

brother®

PODROBNÁ PRÍRUČKA POUŽÍVATEĽA

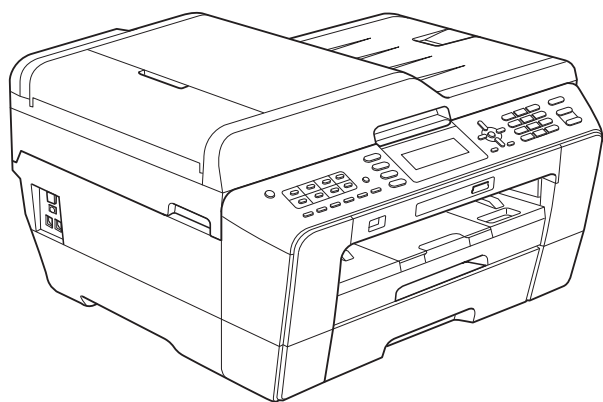

MFC-J6510DW
MFC-J6710DW

Verzia 0

SVK

Používateľské príručky a kde ich nájdem?

Ktorá príručka?	Čo obsahuje?	Kde ju nájdem?
Bezpečnostné a informačné pokyny	Najprv si prečítajte túto príručku. Pred nastavením vášho zariadenia si prečítajte bezpečnostné pokyny. V tejto príručke nájdete informácie o ochranných známkach a zákonných obmedzeniach.	Tlačené / v balení
Stručný návod na obsluhu	Postupujte podľa pokynov pre nastavenie vášho zariadenia, inštaláciu ovládačov a softvéru pre operačný systém a typ pripojenia, ktorý používate.	Tlačené / v balení
Základná príručka používateľa	Naučte sa základné operácie faxovania, kopírovania, skenovania a ovládania softvéru PhotoCapture Center™ a ako vymeniť spotrebný materiál. Pozrite si tipy na riešenie problémov.	PDF súbor / disk CD-ROM s dokumentáciou
Podrobná príručka používateľa	Naučte sa pokročilejšie operácie: faxovanie, kopírovanie, bezpečnostné prvky, tlačové správy a vykonávanie bežnej údržby.	PDF súbor / disk CD-ROM s dokumentáciou
Príručka používateľa programov	Podľa týchto pokynov vykonávajte tlač, skenovanie, sieťové skenovanie, ovládanie softvéru PhotoCapture Center™, vzdialené nastavenie, PC-Fax a používanie nástroja Brother ControlCenter.	PDF súbor / disk CD-ROM s dokumentáciou
Sieťový glosár	Táto príručka poskytuje základné informácie o pokročilých sieťových funkciách zariadení Brother spolu s vysvetlením pojmov všeobecného sieťovania a bežných pojmov.	PDF súbor / disk CD-ROM s dokumentáciou
Príručka sieťových aplikácií	Táto príručka poskytuje užitočné informácie o nastaveniach káblvej aj bezdrôtovej siete a nastavenia zabezpečenia pomocou zariadenia Brother. Môžete tu nájsť aj informácie o podporovaných protokoloch pre zariadenie a podrobné tipy na riešenie problémov.	PDF súbor / disk CD-ROM s dokumentáciou

Obsah

1	Všeobecné nastavenia	1
	Ukladanie do pamäte	1
	Automatická zmena letného času	1
	Režim spánku	2
	LCD displej	2
	Nastavenie časovača vypnutia podsvietenia	2
	Nastavenie tapety	3
	Časovač režimu	3
2	Funkcie zabezpečenia	4
	Secure Function Lock 2.0 (Zabezpečené uzamknutie funkcií 2.0)	4
	Skôr než začnete používať funkciu Secure Function Lock 2.0 (Zabezpečené uzamknutie funkcií 2.0)	4
	Nastavenie a zmena hesla správcu	5
	Nastavenie obmedzených používateľov	6
	Zapnutie a vypnutie funkcie Secure Function Lock (Zabezpečené uzamknutie funkcií)	6
	Prepínanie používateľov	7
	Zmena na verejný režim	7
3	Odosielanie faxu	8
	Ďalšie možnosti odosielania	8
	Odosielanie faxov pomocou viacnásobných nastavení	8
	Zastavenie faxovania	8
	Kontrast	8
	Zmena rozlíšenia faxu	8
	Nastavenie zmien ako nových predvolených nastavení	9
	Obnovenie faxových nastavení na výrobné nastavenia	10
	Ďalšie funkcie odosielania	10
	Manuálne odosielanie faxu	10
	Odosielanie faxu po skončení konverzácie	10
	Dvojitý prístup (iba čiernobielo)	11
	Rozosielanie (iba čiernobielo)	11
	Prenos v reálnom čase	13
	Zahraničný režim	13
	Odložené faxovanie (iba čiernobielo)	13
	Prenos odloženej dávky (iba čiernobielo)	14
	Kontrola a zrušenie čakajúcich úloh	14
	Prehľad výziev	15
	Vyzvaný prenos (iba čiernobielo)	15

4	Prijímanie faxu	17
	Príjem do pamäte (iba čiernobielo)	17
	Príjem bez papiera	17
	Presmerovanie faxu	17
	Uloženie faxu	18
	Tlač faxu z pamäte	18
	Príjem faxov v počítači (iba systém Windows®)	18
	Vypnutie operácií príjmu do pamäte	20
	Zmena operácií príjmu do pamäte	20
	Diaľkové načítanie	21
	Nastavenie diaľkového prístupového kódu	21
	Používanie diaľkového prístupového kódu	21
	Diaľkové faxové príkazy	22
	Načítanie faxových správ	23
	Zmena čísla presmerovania faxu	23
	Ďalšie funkcie prijímania	24
	Tlač zmenšeného prichádzajúceho faxu	24
	Prehľad výziev	24
	Priatie na výzvu	24
5	Vytáčanie a ukladanie čísel	27
	Hlasové funkcie	27
	Ďalšie funkcie vytáčania	27
	Kombinácia čísel rýchlej voľby	27
	Ďalšie spôsoby ukladania čísel	28
	Ukladanie jednodotkových čísel z odchádzajúcich hovorov	28
	Ukladanie čísel krátkej voľby z odchádzajúcich hovorov	29
	Nastavenie skupín na rozosielanie	30
6	Tlač správ	32
	Faxové správy	32
	Správa o overení prenosu	32
	Faxový denník (prehľad aktivity)	32
	Správy	33
	Ako tlačiť správu	33

7	Kopírovanie	34
	Nastavenia kopírovania	34
	Zastavenie kopírovania	34
	Zmena rýchlosti a kvality kopírovania	34
	Zväčšovanie alebo zmenšovanie kopírovaného obrazu	35
	Vytváranie kópií N na 1 alebo plagátu (Rozloženie strany)	36
	Kopírovanie 2 na 1 ID	38
	Zoradenie kópií pomocou ADF	39
	Úprava sýtosti	39
	Režim úspory atramentu	39
	Kopírovanie tenkého papiera	40
	Úprava zošikmenia	40
	Kopírovanie knihy	41
	Kopírovanie vodotlače	41
	Duplexné (obojstranné) kopírovanie	43
	Nastavenie zmien ako nových predvolených nastavení	45
	Obnovenie všetkých nastavení na výrobné nastavenia	45
8	Tlač fotografií z pamäťovej karty alebo pamäťovej jednotky USB Flash	46
	Práca s aplikáciou PhotoCapture Center™	46
	Pamäťové karty, pamäťová jednotka USB Flash a štruktúry priečinkov	46
	Tlač z videa	47
	Tlač obrázkov	47
	Tlač indexu (miniatúry)	47
	Tlač fotografií	48
	Tlač všetkých fotografií	48
	Vylepšenie fotografií	49
	Vyhľadávanie podľa dátumu	53
	Prezentácia	54
	Výrez	54
	Tlač DPOF	55
	Nastavenia tlače aplikácie PhotoCapture Center™	56
	Kvalita tlače	56
	Voľby papiera	56
	Nastavenie jasů, kontrastu a farby	57
	Orezanie	58
	Bezokrajová tlač	58
	Tlač dátumu	59
	Nastavenie zmien ako nových predvolených nastavení	59
	Obnovenie všetkých nastavení na výrobné nastavenia	59
	Skenovanie na pamäťovú kartu alebo pamäťovú jednotku USB Flash	60
	Veľkosť pri skenovaní na skle	60
	Automatické orezanie	60
	Nastavenie nových predvolených nastavení	62
	Obnovenie výrobných nastavení	62

9	Tlač fotografií z fotoaparátu	63
	Priama tlač z fotoaparátu s funkciou PictBridge	63
	Požiadavky funkcie PictBridge	63
	Nastavenie digitálneho fotoaparátu	63
	Tlač obrázkov	64
	Tlač DPOF	64
	Priama tlač fotografií z digitálneho fotoaparátu (bez funkcie PictBridge)	65
	Tlač obrázkov	65
A	Bežná údržba	66
	Čistenie a kontrola zariadenia	66
	Čistenie vonkajšej časti zariadenia	66
	Čistenie valca tlačiarne zariadenia	66
	Čistenie podávacích valčekov papiera	67
	Čistenie valčekov na podávanie papiera	68
	Čistenie valčekov na podávanie papiera- pre zásobník papiera č. 2 (iba MFC-J6710DW)	69
	Kontrola množstva atramentu	70
	Balenie a preprava zariadenia	70
B	Glosár	73
C	Index	77

Ukladanie do pamäte

Nastavenia, ktoré ste si vybrali pomocou tlačidla **Menu**, nestratíte ani v prípade výpadku napájania, pretože tieto nastavenia sú uložené natrvalo. Nestratíte ani nastavenia v ponukách tlačidla režimu **FAX**, **SCAN (Sken)**, **COPY (Kopírovanie)** a **PHOTO CAPTURE**, ak ste vybrali možnosť `Ulož nov.predvol.` Budete zrejme musieť znova nastaviť dátum a čas.



Poznámka

V prípade výpadku napájania zariadenie uchová údaje v pamäti približne 24 hodín.

Automatická zmena letného času

Zariadenie môžete nastaviť tak, aby automaticky menilo letný čas. Zariadenie automaticky posunie čas o jednu hodinu dopredu na jar a o jednu hodinu dozadu na jeseň. Uistite sa, že ste v nastavení `Datum a Cas` nastavili správny dátum a čas.

- 1 Stlačte tlačidlo **Menu**.
- 2 Stlačením tlačidla ▲ alebo ▼ zvolte `Vseob. nastav.`
Stlačte tlačidlo **OK**.
- 3 Stlačením tlačidla ▲ alebo ▼ zvolte `Autozmena casu`.
- 4 Stlačením tlačidla ◀ alebo ▶ vyberte možnosť `Vypnute` (alebo `Zapnute`).
Stlačte tlačidlo **OK**.
- 5 Stlačte tlačidlo **Stop/Exit (Stop/Koniec)**.

Režim spánku

Môžete zvoliť dobu, počas ktorej môže byť zariadenie v nečinnosti (od 1 do 60 minút), než prejde do režimu spánku. Časovač sa spustí znova, ak sa na zariadení vykoná nejaká operácia.

- 1 Stlačte tlačidlo **Menu**.
- 2 Stlačením tlačidla ▲ alebo ▼ zvolte Vseob. nastav.
Stlačte tlačidlo **OK**.
- 3 Stlačením tlačidla ▲ alebo ▼ zvolte Režim spanku.
- 4 Stlačením tlačidla ◀ alebo ▶ vyberte možnosť 1 min, 2 min, 3 min, 5 min, 10 min, 30 min alebo 60 min.
Stlačte tlačidlo **OK**.
- 5 Stlačte tlačidlo **Stop/Exit (Stop/Koniec)**.

LCD displej

Nastavenie časovača vypnutia podsvietenia

Môžete nastaviť, ako dlho zostane podsvietenie LCD displeja svietiť po poslednom stlačení tlačidla.

- 1 Stlačte tlačidlo **Menu**.
- 2 Stlačením tlačidla ▲ alebo ▼ zvolte Vseob. nastav.
Stlačte tlačidlo **OK**.
- 3 Stlačením tlačidla ▲ alebo ▼ zvolte LCD nastavenia.
Stlačte tlačidlo **OK**.
- 4 Stlačením tlačidla ▲ alebo ▼ zvolte Dim Casovac.
- 5 Stlačením tlačidla ◀ alebo ▶ vyberte možnosť 10sek., 20sek., 30sek. alebo Vypnute.
Stlačte tlačidlo **OK**.
- 6 Stlačte tlačidlo **Stop/Exit (Stop/Koniec)**.

Nastavenie tapety

Môžete zmeniť tapetu.

- 1 Stlačte tlačidlo **Menu**.
- 2 Stlačením tlačidla ▲ alebo ▼ zvolte Vseob. nastav.
Stlačte tlačidlo **OK**.
- 3 Stlačením tlačidla ▲ alebo ▼ zvolte LCD nastavenia.
Stlačte tlačidlo **OK**.
- 4 Stlačením tlačidla ▲ alebo ▼ zvolte Tapeta.
Stlačte tlačidlo **OK**.
- 5 Stlačením ▲ alebo ▼ vyberte tapetu zo štyroch dostupných dizajnov.
Stlačte tlačidlo **OK**.
- 6 Stlačte tlačidlo **Stop/Exit (Stop/Koniec)**.

Časovač režimu

Zariadenie má štyri dočasné tlačidlá režimov na ovládacom paneli: **FAX**, **SCAN (Sken)**, **COPY (Kopírovanie)** a **PHOTO CAPTURE**. Môžete nastaviť časový interval, ako dlho bude trvať, kým sa zariadenie po vykonaní poslednej operácie skenovania, kopírovania alebo PhotoCapture vráti do faxového režimu. Ak vyberiete možnosť *Vypnute*, zariadenie zostane v naposledy použitom režime.



- 1 Stlačte tlačidlo **Menu**.
- 2 Stlačením tlačidla ▲ alebo ▼ zvolte Vseob. nastav.
Stlačte tlačidlo **OK**.
- 3 Stlačením tlačidla ▲ alebo ▼ zvolte Čas prepnutia.
- 4 Stlačením ◀ alebo ▶ vyberte 0sek., 30sek., 1min, 2min, 5min alebo Vypnute.
Stlačte tlačidlo **OK**.
- 5 Stlačte tlačidlo **Stop/Exit (Stop/Koniec)**.

Secure Function Lock 2.0 (Zabezpečené uzamknutie funkcií 2.0)

Funkcia Secure Function Lock (Zabezpečené uzamknutie funkcií) umožňuje obmedziť verejný prístup k určitým funkciám zariadenia:

- Odosielanie faxov (Faxový prenos)
- Prijímanie faxov (Prijem faxov)
- Kopírovanie
- Skenovanie
- PCC
- PC tlač
- Farebná tlač
- Limit strán

Táto funkcia tiež zabraňuje používateľom meniť predvolené nastavenie zariadenia obmedzením prístupu do ponuky nastavení.

Skôr, ako začnete využívať bezpečnostné funkcie, musíte zadať heslo správcu.

Prístup k obmedzeným operáciám možno povoliť vytvorením obmedzeného používateľa. Aby mohli obmedzení používatelia zariadenie použiť, musia zadať používateľské heslo.

Vytvorené heslo si starostlivo poznačte. Ak ho zabudnete, zavolajte predajcu značky Brother kvôli servisu.



Poznámka

- Nastavovať obmedzenia a robiť zmeny nastavení jednotlivých používateľov môžu iba správcovia.
- Ak je odosielanie faxov zakázané, nemôžete využívať žiadnu funkciu ponuky Fax.
- Funkcia Prijem výzvy je povolená iba v prípade, že je povolené ako odosielanie, tak aj príjem faxov.

Skôr než začnete používať funkciu Secure Function Lock 2.0 (Zabezpečené uzamknutie funkcií 2.0)

Pomocou internetového prehliadača môžete konfigurovať nastavenia aplikácie Secure Function Lock 2.0 (Zabezpečené uzamknutie funkcií 2.0). Pred konfiguráciou sú potrebné nasledujúce prípravy.



1 Spustíte internetový prehliadač.



2 Do prehľadávača zadajte „`http://machine's IP address/`“ (kde „`machine's IP address`“ je adresa IP zariadenia).

- Napríklad:

`http://192.168.1.2/`



Poznámka

IP adresu zariadenia je možné získať zo Zoznamu konfigurácie siete. (Pozrite *Tlač Zoznamu konfigurácie siete v Príručke sieťových aplikácií.*)

- 3 Do poľa **Login** (Prihlasovacie meno) zadajte heslo. (Je to heslo na prihlásenie sa na webovú lokalitu zariadenia, nie je to heslo správcu pre funkciu Secure Function Lock (Zabezpečené uzamknutie funkcií).) Kliknite na .

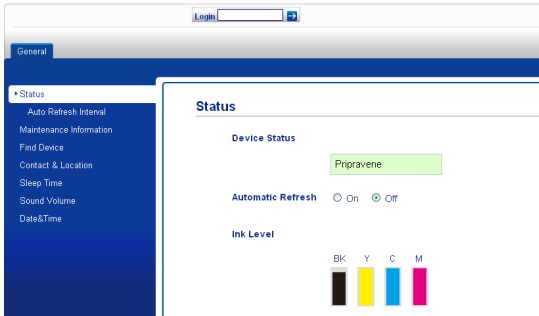

Poznámka

Ak používate internetový prehliadač na konfiguráciu nastavení zariadenia po prvýkrát, nastavte heslo.

- 1 Kliknite na možnosť **Please configure the password** (Nakonfigurujte heslo).
- 2 Zadajte heslo, ktoré chcete použiť (maximálne 32 znakov).
- 3 Do poľa **Confirm new password** (Potvrďte nové heslo) znova zadajte heslo.
- 4 Kliknite na **Submit** (Odoslať).

Nastavenie a zmena hesla správcu

Pomocou internetového prehliadača môžete konfigurovať tieto nastavenia. Ak chcete nastaviť webovú stránku, pozrite si časť *Skôr než začnete používať funkciu Secure Function Lock 2.0 (Zabezpečené uzamknutie funkcií 2.0)* na strane 4. Potom postupujte podľa pokynov nižšie.

Nastavenie hesla správcu

Heslo, ktoré v týchto krokoch nastavíte, je heslo správcu. Toto heslo sa používa na nastavovanie používateľov a zapnutie či vypnutie funkcie Secure Function Lock (Zabezpečené uzamknutie funkcií). (Pozrite *Nastavenie obmedzených používateľov* na strane 6 a *Zapnutie a vypnutie funkcie Secure Function Lock (Zabezpečené uzamknutie funkcií)* na strane 6.)

- 1 Kliknite na **Administrator** (Správca).
- 2 Kliknite na **Secure Function Lock** (Zabezpečené uzamknutie funkcií).
- 3 Do poľa **New Password** (Nové heslo) zadajte 4-miestne číslo ako heslo.

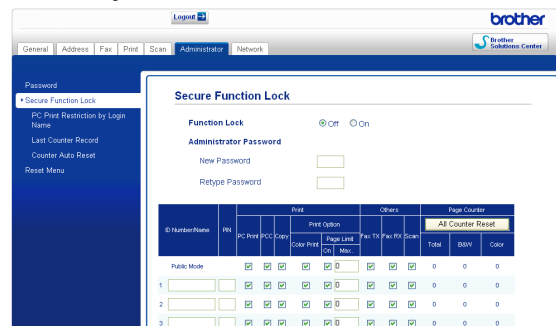

- 4 Do poľa **Retype Password** (Znova zadajte heslo) znova zadajte heslo.
- 5 Kliknite na **Submit** (Odoslať).

Zmena hesla správcu

- 1 Kliknite na **Administrator** (Správca).
- 2 Kliknite na **Secure Function Lock** (Zabezpečené uzamknutie funkcií).
- 3 Do poľa **New Password** (Nové heslo) zadajte 4-miestne číslo ako nové heslo.
- 4 Do poľa **Retype Password** (Znova zadajte heslo) znova zadajte heslo.
- 5 Kliknite na **Submit** (Odoslať).

Nastavenie obmedzených používateľov

Môžete nastaviť používateľov s obmedzeniami a heslom. Môžete nastaviť až 10 používateľov.

Pomocou internetového prehliadača môžete konfigurovať tieto nastavenia.

Ak chcete nastaviť webovú stránku, pozrite si časť *Skôr než začnete používať funkciu Secure Function Lock 2.0 (Zabezpečené uzamknutie funkcií 2.0)* na strane 4. Potom postupujte podľa pokynov nižšie.

- 1 Kliknite na **Administrator** (Správca).
- 2 Kliknite na **Secure Function Lock** (Zabezpečené uzamknutie funkcií).
- 3 Do poľa **ID Number/Name** (Číslo ID/Meno) zadajte max. 15-miestny alfanumerický názov skupiny alebo meno používateľa a následne zadajte do poľa **PIN** (PIN kód) štvormiestne-heslo.

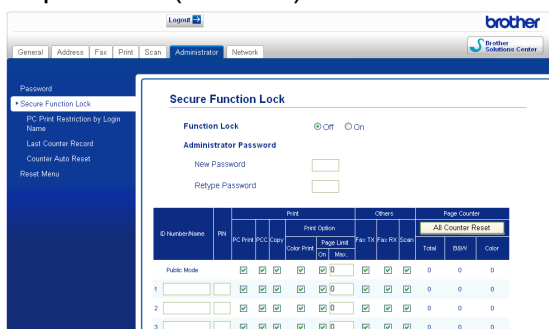

- 4 Zrušte začiarknutie funkcií, ktoré chcete obmedziť v poli **Print** (Tlač) alebo **Others** (Iné). Ak chcete konfigurovať maximálny počet strán, začiarknite políčko **On** (Zap.) položky **Page Limit** (Limit strán) a potom zadajte číslo do poľa **Max**. Potom kliknite na tlačidlo **Submit** (Odoslať).



Poznámka

- To isté heslo nie je možné použiť ako heslo iného používateľa.
- Môžete vytvoriť jedného verejného používateľa. Verejní používatelia nemusia zadávať heslo. Ďalšie informácie nájdete v *Príručke sieťových aplikácií*.

Zapnutie a vypnutie funkcie Secure Function Lock (Zabezpečené uzamknutie funkcií)



Poznámka

V prípade zadania nesprávneho hesla sa na displeji zobrazí hlásenie `Nespravne heslo. Zadajte správne heslo.`

Zapnutie funkcie Secure Function Lock (Zabezpečené uzamknutie funkcií)

- 1 Stlačte tlačidlo **Menu**.
- 2 Stlačením tlačidla **▲** alebo **▼** zvolte **Vseob. nastav.**
Stlačte tlačidlo **OK**.
- 3 Stlačením tlačidla **▲** alebo **▼** zvolte **Blok. funkcie**.
Stlačte tlačidlo **OK**.
- 4 Stlačením tlačidla **▲** alebo **▼** zvolte **Blok. Vyp.→Zap.**
Stlačte tlačidlo **OK**.
- 5 Zadajte svoje 4-miestne heslo správcu.
Stlačte tlačidlo **OK**.

Vypnutie funkcie Secure Function Lock (Zabezpečené uzamknutie funkcií)

- 1 Stlačte tlačidlo **Menu**.
- 2 Stlačením tlačidla ▲ alebo ▼ zvolte Blok. Zap.→Vyp.
Stlačte tlačidlo **OK**.
- 3 Zadajte svoje 4-miestne heslo správcu.
Stlačte tlačidlo **OK**.

Prepínanie používateľov

Toto nastavenie umožňuje obmedzenému používateľovi prihlásiť sa v zariadení, keď je zapnutá funkcia Secure Function Lock (Zabezpečené uzamknutie funkcií).

- 1 Pri stláčaní tlačidla * držte stlačené tlačidlo **Shift (Ďalší)**.
Alebo stlačte **Menu**. Potom stlačením ▲ alebo ▼ vyberte Zmenit uziv. a stlačte **OK**.
- 2 Stlačením ▲ alebo ▼ vyberte meno používateľa.
Stlačte tlačidlo **OK**.
- 3 Zadajte svoje 4-miestne heslo používateľa.
Stlačte tlačidlo **OK**.

Zmena na verejný režim

- 1 Stlačte tlačidlo **Menu**.
- 2 Stlačením tlačidla ▲ alebo ▼ zvolte Prep.na verej.
Stlačte tlačidlo **OK**.



Poznámka

Keď obmedzený používateľ prestane používať zariadenie, zariadenie sa vráti do verejného režimu po uplynutí času nastaveného v položke Časovač režimu. (Pozrite *Časovač režimu* na strane 3.)

Ďalšie možnosti odosielenia

Odosielenie faxov pomocou viacnásobných nastavení

Keď odosielať fax, môžete si vybrať akúkoľvek kombináciu týchto nastavení: rozlíšenie, kontrast, veľkosť skenovanej strany a pod.

- 1 Stlačte tlačidlo  (FAX).
LCD displej zobrazuje:

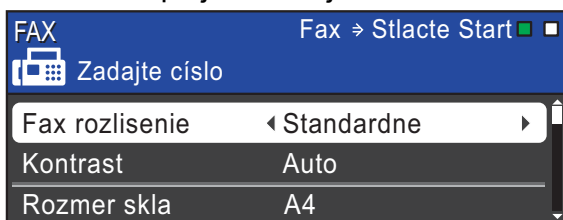

- 2 Stlačením tlačidla ▲ alebo ▼ vyberte nastavenie, ktoré chcete zmeniť.
- 3 Stlačením tlačidla ◀ alebo ▶ vyberte možnosť.
Stlačte tlačidlo **OK**.
- 4 Prejdite naspäť na krok 2 a zmeňte viac nastavení.



Poznámka

- Väčšina nastavení je dočasných a zariadenie sa vráti do svojich predvolených nastavení po odoslaní faxu.
- Nastavenia tlače, ktoré používate najčastejšie, môžete uložiť tak, že ich nastavíte ako predvolené. Tieto nastavenia zostanú aktívne, až kým ich znova nezmeníte. (Pozrite *Nastavenie zmien ako nových predvolených nastavení* na strane 9.)

Zastavenie faxovania

Ak chcete faxovanie zastaviť, stlačte tlačidlo **Stop/Exit (Stop/Koniec)**.

Kontrast

Ak je dokument príliš svetlý alebo príliš tmavý, môže byť potrebné zmeniť kontrast. Pre väčšinu dokumentov je možné použiť predvolené nastavenie **Auto**. Zariadenie zvolí automaticky vhodný kontrast pre váš dokument.

Ak odosielať svetlý dokument, vyberte možnosť **Svetly**. Ak odosielať tmavý dokument, vyberte možnosť **Tmavy**.

- 1 Stlačte tlačidlo  (FAX).
- 2 Stlačením tlačidla ▲ alebo ▼ zvolte **Kontrast**.
- 3 Stlačením tlačidla ◀ alebo ▶ zvolte možnosť **Auto**, **Svetly** alebo **Tmavy**.
Stlačte tlačidlo **OK**.



Poznámka

Napriek tomu, že vyberiete možnosť **Svetly** alebo **Tmavy**, zariadenie odošle fax s nastavením **Auto** v nasledujúcich prípadoch:

- Keď odosielať farebný fax.
- Keď vyberiete pre rozlíšenie faxu možnosť **Foto**.

Zmena rozlíšenia faxu

Kvalitu faxu možno zlepšiť zmenou jeho rozlíšenia.

- 1 Stlačte tlačidlo  (FAX).
- 2 Stlačením tlačidla ▲ alebo ▼ zvolte **Fax rozlisenie**.

- 3 Stlačením tlačidla ◀ alebo ▶ vyberte požadované rozlíšenie. Stlačte tlačidlo **OK**.



Poznámka

Môžete si vybrať štyri rôzne nastavenia rozlíšenia pre čiernobiele faxy a dve nastavenia pre farebné.

Čiernobiele	
Standardne	Vhodné pre väčšinu písaných dokumentov.
Jemne	Vhodné pre malé snímky, pričom prenos je trochu pomalší ako pri štandardnom rozlíšení.
Superjemne	Vhodné pre malé snímky alebo obrázky, pričom prenos je pomalší ako pri jemnom rozlíšení.
Foto	Použite v prípade, že dokument obsahuje rôzne odtiene sivej farby alebo pri odosielení fotografie. Pri fotografii je prenos najpomalší.

Farebne	
Standardne	Vhodné pre väčšinu písaných dokumentov.
Jemne	Použite pri odosielení fotografie. Prenos je pomalší ako pri štandardnom rozlíšení.

Ak vyberiete možnosť *Superjemne* alebo *Foto* a potom fax odošlete pomocou tlačidla **Colour Start (Štart Farba)**, zariadenie odošle fax s nastavením *Jemne*.

Nastavenie zmien ako nových predvolených nastavení

Nastavenia faxovania pre funkcie Fax rozlisenie, Kontrast, Rozmer skla a Priame odosl., ktoré používate najčastejšie, môžete uložiť tak, že ich nastavíte ako predvolené nastavenia. Tieto nastavenia zostanú aktívne, až kým ich znova nezmeníte.

- 1 Stlačte tlačidlo  (**FAX**).
- 2 Stlačením tlačidla ▲ alebo ▼ vyberte možnosť ponuky, ktorú chcete zmeniť. Stlačením tlačidla ◀ alebo ▶ zvolíte novú možnosť.

Zopakujte tento krok s každým nastavením, ktoré chcete zmeniť.
- 3 Po zmene posledného nastavenia stlačením tlačidla ▲ alebo ▼ zvolte možnosť *Ulož nov.predvol.* Stlačte tlačidlo **OK**.
- 4 Stlačením tlačidla **1** zvolte možnosť *Ano*.
- 5 Stlačte tlačidlo **Stop/Exit (Stop/Koniec)**.

Obnovenie faxových nastavení na výrobné nastavenia

Všetky nastavenia faxovania pod položkami Fax rozlisenie, Kontrast, Rozmer skla a Priame odosl., ktoré ste zmenili, môžete obnoviť späť na výrobné nastavenia.

- 1 Stlačte tlačidlo  (FAX).
- 2 Stlačením tlačidla ▲ alebo ▼ zvolte Vyrobný Reset.
Stlačte tlačidlo OK.
- 3 Stlačením tlačidla 1 zvolte možnosť Ano.
- 4 Stlačte tlačidlo **Stop/Exit (Stop/Koniec)**.

Ďalšie funkcie odosielania

Manuálne odosielanie faxu

Pri manuálnom prenose môžete počas odosielania faxu počuť vytáčanie, zvonenie a tóny pri prijímaní faxu.



Poznámka

Na odosielanie viacstranového faxu použite automaticky podávač dokumentov.

- 1 Stlačte tlačidlo  (FAX).
- 2 Vložte dokument.
- 3 Ak chcete počuť vytáčací tón, zdvihnite slúchadlo externého telefónu.
- 4 Vytočte faxové číslo.
- 5 Keď budete počuť faxový tón, stlačte tlačidlo **Mono Start (Štart ČB)** alebo **Colour Start (Štart Farba)**.
Ak používate sklo skenera, stlačením tlačidla 1 na zariadení odošlite fax.
- 6 Položte slúchadlo externého telefónu na svoje miesto.

Odosielanie faxu po skončení konverzácie

Po skončení konverzácie môžete odoslať fax druhej strane ešte predtým, než vy aj druhá strana položíte telefónne slúchadlo.

- 1 Poproste druhú stranu, aby počkala na faxové tóny (pípnutia) a potom pred zložením slúchadla stlačte tlačidlo Štart alebo Odoslať.
- 2 Stlačte tlačidlo  (FAX).
- 3 Vložte dokument.

- 4 Stlačte tlačidlo **Mono Start (Štart ČB)** alebo **Colour Start (Štart Farba)**.
 - Ak používate sklo skenera, stlačením tlačidla **1** odošlite fax.
- 5 Položte slúchadlo externého telefónu na svoje miesto.

Dvojitý prístup (iba čiernobiely)

Môžete vytočiť číslo a začať skenovať fax do pamäte — a to aj v prípade, že zariadenie odosiela z pamäte, prijíma faxy alebo tlačí údaje z počítača. Na LCD displeji sa zobrazí číslo novej úlohy a dostupná pamäť.

Počet strán, ktoré môžete naskenovať do pamäte, sa bude meniť v závislosti od údajov, ktoré sú na nich vytlačené.



Poznámka

Ak sa zobrazí hlásenie *Nestaci pamat*, stlačením tlačidla **Stop/Exit (Stop/Koniec)** zrušíte a stlačením tlačidla **Mono Start (Štart ČB)** odošlete strany, ktoré boli zatiaľ naskenované.

Rozosielanie (iba čiernobiely)

Rozosielanie znamená, že tá istá faxová správa sa automaticky odošle na viac ako jedno faxové číslo. V rámci jedného rozosielania môžete zahrnúť skupiny, čísla jednotlivých a rýchlych volieb a až 50 manuálne vytočených čísiel.

Po dokončení rozosielania sa vytlačí správa o rozoslaní.

Predtým, než začnete rozosielať

Jednodotkové čísla a čísla rýchlej voľby sa musia najprv uložiť v pamäti zariadenia a až potom sa môžu použiť na rozosielanie. (Pozrite *Uloženie čísel jednodotkového (One Touch) vytáčania* a *Uloženie čísel rýchleho vytáčania (Speed Dial)* v kapitole 7 *Základnej príručky používateľa*.)

Aj skupinové čísla sa musia najprv uložiť v pamäti zariadenia a až potom sa môžu použiť na rozosielanie. Skupinové čísla obsahujú mnoho uložených čísiel jednodotkovej voľby a krátkej voľby pre jednoduchšie vytáčanie. (Pozrite *Nastavenie skupín na rozosielanie* na strane 30.)

Ako rozoslať fax

- 1 Stlačte tlačidlo  (**FAX**).
- 2 Vložte dokument.
- 3 Stlačením tlačidla **▲** alebo **▼** zvoľte *Obezník*.
Stlačte tlačidlo **OK**.
- 4 Čísla do rozosielania môžete pridať niektorým z nasledujúcich spôsobov:
 - Stlačením **▲** alebo **▼** vyberte *Pridat číslo* a zadajte číslo pomocou číselnej klávesnice.
Stlačte tlačidlo **OK**.



Poznámka

Ak ste prevzali internetový fax:

Ak chcete rozosielať pomocou e-mailovej adresy, stlačením ▲ alebo ▼ vyberte Typ vytacania, potom stlačením ◀ alebo ▶ zmeňte možnosť na E-mail adresa, a potom zadajte e-mailovú adresu a stlačte **OK**. (Pozrite *Zadávanie textu v prílohe C v Základnej príručke používateľa.*)

- Stlačením tlačidla ▲ alebo ▼ vyberte možnosť Adresar a **OK**. Stlačením tlačidla ▲ alebo ▼ vyberte možnosť Abecedné poradie alebo Císelne poradie a **OK**. Stlačte tlačidlo ▲ alebo ▼ a vyberte číslo a **OK**.



Poznámka

Ak vyberiete možnosť Císelne poradie:

Číslo krátkej voľby začínajú s #.
Číslo jednotykovej voľby začínajú s *.

- 5 Po zadaní všetkých faxových čísel opakovaním kroku 4, stlačte ▲ alebo ▼ a vyberte možnosť Dokoncene. Stlačte tlačidlo **OK**.
- 6 Stlačte tlačidlo **Mono Start (Štart ČB)**.



Poznámka

- Ak ste nevyužili žiadne čísla skupín, môžete faxy „rozoslať“ až na 266 rôznych čísiel.
- Dostupná pamäť závisí od typu úloh v pamäti a počtu cieľových miest použitých pre rozosielanie. Ak rozosielať fax na všetky dostupné čísla, nebudete môcť využiť dvojitý prístup a odložený fax.
- Ak sa zobrazí hlásenie Nestaci pamat, stlačením tlačidla **Stop/Exit (Stop/Koniec)** zrušíte a stlačením tlačidla **Mono Start (Štart ČB)** odošlete strany, ktoré boli zatiaľ naskenované.

Zrušenie odosielaného rozosielania

- 1 Stlačte tlačidlo **Menu**.
- 2 Stlačením tlačidla ▲ alebo ▼ zvolte Fax. Stlačte tlačidlo **OK**.
- 3 Stlačením tlačidla ▲ alebo ▼ zvolte Zostav. ulohy. Stlačte tlačidlo **OK**. Na LCD displeji sa zobrazí vytáčané faxové číslo a číslo úlohy rozosielania.
- 4 Stlačte tlačidlo **OK**. Na LCD displeji sa zobrazí nasledujúce hlásenie:
Zrusit ulohu?
Ano → Stlac 1
Nie → Stlac 2
- 5 Stlačením tlačidla 1 zrušíte vytáčané faxové číslo. Na LCD displeji sa potom zobrazí číslo úlohy rozosielania.
- 6 Stlačte tlačidlo **OK**. Na LCD displeji sa zobrazí nasledujúce hlásenie:
Zrusit ulohu?
Ano → Stlac 1
Nie → Stlac 2

- 7 Ak chcete hromadné rozosielanie zrušiť, stlačte tlačidlo 1.
- 8 Stlačte tlačidlo **Stop/Exit (Stop/Koniec)**.

Prenos v reálnom čase

Keď posielate fax, zariadenie pred odosielaním naskenuje dokumenty do pamäte. Potom, ak nie je telefónna linka obsadená, začne zariadenie vytáčať číslo a odosielať.

Niekedy sa môže stať, že chcete odoslať dôležitý dokument okamžite bez čakania na prenos z pamäte. Môžete to urobiť zapnutím **Priame odosl.**

- 1 Stlačte tlačidlo  (**FAX**).
- 2 Stlačením tlačidla ▲ alebo ▼ zvolte **Priame odosl.**
- 3 Stlačením tlačidla ◀ alebo ▶ vyberte možnosť **Zapnute (alebo Vypnute)**. Stlačte tlačidlo **OK**.



Poznámka

- Ak je pamäť plná a odosielať chcete čiernobiely fax z ADF, zariadenie odošle dokument v reálnom čase (aj v prípade, že je položka **Priame odosl.** nastavená na možnosť **Vypnute**). Faxy zo skla skenera nemôžete odoslať, pokiaľ nevymažete časť pamäte.
- Pri prenose v reálnom čase a použití skla skenera funkcia automatického opakovaného vytáčania nefunguje.

Zahraničný režim

Ak máte ťažkosti pri odosielení faxu do zahraničia z dôvodu možného rušenia na telefónnej linke, odporúčame zapnúť zahraničný režim. Po odoslaní faxu pomocou tejto funkcie sa funkcia sama deaktivuje.

- 1 Stlačte tlačidlo  (**FAX**).
- 2 Vložte dokument.
- 3 Stlačením tlačidla ▲ alebo ▼ zvolte **Rezim zamoria.**
- 4 Stlačením tlačidla ◀ alebo ▶ vyberte možnosť **Zapnute (alebo Vypnute)**. Stlačte tlačidlo **OK**.

Odložené faxovanie (iba čiernobiely)

V pamäti môžete uchovávať až do 50 faxov na odoslanie v lehote 24 hodín. Tieto faxy sa odošlú v tej časti dňa, ktorú ste zadali v kroku 5.

- 1 Stlačte tlačidlo  (**FAX**).
- 2 Vložte dokument.
- 3 Stlačením tlačidla ▲ alebo ▼ zvolte **Odložit fax.**
- 4 Stlačením tlačidla ◀ alebo ▶ zvolte **Zapnute**. Stlačte tlačidlo **OK**.
- 5 Zadajte čas, kedy sa má fax odoslať (vo formáte 24 hodín). (Napríklad: zadajte 19:45 pre trištvrté na osem večer.) Stlačte tlačidlo **OK**.



Poznámka

Počet strán, ktoré môžete naskenovať do pamäti, závisí od množstva údajov vytlačených na každej strane.

Prenos odloženej dávky (iba čiernobielo)

Pred odoslaním odložených faxov vám vaše zariadenie pomáha šetriť tým, že faxy v pamäti roztriedi podľa miesta určenia a plánovaného času. Všetky odoslané faxy, ktoré sa majú odoslať v rovnakom čase na rovnaké faxové číslo, sa pošlú ako jeden fax, a tak sa ušetrí čas prenosu.

- 1 Stlačte tlačidlo  (FAX).
- 2 Stlačením tlačidla ▲ alebo ▼ zvolte Hromad. prenos.
- 3 Stlačením tlačidla ◀ alebo ▶ zvolte Zapnute.
Stlačte tlačidlo **OK**.
- 4 Stlačte tlačidlo **Stop/Exit (Stop/Koniec)**.

Kontrola a zrušenie čakajúcich úloh

Môžete skontrolovať, ktoré úlohy čakajú v pamäti na odoslanie alebo zrušiť úlohu. (Ak v pamäti nie sú žiadne úlohy, na LCD displeji sa zobrazí hlásenie *Ziadna uloha.*)

- 1 Stlačte tlačidlo **Menu**.
- 2 Stlačením tlačidla ▲ alebo ▼ zvolte Fax.
Stlačte tlačidlo **OK**.
- 3 Stlačením tlačidla ▲ alebo ▼ zvolte Zostav. ulohy.
Stlačte tlačidlo **OK**.
Na LCD displeji sa zobrazia všetky čakajúce úlohy.
- 4 Stláčaním tlačidla ▲ alebo ▼ prechádzajte zoznamom úloh a vyberte úlohu, ktorú chcete zrušiť.
Stlačte tlačidlo **OK**.
- 5 Vykonajte jednu z nasledujúcich činností:
 - Ak chcete zrušiť úlohu, stlačením **1** vyberte *Ano*.
Ak chcete zrušiť ďalšiu úlohu, prejdite na krok 4.
 - Ak chcete skončiť bez zrušenia, stlačením **2** vyberte *Nie*.
- 6 Po dokončení stlačte tlačidlo **Stop/Exit (Stop/Koniec)**.

Prehľad výziev

Funkcia výzva umožňuje nastaviť vaše zariadenie tak, aby druhí mohli prijať fax od vás, ale za hovor budú platiť. Tiež vám umožní zavolať faxové zariadenie niekoho iného a prijať od neho fax, a za hovor platíte vy. Funkciu výzvy (polling) treba nastaviť na oboch zariadeniach, aby fungovala. Nie všetky faxové zariadenia podporujú výzvy.

Vyzvaný prenos (iba čiernobielo)

Prenos po výzve vám umožní nastaviť vaše zariadenie tak, aby počkalo s dokumentom tak aby iné faxové zariadenie mohlo volať a vyzdvihnúť si ho.

Dokument sa uloží a môže sa vyzdvihnúť z ktoréhokoľvek iného faxového zariadenia, kým ho nevymažete z pamäte. (Pozrite *Kontrola a zrušenie čakajúcich úloh* na strane 14.)

Nastavenie vyzvaného prenosu

- 1 Stlačte tlačidlo  (FAX).
- 2 Vložte dokument.
- 3 Stlačením tlačidla ▲ alebo ▼ zvolte *Vyzvan. prenos*.
- 4 Stlačením tlačidla ◀ alebo ▶ zvolte *Standardne*.
Stlačte tlačidlo **OK**.
- 5 Stlačením ▲ alebo ▼ vyberte akékoľvek nastavenia, ktoré chcete zmeniť a potom stlačte ◀ alebo ▶, vyberte požadovanú možnosť a stlačte **OK**.
Po prijatí každého nastavenia, môžete pokračovať v zmene ďalších nastavení.

- 6 Stlačte tlačidlo **Mono Start (Štart ČB)**.
- 7 Ak používate sklo skenera, na LCD displeji sa zobrazí výzva na výber jednej z možností.
 - Stlačením tlačidla **1** odošlete ďalšiu stránku.
Prejdite na krok 8.
 - Stlačením tlačidla **2** alebo **Mono Start (Štart ČB)** odošlete dokument.
- 8 Umiestnite ďalšiu stránku na sklo skenera.
Stlačte tlačidlo **OK**.
Zopakujte kroky 7 a 8 pre každú ďalšiu stranu.
Zariadenie automaticky odošle fax.

Nastavenie pre vyzvaný prenos s bezpečnostným kódom

Bezpečné zvolenie umožňuje obmedziť, kto môže dostať dokumenty, ktoré ste určili na prijatie na výzvu.

Bezpečné zvolenie funguje len s faxmi Brother. Ak by chcela iná osoba vyzdvihnúť fax z vášho zariadenia, bude musieť zadať bezpečnostný kód.

- 1 Stlačte tlačidlo  (FAX).
- 2 Vložte dokument.
- 3 Stlačením tlačidla ▲ alebo ▼ zvolte *Vyzvan. prenos*.
- 4 Stlačením tlačidla ◀ alebo ▶ zvolte *Bezp.*
Stlačte tlačidlo **OK**.
- 5 Zadajte štvormiestne číslo.
Stlačte tlačidlo **OK**.

- 6 Stlačením ▲ alebo ▼ vyberte akékoľvek nastavenia, ktoré chcete zmeniť a potom stlačte ◀ alebo ▶, vyberte požadovanú možnosť a stlačte **OK**.
Po prijatí každého nastavenia, môžete pokračovať v zmene ďalších nastavení.
- 7 Stlačte tlačidlo **Mono Start (Štart ČB)**.
- 8 Ak používate sklo skenera, na LCD displeji sa zobrazí výzva na výber jednej z možností.
 - Stlačením tlačidla **1** odošlete ďalšiu stránku.
Prejdite na 9.
 - Stlačením tlačidla **2** alebo **Mono Start (Štart ČB)** odošlete dokument.
- 9 Položte ďalšiu stranu na sklo skenera a stlačte tlačidlo **OK**. Zopakujte kroky 8 a 9 pre každú ďalšiu stranu.
Zariadenie automaticky odošle fax.

Príjem do pamäte (iba čiernobielo)

Naraz môžete použiť iba jednu operáciu príjmu do pamäte:

- Presmerovanie faxu
- Uloženie faxu
- Príjem faxov v počítači
- Vypnuté

Váš výber môžete kedykoľvek zmeniť. Ak sa ešte v pamäti zariadenia nachádzajú prijaté faxy, keď zmeníte operáciu príjmu do pamäti, na LCD displeji sa zobrazí hlásenie. (Pozrite *Zmena operácií príjmu do pamäte* na strane 20.)

Príjem bez papiera

Keď sa počas príjmu faxu minie papier v zásobníku, na displeji sa zobrazí hlásenie *Ziaden papier*. Vložte papier do zásobníka. (Pozrite *Vkladanie papiera a iných tlačových médií v kapitole 2 v Základnej príručke používateľa*.)

Ak do zásobníka papiera nevložíte papier, zariadenie príjme fax a v prípade, že je dostupná potrebná kapacita, zvyšné strany uloží do pamäte.

Ďalšie prichádzajúce faxy sa budú tiež ukladať do pamäte, kým nebude pamäť plná. Na vytlačenie faxových správ vložte do zásobníka nový papier. Keď sa pamäť naplní, zariadenie prestane automaticky prijímať hovory.

Presmerovanie faxu

Keď si vyberiete možnosť Presmerovanie faxu, zariadenie uloží prijatý fax do pamäte. Zariadenie potom vytočí faxové číslo, ktoré ste naprogramovali a presmeruje faxovú správu.

- 1 Stlačte tlačidlo **Menu**.
- 2 Stlačením tlačidla ▲ alebo ▼ zvolte *Fax*. Stlačte tlačidlo **OK**.
- 3 Stlačením tlačidla ▲ alebo ▼ zvolte *Prijem nast.* Stlačte tlačidlo **OK**.
- 4 Stlačením tlačidla ▲ alebo ▼ zvolte *Prijem do pam.* Stlačte tlačidlo **OK**.
- 5 Stlačením tlačidla ▲ alebo ▼ zvolte *Presmerovat fax*. Stlačte tlačidlo **OK**.
- 6 Zadajte číslo presmerovania (max. 20 číslic). Stlačte tlačidlo **OK**.
- 7 Stlačením tlačidla ▲ alebo ▼ vyberte možnosť *Tlac zalohy:Zap.* alebo *Tlac zalohy:Vyp.* Stlačte tlačidlo **OK**.

! DÔLEŽITÉ

- Ak vyberiete možnosť **Tlac zalohy:Zap.**, zariadenie vytlačí aj kópiu. Je to bezpečnostná funkcia pre prípad, že dôjde k výpadku napájania skôr, ako sa faxová správa presmeruje, alebo v prípade problému prijímajúceho zariadenia.
- Keď prijmete farebný fax, zariadenie ho vytlačí, ale neodošle ho na naprogramované číslo presmerovania faxu.

- 8 Stlačte tlačidlo **Stop/Exit (Stop/Koniec)**.

Uloženie faxu

Keď si vyberiete možnosť Uloženie faxu, zariadenie uloží prijatý fax do pamäte. Uložené faxové správy si môžete vyzdvihnúť aj na inom mieste tak, že použijete príkazy na diaľkové vyzdvihnutie.

Ak ste nastavili možnosť Uloženie faxu, záložná kópia sa automaticky vytlačí zo zariadenia.

- 1 Stlačte tlačidlo **Menu**.
- 2 Stlačením tlačidla ▲ alebo ▼ zvolte **Fax**. Stlačte tlačidlo **OK**.
- 3 Stlačením tlačidla ▲ alebo ▼ zvolte **Prijem nast.** Stlačte tlačidlo **OK**.
- 4 Stlačením tlačidla ▲ alebo ▼ zvolte **Prijem do pam.** Stlačte tlačidlo **OK**.
- 5 Stlačením tlačidla ▲ alebo ▼ zvolte **Ulozit fax**. Stlačte tlačidlo **OK**.
- 6 Stlačte tlačidlo **Stop/Exit (Stop/Koniec)**.



Poznámka

Farebné faxy nemožno ukladať do pamäte. Keď prijmete farebný fax, zariadenie ho vytlačí.

Tlač faxu z pamäte

Ak ste vybrali možnosť Uloženie faxu, fax uložený v pamäti si môžete vytlačiť, keď ste pri zariadení.

- 1 Stlačte tlačidlo **Menu**.
- 2 Stlačením tlačidla ▲ alebo ▼ zvolte **Fax**. Stlačte tlačidlo **OK**.
- 3 Stlačením tlačidla ▲ alebo ▼ zvolte **Tlac dokumenty**. Stlačte tlačidlo **OK**.
- 4 Stlačte tlačidlo **Mono Start (Štart ČB)**.
- 5 Stlačte tlačidlo **Stop/Exit (Stop/Koniec)**.



Poznámka

Keď tlačíte fax z pamäte, faxové dáta sa vymažú.

Príjem faxov v počítači (iba systém Windows®)

Ak zapnete funkciu príjem faxov v počítači, zariadenie uloží prijaté faxy do pamäte a odošle ich do počítača automaticky. Váš počítač potom môžete použiť na prehliadanie a ukladanie týchto faxov.

Aj keď je počítač vypnutý (napr. v noci alebo cez víkend), zariadenie bude prijímať a ukladať faxy do pamäte. Počet prijatých faxov uložených v pamäti sa zobrazí v spodnej ľavej časti LCD displeja.

Keď spustíte počítač a softvér na príjem faxov do počítača, zariadenie automaticky preniesie faxy do počítača.

Na prenos prijatých faxov do počítača musí na byť v počítači spustený softvér Príjem PC faxu umožňujúci príjem faxov do počítača. (Podrobnosti nájdete v časti *Príjem faxov pomocou aplikácie PC-FAX v Príručke používateľa programov.*)

Ak vyberiete možnosť **Tlac zalogy:Zap.**, zariadenie aj vytlačí fax.

- 1 Stlačte tlačidlo **Menu**.
- 2 Stlačením tlačidla ▲ alebo ▼ zvolte **Fax**. Stlačte tlačidlo **OK**.
- 3 Stlačením tlačidla ▲ alebo ▼ zvolte **Prijem nast.** Stlačte tlačidlo **OK**.
- 4 Stlačením tlačidla ▲ alebo ▼ zvolte **Prijem do pam.** Stlačte tlačidlo **OK**.
- 5 Stlačením tlačidla ▲ alebo ▼ zvolte **PC fax príjem**. Stlačte tlačidlo **OK**.
- 6 Na LCD displeji sa zobrazí hlásenie **Spustite apl. PC-Fax na pocitaci.** Stlačte tlačidlo **OK**.
- 7 Stlačením tlačidla ▲ alebo ▼ vyberte **<USB>** alebo **počítač**, ktorý chcete prijať. Stlačte tlačidlo **OK**.
- 8 Stlačením tlačidla ▲ alebo ▼ vyberte možnosť **Tlac zalogy:Zap.** alebo **Tlac zalogy:Vyp.** Stlačte tlačidlo **OK**.
- 9 Stlačte tlačidlo **Stop/Exit (Stop/Koniec)**.



Poznámka

- Funkcia príjmu faxov do počítača nie je podporovaná v operačnom systéme Mac OS.
- Pred nastavením príjmu faxov do počítača musíte nainštalovať do počítača softvér MFL-Pro Suite. Ubezpečte sa, že počítač je pripojený a zapnutý. (Podrobnosti nájdete v časti *Príjem faxov pomocou aplikácie PC-FAX v Príručke používateľa programov.*)
- Ak sa zobrazí chybové hlásenie a zariadenie nemôže vytlačiť faxy uložené v pamäti, môžete použiť toto nastavenie a preniesť faxy do počítača. (Podrobnosti nájdete v časti *Prenos vašich faxov alebo správ faxového denníka v prílohe B v Základnej príručke používateľa.*)
- Keď prijmete farebný fax, zariadenie ho vytlačí, ale neodošle ho do počítača.

Zmena cieľového počítača

- 1 Stlačte tlačidlo **Menu**.
- 2 Stlačením tlačidla ▲ alebo ▼ zvolte **Fax**. Stlačte tlačidlo **OK**.
- 3 Stlačením tlačidla ▲ alebo ▼ zvolte **Prijem nast.** Stlačte tlačidlo **OK**.
- 4 Stlačením tlačidla ▲ alebo ▼ zvolte **Prijem do pam.** Stlačte tlačidlo **OK**.
- 5 Stlačením tlačidla ▲ alebo ▼ zvolte **PC fax príjem**. Stlačte tlačidlo **OK**.
- 6 Na LCD displeji sa zobrazí hlásenie **Spustite apl. PC-Fax na pocitaci.** Stlačte tlačidlo **OK**.
- 7 Stlačením tlačidla ▲ alebo ▼ zvolte **Zmenit.** Stlačte tlačidlo **OK**.

- 8 Stlačením tlačidla ▲ alebo ▼ vyberte <USB> alebo počítač, ktorý chcete, aby prijímal faxy.
Stlačte tlačidlo **OK**.
- 9 Stlačením tlačidla ▲ alebo ▼ vyberte možnosť *Tlac zalohy:Zap.* alebo *Tlac zalohy:Vyp.*
Stlačte tlačidlo **OK**.
- 10 Stlačte tlačidlo **Stop/Exit (Stop/Koniec)**.

Vypnutie operácií príjmu do pamäte

- 1 Stlačte tlačidlo **Menu**.
- 2 Stlačením tlačidla ▲ alebo ▼ zvolte *Fax*.
Stlačte tlačidlo **OK**.
- 3 Stlačením tlačidla ▲ alebo ▼ zvolte *Prijem nast.*
Stlačte tlačidlo **OK**.
- 4 Stlačením tlačidla ▲ alebo ▼ zvolte *Prijem do pam.*
Stlačte tlačidlo **OK**.
- 5 Stlačením tlačidla ▲ alebo ▼ zvolte *Vypnute*.
Stlačte tlačidlo **OK**.
- 6 Stlačte tlačidlo **Stop/Exit (Stop/Koniec)**.



Poznámka

LCD displej ponúkne viac možností, ak sú v pamäti zariadenia stále prijaté faxy. (Pozrite *Zmena operácií príjmu do pamäte* na strane 20.)

Zmena operácií príjmu do pamäte

Ak v pamäti zariadenia zostanú prijaté faxy v čase, keď meníte operácie príjmu do pamäte, na LCD displeji sa zobrazí jedna z nasledujúcich otázok:

■ *Vymaz vset dok?*

Ano → Stlac 1

Nie → Stlac 2

■ *Tlac vs. Fax?*

Ano → Stlac 1

Nie → Stlac 2

- Ak stlačíte tlačidlo **1**, faxy v pamäti sa vymažú alebo vytlačia ešte pred zmenou nastavenia. Ak sa už záložná kópia vytlačila, druhýkrát sa nevytlačí.
- Ak stlačíte tlačidlo **2**, faxy v pamäti sa nevymažú ani nevytlačia a nastavenie zostane nezmenené.

Ak v pamäti zariadenia zostanú prijaté faxy v čase, keď zmeníte na možnosť *PC fax prijem z inej možnosti* [*Presmerovat fax alebo Ulozit fax*], stlačením ▲ alebo ▼ vyberte počítač.

Na LCD displeji sa zobrazí nasledujúce hlásenie:

■ *Odosl.fax do PC?*

Ano → Stlac 1

Nie → Stlac 2

- Ak stlačíte tlačidlo **1**, faxy v pamäti sa odošlú do počítača ešte pred zmenou nastavenia. Zariadenie sa vás opýta, či chcete zapnúť záložnú kópiu. (Podrobnosti nájdete v časti *Prijem faxov v počítači (iba systém Windows®)* na strane 18.)
- Ak stlačíte tlačidlo **2**, faxy v pamäti sa nevymažú ani neodošlú do počítača a nastavenie zostane nezmenené.

Dial'kové načítanie

Môžete zavolať zariadenie z akéhokoľvek telefónu alebo faxu s tónovou voľbou, a potom použijete dial'kový prístupový kód a dial'kové príkazy na vyzdvihnutie faxových správ.

Nastavenie dial'kového prístupového kódu

Dial'kový prístupový kód umožňuje prístup k funkciám dial'kového načítania, keď ste mimo svojho zariadenia. Skôr ako použijete funkcie dial'kového prístupu a načítania, musíte si nastaviť vlastný kód. Predvolený kód z výroby je neaktívny kód (---*).

- 1 Stlačte tlačidlo **Menu**.
- 2 Stlačením tlačidla ▲ alebo ▼ zvolte **Fax**. Stlačte tlačidlo **OK**.
- 3 Stlačením tlačidla ▲ alebo ▼ zvolte **Vzdial prístup**.
- 4 Zadajte trojmiestny kód pomocou tlačidiel **0-9**, * alebo **#**. Stlačte tlačidlo **OK**. (Predvolený kód „*“ nie je možné zmeniť.)



Poznámka

Nepoužívajte ten istý kód, ako je kód aktivácie na dial'ku (* **5 1**) alebo kód na deaktiváciu na dial'ku (**# 5 1**). (Pozrite *Operácie z externých a pobočkových telefónov v kapitole 6 v Základnej príručke používateľa.*)

- 5 Stlačte tlačidlo **Stop/Exit (Stop/Koniec)**.



Poznámka

Váš kód môžete kedykoľvek zmeniť zadaním nového kódu. Ak chcete kód zneaktívniť, stlačte tlačidlo **Clear (Vymaž)** v kroku 4, aby ste obnovili nastavenie neaktivity (---*) a stlačte **OK**.

Používanie dial'kového prístupového kódu

- 1 Vytočte faxové číslo z telefónu alebo iného faxového zariadenia s tónovou voľbou.
- 2 Keď zariadenie odpovie, zadajte svoj dial'kový prístupový kód (tri číslice a znak *).
- 3 Zariadenie bude signalizovať, či prijalo správy:
 - 1 dlhé pípnutie — faxové správy
 - Bez pípnutia – žiadne správy
- 4 Keď zariadenie dvakrát krátko zapípa, zadajte príkaz. Zariadenie zavesí, ak budete so zadaním príkazu čakať dlhšie ako 30 sekúnd. Zariadenie zapípa trikrát, ak zadáte nesprávny príkaz.
- 5 Po dokončení zastavte dial'kový prístup stlačením tlačidiel **9 0**.
- 6 Zaveste.



Poznámka

Ak je zariadenie nastavené na režim **Manual** a chcete použiť funkcie dial'kového načítania, počkajte asi 100 sekúnd po začatí zvonenia, a potom zadajte dial'kový prístupový kód do 30 sekúnd.

Dialkové faxové príkazy

Postupujte podľa pokynov nižšie a dostanete sa k dialkovým funkciám, keď ste ďaleko od zariadenia. Keď zavoláte zariadenie a zadáte váš dialkový prístupový kód (3 číslice a potom *), systém vydá dve krátke zapípania a musíte zadať dialkový príkaz.

Dialkové príkazy		Prevádzkové podrobnosti
95	Zmena nastavení presmerovania alebo ukladania faxov	
	1 VYPNUTÉ	Môžete vybrať <i>Vypnute</i> po vyzdvihnutí alebo vymazaní všetkých svojich správ.
	2 Presmerovanie faxu	Jedno dlhé zapípanie znamená, že zmena je akceptovaná. Ak počujete tri krátke zapípania, zmena nebola prijatá, pretože niečo nebolo nastavené (napríklad číslo presmerovania faxu nebolo registrované). Zadaním čísla 4 môžete zaregistrovať číslo presmerovania faxu. (Pozrite <i>Zmena čísla presmerovania faxu</i> na strane 23.) Po zaregistrovaní čísla presmerovanie faxu bude fungovať.
	4 Číslo presmerovania faxu	
	6 Uloženie faxu	
96	Načítanie faxu	
	2 Načítanie všetkých faxov	Zadajte číslo vzdialeného faxového zariadenia, aby ste mohli prijať uložené faxové správy. (Pozrite <i>Načítanie faxových správ</i> na strane 23.)
	3 Vymazanie faxov z pamäte	Keď počujete jedno dlhé zapípanie, faxové správy boli z pamäte vymazané.
97	Kontrola stavu príjmu	
	1 Fax	Môžete skontrolovať, či vaše zariadenie prijalo nejaké faxové správy. Ak áno, budete počuť jedno dlhé zapípanie. Ak nie, budete počuť tri krátke zapípania.
98	Zmena režimu príjmu	
	1 Externý záznamník	Ak počujete jedno dlhé zapípanie, vaša zmena bola prijatá.
	2 Fax/Tel	
	3 Len fax	
90	Ukončenie	Stlačením tlačidla 9 0 môžete ukončiť dialkové načítanie. Počkajte na dlhé pípnutie a potom slúchadlo položte.

Načítanie faxových správ

Môžete zavolať zariadenie z akéhokoľvek telefónu s tónovou voľbou a odoslať správy do zariadenia. Skôr ako použijete túto funkciu, musíte zapnúť funkciu Uloženie faxu.

- 1 Vytočte faxové číslo.
- 2 Keď zariadenie odpovie, zadajte svoj diaľkový prístupový kód (tri číslice a znak *). Ak počujete jedno dlhé zapípanie, máte správy.
- 3 Keď budete počuť dve krátke zapípania, stlačte **9 6 2**.
- 4 Počkajte na dlhé pípnutie a potom pomocou číselnej klávesnice zadajte číslo vzdialeného faxového zariadenia, na ktoré sa faxové správy majú odosielať, a znaky **# #** (max. 20 číslic).



Poznámka

Ako čísla vytáčania nemôžete použiť * a #. Ak však chcete vytvoriť pauzu, stlačte #.

- 5 Keď počujete zapípať vaše zariadenie, zaveste. Vaše zariadenie zavolá druhé zariadenie, ktoré potom vaše faxové správy vytlačí.

Zmena čísla presmerovania faxu

Predvolené nastavenie vášho čísla presmerovania faxov môžete zmeniť aj z iného telefónu alebo faxového zariadenia s tónovou voľbou.

- 1 Vytočte faxové číslo.
- 2 Keď zariadenie odpovie, zadajte svoj diaľkový prístupový kód (tri číslice a znak *). Ak počujete jedno dlhé zapípanie, máte správy.

- 3 Keď budete počuť dve krátke zapípania, stlačte **9 5 4**.
- 4 Počkajte na dlhé pípnutie, pomocou číselnej klávesnice zadajte nové číslo (max. 20 číslic) vzdialeného faxového zariadenia, na ktoré sa faxové správy majú presmerovať, a znaky **# #**.



Poznámka

Ako čísla vytáčania nemôžete použiť * a #. Ak však chcete vytvoriť pauzu, stlačte #.

- 5 Po dokončení zastavte diaľkový prístup stlačením tlačidiel **9 0**.
- 6 Keď počujete zapípať vaše zariadenie, zaveste.

Ďalšie funkcie prijímania

Tlač zmenšeného prichádzajúceho faxu

Ak vyberiete možnosť **Zapnute**, zariadenie automaticky zmenší každú stranu prichádzajúceho faxu na formát A4, A3, Letter, Legal alebo Ledger. Zariadenie vypočíta pomer zmenšenia pomocou veľkosti strany faxu a nastavenia formátu strany. (Pozrite *Veľkosť papiera v kapitole 2 v Základnej príručke používateľa.*)

- 1 Stlačte tlačidlo **Menu**.
- 2 Stlačením tlačidla ▲ alebo ▼ zvolte **Fax**. Stlačte tlačidlo **OK**.
- 3 Stlačením tlačidla ▲ alebo ▼ zvolte **Prijem nast.** Stlačte tlačidlo **OK**.
- 4 Stlačením tlačidla ▲ alebo ▼ zvolte **Autoredukcia**.
- 5 Stlačením tlačidla ◀ alebo ▶ vyberte možnosť **Zapnute** (alebo **Vypnute**). Stlačte tlačidlo **OK**.
- 6 Stlačte tlačidlo **Stop/Exit (Stop/Koniec)**.

Prehľad výziev

Funkcia výzva umožňuje nastaviť vaše zariadenie tak, aby druhí mohli prijať fax od vás, ale za hovor budú platiť. Tiež vám umožní zavolať faxové zariadenie niekoho iného a prijať od neho fax, a za hovor platíte vy. Funkciu výzvy (polling) treba nastaviť na oboch zariadeniach, aby fungovala. Nie všetky faxové zariadenia podporujú výzvy.

Prijatie na výzvu

Prijatie na výzvu umožňuje zavolať iné faxové zariadenie, aby prijalo fax.

Nastavenie na prijatie na výzvu

- 1 Stlačte tlačidlo  (**FAX**).
- 2 Stlačením tlačidla ▲ alebo ▼ zvolte **Vyzvan. prijem**.
- 3 Stlačením tlačidla ◀ alebo ▶ zvolte **Standardne**. Stlačte tlačidlo **OK**.
- 4 Zadajte číslo faxu, pre ktorý odosielate výzvu.
- 5 Stlačte tlačidlo **Mono Start (Štart ČB)** alebo **Colour Start (Štart Farba)**.

Nastavenie na prijatie na výzvu s bezpečnostným kódom

Bezpečné zvolenie umožňuje obmedziť, kto môže dostať dokumenty, ktoré ste určili na prijatie na výzvu.

Bezpečné zvolenie funguje len s faxmi Brother. Ak chcete dostať fax zo zabezpečeného zariadenia Brother, musíte zadať bezpečnostný kód.

- 1 Stlačte tlačidlo  (**FAX**).
- 2 Stlačením tlačidla ▲ alebo ▼ zvolte **Vyzvan. prijem**.

- 3 Stlačením tlačidla ◀ alebo ▶ zvolíte *Bezp.*
Stlačte tlačidlo **OK**.
- 4 Zadajte štvormiestny bezpečnostný kód. Je taký istý ako bezpečnostný kód faxového zariadenia, ktorý vyzývate. Stlačte tlačidlo **OK**.
- 5 Zadajte číslo faxu, pre ktorý odosielate výzvu.
- 6 Stlačte tlačidlo **Mono Start (Štart ČB)** alebo **Colour Start (Štart Farba)**.

Nastavenie na prijatie na odloženú výzvu

Odložená výzva umožní nastaviť vaše zariadenie tak, aby začalo s vyzvaním na príjem až neskôr. Môžete nastaviť len *jednu* operáciu odloženej výzvy.

- 1 Stlačte tlačidlo  (**FAX**).
- 2 Stlačením tlačidla ▲ alebo ▼ zvolíte *Vyzvan. príjem*.
- 3 Stlačením tlačidla ◀ alebo ▶ zvolíte *Casovac*.
Stlačte tlačidlo **OK**.
- 4 Zadajte čas v (24-hodinovom formáte), kedy chcete zahájiť výzvu. Napríklad: zadajte 21:45 pre trištvrte na desať.
Stlačte tlačidlo **OK**.
- 5 Zadajte číslo faxu, pre ktorý odosielate výzvu.
- 6 Stlačte tlačidlo **Mono Start (Štart ČB)** alebo **Colour Start (Štart Farba)**. Zariadenie bude vyzývať na hovor v zadanom čase.

Sekvenčná výzva (iba čiernobiely)

Sekvenčná výzva umožňuje vyžiadať si dokumenty z niekoľkých faxových zariadení v rámci jednej operácie.

- 1 Stlačte tlačidlo  (**FAX**).
- 2 Stlačením tlačidla ▲ alebo ▼ zvolíte *Vyzvan. príjem*.
- 3 Stlačením tlačidla ◀ alebo ▶ zvolíte možnosť *Standardne*, *Bezp.* alebo *Casovac*.
- 4 Vykonajte jednu z nasledujúcich činností:
 - Ak ste vybrali možnosť *Standardne*, stlačte **OK** a prejdite na krok 5.
 - Ak ste vybrali možnosť *Bezp.*, stlačte **OK** a zadajte štvormiestne číslo. Stlačte **OK** a prejdite na krok 5.
 - Ak ste vybrali možnosť *Casovac*, stlačte **OK** a zadajte čas (24-hodinový formát) kedy má začať výzva. Stlačte **OK** a prejdite na krok 5.
- 5 Stlačením tlačidla ▲ alebo ▼ zvolíte *Obezník*.
Stlačte tlačidlo **OK**.

- 6 Vykonaťte jednu z nasledujúcich činností:
- Stlačením ▲ alebo ▼ vyberte *Pridat číslo a zadajte číslo* pomocou číselnej klávesnice. Stlačte tlačidlo **OK**.
 - Stlačením tlačidla ▲ alebo ▼ vyberte možnosť *Adresar a OK*. Stlačením tlačidla ▲ alebo ▼ vyberte možnosť *Abecedné poradie alebo Číselne poradie a OK*. Stlačením tlačidla ▲ alebo ▼ vyberte číslo a **OK**.



Poznámka

*Ak vyberiete možnosť
Číselne poradie:*

Čísla krátkej voľby začínajú s #.

Čísla jednodotkovej voľby začínajú s *.

- 7 Po zadaní všetkých faxových čísiel opakovaním kroku 6, stlačte ▲ alebo ▼ a vyberte možnosť *Dokoncene*. Stlačte tlačidlo **OK**.
- 8 Stlačte tlačidlo **Mono Start (Štart ČB)**. Zariadenie vyzve každé číslo alebo skupinu v poradí pre dokument.

Ak chcete zrušiť proces výzvy, počas vytáčania stlačte tlačidlo **Stop/Exit (Stop/Koniec)**.

Ak chcete zrušiť všetky úlohy sekvenčného prijatia na výzvu, pozrite si časť *Kontrola a zrušenie čakajúcich úloh* na strane 14.

Hlasové funkcie







Hlasové hovory môžete uskutočniť pomocou pobočkového alebo externého telefónu manuálnym vytočením čísla alebo využitím čísel rýchlej voľby.

Ďalšie funkcie vytáčania

Kombinácia čísel rýchlej voľby

Niekedy sa môže stať, že si pri odosielaní faxu budete chcieť vybrať z rôznych poskytovateľov medzinárodných hovorov. V závislosti od času a cieľovej stanice sa môžu poplatky líšiť. Aby ste využili výhody nízkych poplatkov, môžete si uložiť prístupové kódy poskytovateľov medzinárodných hovorov a čísla kreditných kariet ako čísla jednodotykovej alebo krátkej voľby. Tieto dlhé vytáčacie sekvencie môžete uložiť tak, že ich rozdelíte a nastavíte ako oddelené čísla jednodotykovej alebo krátkej voľby v akejkoľvek kombinácii. Môžete dokonca zahrnúť aj manuálne vytáčanie pomocou číselníka. (Pozrite *Uloženie čísel jednodotykového (One Touch) vytáčania* alebo *Uloženie čísel rýchleho vytáčania (Speed Dial)* v kapitole 7 *Základnej príručky používateľa*.)

Napríklad môžete mať uložené 555 na krátkej voľbe: 03 a 7000 jednodotykovej voľbe: 02. Obe voľby potom môžete použiť na vytočenie čísla 555-7000 stlačením nasledujúcich tlačidiel:

- 1 Stlačte tlačidlo  (**Adresar**).
- 2 Stlačením tlačidla  alebo  zvolte **Hladat**.
Stlačte tlačidlo **OK**.
- 3 Stlačením tlačidla  alebo  zvolte **Ciselné poradie**.
Stlačte tlačidlo **OK**.
- 4 Stlačením tlačidla  alebo  zvolte **#03**.
Stlačte tlačidlo **OK**.



Poznámka

Číslo krátkej voľby začínajú s #.
Číslo jednotykovej voľby začínajú s *.

- 5 Stlačením tlačidla **OK** vyberiete možnosť *Odoslat fax*.
- 6 Stlačením tlačidla ▲ alebo ▼ zvolíte *Adresar*.
Stlačte tlačidlo **OK**.
- 7 Stlačením tlačidla ▲ alebo ▼ zvolíte *Hladat*.
Stlačte tlačidlo **OK**.
- 8 Stlačením tlačidla ▲ alebo ▼ zvolíte *Císelne poradie*.
Stlačte tlačidlo **OK**.
- 9 Stlačením tlačidla ▲ alebo ▼ vyberte možnosť *02.
Stlačte tlačidlo **OK**.
- 10 Stlačením tlačidla **OK** vyberiete možnosť *Odoslat fax*.
- 11 Stlačte tlačidlo **Mono Start (Štart ČB)** alebo **Colour Start (Štart Farba)**.
Vytočíte 555-7000.

Ak chcete dočasne zmeniť číslo, môžete jeho časť vytočiť manuálne pomocou číselníka. Ak chcete napríklad zmeniť číslo na 555-7001, môžete pomocou číselnej klávesnice stlačiť ▲ (**Adresar**), vybrať *Hladat*, stlačiť **03** a potom stlačiť **7001**.



Poznámka

Ak musíte čakať na ďalší vyzváňací tón alebo signál v akomkoľvek bode vyzváňacej sekvencie, vytvorte v čísle pauzu stlačením tlačidla **Redial/Pause (Opakovanie/Pauza)**. Každý stlačením tlačidla pridáte 3,5-sekundovú pauzu.

Ďalšie spôsoby ukladania čísel

Ukladanie jednotykových čísel z odchádzajúcich hovorov

Číslo jednotykovej voľby môžete ukladať z histórie odchádzajúcich hovorov.

- 1 Stlačte tlačidlo **Redial/Pause (Opakovanie/Pauza)**.
Môžete si vybrať aj možnosť *Odchadz. hovor* stlačením tlačidla  (**FAX**).
- 2 Stlačením tlačidla ▲ alebo ▼ vyberte meno alebo číslo, ktoré chcete uložiť.
Stlačte tlačidlo **OK**.
- 3 Stlačením tlačidla ▲ alebo ▼ zvolíte *Pridat do adres*.
Stlačte tlačidlo **OK**.
- 4 Stlačením tlačidla ▲ alebo ▼ vyberte číslo jednotykovej voľby, kde chcete uložiť číslo.
Stlačte tlačidlo **OK**.



Poznámka

Číslo jednotykovej voľby začínajú s * (napríklad * **02**).

- 5 Vykonať jednu z nasledujúcich činností:
 - Pomocou číselnej klávesnice zadajte meno (max. 16 znakov).
Stlačte tlačidlo **OK**.
(Ak chcete pomoc pri zadávaní písmen, pozrite *Zadávanie textu v prílohe C v Základnej príručke používateľa*.)
 - Ak chcete uložiť číslo bez mena, stlačte tlačidlo **OK**.

- 6 Stlačením tlačidla **OK** potvrdíte faxové alebo telefónne číslo.
- 7 Stlačením tlačidla ▲ alebo ▼ zvolíte *Dokoncene*.
Stlačte tlačidlo **OK**.
- 8 Stlačte tlačidlo **Stop/Exit (Stop/Koniec)**.

Ukladanie čísel krátkej voľby z odchádzajúcich hovorov

Čísla krátkej voľby môžete ukladať z histórie odchádzajúcich hovorov.

- 1 Stlačte tlačidlo **Redial/Pause (Opakovanie/Pauza)**.
Môžete si vybrať aj možnosť *Odchadz. hovor* stlačením tlačidla  (**FAX**).
- 2 Stlačením tlačidla ▲ alebo ▼ vyberte meno alebo číslo, ktoré chcete uložiť.
Stlačte tlačidlo **OK**.
- 3 Stlačením tlačidla ▲ alebo ▼ zvolíte *Pridat do adres.*
Stlačte tlačidlo **OK**.
- 4 Stlačením tlačidla ▲ alebo ▼ vyberte umiestnenie dvojmiestneho čísla krátkej voľby, kde chcete uložiť číslo.
Stlačte tlačidlo **OK**.



Poznámka

Čísla krátkej voľby začínajú s # (napríklad # 0 2).

- 5 Vykonajte jednu z nasledujúcich činností:
 - Pomocou číselníka zadajte meno (maximálne 16 znakov).
Stlačte tlačidlo **OK**.
(Ak chcete pomoc pri zadávaní písmen, pozrite *Zadávanie textu v prílohe C v Základnej príručke používateľa*.)
 - Ak chcete uložiť číslo bez mena, stlačte tlačidlo **OK**.
- 6 Stlačením tlačidla **OK** potvrdíte faxové alebo telefónne číslo.
- 7 Vykonajte jednu z nasledujúcich činností:
 - Zadajte druhé faxové alebo telefónne číslo (maximálne 20 číslic).
Stlačte tlačidlo **OK**.
 - Ak nechcete uložiť druhé číslo, stlačte tlačidlo **OK**.
- 8 Stlačením tlačidla ▲ alebo ▼ zvolíte *Dokoncene*.
Stlačte tlačidlo **OK**.
- 9 Stlačte tlačidlo **Stop/Exit (Stop/Koniec)**.

Nastavenie skupín na rozosielanie

Skupiny, ktoré je možné uložiť na pozíciu jednodotykovej voľby alebo krátkej voľby, vám umožňujú odoslať tú istú faxovú správu na mnoho faxových čísel iba stlačením jednodotykového tlačidla  (**Adresar**), **Hľadať**, **OK**, dvojmiestneho kódu pozície a tlačidla **Mono Start (Štart ČB)**.

Najskôr musíte každé faxové číslo uložiť na umiestnenie jednodotykovej voľby alebo krátkej voľby. Potom ich môžete zahrnúť do skupiny ako čísla. Každá skupina využíva umiestnenie jednodotykovej voľby alebo krátkej voľby. Môžete vytvoriť maximálne šesť skupín alebo priradiť 215 čísel jednej veľkej skupine.

(Pozrite *Rozosielanie (iba čiernobielo)* na strane 11 a *Uloženie čísel rýchleho vytáčania (Speed Dial)* v kapitole 7 v *Základnej príručke používateľa*.)

- 1 Stlačte tlačidlo  (**Adresar**).
- 2 Stlačením tlačidla ▲ alebo ▼ zvolte `Nastavit skupiny`.
Stlačte tlačidlo **OK**.
- 3 Stlačením tlačidla ▲ alebo ▼ vyberte `SKUP1`, `SKUP2`, `SKUP3`, `SKUP4`, `SKUP5` alebo `SKUP6` pre názov skupiny, kde uložíte faxové čísla.
Stlačte tlačidlo **OK**.
- 4 Stlačením tlačidla ▲ alebo ▼ vyberte umiestnenie dvojmiestneho jednodotykového čísla alebo čísla krátkej voľby, kde chcete uložiť skupinu.
Stlačte tlačidlo **OK**.



Poznámka

Čísla krátkej voľby začínajú s #.
Čísla jednodotykovej voľby začínajú s *.

- 5 Stlačením tlačidla ▲ alebo ▼ zvolte `Pridat číslo`.
Stlačte tlačidlo **OK**.
- 6 Ak chcete do skupiny pridať čísla, stlačením ▲ alebo ▼ vyberte `Abecedné poradie` alebo `Císelne poradie` a **OK**. Stlačením tlačidla ▲ alebo ▼ vyberte číslo a **OK**.
- 7 Vykonajte jednu z nasledujúcich činností:
 - Ak chcete do skupiny pridať ďalšie číslo, opakujte kroky 5 až 6.
 - Ak ste dokončili pridávanie čísel do skupiny, stlačením ▲ alebo ▼ vyberte možnosť `Dokoncene`.
Stlačte tlačidlo **OK**.
- 8 Vykonajte jednu z nasledujúcich činností:
 - Ak chcete uložiť ďalšiu skupinu na rozosielanie, opakujte kroky 3 až 7.
 - Ak chcete dokončiť ukladanie skupín na rozosielanie, stlačte tlačidlo **Stop/Exit (Stop/Koniec)**.



Poznámka

Môžete vytlačiť zoznam všetkých čísel jednodotykovej a krátkej voľby. Čísla skupín budú označené v stĺpci `SKUPINA`. (Pozrite *Správy* na strane 33.)

Zmena názvu skupiny

- 1 Stlačte tlačidlo  (**Adresar**).
- 2 Stlačením tlačidla ▲ alebo ▼ zvolte `Nastavit skupiny`.
Stlačte tlačidlo **OK**.
- 3 Stlačením tlačidla ▲ alebo ▼ vyberte názov skupiny, ktorý chcete zmeniť.
Stlačte tlačidlo **OK**.

- 4 Stlačením tlačidla ▲ alebo ▼ zvolíte Zmeste názov sk.
Stlačte tlačidlo **OK**.



Poznámka

Ako zmeniť uložený názov alebo číslo:
Ak chcete zmeniť znak, stlačením tlačidla ◀ alebo ▶ presuňte kurzor pod znak, ktorý chcete zmeniť a potom stlačte tlačidlo **Clear (Vymaž)**. Znova zadajte znak.

- 5 Pomocou číselnej klávesnice zadajte nový názov (maximálne 16 znakov).
Stlačte tlačidlo **OK**.
(Pozrite *Zadávanie textu v prílohe C v Základnej príručke používateľa*.
Napríklad zadajte NOVÍ KLIENTI.)
- 6 Stlačením tlačidla ▲ alebo ▼ zvolíte Dokoncene.
Stlačte tlačidlo **OK**.
- 7 Stlačte tlačidlo **Stop/Exit (Stop/Koniec)**.

Odstránenie skupiny

- 1 Stlačte tlačidlo  (Adresar).
- 2 Stlačením tlačidla ▲ alebo ▼ zvolíte Nastavit skupiny.
Stlačte tlačidlo **OK**.
- 3 Stlačením tlačidla ▲ alebo ▼ zvolíte skupinu, ktorú chcete odstrániť.
Stlačte tlačidlo **OK**.
- 4 Stlačením tlačidla ▲ alebo ▼ zvolíte Vymazať.
Stlačte tlačidlo **OK**.
Stlačením tlačidla 1 potvrdíte výber.
- 5 Stlačte tlačidlo **Stop/Exit (Stop/Koniec)**.

Odstránenie čísla zo skupiny

- 1 Stlačte tlačidlo  (Adresar).
- 2 Stlačením tlačidla ▲ alebo ▼ zvolíte Nastavit skupiny.
Stlačte tlačidlo **OK**.
- 3 Stlačením tlačidla ▲ alebo ▼ zvolíte skupinu, ktorú chcete zmeniť.
Stlačte tlačidlo **OK**.
- 4 Stlačením tlačidla ▲ alebo ▼ zvolíte číslo, ktoré chcete odstrániť.
Stlačte tlačidlo **OK**.
Stlačením tlačidla 1 potvrdíte výber.
- 5 Stlačením tlačidla ▲ alebo ▼ zvolíte Dokoncene.
Stlačte tlačidlo **OK**.
- 6 Stlačte tlačidlo **Stop/Exit (Stop/Koniec)**.

Faxové správy

Pomocou tlačidla **Menu** musíte nastaviť Správu o overení prenosu a Obdobie denníka.

Správa o overení prenosu

Správu o overení prenosu môžete použiť ako dôkaz, že ste fax skutočne odoslali. (Podrobnosti o spôsobe nastavenia typu požadovanej správy nájdete v časti *Kontrolná správa o prenose v kapitole 4 v Základnej príručke používateľa.*)

Faxový denník (prehľad aktivity)

Zariadenie môžete nastaviť na tlač denníka v konkrétnych intervaloch (každých 50 faxov, 6, 12 alebo 24 hodín, 2 dni alebo 7 dní). Ak nastavíte interval na *Vypnute*, správu môžete vytlačiť pomocou krokov v časti *Ako tlačíť správu* na strane 33. Predvolené výrobné nastavenie je *Každých 50 fax*.

- 1 Stlačte tlačidlo **Menu**.
- 2 Stlačením tlačidla ▲ alebo ▼ zvolte *Fax*. Stlačte tlačidlo **OK**.
- 3 Stlačením tlačidla ▲ alebo ▼ zvolte *Nast. hlasenia*. Stlačte tlačidlo **OK**.
- 4 Stlačením tlačidla ▲ alebo ▼ zvolte *Perioda vypisu*.

- 5 Stlačením tlačidla ◀ alebo ▶ zvolte interval. Stlačte tlačidlo **OK**. Ak zvolíte možnosť *Každých 50 fax*, prejdite ku kroku 8.
 - 6, 12, 24 hodín, 2 alebo 7 dní

Zariadenie vytlačí správu v zadanom čase a potom vymaže všetky úlohy z pamäte. Ak počet úloh v pamäti zariadenia dosiahne limit 200 úloh pred dosiahnutím vami vybraného času, zariadenie vytlačí denník skôr a potom vymaže všetky úlohy z pamäte. Ak chcete mimoriadnu správu predtým, než sa má vytlačiť, môžete si ju vytlačiť bez toho, aby sa vymazali úlohy z pamäte.
 - Každých 50 faxov

Zariadenie vytlačí denník pri dosiahnutí 50 uložených úloh.
- 6 Zadajte čas pre spustenie tlače v 24-hodinovom formáte. Stlačte tlačidlo **OK**. (Napríklad: zadajte 19:45 pre trištvrte na osem večer.)
- 7 Ak vyberiete možnosť *Každých 7 dni*, stlačením ▲ alebo ▼ vyberte *Den:*, a potom stlačte ◀ alebo ▶, aby ste vybrali prvý deň 7-dňového odpočítavania.
- 8 Stlačte tlačidlo **Stop/Exit (Stop/Koniec)**.

Správy

Sú dostupné nasledujúce správy:

- Over. vysiel.
Tlač správy o overení prenosu pre posledný prenos.
- Zoznam pomoci
Zoznam pomocníka s pokynmi na programovanie zariadenia.
- Rychla volba
Zoznamy mien a čísel uložených v pamäti jednodotykovej a krátkej voľby, v číselnom alebo abecednom poradí.
- Fax vypis
Zoznam informácií o posledných prichádzajúcich a odchádzajúcich faxoch. (TX: Prenos.) (RX: Príjem.)
- Uzivat. nast.
Uvádza zoznam vašich nastavení.
- Konfig. siete
Uvádza zoznam vašich sieťových nastavení.
- Záznam WLAN
Vytlačí správu o pripojení WLAN.

Ako tlačit' správu

- 1 Stlačte tlačidlo **Menu**.
- 2 Stlačením tlačidla ▲ alebo ▼ zvolte Tlac sprav.
Stlačte tlačidlo **OK**.
- 3 Stlačením tlačidla ▲ alebo ▼ zvolíte požadovanú správu.
Stlačte tlačidlo **OK**.
- 4 (Iba rýchla voľba) Stlačením tlačidla ▲ alebo ▼ vyberte položku Abecedné poradie alebo Číselné poradie.
Stlačte tlačidlo **OK**.

- 5 Stlačte tlačidlo **Mono Start (Štart ČB)**.
- 6 Stlačte tlačidlo **Stop/Exit (Stop/Koniec)**.

Nastavenia kopírovania

Môžete dočasne zmeniť nastavenia kopírovania pre viaceré kópie.

Po 1 minúte sa zariadenie vráti do predvolených nastavení, alebo ak Časovač režimu vráti zariadenie do faxového režimu. (Pozrite *Časovač režimu* na strane 3.)

Ak chcete zmeniť nastavenie, stlačte tlačidlo **COPY (Kopírovanie)**, potom stlačením ▲ alebo ▼ rolujte cez nastavenia kopírovania. Keď je požadovaná možnosť zvýraznená, stlačením tlačidla ◀ alebo ▶ vyberte možnosť a stlačte tlačidlo **OK**.

Ak ste dokončili výber nastavení, stlačte tlačidlo **Mono Start (Štart ČB)** alebo **Colour Start (Štart Farba)**.



Poznámka

- Niektoré nastavenia, ktoré používate najčastejšie, môžete uložiť tak, že ich nastavíte ako predvolené. Tieto nastavenia zostanú aktívne, až kým ich znova nezmeníte. (Pozrite *Nastavenie zmien ako nových predvolených nastavení* na strane 45.)
- Funkcie Uspor atrament, Kopia Na TenkyPap, Kop. knihy a Kop. vodoznaku sú podporované technológiou od spoločnosti Reallusion, Inc.  **REALLUSION**

Zastavenie kopírovania

Ak chcete kopírovanie zastaviť, stlačte tlačidlo **Stop/Exit (Stop/Koniec)**.

Zmena rýchlosti a kvality kopírovania

Môžete si vybrať z niekoľkých nastavení rýchlosti a kvality. Predvolené výrobné nastavenie je *Normálna*.

■ Rychla

Najvyššia rýchlosť kopírovania a najnižšie množstvo použitého atramentu.

Používajte vtedy, ak chcete ušetriť čas pri tlači dokumentov na korektúru, veľkých dokumentov alebo veľkého množstva kópií.

■ Normálna

Normálny režim sa odporúča pre bežné výtlačky. Ponúka dobrú kvalitu a uspokojivú rýchlosť kopírovania.

■ Najlepsia

Najlepší režim použite na kopírovanie presných obrázkov, ako sú fotografie. To je najvyššie rozlíšenie s najmenšou rýchlosťou.

- 1 Stlačte tlačidlo  (**COPY (Kopírovanie)**).
- 2 Vložte dokument.
- 3 Zadajte požadovaný počet kópií.
- 4 Stlačením tlačidla ▲ alebo ▼ zvolte *Kvalita*.
- 5 Stlačením tlačidla ◀ alebo ▶ zvolte možnosť *Rychla*, *Normálna* alebo *Najlepsia*. Stlačte tlačidlo **OK**.
- 6 Ak nechcete meniť ďalšie nastavenia, stlačte tlačidlo **Mono Start (Štart ČB)** alebo **Colour Start (Štart Farba)**.

Zväčšovanie alebo zmenšovanie kopírovaného obrazu

Môžete vybrať pomer zväčšenia alebo zmenšenia. Ak vyberiete možnosť *Umiest.na str.*, zariadenie upraví veľkosť automaticky podľa nastavenej veľkosti papiera.

- 1 Stlačte tlačidlo  (**COPY (Kopírovanie)**).
- 2 Vložte dokument.
- 3 Zadajte požadovaný počet kópií.
- 4 Stlačením tlačidla ▲ alebo ▼ zvolíte *Zvacsit/Zmensit*.
- 5 Stláčaním tlačidla ◀ alebo ▶ zvolíte možnosť 100%, *Zvacsit*, *Zmensit*, *Umiest.na str.* alebo *Volit. (25-400%)*.
- 6 Vykonajte jednu z nasledujúcich činností:
 - Ak zvolíte možnosť *Zvacsit* alebo *Zmensit*, stlačte tlačidlo **OK** a tlačidlami ◀ alebo ▶ zvolíte požadovaný pomer zväčšenia alebo zmenšenia. Stlačte tlačidlo **OK**.
 - Ak ste vybrali možnosť *Volit. (25-400%)*, stlačte **OK** a zadajte pomer zväčšenia alebo zmenšenia od 25% do 400%. Stlačte tlačidlo **OK**.
 - Ak ste vybrali možnosť 100% alebo *Umiest.na str.*, prejdite na krok 7.

198% 10x15cm→A4
186% 10x15cm→LTR
141% A4→A3, A5→A4
100%
97% LTR→A4
93% A4→LTR
83% LGL→A4
69% A3→A4, A4→A5
47% A4→10x15cm
Umiest.na str.
Volit. (25-400%)

- 7 Ak nechcete meniť ďalšie nastavenia, stlačte tlačidlo **Mono Start (Štart ČB)** alebo **Colour Start (Štart Farba)**.



Poznámka

- Možnosť *Rlan strany* nie je možné používať spoločne s možnosťou *Zvacsit/Zmensit*.
- Možnosti *Rlan strany*, *Kop. knihy*, *Triedit*, *Kopia Na TenkyPap* a *Kop. vodoznaku* nie sú k dispozícii pri použití možnosti *Umiest.na str.*
- Možnosť *Umiest.na str.* nefunguje správne, ak je dokument na skle skenera šikmo o viac než 3 stupne. Pomocou vodiacich líšt dokumentu na ľavej strane a vpredu umiestnite dokument lícom nadol do ľavého horného rohu skla skenera.
- Možnosť *Umiest.na str.* nie je k dispozícii pre dokument formátu *Legal*.
- Pri použití formátu papiera *A3* alebo *Ledger* nie je možnosť *Duplexná kópia* dostupná spolu s možnosťou *Zvacsit/Zmensit*.

Vytváranie kópií N na 1 alebo plagátu (Rozloženie strany)

Funkcia kopírovania N na 1 šetrí papier tým, že umožňuje kopírovanie dvoch alebo štyroch stránok na jednu stranu výtlačku.

Funkcia 1 na 2 kopíruje jednu stranu veľkosti A3 alebo Ledger na dve strany veľkosti A4 alebo Letter. Ak použijete toto nastavenie, použite sklo skenera.

Môžete tiež vytvoriť plagát. Ak používate funkciu plagátu, zariadenie rozdelí dokument na časti a potom časti zväčší tak, aby ste ich mohli zostaviť do plagátu. Ak chcete vytlačiť plagát, použite sklo skenera.

! DÔLEŽITÉ

- Presvedčte sa, či je veľkosť papiera nastavená na A4, A3, Letter alebo Ledger.
- Ak vytvárate viacero farebných kópií, kopírovanie N na 1 nie je k dispozícii.
- (V) znamená Na výšku a (S) znamená Na šírku.
- Kópiu plagátu a kópiu 1 na 2 je možné vytvoriť len po jednej.
- Pri použití fólií nie je k dispozícii kópia plagátu.



Poznámka

- Možnosti Kop. vodoznaku, Kop. knihy, Triedit, Kopia Na TenkyPap, Uspor atrament a Zvacsit/Zmensit nie sú k dispozícii pri použití možnosti Rlan strany.
- Možnosť Korekcia skos. nie je k dispozícii s možnosťou Plagát a Kópia 1 na 2.
- Možnosť Duplexná kópia nie je k dispozícii s možnosťou Plagát.

- 1 Stlačte tlačidlo  (COPY (Kopírovanie)).
- 2 Vložte dokument.
- 3 Zadajte požadovaný počet kópií.
- 4 Stlačením tlačidla ▲ alebo ▼ zvolte Rlan strany.
- 5 Stlačením tlačidla ◀ alebo ▶ vyberte možnosť Vypnute (1 na 1), 2 na 1 (V), 2 na 1 (S), 4 na 1 (V), 4 na 1 (S), 1 az 2, Plagat (2 x 1), Plagat (2 x 2), Plagat (3 x 3) alebo 2 na 1 (ID) ¹.
Stlačte tlačidlo OK.

¹ Podrobnosti o možnosti 2 na 1 (ID) nájdete v časti *Kopírovanie 2 na 1 ID* na strane 38.

Ak ste vybrali možnosť 2 na 1 alebo Plagat (2 x 2) s veľkosťou papiera A3 alebo Ledger, prejdite na krok 6 a vyberte veľkosť papiera vášho dokumentu.

Ak vyberiete iné nastavenie, prejdite na krok 7.

- 6 Vykonajte jednu z nasledujúcich činností:
 - Ak ste vybrali možnosť 2 na 1 (V) alebo 2 na 1 (S), stlačením tlačidla ▲ alebo ▼ vyberte Format rozvrh. Stlačením tlačidla ◀ alebo ▶ zvolte možnosť LGRx2 → LGRx1, LTRx2 → LGRx1, A3x2 → A3x1 alebo A4x2 → A3x1.
 - Ak ste vybrali možnosť Plagat (2 x 2) stlačením ▲ alebo ▼ vyberte Format rozvrh. Stlačením tlačidla ◀ alebo ▶ zvolte možnosť LGRx1 → LGRx4, LTRx1 → LGRx4, A3x1 → A3x4 alebo A4x1 → A3x4.

- 7 Ak nechcete meniť ďalšie nastavenia, stlačte tlačidlo **Mono Start (Štart ČB)** alebo **Colour Start (Štart Farba)**, čím naskenujete stránku.

Ak ste dokument vložili do automatického podávača dokumentov alebo vytvárate plagát, zariadenie naskenuje dokument a začne tlačiť.

Ak používate sklo skenera, prejdite ku kroku 8.

- 8 Keď zariadenie naskenuje danú stranu, stlačením tlačidla **1** naskenujete ďalšiu stranu.
- 9 Umiestnite ďalšiu stránku na sklo skenera. Stlačte tlačidlo **OK**.
- 10 Zopakujte kroky 8 a 9 pre všetky strany rozloženia.
- 11 Po naskenovaní všetkých strán dokončite úlohu stlačením tlačidla **2**.



Poznámka

Ak ste vybrali fotopapier ako typ papiera pre kópie N na 1, zariadenie vytlačí obrázky tak, akoby bol zvolený obyčajný papier.

Ak kopírujete z ADF, umiestnite dokument lícom nahor v smere znázornenom nižšie:

- 2 na 1 (V)



- 2 na 1 (S)



- 4 na 1 (V)

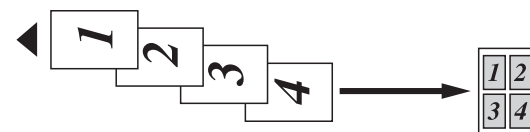

- 4 na 1 (S)



Ak kopírujete zo skla skenera, umiestnite dokument lícom nadol v smere znázornenom nižšie:

- 2 na 1 (V)



- 2 na 1 (S)

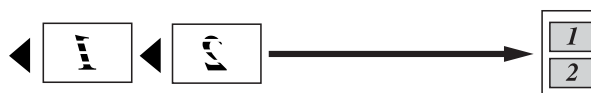

- 4 na 1 (V)



- 4 na 1 (S)



- 1 az 2



- Plagát (2 x 1)

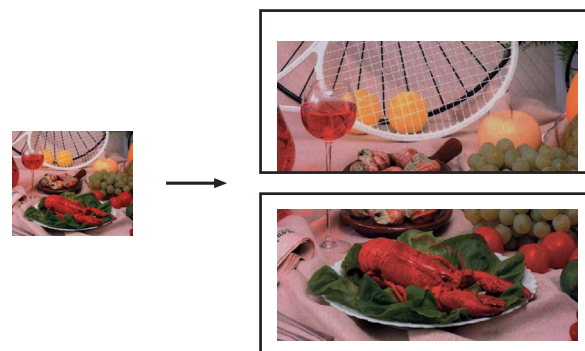

■ **Plagat (2 x 2)**

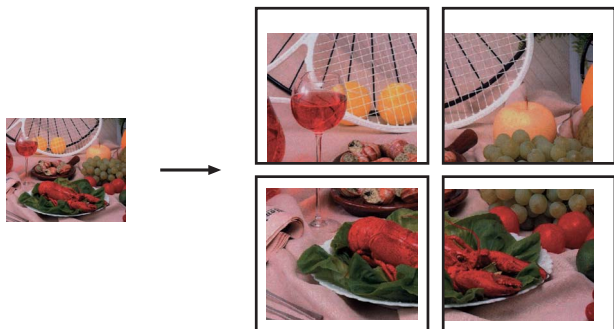

■ **Plagat (3 x 3)**

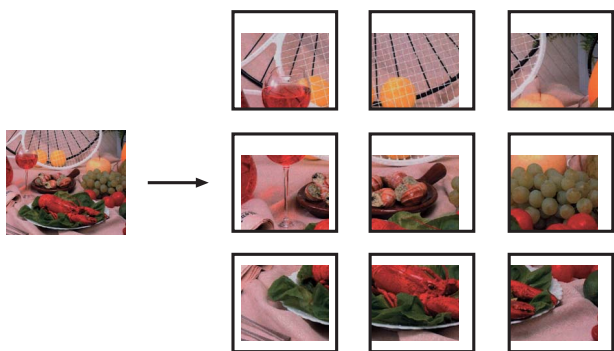

Kopírovanie 2 na 1 ID

Obidve strany identifikačného dokladu môžete kopírovať na jednu stranu a ponechať jeho pôvodnú veľkosť. Presvedčte sa, či je veľkosť papiera nastavená na A4 alebo Letter.



Poznámka

Identifikačný doklad môžete kopírovať v rozsahu, ktorý to umožňuje príslušný zákon. Pozrite *Nezákonné používanie kopírovacieho zariadenia v Brožúre bezpečnostných a informačných pokynov*.

- 1 Stlačte tlačidlo  (**COPY (Kopírovanie)**).

- 2 Položte identifikačný doklad lícom nadol do ľavého rohu skla skenera.

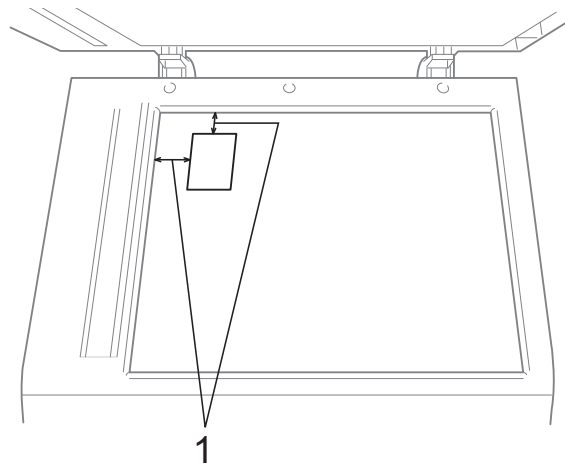

1 3 mm alebo viac (hore, vľavo)

- 3 Zadajte požadovaný počet kópií.
- 4 Stlačením tlačidla ▲ alebo ▼ zvolíte Rlan strany.
- 5 Stlačením tlačidla ◀ alebo ▶ zvolíte 2 na 1 (ID).
Stlačte tlačidlo **OK**.
- 6 Stlačte tlačidlo **Mono Start (Štart ČB)** alebo **Colour Start (Štart Farba)**.
Zariadenie začne skenovať prvú stranu.
- 7 Keď zariadenie skopíruje jednu stranu, stlačte 1. Otočte identifikačný doklad a stlačením tlačidla **OK** zoskenujte druhú stranu.



Poznámka

- Možnosti Kop. vodoznaku, Kop. knihy, Triedit, Duplexná kópia, Kopia Na TenkyPap, Uspor atrament a Zvacsit/Zmensit nie sú k dispozícii pri použití možnosti 2 na 1 (ID).
- Ak vytvárate viacero farebných kópií, kopírovanie 2 na 1 (ID) nie je k dispozícii.

Zoradenie kópií pomocou ADF

Môžete triediť aj viaceré kópie. Strany sa budú stohovať v poradí 321, 321, 321 atď.

- 1 Stlačte tlačidlo  (**COPY (Kopírovanie)**).
- 2 Vložte dokument.
- 3 Zadajte požadovaný počet kópií.
- 4 Stlačením tlačidla ▲ alebo ▼ zvolte Hromad/Sortovat.
- 5 Stlačením tlačidla ◀ alebo ▶ zvolte Triedit.
Stlačte tlačidlo **OK**.
- 6 Ak nechcete meniť ďalšie nastavenia, stlačte tlačidlo **Mono Start (Štart ČB)** alebo **Colour Start (Štart Farba)**.



Poznámka

Možnosti Umiest.na str., Rlan strany a Kop. knihy nie je možné používať spoločne s možnosťou Triedit.

Úprava sýtosti

Nastavením sýtosti môžete výťažky stmaviť alebo zosvetliť.

- 1 Stlačte tlačidlo  (**COPY (Kopírovanie)**).
- 2 Vložte dokument.
- 3 Zadajte požadovaný počet kópií.
- 4 Stlačením tlačidla ▲ alebo ▼ zvolte Sýtost.
- 5 Stlačením tlačidla ◀ alebo ▶ zosvetlíte alebo stmavíte tlač. Stlačte tlačidlo **OK**.

- 6 Ak nechcete meniť ďalšie nastavenia, stlačte tlačidlo **Mono Start (Štart ČB)** alebo **Colour Start (Štart Farba)**.

Režim úspory atramentu

Pomocou režimu úspory atramentu môžete ušetriť atrament. Zariadenie vytlačí farby svetlejšie a zvýrazní okraje obrázkov, ako je zobrazené nižšie.

Množstvo ušetreného atramentu bude závisieť od daného dokumentu.

Uspor atrament: Vypnute

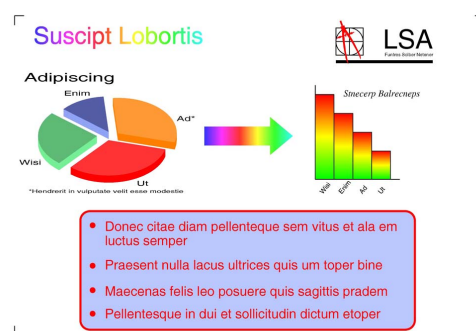

Uspor atrament: Zapnute

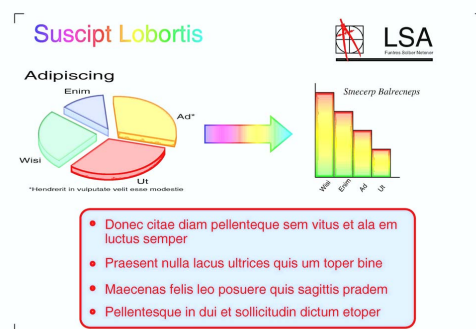

- 1 Stlačte tlačidlo  (**COPY (Kopírovanie)**).
- 2 Vložte dokument.
- 3 Zadajte požadovaný počet kópií.
- 4 Stlačením tlačidla ▲ alebo ▼ zvolte Rozsir nastavenia. Stlačte tlačidlo **OK**.

- 5 Stlačením tlačidla ▲ alebo ▼ zvolíte Uspor atrament.
- 6 Stlačte tlačidlo **OK**.
- 7 Ak nechcete meniť žiadne ďalšie nastavenia, stlačte tlačidlo **Mono Start (Štart ČB)** alebo **Colour Start (Štart Farba)**.



Poznámka

- Možnosti Kop. vodoznaku, Kop. knihy, Korekcia skos., Kopia Na TenkyPap a Rlan strany nie sú k dispozícii pri použití možnosti Uspor atrament.
- Funkcia Uspor atrament môže spôsobiť, že výťahok bude vyzerat' inak ako pôvodný dokument.

Kopírovanie tenkého papiera

Ak máte dokument ako obojstrannú kópiu na tenkom papieri, vyberte možnosť Kopia Na TenkyPap, aby tlač na druhej strane neprevítala.

- 1 Stlačte tlačidlo  (**COPY (Kopírovanie)**).
- 2 Vložte dokument.
- 3 Zadajte požadovaný počet kópií.
- 4 Stlačením tlačidla ▲ alebo ▼ zvolíte Rozsír nastavenia. Stlačte tlačidlo **OK**.
- 5 Stlačením tlačidla ▲ alebo ▼ zvolíte Kopia Na TenkyPap. Stlačte tlačidlo **OK**.
- 6 Stlačte tlačidlo **Mono Start (Štart ČB)** alebo **Colour Start (Štart Farba)**.



Poznámka

Možnosti Umiest.na str., Rlan strany, Korekcia skos., Uspor atrament, Kop. knihy a Kop. vodoznaku nie sú k dispozícii pri použití možnosti Kopia Na TenkyPap.

Úprava zošikmenia

Ak je skenovaná kópia zošikmená, zariadenie môže opraviť dáta automaticky. Toto nastavenie je k dispozícii iba pri použití skla skenera.

- 1 Stlačte tlačidlo  (**COPY (Kopírovanie)**).
- 2 Vložte dokument.
- 3 Zadajte požadovaný počet kópií.
- 4 Stlačením tlačidla ▲ alebo ▼ zvolíte Korekcia skos.
- 5 Stlačením tlačidla ◀ alebo ▶ vyberte možnosť Auto (alebo Vypnute). Stlačte tlačidlo **OK**.
- 6 Ak nechcete meniť ďalšie nastavenia, stlačte tlačidlo **Mono Start (Štart ČB)** alebo **Colour Start (Štart Farba)**.



Poznámka

- Možnosti 1 az 2, Plagat, Uspor atrament, Kopia Na TenkyPap, Kop. knihy a Kop. vodoznaku nie sú k dispozícii pri použití možnosti Korekcia skos.
- Toto nastavenie nemôžete použiť s veľkosťou papiera Ledger, A3 alebo papierom menším ako 64 mm × 91 mm.
- Toto nastavenie je k dispozícii iba pre obdĺžnikový alebo štvorcový papier.
- Funkcia úpravy zošíkmenia je k dispozícii iba v prípade, že dokument je zošíkmený o menej než 3 stupne.
- Možnosť Korekcia skos. nemusí fungovať správne, ak je dokument príliš hrubý.

Kopírovanie knihy

Funkcia Kopírovanie knihy opravuje tmavé okraje a zošíkmenie pri kopírovaní zo skla skenera. Zariadenie môže opraviť údaje automaticky alebo môžete vykonať špecifické opravy.

- 1 Stlačte tlačidlo  (**COPY (Kopírovanie)**).
- 2 Vložte dokument.
- 3 Zadajte požadovaný počet kópií.
- 4 Stlačením tlačidla ▲ alebo ▼ zvolte Rozsír nastavenia. Stlačte tlačidlo **OK**.
- 5 Stlačením tlačidla ▲ alebo ▼ zvolte Kop. knihy.
- 6 Stlačte tlačidlo **OK**.
- 7 Ak ste dokončili vykonávanie úprav, stlačte tlačidlo **Mono Start (Štart ČB)** alebo **Colour Start (Štart Farba)**.



Poznámka

Možnosti Rlan strany, Triedit, Duplexná kópia, Korekcia skos., Uspor atrament, Umiest.na str., Kopia Na TenkyPap a Kop. vodoznaku nie sú k dispozícii pri použití možnosti Kop. knihy.

Kopírovanie vodotlače

Do dokumentu môžete umiestniť logo alebo text ako vodotlač. Môžete si vybrať niektorú šablónu vodoznaku, údaje z pamäťovej karty alebo USB flash disku alebo naskenované údaje.



Poznámka

Možnosti Umiest.na str., Rlan strany, Kopia Na TenkyPap, Korekcia skos., Uspor atrament a Kop. knihy nie sú k dispozícii pri použití možnosti Kop. vodoznaku.

7

Používanie šablóny

- 1 Stlačte tlačidlo  (**COPY (Kopírovanie)**).
- 2 Vložte dokument.
- 3 Zadajte požadovaný počet kópií.
- 4 Stlačením tlačidla ▲ alebo ▼ zvolte Rozsír nastavenia. Stlačte tlačidlo **OK**.
- 5 Stlačením tlačidla ▲ alebo ▼ zvolte Kop. vodoznaku. Stlačte tlačidlo **OK**.
- 6 Stlačením tlačidla ▲ alebo ▼ zvolte Sablona. Stlačte tlačidlo **OK**.
- 7 V prípade potreby zmeňte nastavenia možností zobrazené na LCD displeji na iné.

- 8 Ak nechcete meniť ďalšie nastavenia, stlačte tlačidlo **Mono Start (Štart ČB)** alebo **Colour Start (Štart Farba)**.

Používanie údajov z pamäťových kariet alebo pamäťovej jednotky USB Flash

- 1 Stlačte tlačidlo  (**COPY (Kopírovanie)**).
- 2 Vložte dokument.
- 3 Zadajte požadovaný počet kópií.
- 4 Stlačením tlačidla ▲ alebo ▼ zvolte *Rozsír nastavenia*. Stlačte tlačidlo **OK**.
- 5 Stlačením tlačidla ▲ alebo ▼ zvolte *Kop. vodoznaku*. Stlačte tlačidlo **OK**.
- 6 Vložte pamäťovú kartu alebo pamäťovú jednotku USB Flash. Stlačením tlačidla ▲ alebo ▼ zvolte *Media*.
- 7 Stlačte tlačidlo **OK** a stlačením tlačidla ◀ alebo ▶ zvolte údaje, ktoré chcete použiť ako vodotlač.
- 8 Stlačte tlačidlo **OK** a zmeňte ďalšie nastavenia z možností zobrazených na LCD displeji.
- 9 Ak nechcete meniť ďalšie nastavenia, stlačte tlačidlo **Mono Start (Štart ČB)** alebo **Colour Start (Štart Farba)**.

! DÔLEŽITÉ

NEVYBERAJTE pamäťovú kartu alebo pamäťovú jednotku USB Flash, kým bliká nápis **PHOTO CAPTURE**, aby nedošlo k poškodeniu karty, pamäťovej jednotky USB Flash alebo údajov na nich uložených.

Používanie naskenovaného papierového dokumentu ako vodotlače

- 1 Stlačte tlačidlo  (**COPY (Kopírovanie)**).
- 2 Zadajte požadovaný počet kópií.
- 3 Stlačením tlačidla ▲ alebo ▼ zvolte *Rozsír nastavenia*. Stlačte tlačidlo **OK**.
- 4 Stlačením tlačidla ▲ alebo ▼ zvolte *Kop. vodoznaku*. Stlačte tlačidlo **OK**.
- 5 Stlačením tlačidla ▲ alebo ▼ zvolte *Skenovanie*. Stlačte tlačidlo **OK** a stranu, ktorú chcete použiť ako vodotlač, položte na sklo skenera.
- 6 Stlačte tlačidlo **Mono Start (Štart ČB)** alebo **Colour Start (Štart Farba)**.
- 7 Vyberte dokument s vodotlačou, ktorý ste naskenovali, a vložte dokument, ktorý chcete kopírovať.
- 8 Stlačením tlačidla ◀ alebo ▶ zmeníte *Priehľadnosť vodotlače*. Stlačte tlačidlo **OK**.
- 9 Ak nechcete meniť žiadne ďalšie nastavenia, stlačte tlačidlo **Mono Start (Štart ČB)** alebo **Colour Start (Štart Farba)**.



Poznámka

Naskenovanú vodotlač nemôžete zväčšiť ani zmenšiť.

Duplexné (obojsstranné) kopírovanie

Kopírovaním na obidve strany papiera môžete znížiť množstvo použitého papiera.

Na obojsstranné kopírovanie odporúčame vložiť dokument do ADF. Na dvojstranné dokumenty a knihy použite sklo skenera.

(prevrátenie pozdĺž dlhého okraja)

Na výšku

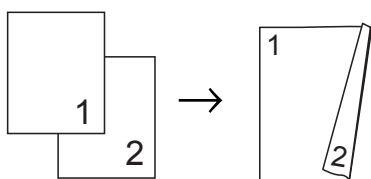

Na šírku

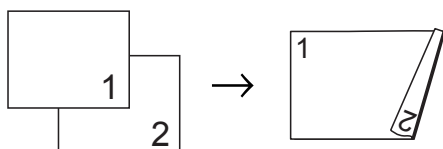

(prevrátenie pozdĺž krátkeho okraja)

Na výšku

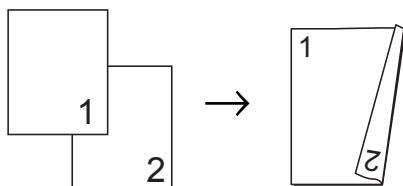

Na šírku

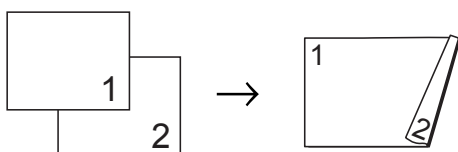

Poznámka

- Možnosti 2 na 1 (ID), Plagat, Kop. knihy a Umiest. na str. nie sú k dispozícii spolu s možnosťou Duplexná kópia.
- Môžete použiť iba obyčajný papier veľkosti A4, A5, A3, Letter, Legal alebo Ledger.
- Pri použití formátu papiera A3 alebo Ledger nie je možnosť Zvacsit/Zmensit dostupná spolu s možnosťou Duplexná kópia.
- (V) znamená Na výšku a (S) znamená Na šírku.

- 1 Stlačte tlačidlo **Duplex Copy (Obojsstranné kopírovanie)** na paneli zariadenia.
- 2 Stlačením ◀ alebo ▶ vyberte Zapnute, aby ste zapli nastavenia obojsstrannej tlače.
- 3 Stlačením tlačidla ▲ alebo ▼ zvolte Typ otocenia. Stlačte tlačidlo **OK**.
- 4 Stlačením tlačidla ▲ alebo ▼ zvolte možnosť Otoc po dĺzke (V), Otoc po dĺzke (S), Otoc po šírke (V) alebo Otoc po šírke (S). Stlačte tlačidlo **OK**.
- 5 Vykonajte jednu z nasledujúcich činností:
 - Ak kopírujete papier veľkosti A3 alebo Ledger, prejdite na krok 6.
 - Ak kopírujete papier veľkosti A4, A5, Letter alebo Legal, prejdite na krok 8.
- 6 Stlačením tlačidla ▲ alebo ▼ zvolte Nastav. A3/LGR DX. Stlačte tlačidlo **OK**.



Poznámka

Kópia N na 1 nie je k dispozícii s možnosťou *Nastav. A3/LGR DX*.

7

Stlačením tlačidla ▲ alebo ▼ vyberte možnosť *Prisp. na stranu* alebo *Zachovať mierku*.
Stlačte tlačidlo **OK**.



Poznámka

Ak vyberiete možnosť *Prisp. na stranu*, zariadenie zmenší veľkosť dokumentu automaticky, aby vyhovela oblasti tlače.
Ak si vyberiete *Zachovať mierku*, zariadenie nezmení veľkosť dokumentu. Horná a spodná časť môžu byť orezané v závislosti od veľkosti dokumentu.

8

Stlačením tlačidla ▲ alebo ▼ zvolte *Ukončiť*.
Stlačte tlačidlo **OK**.

9

Vložte dokument.
Stlačte tlačidlo **OK**.

10

Zadajte požadovaný počet kópií.

11

Stlačte tlačidlo **Mono Start (Štart ČB)** alebo **Colour Start (Štart Farba)**.
Keď vložíte dokument do ADF, zariadenie strany zoskenuje a začne tlačiť.
Ak používate sklo skenera, prejdite na krok 12.

12

Vykonajte jednu z nasledujúcich činností:

- Umiestnite ďalšiu stránku na sklo skenera.
Stlačte **1**. Prejdite na krok 13.
- Po naskenovaní všetkých strán stlačte tlačidlo **2**.

13

Stlačte tlačidlo **OK**.
Zariadenie začne skenovať a tlačiť dokument.

NEDOTÝKAJTE SA vytlačených strán, pokiaľ sa nevysunú druhýkrát. Zariadenie vytlačí a vysunie prvú stranu a potom potiahne papier späť na tlač druhej strany.



Poznámka

- Ak dokument spôsobuje zaseknutie papiera, skúste použiť jedno zo špeciálnych nastavení obojstranného kopírovania. Stlačením tlačidla ▲ alebo ▼ vyberte *Pokročile* a potom po kroku 5 stlačte tlačidlo **OK**. Stlačením tlačidla ▲ alebo ▼ vyberte *DX1* alebo *DX2*. Možnosť *DX1* pomáha predchádzať zaseknutiu papiera pri kopírovaní tým, že necháva atramentu dlhšiu dobu na vyschnutie. Možnosť *DX2* umožňuje dlhšiu dobu na zaschnutie atramentu a používa aj menej atramentu.
- Možnosť *DX1* nie je k dispozícii s veľkosťou papiera A3 alebo Ledger.

Nastavenie zmien ako nových predvolených nastavení

Nastavenia kopírovania pre funkcie Kvalita, Vyber zasob. (MFC-J6710DW), Zvacsit/Zmensit, Sytost, Rlan strany, Korekcia skos., Uspor atrament, Kopia Na TenkyPap a Duplexná kópia, ktoré používate najčastejšie, môžete uložiť tak, že ich nastavíte ako predvolené nastavenia. Tieto nastavenia zostanú aktívne, až kým ich znova nezmeníte.

- 1 Stlačte tlačidlo  (**COPY (Kopírovanie)**).
- 2 Stlačením tlačidla ▲ alebo ▼ a ◀ alebo ▶ zvolíte nové nastavenie. Stlačte tlačidlo **OK**. Zopakujte tento krok s každým nastavením, ktoré chcete zmeniť.
- 3 Po zmene posledného nastavenia stlačením tlačidla ▲ alebo ▼ zvolte možnosť Ulož nov.predvol. Stlačte tlačidlo **OK**.
- 4 Stlačením tlačidla 1 zvolte možnosť Ano.
- 5 Stlačte tlačidlo **Stop/Exit (Stop/Koniec)**.

Obnovenie všetkých nastavení na výrobné nastavenia

Nastavenia kopírovania pre funkcie

Kvalita, Vyber zasob. (MFC-J6710DW), Zvacsit/Zmensit, Sytost, Rlan strany, Korekcia skos., Uspor atrament, Kopia Na TenkyPap a Duplexná kópia, ktoré ste zmenili, môžete obnoviť na výrobné nastavenia.

- 1 Stlačte tlačidlo  (**COPY (Kopírovanie)**).
- 2 Stlačením tlačidla ▲ alebo ▼ zvolte Vyrobny Reset. Stlačte tlačidlo **OK**.
- 3 Stlačením tlačidla 1 zvolte možnosť Ano.
- 4 Stlačte tlačidlo **Stop/Exit (Stop/Koniec)**.

Tlač fotografií z paměťové karty alebo paměťové jednotky USB Flash

Práca s aplikáciou PhotoCapture Center™

Paměťové karty, paměťová jednotka USB Flash a štruktúry priečinkov

Zariadenie je navrhnuté tak, aby bolo kompatibilné s obrazovými súbormi moderných digitálnych fotoaparátov, paměťovými jednotkami USB Flash a paměťovými kartami. Prečítajte si však nasledujúce informácie, aby ste sa vyhli chybám:

- Prípona obrazového súboru musí byť .JPG (iné prípony obrazových súborov, napr. .JPEG, .TIF, .GIF atď., nebudú rozpoznané).
- Tlač priamo z aplikácie PhotoCapture Center™ sa musí vykonávať nezávisle od operácií aplikácie PhotoCapture Center™ pomocou počítača. (Súčasná prevádzka nie je možná.)
- Zariadenie dokáže prečítať maximálne 999 súborov na paměťovej karte alebo paměťovej jednotke USB.
- Súbor DPOF na paměťovej karte musí mať platný formát DPOF. (Pozrite *Tlač DPOF* na strane 55.)

Vezmite na vedomie nasledujúce skutočnosti:

- Pri tlači registra alebo tlači obrázkov vytlačí aplikácia PhotoCapture Center™ všetky platné obrázky, a to aj ak je jeden alebo viacero obrázkov poškodených. Poškodené obrázky sa nevytlačia.

- (používatelia paměťových kariet)

Zariadenie je navrhnuté na čítanie paměťových kariet, ktoré boli naformátované digitálnym fotoaparátom.

Keď digitálny fotoaparát formátuje paměťovú kartu, vytvorí špeciálny priečinkov, do ktorého kopíruje údaje obrázkov. Ak potrebujete upraviť údaje obrázkov uložené na paměťovej karte pomocou počítača, odporúčame neupravovať štruktúru priečinkov vytvorenú digitálnym fotoaparátom. Pri ukladaní nových alebo upravených súborov obrázkov na paměťovú kartu odporúčame tiež použiť rovnaký priečinkov, aký používa digitálny fotoaparát. Ak údaje nie sú uložené do rovnakého priečinkov, nemusí byť zariadenie schopné prečítať súbor alebo vytlačiť obrázok.

- (používatelia paměťových jednotiek USB Flash)

Toto zariadenie podporuje paměťové jednotky USB Flash, ktoré sú naformátované systémom Windows®.

Tlač z videa

Môžete tlačiť aj obrázky z videosúborov, ktoré sú uložené na pamätevej karte alebo na pamätevom zariadení USB Flash.

Videosúbory sa automaticky rozdelia podľa trvania na 9 častí a zobrazia sa v 3 radoch, aby ste si mohli prezrieť a vytlačiť motívy.



Poznámka

- Nie je možné vybrať konkrétny motív z videa.
- Môžete používať videosúbory vo formáte AVI alebo MOV (iba Motion JPEG). Ak má však súbor AVI veľkosť 1 GB a viac (čas snímania je okolo 30 minút) alebo súbor MOV veľkosť 2 GB a viac (čas snímania je okolo 60 minút), z týchto súborov nie je možné tlačiť.

Tlač obrázkov

Tlač indexu (miniatúry)

Aplikácia PhotoCapture Center™ priradí obrázkom čísla (napr. č. 1, č. 2, č. 3 a tak ďalej).



→ NO.1
DEI.JPG 01.01.2009
100KB

Aplikácia PhotoCapture Center™ tieto čísla využíva na identifikáciu obrázkov. Môžete si vytlačiť stranu s miniatúrami, aby ste zobrazili všetky obrázky na pamätevej karte alebo USB flash disku.



Poznámka

Na stránke registra sa správne vytlačia len názvy súborov s dĺžkou 8 znakov alebo menej.

8

- 1 Skontrolujte, či ste pamätevú kartu alebo pamätevú jednotku USB Flash vložili do správneho slotu.
Stlačte tlačidlo  (PHOTO CAPTURE).
- 2 Stlačením tlačidla ▲ alebo ▼ zvolte Tlac index.
Stlačte tlačidlo OK.
- 3 Stlačením tlačidla ▲ alebo ▼ zvolte Format rozvrh. Stlačením tlačidla ◀ alebo ▶ vyberte možnosť
6 Obr./Riadok alebo
5 Obr./Riadok.
Stlačte tlačidlo OK.

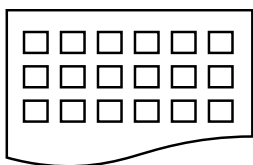

6 Obr./Riadok



5 Obr./Riadok

Čas tlače v rozložení 5 Obr./Riadok bude dlhší ako v rozložení 6 Obr./Riadok, ale kvalita je lepšia.

- 4 Vykonaťte jednu z nasledujúcich činností:
 - Stlačením tlačidla ▲ alebo ▼ vyberte Typ papiera a stlačením ◀ alebo ▶ vyberte typ papiera, ktorý používate, Obyčajny papier, Atrm papier, Brother BP71, Brother BP61 alebo Dalsie leskle.
Stlačte tlačidlo **OK**.
 - Stlačením tlačidla ▲ alebo ▼ vyberte Velk. papiera a stlačením ◀ alebo ▶ vyberte veľkosť papiera, ktorú používate, A4 alebo Letter.
Stlačte tlačidlo **OK**.
 - Ak nechcete meniť nastavenia papiera, prejdite na krok 5.
- 5 Tlač spustíte tlačidlom **Colour Start (Štart Farba)**.

Tlač fotografií

Skôr než budete môcť tlačiť jednotlivé obrázky, musíte poznať číslo obrázka.

- 1 Skontrolujte, či ste pamäťovú kartu alebo pamäťovú jednotku USB Flash vložili do správneho slotu.
Stlačte tlačidlo  (**PHOTO CAPTURE**).
- 2 Vytlačte index. (Pozrite *Tlač indexu (miniatury)* na strane 47.)

- 3 Stlačením tlačidla ▲ alebo ▼ zvolte Tlac fotografie.
Stlačte tlačidlo **OK**.
- 4 Z miniatúr na stránke indexu zadajte číslo obrázka, ktoré chcete vytlačiť.
Stlačte tlačidlo **OK**.
- 5 Opakujte krok 4, kým nezadáte čísla všetkých obrázkov, ktoré chcete tlačiť.



Poznámka

- Naraz môžete zadať čísla pomocou tlačidla * pre čiarku alebo # pre pomlčku. Ak chcete napríklad tlačiť obrázky č. 1, č. 3 a č. 6, zadajte **1, *, 3, *, 6**. Na tlač obrázkov č. 1 a č. 5 zadajte **1, #, 5**.
- Čísla obrázkov, ktoré chcete vytlačiť, môžu obsahovať do 12 znakov (vrátane čiarok).

- 6 Po vybraní čísiel obrázkov stlačte znova tlačidlo **OK**.
- 7 Pomocou číselnej klávesnice zadajte počet požadovaných kópií.
- 8 Vykonaťte jednu z nasledujúcich činností:
 - Zmeňte nastavenia tlače. (Pozrite *Nastavenia tlače aplikácie PhotoCapture Center™* na strane 56.)
 - Ak nechcete zmeniť žiadne nastavenia, stlačte tlačidlo **Colour Start (Štart Farba)** pre tlač.

Tlač všetkých fotografií

Môžete vytlačiť všetky fotografie z pamäťovej karty alebo pamäťovej jednotky USB Flash.

- 1 Skontrolujte, či ste pamäťovú kartu alebo pamäťovú jednotku USB Flash vložili do správneho slotu.
Stlačte tlačidlo  (**PHOTO CAPTURE**).

- 2 Stlačením tlačidla ▲ alebo ▼ zvolíte Tlac vs. Foto.
Stlačte tlačidlo **OK**.
- 3 Pomocou číselnej klávesnice zadajte počet požadovaných kópií.
- 4 Vykonajte jednu z nasledujúcich činností:
 - Zmeňte nastavenia tlače. (Pozrite *Nastavenia tlače aplikácie PhotoCapture Center™* na strane 56.)
 - Ak nechcete zmeniť žiadne nastavenia, stlačte tlačidlo **Colour Start (Štart Farba)** pre tlač.

Vylepšenie fotografií

Fotografie môžete pred tlačou upravovať, pridávať k nim efekty a prezerat' si ich na LCD displeji.



Poznámka

- Po pridaní každého efektu môžete zväčšiť zobrazenie obrázka stlačením tlačidla *. Ak sa chcete vrátiť k pôvodnej veľkosti, stlačte znovu tlačidlo *.
- Funkcia Fotoefekty je podporovaná technológiou od spoločnosti Reallusion, Inc.  **REALLUSION**

Automatická oprava

Funkcia Automatická oprava je k dispozícii pre väčšinu fotografií. Zariadenie vyberie vhodný efekt pre vašu fotografiu.

- 1 Skontrolujte, či ste pamäťovú kartu alebo pamäťovú jednotku USB Flash vložili do správneho slotu.
Stlačte tlačidlo  (**PHOTO CAPTURE**).
- 2 Stlačením tlačidla ▲ alebo ▼ zvolíte Fotoefekty.
Stlačte tlačidlo **OK**.

- 3 Stláčaním tlačidla ◀ alebo ▶ zvolíte fotografiu.
Stlačte tlačidlo **OK**.
- 4 Stlačením tlačidla ▲ alebo ▼ zvolíte Auto korekcia.
Stlačte tlačidlo **OK**.



Poznámka

- Ak sa na LCD displeji zobrazí Odstr. cerv. oci, stlačením tlačidla # sa pokúste z fotografie odstrániť červené oči.
 - Efekt odstránite stlačením tlačidla **Clear (Vymaž)**.
- 5 Stlačte **OK** a pomocou číselnej klávesnice zadajte počet požadovaných kópií.
 - 6 Vykonajte jednu z nasledujúcich činností:
 - Stlačte tlačidlo **OK** a zmeňte nastavenia tlače. (Pozrite *Nastavenia tlače aplikácie PhotoCapture Center™* na strane 56.)
 - Ak nechcete zmeniť žiadne nastavenia, stlačte tlačidlo **Colour Start (Štart Farba)** pre tlač.

Zvýraznenie farby pokožky

Funkcia Zvýraznenie farby pokožky sa najviac hodí na úpravu portrétov. Funkcia vyhľadá na fotografii farbu ľudskej pokožky a upraví obrázok.

- 1 Skontrolujte, či ste pamäťovú kartu alebo pamäťovú jednotku USB Flash vložili do správneho slotu.
Stlačte tlačidlo  (**PHOTO CAPTURE**).
- 2 Stlačením tlačidla ▲ alebo ▼ zvolíte Fotoefekty.
Stlačte tlačidlo **OK**.

- 3 Stláčaním tlačidla ◀ alebo ▶ zvolíte fotografiu.
Stlačte tlačidlo **OK**.
- 4 Stlačením tlačidla ▲ alebo ▼ zvolíte Zlepsit portret.
Stlačte tlačidlo **OK**.
- 5 Vykonaťte jednu z nasledujúcich činností:
 - Ak nechcete meniť žiadne nastavenia, stlačte tlačidlo **OK**.
 - Stlačením tlačidla ▲ alebo ▼ môžete manuálne nastaviť úroveň efektu.
Po skončení stlačte tlačidlo **OK**.
- 6 Pomocou číselnej klávesnice zadajte počet požadovaných kópií.
- 7 Vykonaťte jednu z nasledujúcich činností:
 - Stlačte tlačidlo **OK** a zmeňte nastavenia tlače. (Pozrite *Nastavenia tlače aplikácie PhotoCapture Center™* na strane 56.)
 - Ak nechcete zmeniť žiadne nastavenia, stlačte tlačidlo **Colour Start (Štart Farba)** pre tlač.

Vylepšenie scenérie

Funkcia Vylepšenie scenérie sa najviac hodí na úpravu fotografií krajiny. Zvýrazní zelené a modré oblasti na fotografii, aby krajina vyzerala ostrejšie a živšie.

- 1 Skontrolujte, či ste pamäťovú kartu alebo pamäťovú jednotku USB Flash vložili do správneho slotu.
Stlačte tlačidlo  (**PHOTO CAPTURE**).
- 2 Stlačením tlačidla ▲ alebo ▼ zvolíte Fotoefekty.
Stlačte tlačidlo **OK**.

- 3 Stláčaním tlačidla ◀ alebo ▶ zvolíte fotografiu.
Stlačte tlačidlo **OK**.
- 4 Stlačením tlačidla ▲ alebo ▼ zvolíte Zleps. sceneriu.
Stlačte tlačidlo **OK**.
- 5 Vykonaťte jednu z nasledujúcich činností:
 - Ak nechcete meniť žiadne nastavenia, stlačte tlačidlo **OK**.
 - Stlačením tlačidla ▲ alebo ▼ môžete manuálne nastaviť úroveň efektu.
Po skončení stlačte tlačidlo **OK**.
- 6 Pomocou číselnej klávesnice zadajte počet požadovaných kópií.
- 7 Vykonaťte jednu z nasledujúcich činností:
 - Stlačte tlačidlo **OK** a zmeňte nastavenia tlače. (Pozrite *Nastavenia tlače aplikácie PhotoCapture Center™* na strane 56.)
 - Ak nechcete zmeniť žiadne nastavenia, stlačte tlačidlo **Colour Start (Štart Farba)** pre tlač.

Odstránenie červených očí

Zariadenie vyhledá na fotografiách oči a pokúsi sa z fotografií odstrániť efekt červených očí.



Poznámka

V niektorých prípadoch sa červené oči nedajú odstrániť.

- Ak je tvár na fotografii príliš malá.
- Ak je tvár otočená príliš nahor, nadol, doľava alebo doprava.

- 1 Skontrolujte, či ste pamäťovú kartu alebo pamäťovú jednotku USB Flash vložili do správneho slotu.
Stlačte tlačidlo  (**PHOTO CAPTURE**).
- 2 Stlačením tlačidla ▲ alebo ▼ zvolte Fotoefekty.
Stlačte tlačidlo **OK**.
- 3 Stláčaním tlačidla ◀ alebo ▶ zvolte fotografiu.
Stlačte tlačidlo **OK**.
- 4 Stlačením tlačidla ▲ alebo ▼ zvolte *Odstr.cerv.oci*.
Stlačte tlačidlo **OK**.
 - Ak bude funkcia *Odstr.cerv.oci* úspešná, zobrazí sa fotografia s efektom. Upravená časť sa zobrazí v červenom rámečku.
 - Ak bude funkcia *Odstr.cerv.oci* neúspešná, zobrazí sa hlásenie *Det.cerv.oci nemozna*.
Stláčaním tlačidla **OK** sa vrátite na predchádzajúcu úroveň.



Poznámka

Stlačením tlačidla # skúste znovu použiť funkciu *Odstr.cerv.oci*.

- 5 Stlačte **OK** a pomocou číselnej klávesnice zadajte počet požadovaných kópií.
- 6 Vykonať jednu z nasledujúcich činností:
 - Stlačte tlačidlo **OK** a zmeňte nastavenia tlače. (Pozrite *Nastavenia tlače aplikácie PhotoCapture Center™* na strane 56.)
 - Ak nechcete zmeniť žiadne nastavenia, stlačte tlačidlo **Colour Start (Štart Farba)** pre tlač.

Nočný efekt

Nočný efekt sa najlepšie používa na úpravu fotografií s nočnou scenériou, aby boli jasnejšie.

- 1 Skontrolujte, či ste pamäťovú kartu alebo pamäťovú jednotku USB Flash vložili do správneho slotu.
Stlačte tlačidlo  (**PHOTO CAPTURE**).
- 2 Stlačením tlačidla ▲ alebo ▼ zvolte Fotoefekty.
Stlačte tlačidlo **OK**.
- 3 Stláčaním tlačidla ◀ alebo ▶ zvolte fotografiu.
Stlačte tlačidlo **OK**.
- 4 Stlačením tlačidla ▲ alebo ▼ zvolte *Nocna scena*.
Stlačte tlačidlo **OK**.



Poznámka

Úroveň efektu môžete upraviť manuálne stlačením ▲ alebo ▼.

- 5 Stlačte **OK** a pomocou číselnej klávesnice zadajte počet požadovaných kópií.
- 6 Vykonať jednu z nasledujúcich činností:
 - Stlačte tlačidlo **OK** a zmeňte nastavenia tlače. (Pozrite *Nastavenia tlače aplikácie PhotoCapture Center™* na strane 56.)
 - Ak nechcete zmeniť žiadne nastavenia, stlačte tlačidlo **Colour Start (Štart Farba)** pre tlač.

Vyplňovacie svetlo

Vyplňovacie svetlo sa najlepšie používa na úpravu fotografií fotených proti svetlu.

- 1 Skontrolujte, či ste pamäťovú kartu alebo pamäťovú jednotku USB Flash vložili do správneho slotu.

Stlačte tlačidlo  (PHOTO CAPTURE).

- 2 Stlačením tlačidla ▲ alebo ▼ zvolíte Fotoefekty.
Stlačte tlačidlo **OK**.

- 3 Stláčaním tlačidla ◀ alebo ▶ zvolíte fotografiu.
Stlačte tlačidlo **OK**.

- 4 Stlačením tlačidla ▲ alebo ▼ zvolíte Svetlo vyplne.
Stlačte tlačidlo **OK**.



Poznámka

Úroveň efektu môžete upraviť manuálne stlačením ▲ alebo ▼.

- 5 Stlačte **OK** a pomocou číselnej klávesnice zadajte počet požadovaných kópií.

- 6 Vykonať jednu z nasledujúcich činností:

- Stlačte tlačidlo **OK** a zmeňte nastavenia tlače. (Pozrite *Nastavenia tlače aplikácie PhotoCapture Center™* na strane 56.)
- Ak nechcete zmeniť žiadne nastavenia, stlačte tlačidlo **Colour Start (Štart Farba)** pre tlač.

Biela tabuľa

Biela tabuľa sa najlepšie používa na úpravu fotografií. Zistí písmená na bielej tabuli vo fotografii a urobí ich čitateľnejšími.

- 1 Skontrolujte, či ste pamäťovú kartu alebo pamäťovú jednotku USB Flash vložili do správneho slotu.

Stlačte tlačidlo  (PHOTO CAPTURE).

- 2 Stlačením tlačidla ▲ alebo ▼ zvolíte Fotoefekty.
Stlačte tlačidlo **OK**.

- 3 Stláčaním tlačidla ◀ alebo ▶ zvolíte fotografiu.
Stlačte tlačidlo **OK**.

- 4 Stlačením tlačidla ▲ alebo ▼ zvolíte Biela tabuľa.
Stlačte tlačidlo **OK**.

- 5 Stlačte **OK** a pomocou číselnej klávesnice zadajte počet požadovaných kópií.

- 6 Vykonať jednu z nasledujúcich činností:

- Stlačte tlačidlo **OK** a zmeňte nastavenia tlače. (Pozrite *Nastavenia tlače aplikácie PhotoCapture Center™* na strane 56.)
- Ak nechcete zmeniť žiadne nastavenia, stlačte tlačidlo **Colour Start (Štart Farba)** pre tlač.

Čiernobiele

Fotografie môžete zmeniť na čiernobiele.

- 1 Skontrolujte, či ste pamäťovú kartu alebo pamäťovú jednotku USB Flash vložili do správneho slotu.

Stlačte tlačidlo  (PHOTO CAPTURE).

- 2 Stlačením tlačidla ▲ alebo ▼ zvolíte Fotoefekty.
Stlačte tlačidlo **OK**.

- 3 Stláčaním tlačidla ◀ alebo ▶ zvolíte fotografiu.
Stlačte tlačidlo **OK**.

- 4 Stlačením tlačidla ▲ alebo ▼ zvolíte Monochromatické.
Stlačte tlačidlo **OK**.

- 5 Stlačte **OK** a pomocou číselnej klávesnice zadajte počet požadovaných kópií.
- 6 Vykonajte jednu z nasledujúcich činností:
 - Stlačte tlačidlo **OK** a zmeňte nastavenia tlače. (Pozrite *Nastavenia tlače aplikácie PhotoCapture Center™* na strane 56.)
 - Ak nechcete zmeniť žiadne nastavenia, stlačte tlačidlo **Colour Start (Štart Farba)** pre tlač.

Sépiovohnedé

Môžete zmeniť farbu fotografie na odtieň sépiovohnedej.

- 1 Skontrolujte, či ste pamäťovú kartu alebo pamäťovú jednotku USB Flash vložili do správneho slotu. Stlačte tlačidlo  (**PHOTO CAPTURE**).
- 2 Stlačením tlačidla ▲ alebo ▼ zvolte Fotoefekty. Stlačte tlačidlo **OK**.
- 3 Stláčaním tlačidla ◀ alebo ▶ zvolte fotografiu. Stlačte tlačidlo **OK**.
- 4 Stlačením tlačidla ▲ alebo ▼ zvolte Sépia. Stlačte tlačidlo **OK**.
- 5 Stlačte tlačidlo **OK**. Pomocou číselnej klávesnice zadajte potom počet požadovaných kópií.

- 6 Vykonajte jednu z nasledujúcich činností:
 - Stlačte tlačidlo **OK** a zmeňte nastavenia tlače. (Pozrite *Nastavenia tlače aplikácie PhotoCapture Center™* na strane 56.)
 - Ak nechcete zmeniť žiadne nastavenia, stlačte tlačidlo **Colour Start (Štart Farba)** pre tlač.

Vyhľadávanie podľa dátumu

Môžete vyhľadať fotografie na základe dátumu.

- 1 Skontrolujte, či ste pamäťovú kartu alebo pamäťovú jednotku USB Flash vložili do správneho slotu. Stlačte tlačidlo  (**PHOTO CAPTURE**).
- 2 Stlačením tlačidla ▲ alebo ▼ zvolte Hlada p. dátumu. Stlačte tlačidlo **OK**.
- 3 Stlačením tlačidla ▲ alebo ▼ zvolte dátum, od ktorého chcete hľadať. Stlačte tlačidlo **OK**.
- 4 Stláčaním tlačidla ◀ alebo ▶ zvolte fotografiu.



Poznámka

Fotografie s iným dátumom môžete zobrazit' súvislým stláčaním tlačidla ◀ alebo ▶. Stlačením tlačidla ◀ zobrazíte staršiu fotografiu a tlačidlom ▶ zobrazíte novšiu fotografiu.

- 5 Pomocou číselnej klávesnice zadajte počet požadovaných kópií.
- 6 Opakujte kroky 4 a 5, kým si nevyberiete všetky fotografie.

- 7 Po výbere všetkých fotografií urobte jeden z nasledujúcich krokov:
 - Stlačte tlačidlo **OK** a zmeňte nastavenia tlače. (Pozrite *Nastavenia tlače aplikácie PhotoCapture Center™* na strane 56.)
 - Ak nechcete zmeniť žiadne nastavenia, stlačte tlačidlo **Colour Start (Štart Farba)** pre tlač.

Prezentácia

Na LCD displeji si môžete prezrieť všetky fotografie pomocou funkcie

Prehľad snimok. Počas prezerania si zároveň môžete zvoliť fotografiu.

- 1 Skontrolujte, či ste pamäťovú kartu alebo pamäťovú jednotku USB Flash vložili do správneho slotu.
Stlačte tlačidlo  (**PHOTO CAPTURE**).
- 2 Stlačením tlačidla ▲ alebo ▼ zvolte Prehľad snimok.
Stlačte tlačidlo **OK**.
- 3 Stlačením tlačidla **Stop/Exit (Stop/Koniec)** ukončíte prezentáciu.

Tlač fotografie počas prezentácie

- 1 Skontrolujte, či ste pamäťovú kartu alebo pamäťovú jednotku USB Flash vložili do správneho slotu.
Stlačte tlačidlo  (**PHOTO CAPTURE**).
- 2 Stlačením tlačidla ▲ alebo ▼ zvolte Prehľad snimok.
Stlačte tlačidlo **OK**.
- 3 Stlačením tlačidla **OK** zastavíte prezentáciu na požadovanom obrázku.
- 4 Pomocou číselnej klávesnice zadajte počet požadovaných kópií.

- 5 Vykonať jednu z nasledujúcich činností:
 - Stlačte tlačidlo **OK** a zmeňte nastavenia tlače. (Pozrite *Nastavenia tlače aplikácie PhotoCapture Center™* na strane 56.)
 - Ak nechcete zmeniť žiadne nastavenia, stlačte tlačidlo **Colour Start (Štart Farba)** pre tlač.

Výrez

Z fotografie môžete urobiť výrez a vytlačiť iba časť obrázka.



Poznámka

Ak je fotografia veľmi malá alebo ak má nepravdivé rozmery, môže sa stať, že nebude možné urobiť výrez z fotografie. Na LCD displeji sa zobrazí hlásenie

Obr. je prilis malý alebo

Obr. je prilis dlhý.

- 1 Skontrolujte, či ste pamäťovú kartu alebo pamäťovú jednotku USB Flash vložili do správneho slotu.
Stlačte tlačidlo  (**PHOTO CAPTURE**).
- 2 Stlačením tlačidla ▲ alebo ▼ zvolte Úprava.
Stlačte tlačidlo **OK**.
- 3 Stláčaním tlačidla ◀ alebo ▶ zvolte fotografiu.
Stlačte tlačidlo **OK**.
- 4 Nastavte červený rámček okolo fotografie.
Časť, ktorá sa nachádza v rámčeku, sa vytlačí.
 - Stlačením tlačidla * alebo # zväčšíte alebo zmenšíte veľkosť rámčeka.
 - Polohu rámčeka môžete meniť tlačidlami šípok.

- Stlačením tlačidla **0** môžete rámček otáčať.
 - Keď skončíte s úpravou rámčeka, stlačte tlačidlo **OK**.
- 5** Pomocou číselnej klávesnice zadajte počet požadovaných kópií.
- 6** Vykonajte jednu z nasledujúcich činností:
- Stlačte tlačidlo **OK** a zmeňte nastavenia tlače. (Pozrite *Nastavenia tlače aplikácie PhotoCapture Center™* na strane 56.)
 - Ak nechcete zmeniť žiadne nastavenia, stlačte tlačidlo **Colour Start (Štart Farba)** pre tlač.
- 3** Vykonajte jednu z nasledujúcich činností:
- Zmeňte nastavenia tlače. (Pozrite *Nastavenia tlače aplikácie PhotoCapture Center™* na strane 56.)
 - Ak nechcete zmeniť žiadne nastavenia, stlačte tlačidlo **Colour Start (Štart Farba)** pre tlač.



Poznámka

Ak je tlačový príkaz vytvorený vo fotoaparáte poškodený, môže dôjsť k chybe v súbore DPOF. Ak chcete problém odstrániť, odstráňte a vytvorte nový príkaz tlače pomocou fotoaparátu. Pokyny na odstránenie a nové vytvorenie tlačového príkazu nájdete na webových stránkach výrobcu fotoaparátu alebo v priloženej dokumentácii.

Tlač DPOF

DPOF je skratka výrazu Digital Print Order Format.

Významní výrobcovia digitálnych fotoaparátov (Canon Inc., Eastman Kodak Company, FUJIFILM Corporation, Panasonic Corporation a Sony Corporation) vytvorili tento štandard, aby bolo ľahšie tlačiť obrázky z digitálneho fotoaparátu.

Ak digitálny fotoaparát podporuje tlač DPOF, budete môcť vybrať na displeji digitálneho fotoaparátu obrázky a počet kópií, ktoré chcete tlačiť.

Ak do zariadenia vložíte pamäťovú kartu obsahujúcu informácie DPOF, môžete zvolené obrázky jednoducho vytlačiť.

- 1** Skontrolujte, či ste pamäťovú kartu vložili do správneho slotu. Stlačte tlačidlo  (**PHOTO CAPTURE**). Zariadenie sa vás opýta, či chcete použiť nastavenie DPOF.
- 2** Stlačením tlačidla **1** zvolte možnosť **Ano**.

Nastavenia tlače aplikácie PhotoCapture Center™

Dočasne môžete zmeniť nastavenia tlače.

Po 3 minútach sa zariadenie vráti do predvolených nastavení, alebo ak Časovač režimu vráti zariadenie do faxového režimu. (Pozrite *Časovač režimu* na strane 3.)



Poznámka

Nastavenia tlače, ktoré používate najčastejšie, môžete uložiť tak, že ich nastavíte ako predvolené. (Pozrite *Nastavenie zmien ako nových predvolených nastavení* na strane 59.)

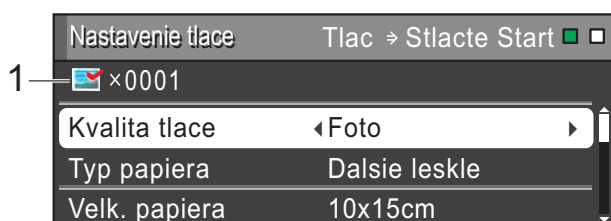

1 Počet výťažkov

(Pre zobrazenie fotografií, vyhľadávanie podľa dátumu, prezentáciu)

Môžete si pozrieť celkový počet fotografií, ktoré sa vytlačia.

(Pre tlač všetkých fotografií, tlač fotografií, vylepšenie fotografií, výrez)

Môžete si pozrieť počet kópií každej fotografie, ktorá bude vytlačená.

(Pre tlač DPOF) Táto informácia sa nezobrazuje.

Kvalita tlače

- 1 Stlačením tlačidla ▲ alebo ▼ zvolíte Kvalita tlače.
- 2 Stlačením tlačidla ◀ alebo ▶ vyberte možnosť Normálna alebo Foto. Stlaďte tlačidlo OK.

- 3 Ak nechcete meniť ďalšie nastavenia, stlaďte tlačidlo **Colour Start** (**Štart Farba**) pre tlač.

Voľby papiera



Typ papiera

- 1 Stlačením tlačidla ▲ alebo ▼ zvolíte Typ papiera.
- 2 Stlačením tlačidla ◀ alebo ▶ zvolíte typ papiera, ktorý používate, Obyčajny papier, Atrm papier, Brother BP71, Brother BP61 alebo Dalsie leskle. Stlaďte tlačidlo OK.
- 3 Ak nechcete meniť ďalšie nastavenia, stlaďte tlačidlo **Colour Start** (**Štart Farba**) pre tlač.

Veľkosť papiera a výťažku

- 1 Stlačením tlačidla ▲ alebo ▼ zvolíte Velk. papiera.
- 2 Stlačením tlačidla ◀ alebo ▶ zvolíte veľkosť papiera, ktorú používate, 10x15cm, 13x18cm, A4, A3, Letter alebo Ledger. Stlaďte tlačidlo OK.
- 3 Ak ste zvolili možnosť A4 alebo Letter, stlaďte tlačidlo ▼. Potom stlačením tlačidla ◀ alebo ▶ zvolíte veľkosť výťažku. Stlaďte tlačidlo OK.

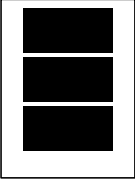
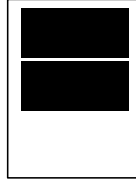
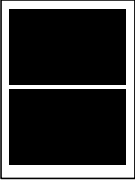
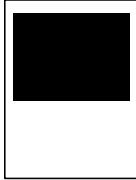
Príklad: Poloha výťažku na papieri A4

1 8 x 10cm	2 9 x 13cm	3 10 x 15cm
		
4 13 x 18cm	5 15 x 20cm	6 Max. veľkosť
		

- 4 Ak nechcete meniť ďalšie nastavenia, stlačte tlačidlo **Colour Start (Štart Farba)** pre tlač.

Nastavenie jasů, kontrastu a farby

Jas

- 1 Stlačením tlačidla ▲ alebo ▼ zvolte Jas.
- 2 Stlačením tlačidla ◀ alebo ▶ stmavíte alebo zosvetlíte tlač. Stlačte tlačidlo **OK**.
- 3 Ak nechcete meniť ďalšie nastavenia, stlačte tlačidlo **Colour Start (Štart Farba)** pre tlač.

Kontrast

Môžete zvoliť nastavenie kontrastu. Väčším kontrastom dosiahnete ostrejší a živší vzhľad obrázku.

- 1 Stlačením tlačidla ▲ alebo ▼ zvolte Kontrast.
- 2 Tlačidlom ◀ alebo ▶ zmeníte kontrast. Stlačte tlačidlo **OK**.

- 3 Ak nechcete meniť ďalšie nastavenia, stlačte tlačidlo **Colour Start (Štart Farba)** pre tlač.

Vylepšenie farby

Pomocou funkcie Vylepšenie farby môžete tlačiť živšie obrázky. Čas tlače sa predĺži.

- 1 Stlačením tlačidla ▲ alebo ▼ zvolte Vylepsi farbu. Stlačte tlačidlo **OK**.
- 2 Vykonajte jednu z nasledujúcich činností:
 - Ak si chcete prispôbiť Vyvaz bielu, Ostrost alebo Sytost farby, stlačením tlačidla ◀ alebo ▶ zvolte možnosť Zapnute a prejdite ku kroku 3.
 - Ak nechcete nastavenie prispôbovať, stlačením tlačidla ◀ alebo ▶ zvolte možnosť Vypnute. Stlačte tlačidlo **OK** a potom prejdite na krok 6.
- 3 Stlačením tlačidla ▲ alebo ▼ zvolte možnosť Vyvaz bielu, Ostrost alebo Sytost farby.
- 4 Stlačením tlačidla ◀ alebo ▶ upravte stupeň nastavenia. Stlačte tlačidlo **OK**.
- 5 Vykonajte jednu z nasledujúcich činností:
 - Ak si chcete prispôbiť ďalšie vylepšenie farby, stlačením tlačidla ▲ alebo ▼ zvolte inú možnosť.
 - Ak chcete zmeniť iné nastavenia, stlačením tlačidla ▲ alebo ▼ zvolte možnosť Ukoncit a potom stlačte tlačidlo **OK**.
- 6 Ak nechcete meniť ďalšie nastavenia, stlačte tlačidlo **Colour Start (Štart Farba)** pre tlač.



Poznámka

• Vyváženie bielej

Toto nastavenie upravuje odtieň bielych plôch obrázka. Osvetlenie, nastavenie fotoaparátu a iné okolnosti ovplyvnia vzhľad bielej farby. Biele oblasti na obrázku môžu mať nádych ružovej, žltej alebo nejakej inej farby. Pomocou tohto nastavenia môžete opraviť túto chybu a vrátiť bielym plochám čisto bielu farbu.

• Ostrosť

Toto nastavenie zvýrazňuje detaily obrázka, podobne ako pri jemnom zaostrení na fotoaparáte. Ak obrázok nie je dobre zaostrený a nevidíte jeho jemné detaily, nastavte ostrosť.

• Sýtosť farieb

Toto nastavenie upravuje celkové množstvo farby na obrázku. Môžete zvýšiť alebo znížiť množstvo farby na obrázku, a vylepšiť tak vyblednutý alebo nevýrazný obrázok.

Orezanie

Ak je vaša fotografia príliš dlhá alebo široká a presahuje dostupný priestor zvoleného rozvrhnutia, časť obrázka sa automaticky oreže.

Predvolené výrobné nastavenie je **Zapnute**. Ak chcete tlačiť celý obrázok, prepnite toto nastavenie na možnosť **Vypnute**. Keď nastavíte položku **Orezavanie** na **Vypnute**, nastavte aj položku **Bezokrajov** na **Vypnute**. (Pozrite **Bezokrajová tlač** na strane 58.)

- 1 Stlačením tlačidla ▲ alebo ▼ zvolíte **Orezavanie**.
- 2 Stlačením tlačidla ◀ alebo ▶ vyberte možnosť **Vypnute** (alebo **Zapnute**). Stlačte tlačidlo **OK**.

- 3 Ak nechcete meniť ďalšie nastavenia, stlačte tlačidlo **Colour Start (Štart Farba)** pre tlač.

Orezavanie: Zapnute

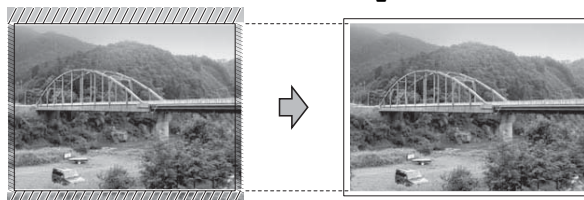

Orezavanie: Vypnute

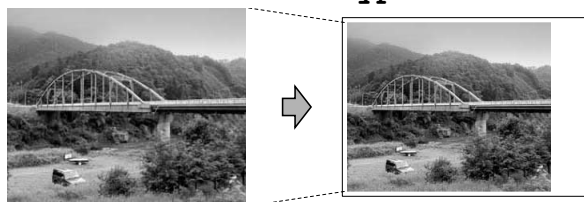

Bezokrajová tlač

Táto funkcia rozširuje vytlačiteľnú plochu k okrajom papiera. Čas tlače sa trochu predĺži.

- 1 Stlačením tlačidla ▲ alebo ▼ zvolíte **Bezokrajov**.
- 2 Stlačením tlačidla ◀ alebo ▶ vyberte možnosť **Vypnute** (alebo **Zapnute**). Stlačte tlačidlo **OK**.
- 3 Ak nechcete meniť ďalšie nastavenia, stlačte tlačidlo **Colour Start (Štart Farba)** pre tlač.

Tlač dátumu

Ak údaje fotografie obsahujú dátum, je možné ho vytlačiť. Dátum sa vytlačí v pravom dolnom rohu. Ak údaje neobsahujú informáciu o kalendárnom dátume, nie je možné túto funkciu použiť.

- 1 Stlačením tlačidla ▲ alebo ▼ zvolíte Tlac datumu.
- 2 Stlačením tlačidla ◀ alebo ▶ vyberte možnosť Zapnute (alebo Vypnute). Stlačte tlačidlo **OK**.
- 3 Ak nechcete meniť ďalšie nastavenia, stlačte tlačidlo **Colour Start (Štart Farba)** pre tlač.



Poznámka

Nastavenie DPOF vo fotoaparáte musí byť vypnuté, ak používate funkciu Tlac datumu.

Nastavenie zmien ako nových predvolených nastavení

Nastavenia tlače, ktoré používate najčastejšie, môžete uložiť tak, že ich nastavíte ako predvolené. Tieto nastavenia zostanú aktívne, až kým ich znova nezmeníte.

- 1 Stlačením tlačidla ▲ alebo ▼ a ◀ alebo ▶ zvolíte nové nastavenie. Stlačte tlačidlo **OK**. Zopakujte tento krok s každým nastavením, ktoré chcete zmeniť.
- 2 Po zmene posledného nastavenia stlačením tlačidla ▲ alebo ▼ zvolíte možnosť Ulož nov.predvol. Stlačte tlačidlo **OK**.
- 3 Stlačením tlačidla 1 zvolíte možnosť Ano.
- 4 Stlačte tlačidlo **Stop/Exit (Stop/Koniec)**.

Obnovenie všetkých nastavení na výrobné nastavenia

Nastavenia v aplikácii PhotoCapture

Kvalita tlače, Typ papiera, Velk. papiera, Jas, Kontrast, Vylepsi farbu, Orezavanie, Bezokrajov a Tlac datumu, ktoré ste zmenili, môžete obnoviť späť na výrobné nastavenia.

- 1 Stlačením tlačidla ▲ alebo ▼ zvolíte Vyrobný Reset. Stlačte tlačidlo **OK**.
- 2 Stlačením tlačidla 1 zvolíte možnosť Ano.
- 3 Stlačte tlačidlo **Stop/Exit (Stop/Koniec)**.

Skenovanie na pamäťovú kartu alebo pamäťovú jednotku USB Flash

Veľkosť pri skenovaní na skle

Ak chcete skenovať dokument veľkosti Letter, Legal, Ledger alebo A3, musíte zmeniť nastavenie `Rozmer skla`. Predvolené nastavenie je A4.

- 1 Stlačte tlačidlo  (**SCAN (Sken)**).
- 2 Stlačením tlačidla ▲ alebo ▼ zvolte Sken do karty. Stlačte tlačidlo **OK**.
- 3 Stlačením tlačidla ▲ alebo ▼ zvolte Rozmer skla.
- 4 Stláčaním tlačidla ◀ alebo ▶ zvolte možnosť A4, A3, Letter, Legal alebo Ledger. Stlačte tlačidlo **OK**.



Poznámka

- Nastavenie, ktoré používate najčastejšie, môžete uložiť tak, že ho nastavíte ako predvolené. (Pozrite *Nastavenie zmien ako nových predvolených nastavení* na strane 59.)
- Toto nastavenie je k dispozícii iba pri skenovaní dokumentov zo skla skenera.

Automatické orezanie

Môžete skenovať viacero dokumentov umiestnených na skle skenera. Pred uložením jednotlivých dokumentov si ich môžete zobrazíť na LCD displeji. Ak zvolíte možnosť `Auto. orezanie`, zariadenie naskenuje jednotlivé dokumenty a vytvorí osobitné súbory. Ak napríklad na sklo skenera položíte tri dokumenty, zariadenie naskenuje a vytvorí tri osobitné súbory. Ak chcete vytvoriť trojstranový súbor, zvolíte pod položkou `Typ suboru` možnosť `PDF` alebo `TIFF`.

(Ak vyberiete možnosť `JPEG`, jednotlivé dokumenty budú uložené ako tri samostatné súbory.)

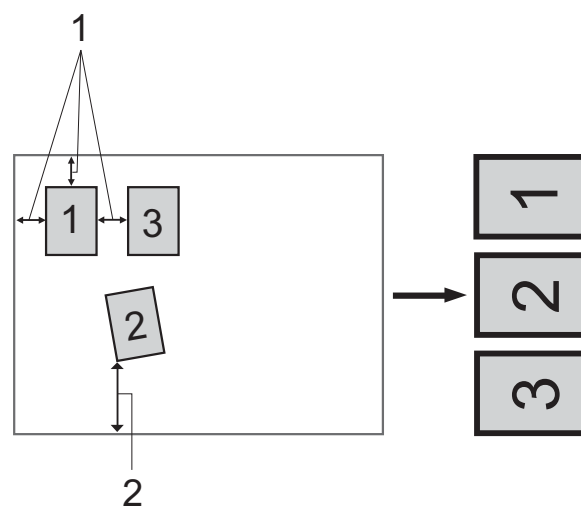

- 1 10 mm alebo viac (hore, vľavo, vpravo)
- 2 20 mm alebo viac (dole)



Poznámka

- Možnosť `Auto. orezanie` funguje správne pre všetky nastavenia `Rozmer skla`.
- `Auto. orezanie` je podporované technológiou od spoločnosti Reallusion, Inc.  **REALLUSION**

- 1 Skontrolujte, či ste pamäťovú kartu alebo pamäťovú jednotku USB Flash vložili do správneho slotu.

- 2 Vložte dokument.
- 3 Stlačte tlačidlo  (**SCAN (Sken)**).
- 4 Stlačením tlačidla ▲ alebo ▼ zvolte Sken do karty.
Stlačte tlačidlo **OK**.
- 5 Stlačením tlačidla ▲ alebo ▼ zvolte Auto. orezanie.
- 6 Stlačením tlačidla ◀ alebo ▶ zvolte Zapnute.
Stlačte tlačidlo **OK**.
- 7 Ak nechcete meniť ďalšie nastavenia, stlačením tlačidla **Mono Start (Štart ČB)** alebo **Colour Start (Štart Farba)** spustíte skenovanie.
- 8 Počet naskenovaných dokumentov sa zobrazí na LCD displeji.
Stlačte tlačidlo **OK**.
- 9 Stlačením tlačidla ◀ alebo ▶ zobrazíte údaje jednotlivých dokumentov.
- 10 Stlačením tlačidla **OK** údaje uložíte.



Poznámka

- Funkcia Auto. orezanie je k dispozícii pre papier, ktorý má na všetkých štyroch rohoch pravé uhly (90 stupňov). Ak jeden z uhlov nie je pravý, funkcia Auto. orezanie nedokáže nájsť dokument.
- Ak je dokument príliš dlhý alebo široký, toto nastavenie nefunguje správne.
- Dokumenty musíte umiestniť v určitej vzdialenosti od okrajov skla skenera, ako je zobrazené na obrázku.
- Dokumenty musíte umiestniť minimálne 10 mm od seba.
- Funkcia Auto. orezanie upravuje zošikmenie dokumentu na skle skenera, ale ak je dokument položený šikmo o viac ako 10 stupňov, toto nastavenie nefunguje.
- Ak chcete použiť možnosť Auto. orezanie, automatický podávač dokumentov musí byť prázdny.
- Funkcia Auto. orezanie dokáže spracovať maximálne 16 dokumentov v závislosti od veľkosti dokumentov.



DÔLEŽITÉ

NEVYBERAJTE paměťovú kartu alebo paměťovú jednotku USB Flash, kým bliká nápis **PHOTO CAPTURE**, aby nedošlo k poškodeniu karty, paměťovej jednotky USB Flash alebo údajov na nich uložených.

Nastavenie nových predvolených nastavení

Nastavenia funkcie Skenovanie na médiá (Kvalita, Typ suboru, Rozmer skla a Auto. orezanie), ktoré používate najčastejšie, môžete uložiť tak, že ich nastavíte ako predvolené nastavenia. Tieto nastavenia zostanú aktívne, až kým ich znova nezmeníte.

- 1 Stlačte tlačidlo  (**SCAN (Sken)**).
- 2 Stlačením tlačidla ▲ alebo ▼ zvolte Sken do karty.
Stlačte tlačidlo **OK**.
- 3 Stlačením tlačidla ▲ alebo ▼ zvolte Ulož nov.predvol. Stlačením **OK** a **1** vyberte Ano.
- 4 Stlačte tlačidlo **Stop/Exit (Stop/Koniec)**.

Obnovenie výrobných nastavení

Všetky nastavenia funkcie Skenovanie na médiá (Kvalita, Typ suboru, Rozmer skla a Auto. orezanie), ktoré ste zmenili, môžete obnoviť späť na výrobné nastavenia.

- 1 Stlačte tlačidlo  (**SCAN (Sken)**).
- 2 Stlačením tlačidla ▲ alebo ▼ zvolte Sken do karty.
Stlačte tlačidlo **OK**.
- 3 Stlačením tlačidla ▲ alebo ▼ zvolte Vyrobný Reset. Stlačením **OK** a **1** vyberte Ano.
- 4 Stlačte tlačidlo **Stop/Exit (Stop/Koniec)**.

Priama tlač z fotoaparátu s funkciou PictBridge



PictBridge

Vaše zariadenie Brother podporuje štandard PictBridge, ktorý umožňuje pripojenie k akémukoľvek digitálnemu fotoaparátu kompatibilnému s funkciou PictBridge a priamu tlač fotografií z neho.

Ak váš fotoaparát využíva štandard veľkokapacitného pamäťového zariadenia USB, môžete tlačiť fotografie z digitálneho fotoaparátu aj bez funkcie PictBridge. (Pozrite *Priama tlač fotografií z digitálneho fotoaparátu (bez funkcie PictBridge)* na strane 65.)

Požiadavky funkcie PictBridge

Aby ste predišli chybám, zapamätajte si nasledujúce zásady:

- Zariadenie a digitálny fotoaparát musia byť prepojené pomocou vhodného USB kábla.
- Prípona obrazového súboru musí byť .JPG (iné prípony obrazových súborov, napr. .JPEG, .TIF, .GIF atď., nebudú rozpoznané).
- Pri používaní funkcie PictBridge nie je možné používať aplikáciu PhotoCapture Center™.

Nastavenie digitálneho fotoaparátu

Skontrolujte, či je fotoaparát v režime PictBridge. Na LCD displeji vášho fotoaparátu kompatibilného s funkciou PictBridge môžu byť k dispozícii nasledujúce nastavenia PictBridge.

V závislosti od vášho fotoaparátu nemusia byť niektoré z týchto nastavení k dispozícii.

Výber ponuky fotoaparátu	Možnosti
Veľkosť papiera	A4, A3, Ledger, Letter, 10 × 15 cm, nastavenia tlačiarne (predvolené nastavenie) ²
Typ papiera	Obyčajný papier, lesklý papier, papier pre atramentové tlačiarne, nastavenia tlačiarne (predvolené nastavenie) ²
Rozloženie	Tlač bez okrajov: Zapnutá, Tlač bez okrajov: Vypnutá, Nastavenia tlačiarne (predvolené nastavenie) ²
Nastavenie DPOF ¹	-
Kvalita tlače	Normálna, Jemná, Nastavenia tlačiarne (predvolené nastavenie) ²
Vylepšenie farby	Zapnuté, Vypnuté, Nastavenia tlačiarne (predvolené nastavenie) ²
Tlač dátumu	Zapnuté, Vypnuté, Nastavenia tlačiarne (predvolené nastavenie) ²

¹ Podrobnejšie informácie nájdete v časti *Tlač DPOF* na strane 64.

² Ak je váš fotoaparát nastavený tak, aby používal nastavenia tlačiarne (predvolené nastavenie), zariadenie vytlačí fotografie pomocou nasledujúcich nastavení.

Nastavenia	Možnosti
Veľkosť papiera	10 × 15 cm
Typ papiera	Lesklý papier
Rozloženie	Tlač bez okrajov: Zapnutá
Kvalita tlače	Jemná
Vylepšenie farby	Vypnuté
Tlač dátumu	Vypnuté

- Tieto nastavenia sa použijú aj v prípade, že fotoaparát nemá žiadne voľby ponuky.
- Názvy a dostupnosť každého nastavenia závisia od parametrov vášho fotoaparátu.

Podrobnejšie informácie o zmene nastavení funkcie PictBridge nájdete v dokumentácii dodanej s vašim fotoaparátom.

Tlač obrázkov



Poznámka

Pred pripojením digitálneho fotoaparátu vyberte zo zariadenia všetky pamäťové karty a pamäťové jednotky USB Flash.

- 1 Skontrolujte, či je fotoaparát vypnutý. Fotoaparát pripojte k priamemu rozhraniu USB (1) na zariadení pomocou USB kábla.

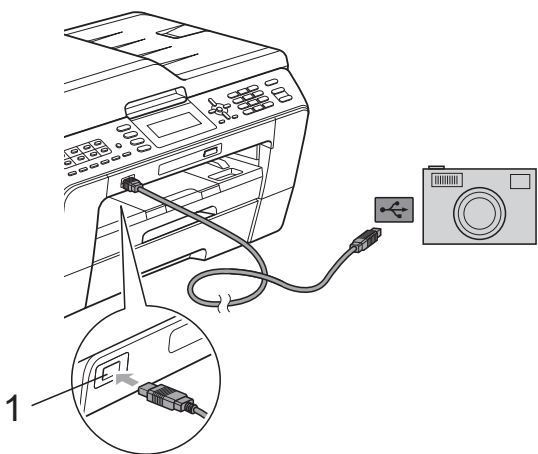

1 Priame rozhranie USB

- 2 Zapnite fotoaparát. Keď zariadenie rozpozná fotoaparát, na LCD displeji sa zobrazí hlásenie Fotoap. spojeny.
- 3 Podľa pokynov vo vašom fotoaparáte zvolte fotografiu, ktorú chcete vytlačiť. Keď zariadenie začne tlačiť fotografiu, na LCD displeji sa zobrazí hlásenie Prebieha tlač.

! DÔLEŽITÉ

Aby nedošlo k poškodeniu vášho zariadenia, nepripájajte k priamemu rozhraniu USB žiadne iné zariadenie okrem digitálneho fotoaparátu alebo pamäťovej jednotky USB Flash.

Tlač DPOF

DPOF je skratka výrazu Digital Print Order Format.

Významní výrobcovia digitálnych fotoaparátov (Canon Inc., Eastman Kodak Company, FUJIFILM Corporation, Panasonic Corporation a Sony Corporation) vytvorili tento štandard, aby bolo ľahšie tlačiť obrázky z digitálneho fotoaparátu.

Ak digitálny fotoaparát podporuje tlač DPOF, budete môcť vybrať na displeji digitálneho fotoaparátu obrázky a počet kópií, ktoré chcete tlačiť.



Poznámka

Ak je tlačový príkaz vytvorený vo fotoaparáte poškodený, môže dôjsť k chybe v súbore DPOF. Ak chcete problém odstrániť, odstráňte a vytvorte nový príkaz tlače pomocou fotoaparátu. Pokyny na odstránenie a nové vytvorenie tlačového príkazu nájdete na webových stránkach výrobcu fotoaparátu alebo v priloženej dokumentácii.

Priama tlač fotografií z digitálneho fotoaparátu (bez funkcie PictBridge)

Ak fotoaparát podporuje štandard veľkokapacitného pamäťového zariadenia USB, môžete fotoaparát pripojiť v režime ukladania. Tak budete môcť tlačiť fotografie z fotoaparátu.

(Ak chcete fotografie tlačiť v režime PictBridge, prečítajte si časť *Priama tlač z fotoaparátu s funkciou PictBridge* na strane 63.)



Poznámka

Názov, dostupnosť a ovládanie sa líšia v závislosti od konkrétneho digitálneho fotoaparátu. Podrobné informácie, napr. ako sa prepnúť z režimu PictBridge do režimu veľkokapacitného zariadenia USB, nájdete v dokumentácii dodanej s fotoaparátom.

Tlač obrázkov



Poznámka

Pred pripojením digitálneho fotoaparátu vyberte zo zariadenia všetky pamäťové karty a pamäťové jednotky USB Flash.

- 1 Skontrolujte, či je fotoaparát vypnutý. Fotoaparát pripojte k priamemu rozhraniu USB (1) na zariadení pomocou USB kábla.

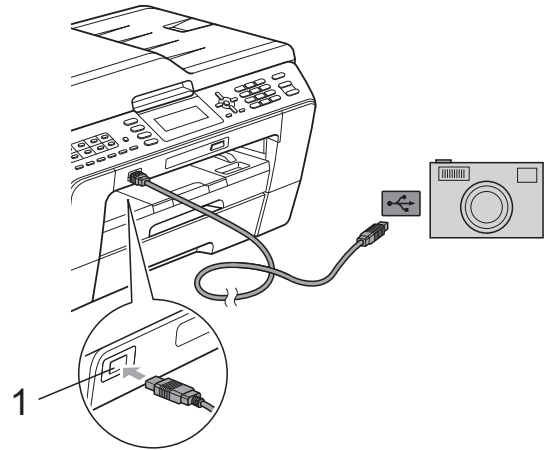

1 Priame rozhranie USB

- 2 Zapnite fotoaparát.
- 3 Postupujte podľa krokov uvedených v časti *Tlač obrázkov* na strane 47.

! DÔLEŽITÉ

Aby nedošlo k poškodeniu vášho zariadenia, nepripájajte k priamemu rozhraniu USB žiadne iné zariadenie okrem digitálneho fotoaparátu alebo pamäťovej jednotky USB Flash.

Čistenie a kontrola zariadenia

Čistenie vonkajšej časti zariadenia

! DÔLEŽITÉ

- Používajte neutrálne čistiace prostriedky. Čistenie prchavými tekutinami, ako je napr. riedidlo alebo benzín, poškodí vonkajší povrch zariadenia.
- NEPOUŽÍVAJTE čistiace materiály, ktoré obsahujú čpavok.
- NEPOUŽÍVAJTE na odstránenie nečistôt z ovládacieho panela izopropylalkohol. Môže to spôsobiť popraskanie panela.

Čistite vonkajšie časti zariadenia nasledujúcim spôsobom:

- 1 Vysuňte zásobníky papiera (1) zo zariadenia.

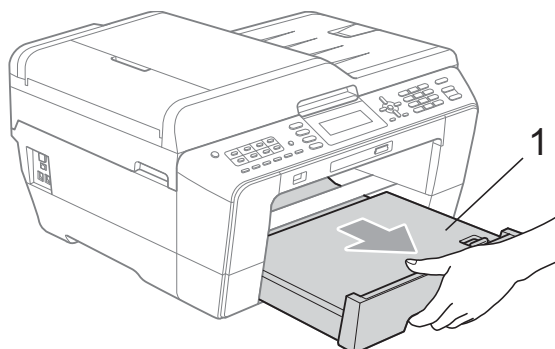
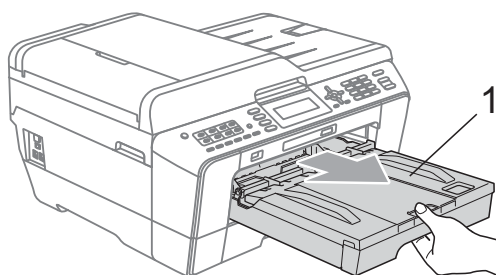

- 2 Vonkajšie časti zariadenia utrite mäkkou *suchou* handričkou, z ktorej sa neuvolňujú vlákna, aby ste odstránili prach.



- 3 Zdvihnite výstupný zásobník papiera a odstráňte všetko, čo uviazlo vo vnútri zásobníka na papier.
- 4 Zásobník papiera utrite mäkkou *suchou* handričkou, z ktorej sa neuvolňujú vlákna, aby ste odstránili prach.

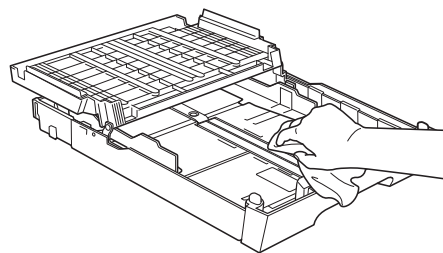

- 5 Zatvorte kryt výstupného zásobníka papiera a zasuňte zásobník na papier pevne späť do zariadenia.

Čistenie valca tlačiarne zariadenia

! UPOZORNENIE

Skôr než začnete s čistením valca tlačiarne, vypnite zariadenie z elektrickej zásuvky.

- 1 Pomocou oboch rúk uchopte zariadenie za palcové držiaky na oboch stranách zariadenia a dvíhajte kryt skenera, pokiaľ nie je v otvorenej polohe.

- 2 Vyčistite valec tlačiarne (1) a plochu v jeho okolí a akýkoľvek rozptýlený atrament zotrite *suchou* mäkkou handričkou, z ktorej sa neuvolňujú vlákna.

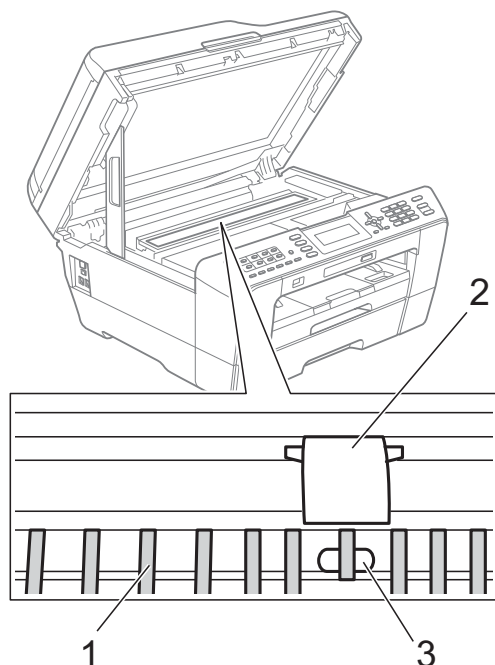

! DÔLEŽITÉ

NEDOTÝKAJTE SA dosky (2) a páčky (3). Môže dôjsť k poškodeniu zariadenia.

Čistenie podávacích valčekov papiera

Ak sú podávacie valčeky papiera zašpinené s atramentom, môžu spôsobiť zaseknutia papiera.

- 1 Vypnite zariadenie z elektrickej zásuvky. Úplne vytiahnite zo zariadenia zásobník na papier.

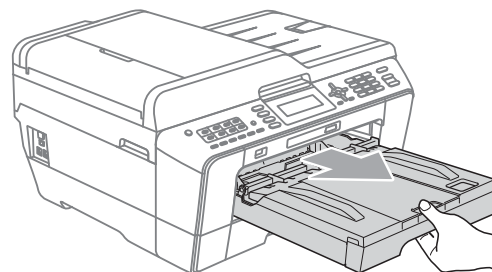

Poznámka

Ak je vysúvacia podpera papiera otvorená, zatvorte ju a potom zatvorte podperu papiera.

- 2 Vyčistite prednú časť valčekov na podávanie papiera (1) mäkkou látkou, z ktorej sa neuvolňujú vlákna, navlhčenou vodou pohybom zo strany na stranu. Po vyčistení utrite valčeky so *suchou* handričkou nepúšťajúcou vlákna, aby ste odstránili všetku vlhkosť.

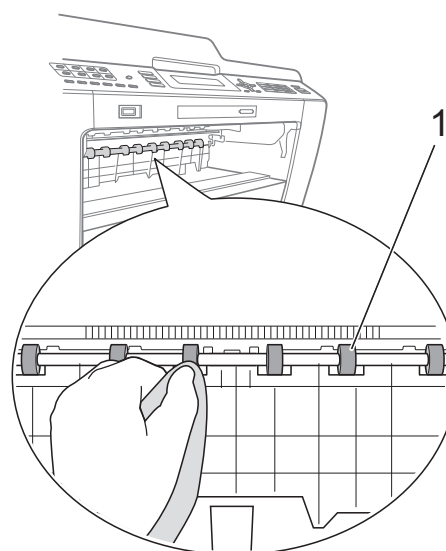

- 3 Nadvihnite záklopku na vybrané zaseknuté papiera (2) a vyčistíte zadnú stranu valčekov na podávanie papiera (1) s mäkkou handričkou bez vlákien navlhčenou vodou. Po vyčistení utrite valčeky so *suchou* handričkou nepúšťajúcou vlákna, aby ste odstránili všetku vlhkosť.

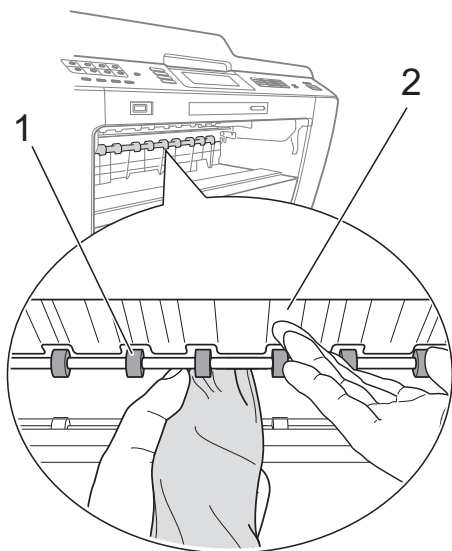

- 4 Zasuňte zásobník papiera pevne späť do zariadenia.
- 5 Znova pripojte napájací kábel.



Poznámka

Nepoužívajte znova zariadenie, ak nie sú valčeky suché. Ak použijete zariadenie skôr než budú valčeky suché, môže dôjsť k zaseknutiu papiera.

Čistenie valčekov na podávanie papiera

- 1 Vypnite zariadenie z elektrickej zásuvky.
- 2 Úplne vytiahnite zo zariadenia zásobník na papier.



Poznámka

Ak zariadenie začne podávať viacero posledných listov papiera v zásobníku, vyčistíte podložku základne (1) s mäkkou handričkou nepúšťajúcou vlákna navlhčenou vodou.

Po vyčistení utrite podložku so *suchou* handričkou nepúšťajúcou vlákna, aby ste odstránili všetku vlhkosť.

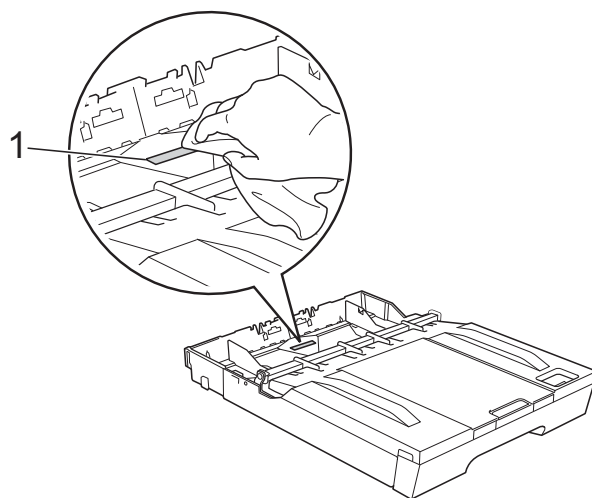

- 3 Otvorte kryt na vybrané zaseknuté papiera (1) na zadnej strane zariadenia.

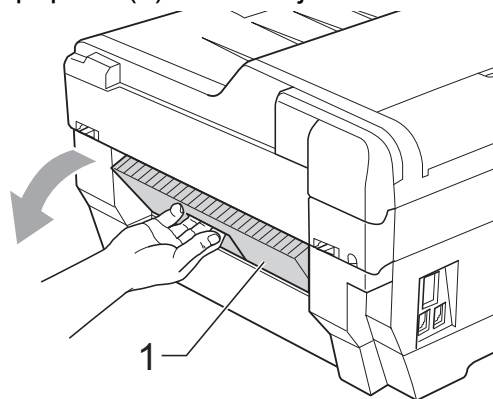

- 4 Vyčistite valce na podávanie papiera (1) pomocou mäkkej handričky navlhčenej vodou. Pomaly valce otáčajte, aby sa vyčistil celý povrch.

Po vyčistení utrite valčeky so *suchou* handričkou nepúšťajúcou vlákna, aby ste odstránili všetku vlhkosť.

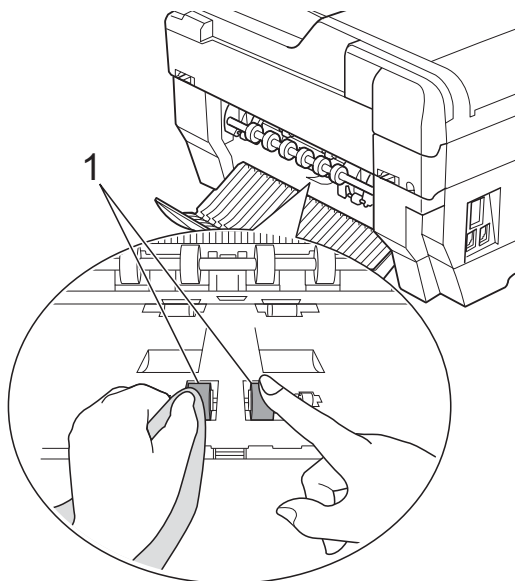

- 5** Vyčistite zadné valčeky na podávanie papiera (1) pomocou mäkkej handričky navlhčenej vodou. Pomaly valčeky otáčajte, aby sa vyčistil celý povrch. Po vyčistení utrite valčeky so *suchou* handričkou nepúšťajúcou vlákna, aby ste odstránili všetku vlhkosť.

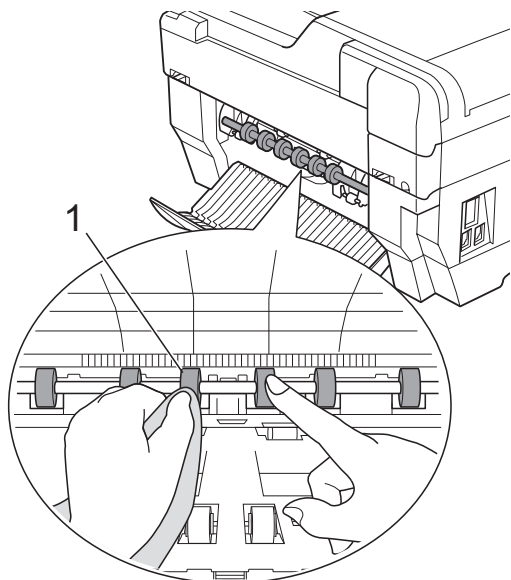

Poznámka

NEDOTÝKAJTE sa kovového hriadeľa.

- 6** Zatvorte kryt na vybrané zaseknuté papiera. Skontrolujte, či je kryt úplne zatvorený.
- 7** Zasuňte zásobník papiera pevne späť do zariadenia.
- 8** Znovu pripojte napájací kábel.

Čistenie valčekov na podávanie papiera- pre zásobník papiera č. 2 (iba MFC-J6710DW)

- 1** Vypnite zariadenie z elektrickej zásuvky. Úplne vytiahnite zo zariadenia zásobník č.2.



Poznámka

Ak je vysúvací podpera papiera otvorená, zatvorte ju a potom zatvorte podperu papiera.

- 2** Vyčistite valčeky na podávanie papiera pre zásobník č. 2 (1) pomocou mäkkej handričky nepúšťajúcej vlákna navlhčenej vodou. Pomaly valčeky otáčajte, aby sa vyčistil celý povrch. Po vyčistení utrite valčeky so *suchou* handričkou nepúšťajúcou vlákna, aby ste odstránili všetku vlhkosť.

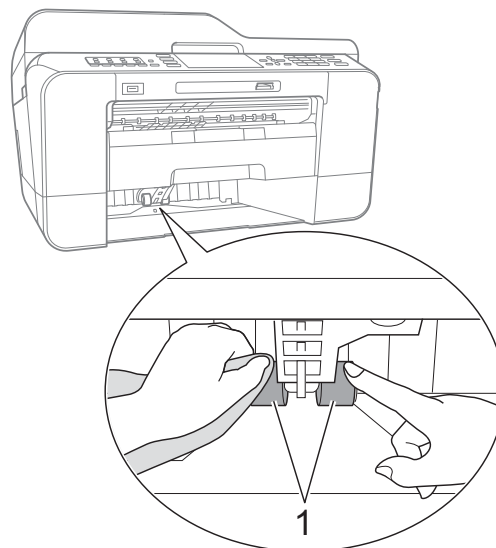

A

- 3 Zasuňte zásobník č. 2 pevne späť do zariadenia.
- 4 Znova pripojte napájací kábel.

Kontrola množstva atramentu

Aj keď na LCD displeji sa zobrazuje ikona ukazujúca zostatok atramentu, môžete pomocou tlačidla **Menu** zobrazit veľký graf ukazujúci množstvo zostávajúceho atramentu v jednotlivých kazetách.

- 1 Stlačte tlačidlo **Menu**.
- 2 Stlačením tlačidla ▲ alebo ▼ zvolte *Sprava atrm.*
Stlačte tlačidlo **OK**.
- 3 Stlačením tlačidla ▲ alebo ▼ zvolte *Zostatok atrm.*
Stlačte tlačidlo **OK**.
LCD displej zobrazuje množstvo atramentu.
- 4 Stlačte tlačidlo **Stop/Exit (Stop/Koniec)**.



Poznámka

Množstvo atramentu môžete skontrolovať aj z počítača. (Pozrite si časť *Tlač* pre systém Windows® alebo *Tlač a faxovanie* pre počítače Macintosh v *Príručke používateľa programov*.)

Balenie a preprava zariadenia

Pri preprave zariadenia používajte baliace materiály, ktoré boli dodané spolu so zariadením. Pri balení zariadenia postupujte podľa nižšie uvedených krokov. Na poškodenie zariadenia počas prepravy sa nevzťahuje záruka.

! DÔLEŽITÉ

Je dôležité, aby ste zariadeniu umožnili „zaparkovať“ tlačovú hlavu po ukončení tlačovej úlohy. Predtým ako zariadenie odpojíte od zásuvky, pozorne počúvajte a presvedčte sa, či už nevydáva nijaké mechanické zvuky. Ak zariadeniu neumožníte ukončiť tento parkovací proces, môže to viesť k tlačovým problémom a možnému poškodeniu tlačovej hlavy.

- 1 Odpojte zariadenie z telefónnej zásuvky a odpojte kábel telefónnej linky zo zariadenia.
- 2 Vypnite zariadenie z elektrickej zásuvky.
- 3 Pomocou oboch rúk uchopte zariadenie za palcové držiaky na oboch stranách zariadenia a dvíhajte kryt skenera, pokiaľ nie je v otvorenej polohe. Potom zo zariadenia odpojte kábel rozhrania (ak je zapojený).

- 4 Odstráňte oranžovú ochrannú časť z vnútorného pravého rohu zariadenia.

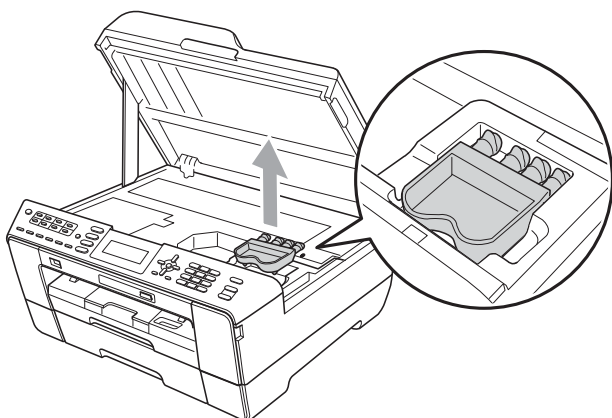

- 5 Opatrne zatvorte kryt skenera na oboch stranách pomocou palcových držiakov.

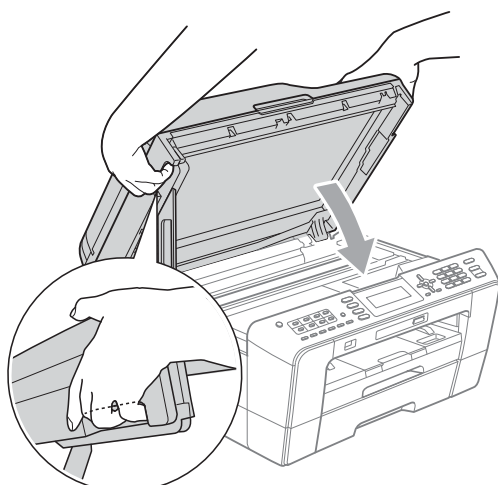

! VAROVANIE

Pri zatváraní krytu skenera dávajte pozor na prsty.

Pri otváraní a zatváraní krytu skenera používajte vždy palcové držiaky nachádzajúce sa na oboch stranách krytu skenera.

- 6 Otvorte kryt atramentových kaziet.

- 7 Vyberte všetky štyri atramentové kazety. Nad každou kazetou stlačte uvoľňovaciu páčku a kazety uvoľnite. (Pozrite si časť *Výmena atramentových kaziet* v prílohe A v Základnej príručke používateľa.)

- 8 Nasaďte oranžovú ochrannú časť a potom zatvorte kryt kazety.

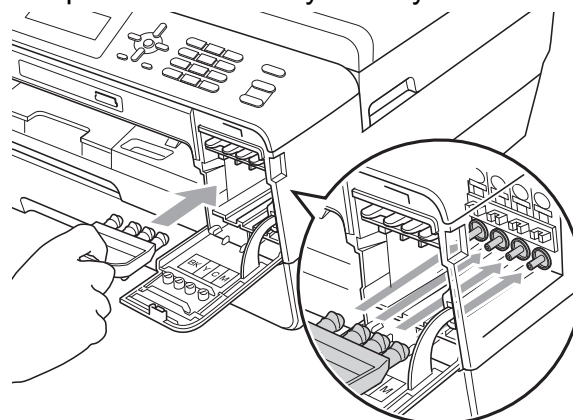

! DÔLEŽITÉ

- Presvedčte sa, či plastová úchytku na pravej strane oranžovej ochrannej časti (1) zacvakne na svoje miesto (2).

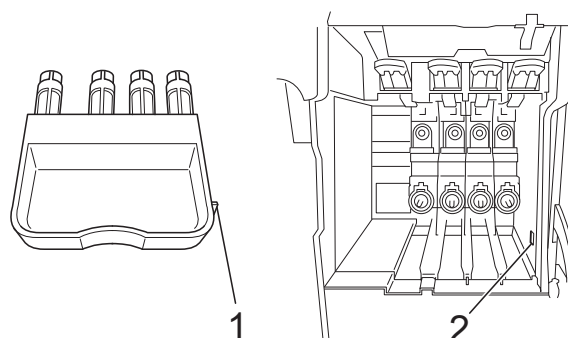

- Ak neviete nájsť oranžovú ochrannú časť, pred prepravou atramentové kazety **NEVYBERAJTE** zo zariadenia. Zariadenie sa musí prepravovať buď s nasadenou oranžovou ochrannou časťou, alebo s vloženými atramentovými kazetami. Preprava bez nich poškodí zariadenie a môže spôsobiť, že záruka nebude platná.

- 9 Zabalte zariadenie do obalu.

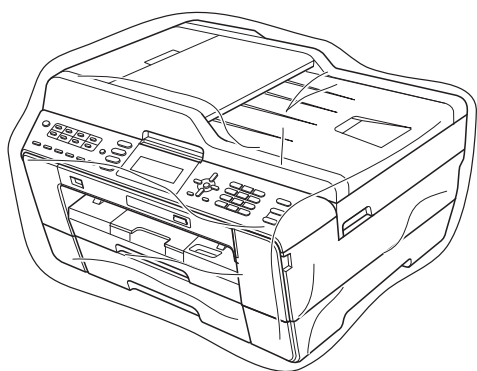

- 10 Zabalte zariadenie a vytlačené materiály do pôvodného obalu podľa nižšie uvedeného obrázka. Použité atramentové kazety nebalte do škatule.

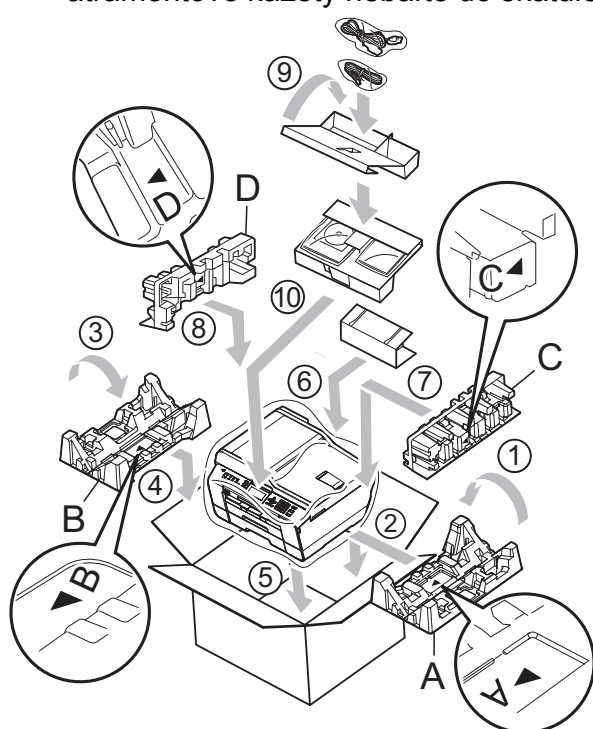

- 11 Uzatvorte škatuľu a prelepte ju lepiacou páskou.

Toto je podrobný popis vlastností a pojmov, ktoré sa vyskytujú v príručkách Brother. Dostupnosť týchto vlastností závisí od modelu, ktorý ste si zakúpili.

ADF (automatický podávač dokumentov)

Do automatického podávača dokumentov môžete položiť dokument a skenovať ho automaticky po jednotlivých stranách.

Automatické opakovanie vytáčania

Funkcia, ktorá umožňuje zariadeniu po piatich minútach znova vytočiť naposledy volané faxové číslo, ak fax neprešiel z dôvodu obsadenej linky.

Automatické zmenšenie

Zmenší veľkosť prichádzajúcich faxov.

Automatický prenos faxu

Odosielanie faxu bez zdvihnutia slúchadla alebo externého telefónu.

CNG tóny

Špeciálne tóny (pípacie) odosielané faxmi počas automatického prenosu na účel oznámenia prijímaciemu zariadeniu, že volá faxové zariadenie.

Cyklus denníka

Vopred naprogramované časové obdobie medzi dvoma automaticky vytlačenými správami z faxového denníka. Faxový denník si môžete vytlačiť na požiadanie bez prerušenia cyklu.

Číslo skupiny

Kombinácia čísel jednodotkovej a krátkej voľby uložených v jednodotkových tlačidlách alebo v umiestneniach krátkej voľby na rozosielanie.

Detekcia faxu

Umožní vášmu zariadeniu odpovedať na tóny CNG, ak prerušíte faxový hovor jeho prevzatím.

Diaľkový prístupový kód

Váš vlastný štvorčíselný kód (---*), ktorý umožňuje volanie a prístup k zariadeniu zo vzdialeného miesta.

Doba zvonenia F/T

Doba, počas ktorej zariadenie Brother vyzvára (keď je režim prijímu nastavený na Fax/Tel), aby vás upozornilo, že máte odpovedať na hlasový hovor.

Dočasné nastavenia

Môžete si vybrať určité možnosti pre každý faxový prenos a kopírovanie bez zmeny štandardných nastavení.

Dvojitý prístup

Zariadenie dokáže skenovať odchádzajúce faxy alebo naplánované úlohy do pamäti zároveň s odosielaním faxu z pamäti alebo prijímaním, či tlačením prichádzajúceho faxu.

ECM (Režim korekcie chýb)

Deteguje chyby počas prenosu faxu a opakovane zasiela fax, ktorý mal chybu prenosu.

Externý telefón

Telefónny záznamník alebo telefón, ktorý je pripojený k vášmu zariadeniu.

Fax/Tel

Môžete prijímať faxy a telefónne hovory. Tento režim nepoužívajte, ak používate telefónny záznamník.

Faxový denník

Zoznam informácií o posledných 200 prichádzajúcich a odchádzajúcich faxoch. TX znamená Odoslané. RX znamená Prijaté.

Fotografické rozlíšenie (iba monochromatické)

Nastavenie rozlíšenia, ktoré využíva rôzne odtiene sivej farby pre čo najlepšie podanie fotografií.

Hlasitosť bzučiaka

Nastavenie hlasitosti pípania, keď stlačíte tlačidlo alebo urobíte chybu.

Hlasitosť zvonenia

Nastavenie hlasitosti, akou zariadenie vyzvára.

Hľadať

Elektronický číselný alebo abecedný zoznam uložených čísiel jednodotkových, krátkej voľby a skupinových.

Hromadný prenos

(Iba čiernobiele faxy) Funkcia na šetrenie nákladov, všetky odložené faxy na rovnaké faxové číslo sa odošlú v rámci jedného prenosu.

Chyba v komunikácii (Kom. chyba)

Chyba počas odosielania a prijímania faxu, zvyčajne spôsobená šumom na linke alebo statickou elektrinou.

ID stanice

Uložené informácie, ktoré sa objavia v záhlaví faxovaných strán. Obsahujú meno odosielateľa a faxové číslo.

Innobella™

Innobella™ je označenie originálneho radu spotrebného materiálu od spoločnosti Brother. Na dosiahnutie najlepšej kvality spoločnosť Brother odporúča atrament a papier Innobella™.

Jas

Zmena jasu celý obrázok zosvetlí alebo stmavne.

Jednodotkové tlačidlo

Tlačidlá na ovládacom paneli zariadenia, ktorými môžete ukladať čísla pre jednoduché vytáčanie. Pod každým tlačidlom je možné uložiť druhé číslo, ktoré sa vyvolá súčasným stlačením tlačidla **Shift (Ďalší)** a jednodotkového tlačidla.

Kontrast

Nastavenie na kompenzovanie tmavých alebo svetlých dokumentov tak, aby faxovanie alebo kopírovanie tmavších dokumentov bolo svetlejšie a naopak.

Kód aktivácie na diaľku

Tento kód (* 5 1) stlačte vtedy, keď odpovedáte na faxový hovor na pobočkovom alebo externom telefóne.

Kód diaľkovej deaktivácie (Iba pre režim Fax/Tel)

Keď zariadenie odpovedá na hlasový hovor, kvázi/dvakrát zazvoní. Hovor môžete prijať zdvihnutím pobočkového telefónu stlačením jeho kódu (# 5 1).

Kódovacia metóda

Kódovacia metóda pre informácie obsiahnuté v dokumente. Všetky faxové zariadenia musia používať aspoň štandard MH (Modified Huffman). Toto zariadenie je schopné pracovať s metódami väčšej kompresie, ako napríklad Modified Read (MR), Modified Modified Read (MMR) a JPEG, ak je prijímacie zariadenie schopné prijímať takéto dáta.

Krátka voľba

Predprogramované číslo na jednoduché vytáčanie. Pre začatie vytáčania musíte stlačiť tlačidlo  (**Adresar**), dvojčíselný kód a **Mono Start (Štart ČB)** alebo **Colour Start (Štart Farba)**.

LCD (Displej z tekutých kryštálov)

Obrazovka displeja na zariadení, ktorá zobrazuje interaktívne hlásenia počas programovania na obrazovke a zobrazuje dátum a čas, keď je zariadenie nečinné.

Manuálny fax

Keď zdvihnete slúchadlo externého telefónu, môžete si skôr, ako začnete odosielať fax stlačením tlačidla **Mono Start (Štart ČB)** alebo **Colour Start (Štart Farba)**, vypočítať odpoveď prijímajúceho faxu.

OCR (optické rozpoznávanie znakov)

Dodané softvérové aplikácie ScanSoft™ PaperPort™ 12SE s OCR alebo Presto! PageManager skonvertujú obrázok textu na text, ktorý môžete upravovať.

Odložený fax

Odošle váš fax neskôr v stanovený čas.

Odtiene sivej

Odtiene sivej pre účely kopírovania, skenovania a faxovania fotografií.

Oneskorenie zvonenia

Počet zvonení predtým, ako zariadenie odpovie na volanie v režimoch **Len fax** a **Fax/Tel.**

PhotoCapture Center™

Umožňuje tlačiť digitálne fotografie z digitálneho fotoaparátu pri vysokom rozlíšení pre tlač vo fotografickej kvalite.

PictBridge

Umožňuje tlačiť fotografie priamo z digitálneho fotoaparátu pri vysokom rozlíšení pre tlač vo fotografickej kvalite.

Pobočkový telefón

Telefón, ktorý využíva tú istú linku ako fax, ale je pripojený do inej telefónnej zásuvky.

Používateľské nastavenia

Vytlačená správa, ktorá uvádza momentálne nastavenia zariadenia.

Pozastaviť

Umožňuje zadať 3,5-sekundovú prestávku pri vytáčaní pomocou číselných tlačidiel alebo pri ukladaní čísiel jedného dotyku alebo krátkej voľby. Ak chcete vložiť dlhšie pauzy, tlačidlo **Redial/Pause (Opakovanie/Pauza)** stláčajte opakovane.

Prenos

Proces odosielania faxov cez telefónne linky z vášho zariadenia do prijímacieho faxového zariadenia.

Prenos v reálnom čase

Keď je pamäť plná, môžete faxy posielat' v reálnom čase.

Presmerovanie faxu

Odosielala prijatý fax do pamäte na iné vopred naprogramované faxové číslo.

Príjem do pamäti

Keď sa v zariadení minie papier, faxy sa prijímajú do pamäte zariadenia.

Prístup k diaľkovému načítaniu

Možnosť prístupu k vášmu zariadeniu na diaľku z telefónu s tónovou voľbou.

Pulzné

Voľba čísla na spôsob klasického vytáčania na telefónnej linke.

Režim ponuky

Programovací režim na vykonanie zmien nastavenia zariadenia.

Rozlíšenie

Počet zvislých a vodorovných riadkov na jeden palec. Pozrite: Štandardné, Jemné, Superjemné a Fotografické.

Rozlíšenie Superjemné (iba monochromatické)

392 × 203 dpi. Najlepšia voľba pre malé fotografie a čiarovú grafiku.

Rozosielanie

Schopnosť odosielať rovnaké správy na viac ako jedno miesto.

Skenovanie

Proces odosielania elektronického obrazu papierového dokumentu do počítača.

Skenovanie na médiá

Môžete naskenovať čiernobiely alebo farebný dokument na pamäťovú kartu alebo pamäťovú jednotku USB Flash. Čiernobiele obrázky budú vo formáte súboru TIFF alebo PDF a farebné obrázky môžu byť vo formáte súboru PDF alebo JPEG.

Skupina kompatibility

Schopnosť jedného faxového prístroja komunikovať s ďalším prístrojom. Kompatibilita je zaručená medzi skupinami ITU-T.

Správa WLAN

Vytlačená správa, ktorá uvádza výsledok pripojenia WLAN.

Správa Xmit (Správa o overení prenosu)

Zoznam všetkých odoslaných faxov obsahujúci dátum, čas a číslo.

Sýtosť

Zmena sýtosti celý obrázok zosvetlí alebo ho urobí tmavším.

Štandardné rozlíšenie

203 × 97 dpi. Používa pri texte bežnej veľkosti a pre čo najrýchlejší prenos.

TAD (telefónny odkazovač)

K zariadeniu môžete pripojiť externý záznamník.

Tónové

Voľba čísla na spôsob tlačidlového telefónu.

Tóny faxu

Signály odosielané vysielajúcim a prijímajúcim zariadením počas vzájomnej komunikácie informácií.

Ukážka faxu

Ak si vyberiete Ukážku faxu, môžete si prijaté faxy prezerať na LCD displeji stlačením tlačidla **Fax Preview (Náhľad faxu)**.

Uloženie faxu

Prijaté faxy môžete ukladať do pamäte.

Vylepšenie farby

Nastavuje farbu na obrázku pre lepšiu kvalitu tlače vylepšením ostrosti, vyváženia bielej farby a sýtosti farieb.

Vysoké rozlíšenie

Rozlíšenie je 203 × 196 dpi. Používa sa pre malé výtlačky a grafy.

Výzva

Proces, keď faxové zariadenie volá iné faxové zariadenie, aby si vyzdvihlo čakajúce faxové správy.

Zahraničný režim

Urobí dočasné zmeny v faxových tónoch tak, aby sa prispôbil šum a statická elektrina na zahraničné telefónne linky.

Záložná kópia

Vaše zariadenie tlačí kópiu každého faxu, ktorý sa prijme a uloží do pamäte. Toto je bezpečnostná funkcia, takže nestratíte žiadne správy počas výpadku elektrického prúdu.

Zostávajúce úlohy

Umožňuje skontrolovať, ktoré úlohy čakajú v pamäti a individuálne ich zrušiť.

Zoznam pomocníka

Výtlačok celej Tabuľky ponuky, ktorý môžete použiť na programovanie zariadenia, keď pri sebe nemáte Základnú príručku používateľa.

Zoznam rýchleho vytáčania

Vytlačí zoznam mien a čísel uložených v jednodotykovej pamäti a pamäti krátkej voľby v číselnom poradí.

A

-
- Apple Macintosh
 - Pozrite si Príručku používateľa programov.
 - Atramentové kazety
 - kontrola množstva atramentu 70

B

-
- Balenie a preprava zariadenia 70
 - Bezdrôtová sieť
 - Pozrite Stručný návod na obsluhu a Príručku sieťových aplikácií.

C

-
- ControlCenter
 - Pozrite si Príručku používateľa programov.

Č

-
- Čistenie
 - valec podávača papiera 67
 - valec tlačiarne 66

D

-
- Diaľkové načítanie 21
 - diaľkový prístupový kód 21
 - príkazy 22
 - získanie faxov 23
 - Dvojité prístup 11

F

-
- Fax, samostatný
 - odosielanie 8
 - kontrast 8
 - manuálne 10
 - nastavenie nových predvolených nastavení 9
 - obnovenie výrobného nastavenia 10
 - odložený fax 13
 - po skončení konverzácie 10
 - prenos odloženej dávky 14
 - prenos v reálnom čase 13
 - rozlíšenie 8
 - rozosielenie 11
 - z pamäte (dvojité prístup) 11
 - zahraníče 13
 - zrušenie odosielania z pamäte 14
 - príjem
 - do pamäte 17
 - do počítača 18
 - načítanie zo vzdialeného miesta 22, 23
 - presmerovanie faxu 22
 - príjem bez papiera 17
 - tlač z pamäte 18
 - zmenšenie na veľkosť papiera 24
 - Fax, z PC
 - Pozrite si Príručku používateľa programov.
 - Faxové kódy
 - diaľkový prístupový kód 21
 - zmena 21

J

-
- Jednodotková voľba
 - nastavenie z odchádzajúcich hovorov 28

K

-
- Kopírovanie
 - 2 na 1 ID 38
 - kniha 41
 - kvalita 34

nastavenie nových predvolených nastavení	45
obnovenie výrobných nastavení	45
obojsstranné	43
plagát	36
používanie ADF	39
režim úspory atramentu	39
rozloženie strany (N na 1)	36
sýtosť	39
tenký papier	40
triedenie (len ADF)	39
úprava zošíkmenia	40
vodotlač	41
pomocou pamäťovej jednotky USB Flash	42
pomocou pamäťovej karty	42
pomocou papierového dokumentu	42
pomocou šablóny	41
zväčšiť/zmenšiť	35
Kopírovanie 2 na 1 ID	38
Kopírovanie ID	38
Krátka voľba	
nastavenie z odchádzajúcich hovorov	29

L

LCD (Displej z tekutých kryštálov)	
časovač vypnutia	2
zoznam pomocníka	33

M

Macintosh	
Pozrite si Príručku používateľa programov.	
Manuálny prenos	10

O

Obmedzení používateľa	6
-----------------------------	---

P

PaperPort™ 12SE s OCR	
Pozrite si Príručku používateľa programov.	
Pozrite si tiež Pomocníka aplikácie PaperPort™ 12SE.	

PhotoCapture Center™	
fotografické efekty	
automatická oprava	49
biela tabuľa	52
čiernobiele	52
nočný efekt	51
odstránenie červených očí	50
Sépiovohnedé	53
vylepšenie scenérie	50
vyplňovacie svetlo	51
zvýraznenie farby pokožky	49
nastavenia tlače	
bez okrajov	58
jas	57
kontrast	57
kvalita	56
nastavenie nových predvolených nastavení	59
obnovenie výrobného nastavenia	59
orezanie	58
tlač dátumu	59
typ a veľkosť papiera	56
vylepšenie farby	57
prezentácia	54
pridanie efektu	49
skenuvanie na médiá	
automatické orezanie	60
pamäťová jednotka USB Flash	60
pamäťová karta	60
tlač	
fotografie	48
index	47
všetky fotografie	48
tlač DPOF	55
vyhľadávanie podľa dátumu	53
výrez	54
z počítača	
Pozrite si Príručku používateľa programov.	
PictBridge	
tlač DPOF	64
Preprava zariadenia	70
Presmerovanie faxu	
programovanie čísla	17
zmena na diaľku	22, 23
Presto! PageManager	
Pozrite si Príručku používateľa programov.	
Pozrite si tiež Pomocníka aplikácie Presto! PageManager.	

Priama tlač	
z fotoaparátu bez funkcie PictBridge	65
z fotoaparátu s funkciou PictBridge	63
Prístupové kódy, ukladanie a vytáčanie	27

R

Režim spánku	2
Režim, vstup	
Časovač	3
Riešenie problémov	
kontrola množstva atramentu	70
Rozlíšenie	
nastavenie nasledujúceho faxu	8
Rozosielanie	11
nastavenie skupín pre	30
Rýchla voľba	
jednodotyková voľba	
nastavenie z odchádzajúcich hovorov	28
krátka voľba	
nastavenie z odchádzajúcich hovorov	29
rozosielenie	11
odstránenie skupín	31
použitie skupín	11
skupinové vytáčanie	
nastavenie skupín na rozosielenie	30
zmena	30

S

Sieť	
Skenovanie	
Pozrite si Príručku používateľa programov.	
Tlač	
Pozrite si Príručku sieťových aplikácií.	
Skenovanie	
Pozrite si Príručku používateľa programov.	
Skupiny na rozosielenie	30
Správy	32
ako tlačiť	33
faxový denník	33
obdobie denníka	32
konfigurácia siete	33
overenie prenosu	32, 33

používateľské nastavenia	33
správa WLAN	33
zoznam pomocníka	33
zoznam rýchlej voľby	33

T

Tlač	
fax z pamäte	18
Pozrite si Príručku používateľa programov.	
správa	33
Tlač z videa	47

U

Ukladanie do pamäte	1
Uloženie faxu	18
tlač z pamäte	18
vypnutie	20
zapnutie	18
Uzamknutie funkcií	4

V

Vytáčanie	
skupiny (rozosielenie)	11
Výpadok napájania	1
Vzdialené nastavenie	
Pozrite si Príručku používateľa programov.	

W

Windows®	
Pozrite si Príručku používateľa programov.	

Z

Zabezpečenie	
Secure function lock (Zabezpečené uzamknutie funkcií)	
heslo správcu	5
obmedzení používateľa	6
Zabezpečenie pamäte	15
Zmenšovanie	
kópie	35
prichádzajúce faxy	24

Zrušenie

presmerovanie faxu	20, 22
uloženie faxu	20
úlohy čakajúce na opakované vytáčanie	14

brother®

Navštívte nás na internete
<http://www.brother.com/>

Používanie tohto zariadenia bolo schválené iba pre krajinu, v ktorej bolo zakúpené. Miestni distribútori spoločností Brother alebo ich predajcovia poskytnú podporu iba pre tie zariadenia, ktoré boli zakúpené v krajinách, kde sídlia.