

基本壓線指南

— 壓線 —

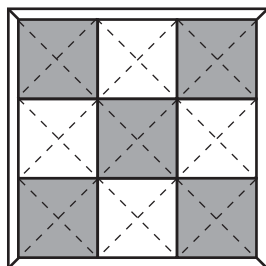

1 準備材料和設備

- 布料 建議使用不太厚的 100% 棉布。
- 鋪棉 通常使用中等厚度的 100% 聚酯鋪棉。也有棉花鋪棉。
- 線 由於有多種類型，例如：用於直線接合縫、壓線、手縫和機縫，因此請根據所需目的和用途選擇適合的類型。
- 縫紉針 / 珠針 由於有多種類型，例如：用於直線接合縫和壓線，因此請根據所需目的的選擇適合的類型。
- 壓線筆（可擦筆等） 用於將花樣複製到布料上和描繪壓線。
- 針箍 用於在壓線時保護手指。
將針箍放在右手中指上以推入針，
將針箍放在左手中指或食指上以停止針。
- 壓線箍 使用壓線箍可呈現較乾淨的成品。
- 剪線器
- 熨斗 / 燙平機
- 測量棒

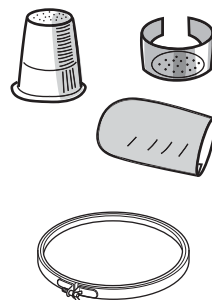

2 裁片（布料）

請參考使用說明書中的「沿作品裁切」以指定縫份並描繪花樣線條，然後裁切布料。務必遵守以下指示。

1 檢查布紋（編織方向）。

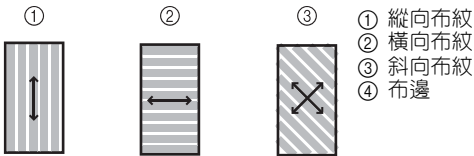
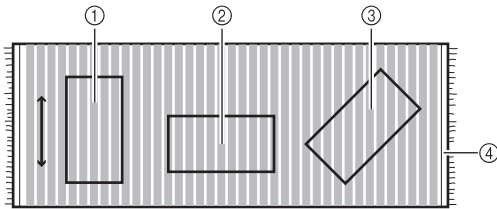
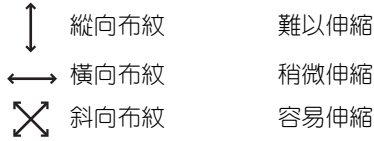

- * 裁剪有花樣的布料時，花樣比布紋重要。
- * 請依照花樣上的布紋（如有標示）。

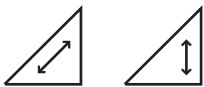

2 若要描繪縫份，將布料反面朝上粘貼布料。將縱向布紋對齊安裝方向。

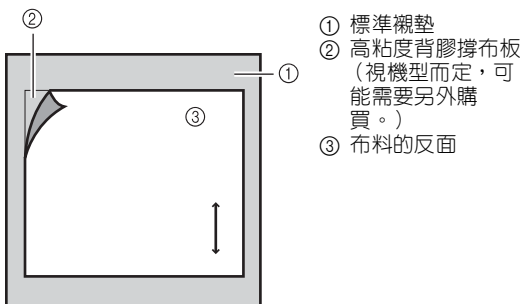

3 選擇花樣，然後排列。

如果布紋沒有對齊花樣角度，請旋轉花樣。

- * 預先安裝的花樣將使其紋理依照布料的縱向紋理自動排列。

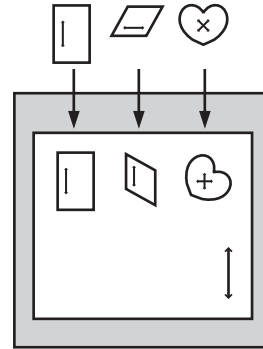

4 指定縫份。

可以使用本機指定寬度：3 mm、5 mm、1/4"、7 mm、10 mm、1/2"、5/8"

標準縫份

拼布	5 mm、1/4"、7 mm
貼布	3 mm、5 mm

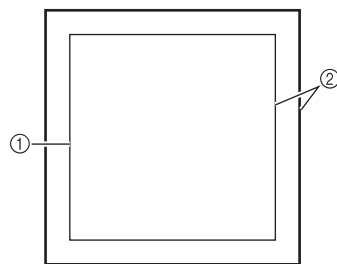

- ① 針趾線
 ② 縫份

3 基本手縫技巧

備註

- 如果使用縫紉機壓線，關於直線針趾、迴針 / 原地止針和貼布縫的資訊，請參閱本機的使用說明書。將多片布料縫在一起而不迴針 / 原地止針時，縫紉短針趾長度的細針趾。

線結

在線頭打結以固定。

- 1 將線繞針 2 ~ 3 圈。

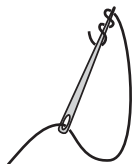

- 2 握住纏繞的線，並拉出針。

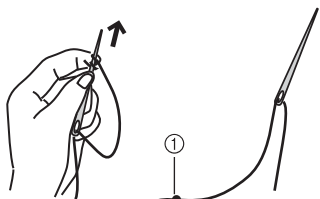

① 線結

- 3 用剪刀剪斷多餘的線頭。

平針縫

將多片布料縫在一起時，縫紉細針趾。

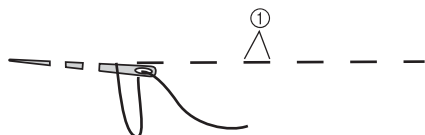

① 2 mm

暗針縫

裝上貼布時隱藏線頭。

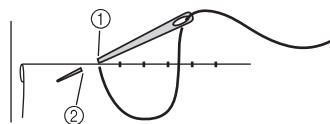

- ① 插入針
- ② 拉出針

倒針縫

在針趾起點和終點處縫一個倒針，然後固定線頭以防止鬆垂。

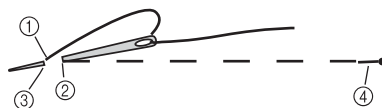

- ① 拉出針
- ② 插入針
- ③ 拉出針
- ④ 倒針縫

法國結

在針趾終點處倒針並打結，然後剪斷線頭。

- 1 在針趾終點處收針。

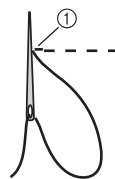

① 倒針縫

- 2 將線繞針兩圈，用手指按住纏繞的線，然後拉出針。

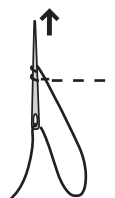

縫合起點或終點

將多片布料縫在一起時，縫到針趾線邊角。

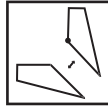

- 1 將多片布料縫在一起。在針趾起點將線打結，在針趾線前面插入針，然後縫一個倒針。

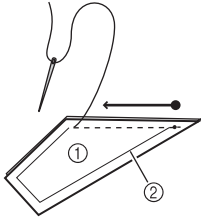

- ① 布料的反面
- ② 針趾線

- 2 在針趾終點處縫一個倒針，然後在邊角打法國結。

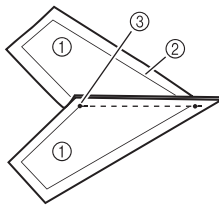
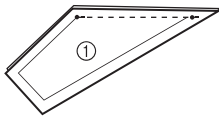
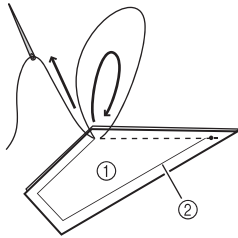

- ① 布料的反面
- ② 針趾線
- ③ 終點

接縫縫合處

縫紉各面以連續將多片布料縫在一起而不剪線。



- : 布料的正面
- : 布料的反面

- 1 將布料 A' 和 B 縫在一起。在終點處，將針穿過 A' 的反面。

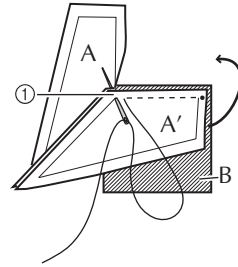

- ① 終點

- 2 在 A 的終點將針拉出。

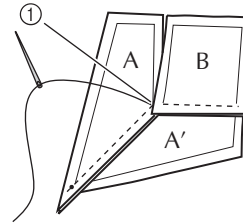

- ① 起點

- 3 重疊 A 和 B，然後繼續縫紉。

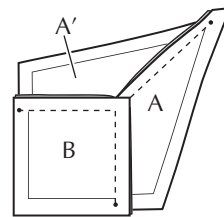
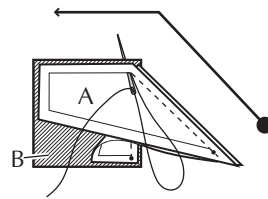

4 將多片布料縫在一起以製作表布（拼布）

使用兩種布料，其中一種準備 4 片方塊，另一種準備 5 片。（請參考下圖。）
裁剪含縫份的布料。

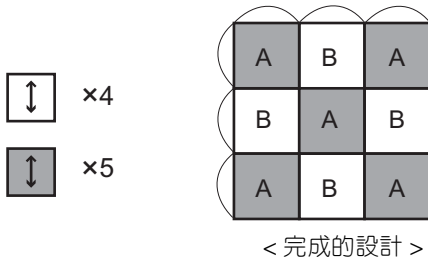

縫紉順序

- 1** 以排為單位將多片布料縫在一起。
按照交替的方向摺疊縫份。

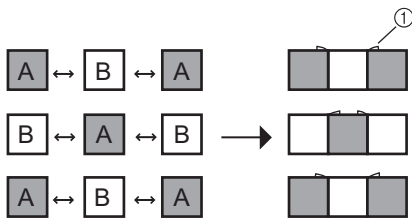

① 縫份

- 2** 將各排縫在一起以完成。

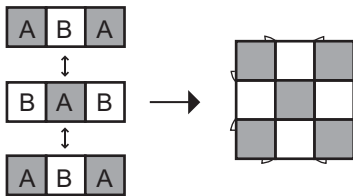

縫紉法

- 1** 將各布料的正面相對，然後插入珠針。
在針趾起點處，從針趾線前一個針趾插入針。

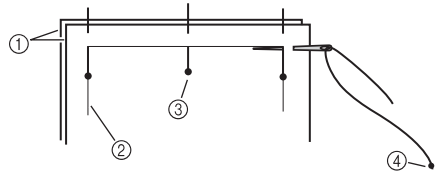

- ① 正面相對
② 針趾線
③ 珠針
④ 線結

- 2** 縫一個倒針，然後繼續平針縫。

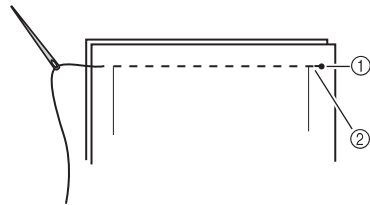

- ① 線結
② 倒針縫

- 3** 在針趾終點處縫一個倒針。

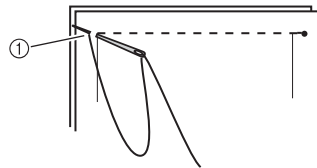

- ① 倒針縫

- 4** 打法國結。

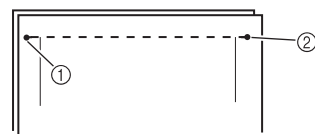

- ① 法國結
② 線結

縫紉貼布

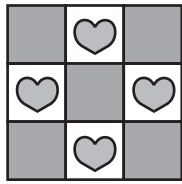

< 完成的設計 >

- 1** 裁剪含縫份的貼布片。
(範例：4 顆心形)

- 2** 在距離針趾線 1 mm 處裁剪。

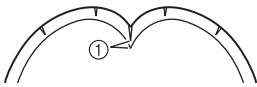

① 1 mm



註釋

- 在大弧度曲線處進行更多裁剪。

- 3** 在貼布片上放置花樣，然後用熨斗或燙平機把縫份往內摺疊。

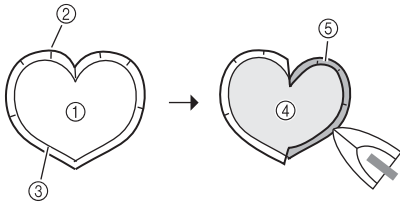

- ① 布料的反面
- ② 裁剪
- ③ 針趾線
- ④ 花樣
- ⑤ 布料的正面

- 4** 標記底布。

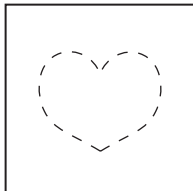

- 5** 取下花樣，然後在底布上放置貼布片。

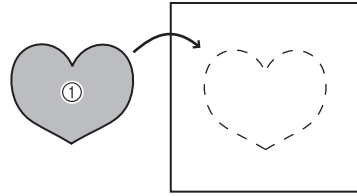

① 布料的正面

- 6** 用暗針縫將貼布片貼在底布上。

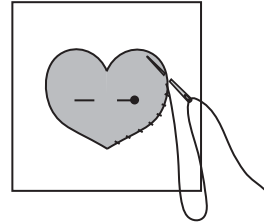

5 描繪壓線

完成表布（拼布）後，描繪壓線。
用壓線筆或可擦筆輕輕畫線。
在深色布料上畫一條淺色的線。

壓線範例

斜網格

斜網格壓線。常用於將布料牢牢縫在一起。

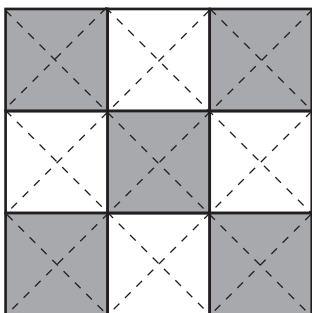

斜線

平行斜線壓線。

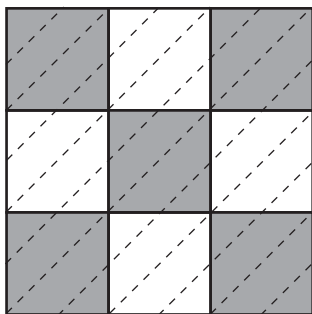

接縫壓線

在未摺疊縫份的布邊壓線。

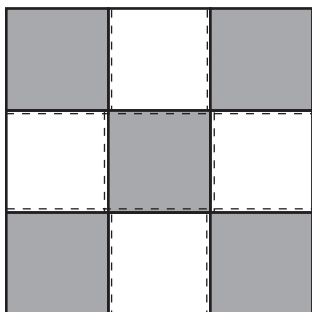

外廓

在每塊布料邊緣內側 3~4 mm 壓線。

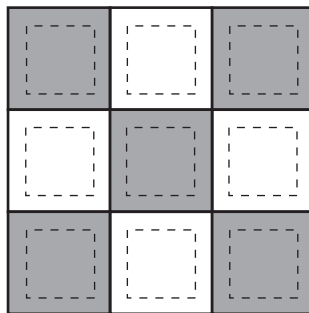

方格

在每塊布料中央壓線，垂直線和水平線各一條。

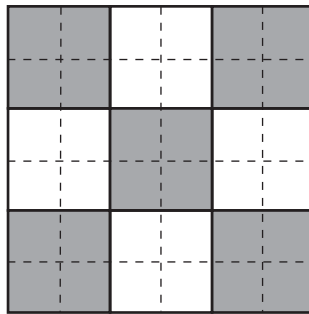

區塊

花樣壓線。

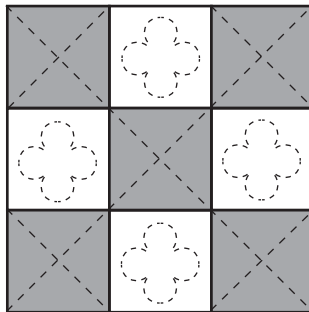

6 疏縫

描繪壓線後，依序重疊背布、鋪棉和表布（拼布），然後一起疏縫。

- 1 準備比表布大 3~4 cm 的鋪棉和背布，將這三層重疊，然後用珠針固定。

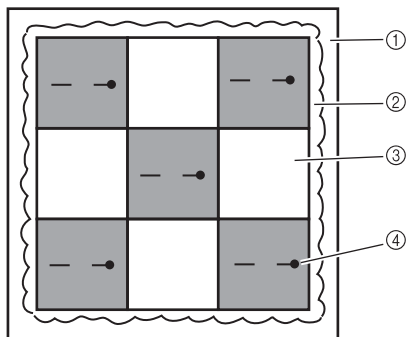

- ① 布料的反面
- ② 鋪棉
- ③ 表布
- ④ 珠針

- 2 從中央到外側，按照圖示順序疏縫方格花樣。在針趾起點將線打結。在針趾終點處倒針，然後剪斷線頭。

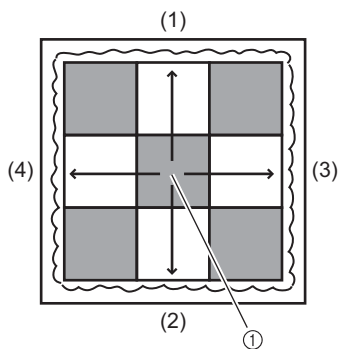

- ① 針趾起點

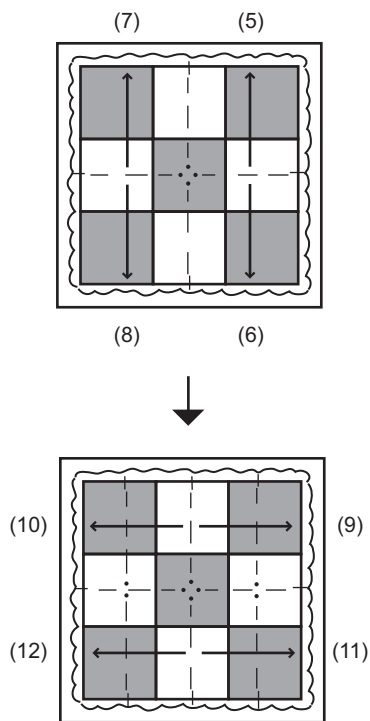

- ② 倒針縫

* 對小物品壓線時，也可使用別針。

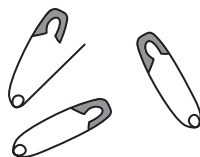

7 壓線

壓線順序

從中央到外側，按照圖示順序對稱地縫紉。

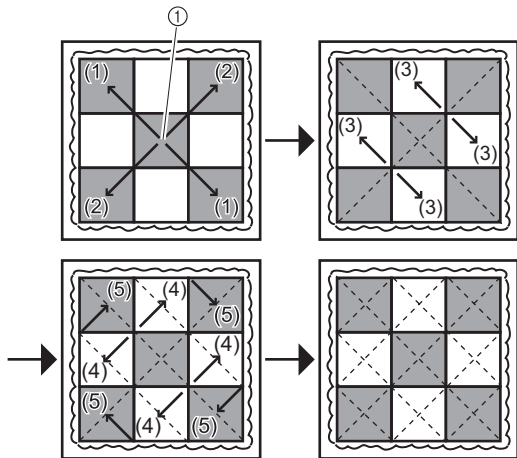

① 針趾起點

縫紉開始

- 1 在距離起點不遠處插入針，然後拉線打結，使線結藏在表布和背布之間。

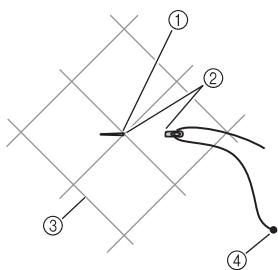

- ① 壓線起點
- ② 2 ~ 3 cm
- ③ 壓線
- ④ 線結
- ⑤ 線結在內側。

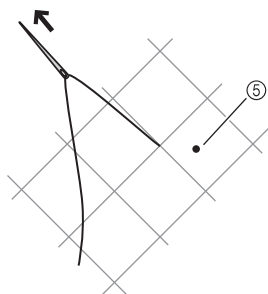

- 2 在針趾起點處縫一個倒針。壓線時，務必將針穿過三層（表布、鋪棉和背布）。

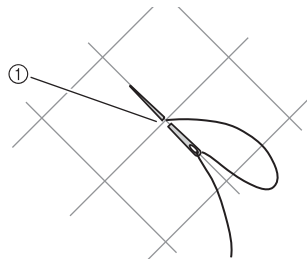

① 倒針縫

縫紉結束

- 1 縫一個倒針，並打法國結，然後再次將針插入同一個孔，使線結藏在表布和背布之間。

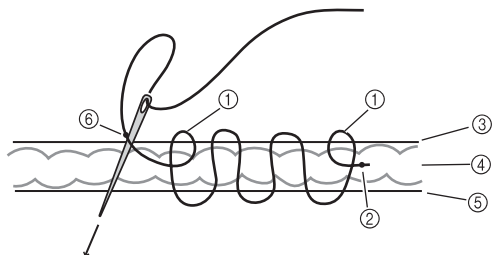

- ① 倒針縫
- ② 線結
- ③ 表布
- ④ 鋪棉
- ⑤ 布料的反面
- ⑥ 法國結

- 2 壓線並拆除疏縫針趾後，修剪多餘的背布與鋪棉，在表布（拼布）邊緣預留完成寬度 7 mm 的滾邊條。

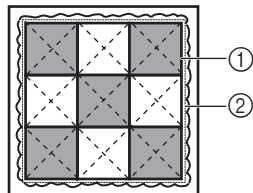

- ① 表布（拼布）
- ② 修剪，在表布邊緣預留完成寬度的滾邊條。

8 鑲邊 (收邊)

壓線後，用滾邊條覆蓋邊緣以完成。

製作滾邊條

製成完成寬度為 7 mm 的滾邊條。

在布料上描繪成 45° 角的 35 mm 寬邊條，然後剪下。

在滾邊條邊緣描繪 7 mm 的線條。

連同邊條一起縫紉長達 15 ~ 20 cm 加上拼布四邊的長度。

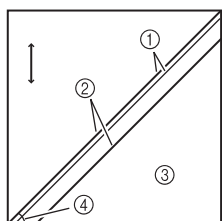

- ① 7 mm
- ② 35 mm
- ③ 布料的反面
- ④ 45°

連接滾邊條部分

將兩片布料的正面相對，使其末端對齊，然後保留 7 mm 的縫份一起縫紉。

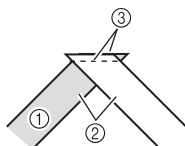

- ① 布料的正面
- ② 正面相對
- ③ 7 mm

鑲邊

- 1 將 7 mm 的線條對齊拼布的針趾線，然後縫紉。
把滾邊條末端往內摺疊 1 cm。

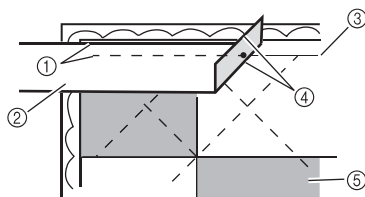

- ① 7 mm
- ② 滾邊條的反面
- ③ 針趾線
- ④ 往內摺疊 1 cm。
- ⑤ 拼布的正面

- 2 在邊角，成 45° 角摺疊滾邊條。

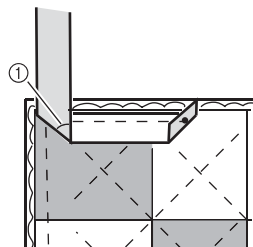

- ① 45°

- 3 如圖所示，成 90° 角摺疊，然後沿著 7 mm 線條縫紉。

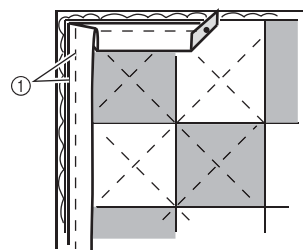

- ① 7 mm

- 4 以相同的方式全部沿邊緣縫紉，然後回到滾邊條摺邊處後端。修剪任何多餘的滾邊條。

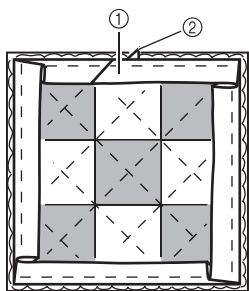

- ① 重疊摺邊處。
② 多餘的滾邊條

- 5 翻轉拼布，用滾邊條覆蓋縫份，然後用暗針縫完成。邊角將如圖所示斜切。

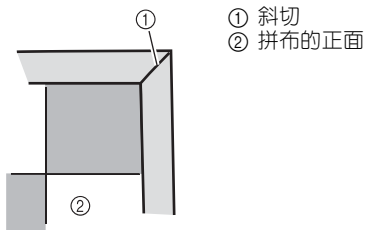
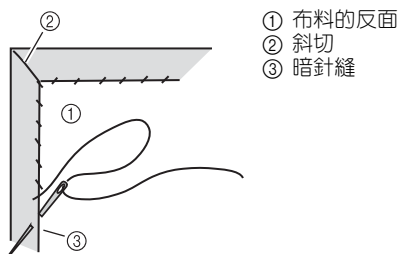
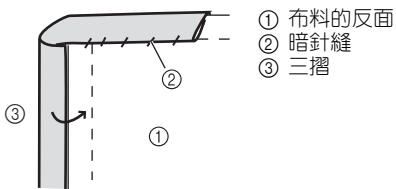
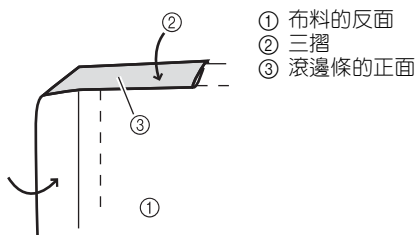

備註

- 使用縫紉機鑲邊縫將牢固安裝。用手鑲邊縫時，用半倒針縫固定。

Chinese-trad
891-Z01
Printed in China



XF9087-001