

使用说明书

电脑缝纫机

Product Code (产品编号): 888-H72/H82

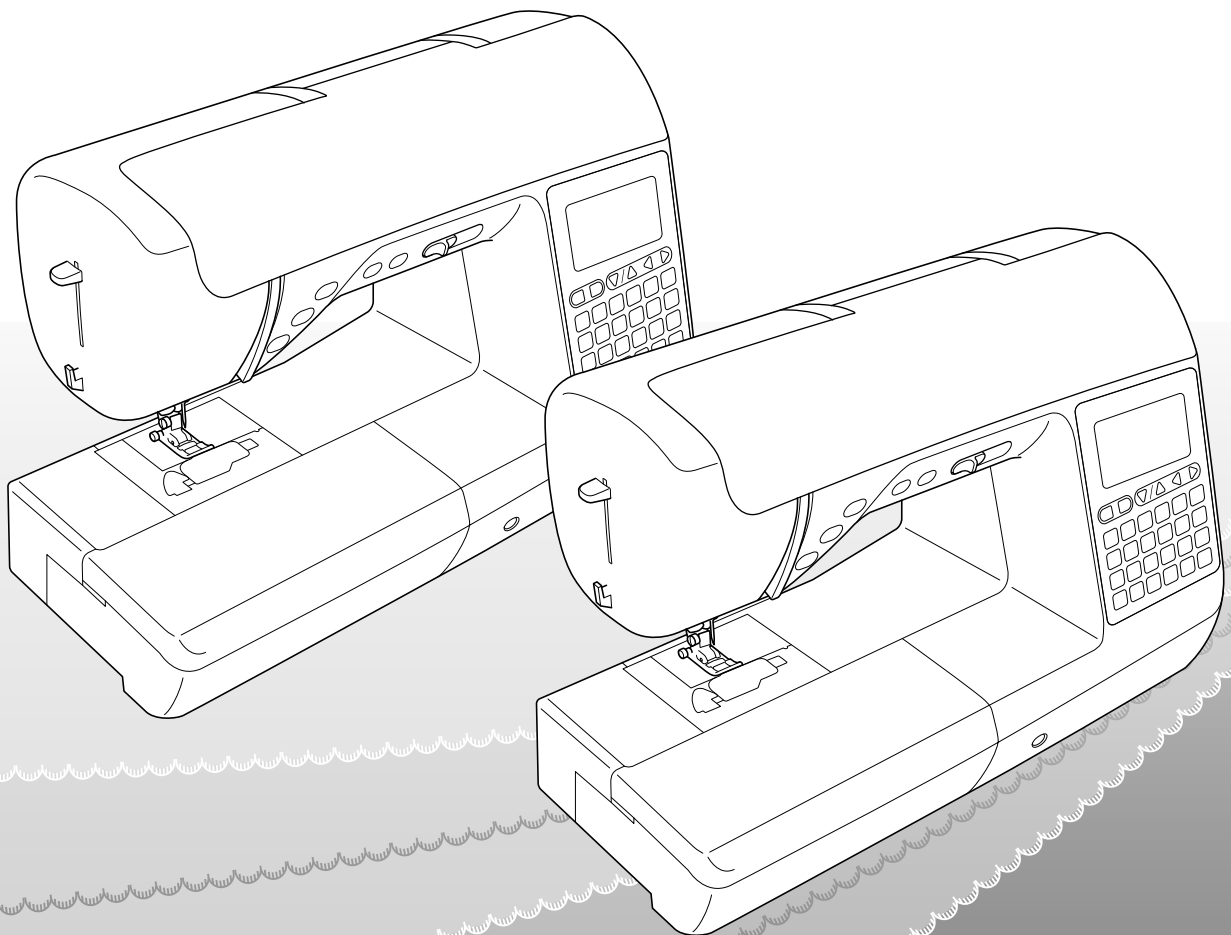

使用本产品前，请仔细阅读本使用说明书，并妥善保管。
要获取产品支持和常见问题（FAQ）答案，请访问 <http://support.brother.com/>。

为了创造更加美好的环境

请您协作

首先对您使用 Brother 产品表示衷心的感谢！

Brother 公司致力于关爱地球环境，制定了“从产品开发到废弃，关爱地球环境”的基本方针。当地的公民在环境保护活动中也应该对当地社会，环境两方面尽每个人的微薄之力。

因此，希望您能配合这个计划，作为环境保护活动的一环，在平时处理废弃物时能多加注意。

1. 不用的包装材料，为了能再次回收利用，请交付给当地的回收公司进行处理。
2. 产品保养或修理需要更换零部件时，以及产品废弃时，请按照法律法规处理。
3. 关闭本产品电源开关后，在拨下电源插头的情况下耗电量是零。
4. Brother 产品中的部分零部件可以用于同一工厂生产的同系列机型上。

注：零部件的更换请联系就近的兄弟（中国）商业有限公司授权代理商处进行咨询及维修。

产品中有害物质名称及含量

部件名称	有害物质					
	铅 (Pb)	汞 (Hg)	镉 (Cd)	六价铬 (Cr(VI))	多溴联苯 (PBB)	多溴二苯醚 (PBDE)
树脂覆盖物	○	○	○	○	○	○
机械部件	×	○	○	○	○	○
电气部件	×	○	○	○	○	○
马达	×	○	○	○	○	○
配件	×	○	○	○	○	○
印刷品	○	○	○	○	○	○
包装材料	○	○	○	○	○	○

本表格依据 SJ/T 11364 的规定编制
○：表示该有害物质在该部件所有均质材料中的含量均在 GB/T 26572 规定的限量要求以下。
×：表示该有害物质至少在该部件的某一均质材料中的含量超出 GB/T 26572 规定的限量要求。
(由于技术的原因暂时无法实现替代或减量化)

概述

感谢购买此机器。在使用本款缝纫机前，请仔细阅读“安全须知”，然后阅读本使用说明书以便正确操作各种功能。此外，阅读完本使用说明书后，请将其保存在可快速拿取的地方以供日后参考。

安全须知

使用机器之前，请先阅读这些安全须知。

危险

- 为了降低触电的危险

1 在使用完本机，清理本机时，进行任何在本说明书中提到的用户保养调整操作时，或当机器无人看管时，请务必从电源插座中拔出机器的电源插头。

警告

- 为了降低灼伤、火灾、触电或人身伤害的危险。

2 进行本说明书中提到的任何调整操作时，请务必从电源插座中拔出机器的电源线插头。

- 要拔出机器的电源插头，请先将主开关转至符号“O”关闭机器，然后再握住电源插头部分将其从电源插座中拔出。请勿拉拽电源线。
- 请务必将电源插头直接插入电源插座。请勿使用拖线板接插电源。
- 如果断电，请务必拔出机器的电源插头。

3 电气危险：

- 本机应连接至铭牌标示范围内的交流电源。请勿连接至直流电源或变频器。如果不确定您的电源类型，请联系专业的电气技师。
- 本机仅供在购买国家使用。

4 当电源线或插头破损、机器不能正常工作、发生过跌落或损坏或机器溅上水时，切勿继续使用。请将机器送到附近的 Brother 授权经销商，请专业人员对其进行检修，或者进行电气或机械调整。

- 存放或使用机器时，如果您发现任何异常情况，如发出气味、发热、变色或变形时，立即停止使用机器并拔出电源线。
- 运输本机时，请务必用提手携带。从其他位置抬起本机可能会损坏本机或造成机器掉落，可能会造成人身伤害。
- 抬起本机时，注意不要大意，不要做出不小心的动作，否则可能导致人身伤害。

5 请务必保持工作区域清洁：

- 操作机器时切勿堵塞任何通风口。要确保本机的通风口和脚踏控制器中不要堆积任何飞绒、灰尘或碎布。
- 请勿在脚踏控制器上存放任何物品。
- 请勿使用拖线板接插电源。请务必将电源插头直接插入电源插座。
- 切勿让任何异物掉进机器开口处或将异物插入任何开口的地方。
- 请勿在使用喷雾剂或存放氧气的场所使用本机。
- 请勿在炉子或熨斗等热源附近使用机器；否则，机器、电源线或缝制的衣物可能会点燃，导致火灾或触电。
- 请勿将本机放置在不平表面，例如放在不稳定或倾斜的桌上，否则可能会造成机器掉落，造成人身伤害。

6 缝制时需特别注意：

- 请务必注意针。请勿使用弯曲或损坏的针。
- 请勿用手指触碰任何移动部件。在机针附近要特别小心。
- 在针的部位进行任何调整时，请将缝纫机切换到符号“O”位置将其关闭。
- 请勿使用损坏的或不正确的针板，否则会导致针断裂。
- 缝制时请勿拉拽布料，并且进行自由缝制时请注意遵循说明，以免导致针歪斜或断裂。

7 请勿将本机作为玩具使用：

- 当儿童使用本机或使用本机时附近有儿童时，请务必悉心看护。
- 切勿让儿童靠近本机提供的包装塑料袋并且随意弃置。切勿让儿童玩耍塑料袋，否则有窒息的危险。
- 请勿在室外使用。

8 延长使用寿命的注意事项：

- 存放机器时，请避免阳光直射或湿度高的场所。请勿在有室内暖气、熨斗、卤素灯或其它高温物体附近使用或存放机器。
- 清洁外壳时只能使用中性和洗涤剂。苯、稀释剂和洗涤剂可能会损伤机器，切勿使用。
- 当更换或安装任何组件、压脚、针或其它部件时，请务必参考本使用说明书以确保正确安装。

9 修理或调整注意事项：

- 如果照明灯损坏，必须由 Brother 授权经销商进行更换。
- 当本机发生故障或需要进行调整时，首先请参考使用说明书末尾的故障排除表，自己进行检查和调整。如果自己无法解决问题，请向购机时的 Brother 授权经销商咨询。

只能将本机用于本说明书规定的用途。

只能使用厂商在本说明书中推荐的配件。

本说明书的内容和本产品的规格若有变更，恕不另行通知。

关于更详细的产品信息，请访问浏览我们的网站 www.brother.com

请妥善保管本说明书

本机仅供家庭使用。

对于欧洲以外国家的用户

此设备不适合残疾、感应欠佳或智障、经验和知识不足的人士（包括儿童）使用，除非负责其安全的人员从旁监督或指导其使用设备。应妥善看护年幼儿童，勿使他们玩耍本设备。

对于欧洲国家的用户

8 岁以上儿童（含 8 岁）以及残疾、感应欠佳或智障、或经验和知识不足的人士若在设备的安全使用方面给予监督或指导，并理解所涉及的危险，则可以使用本设备。儿童不得玩耍设备。若无监督，儿童不得从事清洁和用户维护工作。

仅适用于英国、爱尔兰、马耳他和塞浦路斯用户

重要信息

- 更换电源线插头保险丝时，请使用经 ASTA 和 BS 1362 核准的保险丝，例如电源线插头上带有  标记、额定功率标记等。
- 请务必更换保险丝盖。切勿使用没有保险丝盖的电源线插头。
- 若可用的电源插座不符合本设备配有的电源线插头，应与 Brother 授权销售代理商联系获得正确的导线。

关于本说明书

本说明书适用于多个机器型号。

机器型号根据其规格进行分类，采用“型号”后接编号的方式。请参见快速操作指南了解机器型号。

画面显示内容可能与机器上显示的不同。

请参见快速操作指南了解配件和预编程针迹花样的详细信息。

首先，阅读“每个型号可用的功能”和第 B-8 页上的“使用“缝纫”一节介绍的实用针迹表”。

可以用本机做什么

B 基本操作

购买本机后，请务必先阅读本部分的内容。本节详细说明了初始设置步骤以及本机的许多有用功能。

第 1 章 准备工作

第 B-2 页

了解主要部件和画面的操作

第 2 章 开始缝制

第 B-34 页

了解如何准备缝制以及基本缝制操作

S 缝纫

本节介绍了使用各种实用针迹的步骤以及其它功能。它详细介绍了基本机器缝制功能以及本机的特色功能，如缝制管状裁片和钮孔。

第 1 章 缝制漂亮的外观

第 S-2 页

缝制漂亮外观和各种布料的技巧

第 2 章 实用针迹

第 S-7 页

缝制预编程的常用针迹

D 装饰性缝制

本节介绍了缝制文字针迹和装饰针迹以及对其进行调整和编辑的有关说明。此外，还介绍了 MY CUSTOM STITCH（自定义针迹）的使用方法，您可以通过它创建原始针迹花样。

第 1 章 文字 / 装饰针迹

第 D-2 页

介绍各种针迹，帮您拓展创造力

第 2 章 MY CUSTOM STITCH（自定义针迹）

第 D-12 页

创建原创的装饰针迹

A 附录

本节介绍操作本机的重要信息。

第 1 章 维护和故障排除

第 A-2 页

介绍各种维修保养和故障排除步骤。

目录

概述..... i
 安全须知..... i
 关于本说明书 iv
 可以用本机做什么 iv

B 基本操作

第 1 章 准备工作 2
缝纫机部件名称及其功能 2
 缝纫机 2
 针和压脚部分 3
 操作按钮 3
 操作面板和操作键 4
 使用附加工作平台 5
 附带的配件 6
 选购配件 7
 每个型号可用的功能 8
 使用“缝纫”一节介绍的实用针迹表 8
打开 / 关闭缝纫机 9
 打开缝纫机 10
 关闭机器 10
 首次选择机器设置 10
LCD 11
 查看 LCD 11
 设置画面 12
 选择显示语言 14
 调整操作键的输入灵敏度 14
绕线 / 安装梭芯 15
 梭芯绕线 15
 安装梭芯 18
面线穿线 21
 面线穿线 21
 穿线 23
 手工穿线（不使用穿线器） 24
 拉起梭芯线 25
 使用双针 26
布料 / 线 / 针组合 28
更换机针 29
 检查针的状况 29
 更换机针 29
更换压脚 31
 更换压脚 31
 卸下和安装压脚支架 32
第 2 章 开始缝制 34
缝制 34
 针迹选择方法 34
 选择针迹花样 35
 缝制针迹 36
 缝制加固针迹 38
 自动加固针迹 38
设定针迹 40
 设置针迹宽度 40
 设置针迹长度 40
 设置线张力 41
 保存针迹设置 42
有用的功能 43
 自动剪线 43
 镜像针迹 43
 调整压脚压力 44
 无需手动抬起压脚 44
针迹设置表 45

S 缝纫

第 1 章 缝制漂亮的外观 2
缝制技巧 2
 试缝 2
 改变缝制方向 2
 缝制曲线 2
 缝制筒型布料 2
 缝制均匀缝边 3
缝制各种布料 4
 缝制厚布料 4
 缝制薄布料 5
 缝制伸缩布料 5
 缝制皮革或塑料涂层布料 5
 缝制钩环搭扣带 6
第 2 章 实用针迹 7
基本缝制 7
 疏缝 7
 基本缝制 7
暗缝针迹 9
包边针迹 12
 使用包边压脚“G”缝制包边针迹 12
 使用曲折压脚“J”缝制包边针迹 13
 使用侧切刀压脚缝制包边针迹（某些型号需选购） 13
钮孔针迹 / 钮扣缝制 15
 钮孔缝制 15
 钮扣缝制 18
安装拉链 20
 安装中心拉链 20
 安装侧拉链 21
安装拉链 / 嵌边 24
 安装中心拉链 24
 安装嵌边 25
缝制伸缩布料和松紧带 26
 伸缩针迹 26
 安装松紧带 26
贴布绣、拼接和绗缝针迹 27
 贴布绣针迹 27
 拼布（不规则绗缝）针迹 28
 拼接 28
 绗缝 30
 自由绗缝 31
 使用缝制速度控制器的缎纹针迹 32
加固针迹 33
 三重伸缩针迹 33
 套结针迹 33
 织补 34
菊花眼针迹 36
将布片或徽章缝制在衬衫袖上 37
装饰针迹 39
 花式针迹 39
 扇形针迹 40
 衣褶装饰 40
 贝壳边针迹 41
 拼接 41
 祖传针迹 42

D 装饰性缝制

第 1 章 文字 / 装饰针迹	2
缝制各种内置装饰花样	2
选择针迹花样	2
删除花样	3
缝制漂亮的外观	3
基础缝制	4
组合花样	5
重复组合花样	5
检查所选花样	6
更改花样大小	6
改变针迹密度	6
更改花样长度	7
更改字符间距	7
创建阶式针迹花样	7
镜像花样图像	8
返回花样的开始处	9
保存花样	9
检索花样	10
重新排列花样	10
第 2 章 MY CUSTOM STITCH (自定义针迹)	12
设计针迹	12
绘制花样草图	12
输入花样数据	12
设计示例	14

A 附录

第 1 章 维护和故障排除	2
维护和维修保养	2
加润滑油时的限制	2
存放机器的注意事项	2
清洁 LCD 屏幕	2
清洁缝纫机表面	2
清洁旋梭	2
故障排除	4
常见故障的排除	4
面线拉紧	4
布料的反面有缠线	5
线张力不正确	6
布料夹在机器中，无法取出	8
梭芯绕线座下发生缠线	10
症状列表	12
错误信息	18
操作蜂鸣	20
LCD 上无显示	20
索引	21



基本操作

本节详细说明了初始设置步骤以及本机的许多有用功能。

本节的页码以“B”开头。

第 1 章 准备工作..... B-2

第 2 章 开始缝制..... B-34

第 1 章 准备工作

缝纫机部件名称及其功能

缝纫机各个部件的名称及其功能如下所述。使用缝纫机前，请仔细阅读这些说明以了解缝纫机各个部件的名称及其位置。

缝纫机

■ 主视图

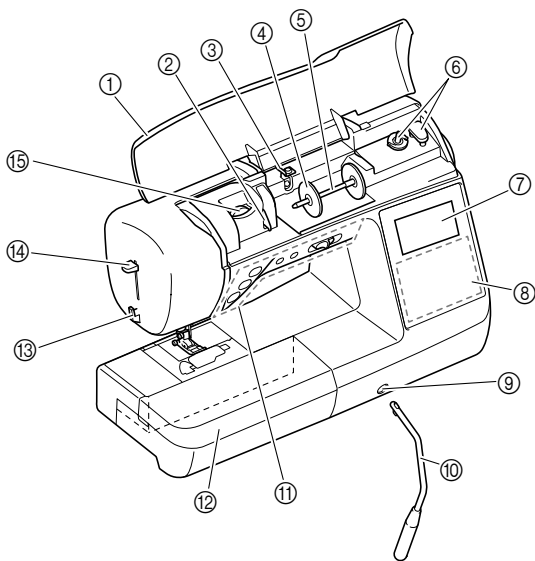

- ① **顶盖**
打开顶盖将线筒放在线筒轴上。
- ② **导线槽导板**
面线穿线时，将线从导线槽导板中穿过。
- ③ **梭芯绕线导线槽和预张力盘**
卷绕梭芯线时将线穿过此导线槽和预张力盘。
- ④ **线筒盖**
使用线筒盖将线筒固定到位。
- ⑤ **线筒轴**
将线筒放在线筒轴上。
- ⑥ **梭芯绕线器**
卷绕梭芯时，请使用梭芯绕线器。
- ⑦ **LCD（液晶显示器）**
LCD 中显示所选针迹的设置以及错误信息。（第 B-11 页）
- ⑧ **操作面板**
从操作面板中，可以选择和编辑针迹设置，并且可以选择使用缝纫机的操作。（第 B-4 页）
- ⑨ **膝抬压脚杆安装槽**
将膝抬压脚杆插入膝抬压脚杆安装槽。
- ⑩ **膝抬压脚杆**
用膝抬压脚杆抬升和放低压脚。（第 B-44 页）
- ⑪ **操作按钮和缝制速度控制器**
使用这些按钮和滑块操作缝纫机。（第 B-3 页）
- ⑫ **附加工作平台**
将压脚配件盘插入附加工作平台的附件盒。缝制筒型布料如袖口时，取下附加工作平台。

⑬ 切线刀

将线穿过切线刀可剪断线。

⑭ 穿线器拨杆

使用穿线器拨杆穿线。

⑮ 线张力转盘

（仅限某些型号。请参见第 B-8 页）
使用转盘调整面线张力。（第 B-41 页）

■ 右视图 / 后视图

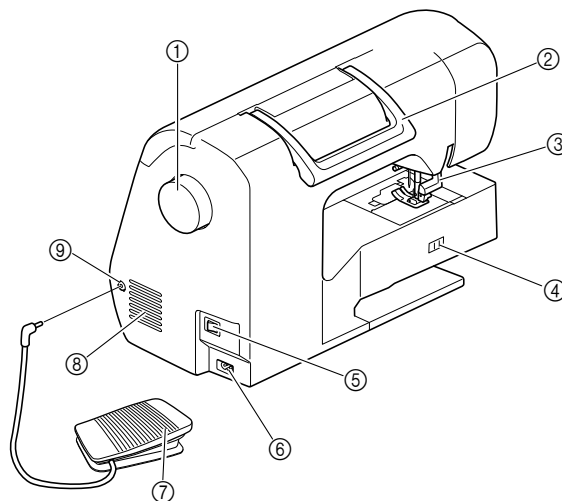

① 手轮

向自身方向（逆时针）转动手轮，将针杆抬起、放低来缝制针迹。

② 手柄

抓住缝纫机的手柄来移动缝纫机。

③ 压脚拨杆

通过升降压脚拨杆可以升降压脚。

④ 送布牙位置开关

使用送布牙位置开关来升降送布牙。（第 S-31 页）

⑤ 主电源开关

使用主电源开关来打开或关闭缝纫机。

⑥ 电源插口

将电源线上的插头插入电源插口。

⑦ 脚踏控制器

踩下脚踏控制器可控制缝纫机的速度。（第 B-37 页）

⑧ 通风口

此通风口可以使马达周围的空气流通。缝纫机正在运行时请勿盖住通风口。

⑨ 脚踏控制器插口

将脚踏控制器电缆末端上的插头插入脚踏控制器插口。



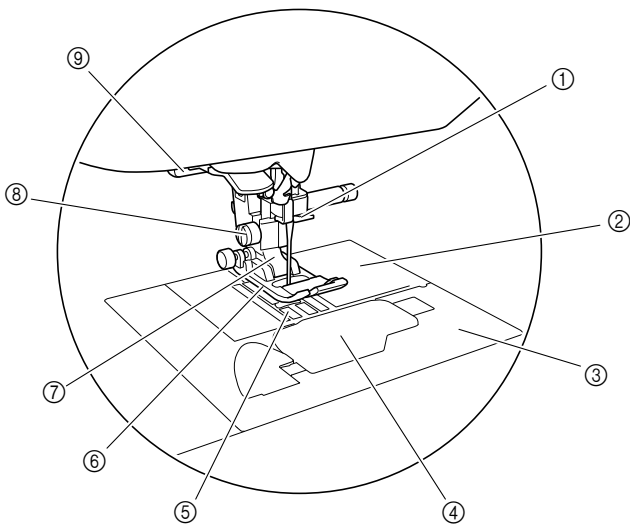

针和压脚部分

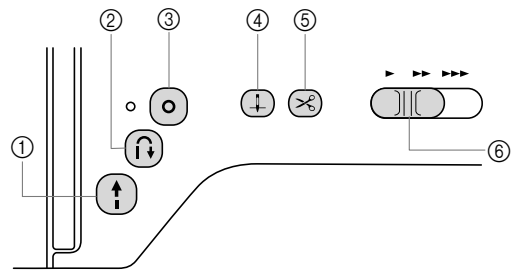

- ① **针杆导线钩**
将面线从针杆导线钩中穿过。
- ② **针板**
针板上标有用于直线接缝的导线槽。
- ③ **针板盖**
卸下针板盖来清洁梭壳和外旋梭。
- ④ **梭芯盖 / 内旋梭**
卸下梭芯盖，然后将梭芯插入内旋梭。
- ⑤ **送布牙**
送布牙沿缝制方向推动布料。
- ⑥ **压脚**
缝制时压脚给布料施加均匀的压力。请为选择的针迹安装合适的压脚。
- ⑦ **压脚支架**
压脚安装在压脚支架上。
- ⑧ **压脚支架螺丝**
使用压脚支架螺丝将压脚固定到位。（第 B-32 页）
- ⑨ **钮孔拨杆**
缝制钮孔和套结针迹时或者织补时放下钮孔拨杆。

操作按钮



- ① **“开始 / 停止”按钮** 
按“开始 / 停止”按钮开始或停止缝制。按此按钮时机器将在缝制的开始阶段以低速进行缝制。当缝制停止时，针放低在布料中。有关详细信息，请参见第 B-34 页上的“开始缝制”。
按钮颜色会根据缝纫机操作模式不同而改变。
绿色： 缝纫机准备缝制或正在缝制。
红色： 缝纫机无法缝制。
橙色： 缝纫机正在卷绕梭芯线，或者梭芯绕线轴移到右侧。
- ② **反向针迹按钮** 
对于使用反向针迹的直线、曲折和弹性曲折针迹花样，只有在按住反向针迹按钮时机器才会以低速缝制反向针迹。这些针迹将反向缝制。
对于其它针迹，使用此按钮可在绣制的开始和结束阶段缝制加固针迹。按此按钮，然后机器在相同的点缝制 3 个针迹并自动停止。（第 B-38 页）
- ③ **加固针迹按钮** 
使用此按钮可重复缝制一个针迹并进行打结。
对于文字 / 装饰针迹，按此按钮可在完整的针迹缝制结束后进行加固，而不是在中间点结束。此按钮旁的 LED 灯在机器缝制完整图案时将亮起，在加固完成时将自动熄灭。（第 B-38 页）
- ④ **针位置按钮** 
按针位置按钮可以将针抬起或放低。按两下按钮可以缝制一针。
- ⑤ **切线刀按钮** 
停止缝制后按切线刀按钮以剪断面线和梭芯线。有关详细信息，请参见第 B-36 页的“缝制针迹”中的步骤 ⑩。
- ⑥ **缝制速度控制器**
滑动缝制速度控制器可以调整缝制速度。

注意

- 剪断线后请勿按 （切线刀按钮），否则可能会导致断针、缠线或机器损坏。

操作面板和操作键

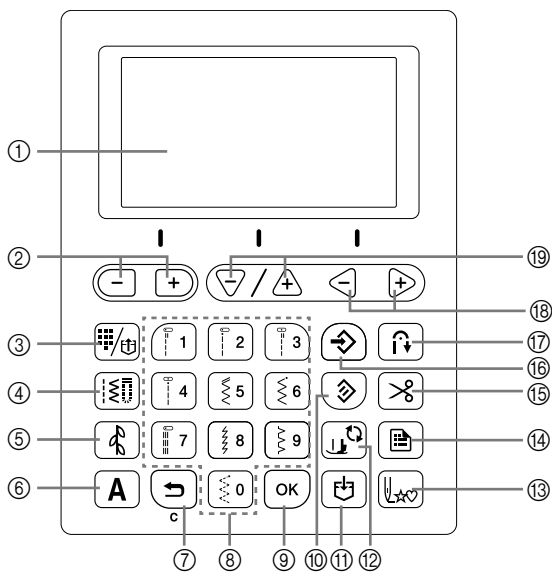

带 * 的键在开启时会点亮。

- ① **LCD (液晶显示器)**
LCD 中显示所选针迹的设置以及不正确操作的错误信息。
有关详细信息，请参见第 B-11 页上的“LCD”
- ② **针迹宽度键 / 设置画面页选择键**
按此键调整针迹宽度或移动到设置画面中的前一页 / 下一页。
- ③ **预设实用针迹 / 保存花样键** *
按此键选择分配至数字键的实用针迹或者检索已保存的花样。
- ④ **实用针迹键** *
按此键选择实用针迹。
- ⑤ **装饰针迹键** *
按此键选择装饰针迹。
- ⑥ **文字针迹键** **A***
按此键选择文字针迹。
- ⑦ **后退键**
按此键取消操作并返回到前一画面。
此外，按此键删除在组合文字或装饰针迹时最后添加的花样。
- ⑧ **数字键**
使用这些键快速选择十个最常用的针迹之一。选择其它针迹时，使用这些键输入所需针迹的编号。
- ⑨ **确认键**
按此键应用选择或执行操作。
- ⑩ **重置键**
按此键将所选针迹重置为其原始设置。
- ⑪ **存储键**
按此键将针迹花样组合保存到机器存储器。
- ⑫ **压脚 / 换针键**
在更换机针、压脚等部件前按此键。
此键会锁定所有按键和按钮功能，防止机器操作。
- ⑬ **返回开始键**
按此键返回花样的开头。
- ⑭ **设置键**
按此键选择缝制设置或其它设置，或者移动到设置画面中的下一页。

- ⑮ **自动剪线键** *
按该键选择自动剪线功能。
- ⑯ **手动存储键**
按此键保存调整的针迹宽度和长度设置。对于配有线张力键的型号（请参见第 B-8 页。），还可以保存线张力设置。
- ⑰ **自动反向 / 加固键** *
按此键使用自动反向 / 加固针迹功能。
- ⑱ **线张力键 (仅限某些型号。请参见第 B-8 页) / 值选择键**

按此键调整线张力或更改在设置画面中所选项目的值。
- ⑲ **针迹长度键 / 项目选择键**
按此键调整针迹长度或选择设置画面中的下一项 / 前一项。



注释

- 本机的操作键是电容触摸传感器。用手指直接触摸即可操作这些键。
键的响应因用户而异。
键上施加的压力不会影响键的响应。
- 由于操作键的响应因用户而异，可调整输入灵敏度的设置。（第 B-14 页）
- 使用静电触摸笔时，确保笔尖为 8 毫米或更长。
请勿使用细尖或形状特殊的触摸笔。

使用附加工作平台

拉动附加工作平台的顶部打开附件盒。

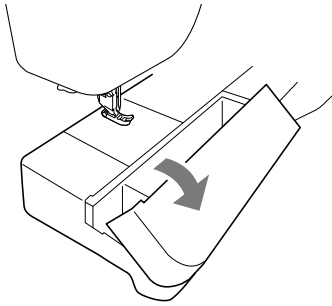



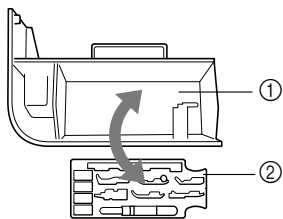







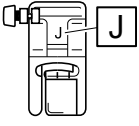
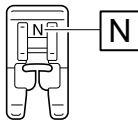
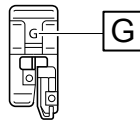
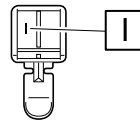
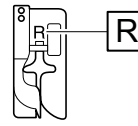
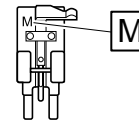
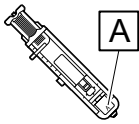



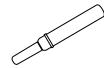

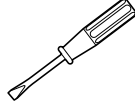
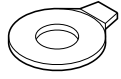

压脚配件盘储存在附加工作平台的附件盒中。

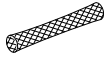

- ① 附加工作平台的储存空间
- ② 压脚配件盘

附带的配件

取决于型号，附带的配件可能与下表的不同。有关机器附带的配件及其零件号的详细信息，请参见快速操作指南。

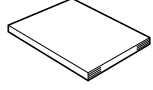
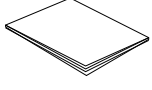
1.  曲折压脚“J”（机器已装）	2.  交织字母压脚“N”	3.  包边压脚“G”	4.  拉链压脚“I”	5.  暗缝针迹压脚“R”	6.  钉钮压脚“M”
7.  钮孔压脚“A”	8.  针组 ^{*1}	9.  双针 ^{*2}	10.  梭芯 (4) (机器上已装有一个。)	11.  拆线刀	12.  清洁刷
13.  打孔器	14.  螺丝刀	15.  盘状螺丝刀	16.  水平线筒轴	17.  线筒盖 (大)	18.  线筒盖 (中) (2) (机器上已装有一个。)
19.  线筒盖 (小)	20.  线筒插入物 (单锥形线筒)	21.  线筒网	22.  膝抬压脚杆	23.  内旋梭 (机器已装)	24.  脚踏控制器
25.  配件袋	26.  方格纸	27.  使用说明书	28.  快速操作指南		

*1 75/11 2 针、90/14 2 针、90/14 2 针：圆头针（金色）

*2 2/11 针

选购配件

下列为可用的选购配件，可单独购买。选购配件因型号而异。有关选购配件及其零件号的详细信息，请参见快速操作指南。

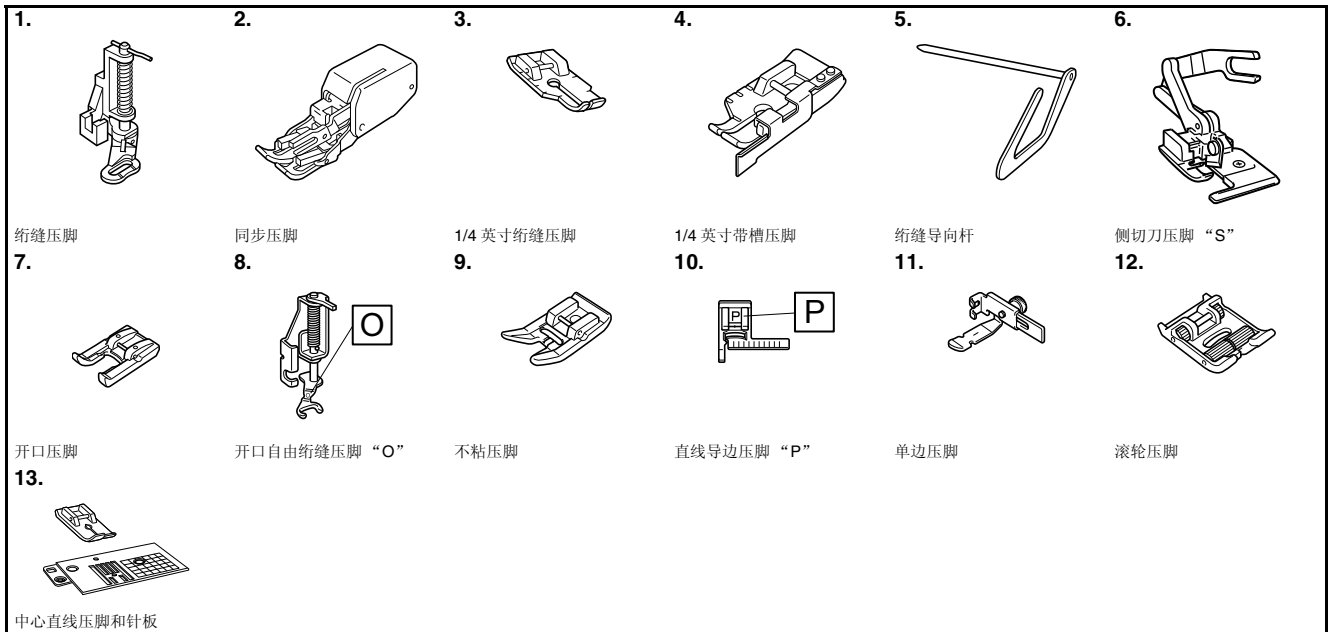

备注

- 若要获得选购配件或部件，请与 **Brother** 授权经销商联系。
- 截至印刷时，所有规格均为正确的。规格若有变更，恕不另行通知。
- 提供各种类型的压脚以支持不同类型的针迹和装饰。请向就近的 **Brother** 家用缝纫机授权销售代理商索取您所购买的缝纫机可用选购配件的完整列表。
- 请务必使用本机所要求的配件。

每个型号可用的功能

规格因机器型号而异。有关缝纫机型号可用的功能，请参见下表。请参见快速操作指南了解缝纫机型号。

	型号 2	型号 1	页码
水平精确调整 (设置)	✓	—	第 D-10 页
大小选择 (设置)	✓ ^{*1}	✓ ^{*2}	第 D-6 页
阶式针迹花样	✓	—	第 D-7 页
线张力转盘	—	✓	第 B-41 页
线张力键	✓	—	第 B-41 页

*1 可以更改装饰针迹、缎纹针迹和文字针迹所有字体的花样大小。

*2 可以更改手写字体以外的文字针迹的花样大小。

使用“缝纫”一节介绍的实用针迹表

实用针迹编号因机器型号而异。请参见快速操作指南了解缝纫机型号。

针迹名称	针迹	型号 4			压脚
			型号 3 和 2	型号 1	
针迹编号					
疏缝针迹		1-08	08	07	J
直线针迹 (左)		1-01	01*	01*	
		1-02	02*	02*	
直线针迹 (中)		1-03	03*	03*	
三重伸缩针迹		1-05	05*	05*	

打开 / 关闭缝纫机

 **警告**

- 只能使用普通家用电源作为机器电源。使用其它电源可能会引起火灾、触电或损坏机器。
- 确保电源线上的插头牢固地插入机器上的家用电源插口和电源线插座。否则可能会导致火灾或触电。
- 切勿将电源线上的插头插入状态不良的电源插座。
- 在如下情况下，请务必关闭主电源开关，拔出电源线插头：
当离开机器时
使用机器之后
使用过程中断电时
由于连接不良或连接断开，机器无法正常运转时
电暴过程中

 **注意**

- 只能使用本机附带的电源线。
- 请勿使用拖线板接插电源，或与其它电气设备共用多插孔适配器。否则可能会导致火灾或触电。
- 请勿用湿手触摸电源线插头。否则可能会引起触电。
- 当拔出电源线插头时，请先关闭主电源开关。拔出电源线插头时，请务必抓住插头部分。直接拉电源线可能会损坏电源线，引起火灾或触电。
- 请勿剪断、损坏、改造、弯折、拉伸、扭曲或捆扎电源线。请勿在电源线上放置重物。请勿让电源线受热。上述情况下可能会损坏电源线，引起火灾或触电。若电源线或插头破损，继续使用之前，请先将机器送到 Brother 授权经销商处进行修理。
- 若长时间不使用机器，请务必拔出电源线。否则可能会引起火灾。
- 当缝纫机无人照看时，请务必关闭缝纫机主电源开关，或者将电源线插头从电源插座拔出。
- 当维修缝纫机或卸下外壳时，请务必拔出缝纫机的电源线插头。

打开缝纫机

- 1 请确保缝纫机已关闭（主电源开关设定在“O”），然后将电源线插入缝纫机右边的电源插口。
- 2 将电源线的插头插入家用电源插座。

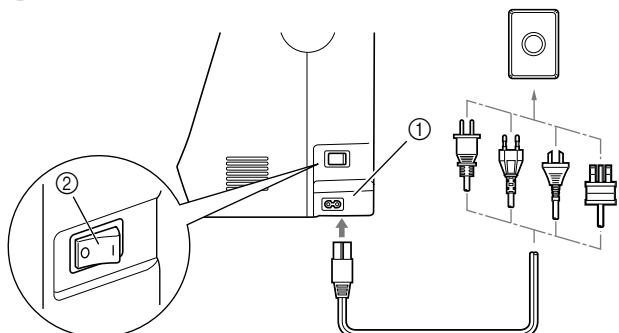

- ① 电源插口
- ② 主电源开关

- 3 按缝纫机右侧上主电源开关的右侧，将缝纫机打开（设定为“1”）。

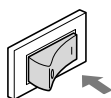

→ 打开缝纫机时，照明灯、LCD 和“开始 / 停止”按钮将亮起。

备注

- 缝纫机开启时，机针和送布牙在移动时会发出声音，这并非故障。
- 如果机器在使用“缝纫”功能进行缝制时关闭，操作在再次打开电源后不会恢复。

关闭机器

机器使用完毕后，请将其关闭。另外，在移动、搬运机器前，请务必将其关闭。

- 1 请确保缝纫机已停止缝制。
- 2 按机器右侧的主电源开关（“O”符号所在方向），将机器关闭。

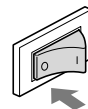

首次选择机器设置

首次开机时，选择语言。自动出现设置画面时，请按照以下步骤操作。

- 1 使用“-”或“+”键选择所需语言。



- 2 按 。

LCD

查看 LCD

打开电源后，LCD 亮起并显示以下画面。画面因机器型号会稍有不同。

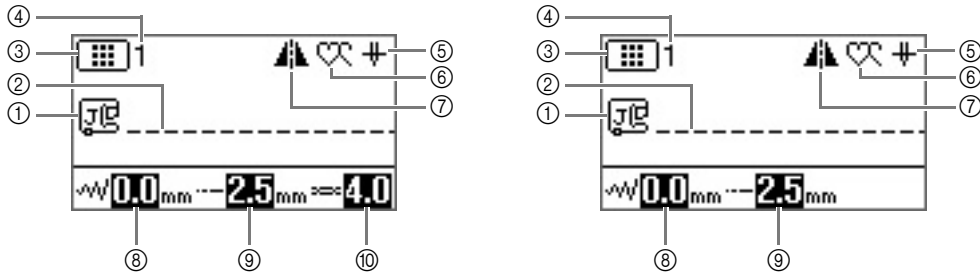

使用 LCD 下方的键可更改画面。





编号	显示	项目名称	说明	页码
①		压脚	显示所需压脚。	第 B-31 页
②	-	针迹预览	显示所选针迹的预览。	第 B-35 页
③		针迹类别	显示当前所选针迹花样的类别。 预设实用针迹 实用针迹 装饰针迹 (类别 1) 装饰针迹 (类别 2) 装饰针迹 (类别 3) 文字针迹 (Gothic 字体) 文字针迹 (手写字体) 文字针迹 (轮廓线) 文字针迹 (Cyrillic 字体) 文字针迹 (日文字体)	第 B-34 页
④	-	针迹编号	显示当前所选针迹花样的编号。	第 B-45 页
⑤		针位置设置	显示单针或双针模式设置和针停止位置。 单针 / 下位置 单针 / 上位置 双针 / 下位置 双针 / 上位置	第 B-12 页
⑥		单一 / 重复缝制	显示单一或连续花样缝制模式设置。 单一缝制模式 重复缝制模式	第 D-5 页
⑦		水平镜像	将在针迹被镜像时显示。	第 B-43 页
⑧		针迹宽度	显示当前所选针迹花样的针迹宽度。	第 B-40 页
⑨		针迹长度	显示当前所选针迹花样的针迹长度。	第 B-40 页
⑩		线张力 (仅限某些型号。请参见第 B-8 页)	显示当前所选针迹花样的自动线张力设置。	第 B-41 页

设置画面

按  更改各种缝纫机操作和缝制设置。



按   移动到上一页 / 下一页。

* 也可以通过按  移动到下一页。

按  /  选择下一项 / 前一项。

* 按  (向下箭头) 选择下一项。

* 按  (向上箭头) 选择前一项。

按   更改所选项的值。



注释

- 设置画面中的参数因机器型号而异。

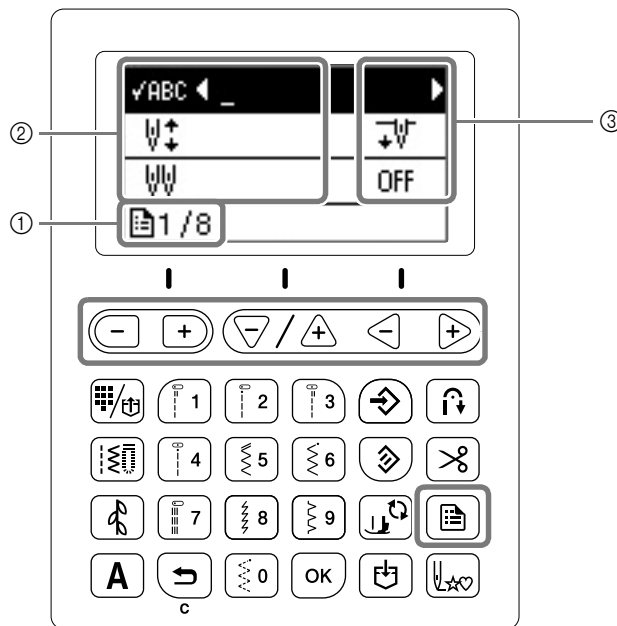

- ① 页码
- ② 机器设置
- ③ 值

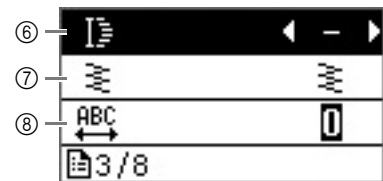
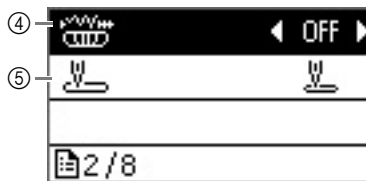
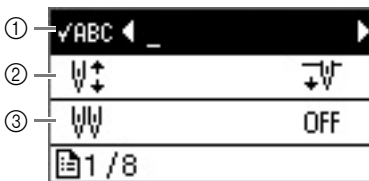

- ① 用于在指定花样未显示在画面上时查看花样。有关详细信息，请参见“装饰性缝制”一节的“检查所选花样”。
- ② 选择针停止位置（机器不操作时的针位置）在最高位还是在最低位。
- ③ 使用双针时设置为“ON”。有关详细信息，请参见第 B-26 页上的“使用双针”。
- ④ 允许使用缝制速度控制器调整针迹宽度。有关详细信息，请参见“缝纫”一节的“使用缝制速度控制器的缎纹针迹”。
- ⑤ 选择打开机器时是自动选择“01 直线针迹（左）”还是“03 直线针迹（中）”作为实用针迹。
- ⑥ 选择 7 毫米缎纹针迹花样时更改针迹长度。有关详细信息，请参见“装饰性缝制”一节的“更改花样长度”。
- ⑦ 选择缎纹针迹花样时更改线密度。有关详细信息，请参见“装饰性缝制”一节的“改变针迹密度”。
- ⑧ 更改字符间距。有关详细信息，请参见“装饰性缝制”一节的“更改字符间距”。

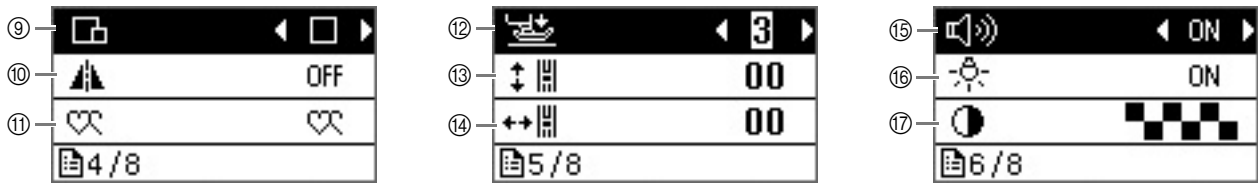

- ⑨ 更改针迹花样大小。有关详细信息，请参见“装饰性缝制”一节的“更改花样大小”。
- ⑩ 设置为“ON”时，可以缝制水平镜像针迹（左和右）。有关此功能的详细信息，请参见第 B-43 页上的“镜像针迹”。
- ⑪ 为组合花样选择“单一缝制”或“重复缝制”。有关此功能的详细信息，请参见第 D-5 页上的“重复组合花样”。
- ⑫ 调整压脚压力。数值越大，压力越大。有关此功能的详细信息，请参见第 B-44 页上的“调整压脚压力”。
- ⑬ 调整花样的上下位置。有关详细信息，请参见“装饰性缝制”一节的“重新排列花样”。
- ⑭ 调整花样的左右位置。（仅限某些型号。请参见第 B-8 页。）有关此功能的详细信息，请参见“装饰性缝制”一节中的“重新排列花样”。
- ⑮ 指定每次操作是否都发出蜂鸣声。有关详细信息，请参见“附录”一节的“操作蜂鸣”。
- ⑯ 切换针区和工作区的灯，使其保持“ON”或“OFF”。
- ⑰ 调整 LCD 的亮度。

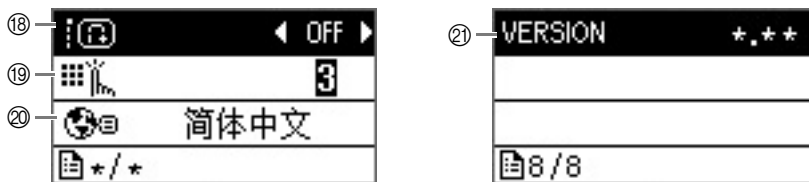



- ⑱ 设置为“ON”时，即使按下反向按钮，也会在加固针迹花样的缝制开始和 / 或结束处缝制加固针迹。有关详细信息，请参见第 B-38 页上的“自动加固针迹”。
- ⑲ 选择操作键输入灵敏度水平。有关详细信息，请参见第 B-14 页上的“调整操作键的输入灵敏度”。
- ⑳ 选择显示语言。有关详细信息，请参见第 B-14 页上的“选择显示语言”。
- ㉑ 显示程序版本。

备注

- 按 或 恢复到原始画面。

选择显示语言

- 1 按 .
- 2 选择  (语言) 显示。
- 3 使用 “-” 或 “+” 键选择所需语言。

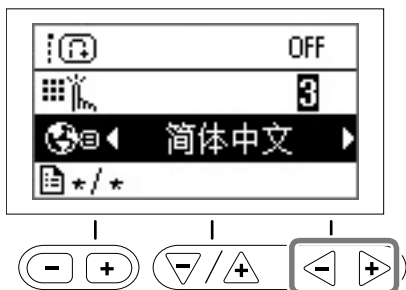



- 4 按  恢复到原始画面。

调整操作键的输入灵敏度

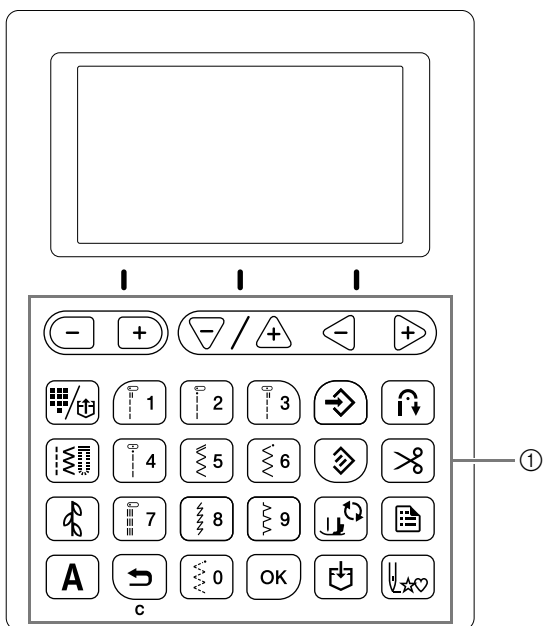
可以将操作键的灵敏度调整为五个水平。显示设置所需水平的设置画面。



① 操作键

- 1 按 .
- 2 在设置画面中选择  (输入灵敏度)。

- 3 按 “-” 或 “+” 键调整输入灵敏度。

- 设置的值越小，键的灵敏度越小；设置的值越大，键的灵敏度越大。默认设置是“3”。

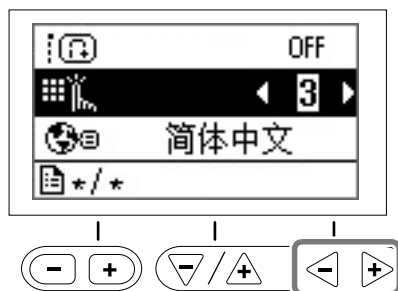

注释

- 如果使用静电触摸笔，我们建议选择最高设置。
- 调整输入灵敏度时，按任一数字键可查看灵敏度。按键响应时，指示灵敏度的设置值将闪烁。

如果按操作键时机器不响应

关闭机器，按住  (针位置按钮) 并开机重置设置。显示设置画面，然后再次调整设置。

绕线 / 安装梭芯

注意

- 只能使用专为本机设计的梭芯（零件号：SA156，SFB：XA5539-151）。使用其它梭芯可能会导致人身受伤或损坏本机器。
- 附带的梭芯是本机专用的梭芯。若使用其它型号附带的梭芯，缝纫机可能无法正常运转。只能使用所附带的或同类型的梭芯（零件号：SA156，SFB：XA5539-151）。SA156 是 Class15 类型的梭芯。

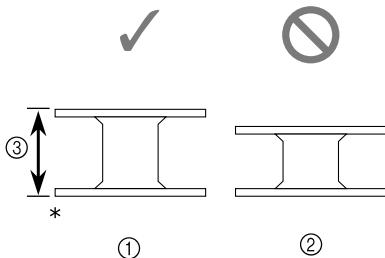

* 由塑料制成

- ① 本型号
- ② 其它型号
- ③ 11.5 毫米

备注

- 如果已连接脚踏控制器，可以使用该控制器开始和停止梭芯绕线。

梭芯绕线

本节介绍如何将线绕到梭芯上。

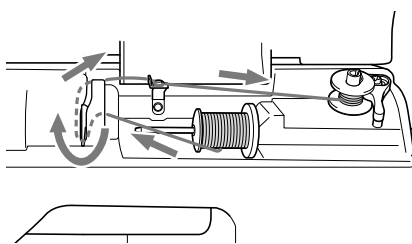
**1 打开顶盖。**

- 2 将梭芯放在梭芯绕线轴上，使轴上的弹片与梭芯中的切槽吻合。按下梭芯直到其卡到位置。

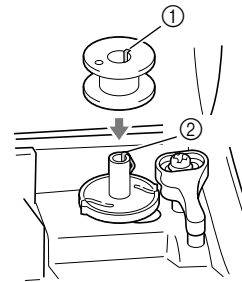

- ① 切槽
- ② 梭芯绕线轴弹簧

- 3 沿着箭头方向滑动梭芯绕线器直到其卡到位置。

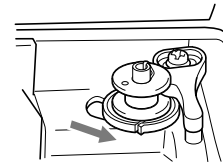

- “开始 / 停止”按钮亮橙灯。

- 4 取下轴上的线筒盖。

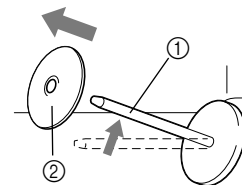

- ① 线筒轴
- ② 线筒盖

- 5 将用于梭芯的线筒放到线筒轴上。

将线筒滑到轴上，使线筒放水平并将线从底部拉至前端。

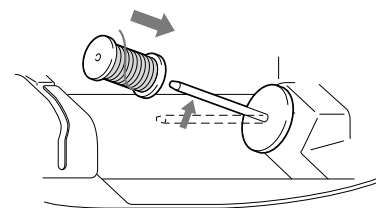

- 若线筒未固定使线无法正确展开，线可能会缠在线筒轴上。

6 将线筒盖滑到线筒轴上。

如图所示将线筒盖尽可能向右滑动，圆面朝左。

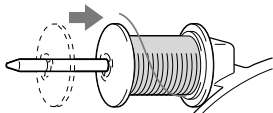

注意

- 若线筒或线筒盖安装不正确，线可能会缠结在线筒轴上，导致断针。
- 有三种尺寸的线筒盖，可让您选择与正在使用的线筒尺寸最适合的线筒盖。若线筒盖对于使用中的线筒太小，线可能会缠在线筒的线槽上或者可能损伤机器。使用单锥形线筒时，请使用线筒插入物（单锥形线筒）。有关线筒插入物（单锥形线筒）的详细信息，请参见第 B-16 页上的“备注”。

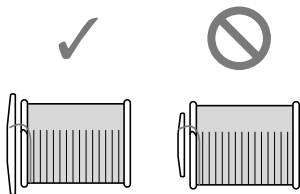

备注

- 使用以下线筒时，请使用小线筒盖，并在盖和线筒间保持较小的空隙。

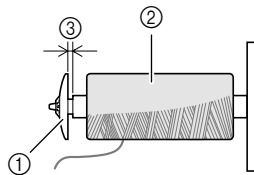

- ① 线筒盖（小）
- ② 线筒（交叉缠绕的线）
- ③ 空隙

- 使用透明尼龙线或金属线等易松开的线时，将线筒放到线筒轴上之前，请先将线筒网罩在线筒上。若线筒网太长，请将其折叠以适合线筒尺寸。

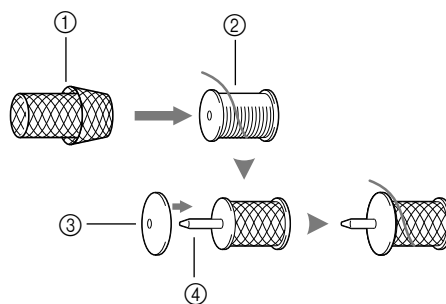

- ① 线筒网
- ② 线筒
- ③ 线筒盖
- ④ 线筒轴

- 如果在线筒轴上插入了内核直径为 12 毫米，高度为 75 毫米的线筒，请使用线筒插入物（单锥形线筒）。

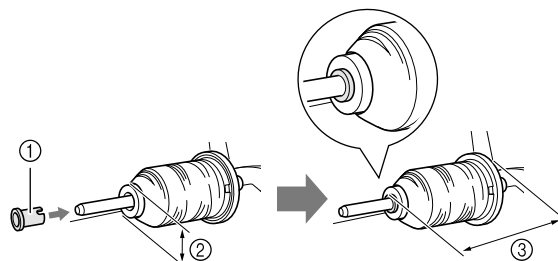

- ① 线筒插入物（单锥形线筒）
- ② 12 毫米
- ③ 75 毫米

- 7 如图所示，用右手抓住线筒附近的线，同时用左手拉出线，然后将线从导线槽盖后面穿到前面。

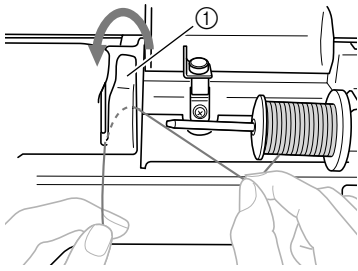

① 导线槽盖

- 8 将线从导线槽导板下面穿过，然后拉出到右侧。

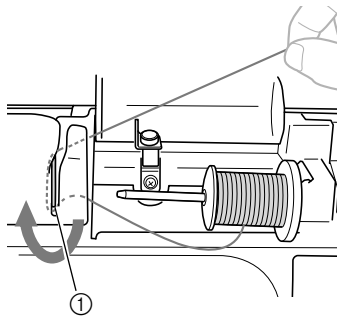

① 导线槽导板

- 9 将线从导线槽的轴下穿过，然后将其在预张力盘下逆时针卷绕。

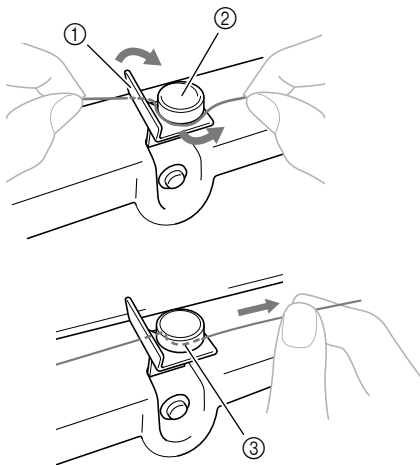

① 导线槽
② 预张力盘
③ 尽量将线拉紧



注释

- 确认线从预张力盘下穿过。

- 10 用左手抓住线的同时，用右手将拉出的线在线筒上顺时针卷绕五次或六次。

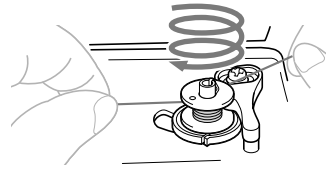

注释

- 请确保线筒和梭芯之间的线已拉直。
- 请务必将线顺时针卷绕在梭芯上，否则线会缠结在梭芯绕线轴上。

- 11 让线头穿入梭芯绕线座的线槽，然后将线拉到右侧，剪断多余线头。

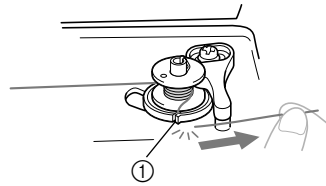

① 梭芯绕线座中的线槽
(配有内置切线刀)

⚠ 注意

- 请务必按说明剪断线。缠绕梭芯时，如果没有使用内置在梭芯绕线座槽中的切线刀将线剪断，线会在梭芯中缠结，或在梭芯线要用完时导致弯针或断针。

- 12 将缝制速度控制器滑到右侧。

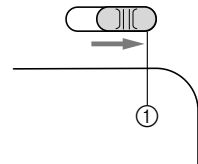

① 速度控制器



注释

- 梭芯绕线速度因梭芯上所缠绕线的类型而异。

- 13 开机。

- 14 按“开始 / 停止”按钮一次开始缠绕梭芯。
插入脚踏控制器时，踏下脚踏控制器。

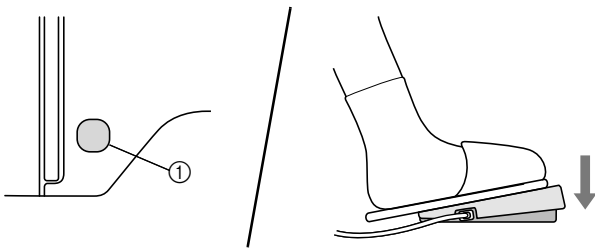

① “开始 / 停止”按钮

注释

- 在梭芯上缠绕透明尼龙线时，应在梭芯缠至 1/2 到 2/3 时停止缠线。如果梭芯缠满透明尼龙线，线压可能会使塑料梭芯产生裂痕。这会导致针迹不规则或梭芯损坏。

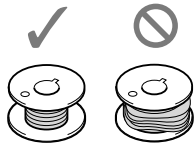

- 15 梭芯绕线变慢时，按一下“开始 / 停止”按钮停止机器。
插入脚踏控制器时，将脚从脚踏控制器上挪开。

注意

- 梭芯绕线变慢时，停止机器，否则机器可能会损坏。

- 16 使用剪刀将卷绕在梭芯周围的线的线头剪断。

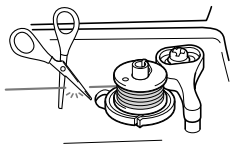

- 17 将梭芯绕线轴滑向左侧，然后从轴上取下梭芯。

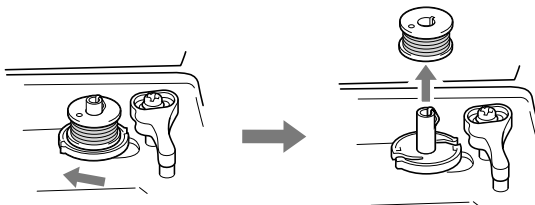

备注

- 如果将梭芯绕线轴设置为右侧，针将不移动。（无法进行缝制。）

- 18 将缝制速度控制器滑动到所需的缝制速度位置。

- 19 从线筒轴上取下梭芯线的线筒。

备注

- 当机器启动或将线绕在线筒后转动手轮时，机器将发出“咔嚓”一声响；这不是故障。

安装梭芯

安装绕有线的梭芯。

只需在内旋梭中插入梭芯并将线穿过针板盖上的线槽，不用拉起梭芯线，可直接开始缝制。

备注

- 有关在打褶皱或自由绉缝时拉起梭芯线进行缝制的详细信息，请参见第 B-25 页上的“拉起梭芯线”。

注意

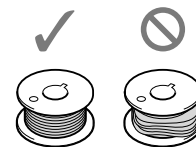

- 使用已正确绕线的梭芯，否则针可能会断裂或者线张力可能不正确。



- 插入或更换梭芯之前，请务必按下操作面板中的 （压脚 / 换针键）以锁定所有按键和按钮，否则如果按下“开始 / 停止”按钮或任何其它按钮导致机器启动，可能会导致受伤。

- 1 按 （针位置按钮）一次或两次抬起针，然后放低压脚拨杆。

2 按 。

- 如果压脚抬起时按 ，将出现错误信息。放低压脚。
- 画面将更改，所有键和操作按钮将锁定（除外）。



3 抬起压脚拨杆。

4 将梭芯盖插销滑到右侧。

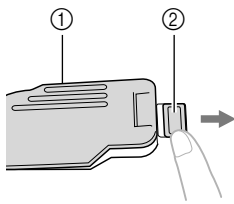

- ① 梭芯盖
② 插销

5 取下梭芯盖。

6 用右手握住梭芯，使线向左侧展开，然后用左手握住线的末端。然后，用右手将梭芯放置到内旋梭中。

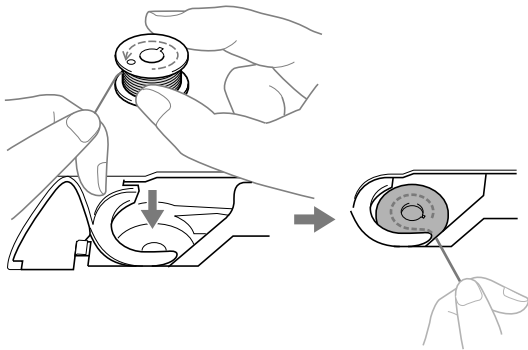

7 用右手按下梭芯 (1)，然后用左手将线的末端拽到针板盖凸起物的周围 (2)。

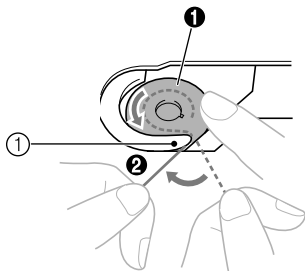

- ① 凸起部位

⚠ 注意

- 请务必用手指按住梭芯，正确展开梭芯线，否则可能会断线或者线张力可能会不正确。

📖 备注

- 内旋梭周围的标记指示梭芯线应穿过内旋梭的顺序。请务必按指示给机器穿线。

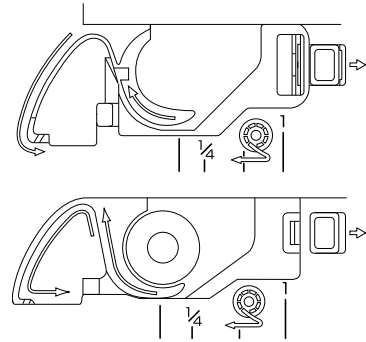

8 用右手轻按下梭芯 (1)，然后将线穿过针板盖的线槽 (2)，然后用左手轻轻拉出 (3)。

- 梭芯线进入内旋梭张力弹簧中。

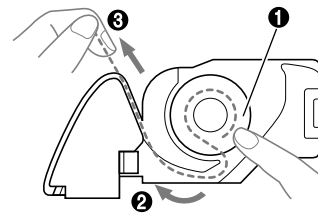

9 用右手轻按下梭芯 (1)，用左手继续将线穿过线槽 (2)。然后用切线刀裁断线 (3)。

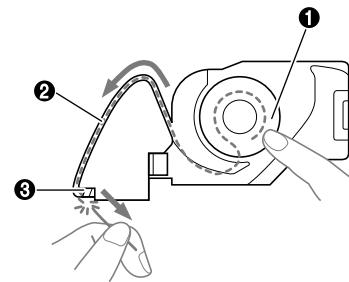

 **注释**

- 如果线未正确插入内旋梭上的张力调节弹簧，可能导致线张力不正确。

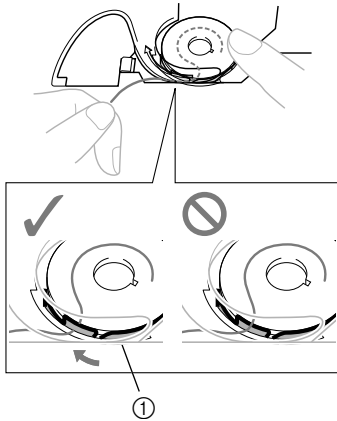

① 张力调节弹簧

10 重新盖上梭芯盖。

将梭芯盖左下角的凸起部位插入，然后轻轻地按下右侧。

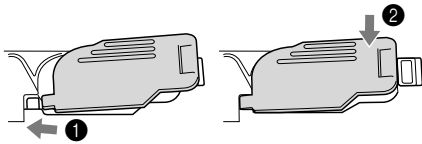

→ 这样便完成了梭芯穿线。

下面，我们来为面线穿线。继续第 B-21 页上的“面线穿线”中的步骤。

 **备注**

- 不用拉起梭芯线，可直接开始缝制。若要在开始缝制之前拉起梭芯线，请按照第 B-25 页上的“拉起梭芯线”中的步骤将线拉起。

11 按  解锁所有键和按钮。

面线穿线

注意

- 有三种尺寸的线筒盖，可让您选择与正在使用的线筒尺寸最适合的线筒盖。若线筒盖对于使用中的线筒太小，线可能会缠在线筒的线槽上或断裂。使用单锥形线筒时，请使用线筒插入物（单锥形线筒）。有关为线选择线筒盖的详细信息，请参阅第 B-16 页。

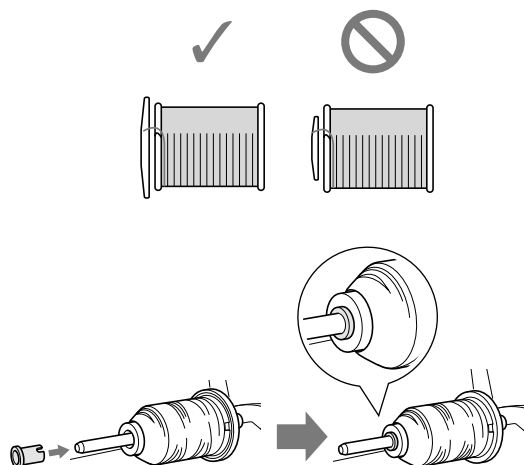

- 进行面线穿线时，请仔细按照如下说明进行操作。如果面线穿线不正确，可能会导致线缠结或弯针或断针。
- 请勿使用 20 号或以下的线。
- 请使用正确的针线组合。有关正确针线组合的详细信息，请参见第 B-28 页上的“布料 / 线 / 针组合”。

面线穿线

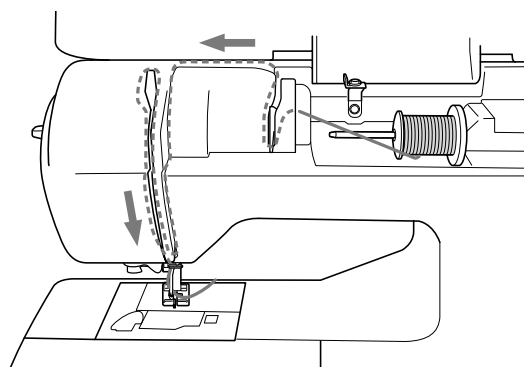

→ 进行面线穿线时，请仔细按照如下说明进行操作。

- 1 打开机器。
- 2 抬起压脚拨杆以抬起压脚。

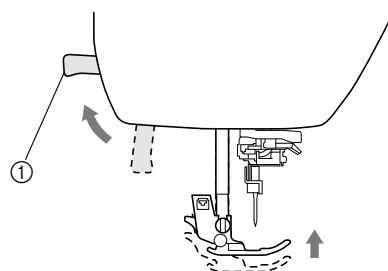

- ① 压脚拨杆
→ 面线挡板打开，可以为机器穿线。

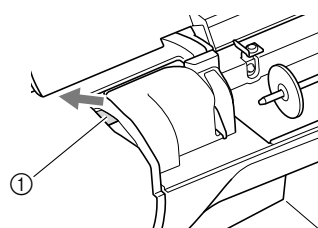

- ① 挡板

注释

- 若压脚未抬起，机器将无法穿线。

- 3 按 \updownarrow （针位置按钮）一次或两次，将针抬起。

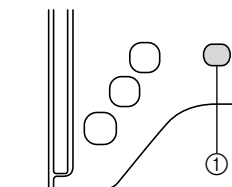

- ① 针位置按钮
→ 如下图所示，手轮上的标记在顶部时，针会被正确地抬起。检查手轮，如果此标记未在该位置，按 \updownarrow （针位置按钮）直到其到达该位置。



- ① 手轮上的标记

4 取下轴上的线筒盖。

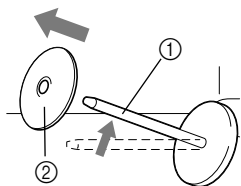

- ① 线筒轴
- ② 线筒盖

5 将线筒放在线筒轴上。

将线筒滑到轴上，使线筒放水平并将线从底部拉至前端。

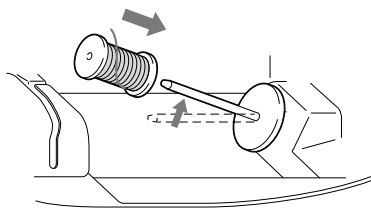

⚠ 注意

- 若线筒或线筒盖放置不正确，线可能会缠在线筒轴上或导致断针。

6 将线筒盖滑到线筒轴上。

如图所示将线筒盖尽可能向右滑动，圆面朝左。

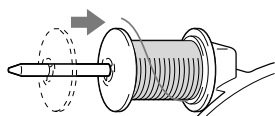

7 用右手轻轻抓住线的同时，用左手拉出线，然后将线从导线槽盖后面穿到前面。

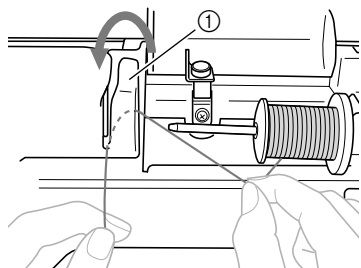

- ① 导线槽盖

8 用右手轻轻抓住线，将线从导线槽盖板下面穿过，然后上拉。

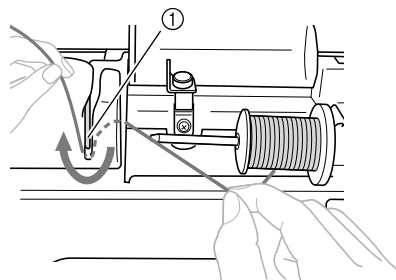

- ① 导线槽盖板

9 以如下所示的顺序将线穿过线通道。

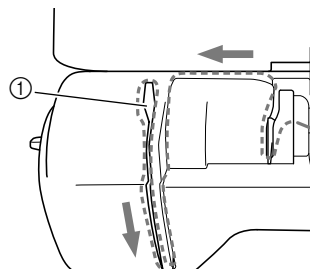

- ① 挡板

💡 注释

- 如果压脚已放低并且已关闭挡板，便无法为缝纫机穿线。请务必抬起压脚以打开挡板，再为缝纫机穿线。另外，取下面线前，请务必抬起压脚以打开挡板。
- 本缝纫机配有可让您检查挑线杆位置的窗口。从此窗口中查看并检查线是否正确地从挑线杆穿过。

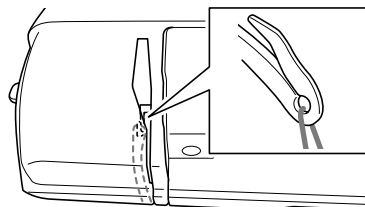

10 放低压脚。

11 按 。

- 如果压脚抬起时按 ，将出现错误信息。放低压脚。

→ 画面将更改，所有键和操作按钮将锁定（除外）。



12 将线从针杆导线钩后面穿过。

如图所示，只要用左手抓住线，然后用右手送线，就可以很容易地将线从针杆导线钩背后穿过。确认线从针杆导线钩的翼片左侧穿过。

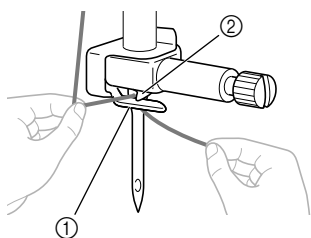

- ① 针杆导线钩
- ② 翼片

13 抬起压脚拨杆。

穿线

备注

- 穿线器可用于缝纫机专用针 75/11 到 100/16。
- 翼针或双针不能使用穿线器。
- 当使用透明尼龙单丝线等线或特殊线时，不推荐使用穿线器。
- 如果穿线器无法使用，请参见第 B-24 页上的“手工穿线（不使用穿线器）”。

1 将穿过针杆导线钩的线头拉到左侧，然后将线穿过穿线器导线槽的切槽 ①，从前面牢牢地拉出线，将其一直插入标记为“7”的穿线器导线槽盘的线槽中 ②。

- 确认线从穿线器导线槽的切槽中穿过。

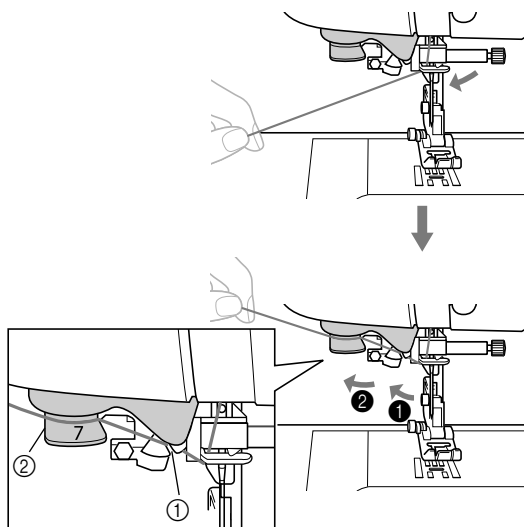

- ① 穿线器导线槽的切槽
- ② 穿线器导线槽盘

2 在缝纫机左侧用切线刀将线剪断。

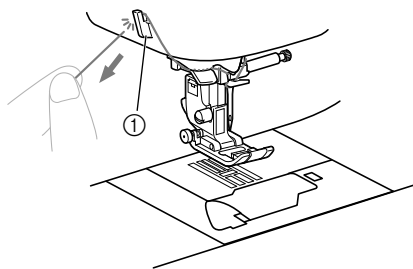

- ① 切线刀

注释

- 如果线已穿过并且无法正常剪断，请放低压脚拨杆以便在剪断线前将线固定到位。如果执行了此操作，请跳过步骤 ③。
- 使用金属线等易松开的线时，如果将线剪断可能会很难将线穿入针眼。因此，不要使用切线刀，而要将线穿过穿线器导线槽盘（标记“7”）后，拉出约 8 厘米（约 3 英寸）左右。

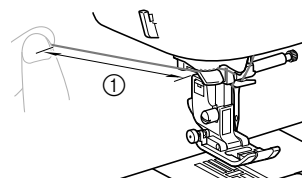

- ① 8 厘米（约 3 英寸）或更多

3 放低压脚拨杆，以放低压脚。

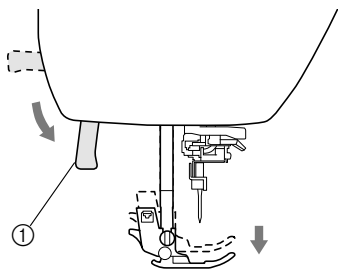

① 压脚拨杆

4 放低缝纫机左侧的穿线器拨杆直到听见咔嚓一声响，然后慢慢地将拨杆转回到原始位置。

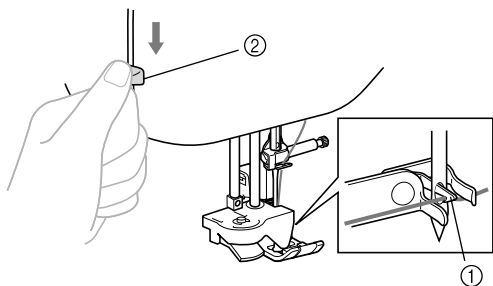

① 线钩
② 穿线器拨杆

→ 线钩旋转，将线从针孔中穿过。



注释

- 若未将针抬起至最高位置，穿线器将无法穿线。逆时针旋转手轮直到针达到最高位置。如第 B-21 页的步骤 3 所示，手轮上的标记在顶部时，针会被正确地抬起。

5 拉动从针眼中穿过的线时请小心。

若线并未完全穿过，而在针眼中形成了线圈，请小心地从针孔中拉出线圈，以将线头拉出。

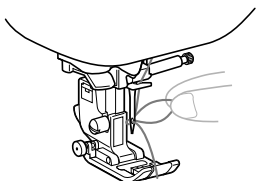

注意

- 将线拉出时，请勿过分用力，否则可能会导致断针或弯针。

6 抬起压脚拨杆，从压脚下方穿出线头，然后将线拉出 5 厘米左右并拉向缝纫机后部。

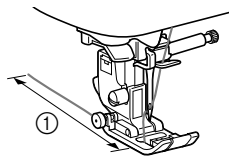

① 约 5 厘米

7 按 解锁所有键和按钮。

手工穿线（不使用穿线器）

在使用透明尼龙线等特殊线、翼针或双针等无法使用穿线器的情况时，按下面的说明穿线。

1 让缝纫机从针杆导线钩穿过。

- 有关详细信息，请参见第 B-21 页上的“面线穿线”。

2 放低压脚拨杆。

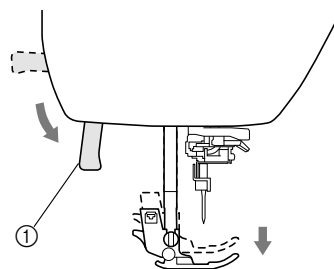

① 压脚拨杆

3 将线从前向后穿过针孔。

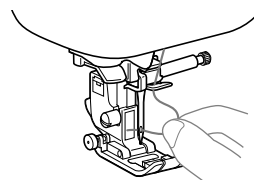

4 抬起压脚拨杆，从压脚下方穿出线头，然后将线拉出 5 厘米左右并拉向缝纫机后部。

5 按 解锁所有键和按钮。

拉起梭芯线

打皱褶时或自由绉缝前，请首先按下面的说明拉起梭芯线。

- 1 请参见(第 B-21 页)上的“面线穿线”将面线穿过机器并为针穿线。
- 2 按照“安装梭芯”(第 B-18 页)中的步骤 4 到 6 安装梭芯将梭芯插入内旋梭。
- 3 将梭芯线穿过导线槽。
请勿用切线刀剪断线。

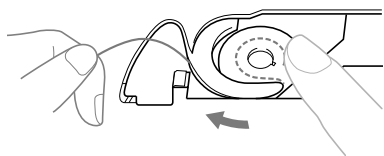

- 4 用左手轻轻抓住面线，按 \downarrow (针位置按钮) 两次将针放下后再抬起。

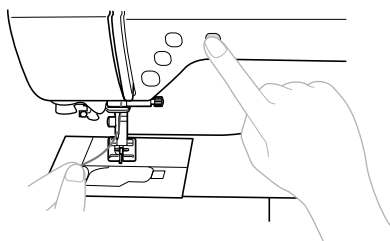

→ 梭芯线卷绕在面线周围并可以拉起。

- 5 小心向上拉起面线，将梭芯线线头拉出。

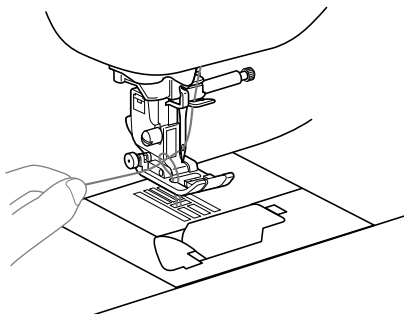

- 6 上拉梭芯线，然后将线头通过压脚下面拉向机器后部 10 厘米 (4 英寸) 左右。

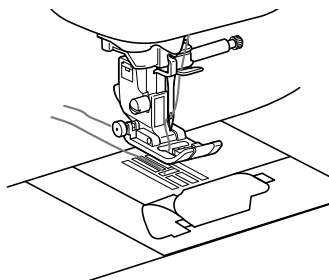

- 7 重新盖上梭芯盖。

将梭芯盖左下角的凸起部位插入，然后轻轻地按下右侧。

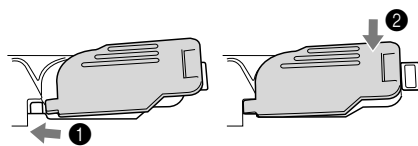

B

准备工作

使用双针

使用双针时，可以使用两种不同的线缝制相同针迹的两条平行线。两种面线应该具有相同的厚度和质量。请务必使用双针、水平线筒轴和适用的线筒盖。

有关可以使用双针缝制的针迹的详细信息，请参见从第 B-45 页开始的“针迹设置表”。

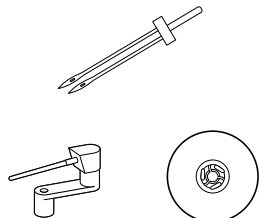



备注

- 通常，双针也用于创建细褶。请向附近的 Brother 授权经销商购买适合您缝纫机的选购细褶压脚 (SA194, F069: XF5832-001)。

注意

- 仅可使用双针 (2/11 针，零件号: X59296-121)。使用其它规格的机针可能会断针或损坏缝纫机。
- 切勿使用弯曲的针。弯曲的针很容易断裂，并可能导致受伤。
- 双针不能使用穿线器。如果对双针使用了穿线器，可能会损坏缝纫机。

1 按 并安装双针。

- 如果压脚抬起时按 ，将出现错误信息。放低压脚。
- 画面将更改，所有键和操作按钮将锁定 ( 除外)。



- 有关安装针的详细信息，请参见第 B-29 页上的“更换机针”。

2 给左针孔穿面线。

- 有关详细信息，请参见第 B-21 页上的“面线穿线”的步骤 ① 到 ⑫。

3 使用面线为左针手工穿线。

将线从前向后穿过针孔。

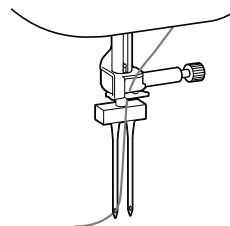

4 将水平线筒轴插入到梭芯绕线轴上。

插入水平线筒轴，使其与梭芯绕线轴垂直。

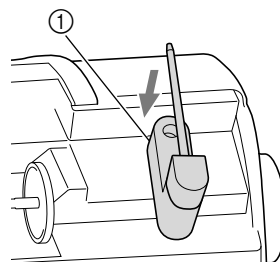

① 梭芯绕线轴

5 向左旋转线筒轴，使其水平。

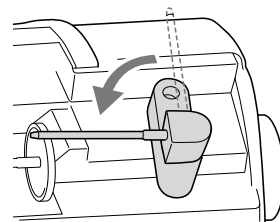

6 将右侧针的面线线筒放在水平线筒轴上，然后用线筒盖固定。

线从线筒底部的前侧展开。

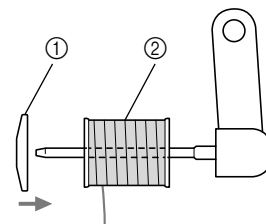

① 线筒盖
② 线筒

7 按照与左侧面线穿线同样的方法进行面线穿线。

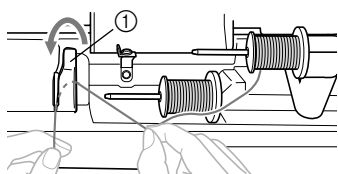

① 导线槽盖

- 有关详细信息，请参见第 B-21 页上的“面线穿线”的步骤 7 到 9。

8 不从针杆导线钩穿线，给右针手工穿线。

将线从前向后穿过针孔。

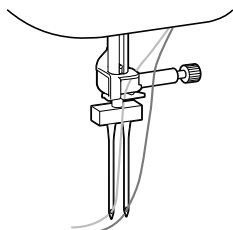

- 双针不能使用穿线器。如果对双针使用了穿线器，可能会损坏缝纫机。

9 安装曲折压脚“J”。

- 有关更换压脚的详细信息，请参见第 B-31 页上的“更换压脚”。

注意

- 当使用双针时，请务必安装曲折压脚“J”。如果针迹皱在一起，请使用交织字母压脚“N”或安装衬纸。

10 按  解锁所有按键和按钮，然后选择针迹。

- 有关针迹选择，请参见第 B-35 页上的“选择针迹花样”。
- 有关使用双针的针迹，请参见第 B-45 页上的“针迹设置表”。

注意

- 使用双针时，务必选择合适的针迹，否则可能导致断针或缝纫机损坏。

11 在设置画面中选择  (双针)。

12 将双针模式设置为“ON”。

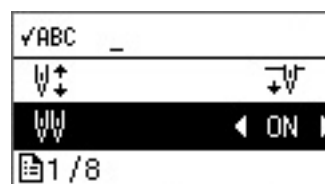
13 按 。

注意

- 使用双针时，务必设定双针设置，否则可能会断针或损坏缝纫机。

14 开始缝制。

- 有关开始缝制的详细信息，请参见第 B-34 页上的“开始缝制”。

→ 针迹的两条线平行缝制在一起。

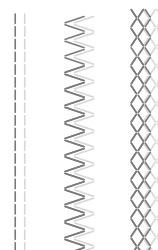

注释

- 改变缝制方向时，先按  (针位置按钮) 从布料上抬起针，然后再抬起压脚拨杆并转动布料。

注意

- 双针处于布料下方时请勿尝试转动布料，否则可能会断针或损坏缝纫机。

布料 / 线 / 针组合

- 本机适用的针：家用缝纫机针（尺寸 65/9 - 100/16）
 - * 数值越大，针越粗。数值越小，针越细。
- 本机适用的线：30 - 90 号
 - * 请勿使用 20 号以下的线。这可能导致机器故障。
 - * 数值越小，线越粗。数值越大，线越细。
- 所使用的缝纫机针和线取决于布料的类型和厚度。请参照下表选择适合布料缝制的线和针。
 - 下表所示的组合可作为一般指导原则使用。请务必在作品实际使用的布料层数和布料类型上试缝制针迹。
 - 机针是消耗品。为安全起见并获得最佳效果，我们建议定期更换机针。有关更换机针的条件的详细信息，请参见第 B-29 页上的“检查针的状况”。
- 原则上，对轻质布料使用细针和细线，对重质布料使用粗针和粗线。
- 选择适合布料的针迹，然后调整针迹长度。缝制轻质布料时，可以让针迹更细（更短）。缝制重质布料时，可以让针迹更粗（更长）。（第 B-40 页）

有关缝制伸缩布料的详细信息，请参见“缝纫”一节的“缝制伸缩布料”。

布料种类 / 应用	线		针号	针迹长度 [毫米 (英寸)]
	类型	线号		
轻质布料	涤纶线	60 - 90	65/9 - 75/11	细针迹 1.8-2.5 (1/16-3/32)
	棉线、丝线	50 - 80		
中质布料	涤纶线	60 - 90	75/11 - 90/14	常规针迹 2.0-3.0 (1/16-1/8)
	棉线、丝线	50 - 60		
重质布料	涤纶线、棉线	30	100/16	粗针迹 2.5-4.0 (3/32-3/16)
	涤纶线	60	90/14 - 100/16	
	棉线、丝线	30 - 50		
伸缩布料 (织物等)	棉线、涤纶线、 丝线	50	圆头针 75/11 - 90/14	适合布料厚度的设置
用于针迹线	涤纶线、棉线	30	90/14 - 100/16	适合布料厚度的设置
		50 - 60	75/11 - 90/14	

■ 透明尼龙线

不管使用什么样的布料或线，都使用家用缝纫机针迹线。

⚠ 注意

- 上面表格中显示合适的布料、线和针的组合。如果布料、线和针组合不正确，尤其在使用细针（如针号为 65/9 到 75/11）缝制厚布料（如粗斜棉布）时，针可能会弯曲或断裂。此外，针迹可能会不均匀或褶皱，或发生跳针。

更换机针

请务必遵守下列有关如何处理针的注意事项。不遵守这些注意事项是非常危险的，例如，可能会断针或损坏缝纫机。请务必阅读并严格遵守下面的指示。

⚠ 注意

- 只能使用推荐的家用缝纫机专用机针。使用其它规格的机针可能会断针或损坏缝纫机。
- 切勿使用弯曲的针。弯曲的针很容易断裂，并可能导致受伤。

检查针的状况

使用弯曲的针缝制是非常危险的，因为针可能会在操作缝纫机时断裂。

使用针之前，将针平坦的一面放在某平面上，检查针与平面的距离是否均匀。

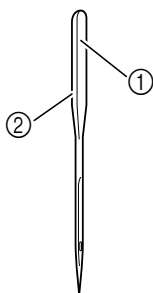

- ① 平坦面
- ② 针类型标记

⚠ 注意

- 如果针与平面的距离不均匀，则表示针已弯曲。请勿使用弯曲的针。

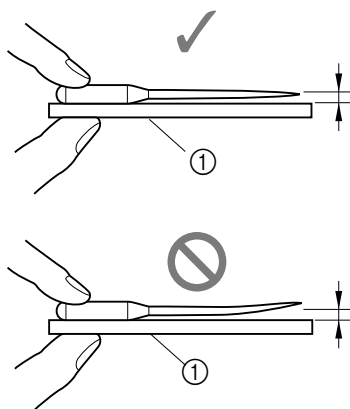

- ① 平面

☀ 注释

- 出现以下四种情况时，需要更换机针：
 - ① 低速试缝制期间，机针进入布料时发出异响。（针尖可能断裂。）
 - ② 出现跳针。（机针可能弯曲。）
 - ③ 完成一件作品（如，一件衣服）后。
 - ④ 用完三卷缠满的梭芯线后。

更换机针

使用螺丝刀以及根据“检查针的状况”中的说明确定为笔直的机针。

- 1 按 （针位置按钮）一次或两次，将针抬起。
- 2 在压脚下放置布料或纸张，盖住针板中的孔。

☀ 注释

- 更换机针之前，用布料或纸盖住针板中的孔，防止针掉入机器中。

- 3 放低压脚。
 - 4 按 。
 - 如果压脚抬起时按 ，将出现错误信息。放低压脚。
- 画面将更改，所有键和操作按钮将锁定（除外）。



5 用左手握针，然后用螺丝刀朝自身方向（逆时针）转动针夹螺丝，将针卸下。

- 用盘状螺丝刀可松开或拧紧针夹螺丝。

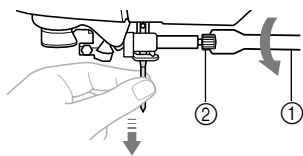

- ① 螺丝刀
- ② 针夹螺丝

- 当松开或拧紧针夹螺丝时，请勿过分用力，否则可能会损坏缝纫机的某些部分。

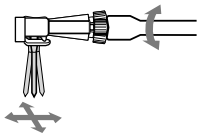

6 让针平坦的一面朝向缝纫机的背面，将针插入，直到顶住针挡为止。

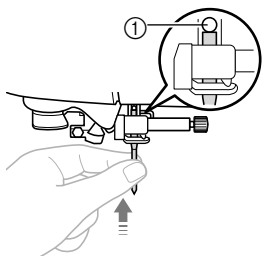

- ① 针挡

7 用左手握针，然后用螺丝刀将针夹螺丝拧紧。朝缝纫机的后面旋转螺丝（顺时针）。

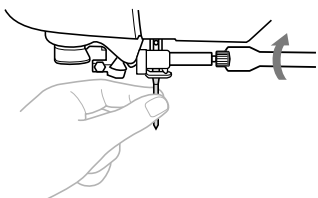

▲ 注意

- 插入机针时，请务必插到顶住针挡为止，并用螺丝刀拧紧针夹螺丝，否则针可能会断裂或导致损伤。

8 按  解锁所有键和按钮。

更换压脚

注意

- 使用适用于要缝制的针迹类型的压脚，否则针可能会碰到压脚，导致弯针、断针。
- 只能使用专为本缝纫机而设计的压脚。使用其它压脚可能会导致人身受伤或损坏本缝纫机。

更换压脚

1 按  (针位置按钮) 一次或两次，将针抬起。

2 放低压脚。

3 按 。

- 如果压脚抬起时按 ，将出现错误信息。放低压脚。

→ 画面将更改，所有键和操作按钮将锁定 ( 除外)。



4 抬起压脚拨杆。

5 按住压脚支架后部的黑色按钮。

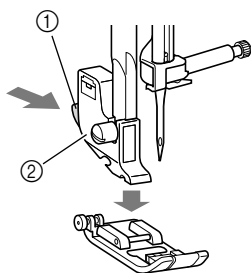

- ① 黑色按钮
- ② 压脚支架

6 在支架下面放置不同的压脚，使压脚轴与支架中的切槽对齐。

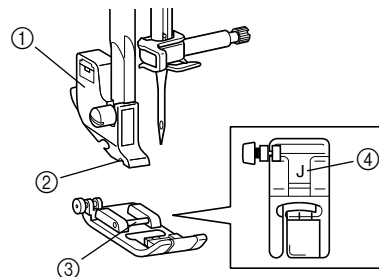

- ① 压脚支架
- ② 切槽
- ③ 压脚轴
- ④ 压脚类型

7 慢慢放低压脚拨杆，使压脚轴卡到压脚支架切槽中。

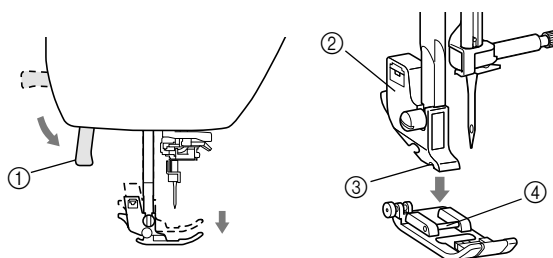

- ① 压脚拨杆
 - ② 压脚支架
 - ③ 切槽
 - ④ 压脚轴
- 连接压脚。

8 抬起压脚拨杆，检查压脚连接是否牢固。

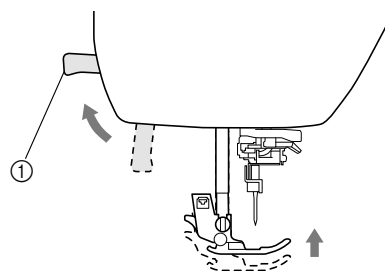

- ① 压脚拨杆

9 按  解锁所有键和按钮。

注释

- 选择针迹时，应该使用的压脚图标出现在画面中。开始缝制前，检查是否安装了正确的压脚。如果安装了错误的压脚，请安装合适的压脚。

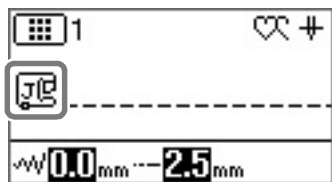

-  曲折压脚 “J”
-  交织字母压脚 “N”
-  包边压脚 “G”
-  钮孔压脚 “A”
-  暗缝针迹压脚 “R”
-  钉钮压脚 “M”
-  侧切刀压脚 “S”

- 有关对所选针迹应使用的压脚的详细信息，请参见第 B-45 页上的“针迹设置表”。

卸下和安装压脚支架

当清洁缝纫机或安装不使用压脚支架的压脚，如同步压脚和绗缝压脚时，请卸下压脚支架。用螺丝刀卸下压脚支架。

1 按 [U]。

- 如果压脚抬起时按 [U]，将出现错误信息。放低压脚。
- 画面将更改，所有键和操作按钮将锁定 ([U] 除外)。



2 卸下压脚。

- 有关详细信息，请参见第 B-31 页上的“更换压脚”。

3 用螺丝刀松动压脚支架螺丝。

朝缝纫机的后面旋转螺丝（逆时针）。

- 用盘状螺丝刀也可以松开或拧紧压脚支架螺丝。

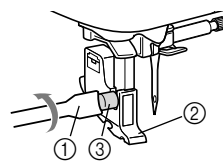

- ① 螺丝刀
- ② 压脚支架
- ③ 压脚支架螺丝

■ 安装压脚支架

1 按 [U]。

- 如果压脚抬起时按 [U]，将出现错误信息。放低压脚。
- 画面将更改，所有键和操作按钮将锁定 ([U] 除外)。

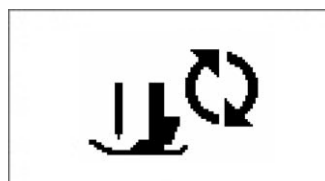

2 抬起压脚拨杆。

3 将压脚支架与压脚拨杆的左下侧对齐。

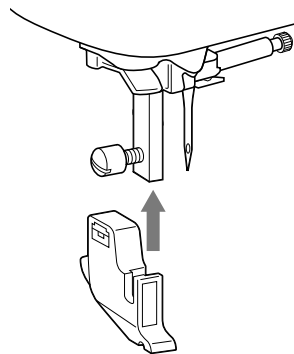

4 右手固定压脚支架，左手使用螺丝刀拧紧螺丝。

朝自身方向旋转螺丝（顺时针）。

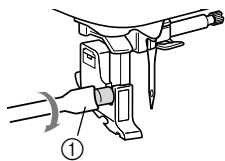

① 螺丝刀

⚠ 注意

- 请务必拧紧压脚支架螺丝，否则压脚支架可能会掉落并且针可能会碰到支架，导致弯针或断针。

**注释**

- 如果没有正确安装压脚支架，线张力将不正确。

第 2 章 开始缝制

缝制

注意

- 操作机器时，请特别注意针的位置。此外，注意手不要接触任何移动的部分如针和手轮，否则可能会导致受伤。
- 缝制时请勿用力拉推布料，否则可能导致受伤或断针。
- 切勿使用弯曲的针。弯曲的针很容易断裂，并可能导致受伤。
- 注意不要让针碰到珠针，否则可能会导致弯针或断针。

针迹选择方法

可以从以下可用方法中选择针迹。

可以通过直接选择（按特定针迹的指定键）或数字选择（输入针迹花样的编号）来选择针迹花样。

有关可用针迹类型的详细信息，请参见快速操作指南。

直接选择

直接选择包含以下两种针迹模式。每按  一次会切换模式。

预设实用针迹



最常用的实用针迹已分配至数字键。只需按指定的键即可选择这些针迹。有关详细信息，请参见第 B-51 页上的“预设实用针迹”。

保存的花样



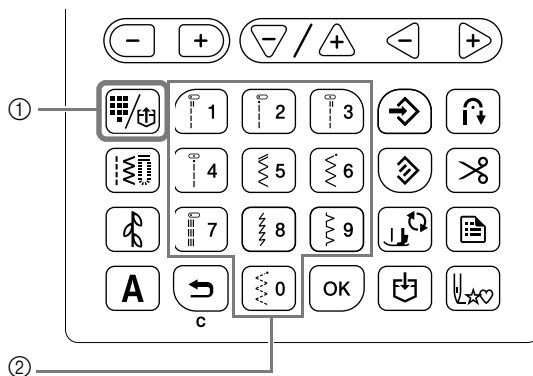

常用花样和组合花样可以保存到机器的存储器中并使用 （预设实用针迹 / 保存花样键）轻松地进行检索。有关详细信息，请参见“装饰性缝制”一节的“保存花样”和“检索花样”。



- ① 预设实用针迹 / 保存花样键
- ② 数字键

数字选择

按 （实用针迹键）、（装饰针迹键）或 **A**（文字针迹键）选择针迹模式后，使用数字键输入所需针迹的编号。

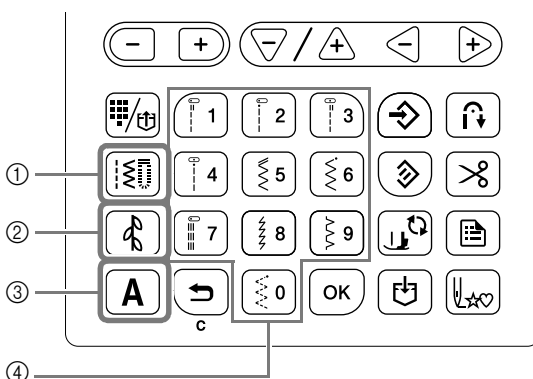



- ① 实用针迹键
- ② 装饰针迹键
- ③ 文字针迹键
- ④ 数字键

实用针迹

 有各种实用针迹供选择，包括直线针迹、包边针迹和钮孔针迹。

装饰针迹

有三种装饰针迹模式：装饰针迹 1 模式 、装饰针迹 2 模式  和装饰针迹 3 模式 。

有关详细信息，请参见“装饰性缝制”一节的“选择针迹花样”。

□ [A] 文字针迹

有五种文字针迹模式：Gothic 字体模式 [AB]、手写字体模式 [A]、轮廓线字体模式 [A]、Cyrillic 字体模式 [A] 和日文字体模式 [あい]。

有关详细信息，请参见“装饰性缝制”一节的“选择针迹花样”。

选择针迹花样

■ 选择实用针迹时

1 按 []。

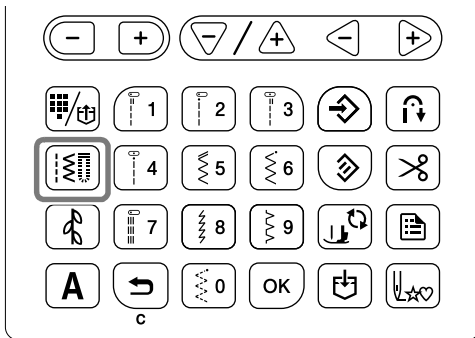

→ [] 将显示在 LCD 画面的左上角。

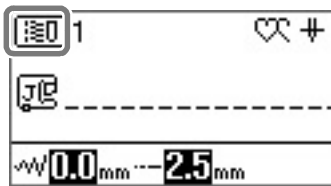

2 使用数字键输入所需针迹的编号。

- 有关每种针迹的编号，请参见第 B-45 页上的“针迹设置表”或快速操作指南。
- 对于针迹 01 至 09，使用数字键输入一位数字，然后按 [OK]，也可以选择针迹。
- 使用一位数字时如果数字输入不正确，按 [] 删除输入的数字。

→ 所选针迹将显示在 LCD 画面上。

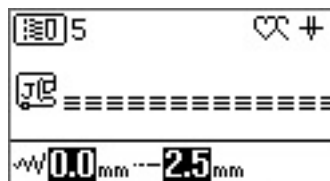

■ 从预设实用针迹中选择时

由于各种针迹已分配至数字键，只需按指定的数字键即可选择这些针迹。

1 查看 [] 是否显示在画面的左上角。

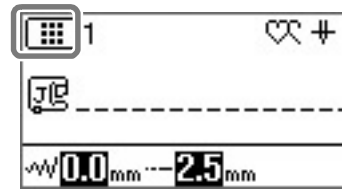

如果显示不同的图标，按 []。

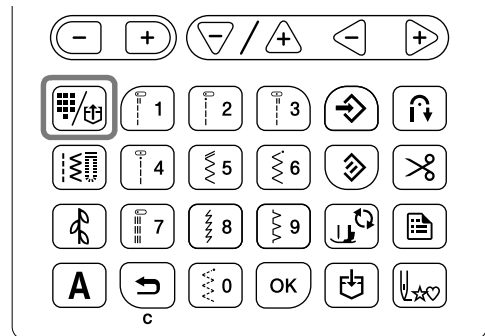

2 按印有所需针迹的数字键。

■ 选择文字 / 装饰针迹时

在操作面板上按 [] 或 [A] 所需的次数后，输入数字。

有关详细信息，请参见“装饰性缝制”一节的“选择针迹花样”。

缝制针迹

- 1 打开主电源，然后按  (针位置按钮) 将针抬起。
- 2 根据第 B-35 页上的“选择针迹花样”中所述的步骤选择所需针迹。
- 3 必要时指定自动反向 / 加固针迹的设置并调整针迹长度等。
 - 有关调整针迹宽度和长度的详细信息，请参见第 B-40 页上的“设置针迹宽度”和第 B-40 页上的“设置针迹长度”。



注释

- 选择针迹时，所需压脚图标出现在画面中。开始缝制前，检查是否安装了正确的压脚。如果安装了错误的压脚，请安装合适的压脚。

- 4 安装压脚。
 - 有关更换压脚的详细信息，请参见第 B-31 页上的“更换压脚”。

⚠ 注意

- 请始终使用正确的压脚。如果使用了错误的压脚，针可能会碰到压脚，导致断针或弯针，进而造成人身伤害。
请参见第 B-45 页了解推荐的压脚。

- 5 将布料放在压脚下。用左手握住布料和线，然后逆时针旋转手轮或按  (针位置按钮) 将针放在缝制开始位置。

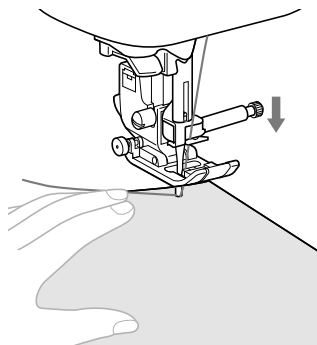

备注

- 只有在无法送入布料或缝制厚接缝时才需要按下曲折压脚“J”左侧的黑色按钮。有关详细信息，请参见“缝纫”一节的“缝制厚布料”。通常，不按黑色按钮便可直接缝制。

- 6 放低压脚。
无需拉起梭芯线。
- 7 使用缝制速度控制器来调整缝制速度。
缝制期间可以使用此控制器调整缝制速度。

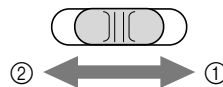

- ① 快
- ② 慢

- 8 按“开始 / 停止”按钮开始缝制。
用手轻轻引导布料。

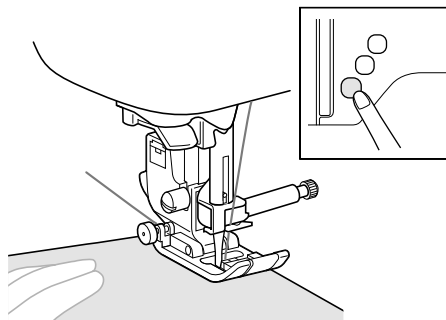

备注

- 使用脚踏控制器时，无法通过按“开始 / 停止”按钮开始缝制。

- 9 再次按“开始 / 停止”按钮停止缝制。

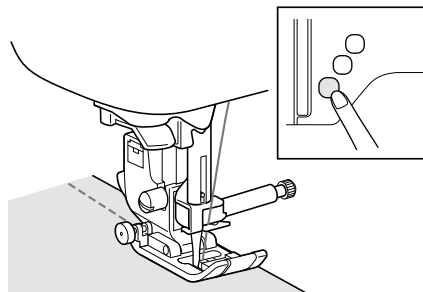

- 10 按  (切线刀按钮) 修剪面线和底线。

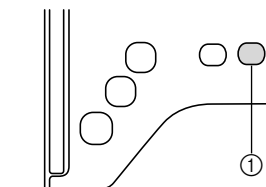

- ① 切线刀按钮
→ 针将自动恢复到上方位置。

⚠ 注意

- 请勿在切线后按 \otimes （切线刀按钮）。否则可能会发生缠线、断针或损坏本机。
- 请勿在机器中未放置布料或机器运行时按 \otimes （切线刀按钮）。线可能会缠绕，导致损坏。



注释

- 剪断尼龙单丝线或其它装饰线时，请在缝纫机侧部使用切线刀。

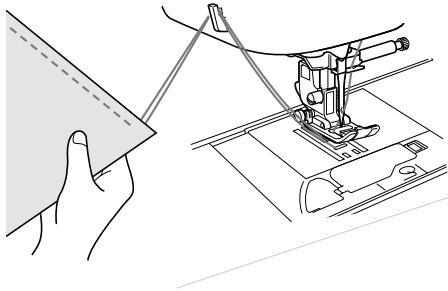

- 11 针停止移动时，抬起压脚并取下布料。

■ 使用脚踏控制器

还可以使用脚踏控制器开始和停止缝制。

⚠ 注意

- 请勿让布料裁片和灰尘在脚踏控制器上堆积。否则可能会导致火灾或触电。



备注

- 使用脚踏控制器时，无法通过按“开始/停止”按钮开始缝制。
- 可以使用脚踏控制器开始和停止梭芯绕线。

- 1 关闭机器。

- 2 将脚踏控制器插头插入缝纫机上的插口。

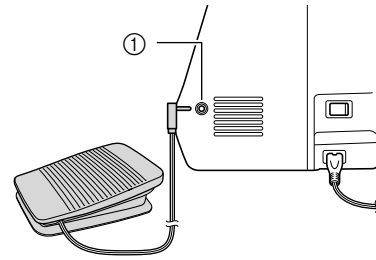

- ① 脚踏控制器插口

- 3 开机。

- 4 慢慢地踩下脚踏控制器开始缝制。

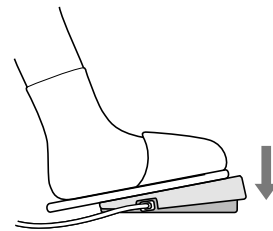



备注

- 使用缝制速度控制器设置的速度是脚踏控制器的最大缝制速度。

- 5 松开脚踏控制器可停止机器。



缝制加固针迹

在缝制的开始和结束处通常需要反向 / 加固针迹。可以使用  (反向针迹按钮) 缝制反向 / 加固针迹 (请参见第 B-45 页上的“反向按钮”列下的“针迹设置表”)。

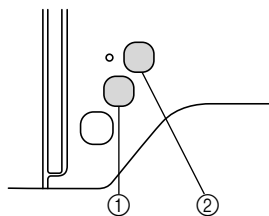
按  (加固针迹按钮) 时, 机器将在该位置缝制 3 到 5 个加固针迹, 然后停止。



- ① 反向针迹按钮
- ② 加固针迹按钮

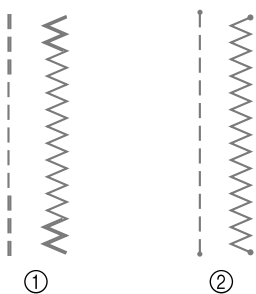

如果选择自动加固针迹, 在按下“开始 / 停止”按钮时, 将在缝制开始处自动缝制反向针迹 (或加固针迹)。按  (反向针迹按钮) 或  (加固针迹按钮) 在缝制的结束处自动缝制反向针迹或加固针迹。



- ① 反向针迹
- ② 加固针迹

按下按钮时执行的操作因所选花样而异。请参见第 B-38 页上的“自动加固针迹”中的表格。

备注

- 在缝制文字 / 装饰针迹花样时按下  (加固针迹按钮), 可通过完整的图案结束缝制, 而不是在针迹图案的中间结束缝制。
-  (加固针迹按钮) 左侧的绿灯在机器缝制完整图案时将亮起, 在缝制停止时自动熄灭。

自动加固针迹

选择针迹图案后, 在缝制前打开自动加固针迹功能, 机器将在缝制的开始和结束处自动缝制加固针迹 (或反向针迹, 取决于针迹图案)。请参见第 B-39 页中的表格。

- 1 选择针迹花样。
- 2 按  设置自动加固针迹功能。

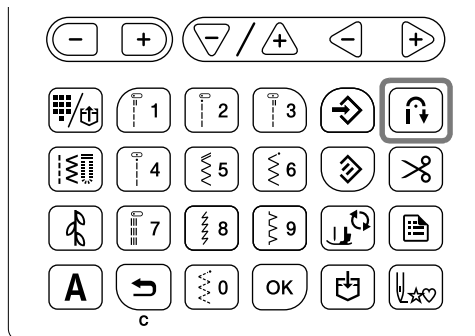

→ 该键将点亮。

备注

- 某些针迹如钮孔针迹和套结针迹需要在缝制开始处使用加固针迹。如果选择了这些针迹, 机器将自动开启此功能 (选择针迹后该键将点亮)。

- 3 将布料放置在开始位置, 开始缝制。

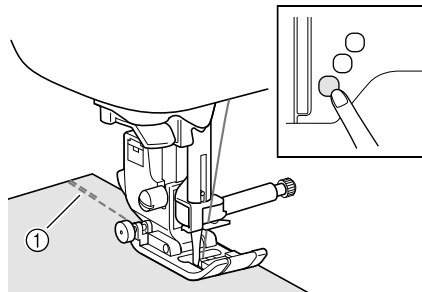



- ① 反向针迹 (或加固针迹)
- 机器将自动缝制反向针迹 (或加固针迹), 然后继续缝制。

备注

- 选择以下针迹后, 机器将在针迹的开始处自动缝制反向针迹。



- 如果按“开始 / 停止”按钮暂停缝制, 再次按该按钮可继续。机器将不再缝制反向 / 加固针迹。

4 按  (反向针迹按钮) 或  (加固针迹按钮)。

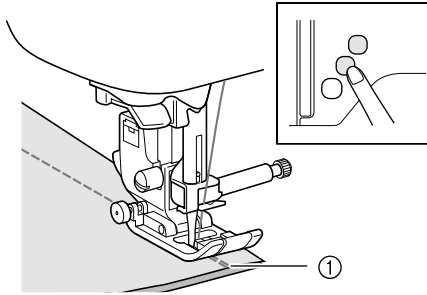







① 反向针迹 (或加固针迹)
→ 机器将缝制反向针迹 (或加固针迹), 然后停止。

 备注

- 若要关闭自动加固针迹功能, 按 , 让该键不再点亮。

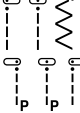
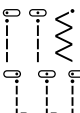
按下按钮时执行的操作因所选花样而异。请参见下表了解按下按钮时所执行操作的详细信息。

	反向针迹按钮 	加固针迹按钮 
选择下列等针迹时自动加固针迹功能未激活: 	机器开始缝制针迹, 只在按住反向针迹按钮时才会缝制反向针迹。	在按住加固针迹按钮时会缝制 3 到 5 个加固针迹。
选择下列等针迹时自动加固针迹功能已激活: 	机器在缝制的开始和结束处缝制反向针迹。	机器在缝制的开始处缝制反向针迹, 在结束处缝制加固针迹。
选择下列等针迹时自动加固针迹功能未激活: 	机器开始缝制针迹, 只在按住反向针迹按钮时才会缝制反向针迹。*	机器开始缝制针迹, 在按住加固针迹按钮时会缝制 3 到 5 个加固针迹。
选择下列等针迹时自动加固针迹功能已激活: 	机器在缝制的开始处缝制加固针迹, 在结束处缝制反向针迹。*	机器在缝制的开始和结束处缝制加固针迹。
选择直线针迹或曲折针迹以外的实用针迹时自动加固针迹功能未激活。	在按住反向针迹按钮时会缝制 3 到 5 个加固针迹。	在按住加固针迹按钮时会缝制 3 到 5 个加固针迹。
选择直线针迹或曲折针迹以外的实用针迹时自动加固针迹功能已激活。	机器在缝制的开始和结束处缝制加固针迹。	机器在缝制的开始和结束处缝制加固针迹。
选择文字 / 装饰针迹时自动加固针迹功能未激活。	机器开始缝制, 然后在按住反向针迹按钮时缝制加固针迹。	机器在开始处开始缝制, 然后在按下加固针迹按钮后完成花样并在缝制结束处缝制加固针迹。
选择文字 / 装饰针迹时自动加固针迹功能已激活。	机器在开始处缝制加固针迹, 在按下反向针迹按钮时缝制加固针迹。	机器在开始处缝制加固针迹, 然后在按下加固针迹按钮后完成花样并在缝制结束处缝制加固针迹。

* 如果设置画面中的  (加固优先) 设置为“ON”, 会缝制加固针迹而不是反向针迹。

设定针迹

本机预设了每种针迹的针迹宽度和针迹长度的默认设置。某些型号还会预设每种针迹面线张力的默认设置。但是，按照本节所述的步骤可以更改其设置或对其进行调整。



注释

- 如果针迹更改设置后未保存就关闭机器或选择另一种针迹，那么针迹设置将恢复到其默认设置。请参见第 B-42 页上的“保存针迹设置”。

设置针迹宽度

可以将针迹宽度（曲折针迹宽度）调整为更宽或更窄。

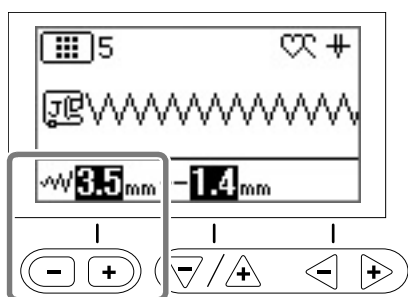

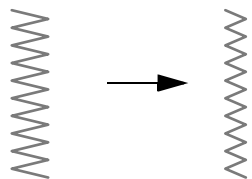

每按一次“-”，可以让曲折针迹更窄。

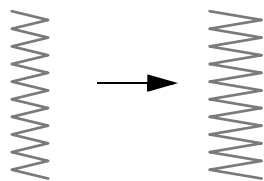

每按一次“+”，可以让曲折针迹更宽。



备注

- 按  将设置恢复到其默认设置。
- 如果选择了直线针迹或三重伸缩针迹，改变针迹宽度会改变针的位置。增加宽度针将向右移动，减小宽度针将向左移动。
-  表示无法调整设置。

注意

- 调整针迹宽度之后，朝自身方向（逆时针）慢慢转动手轮，检查针是否会碰到压脚。如果针碰到压脚，可能会弯曲或断裂。

设置针迹长度

可以调整针迹长度，使针迹调整为更粗糙（更长）或更精细（更短）。

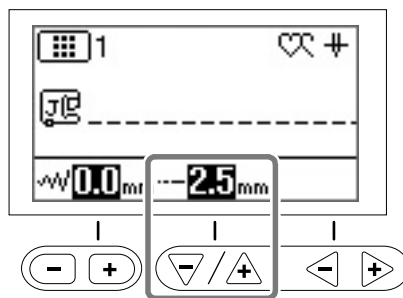

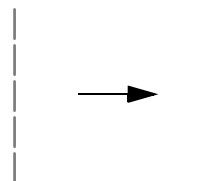

每按一次“-”，可以让针迹更细（更短）。

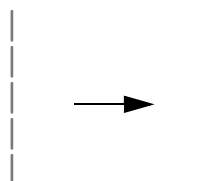

每按一次“+”，可以让针迹更粗（更长）。



备注

- 按  将设置恢复到其默认设置。
-  表示无法调整设置。

设置线张力

根据使用的布料和线，您可能需要改变线张力。

正确的线张力

面线和梭芯线应在布料的中间位置附近交叉。从布料的正面应只能看到面线，并且从布料的反面应只能看到梭芯线。

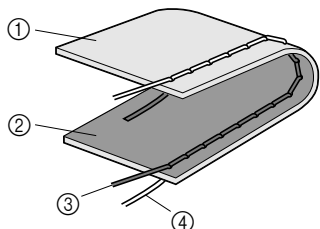

- ① 布料的反面
- ② 布料的正面
- ③ 面线
- ④ 梭芯线

面线太紧

如果从布料的正面可看到梭芯线，则说明面线太紧。放松线张力。



注释

- 如果梭芯线没有正确穿线，面线可能会太紧。在这种情况下，请参见第 B-18 页上的“安装梭芯”并为梭芯线重新穿线。

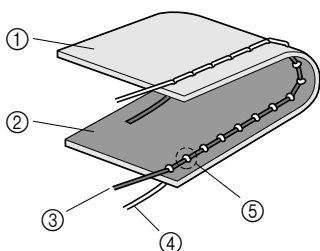

- ① 布料的反面
- ② 布料的正面
- ③ 面线
- ④ 梭芯线
- ⑤ 从布料的正面可看到梭芯线。

面线太松

如果从布料的反面可看到面线，则说明面线太松。拉紧线张力。



注释

- 如果面线没有正确穿线，面线可能会太松。在这种情况下，请参见第 B-21 页上的“面线穿线”并为面线重新穿线。

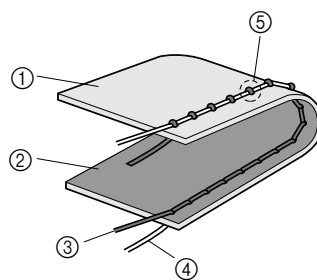

- ① 布料的反面
- ② 布料的正面
- ③ 面线
- ④ 梭芯线
- ⑤ 从布料的反面可看到面线。



注释

- 如果面线未正确绕线或者梭芯未正确安装，则不可能设定正确的线张力。如果无法获得正确的线张力，请重新为面线穿线并正确放入梭芯。

调整线张力

使用线张力键（适用于配有线张力键的型号。请参见第 B-8 页）

使用“-”和“+”键。
每按“-”键一次，应用的张力将变小。
每按“+”键一次，应用的张力将变大。

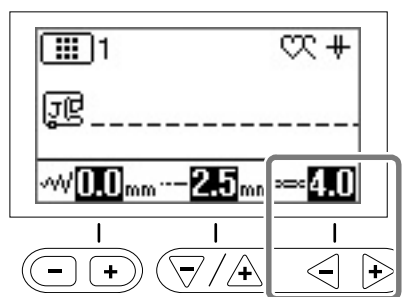

备注

- 按  将设置恢复到其默认设置。

使用线张力转盘（适用于配有线张力转盘的型号。请参见第 B-8 页）

向左推动线张力转盘将放松线的张力。

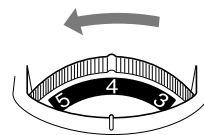

向右推动线张力转盘将拉紧线的张力。

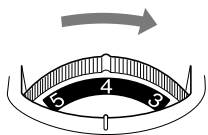

保存针迹设置

如果想要保存某个针迹的特定设置以供今后使用，改变设置后按 将新设置保存到所选针迹中。

本功能仅供实用针迹使用。

若要为直线针迹使用 2.0 毫米的针迹长度

1 选择直线针迹。

2 将针迹长度设定为 2.0 毫米。

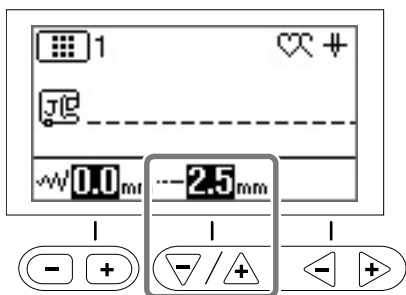

3 按 .

- 若要将所选针迹花样重设为其默认设置，请按 ，然后按 .

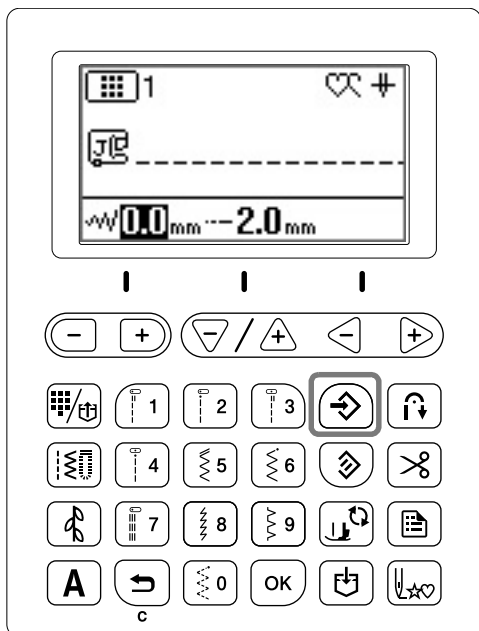

注释

- 下一次选择相同的直线针迹时，针迹长度被设定为 2.0 毫米。
- 不仅会保存更改的设置，还会保存针迹宽度（曲折针迹宽度）和针迹长度。对于配有线张力键的型号，即使面线张力的设置未更改，也会进行保存。选择相同的针迹花样时，即使缝纫机被关闭也会显示最后保存的设置。如果再次改变设置，或者按下了 （重设）将设置重设为其默认设置，除非再次按 （存储器），否则新的设置也不会被保存。即使按下了 （重设），编程自动剪线和自动反向 / 加固针迹的设置也不会被重设。

有用的功能

自动剪线



可以将缝纫机设定缝纫结束后自动剪断线。这叫做“编程自动剪线”。如果设定了编程自动剪线，也会设定自动反向/加固针迹。

1 开机。

2 选择针迹。

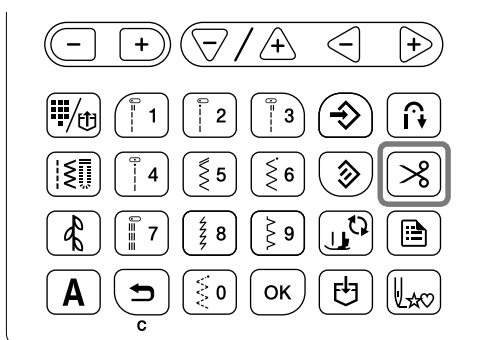
- 有关选择针迹的详细信息，请参见第 B-35 页上的“选择针迹花样”。



3 按 。

→  和  点亮，并且机器设定为编程自动剪线和自动反向/加固针迹。

- 若要关闭编程自动剪线，请按 。

4 将布料放到位，然后按“开始/停止”按钮一次。



→ 缝制反向针迹或加固针迹后，开始缝制针迹。

5 一旦达到针迹的结尾，按 （反向针迹按钮）或 （加固针迹按钮）一次。



如果选择了包含加固针迹的钮孔针迹和套结针迹，则不需要此操作。

→ 完成反向针迹或加固针迹时，缝纫机停止缝制并且线被剪断。



- 按“开始/停止”按钮的位置。
- 按 （反向针迹按钮）或 （加固针迹按钮）的位置。
- 在此剪断线。

备注

- 如果在缝制过程中按“开始/停止”按钮，则不会进行编程自动剪线。在针迹结束处按 （反向针迹按钮）或 （加固针迹按钮）才会进行编程自动剪线。
- 如果关闭电源，编程自动剪线设置将被取消。



镜像针迹

可以缝制水平镜像针迹（左和右）。

1 开机。

2 选择针迹。

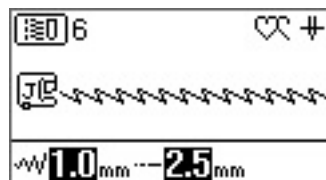
- 有关选择针迹的详细信息，请参见第 B-35 页上的“选择针迹花样”。

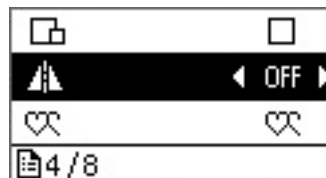
3 在设置画面中选择 （镜像图像）。

- 4 将  (镜像图像) 设置为“ON”。

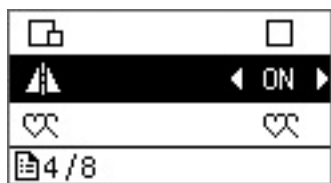

- 5 按 。

→  显示在画面上，画面上显示的花样将被镜像。



- 若要关闭镜像针迹，将设置画面中的“水平镜像”设为“OFF”。



备注

- 取决于所选针迹，钮孔针迹等可能无法进行镜像。
- 缝纫机关闭时，镜像设置将被取消。

调整压脚压力

可以在设置画面上调整压脚压力（压脚施加到布料上的压力）。数值越大，压力越大。正常缝制的压力设置为“3”。

- 1 在设置画面中选择  (压脚压力)。

- 2 按“-”或“+”键调整压力。

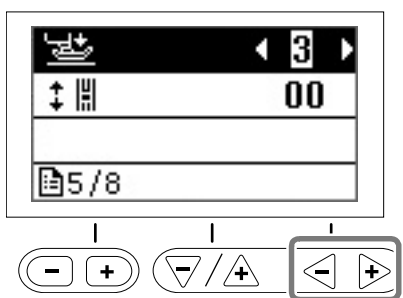

无需手动抬起压脚

使用膝抬压脚杆，可以用膝盖抬起和放低压脚，这样便可腾出双手专注于缝纫。



安装膝抬压脚杆

- 1 关闭机器。

- 2 将膝抬压脚杆插入缝纫机前面右下角的安装槽。

将膝抬压脚杆上的凸起与安装槽中的切槽对齐，然后将膝抬压脚杆插到底。

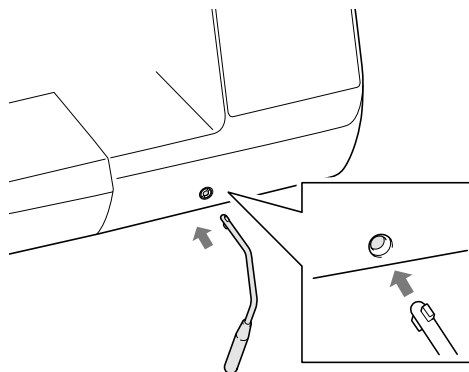

注释

- 如果膝抬压脚杆未完全插入安装槽，它可能会在缝纫机运行时掉出。

使用膝抬压脚杆

- 1 停下缝纫机。

- 缝纫机正在运行时请勿使用膝抬压脚杆。

- 2 用膝盖将膝抬压脚杆按到右侧。

将膝抬压脚杆保持按到右侧的位置。

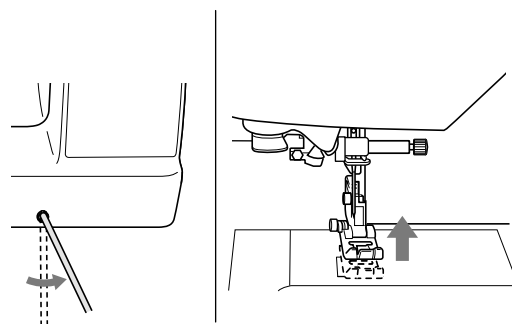

→ 压脚被抬起。

- 3 松开膝抬压脚杆。

→ 放低压脚。

⚠ 注意

- 缝制时，将膝盖远离膝抬压脚杆。如果缝纫机正在运行时膝抬压脚杆被按下，针可能会断裂或者可能会损坏缝纫机。

针迹设置表

在下表中列出了实用针迹的应用、针迹长度和宽度以及是否可以使用双针。
此表适用于几种型号（型号 3、2 和 1）。请参见快速操作指南了解机器型号。

*1 可以直接选择机器数字键上印有的花样。有关详细信息，请参见第 B-51 页上的“预设实用针迹”。

*2 对于自由绗缝，请使用开口自由绗缝压脚“O”（某些型号需选购）。

*3 激活 （自动反向 / 加固键）后，将开始以加固针迹方式进行缝制。





















如果也将设置画面的 （加固优先）设置为“ON”，机器将在缝制的结束处缝制加固针迹，然后停止。



















注释





















- 同步压脚只能用于直线或曲折针迹花样。请勿使用同步压脚缝制反向针迹。

针迹			针迹名称	压脚	应用	针迹宽度 [毫米 (英寸)]		针迹长度 [毫米 (英寸)]		双针	反向按钮
	型号 3 和 2	型号 1				自动 手动	自动 手动				
	针迹编号										
	01* ¹	01* ¹	直线针迹（左）	J* ²	一般缝制、缝制皱褶或细褶等	0.0 (0) 0.0 - 7.0 (0 - 1/4)	2.5 (3/32) 0.2 - 5.0 (1/64 - 3/16)	是 (J)	反向		
	02* ¹	02* ¹	直线针迹（左）	J* ²	一般缝制、缝制皱褶或细褶等	0.0 (0) 0.0 - 7.0 (0 - 1/4)	2.5 (3/32) 0.2 - 5.0 (1/64 - 3/16)	是 (J)	反向* ³		
	03* ¹	03* ¹	直线针迹（中）	J* ²	一般缝制、缝制皱褶或细褶等	3.5 (1/8) 0.0 - 7.0 (0 - 1/4)	2.5 (3/32) 0.2 - 5.0 (1/64 - 3/16)	是 (J)	反向		
	04* ¹	04* ¹	直线针迹（中）	J* ²	一般缝制、缝制皱褶或细褶等	3.5 (1/8) 0.0 - 7.0 (0 - 1/4)	2.5 (3/32) 0.2 - 5.0 (1/64 - 3/16)	是 (J)	反向* ³		
	05* ¹	05* ¹	三重伸缩针迹	J* ²	加固和装饰针迹线的一般缝制	0.0 (0) 0.0 - 7.0 (0 - 1/4)	2.5 (3/32) 0.4 - 5.0 (1/64 - 3/16)	是 (J)	加固		
	06* ¹	06* ¹	直筒针迹	J* ²	加固针迹、缝制和装饰应用	1.0 (1/16) 0.0 - 7.0 (0 - 1/4)	2.5 (3/32) 0.4 - 5.0 (1/64 - 3/16)	是 (J)	加固		
	07	-	装饰针迹	N* ²	装饰针迹、针迹线	0.0 (0) 0.0 - 7.0 (0 - 1/4)	2.5 (3/32) 0.4 - 5.0 (1/64 - 3/16)	是 (J)	加固		
	08	07	疏缝针迹	J* ²	疏缝	0.0 (0) 0.0 - 7.0 (0 - 1/4)	型号 3 和 2: 20 (3/4) 5 - 30 (3/16 - 1-3/16) 型号 1: -	否	加固		
	09* ¹	08* ¹	曲折针迹	J* ²	用于包边、修补。	3.5 (1/8) 0.0 - 7.0 (0 - 1/4)	1.4 (1/16) 0.0 - 5.0 (0 - 3/16)	是 (J)	反向		
	10* ¹	09* ¹	曲折针迹	J* ²	用于包边、修补。	3.5 (1/8) 0.0 - 7.0 (0 - 1/4)	1.4 (1/16) 0.0 - 5.0 (0 - 3/16)	是 (J)	反向* ³		
	11	10	曲折针迹（右）	J* ²	从右针位置开始，在左侧进行曲折缝制。	3.5 (1/8) 2.5 - 5.0 (3/32 - 3/16)	1.4 (1/16) 0.3 - 5.0 (1/64 - 3/16)	是 (J)	反向* ³		

针迹			针迹名称	压脚	应用	针迹宽度 [毫米 (英寸)]		针迹长度 [毫米 (英寸)]		双针	反向按钮
	型号 3 和 2	型号 1				自动	手动	自动	手动		
	12	-	曲折针迹 (左)	J*2	从左针位置开始, 在右侧进行曲折缝制。	3.5 (1/8) 2.5 - 5.0 (3/32 - 3/16)	1.4 (1/16) 0.3 - 5.0 (1/64 - 3/16)	是 (J)	反向*3		
	13	11	2段弹性曲折针迹	J*2	包边(中质和伸缩布料)、胶带和松紧带	5.0 (3/16) 0.0 - 7.0 (0 - 1/4)	1.0 (1/16) 0.2 - 5.0 (1/64 - 3/16)	是 (J)	反向*3		
	14*1	12*1	3段弹性曲折针迹	J*2	包边(中质、重质和伸缩布料)、胶带和松紧带	5.0 (3/16) 0.0 - 7.0 (0 - 1/4)	1.0 (1/16) 0.2 - 5.0 (1/64 - 3/16)	是 (J)	反向*3		
	15*1	13*1	包边针迹	G	轻质和中质布料的加固	3.5 (1/8) 2.5 - 5.0 (3/32 - 3/16)	2.0 (1/16) 0.4 - 5.0 (1/64 - 3/16)	否	加固		
	16	14	包边针迹	G	重质布料的加固	5.0 (3/16) 2.5 - 5.0 (3/32 - 3/16)	2.5 (3/32) 0.4 - 5.0 (1/64 - 3/16)	否	加固		
	17	15	包边针迹	G	中质、重质和易碎布料或者装饰针迹的加固。	5.0 (3/16) 3.5 - 5.0 (1/8 - 3/16)	2.5 (3/32) 0.4 - 5.0 (1/64 - 3/16)	否	加固		
	18	16	包边针迹	J*2	伸缩布料接缝的加固	5.0 (3/16) 0.0 - 7.0 (0 - 1/4)	2.5 (3/32) 0.4 - 5.0 (1/64 - 3/16)	是 (J)	加固		
	19	17	包边针迹	J*2	中质伸缩布料和重质布料、装饰针迹的加固	5.0 (3/16) 0.0 - 7.0 (0 - 1/4)	2.5 (3/32) 0.4 - 5.0 (1/64 - 3/16)	是 (J)	加固		
	20	18	包边针迹	J*2	伸缩布料和装饰针迹的加固	4.0 (3/16) 0.0 - 7.0 (0 - 1/4)	4.0 (3/16) 0.4 - 5.0 (1/64 - 3/16)	是 (J)	加固		
	21	19	包边针迹	J*2	伸缩编织缝边	5.0 (3/16) 0.0 - 7.0 (0 - 1/4)	4.0 (3/16) 0.4 - 5.0 (1/64 - 3/16)	否	加固		
	22	-	单针菱形包边针迹	J*2	伸缩布料加固和接缝	6.0 (15/64) 0.0 - 7.0 (0 - 1/4)	3.0 (1/8) 0.4 - 5.0 (1/64 - 3/16)	是 (J)	加固		
	23	-	单针菱形包边针迹	J*2	伸缩布料的加固	6.0 (15/64) 0.0 - 7.0 (0 - 1/4)	1.8 (1/16) 0.4 - 5.0 (1/64 - 3/16)	是 (J)	加固		
	24	20	带侧切刀压脚	S	裁切布料时缝制直线针迹	0.0 (0) 0.0 - 2.5 (0 - 3/32)	2.5 (3/32) 0.2 - 5.0 (1/64 - 3/16)	否	加固		
	25	21	带侧切刀压脚	S	裁切布料时缝制曲折针迹	3.5 (1/8) 3.5 - 5.0 (1/8 - 3/16)	1.4 (1/16) 0.0 - 5.0 (0 - 3/16)	否	加固		
	26	22	带侧切刀压脚	S	裁切布料时缝制包边针迹	3.5 (1/8) 3.5 - 5.0 (1/8 - 3/16)	2.0 (1/16) 0.4 - 5.0 (1/64 - 3/16)	否	加固		
	27	23	带侧切刀压脚	S	裁切布料时缝制包边针迹	5.0 (3/16) 3.5 - 5.0 (1/8 - 3/16)	2.5 (3/32) 0.4 - 5.0 (1/64 - 3/16)	否	加固		
	28	24	带侧切刀压脚	S	裁切布料时缝制包边针迹	5.0 (3/16) 3.5 - 5.0 (1/8 - 3/16)	2.5 (3/32) 0.4 - 5.0 (1/64 - 3/16)	否	加固		
	29	25	拼接针迹 (右)	J*2	工件 / 拼接 6.5 毫米右侧缝边	5.5 (7/32) 0.0 - 7.0 (0 - 1/4)	2.0 (1/16) 0.2 - 5.0 (1/64 - 3/16)	否	反向*3		
	30	26	拼接针迹 (中)	J*2	工件 / 拼接	—	2.0 (1/16) 0.2 - 5.0 (1/64 - 3/16)	否	反向*3		
	31	-	拼接针迹 (左)	J*2	工件 / 拼接 6.5 毫米左侧缝边	1.5 (1/16) 0.0 - 7.0 (0 - 1/4)	2.0 (1/16) 0.2 - 5.0 (1/64 - 3/16)	否	反向*3		

针迹			针迹名称	压脚	应用	针迹宽度 [毫米 (英寸)]		针迹长度 [毫米 (英寸)]		双针	反向按钮
	型号 3 和 2	型号 1				自动	手动	自动	手动		
	针迹编号										
	32	27	仿手工缝迹	J*2	使用透明尼龙线作为面线，使用与缝合作品颜色匹配的线作为梭芯线，缝制具有手工缝迹效果的缝迹。 使用较紧的面线张力进行缝制，让梭芯线从布料的正面可以看到。 使用粗细介于 90/14 与 100/16 之间的针。	0.0 (0)	0.0 - 7.0 (0 - 1/4)	2.5 (3/32)	0.4 - 5.0 (1/64 - 3/16)	否	加固
	33	28	缝贴布绣曲折针迹	J*2	在贴布绣缝迹布料上使用曲折针迹进行缝迹和缝制	3.5 (1/8)	0.0 - 7.0 (0 - 1/4)	1.4 (1/16)	0.0 - 5.0 (0 - 3/16)	否	反向*3
	34	29	缝贴布绣针迹	J*2	用于隐形贴布绣或附加滚边的缝迹	1.5 (1/16)	0.0 - 3.5 (0 - 1/8)	1.8 (1/16)	0.4 - 5.0 (1/64 - 3/16)	否	加固
	35	30	缝迹点画针迹	J*2	缝迹背景	7.0 (1/4)	0.0 - 7.0 (0 - 1/4)	1.6 (1/16)	0.4 - 5.0 (1/64 - 3/16)	否	加固
	36	31	暗缝针迹	R	卷边机织织物	00	3← - →3	2.0 (1/16)	0.4 - 5.0 (1/64 - 3/16)	否	加固
	37	32	暗缝伸缩针迹	R	卷边伸缩布料	00	3← - →3	2.0 (1/16)	0.4 - 5.0 (1/64 - 3/16)	否	加固
	38	33	毯边锁缝针迹	J	贴布绣、装饰性毯边锁缝针迹	3.5 (1/8)	0.0 - 7.0 (0 - 1/4)	2.5 (3/32)	0.4 - 5.0 (1/64 - 3/16)	是 (J)	加固
	39	34	贝壳边针迹	J*2	布料上的贝壳边针迹	4.0 (3/16)	0.0 - 7.0 (0 - 1/4)	2.5 (3/32)	0.2 - 5.0 (1/64 - 3/16)	是 (J)	加固
	40	35	缎纹扇形针迹	N*2	装饰女士衬衫衣领、手帕边缘	5.0 (3/16)	0.0 - 7.0 (0 - 1/4)	0.5 (1/32)	0.1 - 5.0 (1/64 - 3/16)	是 (J)	加固
	41	-	扇形针迹	N*2	装饰女士衬衫衣领、手帕边缘	7.0 (1/4)	0.0 - 7.0 (0 - 1/4)	1.4 (1/16)	0.4 - 5.0 (1/64 - 3/16)	否	加固
	42	36	拼接针迹	J*2	拼接针迹、装饰针迹	4.0 (3/16)	0.0 - 7.0 (0 - 1/4)	1.2 (1/16)	0.2 - 5.0 (1/64 - 3/16)	是 (J)	加固
	43	37	拼接双针锁边针迹	J*2	拼接针迹、装饰针迹	5.0 (3/16)	0.0 - 7.0 (0 - 1/4)	2.5 (3/32)	0.4 - 5.0 (1/64 - 3/16)	是 (J)	加固
	44	38	贴线缝迹	J*2	装饰针迹、装线和贴线缝迹	5.0 (3/16)	0.0 - 7.0 (0 - 1/4)	1.2 (1/16)	0.2 - 5.0 (1/64 - 3/16)	是 (J)	加固
	45	39	衣褶装饰针迹	J*2	衣褶装饰针迹、装饰针迹	5.0 (3/16)	0.0 - 7.0 (0 - 1/4)	1.6 (1/16)	0.4 - 5.0 (1/64 - 3/16)	是 (J)	加固
	46	40	羽状针迹	J*2	花式、装饰针迹	5.0 (3/16)	0.0 - 7.0 (0 - 1/4)	2.5 (3/32)	0.4 - 5.0 (1/64 - 3/16)	是 (J)	加固
	47	41	花式交叉针迹	J*2	花式、搭桥和装饰针迹	5.0 (3/16)	0.0 - 7.0 (0 - 1/4)	2.5 (3/32)	0.4 - 5.0 (1/64 - 3/16)	是 (J)	加固
	48	42	安装胶带针迹	J*2	为伸缩布料的缝边安装胶带	4.0 (3/16)	0.0 - 7.0 (0 - 1/4)	1.0 (1/16)	0.2 - 5.0 (1/64 - 3/16)	是 (J)	加固

针迹			针迹名称	压脚	应用	针迹宽度 [毫米 (英寸)]		针迹长度 [毫米 (英寸)]		双针	反向按钮
	型号 3 和 2	型号 1				自动	手动	自动	手动		
	49	43	梯形针迹	J*2	装饰针迹	4.0 (3/16) 0.0 - 7.0 (0 - 1/4)	3.0 (1/8) 0.4 - 5.0 (1/64 - 3/16)	否	加固		
	50	44	荷叶针迹	J*2	装饰顶部针迹	4.0 (3/16) 0.0 - 7.0 (0 - 1/4)	2.5 (3/32) 0.4 - 5.0 (1/64 - 3/16)	是 (J)	加固		
	51	45	装饰针迹	J*2	装饰针迹	5.5 (7/32) 0.0 - 7.0 (0 - 1/4)	1.6 (1/16) 0.4 - 5.0 (1/64 - 3/16)	是 (J)	加固		
	52	46	蛇纹针迹	N*2	装饰针迹和松紧带安装	5.0 (3/16) 0.0 - 7.0 (0 - 1/4)	1.0 (1/16) 0.2 - 5.0 (1/64 - 3/16)	是 (J)	加固		
	53	-	装饰针迹	N*2	装饰针迹和贴布绣	6.0 (15/64) 0.0 - 7.0 (0 - 1/4)	1.0 (1/16) 0.2 - 5.0 (1/64 - 3/16)	是 (J)	加固		
	54	-	装饰点画针迹	N*2	装饰针迹	7.0 (1/4) 0.0 - 7.0 (0 - 1/4)	1.6 (1/16) 0.4 - 5.0 (1/64 - 3/16)	否	加固		
	55	-	折缝针迹	N*2	装饰折缝、左侧直线三重针	1.0 (1/16) 0.0 - 7.0 (0 - 1/4)	2.5 (3/32) 0.4 - 5.0 (1/64 - 3/16)	是 (J)	加固		
	56	-	折缝针迹	N*2	装饰折缝、中心直线三重针	3.5 (1/8) 0.0 - 7.0 (0 - 1/4)	2.5 (3/32) 0.4 - 5.0 (1/64 - 3/16)	是 (J)	加固		
	57	47	折缝曲折针迹	N*2	装饰折缝、顶部针迹	6.0 (15/64) 0.0 - 7.0 (0 - 1/4)	3.0 (1/8) 0.4 - 5.0 (1/64 - 3/16)	是 (J)	加固		
	58	48	折缝针迹	N*2	装饰折缝、花边装饰细小突出纹饰针迹	3.5 (1/8) 0.0 - 7.0 (0 - 1/4)	2.5 (3/32) 0.4 - 5.0 (1/64 - 3/16)	否	加固		
	59	49	折缝针迹	N*2	装饰折缝	3.0 (1/8) 0.0 - 7.0 (0 - 1/4)	3.5 (1/8) 0.4 - 5.0 (1/64 - 3/16)	否	加固		
	60	50	折缝针迹	N*2	装饰折缝花边针迹	6.0 (15/64) 0.0 - 7.0 (0 - 1/4)	3.0 (1/8) 0.4 - 5.0 (1/64 - 3/16)	否	加固		
	61	-	折缝针迹	N*2	祖传、装饰折缝	5.0 (3/16) 0.0 - 7.0 (0 - 1/4)	3.5 (1/8) 0.4 - 5.0 (1/64 - 3/16)	否	加固		
	62	51	折缝针迹	N*2	祖传、装饰折缝	5.0 (3/16) 0.0 - 7.0 (0 - 1/4)	3.5 (1/8) 0.4 - 5.0 (1/64 - 3/16)	否	加固		
	63	-	折缝针迹	N*2	祖传、装饰折缝	5.0 (3/16) 0.0 - 7.0 (0 - 1/4)	3.5 (1/8) 0.4 - 5.0 (1/64 - 3/16)	是 (J)	加固		
	64	52	折缝针迹	N*2	祖传、装饰折缝	5.0 (3/16) 0.0 - 7.0 (0 - 1/4)	4.0 (3/16) 0.4 - 5.0 (1/64 - 3/16)	是 (J)	加固		
	65	-	折缝针迹	N*2	祖传、装饰折缝	4.0 (3/16) 0.0 - 7.0 (0 - 1/4)	2.5 (3/32) 0.4 - 5.0 (1/64 - 3/16)	是 (J)	加固		
	66	-	蜂窝针迹	N*2	祖传、装饰折缝	5.0 (3/16) 0.0 - 7.0 (0 - 1/4)	2.5 (3/32) 0.4 - 5.0 (1/64 - 3/16)	是 (J)	加固		
	67	-	蜂窝针迹	N*2	祖传、装饰折缝	6.0 (15/64) 0.0 - 7.0 (0 - 1/4)	3.5 (1/8) 0.4 - 5.0 (1/64 - 3/16)	是 (J)	加固		
	68	53	折缝针迹	N*2	祖传、装饰折缝	6.0 (15/64) 0.0 - 7.0 (0 - 1/4)	1.6 (1/16) 0.4 - 5.0 (1/64 - 3/16)	是 (J)	加固		

针迹			针迹名称	压脚	应用	针迹宽度 [毫米 (英寸)]		针迹长度 [毫米 (英寸)]		双针	反向按钮
	型号 3 和 2	型号 1				自动	手动	自动	手动		
	69	54	折缝针迹	N*2	祖传、装饰折缝	6.0 (15/64) 0.0 - 7.0 (0 - 1/4)	3.0 (1/8) 0.4 - 5.0 (1/64 - 3/16)	否	加固		
	70	-	折缝针迹	N*2	祖传、装饰折缝	6.0 (15/64) 0.0 - 7.0 (0 - 1/4)	4.0 (3/16) 0.4 - 5.0 (1/64 - 3/16)	是 (J)	加固		
	71	55	折缝针迹	N*2	祖传、装饰折缝	4.0 (3/16) 0.0 - 7.0 (0 - 1/4)	2.5 (3/32) 0.4 - 5.0 (1/64 - 3/16)	否	加固		
	72	56	折缝针迹	N*2	祖传、装饰折缝	5.0 (3/16) 0.0 - 7.0 (0 - 1/4)	2.0 (1/16) 0.4 - 5.0 (1/64 - 3/16)	是 (J)	加固		
	73	-	折缝针迹	N*2	装饰折缝和搭桥针迹	6.0 (15/64) 0.0 - 7.0 (0 - 1/4)	2.0 (1/16) 0.4 - 5.0 (1/64 - 3/16)	是 (J)	加固		
	74	-	折缝针迹	N*2	装饰折缝。花式、安装丝带	5.0 (3/16) 0.0 - 7.0 (0 - 1/4)	3.0 (1/8) 0.4 - 5.0 (1/64 - 3/16)	是 (J)	加固		
	75	-	折缝针迹	N*2	装饰折缝、衣褶装饰	6.0 (15/64) 0.0 - 7.0 (0 - 1/4)	1.6 (1/16) 0.4 - 5.0 (1/64 - 3/16)	否	加固		
	76	-	折缝针迹	N*2	装饰折缝、衣褶装饰	5.0 (3/16) 0.0 - 7.0 (0 - 1/4)	1.6 (1/16) 0.4 - 5.0 (1/64 - 3/16)	否	加固		
	77	57	窄圆形钮孔针迹	A	轻质到中质布料上的钮孔	5.0 (3/16) 3.0 - 5.0 (1/8 - 3/16)	0.4 (1/64) 0.2 - 1.0 (1/64 - 1/16)	否	自动加固		
	78	58	锥形圆形端钮孔针迹	A	加固的腰部锥形钮孔	5.0 (3/16) 3.0 - 5.0 (1/8 - 3/16)	0.4 (1/64) 0.2 - 1.0 (1/64 - 1/16)	否	自动加固		
	79	59	圆形端钮孔针迹	A	重质布料中带垂直套结的钮孔	5.0 (3/16) 3.0 - 5.0 (1/8 - 3/16)	0.4 (1/64) 0.2 - 1.0 (1/64 - 1/16)	否	自动加固		
	80	60	窄方形钮孔针迹	A	轻质到中质布料的钮孔	5.0 (3/16) 3.0 - 5.0 (1/8 - 3/16)	0.4 (1/64) 0.2 - 1.0 (1/64 - 1/16)	否	自动加固		
	81	61	伸缩钮孔针迹	A	伸缩或机织布料的钮孔	6.0 (15/64) 3.0 - 6.0 (1/8 - 15/64)	1.0 (1/16) 0.5 - 2.0 (1/32 - 1/16)	否	自动加固		
	82	62	祖传钮孔针迹	A	祖传和伸缩布料的钮孔	6.0 (15/64) 3.0 - 6.0 (1/8 - 15/64)	1.5 (1/16) 1.0 - 3.0 (1/16 - 1/8)	否	自动加固		
	83	63	包边钮孔针迹	A	制作包边钮孔的第一步	5.0 (3/16) 0.0 - 6.0 (0 - 15/64)	2.0 (1/16) 0.2 - 4.0 (1/64 - 3/16)	否	自动加固		
	84	64	锁眼钮孔针迹	A	用于较大扁平钮扣的重质或厚布料的钮孔	7.0 (1/4) 3.0 - 7.0 (1/8 - 1/4)	0.5 (1/32) 0.3 - 1.0 (1/64 - 1/16)	否	自动加固		
	85	65	锥形锁眼钮孔针迹	A	用于较大扁平钮扣的中质到重质布料的钮孔	7.0 (1/4) 3.0 - 7.0 (1/8 - 1/4)	0.5 (1/32) 0.3 - 1.0 (1/64 - 1/16)	否	自动加固		
	86	66	锁眼钮孔针迹	A	重质或厚布料中带有用于加固的垂直套结的钮孔	7.0 (1/4) 3.0 - 7.0 (1/8 - 1/4)	0.5 (1/32) 0.3 - 1.0 (1/64 - 1/16)	否	自动加固		
	87	67	织补针迹	A	中质布料的织补	7.0 (1/4) 2.5 - 7.0 (3/32 - 1/4)	2.0 (1/16) 0.4 - 2.5 (1/64 - 3/32)	否	自动加固		
	88	68	织补针迹	A	重质布料的织补	7.0 (1/4) 2.5 - 7.0 (3/32 - 1/4)	2.0 (1/16) 0.4 - 2.5 (1/64 - 3/32)	否	自动加固		

针迹			针迹名称	压脚	应用	针迹宽度 [毫米 (英寸)]		针迹长度 [毫米 (英寸)]		双针	反向按钮
	型号 3 和 2	型号 1				自动 手动	自动 手动				
	针迹编号										
	89	69	套结针迹	A	在口袋等开口部位加固	2.0 (1/16) 1.0 - 3.0 (1/16 - 1/8)	0.4 (1/64) 0.3 - 1.0 (1/64 - 1/16)	否	自动加固		
	90	70	钮扣缝制针迹	M	安装钮扣	3.5 (1/8) 2.5 - 4.5 (3/32 - 3/16)	—	否	加固		
	91	71	菊花眼针迹	N	用于在带子上缝制菊花眼、打孔等	7.0 (1/4) 7.0 6.0 5.0 (1/4 15/64 3/16)	7.0 (1/4) 7.0 6.0 5.0 (1/4 15/64 3/16)	否	自动加固		
	92	-	反向 (直线针迹)	N	用于在管状布料和斜接角上附加贴布绣效果	—	—	否	加固		
	93	-	侧部朝左 (直线针迹)	N	用于在管状布料上附加贴布绣效果	—	—	否	加固		
	94	-	侧部朝右 (直线针迹)	N	用于在管状布料上附加贴布绣效果	—	—	否	加固		
	95	-	前进 (直线针迹)	N	用于在管状布料和斜接角上附加贴布绣效果	—	—	否	加固		
	96	-	侧部朝左 (曲折针迹)	N	用于在管状布料上附加贴布绣效果	—	—	否	加固		
	97	-	侧部朝右 (曲折针迹)	N	用于在管状布料上附加贴布绣效果	—	—	否	加固		
	98	-	前进 (曲折针迹)	N	用于在管状布料和斜接角上附加贴布绣效果	—	—	否	加固		
	99	-	反向 (曲折针迹)	N	用于在管状布料和斜接角上附加贴布绣效果	—	—	否	加固		

■ 预设实用针迹

最常用的实用针迹已分配至数字键。

在预设实用针迹模式期间按指定的键即可选择这些针迹。

预设实用针迹	针迹名称	针迹编号	
		副号 3 和 2	副号 1
		针迹编号	
 P1	直线针迹 (左)	01	01
 P2	直线针迹 (左)	02	02
 P3	直线针迹 (中)	03	03
 P4	直线针迹 (中)	04	04
 P5	曲折针迹	09	08
 P6	曲折针迹	10	09
 P7	三重伸缩针迹	05	05
 P8	直筒针迹	06	06
 P9	包边针迹	15	13
 P0	3 段弹性曲折针迹	14	12



缝纫

本节介绍了使用各种实用针迹的步骤以及其它功能。它详细介绍了基本缝制功能以及本机的特色功能，如缝制管状裁片和钮孔。
本节的页码以“S”开头。

第 1 章 缝制漂亮的外观.....	S-2
第 2 章 实用针迹.....	S-7

注意

- 更换压脚之前，请务必按下操作面板中的 （压脚 / 换针键）以锁定所有按键和按钮，否则如果按下“开始 / 停止”按钮或任何其他按钮导致机器启动，可能会导致受伤。有关更换压脚的详细信息，请参见“基本操作”一节中的“更换压脚”。

第 1 章 缝制漂亮的外观

缝制技巧

试缝

为缝纫机安装适用于所缝制布料类型的线和针后，缝纫机会自动为所选针迹设定针迹长度和宽度。不过，建议在正式开始缝纫之前先进行试缝，因为根据所缝制的布料和针迹类型不同，可能无法取得期望的效果。

试缝时，建议使用与正式缝制相同的布料和线，并检查线张力和针迹长度和宽度。因为缝纫效果因针迹类型和缝制布料的层数而异，所以请在与正式缝纫相同的条件下进行试缝。

改变缝制方向

- 1 当针迹到达角落时，停止缝纫机工作。
将针保持在放低位置（在布料中）。如果机器停止缝制时针仍保持高位，按 （针位置按钮）放低针。
- 2 抬起压脚拨杆，然后转动布料。
转动布料时以针为枢轴。

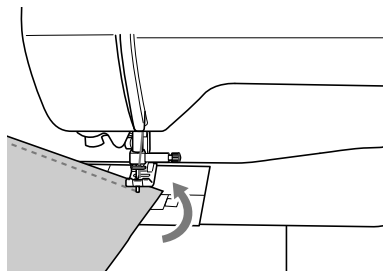

- 3 放低压脚拨杆，继续缝制。

缝制曲线

在稍稍改变缝制方向的同时，缓慢地进行缝制，以围绕曲线进行缝制。有关使用均匀缝边缝制的详细信息，请参见第 S-3 页上的“缝制均匀缝边”。

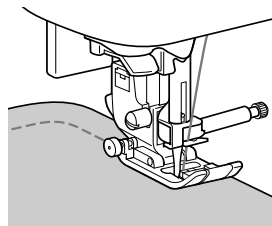

使用曲折针迹沿曲线缝制时，选择较短的针迹长度可以取得更好的针迹。

缝制筒型布料

卸下附加工作平台即可使用自由臂方式缝制，可更加轻松地缝制筒型布料如袖口和裤腿。

- 1 将附加工作平台拉伸到左侧。

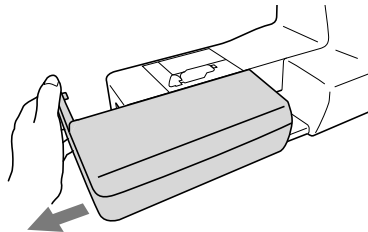

- 2 将要缝制的零件滑到自由臂上，然后从顶部缝制。

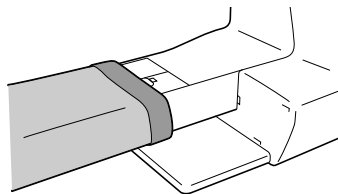

- 3 完成自由臂缝制后，将附加工作平台安装回原始位置。

缝制均匀缝边

若要缝制均匀接缝，开始缝制时使缝边在压脚右侧，并且布料边缘与压脚右侧或针板上的标记对齐。

将布料与压脚对齐

让压脚右侧与布料边缘保持固定距离时进行缝制。

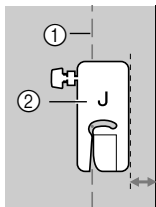

- ① 接缝
- ② 压脚

将布料与直线导边压脚对齐（某些型号需选购）

保持布料右边与直线导边压脚上所需标记位置对齐的同时进行缝制。

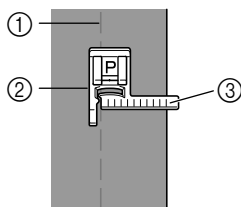

- ① 接缝
- ② 直线导边压脚
- ③ 标记

将布料与针板标记对齐

针板上的标记显示了与使用直线针迹缝制接缝的针位置的距离（左针位置）。保持布料边缘与针板上标记对齐的同时进行缝制。上部刻度尺上标记之间的距离为 1/8 英寸 (3 毫米)，并且在网格中标记之间的距离为 5 毫米。

对于左针位置的针迹

（针迹宽度：0.0 毫米）

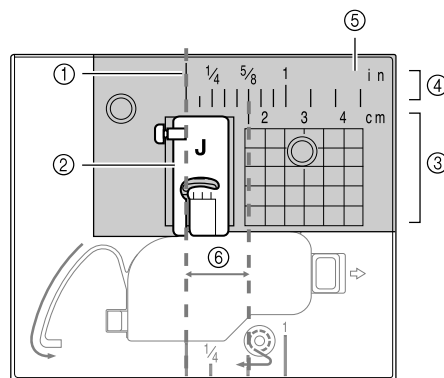

- ① 接缝
- ② 压脚
- ③ 厘米
- ④ 英寸
- ⑤ 针板
- ⑥ 1.6 厘米

缝制各种布料

缝制厚布料

■ 如果布料不适合放在压脚下

压脚拨杆可抬升到两个不同位置。如果在缝合厚布料等情况下无法将布料送入压脚下，将压脚拨杆抬到最高位置，让布料能够放在压脚下。

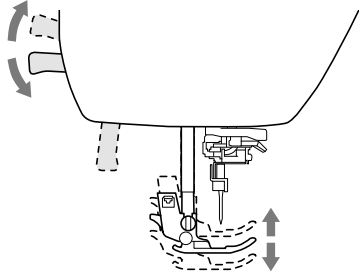

■ 如果无法送入布料

缝制粗斜棉布等厚布料或绗缝时，如果压脚不平，在开始缝制时可能无法送入布料，如下所示。此时，使用曲折压脚“J”的压脚调平按钮（左侧的黑色按钮），让压脚在缝制时保持水平，以便能够顺畅地送入布料。如果压脚歪斜太多，在压脚后部下方垫上厚纸或布料（与所缝制布料的厚度相同），以便能够顺利地开始缝制。

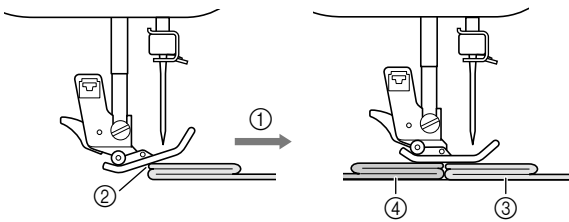

- ① 缝制方向
- ② 歪斜
- ③ 正在缝制的布料
- ④ 布料或厚纸

1 抬起压脚拨杆。

2 对齐针迹的开始位置，然后缝制布料。

3 水平握住曲折压脚“J”，推入并按住压脚调平按钮（左侧的黑色按钮），然后放低压脚拨杆。

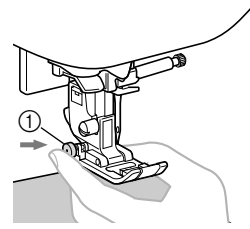

① 压脚调平按钮（黑色按钮）

4 松开压脚调平按钮（黑色按钮）。

→ 压脚保持水平，允许送入布料。

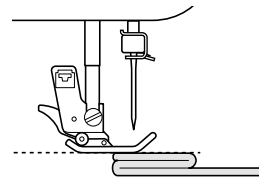

→ 缝制缝边后，压脚将恢复为其原始角度。

备注

- 在设置画面中调整“压脚压力”对于某些厚布料很有用。

注意

- 如果缝制的布料厚度超过 6 毫米或如果推进布料时用力太猛，则可能会导致弯针或断针。

缝制薄布料

缝制雪纺绸等薄布料时，针迹可能歪斜或无法正确送布。将针（确保使用细针）移动到最左侧或右手位置，以便布料不会下落到送布牙区域。如果发生此情况或者出现针迹收缩，请在布料下放置无纺布水溶性衬纸并将它们缝在一起。缝制薄料时，使用中心直线针板*和中线直线压脚*也有效。

* 某些型号需选购。

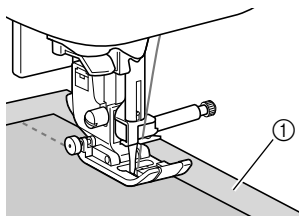

① 水溶性衬纸（无纺布）

缝制伸缩布料

首先，将多块布料疏缝在一起，然后在布料不伸缩的情况下进行缝制。如果针迹歪斜，请在布料下放置无纺布水溶性衬纸并将它们缝在一起。

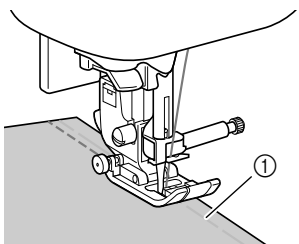

① 疏缝

缝制编织布料时，使用弹性针迹可以达到最佳效果。并确保使用编织针（圆头针（金色））。建议的针迹及其针迹编号如下所示。

针迹					
型号 4	1-05	1-06	1-13	1-14	2-13
型号 3 和 2	05*	06*	13	14*	48
型号 1	05*	06*	11	12*	42

* 预设实用针迹模式期间，按机器上的数字键可直接选择针迹花样。请参见“基本操作”一节。

缝制皮革或塑料涂层布料

缝制可能会粘到压脚上的布料时，如皮革或塑料涂层布料，请将压脚更换为同步压脚*、不粘压脚*或滚轮压脚*。

* 某些型号需选购。

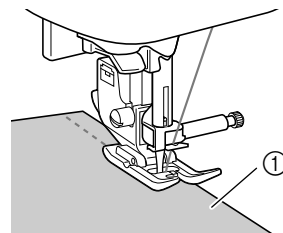

① 皮革

如果皮革或塑料涂层布料与附加工作平台粘连，缝制时将复印纸或描图纸放在附加工作平台上，让布料可以顺畅地移动。

如果纸张在放置时未覆盖针板，则不会随布料一同缝制。

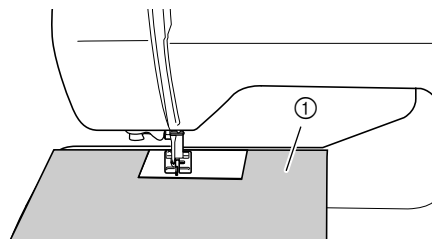

① 复印纸或描图纸

注释

- 同步压脚只能用于缝制直线或曲折针迹花样。请勿使用同步压脚缝制反向针迹。
- 当使用同步压脚进行缝制时，请以介于低速和中速之间的速度进行缝制。
- 使用同步压脚时，在作品使用的皮革或塑料涂层的碎料上进行试缝制，以确保压脚不会留下任何标记。

缝制钩环搭扣带

⚠ 注意

- 仅使用缝制专用的免粘钩环搭扣带。当布胶附着到针或旋梭沟槽上时，可能会导致故障。
- 如果用细针 (65/9-75/11) 缝制钩环搭扣带，可能会导致弯针或断针。



注释

- 缝制前，将布料与钩环搭扣带疏缝到一起。

确保旋转手轮将针穿过钩环搭扣带，并在缝制前将针放低到钩环搭扣带中。然后，以低速缝制钩环搭扣带的边缘。

如果针未穿过钩环搭扣带，用适合厚料的针替换当前针。有关详细信息，请参见“基本操作”一节的“布料/线/针组合”。

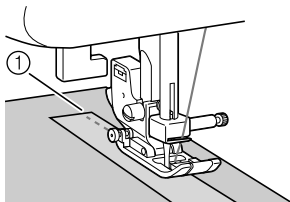

① 钩环搭扣带的边缘

第 2 章 实用针迹

S

实用针迹

基本缝制

直线针迹用于缝制普通接缝。

- 使用下表并参见“基本操作”一节的“使用“缝纫”一节介绍的实用针迹表”。

针迹名称	针迹	型号 4	型号 3 和 2		压脚
			型号 3	型号 2	
针迹编号					
疏缝针迹		1-08	08	07	J
直线针迹 (左)		1-01	01*	01*	
		1-02	02*	02*	
直线针迹 (中)		1-03	03*	03*	
直线针迹 (中)		1-04	04*	04*	
三重伸缩针迹		1-05	05*	05*	

* 预设实用针迹模式期间，按机器上的数字键可直接选择针迹花样。请参见“基本操作”一节。

疏缝

使用型号 1 时：以 5 毫米的预设针迹长度缝制疏缝。

使用型号 2 或 3 时：使用 5 毫米至 30 毫米之间的针迹长度进行疏缝。

- 1 安装曲折压脚“J”。

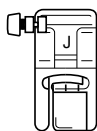

- 2 选择针迹
- 3 开始缝制。

备注

- 如果疏缝线落到布料之外，在缝制前上拉梭芯线，然后朝机器背面拉动压脚下的面线和梭芯线（请参见“基本操作”一节的“拉起梭芯线”）。开始缝制时握住面线和梭芯线，完成缝制后，留出多余的线，剪断线。最后，放置布料时，在针迹开始处握住面线和梭芯线。

基本缝制

- 1 将几块布料疏缝或拼接在一起。
- 2 安装曲折压脚“J”。

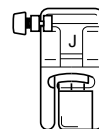

- 3 选择针迹。
- 4 缝制开始时，将针放低到布料中。
- 5 放低压脚拨杆，然后开始缝制。
- 6 缝制完成时，剪断线。



■ 改变针的位置

作为基线使用时，针的位置与直线针迹（左针位置）和直线针迹（中心针位置）不同。

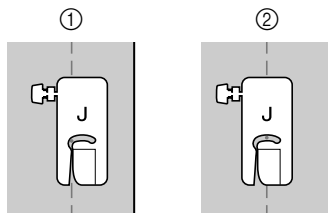

- ① 直线针迹（左针位置）
- ② 直线针迹（中心针位置）

直线针迹（左针位置）的针迹宽度设定为标准设置（0.0 毫米）时，从针的位置到压脚右侧的距离为 12 毫米。如果改变了针迹宽度（在 0 到 7.0 毫米 之间），针的位置也会改变。通过改变针迹宽度并且在将压脚右侧与布料边缘对齐时进行缝制，可以使用固定宽度缝制缝边。

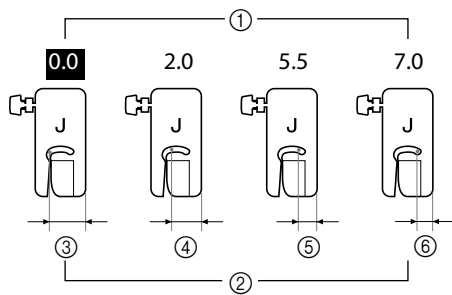

- ① 针迹宽度设置
- ② 从针的位置到压脚右侧的距离
- ③ 12.0 毫米
- ④ 10.0 毫米
- ⑤ 6.5 毫米
- ⑥ 5.0 毫米

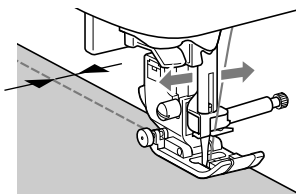

- 有关详细信息，请参见“基本操作”一节的“设置针迹宽度”。

暗缝针迹

用暗缝加固衬衫和裤子的底部。

- 使用下表并参见“基本操作”一节的“使用“缝纫”一节介绍的实用针迹表”。

针迹名称	针迹	型号 4	型号 3 和 2		压脚
			型号 3	型号 2	
针迹编号					
暗缝针迹		2-01	36	31	R
暗缝伸缩针迹		2-02	37	32	

备注

- 当筒型布料的尺寸过小无法滑动到缝制臂或者筒型布料太短，布料将不会送入并且无法获得所需效果。

1 将衬衫或裤子的反面翻出。

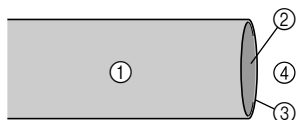

- 布料的反面
- 布料的正面
- 布料边缘
- 底部

2 沿所需的折缝边缘折叠布料，然后按压。

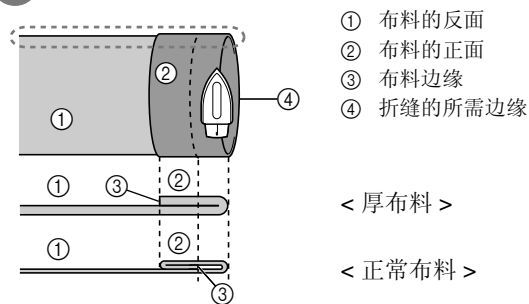

< 从侧面可看到 >

3 使用粉笔在距离布料边缘约 5 毫米处进行标记，然后疏缝。

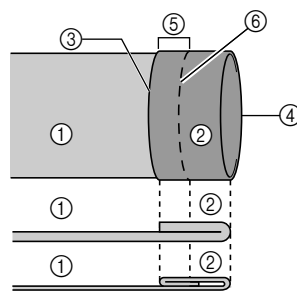

- 布料的反面
- 布料的正面
- 布料边缘
- 折缝的所需边缘
- 5 毫米
- 疏缝

< 厚布料 >

< 正常布料 >

< 侧视图 >

4 沿疏缝折出布料内部。

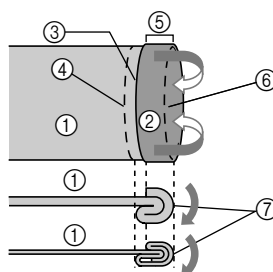

- 布料的反面
- 布料的正面
- 布料边缘
- 折缝的所需边缘
- 5 毫米
- 疏缝
- 疏缝点

< 厚布料 >

< 正常布料 >

< 侧视图 >

5 展开布料的边缘，然后将布料反面朝上放置。

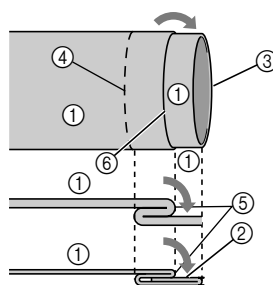

- 布料的反面
- 布料的正面
- 布料边缘
- 折缝的所需边缘
- 疏缝点
- 疏缝

< 厚布料 >

< 正常布料 >

< 侧视图 >

6 安装暗缝针迹压脚“R”。

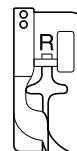

7 选择 或 .

8 卸下附加工作平台，以使用自由臂。

9 将要缝制的项目滑到自由臂上，确保布料正确推入，然后开始缝制。

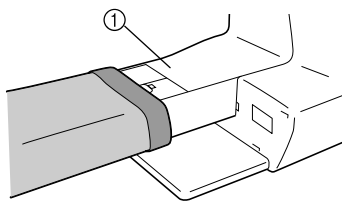

① 自由臂

10 放置布料，使折缝的边缘紧靠压脚的导线槽，然后放低压脚拨杆。

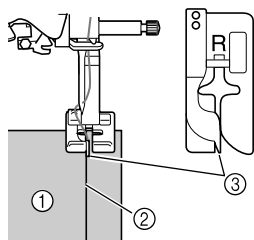

- ① 布料的反面
- ② 折缝
- ③ 导线槽

11 调整针迹宽度直到针稍微抓住折缝。

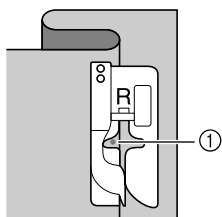

① 落针点
改变落针点时，抬起针，然后改变针迹宽度。

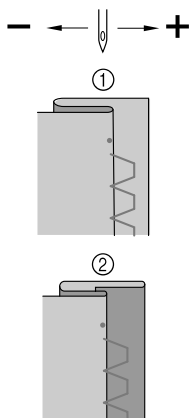

- ① 厚布料
- ② 正常布料

备注

• 如果左针落针点未能抓住折缝，则无法缝制暗缝针迹。如果针抓住过多的折缝，则布料无法展开，布料右侧出现的缝边会非常大，导致缝制效果不美观。如果遇到以上情况，请执行以下说明解决问题。

如果针抓住太多折缝

针距离左侧太远。
减小针迹宽度，使针稍微抓住折缝。

□ 示例：厚布料

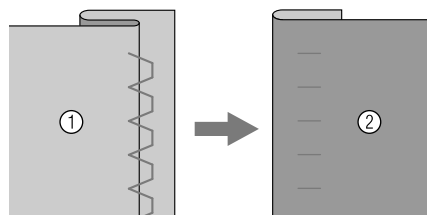

□ 示例：正常布料

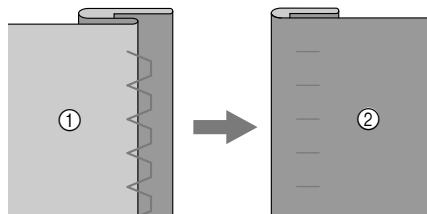

- ① 布料的反面
- ② 布料的正面

■ 如果针没有抓住折缝

针距离右侧太远。

增加针迹宽度，使针稍微抓住折缝。

□ 示例：厚布料

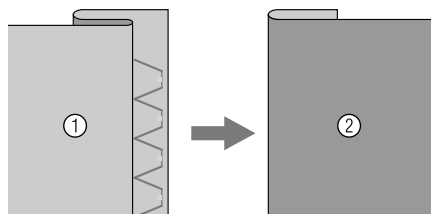

□ 示例：正常布料

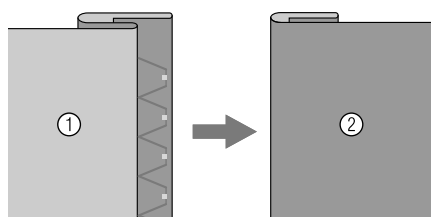

① 布料的反面

② 布料的正面

12 让折缝紧靠压脚导线槽进行缝制。

13 在完成后按“开始/停止”按钮停止缝制，抬起压脚和针，向后拉布料将其取下。



注释

- 请务必在缝制完成后向后拉动布料。如果朝侧面或前方拉动布料，可能会损坏压脚。

14 拆除疏缝针迹，反转布料。

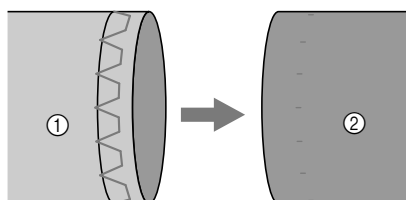

① 布料的反面

② 布料的正面

包边针迹

沿着裁切下来的布料边缘缝制包边针迹，以防止其被磨损。

使用包边压脚“G”缝制包边针迹

- 使用下表并参见“基本操作”一节的“使用“缝纫”一节介绍的实用针迹表”。

针迹名称	针迹	型号 4	型号 3 和 2		压脚
			型号 3	型号 2	
针迹编号					
包边针迹		1-15	15*	13*	G
		1-16	16	14	
		1-17	17	15	

* 预设实用针迹模式期间，按机器上的数字键可直接选择针迹花样。请参见“基本操作”一节。

1 安装包边压脚“G”。

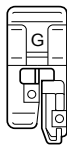

2 选择针迹。

3 放置布料，使布料的边缘紧靠压脚的导线槽，然后放低压脚拨杆。

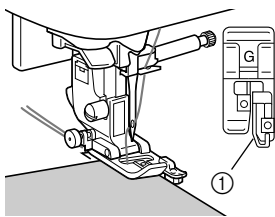

① 导线槽

4 让布料边缘紧靠压脚导线槽进行缝制。

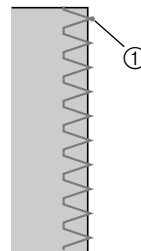

① 落针点

⚠ 注意

- 调整针迹宽度后，朝自身方向滚动手轮（逆时针）。确认针不会碰到压脚。如果针碰到压脚，可能会断裂并导致人身伤害。

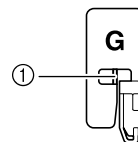

① 针不应接触到中间挡板

- 如果压脚抬起至最高位置，针可能会碰到压脚。

5 在完成后按“开始/停止”按钮停止缝制，抬起压脚和针，向后拉布料将其取下。

使用曲折压脚“J”缝制包边针迹

- 使用下表并参见“基本操作”一节的“使用“缝纫”一节介绍的实用针迹表”。

针迹名称	针迹	型号 4	针迹编号		压脚
			型号 3 和 2	型号 1	
曲折针迹		1-09	09*	08*	J
曲折针迹 (右)		1-11	11	10	
2 段弹性曲折针迹		1-13	13	11	
3 段弹性曲折针迹		1-14	14*	12*	
包边针迹		1-18	18	16	
		1-19	19	17	
		1-20	20	18	
		1-21	21	19	
单针菱形包边针迹		1-22	22	-	
		1-23	23	-	

* 预设实用针迹模式期间，按机器上的数字键可直接选择针迹花样。请参见“基本操作”一节。

1 安装曲折压脚“J”。

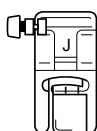

2 选择针迹。

3 沿着布料边缘使用落在右侧边缘的针进行缝制。

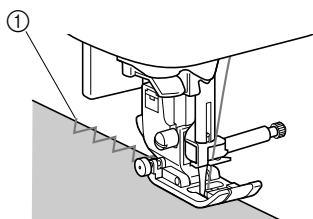

① 落针点

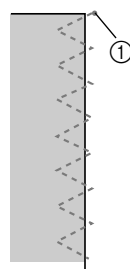

① 落针点

使用侧切刀压脚缝制包边针迹 (某些型号需选购)

使用侧切刀压脚，可以在切下布料毛边的同时完成包边。可以使用 5 种实用针迹用侧切刀压脚缝制包边针迹。

- 使用下表并参见“基本操作”一节的“使用“缝纫”一节介绍的实用针迹表”。

注释

- 使用侧切刀压脚时请手工穿线，或者使用穿线器穿线后再安装侧切刀压脚。

针迹名称	针迹	型号 4	针迹编号		压脚
			型号 3 和 2	型号 1	
带侧切刀压脚		1-24	24	20	S
		1-25	25	21	
		1-26	26	22	
		1-27	27	23	
		1-28	28	24	

□ 侧切刀压脚

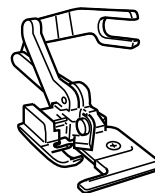

1 卸下压脚。

2 将侧切刀压脚的连接叉钩到针夹螺丝上。

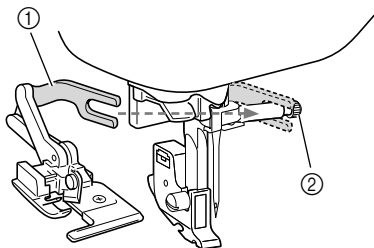

- ① 连接叉
- ② 针夹螺丝

3 固定侧切刀压脚，使侧切刀压脚销与压脚支架中的切槽对齐，然后慢慢放低压脚拨杆。

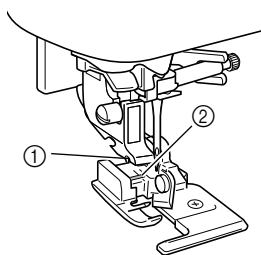

- ① 压脚支架中的切槽
- ② 珠针



注释

- 如果难以安装到压脚支架下，将侧切刀压脚销安装到压脚支架的凹槽上，进一步抬高压脚拨杆。

4 抬起压脚拨杆，检查侧切刀压脚安装是否牢固。

5 将面线在侧切刀压脚下穿过，然后朝向缝纫机后部拉出。

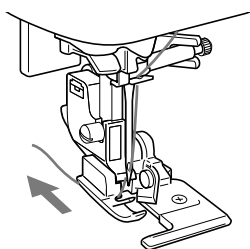

6 选择针迹。

7 在针迹的开头从布料中切下约 2 厘米长。

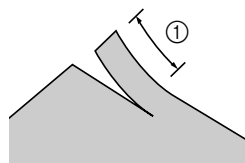

- ① 2 厘米

8 放置布料，让切口的右侧位于导板上方，让切口的左侧位于压脚的下方。

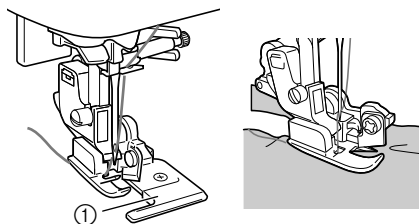

- ① 导板
- 如果没有正确放置布料，布料将不会被裁切。
- 如果送布不正确，使用与常规缝纫压脚相同的方式轻轻地在压脚下导送布料。

9 放低压脚拨杆，然后开始缝制。

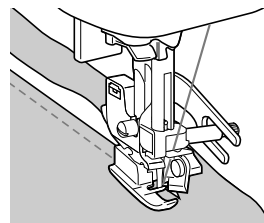

→ 缝制针迹时将裁切出缝边。

- 如果针迹以直线缝制，缝边将约为 5 毫米。

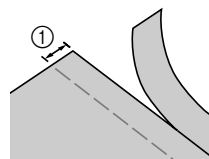

- ① 5 毫米

备注

- 侧切刀压脚最多可以裁切 13 盎司粗斜棉布的一层。
- 使用侧切刀压脚后，请清除上面的飞绒或灰尘。
- 如果侧切刀压脚无法裁切布料，请用布蘸少量的油擦拭侧切刀压脚的刀锋。

钮孔针迹 / 钮扣缝制

- 使用下表并参见“基本操作”一节的“使用“缝纫”一节介绍的实用针迹表”。

针迹名称	针迹	型号 4	针迹编号		压脚
			型号 3 和 2	型号 1	
窄圆形钮孔针迹		4-01	77	57	A
锥形圆形端钮孔针迹		4-02	78	58	
圆形端钮孔针迹		4-03	79	59	
窄方形钮孔针迹		4-04	80	60	
伸缩钮孔针迹		4-05	81	61	
祖传钮孔针迹		4-06	82	62	
包边钮孔针迹		4-07	83	63	
锁眼钮孔针迹		4-08	84	64	
锥形锁眼钮孔针迹		4-09	85	65	
锁眼钮孔针迹		4-10	86	66	
钮扣缝制针迹		4-14	90	70	M

钮孔缝制

钮孔最大长度约 28 毫米（直径 + 钮扣厚度）。

钮孔缝制方向为从压脚前向压脚后缝制，如下图所示。

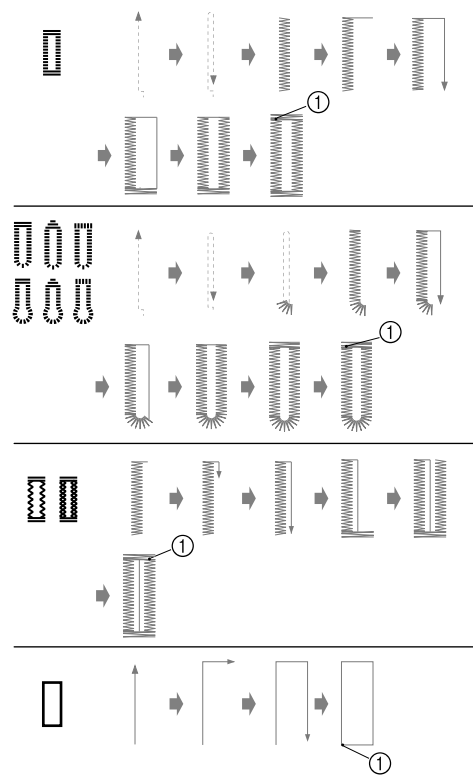

① 加固针迹

用于创建钮孔的钮孔压脚“A”的部件名称如下图所示。

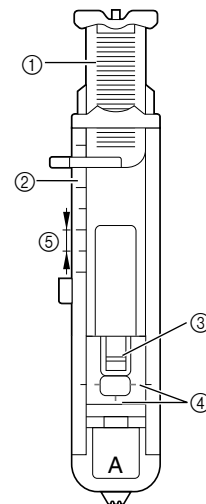

- ① 钮扣导板
- ② 压脚刻度尺
- ③ 压脚轴
- ④ 钮孔压脚上的标记
- ⑤ 5 毫米

S

实用针迹

1 用划粉在布料上标明钮孔的位置和长度。

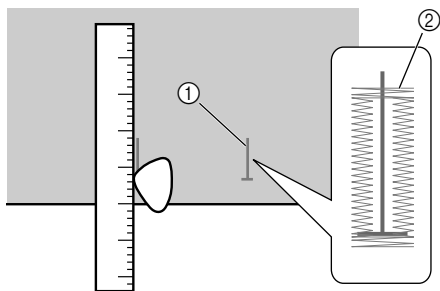

- ① 布料上的标记
- ② 钮孔缝制

2 拉出钮孔压脚“A”的钮扣导板，然后插入要通过钮孔的钮扣。

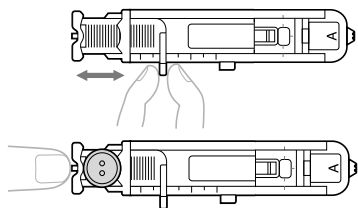

■ 如果钮扣不适合放在钮扣导板中

将钮扣的直径和厚度相加，然后将钮扣导板设定成所计算的长度。（压脚刻度尺上标记之间的距离为 5 毫米。）

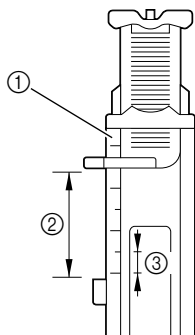

- ① 压脚刻度尺
- ② 钮孔长度（钮扣的直径 + 厚度）
- ③ 5 毫米

例：对于直径为 15 毫米、厚度为 10 毫米的钮扣，应在刻度尺上将钮扣导板设定成 25 毫米。

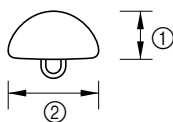

- ① 10 毫米
 - ② 15 毫米
- 设定钮孔的大小。

3 安装钮孔压脚“A”。

安装钮孔压脚“A”前，让线穿过压脚中的孔，将面线放到压脚下面。

4 选择针迹。

5 放置布料，使钮孔标记的前端与钮孔压脚各边的红色标记对齐，然后放低压脚拨杆。

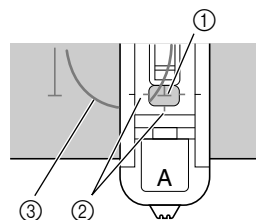

- ① 布料上的标记（正面）
- ② 钮孔压脚上的红色标记
- ③ 面线

• 放低压脚时，请勿推入压脚前部。

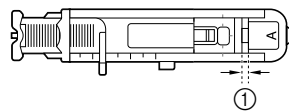
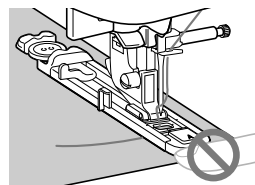

① 请勿缩小间隙。

备注

- 如果很难对齐标记，慢慢地朝自身旋转手轮，确认针插入布料的位置，然后将布料上的标记与该点对齐。

6 将钮孔拨杆向下拉到底。

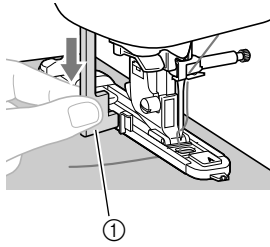

① 钮孔拨杆
钮孔拨杆位于钮孔压脚上的托架后面。

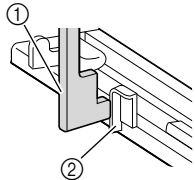

① 钮孔拨杆
② 托架

7 用左手轻轻抓住面线线头，然后开始缝制。

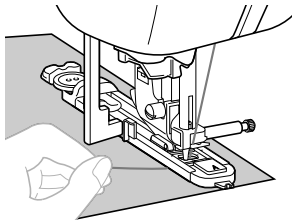

→ 缝制完成时，缝纫机会自动缝制加固针迹，然后停止。

8 按  (切线刀按钮) 一次。
抬起压脚，然后取出布料。

 备注

- 如果在缝制前选择了自动剪线设置，机器将在缝制结束后自动剪断线。有关详细信息，请参见“基本操作”一节的“自动剪线”。
- 使用机器左侧的切线刀或使用剪刀切断线时，按  (针位置按钮) 抬起针，抬起压脚，然后在切断线前拉出布料。

9 将钮孔拨杆抬起到原始位置。

10 在钮孔针迹的末端沿着 1 个套结针迹内部插一根大头针以防止针迹被剪断。

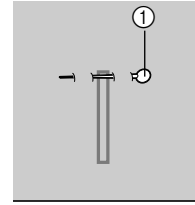

① 大头针

11 用拆线刀向大头针方向剪切，并打开钮孔。

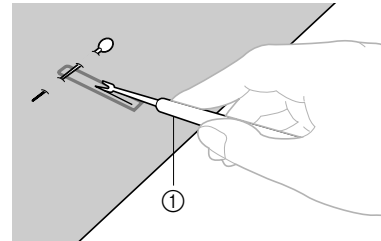

① 拆线刀

对于锁眼钮孔，使用打孔器在钮孔的圆形端打个孔，然后使用拆线刀切开钮孔。

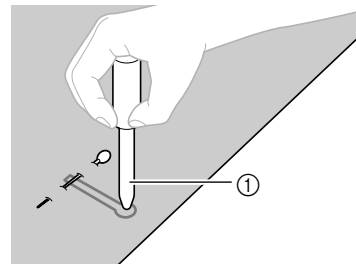

① 打孔器

- 使用打孔器时，在布料中打孔之前，请先在布料下面垫上厚纸或其它保护纸张。

 注意

- 用拆线刀切开钮孔时，请勿把手放在剪切方向，否则如果拆线刀脱滑可能会引起受伤。
- 不要将拆线刀用于其他用途。

■ 改变针迹密度

调整针迹长度。

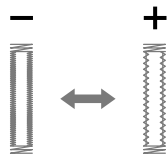

- 有关详细信息，请参见“基本操作”一节的“设置针迹长度”。
- 如果无法推进布料（比如布料太厚），请减小针迹密度。

■ 改变针迹宽度

调整针迹宽度。

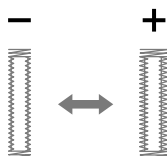

- 有关详细信息，请参见“基本操作”一节的“设置针迹宽度”。

备注

- 缝制钮孔之前，先在一块零散布料上试缝制一个钮孔，检查针迹的长度和宽度。

■ 在伸缩布料上缝制钮孔

在伸缩布料上缝制钮孔时，使用绒丝线。

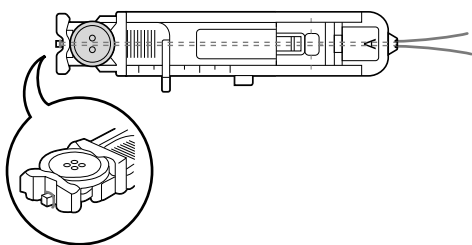

- 1 将绒丝线钩到图中所示钮孔压脚“A”的部分。

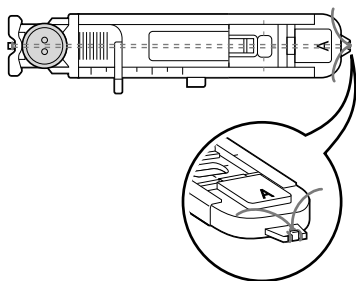

- 2 线穿过凹槽后，然后松松地打个结系上。



- 3 安装钮孔压脚“A”。

- 4 选择针迹  或 。

- 5 根据绒丝线的厚度调整针迹宽度。

- 6 放低压脚拨杆和钮孔拨杆，然后开始缝制。

- 7 缝制完成时，轻拉出绒丝线去掉多余线头。

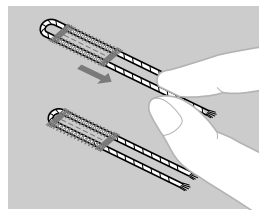

- 8 使用手缝针将绒丝线拉到布料的反面，然后打结系上。

钮扣缝制

钮扣可以用缝纫机缝制。可以缝制带 2 个孔或 4 个孔的钮扣。

- 1 测量要安装钮扣中孔之间的距离。

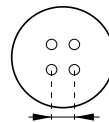

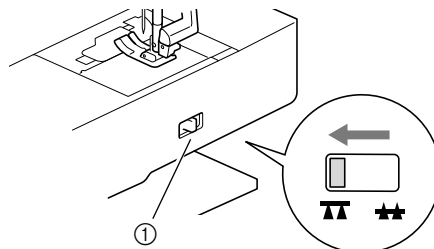

- 2 抬起压脚拨杆，朝  方向（从机器后面看向左）滑动位于底座上机器后部的送布牙位置开关。

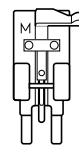

① 送布牙位置开关（从缝纫机后面看）

- 3 安装钉钮压脚“M”。



- 4 选择针迹 。

- 由于线头之后会松开，请勿为机器设定进行编程自动剪线。

- 5 调整针迹宽度，使其等于钮扣中孔之间的距离。

6 将钮扣放在要缝制的地方，然后降低压脚拨杆。

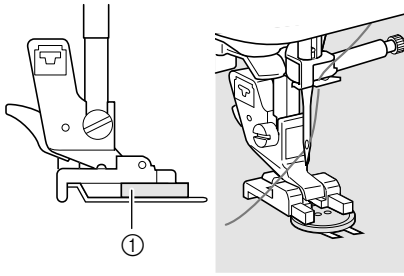

① 钮扣

- 安装 4 孔钮扣时，先缝离您最近的两个孔。然后，滑动钮扣使针进入朝向缝纫机后部的两个孔，以相同方法进行缝制。

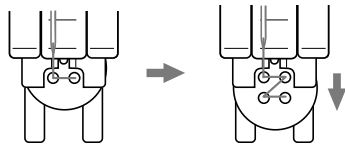

7 朝自身方向（逆时针）转动手轮，检查针是否正确进入钮扣的两个孔。

如果针看起来要碰到钮扣，请重新测量钮扣中各孔之间的距离。根据钮孔之间的距离调整针迹宽度。

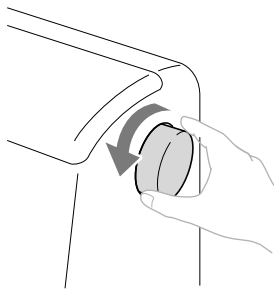

注意

- 缝制时，注意不要让针碰到钮扣，否则可能会导致弯针或断针。

8 开始缝制。

将缝制速度控制器设定到左侧（以将速度调慢）。

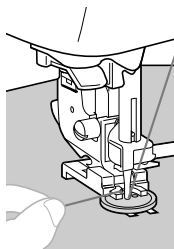



→ 缝制完加固针迹时，缝纫机会自动停止。

- 请勿按 （切线刀按钮）。

9 用剪刀剪断针迹开头处的梭芯线和面线。

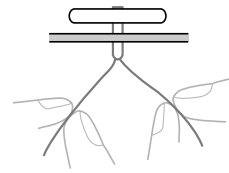
将针迹末端的面线拉到布料的反面，然后用梭芯线系上。



10 缝完钮扣后，向 （从缝纫机后面看向右）滑动送布牙位置开关并旋转手轮以抬起送布牙。

 备注

- 再次开始缝制时送布牙将升起。

■ 对钮扣安装柄

若要使用柄缝制钮孔，请在柄和布料间装钮扣，然后用手缠线。这样就可以牢固地装上钮扣。

1 将钮扣放在钉钮压脚“M”，朝自身方向拉动柄杆。

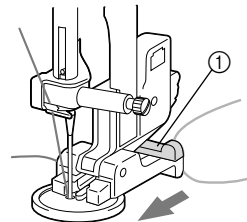

① 柄杆

2 缝制完成时，请切下多余的面线，在钮扣和布料之间缠线，然后将其系在针迹的开头的面线上。

请将布料反面上针迹的开头和梭芯线的末端系在一起。

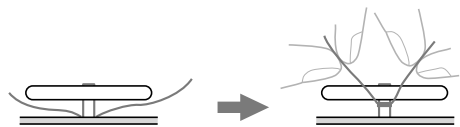

3 剪去多余的线头。

安装拉链

- 使用下表并参见“基本操作”一节的“使用“缝纫”一节介绍的实用针迹表”。

针迹名称	针迹	型号 4	型号 3 和 2		压脚
			针迹编号		
直线针迹 (中)		1-03	03*	03*	J, I

* 预设实用针迹模式期间，按机器上的数字键可直接选择针迹花样。请参见“基本操作”一节。

安装中心拉链

在相互拼接的两块布料上缝制针迹。

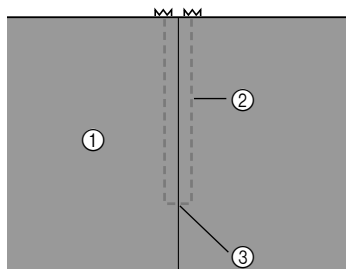

- ① 布料的正面
- ② 针迹
- ③ 拉链开口的末端

1 安装曲折压脚“J”。

2 将直线针迹缝制到拉链开口。

让布料的正面相对，到拉链开口后缝制反向针迹。

3 使用疏缝针迹，继续向布料边缘缝制。

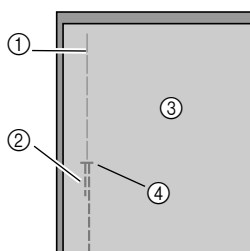

- ① 疏缝针迹
- ② 反向针迹
- ③ 布料的反面
- ④ 拉链开口的末端

4 从布料的反面将缝边打开。

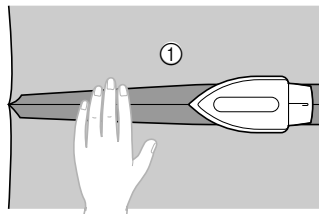

- ① 布料的反面

5 将接缝与拉链中心对齐，然后将拉链疏缝到布料上。

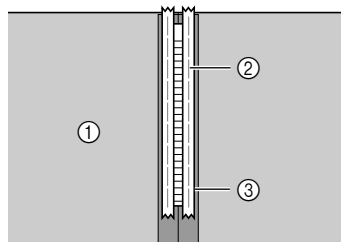

- ① 布料的反面
- ② 疏缝针迹
- ③ 拉链

6 从外侧疏缝末端去除约 5 厘米。

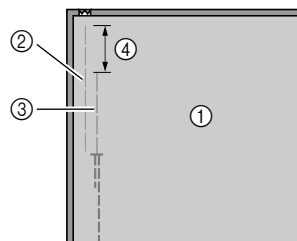

- ① 布料的反面
- ② 拉链疏缝 (Zipper basting)
- ③ 外侧疏缝 (Outer basting)
- ④ 5 厘米

7 将压脚支架安装在拉链压脚“1”的右侧销钉上。

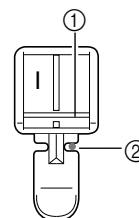

- ① 右侧的销钉
- ② 落针点

8

选择针迹 **注意**

- 使用拉链压脚“1”时，请务必选择直线针迹（中心针位置），然后朝自身方向（逆时针）慢慢旋转手轮，检查针是否会碰到压脚。如果选择了另外一种针迹或者针碰到压脚，可能会导致弯针或断针。

9

在拉链周围缝制顶部针迹。

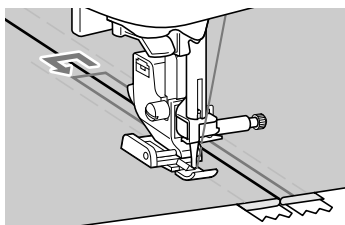
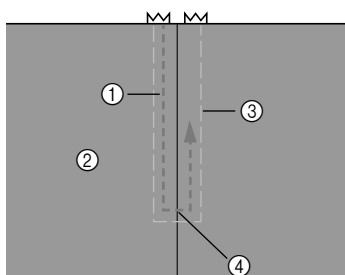

- ① 针迹
- ② 布料的正面
- ③ 疏缝针迹
- ④ 拉链开口的末端

注意

- 缝制时，注意不要让针碰到拉链，否则可能会导致弯针或断针。

10

拆除疏缝针迹。

安装侧拉链

只可以在一块布料上看到针迹。为侧开口和后开口使用这种拉链应用。

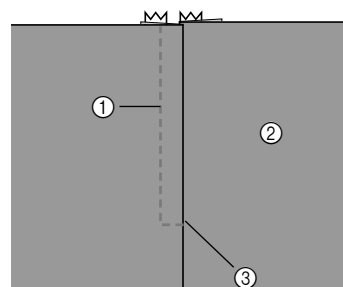

- ① 针迹
- ② 布料的正面
- ③ 拉链开口的末端

如图所示，下列步骤介绍了如何在左侧缝制针迹。

1

安装曲折压脚“J”。

2

将直线针迹缝制到拉链开口。

让布料的正面对，到拉链开口后缝制反向针迹。

3

使用疏缝针迹，继续向布料边缘缝制。

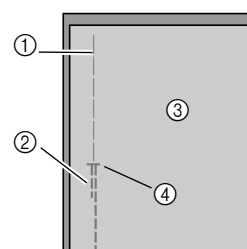

- ① 疏缝针迹
- ② 反向针迹
- ③ 布料的反面
- ④ 拉链开口的末端

4

从布料的反面将缝边打开。

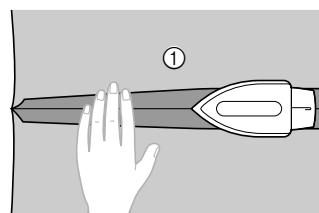

- ① 布料的反面

S

实用针迹

- 5 按缝边使正面（不缝制针迹的一面）多出 3 毫米。

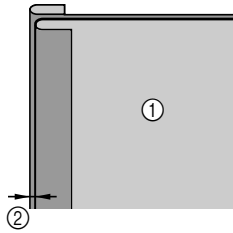

- ① 布料的反面
- ② 3 毫米

- 6 将拉链牙与多出 3 毫米布料的压边对齐，然后将拉链疏缝缝到位或钉到位。

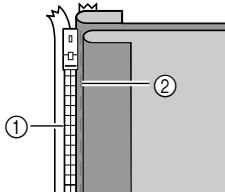

- ① 拉链牙
- ② 疏缝针迹

- 7 将压脚支架安装在拉链压脚“1”的右侧销钉上。
如果在右侧缝制拉链，请将压脚支架安装在拉链压脚的左侧销钉上。

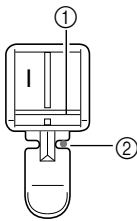

- ① 右侧的销钉
- ② 落针点

- 8 选择针迹。

⚠ 注意

- 使用拉链压脚“1”逆时针慢慢转动手轮，检查针是否会碰到压脚。如果选择了另外一种针迹或者针碰到压脚，可能会导致弯针或断针。

- 9 将拉链缝制到多出 3 毫米的布料上，从拉链的底部开始缝制。

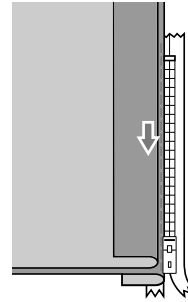

⚠ 注意

- 缝制时，注意不要让针碰到拉链，否则可能会导致弯针或断针。

- 10 距离拉链末端约 5 厘米时，将针放低（在布料中）时停止缝纫机工作，抬起压脚拨杆。

- 11 打开拉链并继续缝制。

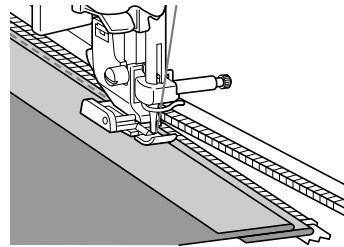

- 12 合上拉链，翻转布料，然后将拉链的另一侧疏缝到布料上。

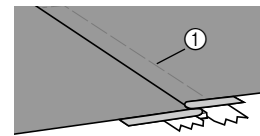
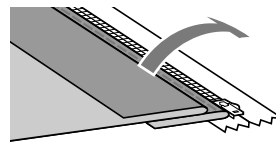

- ① 疏缝针迹

- 13 将压脚支架安装在拉链压脚“1”的其它销钉上。
如果在步骤 7 中将压脚支架安装在右侧销钉上，请将其改变到左侧销钉。

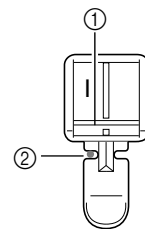

- ① 左侧的销钉
- ② 落针点

14 在拉链周围缝制顶部针迹。

在拉链开口的末端缝制反向针迹并将拉链牙与压脚侧对齐。

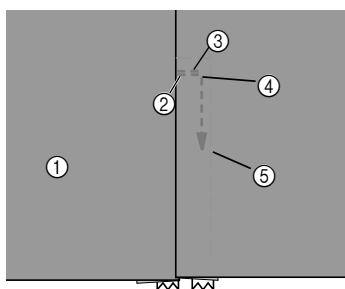

- ① 布料的正面
- ② 拉链开口的末端
- ③ 反向针迹
- ④ 针迹的开头
- ⑤ 疏缝针迹

⚠ 注意

- 缝制时，注意不要让针碰到拉链，否则可能会导致弯针或断针。

15 距离拉链末端约 5 厘米时，将针放低（在布料中）时停止缝纫机工作，然后抬起压脚拨杆。

16 拆除疏缝针迹，打开拉链，然后继续缝制。

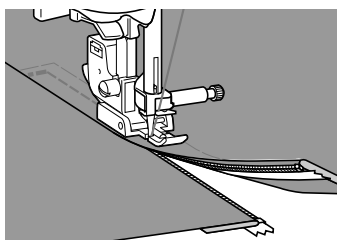

安装拉链 / 嵌边

可以将拉链和嵌边缝制到位。

- 使用下表并参见“基本操作”一节的“使用“缝纫”一节介绍的实用针迹表”。

针迹名称	针迹	型号 4	针迹编号		压脚
			型号 3 和 2	型号 1	
直线针迹 (左)		1-01	01*	01*	**

* 预设实用针迹模式期间，按机器上的数字键可直接选择针迹花样。请参见“基本操作”一节。

** 单边压脚 (某些型号需选购)

安装中心拉链

1 请参见第 S-20 页上的“安装中心拉链”的步骤 1 到 6。

2 卸下压脚和压脚支架，以在单边压脚上装螺丝 (某些型号需选购)。

- 有关卸下压脚支架的详细信息，请参见“基本操作”一节中的“卸下和安装压脚支架”。

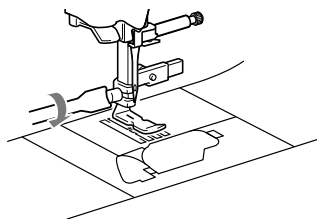

注释

- 请确保线筒和梭芯之间的线已拉直。

3 选择针迹 。

4 松开压脚背面的定位螺丝。

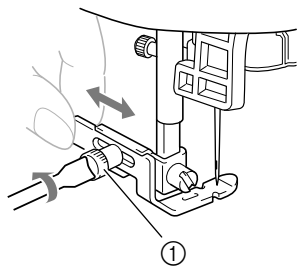

① 定位螺丝

5 将压脚滑到左侧或右侧送布牙上。

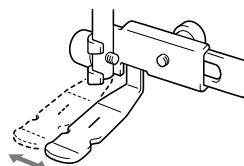

左侧缝制位置

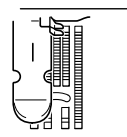

右侧缝制位置

6 改变针的位置，使针不会碰到压脚。

有关详细信息，请参见“基本操作”一节的“设置针迹宽度”。



① 落针点

注意

- 调整针迹位置之后，朝自身方向 (逆时针) 慢慢转动手轮，检查针是否会碰到压脚。如果针碰到压脚，可能会弯曲或断裂。

7 用螺丝刀牢牢拧紧定位螺丝。

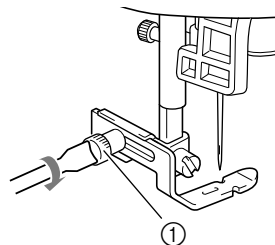

① 定位螺丝

8 在拉链周围缝制顶部针迹。

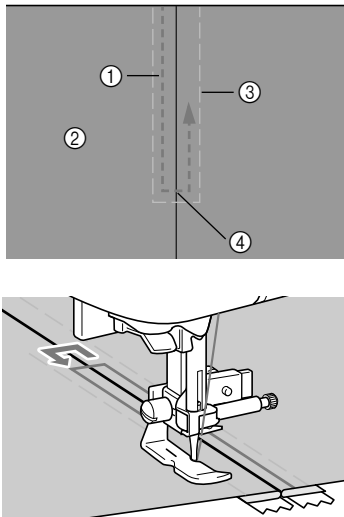

- ① 针迹
- ② 布料的正面
- ③ 疏缝针迹
- ④ 拉链开口的末端

4 缝制后将其翻转。

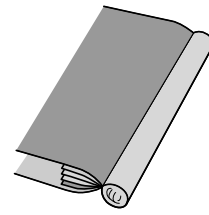

注意

- 缝制时，注意不要让针碰到拉链，否则可能会导致弯针或断针。

9 拆除疏缝针迹。

安装嵌边

1 如下图所示，让布料正面相对，在两层布料之间放置嵌边。

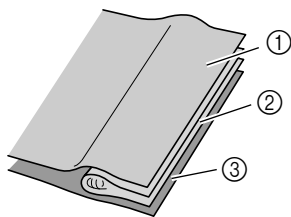

- ① 布料
- ② 嵌边
- ③ 布料

2 请参见第 S-24 页中的安装单边压脚的步骤。

3 沿着嵌边缝制。

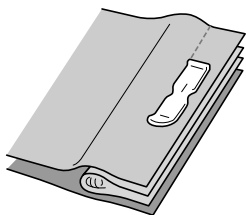

缝制伸缩布料和松紧带

- 使用下表并参见“基本操作”一节的“使用“缝纫”一节介绍的实用针迹表”。

针迹名称	针迹	型号 4	针迹编号		压脚
			型号 3 和 2	型号 1	
直筒针迹		1-06	06*	06*	J
2 段弹性曲折针迹		1-13	13	11	
3 段弹性曲折针迹		1-14	14*	12*	
安装胶带针迹		2-13	48	42	

* 预设实用针迹模式期间，按机器上的数字键可直接选择针迹花样。请参见“基本操作”一节。

伸缩针迹

- 1 安装曲折压脚“J”。

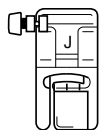

- 2 选择针迹 

- 3 在布料不伸缩的情况下缝制布料。

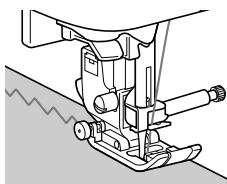

安装松紧带

当将松紧带安装到衣服的袖口或腰部时，完成的尺寸将是拉直的松紧带尺寸。因此，必须使用长度适合的松紧带。

- 1 将松紧带别到布料的反面。

将松紧带别到布料的几个点处，确保松紧带在布料上的位置均匀。

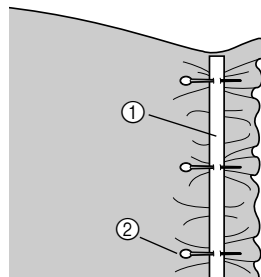

- ① 松紧带
- ② 大头针

- 2 安装曲折压脚“J”。

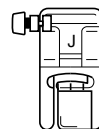

- 3 选择针迹。

- 4 拉直松紧带使其与布料长度相同，同时将松紧带缝到布料上。

用左手拉压脚后面的布料，同时用右手拉压脚前面最近珠针处的布料。

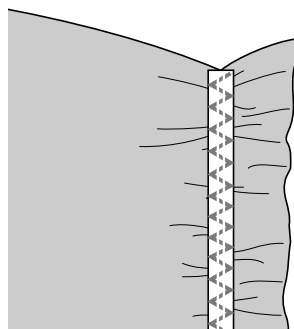
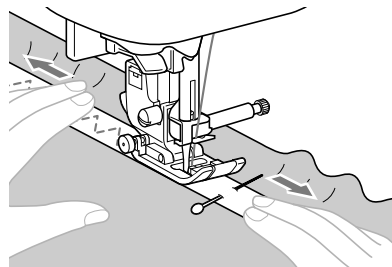













⚠ 注意

- 缝制时，注意不要让针碰到任何珠针，否则可能会导致弯针或断针。

贴布绣、拼接和绗缝针迹

- 使用下表并参见“基本操作”一节的“使用“缝纫”一节介绍的实用针迹表”。

针迹名称	针迹	型号 4	针迹编号		压脚
			型号 3 和 2	型号 1	
曲折针迹		1-09	09*	08*	J
绗缝贴布绣曲折针迹		1-33	33	28	
毯边锁缝针迹		2-03	38	33	
绗缝贴布绣针迹		1-34	34	29	
拼接针迹 (右)		1-29	29	25	
拼接针迹 (中)		1-30	30	26	
拼接针迹 (左)		1-31	31	-	
拼接针迹		2-07	42	36	
拼接双针锁边针迹		2-08	43	37	
贴线缝绣针迹		2-09	44	38	
仿手工绗缝针迹		1-32	32	27	
绗缝点画针迹		1-35	35	30	

* 预设实用针迹模式期间，按机器上的数字键可直接选择针迹花样。请参见“基本操作”一节。

备注

- 上表显示“Q”的花样用于绗缝，显示“P”的用于拼接。

贴布绣针迹

- 1 切下贴布绣，留出 3 到 5 毫米的缝边。

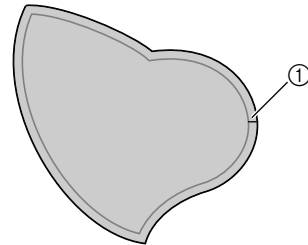

① 缝边

- 2 将用厚纸或衬布做的样式放在贴布绣后部，然后用熨斗折叠缝边。

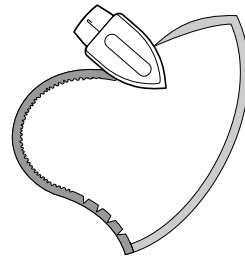

- 3 将布料翻转，然后将其疏缝或粘合到要刺绣的布料上。

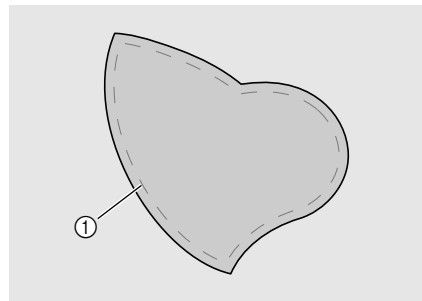

① 疏缝针迹

注释

- 如果使用胶水将贴布绣固定到布料上，请勿在机器缝制区域涂抹胶水。如果胶水粘到针或内旋梭上，机器可能会损坏。

- 4 安装下图所示的曲折压脚“J”或开口压脚（某些型号需选购）。

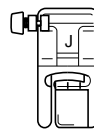

曲折压脚“J”

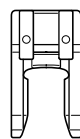

开口压脚

- 5 选择针迹。
- 6 朝自身方向（逆时针）转动手轮，然后开始在贴布绣周围缝制，以确保针恰好落在贴布绣外侧。

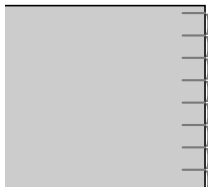
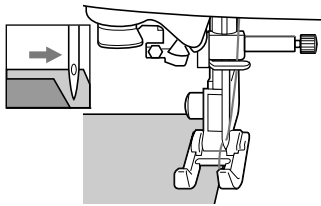

在角部周围缝制时，布料中的针恰好在贴布绣外侧时停止缝纫机工作，抬起压脚拨杆，然后按需要翻转布料来改变缝制方向。

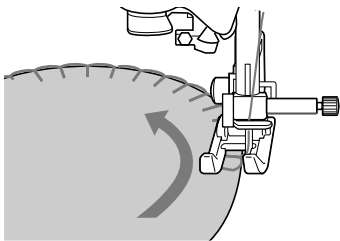

拼布（不规则绗缝）针迹

- 1 将上面的布料边缘折叠，放在下面的布料上。
- 2 将两块布料缝制在一起，使花样横跨两块布料。

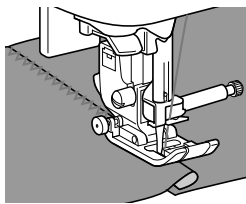

拼接

将两块布料缝制在一起叫做“拼接”。布料应切下 6.5 毫米的缝边。

在距压脚右侧或左侧 6.5 毫米处缝制拼接直线针迹。

- 1 沿缝边疏缝或拼接要拼接的布料缝边。
- 2 安装曲折压脚“J”。

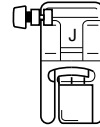

- 3 选择针迹 $\begin{matrix} \text{P} \\ | \\ \text{P} \end{matrix}$ 或 $\begin{matrix} \text{P} \\ | \\ \text{P} \end{matrix}$ 。

- 4 让压脚边与布料边缘对齐进行缝制。

■ 对于右侧的缝边

将压脚右侧与布料边缘对齐，使用针迹 $\begin{matrix} \text{P} \\ | \\ \text{P} \end{matrix}$ 进行缝制。

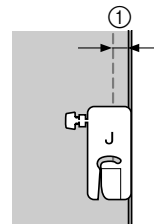

① 6.5 毫米

■ 对于左侧的缝边

将压脚左侧与布料边缘对齐，使用针迹 $\begin{matrix} \text{P} \\ | \\ \text{P} \end{matrix}$ 进行缝制。

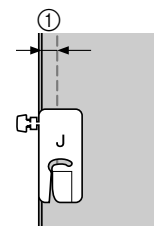

① 6.5 毫米

📖 备注

- 要改变缝边（针位置）的宽度，调整针迹宽度。有关详细信息，请参见“基本操作”一节的“设置针迹宽度”。

■ 使用 1/4 英寸带槽压脚拼接（某些型号需选购）

此绗缝压脚可精确缝制 1/4 英寸或 1/8 英寸的缝边。它可用于拼接绗缝或进行缝制顶部针迹。

- 1 按 ，然后安装 1/4 英寸带槽压脚。
- 2 使用压脚上的导线槽和标记缝制精确的缝边。
拼接 1/4 英寸缝边
让布料边缘紧靠导线槽进行缝制。

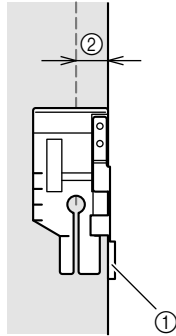

- ① 导线槽
- ② 1/4 英寸

创建精确的缝边

通过这些针迹开始，针迹结束或旋转布料的标记便能缝制出精确的 1/4 英寸的缝边。

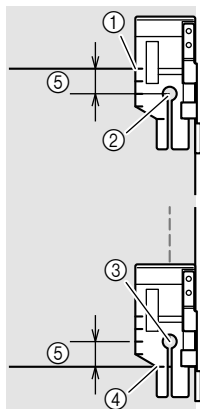

- ① 将此标记与布料的边缘对齐开始缝制。
- ② 针迹的开头
- ③ 针迹的末端
- ④ 针迹结束或布料旋转时布料对边对应的的标记
- ⑤ 1/4 英寸

顶部针迹，1/8 英寸

让布料边缘与压脚端的左侧对齐进行缝制。

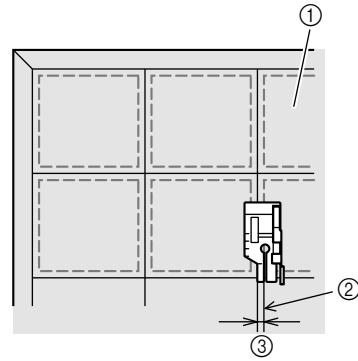

- ① 布料表面
- ② 接缝
- ③ 1/8 英寸

■ 使用 1/4 英寸绗缝压脚（某些型号需选购）

如果使用了 1/4 英寸绗缝压脚，可以使用 6.4 毫米缝边进行缝制。

- 1 沿缝边疏缝或拼接要拼接的布料缝边。
- 2 安装 1/4 英寸绗缝压脚。

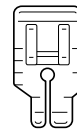

- 3 选择针迹 .

- 4 将 1/4 英寸绗缝压脚上边缘上的标记与布料的上边缘对齐。

将布料右边缘与 1/4 英寸绗缝压脚的窄部分的右边缘对齐。

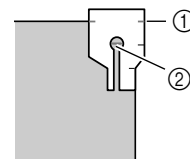

- ① 1/4 英寸绗缝压脚上的标记
- ② 针迹的开头

缝制缝边时，将 1/4 英寸绗缝压脚的窄部分的左边缘与布料边缘对齐。

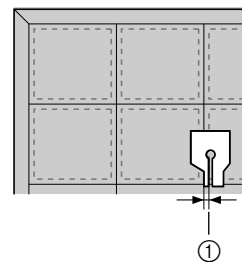

- ① 接缝（3.2 毫米）

5 开始缝制。

6 达到针迹的结尾时，停止缝纫机工作。

缝制至 1/4 英寸绗缝压脚下边缘上的标记与布料的下边缘对齐。

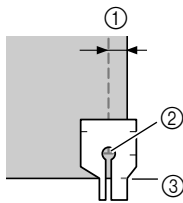

- ① 6.4 毫米
- ② 针迹的末端
- ③ 1/4 英寸绗缝压脚上的标记

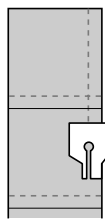

绗缝

在布料的顶层和底层之间缝制衬垫夹层称为“绗缝”。可以使用同步压脚*和绗缝导向杆*轻松进行绗缝。

* 某些型号需选购。

注释

- 使用同步压脚时请手工穿线，或者使用穿线器穿线后再安装同步压脚。
- 进行绗缝时，请使用 90/14 号家用缝纫机针。
- 同步压脚只能用于缝制直线或曲折针迹花样。请勿使用同步压脚缝制反向针迹。
- 当使用同步压脚进行缝制时，请以介于低速和中速之间的速度进行缝制。
- 使用同步压脚时，在作品使用布料的碎料上进行试缝制。

1 绗缝要使用绗缝的布料。

2 卸下压脚和压脚支架。

- 有关详细信息，请参见“基本操作”一节的“卸下和安装压脚支架”。

3 将同步压脚的连接叉钩到针夹螺丝上。

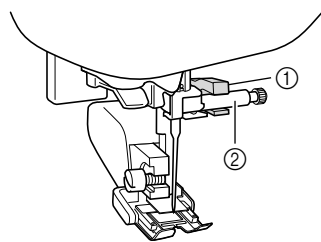

- ① 连接叉
- ② 针夹螺丝

4 放低压脚拨杆，插入压脚支架螺丝，然后用螺丝刀拧紧螺丝。

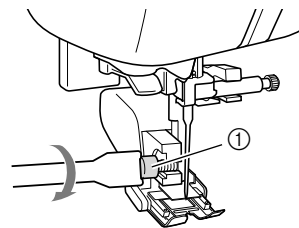

- ① 压脚支架螺丝

注意

- 请务必用螺丝刀拧紧螺丝，否则针可能会碰到压脚，导致弯针或断针。
- 开始缝制前，朝自身方向（逆时针）慢慢转动手轮，检查针是否会碰到压脚。如果针碰到压脚，可能会弯曲或断裂。

5 选择针迹。

6 将双手各放到压脚的每一侧，然后均匀引导布料进行缝制。

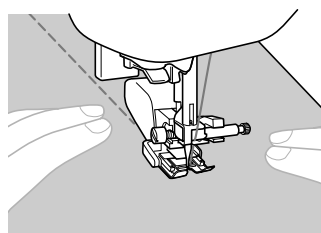

■ 使用绗缝导向杆（某些型号需选购）

使用绗缝导向杆缝制间距相等的平行针迹。

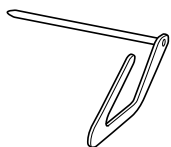

1 将绗缝导向杆的柄插入同步压脚或压脚支架后面的孔中。

同步压脚

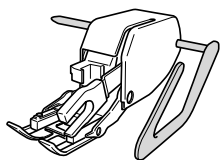

压脚支架

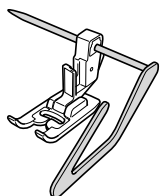

2 调整绗缝导向杆的柄，使绗缝导向杆与已经缝制的接缝对齐。

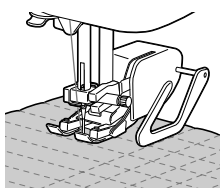

自由绗缝

我们建议安装脚踏控制器并以平稳速度进行缝制。可使用机器上的速度控制滑块调整缝制速度。

注意

- 自由绗缝时，控制布料的推入速度使其与缝制速度相匹配。如果布料的移动速度比缝制速度快，针可能会断裂，也可能造成其它损坏。

■ 使用开口自由绗缝压脚“O”* 或绗缝压脚*。

* 某些型号需选购。

开口自由绗缝压脚“O”或绗缝压脚用于进行曲折或装饰针迹的自由绗缝或者在厚度不均匀的布料上进行直线自由绗缝。使用开口自由绗缝压脚“O”可缝制各种花样。有关可用针迹的详细信息，请参见“基本操作”一节的“针迹设置表”。

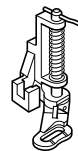
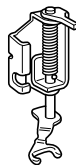

开口自由绗缝压脚“O”

绗缝压脚

1 向▲▲滑动位于机器底座后部的送布牙位置开关（从机器后部看向左）。

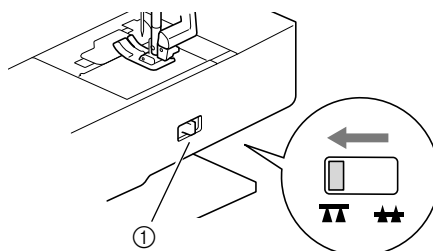

① 送布牙位置开关（从缝纫机后面看）
→ 放低送布牙。

2 选择针迹。

3 卸下压脚支架。

- 有关详细信息，请参见“基本操作”一节的“卸下和安装压脚支架”。

4 将绗缝压脚销钉放在针夹螺丝上方并将绗缝压脚的左下部与压脚拨杆对齐，以安装绗缝压脚。

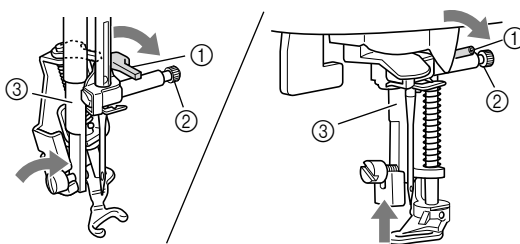

- ① 销钉
- ② 针夹螺丝
- ③ 压脚杆

注释

- 确保绗缝压脚不倾斜。

- 5 右手固定绗缝压脚，左手使用螺丝刀拧紧压脚支架螺丝。

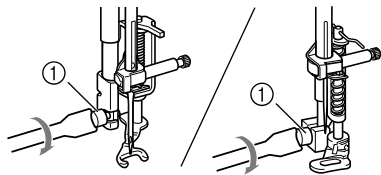

① 压脚支架螺丝

注意

- 请务必用附带的螺丝刀将螺丝牢牢拧紧。否则针可能会碰到绗缝压脚，导致弯曲或断裂。

- 6 双手将布料拉紧，然后以匀速移动布料以缝制长度大约为 2.0 毫米 - 2.5 毫米的均匀针迹。

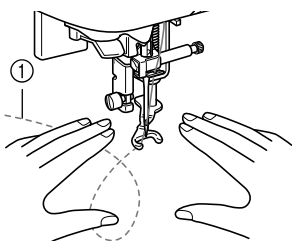

① 针迹

- 7 缝制完成后，向▲▲（从缝纫机后面看向右）滑动送布牙位置开关并旋转手轮以抬起送布牙。

备注

- 如果最初的效果不理想，请不要气馁。熟练的技术需要不断练习。

使用缝制速度控制器的缎纹针迹

改变缎纹针迹的针迹宽度可缝制装饰针迹。如果将缝纫机设定为可使用缝制速度控制器调整针迹宽度，针迹宽度就可快速、轻松地调整。在此种情况下，使用脚踏控制器来调整缝制速度。

- 1 连接脚踏控制器。
- 2 安装曲折压脚“J”。

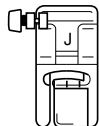

- 3 按显示设置画面，并且将“宽度控制”设置为“ON”。

设置画面因型号而异。

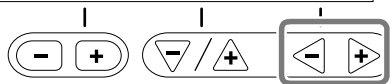
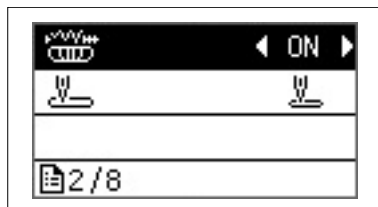

→ 现在可以设定缝纫机，使针迹宽度可以使用缝制速度控制器来控制。

- 4 按.

- 5 选择针迹.

- 6 进行缝制时，将缝制速度控制器滑动来调整针迹宽度。将控制器滑到左侧，让宽度更窄。将控制器滑到右侧，让宽度更宽。

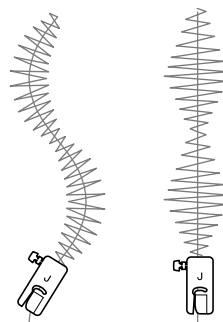
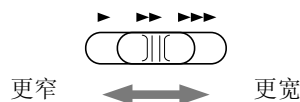

- 使用脚踏控制器来调整缝制速度。

- 7 缝制完成时，将针迹宽度控制设置设定回“OFF”。

备注

- 尽管缝制效果因所缝制的布料类型和所使用线的粗细而异，为取得最佳效果，请将针迹长度调整到 0.3 到 0.5 毫米之间。

加固针迹

加固容易磨损的地方，如袖孔、内接缝和口袋角。

- 使用下表并参见“基本操作”一节的“使用“缝纫”一节介绍的实用针迹表”。

针迹名称	针迹	型号 4	针迹编号		压脚
			型号 3 和 2	型号 1	
三重伸缩针迹		1-05	05*	05*	J
套结针迹		4-13	89	69	A
织补针迹		4-11	87	67	
		4-12	88	68	

* 预设实用针迹模式期间，按机器上的数字键可直接选择针迹花样。请参见“基本操作”一节。

三重伸缩针迹

使用三重伸缩针迹加固袖孔和内接缝。

- 1 安装曲折压脚“J”。

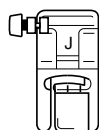

- 2 选择针迹 

- 3 开始缝制。

套结针迹

套结针迹用于加固容易磨损的位置，如口袋角和开口。作为例子，下面介绍在口袋角缝制套结针迹的步骤。

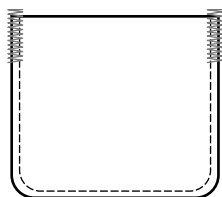

- 1 确定套结针迹的所需长度。

将钮孔压脚“A”上的钮扣导板设成所需长度。（压脚刻度尺上标记之间的距离为5毫米。）

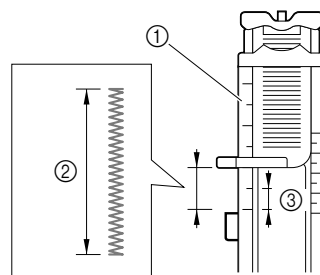

- ① 压脚刻度尺
- ② 套结针迹的长度
- ③ 5毫米

- 可以缝制的套结针迹最长约28毫米。

- 2 安装钮孔压脚“A”。

- 3 选择针迹 

- 4 放置布料，使口袋的开口朝向自身方向，然后放低压脚拨杆，使针落在口袋开口前2毫米的位置。

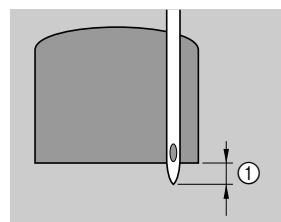

- ① 2毫米
将面线向下穿过压脚中的孔。

- 放低压脚时，请勿推进压脚的前端，否则将不会缝制正确大小的套结针迹。

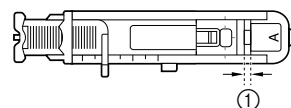
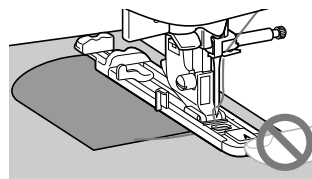

- ① 请勿缩小间隙。

5 将钮孔拨杆向下滑到底。

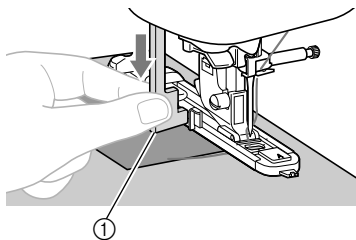

① 钮孔拨杆
钮孔拨杆位于钮孔压脚上的托架后面。

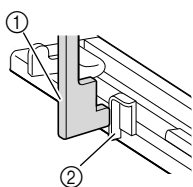

① 钮孔拨杆
② 托架

6 用左手轻轻抓住面线线头，然后开始缝制。

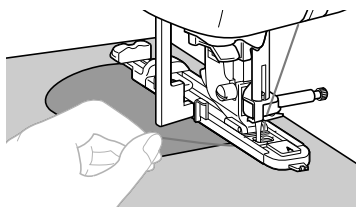

7 抬起压脚拨杆，取出布料，然后将线剪断。

8 将钮孔拨杆抬起到原始位置。

备注

- 如果无法推进布料，比如布料太厚，增加针迹长度。有关详细信息，请参见“基本操作”一节的“设置针迹长度”。

织补

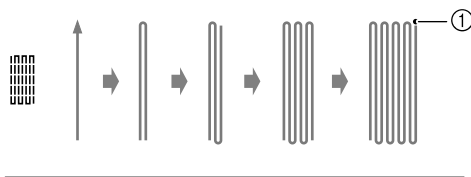

① 加固针迹

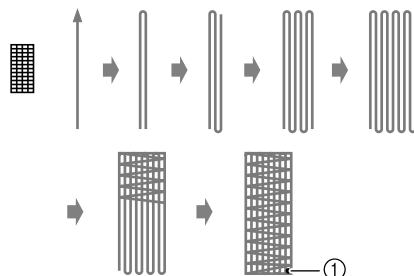

1 确定织补所需的长度。

将钮孔压脚“A”上的钮扣导板设成所需长度。(压脚刻度尺上标记之间的距离为5毫米。)

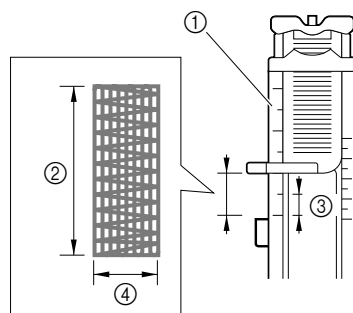

① 压脚刻度尺
② 织补的长度
③ 5毫米
④ 7毫米

- 可以缝制的套结针迹最长约 28 毫米。
→ 缝制完成时，缝纫机会自动缝制加固针迹，然后停止。

2 安装钮孔压脚“A”。

3 选择针迹 或 .

4 放置布料，使针位于要织补区域前方的 2 毫米处。

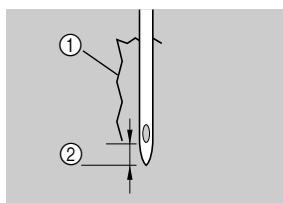

- ① 撕口
- ② 2 毫米

将面线向下穿过压脚中的孔，然后放低压脚。

- 放低压脚时，请勿推进压脚的前端，否则将不会按正确的大小缝制织补。

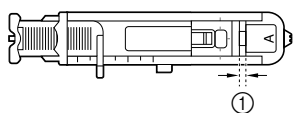
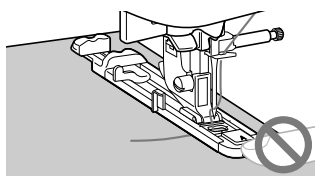

- ① 请勿缩小间隙。

5 将钮孔拨杆向下滑到底。

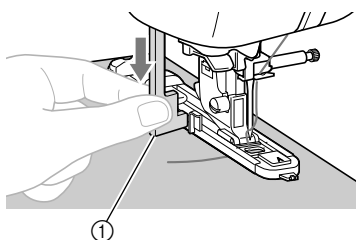

- ① 钮孔拨杆
钮孔拨杆位于钮孔压脚上的托架后面。

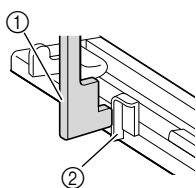

- ① 钮孔拨杆
- ② 托架

6 用左手轻轻抓住面线线头，然后开始缝制。

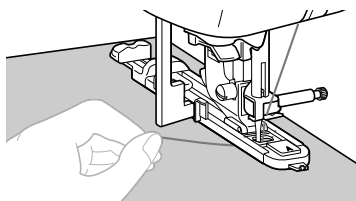

7 抬起压脚拨杆，取出布料，然后将线剪断。

8 将钮孔拨杆抬起到原始位置。

 备注

- 如果无法推进布料，比如布料太厚，增加针迹长度。有关详细信息，请参见“基本操作”一节的“设置针迹长度”。

菊花眼针迹

可以在带子上缝制菊花眼。

- 使用下表并参见“基本操作”一节的“使用“缝纫”一节介绍的实用针迹表”。

针迹名称	针迹	型号 4	型号 3 和 2		压脚
			型号 3	型号 2	
针迹编号					
菊花眼针迹		4-15	91	71	N

1 安装交织字母压脚“N”。

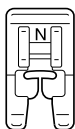

2 选择针迹 。

3 调整针迹宽度或针迹长度以选择所需的菊花眼尺寸。

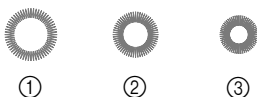

- ① 7 毫米
- ② 6 毫米
- ③ 5 毫米

- 有关详细信息，请参见“基本操作”一节的“设置针迹宽度”和“设置针迹长度”。

4 在针迹开头处将针放低到布料中，然后放低压脚拨杆。

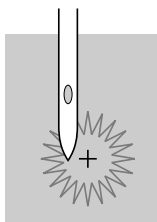

5 开始缝制。

→ 缝制完成时，缝纫机会自动缝制加固针迹，然后停止。

6 使用打孔器在菊花眼的中心切出一个孔。

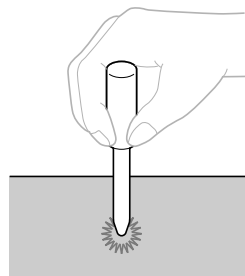

- 使用打孔器时，在布料中打孔之前，请先在布料下面垫上厚纸或其它保护纸张。

备注

- 如果使用了细线，针迹可能会太开放。发生这种现象时，请在取出布料前缝制针眼两次，将一个缝制在另一个上面。

将布片或徽章缝制在衬衫袖上

使用这些针迹花样将布片或徽章缝制到裤腿、衬衫袖上。

- 使用下表并参见“基本操作”一节的“使用“缝纫”一节介绍的实用针迹表”。

针迹名称	针迹	型号 4	压脚		压脚
			型号 3 和 2	型号 1	
针迹编号					
反向 (直线针迹)	↑↓	5-01	92	—	N
侧部朝左 (直线针迹)	←	5-02	93	—	
侧部朝右 (直线针迹)	→	5-03	94	—	
前进 (直线针迹)	↓	5-04	95	—	
侧部朝左 (曲折针迹)	↔	5-05	96	—	
侧部朝右 (曲折针迹)	↔	5-06	97	—	
前进 (曲折针迹)	↕	5-07	98	—	
反向 (曲折针迹)	↕	5-08	99	—	

将管状布料裁片插入自由臂，然后以图中所示的顺序进行缝制。

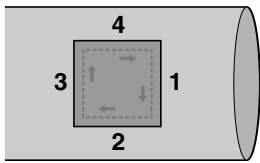

- 1 卸下附加工作平台。
- 2 安装交织字母压脚“N”。

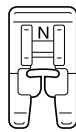

- 3 选择针迹 ↓。

- 4 缝制开始时，将针放低到布料中，然后开始缝制。将针在右上角放低。

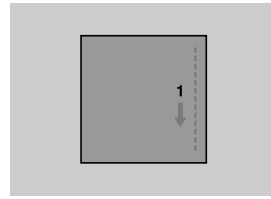

→ 布料照常被送向缝纫机的后面。

- 5 缝制到角后，停止缝纫机工作，然后选择针迹 ←。

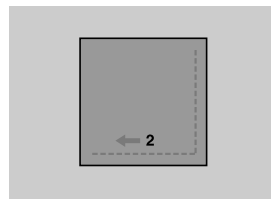

→ 布料被送到右侧。

- 7 缝制到角后，停止缝纫机工作，然后选择针迹 ↑。

- 8 开始缝制。

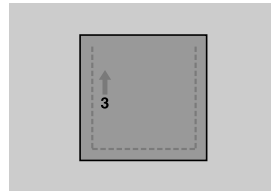

→ 向前送入布料。

- 9 缝制到角后，停止缝纫机工作，然后选择针迹 →。

- 10 开始缝制。

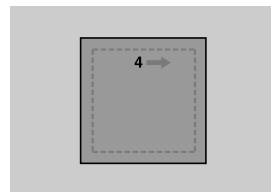

→ 布料被送到左侧。

S

实用针迹

- 11 缝制到角后，停止缝纫机工作，然后再次选择针迹 ↓↓。
- 12 在针迹的开头缝制 3 到 5 针后，缝纫机停止工作。



备注

- 布料的送入方向因所选的针迹而异。请务必在机器缝制时导入布料。
-

装饰针迹

实用针迹包含下列装饰针迹。

- 使用下表并参见“基本操作”一节的“使用“缝纫”一节介绍的实用针迹表”。

针迹名称	针迹	型号 4	针迹编号		压脚
			型号 3 和 2	型号 1	
拼接针迹		2-07	42	36	J
拼接双针锁边针迹		2-08	43	37	
贴线缝绣针迹		2-09	44	38	
贝壳边针迹		2-04	39	34	
衣褶装饰针迹		2-10	45	39	
羽状针迹		2-11	46	40	
花式交叉针迹		2-12	47	41	
缎纹扇形针迹		2-05	40	35	
折缝针迹		3-04	58	48	
		3-06	60	50	
		3-09	63	-	
		3-10	64	52	
蜂窝针迹		3-12	66	-	N
折缝针迹		3-18	72	56	
		3-20	74	-	
		3-21	75	-	
		3-22	76	-	
梯形针迹		2-14	49	43	J
荷叶针迹		2-15	50	44	
装饰针迹		2-16	51	45	
蛇纹针迹		2-17	52	46	

花式针迹

跨越敞开接缝的针迹称为“花式针迹”。花式针迹用在女衬衫和儿童衣服上。当使用较粗的线时，此种针迹的装饰效果更明显。

- 用熨斗沿两块布料的各自接缝进行折叠熨烫。
- 将两块布料，分开约 4 毫米，疏缝到薄纸或水溶性衬纸上。
如果沿薄纸或水溶性衬纸的中间划一条线，缝制会更容易。

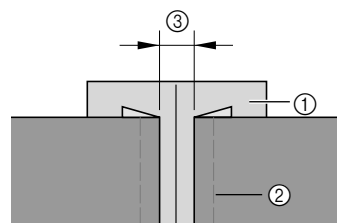

- 薄纸或水溶性衬纸
- 疏缝针迹
- 4 毫米

- 安装曲折压脚“J”。

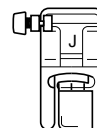

- 选择针迹 或 .

- 将针迹宽度设定为 7.0 毫米。

- 让压脚中心与两块布料的中心对齐进行缝制。

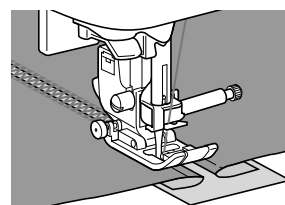
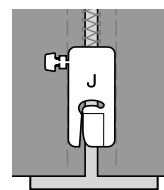

- 缝制完成时，将纸取出。

S

实用针迹

扇形针迹

形似贝壳的波浪形重复花样称为“扇形针迹”。这种针迹用在女衬衫的领子上或用来装饰衣物边。

1 安装交织字母压脚“N”。

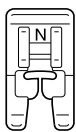

2 选择针迹。

3 沿布料边缘缝制，但确保不要直接在布料边缘上缝制。

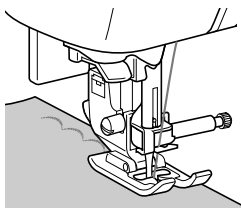

- 要取得更好的效果，在缝制前先给布料上浆并用热熨斗熨烫。

4 修剪针迹。

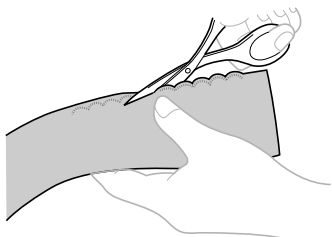

- 小心不要剪断针迹。

衣褶装饰

在皱褶上缝制或绣花而产生的装饰针迹称为“衣褶装饰”。这种针迹用于装饰女士衬衫的前胸或袖口。

衣褶装饰针迹给布料增加质感和弹性。

1 安装曲折压脚“J”。

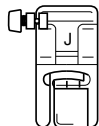

2 选择直线针迹，然后将针迹长度调整到 4.0 毫米，并调松线张力。

- 有关详细信息，请参见“基本操作”一节的“设置针迹长度”和“设置线张力”。
- 有关详细信息，请参见“基本操作”一节的“拉起梭芯线”。

3 以 1 厘米为间隔缝制平行针迹。

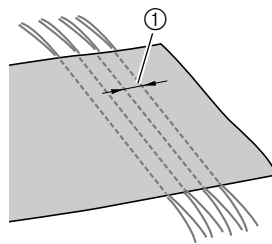

① 1 厘米

- 请勿使用反向 / 加固针迹或切线。
- 在针迹的末端，将线拉出约 5 厘米。

4 拉起梭芯线，使布形成皱褶。

熨烫皱褶使其变平。

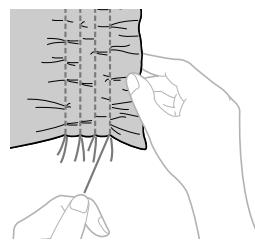

5 选择针迹。

6 在直线针迹之间缝制。

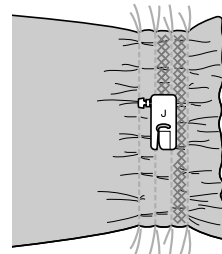

7 拉出直线针迹的线。

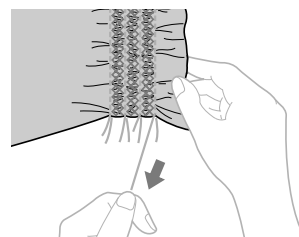

贝壳边针迹

看似贝壳的皱褶称为“贝壳边针迹”。它们用于装饰装饰物、薄布料女衬衫的前胸或袖口。

- 1 沿偏线折叠布料。

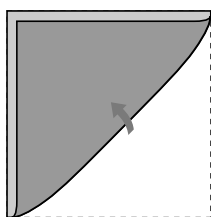

- 2 安装曲折压脚“J”。

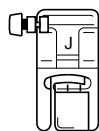

- 3 选择针迹 , 然后增加线张力。

- 4 让针落在稍稍偏离布料边缘的位置进行缝制。

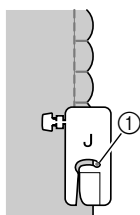

① 落针点

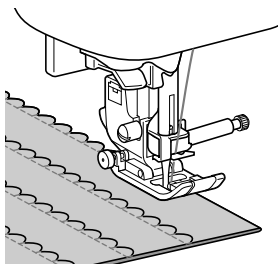

- 5 展开布料，将褶皱熨到一边。

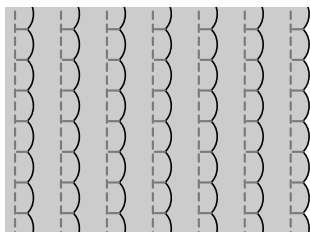

拼接

可以在拼接布料的缝边上缝制装饰性搭桥针迹。进行不规则绉缝时使用这种针迹。

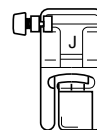

- 1 安装曲折压脚“J”。

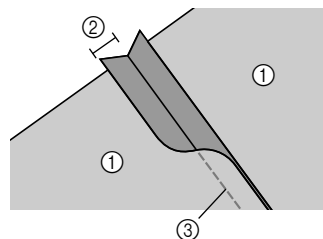

- 2 将两块布料的正面缝在一起，然后打开缝边。



- ① 布料的反面
② 7毫米缝边
③ 直线针迹

- 3 选择针迹 ,  或 .

- 4 将布料翻过来，使正面朝上，然后将压脚中心与缝边对齐在接缝上进行缝制。

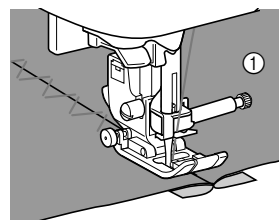

① 布料的正面

祖传针迹

使用翼针缝制时针孔大，可产生类似花边的装饰针迹效果。除平纹布料外，这种针迹还用于装饰薄或中质布料的折缝和桌布。

1 插入翼针。



- 使用 130/705H 100/16 翼针。
- 有关安装针的详细信息，请参见“基本操作”一节的“更换机针”。
- 翼针不能使用穿线器，否则可能会损坏缝纫机。手工将线从前向后穿过针孔。有关详细信息，请参见“基本操作”一节的“手工穿线（不使用穿线器）”。

2 安装交织字母压脚“N”。

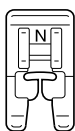

3 选择针迹。

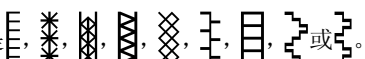
可以使用的针迹是 。

- 使用翼针缝制时，请选择针迹宽度为 6.0 毫米或更小的针迹。

4 开始缝制。

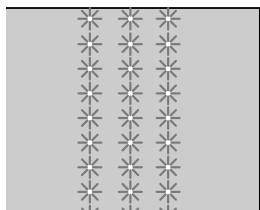

⚠ 注意

- 使用翼针缝制时，请选择宽度为 6.0 毫米或更小的针迹，否则可能会导致弯针或断针。
- 调整针迹宽度之后，朝自身方向（逆时针）慢慢转动手轮，检查针是否会碰到压脚。如果针碰到压脚，可能会弯曲或断裂。

部分地取下线叫做“抽绣”。这样会让编织较松的布料显得更漂亮。

下面介绍了制作抽绣的两种方法。

■ 抽绣（例 1）

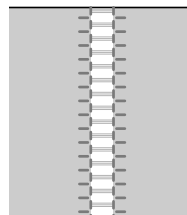

1 从布料中拉出几条线。

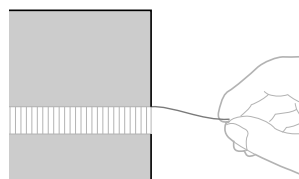

2 安装交织字母压脚“N”。

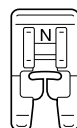

3 选择针迹。



4 布料的正面朝上时，沿着磨损部分的正面进行缝制。

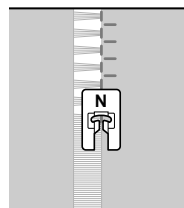

5 打开镜像针迹。

- 有关详细信息，请参见“基本操作”一节的“镜像针迹”。
→ 画面上显示的花样将被镜像。

6 沿着磨损部分的另一边缝制，使其与前面的针迹看起来一样。

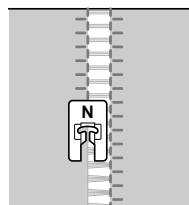

7 关闭镜像针迹。

■ 抽绣（例 2）

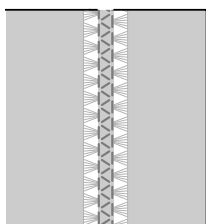

- 1 从布料的两部分拉出几条线，中间间隔约 4 毫米的非磨损部分。

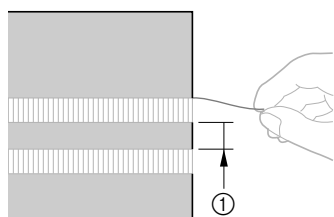

① 4 毫米

- 2 安装交织字母压脚“N”。

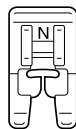

- 3 选择针迹 .

- 4 沿着未磨损部分的中心缝制。

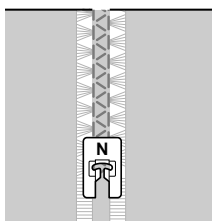



装饰性缝制

本节介绍了缝制文字针迹和装饰针迹以及对其进行调整和编辑的有关说明。此外，还介绍了 MY CUSTOM STITCH（自定义针迹）的使用方法，您可以通过它创建原始针迹花样。本节的页码以“D”开头。

画面显示和机器插图可能会因机器型号而稍有不同。

第 1 章 文字 / 装饰针迹.....D-2

第 2 章 MY CUSTOM STITCH（自定义针迹）.....D-12

注意

- 更换压脚之前，请务必按下操作面板中的 （压脚 / 换针键）以锁定所有按键和按钮，否则如果按下“开始 / 停止”按钮或任何其他按钮导致机器启动，可能会导致受伤。有关更换压脚的详细信息，请参见“基本操作”一节中的“更换压脚”。

第 1 章 文字 / 装饰针迹

缝制各种内置装饰花样

选择针迹花样

本机自带以下装饰针迹和文字针迹。

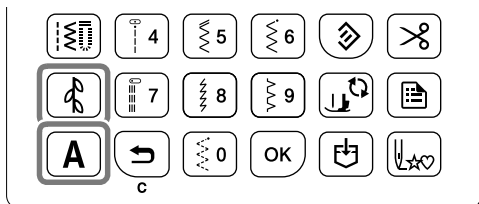

注释

- 针迹编号因缝纫机型号而异。请参见快速操作指南。
- 画面上显示的针迹花样呈现的是实际缝制花样的图像。画面上组合花样的尺寸比与所缝制花样的不同。

显示的花样

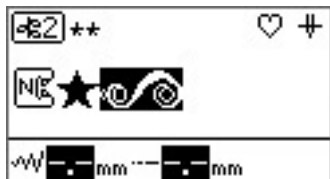

缝制的花样



装饰针迹花样

操作键	包含的针迹	图标
[A]	装饰针迹 MY CUSTOM STITCH (自定义针迹) (97 号)	[A1]
	缎纹针迹 7 毫米缎纹针迹 十字绣针迹	[A2]
	实用装饰针迹	[A3]

类别 [A2] 包含以下三种针迹类型。针迹可用性因机器型号而异。请参见快速操作指南。

缎纹针迹



7 毫米缎纹针迹



十字绣针迹

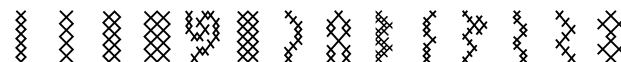

文字针迹花样

操作键	字体	图标
[A]	Gothic	[A1]
	手写	[A2]
	轮廓线	[A3]
	Cyrillic	[A4]
	日文	[A5]

要选择文字 / 装饰针迹，按 [A] 或 [A]，然后使用数字键指定所需针迹的编号。

装饰针迹花样

每按一次 [A] 会按以下顺序更改装饰针迹类别。

[A1] → [A2] → [A3] → [A1] ...

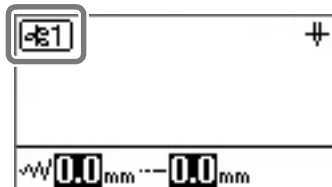

选择包含所需针迹的类别，然后指定针迹编号。

备注

- 对于针迹 01 至 09，使用数字键输入一位数字，然后按 **[OK]**，也可以选择针迹。
- 使用一位数字时如果数字输入不正确，按 **[↩]** 删除输入的数字。

文字针迹花样

每按一次 **[A]** 会按以下顺序更改字体。

[AB] → **[A2]** → **[A3]** → **[A4]** → **[A5]** → **[A6]** → **[A7]** → **[A8]** → **[A9]** → **[A0]** → **[A1]** → **[A2]**...

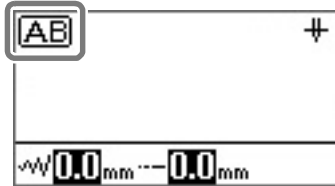

选择所需字体，然后指定所需字符的编号。

备注

- 从包含 100 多个花样的类别中选择花样时，输入其三位数字编号（例如，001）即可选择花样，无需按 **[OK]**。输入一位或两位数字时，如果无法通过输入的数字选择花样，按 **[OK]** 确认花样编号。

删除花样

若要删除选择的花样，按操作面板上的 **[↩]**。

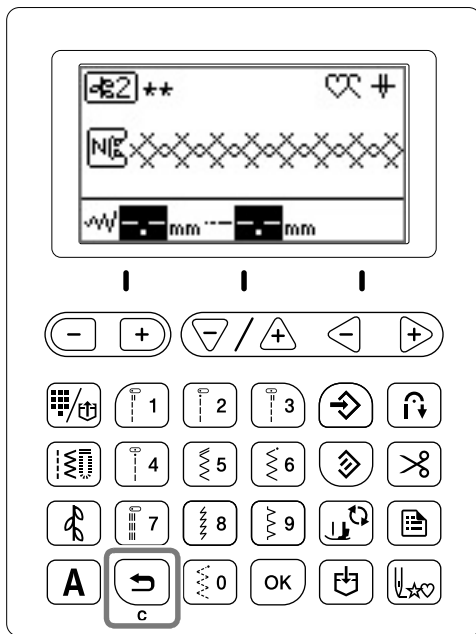

→ 所选花样将删除。

备注

- 如果选择新花样时未删除之前选择的花样，第一个花样和第二个花样将组合。（请参见第 D-5 页上的“组合花样”。）
- 如果已选择两个花样或更多花样，最后选择的花样将删除。

缝制漂亮的外观

若要在缝制文字 / 装饰针迹时获得美观的效果，请查看下表了解正确的布料 / 线 / 针组合。

注释

- 布料厚度和衬纸等其它因素也会对针迹产生影响，因此应始终在开始缝制作品前试缝制几个针迹。
- 取决于缝制的布料类型或缝制速度，可能需要调整花样。在作品所用布料的碎料上进行试缝制时调整花样。请参见第 D-10 页上的“重新排列花样”。
- 缝制缎纹针迹花样时，针迹可能会皱缩或褶皱，请务必附加衬纸。
- 用手引导布料，在缝制时确保笔直均匀地推送布料。

布料	在弹性面料、轻质布料或粗糙编织的布料上缝制时，将衬纸附着在布料的反面。还可以将布料放置在描图纸等薄纸上。
	<p>① 布料 ② 衬纸 ③ 薄纸</p>
线	#50 - #60
针	对于轻质、一般或弹性布料：圆头针（金色）90/14 对于重质布料：家用缝纫机针 90/14
压脚	交织字母压脚“N”。 使用曲折压脚“J”或其它压脚可能会影响效果。
双针	选择 7 毫米缎纹针迹花样时，可以使用双针 (2/11) 进行缝制。此时，使用曲折压脚“J”。

基础缝制

- 1 选择装饰 / 文字针迹花样。
- 2 安装交织字母压脚 “N”。
- 3 将布料放在压脚下，将面线拉出到侧面，按 （针迹位置按钮）将针放低到布料中，然后放低压脚。

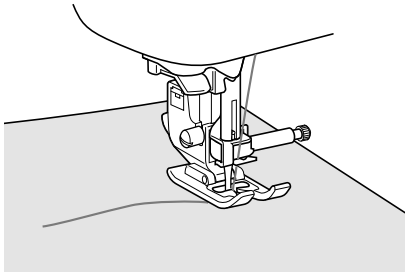

- 4 按“开始 / 停止”按钮开始缝制。

⚠ 注意

- 如果缝制 7 毫米缎纹针迹花样时针迹皱在一起，请增加针迹的长度。如果针迹皱在一起时继续缝制，针可能会弯曲或断裂。有关调整针迹长度的详细信息，请参见“基本操作”一节中的“设置针迹长度”。

📖 备注

- 如果缝制期间拉推布料，可能无法正确缝制花样。而且，取决于具体花样，还可能前后左右的移动。用手引导布料，在缝制时确保笔直均匀地推送布料。

- 5 按“开始 / 停止”按钮停止缝制。

- 6 按 （反向针迹按钮）或 （加固针迹按钮）缝制加固针迹。

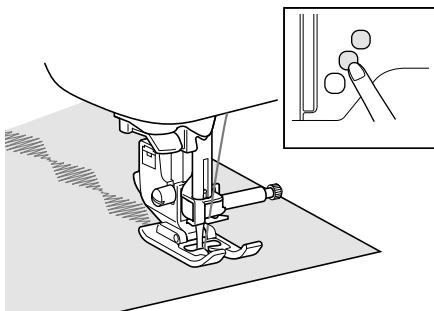

📖 备注

- 缝制文字针迹时，机器自动在每个文字的开始和结束处缝制加固针迹。

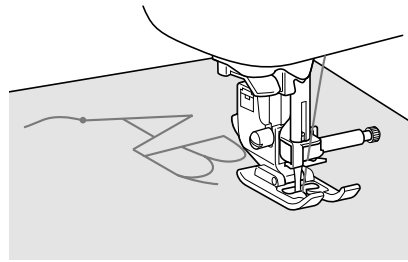

- 缝制完成时，剪断字母间的任何多余的线。

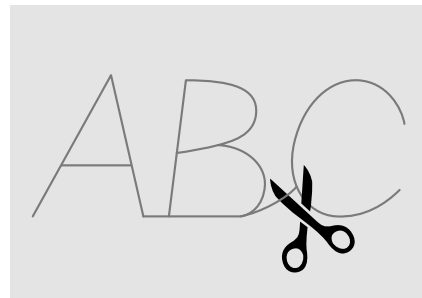

💡 注释

- 缝制某些花样时，由于本机使用的针杆分离机构的运行，在推送布料时针将临时暂停在抬升的位置。此时，机器将发出与正常缝制期间不同的咔嚓声。这声音为正常，不表示故障。

组合花样

1 选择第一个类别和花样。

→ 所选花样将显示在画面上。



- 缝制开始后，所选花样将重复缝制直到缝纫机停止。

2 选择下一个类别和花样。

→ 组合花样将显示在画面上。



- 若要删除选择的花样，按操作面板上的 。最后选择的花样将删除。

3 选择全部所需花样后，开始缝制。



→ 花样在画面上的显示顺序即是其缝制顺序。

备注

- 最多可以组合 70 个花样。
- 如果组合了多个花样，在 LCD 显示的全部所选花样缝制完毕后缝纫机将停止。若要重复缝制组合花样，请参见第 D-5 页上的“重复组合花样”。
- 可以存储组合花样供今后使用。有关详细信息，请参见第 D-9 页上的“保存花样”。
- 使用允许调整针迹宽度 / 长度的花样和不允许调整针迹宽度 / 长度的花样创建组合花样时，可以调整所创建花样的针迹宽度 / 长度。但是，更改的值只会应用到允许调整针迹宽度 / 长度的花样。

重复组合花样

组合多个针迹时，当画面上显示的花样完成后缝纫机将停止。使用以下操作重复缝制组合花样。

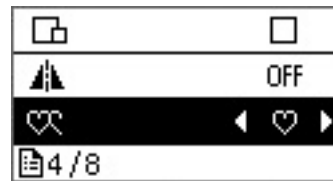

1 组合花样后，在设置画面中选择 (单一 / 重复)。

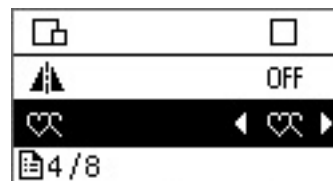

2 将 (单一 / 重复) 从 设置为 。



3 按 。

→  (位于 LCD 画面上) 将变为 ，此时可以重复缝制指定的花样。



注释

- 如果设置为重复缝制，花样将重复缝制直到缝纫机停止。
- 如果缝纫机关闭，重复 / 单一缝制设置将恢复为其默认设置。

检查所选花样

指定的花样未显示在画面上时，请使用以下步骤检查花样。

- 1 在设置画面中选择 \checkmark ABC (检查)。



- 2 按“-”或“+”键，并确认花样。

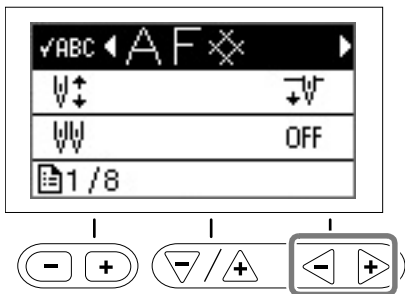

- 3 按 \square 。

备注

- 可以存储组合花样供今后使用。有关详细信息，请参见第 D-9 页上的“保存花样”。

更改花样大小

文字针迹（手写字体除外）的大小可在大小之间切换。取决于机器型号，手写字体文字、装饰针迹和缎纹针迹的大小也可以更改。请参见“基本操作”一节的“每个型号可用的功能”。

- 1 选择针迹。
- 2 在设置画面中显示 \square (大小选择)，然后选择 \square (大) 或 \square (小)。

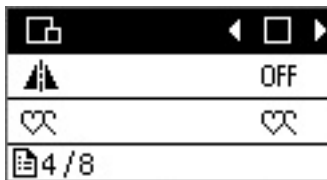

- 3 大



- 3 小



- 3 重复步骤 1 和 2。

LEAFLEAF

改变针迹密度

如果选择了缎纹针迹，可更改针迹密度。

- 1 选择缎纹针迹花样。

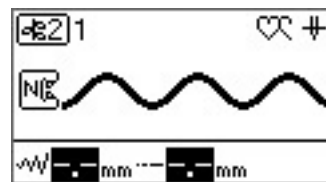

- 2 在设置画面中选择 \equiv (线密度)，然后选择所需针迹密度。选择 \equiv 使用较粗针迹，或者选择 \equiv 使用较细针迹。

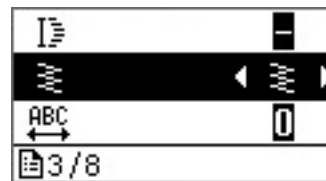

注意

- 如果针迹密度太细，针迹会皱在一起（取决于针），导致针断裂。

更改花样长度

7毫米缎纹针迹的一段长度可设置为五个尺寸之一。

- 1 选择 7 毫米缎纹针迹花样。

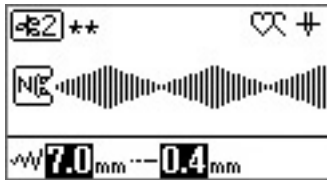

- 2 在设置画面中选择 [] (伸长)，然后从“1”到“5”之间选择所需长度。

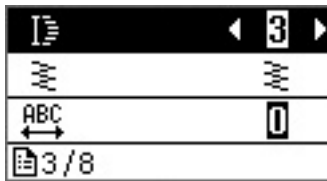

更改字符间距

- 1 选择文字针迹。

- 2 在设置画面中选择 ABC (字符间距)。

- 3 按“-”或“+”键调整字符间距。

设置值越大，字符间距越宽；设置值越小，字符间距越窄。

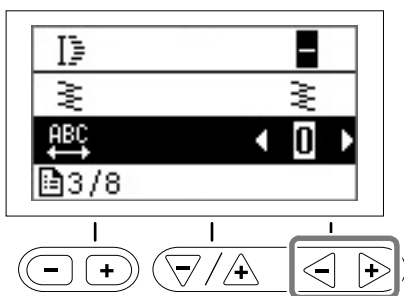

创建阶式针迹花样

(适用于配有阶式针迹花样的型号)

装饰针迹可向左或向右移动半个花样宽度，允许您创建阶梯形花样。(仅限某些型号。请参见第 B-8 页。)这称为“阶式针迹花样”。例如，下面介绍了创建下列花样的步骤。



- 1 选择装饰针迹。

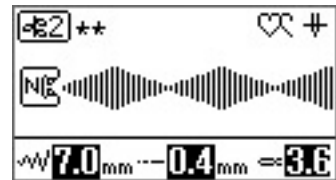

- 2 按 [] []。

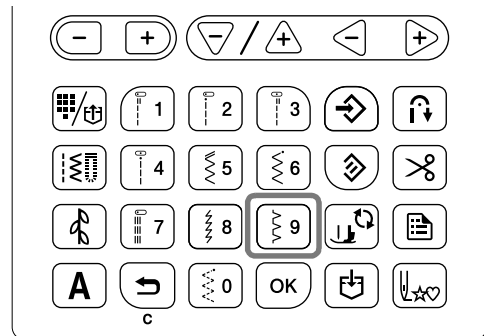

→ 所选的下一个花样将向右移动半个宽度。

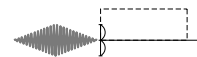

- 3 选择相同花样。

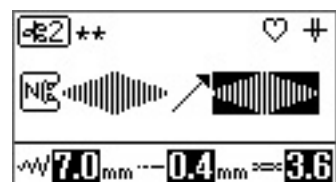

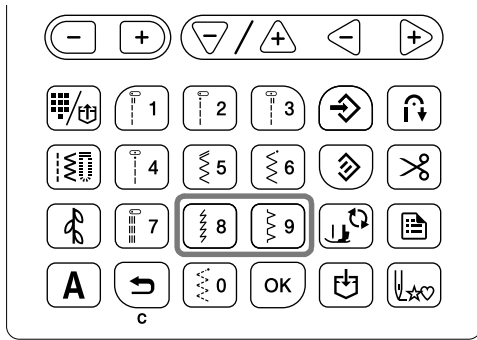

4 按  .



→ 所选的下一个花样将向左移动半个宽度。



5 在设置画面中选择  (单一 / 重复), 并且将其设置为“”。

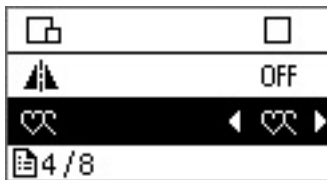

6 按 .

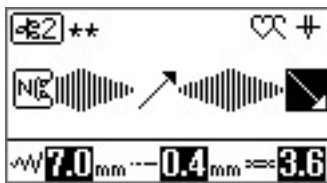

• 有关详细信息, 请参见第 D-5 页上的“重复组合花样”。

■ 阶式针迹花样示例

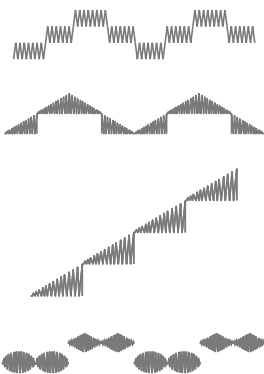

镜像花样图像

1 组合花样后, 在设置画面中选择  (镜像图像)。

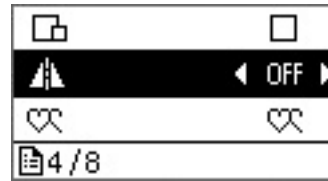

2 将  (镜像图像) 设置为“ON”。

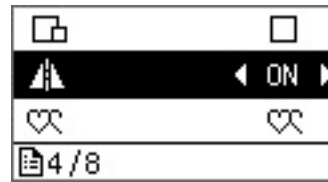

3 按 .

→  显示在画面上, 并且所选针迹将被镜像。

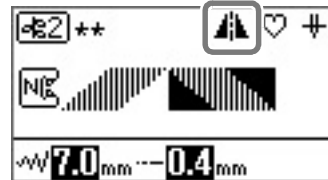

返回花样的开始处

试缝制完成后或针迹缝制不正确时，可返回花样的开始处。

- 1 按“开始/停止”按钮停止机器，然后按.

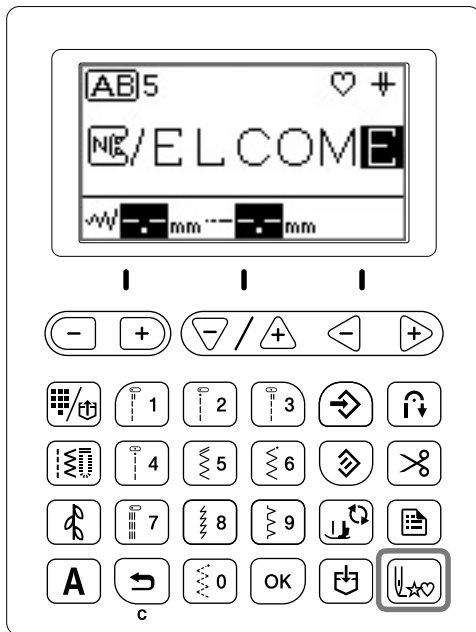

→ 缝制从完成位置返回到所选花样（“W”）的开始处。

备注

- 如果在缝制停止时按此键，花样将添加到组合针迹花样的结束处。（本例添加了“！”）



- 2 按“开始/停止”按钮继续缝制。

保存花样

可以存储组合花样供今后使用。由于存储的花样在缝纫机关闭后不会丢失，可以随时调用这些花样。最多可以存储15个花样。

- 1 创建希望存储的组合花样。

- 有关详细信息，请参见第 D-5 页上的“组合花样”。

- 2 按操作面板上的.

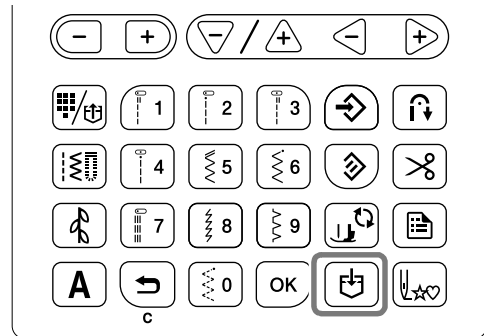









→ 将出现指示口袋列表的画面，并会选择—个空口袋。

- 3 按.

- 存储花样时请勿关闭缝纫机，否则花样数据可能会丢失。

备注

- 若要选择要保存花样的口袋，按/或/指定所需口袋，然后按.
- 如果当前保存花样的口袋中已保存了针迹，针迹将被覆盖。
- 如果没有空口袋，选择包含可覆盖花样的口袋。
- 使用/水平滚动所选口袋以确认整个花样。
- 花样保存到口袋中后，不覆盖便无法进行删除。希望删除口袋中的花样时，无需选择花样，按即可。

检索花样

- 1 按  一次或两次，直到显示以下所示的保存花样列表。





- 2 使用  /  或  /  选择所需的保存花样。



→ 所选口袋会高亮显示，并会显示存储花样。

备注

- 使用  /  水平滚动所选花样以确认整个花样。







- 3 查看内容，然后按 。

重新排列花样

取决于缝制的布料类型或缝制速度，可能无法正确缝制花样。如果发生此情况，在作品所用布料的碎料上缝制时调整花样。

用于执行调整的花样因缝纫机型号而异。

对于配有垂直和水平精确调整设置的型号： ( 的 36 号)

对于仅配有垂直精确调整设置的型号： ( 的 31 号)

- 1 安装交织字母压脚“N”。

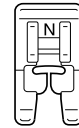

- 2 选择  或 。

- 3 开始缝制。

→ 缝纫机在花样缝制完毕后将停止。

- 4 检查缝制的花样。

如果均匀地缝制出图中所示的花样部分，则说明花样已正确对齐。

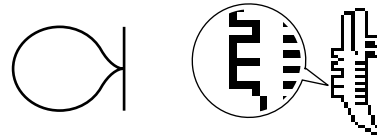

如果显示的花样如以下所示，针迹在垂直方向未对齐。

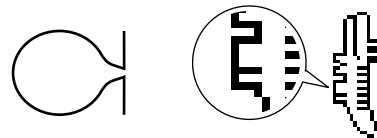
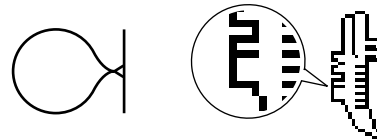

(对于配有水平精确调整设置的型号)
如果显示的花样如以下所示，针迹在水平方向未对齐。

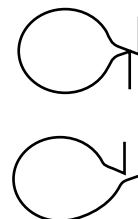

如果未正确缝制出花样，请按照下列步骤调整缝制。

- 5 在设置画面中选择  (精确调整 - 垂直)。

6 按“-”或“+”键，调整垂直位置。

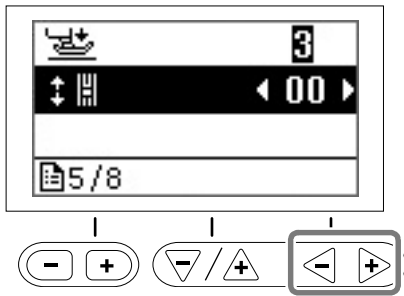

→ 根据花样缝制的方式进行必要的调整。

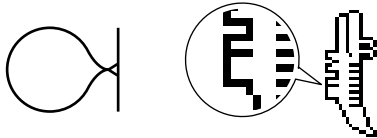

按“+”增加设计中的垂直距离。

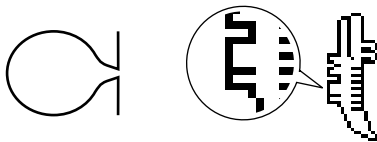

按“-”减少设计中的垂直距离。

对于使用配有水平精确调整设置型号的用户：
转到步骤 7。

对于使用仅配有垂直精确调整设置型号的用户：
转到步骤 9。

7 在设置画面中选择 \leftrightarrow (精确调整 - 水平)。

8 按“-”或“+”键，调整水平位置。

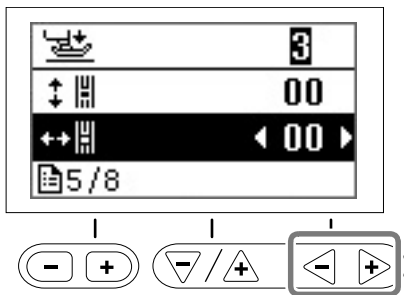

→ 根据花样缝制的方式进行必要的调整。

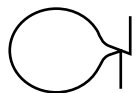

按“+”增加设计中的水平距离。



按“-”减少设计中的水平距离。

9 按 \rightarrow 。

10 再次选择  或 ，启动缝纫机并检查针迹。

继续调整花样直到正确缝制花样。

第 2 章 MY CUSTOM STITCH (自定义针迹)

设计针迹

通过 MY CUSTOM STITCH (自定义针迹) 功能, 您可以缝制自己设计的针迹花样

绘制花样草图

准备一张方格纸。

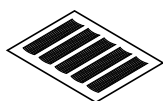

1 在方格纸上绘制花样草图。

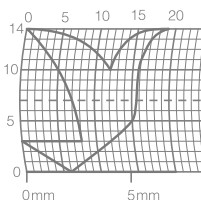

作为一条连续的线绘制花样, 设计的起始点和结束点应位于同一高度。



2 如果花样将重复, 应确定重复花样的间隔。

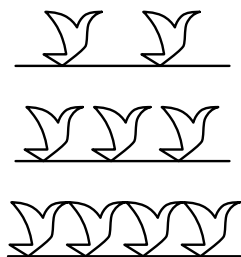
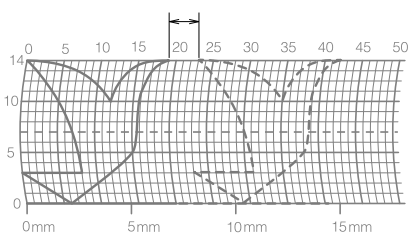

3 标记位于方格纸交点的花样中的点, 然后用连续的直线连接这些点。

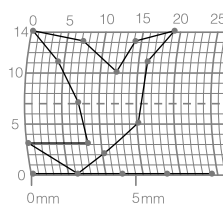

4 确定缝制顺序。

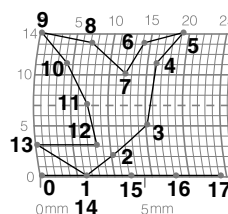





为了获得精美的针迹, 请以交叉线结束花样。

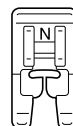

输入花样数据

1 安装交织字母压脚 “N”。



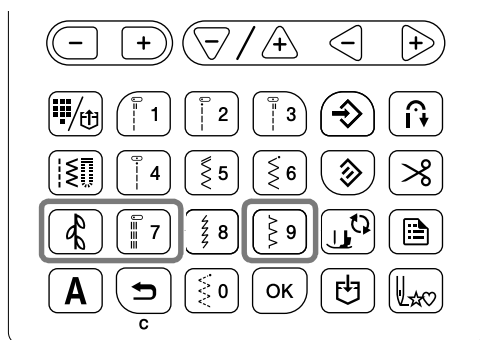

- 2 在操作面板上根据所需的次数按 ，直到显示 ，然后按  。

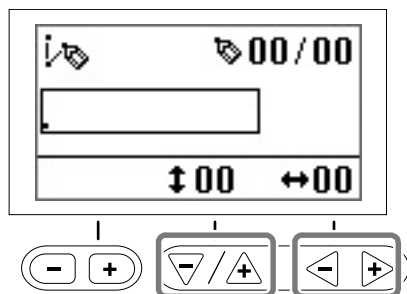

→ 显示 MY CUSTOM STITCH (自定义针迹) 画面。

- 3 查看方格纸，并指定第一个点的坐标。使用“-”和“+”键指定坐标，然后按 。



- 4 指定第二个点的坐标，然后按 。

- 5 指定在前两个点之间是缝制单一针迹还是三重针迹。
使用“-”或“+”键选择任一选项，然后按 。

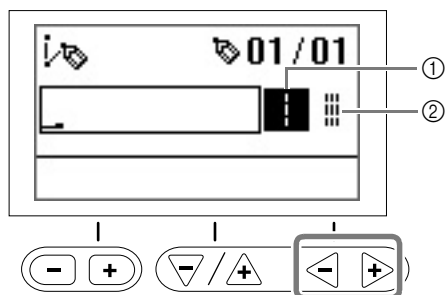

- ① 单一针迹
② 三重针迹

- 6 选择是完成花样编辑并返回缝制画面，还是继续编辑。
使用“-”或“+”键选择任一选项，然后按 。

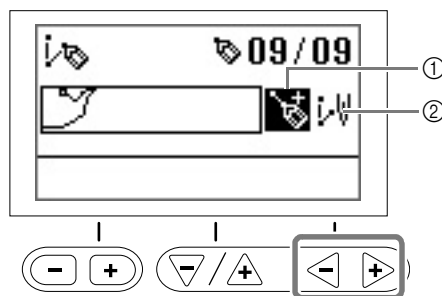

- ① 继续编辑
② 完成编辑

- 7 重复步骤 4 到 6 以指定每个点。

注释

- 若要正确输入点，在画面显示以下内容时按 。



按一次以白色高亮显示最后一个点。

再按一次选择前一个点。

若要选择下一个点，按 。

选择要更正的点，可以使用“-”或“+”键移动该点。

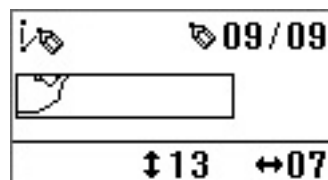

- 当点在画面上显示  的位置上呈黑色时，按  可删除最后一个点。

- 8 输入所有点后，选择 。

- 9 以指定其它针迹的相同方式指定反向 / 加固针迹等各种针迹设置。

注释

- 可以存储输入的花样供今后使用。有关详细信息，请参见第 D-9 页上的“保存花样”。

D

MY CUSTOM STITCH (自定义针迹)

设计示例

输入表格中指示的每个点以缝制示例针迹。

					
点	↔	↕	点	↔	↕
1	0	0	21	38	13
2	12	0	22	35	14
3	18	3	23	32	13
4	22	6	24	30	10
5	23	10	25	32	6
6	21	13	26	35	3
7	17	14	27	41	0
8	14	13	28	45	0
9	12	11	29	47	4
10	9	13	30	44	7
11	6	14	31	45	11
12	3	13	32	47	13
13	1	10	33	50	14
14	3	6	34	54	13
15	6	3	35	56	10
16	12	0	36	55	6
17	41	0	37	51	3
18	43	4	38	45	0
19	40	7	39	70	0
20	41	11			

					
点	↔	↕	点	↔	↕
1	0	0	21	16	10
2	3	5	22	18	12
3	5	8	23	21	13
4	8	11	24	25	14
5	12	13	25	28	14
6	17	14	26	33	13
7	20	14	27	37	11
8	24	13	28	41	8
9	27	12	29	43	5
10	29	11	30	44	0
11	31	9			
12	32	6			
13	30	3			
14	27	1			
15	24	0			
16	21	0			
17	18	1			
18	16	3			
19	15	5			
20	15	8			

					
点	↔	↕	点	↔	↕
1	0	0	21	10	11
2	30	0	22	12	10
3	32	1	23	8	9
4	32	7	24	12	8
5	32	10	25	7	6
6	33	12	26	12	6
7	35	11	27	6	3
8	35	8	28	10	2
9	37	12	29	5	0
10	35	14	30	10	2
11	32	14	31	16	1
12	30	11	32	19	0
13	30	5	33	23	0
14	29	3	34	22	6
15	26	8	35	17	10
16	24	10	36	22	6
17	18	13	37	23	0
18	13	14	38	19	0
19	12	14	39	42	0
20	13	12			

					
点	↔	↕	点	↔	↕
1	0	7	21	20	11
2	5	7	22	21	7
3	4	3	23	24	7
4	5	7	24	23	14
5	8	7	25	24	7
6	7	0	26	27	7
7	8	7	27	27	11
8	11	7	28	27	7
9	11	3	29	32	7
10	11	7	30	27	11
11	16	7	31	23	14
12	11	3	32	20	11
13	7	0	33	16	7
14	4	3	34	20	3
15	0	7	35	23	0
16	4	11	36	27	3
17	7	14	37	32	7
18	11	11			
19	16	7			
20	21	7			



附录

本节介绍操作本机的重要信息。请阅读本节了解故障排除技巧和要点以及如何保持本机的最佳工作状态。

本节的页码以“A”开头。

第 1 章 维护和故障排除	A-2
----------------------------	------------

第 1 章 维护和故障排除

维护和维修保养

加润滑油时的限制

为防止损坏本机，用户不得自行为本机加润滑油。
 本机在制造时已加入适量的润滑油以确保其正常操作，因此无需定期加润滑油。
 如果出现问题（如转动手轮困难或者出现异常噪音），请立即停止使用机器，并与授权的 Brother 经销商或附近的 Brother 授权维修服务中心联系。

存放机器的注意事项

请勿在以下任何位置存放机器，否则会导致机器损坏，如冷凝导致的生锈等。

- 温度极高的位置
- 温度极低的位置
- 温度剧烈变化的位置
- 高湿度或有蒸汽的位置
- 邻近火焰、加热器或空调的位置
- 室外或阳光直射的位置
- 有灰尘或油污的环境



注释

- 为延长本机的使用寿命，请定期开机并使用本机。存放本机的时间过长而不使用会降低其性能。

清洁 LCD 屏幕

如果屏幕变脏，请用柔软的干布轻轻擦拭。请勿使用有机溶剂或洗涤剂。



注释

- 请勿用湿布擦拭 LCD 屏幕。



备注

- LCD 屏幕上偶尔会凝结水滴或出现雾气；但这不代表出现故障。这些现象稍后将消失。

清洁缝纫机表面

如果缝纫机表面变脏，用布轻轻蘸湿中性溶剂，用力拧净，然后擦拭缝纫机表面。用湿布清洁一次后，再用干布将其擦拭。



注意

- 清洁机器前请拔出电源线，否则可能会导致受伤或触电。

清洁旋梭

如果内旋梭中积蓄了飞绒和灰尘，缝制性能会下降，因此应定期进行清洁。

- 1 按 （针位置按钮）将针抬起。
- 2 关闭机器。
- 3 将电源线从缝纫机右侧的电源插口拔出。



注意

- 清洁机器前请拔出电源线，否则可能会导致受伤或触电。

- 4 抬起压脚取下针、压脚和压脚支架。
 - 有关详细信息，请参见“基本操作”一节的“更换机针”和“更换压脚”。
- 5 卸下附加工作平台（如果已安装）。
- 6 取下针板盖。

■ 如果针板盖上有螺丝

1 使用盘状螺丝刀取下针板盖上的螺丝。

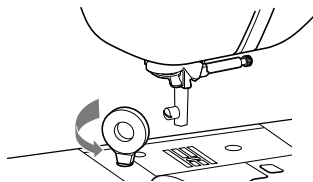

2 抓住针板盖两侧，向自身方向滑动。

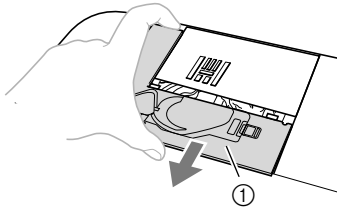

① 针板盖

■ 如果针板盖上无螺丝

1 抓住针板盖两侧，向自身方向滑动。

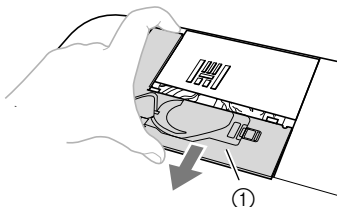

① 针板盖

7 卸下内旋梭。

抓住内旋梭，然后将其拉出。

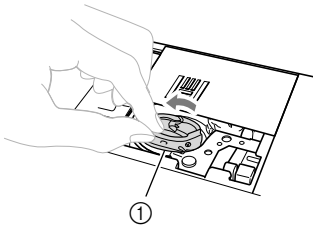

① 内旋梭

8 用清洁刷或真空清洁器清除旋梭及其周围区域的任何飞绒和灰尘。

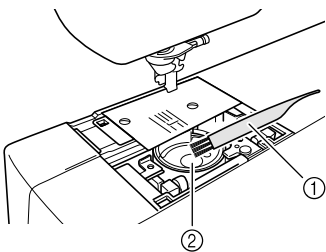

① 清洁刷

② 旋梭

• 请勿向内旋梭加油。

9 将内旋梭插入，使内旋梭上的▲标记与机器上●标记对齐。

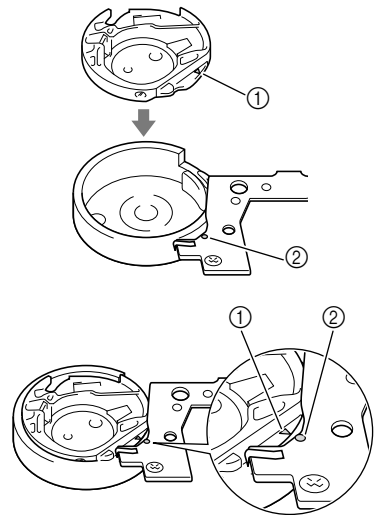

• 将▲与●标记对齐。

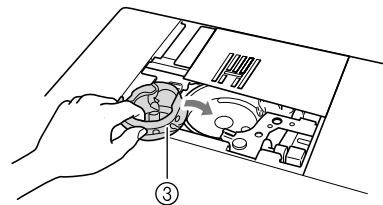

① ▲ 标记

② ● 标记

③ 内旋梭

• 请务必在安装内旋梭前将所示的点对齐。

10 将针板盖上的凸起插入到针板内，然后将盖子滑回。

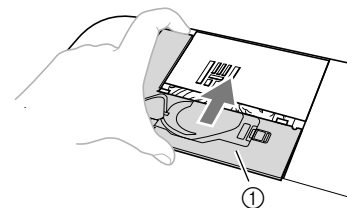

① 针板盖

▲ 注意

- 切勿使用被划伤的内旋梭；否则可能会导致线缠结、针断裂、影响缝纫性能。如需购买新的内旋梭，请联系附近的 Brother 授权维修中心。
- 确保内旋梭安装正确，否则可能导致针断裂。

故障排除

若机器无法正常工作，请在请求维修前确认如下可能出现的问题。

您自己可以解决大部分的问题。如果需要额外的帮助，Brother Solutions Center 提供最新的常见问题解答和故障排除技巧。请访问“<http://support.brother.com/>”。

若问题仍然存在，请与 Brother 授权经销商或附近的 Brother 授权维修服务中心联系。

常见故障的排除

以下介绍一般故障排除主题的详细原因和解决方法。请务必在联系我们前阅读此内容。

面线拉紧	第 A-4 页
布料的反面有缠线	第 A-5 页
线张力不正确	第 A-6 页
布料夹在机器中，无法取出	第 A-8 页
梭芯绕线座下发生缠线	第 A-10 页

面线拉紧

■ 现象

- 面线呈现为一根连续的线。
- 从布料的反面可看到底线。（请参见下图。）
- 面线拉紧，拉拽时会露出。
- 面线拉紧，布料表面有褶皱。
- 面线张力过紧，即使在调整线张力后效果仍然未改变。

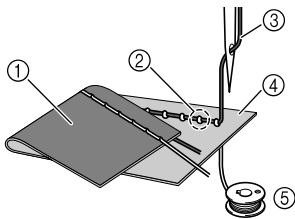

- ① 布料的反面
- ② 在布料的正面可看到梭芯线
- ③ 面线
- ④ 布料的正面
- ⑤ 梭芯线

■ 原因

梭芯穿线不正确

如果梭芯线穿线不正确，不会向梭芯线应用合适的张力，而会在上拉面线时将其从布料中拉出。出于此原因，会从布料的正面看到梭芯线。

■ 解决方法 / 检查详细信息

正确安装梭芯线。

- 1 按 ，抬起压脚拨杆。
- 2 将梭芯从内旋梭中取下。
- 3 更换内旋梭中的梭芯，使线以正确的方向展开。
 - 用右手握住梭芯，使线向左侧展开，然后用左手握住线的末端。然后，用右手将梭芯放置到内旋梭中。

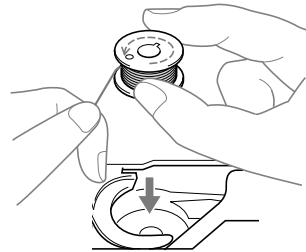

如果插入梭芯时线展开的方向不正确，缝制的线张力将不正确。

- 4 用手指握住梭芯使其位于合适的位置，将线穿过针板盖上的线槽。

- 用右手按下梭芯，然后用左手将线头拉到凸起部位周围。

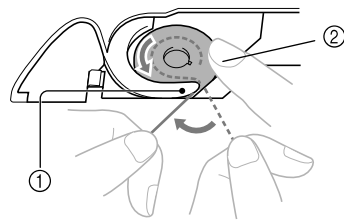

- ① 凸起部位
- ② 用右手按下梭芯。

拉出线使其穿过针板盖上的线槽，然后用切线刀切断。

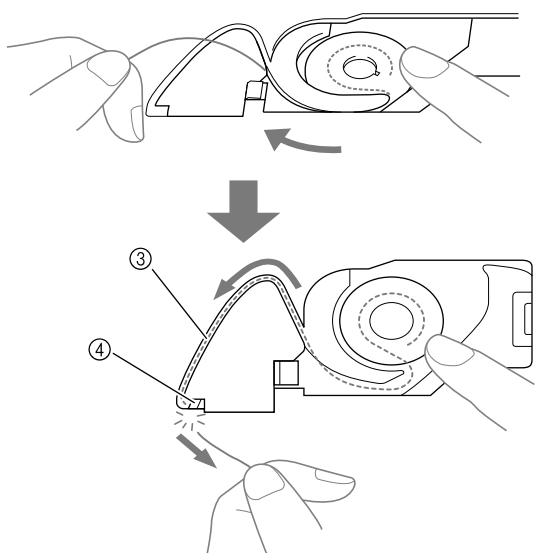

③ 线槽

④ 切线刀

将梭芯正确安装到内旋梭中后，可通过正确的线张力进行缝制。

5 按 解锁所有键和按钮。

布料的反面有缠线

现象

- 布料反面有缠线。

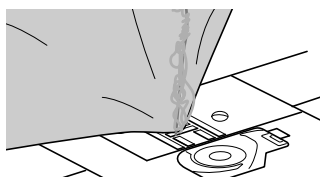

- 开始缝制后，发出咔嚓声，缝制无法继续。
- 查看布料下方，内旋梭中出现缠线。

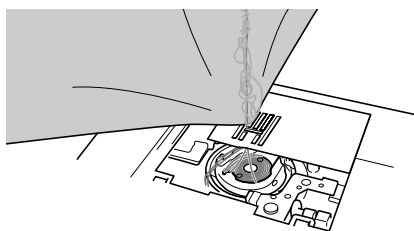

原因

面线穿线不正确

如果面线穿线不正确，穿过布料的面线无法用力上拉，面线在内旋梭中缠绕，发出咔嚓声。

解决方法 / 检查详细信息

清除缠线，然后更正面线穿线。

1 清除缠线。如果无法清除缠线，用剪刀剪断线。

- 有关详细信息，请参见第 A-2 页上的“清洁旋梭”。

2 清除面线。

- 如果从内旋梭中取下梭芯，请参见“基本操作”一节的“安装梭芯”和第 A-4 页上的“面线拉紧”一节的“解决方法 / 检查详细信息”以正确安装梭芯。

3 请参见以下步骤更正面线穿线。使用压脚拨杆抬起压脚。

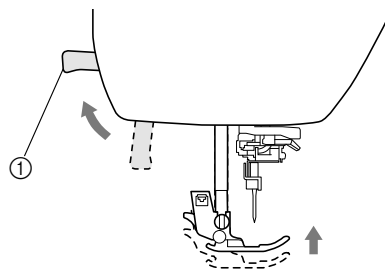

① 压脚拨杆

→ 面线挡板打开，可以为机器穿线。

- 若压脚未抬起，机器将无法正确穿线。

4 按 (针位置按钮) 一次或两次，将针抬起。

→ 如下图所示，手轮上的标记在顶部时，针会被正确地抬起。检查手轮，如果此标记未在该位置，按  (针位置按钮) 直到其到达该位置。



① 手轮上的标记

5 用右手轻轻抓住线的同时，用左手拉出线，然后将线从导线槽盖后面穿到前面。

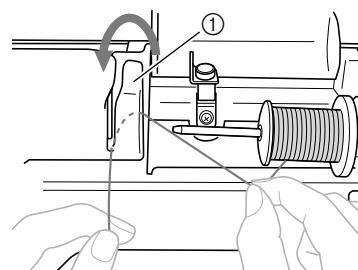

① 导线槽盖

A

维护和故障排除

- 6 用右手轻轻抓住线，将线从导线槽导板下面穿过，然后上拉。

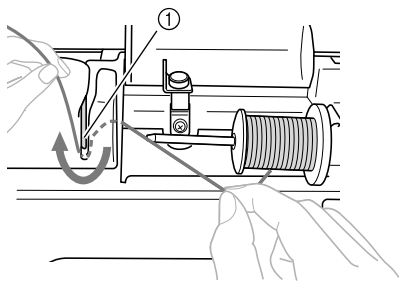

① 导线槽导板

- 7 以如下所示的顺序将线穿过线通道。

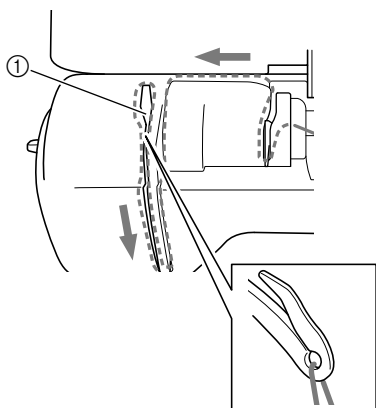

① 挡板

- 8 放低压脚。

- 9 按 。

- 10 将线从针杆导线钩后面穿过。

如图所示，只要用左手抓住线，然后用右手送线，就可以很容易地将线从针杆导线槽背后穿过。确认线从针杆导线钩的翼片左侧穿过。

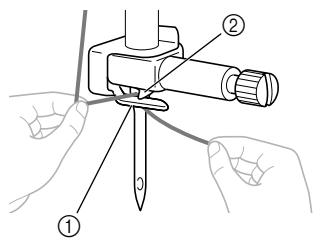

① 针杆导线钩
② 翼片

- 11 接下来，使用穿线器穿线。继续“基本操作”一节“穿线”中的步骤。

线张力不正确

■ 症状

- 症状 1：从布料的正面可看到梭芯线。（请参见下图）
- 症状 2：面线在布料正面显示为直线。
- 症状 3：从布料的反面可看到面线。（请参见下图）
- 症状 4：面线在布料反面显示为直线。
- 症状 5：布料反面的针迹稀疏或松弛。

□ 症状 1

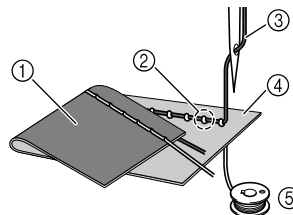

□ 症状 3

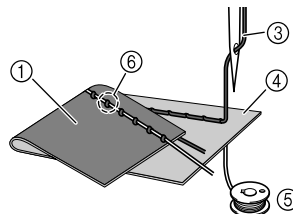

- ① 布料的反面
- ② 在布料的正面可看到梭芯线
- ③ 面线
- ④ 布料的正面
- ⑤ 梭芯线
- ⑥ 在布料的反面可看到面线

■ 原因 / 解决方法 / 检查详细信息

□ 原因 1

机器未正确穿线。

< 具有以上症状 1 和 2 >

梭芯穿线不正确。

将面线张力恢复为标准设置，然后请参见第 A-4 页上的“面线拉紧”更正穿线方法。

< 具有以上症状 3 和 5 >

面线穿线不正确。

将面线张力恢复为标准设置，然后请参见第 A-5 页上的“布料的反面有缠线”更正面线穿线方法。

□ 原因 2

未使用适用于布料的针和线。

应使用的缝纫机针取决于所缝制布料的类型和线的粗细。如果未使用适用于布料的针和线，则不会正确调整线张力，导致布料褶皱或出现跳针。

- 请参见“基本操作”一节的“布料/线/针组合”，确认为所用布料使用了合适的针和线。

□ 原因 3

未选择合适的面线张力。

为面线张力选择的设置不合适。

请参见“设置线张力”一节的“基本操作”选择合适的线张力。

合适的线张力因使用的布料和线的类型而异。

- * 在作品所用布料的碎料上试缝制时调整线张力。

**注释**

- 如果面线和梭芯线穿线不正确，则无法正确调整线张力。首先检查面线和梭芯线穿线，然后调整线张力。

- 如果从布料的正面可看到梭芯线
使用线张力键（适用于配有线张力键的型号。请参见第 B-8 页）
按“-”，减少面线张力。

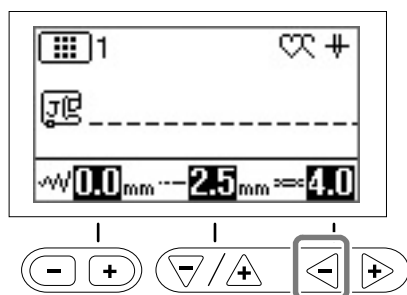

使用线张力转盘（适用于配有线张力转盘的型号。请参见第 B-8 页）

向左旋转线张力转盘减小面线的张力。

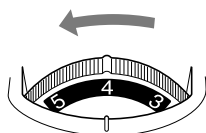

- 如果从布料的反面可看到面线
使用线张力键（适用于配有线张力键的型号。请参见第 B-8 页）

按“+”，增加面线张力。

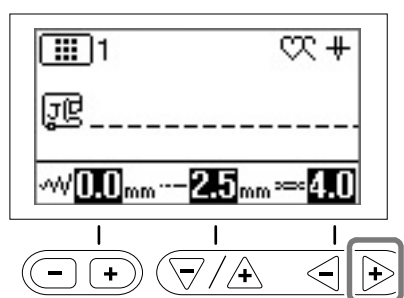

使用线张力转盘（适用于配有线张力转盘的型号。请参见第 B-8 页）

向右旋转线张力转盘增加面线的张力。

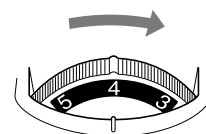

布料夹在机器中，无法取出

如果布料夹在机器中，无法取出，针板下可能会出现缠线。按照以下步骤从机器中取下布料。如果无法按照此步骤完成操作，不要强行将其取下，请联系附近的 Brother 授权维修中心。

■ 从机器取下布料

1 立即停止机器。

2 关闭机器。

3 将针取下。

如果针放低到布料中，朝自身相对的方向旋转手轮（顺时针）抬起针使其离开布料，然后卸下针。

- 请参见“基本操作”一节的“更换机针”。

4 卸下压脚和压脚支架。

- 请参见“基本操作”一节的“更换压脚”和“卸下和安装压脚支架”。

5 拿起布料并剪断下面的线。

如果可以取下布料，则将其取下。继续以下步骤清洁旋梭。

6 取下针板盖。

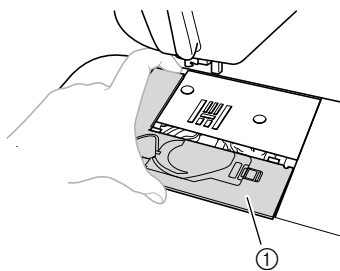

① 针板盖

- 请参见第 A-2 页上的“清洁旋梭”。

7 剪掉缠线，然后取下梭芯。

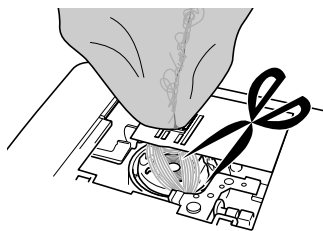

8 卸下内旋梭。

如果线残留在内旋梭内，取出线。

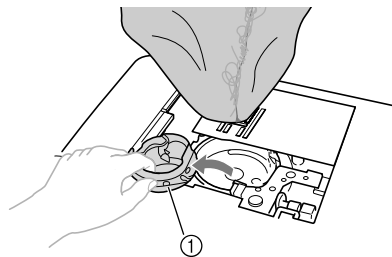

① 内旋梭

9 用清洁刷或迷你真空清洁器配件清除旋梭及其周围区域的任何飞绒或灰尘。

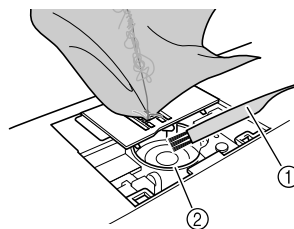

① 清洁刷

② 旋梭

如果可以取下布料。

继续步骤 16。

如果无法取下布料。

继续步骤 10。



注释

- 不建议使用压缩灌装空气。

10 使用附带的盘状螺丝刀松开针板上的两个螺丝。

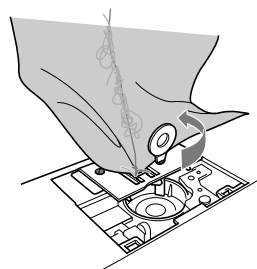

注释

- 小心不要弄丢从机器上取下的螺丝。

11 轻轻抬起针板，切断任何缠线，然后取下针板。

从针板上取下布料和线。

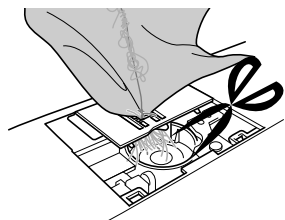

如果在完成这些步骤后仍无法取下布料，请联系附近的 Brother 授权维修中心。

12 清除旋梭和送布牙周围的所有线头。

13 旋转手轮抬起送布牙。

14 将针板上的两个螺丝孔与针板安装座上的两个孔对齐，然后将针板安装到机器上。

15 用手指轻轻拧紧针板右侧的螺丝。然后，使用盘状螺丝刀牢牢拧紧左侧的螺丝。最后，牢牢拧紧右侧的螺丝。

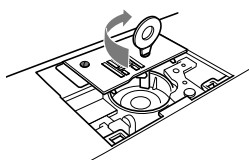

旋转手轮确认送布牙移动顺畅，不要接触针板槽的边缘。

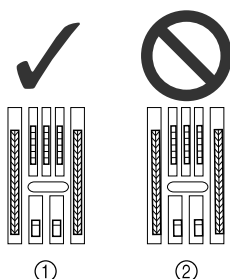

- ① 正确的送布牙位置
② 不正确的送布牙位置

注释

- 小心不要弄丢从机器上取下的螺丝。

16 将内旋梭插入，使内旋梭上的 ▲ 标记与机器上 ● 标记对齐。

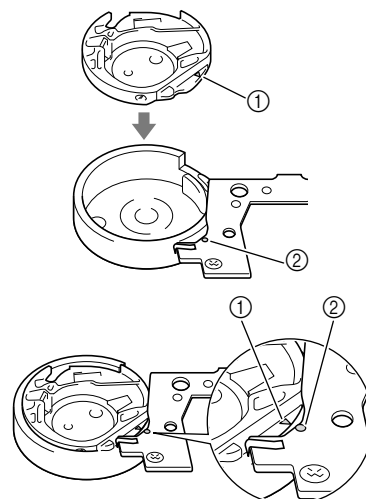

- 将 ▲ 与 ● 标记对齐。

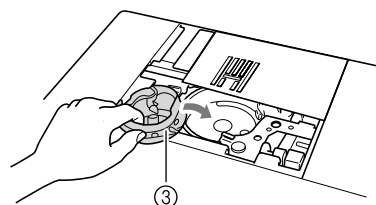

- ① ▲ 标记
② ● 标记
③ 内旋梭

- 请务必在安装内旋梭前将所示的点对齐。

▲ 注意

- 切勿使用被划伤的內旋梭，否则可能会导致面线缠结、针断裂或影响缝纫性能。
- 请确保內旋梭安装正确，否则针可能会断裂。

17 按照第 A-2 页上的“清洁旋梭”中的 10 安装针板盖。

18 检查针的状态，然后安装针。

如果针的状态不良，例如出现弯曲，请务必安装新针。

- 请参见“基本操作”一节的“检查针的状况”和“更换机针”。

▲ 注意

- 切勿使用弯曲的针。弯曲的针很容易断裂，并可能导致受伤。

**注释**

- 完成此步骤后，继续执行“检查缝纫机操作”中的以下步骤，确认机器运行正常。

**备注**

- 由于布料卡在机器中可能损坏针，我们建议更换新针。

■ 检查缝纫机操作

如果已取下针板，检查缝纫机操作确认已正确完成安装。

1 开机。**2 选择针迹** **注释**

- 尚未安装压脚和线。

3 朝自身方向（逆时针）慢慢转动手轮，从所有侧面检查针是否落在针板开口的中心。

如果针与针板接触，取下针板，然后再次安装，从第 A-8 页上的“从机器取下布料”中的步骤 13 开始操作。

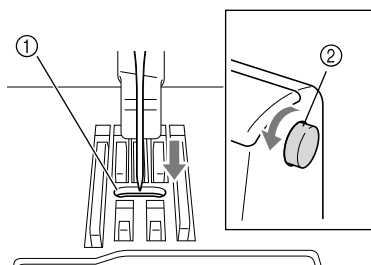

- ① 针板中的开口
- ② 手轮

4 选择针迹 。此时，将针迹长度和宽度增加为最大设置。

- 有关更改设置的详细信息，请参见“基本操作”一节中的“设置针迹宽度”和“设置针迹长度”。

5 朝自身方向（逆时针）慢慢转动手轮，检查针杆和送布牙的运行是否正常。

如果针或送布牙与针板接触，机器可能会出现故障；因此，请联系附近的 Brother 授权维修中心。

6 关闭机器，然后安装梭芯和压脚。

- 请参见“基本操作”一节的“安装梭芯”和“更换压脚”。

7 正确地为机器穿线。

- 有关为机器穿线的详细信息，请参见“基本操作”一节中的“面线穿线”。

**备注**

- 由于面线不正确，线可能会缠结。请确认机器穿线正确。

8 用棉布执行试缝制。**注释**

- 面线不正确或缝制薄料可能导致缝制不正确。如果试缝制效果较差，请检查面线或使用的布料类型。

梭芯绕线座下发生缠线

如果在线没有正确从梭芯绕线导线槽的预张力盘下穿过时即开始梭芯绕线，则可能会在梭芯绕线座下发生缠线。

此时，应根据下列步骤将线松开。

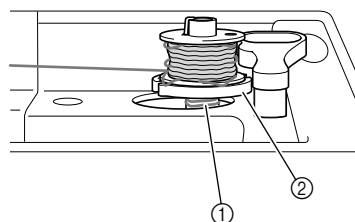

- ① 线
- ② 梭芯绕线座

⚠ 注意

- 即使在梭芯绕线座下发生缠线，也不要卸下梭芯绕线座。否则可能会导致受伤。
- 请勿取下梭芯绕线导杆上的螺丝，否则机器可能会损坏；通过取下螺丝无法将线松开。

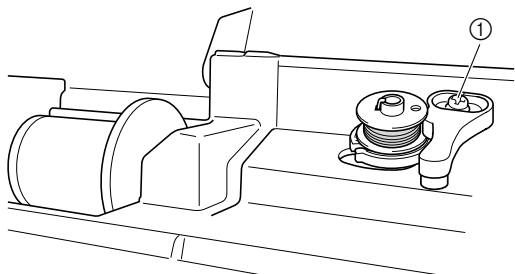

① 梭芯绕线导杆上的螺丝

- 1 如果在梭芯绕线座下发生缠线，按一下“开始/停止”按钮以停止梭芯绕线。
插入脚踏控制器时，将脚从脚踏控制器上挪开。

- 2 用剪刀剪断梭芯绕线导线槽周围的线。

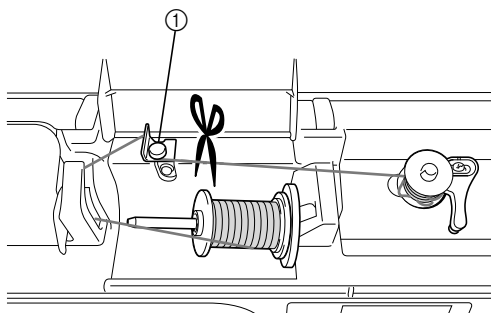

① 梭芯绕线导线槽

- 3 将梭芯绕线轴滑向左侧，然后从轴上取下梭芯，剪断梭芯伸出的线，以完全从轴上取下梭芯。

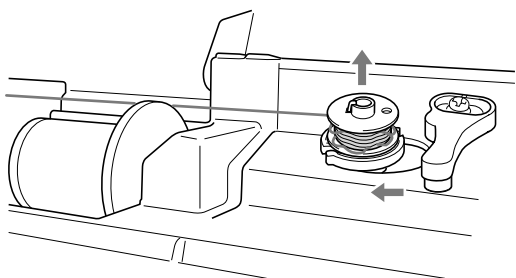

- 4 用左手抓住线头，用右手顺时针松开线，如下所示。

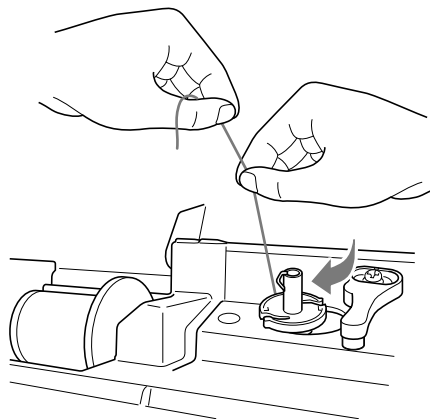

- 5 重新为梭芯绕线。

💡 注释

- 确认线从梭芯绕线导线槽的预张力盘下正确穿过。

A

维护和故障排除

症状列表

■ 准备工作

现象	可能原因	解决方法	参考
无法穿线。	针不在正确位置。	按“针位置”按钮可以将针抬起。	第 B-3 页
	针安装不正确。	正确地重新安装针。	第 B-29 页
	针被别住、弯针或针尖太钝。	更换针。	第 B-29 页
	面线不正确。	确认机器穿线步骤并重新给机器穿线。	第 B-21 页
	穿线器钩弯曲，无法从针眼中穿过。	请与 Brother 授权经销商或附近的 Brother 授权维修中心联系。	-
	穿线器拨杆无法移动或恢复到初始位置。	请与 Brother 授权经销商或附近的 Brother 授权维修中心联系。	-
	使用尺寸为 65/9 的针。	该针与穿线器不兼容。手动将线从针眼中穿过。	第 B-24 页
梭芯线未整齐地卷绕在梭芯上。	线没有正确穿过梭芯绕线导线槽。	将线正确穿过梭芯绕线导线槽。	第 B-15 页
	梭芯缓慢地旋转。	向右移动缝制速度控制器（这样速度会更快）。	第 B-15 页
	拉出的线未正确卷绕在梭芯上。	将拉出的线在梭芯上顺时针卷绕 5 到 6 次。	第 B-15 页
	空梭芯未正确安装在轴上。	将空梭芯正确安装在轴上，慢慢旋转梭芯直到听到其卡入到位。	第 B-15 页
在梭芯上绕线时，梭芯线绕到梭芯绕线座下方。	未正确地给梭芯绕线。最初在梭芯上绕线时，梭芯线未正确插入导线槽。	取下绕在梭芯绕线座下的线，正确地为梭芯绕线。为机器绕梭芯线时，以机器顶部的绘图作为指导进行操作。	第 B-15 页、 第 A-10 页
梭芯线无法拉起。	针被别住、弯针或针尖太钝。	更换针。	第 B-29 页
	梭芯设置不正确。	正确地重设梭芯。	第 B-18 页
LCD 上无显示。	未打开主电源开关。	打开主电源。	第 B-10 页
	电源线的插头未插入电源插座。	将电源线的插头插入电源插座。	第 B-10 页
	LCD 的亮度太亮或太暗。	调整 LCD 的亮度。	第 A-20 页
LCD 屏幕出现雾气。	LCD 屏幕凝结水滴。	这些现象稍后将消失。	-
操作键不响应。	按键时手套破损。 用指甲按键。 使用了非静电触摸笔。	用手指直接接触操作键。 使用市售的触摸笔时，确保其兼容电容感应功能。	第 B-4 页
操作键不响应，或灵敏度太高。	操作键灵敏度不是针对用户设置的。	调整操作键灵敏度。	第 B-14 页

现象	可能原因	解决方法	参考
缝制照明灯不亮。	缝制照明灯已坏。	请与 Brother 授权经销商或附近的 Brother 授权维修中心联系。	-
	 (照明灯) 在设置画面中设置为“OFF”。	将设置改为“ON”。	第 B-12 页

■ 缝制时

现象	可能原因	解决方法	参考
机器不工作。	未按“开始/停止”按钮。	按“开始/停止”按钮。	第 B-36 页
	梭芯绕线轴推向右侧。	将梭芯绕线轴移到左侧。	第 B-15 页
	未选择花样。	选择花样。	第 B-35 页
	未放低压脚。	放低压脚。	第 B-36 页
	安装脚踏控制器后按“开始/停止”按钮。	卸下脚踏控制器，或使用脚踏控制器操作机器。	第 B-37 页
	机器设置为使用缝制速度控制器控制曲折针迹宽度时，按下了“开始/停止”按钮。	使用脚踏控制器而不是“开始/停止”按钮操作机器，或者在设置画面中将  (宽度控制) 设置为“OFF”。	第 B-12 页、第 B-37 页
断针。	针安装不正确。	正确地重新安装针。	第 B-29 页
	针夹螺丝未拧紧。	拧紧针夹螺丝。	第 B-29 页
	针被别住或弯针。	更换针。	第 B-29 页
	对所选布料使用了不正确的针或线。	查看“布料/线/针组合”表。	第 B-28 页
	使用了错误的压脚。	使用推荐的压脚。	第 B-32 页
	面线张力太紧。	调整线张力设置。	第 B-41 页
	缝制过程中拉拽了布料。	缝制过程中请勿拉拽布料。	-
	线筒盖设置不正确。	确认安装线筒盖的方法，然后重新安装线筒盖。	第 B-15 页
	针板开口周围有划痕。 * 针板开口的左侧有切槽。不是划痕。  ① 切槽	更换针板，或者向 Brother 授权经销商咨询。	第 A-8 页
	压脚开口周围有划痕。	更换压脚，或者向 Brother 授权经销商咨询。	第 B-31 页
内旋梭被划伤。	更换内旋梭，或者向 Brother 授权经销商咨询。	第 A-2 页	

A

维护和故障排除

现象	可能原因	解决方法	参考
断针。	针有缺陷。	更换针。	第 B-29 页
	未使用专为本机器而设计的梭芯。	不正确的梭芯将无法正常工作。只能使用专为本机器而设计的梭芯。	第 B-15 页
	面线不正确。	确认机器穿线步骤并重新给机器穿线。	第 B-21 页
	梭芯设置不正确。	正确地重设梭芯线。	第 B-18 页
	压脚未正确安装。	正确安装压脚。	第 B-31 页
	压脚支架螺丝松动。	牢牢紧固压脚的螺丝。	第 B-32 页
	布料太厚。	使用转动手轮时针可以刺破的布料。	第 B-28 页、 第 S-4 页
	在缝制厚料或厚缝边时强行送入布料。	送入布料时不强行推入。	第 S-4 页
	针长度太短。	调整针迹长度。	第 B-40 页
	未正确缠绕梭芯线。	使用正确缠绕的梭芯。	第 B-15 页
面线断线。	机器穿线不正确（使用了错误的线筒盖、线筒盖松弛，线未搭到穿线的针杆等）。	正确地给机器重新穿线。	第 B-21 页
	使用的线打结或缠线。	清除任何死结或缠线。	-
	所选的针与所使用的线不匹配。	请选用与所使用线的类型相匹配的针。	第 B-28 页
	面线张力太紧。	调整线张力。	第 B-41 页
	发生缠线。	用剪刀等剪断缠线并从旋梭等上清除。	第 A-5 页
	针被别住、弯针或针尖太钝。	更换针。	第 B-29 页
	针安装不正确。	正确地重新安装针。	第 B-29 页
	针板开口周围有切槽。 * 针板开口的左侧有切槽。不是划痕。  ① 切槽	更换针板，或者向 Brother 授权经销商咨询。	第 A-8 页
	压脚开口周围有划痕。	更换压脚，或者向 Brother 授权经销商咨询。	第 B-31 页
	内旋梭被划伤。	更换内旋梭，或者向 Brother 授权经销商咨询。	第 A-2 页
	对所选布料使用了不正确的针或线。	查看“布料/线/针组合”表。	第 B-28 页
	缝制时线打结或缠线。	重新为面线和底线穿线。	第 B-15 页、 第 B-21 页
未使用专为本机器而设计的梭芯。	不正确的梭芯将无法正常工作。只能使用专为本机器而设计的梭芯。	第 B-15 页	

现象	可能原因	解决方法	参考
布料反面有缠线。	面线不正确。	确认机器穿线步骤并重新给机器穿线。为机器穿线时确保压脚处于抬起位置，以便在面线张力中正确设置面线。	第 B-21 页、 第 A-5 页
	对所选布料使用了不正确的针或线。	查看“布料/线/针组合”表。	第 B-28 页
面线太紧。	未正确缠绕梭芯线。	正确安装梭芯线。	第 B-18 页、 第 A-4 页
梭芯断线。	梭芯设置不正确。	正确地重设梭芯。	第 B-18 页
	未正确缠绕梭芯线。	使用正确缠绕的梭芯。	第 B-15 页
	梭芯被划伤或者无法正确旋转。	更换梭芯。	第 B-18 页
	发生缠线。	用剪刀等剪断缠线并从旋梭等零件上清除。	第 A-8 页
	未使用专为本机器而设计的梭芯。	不正确的梭芯将无法正常工作。只能使用专为本机器而设计的梭芯。	第 B-15 页
布料褶皱。	面线或梭芯线穿线有误。	确认机器穿线步骤并重新正确穿线。	第 B-21 页
	线筒盖设置不正确。	确认安装线筒盖的方法，然后重新安装线筒盖。	第 B-21 页
	对所选布料使用了不正确的针或线。	查看“布料/线/针组合”表。	第 B-28 页
	针被别住、弯针或针尖太钝。	更换针。	第 B-29 页
	缝制薄料时针迹太长。	缩短针迹长度。	第 B-40 页
	线张力设置不正确。	调整线张力。	第 B-41 页
	压脚错误。	使用正确的压脚。	第 B-32 页
跳针	机器穿线不正确。	确认机器穿线步骤并重新正确穿线。	第 B-21 页
	对所选布料使用了不正确的针或线。	查看“布料/线/针组合”表。	第 B-28 页
	针被别住、弯针或针尖太钝。	更换针。	第 B-29 页
	针安装不正确。	正确地重新安装针。	第 B-29 页
	针已磨损/损坏。	更换针。	第 B-29 页
	针板盖下有灰尘或飞绒。	用刷子清除灰尘或飞绒。	第 A-2 页
	缝制的布料为薄料或弹性面料。	缝制时在布料下方垫一张薄纸。	第 S-4 页、 第 D-3 页
无针迹	针被别住、弯针或针尖太钝。	更换针。	第 B-29 页
	梭芯设置不正确。	正确地重设梭芯线。	第 B-18 页
	面线不正确。	确认机器穿线步骤并重新给机器穿线。	第 B-21 页

现象	可能原因	解决方法	参考
缝制时发出尖锐的噪音	送布牙中累积灰尘或飞绒。	清除灰尘或飞绒。	第 A-2 页
	旋梭中线被卡住。	清洁旋梭。	第 A-2 页
	面线不正确。	确认机器穿线步骤并重新给机器穿线。	第 B-21 页
	未使用专为本机器而设计的梭芯。	不正确的梭芯将无法正常工作。只能使用专为本机器而设计的梭芯。	第 B-15 页
	内旋梭中有针孔或摩擦划痕。	更换内旋梭，或者向 Brother 授权经销商咨询。	第 A-2 页
布料未送入机器。	送布牙设置为下位置。	将送布牙位置开关滑到右侧▲▲。	第 B-2 页
	针迹太密。	加长针迹长度设置。	第 B-40 页
	使用了错误的压脚。	使用正确的压脚。	第 B-32 页
	针被别住、弯针或针尖太钝。	更换针。	第 B-29 页
	缠线。	切断缠线，将其从旋梭上清除。	第 A-8 页
	曲折压脚“J”在针迹开始处的厚接缝上倾斜。	使用曲折压脚“J”上的压脚锁定轴（左侧的黑色按钮），在缝制时保持压脚水平。	第 S-4 页
	布料的压脚压力设置不正确。	在设置画面内调整压脚压力。	第 B-44 页
反向送入布料。	送入机构已损坏。	请与 Brother 授权经销商或附近的 Brother 授权维修中心联系。	-
针碰到针板。	针夹螺丝松弛。	牢牢拧紧针夹螺丝。如果针弯曲或太钝，更换新针。	第 B-29 页
	针被别住、弯针或针尖太钝。	更换针。	第 B-29 页
无法取下机器缝制的布料。	线在针板下缠结。	拿起布料并剪断下面的线，然后清洁旋梭。	第 A-8 页
断针掉入机器中。	-	关闭机器，取下针板。如果可以看到掉入机器的针，使用镊子将其取出。取下针后，将针板恢复到初始位置，插入新针。 打开机器前，慢慢地朝自身旋转手轮，确认其旋转顺畅且新针从针板开口的中心进入。如果手轮旋转不顺畅或者无法取出掉入机器的针，请联系 Brother 授权经销商或附近的 Brother 授权维修中心。	第 A-8 页
旋转时手轮卡滞。	线缠结在内旋梭内。	从内旋梭清除缠结的线。重新安装内旋梭，使其正确定位。	第 A-5 页、 第 A-8 页



现象	可能原因	解决方法	参考
针迹缝制得不正确。	所选用的压脚与要缝制的针迹不匹配。	安装与要缝制的针迹相匹配的压脚。	第 B-32 页
	线张力不正确。	调整面线张力。	第 B-41 页、 第 A-6 页
	例如在内旋梭中发生缠线。	清除缠线。若在内旋梭中发生缠线，请清洁旋梭。	第 A-8 页
	送布牙设置为下位置。	将送布牙位置开关滑到右侧  。	第 B-2 页

■ 缝制后

现象	可能原因	解决方法	参考
线张力不正确。	面线不正确。	确认机器穿线步骤并重新给机器穿线。	第 B-21 页
	梭芯设置不正确。	重设梭芯。（如果已取下针板，请在安装内旋梭前重新安装针板并拧紧螺丝。检查以确认针从针板开口的中心进入。）	第 B-18 页、 第 A-2 页
	对所选布料使用了不正确的针或线。	查看“布料/线/针组合”表。	第 B-28 页
	压脚支架未正确安装。	重新正确安装压脚支架。	第 B-32 页
	线张力设置不正确。	调整线张力。	第 B-41 页、 第 A-6 页
	未正确缠绕梭芯线。	使用正确缠绕的梭芯。	第 B-15 页
	针被别住、弯针或针尖太钝。	更换针。	第 B-29 页
未使用专为本机器而设计的梭芯。	不正确的梭芯将无法正常工作。只能使用专为本机器而设计的梭芯。	第 B-15 页	
文字或装饰花样未对齐。	花样调整设置设定不正确。	修改花样调整设置。	第 D-10 页
花样不显现。	使用了错误的压脚。	安装正确的压脚。	第 B-32 页
	在薄料或弹性布料上未使用衬纸。	安装衬纸。	第 S-4 页、 第 D-3 页
	线张力设置不正确。	调整线张力。	第 B-41 页、 第 A-6 页
	缝制时拉推布料或以一定角度送入布料。	缝制时用手引导布料，以笔直地推入布料。	第 B-36 页
	例如在内旋梭中发生缠线。	清除缠线。若在内旋梭中发生缠线，请清洁旋梭。	第 A-8 页

错误信息

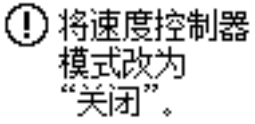
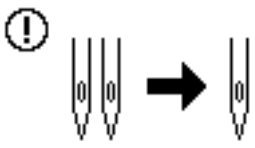
如果在正确设置机器前按下“开始/停止”按钮或者如果操作执行不正确，LCD上将显示错误信息。按照显示的说明操作。如果在显示信息时按下了 OK 或者 ESC ，信息将消失。

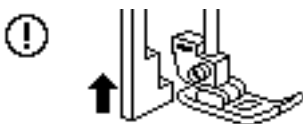
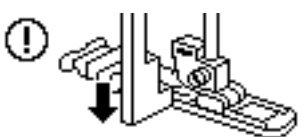
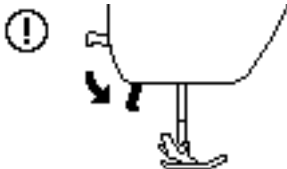
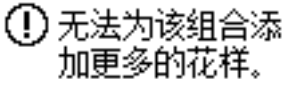
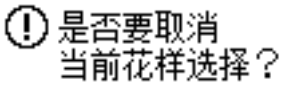
	错误信息	原因 / 解决方案
1		如果缝制速度控制器设置为控制曲折针迹宽度且已按下“开始/停止”按钮，将显示此信息。将 WV （宽度控制）设置为“OFF”（请参见第 B-12 页），或者使用脚踏控制器操作机器。
2		将 WV （双针）设置为“ON”且选择了无法使用双针缝制的针迹花样时将显示此信息。
3		连接脚踏控制器的同时按“开始/停止”按钮将显示此信息。
4		如果钮孔拨杆放低、选择了非钮孔针迹且已按下“开始/停止”等按钮，将显示此信息。
5		如果钮孔拨杆抬起、选择了钮孔针迹且已按下“开始/停止”等按钮，将显示此信息。
6		抬起压脚的同时按“开始/停止”等按钮将显示此信息。
7		尝试组合 70 种以上装饰针迹时将显示此信息。
8		切换针迹模式时将显示此信息。

	错误信息	原因 / 解决方案
9	 是否要删除所选花样？	尝试删除保存的花样时将显示此信息。
10	 	在梭芯绕线轴移向右侧的同时按反向 / 加固针迹等按钮将显示此信息。
11	 选择花样。	删除针迹后按“开始 / 停止”等按钮将显示此信息。
12	 安全模式已启动。	由于缠线或者和线传输有关的其他原因造成的马达锁定，将显示此信息。
13	 关闭电源并更换针板。	安装中心直线针板期间尝试用直线针迹（中间针位置）以外的其它针迹缝制时，将显示此信息。 机器仍然开启时取下针板也会显示此信息。
14	F**	如果使用机器期间 LCD 上显示错误信息“F**”，机器可能出现故障。 请联系附近的 Brother 授权维修中心。

操作蜂鸣

每按一次键，都会听到一声蜂鸣。如果执行了错误的操作，会听到两声或四声蜂鸣。

■ 如果按下了某个键（正确操作）

发出一声蜂鸣。

■ 如果执行了错误的操作

发出两声或四声蜂鸣。

■ 如果缝纫机锁定，例如，由于缠线

缝纫机会发出四声蜂鸣并且自动停止工作。

请务必检查错误的原因，并将其纠正再继续缝制。

■ 取消操作蜂鸣

- 1 在设置画面中选择 （蜂鸣器），并且将其设置为“OFF”。

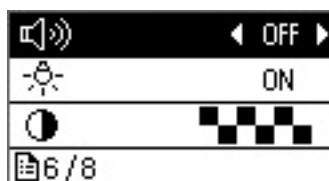

LCD 上无显示

如果机器开启时 LCD 上未显示任何内容，LCD 的亮度可能太亮或太暗。如果是这种情况，请执行以下操作。

- 1 关闭机器。
- 2 在操作面板上按 （加固针迹按钮）的同时，打开缝纫机。
- 3 按“-”或“+”键。
调整 LCD 的亮度，让画面可见。

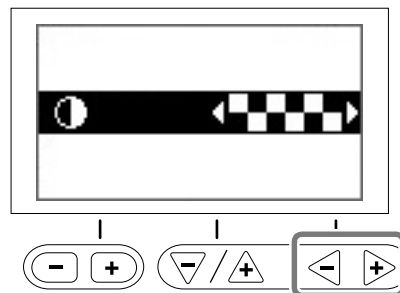

- 4 关闭机器，然后再次打开。

索引

数字

1/4 英寸带槽压脚	S-29
1/4 英寸绗缝压脚	S-29
7 毫米缎纹针迹	D-2

A

暗缝针迹	S-9
安装拉链	
侧	S-21
居中	S-20, S-24
安装嵌边	S-25
安装梭芯	B-18
安装压脚支架	B-32

B

包边针迹	S-12, S-13
保存针迹设置	B-42
贝壳边针迹	S-41
薄布料	S-5
不规则绗缝针迹	S-28
部件名称及其功能	B-2
不粘压脚	S-5

C

操作按钮	B-3
操作蜂鸣	A-20
操作键	B-4
操作面板	B-2, B-4
操作问题	A-4
侧切刀压脚	S-13
拆线刀	S-17
重复花样	D-5
重新排列花样	D-10
抽绣	S-42
穿	
线	B-23
穿线	
面线穿线	B-21
手工穿线	B-24
为针穿线	B-23
穿线器	B-23
穿线器拨杆	B-2, B-23
粗细	D-6
存储花样	D-9
错误信息	A-18

D

单边压脚	S-24
导线槽导板	B-2
点画	S-27
电源插口	B-2, B-10
电源开关	B-2, B-10
调用花样	D-10
调整线张力	B-41
调整针迹长度	B-40
调整针迹宽度	B-40
顶盖	B-2
缎纹针迹	S-32, D-2
缎纹针迹长度, 更改	D-7

F

反向 / 加固针迹	B-38
反向针迹按钮	B-3, B-38
蜂鸣	A-20
蜂鸣器	A-20
缝制基础知识	B-34
缝制速度控制器	B-3, S-32
附加工作平台	B-2, B-5
附件盒	B-5

G

改变缝制方向	S-2
更换机针	B-29
更换压脚	B-31
故障排除	A-4

H

绗缝	S-30
绗缝导向杆	S-31
厚布料	S-4
花式针迹	S-39
花样	
长度	D-7
存储	D-9
大小	D-6
调用	D-10
检查	D-6
镜像	D-8
密度	D-6
重复	D-5
重新排列	D-10
组合	D-5

J

基本缝制	S-7
基础缝制	B-34, D-4
技巧	S-2
机针	
更换	B-29
加固针迹	S-33
加固针迹按钮	B-3, B-38
检查针	B-29
脚踏控制器	B-2, B-37
脚踏控制器插口	B-2, B-37
解决操作问题	A-4
阶式针迹花样	D-7
镜像	B-43, D-8
镜像针迹	B-43
菊花眼针迹	S-36
均匀缝边	S-3

K

“开始 / 停止”按钮	B-3
裤腿	S-2

L

LCD	
上无显示	A-20
LCD 操作	B-11
LCD 屏幕	
清洁	A-2
LCD 信息	A-18

M

MY CUSTOM STITCH (自定义针迹)	D-12
面线	B-21
面线张力	B-41, A-6
磨损, 防止	S-12

N

内旋梭	B-3
取下内旋梭	A-2
钮孔拨杆	B-3, S-17
钮孔缝制	S-15
钮孔针迹	S-15
钮扣导板	S-16
钮扣缝制	S-18

P

配件	
附带的配件	B-6
选购配件	B-7
皮革/塑料涂层布料	S-5
拼布	S-27, S-28
拼接	S-28, S-41
平行针	B-26

Q

切线刀	B-2, B-37
切线刀按钮	B-3
清洁	
LCD 屏幕	A-2
清洁缝纫机表面	A-2
旋梭	A-2
清洁缝纫机表面	A-2
曲线缝制	S-2
曲折针迹	S-13, S-27
曲折针迹宽度	B-40

S

三重伸缩针迹	S-7, S-33
扇形针迹	S-40
设计示例	D-14
设计针迹花样	D-12
设置	
输入灵敏度	B-14
显示语言	B-14
自动加固针迹	B-38
设置画面	B-12
伸缩布料	S-5
试缝	S-2
实用针迹	B-35, B-45
十字绣针迹	D-2
手柄	B-2
手工穿线	B-24
手轮	B-2
疏缝针迹	S-7
双针	B-26
水平线筒轴	B-26
水平针迹	S-37
送布牙	B-3
送布牙位置开关	B-2, S-31
梭芯安装	B-18
梭芯盖	B-3, B-18
梭芯绕线	B-15
梭芯绕线导线槽	B-2, B-15
梭芯绕线器	B-2
梭芯线	
拉起	B-25
绕线	B-15

T

套结针迹	S-33
贴布绣	S-27
同步压脚	S-30
通风口	B-2
筒型布料	S-2

W

维修保养	A-2
文字针迹	B-35, D-2

X

膝抬压脚杆	B-44
膝抬压脚杆安装槽	B-2, B-44
线筒盖	B-2, B-16
线筒网	B-16
线筒轴	B-2, B-15, B-22
线张力调整	B-41
线张力转盘	B-2, B-41, A-7
卸下压脚支架	B-32
选购配件	B-7
旋梭	A-2

Y

压脚	
更换	B-31
类型	B-45
压力	B-44
压脚拨杆	B-2
压脚支架	
安装	B-32
卸下	B-32
压脚支架螺丝	B-3
衣褶装饰	S-40
翼针	S-42
隐藏接缝	S-20
预张力盘	B-2, B-17, A-10
圆头针	B-28

Z

针	
类型、粗细及用途	B-28
位置	S-8
状况	B-29
针板	B-3
针板标记	S-3
针板盖	B-3
针杆导线钩	B-3
针迹类型	B-34
针迹设置	B-45
针迹选择	B-35
针位置按钮	B-3
织补	S-34
织补针迹	S-33
直线导边压脚	S-3
直线针迹	S-7, S-20, S-28
主电源开关	B-2, B-10
主视图	B-2
装饰针迹与花样	D-2
自定义针迹	D-12
自动加固针迹键	B-38
自动剪断线	B-43
自动剪线	B-43
字符间距	D-7
自由绗缝	S-31
开口自由绗缝压脚“O”	S-31
组合花样	D-5
祖传针迹	S-42

Chinese-simp
888-H72/H82
Printed in Vietnam



XG7346-001