

# 使用说明书

## 电脑绣花机

Product Code (产品编号): 888-M31

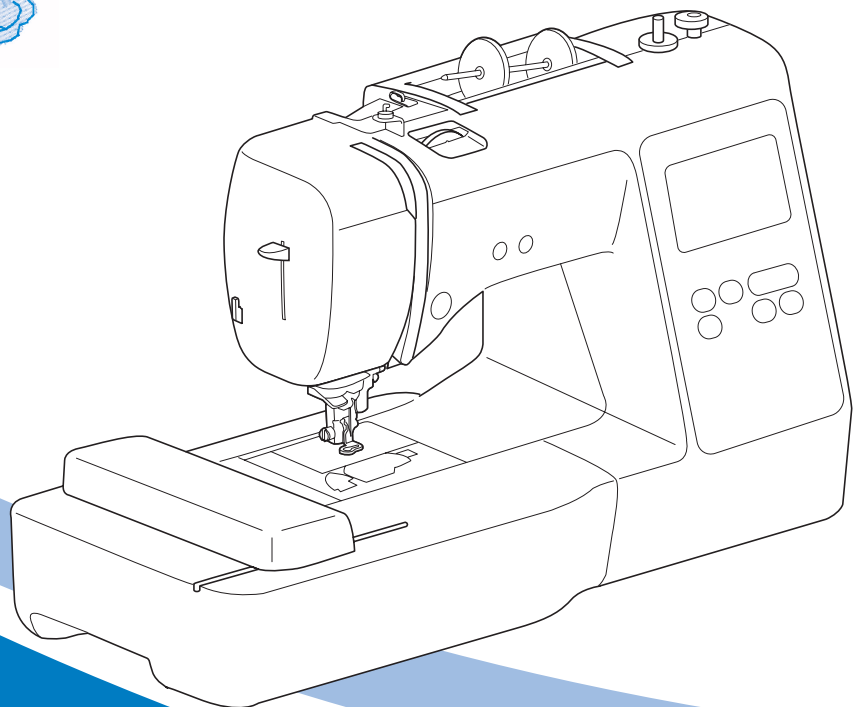
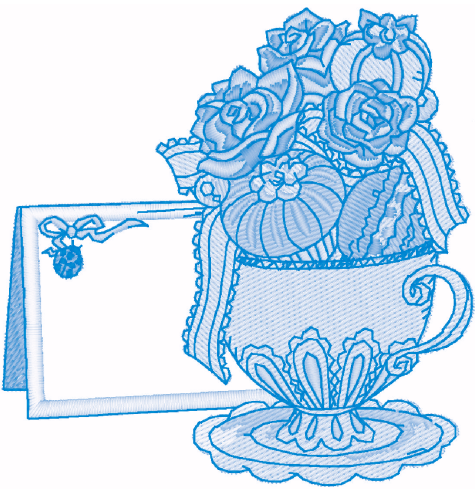

使用本产品前，请仔细阅读本使用说明书，并妥善保管。  
要获取产品支持和常见问题（FAQ）答案，请访问 <http://s.brother/cpjae>。

# 为了创造更加美好的环境

请您协作

首先对您使用 Brother 产品表示衷心的感谢！

Brother 公司致力于关爱地球环境，制定了“从产品开发到废弃，关爱地球环境”的基本方针。当地的公民在环境保护活动中也应该对当地社会，环境两方面尽每个人的微薄之力。

因此，希望您能配合这个计划，作为环境保护活动的一环，在平时处理废弃物时能多加注意。

1. 不用的包装材料，为了能再次回收利用，请交付给当地的回收公司进行处理。
2. 产品保养或修理需要更换零部件时，以及产品废弃时，请按照法律法规处理。
3. 为了节约能源，在不使用本机器的情况下，请关闭开关并拔下电源插头，此时机器的耗电量为零。

注：零部件的更换请联系就近的兄弟（中国）商业有限公司授权代理商处进行咨询及维修。

## 产品中有害物质名称及含量

部件名称	有害物质					
	铅 (Pb)	汞 (Hg)	镉 (Cd)	六价铬 (Cr(VI))	多溴联苯 (PBB)	多溴二苯醚 (PBDE)
树脂覆盖物	○	○	○	○	○	○
机械部件	×	○	○	○	○	○
电气部件	×	○	○	○	○	○
马达	×	○	○	○	○	○
配件	×	○	○	○	○	○
印刷品	○	○	○	○	○	○
包装材料	○	○	○	○	○	○

本表格依据 SJ/T 11364 的规定编制  
○：表示该有害物质在该部件所有均质材料中的含量均在 GB/T 26572 规定的限量要求以下。  
×：表示该有害物质至少在该部件的某一均质材料中的含量超出 GB/T 26572 规定的限量要求。  
(由于技术的原因暂时无法实现替代或减量化)

## 概述

感谢购买此机器。在使用本机之前，请仔细阅读“安全须知”，然后阅读本使用说明书以便正确操作各种功能。此外，阅读完本使用说明书后，请将其保存在可快速拿取的地方以供日后参考。

## 安全须知

使用机器之前，请先阅读这些安全须知。

# ⚠ 危险

- 为了降低触电的危险

- 1 在使用完本机，清理本机时，进行任何在本说明书中提到的用户保养调整操作时，或当机器无人看管时，请务必从电源插座中拔出机器的电源插头。

# ⚠ 警告

- 为了降低灼伤、火灾、触电或人身伤害的危险。

- 2 进行本说明书中提到的任何调整操作时，请务必从电源插座中拔出机器的电源线插头。

- 要拔出机器的电源插头，请先将主开关转至符号“O”关闭机器，然后再握住电源插头部分将其从电源插座中拔出。请勿拉拽电源线。
- 请务必将机器电源插头直接插入电源插座。请勿使用拖线板接插电源。
- 如果断电，请务必拔出机器的电源插头。

- 3 电气危险：

- 本机应连接至铭牌标示范围内的交流电源。请勿连接至直流电源或变频器。如果不确定您的电源类型，请联系专业的电气技师。
- 本机仅供在购买国家使用。

- 4 当电源线或插头破损、机器不能正常工作、发生过跌落或损坏或机器溅上水时，切勿继续使用。请将机器送到附近的 Brother 授权经销商，请专业人员对其进行检修，或者进行电气或机械调整。

- 存放或使用机器时，如果您发现任何异常情况，如发出气味、发热、变色或变形时，立即停止使用机器并拔出电源线。
- 移动机器时，请务必抓住手柄。从其他位置抬起机器可能会损坏机器或造成机器掉落，可能会造成人身伤害。
- 抬起机器时，注意不要大意，不要做出不小心的动作，否则可能导致人身伤害。

- 5 请务必保持工作区域清洁：

- 操作机器时切勿堵塞任何通风口。要确保机器的通风口和脚踏控制器中不要堆积任何飞绒、灰尘或碎布。
- 切勿让任何异物掉进机器开口处或将异物插入任何开口的地方。
- 请勿在使用喷雾剂或存放氧气的场所使用本机。
- 请勿在炉子或熨斗等热源附近使用机器；否则，机器、电源线或绣制的衣物可能会点燃，导致火灾或触电。
- 请勿将本机放置在不平表面，例如放在不稳定或倾斜的桌上，否则可能会造成机器掉落，造成人身伤害。

- 6 绣制时需特别注意：

- 请务必注意针。请勿使用弯曲或损坏的针。
- 请勿用手指触碰任何移动部件。在机针附近要特别小心。
- 在针的部位进行任何调整时，请将机器切换到符号“O”位置将其关闭。
- 请勿使用损坏的或不正确的针板，否则会导致针断裂。

## 7 请勿将本机作为玩具使用:

- 当儿童使用机器或使用机器时附近有儿童时, 请务必悉心看护。
- 切勿让儿童靠近本机提供的包装塑料袋并且随意弃置。切勿让儿童玩耍塑料袋, 否则有窒息的危险。
- 请勿在室外使用。

## 8 延长使用寿命的注意事项:

- 存放机器时, 请避免阳光直射或湿度高的场所。请勿在有室内暖气、熨斗、卤素灯或其它高温物体附近使用或存放机器。
- 清洁外壳时只能使用中性肥皂或洗涤剂。苯、稀释剂和洗涤剂可能会损伤机器, 切勿使用。
- 当更换或安装任何组件、压脚、针或其它部件时, 请务必参考本使用说明书以确保正确安装。

## 9 修理或调整注意事项:

- 如果照明灯损坏, 必须由 Brother 授权经销商进行更换。
- 当机器发生故障或需要进行调整时, 首先请参考使用说明书末尾的故障排除表, 自己进行检查和调整。如果问题依然存在, 请向当地的 Brother 授权经销商咨询。

只能将本机用于本说明书规定的用途。

只能使用厂商在本说明书中推荐的配件。

本说明书的内容和本产品的规格若有变更, 恕不另行通知。

关于更详细的产品信息或升级, 请访问浏览我们的网站 [www.brother.com](http://www.brother.com)。

# 请妥善保管本说明书

本产品仅供家庭服装、布料、手工创作等的绣花用途, 不适用于工业批量生产。

## 商标

App Store 是 Apple Inc. 的服务标志。  
Android 和 Google Play 是 Google, Inc. 的商标。使用这些商标需要获得 Google 的许可。

## 开源许可备注

本产品包含开源软件。  
若要查看开源许可备注, 请转到 Brother Solutions Center (Brother 服务 & 技术支持网站) (网址: “<http://s.brother/cpjae>”) 机型主页的说明书下载部分。

## 规格

项目		规格
机器	机器尺寸	约 419 毫米 (宽) × 194 毫米 (厚) × 307 毫米 (高)
	机器重量	约 6.4kg
绣花单元	绣花单元尺寸	约 333 毫米 (宽) × 210 毫米 (厚) × 115 毫米 (高)
	装有绣花单元机器的尺寸	约 522 毫米 (宽) × 219 毫米 (厚) × 307 毫米 (高)
	绣花单元重量	约 1.5kg
额定电压 / 功率		额定电压: 220V 50Hz 功率: 37W
照明		工作区照明 LED 电压: 5V 电流: 50mA 输入: 0.25W
温度范围		使用时: 5 °C ~ 40 °C 贮藏时: -5 °C ~ 50 °C

产品生产符合  
ISO 9001:2008  
质量管理体系的要求



## 目录

<b>第 1 章 准备工作</b>	<b>5</b>
<b>机器部件名称</b> .....	<b>5</b>
附带的配件.....	7
选购配件.....	8
<b>打开 / 关闭机器</b> .....	<b>9</b>
<b>LCD 操作</b> .....	<b>10</b>
设置画面.....	10
调整操作键的输入灵敏度.....	11
<b>梭芯绕线 / 安装</b> .....	<b>11</b>
梭芯绕线.....	11
安装梭芯.....	13
<b>面线穿线</b> .....	<b>15</b>
面线穿线.....	15
<b>更换针</b> .....	<b>18</b>
检查针的状况.....	18
更换针.....	18
<b>第 2 章 绣花</b>	<b>19</b>
<b>绣花准备工作</b> .....	<b>19</b>
安装绣花单元.....	19
绣制漂亮的外观.....	20
将布料箍在绣花框中.....	21
安装绣花框.....	23
<b>绣花</b> .....	<b>24</b>
选择绣花花样.....	24
绣制花样.....	27
调整线张力.....	29
绣制贴布绣花样.....	29
使用框架花样创建贴布绣.....	30
拆分绣花花样.....	31
<b>编辑花样</b> .....	<b>32</b>
<b>编辑所有花样</b> .....	<b>34</b>
对齐花样和针位置.....	34
绣制连接的字符.....	35
<b>使用存储器功能</b> .....	<b>36</b>
保存绣花花样.....	36
检索绣花花样.....	37
<b>第 3 章 附录</b>	<b>39</b>
<b>维护和维修保养</b> .....	<b>39</b>
加润滑油时的限制.....	39
存放机器的注意事项.....	39
清洁旋梭.....	39
触摸面板出现故障.....	40
调整梭芯线张力.....	40
更换绣花压脚.....	41
如果梭芯绕线座下发生缠线.....	42
<b>故障排除</b> .....	<b>43</b>
常见故障.....	43
错误信息.....	46
操作蜂鸣.....	48
<b>升级机器软件</b> .....	<b>48</b>
<b>索引</b> .....	<b>49</b>

# 第 1 章 准备工作

## 机器部件名称

### ■ 主要部件

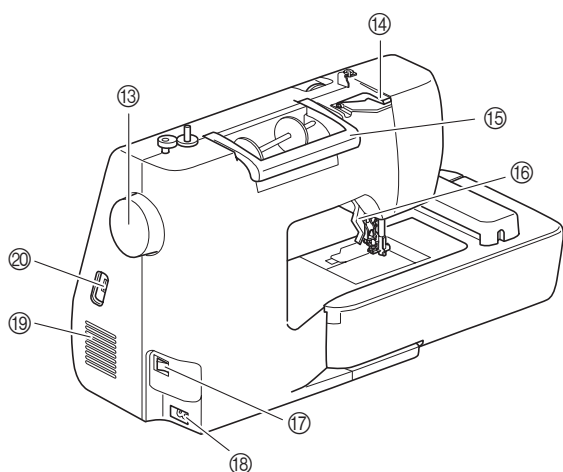
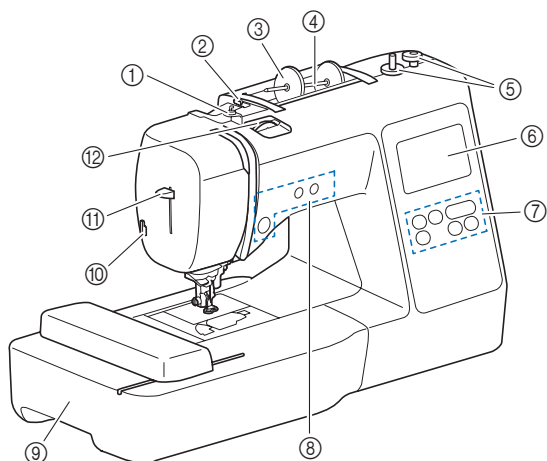

- ① 梭芯绕线导线槽和预张力盘 (第 13 页)
- ② 导线槽 (第 12 页)
- ③ 线筒盖 (第 11 页)
- ④ 线筒轴 (第 11 页)
- ⑤ 梭芯绕线器 (第 11 页)
- ⑥ LCD (液晶显示器) (第 10 页)
- ⑦ 操作面板 (第 6 页)
- ⑧ 操作按钮 (第 6 页)
- ⑨ 绣花单元 (第 19 页)
- ⑩ 切线刀 (第 16 页)
- ⑪ 穿线器拨杆 (第 17 页)
- ⑫ 线张力转盘 (第 29 页)
- ⑬ 手轮  
向自身方向 (逆时针) 转动手轮, 将针杆抬起、放低来绣制一个针迹。
- ⑭ 导线槽盖 (第 12 页)
- ⑮ 手柄  
抓住机器的手柄来移动机器。
- ⑯ 压脚拨杆  
通过升降脚拨杆可以升降压脚。
- ⑰ 主电源开关 (第 9 页)
- ⑱ 电源插口 (第 9 页)
- ⑲ 通风口  
此通风口可以使马达周围的空气流通。机器正在运行时请勿盖住通风口。
- ⑳ USB 端口 (用于 USB 闪存驱动器) (第 36 页)

## ■ 针和压脚部分

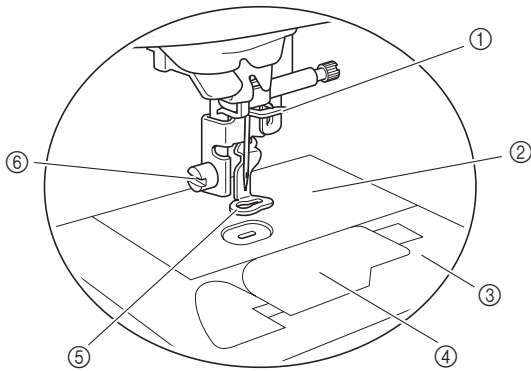

- ① 针杆导线钩 (第 16 页)
- ② 针板
- ③ 针板盖 (第 14 页)
- ④ 梭芯盖 / 内旋梭 (第 14 页、第 39 页)
- ⑤ 绣花压脚  
绣花压脚可帮助控制布料弹性以便使针迹连贯性更佳。
- ⑥ 绣花压脚螺丝 (第 41 页)

## ■ 操作按钮

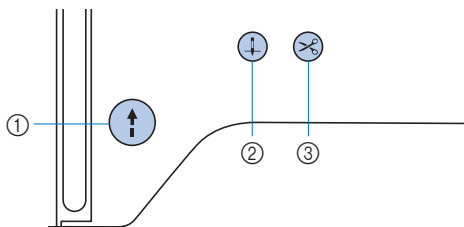

- ① “开始 / 停止”按钮 (↑)
 

按“开始 / 停止”按钮开始或停止绣制。  
按钮颜色会根据机器操作模式不同而改变。

  - 绿色： 机器准备绣制或正在绣制。
  - 红色： 机器无法绣制。
  - 橙色： 机器正在卷绕梭芯线，或者梭芯绕线轴移到右侧。
- ② 针位置按钮 (↑↓)
- ③ 切线刀按钮 (✂)

## ■ 操作面板和操作键

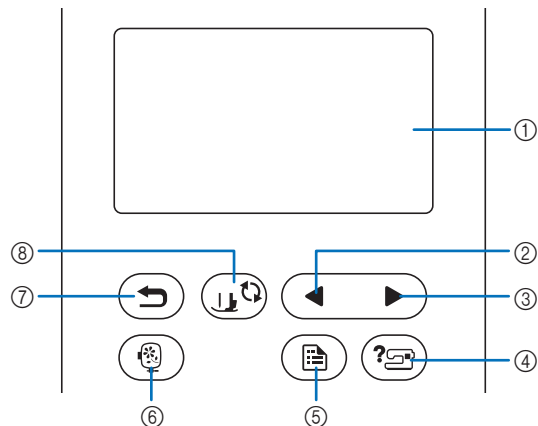

- ① LCD (液晶显示器) (触摸面板)  
显示所选花样设置和信息。  
触摸 LCD 上显示的键执行操作。  
有关详细信息，请参见第 10 页上的“LCD 操作”。
  - ② 上一页键 (◀)
  - ③ 下一页键 (▶)
  - ④ 帮助键 (?)
  - ⑤ 设置键 (⚙)
  - ⑥ 绣花键 (🧵)
  - ⑦ 后退键 (↶)
  - ⑧ 压脚 / 换针键 (↕)
- ② LCD 上仍有未显示的项目时，显示前一画面。
- ③ LCD 上仍有未显示的项目时，显示下一画面。
- ④ 按此键获得使用机器的帮助。
- ⑤ 按此键设置针停止位置、蜂鸣器声音等等。
- ⑥ 按此键显示花样类型选择画面。
- ⑦ 按此键返回到上一画面。
- ⑧ 更换针、压脚之前按此键。此键会锁定所有按键和按钮功能以防误操作机器。











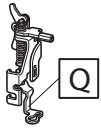
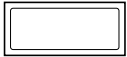

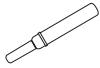

### 💡 注释

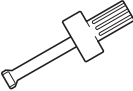
- 本机的操作键是电容触摸传感器。用手指直接触摸即可操作这些键。  
键的响应因用户而异。键上施加的压力不会影响键的响应。
- 由于操作键的响应因用户而异，可调整第 11 页上的“调整操作键的输入灵敏度”的设置。
- 使用静电触摸笔时，确保笔尖为 8 毫米或更长。请勿使用细尖或形状特殊的触摸笔。



## 附带的配件

取决于所购买的机器型号，附带的配件可能与下表的不同。有关机器附带的配件及其零件编号的详细信息，请参见额外的说明书“附带的配件”。

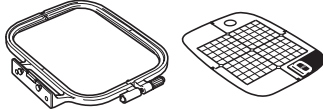
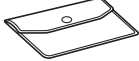
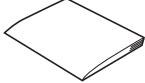
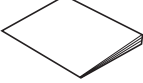
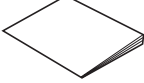
1.  绣花压脚“Q” (机器已装)	2.  针组 *1	3.  梭芯	4.  预绕梭芯 (90号 白色绣花梭芯线)	5.  梭芯夹	6.  拆线刀
7.  剪刀	8.  清洁刷	9.  螺丝刀	10.  盘状螺丝刀	11.  线筒盖 (大)	12.  线筒盖 (中) (机器已装)
13.  线筒盖 (小)	14.  线筒插入物 (单锥形线筒)	15.  内旋梭 (机器已装)	16.  线筒网	17.  绣花框组 (中) 10厘米 (高) × 10厘米 (宽)	
18.  配件袋	19.  使用说明书	20.  快速操作指南	21.  绣花设计指南		
*1 75/11 3针、90/14 1针					

## 选购配件

下列为可用的选购配件，可单独购买。

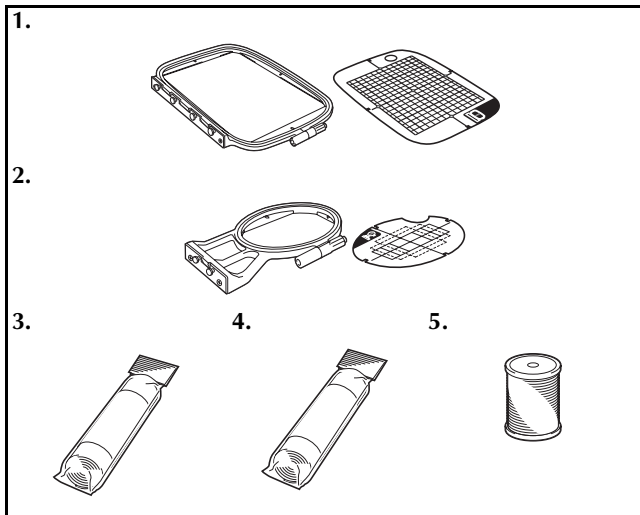

编号	零件名	零件编号
1.	绣花框组（大）* 17 厘米（高）× 10 厘米（宽）	EF71CN
2.	绣花框组（小） 2 厘米（高）× 6 厘米（宽）	EF61CN
3.	绣花用衬纸	BM3CN
4.	水溶性衬纸	BM5CN
5.	绣花梭芯线（90 号）	EBT-PEN

\* 通过更改绣花框的安装位置，无需再次箍放布料即可绣制 17 厘米 × 10 厘米区域。绣花区域为 10 厘米 × 10 厘米。

### 备注

- 若要获得选购配件或部件，请与 Brother 授权经销商联系或访问我们的站点 <http://s.brother/cpjae>。
- 截至印刷时，所有规格均为正确的。规格若有变更，恕不另行通知。
- 请向就近的 Brother 授权经销商或我们的站点 <http://s.brother/cpjae> 索取您所购买机器的可用选购配件的完整列表。
- 请务必使用本机所要求的配件。

## 打开 / 关闭机器

**警告**

- 只能使用普通家用电源作为机器电源。使用其它电源可能会引起火灾、触电或损坏机器。
- 确保电源线上的插头牢固地插入机器上的家用电源插口和电源线插座。否则可能会导致火灾或触电。
- 切勿将电源线上的插头插入状态不良的电源插座。
- 在如下情况下，请务必关闭主电源开关，拔出电源线插头：
  - 当离开机器时
  - 使用机器之后
  - 使用过程中断电时
  - 由于连接不良或连接断开，机器无法正常运转时
  - 雷电过程中

**注意**

- 只能使用本机附带的电源线。
- 请勿使用拖线板接插电源，或与其它电气设备共用多插孔适配器。否则可能会导致火灾或触电。
- 请勿用湿手触摸电源线插头。否则可能会引起触电。
- 当拔出机器电源线插头时，请先关闭主电源开关。拔出电源线插头时，请务必抓住插头部分。直接拉电源线可能会损坏电源线，引起火灾或触电。
- 请勿剪断、损坏、改造、弯折、拉伸、扭曲或捆扎电源线。请勿在电源线上放置重物。请勿让电源线受热。上述情况下可能会损坏电源线，引起火灾或触电。若电源线或插头破损，继续使用之前，请先将机器送到 Brother 授权经销商处进行修理。
- 若长时间不使用机器，请务必拔出电源线。否则可能会引起火灾。

- 1 请确保机器已关闭（主电源开关设定在“○”），然后将电源线插入机器右边的电源插口。
- 2 将电源线的插头插入家用电源插座。

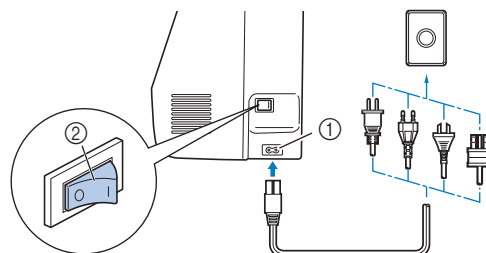

- ① 电源插口  
② 主电源开关

- 3 按机器右侧上主电源开关的右侧，将机器打开（设定为“1”）。

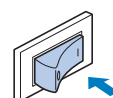

→ 打开机器时，照明灯、LCD 和“开始 / 停止”按钮将亮起。机器将发出声响。这不是故障。

- 4 当机器打开时，会显示开机动画。按画面上的任意位置。

**注释**



- 首次开机时，选择语言。



- 5 要关闭机器，按下主电源开关的左侧（将其设置为“○”）。

## LCD 操作

## 设置画面

按  可更改默认的机器设置（针停止位置、打开显示等）。在更改必要的设置后，按  或 。

## 备注

- USB 闪存驱动器插入 USB 端口时，可以按  将当前设置画面图像保存到 USB 闪存驱动器。文件保存到标记为“bPocket”的文件夹。

## ■ 绣花设置

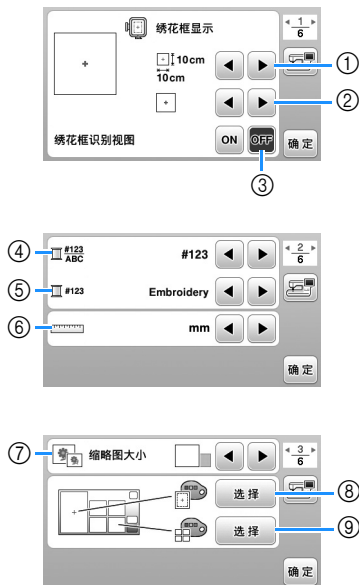

- ① 选择要使用的绣花框。
- ② 选择显示的居中标记和网格线。
- ③ 设置为 [ON] 时，可以根据在编号 ① 中选择的绣花框尺寸选择绣花花样。（第 25 页）
- ④ 更改“绣花”画面上的线色显示、线编号、颜色名称。（第 28 页）
- ⑤ 选择线编号 [#123] 时，从绣花线品牌中进行选择。（第 28 页）
- ⑥ 切换显示单位（毫米 / 英寸）。
- ⑦ 按此键可指定花样缩略图的大小。
- ⑧ 更改绣花显示区域的背景颜色。
- ⑨ 更改缩略图区域的背景颜色。

## ■ 一般设置



- ⑩ 选择针停止位置（机器不操作时的针位置）在最高位还是在最低位。
- ⑪ 选择是否使用蜂鸣操作音。
- ⑫ 选择开机时是否显示开机画面。
- ⑬ 选择显示语言。
- ⑭ 选择是否打开针区和工作区的灯。
- ⑮ 选择操作键输入灵敏度水平。（第 11 页）
- ⑯ 显示保养计数，它会提示您对机器进行定期保养。（有关详细信息，请咨询 Brother 授权经销商。）
- ⑰ 显示本机器已绣制针迹的总数。
- ⑱ [No.] 是机器的内部机器编号。
- ⑲ 显示机器上安装的程序版本。



## 调整操作键的输入灵敏度

可以将操作键的灵敏度调整为 5 个水平。显示设置所需水平的设置画面。

- 1 按  显示设置画面。
- 2 按  /  将显示第 5 页。
- 3 按 [ 开始 ]。



→ 显示调整画面。

- 4 按  /  调整 [ 输入灵敏度 ]。
  - 设置的值越大，键的灵敏度越高。默认设置是 [3]。
  - 如果使用静电触摸笔，我们建议选择最高设置。
  - 调整输入灵敏度时，按  检查键是否响应。键响应时，指示灵敏度的设置值将闪烁。



- 5 按  返回到上一画面。

### 如果按操作键时机器不响应

关闭机器，按住  (切线刀按钮) 并开机重置 [ 输入灵敏度 ]。显示设置画面，然后再次调整 [ 输入灵敏度 ]。

## 梭芯绕线 / 安装

### ⚠ 注意

- 只能使用本机附带的塑料梭芯或相同类型的梭芯 (SFB)。梭芯高度为 11.5 毫米。使用其它梭芯可能会损坏机器。

## 梭芯绕线

本节介绍如何将线绕到梭芯上。

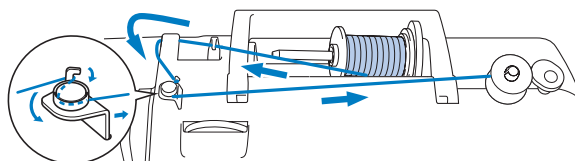

### 📖 备注

- 缠绕用于绣制的梭芯线时，确保使用为本机推荐的 90 号绣花梭芯线。

- 1 将梭芯放置在梭芯绕线轴上，让梭芯上的切槽对准轴上的弹簧，然后向右滑动梭芯绕线轴直到其卡入到位。

- “开始 / 停止” 按钮亮橙灯。

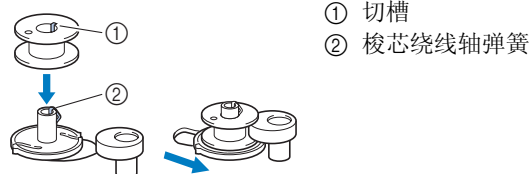

- ① 切槽
- ② 梭芯绕线轴弹簧

- 2 取下线筒盖并且将用于梭芯的线筒放到线筒轴上。

滑动线筒将其放在线筒轴上，使线从底部向前部展开。否则线可能会缠在线筒轴上。



- ① 线从底部向前部展开。

- 3 将线筒盖滑到线筒轴上。**  
 如图所示将线筒盖尽可能向右滑动，圆面朝左。

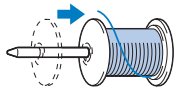

### ⚠ 注意

- 若线筒或线筒盖安装不正确，线可能会缠结在线筒轴上，导致断针。
- 有三种尺寸的线筒盖，可让您选择与正在使用的线筒尺寸最适合的线筒盖。若线筒盖对于使用中的线筒太小，线可能会缠在线筒的线槽上或者可能损伤机器。使用单锥形线筒时，请使用线筒插入物（单锥形线筒）。有关线筒插入物（单锥形线筒）的详细信息，请参见第 12 页上的“备注”。



### 📖 备注

- 使用以下线筒时，请使用小线筒盖，并在盖和线筒间保持较小的空隙。

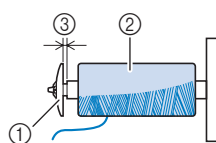

- ① 线筒盖（小）
- ② 线筒（交叉缠绕的线）
- ③ 空隙

- 使用金属线等易松开的线时，将线筒放到线筒轴上之前，请先将线筒网罩在线筒上。若线筒网太长，请将其折叠以适合线筒尺寸。

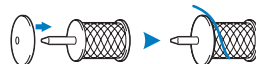

- 如果在线筒轴上插入了内核直径为 12 毫米，高度为 75 毫米的线筒，请使用线筒插入物（单锥形线筒）。

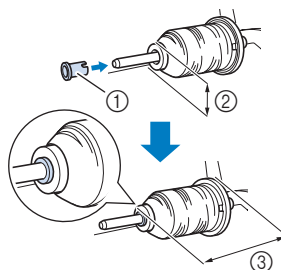

- ① 线筒插入物（单锥形线筒）
- ② 12 毫米
- ③ 75 毫米

- 4 将线从导线槽下面穿过，然后穿过导线槽盖，拉出到前方。**

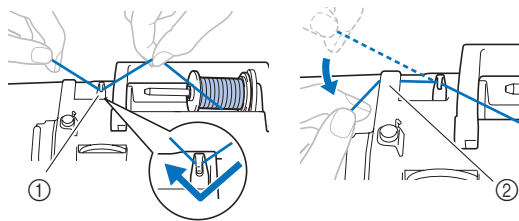

- ① 导线槽
- ② 导线槽盖

- 5 将线从梭芯绕线导线槽的线钩下穿过，然后将其在预张力盘下逆时针卷绕。

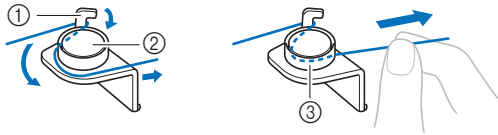

- ① 梭芯绕线导线槽  
② 预张力盘  
③ 尽量将线拉紧

#### 注释

- 确认线从预张力盘下穿过。

- 6 将线在梭芯上顺时针卷绕 5 或 6 次，让线头穿入梭芯绕线座的线槽，然后拉出线将其剪断。

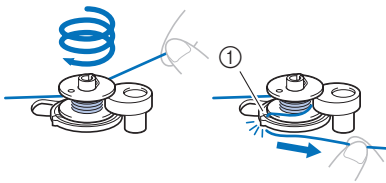

- ① 梭芯绕线座中的线槽  
(配有内置切线刀)

#### 注释

- 请务必将线顺时针卷绕在梭芯上，否则线会缠结在梭芯绕线轴上。

## 注意

- 请务必按说明剪断线。缠绕梭芯线时，如果没有使用内置在梭芯绕线座线槽中的切线刀将线剪断，线会在梭芯中缠结，或在梭芯线要用完时导致弯针或断针。

- 7 打开机器。

- 8 按“开始 / 停止”按钮一次开始缠绕梭芯。

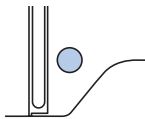

- 9 梭芯绕线变慢时，按一下“开始 / 停止”按钮停止机器。

## 注意

- 梭芯绕线变慢时，停止机器，否则机器可能会损坏。

- 10 剪断线，向左滑动梭芯绕线轴直到其卡入到位，然后取下梭芯。

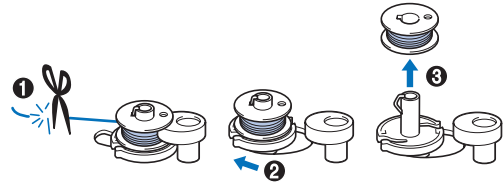

- 11 从线筒轴上取下梭芯线的线筒。

## 安装梭芯

安装绕有线的梭芯。

只需在内旋梭中插入梭芯并将线穿过针板盖上的线槽，不用拉起梭芯线，可直接开始绣制。

## 注意

- 使用已正确绕线的梭芯，否则针可能会断裂或者线张力可能不正确。



- 插入或更换梭芯之前，请务必按操作面板上的  锁定所有键和按钮，否则如果按下“开始 / 停止”按钮或任何其它按钮导致机器启动，可能会导致受伤。

- 1 打开机器。

- 2 按  (针位置按钮) 一次或两次，将针抬起。

- 3 按 .

→ 画面将更改，所有键和操作按钮将锁定 ( 除外)。

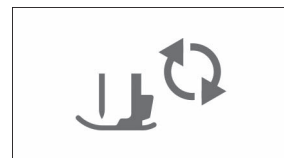

- 4 抬起压脚拨杆。

- 5 将梭芯盖插销滑向右侧，然后取下梭芯盖。

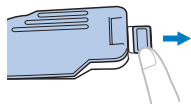

- 6 将梭芯插入内旋梭，使线向左侧展开。

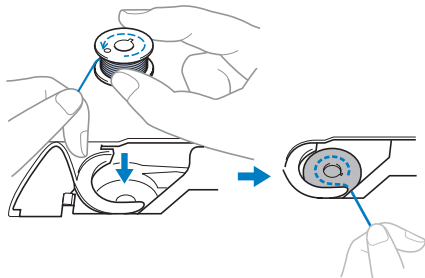

- 7 用右手轻轻按住梭芯 (1)，然后用左手将线的末端拽到针板盖凸起物的周围 (2)。

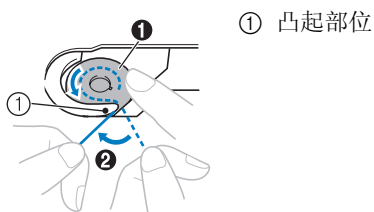

## ⚠ 注意

- 请务必用手指按住梭芯，正确展开梭芯线，否则可能会断线或者线张力可能会不正确。

- 8 用右手轻按下梭芯 (1)，然后将线穿过针板盖的线槽 (2)，然后用左手轻轻拉出 (3)。

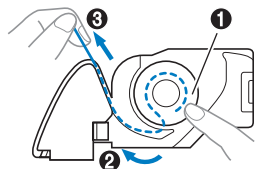

### 备注

- 将线拽到针板盖凸起物的周围，如此图中的 2 所示穿线，然后在 3 的位置轻轻拉出线，线将进入内旋梭张力弹簧中，以便在绣制期间向梭芯线施加合适的张力。

- 9 用右手轻按下梭芯 (1)，用左手继续将线穿过线槽 (2)。然后用切线刀裁断线 (3)。

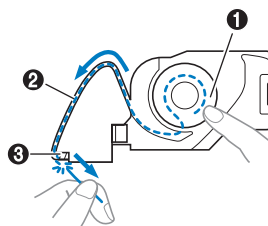

### 备注

- 请务必按照图示正确完成梭芯线穿线。如果线只是放入针板盖上的线槽，梭芯线将不会正确穿线，从而导致绣制性能较差或线张力不正确。

- 10 重新盖上梭芯盖。

将梭芯盖的凸起部位插入针板盖的切槽，然后轻轻地按下右侧。

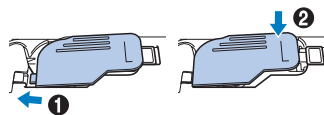

- 11 按  解锁所有键和按钮。



## 面线穿线

## ⚠ 注意

- 进行面线穿线时，请仔细按照如下说明进行操作。如果面线穿线不正确，可能会导致线缠结或弯针或断针。

## 面线穿线

## 💡 注释

- 请参见第 27 页上的“绣制花样”，并根据绣花花样中的颜色准备绣花线。

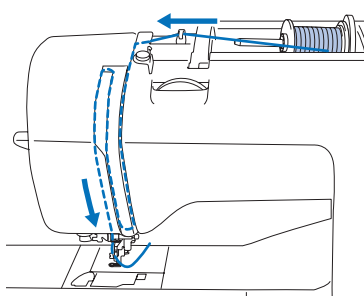

→ 进行面线穿线时，请仔细按照如下说明进行操作。

## 1 打开机器。

## 2 抬起压脚拨杆以抬起压脚。

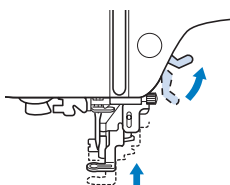

## 💡 注释

- 若压脚未抬起，机器将无法穿线。

## 3 按⬆（针位置按钮）一次或两次，将针抬起。

→ 如下图所示，手轮上的标记在顶部时，针会被正确地抬起。检查手轮，如果此标记未在该位置，按

⬆（针位置按钮）直到其到达该位置。

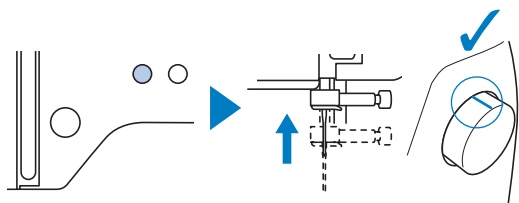

## 4 取下线筒盖，将线筒放在线筒轴上。

滑动线筒将其放在线筒轴上，使线从底部向前部展开。否则线可能会缠在线筒轴上。

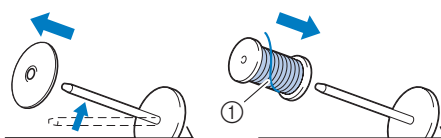

① 线从底部向前部展开。

## 5 将线筒盖滑到线筒轴上。

如图所示将线筒盖尽可能向右滑动，圆面朝左。

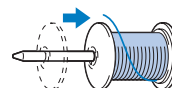

## ⚠ 注意

- 选择与正在使用的线筒尺寸最适合的线筒盖。有关为线选择线筒盖的详细信息，请参见第 12 页上的“备注”。

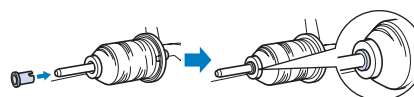

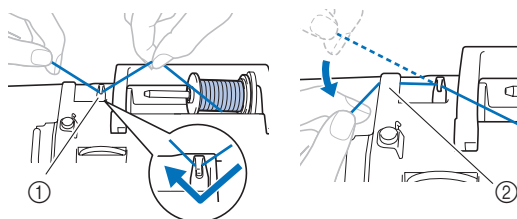

- 若线筒或线筒盖放置不正确，线可能会缠在线筒轴上或导致断针。

## 6 将线从导线槽下面穿过，然后穿过导线槽盖，拉出到前方。



① 导线槽  
② 导线槽盖

- 7 按 。  
→ 画面将更改，所有键和操作按钮将锁定（除外）。

## ⚠ 注意

- 穿线时，请务必按操作面板上的  锁定所有键和按钮，否则如果按下“开始/停止”按钮或任何其它按钮导致机器启动，可能会导致受伤。

- 8 以下图所示的顺序将线穿过线通道。

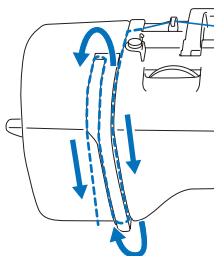

- 9 请务必将线穿过挑线杆，如下所示。

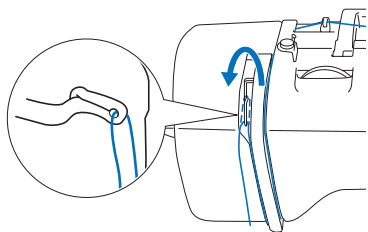

- 10 将线从针杆导线钩后面穿过。  
如图所示，只要用左手抓住线，然后用右手送线，就可以很容易地将线从针杆导线钩背后穿过。  
确认线从针杆导线钩的翼片左侧穿过。

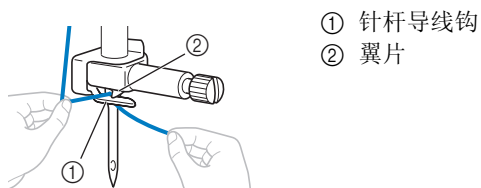

- 11 确认针和线与穿线器兼容。如果兼容，则继续进行下一步操作。

- 穿线器可用于针号为 75/11 到 90/14 的机针。
- 当使用金属线或特殊线等线时，不推荐使用穿线器。

- 如果无法使用穿线器，请手动将线从前向后穿过针孔。此时，请务必锁定步骤 7 中描述的所有键和操作按钮。

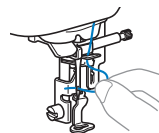

- 12 将穿过针杆导线钩的线头拉到左侧，然后将线穿过穿线器导线槽的切槽，从前面牢牢地拉出线，将其一直插入标记为“7”的穿线器导线槽盘的线槽中。

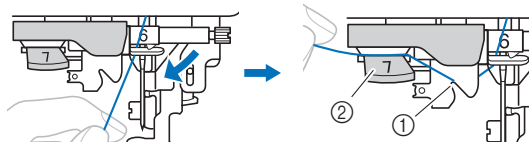

- ① 穿线器导线槽的切槽
- ② 穿线器导线槽盘

- 13 在机器左侧用切线刀将线剪断。

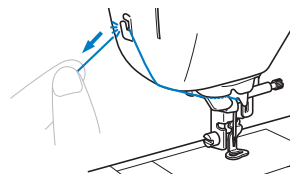

### 💡 注释

- 如果线已穿过并且无法正常剪断，请放低压脚拨杆以便在剪断线前将线固定到位。如果执行了此操作，请继续执行步骤 15。
- 使用金属线等易松开的线时，如果将线剪断可能会很难将线穿入针眼。因此，不要使用切线刀，而要将线穿过穿线器导线槽盘（标记“7”）后，拉出约 8 厘米左右。

- 14 放低压脚拨杆，以放低压脚。

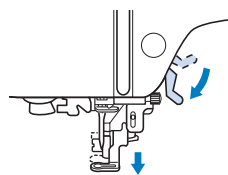

- 15 放低机器左侧的穿线器拨杆直到能够翻转线钩。

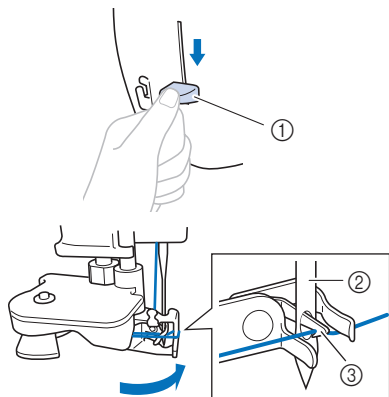

- ① 穿线器拨杆  
② 针  
③ 线钩

#### 🔦 注释

- 若未将针抬起至最高位置，穿线器将无法穿线。逆时针旋转手轮直到针达到最高位置。如第 15 页的步骤 ③ 所示，手轮上的标记在顶部时，针会被正确地抬起。

- 16 慢慢地抬起穿线器拨杆。

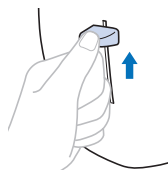

- 17 拉动从针眼中穿过的线时请小心。

若线并未完全穿过，而在针眼中形成了线圈，请小心地从针孔中拉出线圈，以将线头拉出。

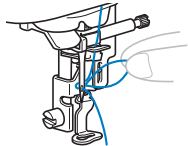

- 18 抬起压脚拨杆，从压脚下方穿出线头，然后将线拉出 5 厘米左右并拉向机器后部。

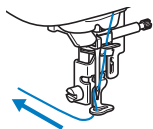

- 19 按  解锁所有键和按钮。

## 更换针

### ⚠ 注意

- 只能使用推荐的家用缝纫机针。使用其它规格的机针可能会断针或损坏机器。
- 切勿使用弯曲的针。弯曲的针很容易断裂，并可能导致受伤。

#### ■ 线编号和针编号

线编号越小，线越粗；针编号越大，针越粗。

#### ■ 绣花针

建议使用针号为 75/11 的家用缝纫机针。但是，如果在使用重质布料时机器无法进行理想的绣制，请尝试使用 90/14 号针。

## 检查针的状况

使用针之前，将针平坦的一面放在某平面上，检查针与平面的距离是否均匀。

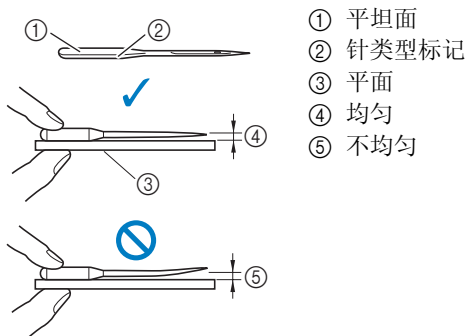

### 💡 注释

- 在以下两种情况下需要更换针：

- 跳针。（针可能弯曲。）
- 通常，在用完三轴完整的梭芯线后。

## 更换针

使用螺丝刀和新针（需要根据第 18 页上的“检查针的状况”中的说明确认其无弯曲）。

- 按 （针位置按钮）一次或两次，将针抬起。
- 在压脚下放置布料或纸张，盖住针板中的孔，以防止针掉落到机器中。

### 3 按 .

→ 画面将更改，所有键和操作按钮将锁定（除外）。

### ⚠ 注意

- 换针时，请务必按操作面板上的 锁定所有键和按钮，否则如果按下“开始/停止”按钮或任何其它按钮导致机器启动，可能会导致受伤。

### 4 用左手握针，然后用螺丝刀朝自身方向（逆时针）转动针夹螺丝，将针卸下。

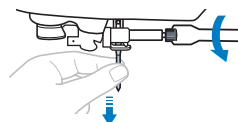

- 当松开或拧紧针夹螺丝时，请勿过分用力，否则可能会损坏机器的某些部分。

### 5 让针平坦的一面朝向机器的背面，将新针插入，直到顶住针挡为止。使用螺丝刀顺时针旋转拧紧针夹螺丝。

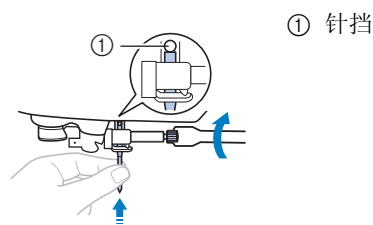

### ⚠ 注意

- 插入机针时，请务必插到顶住针挡为止，并用螺丝刀拧紧针夹螺丝，否则针可能会断裂或导致损伤。

### 6 按 解锁所有键和按钮。

# 第 2 章 绣花

## 绣花准备工作

请按照下面步骤准备绣花。

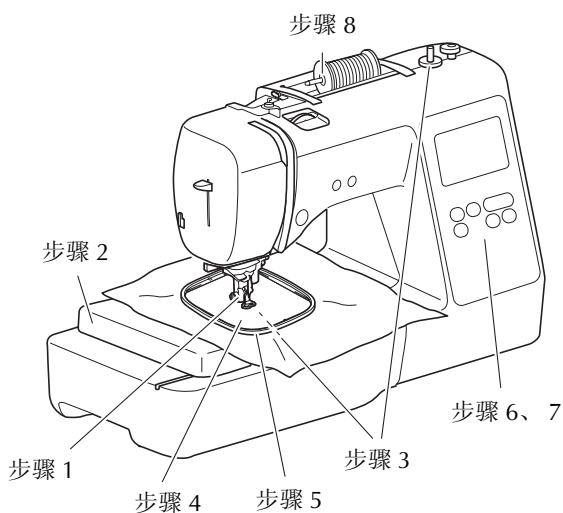

步骤 #	目标	操作	页码
1	检查针的状况	建议使用针号为 75/11 的家用缝纫机针。	18
2	绣花单元安装	安装绣花单元。	19
3	梭芯线安装	对于梭芯线，请卷绕绣花梭芯线并将其安装到位。	11
4	布料准备	将衬纸装到布料上，然后将其箍在绣花框中。	21
5	绣花框安装	将绣花框安装到绣花单元。	23
6	花样选择	打开主电源，然后选择绣花花样。	24
7	检查版式	检查并调整绣花的大小和位置。	26
8	绣花线安装	根据花样安装绣花线。	27

## 安装绣花单元

### ⚠ 注意

- 安装绣花单元前，请务必关闭机器。否则，如果意外按下某个操作按钮后机器开始绣制，可能会导致受伤。
- 请勿在绣花单元未安装到位时移动机器。绣花单元可能会掉落并导致受伤。
- 在绣花导轨和框架正在移动时，请将手和其它物体远离它们。否则可能会导致受伤。

- 1 关闭机器。
- 2 将绣花单元接头插入连接端口，然后轻轻推入绣花单元，直到其卡入到位。

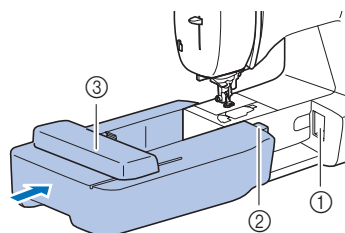

- ① 连接端口
- ② 绣花单元接头
- ③ 导轨

### 💡 注释

- 请确保在绣花单元与机器间没有间隙，否则绣花花样可能会绣制不正确。请务必将接头完全插入连接端口。
- 在机器上安装绣花单元时，请勿推导轨，否则可能会损坏绣花单元。
- 请勿触摸绣花单元连接槽的接口。接口可能会损坏，并导致故障。
- 请勿抬起绣花导轨，也不要用力移动。否则可能会导致故障。

- 3 打开机器。  
→ 画面上将显示信息。

### 💡 注释

- 如果在设置画面中将 [ 开机画面 ] 设置为 [ ON ]，触摸画面以显示下列消息。

- 4 确认没有将手或其它物体放在绣花单元附近，然后按 。



- 导轨移动到初始位置。
- 显示选择绣花花样的画面。

### ■ 卸下绣花单元

请确保机器完全停止工作并遵循下面的说明。

- 1 卸下绣花框。

- 有关卸下绣花框的详细信息，请参见第 23 页上的“卸下绣花框”。

- 2 按 ，然后按 。



- 绣花导轨将移动到可以保存的位置。

- 3 关闭机器。

## ⚠ 注意

- 卸下绣花单元之前请务必关闭机器电源。机器打开时将其卸下可能会导致故障。

- 4 按住绣花单元底部左侧的释放按钮，然后慢慢地将绣花单元拉到左侧。

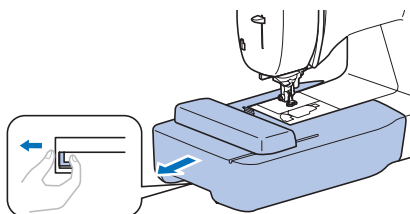

## 绣制漂亮的外观

有多种因素可让您绣制出漂亮的花样。使用适当的衬纸 (第 21 页) 以及将布料箍在绣花框中 (第 21 页) 是前面提及的两项重要因素。另外重要的一点是所用针、线的适合度。请参见下面关于线的说明。

### ■ 线

面线	请使用本机专用的绣花线。其它绣花线可能无法产生最佳效果。
梭芯线	使用附带的预缠绕 90 号绣花梭芯线的梭芯或者推荐的 90 号绣花梭芯线 (第 8 页)。

## 将布料箍在绣花框中

### ⚠ 注意

- 使用厚度小于 2 毫米的布料。使用的布料厚度大于 2 毫米时，可能会导致断针。
- 对于绣制弹性面料、轻质布料、粗糙编织的布料或者花样易收缩的布料，请务必使用绣花用衬纸。否则针可能会断裂，导致受伤。

### ■ 将熨烫型衬纸（背衬）放在布料上

为了让绣花作品获得最佳效果，请务必使用绣花用衬纸。

#### 1 将熨烫型衬纸熨烫到布料反面。

- 请使用比正在使用的绣花框大的衬纸。

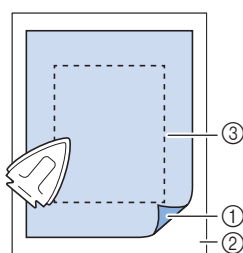

- ① 衬纸可熨烫侧
- ② 布料（反面）
- ③ 绣花框的大小

### 📖 备注

- 绣制无法在绣花框上箍放的小块布料时，请在下面垫衬纸。将布料轻轻熨烫到衬纸材料上后，将其箍在绣花框中。如果衬纸材料无法熨烫到布料上，请使用疏缝针迹进行固定。绣花完成时，请小心取出衬纸。

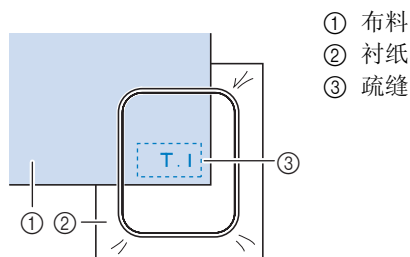

- ① 布料
- ② 衬纸
- ③ 疏缝

- 在像奥甘迪丝或上等细布的薄布料上，或者在像毛圈织物或灯芯绒等有绒毛的布料上绣花时，请使用水溶性衬纸（选购）以获得最佳效果。水溶性衬纸可完全在水中溶解，让绣花作品更加漂亮。
- 如果使用较厚的毛圈织物毛巾，我们建议在毛巾表面放置水溶性衬纸。这将有助于减少毛巾的绒毛，绣出更漂亮的花样。
- 使用无法熨烫的布料（如毛圈织物或者在熨烫时线圈会膨胀的布料）时或者在难以熨烫的位置，将衬纸放在布料下面不进行熨烫，然后将布料和衬纸放在绣花框中，或者与 Brother 授权代理经销商确认可使用的正确衬纸。

### ■ 插入布料

### ⚠ 注意

- 如果使用的绣花框太小，压脚可能会在绣制期间碰到绣花框并导致人身伤害或机器损坏。

### 💡 注释

- 如果布料未牢固地固定在绣花框中，则绣花花样的绣制质量较差。将布料插入水平的表面，轻轻地在框架中拉紧布料，但注意不要让箍放的布料变形。

- 1 松开绣花框调整螺丝，并取下内部框架和外部框架，将外部框架放在平面上。

上拉取出内部框架，将内部和外部框架分开。

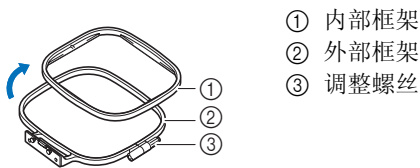

- 2 将加衬纸的布料放在外部框架顶部。  
将布料的正面朝上。

- 3 从布料上方按入内部框架。  
将内部框架上的△和外部框架上的△对齐。

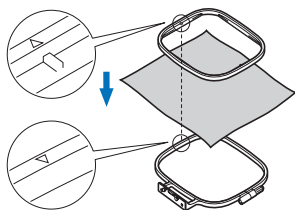

- 4 用手拧紧调整螺丝，使其正好能够固定住布料。

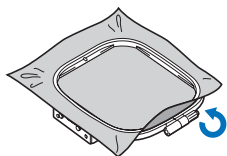

- 5 不松开调整螺丝，轻轻从绣花框中取出布料。

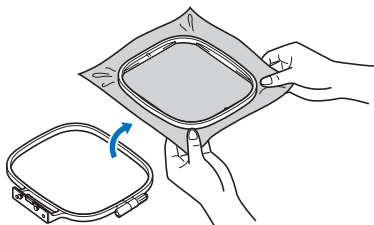

**备注**

- 此预防性步骤在绣花时有助于减少花样变形。

- 6 再次从布料上方按入内部框架，将内部框架上的△和外部框架上的△对齐。

- 将内部框架按入外部框架中。

- 7 用手将布料绷紧，同时拧紧调整螺丝。轻轻敲击布料时，达到类似敲鼓声的效果。

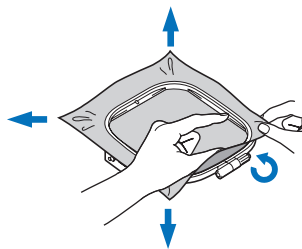

**使用绣花定位片**

想要在特定部位绣制花样时，请使用带框架的绣花定位片。

- 1 用粉笔在布料上要绣花的地方作出标记。

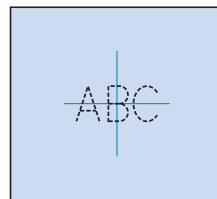

- 2 将绣花定位片放在内部框架中。

- 3 将布料上的标记与绣花定位片上的基线对齐。

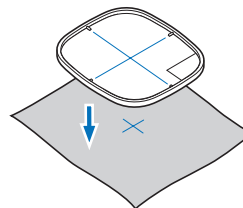

- 4 将内部框架连同布料一起放在外部框架上，然后调整布料（如有必要）将布料上的标记与绣花定位片对齐。

- 有关详细信息，请参见第 21 页。

- 5 取下绣花定位片。

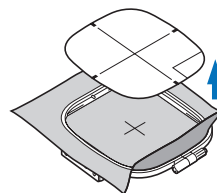



## 安装绣花框

### 🔦 注释

- 安装绣花框之前为梭芯绕线并插入梭芯，确保使用推荐的梭芯线。请检查梭芯中是否有足够的线。

1 抬起压脚拨杆以抬起压脚。

2 将绣花框放在压脚下。

- 如有必要，抬高压脚拨杆。

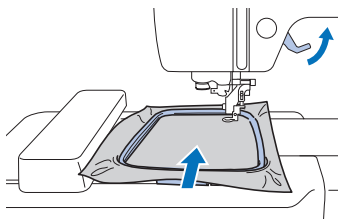

3 从上部牢固地将绣花框导板装入绣花导轨框支架。

将绣花框导板上的凸起物与绣花导轨框支架上的槽对齐，将其推入直到发出咔嚓一声响并停止。

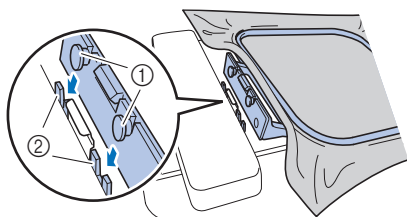

① 绣花框导板凸起物

② 绣花导轨框支架槽

→ 安装绣花单元。

### ⚠️ 注意

- 正确地将绣花框装入绣花框支架。否则，压脚可能会碰到绣花框，从而导致受伤。

## ■ 卸下绣花框

1 抬起压脚拨杆以抬起压脚。

2 向左按图中的绣花框支架部分，抬起绣花框。

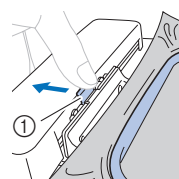

① 连接杆

→ 绣花框将与绣花框支架分离。

3 抬高压脚拨杆时，将绣花框从压脚下取下。

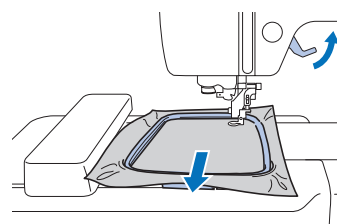

### ⚠️ 注意

- 请勿用手指或绣花框触碰针。否则可能会导致受伤或断针。

## 绣花

### ■ 版权信息

保存在机器中的花样仅供个人使用。将受版权保护的花样公布或用于商业用途，被版权法视为侵权行为并严厉禁止。

### ■ 绣制花样类型



- ① 绣花花样
  - ② Brother “独家” 花样
  - ③ 花纹字母花样
  - ④ 字符花样
  - ⑤ 框架花样
  - ⑥ 按此键可定位要存储的绣花单元
  - ⑦ 保存在机器存储器中的花样
  - ⑧ 保存在 USB 闪存驱动器中的花样
- 有关各类别绣花花样的详细信息，请参见“绣花设计指南”。

## 选择绣花花样

1 在花样类型选择画面中按 。

- 如果未显示花样类型选择画面，按 将显示以下画面。



2 按 或 可在画面上显示所需花样。

3 选择所需的绣花花样，然后按下 。

- 可用的绣花框选项显示在画面上。

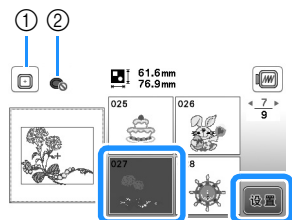

- ① 可以使用的绣花框（中）
  - ② 不可以使用的绣花框（小）
- 出现花样编辑画面。

4 按 。

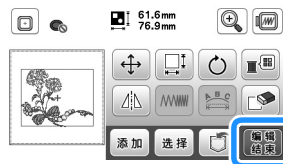

- 有关花样编辑画面的详细信息，请参见第 32 页上的“编辑花样”。您可以移动花样、更改花样大小并执行大量其他编辑操作。
  - 用手指拖拽也可移动花样。
- 出现绣花设置画面。

5 按 。

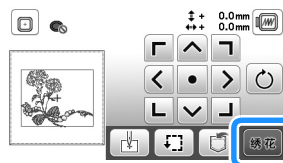

- 有关绣花设置画面的详细信息，请参见第 34 页上的“编辑所有花样”。
- 请参见第 26 页上的“检查花样位置”确认要绣制花样的位置。

**备注**

- 如果设置画面中的 [ 绣花框识别视图 ] 设为 [ON]，可以如安装了绣花框那样，在画面中编辑花样。

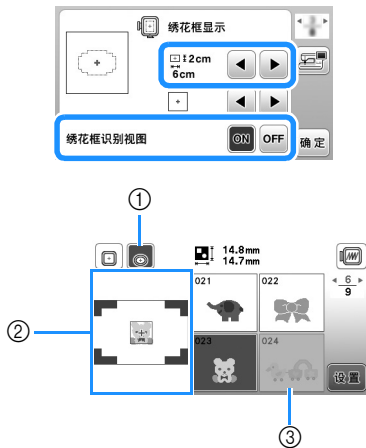

- ① [ 绣花框识别视图 ] 设置为 [ON] 时所选的绣花框将高亮显示。按此键可在 [ON] 和 [OFF] 之间切换设置。
- ② 显示所选绣花框的绣花区域。
- ③ 不适用所选绣花框的花样显示为阴影，无法选择。

- 绣花框（小）有三种绣花区域大小。将绣花框（小）的 [ 绣花框识别视图 ] 设置为 [ON] 时，可以更容易看到花样排列区域。绣花区域以外的区域将具有不同的背景颜色。

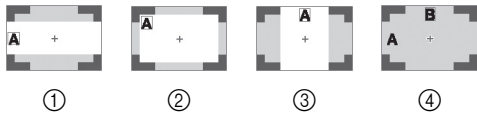

- ① 2 厘米（高）× 6 厘米（宽）
- ② 3 厘米（高）× 5 厘米（宽）
- ③ 4 厘米（高）× 3 厘米（宽）
- ④ 花样排列在绣花区域外部。

**选择字符花样**

- 1 按 **A A**。
- 2 按下要绣制花样的字体键。
- 3 按选项卡显示所需选择画面，然后键入文本。

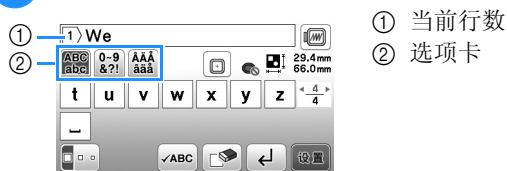

- 若要输入空格，请按 **[ ]**。

- 选择文字后，如果要更改文字大小，请按 **[ ]**。每次按此键尺寸都会更改，从大到中再到小。在更改字符大小后，同一行中的所有字符将具有全新的字符大小。
- 如果出现错误，按 **[ ]** 可删除错误。
- 要查看所有输入的字符，例如，存在多个文本行时，请按 **[ABC]**。
- 要添加多个行，请按 **[ ]**。
- 选择日文字体时，按 **[ ]** 可在垂直和水平写入文本之间切换。

**4 按 [ ]。**

- 有关编辑花样的详细信息，请参见第 32 页上的“编辑花样”。

**选择框架花样**

**1 按 [ ]。**

**2 按下要绣制的框架形状的键。**

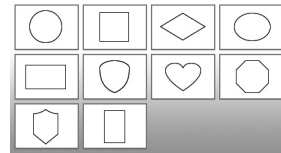

**3 按下要绣制的框架花样的键。**

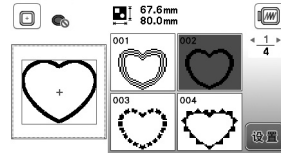

**4 按 [ ]。**

- 有关编辑花样的详细信息，请参见第 32 页上的“编辑花样”。

**组合花样**

**1 选择花样，然后按下 [ ]。**

**2 如有必要编辑花样，然后按下 [ ]。**

- 有关花样编辑的详细信息，请参见第 32 页上的“花样编辑画面”。

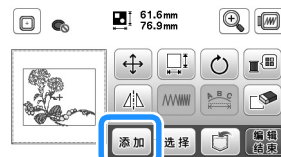

3 按 **AA** 可输入字母字符。

4 选择 **ABC** 并输入 “Happy”。

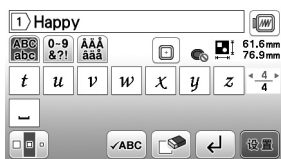

5 按 **设置**。

6 按下 **A-B-C**，然后选择 **A-B-C**。



- 有关字符编辑的详细信息，请参见第 33 页上的“字体编辑画面”。

7 更改字符的布局，然后按 **确定** 两次返回到花样编辑画面。

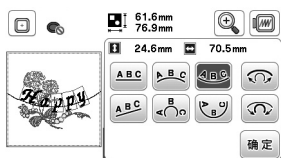

8 按 **颜色** 可更改颜色。

9 更改字符颜色，然后按 **确定**。

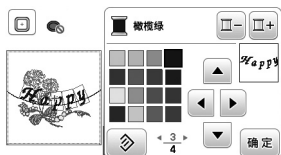

- 有关更改颜色的详细信息，请参见第 32 页上的“花样编辑画面”。

10 编辑花样位置。

- 可使用手指选择花样，然后通过拖拽进行移动。使用 **选择** 可选择重叠且无法通过触屏选择的花样。
- 按 **十字** 仔细确定花样位置。
- 按 **预览** 查看组合花样的预览。

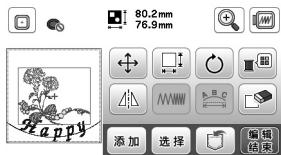

11 按 **编辑结束**。

## ■ 检查花样位置

绣花框移动并显示花样位置。仔细观察框架确保花样将绣制在正确的位置。

1 按绣花设置画面上的 **移动**。

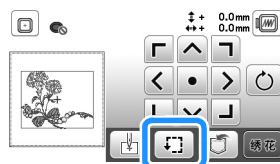

2 从 **方向键**，按下要检查的位置的键。

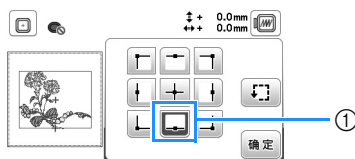

- ① 选择的位置  
→ 导轨将移动到花样中的所选位置。

### 备注

- 若要查看整个绣花区域，按 **全屏**。绣花框移动并显示绣花区域。

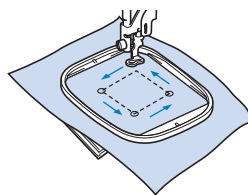

## ⚠ 注意

- 确保在移动绣花框时将针抬高。如果针放低，针可能会断裂并引起受伤。

3 按 **确定**，然后按 **绣花**。

## 绣制花样

一种颜色绣完后，换线继续绣下一种颜色绣制花样。

### 1 准备画面上所示颜色的绣花线。



#### ① 绣花色序

- 根据在设置画面中选择的设置，此画面将显示线色名称或线编号。按 ，然后在设置画面中改变设置。有关详细信息，请参见第 28 页上的“更改线色显示”。

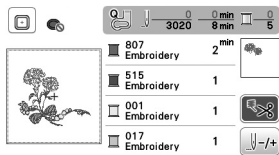

- 自动剪线功能将在每种颜色的绣制完成后剪断线。此功能初始时打开。若要关闭此功能，按 .

### 2 安装绣花线并将线穿入针孔。

- 请参见第 15 页上的“面线穿线”。

### 3 抬起压脚拨杆，将线穿过绣花压脚孔，然后用左手轻轻抓住。

使线略微松弛。

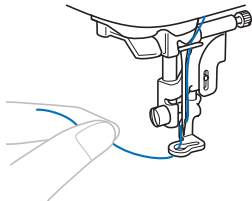

## ⚠ 注意

- 绣制过程中请勿让手或其它物体碰到导轨。花样可能会歪斜。
- 在大件衣物上（特别是夹克或其它厚布料上）绣花时，请勿让布料从台面垂下。否则，绣花单元可能无法自由活动并且绣花框可能会碰到针，导致弯针、断针和人身伤害。放置布料时不要让其垂落在工作台上，或者将布料固定不让其垂落。

### 4 放低压脚，然后按“开始/停止”按钮开始绣花。绣制 5 到 6 针后，再次按“开始/停止”按钮停止机器。

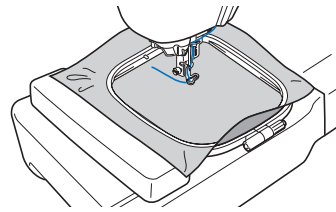

### 5 在缝边的末端剪断多余的线。如果缝边在压脚下方，抬起压脚，然后剪去多余的线。

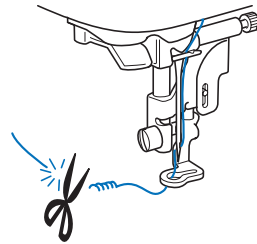

- 如果在针迹的开头留有线，继续绣制花样时可能会被重叠缝制，这样绣制完花样后，线会很难处理。请剪下开头的线。

### 6 按“开始/停止”按钮开始绣花。

→ 完成一种颜色加固后针迹自动停止。设定自动剪线后，线被剪断。

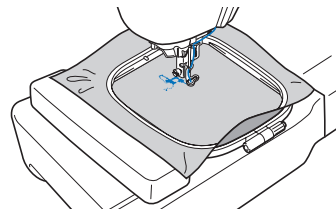

### 7 从机器中取下第一种颜色的线。

### 8 为剩余颜色重复相同的绣花步骤。

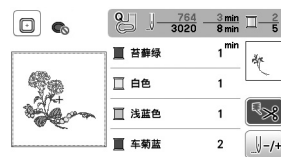

→ 绣制最后一种颜色时，显示屏上将出现信息，提示绣花已完成。按 ，画面恢复到初始画面。

### 9 剪掉该颜色的多余跳线。

### 更改线色显示

可以显示线色名称或绣花线编号。

#### 备注

- 画面上的颜色可能会与实际线筒色略有不同。

1 按下 并使用 或 显示以下设置画面。

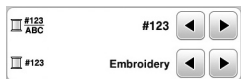

2 使用 #123 ABC 菜单的 或 选择 [颜色名称] 或 [#123] (线编号)。



- 选择 [颜色名称] 时，将显示线色名称。

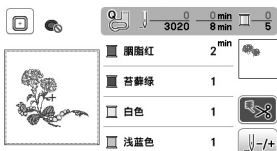

- 选择 [#123] 时，将显示绣花线编号。使用 #123 菜单的 或 选择线品牌。

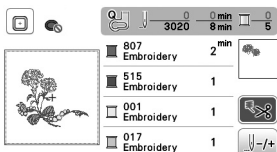

3 按 。

### 如果绣花时断线或梭芯线用尽

1 按“开始/停止”按钮停止机器。

2 按 并设置面线或梭芯线。

- 如果梭芯线快要用完了，按 (切线刀按钮) 剪断面线和梭芯线、取下绣花框，然后用缠满线的梭芯替换该梭芯。

3 按 。

4 按 , 或 将针移回到断线点之前的正确针数，然后按 。

- 按 从起点重新开始。

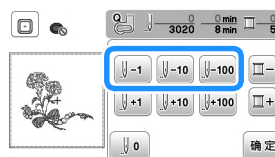

#### 注释

- 建议在最后两或三个针迹顶部上方绣制以完全覆盖。

#### 备注

- 如果无法移回到断线区域，按 选择颜色并移动到该颜色的开始位置，然后使用 , 或 向前移动使其稍稍位于断线位置之前。

5 放低压脚，然后按“开始/停止”按钮继续绣花。

### 关机后继续绣花

绣花停止时将保存当前颜色和针数。下次机器开机时，可选择继续还是删除花样。

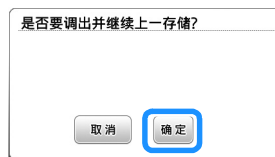

## 调整线张力

使用线张力转盘更改面线张力。

进行机器绣制时，张力转盘应设置在 2 与 6 之间的某个位置。

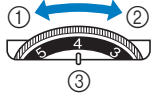

- ① 调松（减小数值）
- ② 拧紧（增加数值）
- ③ 线张力转盘

### 备注

- 如果针迹出现松弛，将张力调高一个刻度，然后再次进行绣制。

### 正确的线张力

恰好可以从布料的反面（下面）看到面线时，线张力是正确的。



- ① 布料的正面（上面）
- ② 布料的反面（下面）

### 面线太紧

从布料的正面（上面）将看到梭芯线。在这种情况下，请减小面线张力。



- ① 布料的正面（上面）
- ② 布料的反面（下面）

### 面线太松

面线松弛。在这种情况下，请增加面线张力。



- ① 布料的正面（上面）
- ② 布料的反面（下面）

### 注释

- 如果面线未正确绕线或者梭芯未正确安装，则不可能设定正确的线张力。如果无法获得正确的线张力，请重新为面线穿线并正确放入梭芯。
- 如果使用线张力转盘调整面线张力后无法获得所需绣制效果，请调整梭芯线的张力。有关详细信息，请参见第 40 页上的“调整梭芯线张力”。

## 绣制贴布绣花样

当颜色绣制顺序显示画面显示

- [贴布绣花样]、
- [贴布绣位置] 或
- [贴布绣] 时，请按照以下步骤操作。



所需材料

- 贴布绣片使用的布料
- 贴布绣底布使用的布料
- 衬纸
- 布胶或临时喷胶
- 绣花线

### 注释

- 不会显示要使用线色的名称和数量。根据贴布绣花样中的线色进行选择。

### 1. 创建贴布绣片

- 将衬纸材料放到贴布绣布料反面。
- 缝制贴布绣片的裁切线。从绣花框中取出贴布绣片布料，然后沿着缝制的裁切线小心裁切。

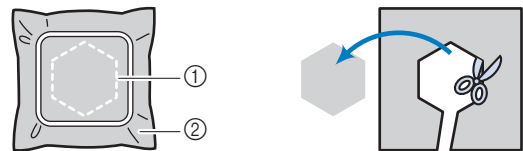

- ① 贴布绣的轮廓
- ② 贴布绣布料

### 注释

- 如果沿裁切线的内侧裁切贴布绣片，贴布绣片可能无法正确贴在布料上。因此，请仔细沿裁切线裁切贴布绣片。
- 裁切贴布绣片后，请仔细地拆除线。

## 2. 在底布上缝制贴布绣位置

### 1 缝制贴布绣位置。

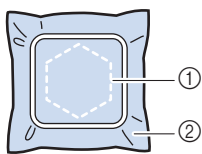

- ① 贴布绣的位置
- ② 底布

### 2 将绣花框从绣花单元取下。

#### 注释

- 在完成缝制前，请勿从绣花框拆下底布布料。

## 3. 在底布上粘贴贴布绣片

### 1 轻轻地将布胶或临时喷胶涂在贴布绣片的背面，然后将其贴在底布上在“2. 在底布上缝制贴布绣位置”的步骤 ① 中所缝制位置的轮廓线内。

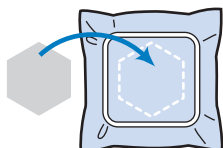

#### 注释

- 如果无法用布胶或临时喷胶将贴布绣片粘贴到底布上，请用疏缝针迹牢固地将其疏缝到合适的位置。
- 如果贴布绣片使用的是薄料，请用熨烫型粘纸进行加固并将其固定到位。可以使用熨斗将贴布绣片粘贴到贴布绣位置。

### 2 粘贴贴布绣片时，将绣花框安装到机器上。将绣花线穿过机器，放低压脚拨杆，然后按“开始/停止”按钮绣制贴布绣。

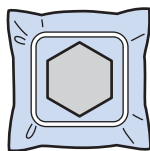

### 3 完成花样剩余部分的绣制。

## 使用框架花样创建贴布绣

可以使用相同尺寸和形状的框架花样创建贴布绣。用直线针迹绣制一个花样，用缎纹针迹绣制一个花样。

### 方法 1

#### 1 选择直线针迹框架花样。在贴布绣布料上绣制花样，然后沿形状的外侧整齐地剪下来。

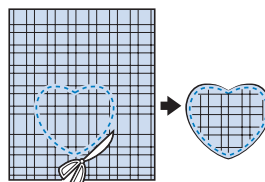
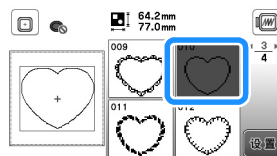

#### 2 从步骤 ① 在底布上绣制相同的花样。将薄薄一层布胶或临时喷胶涂在步骤 ① 中创建的贴布绣的背面。将贴布绣放到与形状匹配的底布上。

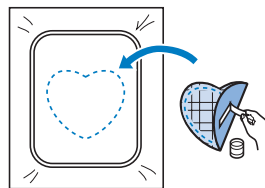

#### 3 选择与贴布绣相同外形的缎纹针迹框架花样。从步骤 ② 在贴布绣和底布上绣花以创建贴布绣。

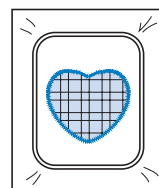
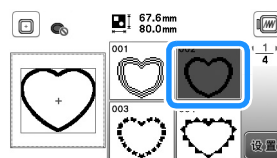



## 方法 2

1 选择直线针迹框架花样，将花样绣制在底布上。

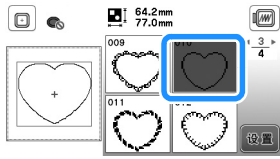

2 将贴布绣布料放在步骤 1 中绣制的花样上，在贴布绣布料上绣制相同花样。

- 确保贴布绣布料完全覆盖针迹线。

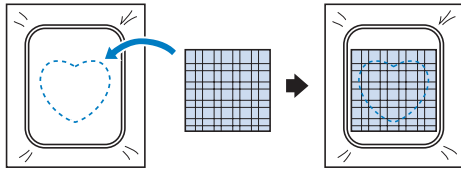

3 从绣花单元卸下绣花框，然后在贴布绣布料针迹外侧将其剪下来。然后，将绣花框重新安装到绣花单元。

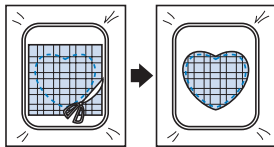

### 注释

- 请勿从绣花框拆下布料将其剪下。也不要拉拽布料。否则，布料在绣花框中会松动。

4 选择与贴布绣形状相同的缎纹针迹框架花样，绣制缎纹针迹花样来创建贴布绣。

- 请勿更改花样的尺寸和位置。

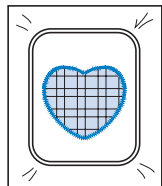
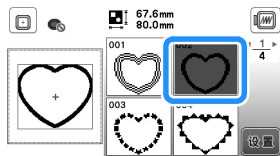

## 拆分绣花花样

可绣制使用 PE-DESIGN Ver.7 或更新版本或 PE-DESIGN NEXT 创建的拆分绣花花样。使用拆分绣花花样，当绣花设计大于箍框时将其拆分成多个部分的绣花花样，并在每一部分绣制完成之后创建单个花样。

对于创建拆分绣花花样和绣制说明的详细信息，请参见 PE-DESIGN Ver.7 或更新版本或者 PE-DESIGN NEXT 附带的使用说明书。

1 插入包含所创建的拆分绣花花样的 USB 闪存驱动器，然后选择要绣制的拆分绣花花样。

- 有关详细信息，请参见第 37 页上的“检索绣花花样”。

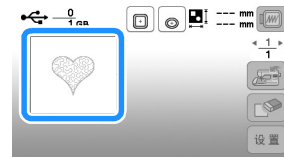

2 选择要绣制的部分，然后按 **设置**。

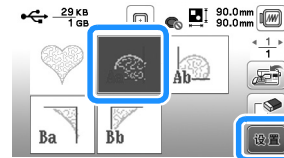

- 按照字母顺序选择各部分。

3 按下 **编辑/结束**，然后按下 **绣花**。

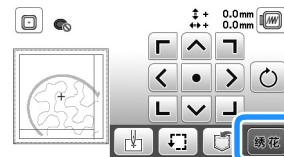

4 按“开始/停止”按钮绣制花样部分。

5 绣花完成后，出现下面画面。按 **确定**。

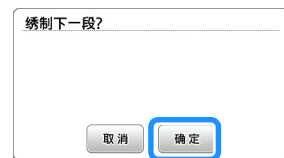

→ 出现画面时可选择拆分绣花花样的一部分。

6 重复步骤 2 到 5 以绣制花样的剩余部分。

## 编辑花样

在花样选择画面中选择花样并按 时，将显示花样编辑画面。在按下编辑花样的任何键后，按 返回之前的画面。若要完成所有编辑，按 继续前进到绣花设置画面。

### 注意

- 修正花样时，检查可用绣花框的显示并使用适当的绣花框。如果使用了未显示为可用的绣花框，压脚可能会碰到绣花框并可能会导致受伤。

### ■ 花样编辑画面

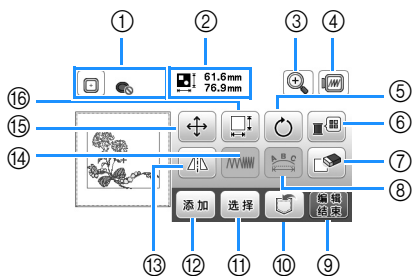

#### 备注

- 如果键显示为浅灰，则无法在所选花样中使用该功能。

编号	显示键名	说明
①		显示可以使用的绣花框 (第 24 页)。此外，按要使用的绣花框对应的键后，[绣花框识别视图] 可设置为 [ON]。将 [绣花框识别视图] 设置为 [OFF] 时，按 。
	绣花框	
②		显示整个组合花样的大小。
	61.6mm 76.9mm 花样大小	
③		按此键可在画面中放大花样。
	放大键	
④		按此键显示绣制的图像。按  选择预览中使用的框架。 <ul style="list-style-type: none"> <li>：中绣花框 / 10 厘米 × 10 厘米</li> <li>：小绣花框 / 2 厘米 × 6 厘米</li> </ul> 按  放大花样图像。
	预览键	

编号	显示键名	说明
⑤		按此键可旋转花样。每次可以将花样旋转 1 度、10 度或 90 度。 按  将花样恢复到原始位置。
	旋转键	
⑥		按此键可更改所显示花样的颜色。   按  或  选择要更改的颜色。 按     或触摸调色板中的颜色，选择新颜色。 若要恢复到原始颜色，按 。
	线色调色板键	
⑦		按此键可删除所选花样 (红框所括花样)。
⑧		按此键显示字体编辑画面。(第 33 页)
⑨		按此键可调出绣花设置画面。(第 34 页)
⑩		按此键可在机器存储器或 USB 闪存驱动器中保存花样。(第 36 页)
⑪		选择组合花样时，使用此键可选择要编辑花样的一部分。所选花样周围显示红框。
	花样选择键	
⑫		按此键可在当前显示花样中添加其它绣花花样。
	添加键	
⑬		按此键可创建所选花样的水平镜像。
	水平镜像键	
⑭		按此键可更改字母字符或框架花样的线密度。
	线密度键	
⑮		按此键可移动花样。 使用  可朝箭头方向移动花样。 按  使花样居中。
	移动键	

编号	显示	说明
	键名	
⑫		按此键可改变花样大小。 ：按照比例放大花样。 ：按照比例缩小花样。 ：按照水平方向拉伸花样。 ：按照水平方向缩小花样。 ：按照垂直方向拉伸花样。 ：按照垂直方向缩小花样。 ：将花样恢复到原始尺寸。 ：更改字符花样大小。
	大小键	

### ■ 字体编辑画面

按花样编辑画面中的 显示字体编辑画面。

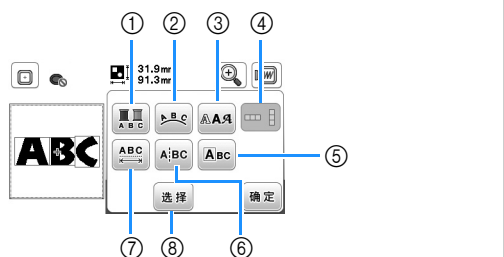

编号	显示	说明
	键名	
①		要在字符绣花中逐字改变线色时按此键。由于机器在每个字符结束处会停止工作，面线会随着绣制进行改变。再次按此键可以取消设置。
	多色键	
②		按此键可更改字符花样配置。 选择弧形时 (   )，使用  和  可更改弧度。 ：可平滑弧度。 ：可隆起弧度。 选择  时， 和  变为  和 。可以增大或减小倾斜度。 要排列行中字符花样的间距，请按 。
	排列键	
③		按此键可改变所选文字的字体。取决于所选字体，可能无法更改字体。
	字体键	
④		按此键在垂直与水平写入文本之间切换。 (仅限日文字体)
	垂直/水平文本键	

编号	显示	说明
	键名	
⑤		按此键单独编辑每个文字。   按  时，可使用   选择字符来更改大小。 按  时，可使用   选择字符来更改字体。
	编辑文字键	
⑥		按此键可拆分文本的文字，进行单独编辑。  使用   来选择花样要分隔的位置，然后按  将其分隔。 无法重新组合任何已拆分的花样。
	拆分文本键	
⑦		按此键可更改字符花样的间距。  按  /  可增加或减少字符间距。 按下  将花样恢复到原始外观。
	字符间距键	
⑧		选择组合花样时，使用此键可选择要编辑花样的一部分。所选花样周围显示红框。如果在输入文本时使用折行键，可以选择单个行。
	选择键	

## 编辑所有花样

在编辑画面上按 时，将显示绣花设置画面。编辑花样后，按 继续前进到绣花画面。

### ■ 绣花设置画面

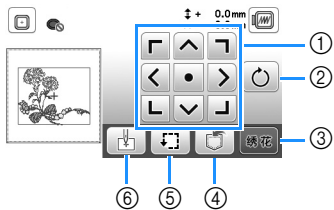

编号	显示	说明
	键名	
①		按这些键可朝箭头方向移动花样。 (按居中键可将花样恢复到绣花区域的中心。)(第 34 页)
	移动键	
②		按此键可旋转整个花样。 每次可以将花样旋转 1 度、10 度或 90 度。按  将花样恢复到原始位置。
	旋转键	
③		按此键进入绣花画面。
④		按此键可在机器存储器或 USB 闪存驱动器中保存花样。(第 36 页)
	存储键	
⑤		按此键可查看花样位置。(第 26 页)
	试绣键	
⑥		按此键可移动针开始位置，将针与花样位置对齐。(第 34 页)
	开始点键	

## 对齐花样和针位置

例：将花样的左下角与针位置对齐

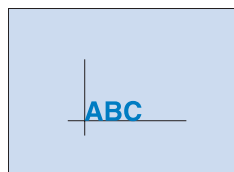

1 在布料上标记绣花的起始位置，如下所示。

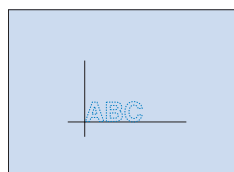

2 按 。

3 按下 ，然后按下 。

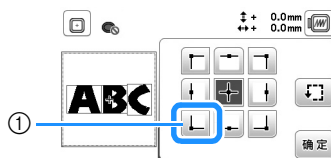

① 开始位置  
→ 针位置移动到花样的左下角（绣花框移动以正确地定位针）。

4 使用 将针与布料上的标记对齐，按 ，然后开始绣制花样。

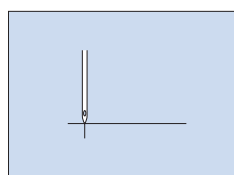
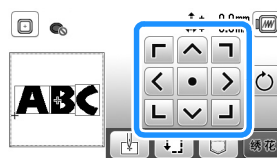

## 绣制连接的字符

整个花样超出框架的绣花区域时，按照以下步骤绣制在单独一行中的连接字符。

例：连接“ABC”与“DEF”

- 1 选择“ABC”的字符花样，然后按 **设置** 和 **编辑结束**。
- 2 按 **↓**。
- 3 按下 **↵**，然后按下 **确定**。

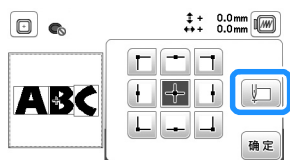

→ 针位于花样左下角的位置。绣花框移动使针在正确位置。

- 4 按 **绣花**。
- 5 放低绣花压脚，然后按“开始/停止”按钮开始绣花。
- 6 字符绣制完成后，裁切线，取下绣花框，然后为 [已完成绣制] 按 **确定**。

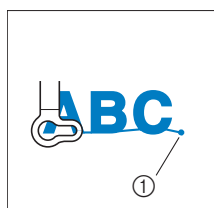

① 绣花结束位置

- 7 将布料重新放置到绣花框中，使字母“C”右侧的一部分位于绣花框内，务必让字母保持垂直和水平。然后，重新安装绣花框，以绣制剩余的字符（“DEF”）。

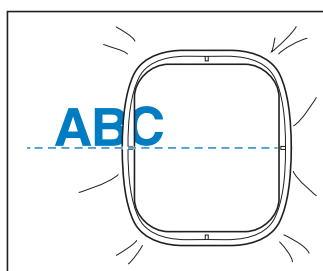

- 8 按 **取消** 取消当前字符花样。
- 9 选择“DEF”的字符花样，然后按 **设置** 和 **编辑结束**。
- 10 按 **↓**。
- 11 按下 **↵**，然后按下 **确定**。  
→ 针位于花样左下角的位置。绣花框移动使针在正确位置。
- 12 使用 **←** **↑** **↵** **↓** 将针与上一花样的绣花结束位置对齐。

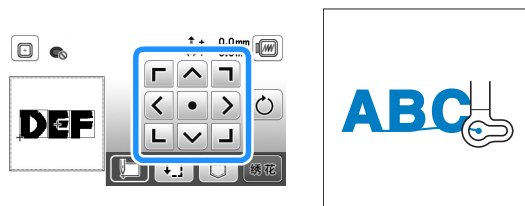

- 13 按 **绣花**。
- 14 放低绣花压脚，然后按“开始/停止”按钮开始绣制剩余的字符花样。



## 使用存储器功能

### ■ 使用绣花数据时的注意事项

#### ⚠ 注意

- 使用原始花样之外的绣花数据时，若针迹密度绣制太密或者绣制三个或更多重叠针迹，可能会导致断线或断针。在这种情况下，使用原始数据设计系统来编辑绣花数据。

#### □ 可以使用的绣花数据类型

本机只可以使用 .pes、.phc 和 .dst 绣花数据文件。使用非我公司数据设计系统或机器保存的数据时可能会导致机器故障。

#### □ 绣花花样大小

此机器与最大 10 厘米 × 10 厘米的绣花花样兼容。

#### □ USB 闪存驱动器

虽然 USB 闪存驱动器可以购买到，但本机可能无法使用某些 USB 闪存驱动器。有关详细信息，请访问我公司网站 “<http://s.brother/cpjae>”。

#### □ 使用计算机创建和保存数据的注意事项

对于文件 / 文件夹名称，建议使用字母表中的 26 个字母（大小写）、数字 0 到 9、“-”和“\_”。

#### □ 田岛 (.dst) 绣花数据

- .dst 数据按文件名称显示在花样列表画面中（无法显示实际缩略图图像）。
- 由于田岛 (.dst) 数据不包含特定线色信息，这种数据按照默认的线色顺序显示。检查预览并按需要更改线色。

## 保存绣花花样

您可以保存在机器存储器或 USB 闪存驱动器中自定义的绣花花样。

#### 💡 注释

- 显示 [正在保存 .....] 画面时请勿关闭主电源。否则将丢失正在保存的花样。

- 要保存的花样出现在花样编辑画面或绣花设置画面中时，按 。

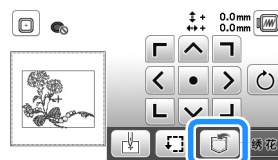

- 在 USB 闪存驱动器中保存绣花花样时，将 USB 闪存驱动器直接插入机器的 USB 端口。



- 按所需目标开始保存。



- 保存到机器存储器中。
- 保存到 USB 闪存驱动器。  
花样保存到标记为“bPocket”的文件夹。

## 检索绣花花样

检索保存在机器存储器或 USB 闪存驱动器中的绣花花样。

- 1 为了从 USB 闪存驱动器检索绣花花样，将 USB 闪存驱动器插入机器上的 USB 端口。
- 2 按所需目标，然后选择所需绣花花样。



- ① 从机器存储器中检索。
- ② 从 USB 闪存驱动器中检索。

### 备注

- 如果要检索的绣花花样位于 USB 闪存驱动器的文件夹中，按该文件夹对应的键。按 返回到上一画面。

- 3 按 。

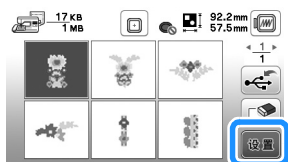

### 备注

- 按 时所选绣花花样将永久删除。
- 从机器存储器检索绣花花样时，按 可直接将所选花样保存到 USB 闪存驱动器中。
- 从 USB 闪存驱动器检索绣花花样时，按 可直接将所选花样保存到机器的存储器中。

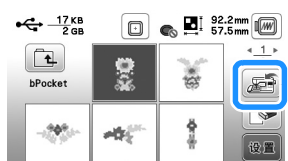





# 第 3 章 附录

## 维护和维修保养

### ⚠ 注意

- 清洁机器前请拔出电源线，否则可能会导致受伤或触电。

如果机器表面变脏，用布轻轻蘸湿中性溶剂，用力拧净，然后擦拭机器表面。用湿布清洁一次后，再用干布将其擦拭。如果屏幕变脏，请用柔软的干布轻轻擦拭。请勿用湿布擦拭 LCD 屏幕。请勿使用有机溶剂或洗涤剂。

## 加润滑油时的限制

为防止损坏本机，用户不得自行为本机加润滑油。

本机在制造时已加入适量的润滑油以确保其正常操作，因此无需定期加润滑油。

如果出现问题（如转动手轮困难或者出现异常噪音），请立即停止使用机器，并与 Brother 授权经销商或附近的 Brother 授权维修中心联系。

## 存放机器的注意事项

请勿在以下任何位置存放机器，否则会导致机器损坏，如冷凝导致的生锈等。

- 温度极高的位置
- 温度极低的位置
- 温度剧烈变化的位置
- 高湿度或有蒸汽的位置
- 邻近火焰、加热器或空调的位置
- 室外或阳光直射的位置
- 有灰尘或油污的环境

### 🔍 注释

- 为延长本机的使用寿命，请定期开机并使用本机。存放本机的时间过长而不使用会降低其性能。

## 清洁旋梭

如果内旋梭中积蓄了飞绒和灰尘，机器性能会下降，因此应定期进行清洁。

- 1 按⊕（针位置按钮）将针抬起。
- 2 关闭机器。
- 3 将电源线从机器右侧的电源插口拔出。
- 4 移除机针和绣花压脚。
  - 有关详细信息，请参见第 18 页上的“更换针”和第 41 页上的“更换绣花压脚”。

- 5 卸下绣花单元。

- 6 取下针板盖。

- 7 抓住针板盖两侧，向自身方向滑动。

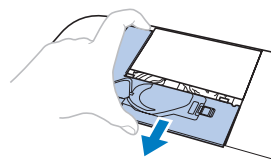

- 8 抓住内旋梭，然后将其拉出。

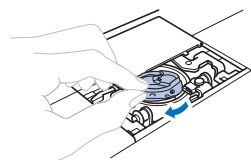

- 9 用清洁刷或真空清洁器清除旋梭、梭芯线传感器及其周围区域的任何飞绒和灰尘。

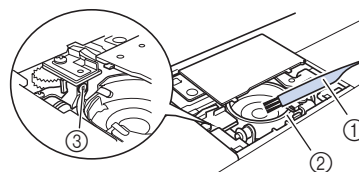

- ① 清洁刷
- ② 旋梭
- ③ 梭芯线传感器

- 请勿向内旋梭加油。

10 将内旋梭插入，使内旋梭上的▲标记与机器上●标记对齐。

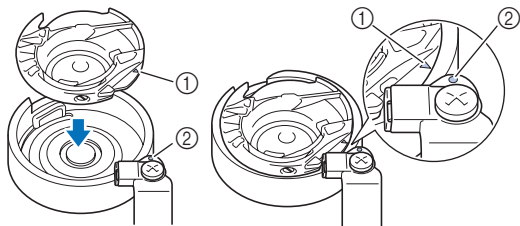

• 将▲与●标记对齐。

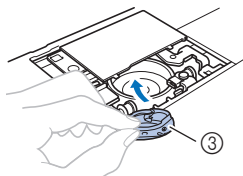

- ① ▲ 标记
- ② ● 标记
- ③ 内旋梭

• 请务必在安装内旋梭前将所示的点对齐。

11 将针板盖上的凸起插入到针板内，然后将盖子滑回。

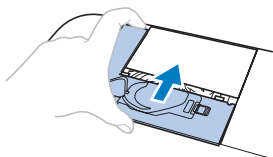

## ⚠ 注意

- 切勿使用被划伤的内旋梭；否则可能会导致面线缠结、针断裂、影响绣制性能。如需购买新的内旋梭，请联系附近的 Brother 授权维修中心。
- 确保内旋梭安装正确，否则可能导致针断裂。

## 触摸面板出现故障

如果按键时画面响应的不正确（机器不执行操作或执行了不同操作），请按照以下步骤进行正确的调整。

1 将手指继续放在画面上，关闭主电源开关，然后再打开。



→ 显示触摸面板调整画面。

2 以 1 到 5 的顺序轻触每个 + 的中心。

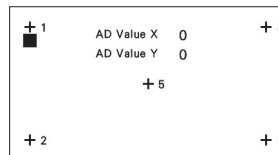

3 关闭主电源，然后再次打开。

## 调整梭芯线张力

如果使用线张力转盘（第 29 页）调整面线张力后无法获得所需针迹，请调整梭芯线的张力。

将线张力转盘设置为“4”，然后如下所示调整梭芯线张力。



用小槽头螺丝刀旋转槽头（-）螺丝以调整内旋梭张力。



- ① 请勿旋转十字螺丝（+）。
- ② 使用螺丝刀（小）调整。

## ■ 正确的张力

面线会略微出现在布料的反面（下面）。

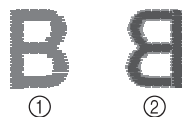

- ① 布料的正面（上面）
- ② 布料的反面（下面）

### ■ 梭芯线太松

梭芯线会略微出现在布料的正面（上面）。

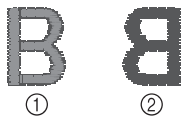

如果发生这种情况，请顺时针旋转槽头螺丝（-）约 30 到 45 度以增大梭芯张力，但注意不要将螺丝拧得过紧。

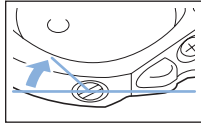

### ■ 梭芯线太紧

布料正面（上面）上的面线看上去翘起 / 缠绕并且梭芯线无法在布料反面（下面）上看到。

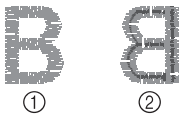

如果发生这种情况，请逆时针转动槽头螺丝（-）约 30 到 45 度以减小梭芯张力，但注意不要将螺丝拧得过松。

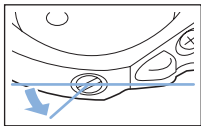

## ⚠ 注意

- 调整内旋梭时，请务必从内旋梭卸下梭芯。
- 请勿调整内旋梭上十字（+）螺丝的位置，否则可能会造成内旋梭损坏，导致其无法使用。
- 如果槽头螺丝（-）难以旋转，请不要用力。旋转螺丝过度或在任意（旋转）方向用力可能会造成内旋梭损坏。如果发生损坏，内旋梭可能无法保持正确的张力。

## 更换绣花压脚

## ⚠ 注意

- 只能使用专为本机器而设计的绣花压脚。使用其它绣花压脚可能会导致人身受伤或损坏机器。

- 1 按 （针位置按钮）一次或两次，将针抬起。
- 2 按 。  
→ 画面将更改，所有键和操作按钮将锁定（除外）。
- 3 抬起压脚拨杆，使用附带的螺丝刀松开绣花压脚螺丝，然后取下绣花压脚。

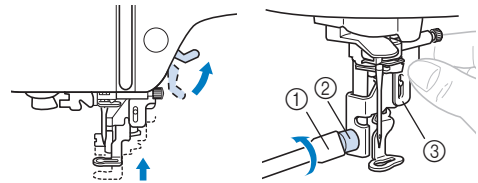

- ① 螺丝刀
- ② 绣花压脚螺丝
- ③ 绣花压脚

- 4 如图所示，用右手按住绣花压脚“Q”。  
握住绣花压脚，用食指按住压脚后部的控制柄。

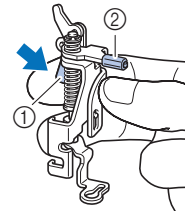

- ① 控制柄
- ② 绣花压脚杆

- 5 用手指按下绣花压脚“Q”上的控制柄，将绣花压脚杆安装到针夹螺丝上。

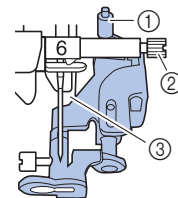

- ① 绣花压脚杆
- ② 针夹螺丝
- ③ 压脚杆

- 6 用绣花压脚螺丝固定绣花压脚“Q”，确保绣花压脚“Q”处于垂直状态。

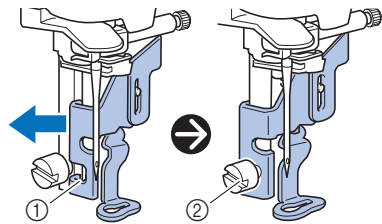

- ① 安装切槽
- ② 绣花压脚螺丝

- 7 用右手固定绣花压脚，然后使用附带的螺丝刀牢固地拧紧绣花压脚螺丝。

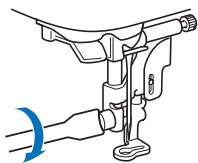

### ⚠ 注意

- 用附带的螺丝刀牢固地拧紧绣花压脚的螺丝。如果螺丝松弛，针可能会碰到压脚，并可能会导致受伤。

- 8 缓慢地放低压脚拨杆。
- 9 抬起压脚拨杆，检查绣花压脚连接是否牢固。
- 10 按  解锁所有键和按钮。

### 如果梭芯绕线座下发生缠线

如果在线没有正确从梭芯绕线导线槽的预张力盘下穿过时即开始梭芯绕线，则可能会在梭芯绕线座下发生缠线。

### ⚠ 注意

- 即使在梭芯绕线座下发生缠线，也不要卸下梭芯绕线座。否则，梭芯绕线座中的切刀可能会损坏。
- 请勿取下梭芯绕线导杆上的螺丝，否则机器可能会损坏；通过取下螺丝无法将线松开。

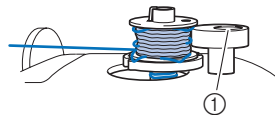

① 梭芯绕线导杆上的螺丝

- 1 停止梭芯绕线。
- 2 用剪刀剪断梭芯绕线导线槽周围的线。
- 3 将梭芯绕线轴滑向左侧，然后从轴上取下梭芯，剪断梭芯伸出的线，以完全从轴上取下梭芯。
- 4 用左手抓住线头，用右手从梭芯绕线座下顺时针松开线，如下所示。

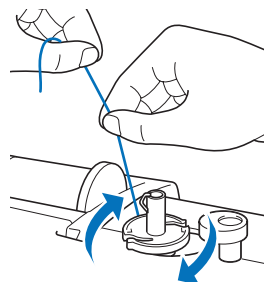

## 故障排除

若机器无法正常工作，请在请求维修前确认如下可能出现的问题。

您自己可以解决大部分的问题。如果需要额外的帮助，Brother Solutions Center（Brother 服务 & 技术支持网站）提供最新的常见问题解答和故障排除技巧。请访问“<http://s.brother/cpjae>”。

若问题仍然存在，请与 Brother 经销商或附近的 Brother 授权维修服务中心联系。

## 常见故障

请在请求维修前确认如下可能出现的问题。如果参考页是“\*”，请与 Brother 授权经销商或附近的 Brother 授权维修服务中心联系。

### ■ 准备工作

故障、原因 / 解决方案	参考
<b>无法穿线。</b>	
针不在正确位置。 • 按“针位置”按钮可以将针抬起。	6
针安装不正确。	18
针被别住、弯针或针尖太钝。	18
面线不正确。 穿线器拨杆未放低至其发出咔嚓声。	15
穿线器钩弯曲，无法从针眼中穿过。	*
穿线器拨杆无法移动或恢复到初始位置。	*
<b>梭芯线未整齐地卷绕在梭芯上。</b>	
线没有正确穿过梭芯绕线导线槽。	11
从梭芯绕线导线槽拉出的线未正确卷绕在梭芯上。	13
空梭芯未正确安装在轴上。	11
<b>在梭芯上绕线时，梭芯线绕到梭芯绕线座下方。</b>	
线未从梭芯绕线导线槽的预张力盘下正确穿过。 • 清除所有缠线，然后为梭芯绕线。	11、42
<b>梭芯线无法拉起。</b>	
梭芯设置不正确。	13

故障、原因 / 解决方案	参考
<b>LCD 上无显示。</b>	
未打开主电源开关。	9
电源线的插头未插入电源插座。	9
<b>LCD 屏幕出现雾气。</b>	
LCD 屏幕凝结水滴。 • 这些现象稍后将消失。	-
<b>操作键不响应，或键响应度太高。</b>	
按键时手套破损。 用指甲按键。 使用了非静电触摸笔。 操作键灵敏度不是针对用户设置的。	6、11
<b>机器照明灯不亮。</b>	
设置画面中的 [ 照明灯 ] 设置为 [OFF]。	10
<b>绣花单元不工作。</b>	
绣花单元未正确安装。	19

### ■ 绣制时

故障、原因 / 解决方案	参考
<b>机器不工作。</b>	
未按“开始 / 停止”按钮。	6
梭芯绕线轴推向右侧。	11
未选择花样。	24
未放低压脚。	16
<b>断针。</b>	
针安装不正确。	18
针夹螺丝未拧紧。	18
针被别住或弯针。	18
对所选布料使用了不正确的针或线。	18
面线张力太紧。	29
线筒轴设置不正确。	11
针板开口周围有划痕。	*
压脚开口周围有划痕。	*
内旋梭被划伤。	*

故障、原因 / 解决方案	参考
未使用专为本机器而设计的梭芯。	11
面线不正确。	15
梭芯设置不正确。	13
绣花压脚未正确安装。	41
衬纸未安装到绣制的布料上。	21
未正确缠绕梭芯线。	11
<b>面线断线。</b>	
机器穿线不正确（使用了错误的线筒盖、线筒盖松弛，线未搭到穿线的针杆等）。	15
使用的线打结或缠线。	-
面线张力太紧。	29
发生缠线。	39
针被别住、弯针或针尖太钝。	18
针安装不正确。	18
绣花压脚孔周围有划痕。	*
内旋梭被划伤。	*
对所选布料使用了不正确的针或线。	18
未使用专为本机器而设计的梭芯。	11
<b>布料反面有缠线。</b>	
面线不正确。	15
对所选布料使用了不正确的针或线。	18
<b>面线太紧。</b>	
未正确缠绕梭芯线。	13
<b>梭芯断线。</b>	
梭芯设置不正确。	13
未正确缠绕梭芯线。	11
使用的梭芯有划痕。	13
发生缠线。	39
未使用专为本机器而设计的梭芯。	11

故障、原因 / 解决方案	参考
<b>布料褶皱。</b>	
面线或梭芯线穿线有误。	11、15
线筒轴设置不正确。	11
针被别住、弯针或针尖太钝。	18
<b>跳针</b>	
机器穿线不正确。	11、15
针被别住、弯针或针尖太钝。	18
针安装不正确。	18
针板盖下有灰尘或飞绒。	39
<b>不绣制</b>	
针被别住、弯针或针尖太钝。	18
梭芯设置不正确。	13
面线不正确。	15
<b>绣制时发出尖锐的噪音</b>	
旋梭中线被卡住。	39
面线不正确。	15
未使用专为本机器而设计的梭芯。	11
内旋梭中有针孔或摩擦划痕。	*
<b>针碰到针板。</b>	
针夹螺丝松弛。	18
针被别住、弯针或针尖太钝。	18
<b>手轮无法自由旋转。</b>	
线缠结在内旋梭内。	39

## ■ 绣制后

故障、原因 / 解决方案	参考
<b>线张力不正确。</b>	
面线不正确。	15
梭芯设置不正确。	13
对所选布料使用了不正确的针或线。	18
线张力设置不正确。	29



故障、原因 / 解决方案	参考
未正确缠绕梭芯线。	13
针被别住、弯针或针尖太钝。	18
未使用专为本机器而设计的梭芯。	11
<b>绣制出的绣花花样不正确。</b>	
缠线。	-
线张力设置不正确。	29
布料未正确插入框架（布料松弛等）。	21
未安装衬纸。 • 请务必使用衬纸，特别是弹性面料、轻质布料、粗糙编织的布料或者花样易收缩的布料。请向 <b>Brother</b> 授权经销商咨询有关正确的衬纸。	21
机器周围放置了物体，并且在绣制过程中导轨或绣花框碰到了物体。	19
从绣花框中脱出的布料会导致问题。 • 再次拉伸绣花框上的布料，使从绣花框中脱出的布料不会导致问题，然后旋转花样进行绣花。	21
正在绣制厚布料，并且布料从工作台垂下。 • 如果绣花时布料从工作台垂下，将影响绣花单元正常移动。进行绣花时托住布料。	27
布料被东西挡住或缠绕。 • 停止机器并放置布料，不要让其被缠绕或挡住。	-
绣花过程中取下或者安装绣花框时，导轨被移动。 • 如果在绣花过程中导轨被移动，花样可能会歪斜。取下或安装绣花框时要小心。	23
衬纸粘贴不正确，如衬纸比绣花框小。	21
<b>绣花时布料表面出现线圈。</b>	
线张力设置不正确。	29
未使用本机专用的绣花梭芯线。	20

## 错误信息

执行错误的操作时，在 LCD 上将显示操作信息和建议。按照显示的信息执行。如果在显示错误信息时按下了  或者执行了正确的操作，信息将消失。

	错误信息	原因 / 解决方案
1	发生故障。请关闭缝纫机，然后再次打开。	如果出现某些故障将显示此信息。 关闭机器，然后再次打开。 如果此信息继续显示，机器可能存在故障。请与 <b>Brother</b> 授权经销商或附近的 <b>Brother</b> 授权维修中心联系。
2	无法更改字符配置。	字符过多且无法配置曲线字符时，将显示此信息。
3	由于某些字母不属于所选字体，无法更改字体。	绣花字符花样的字体改为不包含花样所使用字符的字体时，将显示此信息。
4	无法识别所选花样的数据。数据可能已损坏。关闭电源，然后再次打开。	尝试检索无效花样数据时显示此信息。由于原因可能为以下任何一项，请检查花样数据。 <ul style="list-style-type: none"> <li>• 花样数据损坏。</li> <li>• 尝试检索的数据使用另一制造商的数据设计系统创建。</li> </ul> 请关闭机器，然后再次打开恢复到正常状态。
5	确认并重新为面线穿线。	如果面线断了或未正确穿入且已按下“开始 / 停止”按钮，将显示此信息。
6	数据容量对于此花样太大。	正在编辑的花样占用较大空间时，或者如果编辑对于存储器过多的花样时，将显示此信息。
7	放低压脚拨杆。	抬起压脚的同时按“开始 / 停止”等按钮将显示此信息。
8	没有足够的空间可存储。	存储器已满并且花样无法保存时，将显示此信息。
9	没有足够的存储器空间保存花样。删除另一种花样？	存储器已满并且花样无法保存时，将显示此信息。 按  并删除之前保存的绣花花样，可保存当前的花样。 按  恢复到原始画面而不保存设置。
10	是否要调出并继续上一存储？	如果机器在绣制时关闭然后再次打开，将显示此信息。 关闭机器时按  将机器恢复到（花样位置和针迹数）的状态。按照第 28 页上的“如果绣花时断线或梭芯线用尽”所述步骤对齐针的位置并绣制剩余的花样。
11	花样延伸到绣花框的外部。	所选绣花花样大于 [ 绣花框识别视图 ] 设为 [ON] 时选择的绣花框时将显示此信息。
12	花样延伸到绣花框的外部。未添加额外字符。	字符花样组合太大而无法适合绣花框大小时将显示此信息。更改字符花样大小或设计花样，使其符合绣花框大小。如果将 [ 绣花框识别视图 ] 设置为 [ON]，设置为 [OFF] 或选择较大绣花框可能会有用。
13	花样延伸到绣花框的外部。此时不能使用该功能。	当调整绣花字符花样大小或在垂直 / 水平写入之间切换而导致花样对于绣花框太大时，将显示此信息。
14	建议进行预防性维修保养。	出现此信息后，建议将机器送到 <b>Brother</b> 授权经销商或附近的 <b>Brother</b> 授权技术服务中心处进行定期的维修保养检查。尽管在按下屏幕上  键后此信息会消失，机器仍能继续使用，但此信息仍会再显示几次，直到执行适当的维修保养。



	错误信息	原因 / 解决方案
15	梭芯线快用完了。	梭芯线用完时将显示此信息。尽管按下“开始 / 停止”按钮时可以绣制几个针迹，但是应立即更换缠满线的梭芯。 绣制时，按  （切线刀按钮）剪断线，抬起压脚，取下绣花框，然后用缠满绣花梭芯线的梭芯更换用完的梭芯。
16	梭芯绕线器安全装置已启动。是否有缠线？	如果在梭芯上绕线时由于线缠结等原因导致马达锁定，将显示此信息。
17	 绣花单元导轨即将移动。将手等远离导轨。	取下绣花单元时将显示此信息。
18	 安全装置已启动。有缠线？有弯针？	由于缠线或者和线传输有关的其他原因造成的马达锁定，将显示此信息。
19	该花样无法使用。	尝试检索本机无法使用的花样时显示此信息。
20	USB 介质无法使用。	尝试使用不兼容的介质时将显示此信息。
21	未载入 USB 介质。请载入 USB 介质。	未载入 USB 闪存驱动器时尝试调出或保存花样时将显示此信息。
22	<b>F**</b>	如果使用机器期间 LCD 上显示错误信息 [F**]，机器可能出现故障。请与 Brother 授权经销商或附近的 Brother 授权维修中心联系。

## 操作蜂鸣

如果执行了正确的操作，机器会响起一声蜂鸣。

如果执行了不正确的操作，机器会响起两声或四声蜂鸣。

如果机器由于线缠结等问题而锁定，机器将持续发出蜂鸣声四秒，然后机器将自动停止。请务必检查错误的原因，并将其纠正再继续绣制。

## 升级机器软件

可以使用 USB 闪存驱动器为您的机器升级软件。  
在“<http://s.brother/cpjae>”网站上有可用的升级程序时，请按照网站上的说明以及以下步骤下载文件。

### 🔦 注释

- 使用 USB 闪存驱动器升级软件时，在开始升级之前先检查 USB 闪存驱动器中没有除了升级文件之外的其他数据。

- 1 按下 （针位置按钮）的同时打开机器。

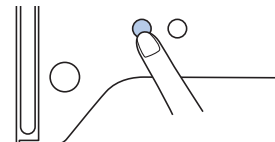

→ 出现下列画面。

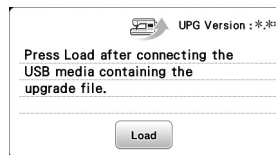

- 2 将 USB 闪存驱动器插入机器上的 USB 端口。介质设备中应仅包含升级文件。

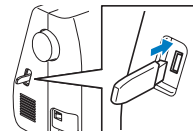

- 3 按 。

→ 升级完成后，将显示完成信息。

- 4 拔下 USB 闪存驱动器，关闭机器然后再打开。

## 索引

## B

保存 .....	36
布料 .....	21

## C

操作蜂鸣 .....	10, 48
拆分绣花花样 .....	31
衬纸 .....	21
穿线器 .....	16
存储器 .....	36
错误信息 .....	46

## D

大小 .....	33
电源 .....	9
对齐位置 .....	34

## F

附带的配件 .....	7
-------------	---

## G

故障排除 .....	43
------------	----

## J

检索 .....	37
金属线 .....	12, 16
镜像 .....	32

## L

LCD .....	6, 10
-----------	-------

## M

面线 .....	15, 20
----------	--------

## N

内旋梭 .....	39
-----------	----

## Q

清洁 .....	39
----------	----

## S

升级 .....	48
梭芯 .....	11
梭芯安装 .....	13
梭芯绕线 .....	11
梭芯绕线导线槽 .....	11
梭芯线 .....	11, 20

## T

贴布绣 .....	29, 30
-----------	--------

## U

USB .....	36
-----------	----

## W

维修保养 .....	39
文件格式 .....	36

## X

线 .....	20
线密度 .....	32
线色画面 .....	28
线筒盖 .....	12
线筒网 .....	12
线张力 .....	29
绣花 .....	19
绣花定位片 .....	22
绣花框 .....	21, 23
选购配件 .....	8
旋梭 .....	39
旋转 .....	32, 34

## Y

语言 .....	10
----------	----

## Z

照明灯 .....	10
针 .....	18
针板 .....	6
针板盖 .....	6, 39
针位置 .....	10
字符间距 .....	33
字体 .....	25

请访问 <http://s.brother/cpjae> 您可以在这里获取Brother产品的支持信息（教学视频、常见问题解答等）。



Brother SupportCenter (Brother 支持中心) 是一个移动应用程序，  
可以为您提供有关Brother产品的支持信息（教学视频、常见问题解  
答等）。  
请访问App Store或Google Play™进行下载。



兄弟（中国）商业有限公司  
上海市长宁区娄山关路533号金虹桥国际中心 II 座20楼

越南制造

Chinese-simp (简体中文)  
888-M31  
2018年1月印刷



XG9452-001