

# P-touch

9600/3600

## Guide de l'utilisateur

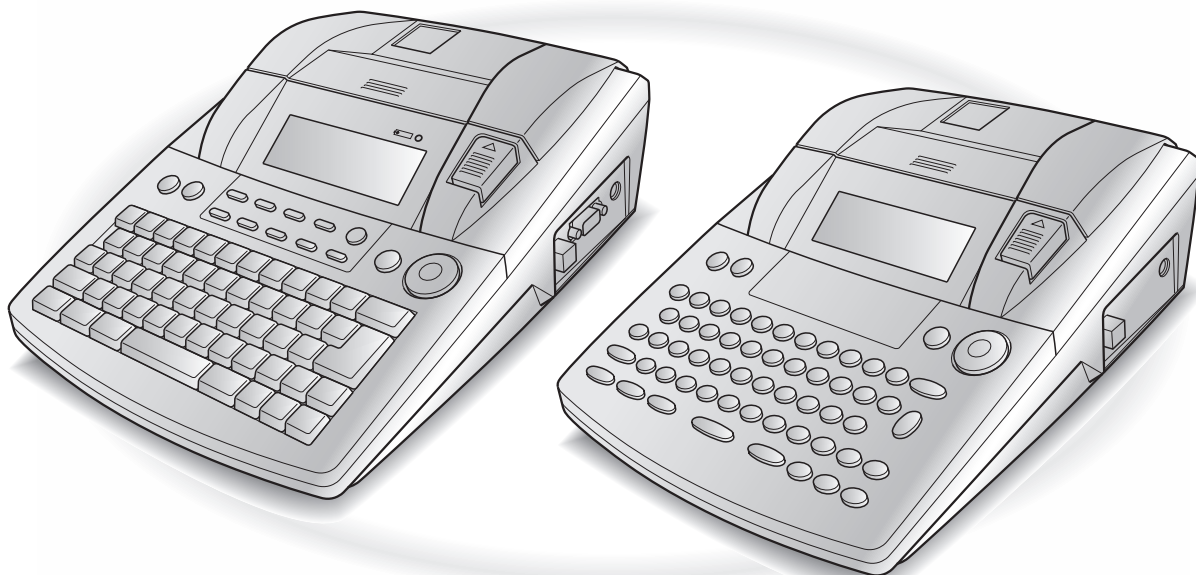

- Lire ce manuel d'emploi avant d'utiliser le P-touch.
- Ranger ce manuel d'emploi dans un endroit pratique pour vous y reporter facilement à l'avenir.

# PREFACE

Nous vous remercions d'avoir acheté ce P-touch !

A l'aide de votre P-touch, vous pourrez créer des étiquettes pour toutes les occasions. Sélectionnez une variété de cadres, de polices et de styles de caractères afin de créer de magnifiques étiquettes personnalisées. De plus, les nombreux gabarits préformatés rendent cette tâche facile et rapide.

Imprimez des étiquettes professionnelles en un clin d'œil. La qualité et la performance de ce P-touch en font une machine extrêmement pratique pour l'impression de toutes vos étiquettes.

Bien que le P-touch soit facile à utiliser, nous suggérons de lire avec soin ce manuel avant son emploi. Garder ce manuel à portée de la main pour un usage ultérieur.

## REMARQUE

Le P-touch émettra un bruit lors de sa mise sous tension et durant l'impression ; toutefois, ceci n'indique pas un mauvais fonctionnement.

### Déclaration de conformité (Europe uniquement)

Nous, BROTHER INDUSTRIES, LTD.

15-1, Naeshiro-cho, Mizuho-ku, Nagoya, 467-8561, Japon

déclarons que ce produit est conforme aux principales exigences et autres dispositions pertinentes des directives 2004/108/CE et 2005/32/CE.

L'adaptateur AD9100ES est conforme aux principales exigences et autres dispositions pertinentes de la directive 2006/95/CE.







































La Déclaration de conformité se trouve sur notre site Web. Visitez notre site à l'adresse

<http://solutions.brother.com> -> choisissez une région (par ex. Europe) -> sélectionnez votre pays ->

choisissez votre modèle -> cliquez sur « Manuels » -> cliquez sur Déclaration de conformité (\*Sélectionnez la langue le cas échéant).

# REFERENCE RAPIDE

## Saisie du texte

Ajouter un espace	Barre d'espace
Passer/sortir du mode Insertion	
Ajouter une lettre majuscule	 ou  + caractère souhaité
Ajouter une série de lettres majuscules (utilisation du mode Caps)	 → taper le caractère
Ajouter une lettre minuscule en mode Caps	 ou  + caractère souhaité
Ajouter un caractère accentué	 → Taper le caractère OU  +  → Taper la lettre (OU  ) →  ou  pour sélectionner la lettre → Faire tourner  (OU  ou  ) pour sélectionner → Appuyer sur  (OU  ) OU  (M  ) ou  + taper la lettre r
Ajouter un symbole	Faire tourner  pour sélectionner <b>SYMBOL</b> , et appuyer sur  (OU appuyer simplement sur  ) → Faire tourner  (OU  ou  ) pour sélectionner la catégorie → Faire tourner  (OU  ou  ) pour sélectionner le symbole → 
Ajouter une nouvelle ligne	
Ajouter un nouveau bloc	 + 
Ajouter un code-barre	Faire tourner  pour sélectionner <b>BARCODE</b> , et appuyer sur  (OU appuyer simplement sur  +  ) → Taper les données du code-barre → Appuyer sur  (OU  )



Ajouter un caractère spécial au code-barre	Faire tourner <b>Set</b> pour sélectionner <b>BARCODE</b> , et appuyer sur <b>Set</b> (OU appuyer simplement sur <b>Code</b> + <b>Insert Barcode</b> ) → <b>Symbol Accent</b> → <b>Home</b> ou <b>End</b> pour sélectionner le caractère spécial → <b>New Block</b>
Changer les paramètres du code-barre	Faire tourner <b>Set</b> pour sélectionner <b>BARCODE</b> , et appuyer sur <b>Set</b> (OU appuyer simplement sur <b>Code</b> + <b>Insert Barcode</b> ) → <b>Home</b> → <b>←</b> ou <b>→</b> pour sélectionner le paramètre → Faire tourner <b>Set</b> (OU <b>Home</b> ou <b>End</b> ) pour sélectionner le réglage → Appuyer sur <b>Set</b> (OU <b>New Block</b> )
Réglage de la fonction de conversion Euro	Faire tourner <b>Set</b> pour sélectionner <b>CONVERSION SETUP</b> , et appuyer sur <b>Set</b> (OU appuyer simplement sur <b>Code</b> + <b>Shift Set up</b> ) → Faire tourner <b>Set</b> (OU <b>Home</b> ou <b>End</b> ) pour sélectionner la devise → Appuyer sur <b>Set</b> (OU <b>New Block</b> ) → Taper le taux de change → Appuyer sur <b>Set</b> (OU <b>New Block</b> ) → Faire tourner <b>Set</b> (OU <b>Home</b> ou <b>End</b> ) pour sélectionner le séparateur → Appuyer sur <b>Set</b> (OU <b>New Block</b> ) → Faire tourner <b>Set</b> (OU <b>Home</b> ou <b>End</b> ) pour sélectionner l'ordre d'impression → Appuyer sur <b>Set</b> (OU <b>New Block</b> )
Conversion des/en Euros	<b>Code</b> + <b>&amp; 7</b> <sup>Conv</sup> <b>è</b> ( <b>7</b> <sup>Conv</sup> <b>è</b> ) → Faire tourner <b>Set</b> (OU <b>←</b> ou <b>→</b> ) pour sélectionner le sens de la conversion → Taper la valeur à convertir → Appuyer sur <b>Set</b> (OU <b>New Block</b> )

## Modification du texte

Effacement du texte	<b>Clear</b> <b>OU</b> <b>Delete</b>
Effacement d'une ligne de texte	<b>Code</b> + <b>Delete</b>
Annulation de tout le texte et tous les formats	<b>Code</b> + <b>Clear</b> → <b>Home</b> OU <b>End</b> Pour sélectionner <b>TEXT &amp; FORMAT</b> → <b>New Block</b>
Effacement du texte seulement	<b>Code</b> + <b>Clear</b> → <b>Home</b> ou <b>End</b> pour sélectionner <b>TEXT ONLY</b> → <b>New Block</b>



























































































































## Formatage du texte

Modification des formats de tout le texte	Faire tourner <b>Set</b> pour sélectionner <b>GLOBAL FORMAT</b> , et appuyer sur <b>Set</b> (OU appuyer simplement sur <b>Code</b> + <b>Global</b> <b>* 1</b> <b>æ</b> ( <b>1</b> <b>* Fr</b> )) → Faire tourner <b>Set</b> , et appuyer sur <b>Set</b> (OU <b>←</b> ou <b>→</b> ) pour sélectionner la fonction → Faire tourner <b>Set</b> , et appuyer sur <b>Set</b> (OU <b>Home</b> ou <b>End</b> ) pour sélectionner le réglage → Appuyer sur <b>Set</b> (OU <b>New Block</b> )
---	--



<p>Modification des formats d'un bloc de texte</p>	<p>←, →, ↑ ou ↓ pour sélectionner le bloc de texte → Faire tourner <b>Set</b> pour sélectionner <b>BLOCK FORMAT</b>, et appuyer sur <b>Set</b> (OU appuyer simplement sur Code + <math>\frac{\text{Block}}{2} \text{ à } \left(\frac{\text{Block}}{2} \text{ Fr}\right)</math>) → Faire tourner <b>Set</b>, et appuyer sur <b>Set</b> (OU ← ou →) pour sélectionner la fonction → Faire tourner <b>Set</b>, et appuyer sur <b>Set</b> (OU ↑ Home ou ↓ End) pour sélectionner le réglage → Appuyer sur <b>Set</b> (OU <math>\frac{\text{New Block}}{\text{New Block}}</math>)</p>
<p>Modification du format d'une ligne de texte</p>	<p>←, →, ↑ ou ↓ pour sélectionner la ligne de texte → Faire tourner <b>Set</b> pour sélectionner <b>LINE FORMAT</b>, et appuyer sur <b>Set</b> (OU appuyer simplement sur Code + <math>\frac{\text{Line}}{3} \text{ à } \left(\frac{\text{Line}}{3} \text{ Fr}\right)</math>) → Faire tourner <b>Set</b>, et appuyer sur <b>Set</b> (OU ← ou →) pour sélectionner la fonction → Faire tourner <b>Set</b>, et appuyer sur <b>Set</b> (OU ↑ Home ou ↓ End) pour sélectionner le réglage → Appuyer sur <b>Set</b> (OU <math>\frac{\text{New Block}}{\text{New Block}}</math>)</p>
<p>Changement de police</p>	<p>Sélectionner <b>GLOBAL FORMAT</b>, <b>BLOCK FORMAT</b> ou <b>LINE FORMAT</b>, et appuyer sur <b>Set</b> (OU appuyer simplement sur Code + <math>\frac{\text{Global}}{1} \text{ à } \left(\frac{\text{Global}}{1} \text{ Fr}\right)</math>, <math>\frac{\text{Block}}{2} \text{ à } \left(\frac{\text{Block}}{2} \text{ Fr}\right)</math> ou <math>\frac{\text{Line}}{3} \text{ à } \left(\frac{\text{Line}}{3} \text{ Fr}\right)</math>) → Faire tourner <b>Set</b>, et appuyer sur <b>Set</b> (OU ← ou →) pour sélectionner <b>FONT</b> → Faire tourner <b>Set</b> (OU ↑ Home ou ↓ End) pour sélectionner le réglage → Appuyer sur <b>Set</b> (OU <math>\frac{\text{New Block}}{\text{New Block}}</math>)</p>
<p>Modification de la taille des caractères</p>	<p>Sélectionner <b>GLOBAL FORMAT</b>, <b>BLOCK FORMAT</b> ou <b>LINE FORMAT</b>, et appuyer sur <b>Set</b> (OU appuyer simplement sur Code + <math>\frac{\text{Global}}{1} \text{ à } \left(\frac{\text{Global}}{1} \text{ Fr}\right)</math>, <math>\frac{\text{Block}}{2} \text{ à } \left(\frac{\text{Block}}{2} \text{ Fr}\right)</math> ou <math>\frac{\text{Line}}{3} \text{ à } \left(\frac{\text{Line}}{3} \text{ Fr}\right)</math>) → Faire tourner <b>Set</b>, et appuyer sur <b>Set</b> (OU ← ou →) pour sélectionner <b>SIZE</b> → Faire tourner <b>Set</b> (OU ↑ Home ou ↓ End) pour sélectionner le réglage → Appuyer sur <b>Set</b> (OU <math>\frac{\text{New Block}}{\text{New Block}}</math>)</p>
<p>Modification de la largeur des caractères</p>	<p>Sélectionner <b>GLOBAL FORMAT</b>, <b>BLOCK FORMAT</b> ou <b>LINE FORMAT</b>, et appuyer sur <b>Set</b> (OU appuyer simplement sur Code + <math>\frac{\text{Global}}{1} \text{ à } \left(\frac{\text{Global}}{1} \text{ Fr}\right)</math>, <math>\frac{\text{Block}}{2} \text{ à } \left(\frac{\text{Block}}{2} \text{ Fr}\right)</math> ou <math>\frac{\text{Line}}{3} \text{ à } \left(\frac{\text{Line}}{3} \text{ Fr}\right)</math>) → Faire tourner <b>Set</b>, et appuyer sur <b>Set</b> (OU ← ou →) pour sélectionner <b>WIDTH</b> → Faire tourner <b>Set</b> (OU ↑ Home ou ↓ End) pour sélectionner le réglage → Appuyer sur <b>Set</b> (OU <math>\frac{\text{New Block}}{\text{New Block}}</math>)</p>
<p>Modification du style de caractères</p>	<p>Sélectionner <b>GLOBAL FORMAT</b>, <b>BLOCK FORMAT</b> ou <b>LINE FORMAT</b>, et appuyer sur <b>Set</b> (OU appuyer simplement sur Code + <math>\frac{\text{Global}}{1} \text{ à } \left(\frac{\text{Global}}{1} \text{ Fr}\right)</math>, <math>\frac{\text{Block}}{2} \text{ à } \left(\frac{\text{Block}}{2} \text{ Fr}\right)</math> ou <math>\frac{\text{Line}}{3} \text{ à } \left(\frac{\text{Line}}{3} \text{ Fr}\right)</math>) → Faire tourner <b>Set</b>, et appuyer sur <b>Set</b> (OU ← ou →) pour sélectionner <b>STYLE1</b> ou <b>STYLE2</b> → Faire tourner <b>Set</b> (OU ↑ Home ou ↓ End) pour sélectionner le réglage → Appuyer sur <b>Set</b> (OU <math>\frac{\text{New Block}}{\text{New Block}}</math>)</p>



<p>Modification des effets de lignes</p>	<p>Sélectionner <b>GLOBAL FORMAT</b>, <b>BLOCK FORMAT</b> ou <b>LINE FORMAT</b>, et appuyer sur <b>Set</b> (Ou appuyer simplement sur  +  *  1 ),  2 ),  2  %  £) ou  3  à  (  3  ) → Faire tourner <b>Set</b>, et appuyer sur <b>Set</b> (OU  ← ou  →) pour sélectionner <b>LINE EFFECTS</b> → Faire tourner <b>Set</b> (OU  ↑ Home ou  ↓ End) pour sélectionner le réglage → Appuyer sur <b>Set</b> (OU  ← New Block)</p>
<p>Modification du cadre</p>	<p>Sélectionner <b>GLOBAL FORMAT</b>, <b>BLOCK FORMAT</b> ou <b>LINE FORMAT</b>, et appuyer sur <b>Set</b> (Ou appuyer simplement sur  +  *  1 ),  2 ),  2  %  £) ou  3  à  (  3  ) → Faire tourner <b>Set</b>, et appuyer sur <b>Set</b> (OU  ← ou  →) pour sélectionner <b>FRAME</b> → Faire tourner <b>Set</b> (OU  ↑ Home ou  ↓ End) pour sélectionner le réglage → Appuyer sur <b>Set</b> (OU  ← New Block)</p>
<p>Modification de l'alignement du texte</p>	<p>Sélectionner <b>GLOBAL FORMAT</b>, <b>BLOCK FORMAT</b> ou <b>LINE FORMAT</b>, et appuyer sur <b>Set</b> (Ou appuyer simplement sur  +  *  1 ),  2 ),  2  %  £) ou  3  à  (  3  ) → Faire tourner <b>Set</b>, et appuyer sur <b>Set</b> (OU  ← ou  →) pour sélectionner <b>ALIGNMENT</b> → Faire tourner <b>Set</b> (OU  ↑ Home ou  ↓ End) pour sélectionner le réglage → Appuyer sur <b>Set</b> (OU  ← New Block)</p>
<p>Modification des marges des étiquettes</p>	<p>Sélectionner <b>GLOBAL FORMAT</b>, et appuyer sur <b>Set</b> (OU appuyer simplement sur  +  *  1 ),  2 ),  2  %  £) → Faire tourner <b>Set</b>, et appuyer sur <b>Set</b> (OU  ← ou  →) pour sélectionner <b>T. MARGIN</b> → Faire tourner <b>Set</b> (OU  ↑ Home ou  ↓ End) pour sélectionner le réglage → Appuyer sur <b>Set</b> (OU  ← New Block)</p>
<p>Modification de la longueur des étiquettes</p>	<p>Sélectionner <b>GLOBAL FORMAT</b>, et appuyer sur <b>Set</b> (Ou appuyer simplement sur  +  *  1 ),  2 ),  2  %  £) → Faire tourner <b>Set</b>, et appuyer sur <b>Set</b> (OU  ← OU  →) pour sélectionner <b>T. LENGTH</b> → Faire tourner <b>Set</b> (OU  ↑ Home ou  ↓ End) pour sélectionner le réglage → Appuyer sur <b>Set</b> (OU  ← New Block)</p>
<p>Modification des marges des blocs</p>	<p>Sélectionner <b>GLOBAL FORMAT</b>, et appuyer sur <b>Set</b> (Ou appuyer simplement sur  +  *  1 ),  2 ),  2  %  £) → Faire tourner <b>Set</b>, et appuyer sur <b>Set</b> (OU  ← ou  →) pour sélectionner <b>B. MARGIN</b> → Faire tourner <b>Set</b> (OU  ↑ Home ou  ↓ End) pour sélectionner le réglage → Appuyer sur <b>Set</b> (OU  ← New Block)</p>
<p>Modification de la longueur des blocs</p>	<p>Sélectionner <b>GLOBAL FORMAT</b> ou <b>BLOCK FORMAT</b>, et appuyer sur <b>Set</b> (Ou appuyer simplement sur  +  *  1 ),  2 ),  2  %  £) ou  2  %  £) → Faire tourner <b>Set</b>, et appuyer sur <b>Set</b> (OU  ← ou  →) pour sélectionner <b>B. LENGTH</b> → Faire tourner <b>Set</b> (OU  ↑ Home ou  ↓ End) pour sélectionner le réglage → Appuyer sur <b>Set</b> (OU  ← New Block)</p>
<p>Impression inverse (impression miroir)</p>	<p>Faire tourner <b>Set</b> pour sélectionner <b>MIRROR</b>, et appuyer sur <b>Set</b> (Ou appuyer simplement sur  +  Mirror  Print) → Faire tourner <b>Set</b> (OU  ↑ Home ou  ↓ End) pour sélectionner le réglage → Appuyer sur <b>Set</b> (OU  ← New Block)</p>



Formatage du texte d'un timbre	Code + 5 → Faire tourner  (OU  ou ) pour sélectionner le réglage → Appuyer sur  (OU )
Rotation du texte	Sélectionner <b>GLOBAL FORMAT</b> ou <b>BLOCK FORMAT</b> , et appuyer sur  (Ou appuyer simplement sur Code + <sup>Global</sup> <sup>Global</sup> ou <sup>Block</sup> <sup>Block</sup> ) → Faire tourner , et appuyer sur  (OU  ou ) pour sélectionner <b>ROTATE</b> → Faire tourner  (OU  ou ) pour sélectionner le réglage → Appuyer sur  (OU )

## Utilisation d'un gabarit préformaté

Création d'une étiquette ou d'un timbre à partir d'un gabarit préformaté	Faire tourner  pour sélectionner <b>AUTO FORMAT</b> , et appuyer sur  (Ou appuyer simplement sur Code + <sup>A/F</sup> ( <sup>A/F</sup> ) → Faire tourner  (OU  ou ) pour sélectionner le gabarit → Appuyer sur  (OU ) → Taper chaque ligne de texte puis appuyer sur  (OU ) → Continuer avec 1, 2, 3 ou 4
1 Impression d'un gabarit préformaté	Faire tourner  (OU  ou ) pour sélectionner <b>PRINT</b> → Appuyer sur  (OU )
2 Modification du texte d'un gabarit préformaté	Faire tourner  (OU  ou ) pour sélectionner <b>CONTINUE</b> → Appuyer sur  (OU ) → Taper chaque ligne de texte puis appuyer sur  (OU )
3 Modification du style d'un gabarit préformaté	Faire tourner  (OU  ou ) pour sélectionner <b>CHANGE STYLE</b> → Appuyer sur  (OU ) → Faire tourner  (OU  ou ) pour sélectionner le style de format → Appuyer sur  (OU )
4 Sortir de la Fonction de formatage automatique	Faire tourner  (OU  ou ) pour sélectionner <b>FINISH</b> → Appuyer sur  (OU ) → Appuyer sur  (OU )

## Impression du texte

Aperçu de l'étiquette	Faire tourner  pour sélectionner <b>LAYOUT PREVIEW</b> , et appuyer sur  (Ou appuyer simplement sur Code + <sup>Layout Preview</sup> ( <sup>Layout Preview</sup> ) ( ou ) pour faire défiler)
-----------------------	---



































Modification de la séparation des étiquettes	Faire tourner  pour sélectionner <b>AUTO CUT</b> , et appuyer sur  (Ou appuyer simplement sur  +  → Faire tourner  (OU  ou ) pour sélectionner le réglage → Appuyer sur  (OU )
Impression à l'aide des options d'impression actuelles	
Avance et coupure 24 mm de ruban	
Impression de nombreuses copies	Faire tourner  pour sélectionner <b>REPEAT</b> , et appuyer sur  (Ou appuyer simplement sur  +  ( (4 °C)) → Faire tourner  (OU  ou ) pour sélectionner le nombre (OU taper le nombre) → Appuyer sur  (OU )
Impression de copies multiples en augmentant le texte sélectionné	Faire tourner  pour sélectionner <b>NUMBER</b> , et appuyer sur  (Ou appuyer simplement sur  +  ( (5 à  (5))) → , ,  OU  pour sélectionner le début du champ de numérotation → Appuyer sur  (OU ) →  ou  pour sélectionner la fin du champ de numérotation → Appuyer sur  (OU ) → Faire tourner  (OU  ou ) pour sélectionner (ou taper) le numéro → Appuyer sur  (OU )

## Mise en mémoire, rappel, effacement et impression de fichiers texte

Sauvegarde d'un fichier	Faire tourner  pour sélectionner <b>MEMORY</b> , et appuyer sur  (Ou appuyer simplement sur  +  ( (8 / =)) → Faire tourner  (OU  ou ) pour sélectionner <b>STORE</b> → Appuyer sur  (OU ) → Faire tourner  (OU  ou ) pour sélectionner le numéro du fichier → Taper le nom du fichier → Appuyer sur  (OU )
Rappel d'un fichier sauvegardé	Faire tourner  pour sélectionner <b>MEMORY</b> , et appuyer sur  (Ou appuyer simplement sur  +  ( (8 / =)) → Faire tourner  (OU  ou ) pour sélectionner <b>RECALL</b> → Appuyer sur  (OU ) → Faire tourner  (OU  ou ) pour sélectionner le numéro du fichier → Appuyer sur  (OU )





<p>Effacer un fichier sauvegardé</p>	<p>Faire tourner  pour sélectionner <b>MEMORY</b>, et appuyer sur  (Ou appuyer simplement sur  +   ) → Faire tourner  (OU  ou  ) pour sélectionner <b>CLEAR</b> → Appuyer sur  (OU  ) → Faire tourner  (OU  ou  ) pour sélectionner le numéro du fichier → La barre d'espace apparaît ✓ ainsi → Appuyer sur  (OU  ) → Appuyer sur  (OU  )</p>
<p>Impression d'un fichier texte sauvegardé</p>	<p>Faire tourner  pour sélectionner <b>MEMORY</b>, et appuyer sur  (Ou appuyer simplement sur  +   ) → Faire tourner  (OU  ou  ) pour sélectionner <b>PRINT</b> → Appuyer sur  (OU  ) → Faire tourner  (OU  ou  ) pour sélectionner le numéro du fichier → La barre d'espace apparaît ✓ ainsi → Appuyer sur  (OU  )</p>





# SOMMAIRE

## Chapitre 1

---

<b>Introduction .....</b>	<b>1</b>
<b>DESCRIPTION GENERALE .....</b>	<b>2</b>
<i>Vue de la face supérieure .....</i>	<i>2</i>
<i>Vue de la base .....</i>	<i>3</i>
<i>Affichage LCD .....</i>	<i>3</i>
<i>Clavier (pour la Suisse) .....</i>	<i>4</i>
<i>Clavier (pour la Belgique) .....</i>	<i>5</i>
<i>Etui .....</i>	<i>6</i>

## Chapitre 2

---

<b>Installation .....</b>	<b>7</b>
<b>CONSIGNES DE SECURITE .....</b>	<b>8</b>
<i>Branchement de l'adaptateur secteur .....</i>	<i>9</i>
<i>Mise sous/hors tension du P-touch .....</i>	<i>9</i>
<i>Insertion /remplacement d'un ruban-cassette .....</i>	<i>10</i>
<i>Raccord du P-touch à un ordinateur .....</i>	<i>11</i>
<i>Installation du logiciel et du pilote d'imprimante .....</i>	<i>11</i>
<i>Création d'étiquettes avec P-touch Editor .....</i>	<i>11</i>

## Chapitre 3

---

<b>Fonctions .....</b>	<b>13</b>
<i>Effectuer des opérations simples .....</i>	<i>14</i>
<i>Saisie de texte .....</i>	<i>16</i>
<i>Modification du texte .....</i>	<i>24</i>
<i>Formatage .....</i>	<i>26</i>
<i>Impression .....</i>	<i>42</i>
<i>Mise en mémoire et rappel de fichiers .....</i>	<i>46</i>

## Chapitre 4

---

<b>Réglages de la machine .....</b>	<b>53</b>
<i>Réglage de la machine .....</i>	<i>54</i>
<b>LISTE DES MESSAGES D'ERREUR .....</b>	<b>57</b>
<b>DEPANNAGE .....</b>	<b>63</b>
<b>SPECIFICATIONS DE LA MACHINE .....</b>	<b>67</b>

---

<b>Appendice .....</b>	<b>69</b>
<i>Symboles .....</i>	<i>70</i>
<i>Caractères de codes-barres spéciaux .....</i>	<i>73</i>
<i>Polices .....</i>	<i>73</i>
<i>Tailles et largeurs .....</i>	<i>74</i>
<i>Styles d'impression .....</i>	<i>76</i>
<i>Cadres et ombres .....</i>	<i>78</i>
<i>Gabarits pré-réglés .....</i>	<i>79</i>
<i>Styles d'impression des gabarits .....</i>	<i>82</i>
<b>INDEX .....</b>	<b>83</b>

---

---

# Introduction

---

---

# DESCRIPTION GENERALE

## Vue de la face supérieure

**P-touch 9600 :**

Affichage LCD (à cristaux liquides)

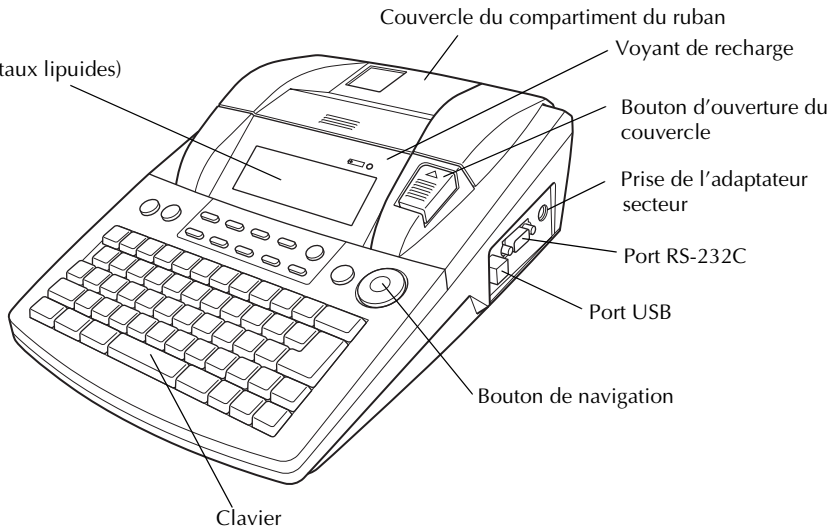

**P-touch 3600 :**

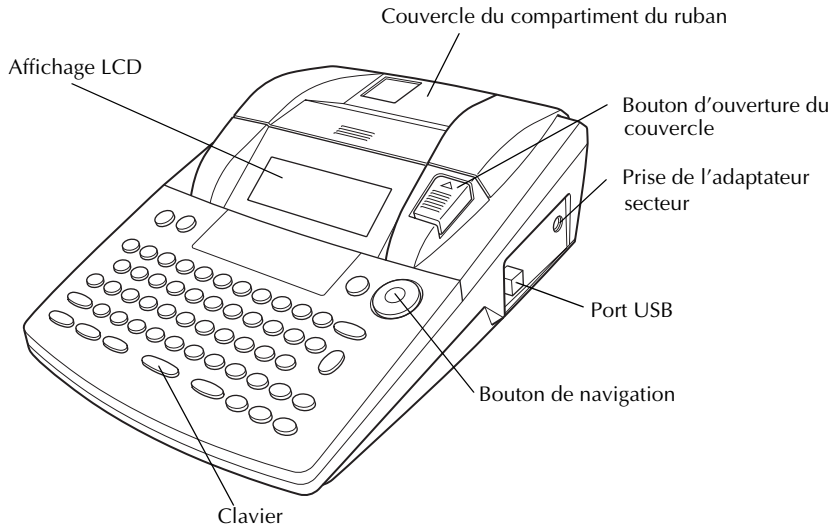

## Vue de la base

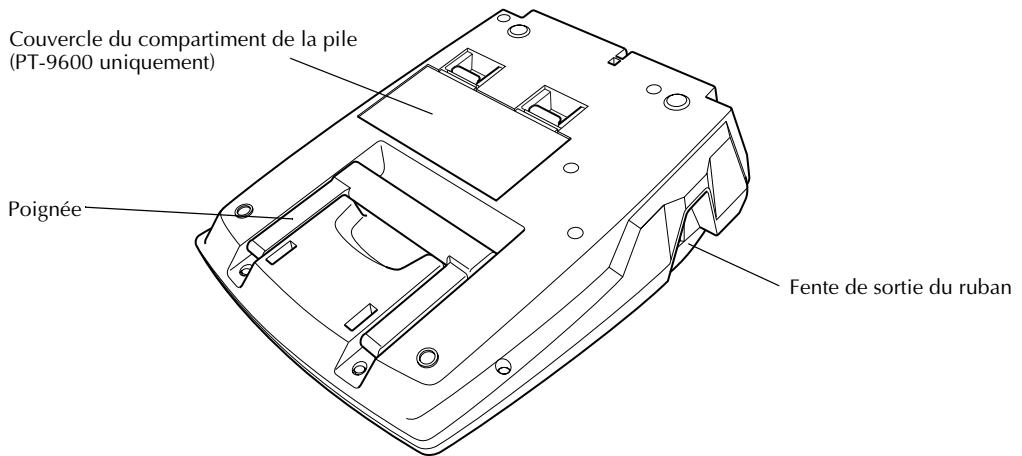

## Affichage LCD

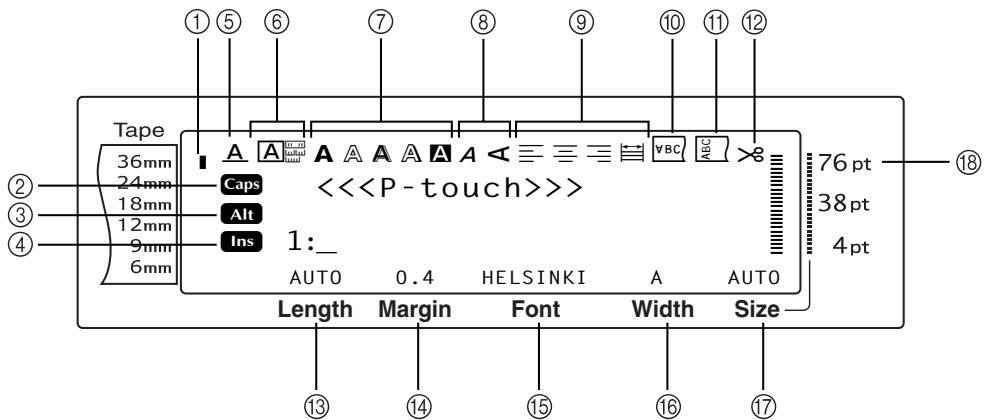

① Voyant de largeur de ruban ⇒ p. 10

② Voyant Caps ⇒ p. 17

③ Voyant Alt ⇒ p. 17

④ Voyant du mode d'insertion ⇒ p. 16

⑤ Voyant de réglage des effets ligne ⇒ p. 32

⑥ Réglage du cadre ⇒ p. 32

⑦ Voyants de réglage Style1 ⇒ p. 30

⑧ Voyants de réglage Style2 ⇒ p. 31

⑨ Voyants de réglage de l'alignement de texte  
⇒ p. 33

⑩ Voyant du réglage d'impression inverse  
⇒ p. 38

⑪ Voyant du réglage de rotation ⇒ p. 34

⑫ Voyant du réglage de coupure automatique  
⇒ p. 42

⑬ Réglage de la longueur du ruban ⇒ p. 36

⑭ Réglage des marges du ruban ⇒ p. 35

⑮ Réglage des polices ⇒ p. 27

⑯ Réglage de la largeur des caractères ⇒ p. 29

⑰ Réglage de la taille des caractères ⇒ p. 28

⑱ Voyant de réglage de la taille des caractères  
⇒ p. 28

# Clavier (pour la Suisse)

## P-touch 9600 :

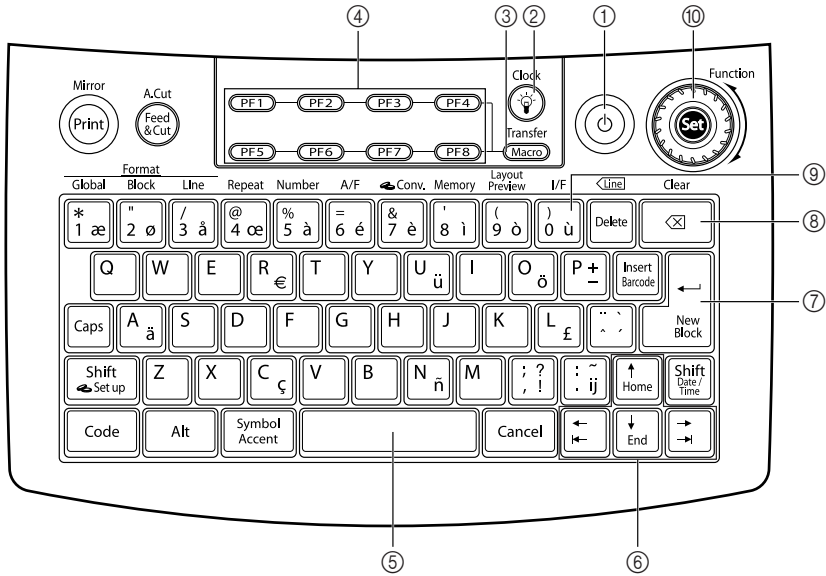

## P-touch 3600 :

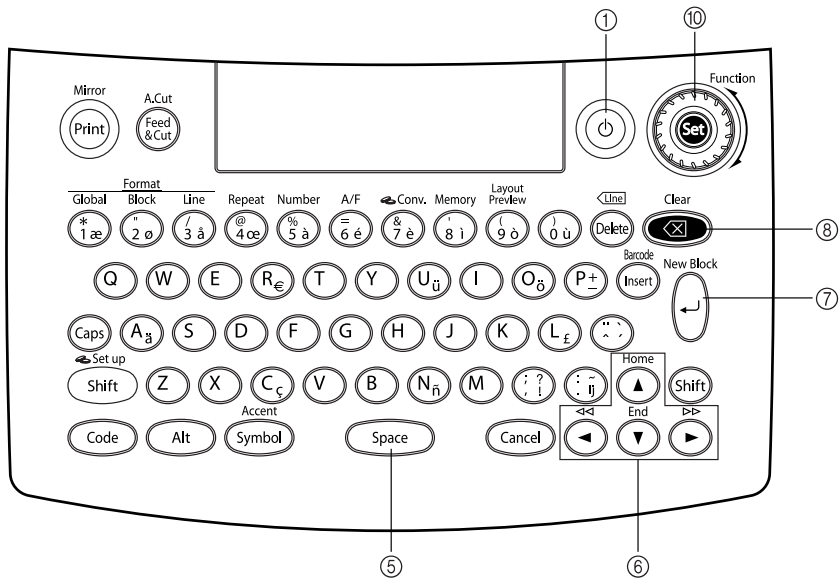

- ① Touche Power ⇒ p. 9
- ② Touche Screen backlight (PT-9600 seulement) ⇒ Voir la notice sur les fonctions avancées.
- ③ Touche Macro (PT-9600 uniquement) ⇒ Voir la notice sur les fonctions avancées.
- ④ Touches PF (PT-9600 uniquement) ⇒ Voir la notice sur les fonctions avancées.
- ⑤ Barre d'espace ⇒ p. 16
- ⑥ Touches Arrow ⇒ p. 14
- ⑦ Touche Return ⇒ p. 15
- ⑧ Touche Backspace ⇒ p. 24
- ⑨ Touche Interface (PT-9600 uniquement) ⇒ Voir la notice sur les fonctions avancées.
- ⑩ Bouton/touche Function/set ⇒ p. 15



# Clavier (pour la Belgique)

## P-touch 9600 :

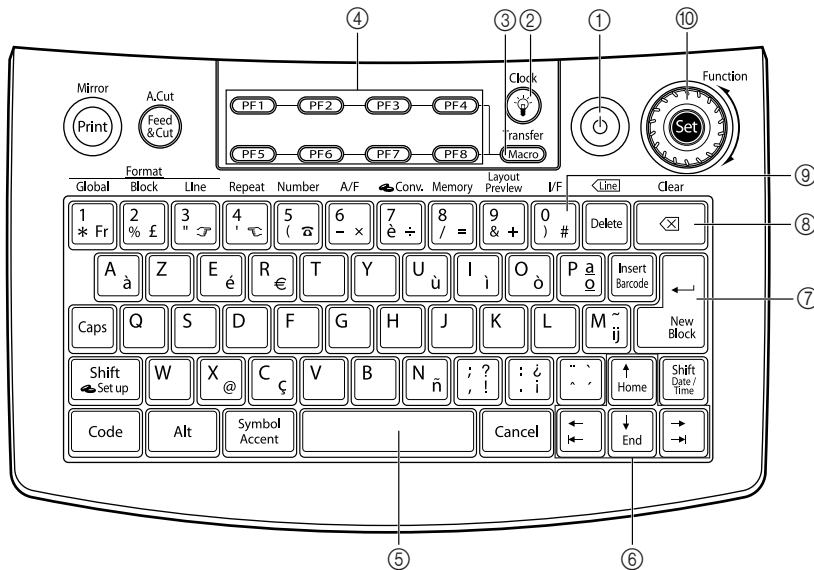

## P-touch 3600 :

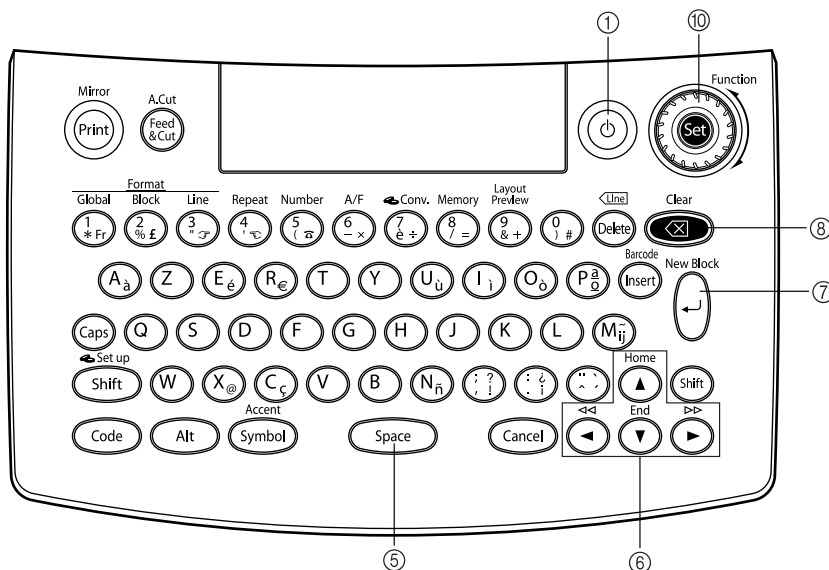

- |   |  |
|---|--|
| ① Touche Power(d'alimentation) ⇒ p. 9   | ⑥ Touches Arrow (fléchées) ⇒ p. 14   |
| ② Touche Screen backlight (rétroéclairage)<br>(PT-9600 seulement)<br>⇒ Voir la notice sur les fonctions avancées. | ⑦ Touche Return (entrée) ⇒ p. 17   |
| ③ Touche Macro (PT-9600 seulement)<br>⇒ Voir la notice sur les fonctions avancées.                                | ⑧ Touche Backspace (retour arrière) ⇒ p. 24  |
| ④ Touche PF (PT-9600 seulement)<br>⇒ Voir la notice sur les fonctions avancées.                                   | ⑨ Touche Interface (PT-9600 seulement)<br>⇒ Voir la notice sur les fonctions avancées. |
| ⑤ Barre d'espace ⇒ p. 16  | ⑩ Bouton Function/set (fonction/réglage) ⇒ p. 15                                       |

## Etui

L'étui, livré avec le PT-9600 et disponible facultativement pour le PT-3600, permet de ranger et de transporter le P-touch et ses accessoires. Le couvercle à la droite de l'étui permet de protéger les rubans-cassettes de la poussière. De plus, le couvercle peut être retiré et attaché à la gauche de l'étui afin de servir de récipient pour les étiquettes imprimées.

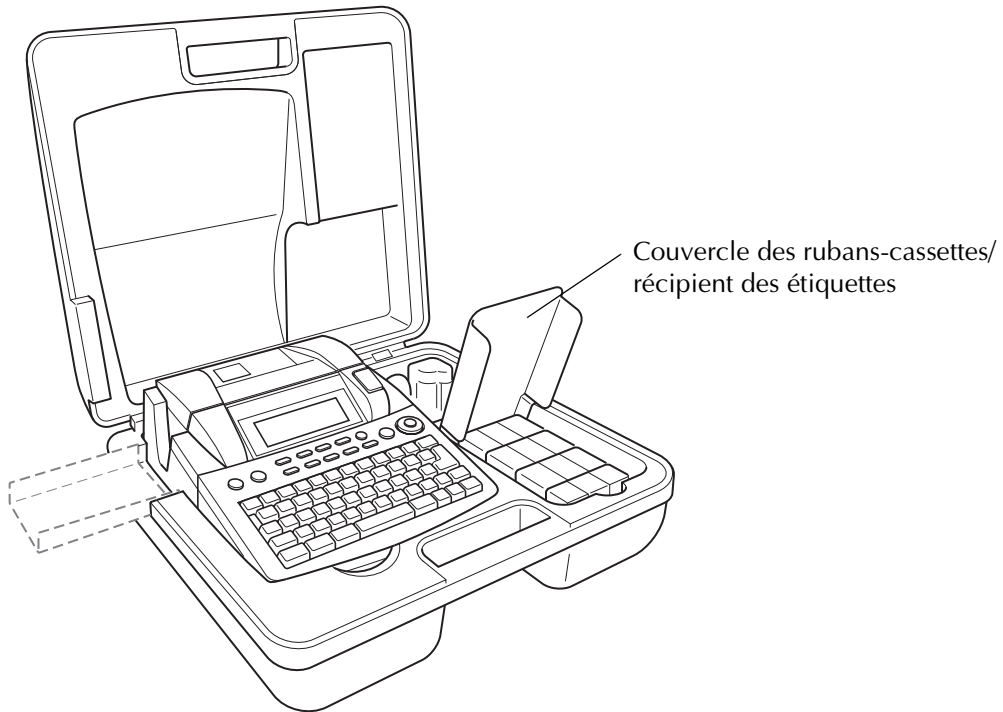

---

---

# Installation

---

---

## CONSIGNES DE SECURITE

- **Toujours utiliser des rubans TZ Brother avec cette machine. Ne pas utiliser de ruban ne portant pas le symbole  .**
- Ne pas tirer sur le ruban sortant du P-touch, ceci risquerait d'endommager le ruban-cassette.
- Eviter d'utiliser la machine dans des endroits extrêmement poussiéreux. Ne pas l'exposer à la lumière directe du soleil et à la pluie.
- Ne pas exposer la machine à des températures ou une humidité élevées.. Ne jamais la laisser sur le tableau de bord ou la plage arrière d'une voiture.
- Ne pas ranger les rubans-cassettes dans des endroits où ils risqueraient d'être exposés à la lumière directe du soleil, une humidité élevée ou la poussière.
- Ne pas laisser d'objets en caoutchouc ou vinyle sur la machine pour de longues périodes de temps, car ils risqueraient de déteindre.
- Ne pas nettoyer la machine avec de l'alcool ou autres solvants organiques. Utiliser uniquement un chiffon doux et sec. Utiliser uniquement un chiffon doux et sec.
- Ne pas introduire d'objets dans la machine ou placer de lourds objets sur la machine.
- Pour éviter toute blessure, ne pas toucher le bord du coupe-ruban.
- Utiliser uniquement l'adaptateur secteur spécialement conçu pour cette machine. L'utilisation de tout autre adaptateur annulera la garantie.
- Ne pas essayer de démonter l'adaptateur secteur.
- Lorsque la machine ne sera pas utilisée pendant une période de temps prolongée, il est nécessaire de débrancher l'adaptateur secteur, et (uniquement pour le PT-9600) de retirer la pile rechargeable afin d'éviter qu'elle ne fuie et endommage la machine.
- Utiliser uniquement la pile rechargeable NiMH spécialement conçue pour cette machine. (PT-9600 uniquement)
- Ne jamais essayer de démonter le P-touch.
- Utiliser uniquement le câble d'interface USB inclus. L'utilisation de tout autre câble USB annulera la garantie.

## Branchement de l'adaptateur secteur

Il est possible d'utiliser ce P-touch dans tout endroit comprenant une prise murale électrique standard.

- ❶ Insérer le connecteur du cordon de l'adaptateur dans la prise de l'adaptateur secteur située sur la droite du P-touch.
- ❷ Insérer la prise à fiches multiples située à l'autre extrémité du cordon de l'adaptateur dans la prise murale électrique la plus proche.

### REMARQUE

- ☞ Utiliser uniquement l'adaptateur secteur conçu spécialement pour cette machine.
- ☞ Si la machine ne sera pas utilisée pendant une longue période de temps, débrancher l'adaptateur secteur.

## Mise sous/hors tension du P-touch

La touche Power (⏻) est située en haut et à droite du clavier de la machine. Si le P-touch est resté branché, le texte saisi auparavant est affiché lors de la mise sous tension de la machine. Ceci permet d'arrêter la saisie d'une étiquette, de mettre la machine hors tension, et de continuer la même tâche sans être obligé de saisir de nouveau le même texte.

Si le PT-9600 est alimenté par la pile rechargeable, la machine s'éteindra automatiquement si aucune touche n'est utilisée pendant 5 minutes.

### REMARQUE

- ☞ Ne pas débrancher l'adaptateur secteur lorsque le P-touch est raccordé et allumé, autrement les données en cours de modification seront effacées. Veiller à éteindre le P-touch avant de débrancher l'adaptateur secteur.
- ☞ Si le P-touch est branché à un ordinateur par l'intermédiaire d'un câble d'interface USB, le P-touch s'éteindra automatiquement si aucune touche n'est utilisée et aucune action effectuée pendant 30 minutes.

### REMARQUE

- ☞ Si le PT-9600 est branché à un ordinateur par l'intermédiaire d'un câble d'interface de série (RS-232C) ou imprime des données en provenance de l'ordinateur, il ne s'éteindra pas automatiquement.
- ☞ Si le P-touch est branché à un ordinateur par l'intermédiaire d'un câble d'interface USB et imprime des données en provenance de l'ordinateur, il ne s'éteindra pas automatiquement.

- Appuyer sur (⏻) pour mettre sous ou hors tension le P-touch.

# Insertion /remplacement d'un ruban-cassette

Il existe de nombreux types différents de rubans-cassettes pour cette machine, ainsi que de différentes couleurs et tailles, permettant de créer des étiquettes en couleurs et stylisées. De plus, cette machine est spécialement conçue pour le remplacement simple et rapide du ruban-cassette.

- 1 Appuyer sur la touche d'ouverture du couvercle, puis relever le couvercle du compartiment du ruban.

P-touch 9600 :

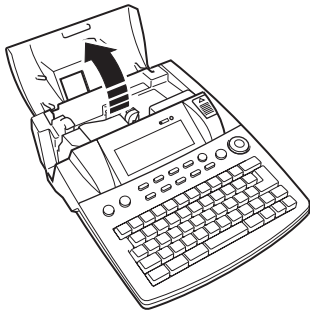

P-touch 3600 :



- 2 S'il se trouve déjà un ruban-cassette dans la machine, l'enlever en le tirant droit vers le haut.
- 3 Si le ruban d'encre du ruban-cassette à installer est lâche, à l'aide d'un doigt, faire avancer la roue dentelée dans le sens de la flèche du ruban-cassette jusqu'à ce qu'il n'y ait plus de jeu. Veiller à ce que l'extrémité du ruban passe sous les guides du ruban.

### REMARQUE

Si le nouveau ruban-cassette est équipé d'un butoir, ne pas oublier de l'enlever.

- 4 Mettre le ruban-cassette fermement en place, en veillant à ce que toute l'arrière de la cassette touche le fond du compartiment.

### REMARQUE

Lors de l'insertion d'un ruban-cassette, veiller à ce que le ruban intérieur ne s'accroche pas au coin du guide métallique.

P-touch 9600 :

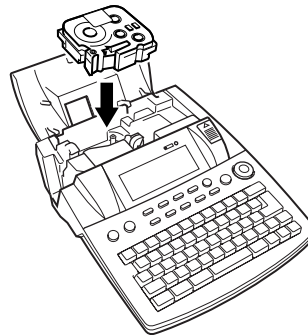

P-touch 3600 :

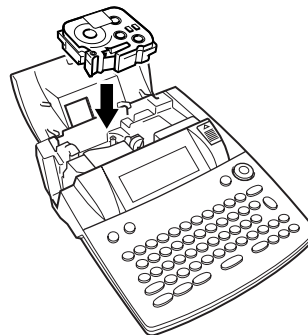

- 5 Fermer le couvercle du compartiment et appuyer sur  pour allumer la machine si elle est hors tension. La largeur du ruban utilisé est indiquée par le voyant de largeur de ruban, sur la gauche de l'écran.



- 6 Appuyer une fois sur  pour tendre le ruban et couper l'excédent.

## Raccord du P-touch à un ordinateur

Cette machine est équipée d'un port USB, permettant de brancher le P-touch à un ordinateur fonctionnant sous Windows® ou Mac OS à l'aide d'un câble USB, et ainsi d'imprimer des étiquettes créées à l'aide du logiciel P-touch Editor.

### REMARQUE

Ne pas raccorder le P-touch à l'ordinateur avant l'installation du logiciel P-touch Editor pour éviter toute installation incorrecte.

### Pour raccorder un ordinateur au P-touch par l'intermédiaire du port USB :

- ❶ Introduire le connecteur plat (A) du câble USB dans le port USB port de l'ordinateur.
- ❷ Introduire le connecteur carré (B) du câble USB dans le port USB situé sur le côté droit du P-touch.
- ❸ Mettre le P-touch sous tension.

**P-touch 9600 :**

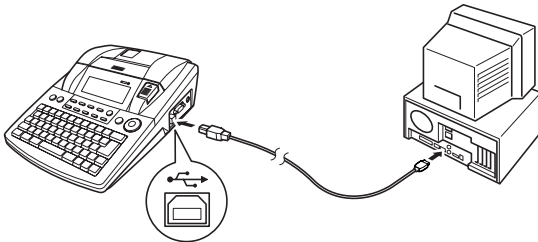

**P-touch 3600 :**

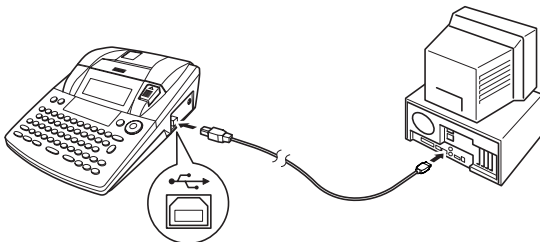

Après le raccord du P-touch à un ordinateur à l'aide d'un câble USB, le P-touch passe en mode Interface lorsqu'il reçoit des données de l'ordinateur.

### REMARQUE

- ❶ Pour sortir du mode Interface d'une connexion USB et repasser au texte, appuyer sur n'importe quelle touche.
- ❷ Le P-touch ne peut passer en mode Interface pour une connexion USB durant l'impression ou l'avance du ruban, ou en mode Interface pour une connexion RS-232C (PT-9600 seulement) ou durant l'attribution d'un macro à une touche PF (PT-9600 seulement).

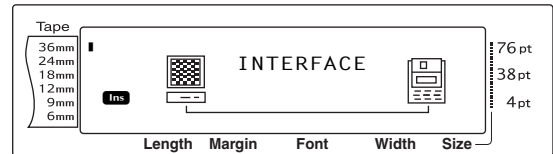

## Installation du logiciel et du pilote d'imprimante

Vous devez installer le pilote d'imprimante pour utiliser votre imprimante avec votre ordinateur. Vous devez également installer le logiciel de conception d'étiquettes P-touch Editor. Pour obtenir des informations détaillées sur l'installation de ces logiciels, consultez la section « Guide d'installation du logiciel »

## Création d'étiquettes avec P-touch Editor

Une fois votre imprimante configurée, vous pouvez commencer à créer des étiquettes. Pour obtenir des informations détaillées sur la conception et la création d'étiquettes, reportez-vous au « Guide utilisateur - Logiciel » (PDF). Pour obtenir des explications détaillées sur les fonctionnalités, vous pouvez également vous reporter au menu Aide du logiciel P-touch Editor.





---

---

# Fonctions

---

---

## Effectuer des opérations simples

Les touches suivantes sont utilisées pour de nombreuses fonctions.

### Touches Fléchées

L'écran LCD de la machine peut afficher trois lignes de 19 caractères; toutefois, il est possible de créer un texte de 1000 caractères. Il est possible de visualiser et de modifier le texte à l'aide des quatre touches fléchées (←, →, ↑, ↓) et (End) pour déplacer le curseur afin d'afficher différentes parties du texte.

Il est également possible d'utiliser les touches fléchées pour sélectionner les différents réglages et fonctions.

#### ← (touche fléchée gauche)

**Pour déplacer le curseur d'un caractère vers la gauche :**

- Appuyer sur ← une fois.

#### REMARQUE

Lors de la pression de cette touche alors que le curseur se trouve au début d'une ligne suivant une autre ligne, le curseur passe à la fin de la ligne précédente.

**Pour déplacer le curseur de plusieurs caractères sur la gauche :**

- Maintenir enfoncée ← jusqu'à ce que le curseur se trouve à l'endroit souhaité.

**Pour déplacer le curseur au début de la ligne actuelle de texte :**

- Maintenir enfoncée Code et appuyer sur ←.

**Pour déplacer le curseur au début du bloc de texte actuel :**

- Maintenir enfoncée Shift Setup et appuyer sur ←.

#### REMARQUE

Si le curseur se trouve déjà au début d'un bloc de texte lors de la pression de ces touches, le curseur se placera au début du bloc précédent.

#### → (touche fléchée droite)

**Pour déplacer le curseur d'un caractère vers la droite :**

- Appuyer sur → une fois.

#### REMARQUE

Lors de la pression de la touche alors que le curseur se trouve à la fin d'une ligne précédant une autre ligne, le curseur se placera au début de la ligne suivante.

**Pour déplacer le curseur de plusieurs caractères à droite :**

- Maintenir enfoncée → jusqu'à ce que le curseur se trouve à l'endroit souhaité.

**Pour placer le curseur à la fin de la ligne de texte actuelle :**

- Maintenir enfoncée Code et appuyer sur →.

**Pour placer le curseur au début du bloc de texte suivant :**

- Maintenir enfoncée Shift Setup et appuyer sur →.

#### REMARQUE

Si le curseur se trouve déjà au début du dernier bloc de texte lors de la pression de ces touches, le curseur se placera à la fin du texte.

#### ↑ Home (touche fléchée haut)

**Pour placer le curseur sur la ligne précédente :**

- Appuyer sur ↑ Home une fois.

**REMARQUE**

Lors de la pression de cette touche alors que le curseur se trouve dans la première ligne du texte, le curseur se placera au début de la ligne

### Pour faire monter le curseur de plusieurs lignes :

- Maintenir enfoncée  jusqu'à ce que le curseur se trouve à l'endroit souhaité.

### Pour placer le curseur au tout début du texte :

- Maintenir enfoncée  et appuyer sur .

 (touche fléchée bas)

### Pour placer le curseur sur la ligne suivante :

- Appuyer sur  une fois.



**REMARQUE**

Lors de la pression de la touche alors que le curseur se trouve sur la dernière ligne de texte, le curseur se placera à la fin de la ligne.

### Pour faire descendre le curseur de plusieurs lignes :

- Maintenir enfoncée  jusqu'à ce que le curseur se trouve à l'endroit souhaité.

### Pour placer le curseur tout à la fin du texte :

- Maintenir enfoncée  et appuyer sur .

## Bouton de fonctions/touche de réglage (Set)

Le bouton de navigation situé en haut et à droite du clavier permet un accès rapide à de nombreuses fonctions du P-touch et la sélection de divers réglages. Voir la description de chaque fonction pour une explication détaillée sur le bouton de navigation.

## Sélection d'une fonction ou d'un réglage :

- Faire tourner  dans le sens des aiguilles ou dans le sens contraire des aiguilles d'une montre jusqu'à affichage de la fonction ou du réglage souhaité.

**REMARQUE**

Pour repasser au texte sans effectuer de sélection, appuyer sur .

### Validation de la sélection :

- Appuyer sur .

## Touche Code (Code)

### Pour une fonction en couleur située au-dessus de ou sur une touche :

- Maintenir enfoncée  et appuyer sur la touche de la fonction souhaitée.

## Touche Entrée (New Block)

Utiliser la touche Return pour sélectionner un article d'une liste (par exemple, lors de l'addition d'un symbole ou d'un caractère accentué au texte) ou pour utiliser un réglage sélectionné.

Il se peut qu'apparaissent à l'écran LCD des demandes de confirmation de commandes, en particulier lorsque la fonction choisie implique l'effacement ou la modification de fichiers.

Dans ce cas, appuyer sur  revient à dire "oui".

**REMARQUE**

Pour répondre "non", appuyer sur . Voir Touche Cancel ci-dessous.

### Pour sélectionner un article d'une liste ou utiliser le réglage sélectionné :

- Appuyer sur .

## Touche Annulation ( )

La touche Annulation permet de sortir de la plupart des fonctions et de passer à l'affichage précédent sans modifier le texte.

Il se peut qu'apparaissent à l'écran LCD des demandes de confirmation de commandes, en particulier lorsque la fonction choisie implique l'effacement ou la modification de fichiers.

Dans ce cas, appuyer sur  revient à dire "non".

### REMARQUE

Pour répondre "oui", appuyer sur . Voir Touche Return ci-dessus.

### Pour sortir d'une fonction sans confirmer les modifications effectuées :

- Appuyer sur .

## Saisie de texte

La saisie du texte d'étiquettes est effectuée pratiquement de la même manière qu'avec un ordinateur ou une machine à écrire.

## Touche Insertion ( )

En général, le texte est tapé en mode Insertion, c'est-à-dire que le texte est inséré dans le texte existant à partir de l'endroit où se trouve le curseur. Toutefois, si l'on sort du mode Insertion, le texte saisi remplace le texte à l'endroit où se trouve le curseur. Lorsque le P-touch est en mode Insertion, le voyant **Ins** s'allume à la gauche de l'affichage.

### Pour passer en mode Insertion :

- Appuyer sur . Le voyant **Ins** s'allume.



### Pour sortir du mode d'insertion :

- Appuyer sur . Le voyant **Ins** s'éteint.

## Barre d'espace

La barre d'espace permet d'ajouter des espaces entre les caractères dans le texte. Elle est différente de la touche right arrow () qui déplace le curseur sans ajouter d'espaces.



### Pour ajouter un espace dans le texte :

- Appuyer sur la barre d'espace.

## Touche Majuscule ( ou )

Les lettres minuscules sont tapées simplement en appuyant sur les touches correspondantes. Toutefois, comme avec un ordinateur ou une machine à écrire, appuyer sur la touche Shift pour taper des majuscules ou les symboles inscrits sur la partie supérieure de certaines touches.



**REMARQUE**

Lorsque le P-touch est en mode Caps., maintenir enfoncée  ou  tout en appuyant sur la touche de la lettre pour taper une lettre minuscule.





### Pour taper une majuscule ou un symbole inscrit sur la partie supérieure de certaines touches :

- Maintenir enfoncée  ou  et appuyer sur la touche de la lettre ou du symbole souhaité.

### Touche Verr.Maj. ()

Le mode Verr.Maj. permet de taper continuellement en majuscule sans maintenir enfoncée  ou . Passer en ou sortir du mode Verr.Maj. en appuyant sur . Lorsque le P-touch est en mode Verr.Maj., le voyant **Caps** s'allume sur la gauche de l'affichage.

**REMARQUE**

- ☞ Lors de la pression de la touche d'un chiffre alors que le P-touch est en mode Caps, le chiffre—et non pas le symbole au-dessus du chiffre—sera tapé, sauf si  ou  est maintenue enfoncée.
- ☞ Pour taper des minuscules alors que le P-touch est en mode Caps, maintenir enfoncée  ou  en appuyant sur la touche du caractère souhaité.

### Pour taper de nombreuses lettres majuscules :

- 1 Appuyer sur . Le voyant **Caps** s'allume.

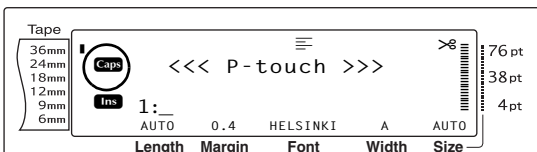

- 2 Appuyer sur les touches des lettres ou symboles souhaités

**REMARQUE**

Pour sortir du mode Caps à n'importe quel moment, appuyer sur . Le voyant **Caps** s'éteint.



### Mode Alt ()

Il est possible d'ajouter des caractères accentués ou des signes de ponctuation (sur la droite des touches) au texte à l'aide du mode Alt. Passer au mode ou sortir du mode Alt en appuyant sur . Lorsque le P-touch est en mode Alt, le voyant **Alt** à gauche de l'affichage s'allume.

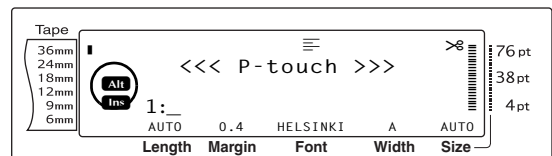

### Pour ajouter un caractère accentué ou un signe de ponctuation spécial en couleur au texte :

- 1 Appuyer sur . Le voyant **Alt** s'allume.



- 2 Pour taper le caractère situé en bas et à droite d'une touche, appuyer sur la touche du caractère souhaité.  
Pour taper le caractère situé en haut et à droite d'une touche, maintenir enfoncée  ou  (OU appuyer sur  pour passer en mode Verr.Maj. et appuyer sur la touche du caractère souhaité.

**REMARQUE**

- ☞ Lorsque le P-touch est en mode Verr.Maj., maintenir enfoncée  ou  tout en appuyant sur la touche de la lettre pour taper une lettre minuscule.
- ☞ Pour sortir du mode Alt à n'importe quel moment, appuyer sur . Le voyant **Alt** s'éteint.

### Touche Entrée ()

Tout comme sur une machine à écrire ou un ordinateur, la touche Entrée de cette machine () sert à terminer une ligne de texte et à en commencer une autre. A la fin d'une ligne, appuyer sur la touche Entrée pour ajouter une nouvelle ligne et y placer le curseur.

**REMARQUE**

Un bloc de texte peut comprendre au maximum 16 lignes de texte. Si un bloc comprend déjà le maximum de lignes de texte lors de la pression de la touche , le message d'erreur "16 LINE LIMIT" apparaît.

Le nombre de lignes de texte pouvant être imprimé dépend de la largeur du ruban.

Largeur de ruban	Nombre maximum de lignes pouvant être imprimé
6 mm	3
9 mm	4
12 mm	6
18 mm	10
24 mm	13
36 mm	16
Timbre 18 mm	6
Timbre 24 mm	10

**Pour ajouter une nouvelle ligne :**



- Appuyer sur . La marque d'entrée (↵) apparaît à la fin de la ligne.

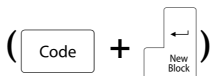

**Fonction Nouveau bloc**





Afin qu'une section de texte puisse avoir un nombre différent de lignes que les autres sections ou afin d'utiliser un différent format pour une section de texte (Voir *Fonctions de formatage de blocs* à la page 26.), il est nécessaire de créer un nouveau bloc de texte à l'aide de la fonction Nouveau Bloc.

**REMARQUE**

Une étiquette peut comprendre un maximum de cinquante blocs de texte. Si le nombre maximum de lignes/par étiquette (50) existe déjà alors que  est utilisée (OU que  est maintenue enfoncée et  utilisée), le message d'erreur "50 LINE LIMIT REACHED!" apparaît.

Pour diviser un bloc de texte en deux, placer le curseur sous le caractère à partir duquel commencer le nouveau bloc, maintenir enfoncée  et appuyer sur .

**Pour créer un nouveau bloc :**



- Maintenir enfoncée  et appuyer sur . La marque du nouveau bloc (↵) apparaît à la fin du bloc.

**Touche Symbol (  )**

En plus des lettres, symboles et chiffres situés en haut des touches, il existe 440 symboles et images supplémentaires disponibles par l'intermédiaire de la fonction Symbole. Après l'ajout de ces symboles ou images au texte, ceux-ci peuvent être effacés comme tout autre caractère, et certains peuvent être formatés à l'aide de certaines fonctions de formatage de texte (voir de 27 à 34).

Voir le tableau des symboles disponibles de 70 à 73.

**Pour ajouter un symbole ou une image au texte :**

- 1 Faire tourner  jusqu'à ce que **SYMBOL** soit affiché, et appuyer sur  (Ou appuyer sur ). Une ligne de symboles apparaît à l'écran.

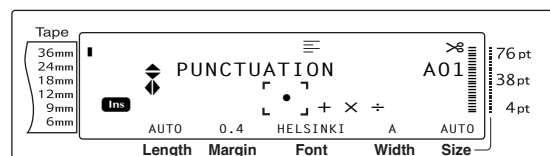

**REMARQUE**

Pour repasser au texte à n'importe quel moment, appuyer sur (OU appuyer sur ).

- Faire tourner (OU appuyer sur ou ) pour sélectionner la catégorie de symboles souhaités, et appuyer sur ou ) jusqu'à ce que le symbole souhaité apparaisse en plus grand dans le cadre au milieu de l'écran.
- Appuyer sur (OU appuyer sur ). Le symbole est ajouté au texte.

**REMARQUE**

Pour taper une série de symboles, maintenir enfoncée avant d'appuyer sur (OU ). Ensuite, continuer d'ajouter des symboles en les sélectionnant de la manière indiquée au point 2, en maintenant enfoncée et en appuyant sur (OU ). Appuyer simplement sur (OU ) après avoir sélectionné le dernier symbole de la série.

Il est également possible de sélectionner un symbole en tapant son code correspondant indiqué dans le tableau des symboles disponibles. Par exemple, appuyer sur pour afficher la catégorie **GARDENING** et appuyer sur pour afficher le troisième symbole de la catégorie **GARDENING**.

**Fonction Accent** ( + )

La fonction Accent permet d'ajouter des caractères accentués au texte. De nombreux caractères se trouvent sur les touches et peuvent être tapés à l'aide de (voir page 17), ou à l'aide des touches de caractères composés (voir page 20).

Les caractères accentués sont regroupés selon la lettre majuscule ou minuscule avec laquelle ils sont combinés. Le tableau suivant indique les caractères disponibles

Lettre	Caractères accentués	Lettre	Caractères accentués
a	ä á à â ã ä æ	A	Ä Á Â Ã Ä Å Æ
c	ç	C	Ç
e	ë é è ê	E	Ë É Ê Ë
i	ï í î ï	I	Ï Í Î Ï
n	ñ	N	Ñ
o	ö ó ò ô õ ø œ	O	Ö Ó Ò Ô Õ Ø Œ
u	ü ú ù û	U	Ü Ú Û Ü
y	ÿ		

**Pour ajouter un caractère accentué au texte :**

- Faire tourner jusqu'à ce que **ACCENT** soit affiché, et appuyer sur (OU maintenir enfoncée et appuyer sur ). Le message "ACCENT a-y/A-U? PRESS THE REQUIRED CHARACTER" apparaît à l'écran.

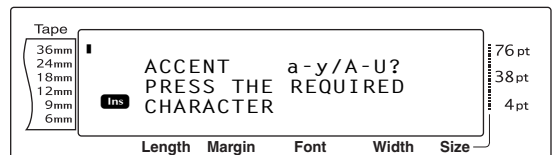

**REMARQUE**

Pour repasser au texte à n'importe quel moment, appuyer sur (OU maintenir enfoncée et appuyer sur ).

- Faire tourner (OU appuyer sur la touche de la lettre du caractère accentué requis). OU appuyer sur .

**REMARQUE**

Pour taper une majuscule accentuée, maintenir enfoncée (OU appuyer sur pour passer en mode Verr.Maj.) avant d'appuyer sur la touche de la lettre.

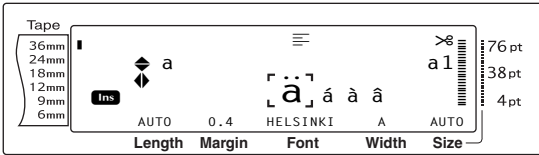

- ③ Appuyer sur ou pour sélectionner la lettre souhaitée du caractère accentué et appuyer sur ou jusqu'à affichage agrandi du caractère accentué souhaité dans le cadre situé au milieu de l'écran.
- ④ Appuyer sur (OU appuyer sur ). Le caractère accentué est ajouté au texte.

**REMARQUE**

Pour taper une série de caractères accentués, maintenir enfoncée avant d'appuyer sur (OU ). Puis continuer d'ajouter des caractères accentués en les sélectionnant d'après la méthode indiquée au point ②, tout en maintenant enfoncée et en appuyant sur (OU ). Appuyer simplement sur (OU ) après avoir sélectionné le dernier caractère accentué de la série.

**Touches Caractères composés**

( () & (

Cette machine peut afficher et imprimer des caractères composés, c'est-à-dire constitués d'une lettre et d'un signe diacritique. Les signes diacritiques disponibles sont les suivants : ^, ¨, ´, ` et ~.

Plusieurs caractères composés se trouvent sur le haut de certaines touches. Il est possible d'entrer certains caractères, tels que ü, ç, et ñ, à l'aide de . Avant de saisir un caractère composé comme mentionné ci-dessous, vérifier s'il se trouve déjà sur une des touches du clavier.

Les signes diacritiques et associations de lettres suivants sont disponibles :

Signe diacritique	Lettres pouvant être combinées
^	a e i o u A E I O U
¨	a e i o u y A E I O U
´	a e i o u A E I O U
`	a e i o u A E I O U
~	a n o A N O

**Pour taper un caractère composé :**

- ① Pour taper un signe diacritique indiqué en couleur sur la touche, appuyer sur une fois. Le voyant **Alt** s'allume. Pour taper un signe diacritique écrit sur la partie supérieure de la touche, maintenir enfoncée .
- ② Appuyer sur la touche ( () ou ()) du signe diacritique souhaité. Le signe diacritique est ajouté au texte.
- ③ Appuyer sur la touche de la lettre à associer à un signe diacritique. La lettre et le signe diacritique sont associés puis ajoutés au texte.

**REMARQUE**

Si la lettre de la touche utilisée ne peut être associée au signe diacritique (voir tableau ci-dessus), seule la lettre sera ajoutée au texte.

**Touche Code-barre** ( + )

La fonction Code-barre, qui permet d'imprimer des codes-barres sur des étiquettes, est une des fonctions avancées de cette machine.



L 30 mm  
D 5 mm





**REMARQUE**

- ☞ Cette section explique comment ajouter un code-barre à un texte. Elle ne constitue pas une introduction complète au concept des codes-barres. Pour de plus amples informations, consulter un des nombreux manuels sur ce sujet.
- ☞ Etant donné que cette machine n'est pas spécifiquement conçue pour la création de codes-barres spéciaux, il se peut que certains lecteurs de codes-barres ne puissent déchiffrer les étiquettes.
- ☞ Il est préférable d'imprimer les codes-barres noir sur blanc.

Les divers paramètres des codes-barres permettent la création de nombreux codes-barres personnalisés.

Paramètre	Réglages
<b>TYPE</b>	CODE 39, I-2/5, EAN13, EAN8, UPC-A, UPC-E, CODABAR, EAN128, CODE128
<b>WIDTH</b> (largeur de barre)	LARGE, MEDIUM, SMALL, EXTRA SMALL
<b>UNDER#</b> (chiffres imprimés sous le code-barre)	ON, OFF
<b>CHECK DIGIT</b>	OFF, ON

Les réglages par défaut sont **CODE 39 TYPE**, **MEDIUM WIDTH**, **UNDER#** réglé sur **ON**, et **CHECK DIGIT** réglé sur **OFF**.

**REMARQUE**

- ☞ Il est recommandé d'imprimer les codes-barres avec le paramètre **WIDTH** réglée au moins sur **SMALL**, autrement les codes-barres seront difficiles à déchiffrer.
- ☞ Le paramètre **CHECK DIGIT** est disponible uniquement avec les types **CODE 39, I-2/5** et **CODABAR**.

**Pour taper les données d'un code-barre :**

1 Faire tourner **Set** jusqu'à ce que **BARCODE** soit affiché et appuyer sur **Set** (OU maintenir enfoncée **Code** et appuyer sur **Insert Barcode**).

**REMARQUE**

- ☞ Pour modifier les données ou paramètres d'un code-barre faisant déjà partie du texte, placer le curseur sous la partie droite du signe du code-barre (||||) puis faire tourner **Set** pour sélectionner **BARCODE** et appuyer sur **Set** (OU maintenir enfoncée **Code** et appuyer sur **Insert Barcode**).
- ☞ Pour sortir de la fonction Code-barre sans ajouter de code-barre, appuyer sur **Cancel** à n'importe quel moment (OU maintenir enfoncée **Code** et appuyer sur **Insert Barcode**).

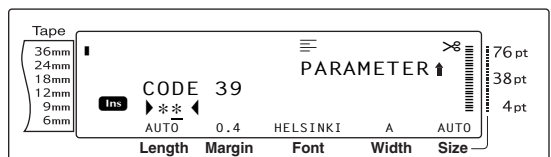

2 Taper les nouvelles données du code-barre ou modifier les données existantes.

**Pour modifier les réglages des paramètres d'un code-barre :**

3 Appuyer sur **Home**.

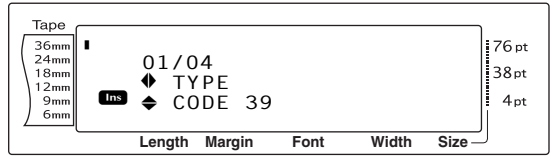

4 Appuyer sur **Left Arrow** ou **Right Arrow** jusqu'à affichage du paramètre à changer.

**REMARQUE**

- ☞ Pour sélectionner le réglage par défaut, appuyer sur la barre d'espacement.
- ☞ Pour repasser aux données du code-barre sans modifier les paramètres, appuyer sur **Cancel** (OU maintenir enfoncée **Code** et appuyer sur **Insert Barcode**).

5 Faire tourner **Set** (OU appuyer sur **Home** ou **End**) jusqu'à affichage du réglage souhaité.

6 Effectuer de nouveaux les étapes 4 et 5 jusqu'à ce que tous les paramètres soient réglés comme souhaité.

7 Appuyer sur **Set** (OU appuyer sur **Home**).

**Pour ajouter des caractères spéciaux aux codes-barres (uniquement avec les types CODE39, CODABAR, EAN128 ou CODE128) :**

- 8 Appuyer sur ou jusqu'à ce que le curseur soit en dessous du caractère directement à la droite de l'endroit où le caractère spécial doit apparaître.
- 9 Appuyer sur .

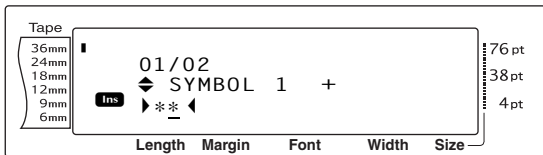

- 10 Faire tourner (OU appuyer sur ou ) jusqu'à affichage du caractère spécial à ajouter.

**REMARQUE**

Voir page 73 pour les tableaux des caractères spéciaux disponibles.

- 11 Appuyer sur (OU appuyer sur ). Le caractère spécial sélectionné est ajouté aux données du code-barre.

**REMARQUE**

Pour sortir de la fonction Code-barre sans ajouter de code-barre, appuyer sur à n'importe quel moment (OU maintenir enfoncée et appuyer sur ).

**Pour ajouter le code-barre au texte :**

- 12 Appuyer sur (OU appuyer sur ).

**REMARQUE**

Pour effacer un code-barre, placer le curseur soit immédiatement après le signe de code-barre ( |||| ) ou en dessous de la partie droite du signe et appuyer sur (OU placer le curseur sous une des moitiés du signe de code-barre ( |||| ) et appuyer sur ). Lorsque le message "OK TO CLEAR? ||||" apparaît, appuyer sur . Pour repasser au texte sans effacer le code-barre, appuyer sur .

**Fonction de conversion des/en Euros ( + )**

Grâce à la fonction pratique de conversion des/en euros, les euros sont automatiquement convertis en d'autres devises et les devises étrangères en euros, puis les deux prix sont ajoutés au texte. Il suffit de régler la fonction en sélectionnant la devise de conversion et la façon d'afficher les prix, puis les étiquettes seront créées rapidement avec les prix en euros et dans l'autre devise.

PRINTER  
€ 120.50  
JP¥ 14,809.45

**Pour régler la fonction de conversion des/en euros:**

- 1 Faire tourner jusqu'à ce que **CONVERSION SETUP** soit affiché et appuyer sur (OU maintenir enfoncée et appuyer sur une fois). L'écran CURRENCY apparaît avec le réglage actuellement sélectionné.

**REMARQUE**

Pour repasser au texte sans modifier les réglages de la fonction de conversion Euro, appuyer sur (OU maintenir enfoncée et appuyer sur ).

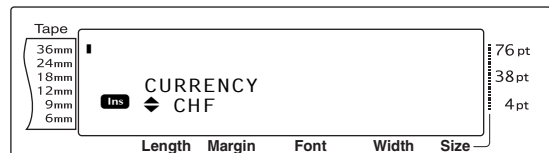

- 2 Faire tourner (OU appuyer sur ou ) jusqu'à ce que le réglage de la devise souhaitée soit affiché.

**REMARQUE**



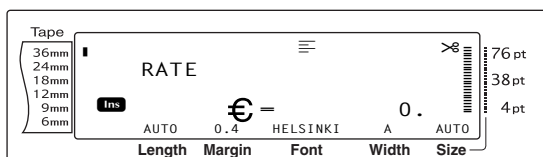

Les devises suivantes sont disponibles :  
**CHF** (Franc suisse), **DKK** (Couronne danoise), **GBP** (Livre sterling), **NOK** (couronne norvégienne), **SEK** (Couronne suédoise), **AUD** (Dollar australien), **CAD** (Dollar canadien), **HKD** (Dollar de Hong Kong), **USD** (Dollar américain), **JPY** (Yen japonais), **ANY1** (selon le format X.XXX,XX), **ANY2** (selon le format X,XXX.XX)

- 3 Appuyer sur **Set** (OU appuyer sur ).  
L'écran RATE apparaît.





- 4 Taper le taux de change pour convertir l'euro en devises souhaitées.

**REMARQUE**

- Il est possible de taper un maximum de 9 chiffres (virgule excluse).
- Appuyer sur  ou  () pour ajouter la virgule au nombre.
- Pour annuler une erreur lors de la saisie du taux de change, appuyer sur  (OU appuyer sur ).

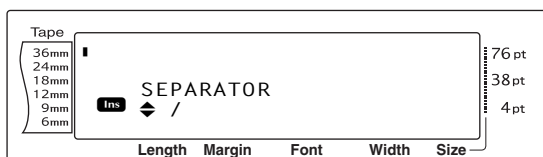
- 5 Appuyer sur **Set** (OU appuyer sur ).  
L'écran SEPARATOR apparaît avec le réglage actuellement sélectionné.





- 6 Faire tourner **Set** (OU appuyer sur  ou ) jusqu'à ce que le séparateur souhaité soit affiché.

**REMARQUE**

Les séparateurs suivants sont disponibles :  
/ (oblique), **SPACE**, ↵ (entrée).

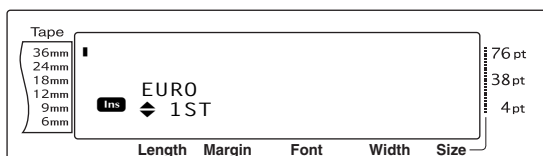
- 7 Appuyer sur **Set** (OU appuyer sur ).  
L'écran EURO apparaît et affiche le réglage actuellement sélectionné.



- 8 Faire tourner **Set** (OU appuyer sur  ou ) jusqu'à ce que le réglage souhaité de l'ordre d'impression du prix en euros soit affiché.

**REMARQUE**

Les réglages suivants d'impression du prix en euros sont disponibles :



**1ST** (Le prix en euros est imprimé avant le prix en devises étrangères.), **2ND** (Le prix en euros est imprimé après le prix en devises étrangères.)

- 9 Appuyer sur **Set** (OU appuyer sur ).

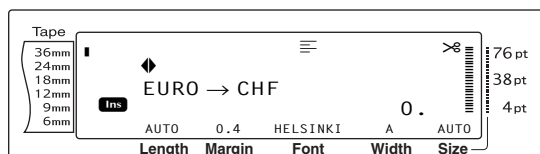

### Pour convertir en euros ou en une autre devise et ajouter les deux valeurs au texte :

- 1 Maintenir enfoncée  et appuyer sur  une fois. Les réglages actuels de la conversion de devises sont affichés.



- 2 Faire tourner **Set** (OU appuyer sur  ou ) jusqu'à ce que la flèche indique le sens souhaité de la conversion.
- 3 Taper la valeur à convertir.

**REMARQUE**



Il est possible de taper un maximum de 9 chiffres (sans compter la virgule et les décimales limitées à 2 chiffres). Appuyer sur  ou  () pour ajouter la virgule au nombre.

- 4 Appuyer sur **Set** (OU ). La valeur est convertie et les valeurs des deux devises sont ajoutées au texte à l'endroit où se trouve le curseur actuellement.

REMARQUE		
Les valeurs des devises sont ajoutées au texte selon les formats suivants.		
Devise	Format	Format Euro
CHF	X'XXX.XX SwF	X'XXX.XX €
DKK	DKK X.XXX,XX	€ X.XXX,XX
GBP	£X,XXX.XX	€X,XXX.XX
NOK	Nkr X.XXX,XX	€ X.XXX,XX
SEK	SEK X.XXX,XX	€ X.XXX,XX
AUD	A\$ X,XXX.XX	€ X,XXX.XX
CAD	CA\$ X,XXX.XX	€ X,XXX.XX
HKD	HK\$ X,XXX.XX	€ X,XXX.XX
USD	US\$ X,XXX.XX	€ X,XXX.XX
JPY	JP¥ X,XXX.XX	€ X,XXX.XX
ANY1	X.XXX,XX	€ X.XXX,XX
ANY2	X,XXX.XX	€ X,XXX.XX





## Modification du texte

### Touche Backspace ( )

La touche Backspace (  ) permet d'effacer des caractères à gauche de la position actuelle du curseur. Elle diffère de la touche (  ), qui permet uniquement de déplacer le curseur sans effacer de caractères.





**REMARQUE**  
Si le curseur se trouve au début d'une ligne ou d'un bloc lors de la pression de  , la ligne ou le bloc de texte actuel est joint à la ligne ou le bloc précédent.

#### Pour supprimer un caractère :



- 1 Appuyer sur , ,  ou  pour placer le curseur sous le caractère immédiatement à la droite du caractère à effacer.
- 2 Appuyer sur  une fois.

**REMARQUE**  
A chaque pression de  , un caractère est effacé.





#### Pour supprimer une série de caractères :

- 1 Appuyer sur , ,  ou  pour placer le curseur sous le caractère immédiatement à la droite du caractère à effacer.
- 2 Maintenir enfoncée  jusqu'à ce que tous les caractères à effacer aient disparu.

### Touche Delete ( )

La touche Delete (  ) permet de supprimer le caractère situé au dessus du curseur. Après la suppression du caractère, le reste du texte à droite se déplace d'un espace vers la gauche. A chaque pression de  , un caractère est supprimé.

#### Pour supprimer un caractère :

- 1 Appuyer sur , ,  ou  pour placer le curseur sous le caractère à effacer.
- 2 Appuyer sur  une fois.

## Pour supprimer une série de caractères :

- 1 Appuyer sur , , ou pour placer le curseur sous le caractère à effacer.
- 2 Maintenir enfoncée jusqu'à ce que tous les caractères à effacer aient disparu.

## Fonction Suppression de ligne

(Line out) ( + )

Grâce à la fonction Suppression de ligne , il est facile de supprimer une ligne entière de texte.

## Pour supprimer une ligne de texte :

- 1 Appuyer sur , , ou pour placer le curseur dans la ligne de texte à effacer.
- 2 Maintenir enfoncée et appuyer sur une fois.

### REMARQUE

A chaque pression de lorsque est maintenue enfoncée, une ligne de texte est supprimée.

## Fonction Effacement

( + )

Lors de l'effacement de l'affichage avant la saisie d'un nouveau texte, il est possible d'utiliser la fonction d'effacement afin de choisir d'effacer tout le texte et de remettre toutes les fonctions de formatage (Police, taille, largeur, Style1, Style2, Effets ligne, Cadre, alignement, Rotation du texte, Marge de ruban, Longueur de ruban, Marge de bloc, Longueur de bloc et Impression inverse) sur leur réglages par défaut, ou d'effacer simplement le texte.

## Pour effacer tout le texte et tous les formats :

- 1 Maintenir enfoncée et appuyer sur .

### REMARQUE

Pour repasser au texte sans effacer quoi que ce soit, appuyer sur (OU maintenir enfoncée et appuyer sur .

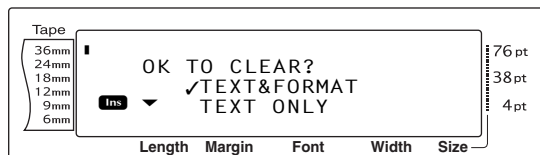

- 2 Etant donné qu'il se trouve déjà une ✓ à côté de **TEXT&FORMAT**, appuyer sur . Tout le texte est effacé et toutes les fonctions de formatage sont remises sur leurs réglages par défaut.

## Pour effacer uniquement le texte :

- 1 Maintenir enfoncée et appuyer sur .

### REMARQUE

Pour repasser au texte sans effacer quoi que ce soit, appuyer sur (OU maintenir enfoncée et appuyer sur .

- 2 Appuyer sur ou pour placer ✓ à côté de **TEXT ONLY**.

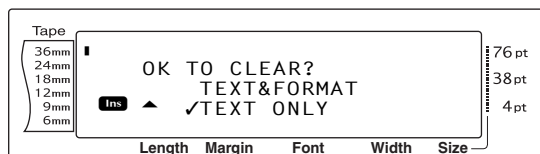

- 3 Appuyer sur . Le texte est effacé mais les fonctions de formatage ne changent pas.

## Formatage

Il existe diverses fonctions de formatage permettant la création d'un grand nombre d'étiquettes personnalisées et fantaisie.

Il est possible de modifier l'apparence des caractères grâce aux fonctions de formatage suivantes : Police, Taille, Largeur, Style1, Style2, Effets lignes, Cadre, Alignement et Rotation de texte. La majorité des formats peuvent être utilisés pour une seule ligne de texte, un seul bloc de texte ou le texte entier. Toutefois, la fonction Rotation de texte ne peut être utilisée que pour des blocs de texte ou le texte entier. Lorsque le format d'une ligne est modifié et du texte ajouté à la ligne, le format reste le même jusqu'à la modification suivante.

Les fonctions de formatage des étiquettes (Marge du ruban, Longueur de ruban, Marge de bloc, Longueur de bloc et Impression inverse) indiquent l'apparence générale de l'étiquette. Les formatages de l'étiquette sont appliqués au texte entier. De plus, il est possible d'appliquer la fonction de longueur de bloc à des blocs individuels.

### Fonctions de formatage général

( Code +  $\begin{matrix} \text{Global} \\ * \\ 1 \\ \text{æ} \end{matrix} \left( \begin{matrix} \text{Global} \\ 1 \\ * \\ \text{Fr} \end{matrix} \right) \right)$

Grâce aux fonctions de formatage général il est possible de changer l'apparence du texte entier en l'imprimant selon divers réglages : Police, Taille, Largeur, Style1, Style2, Effets ligne (souligné/surligné), Cadre, Alignement de texte ou Rotation de texte. De plus, il est possible de modifier l'apparence de l'étiquette entière en changeant la marge de ruban, longueur de ruban, marge de bloc et la longueur de bloc.

#### Pour modifier les fonctions de formatage général :

- 1 Faire tourner  $\text{Set}$  jusqu'à ce que **GLOBAL FORMAT** soit affiché et appuyer sur  $\text{Set}$  (OU maintenir enfoncée  $\text{Code}$  et appuyer sur  $\begin{matrix} \text{Global} \\ * \\ 1 \\ \text{æ} \end{matrix} \left( \begin{matrix} \text{Global} \\ 1 \\ * \\ \text{Fr} \end{matrix} \right) \right)$ .

- 2 Sélectionner **FONT, SIZE, WIDTH, STYLE1, STYLE2, LINE EFFECTS, FRAME, ALIGNMENT, T.MARGIN, T.LENGTH, B.MARGIN, LENGTH** ou **ROTATE** et le réglage souhaité comme décrit aux de 27 à 37. Le réglage sélectionné sera utilisé pour tout le texte.

#### REMARQUE

Pour repasser au texte sans modifier le format,

appuyer sur  $\text{Cancel}$  (OU maintenir enfoncée  $\text{Code}$  et appuyer sur  $\begin{matrix} \text{Global} \\ * \\ 1 \\ \text{æ} \end{matrix} \left( \begin{matrix} \text{Global} \\ 1 \\ * \\ \text{Fr} \end{matrix} \right) \right)$ .

### Fonctions Formatage de blocs

( Code +  $\begin{matrix} \text{Block} \\ * \\ 2 \\ \text{ø} \end{matrix} \left( \begin{matrix} \text{Block} \\ 2 \\ \% \\ \text{£} \end{matrix} \right) \right)$

Le formatage à l'aide des fonctions de formatage de blocs permet de modifier l'apparence de chaque bloc de texte de l'étiquette, créé à l'aide de la fonction Nouveau bloc. L'étiquette suivante montre comment utiliser ces fonctions ensemble.



**Jazz  
Concert**

10-12-02

Les différents blocs de cette étiquette ont été créés à l'aide de la fonction Nouveau bloc ; le premier bloc contient une seule ligne, le second 2 lignes et le troisième 1 ligne. Trois différents réglages ont été utilisés pour chaque bloc à l'aide des fonctions de formatage de blocs (Police, Taille, Largeur, Style1, Style2, Effets ligne (souligné/surligné), Cadre, Alignement de texte, Rotation de texte et longueur de bloc).

#### REMARQUE

Seuls le cadre carré (1) et le cadre rond (2) peuvent être sélectionnés pour la fonction Cadre lors du formatage des blocs. (Pour des exemples de cadres, voir page 78.)

#### Pour modifier les fonctions de formatage de blocs :

- 1 Appuyer sur  $\leftarrow$ ,  $\rightarrow$ ,  $\uparrow$  Home ou  $\downarrow$  End pour placer le curseur dans le bloc à reformater.
- 2 Faire tourner  $\text{Set}$  jusqu'à ce que **BLOCK FORMAT** soit affiché et appuyer sur  $\text{Set}$  (OU maintenir enfoncée  $\text{Code}$  et appuyer sur  $\begin{matrix} \text{Block} \\ * \\ 2 \\ \text{ø} \end{matrix} \left( \begin{matrix} \text{Block} \\ 2 \\ \% \\ \text{£} \end{matrix} \right) \right)$ .

- ③ Sélectionner **FONT, SIZE, WIDTH, STYLE1, STYLE2, LINE EFFECTS, FRAME, ALIGNMENT, B.LENGTH** ou **ROTATE** et le réglage souhaité comme indiqué aux de 27 à 35. Le réglage sélectionné ne s'appliquera qu'au bloc de texte dans lequel se trouve le curseur.

**REMARQUE**

Pour repasser au texte sans modifier le format , appuyer sur  (OU maintenir enfoncée  et appuyer sur   (   ) ).

**Fonctions de formatage de lignes**

(  +   à (   ) )

Les fonctions de formatage de lignes permettent de mettre en valeur une seule ligne de texte en l'imprimant avec une police et selon une taille, largeur, Style1, Style2, des effets de lignes (souligné/surligné), un cadre ou un alignement de texte différents du reste du texte.

**REMARQUE**

Seuls les cadres carrés (1) peuvent être utilisés pour la fonction Cadre lors du formatage d'une ligne. (Pour un exemple du cadre voir page 78.)

# Robert Becker

ABCImport/Export  
Division II

**Pour modifier les fonctions de formatage de ligne :**

- Appuyer sur , ,  Home ou  End pour placer le curseur dans la ligne à reformater.
- Faire tourner  jusqu'à ce que **LINE FORMAT** soit affiché et appuyer sur  (OU maintenir enfoncée  et appuyer sur   à (   ) ).
- Sélectionner **FONT, SIZE, WIDTH, STYLE1, STYLE2, LINE EFFECTS, FRAME** ou **ALIGNMENT** et le réglage souhaité comme indiqué de 27 à 34. Le réglage sélectionné s'appliquera uniquement à la ligne dans laquelle se trouve le curseur.

**REMARQUE**

Pour repasser au texte sans modifier le format , appuyer sur  (OU maintenir enfoncée  et appuyer sur   à (   ) ).

**Fonction Police (FONT)**

Grâce à la fonction Police, il est possible de modifier la police du texte en choisissant une des nombreuses polices disponibles. Pour des échantillons des polices, voir page 73. La police du texte où se trouve actuellement le curseur est affichée en bas de l'écran.

**REMARQUE**

Letter Gothic (**L. GOTHIC**) est une police à espacement fixe (tous les caractères utilisent un espace fixe) contrairement aux autres polices, qui sont proportionnelles (les caractères utilisent des espaces de dimensions différentes).

**Pour modifier le réglage de la fonction Police :**

- Sélectionner **GLOBAL FORMAT, BLOCK FORMAT** ou **LINE FORMAT** (OU maintenir enfoncée  et appuyer sur   à (   ),   à (   ) ou   à (   ) ) comme indiqué aux de 26 à 27.

**REMARQUE**

Cette action peut être omise lors de l'utilisation de plusieurs fonctions de formatage en même temps.

- Faire tourner  jusqu'à ce que **FONT** soit affiché, et appuyer sur  (OU appuyer sur , ) jusqu'à ce que **FONT** soit affiché). Le réglage du texte à l'endroit actuel du curseur est indiqué sur la gauche de l'écran et un échantillon sur la droite.



- 3 Faire tourner **Set** (OU appuyer sur **Home** ou **End**) jusqu'à ce que le réglage souhaité soit affiché.

**REMARQUE**

- Si "\*\*\*\*\*" apparaît en tant que réglage, ceci signifie que la fonction Police a déjà été utilisée pour une partie du texte actuel (soit une ligne du bloc actuel lors de la sélection de la fonction de formatage de blocs ou de formatage général ou un bloc de texte si la fonction de formatage général est sélectionnée). La modification du réglage annulera le réglage précédent.
- Pour remettre la fonction sur son réglage par défaut (**HELSINKI**), appuyer sur la barre d'espacement.
- Pour repasser au texte sans modifier le format, appuyer sur **Cancel** (OU maintenir enfoncée **Code**) et appuyer sur **Global** (1 **ae**), **Global** (1 **\* Fr**), **Block** (2 **o**), **Block** (2 **% £**) ou **Line** (3 **à**) ou **Line** (3 **or**).

- 4 Appuyer sur **Set** (OU appuyer sur **New Block**) pour valider le réglage.

**REMARQUE**

Si **Set** est utilisée pour sélectionner les réglages, une seule fonction peut être programmée à la fois. Pour effectuer plusieurs réglages de formatage en même temps, appuyer sur **←** ou **→** pour sélectionner la fonction et appuyer sur **Home** ou **End** pour sélectionner le réglage souhaité. Appuyer sur **New Block** uniquement après avoir effectué tous les réglages des fonctions nécessaires.

### Fonction TAILLE (SIZE)

Il est possible de modifier la taille des caractères grâce à la fonction Taille. Grâce au réglage **AUTO**, la machine compare le texte à la largeur du ruban utilisé et ajuste automatiquement les caractères à la taille la plus large possible. Pour des échantillons des tailles disponibles voir page 74. La taille du texte à l'endroit où se trouve le curseur est indiquée en bas et à droite de l'écran, le voyant étant situé sur la droite de l'écran.

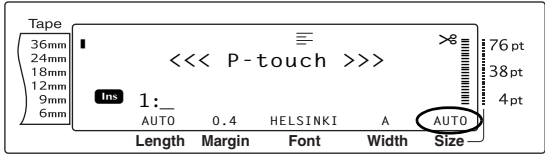

**REMARQUE**

Etant donné que l'impression des tailles du texte dépend de la largeur du ruban, le tableau suivant indique la taille maximum des caractères pouvant être utilisée avec chaque largeur de ruban. Les tailles de texte suivantes ne s'appliquent pas aux textes créés avec la fonction Rotation de texte.

Largeur de ruban	Taille de texte maximum (en points)
6 mm	12
9 mm	20
12 mm	28
18 mm	40
24 mm	64
36 mm	76

- Le réglage **AUTO** sélectionné et le texte d'un bloc constitué d'une seule ligne de majuscules (sans accent) et écrite horizontalement/verticalement sans la police **BERMUDA**, le texte est imprimé en lettres un peu plus grandes que le maximum possible.
- Lors de la sélection d'un point 4 ou 5 pour le texte, celui-ci sera imprimé avec la police **BRUSSELS** quelle que soit la police sélectionnée.

### Pour modifier le réglage de la fonction Taille :

- 1 Sélectionner **GLOBAL FORMAT**, **BLOCK FORMAT** ou **LINE FORMAT** (OU maintenir enfoncée **Code**) et appuyer sur **Global** (1 **ae**), **Global** (1 **\* Fr**), **Block** (2 **o**), **Block** (2 **% £**) ou **Line** (3 **à**) ou **Line** (3 **or**) comme indiqué aux de 26 à 27.

**REMARQUE**

Cette action peut être omise lors de l'utilisation de plusieurs fonctions de formatage en même temps.



- Faire tourner **Set** jusqu'à ce que **SIZE** soit affiché, et appuyer sur **Set** (OU appuyer sur **←** ou **→**) jusqu'à ce que **SIZE** soit affiché). Le réglage du texte à l'endroit actuel du curseur est indiqué sur la gauche de l'écran et un échantillon sur la droite.

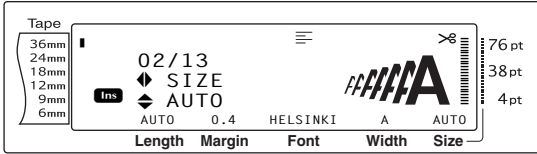

- Faire tourner **Set** (OU appuyer sur **↑** ou **↓**) jusqu'à ce que le réglage souhaité soit affiché.

**REMARQUE**

Si "\*\*\*\*\*" apparaît en tant que réglage, la fonction Taille a déjà été utilisée pour une ligne de bloc du texte actuel (lors du réglage de la fonction Formatage de blocs ou formatage général) ou un bloc du texte actuel (lors du réglage de la fonction formatage général). La modification du réglage annulera le réglage précédent.

Pour remettre la fonction sur son réglage par défaut (**AUTO**), appuyer sur la barre d'espace.

Pour repasser au texte sans modifier le format, appuyer sur **Cancel** (OU maintenir enfoncée **Code**) et appuyer sur **\* 1 æ** (OU **\* 1 æ**), **\* 2 ø** (OU **\* 2 ø**) ou **3 à** (OU **3 à**).

- Appuyer sur **Set** (OU appuyer sur **←**) pour valider le réglage.

**REMARQUE**

Si **Set** est utilisée pour sélectionner les réglages, une seule fonction peut être programmée à la fois. Pour effectuer plusieurs réglages de formatage en même temps, appuyer sur **←** ou **→** pour sélectionner la fonction et appuyer sur **↑** ou **↓** pour sélectionner le réglage souhaité. Appuyer sur **←** uniquement après avoir réglé toutes les fonctions nécessaires.

## Fonction Largeur (WIDTH)

La fonction Largeur sert à changer toutes les tailles du texte afin d'agrandir ou de rétrécir les caractères. Pour des exemples des largeurs disponibles, voir page 74. La largeur du texte à l'endroit où se trouve le curseur actuellement est indiquée en bas de l'écran.

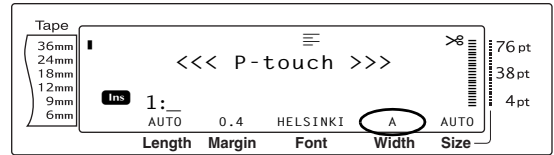

### Pour modifier le réglage de la fonction Largeur :

- Sélectionner **GLOBAL FORMAT**, **BLOCK FORMAT** ou **LINE FORMAT** (OU maintenir enfoncée **Code**) et appuyer sur **\* 1 æ** (OU **\* 1 æ**), **\* 2 ø** (OU **\* 2 ø**) ou **3 à** (OU **3 à**) comme indiqué aux de 26 à 27.

**REMARQUE**

Cette action peut être omise lors de l'utilisation de plusieurs fonctions de formatage en même temps.

- Faire tourner **Set** jusqu'à ce que **WIDTH** soit affiché, et appuyer sur **Set** (OU appuyer sur **←** ou **→**) jusqu'à ce que **WIDTH** soit affiché). Le réglage du texte à l'endroit actuel du curseur est indiqué sur la gauche de l'écran et un échantillon sur la droite.



- Faire tourner **Set** (OU appuyer sur **↑** ou **↓**) jusqu'à ce que le réglage souhaité soit affiché.

**REMARQUE**

☞ Si "\*\*\*\*\*" apparaît en tant que réglage, ceci signifie que la fonction Largeur a déjà été utilisée soit pour une ligne du bloc de texte actuel (lors du réglage de la fonction de formatage de blocs ou formatage général) ou pour un bloc du texte actuel (lors du réglage de la fonction formatage général). La modification du réglage annulera le réglage précédent.

☞ Pour remettre la fonction sur son réglage par défaut (**NORMAL**), appuyer sur la barre d'espacement.

☞ Pour repasser au texte sans modifier le format, appuyer sur (OU maintenir enfoncée ) et appuyer sur (1 \* Fr), (2 % £) ou (3 à) ou (3 à).

- Appuyer sur (OU appuyer sur ) pour valider le réglage.

**REMARQUE**

Si est utilisée pour sélectionner les réglages, une seule fonction peut être programmée à la fois. Pour effectuer plusieurs réglages de formatage en même temps, appuyer sur ou pour sélectionner la fonction et appuyer sur ou pour sélectionner le réglage souhaité. Appuyer sur uniquement après avoir réglé toutes les fonctions nécessaires.

### Fonction Style1 (STYLE1)

Grâce à la fonction Style1, il est possible d'utiliser 5 différents styles de caractères pour un plus grand choix d'étiquettes personnalisées. Pour des exemples des styles disponibles, voir page 76. Les voyants de style situés en haut de l'écran indiquent le style du texte à l'endroit où se trouve actuellement le curseur lors de la sélection de tout autre style que **NORMAL**.

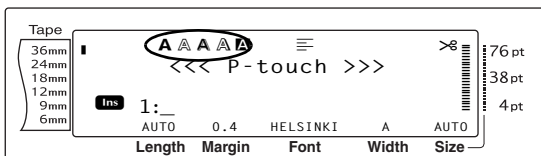

Chaque style disponible avec la fonction Style1 peut être associé à un des styles de la fonction Style2. (Voir *Fonction Style2 (STYLE2)* pages 31.)

### Pour modifier le réglage de la fonction Style1 :

- Sélectionner **GLOBAL FORMAT, BLOCK FORMAT** ou **LINE FORMAT** (OU maintenir enfoncée et appuyer sur (1 \* Fr), (2 % £) ou (3 à) ou (3 à) comme indiqué aux de 26 à 27.

**REMARQUE**

Cette action peut être omise lors de l'utilisation de plusieurs fonctions de formatage en même temps.

- Faire tourner jusqu'à ce que **STYLE1** soit affiché, et appuyer sur (OU appuyer sur ou jusqu'à ce que **STYLE1** soit affiché). Le réglage du texte à l'endroit actuel du curseur est indiqué sur la gauche de l'écran et un échantillon sur la droite.



- Faire tourner (OU appuyer sur ou ) jusqu'à affichage du réglage souhaité.

**REMARQUE**

☞ Si "\*\*\*\*\*" apparaît en tant que réglage, ceci signifie que la fonction Style1 a déjà été utilisée soit pour une ligne du bloc de texte actuel (lors du réglage de la fonction de formatage de blocs ou formatage général) ou pour un bloc du texte actuel (lors du réglage de la fonction formatage général). La modification du réglage annulera le réglage précédent.

☞ Pour remettre la fonction sur son réglage par défaut (**NORMAL**), appuyer sur la barre d'espacement.

☞ Pour repasser au texte sans modifier le format, appuyer sur (OU maintenir enfoncée ) et appuyer sur (1 \* Fr), (2 % £) ou (3 à) ou (3 à).

- Appuyer sur (OU appuyer sur ) pour valider le réglage.

**REMARQUE**

Si **Set** est utilisée pour sélectionner les réglages, une seule fonction peut être programmée à la fois. *Pour effectuer plusieurs réglages de formatage en même temps*, appuyer sur **←** ou **→** pour sélectionner la fonction et appuyer sur **↑** Home ou **↓** End pour sélectionner le réglage souhaité. Appuyer sur **↵** uniquement après avoir réglé toutes les fonctions nécessaires.

## Fonction Style2 (STYLE2)

La fonction Style2 offre deux styles supplémentaires : **ITALIC** et **VERTICAL**. Il est possible d'utiliser ces styles avec chaque style de la fonction Style1. (Voir *Fonction Style1 (STYLE1)* pages 30.) Pour des exemples des styles disponibles, voir page 76. Les voyants de style situés en haut de l'écran indiquent le style du texte à l'endroit actuel du curseur lors de la sélection de tout autre réglage que **NORMAL**.

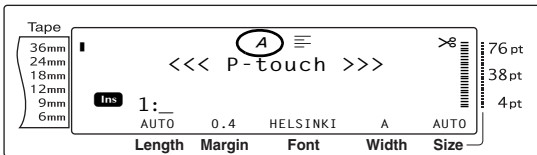

Le style **VERTICAL** (qui fait tourner chaque caractère sur un angle de 90° dans le sens inverse des aiguilles d'une montre et imprime le texte verticalement le long de la longueur de l'étiquette) diffère de la fonction Rotation de texte (page 34), qui fait tourner chaque bloc de texte sur un angle de 90° dans le sens des aiguilles d'une montre et imprime le texte horizontalement le long de la longueur de l'étiquette.

### Pour modifier le réglage de la fonction Style2 :

- 1 Sélectionner **GLOBAL FORMAT**, **BLOCK FORMAT** ou **LINE FORMAT** (OU maintenir enfoncée **Code** et appuyer sur **Global** **1** **ae**, **Global** **1** **\* Fr**, **Block** **2** **o**, **Block** **2** **% £**) ou **Line** **3** **à**, **Line** **3** **" -r**) comme indiqué aux de 26 à 27.

**REMARQUE**

Cette action peut être omise lors de l'utilisation de plusieurs fonctions de formatage en même temps.

- 2 Faire tourner **Set** jusqu'à ce que **STYLE2** soit affiché, et appuyer sur **Set** (OU appuyer sur **←** ou **→** jusqu'à ce que **STYLE2** soit affiché). Le réglage du texte à l'endroit actuel du curseur est indiqué sur la gauche de l'écran et un échantillon sur la droite.



- 3 Faire tourner **Set** (OU appuyer sur **↑** Home ou **↓** End) jusqu'à affichage du réglage souhaité.

**REMARQUE**

Si "\*\*\*\*\*" apparaît en tant que réglage, ceci signifie que la fonction Style2 a déjà été utilisée soit pour une ligne du bloc de texte actuel (lors du réglage de la fonction de formatage de blocs ou formatage général) ou pour un bloc du texte actuel (lors du réglage de la fonction formatage général). La modification du réglage annulera le réglage précédent.

Pour remettre la fonction sur son réglage par défaut (**NORMAL**), appuyer sur la barre d'espacement.

Pour repasser au texte sans modifier le format, appuyer sur **Cancel** (OU maintenir enfoncée **Code** et appuyer sur **Global** **1** **ae**, **Global** **1** **\* Fr**, **Block** **2** **o**, **Block** **2** **% £**) ou **Line** **3** **à**, **Line** **3** **" -r**).

- 4 Appuyer sur **Set** (OU appuyer sur **↵**) pour valider le réglage.

**REMARQUE**

Si **Set** est utilisée pour sélectionner les réglages, une seule fonction peut être programmée à la fois. *Pour effectuer plusieurs réglages de formatage en même temps*, appuyer sur **←** ou **→** pour sélectionner la fonction et appuyer sur **↑** Home ou **↓** End pour sélectionner le réglage souhaité. Appuyer sur **↵** uniquement après avoir réglé toutes les fonctions nécessaires.

## Fonction Effets de ligne (LINE EFFECTS)

La fonction Effets de ligne permet de souligner ou de surligner certaines parties du texte.



Lors de la sélection de tout autre réglage que **OFF** pour le texte à l'endroit actuel du curseur, le voyant Line Effects s'allume en haut de l'écran.



### Pour modifier le réglage de la fonction Effets de ligne :

- Sélectionner **GLOBAL FORMAT, BLOCK FORMAT** ou **LINE FORMAT** (OU maintenir enfoncée **Code** et appuyer sur **Global** (1/æ), **Global** (\*Fr), **Block** (2/£) ou **Line** (3/à) ) comme indiqué aux de 26 à 27.

#### REMARQUE

Cette action peut être omise lors de l'utilisation de plusieurs fonctions de formatage en même temps.

- Faire tourner **Set** jusqu'à ce que **LINE EFFECTS** soit affiché, et appuyer sur **Set** (OU appuyer sur **←** ou **→** jusqu'à ce que **LINE EFFECTS** soit affiché). Le réglage de texte à l'endroit actuel du curseur est indiqué sur la gauche de l'écran et un échantillon sur la droite.

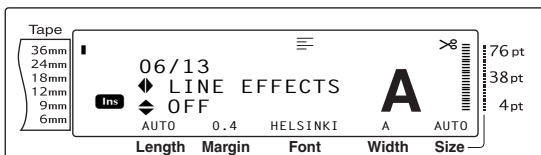

- Faire tourner **Set** (OU appuyer sur **Home** ou **End**) jusqu'à affichage du réglage souhaité.

#### REMARQUE

Si "\*\*\*\*\*" apparaît en tant que réglage, ceci signifie que la fonction Effets de ligne a déjà été utilisée pour une ligne du bloc de texte actuel (lors du réglage de la fonction de formatage de blocs ou formatage général) ou pour un bloc du texte actuel (lors du réglage de la fonction formatage général). La modification du réglage annulera le réglage précédent.

Pour remettre la fonction sur son réglage par défaut (**OFF**), appuyer sur la barre d'espacement.

Pour repasser au texte sans modifier le format, appuyer sur **Cancel** (OU maintenir enfoncée **Code** et appuyer sur **Global** (1/æ), **Global** (\*Fr), **Block** (2/£) ou **Line** (3/à) ).

- Appuyer sur **Set** (OU appuyer sur **New Block**) pour valider le réglage.

#### REMARQUE

Si **Set** est utilisée pour sélectionner les réglages, une seule fonction peut être programmée à la fois. Pour effectuer plusieurs réglages de formatage en même temps, appuyer sur **←** ou **→** pour sélectionner la fonction et appuyer sur **Home** ou **End** pour sélectionner le réglage souhaité. Appuyer sur **New Block** uniquement après avoir réglé toutes les fonctions nécessaires.

## Fonction Cadre (FRAME)

Grâce à la fonction Cadre, il est possible de choisir divers cadres et surbrillances afin de mettre en valeur certaines parties ou tout le texte de l'étiquette. Pour des exemples de cadres disponibles, voir page 78. Lorsque le réglage est différent de **OFF** pour le texte à l'endroit où se trouve actuellement le curseur, le voyant Cadre s'allume en haut de l'écran. Les lignes à droite du voyant, en commençant par le haut, indiquent si le cadre entoure tout le texte, le bloc ou la ligne.



## Pour modifier le réglage de la fonction Cadre :

- 1 Sélectionner **GLOBAL FORMAT, BLOCK FORMAT** ou **LINE FORMAT** (OU maintenir enfoncée et appuyer sur , , ou ou , )) comme indiqué aux de 26 à 27.

### REMARQUE

Cette action peut être omise lors de l'utilisation de plusieurs fonctions de formatage en même temps.

- 2 Faire tourner jusqu'à ce que **FRAME** soit affiché, et appuyer sur (OU appuyer sur ou jusqu'à ce que **FRAME** soit affiché). Le réglage du texte à l'endroit actuel du curseur est indiqué sur la gauche de l'écran et un échantillon sur la droite.

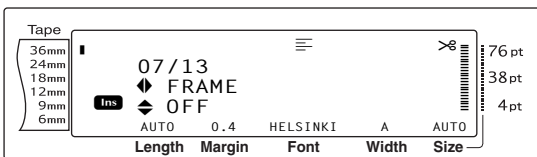

- 3 Faire tourner (OU appuyer sur ou ) jusqu'à affichage du réglage souhaité.

### REMARQUE

Même si un cadre est déjà sélectionné pour une ligne du bloc de texte actuel (lors du réglage de la fonction Cadre de bloc ou général) ou pour un bloc du texte actuel (lors du réglage de la fonction Cadre général), tous les cadres seront utilisés et imprimés.

Pour remettre la fonction sur son réglage par défaut (**OFF**), appuyer sur la barre d'espace.

Pour repasser au texte sans modifier le format, appuyer sur (OU maintenir enfoncée

et appuyer sur , , , ou , ).

- 4 Appuyer sur (OU appuyer sur ) pour valider le réglage.

### REMARQUE

Si est utilisée pour sélectionner les réglages, une seule fonction peut être programmée à la fois. Pour effectuer plusieurs réglages de formatage en même temps, appuyer sur ou pour sélectionner la fonction et appuyer sur ou pour sélectionner le réglage souhaité. Appuyer sur uniquement après avoir réglé toutes les fonctions nécessaires.

## Fonction Alignement de texte (ALIGNMENT)

Il est possible d'aligner le texte de quatre manières différentes :

ABC  
DEFGH  
IJKLM      **LEFT**

ABC  
DEFGH  
IJKLM      **CENTRE**

ABC  
DEFGH  
IJKLM      **RIGHT**

A B C  
DEFGH  
I J K L M      **JUSTIFY**

De plus, si la fonction Rotation de texte est réglée sur **OFF**, le texte s'alignera selon la longueur sélectionnée à l'aide de la fonction Longueur de bloc. Si la fonction Rotation de texte est mise sur un autre réglage que **OFF**, le texte s'alignera selon la largeur du ruban. L'alignement du texte à l'endroit actuel du curseur est indiqué en haut de l'écran.

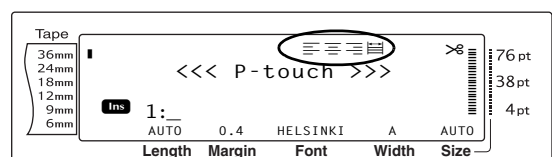

## Pour modifier le réglage de la fonction Alignement de texte :

- 1 Sélectionner **GLOBAL FORMAT, BLOCK FORMAT** ou **LINE FORMAT** (OU maintenir enfoncée et appuyer sur ou ), ou ou ) comme indiqué aux de 26 à 27.

### REMARQUE

Cette action peut être omise lors de l'utilisation de plusieurs fonctions de formatage en même temps.

- 2 Faire tourner jusqu'à ce que **ALIGNMENT** soit affiché, et appuyer sur (OU appuyer sur ou jusqu'à ce que **ALIGNMENT** soit affiché). Le réglage du texte à l'endroit actuel du curseur est indiqué sur la gauche de l'écran et un échantillon sur la droite.

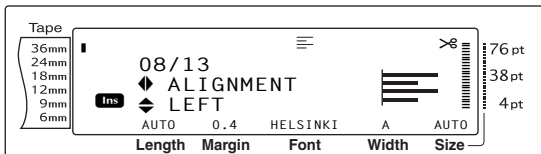

- 3 Faire tourner (OU appuyer sur ou ) jusqu'à affichage du réglage souhaité.

### REMARQUE

Si "\*\*\*\*\*" apparaît en tant que réglage, ceci signifie que la fonction Alignement de texte a déjà été utilisée soit pour une ligne du bloc de texte actuel (lors du réglage de la fonction de formatage de blocs ou formatage général) ou pour un bloc de texte actuel (lors du réglage de la fonction formatage général). La modification du réglage annulera le réglage précédent.

Pour remettre la fonction sur son réglage par défaut (**LEFT**), appuyer sur la barre d'espacement.

Pour repasser au texte sans modifier le format, appuyer sur (OU maintenir enfoncée et appuyer sur ou ), ou ou ).

- 4 Appuyer sur (OU appuyer sur ) pour valider le réglage.

### REMARQUE

Si est utilisée pour sélectionner les réglages, une seule fonction peut être programmée à la fois. Pour effectuer plusieurs réglages de formatage en même temps, appuyer sur ou pour sélectionner la fonction et appuyer sur ou pour sélectionner le réglage souhaité. Appuyer sur uniquement après avoir réglé toutes les fonctions nécessaires.

## Fonction Rotation de texte (ROTATE)

Lors de l'utilisation de la fonction Rotation de texte le texte est tourné selon un angle de 90° dans le sens contraire des aiguilles d'une montre. En sélectionnant le réglage **&REPEAT**, le texte d'un bloc est imprimé en continu.

ABCD  
EFG  
HIJK                      **OFF**

ABCD  
EFG  
HIJK                      **ON**

ABC  
ABC  
ABC  
ABC                      **&REPEAT**

Lors de la sélection d'un autre réglage que **OFF** pour le texte où se trouve actuellement le curseur, le voyant Text rotation s'allume en haut de l'écran.







## Pour modifier le réglage de la fonction Rotation de texte :

- 1 Sélectionner **GLOBAL FORMAT** ou **BLOCK FORMAT** (OU maintenir enfoncée  et appuyer sur  ou ) ou  ou ) comme indiqué de 26 à 26.

### REMARQUE

Cette action peut être omise lors de l'utilisation de plusieurs fonctions de formatage en même temps.

- 2 Faire tourner  jusqu'à ce que **ROTATE** soit affiché, et appuyer sur  (OU appuyer sur  ou  jusqu'à ce que **ROTATE** soit affiché). Le réglage du texte à l'endroit actuel du curseur est indiqué sur la gauche de l'écran et un échantillon sur la droite.

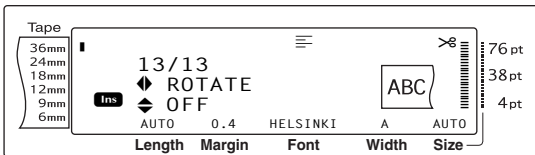



- 3 Faire tourner  (OU appuyer sur  ou ) jusqu'à affichage du réglage souhaité.

### REMARQUE







☞ Si "\*\*\*\*\*" apparaît en tant que réglage, ceci signifie que la fonction Rotation de texte a déjà été utilisée pour un bloc du texte actuel (lors du réglage de la fonction format général). La modification du réglage annulera le réglage précédent.

☞ Pour remettre la fonction sur son réglage par défaut (**OFF**), appuyer sur la barre d'espacement..

☞ Pour repasser au texte sans modifier le format, appuyer sur  (OU maintenir enfoncée  et appuyer sur  ou ) ou  ou )

- 4 Appuyer sur  (OU appuyer sur ) pour valider le réglage.

### REMARQUE

Si  est utilisée pour sélectionner les réglages, une seule fonction peut être programmée à la fois. Pour effectuer plusieurs réglages de formatage en même temps, appuyer sur  ou  pour sélectionner la fonction et appuyer sur  ou  pour sélectionner le réglage souhaité. Appuyer sur  uniquement après avoir réglé toutes les fonctions nécessaires.

## Fonction Marge de ruban (T. MARGIN)

La fonction Marge de ruban permet de régler la taille des marges droite et gauche du texte. Les marges des étiquettes peuvent mesurer entre 0,2 cm et 9,9 cm.

Le réglage actuel de la marge de ruban est indiqué en bas de l'écran.

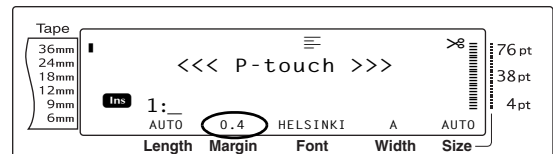





## Pour modifier le réglage de la fonction Marge de ruban :

- 1 Sélectionner **GLOBAL FORMAT** (OU maintenir enfoncée  et appuyer sur  ou ) comme indiqué page 26.

### REMARQUE

Cette action peut être omise lors de l'utilisation de plusieurs fonctions de formatage en même temps.

- 2 Faire tourner  jusqu'à ce que **T. MARGIN** soit affiché, et appuyer sur  (OU appuyer sur  ou  jusqu'à ce que **T. MARGIN** soit affiché). Le réglage actuel est affiché à la gauche de l'écran.

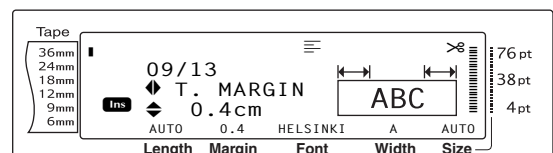

### Ch. 3 Fonctions

- 3 Faire tourner **Set** (OU appuyer sur **Home** ou **End**) jusqu'à affichage du réglage souhaité, ou utiliser les touches numériques pour taper la largeur de marge souhaitée.

#### REMARQUE

- ✎ Pour remettre la fonction sur son réglage par défaut (**0,4 cm**), appuyer sur la barre d'espacement.
- ✎ Pour modifier le réglage de 1,0 cm à la fois, maintenir enfoncée soit **Home** ou **End**, puis relâcher la touche lorsque le réglage souhaité est affiché.
- ✎ Pour repasser au texte sans modifier le format, appuyer sur **Cancel** (OU maintenir enfoncée **Code** et appuyer sur **1 æ** (**1 \* Fr**)).

- 4 Appuyer sur **Set** (OU appuyer sur **New Block**) pour valider le réglage.

#### REMARQUE

Si **Set** est utilisée pour sélectionner les réglages, une seule fonction peut être programmée à la fois. Pour effectuer plusieurs réglages de formatage en même temps, appuyer sur **←** ou **→** pour sélectionner la fonction et appuyer sur **Home** ou **End** pour sélectionner le réglage souhaité. Appuyer sur **New Block** uniquement après avoir réglé toutes les fonctions nécessaires.

## Fonction Longueur de ruban (T. LENGTH)

Bien que la longueur de l'étiquette imprimée soit ajustée automatiquement selon la longueur du texte saisi, il s'avérera parfois désirable d'indiquer une longueur spécifique pour une étiquette. La fonction Longueur de ruban permet de choisir une longueur d'étiquette entre 0,6 cm et 99,5 cm.

Le réglage actuel de la longueur de ruban est indiqué en bas et à gauche de l'écran.



## Pour modifier le réglage de la fonction Longueur de ruban :

- 1 Sélectionner **GLOBAL FORMAT** (OU maintenir enfoncée **Code** et appuyer sur **1 æ** (**1 \* Fr**)) comme indiqué page 26.

#### REMARQUE

Cette action peut être omise lors de l'utilisation de plusieurs fonctions de formatage en même temps.

- 2 Faire tourner **Set** jusqu'à ce que **T. LENGTH** soit affiché, et appuyer sur **Set** (OU appuyer sur **←** ou **→**) jusqu'à ce que **T. LENGTH** soit affiché. Le réglage actuel est affiché à la gauche de l'écran.

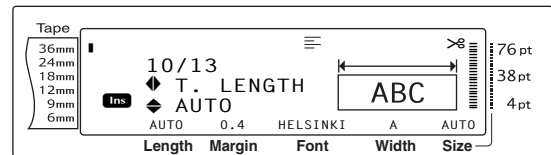

- 3 Faire tourner **Set** (OU appuyer sur **Home** ou **End**) jusqu'à affichage du réglage souhaité, ou utiliser les touches numériques pour taper la longueur de ruban désirée.

#### REMARQUE

- ✎ Pour remettre la fonction sur son réglage par défaut (**AUTO**), appuyer sur la barre d'espacement.
- ✎ Pour modifier le réglage de 1,0 cm à la fois, maintenir enfoncée soit **Home** ou **End**, puis relâcher la touche lorsque le réglage souhaité est affiché.
- ✎ Pour repasser au texte sans modifier le format, appuyer sur **Cancel** (OU maintenir enfoncée **Code** et appuyer sur **1 æ** (**1 \* Fr**)).

- 4 Appuyer sur **Set** (OU appuyer sur **New Block**) pour valider le réglage.

#### REMARQUE

Si **Set** est utilisée pour sélectionner les réglages, une seule fonction peut être programmée à la fois. Pour effectuer plusieurs réglages de formatage en même temps, appuyer sur **←** ou **→** pour sélectionner la fonction et appuyer sur **Home** ou **End** pour sélectionner le réglage souhaité. Appuyer sur **New Block** uniquement après avoir réglé toutes les fonctions nécessaires.



## Fonction Marge de bloc (B. MARGIN)





La largeur des marges entre les blocs de texte peut mesurer entre 0,0 cm et 30,0 cm. Les marges gauche et droite de chaque bloc auront la largeur spécifiée lors du réglage. Lors de la sélection du réglage **AUTO**, les marges des blocs mesureront 0,0 cm lors de la création d'un seul bloc et de 0,3 cm lors de la création de plusieurs blocs.

### Pour modifier le réglage de la fonction Marge de bloc :



- 1 Sélectionner **GLOBAL FORMAT** (OU maintenir enfoncée  et appuyer sur   ) comme indiqué de 26.

#### REMARQUE



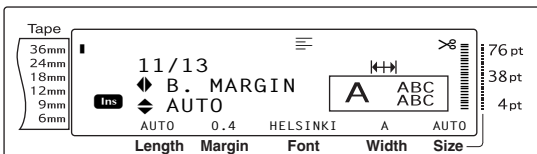



Cette action peut être omise lors de l'utilisation de plusieurs fonctions de formatage en même temps.



- 2 Faire tourner  jusqu'à ce que **B. MARGIN** soit affiché, et appuyer sur  (OU appuyer sur  ou  jusqu'à ce que **B. MARGIN** soit affiché). Le réglage actuel est affiché à la gauche de l'écran.









- 3 Faire tourner  (OU appuyer sur  ou  ) jusqu'à affichage du réglage souhaité, ou utiliser les touches numériques pour taper la largeur souhaitée des marges de blocs.

#### REMARQUE

- ☞ Pour remettre la fonction sur son réglage par défaut (**AUTO**), appuyer sur la barre d'espacement.
- ☞ Pour modifier le réglage de 1,0 cm à la fois, maintenir enfoncée soit  ou , puis relâcher la touche lorsque le réglage souhaité est affiché.
- ☞ Pour repasser au texte sans modifier le format, appuyer sur  (OU maintenir enfoncée  et appuyer sur   ).

- 4 Appuyer sur  (OU appuyer sur ) pour valider le réglage.

#### REMARQUE

Si  est utilisée pour sélectionner les réglages, une seule fonction peut être programmée à la fois. Pour effectuer plusieurs réglages de formatage en même temps, appuyer sur  ou  pour sélectionner la fonction et appuyer sur  ou  pour sélectionner le réglage souhaité. Appuyer sur  uniquement après avoir réglé toutes les fonctions nécessaires.

## Fonction Longueur de bloc (B. LENGTH)

En général, la longueur de chaque bloc de texte est automatiquement ajustée à la longueur du texte saisi. Toutefois, grâce à la fonction Longueur de bloc, il est possible de régler la longueur de chaque bloc de texte entre 0,6 cm et 99,5 cm.

### Pour modifier le réglage de la fonction Longueur de bloc :

- 1 Sélectionner **GLOBAL FORMAT** ou **BLOCK FORMAT** (OU maintenir enfoncée  et appuyer sur   ou   ) comme indiqué page 26 à 27.

#### REMARQUE

Cette action peut être omise lors de l'utilisation de plusieurs fonctions de formatage en même temps.

### Ch. 3 Fonctions

- Faire tourner **Set** jusqu'à ce que **B. LENGTH** soit affiché, et appuyer sur **Set** (OU appuyer sur **←** ou **→** jusqu'à ce que **B. LENGTH** soit affiché). Le réglage actuel est affiché à la gauche de l'écran.

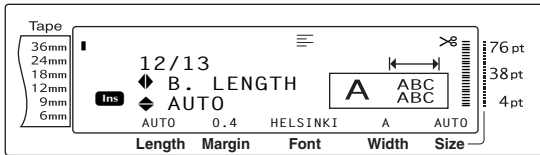

- Faire tourner **Set** (OU appuyer sur **↑ Home** ou **↓ End**) jusqu'à affichage du réglage souhaité, ou utiliser les touches numériques pour taper la longueur de bloc désirée.

**REMARQUE**

- Pour remettre la fonction sur son réglage par défaut (**AUTO**), appuyer sur la barre d'espacement.
- Pour modifier le réglage de 1,0 cm à la fois, maintenir enfoncée soit **↑ Home** ou **↓ End**, puis relâcher la touche lorsque le réglage souhaité est affiché.
- Pour repasser au texte sans modifier le format, appuyer sur **Cancel** (OU maintenir enfoncée **Code** et appuyer sur **\* 1 æ** ou **\* 2 ø** ou **( 2 % £ )**).

- Appuyer sur **Set** (OU appuyer sur **← New Block**) pour valider le réglage.

**REMARQUE**

Si **Set** est utilisée pour sélectionner les réglages, une seule fonction peut être programmée à la fois. Pour effectuer plusieurs réglages de formatage en même temps, appuyer sur **←** ou **→** pour sélectionner la fonction et appuyer sur **↑ Home** ou **↓ End** pour sélectionner le réglage souhaité. Appuyer sur **← New Block** uniquement après avoir réglé toutes les fonctions nécessaires.

### Fonction Impression inverse

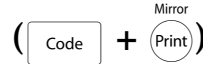

Cette fonction permet d'imprimer une étiquette de façon à ce que le texte puisse être déchiffré du côté adhésif du ruban. Si les étiquettes imprimées à l'envers sont collées à une vitre ou un matériau transparent, il est possible de les lire de l'autre côté.

**REMARQUE**

Imprimer sur du ruban transparent lors de l'impression inverse.

ABC OFF

∇ABC ON

Lorsque la fonction est sur **ON**, le voyant d'impression inverse s'allume en haut de l'affichage.



### Impression inverse du texte :

- Faire tourner **Set** jusqu'à ce que **MIRROR** soit affiché, et appuyer sur **Set** (OU maintenir enfoncée **Code** et appuyer sur **Print**).

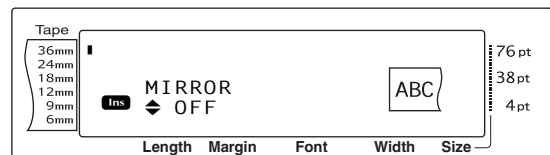

- Faire tourner **Set** (OU appuyer sur **↑ Home** ou **↓ End**) jusqu'à affichage du réglage souhaité.

**REMARQUE**

☞ Pour remettre la fonction sur son réglage par défaut (**OFF**), appuyer sur la barre d'espacement.

☞ Pour repasser au texte sans modifier le format, appuyer sur **Cancel** (OU maintenir enfoncée **Code** et appuyer sur **Print**).

- 3 Appuyer sur **Set** (OU appuyer sur **New Block**) pour valider le réglage.

## Fonction Pochoir à timbre

( **Code** + **S** )

La fonction Pochoir à timbre permet de créer facilement et rapidement des rubans de timbres personnalisés pour des gravures chimiques. Après avoir introduit un ruban-cassette à timbres, sélectionner cette fonction afin d'ajuster le texte pour qu'il soit de la parfaite épaisseur pour les marqueurs encrés. Etant donné que le marqueur peut être réutilisé, fabriquer simplement un nouveau ruban-pochoir à timbre et remplacer le ruban dans le marqueur.

### Pour créer un timbre :

- 1 Taper le texte, puis introduire un ruban-cassette à timbres moyen (18 mm de largeur) ou large (24 mm de largeur).
- 2 Maintenir enfoncée **Code** et appuyer sur **S**.

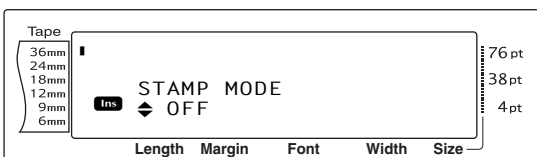
**REMARQUE**

☞ Lors de la création d'un timbre à l'aide de cette fonction, veiller à utiliser la fonction Longueur de ruban afin de sélectionner des marges gauche et droite de 25mm pour l'étiquette.

- 3 Faire tourner **Set** (OU appuyer sur **Home** ou **End**) jusqu'à affichage du réglage souhaité.

**REMARQUE**

☞ Pour remettre la fonction sur son réglage par défaut (**OFF**), appuyer sur la barre d'espacement.

☞ Pour repasser au texte sans modifier le réglage de la fonction Timbre, appuyer sur **Cancel** (OU maintenir enfoncée **Code** et appuyer sur **S**).

- 4 Appuyer sur **Set** (OU appuyer sur **New Block**). Lors de l'utilisation de **ON**, la résolution d'impression est automatiquement ajustée pour les timbres.
- 5 Appuyer sur **Print** pour détacher le texte du ruban-pochoir à timbre
- 6 Le ruban coupé, retirer le support du ruban et l'attacher au tampon encré d'un marqueur.

## Fonction de formatage

automatique ( **Code** + **A/F** ( **6** / **6** ) )

La fonction de formatage automatique permet de créer des étiquettes facilement et rapidement. Après la sélection d'un des gabarits préformatés et la saisie du texte dans chaque champ, il est possible de changer facilement le style général de l'étiquette en sélectionnant un des six formats de style disponibles, puis d'imprimer l'étiquette.

Les nombreux gabarits disponibles permettent de créer des étiquettes et timbres quels que soient les besoins—pour les enveloppes, l'identification de disques ou de cassettes vidéo ou audio. La largeur et la longueur de chaque étiquette ou timbre d'un gabarit sont préréglées. Pour des exemples des gabarits disponibles, voir de 79 à 81.

Après la saisie du texte, il est possible de sélectionner facilement un différent style de texte. Pour des exemples de styles disponibles, voir page 82.

**Pour sélectionner un gabarit préformaté :**

- 1 Faire tourner **Set** jusqu'à ce que **AUTO FORMAT** soit affiché, et appuyer sur **Set** (OU maintenir enfoncée **Code** et appuyer sur **6 é** (**6 x**)).

**REMARQUE**

- Le gabarit utilisé en dernier apparaît en premier. Lorsque ce gabarit est sélectionné, son texte apparaît.
- Le gabarit préformaté stocké peut être rappelé et réutilisé. Pour plus d'informations sur la façon de rappeler les gabarits préformatés voir page 47.

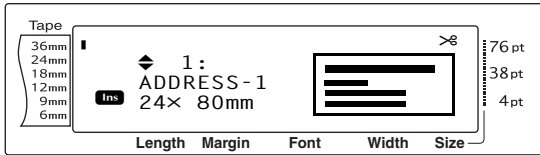

- 2 Faire tourner **Set** (OU appuyer sur **Home** ou **End**) jusqu'à ce que le nom du gabarit souhaité soit affiché.

**REMARQUE**

Pour sélectionner le réglage par défaut (**ADDRESS-1**), appuyer sur la barre d'espacement.

- 3 Appuyer sur **Set** (OU appuyer sur **New Block**). Le premier champ du gabarit sélectionné apparaît.

**REMARQUE**

- Pour sélectionner un champ différent, faire tourner **Set** (OU appuyer sur **Home** ou **End**) jusqu'à affichage du champ souhaité.
- Pour sélectionner un gabarit différent, appuyer sur **Cancel**, faire tourner **Set** (OU appuyer sur **Home** ou **End**) jusqu'à ce que **✓** se place à côté de **CANCEL EDITING?**, et appuyer sur **Set** (OU appuyer sur **New Block**).



**Pour saisir le texte dans un gabarit :**

- 4 Taper le texte de chaque champ, et appuyer sur **Set** (OU appuyer sur **New Block**). Lors de la pression de **Set** (OU **New Block**) après la saisie du texte du dernier champ, l'écran MENU est affiché.

**REMARQUE**

- Lors de la pression de **End** alors que le dernier champ est affiché, le premier champ apparaît. Lors de la pression de **New Block** alors que le dernier champ est affiché, l'écran MENU apparaît.
- Pour repasser au premier champ alors que l'écran MENU est affiché, appuyer sur **Cancel**.
- Les caractères accentués (de 19 à 20), symboles (page 18), codes-barres (page 20), timbres horodateurs (Voir la notice sur les fonctions avancées) et images de caractères programmables définies (voir la notice sur les fonctions avancées) peuvent être saisis dans les champs.
- Il est possible de mettre en mémoire un gabarit préformaté et de le rappeler puis de l'utiliser plus tard. Pour plus d'informations sur la mise en mémoire des gabarits préformatés, voir page 46.
- Pour imprimer immédiatement l'étiquette créée avec le gabarit sélectionné, appuyer sur **Mirror Print**.

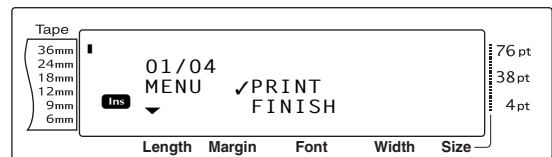

**Pour modifier le style du texte :**

- 5 Faire tourner **Set** (OU appuyer sur **Home** ou **End**) jusqu'à ce que **✓** se trouve à côté de **CHANGE STYLE**.

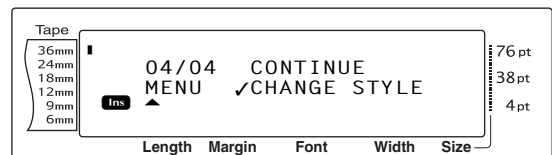

- 6 Appuyer sur **Set** (OU appuyer sur **New Block**).

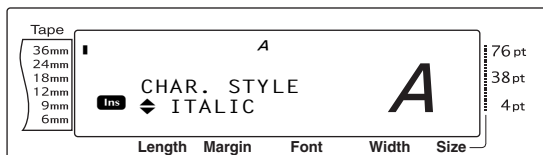

- 7 Faire tourner **Set** (OU appuyer sur **Home** ou **End**) jusqu'à ce que le nom du style de format souhaité soit affiché. Un échantillon est affiché à la droite de l'écran.

**REMARQUE**

Il est possible de sélectionner le réglage par défaut (**ORIGINAL**) en appuyant sur la barre d'espace.

- 8 Appuyer sur **Set** (OU appuyer sur **New Block**). L'écran MENU réapparaît.

**REMARQUE**

Pour stocker un gabarit avec du texte et un style de caractère spécifique, taper le texte dans chaque champ puis sélectionner le style de texte avant de mettre le gabarit en mémoire.

**Pour imprimer une étiquette à l'aide du gabarit sélectionné :**

- 9 Faire tourner **Set** (OU appuyer sur **Home** ou **End**) jusqu'à ce que **✓** se trouve à côté de **PRINT**.

**REMARQUE**

Avant d'imprimer un gabarit préformaté, il est nécessaire d'introduire un ruban-cassette TZ avec la largeur de ruban spécifiée.

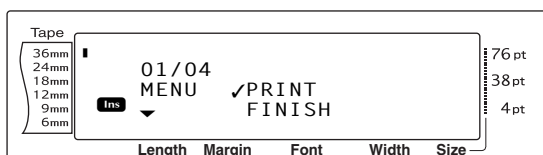

- 10 Appuyer sur **Set** (OU appuyer sur **New Block**) pour imprimer l'étiquette. Le message "COPIES 1/ 1" est affiché durant l'impression de l'étiquette. L'écran MENU réapparaît.

**Pour modifier le texte saisi dans le gabarit :**

- 11 Faire tourner **Set** (OU appuyer sur **Home** ou **End**) jusqu'à ce que **✓** se trouve à côté de **CONTINUE**.

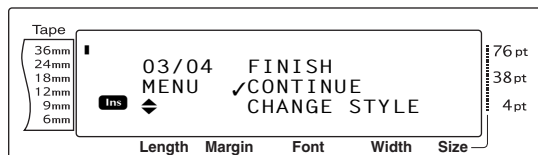

- 12 Appuyer sur **Set** (OU appuyer sur **New Block**). Le premier champ du gabarit sélectionné est affiché.
- 13 Refaire le point 4 jusqu'à ce que le texte soit entièrement changé selon les besoins. L'écran MENU apparaît de nouveau lors de la pression de **Set** (OU **New Block**) après la modification du dernier champ du gabarit.

**Pour sortir de la fonction de formatage automatique :**

- 14 Faire tourner **Set** (OU appuyer sur **Home** ou **End**) jusqu'à ce que **✓** se trouve à côté de **FINISH**.

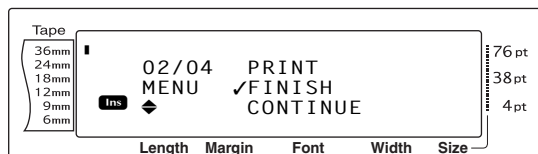

- 15 Appuyer sur **Set** (OU appuyer sur **New Block**). Le message "OK TO FINISH AUTO FORMAT?" apparaît à l'écran.
- 16 Appuyer sur **Set** (OU appuyer sur **New Block**). Tout texte affiché avant l'utilisation de la fonction de formatage automatique réapparaît à l'écran.

**REMARQUE**

- ☞ Le gabarit utilisé en dernier apparaît en premier. Lorsque ce gabarit est sélectionné, le texte saisi dans celui-ci apparaît alors.
- ☞ Il est possible de rappeler et de réutiliser tout gabarit préformaté mis en mémoire. Pour plus d'informations sur le rappel des gabarits préformatés mis en mémoire, voir page 47.
- ☞ Pour sortir de la fonction de formatage automatique sans utiliser de gabarit, maintenir enfoncée **Code** et appuyer sur  $\frac{A/F}{6 \text{ e}}$  ( $\frac{A/F}{6 \times}$ ) à n'importe quel moment.
- ☞ La fonction de demi-coupage ne peut être utilisée que pour couper des rubans laminés.

# Impression

## Fonction Aperçu de la mise en

forme ( Code + )

La fonction Aperçu de la mise en forme permet de voir la présentation générale du texte selon la largeur du ruban actuellement utilisé. La longueur de l'étiquette actuelle est indiquée en bas et à gauche de l'écran.

### Pour visualiser l'étiquette :

- Faire tourner jusqu'à ce que **LAYOUT PREVIEW** soit affiché et appuyer sur (OU maintenir enfoncée et appuyer sur ).

#### REMARQUE

- Pour faire défiler le texte de l'étiquette, faire tourner (OU appuyer sur ou ).
- Pour repasser au texte à n'importe quel moment, appuyer sur (OU maintenir enfoncée et appuyer sur ).

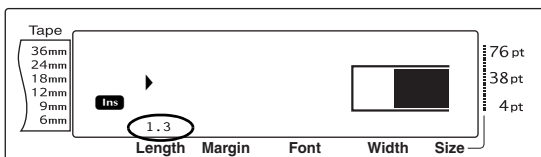

## Fonction Coupure automatique

(Auto Cut) ( Code + )

Les réglages de la fonction de coupure automatique permettent de couper le ruban de trois manières différentes : , : coupure complète (pour couper complètement l'étiquette), demi-coupure (pour couper les rubans laminés sans couper le support, afin de pouvoir décoller l'étiquette du support plus facilement) et impression en série (la dernière copie n'est pas coupée, permettant de réduire le gâchis du ruban)

**L'impression en série est une fonction économique conçue pour réduire le "gâchis du ruban" au début des étiquettes.** Sans cette fonction, ce qui reste de ruban de l'impression précédente est gâché avant l'impression de la première étiquette de la série suivante.

Toutefois, lorsque le réglage de coupure automatique est sélectionné pendant une impression en série, la dernière étiquette reste dans la machine (elle ne sort pas de la machine) de façon à ce que l'étiquette suivante soit imprimée sans gâcher de ruban. Après l'impression de la dernière étiquette, appuyer sur pour faire sortir la chaîne d'étiquettes et la couper.

Lorsque les réglages **1, 2, 3** ou **4** sont sélectionnés, le voyant de coupure automatique s'allume en haut et à droite de l'écran, ce qui indique que les étiquettes seront coupées après l'impression de la dernière étiquette de la série.



#### REMARQUE

Lorsque les réglages **5, 6, 7** ou **8** sont sélectionnés, le voyant Auto Cut ne s'allume pas.



**1**  
(coupure complète et demi-coupure—pas d'impression en série)

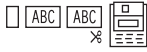

2  
(uniquement coupure complète—pas de demi-coupure ou d'impression en série)



3  
(demi-coupure uniquement—pas de coupure complète ni d'impression en série)



4  
(pas de coupure complète, de demi-coupure ou d'impression en série)



5  
(coupure complète, demi-coupure et impression en série)



6  
(coupure complète et impression en série—pas de demi-coupure)



7  
(demi-coupure et impression en série—pas de coupure complète)



8  
(impression en série—pas de coupure complète ni de demi-coupure)

**REMARQUE**

- Après l'impression à l'aide des réglages 5, 6, 7 ou 8, appuyer sur pour faire sortir le ruban et le couper.
- Il est également possible d'utiliser cette fonction avec le P-touch Editor 3.2.

**Pour modifier le réglage de la fonction Coupure automatique :**

- Faire tourner jusqu'à ce que **AUTO CUT** soit affiché, et appuyer sur (OU maintenir enfoncée et appuyer sur ).

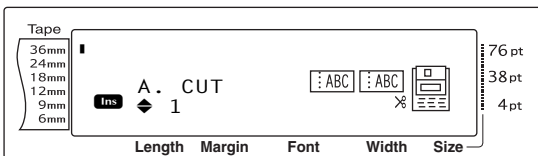

- Faire tourner (OU appuyer sur ou ) jusqu'à affichage du réglage souhaité. Le réglage actuel est affiché à la gauche de l'écran et un échantillon à droite.

**REMARQUE**

- Pour remettre la fonction sur son réglage par défaut (1), appuyer sur la barre d'espace.
- Pour repasser au texte sans modifier le réglage de la fonction de coupure automatique, appuyer sur (OU maintenir enfoncée et appuyer sur ).

- Appuyer sur (ou appuyer sur ) pour valider le réglage.

**Touche Imprimer ( )**

Après avoir tapé le texte et choisi les réglages de format souhaités, l'étiquette est prête à imprimer.

**Pour imprimer une étiquette :**

- Appuyer sur . Le message "COPIES" suivi du nombre d'étiquettes en cours d'impression est affiché.

**REMARQUE**

Pour arrêter l'impression à n'importe quel moment, appuyer sur .

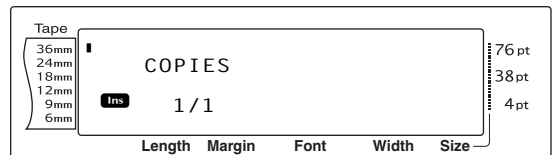

**Touche Avance et coupure ( )**

Appuyer sur cette touche pour faire sortir tout ruban imprimé restant après avoir appuyé sur pour arrêter l'impression.

**REMARQUE**

Après avoir imprimé avec la fonction de coupure automatique réglée sur 5, 6, 7 ou 8, appuyer sur pour faire sortir puis couper le ruban.

**Pour faire sortir 26 mm de ruban et le couper automatiquement :**

- Appuyer sur . Le message “FEED” apparaît.

**Fonction Impression multiple**

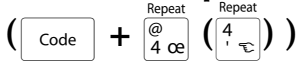

Cette fonction permet d'imprimer jusqu'à 999 copies d'un même texte.

**Pour imprimer plusieurs copies d'une étiquette :**

- 1 Faire tourner jusqu'à ce que REPEAT soit affiché, et appuyer sur (OU maintenir enfoncée et appuyer sur ().

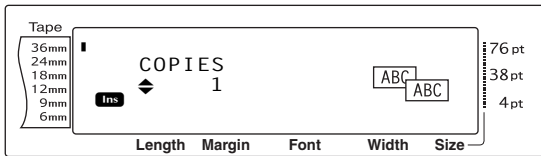

- 2 Faire tourner (ou appuyer sur ou ) jusqu'à affichage du réglage souhaité ou utiliser les touches numériques pour taper le nombre de copies désirées.

**REMARQUE**

- ☞ Pour sélectionner le réglage par défaut (1), appuyer sur la barre d'espace.
- ☞ Pour augmenter ou accroître le chiffre par pas de 5, maintenir enfoncée soit ou , et relâcher la touche lorsque le réglage souhaité est affiché.
- ☞ Pour sortir de la fonction Impression multiple, appuyer sur (OU maintenir enfoncée et appuyer sur ().

- 3 Appuyer sur (ou appuyer sur ) pour commencer d'imprimer le nombre choisi de copies. Le numéro de chaque copie est affiché durant son impression.

**REMARQUE**

Après avoir imprimé avec la fonction de coupe automatique réglée sur 5, 6, 7 ou 8, appuyer sur pour faire sortir puis couper le ruban.

**Fonction Numérotation**

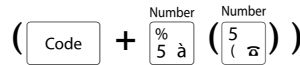

La fonction de numérotation permet d'imprimer de nombreuses copies d'un même texte tout en augmentant certains caractères (lettres, chiffres ou données de code-barre) après l'impression de chaque étiquette. Ce type d'augmentation est très pratique lors de l'impression d'étiquettes comprenant des numéros de série, des étiquettes de contrôle de production ou autres étiquettes nécessitant des codes croissants.

Les lettres et chiffres augmentent de la manière suivante :

- 0 → 1 → ...9 → 0 → ...
- A → B → ...Z → A → ...
- a → b → ...z → a → ...
- A0 → A1 → ...A9 → B0 → ...

Les espaces (indiqués par “\_” dans les exemples ci-dessous) peuvent servir à régler l'espace entre les caractères ou à contrôler le nombre de chiffres imprimés :

- \_Z → AA → ...ZZ → \_A → ...
- \_9 → 10 → ...99 → \_0 → ...
- 1\_9 → 2\_0 → ...9\_9 → \_0 → ...



**REMARQUE**

- ☞ Un seul champ de numérotation est disponible dans le texte.
- ☞ Lors de l'inclusion d'un caractère non alphanumérique, par exemple un symbole, dans le champ de numérotation, seuls les lettres et les chiffres augmenteront lors de l'impression des étiquettes, ou la machine n'imprimera qu'une seule étiquette si le champ comprend uniquement des caractères non alphanumériques.
- ☞ Lorsqu'un code-barre est sélectionné pour le champ de numérotation, seuls les chiffres inclus dans les données du code-barre augmenteront.

**Pour imprimer des étiquettes à l'aide de la fonction de numérotation :**

- 1 Faire tourner **Set** jusqu'à ce que **NUMBER** soit affiché, et appuyer sur **Set** (OU maintenir enfoncée **Code** et appuyer sur **% 5 à** ( **5** ) ). Le message "SET START POINT" apparaît.



- 2 Faire tourner **Set** (OU appuyer sur **Home**, **End**, **←** ou **→**) jusqu'à ce que le premier caractère à inclure dans le champ de numérotation clignote.

**REMARQUE**

Pour sortir de la fonction Numérotation, appuyer sur **Cancel** (OU maintenir enfoncée **Code** et appuyer sur **% 5 à** ( **5** ) ).

- 3 Appuyer sur **Set** (OU appuyer sur **New Block**). Le message "SET END POINT" apparaît.

**REMARQUE**

- ☞ Lors de la sélection d'un code-barre **2**, il est possible d'omettre cette action.
- ☞ Le champ de numérotation doit se trouver sur une seule ligne de texte d'un seul bloc.
- ☞ Le champ de numérotation peut comprendre un maximum de cinq caractères.

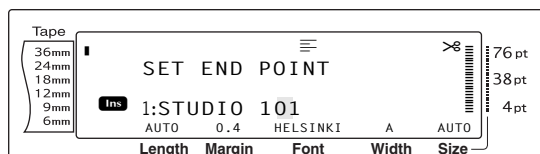

- 4 Appuyer sur **Set** (OU appuyer sur **New Block**). L'écran NUMBER apparaît.

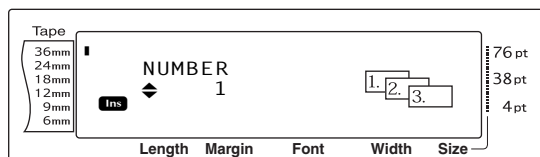

- 5 Faire tourner **Set** (OU appuyer sur **Home** ou **End**) jusqu'à affichage du réglage souhaité ou utiliser les touches numériques pour taper le nombre de copies désirées.

**REMARQUE**

- ☞ Pour sélectionner le réglage par défaut (1), appuyer sur la barre d'espacement.
- ☞ Pour augmenter ou accroître le chiffre par pas de 5, maintenir enfoncée soit **Home** ou **End**, et relâcher la touche lorsque le réglage souhaité est affiché.

- 6 Appuyer sur **Set** (OU appuyer sur **New Block**) pour commencer d'imprimer le nombre indiqué d'étiquettes. Le numéro de chaque copie est affiché durant son impression.

**REMARQUE**

Après avoir imprimé avec la fonction de coupure automatique réglée sur **5**, **6**, **7** ou **8**, appuyer sur **Feed & Cut** pour faire sortir puis couper le ruban.

# Mise en mémoire et rappel de fichiers

## Fonctions Mémoire

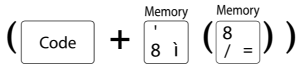

Il est possible de stocker fréquemment les textes tapés ainsi que les textes des gabarits préformatés. Ces fichiers texte et de gabarits restent en mémoire, même après l'effacement de tous les caractères affichés à l'aide de la fonction Effacement (maintenir enfoncée `Code` et appuyer sur `Clear`).

Lorsqu'un fichier est mis en mémoire, il reçoit un numéro et peut recevoir également un nom pour une identification facile lors de la recherche. Il est possible de stocker jusqu'à 100 fichiers ou approximativement 10 000 caractères dans la mémoire. Toutes les fonctions de formatage général, formatage de blocs et de formatage de lignes (police, taille, largeur, effets ligne, cadre, alignement et rotation de texte, marge de ruban, longueur de ruban, marge de bloc, longueur de bloc) spécifiées peuvent également être sauvegardées avec le texte.

Comme une copie du fichier stocké est rappelée lors de l'utilisation de la fonction Rappel, le texte peut être modifié ou imprimé sans devoir changer le fichier original stocké. Toutefois, il est possible d'utiliser la fonction Stockage pour remplacer le fichier sauvegardé au préalable par le nouveau fichier modifié. Lorsque le fichier n'est plus nécessaire ou lors d'un manque d'espace, la fonction d'effacement de la mémoire permet de l'effacer. Grâce à la fonction d'impression de mémoire, il est possible de sélectionner rapidement un ou des fichiers stockés pour ensuite les imprimer.

### REMARQUE

Les gabarits de la fonction de formatage automatique peuvent être également mis en mémoire durant la sélection du gabarit, durant la saisie du texte ou lorsque l'écran MENU est affiché. *Pour stocker un gabarit avec texte et un style de caractère spécifique*, taper le texte dans chaque champ puis sélectionner le style de texte avant de mettre le gabarit en mémoire

# Mise en mémoire de textes et de gabarits préformatés

## Pour sauvegarder un fichier texte :

- 1 Faire tourner `Set` jusqu'à ce que **MEMORY** soit affiché, et appuyer sur `Set` (OU maintenir enfoncée `Code` et appuyer sur `Memory` (8 i)). L'écran MEMORY apparaît.

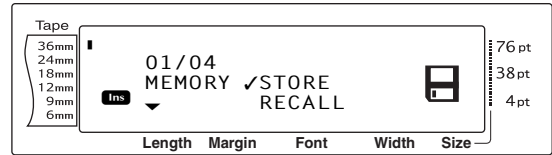

- 2 Faire tourner `Set` (OU appuyer sur `Home` ou `End`) jusqu'à ce que **✓** se trouve à côté de **STORE**.
- 3 Appuyer sur `Set` (OU appuyer sur `New Block`). L'écran STORE apparaît avec le numéro du fichier actuellement sélectionné. Le type de fichier est également indiqué : **FILE** (pour les fichiers texte normaux) ou **TZ** (pour les gabarits préformatés).

### REMARQUE

- ☞ Si la mémoire comprend déjà le nombre maximum de caractères, le message d'erreur "MEMORY FULL!" apparaît à l'écran. .. Dans ce cas, il sera nécessaire d'effacer un fichier texte existant avant de stocker le nouveau fichier.
- ☞ *Pour sortir de la fonction Stockage sans mettre en mémoire le texte*, appuyer sur `Cancel` (OU maintenir enfoncée `Code` et appuyer sur `Memory` (8 i)).

## Pour un fichier texte :

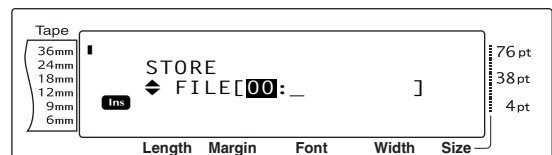

Pour le fichier d'un gabarit préformaté :

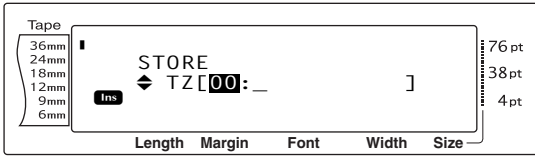

- 4 Faire tourner **Set** (OU appuyer sur **Home** ou **End**) jusqu'à ce que le numéro du fichier à mettre en mémoire soit affiché.

#### REMARQUE

Les numéros de fichiers qui ne clignotent pas ont été attribués à un fichier texte.

- 5 Taper le nom sélectionné du fichier.

Pour un fichier texte :

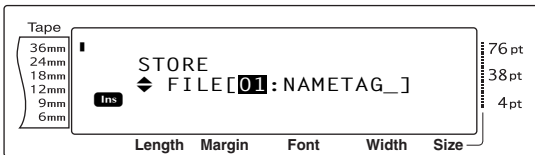

Pour le fichier d'un gabarit préformaté :

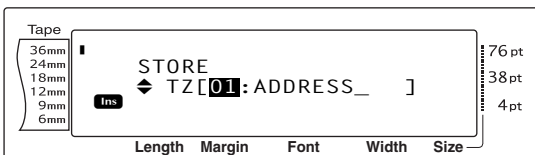

#### REMARQUE

Le nom du fichier peut comprendre jusqu'à 8 caractères et être constitué de lettres, chiffres, symboles, espaces et caractères accentués.

- 6 Appuyer sur **Set** (OU appuyer sur **New Block**). Le texte est stocké sous le numéro de fichier sélectionné et le texte affiché auparavant réapparaît.

#### REMARQUE

Si un fichier est déjà stocké sous le numéro de fichier sélectionné, le message "OVERWRITE?" apparaît à l'écran; il faudra donc décider de l'écraser ou non (l'effacer de la mémoire et stocker un nouveau fichier).

Pour écraser un fichier stocké et le remplacer par un autre :

- Appuyer sur **New Block** pour effacer le fichier stocké et attribuer son numéro à un autre fichier.

#### REMARQUE

Pour retourner en arrière et choisir un autre numéro de fichier pour éviter d'écraser le fichier texte, appuyer sur **Cancel**, et sélectionner un numéro différent.

Rappel de fichiers texte et de gabarits préformatés

Pour rappeler un fichier sauvegardé :

- 1 Faire tourner **Set** jusqu'à ce que **MEMORY** soit affiché, et appuyer sur **Set** (OU maintenir enfoncée **Code** et appuyer sur **Memory**  $\left(\frac{8}{7}=\right)$ ). L'écran **MEMORY** apparaît.

#### REMARQUE

Il est possible de rappeler un gabarit préformaté de la mémoire lorsque la machine demande de sélectionner un gabarit dans la fonction de formatage automatique.

- 2 Faire tourner **Set** (OU appuyer sur **Home** ou **End**) jusqu'à ce que **✓** se trouve à côté de **RECALL**.

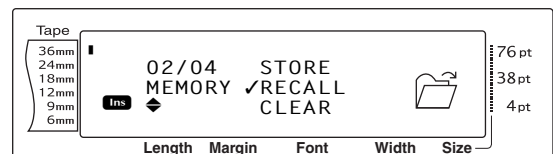

- 3 Appuyer sur **Set** (OU appuyer sur **New Block**). L'écran **RECALL** est affiché ainsi que le numéro du fichier actuellement sélectionné.

#### REMARQUE

Pour sortir de la fonction Rappel sans rappeler de fichier texte, appuyer sur **Cancel** (OU maintenir enfoncée **Code** et appuyer sur **Memory**  $\left(\frac{8}{7}=\right)$ ).

## Ch. 3 Fonctions

Pour un fichier texte :

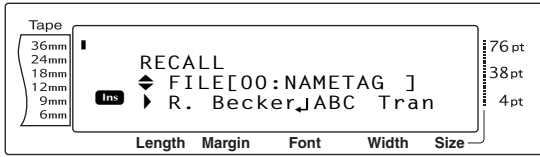

Pour le fichier d'un gabarit préformaté :

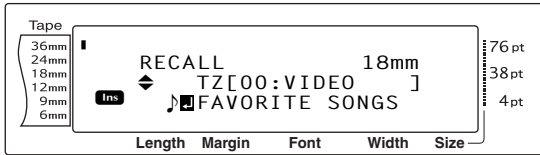

- 4 Faire tourner **Set** (OU appuyer sur **Home** ou **End**) jusqu'à ce que le numéro du fichier contenant le texte à rappeler soit affiché. Le nom du fichier est indiqué à côté du numéro du fichier et le texte stocké dans le fichier sélectionné est affiché en bas de l'écran.

### REMARQUE

- ☞ Pour visionner d'autres parties du fichier texte sélectionné, appuyer sur **←** ou **→**.
- ☞ Les fichiers de gabarits préformatés de la même largeur de ruban sont affichés ensemble.

- 5 Appuyer sur **Set** (OU appuyer sur **Next Block**). Tout texte saisi auparavant est effacé et le texte stocké dans le fichier du numéro sélectionné est rappelé à l'écran.

## Suppression d'un fichier

Pour supprimer un fichier sauvegardé auparavant :

- 1 Faire tourner **Set** jusqu'à ce que **MEMORY** soit affiché, et appuyer sur **Set** (OU maintenir enfoncée **Code** et appuyer sur **Memory** **8** **1** (**8** **7** **=**)). L'écran MEMORY apparaît.

### REMARQUE

Lorsqu'un gabarit préformaté se trouve dans la mémoire, il est possible de l'effacer en maintenant enfoncée **Code** et en appuyant sur **Memory** **8** **1** (**8** **7** **=**) de la fonction de formatage automatique .

- 2 Faire tourner **Set** (OU appuyer sur **Home** ou **End**) jusqu'à ce que **✓** se trouve à côté de **CLEAR**.

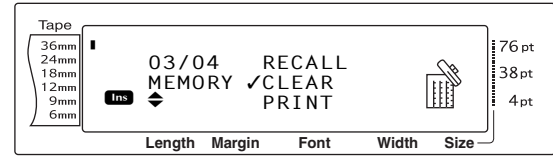

- 3 Appuyer sur **Set** (OU appuyer sur **Next Block**). L'écran CLEAR s'affiche ainsi que le numéro du fichier actuellement sélectionné.

### REMARQUE

Pour sortir de la fonction d'effacement de mémoire sans effacer de texte, appuyer sur **Cancel** (OU maintenir enfoncée **Code** et appuyer sur **Memory** **8** **1** (**8** **7** **=**)).

Pour un fichier texte :

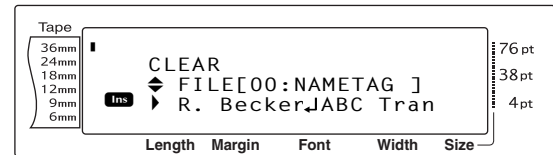

Pour le fichier d'un gabarit préformaté :

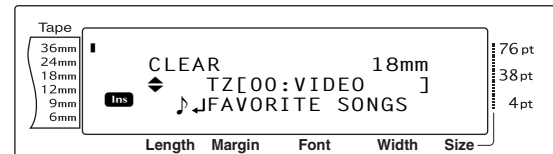

- 4 Faire tourner **Set** (OU appuyer sur **Home** ou **End**) jusqu'à ce que le numéro du fichier comprenant le texte à effacer apparaisse. Le nom du fichier est indiqué à côté du numéro du fichier et le texte enregistré dans le fichier sélectionné apparaît sur la dernière ligne.

### REMARQUE

- ☞ Pour visionner d'autres parties du fichier texte sélectionné, appuyer sur **←** ou **→**.
- ☞ Les fichiers de gabarits préformatés de la même largeur de ruban sont affichés ensemble.

- 5 Appuyer sur la barre d'espacement afin que le signe **✓** apparaisse à la droite du nom du fichier.

Pour un fichier texte :

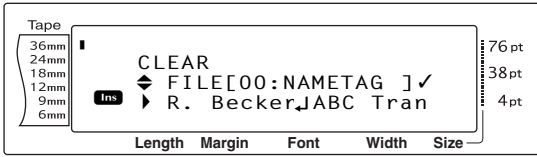

Pour le fichier d'un gabarit préformaté :

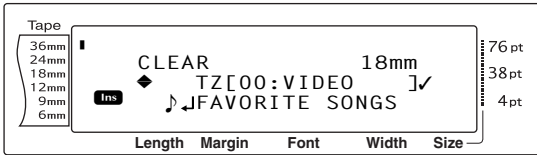

- 6 Effectuer de nouveau les points 4 et 5 jusqu'à ce que ✓ apparaisse à la droite de tous les fichiers à effacer. Les fichiers indiqués du signe ✓ seront effacés.

**REMARQUE**

- ☞ Pour effacer plusieurs fichiers, effectuer les points 5 et 6 pour les marquer du signe ✓. Pour effacer un seul fichier, omettre les points 5 et 6.
- ☞ Pour sélectionner tous les fichiers de la mémoire, maintenir enfoncée  et appuyer sur la barre d'espace.
- ☞ Pour retirer un fichier de la liste des fichiers à effacer, sélectionner le fichier, et appuyer sur la barre d'espace pour effacer le signe ✓ situé à la droite du nom du fichier.

- 7 Appuyer sur  (OU appuyer sur ). Le message "OK TO CLEAR?" apparaît.

**REMARQUE**

Lors de la sélection de tous les fichiers stockés, le message "CLEAR ALL?" apparaît.

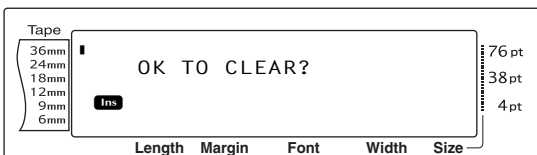

- 8 Appuyer sur  (OU appuyer sur ). Le texte stocké dans les fichiers sélectionnés est effacé.

**REMARQUE**

Pour retourner en arrière et sélectionner d'autres fichiers à effacer, appuyer sur .

**Impression de textes et de gabarits préformatés mis en mémoire**

Il est possible d'imprimer immédiatement des textes ou gabarits préformatés sans les rappeler.

**Pour imprimer des fichiers texte stockés :**

- 1 Faire tourner  jusqu'à ce que MEMORY soit affiché, et appuyer sur  (OU maintenir enfoncée  et appuyer sur  ()). L'écran MEMORY apparaît.
- 2 Faire tourner  (OU appuyer sur  ou  ) jusqu'à ce que ✓ se trouve à côté de PRINT.

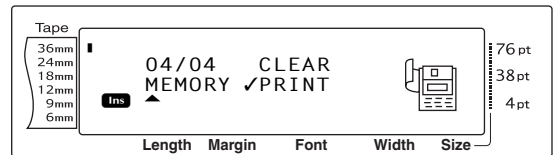

- 3 Appuyer sur  (OU appuyer sur ). L'écran PRINT apparaît ainsi que le numéro du fichier actuellement sélectionné.

**REMARQUE**

Pour sortir de la fonction d'impression de la mémoire sans imprimer de texte, appuyer sur  (OU maintenir enfoncée  et appuyer sur  ()).

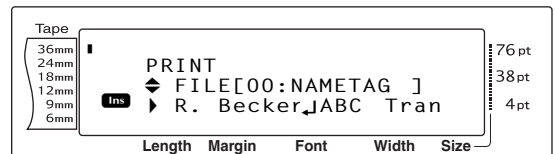

- 4 Faire tourner  (OU appuyer sur  ou  ) jusqu'à ce que le numéro du fichier contenant le texte à imprimer soit affiché. Le nom du fichier est indiqué à côté du numéro du fichier, et le texte stocké dans le fichier sélectionné est affiché sur la dernière ligne.

**REMARQUE**

Pour visionner d'autres parties du fichier texte sélectionné, appuyer sur ou .

- 5 Appuyer sur la barre d'espacement afin que le signe ✓ apparaisse à la droite du nom du fichier.

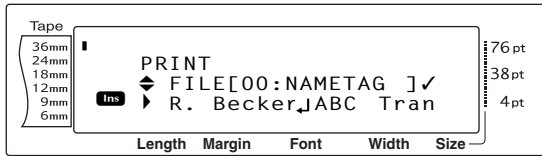

- 6 Effectuer de nouveau les points 4 et 5 jusqu'à ce que le signe ✓ apparaisse à la droite de tous les fichiers à imprimer. Les fichiers indiqués du signe ✓ seront imprimés.

**REMARQUE**

- ☞ Pour imprimer plusieurs fichiers, suivre les points 5 et 6 pour les indiquer du signe ✓. Pour imprimer un seul fichier, omettre les points 5 et 6.
- ☞ Pour enlever un fichier de la liste des fichiers à imprimer, sélectionner le fichier, et appuyer sur la barre d'espacement pour effacer le signe ✓ situé à la droite du nom du fichier.

- 7 Appuyer sur (OU appuyer sur ). Le texte stocké dans les fichiers sélectionnés sera imprimé.

**Pour imprimer des fichiers à gabarits préformatés :**

- 1 Faire tourner jusqu'à ce que **AUTO FORMAT** soit affiché, et appuyer sur (OU maintenir enfoncée et appuyer sur (6/x)).
- 2 Maintenir enfoncée et appuyer sur (8/1). L'écran MEMORY apparaît.
- 3 Faire tourner (OU appuyer sur ou ) jusqu'à ce que le signe ✓ se trouve à côté de **PRINT**.

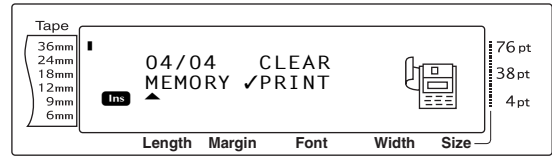

- 4 Appuyer sur (OU appuyer sur ). L'écran PRINT apparaît ainsi que le numéro du fichier actuellement sélectionné.

**REMARQUE**

Pour sortir de la fonction d'impression de la mémoire sans imprimer de texte, appuyer sur (OU maintenir enfoncée et appuyer sur (8/1) ( (8/1) (8/1)).



- 5 Faire tourner (OU appuyer sur ou ) jusqu'à ce que le numéro du fichier contenant le texte à imprimer soit affiché. Le nom du fichier est indiqué à côté du numéro du fichier, et le texte stocké dans le fichier sélectionné est affiché sur la dernière ligne.

**REMARQUE**

- ☞ Pour visionner d'autres parties du fichier texte sélectionné, appuyer sur ou .
- ☞ Les fichiers de gabarits préformatés de la même largeur de ruban sont affichés ensemble.

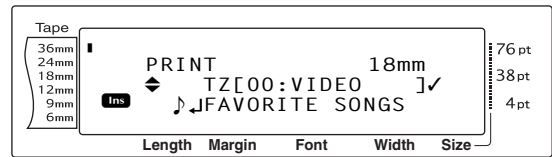

- 6 Appuyer sur la barre d'espacement afin que le signe ✓ apparaisse à la droite du nom du fichier.





- 7 Effectuer de nouveau les points 5 et 6 jusqu'à ce que le signe ✓ apparaisse à la droite de tous les fichiers à imprimer. Les fichiers indiqués du signe ✓ seront imprimés.

**REMARQUE**

- ☞ Pour imprimer plusieurs fichiers, suivre les points 5 et 6 pour les indiquer du signe ✓. Pour imprimer un seul fichier, omettre les points 5 et 6.
- ☞ Pour enlever un fichier de la liste des fichiers à imprimer, sélectionner le fichier, et appuyer sur la barre d'espace pour effacer le signe ✓ situé à la droite du nom du fichier.

- 8 Appuyer sur **Set** (OU appuyer sur ).
- 9 Veiller à ce que le signe ✓ se trouve à côté de **PRINT**, et appuyer sur **Set** (OU appuyer sur ). Le texte stocké dans les fichiers sélectionnés sera imprimé.

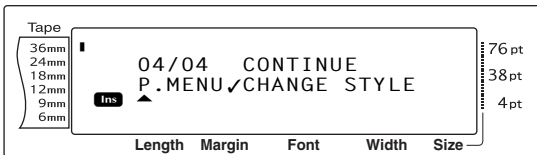

**Pour modifier le style du gabarit préformaté stocké :**

- 10 Faire tourner **Set** (OU appuyer sur  ou ) jusqu'à ce que ✓ se trouve à côté de **CHANGE STYLE**.

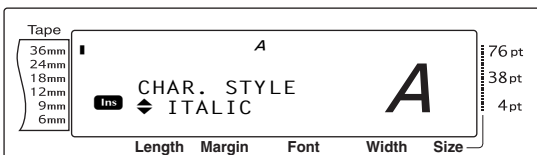

- 11 Appuyer sur **Set** (OU appuyer sur ).





- 12 Faire tourner **Set** (OU appuyer sur  ou ) jusqu'à ce que le nom du style de format souhaité soit affiché. Un échantillon est affiché à la droite de l'écran.

**REMARQUE**

Il est possible de sélectionner le réglage par défaut (**NO CHANGE**) à l'aide de la barre d'espace.

- 13 Appuyer sur **Set** (OU appuyer sur ).

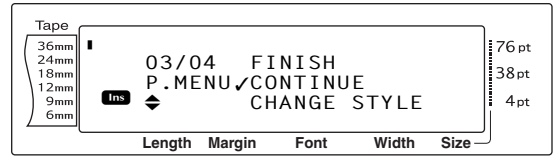

**Pour imprimer d'autres fichiers à gabarits préformatés stockés :**

- 14 Faire tourner **Set** (OU appuyer sur  ou ) jusqu'à ce que le signe ✓ se trouve à côté de **CONTINUE**.





- 15 Appuyer sur **Set** (OU appuyer sur ).
- L'écran PRINT apparaît ainsi que le numéro du fichier actuellement sélectionné.



- 16 Faire tourner **Set** (OU appuyer sur  ou ) jusqu'à ce que le numéro du fichier contenant le texte à imprimer soit affiché. Le nom du fichier est indiqué à côté du numéro du fichier, et le texte stocké dans le fichier sélectionné est affiché sur la dernière ligne.

**REMARQUE**

- ☞ Pour visionner d'autres parties du fichier texte sélectionné, appuyer sur  ou .
- ☞ Les fichiers de gabarits préformatés de la même largeur de ruban sont affichés ensemble.

- 17 Appuyer sur la barre d'espace afin que le signe ✓ apparaisse à la droite du nom du fichier.



- 18 Effectuer de nouveau les points 16 et 17 jusqu'à ce que ✓ apparaisse à la droite du nom de tous les fichiers à imprimer. Les fichiers indiqués du signe ✓ seront imprimés.

**REMARQUE**



Pour imprimer plusieurs fichiers, suivre les points 17 et 18 pour les indiquer du signe ✓. Pour imprimer un seul fichier, omettre les points 17 et 18.

- 19 Appuyer sur **Set** (OU appuyer sur ).

L'écran MENU apparaît.

- 20 Veiller à ce que le signe ✓ se trouve à côté de **PRINT**, et appuyer sur **Set** (OU appuyer sur ). Le texte stocké dans les fichiers sélectionnés sera imprimé.

**Pour sortir de la fonction de formatage automatique :**

- 21 Faire tourner **Set** (OU appuyer sur  ou ) jusqu'à ce que ✓ se trouve à côté de **FINISH**.

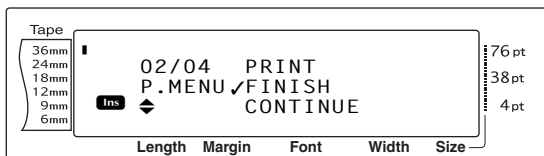

- 22 Appuyer sur **Set** (OU appuyer sur ).

L'écran de la fonction de formatage automatique affiché avant l'utilisation de la fonction d'impression de la mémoire est de nouveau affiché.



---

---

# Réglages de la machine

---

---

## Réglage de la machine

### Fonctions de paramétrage

( Code + A à ( A à ) )

Il existe diverses fonctions permettant de modifier l'apparence générale d'un texte à l'affichage et de mettre au point le fonctionnement du P-touch.

#### Pour modifier le réglage CONTRAST :

La fonction **CONTRAST** permet de rendre l'écran LCD plus clair ou plus sombre.

- Maintenir enfoncée **Code** et appuyer sur **A à** (**A à**).

#### REMARQUE

Cette action peut être omise lors de la définition de plusieurs paramétrages en même temps.

- Faire tourner **Set** jusqu'à ce que **CONTRAST** soit affiché, et appuyer sur **Set** (OU appuyer sur **←** ou **→** jusqu'à ce que **CONTRAST** soit affiché).

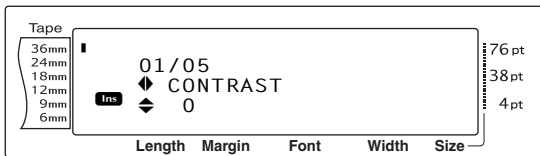

- Faire tourner **Set** (ou appuyer sur **↑ Home** ou **↓ End**) jusqu'à ce que le réglage souhaité soit affiché.

#### REMARQUE

Pour remettre la fonction sur son réglage par défaut (0), appuyer sur la barre d'espace.

- Appuyer sur **Set** (ou appuyer sur **↵ New Block**) pour valider le réglage.

#### REMARQUE

Si **Set** est utilisée pour sélectionner les réglages, une seule fonction peut être programmée à la fois. Pour définir plusieurs paramétrages en même temps, appuyer sur **←** ou **→** pour sélectionner la fonction, et appuyer sur **↑ Home** ou **↓ End** pour sélectionner le réglage souhaité. Appuyer sur **↵ New Block** uniquement après avoir réglé toutes les fonctions nécessaires.

#### Pour modifier le réglage TAPE LENGTH ADJUST(MODIF.LONGUEUR RUBAN) :

Lors de l'impression d'une étiquette d'une longueur spécifiée (fonction de longueur de ruban), la longueur de l'étiquette imprimée peut varier légèrement. Cette fonction permet de modifier la longueur de l'étiquette imprimée.

#### REMARQUE

S'il n'est pas possible de modifier de manière satisfaisante la longueur du ruban à l'aide de cette fonction, utiliser la fonction Longueur de ruban pour effectuer de petites modifications.

- Maintenir enfoncée **Code** et appuyer sur **A à** (**A à**).

#### REMARQUE

Cette action peut être omise lors de la définition de plusieurs paramétrages en même temps.

- Faire tourner **Set** jusqu'à ce que **TAPE LENGTH ADJUST** soit affiché, et appuyer sur **Set** (OU appuyer sur **←** ou **→** jusqu'à ce que **TAPE LENGTH ADJUST** soit affiché).

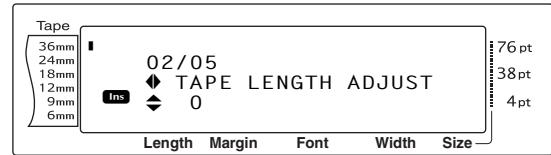

- Faire tourner **Set** (ou appuyer sur **↑ Home** ou **↓ End**) jusqu'à ce que le réglage souhaité soit affiché.





#### REMARQUE

☞ Pour remettre la fonction sur son réglage par défaut (0), appuyer sur la barre d'espace.

☞ Pour diminuer la longueur du ruban, sélectionner une valeur moins élevée. Pour accroître la longueur du ruban, sélectionner une valeur plus élevée.

- 4 Appuyer sur **Set** (ou appuyer sur ) pour valider le réglage.

**REMARQUE**



Si **Set** est utilisée pour sélectionner les réglages, une seule fonction peut être programmée à la fois. *Pour définir plusieurs paramètres en même temps*, appuyer sur  ou  pour sélectionner la fonction, et appuyer sur  ou  pour sélectionner le réglage souhaité. Appuyer sur  uniquement après avoir réglé toutes les fonctions nécessaires.

**Pour modifier le réglage HEAD ADJUSTMENT (AJUSTEMENT TETE) :**

Cette fonction permet de déplacer le texte vers le haut ou le bas du ruban.



**REMARQUE**

Cette fonction ne modifie pas l'impression sur les rubans de 36 mm de largeur.



- 1 Maintenir enfoncée  et appuyer sur .

**REMARQUE**

Cette action peut être omise lors de la définition de plusieurs paramètres en même temps.

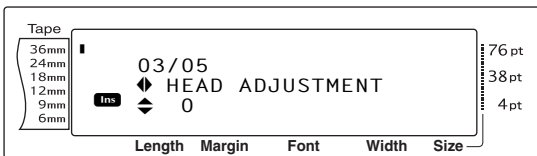
- 2 Faire tourner **Set** jusqu'à ce que **HEAD ADJUSTMENT** soit affiché, et appuyer sur **Set** (OU appuyer sur  ou  jusqu'à ce que **HEAD ADJUSTMENT** soit affiché).







- 3 Faire tourner **Set** (ou appuyer sur  ou ) jusqu'à ce que le réglage souhaité soit affiché.

**REMARQUE**

- ☞ Pour remettre la fonction sur son réglage par défaut (0), appuyer sur la barre d'espace.
- ☞ Pour imprimer sur le bas du ruban, sélectionner une valeur moins élevée. Pour imprimer sur la partie supérieure du ruban, sélectionner une valeur plus élevée.

- 4 Appuyer sur **Set** (ou appuyer sur ) pour valider le réglage.

**REMARQUE**

Si **Set** est utilisée pour sélectionner les réglages, une seule fonction peut être programmée à la fois. *Pour définir plusieurs paramètres en même temps*, appuyer sur  ou  pour sélectionner la fonction, et appuyer sur  ou  pour sélectionner le réglage souhaité. Appuyer sur  uniquement après avoir réglé toutes les fonctions nécessaires.

**Pour modifier le réglage HALF CUTTER (DEMI-COUPURE) :**

Cette fonction permet de choisir la profondeur de la demi-coupe, c'est-à-dire si le ruban est trop ou pas assez coupé. En général, il suffit de modifier le réglage d'un degré. Si la demi-coupe est trop profonde ou pas assez profonde, modifier de nouveau le réglage d'un degré.



**REMARQUE**

Si le ruban n'est toujours pas correctement coupé après la modification de ce réglage, il se peut que le coupe-ruban soit émoussé. Contacter le service d'entretien.



- 1 Maintenir enfoncée  et appuyer sur .

**REMARQUE**

Cette action peut être omise lors de la définition de plusieurs paramètres en même temps.

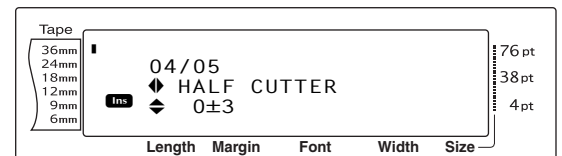
- 2 Faire tourner **Set** jusqu'à ce que **HALF CUTTER** soit affiché, et appuyer sur **Set** (OU appuyer sur  ou  jusqu'à ce que **HALF CUTTER** soit affiché).







- 3 Faire tourner **Set** (ou appuyer sur  ou ) jusqu'à ce que le réglage souhaité soit affiché.

**REMARQUE**

- ☞ Pour une coupure moins profonde, sélectionner une valeur moins élevée. Pour une coupure plus profonde, sélectionner une valeur plus élevée.
- ☞ Modification du réglage par petits incréments.
- ☞ Pour remettre la fonction sur son réglage par défaut (0), appuyer sur la barre d'espacement.



- 4 Appuyer sur **Set** (ou appuyer sur ) pour valider le réglage.

**REMARQUE**

Si **Set** est utilisée pour sélectionner les réglages, une seule fonction peut être programmée à la fois. Pour définir plusieurs paramètres en même temps, appuyer sur  ou  pour sélectionner la fonction, et appuyer sur  ou  pour sélectionner le réglage souhaité. Appuyer sur  uniquement après avoir réglé toutes les fonctions nécessaires.



**Pour modifier le réglage USB ID SELECTION (SELECTION USB ID) :**

Cette fonction permet de spécifier un numéro d'identification unique pour chaque P-touch branché à un ordinateur afin d'imprimer à l'aide d'une connexion USB. En général, pour la mise en service facile de plusieurs P-touch branchés à un même ordinateur, le réglage de tous les PT-9600/3600s sera **00000001**, indiquant que toutes les informations seront imprimées sur tous les P-touch branchés en même temps.



- 1 Maintenir enfoncée  et appuyer sur  (.

**REMARQUE**

Cette action peut être omise lors de la définition de plusieurs paramètres en même temps.

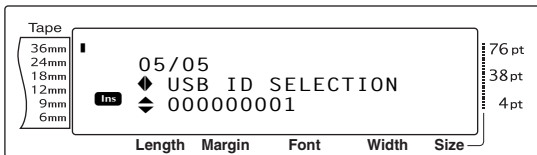
- 2 Faire tourner **Set** jusqu'à ce que **USB ID SELECTION** soit affiché, et appuyer sur **Set** (OU appuyer sur  ou  jusqu'à ce que **USB ID SELECTION** soit affiché).







- 3 Faire tourner **Set** (ou appuyer sur  ou ) jusqu'à ce que le réglage souhaité soit affiché .

**REMARQUE**





Pour remettre la fonction sur son réglage par défaut (**00000001**), appuyer sur la barre d'espacement.

- 4 Appuyer sur **Set** (ou appuyer sur ) pour valider le réglage.

**REMARQUE**

Si **Set** est utilisée pour sélectionner les réglages, une seule fonction peut être programmée à la fois. Pour définir plusieurs paramètres en même temps, appuyer sur  ou  pour sélectionner la fonction, et appuyer sur  ou  pour sélectionner le réglage souhaité. Appuyer sur  uniquement après avoir réglé toutes les fonctions nécessaires.

# LISTE DES MESSAGES D'ERREUR

MESSAGE D'ERREUR	CAUSE	SOLUTION
<b>4 DIGITS MINIMUM!</b>	<ul style="list-style-type: none"> <li>Ce message apparaît lors de la saisie de moins de quatre chiffres pour le code-barre.</li> </ul>	<ul style="list-style-type: none"> <li>Taper au minimum quatre chiffres avant d'appuyer sur .</li> </ul>
<b>16 LINE LIMIT!</b>	<ul style="list-style-type: none"> <li>Ce message apparaît lorsqu'un des blocs du texte comprend déjà 16 lignes lors de la pression de .</li> </ul>	<ul style="list-style-type: none"> <li>Limiter le nombre de lignes à 16 par bloc de texte.</li> </ul>
	<ul style="list-style-type: none"> <li>Ce message apparaît lors de l'effacement de texte, avec pour résultat plus de 16 lignes dans un bloc.</li> </ul>	<ul style="list-style-type: none"> <li>Modifier le nombre de lignes de façon à ce que le bloc ne comprenne pas plus de 16 lignes.</li> </ul>
<b>50 LINE LIMIT REACHED!</b>	<ul style="list-style-type: none"> <li>Ce message apparaît si le texte comprend déjà 50 blocs de texte lorsque la touche  est maintenue enfoncée et la touche  utilisée.</li> </ul>	<ul style="list-style-type: none"> <li>Limiter le nombre de blocs de texte à 50.</li> </ul>
<b>BATTERIES WEAK!</b> (PT-9600 uniquement)	<ul style="list-style-type: none"> <li>Ce message apparaît lorsque la pile NiMH commence à s'user.</li> </ul>	<ul style="list-style-type: none"> <li>Recharger la pile ou utiliser l'adaptateur secteur.</li> </ul>
<b>BUFFER EMPTY!</b>	<ul style="list-style-type: none"> <li>Ce message apparaît s'il n'y a pas de texte et que l'on essaie d'imprimer ou d'utiliser la fonction Numérotation, Réimpression ou Aperçu de la mise en page.</li> </ul>	<ul style="list-style-type: none"> <li>Taper le texte avant d'utiliser ces fonctions.</li> </ul>
<b>BUFFER FULL!</b>	<ul style="list-style-type: none"> <li>Ce message apparaît si l'on essaie d'ajouter un caractère, espace, une nouvelle ligne, un nouveau bloc, un symbole, caractère accentué ou code-barre alors que le texte contient déjà le nombre maximum de caractères permis.</li> </ul>	<ul style="list-style-type: none"> <li>Effacer une partie du texte existant avant d'essayer de rajouter un caractère.</li> </ul>
<b>CHARGE BATTERIES!</b> (PT-9600 uniquement)	<ul style="list-style-type: none"> <li>Ce message apparaît lorsque la pile NiMH s'use.</li> </ul>	<ul style="list-style-type: none"> <li>Recharger la pile ou utiliser l'adaptateur secteur.</li> </ul>
<b>CLOSE CASSETTE COVER!</b>	<ul style="list-style-type: none"> <li>Ce message apparaît si le couvercle du compartiment du ruban-cassette est ouvert.</li> </ul>	<ul style="list-style-type: none"> <li>Fermer le couvercle du compartiment.</li> </ul>

**LISTE DES MESSAGES D'ERREUR**

MESSAGE D'ERREUR	CAUSE	SOLUTION
<b>CUTTER ERROR!</b>	<ul style="list-style-type: none"> <li>● Ce message apparaît si le coupe-ruban ne fonctionne pas correctement.</li> </ul>	<ul style="list-style-type: none"> <li>● Mettre le P-touch hors tension puis le remettre sous tension.</li> <li>● Si le problème persiste, contacter le service d'entretien.</li> </ul>
<b>DIVIDE BY ZERO ERROR!</b>	<ul style="list-style-type: none"> <li>● Ce message apparaît si le taux de change tapé durant le réglage de la fonction de conversion en/des Euros égale zéro.</li> </ul>	<ul style="list-style-type: none"> <li>● Taper un taux de conversion différent de 0.</li> </ul>
<b>EEPROM ERROR!</b>	<ul style="list-style-type: none"> <li>● Ce message apparaît lors d'une erreur de total de contrôle lorsque le P-touch est mis sous tension ou si un mot-clé est endommagé et n'arrive pas à effectuer l'initialisation.</li> </ul>	<ul style="list-style-type: none"> <li>● Contacter le service d'entretien.</li> </ul>
<b>INPUT WHOLE CODE!</b>	<ul style="list-style-type: none"> <li>● Ce message apparaît si le nombre de chiffres programmé n'est pas tapé dans les données du code-barre.</li> </ul>	<ul style="list-style-type: none"> <li>● Taper le nombre correct de chiffres comme indiqué dans les paramètres du code-barre.</li> </ul>
<b>LENGTH LIMIT!</b>	<ul style="list-style-type: none"> <li>● Ce message apparaît si l'on essaie d'imprimer ou d'utiliser la fonction Aperçu de la mise en page alors que la longueur du texte est supérieure à 1 m.</li> </ul>	<ul style="list-style-type: none"> <li>● Effacer une partie du texte.</li> </ul>

MESSAGE D'ERREUR	CAUSE	SOLUTION						
<b>LINE LIMIT!</b> <b>XX LINES MAXIMUM</b>	<ul style="list-style-type: none"> <li>● Ce message apparaît si l'on essaie d'imprimer ou d'utiliser la fonction Aperçu de la mise en page alors que le nombre de lignes du texte est supérieur au maximum possible du ruban de la machine. (Etant donné que le nombre de lignes possible dépend de la largeur du ruban, le message qui apparaît dépend de la largeur du ruban.)</li> </ul> <table border="1"> <tr> <td><b>16 LINES MAXIMUM</b> (sur un ruban de 36 mm)</td> </tr> <tr> <td><b>13 LINES MAXIMUM</b> (sur un ruban de 24 mm)</td> </tr> <tr> <td><b>10 LINES MAXIMUM</b> (sur un ruban de 18 mm)</td> </tr> <tr> <td><b>6 LINES MAXIMUM</b> (sur un ruban de 12 mm)</td> </tr> <tr> <td><b>4 LINES MAXIMUM</b> (sur un ruban de 9 mm)</td> </tr> <tr> <td><b>3 LINES MAXIMUM</b> (sur un ruban de 6 mm)</td> </tr> </table>	<b>16 LINES MAXIMUM</b> (sur un ruban de 36 mm)	<b>13 LINES MAXIMUM</b> (sur un ruban de 24 mm)	<b>10 LINES MAXIMUM</b> (sur un ruban de 18 mm)	<b>6 LINES MAXIMUM</b> (sur un ruban de 12 mm)	<b>4 LINES MAXIMUM</b> (sur un ruban de 9 mm)	<b>3 LINES MAXIMUM</b> (sur un ruban de 6 mm)	<ul style="list-style-type: none"> <li>● Réduire le nombre de lignes ou utiliser un ruban plus large.</li> </ul>
<b>16 LINES MAXIMUM</b> (sur un ruban de 36 mm)								
<b>13 LINES MAXIMUM</b> (sur un ruban de 24 mm)								
<b>10 LINES MAXIMUM</b> (sur un ruban de 18 mm)								
<b>6 LINES MAXIMUM</b> (sur un ruban de 12 mm)								
<b>4 LINES MAXIMUM</b> (sur un ruban de 9 mm)								
<b>3 LINES MAXIMUM</b> (sur un ruban de 6 mm)								
<b>MEMORY FULL!</b>	<ul style="list-style-type: none"> <li>● Ce message apparaît si l'on essaie de stocker un fichier texte alors que la mémoire contient déjà le nombre maximum de caractères.</li> </ul>	<ul style="list-style-type: none"> <li>● Effacer un fichier inutile afin de créer un espace pour le nouveau fichier.</li> </ul>						
<b>NO FILES!</b>	<ul style="list-style-type: none"> <li>● Ce message apparaît si la mémoire ne contient aucun fichier alors que l'on demande d'en rappeler, effacer ou imprimer un.</li> </ul>	<ul style="list-style-type: none"> <li>● Mettre en mémoire un fichier texte avant de le rappeler, l'effacer ou l'imprimer.</li> </ul>						
<b>OVERFLOW!</b>	<ul style="list-style-type: none"> <li>● Ce message apparaît si le résultat de la conversion effectuée à l'aide de la fonction de conversion des/en Euros comprend plus de dix chiffres.</li> </ul>	<ul style="list-style-type: none"> <li>● Modifier le réglage de la fonction de conversion des/en Euros afin que le total ne comprenne pas plus de 10 chiffres.</li> </ul>						
<b>REPLACE BATTERIES!</b> (PT-9600 uniquement)	<ul style="list-style-type: none"> <li>● Ce message apparaît lorsque la pile NiMH est presque usée ou lorsque la pile a atteint une tension élevée.</li> </ul>	<ul style="list-style-type: none"> <li>● Remplacer la pile ou utiliser l'adaptateur secteur.</li> </ul>						

## LISTE DES MESSAGES D'ERREUR

MESSAGE D'ERREUR	CAUSE	SOLUTION
<b>SET 6mm!</b>	<ul style="list-style-type: none"> <li>● Ce message apparaît lors de l'impression d'un gabarit préformaté créé pour un ruban de 6 mm de largeur si la machine ne comprend pas de ruban de 6 mm.</li> </ul>	<ul style="list-style-type: none"> <li>● Introduire un ruban de 6 mm de largeur.</li> </ul>
<b>SET 9mm!</b>	<ul style="list-style-type: none"> <li>● Ce message apparaît lors de l'impression d'un gabarit préformaté créé pour un ruban de 9 mm de largeur si la machine ne comprend pas de ruban de de 9 mm.</li> </ul>	<ul style="list-style-type: none"> <li>● Introduire un ruban de 9 mm.</li> </ul>
<b>SET 12mm!</b>	<ul style="list-style-type: none"> <li>● Ce message apparaît lors de l'impression d'un gabarit préformaté créé pour un ruban de 12 mm si la machine ne comprend pas de ruban de 12 mm.</li> </ul>	<ul style="list-style-type: none"> <li>● Introduire un ruban de 12 mmde largeur.</li> </ul>
<b>SET 18mm!</b>	<ul style="list-style-type: none"> <li>● Ce message apparaît lors de l'impression d'un gabarit préformaté créé pour un ruban de 18 mm si la machine ne comprend pas de ruban de 18 mmlargeur.</li> </ul>	<ul style="list-style-type: none"> <li>● Introduire un ruban de 18 mmde largeur.</li> </ul>
<b>SET 24mm!</b>	<ul style="list-style-type: none"> <li>● Ce message apparaît lors de l'impression d'un gabarit préformaté créé pour un ruban de 24 mm si la machine ne comprend pas de ruban de 24 mmde largeur.</li> </ul>	<ul style="list-style-type: none"> <li>● Introduire un ruban de 24 mmlargeur.</li> </ul>
<b>SET 36mm!</b>	<ul style="list-style-type: none"> <li>● Ce message apparaît lors de l'impression d'un gabarit préformaté créé pour un ruban de 36 mm si la machine ne comprend pas de ruban de 36 mmde largeur.</li> </ul>	<ul style="list-style-type: none"> <li>● Introduire un ruban de 36 mmde largeur.</li> </ul>
<b>SET STAMP-L!</b>	<ul style="list-style-type: none"> <li>● Ce message apparaît lors de l'impression d'un gabarit préformaté créé pour un timbre STAMP L alors que la machine ne comprend de ruban à timbres de 24 mm de largeur.</li> </ul>	<ul style="list-style-type: none"> <li>● Introduire un ruban à timbres de 24 mm de largeur.</li> </ul>
<b>SET STAMP-M!</b>	<ul style="list-style-type: none"> <li>● Ce message apparaît apparaît lors de l'impression d'un gabarit préformaté créé pour un timbre STAMP M alors que la machine ne comprend de ruban à timbres de 18 mm de largeur.</li> </ul>	<ul style="list-style-type: none"> <li>● Introduire un ruban à timbres de 18 mm de largeur.</li> </ul>





MESSAGE D'ERREUR	CAUSE	SOLUTION
<b><i>TAPE EMPTY!</i></b>	<ul style="list-style-type: none"> <li>● Ce message apparaît si la machine ne contient pas de ruban-cassette lors de l'avance du ruban, de l'impression ou de l'utilisation de la fonction Aperçu de la mise en page.</li> </ul>	<ul style="list-style-type: none"> <li>● Introduire un ruban-cassette et essayer de nouveau.</li> </ul>
<b><i>TAPE END!</i></b>	<ul style="list-style-type: none"> <li>● Ce message apparaît si le ruban est arrivé à la fin.</li> </ul>	<ul style="list-style-type: none"> <li>● Remplacer le ruban-cassette.</li> </ul>
<b><i>TEXT TOO HIGH!</i></b>	<ul style="list-style-type: none"> <li>● Ce message apparaît si la taille du texte dépasse la largeur du ruban utilisé.</li> <li>● (PT-9600 uniquement) Ce message apparaît si le réglage des lignes de texte pour le mode d'interface ESC/P dépasse le maximum possible du ruban utilisé.</li> </ul>	<ul style="list-style-type: none"> <li>● Réduire la taille des caractères, utiliser un ruban plus large ou sélectionner le réglage de taille de texte <b>AUTO</b>.</li> <li>● Spécifier le réglage correct pour le ruban utilisé.</li> </ul>
<b><i>TEXT TOO LONG!</i></b>	<ul style="list-style-type: none"> <li>● Ce message apparaît si la longueur du texte est supérieure à la longueur de l'étiquette choisie à l'aide de la fonction Longueur de ruban.</li> <li>● Ce message apparaît si l'on essaie d'imprimer une étiquette dont la longueur est supérieure à la longueur d'étiquette maximum.</li> <li>● Ce message apparaît si l'on essaie d'imprimer une étiquette dont la longueur est supérieure à la longueur d'étiquette maximum ou du bloc spécifié.</li> <li>● Ce message apparaît si la longueur du texte est supérieure à la largeur du ruban lors de l'utilisation de la fonction Rotation de Texte.</li> </ul>	<ul style="list-style-type: none"> <li>● Effacer une partie du texte, réduire la largeur des caractères ou augmenter la longueur d'étiquette sélectionnée.</li> <li>● Effacer une partie du texte ou réduire la taille des caractères.</li> </ul>

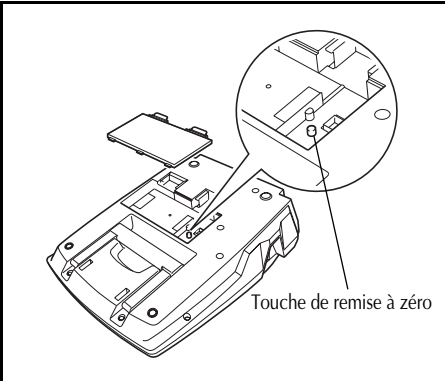

**LISTE DES MESSAGES D'ERREUR**

MESSAGE D'ERREUR	CAUSE	SOLUTION
<b>VALUE OUT OF RANGE! CHECK VALUE AND RE-ENTER.</b>	<ul style="list-style-type: none"> <li>● Ce message apparaît si la valeur tapée durant le réglage des fonctions de marge de ruban, longueur de ruban, marge de bloc et longueur de bloc ne se trouve pas dans les limites permises.</li> <li>● Ce message apparaît s'il n'est pas possible de trouver les caractères spécifiés dans la base de données.</li> <li>● Ce message apparaît si les valeurs des données à imprimer ne se trouvent pas dans les limites permises.</li> </ul>	<ul style="list-style-type: none"> <li>● Taper une valeur comprise dans les limites permises.</li> </ul>
<b>WRONG ADAPTER!</b>	<ul style="list-style-type: none"> <li>● Ce message apparaît lors de l'utilisation d'un adaptateur à très haute ou très basse tension.</li> </ul>	<ul style="list-style-type: none"> <li>● Débrancher l'adaptateur et brancher uniquement l'adaptateur spécialement conçu pour cette machine.</li> </ul>
<b>WRONG CHARACTER!</b>	<ul style="list-style-type: none"> <li>● Ce message apparaît si l'on sélectionne un timbre horodateur ou une image programmable et que l'on essaie d'utiliser la fonction de numérotation.</li> </ul>	<ul style="list-style-type: none"> <li>● Sélectionner le texte ou un code-barre avant d'utiliser la fonction de numérotation.</li> </ul>

# DEPANNAGE

Problème	Solution
<p>(1) L'écran n'affiche rien lorsque la machine est mise sous tension, ou affiche des caractères anormaux.</p>	<ul style="list-style-type: none"> <li>● Vérifier que l'adaptateur secteur est branché.</li> <li>● Vérifier que la pile rechargeable NiMH est correctement chargée. (PT-9600 only)</li> <li>● Remettre la machine à zéro de la manière suivante :             <ul style="list-style-type: none"> <li>- (PT-3600) débrancher l'adaptateur secteur, et ne le rebrancher qu'au bout d'environ une minute</li> <li>- (PT-9600 uniquement) appuyer sur la touche de remise à zéro située dans le compartiment de la pile à la base de la machine</li> </ul> </li> </ul> <p>☞ Le texte et les formats affichés seront effacés, et dans certains cas tout le contenu de la mémoire sera supprimé.</p> 
<p>(2) La machine n'imprime pas ou les caractères imprimés sont flous.</p>	<ul style="list-style-type: none"> <li>● Vérifier que le ruban-cassette est correctement en place.</li> <li>● Si le ruban-cassette est vide, le remplacer.</li> <li>● Vérifier que le couvercle du compartiment à ruban est bien fermé.</li> </ul>
<p>(3) Le texte est imprimé sur du ruban strié.</p>	<ul style="list-style-type: none"> <li>● Le ruban est arrivé à la fin. Le remplacer.</li> </ul>

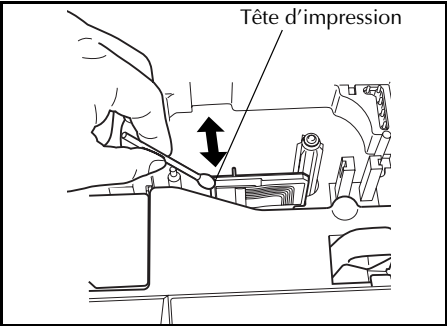
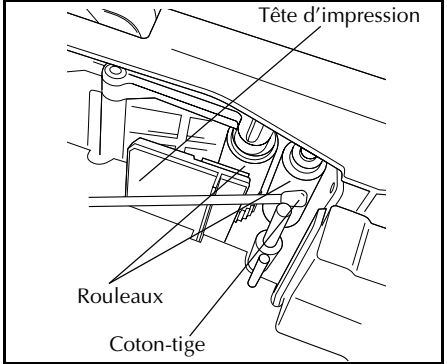
Problème	Solution
(4) Le P-touch ne fonctionne pas correctement.	<ul style="list-style-type: none"> <li>● Remettre le P-touch à zéro en l'éteignant, puis, tout en maintenant enfoncée  et , remettre la machine sous tension. <ul style="list-style-type: none"> <li>☞ Toutes les fonctions seront remises sur leurs réglages par défaut et la mémoire entièrement effacée. S'il s'avère nécessaire de sauvegarder les réglages actuels ainsi que les fichiers stockés, les copier sur ordinateur à l'aide du P-touch Backup Manager.</li> </ul> </li> </ul>
(5) La machine "s'est bloquée" (rien ne se passe lors de la pression d'une touche).	<ul style="list-style-type: none"> <li>● Remettre la machine à zéro de la manière suivante : <ul style="list-style-type: none"> <li>- (PT-3600) débrancher l'adaptateur secteur, et ne le rebrancher qu'au bout d'environ une minute</li> <li>- (PT-9600 uniquement) appuyer sur la touche de remise à zéro située dans le compartiment de la pile à la base de la machine</li> </ul> </li> <li>☞ Le texte et les formats affichés ainsi que tous les fichiers texte mémorisés seront effacés.</li> </ul>
(6) La demi-coupe est trop profonde ou pas assez profonde.	<ul style="list-style-type: none"> <li>● Suivre les instructions page 55 pour modifier la profondeur de la coupe des rubans laminés.</li> </ul>

Problème	Solution
<p>(7) Une ligne horizontale blanche apparaît dans le texte de l'étiquette imprimée.</p>	<ol style="list-style-type: none"> <li>❶ Eteindre la machine, puis débrancher l'adaptateur secteur (uniquement pour le PT-9600) et retirer la pile rechargeable.</li> <li>❷ Ouvrir le couvercle du compartiment de la cassette et retirer le ruban-cassette le cas échéant. La tête d'impression et les rouleaux se trouvent dans le compartiment du ruban.</li> <li>❸ Tête d'impression : Utiliser un coton-tige pour nettoyer doucement le long de la tête d'impression.</li> </ol>  <p>Rouleaux : Utiliser un coton-tige pour nettoyer le long de chaque rouleau tout en le faisant tourner d'un doigt.</p>  <ol style="list-style-type: none"> <li>❹ Introduire un ruban cassette, fermer le couvercle du compartiment à ruban puis essayer de nouveau d'imprimer.</li> <li>❺ Si une nouvelle ligne blanche apparaît sur l'étiquette imprimée, effectuer de nouveau les points ❷ à ❹ à l'aide d'un coton-tige imbibé d'alcool isopropylique (à 90 degrés).</li> </ol> <p>Si le problème persiste, contacter le service d'entretien.</p> <ul style="list-style-type: none"> <li>☞ <i>La tête d'impression se nettoie plus facilement avec la cassette de nettoyage de tête d'impression facultative (TZ-CL6).</i></li> <li>☞ <i>Ou bien, on pourra nettoyer la tête d'impression en appuyant sur  sans insérer de cassette de nettoyage.</i></li> </ul>

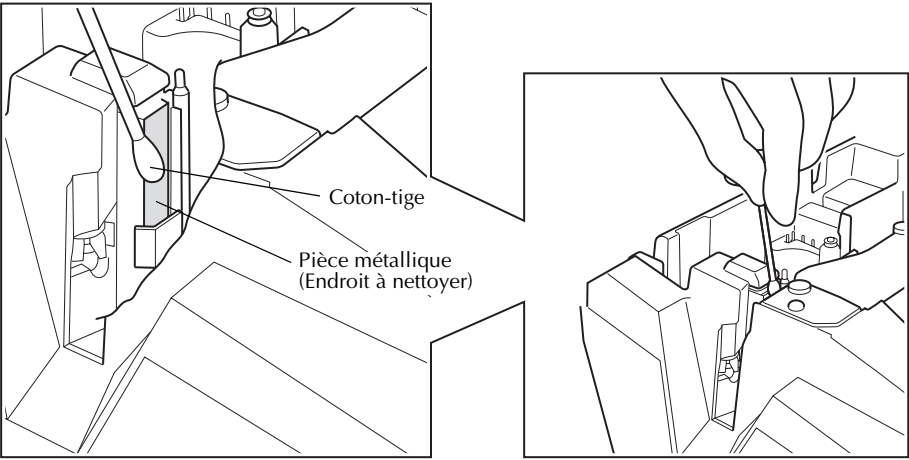
Problème	Solution
<p>(8) Le ruban ne sort pas correctement après sa coupure automatique.</p> 	<ul style="list-style-type: none"> <li>● Eteindre la machine, ouvrir le couvercle du compartiment du ruban, et retirer le ruban-cassette si installé.</li> <li>● A l'aide d'un coton-tige, nettoyer la pièce métallique située dans la fente de sortie à la gauche du coupe-ruban.</li> </ul>
<p>(9) Le coupe-ruban ne coupe pas correctement.</p>	<ul style="list-style-type: none"> <li>● Modifier le réglage HALF CUTTER. (Voir page 55.)</li> <li>● Il se peut que le coupe-ruban soit émoussé. Contacter le service d'entretien.</li> </ul>

# SPECIFICATIONS DE LA MACHINE

## MATERIEL

Alimentation :	Adaptateur secteur (AD9100ES) (PT-9600 seulement : pile rechargeable NiMH)
Périphérique d'entrée :	Clavier (PT-9600: 69 touches; PT-3600: 59 touches)
LCD (écran à cristaux liquides) :	24 × 119 points + Caps, Alt et autres voyants (avec rétroéclairage - uniquement pour le PT-9600)
Ruban d'impression :	6 largeurs disponibles : 6 mm 9 mm 12 mm 18 mm 24 mm 36 mm
Tête d'impression :	384 points (hauteur)/360 points par pouce (résolution)
Coupe-ruban :	Coupeure complète automatique Demi-coupeure automatique
Dimensions :	237 (L) × 302 (P) × 101 (H) mm
Poids :	2 kg

## LOGICIEL

Polices :	10 polices incluses (Helsinki, Brussels, US, San Diego, Florida, Brunei Bold, Los Angeles, Bermuda Script, Istanbul et Letter Gothic)
Taille des caractères :	AUTO plus 24 tailles de points (4, 5, 6, 7, 8, 9, 10, 11, 12, 14, 16, 18, 20, 22, 24, 28, 32, 36, 40, 48, 56, 64, 72 et 76 points)
Style de caractères :	Normal, Gras, Contour, Solide, Ombré, Inverse, Italique, et Vertical
Taille tampon :	Maximum 1,0 mètre de ligne de texte Maximum 16 lignes Maximum 50 blocs
Taille mémoire :	Approximativement 10 000 caractères





---

---

# Appendice

---

---

## Symboles ⇨ p. 18

Les symboles suivants sont disponibles.

Catégorie	Symboles													
<b>PUNCTUATION</b> (A01-A18)	•	+	×	÷	±	=	\	§	¶	®	©	™	¿	¡
	1	2	3	4	5	6	7	8	9	10	11	12	13	14
	@	#	&	_										
15	16	17	18											
<b>BRACKET</b> (B01-B08)	[	]	{	}	<	>	«	»						
	1	2	3	4	5	6	7	8						
<b>ARROW</b> (C01-C14)	→	←	↑	↓	➔	➜	⬆	⬇	↔	↔	☞	☜	☝	☞
	1	2	3	4	5	6	7	8	9	10	11	12	13	14
<b>UNIT</b> (D01-D26)	°	\$	Fr	¥	f	£	DM	Pts	Kr	in.	mm	cm	km	kg
	1	2	3	4	5	6	7	8	9	10	11	12	13	14
	gm	cc	ℓ	°F	°C	oz.	lb.	ft.	zł	Pf	€	¢		
15	16	17	18	19	20	21	22	23	24	25	26			
<b>LETTER</b> (E01-E14)	á	ó	ß	Š	α	β	γ	δ	μ	Ω	Ð	ð	Þ	þ
	1	2	3	4	5	6	7	8	9	10	11	12	13	14
<b>NUMBER</b> (F01-F40)	1/2	1/3	1/4	①	②	③	④	⑤	⑥	⑦	⑧	⑨	⑩	~
	1	2	3	4	5	6	7	8	9	10	11	12	13	14
	±	-	+	0	1	2	3	4	5	6	7	8	9	±
	15	16	17	18	19	20	21	22	23	24	25	26	27	28
	-	+	0	1	2	3	4	5	6	7	8	9		
29	30	31	32	33	34	35	36	37	38	39	40			
<b>PICTOGRAPH</b> (G01-G14)	★	○	●	□	△	♠	♥	♦	♣	×	+	!	♪	☠
	1	2	3	4	5	6	7	8	9	10	11	12	13	14
<b>ELECTRICAL</b> (H01-H18)	⚡	~	≡	⚡	⚡	⊞	⊞	⊞	⚡	⏻	⊞		⊞	⊞
	1	2	3	4	5	6	7	8	9	10	11	12	13	14
	⊞	⊞	⚡	⊞										
15	16	17	18											

Catégorie	Symboles													
<b>PROHIBITION</b> (I01-I29)														
	29													
<b>WARNING</b> (J01-J42)														
	29 30 31 32 33 34 35 36 37 38 39 40 41 42													
<b>MANDATORY</b> (K01-K19)														
	15 16 17 18 19													
<b>FIRE</b> (L01-L08)														
<b>TRANSPORT</b> (M01-M13)														
<b>EMERGENCY</b> (N01-N06)														
<b>INFORMATION</b> (O01-O43)														
	29 30 31 32 33 34 35 36 37 38 39 40 41 42													

Appendice

Catégorie	Symboles													
OTHER SIGNS (P01-P12)														
	1	2	3	4	5	6	7	8	9	10	11	12		
VIDEO (Q01-Q09)														
	1	2	3	4	5	6	7	8	9					
OFFICE (R01-R44)														
	1	2	3	4	5	6	7	8	9	10	11	12	13	14
	15	16	17	18	19	20	21	22	23	24	25	26	27	28
	29	30	31	32	33	34	35	36	37	38	39	40	41	42
43	44													
GENERAL (S01-S27)														
	1	2	3	4	5	6	7	8	9	10	11	12	13	14
15	16	17	18	19	20	21	22	23	24	25	26	27		
GARDENING (T01-T14)														
	1	2	3	4	5	6	7	8	9	10	11	12	13	14
VEHICLES (U01-U13)														
	1	2	3	4	5	6	7	8	9	10	11	12	13	
OCCASIONS (V01-V18)														
	1	2	3	4	5	6	7	8	9	10	11	12	13	14
15	16	17	18											

☞ L'utilisation du signe CE est strictement gouvernée par une ou plusieurs directives du Conseil européen. Vérifier que toute étiquette portant cette marque est conforme aux directives pertinentes.

## Caractères de codes-barres spéciaux ⇨ p. 20

Les caractères spéciaux suivants peuvent être ajoutés uniquement aux codes-barres créés à l'aide des types **CODE39** ou **CODABAR**.

Valeur	Caractère
1	+
2	\$

Les caractères spéciaux suivants peuvent être ajoutés uniquement aux codes-barres créés à l'aide des types **EAN128** et **CODE128**.

Valeur	Caractère	Valeur	Caractère	Valeur	Caractère
3	#	69	ENQ	87	ETB
4	\$	70	ACK	88	CAN
11	+	71	BEL	89	EM
28	<	72	BS	90	SUB
29	=	73	HT	91	ESC
30	>	74	LF	91	{
32	@	75	VT	92	FS
59	[	76	FF	92	
60	\	77	CR	93	GS
61	]	78	SO	93	}
62	^	79	SI	94	RS
63	_	80	DLE	94	~
64	NUL	81	DC1	95	US
64	`	82	DC2	95	DEL
65	SOH	83	DC3	96	FNC3
66	STX	84	DC4	97	FNC2
67	ETX	85	NAK	100	FNC4
68	EOT	86	SYN	102	FNC1

## Polices ⇨ p. 27

Les polices suivantes sont disponibles.

HELSINKI	<b>BRUNEI BOLD</b>
BRUSSELS	<b>LOS ANGELES</b>
US	<i>BERMUDA SCRIPT</i>
<b>SAN DIEGO</b>	<b>ISTANBUL</b>
<b>FLORIDA</b>	LETTER GOTHIC

☞ Letter Gothic (**L. GOTHIC**) est une police à espacement fixe (tous les caractères utilisent un espace fixe), contrairement aux autres polices, qui sont proportionnelles (les caractères utilisent des espaces de différentes dimensions).

**Tailles et largeurs** ⇨ pp. 28 & 29

Echantillons de certaines des tailles et largeurs de texte disponibles.

Largeur Taille	WIDE	NORMAL	NARROW	NARROWEST
76 points	ABC	ABC	ABC	ABC
72 points	ABC	ABC	ABC	ABC
64 points	ABC	ABC	ABC	ABC
56 points	ABC	ABC	ABC	ABC
48 points	ABC	ABC	ABC	ABC
40 points	ABC	ABC	ABC	ABC
36 points	ABC	ABC	ABC	ABC
32 points	ABC	ABC	ABC	ABC
28 points	ABC	ABC	ABC	ABC
24 points	ABC	ABC	ABC	ABC
22 points	ABC	ABC	ABC	ABC
20 points	ABC	ABC	ABC	ABC
18 points	ABC	ABC	ABC	ABC
16 points	ABC	ABC	ABC	ABC
14 points	ABC	ABC	ABC	ABC
12 points	ABC	ABC	ABC	ABC
11 points	ABC	ABC	ABC	ABC
10 points	ABC	ABC	ABC	ABC
9 points	ABC	ABC	ABC	ABC
8 points	ABC	ABC	ABC	ABC

Largeur Taille	WIDE	NORMAL	NARROW	NARROWEST
7 points	ABC	ABC	ABC	ABC
6 points	ABC	ABC	ABC	ABC
5 points	ABC	ABC	ABC	ABC
4 points	ABC	ABC	ABC	ABC

- ☞ Lors de la sélection de la taille de point **4** ou **5**, le texte sera imprimé à l'aide de la police **BRUSSELS**, quelle que soit la police sélectionnée.
- ☞ Certains caractères imprimés en petit sont parfois difficiles à lire lors de la sélection de certains styles.  
Les petits caractères sont parfois flous lorsque imprimés.

Styles d'impression ⇨ pp. 30 & 31

Réglage Style1	NORMAL	BOLD	OUTLINE	SOLID	SHADOW	INVERT
Réglage Style2	NORMAL	NORMAL	NORMAL	NORMAL	NORMAL	NORMAL
Helsinki	ABC	<b>ABC</b>	ABC	<b>ABC</b>	ABC	<b>ABC</b>
Brussels	ABC	<b>ABC</b>	ABC	<b>ABC</b>	ABC	<b>ABC</b>
US	ABC	<b>ABC</b>	ABC	<b>ABC</b>	ABC	<b>ABC</b>
San Diego	<b>ABC</b>	<b>ABC</b>	ABC	<b>ABC</b>	ABC	<b>ABC</b>
Florida	<b>ABC</b>	<b>ABC</b>	ABC	<b>ABC</b>	ABC	<b>ABC</b>
Brunei Bold	<b>ABC</b>	<b>ABC</b>	ABC	<b>ABC</b>	ABC	<b>ABC</b>
Los Angeles	<b>ABC</b>	<b>ABC</b>	ABC	<b>ABC</b>	ABC	<b>ABC</b>
Bermuda Script	<i>ABC</i>	<i><b>ABC</b></i>	<i>ABC</i>	<i><b>ABC</b></i>	<i>ABC</i>	<i><b>ABC</b></i>
Istanbul	<b>ABC</b>	<b>ABC</b>	ABC	<b>ABC</b>	ABC	<b>ABC</b>
Letter Gothic	ABC	<b>ABC</b>	ABC	<b>ABC</b>	ABC	<b>ABC</b>

Réglage Style1	NORMAL	BOLD	OUTLINE	SOLID	SHADOW	INVERT
Réglage Style2	ITALIC	ITALIC	ITALIC	ITALIC	ITALIC	ITALIC
Helsinki	<i>ABC</i>	<i><b>ABC</b></i>	<i>ABC</i>	<i><b>ABC</b></i>	<i>ABC</i>	<i><b>ABC</b></i>
Brussels	<i>ABC</i>	<i><b>ABC</b></i>	<i>ABC</i>	<i><b>ABC</b></i>	<i>ABC</i>	<i><b>ABC</b></i>
US	<i>ABC</i>	<i><b>ABC</b></i>	<i>ABC</i>	<i><b>ABC</b></i>	<i>ABC</i>	<i><b>ABC</b></i>
San Diego	<i><b>ABC</b></i>	<i><b>ABC</b></i>	<i>ABC</i>	<i><b>ABC</b></i>	<i>ABC</i>	<i><b>ABC</b></i>
Florida	<i><b>ABC</b></i>	<i><b>ABC</b></i>	<i>ABC</i>	<i><b>ABC</b></i>	<i>ABC</i>	<i><b>ABC</b></i>
Brunei Bold	<i><b>ABC</b></i>	<i><b>ABC</b></i>	<i>ABC</i>	<i><b>ABC</b></i>	<i>ABC</i>	<i><b>ABC</b></i>
Los Angeles	<i><b>ABC</b></i>	<i><b>ABC</b></i>	<i>ABC</i>	<i><b>ABC</b></i>	<i>ABC</i>	<i><b>ABC</b></i>

































Réglage Style1	NORMAL	BOLD	OUTLINE	SOLID	SHADOW	INVERT
Réglage Style2	ITALIC	ITALIC	ITALIC	ITALIC	ITALIC	ITALIC
Bermuda Script	<i>ABC</i>	<b><i>ABC</i></b>	<i>ABC</i>	<b><i>ABC</i></b>	<i>ABC</i>	<b><i>ABC</i></b>
Istanbul	<b>ABC</b>	<b>ABC</b>	ABC	<b>ABC</b>	ABC	<b>ABC</b>
Letter Gothic	ABC	ABC	ABC	ABC	ABC	<b>ABC</b>

☞ Il est possible d'associer le réglage **VERTICAL** avec tous les styles d'impression Style1 (**NORMAL**, **BOLD**, **OUTLINE**, **SOLID**, **SHADOW** et **INVERT**).

☞ Le réglage **VERTICAL** ne peut être utilisé en même temps que le réglage **ITALIC**.

## Cadres et ombres ⇒ p. 32



Les cadres et types d'ombres suivants sont disponibles.







Réglage	Exemple	Réglage	Exemple	Réglage	Exemple
1		11		21	
2		12		22	
3		13		23	
4		14		24	
5		15		25	
6		16		26	
7		17		27	
8		18		28	
9		19		29	
10		20		30	

## Gabarits pré-réglés ⇒ p. 39

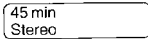
Exemples des gabarits disponibles :

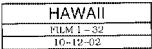
No.	Nom du gabarit	Largeur de ruban	Longueur d'étiquette	Exemple
1	ADDRESS-1	24 mm	80 mm	<p><b>ABC Import/Export</b>            29 Main Street            Fulton, Cambs CB8 67            Tel.: 012.345.6789</p>
2	ADDRESS-2	24 mm	78 mm	
3	ADDRESS-3	24 mm	104 mm	
4	ADDRESS-4	36 mm	86 mm	
5	ASSET	24 mm	84 mm	<p>ABC Import/Export            Division II</p>
6	WALLPLATE	36 mm	186 mm	
7	NAMEBADGE-1	24 mm	102 mm	<p><b>Robert Becker</b>            ABC Import/Export</p>
8	NAMEBADGE-2	36 mm	98 mm	
9	NAMEBADGE-3	18 mm	102 mm	<p><b>Robert Becker</b>            ABC Import/Export</p>
10	SALE	36 mm	AUTO	<p><b>WINTER SALE</b>  <b>50% OFF</b></p>

No.	Nom du gabarit	Largeur de ruban	Longueur d'étiquette	Exemple
11	PRICE-1	24 mm	57 mm	CAMERA <b>€149</b>
12	PRICE-2	24 mm	110 mm	CAMERA SPECIAL <del>€149</del> → <b>€119</b>
13	SIGN	36 mm	114 mm	<b>DANGER!</b> ⚡ 900 V
14	FLOPPY-1	24 mm	70 mm	10-12-02 ABC Import/Export Robert Becker
15	FLOPPY-2	24 mm	70 mm	10-12-02 <b>Robert Becker</b> Division II
16	FLOPPY-3	36 mm	70 mm	<i>Robert Becker</i> Division II 10-12-02
17	VCR VHS-1	18 mm	140 mm	 <b>BASKETBALL</b> Indianapolis 120 min Standard 10-12-02
18	VCR VHS-2	18 mm	140 mm	 <b>JAZZ - Concert</b> 90 min Standard 10-12-02
19	VCR 8mm-1	9 mm	73 mm	 <b>Robert Party</b> 10-12-02 Standard
20	VCR 8mm-2	12 mm	92 mm	 <b>JAZZ</b> Concert
21	VCR VHSC	18 mm	81 mm	 <b>Anne &amp; Robert</b> 30 min Standard 10-12-02 RECEPTION

No.	Nom du gabarit	Largeur de ruban	Longueur d'étiquette	Exemple
22	AUDIO-1	9 mm	89 mm	 <b>Oldies I</b>
23	AUDIO-2	9 mm	89 mm	 <b>R. Becker</b> Best Of
24	AUDIO-3	9 mm	89 mm	 <b>Oldies II</b>
25	SLIDE	12 mm	42 mm	
26	FILE-1	36 mm	200 mm	
27	FILE-2	24 mm	190 mm	
28	STAMP NORMAL-L	STAMP L (24mm)	115 mm	<b>FAXED</b>
29	STAMP NORMAL-M	STAMP M (18mm)	105 mm	<b>FAXED</b>
30	STAMP 2LINE-L	STAMP L (24mm)	115 mm	
31	STAMP VERTICAL-M	STAMP M (18mm)	105 mm	<b>LAXWD</b>

## Styles d'impression des gabarits ⇨ p. 39

Exemples de styles d'impression des gabarits :

Style de caractère	Exemple	Police	Style
ORIGINAL	<b>Bill Reynolds</b> ABC INTERNATIONAL INC.	Défaut du gabarit	
ITALIC	<i><b>Bill Reynolds</b></i> <i>ABC INTERNATIONAL INC.</i>	Défaut du gabarit	ITALIC
DYNAMIC	<b>Bill Reynolds</b> <b>ABC INTERNATIONAL INC.</b>	ISTANBUL	SOLID
ARTISTIC	Bill Reynolds ABC INTERNATIONAL INC.	FLORIDA	OUTLINE
FORMAL	<i>Bill Reynolds</i> <i>ABC INTERNATIONAL INC.</i>	BRUSSELS	ITALIC
ELEGANT	Bill Reynolds ABC INTERNATIONAL INC.	US	NORMAL
NATURAL	<b>Bill Reynolds</b> <b>ABC INTERNATIONAL INC.</b>	SAN DIEGO	NORMAL

# INDEX

## A

Adaptateur 9  
Adaptateur secteur 9  
Affichage du texte 14  
Affichage LCD 2, 3  
Ajouter  
    Nouvelle ligne 18  
Alignement à droite 33  
Alignement à gauche 33  
Alignement au centre 33  
Alignement du texte 33  
Aperçu 42  
Appendice 69

## B

Barre d'espacement 16  
Blocs 18  
Bouton 2, 15  
Bouton d'ouverture 2  
Bouton d'ouverture du couvercle 2  
Bouton de navigation 2  
Bouton Fonction 15

## C

Caractères accentués 19, 20  
Caractères spéciaux  
    Code-barre 73  
    Saisie 17  
Caractères spéciaux CODABAR 73  
Caractères spéciaux CODE128 73  
Caractères spéciaux CODE39 73  
Caractères spéciaux des codes-barres 22, 73  
Caractères spéciaux EAN128 73  
Clavier 2, 4, 5  
Compartiment des piles 2  
Conception  
    Timbres 39  
Consignes de sécurité 8  
Conversion de devises 22  
Copies 44  
Copies multiples 44  
Coupure du ruban 42, 43  
Couvercle du compartiment du ruban 2  
Création  
    Nouveau bloc 18  
Curseur 14

## D

Dépannages 63  
Description de la machine 2

## E

Ecrasement des fichiers stockés 47  
Effacement  
    Lignes de texte 25  
    Texte 24  
    Texte et formats 25  
Effacement de l'affichage 25  
Effacement du  
    Fichier de la mémoire 48  
Encadrement 32  
Espace blanc 16

## F

Fente de sortie du ruban 2  
Finir une ligne de texte 17  
Fonction Accent 19  
Fonction Alignement de texte 33  
Fonction Aperçu de la mise en forme (layout pre-view) 42  
Fonction Cadre (Frame) 32  
Fonction Code-barre 20  
Fonction Coupure automatique (Auto Cut) 42  
Fonction de conversion Euro 22  
Fonction de formatage automatique (Auto format) 39  
Fonction de formatage général 26  
Fonction Effacement (Clear) 25  
Fonction Effets de ligne (Line effects) 32  
Fonction Impression inverse (Mirror printing) 38  
Fonction Impression multiple (Repeat printing) 44  
Fonction Largeur (Width) 29  
Fonction Longueur de bloc (B.Length) 37  
Fonction Longueur de ruban (T.Length) 36  
Fonction Marge de bloc (B.Margin) 37  
Fonction Marge de ruban (T.MARGIN) 35  
Fonction Nouveau bloc (New Block) 18  
Fonction Numérotation (Numbering) 44  
Fonction Police (font) 27  
Fonction Rotation de texte (Rotate) 34  
Fonction Style1 30  
Fonction Style2 31  
Fonction Suppression de ligne (Line out) 25

- Fonction Symbole 18
- Fonction Taille (Size) 28
- Fonction Timbre 39
- Fonctions
  - Accent 19
  - Alignement de texte 33
  - Aperçu de la mise en forme 42
  - Cadre 32
  - Code barre 20
  - Conversion Euro 22
  - Coupure automatique 42
  - Effacement 25
  - Effets de ligne 32
  - Formatage automatique 39
  - Formatage de blocs 26
  - Formatage général 26
  - Impression inverse 38
  - Impression multiple 44
  - Largeur 29
  - Longueur de bloc 37
  - Longueur de ruban 36
  - Marge de bloc 37
  - Marge de ruban 35
  - Nouveau bloc 18
  - Numérotation 44
  - Police 27
  - Rotation de texte 34
  - Style 1 30
  - Style 2 31
  - Suppression de ligne 25
  - Symbole 18
  - Taille 28
  - Timbre 39
- Fonctions de formatage
  - Bloc 26
  - Général 26
- Fonctions de formatage de blocs 26
- Fonctions de sortie 16
- Fonctions Mémoire (Memory) 46
- Fonctions simples 13
- Formatage automatique du
  - Blocs de texte 26
  - Texte 26, 39
  - Texte entier 26
- Formats du texte 26

## **G**

- Gabarits de format 39

## **I**

- Image, ajouter au texte 18
- Images 70
- Impression 43
  - Copies multiples 44
  - Fichier à gabarit préformaté mémorisé 50
  - Fichier texte stocké 49
- Impression incrémentielle 44
- Insertion
  - Espace blanc 16
- Insertion de texte 16
- Installation
  - P-touch Editor 11
- Italique 31

## **J**

- Justification du texte 33

## **L**

- Lettres majuscules 16
- Lettres minuscules 16
- Lignes de texte 17
- Logiciel
  - Installation 11

## **M**

- Maximum
  - Mémoire 46
  - Nombre de blocs 18
  - Nombre de caractères mémorisés 46
  - Nombre de lignes 18
  - Taille de texte 28
- Menu PARAMETER 21
- Messages d'erreur 57
- Mise en place
  - Ruban-cassette 10
- Mise en valeur 32
- Mise sous/hors tension 9
- Mode Alt 17
- Mode d'insertion 16
- ModeCaps 17
- Modes
  - Alt 17
  - Caps 17
  - Insertion 16
- Modification
  - Alignement de texte 34
  - Effets de ligne 32
  - Encadrement 33



- Format de ligne 27
- Formatage de blocs 26
- Formatage général 26
- Largeur de caractère 29
- Longueur de bloc 37
- Longueur des étiquettes 36
- Marges 35
- Marges des blocs 37
- Police 27
- Rotation de texte 35
- Style de caractère 30, 31
- Taille de caractère 28
- Texte 24
- Texte dans le gabarit 41

## **N**

- Nettoyage
  - Rouleaux 65
  - Tête d'impression 65
- Nettoyage de la tête d'impression 65
- Nettoyage des rouleaux 65
- Nouvelle ligne 18

## **O**

- Ordinateur, raccord à 11

## **P**

- Paramètre CHECK DIGIT 21
- Paramètre TYPE 21
- Paramètre UNDER# 21
- Paramètre WIDTH 21
- Paramètres Barcode 21
- Poignée 2
- Port RS-232C port 2
- Port USB 11
- Prise de l'adaptateur secteur 2
- Problèmes et solutions 63
- P-touch Editor
  - Installation 11

## **R**

- Raccord
  - A un ordinateur 11
  - Adaptateur secteur 9
- Rappel d'un fichier texte 47
- Réglages par défaut
  - Alignement de texte 34
  - Cadre 33
  - Coupage automatique 43
  - Effets de ligne 32

- Formatage automatique 40
- Impression inverse 39
- Impression multiple 44
- Largeur 30
- Longueur de bloc 38
- Longueur de ruban 36
- Marge de bloc 37
- Marge de ruban 36
- Numérotation 45
- Police 28
- Rotation de texte 35
- Style 2 31
- Style1 30
- Taille 29
- Timbre 39

- Remplacement du ruban-cassette 10
- Rotation du texte 34
- Ruban-cassette
  - Mise en place 10
  - Remplacement 10

## **S**

- Saisie
  - Caractères accentués 17, 19
  - Caractères composés 20
  - Caractères spéciaux 17
  - Codes-barres 20
  - Lettres majuscules 16
  - Symboles ou images 18
  - Texte 16
- Sauvegarde d'un fichier texte 46
- Sélection d'une fonction ou d'un réglage 15
- Signes 18, 70
- Signes de ponctuation 17, 70
- Signes diacritiques 20
- Souligner 32
- Spécifications 67
- Spécifications du matériel 67
- Styles de caractère 30, 31
- Suppression
  - Code barre 22
  - Lignes de texte 25
  - Texte 24
  - Texte et formats 25
- Suppression du
  - Fichier de la mémoire 48
- Surbrillance 32
- Surlignes 32
- Symboles 18, 70

## **T**

- Taille de caractère 28
- Taper le texte 16
- Taux de change 22, 24
- Taux de devises 24
- Texte de gabarit
  - Changement 41
  - Impression 41, 51
  - Saisie 40
  - Style 40, 51
- Timbres personnalisés 39
- Touche Alt 17
- Touche Backspace 24
- Touche Barcode 20
- Touche Cancel 16
- Touche Caps 17
- Touche Clear 25
- Touche Code 15
- Touche Delete 24
- Touche Feed&Cut 43
- Touche Insert 16
- Touche Power 9
- Touche Print 43
- Touche Return 15, 17
- Touche Set 15
- Touche Shift 16
- Touche Symbol 18
- Touches Arrow 14
- Touches Composite character 20

## **V**

- Vertical 31
- Voyant Alt 17
- Voyant Caps 17
- Voyant Ins 16
- Voyants
  - Alt 17
  - Auto cut 42
  - Caps 17
  - Font 27
  - Frame 32
  - Ins 16
  - Line Effects 32
  - Size 28
  - Style 30, 31
  - Tape length 36
  - Tape margin 35
  - Text alignment 33
  - Text rotation 34
  - Texte alignment 33
  - Width 29

**brother**®

Imprimé en Chine  
LW5589001

