

brother®

TZ
TAPE

HG
TAPE

P-touch

9700PC/9800PCN

Bruksanvisning

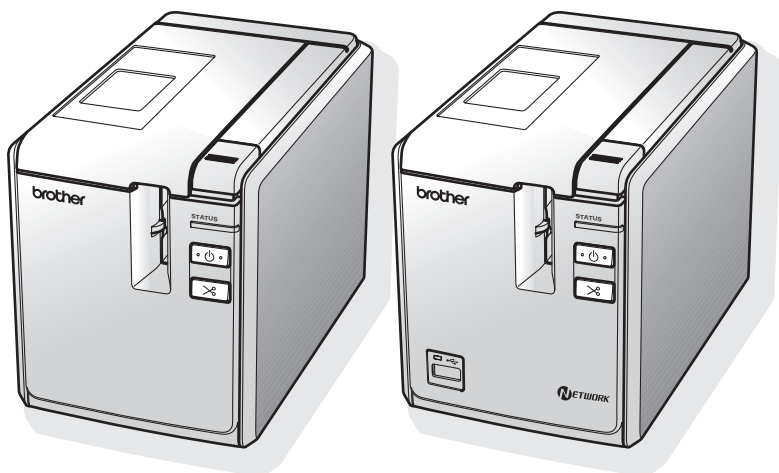

Om du får problem med produkten kan du besöka vår webbsida:
<http://solutions.brother.com/>

Inledning

Tack för att du har köpt PT-9700PC/PT-9800PCN.

PT-9700PC/PT-9800PCN (kallas här efter "skrivaren") är en etikettskrivare som gör att du enkelt kan skriva ut skraddarsydda etiketter när den har anslutits till en dator. Om en streckkodsläsare är ansluten till skrivaren kan etiketter och streckkoder enkelt skrivas ut genom att skanna streckkoderna.

Bruksanvisningen innehåller olika försiktighetsåtgärder och grundläggande rutiner för användning av skrivaren. Läs igenom bruksanvisningen noga innan du börjar och förvara den på en lättåtkomlig plats för framtida behov.

BROTHER INDUSTRIES, LTD.

15-1, Naeshiro-cho, Mizuho-ku, Nagoya, 467-8561, Japan försäkrar att den här produkten överensstämmer med gällande krav och övriga aktuella villkor i direktiv 2004/108/EG och 2005/32/EG.

Adaptorn AD9100ES överensstämmer med gällande krav och övriga aktuella villkor i direktiv 2006/95/EG.

En försäkran om överensstämmelse finns på vår webbplats.

Gå till <http://solutions.brother.com>

→ välj region (t.ex. Europe)

→ välj land

→ välj din modell

→ välj "Bruksanvisningar"

→ välj Konformitetsförklaring (* Välj språk där så krävs.)



Internationellt ENERGY STAR®-uttalande om överensstämmelse

Syftet med det internationella ENERGY STAR®-programmet är att främja utvecklingen och populariseringen av energieffektiv kontorsutrustning.

I egenskap av ENERGY STAR®-partner har, Brother Industries, Ltd. fastställt att denna produkt uppfyller ENERGY STAR®-riktlinjerna för energieffektivitet.

Kommentar om utgåva och publicering

Denna bruksanvisning har sammanställts och publicerats under överinseende av Brother Industries, Ltd. och innehåller de senaste produktbeskrivningarna och specifikationerna.

Innehållet i bruksanvisningen och produktspecifikationerna kan ändras utan föregående meddelande.

Om nya versioner av programvaran till PT-9700PC/9800PCN blir tillgängliga kanske denna bruksanvisning inte innehåller de uppdaterade egenskaperna. Det kan därför hända att programvaran och innehållet i bruksanvisningen skiljer sig åt.

Brother förbehåller sig rätten att göra ändringar utan föregående meddelande av specifikationer och material häri och är inte ansvarig för några skador (inklusive följdskador) som uppstår på grund av användande av materialet som presenteras, inklusive men inte begränsat till typografiska och andra fel som rör publiceringen. Skärmbilder i bruksanvisningen kan se olika ut beroende på det operativsystem och den skrivare du använder.

© 2010 Brother Industries, Ltd.

Varumärken och upphovsrätt

Brotherlogotypen är ett registrerat varumärke som tillhör Brother Industries, Ltd.

Brother är ett registrerat varumärke som tillhör Brother Industries, Ltd.

© 2010 Brother Industries, Ltd. Med ensamrätt.

Microsoft, Windows Vista, Windows Server och Windows är registrerade varumärken som tillhör Microsoft Corporation i USA och andra länder.

Apple, Macintosh och Mac OS är varumärken som tillhör Apple Inc. och är registrerade i USA och andra länder.

QR Code är ett registrerat varumärke som tillhör DENSO WAVE INCORPORATED i JAPAN och andra länder. QR Code Generating Program © 2008 DENSO WAVE INCORPORATED.

BarStar Pro Encode Library (DataMatrix, MaxiCode, PDF417, RSS) © 2007 AINIX Corporation. Med ensamrätt. Namnen på annan programvara eller produkter som används i dokumentet är varumärken eller registrerade varumärken som tillhör respektive företag som utvecklade dem.



Alla företag vars programnamn nämns i bruksanvisningen har ett licensavtal för programvaran som är specifikt för de program som ägs av respektive företag.

Alla varumärkesnamn och produktnamn som finns i Brotherprodukterna, relaterade dokument och andra material är varumärken eller registrerade varumärken som tillhör respektive företag.

Säkerhetsföreskrifter

För att förebygga skador och personskador förklaras viktiga kommentarer med hjälp av olika symboler.

Symbolerna och deras betydelse är som följer:

 VARNING	Anger vad du behöver göra för att undvika olyckor och personskador.
 IAKTTA FÖRSIKTIGHET	Anger rutiner som du måste följa för att undvika lindriga personskador eller skador på skrivaren.











Symbolerna som används i bruksanvisningen är som följer:

	Åtgärden är INTE tillåten.		Montera INTE isär produkten.
	Stänk INTE på och sänk INTE ner produkten i vatten.		Rör INTE vid en viss del av produkten.
	Obligatorisk åtgärd.		Kopplar ur.
	Säkerhetsvarning.		Varnar för risken för elstöt.

VARNING

Nätadapter

Följ dessa riktlinjer för att undvika brand, skada, elstöt, driftproblem eller skaderisk.

-  Använd endast nätadaptern (AD9100ES), adapterkabeln, strömkabeln och USB-kabeln som har utformats specifikt för skrivaren. Om anvisningarna inte följs finns risk för olycka eller skada. Brother tar inget ansvar för olyckor och skador som uppstår på grund av att nätadaptern (AD9100ES), adapterkabeln, strömkabeln och USB-kabeln inte har använts.
-  Använd inte nätadaptern på platser där luftfuktigheten är hög, t.ex. badrum.
-  Använd inte en skadad adapterkabel eller strömkabel.
-  Överbelasta inte vägguttaget.
-  Anslut inte den medföljande nätadaptern (AD9100ES), adapterkabeln, strömkabeln och USB-kabeln till andra produkter.
-  Placera inte tunga föremål på och skada eller modifiera inte adapter-/strömkabeln eller strömkontakten. Böj eller dra inte i kabeln med våld.
-  Dra omedelbart ur strömsladden och sluta använda skrivaren när det åskar. Det finns en liten risk för elstötar om blixten slår ner.
-  Tappa inte, slå inte på och skada inte nätadaptern på annat sätt.
-  Rör inte vid nätadaptern eller strömkontakten med våta händer.
-  Kontrollera att kontakten sitter ordentligt i vägguttaget. Använd inte vägguttag som sitter löst.

⚠ VARNING

Skrivare

Följ dessa riktlinjer för att undvika brand, skada, elstöt, och/eller skaderisk.

- ⊘ Undvik att skrivaren blir blöt på något sätt.
- ⊘ Vidrör inte knivbladet.

- ⊘ Rör inte vid några metalldelar nära skrivhuvudet. Skrivhuvudet blir mycket varmt när maskinen används och är fortfarande mycket varmt omedelbart efter användning. Rör inte vid det direkt med händerna.

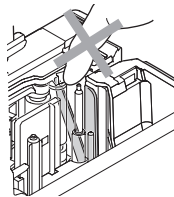
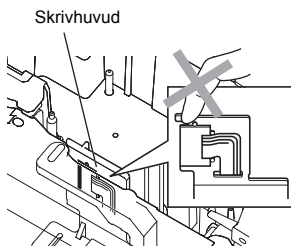

- ⊘ Använd inte skrivaren med ett främmande föremål inuti. Om vatten, metalliska ämnen eller andra främmande föremål kommer in i skrivaren kopplar du ur nätadaptern och kontaktar försäljningsstället där du köpte skrivaren, eller ditt lokala auktoriserade servicecenter.

- ⊘ Montera inte isär produkten. För inspektion, justering och reparation av skrivaren kontaktar du försäljningsstället där du köpte skrivaren, eller ditt lokala auktoriserade servicecenter.

- ⚠ Plastpåsar används då skrivaren förpackas. För att undvika risken för kvävning ska dessa påsar hållas på avstånd från spädbarn och barn.

- ⊘ Koppla omedelbart ur nätadaptern och sluta använda den om du upptäcker en onormal doft, värme, missfärgning, deformation eller något annat ovanligt när den används eller förvaras.

- ⊘ För att undvika skada ska du inte tappa eller slå på skrivaren.

⚠ IAKTTA FÖRSIKTIGHET

Kniv

Följ riktlinjerna för att undvika lindriga personskador och skador på skrivaren.

- ⊘ Öppna inte tapeutrymmet när knivenheten används.
- ⊘ Tryck inte för hårt på knivenheten.

Nätadapter



- ⚠ Om du inte har för avsikt att använda skrivaren under en längre tid ska du koppla ur nätadaptern från strömuttaget.
- ⚠ Håll alltid i kontakten när du drar ur nätsladden ur vägguttaget.

Skrivare

Följ riktlinjerna för att undvika lindriga personskador och skador på skrivaren.

- ⚠ Placera skrivaren på en plan, stabil yta, t.ex. ett skrivbord.
- ⊘ Placera inte tunga föremål ovanpå skrivaren.
- ⊘ Lämna inte skrivaren inom räckhåll för barn om tapeutrymmet är öppet.

Allmänna försiktighetsåtgärder

- Skrivarens funktion kan påverkas om den lämnas nära en tv-apparat, radio, o.s.v. Använd inte skrivaren nära någon enhet som ger upphov till elektromagnetiska störningar.
- Använd inte skrivaren på något annat sätt eller för något annat ändamål än de som beskrivs i bruksanvisningen. Det kan leda till olycksfall eller att maskinen skadas.
- Placera inte några främmande föremål i området för etikettutmatning, nätadapteruttaget, USB-porten, serieporten eller LAN-porten (endast PT-9800PCN), o.s.v.
- Rör inte vid skrivhuvudet med dina fingrar. Använd rengöringskassetten för skrivhuvudet (tillbehör TZ-CL6), skrivarens självrengöringsfunktion eller en mjuk mjuk bomullstopps när skrivhuvudet rengörs (→ S. 45).
- Rengör inte skrivaren med alkohol eller andra organiska lösningsmedel. Använd bara en mjuk, torr trasa.
- Placera inte skrivaren i direkt solljus eller regn, nära värmekällor eller andra varma apparater, eller på en plats som är exponerad för mycket höga eller låga temperaturer (t.ex. på instrumentbrädan eller längst bak i bilen), hög luftfuktighet eller dammiga lokaler. Standardintervall för drifttemperatur: 10 till 30 °C.
- Lämna inte gummi eller vinyl på skrivaren under en längre tid, eftersom det då finns risk för att skrivaren fläckas.
- Beroende på miljöförhållandena och de tillämpade inställningarna kan vissa tecken eller symboler vara svåra att läsa.
- Använd endast Brother TZ-tape eller Brother HG-tape med denna skrivare. Använd inte tape som inte är märkt med  eller .
- Dra eller tryck inte på tapen i kassetten. Det finns annars risk för att tapekassetten eller skrivaren skadas.
- Försök inte skriva ut etiketter med en tom tapekassett eller om det inte finns en tapekassett i skrivaren. Skrivhuvudet skadas då.
- Försök inte skära av tapen under utskrift eftersom tapen skadas då.
- Undvik att repa cd-skivan. Placera inte cd-skivan på en plats som är utsatt för höga eller låga temperaturer. Placera inte tunga föremål på och böj inte cd-skivan.
- Programvaran på cd-skivan är avsedd att användas tillsammans med skrivaren och kan installeras på mer än en dator.
- Vi rekommenderar starkt att du läser bruksanvisningen noggrant innan du använder skrivaren och förvarar den på en lättåtkomlig plats för framtida bruk.
- Beroende på placering, material och miljöförhållandena kan det hända att etiketten skalas av eller inte kan flyttas, eller att etikettens färg ändras eller överförs till andra objekt. Innan du sätter fast etiketten ska du kontrollera miljöförhållanden och materialet.
- Utsätt inte tapekassetterna för direkt solljus, höga temperaturer, hög luftfuktighet, eller damm. Förvara tapekassetterna på en sval och mörk plats. Använd tapekassetterna så snart som möjligt efter att tapeförpackningen har öppnats.
- Markeringar som görs med oljebaserat eller vattenbaserat bläck kan synas genom en etikett som placeras ovanpå dem. För att följa markeringarna bör du använda två etiketter ovanpå varandra eller en mörk etikett.
- Observera att Brother Co., Ltd. inte ansvarar för någon skada o.s.v. som uppstår på grund av att försiktighetsåtgärderna inte följs.

Innehållsförteckning

Packa upp skrivaren	7
Allmän beskrivning	8
LED-lampor	9
Börja använda skrivaren	11
Anslutning av skrivaren	12
Anslutning till strömkälla	12
Anslutning till en dator	13
Använda gränssnittskablar	14
Sätta i tapekassetten	15
Godkänd tape	15
Sätta i tapekassetten	15
Installera programvara för PT-9700PC	16
När du använder Microsoft® Windows®	16
När du använder Mac OS®	18
Installera programvara för PT-9800PCN	20
När du använder Microsoft® Windows®	20
När du använder Mac OS®	25
Avinstallera programvara	30
När du använder Microsoft® Windows®	30
När du använder Mac OS®	31
Avancerad funktion	33
Utskrift med högre hastighet eller upplösning	33
Distribuerad utskrift	34
BTP-funktion (Utskrift med streckkodsmall)	36
Använda P-touch Editor Lite LAN (endast PT-9800PCN och Windows®)	41
Skriva ut skrivarinställningarna	43
Inställningar för seriellt gränssnitt (endast Windows®)	44
Ställa in datorns baudhastighet	44
Ställa in skrivarens baudhastighet	44
Underhåll	45
Felsökning	46
Vanliga frågor	46
Produktspecifikationer	49
Bilaga	50
Allmän rutin för BTP-funktionen (Utskrift med streckkodsmall)	50
Lista med streckkoder för att specificera inställningar	51
Tillbehör	54
Index	59

Packa upp skrivaren

Öppna lådan och kontrollera att följande objekt finns. Om några delar saknas eller är skadade kontakter du din Brother-återförsäljare eller Brother-kundservice.

■ PT-9700PC/PT-9800PCN

Skrivare (PT-9700PC)

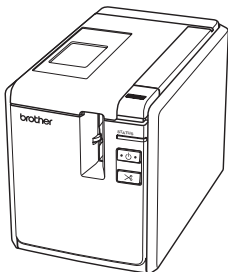

Skrivare (PT-9800PCN)

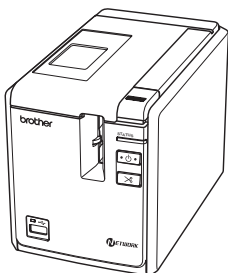

■ Nätadapter (med adapterkabel)

Anslut strömsladden.

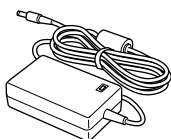

■ Strömsladd

Anslut till nätadaptern och ett eluttag (AC 220 till 240 V).

(Nätadapterkontaktens utseende kan vara olika i olika länder.)

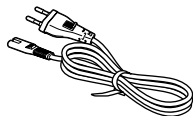

■ USB-kabel

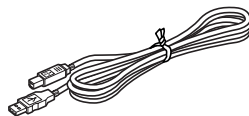

■ Tapekassett

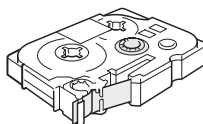

■ Bruksanvisning

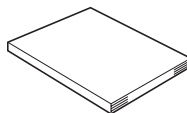

■ Cd-skiva



■ Tapekatalog

Allmän beskrivning

■ PT-9700PC

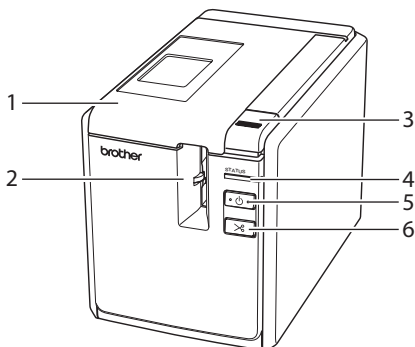

Främre vy

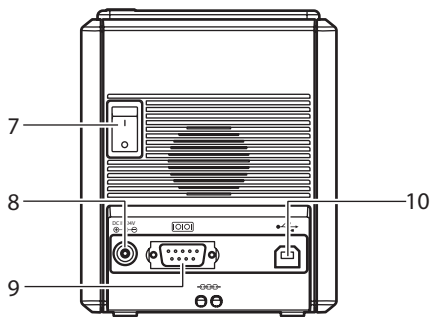

Bakre vy

■ PT-9800PCN

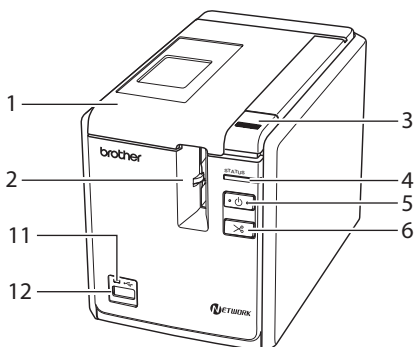

Främre vy

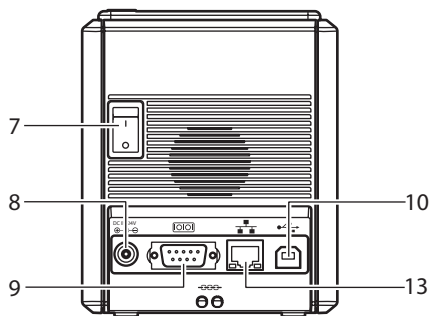

Bakre vy

1. Lucka till tapeutrymmet
2. Etikettutmatning
3. Luckans öppningsknapp
4. Status-lampa
5. Strömknapp (inklusive lampa)
6. Knappen Feed/Cut
7. Huvudströmbrytare
8. Nätdapteruttag
9. Seriell port (RS-232C)
10. USB-port
11. LED-lampa på USB-direktgränssnitt (endast PT-9800PCN)
12. USB-direktgränssnitt för anslutning av en streckodsläsare (endast PT-9800PCN)
13. LAN (10/100BASE-TX trådbundet Ethernet) port (endast PT-9800PCN)

Observera

- Om luckan till tapeutrymmet lämnas öppen samlas damm på skrivhuvudet. Stäng alltid luckan.

LED-lampor

Skrivarens tillstånd visas av LED-lampor på skrivaren eller USB-direktgränssnittet (endast PT-9800PCN).

■ LED-lampor på skrivaren

Lampstillstånd		Problem	Åtgärd
Strömlampa (grön)	Statuslampa (röd)		
På	Av	Skrivaren i standby-läge	—
Blinkar	Av	Tar emot data	—
Blinkar	På	När skrivaren tar emot data 1) Ingen tapekassett. 2) Luckan till tapeutrymmet är öppen. 3) Inkompatibel tapekassett.	1) Installera tapekassetten och stäng luckan till tapeutrymmet. 2) Stäng luckan. 3) Installera rätt tapekassett och stäng luckan till tapeutrymmet.
På	På	När skrivaren är i standbyläge 1) Ingen tapekassett. 2) Luckan till tapeutrymmet är öppen. 3) Inkompatibel tapekassett.	1) Installera tapekassetten och stäng luckan till tapeutrymmet. 2) Stäng luckan. 3) Installera rätt tapekassett och stäng luckan till tapeutrymmet.
På	Blinkar	Vid utskrift 1) Ingen tapekassett. 2) Luckan till tapeutrymmet är öppen. 3) Fel tapekassett. 4) Inkompatibel tapekassett.	1) Installera tapekassetten och stäng luckan till tapeutrymmet. 2) Stäng luckan. 3) Ändra inställningarna för programvaran eller installera rätt tapekassett. 4) Installera rätt tapekassett och stäng luckan till tapeutrymmet.
		Tom tapekassett	Sätt in en tapekassett med tape och stäng luckan till tapeutrymmet.
		Överföringsfel	Tryck på strömknappen på skrivarens framsida.
På	Blinkar snabbt	Fel på kniv	Kontrollera att tapen inte har fastnat i skrivaren. Om nödvändigt stänger du av och sätter på skrivaren igen med strömknappen. Om Statuslampan fortsätter att blinka kontakter du din Brother-återförsäljare eller Brother-kundservice.
		Fel på rullhållaren	
		Överhettningfel, skrivhuvud	Stäng av och sätt på skrivaren igen med strömknappen.

Lamptillstånd		Problem	Åtgärd
Strömlampa (grön)	Statuslampa (röd)		
På	Blinkar mycket snabbt	EEPROM-fel	Stäng av och sätt på skrivaren igen med strömknappen. Om Statuslampan fortsätter att blinka kontaktar du din Brotheråterförsäljare eller Brother kundservice.
		Kretskortsfel	
Av	På	Startar	—

■ LED-lampa på USB-direktgränssnitt (endast PT-9800PCN)

Lamptillstånd		Problem	Åtgärd
Färg	Problem		
—	Av	USB-enhet ej ansluten	—
Grön	På	USB-enhet ansluten	—
Röd	Blinkar	HUB-ansluten	Koppla bort USB-enheten.
	Blinkar snabbt	Felaktig USB-enhet har anslutits	Koppla bort USB-enheten.
		Bufferten anges vara full med USB-direktgränssnitt	Data som skickas till streckodsläsaren sparas på skrivaren. Använd inte streckodsläsaren för att skanna flera streckodskoder i rad och använd inte streckodsläsaren tillsammans med flera gränssnitt samtidigt.
Blinkar mycket snabbt	Överspänning	Koppla bort USB-enheten och stäng av och sätt på skrivaren med strömknappen.	

Börja använda skrivaren

Innan du kan skriva ut etiketter med skrivaren är följande förberedelser nödvändiga.

Observera

- Anslutningsrutinerna är olika beroende på vilket operativsystem som används på datorn. De skiljer sig också åt beroende på om en USB-anslutning, seriell anslutning eller nätverksanslutning (endast PT-9800 PCN) används. För information om anslutning av skrivaren till just din dator, se "Anslutning till en dator" (→ S. 13).

Anslutning av skrivaren

Anslut skrivaren till strömkällan och datorn och sätt i en tapekassett. För information, se "Anslutning av skrivaren" (→ S. 12) och "Sätta i tapekassetten" (→ S. 15).

Installera programvara

Du måste installera skrivardrivrutinen för att kunna använda skrivaren med din dator. Du måste också installera programvaran P-touch Editor för etikettdesign. För information om inställning av programvaran, se "Installera programvara för PT-9700PC" (→ S. 16) eller "Installera programvara för PT-9800PCN" (→ S. 20).

Skapa etiketter

När du har ställt in skrivaren kan du börja skapa etiketter. För information om hur du designar och skapar etiketter, se "Bruksanvisning för programanvändare" (PDF). För en utförlig förklaring av funktionerna kan du också använda P-touch Editor-hjälpmenyn i programvaran.

Anslutning av skrivaren

Anslut skrivaren till strömkällan och en dator.

Anslutning till strömkälla

- 1 Anslut den medföljande nätkabeln till nätadaptern.

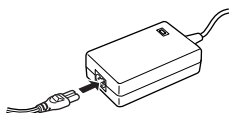

- 2 Sätt i nätadapterkontakten i nätadapterruttaget på skrivarens baksida.

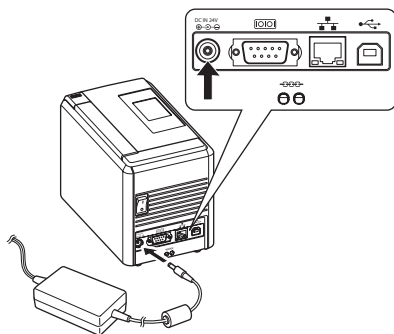

- 3 Sätt i strömsladden i ett eluttag (AC 220 till 240 V).

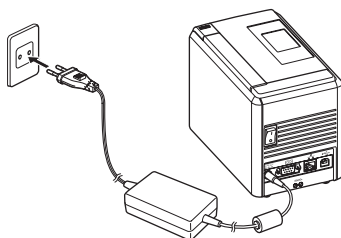

- 4 Sätta på skrivaren
Sätt på huvudbrytaren på skrivarens baksida och tryck sedan på strömknappen på skrivarens framsida.

Stänga av skrivaren

Håll ner strömknappen på skrivarens framsida tills skrivaren stängs av och stäng sedan av huvudströmbrytaren på skrivarens baksida.

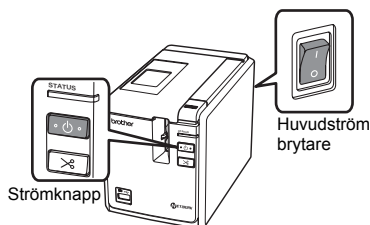

Observera

- Stäng alltid av strömmen genom att först använda strömknappen på skrivarens framsida innan du tar bort nätadaptern eller stänger av huvudbrytaren.
- När du har använt skrivaren kopplar du ur nätkabeln från eluttaget och förvarar dem på lämpligt sätt för framtida bruk.
- Håll alltid i kontakten när du tar bort nätadaptern. Dra inte i nätadaptern eller nätkabeln. Trådarna i sladden kan gå sönder.
- Använd ingen annan nätadapter än den som medföljer skrivaren. Om anvisningarna inte följs kan det leda till en olycka.

Anslutning till en dator

Anslut skrivaren till en dator med gränssnittskablar. Gränssnittskablar som används för anslutning via en USB-port, seriell port (RS-232C) och LAN (10/100BASE-TX trådbundet Ethernet) är olika.

	Operativsystem	Grundläggande inställning		Seriell port (endast ESC/P och P-touch Template)
		USB-port	LAN-port	
PT-9700PC	Windows® XP/Windows Vista®/ Windows® 7	Ja	Nej	Ja
	Mac OS® X 10.3.9-10.6			Nej
PT-9800PCN	Windows® XP/Windows Vista®/ Windows® 7/Windows Server® 2003/Windows Server® 2008/ 2008 R2	Ja	Ja	Ja
	Mac OS® X 10.3.9-10.6			Nej

Använda gränssnittskablar

Seriella kablar (RS-232C) och nätverkskablar (Ethernet) är inte standardtillbehör. Använd lämpliga kablar för din typ av gränssnitt.

Observera

- För USB-gränssnitt ska den medföljande USB-gränssnittskabeln användas för att garantera förenlighet med gränserna för EMC.
- För seriellt- och nätverkgränssnitt ska en skärmad gränssnittskabel användas för att garantera förenlighet med gränserna för EMC.
- Ändringar och modifieringar som inte uttryckligen godkänns av Brother Industries, Ltd. kan påverka prestandan och utskriftskvaliteten och skador kanske inte täcks av den begränsade garantin.

■ USB-kabel

Använd den medföljande gränssnittskabeln.

■ Seriell kabel (RS-232C) (endast Windows®)

Stiftfördelningen för seriella kablar (RS-232C-kablar) som kan användas med skrivaren visas i tabellen nedan. Du kan köpa kablarna i en elektronikbutik. Använd inte en seriell kabel som är längre än 1,8 m.

Brother skrivarsida

(D-Sub, hona, låsskruv #4-40 (UNC))

Datorsida

(D-Sub9P, hona)

Signalnamn	Stiftnummer	Stiftfördelning	Stiftnummer	Signalnamn
DCD	1		1	DCD
RXD	2		2	RXD
TXD	3		3	TXD
DTR	4		4	DTR
GND	5		5	GND
DSR	6		6	DSR
RTS	7		7	RTS
CTS	8		8	CTS
RI	9		9	RI

Observera

- RS-232C seriellporten är inte begränsad strömkälla.
- För information om inställningar för seriellt gränssnitt, se "Inställningar för seriellt gränssnitt (endast Windows®)" (→ S. 44).

■ Nätverkskabel (endast PT-9800PCN)

Använd en partvinnad "straight-through"-kabel av kategori 5 (eller högre) till 10BASE-T- eller 100BASE-TX Fast Ethernet-nätverk.

Observera

- Anslut produkten till en LAN-anslutning som inte utsätts för överspänning.

Sätta i tapekassetten

I detta avsnitt listas de tapetyper som kan användas i skrivaren och rutinerna för hur tapekassetterna sätts i förklaras.

Godkänd tape

De tapetyper som får användas i skrivaren listas nedan. För information om tape, se "Tillbehör" (→ S. 54).

■ TZ-tape

- Standardtape - laminerad
- Standardtape - icke-laminerad
- Tape med kraftig vidhäftningsförmåga - laminerad
- Flexibel ID-tape - laminerad
- Tygtape som stryks på - icke-laminerad
- Säkerhetstape - laminerad
- Stenciltape - icke-laminerad

■ HG-tape

Med HG-tape kan tre kombinationer av högre utskriftshastighet och utskriftsupplösningar användas. För information om snabba utskrifter, se "Utskrift med högre hastighet eller upplösning" (→ S. 33).

Sätta i tapekassetten

I detta avsnitt förklaras hur en tapekassett sätts i.

- 1** Håll in strömknappen på skrivarens framsida tills strömlampan släcks.
- 2** Tryck på luckans öppningsknapp och öppna luckan till tapeutrymmet.

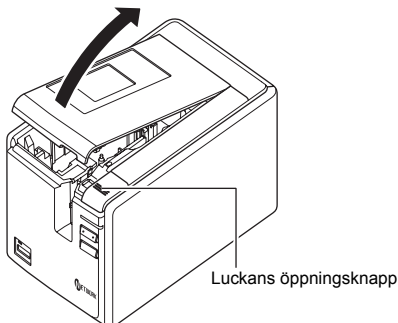

- 3** Sätt i tapekassetten.
Kontrollera att tapeändan matas in under tapens styrskena.

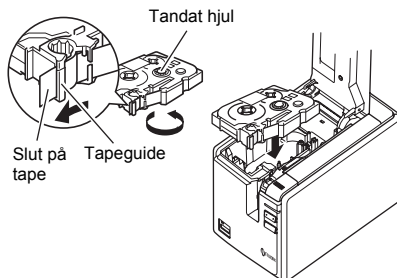

- Om färgbandet sitter löst använder du fingret för att vrida på det tandade hjulet i pilens riktning på kassetten.

- 4** Stäng luckan till tapeutrymmet och tryck på strömknappen på skrivarens framsida.
- 5** Tryck på knappen Feed/Cut för att spänna den löst sittande tapen.

Observera

- Du kan bara ta bort tapekassetten när skrivarens valsenhet har frigjorts. Den frigörs automatiskt om du trycker på strömknappen på skrivarens framsida eller om ingen annan uppgift utförs 10 minuter efter etikettutskrift.

Installera programvara för PT-9700PC

Rutinen för att installera programvaran beror på datorns operativsystem. Installationsrutinen kan ändras utan föregående meddelande.

För Microsoft® Windows®-användare, se "När du använder Microsoft® Windows®" (→ S. 16).
För Macintosh®-användare, se "När du använder Mac OS®" (→ S. 18).

Observera

- Om du ska använda modellen "PT-9700PC" måste du installera följande versioner av P-touch Editor eller b-PAC SDK för att undvika utskriftsproblem:
[P-touch Editor] version 5.0.101 eller senare (medföljer på cd-skivan).
[b-PAC SDK] version 3.0.010 eller senare (hämta från Brother Solutions Center).
- För information om programvaran, se "Bruksanvisning för programanvändare" (PDF).
- Du hittar "Bruksanvisning för programanvändare" (PDF) genom att klicka på "Start" - "Alla program (Program)" - "Brother P-touch" - "Manuals" - "PT-9700PC" - "Bruksanvisning för programanvändare".

När du använder Microsoft® Windows®

I avsnittet förklaras hur du installerar P-touch Editor 5.0, skrivardrivrutinen och Bruksanvisning för programanvändare (PDF).

Observera

- Anslut inte skrivaren till datorn förrän du anvisas att göra det.
- Du måste logga in som en användare med administratörsrättigheter för att installera programvaran.
- Stäng av skrivaren med strömknappen och sedan med huvudströmbrytaren.

Exemplet är för Windows Vista®.

1 Starta datorn och sätt i cd-skivan i cd-enheten.

Observera

- Om den inte startar automatiskt öppnar du filerna på cd-skivan och dubbelklickar på "Setup.exe".

2 Klicka på [Standardinstallation]. Installationsdelar:

- Standardinstallation**
P-touch Editor 5.0, skrivardrivrutin och Bruksanvisning för programanvändare (PDF).
- Anpassad installation**
P-touch Editor 5.0, skrivardrivrutin och Bruksanvisning för programanvändare (PDF) kan installeras separat.
- Visa bruksanvisningen**
Bruksanvisning för programanvändare (PDF) (PDF-läsare krävs).
- Nerladdning av Adobe Reader**
En länk till nedladdningssidan för Adobe® Reader® visas.



3 Läs licensavtalet och klicka på [Ja] om du godkänner villkoren. Följ instruktionerna på skärmen.

- 4** Sätt ett kryss i rutan bredvid de tillägsprogram som du vill installera och klicka på [Nästa].

Med tillägsfunktionen kan du enkelt använda texter från dessa program för etikettlayout.

Observera

- Kontrollera att alla Microsoft® Office program är stängda.

- 5** Välj önskad modell och klicka sedan på [OK].

Följ drivrutinsinstallationens instruktioner på skärmen.



- 6** När du anvisas att göra det ansluter du skrivaren till datorn med USB-kabeln och sätter sedan på skrivaren.

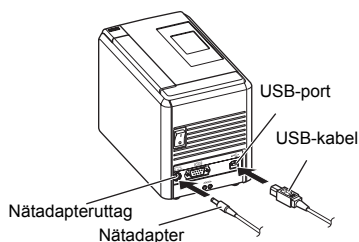

- 7** När skrivaren har hittats installeras drivrutinen automatiskt.

- 8** När du anvisas att registrera skrivaren online väljer du registreringsmetod och klickar på [Nästa].

Om du har valt att registrera produkten online öppnas din standardwebbläsare i ett nytt fönster. Följ instruktionerna för att registrera skrivaren.

- 9** När du anvisas att ladda ner valfria verktyg markera du dina val och klickar på [Nästa].

- Om du väljer "Ja, visa sidan" kommer du till Brother Solutions Centers webbsida innan du avslutar installationen (rekommenderas). Välj region (t.ex. Europe), ditt land, din modell och nedladdningar för din modell.
- Om du väljer "Nej, visa inte sidan" fortsätter du med installationen.

Observera

- Om du vill ladda ner valfria verktyg vid ett senare tillfälle hittar du dem på denna webbsida:
<http://solutions.brother.com/>
Välj region (t.ex. Europe), ditt land, din modell och nedladdningar för din modell.

- 10** Klicka på [Avsluta].

Programvaruinstallationen är nu avslutad. Starta om datorn om du anvisas att göra det.

- 11** Starta programvaran.

Klicka på "Start" - "Alla program (Program)" - "Brother P-touch" - "P-touch Editor 5.0" för att starta P-touch Editor 5.0.

När du använder Mac OS®

I detta avsnitt förklaras hur du installerar P-touch Editor 5.0 och skrivardrivrutinen.

Observera

- Anslut inte skrivaren till din Macintosh® innan installationen av P-touch Editor 5.0 är färdig.
- Du måste logga in som en användare med administratörsrättigheter för att installera programvaran.
- Stäng av skrivaren med strömknappen och sedan med huvudströmbrytaren.

Följande är ett exempel för Mac OS® X 10.5.7.

1 Starta Macintosh® och sätt i cd-skivan i cd-enheten.

Dubbelklicka på ikonen "PT_Series" (cd-skiva).



2 Dubbelklicka på "Brother PT-9700PC Driver.pkg" i mappen "Mac OS X".

Drivrutinens installationsprogram startar. Följ instruktionerna på skärmen.



3 När installationen är avslutad och skärmen nedan visas klickar du på [Stäng].

Installationen av skrivardrivrutinen är nu färdig.
Installera nu P-touch Editor 5.0.

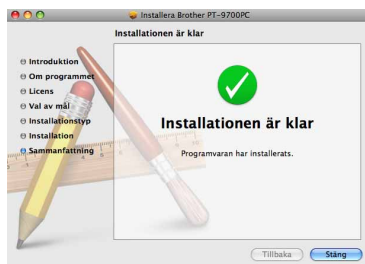

4 Dubbelklicka på "P-touch Editor 5.0 Installer.mpkg".

Installationsprogrammet för P-touch Editor 5.0 startar.
Följ instruktionerna på skärmen.



5 När installationen är färdig och meddelandet "Klicka på Starta om om du vill slutföra installationen." visas klickar du på [Starta om].

Macintosh®-datorn startas om.
Programvaruinstallationen är färdig.

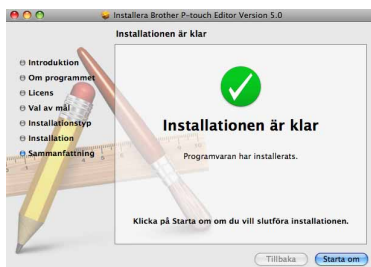

- 6** När du har startat om din Macintosh® ansluter du skrivaren till Macintosh® med USB-kabeln och sätter sedan på skrivaren.

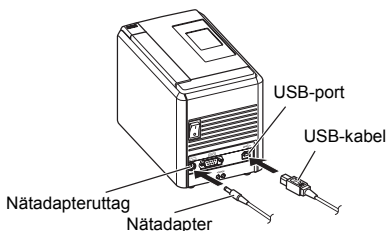

Observera

- Om du ansluter skrivaren till din Macintosh® via en USB-hub kanske den inte hittas. Om så är fallet ansluter du skrivaren direkt till USB-porten på din Macintosh®.

- 7** För Mac OS® X 10.3.9-10.4.x
Dubbelklicka på enheten där Mac OS® X är installerad och klicka på "Program" - "Verktogsprogram" - "Skrivarinställning".

För Mac OS® X 10.5.x-10.6

Klicka på Apple-menyn - "Systemegenskaper" och sedan på "Skrivare och fax".

- 8** För Mac OS® X 10.3.9-10.4.x
Klicka på [Lägg till] och välj USB längst upp på skärmen.
Välj "PT-9700PC" i listan och klicka på [Lägg till] igen för att lägga till skrivaren till "Skrivarlista".

För Mac OS® X 10.5.x-10.6

Välj "Brother PT-9700PC" i listan och klicka på [Lägg till]/+ för att lägga till skrivaren till "Skrivarlista"/"Skrivare och fax".

- 9** När skärmen "Skrivarlista"/"Skrivare och fax" visas igen kontrollerar du att "PT-9700PC/Brother PT-9700PC" har lagts till och stänger skärmen "Skrivarlista"/"Skrivare och fax".
Nu kan du använda skrivaren.

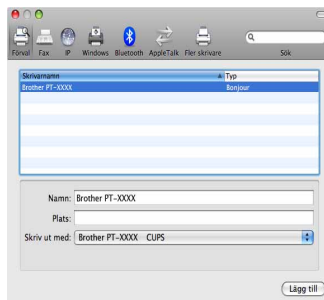

Installera programvara för PT-9800PCN

Rutinen för att installera programvaran beror på datorns operativsystem. Installationsrutinen kan ändras utan föregående meddelande.

För Microsoft® Windows®-användare, se "När du använder Microsoft® Windows®" (→ S. 20).
För Macintosh®-användare, se "När du använder Mac OS®" (→ S. 25).

Observera

- Om du ska använda modellen "PT-9800PCN" måste du installera följande versioner av P-touch Editor eller b-PAC SDK för att undvika utskriftsproblem:
 - [P-touch Editor] version 5.0.101 eller senare (medföljer på cd-skivan).
 - [b-PAC SDK] version 3.0.010 eller senare (hämta från Brother Solutions Center).
- För information om programvaran, se "Bruksanvisning för programanvändare" (PDF).
- För information om programvaran, se "Bruksanvisning för nätverksanvändare" (PDF).
- Du hittar Bruksanvisning för programanvändare eller Bruksanvisning för nätverksanvändare (PDF) genom att klicka på "Start" - "Alla program (Program)" - "Brother P-touch" - "Manuals" - "PT-9800PCN" - "Bruksanvisning för programanvändare" eller "Bruksanvisning för nätverksanvändare".

När du använder Microsoft® Windows®

I avsnittet förklaras hur du installerar P-touch Editor 5.0, skrivardrivrutinen, Bruksanvisning för programanvändare (PDF) och Bruksanvisning för nätverksanvändare (PDF).

Observera

- När ett USB-gränssnitt används ska du inte ansluta skrivaren till datorn förrän du anvisas att göra det.
- Du måste logga in som en användare med administratörsrättigheter för att installera programvaran.
- Stäng av skrivaren med strömknappen och sedan med huvudströmbrytaren.

Exemplet är för Windows Vista®.

1 Starta datorn och sätt i cd-skivan i cd-enheten.

Observera

- Om den inte startar automatiskt öppnar du filerna på cd-skivan och dubbelklickar på "Setup.exe".

2 Klicka på [Standardinstallation].

Installationsdelar:

Standardinstallation

P-touch Editor 5.0, skrivardrivrutinen, Bruksanvisning för programanvändare (PDF) och Bruksanvisning för nätverksanvändare (PDF).

Anpassad installation

P-touch Editor 5.0, skrivardrivrutin, Bruksanvisning för programanvändare (PDF), Bruksanvisning för nätverksanvändare (PDF) och P-touch Editor Lite LAN kan installeras separat.

Installation av hjälpprogram

BRAdmin Light
För installation av BRAdmin Light, se sida 23.

Bruksanvisning

Bruksanvisning för programanvändare (PDF), Bruksanvisning för nätverksanvändare (PDF) och en länk till sidan för nedladdning av Adobe® Reader®.



- 3** Läs licensavtalet och klicka på [Ja] om du godkänner villkoren. Följ instruktionerna på skärmen.

- 4** Sätt ett kryss i rutan bredvid de tilläggsprogram som du vill installera och klicka på [Nästa]. Med tilläggfunktionen kan du enkelt använda texter från dessa program för etikettlayout.

Observera

- Kontrollera att alla Microsoft® Officeprogram är stängda.

- 5** Välj sedan anslutningsmetod och klicka på [Nästa].
Anslutningsmetod:

- Lokal skrivare med USB-kabel**
Se "För användare av USB-gränssnittskabel" (→ S. 22).
- Brother peer-to-peer nätverksskrivare**
Kontrollera att LAN-kabeln är ansluten till skrivaren.
Se "För användare av nätverksgränssnittskabel" (→ S. 22).

- Nätverksskrivare, delad**
Kontrollera att LAN-kabeln är ansluten till skrivaren.
Se "För användare av delade nätverksskrivare" (→ S. 23).

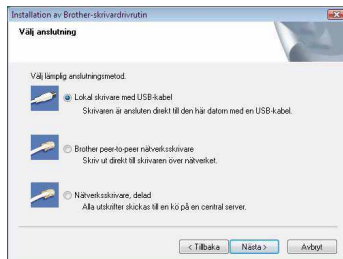

Observera

- När ett USB-gränssnitt används ska du inte ansluta skrivaren till datorn förrän du anvisas att göra det.

■ För användare av USB-gränssnittskabel

- 6** Följ instruktionerna på skärmen. När skärmen visas kontrollerar du att skrivaren är på. Anslut USB-gränssnittskabeln till datorn och sedan till skrivaren.



- 7** När du anvisas att registrera skrivaren online väljer du registreringsmetod och klickar på [Nästa].

Om du har valt att registrera produkten online öppnas din standardwebbläsare i ett nytt fönster. Följ instruktionerna för att registrera skrivaren.

- 8** När du anvisas att ladda ner valfria verktyg markera du dina val och klickar på [Nästa].

- Om du väljer "Ja, visa sidan" kommer du till Brother Solutions Centers webbsida innan du avslutar installationen (rekommenderas). Välj region (t.ex. Europe), ditt land, din modell och nedladdningar för din modell.
- Om du väljer "Nej, visa inte sidan" fortsätter du med installationen.

Observera

- Om du vill ladda ner valfria verktyg vid ett senare tillfälle hittar du dem på denna webbsida:
<http://solutions.brother.com/>
Välj region (t.ex. Europe), ditt land, din modell och nedladdningar för din modell.

- 9** Klicka på [Avsluta].
Programvaruinstallationen är nu avslutad. Starta om datorn om du anvisas att göra det.

- 10** Starta programvaran.
Klicka på "Start" - "Alla program (Program)" - "Brother P-touch" - "P-touch Editor 5.0" för att starta P-touch Editor 5.0.

■ För användare av nätverksgränssnittskabel

- 6** Välj "Sök i nätverket efter enheter och välj från en lista med hittade enheter (Rekommenderas)." Eller ange skrivarens IP-adress eller dess nodnamn. Klicka på [Nästa].
Du hittar skrivarens IP-adress och nodnamn genom att skriva ut sidan med skrivarinställningar. För information, se "Skriva ut skrivarinställningarna" (→ S. 43).

- 7** Välj skrivare.
Följ instruktionerna på skärmen.

- 8** När du anvisas att registrera skrivaren online väljer du registreringsmetod och klickar på [Nästa].

Om du har valt att registrera produkten online öppnas din standardwebbläsare i ett nytt fönster. Följ instruktionerna för att registrera skrivaren.

- 9** När du anvisas att ladda ner valfria verktyg markera du dina val och klickar på [Nästa].

- Om du väljer "Ja, visa sidan" kommer du till Brother Solutions Centers webbsida innan du avslutar installationen (rekommenderas). Välj region (t.ex. Europe), ditt land, din modell och nedladdningar för din modell.
- Om du väljer "Nej, visa inte sidan" fortsätter du med installationen.

Observera

- Om du vill ladda ner valfria verktyg vid ett senare tillfälle hittar du dem på denna webbsida:
<http://solutions.brother.com/>
Välj region (t.ex. Europe), ditt land, din modell och nedladdningar för din modell.

- 10** Klicka på [Avsluta].
Programvaruinstallationen är nu avslutad. Starta om datorn om du anvisas att göra det.

- 11** Starta programvaran.
Klicka på "Start" - "Alla program (Program)" - "Brother P-touch" - "P-touch Editor 5.0" för att starta P-touch Editor 5.0.

■ För användare av delade nätverksskrivare

- 6** Välj skrivarkö och klicka sedan på [OK].
Följ instruktionerna på skärmen.

Observera

- Kontakta din administratör om du inte känner till skrivarens plats eller namn i nätverket.

- 7** När du anvisas att registrera skrivaren online väljer du registreringsmetod och klickar på [Nästa].

Om du har valt att registrera produkten online öppnas din standardwebbläsare i ett nytt fönster. Följ instruktionerna för att registrera skrivaren.

- 8** När du anvisas att ladda ner valfria verktyg markera du dina val och klickar på [Nästa].

- Om du väljer "Ja, visa sidan" kommer du till Brother Solutions Centers webbsida innan du avslutar installationen (rekommenderas). Välj region (t.ex. Europe), ditt land, din modell och nedladdningar för din modell.
- Om du väljer "Nej, visa inte sidan" fortsätter du med installationen.

Observera

- Om du vill ladda ner valfria verktyg vid ett senare tillfälle hittar du dem på denna webbsida:
<http://solutions.brother.com/>
Välj region (t.ex. Europe), ditt land, din modell och nedladdningar för din modell.

- 9** Klicka på [Avsluta].
Programvaruinstallationen är nu avslutad. Starta om datorn om du anvisas att göra det.

- 10** Starta programvaran.
Klicka på "Start" - "Alla program (Program)" - "Brother P-touch" - "P-touch Editor 5.0" för att starta P-touch Editor 5.0.

■ Installera konfigureringsfunktionen BRAdmin Light

BRAdmin Light en funktion som används för den inledande inställningen av nätverksanslutna Brother-enheter. Den kan också söka efter Brotherprodukter i nätverket, visa status och konfigurera grundläggande nätverksinställningar, såsom IP-adress. För mer information om BRAdmin Light besöker du oss på <http://solutions.brother.com/>

Observera

- Om du vill ha mer avancerad skrivarhantering använder du den senaste versionen av funktionen Brother BRAdmin Professional som kan laddas ner från <http://solutions.brother.com/>
- Om du använder egen programvara för brandväggen kanske BRAdmin Light inte kan hitta den okonfigurerade enheten. I detta fall inaktiverar du brandväggens programvara och försöker använda BRAdmin Light igen. Starta om programvaran till din egen brandvägg när du har ställt in adressen till den okonfigurerade enheten.

- 1** Klicka på [Installation av hjälpprogram].
Skärmen är samma skärm som den du ser då du sätter i cd-skivan.



- 2** Klicka på [BRAdmin Light] och följ instruktionerna på skärmen.



Om Windows brandvägg är aktiv på datorn visas meddelandet "Vill du lägga till det här programmet i listan med undantag?". Kontrollera datormiljön och välj [Ja] eller [Nej].

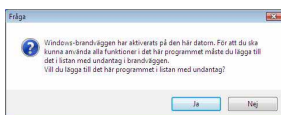

■ Ställa in IP-adress, nätmask och gateway med BRAdmin Light

- 1** Klicka på "Start" - "Alla program (Program)" - "Brother" - "BRAdmin Light".

BRAdmin Light söker automatiskt efter nya enheter.

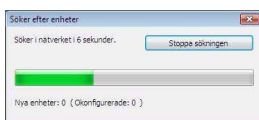

Observera

- Om du har en DHCP/BOOTP/RARP-server i ditt nätverk behöver du inte utföra följande steg, eftersom skrivarservern automatiskt hämtar sin IP-adress.

- 2** Dubbelklicka på den okonfigurerade enheten.
Standardösenordet är "access".

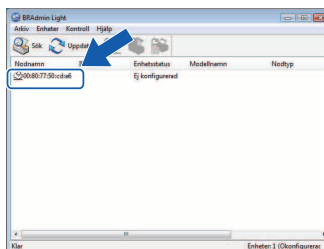

- 3** Välj STATISK som Bootmetod. Ange IP-adress, Nätmask och Gateway och klicka sedan på [OK].

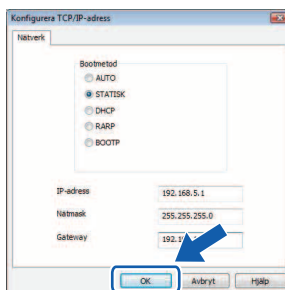

- 4** Adressinformationen sparas på skrivaren.

När du använder Mac OS®

I detta avsnitt förklaras hur du installerar P-touch Editor 5.0 och skrivardrivrutinen.

Observera

- Anslut inte skrivaren till din Macintosh® innan installationen av P-touch Editor 5.0 är färdig.
- Du måste logga in som en användare med administratörsrättigheter för att installera programvaran.
- Stäng av skrivaren med strömknappen och sedan med huvudströmbrytaren.

Skärmbilderna är från Mac OS® X 10.5.7.

1 Starta Macintosh® och sätt i cd-skivan i cd-enheten.

Dubbelklicka på ikonen "PT_Series" (cd-skiva).



PT_Series

2 Dubbelklicka på "Brother PT-9800PCN Driver.pkg" i mappen "Mac OS X".

Drivrutinens installationsprogram startar. Följ instruktionerna på skärmen.



Brother PT-9800PCN
Driver.pkg

3 När installationen är avslutad och skärmen nedan visas klickar du på [Stäng].

Installationen av skrivardrivrutinen är nu färdig.

Installera nu P-touch Editor 5.0.

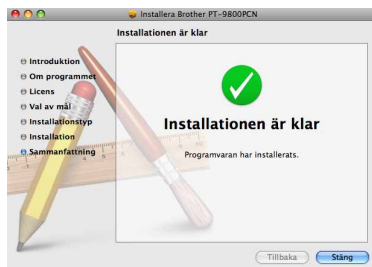

4 Dubbelklicka på "P-touch Editor 5.0 Installer.mpkg".

Installationsprogrammet för P-touch Editor 5.0 startar.

Följ instruktionerna på skärmen.



P-touch Editor 5.0
Installer.mpkg

5 När installationen är färdig och meddelandet "Klicka på Starta om om du vill slutföra installationen." visas klickar du på [Starta om].

Macintosh®-datorn startas om.

Programvaruinstallationen är färdig.

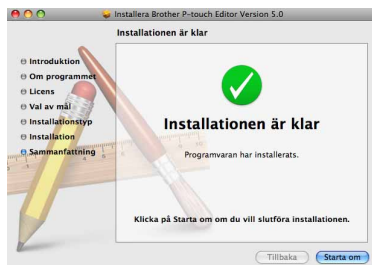

- 6** När du har startat om datorn ansluter du skrivaren till datorn med USB/LAN-kabeln och sätter sedan på skrivaren.

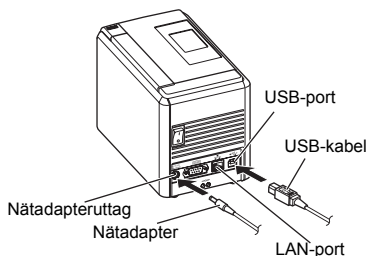

Observera

- Om du ansluter skrivaren till din Macintosh® via en USB-hub kanske den inte hittas. Om så är fallet ansluter du skrivaren direkt till USB-porten på din Macintosh®.

- 7** För Mac OS® X 10.3.9-10.4.x
Dubbelklicka på enheten där Mac OS® X är installerad och klicka på "Program" - "Verktysprogram" - "Skrivarinställning".

För Mac OS® X 10.5.x-10.6

Klicka på Äpple-menyn - "Systemegenskaper" och sedan på "Skrivare och fax". Klicka sedan på för att lägga till skrivaren.

- 8** Välj anslutningsmetod.

- Lokal skrivare med USB-kabel**
Se "För användare av USB-gränssnittskabel" (→ S. 26).
- Delad nätverksskrivare (Enkel nätverkskonfigurering)**
Kontrollera att LAN-kabeln är ansluten till skrivaren.
Se "För användare av nätverksgränssnittskabel (Enkel nätverkskonfigurering)" (→ S. 27).
- Delad nätverksskrivare (Manuell nätverkskonfigurering)**
Kontrollera att LAN-kabeln är ansluten till skrivaren.
Se "För användare av nätverksgränssnittskabel (Manuell nätverkskonfigurering)" (→ S. 28).

■ För användare av USB-gränssnittskabel

- 9** För Mac OS® X 10.3.9
Klicka på [Lägg till] och välj "USB" längst upp på skärmen.
Välj "PT-9800PCN" i listan och klicka på [Lägg till] igen för att lägga till skrivaren till "Skrivarinställning".

För Mac OS® X 10.4.x-10.6

Klicka på [Lägg till]/.
Välj "PT-9800PCN/Brother PT-9800PCN" i listan och klicka på [Lägg till] för att lägga till skrivaren till "Skrivarinställning"/"Skrivare och fax".

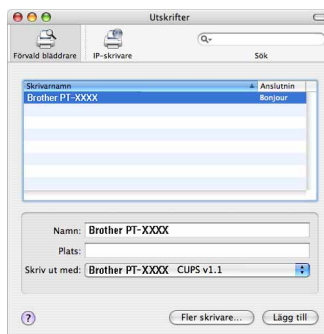

Observera

- För Mac OS® X 10.4.x klickar du på [Lägg till] och lägger till skrivaren med BRPTUSB-anslutningen. (Om du gör detta visas ett felmeddelande när ett skrivarfel uppstår.) Ställ in lämpligt skrivarnamn.

- 10** När skärmen "Skrivarlista"/"Skrivare och fax" visas igen kontrollerar du att "PT-9800PCN/Brother PT-9800PCN" har lagts till och stänger skärmen "Skrivarlista"/"Skrivare och fax".
Nu kan du använda skrivaren.

Observera

- För information om programvara, se P-touch Editor Hjälp.

■ För användare av nätverksgränssnittskabel (Enkel nätverkskonfigurering)

9 Klicka på [Lägg till].

10 För Mac OS® X 10.3.9 Gör valet enligt nedan.

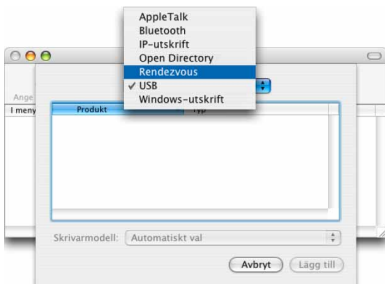

11 Välj "Brother PT-9800PCN" i listan och klicka på [Lägg till] igen för att lägga till skrivaren till "Skrivarlista"/"Skrivare och fax".

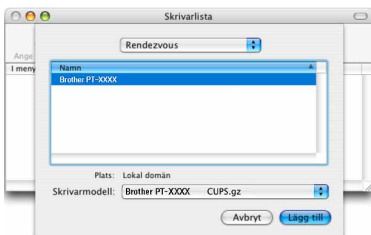

Mac OS® X 10.3.9

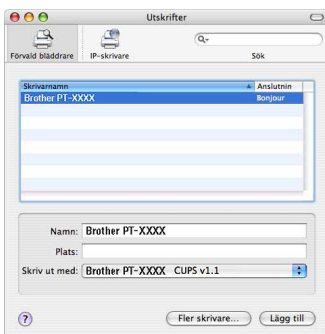

Mac OS® X 10.4.x

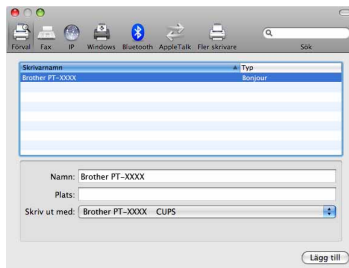

Mac OS® X 10.5.x-10.6

12 När skärmen "Skrivarlista"/"Skrivare och fax" visas igen kontrollerar du att "PT-9800PCN" har lagts till och stänger skärmen "Skrivarlista"/"Skrivare och fax". Nu kan du använda skrivaren.

Observera

- För information om programvara, se P-touch Editor Hjälp.

■ För användare av nätverksgränssnittskabel (Manuell nätverkskonfigurering)

9 För Mac OS® X 10.3.9

Klicka på [Lägg till] och välj IP-utskrift längst upp på skärmen.

Ange skrivarens IP-adress i skrivarens adressruta. Välj "PT-9800PCN" i listan och klicka på [Lägg till] igen för att lägga till skrivaren till "Skrivarinställning".

För Mac OS® X 10.4.x-10.6

Klicka på [Lägg till] och välj IP-utskrift/IP längst upp på skärmen.

Ange skrivarens IP-adress i adressrutan. Välj "Brother PT-9800PCN" i listan och klicka på [Lägg till] igen för att lägga till skrivaren till "Skrivarinställning".

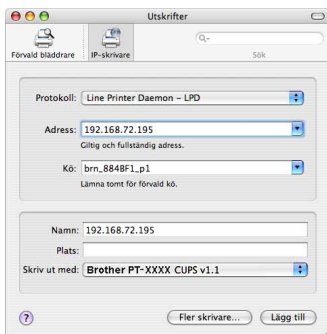

Observera

- När du anger könamn väljer du värdet BRNxxxxxxxxxxx (där xxxxxxxxxxxx är Ethernetadressen).

- 10 När skärmen "Skrivarlista"/"Skrivare och fax" visas igen kontrollerar du att "PT-9800PCN" har lagts till och stänger skärmen "Skrivarlista"/"Skrivare och fax". Nu kan du använda skrivaren.

Observera

- För information om programvara, se P-touch Editor Hjälp.

■ Installera konfigureringsfunktionen BRAdmin Light

BRAdmin Light en funktion som används för den inledande inställningen av nätverksanslutna Brother-enheter. Den kan också söka efter Brotherprodukter i nätverket, visa status och konfigurera grundläggande nätverksinställningar, såsom IP-adress.

För mer information om BRAdmin Light besöker du oss på <http://solutions.brother.com/>

Observera

- Om du använder egen programvara för brandväggen kanske BRAdmin Light inte kan hitta den okonfigurerade enheten. I detta fall inaktiverar du brandväggens programvara och försöker använda BRAdmin Light igen. Starta om programvaran till din egen brandvägg när adressen för den okonfigurerade enheten har ställts in.

1 Dubbelklicka på "BRAdmin Light.pkg" i mappen "Mac OS X".

Installationsprogrammet för BRAdmin Light startar. Följ instruktionerna på skärmen.



BRAdmin Light.pkg

2 När installationen är färdig och meddelandet "Programvaran har installerats." visas klickar du på [Stäng].

Installationen av BRAdmin Light är färdig.

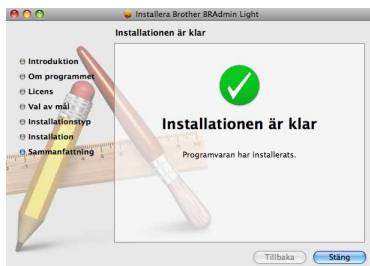

■ Ställa in IP-adress, nätmask och gateway med BRAdmin Light

- 1 Klicka på "Bibliotek" - "Printers" - "Brother" - "P-touch Utilities" - "BRAdmin Light.jar".
BRAdmin Light söker automatiskt efter nya enheter.



BRAdmin Light.jar

Observera

- Om du har en DHCP/BOOTP/RARP-server i ditt nätverk behöver du inte utföra följande steg, eftersom skrivarservern automatiskt hämtar sin IP-adress.

- 2 Dubbelklicka på den okonfigurerade enheten.
Standardlösenordet är "access".

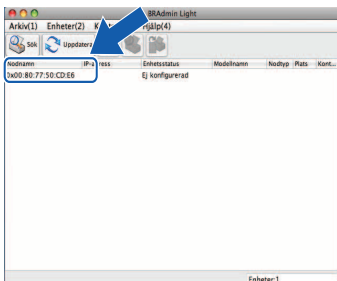

- 3 Välj STATIC som Bootmetod. Ange IP-adress, Nätmask och Gateway och klicka sedan på [OK].

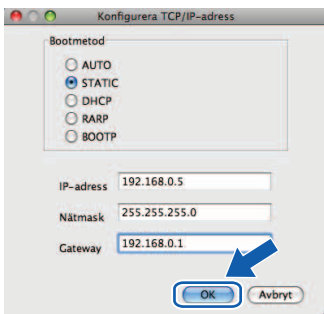

- 4 Adressinformationen sparas på skrivaren.

Avinstallera programvara

I detta avsnittet beskrivs hur du avinstallerar programvaran och skrivardrivrutinen. Under de följande stegen ser du PT-XXXX. Tolka "XXXX" som namnet på din skrivare.

För Microsoft® Windows®-användare, se "När du använder Microsoft® Windows®" (→ S. 30).

För Macintosh®-användare, se "När du använder Mac OS®" (→ S. 31).

När du använder Microsoft® Windows®

■ Avinstallera P-touch Editor

1 För Windows® XP
Från "Kontrollpanelen" går du till "Lägg till eller Ta bort program".
Fönstret "Lägg till eller ta bort program" visas.

För Windows Vista®/Windows® 7
Från "Kontrollpanelen" går du till "Program" och öppnar "Program och funktioner".
Fönstret "Avinstallera eller ändra ett program" visas.

2 För Windows® XP
Välj "Brother P-touch Editor 5.0" och klicka på [Ta bort].

För Windows Windows Vista®/Windows® 7
Välj "Brother P-touch Editor 5.0" och klicka på [Avinstallera].
När dialogrutan "Kontroll av användarkonto" visas klickar du på [Fortsätt]. Om du ombeds ange lösenord skriver du in det och klickar sedan på [OK].

3 Klicka på [OK].
När programvaran har tagits bort från din dator visas dialogrutan "Underhåll färdigt". Klicka på [Avsluta].

4 Stäng fönstret "Lägg till eller ta bort program" (XP)/"Program och funktioner" (Windows Vista®/Windows® 7).
P-touch Editor har avinstallerats.

Observera

- Bruksanvisning för programanvändare (PDF) och Bruksanvisning för nätverksanvändare (PDF) (endast PT-9800PCN) kan också avinstalleras på samma sätt.

■ Avinstallera skrivardrivrutinen

1 Stäng av skrivaren.

2 För Windows® XP
Från "Kontrollpanelen" öppnar du fönstret "Skrivare och faxar".

För Windows Vista®
Från "Kontrollpanelen" går du till "Maskinvara och ljud" och öppnar "Skrivare".

För Windows® 7
Klicka på  och gå till [Enheter och skrivare].

Observera

- För mer information, se Windows® hjälpfunktion.

3 För Windows® XP
Välj "Brother PT-XXXX" och klicka på "Fil" - "Radera" eller högerklicka på ikonen och klicka sedan på [Radera].

För Windows Windows Vista®/Windows® 7
Välj "Brother PT-XXXX" och klicka på [Ta bort denna skrivare] eller högerklicka på ikonen och klicka sedan på [Radera] (Windows Vista®)/[Ta bort enhet] (Windows® 7).

4 För Windows® XP
Gå till "Arkiv" - "Serveregenskaper".
Fönstret "Egenskaper för skrivarserver" visas.

För Windows Vista®
I fönstret "Skrivare" högerklickar du och väljer "Kör som administratör" - "Serveregenskaper...".

Om dialogrutan som bekräftar auktoriseringen visas klickar du på [Fortsätt].
Om dialogrutan "Kontroll av användarkonto" visas anger du lösenordet och klickar på [OK].
Fönstret "Egenskaper för skrivarserver" visas.

För Windows® 7

Välj [Fax] eller [Microsoft XPS Document Writer] i fönstret [Enheter och skrivare], och klicka sedan på [Egenskaper för skrivarserver] som visats i menyraden.

5 För Windows® XP

Klicka på fliken "Drivrutiner" och välj "Brother PT-XXXX". Klicka sedan på [Ta bort].
Gå till steg 7.

För Windows Vista®

Klicka på fliken "Drivrutiner" och välj "Brother PT-XXXX". Klicka sedan på [Ta bort...].

För Windows® 7

Klicka på fliken [Drivrutiner] och klicka sedan på [Ändra drivrutinsinställningar]. (Om ett meddelande om Kontroll av användarkonto visas skriver du in lösenordet och klickar sedan på [OK].) Välj "Brother XX-XXXX" och klicka sedan på [Ta bort...].

6 För Windows® XP

Gå till steg 7.

För Windows Vista®

Välj [Ta bara bort drivrutinen] och klicka på [OK].

För Windows® 7

Välj [Ta bort drivrutinen och drivrutinspaketet] och klicka på [OK].

7 Stäng fönstret "Egenskaper för skrivarserver".

Skrivardrivrutinen har avinstallerats.

När du använder Mac OS®

■ Avinstallera P-touch Editor

- 1 På enheten där P-touch Editor är installerad dubbelklickar du på mappen "Program" - mappen "P-touch Editor 5.0" - mappen "Avinstallera P-touch" - "UninstallPtEditor.command". Fönstret "Terminal" visas och avinstallationen startar.

Observera

- Administratörsrättigheter krävs för avinstallationen.
- Om fönstret "Terminal" inte visas genom att dubbelklicka på "UninstallPtEditor.command" högerklickar du på (eller trycker på Ctrl-knappen och klickar på) "UninstallPtEditor.command". Kontextmenyn visas. Öppna fönstret "Terminal" från kontextmenyn.

- 2 Klicka på  för att stänga fönstret "Terminal".

- 3 Radera mappen "P-touch Editor 5.0" i mappen "Program".

Observera

- Innan du raderar mappen "P-touch Editor 5.0" kontrollerar du om någon fil du behöver är sparad i den.

P-touch Editor har avinstallerats.

■ Avinstallera skrivardrivrutinen

- 1 Stäng av skrivaren.**
- 2 För Mac OS® X 10.3.9-10.4.x**
Dubbelklicka på enheten där Mac OS® X är installerad och klicka på "Program" - "Verktysprogram" - "Skrivarinställning". Fönstret "Skrivarlista" visas.

För Mac OS® X 10.5.x-10.6
Klicka på Apple-menyn - "Systemegenskaper" och sedan på "Skrivare och fax".
- 3 För Mac OS® X 10.3.9-10.4.x**
Välj "PT-XXXX" och klicka på .

För Mac OS® X 10.5.x-10.6
Välj "Brother PT-XXXX" och klicka på .
- 4 Välj fönstret "Skrivarlista"/ "Skrivare och fax".**
Skrivardrivrutinen har avinstallerats.

Avancerad funktion

När skrivaren har anslutits till datorn kan etiketter skapas och skrivas ut.

I avsnittet beskrivs användbara utskriftsinställningar och hur du använder en streckkodsläsare för att skriva ut etiketter utan dator.

■ Skriver ut etiketter med hög hastighet eller upplösning

Se "Utskrift med högre hastighet eller upplösning" (→ S. 33).

■ Skriver ut ett stort antal etiketter på flera skrivare

Se "Distribuerad utskrift" (→ S. 34).

■ Skriver ut med en streckkodsläsare men utan dator

Se "BTP-funktion (Utskrift med streckkodsmall)" (→ S. 36).

■ Skapar och skriver ut enkla etiketter med P-touch Editor Lite LAN (endast PT-9800PCN)

Se "Använda P-touch Editor Lite LAN (endast PT-9800PCN och Windows®)" (→ S. 41).

■ Skriver ut en lista med återkommande skrivarinställningar

Se "Skriva ut skrivarinställningarna" (→ S. 43).

Utskrift med högre hastighet eller upplösning

Utskriftshastigheten och upplösningen kan ändras beroende på kombinationen av tapetyp och vald inställning för utmatning. Med HG-tape kan etiketter skrivas ut med ännu högre hastighet och upplösning.

Utmatning	Tapetyp		Upplösning
	TZ-tape	HG-tape	
Hög hastighet (endast HG)	—	80 mm/sek	360 × 180 dpi
Standard	20 mm/sek	52 mm/sek	360 × 360 dpi
Hög upplösning (endast HG)	—	20 mm/sek	360 × 720 dpi

- När HG-tape används kan utskrifter göras med högre hastighet eller upplösning än med TZ-tape.
- När HG-tape används och inställningen "Hög hastighet" är vald kan utskriften ske ännu snabbare. Eftersom upplösningen i matningsriktningen blir lägre är den inte lämplig för utskrift av detaljer.
- När HG-tape används och inställningen "Hög upplösning" är vald kan utskriften göras med ännu högre upplösning. Det är lämpligt för detaljerade utskrifter av objekt såsom grafik och böjda linjer.
- Vid utskrift av streckkoder använder du "Standard"-inställningen, som har identisk horisontell och vertikal upplösning.

Observera

- Utskriftshastigheterna som anges ovan anger högsta möjliga hastighet. Den faktiska hastigheten kan variera beroende på driftsförhållandena.

Distribuerad utskrift

Vid utskrift av ett stort antal etiketter kan utskriften delas upp på flera skrivare. Eftersom utskrifterna görs samtidigt kan den totala utskriftstiden minskas.

Observera

- Utskrifterna kan delas upp på skrivare som är anslutna via en USB-anslutning eller en nätverksanslutning (endast PT-9800PCN).
- Antalet sidor som ska skrivas ut delas automatiskt upp på de valda skrivarna. Om det angivna sidantalet inte kan delas upp jämnt mellan skrivarna delas utskrifterna upp i den ordning skrivarna listas i dialogrutan "Inställningar för distribuerad utskrift" när skrivarinställningarna specificeras i steg 4.

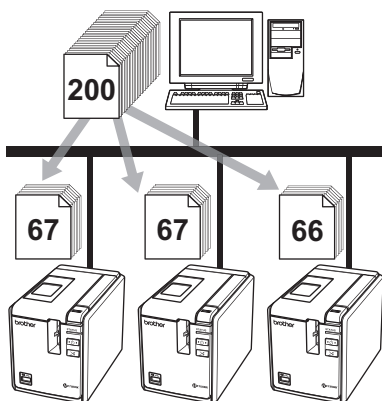

1 Från "Arkiv"-menyn i P-touch Editor 5.0 klickar du på "Skriv ut".

2 Klicka på [Egenskaper...].

3 Välj fliken "Avancerad", markera kryssrutan "Distribuerad utskrift" och klicka sedan på [Inställningar].

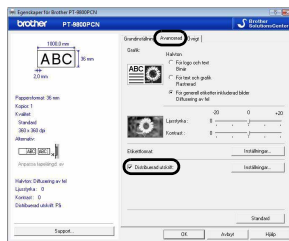

4 I dialogrutan "Inställningar för distribuerad utskrift" väljer du de skrivare som ska användas för distribuerad utskrift.

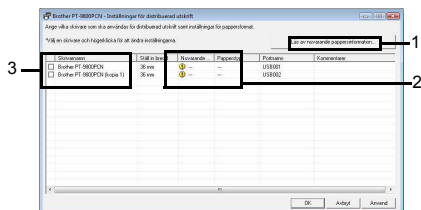

1. Klicka på [Läs av nuvarande pappersinformation].
2. Den aktuella skrivarinformation som hittades visas under "Nuvarande bredd" och "Papperstyp".
3. Välj kryssrutan bredvid det "Skrivarnamn" som ska användas för distribuerad utskrift.

5 Specificera tapebredden som ska användas för utskrift.

A. Om endast en skrivare har valts.

I dialogrutan från steg 4 väljer du den skrivare vars inställningar ska anges. Sedan dubbelklickar eller högerklickar du på den och väljer "Inställningar". I listrutan "Ställ in bredd" väljer du tapebredd.



Observera

- Information som visas i dialogrutan från steg 4 kan anges i textrutan "Kommentarer".

B. Om flera skrivare har valts.

I dialogrutan från steg 4 väljer du de skrivare vars inställningar ska anges, högerklickar på dem och väljer "Inställningar". I listrutan "Ställ in bredd" väljer du tapebredd. Samma inställning av tapebredden tillämpas av alla valda skrivare.

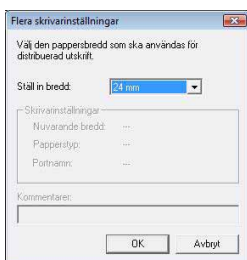

Observera

- Inställningarna under "Skrivarinställningar" och "Kommentarer" är inte tillgängliga.

6 Klicka på [OK] för att stänga fönstret för inställning av tapebredd.

7 Klicka på [OK] för att stänga fönstret "Inställningar för distribuerad utskrift". Inställningarna är klara.

8 Klicka på [OK] för att starta distribuerad utskrift.

Observera

- Om den valda tapebredden inte är samma som visas bredvid "Nuvarande bredd" visas ⚠ bredvid inställningen under "Nuvarande bredd". Fyll på skrivaren med tape av den bredd som anges med "Ställ in bredd".
- Det kan vara omöjligt att hitta information för en skrivare som är ansluten med PS-9000 eller en annan vanlig USB-hub eller skrivarserver. Före utskrift anger du skrivarinställningarna manuellt och kontrollerar om skrivaren kan användas för utskrift.
- Beroende på om en router används och de säkerhetsinställningar som används, t.ex. en brandvägg, är det kanske inte möjligt att använda denna funktion.
- Vi rekommenderar att du gör ett anslutningstest för din driftsmiljö. För mer information kontaktar du en återförsäljare.

BTP-funktion (Utskrift med streckkodsmall)

Om en streckkodsläsare är ansluten till skrivaren kan etiketter och streckkoder enkelt skrivas ut utan dator genom att skanna streckkoder.

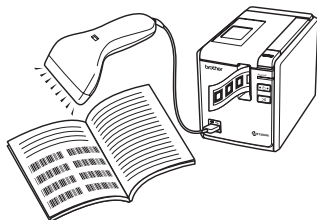

Förinställd mallutskrift (→ S. 37)

Om en ofta använd etikettlayout överförs till skrivaren kan identiska etiketter skrivas ut genom att skanna utskriftsinställningarna med en streckkodsläsare.

Streckkodsutskrift (→ S. 38)

En streckkod som skannas med en streckkodsläsare kan skrivas ut med protokollet och med samma format som en tidigare skapad mall.

Databasassisterad etikettutskrift (→ S. 39)

Ett objekt i en P-touch Editor etikettlayout som är ansluten via en databas kan bytas ut mot streckkodsdata som skannas av streckkodsläsaren.

■ Förberedelse

Anslut en streckkodsläsare till skrivaren.

Anslutningsgränssnitt för streckkodsläsare

	Streckkodsläsare	
	RS-232	USB-direktgränssnitt
PT-9700PC	Ja	Nej
PT-9800PCN	Ja	Ja

Streckkodsläsarmodeller vars drift har bekräftats

- OPR-4001
(OPTOELECTRONICS CO., LTD.)
- LS-1203 (Motorola, Inc.)
- DS 6707 (Honeywell International Inc.)

Observera

- För vanliga frågor och uppdaterade listor med streckkodsmodeller vars funktion har bekräftats besöker du Brother Solutions Center (<http://solutions.brother.com/>).
- Innan funktionen kan användas måste den etikettlayout eller etikettmall som ska användas överföras med Transfer Manager från datorn till skrivaren. För information om Transfer Manager, se "Bruksanvisning för programanvändare" (PDF).
- Streckkodsläsaren bör ställas in för streckkoder utan prefix eller suffix.
- Olika inställningar såsom baudhastighet måste ändras för att kunna använda RS-232C-anslutningen. Information om ändring av inställningarna finns i bruksanvisningen till streckkodsläsaren. Standardinställningarna för skrivarens serieport listas nedan.

Baudhastighet	9600 bps	Flödeskontroll	DTR
Paritet	Ingen	Stoppbit	1
Bitlängd	8		

- Om du vill ändra skrivarens kommunikationsinställningar för seriellt gränssnitt se "Inställningar för seriellt gränssnitt (endast Windows®)" (→ S. 44) för utförlig information.
- Om du vill ha information om hur streckkodsläsaren används kontakter du tillverkaren.

■ Förinställd mallutskrift

Om en ofta använd etikettlayout lagras i skrivaren kan identiska etiketter enkelt skrivas ut utan dator genom att skanna streckkoder.

<Namnetikett>

Bill Anderson

<Adressetikett>

Mr. Bill Anderson
4555 Cumberland Pkwy
Anytown USA 95063

Observera

- För information om de olika inställningar som kan väljas genom att skanna motsvarande streckkod, se "Lista med streckkoder för att specificera inställningar" (→ S. 51).

- 1** Överför den etikettlayout som ska skrivas ut från the P-touch Editor 5.0 till skrivaren med Transfer Manager. (Se Bruksanvisning för programanvändare.)

Observera

- Ett textobjekt i etikettlayouten kan konverteras till en bild. När texten har konverterats till en bild kan den inte ändras. Detta är ett praktiskt sätt att skydda ofta använda mallar från att redigeras av misstag.
I P-touch Editor layoutfönster högerklickar du på textobjektet och sedan på "Egenskaper". Klicka på fliken "Expanderat" och välj sedan kryssrutan "Texten kan ej redigeras".
Om du inte kan se fliken "Expanderat" klickar du på "Alternativ" i meny "Verktyg", klickar på fliken "Allmänt" och väljer sedan kryssrutan "Visa expanderade flikar för objektsegenskaper" under "Övrigt". När kryssrutan har avmarkerats konverteras objektet tillbaka till text som kan redigeras.

- 2** När data överförs till "Konfigureringar" i Transfer Manager anges numret för "Tilldelningskod" automatiskt.

Observera

- Ange ett nummer för "Tilldelningskod" mellan 1 och 10 för etikettlayouter som används för förinställd mallutskrift.

- 3** Skanna streckkoden "P-touch mallkommando" och börja ange utskriftsinställningarna.

Se "Lista med streckkoder för att specificera inställningar" (→ S. 51).

- 4** Ange utskriftsinställningarna genom att skanna streckkoderna med de önskade inställningarna bland streckkoderna "Grundläggande inställningar".

Observera

- Det är möjligt att skanna flera inställningar.
- Om inga inställningar har angetts skrivs en etikett ut med standard P-touch mallinställning (en kopia med "Automatisk skärning på" och "Halvskärning på"). För information om inställningar för P-touch Template ladda ner "P-touch Template manual" (manualen P-touch Template, som endast finns på engelska) från följande webbsida.
<http://solutions.brother.com/>
Välj region (t.ex. Europe), ditt land, din modell och hämta filer för din modell.
- För att ange antalet kopior som ska skrivas ut skannar du streckkoden "Antal kopior" och sedan streckkoderna under "För inmatning av siffror" för att ange ett tresiffrigt nummer.
Exempel:
Ange nummer för skanning av streckkoder enligt nedan: 7 → [00][7], 15 → [0][1][5].
- För att ändra inställningen av antal kopior skannar du streckkoden "Antal kopior" igen och skannar sedan streckkoderna för det nya tresiffriga numret.

- 5** Skanna streckkoden under "Förinställt mallnummer" som har samma nummer som numret för "Tilldelningskod" för den etikettlayout som ska skrivas ut.

- 6** Den angivna etiketten skrivs ut.

■ Streckkodsutskrift

En streckkod som skannas med en streckkodsläsare kan skrivas ut med protokollet och med samma format som en tidigare skapad mall.

Observera

- För information om de olika inställningar som kan väljas genom att skanna motsvarande streckkod, se "Lista med streckkoder för att specificera inställningar" (→ S. 51).
- Om streckkoden som ska skannas med streckkodsläsaren har ett annat protokoll än streckkoden i den tidigare skapade mallen är det kanske inte möjligt att skapa och skriva ut streckkoden.

- 1 **Överför mallen som ska skrivas ut från the P-touch Editor 5.0 till skrivaren med Transfer Manager. (Se Bruksanvisning för programanvändare.)**

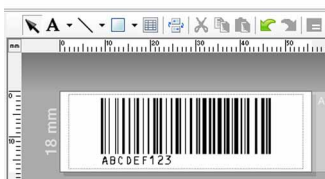

(KOD128/9-tecken/69 × 17 mm)

Observera

- Var noga med att skapa streckkodsmallar som överensstämmer med begränsningarna för storlek och antal siffror för den streckkod som ska skannas. Den nya streckkoden kan inte skapas om antalet siffror som anges i mallen överskrids.

- 2 **När data överförs till "Konfigureringar" i Transfer Manager anges numret för "Tilldelningskod" automatiskt.**

- 3 **Skanna streckkoden "P-touch mallkommando" och börja ange utskriftsinställningarna.**

Se "Lista med streckkoder för att specificera inställningar" (→ S. 51).

- 4 **Ange utskriftsinställningarna genom att skanna streckkoderna med de önskade inställningarna bland streckkoderna "Grundläggande inställningar".**

Observera

- Det är möjligt att skanna flera inställningar.
- Om inga inställningar har angetts skrivs en etikett ut med standardmässig P-touch-mallinställning (en kopia med "Automatisk skärning på" och "Halvskärning på"). För information om inställningar för P-touch Template ladda ner "P-touch Template manual" (manualen P-touch Template, som endast finns på engelska) från följande webbsida.
<http://solutions.brother.com/>

Välj region (t.ex. Europe), ditt land, din modell och hämta filer för din modell.

- För att ange antalet kopior som ska skrivas ut skannar du streckkoden "Antal kopior" och sedan streckkoderna under "För inmatning av siffror" för att ange ett tresiffrigt nummer. Inställningen tillämpas automatiskt när tre siffror har specificerats. Exempel:

Ange nummer för skanning av streckkoder enligt nedan: 7 → [00][7], 15 → [0][1][5].

- För att ändra inställningen av antal kopior skannar du streckkoden "Antal kopior" igen och skannar sedan streckkoderna för det nya tresiffriga numret.

- 5 **Skanna streckkoden "Välj mall" och sedan streckkoderna under "För inmatning av siffror" för att ange numret för "Tilldelningskod" (tre siffror) för streckkodsmallen.**

Observera

- Inställningen tillämpas automatiskt när tre siffror har specificerats. Exempel:
Ange nummer för skanning av streckkoder enligt nedan: 7 → [00][7], 15 → [0][1][5].
- För att ändra antalet skannar du streckkoden "Välj mall" igen och skannar sedan streckkoderna för det nya tresiffriga numret.

- 6** Skanna streckkoden vars data ska användas.



(KOD128/9-tecken)

- 7** Skanna streckkoden "Börja skriva ut".

- 8** Streckkoden skrivs ut och protokollet och storleken specificeras i mallen.



■ Databasassisterad etikettutskrift

Först måste ett databasfält anslutas till ett objekt i etikettlayouten. Sedan, när en nyckelstreckkod skannas med streckkodsläsaren kan aktuella streckkodsdata skrivas ut genom att byta ut data från den anslutna databasfilen i objektet för den specificerade mallen.

Observera

- Nyckelstreckkoden är streckkoden för information som visas i databasfilen i kolumnen längst till vänster i sparad visning (fält "A" i formvisning). Dessa nyckelstreckkoder måste skapas i förväg.
- Databasinformationen i fältet "A" i formvisningen får inte innehålla några andra data. Dessutom, även om informationen innehåller två datarader känns bara den första raden igen när streckkoden skannas med streckkodsläsaren. Därför ska endast en datarad skrivas in i informationsfältet i fält "A" i formvisningen.
- För information om de olika inställningar som kan väljas genom att skanna motsvarande streckkod, se "Lista med streckkoder för att specificera inställningar" (→ S. 51).

- 1** Anslut databasfilen till den etikettlayout som ska skrivas ut.

För information om hur inställningarna anges, se "P-touch Editor Hjälp".

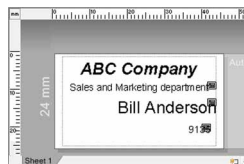

Data som ska ersättas av nyckelstreckkodsdata

	Number	Position	Name
<input checked="" type="checkbox"/>	1	8752	Sales and Marketing department
<input checked="" type="checkbox"/>	2	9100	Sales and Marketing department
<input checked="" type="checkbox"/>	3	8786	Planning
<input checked="" type="checkbox"/>	4	8952	Planning
<input checked="" type="checkbox"/>	5	7624	Production

- 2** Överför den etikettlayout som ska skrivas ut från the P-touch Editor 5.0 till skrivaren med Transfer Manager. (Se Bruksanvisning för programanvändare.)

Databasfilen överförs också.

- 3** När data överförs till "Konfigurerings" i Transfer Manager anges numret för "Tildelningskod" automatiskt.

- 4** Skanna streckkoden "P-touch mallkommando" och börja ange utskriftsinställningarna.

Se "Lista med streckkoder för att specificera inställningar" (→ S. 51).

- 5** Ange utskriftsinställningarna genom att skanna streckkoderna med de önskade inställningarna bland streckkoderna "Grundläggande inställningar".

Observera

- Det är möjligt att skanna flera inställningar.
- Om inga inställningar har angetts skrivs en etikett ut med standardmässig P-touch-mallinställning (en kopia med "Automatisk skärning på" och "Halvskärning på"). För information om inställningar för P-touch Template ladda ner "P-touch Template manual" (manualen P-touch Template, som endast finns på engelska) från följande webbsida.
<http://solutions.brother.com/>
Välj region (t.ex. Europe), ditt land, din modell och hämta filer för din modell.
- För att ange antalet kopior som ska skrivas ut skannar du streckkoden "Antal kopior" och sedan streckkoderna under "För inmatning av siffror" för att ange ett tresiffrigt nummer. Inställningen tillämpas automatiskt när tre siffror har specificerats. Exempel:
Ange nummer för skanning av streckkoder enligt nedan: 7 → [00][7], 15 → [0][1][5].
- För att ändra inställningen av antal kopior skannar du streckkoden "Antal kopior" igen och skannar sedan streckkoderna för det nya tresiffriga numret.

- 6** Skanna streckkoden "Välj mall" och sedan streckkoderna under "För inmatning av siffror" för att ange numret för "Tilldelningskod" (tre siffror) för streckkodsmallen.

Observera

- Inställningen tillämpas automatiskt när tre siffror har specificerats. Exempel:
Ange nummer för skanning av streckkoder enligt nedan: 7 → [00][7], 15 → [0][1][5].
- För att ändra antalet skannar du streckkoden "Välj mall" igen och skannar sedan streckkoderna för det nya tresiffriga numret.

- 7** Skanna nyckelstreckkoden vars data ska användas i databasfilen.



- 8** Skanna streckkoden "Begränsare".
- 9** Skanna streckkoden "Börja skriva ut".
- 10** Objektdata i den specificerade mallen byts ut mot databasdata och etiketterna skrivs ut.

ABC Company

Planning

Walter Freeman
8766

Använda P-touch Editor Lite LAN (endast PT-9800PCN och Windows®)

P-touch Editor Lite LAN är en grundläggande version av ett verktyg för etikettredigering. Genom att kopiera P-touch Editor Lite LAN, som har installerats från den medföljande cd-skivan, till en delad mapp på servern kan P-touch Editor Lite LAN på servern nås av andra nätverksanvändare för att skapa etiketter och skriva ut från PT-9800PCN, som är ansluten till nätverket, utan att PT-9800PCN-drivrutinen behöver installeras på alla användares dator.

Observera

- För att kunna använda P-touch Editor Lite LAN måste skrivarens IP-adress anges korrekt.
IP-adressen kan anges med en funktion som BRAdmin Light, som kan installeras från "Installation av hjälpprogram" på cd-skivan.
För information om hur du använder funktionen, se "Ställa in IP-adress och nätmask" i "Bruksanvisning för nätverksanvändare" (PDF).
- I ett nätverk där IP-adressen tilldelas automatiskt, t.ex. med DHCP, tilldelas IP-adressen automatiskt när skrivaren ansluts till nätverket och skrivaren kan därför användas omedelbart. Eftersom IP-adressen kan ändras dynamiskt rekommenderar vi dock att en statisk IP-adress anges när P-touch Editor Lite LAN används. Om du vill ha information kontaktar du din nätverksadministratör.
- Ange inställningarna när du har talat med din nätverksadministratör.

■ Installera P-touch Editor Lite LAN

- 1 Starta datorn och sätt i cd-skivan i cd-enheten.

Observera

- Om den inte startar automatiskt öppnar du filerna på cd-skivan och dubbelklickar på "Setup.exe".

- 2 Klicka på [Anpassad installation].
- 3 Klicka på [P-touch Editor Lite LAN].
- 4 Följ instruktionerna på skärmen.

■ Dela P-touch Editor Lite LAN

- Kopiera mappen som innehåller P-touch Editor Lite LAN från den delade mappen i nätverket till din dator.
- Starta P-touch Editor Lite LAN från den delade mappen i nätverket.

Observera

- En etikett som skapas med P-touch Editor Lite LAN kan bara skrivas ut från PT-9800PCN som är ansluten till nätverket.

■ Använda P-touch Editor Lite LAN

1 Starta P-touch Editor Lite LAN.



2 Skriv in etiketttexten i P-touch Editor Lite LAN.

Klicka, t.ex., på layoutområdet och skriv sedan "Brother".



3 Klicka på knappen "Skriv ut".



4 Etiketten skrivs ut.



Observera

- P-touch Editor Lite LAN är idealisk för att skapa enkla etiketter. Om du vill skapa etiketter med komplex design använder du P-touch Editor 5.0.
- När du använder P-touch Editor Lite LAN första gången visas dialogrutan "Lägg till genväg". Välj önskad plats bland "Startmeny", "Skrivbord" eller "Snabbstartsfält" och kryssmarkera sedan rutan innan du klickar på [OK]. Du kan då nå P-touch Editor Lite LAN via genvägen nästa gång.
- Eftersom P-touch Editor Lite LAN använder nätverksutskriftsmetoden och inte drivrutinställningarna är alternativen snabb utskrift och utskrift med hög upplösning med HG-tape inte tillgängliga.
- Utskriftsjobb från den kompletta P-touch Editor-versionen som skickas från en annan dator avbryta din utskrift. P-touch Editor Lite LAN återupptar utskriften så snart utskriftsjobbet från den kompletta versionen har avslutats.
- För mer utförlig information, se "Bruksanvisning för programanvändare" (PDF).

Skriva ut skivarinställningarna

Sidan med skivarinställningar visar en rapport som listar skivarinställningarna och nätverksinställningarna (endast PT-9800PCN). Du kan skriva ut sidan med skivarinställningar med skrivarens Feed/Cut-knapp.

Observera

- Utöver annan information skrivs nodnamnet och Ethernetadressen ut i listan med skivarinställningar.
- Standardnodnamnet på skrivarens nätverkskort är "BRNXXXXXXXXXXXXXXXX" där "XXXXXXXXXXXXXXXX" är Ethernetadressen.

1 Kontrollera att en TZ- eller HG-tapekassett är installerad och att luckan till tapeutrymmet är stängd.

Om du vill skriva ut sidan med skivarinställningar rekommenderar vi att du använder tape som är bredare än 24 mm.

2 Sätt på skrivaren.

3 Tryck på och håll in knappen Feed/Cut för att skriva ut inställningarna.

Inställningar för seriellt gränssnitt (endast Windows®)

Vidtag följande åtgärder för att ändra eller bekräfta port- och baudhastighetsinställningarna på datorn och skrivaren. Använd samma inställningar för skrivaren och datorn. Följande rutin visas baserat på Windows Vista®.

Ställa in datorns baudhastighet

- 1 I aktivitetsfältet klickar du på "Start"-knappen och sedan på "Kontrollpanelen".
- 2 Välj "Skrivare och annan hårdvara" (XP)"Maskinvara och ljud" (Windows Vista®/Windows® 7) och klicka sedan på "Skrivare och fax" (XP)"Skrivare" (Windows Vista®/Windows® 7).
- 3 Högerklicka på ikonen "Brother PT-XXXX" och välj sedan "Egenskaper".
- 4 Klicka på fliken "Portar" och välj sedan den port du använder i listan. Om du vill spara inställningarna klickar du på [Verkställ].
- 5 Klicka på fliken "Enhetsinställningar" och "Hjälpprogram..." och sedan på [Egenskaper...] som visas bredvid funktionerna.

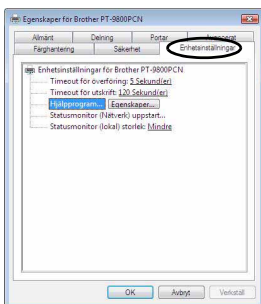

6 Välj önskad baudhastighet.

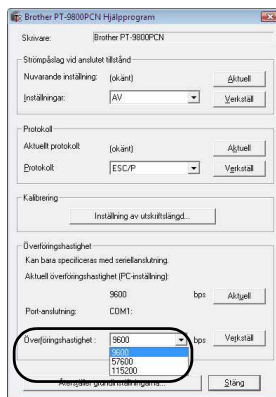

- 7 Klicka på [Verkställ]. Baudhastigheten ändras.
- 8 Klicka på [Stäng].
- 9 Klicka på [OK]. Inställningarna är klara och fönstret stängs.

Ställa in skrivarens baudhastighet

För information om hur du ställer in skrivarens baudhastighet laddar du ner "P-touch Template manual" (manualen P-touch Template, som endast finns på engelska) på följande webbsida: <http://solutions.brother.com/>
Välj region (t.ex. Europe), ditt land, din modell och hämta filer för din modell.

Underhåll

Skrivaren ska rengöras regelbundet för att upprätthålla dess prestanda.

Observera

- Koppla alltid ur nätadaptern innan du rengör skrivaren.

■ Rengöring av skrivarens utsida

Torka bort damm och märken på huvudenheten med en mjuk och torr trasa. Använd en trasa som är lätt fuktad i vatten på märken som är svåra att ta bort.

Observera

- Använd inte förtunningsmedel, bensen, alkohol eller några andra organiska lösningsmedel. Dessa medel kan deformera höljet eller skada skrivarens utseende.

■ Rengöring av skrivhuvudet och huvudvalsens

Streck eller tecken av dålig kvalitet på utskrifterna innebär vanligen att skrivhuvudet och huvudvalsens är smutsiga. Rengör skrivhuvudet med en torr bomullstopp, självrengöringsfunktionen eller den valfria rengöringskassetten för skrivhuvudet (TZ-CL6).

Se instruktionerna för användning av rengöringskassetten för skrivhuvudet så att du vet hur du använder den.

⚠ VARNING

Rör inte vid skrivhuvudet direkt med dina bara händer. Skrivhuvudet kan vara hett.

Självrengörande funktion

Ta bort tapekassetten och tryck sedan på knappen Feed/Cut.

Manuell rengöring av skrivhuvudet

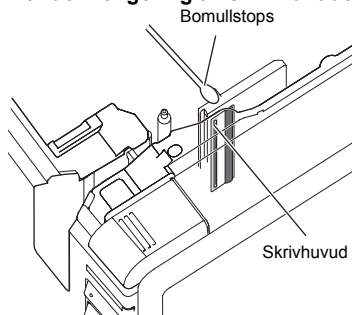

Manuell rengöring av huvudvalsens

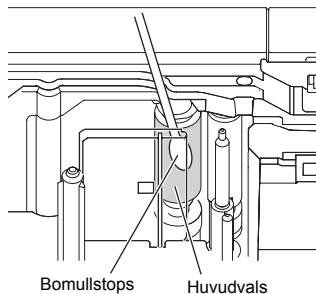

■ Rengöring av tapeklipparen

Ungefär en gång per år ska knivbladet torkas av med en bomullstopp som är fuktad med isopropylalkohol (isopropanol). Klisterrester kan ansamlas på knivbladet efter upprepad användning, vilket gör bladet slött och kan orsaka att tapen fastnar i klipparen.

⚠ IAKTTA FÖRSIKTIGHET

Rör inte vid knivbladet med fingret.

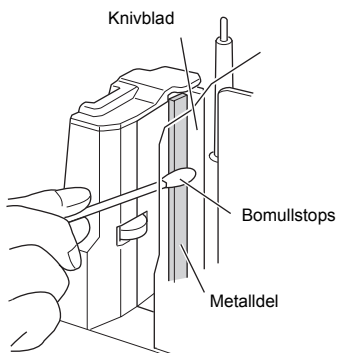

Felsökning

För felsökning av skrivaren, se följande lista med möjliga problem.

Vanliga frågor

Problem	Åtgärd
Skrivaren skriver inte ut. Ett utskriftsfel tas emot.	Kontrollera att gränssnittskabeln är korrekt ansluten, tapekassetten korrekt installerad och luckan till och tapeutrymmet är stängd.
Tapen blir randig vid utskrift.	Tapekassetten är tom. Se "Sätta i tapekassetten" (→ S. 15) och installera en ny tapekasset.
Det finns ett ungefär ett tum stort tomrum längst fram på varje utskrivna etikett.	De flesta TZ-etiketter har ett genomskinligt laminerat övre lager. Den slitåliga lamineringen gör att etiketten motstår slitage, blekning och våta förhållanden och ger en tydlig och läsbar bild. Genom att lägga till ett laminerat skikt fås ett tomrum på den främre kanten. Genom att justera etikettens marginal eller använda kedjutskriftsfunktionen kan den tomma ytan minskas.
Strömknappen tänds inte eller blinkar.	<ul style="list-style-type: none">• Kontrollera att huvudbrytaren på skrivarens baksidan är på.• Kontrollera att strömförsörjningen och adapterkabeln är korrekt anslutna. Om strömknappen fortfarande inte tänds eller blinkar kontaktar du försäljningsstället där du köpte skrivaren eller ditt lokala auktoriserade servicecenter.
Den utskrivna etiketten har en tom horisontell linje.	Det kan finnas damm på skrivhuvudet. Se "Underhåll" (→ S. 45) och rengör skrivhuvudet och huvudvalsen.
När etiketterna har klippts av skickas de inte ut ur skrivaren på rätt sätt.	Knivbladet kanske är smutsigt. Se "Underhåll" (→ S. 45) och rengör klipparen.
Ett dataöverföringsfel visas på datorn.	<ul style="list-style-type: none">• Fel port kan ha valts. I Windows® väljer du rätt port i listan "Skriv ut till följande port" i skrivarens dialogruta Egenskaper. För en USB-anslutning väljer du "USB00n".• Skriver någon ut via ett nätverk? Om du försöker skriva ut samtidigt som andra skriver ut stora datamängder kan inte skrivaren ta emot ditt utskriftsjobb förrän det pågående utskriftsjobbet är avslutat. I sådana fall startar du om utskriftsjobbet efter att de andra jobben har avslutats.• Baudhastigheterna för datorn och skrivaren kanske inte är de samma. Se "Ställa in datorns baudhastighet" (→ S. 44) och ändra baudhastigheten.

Problem	Åtgärd
<p>Baudhastigheten kan inte ställas in med Guiden för att ändra baudhastighet eller Brother-skrivarverktygen.</p>	<ul style="list-style-type: none"> • Fel 99: datorn hittar inte skrivaren. - Kontrollera att skrivaren är på. - Kontrollera att gränssnittskabeln är korrekt ansluten. - Kontrollera att COM-porten där skrivaren är ansluten är samma COM-port som valts i Guiden för att ändra baudhastighet. (Många datorer har mer än en COM-port och COM2 kan av misstag ha valts i Guiden för att ändra baudhastighet.) • Fel 1 eller fel 5: det går inte att använda datorns serieport. När en annan enhet för serieanslutning använder samma COM-port går det inte att skriva ut etiketter. Ändra COM-port för enheten för serieanslutning eller anslut skrivaren till en COM-port som inte används.
<p>Jag vill återställa skrivaren/radera data som har överförts från datorn.</p>	<p>För att återställa datorn trycker du in och håller ner strömknappen för att stänga av skrivaren. Håll sedan ner strömknappen i två sekunder. Fortsätt hålla ner strömknappen och tryck på knappen Feed/Cut sex gånger. Skrivaren återställs då. Alla överförda data från datorn raderas och alla skrivarinställningar återställs till fabriksinställningarna.</p>
<p>Jag vill avbryta det aktuella utskriftsjobbet.</p>	<p>Kontrollera att skrivaren är på och tryck sedan snabbt på strömknappen på skrivarens framsida.</p>
<p>Data kan inte skickas från en enhet som är ansluten till ett USB-direktgränssnitt på skrivarens framsida, eller en ansluten enhet kan inte användas (endast PT-9800PCN).</p>	<ul style="list-style-type: none"> • Den anslutna enheten är inkompatibel med PT-9800PCN. Om LED-lampan på USB-direktgränssnittet blinkar rött är enheten antingen inkompatibel med skrivaren eller så förbrukar enheten för mycket ström. I båda dessa fall kan enheten inte användas med PT-9800PCN. • PT-9800PCN:s buffert är full. Om LED-lampan blinkar rött när de anslutna enheterna används kan PT-9800PCN:s buffert vara full. Avbryt dataöverföringen, vänta tills de data som buffras i PT-9800PCN har bearbetats och koppla sedan ur enheten och anslut den sedan igen.
<ul style="list-style-type: none"> • Ett fel uppstod vid installationen. • Installationen kan inte göras med cd-skivan. 	<p>Besök http://solutions.brother.com/</p>
<ul style="list-style-type: none"> • Jag vill ha mer information om tillägg. • Jag vet inte hur man ansluter till en databas. 	<p>Se "Bruksanvisning för programanvändare" (PDF).</p>

Problem	Åtgärd
<p>Jag vet inte hur jag gör för att installera den andra skrivaren som jag har köpt.</p>	<ul style="list-style-type: none"> • Med en USB-anslutning När skrivaren är ansluten till datorn med en USB-kabel installeras den andra skrivarens drivrutin automatiskt med plug-and-play. • Med en peer-to-peer-anslutning (endast PT-9800PCN) <ul style="list-style-type: none"> - Om en PT-9800PCN redan finns installerad: när den andra skrivaren har anslutits till LAN startar installationsprogrammet och skrivarens drivrutin installeras. Båda skrivarna listas i dialogrutan där skrivaren kan väljas. Identifiera den andra skrivaren med hjälp av dess IP-adress och välj den sedan. Den valda skrivardrivrutinen registreras med datorn. - Om flera skrivare ska installeras samtidigt: när skrivarna är anslutna till LAN startar installationsprogrammet och skrivardrivrutinerna installeras. Om flera skrivare är valda i listan som visas i dialogrutan där skrivarna väljs registreras de valda skrivardrivrutinerna med datorn.
<p>Jag vet inte hur man delar en skrivare i ett nätverk (endast PT-9800PCN).</p>	<p>Se "Bruksanvisning för nätverksanvändare" (PDF).</p>

Produktspecifikationer

■ Skrivarspecifikationer

Objekt	Specifikation	
Display	Strömlampa (grön), Statuslampa (röd), lampa för USB-direktgränssnitt (grön/röd) (endast PT-9800PCN)	
Utskrift	Utskriftsmetod	Laminerad utskrift med värmeöverföring/termisk utskrift
	Skrivhuvud	360 dpi/384 punkter
	Utskriftsupplösning	För TZ-tapekassetter: 360 × 360 dpi För HG-tapekassetter: 360 × 180 dpi, 360 × 360 dpi eller 360 × 720 dpi
	Utskriftshastighet	För TZ-tapekassetter: upp till 20 mm/sek För HG-tapekassetter: upp till 80 mm/sek
	Maximal utskriftsbredd	27,1 mm
Knappar	Strömknapp, Feed/Cut-knapp	
Gränssnitt	SerIELL (RS-232C), USB 2.0 full hastighet LAN (10/100BASE-TX), USB-direktgränssnitt (endast PT-9800PCN)	
Strömkälla	AC 220 till 240 V, 50 Hz (nätadapter)	
Strömförbrukning	Ca. 30 W (vid utskrift)	
Mått	116 × 193 × 140 mm (B × D × H)	
Vikt	Ca. 1,58 kg	
Klippare	Automatisk full klippare/automatisk "böj och skala"-klippare	

* Automatisk "böj och skala"-klippare är endast tillgänglig när laminerad tape används.

■ Driftmiljö

Objekt	Specifikation	
Operativsystem	Windows®	Windows® XP/Windows Vista®/Windows® 7, Windows Server® 2003/Windows Server® 2008/2008 R2 (endast för PT-9800PCN) (förinstallerad enhet)
	Macintosh®	Mac OS® X 10.3.9-10.6
Standardgränssnitt	Windows®	RS-232C, USB-port (USB spec. 1.1- eller 2.0 protokoll), (endast för PT-9800PCN) 10/100BASE-TX trådbundet Ethernet
	Macintosh®	USB-port (USB spec. 1.1- eller 2.0 protokoll), (endast för PT-9800PCN) 10/100BASE-TX trådbundet Ethernet
Hårdisk	Windows®	Diskutrymme, mer än 70 MB
	Macintosh®	Diskutrymme, mer än 100 MB
Minne	Windows®	Windows® XP: mer än 128 MB Windows Server® 2003: mer än 256 MB Windows Vista®/Windows Server® 2008/2008 R2: mer än 512 MB Windows® 7: mer än 1 GB (32-bitars) eller 2 GB (64-bitars)
	Macintosh®	Mac OS® X 10.3.9: mer än 128 MB Mac OS® X 10.4.x: mer än 256 MB Mac OS® X 10.5.x: mer än 512 MB Mac OS® X 10.6: mer än 1 GB
Skärm	Windows®	SVGA, high colour eller högre upplösning
	Macintosh®	Mer än 256 färger
Övrigt	Cd-enhet	

Allmän rutin för BTP-funktionen (Utskrift med streckkodsmall)

Den allmänna rutinen för att använda BTP-funktionen (Utskrift med streckkodsmall) beskrivs nedan. För information om hur de olika inställningarna specificeras, se "BTP-funktion (Utskrift med streckkodsmall)" (→ S. 36).

1 Använd P-touch Editor 5.0 för att skapa en mall och överför den till skrivaren.

2 Anslut streckkodsläsaren till skrivaren.

3 Skanna streckkoden "P-touch mallkommando".

Detta gör att inställningarna kan specificeras eller tar bort de tidigare inställningarna.

4 Skanna streckkoderna "Grundläggande inställningar".

Ange skärmetod och antalet kopior som ska skrivas ut.

5 Ange lämpliga inställningar (A, B eller C).

A. Förinställd mallutskrift

1. Skanna streckkoden "Förinställt mallnummer".

B. Streckkodsutskrift

1. Skanna streckkoden "Välj mall" och sedan streckkoderna under "För inmatning av siffror".

2. Skanna streckkoden vars data ska användas eller kopieras.

3. Skanna streckkoden "Börja skriva ut".

C. Databasassisterad etikettutskrift

1. Skanna streckkoden "Välj mall" och sedan streckkoderna under "För inmatning av siffror".

2. Skanna nyckelstreckkoden för att ersätta data i databasen.

3. Skanna streckkoden "Begränsare".

4. Skanna streckkoden "Börja skriva ut".

6 Den angivna etiketten skrivs ut.

Lista med streckkoder för att specificera inställningar

Dessa streckkoder används för att specificera inställningar som används med "BTP-funktion (Utskrift med streckkodsmall)" (→ S. 36).

Observera

- När streckkoderna i listan används ställer du in "Trigger for P-touch Template Printing" och "Command Prefix Character" på standard i inställningarna för P-touch Template.

■ P-touch mallkommando (initiera + börja specificera inställningarna)



Escia3^II

■ Grundläggande inställningar

- Autoklipp på*¹



^CF01

- Autoklipp av



^CF00

- Halvklipp på*¹



^CH1

- Halvklipp av



^CH0

- Kedjeutskrift på



^CP1

- Kedjeutskrift av*¹



^CP0

- Spegelutskrift på



^MP1

- Spegelutskrift av*¹



^MPO

- Antal kopior*²



^CN

■ För inmatning av siffror*2

• 1



• 3



• 5



• 7



• 9



• 00



• 2



• 4



• 6



• 8



• 0



■ Förinställt mallnummer

• Förinställd mall 1



• Förinställd mall 3



• Förinställd mall 2



• Förinställd mall 4



• Förinställd mall 5



• Förinställd mall 6



• Förinställd mall 7



• Förinställd mall 8



• Förinställd mall 9



• Förinställd mall 10



■ Välj mall



■ Begränsare



■ Börja skriva ut





*1 Detta är standardinställningen.

*2 Dessa används när du specificerar antalet kopior som skrivs ut och när ett mallnummer väljs. Skanna streckkoderna för att specificera ett tresiffrigt nummer, t.ex. [00][7] eller [0][1][5]. Inställningen tillämpas automatiskt när tre siffror har specificerats.

För att ändra inställningarna skannas streckkoden "Antal kopior" igen när antalet kopior ändras, eller skanna streckkoden "Välj mall" igen när du ändrar mallnummer och skanna sedan streckkoderna för att hitta det nya tresiffriga numret.

Tillbehör

Köp tapekassetter från din närmaste auktoriserade återförsäljare.

Använd endast Brother TZ-tape eller HG-tape med denna skrivare. Brother ansvarar inte för problem som orsakas av användning av förbrukningsartiklar som inte är godkända. Använd inte tape som inte är märkt med  eller . Tapeutbudet kan vara olika i olika länder.

■ HG-tape

	Storlek	Beskrivning	Artikelnummer
High Grade	36 mm	Svarta tecken på vit tape	HG-261
	24 mm	Svarta tecken på vit tape	HG-251
		Svarta tecken på genomskinlig tape	HG-151
		Svarta tecken på gul tape	HG-651
		Svarta tecken på matt silvertape	HG-M951
		Svarta tecken på vit tape	HG-241
	18 mm	Svarta tecken på genomskinlig tape	HG-141
		Svarta tecken på gul tape	HG-641
		Svarta tecken på matt silvertape	HG-M941
		Svarta tecken på vit tape	HG-231
	12 mm	Svarta tecken på genomskinlig tape	HG-131
		Svarta tecken på gul tape	HG-631
		Svarta tecken på matt silvertape	HG-M931
		Svarta tecken på vit tape	HG-221
	9 mm	Svarta tecken på genomskinlig tape	HG-121
		Svarta tecken på gul tape	HG-621
		Svarta tecken på matt silvertape	HG-M921
	6 mm	Svarta tecken på vit tape	HG-211

■ TZ-tape

	Storlek	Beskrivning	Artikelnummer
Laminerad	36 mm	Svarta tecken på vit tape	TZ-261
		Svarta tecken på genomskinlig tape	TZ-161
		Svarta tecken på röd tape	TZ-461
		Svarta tecken på blå tape	TZ-561
		Svarta tecken på gul tape	TZ-661
		Svarta tecken på grön tape	TZ-761
		Röda tecken på vit tape	TZ-262
		Blå tecken på vit tape	TZ-263
		Svarta tecken på matt silvertape	TZ-M961

	Storlek	Beskrivning	Artikelnummer
Laminerad	24 mm	Svarta tecken på vit tape	TZ-251
		Svarta tecken på genomskinlig tape	TZ-151
		Svarta tecken på röd tape	TZ-451
		Svarta tecken på blå tape	TZ-551
		Svarta tecken på gul tape	TZ-651
		Svarta tecken på grön tape	TZ-751
		Svarta tecken på matt genomskinlig tape	TZ-M51
		Svarta tecken på fluorescerande orange tape	TZ-B51
		Svarta tecken på fluorescerande gul tape	TZ-C51
		Svarta tecken på fluorescerande grön tape	TZ-D51
		Röda tecken på vit tape	TZ-252
		Röda tecken på genomskinlig tape	TZ-152
		Blå tecken på vit tape	TZ-253
		Blå tecken på genomskinlig tape	TZ-153
		Guldtecken på svart tape	TZ-354
		Vita tecken på svart tape	TZ-355
		Vita tecken på blå tape	TZ-555
		Svarta tecken på matt silvertape	TZ-M951
	18 mm	Svarta tecken på vit tape	TZ-241
		Svarta tecken på genomskinlig tape	TZ-141
		Svarta tecken på röd tape	TZ-441
		Svarta tecken på blå tape	TZ-541
		Svarta tecken på gul tape	TZ-641
		Svarta tecken på grön tape	TZ-741
		Röda tecken på vit tape	TZ-242
		Blå tecken på vit tape	TZ-243
		Guldtecken på svart tape	TZ-344
		Vita tecken på svart tape	TZ-345
Vita tecken på genomskinlig tape	TZ-145		

	Storlek	Beskrivning	Artikelnummer
Laminerad	12 mm	Svarta tecken på vit tape	TZ-231
		Svarta tecken på genomskinlig tape	TZ-131
		Svarta tecken på röd tape	TZ-431
		Svarta tecken på blå tape	TZ-531
		Svarta tecken på gul tape	TZ-631
		Svarta tecken på grön tape	TZ-731
		Svarta tecken på matt genomskinlig tape	TZ-M31
		Svarta tecken på fluorescerande orange tape	TZ-B31
		Svarta tecken på fluorescerande gul tape	TZ-C31
		Svarta tecken på fluorescerande grön tape	TZ-D31
		Röda tecken på vit tape	TZ-232
		Röda tecken på genomskinlig tape	TZ-132
		Blå tecken på vit tape	TZ-233
		Blå tecken på genomskinlig tape	TZ-133
		Guldtecken på svart tape	TZ-334
		Vita tecken på svart tape	TZ-335
		Vita tecken på genomskinlig tape	TZ-135
		Vita tecken på röd tape	TZ-435
		Vita tecken på blå tape	TZ-535
		Vita tecken på grön tape	TZ-735
	Svarta tecken på matt silvertape	TZ-M931	
	9 mm	Svarta tecken på vit tape	TZ-221
		Svarta tecken på genomskinlig tape	TZ-121
		Svarta tecken på röd tape	TZ-421
		Svarta tecken på blå tape	TZ-521
		Svarta tecken på gul tape	TZ-621
		Svarta tecken på grön tape	TZ-721
		Röda tecken på vit tape	TZ-222
		Blå tecken på vit tape	TZ-223
	Vita tecken på svart tape	TZ-325	
	6 mm	Svarta tecken på vit tape	TZ-211
		Svarta tecken på genomskinlig tape	TZ-111
		Svarta tecken på gul tape	TZ-611
		Vita tecken på svart tape	TZ-315

	Storlek	Beskrivning	Artikelnummer
Icke-laminerad	24 mm	Svarta tecken på vit tape	TZ-N251
	18 mm	Svarta tecken på vit tape	TZ-N241
		Svarta tecken på hjärtformad tape	TZ-PH41
		Svarta tecken på fruktformad tape	TZ-PF41
		Svarta tecken på marin tape	TZ-PM41
	12 mm	Svarta tecken på vit tape	TZ-N231
	9 mm	Svarta tecken på vit tape	TZ-N221
	6 mm	Svarta tecken på vit tape	TZ-N211
3,5 mm	Svarta tecken på vit tape	TZ-N201	
Stark vidhäftningsförmåga	36 mm	Svarta tecken på vit tape	TZ-S261
		Svarta tecken på gul tape	TZ-S661
	24 mm	Svarta tecken på vit tape	TZ-S251
		Svarta tecken på genomskinlig tape	TZ-S151
		Svarta tecken på gul tape	TZ-S651
	18 mm	Svarta tecken på vit tape	TZ-S241
		Svarta tecken på genomskinlig tape	TZ-S141
		Svarta tecken på gul tape	TZ-S641
	12 mm	Svarta tecken på vit tape	TZ-S231
		Svarta tecken på genomskinlig tape	TZ-S131
		Svarta tecken på gul tape	TZ-S631
	9 mm	Svarta tecken på vit tape	TZ-S221
		Svarta tecken på genomskinlig tape	TZ-S121
		Svarta tecken på gul tape	TZ-S621
	6 mm	Svarta tecken på vit tape	TZ-S211
		Svarta tecken på genomskinlig tape	TZ-S111
		Svarta tecken på gul tape	TZ-S611

	Storlek	Beskrivning	Artikelnummer
Flexibel ID	36 mm	Svarta tecken på vit tape	TZ-FX261
		Svarta tecken på gul tape	TZ-FX661
	24 mm	Svarta tecken på vit tape	TZ-FX251
		Svarta tecken på gul tape	TZ-FX651
	18 mm	Svarta tecken på vit tape	TZ-FX241
		Svarta tecken på gul tape	TZ-FX641
	12 mm	Svarta tecken på vit tape	TZ-FX231
		Svarta tecken på gul tape	TZ-FX631
	9 mm	Svarta tecken på vit tape	TZ-FX221
		Svarta tecken på gul tape	TZ-FX621
	6 mm	Svarta tecken på vit tape	TZ-FX211
		Svarta tecken på genomskinlig tape	TZ-FX111
Svarta tecken på gul tape		TZ-FX611	
Tygtape	18 mm	Blå tecken på vit tape	TZ-FA4
	12 mm	Blå tecken på vit tape	TZ-FA3
Säkerhetstape	18 mm	Svarta tecken på vit tape	TZ-SE4
Stenciltape	36 mm		TZ-ST161
	24 mm		TZ-ST151
	18 mm		TZ-ST141
Rengöringstape	36 mm		TZ-CL6

Index

A

Allmänna försiktighetsåtgärder.....	5
Anslutning till dator.....	13
Anslutning till strömkälla.....	12
Avinstallera programvara.....	30

B

Baudhastighet.....	44
BRAdmin Light.....	23
Bruksanvisning.....	7
BTP.....	36

C

Cd-skiva.....	7
---------------	---

D

Databasassisterad etikettutskrift.....	39
Distribuerad utskrift.....	34
Driftmiljö.....	49

E

Etikettutmatning.....	8
-----------------------	---

F

Fabriksinställningar.....	47
Felsökning.....	46
Förinställd mallutskrift.....	37

G

Gränssnittskablar.....	14
------------------------	----

H

HG-tape.....	15
Huvudströmbrytare.....	8, 12

I

Installera BRAdmin Light.....	23, 28
Installera programvara.....	16, 20
Inställningar för seriegränssnitt.....	44

K

Knappen Feed/Cut.....	8
-----------------------	---

L

LAN-port.....	8
LED-lampa.....	9, 33
Lucka till tapeutrymmet.....	8
Luckans öppningsknapp.....	8, 15

N

Nätadapter.....	7, 12
Nätadapteruttag.....	8
Nätverkskabel.....	14

P

P-touch Editor Lite LAN.....	41
------------------------------	----

R

Radera data som överförs till skrivaren.....	47
Rengöring av skrivarens utsida.....	45
Rengöring av skrivhuvudet och huvudvalsen.....	45
Rengöring av tapeklipparen.....	45

S

Seriell kabel.....	14
Seriell port.....	8
Skriver ut skrivarinställningarna.....	43
Snabb utskrift.....	33
Specifikationer.....	49
Standard serieinställningar.....	36
Statuslampa.....	8
Streckkoder för specificering av inställningar.....	51
Streckkodsutskrift.....	38
Strömknapp.....	8, 12
Strömsladd.....	7, 12
Säkerhetsföreskrifter.....	3
Sätta i tapekassetten.....	15

T

Tapekassett.....	7
Tapekatalog.....	7
TZ-tape.....	15

U

Underhåll	45
USB-direktgränssnitt	8
USB-kabel	7, 14
USB-port	8
Utskrift av skrivarinställningarna	43
Utskrift med hög upplösning.....	33
Utskrift med streckkodsmall	36
Utskrift utan dator.....	36

V

Vanliga frågor.....	46
---------------------	----

Å

Återställ till fabriksinställningarna	47
---	----

brother[®]

Tryck i China
LW5583001

