

Brother
MFC-3320CN
User's Guide

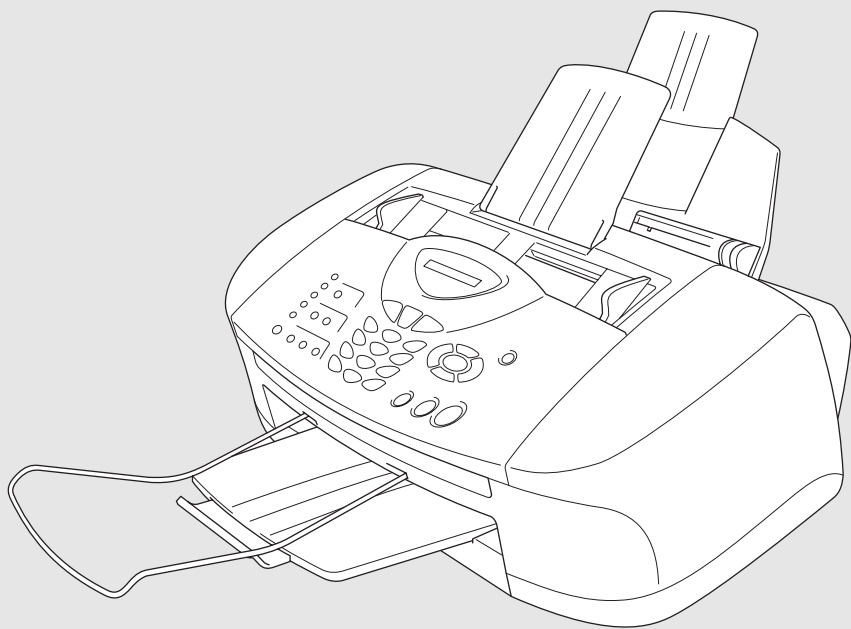

MFC-3320CN

.....

brother

Version A

Pour appeler le service clientèle

Veillez entrer les informations suivantes pour référence :

Numéro de modèle : MFC-3320CN

Numéro de série :* _____

Date d'achat : _____

Lieu d'achat : _____

*** Le numéro de série se trouve à l'arrière de l'unité. Conservez votre *reçu d'achat* avec ce manuel comme preuve en cas de vol, d'incendie ou pour l'application de la garantie.**

Enregistrez votre garantie en ligne à

www.registermybrother.com

Si vous enregistrez votre produit auprès de la Corporation Internationale Brother, vous serez inscrit comme propriétaire d'origine. L'inscription vous procure les avantages suivants :

- elle tient lieu de pièce justificative de la date d'achat du produit dans l'éventualité où vous perdriez votre reçu d'achat ;
 - elle tient lieu de pièce justificative si vous déposez une réclamation d'assurance en cas de perte de produit couverte par votre assurance ;
 - elle nous servira de fiche de rappel, nous permettant de vous informer des promotions et des mises à jour pour votre produit.
- Pour votre commodité, nous vous offrons un service d'inscription de votre nouveau produit en ligne à www.registermybrother.com

Cet appareil est un modèle bilingue ; vous pouvez donc le faire fonctionner en français ou en anglais. L'anglais est réglé en usine. Pour le faire fonctionner en français, procédez comme suit :

- 1) Veuillez coller les étiquettes incluses dans la boîte sur les noms correspondants du panneau de contrôle.



- 2) Les messages de l'écran ACL peuvent apparaître en français. Pour changer de langue :

1 Appuyez sur **Menu/Régler, 0, 0.**

Language: French

L'écran affiche

2 Appuyez sur  ou  pour sélectionner French.

3 Appuyez sur **Menu/Régler.**

Numéros de Brother

IMPORTANT

Pour obtenir une aide technique, veuillez appeler le service à la clientèle dans le pays où vous avez acheté votre machine. Tous les appels doivent être effectués **dans** ce pays.

Foire aux questions (FAQ)

Le Centre de solutions Brother (Brother Solutions Center) est votre guichet unique pour tous vos besoins concernant le télécopieur et le centre multifonctions. Vous pouvez télécharger les logiciels et les utilitaires les plus récents, consulter la foire aux questions (FAQ), les conseils de dépannage et la rubrique des « Solutions » pour apprendre à tirer le meilleur parti de votre produit Brother.

<http://solutions.brother.com>



Vous pouvez également télécharger les mises à niveau des pilotes Brother dont vous avez besoin.

Babillard Brother

Le numéro de babillard de Brother est

Depuis le Canada : 1-514-685-2040

Service clientèle

Depuis le Canada : 1-877-BROTHER (vocal)
1-514-685-4898 (télécopie)

Commande d'accessoires et de consommables

Pour obtenir les meilleurs résultats possible, il est fortement recommandé de n'utiliser que des accessoires de marque Brother en vente chez la plupart des revendeurs agréés. Si vous ne trouvez pas l'article recherché, commandez-le directement chez Brother en utilisant votre carte de crédit. Les cartes Visa, MasterCard, Discover et American Express sont toutes acceptées. (Les résidents des États-Unis peuvent visiter notre site web pour consulter la gamme complète des accessoires et consommables de marque Brother.)

Au Canada : 1-877-BROTHER (vocal)

Description	Article
Cartouche d'encre <noire>	LC31BK (capacité d'impression jusqu'à 500 pages)
Cartouche d'encre <cyan>(bleu)	LC31C (capacité d'impression jusqu'à 400 pages)
Cartouche d'encre <magenta>(rouge)	LC31M (capacité d'impression jusqu'à 400 pages)
Cartouche d'encre <jaune>	LC31Y (capacité d'impression jusqu'à 400 pages)
Cordon téléphonique	LG3077001
Alimentateur automatique de documents	LE6396003
Bac de sortie de l'alimentateur automatique de documents	LE3305001
Bac de sortie	LE9840001
Parasurtenseur protégeant les lignes téléphoniques en courant alternatif contre les surtensions (2 prises)	QPD120
Parasurtenseur protégeant les lignes téléphoniques en courant alternatif contre les surtensions (8 prises)	FX120
Guide de l'utilisateur	LE9966001 (anglais pour les États-Unis et le Canada anglais) LF4002001 (français pour le Canada français)

Avis d'exonération de garanties (États-Unis et Canada)

LE OU LES BAILLEURS DE LICENCES DE BROTHER NI LEURS DIRECTEURS, REPRÉSENTANTS, EMPLOYÉS OU AGENTS (COLLECTIVEMENT DÉSIGNÉS « BAILLEURS DE LICENCES DE BROTHER ») N'ASSURENT AUCUNE GARANTIE, EXPRESSE OU TACITE, Y COMPRIS, MAIS NON DE FAÇON LIMITATIVE, LES GARANTIES TACITES DE QUALITÉ MARCHANDE ET D'APTITUDE À UN USAGE DONNÉ, À L'ÉGARD DU LOGICIEL. LE OU LES BAILLEURS DE LICENCES DE BROTHER N'ASSURENT AUCUNE GARANTIE NI NE FONT AUCUNE DÉCLARATION À L'ÉGARD DE L'UTILISATION OU DES RÉSULTATS DÉCOULANT DE L'UTILISATION DU LOGICIEL POUR CE QUI EST DE L'EXACTITUDE, DE LA FIABILITÉ, DE LA MISE À NIVEAU DE CE DERNIER OU AUTRE. TOUT RISQUE LIÉ AUX RÉSULTATS ET AUX PERFORMANCES DU LOGICIEL EST INTÉGRALEMENT ASSUMÉ PAR L'UTILISATEUR. L'EXCLUSION DES GARANTIES TACITES N'EST PAS AUTORISÉE DANS CERTAINS TERRITOIRES, ÉTATS OU DANS CERTAINES PROVINCES. L'EXCLUSION CI-DESSUS PEUT NE PAS S'APPLIQUER À VOTRE CAS.

EN AUCUN CAS, LE OU LES BAILLEURS DE LICENCES DE BROTHER NE SAURAIENT ÊTRE TENUS RESPONSABLES DES DOMMAGES ACCESSOIRES, ACCIDENTELS OU INDIRECTS (Y COMPRIS DES DOMMAGES-INTÉRÊTS DÉCOULANT DU MANQUE À GAGNER, DE L'INTERRUPTION DES AFFAIRES, DE LA PERTE D'INFORMATIONS COMMERCIALES OU AUTRE) À L'ÉGARD DE L'UTILISATION OU DE L'IMPOSSIBILITÉ D'UTILISATION DU LOGICIEL, ET CE, MÊME SI LES BAILLEURS DE LICENCES DE BROTHER ONT ÉTÉ AVISÉS DE LA POSSIBILITÉ DE CES DOMMAGES. CERTAINS TERRITOIRES, ÉTATS OU CERTAINES PROVINCES N'AUTORISANT PAS L'EXCLUSION OU LA LIMITATION DES RESPONSABILITÉS EN MATIÈRE DE DOMMAGES ACCESSOIRES OU ACCIDENTELS, LES LIMITATIONS CI-DESSUS PEUVENT NE PAS S'APPLIQUER À VOTRE CAS. DANS TOUS LES CAS, LA RESPONSABILITÉ DES BAILLEURS DE LICENCES DE BROTHER ENVERS L'UTILISATEUR À L'ÉGARD DES DOMMAGES RÉELS, QUELLE QU'EN SOIT LA CAUSE (INEXÉCUTION DE CONTRAT, ACTION DÉLICTUELLE, NÉGLIGENCE), DE LA RESPONSABILITÉ DU FAIT DU PRODUIT OU AUTRE SE LIMITE À 50 \$.

Avis de rédaction et de publication

Le présent guide décrivant le produit et ses fonctionnalités les plus récentes a été rédigé et publié sous la supervision de Brother Industries Ltd.

Le contenu du guide et les caractéristiques du produit peuvent faire l'objet de modifications sans préavis.

La société Brother se réserve le droit d'apporter des modifications sans préavis aux caractéristiques et aux informations contenues dans les présentes. Elle ne saurait être tenue responsable de quelque dommage que ce soit (y compris des dommages consécutifs) résultant de la confiance accordée aux informations présentées, y compris, mais sans limitation, des erreurs typographiques ou autre par rapport à la publication.

CENTRE MULTIFONCTIONS/TÉLÉCOPIEUR DE BROTHER GARANTIE LIMITÉE (Canada seulement)

En vertu de la présente garantie limitée d'un (1) an, à compter de la date d'achat, visant la main-d'œuvre et les pièces détachées, La Corporation Internationale Brother (Canada) Ltée (ci-après désignée "Brother") ou ses centres d'entretien agréés s'engagent à réparer cette machine MFC/télécopieur gratuitement en cas de vices de fabrication ou de main-d'œuvre. La présente garantie limitée ne s'étend pas à ce qui suit : le nettoyage ; les consommables (y compris mais non de façon limitative les cartouches d'impression, les têtes d'impression, la poudre imprimante et le tambour) ; les dommages découlant d'un accident, d'une négligence, d'une mauvaise utilisation, d'une installation ou d'une utilisation incorrectes ; les dommages résultant de la réparation, de l'entretien, des modifications ou des manipulations effectuées par une personne autre qu'un représentant agréé de Brother, ou encore résultant d'une utilisation de consommables ou de fournitures d'une marque autre que celle de Brother. L'utilisation du MFC/télécopieur en dépassement des spécifications ou sans l'étiquette du numéro de série ou de la plaque signalétique est considérée comme une utilisation à mauvais escient, et toutes les réparations qui en résultent s'effectuent à la charge de l'acheteur/utilisateur final. Pour bénéficier du service de garantie, l'acheteur/utilisateur final doit livrer ou expédier port payé le MFC/télécopieur à un centre d'entretien agréé "Brother", accompagné d'une pièce justificative de l'achat sous la forme du reçu de caisse.

Produits laser : Le fait de ne pas retirer la cartouche d'encre (ainsi que le tambour dans le cas de certains modèles) avant le transport du MFC/télécopieur aura pour effet de gravement endommager ce dernier et entraînera l'ANNULATION de la garantie. (Reportez-vous au guide d'utilisation pour les instructions d'emballage.)

Produits à jet d'encre : Ne retirez pas les cartouches d'encre avant ou durant le transport du produit. Les dégâts que subiront les têtes d'impression en raison du retrait des cartouches d'encre avant l'emballage du produit entraîneront l'ANNULATION de la garantie. (Reportez-vous au guide d'utilisation pour les instructions d'emballage.)

BROTHER EXCLUT TOUTE AUTRE GARANTIE EXPRESSE OU IMPLICITE, Y COMPRIS MAIS NON DE FAÇON LIMITATIVE, TOUTE GARANTIE CONCERNANT LA QUALITÉ MARCHANDE ET L'ADÉQUATION À UNE UTILISATION PARTICULIÈRE, À L'EXCEPTION DES GARANTIES IMPLICITES INSTAURÉES PAR LA LOI ET DONC IRREVOCABLES.

Aucune information ou déclaration, aucun avis, que ce soit sous forme orale ou écrite, fournis par Brother, ses centres d'entretien agréés, distributeurs, revendeurs, agents ou employés ne saurait tenir lieu d'une autre garantie ou modifier la présente garantie. La présente garantie énonce l'ensemble des obligations de Brother et votre unique recours à l'encontre de Brother dans l'éventualité où le MFC/télécopieur ne fonctionnerait pas correctement.

Ni Brother, ni quiconque impliqué dans la conception, la production ou la livraison du MFC/télécopieur ne sauraient être tenus responsables des dommages indirects, accidentels, particuliers, consécutifs, exemplaires, ni des dommages-intérêts punitifs, y compris la perte de profits en raison de l'utilisation ou de l'impossibilité d'utiliser le produit, même si l'acheteur/utilisateur final a signalé la possibilité de tels dommages aux parties ci-haut mentionnées. Certaines provinces n'autorisent pas cette restriction de responsabilité, elle peut ne pas s'appliquer à votre cas.

La présente garantie limitée vous donne des droits spécifiques. Il se peut que vous bénéficiiez d'autres droits susceptibles de varier d'une province à l'autre.

Le service de garantie est disponible dans tous les centres d'entretien agréés de Brother au Canada. Pour bénéficier du support technique ou connaître le nom et l'adresse du centre d'entretien agréé le plus proche, composez le 1-877-BROTHER.

Support Internet : support@brother.ca ou consultez

le site Web : www.brother.com

La Corporation Internationale Brother (Canada) Ltée
1, rue Hôtel-de-Ville
Dollard-des-Ormeaux (QC) H9B 3H6

At your side.





brother®

Consignes de sécurité

Utilisation sécuritaire de la machine

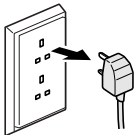
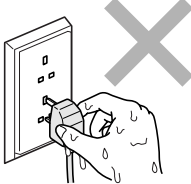
Veillez lire attentivement les consignes de sécurité et les consulter avant d'entreprendre tout entretien de la machine.

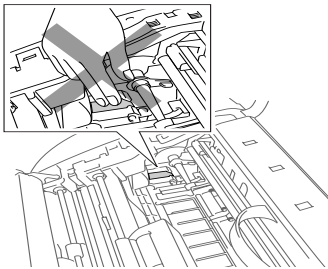
AVERTISSEMENT

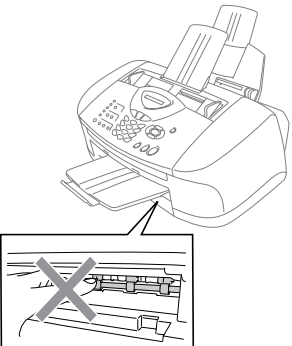
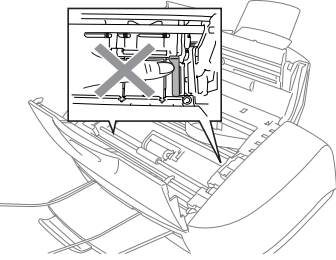
	<p>La machine renferme des électrodes soumises à la haute tension. Avant de procéder au nettoyage de la machine ou à l'élimination de bourrages de papier, assurez-vous que le cordon d'alimentation est débranché de la prise murale.</p> 	<p>Ne manipulez jamais la fiche avec des mains mouillées. Cela pourrait vous exposer à des décharges électriques.</p> 
	<p>Après avoir mise la machine en service, la zone indiquée dans l'illustration devient extrêmement CHAUDE ! Afin de prévenir les blessures, ne touchez pas des doigts la zone indiquée dans l'illustration.</p>	
	<p>Afin d'écarter tout risque de blessure, faites attention à ne pas toucher la zone grise illustrée dans le pictogramme.</p> 	<p>Afin d'écarter tout risque de blessure, faites attention à ne pas toucher le rebord de la pièce métallique illustrée dans le pictogramme.</p> 

- Faites attention lors de l'installation ou de la modification des lignes téléphoniques. Ne touchez jamais une borne ou un fil téléphonique non isolés, à moins que le cordon téléphonique n'ait été débranché de la prise murale. Ne posez jamais des fils téléphoniques pendant un orage ni une prise murale dans un endroit humide.
- Installez ce produit près d'une prise électrique en courant alternatif facile d'accès. En cas d'urgence, il faut que vous puissiez y accéder rapidement pour retirer le cordon d'alimentation et couper complètement le courant.
- Pour limiter les risques d'électrocution ou d'incendie, utilisez uniquement un cordon de ligne téléphonique de calibre 26 (AWG) ou supérieur.

Attention

- La foudre et les surtensions risquent d'endommager ce produit ! Nous vous conseillons d'utiliser un dispositif de protection contre les surtensions de qualité pour le cordon d'alimentation CA et le cordon téléphonique. Sinon, débranchez les cordons pendant les orages.

	<p>CONSIGNES DE SÉCURITÉ IMPORTANTES</p> <p>Lors de l'utilisation du matériel téléphonique, assurez-vous de suivre les consignes de sécurité essentielles afin de réduire les risques d'incendie, de décharges électriques et de blessures corporelles. Évitez d'utiliser un téléphone notamment dans les circonstances suivantes :</p> <ol style="list-style-type: none"> 1. Près de l'eau (baignoire, bassin à lessive, évier de cuisine, bac à laver, sous-sol humide ou piscine). 2. Pendant un orage. S'il vous faut utiliser un téléphone, assurez-vous qu'il s'agit d'un téléphone sans fil. Sinon, vous vous exposez au risque d'électrocution par la foudre. 3. Près d'une fuite de gaz pour signaler la fuite aux autorités. 4. Avec un cordon d'alimentation ou de piles non recommandés. Prenez soin d'utiliser uniquement le type de cordon et le type de piles indiqués dans ce guide. Ne jetez jamais de piles dans le feu, car elles pourraient exploser. Vérifiez les codes d'électricité en vigueur dans votre localité pour connaître les directives d'élimination des piles usées. <p>VEUILLEZ CONSERVER CES CONSIGNES DE SÉCURITÉ EN LIEU SÛR POUR CONSULTATION ULTÉRIEURE.</p>
--	--

Choix de l'emplacement

Placez votre machine sur une surface plane et stable, comme, par exemple, un bureau, à l'abri de chocs et de vibrations. Placez-la près d'une prise téléphonique et d'une prise d'alimentation standard CA avec mise à la terre. Choisissez un endroit où la température ambiante est comprise entre 10 °C et 35 °C (50 °F et 95 °F).

! Attention

- Évitez de placer la machine dans un endroit achalandé.
- Évitez de poser votre machine sur un tapis ou une moquette.
- Éloignez la machine des appareils de chauffage, des climatiseurs, de l'eau, des produits chimiques et des réfrigérateurs.
- N'exposez pas la machine à la lumière directe du soleil, à la chaleur intense, à l'humidité ou à la poussière.
- Ne branchez jamais la machine sur une prise électrique commandée par un interrupteur mural ou un minuteur automatique.
- Une coupure du courant risque d'effacer toutes les données enregistrées dans la mémoire de la machine.
- Ne branchez jamais la machine sur une prise électrique reliée au même circuit que les prises électriques d'appareils de forte puissance ou d'autres équipements susceptibles de perturber l'alimentation.
- Évitez les sources d'interférence, comme les haut-parleurs ou les socles de téléphones sans fil.



Guide de référence rapide



Envoi de télécopies

Transmission automatique

- 1 Si le témoin vert n'est pas allumé, appuyez sur  (**Télécoeur**).
- 2 Mettez votre document en place. (Voir *Chargement de documents* à la page 2-1.)
- 3 Entrez le numéro de télécopieur à l'aide d'un numéro à composition immédiate (monotouche), d'un numéro à composition abrégée ou encore manuellement à l'aide du clavier.
- 4 Appuyez sur **Mono Marche** ou **Couleur Marche**.

Réception de télécopies

Sélection du mode de réception

- 1 Appuyez sur **Menu/Régler**, **0**, **1**.
- 2 Appuyez sur  ou  afin de sélectionner Fax seulement, Manuel, Fax/Tél ou Tél ext / rép, puis appuyez sur **Menu/Régler**.

Enregistrement de numéros

Enregistrement des numéros à composition immédiate (monotouche)

- 1 Appuyez sur **Menu/Régler**, **2**, **3**, **1**.
- 2 Appuyez sur la touche à composition immédiate où vous souhaitez enregistrer un numéro à monotouche.
- 3 Entrez un numéro (max. 20 chiffres), puis appuyez sur **Menu/Régler**.
- 4 Entrez un nom (facultatif, max. 15 caractères), puis appuyez sur **Menu/Régler**.
- 5 Appuyez sur **Arrêt/Sortie**.

Enregistrement des numéros à composition abrégée

- 1 Appuyez sur **Menu/Régler**, **2**, **3**, **2**.
- 2 À l'aide du clavier, entrez un numéro abrégé à deux chiffres, puis appuyez sur **Menu/Régler**.
- 3 Entrez un numéro (max. 20 chiffres), puis appuyez sur **Menu/Régler**.
- 4 Entrez un nom (facultatif, max. 15 caractères), puis appuyez sur **Menu/Régler**.
- 5 Appuyez sur **Arrêt/Sortie**.



Composition d'un numéro de télécopieur

Touches à composition immédiate (monotouches)

Composition abrégée

- 1 Si le témoin vert n'est pas allumé, appuyez sur  (Télécopieur).
- 2 Mettez votre document en place. (Voir *Chargement de documents* à la page 2-1.)
- 3 Pour la composition immédiate, appuyez sur la monotouche assignée au correspondant que vous souhaitez joindre.
—OU—
Appuyez sur **Recherche/Comp. abrégée**. Ensuite, appuyez sur # et composez le numéro abrégé à deux chiffres.
- 4 Appuyez sur **Mono Marche** ou **Couleur Marche**.

Utilisation de la fonction Recherche





- 1 Si le témoin vert n'est pas allumé, appuyez sur  (Télécopieur).
- 2 Appuyez sur **Recherche/Comp. abrégée**, puis entrez la première lettre du nom recherché.
- 3 Appuyez sur  ou  pour interroger la mémoire.
- 4 Appuyez sur **Mono Marche** ou **Couleur Marche**.

Tirage de photocopies

Production d'une photocopie simple

- 1 Appuyez  (**Copie**) pour allumer le témoin vert.
- 2 Mettez votre document en place. (Voir *Chargement de documents* à la page 2-1.)
- 3 Appuyez sur **Mono Marche** ou **Couleur Marche**.

Tri des photocopies multiples (à l'aide de l'alimentateur automatique de documents)

- 1 Appuyez  (**Copie**) pour allumer le témoin vert.
- 2 Placez votre document dans l'alimentateur automatique de documents.
- 3 À l'aide du clavier de composition, entrez le nombre de copies voulu (jusqu'à 99).
- 4 Appuyez sur **Options**.
- 5 Appuyez sur  ou  sélectionnez **Emp/Trier**, puis appuyez sur **Menu/Régler**.
- 6 Appuyez sur  ou  sélectionnez **Trier**, puis appuyez sur **Menu/Régler**.
- 7 Appuyez sur **Mono Marche** ou **Couleur Marche**.

Site Web international de Brother :

<http://www.brother.com>

Foire aux questions (FAQ) et assistance technique :

<http://solutions.brother.com>

Accessoires et consommables de marque Brother :

Au Canada : 1-877-BROTHER (vocal)

<http://www.brothermall.com>

Accès au Guide de l'utilisateur dans son intégralité

Le présent Guide de l'utilisateur expose de façon sommaire les fonctionnalités de la machine, telles que l'utilisation de l'imprimante, du numériseur, de l'application PC-FAX Envoi/Réception et de l'utilitaire de mise en réseau. Une fois que vous êtes prêt à apprendre en détail le fonctionnement de ces composants, nous vous suggérons de lire attentivement le Guide d'utilisation du logiciel et le Guide de l'utilisateur réseau fournis sur le CD-ROM.

Pour afficher la documentation sur un PC tournant sous Windows®

- 1 Mettez votre PC sous tension. Insérez le CD-ROM destiné à Windows® dans le lecteur de CD-ROM.
- 2 Si l'écran de sélection des langues apparaît, cliquez sur la langue de votre préférence.
- 3 Si l'écran du nom du modèle apparaît, cliquez sur votre nom de modèle. Si l'écran des langues apparaît, cliquez sur la langue de votre préférence. Le menu principal du CD-ROM apparaît alors.



- 4 Cliquez sur **Documentation**.
- 5 Cliquez sur la documentation que vous souhaitez lire.

 Si cette fenêtre n'apparaît pas, utilisez l'Explorateur Windows® pour exécuter le programme setup.exe à partir du répertoire racine du CD-ROM fourni par Brother.

Pour afficher la documentation sur un ordinateur Macintosh®

- 1 Mettez votre Macintosh sous tension. Insérez le CD-ROM destiné au Macintosh® dans le lecteur de CD-ROM. La fenêtre suivante s'affiche.

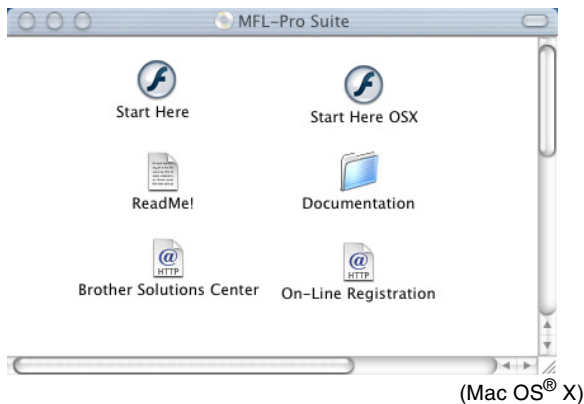

- 2 Cliquez deux fois sur l'icône **Documentation**.
- 3 L'écran de sélection des langues apparaît. Cliquez deux fois sur la langue de votre préférence.
- 4 Cliquez deux fois sur l'icône indiquant la documentation que vous souhaitez lire.

Comment accéder à l'assistance technique offerte par Brother (Windows®)

Cette option vous permet de trouver toutes les ressources nécessaires, comme le soutien technique en ligne (le Centre de solutions Brother), le Service à la clientèle et les Centres d'entretien agréés.

- Cliquez sur l'option **Soutien Brother** du menu principal. La fenêtre suivante s'affiche alors :

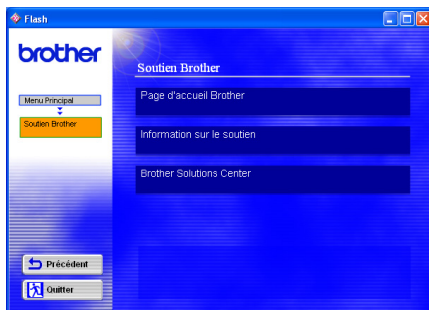

- Pour accéder à notre site web (www.brother.com), cliquez sur **Page d'accueil Brother**.
- Pour afficher tous les numéros de téléphone de Brother, y compris les numéros du Service à la clientèle au Canada et aux États-Unis, cliquez sur **Information sur le soutien**.
- Pour accéder aux toutes dernières nouvelles et obtenir une assistance technique pour les produits Brother (<http://solutions.brother.com>), cliquez sur **Brother Solutions Center**.
- Pour revenir à la page principale, cliquez sur **Précédent**—OU— Si vous avez terminé la navigation, cliquez sur **Quitter**.

Table des matières

1

Introduction	1-1
Comment se servir du Guide de l'utilisateur	1-1
Recherche d'informations	1-1
Signification des symboles	1-1
Feuille d'essai du télécopieur et enregistrement du produit (États-Unis seulement)	1-2
Enregistrement en ligne (États-Unis et Canada)	1-2
Description du panneau de commande	1-3
Activation et désactivation de la machine	1-6
À propos du votre télécopieur	1-7
Services personnalisés	1-7
Votre ligne téléphonique est-elle dotée d'une messagerie vocale ?	1-7
Pourquoi y aurait-il un problème ?	1-7
Comment éviter ce type de problème ?	1-7
Tonalités de télécopie et mise en communication	1-8
Mode de correction d'erreurs (MCE)	1-9
Branchement de la machine	1-9
Branchement d'un téléphone externe	1-9
Branchement d'un répondeur téléphonique externe (RÉP)	1-10
Séquence des opérations	1-10
Branchements	1-11
Enregistrement du message d'accueil sur un répondeur externe	1-12
À propos des lignes téléphoniques spéciales	1-13
Lignes téléphoniques de substitution	1-13
Système téléphonique à deux lignes	1-13
Transformation d'une prise téléphonique murale .	1-14
Installation de la machine, d'un téléphone à deux lignes et d'un répondeur téléphonique à deux lignes ...	1-15
Connexions multilignes (PBX)	1-16
Installation de la machine sur un PBX	1-16
Services téléphoniques personnalisés	1-16

2

Chargement de documents et de papier	2-1
Chargement de documents	2-1
Utilisation de l'alimentateur automatique de documents	2-1

Environnement de fonctionnement recommandé...	2-1
À propos du papier	2-3
Utilisation et manipulation de papiers spéciaux.....	2-3
Papier recommandé	2-3
Capacité du bac à papier.....	2-4
Caractéristiques du papier destiné au bac	2-4
Capacité du bac de sortie.....	2-4
Zone imprimable	2-6
Comment charger le papier et les enveloppes	2-7
Pour charger le papier ou d'autres supports d'impression	2-7
Pour charger le papier glacé	2-8
Pour charger les enveloppes.....	2-8

3

Programmation à l'aide de l'afficheur	3-1
Programmation conviviale	3-1
Tableau des menus	3-1
Mise en mémoire	3-1
Touches de navigation.....	3-2

4

Démarrage	4-1
Paramétrage initial.....	4-1
Réglage de la date et de l'heure.....	4-1
Configuration de l'identifiant du poste.....	4-2
Saisie de texte	4-3
Insertion d'espaces.....	4-3
Corrections	4-3
Répétition des caractères alphabétiques	4-3
Symboles et caractères spéciaux.....	4-4
Paramétrage du mode de numérotation : composition par tonalité et composition par impulsions	4-4
Programmation générale	4-5
Réglage du Mode Minuterie.....	4-5
Réglage du type de papier.....	4-5
Réglage du format du papier	4-6
Réglage du volume de la sonnerie	4-6
Réglage de l'avertisseur sonore	4-7
Réglage du volume du haut-parleur	4-7
Activation du mode Heure avancée automatique	4-8
Réglage On/Off.....	4-8

5

Paramètres du mode de réception	5-1
Opérations de base	5-1

Sélection du mode de réception	5-1
Pour sélectionner ou modifier le mode de réception.....	5-2
Réglage de la sonnerie différée.....	5-3
Réglage de la durée de sonnerie (Mode Fax/Tél uniquement)	5-4
Réception facile	5-4
Impression en réduction d'une télécopie entrante (Réduction automatique)	5-5
Impression de télécopies depuis la mémoire	5-6
Options de réception avancées	5-6
Téléphone supplémentaire	5-6
Mode Fax/Tél uniquement.....	5-7
Utilisation d'un téléphone sans fil externe	5-7
Modification des codes d'accès à distance	5-7
Invitation à émettre ou à recevoir	5-8
Configuration de l'invitation à émettre	5-8
Configuration de l'invitation à émettre séquentielle	5-8
Services téléphoniques	5-9
Sonnerie spéciale	5-9
Quels sont les avantages de la « sonnerie spéciale » ?	5-9
Quels sont les avantages de la fonction « sonnerie spéciale » offerte par Brother ?	5-9
Utilisez-vous le service de messagerie vocale ? ..	5-10
Avant de choisir le type de sonnerie à enregistrer	5-10
Enregistrement du type de sonnerie spéciale	5-11
Pour désactiver la sonnerie spéciale.....	5-12
ID d'appelant	5-12
Consultation de la liste d'identification des correspondants.....	5-13
Impression de la liste d'identification des correspondants.....	5-13

6

Paramètres du mode d'envoi	6-1
Comment envoyer une télécopie.....	6-1
Activer le mode Télécopieur	6-1
Comment composer un numéro	6-1
Composition manuelle	6-1
Composition immédiate (monotouche).....	6-2
Composition abrégée	6-2
Recherche	6-3
Message de mémoire saturée	6-3

Transmission automatique	6-4
La transmission automatique est la méthode la plus facile d'envoyer des télécopies.	6-4
Transmission en mode manuel	6-4
Opérations d'envoi de base	6-5
Envoi de télécopies – Paramètres multiples.....	6-5
Contraste	6-5
Résolution télécopieur	6-6
Recomposition manuelle ou automatique du numéro de télécopieur.....	6-6
Transmission de télécopies couleur	6-7
Multitâches (Mode non disponible pour les télécopies couleur)	6-7
Transmission en temps réel	6-8
Vérification des tâches programmées en mémoire	6-9
Annulation d'une tâche lors de la numérisation, la numérotation ou la transmission	6-9
Annulation d'une tâche programmée.....	6-9
Opérations d'envoi avancées	6-10
Diffusion (fonction non disponible pour les télécopies couleur)	6-10
Mode Outre-mer	6-11
Envoi différé de télécopies (Option non disponible pour les télécopies couleur).....	6-12
Configuration de la transmission par invitation à émettre (Ne s'applique pas aux télécopies couleur).....	6-13
Transmission différée par lots (Ne s'applique pas aux télécopies couleur).....	6-14

7

Numéros à composition automatique et options de composition	7-1
Enregistrement des numéros pour faciliter la composition	7-1
Enregistrement des numéros monotouche.....	7-1
Enregistrement des numéros à composition abrégée	7-2
Modification des numéros à monotouche et des numéros abrégés	7-3
Configuration de groupes pour la diffusion	7-4
Options de numérotation	7-5
Codes d'accès et numéros de cartes de crédit	7-5
Pause	7-6
Recomposition d'un numéro de télécopieur	7-6
Tonalité ou impulsion	7-6

Options de télécopies à distance	8-1
Réacheminement de télécopies/ Téléappel	8-1
Programmation d'un numéro de réacheminement de télécopie	8-1
Programmation du numéro de téléavertisseur	8-2
Réglage du mode Mise en mémoire de télécopies	8-3
Impression de copies de sauvegarde	8-3
Configuration du code d'accès à distance	8-4
Extraction de télécopies à distance	8-5
Utilisation du code d'accès à distance.....	8-5
Commandes à distance	8-6
Extraction de télécopies à distance	8-7
Modification du numéro de réacheminement de télécopies	8-7

Impression de rapports	9-1
Paramètres et activités de la machine	9-1
Personnalisation du rapport Vérification des transmissions	9-1
Configuration de la périodicité du journal	9-2
Impression de rapports.....	9-3
Imprimer un rapport.....	9-3

Tirage de photocopies	10-1
Utilisation de la machine comme photocopieur	10-1
Activer le mode Photocopieur.....	10-1
Production d'une photocopie simple.....	10-2
Production de photocopies multiples.....	10-2
Message de mémoire saturée	10-2
Utilisation des touches Copie (Paramétrage provisoire).....	10-3
Qualité	10-4
Options	10-5
Agrandir/Réduire	10-6
Type papier	10-7
Taille du papier.....	10-8
Luminosité	10-8
Contraste	10-9
Tri des photocopies	10-9
Deux ou quatre photocopies en une page (visualisation de pages).....	10-10
Modification des paramètres de copie par défaut.....	10-12
Qualité	10-12
Luminosité	10-12

Contraste	10-12
Ajustement de la couleur	10-13
Restrictions juridiques.....	10-14

11

Walk-up PhotoCapture Center™	11-1
Introduction	11-1
Fonctionnement du PhotoCapture Center™	11-1
Étapes de base	11-2
Mise en route	11-3
Impression de l'index (timbres-poste)	11-5
Impression d'images	11-6
Nombre de tirages	11-7
Impression en mode DPOF	11-8
Modification des réglages par défaut.....	11-9
Qualité d'impression	11-9
Type et taille de papier	11-9
Luminosité	11-9
Contraste	11-10
Accentuation des couleurs (True2Life®)	11-10
Recadrage	11-11
Savoir déchiffrer les messages d'erreur	11-12
Utilisation du Centre PhotoCapture™ depuis le PC	11-12
Utilisation du Centre PhotoCapture™ pour la numérisation de documents	11-12

12

Renseignements importants	12-1
Avis régissant les postes de téléphone et énoncé de la FCC L'avis sur les postes téléphoniques et l'énoncé de la FCC ne s'appliquent qu'aux modèles commercialisés et mis en service aux États-Unis.	12-1
Énoncé de conformité FCC (Federal Communications Commission, États-Unis seulement)	12-3
Important	12-4
Avis de conformité aux normes d'Industrie Canada (Canada uniquement).....	12-4
Connexion LAN.....	12-4
Avis de conformité internationale ENERGY STAR®.	12-4
Consignes de sécurité importantes	12-5
Marques de commerce	12-7

Dépannage et entretien régulier	13-1
Dépannage	13-1
Messages d'erreur	13-1
Bourrage de documents	13-4
Le document est coincé à l'intérieur de l'appareil, à l'avant du panneau de commande.	13-4
Le document est coincé à l'intérieur de l'appareil, à l'arrière du panneau de commande.	13-4
Bourrage d'imprimante ou bourrage de papier	13-5
Le papier est coincé à l'intérieur de la machine, dans la partie avant.	13-5
Le papier dans le bac à papier est coincé.	13-5
Le papier est coincé à l'intérieur du bac à papier.	13-6
Le papier est coincé dans la machine.	13-7
La machine présente des problèmes de fonctionnement	13-8
Comment améliorer la qualité de l'impression	13-11
Nettoyage des têtes d'impression.....	13-11
Contrôle de la qualité d'impression.....	13-11
Vérification du volume d'encre.....	13-14
Emballage et transport de la machine	13-15
Entretien périodique.....	13-18
Nettoyage du numériseur	13-18
Nettoyage du cylindre d'impression de la machine	13-18
Remplacement des cartouches d'encre	13-19

G

Glossaire	G-1
------------------------	------------

S

Caractéristiques techniques	S-1
Description du produit.....	S-1
Généralités	S-1
Support d'impression	S-2
Copie	S-3
Centre PhotoCapture.....	S-3
Télécopies	S-4
Numériseur	S-5
Imprimante.....	S-6
Interfaces	S-6
Configuration de l'ordinateur.....	S-7
Consommables.....	S-8
Réseau (LAN).....	S-9

Indice	I-1
---------------------	------------

Fiche d'accès à distance	R-1
---------------------------------------	------------

1 Introduction

Comment se servir du Guide de l'utilisateur

Nous vous remercions d'avoir choisi le télécopieur ou le centre multifonction (MFC) de Brother. Votre machine est convivial et facile d'utilisation grâce aux instructions apparaissant à l'afficheur à cristaux liquides (CL), destinées à vous guider à travers les diverses fonctionnalités. Afin de tirer le meilleur parti de votre machine, veuillez consacrer quelques minutes à la lecture de ce guide.

Recherche d'informations

Les titres et les sous-titres des chapitres sont répertoriés dans la table des matières. Vous trouverez des informations sur une fonction ou une caractéristique particulière en consultant l'index à la fin du présent guide.

Signification des symboles

Vous verrez dans ce guide des symboles signalant des remarques et des avertissements importants, ainsi que des actions à entreprendre. Dans le souci de vous faciliter la tâche et de vous aider à choisir les touches appropriées, nous avons utilisé des polices spéciales et intégré des directives à l'afficheur CL.

Caractères gras	Les caractères gras renvoient à la dénomination des touches sur le panneau de commande de la machine.
<i>Caractères en italique</i>	Les caractères en italique mettent en valeur un point important ou signalent un sujet connexe.
Courier New	La police Courier New indique les messages qui apparaissent sur l'afficheur CL de la machine.



Les avertissements vous informent des mesures à prendre pour éviter tout risque de blessure corporelle.



Les mises en garde signalent des procédures à suivre pour éviter toute détérioration de la machine.



Les remarques indiquent la marche à suivre dans une situation donnée et offrent des conseils sur l'opération en cours en association avec d'autres options proposées par la machine.



Les alertes de configuration fautive vous signalent que l'opération ou le dispositif n'est pas compatible avec la machine.

Feuille d'essai du télécopieur et enregistrement du produit (États-Unis seulement)

Après avoir programmé votre identifiant de poste, veuillez remplir la feuille d'essai fournie avec votre machine et la télécopier au système de réponse automatique par télécopie de Brother. Cette démarche sert à vérifier l'installation de votre machine.

Pour vous assurer de bien recevoir un accusé de réception, n'oubliez pas de configurer votre identifiant de poste.

(Voir *Configuration de l'identifiant du poste* à la page 4-2.)

Aux États-Unis seulement : 1-877-268-9575

Une fois que Brother aura reçu la feuille d'essai, vous recevrez sur votre machine un accusé de réception et un formulaire d'enregistrement du produit. Veuillez remplir ce formulaire et le renvoyer à Brother pour valider votre enregistrement.

Enregistrement en ligne (États-Unis et Canada)

- 1** Insérez le CD-ROM de la suite de logiciels MFL-Pro (MFL-Pro Suite) dans le lecteur de CD-ROM.
- 2** Cliquez sur **Inscription en ligne** pour enregistrer votre produit.

Description du panneau de commande

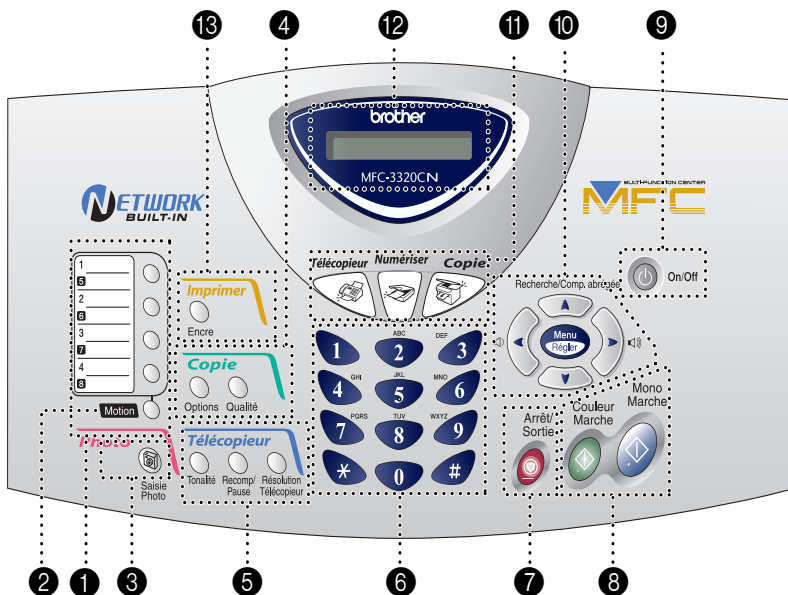

1 Touches à composition immédiate

Les quatre touches à composition immédiate (monotouches) vous donnent un accès instantané à huit numéros de télécopieur que vous aurez stockés dans la mémoire.

2 Motion

Pour accéder aux emplacements de mémoire nos 5 à 8 à l'aide des touches à composition immédiate, enfoncez la touche Motion.

3 Touche Photo : SaisiePhoto

Appuyez sur cette touche pour accéder au Centre Saisie Photo.

4 Touches Photocopie (Réglages temporaires) :

Options

Appuyez sur cette touche pour sélectionner rapidement et facilement des réglages temporaires pour vos photocopies.

Qualité

Utilisez cette touche pour changer provisoirement la qualité des copies.

5 Touches Télécopie et Téléphone : Recomp/Pause

Permet de recomposer le dernier numéro et d'insérer une pause dans les numéros abrégés.

Tonalité

Appuyez sur cette touche avant la composition du numéro si vous souhaitez vous obtenir la réponse d'un télécopieur, puis appuyez sur la touche **Mono Marche** ou **Couleur Marche**.

Résolution Télécopieur

Sert à paramétrer la résolution d'une télécopie à envoyer.

6 Clavier de composition

Utilisez ce clavier pour composer les numéros de téléphone ou de télécopieur et pour saisir des informations dans la mémoire de la machine.

La touche # vous permet de passer provisoirement de la numérotation par impulsion à la numérotation par tonalité au cours d'un appel téléphonique.

7 Arrêt/Sortie

Permet d'annuler l'opération en cours ou de quitter le menu.

8 Mono Marche

Permet d'effectuer des télécopies ou des photocopies noir et blanc. Dans le cas des modèles MFC, permet de numériser des documents. (En couleur ou en noir et blanc selon les paramètres de numérisation sélectionnés sur le PC.)

Couleur Marche

Permet d'effectuer des télécopies ou des photocopies en couleur. Dans le cas des modèles MFC, permet de numériser des documents. (En couleur ou en noir et blanc selon les paramètres de numérisation sélectionnés sur le PC.)

9 On/Off

Permet d'activer ou de désactiver la machine.

10 Touches de navigation :

Menu/Régler

Permet d'accéder au Menu pour effectuer des réglages et pour stocker ceux-ci dans la mémoire de la machine.

Volume

Lors de l'utilisation du haut-parleur ou de la sonnerie en mode Télécopieur, appuyez sur ces touches pour augmenter ou diminuer le volume.

Si vous possédez le télécopieur, vous pouvez aussi ajuster le volume du combiné.

Recherche/Comp. abrégée

Permet d'effectuer des recherches dans la mémoire des numéros abrégés et de composer un numéro abrégé en simplement appuyant sur # (le dièse) et deux touches numériques.



Appuyez sur ces touches pour vous déplacer vers l'arrière et sélectionner un menu.

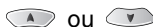

Appuyez sur ces touches pour faire défiler les menus et les options.

Dans le mode Télécopieur, ces touches vous permettent également d'effectuer des recherches numériques dans la mémoire des numéros enregistrés pour trouver le nom associé au numéro recherché.

11 Touches Mode :



Télécopieur

Permet d'activer le mode Télécopieur.



Copie

Permet d'activer le mode Photocopieur.



Numériser

Permet d'activer le mode Numériseur.

12 Afficheur à cristaux liquides (CL)

Affiche des messages pour vous guider dans le paramétrage et l'utilisation correcte de votre machine.

13 Encre

Permet de nettoyer les têtes d'impression, de vérifier le niveau d'encre et de remplacer les cartouches.

Activation et désactivation de la machine

Lorsque la machine est en état de repos (elle est alors inactive), il est possible de l'activer ou de la désactiver à nouveau en appuyant sur la touche **On/Off**. En mode ARRÊT, la machine n'effectue aucune opération, à l'exception du nettoyage régulier des têtes d'impression pour leur préserver la bonne qualité d'impression.

Désactivation de la machine

Appuyez sur la touche **On/Off** et maintenez-la enfoncée jusqu'à ce que l'afficheur CL présente le message suivant :

Fermer

L'afficheur CL s'éteint alors.

Activation de la machine

Appuyez sur la touche **On/Off** et maintenez-la enfoncée jusqu'à ce que l'afficheur CL présente le message suivant :

Attendre s.v.p.

La date et l'heure apparaissent alors à l'afficheur CL (en mode Télécopieur).



Même en état d'arrêt, il est toujours possible de recevoir des télécopies et des appels téléphoniques en programmant la touche **On/Off** ainsi qu'il est expliqué ci-dessous. (Voir *Réglage On/Off* à la page 4-8.)

Réglage Marche/ Arrêt (On/Off)	Mode Réception	Opérations disponibles
Recept fax:Off (réglage par défaut)	—	La machine ne pourra effectuer aucune opération.
Recept fax:On	Fax seulement Tél ext/rép	Réception de télécopies, Réception facile, Envoi différé de télécopies, Options d'extraction de télécopies à distance, Extraction à distance. ■ Dans ces modes, la réception de télécopies à l'aide des options Mono Marche ou Couleur Marche n'est pas possible. ■ La fonction Envoi différé de télécopies et les options d'extraction de télécopies à distance doivent être paramétrées avant la mise hors tension de la machine.
	Manuel Fax/Tél	Envoi différé de télécopies, Réception facile ■ Dans ces modes, la réception de télécopies à l'aide des options Mono Marche ou Couleur Marche n'est pas possible. ■ La fonction d'envoi différé de télécopies et les options d'extraction de télécopies à distance doivent être paramétrées avant la mise hors tension de la machine. ■ Il vous est impossible de recevoir des télécopies automatiquement, même si vous avez réglé le mode de réception sur Fax/Tél.

À propos du votre télécopieur

Services personnalisés

Votre ligne téléphonique est-elle dotée d'une messagerie vocale ?

Si la ligne sur laquelle vous désirez installer votre nouvelle machine est munie d'une messagerie vocale, *il y a de forts risques que celle-ci et la machine entrent en conflit lors de la réception d'appels.*

Pourquoi y aurait-il un problème ?

Votre machine et la messagerie vocale étant tous deux programmés pour s'enclencher après un certain nombre de sonneries prédéfini, l'une empêchera l'autre de recevoir les appels.

Par exemple, si la messagerie vocale est réglée de façon à répondre après deux sonneries alors que la machine est paramétrée pour répondre après quatre sonneries, la messagerie vocale empêchera cette dernière de recevoir les télécopies.

Si la messagerie vocale et la machine de Brother sont configurées pour s'enclencher après le même nombre de sonneries, il vous sera impossible de prévoir laquelle des deux machines répondra en premier. Il est essentiel de se rappeler que ni la messagerie vocale ni la machine ne pourront effectuer de transferts d'appel une fois que l'une ou l'autre aura répondu à un appel.

Comment éviter ce type de problème ?

Une excellente façon de contourner ce genre de problèmes est d'*obtenir un deuxième numéro de téléphone pour la ligne téléphonique existante.*

Un grand nombre d'utilisateurs de messagerie vocale choisissent le service de « sonnerie spéciale » et s'en déclarent très satisfaits. (Voir *Sonnerie spéciale* à la page 5-9.)

Une autre façon d'éviter des problèmes éventuels est de remplacer la messagerie vocale par un répondeur téléphonique. Brother a conçu votre machine de sorte qu'elle puisse prendre en charge un répondeur téléphonique (RÉP).

(Voir *Branchement d'un répondeur téléphonique externe (RÉP)* à la page 1-10.)

Tonalités de télécopie et mise en communication

À l'envoi d'une télécopie, la machine émet une tonalité d'appel spéciale dite CNG. Il s'agit de bips discrets, à intervalles de quatre secondes, qui se font entendre pendant 60 secondes lorsque vous composez un numéro et appuyez sur la touche **Mono Marche** ou **Couleur Marche**. Durant ce délai, le télécopieur de l'expéditeur amorce la « mise en communication », c'est-à-dire la connexion, avec le télécopieur du destinataire.

À chaque envoi d'une télécopie à l'aide d'une procédure automatique, votre télécopieur transmet sur la ligne téléphonique la tonalité CNG. Vous n'aurez aucune difficulté à reconnaître cette tonalité (bips discrets) chaque fois que vous répondrez à un appel sur la ligne du télécopieur, sachant d'emblée s'il s'agit d'une télécopie ou non.

Le télécopieur du destinataire répond en émettant un signal de réception (sons aigus et stridents). Il émettra ce signal sur la ligne téléphonique pendant environ 40 secondes, et le message *Réception* apparaîtra à l'afficheur CL.

Si votre machine est en mode *Fax seulement*, elle répondra à chaque appel automatiquement en émettant le signal de réception de télécopie. Même si le correspondant raccroche, votre machine continuera à envoyer ce signal pendant environ 40 secondes tout en affichant le message *Réception*. Pour annuler la réception de télécopie, appuyez sur **Arrêt/Sortie**.

La « mise en communication » correspond au moment précis où la tonalité d'appel de télécopie CNG du télécopieur de l'expéditeur et les sons aigus du télécopieur du destinataire se chevauchent. Ce moment doit durer d'au moins deux à quatre secondes de sorte que les deux appareils puissent prendre contact l'un avec l'autre pour effectuer correctement l'envoi et la réception de la télécopie. La mise en communication ne pourra se produire tant que le télécopieur du destinataire n'aura pas répondu. Rappelons que la tonalité CNG ne dure que 60 secondes une fois le numéro composé. C'est pourquoi il est primordial que le télécopieur du destinataire réponde rapidement à l'appel.



Si vous ajoutez un répondeur téléphonique externe à la ligne du télécopieur, vous devez programmer le nombre de sonneries en fonction du répondeur.

Lisez soigneusement les directives, dans ce chapitre, relatives au branchement d'un répondeur téléphonique externe. (Voir *Branchement d'un répondeur téléphonique externe (RÉP)* à la page 1-10.)

Mode de correction d'erreurs (MCE)

Le mode de correction d'erreurs (MCE) permet à la machine de vérifier l'état de la transmission d'une télécopie. Si la machine détecte des erreurs durant la transmission, elle retransmet les pages erronées de la télécopie. La transmission MCE n'est possible qu'entre télécopieurs dotés de la fonction MCE. Si tel est le cas, vous serez en mesure de recevoir et d'envoyer des télécopies dont la transmission est vérifiée en continu par votre machine.

Pour que la fonction MCE soit prise en charge par votre machine, il faut qu'elle possède suffisamment d'espace mémoire.

Branchement de la machine

Branchement d'un téléphone externe

Vous avez la possibilité d'y brancher un téléphone distinct (ou un répondeur téléphonique).

Insérez la fiche modulaire du cordon téléphonique dans la prise téléphonique marquée EXT. située à l'arrière de la machine.

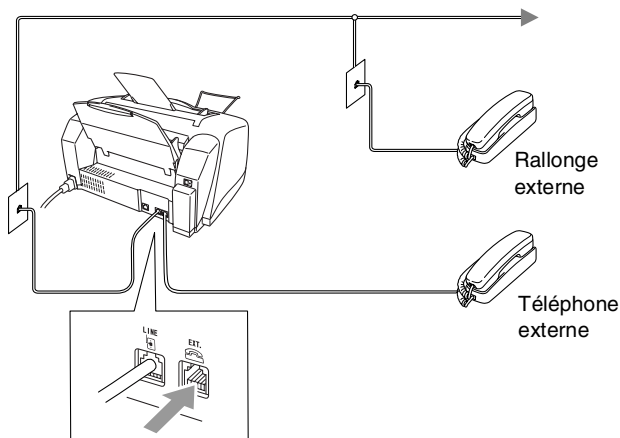

Chaque fois que vous utilisez le téléphone (ou le RÉP) branché sur votre machine, le message Téléphone apparaît à l'afficheur CL.

Branchement d'un répondeur téléphonique externe (RÉP)

Séquence des opérations

Si vous le souhaitez, vous pouvez brancher un répondeur téléphonique sur votre machine. Lorsque la machine partage la ligne téléphonique avec un répondeur **externe**, ce dernier répond à tous les appels, tandis que la machine scrute la ligne pour détecter la tonalité CNG d'une télécopie entrante. S'il s'agit d'une télécopie, la machine prend la relève pour recevoir la télécopie. Dans le cas contraire, la machine permet au répondeur de passer votre message d'accueil, invitant l'appelant à laisser un message.

Le répondeur téléphonique externe doit répondre aux appels dans un délai maximum de quatre sonneries (réglage recommandé : deux sonneries). La machine ne peut capter la tonalité d'appel CNG qu'une fois que le répondeur téléphonique a répondu à l'appel. Si le répondeur est réglé sur quatre sonneries, il ne reste qu'un délai de huit à dix secondes d'émission de tonalité CNG durant lesquelles la « mise en communication » des télécopieurs doit avoir lieu. Veuillez à bien suivre les consignes dans le présent guide concernant l'enregistrement de votre message d'accueil. Nous ne recommandons pas d'activer la fonction d'économiseur d'appels interurbains sur votre répondeur externe si cette fonction nécessite au moins cinq sonneries.



Si vous éprouvez des difficultés à recevoir des télécopies, réduisez le nombre de sonneries (sonnerie différée ou longueur de sonnerie) sur votre répondeur externe.



Si vous êtes abonné au service de sonnerie spéciale de votre compagnie de téléphone :

Vous avez la possibilité de brancher un répondeur externe sur une prise murale distincte. Pour ce faire, vous devez réunir les conditions suivantes : être abonné au service de sonnerie spéciale de votre compagnie de téléphone, avoir enregistré le type de sonnerie spéciale sur la machine et utiliser le numéro associé à la sonnerie spéciale comme numéro de télécopieur. Le service de sonnerie spéciale étant activé, il est préférable de régler le répondeur externe sur au moins quatre sonneries. La sonnerie spéciale ne vous permet toutefois pas d'utiliser la fonction Économie d'énergie.



Si vous n'êtes pas abonné au service de sonnerie spéciale :

Vous devez brancher votre répondeur externe sur la prise téléphonique marquée EXT. de votre machine. Si votre répondeur est branché sur une prise murale, ce dernier et la machine essaieront tous deux de contrôler la ligne téléphonique. (Voir l'illustration ci-dessous.)

- ⊘ **À moins que vous n'utilisiez la sonnerie spéciale, ne branchez pas le répondeur téléphonique externe sur une prise distincte de la même ligne téléphonique.**

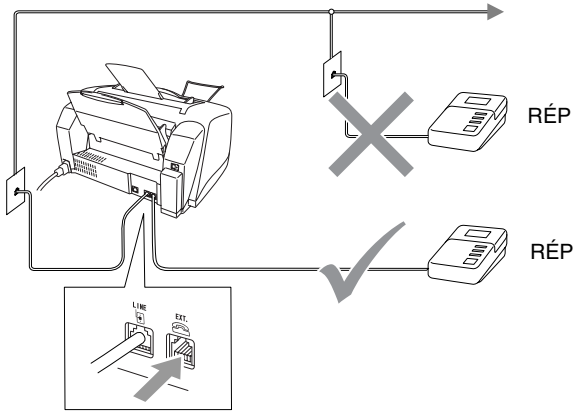

Chaque fois que vous utilisez le répondeur téléphonique, le message Téléphone apparaît à l'afficheur CL.

Branchements

Assurez-vous de brancher le répondeur externe sur la prise téléphonique marquée EXT. située à l'arrière de la machine. Si vous branchez le répondeur externe sur une prise murale, votre machine ne pourra pas fonctionner correctement (à moins que vous ne possédiez la sonnerie spéciale).

- 1** Branchez le cordon téléphonique provenant de la prise murale sur la prise marquée LINE à l'arrière de la machine.
- 2** Branchez le cordon téléphonique du répondeur externe sur la prise marquée EXT. située à l'arrière de la machine. (Assurez-vous que ce cordon, qui est relié au répondeur externe, soit branché sur la prise pour le répondeur externe et non sur la prise pour le téléphone.)
- 3** Réglez le répondeur externe sur quatre sonneries maximums. (Le réglage de la sonnerie différée [longueur de sonnerie] de la machine n'est pas pris en compte.)
- 4** Enregistrez le message d'accueil sur votre répondeur externe.
- 5** Mettez le répondeur externe en mode Réception d'appels.
- 6** Réglez le mode Réponse sur Tél ext/rép.
(Voir *Sélection du mode de réception* à la page 5-1.)

Enregistrement du message d'accueil sur un répondeur externe

Le bon chronométrage est un facteur essentiel de l'enregistrement du message d'accueil. La durée du message détermine les modes de réception manuelle et automatique des télécopies.

- 1** Enregistrez un silence de cinq secondes au début du message. (Ce délai permet à votre machine de capter la tonalité CNG des transmissions automatiques, avant que votre message ne débute.)
- 2** Limitez la longueur de votre message à 20 secondes.
- 3** À la fin de votre message d'une durée maximale de 20 secondes, indiquez votre code de réception de télécopies à l'intention des personnes qui souhaitent vous envoyer des télécopies manuellement. Par exemple :
« *Après le bip, veuillez laisser un message ou envoyer une télécopie en composant le * 51, puis appuyez sur Marche.* »



Votre machine étant incapable de déceler la tonalité de télécopie en présence de voix fortes ou résonnantes, nous vous recommandons de commencer votre message d'accueil par un silence de cinq secondes. Vous pouvez, si vous le préférez, ne pas enregistrer cette pause. Cependant, si votre machine ne reçoit pas de télécopies, réenregistrez le message d'accueil en la commençant par cette pause.

À propos des lignes téléphoniques spéciales

Lignes téléphoniques de substitution

Un système téléphonique de substitution consiste en un groupe d'au moins deux lignes téléphoniques distinctes, capables de passer l'appel entrant à la ligne suivante si la première est occupée. En règle générale, les appels sont transmis de façon descendante à la ligne la plus proche qui n'est pas occupée, dans un ordre préétabli.

Votre machine a été conçue pour fonctionner sur un système de substitution, pourvu que le numéro de la dernière ligne du groupe lui ait été assigné. Ainsi, l'appel entrant ne puisse pas « descendre », c'est-à-dire qu'il ne puisse pas être transféré vers une autre ligne. Voilà pourquoi il est important de ne pas configurer la machine sur le numéro d'une ligne autre que la dernière : si la ligne à laquelle le télécopieur est relié était occupée et qu'une deuxième télécopie arrivait, cette télécopie serait transférée vers une ligne téléphonique ordinaire.

Pour optimiser le fonctionnement de votre machine, branchez-la sur une ligne distincte.

Système téléphonique à deux lignes

Un système téléphonique à deux lignes consiste en deux numéros de téléphone distincts qui partagent la même prise murale. Chacun des deux numéros peut posséder sa propre prise téléphonique (RJ11) ou être relié à une seule prise (RJ14). Votre machine, quant à elle, nécessite une prise de type RJ11. Il se peut que les deux types de prises (RJ11 et RJ14) soient difficiles à distinguer l'un de l'autre et qu'ils soient, tous les deux, pourvus de quatre fils (noir, rouge, vert, jaune). Pour savoir de quelle prise il s'agit, branchez un téléphone à deux lignes sur l'une d'elles et vérifiez s'il est possible d'accéder à l'une et à l'autre des deux lignes. Si tel est le cas, vous devez réserver une ligne distincte à votre machine. (Voir *Réception facile* à la page 5-4.)

Transformation d'une prise téléphonique murale

Il existe trois méthodes de transformer une prise ordinaire en une prise de type RJ11. Les deux premières méthodes nécessitent fort probablement l'intervention de votre compagnie de téléphone : transformer une prise murale unique de type RJ14 en une prise murale duplex de type RJ11 ; poser une prise murale RJ11 et y associer un numéro de téléphone.

La troisième méthode est beaucoup plus simple : procurez-vous un adaptateur triplex et branchez-le sur une prise RJ14. L'adaptateur triplex divise les fils en trois prises distinctes : deux prises de type RJ11 (ligne 1, ligne 2) et une prise de type RJ14 (lignes 1 et 2). Si votre machine est reliée à la ligne 1, branchez-la sur L1 de l'adaptateur triplex. Si elle est sur la ligne 2, branchez-la sur L2.

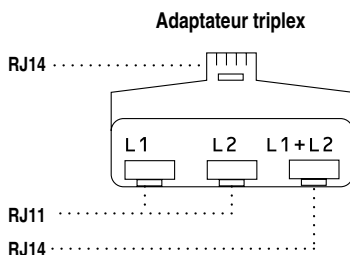

Installation de la machine, d'un téléphone à deux lignes et d'un répondeur téléphonique à deux lignes

Lorsque vous installez un téléphone à deux lignes ainsi qu'un répondeur téléphonique externe à deux lignes, assurez-vous que votre machine possède son propre cordon au niveau de la prise murale et au niveau du répondeur. Pour rendre le branchement le plus simple possible, raccordez la machine à la ligne 2 en suivant les étapes énumérées ci-dessous. Le panneau arrière du répondeur à deux lignes doit être muni de deux prises téléphoniques : l'une marquée L1 ou L1/L2 ; l'autre, L2. Il vous faut au moins trois cordons téléphoniques : celui livré avec votre machine et deux pour votre répondeur téléphonique externe à deux lignes. Si vous ajoutez un téléphone à deux lignes, il vous en faudra un quatrième.

- 1 Placez le répondeur à deux lignes et le téléphone à deux lignes à côté de votre machine.
- 2 Branchez une extrémité du cordon téléphonique de votre machine sur la prise L2 de l'adaptateur triplex et l'autre extrémité sur la prise LINE située à l'arrière de la machine.
- 3 Branchez une extrémité du premier cordon téléphonique de votre répondeur sur la prise L1 de l'adaptateur triplex et l'autre sur la prise L1 ou L1/L2 du répondeur.
- 4 Branchez une extrémité du deuxième cordon téléphonique du répondeur sur la prise L2 du répondeur et l'autre extrémité sur la prise EXT. située sur le côté gauche de la machine.

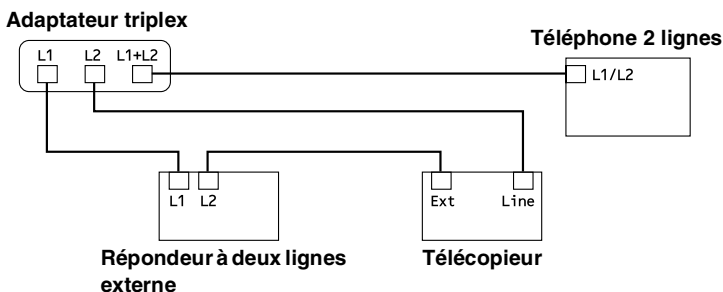

À part le répondeur à deux lignes, vous avez la possibilité d'utiliser également vos autres téléphones à deux lignes branchés sur des prises murales distinctes. Il existe deux méthodes d'ajouter un téléphone à deux lignes à la prise murale de la machine. Branchez le cordon du téléphone soit sur la prise L1/L2 de l'adaptateur triplex, soit sur la prise TÉL du répondeur téléphonique à deux lignes.

Connexions multilignes (PBX)

La plupart des bureaux ont recours à un système téléphonique centralisé. Même si la connexion de votre machine à un système téléphonique à touches ou à un autocommutateur privé (PBX) est relativement simple, nous vous recommandons de communiquer avec l'installateur de votre système téléphonique pour faire établir cette connexion. Nous vous conseillons également de prévoir une ligne distincte pour la machine. Vous pourrez ainsi régler le mode de réception sur Fax seulement pour recevoir des télécopies à toute heure du jour et de la nuit.

Si vous souhaitez relier la machine à un système multilignes, demandez à l'installateur d'établir le branchement sur la dernière ligne. Cette précaution évitera l'activation du télécopieur chaque fois que vous recevrez un appel téléphonique.

Installation de la machine sur un PBX

- 1** Dans le cas d'un PBX, le bon fonctionnement de votre machine ne pourra pas être garanti dans toutes les circonstances. Si vous éprouvez des problèmes techniques, prenez d'abord contact avec la compagnie gestionnaire de votre PBX.
- 2** Si tous les appels entrants sont pris en charge par un standardiste, il est conseillé de configurer le mode de réception sur `Manuel`, puisque chaque communication doit d'abord être traité comme appel téléphonique.

Services téléphoniques personnalisés

Si votre ligne téléphonique, sur laquelle est raccordée votre machine, est munie d'un ou de plusieurs services personnalisés (messagerie vocale, appels en attente, identification du correspondant, sonnerie spéciale, permanence téléphonique, système d'alarme, etc.), la réception et la transmission de télécopies pourront en être affectées. (Voir *Services personnalisés* à la page 1-7 et Voir *Services personnalisés sur une seule ligne*. à la page 13-9.)

2 Chargement de documents et de papier

Chargement de documents

Vous avez la possibilité de photocopier ou de numériser vos documents à l'aide de l'alimentateur automatique de documents.

Utilisation de l'alimentateur automatique de documents

- Les originaux doivent mesurer de 8,9 cm à 21,6 cm (3,5 po à 8,5 po) de large et de 12,7 cm à 35,6 cm (5 po à 14 po) de long.
- Prenez soin de placer les originaux **face imprimée dessous, tête de page en premier**.
- Adaptez les guide-papier à la largeur du document original.

Environnement de fonctionnement recommandé

Température : 20 °C à 30 °C (68 °F à 86 °F)

Taux d'humidité : 50 % à 70 %

- Papier : 9,07 kg (20 lb), format lettre

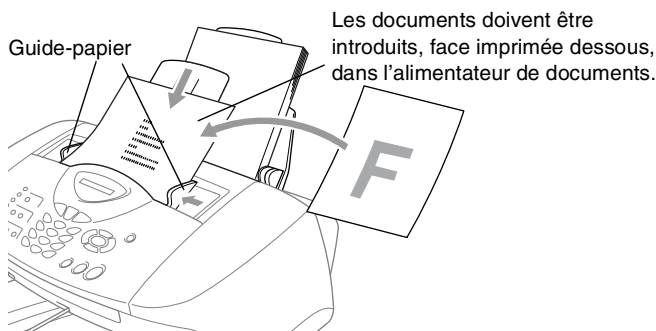

- L'alimentateur automatique de documents possède une capacité maximum de 20 pages et introduit les pages une à une dans la machine. Choisissez du papier standard (9,07 kg ou 20 lb) si vous utilisez l'alimentateur automatique de documents.

Déramez les feuilles avant de les placer dans l'alimentateur comme illustré :

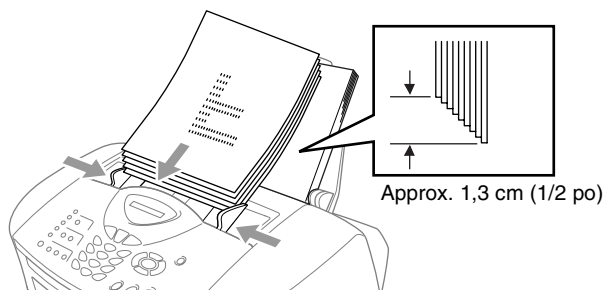

- ⊘ **N'utilisez PAS** de papier gondolé, froissé, plié, déchiré, garni d'agrafes, de trombones, de la colle ou du ruban adhésif. **N'utilisez PAS** de carton, de papier journal ni de tissu.

Assurez-vous que l'encre des documents est parfaitement sèche.

- ⊘ **NE tirez PAS** sur le document en train d'être traité.

À propos du papier

La qualité d'impression de vos originaux dépend, entre autres, du type de papier utilisé dans la machine.

Pour obtenir la meilleure qualité possible, assurez-vous que le réglage Type de papier correspond au papier placé dans le bac.

Vous pouvez vous servir de papier ordinaire, papier jet d'encre (papier couché), papier glacé, transparents, voire d'enveloppes.

Nous vous conseillons d'essayer divers types de papier avant d'en acheter en grande quantité.

Pour de meilleurs résultats, n'utilisez que le papier recommandé.



Lorsque vous imprimez sur du papier jet d'encre (papier couché), des transparents et du papier glacé, n'oubliez pas de sélectionner le support convenable dans l'onglet « Paramètres de base » du pilote d'imprimante. De même, pour éviter tout risque de bourrage ou de maculage, retirez les feuilles une à une à mesure qu'elles sortent de la machine.

Utilisation et manipulation de papiers spéciaux

- Entrez le papier dans son emballage d'origine bien fermé. Conservez-le à plat, à l'abri de l'humidité, de la lumière directe du soleil et de la chaleur.
- Le côté couché du papier glacé est doté d'une finition brillante. Évitez de toucher ce côté. Introduisez le papier glacé, finition brillante dessus, dans l'alimentateur.
- Veillez à ne toucher ni l'un ni l'autre côté des transparents, car ceux-ci absorbent facilement de l'eau ou de la transpiration, ce qui pourrait dégrader la qualité des impressions. Les transparents conçus spécifiquement pour les imprimantes/télécopieurs laser risquent de salir l'original suivant. Pour l'impression à jet d'encre, utilisez uniquement des acétates.

Papier recommandé



La qualité d'impression dépend du type de papier et de la marque. Rendez-vous visite sur le site <http://solutions.brother.com> pour vous tenir au courant des toutes dernières recommandations relatives au type de papier convenant à votre machine.

Capacité du bac à papier

Type papier	Format du papier	Nombre de feuilles
Papier ordinaire (Feuille volante)	Lettre, exécutif, A5, A6, B5 (JIS)	100 feuilles de 9,07 kg (20 lb) max. 9,9 mm (0,39 po)
	Légal	50 feuilles de 9,07 kg (20 lb)
Papier jet d'encre	Lettre	20
Papier glacé	Lettre	20
Transparents	Lettre	10
Enveloppes	DL, COM-10, C5, Monarch, JE4	10
Cartes photos	4 x 6 po, L (3,5 x 5 po), 2L (5 x 7 po)	30
Fiches	10,2 cm x 15,2 cm (5 po x 8 po)	30

* Vous ne pouvez effectuer des photocopies que sur du papier au format lettre, juridique ou carte photo (4 po de large sur 6 po de haut).

* Vous ne pouvez recevoir des télécopies que sur du papier au format lettre ou juridique.

Caractéristiques du papier destiné au bac

Grammage (feuilles volantes)	Papier ordinaire : 7,7 à 14,5 kg (17 à 32 lb) Papier jet d'encre : 7,7 à 24 kg (17 à 53 lb) Papier glacé : jusqu'à 26,31 kg (58 lb) Fiches : jusqu'à 14,5 kg (32 lb)
Épaisseur	Papier ordinaire : 0,076 à 0,152 mm (0,003 à 0,006 po) Papier jet d'encre : 0,076 à 0,25 mm (0,003 à 0,01 po) Papier glacé : jusqu'à 0,25 mm (0,01 po) Enveloppes : jusqu'à 0,51 mm (0,02 po) Cartes photos : jusqu'à 0,432 mm (0,017 po) Fiches : jusqu'à 0,152 mm (0,006 po)

Capacité du bac de sortie

Bac de sortie	<p>jusqu'à 50 feuilles 9,07 kg (20 lb), format lettre</p> <ul style="list-style-type: none">■ Les transparents et le papier glacé doivent être retirés du bac une page à la fois pour éviter tout risque de maculage.■ Les feuilles de format juridique ne peuvent pas s'empiler sur le bac de sortie.
---------------	---

- ⊘ N'utilisez pas de papier ou d'enveloppes :
- endommagé(es), gondolé(es), froissé(es) ou de forme irrégulière ;

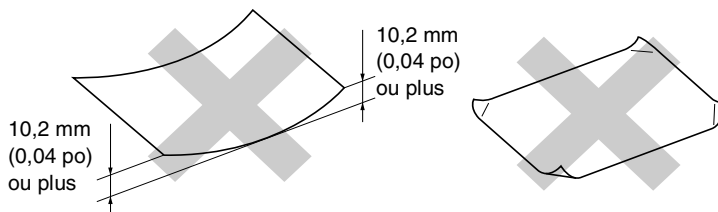

- de surface extrêmement brillante ou de texture épaisse ;
- déjà imprimé(es) ;
- impossible à empiler uniformément ;
- constitué(es) de grain fin (papier sens travers).

- ⊘ N'utilisez pas d'enveloppes :
- gonflées ;
 - en relief (gaufrées) ;
 - à agrafe ;
 - mal pliées ;
 - préimprimées à l'intérieur.

Zone imprimable

La taille de la zone imprimable dépend des paramètres du logiciel en cours. Les chiffres ci-dessous indiquent les zones non imprimables sur les enveloppes et les feuilles ordinaires.

Papier ordinaire (feuille volante)

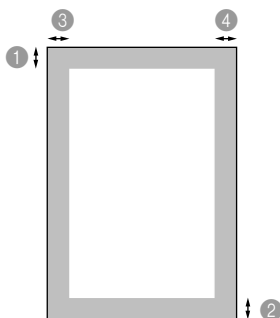

Enveloppes

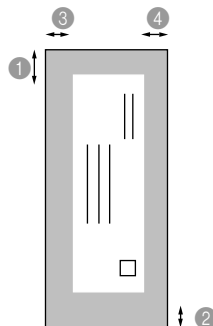

■ zone non imprimable

Papier	Format		① Haut	② Bas	③ Gauche	④ Droite
Papier ordinaire (feuille volante)	Lettre, Légal	Télécopie	3,05 mm (0,12 po)	11,94 mm (0,47 po)	5,84 mm (0,23 po)	5,84 mm (0,23 po)
		Copie	3,05 mm (0,12 po)	3,05 mm (0,12 po)	3,05 mm (0,12 po)	3,05 mm (0,12 po)
		Imprimante	3,05 mm (0,12 po)	3,05 mm (0,12 po)	5,84 mm (0,23 po)	5,84 mm (0,23 po)
	A5, A6, JIS, B5, exécutif	Imprimante	3,05 mm (0,12 po)	3,05 mm (0,12 po)	3,05 mm (0,12 po)	3,05 mm (0,12 po)
Cartes photos	10,2 cm x 15,2 cm (4 po x 6 po)	Imprimante	3,05 mm (0,12 po)	3,05 mm (0,12 po)	3,05 mm (0,12 po)	3,05 mm (0,12 po)
		Copie	3,05 mm (0,12 po)	3,05 mm (0,12 po)	3,05 mm (0,12 po)	3,05 mm (0,12 po)
	L (3,5 x 5 po), 2L (5 x 7 po)	Imprimante	3,05 mm (0,12 po)	3,05 mm (0,12 po)	3,05 mm (0,12 po)	3,05 mm (0,12 po)
Fiches	12,7 x 20,3cm (5 x 8 po)	Imprimante	3,05 mm (0,12 po)	3,05 mm (0,12 po)	3,05 mm (0,12 po)	3,05 mm (0,12 po)
Enveloppes	DL, C5, COM10, Monarch, JE4	Imprimante	9,91 mm (0,39 po)	20,07 mm (0,79 po)	3,05 mm (0,12 po)	3,05 mm (0,12 po)



La taille de la zone imprimable dépend des paramètres du pilote de l'imprimante.

Les chiffres ci-dessus sont approximatifs, la zone imprimable pouvant varier en fonction du type de papier utilisé.

Comment charger le papier et les enveloppes

Pour charger le papier ou d'autres supports d'impression

- 1 Déramez bien les pages pour éviter les bourrages et les mauvais entraînements du papier.

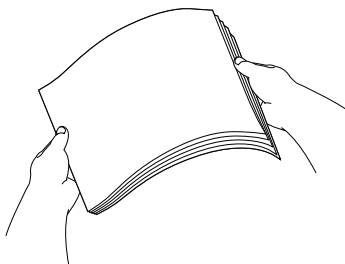

- 2 Dépliez le support à papier, puis appuyez sur le guide-papier et faites-le coulisser pour l'adapter à la largeur du papier.

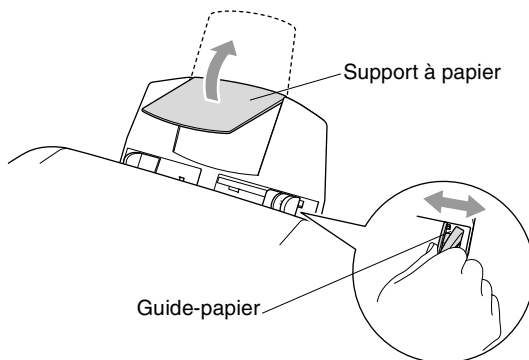

- 3 Insérez délicatement le papier. Assurez-vous que la face d'impression est orientée vers vous et que la pile de papier ne dépasse pas le repère de hauteur maximale.

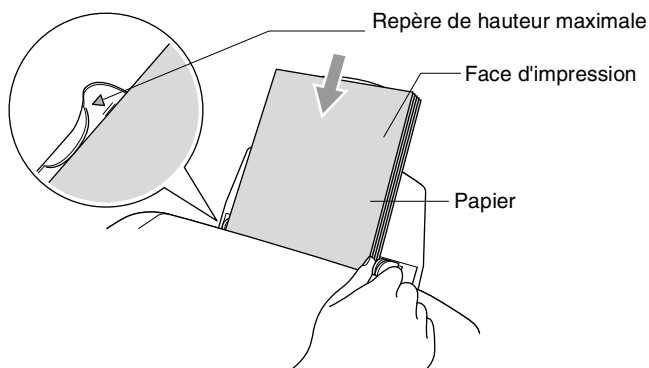

Pour charger le papier glacé

- 1 Déramez bien les feuilles de papier glacé.
 - 2 Placez d'abord dans le bac à papier une feuille de papier ordinaire et posez ensuite le papier glacé dessus.
-  S'il arrive que la machine entraîne deux pages en même temps, placez une feuille à la fois dans le bac.

Pour charger les enveloppes

- 1 Avant d'introduire des enveloppes dans l'alimentateur, aplatissez autant que possible les coins et les côtés.
-  S'il arrive que la machine entraîne deux enveloppes en même temps, placez une enveloppe à la fois dans le bac.

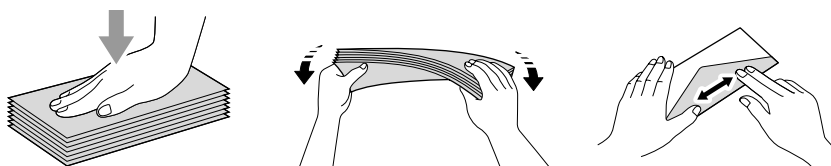

- 2 Appuyez sur le guide-papier et faites-le coulisser pour l'adapter à la largeur des enveloppes. Insérez les enveloppes dans le bac à papier en les orientant dans le sens de la flèche (voir ci-dessous), le côté où imprimer l'adresse vers le haut.

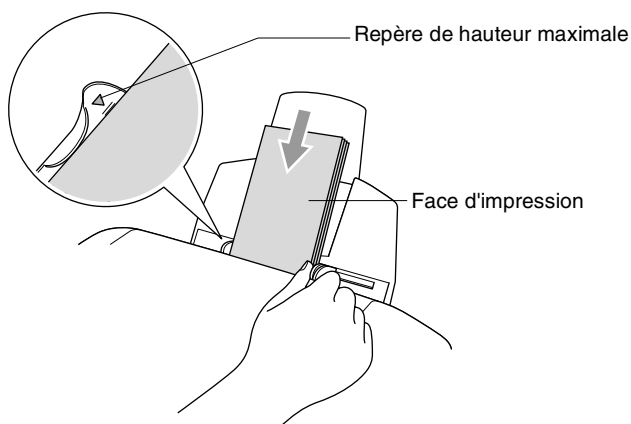

3

Programmation à l'aide de l'afficheur

Programmation conviviale

Votre machine a été conçue pour une programmation conviviale grâce à l'interface visuelle à cristaux liquides (afficheur CL) et aux touches de navigation, vous permettant de tirer pleinement parti de toutes les fonctionnalités de votre machine.

Comme la programmation s'effectue à l'aide de l'afficheur CL, nous avons créé des messages pilotes dans le but de vous aider, pas à pas, à programmer votre machine. Il vous suffit de suivre les instructions à l'afficheur ; elles vous guident dans le choix des divers menus et options de programmation.



Tableau des menus

Grâce au tableau à la page 3-3, qui explique en détail les divers menus, vous serez sans doute en mesure de programmer votre machine sans avoir à recourir au Guide de l'utilisateur. Dans les pages qui suivent, vous trouverez une aide précieuse dans votre sélection des menus et des options de programmation que vous propose votre machine.



Pour programmer votre machine, il vous suffit d'appuyer sur la touche **Menu/Régler** et de choisir les numéros des menus et des sous-menus souhaités.

Par exemple, pour régler *Résolution Fax* (résolution d'impression des télécopies) sur *Fin* (bonne qualité) :

Appuyez sur **Menu/Régler, 2, 2, 2** et sur  ou sur  pour sélectionner *Fin*.

Appuyez sur **Menu/Régler**.

Mise en mémoire

Dans l'éventualité d'une panne d'électricité, vous ne courez aucun risque de perdre vos réglages de menu, puisque la machine les conserve en permanence dans la mémoire. Toutefois, les réglages provisoires (contraste, mode Outre-mer, etc.) seront effacés, ainsi que la date et l'heure que vous aurez à redéfinir.

Touches de navigation

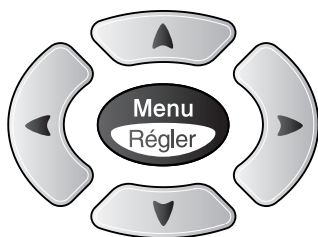

* Permet d'avoir accès au menu

* Permet de passer au menu suivant

* Permet d'accepter une option



* Permet de parcourir les options du menu en cours



* Permet de revenir au menu précédent

Arrêt/
Sortie



* Permet de quitter le menu

Vous pouvez accéder au mode Menu en appuyant sur **Menu/Régler**.
Quand vous ouvrez un menu, les sélections de menu se mettent à défiler à l'afficheur CL.

Appuyez sur **1** pour faire apparaître le menu
Programmation générale

1.Prog. Général

—OU—

Appuyez sur **2** pour faire apparaître le menu
Fax (Télécopies)

2.Fax

—OU—



Appuyez sur **3** pour faire apparaître le menu
Copie

3.Copie





Appuyez sur **0** pour revenir aux réglages
d'origine

0.Réglage init.

Vous pouvez faire défiler les options de chaque menu plus rapidement en appuyant sur les touches fléchées, soit  ou .

Ensuite, appuyez sur **Menu/Régler** dès que l'option voulue apparaît à l'afficheur CL pour la valider.

Le menu suivant apparaît alors.

Appuyez sur  ou  pour faire défiler l'affichage jusqu'à la sélection de menu suivante.

Appuyez sur **Menu/Régler**.

Quand vous avez terminé le réglage de l'option souhaitée, le message **Confirmé** apparaît alors à l'afficheur CL.



Utilisez  pour reculer si vous avez dépassé l'option voulue ou pour effectuer un raccourci de frappe.

Sélectionnez les numéros des menus souhaités.
 (par exemple, appuyez sur **1, 2** pour définir le type de papier)
 —OU—

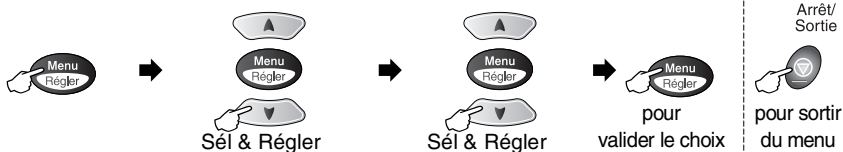

Menu principal	Sous-menu	Sélection des menus	Options	Description	Page	
1.Prog. Général	1.Mode Minuterie	—	5 Min 2 Min 1 Min 30 Sec 0 Sec Off	Permet de définir le délai après lequel la machine revient au mode Télécopieur.	4-5	
	2.Type papier	—	Ordinaire Jet d'en Glacé (4-Coul ou 3-Coul) Transp.	Permet de configurer le type de papier dans le bac.	4-5	
	3.Taille papier	—	Lettre Légal	Permet de configurer le format du papier dans le bac.	4-6	
	4.Volume	1.Sonnerie		Haut Moyen Bas Off	Permet de régler le volume de la sonnerie (fort, moyen, faible, sonnerie désactivée).	4-6
		2.Bip sonore		Haut Moyen Bas Off	Permet de régler le volume de l'avertisseur sonore (fort, moyen, faible, désactivé).	4-7
		3.Haut-parleur		Haut Moyen Bas Off	Permet de régler le volume du haut-parleur (fort, moyen, faible, désactivé).	4-7
	5.H avancée auto	—	On Off	Permet de décaler automatiquement l'horloge de la machine d'une heure en fonction de l'heure d'été.	4-8	
6.Réglage On/Off	—	Récept fax: On Off	Permet de personnaliser la touche On/Off de façon à recevoir des télécopies même en mode Arrêt.	4-8		



Les réglages du fabricant sont affichés en caractères gras.

*1 Reportez-vous au Guide de l'utilisateur de réseau que vous trouverez sur le CD-ROM.

Sélectionnez les numéros des menus souhaités.
(par exemple, appuyez sur 1, 2 pour définir le type de papier)

—OU—

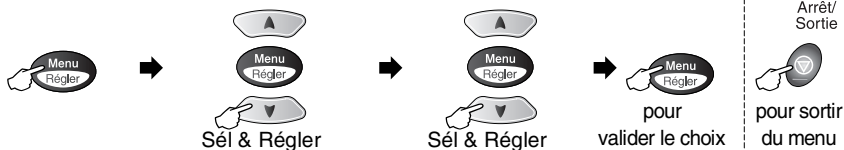

Menu principal	Sous-menu	Sélection des menus	Options	Description	Page
2. Fax	1. Réglage récep. (Mode Télécopieur uniquement)	1. Long. Sonnerie	04 03 02 01 00	Permet de configurer le nombre de sonneries émises avant la prise d'appel par la machine en mode Télécopieur ou en mode Télécopieur/Téléphone.	5-3
		2. Durée sonn F/T	70 Sec 40 Sec 30 Sec 20 Sec	Permet de définir la durée de la pseudo/double sonnerie en mode Télécopieur/Téléphone.	5-4
		3. Récep facile	On Off	Permet de recevoir des télécopies sans qu'il soit nécessaire d'appuyer sur la touche Mono Marche ou Couleur Marche .	5-5
		4. Code distance	On (* 51, #51) Off	Permet de répondre aux appels sur un poste téléphonique supplémentaire ou externe et d'entrer les codes d'accès à distance pour activer ou désactiver la machine. Vous avez la possibilité de personnaliser ces codes.	5-7
		5. Autoréduction	On Off	Permet de réduire la taille des télécopies entrantes.	5-5
		6. Relevé RC		Permet à la machine d'accéder à un autre télécopieur pour l'inviter à émettre une télécopie.	5-8
	2. Réglage envoi (Mode Télécopieur uniquement)	1. Contraste	Auto Clair Foncé	Permet de modifier la clarté ou la noirceur des télécopies sortantes.	6-5
		2. Résolution Fax	Standard Fin S. Fin Photo	Permet de régler la résolution par défaut des télécopies sortantes.	6-6
		3. Envoi différé	—	Permet d'envoyer des télécopies à une heure ultérieure configurée au format 24 heures.	6-12



Les réglages du fabricant sont affichés en caractères gras.

*1 Reportez-vous au Guide de l'utilisateur de réseau que vous trouverez sur le CD-ROM.

Sélectionnez les numéros des menus souhaités.
(par exemple, appuyez sur 1, 2 pour définir le type de papier)
—OU—



Menu principal	Sous-menu	Sélection des menus	Options	Description	Page
2. Fax (suite)	4. Réglage rapp	1. Transmission	On On+Image Off Off+Image	Il s'agit des paramètres initiaux du rapport de vérification des transmissions et la périodicité des rapports d'activités.	9-1
		2. Intervalle act	Tous les 7 jours Tous les 2 jours Toutes les 24hrs Toutes les 12hrs Toutes les 6hrs Ch 50 télécop Intervalle : Off		9-2
	5. Opt. acc. Dist	1. Réach/ Téléap	Off RE-TX Fax Téléappel	Permet de configurer la machine pour le réacheminement de télécopies ou d'appeler le téléavertisseur.	8-1
		2. Mémoriser fax	On Off	Permet de mettre en mémoire les télécopies entrantes pour une extraction ultérieure depuis un endroit éloigné de la machine.	8-3
		3. Accès à dist	--- *	Permet de programmer un code personnalisé pour l'extraction des télécopies à distance.	8-4
		4. Impr. Document (Impression de sauvegarde)	—	Permet d'imprimer les télécopies reçues et stockées dans la mémoire.	5-6
	6. Trav. en att.	—	—	Permet de vérifier les tâches enregistrées dans la mémoire et de les annuler ; p. ex., une télécopie différée ou une invitation à émettre des télécopies (demande d'un relevé).	6-9
	0. Divers	1. Spéciale	Off Régler (On)	Permet d'utiliser le service de sonnerie spéciale de la compagnie de téléphone et d'enregistrer le type de sonnerie sur la machine.	5-11
		2. ID Appellant	Afficher no Imp. rapport	Permet d'afficher ou d'imprimer la liste des 30 derniers identifiants d'appelant conservés dans la mémoire.	5-13



Les réglages du fabricant sont affichés en caractères gras.

*1 Reportez-vous au Guide de l'utilisateur de réseau que vous trouverez sur le CD-ROM.

Sélectionnez les numéros des menus souhaités.
(par exemple, appuyez sur **1**, **2** pour définir le type de papier)
—OU—

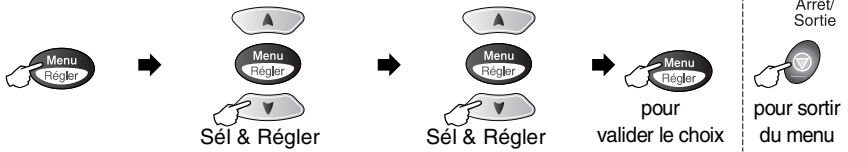

Menu principal	Sous-menu	Sélection des menus	Options	Description	Page		
3.Copie	1.Qualité		Meilleur Normal Rapide	Permet de sélectionner la résolution du document à photocopier.	10-12		
	2.Luminosité	—	- □□□■ + - □□■□ + - □■□□ + - ■□□□ +	Permet de rajuster la luminosité.	10-12		
	3.Contraste	—	- □□□■ + - □□■□ + - □■□□ + - ■□□□ +	Permet de rajuster le contraste des photocopies.	10-12		
	4.Réglage coul	1.Rouge		R :- □□□■ + R :- □□■□ + R :- □■□□ + R :- □□□□ + R :- ■□□□ +	Permet de rajuster la quantité de rouge.	10-13	
			2.Vert		V :- □□□■ + V :- □□■□ + V :- □■□□ + V :- □□□□ + V :- ■□□□ +		Permet de rajuster la quantité de vert.
				3.Bleu			B :- □□□■ + B :- □□■□ + B :- □■□□ + B :- □□□□ + B :- ■□□□ +
	4.Saisiephoto	1.Qualité Impres	—	Normal Fin Photo	Permet de sélectionner la qualité d'impression.	11-9	
2.Papier/Format		—	Lettre glacé 4po x 6po glacé Lettre ordinair Lettre jet d'en 4po x 6po jet enc	Permet de sélectionner le type de papier et la taille de la zone d'impression.	11-9		



Les réglages du fabricant sont affichés en caractères gras.

*1 Reportez-vous au Guide de l'utilisateur de réseau que vous trouverez sur le CD-ROM.

Sélectionnez les numéros des menus souhaités.
(par exemple, appuyez sur 1, 2 pour définir le type de papier)
—OU—

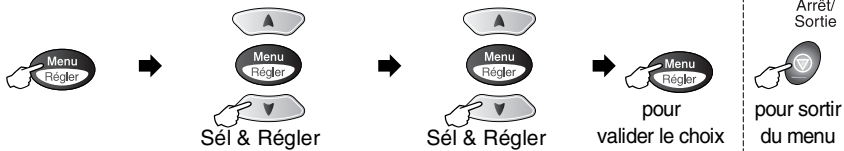

Menu principal	Sous-menu	Sélection des menus	Options	Description	Page	
4.Saisiephoto (suite)	3.Luminosité	—	- □□□□ ■ + - □□□□ □ + - □□□□ □ + - □■□□ □ + - ■□□□ □ +	Permet de rajuster la luminosité.	11-9	
	4.Contraste	—	- □□□□ ■ + - □□□□ □ + - □□□□ □ + - □■□□ □ + - ■□□□ □ +	Permet de rajuster le contraste.	11-10	
	5.Vraie	Vraie:On Vraie:Off		1. Bal blanche - □□□□ ■ + - □□□□ □ + - □□□□ □ + - □■□□ □ + - ■□□□ □ +	Permet de corriger la teinte des zones blanches.	11-10
				2. Précision - □□□□ ■ + - □□□□ □ + - □□□□ □ + - □■□□ □ + - ■□□□ □ +	Permet d'accentuer les détails des images.	
				3. Densité coul. - □□□□ ■ + - □□□□ □ + - □□□□ □ + - □■□□ □ + - ■□□□ □ +	Permet de rectifier la coloration d'une image.	
	6. Couper		Couper:On Couper:Off	Permet de faire tenir les photos sur une page à espace restreint.	11-11	
7. Numérise carte	1. Qualité		200x100 ppp N/B 200 ppp N/B 150 ppp couleur 300 ppp couleur 600 ppp couleur	Permet de sélectionner la résolution du document à numériser.	3-21*1	



Les réglages du fabricant sont affichés en caractères gras.

*1 Reportez-vous au Guide de l'utilisateur de réseau que vous trouverez sur le CD-ROM.

Sélectionnez les numéros des menus souhaités.
 (par exemple, appuyez sur **1**, **2** pour définir le type de papier)
 —OU—

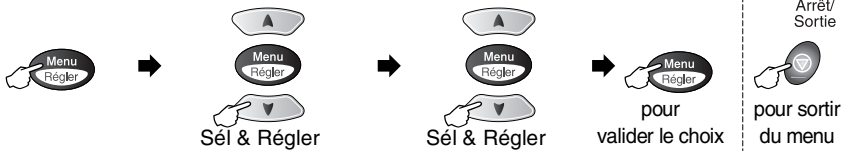

Menu principal	Sous-menu	Sélection des menus	Options	Description	Page
4.Saisiephoto (suite)	7.Numérisé carte (suite)	2.Fich type N/B	TIFF PDF	Permet de sélectionner le format de fichier par défaut pour la numérisation des documents noir et blanc.	3-21*1
		3.Fich type coul	PDF JPEG	Permet de sélectionner le format de fichier par défaut pour la numérisation des documents couleur.	3-21*1
5.Réseau	1.Config. TCP/IP	1.Méthode amorce	Auto Statiq Rapp BOOTP DHCP	Permet de choisir le mode d'amorce convenant le mieux à vos besoins.	Consultez le Guide de l'utilisateur de réseau sur le CD-ROM
		2.Adresse IP	[000-255]. [000-255]. [000-255]. [000-255]	Permet d'entrer l'adresse IP	
		3.Masq.ss. réseau	[000-255]. [000-255]. [000-255]. [000-255]	Permet d'entrer les valeurs du masque de sous-réseau.	
		4.Passerelle	[000-255]. [000-255]. [000-255]. [000-255]	Permet d'entrer les valeurs de la passerelle.	
		5.Nom d'hôte	BRN_XXXXXX	Permet d'entrer le nom du hôte.	
		6.Config.wins	Auto Statiq	Permet de choisir le mode de configuration WINS.	
		7.Serveur WINS	(Primaire) 000.000.000.000	Permet de spécifier l'adresse IP du serveur principal ou secondaire.	
		8.Serveur DNS	(Primaire) 000.000.000.000	Permet de spécifier l'adresse IP du serveur principal ou secondaire.	



Les réglages du fabricant sont affichés en caractères gras.

*1 Reportez-vous au Guide de l'utilisateur de réseau que vous trouverez sur le CD-ROM.

Sélectionnez les numéros des menus souhaités.
(par exemple, appuyez sur 1, 2 pour définir le type de papier)
—OU—

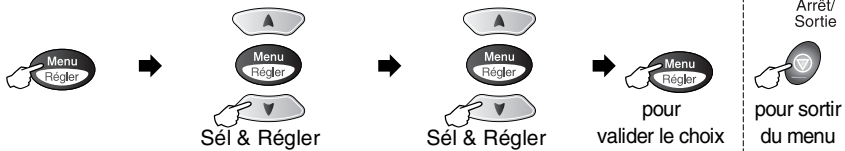

Menu principal	Sous-menu	Sélection des menus	Options	Description	Page	
5. Réseau (suite)	1. Config. TCP/IP (suite)	9. APIPA	On Off	Permet d'assigner automatiquement une des adresses IP de l'éventail d'adresses locales de liaison.	Consultez le Guide de l'utilisateur de réseau sur le CD-ROM	
		2. Internet		(60 caractères)		Permet d'entrer l'adresse du courrier.
		1. Adresse courr	[000-255].[000-255].[000-255]. [000-255]	Permet d'entrer l'adresse du serveur SMTP.		
		2. Serveur SMTP	[000-255].[000-255]. [000-255]	Permet d'entrer l'adresse du serveur POP3.		
		3. Serveur POP3	[000-255].[000-255]. [000-255]	Permet d'entrer les valeurs de la boîte aux lettres.		
		4. Nom B. A. ltre	(20 caractères max.)	Permet d'entrer le mot de passe pour se connecter au serveur POP3.		
		5. Mot passe bal	Mot de passe: *****			
		3. Config Rc cour		On Off		Permet d'interroger automatiquement le serveur POP3 pour en extraire de nouveaux messages.
		1. Réception auto	10 Min	Permet de définir l'intervalle d'interrogation du serveur POP3 pour en extraire de nouveaux messages.		
		2. Période RC	Tout Sujet+DE+A Aucun	Permet de sélectionner le libellé à imprimer de l'en-tête du message.		
		3. Entête	On Off	Permet de supprimer les messages erronés.		
		4. Eff. courr err.	On Off	Permet d'envoyer des messages de notification.		
	5. Avis	On MDN Off				



Les réglages du fabricant sont affichés en caractères gras.

*1 Reportez-vous au Guide de l'utilisateur de réseau que vous trouverez sur le CD-ROM.

Sélectionnez les numéros des menus souhaités.
(par exemple, appuyez sur **1, 2** pour définir le type de papier)
—OU—

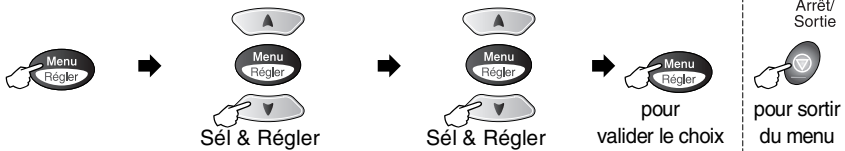

Menu principal	Sous-menu	Sélection des menus	Options	Description	Page
5.Réseau (suite)	4.Config TX cour	1.Sujet émetteur	—	Permet d'afficher le sujet dont traite la télécopie envoyée par Internet.	Consultez le Guide de l'utilisateur de réseau sur le CD-ROM
		2.Limite taille	On Off	Permet de limiter la taille des documents annexés aux courriels.	
		3.Avis	On off	Permet d'envoyer des messages de notification.	
	5.Config. Relai	1.Diff.relai	On Off	Permet de transmettre un document à un autre télécopieur.	
		2.Domaine relai	RelaiXX:	Permet d'enregistrer le nom de domaine.	
		3.Rapport Relais	On Off	Imprime le rapport des transmission.	
	6.Para. Divers	1.Ethernet	Auto 100B-FD 100B-HD 10B-FD 10B-HD	Permet de choisir le mode de liaison par Ethernet.	
		2.Fuseau horaire	GMT-XX:XX	Permet de définir le fuseau horaire de votre pays par rapport au TMG (temps du méridien de Greenwich).	
	7.Numéris courriel	1.Qualité	200x100 ppp N/B 200 ppp N/B 150 ppp couleur 300 ppp couleur 600 ppp couleur	Permet de sélectionner la résolution du document à numériser.	
		2.Fich type N/B	TIFF /PDF	Permet de sélectionner le type de fichier en noir et blanc.	
3.Fich type coul		PDF /JPEG	Permet de sélectionner le type de fichier en couleur.		



Les réglages du fabricant sont affichés en caractères gras.

*1 Reportez-vous au Guide de l'utilisateur de réseau que vous
trouverez sur le CD-ROM.

Sélectionnez les numéros des menus souhaités.
(par exemple, appuyez sur 1, 2 pour définir le type de papier)

—OU—

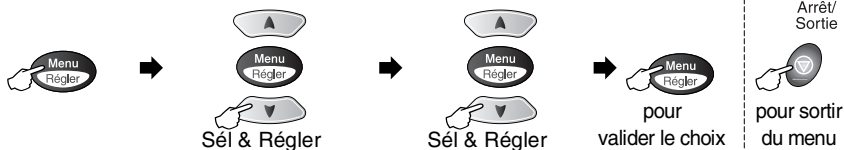

Menu principal	Sous-menu	Sélection des menus	Options	Description	Page
6. Test imp.				Permet d'effectuer un essai d'impression pour vérifier la qualité de l'impression et d'ajuster l'alignement vertical.	13-11
7. Imp. Rapports	1. Liste d'aide	—	—	Permet d'imprimer ces listes et ces rapports.	9-3
	2. Comp abrégée	—	—		
	3. Journal fax	—	—		
	4. Transmission	—	—		
	5. Réglages util	—	—		
	6. Config réseau	—	—		
0. Réglage init.	1. Mode réponse	—	Fax seulement Fax/Tél Tél ext/rép Manuel	Permet de choisir le mode de réception convenant le mieux à vos besoins.	5-2
	2. Date/Heure	—	—	Permet d'afficher de la date et de l'heure à l'afficheur CL et d'imprimer la date et l'heure sur l'en-tête des télécopies sortantes.	4-1
	3. Id station	—	Fax Nom	Permet d'enregistrer vos nom et numéro de télécopieur et de les imprimer sur chaque page à transmettre.	4-2
	4. Tonal/Impuls.	—	Tonal. Impuls.	Permet de choisir le mode de composition.	4-4
	0. Langue locale (Canada seulement)	—	anglais français	Permet de changer la langue d'affichage selon le pays de l'utilisateur.	i



Les réglages du fabricant sont affichés en caractères gras.

*1 Reportez-vous au Guide de l'utilisateur de réseau que vous trouverez sur le CD-ROM.

4 Démarrage

Paramétrage initial

Réglage de la date et de l'heure

Votre machine affiche la date et l'heure et les imprime sur toutes les télécopies sortantes, pourvu que vous ayez configuré votre identifiant du poste. En cas de coupure de courant, seules la date et l'heure doivent être reconfigurées ; les autres réglages demeurent intacts.

1 Appuyez sur **Menu/Régler, 0, 2.**

2.Date/Heure

2 Insérez les deux derniers chiffres de l'année.

Année:20XX

Appuyez sur **Menu/Régler.**

3 Insérez les deux chiffres représentant le mois.

Mois:XX

Appuyez sur **Menu/Régler.**

(Par exemple, pour le mois de Septembre, tapez 09 ; pour Octobre, 10.)

4 Insérez deux chiffres pour indiquer le jour.

Jour:XX

Appuyez sur **Menu/Régler.**

(Par ex., entrez 06 pour le 6e jour du mois.)

5 Insérez l'heure (au format 24 heures).

Heure:XX:XX

Appuyez sur **Menu/Régler.**

(Par exemple, entrez 15:25 pour indiquer 3:25 min de l'après-midi.)

6 Appuyez sur **Arrêt/Sortie.**

La date et l'heure apparaissent désormais à l'afficheur CL chaque fois que la machine est mise en mode Télécopieur.

Configuration de l'identifiant du poste

Assurez-vous d'enregistrer vos coordonnées (votre nom, le nom de votre entreprise, le numéro de votre télécopieur) pour qu'elles apparaissent sur toutes les pages des télécopies sortantes.

1 Appuyez sur **Menu/Régler, 0, 3.**

2 Insérez votre numéro de télécopieur (max. 20 chiffres).

Appuyez sur **Menu/Régler.**



Les traits d'union ne sont pas autorisés.

3 Utilisez le clavier pour taper votre nom (max. 20 caractères).

Appuyez sur **Menu/Régler.**

4 Appuyez sur **Arrêt/Sortie.**

L'affichage CL revient automatiquement en mode Veille.



Si l'identifiant du poste est déjà programmé, l'afficheur CL vous invite à appuyer sur **1** pour effectuer une modification ou sur **2** pour sortir sans apporter de modification.

Saisie de texte

Il arrive parfois que vous deviez ajouter du texte lors du réglage de certaines options de menu, comme, par exemple, l'identifiant du poste. La plupart des touches numériques sont dotées de trois ou quatre caractères alphabétiques. Les touches repérées par **0**, **#** et ***** ne sont pas assorties de caractères alphabétiques, car réservées à des fonctions spéciales.

Pour taper le texte que vous souhaitez insérer dans la machine, appuyez plusieurs fois sur les touches numériques appropriées.

Pression sur la touche	1 fois	2 fois	Trois fois	Quatre fois
2	A	B	C	2
3	D	E	F	3
4	G	H	I	4
5	J	K	L	5
6	M	N	O	6
7	P	Q	R	S
8	T	U	V	8
9	W	X	Y	Z

Insertion d'espaces

Appuyez une fois sur  pour insérer un espace entre deux chiffres ; deux fois, pour insérer un espace entre deux caractères alphabétiques.



Corrections

Si vous avez commis une faute de frappe, corrigez-la en appuyant sur  afin de placer le curseur en dessous du premier caractère erroné. Appuyez ensuite sur **Arrêt/Sortie**. La machine supprime alors automatiquement tous les caractères situés au-dessus et à droite du curseur. Une fois la suppression terminée, insérez les bons caractères. Vous pouvez également reculer et écraser manuellement les caractères erronés.

Répétition des caractères alphabétiques

Pour entrer un caractère affecté à la même touche que le caractère précédent, appuyez sur  afin de déplacer le curseur vers la droite avant d'appuyer à nouveau sur la touche en question.

Symboles et caractères spéciaux

Appuyez sur *, # ou 0, puis appuyez sur  ou  pour placer le curseur sous le symbole ou le caractère spécial souhaité. Ensuite, enfoncez la touche **Menu/Régler** pour sélectionner le symbole ou le caractère voulu.

Appuyez sur * pour obtenir : (espace) ! " # \$ % & ' () * + , - . / €

Appuyez sur # pour obtenir : ; < = > ? @ [] ^ _



Appuyez sur 0 pour obtenir : É À È Ê Î Ç Ë Ö 0

AVIS à l'intention des résidents des États-Unis

Selon la loi américaine (*Telephone Consumer Protection Act de 1991*), il est interdit à quiconque d'utiliser un ordinateur ou tout autre appareil électronique, y compris un télécopieur, pour envoyer quelque message que ce soit, à moins que le message n'indique clairement dans la marge supérieure ou inférieure de chaque page transmise, ou sur la première page de la transmission, la date et l'heure d'envoi, l'identifiant de l'entreprise, de l'organisme ou du particulier émetteur du message, ainsi que le numéro de télécopieur de la machine émettrice de cette entreprise, de cet organisme ou de ce particulier.

Pour insérer ces renseignements dans votre machine, suivez les étapes énumérées à la page 4-2.

Paramétrage du mode de numérotation : composition par tonalité et composition par impulsions

- 1 Appuyez sur **Menu/Régler**, 0, 4.
- 2 Appuyez sur  ou  afin de sélectionner Impuls. (ou Tonal.).
Appuyez sur **Menu/Régler**.
- 3 Appuyez sur **Arrêt/Sortie**.



4. Tonal / Impuls.

Programmation générale

Réglage du Mode Minuterie

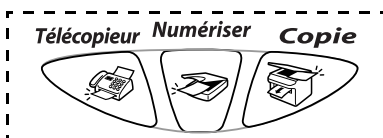
Le panneau de commande de la machine comporte trois touches permettant de passer temporairement aux modes suivants : Télécopieur, Photocopieur et Numériseur. Vous avez la possibilité de programmer l'intervalle (en secondes ou minutes) pendant lequel la machine demeure dans le mode Photocopieur ou Numériseur avant de basculer sur le mode Télécopieur. Si vous sélectionnez OFF, la machine demeure dans le dernier mode utilisé.







- 1 Appuyez sur **Menu/Régler, 1, 1.**
- 2 Appuyez sur  ou  afin de sélectionner
0 Sec, 30 Sec, 1 Min, 2 Min, 5 Min ou Off.
- 3 Appuyez sur **Menu/Régler.**
Appuyez sur **Arrêt/Sortie.**

1.Mode Minuterie

Réglage du type de papier

Pour obtenir la meilleure qualité d'impression possible, réglez la machine sur le type de papier utilisé.

- 1 Appuyez sur **Menu/Régler, 1, 2.**
- 2 Appuyez sur  ou  pour sélectionner Ordinaire, Jet d'en, Glacé ou Transp..
Appuyez sur **Menu/Régler.**
- 3 Si vous avez choisi Glacé, appuyez sur  ou  pour sélectionner Glacé:4-Coul ou Glacé:3-Coul.
Appuyez sur **Menu/Régler.**

2.Type papier



La qualité d'impression de l'encre noire varie en fonction du type de papier glacé utilisé. L'encre noire est utilisée pour les impressions réglées sur Glacé:4-Coul. Si le papier glacé refuse l'encre noire, sélectionnez l'option Glacé:3-Coul qui simule l'encre noire en associant les trois encres couleur.



4 Appuyez sur **Arrêt/Sortie.**
La machine éjecte le papier, face imprimée dessus, et le dépose sur le bac avant. Si vous imprimez des transparents ou du papier glacé, enlevez chaque feuille immédiatement pour éviter tout bourrage ou maculage.

Réglage du format du papier

Pour l'impression de vos télécopies et photocopies, la machine vous offre deux choix de format : lettre et juridique. Chaque fois que vous changez de format des feuilles, n'oubliez pas de régler le format d'impression de la machine sur celui des feuilles chargées dans le bac en vue d'éviter des erreurs d'impression des télécopies entrantes.

1 Appuyez sur **Menu/Régler**, **1**, **3**.

3.Taille papier

2 Appuyez sur  ou  pour sélectionner **Lettre** ou **Légal**.

Appuyez sur **Menu/Régler**.

3 Appuyez sur **Arrêt/Sortie**.



Les options PhotoCapture et Photocopie vous permettent également de changer le format du papier au format carte photo (4 po x 6 po) seulement pour la photocopie ou sortie papier suivante.

(Voir *Taille papier* à la page 10-8 et *Type et taille de papier* à la page 11-9.)

Réglage du volume de la sonnerie

Vous avez la possibilité de régler le volume de la sonnerie pendant que la machine est au repos (état inactif). Vous pouvez aussi désactiver la sonnerie (Off), si besoin est.

1 Appuyez sur **Menu/Régler**, **1**, **4**, **1**.

1.Sonnerie



2 Appuyez sur  ou  afin de sélectionner

(Bas, Moyen, Haut ou Off).

Appuyez sur **Menu/Régler**.

3 Appuyez sur **Arrêt/Sortie**.

—OU—

Dans le mode Télécopieur, appuyez sur  ou  pour rajuster le niveau du volume. Chaque fois que vous enfoncez l'une ou l'autre des deux touches, la machine émet une sonnerie pour que vous puissiez entendre le réglage actuellement affiché à l'afficheur CL. À chaque pression, le niveau du volume augmente ou baisse et est conservé dans la mémoire jusqu'à ce que vous appuyiez à nouveau sur une des deux touches.

Réglage de l'avertisseur sonore

La machine vous permet de modifier le volume de l'avertisseur sonore. À la livraison, elle est réglée par défaut sur **Bas** (réglage du fabricant). L'avertisseur sonore étant activé, la machine émet un bip sonore à chaque pression sur une touche, en cas d'erreur et lors de l'envoi et de la réception de télécopies.

1 Appuyez sur **Menu/Régler, 1, 4, 2.**

2.Bip sonore

2 Appuyez sur  ou  afin de sélectionner l'option souhaitée.

(**Bas**, **Moyen**, **Haut** ou **Off**)

Appuyez sur **Menu/Régler.**

3 Appuyez sur **Arrêt/Sortie.**

Réglage du volume du haut-parleur

La machine vous permet de rajuster le volume du haut-parleur unidirectionnel.

1 Appuyez sur **Menu/Régler, 1, 4, 3.**

3.Haut-parleur

2 Appuyez sur  ou  afin de sélectionner



(**Bas**, **Moyen**, **Haut** ou **Off**).

Appuyez sur **Menu/Régler.**

3 Appuyez sur **Arrêt/Sortie.**

—OU—

Dans le mode Télécopieur, rajustez le volume du haut-parleur en appuyant sur **Tonalité**. Ensuite, choisissez le volume souhaité.



Appuyez sur  ou  pour rajuster le volume de la sonnerie. L'afficheur CL indique alors le nouveau réglage. À chaque pression sur l'une ou l'autre des deux touches, vous augmentez ou baissez le volume. Le nouveau volume est conservé en mémoire jusqu'à ce que vous le modifiez à nouveau.

Activation du mode Heure avancée automatique

Vous avez la possibilité de configurer la machine de sorte qu'elle passe automatiquement à l'heure d'été. Son horloge sera réinitialisée automatiquement de façon à avancer d'une heure au printemps et à revenir en arrière d'une heure en automne. Assurez-vous que la date et l'heure ont bien été réglées dans le menu *Date/Heure*.

1 Appuyez sur **Menu/Régler, 1, 5.**

5.H avancée auto

2 Appuyez sur  ou  afin de sélectionner **On** (ou **Off**).

Appuyez sur **Menu/Régler.**

3 Appuyez sur **Arrêt/Sortie.**

Réglage On/Off

Vous avez la possibilité de personnaliser la fonction de la touche **On/Off**. Le réglage par défaut est **Off**. La touche étant réglée sur **Arrêt**, la machine n'effectue aucune opération, sauf le nettoyage régulier des têtes d'impression. Toutefois, si la touche est réglée sur **On**, vous recevrez des appels et des télécopies même si la machine est mise sur **Arrêt**.

1 Appuyez sur **Menu/Régler, 1, 6.**

6.Réglage On/Off

2 Appuyez sur  ou  afin de sélectionner **On** (ou **Off**).

3 Appuyez sur **Menu/Régler.**

4 Appuyez sur **Arrêt/Sortie.**

5 Paramètres du mode de réception

Opérations de base



Sélection du mode de réception

Votre machine comporte quatre modes de réception (Mode réponse). Choisissez le mode qui convient le mieux à vos besoins.

ACL	Fonctionnement	Utilisation
Fax seulement (réception automatique)	La machine traite chacun des appels entrants comme s'il s'agit d'une télécopie.	Utilisez ce mode si le télécopieur dispose de sa propre ligne.
Fax/Tél* (télécopieur et téléphone) (avec téléphone supplémentaire ou externe)	La machine vérifie la ligne en continu et répond à tous les appels entrants. S'il s'agit d'une télécopie, elle passe au mode Réception. Dans le cas contraire, elle émet une sonnerie distincte (pseudo/double sonnerie), vous invitant à répondre à l'appel.	Réglez l'appareil sur ce mode si vous recevez plus de télécopies que d'appels téléphoniques. Dans ce mode, il est impossible de relier un répondeur téléphonique à la ligne sur laquelle est branchée votre machine, même si le répondeur possède une prise téléphonique distincte. Ce mode ne vous permet pas non plus d'utiliser la messagerie vocale de votre compagnie de téléphone.
Tél ext/rép (avec répondeur téléphonique externe)	Le répondeur téléphonique externe (RÉP) répond à tous les appels. Les messages vocaux sont enregistrés sur le répondeur tandis que les télécopies sont imprimées.	Utilisez ce mode si un répondeur externe est relié à votre ligne téléphonique. Le réglage RÉP ne fonctionne qu'avec un répondeur externe. Les paramètres Sonnerie différée et Durée sonnerie du télécopieur/téléphone n'ont pas d'effet dans ce mode.
Manuel (réception manuelle) (avec téléphone supplémentaire ou externe ou avec sonnerie spéciale)	L'utilisateur contrôle la ligne téléphonique et doit répondre à chaque appel lui-même.	Utilisez ce mode si un modem d'ordinateur partage la ligne avec la machine, si vous ne recevez que rarement de télécopies ou si votre ligne est munie du service de sonnerie spéciale. Lorsque vous répondez à un appel et que vous entendez la tonalité du télécopieur, attendez que la machine se charge de l'appel, puis raccrochez le combiné.

* Dans le mode Fax/Tél, il vous faudra régler les paramètres Sonnerie différée (longueur de sonnerie) et Durée de sonnerie du télécopieur/téléphone (durée sonn F/T).

Pour sélectionner ou modifier le mode de réception

- 1 Si le témoin vert n'est pas allumé, appuyez sur  (**Télécopieur**).
- 2 Appuyez sur **Menu/Régler, 0, 1**.
- 3 Appuyez sur  ou  afin de sélectionner **Fax seulement, Fax/Tél, Tél ext/rép ou Manuel**.
Appuyez sur **Menu/Régler**.
- 4 Appuyez sur **Arrêt/Sortie**.

1.Mode réponse





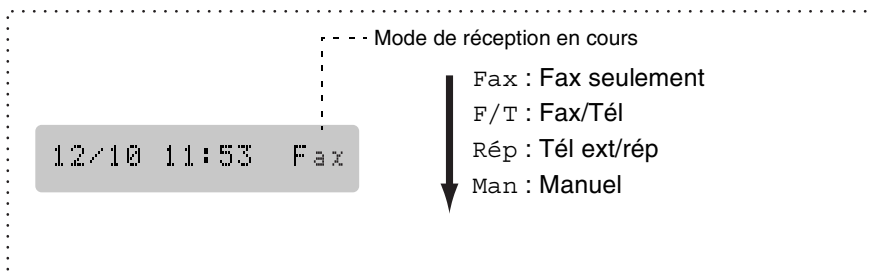

Si vous modifiez le mode de réception (Mode réponse) pendant qu'une autre opération est en cours, l'afficheur CL reviendra à cette opération une fois le réglage terminé.



Réglage de la sonnerie différée

La sonnerie différée (longueur de sonnerie) détermine le nombre de sonneries émises par la machine avant que celle-ci ne réponde en mode Fax seulement ou en mode Fax/Tél. Si plusieurs postes de téléphone supplémentaires partagent la ligne avec la machine ou si vous êtes abonné au service de sonnerie spéciale de votre compagnie de téléphone, laissez le réglage de la sonnerie différée sur quatre coups.

(Voir *Impression en réduction d'une télécopie entrante (Réduction automatique)* à la page 5-5 ou Voir *Réception facile* à la page 5-4. De même, Voir *Téléphone supplémentaire* à la page 5-6.)





- 1 Si le témoin vert n'est pas allumé, appuyez sur  (Télécopieur).
- 2 Appuyez sur **Menu/Régler, 2, 1, 1.**
- 3 Appuyez sur  ou  afin de sélectionner Long.Sonnerie.
Appuyez sur **Menu/Régler.**
- 4 Appuyez sur  ou  afin de sélectionner le nombre de sonneries souhaité avant que la machine n'intercepte l'appel (99-04).
Appuyez sur **Menu/Régler.**
(Si vous choisissez « 00 », aucune sonnerie ne se fera entendre.)
- 5 Appuyez sur **Arrêt/Sortie.**

1.Long.Sonnerie

Réglage de la durée de sonnerie (Mode Fax/Tél uniquement)

Avant de régler le mode de réception (Mode réponse) de la machine sur Fax/Tél, vous devez au préalable déterminer la durée d'émission de la pseudo/double sonnerie qui signalera la réception d'appels *vocaux*. (Dans le cas de télécopies, la machine imprimera celles-ci automatiquement.)

La pseudo/double sonnerie intervient à la suite de la sonnerie initiale émise par la compagnie de téléphone. Seule la machine sonnera ; aucun autre appareil sur la même ligne n'émettra cette pseudo/double sonnerie. Vous pouvez néanmoins répondre à l'appel depuis un appareil branché sur la même ligne que celle de la machine ou depuis n'importe quel autre poste supplémentaire relié (au moyen d'une prise murale distincte) à cette ligne. (Voir *Téléphone supplémentaire* à la page 5-6.)



- 1 Si le témoin vert n'est pas allumé, appuyez sur  (**Télécopieur**).
 - 2 Appuyez sur **Menu/Régler**, **2**, **1**, **2**. 2.Durée sonn F/T
 - 3 Appuyez sur  ou  afin de sélectionner le nombre de sonneries que devra émettre la machine pour vous prévenir d'un appel vocal (20, 30, 40 ou 70 seconds).
 - 4 Appuyez sur **Menu/Régler**.
-  Même si votre correspondant raccroche pendant la pseudo/double sonnerie, la machine continuera de sonner pendant la durée préprogrammée.

Réception facile

Dans le mode Réception facile, il n'est pas nécessaire d'appuyer sur la touche **Mono Marche**, **Couleur Marche** ou de composer le code de réception de télécopies ***51** à la réception d'une télécopie. Le fait de sélectionner **On** permet à la machine de recevoir automatiquement toutes les télécopies, même si vous décrochez le combiné d'un téléphone supplémentaire ou externe. Dès que le message **Réception** s'affiche ou que des sons stridents se font entendre dans le combiné d'un poste supplémentaire relié à une prise murale distincte, raccrochez le combiné pour que la machine prenne la relève. Si, par contre, vous sélectionnez **Off**, il vous faudra activer par vous-même la machine en décrochant le combiné d'un téléphone supplémentaire ou externe et en appuyant sur la touche **Mono Marche** ou **Couleur Marche** de la machine—**OU**—en composant le code de réception de télécopies ***51** si vous ne vous trouvez pas à proximité de la machine. (Voir *Téléphone supplémentaire* à la page 5-6.)

 Si le mode Réception facile est réglé sur **On**, mais que votre machine ne réceptionne pas de télécopie lorsque vous décrochez le combiné d'un téléphone supplémentaire ou externe, composez le code de réception de télécopies ***51**.



Si vous envoyez des télécopies depuis un ordinateur branché sur la même ligne téléphonique que celle de la machine et que cette dernière intercepte vos télécopies, mettez Réception facile sur **Off**.

- 1** Si le témoin vert n'est pas allumé, appuyez sur  (**Télécopieur**).
- 2** Appuyez sur **Menu/Régler, 2, 1, 3**.
- 3** Appuyez sur  ou  afin de sélectionner **On** (ou **Off**).
Appuyez sur **Menu/Régler**.
- 4** Appuyez sur **Arrêt/Sortie**.

 3.Récep facile

Impression en réduction d'une télécopie entrante (Réduction automatique)

Si vous sélectionnez l'option **On**, la machine réduit le format d'impression de la télécopie entrante pour faire tenir celle-ci sur une feuille au format lettre ou au format juridique. La machine calcule le taux de réduction selon la taille du document d'origine et le format papier choisi (**Menu/Régler, 1, 3**).

- 1** Si le témoin vert n'est pas allumé, appuyez sur  (**Télécopieur**).
- 2** Appuyez sur **Menu/Régler, 2, 1, 5**.
- 3** Appuyez sur  ou  pour sélectionner **On** (ou **Off**).
Appuyez sur **Menu/Régler**.
- 4** Appuyez sur **Arrêt/Sortie**.

 5.Autoréduction

 Activez ce réglage pour les télécopies entrantes qui comportent deux pages. La machine imprime toutefois automatiquement tout document qui dépasse une page sur deux ou plus.

Impression de télécopies depuis la mémoire

Si la fonction de mise en mémoire de télécopies (Mémoriser fax) est réglée sur ON en vue d'une extraction de télécopies à distance, vous pouvez néanmoins, lorsque vous êtes à proximité de votre machine, imprimer des télécopies directement depuis la mémoire. (Voir *Réglage du mode Mise en mémoire de télécopies* à la page 8-3.)

1 Appuyez sur **Menu/Régler**, **2**, **5**, **4**.

4.Impr. Document

2 Appuyez sur **Mono Marche** ou **Couleur Marche**.

3 Une fois l'impression terminée, appuyez sur **Arrêt/Sortie**.

Options de réception avancées

Téléphone supplémentaire

Si vous interceptez une télécopie sur un téléphone supplémentaire ou externe branché sur la prise EXT. de la machine, vous pouvez faire basculer la télécopie sur cette dernière à l'aide du code de réception de télécopies. Dès que vous aurez composé le code de réception de télécopies * **51**, la machine s'enclenchera pour recevoir la télécopie.

(Voir *Réception facile* à la page 5-4.)

Si la machine reçoit un appel vocal et émet la pseudo/double sonnerie pour vous inviter à y répondre, composez le code de réponse par téléphone # **51** pour faire basculer l'appel sur un téléphone supplémentaire. (Voir *Mode Fax/Tél uniquement* à la page 5-7.)

Si vous répondez à un appel et que personne ne vous parle, il doit sans doute s'agir d'une télécopie.

- Composez le code de réception de télécopies * **51** et attendez la tonalité de réception de télécopies (sons stridents) ou l'apparition du message Réception sur l'afficheur CL de la machine, puis raccrochez.

Le correspondant devra appuyer sur **Marche** pour vous faire parvenir la télécopie.

Mode Fax/Tél uniquement

Lorsque la machine est en mode Fax/Tél, elle émet la pseudo/double sonnerie (durée de sonnerie du télécopieur/téléphone) pour vous inviter à répondre à un appel vocal.

Décrochez le combiné du téléphone externe, puis appuyez sur **Tonalité** pour répondre à l'appel.

Si vous répondez depuis un téléphone supplémentaire, vous devrez décrocher le combiné durant la pseudo/double sonnerie et composer le code de réponse par téléphone **# 51** entre deux coups de sonnerie. Si personne n'est en ligne ou si le correspondant souhaite vous envoyer une télécopie, réacheminez l'appel à la machine en composant le code de réception de télécopies *** 51**.

Utilisation d'un téléphone sans fil externe

Si le socle de votre téléphone sans fil est branché sur la prise EXT. de la machine et que vous vous déplacez souvent avec le combiné, il serait plus facile de répondre aux appels durant la sonnerie différée. Si vous laissez la machine répondre en premier, vous serez obligé de vous déplacer jusqu'à la machine afin de pouvoir appuyer sur **Tonalité** pour transférer l'appel vers votre sans fil.

Modification des codes d'accès à distance

Il se peut que certains systèmes téléphoniques ne prennent pas en charge de code d'accès à distance. Le code de réception de télécopies préprogrammé est le *** 51**. Le code de réponse par téléphone préprogrammé est le **#51**.





Si votre communication est constamment coupée lorsque vous interrogez votre répondeur téléphonique externe depuis un poste distant, remplacez vos codes de réception de télécopies et de réponse par téléphone par des codes à trois chiffres (p. ex., **###** et **999**).

1
2
3

Si le témoin vert n'est pas allumé, appuyez sur  (**Télécopieur**).

Appuyez sur **Menu/Régler**, **2**, **1**, **4**.

Appuyez sur  ou  afin de sélectionner **On** (ou **Off**).

Appuyez sur **Menu/Régler**.

4

Entrez, si vous le souhaitez, un nouveau code de réception de télécopies.

Appuyez sur **Menu/Régler**.

5

Entrez, si vous le souhaitez, un nouveau code de réponse par téléphone.

Appuyez sur **Menu/Régler**.

6

Appuyez sur **Arrêt/Sortie**.



(**Télécopieur**).

4.Code distance

Invitation à émettre ou à recevoir

La fonction d'invitation à émettre ou à recevoir consiste à aller chercher une télécopie sur un autre télécopieur. Vous pouvez envoyer une « invitation à émettre » à partir de votre machine ou, à l'inverse, un autre télécopieur peut interroger la vôtre (invitation à recevoir) pour en extraire une télécopie.

Pour assurer le bon déroulement du processus d'invitation à émettre ou à recevoir, les appareils en jeu doivent être configurés de façon à prendre en charge les invitations à émettre/recevoir. Lorsqu'un correspondant appelle votre machine pour venir y chercher une télécopie, les frais de transmission lui sont imputés. À l'inverse, lorsque c'est vous qui appelez le télécopieur d'un de vos correspondants pour en extraire une télécopie, c'est à vous que les frais sont imputés.



Certains télécopieurs ne prennent pas en charge la fonction d'invitation à émettre/recevoir.

Configuration de l'invitation à émettre

L'invitation à émettre vous permet d'appeler un autre télécopieur pour en extraire une télécopie.

- 1 Si le témoin vert n'est pas allumé, appuyez sur  **(Télécopieur)**.
- 2 Appuyez sur **Menu/Régler, 2, 1, 6**.
- 3 Entrez le numéro du télécopieur que vous souhaitez inviter à vous envoyer une télécopie.
- 4 Appuyez sur **Mono Marche** ou **Couleur Marche**.
Le message `Compos.` apparaît à l'afficheur CL.



(Télécopieur).

6.Relevé RC

Configuration de l'invitation à émettre séquentielle

Votre machine est à même de demander des documents à plusieurs télécopieurs émetteurs en une seule opération. Ensuite, l'appareil imprime un relevé des invitations séquentielles.

- 1 Si le témoin vert n'est pas allumé, appuyez sur  **(Télécopieur)**.
- 2 Appuyez sur **Menu/Régler, 2, 1, 6**.
- 3 Introduisez les numéros des télécopieurs que vous souhaitez appeler pour en extraire des documents en utilisant la composition immédiate (monotouche), la composition abrégée, le numéro d'un groupe ou composez au long les numéros sur le clavier. Après la saisie de chaque numéro, appuyez sur **Menu/Régler**.
- 4 Appuyez sur **Mono Marche** ou **Couleur Marche**. Votre machine appelle, tour à tour, chaque numéro individuel ou numéro de groupe pour en extraire des télécopies.



(Télécopieur).

6.Relevé RC

Services téléphoniques

Votre machine prend en charge les services de sonnerie spéciale et d'identification de l'appelant offerts par la plupart des compagnies de téléphone.

Sonnerie spéciale

Brother a forgé le terme « Sonnerie spéciale » pour désigner le type de sonnerie associée à chaque numéro de téléphone distinct sur une ligne téléphonique simple. Selon la compagnie de téléphone concerné, cette sonnerie s'appelle également « sonnerie distinctive », « sonnerie personnalisée » ou « sonnerie distincte ».

Quels sont les avantages de la « sonnerie spéciale » ?

Le service de sonnerie spéciale offert par votre compagnie de téléphone vous permet d'assigner plusieurs numéros de téléphone à une ligne unique. **Si vous avez besoin de plus d'un numéro, l'abonnement à la sonnerie spéciale vous revient moins cher que la pose d'une nouvelle ligne téléphonique.** Chaque numéro de téléphone possède son propre type de sonnerie vous permettant d'identifier le numéro qui sonne. La sonnerie spéciale est aussi le moyen le plus pratique d'affecter un numéro distinct à votre machine.



Communiquez avec votre compagnie de téléphone pour connaître les tarifs et la disponibilité de ce service dans votre localité.

Quels sont les avantages de la fonction « sonnerie spéciale » offerte par Brother ?

Votre machine possède une fonctionnalité de sonnerie spéciale afin que vous puissiez bénéficier du service de la sonnerie spéciale de votre compagnie de téléphone. Le nouveau numéro assigné à votre ligne téléphonique existante sert exclusivement à la réception de télécopies.



Pour pouvoir configurer votre machine sur la fonction Sonnerie spéciale, vous devez être abonné au service de sonnerie spéciale de votre compagnie de téléphone.

Utilisez-vous le service de messagerie vocale ?

Si la ligne téléphonique sur laquelle vous désirez installer votre nouvelle machine est munie d'une messagerie vocale, *il y a de forts risques que celle-ci et la machine entrent en conflit lors de la réception d'appels*. **Comme la sonnerie spéciale vous permet d'utiliser plus d'un numéro sur une ligne téléphonique, vous pouvez assigner un numéro distinct tout aussi bien à la machine qu'à la messagerie vocale pour écarter tout problème d'interférence.** De cette façon, ni l'une ni l'autre ne se disputent les appels.





Si vous avez opté pour le service de sonnerie spéciale de votre compagnie téléphonique, suivez les étapes ci-dessous pour « enregistrer » le type de sonnerie associé au nouveau numéro. Votre machine sera alors capable de distinguer les appels téléphoniques des appels de télécopie.



Vous avez la possibilité de modifier ou d'annuler le type de sonnerie spéciale à tout moment ou encore de le désactiver temporairement pour le réactiver ultérieurement. Lorsque vous changez de numéro de télécopieur, n'oubliez pas de réinitialiser le type de sonnerie spéciale.

Avant de choisir le type de sonnerie à enregistrer

Vos ne pouvez enregistrer qu'un seul type de sonnerie spéciale à la fois sur votre machine. Certains types de sonnerie spéciale ne sont pas pris en charge. Le tableau ci-dessous illustre les types de sonnerie spéciale que votre machine de Brother est à même de prendre en charge. Si vous y trouvez le type de sonnerie que votre compagnie de téléphone vous a attribué, enregistrez-le.

Type de sonnerie	Sonneries	
1	long-long	
2	court-long-court	
3	court-court-long	
4	très long (type usuel)	



Si le type de sonnerie que vous avez reçu ne figure pas dans ce tableau, **prenez contact avec votre compagnie de téléphone et commandez un type qui convienne à votre appareil.**

- La machine ne répond qu'aux appels destinés au numéro qui lui a été assigné.
- Les deux premiers coups de sonneries sont silencieux pendant que la machine cherche à identifier le type de sonnerie en le comparant au type « enregistré ». (Les autres téléphones reliés à la même ligne que celle de la machine émettent une sonnerie.)
- Si vous programmez la machine correctement, celle-ci reconnaîtra le type de sonnerie de son « numéro de télécopieur » en l'espace de deux coups de sonnerie spéciale et répondra par la tonalité de télécopie. Si la machine découvre qu'il s'agit d'un « numéro vocal », elle ne répondra pas.

Enregistrement du type de sonnerie spéciale

IMPORTANT !



Lorsque vous réglez la machine sur la fonction de sonnerie spéciale (position « On »), le mode de réception bascule automatiquement sur **Manuel**. À moins que le numéro de la sonnerie spéciale ne soit assigné à votre répondeur ou à votre messagerie vocale, **Manuel** signifie que vous devez vous-même répondre à chaque appel. Il ne vous est pas possible de changer de mode de réception tant que la sonnerie spéciale est activée.

1 Appuyez sur **Menu/Régler, 2, 0, 1.**

1.Spéciale

2 Appuyez sur  ou  afin de sélectionner **Régler**.

Appuyez sur **Menu/Régler**.

3 Appuyez sur  ou  afin de sélectionner dans la mémoire le type de sonnerie souhaité.

Appuyez sur **Menu/Régler**.

(Vous entendez tour à tour chacun des types de sonnerie à mesure que vous les faites défiler. Assurez-vous de choisir le type que votre compagnie de téléphone vous a attribué.)

4 Appuyez sur **Arrêt/Sortie**.

La fonction de sonnerie spéciale est réglée sur **On**.

Pour désactiver la sonnerie spéciale

1 Appuyez sur **Menu/Régler**, **2**, **0**, **1**.

1. Spéciale

2 Appuyez sur  ou  afin de sélectionner **Off**.

Appuyez sur **Menu/Régler**.

3 Appuyez sur **Arrêt/Sortie**.



Lorsque vous désactivez la sonnerie spéciale, la machine demeure dans le mode de réception **Manuel**. Vous devez donc configurer à nouveau le mode de réception souhaité. (Voir *Pour sélectionner ou modifier le mode de réception* à la page 5-2.)

ID d'appelant



La fonction d'identification du correspondant vous permet d'utiliser le service d'identification de l'appelant offert par un grand nombre de compagnies de téléphone. Grâce à ce service, l'afficheur présente le numéro de téléphone ou le nom (le cas échéant) de votre correspondant pendant que l'appareil sonne.

Après un ou deux coups de sonnerie, l'afficheur CL présente le numéro de téléphone du correspondant ou le nom de ce dernier, le cas échéant. Dès que vous décrochez le combiné, ces coordonnées disparaissent de l'afficheur, mais demeurent stockées dans la mémoire des identifiants de correspondant.

- Les 16 premiers caractères/chiffres du numéro ou du nom seront présentés à l'afficheur.
- La mention **Indisponible** signifie que l'appel a été émis en dehors de la zone du service d'identification du correspondant.
- La mention **ID non transmise** signifie que le correspondant a bloqué intentionnellement toute transmission d'informations.

Si à la fois le nom et le numéro sont transmis, l'afficheur CL ne présente que le nom. Vous pouvez imprimer la liste des renseignements d'identification des correspondants reçus par votre machine. (Voir *Impression de la liste d'identification des correspondants* à la page 5-13.)

Le service d'identification du correspondant varie selon l'offre des divers fournisseurs de télécommunications. Appelez votre compagnie de téléphone pour connaître le type de service disponible dans votre localité.

Consultation de la liste d'identification des correspondants

La fonction de mise en mémoire des identifiants de correspondant conserve les données de trente appels maximums. Lorsque le trente et unième appel vous parvient, les données du premier appel sont effacées. Vous pouvez parcourir la mémoire des identifiants de correspondant pour revoir les appels adressés à votre machine.



1 Appuyez sur **Menu/Régler, 2, 0, 2.**



2.ID Appelant

2 Appuyez sur  ou  afin de sélectionner **Afficher no.**

Appuyez sur **Menu/Régler.**

Si le nom n'a pas été reçu, il ne pourra pas être affiché.

3 Appuyez sur  ou  pour parcourir la mémoire des identifiants de correspondant pour sélectionner le correspondant qui vous intéresse, puis appuyez sur **Menu/Régler.** L'afficheur CL présente le nom du correspondant, son numéro de téléphone ainsi que la date et l'heure de l'appel.

4 Appuyez sur  ou  pour revenir à la liste d'identification des correspondants.

—OU—

Appuyez sur **Arrêt/Sortie.**

Impression de la liste d'identification des correspondants

1 Appuyez sur **Menu/Régler, 2, 0, 2.**

2.ID Appelant

2 Appuyez sur  ou  afin de sélectionner

Imp.rapport.

Appuyez sur **Menu/Régler.**

3 Press **Mono Marche** ou **Couleur Marche.**

4 Une fois l'impression terminée, appuyez sur **Arrêt/Sortie.**

6 Paramètres du mode d'envoi

Comment envoyer une télécopie

Vous avez la possibilité d'envoyer des télécopies à partir de l'alimentateur automatique de documents.

Activer le mode Télécopieur

Avant d'envoyer des télécopies, assurez-vous que le témoin vert



(**Télécopieur**) est allumé. Sinon, appuyez sur  (**Télécopieur**) pour activer le mode Télécopieur. Le réglage par défaut est Fax (télécopieur).

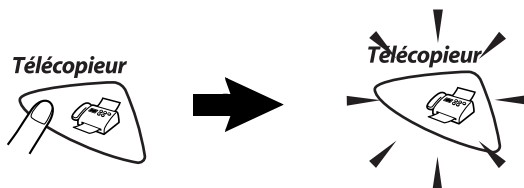

Comment composer un numéro

Votre machine propose quatre façons de composer un numéro.

Composition manuelle

Appuyez sur tous les chiffres qui composent le numéro de téléphone ou de télécopie.





Composition immédiate (monotouche)

Appuyez sur la monotouche du correspondant que vous souhaitez appeler. (Voir *Enregistrement des numéros monotouche* à la page 7-1.)

Pour utiliser les monotouches 6, 7, 8, 9 et 10, appuyez sur la touche **Motion** et maintenez-la enfoncée pendant que vous appuyez sur la monotouche concernée.

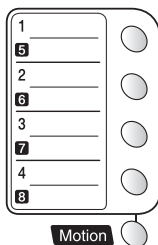
Pour utiliser les monotouches 5, 6, 7 et 8, appuyez sur la touche **Motion** et maintenez-la enfoncée pendant que vous appuyez sur la monotouche concernée.



 Lorsque vous appuyez sur la touche à composition immédiate (monotouche) et que le message **Non assigné** apparaît à l'afficheur CL, c'est que ce numéro n'a pas été enregistré dans la mémoire.

Composition abrégée

Appuyez sur **Recherche/Comp. abrégée**, #, puis composez le numéro abrégé à deux chiffres. (Voir *Enregistrement des numéros à composition abrégée* à la page 7-2.)

Recherche/Comp. abrégée



numéro à deux chiffres

 Lorsque vous composez un numéro à composition abrégée et que le message **Non assigné** apparaît à l'afficheur CL, c'est que ce numéro n'a pas été enregistré dans la mémoire.

Recherche

La fonction Recherche vous permet de chercher des noms enregistrés dans la mémoire des numéros à monotouche et dans celle des numéros abrégés. Appuyez sur **Recherche/Comp. abrégée** et les touches de navigation pour effectuer la recherche. (Voir *Enregistrement des numéros monotouche* à la page 7-1 et *Enregistrement des numéros à composition abrégée* à la page 7-2.)

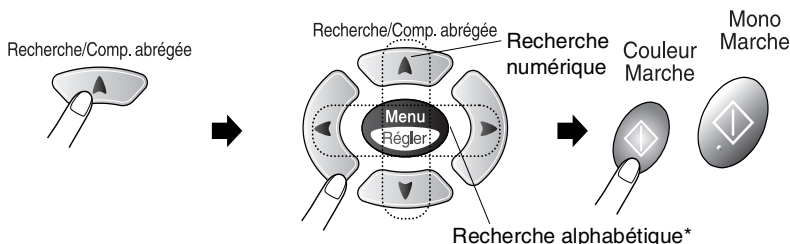

*Pour effectuer une recherche alphabétique, entrez la première lettre du nom recherché à l'aide du clavier de composition.

Message de mémoire saturée

Si le message *Mémoire épuisée* apparaît durant la numérisation de la première page d'une télécopie, appuyez sur **Arrêt/Sortie** pour annuler la numérisation. Si le message *Mémoire épuisée* s'affiche au cours de la numérisation d'une page ultérieure, vous pouvez soit appuyer sur **Mono Marche** pour transmettre les pages déjà numérisées, soit appuyer sur **Arrêt/Sortie** pour annuler la tâche.



Si la mémoire se sature pendant que vous télécopiez une seule page, celle-ci sera transmise en temps réel.

Transmission automatique

La transmission automatique est la méthode la plus facile d'envoyer des télécopies.

 Ne décrochez pas le combiné du téléphone externe ni n'appuyez sur **Tonalité** pour vérifier la tonalité de composition.

- 1 Si le témoin vert n'est pas allumé, appuyez sur  (**Télécopieur**).
- 2 Mettez votre document en place. (Voir *Chargement de documents* à la page 2-1.)
- 3 Entrez le numéro de télécopieur à l'aide du clavier de composition, d'une monotouche, d'un numéro abrégé ou de la fonction Recherche. (Voir *Comment composer un numéro* à la page 6-1.)
- 4 Appuyez sur **Mono Marche** ou **Couleur Marche**.

Transmission en mode manuel

La transmission en mode Manuel vous permet d'entendre la tonalité de composition, la sonnerie et la tonalité de réception de télécopie lors de l'envoi des télécopies.

- 1 Si le témoin vert n'est pas allumé, appuyez sur  (**Télécopieur**).
- 2 Mettez votre document en place. (Voir *Chargement de documents* à la page 2-1.)
- 3 Décrochez le combiné du téléphone externe et vérifiez la tonalité de composition.
—OU—
Appuyez sur **Tonalité** pour vérifier la tonalité de composition.
- 4 Composez le numéro du télécopieur souhaité sur le téléphone externe.
—OU—
Si vous appuyez sur **Tonalité**, composez le numéro à l'aide du clavier de composition de la machine.
- 5 Lorsque vous entendez la tonalité de télécopie, appuyez sur **Mono Marche** ou **Couleur Marche**.
- 6 Si vous avez décroché le combiné du téléphone externe, raccrochez-le.

Opérations d'envoi de base

Envoi de télécopies – Paramètres multiples

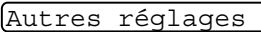
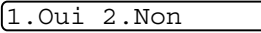

Lorsque vous programmez la transmission d'une télécopie, vous pouvez choisir un ou plusieurs des paramètres suivants : contraste, résolution, envoi outre-mer, envoi en différé, envoi en temps réel et transmission par invitation à émettre/récevoir.

- 1 Si le témoin vert n'est pas allumé, appuyez sur  (**Télécopieur**) avant d'appuyer sur **Menu/Régler**. Après chaque validation d'un paramètre, l'afficheur CL vous demande si vous souhaitez entrer des paramètres supplémentaires :
- 2 Appuyez sur **1** pour choisir des paramètres supplémentaires. L'afficheur CL revient alors au menu Réglage envoi.  
—OU—
Appuyez sur **2** si vous avez terminé le paramétrage, puis passez l'étape suivante.

Contraste

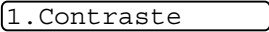

Si votre document est trop clair ou trop foncé, rajustez le contraste en conséquence. Utilisez **Clair** pour envoyer un document clair ou pour assombrir une télécopie.

Utilisez **Foncé** pour envoyer un document foncé ou pour éclaircir une télécopie.

- 1 Si le témoin vert n'est pas allumé, appuyez sur  (**Télécopieur**).
- 2 Mettez votre document en place. (Voir *Chargement de documents* à la page 2-1.)
- 3 Appuyez sur **Menu/Régler, 2, 2, 1**. 
- 4 Appuyez sur  ou  afin de sélectionner **Auto, Clair** ou **Foncé**.
Appuyez sur **Menu/Régler**.
- 5 Appuyez sur **1** si vous souhaitez sélectionner des réglages supplémentaires. L'afficheur CL revient alors au menu Réglage envoi.
—OU—
Appuyez sur **2** si vous avez terminé le paramétrage.
- 6 Entrez le numéro de télécopieur.
Appuyez sur **Mono Marche** ou **Couleur Marche**.



Résolution télécopieur

Vous avez la possibilité de modifier provisoirement le réglage (uniquement pour la télécopie en cours) en utilisant la touche **Résolution télécopieur**.

Appuyez sur **Résolution télécopieur** et  ou  pour sélectionner la résolution souhaitée. Ensuite, appuyez sur **Menu/Régler**.

—OU—

Vous pouvez, si vous le préférez, modifier le réglage par défaut.

- 1 Si le témoin vert n'est pas allumé, appuyez sur  (**Télécopieur**).
- 2 Mettez votre document en place. (Voir *Chargement de documents* à la page 2-1.)
- 3 Appuyez sur **Menu/Régler**, **2**, **2**, **2**.
- 4 Appuyez sur  ou  afin de sélectionner la résolution souhaitée.
Appuyez sur **Menu/Régler**.
- 5 Appuyez sur **Arrêt/Sortie**.

2.Résolution Fax

Standard	—————	Convient à la plupart des documents dactylographiés.
Fin	—————	Bonne qualité. Idéale pour les petits caractères. Vitesse de transmission légèrement inférieure à celle du mode Standard.
S.Fin	—————	Très bonne qualité. Convient aux petits caractères et aux dessins. Vitesse de transmission plus lente que celle du mode Fin.
Photo	—————	À utiliser pour les documents comportant différents niveaux de gris et dans le cas des photographies. Vitesse de transmission très lente.

Recomposition manuelle ou automatique du numéro de télécopieur

Si vous envoyez une télécopie en mode Manuel et que la ligne est occupée, appuyez sur **Recomp/Pause**, puis sur **Mono Marche** ou **Couleur Marche** pour recomposer le numéro. De même, vous pouvez à tout moment recomposer automatiquement le dernier numéro appelé pour accélérer la numérotation. Pour ce faire, appuyez sur **Recomp/Pause** et **Mono Marche** ou **Couleur Marche**.

La fonction **Recomp/Pause** ne fonctionne que si vous avez composé le numéro sur le panneau de commande.

Si vous envoyez une télécopie en mode Automatique et que la ligne est occupée, la machine recompose le numéro une fois au bout de cinq minutes.

Transmission de télécopies couleur

Votre machine vous permet de transmettre des télécopies couleur aux machines prenant en charge l'impression couleur.

Dans le cas des télécopies couleur, la fonction de stockage en mémoire n'est cependant pas disponible, ce qui signifie que les fonctions Envois différés et Transmissions par invitation à émettre/recevoir ne sont pas disponibles.

- 1** Si le témoin vert n'est pas allumé, appuyez sur  (**Télécoeur**).
- 2** Placez le document dans l'alimentateur. (Voir *Chargement de documents* à la page 2-1.)
- 3** Entrez le numéro de télécopieur à l'aide du clavier de composition, d'une monotouche, d'un numéro abrégé ou de la fonction Recherche.
- 4** Appuyez sur **Couleur Marche**.



La machine n'effectue l'envoi des télécopies couleur qu'en temps réel, même si l'option TX Immédiat est réglée sur Off.

Multitâches (Mode non disponible pour les télécopies couleur)

Vous pouvez composer un numéro ou numériser une télécopie pour la stocker dans la mémoire de la machine lors de la réception d'une télécopie ou de la transmission depuis la mémoire de la machine d'une télécopie. L'afficheur CL indique le nouveau numéro de tâche et l'espace mémoire disponible.



En règle générale, votre machine effectue toutes les transmissions dans le mode Multitâches (double accès). Cependant, dans le cas des télécopies couleur, la machine ne fonctionne qu'en mode Temps réel, que TX Immédiat soit réglée sur Off ou non.

Le nombre de pages pouvant être numérisées dans la mémoire varie en fonction de leur volume de données.



Si le message *Mémoire épuisée* s'affiche pendant la numérisation de la première page d'une télécopie, appuyez sur **Arrêt/Sortie** pour annuler la tâche. Si le message *Mémoire épuisée* s'affiche au cours de la numérisation d'une page ultérieure, vous pouvez soit appuyer sur **Mono Marche** pour transmettre les pages déjà numérisées, soit appuyer sur **Arrêt/Sortie** pour annuler la tâche.

Transmission en temps réel

En règle générale, à chaque envoi d'une télécopie, la machine numérise le document et le met en mémoire avant de le transmettre au destinataire. Ensuite, dès que la ligne téléphonique est libre, la machine compose le numéro pour amorcer la transmission.

En cas de saturation de la mémoire, la machine transmet le document en temps réel (même si la fonction TX Immédiat est réglée sur Off).

De temps à autre, il se peut que vous souhaitiez envoyer un document en sautant les étapes de la numérisation et de la mise en mémoire. Pour ce faire, réglez l'option TX Immédiat sur On pour toutes les télécopies ou uniquement pour la télécopie suivante.

Pour toutes les transmissions de télécopies comportant plusieurs pages, utilisez le mode Multitâches (double accès).



(Voir *Multitâches (Mode non disponible pour les télécopies couleur)* à la page 6-7.)

1 Si le témoin vert n'est pas allumé, appuyez sur  (**Télécopieur**).

2 Mettez votre document en place. (Voir *Chargement de documents* à la page 2-1.)



3 Appuyez sur **Menu/Régler, 2, 2, 5.**

5.TX Immédiat



4 Pour modifier les réglages par défaut, appuyez sur  ou  afin de sélectionner On (ou Off).

Appuyez sur **Menu/Régler**. Passez à l'étape 6.

—OU—

Pour la transmission de la télécopie suivante seulement, appuyez sur  ou  afin de sélectionner Fax suivant uniq.

Appuyez sur **Menu/Régler**.

5 Appuyez sur  ou  afin de sélectionner Fax suivant:On (ou Fax suivant:Off).

Appuyez sur **Menu/Régler**.

6 Appuyez sur **1** si vous souhaitez sélectionner des réglages supplémentaires. L'afficheur CL revient alors au menu Réglage envoi.

—OU—

Appuyez sur **2** si vous avez terminé le paramétrage.

7 Entrez le numéro de télécopieur.

Appuyez sur **Mono Marche** ou **Couleur Marche**.





Dans le mode Transmission en temps réel, la fonction de recomposition n'est pas accessible.



La machine effectue l'envoi des télécopies couleur toujours en temps réel, et ce, même si l'option TX Immédiat est réglée sur Off.

Vérification des tâches programmées en mémoire

Vérifiez quelles sont les télécopies en attente d'envoi dans la mémoire de la machine. S'il n'y a aucune tâche en attente, le message `Auc trav attente` apparaît à l'afficheur CL.

- 1 Appuyez sur **Menu/Régler**, **2**, **6**.
- 2 Si plus d'une tâche est en attente, appuyez sur  ou  pour faire défiler la liste.
- 3 Appuyez sur **Arrêt/Sortie**.

6.Trav. en att.



Annulation d'une tâche lors de la numérisation, la numérotation ou la transmission

Vous avez la possibilité d'annuler une tâche lors de la numérisation d'une télécopie vers la mémoire en appuyant simplement sur **Arrêt/Sortie**

Vous avez également la possibilité d'annuler une tâche durant la composition d'un numéro ou la transmission d'un document en appuyant simplement sur **Arrêt/Sortie**.

Annulation d'une tâche programmée

Il vous est possible d'annuler une tâche mise en attente dans la mémoire.

- 1 Appuyez sur **Menu/Régler**, **2**, **6**.
Toutes les tâches en attente apparaissent à l'afficheur CL.
- 2 Si plus d'une tâche est en attente d'exécution, appuyez sur  ou  pour sélectionner celle que vous souhaitez annuler.
Appuyez sur **Menu/Régler**.
—OU—
Si la mémoire ne contient qu'une seule tâche en attente, passez à l'étape 3.
- 3 Appuyez sur **1** pour annuler la tâche.
—OU—
Appuyez sur **2** pour quitter le menu sans annuler de tâches.
Pour annuler une autre tâche, revenez à l'étape 2.
- 4 Appuyez sur **Arrêt/Sortie**.

6.Trav. en att.

Opérations d'envoi avancées

Diffusion (fonction non disponible pour les télécopies couleur)

La diffusion est un procédé qui consiste en l'envoi automatique d'un même message à plusieurs destinataires. En utilisant la touche **Menu/Régler**, vous pouvez programmer des numéros abrégés, à monotouche ou de groupe, ainsi qu'un maximum de 50 numéros à composition manuelle. Si, après l'enregistrement des numéros de groupe, des codes d'accès et des numéros de cartes de crédit, il vous reste encore d'espace mémoire, vous pouvez « diffuser » la télécopie à un maximum de 158 destinataires. La mémoire disponible varie selon le type de tâches enregistrées et le nombre de numéros affecté à la diffusion. Si vous diffusez la télécopie au maximum de numéros autorisé, vous ne pourrez plus accéder aux modes Transmission différée et Multitâches (double accès).

Si vous souhaitez inclure, dans la diffusion, des numéros à monotouche, à composition abrégée ou encore des numéros à composer manuellement, vous devez, à la fin de chaque numéro, appuyer sur **Menu/Régler**. Utilisez **Recherche/Comp. abrégée** pour faciliter la sélection des numéros. (Voir *Configuration de groupes pour la diffusion* à la page 7-4.)

Une fois la diffusion achevée, la machine imprime un Rapport de diffusion à des fins de vérification.



- Composez les numéros à longue séquence de numérotation comme vous le feriez normalement, mais sans oublier que chaque numéro abrégé ou à monotouche occupe son propre emplacement dans la mémoire. Plus vous enregistrez de numéros, moins vous disposez d'espace mémoire.
- Si la mémoire est saturée, appuyez sur **Arrêt/Sortie** pour annuler l'opération ou, si une numérotation de plus d'une page est en cours, appuyez sur **Mono Marche** pour transmettre la partie du document effectivement mise en mémoire.

- 1 Si le témoin vert n'est pas allumé, appuyez sur  (**Télécopieur**).
- 2 Mettez votre document en place. (Voir *Chargement de documents* à la page 2-1.)
- 3 Entrez un numéro en utilisant la composition à monotouche, la numérotation abrégée, un numéro de groupe ou encore la fonction Recherche ou la composition manuelle à l'aide du clavier. (P. ex. : numéro de groupe.)
- 4 Appuyez sur **Menu/Régler** lorsque l'afficheur CL présente le numéro de télécopie ou le nom du correspondant.
Ensuite, l'afficheur vous invite à insérer le numéro suivant.

- 5** Entrez le numéro suivant.
(P. ex. : numéro abrégé.)
- 6** Dès que l'afficheur CL présente le numéro de télécopie ou le nom du correspondant, appuyez sur **Menu/Régler**.
- 7** Entrez un autre numéro.
(P. ex. : composition manuelle à l'aide du clavier.)
- 8** Appuyez sur **Mono Marche**.

Mode Outre-mer

Si les transmissions à l'étranger n'aboutissent pas, servez-vous de l'option Outre-mer. À l'issu de chaque envoi, le mode Outre-mer se désactive automatiquement.

- 1** Si le témoin vert n'est pas allumé, appuyez sur  (**Télécopieur**).
- 2** Mettez votre document en place. (Voir *Chargement de documents* à la page 2-1.)
- 3** Appuyez sur **Menu/Régler, 2, 2, 7.** 7.Mode Outre-mer
- 4** Appuyez sur  ou  afin de sélectionner **On** (ou **Off**).
Appuyez sur **Menu/Régler**.
- 5** Appuyez sur **1** si vous souhaitez sélectionner des réglages supplémentaires. L'afficheur CL revient alors au menu **Réglage envoi**.
—OU—
Appuyez sur **2** si vous avez terminé le paramétrage.
- 6** Entrez le numéro de télécopieur.
Appuyez sur **Mono Marche** ou **Couleur Marche**.

Envoi différé de télécopies (Option non disponible pour les télécopies couleur)

Votre machine vous permet de stocker dans la mémoire jusqu'à 50 télécopies en vue de les envoyer à un moment ultérieur (jusqu'à 24 heures plus tard). Pour définir l'heure d'envoi en différé, reportez-vous à l'étape 4. Ensuite, appuyez sur **Menu/Régler** afin de valider l'heure sélectionnée ou modifiez votre sélection, le cas échéant.

1 Si le témoin vert n'est pas allumé, appuyez sur  (**Télécopieur**).

2 Mettez votre document en place. (Voir *Chargement de documents* à la page 2-1.)

3 Appuyez sur **Menu/Régler**, **2**, **2**, **3**.

3.Envoi différé

4 Entrez l'heure (au format 24) à laquelle envoyer la télécopie.

Appuyez sur **Menu/Régler**.

(Par ex., entrez 19:45 et non 7:45 du soir.)

Appuyez sur **1** pour laisser les originaux en attente d'envoi dans l'alimentateur automatique de documents.

1.Doc 2.Mémoire

—OU—

Appuyez sur **2** pour numériser le document et le stocker dans la mémoire.

5 Appuyez sur **1** si vous souhaitez sélectionner des réglages supplémentaires. L'afficheur CL revient alors au menu Réglage envoi.

—OU—

Appuyez sur **2** si vous avez terminé le paramétrage.

6 Entrez le numéro de télécopieur.





Appuyez sur **Mono Marche**.



Le nombre de pages que le télécopieur peut numériser et stocker dans sa mémoire varie en fonction de la taille des documents.



Configuration de la transmission par invitation à émettre (Ne s'applique pas aux télécopies couleur)

La transmission par invitation à émettre (« Relevé TX ») vous permet de configurer votre machine de telle manière à ce qu'un autre télécopieur puisse venir chercher des documents placés dans l'alimentateur.

- 1 Si le témoin vert n'est pas allumé, appuyez sur  (**Télécopieur**).
 - 2 Mettez votre document en place. (Voir *Chargement de documents* à la page 2-1.)
 - 3 Appuyez sur **Menu/Régler, 2, 2, 6.** 6.Relevé TX
 - 4 Appuyez sur  ou  afin de sélectionner On (ou Off).
Appuyez sur **Menu/Régler.** 1.Doc 2.Mémoire
 - 5 Appuyez sur **1** pour laisser l'original en attente d'envoi dans l'alimentateur automatique de documents.
—OU—
Appuyez sur **2** pour numériser l'original et le stocker dans la mémoire.
 - 6 Appuyez sur **1** si vous souhaitez sélectionner des réglages supplémentaires. L'afficheur CL revient alors au menu *Réglage envoi*.
—OU—
Appuyez sur **2** si vous avez terminé le paramétrage, puis passez à l'étape 7.
 - 7 Appuyez sur **Mono Marche**.
La machine se met à numériser le document.
 - 8 Après avoir placé l'original dans l'alimentateur, attendez que votre télécopieur reçoive une invitation à émettre.
-  Si, à l'étape **5**, vous appuyez sur **1**, l'original demeure dans l'alimentateur automatique jusqu'à ce que votre machine reçoive l'invitation à émettre. Si vous souhaitez utiliser la machine avant que l'invitation à émettre n'ait lieu, vous devez annuler la tâche.
-  Si, à l'étape **5**, vous appuyez sur **2**, le document sera stocké en mémoire, sous forme de télécopie pouvant être extraite par le télécopieur de votre correspondant, jusqu'à ce que vous supprimiez la télécopie à l'aide de la fonction Annulation d'une tâche. (Voir *Annulation d'une tâche programmée* à la page 6-9.)

Transmission différée par lots (Ne s'applique pas aux télécopies couleur)

Avant d'effectuer la transmission différée par lots, votre machine passe d'abord au tri des télécopies enregistrées par destination et par heure programmée, ce qui vous fera gagner du temps. Ainsi, toutes les télécopies différées préprogrammées à la même heure, destinées au même numéro de télécopieur, seront envoyées sous forme d'une seule télécopie pour faire des économies de temps de transmission.

- 1 Si le témoin vert n'est pas allumé, appuyez sur  **(Télécopieur)**.
- 2 Mettez votre document en place. (Voir *Chargement de documents* à la page 2-1.)
- 3 Appuyez sur **Menu/Régler, 2, 2, 4.**
- 4 Appuyez sur  ou  afin de sélectionner On (ou Off).
- 5 Appuyez sur **Arrêt/Sortie.**

4.Transm lot

7

Numéros à composition automatique et options de composition

Enregistrement des numéros pour faciliter la composition

Vous avez la possibilité de programmer la machine de façon à simplifier la numérotation grâce à la composition immédiate (monotouche), la composition abrégée et les numéros de groupe pour la « diffusion ».



En cas de coupure de courant, le télécopieur conserve en mémoire tous les numéros à composition automatique.

Enregistrement des numéros monotouche

Votre machine dispose de quatre touches à composition immédiate (monotouches) vous permettant d'enregistrer huit numéros de télécopieur ou de téléphone pour une composition accélérée. Pour utiliser les monotouches 5, 6, 7 et 8, appuyez sur la touche **Motion** et maintenez-la enfoncée pendant que vous appuyez sur la monotouche concernée. Quand vous appuyez sur une touche à composition immédiate (monotouche), l'afficheur CL présente le nom (le cas échéant) ou le numéro de votre correspondant. (Voir *Composition immédiate (monotouche)* à la page 6-2.)

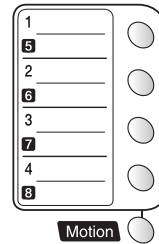

Les touches à composition immédiate sont au nombre de 4 (numérotées de 05 à 08) et situées du côté gauche sur le panneau de commande.





(Pour les résidents des États-Unis uniquement) Le numéro de renvoi par télécopie a été préprogrammé sur la touche à composition immédiate 1.

1 Appuyez sur **Menu/Régler**, **2**, **3**, **1**.

1.Num Monotouche

2 Appuyez sur la monotouche où vous souhaitez enregistrer un numéro à composition immédiate.

3 Appuyez sur  ou  pour sélectionner Type de no: F/T (ou adresse cou).



Appuyez sur **Menu/Régler**.

- Pour savoir comment se servir d'une adresse électronique (adresse cou), reportez-vous au chapitre 6 portant sur l'envoi de télécopies par Internet dans le guide de l'utilisateur de réseau.

- 4** Entrez le numéro (max. 20 chiffres).
Appuyez sur **Menu/Régler**.
- Si vous souhaitez insérer une pause dans la séquence de numérotation (p. ex., afin d'accéder à une ligne externe), appuyez sur **Recomp/Pause** à mesure que vous composez les numéros. Chaque pression sur **Recomp/Pause** rajoute une pause de 3,5 secondes lors de la numérotation, et un tiret apparaît à l'afficheur CL.
- 5** Servez-vous du clavier pour taper le nom (max. 15 caractères).
Appuyez sur **Menu/Régler**.
(Pour plus de détails sur la saisie des caractères alphabétiques, reportez-vous au tableau à la page 4-3.)
—OU—
Appuyez sur **Menu/Régler** pour enregistrer le numéro sans lui associer un nom.
- 6** Retournez à l'étape 2 pour programmer un autre numéro à monotouche.
—OU—
Appuyez sur **Arrêt/Sortie**.
Quand vous composez un numéro à composition automatique, l'afficheur CL présente le nom enregistré ou, si le nom n'a pas été enregistré, le numéro de télécopieur.

Enregistrement des numéros à composition abrégée

La machine vous permet d'enregistrer des numéros abrégés dont la composition se fait à l'aide de quelques touches, à savoir **Recherche/Comp. abrégée**, **#**, le numéro à deux chiffres et **Marche**. La machine possède 100 emplacements de mémoire où l'on peut enregistrer des numéros abrégés.

- 1** Appuyez sur **Menu/Régler**, **2**, **3**, **2**. 2.Comp.abrégée
- 2** Utilisez le clavier pour entrer un numéro abrégé à deux chiffres (entre 00 et 99).
(Par exemple, appuyez sur **05**.)
Appuyez sur **Menu/Régler**.
- 3** Appuyez sur  ou  pour sélectionner Type de no:F/T (ou adresse cou).
Appuyez sur **Menu/Régler**.
- Pour savoir comment se servir d'une adresse électronique (adresse cou), reportez-vous au chapitre 6 portant sur l'envoi de télécopies par Internet dans le guide de l'utilisateur de réseau.
- 4** Entrez le numéro de téléphone ou de télécopieur (max. 20 chiffres).
Appuyez sur **Menu/Régler**.

5 Servez-vous du clavier pour taper le nom (max. 15 caractères).
Appuyez sur **Menu/Régler**.

(Pour plus de détails sur la saisie des caractères alphabétiques, reportez-vous au tableau à la page 4-3.)

—OU—

Appuyez sur **Menu/Régler** pour enregistrer le numéro sans lui associer de nom.

6 Retournez à l'étape 2 pour enregistrer un autre numéro abrégé.

—OU—

Appuyez sur **Arrêt/Sortie**.

Modification des numéros à monotouche et des numéros abrégés

Si vous tentez d'enregistrer un numéro abrégé ou à monotouche dans un emplacement de mémoire contenant déjà un numéro, l'afficheur CL présente le nom (ou le numéro) actuellement stocké à cet emplacement et vous invite à effectuer l'une des opérations suivantes :

1 Appuyez sur **1** pour modifier le numéro enregistré.



1.Chang 2.Quitt

—OU—

Appuyez sur **2** pour sortir du menu sans apporter de modification.

Comment modifier le numéro enregistré :

■ Si vous souhaitez effacer le numéro ou le nom au complet, appuyez sur **Arrêt/Sortie** lorsque le curseur se trouve sous le premier chiffre ou la première lettre du bloc à effacer. Les caractères au-dessus et à droite du curseur sont alors automatiquement supprimés.

■ Si vous souhaitez remplacer une lettre ou un chiffre par un autre, appuyez sur  ou  pour placer le curseur sous le caractère en cause. Ensuite, écrasez-le par le caractère voulu.

2 Entrez un nouveau numéro.

Appuyez sur **Menu/Régler**.

3 Suivez les instructions, à partir de l'étape 5, données sous les rubriques Enregistrement des numéros à monotouche et Enregistrement des numéros abrégés. (Voir *Enregistrement des numéros monotouche* à la page 7-1 et *Enregistrement des numéros à composition abrégée* à la page 7-2.)

Configuration de groupes pour la diffusion

Les groupes de numéros, dont vous enregistrerez chacun des numéros dans un emplacement à monotouche ou à composition abrégée, vous permettent de diffuser le même message à plusieurs télécopieurs en simplement appuyant sur la touche à composition immédiate (monotouche) du groupe concerné, puis sur **Marche** ou **Recherche/Comp. abrégée**, #, ou, dans le cas d'un numéro à composition abrégée, en composant les deux chiffres, puis sur **Marche**.

Pour créer un numéro de groupe, vous devez, au préalable, enregistrer les numéros de télécopieur de chaque membre du groupe dans des emplacements de numéro abrégé ou à monotouche prévus à cet effet. Ensuite, vous pouvez réunir ces numéros en un numéro de groupe unique. Il est à noter que *chaque groupe occupe soit un emplacement de mémoire réservé à un numéro à composition immédiate (monotouche) ou un emplacement de mémoire réservé à un numéro à composition abrégée.*

Vous avez la possibilité de programmer jusqu'à six petits groupes ou de créer un seul grand groupe d'un maximum de 107 numéros.

(Voir *Enregistrement des numéros à composition abrégée* à la page 7-2 et *Modification des numéros à monotouche et des numéros abrégés* à la page 7-3.)

1 Appuyez sur **Menu/Régler**, **2**, **3**, **3**.

3.Groupe

2 Choisissez l'emplacement où enregistrer le numéro du groupe.

—ET—

Appuyez sur une touche à composition immédiate (monotouche).

—OU—

Appuyez sur **Recherche/Comp. abrégée**. Programmez l'emplacement à deux chiffres, puis appuyez sur **Menu/Régler**.

3 Servez-vous du clavier de composition pour saisir le numéro du groupe.

No groupe:G0

Appuyez sur **Menu/Régler**.

(Par exemple, tapez **1** pour le groupe 1.)

4 Pour inclure des numéros abrégés ou à monotouche, composez ces numéros comme vous le feriez normalement.

Par exemple, si vous voulez ajouter le numéro à monotouche **02**, appuyez sur la touche à composition immédiate **02**. Si vous voulez ajouter un numéro à composition abrégée sur l'emplacement « 09 », appuyez sur **Recherche/Comp. abrégée**, puis tapez **09** sur le clavier. L'afficheur CL indique alors * 02, #09.

5 Appuyez sur **Menu/Régler** pour valider les numéros que vous venez d'ajouter au groupe.

6 Servez-vous du clavier de composition pour attribuer un nom au groupe. Pour plus de détails, reportez-vous au tableau à la page 4-3.

Appuyez sur **Menu/Régler**.

(Par exemple, NOUVEAUX CLIENTS.)

7 Appuyez sur **Arrêt/Sortie**.



Vous pouvez, si vous le souhaitez, imprimer une liste de tous les numéros à composition immédiate (monotouche) et à composition abrégée.

(Voir *Imprimer un rapport* à la page 9-3.) Les numéros de groupe figurent dans la colonne intitulée GROUPE.

Options de numérotation



Votre machine propose quatre façons de composer un numéro. Voir *Comment composer un numéro* à la page 6-1.

Codes d'accès et numéros de cartes de crédit

Parfois, dans le cas des appels interurbains, il se peut que vous souhaitiez changer de fournisseur de télécommunications pour obtenir un tarif plus intéressant selon l'heure et la destination de l'appel. Pour ce faire, enregistrez les codes d'accès, les coordonnées des fournisseurs de télécommunications interurbaines et les numéros de cartes de crédit sous forme de numéros à monotouche ou à composition abrégée. Comme il s'agit d'une longue série de numéros dans chacun des cas, nous vous conseillons de diviser les numéros en plusieurs segments et de sauvegarder chaque segment sur une touche distincte selon n'importe quelle combinaison. Vous avez même la possibilité d'inclure des numéros à composition manuelle sur le clavier.

La machine composera chaque segment du numéro, dans l'ordre d'entrée, dès que vous appuierez sur **Marche** ou **Couleur Marche**.

(Voir *Enregistrement des numéros monotouche* à la page 7-1.)

Par exemple, enregistrez « 555 » sur la touche à composition immédiate « 03 » ; « 7000 », sur la touche à composition immédiate « 02 ». Lorsque vous appuyez successivement sur **03** et **02**, puis sur **Marche** ou **Couleur Marche**, la machine compose le numéro au complet, soit « 555-7000 ».

Pour modifier provisoirement un numéro, remplacez un de ses segments par un numéro à composition manuelle sur le clavier.

Par exemple, pour changer le numéro à « 555-7001 », vous pourriez appuyer sur la touche à composition immédiate **03**, puis composer **7001** manuellement sur le clavier.



S'il vous faut attendre une tonalité ou signal donné à n'importe quel endroit de la séquence de numérotation, enregistrez-y une pause en appuyant simplement sur **Recomp/Pause**. Chaque pression sur cette touche ajoute un délai de 3,5 secondes.

Pause

Appuyez sur **Recomp/Pause** pour insérer une pause de 3,5 secondes entre deux numéros. Si vous composez un numéro outre-mer, appuyez sur **Recomp/Pause** autant de fois qu'il est nécessaire pour allonger la pause.

Recomposition d'un numéro de télécopieur

Si vous envoyez une télécopie en mode Manuel et que la ligne est occupée, appuyez sur **Recomp/Pause** pour réessayer de joindre votre correspondant. De plus, pour accélérer la numérotation, vous pouvez, à tout moment, recomposer automatiquement le numéro du dernier correspondant en appuyant sur **Recomp/Pause**.

Si vous envoyez une télécopie en mode Automatique et que la ligne est occupée, la machine recompose automatiquement le numéro une fois au bout de cinq minutes.

Tonalité ou impulsion

Si vous disposez d'un service de numérotation par impulsions, mais que vous devez émettre des signaux par fréquences vocales pour donner des instructions bancaires par téléphone, par exemple, suivez les étapes ci-dessous. Si vous disposez d'un service de signalisation par fréquences vocales, ces instructions ne s'appliquent pas à vous.

- 1** Débranchez le combiné du téléphone externe.
- 2** Appuyez sur **#** du panneau de commande du machine. Tous les chiffres composés ultérieurement émettront des signaux de type tonalité.
- 3** Lorsque vous raccrochez le combiné, la machine revient au mode de signalisation par impulsions.

8

Options de télécopies à distance

Réacheminement de télécopies/ Téléappel



Les fonctions Réacheminement de télécopies et Téléappel ne peuvent pas être activées simultanément.

Le fait de sélectionner Téléappel ou Réacheminement de télécopies active le mode Mise en mémoire de télécopies. Si Réacheminement de télécopies ou Téléappel sont réglés sur OFF, le mode Mise en mémoire de télécopies demeure activée.

Programmation d'un numéro de réacheminement de télécopie

Réacheminement de télécopies étant réglé sur On, votre machine enregistre toutes les télécopies entrantes dans la mémoire et compose le numéro de télécopieur préprogrammé pour les réacheminer.

1 Appuyez sur **Menu/Régler**, **2**, **5**, **1**.

1. Réach/Téléap

2 Appuyez sur  ou  afin de sélectionner RE-TX Fax.

Appuyez sur **Menu/Régler**.

L'afficheur CL vous invite à saisir le numéro du télécopieur où envoyer les télécopies.

Retx#:

3 Saisissez le numéro de réacheminement (max. 20 chiffres).

Appuyez sur **Menu/Régler**.

4 Appuyez sur **Arrêt/Sortie**.

Programmation du numéro de téléavertisseur

Téléappel étant activé, votre machine compose le numéro de téléavertisseur préprogrammé ainsi que votre numéro d'identification personnel (NIP). Cette opération active le téléavertisseur qui émettra un bip pour vous signaler la réception d'une télécopie.

1 Appuyez sur **Menu/Régler, 2, 5, 1.**

1.Réach/Téléap

2 Appuyez sur  ou  afin de sélectionner **Téléappel.**

Appuyez sur **Menu/Régler.**

3 Insérez votre numéro de téléavertisseur (max. 20 chiffres), suivi de deux dièses (# #).

Appuyez sur **Menu/Régler.**

N'entrez pas l'indicatif régional si ce dernier est identique à celui de votre machine.

Par exemple, appuyez sur **1 8 0 0 5 5 5 1 2 1 2 # #.**

4 Si votre téléavertisseur nécessite un NIP, saisissez-le, appuyez sur **#**, puis sur **Recomp/Pause**, saisissez votre numéro de télécopieur suivi par **# #.**

Appuyez sur **Menu/Régler.**

(Par exemple, appuyez sur **1 2 3 4 5 # Recomp/Pause 1 8 0 0 5 5 5 1 2 1 2 # #**)

—OU—

Si aucun NIP n'est requis, appuyez sur **Recomp/Pause**, saisissez votre numéro de télécopieur suivi de **# #.**

Appuyez sur **Menu/Régler.**

(Par exemple, appuyez sur **Recomp/Pause 1 8 0 0 5 5 5 1 2 1 2 # #**)

5 Appuyez sur **Arrêt/Sortie.**



Il n'est pas possible d'effectuer de modifications à distance ni du numéro du téléavertisseur ni de l'identification personnel (NIP).

Réglage du mode Mise en mémoire de télécopies

Mise en mémoire de télécopies étant réglée sur ON, vous avez la possibilité de récupérer des télécopies à distance à grâce aux fonctions Réacheminement de télécopies, Téléappel ou Extraction à distance. (Voir *Commandes à distance* à la page 8-6.) Si le bac à papier est rempli, votre machine imprimera une copie de sauvegarde de chaque télécopie réacheminée. L'afficheur CL vous signale la présence d'une télécopie en mémoire.

1 Appuyez sur **Menu/Régler, 2, 5, 2.**

L'afficheur CL vous invitera à choisir des paramètres.

2.Mémoriser fax

2 Appuyez sur  ou  afin de sélectionner On (ou Off).

Appuyez sur **Menu/Régler.**

3 Appuyez sur **Arrêt/Sortie.**



Si la mémoire contient des télécopies au moment où vous désactivez Mise en mémoire de télécopies (Off), l'afficheur CL vous demande si vous souhaitez effacer les télécopies.

Eff. tous doc.?

1.Oui 2.Non

Si vous appuyez sur **1**, toutes les données des télécopies s'effacent et la fonction Mise en mémoire de télécopies se désactive.

Si vous appuyez sur **2**, les télécopies seront conservées et la fonction Mise en mémoire de télécopies demeure activée.

(Voir *Impression de télécopies depuis la mémoire* à la page 5-6.)



- Le fait de sélectionner Téléappel ou Réacheminement de télécopies active la Mise en mémoire de télécopies, qui est alors réglée sur On. Si Téléappel ou Réacheminement de télécopies est réglé sur Off, la fonction Mise en mémoire de télécopies demeure activée.

Impression de copies de sauvegarde

Mémoriser fax étant réglé sur On, votre machine imprime automatiquement toutes les télécopies dès leur réception dans la mémoire.

Il s'agit d'une mesure de sécurité destinée à sauvegarder vos télécopies en cas de coupure de courant.

Configuration du code d'accès à distance

Le code d'accès à distance vous permet d'accéder aux fonctions d'extraction de télécopies à distance depuis un endroit éloigné de votre machine. Avant de pouvoir tirer parti de ces fonctions, vous devez avoir préalablement configuré votre code d'accès. Le code par défaut est inactif (--- ✱).

1 Appuyez sur **Menu/Régler, 2, 5, 3.**

3.Accès à dist

2 Saisissez un code à trois chiffres compris entre **0** et **9**, ✱ ou #.

Appuyez sur **Menu/Régler**. (Vous ne pouvez pas effacer le signe « ✱ » préconfiguré).

 N'utilisez pas les chiffres de votre code de réception de télécopies (✱ 51) ni ceux de votre code de réponse par téléphone (#51).
(Voir *Téléphone supplémentaire* à la page 5-6.)

3 Appuyez sur **Arrêt/Sortie**.

 Vous avez la possibilité de changer de code à tout moment en simplement en saisissant un nouveau. Si vous désirez régler le code sur « inactif », appuyez sur **Arrêt/Sortie** à l'étape 2 pour rétablir le paramètre d'inactivité ✱).

Extraction de télécopies à distance

Vous avez la possibilité d'interroger votre machine depuis n'importe quel téléphone ou télécopieur doté de touches « Touch Tone » en utilisant le code d'accès à distance ou d'autres commandes à distance pour extraire des messages de télécopie. N'oubliez pas de découper la fiche d'accès à distance en dernière page de ce guide et de la conserver dans votre portefeuille.

Utilisation du code d'accès à distance

- 1** Composez votre numéro de télécopieur sur un téléphone ou un autre télécopieur à l'aide des touches « Touch Tone ».
- 2** Dès que votre machine répond à votre appel, saisissez votre code d'accès à distance (3 chiffres suivis par *).
- 3** La machine vous signale la présence de télécopies, le cas échéant.
1 bip long — Des télécopies vous sont parvenues
Aucun bip — Aucune télécopie ne vous est parvenue
- 4** La machine émet deux bips courts pour vous inviter à saisir une commande. Si vous laissez passer plus de 30 secondes avant de saisir la commande, la machine raccrochera. La machine émettra trois bips si vous saisissez une commande erronée.
- 5** Appuyez sur **90** pour réinitialiser la machine une fois l'interrogation terminée.
- 6** Raccrochez.



Si votre machine est en mode Manuel, vous pouvez accéder à sa mémoire depuis un poste distant à l'aide de la fonctionnalité Extraction à distance. Après le premier coup de sonnerie, attendez environ deux minutes, après quoi vous disposez de 30 secondes pour saisir votre code d'accès à distance.

Commandes à distance

Lancez les commandes indiquées ci-dessous pour accéder aux fonctions de votre machine depuis un poste distant. Lorsque vous appelez votre machine et que vous saisissez votre code d'accès à distance (3 chiffres suivis de *), deux bips courts se font entendre, vous invitant à lancer une commande à distance.

Commandes à distance	Description
90 Sortie	Un bip long signale que le mode d'extraction à distance peut être désactivé.
95 Modification des paramètres Téléappel ou Réacheminement de télécopies	
1 OFF	Un bip long signale la validation du nouveau paramètre ; trois bips courts, l'impossibilité de modifier les paramètres à cause d'une mauvaise programmation (p. ex., le numéro de téléappel ou de réacheminement de télécopies n'a pas été saisi correctement). Vous pouvez enregistrer votre numéro de réacheminement de télécopies en tapant « 4 » (Voir <i>Modification du numéro de réacheminement de télécopies</i> à la page 8-7). Une fois le numéro entré, la fonction Réacheminement de télécopie est réglée sur On.
2 Réacheminement de télécopies	
3 Téléappel	
4 Numéro de réacheminement de télécopies	
6 Mise en mémoire des télécopies ON	Il vous est possible de régler le mode <i>Mémoriser fax</i> sur On (ou sur Off après extraction ou suppression de tous vos messages).
7 Mise en mémoire de télécopies OFF	
96 Extraire une télécopie	
2 Extraire toutes les télécopies	Entrez le numéro d'un télécopieur distant pour recevoir les télécopies enregistrées. (Voir page 8-7)
3 Effacer les télécopies de la mémoire	Un bip long vous indique que les télécopies peuvent être supprimées de la mémoire.
97 Vérifier l'état de réception	
1 Télécopieur	Vous avez la possibilité de vérifier si la machine a reçu des télécopies. Si c'est le cas, vous entendrez un bip long. Sinon, vous entendrez trois bips courts.
98 Modifier le mode de réception	
1 Récepteur externe	Un bip long signale que vous pouvez changer de mode de réception du télécopieur.
2 Télécopieur/Téléphone	
3 Télécopieur uniquement	

Extraction de télécopies à distance

- 1 Composez le numéro de votre télécopieur.
 - 2 Dès que votre machine répond à votre appel, saisissez votre code d'accès à distance (trois chiffres suivis par *). Un bip long signale la présence de télécopies.
 - 3 Dès que vous entendez deux bips courts, tapez **962** sur le clavier de composition.
 - 4 Attendez le bip long, et, sur le clavier, composez le numéro (max. 20 chiffres) du télécopieur distant vers lequel vous souhaitez réacheminer vos télécopies, puis tapez ##.
-  Les symboles * et # ne peuvent pas être intégrés dans vos numéros de télécopies. Vous pouvez, toutefois, vous servir du dièse (#) pour insérer des pauses dans une séquence de numéros.
- 5 Dès que la machine émet un bip, raccrochez. Votre machine appelle l'autre télécopieur qui imprime alors vos messages de télécopie.

Modification du numéro de réacheminement de télécopies

Il vous est possible de modifier les valeurs par défaut du numéro de réacheminement de télécopies depuis un téléphone ou télécopieur distant à l'aide des touches « Touch Tone ».

- 1 Composez le numéro de votre télécopieur.
 - 2 Dès que votre machine répond à votre appel, saisissez votre code d'accès à distance (trois chiffres suivis par *). Un bip long signale la présence de télécopies.
 - 3 Dès que vous entendez deux bips courts, tapez **954** sur le clavier de composition.
 - 4 Attendez le bip long, et, sur le clavier, composez le nouveau numéro (max. 20 chiffres) du télécopieur distant vers lequel vous souhaitez acheminer vos télécopies, puis tapez ##.
-  Les symboles * et # ne peuvent pas être intégrés dans vos numéros de télécopies. Vous pouvez, toutefois, vous servir du dièse (#) pour insérer des pauses dans une séquence de numéros.
- 5 Dès que la machine émet un bip, raccrochez.

9

Impression de rapports

Paramètres et activités de la machine

Pour configurer les rapports Vérification des transmissions et Périodicité du journal, accédez au tableau des menus.

Appuyez sur **Menu/Régler, 2, 4, 1.**

1.Transmission

—OU—

Appuyez sur **Menu/Régler, 2, 4, 2.**

2.Intervalle act

Personnalisation du rapport Vérification des transmissions

Le rapport Vérification des transmissions sert de preuve d'émission des télécopies. Il indique la date et l'heure de la transmission ainsi que le résultat de la transmission (OK). Si vous sélectionnez **On** ou **On+Image**, un rapport sera généré pour chaque télécopie transmise.

Pour les transmissions à fort volume au même destinataire, vous aurez sûrement besoin d'autres éléments, à part le numéro des tâches, pour savoir lesquelles des télécopies sont à envoyer à nouveau. Vous pouvez inclure, comme aide-mémoire, quelques lignes la première page de chaque télécopie. Pour ce faire, sélectionnez soit **On+Image** ou **Off+Image**.





Quand l'option Rapport de vérification des transmissions est réglée sur **Off**, le rapport ne s'imprime qu'en cas d'erreur de transmission. La mention NG (télécopie non générée) figurera alors dans la colonne RÉSULTATS.

1

Appuyez sur **Menu/Régler, 2, 4, 1.**

1.Transmission

2

Appuyez sur  ou  afin de sélectionner **Off**, **Off+Image**, **On** ou **On+Image**.

Appuyez sur **Menu/Régler.**

3

Appuyez sur **Arrêt/Sortie.**

Configuration de la périodicité du journal

Vous avez la possibilité de configurer la machine de sorte qu'elle imprime un journal des télécopies selon des intervalles spécifiques (après chaque lot de 50 télécopies ; toutes les 6, 12 ou 24 heures ; tous les 2 ou 7 jours). Si vous réglez l'intervalle sur OFF, vous pouvez imprimer le rapport en suivant les étapes énumérées à la page suivante.

Le réglage par défaut de l'intervalle est Ch 50 télécop.

1 Appuyez sur **Menu/Régler, 2, 4, 2.** 2.Intervalle act

2 Appuyez sur  ou sur  afin de choisir un intervalle.

Appuyez sur **Menu/Régler.**

(Si vous sélectionnez « 7 jours », l'afficheur CL vous invite à choisir le jour de début du décompte.)

3 Saisissez l'heure (au format 24 heures) de l'impression du rapport.

Appuyez sur **Menu/Régler.**

(Par exemple : entrez 19:45 pour 7:45 du soir)

4 Appuyez sur **Arrêt/Sortie.**



Si vous sélectionnez 6, 12 ou 24 heures, ou encore 2 ou 7 jours, la machine imprimera le rapport à l'heure préprogrammée et supprimera toutes les tâches enregistrées dans sa mémoire. Si la mémoire de la machine se sature (contient plus de 200 tâches) avant la date spécifiée, celle-ci imprimera le journal des télécopies plus tôt que prévu, puis supprimera toutes les tâches de la mémoire. Vous pouvez également, à tout moment, lancer l'impression d'un rapport supplémentaire sans pour autant effacer les tâches de la mémoire.





Si vous sélectionnez « Ch 50 télécop », la machine imprimera le journal des télécopies dès que la 50e tâche aura été enregistrée dans la mémoire.

Impression de rapports

Il existe six types de rapports :

- | | |
|------------------|--|
| 1. Liste d'aide | Dresse la liste des fonctions et des opérations de base de votre machine. |
| 2. Comp abrégée | Dresse la liste, dans l'ordre numérique, des noms et des numéros enregistrés dans la mémoire des numéros abrégés et dans celle des numéros à monotouche. |
| 3. Journal fax | Donne des détails sur les dernières télécopies reçues et envoyées.
(TX signifie Transmettre.) (RX signifie Recevoir.) |
| 4. Transmission | Imprime un rapport de vérification des transmissions à l'issue de chaque télécopie envoyée. |
| 5. Réglages util | Dresse la liste de vos réglages. |
| 6. Config réseau | Dresse la liste des paramètres du réseau. |

Imprimer un rapport

- 1 Appuyez sur **Menu/Régler**, 7.
- 2 Appuyez sur  ou  afin de sélectionner le rapport souhaité.
Appuyez sur **Menu/Régler**.
—OU—
Entrez le numéro du rapport que vous souhaitez imprimer.
Par exemple, appuyez sur **1** pour imprimer la liste d'aide.
- 3 Appuyez sur **Mono Marche**.

10 Tirage de photocopies

Utilisation de la machine comme photocopieur

Votre machine peut servir de photocopieur produisant jusqu'à 99 photocopies à la fois.

Activer le mode Photocopieur

Avant d'effectuer des photocopies, assurez-vous que le témoin vert



(**Copie**) est allumé. Sinon, appuyez sur



(**Copie**) pour activer le mode

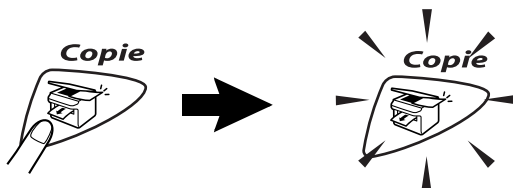

Copie. La machine est réglée sur Fax (télécopieur) par défaut. Vous avez la possibilité de modifier le délai (secondes ou minutes) durant lequel la machine demeure en mode Photocopieur. (Voir *Réglage du Mode Minuterie* à la page 4-5.)





L'afficheur CL indique la configuration du photocopieur par défaut.

100%	Normal	01
Pourcentage	Qualité	Nbre de copies

Production d'une photocopie simple

- 1 Appuyez sur  (**Copie**) pour allumer le témoin vert.
 - 2 Mettez votre document en place. (Voir *Chargement de documents* à la page 2-1.)
 - 3 Appuyez sur **Mono Marche** ou **Couleur Marche**.
-  Pour quitter le mode Photocopieur, appuyez sur **Arrêt/Sortie**.

Production de photocopies multiples

- 1 Appuyez sur  (**Copie**) pour allumer le témoin vert.
 - 2 Mettez votre document en place. (Voir *Chargement de documents* à la page 2-1.)
 - 3 Saisissez sur le clavier le nombre d'exemplaires souhaité (max. 99 exemplaires).
 - 4 Appuyez sur **Mono Marche** ou **Couleur Marche**.
-  Pour trier les photocopies, appuyez sur la touche **Options**. (Voir *Utilisation des touches Copie (Paramétrage provisoire)* à la page 10-3.)

Message de mémoire saturée

Si, au cours d'un tirage, la mémoire arrive à saturation, l'afficheur CL vous indique les étapes à suivre :

Mémoire épuisée

Si le message *Mémoire épuisée* apparaît à l'afficheur, appuyez sur **Arrêt/Sortie** pour annuler l'opération en cours ou sélectionnez **Mono Marche** ou **Couleur Marche** afin de photocopier les pages numérisées. Vous devez alors effacer quelques-unes des tâches stockées en mémoire avant de pouvoir continuer.

 Pour disposer de plus de mémoire, désactivez la fonction Mise en mémoire de télécopies.
(Voir *Réglage du mode Mise en mémoire de télécopies* à la page 8-3.)

—OU—

Imprimez les télécopies stockées en mémoire.
(Voir *Impression de télécopies depuis la mémoire* à la page 5-6.)

À l'affichage du message *Mémoire épuisée*, imprimez toutes les télécopies reçues et stockées en mémoire pour remettre la capacité de mémoire à 100 pour cent. Ensuite, reprenez l'opération.

Utilisation des touches Copie (Paramétrage provisoire)

Si vous souhaitez modifier les réglages uniquement pour la photocopie suivante, servez-vous des touches Options de copie temporaires. Vous pouvez essayer différentes compositions de réglages.



Ces réglages sont provisoires ; l'appareil reprend ses valeurs par défaut au bout de 60 secondes suivant la fin de l'opération. Si vous voulez réutiliser ces réglages, insérez le document suivant dans l'alimentateur automatique de documents avant que ce délai ne s'écoule. Si, dans le mode Photocopieur ou Numériseur (modèles MFC uniquement), vous avez réglé le mode Minuterie sur 0 ou sur 30 secondes, la machine revient aux réglages par défaut soit immédiatement ou au bout de 30 secondes suivant la fin de l'opération. (Voir *Réglage du Mode Minuterie* à la page 4-5.)

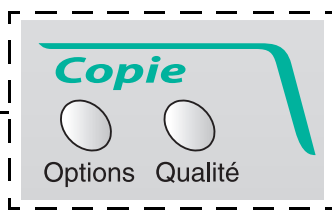

Touches Options de copie temporaires



Qualité





Vous avez la possibilité de sélectionner la qualité de vos photocopies. Le réglage par défaut est **Normal**.

Appuyez sur Qualité  et  ou 	Normal	Mode recommandé pour les impressions ordinaires. Bonne qualité à une vitesse adéquate.
	Rapide	Vitesse de copie très élevée et faible consommation d'encre. Utilisez RAPIDE pour faire des économies de temps (documents à corriger, gros documents ou nombreuses photocopies).
	Meilleur	Mode recommandé pour les reproductions d'images précises, telles que des photographies. MEILLEURE offre la résolution la plus élevée à une vitesse, toutefois, très lente.

- 1 Appuyez sur  (**Copie**) pour allumer le témoin vert.
- 2 Mettez votre document en place. (Voir *Chargement de documents* à la page 2-1.)
- 3 Saisissez sur le clavier le nombre d'exemplaires souhaité (max. 99 exemplaires).
- 4 Appuyez sur **Qualité**.
- 5 Appuyez sur  ou  pour sélectionner la qualité de la photocopie souhaitée (**Rapide**, **Normal** ou **Meilleur**). Appuyez sur **Menu/Régler**.
- 6 Appuyez sur **Mono Marche** ou **Couleur Marche**.
—OU—
Choisissez d'autres touches Options de copie temporaires.

Options



Utilisez la touche **Options** pour sélectionner un ou plusieurs des réglages énumérés ci-dessous, uniquement pour la photocopie suivante.

Appuyez sur Options de copie	Sélection des menus  +  Menu/Régler sélection	Options  +  Menu/Régler sélection	Réglage du fabricant	Page
 Options	AgrandirRéduire	50%/ 78% : LGL→LTR/ 93% A4→LTR/100%/ 104% : EXE→LTR/ 186% : 4x6po→LTR/ 200%/ Person (25-400%)	100%	10-6
	Type papier	Ordinaire/Jet d'en/ Glacé (4-Coul ou 3-Coul)/ Transparent	Ordinaire	10-7
	Taille papier	Lettre/Légal/ 4po (L) x 6po (H)	Lettre	10-8
	Luminosité	- ■■■■ +	- ■■■■ +	10-8
	Contraste	- ■■■■ +	- ■■■■ +	10-9
	Emp/Trier	Empil/Trier	Empil	10-9
	Visualis page	Off (1 en 1)/ 2 en 1/4 en 1 (P)/ 4 en 1 (H)	Off (1 en 1)	10-10
	Nb copies	Nb copies:01 (01-99)	01	

Une fois tous les réglages effectués à l'aide de la touche **Options**, l'afficheur CL présente la commande Appuyer Marche, puis revient au menu des sélections.

Appuyez sur **Mono Marche** ou **Couleur Marche** une fois terminé la sélection des réglages.



—OU—

Appuyez sur  ou  si vous souhaitez sélectionner des paramètres supplémentaires.

Agrandir/Réduire

Votre machine propose plusieurs facteurs d'agrandissement et de réduction parmi lesquels vous pouvez choisir.

L'option **Person** vous permet d'entrer un facteur d'agrandissement ou de réduction personnalisé compris entre 25 % et 400 %.

Appuyez sur Options  Options et  ou  afin de sélectionner AgrandirRéduire	100%
	104% : EXE→LTR
	186% : 4x6po→LTR
	200%
	Person (25-400%)
	93% : A4→LTR
	78% : LGL→LTR
	50%



1 Appuyez sur  (**Copie**) pour allumer le témoin vert.

2 Mettez votre document en place. (Voir *Chargement de documents* à la page 2-1.)

3 Saisissez sur le clavier le nombre d'exemplaires souhaité (max. 99 exemplaires).

4 Appuyez **Options** et  ou  afin de sélectionner **AgrandirRéduire**.

Appuyez sur **Menu/Régler**.

5 Appuyez sur  ou  afin de sélectionner le facteur d'agrandissement ou de réduction souhaité.

Appuyez sur **Menu/Régler**.

—OU—

Vous pouvez sélectionner l'option **Person** et appuyez sur **Menu/Régler**.



À l'aide du clavier, saisissez un facteur d'agrandissement ou de réduction compris entre 25% et 400%.

Appuyez sur **Menu/Régler**.

(Par exemple, appuyez sur **5 3** pour entrer 53%.)

6 Appuyez sur **Mono Marche** ou **Couleur Marche**.

—OU—











Appuyez sur  ou  si vous souhaitez sélectionner des paramètres supplémentaires.



Les options de photocopie spéciales (2 en 1 ou 4 en 1) ne sont pas offertes dans le mode **Agrandir/Réduire**.

Type papier







Vous pouvez modifier le réglage du type de papier uniquement pour la photocopie suivante. Sélectionnez le type de papier utilisé pour optimiser la qualité d'impression.

- 1 Appuyez sur  (**Copie**) pour allumer le témoin vert.
 - 2 Mettez votre document en place. (Voir *Chargement de documents* à la page 2-1.)
 - 3 Saisissez sur le clavier le nombre d'exemplaires souhaité (max. 99 exemplaires).
 - 4 Appuyez sur **Options** et  ou  afin de sélectionner **Type papier**.
Appuyez sur **Menu/Régler**.
 - 5 Appuyez sur  ou  pour sélectionner le type utilisé (Ordinaire, Jet d'en, Glacé ou Transparent).
Appuyez sur **Menu/Régler**.
 - 6 Si vous avez choisi Glacé, appuyez sur  ou  pour sélectionner Glacé:4-Coul ou Glacé:3-Coul.
Appuyez sur **Menu/Régler**.
-  La qualité d'impression de l'encre noire varie en fonction du type de papier glacé utilisé. L'encre noire est utilisée pour les impressions réglées sur Glacé:4-Coul. Si le papier glacé refuse l'encre noire, sélectionnez l'option Glacé:3-Coul qui simule l'encre noire en associant les trois couleurs d'encre.
- 7 Appuyez sur **Couleur Marche** ou **Mono Marche**.
—OU—
Appuyez sur  ou  si vous souhaitez sélectionner des paramètres supplémentaires.
-  Vous avez la possibilité de modifier le type de papier à tout moment (Voir *Réglage du type de papier* à la page 4-5.)

Taille papier









Vous pouvez changer de format du papier uniquement pour la photocopie suivante.

 Vous ne pouvez effectuer des photocopies que sur du papier au format lettre, légal (juridique) ou carte photo (4 po (L) x 6 po (H)).

- 1 Appuyez sur  (**Copie**) pour allumer le témoin vert.
- 2 Mettez votre document en place. (Voir *Chargement de documents* à la page 2-1.)
- 3 Saisissez sur le clavier le nombre d'exemplaires souhaité (max. 99 exemplaires).
- 4 Appuyez sur **Options** et  ou  afin de sélectionner Taille papier.
Appuyez sur **Menu/Régler**.
- 5 Appuyez sur  ou  pour sélectionner le format du papier utilisé. (Lettre, Légal ou 4po (L) x 6po (H)).
Appuyez sur **Menu/Régler**.
- 6 Appuyez sur **Mono Marche** ou **Couleur Marche**.
—OU—
Appuyez sur  ou  si vous souhaitez sélectionner des paramètres supplémentaires.

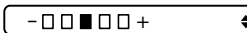





Luminosité

Les paramètres Luminosité vous permettent d'éclaircir ou d'assombrir vos photocopies, à votre goût.

- 1 Appuyez sur  (**Copie**) pour allumer le témoin vert.
- 2 Mettez votre document en place. (Voir *Chargement de documents* à la page 2-1.)
- 3 Saisissez sur le clavier le nombre d'exemplaires souhaité (max. 99 exemplaires).
- 4 Appuyez sur **Options** et  ou  afin de sélectionner Luminosité.
Appuyez sur **Menu/Régler**.
- 5 Appuyez sur  pour éclaircir la photocopie. 
—OU—
Appuyez sur  pour assombrir la photocopie.
Appuyez sur **Menu/Régler**.
- 6 Appuyez sur **Mono Marche** ou **Couleur Marche**.
—OU—
Appuyez sur  ou  si vous souhaitez sélectionner des paramètres supplémentaires.

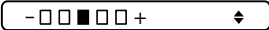





Contraste

Les paramètres Contraste vous permettent d'accentuer la netteté et la vivacité de vos images.

- 1 Appuyez sur  (**Copie**) pour allumer le témoin vert.
- 2 Mettez votre document en place. (Voir *Chargement de documents* à la page 2-1.)
- 3 Saisissez sur le clavier le nombre d'exemplaires souhaité (max. 99 exemplaires).
- 4 Appuyez sur **Options** et  ou  afin de sélectionner **Contraste**.
Appuyez sur **Menu/Régler**. 
- 5 Appuyez sur  afin d'augmenter le contraste.
—OU—
Appuyez sur  afin de diminuer le contraste.
Appuyez sur **Menu/Régler**.
- 6 Appuyez sur **Mono Marche** ou **Couleur Marche**.
—OU—
Appuyez sur  ou  si vous souhaitez sélectionner des paramètres supplémentaires.





Tri des photocopies

Vous avez la possibilité de trier les photocopies des tirages multiples. Les feuilles sont empilées dans l'ordre 123, 123, 123, etc.

- 1 Appuyez sur  (**Copie**) pour allumer le témoin vert.
- 2 Mettez votre document en place. (Voir *Chargement de documents* à la page 2-1.)
- 3 Saisissez sur le clavier le nombre d'exemplaires souhaité (max. 99 exemplaires).
- 4 Appuyez sur **Options** et  ou  pour sélectionner **Emp/Trier**.
Appuyez sur **Menu/Régler**.
- 5 Appuyez sur  ou  afin de sélectionner **Trier**.
Appuyez sur **Menu/Régler**.
- 6 Appuyez sur **Mono Marche** ou **Couleur Marche**.
—OU—
Appuyez sur  ou  si vous souhaitez sélectionner des paramètres supplémentaires.

Deux ou quatre photocopies en une page (visualisation de pages)

Vous pouvez réaliser des économies de papier en copiant le contenu de deux ou de quatre pages sur une seule feuille. Si vous souhaitez imprimer une affiche ou une bannière, servez-vous de la vitre du numériseur. Assurez-vous que le format de papier est réglé sur *Lettre* ou *Légal*.

- 1 Appuyez sur  (**Copie**) pour allumer le témoin vert.
- 2 Mettez votre document en place. (Voir *Chargement de documents* à la page 2-1.)
- 3 À l'aide du clavier de composition, entrez le nombre de photocopies souhaité (max. 99 exemplaires).
- 4 Appuyez sur **Options** et  ou  afin de sélectionner *Visualis page*.
Appuyez sur **Menu/Régler**.
- 5 Appuyez sur  ou  afin de sélectionner 2 en 1, 4 en 1 (P), 4 en 1 (H) (ou Off (1 en 1)).
Appuyez sur **Menu/Régler**.
- 6 Appuyez sur **Mono Marche** ou **Couleur Marche** pour lancer la numérisation du document d'origine.

 (P) signifie Portrait et (H), Paysage (Landscape).

 Pour les options 2 en 1, 4 en 1 (P) et 4 en 1 (H), les réglages Agrandir/Réduire ne sont pas disponibles.

2 en 1

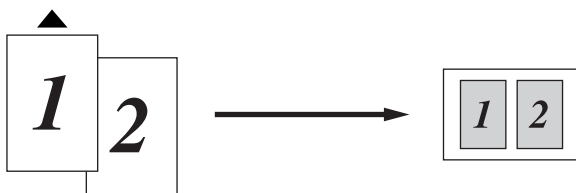

4 en 1 (P)

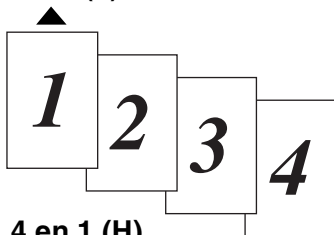

(P)

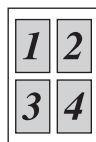

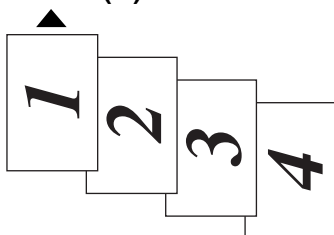

4 en 1 (H)

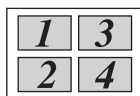

(H)



 Pour effectuer des copies couleur «2 en 1» ou «4 en 1», utilisez uniquement du papier au format lettre ou A4. Pour les autres options de copies spéciales, vous pouvez vous servir du format lettre, juridique ou A4.



 Si le réglage Type de papier est paramétré sur Glacé, les options «2 en 1» et «4 en 1» ne sont pas accessibles.

 Dans le mode Copies multiples, les options «2 en 1 couleur» et «4 en 1 couleur» ne sont pas accessibles.



Modification des paramètres de copie par défaut

Vous avez la possibilité de changer les paramètres de copie par défaut. Les nouveaux paramètres seront conservés en mémoire jusqu'à ce que vous les modifiiez à nouveau.

Qualité



- 1 Appuyez sur **Menu/Régler, 3, 1.** 1.Qualité
- 2 Appuyez sur  ou  afin de sélectionner Normal, Meilleur ou Rapide.
Appuyez sur **Menu/Régler.**
- 3 Appuyez sur **Arrêt/Sortie.**

Luminosité





- 1 Appuyez sur **Menu/Régler, 3, 2.** 2.Luminosité
- 2 Appuyez sur  pour éclaircir la photocopie.
—OU—
Appuyez sur  pour assombrir la photocopie.
Appuyez sur **Menu/Régler.**
- 3 Appuyez sur **Arrêt/Sortie.**

Contraste

Les paramètres Contraste vous permettent d'accentuer la netteté et la vivacité de vos images.

- 1 Appuyez sur **Menu/Régler, 3, 3.** 3.Contraste
- 2 Appuyez sur  afin d'augmenter le contraste.
—OU—
Appuyez sur  afin de diminuer le contraste.
Appuyez sur **Menu/Régler.**
- 3 Appuyez sur **Arrêt/Sortie.**

Ajustement de la couleur

- 1 Appuyez sur **Menu/Régler**, 3, 4.
- 2 Appuyez sur  ou  afin de sélectionner Rouge, Vert ou Bleu.
Appuyez sur **Menu/Régler**.
- 3 Appuyez sur  afin d'augmenter la saturation des couleurs.
—OU—
Appuyez sur  afin de diminuer la saturation des couleurs.
Appuyez sur **Menu/Régler**.
- 4 Revenez à l'étape 2 pour choisir la couleur suivante.
—OU—
Appuyez sur **Arrêt/Sortie**.

4.Réglage coul

Restrictions juridiques

Les reproductions couleur de certains documents sont illégales et peuvent conduire à une responsabilité civile ou criminelle. Le présent avertissement tient lieu de guide et ne représente aucunement une liste complète des interdictions possibles. En cas de doute, nous proposons que vous consultiez les autorités juridiques.

Il est formellement interdit par la loi de reproduire les documents suivants, qu'ils soient émis par le gouvernement du Canada, le gouvernement des États-Unis ou un des organismes de ces derniers :

- Billets de banque
- Obligations ou autres titres d'emprunt
- Certificats de dépôt
- Timbres fiscaux (oblitérés ou non oblitérés)
- Documents relatifs au service militaire
- Passeports
- Timbres-poste du Canada et des États-Unis (oblitérés ou non oblitérés)
- Timbres alimentaires
- Documents d'immigration
- Chèques ou traites tirés par des organismes gouvernementaux
- Insignes ou documents d'identification

Il est interdit de reproduire les oeuvres protégées par la loi sur le droit d'auteur. Toutefois, il est permis d'en reproduire des sections à des fins d'« utilisation équitable ». Leur reproduction à grand volume constitue un usage abusif.

Les oeuvres d'art sont considérées comme ouvrages protégés par le droit d'auteur.

La législation de certaines provinces et de certains États interdit strictement la reproduction des permis de conduire et des titres de propriété d'un véhicule motorisé.

11 Walk-up PhotoCapture Center™

Introduction

Votre machine de Brother comporte quatre lecteurs (baies) pouvant prendre en charge les supports de mémoire de la plupart des appareils photo numériques : CompactFlash®, SmartMedia®, Memory Stick® et la carte mémoire SD (Secure Digital).



CompactFlash®



SmartMedia®



Memory Stick®

Carte SD

Le PhotoCapture Center™ vous permet de réaliser des tirages à haute résolution de vos photographies numériques depuis votre appareil photo numérique.

Fonctionnement du PhotoCapture Center™

Pour assurer un fonctionnement sans problèmes, rappelez-vous que :

- Les fichiers DPOF sur la carte mémoire doivent posséder le bon format.
- Les fichiers d'images doivent porter l'extension .JPG (les autres extensions, comme .JPEG, .TIF ou .GIF, ne sont pas prises en charge).
- Les opérations d'impression du PhotoCapture Center™ « Walk-up » prêt à l'emploi doivent se dérouler séparément des opérations du PhotoCapture Center™ sur l'ordinateur. (Opérations simultanées non disponibles.)
- L'IBM Microdrive™ n'est pas compatible avec la machine.
- La machine peut lire un maximum de 999 fichiers sur une carte mémoire.
- N'utilisez que des cartes SmartMedia d'une tension nominale est de 3,3 V.



Lors de l'impression des IMAGES ou de l'INDEX, le PhotoCapture Center™ imprime toutes les images qu'elles soit endommagées ou non. Dans le cas des images endommagées, seuls les segments intacts sont imprimés.

Étapes de base

Même si votre machine n'est pas reliée à votre ordinateur, vous avez la possibilité d'imprimer des photographies directement depuis la carte mémoire. Ceci représente les étapes de base des opérations d'impression directe. Pour plus de détails à ce sujet, veuillez lire le présent chapitre en entier.



1 Insérez la carte mémoire dans le lecteur (la baie). Veuillez à ce qu'elle soit bien en place.

SaisiePhoto : allumée, éteinte, clignotante. (Voir *Mise en route* à la page 11-3.)

2 Appuyez sur **SaisiePhoto**.

Si votre appareil photo prend en charge le protocole d'impression DPOF, Voir *Impression en mode DPOF* à la page 11-8.



3 Imprimez l'index qui affiche les photographies en tant que timbres-poste stockés sur votre carte mémoire. Même si la machine n'est pas reliée à l'ordinateur, vous avez la possibilité de connaître le nombre de poses enregistrées sur la carte.

Appuyez sur  ou  pour sélectionner la commande **Imprimer index**. Ensuite, appuyez sur la touche **Menu/Régler**.

Appuyez sur Appuyez sur **Couleur Marche** pour lancer l'impression de l'index.

C.Flash activé

(Voir *Impression de l'index (timbres-poste)* à la page 11-5.)

4 Appuyez sur  ou  pour sélectionner la commande **Imprimer images**. Ensuite, appuyez sur la touche **Menu/Régler**.

Entrez les numéros des images, puis appuyez sur **Menu/Régler**.

Appuyez sur **Couleur Marche** pour lancer l'impression.

(Voir *Impression d'images* à la page 11-6.)

Vous pouvez, à votre gré, définir les réglages d'impression suivants : nombre d'exemplaires, type de papier, format du papier, dimension de la zone d'impression, qualité d'impression, luminosité et True2Life®. (Voir *Modification des réglages par défaut* à la page 11-9.)

Mise en route



Votre machine est dotée de quatre baies distinctes, chacune prévue pour une carte mémoire spécifique : CompactFlash[®], SmartMedia[®], Memory Stick[®] et Secure Digital (SD).

N'utilisez que des cartes SmartMedia d'une tension nominale est de 3,3 V.

Introduisez la carte dans le lecteur approprié. Assurez-vous qu'elle est bien en place.

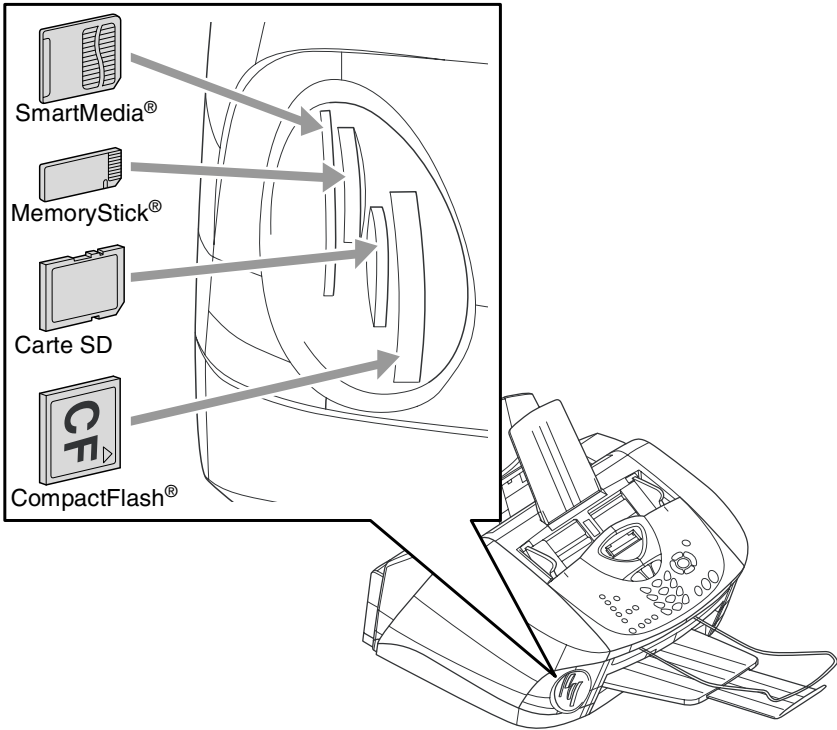

SaisiePhoto :

- **SaisiePhoto** : la carte mémoire est correctement insérée.
- **SaisiePhoto** : la carte mémoire n'est pas correctement insérée.
- **SaisiePhoto** : la carte mémoire est en état de lecture ou d'écriture.



- ⚠** NE débranchez PAS le cordon d'alimentation et NE retirez PAS la carte mémoire du lecteur (de la baie) pendant que la machine est en train de lire ou d'écrire des données sur la carte (la touche **SaisiePhoto** clignote).
Sinon, vous risquez de perdre les données ou d'endommager la carte.

La machine peut seulement lire une carte mémoire à la fois. N'y insérez jamais deux cartes ou plus. Les réglages pour la carte sont conservés jusqu'à ce que vous retiriez la carte du lecteur (de la baie), imprimez des images ou appuyiez sur la touche **Arrêt/Sortie**.

1 Insérez la carte mémoire dans le lecteur (la baie). Veuillez à ce qu'elle soit bien en place.

2 Lorsque vous insérez la carte mémoire dans la fente appropriée, le message suivant apparaît à l'afficheur CL :

C.Flash activé

App Saisie photo...



Le message indiquant que la carte mémoire est active s'affiche pendant 60 secondes. Même durant cet affichage, il vous est permis de passer au mode PhotoCapture en appuyant sur **SaisiePhoto**.

3 Appuyez sur **SaisiePhoto**.

L'afficheur CL présente le message suivant :

Photo:Sélect.



Menu
Réglér

Imprimer index ↕



Sélection

Imprimer images ↕

(Voir *Impression de l'index (timbres-poste)* à la page 11-5.)

(Voir *Impression d'images* à la page 11-6.)

Impression de l'index (timbres-poste)

Le Centre PhotoCapture™ affecte un numéro à chaque image (n° 1, n° 2, n° 3 et ainsi de suite).





→ No. 1
DEI.JPG

01. 01. 2003
100KB

Il ne reconnaît pas d'autres systèmes de numérotation ni les noms de fichiers créés par votre appareil photo numérique ou ordinateur. Vous pouvez imprimer l'index (il s'agit d'une page comportant quatre ou six timbres-poste par ligne) pour vérifier les images stockées sur la carte mémoire.

1 Assurez-vous que la carte mémoire est bien insérée.

Appuyez sur **SaisiePhoto**. (Reportez-vous à la page 11-3.)

2 Appuyez sur  ou  afin de sélectionner

Imprimer index ↕

Imprimer index.

Appuyez sur **Menu/Régler**.

3 Appuyez sur  ou  afin de sélectionner

6 images/lignes↕

6 images/lignes ou

4 images/lignes.

Appuyez sur **Menu/Régler**.



Index

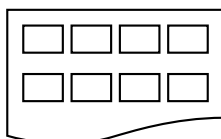

4 images/lignes

Index

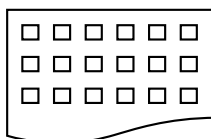

6 images/lignes

4 Appuyez sur **Couleur Marche** pour lancer l'impression des timbres-poste.



La machine prendra plus de temps à imprimer quatre images par ligne que six images par ligne, mais elle offrira une meilleure qualité d'impression. Pour plus de détails sur ce sujet, reportez-vous à la page suivante.

Impression d'images

Avant de passer à l'impression d'une image individuelle, il vous faudra connaître son numéro d'image.



Imprimez d'abord l'index.

(Voir *Impression de l'index (timbres-poste)* à la page 11-5.)

1

Assurez-vous que la carte mémoire est bien insérée.

Appuyez sur **SaisiePhoto**. (Reportez-vous à la page 11-3)

2

Appuyez sur  ou  afin de sélectionner Imprimer images.

Imprimer images 

Appuyez sur **Menu/Régler**.



Si votre carte mémoire contient des informations DPOF, la mention *Impres dpoof : Oui* apparaît à l'afficheur CL. Dans ce cas-là, reportez-vous à la rubrique *Impression en mode DPOF* à la page 11-8.

3

Saisissez, à l'aide du clavier de composition, le numéro d'image à imprimer depuis l'Index (la page des timbres-poste).

Imag: 1, 3, 6

Appuyez sur **Menu/Régler**.

Répétez cette procédure jusqu'à ce que vous ayez entré tous les numéros d'images souhaités.



Vous pouvez, en une seule opération, entrer tous les numéros soit à l'aide de la touche ***** qui équivaut à une virgule, soit au moyen du dièse (**#**) qui tient lieu de trait d'union.

(Par exemple, entrez **1 * 3 * 6** afin d'imprimer les images n° 1, n° 3 et n° 6. Entrez **1#5** pour imprimer les images n° 1 à n° 5).

4



Une fois les numéros d'images sélectionnés,

appuyez à nouveau sur **Menu/Régler** et passez à l'étape 5.

—OU—

Pour lancer l'impression sans modifier les réglages, appuyez sur **Couleur Marche**.

Type et format de papier

- 5** Appuyez sur  ou  pour sélectionner le type de papier utilisé, (Lettre glacé, 4pox6po glacé, Lettre ordinaire, Lettre jet d'en ou 4pox6po jet enc).

Appuyez sur **Menu/Régler**.



Si vous avez sélectionné « Lettre », passez à l'étape 6.

Dans le cas contraire, passez à l'étape 7.

—OU—

Pour lancer l'impression sans modifier de réglages, appuyez sur **Couleur Marche**.

Taille de la zone d'impression

- 6** Si vous avez sélectionné le format « Lettre », appuyez sur  ou  pour sélectionner la taille de la zone d'impression (4pox3po, 5pox3, 5po, 6pox4po, 7pox5po ou 8pox6po).

Appuyez sur **Menu/Régler** et passez à l'étape 7.

—OU—

Pour lancer l'impression sans modifier les réglages, appuyez sur **Copie Couleur**.

Zone d'impression

1	2	3	4	5
4pox3po	5pox3, 5po	6pox4po	7pox5po	8pox6po
				

Nombre de tirages

- 7** Utilisez le clavier de composition pour entrer le nombre d'exemplaires souhaité.

Appuyez sur **Menu/Régler**.

- 8** Appuyez sur **Couleur Marche** pour lancer l'impression.

Impression en mode DPOF

L'abréviation DPOF signifie *Digital Print Order Format* (formulaire de commande d'impression numérique).

Les grands fabricants d'appareils photo numériques (Canon inc., Eastman Kodak Company, Fuji Photo Film Cie Itée, Matsushita Electric Industrial Cie Itée. et Sony Corporation.) ont mis au point la norme DPOF en vue de simplifier l'impression des images numériques.

Si votre appareil photo numérique est compatible DPOF, sélectionnez, à l'aide de son écran ACL, les images et le nombre de tirages souhaités.

Une fois la carte mémoire dotée d'informations DPOF (CompactFlash®, SmartMedia®, Memory Stick® ou SecureDigital) insérée dans la baie de votre machine, vous pouvez alors imprimer les toutes les images sélectionnées.



- 1 Insérez la carte mémoire dans le lecteur (la baie).

C.Flash activé



Le message indiquant que la carte mémoire est active s'affiche pendant 60 secondes. Même durant cet affichage, il vous est permis de passer au mode PhotoCapture en appuyant sur **SaisiePhoto**.



- 2 Appuyez sur **SaisiePhoto**.

- 3 Appuyez sur  ou  pour sélectionner Imprimer images afin de choisir des images individuelles.

Appuyez sur **Menu/Régler**.

- 4 Si la carte renferme un fichier DPOF, l'afficheur CL présente ce qui suit :

Impres dpof:Oui↕

- 5 Appuyez sur  ou  afin de sélectionner Impres dpof:Oui.

Impres Dpof:Non↕

Appuyez sur **Menu/Régler**.



Si vous souhaitez imprimer l'index des timbres-poste ou choisir des images et des options d'impression maintenant, sélectionnez Impres Dpof:Non.

- 6 Appuyez sur **Couleur Marche** pour lancer l'impression.

Modification des réglages par défaut





Vous avez la possibilité de rajuster la qualité d'impression, les dimensions de la zone d'impression, la luminosité, le contraste, les réglages du module True2Life® et les paramètres de recadrage, ainsi qu'il est illustré dans le tableau ci-dessous. Les nouveaux paramètres et réglages seront conservés en mémoire jusqu'à ce que vous les modifiiez à nouveau.

Appuyez sur **Menu/Régler**, **4**, puis sélectionnez les réglages ou les paramètres que vous souhaitez changer. (Pour en savoir davantage, consultez les pages suivantes.)



Qualité d'impression

- 1 Appuyez sur **Menu/Régler**, **4**, **1**. 1.Qualité Impres
- 2 Appuyez sur  ou  afin de sélectionner Normal, Fine ou Photo.
Appuyez sur **Menu/Régler**.
- 3 Appuyez sur **Arrêt/Sortie**.

Type et taille de papier

- 1 Appuyez sur **Menu/Régler**, **4**, **2**. 2.Papier/Format
- 2 Appuyez sur  ou  afin de sélectionner Lettre glacé, 4pox6po glacé, Lettre ordinaire, Lettre jet d'en ou 4pox6po jet enc).
Appuyez sur **Menu/Régler**.
- 3 Si vous avez sélectionné le format «Lettre», appuyez sur  ou  pour sélectionner la taille de la zone d'impression (4po X 3po, 5po X 3,5po, 6po X 4po, 7po X 5po ou 8po X 6po).
Appuyez sur **Menu/Régler**.
- 4 Appuyez sur **Arrêt/Sortie**.

Luminosité

- 1 Appuyez sur **Menu/Régler**, **4**, **3**. 3.Luminosité
- 2 Appuyez sur  afin d'éclaircir les images.
—OU—
Appuyez sur  afin d'assombrir les images.
Appuyez sur **Menu/Régler**.
- 3 Appuyez sur **Arrêt/Sortie**.

Contraste

Vous avez la possibilité de définir le niveau du contraste. Plus le contraste est accentué, plus les contours des images sont nets et précis.

1 Appuyez sur **Menu/Régler, 4, 4.**

4.Contraste

2 Appuyez sur  afin d'augmenter le contraste.

—OU—

Appuyez sur  afin de diminuer le contraste.

Appuyez sur **Menu/Régler.**

3 Appuyez sur **Arrêt/Sortie.**

Accentuation des couleurs (True2Life®)

Pour obtenir des images aux couleurs vives, activez le module d'accentuation des couleurs (True2Life®).

1 Appuyez sur **Menu/Régler, 4, 5.**

5.Vraie



2 Appuyez sur  ou  afin de sélectionner On (ou Off).

Appuyez sur **Menu/Régler.**



Si vous sélectionnez On, vous pouvez personnaliser l'équilibre des blancs (bal blanche), la netteté (précision) et la densité des couleurs.



3 Si vous avez sélectionné On,



Appuyez sur  ou  afin de sélectionner Bal blanche.

Appuyez sur **Menu/Régler.**

—OU—

afin de sauter l'équilibre des blancs.

Appuyez sur  ou  afin de sélectionner Précision ou Densité coul..

4 Appuyez sur  ou  pour rectifier le niveau de l'équilibre des blancs.

Appuyez sur **Menu/Régler.**

5 Répétez les étapes 4 et 5 afin de rectifier la netteté (précision) et la densité de couleur

—OU—

appuyez sur **Arrêt/Sortie.**

■ **Balance des blancs**

Ce paramètre permet de rectifier la tonalité chromatique des zones blanches d'une image.

L'éclairage, les réglages de l'appareil photo et plusieurs autres conditions influent sur la tonalité des blancs qui peuvent légèrement virer au rose, au jaune ou à toute autre couleur, le cas échéant. La fonction d'équilibre des blancs vous permet d'empêcher cet effet indésirable en restituant la pureté aux blancs de vos images.

■ **Netteté (précision)**

Ce réglage vous permet d'accentuer les détails d'une image. Il est comparable à la mise au point d'un appareil photo. Si l'image est hors mise au point et que les détails sont flous, rectifiez le niveau de netteté.

■ **Densité de couleur**

Ce paramètre vous permet de régler la quantité de couleur des images, laquelle vous pouvez augmenter ou diminuer afin de rehausser l'aspect des images trop pâles ou à l'aspect délavé.

Recadrage

Cette option effectue le recadrage des images si celles-ci n'ont pas la même proportion que les espaces qui leur sont réservés.

Le réglage par défaut est **On**. Si, par contre, vous souhaitez imprimer les images dans leur intégralité, réglez ce paramètre sur **Off**.

1 Appuyez sur **Menu/Régler, 4, 6**.

2 Appuyez sur  ou  afin de sélectionner **Off** (ou **On**).
Appuyez sur **Menu/Régler**.

Savoir déchiffrer les messages d'erreur

Une fois familiarisé avec les types d'erreurs pouvant survenir lors de l'utilisation du Centre PhotoCapture™, vous serez en mesure de les identifier et de choisir l'action appropriée pour les corriger.

Chaque fois qu'un message d'erreur apparaît à l'afficheur CL, la machine émet un signal sonore.

Erreur média—ce message s'affiche lorsque vous insérez une carte mémoire endommagée ou non formatée ou que le lecteur ne fonctionne pas. Retirez la carte mémoire pour corriger l'erreur.

Aucun fichier—ce message lorsque la carte mémoire dans le lecteur (la baie), à la quelle vous essayez d'accéder, ne contient aucun fichier JPG.

Mémoire épuisée—ce message s'affiche si la taille de vos fichiers d'image dépasse la capacité de stockage mémoire de la machine.

Carte non support—Ce message apparaît lorsque vous insérez une carte qui n'est pas prise en charge par la machine.

Utilisation du Centre PhotoCapture™ depuis le PC

Le Centre PhotoCapture à votre PC d'accéder à la carte mémoire logée dans le lecteur (la baie) de la machine.

Consultez la rubrique « Utilisation du Centre PhotoCapture™ depuis le PC ». (See *Using the PhotoCapture Center™ from your PC* on page 8-1 in Software User's Guide on the CD-ROM ou *Using the PhotoCapture Center™ from a Macintosh®* on page 9-25 dans le Guide d'utilisation du logiciel situé sur le CD-ROM.)

Utilisation du Centre PhotoCapture™ pour la numérisation de documents

Vous avez la possibilité de numériser vos images d'origine vers une carte mémoire. (Pour en savoir davantage, reportez-vous à la page 3-20 du Guide de l'utilisateur sur le CD-ROM.)

12 Renseignements importants

Avis régissant les postes de téléphone et énoncé de la FCC

L'avis sur les postes téléphoniques et l'énoncé de la FCC ne s'appliquent qu'aux modèles commercialisés et mis en service aux États-Unis.

Lors de la programmation des numéros d'urgence et des essais d'appel à ces numéros, veuillez respecter les directives suivantes :

- Ne raccrochez pas et expliquez brièvement au répartiteur la raison de votre appel.
- Effectuez les essais d'appel aux heures creuses ; par exemple, tôt le matin ou tard le soir.

Cet appareil est conforme aux dispositions de la section 68 des règles de la FCC et des normes adoptées par l'ACTA (America's Carrier Telecommunications Association, Association des fournisseurs de télécommunications aux États-Unis). Le panneau arrière est doté d'une étiquette présentant, entre autres, l'identificateur du produit sous le format suivant : US: AAAEQ##TXXXX. Vous devez, sur demande, fournir cet identificateur à votre compagnie de téléphone.

Cet appareil peut être raccordé en toute sécurité au réseau téléphonique à l'aide d'une prise modulaire standard (USOC RJ11C).

La fiche et la prise utilisées pour brancher cet appareil au circuit de câblage du réseau téléphonique doivent être conformes aux dispositions de la section 68 des règles de la FCC ainsi qu'aux normes adoptées par l'ACTA. Un cordon téléphonique muni d'une fiche modulaire et conforme aux réglementations des organismes susmentionnés est livré avec ce produit. Le cordon a été conçu pour être branché sur une prise modulaire compatible et homologuée. Pour plus de détail à ce sujet, veuillez consulter les directives d'installation.

La somme des indices d'équivalence de la sonnerie (REN) sert à déterminer le nombre d'appareils pouvant être connectés à une ligne téléphonique. Une somme d'indices trop élevée peut causer des problèmes techniques, comme l'impossibilité des appareils d'émettre une sonnerie lors d'un appel entrant. Dans la plupart des régions, la somme des indices d'équivalence de la sonnerie (REN) de tous les appareils raccordés à une ligne ne doit pas dépasser « cinq » (5,0). Pour connaître le nombre d'appareils pouvant être connectés à une seule ligne, suivant la somme totale des indices d'équivalence de la sonnerie de tous les appareils, veuillez communiquer avec la compagnie de téléphone dans votre localité. Le REN indiqué sur la plaque signalétique des produits homologués après le 23 juillet 2001 fait partie de l'identificateur du produit au forme suivante : US:AAAEQ##TXXXX. Les dièses (##) représentent le REN sans la décimale (par ex., 06 correspond au REN 0,6). Dans le cas des produits fabriqués avant cette date, le REN est indiqué séparément sur l'étiquette.

Si cet appareil nuit au bon fonctionnement du réseau téléphonique, la compagnie de téléphone vous avisera de la possibilité d'une interruption temporaire du service. Si l'émission d'un avis n'est pas faisable, elle tâchera néanmoins de vous en informer dans les plus brefs délais possibles. Vous serez également informé de votre droit de déposer une plainte auprès de la FCC.

Votre compagnie de téléphone peut modifier ses installations, équipements, opérations et procédures, ce qui pourrait affecter le fonctionnement de votre appareil. Si tel est le cas, elle vous en préviendra pour que vous puissiez prendre des mesures nécessaires pour éviter toute interruption de service.

Si cet appareil venait à présenter des problèmes techniques, veuillez communiquer avec le service à la clientèle de Brother pour obtenir des informations relatives à la garantie et aux prestations de réparation. (Voir *Numéros de Brother* à la page ii.) Si cet appareil nuit au fonctionnement du réseau téléphonique, la compagnie de téléphone pourra vous demander de débrancher celui-ci et de le laisser débranché jusqu'à ce que le problème soit réglé.

L'abonnement à un service de ligne partagée est facturé selon le barème de tarifs en vigueur dans la province ou l'État où vous habitez. Communiquez avec la commission des services publics ou des services d'entreprise dans votre localité pour obtenir davantage d'informations à ce sujet.

Si votre domicile dispose d'un système d'alarme connecté à votre ligne téléphonique, assurez-vous que l'installation de cet appareil n'a pas pour effet de désactiver le système. Si vous avez des questions sur la désactivation inopinée de votre système d'alarme, appelez la compagnie de téléphone ou un installateur qualifié dans votre localité.

Si vous n'arrivez pas à résoudre un quelconque problème concernant votre machine, appelez le service à la clientèle de Brother. (Voir *Numéros de Brother* à la page ii.)

AVERTISSEMENT

Pour éviter tout risque d'électrocution, débranchez toujours tous les cordons des prises murales avant de réparer, de modifier ou d'installer cet appareil.

Cet appareil ne doit pas être utilisé sur une ligne publique ni être branché sur une ligne partagée.

Brother n'assume aucune responsabilité financière ou autre pouvant découler de l'utilisation de ces renseignements, ni des dommages directs, spéciaux ou consécutifs. Le présent document n'accorde ni n'assure aucune garantie.

AVERTISSEMENT

Cette machine est certifiée conforme aux règles de la FCC applicables aux États-Unis uniquement. Afin d'assurer le fonctionnement sécuritaire et approprié de cette machine, l'utilisateur doit vérifier la tension nominale du courant dans sa localité avant de brancher la fiche avec mise à la terre sur une prise murale CA avec mise à la terre.

Énoncé de conformité FCC (Federal Communications Commission, États-Unis seulement)

Partie responsable : Brother International Corporation
100 Somerset Corporate Boulevard
Bridgewater, NJ 08807-0911 USA
TÉL : (908) 704-1700

affirme que le produit

Nom du produit : MFC-3320CN

est conforme aux dispositions de la section 15 des règles de la FCC. Sa mise en service est soumise aux deux conditions suivantes : (1) Cet appareil ne doit pas provoquer d'interférences gênantes ; (2) cet appareil doit tolérer les interférences reçues, notamment celles qui sont susceptibles d'en perturber le bon fonctionnement.

Cet appareil a été soumis à des essais et s'est révélé conforme aux tolérances d'un dispositif numérique de classe B, conformément à la section 15 des règles de la FCC. Ces tolérances sont destinées à assurer un niveau de protection adéquate contre les interférences gênantes dans un milieu résidentiel. Cet appareil produit, utilise et peut émettre de l'énergie sous forme de radiofréquences et, s'il n'est pas installé ou utilisé conformément aux instructions, il peut provoquer des interférences susceptibles de perturber les télécommunications radio. Aucune garantie n'est cependant faite quant à l'absence de toute interférence dans un milieu donné. Si l'appareil provoque des interférences nuisibles à la réception radio ou télévision, ce qui peut être déterminé par sa mise hors et sous tension, l'utilisateur est invité à y remédier en prenant une ou plusieurs des mesures suivantes :

- Réorienter ou déplacer l'antenne de réception ;
- Éloigner l'appareil du poste récepteur ;
- Brancher l'appareil sur une prise indépendante du circuit d'alimentation du récepteur ;
- Consulter le revendeur ou un technicien de radio/télévision expérimenté.

Important

Toute modification ou tout changement apporté à cet appareil et n'étant pas expressément autorisé par Brother Industries, Ltd. rendent nul et non avenue le droit d'utiliser cet appareil.

Avis de conformité aux normes d'Industrie Canada (Canada uniquement)

Cet appareil numérique de classe B répond à la norme ICES-003 du Canada.
This Class B digital apparatus complies with the Canadian ICES-003.

Connexion LAN

! Attention

Ne raccordez pas cet appareil à une connexion LAN soumise à des surtensions.

Avis de conformité internationale ENERGY STAR®

Le programme International ENERGY STAR® a pour vocation la mise au point et la distribution d'équipements bureautiques à faible consommation d'électricité. En tant que partenaire d'ENERGY STAR®, Brother Industries, Ltd. déclare ce produit conforme aux directives d'ENERGY STAR® en matière de rendement énergétique.



Consignes de sécurité importantes

- 1** Lisez attentivement chacune des consignes énumérées ci-dessous.
- 2** Conservez ces consignes en lieu sûr à des fins de consultation ultérieure.
- 3** Respectez toutes les consignes et tous les avertissements inscrits sur l'appareil.
- 4** Débranchez cet appareil de la prise murale avant de le nettoyer. N'utilisez pas de produits nettoyants liquides ou en aérosol. Utilisez plutôt un chiffon humide.
- 5** N'utilisez pas cet appareil près de l'eau.
- 6** Ne placez pas cet appareil sur un chariot, un socle ou une table instable. L'appareil risque de tomber, ce qui pourrait causer des dégâts considérables.
- 7** Les ouïes et les ouvertures pratiquées à l'arrière et dans le dessous de l'appareil servent à la ventilation. Pour assurer le bon fonctionnement de l'appareil et pour le protéger contre toute surchauffe, veillez à ne jamais obstruer ou couvrir ces ouvertures. Ces ouvertures ne doivent jamais être bloquées par le positionnement de l'appareil sur un lit, un divan, un tapis ou toute autre surface comparable. Ne le placez jamais au-dessus ni à proximité d'une source de chaleur, comme un radiateur ou un appareil de chauffage. Ne l'encastrez pas dans un cabinet sans prévoir une aération suffisante.
- 8** L'appareil doit être mis en service uniquement à l'aide d'une source d'alimentation dont les caractéristiques électriques correspondent aux indications reprises sur la fiche signalétique des caractéristiques de l'appareil. En cas de doute, consultez le revendeur ou la compagnie d'électricité dans votre localité.
Utilisez uniquement le cordon d'alimentation fourni avec cette machine.
- 9** Cet appareil est fourni avec un cordon doté d'une fiche électrique à trois fils avec mise à la terre, c'est-à-dire avec une troisième broche assurant la mise à la terre. Il ne doit être branché que sur une prise électrique avec mise à la terre, pour des raisons de sécurité. Si la fiche de l'appareil ne rentre pas dans votre prise murale, adressez-vous à votre électricien pour faire remplacer la prise qui est probablement trop vieille. Évitez tout expédient qui priverait l'appareil de la mise à la terre.
- 10** Veillez à ne pas déposer d'objets sur le cordon d'alimentation ni de le faire passer dans un endroit où des personnes risquent de marcher dessus.
- 11** Si vous utilisez une rallonge électrique, assurez-vous que l'ampérage total des appareils qui y sont branchés ne dépasse pas l'ampérage nominal de la rallonge. De même, vérifiez que la charge totale de tous les appareils branchés sur la prise murale en courant alternatif ne dépasse pas 15 ampères (États-Unis seulement).

- 12** Ne placez rien à l'avant de la machine, qui soit susceptible de bloquer la réception de télécopies. Ne déposez rien sur le plateau d'éjection des télécopies reçues.
- 13** Attendez que toutes les pages soient entièrement sorties de la machine avant de les retirer.
- 14** N'introduisez aucun objet dans les ouvertures du châssis, qui pourrait entrer en contact avec des points de tension dangereux ou provoquer un court-circuit, cause possible d'un incendie ou de décharges électriques. Ne répandez jamais de liquide sur l'appareil. Ne tentez pas de réparer vous-même l'appareil. En ouvrant l'appareil ou en retirant les capots, vous vous exposez non seulement à des tensions dangereuses et à d'autres risques, mais vous annulez également la garantie. Confiez les réparations à un technicien qualifié d'un des centres d'entretien agréés de Brother. Pour connaître l'adresse du centre d'entretien agréé de Brother le plus proche, veuillez appeler, **au Canada** : 1-877-BROTHER. (Voir *Numéros de Brother* à la page ii.)
- 15** Débranchez l'appareil de la prise murale et confiez-en la réparation à un technicien agréé dans les circonstances suivantes :
- Le cordon d'alimentation est usé ou la fiche est endommagée ;
 - Un liquide a été répandu sur l'appareil ;
 - L'appareil a été exposé à la pluie ou à de l'eau ;
 - L'appareil ne fonctionne pas normalement alors que vous suivez les instructions. Limitez-vous aux réglages expliqués dans le présent Guide. D'autres réglages risquent d'endommager l'appareil, ce qui nécessite souvent une réparation laborieuse par un technicien qualifié ;
 - L'appareil est tombé ou le châssis est endommagé ;
 - Le comportement de l'appareil s'est sensiblement modifié, ce qui indique la nécessité d'une révision.
- 16** Pour protéger votre produit contre les surtensions, il est recommandé d'utiliser un dispositif de protection (parasurtenseur).

Marques de commerce

Le logo Brother est une marque de commerce déposée de Brother Industries, Ltd.

Brother est une marque de commerce déposée de Brother Industries, Ltd.

Multi-Function Link est une marque de commerce déposées de Brother International Corporation.

© Copyright 2003 Brother Industries, Ltd. Tous droits réservés.

Windows et Microsoft sont des marques de commerce déposées de Microsoft aux États-Unis et dans d'autres pays.

Macintosh est une marque de commerce déposée d'Apple Computer, Inc.

PaperPort et TextBridge sont des marques de commerce déposées de ScanSoft, Inc.

Presto! PageManager est une marque de commerce déposée de NewSoft Technology Corporation.

Microdrive est une marque de commerce de International Business Machine Corporation.

SmartMedia est une marque de commerce enregistrée de Toshiba Corporation.

CompactFlash est une marque de commerce enregistrée de SanDisk Corporation.

Memory Stick est une marque de commerce enregistrée de Sony Corporation.

MagicGate est une marque de commerce de Sony Corporation.

Toutes les sociétés dont le logiciel est cité dans le présent Guide de l'utilisateur disposent d'un contrat de licence de logiciel spécifique à leurs programmes propriétaires.

Tous les autres noms de marque et de produit cités dans le présent Guide de l'utilisateur, le Guide d'utilisation du logiciel ainsi que le Guide de l'utilisateur de réseau sont des marques de commerce déposées de leurs sociétés respectives.

13 Dépannage et entretien régulier

Dépannage

IMPORTANT

Pour obtenir une aide technique, veuillez appeler le service à la clientèle dans le pays où vous avez acheté votre machine. Tous les appels doivent être effectués **dans** ce pays.

Messages d'erreur

Comme pour tout appareil de bureautique à la fine pointe de la technologie, il peut parfois ne pas fonctionner comme prévu. Dans ce cas, votre machine identifie l'anomalie et affiche un message d'erreur. Le tableau ci-dessous énumère les messages d'erreur les plus fréquents.

MESSAGE D'ERREUR		
MESSAGE D'ERREUR	CAUSE	ACTION
Vérif cartouche	Une des cartouches d'encre est mal installée.	Retirez la cartouche et réinstallez-la correctement. (Voir <i>Remplacement des cartouches d'encre</i> à la page 13-19.)
Vérif original	Le document dépasse la longueur maximale de 89,92 cm (35,4 po).	Voir <i>Utilisation de l'alimentateur automatique de documents</i> à la page 2-1.
Vérif format pap	Le format du papier n'est pas approprié.	Insérez des feuilles dont le format convient (lettre, juridique) à la machine, puis appuyez sur Mono Marche ou Couleur Marche .
Vérifier papier	Il n'y a plus de papier dans la machine.	Ajoutez du papier, puis appuyez sur Mono Marche ou Couleur Marche .
	Le papier s'est coincé dans la machine.	Voir à la page 13-7
Erreur comm	Erreur de communication causée par la mauvaise qualité de la ligne téléphonique.	Recomposez le numéro. Si le problème persiste, appelez la compagnie de téléphone dans votre localité pour faire vérifier votre ligne.
Err. Connexion	Vous avez essayé d'extraire un document d'un autre télécopieur qui n'est pas programmé en mode d'attente d'une invitation à émettre.	Vérifiez la configuration de l'invitation à émettre de l'autre télécopieur.
Couverc ouvert	Mauvaise fermeture du couvercle du panneau de commande ou du capot supérieur.	Ouvrez, puis refermez le couvercle ou le capot.
Déconnecté	L'appel a été interrompu par votre correspondant ou par son télécopieur.	Réessayez la transmission ou la réception de la télécopie.

MESSAGE D'ERREUR		
MESSAGE D'ERREUR	CAUSE	ACTION
Données mém.	Des données d'impression restent dans la mémoire de la machine.	Redémarrez l'impression depuis votre ordinateur.
	Des données d'impression restent dans la mémoire de la machine. Le câble USB a été débranché durant la transmission des données depuis l'ordinateur vers la machine.	Appuyez sur Arrêt/Sortie . La machine va annuler la tâche et éjecter la page imprimée.
Mode sd em march	La machine est réglée sur le mode Sonnerie spéciale. Vous ne pouvez pas passer du mode Réception manuelle à un autre mode.	Désactivez la sonnerie spéciale. (Voir <i>Pour désactiver la sonnerie spéciale</i> à la page 5-12.)
Températ élevée	Les têtes d'impression sont chaudes.	Laissez la machine refroidir.
Encre vide	Une ou plusieurs des cartouches d'encre sont vides. La machine interrompt toutes les tâches d'impression. Les télécopies en noir et blanc sont sauvegardées dans la mémoire tant que l'espace mémoire n'est pas saturé. Si le correspondant émetteur possède un télécopieur couleur, la « mise en communication » des machine exige la conversion de la télécopie couleur en noir et blanc. Si le télécopieur de votre correspondant peut effectuer la conversion, votre machine recevra cette télécopie en noir et blanc.	Remplacez les cartouches d'encre. (Voir <i>Remplacement des cartouches d'encre</i> à la page 13-19.)
Insérer original	L'original n'a pas été inséré correctement.	Voir <i>Chargement de documents</i> à la page 2-1.
Basse températ	Les têtes d'impression sont trop froides.	Laissez la machine se réchauffer.
Erreur machine XX	La machine présente un problème d'ordre mécanique.	Appelez le service à la clientèle de Brother. Au Canada : 1-877-BROTHER
Erreur média	La carte mémoire est défectueuse ou elle n'est pas formatée.	Insérez la carte mémoire appropriée.
XXX pres vide	Une ou plusieurs cartouches d'encre manquent d'encre. Si le correspondant émetteur possède un télécopieur couleur, la « mise en communication » des machine exige la conversion de la télécopie couleur en noir et blanc. Si le télécopieur de votre correspondant peut effectuer la conversion, votre machine recevra cette télécopie en noir et blanc.	Commandez une nouvelle cartouche d'encre. (Voir <i>Commande d'accessoires et de consommables</i> à la page iii.)
Aucun fichier	Aucun fichier .JPG n'est stocké sur la carte mémoire que vous avez insérée dans le lecteur.	Insérez la carte mémoire appropriée.
Pas rép/ occupé	Le numéro composé ne répond pas ou est occupé.	Vérifiez le numéro et composez-le à nouveau.

MESSAGE D'ERREUR		
MESSAGE D'ERREUR	CAUSE	ACTION
Non assigné	Vous avez essayé de composer un numéro au moyen d'un numéro abrégé ou à monotouche non programmé.	Enregistrez le numéro à l'aide d'un numéro abrégé ou à monotouche. (Voir <i>Enregistrement des numéros monotouche</i> à la page 7-1 et <i>Enregistrement des numéros à composition abrégée</i> à la page 7-2.)
Mémoire épuisée (Peut survenir si la machine sert d'imprimante)	Impossibilité d'enregistrer des données dans la mémoire.	(Transmission ou opération de copie d'une télécopie en cours) Appuyez sur Arrêt/Sortie et attendez la fin des autres opérations en cours, puis réessayez. —OU— Supprimez les données dans la mémoire (Voir <i>Message de mémoire saturée</i> à la page 10-2.) (Impression en cours) Réduisez les valeurs de la résolution.
Blocage papier	Le papier est coincé dans la machine.	(Voir <i>Bourrage d'imprimante ou bourrage de papier</i> à la page 13-5.)
Carte non suppor	La carte mémoire insérée dans le lecteur n'est pas compatible.	Insérez la carte mémoire appropriée.

Bourrage de documents

En cas de bourrage, suivez les instructions suivantes.

Le document est coincé à l'intérieur de l'appareil, à l'avant du panneau de commande.

- 1 Enlevez de l'alimentateur automatique de documents tout papier qui n'est pas coincé.
- 2 Tirez le document coincé vers l'avant de la machine.



- 3 Appuyez sur **Arrêt/Sortie**.

Le document est coincé à l'intérieur de l'appareil, à l'arrière du panneau de commande.

- 1 Enlevez de l'alimentateur automatique de documents tout papier qui n'est pas coincé.
- 2 Ouvrez le couvercle du panneau de commande.
- 3 Tirez le document coincé vers l'arrière de la machine.

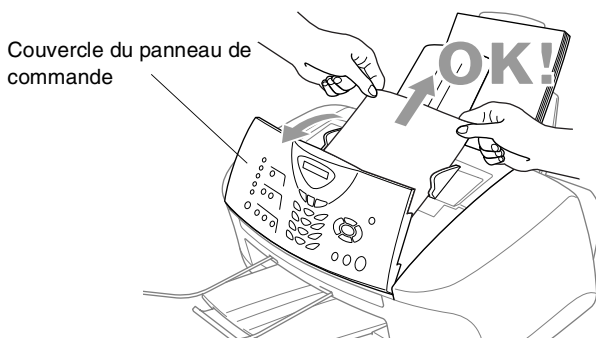

- 4 Refermez le couvercle du panneau de commande.

Bourrage d'imprimante ou bourrage de papier

La méthode à adopter est fonction de l'endroit où le papier s'est coincé dans la machine.

Le papier est coincé à l'intérieur de la machine, dans la partie avant.

- 1** Tirez le papier vers vous.

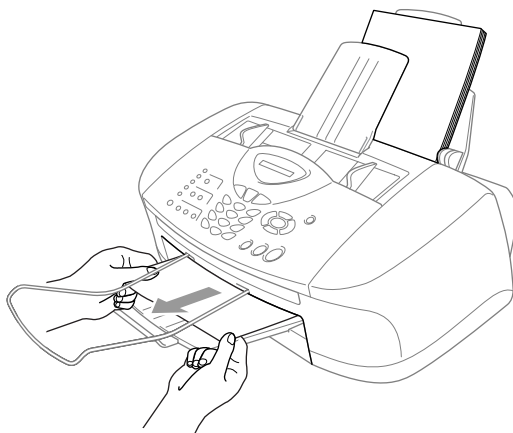

Le papier dans le bac à papier est coincé.

- 1** Retirez tout papier qui n'est pas coincé dans le bac à papier.

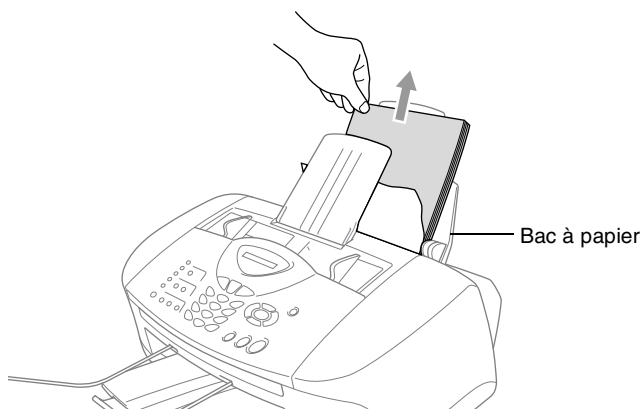

- 2** Tirez le papier coincé vers le haut et retirez-le.



Si vous éprouvez des difficultés à retirer le papier coincé, appuyez sur le levier d'éjection de papier et maintenez-le enfoncé tout en tirant sur la page.

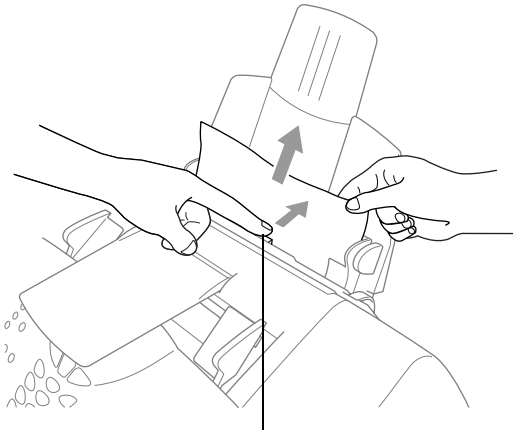

Levier d'éjection du papier

Le papier est coincé à l'intérieur du bac à papier

- 1 Retirez les feuilles du bac à papier de la machine.

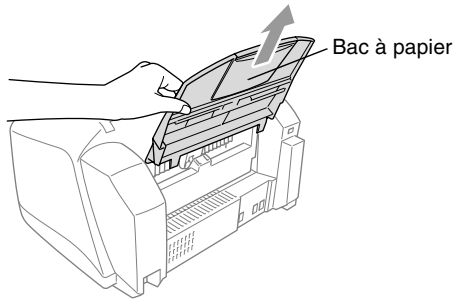

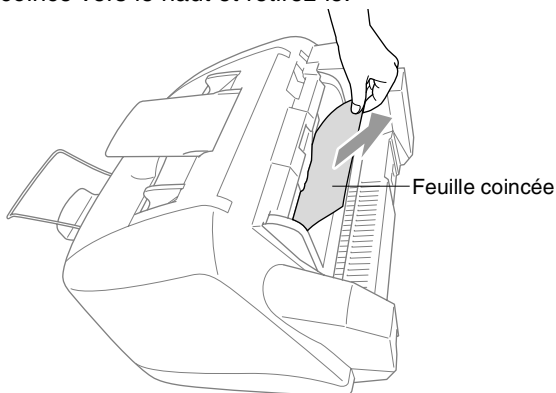

- 2** Tirez le papier coincé vers le haut et retirez-le.

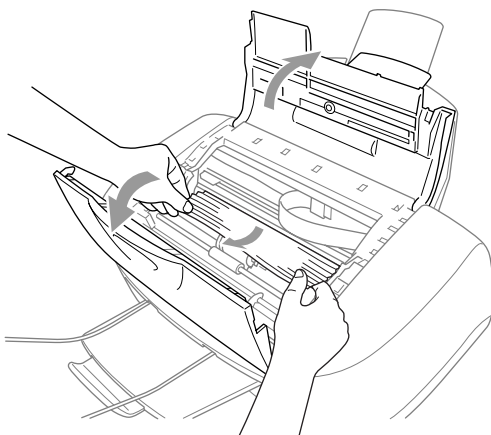

Le papier est coincé dans la machine.

- 1** Ouvrez le couvercle du panneau de commande en le soulevant vers vous, puis soulevez le capot supérieur vers l'arrière.
- 2** Retirez le papier coincé.



-  Si le papier coincé se trouve sous les têtes d'impression, débranchez la machine. Ensuite, déplacez les têtes d'impression de façon à pouvoir enlever le papier.
- 3** Refermez le capot supérieur et le couvercle du panneau de commande.

La machine présente des problèmes de fonctionnement

Si vous pensez que votre MFC ou votre télécopieur présente une anomalie, *faites d'abord une photocopie* pour tenter de cibler le problème. Si la photocopie vous donne satisfaction, le problème ne provient sans doute pas de votre machine. Consultez le tableau ci-dessous et suivez les conseils de dépannage.

DIFFICULTÉ	SUGGESTIONS
Impression ou réception de télécopies	
Impression condensée, stries blanches horizontales ou phrases tronquées (haut et bas coupés).	Ces phénomènes peuvent être provoqués par la présence de parasites ou d'interférences sur la ligne téléphonique. Vous pouvez effectuer une photocopie à l'aide de la touche Mono Marche pour découvrir si le même problème survient. Si le problème persiste, appelez le service à la clientèle de Brother en composant un des numéros suivants : 1-877-BROTHER (au Canada).
Impression de mauvaise qualité.	Assurez-vous que le pilote d'imprimante ou le réglage du type de papier dans le menu correspond au type de papier utilisé. (Voir <i>Type de Média</i> à la page 1-6 dans le Guide d'utilisation du logiciel fourni sur le CD-ROM. et <i>Réglage du type de papier</i> à la page 4-5.) Si vous utilisez du papier ordinaire, essayez un des types de papier recommandés. (Voir <i>À propos du papier</i> à la page 2-3.) Ne manipulez pas le papier tant que l'encre n'est pas sèche. Ajustez l'alignement vertical. (Voir <i>Contrôle de la qualité d'impression</i> à la page 13-11.)
Des tâches ont coulé en haut au centre de la page imprimée.	Assurez-vous que le papier n'est pas trop épais ni gondolé. (Voir <i>À propos du papier</i> à la page 2-3.)
L'impression est trop foncée ou trop claire.	Vérifiez que les cartouches d'encre sont récentes. La durée de vie utile d'une cartouche est de deux ans, après quoi l'encre risque de coaguler. La date d'expiration figure sur l'emballage des cartouches. Vérifiez que le pilote d'imprimante correspond au type de papier utilisé. (Voir <i>Type de Média</i> à la page 1-6 dans le Guide d'utilisation du logiciel fourni sur le CD-ROM.) Essayez d'utiliser les types de papier recommandés. (Voir <i>À propos du papier</i> à la page 2-3.) La température ambiante recommandée pour assurer le bon fonctionnement de votre machine est comprise entre 20 °C et 33 °C (68 °F et 91 °F).
L'impression semble maculée ou l'encre semble couler.	Vérifiez que vous utilisez bien les types de papier appropriés. (Voir <i>À propos du papier</i> à la page 2-3.) Ne manipulez pas le papier tant que l'encre n'est pas sèche. La température ambiante recommandée pour votre machine est comprise entre 20 °C et 33 °C (68 °F et 91 °F).
Traits blancs dans le texte ou les graphiques.	Nettoyez les têtes d'impression. (Voir <i>Nettoyage des têtes d'impression</i> à la page 13-11.)
Des taches au verso ou au bas de la page.	Vérifiez que le cylindre d'impression n'est pas maculé d'encre. (Voir <i>Nettoyage du cylindre d'impression de la machine</i> à la page 13-18.)
Stries verticales noires lors de la réception de télécopies.	Le numériseur de votre correspondant est peut-être sale. Demandez à votre correspondant de faire une photocopie pour savoir si le problème provient de son télécopieur. Essayez de recevoir une télécopie provenant d'un autre télécopieur. Si le problème persiste, appelez le service à la clientèle de Brother en composant un des numéros suivants : 1-877-BROTHER (au Canada).
Les télécopies couleur reçues ne s'impriment qu'en noir et blanc.	Remplacez les cartouches d'encre couleur qui sont vides ou presque vides, puis demandez à votre correspondant de vous envoyer à nouveau la télécopie couleur. (Voir <i>Remplacement des cartouches d'encre</i> à la page 13-19.) Vérifiez que la fonction de mise en mémoire des télécopies est réglée sur OFF. (Voir <i>Réglage du mode Mise en mémoire de télécopies</i> à la page 8-3.)
Les marges de gauche et de droite sont tronquées.	Activez la fonction de réduction automatique. (Voir <i>Impression en réduction d'une télécopie entrante (Réduction automatique)</i> à la page 5-5.)

DIFFICULTÉ	SUGGESTIONS
Ligne téléphonique ou branchements	
La machine ne répond pas aux appels.	Assurez-vous que la machine est réglée sur le mode de réception approprié à la configuration utilisée. (Voir <i>Opérations de base</i> à la page 5-1.) Vérifiez la tonalité de composition. Si cela est possible, appelez votre machine pour savoir s'il répond. S'il ne répond toujours pas, vérifiez le branchement du cordon de la ligne téléphonique. Si aucune sonnerie n'est émise lorsque vous appelez votre machine, prenez contact avec votre compagnie de téléphone pour faire vérifier la ligne téléphonique.
Émission de télécopies	
Transmission de mauvaise qualité.	Réglez la résolution sur Fin ou sur S.Fin . Faites une photocopie pour vérifier le bon fonctionnement du numériseur de la machine.
Le rapport de vérification des transmissions indique « Résultat:NG » ou « Résultat:ERREUR ».	Il y a sans doute du bruit ou des parasites provisoires sur la ligne. Réessayez d'envoyer la télécopie. Si vous envoyez une télécopie par l'entremise du PC (PC-FAX) et que la mention « Résultat:NG » figure dans le rapport de vérification des transmissions, la mémoire de votre machine est probablement saturée. Pour libérer de la mémoire, désactivez la mise en mémoire des télécopies (Voir <i>Réglage du mode Mise en mémoire de télécopies</i> à la page 8-3), imprimez les télécopies stockées dans la mémoire (Voir <i>Impression de télécopies depuis la mémoire</i> à la page 5-6), annulez les télécopies différées ou les tâches d'invitation à émettre (relevé de télécopies). (Voir <i>Annulation d'une tâche programmée</i> à la page 6-9). Si le problème persiste, prenez contact avec votre compagnie de téléphone pour faire vérifier la ligne téléphonique.
Stries verticales noires lors de l'envoi de télécopies.	Si la photocopie que vous effectuez présente le même problème, votre numériseur est sale. (Voir <i>Entretien périodique</i> à la page 13-18.)
Gestion des appels entrants	
La machine détecte la tonalité d'un appel vocal et l'interprète comme tonalité d'appel de télécopie (CNG).	Si la machine est réglée sur mode Réception facile (ON), elle sera plus sensible aux sons. La machine peut, à tort, interpréter certaines voix ou de la musique sur la ligne comme un appel de télécopie entrante et répondre par la tonalité de réception de télécopie. Désactivez le télécopieur en appuyant sur Arrêt/Sortie . Essayez d'éviter ce problème en réglant le mode Réception facile sur OFF. (Voir <i>Impression en réduction d'une télécopie entrante (Réduction automatique)</i> à la page 5-5.)
Transmission d'un appel de télécopie vers la machine.	Si vous avez répondu depuis la machine, appuyez sur Mono Marche et raccrochez immédiatement. Si vous avez répondu depuis un téléphone d'extension, composez le code de réception de télécopies (la valeur par défaut est ✕ 51). Raccrochez dès que votre machine répond à l'appel.
Services personnalisés sur une seule ligne.	Si la ligne téléphonique, sur laquelle vous avez raccordé votre machine, est munie d'un ou plusieurs services personnalisés (messagerie vocale, appel en attente, identification du correspondant, sonnerie spéciale, permanence téléphonique, système d'alarme, etc.), la transmission et la réception de télécopies pourront en être affectées. Par exemple : Si vous envoyez ou recevez une télécopie alors que le signal d'un de ces services personnalisés arrive sur la ligne, ce dernier peut temporairement interrompre ou gêner la transmission de données. Grâce à la fonctionnalité Correction d'erreurs (MCE) offerte par Brother vous pouvez éliminer ce problème qui est, par ailleurs, imputable à l'industrie des systèmes téléphoniques et commun à tous les périphériques émetteurs ou récepteurs d'informations sur une ligne unique munie de services personnalisés. S'il est impératif que toute interruption soit écartée, nous recommandons la pose d'une ligne distincte, exempte de services personnalisés.
Problèmes liés à l'imprimante	
Des traits horizontaux dans le texte ou dans les graphiques.	Nettoyez les têtes d'impression. (Voir <i>Nettoyage des têtes d'impression</i> à la page 13-11.) Si, après cinq nettoyages, la qualité de l'impression ne s'améliore toujours pas, appelez le service à la clientèle de Brother en composant un des numéros suivants : 1-877-BROTHER (au Canada).
Problèmes liés à la numérisation	
Des erreurs liées au protocole TWAIN se produisent lors de la numérisation.	Vérifiez que le pilote TWAIN de Brother est sélectionné comme source principale. Dans PaperPort®, cliquez sur l'option Numériser dans le menu Fichier et sélectionnez le pilote TWAIN de Brother.

DIFFICULTÉ	SUGGESTIONS
Problèmes liés aux logiciels	
L'impression « 2 en 1 » ou « 4 en 1 » n'est pas possible.	Vérifiez que le paramètre Format de papier dans l'application utilisée correspond à celui du pilote d'imprimante.
Impossible d'imprimer les documents créés dans Paint Brush.	Essayez de régler l'affichage sur la valeur « 256 couleurs ».
Impossible d'imprimer les documents créés dans Adobe Illustrator.	Essayez de réduire la résolution d'impression.
Trait épais et trait fin en alternance (bandes).	<ol style="list-style-type: none"> 1. Ouvrez l'onglet « Paramètres de base » du pilote d'imprimante. 2. Cochez « Configuration » dans l'onglet Paramètres de base du pilote d'imprimante. 3. Réglez « Impression bi-directionnelle » sur OFF en désélectionnant la case. (Voir <i>Impression bidirectionnelle</i> à la page 1-7 dans le Guide d'utilisation du logiciel fourni sur le CD-ROM.)
Quelques lignes sont denses.	Cochez « Ordre inverse » dans l'onglet Paramètres de base du pilote d'imprimante.
Impression lente.	Dans l'onglet « Couleur » de la fenêtre « Avancé » du pilote d'imprimante, désélectionnez l'option Amélioration des couleurs.
Le module True2Life® fonctionne mal.	Si les données d'image dans votre application ne sont pas en pleines couleurs (p. ex., 256 couleurs), True2Life® ne fonctionnera pas. Pour assurer le bon fonctionnement de True2Life®, veuillez utiliser au moins Couleur 24 bits.
Le message « MFC occupé » ou « Panne de connexion MFC » s'affiche.	Vérifiez que la machine n'affiche pas de message d'erreur à l'afficheur CL.
« Panne de connexion MFC »	<p>Si le MFC n'est pas raccordé à votre ordinateur et que vous avez chargé la suite de logiciels de Brother, l'ordinateur indiquera « Erreur de connexion MFC » lors de chaque démarrage de Windows®. Vous pouvez choisir de ne pas tenir compte de ce message ou vous pouvez désactiver le message comme suit :</p> <p>Cliquez deux fois sur « \toolwamOff.REG » depuis le CD-ROM fourni avec le produit.</p> <p>La touche Numériser située sur le panneau de commande du MFC ne fonctionnera pas tant que vous n'aurez pas redémarré l'ordinateur (vérifié que le MFC est connecté).</p> <p>Pour réactiver ce message, cliquez deux fois sur « \toolwamOff.REG » depuis le CD-ROM fourni avec le produit.</p>
Problèmes liés au PhotoCapture Center™	
Le disque amovible ne fonctionne pas correctement.	<ol style="list-style-type: none"> a) Avez-vous installé la mise à jour Windows® 2000 ? Sinon, suivez les instructions énumérées ci-dessous : <ol style="list-style-type: none"> 1. Débranchez le câble USB. 2. Installez la mise à jour Windows 2000®. Reportez-vous au Guide d'installation rapide. Une fois la mise à jour installée, le PC redémarrera automatiquement. 3. Laissez s'écouler une minute à la suite du redémarrage, puis branchez le câble USB. b) Enlevez la carte mémoire et introduisez-la de nouveau. c) Si vous avez essayé de l'éjecter, il vous faudra enlever la carte mémoire avant de pouvoir continuer. d) Si un message d'erreur s'affiche quand vous essayez d'éjecter la carte, c'est que celle-ci est en cours d'utilisation. Attendez un moment, puis réessayez. e) Si, après avoir suivi toutes les étapes proposées ci-dessus, le disque amovible ne fonctionne toujours pas, mettez le PC et la machine hors tension, puis remettez-les sous tension. (Pour mettre la machine hors tension, débranchez le cordon d'alimentation.)
Problèmes liés au réseautage	
Impossible de faire imprimer des documents sur le réseau	Assurez-vous que la machine est mise sous tension, connectée au réseau et en mode Prêt. Appuyez sur le commutateur d'essai. La machine imprime alors les paramètres actuels du réseau. Vérifiez que les câbles et les connexions au réseau sont en bon état. Changez de câble, si besoin est, et branchez la machine sur un autre port de votre concentrateur.

Comment améliorer la qualité de l'impression

Nettoyage des têtes d'impression





Pour préserver sa bonne qualité d'impression, l'appareil nettoie périodiquement les têtes d'impression. Vous pouvez également lancer vous-même le processus de nettoyage, si besoin est.

Nettoyez la ou les têtes d'impression et les cartouches d'encre si des lignes horizontales apparaissent dans le texte ou les graphiques de vos documents imprimés. Vous pouvez nettoyer soit deux paires d'encre (noir/cyan ; jaune/magenta) successivement, soit les deux paires (noir/cyan et jaune/magenta) à la fois.

Le nettoyage des têtes d'impression consomme une certaine quantité d'encre. Les nettoyages fréquents et inutiles ne font qu'épuiser les cartouches plus rapidement.

AVERTISSEMENT

NE nettoyez PAS les têtes d'impression en les touchant de la main ou à l'aide d'un chiffon.

- 1 Appuyez sur **Encre**.
- 2 Appuyez sur  ou  afin de sélectionner **Nettoyage**.
Appuyez sur **Menu/Régler**.
- 3 Appuyez sur  ou  pour sélectionner la couleur à nettoyer.
Appuyez sur **Menu/Régler**.
La machine nettoie alors la ou les têtes d'impression. Une fois le nettoyage terminé, elle se remet automatiquement au mode Veille.



Si après cinq nettoyages des têtes d'impression vous ne constatez aucune amélioration de l'impression, demandez l'intervention de votre revendeur ou d'un technicien agréé de Brother.

Contrôle de la qualité d'impression

Si la qualité d'impression n'est pas satisfaisante, imprimez une feuille de contrôle de la qualité d'impression pour cerner les paramètres devant être rectifiés.

- 1 Appuyez sur **Menu/Régler, 6**. 6.Test imp.
- 2 Appuyez sur **Couleur Marche**.
La machine se met à imprimer la feuille de contrôle de la qualité d'impression.
- 3 Utilisez cette feuille pour vérifier la qualité et l'alignement en suivant les étapes A et B.

ÉTAPE A : Contrôle de la qualité des blocs couleur

L'afficheur CL présente le message suivant :

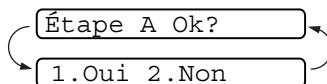

- 4 Vérifiez la qualité des quatre blocs de couleur sur la feuille de contrôle de la qualité d'impression. (Noir/Cyan/Jaune/Magenta)
- 5 Si toutes les lignes sont nettes et visibles, appuyez sur **1** (Oui) pour passer à l'**ÉTAPE B**.

—OU—

Si certaines lignes courtes sont manquantes, appuyez sur **2** (Non).

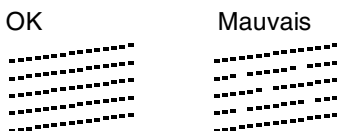

L'afficheur CL vous demande si la qualité d'impression de chaque couleur est satisfaisante.

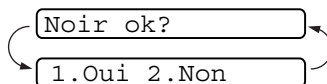

- 6 Appuyez sur **2** (Non) pour nettoyer les autres couleurs qui présentent un problème.

L'afficheur CL présente les messages suivants :

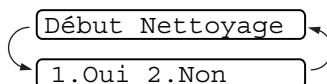

Appuyez sur **1** (Oui). La machine se met alors à nettoyer les couleurs.

- 7 Une fois le nettoyage terminé, appuyez sur **Mono Marche** ou **Couleur Marche**. La machine imprime à nouveau la feuille de contrôle de la qualité d'impression et retourne à l'**ÉTAPE A**.
- 8 Si les résultats de l'**ÉTAPE A** sont satisfaisants, appuyez sur **1** pour passer à l'**ÉTAPE B**.

ÉTAPE B : Contrôle de l'alignement

L'afficheur CL présente le message suivant :

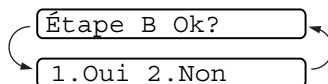

- 9** Examinez les essais d'impression à 600 ppp et à 1200 ppp afin de vérifier si l'échantillon n° 5 se rapproche le plus possible de l'échantillon type n° 0. Si c'est le cas, appuyez sur **1** (Oui) pour terminer l'**ÉTAPE B**.

—OU—

Si un autre numéro de votre essai correspond mieux à ces résolutions, appuyez sur **2** (Non) pour sélectionner ce numéro.

- 10** Dans le cas de 600 ppp, appuyez sur le numéro de l'essai d'impression qui se rapproche le plus possible de l'échantillon type n° 0 (1 à 8).

600ppp ajust

Sé1 meilleur No

- 11** Dans le cas de 1200 ppp, appuyez sur le numéro de l'essai d'impression qui se rapproche le plus possible de l'échantillon type n° 0 (1 à 8).

1200ppp ajust

Sé1 meilleur No

- 12** Répétez les étapes 1 et 2 (voir *Contrôle de la qualité de l'impression*) pour imprimer une nouvelle feuille de contrôle de la qualité d'impression.

- 13** Appuyez sur **Arrêt/Sortie**.



Lorsqu'une buse de la tête d'encre est encrassée, l'échantillon ressemble à celui illustré ci-dessus.



Après le nettoyage de la buse de la tête d'encre, les lignes horizontales disparaissent.

S'il manque toujours d'encre à certains endroits sur la feuille de contrôle, répétez le nettoyage et l'essai d'impression au moins cinq fois. Si le problème n'est toujours pas corrigé, remplacez la cartouche de la couleur qui présente le problème. (Peut-être que la cartouche est dans la machine depuis plus de six mois ou que la date d'expiration figurant sur l'emballage de la cartouche est atteinte. Il se peut également que l'encre ait été mal entreposée avant son utilisation.)

Une fois la cartouche d'encre remplacée, vérifiez la nouvelle en réimprimant une feuille de contrôle de la qualité d'impression. Si le problème persiste, répétez le nettoyage et l'essai d'impression au moins cinq fois. S'il manque toujours de l'encre, demandez l'intervention d'un technicien qualifié du centre d'entretien agréé de Brother dans votre localité.

Attention

NE touchez PAS les têtes d'impression sous peine de causer des dégâts permanents et d'annuler la garantie des têtes d'impression.

Vérification du volume d'encre



Il vous est possible de vérifier le niveau d'encre restant dans les cartouches.

1 Appuyez sur **Encre**.

2 Appuyez sur  ou  afin de sélectionner **Volume encre**.

Volume encre

Appuyez sur **Menu/Régler**.

3 Appuyez sur  ou  afin de sélectionner

Nr: -□□□■□□□+

la couleur que vous souhaitez vérifier.

L'afficheur CL indique le volume d'encre.

4 Appuyez sur **Arrêt/Sortie**.

Emballage et transport de la machine

Si vous devez transporter la machine, assurez-vous d'utiliser l'emballage d'origine. Le non-respect de cette consigne pourrait annuler la garantie.

! Attention

NE débranchez PAS la machine tant que vous n'entendez pas le déclic indiquant la fin de l'impression.

- 1 Retirez toutes les cartouches d'encre et mettez à leur place le couvercle de protection blanc prévu pour le transport. (Voir *Remplacement des cartouches d'encre* à la page 13-19.) Après avoir mis en place le couvercle, fermez les couvercles de toutes les cartouches d'encre en poussant dessus.

Mise en place du couvercle de protection

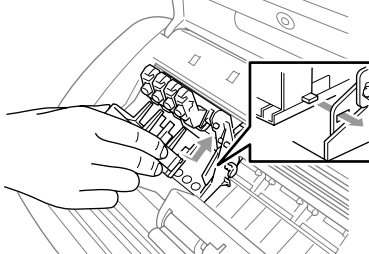

! Attention

Si vous avez égaré le couvercle de transport blanc, NE retirez PAS les cartouches d'encre avant l'expédition. Le couvercle de transport ou les cartouches d'encre doivent se trouver dans la machine durant l'expédition. Le non-respect de ces consignes risque d'endommager votre machine et annule la garantie.

- 2 Débranchez la machine de la prise téléphonique murale. Ensuite, retirez le cordon téléphonique de la machine.
- 3 Débranchez la machine de la prise d'alimentation en courant alternatif.
- 4 Débranchez le câble USB de la machine, le cas échéant.

- 5** Mettez en place la barre de protection jaune.

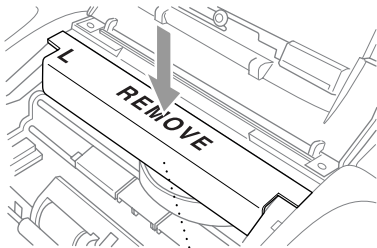

Barre de protection jaune

- 6** Retirez le bac à papier, le bac de sortie, le bac de sortie de l'alimentateur automatique de documents et l'alimentateur automatique de documents.



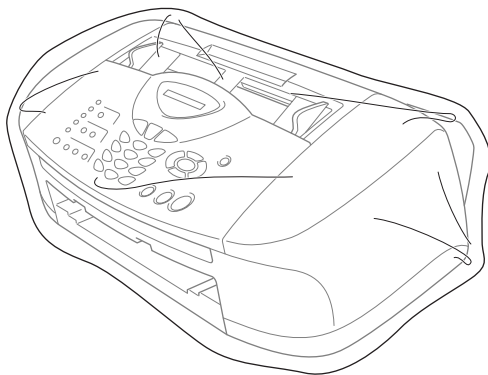

En cas d'expédition au centre du service d'échange de Brother, conservez ces éléments et envoyez uniquement la machine.

- 7** Enveloppez la machine dans un sac de plastique. Ensuite, placez l'appareil dans le carton d'origine en utilisant l'emballage d'origine (cales, etc.).

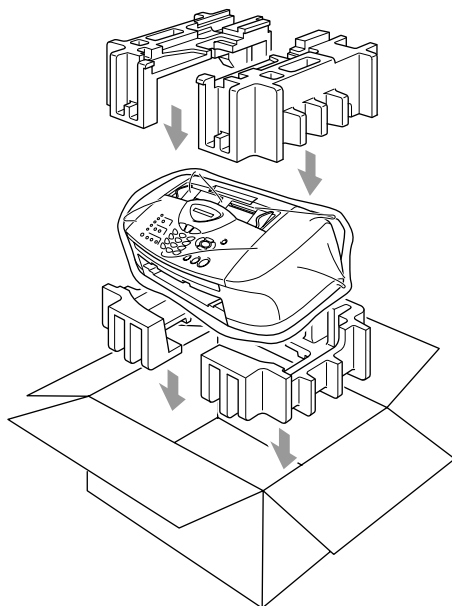

- 8** Emballez la documentation imprimée dans le carton d'origine comme illustré ci-dessous. Ne placez pas les cartouches d'encre usagées dans le carton.



-  Si vous retournez votre machine Brother dans le cadre du service d'échange offert par Brother, emballez *seulement* la machine. Conservez toutes les pièces amovibles, ainsi que la documentation imprimée, pour pouvoir les utiliser avec l'appareil de rechange.

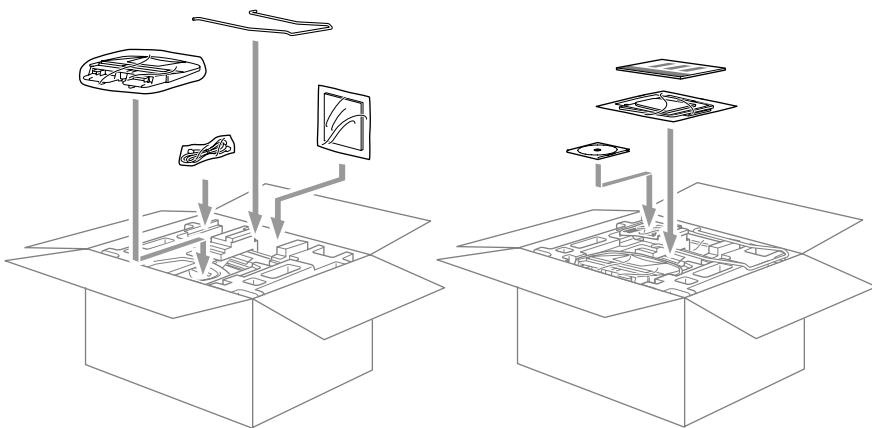

- 9** Fermez le carton.

Entretien périodique

Nettoyage du numériseur

Débranchez la machine et ouvrez le couvercle du panneau de commande. Nettoyez la barre de pression blanche plate, ainsi que la bande en verre sous la barre, à l'aide d'un chiffon non pelucheux imbibé d'alcool isopropylique.

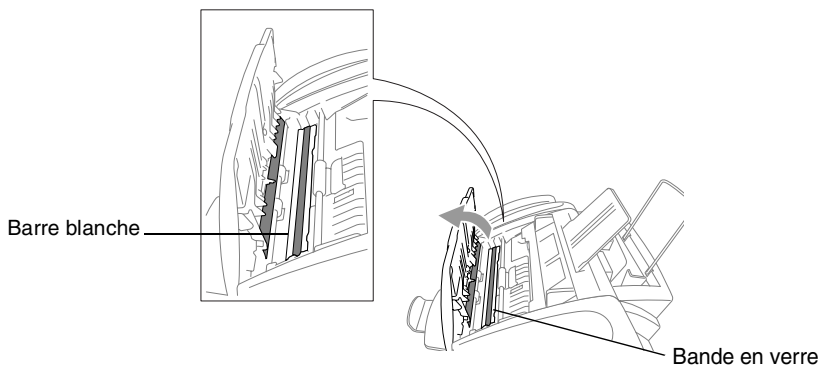

Nettoyage du cylindre d'impression de la machine

⚠ AVERTISSEMENT

- Faites bien attention à débrancher la machine de la prise murale en courant alternatif avant le nettoyage du cylindre de l'imprimante.
- Prenez soin de ne pas toucher les roues d'avance du papier, le câble plat ou la pellicule d'encodage.
- Pour nettoyer le cylindre d'impression de votre machine, utilisez un chiffon *sec* et non pelucheux.

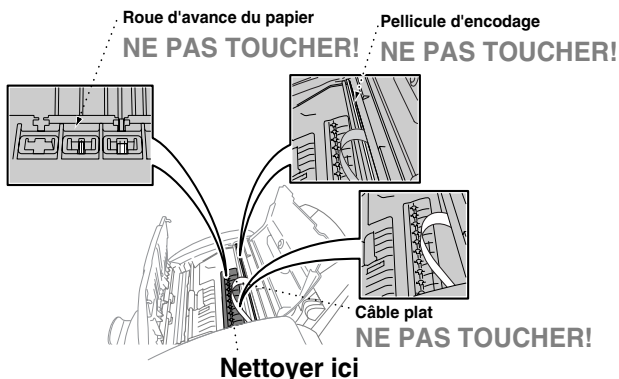



Remplacement des cartouches d'encre

Votre machine est dotée d'un compteur de gouttes d'encre qui contrôle automatiquement le niveau d'encre de chaque cartouche d'encre. Dès que le compteur détecte un manque d'encre, la machine vous envoie un message à l'afficheur CL.

L'afficheur CL vous signale quelles cartouches sont vides ou presque vides. Prenez soin de suivre attentivement les invites apparaissant à l'afficheur CL pour remplacer les cartouches d'encre couleur dans l'ordre approprié.

Quand les cartouches d'encre viennent à manquer d'encre, vous devez utiliser la touche Encre pour démarrer le remplacement des cartouches (étapes 1 à 3). Si la cartouche est vide, passez à l'étape 3.

- 1 Appuyez sur **Encre**.
- 2 Appuyez sur  ou  afin de sélectionner Remplac. Encre. Appuyez sur **Menu/Régler**.

 Si une ou plusieurs cartouches d'encre sont vides, par exemple la cartouche d'encre noire, l'afficheur CL indique Ouvrir capot.

- 3 Ouvrez le couvercle du panneau de commande et soulevez le capot supérieur.
- 4 Exercez une légère pression sur le couvercle de la cartouche d'encre couleur en question et retirez cette dernière.

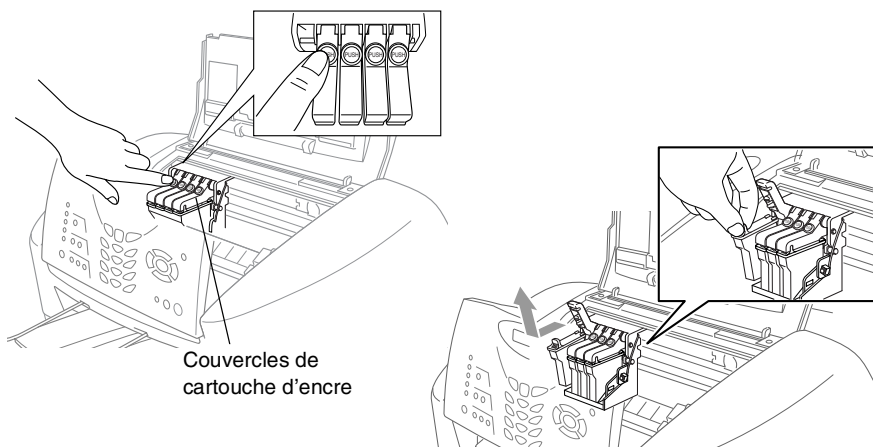

- 5 Ouvrez l'emballage de la nouvelle cartouche d'encre dont la couleur correspond à celle indiquée à l'afficheur CL et retirez la cartouche.

- 6** Tenez la nouvelle cartouche comme illustré, puis détachez la bande d'étanchéité sur le côté de la cartouche.
Décollez soigneusement la bande d'étanchéité dans le sens indiqué sur l'illustration.

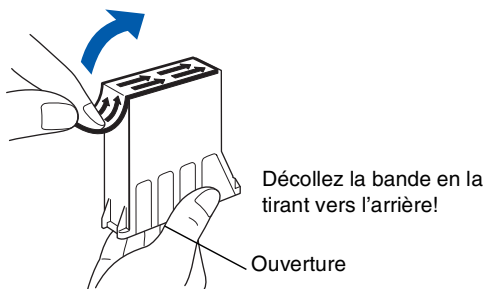

 Faites attention à retirer délicatement la bande d'étanchéité pour éviter que l'encre n'éclabousse vos mains et vos vêtements.

- 7** Chaque couleur possède son emplacement spécifique. Insérez chaque nouvelle cartouche d'encre dans le chariot.
- 8** Une fois les cartouches d'encre installées, refermez le capot supérieur et le couvercle du panneau de commande. Votre machine se prépare au « nettoyage des têtes d'impression » et se met en ligne.

L'afficheur CL vous invite à vérifier qu'une cartouche d'encre a été insérée à la place de chaque couleur retirée. Par exemple : *Avez-vous rempli NoI?* 1.Oui 2.Non.

- 9** Si vous avez retiré la cartouche d'encre noire, appuyez sur **1**.

—OU—

Si vous n'avez pas retiré la cartouche d'encre noire, appuyez sur **2**.

L'afficheur CL vous invite à vérifier que la cartouche d'encre que vous avez installée est *neuve*. Par exemple : *Changée nouvelle NoI?* 1.Oui 2.Non.

- 10** Si la cartouche d'encre installée n'est pas neuve, prenez bien soin d'appuyer sur **2**.

—OU—

Pour chaque *nouvelle* cartouche que vous venez d'installer, appuyez sur **1** sur le clavier de composition pour effectuer la remise à zéro automatique du compteur de gouttes d'encre. (Le compteur de gouttes d'encre permet à la machine de envoyer un message à l'afficheur CL vous indiquant que la cartouche est presque vide.)

La machine démarre un cycle de nettoyage d'environ trois minutes pour chaque cartouche remplacée. Les messages *Nettoyage* et *Attendre s.v.p.* apparaissent en alternance sur l'afficheur CL.

Une fois le cycle de nettoyage terminé, l'afficheur CL se remet en mode Veille.

AVERTISSEMENT

En cas de contact de l'encre avec les yeux, rincez immédiatement à l'eau. En cas d'inquiétude, consultez un médecin.

Attention

- NE retirez PAS les cartouches d'encre si elles n'ont pas besoin d'être remplacées. Sinon, vous risquez de dégrader la quantité d'encre, et l'imprimante ne pourra plus détecter le niveau d'encre restant dans les cartouches.
- NE secouez PAS les cartouches d'encre, car l'encre risque de se déverser lorsque la bande d'étanchéité est retirée.
- Si l'encre venait à éclabousser vos mains ou vos vêtements, lavez immédiatement avec du savon ou du détergent.
- Si vous installez une cartouche d'encre de couleur au mauvais emplacement, corrigez le problème en nettoyant la tête d'impression plusieurs fois avant d'effectuer une impression. Sinon, vous obtenez un mélange de couleurs.
- Après avoir ouvert une cartouche d'encre, installez-la dans la machine et utilisez-la dans les six mois suivant l'installation. Les cartouches d'encre non ouvertes doivent être utilisées avant leur date d'expiration figurant sur l'emballage.
- Brother vous recommande vivement de ne pas recharger les cartouches d'encre fournies avec votre machine. De même, Brother vous recommande vivement d'utiliser uniquement les cartouches de marque Brother. L'utilisation d'une encre ou d'une cartouche d'encre non compatible avec votre machine risque d'endommager cette dernière et peut donner des résultats d'impression insatisfaisants. La garantie de Brother ne s'étend pas aux problèmes techniques découlant de l'utilisation d'une encre ou d'une cartouche d'encre non autorisées provenant d'un autre fabricant. Afin de protéger votre investissement et de garantir la qualité d'impression, remplacez les cartouches d'encre épuisées uniquement par des cartouches d'encre de marque Brother.



Si le message d'erreur *Encre vide* apparaît à l'afficheur après installation des cartouches, vérifiez que celles-ci sont correctement mises en place.

Si vous n'arrivez pas à résoudre un quelconque problème concernant votre machine, n'hésitez pas à appeler le service à la clientèle de Brother. (Voir *Numéros de Brother* à la page ii.)

G Glossaire

Accès à distance Fonction permettant d'accéder à la machine depuis un endroit éloigné à l'aide d'un téléphone à touches « Touch Tone ».

ACL (afficheur à cristaux liquides) Afficheur de la machine présentant des messages interactifs durant la programmation. Indique la date et l'heure durant les périodes d'inactivité de la machine.

Alimentateur automatique de documents Dispositif permettant d'introduire dans la machine une feuille à la fois d'un document d'origine, en vue de sa numérisation automatique.

Annuler une tâche Fonction permettant d'annuler une tâche programmée, comme une télécopie différée ou une invitation à émettre ou à recevoir.

Autoréduction Fonction permettant de réduire la taille des télécopies entrantes.

Code d'accès à distance code à quatre chiffres (---) permettant d'accéder à la * depuis un endroit éloigné.

Code de réception de télécopies Code que compose l'utilisateur (* 5 1) chaque fois qu'il répond à un appel de télécopie depuis un téléphone supplémentaire ou externe.

Code de réponse par téléphone (mode Fax/Tél seulement) Code permettant de répondre à un appel vocal depuis un téléphone supplémentaire chaque fois que la machine émet une pseudo/double sonnerie. Pour pouvoir prendre l'appel, l'utilisateur doit composer ce code (# 5 1).

Composition abrégée Numéros préprogrammés pour faciliter la numérotation. L'utilisateur doit appuyer sur **Recherche/Comp. abrégée** et le dièse (#), puis entrer le code à deux chiffres pour lancer la composition du numéro.

Contraste Réglage compensateur permettant d'éclaircir les documents trop foncés ou d'assombrir les documents trop très clairs.

Diffusion Possibilité d'envoyer la même télécopie à plusieurs destinataires.

Durée de la pseudo/double sonnerie Durée de la sonnerie pendant laquelle la machine Brother sonne (le mode de réception étant réglé sur Fax/Tél) pour inviter l'utilisateur à répondre à un appel vocal reçu par celle-ci.

Envoi différé Fonction permettant de programmer l'envoi d'une télécopie à une heure ultérieure.

Erreur de communication (ERREUR COMM.) Erreur pouvant survenir lors de l'émission ou de la réception d'une télécopie, causée par du bruit ou des parasites sur la ligne.

Fax/Tél Mode permettant de recevoir des télécopies et des appels téléphoniques. Ne s'utilise pas avec un répondeur téléphonique (REP).

Groupe de compatibilité Capacité d'un télécopieur à communiquer avec un autre télécopieur. La compatibilité est assurée entre les groupes UIT-T (Secteur de normalisation des télécommunications de l'UIT, Union internationale des télécommunications).

Identifiant de poste Coordonnées enregistrées dans la mémoire et figurant dans la marge supérieure de chaque page télécopiée. Elles comprennent les nom et numéro de télécopieur de l'émetteur.

Impression de copies de sauvegarde Configuration permettant à votre machine d'imprimer une copie de chaque télécopie reçue et enregistrée en mémoire. Cette mesure de sécurité assure la conservation des télécopies en cas de panne d'électricité.

Impulsion Mode de numérotation d'un numéro de téléphone par impulsions.

Invitation à émettre ou à recevoir Procédé par lequel un télécopieur appelle un autre télécopieur pour effectuer l'extraction des télécopies en attente.

Journal des télécopies Commande permettant de dresser la liste des détails sur les 200 dernières télécopies reçues et envoyées. TX signifie transmission. RC signifie réception.

Liste d'aide Tableau des menus sous forme d'imprimé permettant de paramétrer la machine sans avoir à recourir au Guide de l'utilisateur.

Liste des numéros à composition automatique Liste présentant, dans l'ordre numérique, les noms et les numéros enregistrés dans la mémoire des numéros à composition immédiate (monotouches) et à composition abrégée.

Luminosité Réglage permettant de rendre l'image plus claire ou plus foncée.

Méthode d'encodage Méthode de compression des données dans un document. Tous les télécopieurs doivent utiliser la norme minimale du code Huffman modifié (MH). Votre machine étant dotée d'une capacité de compression supérieure, elle prendra en charge le code de lecture modifiée (MR, Modified Read Code), le code de lecture modifiée modifiée (MMR, Modified Modified Read Code) et le code du groupe mixte d'experts en photographie (JPEG, Joint Photographic Experts Group), pourvu que le télécopieur récepteur possède la même capacité.

MFL-Pro Suite Progiciel fourni avec votre machine. Transforme cette dernière en imprimante ou en numériseur et permet d'envoyer des télécopies par le biais d'un PC.

Mise en mémoire de télécopies Fonctionnalité permet d'imprimer ultérieurement des télécopies stockées dans la mémoire ou de les extraire dans un endroit éloigné à l'aide du réacheminement de télécopies et d'autres opérations d'extraction à distance.

Mode de correction d'erreurs (MCE) Mode assurant la détection des erreurs survenant en cours de transmission et retransmet la ou les pages erronées de la télécopie.

Mode Menu Mode de programmation permettant de changer la configuration de la machine.

Mode Outre-mer Mode permettant d'apporter provisoirement des modifications à la tonalité de télécopie pour pallier la présence de parasites et de bruits de fond pouvant perturber les lignes téléphoniques d'outre-mer.

Multitâches (double accès) Mode permettant à la machine de numériser des télécopies sortantes ou de numériser des télécopies programmées dans la mémoire alors qu'il envoie ou reçoit des télécopies ou encore imprime une télécopie entrante.

Niveaux de gris Palette de gris disponible pour la copie et l'envoi de photographies par télécopie.

Numérisation Procédé consistant à envoyer une page électronique d'un document vers un ordinateur.

Numérisation vers une carte mémoire Fonction permettant de numériser des documents en noir et blanc et des documents couleur vers une carte mémoire. Les images en noir et blanc sont enregistrées au format TIFF ; les images couleur, au format PDF ou JPEG.

Numéro de groupe Regroupement de numéros à monotouche et à composition abrégée, enregistrés sous un seul numéro à monotouche ou à composition abrégée à des fins de diffusion d'une télécopie à plusieurs destinataires.

Paramètres provisoires Réglages temporaires permettant de choisir certaines options pour chaque photocopie ou chaque transmission de télécopie sans modifier les réglages par défaut.

Pause Fonction permettant d'insérer un délai de 3,5 secondes lors de la composition des séquences de numéros stockés dans la mémoire des numéros à monotouche et à composition abrégés. Il est possible d'appuyer sur **Recopie/Pause** autant de fois qu'il est nécessaire pour insérer des pauses longues.

Périodicité du journal Intervalle préprogrammé entre les impressions automatiques des Rapports d'activités. L'utilisateur peut imprimer un Rapport d'activités à n'importe quel moment sans interrompre le cycle des intervalles.

PhotoCapture Center™ (Saisiephoto) Utilitaire permettant d'effectuer des impressions qualité photo à haute résolution des photographies numériques depuis un appareil photo numérique.

Rapport de vérification des transmissions Liste indiquant la date, l'heure et le numéro de chaque transmission.

Réacheminement de télécopies Fonctionnalité permettant d'envoyer une télécopie reçue et conservée dans la mémoire à un autre numéro de télécopieur préprogrammé.

Réception facile Fonction permettant à votre machine de répondre aux tonalités de télécopie même si l'utilisateur interrompt un appel de télécopie en y répondant lui-même.

Réception sans papier Fonction permettant de recevoir des télécopies et de les stocker dans la mémoire de la machine lorsque le papier est épuisé.

Recherche Fonction permettant de parcourir la liste alphabétique des numéros à composition immédiate (monotouche), des numéros abrégés et des numéros de groupe enregistrés dans la mémoire.

Recomposition automatique Fonction permettant à votre machine de recomposer le dernier numéro de télécopieur au bout de cinq minutes si la télécopie n'est pas passée parce que la ligne était occupée.

Réglages utilisateur Rapport sur papier indiquant la configuration actuelle de la machine.

RÉP (répondeur téléphonique externe) Périphérique pouvant être branché sur la prise EXT. de la machine.

Résolution Nombre de lignes verticales et horizontales par pouce. Voir : Standard, Fin (bonne qualité), Super Fin (très bonne qualité) et Photo (qualité photo).

Résolution FIN (bonne qualité) Résolution définie sur 203 x 196 points par pouce. S'utilise pour l'impression de petits caractères et de graphiques.

Résolution photo Paramètre faisant appel à diverses nuances de gris pour offrir la meilleure reproduction possible de photographies.

Résolution standard Résolution définie sur 203 x 97 ppp Convient aux textes de taille normale ; offre la vitesse de transmission la plus rapide.

Résolution Super Fin (très bonne qualité) Résolution définie sur 392 x 203 ppp Recommandée pour l'impression des textes en petits caractères et des dessins au trait.

ROC (Reconnaissance optique de caractères) Application logicielle ScanSoft® TextBridge® fournie sur le CD-ROM, permet de convertir les images de texte (bitmap) en textes éditables.

Sonnerie différée Nombre de sonneries que la machine doit attendre avant que celle-ci ne réponde à l'appel en mode in Fax seulement.

Sonnerie spéciale Service proposé par les compagnies de téléphone permettant d'assigner un deuxième numéro de téléphone à une ligne téléphonique existante. Votre machine de Brother utilise ce numéro pour simuler une ligne réservée aux télécopies.

Tâches en attente Fonction permettant de vérifier les tâches enregistrées en mémoire et en attente d'expédition et d'annuler des tâches individuellement.

Téléappel Fonction permettant à la machine de signaler à votre téléavertisseur la réception et la mise en mémoire d'une télécopie.

Télécopie manuelle Mode permettant d'entendre la tonalité du télécopieur destinataire avant d'appuyer sur **Mono Marche** ou **Couleur Marche** pour lancer la transmission. Pour cela, l'utilisateur doit décrocher le combiné du téléphone externe ou appuyer sur **Tonalité**.

Téléphone externe Répondeur téléphonique externe (RÉP) ou téléphone branché sur la prise EXT. de votre machine.

Téléphone supplémentaire Poste de téléphone relié au numéro du télécopieur qui est branché sur une prise murale distincte.

Tonalité Méthode de signalisation par fréquences vocales sur une ligne téléphonique utilisée pour les téléphones à touches « Touch Tone ».

Tonalité d'appel de télécopie (CNG) Tonalité spéciale (bips) émise par le télécopieur émetteur pour signaler au télécopieur récepteur l'arrivée d'une télécopie.

Tonalité de télécopie Tonalité spéciale émis par le télécopieur de l'expéditeur et celui du destinataire durant la transmission de données.

Touches à composition immédiate (monotouches) Touches situées sur le panneau de commande de la machine, permettant à l'utilisateur de programmer des numéros à composition immédiate pour accélérer la numérotation. En appuyant sur une monotouche et la touche **Motion** tout la maintenant enfoncée cette dernière, l'utilisateur peut programmer un deuxième numéro.

Transmission Processus consistant à transmettre des télécopies par ligne téléphonique depuis la machine émettrice vers le télécopieur récepteur.

Transmission automatique de télécopies Processus permettant d'envoyer une télécopie sans décrocher le combiné d'un téléphone externe

Transmission en temps réel Fonction permettant d'envoyer des documents en temps réel lorsque la mémoire est saturée.

Transmission par lots Option permettant de réaliser des économies (n'est disponible que pour les télécopies en noir et blanc). Toutes les télécopies différées, destinées au même numéro, sont transmises en un seul lot.

True2Life® Utilitaire (« Vraie ») permettant d'ajuster la couleur d'une image de manière à améliorer la qualité d'impression, l'équilibre des blancs et la densité des couleurs.

Volume de l'avertisseur sonore Réglage permettant d'augmenter ou de diminuer le volume du bip émis à l'appui d'une touche ou en cas d'erreur.

Volume de la sonnerie Fonction vous permettant de régler le volume de la sonnerie du machine.

Description du produit

Généralités

Capacité mémoire	16 Mo
Alimentateur automatique de documents	Jusqu'à 20 pages Température : 20 °C – 30 °C (68 °F à 86 °F) Taux d'humidité : 50 % à 70 % Papier : 9,07 kg (20 lb), format lettre
Bac à papier	100 feuilles, 9,07 kg (20 lb)
Type d'imprimante	Jet d'encre
Mode d'impression	Piezo avec buses 75 x 4
ACL (afficheur à cristaux liquides)	16 caractères x 1 ligne
Source d'alimentation	120 V CA 50/60 Hz
Consommation	Minimum : Moins de 4 watts Veille : 10,5 Wh ou moins (25 °C) Maximum : 26 Wh ou moins

Dimensions

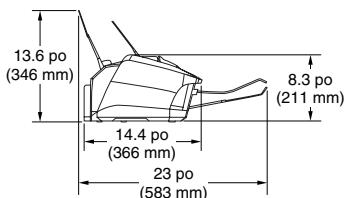
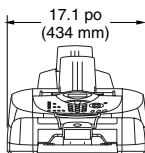

Poids	15,4 lb
Bruit	Fonctionnement : 48 dB A ou inférieur
	Veille : 35 dB A ou inférieur
Température	Fonctionnement : 10 °C à 35 °C (50 °F à 95 °F)
	Meilleure qualité d'impression : 20 °C à 32 °C (68 °F à 91 °F)
Taux d'humidité	Fonctionnement : 20 % à 80 % (sans condensation)
	Meilleure qualité d'impression : 20 % à 80 % (sans condensation)

Support d'impression

Alimentation de papier

Bac à papier

- Type de papier :
Papier ordinaire, recyclé, jet d'encre (papier couché), glacé, transparents* et enveloppes
- Format de papier :
Lettre, légal (juridique), exécutif, A4, A5, A6, JIS_B5, enveloppes (format commercial, n° 10, DL, C5, monarch, JE4), carte photo, fiche.
Pour plus détails, Voir *Caractéristiques du papier destiné au bac* à la page 2-4.
- Capacité maximum du bac à papier : Environ 100 feuilles (papier ordinaire) de 9,07 kg (20 lb)

* Pour l'impression à jet d'encre, utilisez uniquement le type d'acétates recommandé.

Sortie papier

Jusqu'à 50 feuilles de papier ordinaire format lettre (sortie de documents face imprimée dessus dans le bac de sortie externe).

Pour les impressions sur des transparents et les impressions à jet d'encre sur du papier couché, il est conseillé de retirer les feuilles du bac dès leur sortie de l'appareil pour éviter tout risque de maculage.

Les feuilles de format juridique ne peuvent pas être empilées sur le bac de sortie.

Copie

Couleur/Monochrome	Couleur/Noir
Vitesse de copie	Noir Jusqu'à 12 pages/minute (format lettre) Couleur Jusqu'à 10 pages/minute (format lettre) Exclut le temps d'alimentation des feuilles. Selon le schéma standard établi par Brother Mode Rapide
Photocopies multiples	Jusqu'à 99 pages pouvant être empilées ou triées
Agrandissement/ Réduction	25 % à 400 % (par incréments de 1 %)
Résolution	1200 x 1200 ppp max.

Centre PhotoCapture

Support disponible	CompactFlash® (Microdrive™ n'est pas compatible) (Les cartes mémoire I/O Compact, telles que les cartes Compact LAN et Compact Modem ne sont pas disponibles.) SmartMedia®(3,3 V) (Ne peut pas s'utiliser avec « ID ») Memory Stick® (Non disponible pour les données musicales avec MagicGate) Carte mémoire SD (Secure Digital)
Extension des fichiers (Format de la carte mémoire) (Format de l'image)	DPOF, EXIF, DCF Impression de photos : JPEG*, TIFF Numérisation vers une carte mémoire : JPEG, PDF (Couleur) TIFF, PDF (Noir) * JPEG (format « Progressive JPEG »¹ non disponible)
Accentuation des couleurs	True2Life
Nombre de fichiers	La carte mémoire peut contenir un maximum de 999 fichiers
Dossier	Le fichier doit se trouver au troisième niveau (sous-dossier) du dossier sur la carte mémoire

Télécopies

Compatibilité	UIT-T (ITU-T), groupe 3
Méthode d'encodage	MH/MR/MMR/JPEG
Vitesse du modem	Vitesse inférieure automatique 33 600 ppp :
Dimensions papier	Largeur de l'alimentateur automatique de documents : 8,9 cm à 21,6 cm (3,5 po à 8,5 po) Hauteur de l'alimentateur automatique de documents : 12,7 cm à 35,5 cm (5 po à 14 po)
Largeur de numérisation	20,83 cm (8,2 po)
Largeur d'impression	20,40 cm (8,03 po)
Niveaux de gris	256 niveaux
Types d'invitations à émettre/recevoir	Standard, séquentiel : (Noir uniquement)
Contrôle du contraste	Automatique/Clair/Foncé (configuration manuelle)
Résolution	<ul style="list-style-type: none">• Horizontal 203 points/pouces• Verticale Standard -<ul style="list-style-type: none">98 lignes/pouce (Noir)196 lignes/pouce (Couleur)Bonne qualité (Fin) -196 lignes/pouce (noir/couleur)Photo - 196 lignes/pouce (noir)Très bonne qualité (S.Fin) -392 lignes/pouce (noir)
Composition immédiate (monotouche)	8 (4 x 2)
Composition abrégée	100 postes
Diffusion	158 postes
Recomposition automatique	1 fois après un délai de 5 minutes
Réponse automatique	0, 1, 2, 3 ou 4 sonneries
Source de communication	Réseau téléphonique public commuté
Transmission mémoire	Jusqu'à 480*1/400*2 pages
Réception sans papier	Jusqu'à 480*1/400*2 pages

*1 « Pages » renvoie au « Tableau standard de Brother n° 1 » (format lettre d'affaires classique, résolution standard, code MMR). Les caractéristiques techniques et la documentation peuvent être modifiées sans préavis.

*2 « Pages » renvoie au « Tableau d'essais UIT-T n° 1 » (format lettre d'affaires classique, résolution standard, code MMR). Les caractéristiques techniques et la documentation peuvent être modifiées sans préavis.

Numériseur

Couleur/Monochrome	Couleur/Monochrome
Compatible avec TWAIN	Oui (Windows® 98/98SE/Me/2000 Professionnel) Mac OS® 8.6-9.2/OS® X 10.2.1 ou versions supérieures
Compatible avec WIA	Oui (Windows® XP)
Résolution	Jusqu'à 2 400 x 2 400 ppp (résolution interpolée)* Jusqu'à 600 x 1 200 ppp (résolution optique) * Maximum 1 200 x 1 200 ppp avec numérisation sous Windows® XP (résolution jusqu'à 2400 x 2400 ppp disponible avec l'utilisation de l'utilitaire de numérisation de Brother)
Vitesse d'impression	Couleur : maximum 9 secondes. Mono : maximum 4 secondes. (Format lettre (100 x 100 ppp))
Dimensions papier	Largeur de l'alimentateur automatique de documents : 8,9 cm à 21,6 cm (3,5 po à 8,5 po) Hauteur de l'alimentateur automatique de documents : 12,7 cm à 35,5 cm (5 po à 14 po)
Largeur de numérisation	20,98 cm (8,26 po)
Niveaux de gris	256 niveaux



Numérisation OS® X prise en charge par OS® X 10.2.1 ou versions supérieures.

Imprimante

Pilote d'imprimante	Windows® 98/98SE/Me/2000 Professionnel et le pilote XP prennent en charge le mode de compression natif de Brother et l'impression bidirectionnelle Pilote Apple® Macintosh® QuickDraw® (Pour les systèmes d'exploitation Mac 8.6-9.2/OS X 10.1/10.2.1 ou les versions supérieures)
Résolution	Jusqu'à 4 800 x 1 200 points par pouce optimisés (ppp) 1 200 x 1 200 points par pouce (ppp) 600 x 600 points par pouce (ppp) 600 x 300 points par pouce (ppp) 600 x 150 points par pouce (ppp) * <i>Impression noir et blanc</i> : Le MFC effectue des impressions en noir et blanc à une résolution de 4 800 x 1 200 ppp optimisés si le mode Photo est activé dans le pilote de l'imprimante. * <i>Impression couleur</i> : Le MFC fait appel à la technologie OP de Brother afin d'offrir la meilleure qualité possible en matière de résolution. Pour les impressions couleur sur papier qualité photo en mode Photo, la technologie OP de Brother s'active automatiquement et sélectionne la résolution d'impression appropriée pouvant aller jusqu'à un maximum de 4 800 x 1 200 ppp optimisés. * La qualité d'image varie en fonction de multiples facteurs, notamment la résolution et la qualité d'image du document d'origine et le support d'impression.
Vitesse d'impression	Jusqu'à 14 pages/minute (Noir et Blanc)* Jusqu'à 12 pages/minute (Couleur)* * Selon le schéma standard établi par Brother. * Format lettre en mode Brouillon. * Exclut le temps d'alimentation des feuilles.
Largeur d'impression	20,4 cm (8,03 po)
Polices sur disque	35 TrueType

Interfaces

USB	Câble USB (Universal Serial Bus) standard d'une longueur maximale de 1,80 m (6 pi).
------------	---

Configuration de l'ordinateur

Configuration minimale du système						
Plate-forme de l'ordinateur et version du système d'exploitation		Processeur Vitesse minimale	Mémoire vive minimale	Mémoire vive recommandée	Espace disque dur disponible	
					Pilotes	Application logicielle*1
Systèmes d'exploitation Windows®	98, 98SE	Pentium 75 MHz	24 Mo	32 Mo	160 Mo	100 Mo
	Me	Pentium 150 MHz	32 Mo	64 Mo		
	2000 Professionnel	Pentium 133 MHz	64 Mo	128 Mo		
	XP	Pentium 233 MHz			180 Mo	
Système d'exploitation Apple® Macintosh®	Mac OS® 8.6 à 9.2 (impression, numérisation ⁴ et PC-FAX Envoi/Réception seulement)	Tous les modèles de base remplissent les conditions minimales	32 Mo	64 Mo	80 Mo	200 Mo
	Mac OS® X 10.1/10.2.1 ou versions supérieures (impression ⁵ , numérisation ^{2,4} , PC-FAX Envoi/Réception et configuration à distance ⁶ seulement)		128 Mo	160 Mo		
REMARQUE : toutes les marques de commerce déposées citées dans le présent guide sont la propriété de leurs sociétés respectives.						
Pour télécharger les derniers pilotes, accédez au Centre de solutions Brother à l'adresse suivante : http://solutions.brother.com						



*1 Les applications logicielles sont différentes pour Windows® et pour Macintosh®.

*2 La numérisation est prise en charge dans la version 10.2.1 ou supérieure.

*3 Résolution maximale de numérisation de 1 200 x 1 200 ppp sous Windows® XP. (Il est possible de sélectionner des résolutions jusqu'à concurrence de 2 400 x 2 400 ppp à l'aide de l'utilitaire de numérisation de the Brother.)

*4 La touche spéciale de " numérisation " et l'option de numérisation en réseau ne sont pas prises en charge par le système d'exploitation des Mac®.

*5 L'impression en réseau et PC-FAX Envoi/Réception sont pris en charge par les versions Mac OS® X 10.2.4 ou supérieures.

*6 La configuration à distance en mode réseau n'est pas prise en charge par les systèmes d'exploitation des Mac®.

Consommables

Encre

Une cartouche d'encre noire et trois cartouches d'encre couleur séparées des têtes d'impression.

Durée de vie utile des cartouches d'encre

Environ 500 pages/cartouche noire pour une couverture de 5 %

Environ 400 pages/cartouches couleur pour une couverture de 5 % à une résolution de 600 x 150 ppp (impression rapide).

Ces chiffres sont fondés sur une impression consécutive. Ils varient selon la fréquence d'impression et le nombre de pages imprimées.

La machine nettoie régulièrement les têtes d'impression pour maintenir la qualité d'impression.

Ce processus de nettoyage consomme une quantité minimale de l'encre.

Réseau (LAN)

La présente machine peut être connectée à un réseau pour l'impression, la numérisation et la transmission de télécopies en réseau. Logiciel de gestion de réseau Brother BRAdmin pour professionnels inclus.

Programmes pris en charge :

Windows® 98/Me/2000/XP

Mac OS 8.6 à 9.2, OS X 10.1/10.2.4 ou versions supérieures*

Ethernet 10/100 BASE-TX, négociation automatique

TCP/IP

RARP, BOOTP, DHCP, APIPA, NetBIOS, WINS

LPR/LPD, Port9100, SMTP/POP3

SSDP, mDNS, FTP

Mode simple Internet Fax-T37



La transmission de télécopies par Internet fonctionne à l'aide des serveurs SMTP/POP3 (obligatoires).

* L'impression en réseau et PC-FAX sont disponibles pour les systèmes d'exploitation Mac OS 8.6 à 9.2, Mac OS 10.2.4 ou versions supérieures.

* Mac OS® 8.6 à 9.2 (Quick Draw via TCP/IP)

* Mac OS® X 10.2.4 ou versions supérieures

*La numérisation en réseau et la configuration à distance ne sont pas disponibles pour les appareils Mac.

*Les cartes mémoire ne sont pas disponibles pour les appareils Mac.

Utilitaires inclus :

BRAdmin pour professionnels



BRAdmin pour professionnels n'est pas pris en charge par Mac OS.

Indice

A

- Accessoires et consommables iii
- ACL (afficheur à cristaux liquides) 3-1, 3-2
- Aide
 - Liste d'aide 9-3
 - message l'afficheur CL 3-1
 - Touches de navigation .. 3-2
- Alimentateur automatique de documents 2-1
- Annulation
 - Réacheminement de télécopies 8-6
 - tâches de télécopies stockées en mémoire 6-9
 - tâches en attente de recomposition du numéro 6-9
- Téléappel 8-6
- Automatique
 - réception de fax 5-1
 - recomposition du numéro de télécopieur 6-6

B

- Branchement
 - RÉP externe 1-10
 - répondeur externe ou téléphone à deux lignes 1-15
 - téléphone externe 1-9
- Brother
 - accessoires et consommables iii
 - feuille d'essai, envoi 1-2
 - Foire aux questions (FAQ) .. ii
 - Garanties iv, v

- numéros de Brotherii

C

- Cartouches d'encre
 - vérification du volume d'encre 13-14
- cartouches d'encre
 - remplacement 13-19
- Codes d'accès, stockage en mémoire et composition 7-5
- Codes de télécopie
 - Code d'accès à distance .. 8-4
 - Code de réception de télécopies 5-6
 - Code de réponse par téléphone 5-6
 - modification 5-7, 8-4
- Composition
 - abrégée 6-2
 - automatique 7-1
 - codes d'accès et numéros de cartes de crédit 7-5
 - Groupes 6-10
 - manuelle 6-1, 6-4
 - monotouch 6-2
 - Recherche 6-3
 - recomposition automatique du numéro de télécopieur ... 6-6
 - une pause 7-6
- Compteur de gouttes d'encre 13-19
- Configuration
 - Date et heure 4-1
 - Identifiant du poste (ID Station) (en-tête télécopie) saisie de texte 4-2
- Connexions multilignes (PBX) 1-16

Consignes de sécurité . vi, 12-5	
ConsommablesS-8	
Copie	
activer le mode	
Photocopieur 10-1	
Agrandissement/ Réduction 10-6	
ajustement de la	
couleur 10-13	
contraste 10-12	
luminosité 10-8	
Mémoire saturée 10-2	
multiple 10-2	
papier 10-7	
paramètres par défaut .. 10-12	
Qualité 10-4, 10-12	
réglages provisoires 10-3	
simple 10-2	
touches 10-3	
Tri (alimentateur automatique de documents uniquement) 10-9	
utilisation de l'alimentateur automatique de documents 10-2	

D

Date et heure 4-1	
Dépannage 13-1	
en cas de problème	
appels entrants 13-9	
envoi de télécopies 13-9	
impression ou réception de télécopies 13-8	
Problèmes liés à	
l'imprimante 13-9	
problèmes liés à la ligne téléphonique 13-9	
messages d'erreur à l'afficheur CL 13-1	

Diffusion6-10	
configuration de groupes pour7-4	
Document	
format et résolution2-1	
Double accès (multitâches) .6-7	

E

énoncé de la FCC 12-1	
Entretien, périodique 13-18	
Enveloppes 2-4, 2-6	
Envoi différé6-12	
Extraction à distance8-5	
code d'accès 8-4, 8-5	
commandes8-6	
obtention de télécopies8-7	

F

Fax5-1	
--------------	--

G

Garanties iv	
Avis de non-responsabilité . iv	
Canada v	
Groupe pour diffusion7-4	

I

ID appelant	
consulter la liste5-13	
imprimer la liste5-13	
ID d'appelant5-12	
Imprimer	
amélioration de la	
qualité 13-11	
blocage papier 13-5	
caractéristiques S-6	
difficultés 13-8	
pilotes S-6	
résolution S-6	

télécopie stockée en	
mémoire	5-6
zone	2-6
Invitation à émettre ou à	
recevoir	5-8

L

Ligne téléphonique	
branchement	1-11
difficultés	13-9
ligne de substitution	1-13
multilignes (PBX)	1-16
système téléphonique à deux	
lignes	1-13

M

Manuel	
recevoir	5-1
Mémoire épuisée	5-12
Messages d'erreur à l'afficheur	
CL	13-1
Encre vide	13-2
Erreur Comm.	13-1
Mémoire épuisée	13-3
au cours de la	
numérisation d'un	
document	10-2
Pas enregistré	13-3
Vérif papier	13-1
Mise en mémoire	3-1
Mise en mémoire de	
télécopies	8-3
activation	8-3
Impression de copies de	
sauvegarde	8-3
impression de télécopies	
depuis la mémoire	5-6
Réacheminement de	
télécopies/Téléappel	8-1

Mode de correction d'erreurs	
(MCE)	1-9

Mode Fax/Tél

Code de réception de	
télécopies	5-6
Code de réponse par	
téléphone	5-6
double sonnerie (appels	
vocaux)	5-4
Durée de la pseudo/double	
sonnerie	5-4
réception de télécopies	5-7
utilisation d'un téléphone	
supplémentaire	5-6

Mode Réception

Fax seulement	5-1
Fax/Tél	5-1
Manuel	5-1
Tél ext/rép	5-1

Mode, activation

Copie	10-1
Télécopie	6-1

N

Nettoyage

cylindre de l'imprimante	13-18
numériseur	13-18
tête d'impression	13-11
Niveaux de gris	S-4, S-5

Numéros à monotouche

Composition	6-2
enregistrement	7-1
Modification	7-3

Numéros abrégée

Composition	6-2
Enregistrement	7-2
Modification	7-3

Numéros de cartes de

crédit	7-5
--------------	-----

P

panne d'électricité	3-1
Panneau de commande	1-3
Papier	2-3, S-2
bourrage	13-5
capacité	2-4
Format	4-6
Type	4-5
PhotoCapture Center™	
caractéristiques	S-3
CompactFlash®	11-1
Impression d'images	11-6
Impression de l'index	11-5
Impression en mode	
DPOF	11-8
Memory Stick®	11-1
SmartMedia®	11-1
Prises téléphoniques	
EXT	
RÉP (répondeur	
téléphonique)	1-10
téléphone externe	1-10
transformer une prise	
ordinaire en prise RJ11	
adaptateur triplex	1-13

R

Rapports	9-1
Comp abrégée	9-3
Config réseau	9-3
Journal fax	9-3
Liste d'aide	9-3
Liste d'identification des	
correspondants	5-13
Réglages util	9-3
Transmission	9-3
Vérification des	
transmissions	9-1
Réacheminement de	
télécopies	8-1

modification à	
distance	8-6, 8-7
programmation d'un	
numéro	8-1
Réception facile	5-5
Recomp/Pause	6-6
Réduction	
Photocopies	10-6
télécopies entrantes	5-5
Réglages provisoires de	
copie	10-3
RÉP (répondeur téléphonique),	
externe	1-10, 1-15, 5-1
avec prise à deux lignes .	1-15
branchement	1-10, 1-11
enregistrement du message	
d'accueil	1-12
Mode Réception	5-1
Répondeur téléphonique	
(RÉP)	1-10
branchement	1-11
Résolution	
copie	S-3
impression	S-6
mumériser	S-5
réglage pour la télécopie	
suivante	6-6
Télécopie (Standard, Fin	
[bonne qual.], Sup.Fin [très	
bonne qual.], Photo)	S-4

S

Services personnalisés sur une	
seule ligne.	1-16, 13-9
Sonnerie différée	5-3
Sonnerie spéciale	5-9
configuration du type de	
sonnerie	5-11
désactivation	5-12

Système téléphonique à deux lignes 1-13

T

Tableau des sélections de menus 3-1

Téléappel 8-1, 8-2
programmation de votre numéro de

téléavertisseur 8-1

Télécopieur, autonome envoi 6-1

activer le mode
Télécopieur 6-1

annulation dans la
mémoire 6-9

contraste 6-5

depuis la mémoire (double accès [multitâches]) 6-7

depuis la mémoire (double accès) 6-6

différé 6-12

manuelle 6-4

outre-mer 6-11

recomposition 7-6

résolution 6-6

télécopie couleur 6-7

Transmission en temps
réel 6-8

réception 5-1

depuis un téléphone
supplémentaire 5-6

difficultés 13-8

extraction depuis un endroit
éloigné 8-7

Invitation à émettre 5-8

Invitation séquentielle ... 5-8

réacheminement 8-6

Réacheminement de
télécopies 8-1

réduction au format du
papier 5-5

Téléappel 8-2

Téléphone externe 1-9

telephone sans fil 5-7

Téléphone supplémentaire,
utilisation 5-6

Texte, saisie 4-3
caractères spéciaux 4-4

Tonalité de télécopie (CNG) 1-8

Tonalité sur une ligne à
impulsions 7-6

Touche Options (production de
photocopies)

Format du papier 10-8

Luminosité 10-8

Type papier 10-7

Touche Qualité (copies) 10-3

Transmission différée par
lots 6-14

Transport de la machine . 13-15

True2Life®
PhotoCapture Center™ 11-10

V

Volume, réglage 4-6

avertisseur sonore 4-7

haut-parleur 4-7

sonnerie 4-6

W

World Wide Webii

Fiche d'accès à distance

Si vous envisagez de recevoir des messages de télécopie dans un endroit éloigné de votre machine, n'oubliez pas la fiche de consultation à distance. Elle vous servira d'aide-mémoire pratique, vous guidant dans chacune des étapes d'extraction de télécopies. Il vous suffit de découper la carte, de la plier et de la ranger dans votre portefeuille ou votre agenda. Conservez la fiche à portée de main. Elle vous guidera dans la programmation des fonctions de votre machine, telles que téléappels, réacheminement de télécopies et extraction de télécopies à distance.

CARTE DE CONSULTATION À DISTANCE

VÉRIFICATION DE L'ÉTAT DE RÉCEPTION
Composez **971**
1 long bip — Télécopie(s)
3 bips courts — Pas de message

CHANGEMENT DU MODE DE RÉPONSE
Composez **98**
puis Tél ext/rép, appuyez sur **1**.
Fax/Tél, appuyez sur **2**.
Fax seulement, appuyez sur **3**.

SORTIE DE LA CONSULTATION À DISTANCE
Composez **90**.

Code d'accès à distance

- 1 Composez le numéro du machine depuis un télécopieur à tonalités.
- 2 Lorsque le machine répond, entrez immédiatement le code d'accès à distance (3 chiffres et *).
- 3 Le machine signale le type de messages reçus :
1 long bip — Télécopie(s)
Pas de bip — Pas de message
- 4 Après 2 bips courts, entrez une commande.
- 5 À la fin, appuyez sur **90** pour réinitialiser le MFC.
- 6 Raccrochez.

Plier →

← Plier

1

4

Changement du code d'accès à distance

- 1 Appuyez sur **Menu/Régl.** 2, 5, 3
- 2 Entrez un nombre à 3 chiffres de 000 à 999.
Vous ne pouvez pas changer le *.
- 3 Appuyez sur **Menu/Régl.**
- 4 Appuyez sur **Arrêt/Sortie**.

Commandes à distance

- CHANGEMENT DE LA CONFIGURATION TÉLÉAPPEL/RÉCHÈQUEMMENT**
Appuyez sur **95**
pour désactiver; appuyez sur **1**
choisir le réachèvement des télécopies; appuyez sur **2**
choisir le télécopel; appuyez sur **3**

Plier →

Programmer un numéro de réachèvement de télécopie,
appuyez sur **4**. Entrez le nouveau numéro de réachèvement
suivi de **##**.

Activer la mémorisation des télécopies; appuyez sur **6**.

Désactiver la mémorisation des télécopies; appuyez sur **7**.

RÉCUPÉRER UNE TÉLÉCOPIE

Appuyez sur **96**
pour récupérer toutes les télécopies; appuyez sur **2**
puis entrez le numéro du télécopieur disant suivi de
##. Après le bip sonore, rattrachez et patientez.
Effacer toutes les télécopies; appuyez sur **3**.

← Plier

RESTRICTIONS CONCERNANT LE RACCORDEMENT DE MATÉRIEL

AVIS

Le présent matériel est conforme aux spécifications techniques d'Industrie Canada applicables au matériel terminal.

AVIS

L'indice d'équivalence de la sonnerie (IES) indique le nombre maximal de terminaux qui peuvent être raccordés à une interface téléphonique. La terminaison d'une interface peut consister en une combinaison quelconque de dispositifs, à la seule condition que la somme de l'IES de tous les dispositifs n'excède pas cinq.



La Corporation Brother Internationale (Canada) Ltée
1 rue Hôtel de Ville,
Dollard-des-Ormeaux, QC, CANADA H9B 3H6

Visitez-nous sur le Web :
<http://www.brother.com>

Ces appareils sont destinés au Canada seulement. Nous ne pouvons les conseiller pour d'autres pays car ils pourraient violer les règlements en matière de télécommunications et être incompatibles avec les conditions d'alimentation électrique. **L'utilisation des modèles destinés au CANADA dans d'autres pays s'effectue aux risques de l'utilisateur et elle entraîne l'annulation de la garantie.**