

At your side.
brother®

KÄYTTÖOPAS

MFC-3420C

MFC-3820CN



At your side.
brother®

LAITE ON SUUNNITELTU LIITETTÄVÄKSI ANALOGISEEN VALINTAISEEN PUHELINVERKKOON KAHDELLA JOHDOLLA ASIANMUKAISTA PISTOKETTA KÄYTTÄEN.

TIETOJA TYPPIHYVÄKSYMISESTÄ

Brother ilmoittaa, että tämä laite ei välttämättä toimi oikein muussa maassa kuin siinä mistä se on alunperin ostettu, eikä valmistajan antama takuu ole voimassa, mikäli tätä laitetta käytetään muiden maiden yleisissä puhelinverkoissa.

Laadinta- ja julkaisutiedote

Tämä käyttöopas on laadittu ja julkaistu Brother Industries Ltd. -yhtiön valvonnan alaisuudessa, ja siinä esiintyvät tuotekuvaukset ja tekniset tiedot ovat uusimpia.

Pidätämme oikeuden muuttaa tämän käyttöoppaan sisältöä ja teknisiä tietoja ilman varoitusta.

Brother pidättää itsellään oikeuden tehdä muutoksia tässä esitettyihin teknisiin ja materiaaleja koskeviin tietoihin ilman varoitusta, eikä se ole vastuussa mistään vahingoista (mukaan lukien välilliset vahingot), jotka johtuvat luottamuksesta esitettyyn aineistoon mukaan lukien painovirheet tai muut julkaisuun liittyvät virheet, kuitenkin niihin rajoittumatta.



EC Declaration of Conformity under the R & TTE Directive

Manufacturer

Brother Industries, Ltd.
15-1, Naeshiro-cho, Mizuho-ku,
Nagoya 467-8561, Japan

Plant

Brother Industries (Shen Zhen) Ltd
G02414-1, Bao Chang Li Bonded
Transportation Industrial Park,
Bao Long Industrial Estate,
Longgang, Shenzhen, China

Herewith declare that:

Products description: Facsimile Machine
Type: Group 3
Model Name: MFC-3420C / MFC-3820CN

is in conformity with provisions of the R & TTE Directive (1999/5/EC) and we declare compliance with the following standards :

Safety : EN60950:2000
EMC : EN55022:1998 Class B
EN55024:1998
EN61000-3-2:1995 + A14:2000
EN61000-3-3:1995

Year in which CE marking was First affixed : 2003

Issued by : Brother Industries, Ltd.

Date : 16th July 2003

Place : Nagoya, Japan

Signature :

Takashi Maeda

Takashi Maeda

Manager

Quality Management Group

Quality Management Dept.

Information & Document Company

Radio- ja telepäätelaitedirektiivin EY-vaatimustenmukaisuusvakuutus

Valmistaja

Brother Industries, Ltd.
15-1, Naeshiro-cho, Mizuho-ku,
Nagoya 467-8561, Japani

Tehdas

Brother Industries (Shen Zhen) Ltd
G02414-1, Bao Chang Li Bonded
Transportation Industrial Park,
Bao Lung Industrial Estate,
Longgang, Shenzhen, China

Vakuuttaa täten, että:

Tuotekuvaus: : Faksilaite
Tyyppi: : 3-ryhmä
Mallin nimi: : MFC-3420C / MFC-3820CN

ovat radio- ja telepäätelaitedirektiivin (1999/5/EY) ja seuraavien standardien mukaisia:

Turvallisuus : EN60950:2000
Radiotaajuushäiriöt : EN55022:1998 Luokka B
EN55024:1998
EN61000-3-2:1995 + A14:2000
EN61000-3-3:1995

Ensimmäinen CE-merkintävuosi: 2003





Antaja : Brother Industries, Ltd.
Päiväys : 16. heinäkuu 2003
Paikka : Nagoya, Japani



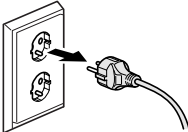

Turvallisuusohjeet

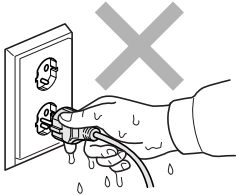
Laitteen turvallinen käyttö

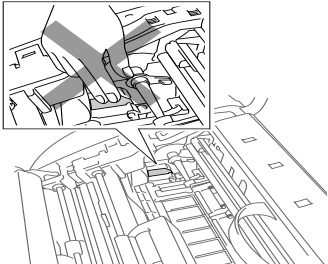
Säilytä nämä ohjeet myöhempää käyttöä varten ja lue ne huolellisesti ennen huoltotoimenpiteiden suorittamista.

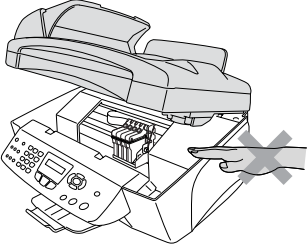
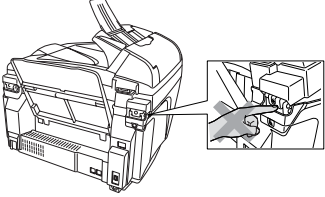
HUOMAUTUS

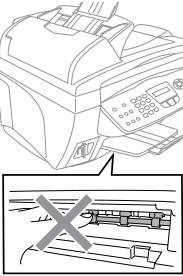
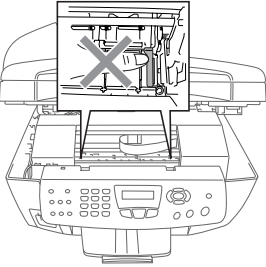
	<p>Laitteen sisällä on suurjännite-elektrodeja. Varmista ennen laitteen puhdistamista tai paperitukoksen selvittämistä, että olet irrottanut ensin puhelinjohdon ja sitten virtajohdon pistorasiasta.</p> 	 <p>Sähköiskujen välttämiseksi pistokkeeseen ei saa koskea märin käsin.</p> 
	<p>Onnettomuuksien välttämiseksi kuvassa näytettyä osaa ei saa koskea sormin. Osa on erittäin KUUMA laitteen käytön jälkeen.</p>	

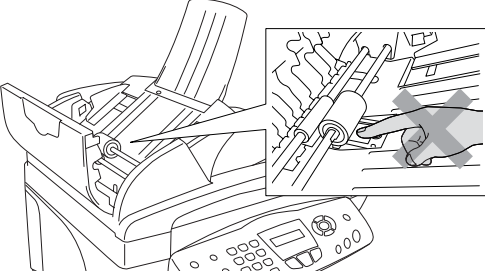
	<p>Onnettomuuksien välttämiseksi käsiä ei saa laittaa laitteen reunalle skannerin kannen alle.</p> 	<p>Onnettomuuksien välttämiseksi kuvassa näytettyä osaa ei saa koskea sormin.</p> 
	<p>Onnettomuuksien välttämiseksi kuvaan merkittyyn alueeseen ei saa koskea.</p> 	<p>Onnettomuuksien välttämiseksi kuvaan merkityn metallisen osan reunaa ei saa koskea sormin.</p> 
	<p>Onnettomuuksien välttämiseksi kuvassa näytettyä osaa ei saa koskea sormin.</p> 	

! HUOMAUTUS

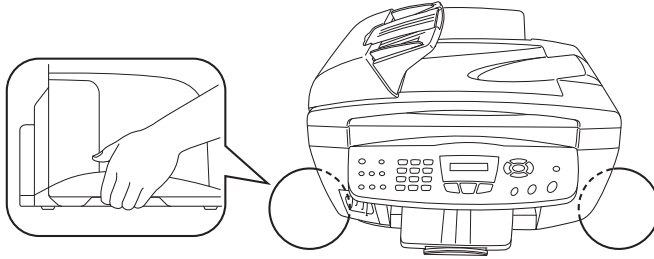

- Kun siirrät laitetta, tartu sivuissa oleviin kädensijoihin yllä olevan kuvan osoittamalla tavalla. ÄLÄ kannata laitetta pohjasta kiinni pitäen.
- Noudata varovaisuutta puhelinjohtoja asentaessasi tai muuttaessasi. Älä koske eristämättömiin puhelinjohtoihin tai -laitteisiin, ellei puhelinjohtoa ole irrotettu seinäpistorakkeesta. Älä asenna puhelinjohtoja ukkosen aikana. Puhelinpistorasiaa ei saa koskaan asentaa märkään paikkaan.
- Laite on asennettava lähelle pistorasiaa. Pääsyä pistorasian luo ei saa estää. Häätapauksessa virtajohto on irrotettava pistorasiasta, jotta virta katkeaa täydellisesti.

TÄRKEITÄ TURVAOHJEITA

Puhelinlaitteita käytettäessä on noudatettava seuraavia turvaohjeita, jotta tulipalo- ja sähköiskuvaara sekä henkilövahingot voidaan välttää:

1. Älä käytä laitetta veden lähellä, esimerkiksi kylpyammeen, pesualtaan tai tiskialtaan lähellä tai kosteassa kellarissa tai uima-altaan lähellä.
2. Vältä muiden kuin langattomien puhelinten käyttöä ukkosen aikana. Salama saattaa joissakin harvoissa tapauksissa aiheuttaa sähköiskun.
3. Älä käytä puhelinta kaasuvuodon lähellä, kun teet vuodosta ilmoitusta puhelimitse.

SÄILYTÄ NÄMÄ OHJEET



Paikan valinta

Aseta laite tasaiselle ja tukevalle alustalle, joka ei tärise ja johon ei kohdistu iskuja. Esimerkiksi kirjoituspöytä on sopiva paikka. Aseta laite puhelinpistorasian ja tavallisen maadoitetun virtalähteen lähelle. Valitse paikka, jonka lämpötila on 10–35 °C.

! Varoitus

- Älä sijoita laitetta sellaiseen paikkaan, jonka ympärillä on paljon liikettä.
- Älä sijoita laitetta matolle.
- Älä aseta laitetta lämmittimien, ilmanvaihtolaitteiden, veden, kemikaalien tai kylmälaitteiden läheisyyteen.
- Älä altista laitetta suoralle auringonvalolle, liialliselle kuumuudelle, kosteudelle tai pölylle.
- Älä kytke laitetta sellaisiin virtalähteisiin, joissa on seinäkatkaisin tai automaattinen ajastin.
- Häiriöt virransaannissa voivat pyyhkiä pois tietoja laitteen muistista.
- Älä kytke laitetta samaan virtapiiriin suurten sähkölaitteiden tai muiden sellaisten laitteiden kanssa, jotka saattavat aiheuttaa häiriöitä virransaannissa.
- Vältä kaiuttimia, langattomien puhelinten latausyksiköjä ja muita häiriönlähteitä.



Pikaopas



Faksien lähettäminen

Automaattinen lähetys

- 1 Paina  (**Fax**), jos se ei pala vihreänä.
- 2 Aseta asiakirja. (Katso *Asiakirjojen asettaminen* sivulla 2-1.)
- 3 Syötä faksinumero käyttämällä lyhytvalintaa, valintanäppäimiä tai etsintää.
- 4 Paina **Mono Start** tai **Colour Start**.

Faksien vastaanottaminen

Valitse vastaanottotila

- 1 Paina **Menu/Set**, **0**, **1**.
- 2 Valitse *Vain fax*, *Manuaalinen*, *Fax/Puh* tai *Ulkoinen/Puhv* painamalla  tai  ja paina sitten **Menu/Set**.

Numeroiden tallentaminen

Lyhytvalintanumeroiden tallentaminen



- 1 Paina **Menu/Set**, **2**, **3**, **1**.
- 2 Syötä kaksinumeroinen lyhytvalintapaikka valintanäppäimillä ja paina sitten **Menu/Set**.
- 3 Syötä numero (korkeintaan 20 numeroa) ja paina sitten **Menu/Set**.
- 4 Syötä korkeintaan 15 merkkiä sisältävä nimi (tai jätä se tyhjäksi) ja paina sitten **Menu/Set**.
- 5 Paina **Stop/Exit**.

Valintatoiminnot

Lyhytvalinta

- 1 Paina  (**Fax**), jos se ei pala vihreänä.
- 2 Aseta asiakirja. (Katso *Asiakirjojen asettaminen* sivulla 2-1.)
- 3 Paina **Search/Speed Dial**, paina # ja kaksinumeroinen lyhytvalintapaikka.
- 4 Paina **Mono Start** tai **Colour Start**.

Etsinnän käyttö





- 1 Paina  (**Fax**), jos se ei pala vihreänä.
- 2 Paina **Search/Speed Dial** ja syötä etsimäsi nimen ensimmäinen kirjain.
- 3 Etsi muistista painamalla  tai .
- 4 Paina **Mono Start** tai **Colour Start**.

Kopiointi

Yksittäinen kopio

- 1 Paina näppäintä  (**Copy**). Se syttyy vihreänä.
- 2 Aseta asiakirja. (Katso *Asiakirjojen asettaminen* sivulla 2-1.)
- 3 Paina **Mono Start** tai **Colour Start**.

Useiden kopioiden lajittelu arkinsyöttölaitteella

- 1 Paina näppäintä  (**Copy**). Se syttyy vihreänä.
- 2 Syötä asiakirja arkinsyöttölaitteeseen.
- 3 Syötä kopiomäärä valintanäppäimillä (korkeintaan 99 kappaletta).
- 4 Paina **Options**.
- 5 Paina  tai , valitse Pinoa/Lajittele ja paina sitten **Menu/Set**.
- 6 Paina  tai , valitse Lajittele ja paina sitten **Menu/Set**.
- 7 Paina **Mono Start** tai **Colour Start**.

Sisällysluettelo

1

Johdanto	1-1
Tämän oppaan käyttäminen	1-1
Tietojen etsiminen	1-1
Oppaassa käytetyt symbolit.....	1-1
Ohjauspaneelin esittely	1-2
Laitteen kytkeminen virransäästötilaan	1-5
Tietoja faksilaitteista	1-7
Faksin merkkiäänät ja käsittely	1-7
Virheenkorjaustila	1-8
Laitteen kytkeminen.....	1-9
Ulkoisen puhelimen kytkeminen	1-9
Ulkoisen puhelinvastaajan kytkeminen.....	1-10
Tapahtumajärjestys	1-10
Liittäminen	1-12
Vastausviestin nauhoittaminen ulkoiseen puhelinvastaajaan	1-12
Vaihdeliitännät	1-13
Jos asennat laitteen sisäiseen puhelinvaihteeseen	1-13
Puhelinlinjan mukautetut toiminnot.....	1-13

2

Asiakirjojen ja paperin asettaminen	2-1
Asiakirjojen asettaminen.....	2-1
Arkinsyöttölaitteen käyttäminen.....	2-1
Suositeltu käyttöympäristö	2-1
Valotustason käyttäminen	2-3
Tietoja paperista	2-4
Erikoispaperilaatujen käsittely ja käyttö.....	2-4
Paperilokeron kapasiteetti	2-5
Paperilokerossa käytettävän paperin tiedot	2-5
Tulostelokeron kapasiteetti.....	2-6
Tulostusalue	2-7
Paperin ja kirjekuorien asettaminen	2-8
Paperin tai muiden tulostusmateriaalien asettaminen.....	2-8
Kiiltävän paperin syöttäminen	2-9
Kirjekuorien syöttäminen	2-10

3

Näytöllä ohjelmointi	3-1
Helppokäyttöinen ohjelmointi	3-1
Valikkotaulukko	3-1
Muisti	3-1
Navigaationäppäimet	3-2

4

Aloittaminen	4-1
Alkuasetukset	4-1
Päivämäärän ja kellonajan asettaminen	4-1
Nimitunnuksen asettaminen	4-2
Tekstin syöttäminen.....	4-3
Välilyöntien syöttäminen.....	4-3
Virheiden korjaaminen.....	4-3
Kirjainten toistaminen	4-3
Erikoismerkit ja symbolit	4-4
Sisäisen puhelinvaihteen (PABX) asettaminen (ainoastaan MFC-3420C)	4-4
Puhelinlinjatyyppin asettaminen (ainoastaan MFC-3820CN)	4-5
Sisäinen puhelinvaihte ja puhelun siirto	4-5
Paikallisen kielen asetus.....	4-6
Yleiset asetukset.....	4-7
Tila-ajastimen asettaminen.....	4-7
Paperityypin asettaminen	4-8
Soittoäänän äänenvoimakkuuden asettaminen.....	4-9
Äänimerkin äänenvoimakkuuden asettaminen	4-9
Kaiuttimen äänenvoimakkuuden asettaminen	4-10
Kellon siirron asettaminen	4-10
Virransäästön asettaminen	4-11

5

Vastaanottoasetukset	5-1
Vastaanoton perusasetukset	5-1
Vastaanottotilan valitseminen	5-1
Vastaanottotilan valitseminen ja vaihtaminen.....	5-2
Soittoviiveen asettaminen.....	5-3
F/P-soittoajan asettaminen (vain Fax/Puh-tilassa)	5-4
Faksin tunnistus.....	5-5
Vastaanotettavan faksin tulostaminen pienennettynä (automaattinen pienentäminen).....	5-6
Faksin tulostaminen muistista.....	5-6
Vastaanoton lisäasetukset.....	5-7
Rinnakkaispuhelimien käyttäminen	5-7
Vain Fax/Puh-tilassa	5-7
Langattoman ulkoisen puhelimen käyttö	5-8

Kauko-ohjaustunnusten vaihtaminen	5-8
Vastaanotto muistiin (ei käytettävissä värifaksien vastaanotossa)	5-9
Pollaus	5-10
Suojattu pollaus	5-10
Pollausvastaanoton asettaminen (tavallinen)	5-10
Suojatun pollausvastaanoton asettaminen	5-11
Ajastetun pollausvastaanoton asettaminen	5-11
Sarjapollaus	5-12

6

Lähetyksen asettaminen	6-1
Faksien lähettäminen	6-1
Siirtyminen faksustilaan	6-1
Numeron valitseminen	6-1
Manuaalinen valinta	6-1
Lyhytvalinta	6-2
Etsintä	6-2
Faksin lähettäminen arkinsyöttölaitteesta	6-2
Faksaaminen arkinsyöttölaitteesta	6-2
Faksin lähettäminen valotustasolta	6-3
Muisti täynnä -viesti	6-4
Automaattinen lähetys	6-4
Manuaalinen lähetys	6-5
Lähetyksen perustoiminnot	6-6
Faksilähetyksen asetusten määrittäminen	6-6
Kontrasti	6-6
Fax Resolution (Faksin erottelutarkkuus)	6-7
Faksin uudelleenvaihto manuaalisesti ja automaattisesti	6-8
Värillisen faksin lähetys	6-8
Kaksoistoiminto (ei käytettävissä värillisten faksien lähetyksessä)	6-9
Suora lähetys	6-9
Tehtävän tilan tarkistaminen	6-10
Tehtävän peruuttaminen, kun asiakirjaa skannataan tai lähetetään tai valitaan numeroa	6-11
Ohjelmoidun tehtävän peruuttaminen	6-11
Lähetyksen lisätoiminnot	6-12
Sarjalähetys (ei käytettävissä värillisten faksien kanssa)	6-12
Ulkomaanlinja	6-13
Ajastettu faksi (ei käytettävissä värillisten faksien lähetyksessä)	6-14

Ajastettu lisälähetys (ei käytettävissä värillisten faksien lähetyksessä)	6-15
Pollauslähetyksen asettaminen (tavallinen) (ei käytettävissä värillisten faksien lähetyksessä)	6-15
Suojatun pollauslähetyksen asettaminen (ei käytettävissä värillisten faksien lähetyksessä)	6-16
Lähetyksen esto	6-17
Lähetyksen eston käyttäminen	6-18
Lähetyksen eston asettaminen ensimmäistä kertaa.....	6-18
Lähetyksen eston tunnussanan vaihtaminen	6-19
Lähetyksen eston ottaminen käyttöön	6-19
Lähetyksen eston ottaminen pois käytöstä.....	6-20

7

Pikavalintanumerot ja numeron valinta	7-1
Numeroiden tallentaminen helppokäyttötoimintoja varten...	7-1
Lyhytvalintanumeroiden tallentaminen	7-1
Lyhytvalintanumeroiden muuttaminen	7-2
Ryhmiä asettaminen sarjalähetystä varten.....	7-3
Numeron valinta.....	7-5
Käyttöoikeustunnukset ja luottokorttinumerot	7-5
Tauko.....	7-6
Faksin uudelleenvalinta	7-6

8

Kaukofaksitoiminnot	8-1
Faksin välitys	8-1
Faksin välitysnumeron ohjelmointi.....	8-1
Faksitalletuksen asettaminen	8-2
Varmuustulostus.....	8-2
Kauko-ohjaustunnuksen asettaminen.....	8-3
Kauko-ohjaus.....	8-4
Kauko-ohjaustunnuksen käyttäminen.....	8-4
Kauko-ohjauskomennot	8-5
Faksiviestien noutaminen	8-6
Faksin välitysnumeron muuttaminen	8-6

9

Raporttien tulostaminen	9-1
Laitteen asetukset ja toiminta	9-1
Lähetysraportin mukauttaminen	9-1
Yhteysraporttien välin asettaminen.....	9-2
Raporttien tulostaminen.....	9-3
Raportin tulostaminen.....	9-3

Kopiointi	10-1
Laitteen käyttö kopiokoneena	10-1
Siirtyminen kopiointitilaan	10-1
Yhden kopion ottaminen	10-2
Useiden kopioiden ottaminen	10-2
Muisti täynnä -viesti	10-3
Kopiointinäppäinten käyttö(väliaikaiset asetukset)	10-4
Enlarge/Reduce (suurennus/pienennys)	10-5
Quality (laatu)	10-6
Options (asetukset)	10-7
Paperityyppi.....	10-8
Paperikoko	10-9
Kirkkaus.....	10-10
Kontrasti	10-11
Kopioiden lajittelu arkinsyöttölaitteella.....	10-12
N in 1 -kopiointi (Sivun asettelu).....	10-13
Kopioinnin oletusasetusten muuttaminen.....	10-15
Kopiolaatu.....	10-15
Kirkkaus.....	10-15
Kontrasti	10-15
Värien säätö	10-16
Värikopiointirajoitukset.....	10-17

Walk-Up PhotoCapture Center™ -ohjelma (ainoastaan MFC-3820CN)	11-1
Johdanto	11-1
PhotoCapture Center™ -toiminnon toimintaedellytykset	11-1
Perusohjeet	11-2
Aloittaminen	11-3
Sisällysluettelon (pikkukuvien) tulostaminen	11-5
Kuvien tulostaminen	11-6
Kopioiden lukumäärä.....	11-7
DPOF-tulostus	11-8
Oletusasetusten muuttaminen.....	11-9
Tulostuslaatu	11-9
Paperi ja koko	11-9
Kirkkaus.....	11-10
Kontrasti	11-10
Väritasapaino.....	11-11
Rajaus	11-12
Virheviestien ymmärtäminen	11-13
PhotoCapture Center™ -toiminnon käyttäminen tietokoneelta	11-14
Skannaaminen PhotoCapture Center™ -toiminnolla.....	11-14

Tärkeitä tietoja	12-1
Turvaohjeita	12-1
LAN-liitäntä	12-1
Kansainvälinen ENERGY STAR® -merkintä.....	12-1
Tärkeitä turvaohjeita	12-2
Tavaramerkit.....	12-4

Vianetsintä ja kunnossapito	13-1
Vianetsintä	13-1
Virheviestit	13-1
Asiakirja on juuttunut	13-4
Asiakirja on juuttunut syöttölaitteen yläosaan.....	13-4
Asiakirja on juuttunut syöttölaitteen sisälle.....	13-4
Tulostin on tukossa tai paperi on juuttunut.	13-5
Paperi on juuttunut laitteen sisälle etuosaan.	13-5
Paperi on juuttunut paperilokeron sisälle.....	13-6
Paperi on juuttunut laitteen sisälle.....	13-7
Ongelmia laitteen toiminnassa.....	13-8
Tulostuslaadun parantaminen	13-12
Tulostuspään puhdistaminen.....	13-12
Tulostuksen laaduntarkistus	13-12
Musteen määrän tarkistaminen	13-15
Laitteen pakkaaminen ja kuljetus.....	13-16
Säännöllinen kunnossapito.....	13-19
Skannerin puhdistaminen	13-19
Laitteen tulostustason puhdistus	13-20
Mustepatruunoiden vaihtaminen.....	13-21

Sanasto	S-1
----------------------	------------

Tekniset tiedot	T-1
Tuotekuvas	T-1
Yleistä	T-1
Tulostusvälineet.....	T-2
Kopiointi.....	T-3
PhotoCapture Center	
-ohjelma (ainoastaan MFC-3820CN).....	T-3
Faksi	T-4
Skanneri.....	T-5
Tulostin	T-6
Liitännät	T-6
Tietokoneelle asetetut vaatimukset	T-7
Tarvikkeet	T-8
Verkko (LAN) (ainoastaan MFC-3820CN)	T-8

Hakemisto	H-1
Kauko-ohjauskortti	K-1

1 Johdanto

Tämän oppaan käyttäminen

Kiitos, että olet hankkinut Brother MFC -monitoimilaitteen. Laite on helppokäyttöinen. Nestekidenäytön ohjeet opastavat laitteen ohjelmoinnissa. Saat kuitenkin eniten hyötyä laitteesta, kun luet nämä ohjeet ensin.

Tietojen etsiminen

Kaikkien kappaleiden otsikot ja alaotsikot on lueteltu sisällysluettelossa. Kun haluat löytää erityistä ominaisuutta tai toimintoa koskevia tietoja, katso aiheen nimi tämän opaskirjan lopussa olevasta hakemistosta.

Oppaassa käytetyt symbolit

Oppaassa käytetyt symbolit liittyvät tärkeisiin varoituksiin, huomautuksiin ja toimintoihin. Erikoisfontit ja näyttöruutujen esimerkit selkeyttävät ohjeita ja auttavat oikeiden näppäinten valinnassa.

Lihavoitu teksti

Lihavoidulla fontilla on merkitty laitteen ohjauspaneelin erikoisnäppäimet.

Kursivoitu teksti

Kursivoidulla fontilla on merkitty tärkeät kohdat tai sillä viitataan asiaan liittyvään toiseen aiheeseen.

Courier New

Laitteen näytön viestit tunnustetaan Courier New -fontista.



Varoitukset näyttävät, miten henkilövahingot voidaan välttää.



Huomautukset sisältävät varotoimenpiteitä, jotka täytyy huomioida, jotta välttyään mahdollisilta laitteelle aiheutuilta vahingoilta.



Huomautukset näyttävät, miten eri tilanteissa voi toimia tai miten jotakin toimintoa voi käyttää muiden ominaisuuksien kanssa.



Sopimaton asetus varoittaa sellaisista laitteista ja toiminnoista, joita ei voi käyttää.

Ohjaukpaneelin esittely

MFC-3420C

MFC-3820CN

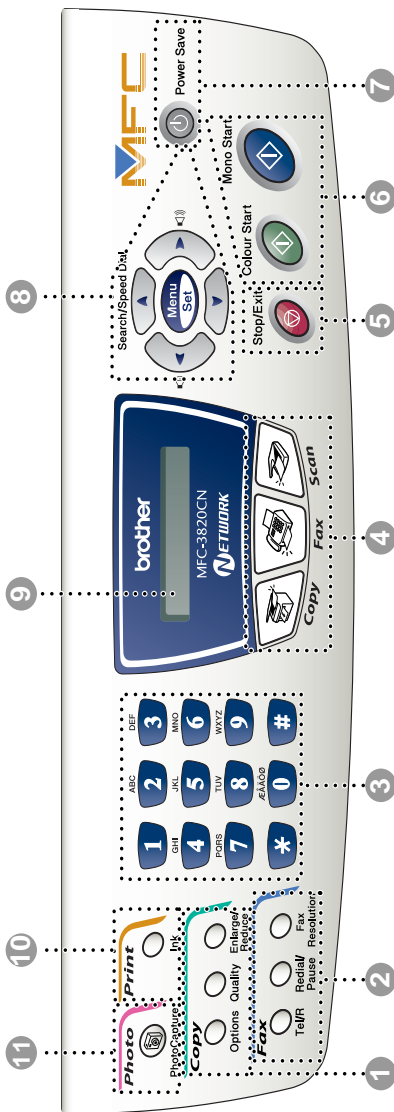
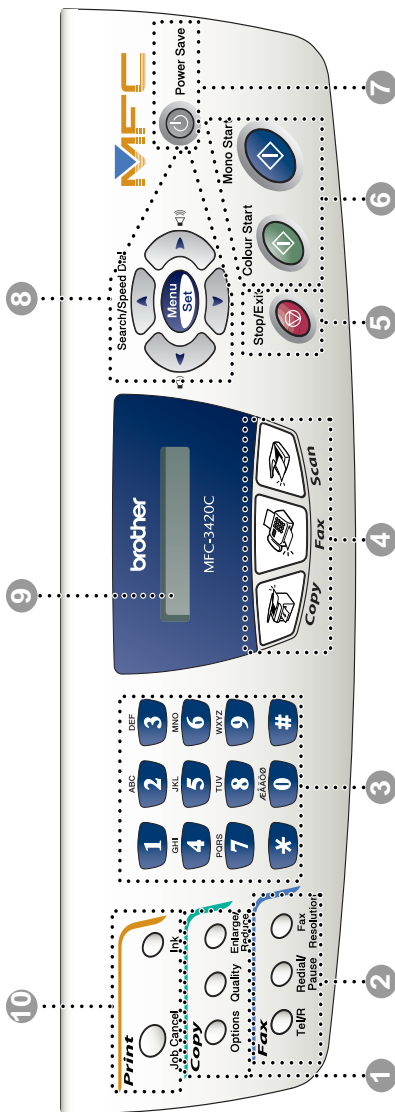

**1 Kopiointinäppäimet
(väliaikaiset asetukset):**

Options

Valitse väliaikaisia kopiointiasetuksia nopeasti ja helposti.

Quality

Vaihda tällä näppäimellä väliaikaisesti seuraavan kopion laatuasetusta.

Enlarge/Reduce

Suurentaa tai pienentää kopioita valitsemassasi suhteessa.

2 Faksi- ja puhelinnäppäimet:

Fax Resolution

Asettaa faksin lähetystarkkuuden.

Redial/Pause

Valitsee uudelleen viimeksi valitun numeron. Lisää tauon automaattisesti valittavissa numeroissa.

Tel/R

Tätä näppäintä käytetään puhelinkeskusteluun ulkoisessa puhelimesta, kun laite on antanut F/P-äänimerkin, jne. Tällä näppäimellä voit myös siirtää puhelun sisäisen puhelinvaihteen toiseen alaanumeroon.

3 Valintänäppäimet

Valitse näillä näppäimillä puhelin- ja faksinumerot ja syötä laitteeseen tietoja.

4 Tilinäppäimet:



Fax

Pääset faksaustilaan.



Copy

Pääset kopiointitilaan.



Scan

Pääset skannaustilaan.

5 Stop/Exit Stop/Exit



Keskeyttää toiminnan tai poistuu valikosta.

6 Mono Start Mono Start



Voit lähettää mustavalkoisia fakseja tai ottaa mustavalkoisia kopioita. Lisäksi voit käynnistää skannauksen. (Väri- tai mustavalkoskannaus tietokoneen skannausasetusten mukaan.)

7 Colour Start Colour Start



Voit lähettää värillisiä fakseja tai ottaa värillisiä kopioita. Lisäksi voit käynnistää skannauksen. (Väri- tai mustavalkoskannaus tietokoneen skannausasetusten mukaan.)

7 Power Save

Voit asettaa laitteen virransäästötilaan.

8 Navigointinäppäimet:

Menu/Set

Pääset valikkotilaan ohjelmoimaan ja tallentamaan laitteen asetuksia.



Kun käytät kaiutinta tai soitat faksaustilassa, voit säätää kaiuttimen tai soittoäänien äänenvoimakkuutta.



Search/Speed Dial

Hakee valintamuistiin tallennettuja numeroita. Jos haluat valita muistipaikkaan tallennetun numeron, paina # ja kaksinumeroinen paikka.



Painamalla tätä pääset selaamaan valikon asetuksia taaksepäin.



tai



Painamalla näitä pääset selaamaan valikoita ja asetuksia.

Voit myös etsiä muistiin tallennettuja nimiä numerojärjestyksessä faksaustilassa.

9 Nestekidenäyttö

Näytön ohjeet auttavat laitteen asetusten määrittämisessä ja käytössä.

10 Tulostusnäppäimet:

Job Cancel (ainoastaan MFC-3420C)

Poistaa tiedot tulostimen muistista.

Ink

Puhdista tulostuspäät, vaihda mustepatruuna ja tarkista musteen taso.

11 Photo-näppäin: (ainoastaan MFC-3820CN)

PhotoCapture

Pääset käyttämään PhotoCapture Center -toimintoa.

Laitteen kytkeminen virransäästötilaan

Kun laite ei ole käytössä, voit asettaa sen virransäästötilaan painamalla **Power Save** -näppäintä. Virransäästötilassa laite voi vastaanottaa puheluita ja fakseja *Vain fax-*, *Fax/Puh-* tai *Ulkoinen/Puhv-*tilassa. Ajustetut faksit lähetetään. Vaikka et olisikaan laitteen äärellä, voit vastaanottaa fakseja kauko-ohjaamalla laitetta. Jos haluat käyttää laitetta muihin toimintoihin, laitteeseen on kytkettävä uudelleen virta.

Laitteen kytkeminen virransäästötilaan

Pidä painettuna **Power Save** -näppäintä, kunnes näyttöön tulee viesti:

Sammutetaan

Näyttö sammuu.

Laitteen kytkeminen pois virransäästötilasta

Pidä painettuna **Power Save** -näppäintä, kunnes näyttöön tulee viesti:

Odoteta hetki

Näyttöön tulee päivämäärä ja kellonaika (faksaustila).



Laite puhdistaa sammutettunakin tulostuspään säännöllisin väliajoin tulostuslaadun tason säilyttämiseksi.

Jos irrotat laitteen verkkojohdon seinäkoskettimesta, mikään toiminto ei ole käytettävissä.



Voit sammuttaa laitteen mukauttamalla **Power Save** -näppäimen seuraavalla sivulla osoitetulla tavalla. Tässä pois päältä -tilassa (Off) mitään laitteen toimintoja ei voida käyttää. (Katso *Virransäästön asettaminen* sivulla 4-11.)



Ulkoinen puhelin on aina käytettävissä.

Virransäätöasetus	Vastaanotto-tila	Käytettävissä olevat toiminnot
Fax vast.ott:On (oletus)	Vain fax Fax/Puh Ulkoinen/Puhv	Faksin vastaanotto, faksin tunnistus, ajastettu faksi, kaukofaksitoiminto, kauko-ohjaus: <ul style="list-style-type: none"> ■ Fakseja ei voi ottaa vastaan, kun Mono Start tai Colour Start on päällä. ■ Ajastettu faksi- ja kaukofaksitoiminto on asetettava ennen laitteen sammuttamista.
	Manuaalinen	Ajastettu faksi, faksin tunnistus: <ul style="list-style-type: none"> ■ Fakseja ei voi ottaa vastaan, kun Mono Start tai Colour Start on päällä. ■ Ajastettu faksi pitää asettaa, ennen kuin laitteesta katkaistaan virta.
Fax vast.ott: Ei	—	Mitään laitteen toimintoja ei voida käyttää.

Tietoja faksilaitteista

Faksin merkkiäänät ja kättely

Kun joku lähettää faksin, laite lähettää faksin soittoääniä (CNG-merkkiääniä). Ne ovat hiljaisia jaksottaisia piippauksia, jotka toistuvat joka neljäs sekunti. Kuulet ne, kun numeron valitsemisen jälkeen painat **Mono Start**- tai **Colour Start** -näppäintä. Merkkiäänät jatkuvat noin 60 sekuntia numeron valitsemisen jälkeen. Sinä aikana lähettävän faksilaitteen on aloitettava ”kättely” tai yhteys vastaanottavan laitteen kanssa.

Joka kerta automaattisia lähetystoimintoja käyttäessäsi lähetät CNG-merkkiääniä puhelinlinjaa pitkin. Äänät on muutaman kerran jälkeen helppo tunnistaa puhelimen soittoon vastattaessa. Jos kuulet faksin merkkiäänän puhelimeen vastatessasi, joku yrittää lähettää sinulle faksia.

Vastaanottava faksilaite lähettää äänekkäitä ja sirkuttavia vastaanottoääniä. Vastaanottava faksi antaa vastaanottoääniä noin 40 sekunnin ajan puhelinlinjaa pitkin. Samaan aikaan näyttöön tulee viesti *Vastaanotto*.

Jos laite on asetettu *Vain fax* -tilaan, se vastaa jokaiseen soittoon automaattisesti faksina. Jos soittaja laskee kuulokkeen, laite jatkaa vastaanottoäänien lähettämistä noin 40 sekuntia ja näytössä on viesti *Vastaanotto*. Vastaanotto voidaan peruuttaa painamalla **Stop/Exit**.

Faksin kättely tarkoittaa aikaa, jolloin lähettävä faksilaite antaa CNG-merkkiääniä samaan aikaan, kun vastaanottava laite ”sirkuttaa”. Jotta laitteet ymmärtäisivät, miten faksi lähetetään ja vastaanotetaan, niiden on annettava merkkiääniä samanaikaisesti vähintään 2 - 4 sekuntia. Kättely alkaa puhelimeen vastattaessa, ja CNG-merkkiäänät kestävät vain noin 60 sekuntia numeron valitsemisen jälkeen. Siksi on tärkeää, että vastaanottava laite ottaa puhelun vastaan mahdollisimman nopeasti.



Faksilinjaan liitetty ulkoinen puhelinvastaaja päättää, monenko soiton jälkeen vastaaja kytkeytyy päälle.

Lue erityisen tarkasti ulkoisen puhelinvastaajan kytkemistä koskevat ohjeet, jotka on esitetty tässä luvussa. (Katso *Ulkoisen puhelinvastaajan kytkeminen* sivulla 1-10.)

Virheenkorjaustila

Virheenkorjaustilassa laite tarkistaa faksilähettyksen tilan lähetyksen aikana. Jos laite havaitsee virheitä faksilähettyksen aikana, se lähettää uudestaan ne sivut, joissa virhe esiintyi. Lähettäminen virheenkorjaustilassa on mahdollista vain silloin, kun sekä lähettävässä että vastaanottavassa faksilaitteessa on tämä toiminto. Jos toiminto on käytössä molemmissa laitteissa, ne tarkkailevat faksilähettyksen tilaa lähetyksen aikana.

Laitteessa on oltava tarpeeksi muistia toimintoa varten.

Laitteen kytkeminen

Ulkoisen puhelimen kytkeminen

Voit kytkeä erillisen puhelimen (tai puhelinvastajaan) seuraavassa kuvassa esitetyllä tavalla.

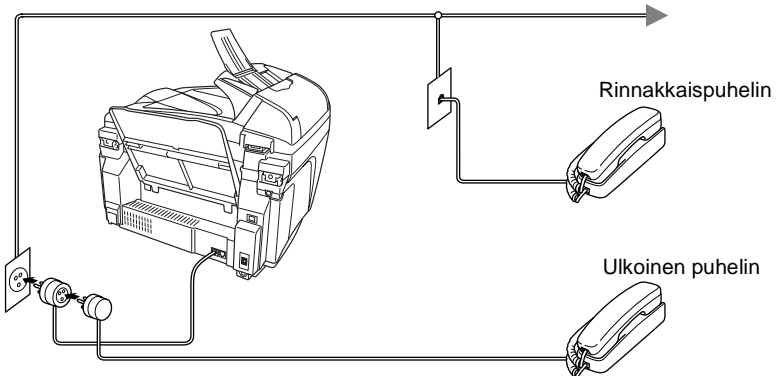

Kun puhelin (tai puhelinvastaja) on käytössä, näytössä on viesti Puheyhteys.

Ulkoisen puhelinvastaajan kytkeminen

Tapahtumajärjestys

Laitteeseen voi kytkeä puhelinvastaajan. Jos **ulkoisen** puhelinvastaaja on kytketty samaan puhelinlinjaan kuin laite, puhelinvastaaja vastaa kaikkiin puheluihin ja laite "kuuntelee" faksin soittoääniä (CNG-merkkiääniä). Jos laite kuulee merkkiäänän, se vastaa puheluun ja vastaanottaa faksin. Jos laite ei kuule merkkiääntä, se antaa puhelinvastaajan jatkaa vastaajaviestin toistamista, minkä jälkeen soittaja voi jättää viestin.

Puhelinvastaajan täytyy vastata neljän soittokerran aikana (suositus on kaksi soittoa). Laite ei kuule merkkiääniä, ennen kuin puhelinvastaaja on kytkeytynyt päälle, ja neljän soittokerran jälkeen ei jää kuin 8-10 s aikaa merkkiääniä ja kättelyä varten. Seuraa huolellisesti tässä oppaassa annettuja ohjeita äänittäessäsi puhelinvastaajan viestiä. Älä käytä ulkoisessa puhelinvastaajassa soitonsäästäjäasetusta, jos se ylittää viisi soittokertaa.



Jos et saa kaikkia lähetettyjä fakseja, lyhennä ulkoisen puhelinvastaajan soittoviiveen asetusta.



Älä kytke puhelinvastaajaa muualle samaan puhelinlinjaan, ellei käytä soittoaänipalvelua.

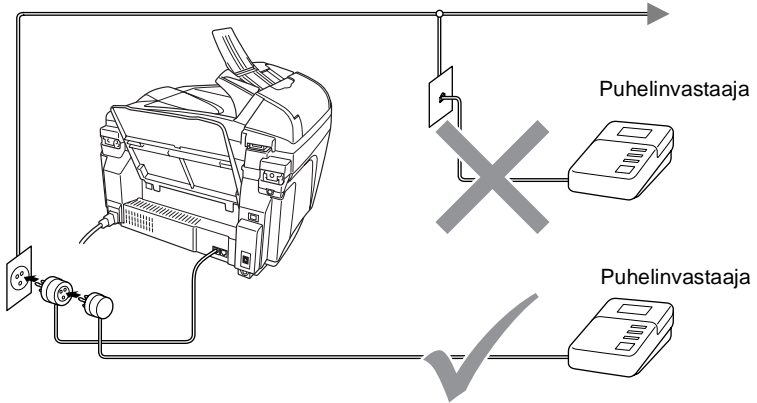

Kun puhelinvastaaja on käytössä, näytössä on viesti *Puheyhteys*.

Liittäminen

Ulkoisen puhelinvastaaja on kytkettävä edellä esitetyllä tavalla.

- 1** Aseta ulkopuolinen puhelinvastaajasi soimaan yhden kerran tai kaksi kertaa. (Laitteen soittoviiveasetus ei ole käytettävissä.)
- 2** Nauhoita ulkoisen puhelinvastaajan viesti.
- 3** Aseta puhelinvastaaja ottamaan puhelut vastaan.
- 4** Aseta vastaanottotilan asetukseksi **Ulkoinen/Puhv.**
(Katso *Vastaanottotilan valitseminen* sivulla 5-1.)

Vastausviestin nauhoittaminen ulkoiseen puhelinvastaajaan

Ajoitus on tärkeää tätä viestiä nauhoitettaessa. Viestin avulla laite ottaa vastaan fakseja sekä manuaalisesti että automaattisesti.

- 1** Jätä viestin alkuun viisi sekuntia tyhjää. (Näin laitteella on aikaa kuunnella automaattisen faksilähetetyksen äänimerkkiä, ennen kuin se loppuu.)
- 2** Viestin pituudeksi suositellaan korkeintaan 20 sekuntia.
- 3** Ilmoita viestin lopuksi faksin vastaanottotunnus niille soittajille, jotka haluavat lähettää fakseja manuaalisesti. Esimerkiksi:
*”Jätä viesti äänimerkin jälkeen tai lähetä faksi valitsemalla ensin * 51 ja Start.”*



Puhelinvastaajan viestin alkuun kannattaa jättää viisi sekuntia tyhjää, sillä laite ei voi kuulla faksin merkkiääntä kaikuvan tai kuuluvan äänen lävitse. Voit ensin kokeilla, vastaanottaako laite fakseja ilman viiden sekunnin taukoa viestin alussa. Jos vastaanotto ei onnistu, nauhoita vastausviesti uudelleen ja jätä alkuun viisi sekuntia tyhjää.

Vaihdeliitännät

Useimmissa toimistoissa käytetään sisäistä puhelinvaihdetta. Laite on yleensä helppo liittää näppäinjärjestelmään tai vaihteeseen, mutta suosittelemme kuitenkin, että pyydät puhelinjärjestelmän asentanutta yhtiötä liittämään laitteen vaihdeverkkoon. Laitteelle on suositeltavaa varata oma linja. Voit jättää vastaanottotilaksi Vain fax, jolloin laite vastaanottaa fakseja mihin vuorokaudenaikaan tahansa.

Jos laite on kytketty vaihteeseen, pyydä asentajaa liittämään yksikkö järjestelmän viimeiseen linjaan. Siten vältetään yksikön aktivoituminen joka kerta puhelinsoittoa vastaanotettaessa.

Jos asennat laitteen sisäiseen puhelinvaihteeseen

- 1** Laitteen asianmukaista toimintaa kaikissa tilanteissa ei voida taata sisäisessä puhelinvaihteessa. Mahdollisista ongelmista on ensimmäisenä ilmoitettava puhelinvaihdetta ylläpitävälle yritykselle.
- 2** Jos keskus vastaa kaikkiin soittoihin, vastaustilan asetukseksi suositellaan *Manuaalinen*. Kaikkia saapuvia soittoja tulisi olettaa puhelinsoitoiksi.

Puhelinlinjan mukautetut toiminnot

Jos puhelinlinjassa on vastaajapalvelu, koputustoiminto, koputus/soittajan tunnistus, RingMaster-toiminto, puhelinvastaaja, hälytysjärjestelmä tai muu mukautettu toiminto, laitteen toiminnassa voi ilmetä ongelmia. (Katso *Tavallisen puhelinlinjan mukautetut toiminnot*. sivulla 13-9.)

2

Asiakirjojen ja paperin asettaminen

Asiakirjojen asettaminen

Asiakirjoja voidaan faksata, kopioida ja skannata arkinsyöttölaitteesta tai valotustasolta.

Arkinsyöttölaitteen käyttäminen

Syöttölaitteeseen sopii korkeintaan 20 sivua. Laite syöttää sivut yksi kerrallaan. Käytä standardia (80 g/m²) paperia ja pinoa arkit limittäin, ennen kuin asetat ne arkinsyöttölaitteeseen.

Suosittelut käyttöympäristö

Lämpötila:	20 - 30 °C
Kosteus:	50 - 70 %
Paperi:	80 g/m ² A4

⊘ ÄLÄ KÄYTÄ käpristyneitä, rypistyneitä, taittuneita tai repeytyneitä arkkeja tai paperia, jossa on niittejä, paperiliittimiä, liimaa tai teippiä.

ÄLÄ KÄYTÄ pahvia, sanomalehtipaperia tai kangasta.
(Tämäntyyppisten asiakirjojen faksaamiseksi, kopioimiseksi tai skannaamiseksi katso katso *Valotustason käyttäminen* sivulla 2-3.)

- Varmista, että musteella kirjoitetut asiakirjat ovat täysin kuivia.
- Faksattavien asiakirjojen on oltava leveydeltään 148 - 216 mm ja pituudeltaan 148 - 356 mm.

1 Nosta ylös arkinsyöttölaitteen asiakirjatuki.

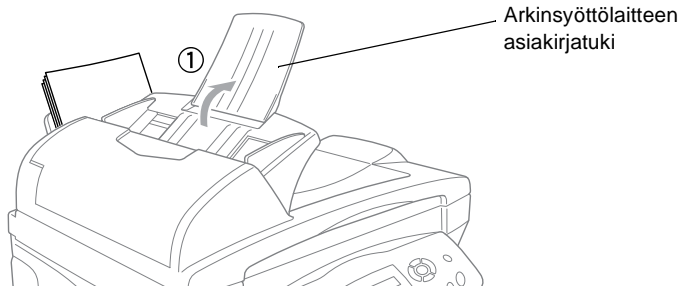

2 Erottele arkit toisistaan ja pinoa ne limittäin. Aseta asiakirjat arkinsyöttölaitteeseen **tekstipuoli ylöspäin yläreuna edellä** ja varmista, että pino koskettaa syöttötelaa.

3 Säädä paperiohjaimet asiakirjojen leveyden mukaan.

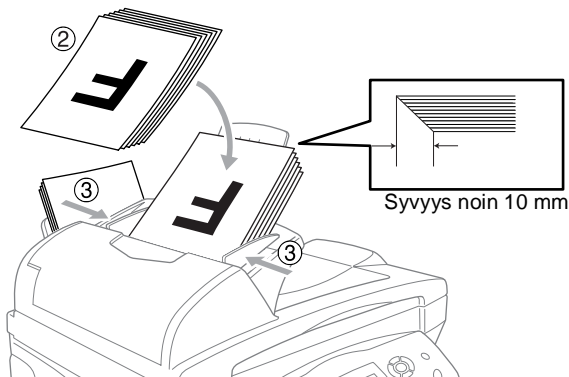

ÄLÄ vedä asiakirjaa syötön aikana.

 Arkinsyöttölaitetta käytettäessä on suositeltavaa, että valotustaso on tyhjä.

Valotustason käyttäminen

Voit faksata valotustasolta yhden arkin tai kirjan sivun kerrallaan. Asiakirjojen on oltava A4-kokoisia (216 - 297 mm).

- ! Valotustasoa käytettäessä arkinsyöttölaitteessa ei saa olla paperia.

1 Nosta kansiosa ylös.

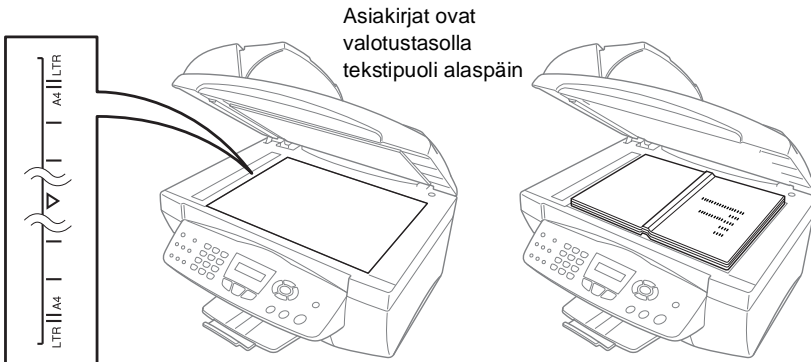

2 Sijoita asiakirja tekstipuoli alaspäin valotustasolle vasempaan sivuun merkittyjen ohjeiden mukaan.

3 Laske kansiosa alas.

- ! Jos valotustasolla on kirja tai paksu asiakirja, älä iske kantta kiinni tai paina sitä.

Tietoja paperista

Laitteessa käytettävän paperin laatu voi vaikuttaa asiakirjan tulostuslaatuun.

Asetusten mukaisen parhaan tulostuslaadun varmistat tarkistamalla, että laitteen Paperityyppi-asetus vastaa käyttämäsi paperia.

Voit käyttää tavallista paperia, mustesuihkupaperia (päälystettyä paperia), kiiltävää paperia, piirtoheitinkalvoja ja kirjekuoria.

Ennen suurien paperimäärien ostoa on suositeltavaa kokeilla eri paperilaatuja.

Parhaat tulokset saat käyttämällä suositeltua paperilaatua.



Kun tulostat mustesuihkupaperille (päälystetylle paperille), piirtoheitinkalvoille ja kiiltävälle paperille, valitse oikea tulostusmateriaali tulostinohjaimen Basic-välilehdellä tai paperityypin asetuksissa (**Menu/Set, 1, 2**).

Vältä tekstin tahraantuminen poistamalla jokainen arkki lokerosta heti tulostuksen jälkeen.

Erikoispaperilaatujen käsittely ja käyttö

- Säilytä paperi alkuperäispakkauksessa ja pidä pakkaus suljettuna. Pidä paperi tasaisena ja kuivana ja vältä sen altistumista suoralle auringonvalolle ja kuumuudelle.
- Kiiltävän paperi päälystetty puoli hohtaa hieman. Älä kosketa kiiltävää (päälystettyä) puolta. Lataa kiiltävä paperi hohtava puoli itseesi päin.
- Älä kosketa piirtoheitinkalvojen kumpaakaan puolta, sillä kalvo imee herkästi vettä ja hikeä, mikä voi aiheuttaa arkin rypistymisen tulostettaessa. Lasertulostimille/kopiokoneille suunnitellut piirtoheitinkalvot voivat tahrata seuraavan tulostettavan asiakirjan. Käytä ainoastaan mustesuihkutulostukseen suositeltuja piirtoheitinkalvoja.

Paperilokeron kapasiteetti

Paperityyppi	Paperikoko	Arkkien lukumäärä
Tavallinen paperi (Irtoarkit)	Letter, Executive, A4, A5, A6, B5 (JIS)	100 kappaletta 80 g/m ² korkeintaan 10 mm
	Legal	50 kappaletta 80 g/m ²
Mustesuihkupaperi	Letter, A4	20
Kiiltävä paperi	Letter, A4	20
Piirtoheitinkalvot	Letter, A4	10
Kirjekuoret	DL, COM-10, C5, Monarch, JE4	10
Valokuvakortti	102 mm X 152 mm, L (89 mm x 127 mm), 2L (127 mm x 178 mm)	30
Arkistointikortti	127 mm x 203 mm	30

* Voit kopioida vain A4- ja A5-kokoiselle paperille ja valokuvakorteille (102 mm x 152 mm).

* Faksit otetaan vastaan ainoastaan A4-paperille.

Paperilokerossa käytettävän paperin tiedot

Irtoarkkien paino	Tavallinen paperi: 64 - 120 g/m ² Mustesuihkupaperi: 64 - 200 g/m ² Kiiltävä paperi: korkeintaan 220 g/m ² Arkistointikortti: korkeintaan 120 g/m ²
Paksuus	Tavallinen paperi: 0,08 - 0,15 mm Mustesuihkupaperi: 0,08 - 0,25 mm Kiiltävä paperi: korkeintaan 0,25 mm Kirjekuoret: korkeintaan 0,52 mm Valokuvakortti: korkeintaan 0,42 mm Arkistointikortti: korkeintaan 0,15 mm

Tulostelokeron kapasiteetti

Tulostelokero	<p>Korkeintaan 50 kappaletta 80 g/m² (A4)</p> <ul style="list-style-type: none">■ Piirtoheitinkalvot ja kiiltävä paperi on poistettava yksi kerrallaan tulostelokerosta. Näin vältetään tulosteen tahraantuminen.■ Legal-paperia ei voi pinota tulostelokeroon.
---------------	---

⊘ Älä käytä seuraavan tyyppisiä papereita tai kirjekuoria:

- vahingoittuneita, käpristyneitä, rypistyneitä tai epäsäännöllisen muotoisia papereita tai kirjekuoria

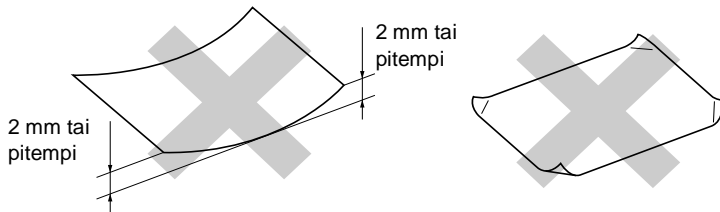

- erittäin kiiltäviä tai hyvin karkeapintaisia papereita ja kirjekuoria
- paperia ja kirjekuoria, joille on tulostettu tulostimella
- paperia ja kirjekuoria, joita ei voi asettaa yhtenäiseen pinnoon
- poikkisarkeista tehtyjä papereita tai kirjekuoria

⊘ Älä käytä seuraavan tyyppisiä kirjekuoria:

- pussikirjekuoria
- kohokuvioisia kirjekuoria
- kirjekuoria, joissa on liittimiä
- kirjekuoria, joita ei ole taitettu muotoonsa
- kirjekuoria, joiden sisäpuolelle on painettu tekstiä tai kuvia

Tulostusalue

Tulostusalue riippuu käytettävän sovelluksen asetuksista. Alla olevat luvut osoittavat arkkien ja kirjekuorien tulostusalueen ulkopuoliset osat.

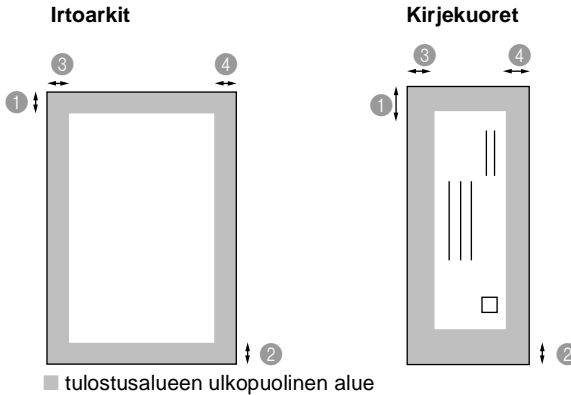

Paperi	Paperikoko		① Ylä	② Ala	③ Vasen	④ Oikea
Irtoarkki	A4	Faksi	3 mm	12 mm	3 mm	3 mm
		Tulostin	3 mm	3 mm	3 mm	3 mm
		Kopiointi	3 mm	3 mm	3 mm	3 mm
	A5	Tulostin	3 mm	3 mm	3 mm	3 mm
		Kopiointi	3 mm	3 mm	3 mm	3 mm
	A6, JIS_B5, Executive	Tulostin	3 mm	3 mm	3 mm	3 mm
Letter, Legal	Tulostin	3 mm	3 mm	6 mm	6 mm	
Valokuvakortti	102 mm x 152 mm	Tulostin	3 mm	3 mm	3 mm	3 mm
		Kopiointi	3 mm	3 mm	3 mm	3 mm
	L, 2L	Tulostin	3 mm	3 mm	3 mm	3 mm
Arkistointikortti	127 mm x 203 mm	Tulostin	3 mm	3 mm	3 mm	3 mm
Kirjekuoret	DL, C5, COM10, Monarch, JE4	Tulostin	10 mm	20 mm	3 mm	3 mm



Tulostusalue riippuu tulostinohjaimen asetuksista.

Yllä olevat luvut ovat likimääräisiä, ja tulostusalue voi vaihdella käytetyn paperin mukaan.

Paperin ja kirjekuorien asettaminen

Paperin tai muiden tulostusmateriaalien asettaminen

- 1 Vältä paperin juuttuminen ja syöttövirheet erottelemalla paperit toisistaan.

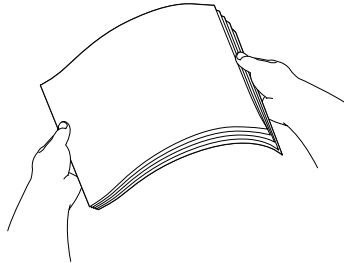

- 2 Paina paperiohjainta ja säädä se paperin leveyden mukaan.

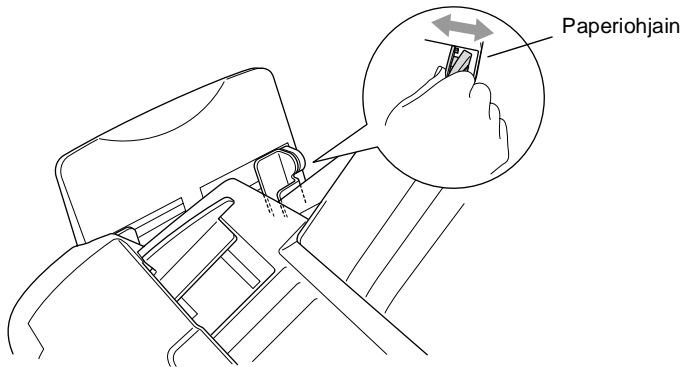

3 Aseta paperi varovasti lokeroon.

Varmista, että tulostuspuoli on itseesi päin ja että paperipino ei ylitä yläreunan merkkiä.

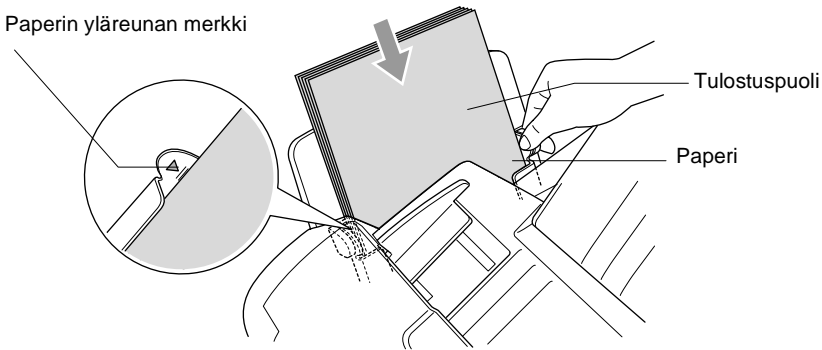

Kiiltävän paperin syöttäminen

- 1 Erottele paperit toisistaan.
- 2 Aseta paperilokeroon ensiksi tavallinen paperiarkki ja aseta kiiltävät paperit sen päälle.



Jos kaksi kiiltävää arkkiä lähtee liikkeelle yhtä aikaa, yritä uudelleen syöttämällä yksi arkki kerrallaan.

Kirjekuorien syöttäminen

1 Ennen kuin asetat kirjekuoret lokeroon, paina niiden kulmat ja sivut mahdollisimman litteiksi.

 Jos kaksi kirjekuorta lähtee liikkeelle yhtä aikaa, yritä uudelleen syöttämällä yksi kirjekuori kerrallaan.

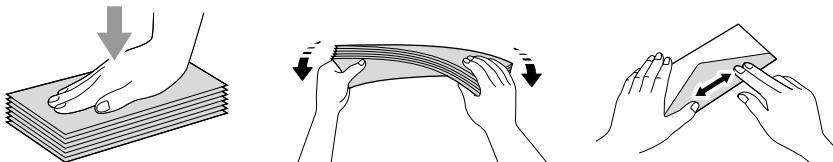

2 Paina paperiohjainta ja säädä se kirjekuorien leveyden mukaan. Aseta kirjekuoret paperilokeroon osoitepuoli itseesi päin, alla osoitetussa suunnassa.

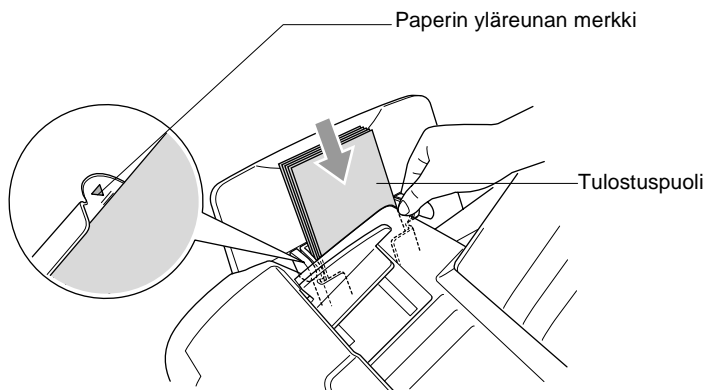

3 Näytöllä ohjelmointi

Helppokäyttöinen ohjelmointi

Laitteen ohjelmointi on helppo suorittaa käyttämällä laitteen näyttöä ja navigointinäppäimiä. Helppokäyttöisen ohjelmoinnin ansiosta laitteen kaikki asetusvaihtoehdot voi ottaa käyttöön vaivattomasti.

Koska laite ohjelmoidaan näytöllä, olemme laatineet yksityiskohtaiset ohjelmointiohjeet. Seuraa valikon ja ohjelmointiasetusten vaiheiden läpi opastavia ohjeita näytöllä.

Valikkotaulukko

Laitteen ohjelmointi onnistuu myös ilman käyttöopasta, jos käytät valikkotaulukkoa, joka alkaa sivulta 3-3. Taulukko helpottaa laitteen ohjelmavalikkojen asetusten ja vaihtoehtojen ymmärtämistä.



Ohjelmoi laite painamalla ensin **Menu/Set**-näppäintä ja sitten valikon numeroita.

Esimerkiksi Fax erotuskyky -asetukseksi määritetään Hieno seuraavalla tavalla:

Paina **Menu/Set**, **2**, **2**, **2** ja  tai  valitaksesi Hieno.

Paina **Menu/Set**.

Muisti

Sähkökatkoksen sattuessa valikon asetukset eivät katoa, sillä ne tallentuvat laitteeseen pysyvästi. Väliaikaiset asetukset (kuten kontrasti, ulkomaan linja jne.) saattavat kadota. Myös päivämäärä ja aika on joskus asetettava uudelleen.

Navigaationäppäimet

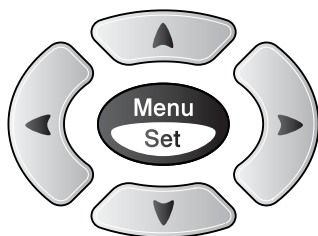

- * Avaa valikko
- * Siirry valikon seuraavalle tasolle



- * Hyväksy asetus
- * Selaa näytössä olevan valikon läpi



- * Palaa takaisin edelliselle valikkotasolle

Stop/Exit



- * Poistu valikosta

Pääset valikkotilaan painamalla **Menu/Set**.

Kun siirryt valikkoon, näyttöön tulee viestejä vuorotellen.

Avaa yleisten asetusten valikko painamalla **1**.

1.Yleiset aset.

—**TAI**—

Avaa faksivalikko painamalla **2**

2.Fax

—**TAI**—



Avaa kopiointivalikko painamalla **3**

3.Kopio

⋮

Avaa perusasetusten valikko painamalla **0**

0.Perusasetukset

Pääset selaamaan valikoita nopeammin painamalla haluamaasi suuntanuolta:  tai .

Kun asetus tulee näyttöön, valitse se painamalla **Menu/Set**.

Sen jälkeen näyttöön tulee valikon seuraava taso.

Siirry valikon seuraavaan asetukseen painamalla  tai .

Paina **Menu/Set**.

Kun lopetat asetusten määrittämisen, näyttöön tulee *Hyväksytty*.



Siirry taaksepäin painamalla , jos ohitit haluamasi asetuksen tai jos haluat siirtyä asetukseen nopeammin.

Paina valikon numeroita.
(esim. Muuta paperityyppiä painamalla **1, 2**)

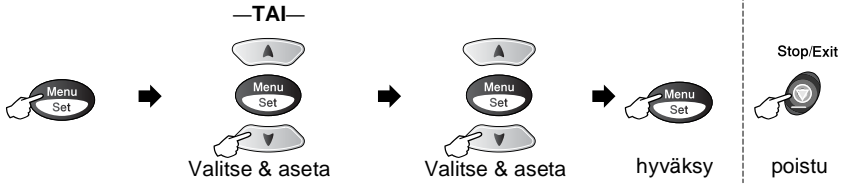

Päävalikko	Alivalikko	Valikon vaihtoehdot	Asetukset	Kuvaukset	Sivu
1.Yleiset aset.	1.Tilan ajastin	—	5 Min. 2 Min. 1 Min 30 Sek. 0 Sek Ei	Asettaa faksustilaan palaamisajan.	4-7
	2.Paperityyppi	—	Tavall. Muste Kiiltävä (4-väri tai 3-väri) Kalvo	Asettaa paperilokeron paperityypin.	4-8
	3.Äänen voim.	1.Soitto	Kovaa Norm. Hilj. Ei	Säätää soittoaänen äänenvoimakkuuden.	4-9
		2.Äänimerkki	Kovaa Norm. Hilj. Ei	Säätää äänimerkin äänenvoimakkuuden.	4-9
		3.Kaiutin	Kovaa Norm. Hilj. Ei	Säätää kaiuttimen äänenvoimakkuuden.	4-10
	4.Kellon siirto	—	Kesäaikaan Talviaikaan	Siirtää laitteen kelloa tunnin eteenpäin keväällä ja tunnin taaksepäin syksyllä.	4-10
5.On/Ei asetus	—	Fax vast.ott: On Ei	Mukauttaa Power Save -näppäimen siten, että laite ei vastaanota fakseja valmistilassa.	4-11	



Tehtasasetukset näkyvät lihavoituna.

Paina valikon numeroita.
(esim. Muuta paperityyppiä painamalla 1, 2)

—TAI—

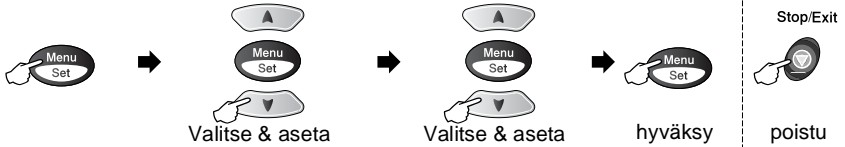

Päävalikko	Alivalikko	Valikon vaihtoehdot	Asetukset	Kuvaukset	Sivu
2.Fax	1.Vastaanottoas. (Vain faksauksissa)	1.Soittoviive	00-05 (02)	Asettaa soittokertojen lukumäärän, jonka jälkeen laite vastaa Fax tai Fax/Puh-tilassa.	5-3
		2.F/P soiton pit	70 Sek 40 Sek 30 Sek 20 Sek	Asettaa kaksoissoittoajan Fax/Tel-tilassa.	5-4
		3.Fax tunnistus	On Ei	Vastaanottaa faksiviestit automaattisesti, jolloin Start-näppäintä ei tarvitse painaa.	5-5
		4.Kaukokäyttö	On (* 51, #51) Ei	Voit vastata kaikkiin puheluihin rinnakkaispuhelimessa tai muussa puhelimessa ja kytkeä laitteen päälle tai pois päältä näppäilemällä tarvittavan tunnuksen. Oletusarvoiset tunnukset voi vaihtaa.	5-8
		5.Autom. pien.	On Ei	Pienentää vastaanotettavien faksien kokoa.	5-6
		6.Muist. vast.	On Ei	Tallentaa saapuvat faksit muistiin automaattisesti, jos paperi loppuu kesken.	5-9
		7.Pollaus vast.	Normaali Tunnussa Ajastin	Asettaa laitteen noutamaan faksiviestin toisesta faksilaitteesta.	5-10



Tehdasasetukset näkyvät lihavoituna.

Paina valikon numeroita.
(esim. Muuta paperityyppiä painamalla 1, 2)

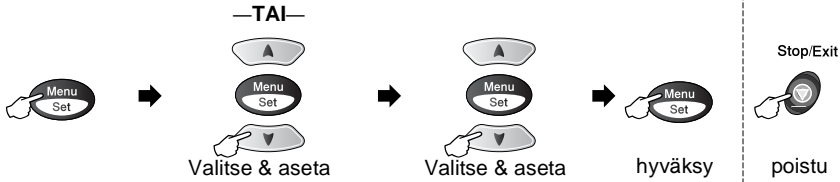

Päävalikko	Alivalikko	Valikon vaihtoehdot	Asetukset	Kuvaukset	Sivu
2.Fax (Jatkuu)	2.Lähetysasetuks (Vain faksaustilassa)	1.Kontrasti	Auto vaalea Tumma	Vaalentaa tai tumenttaa lähetettävää faksia.	6-6
		2.Fax erotuskyky	Norm. Hieno E. Hi Foto	Asettaa lähetettävien faksien erottelutarkkuuden.	6-7
		3.Ajastin	—	Asettaa ajastettujen faksien lähetysajan 24 tunnin muodossa.	6-14
		4.Lisälähetys	On Ei	Yhdistää kaikki samaa numeroon tarkoitettut ajastetut faksit ja lähettää ne samaa aikaan yhtenä lähetyksenä.	6-15
		5.Lähetä heti	Ei On Vain seuraava	Faksin voi lähettää ilman muistia.	6-9
		6.Pollaus lähet.	Normaali Tunnussa	Asettaa laitteen asiakirjan toisen faksilaitteen noudettavaksi.	6-15
		7.Ulkomaanlinja	On Ei	Säätää laitteen ulkomaanpuheluita varten mahdollisten ongelmien välttämiseksi.	6-13
	3.Numeromuisti	1.Lyhytvalinta	—	Tallentaa lyhytvalintanumerot, jotka voidaan valita vain muutamaa näppäintä ja Start-painiketta painamalla.	7-1
		2.Luo ryhmiä	—	Asettaa ryhmänumeron sarjalähetystä varten.	7-3



Tehdasasetukset näkyvät lihavoituna.

Paina valikon numeroita.
(esim. Muuta paperityyppiä painamalla 1, 2)

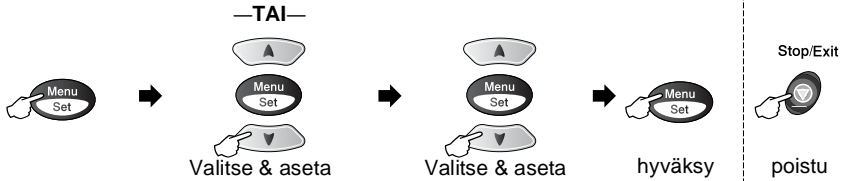

Päävalikko	Alivalikko	Valikon vaihtoehdot	Asetukset	Kuvaukset	Sivu
2.Fax (Jatkuu)	4.Raporttiaset.	1.Lähetysraport.	On On+Kuva Ei Ei+Kuva	Lähetys- ja yhteysraportin alkuasetukset.	9-1
		2.Yhteysrap.väli	7 päivän välein 2 päivän välein 24 h välein 12 h välein 6 h välein Joka 50. faksi Raportti: Ei		9-2
	5.Kaukotulostus	1.Fax Ed.lähetys	On Ei	Asettaa laitteen välttämään faksiviestejä.	8-1
		2.Fax talletus	On Ei	Tallentaa saapuvat faksin muistiin kaukonoutoa varten.	8-2
		3.Kauko-ohjaus	---*	Tunnuksen asetus kaukonoutoa varten.	8-3
		4.Tulosta viesti	—	Tulostaa saapuneet, muistiin tallennetut faksit.	5-6 8-2
	6.Peruuta	—	—	Tarkistaa muistiin tallennetut tehtävät tai peruuttaa ajastetun faksin tai pollaustehtävän.	6-10
	0.Muut asetukset	1.Läh. esto	—	Estää useimmat toiminnot faksien muistiin vastaanottoa lukuun ottamatta.	6-17



Tehtasasetukset näkyvät lihavoituna.

Paina valikon numeroita.
(esim. Muuta paperityyppiä painamalla 1, 2)

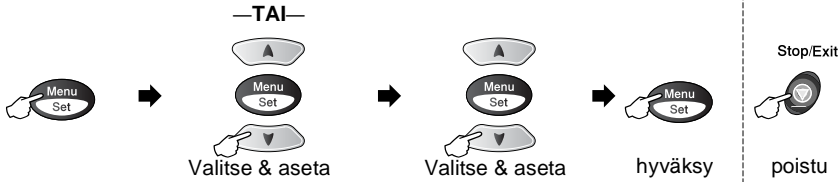

Päävalikko	Alivalikko	Valikon vaihtoehdot	Asetukset	Kuvaukset	Sivu	
3.Kopio	1.Laatu		Paras Normaali Nop. Vedos	Mahdollistaa asiakirjan tyyppiä vastaavan kopion erottelutarkkuuden valinnan.	10-15	
	2.Kirkkaus	—	- 0000 ■ + - 0000 ■ + - 0000 ■ + - 0000 ■ + - 0000 ■ +	Säätää kirkkautta.	10-15	
	3.Kontrasti	—	- 0000 ■ + - 0000 ■ + - 0000 ■ + - 0000 ■ + - 0000 ■ +	Säätää kopioiden kontrastia.	10-15	
	4.Värisäätö	1.Punainen		P:- 0000 ■ + P:- 0000 ■ + P:- 0000 ■ + P:- 0000 ■ + P:- 0000 ■ +	Säätää kopion punaisuutta.	10-16
		2.Vihreä		V:- 0000 ■ + V:- 0000 ■ + V:- 0000 ■ + V:- 0000 ■ + V:- 0000 ■ +	Säätää kopion vihreyttä.	
		3.Sininen		S:- 0000 ■ + S:- 0000 ■ + S:- 0000 ■ + S:- 0000 ■ + S:- 0000 ■ +	Säätää kopion sinisyyttä.	



Tehdasasetukset näkyvät lihavoituna.

Paina valikon numeroita.
(esim. Muuta paperityyppiä painamalla 1, 2)

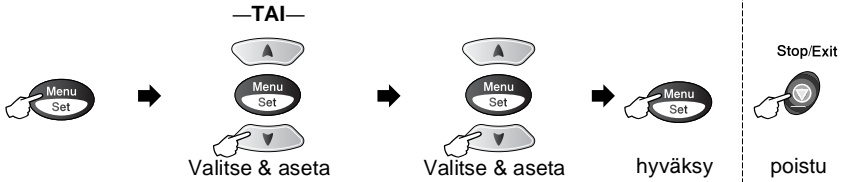

Päävalikko	Alivalikko	Valikon vaihtoehdot	Asetukset	Kuvaukset	Sivu
4.Valokuvasioep. (ainoastaan MFC-3820CN)	1.Tulostuslaatu	—	Normaali Hieno Foto	Valitsee tulostuslaadun.	11-9
	2.Paperi & koko	—	10x15cm kiilt. 13x18cm kiilt. A4 kiiltävä A4 normaali 10x15cm mustes. A4 mustesuihku	Valitsee paperin ja tulostuskoon.	11-9
	3.Kirkkaus	—	- □□□■ + - □□□■ + - □□□■ + - □□□■ + - ■□□□ +	Säätää kirkkautta.	11-10
	4.Kontrasti	—	- □□□■ + - □□□■ + - □□□■ + - □□□■ + - ■□□□ +	Säätää kontrastia.	11-10
	5.Värin vahv.	Säädä: On Säädä: Ei	1.Valk. vahv. - □□□■ + - □□□■ + - □□□■ + - □□□■ + - ■□□□ + 2.Terävyys - □□□■ + - □□□■ + - □□□■ + - □□□■ + - ■□□□ + 3.Väritiheys - □□□■ + - □□□■ + - □□□■ + - □□□■ + - ■□□□ +	Säätää valkoisuutta.	11-11



Tehdasasetukset näkyvät lihavoituna.

Paina valikon numeroita.
(esim. Muuta paperityyppiä painamalla 1, 2)

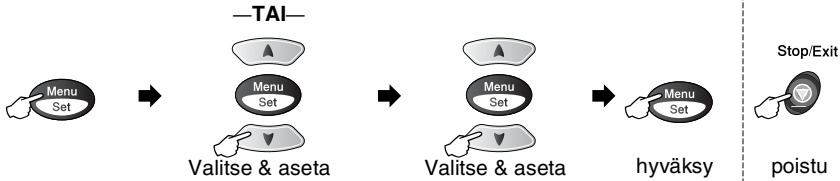

Päävalikko	Alivalikko	Valikon vaihtoehdot	Asetukset	Kuvaukset	Sivu
4.Valokuvasioep. (ainoastaan MFC-3820CN) (Jatkuu)	6.Rajaus		Rajaus: On Rajaus: Ei	Rajaa kuvan marginaalia pitkin kuvan sovittamiseksi paperi- tai tulostuskokoon. Poista toiminto käytöstä, jos haluat tulostaa kuvat kokonaisina tai estää tahattoman rajauksen.	11-12
	7.Skan. korttiin	1.Laatu	M/V 200x100 ppt M/V 200 ppt Väri 150 ppt Väri 300 ppt Väri 600 ppt	Mahdollistaa asiakirjan tyyppiä vastaavan skannauksen erottelutarkkuuden valinnan.	2-23 ^{*1}
		2.M/V tied.tyyp.	TIFF PDF	Valitsee mustavalkokannauksen oletustiedostomuodon.	2-23 ^{*1}
		3.Väri tie.tyyp.	PDF JPEG	Valitsee väriskannauksen oletustiedostomuodon.	2-23 ^{*1}
4.Testitulostus (ainoastaan MFC-3420C) 6.Testitulostus (ainoastaan MFC-3820CN)				Tulostaa testisivun, josta voi tarkastaa tulostuslaadun ja säätää pystysuuntaista tasausta.	13-12



Tehdasasetukset näkyvät lihavoituna.

^{*1} Katso CD-ROM-levyllä olevaa ohjelmiston Käyttöopasta.

Paina valikon numeroita.
(esim. Muuta paperityyppiä painamalla 1, 2)

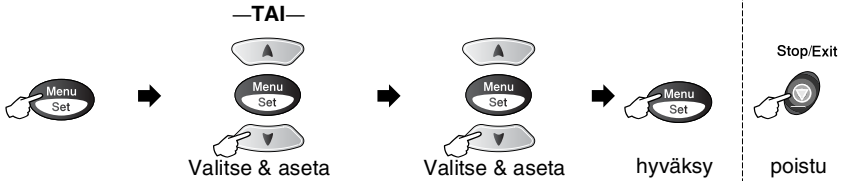

Päävalikko	Alivalikko	Valikon vaihtoehdot	Asetukset	Kuvaukset	Sivu
5.Lähiverkko (ainoastaan MFC-3820CN)	1.Aseta TCP / IP	1.BOOT method	Auto Static RARP BOOTP DHCP	Valitse käyttötarkoitusta parhaiten vastaava BOOT-menetelmä.	Katsotaan CD-ROM -levyllä olevaa verkkokäyttäjän opasta
		2.IP-osoite	[000-255]. [000-255]. [000-255]. [000-255]	Syötä IP-osoite.	
		3.Aliverkko-osoite	[000-255]. [000-255]. [000-255]. [000-255]	Syötä aliverkko-osoite.	
		4.Yhdyskäytävä	[000-255]. [000-255]. [000-255]. [000-255]	Syötä yhdyskäytävän osoite.	
		5.Isännän nimi	BRN_XXXXXX	Syötä isännän nimi.	
		6.WINS-Asetus	Auto Staatt.	Voit valita WINS-asetustilan.	
		7.WINS-palvelin	(Ensisijainen) 000.000.000.000	Määrittää ensisijaisen tai toissijaisen palvelimen IP-osoitteen.	
		8.Nimipalvelin	(Ensisijainen) 000.000.000.000	Määrittää ensisijaisen tai toissijaisen palvelimen IP-osoitteen.	
		9.APIPA	On Off	Varaa automaattisesti IP-osoitteen linkki-paikallinen-osoitealueelta.	



Tehdasasetukset näkyvät lihavoituna.

Paina valikon numeroita.
(esim. Muuta paperityyppiä painamalla 1, 2)

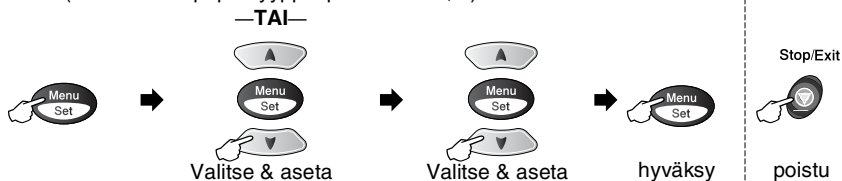

Päävalikko	Alivalikko	Valikon vaihtoehdot	Asetukset	Kuvaukset	Sivu
5.Lähiverkko (ainoastaan MFC-3820CN) (Jatkuu)	2.Muut asetukset	1.Ethernet	Auto 100B-FD 100B-HD 10B-FD 10B-HD	Valitse Ethernet-linkkitilan.	Katsi CD-ROM -levyllä olevaa verkkokäyttäjän opasta
		2.Aikavyöhyke	GMT-XX:XX	Valitse oman maasi aikavyöhyke.	
5.Tulosta rap. (ainoastaan MFC-3420C) 7.Tulosta rap. (ainoastaan MFC-3820CN)	1.Ohje	—	—	Voit tulostaa nämä luettelot ja raportit.	9-3
	2.Pikavalinta	—	—		
	3.Faksiraportti	—	—		
	4.Läh.vahvistus	—	—		
	5.Käytt. aset.	—	—		
	6.Verkkoasetuk. (ainoastaan MFC-3820CN)	—	—		
0.Perusasetukset	1.Vastaustila	—	Vain fax Fax/Puh Ulkoinen/Puhv Manuaalinen	Valitse käyttötarkoitusta parhaiten vastaava vastaanotto-tila.	5-1 5-2
	2.Pvm/Kello	—	—	Asettaa päivämäärän ja kellonajan näyttöön ja faksitunnisteisiin.	4-1
	3.Nimitunnus	—	Fax Nimi	Ohjelmoi nimen sekä faksinumeron näkyämään faksattavilla sivuilla.	4-2



Tehdasasetukset näkyvät lihavoituna.

Paina valikon numeroita.
(esim. Muuta paperityyppiä painamalla 1, 2)

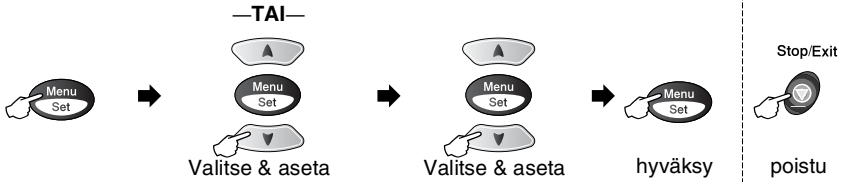

Päävalikko	Alivalikko	Valikon vaihtoehdot	Asetukset	Kuvaukset	Sivu
0.Perusasetukset (Jatkuu)	5.Keskus (ainoastaan MFC-3420C)	—	On Ei	Ota tämä toiminto käyttöön, jos laite on liitetty vaihdeverkkoon.	4-4
	5.Linjavälitys (ainoastaan MFC-3820CN)	—	Normaali Keskus ADSL	Valitsee puhelinlinjatyyppiin.	4-5
	0.Kielivalinta (norja, ruotsi, tanska, suomi ja englantia)	—	Norja Ruotsi Tanska Suomi Englanti	Muuta nestekidenäytön viestien kieltä.	4-6



Tehdasasetukset näkyvät lihavoituna.

4 Aloittaminen

Alkuasetukset

Päivämäärän ja kellonajan asettaminen

Laite näyttää päivämäärän ja kellonajan, ja jos asetat nimitunnuksen, laite tulostaa ne lähetettäviin fakseihin. Sähkökatkoksen jälkeen päivämäärä ja aika on joskus asetettava uudelleen. Sähkökatkos ei vaikuta muihin asetuksiin.

- 1 Paina **Menu/Set, 0, 2.**
- 2 Syötä vuoden kaksi viimeistä numeroa.
Paina **Menu/Set.**
- 3 Syötä kuukausi kaksinumeroisena.
Paina **Menu/Set.**
(Esimerkiksi 09 tarkoittaa syyskuuta ja 10 lokakuuta.)
- 4 Syötä päivä kaksinumeroisena.
Paina **Menu/Set.**
(Esimerkiksi 06 tarkoittaa 6. päivää.)
- 5 Syötä kellonaika 24 tunnin muodossa.
Paina **Menu/Set.**
(Esimerkiksi 15:25 tarkoittaa, että kello on kaksikymmentäviisi minuuttia yli kolme iltapäivällä.)
- 6 Paina **Stop/Exit.**
Päivämäärä ja kellonaika näkyvät laitteen näytössä, kun laite on faksauksessa.

Nimitunnuksen asettaminen

Voit tallentaa oman nimesi tai yrityksen nimen sekä faksi- ja puhelinnumeron niin, että ne tulostuvat jokaiselle lähetettävälle faksilehdelle.

Faksinumero on ehdottomasti syötettävä kansainvälisen standardin mukaan. Järjestys on esitetty alla:

- "+" (plus) -merkki (paina * -näppäintä)
- Maan numero (esim. 44 on Iso-Britannia ja 41 on Sveitsi)
- Suuntanumero, jonka alusta on poistettu 0 (9 Espanjassa)
- Välilyönti
- Puhelinnumero, johon on lisätty tarvittavat välilyönnit lukemisen helpottamiseksi.

Jos laite on asennettu toimimaan esimerkiksi Isossa-Britanniassa, samaa linjaa käytetään sekä faksi- että puhelinsoittoihin ja puhelinnumero suuntanumeroineen on 0161 444 5555, nimitunnuksen faksi- ja puhelinnumero syötetään seuraavasti: +44 161 444 5555.

1 Paina **Menu/Set, 0, 3.**

2 Syötä oma faksinumerosi (korkeintaan 20 numeroa.)

Paina **Menu/Set.**

 Väliviivaa ei voi syöttää.

3 Syötä nimesi valintanäppäimillä (korkeintaan 20 merkkiä).

Paina **Menu/Set.**

4 Paina **Stop/Exit.**

Näyttö palaa takaisin valmiustilaan automaattisesti.

 Jos nimitunnus on jo ohjelmoitu, näytössä kehoitetaan painamaan **1**, jos haluat tehdä muutoksia, tai **2**, jos haluat poistua muutoksia tekemättä.

Tekstin syöttäminen

Ohjelmoidessasi tiettyjä valikon asetuksia, kuten nimitunnusta, saatat joutua näppäilemään laitteeseen tekstiä. Useimpien numeronäppäinten yläpuolelle on merkitty kolme tai neljä kirjainta. Näppäimissä **0**, **#** ja ***** ei ole kirjaimia, sillä niillä syötetään erikoismerkkejä.

Painamalla toistuvasti samaa numeronäppäintä saat näkyviin haluamasi merkin.

Paina näppäintä	yhden kerran	kaksi kertaa	kolme kertaa	neljä kertaa
2	A	B	C	2
3	D	E	F	3
4	G	H	I	4
5	J	K	L	5
6	M	N	O	6
7	P	Q	R	S
8	T	U	V	8
9	W	X	Y	Z

Välilyöntien syöttäminen

Lisää tyhjä väli painamalla  kerran numeroiden välissä ja kaksi kertaa muiden merkkien välissä.

Virheiden korjaaminen

Jos syötit väärän kirjaimen ja haluat vaihtaa sen, siirrä kohdistin väärän kirjaimen alle painamalla . Paina sitten **Stop/Exit**. Kohdistimen yläpuolella ja oikealla puolella olevat kirjaimet poistetaan. Syötä sen jälkeen oikea merkki. Voit myös siirtyä taaksepäin ja kirjoittaa väärrien kirjainten päälle.

Kirjainten toistaminen

Kun haluat syöttää kirjaimen, joka on samassa näppäimessä kuin edellinen kirjain, siirrä kohdistinta oikealle painamalla  ja paina näppäintä sitten uudelleen.

Erikoismerkit ja symbolit

Paina *, # tai 0 ja siirrä sitten kohdistin haluamasi erikoismerkin tai symbolin alle painamalla  tai . Valitse se painamalla **Menu/Set**.

Paina * kun haluat (välilyönti) ! " # \$ % & ' () * + , - . / €



Paina # kun haluat : ; < = > ? @ [] ^ _

Paina 0 kun haluat Ä Ë Ö Ü Æ Ø Å Ñ 0

Sisäisen puhelinvaihteen (PABX) asettaminen (ainoastaan MFC-3420C)

Jos laite on kytketty sisäiseen puhelinvaihteeseen, kytke Keskus päälle (On). Jos ei, määritä asetukseksi Ei.

1 Paina **Menu/Set, 0, 5**.

2 Valitse On (tai Ei) painamalla  tai .

Paina **Menu/Set**.



3 Paina **Stop/Exit**.

Puhelinlinjatyyppin asettaminen (ainoastaan MFC-3820CN)

Jos kytket laitteen keskukseseen tai sisäiseen puhelinvaihteeseen, sinun on vaihdettava puhelinlinjatyyppiksi keskus (PBX) noudattamalla seuraavia ohjeita. Jos kytket laitteen puhelinlinjaan, joka käyttää myös ADSL-yhteyttä faksien lähettämistä ja vastaanottamista varten, sinun on vaihdettava puhelinlinjatyyppiksi ADSL noudattamalla seuraavia ohjeita.

1 Paina **Menu/Set, 0, 5**.

5.Linjavalinta

2 Valitse **Keskus, ADSL**
(tai **Normaali**) painamalla  tai .

Paina **Menu/Set**.

3 Paina **Stop/Exit**.

Sisäinen puhelinvaihte ja puhelun siirto

Tämä laite on asetettu toimimaan tavallisessa puhelinverkossa (PSTN). Useissa toimistoissa käytetään kuitenkin sisäistä puhelinvaihdetta. Tämä laite voidaan liittää useimpiin sisäisiin puhelinvaihteisiin. Laitteen uudelleenvalintanäppäin on katkotyyppinen (TBR), ja sen toiminta riippuu keskuksesta, johon laite on liitetty. Sisäisen puhelinvaihteen kanssa näppäintä käytetään tavallisesti yhteyden ottamisessa ulkolinjaan tai soiton siirrossa toiseen alanumeroon. Toimintoa käytetään painamalla **Tel/R**-näppäintä.





Voit ohjelmoida **Tel/R**-näppäimen painalluksen lyhytvalintanumeron osaksi. Kun ohjelmoit lyhytvalintanumeroa (toimintovalikko 2-3-1 tai 2-3-2), paina ensin **Tel/R** (näyttöön tulee "!") ja Syötä sitten puhelinnumero. Tällöin **Tel/R**-näppäintä ei tarvitse painaa joka kerta lyhytvalintanumeroa käytettäessä. (Katso *Numeroiden tallentaminen helpokäyttötoimintoja varten* sivulla 7-1.) Jos keskus on kytketty pois päältä **Ei**, et voi käyttää sellaista lyhytvalintanumeroa, johon on ohjelmoitu **Tel/R**.

Jos keskus on kytketty pois päältä **Ei**, et voi käyttää sellaista lyhytvalintanumeroa, johon on ohjelmoitu **Tel/R**.

Paikallisen kielen asetus

Laitteen oletuskieli on englanti, mutta voit muuttaa sen suomeksi (tai norjaksi, ruotsiksi tai tanskaksi).

0.Kielivalinta



- 1** Paina **Menu/Set, 0, 0**.
- 2** Valitse kieli painamalla  tai  ja paina **Menu/Set**.
- 3** Paina **Stop/Exit**.

Yleiset asetukset

Tila-ajastimen asettaminen

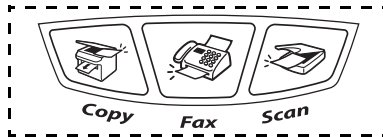
Laitteen ohjauspaneelissa on kolme väliaikaista tilanäppäintä: faksi-, kopiointi- ja skannausnäppäimet. Voit muuttaa sekunti- tai minuuttimäärää, jonka kuluttua laite siirtyy takaisin faksautilaan viimeisen kopiointi- tai skannaustoiminnon jälkeen. Jos valitset Ei, laite pysyy viimeksi käytetyssä tilassa.





- 1 Paina **Menu/Set**, **1**, **1**. 1.Tilan ajastin
- 2 Valitse 0 Sek, 30 Sek., 1 Min, 2 Min., 5 Min. tai Ei painamalla  tai .
- 3 Paina **Menu/Set**.
- 4 Paina **Stop/Exit**.

Paperityypin asettaminen



Saat parhaimman tulostuslaadun, kun määrität laitteen asetukset vastaamaan käyttämäsi paperityyppiä.

1 Paina **Menu/Set, 1, 2.**

2.Paperityyppi

2 Valitse Tavall., Muste, Kiiltävä tai Kalvo painamalla  tai .

Paina **Menu/Set.**

3 Jos valitsit Kiiltävä, painamalla  tai  voit valita asetukseksi Kiiltävä: 4-väri tai Kiiltävä: 3-väri.

Paina **Menu/Set.**

 Mustan väriaineen laatu vaihtelee valitsemasi kiiltävän paperin mukaan. Mustaa väriä käytetään, kun valitset Kiiltävä: 4-väri. Jos käyttämäsi kiiltävä paperi ei sido mustaa väriainetta, valitse Kiiltävä: 3-väri, joka muistuttaa mustaa väriainetta yhdistämällä kolme värimustetta.

4 Paina **Stop/Exit.**

 Laite syöttää tulostetut arkit tekstipuoli ylöspäin laitteen edessä olevaan paperilokeroon. Kun tulostat piirtoheitinkalvolle tai kiiltävälle paperille, poista jokainen arkki lokerosta heti tulostuksen jälkeen. Näin vältät tekstin tahraantumisen ja paperitukokset.

Soittoäänien äänenvoimakkuuden asettaminen

Voit säätää soittoääntä myös silloin, kun laite ei ole käytössä. Voit kytkeä soittoäänien pois päältä **Ei** tai voit valita soittoäänien äänenvoimakkuuden.

1 Paina **Menu/Set, 1, 3, 1**.



1.Soitto

2 Valitse (Hilj., Norm., Kovaa tai Ei) painamalla  tai .

Paina **Menu/Set**.

3 Paina **Stop/Exit**.

—**TAI**—



Säädä äänenvoimakkuutta faksauksissa painamalla  tai . Vallitsevan asetuksen soittoääni kuuluu jokaisella näiden näppäinten painalluksella. Samalla asetus tulee laitteen näyttöön. Jokainen painallus siirtää äänenvoimakkuuden yhden asetuksen eteenpäin. Uusi asetus on voimassa, kunnes se muutetaan.

Äänimerkin äänenvoimakkuuden asettaminen

Voit säätää äänimerkin äänenvoimakkuutta. Oletusasetus on Hilj.. Kun äänimerkki on otettu käyttöön, laite antaa äänimerkin näppäintä painettaessa, faksin lähetyksen ja vastaanoton yhteydessä sekä silloin, kun teet virheen.

1 Paina **Menu/Set, 1, 3, 2**.

2.Äänimerkki

2 Valitse haluamasi vaihtoehto painamalla  tai . (Hilj., Norm., Kovaa tai Ei)

Paina **Menu/Set**.

3 Paina **Stop/Exit**.

Kaiuttimen äänenvoimakkuuden asettaminen

Voit säätää laitteen kaiuttimen äänenvoimakkuutta.

1 Paina **Menu/Set, 1, 3, 3.**

3.Kaiutin

2 Valitse (Hilj., Norm., Kovaa tai Ei) painamalla  tai .

Paina **Menu/Set.**



3 Paina **Stop/Exit.**

Kellon siirron asettaminen

Tällä toiminnolla voit asettaa kellon siirtymään kesä- tai talviaikaan nopeasti.

1 Paina **Menu/Set, 1, 4.**

4.Kellon siirto

2 Valitse Kesäaikaan (tai Talviaikaan) painamalla  tai .

3 Paina **Menu/Set.**

4 Siirrä kello talvi- tai kesäaikaan painamalla **1.**

—TAI—



Poistu muutoksia tekemättä painamalla **2.**

Virransäästön asettaminen

Voit mukauttaa laitteen **Power Save** -näppäimen. Oletusasetus on päällä (On). Laite voi vastaanottaa fakseja ja puheluita myös silloin, kun se on virransäästötilassa. Jos haluat, että laite ei ota vastaan fakseja tai puheluita, säädä asetukseksi Fax vast.oitt: Ei. (Katso *Laitteen kytkeminen virransäästötilaan* sivulla 1-5.)

1 Paina **Menu/Set, 1, 5**.

5.On/Ei asetus

2 Valitse Ei (tai On) painamalla  tai .

3 Paina **Menu/Set**.

4 Paina **Stop/Exit**.

5

Vastaanottoasetukset

Vastaanoton perusasetukset



Vastaanottotilan valitseminen

Laitteessa on neljä erilaista vastaanottotilaa. Valitse käyttötarkoitusta parhaiten vastaava vastaanottotila.

Nestekidenäyttö	Toiminta	Käyttö
Vain fax (automaattinen vastaanotto)	Laite ottaa kaikki puhelut vastaan fakseina.	Linjoille, joihin on liitetty vain faksilaite.
Fax/Puh* (faksi ja puhelin) (ulkaisen puhelimen tai rinnakkaispuhelimen kanssa)	Laite ohjaa linjaa ja vastaa automaattisesti kaikkiin puheluihin. Jos puhelu on faksi, laite vastaanottaa sen. Jos puhelu ei ole faksi, laite ilmoittaa kaksoissoitolla puhelusta, jotta voit vastata puhelimeen.	Käytä tätä tilaa, jos saat paljon fakseja ja vain muutamia puheluita. Samaan linjaan ei voi kytkeä puhelinvastaajaa, vaikka se olisi kytketty erilliseen seinäpistorasiaan. Tässä tilassa linjaan ei voi myöskään kytkeä puhelinyhtiön vastaajapalvelua.
Ulkoinen/Puhv (ulkaisen puhelinvastaajan kanssa)	Ulkoinen puhelinvastaaja vastaa automaattisesti kaikkiin soittoihin. Puhelinvastaajan viestit tallennetaan ulkoiseen puhelinvastaajaan. Faksiviestit tulostetaan.	Käytä tätä tilaa, jos puhelinlinjaan on kytketty puhelinvastaaja. Puhelinvastaaja-asetus toimii vain ulkoisen puhelinvastaajan kanssa. Soittoviive ja F/P-soittoaika eivät toimi tämän asetuksen kanssa.
Manuaalinen (manuaalinen vastaanotto) (ulkaisen puhelimen tai rinnakkaispuhelimen kanssa)	Ohjaat puhelinlinjaa itse, ja sinun on vastattava jokaiseen puheluun.	Käytä tätä tilaa, jos puhelinlinjaan on kytketty tietokoneen modeemi tai jos et vastaanota paljon fakseja tai jos linjaan on kytketty puhelinyhtiön soittoaänipalvelu. Jos vastaat ja kuulet faksin merkkiään, odota, kunnes laite ottaa puhelun vastaan ja sulje sitten kuuloke. (Katso <i>Faksin tunnistus</i> sivulla 5-5.)

* Fax/Puh-tilassa on asetettava soittoviive ja F/P-soittoaika.

Vastaanottotilan valitseminen ja vaihtaminen

- 1 Paina  (**Fax**), jos se ei pala vihreänä.
- 2 Paina **Menu/Set, 0, 1.** 1.Vastaustila
- 3 Valitse **Vain fax, Fax/Puh,**
Ulkoinen/Puhv tai Manuaalinen painamalla  tai .
Paina **Menu/Set.**
- 4 Paina **Stop/Exit.**

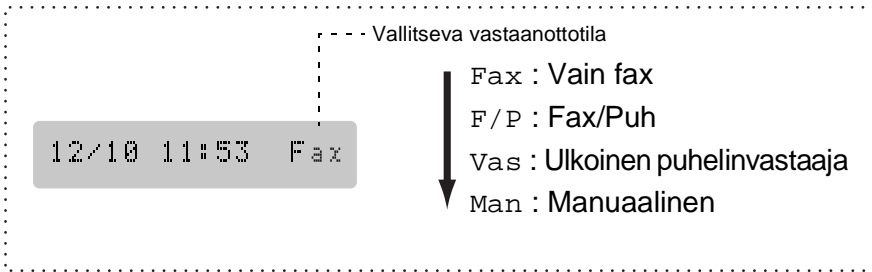

 Jos muutat vastaanottotilaa jonkin toiminnon aikana, näyttö palaa siihen vastaanottotilan muuttamisen jälkeen.



Soittoviiveen asettaminen

Soittoviive asettaa soittokertojen määrän, ennen kuin laite vastaa Vain fax tai Fax/Puh-tilassa. Jos samaan linjaan laitteen kanssa on kytketty rinnakkaispuhelimia tai puhelinyhtiön soittoaänipalvelu, jätä soittoviiveen asetukseksi neljä soittoa.

(Katso *Faksin tunnistus* sivulla 5-5 ja *Rinnakkaispuhelimien käyttäminen* sivulla 5-7.)

- 1 Paina  (**Fax**), jos se ei pala vihreänä.
- 2 Paina **Menu/Set**, **2**, **1**, **1**. 1.Soittoviive
- 3 Valitse soittokertojen lukumäärä, jonka jälkeen laite vastaa puheluun (00 - 05), painamalla  tai .
Paina **Menu/Set**.
(Jos valitset 00, linja ei soi kertaakaan.)
- 4 Paina **Stop/Exit**.

F/P-soittoajan asettaminen (vain Fax/Puh-tilassa)



Jos Syötät vastaanottotilaksi F/P-tilan, sinun on määritettävä, kuinka pitkään laite ilmoittaa *puhelusta* kaksoissoittoäänellä. (Jos puhelu on faksi, laite tulostaa faksin.)

Laite ilmoittaa puhelusta kaksoissoittoäänellä puhelun vastaanottamisen jälkeen. Vain laite soittaa kaksoismerkkiääntä. Muut samaan linjaan kytketyt puhelimet eivät soi tällä kaksoissoittoäänellä. Voit kuitenkin vastata puheluun laitteen kanssa samaan linjaan kytketyssä rinnakkaispuhelimessa (joka on kytketty erilliseen seinäliitintään). (Katso *Rinnakkaispuhelimien käyttäminen* sivulla 5-7.)

1 Paina  (**Fax**), jos se ei pala vihreänä.

2 Paina **Menu/Set, 2, 1, 2.**

2.F/P soiton pit

3 Valitse, miten pitkään laite ilmoittaa puhelusta kaksoissoitolla (20, 30, 40 tai 70 sekuntia), painamalla  tai .

Paina **Menu/Set.**

4 Paina **Stop/Exit.**



Vaikka soittaja lopettaisi puhelun kaksoissoittoäänien aikana, laite jatkaa soittoa määritetyn ajan.

Faksin tunnistus

Kun käytät tätä toimintoa, sinun ei tarvitse painaa **Mono Start-** tai **Colour Start**-näppäintä tai faksin vastaanototunnusta * 51, kun vastaat faksisoittoon. Kun asetus on otettu käyttöön On, laite pystyy vastaanottamaan fakseja automaattisesti, vaikka nostaisitkin rinnakkaispuhelimien tai ulkoisen puhelimen kuulokkeen. Kun näyttöön tulee viesti *Vastaanotto* tai kun rinnakkaispuhelimessa (toiseen puhelinpistorasiaan liitettyssä puhelimessa) kuulet vastatessasi faksin sirkutusäänen, aseta kuuloke takaisin paikalleen ja laite ottaa faksin vastaan. Jos valitset asetukseksi Ei, sinun on aktivoitava laite nostamalla ulkoisen puhelimen tai rinnakkaispuhelin kuuloke ja painamalla sitten laitteen **Mono Start** tai **Colour Start** -näppäintä—**TAI**—valitsemalla * 51, jos et ole laitteen äärellä. (Katso *Rinnakkaispuhelimien käyttäminen* sivulla 5-7.)





Jos asetus on otettu käyttöön On, mutta laite ei vastaa faksisoittoon automaattisesti, kun nostat ulkoisen puhelimen tai rinnakkaispuhelimien kuulokkeen, valitse faksin vastaanototunnus * 51.

Jos lähetät fakseja samaan linjaan kytketyltä tietokoneelta ja laite keskeyttää faksin lähetyksen, aseta faksin tunnistuksen asetukseksi Ei.

1 Paina  (**Fax**), jos se ei pala vihreänä.

2 Paina **Menu/Set**, **2**, **1**, **3**.

3.Fax tunnistus

3 Valitse On (tai Ei) painamalla  tai .

Paina **Menu/Set**.

4 Paina **Stop/Exit**.



Vastaanotettavan faksin tulostaminen pienennettynä (automaattinen pienentäminen)

Jos valitset **On**, laite pienentää saapuvan faksin automaattisesti, jotta se sopii A4-kokoiselle arkille alkuperäisestä koosta riippumatta

1 Paina  (**Fax**), jos se ei pala vihreänä.

2 Paina **Menu/Set, 2, 1, 5.**

5.Autom. pien.

3 Valitse **On** (tai **Ei**) painamalla  tai .

Paina **Menu/Set.**

4 Paina **Stop/Exit.**

 Jos saat fakseja, jotka jatkuvat seuraavalle sivulle, ota asetus käyttöön. Jos saapuva asiakirja on liian pitkä, laite voi tulostaa sen kahdelle sivulle.

 Jos vasen ja oikea marginaali ovat liian kapeita, ota asetus käyttöön.

Faksin tulostaminen muistista

Voit tulostaa fakseja muistista ollessasi laitteen äärellä, vaikka faksitalletus on kytketty päälle **ON** kauko-ohjausta varten. (Katso *Faksitalletuksen asettaminen* sivulla 8-2.)

1 Paina **Menu/Set, 2, 5, 4.**

4.Tulosta viesti

2 Paina **Mono Start** tai **Colour Start.**

3 Kun tulostus on päättynyt, paina **Stop/Exit.**

Vastaanoton lisäasetukset

Rinnakkaispuhelimien käyttäminen

Jos vastaat faksipuheluun rinnakkaispuhelimesta tai ulkoisesta puhelimesta, voit asettaa laitteen vastaanottamaan faksia valitsemalla faksin vastaanottotunnuksen. Kun valitset vastaanottotunnuksen *51, laite aloittaa faksin vastaanoton. (Katso *Faksin tunnistus* sivulla 5-5.)

Jos laite ilmoittaa puhelusta kaksoissoitolla, ota puhelu vastaan rinnakkaispuhelimessa valitsemalla puhelun vastaustunnus #51. (Katso *F/P-soittoajan asettaminen (vain Fax/Puh-tilassa)* sivulla 5-4.)

Jos vastaat puheluun eikä linjalla ole ketään, puhelu voi olla manuaalisesti lähetetty faksi.

- Paina *51 ja odota siihen saakka, että kuulet vastaanottoäänet tai kunnes laitteen näytöllä näkyy vastaanottoviesti, ja laske kuuloke.

Soittajan on lähetettävä faksi painamalla lähetyspainiketta.

Vain Fax/Puh-tilassa

Kun laite on Fax/Puh-tilassa, se käyttää F/P-soittoaikaa (kaksoissoittoa) ilmoittamaan puhelusta.

Jos olet laitteen ääressä, voit vastata puheluun nostamalla kuulokkeen.

Nosta ulkoisen puhelimen kuuloke ja vastaa painamalla **Tel/R**.

Jos olet rinnakkaispuhelimessa, nosta kuuloke F/P-soittoajan aikana ja valitse #51 kaksoissoittojen välillä. Jos linjalla ei ole ketään tai joku haluaa lähettää faksin, lähetä soitto takaisin laitteeseen valitsemalla *51.

Langattoman ulkoisen puhelimen käyttö



Jos langaton puhelin on kytketty linjaliitintään ja käytät langatonta puhelinta, kun olet poissa laitteen ääreltä, puheluihin on helpompi vastata soittoviiveen aikana. Jos annat laitteen vastata ensin, sinun on siirrettävä puhelu langattomaan puhelimeen painamalla **Tel/R**-näppäintä.

Kauko-ohjaustunnusten vaihtaminen

Kauko-ohjaustunnukset eivät toimi kaikissa puhelimissa. Faksin vastaanottotunnuksen oletus on *51. Puhelun vastaustunnuksen oletus on #51.



Jos puhelu katkeaa, kun yrität käyttää ulkoisen puhelinvastaajan kauko-ohjaustoimintoja, vaihda faksin vastaanottotunnus ja puhelun vastaustunnus. Tunnuksessa on oltava kolme numeroa (esimerkiksi ### ja 999).

- 1 Paina  (**Fax**), jos se ei pala vihreänä.
- 2 Paina **Menu/Set, 2, 1, 4**. 4.Kaukokäyttö
- 3 Valitse **On** (tai **Ei**) painamalla  tai .
Paina **Menu/Set**.
- 4 Voit syöttää uuden faksin vastaanottotunnuksen.
Paina **Menu/Set**.
- 5 Voit syöttää uuden puhelun vastaustunnuksen.
Paina **Menu/Set**.
- 6 Paina **Stop/Exit**.

Vastaanotto muistiin (ei käytettävissä värifaksien vastaanotossa)

Heti kun paperilokero tyhjenee faksin vastaanoton aikana, näyttöön tulee viesti *Tarkista paperi*. Aseta silloin lisää paperia paperilokeroon. (katso *Paperin ja kirjekuorien asettaminen* sivulla 2-8.)

Jos Muist. vast. on tällöin On...

Sen hetkinen faksi otetaan vastaan, mutta jäljellä olevat sivut tallentuvat muistiin edellyttäen, että vapaata muistia on riittävästi. Sitä seuraavat faksit tallentuvat myös muistiin, kunnes muisti täyttyy. Muistin täytyttyä saapuviin faksisoihtoihin ei vastata automaattisesti. Aseta paperia paperilokeroon, jotta kaikki tiedot voidaan tulostaa, ja paina **Mono Start**- tai **Colour Start** -näppäintä.



Jos Muist. vast. on tällöin Ei...

Sen hetkinen faksi otetaan vastaan, mutta jäljellä olevat sivut tallentuvat muistiin edellyttäen, että vapaata muistia on riittävästi. Sitä seuraaviin faksisoihtoihin ei vastata automaattisesti, ennen kuin paperilokeroon laitetaan lisää paperia. Aseta paperia paperilokeroon, jotta viimeinen vastaanotettu faksi voidaan tulostaa, ja paina **Mono Start**- tai **Colour Start** -näppäintä.

1 Paina  (**Fax**), jos se ei pala vihreänä.

2 Paina **Menu/Set**, **2**, **1**, **6**.

6.Muist. vast.

3 Valitse **On** (tai **Ei**) painamalla 
tai .

Paina **Menu/Set**.

4 Paina **Stop/Exit**.

Pollaus

Pollauksella tarkoitetaan faksiviestien noutoa toisesta faksilaitteesta. Voit pollata laitteellasi toista laitetta, tai joku muu voi pollata sinun faksilaitettasi.

Kaikkien pollausta käyttävien on asetettava oma laitteensa pollausta varten. Kun joku noutaa laitteestasi faksiviestin, soittaja maksaa puhelun. Kun noudat toisesta laitteesta faksiviestin, maksat puhelun itse.



Kaikissa fakseissa ei ole faksien noutotoimintoa.

Suojattu pollaus

Suojatun pollauksen avulla pollattavat asiakirjat eivät joudu väärin käsiin lähetyksen aikana. Suojattua pollausta voi käyttää ainoastaan toisen Brother-faksin kanssa. Pollauslähetyksen vastaanottajan on syötettävä laitteeseen pollaustunnus.

Pollausvastaanoton asettaminen (tavallinen)

Pollausvastaanotto tarkoittaa faksin noutamista toisesta faksilaitteesta.

1 Paina  (**Fax**), jos se ei pala vihreänä.

2 Paina **Menu/Set, 2, 1, 7**.

7.Pollaus vast.

3 Paina  tai  valitaksesi Normaa*li*.

Paina **Menu/Set**.

4 Syötä faksinumero, josta haluat noutaa viestin.

Paina **Mono Start** tai **Colour Start**.



Suojatun pollausvastaanoton asettaminen

Varmista, että toisen osapuolen tunnus on sama kuin omasi.

1 Paina  (**Fax**), jos se ei pala vihreänä.

2 Paina **Menu/Set, 2, 1, 7.**

7.Pollaus vast.

3 Paina  tai  valitaksesi
Tunnussa.

Paina **Menu/Set.**

4 Anna nelinumeroinen pollaustunnus.

Tunnus on sama kuin pollattavan faksilaitteen tunnus.

5 Paina **Menu/Set.**

6 Syötä faksinumero, josta haluat noutaa viestin.

7 Paina **Mono Start** tai **Colour Start.**

Ajastetun pollausvastaanoton asettaminen

Voit asettaa laitteen noutamaan faksiviestin haluttuna ajankohtana.

1 Paina  (**Fax**), jos se ei pala vihreänä.

2 Paina **Menu/Set, 2, 1, 7.**

7.Pollaus vast.

3 Paina  tai  valitaksesi
Ajastin.

Paina **Menu/Set.**

4 Laite pyytää antamaan pollauksen aloitusajankohdan.

5 Syötä pollauksen kellonaika 24 tunnin muodossa.

Esimerkiksi 21:45 tarkoittaa, että kello on viisitoista minuuttia
vaille kymmenen illalla.

6 Paina **Menu/Set.**

7 Syötä faksinumero, josta haluat noutaa viestin,

Paina **Mono Start** tai **Colour Start.**



Laite noutaa viestin asettamaasi kellonaikaan.



Voit asettaa vain yhden ajastetun pollauksen kerrallaan.

Sarjapollaus

Laite voi noutaa asiakirjoja useasta faksilaitteesta yhdellä toiminnolla. Anna kaikkien faksilaitteiden numerot vaiheessa 5. Noutamisen jälkeen laite tulostaa sarjapollausraportin.

- 1 Paina  (**Fax**), jos se ei pala vihreänä.
 - 2 Paina **Menu/Set, 2, 1, 7.** 7.Pollaus vast.
 - 3 Valitse Normaali, Tunnussa tai Ajastin painamalla  tai .
 - Paina **Menu/Set**, kun näyttöön tulee haluamasi asetus.
 - 4 Jos valitsit Normaali, siirry vaiheeseen 5.
 - Jos valitsit Tunnussa, syötä nelinumeroinen tunnussana, paina **Menu/Set** ja siirry sitten vaiheeseen 5.
 - Jos valitsit Ajastin, syötä pollausaika (24 tunnin muodossa), paina **Menu/Set** ja siirry sitten vaiheeseen 5.
 - 5 Määritä faksinumerot, joista haluat noutaa asiakirjoja (korkeintaan 390), käyttämällä lyhytvalintaa, etsintää, ryhmätoimintoa (katso *Ryhmien asettaminen sarjalähetystä varten* sivulla 7-3) tai valintanäppäimiä. Jokaisen faksinumeron jälkeen on painettava **Menu/Set**.
 - 6 Paina **Mono Start** tai **Colour Start**.



Laite noutaa faksit soittamalla vuorotellen jokaiseen numeroon tai ryhmänumeroon.
-  Jos haluat peruuttaa pollaustehtävän, paina **Stop/Exit** laitteen valitessa numeroa.
- Peruuta kaikki peräkkäiset pollausvastaanotot painamalla **Menu/Set, 2, 6.** (Katso *Ohjelmoidun tehtävän peruuttaminen* sivulla 6-11.)

6 Lähetyksen asettaminen

Faksien lähettäminen

Fakseja voidaan lähettää arkisyyttölaitteesta tai valotustasolta.

Siirtyminen faksaukseen

Varmista ennen faksien lähettämistä, että näppäin  (**Fax**) palaa vihreänä. Jos näin ei ole, siirry faksaukseen painamalla näppäintä  (**Fax**). Faksaukseen on laitteen oletusasetus.

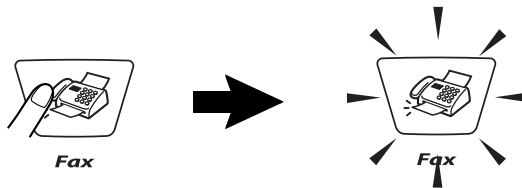

Numeron valitseminen

Numeron voi valita kolmella eri tavalla.

Manuaalinen valinta

Paina kaikki puhelin- tai faksinumeron numerot.



Lyhytvalinta

Paina **Search/Speed Dial**, **#** ja kaksinumeroinen lyhytvalintapaikka. (Katso *Lyhytvalintanumeroiden tallentaminen* sivulla 7-1.)

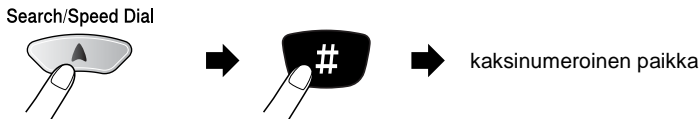

 Jos näytöllä näkyy **Ei talletettu**, kun painat pikavalintanäppäintä, numeroa ei ole tallennettu muistiin.

Etsintä

Voit etsiä lyhytvalintamuistiin tallennettuja nimiä. Etsi painamalla **Search/Speed Dial**- ja navigaationäppäimiä. (Katso *Lyhytvalintanumeroiden tallentaminen* sivulla 7-1.)

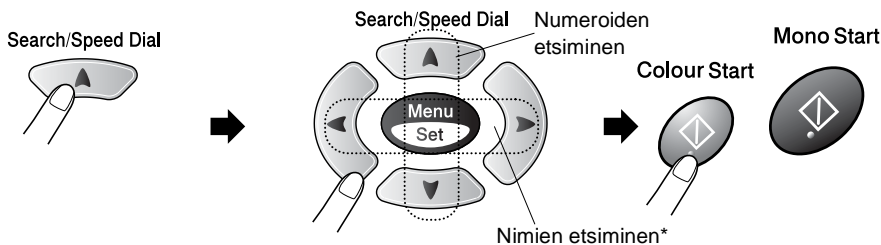

* Voit etsiä nimeä syöttämällä sen ensimmäisen kirjaimen valintanäppäimillä.

Faksin lähettäminen arkinsyöttölaitteesta



Faksaaminen arkinsyöttölaitteesta

- 1 Paina  (**Fax**), jos se ei pala vihreänä.
- 2 Aseta asiakirja. (Katso *Asiakirjojen asettaminen* sivulla 2-1.)
- 3 Valitse faksinumero.

Paina **Mono Start** tai **Colour Start**. Laite aloittaa ensimmäisen arkin skannaamisen.

Faksin lähettäminen valotustasolta

Voit faksata valotustasolta yhden arkin tai kirjan sivun kerrallaan. Asiakirjat voivat olla korkeintaan A4-kokoisia. Faksaus voidaan peruuttaa painamalla **Stop/Exit**.

- 1 Paina  (**Fax**), jos se ei pala vihreänä.
 - 2 Aseta asiakirja valotustasolle. (Katso *Valotustason käyttäminen* sivulla 2-3.)
 - 3 Valitse faksinumero.
Paina **Mono Start** tai **Colour Start**.
Laite aloittaa ensimmäisen arkin skannaamisen.
Jos painat **Colour Start**, laite aloittaa lähetyksen.
 - 4 Jos lähetät vain yhden sivun, paina **2** (tai paina **Mono Start** -näppäintä uudelleen).
Laite aloittaa asiakirjan lähettämisen.
—**TAI**—
Jos haluat lähettää monta sivua, valitse **1** ja siirry vaiheeseen 5.
 - 5 Aseta seuraava sivu valotustasolle.
Paina **Menu/Set**.
Laite aloittaa skannaamisen.
(Toista vaiheet 4 ja 5 kunkin sivun kohdalla.)
-  ■ Jos muistissa ei ole tilaa ja faksat vain yhtä sivua, sivu lähetetään suorana lähetyksenä.
 - Jos haluat peruuttaa faksin ennen sen lähettämistä, paina **Stop/Exit**.
Värillisiä fakseja ei voi lähettää useita sivuja kerralla.

Muisti täynnä -viesti

Jos näyttöön tulee *Muisti täynnä* -viesti, kun skannaat faksin ensimmäistä sivua, peruuta skannaus painamalla **Stop/Exit**. Jos näyttöön tulee *Muisti täynnä* -viesti, kun skannaat myöhempää sivua, voit lähettää skannatut sivut painamalla **Mono Start** tai peruuttaa tehtävän painamalla **Stop/Exit**.



Jos muistissa ei ole tilaa ja faksaat vain yhtä sivua, sivu lähetetään suorana lähetyksenä.

Automaattinen lähetys

Näin lähetät faksin kaikkein helpoimmalla tavalla.



Älä nosta ulkoisen puhelimen kuuloketta.

- 1 Paina  (**Fax**), jos se ei pala vihreänä.
- 2 Aseta asiakirja. (Katso *Asiakirjojen asettaminen* sivulla 2-1.)
- 3 Syötä faksinumero käyttämällä valintanäppäimiä, lyhytvalintaa tai etsintää. (Katso *Numeron valitseminen* sivulla 6-1.)
- 4 Paina **Mono Start** tai **Colour Start**.

Manuaalinen lähetys

Kun lähetät faksin manuaalisesti, voit kuunnella laitteen valinta-, soitto- ja vastaanottoääniä faksilähetyksen aikana.

- 1 Paina  (**Fax**), jos se ei pala vihreänä.
- 2 Aseta asiakirja. (Katso *Asiakirjojen asettaminen* sivulla 2-1.)
- 3 Nosta ulkoisen puhelimen kuuloke ja kuuntele valintääntä.
- 4 Jos olet ulkoisessa puhelimessa, valitse faksinumero.
- 5 Kun kuulet faksin merkkiäänän, paina **Mono Start** tai **Colour Start**.
- 6 Jos nostit ulkoisen puhelimen kuulokkeen, aseta se paikalleen.

Lähetyksen perustoiminnot

Faksilähetyksen asetusten määrittäminen

Fakseja lähettäessäsi valitse haluamasi näistä asetuksista: kontrasti, erottelutarkkuus, ulkomaatila, ajastettu faksi, pollauslähetykset tai suora lähetykset.

1 Paina  (**Fax**), ennen kuin painat **Menu/Set**, jos se ei pala vihreänä. Kun asetus on vahvistettu, näyttö kysyy, haluatko syöttää lisää asetuksia:

2 Valitse lisää asetuksia painamalla

1. Näyttö palaa

Lähetysasetuks-valikkoon.

Seuraava

1.Kyllä 2.Ei

—**TAI**—

Paina **2**, jos olet lopettanut asetusten syöttämisen ja haluat siirtyä seuraavaan vaiheeseen.

Kontrasti

Jos asiakirja on erittäin vaalea tai tumma, voit säätää kontrastia.

Käytä vaalea-asetusta lähettäessäsi vaaleita asiakirjoja tai kun haluat tummentaa faksia.



Käytä Tumma-asetusta lähettäessäsi tummia asiakirjoja tai kun haluat vaalentaa faksia.

1 Paina  (**Fax**), jos se ei pala vihreänä.

2 Aseta asiakirja. (Katso *Asiakirjojen asettaminen* sivulla 2-1.)

3 Paina **Menu/Set**, **2**, **2**, **1**.

1.Kontrasti

4 Valitse Auto, vaalea tai Tumma painamalla  tai .

Paina **Menu/Set**.

5 Jos haluat valita lisää asetuksia, valitse **1. Näyttö palaa** Lähetysasetuks-valikkoon.



—**TAI**—

Jos olet lopettanut asetusten valitsemisen, paina **2**.

6 Syötä faksinumero.

Paina **Mono Start** tai **Colour Start**.

Fax Resolution (Faksin erottelutarkkuus)

Voit muuttaa seuraavan faksin asetuksia väliaikaisesti **Fax Resolution** -näppäimellä. Valitse faksitilassa haluamasi asetukset painamalla ensin **Fax Resolution** ja  tai  ja sen jälkeen **Menu/Set**.

—TAI—

Voit vaihtaa oletusasetuksen:

1 Paina  (**Fax**), jos se ei pala vihreänä.

2 Aseta asiakirja. (Katso *Asiakirjojen asettaminen* sivulla 2-1.)

3 Paina **Menu/Set, 2, 2, 2**.

2.Fax erotuskyky

4 Valitse haluamasi erottelutarkkuus painamalla  tai .

Paina **Menu/Set**.

5 Jos haluat valita lisää asetuksia, valitse **1**. Näyttö palaa Lähetyasetuks-valikkoon.

—TAI—

Jos olet lopettanut asetusten valitsemisen, paina **2**.

6 Syötä faksinumero.

Paina **Mono Start** tai **Colour Start**.

Normaali	sopii useimmille asiakirjoille.
Hieno	sopii pienelle tekstile, mutta lähettää hieman hitaammin kuin normaali erottelutarkkuus.
E.Hieno	sopii pienelle tekstile ja piirroksille, mutta lähettää hitaammin kuin hieno erottelutarkkuus.
Foto	sopii harmaasävyisille asiakirjoille ja valokuville. Kaikkein hitain lähetyaika.

Faksin uudelleenvalinta manuaalisesti ja automaattisesti

Jos lähetät faksia manuaalisesti ja linja on varattu, yritä uudelleen painamalla ensin **Redial/Pause** ja sitten **Mono Start** tai **Colour Start**. Jos haluat soittaa uudelleen viimeksi valittuun numeroon, säästät aikaa painamalla **Redial/Pause** ja **Mono Start** tai **Colour Start**.

Redial/Pause toimii vain silloin, kun valitset numerot ohjauspaneelista.

Jos lähetät faksia automaattisesti ja linja on varattu, laite valitsee numeron automaattisesti uudelleen korkeintaan kolme kertaa viiden minuutin välein.

Värillisen faksin lähetys

Laite voi lähettää värillisiä fakseja laitteisiin, jotka tukevat tätä ominaisuutta.

Värillisiä fakseja ei kuitenkaan voi tallentaa muistiin, joten ajastettu faksi ja pollauslähetys eivät ole käytettävissä.

- 1** Paina  (**Fax**), jos se ei pala vihreänä.
- 2** Aseta asiakirja. (Katso *Asiakirjojen asettaminen* sivulla 2-1.)
- 3** Syötä faksinumero käyttämällä valintanäppäimiä, lyhytvalintaa tai etsintää.
- 4** Paina **Colour Start**.

 Laite lähettää värilliset faksit suorana lähetyksenä (vaikka **Lähetä heti** -asetuksena on **Ei**).

 Valotustasolta ei voi lähettää useita sivuja kerralla.

Kaksoistoiminto (ei käytettävissä värillisten faksien lähetyksessä)

Voit valita numeron ja aloittaa faksin skannaamisen muistiin samaan aikaan, kun laite vastaanottaa tai lähettää faksia muistista. Näyttöön tulee uuden tehtävän numero ja vapaana oleva muisti.



Laite käyttää tavallisesti kaksoistoimintoa. Laite lähettää värilliset faksit kuitenkin suorana lähetyksenä (vaikka **Lähetä heti** -asetuksena on **Ei**).

Muistiin skannattavien sivujen määrä riippuu paperille tulostetusta tiedosta.



Jos näyttöön tulee **Muisti täynnä** -viesti, kun skannaat faksin ensimmäistä sivua, peruuta skannaus painamalla **Stop/Exit**.

Jos näyttöön tulee **Muisti täynnä** -viesti, kun skannaat myöhempää sivua, voit lähettää skannatut sivut painamalla **Mono Start** tai peruuttaa tehtävän painamalla **Stop/Exit**.

Suora lähetys

Kun lähetät faksia, laite skannaa asiakirjat muistiin ennen lähettämistä. Heti kun puhelinlinja vapautuu, laite aloittaa numeron valinnan ja lähetyksen.

Jos muisti loppuu kesken, laite lähettää asiakirjan suorana lähetyksenä (vaikka **Lähetä heti** -asetuksena on **Ei**).

Voit myös lähettää tärkeitä asiakirjoja suoraan, muistia käyttämättä. Voit määrittää **Lähetä heti** -asetukseksi **On** joko kaikkia fakseja tai vain seuraavaa faksia varten.

Jos haluat faksata valotustasolta useita sivuja, suoran lähetyksen asetukseksi on valittava **Ei**.

1

Paina  (**Fax**), jos se ei pala vihreänä.

2

Aseta asiakirja. (Katso *Asiakirjojen asettaminen* sivulla 2-1.)

3

Paina **Menu/Set, 2, 2, 5**.



5.Lähetä heti

4 Voit vaihtaa oletusasetuksen valitsemalla On (tai Ei) näppäimillä  tai .



Paina **Menu/Set**.

Siirry vaiheeseen 6.

—**TAI**—

Valitse Vain seuraava vain seuraavaa faksia varten painamalla  tai .

Paina **Menu/Set**.

5 Valitse Seuraava:On (tai Seuraava:Ei) painamalla  tai .

Paina **Menu/Set**.

6 Jos haluat valita lisää asetuksia, valitse **1**. Näyttö palaa Lähetyksasetuks-valikkoon.

—**TAI**—

Jos olet lopettanut asetusten valitsemisen, paina **2**.

7 Syötä faksinumero.

Paina **Mono Start** tai **Colour Start**.



Uudelleenvalintatoiminto ei toimi suorassa lähetyksessä.





Laitte lähettää värilliset faksit suorana lähetyksenä (vaikka Lähetä heti -asetuksena on Ei).

Tehtävän tilan tarkistaminen

Tarkista, mitkä tehtävät ovat edelleen jonossa odottamassa lähetystä. (Jos jonossa ei ole tehtäviä, näyttöön tulee viesti Ei peruut.töitä.)

1 Paina **Menu/Set, 2, 6**.

6.Peruuta

2 Jos jonossa on useita tehtäviä, selaa luetteloä painamalla  tai .

3 Paina **Stop/Exit**.

Tehtävän peruuttaminen, kun asiakirjaa skannataan tai lähetetään tai valitaan numeroa

Kun tehtävää skannataan muistiin, voit peruuttaa sen painamalla **Stop/Exit**.

Numeroa valittaessa tai asiakirjaa lähetettäessä voit peruuttaa tehtävän painamalla **Stop/Exit**.



Ohjelmoidun tehtävän peruuttaminen

Voit peruuttaa faksitehtävän, joka on tallennettu ja odottaa muistissa.

1 Paina **Menu/Set**, **2**, **6**.

6.Peruuta

Kaikki jonossa olevat tehtävät tulevat näyttöön.

2 Jos jonossa on useita tehtäviä, valitse peruutettava tehtävä painamalla  tai .

Paina **Menu/Set**.

—**TAI**—

Jos jonossa on vain yksi tehtävä, siirry vaiheeseen 3.

3 Peruuta painamalla **1**.

—**TAI**—

Poistu tehtävää peruuttamatta painamalla **2**.

Peruuta toinen tehtävä siirtymällä vaiheeseen 2.

4 Paina **Stop/Exit**.

Lähetyksen lisätoiminnot

Sarjalähetys (ei käytettävissä värillisten faksien kanssa)

Sarjalähetyksessä sama faksi lähetetään automaattisesti useaan eri faksinumeroon. **Menu/Set**-näppäintä käyttämällä voit lisätä yhteen sarjalähetykseen ryhmiä, lyhytvalintanumeroita ja korkeintaan 50 manuaalisesti valittua numeroa. Jos et ole käyttänyt kaikkia lyhytvalintapaikkoja ryhmien, käyttöoikeustunnusten ja luottokorttinumeroiden tallentamiseen, voit lähettää fakseja sarjalähetyksenä jopa 90 (ainoastaan MFC-3420C) tai 150 (ainoastaan MFC-3820CN) eri numeroon. Käytettävissä olevan muistin määrä riippuu muistissa olevista tehtävistä ja sarjalähetyksen vastaanottajien määrästä. Jos sarjalähetyksen numeroiden lukumäärä vastaa muistipaikkojen lukumäärää, et voi käyttää kaksoistoimintoa etkä ajastettua fakssia.

Yhdistä lyhytvalintanumeroita ja manuaalisesti valittavia numeroita samaan sarjalähetykseen painamalla **Menu/Set** kunkin numeron jälkeen. Helpota numeroiden valintaa käyttämällä **Search/Speed Dial**-näppäintä.

(Katso *Ryhmien asettaminen sarjalähetystä varten* sivulla 7-3.)

Sarjalähetyksen lopuksi laite tulostaa raportin, josta näet lähetystulokset.



- Syötä pitkät numerot normaalisti, mutta muista, että jokainen lyhytvalintanumero lasketaan yhdeksi paikaksi, joten tallennettavien paikkojen määrä on rajoitettu.
- Jos muisti loppuu kesken, keskeytä tehtävä painamalla **Stop/Exit**, tai jos monta sivua on jo skannattu, lähetä muistiin tallennettu osa painamalla **Mono Start**.

- 1 Paina  (**Fax**), jos se ei pala vihreänä.
- 2 Aseta asiakirja. (Katso *Asiakirjojen asettaminen* sivulla 2-1.)
- 3 Syötä numero käyttämällä lyhytvalintaa, ryhmänumeroa tai etsintää tai manuaalisesti valintanäppäimillä.
(Esimerkki: ryhmänumero)

- 4 Kun näytöllä näkyy toisen osapuolen faksinumero tai nimi, paina **Menu/Set**.
Näytössä kehoitetaan syöttämään seuraava numero.
- 5 Syötä seuraava numero.
(Esimerkki: lyhytvalintanumero)
- 6 Kun näytöllä näkyy toisen osapuolen faksinumero tai nimi, paina **Menu/Set**.
- 7 Syötä toinen faksinumero.
(Esimerkki: manuaalinen valinta valintanäppäimillä.)
- 8 Paina **Mono Start**.

Ulkomaanlinja

Jos faksien lähettäminen ulkomaille ei onnistu esimerkiksi puhelinlinjan häiriöiden takia, vaihda tilaksi ulkomaanlinja. Toiminto kytkeytyy automaattisesti pois päältä faksin lähettämisen jälkeen.

- 1 Paina  (**Fax**), jos se ei pala vihreänä.
- 2 Aseta asiakirja. (Katso *Asiakirjojen asettaminen* sivulla 2-1.)
- 3 Paina **Menu/Set, 2, 2, 7**. 7.Ulkomaanlinja
- 4 Valitse On (tai Ei) painamalla  tai .
Paina **Menu/Set**.
- 5 Jos haluat valita lisää asetuksia, valitse 1. Näyttö palaa Lähetyasetuks-valikkoon.
—TAI—
Jos olet lopettanut asetuksien valitsemisen, paina 2.
- 6 Syötä faksinumero.
Paina **Mono Start** tai **Colour Start**.

Ajastettu faksi (ei käytettävissä värillisten faksien lähetyksessä)

Vuorokauden aikana voit tallentaa jopa 50 faksia muistiin lähetettäväksi seuraavan 24 tunnin aikana. Faksit lähetetään vaiheessa 4 asetettuna aikana. Hyväksy aika painamalla **Menu/Set** tai syötä toinen kellonaika.

- 1 Paina  (**Fax**), jos se ei pala vihreänä.
- 2 Aseta asiakirja. (Katso *Asiakirjojen asettaminen* sivulla 2-1.)
- 3 Paina **Menu/Set, 2, 2, 3.**
- 4 Syötä faksin lähetyaika (24 tunnin muodossa).

3.Ajastin

Paina **Menu/Set**.

(Esimerkiksi 19:45 tarkoittaa, että kello on viisitoista minuuttia vaille kahdeksan illalla.)

- 5 Jos haluat valita lisää asetuksia, valitse **1**. Näyttö palaa *Lähetysasetuks*-valikkoon.

—**TAI**—

Jos olet lopettanut asetuksien valitsemisen, paina **2**.

- 6 Syötä faksinumero.
Paina **Mono Start**.



Muistiin skannattavien sivujen määrä riippuu sivujen sisältämän tiedon määrästä.



Ajastettu lisälähetys (ei käytettävissä värillisten faksien lähetyksessä)

Ennen ajastettujen faksien lähettämistä laite säästää aikaa lajittelemalla kaikki tallennetut faksit kohteen ja kellonajan mukaan. Kaikki samaan aikaan samaan faksinumeroon lähetettäväksi ajastetut faksit lähetetään yhtenä faksina lähetyksajan säästämiseksi.

1 Paina  (**Fax**), jos se ei pala vihreänä.

2 Paina **Menu/Set, 2, 2, 4.**

4.Lisälähetys

3 Valitse On (tai Ei) painamalla 
tai .

Paina **Menu/Set.**

4 Paina **Stop/Exit.**

Pollauslähetyksen asettaminen (tavallinen) (ei käytettävissä värillisten faksien lähetyksessä)

Pollatussa lähetyksessä laitteen muistiin asetetaan asiakirja odottamaan sitä, että toinen faksi noutaa sen.

1 Paina  (**Fax**), jos se ei pala vihreänä.

2 Aseta asiakirja. (Katso *Asiakirjojen asettaminen* sivulla 2-1.)

3 Paina **Menu/Set, 2, 2, 6.**

4 Paina  tai  valitaksesi **Normaali.**

Paina **Menu/Set.**

5 Paina **1**, jos haluat valita muita asetuksia. Näyttö palaa **Lähetysasetuks-**valikkoon.



—**TAI**—

Jos olet lopettanut asetuksien valitsemisen, paina **2** ja siirry vaiheeseen 6.

6 Paina **Mono Start** ja odota, että faksia pollataan.

Suojatun pollauslähetyksen asettaminen (ei käytettävissä värillisten faksien lähetyksessä)

Kun valitset **Pollaus**: **Tunnussa**, asiakirjan noutajan täytyy syöttää pollauksen tunnussana.

- 1 Paina  (**Fax**), jos se ei pala vihreänä.
- 2 Aseta asiakirja. (Katso *Asiakirjojen asettaminen* sivulla 2-1.)
- 3 Paina **Menu/Set, 2, 2, 6**.
- 4 Paina  tai  valitaksesi **Tunnussa**.
Paina **Menu/Set**.
- 5 Syötä nelinumeroinen luku.
Paina **Menu/Set**.
- 6 Paina **1**, jos haluat valita muita asetuksia. Näyttö palaa **Lähetysasetuks**-valikkoon.

—**TAI**—

Jos olet lopettanut asetusten valitsemisen, paina **2** ja siirry vaiheeseen 7.

- 7 Paina **Mono Start**.

Laite aloittaa asiakirjan skannaamisen.



Suojattua pollausta voi käyttää ainoastaan toisen Brother-faksin kanssa.



Asiakirja tallennetaan muistiin ja toinen faksilaite voi noutaa sen, kunnes poistat faksin muistista tehtävän peruutustoiminnolla. (Katso *Ohjelmoidun tehtävän peruuttaminen* sivulla 6-11.)

Lähetyksen esto

Tällä toiminolla estetään laitteen luvaton käyttö. Kun lähetyksen esto on otettu käyttöön, useimpia toimintoja ei voi käyttää. Seuraavat toiminnot ovat käytössä, kun lähetyksen esto on otettu käyttöön.



- Faksien vastaanottaminen
- Vastaaminen ja soittaminen ulkoisella puhelimella
- Ohjelmoitu ajastettu lähetys*
- Pollaus*
- Faksin välitys*
- Kauko-ohjaus

* Jos asetus on määritetty ennen lähetyksen eston käyttöönottoa.

Lähetyksen eston käyttäminen

Lähetyksen eston käyttöä varten tarvitet tunnuksanan.

Lähetyksen eston asettaminen ensimmäistä kertaa



- 1 Paina **Menu/Set, 2, 0, 1.**
- 2 Syötä uusi nelinumeroinen tunnus.
- 3 Paina **Menu/Set.**
Laite pyytää syöttämään tunnuksanan uudelleen.
- 4 Syötä tunnuksana uudelleen ja paina **Menu/Set.**
- 5 Valitse Läh. eston aset. painamalla  tai .
- 6 Paina **Menu/Set.** Laite pyytää
syöttämään tunnuksanan.
- 7 Syötä nelinumeroinen tunnuksana ja paina **Menu/Set.**
Tunnussana on sama luku kuin laitteeseen tallennettu suojauksen tunnus.

Näyttöön tulee ensin Hyväksytty kahdeksi sekunniksi ja sitten Läh. eston tila - lähetyksen esto on otettu käyttöön.





Jos annoit väärän tunnuksanan vaiheessa 7, näyttöön tulee Väärä tunnuksana. Kahden sekunnin kuluttua näyttö palaa takaisin normaalitilaan (päivämäärä ja kellonaika). Lähetyksen esto on tällöin otettava uudestaan käyttöön. (Katso *Lähetyksen eston ottaminen käyttöön* sivulla 6-19.)

Lähetyksen eston tunnussanan vaihtaminen

- 1 Paina **Menu/Set, 2, 0, 1.** 1.Läh. esto
- 2 Valitse Tunnussanan as painamalla  tai .
- 3 Paina **Menu/Set.** Vanha tsana:XXXX
Laite pyytää syöttämään vanhan tunnussanan.
- 4 Syötä voimassa oleva tunnussana.
- 5 Paina **Menu/Set.** Uusi tsana:XXXX
- 6 Syötä uusi nelinumeroinen tunnus.
- 7 Paina **Menu/Set.** Varmista:XXXX
Laite pyytää syöttämään uuden tunnussanan uudelleen.
- 8 Syötä uusi tunnussana uudelleen ja paina **Menu/Set.**
- 9 Paina **Stop/Exit.**

Lähetyksen eston ottaminen käyttöön

- 1 Paina **Menu/Set, 2, 0, 1.** 1.Läh. esto
- 2 Valitse Läh. eston aset. painamalla  tai .
- 3 Paina **Menu/Set.** Laite pyytää syöttämään tunnussanan. Tunnussana:XXXX
- 4 Syötä nelinumeroinen tunnussana ja paina **Menu/Set.**
Tunnussana on sama luku kuin laitteeseen tallennettu suojauksen tunnus.

Näyttöön tulee ensin Hyväksytty kahdeksi sekunniksi ja sitten Läh. eston tila - lähetyksen esto on otettu käyttöön.



Jos annoit väärän tunnussanan vaiheessa 4, näyttöön tulee Väärä tunnussana. Kahden sekunnin kuluttua näyttö palaa takaisin normaalitilaan (päivämäärä ja kellonaika). Aloita tällöin lähetyksen eston asettaminen uudelleen vaiheesta 1.

Lähetyksen eston ottaminen pois käytöstä

1 Kun lähetyksen esto on käytössä, Tunnussana : XXXX
paina **Menu/Set**.

2 Syötä nelinumeroinen tunnussana ja paina **Menu/Set**.
Näyttöön tulee Hyväksytty, ja kahden sekunnin kuluttua näyttö palautuu normaalitilaan. Lähetyksen esto on otettu pois käytöstä.



Jos annoit väärän tunnussanan vaiheessa 2, näyttöön tulee Väärä tunnussana. Kahden sekunnin kuluttua Läh. eston tila tulee takaisin näyttöön. Aloita lähetyksen eston ottaminen pois käytöstä uudelleen vaiheesta 1.

Jos unohdat lähetyksen eston tunnussanan, ota yhteyttä Brother-jälleenmyyjääsi.

7

Pikavalintanumerot ja numeron valinta

Numeroiden tallentaminen helppokäyttötoimintoja varten

Voit asettaa laitteeseen seuraavan tyyppiset helppokäyttötoiminnot: lyhytvalinta ja faksien sarjalähettykset ryhmille.



Muistiin tallennetut pikavalintanumerot säilyvät sähkökatkoksesta huolimatta.

Lyhytvalintanumeroiden tallentaminen

Voit tallentaa lyhytvalintanumeroita, jotka voit valita painamalla vain muutamaa näppäintä (**Search/Speed Dial**, **#**, kaksinumeroinen paikka ja **Mono Start** tai **Colour Start**). MFC-3420C:hen voidaan tallentaa 40 lyhytvalintanumeroa ja MFC-3820CN:ään 100 numeroa.

1 Paina **Menu/Set**, **2**, **3**, **1**.

1. Lyhytvalinta

2 Syötä kaksinumeroinen lyhytvalintapaikka (01 - 40) valintanäppäimillä (MFC-3420C: 01 - 40, MFC-3820CN: 00 - 99).
(Paina esimerkiksi **05**.) Paina **Menu/Set**.

3 Syötä puhelin- tai faksinumero (korkeintaan 20 numeroa.)
Paina **Menu/Set**.

4 Syötä nimi valintanäppäimillä (korkeintaan 15 merkkiä).
Paina **Menu/Set**.
(Syötä kirjaimet sivun 4-3 taulukon mukaan.)

—TAI—

Tallenna numero ilman nimeä painamalla **Menu/Set**.

5 Jos haluat tallentaa toisen lyhytvalintanumeron, siirry vaiheeseen 2.

—TAI—

Paina **Stop/Exit**.

Lyhytvalintanumeroiden muuttaminen

Jos yrität tallentaa lyhytvalintanumeron paikkaan, jossa on jo numero, näyttöön tuleva viesti näyttää tallennetun nimen (tai numeron) ja kehottaa toimimaan seuraavasti:



- 1 Vaihda tallennettu numero valitsemalla **1**.

1.Muuta 2.valmis

—**TAI**—

Poistu muutoksia tekemättä painamalla **2**.

Tallennetun numeron vaihtaminen:

- Jos haluat pyyhkiä pois koko numeron tai nimen, paina **Stop/Exit**, kun kohdistin on ensimmäisen merkin tai numeron vasemmalla puolella. Kohdistimen yläpuolella ja oikealla puolella olevat merkit poistetaan.
- Jos haluat vaihtaa merkin, aseta kohdistin muutettavan merkin alle painamalla  tai  ja kirjoita sitten korvattavan merkin päälle.

- 2 Syötä uusi numero.

Paina **Menu/Set**.

- 3 Seuraa ohjeita edellisen sivun osan Lyhytvalintanumeroiden tallentaminen vaiheen 5 alusta.

Ryhmien asettaminen sarjalähetystä varten

Ryhmien avulla voit lähettää saman faksin useaan eri faksinumeroon vain muutamaa näppäintä painamalla (**Search/Speed Dial, #**, kaksinumeroinen paikka ja **Mono Start**). Ensin jokainen faksinumero on tallennettava lyhytvalintanumerona.

Tämän jälkeen ne voi yhdistää ryhmäksi. Jokainen ryhmä on yksi lyhytvalintanumero. Voit määrittää korkeintaan kuusi ryhmää tai korkeintaan 39 numeroa (MFC-3420C) tai 99 numeroa (MFC-3820CN) yhteen suureen ryhmään.

(Katso *Lyhytvalintanumeroiden tallentaminen* sivulla 7-1 ja *Sarjalähetys (ei käytettävissä värillisten faksien kanssa)* sivulla 6-12.)

1 Paina **Menu/Set, 2, 3, 2.**

2.Luo ryhmiä

2 Syötä valintaäppäimillä sen lyhytvalintapaikan numero, johon haluat tallentaa ryhmän.

Lyh.val.Nro?#

Paina **Menu/Set.**

Lyh.val.Nro?#07

(Paina esimerkiksi **07** ja **Menu/Set.**)

3 Syötä ryhmän numero valintaäppäimillä.

Luo ryhmäR0

Paina **Menu/Set.**

(Paina esimerkiksi **1**, jos haluat ryhmän numero 1.)



Ryhmän numeron on oltava 1:n ja 6:n välillä.

4 Lisää ryhmään lyhytvalintanumeroita seuraavalla tavalla:

G01:#01#09

Esimerkiksi lyhytvalintanumerot 05 ja 09: Paina

Search/Speed Dial, 05, Search/Speed Dial, 09. Näyttöön tulee viesti: #05#09.

5 Vahvista ryhmän lyhytvalintanumerot painamalla **Menu/Set**.

6 Syötä ryhmän nimi valintanäppäimillä. Käytä apuna taulukkoa sivulla 4-3.

Nimi:

Paina **Menu/Set**.

(Näppäile esimerkiksi UUDET ASIAKKAAT).

7 Paina **Stop/Exit**.



Voit tulostaa luettelon kaikista lyhytvalintanumeroista.

Ryhmänumerot näkyvät sarakkeessa GROUP (RYHMÄ).

(Katso *Raporttien tulostaminen* sivulla 9-3.)

Numeron valinta



Numeron voi valita kolmella eri tavalla. (Katso *Numeron valitseminen* sivulla 6-1.)

Käyttöoikeustunnukset ja luottokorttinumerot

Joskus valittavissa on useita kaukopuhelupalveluita, joilla on eri tunnusnumerot. Puhelun hinta voi riippua ajankohdasta ja siitä, minne haluat soittaa. Edullisten hintojen käyttäminen helpottuu, kun tallennat kaukopuhelupalveluiden käyttöoikeustunnukset ja luottokorttinumerot lyhytvalintanumeroina. Voit tallentaa pitkät numerot jakamalla ne osiin ja asettamalla niille omat lyhytvalintapaikat. Voit myös yhdistää manuaalisen valinnan ja lyhytvalintanumeron.

Yhdistetty numero valitaan syöttämässäsi järjestyksessä, kun painat **Mono Start** tai **Colour Start**.

(Katso *Lyhytvalintanumeroiden tallentaminen* sivulla 7-1.)

Voit esimerkiksi tallentaa numeron 555 lyhytvalintapaikkaan #03 ja 7000 lyhytvalintapaikkaan #02. Jos painat **Search/Speed Dial, #03, Search/Speed Dial, #02** ja **Mono Start** tai **Colour Start**, laite valitsee numeron 555-7000.

Voit muuttaa numeroa väliaikaisesti korvaamalla osan siitä valintanäppäimillä syötetyllä numerolla.

Voit esimerkiksi muuttaa numeroksi 555-7001 painamalla **Search/Speed Dial, #03** ja syöttämällä sitten **7001** valintanäppäimillä.



Jos numeron keskellä on odotettava uutta valintaääntä tai merkkiä, tallenna tauko oikeaan paikkaan numerossa painamalla **Redial/Pause**. Jokainen painallus lisää numeroon 3,5 sekunnin tauon.

Tauko

Syötä 3,5 sekunnin tauko numeroiden välille painamalla **Redial/Pause**. Jos soitat ulkomaanpuhelua, voit pidentää taukoa painamalla **Redial/Pause** niin monta kertaa kuin haluat.

Faksin uudelleenvalinta

Jos lähetät faksia manuaalisesti ja linja on varattu, yritä uudelleen painamalla **Redial/Pause**. Jos haluat soittaa uudelleen viimeksi valitsemaasi numeroon, säästä aikaa painamalla **Redial/Pause**.

Jos lähetät faksia automaattisesti ja linja on varattu, laite valitsee numeron automaattisesti kerran uudelleen viiden minuutin kuluttua.

8

Kaukofaksitoiminnot

(ei käytettävissä värillisten faksien lähetyksessä)

Faksin välitys





Jos faksin välitys valitaan, faksitalletus otetaan automaattisesti käyttöön (On). Jos faksin välitys poistetaan jälleen käytöstä (Ei), faksitalletus pysyy käytössä.

Faksin välityksnumeron ohjelmointi

Kun faksin välitys on käytössä (On), laite tallentaa vastaanotetun faksin muistiin. Sen jälkeen se valitsee ohjelmoidun numeron ja välittää faksin edelleen.

1 Paina **Menu/Set**, **2**, **5**, **1**.

1.Fax Ed.lähetys

2 Valitse On (tai Ei) painamalla  tai .

Paina **Menu/Set**.

Näytössä kehoitetaan syöttämään faksinumero, johon faksit välitetään.

3 Syötä välityksnumero (korkeintaan 20 numeroa.)

Paina **Menu/Set**.

4 Paina **Stop/Exit**.

Faksitalletuksen asettaminen

Jos faksitalletus on otettu käyttöön, voit noutaa fakseja toisesta laitteesta käyttämällä faksin välitystä tai kauko-ohjausta. (Katso *Kauko-ohjauskomennot* sivulla 8-5.) Mikäli laitteessa on riittävästi paperia, jokaisesta faksista tulostetaan varmuuskopio. Näyttö ilmoittaa muistiin tallennetusta faksista.

1 Paina **Menu/Set**, **2**, **5**, **2**.

Näytössä kehoitetaan valitsemaan faksin asetus.

2.Fax talletus

2 Valitse On (tai Ei) painamalla tai .

Paina **Menu/Set**.

3 Paina **Stop/Exit**.



Jos otat faksitalletuksen pois käytöstä (Ei) mutta muistissa on vielä fakseja, näytössä kysytään, haluatko poistaa faksit muistista.

Poista viestit?

1.Kyllä 2.Ei

Jos valitset **1**, kaikki faksit poistetaan muistista ja faksitalletus otetaan pois käytöstä.

Jos valitset **2**, fakseja ei poisteta ja faksitalletus pysyy käytössä. (Katso *Faksin tulostaminen muistista* sivulla 5-6.)



■ Jos faksin välitys valitaan, faksitalletus otetaan automaattisesti käyttöön (On). Jos faksin välitys poistetaan jälleen käytöstä (Ei), faksitalletus pysyy käytössä.

Varmuustulostus

Jos olet ottanut Fax talletus -asetuksen käyttöön On, laite tulostaa tallentuvat faksit automaattisesti.

Tämän turvatoimenpiteen ansiosta viesteistä säilyy kopio, vaikka ne katoaisivat muistista sähkökatkoksen aikana.

Kauko-ohjaustunnuksen asettaminen

Kauko-ohjaustunnuksella voit käyttää kauko-ohjaustoimintoja, kun et ole laitteen äärellä. Ennen kauko-ohjauksen käyttämistä sinun on asetettava ohjauksen tunnus. Oletustunnusta on (--- *), mutta sitä ei ole aktivoitu.

1 Paina **Menu/Set**, **2**, **5**, **3**.

3. Kauko-ohjaus

2 Syötä kolminumeroinen tunnus käyttäen numeroita **0-9**, * tai #.

Paina **Menu/Set**. (Valmiiksi asetettua * -merkkiä ei voi muuttaa.)



Älä käytä samoja numeroita kuin faksin vastaanottotunnuksessa (***51**) tai puhelun vastaustunnuksessa (**#51**).

(Katso *Rinnakkaispuhelimien käyttäminen* sivulla 5-7.)

3 Paina **Stop/Exit**.



Voit halutessasi vaihtaa tunnuksen syöttämällä uuden. Jos haluat poistaa tunnuksen käytöstä, palauta oletusasetus (--- *) painamalla **Stop/Exit** vaiheessa 2.

Kauko-ohjaus

Voit soittaa laitteeseen kaikista äänitaajuusvalintaa käyttävistä puhelimista tai faksilaitteista ja noutaa muistiin jätettyjä fakseja näppäilemällä kauko-ohjaustunnuksen ja muita näppäinkomentoja. Leikkaa kauko-ohjauskortti oppaan viimeiseltä sivulta ja pidä se aina mukanasasi.

Kauko-ohjaustunnuksen käyttäminen

- 1 Soita faksinumeroon äänitaajuusvalintaa käyttävästä puhelimesta tai toisesta faksilaitteesta.
 - 2 Syötä kauko-ohjaustunnus välittömästi sen jälkeen, kun laite vastaa puheluun (kolme numeroa ja *).
 - 3 Laite ilmoittaa äänimerkeillä saapuneista viesteistä:
1 pitkä äänimerkki — faksiviesti/faksiviestejä
Ei äänimerkkejä — ei viestejä
 - 4 Kun laite antaa kaksi lyhyttä äänimerkkiä, syötä komento. Laite lopettaa puhelun, jos et syötä komentoa 30 sekunnin kuluessa. Jos syötät väärän komennon, laite antaa kolme äänimerkkiä.
 - 5 Kun olet lopettanut, nollaa laite painamalla **90**.
 - 6 Sulje puhelin.
-  Jos laite on asetettu **Manuaalinen**-tilaan, mutta haluat käyttää kauko-ohjausta, anna laitteen soida noin kaksi minuuttia. Syötä sitten kauko-ohjaustunnus 30 sekunnin kuluessa.

Kauko-ohjauskomennot

Seuraa alla esitettyjä ohjeita, kun haluat käyttää faksin toimintoja toisesta puhelimesta. Kun soitat laitteen numeroon ja syötät kauko-ohjaustunnuksen (kolme numeroa ja *), laite pyytää syöttämään komennon ilmoittamalla siitä kahdella lyhyellä äänimerkillä.

Kauko-ohjauskomennot	Ohjeet
95 Muuta faksin välityksen asetukset	
1 POIS PÄÄLTÄ	Jos kuulet yhden pitkän äänimerkin, muutos on vahvistettu. Jos kuulet kolme lyhyttä äänimerkkiä, muutosta ei voi tehdä, koska kaikki ehdot eivät ole täyttyneet. Voit rekisteröidä faksin välityksenumeron syöttämällä 4. (Katso <i>Faksin välityksenumeron muuttaminen</i> sivulla 8-6.) Kun olet rekisteröinyt numeron, faksin välitys otetaan käyttöön (On).
2 Faksin välitys	
4 Faksin välitysnúmero	
6 Faksitalletus kytketty päälle ON	Voit ottaa asetuksen Fax talletus käyttöön (On) (tai poistaa käytöstä (Ei) sen jälkeen, kun olet noutanut tai poistanut kaikki viestit).
7 Faksitalletus kytketty pois päältä EI	
96 Nouda faksi	
2 Nouda kaikki faksit	Syötä sen faksilaitteen numero, johon haluat välittää muistissa olevat faksiviestit. (Katso sivu 8-6.)
3 Poista faksit muistista	Jos kuulet yhden pitkän äänimerkin, voit poistaa faksit muistista.
97 Tarkista vastaanottotila	
1 Faksi	Voit tarkistaa, onko laite vastaanottanut fakseja. Jos viestejä on saapunut, kuulet yhden pitkän äänimerkin. Jos viestejä ei ole saapunut, kuulet kolme lyhyttä äänimerkkiä.
98 Vastaanottotilan muuttaminen	
1 Ulkoinen puhelinvastaaja	Jos kuulet yhden pitkän äänimerkin, voit vaihtaa vastaanottotilaa.
2 Fax/Puh	
3 Vain fax	
90 Lopeta	Voit lopettaa kauko-ohjauksen pitkän äänimerkin jälkeen.

Faksiviestien noutaminen

- 1 Valitse faksilaitteesi numero.
 - 2 Syötä kauko-ohjaustunnus välittömästi sen jälkeen, kun laite vastaa puheluun (kolme numeroa ja *). Jos kuulet yhden pitkän äänimerkin, sinulle on saapunut viestejä.
 - 3 Heti kun kuulet kaksi lyhyttä äänimerkkiä, näppäile **962**.
 - 4 Odota, kunnes kuulet pitkän äänimerkin. Näppäile sitten sen faksilaitteen numero, johon haluat välittää faksiviestit, ja näppäile numeron loppuun **##** (korkeintaan 20 numeroa).
-  * - ja #-merkkejä ei voi käyttää puhelinnumeron osana. Jos haluat syöttää tauon, paina #.
- 5 Kun laite antaa äänimerkin, sulje puhelin. Laite soittaa toiseen laitteeseen, joka tulostaa faksiviestit.

Faksin välityksnumeron muuttaminen

Voit muuttaa faksin välityksnumeron oletusasetusta toisesta äänitaajuusvalintaa käyttävästä puhelimesta tai faksilaitteesta.

- 1 Valitse faksilaitteesi numero.
 - 2 Syötä kauko-ohjaustunnus välittömästi sen jälkeen, kun laite vastaa puheluun (kolme numeroa ja *). Jos kuulet yhden pitkän äänimerkin, sinulle on saapunut viestejä.
 - 3 Kun kuulet kaksi lyhyttä äänimerkkiä, näppäile **954**.
 - 4 Odota, kunnes kuulet pitkän äänimerkin. Näppäile sitten sen faksilaitteen numero, johon haluat välittää faksiviestit, ja näppäile numeron loppuun **##** (korkeintaan 20 numeroa).
-  * - ja #-merkkejä ei voi käyttää puhelinnumeron osana. Jos haluat syöttää tauon, paina #.
- 5 Hang up after you hear your machine beep. Kun laite antaa äänimerkin, sulje puhelin.

9 Raporttien tulostaminen

Laitteen asetukset ja toiminta

Lähetysraportti ja yhteysraporttien väli on asetettava valikkotaulukossa.

Paina **Menu/Set, 2, 4, 1.**

1.Lähetysraport.

—TAI—

Paina **Menu/Set, 2, 4, 2.**

2.Yhteysrap.väli

Lähetysraportin mukauttaminen

Voit käyttää lähetysraporttia vahvistuksena siitä, että olet lähettänyt faksin. Raportissa näkyvät lähetyksen aika ja päivämäärä ja merkintä siitä, onnistuiko lähetyks (OK). Jos otat asetuksen käyttöön **On** tai **On+Kuva**, raportti tulostuu jokaisen lähetyksen jälkeen.



Jos lähetät paljon fakseja samaan numeroon, voit tarvita tehtävänumeron lisäksi muunkin muistutuksen uudelleen lähetettävien faksien tunnistamista varten. Jos valitset **On+Kuva** tai **Ei+Kuva**, laite tulostaa osan faksin ensimmäisestä sivusta raporttiin.



Jos lähetysraportti on otettu pois käytöstä **Ei**, raportti tulostuu vain silloin, jos lähetyksessä on ollut virhe. **RESULT-** (TULOS)-sarakkeessa näkyy **NG**.

1 Paina **Menu/Set, 2, 4, 1.**

1.Lähetysraport.

2 Valitse **Ei**, **Ei+Kuva**, **On** tai **On+Kuva** painamalla  tai .

Paina **Menu/Set.**

3 Paina **Stop/Exit.**



Yhteysraporttien välin asettaminen

Voit asettaa laitteen tulostamaan yhteysraportin tietyin väliajoin (joka 50. faksin jälkeen, 6, 12 tai 24 tunnin välein, 2 tai 7 päivän välein). Jos asetat väliajaksi E_i, voit tulostaa raportin seuraavalla sivulla esitettyjen ohjeiden mukaan.

Oletusasetus on Joka 50. faksi.

1 Paina **Menu/Set, 2, 4, 2.**

2.Yhteysrap.väli

2 Valitse väli painamalla  tai .

Paina **Menu/Set.**

(Jos valitset 7 päivää, näytössä pyydetään valitsemaan päivä, josta välin laskeminen aloitetaan.)

3 Syötä tulostuksen kellonaika 24 tunnin muodossa.

Paina **Menu/Set.**

(Esimerkiksi: 19:45 tarkoittaa, että kello on viisitoista minuuttia vaille kahdeksan illalla.)

4 Paina **Stop/Exit.**



Jos valitset 6, 12, 24 tuntia, 2 tai 7 päivää, laite tulostaa raportin ohjelmoituun aikaan ja poistaa sitten kaikki tehtävät muistista. Jos laitteen muisti täyttyy ennen valittua ajankohtaa, laite tulostaa yhteysraportin 200 tehtävän tallentamisen jälkeen ja poistaa sitten tehtävät muistista. Jos haluat ylimääräisen raportin ennen valittua tulostusajankohtaa, voit tulostaa sen poistamatta tehtäviä muistista.





Jos valitset asetuksen Joka 50. faksi, laite tulostaa yhteysraportin 50 tehtävän tallentamisen jälkeen.

Raporttien tulostaminen

- | | |
|---|--|
| 1. Ohje | Tulostaa Ohje-luettelon, josta voit tarkistaa laitteen ohjelmointiohjeet nopeasti. |
| 2. Pikavalinta | Tulostaa lyhytvalintamuistiin tallennetut nimet ja numerot numerojärjestyksessä. |
| 3. Faksiraportti | Tulostaa viimeisten vastaanotettujen ja lähetettyjen faksien tiedot.
(TX tarkoittaa lähetystä), (RX tarkoittaa vastaanottoa.) |
| 4. Läh. vahvistus | Tulostaa viimeiseksi lähetetyn faksin lähetyraportin. |
| 5. Käytt. aset. | Tulostaa luettelon asetuksista. |
| 6. Verkkoasetuk.
(ainoastaan MFC-3820CN) | Tulostaa luettelon verkkoasetuksista. |

Raportin tulostaminen



- 1 Käyttäessäsi MFC-3420C:tä paina **Menu/Set, 5**.
Käyttäessäsi MFC-3820CN:ää paina **Menu/Set, 7**.
- 2 Valitse haluamasi raportti painamalla  tai .
Paina **Menu/Set**.
—TAI—
Syötä tulostettavan raportin numero.
Tulosta esimerkiksi Ohje-luettelo valitsemalla **1**.
- 3 Paina **Mono Start**.

10 Kopiointi

Laitteen käyttö kopiokoneena

Laitetta voidaan käyttää kopiokoneena. Sillä voidaan ottaa 99 kopiota kerrallaan.

Siirtyminen kopiointitilaan

Varmista ennen kopioiden ottamista, että painike  (**Copy**) palaa vihreänä. Jos näin ei ole, siirry **Copy**-tilaan painamalla painiketta  (**Copy**). Faksaustila on laitteen oletusasetus. On mahdollista muuttaa sekunti- tai minuuttimäärää, jonka laite pysyy kopiointitilassa. (Katso *Tila-ajastimen asettaminen* sivulla 4-7.)

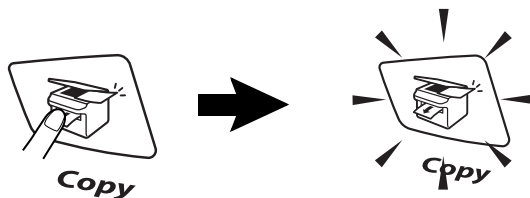

Näytöllä näkyy kopioinnin oletusasetus

100% NORMAL 01

Kopiointisuhte



Laatu

Kopioiden määrä

Yhden kopion ottaminen

- 1 Paina painiketta  (**Copy**). Se syttyy vihreänä.
 - 2 Aseta asiakirja. (Katso *Asiakirjojen asettaminen* sivulla 2-1.)
 - 3 Paina **Mono Start** tai **Colour Start**.
-  Lopeta kopiointi painamalla **Stop/Exit**.

Useiden kopioiden ottaminen

- 1 Paina painiketta  (**Copy**). Se syttyy vihreänä.
 - 2 Aseta asiakirja. (Katso *Asiakirjojen asettaminen* sivulla 2-1.)
 - 3 Syötä kopiomäärä valintanäppäimillä (korkeintaan 99 kappaletta).
 - 4 Paina **Mono Start** tai **Colour Start**.
-  Jos haluat lajitella kopiot, paina **Options**-näppäintä. (Katso *Kopiointinäppäinten käyttö (väliaikaiset asetukset)* sivulla 10-4.)

Muisti täynnä -viesti

Jos muisti loppuu kesken kopioinnin aikana, näytölle tulevat näkyviin ohjeet seuraavan vaiheen suorittamiseksi.

Muisti täynnä

Jos *Muisti täynnä* -viesti tulee näyttöön, peruuta painamalla **Stop/Exit** tai kopioi skannatut sivut painamalla **Mono Start** tai **Colour Start**. Osa muistissa olevista tehtävistä on poistettava ennen jatkamista.



Saat lisämuistia ottamalla faksitalletuksen pois käytöstä.
(Katso *Faksitalletuksen asettaminen* sivulla 8-2.)

—TAI—

Tulosta muistiin tallennetut faksit.

(Katso *Faksin tulostaminen muistista* sivulla 5-6.)

Jos näyttöön tulee *Muisti täynnä* -viesti, voit tulostaa muistiin tallennetut saapuneet faksit ja jatkaa kopiointia, kun muisti on tyhjä.

Kopiointinäppäinten käyttö (väliaikaiset asetukset)

Väliaikaisilla kopiointinäppäimillä voidaan muuttaa seuraavan kopion asetuksia. Voit käyttää eri asetuksia yhdessä.

Nämä ovat väliaikaisia asetuksia, ja laite palaa takaisin oletusasetuksiin 60 sekunnin kuluttua kopiointin päättymisestä. Jos haluat käyttää näitä väliaikaisasetuksia uudelleen, aseta seuraava dokumentti arkinsyöttölaitteeseen minuutin sisällä. Jos kuitenkin olet asettanut kopiointi- ja skannaustilojen tila-ajastimeen 0 tai 30 sekuntia, laite palaa oletusasetuksiin, kun tila-ajastimeen asetettu sekuntimäärä on kulunut. (Katso *Tila-ajastimen asettaminen* sivulla 4-7.)

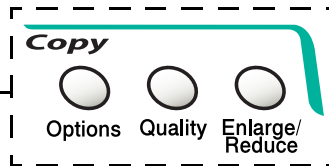

Väliaikaiset
kopiointinäppäimet



Enlarge/Reduce (suurennus/pienennys)

Käytettävissä ovat seuraavat suurennus- ja pienennyssuhteet. Kun valitaan **Auto**, laite laskee paperikokoon parhaiten sopivan suhteen. **Valin.** -asetuksella voit valita suhteen 25–400 %.

 Paina Enlarge/Reduce	100%
	142% : A5→A4
	198% : 10x15cm→A4
	200%
	Valin. (25-400%)
	97% : LTR→A4
	83% : LGL→A4
	69% : A4→A5
	50%

- 1 Paina painiketta  (**Copy**). Se syttyy vihreänä.
- 2 Aseta asiakirja. (Katso *Asiakirjojen asettaminen* sivulla 2-1.)
- 3 Syötä kopiomäärä valintanäppäimillä (korkeintaan 99 kappaletta).
- 4 Paina **Enlarge/Reduce**.
- 5 Valitse haluamasi suurennus- tai pienennyssuhde painamalla  tai .

Paina **Menu/Set**.

—**TAI**—

Voit valita **Valin.** ja painaa **Menu/Set**.

Valitse valintanäppäimillä suurennus- tai pienennyssuhde 25% - 400%.

Paina **Menu/Set**. (Syötä esimerkiksi 53% painamalla **5 3**.)

- 6 Paina **Mono Start** tai **Colour Start**.

—**TAI**—



Valitse lisää asetuksia painamalla muita väliaikaisia kopiointinäppäimiä.



Kopioinnin lisäasetuksia (2 in 1, 4 in 1 tai Juliste) ei voi käyttää **Enlarge/Reduce**-asetuksen kanssa.

Quality (laatu)





Voit valita kopiolaadun. Oletusasetus on NORMAL.

<p>Paina Quality</p>  <p>ja  tai </p>	Normaali	Suositteltaan tavallisia tulosteita varten. Hyvä kopiointilaatu ja tarkoituksenmukainen kopiointinopeus.
	Nop. Vedos	Nopea kopiointi ja vähäisin musteenkulutus. FAST-asetusta käyttämällä säästät aikaa. Se sopii esimerkiksi oikoluettavien asiakirjojen, pitkien asiakirjojen tai suurien kopiomäärien tulostamiseen.
	Paras	Asetus sopii valokuvien ja muiden tarkkuutta vaativien kuvien kopiointiin. BEST-asetuksessa on paras erottelutarkkuus ja hitain nopeus.

- 1** Paina painiketta  (**Copy**). Se syttyy vihreänä.
 - 2** Aseta asiakirja. (Katso *Asiakirjojen asettaminen* sivulla 2-1.)
 - 3** Syötä kopiomäärä valintanäppäimillä (korkeintaan 99 kappaletta).
 - 4** Paina **Quality**.
 - 5** Valitse kopiolaatu (Nop. Vedos, Normaali tai Paras) painamalla  tai .
- Paina **Menu/Set**.
- 6** Paina **Mono Start** tai **Colour Start**.
—TAI—
Valitse lisää asetuksia painamalla muita väliaikaisia kopiointinäppäimiä.

Options (asetukset)



Options-näppäimellä voit muuttaa seuraavia seuraavan kopion kopiointiasetuksia.

Paina Copy Options	Valikon vaihtoehdot  +  valitse	Asetukset  +  valitse	Oletusasetus	Sivu
 Options	Paperityyppi	Normaali/Muste/ Kiiltävä (4-väri tai 3-väri)/ Kalvo	Normaali	10-8
	Paperikoko	A4/A5/ 10(L)X15(K)cm	A4	10-9
	Kirkkaus	- ■■■■ +	- ■■■■ +	10-10
	Kontrasti	- ■■■■ +	- ■■■■ +	10-11
	Pinoa/Lajittele	Pinoa/Lajittele	Pinoa	10-12
	Sivun asetukset	Ei(1 Sivulle 1)/ 1 in 2/ 4 in 1 (P)/ 4 in 1 (V)/ Juliste(3 x 3)	Ei (1 in 1)	10-13
	Kopioid.määrä	Kopioid.Määrä:01 (01-99)	01	

Kun olet tehnyt asetukset **Options**-näppäimellä, näyttöön tulee viesti **Paina Start** ja se palaa valikon vaihtoehtoihin.











Paina **Mono Start** tai **Colour Start** jos olet lopettanut asetusten valitsemisen.

—TAI—

Valitse lisää asetuksia painamalla  tai .

Paperityyppi

Voit vaihtaa seuraavan kopion paperityyppiä. Parhaan tulostuslaadun saat valitsemalla käytössä olevan tulostusmateriaalin.







- 1 Paina painiketta  (**Copy**). Se syttyy vihreänä.
 - 2 Aseta asiakirja. (Katso *Asiakirjojen asettaminen* sivulla 2-1.)
 - 3 Syötä kopiomäärä valintanäppäimillä (korkeintaan 99 kappaletta).
 - 4 Valitse Paperityyppi painamalla **Options** ja  tai  .
Paina **Menu/Set**.
 - 5 Painamalla  tai  voit valita käyttämäsi paperityypin (Normaali, Muste, Kiiltävä tai Kalvo).
Paina **Menu/Set**.
 - 6 Jos valitsit Kiiltävä, painamalla  tai  voit valita asetukseksi Kiiltävä: 4-väri tai Kiiltävä: 3-väri.
Paina **Menu/Set**.
-  Mustan väriaineen laatu vaihtelee valitsemasi kiiltävän paperin mukaan. Mustaa väriä käytetään, kun valitset Kiiltävä: 4-väri. Jos käyttämäsi kiiltävä paperi ei sido mustaa väriainetta, valitse Kiiltävä: 3-väri, joka jäljittelee mustaa väriainetta yhdistämällä kolme värimustetta.
- 7 Paina **Colour Start** tai **Mono Start**.
—TAI—
Valitse lisää asetuksia painamalla  tai  .
-  Voit vaihtaa paperityypin oletusasetuksen milloin haluat. (Katso *Paperityypin asettaminen* sivulla 4-8.)

Paperikoko

Voit vaihtaa seuraavan kopion paperikokoa.











Voit kopioida A4- ja A5-kokoiselle paperille ja valokuvakorteille (10 (L) x 15 (K) cm).

- 1 Paina painiketta  (**Copy**). Se syttyy vihreänä.
- 2 Aseta asiakirja. (Katso *Asiakirjojen asettaminen* sivulla 2-1.)
- 3 Syötä kopiomäärä valintanäppäimillä (korkeintaan 99 kappaletta).
- 4 Valitse Paperikoko painamalla **Options** ja  tai  .
Paina **Menu/Set**.
- 5 Painamalla  tai  voit valita käyttämäsi paperikoon (A4, A5 tai 10 (L) X15 (K) cm).
Paina **Menu/Set**.
- 6 Paina **Mono Start** tai **Colour Start**.
—TAI—
Valitse lisää asetuksia painamalla  tai  .









Kirkkaus

Voit tummentaa tai vaalentaa kopioita säätämällä kopion kirkkautta.

- 1 Paina painiketta  (**Copy**). Se syttyy vihreänä.
- 2 Aseta asiakirja. (Katso *Asiakirjojen asettaminen* sivulla 2-1.)
- 3 Syötä kopiomäärä valintanäppäimillä (korkeintaan 99 kappaletta).
- 4 Valitse **Kirkkaus** painamalla **Options** ja  tai  .
Paina **Menu/Set**. 
- 5 Vaalenna kopiota painamalla  .
—TAI—
Tummenna kopiota painamalla  .
Paina **Menu/Set**.
- 6 Paina **Mono Start** tai **Colour Start**.
—TAI—
Valitse lisää asetuksia painamalla  tai  .



Kontrasti

Voit parantaa kuvan tarkkuutta ja eloisuutta säätämällä kontrastia.

- 1 Paina painiketta  (**Copy**). Se syttyy vihreänä.
- 2 Aseta asiakirja. (Katso *Asiakirjojen asettaminen* sivulla 2-1.)
- 3 Syötä kopiomäärä valintänäppäimillä (korkeintaan 99 kappaletta).
- 4 Valitse **Kontrasti** painamalla **Options** ja  tai  .
Paina **Menu/Set**. 
- 5 Lisää kontrastia painamalla  .
—TAI—
Vähennä kontrastia painamalla  . Paina **Menu/Set**.
- 6 Paina **Mono Start** tai **Colour Start**.
—TAI—
Valitse lisää asetuksia painamalla  tai  .

Kopioiden lajittelu arkinsyöttölaitteella

Voit lajitella kopioita. Sivut pinotaan järjestyksessä 123, 123, 123 jne.

- 1** Paina painiketta  (**Copy**). Se syttyy vihreänä.
- 2** Aseta asiakirja. (Katso *Asiakirjojen asettaminen* sivulla 2-1.)
- 3** Syötä kopiomäärä valintanäppäimillä (korkeintaan 99 kappaletta).
- 4** Valitse **Pinoa/Lajittele** painamalla **Options** ja  tai .



Paina **Menu/Set**.

- 5** Paina  tai  valitaksesi **Lajittele**.

Paina **Menu/Set**.





- 6** Paina **Mono Start** tai **Colour Start**.

—TAI—

Valitse lisää asetuksia painamalla  tai .

N in 1 -kopiointi (Sivun asettelu)

Voit säästää paperia kopioidulla joko kaksi tai neljä sivua samalle arkille. Käytä valotustasoa julisteiden tulostamiseen.

- 1 Paina painiketta  (**Copy**). Se syttyy vihreänä.
- 2 Aseta asiakirja. (Katso *Asiakirjojen asettaminen* sivulla 2-1.)
- 3 Syötä kopiomäärä valintanäppäimillä (korkeintaan 99 kappaletta).
- 4 Valitse Sivun asetukset painamalla **Options** ja  tai . Paina **Menu/Set**.
- 5 Valitse 1 Sivulle 2, 4 in 1 (P), 4 in 1 (V), Juliste(3 x 3) (tai Ei(1 Sivulle 1)) painamalla  tai . Paina **Menu/Set**.
- 6 Skannaa asiakirja painamalla **Mono Start** tai **Colour Start**.
Jos asiakirja on asetettu arkinsyöttölaitteeseen, laite aloittaa tulostuksen.

Jos käytät valotustasoa:

- 7 Kun laite on skannannut sivun, näyttöön ilmestyy;
Valitse seuraavan sivun skannaus painamalla **1**.
- 8 Aseta seuraava asiakirja valotustasolle.
Paina **Menu/Set**.

Toista vaiheet 7 ja 8 kunkin sivun kohdalla.
- 9 Kun kaikki asiakirjan sivut on skannattu, lopeta painamalla **2**.



(P) tarkoittaa pystysuuntaa ja (V) vaakasuuntaa.



Jos teet kopioita 2 in 1- tai 4 in 1 -asetuksella, voit käyttää vain A4-kokoa.



Asetusten 1 Sivulle 2, 4 in 1 (P), 4 in 1 (V) ja Juliste(3 x 3) kanssa ei voida käyttää suurennus-/pienennysasetusta.



Jos olet valinnut paperityypin asetukseksi kiiltävä kiiltävä, 2 in 1- ja 4 in 1 -toiminto ei ole käytettävissä.



Värillisiä 2 in 1- ja 4 in 1-kopioita voi ottaa vain yhden kerrallaan.

2 in 1

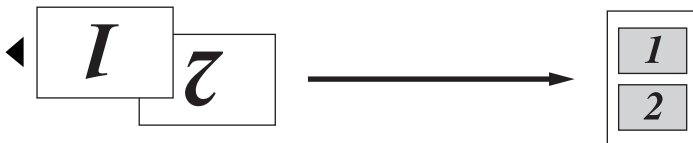

4 in 1 (P)

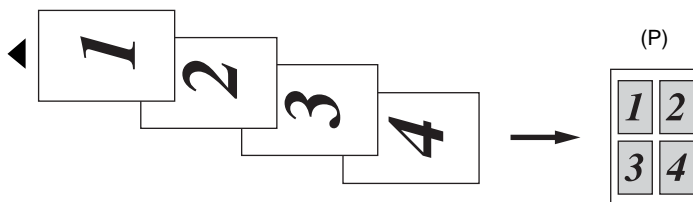



4 in 1 (V)

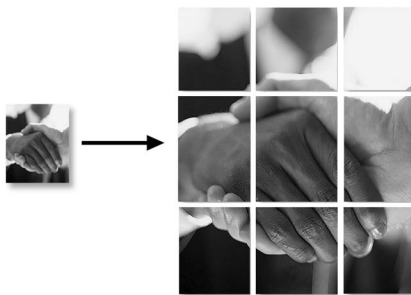

Juliste (3X3)

Voit tehdä valokuvasta julistekokoisen kopion.





 Voit tulostaa vain yhden julisteen kerrallaan.



Kopioinnin oletusasetusten muuttaminen

Voit muuttaa kopioinnin oletusasetuksia. Asetukset ovat voimassa, kunnes ne muutetaan uudelleen.

Kopiolaatu



- 1 Paina **Menu/Set, 3, 1.** 1.Laatu
- 2 Valitse Normaali, Paras tai Nop.Vedos painamalla  tai  .
Paina **Menu/Set.**
- 3 Paina **Stop/Exit.**

Kirkkaus

- 1 Paina **Menu/Set, 3, 2.** 2.Kirkkaus
- 2 Vaalenna kopiota painamalla  .
—TAI—
Tummenna kopiota painamalla  .
Paina **Menu/Set.**
- 3 Paina **Stop/Exit.**

Kontrasti



Voit parantaa kuvan tarkkuutta ja eloisuutta säätämällä kontrastia.

- 1 Paina **Menu/Set, 3, 3.** 3.Kontrasti
- 2 Lisää kontrastia painamalla  .
—TAI—
Vähennä kontrastia painamalla  .
Paina **Menu/Set.**
- 3 Paina **Stop/Exit.**

Värien säätö

1 Paina **Menu/Set, 3, 4**.

4.Värisäätö

2 Valitse Punainen, Vihreä tai Sininen painamalla  tai .

Paina **Menu/Set**.

3 Lisää värikylläisyyttä painamalla .

—**TAI**—

Vähennä värikylläisyyttä painamalla .

Paina **Menu/Set**.

4 Palaa vaiheeseen 2 ja valitse seuraava väri.

—**TAI**—

Paina **Stop/Exit**.

Värikopiointirajoitukset

Joistakin asiakirjoista ei ole sallittua tehdä värikopioita. Laittomasta värikopioinnista voi seurata joko rikos- tai siviilioikeudellinen prosessi. Tämä huomautus on vain neuvoa antava, eikä siinä luetteloida kaikkia kieltoja. Epävarmassa tilanteessa on suositeltavaa ottaa yhteyttä oman maan oikeusviranomaisiin ja kysyä heiltä tarkempia neuvoja yksittäistapauksiin liittyen.

Seuraavassa on esimerkkejä asiakirjoista, joiden kopiointi ei ole luvallista:

- seteliraha
- obligaatiot ja muut velkakirjat
- talletustodistukset
- puolustusvoimien tai sen erityisosastojen asiakirjat
- passit
- postimerkit (käytössä olevat tai vanhat)
- maahanmuuttoasiakirjat
- sosiaaliturvaan liittyvät asiakirjat
- julkisviranomaisten kirjoittamat sekut tai asetteet
- henkilöllisyystodistukset ja -merkit sekä virkamerkit
- moottoriajoneuvojen rekisteriotteet ja omistajuutta osoittavat asiakirjat

Tekijänoikeudella suojattuja teoksia ei ole luvallista kopioida. Osia tekijänoikeudella suojatuista teoksista voidaan kuitenkin kopioida henkilökohtaiseen käyttöön. Useiden kopioiden ottaminen voidaan käsittää luvattomaksi käytöksi.

Taideteokset ovat tekijänoikeudella suojattuja teoksia.

11 Walk-Up PhotoCapture Center™ -ohjelma (ainoastaan MFC-3820CN)

Johdanto

Brother-laitteessa on neljä media-asemaa (korttipaikkaa), jotka sopivat seuraaville yleisesti käytetyille digitaalikamerakorteille: CompactFlash®, SmartMedia®, Memory Stick® ja SD (Secure Digital) -muistikortti.



CompactFlash®



SmartMedia®



Memory Stick®



SD-kortti

PhotoCapture Center™ -toiminnolla voit tulostaa digitaalivalokuvia digitaalisesta kamerasta. Laitteessa on laadukas, valokuvatasoinen erottelutarkkuus.

PhotoCapture Center™ -toiminnon toimintaedellytykset

Vältä virheviestit muistamalla seuraavat seikat:

- Mediakortin DPOF-tiedoston on oltava oikeassa muodossa.
- Kuvatiedostotyyppin tunnisteiden on oltava .JPG. Muiden kuvatiedostotyyppien tunnisteita (esim. .JPEG, .TIF, .GIF jne.) ei tunnisteta.
- Walk-up PhotoCapture Center™ -tulostusta on käytettävä erikseen PhotoCapture Center™ -toimintona tietokoneelta. (Toimintoja ei voi käyttää samaan aikaan.)
- IBM Microdrive™ ei toimi laitteen kanssa.
- Laite voi lukea jopa 999 tiedostoa yhdeltä mediakortilta.
- Käytä laitteessa vain 3,3 voltin Smart-mediakortteja.



SISÄLLYSLUETTELOA tai KUVAAA tulostettaessa PhotoCapture Center™ tulostaa kaikki oikeantyyppiset tiedostot, vaikka jokin niistä olisikin vahingoittunut. Vahingoittuneesta kuvasta saattaa tulostua osa.

Perusohjeet



Voit tulostaa valokuvia suoraan digitaalikameran kortilta, vaikka laitetta ei olisi kytketty tietokoneeseen. Seuraavassa annetaan suoratulostusta koskevat perusohjeet. Tarkempia tietoja saat seuraavalta sivulta alkavasta osuudesta.

1 Aseta mediakortti tukevasti media-asemaan (korttipaikkaan).
PhotoCapture-näppäimeen syttyy valo. (Katso *Aloittaminen* sivulla 11-3.)

2 Paina **PhotoCapture**.

Jos digitaalikamerasi tukee DPOF-tulostusta, katso *DPOF-tulostus* sivulla 11-8.

3 Tulosta luettelo (pikkukuvat) mediakortin sisältämistä kuvista. Vaikka laitetta ei ole kytketty tietokoneeseen, saat selville yksittäisten kuvien numerot mediakortilta.

Valitse *Tul. sis. luet.* painamalla  tai  ja paina sen jälkeen **Menu/Set**.

Käynnistä luettelon tulostus painamalla **Colour Start**.

(Katso *Sisällysluettelon (pikkukuvien) tulostaminen* sivulla 11-5.)

4 Tulostaaksesi kuvat valitse *Tulosta* kuva painamalla  tai  ja paina sen jälkeen **Menu/Set**.

Näppäile kuvan numero ja paina **Menu/Set**.

Käynnistä tulostus painamalla **Colour Start**.

(Katso *Kuvien tulostaminen* sivulla 11-6.)

Voit muuttaa kopiomäärää, paperityyppiä, paperin ja tulosteen kokoa, tulostuslaatua, kirkkautta, väritasapainoa ja muita tulostusasetuksia. (Katso *Oletusasetusten muuttaminen* sivulla 11-9.)

Aloittaminen

-  Laitteessa on erilliset paikat CompactFlash®-kortille, SmartMedia®-kortille, Memory Stick®-kortille ja SD-kortille. Käytä vain 3,3 voltin Smart media -kortteja.

Aseta kortti tukevasti sille tarkoitettuun korttipaikkaan.

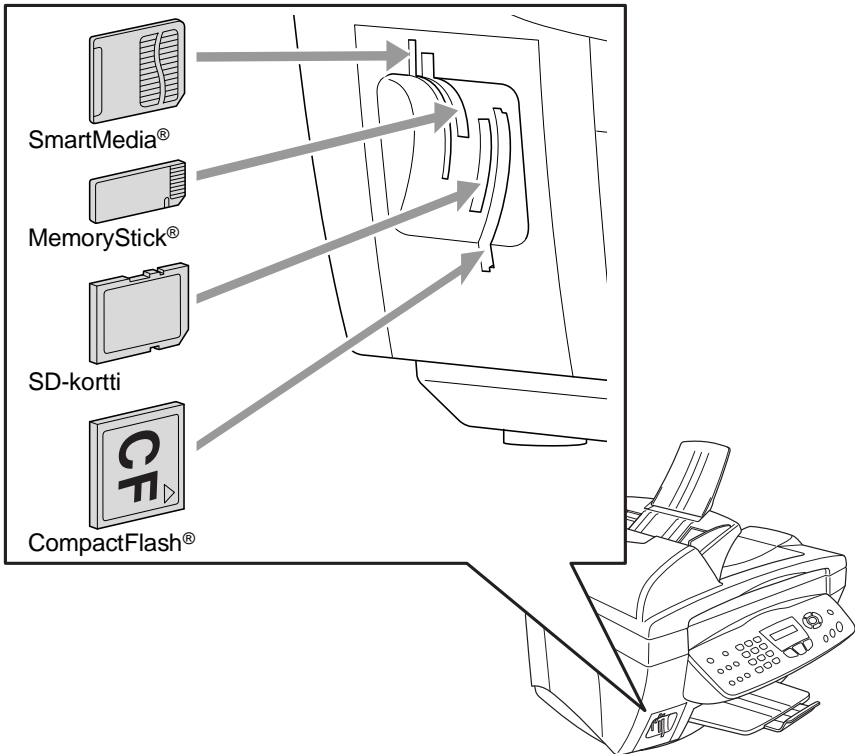

PhotoCapture -näppäimeen
syttyy valo:

- **PhotoCapture**-merkkivalo palaa, kun mediakortti on asetettu paikalleen oikein.
- **PhotoCapture**-merkkivalo ei pala, kun mediakortti on asetettu paikalleen väärin.
- **PhotoCapture**-merkkivalo VILKKUU, kun mediakorttia luetaan tai sille kirjoitetaan.



⚠ ÄLÄ IRROTA verkkojohtoa tai poista mediakorttia korttipaikasta, kun laite lukee korttia tai kirjoittaa sille (**PhotoCapture**-merkkivalo vilkkuu). **Muutoin tiedotsaattavat kadota tai kortti vahingoittua.**

Laite pystyy lukemaan vain yhtä mediakorttia kerrallaan, joten älä laita laitteeseen useampia kortteja yhtä aikaa. Kortin kanssa käyttämäsi asetukset pysyvät muistissa, kunnes otat mediakortin pois asemasta, tulostat kuvia tai painat **Stop/Exit**.

1 Aseta mediakortti tukevasti media-asemaan (korttipaikkaan).

2 Kun asetat mediakortin sille tarkoitettuun korttipaikkaan, näyttöön tulee viesti.

C.Flash käytössä

paina Photo Capture Jos...



Käytössä olevan median viesti näkyy 60 sekuntia, minkä jälkeen se katoaa. Myös tässä tilassa voit siirtyä PhotoCapture-tilaan painamalla **PhotoCapture**.

3 Paina **PhotoCapture**.

Näyttöön tulee viesti:

Foto:Valitse ▲▼



Tul. sis luet ▲▼



Valitse

Tulosta kuva ▲▼

(Katso *Sisällysluettelon (pikkukuvien) tulostaminen* sivulla 11-5.)

(Katso *Kuvien tulostaminen* sivulla 11-6.)

Sisällysluettelon (pikkukuvien) tulostaminen

PhotoCapture Center™ numeroi kuvat (esimerkiksi No.1, No.2, No.3 jne.).



▶ [No. 1]
DEI.JPG

01. 01. 2003
100KB

Se ei tunnista muita digitaalisen kameran tai tietokoneen antamia nimiä tai numeroita. Voit tulostaa pikkukuvasivun (sisällysluettelon, jossa kullakin rivillä on 6 tai 4 kuvaa). Siitä näet kaikki kortin sisältämät kuvat.

1 Varmista, että mediakortti on paikallaan.

Paina **PhotoCapture**. (Katso sivu 11-3.)

2 Paina  tai  valitaksesi

Tul. sis. luet..

Tul. sis. luet.♦

Paina **Menu/Set**.

3 Paina  tai  valitaksesi

6 Kuvaa/Rivi tai

4 Kuvaa/Rivi.

6 Kuvaa/Rivi ♦

Paina **Menu/Set**.



Sisällysluettelo

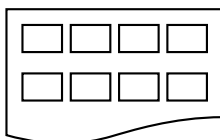

4 Kuvaa/Rivi

Sisällysluettelo

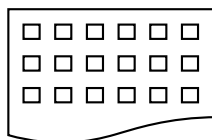

6 Kuvaa/Rivi

4 Käynnistä tulostus painamalla **Colour Start**.



4 Kuvaa/Rivi -asetuksella tulostusaika on pidempi kuin

6 Kuvaa/Rivi -asetuksella, mutta kuvien laatu on parempi.

Tulostusohjeet on esitetty seuraavalla sivulla.

Kuvien tulostaminen

Tulostettavan kuvan numero on tiedettävä ennen tulostamista.



Tulosta ensin sisällysluettelo.

(Katso *Sisällysluettelon (pikkukuvien) tulostaminen* sivulla 11-5.)

1 Varmista, että mediakortti on paikallaan.
Paina **PhotoCapture**. (Katso sivu 11-3.)

2 Valitse

Tulosta kuva painamalla  tai



Tulosta kuva 

Paina **Menu/Set**.



Jos muistikortti sisältää DPOF-tietoa, nestekidenäytössä näkyy DPOF tulost:On. Siirry kohtaan *DPOF-tulostus* sivulla 11-8.

3 Syötä tulostettavan kuvan numero valintanäppäimillä. Numeron näet sisällysluettelosta (pikkukuviasivulta).

No. : 1, 3, 6

Paina **Menu/Set**.

Syötä kaikkien tulostettavien kuvien numerot samalla tavalla.



Voit syöttää kaikki numerot samalla kerralla asettamalla numeroiden väliin pilkun * -näppäimellä tai väliviivan #-näppäimellä.

(Näppäile esimerkiksi **1 * 3 * 6**, jos haluat tulostaa kuvat No. 1, 3 ja 6. Näppäile **1#5**, jos haluat tulostaa kuvat No. 1–5.)



4 Kun olet valinnut kuvien numerot.

Paina uudelleen **Menu/Set** ja siirry vaiheeseen 5.

—TAI—

Jos haluat tulostaa muuttamatta asetuksia, paina **Colour Start**.

Paperityyppi ja paperikoko

- 5** Painamalla  tai  voit valita käyttämäsi paperityypin (10x15cm kiilt., 13x18cm kiilt., A4 kiiltävä, A4 normaali, 10x15cm mustes. tai A4 mustesuihku).

Paina **Menu/Set**.



Jos valitsit A4, siirry vaiheeseen 6.

Jos valitsit jonkin muun koon, siirry vaiheeseen 7.

—TAI—

Jos haluat tulostaa muuttamatta asetuksia, paina **Colour Start**.

Tulostuskoko



- 6** Jos valitsit A4, valitse tulosteen koko painamalla  tai  (10x8cm, 13x9cm, 15x10cm, 18x13cm tai 20x15cm).

Paina **Menu/Set** ja siirry vaiheeseen 7.

—TAI—

Jos haluat tulostaa muuttamatta asetuksia, paina **Colour Start**.

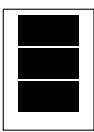
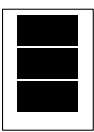
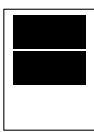
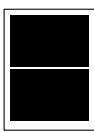
Tulosteen paikka sivulla

① 10x8cm	② 13x9cm	③ 15x10cm	④ 18x13cm	⑤ 20x15cm
				

Kopioiden lukumäärä

- 7** Syötä kopiomäärä valintanäppäimillä.

Paina **Menu/Set**.

- 8** Käynnistä tulostus painamalla **Colour Start**.

DPOF-tulostus

DPOF on lyhenne englanninkielisistä sanoista Digital Print Order Format.

DPOF on digitaalinen tulostusstandardi, jolla helpotetaan kuvien tulostamista digitaalikameroista. Standardin ovat laatineet digitaalikameroiden suurimmat valmistajat (Canon Inc., Eastman Kodak Company, Fuji Photo Film Co. Ltd., Matsushita Electric Industrial Co. Ltd. ja Sony Corporation).

Jos digitaalikamerasi tukee DPOF-tulostusta, voit valita kamerasi näyttössä tulostettavat kuvat ja kopioiden lukumäärän.



Kun DPOF-tietoa sisältävä muistikortti (CompactFlash®, SmartMedia®, Memory Stick® tai Secure Digital) asetetaan laitteeseen, se tulostaa valitut kuvat helposti.

- 1 Aseta mediakortti oikeaan asemaan (korttipaikkaan). C.Flash käytössä





Käytössä olevan median viesti näkyy 60 sekuntia, minkä jälkeen se katoaa. Myös tässä tilassa voit siirtyä PhotoCapture-tilaan painamalla **PhotoCapture**.

- 2 Paina **PhotoCapture**.

- 3 Valitse Tulosta kuva painamalla  tai  ja valitse haluamasi kuvat.

Paina **Menu/Set**.

- 4 Jos kortilla on DPOF-tiedosto, näyttöön tulee viesti: DPOF tulost:On ◆

- 5 Valitse DPOF tulost:On, painamalla  tai .

Paina **Menu/Set**.



Jos haluat tulostaa sisällysluettelon (pikkukuvat) tai valita kuvat ja niiden tulostusasetukset tässä vaiheessa, valitse DPOF tulost: Ei.

- 6 Käynnistä tulostus painamalla **Colour Start**.

Oletusasetusten muuttaminen



Voit säätää tulostuslaatua, paperi- ja tulostuskokoa, kirkkautta, kontrastia, väritasapainoa ja rajausasetuksia, jotka on esitetty taulukossa. Asetukset ovat voimassa, kunnes ne muutetaan uudelleen.

Paina **Menu/Set, 4** ja muutettavan asetuksen numero. (Asetukset on esitetty seuraavilla sivulla.)

Tulostuslaatu

1 Paina **Menu/Set, 4, 1.**

1.Tulostuslaatu

2 Valitse Normaali, Hieno tai Foto, painamalla  tai .



Paina **Menu/Set.**

3 Paina **Stop/Exit.**



Paperi ja koko

1 Paina **Menu/Set, 4, 2.**

2.Paperi & koko

2 Valitse 10x15cm kiilt., 13x18cm kiilt., A4 kiiltävä, A4 normaali, 10x15cm mustes. tai A4 mustesuihku painamalla  tai .

Paina **Menu/Set.**

3 Jos valitset A4 tai 13x18cm kiilt, valitse tulostuskoko (10X8cm, 13X9cm, 15X10cm, 18X13cm tai 20X15cm) painamalla  tai .

Paina **Menu/Set.**

4 Paina **Stop/Exit.**

Kirkkaus

1 Paina **Menu/Set, 4, 3.**

3.Kirkkaus

2 Vaalenna tulostetta painamalla



—TAI—

Tummenna tulostettapainamalla .

Paina **Menu/Set.**

3 Paina **Stop/Exit.**

Kontrasti

Voit valita kontrastin asetuksen. Suurempi kontrasti saa kuvan näyttämään terävämmältä ja eloisammalta.

1 Paina **Menu/Set, 4, 4.**

4.Kontrasti

2 Lisää kontrastia painamalla .

—TAI—

Vähennä kontrastia painamalla .

Paina **Menu/Set.**



3 Paina **Stop/Exit.**

Väritasapaino

Voit tulostaa aiempaa eloisampia kuvia ottamalla käyttöön väritasapainon.

1 Paina **Menu/Set**, **4**, **5**.

5.Värin vahv.

2 Valitse **On** (tai **Ei**) painamalla 
tai .

Paina **Menu/Set**.



 Valitsemalla **On** voit säätää valkoisen vahvuutta, terävyyttä ja värien tiheyttä.



3 Jos valitsit **On**, paina  tai  valitaksesi **Valk. vahv..**

Paina **Menu/Set**.

—**TAI**—

Ohita valkoisen vahvistus.

Valitse **Terävyys** tai **Väritiheys** painamalla  tai .

4 Säädä valkoisen vahvuutta painamalla  tai .

Paina **Menu/Set**.

5 Säädä terävyyttä ja värien tiheyttä toistamalla vaiheet 4 ja 5.

—**TAI**—

Paina **Stop/Exit**.

■ Valkoisen vahvuus

Tällä asetuksella säädetään kuvan valkoisen osan sävyjä. Valaistus, kameran asetukset ja muut seikat vaikuttavat valkoisen sävyihin. Kuvan valkoiset osat saattavat vaikuttaa hieman vaaleanpunaisilta, keltaisilta tai muun värisiltä. Balanssia säätämällä voit korjata tällaiset virheet ja tehdä valkoisista osista puhtaanvalkeita.

■ Terävyys

Asetuksella terävöitetään kuvan yksityiskohtia. Asetus toimii samalla tavalla kuin kameran tarkennusalueen hienosäätö. Jos tarkennusalue on säädetty hiukan väärin, kuvan yksityiskohdat sumenevat.

■ Värien tiheys



Asetuksella säädetään kuvan värien kokonaismäärää. Voit lisätä tai vähentää kuvan värien määrää, jos kuva näyttää liian vaalealta tai haalistuneelta.

Rajaus

Jos valokuvasi on liian pitkä tai liian leveä sopiakseen valitsemasi asettelun mukaiseen tilaan, osa kuvasta rajataan automaattisesti pois.

Oletusasetus on **On**. Jos haluat tulostaa koko kuvan, vaihda asetukseksi **Ei**.

1 Paina **Menu/Set, 4, 6**.

2 Valitse **Ei** (tai **On**) painamalla  tai .

Paina **Menu/Set**.

3 Paina **Stop/Exit**.

Rajaus : On

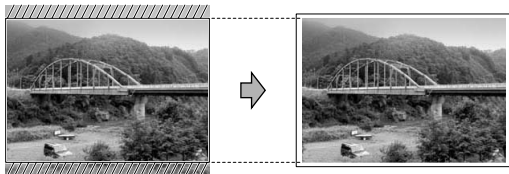

Rajaus : Ei

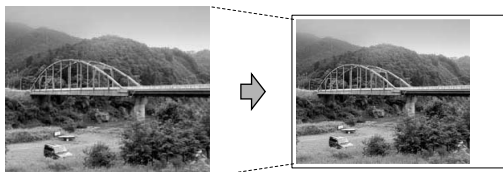

Virheviestien ymmärtäminen

Tutustumalla PhotoCapture Center™ -toiminnon virheisiin helpotat virheiden tunnistamista ja korjausta.

Kun näyttöön tulee virheviesti, laite ilmoittaa siitä äänimerkillä.

Virh.kortti—Tämä viesti tulee näyttöön, jos asetat korttipaikkaan virheellisen tai alustamattoman mediakortin tai jos korttipaikassa on ilmennyt ongelmia. Selvitä virheviesti poistamalla mediakortti korttipaikasta.

Ei dataa—Tämä viesti tulee näyttöön, jos yrität käyttää korttipaikkaan asetettua muistikorttia, jolla ei ole .JPG-tiedostoa.

Muisti täynnä—Tämä viesti tulee näyttöön, jos työstämäsi kuvat ylittävät laitteen muistikapasiteetin.

PhotoCapture Center™ -toiminnon käyttäminen tietokoneelta

Voit ohjata laitteen korttipaikkaan asetettua mediakorttia tietokoneella.

Katso PhotoCapture Center™ -toiminnon käyttäminen tietokoneelta. (Katso *PhotoCapture Center™ -ohjelman käyttö tietokoneella* CD-ROM-levyllä olevan ohjelmiston Käyttöoppaan sivulla 7-1 tai *PhotoCapture Center™ -ohjelman käyttö Macintosh® -tietokoneella* (ainoastaan MFC-3320CN ja MFC-3820CN) sivulla 9-24 CD-ROM-levyllä olevassa ohjelmiston Käyttöoppaassa.)

Skannaaminen PhotoCapture Center™ -toiminnolla

Voit skannata asiakirjoja mediakortille (Katso *Skannaa korttiin* (ainoastaan MFC-3320CN ja MFC-3820CN) CD-ROM-levyllä olevan ohjelmiston Käyttöoppaan sivulla 2-22.)

12 Tärkeitä tietoja

Turvaohjeita

Turvallisen toiminnan varmistamiseksi laitteen verkkojohto tulee liittää ainoastaan tavalliseen maadoitettuun pistorasiaan.

Vaikka laite toimii kunnolla, se ei välttämättä ole merkki siitä, että siihen tuleva sähkövirta on maadoitettu ja että asennus on täysin turvallinen. Jos epäilet, että laitetta ei ole maadoitettu oikein, ota oman turvallisuutesi vuoksi yhteyttä pätevään sähköasentajaan.

LAN-liitäntä



Varoitus

Älä liitä laitetta LAN-liitäntään, johon kohdistuu ylijännitteitä.

Kansainvälinen ENERGY STAR® -merkintä

Kansainvälisen ENERGY STAR® -ohjelman tarkoitus on edistää energiaa säästävien toimistolaitteiden kehittelyä ja yleistymistä.

Brother Industries, Ltd takaa ENERGY STAR® -kumppanina, että tämä tuote täyttää ENERGY STAR® -energiansäästöohjelman vaatimukset.



Tärkeitä turvaohjeita

- 1** Lue nämä ohjeet huolellisesti.
- 2** Säilytä ne myöhempää käyttöä varten.
- 3** Noudata kaikkia laitteeseen merkittyjä varoituksia ja ohjeita.
- 4** Irrota laite verkkopistorasiasta, ennen kuin ryhdyt puhdistamaan sitä. Älä käytä nestemäisiä puhdistusaineita tai aerosolipuhdistusaineita. Puhdista kostealla liinalla.
- 5** Älä käytä laitetta veden lähistöllä.
- 6** Älä aseta laitetta epävakaaan tasoon, telineen tai pöydän päälle. Laitteen putoaminen saattaa aiheuttaa vakavia vaurioita tuotteelle.
- 7** Laitteen kotelossa ja takana tai alla olevat aukot ovat ilmastointia varten. Jotta laite toimisi asianmukaisesti ja jotta se ei kuumenisi liikaa, älä tuki tai peitä näitä aukkoja. Älä koskaan laita laitetta sängyn, sohvan, maton tai muun vastaavan päälle, sillä tällöin aukot tukkeutuvat. Älä aseta laitetta minkäänlaisen lämmittimen viereen tai päälle. Laitetta ei tulisi koskaan asettaa kiinteän laitteiston sisään, ellei se ole asianmukaisesti ilmastoitu.
- 8** Tämä laite tulee liittää ainoastaan siinä olevassa tarrassa mainittuun virtalähteeseen. Jos et ole varma käytössä olevasta verkkojännitteestä, ota yhteyttä laitteen edustajaan tai paikalliseen sähkölaitokseen.
Käytä ainoastaan tämän laitteen mukana toimitettua virtajohtoa.
- 9** Tässä laitteessa on maadoitettu pistoke, jossa on 3 johdinta. Pistoke sopii ainoastaan maadoitettuun pistorasiaan. Tämä on turvallisuustoimenpide. Jos pistoke ei sovi seinäkoskettimeen, pyydä sähköasentajaa tekemään tarvittavat muutokset. Älä mitätöi maadoitetun pistokkeen tarkoitusta.
- 10** Älä laita mitään verkkojohdon päälle. Älä aseta laitetta sellaiseen paikkaan, missä ohikulkijat saattavat astua johdon päälle.

- 11** Älä aseta mitään sellaista laitteen eteen, mikä voi estää fakseja saapumasta. Älä aseta mitään saapuvien faksien tielle.
- 12** Älä koske paperiin tulostuksen aikana.
- 13** Irrota laite sähkö- ja puhelinverkosta ja ota yhteyttä pätevään korjaajaan seuraavissa tilanteissa:
- Jos verkkojohto on vahingoittunut tai kulunut.
 - Jos laitteeseen on läikkynyt nestettä.
 - Jos laite on ollut sateessa tai siihen on joutunut vettä.
 - Jos laite ei toimi kunnolla, vaikka sitä käytetään annettujen ohjeiden mukaisesti. Suorita ainoastaan käyttöohjeissa annetut säädöt. Muiden osien väärin suoritettavat säädöt saattavat vahingoittaa laitetta, jolloin pätevä korjaaja joutuu usein tekemään suuria korjauksia, jotta laite toimisi normaalisti.
 - Jos laite on pudonnut tai kotelo vahingoittunut.
 - Jos laitteen toiminnassa on selvä muutos, mikä viittaa huollon tarpeeseen.
- 14** Tuotteen suojaamiseksi ylijännitteeltä suosittelemme ylijännitesuojan käyttöä.

Tavaramerkit

Brother-logo on Brother Industries Ltd:n rekisteröity tavaramerkki.

Brother on Brother Industries Ltd:n rekisteröity tavaramerkki.

Multi-Function Link on Brother International Corporationin rekisteröity tavaramerkki.

© Copyright 2003 Brother Industries Ltd. Kaikki oikeudet pidätetään.

Windows ja Microsoft ovat Microsoftin rekisteröityjä tavaramerkkejä Yhdysvalloissa ja muissa maissa.

Macintosh on Apple Computer, Inc:n rekisteröity tavaramerkki.

PaperPort ja TextBridge ovat ScanSoft, Inc:n rekisteröityjä tavaramerkkejä.

Presto! PageManager on NewSoft Technology Corporationin rekisteröity tavaramerkki.

Microdrive on International Business Machine Corporationin tavaramerkki.

SmartMedia on Toshiba Corporationin rekisteröity tavaramerkki.

CompactFlash on ScanDisk Corporationin rekisteröity tavaramerkki.

Memory Stick on Sony Corporationin rekisteröity tavaramerkki.

MagicGate on Sony Corporationin tavaramerkki.

Jokaisella yhtiöllä, jonka ohjelmiston nimi on mainittu tässä käyttöoppaassa, on erityinen ohjelmia koskeva ohjelmistosopimus.

Kaikki muut tässä käyttöoppaassa, ohjelmiston Käyttöoppaassa ja verkkokäyttäjän oppaassa (ainoastaan MFC-3820CN) mainitut tuotemerkit ja tuotenimet ovat omistajiensa rekisteröityjä tavaramerkkejä.

13 Vianetsintä ja kunnossapito

Vianetsintä

Virheviestit

Pitkälle kehitellyissä toimistolaitteissa esiintyy silloin tällöin virheitä. Laitte pystyy yleensä tunnistamaan ongelman ja näyttää virheviestin. Alla olevassa taulukossa on selitetty tavallisimmat virheviestit.

VIRHEVIESTIT		
VIRHEVIESTI	SYY	TOIMENPIDE
Alh. Lämpötila	Tulostuspäiden lämpötila on liian matala.	Anna laitteen lämmetä.
Ei dataa (ainoastaan MFC-3820CN)	Korttipaikkaan asetetulla mediakortilla ei ole .JPG-tiedostoa.	Aseta oikea mediakortti laitteeseen.
Ei talletettu	Yritit käyttää lyhytvalintanumeroa, jota ei ole ohjelmoitu.	Ohjelmoi lyhytvalintanumero. (Katso <i>Lyhytvalintanumeroiden tallentaminen</i> sivulla 7-1.)
Ei vastaa/varat.	Soittamaasi numeroon ei vastata tai se on varattu.	Tarkista numero ja yritä uudelleen.
Jäljellä	Tulostustiedot jäävät laitteen muistiin.	Aloita tulostaminen uudelleen tietokoneelta.
	Tulostustiedot jäävät laitteen muistiin. USB-kaapeli irrotettiin, kun tietokone lähetti tietoa laitteeseen.	Paina Stop/Exit . Laitte peruuttaa tehtävän ja poistaa tulostuspaperin.
Kansi auki	Skannerin kanta ei ole suljettu kokonaan.	Nosta skannerin kansi ja sulje se uudelleen.
Korkea lämpötila	Tulostuspäiden lämpötila on liian korkea.	Anna laitteen viilentyä.

VIRHEVIESTIT		
VIRHEVIESTI	SYY	TOIMENPIDE
Laitehäiriö XX	Laitevika.	Soita Brotherin asiakaspalveluun.
Muisti täynnä (Saattaa ilmetä, kun laitetta käytetään tulostimena)	Tietoja ei voida tallentaa muistiin.	(Faksin lähetyks tai kopiointi käynnissä) Paina Stop/Exit ja odota muiden käynnissä olevien toimintojen päättymistä. Yritä sitten uudelleen. — TAI — Poista tiedot muistista. (Katso <i>Muisti täynnä</i> -viesti sivulla 10-3.) (Tulostus käynnissä) Pienennä tulostuksen erottelutarkkuutta.
Paperi juuttui	Tulostuspaperi on juuttunut laitteeseen.	(Katso <i>Tulostin on tukossa tai paperi on juuttunut</i> . sivulla 13-5.)
Tark. asiakirja	Arkinsyöttölaitteesta skannattu asiakirja oli pidempi kuin noin 90 cm.	Katso <i>Arkinsyöttölaitteen käyttäminen</i> sivulla 2-1 tai Katso <i>Asiakirja on juuttunut</i> sivulla 13-4.
Tark. paperikoko	Paperi on väärän kokoinen.	Lataa oikeankokoista paperia (A4) ja paina sen jälkeen Mono Start tai Colour Start .
Tarkista kasetti	Mustepatruuna on asennettu väärin.	Irrota mustepatruuna ja aseta se huolellisesti paikalleen. (Katso <i>Mustepatruunoiden vaihtaminen</i> sivulla 13-21.)
Tarkista paperi	Laitteessa ei ole paperia.	Lisää paperia ja paina sitten Mono Start tai Colour Start .
	Tulostuspaperi on juuttunut laitteeseen.	Katso <i>Tulostin on tukossa tai paperi on juuttunut</i> . sivulla 13-5.
Virh.kortti (MFC-3820CN)	Mediakortti on viallinen tai sitä ei ole alustettu.	Aseta oikea mediakortti laitteeseen.
Yht.ei syntynyt	Yritit pollata faksia, jota ei ole asetettu odottamaan pollausta.	Tarkista toisen osapuolen pollausasetukset.
Yhteys katkesi	Yhteys on katkaistu linjan toisesta päästä.	Yritä lähettää tai vastaanottaa uudelleen.
Yhteysvika	Häiriö puhelinlinjalla aiheutti tiedonsiirtovirheen.	Yritä soittaa uudestaan. Jos ongelma ei ratkea, pyydä puhelinlaitosta tarkastamaan puhelinlinja.

VIRHEVIESTIT		
VIRHEVIESTI	SYY	TOIMENPIDE
XXXX pian loppu	Yksi tai useampi mustepatruuna on tyhjä. Jos lähetettävä faksi on värillinen, laite pyytää kättelyn aikana faksin lähettämistä mustavalkoisena. Jos lähetettävässä laitteessa on toiminto, joka voi muuttaa faksin, värifaksi otetaan vastaan muistiin mustavalkoisena.	Tilaa uusi mustepatruuna.
XXXX vari loppu	Yksi tai useampi mustepatruuna on tyhjä. Laite keskeyttää kaikki tulostustehtävät. Jos muistia on käytettävissä, mustavalkoiset faksit tallennetaan muistiin. Jos lähetettävä faksi on värillinen, laite pyytää kättelyn aikana faksin lähettämistä mustavalkoisena. Jos lähetettävässä laitteessa on toiminto, joka voi muuttaa faksin, värifaksi otetaan vastaan muistiin mustavalkoisena.	Vaihda mustepatruunat. (Katso <i>Mustepatruunoiden vaihtaminen</i> sivulla 13-21.)

Asiakirja on juuttunut

Jos asiakirja on juuttunut, noudata seuraavia ohjeita.

Asiakirja on juuttunut syöttölaitteen yläosaan.

- 1 Poista arkinsyöttölaitteesta paperi, joka ei ole juuttunut kiinni.
- 2 Nosta arkinsyöttölaitteen kansi ylös.
- 3 Vedä juuttunut asiakirja ulos oikealle.

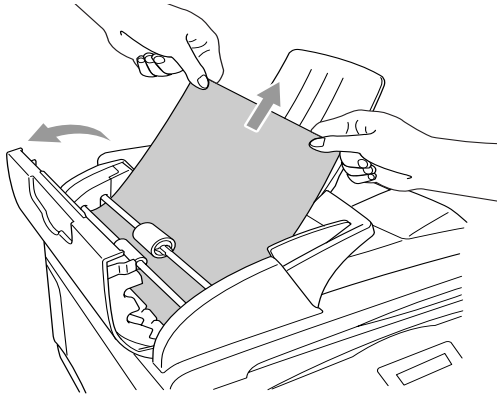

- 4 Sulje arkinsyöttölaitteen kansi.
- 5 Paina **Stop/Exit**.

Asiakirja on juuttunut syöttölaitteen sisälle.

- 1 Poista arkinsyöttölaitteesta paperi, joka ei ole juuttunut kiinni.
- 2 Nosta kansiosa ylös.
- 3 Vedä juuttunut asiakirja ulos oikealle.

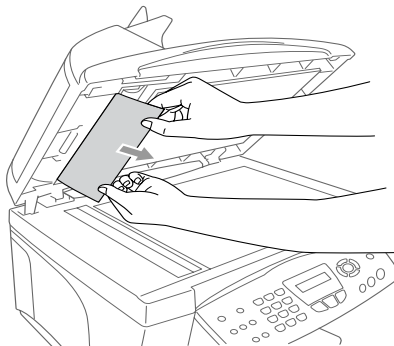

- 4 Sulje kansiosa. Paina **Stop/Exit**.

Tulostin on tukossa tai paperi on juuttunut.

Poista paperi sen mukaan, mihin se on juuttunut.

Paperi on juuttunut laitteen sisälle etuosaan.

Vedä juuttunutta paperia itseäsi kohti.



Paperi on juuttunut paperilokeroon.

1 Poista paperilokerosta paperi, joka ei ole juuttunut.

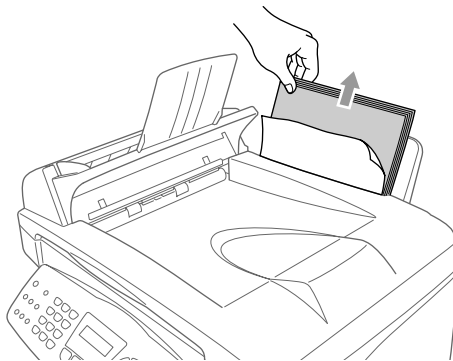

2 Irrota juuttunut paperi vetämällä sitä.



Jos juuttunut paperi ei irtoa helposti, paina paperin vapautusvipua ja pidä painettuna samalla, kun vedät paperia ulos.

Paperin
vapautusvipu

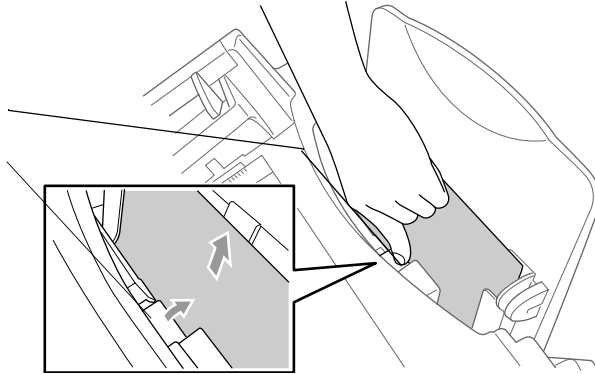

Paperi on juuttunut paperilokeron sisälle

1 Irrota paperilokero laitteesta.

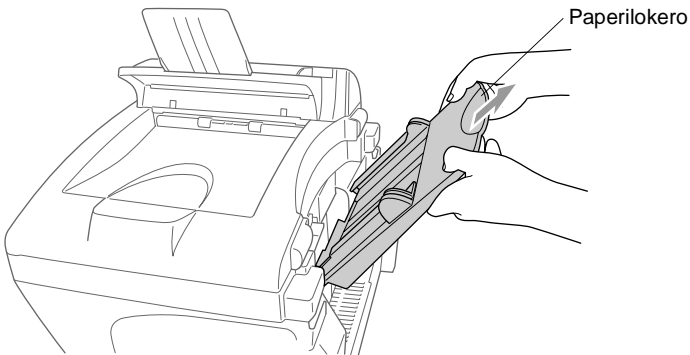

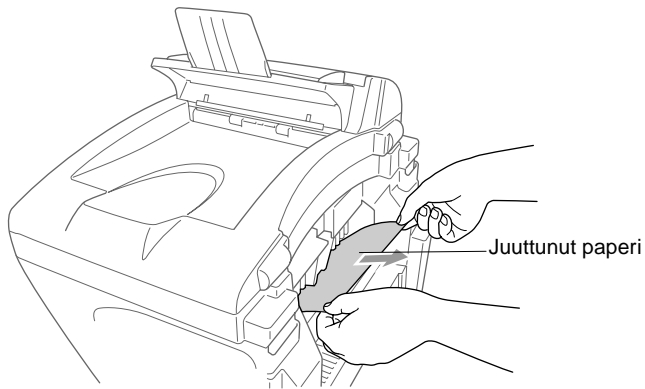

- 2** Irrota juuttunut paperi vetämällä sitä.

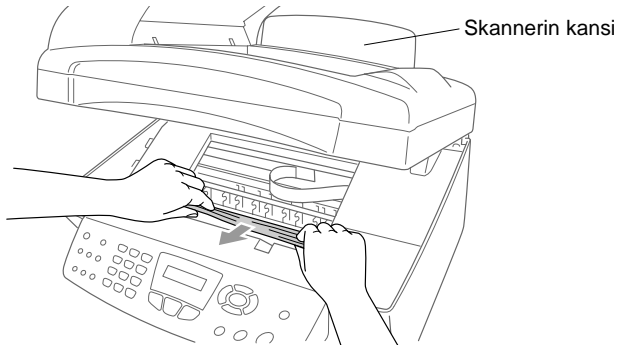

Paperi on juuttunut laitteen sisälle.

- 1** Avaa skannerin kansi.
- 2** Poista juuttunut paperi.



 Jos paperi on juuttunut tulostuspään alle, irrota laite verkkovirrasta, siirrä tulostuspäätä ja irrota paperi.

- 3** Sulje skannerin kansi.

Ongelmia laitteen toiminnassa

Jos laitteen toiminnassa on ongelmia tai faksit näyttävät viallisilta, *ota ensin kopio*. Jos kopio näyttää hyvältä, vika ei todennäköisesti ole laitteessa. Tarkista seuraavat seikat ja seuraa vianetsintäohjeita.

ONGELMA	TOIMENPITEET
Faksien tulostaminen ja vastaanottaminen	
Tiivistynyt teksti ja valkoiset vaakaviivat sivun poikki / Lauseiden ylä- ja alaosat puuttuvat.	Tämä saattaa johtua staattisesta sähköstä tai puhelinlinjalla olevasta häiriöstä. Ota kopio käyttämällä Mono Start -näppäintä ja katso, toistuuko ongelma. Jos myös tämä kopio on huono, ota yhteyttä Brother-jälleenmyyjään.
Huono tulostuslaatu.	Varmista, että tulostinohjaimen ja paperityypin asetukset vastaavat käyttämäsi paperityyppiä. (Katso <i>Tulostusmateriaali</i> CD-ROM-levyllä olevan ohjelmiston Käyttöoppaan sivulla 1-6 ja <i>Paperityypin asettaminen</i> sivulla 4-8.) Jos käytät tavallista paperia, pyri käyttämään suositeltuja paperityyppejä. (Katso <i>Tietoja paperista</i> sivulla 2-4.) Älä käsittele paperia, ennen kuin muste on kuivunut. Säädä pystytasausta. (Katso <i>Tulostuksen laaduntarkistus</i> sivulla 13-12.)
Mustetahra tulostetun sivun yläosan keskellä.	Varmista, että paperi ei ole liian paksua tai käpristynyt. (Katso <i>Tietoja paperista</i> sivulla 2-4.)
Tuloste on liian tumma tai vaalea.	Varmista, että mustepatruunat ovat tuoreita. Patruunat säilyvät korkeintaan kaksi vuotta, minkä jälkeen muste voi paakkuuntua. Patruunan viimeinen käyttöpäivä on painettu pakkaukseen. Varmista, että tulostinohjain vastaa käyttämäsi paperityyppiä. (Katso <i>Tulostusmateriaali</i> CD-ROM-levyllä olevan ohjelmiston Käyttöoppaan sivulla 1-6.) Pyri käyttämään suositeltuja paperilaatuja. (Katso <i>Tietoja paperista</i> sivulla 2-4.) Laitteen suosituslämpötila on 20–33 °C.
Tuloste näyttää likaiselta tai muste näyttää valuvan.	Varmista, että käytät suositeltua paperia. (Katso <i>Tietoja paperista</i> sivulla 2-4.) Älä käsittele paperia, ennen kuin muste on kuivunut. Laitteen suosituslämpötila on 20–33 °C.
Tekstissä tai kuvissa on valkoisia vaakasuoria raitoja.	Puhdista tulostuspäät. (Katso <i>Tulostuspään puhdistaminen</i> sivulla 13-12.)
Tahroja arkin kääntöpuolella tai sivun alareunassa	Varmista, että mustetta ei ole roiskunut tulostinalustalle. (Katso <i>Laitteen tulostustason puhdistus</i> sivulla 13-20.)
Pystysuoria mustia raitoja vastaanotettavassa arkissa.	Lähetäjän skanneri voi olla likainen. Pyydä lähettäjä ottamaan arkista kopio ja tarkistamaan, onko vika hänen laitteessaan. Pyydä toista faksilaitetta lähettämään faksi ja tarkista tulos. Jos myös tämä kopio on huono, ota yhteyttä Brother-jälleenmyyjään.
Vastaanotetut värifaksit tulostuvat mustavalkoisina.	Vaihda tyhjtät tai lähes tyhjtät mustepatruunat ja pyydä sitten lähettäjä lähettämään värifaksi uudelleen. (Katso <i>Mustepatruunoiden vaihtaminen</i> sivulla 13-21.) Varmista, että faksitalletus on otettu pois käytöstä (EI). (Katso <i>Faksitalletuksen asettaminen</i> sivulla 8-2.)
Vasen ja oikea marginaali ovat liian kapeita tai yksi sivu tulostuu kahdelle sivulle.	Kytke päälle automaattinen pienennys. (Katso <i>Vastaanotettavan faksin tulostaminen pienennettynä (automaattinen pienentäminen)</i> sivulla 5-6.)

ONGELMA	TOIMENPITEET
Puhelinlinja tai yhteys	
<p>Laite ei vastaa, kun siihen soitetaan.</p>	<p>Varmista, että laitteen vastaanottotila vastaa asetuksia. (Katso <i>Vastaanoton perusasetukset</i> sivulla 5-1.) Tarkista, kuuluuko valintaaääntä. Jos mahdollista, soita laitteeseen ja tarkista, vastaako se. Jos laite ei vielääkään vastaa, tarkista, että puhelinjohto on kunnolla kiinni. Jos laite ei soi, kun yrität soittaa siihen, pyydä puhelinyhtiötä tarkistamaan linja.</p>
Faksien lähettäminen	
<p>Huono lähetyslaatu.</p>	<p>Vaihda erottelutarkkuudeksi Hieno tai E.Hieno. Tarkista laitteen skannerin toiminta ottamalla kopio.</p>
<p>Lähetysraportti tulostaa Result:NG (Tulos:NG) tai Result:ERROR (Tulos:VIRHE).</p>	<p>Puhelinlinjalla on luultavasti väliaikaista ilmastohäiriötä tai muuta häiriötä. Yritä lähettää faksi uudestaan. Jos lähetät PC FAX -viestin ja lähetysraportti tulostaa Result:NG-viestin, laitteen muistikapasiteetti voi olla ylitetty. Saat lisämuistia ottamalla faksitalletuksen pois käytöstä (katso <i>Faksitalletuksen asettaminen</i> sivulla 8-2), tulostamalla faksiviestit muistista (katso <i>Faksin tulostaminen muistista</i> sivulla 5-6) tai peruuttamalla viivästyneen faksin tai pollaustehtävän (Katso <i>Ohjelmoidun tehtävän peruuttaminen</i> sivulla 6-11.) Jos ongelma ei ratkea, pyydä puhelinlaitosta tarkastamaan puhelinlinja.</p>
<p>Vaakaasuoria mustia raitoja lähetettävässä arkissa.</p>	<p>Jos sama ongelma ilmenee kopioidussa arkissa, skanneri on likainen. (Katso <i>Skannerin puhdistaminen</i> sivulla 13-19.)</p>
Saapuvien puheluiden käsittely	
<p>laite kuulee puheen faksin merkkiäänenä (CNG-äänenä).</p>	<p>Jos faksin tunnistus on otettu käyttöön (ON), se reagoi herkemmin ääniin. Laite saattaa vahingossa tulkita tietyt linjalla kuuluvat äänet tai musiikin soittavan faksin ääniksi ja vastata niihin faksin vastaanottomerkkiäänillä. Kytke faksi pois päältä painamalla Stop/Exit. Voit välttää tämän ongelman ottamalla faksin tunnistuksen pois käytöstä (EI). (Katso <i>Faksin tunnistus</i> sivulla 5-5.)</p>
<p>Faksisoiton siirtäminen laitteeseen.</p>	<p>Jos vastasit laitteella, paina Mono Start ja sulje puhelin välittömästi. Jos vastasit rinnakkaispuhelimessa, syötä faksin vastaanottotunnus (oletusasetus on ✕51). Kun laite vastaa, sulje puhelin.</p>
<p>Tavallisen puhelinlinjan mukautetut toiminnot.</p>	<p>Jos laitteen puhelinlinjassa on koputustoiminto, koputus / soittajan tunnistus, RingMaster-toiminto, vastaajapalvelu, hälytysjärjestelmä tai muu mukautettu toiminto, faksien lähetyksessä tai vastaanotossa voi ilmetä ongelmia.</p> <p>Esimerkiksi: Jos lähetät tai vastaanotat faksiviestiä ja linja lähettää mukautetun toiminnon merkkiäänän, faksitietojen lähetys voi väliaikaisesti häiriintyä tai katketa. Brotherin ECM-toiminnon tulisi ratkaista tämä ongelma. Toiminto liittyy puhelinjärjestelmävalmistukseen, ja sitä käytetään yleisesti laitteissa, jotka lähettävät ja vastaanottavat tietoa tavallisella jaetulla puhelinlinjalla, johon on liitetty mukautettuja toimintoja. Erillisen linjan avaamista ilman mukautettuja toimintoja suositellaan, jos vähäisten häiriöiden välttäminen on erittäin tärkeää.</p>

ONGELMA	TOIMENPITEET
Tulostimen ongelmat	
Tekstissä tai kuvissa on vaakasuoria raitoja.	Puhdista tulostuspää. (Katso <i>Tulostuspään puhdistaminen</i> sivulla 13-12.) Jos olet puhdistanut tulostuspäätä viisi kertaa ja tulostus ei ole parantunut, pyydä huoltoapua Brotherilta tai jälleenmyyjältä.
Skannerin ongelmia	
TWAIN-virheitä ilmenee skannatessa.	Varmista, että Brother TWAIN -ohjain on valittu ensisijaiseksi lähteeksi. Valitse PaperPort-ohjelman File-valikosta Scan ja valitse Brother TWAIN -ohjain.
Ohjelmisto-ongelmia	
2 in 1- tai 4 in 1 -tulostus ei onnistu.	Tarkista, että sovelluksessa ja tulostinohjaimessa on sama paperin kokoasetus.
Tulostus ei onnistu Paint Brush -ohjelmassa.	Kokeile näytön väriasetuksena 256 väriä.
Tulostus ei onnistu Adobe Illustrator -ohjelmassa.	Kokeile tulostuksen erottelutarkkuuden pienentämistä.
Paksut ja ohuet viivat tulostuvat vuorotellen. (poikkiraita)	1. Avaa tulostinohjaimen Basic-välilehti. 2. Napsauta Setting (asetukset) tulostinohjaimen Basic-välilehdellä. 3. Ota asetus Bi-Directional Printing (kaksisuuntainen tulostus) pois käytöstä (EI) poistamalla valinta ruudusta. (Katso <i>Kaksisuuntainen tulostus</i> CD-ROM-levyllä olevan ohjelmiston Käyttöoppaan sivulla 1-7.)
Tulosteessa on voimakkaita viivoja.	Valitse Reverse Order (käänteinen tulostusjärjestys) tulostinohjaimen Basic-välilehdellä.
Tulostus on hidasta.	Valitse tulostinohjaimen Advanced-välilehti, sitten Colour-välilehti ja poista valinta Colour Enhancement (väritasapaino) -ruudusta.
Väritasapaino ei toimi oikein.	Jos sovellusohjelma huomaa, että kuva ei ole kokonaan värillinen (esim. 256 väriä), väritasapaino ei toimi. Käytä vähintään 24-bittisiä väritietoja väritasapainotoiminnon kanssa.
Virheviesti MFC varattu tai MFC:n yhteysvirhe tulee näyttöön.	Varmista, että laitteen näytössä ei ole virheviestiä.
MFC:n yhteysvirhe	Jos laitetta ei ole kytketty tietokoneeseen, mutta olet ladannut Brother-ohjelman, tietokone näyttää yhteysvirheviestin joka kerran, kun käynnistät Windowsin®. Voit olla välittämättä viestistä tai ottaa sen pois käytöstä seuraavalla tavalla. Kaksoisnapsauta laitteen mukana toimitetun CD-ROM-levyn kohtaa "tool\warnOff.REG". Laitteen ohjauspaneelin Scan-näppäin ei toimi, ellei käynnistä tietokonetta uudelleen laitteen ollessa kytkettynä. Käynnistä se uudelleen kaksoisnapsauttamalla laitteen mukana toimitetun CD-ROM-levyn kohtaa "tool\WarnOn.REG".

ONGELMA	TOIMENPITEET
PhotoCapture Center™ -ohjelman ongelmia (ainoastaan MFC-3820CN)	
Siirrettävä levy ei toimi oikein.	<p>a) Oletko asentanut Windows® 2000 -päivityksen? Jos et ole, toimi seuraavasti:</p> <ol style="list-style-type: none"> 1. Irrota USB-kaapeli. 2. Asenna Windows® 2000 -päivitys. Asennusohjeet saat Pikaoppaasta. Tietokone käynnistyy uudelleen automaattisesti asennuksen jälkeen. 3. Odota noin 1 minuutti, ennen kuin käynnistät tietokoneen uudelleen, ja kytke sitten USB-kaapeli. <p>b) Poista mediakortti ja aseta se takaisin paikalleen.</p> <p>c) Jos olet kokeillut Eject-komentoa, poista mediakortti, ennen kuin suoritat muita toimintoja.</p> <p>d) Jos virheviesti tulee näyttöön, kun yrität poistaa mediakorttia, korttiin kirjoitetaan parhaillaan. Odota hetki ja yritä sitten uudelleen.</p> <p>e) Jos mikään yllä mainituista ei toimi, sammuta tietokone ja laite ja käynnistä ne uudelleen. (Laite sammutetaan irrottamalla verkkojohto.)</p>
Verkon ongelmia (ainoastaan MFC-3820CN)	
Tulostus verkossa ei onnistu	<p>Varmista, että laitteeseen on kytketty virta ja että laite on Online- ja Valmis-tilassa. Tulosta verkkoasetusten luettelo. (Katso <i>Raporttien tulostaminen</i> sivulla 9-3.) Nykyiset verkkoasetukset tulostetaan. Tarkista, että kaapelointi ja verkkoyhteydet ovat kunnossa liittämällä LAN-kaapeli uudestaan keskittimeen. Mikäli mahdollista, kokeile laitteen liittämistä keskittimen eri porttiin eri johdon avulla. Jos yhteydet ovat kunnossa, laitteen näytössä näkyy kahden sekunnin ajan LAN aktiivinen.</p>

Tulostuslaadun parantaminen

Tulostuspään puhdistaminen

Hyvän laadun säilyttämiseksi laite puhdistaa tulostuspäät ajoittain. Voit puhdistaa tulostuspäät myös tarvittaessa.

Puhdista tulostuspää ja mustepatruunat, jos laite tulostaa vaakasuoran viivan tekstiin tai kuviin. Voit puhdistaa kerrallaan joko kaksi väriä (musta/syaani, keltainen/magenta) tai kaikki neljä.

Tulostuspäiden puhdistaminen kuluttaa mustetta. Mustetta kuluu turhaan, jos puhdistat laitteen liian usein.

HUOMAUTUS

ÄLÄ PUHDISTA tulostuspäätä koskettamalla sitä kädelläsi tai liinalla.

1 Paina **Ink**.

2 Paina  tai  valitaksesi Puhdistus.

Paina **Menu/Set**.

3 Valitse puhdistettava väri painamalla  tai .

Paina **Menu/Set**.

Laite puhdistaa tulostuspään. Kun puhdistus on suoritettu loppuun, laite palaa takaisin valmiustilaan automaattisesti.



Jos olet puhdistanut tulostuspäät viisi kertaa ja tulostus ei ole parantunut, pyydä huoltoapua Brotherilta tai jälleenmyyjältä.

Tulostuksen laaduntarkistus

Jos tulostuksen laatu ei ole tyydyttävä, voit tulostaa tulostuksen laaduntarkistussivun, joka auttaa selvittämään, mitkä asetukset on muutettava.

1 Käyttäessäsi MFC-3420C:tä paina **Menu/Set**, **4**.

Käyttäessäsi MFC-3820CN:ää paina **Menu/Set**, **6**.

2 Paina **Mono Start** tai **Colour Start**.

Laite tulostaa tulostuksen laaduntarkistussivun.

3 Tarkista sivun laatu ja tasaus seuraamalla vaiheita A ja B.

VAIHE A: Väripalkkitesi

Näyttöön tulee viesti:

Onko vaih. "A" OK?

1. Kyllä 2. Ei

- 4** Tarkista sivulta neljän väripalkin laatu. (musta/syaani/keltainen/magenta).
- 5** Jos kaikki viivat ovat selkeitä ja näkyvissä, siirry **VAIHEESEEN B** valitsemalla **1** (Kyllä).
—TAI—

Jos kuvasta puuttuu lyhyitä viivoja kuten alla, paina **2** (Ei).

OK

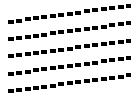

Huono

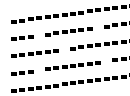

Näytössä kysytään, onko laatu hyvä kunkin värin kohdalla.

Musta OK?

1. Kyllä 2. Ei

- 6** Paina **2** (Ei) niiden värien kohdalla, joissa ilmenee ongelmia.
Näyttöön tulee viesti:
Paina **1** (Kyllä). Laite aloittaa värien puhdistamisen.

Aloit. puhd.?

1. Kyllä 2. Ei

- 7** Kun puhdistus on suoritettu loppuun, paina **Mono Start** tai **Colour Start**. Laite tulostaa tulostuksen laaduntarkastusarkin uudelleen ja palaa sitten vaiheeseen **KOHTA A**.
- 8** Jos **VAIHE A** on OK, siirry **VAIHEESEEN B** valitsemalla **1**.

VAIHE B: Kohdistustesti

Näyttöön tulee viesti:

Onko vaih. "B" OK?

1. Kyllä 2. Ei

- 9** Tarkista 600 dpi- ja 1200 dpi -testitulosteista, vastaako numero 5 tarkimmin numeroa 0. Jos sekä 600 dpi- että 1200 dpi -testissä numero 5 on paras, lopeta **VAIHE B** valitsemalla **1** (Kyllä).
—TAI—

Jos toinen testinumero vastaa paremmin 600 dpi- tai 1200 dpi -testiä, valitse se painamalla **2** (Ei).

- 10** Paina 600 dpi -testissä testinumeroa, joka vastaa parhaiten numeroa 0 (1–8).

600 dpi säätö

Valitse paras #

- 11** Paina 1200 dpi -testissä testinumeroa, joka vastaa parhaiten numeroa 0 (1–8).

1200 dpi säätö

Valitse paras #

- 12** Toista vaiheet 1 ja 2 (*tulostuksen laaduntarkistuksessa*). Laite tulostaa toisen tarkistussivun, joka on tarkistettava.

- 13** Paina **Stop/Exit**.



Kun mustepään suutin on tukkeutunut, tulos näyttää tältä.



Kun mustepään suutin on puhdistettu, vaakasuorat viivat ovat hävinneet.

Jos tulostuksen tarkistusarkista puuttuu vieläkin mustetta, toista puhdistus ja testitulostus ainakin viisi kertaa. Jos mustetta puuttuu edelleenkin viidennen puhdistuksen ja testitulostuksen jälkeen, vaihda tukkeutuneen värin mustepatruuna uuteen. (Mustepatruuna on saattanut olla laitteessa yli kuusi kuukautta tai pakkaukseen merkitty viimeinen käyttöpäivä on kulunut umpeen. Yksi syy voi olla, että mustetta ei ole säilytetty oikein ennen käyttöä.)

Tulosta uusi tulostuksen laaduntarkistusarkki mustepatruunan vaihtamisen jälkeen. Jos ongelma esiintyy edelleen, toista puhdistus ja testitulostus uudella mustepatruunalla vähintään viisi kertaa. Jos mustetta puuttuu edelleen, ota yhteyttä Brother-jälleenmyyjään.



Varoitus

ÄLÄ KOSKETA tulostuspäätä. Koskettaminen saattaa vahingoittaa tulostuspäätä pysyvästi ja mitätöidä tulostuspään takuun.

Musteen määrän tarkistaminen



Voit tarkistaa jäljellä olevan musteen määrän.

1 Paina **Ink**.

2 Paina  tai  valitaksesi Mustetta jälj..

Mustetta jälj. ◆

Paina **Menu/Set**.

3 Valitse tarkistettava väri painamalla  tai .

Mu: -□□□■□□□+ ◆

Näyttöön tulee musteen määrä.

4 Paina **Stop/Exit**.



Voit tarkistaa musteen määrän tietokoneesta käsin. (Katso *MFC:n asetusohjelma* CD-ROM-levyllä olevan ohjelmiston Käyttöoppaan sivulla 5-1 tai *MFC:n asetusohjelma (Mac OS® X)* sivulla 9-22 CD-ROM-levyllä olevassa ohjelmiston Käyttöoppaassa.)

Laitteen pakkaaminen ja kuljetus

Käytä aina laitteen alkuperäisiä pakkausmateriaaleja, jos joudut kuljettamaan sitä. Takuu saattaa mitätöityä, jos laitetta ei pakata oikein.

! Varoitus

Älä irrota laitetta verkkovirrasta, ennen kuin tulostustehtävä on loppunut.

- 1 Poista ensin kaikki mustepatruunat ja aseta valkoinen kuljetussuoja paikalleen. (Katso *Mustepatruunoiden vaihtaminen* sivulla 13-21.) Kiinnitä valkoinen kuljetussuoja paikalleen ja paina kaikkien mustepatruunoiden kannet alas.

Kiinnittäessäsi valkoista kuljetussuojaa varmista, että se napsahtaa paikalleen kuvan osoittamalla tavalla.

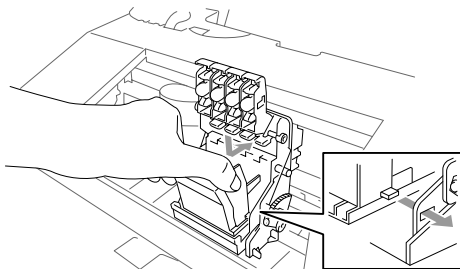

! Varoitus

Jos et löydä kuljetussuojaa, ÄLÄ POISTA mustepatruunoita ennen kuljetusta. On erittäin tärkeää, että joko kuljetussuoja tai mustepatruunat ovat paikoillaan laitteen kuljetuksen aikana. Jos ne eivät ole paikoillaan, laite saattaa vahingoittua ja takuu mitätöityä.

- 2 Irrota laite puhelinpistorasiasta ja irrota puhelinjohto laitteesta.
- 3 Irrota laite verkkovirrasta.
- 4 Jos USB-kaapeli on liitetty laitteeseen, irrota se.

5 Aseta keltainen suojatanko paikalleen.

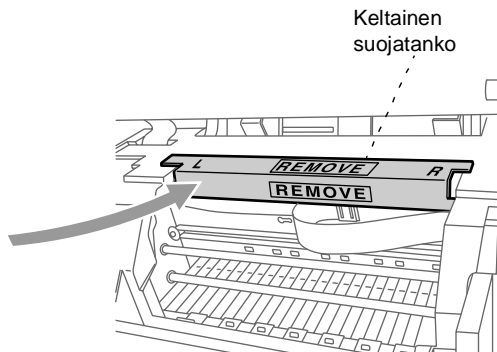

6 Irrota paperilokero ja tulostelokero.

7 Kääri laite muovipussiin ja laita se alkuperäiseen laatikkoonsa.

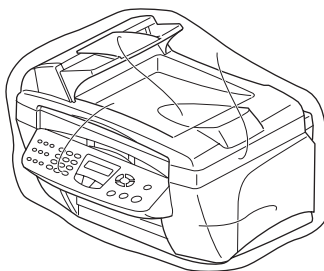

- 8** Pakkaa kirjallinen aineisto alkuperäiseen laatikkoon alla kuvatulla tavalla. Älä pakkaa laatikkoon käytettyjä mustepatruunoita.

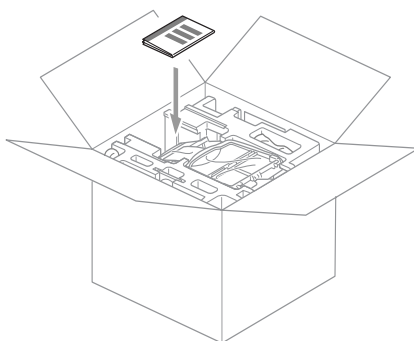
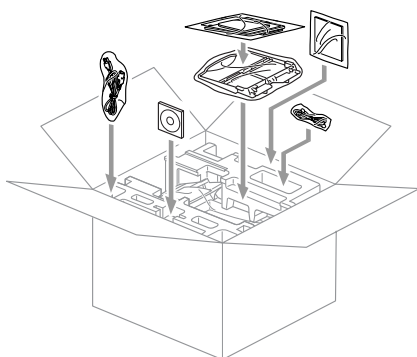
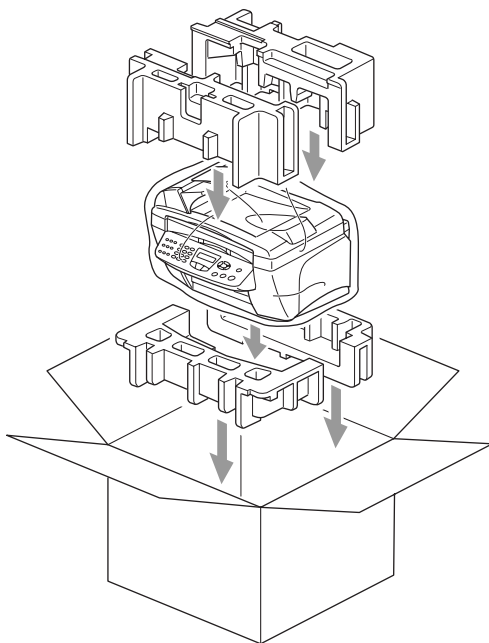

- 9** Sulje laatikko.

Säännöllinen kunnossapito

Skannerin puhdistaminen

Irrota laite verkkovirrasta ja nosta sen kansiosa ylös. Puhdista valotustaso ja valkoinen muovi isopropyylialkoholiin kastetulla nukkaamattomalla liinalla.

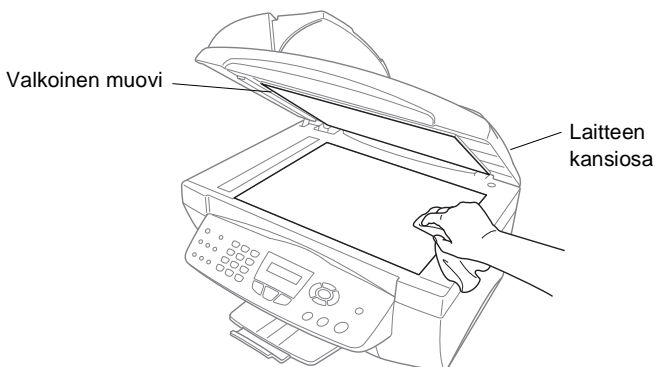

Avaa kansiosa. Puhdista valkoinen muovi ja lasisuoja muovin alla isopropyylialkoholiin kastetulla nukkaamattomalla liinalla.

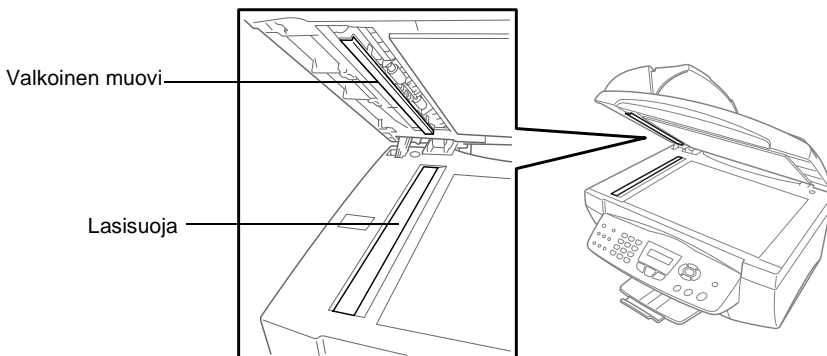

Laitteen tulostustason puhdistus

⚠️ Varo koskettamasta paperinsyöttölaitteen tähtipyöriä, litteää kaapelia ja koodauskalvoa.

⚠️ Muista irrottaa laite verkkovirrasta ennen tulostustason puhdistusta.

Puhdista tulostustaso pyyhkimällä se kuivalla nukkaamattomalla liinalla.

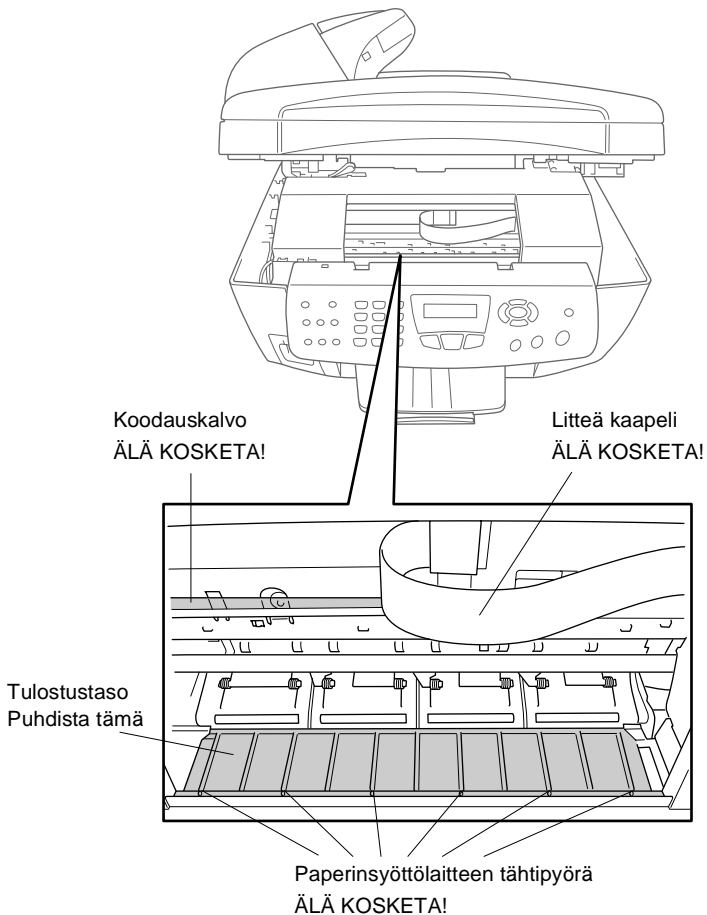

Mustepatruunoiden vaihtaminen

Laitteeseen on asennettu musteen pistelaskin, joka tarkkailee jokaisen mustepatruunan musteen tasoa automaattisesti. Kun laskin havaitsee, että mustepatruunan muste alkaa loppua, laite ilmoittaa siitä näyttöön tulevalla viestillä.

Näytön viesti osoittaa, minkä mustepatruunan väri on vähissä tai loppunut. Vaihda mustepatruunat oikeassa järjestyksessä seuraamalla näytön ohjeita.

Kun mustepatruunoiden muste alkaa olla lopussa, aloita patruunoiden vaihtaminen Ink-näppäimellä (vaiheet 1–3). Jos muste on loppunut, siirry suoraan vaiheeseen 3.

1 Paina **Ink**.

2 Paina  tai  valitaksesi Vaihda muste.

Paina **Menu/Set**.



Jos yksi tai useampi mustepatruuna on tyhjentynyt, näyttöön tulee viesti **Avaa kansi**.

3 Nosta skannerin kansi ylös.

4 Työnnä vaihdettavan mustepatruunan kansi auki ja poista mustepatruuna.

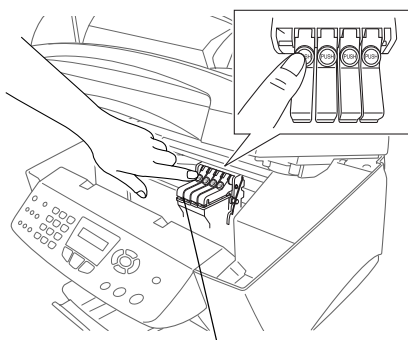

Mustepatruunoiden kannet

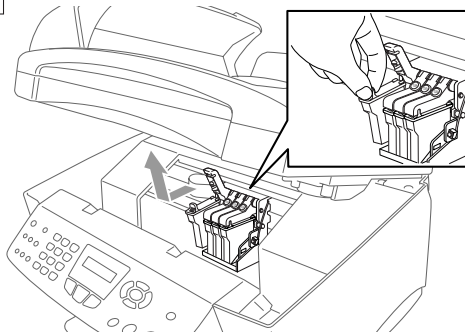

- 5 Avaa tarvittavan värin uusi mustepatruunapakkaus ja poista mustepatruuna pakkauksesta.
- 6 Pidä mustepatruunaa kuvan osoittamalla tavalla ja poista teippi patruunan sivusta.
Vedä teippiä varovasti irti itsestäsi pois päin.

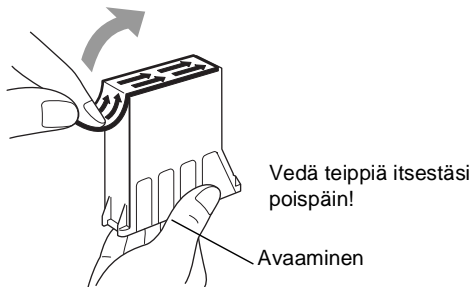

 Estä musteen valuminen ja käsien ja vaatteiden tahraantuminen irrottamalla teippi hitaasti.

- 7 Jokaisella värillä on oma oikea paikkansa. Aseta uudet mustepatruunat niille varattuihin koteloihin.
- 8 Sulje skannerin kansi mustepatruunoiden asentamisen jälkeen.
Laitte valmistautuu tulostuspäähän puhdistukseen ja palaa toimintatilaan.

Laitte pyytää varmistamaan, että poistit tarvittavat mustepatruunat. Esimerkki: Oletko poistanut Musta?
1. On 2. Ei.

- 9 Jos poistit mustepatruunan, paina **1**.

—**TAI**—

Jos et poistanut mustepatruunaa, paina **2**.

Laitte pyytää varmistamaan, että asensit *uuden* mustepatruunan. Esimerkki: Vaihdoit. uuteen Musta?
1. On 2. Ei.

10 Jos asentamasi mustepatruuna ei ole aivan uusi, valitse **2**.

—TAI—

Nollaa värin pistelaskin automaattisesti painamalla **1** valintänäppäimillä jokaisen *uuden* patruunan kohdalla. (Musteen pistelaskimen avulla laite ilmoittaa, kun väriaine on käymässä vähiin.)

Laite puhdistaa jokaista vaihdettua mustepatruunaa noin kolme minuuttia. Näytössä ovat vuorotellen viestit Puhdistus ja Odota hetki.

Kun laite lopettaa puhdistuksen, näyttö palaa takaisin valmiustilaan.

HUOMAUTUS

Jos mustetta joutuu silmiin, huuhteile silmät vedellä välittömästi ja pyydä lääkärin apua, jos olet huolestunut asiasta.

Varoitus

- **ÄLÄ POISTA** mustepatruunoita, jos et aio vaihtaa niitä. Jos poistat patruunat, niiden musteen määrä saattaa vähentyä, eikä tulostin tiedä jäljellä olevan musteen määrää.
- **ÄLÄ RAVISTA** mustepatruunoita, sillä muste voi valua, kun irrotat teipin.
- Jos iholle tai vaatteille joutuu mustetta, pese ne saippualla tai muulla puhdistusaineella välittömästi.
- Jos asennat mustepatruunan väärään väripaikkaan, tulostuspää on puhdistettava useaan kertaan ennen tulostusta ja oikean patruunan asentamisen jälkeen, sillä värit ovat sekoittuneet.
- Kun olet avannut mustepatruunan, asenna se laitteeseen ja käytä loppuun kuuden kuukauden kuluessa asennuksesta. Käytä avaamattomat mustepatruunat pakkaukseen merkittyyn käyttöpäivään mennessä.

- Brother-monitoimilaitteet on suunniteltu käytettäväksi tietyt laatuvaatimukset täyttävän musteen kanssa ja niiden suorituskyky on optimaalinen käytettäessä aitoja Brother-mustepatruunoita. Brother ei voi taata optimaalista suorituskykyä, jos laitteessa käytetään muiden valmistajien mustetta tai mustepatruunoita. Brother ei tästä johtuen suosittele muiden kuin aitojen Brother-mustepatruunoiden käyttämistä laitteessa tai tyhjiä patruunoiden täyttämistä muiden valmistajien musteella. Jos tulostuspää tai muu laitteen osa vaurioituu muun musteen tai muiden mustepatruunoiden kuin aitojen Brother-tuotteiden käytön takia, takuu ei kata korjauskustannuksia.



Jos näytössä on mustepatruunoiden vaihtamisen jälkeen viesti XXXX vari loppu, varmista, että patruunat on asennettu paikoilleen oikein.

- Arkinsyöttölaite** Asiakirja voidaan asettaa arkinsyöttölaitteeseen ja skannata automaattisesti yksi arkki kerrallaan.
- Äänimerkin äänenvoimakkuus** Näppäintä painettaessa tai virheen sattuessa kuuluvan äänimerkin säätö.
- Ajastettu faksi** Lähettää faksin määritettynä myöhäisempänä ajankohtana samana päivänä.
- Ajastettu lisälähetys** (Ainoastaan mustavalkoiset faksit) Kaikki samaan numeroon lähetettävät ajastetut faksit lähetetään samaan aikaan. Toiminto säästää lähetyskuluja.
- Automaattinen faksilähetys** Faksin lähettäminen ulkoisen puhelimen kuuloketta nostamatta.
- Automaattinen pienennys** Pienentää vastaanotettavien faksien kokoa.
- Automaattinen uudelleenalinta** Toiminto, jonka avulla laite pystyy valitsemaan viimeksi valitun faksinumeron uudestaan viiden minuutin kuluttua, jos faksilähetys ei onnistunut, koska linja oli varattu.
- CNG-merkkinäännet** Automaattilähetyksen aikana faksin lähettämät äänimerkit, jotka ilmoittavat vastaanottavalle laitteelle, että faksi soittaa.
- Erittäin hieno erottelutarkkuus** 392 x 203 dpi. Tätä käytetään hyvin pienikokoiselle tekstille ja viivagrafiikalle.
- Erottelutarkkuus** Pysty- ja vaakasuorien viivojen lukumäärä tuumalla. Katso: Normaali, hieno, erittäin hieno ja foto.
- Etsintä** Sähköinen, aakkosjärjestyksessä oleva luettelo muistiin tallennetuista lyhytvalinta- ja ryhmänumeroista.
- F/P-soittoaika** Se aika, jonka Brother-laite soi (kun vastaustilaksi on asetettu Fax/Puh) ja pyytää vastaamaan puheluun, johon laite on vastannut.
- Faksin merkkiäännet** Lähettävien ja vastaanottavien faksien lähettämät signaalit tiedonsiirron aikana.

Faksin tunnistus Laite pystyy vastaamaan faksin CNG-merkkiääniin, vaikka keskeytit faksin vastaamalla puheluun.

Faksin välitys Lähettää muistiin vastaanotetun faksiviestin etukäteen ohjelmoituun faksinumeroon.

Faksiraportti Luettelo noin 200 viimeksi vastaanotetun ja lähetetyn faksin tiedot. TX tarkoittaa lähetystä. RX tarkoittaa vastaanottoa.

Faksitalletus Voit tulostaa tallennetut faksit myöhemmin tai noutaa ne toisesta laitteesta faksin välitys-, hakuviesti- tai kaukonoutotoimintoja käyttämällä.

Fax/Puh Voit vastaanottaa sekä fakseja että puheluja. Älä käytä tätä tilaa puhelinvastaajan kanssa.

Foto-erottelutarkkuus Erottelutarkkuus, joka käyttää harmaan sävyjä valokuvien tarkkaan tulostamiseen.

Harmaasävy Käytössä olevien harmaasävyjen tummuusasteet kopioitaessa ja lähetettäessä valokuvia faksilla.

Hieno erottelutarkkuus Erottelutarkkuus on 203 x 196 dpi. Sopii pienelle tekstille ja piirroksille.

Jäljellä olevat tehtävät Voit tarkistaa, mitkä tehtävät odottavat muistissa, ja peruttaa tehtäviä yksitellen.

Kaksoistoiminto Laite pystyy skannaamaan lähteviä fakseja tai ajastettuja tehtäviä muistiin samalla, kun se lähettää faksia tai ottaa vastaan tai tulostaa saapuvaa faksia.

Kaukokäynnistys Siirtää rinnakkaispuhelimessa tai ulkoisessa puhelimessa vastatun faksipuhelun laitteeseen.

Kauko-ohjaus Voit ohjata laitetta toisesta äänitajuusvalintaa käyttävästä puhelimesta.

Kauko-ohjaustunnus Nelinumeroinen tunnus (--- *), jonka avulla voit soittaa laitteeseen ja käyttää sen toimintoja toisesta laitteesta käsin.

Kaukopysäytys (Ainoastaan Fax/Puh-tila) Kun laite vastaa puheluun (ei faksiin), se ilmoittaa puhelusta kaksoissoitolla. Valitsemalla tunnuksen (# 5 1) voit vastata puheluun rinnakkaispuhelimesta.

Kirkkaus Kirkkauden säätäminen muuttaa kuvaa tummemmaksi tai vaaleammaksi.

Kontrasti Asetus, jolla säädetään faksien tai kopioiden tummuutta ja vaaleutta. Tummia asiakirjoja vaalennetaan ja vaaleita tummennetaan.

Koodausmenetelmä Menetelmä, jolla asiakirjan sisältämät tiedot koodataan. Kaikkien faksilaitteiden täytyy käyttää vähintään Modified Huffman (MH) -standardia. Laite voi käyttää myös tehokkaampia pakkausmenetelmiä, esimerkiksi Modified Read (MR)- ja Modified Modified Read (MMR)- ja JPEG-menetelmiä, jos vastaanottava laite pystyy käyttämään samoja.

Lähetys Faksien lähetys puhelinlinjaa pitkin laitteesta toiseen faksilaitteeseen.

Lyhytvalinta Valmiiksi ohjelmoitu numero nopeaa numeronvalintaa varten. Käynnistä numeron valinta painamalla **Search/Speed Dial** -näppäintä ja # ja antamalla kaksinumeroinen tunnus.

Manuaalinen faksi Kun nostat ulkoisen puhelimen kuulokkeen tai painat **Tel/R**-näppäintä, kuulet vastaanottavan faksin vastaavan soittoon, ennen kuin aloitat lähetyksen painamalla **Mono Start** tai **Colour Start** -näppäintä.

MFL-Pro Suite (ainoastaan MFC-3420C) Muuttaa laitteen tulostimeksi ja skanneriksi sekä käyttää laitetta PC-faksien lähettämiseen.

MFL-Pro Suite (ainoastaan MFC-3820CN) Muuttaa laitteen tulostimeksi ja skanneriksi sekä käyttää laitetta PC-faksien lähettämiseen.

Nestekidenäyttö Laitteen näyttöruutu, jossa viestit näkyvät ohjelmoinnin aikana. Laitteen ollessa valmiustilassa päivämäärä ja kellonaika ovat näytössä.

Nimitunnus Tallennetut tiedot, jotka näkyvät faksilla lähetettyjen sivujen yläreunassa. Näitä tietoja ovat lähettäjän nimi ja faksinumero.

Normaali erottelutarkkuus 203 x 97 dpi. Tätä käytetään lähetettäessä normaalikokoista tekstiä ja haluttaessa lähetyksen tapahtuvan nopeasti.

Ohje-luettelo Laite tulostaa luettelon kaikista valikoista. Käytä luetteloa laitteen ohjelmoimiseen, jos käyttöopas ei ole käytettävissä.

Paperi loppu -vastaanotto Vastaanottaa fakseja laitteen muistiin, kun laitteessa ei ole paperia.

Peruuta tehtävä Peruuttaa ohjelmoidun tehtävän, kuten viivästetyn lähetyksen tai pollauksen.

PhotoCapture Center™ -ohjelma (ainoastaan MFC-3820CN)

Tulostaa digitaalisella kameralla otettuja valokuvia. Laitteessa on laadukas, valokuvatasoinen erottelutarkkuus.

Pikavalintaluettelo Luettelo lyhytvalintamuistiin tallennetuista nimistä ja numeroista numerojärjestyksessä.

Pollaus Toiminto, jossa faksi soittaa toiseen faksiin ja noutaa odottamaan asetetun faksiviestin.

Puhelinvastaaja Voit kytkeä ulkoisen laitteen tai puhelinvastaajan erilliseen seinäpistorasiaan.

Rinnakkaispuhelin Puhelin, jonka numero on sama kuin faksin mutta joka on liitetty toiseen puhelinpistorasiaan.

Ryhmänumero Lyhytvalintanumeroiden yhdistelmät, jotka on tallennettu lyhytvalintapaikkaan sarjalähetystä varten.

Sarjalähetys Mahdollisuus lähettää sama faksiviesti useaan kohteeseen.

Skannaa korttiin (ainoastaan MFC-3820CN) Voit skannata mustavalkoisia tai värillisiä alkuperäiskappaleita mediakorttiin. Mustavalkoiset kuvat tallennetaan TIFF-tiedostomuodossa ja värilliset kuvat PDF- tai JPEG-muodossa.

Skannaus Paperille painetun asiakirjan lähettäminen sähköisenä kuvana tietokoneeseen.

Soittoäänän äänenvoimakkuus Laitteen soittoäänän äänenvoimakkuus.

Soittoäänipalvelu Puhelinyhtiöltä ostettu palvelu, joka antaa tilaajan käytössä olevalle puhelinlinjalle toisen numeron. Brother-laite käyttää uutta numeroa faksilinjana.

Soittoviive Soittokertojen lukumäärä, jonka jälkeen laite vastaa Vain fax -tilassa.

Suora lähetys Kun muisti on täynnä, voit lähettää faksit suoraan, ilman muistia.

Tauko Voit asettaa 3,5 sekunnin tauon lyhytvalintapaikkaan tallennetun numerosarjan väliin. Voit asettaa pidemmän tauon painamalla näppäintä **Redial/Pause** tarvittava määrä kertoja.

Tekstintunnistus (englanniksi optical character recognition - OCR) ScanSoft® TextBridge® -ohjelmapaketti muuttaa kuvat tai tekstin muokkaukelpoiseksi tekstiksi.

Ulkoinen puhelin Puhelinvastaaja tai puhelin, joka on kytketty pistukkaan.

Ulkomaanlinja Tekee väliaikaisia muutoksia faksin äänimerkkeihin mukautuakseen ulkomaisten puhelinlinjojen ääni- ja ilmastohäiriöihin.

Väliaikaiset asetukset Voit tehdä joitakin asetuksia yksittäisille fakseille tai kopioille muuttamatta oletusasetuksia.

Valikkotila Ohjelmointitila, jossa laitteen asetuksia muutetaan.

Väritasapaino (ainoastaan MFC-3820CN) Ohjelma, joka säätää kuvan värejä tulostusta varten. Säätää terävyyttä, valkoisen vahvuutta ja värien tiheyttä.

Varmuustulostus Laite tulostaa kopion saapuneista ja muistiin tallennetuista fakseista. Siten sähkökatkoksen sattuessa viesteistä on olemassa kopio.

Virheenkorjaustila Tunnistaa virheet faksilähetyksen aikana ja lähettää uudestaan ne sivut, joissa virhe esiintyi.

Xmit-raportti (lähetyraportti) Luettelo kaikista lähetyksistä. Raportissa näkyy päivämäärä, kellonaika ja numero.

Yhteensopivuusryhmä Faksin kyky viestiä toisen faksin kanssa. Yhteensopivuus on vahvistettu ITU-T-ryhmien välillä.

Yhteysraporttien väli Automaattisesti tulostettavien yhteysraporttien välinen valmiiksi ohjelmoitu ajanjakso. Yhteysraportin voi tulostaa erikseen sen häiritsemättä tätä ohjelmoitua toimintoa.

Yhteysvika (tai Yht. vika) Faksin lähetyksen tai vastaanoton aikana tapahtunut virhe. Johtuu usein ilmastohäiriöistä tai muista häiriöistä.

Tuotekuvaus

Yleistä

Muistikapasiteetti	8 Mt (MFC-3420C) 16 Mt (MFC-3820CN)
Arkinsyöttölaite	Korkeintaan 20 sivua Lämpötila: 20°C - 30°C Kosteus: 50% - 70% Paperi: 80 g/m ² A4-koko
Paperilokero	100 arkkia (80 g/m ²)
Tulostintyyppi	Mustesuihku
Tulostusmenetelmä	Pietso, 75 × 4 suutinta
Nestekidenäyttö	16 merkkiä xyhdellä rivillä
Virtalähde	220 - 240 V 50/60 Hz
Tehonkulutus	(MFC-3420C) Vähintään Alle 3,5 wattia Valmiustila: 7 W tai vähemmän (25°C) Suurin: 22 W tai vähemmän (MFC-3820CN) Vähintään Alle 4 wattia Valmiustila: 9,5 W tai vähemmän Suurin: 26 W tai vähemmän

Mitat

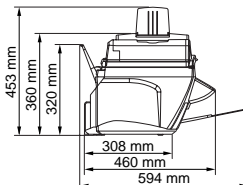
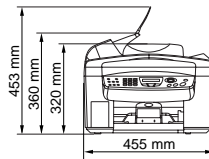

Paino	10 kg (MFC-3420C) 11 kg (MFC-3820CN)
Melutaso	Toiminta: 48 dB A tai vähemmän Valmiustila: 35 dB A tai vähemmän
Lämpötila	Toiminta: 10 - 35°C Paras tulostuslaatu: 20 - 33°C
Kosteus	Toiminta: 20–80 % (ilman tiivistymistä) Paras tulostuslaatu: 20–80 % (ilman tiivistymistä)

Tulostusvälineet

Paperin syöttö

Paperilokero

- Paperityyppi:
Tavallinen paperi, kierrätyspaperi, mustesuihkupaperi (päällystetty paperi), kiiltävä paperi, piirtoheitinkalvot* ja kirjekuoret
- Paperikoko:
Letter, Legal, Executive, A4, A5, A6, JIS_B5, kirjekuoret (nro 10, DL, C5, Monarch, JE4), valokuvakortti, arkistointikortti.
Jos haluat lisätietoja, katso *Paperilokerossa käytettävän paperin tiedot* sivulla 2-5.
- Paperilokeron kapasiteetti: Noin 100 arkkia 80 g/m² tavallista paperia

* Käytä ainoastaan mustesuihkutulostukseen suositeltuja piirtoheitinkalvoja.

Paperin tulostus

Korkeintaan 50 arkkia A4-kokoista tavallista paperia (tekstipuoli ylöspäin tulostelokeroon)
Käytettäessä mustesuihkupaperia (päällystettyä paperia) ja piirtoheitinkalvoja suosittelemme arkkien poistamista lokerosta heti tulostuksen jälkeen tekstin tahraantumisen välttämiseksi.

Kopiointi

Väri/mustavalkoinen	Väri/mustavalkoinen
Kopiointinopeus	Mustavalkoinen Korkeintaan 12 sivua minuutissa (A4-arkki) Väri Korkeintaan 10 sivua minuutissa (A4-arkki) Lukuun ottamatta paperin syöttämiseen kuluva aikaa. Perustuu Brotherin malliin. Fast (nopea) -tila
Monta kopiota	Pinoa tai lajittelee korkeintaan 99 sivua
Suurennus/pienennys	25–400 % (1 prosentin välein)
Erottelutarkkuus	Korkeintaan 1200 x 1200 dpi

PhotoCapture Center -ohjelma (ainoastaan MFC-3820CN)

Käytettävät tulostusmateriaalit	CompactFlash® (Microdrive™ ei ole yhteensopiva) (Compact I/O -kortteja, kuten Compact LAN -lähiverkkokorttia ja Compact Modem -modeemikorttia, ei tueta.) SmartMedia® (3,3 V) (ei käytettävissä tunnuksen kanssa) Memory Stick® (ei käytettävissä MagicGate-musiikkitietojen kanssa) SD (Secure Digital) -muistikortti
Tiedostotunnus (Tietomuoto) (Kuvamuoto)	DPOF, EXIF, DCF Photo Print: JPEG*, TIFF Skannaa korttiin: JPEG, PDF (värillinen) TIFF, PDF (mustavalkoinen)
Väritasapaino	Väritasapaino
Tiedostojen lukumäärä	Korkeintaan 999 tiedostoa mediakortilla
Kansio	Tiedoston on oltava mediakortin kansion kolmannessa kerroksessa

* Lomitettu Progressive JPEG -muoto ei ole käytettävissä.

Faksi

Yhteensopivuus	ITU-T ryhmä 3
Koodausjärjestelmä	MH/MR/MMR/JPEG
Modeemin nopeus	Automaattinen valinta 14400 bittiä sekunnissa: (MFC-3420C) 33600 bittiä sekunnissa: (MFC-3820CN)
Asiakirjan koko	Leveys arkinsyöttölaitteessa: 148–216 mm Pituus arkinsyöttölaitteessa: 148–356 mm Leveys valotustasolla: korkeintaan 216 mm Pituus valotustasolla: korkeintaan 297 mm
Skannausleveys	208 mm
Tulostusleveys	204 mm
Harmaasävy	256 tasoa
Pollaustyypit	Normaali, suojattu, Ajastin, sarjapollaus: (vain mustavalkoinen)
Kontrastin säätö	Automaattinen/vaalea/tumma (manuaaliasetus)
Erottelutarkkuus	<ul style="list-style-type: none">• Vaakasuunnassa 203 pistettä tuumalla (8 pistettä millimetrillä)• Pystysuunnassa -<ul style="list-style-type: none">3,85 viivaa millimetrillä (musta)7,7 viivaa millimetrillä (väri)Hieno - 7,7 viivaa millimetrillä (musta/väri)Foto - 7,7 viivaa millimetrillä (musta)Erittäin hieno - 15,4 viivaa millimetrillä (musta)
Lyhytvalinta	40 paikkaa (MFC-3420C) 100 paikkaa (MFC-3820CN)
Sarjalähetys	90 paikkaa (MFC-3420C) 150 paikkaa (MFC-3820CN)
Automaattinen uudelleenvaihto	3 kertaa 5 minuutin välein
Automaattinen vastaus	0, 1, 2, 3, 4 tai 5 soittoa
Liitäntä	Yleinen puhelinverkko.

Lähetys muistista	Korkeintaan 200* ¹ /170* ² sivua (MFC-3420C) Korkeintaan 480* ¹ /400* ² sivua (MFC-3820CN)
Paperi loppu -vastaanotto	Korkeintaan 200* ¹ /170* ² sivua (MFC-3420C) Korkeintaan 480* ¹ /400* ² sivua (MFC-3820CN)

*1 "Sivua" viittaa "Brother Standard Chart No. 1" -standarditaulukkoon (tyypillinen liikekirje, normaali resoluutio, MMR-koodaus). Pidätämme oikeuden muuttaa teknisiä tietoja ja painettua aineistoa ilman ennakoilmoitusta.

*2 "Sivua" viittaa "ITU-T Test Chart #1" -standarditaulukkoon (tyypillinen liikekirje, normaali resoluutio, MMR-koodaus). Pidätämme oikeuden muuttaa teknisiä tietoja ja painettua aineistoa ilman ennakoilmoitusta.

Skanneri

Väri/mustavalkoinen	Väri/mustavalkoinen
TWAIN-yhteensopiva	Kyllä (Windows® 98/98SE/Me/2000 Professional) Mac OS® 8.6 - 9.2/Mac OS® X 10.2.1 tai uudempi
WIA-yhteensopiva	Kyllä (Windows® XP)
Erottelutarkkuus	Enintään 9600 × 9600 dpi (interpoloitu)* Enintään 600 × 2400 dpi (optinen) * Kork. 1200 x 1200 dpi:n skannaus Windows® XP:llä (jopa 9600 x 9600 dpi:n erottelutarkkuus voidaan valita Brother Scanner Utility -toimintoa käytettäessä)
Skannausnopeus	Väri: korkeintaan 5 sekuntia. Mustavalkoinen: korkeintaan 3 sekuntia. (A4-koko, 100 × 100 dpi)
Asiakirjan koko	Leveys arkinsyöttölaitteessa: 148–216 mm Pituus arkinsyöttölaitteessa: 148–356 mm Leveys valotustasolla: Kork. 216 mm Pituus valotustasolla: Kork. 297 mm
Skannausleveys	210 mm
Harmaasävy	256 tasoa

 Mac OS® X 10.2.1 ja uudemmat versiot tukevat Mac OS® X -skannausta.

Tulostin

Tulostinohjain

Windows® 98/98SE/Me/2000 Professional- ja XP -ohjain, joka tukee Brother Native Compression -tilaa ja kaksisuuntaista tulostusta

Apple® Macintosh® QuickDraw® -ohjain seuraaviin käyttöjärjestelmiin: Mac OS® 8.6 - 9.2/Mac OS® X 10.1/10.2.1 tai uudempaan

Erottelutarkkuus

Korkeintaan 4800 x 1200 dpi:n optimoitu erottelutarkkuus*

1200 x 1200 pistettä tuumalla (dots per inch - dpi)

600 x 600 pistettä tuumalla (dots per inch - dpi)

600 x 300 pistettä tuumalla (dots per inch - dpi)

600 x 150 pistettä tuumalla (dots per inch - dpi)

* *Mustavalkotulostus:* Laite tulostaa mustalla musteella korkeintaan 4800 x 1200 dpi:n optimoidulla tarkkuudella, kun tulostinohjaimessa on valittu Photo-tila.

* *Väritulostus:* Laite käyttää Brotherin OP -tekniikkaa ja muuttaa erottelutarkkuutta automaattisesti parhaimman tulostuslaadun saavuttamiseksi.

Brotherin OP-tekniikka aktivoituu väritulostuksessa automaattisesti Photo-tilaa käytettäessä ja valitsee tulostustyölle sopivan optimoidun erottelutarkkuuden (korkeintaan 4800 x 1200 dpi), kun tulostetaan valokuvapaperille.

* Tulostuslaatu vaihtelee monista eri syistä, kuten alkuperäisen kuvan erottelutarkkuudesta ja laadusta ja tulostusmateriaalista, johtuen.

Tulostusnopeus

Korkeintaan 14 sivua minuutissa (mustavalkoinen)*

Korkeintaan 12 sivua minuutissa (värillinen)*

* Perustuu Brotherin malliin.

* A4-koko draft-tilassa.

* Lukuun ottamatta paperin syöttämiseen kuluva aikaa.

Tulostusleveys

204 mm

Fontit levyllä

35 TrueType

Liitännät

USB

Standardi Universal Serial Bus -kaapeli, jonka pituus on korkeintaan 2,0 m.

Tietokoneelle asetetut vaatimukset

Järjestelmän vähimmäisvaatimukset						
Tietokoneen laiteympäristö ja käyttöjärjestelmän versio		Suorittimen vähimmäisnopeus	Työmuistia (RAM) vähintään	Suositeltu RAM-muistin koko	Vapaa kiintolevytila	
					Ohjain	Sovellusohjelma ^{*1}
Windows® -käyttöjärjestelmä	98, 98SE	Pentium 75 MHz	24 Mt	32 Mt	80 Mt (MFC-3420C) 160 Mt (MFC-3820CN)	100 Mt
	Me	Pentium 150 MHz	32 Mt	64 Mt		
	2000 Professional	Pentium 133 MHz	64 Mt	128 Mt		
	XP ^{*3}	Pentium 233 MHz				
Apple® Macintosh® -käyttöjärjestelmä	Mac OS® 8.6 - 9.2 (ainoastaan tulostus, skannaus ^{*4} ja PC-FAX-lähetys)	Kaikki perusrallit täytävät vähimmäisvaatimukset	32 Mt	64 Mt	80 Mt	200 Mt
	Mac OS® X 10.1/10.2.1 tai uudempi (ainoastaan tulostus ^{*5} , skannaus ^{*2*4} , PC-FAX-lähetys ja Remote Setup -asennusohjelma ^{*6})		128 Mt	160 Mt		
HUOMAUTUS: Kaikki tässä käyttöoppaassa mainitut rekisteröidyt tavaramerkit ovat omistajiensa tavaramerkkejä.						
Uusimmat ohjaimet saat Brother Solutions Centeristä osoitteesta http://solutions.brother.com/						



*1 Windows®- ja Macintosh®-käyttöjärjestelmiä varten on eri sovellusohjelma

*2 10.2.1 ja uudemmat versiot tukevat skannausta.

*3 Kork. 1200 x 1200 dpi:n skannaus Windows® XP:llä. (Brother Scanner Utility -toiminnon avulla voit valita erottelutarkkuudeksi korkeintaan 9600 x 9600 dpi.)

*4 Mac® -käyttöjärjestelmät eivät tue ”Scan”-näppäintä eivätkä suoraa verkkoskannausta (MFC-3820CN).

*5 Mac OS® X 10.2.4 ja uudemmat versiot tukevat verkkotulostusta ja PC-FAX-lähetystä. (MFC-3820CN)

*6 Mac® -käyttöjärjestelmät eivät tue Network Remote Setup -ohjelmaa. (MFC-3820CN)

Tarvikkeet

Muste

Musta ja kolme erillistä värimustepatruunaa erillään tulostuspäistä.

Mustepatruunan käyttöikä

Noin 500 sivua/musta patruuna 5 prosentin peitolla ja 600 x 150 dpi:n erottelutarkkuudella (nopea).

Noin 400 sivua/väripatruuna 5 prosentin peitolla ja 600 x 150 dpi:n erottelutarkkuudella (nopea).

Nämä luvut perustuvat jatkuvaan tulostukseen.

Luvut vaihtelevat tulostustiheyden ja sivumäärän mukaan.

Laite ylläpitää tulostuslaatua puhdistamalla tulostuspäät säännöllisin väliajoin. Puhdistukseen kuuluu pieni määrä mustetta.

Verkko (LAN) (ainoastaan MFC-3820CN)

Voit liittää laitteen verkkoon verkkotulostusta, verkkoskannausta ja Internet-faksin käyttöä varten. Laitteen mukana toimitetaan myös Brother BRAdmin Professional Network Management -ohjelmisto.

Tuki seuraaville:

Windows® 98/Me/2000/XP

Mac OS® 8.6 - 9.2, Mac OS® X 10.2.4 or greater*

Ethernet 10/100 BASE-TX Auto Negotiation

TCP/IP

RARP, BOOTP, DHCP, APIPA, NetBIOS, WINS

LPR/LPD, Port9100, SMTP/POP3

SSDP, Rendezvous, FTP

* Verkkotulostusta ja PC-FAX-toimintoa tukevat Mac OS® 8.6 - 9.2, Mac OS® 10.2.4 ja uudemmat versiot.

* Mac OS® 8.6 - 9.2 (Quick Draw TCP/IP-protokollalla)

* Mac OS® X 10.2.4 tai uudempi (Rendezvous)

* Verkkotulostus ja Remote Setup -ohjelma eivät ole käytettävissä Mac-käyttöjärjestelmässä.

* Korttipaikka ei ole käytettävissä Mac-käyttöjärjestelmässä.

Sisällytetyt apuohjelmat:

BRAdmin Professional (Windows®)



Mac OS® ei tue BRAdmin Professional -ohjelmistoa.

Hakemisto

A

Ajastettu faksi	6-14
Ajastettu lisälähetys	6-15
Arkinsyöttölaite	2-1, 6-2
Arkinsyöttölaitteen kansi ...	13-4
Asetukset	
Nimitunnus (faksin tunnistus)	
tekstin syöttäminen	4-2
Päivämäärä ja kellonaika	4-1
Automaattinen	
faksin uudelleenvalinta	6-8
faksin vastaanotto	5-1
lähetys	6-4
valinta	7-1

C

CNG-merkkinäät	1-7
----------------------	-----

E

Erottelukarkkuus	
asettaminen seuraavalle	
faksille	6-7
faksi (normaali, hieno,	
erittäin hieno, foto)	T-4
kopio	T-3
skannaus	T-5
tulostus	T-6

F

Faksi, erillinen	
lähettäminen	6-1
ajastettu	6-14
arkinsyöttölaitteesta	6-2
automaattinen	6-4
erottelukarkkuus	6-7
kontrasti	6-6
manuaalinen	6-5

muistista (kaksoistoiminto)	
.....	6-9
peruuttaminen muistista	
.....	6-11
Sarjalähetys	6-12
siirtyminen faksautilaan	
.....	6-1
Suora lähetys	6-9
ulkomaat	6-13
uudelleenvalinta	7-6
valotustasolta	6-3
värillinen faksi	6-8
vastaanotto	5-1
Faksin välitys	8-5
noutaminen	
kauko-ohjauksella	8-6
ongelmia	13-8
pienentäminen paperin	
kokoon sopivaksi	5-6
rinnakkaispuhelimesta ...	5-7
Soittoviive, asettaminen	
.....	5-3
Faksin tunnistus	5-5
Faksin välitys	
muuttaminen	
kauko-ohjauksella ...	8-5, 8-6
Faksitalletus	8-2
ottaminen käyttöön	8-2
tulostaminen muistista	5-6
Varmuustulostus	8-2
Faksitunnukset	
Faksin vastaanottotunnus	
.....	5-7
Kauko-ohjaustunnus	8-3
muuttaminen	8-3
puhelin vastauksennus	5-7
vaihtaminen	5-8

Fax/Puh-tila	
F/P-soittoaika	5-4
faksien vastaanottaminen	
.....	5-7
Faksin vastaanottotunnus	
.....	5-7
kaksoissoitto (puhelut)	5-4
puhelun vastaustunnus	5-7
Soittoviive	5-3
vastaaminen	
rinnakkaispuhelimessa ...	5-7

H

Harmaasävy	T-4, T-5
------------------	----------

K

Kaksoistoiminto	6-9
Kauko-ohjaus	8-4
faksien noutaminen	8-6
komennot	8-5
tunnus	8-3, 8-4
Käyttöoikeustunnukset,	
tallentaminen ja valinta	7-5
Kirjekuoret	2-5, 2-7
Kopiointi	
arkinsyöttölaitetta käyttäen	
.....	10-2
Enlarge/Reduce	
(suurennus/pienennys) .	10-5
Kirkkaus	10-10
kontrasti	10-15
laatuasetus	10-15
Lajittelu (ainoastaan	
arkinsyöttölaite)	10-12
monta	10-2
Muisti täynnä	10-3
näppäimet	10-4
oletusasetukset	10-15
paperi	10-8
Quality-näppäin	10-6

siirtyminen kopiointitilaan	
.....	10-1
Sivun asettelu	10-13
väliaikaiset asetukset	10-4
värien säätö	10-16
yksi	10-2
Kunnossapito, säännöllinen	
.....	13-19
Kytkeminen	
ulkoinen puhelin	1-9
ulkoinen puhelinvastaaja	
.....	1-10

L

Lähetysten esto	6-17, 6-18
Laitteen kuljetus	13-16
Langaton puhelin	5-8
Luottokorttinumerot	7-5
Lyhytvalinta	
muuttaminen	7-2
valinta	6-2

M

Manuaalinen	
lähetykset	6-5
valinta	6-1
vastaanotto	5-1
MFC:n ohjelmointi	3-1, 3-2
Muisti	3-1
Musteen pistelaskin	13-21
Mustepatruunat	
musteen määrän	
tarkistaminen	13-15
vaihtaminen	13-21

N

Nestekidenäyttö	3-1, 3-2
-----------------------	----------

O

Ohjauspaneelin esittely	1-2
-------------------------------	-----

OHJE	
näytön ohjeet	3-1
Navigaationäppäimet	3-2
Ohje-luettelo	9-3
Options-näppäin (kopiointi)	
Kirkkaus	10-10
Paperikoko	10-9
Paperityyppi	10-8

P

Päivämäärä ja kellonaika ...	4-1
Paperi	2-4, T-2
asiakirjan koko	2-1
kapasiteetti	2-5
Tyyppi	4-8
Peruuttaminen	
Faksin välitys	8-5
faksitehtävät muistissa ..	6-10
Hakuviesti	8-5
uudelleenvalintaa odottavat tehtävät	6-11
PhotoCapture Center™	
CompactFlash®	11-1
DPOF-tulostus	11-8
Kuvien tulostaminen	11-6
Memory Stick®	11-1
Sisällysluettelon tulostaminen	11-5
SmartMedia®	11-1
tekniset tiedot	T-3
Pientäminen	
kopiot	10-5
pientäminen	
pitkät faksit	5-6
Puhdistaminen	
skanneri	13-19
tulostuspää	13-12
tulostustaso	13-20
Puhelinlinja	
liittäminen	1-12

ongelmia	13-9
vaihde	1-13
Puhelinvastaaja	1-10
kytkeminen	1-12
Puhelinvastaaja, ulkoinen	1-10, 5-1
kytkeminen	1-10, 1-12
Vastaanottotila	5-1
vastausviestin nauhoittaminen	1-12

Q

Quality-näppäin (kopiointi)	10-4
--------------------------------------	------

R

Raportit	9-1
Faksiraportti	9-3
Käyttäjän asetukset	9-3
Lähetysvahvistus	9-1, 9-3
Ohje	9-3
Pikavalinta	9-3
tulostaminen	9-3
Verkoasetukset	9-3
Redial/Pause (Uudelleenvalinta/tauko) ...	6-8
Rinnakkaispuhelin, käyttäminen	5-7
Ryhmät sarjalähetyksessä	7-3

S

Sähkökatkos	3-1
Sarjalähetys	6-12
ryhmien asettaminen	7-3
Sisäinen puhelinvaihde	1-13, 4-4, 4-5
Soittoviive, asettaminen	5-3

T

Tarvikkeet	T-8
------------------	-----

Tavallisen puhelinlinjan mukautetut toiminnot	1-13, 13-9
Teksti, syöttäminen	4-3
erikoismerkit	4-4
Tila, siirtyminen	
Faksi	6-1
Kopiointi	10-1
Skannaus	1-3
Tukokset	
alkuperäinen	13-4
paperi	13-4
Tulostus	
alue	2-7
erottelutarkkuus	T-6
faksi muistista	5-6
laadun parantaminen ..	13-12
ohjaimet	T-6
ongelmia	13-8
paperitukokset	13-5
raportti	9-3
tekniset tiedot	T-6
Turvaohjeet	iv, 12-2

U

Ulkoinen	
Puhelinvastaaja	1-10
ulkoinen puhelin	1-10
Ulkoinen puhelin	1-9

V

Vaihdeliitännät	1-13
Väliaikaiset kopiointiasetukset	10-4
Vaiikkovalintataulukko	3-1
Valinta	
automaattinen lähetys	6-4
Etsintä	6-2
faksin automaattinen uudelleenvaihto	6-8

käyttöoikeustunnukset ja luottokorttinumerot	7-5
Lyhytvalinta	6-2
manuaalinen	6-1
Ryhmät	6-12
tauko	7-6
Väritasapaino	
PhotoCapture Center™ ..	11-11
Vastaanottotila	5-2
Fax/Puh	5-1
Manuaalinen	5-1
Ulkoinen puhelinvastaaja ..	5-1
Vain fax	5-1
Vianetsintä	13-1
alkuperäisen tukos	13-4
musteen määrän tarkistaminen	13-15
ongelmia laitteen toiminnassa	
faksien lähettäminen ..	13-9
faksien tulostaminen tai vastaanottaminen	13-8
ongelmia puhelinlinjan toiminnassa	13-9
saapuvat puhelut	13-9
tulostimen ongelmat ..	13-10
paperitukos	13-5
tulostuslaatu	13-12
virheviestit nestekidenäytössä	13-1
Virheenkorjaustila	1-8
Virheviestit nestekidenäytössä	13-1
Ei talletettu	6-2
Muisti täynnä	13-2
asiakirjaa skannatessa	10-3
Muste loppu	13-3
Tarkista paperi	13-2
Yht. vika	13-2

Ä

Äänenvoimakkuus, asettaminen	
.....	4-9
äänimerkki	4-9
kaiutin	4-10
soitto	4-9

Kauko-ohjauskortti

Jos aiot ottaa vastaan faksiviestejä, kun et ole laitteen lähetyvillä, on hyvä pitää mukana alla olevaa kauko-ohjauskorttia, jossa on kaukotoimintaohjeet. Leikkaa kortti irti ja taita se esim. lompakkoon sopivaksi. Kun pidät sen aina käsillä, MFC-laitteen välitys- ja kauko-ohjaustoimintojen käyttö on vaivatonta.

KAUKO-OHJAUSKORTTI

Kauko-ohjaustunnuksen käyttäminen

- 1 Soita faksinumeroon äänitajuusvalintaa käyttäviäsi puhelimesta tai faksilaitteesta.
- 2 Syöä kauko-ohjaustunnuksen välittömästi sen jälkeen, kun laite vastaa puhelua (kolme numeroa ja *).
- 3 Laite ilmoittaa äänimerkillä saapuneista viesteistä:
1 pitkä äänimerkki — sinulle on faksiviestejä
Ei äänimerkkiä — ei viestejä
- 4 Syöä komento kuulutasi kaksi lyhyttä äänimerkkiä.
- 5 Kun olet lopettanut, nolaa laite painamalla 90.
- 6 Sulje puhelin.

VASTAANOTTOTILAN TARKISTAMINEN
Pääna 971
1 pitkä äänimerkki — sinulle on faksiviestejä
3 lyhyttä äänimerkkiä — ei viestejä

VASTAANOTTOTILAN VAIHTAMINEN
Pääna 98
Välitse Ulkoinen/Puhv painamalla 1.
Fax/Puhv painamalla 2.
Vain fax painamalla 3.

KAUKO-OHJAUksesta Poistuminen
Pääna 90.

Taita →

← Taita

Kauko-ohjauksen muuttaminen

Kun olet laitteen luona:

1 Paina Menu/Set, 2, 5, 3.

2 * -merkkiä ei voi muuttaa.

Syötä kolminumeroinen ltkku 000-999.

3 Paina Menu/Set

4 Paina Stop/Exit

Kauko-ohjauksen komennot

FAKSIN VALITUKSEN ASETUKSEN MUUTTAMINEN

Paina **95**.

Valitse Toiminnon poisto käytöstä painamalla **1**.

Faksin välitys painamalla **2**.

Taita ←

Ohjelmat faksin välitysnumero, ja paina **4**. Syötä uusi

faksinnumero, johon haluat faksiviestisi välitettävän,

ja numeron jälkeen **##**.

Kytke faksitalennus päälle painamalla **6**.

Kytke faksitalennus pois päältä painamalla **7**.

FAKSIN NOUTAMINEN

Paina **96**

Valitse Kaikkien faksien noutaminen painamalla **2**.

syötä sitten haluamasi faksilaitteen numero ja näppäile

numeron loppuun **##**.

Äänimerkin kuulhuasi sulje puhelin ja odota.

Poisia kaikki faksiviestit painamalla **3**.

Taita →

At your side.
brother[®]

Tämä laite on hyväksytty käytettäväksi ainoastaan siinä maassa, missä se on ostettu. Paikalliset Brother-yhtiöt ja niiden edustajat tukevat ainoastaan kyseisessä maassa ostettuja laitteita.