

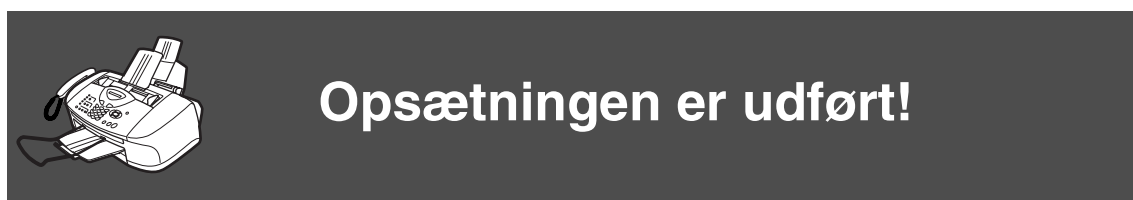

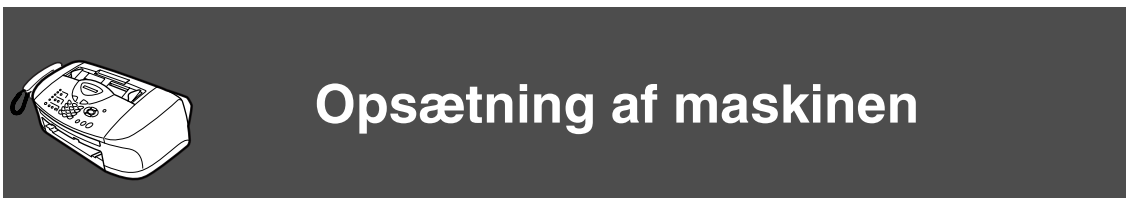

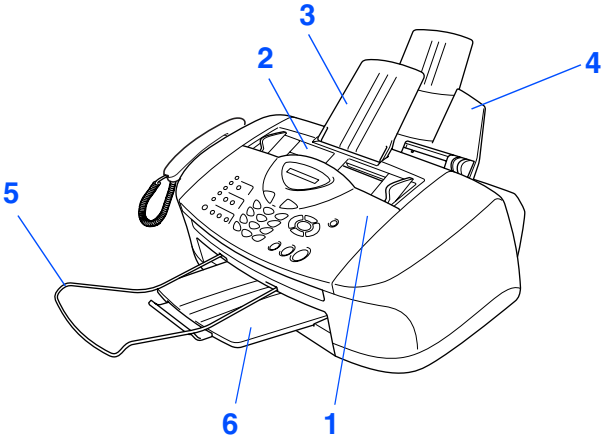

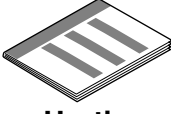

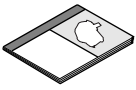



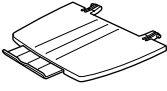

Før du kan bruge maskinen, skal du opsætte hardwaren.  
Læs "Installationsvejledning", og følg de enkle instruktioner for at få hjælp til at starte opsætningen af maskinen.







Den bedste løsning på dit problem eller spørgsmål får du ved at besøge Brother Solutions Center, <http://solutions.brother.com>  
Anbring denne "Hurtig installationsvejledning", og brugsanvisning på et passende sted, så du altid har dem ved hånden.

## Pakkeliste

<p>FAX</p>  <p>1. Kontrolpanel                      2. Øverste låg</p>		 <p><b>Hurtig installationsvejledning</b></p>
		 <p><b>Brugsanvisning</b></p>
		 <p><b>Enkelt tryk numrer</b></p>
<p>3</p>  <p><b>ADF-dokumentstøtte</b></p>	<p>4</p>  <p><b>Papirmagasin</b></p>	 <p><b>Elledning</b></p>
<p>5</p>  <p><b>ADF-udgangsdokumentstøtte</b></p>	<p>6</p>  <p><b>Udgangspapirstøtte</b></p>	 <p><b>Telefonkabel</b></p>
 <p><b>Telefonrør</b></p>		 <p><b>Spiralledning til rør</b></p>
 <p><b>Sort</b> (LC800BK)</p>	 <p><b>Magenta</b> (LC800M)</p>	 <p><b>Gul</b> (LC800Y)</p>
	 <p><b>Cyan</b> (LC800C)</p>	
<p><b>Blækpatroner</b></p>		

Komponenterne kan variere fra det ene land til det andet.  
Gem al emballage og kassen.

 <p><b>Advarsel!</b></p>		 <p><b>Tip!</b></p>	 <p><b>Brugsanvisning</b></p>
<p>Angiver advarsler, der skal respekteres for at forhindre personskader.</p>	<p>Angiver forsigtighedsforanstaltninger, der skal respekteres af hensyn til korrekt brug af maskinen eller for at forhindre beskadigelse af den.</p>	<p>Angiver noter og nyttige tip, som bør huskes ved brug af maskinen.</p>	<p>Angiver henvisninger til brugsanvisning.</p>

# Kontrolpanel

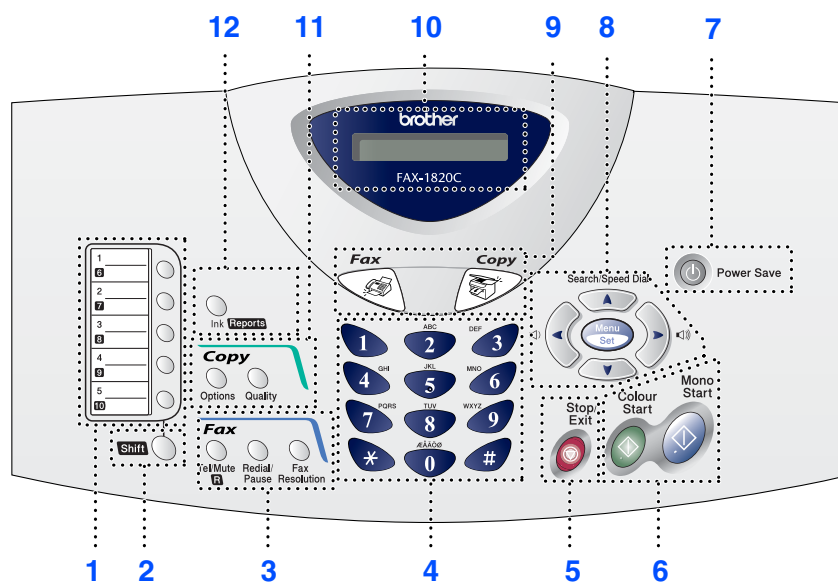

1. Enkelt tryk taster	5. Stop/Exit	9. Tilstandstaster
2. Shift	6. Start-taster	10. LCD (Liquid Crystal Display)
3. Fax- og telefontaster	7. Strømsparetast	11. Kopitaster (midlertidige indstillinger)
4. Opkaldstastatur	8. Navigationstaster	12. Blæk/rapporttast



Du kan finde yderligere oplysninger i Kapitel 1 "Oversigt over kontrolpanel" i brugsanvisningen.

## Opsætning af maskinen

---

1. Fjerne de beskyttende komponenter .....	4
2. Tilslutte telefonrør.....	4
3. Påsætning af papirmagasinet.....	5
4. Ilægge papir.....	5
5. Isætning af telefonkabel og elledning.....	6
6. Vælg sprog .....	6
7. Isætte blækpatroner.....	7
8. Check af farveblokkvalitet og justering .....	9
9. Indstille dato og klokkeslæt.....	11
10. Indstille Afsender-ID .....	12
11. Valg af modtagetilstand.....	13
12. Anvende FAXen som Printer eller til PC-FAX-afsending .....	13

# Opsætning af maskinen

## 1 Fjerne de beskyttende komponenter

- 1 Fjern beskyttelsestape og -papir i ADF'en.
- 2 Åbn kontrolpanelets låg ved at løfte det op mod dig selv (①), og løft derefter det øverste låg bagud (②).

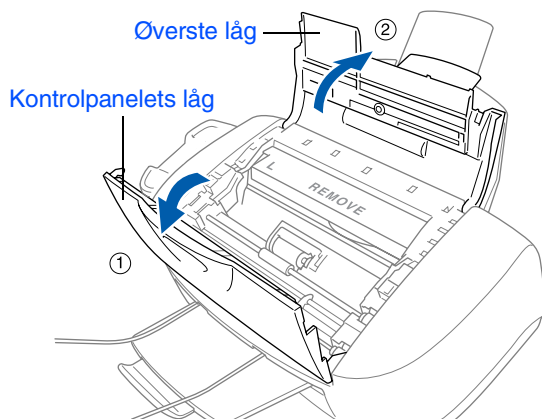

- 3 Træk den gule beskyttelsesstang ud af maskinen.

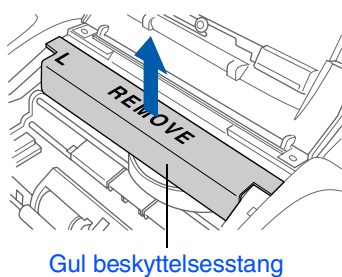

*Kasser ikke den gule beskyttelsesstang. Du skal bruge den senere, hvis du skal transportere maskinen.*

- 4 Åbn det øverste låg, og luk derefter kontrolpanelets låg.

## 2 Tilslutte telefonrør

- 1 Slut spiralledningen til maskinen og den anden ende til telefonrøret.

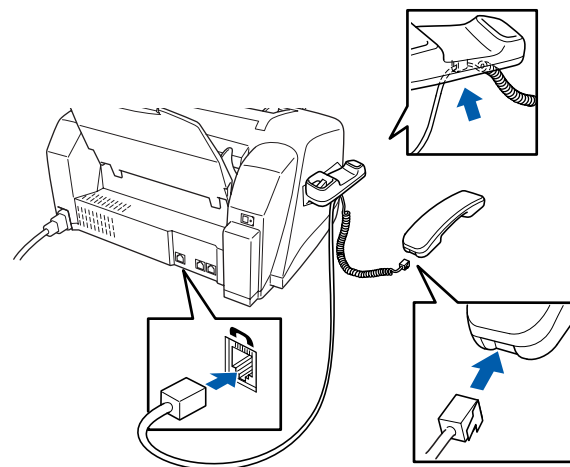

### 3

## Påsætning af papirmagasinet

- 1 Sæt papirmagasinet ind ovenfra på bagsiden af maskinen.

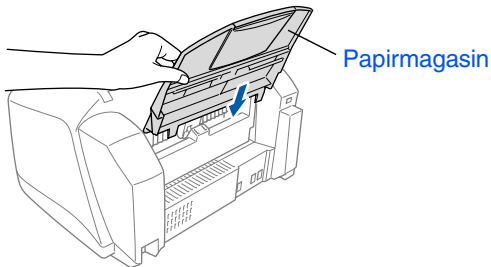

- 2 Påsæt ADF-dokumentstøtten.

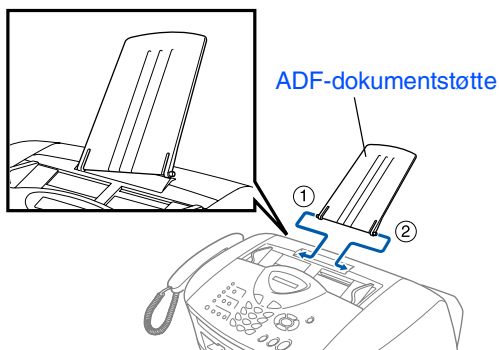

- 3 Sæt papirbakken i papirudføringsåbningen, og træk derefter forlængelsen ud.

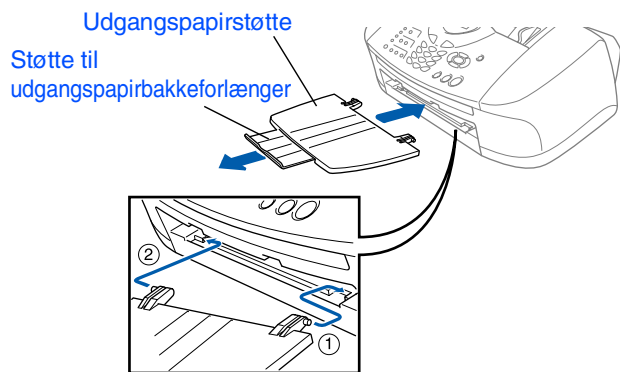

- 4 Påsæt ADF-dokumentoutputstøtten.

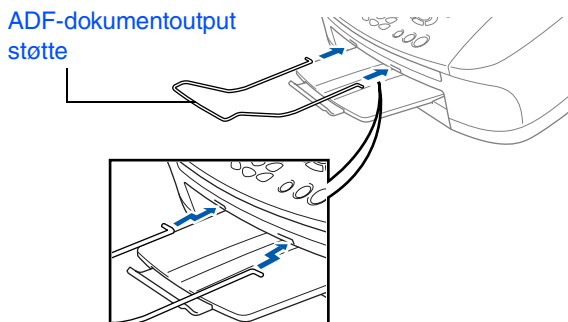

### 4

## Ilægge papir



Du kan ilægge op til 100 ark 80 g/m<sup>2</sup> papir. Du kan finde yderligere oplysninger i Kapitel 2 "Papirkapaciteten i papirmagasinet" i brugsanvisningen.

- 1 Luft papirstakken godt for at undgå papirstop og fremføringsfejl.

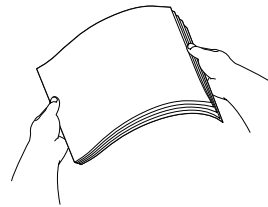

- 2 Fold papirstøtten ud, tryk på den og lad den glide på plads, så den passer til papirbredden.

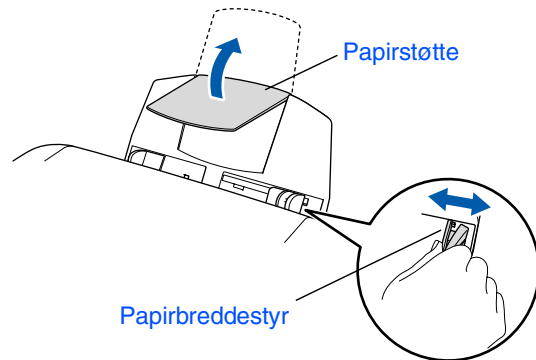

- 3 Sæt forsigtigt papiret i. Sørg for, at udskrivningssiden vender mod dig selv, og at papiret er under maksimummærket.

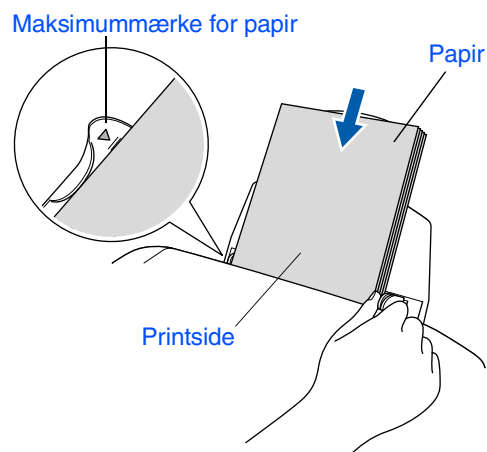

# Opsætning af maskinen

## 5 Isætning af telefonkabel og elledning

- 1 Tilslut elledningen.

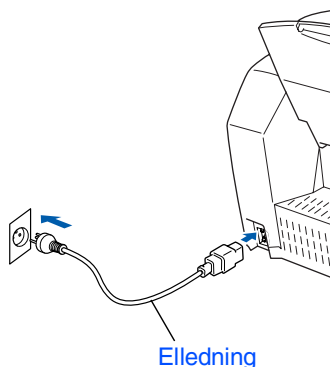

- 2 Tilslut den ene ende af telefonkablet til stikket i maskinen med betegnelsen **LINE** og den anden ende til det modulære vægstick.

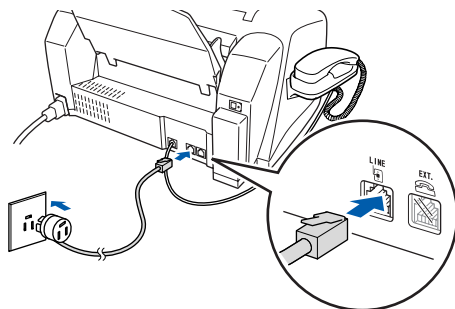

### ⚠ Advarsel

- Maskinen skal være jordforbundet med et 3-benet stik.
- Da maskinen er jordforbundet via strømforsyningen, kan du beskytte dig selv mod potentielt farlige elektriske situationer på telefonnettet ved at lade maskinen være tændt, når du forbinder den til en telefonlinje. På samme måde kan du beskytte dig selv, når du vil flytte maskinen ved at afbryde telefonforbindelsen først og derefter netledningen.



Hvis du skal dele én telefonlinje med en ekstern telefon, skal du forbinde den som vist nedenfor.

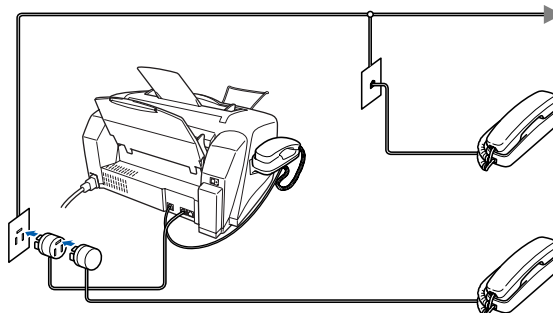

Hvis du skal dele én telefonlinje med en ekstern telefonsvarer, skal du forbinde den som vist nedenfor.





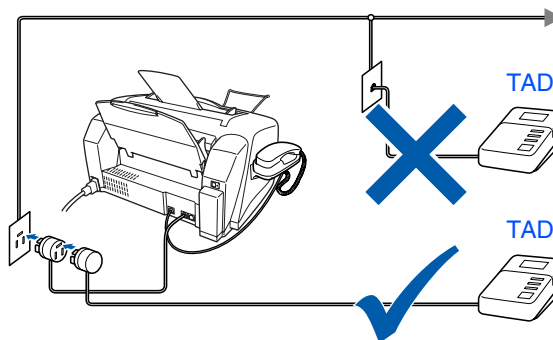

Vælg Modtagetilstand som "Ekstern TAD", hvis du har en ekstern telefonsvarer. Du kan finde yderligere oplysninger i Kapitel 1 "Tilslutte maskinen" i Brugsanvisning.



## 6 Vælg sprog

Du kan ændre sprog på LCD'et til Norsk, Svensk, Dansk, Finsk eller Engelsk.

- 1 Tryk på **Menu/Set**, , .
- 2 Tryk på  eller  for at vælge sprog og tryk på **Menu/Set**.

## 7 Isætte blækpatroner

### ⚠ Advarsel

Hvis du får blæk i øjnene, skal du straks skylle dem med vand, og hvis der opstår irritation, skal du søge læge.

- 1 Kontroller, at der er tændt for strømmen. LCD'en viser;

Check patron

- 2 Åbn kontrolpanelets låg ved at løfte det op mod dig selv (1), og løft derefter det øverste låg bagud (2). Printheadene bevæger sig til udskiftningspositionen.

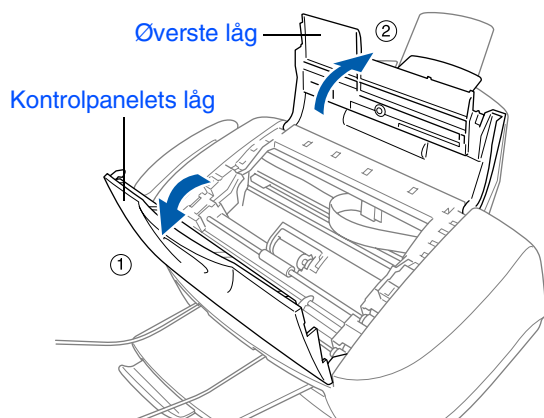

- 3 Tryk på de fire farvede blækpatrondæksler ét ad gangen, så de hopper op.

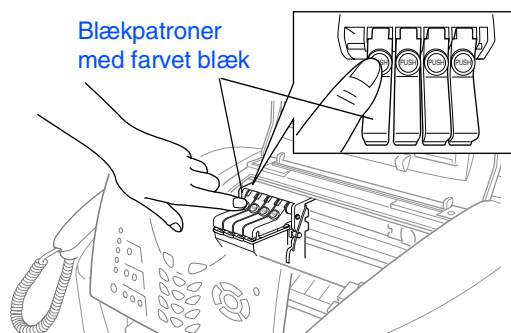

- 4 Fjern det hvide transportdæksel ved at trække det mod dig.

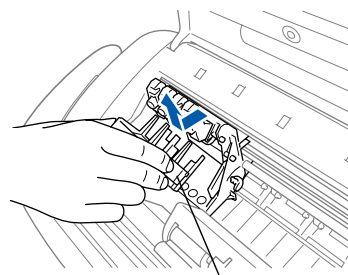

Hvidt transportdæksel



- Bunden af det hvide transportdæksel er vådt af blæk, som kan give pletter, så tør det rent, før du sætter det ned.
- Det hvide transportdæksel må ikke kasseres. Du får brug for det, når du skal transportere maskinen.

- 5 Tag den sorte blækpatron ud.

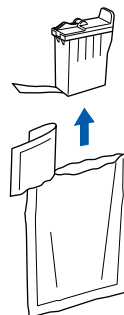

- 6 Fjern forsigtigt forseglingsstapen fra bunden af blækpatronen. **Træk forseglingsstapen forsigtigt og langsomt af for at undgå at spilde blæk og få pletter på hænder og tøj.**

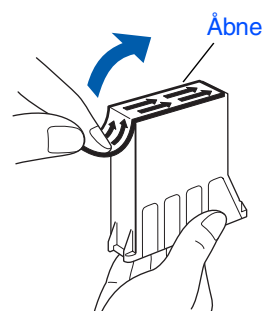

- Undgå at berøre blækåbningen på patronen eller den fjernede tape.

Fortsat...



# Opsætning af maskinen

- 7 Sæt forsigtigt den sorte blækpatron på pladsen til den sorte patron.

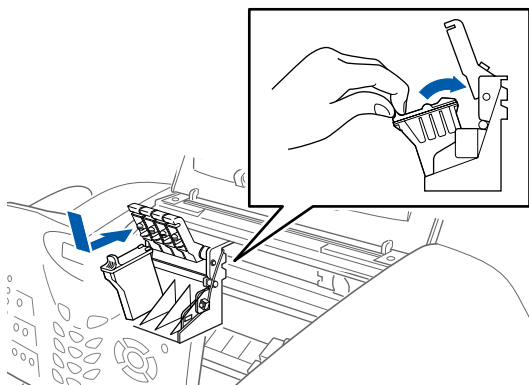

- 8 Tryk dækslet ned, indtil det klikker.

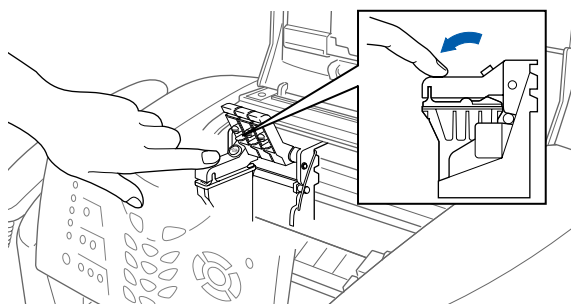

- 9 Gentag Trin 5 til 8 for at installere hver farveblækpatron. Sørg for, at farverne passer til blækpatronernes låg.
- 10 Luk det øverste låg og kontrolpanelets låg. Maskinen udfører cyklussen til hovedrengøring i ca. fire minutter.

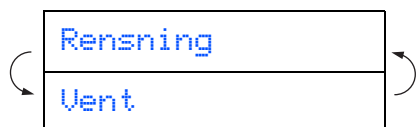

- Fjern IKKE blækpatronerne, hvis du ikke behøver at udskifte dem. Hvis du gør dette, kan blækmængden blive reduceret, og maskinen ved da ikke, hvor meget blæk der er tilbage i patronen.
- Ryst IKKE blækpatronerne. Hvis du får blæk på kroppen eller på tøjet, skal du straks vaske med sæbe eller vaskemiddel.
- Brother anbefaler på det kraftigste, at du ikke igen fylder blæk på de patroner, der fulgte med maskinen. Vi anbefaler også på det kraftigste, at du fortsætter med kun at bruge ægte farvepatroner af mærket Brother ved udskiftning af farvepatroner. Brug af eller forsøg på brug af potentielt inkompatible blæk og/eller patroner i maskinen kan beskadige selve maskinen og/eller resultere i en utilfredsstillende udskriftskvalitet. Garantien dækker ikke problemer, som skyldes anvendelse af uautoriserede tredjeparts blæk og/eller blækpatroner. Til beskyttelse af din investering og sikring af udskriftskvaliteten bør du fortsat udskifte brugte blækpatroner med ægte patroner af mærket Brother.



- Hvis du blander farverne ved installation af en blækpatron på den forkerte farveposition, skal du rense printhovedet ved at køre flere rensningscyklusser, når du har korrigeret installationen. (Du kan finde yderligere oplysninger på side 12-11 "Rensning af printhovedet" i brugsanvisning.)
- Når du åbner en blækpatron, skal du installere den i maskinen og bruge den færdig inden for seks måneder efter installationen. Brug uåbnede blækpatroner i henhold til udløbsdatoen på patronpakningen.
- Hvis Blæk tom vises på LCD'et, når du har installeret blækpatronerne, skal du kontrollere, at blækpatronerne er installeret rigtigt.

## Check af farveblokkvalitet og justering

- 1 Når rensningscyklussen er afsluttet, viser LCD'et;

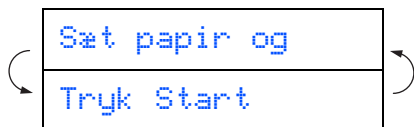

- 2 Kontroller, at papiret er lagt i papirmagasinet.

Tryk på **Colour Start**.

- 3 Maskinen begynder at udskrive UDSKRIFTSKVALITET, TESTARK (kun under den første installation af blækpatron).

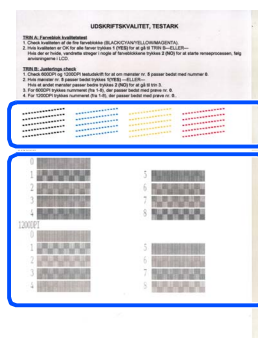

Check i **Trin A**

Check i **Trin B**

## Trin A: Kvalitetstest af farveblok

- 1 LCD'et viser:

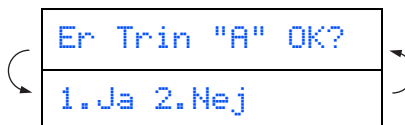

Check kvaliteten af de fire farveblokke, der er dannet af de korte linjer udskrevet på arket.

(SORT/CYAN/GUL/MAGENTA)

- 2 Hvis alle linjer er klare og tydelige, skal du trykke på tasten **1** på opkaldstastaturet for at gå til **TRIN B: Justeringscheck**. ---ELLER---

Hvis der forekommer manglende korte linjer, skal du trykke på tasten **2** på opkaldstastaturet og fortsætte med **3**.

OK

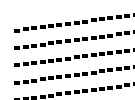

Dårlig

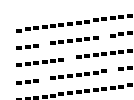

- 3 LCD'et spørger dig, om udskriftskvaliteten er OK for hver farve. Tryk på **1** eller **2** på opkaldstastaturet.

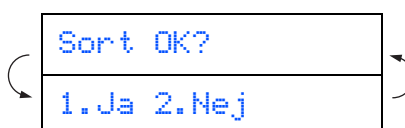

Når du har valgt **1** (Ja) eller **2** (Nej) for hver farve, der vises i LCD'et:

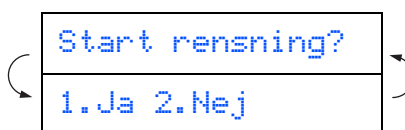

Tryk på **1** (Ja), hvorefter maskinen begynder på rensningen af farverne.

Tryk på **Colour Start**, når rensningen er afsluttet. Maskinen starter udskrivning af UDSKRIFTSKVALITETSARKET igen og går tilbage til det første trin i TRIN A.

Fortsat...

# Opsætning af maskinen

## Trin B: Justeringscheck

- 1 LCD'et viser:

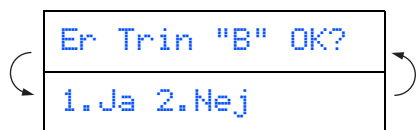

Kontroller 600 dpi- og 1200 dpi-  
testudskriften for at se, om **Nr. 5** svarer  
bedst til prøven, der var OK (**Nr. 0**). Tryk på  
tasten **1**, hvis **Nr. 5** svarer til den.

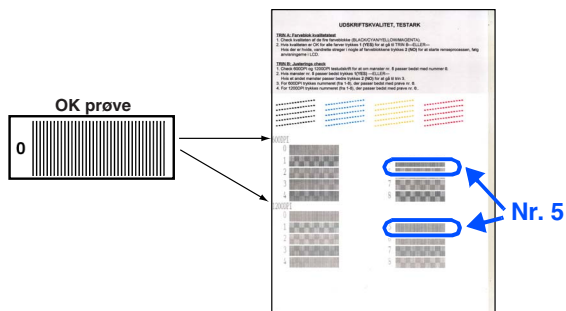

600 DPI

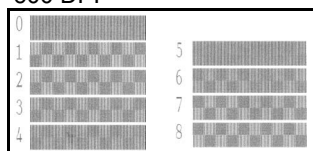

1200 DPI

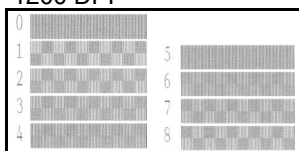

Hvis en testudskrift med et andet nummer  
svarer bedre til enten 600 dpi eller 1200 dpi,  
skal du trykke på **2** for at vælge Nej og  
gå til **2**.

- 2 For 600 dpi skal du vælge det nummer fra 1  
til 8, som passer bedst til prøven **Nr. 0**, og  
derefter indtaste det ved hjælp af  
opkaldstastaturet.

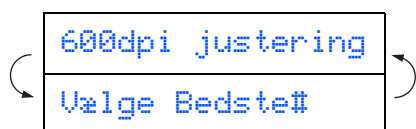

- 3 For 1200 dpi skal du indtaste det nummer  
fra 1 til 8, som passer bedst til prøven **Nr. 0**.



Kvalitetschecket er nu færdigt.

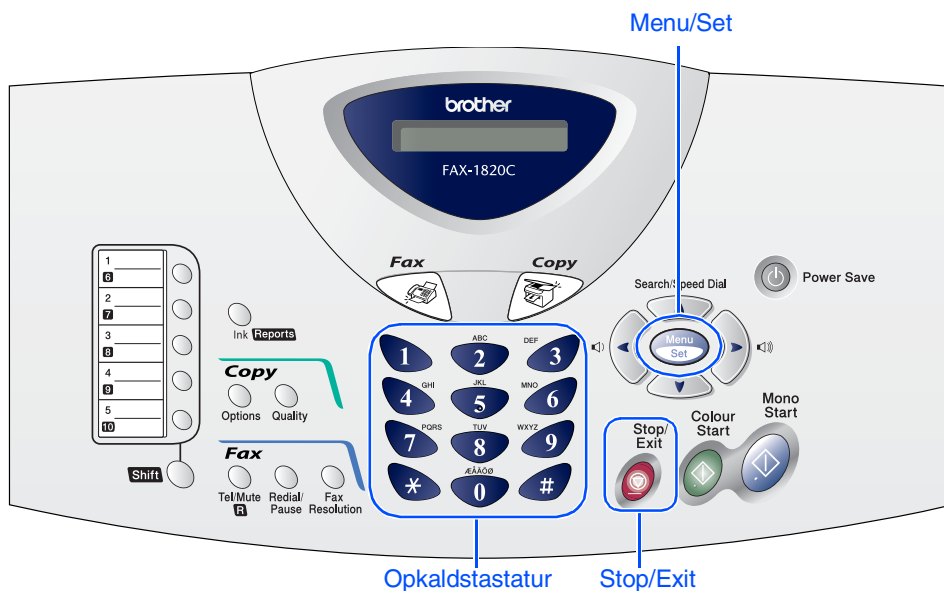

## 9 Indstille dato og klokkeslæt

Maskinen viser dato og klokkeslæt og udskriver det på alle faxmeddelelser, du sender.

- 1 Tryk på **Menu/Set**.
- 2 Tryk på **0**.
- 3 Tryk på **2**.
- 4 Indtast de sidste to cifre af året på opkaldstastaturet, og tryk derefter på **Menu/Set**.

Årstal: 2004

(Indtast f.eks. **0, 4** for 2004.)

- 5 Indtast de to cifre for måneden på opkaldstastaturet, og tryk derefter på **Menu/Set**.

Måned: 03

(Indtast f.eks. **0, 3** for marts.)

- 6 Indtast de sidste to cifre for dagen på opkaldstastaturet, og tryk derefter på **Menu/Set**.

Dag: 01

(Indtast f.eks. **0, 1**.)

- 7 Indtast klokkeslættet i 24-timers format på opkaldstastaturet, og tryk derefter på **Menu/Set**.

Klokkeslet: 15:25

(Indtast f.eks. **1, 5, 2, 5** for 3:25 om eftermiddagen)

- 8 Tryk på **Stop/Exit**.



Hvis du vil gentage fra trin 1, skal du trykke på **Stop/Exit**.

# Opsætning af maskinen

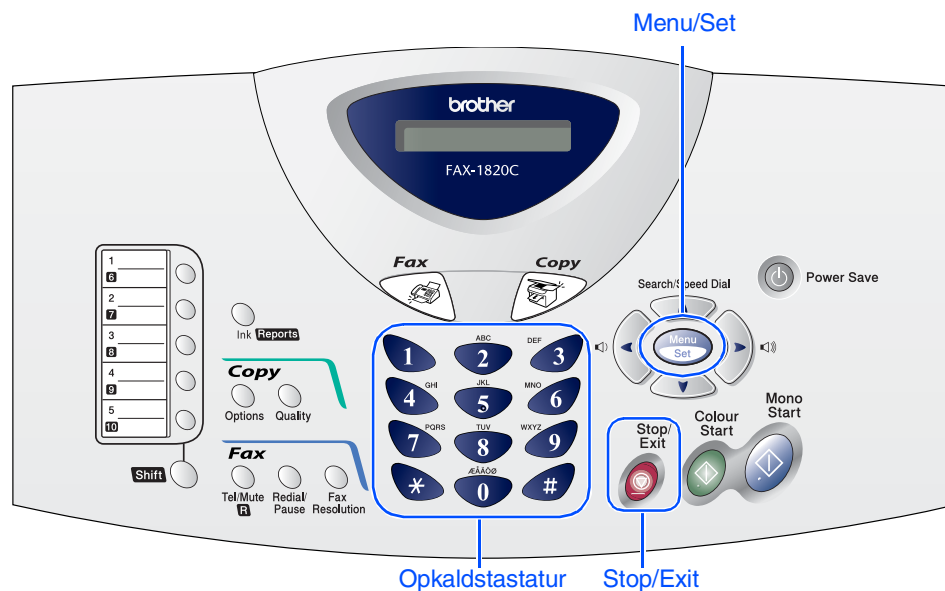

## 10 Indstille Afsender-ID

Du bør gemme dit navn og faxnummer, så det kan blive udskrevet på alle de faxesider, du sender.

- 1 Tryk på **Menu/Set**.
- 2 Tryk på **0**.
- 3 Tryk på **3**.
- 4 Indtast dit faxnummer (op til 20 cifre) på opkaldstastaturet, og tryk derefter på **Menu/Set**.

Fax: \_

- 5 Brug opkaldstastaturet til at indtaste dit navn (op til 20 tegn), og tryk derefter på **Menu/Set**.

Navn: \_



- Se i det følgende skema angående indtastning af dit navn.
- Hvis du har behov for at indtaste et tegn, der findes på den samme tast som det foregående tegn, skal du først trykke på  for at flytte markøren til højre.

Tryk på tasten	En gang	To gange	Tre gange	Fire gange
2	A	B	C	2
3	D	E	F	3
4	G	H	I	4
5	J	K	L	5
6	M	N	O	6
7	P	Q	R	S
8	T	U	V	8
9	W	X	Y	Z



Du kan finde yderligere oplysninger i Kapitel 4 "Indstille Afsender-ID" i brugsanvisningen.

- 6 Tryk på **Stop/Exit**.



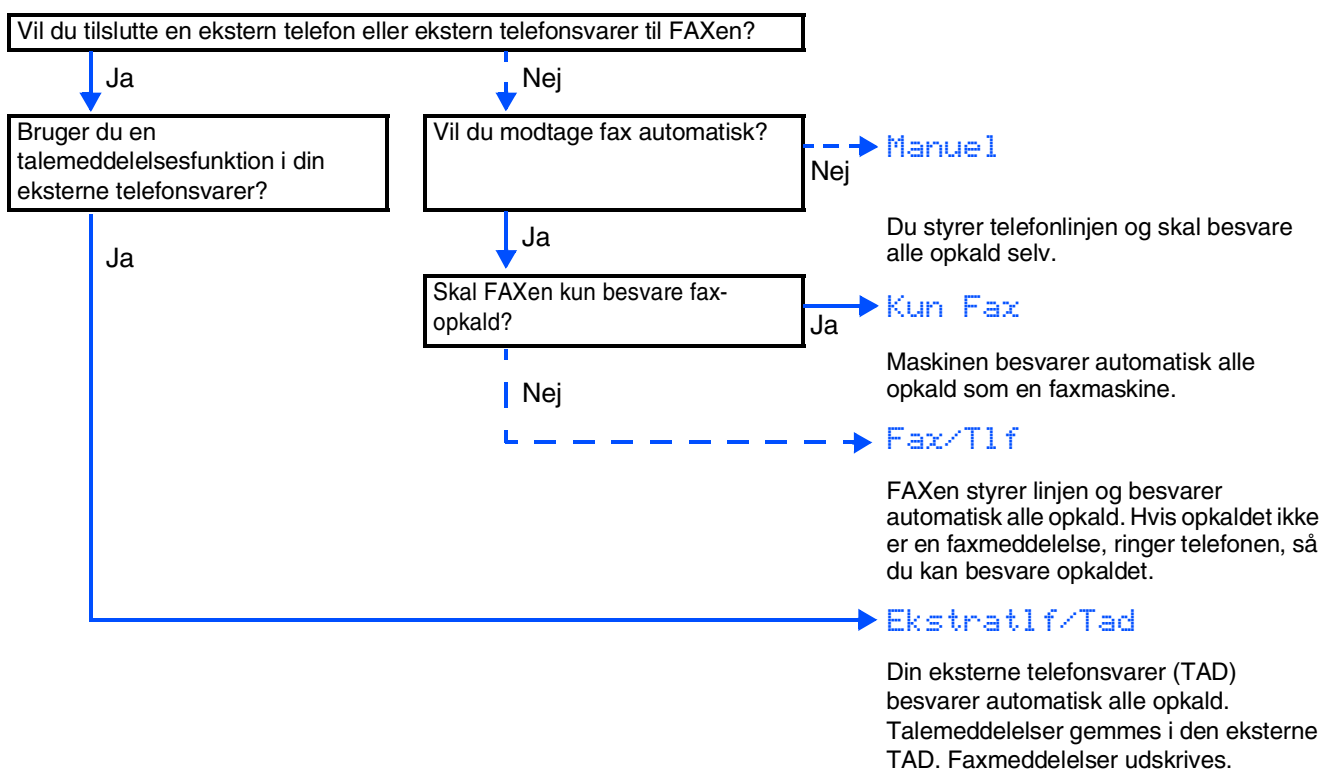

Hvis du vil gentage fra trin 1, skal du trykke på **Stop/Exit**.

## 11 Valg af modtagetilstand



Der findes fire forskellige modtagetilstande: **Kun Fax**, **Fax/Tlf**, **Manuel** og **Ekstratlf/Tad**.

- 1 Tryk på **Menu/Set**.
- 2 Tryk på **0**.
- 3 Tryk på **1**.

- 4 Tryk på  eller  for at vælge tilstanden.
- 5 Tryk på **Menu/Set**.
- 6 Tryk på **Stop/Exit**.



Du kan finde yderligere oplysninger i Kapitel 5 "Indstille modtagelse" i brugsanvisningen.

## 12 Anvende FAXen som Printer eller til PC-FAX-afsending

Du kan downloade Brother-printerdriveren og PC-FAX Send-driver fra Brother Solutions Center til brug med din maskine.

Besøg os på:

<http://solutions.brother.com>



- Hent først printer-driveren first, før du tilslutter maskinen til computeren med USB-kablet.
- Du skal bruge det relevante USB-kabel. Hvis du ikke har det, skal du købe et USB-kabel på højst 2 meter.

At your side.  
**brother**®