

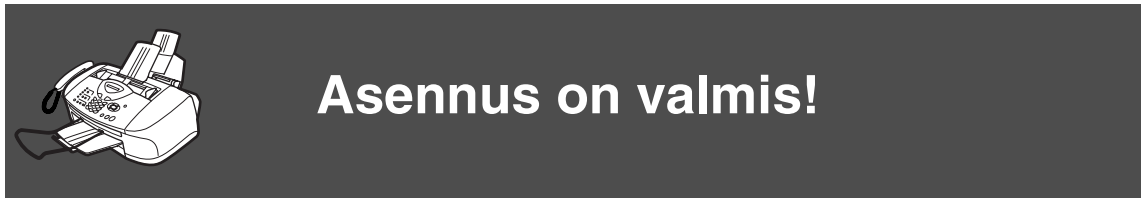









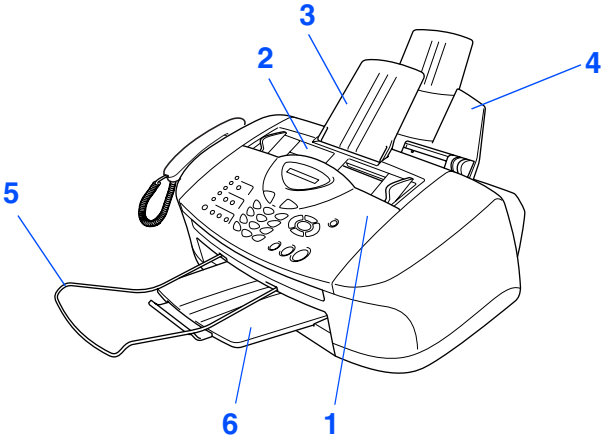
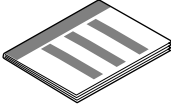
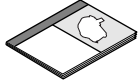



Ennen laitteen käyttöä on määritettävä laitteiston asetukset.
Lue tämä Pikaopas ja noudata siinä annettuja yksinkertaisia ohjeita laitteen asetusten määrittämiseksi.

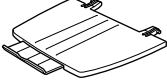





Parhaat ratkaisut ongelmiin ja kysymyksiin saat Brother Solutions Centeristä osoitteesta
<http://solutions.brother.com>

Pidä tämä Pikaopas ja Käyttöopas tallessa, jotta voit aina tarvittaessa katsoa ohjeita.

Laatikon sisältö

<p>FAX</p>  <p>1. Ohjauspaneeli 2. Yläkansi</p>		 <p>Pikaopas</p>	
		 <p>Käyttöopas</p>	
		 <p>Pikavalintatarrat</p>	
<p>3</p>  <p>Arkinsyöttölaitteen asiakirjatuki</p>	<p>4</p>  <p>Paperilokero</p>	 <p>Verkkojohto</p>	
<p>5</p>  <p>Arkinsyöttölaitteen asiakirjan pysäytin</p>	<p>6</p>  <p>Tulostelokero</p>	 <p>Puhelinjohto</p>	
 <p>Puhelimen kuuloke</p>		 <p>Kuulokkeen johto</p>	
 <p>Musta (LC800BK)</p>	 <p>Magenta (LC800M)</p>	 <p>Keltainen (LC800Y)</p>	 <p>Syaani (LC800C)</p>
<p>Mustepatruunat</p>			

Laatikon sisältö vaihtelee maasta riippuen.
Säilytä kaikki pakkausmateriaalit ja laatikko.

 <p>Varoitus</p>		 <p>Vinkki</p>	 <p>Käyttöopas</p>
<p>Varoitus, jota on noudatettava henkilövahinkojen välttämiseksi.</p>	<p>Huomautus, jota noudattamalla laitetta käytetään oikein ja vältetään laitevahingot.</p>	<p>Ohjeet ja vinkit, jotka kannattaa muistaa laitetta käytettäessä.</p>	<p>Viittaus Käyttöoppaaseen.</p>

Ohjauspaneeli

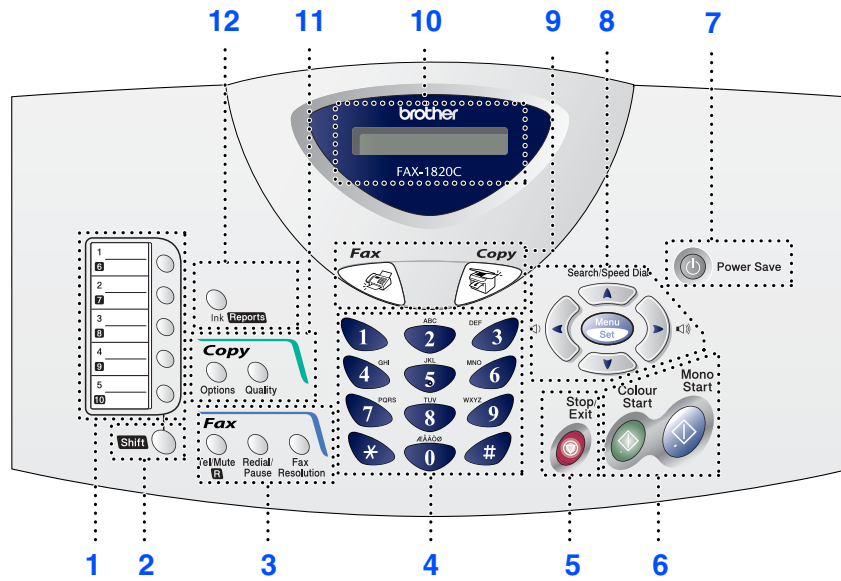

1. Pikavalintanäppäimet	5. Stop/Exit	9. Tilanäppäimet
2. Shift	6. Start-näppäimet	10. Nestekidenäyttö
3. Faksi- ja puhelinnäppäimet	7. Virransäästönäppäin	11. Kopiointinäppäimet (Väliaikaiset asetukset)
4. Valintanäppäimet	8. Navigaationäppäimet	12. Ink/Reports-näppäin



Lisätietoja ohjauspaneelistä on Käyttöoppaan 1. luvussa: Ohjauspaneelin esittely.

Laitteen asetukset

1. Suojapakkausten poistaminen	4
2. Asenna kuuloke.....	4
3. Paperilokeron ja tukien kiinnittäminen	5
4. Paperin syöttäminen.....	5
5. Asenna puhelinjohto ja verkkojohto	6
6. Aseta maa (ei kieltä).....	7
7. Aseta kieli	7
8. Mustepatruunoiden asentaminen.....	7
9. Väripalkkitesti ja kohdistustesti	9
10. Päivämäärän ja kellonajan asettaminen	11
11. Nimitunnuksen asettaminen	12
12. Vastaanottotilan valitseminen	13
13. Faksin käyttö tulostimena tai PC-FAX-lähetyksessä.....	13

Laitteen asetukset

1 Suojapakkausten poistaminen

- 1 Irrota arkinsyöttölaitteen suojateippi ja -paperi.
- 2 Avaa ohjauspaneelin kansi vetämällä sitä itseäsi kohti (1) ja nosta sitten yläkansi takaosaa kohti (2).

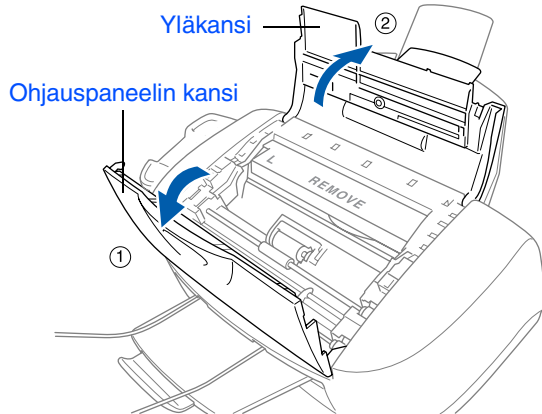

- 3 Vedä keltainen suojatanko ulos laitteesta.

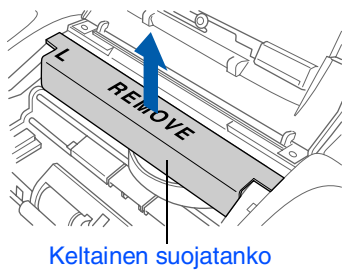

Älä hävitä keltaista suojatankoa.
Sitä tarvitaan laitteen kuljetuksen aikana.

- 4 Sulje ensin yläkansi ja sitten ohjauspaneelin kansi.

2 Asenna kuuloke

- 1 Liitä kuulokkeen johdon toinen pää laitteeseen ja toinen pää kuulokkeeseen.

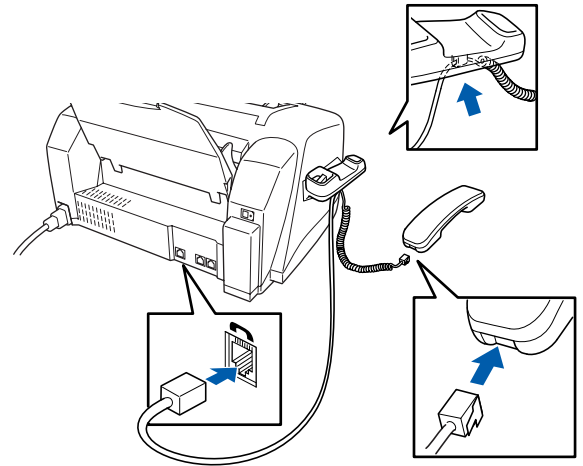

3

Paperilokeron ja tukien kiinnittäminen

- 1 Kiinnitä paperilokero yläkautta laitteen takaosaan.

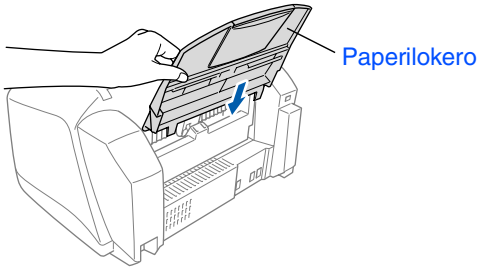

- 2 Aseta arkinsyöttölaitteen asiakirjatuki paikalleen.



- 3 Kiinnitä tulostelokero tulosteaukkoon ja vedä lisätuki ulos.

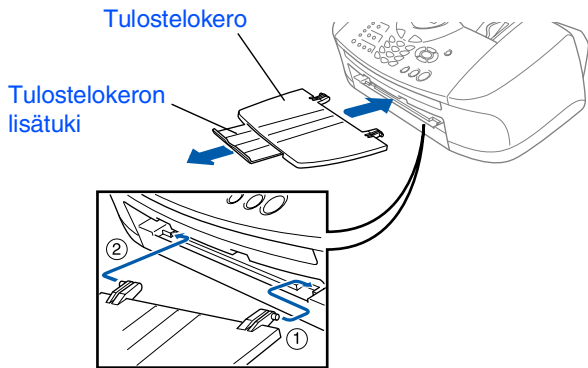

- 4 Aseta asiakirjan pysäytin paikalleen.

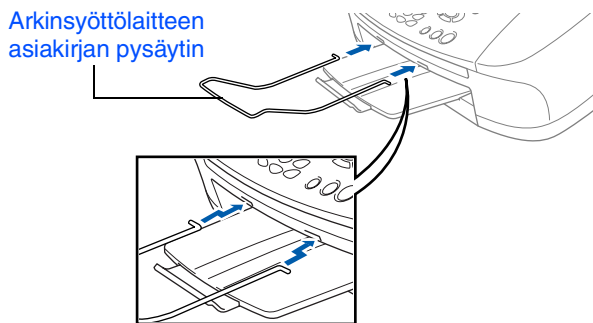

4

Paperin syöttäminen



Voit asettaa paperilokeroon korkeintaan 100 arkkiä 80 g/m² -paperia. Lisätietoja on Käyttöoppaan 2. luvussa: Paperilokeron kapasiteetti.

- 1 Vältä paperin juuttuminen ja syöttövirheet erottelemalla paperit toisistaan.

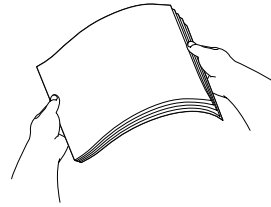

- 2 Avaa paperituki ja säädä paperiohjain paperin leveyden mukaan.

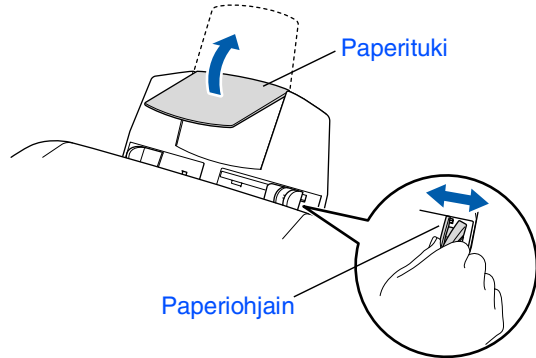

- 3 Aseta paperi varovasti paikalleen. Varmista, että tulostuspuoli on itseesi päin ja että paperipino ei ylitä yläreunan merkkiä.

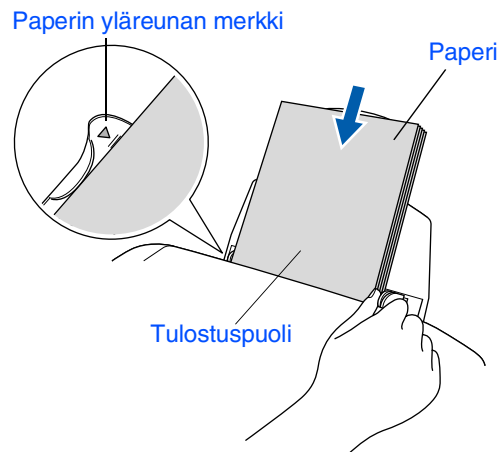

Laitteen asetukset

5

Asenna puhelinjohto ja verkkojohto

1 Liitä verkkojohto.

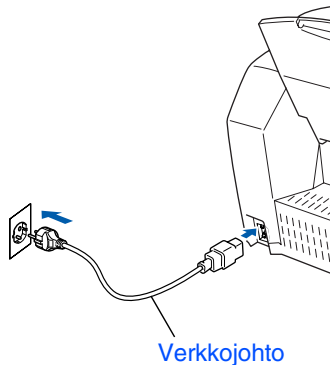

2 Liitä puhelinjohto.
Liitä puhelinjohdon toinen pää laitteen **LINE**-liitäntään ja toinen pää puhelinpistorasiaan.

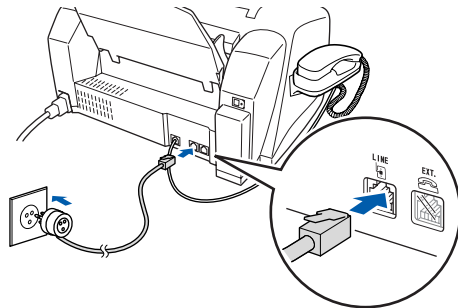

⚠ Varoitus

- Laite on kytkettävä maadoitettuun pistorasiaan.
- Koska laite on maadoitettu pistorasian kautta, voit suojautua televerkon mahdollisesti vaarallisilta sähköiskuilta kytkemällä laitteen verkkovirtaan puhelinjohdon yhdistämisen ajaksi. Kun laitetta on siirrettävä, suojaa itsesi samalla tavalla irrottamalla ensin puhelinjohto ja sitten verkkojohto.



Jos linjaan on kytketty myös ulkoinen puhelin, liitä se alla osoitetulla tavalla.

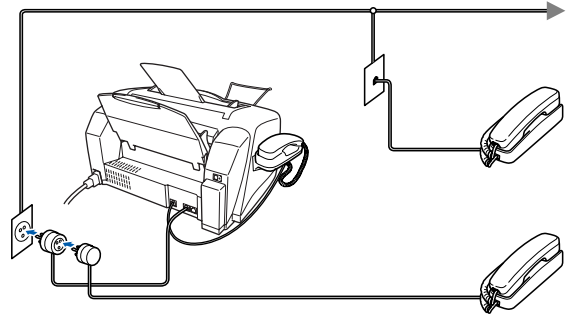

Jos linjaan on kytketty ulkoinen puhelinvastaaja, liitä se alla osoitetulla tavalla.



Jos linjaan on kytketty ulkoinen puhelinvastaaja, valitse vastaanottotilaksi "Ulkoinen/Puhv". Lisätietoja on Käyttöoppaan 1. luvussa: Laitteen kytkeminen.

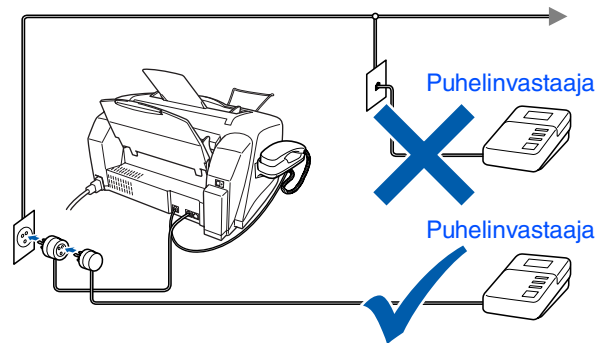



6 Aseta maa (ei kieltä)

MFC:hen on asetettava sen käyttömaa, jotta laite toimisi oikein paikallisessa puhelinverkossa.

- 1 Kytke verkkojohto seinäpistorasiaan ja kytke laitteen virta päälle virtakytkimestä. Paina **Menu/Set**.





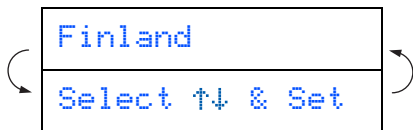

- 2 Valitse maa (NORWAY, SWEDEN, FINLAND tai DENMARK) painamalla  tai . (Varmista, että kyseessä on maan eikä kielen asetus)

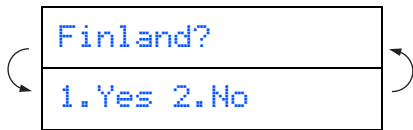



- 3 Paina **Menu/Set**, kun näyttöön tulee oma maasi.
- 4 Laite kehottaa vahvistamaan maavalinnan.



- 5 Jos näytössä näkyy oikea maa, siirry vaiheeseen  painamalla .
—TAI—
Siirry takaisin vaiheeseen  painamalla  ja valitse maa uudelleen.
- 6 Näytössä näkyy Accepted kahden sekunnin ajan ja sitten Odota hetki.





Accepted

 Jos valitset vaiheessa  maaksi Finland, näytön viestit muuttuvat suomenkielisiksi.

- 7 Kun nestekidenäyttö näyttää päivämäärän ja kellonajan, sammuta laite virtakatkaisijasta ja käynnistä se uudestaan.

7 Aseta kieli

Voit valita näytön kieleksi norjan, ruotsin, tanskan tai suomen.

- 1 Paina **Menu/Set**, , .
- 2 Valitse kieli painamalla  tai  ja paina sen jälkeen **Menu/Set**.

8 Mustepatruunoiden asentaminen

! Varoitus

Jos mustetta joutuu silmiin, huuhtelee silmät vedellä välittömästi ja ota yhteyttä lääkäriin, jos ärsytys jatkuu.

- 1 Varmista, että virta on kytketty päälle. Näyttöön tulee viesti;

Tarkista kasetti

- 2 Avaa ohjauspaneelin kansi vetämällä sitä itseäsi kohti (1) ja nosta sitten yläkansi takaosaa kohti (2). Tulostuspäät siirtyvät asentoon, jossa mustepatruunat voidaan vaihtaa.

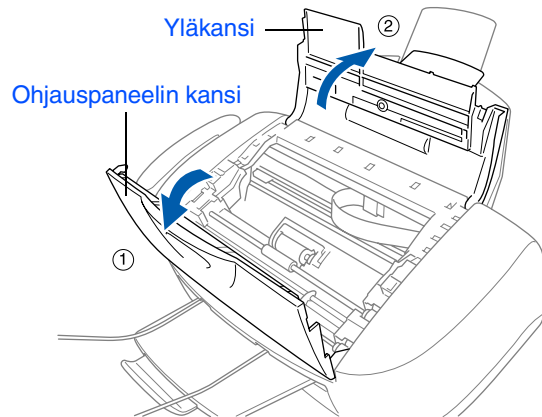

- 3 Paina neljän vaihdettavan mustepatruunan kannet auki yksi kerrallaan, jolloin ne nousevat ylös.



Jatkuu...

Laitteen asetukset

- 4 Irrota valkoinen kuljetussuoja vetämällä sitä itseäsi kohti.

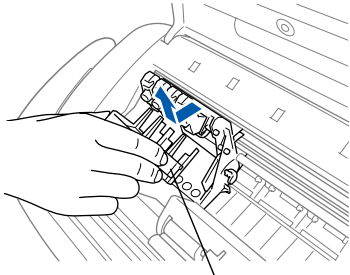

Valkoinen kuljetussuoja



- Valkoisen kuljetussuojan pohja on märkä musteesta ja aiheuttaa tahroja. Pyyhi se puhtaaksi, ennen kuin lasket sen alas.
- Älä heitä valkoista kuljetussuojaa pois. Sitä tarvitaan laitteen kuljetuksen aikana.

- 5 Ota musta mustepatruuna pussista.

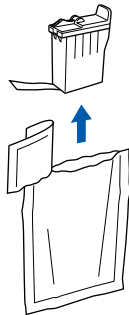

- 6 Poista patruunan teippi varovasti. Estä musteen valuminen ja käsien ja vaatteiden tahraantuminen irrottamalla teippi hitaasti.

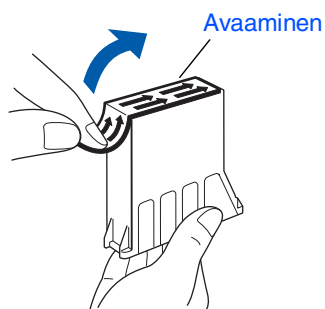

- 7 Aseta musta mustepatruuna varovasti sille varattuun kohtaan.

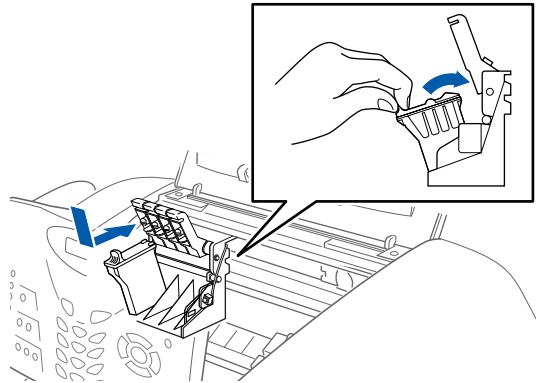

- 8 Paina kantta alas, kunnes se napsahtaa.

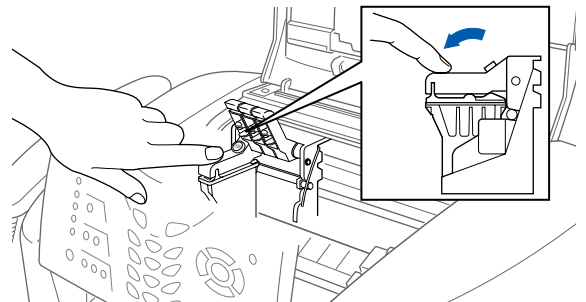

- 9 Asenna loput mustepatruunat toistamalla vaiheet 5–8. Aseta mustepatruunat niille varattuihin kohtiin.

- 10 Sulje yläkansi ja ohjauspaneelin kansi. Laitte puhdistaa mustepatruunoita noin neljä minuuttia.

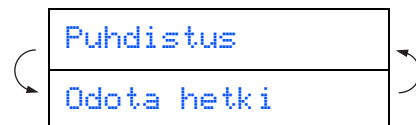

- Älä kosketa patruunan musteaukkoa tai irrotettua teippiä.



- **ÄLÄ POISTA** mustepatruunoita, jos et aio vaihtaa niitä. Jos poistat patruunat, niiden musteen määrä saattaa vähentyä, eikä laite tiedä jäljellä olevan musteen määrää.
- **ÄLÄ RAVISTA** mustepatruunoita. Jos iholle tai vaatteille joutuu mustetta, pese ne saippualla tai muulla puhdistusaineella välittömästi.
- Älä täytä uudelleen laitteen mukana toimitettuja mustepatruunoita. Suosittelemme vain aitojen Brother-merkkisten vaihtopatruunoiden käyttöä. Tarkoitukseen sopimattomien musteiden tai mustepatruunoiden käyttäminen voi vahingoittaa laitetta tai huonontaa tulostuslaatua. Takuu ei kata valtuuttamattoman kolmannen osapuolen musteiden tai mustepatruunoiden aiheuttamia ongelmia. Suojele laitetta ja varmista tulostuslaatu käyttämällä vain Brother-merkkisiä vaihtopatruunoita.

9

Väripalkkitestit ja kohdistustesti

- 1 Kun puhdistus on suoritettu loppuun, näyttöön tulee viesti:

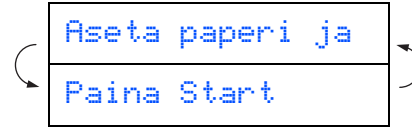

- 2 Varmista, että paperilokerossa on paperia. Paina **Colour Start**.
- 3 Laite aloittaa TULOSTUKSEN LAADUNTARKISTUSSIVUN tulostamisen (vain kun mustepatruunat asennetaan ensimmäisen kerran).

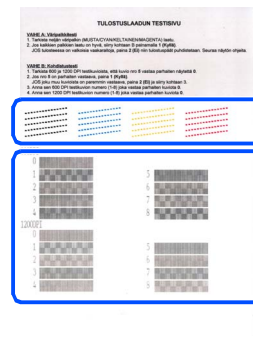

Tarkista Vaihe A

Tarkista Vaihe B

Jatkuu...



- Jos mustepatruuna asennetaan väärään paikkaan, musteiden värit sekoittuvat. Patruunat on tällöin asennetta uudelleen oikeisiin paikkoihin ja tulostuspää on puhdistettava useaan kertaan. (Katso Käyttöoppaan sivu 12-11: Tulostuspään puhdistaminen.)
- Kun olet avannut mustepatruunan, asenna se laitteeseen ja käytä loppuun kuuden kuukauden kuluessa asennuksesta. Käytä avaamattomat mustepatruunat pakkaukseen merkittyyn käyttöpäivään mennessä.
- Jos näyttöön tulee mustepatruunoiden asentamisen jälkeen viesti "Muste loppu", tarkista, että olet asentanut mustepatruunat oikein.

Laitteen asetukset

Vaihe A:Väripalkkitestit

- 1 Näyttöön tulee viesti:

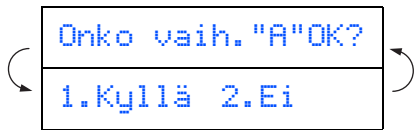

Tarkista sivulta neljän väripalkin laatu. Palkit muodostuvat lyhyistä viivoista. (MUSTA/SYAANI/KELTAINEN/MAGENTA)

- 2 Jos kaikki viivat ovat selkeitä ja näkyvissä, siirry **1** -näppäintä painamalla **VAIHEESEEN B: Kohdistustesti.**

---TAI---

Jos kuvasta puuttuu lyhyitä viivoja, paina **2** -näppäintä ja siirry vaiheeseen **3**.

OK

Huono



- 3 Näytössä kysytään, onko laatu hyvä kunkin värin kohdalla. Paina joko **1** -näppäintä tai **2** -näppäintä.

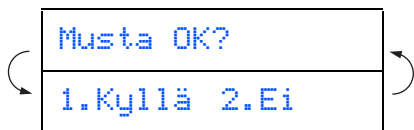

Kun olet suorittanut valinnat loppuun painamalla **1** -näppäintä (Kyllä) tai **2** -näppäintä (Ei) kunkin värin kohdalla, näyttöön tulee viesti:

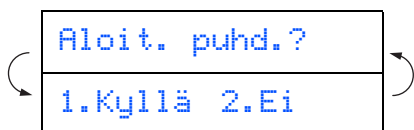

Paina **1** (Kyllä). Laite aloittaa värien puhdistuksen.

Kun puhdistus on suoritettu loppuun, paina **Colour Start**. Laite aloittaa TULOSTUKSEN LAADUNTARKISTUSSIVUN tulostamisen ja palaa takaisin VAIHEEN A alkuun.

Vaihe B:Kohdistustesti

- 1 Näyttöön tulee viesti:

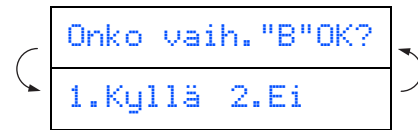

Tarkista 600 dpi- ja 1200 dpi -testitulosteista, vastaako **numero 5** tarkimmin Malliesimerkkiä (**numero 0**). Paina **1** -näppäintä, jos **numero 5** vastaa sitä.

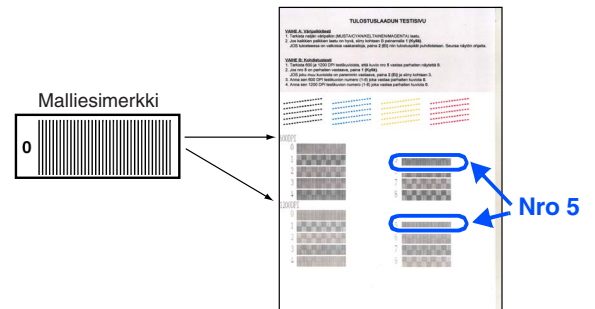

600 DPI

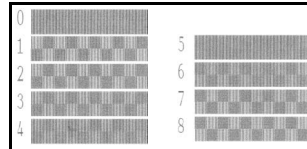

1200 DPI

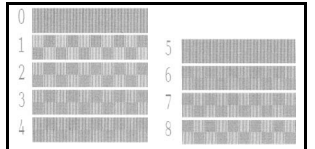

Jos jokin toinen testinumero vastaa paremmin 600 dpi- tai 1200 dpi -testiä, valitse Ei painamalla **2** -näppäintä ja siirry vaiheeseen **2**.

- 2 Paina 600 dpi -testissä sitä testinumeroa (1–8), joka vastaa parhaiten **numeroa 0**.

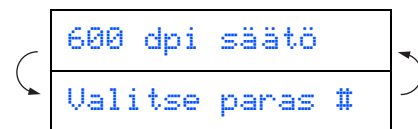

- 3 Paina 1200 dpi -testissä sitä testinumeroa (1 - 8), joka vastaa parhaiten **numeroa 0**.

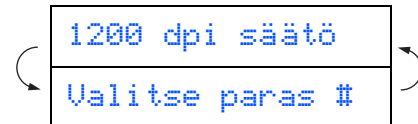

Laaduntarkistus on nyt valmis.

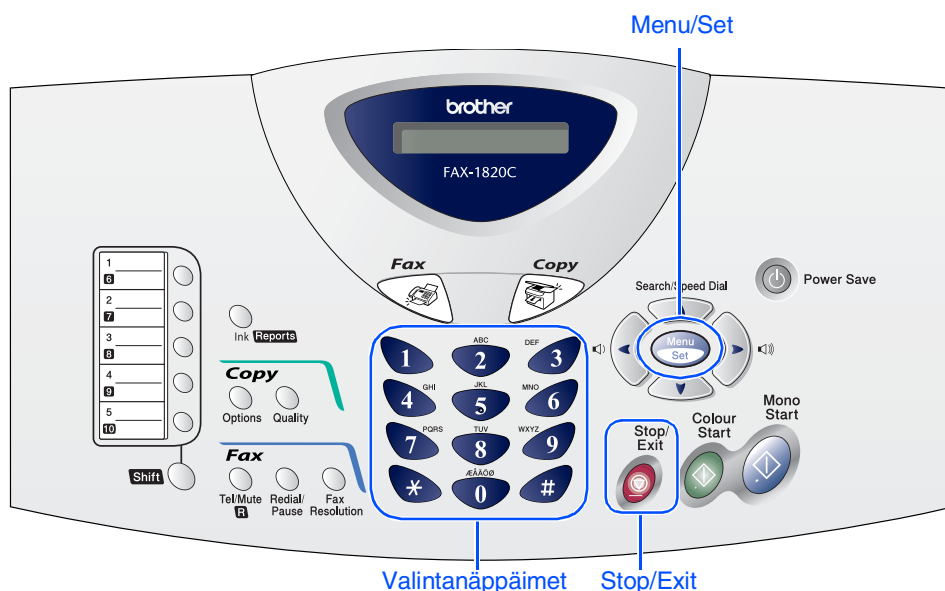

10 Päivämäärän ja kellonajan asettaminen

Laite näyttää päivämäärän ja kellonajan ja tulostaa ne lähetettäviin fakseihin.

- 1 Paina **Menu/Set**.
- 2 Paina **0**.
- 3 Paina **2**.
- 4 Syötä vuoden kaksi viimeistä numeroa valintanäppäimillä ja paina sitten **Menu/Set**-näppäintä.

Vuosi:2004

(Esim. valitse vuosi 2004 näppäilemällä **0, 4**.)

- 5 Syötä kuukausi kaksinumeroisena ja paina sitten **Menu/Set**-näppäintä.

Kuukausi:03

(Esim. valitse maaliskuu näppäilemällä **0, 3**.)

- 6 Syötä päivä kaksinumeroisena ja paina sitten **Menu/Set**-näppäintä.

Päivä:01

(Esim. valitse **0, 1**.)

- 7 Syötä aika 24 tunnin muodossa ja paina sitten **Menu/Set**-näppäintä.

Kello:15:25

(Esim. näppäile **1, 5, 2, 5**, jos kello on 3:25 iltapäivällä.)

- 8 Paina **Stop/Exit**.



*Jos haluat toistaa vaiheet alkaen numerosta 1, paina **Stop/Exit**.*

Laitteen asetukset

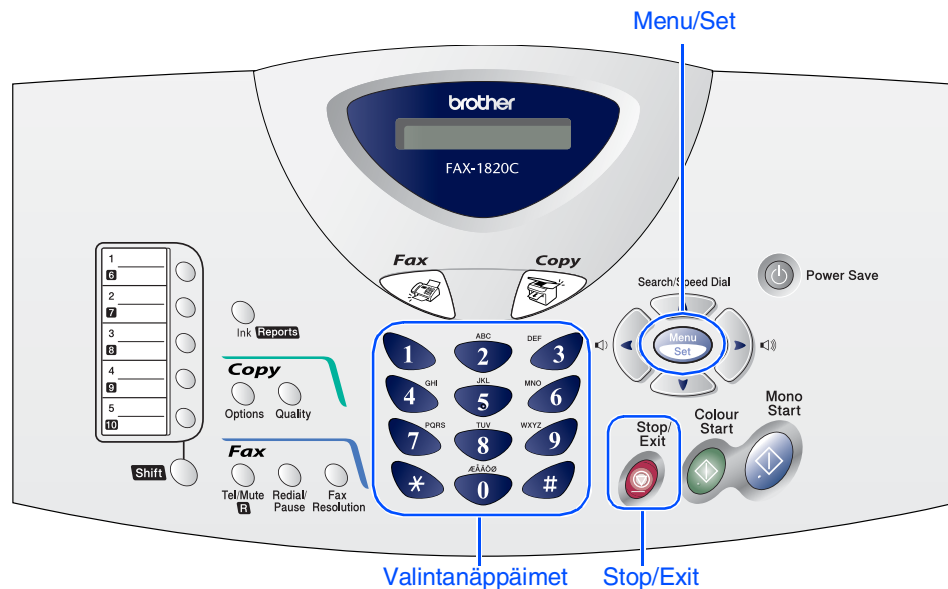

11 Nimitunnuksen asettaminen

Voit tallentaa nimesi ja faksinumeron niin, että ne tulostuvat jokaiselle lähetettävälle faksilehdelle.

- 1 Paina **Menu/Set**.
- 2 Paina **0**.
- 3 Paina **3**.
- 4 Syötä faksinumerosi (korkeintaan 20 numeroa) valintanäppäimillä ja paina sitten **Menu/Set**.

Fax: _

- 5 Syötä nimesi (korkeintaan 20 merkkiä) ja paina sitten **Menu/Set**.

Nimi: _

- Näppäile nimen kirjaimet alla olevan taulukon mukaan.
- Kun haluat syöttää kirjaimen, joka on samassa näppäimessä kuin edellinen kirjain, siirrä kohdistinta oikealle painamalla .

Paina näppäintä	Yhden kerran	Kaksi kertaa	Kolme kertaa	Neljä kertaa
2	A	B	C	2
3	D	E	F	3
4	G	H	I	4
5	J	K	L	5
6	M	N	O	6
7	P	Q	R	S
8	T	U	V	8
9	W	X	Y	Z



Lisätietoja on Käyttäjän oppaan 4. luvussa: Nimitunnuksen asettaminen.

- 6 Paina **Stop/Exit**.



Jos haluat toistaa vaiheet alkaen numerosta 1, paina **Stop/Exit**.

12 Vastaanottotilan valitseminen

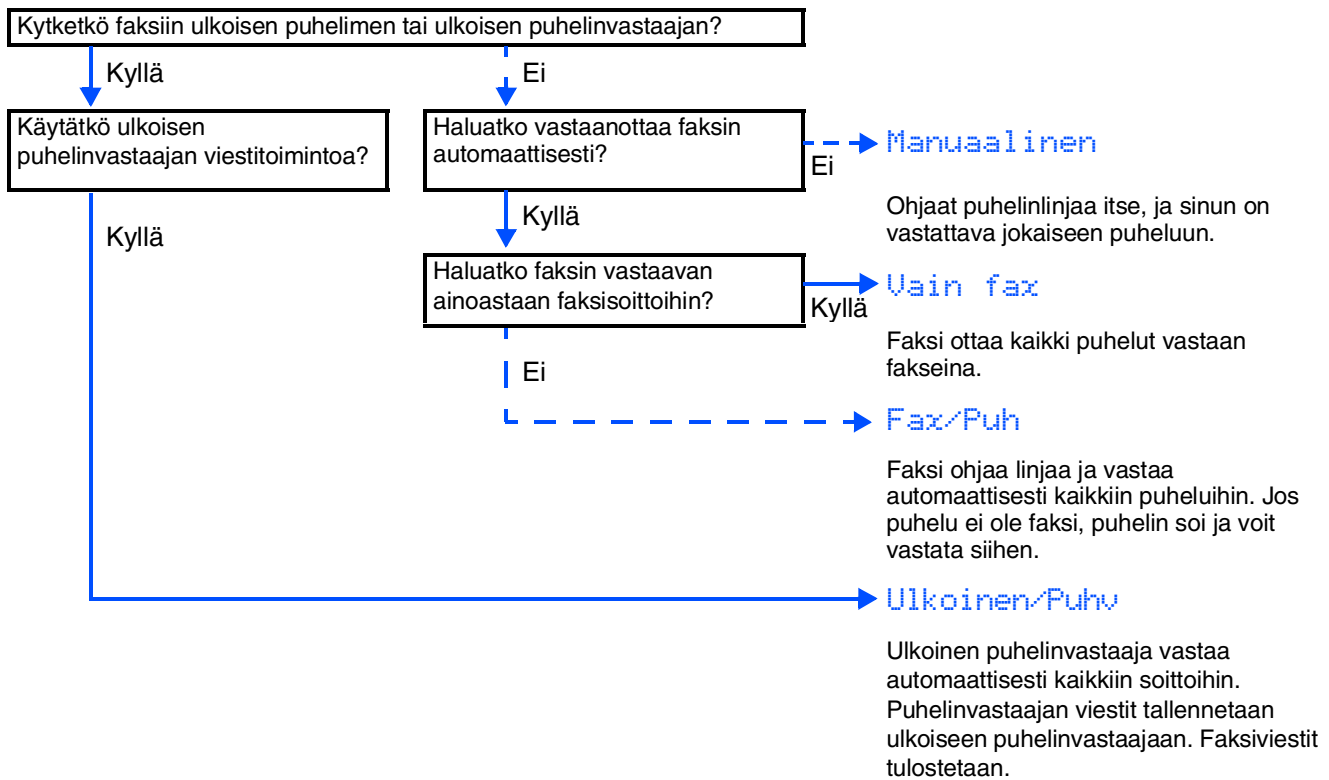

Vastaanottotiloja on neljä: **Vain fax**, **Fax/Puh**, **Manuaalinen** ja **Ulkoinen/Puhv**.

- 1 Paina **Menu/Set**.
- 2 Paina **0**.
- 3 Paina **1**.

- 4 Valitse tila näppäimillä **▲** ja **▼**.
- 5 Paina **Menu/Set**.
- 6 Paina **Stop/Exit**.



Lisätietoja on Käyttöoppaan 5. luvussa: Vastaanottoasetukset.

13 Faksin käyttö tulostimena tai PC-FAX-lähetyksessä

Voit ladata Brother-tulostinohjaimen ja PC-FAX-faksilähetksen ohjaimen Brother Solutions Centeristä.

Vieraile osoitteessa:

<http://solutions.brother.com>



- Lataa tulostinohjain ennen kuin kytket laitteen tietokoneeseen USB-kaapelilla.
- Käytä tarkoitukseen sopivaa USB-kaapelia. Jos sinulla ei ole sopivaa kaapelia, hanki USB-kaapeli, jonka pituus ei ole yli 2 metriä

At your side.
brother®