

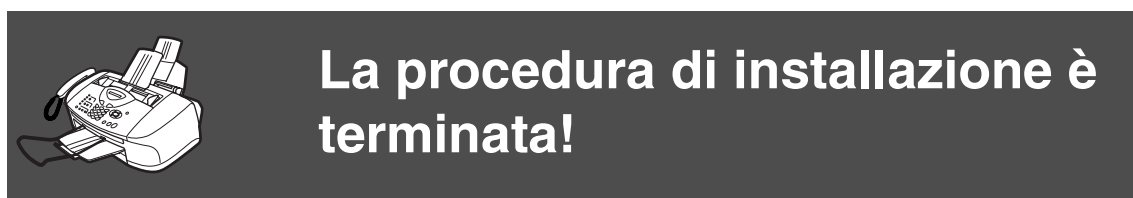

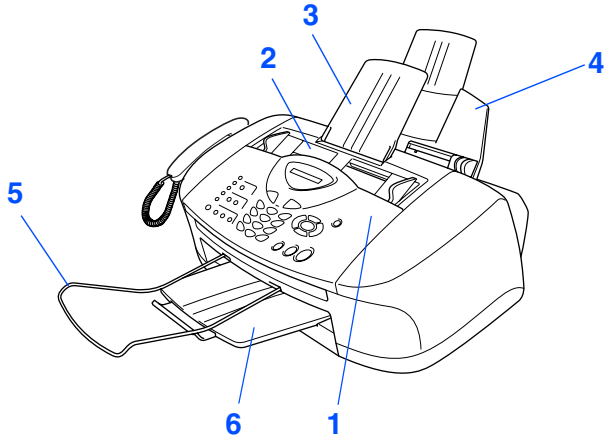

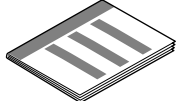

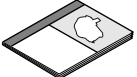





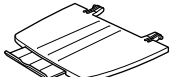

Prima di poter utilizzare l'apparecchio, è necessario predisporre i componenti.  
Per facilitare l'impostazione dell'apparecchio, leggere la "Guida di installazione" e seguire le semplici istruzioni.







Per trovare risposte e soluzioni ad eventuali problemi o quesiti, accedere al Brother Solution Center, <http://solutions.brother.com>  
Conservare la "Guida di installazione rapida" e la Guida dell'Utente in un luogo idoneo che ne consenta la consultazione in qualunque momento.

## Componenti inclusi nella scatola

<p>FAX</p>  <p>1. Pannello dei comandi      2. Coperchio superiore</p>		 <p><b>Guida di installazione rapida</b></p>	
		 <p><b>Guida dell'Utente</b></p>	
		 <p><b>Etichette numeri diretti</b></p>	
<p>3</p>  <p><b>Supporto documenti alimentatore automatico</b></p>	<p>4</p>  <p><b>Vassoio carta</b></p>	 <p><b>Cavo di alimentazione</b></p>	
<p>5</p>  <p><b>Supporto uscita documenti alimentatore automatico</b></p>	<p>6</p>  <p><b>Supporto uscita carta</b></p>	 <p><b>Cavo linea telefonica</b></p>	
 <p><b>Ricevitore del telefono</b></p>		 <p><b>Cavo del ricevitore</b></p>	
 <p><b>Nero</b> (LC800BK)</p>	 <p><b>Magenta</b> (LC800M)</p>	 <p><b>Giallo</b> (LC800Y)</p>	
	 <p><b>Ciano</b> (LC800C)</p>		
<p><b>Cartucce d'inchiostro</b></p>			

I componenti forniti possono essere diversi a seconda del Paese.  
Conservare tutti i materiali di imballaggio e la scatola.

 <p><b>Avvertenza</b></p>		 <p><b>Suggerimento</b></p>	 <p><b>Guida dell'Utente</b></p>
<p>Indica avvertenze da osservare per evitare possibili infortuni.</p>	<p>Indica precauzioni da osservare per usare correttamente l'apparecchio o per evitare di danneggiarlo.</p>	<p>Indica note e consigli utili da ricordare durante l'uso dell'apparecchio.</p>	<p>Indica riferimenti alla Guida dell'Utente.</p>

# Pannello dei comandi

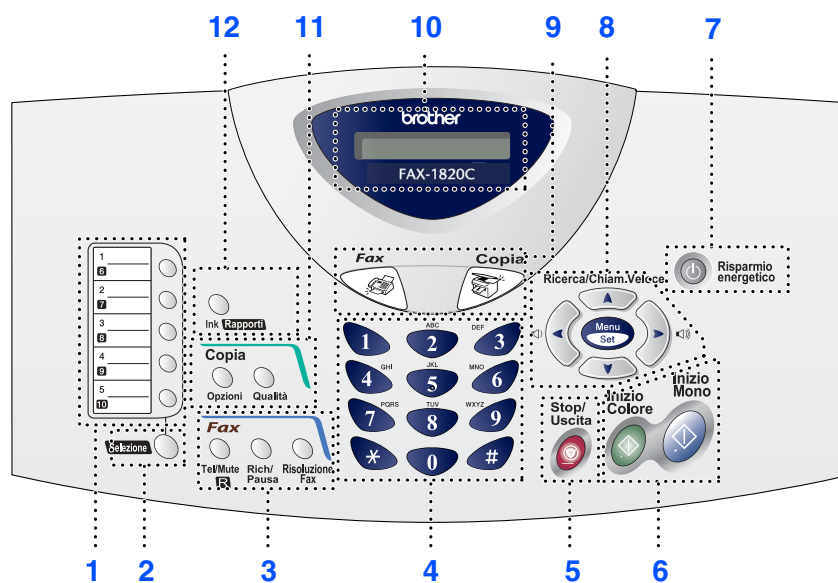

1. Tasti numeri diretti	5. Stop/Uscita	9. Tasti modalità
2. Selezione	6. Tasti inizio	10. Display a cristalli liquidi (LCD)
3. Tasti funzionamento fax e telefono	7. Tasto Risparmio energetico	11. Tasti Copia (Impostazioni temporanee)
4. Tastiera	8. Tasti Navigazione	12. Tasto Ink/Rapporti



Per i dettagli sul Pannello dei comandi, vedere "Pannello dei comandi" al Capitolo 1 della Guida dell'Utente.

## Predisposizione dell'apparecchio

---

1. Rimozione delle parti protettive.....	4
2. Installazione del ricevitore .....	4
3. Inserimento del vassoio carta e dei supporti .....	5
4. Caricamento carta.....	5
5. Collegamento linea telefonica e alimentazione.....	6
6. Installazione delle cartucce d'inchiostro .....	7
7. Controllo qualità area colore e allineamento .....	9
8. Impostazione della data e dell'ora.....	11
9. Impostazione dell'Identificativo.....	12
10. Selezione della Modalità ricezione .....	13
11. Utilizzo dell'apparecchio fax come stampante o per l'invio di FAX da PC....	13

# Predisposizione dell'apparecchio

## 1 Rimozione delle parti protettive

- 1 Rimuovere il nastro protettivo e la carta dall'alimentatore automatico documenti.
- 2 Aprire il coperchio del pannello dei comandi sollevandolo verso di sé (①), quindi sollevare il coperchio superiore verso la parte posteriore (②).

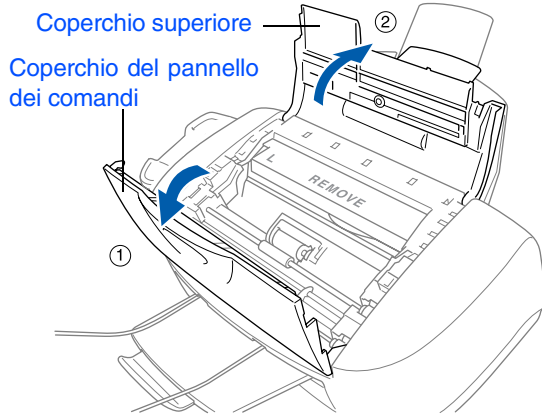

- 3 Estrarre la barra gialla di protezione dall'apparecchio.

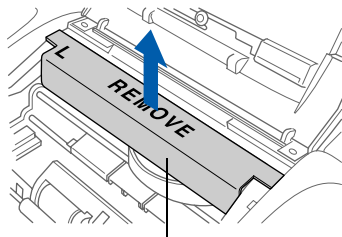

Barra gialla di protezione



*Non gettare la barra gialla di protezione. Il suo utilizzo sarà necessario per un successivo trasporto dell'apparecchio.*

- 4 Chiudere il coperchio superiore e quindi il coperchio del pannello dei comandi.

## 2 Installazione del ricevitore

- 1 Collegare il cavo del ricevitore all'apparecchio e collegare l'altra estremità al ricevitore.

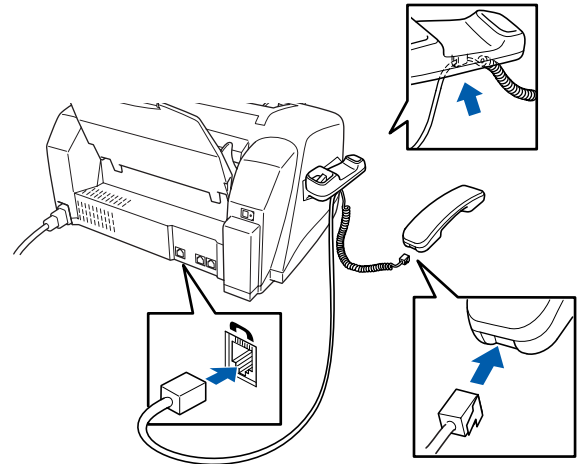

### 3 Inserimento del vassoio carta e dei supporti

- 1 Inserire il vassoio carta dall'alto nella parte posteriore dell'apparecchio.

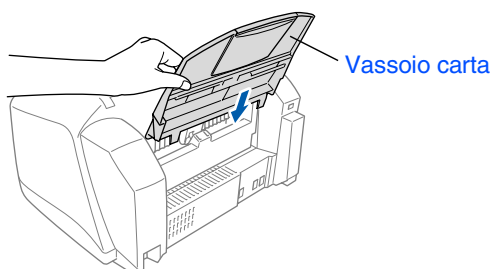

- 2 Inserire il supporto documenti alimentatore automatico documenti.

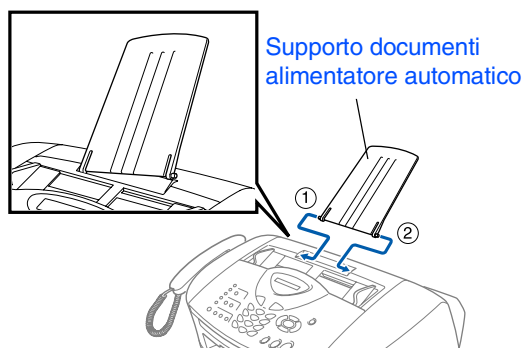

- 3 Montare il supporto di uscita carta nella fessura di uscita carta, quindi estrarre la prolunga.

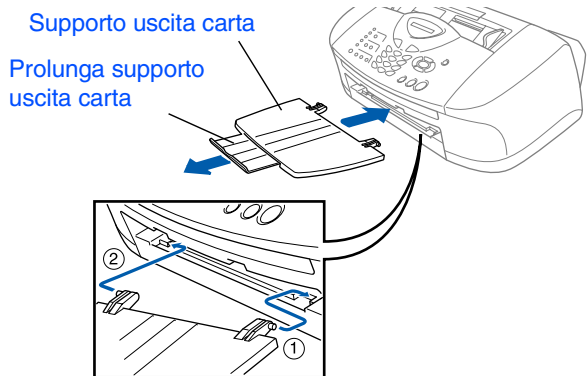

- 4 Inserire il supporto uscita documenti alimentatore automatico documenti.

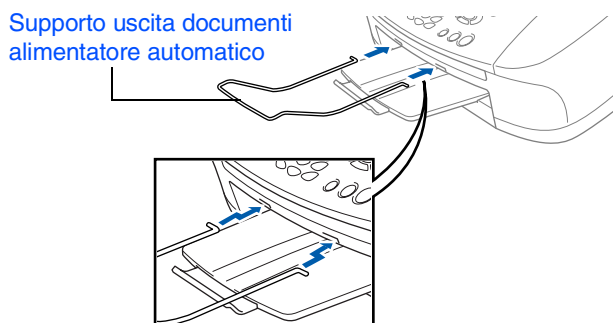

### 4 Caricamento carta

 È possibile caricare un massimo di 100 fogli di carta da 80 g/m<sup>2</sup>.  
Per maggiori dettagli, vedere "Capacità del vassoio carta" al Capitolo 2 della Guida dell'Utente.

- 1 Smuovere la risma per separare i fogli, in modo da evitare inceppamenti e difficoltà di inserimento.

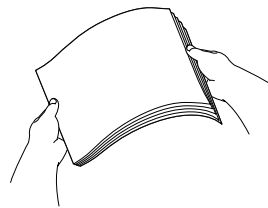

- 2 Estrarre il supporto carta, premere e spostare la guida per adattarla alla larghezza della carta.

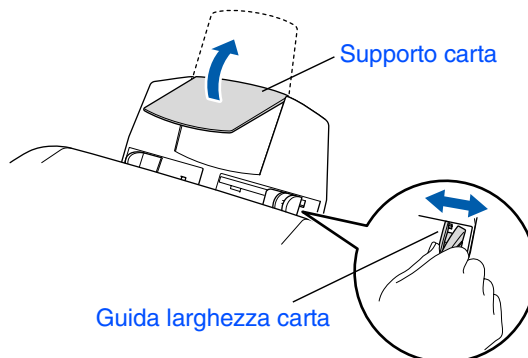

- 3 Inserire delicatamente la carta. Accertarsi che il lato di stampa sia rivolto verso l'utente e che la carta non superi la tacca di altezza massima.

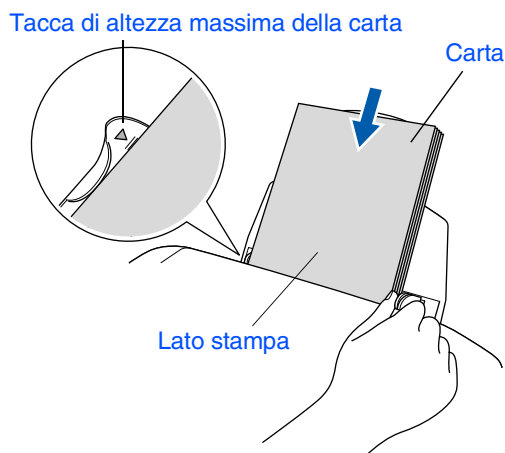

# Predisposizione dell'apparecchio

## 5 Collegamento linea telefonica e alimentazione

- 1 Collegare il cavo di alimentazione.

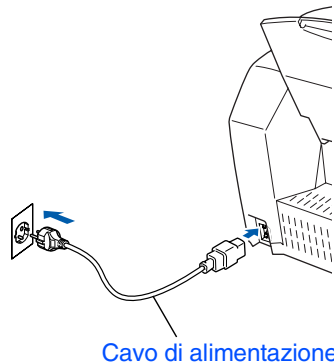

- 2 Collegare il cavo della linea telefonica. Collegare un'estremità del cavo della linea telefonica alla presa sull'apparecchio contrassegnata **LINE** e l'altra estremità a una presa telefonica a muro.

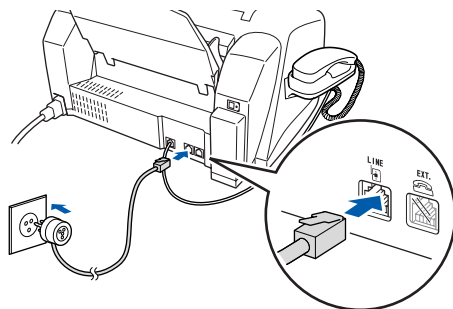



### **Avvertenza**

- L'apparecchio deve essere messo a terra utilizzando una spina tripolare.
- L'apparecchio è collegato alla messa a terra tramite la presa di alimentazione. Pertanto, al momento di effettuare il collegamento alla linea telefonica, si raccomanda di tenere l'apparecchio acceso per proteggersi da eventuali correnti elettriche presenti nella rete telefonica. Per la stessa ragione, se occorre spostare l'apparecchio, si consiglia di scollegare prima il cavo della linea telefonica e poi quello di alimentazione.

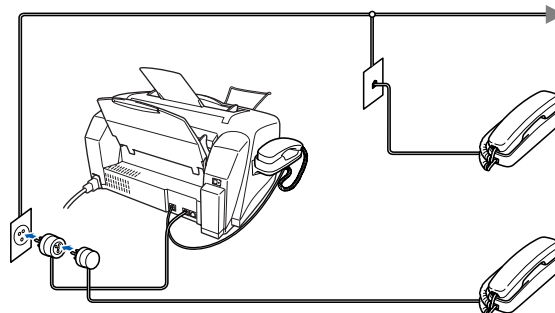
 Se si usa un telefono esterno collegato alla stessa linea telefonica, collegarlo nel modo seguente.



 Se si usa una segreteria telefonica esterna collegata alla stessa linea telefonica, collegarla nel modo seguente.

 Se si ha una segreteria telefonica esterna, impostare la modalità di ricezione su "Tel./Segr. Est.". Per maggiori dettagli vedere "Collegamento dell'apparecchio" al Capitolo 1 della Guida dell'Utente.

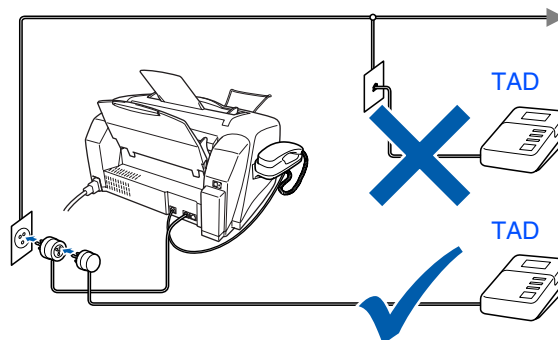

## Installazione delle cartucce d'inchiostro

### ⚠ Avvertenza

Se l'inchiostro penetra negli occhi, lavare immediatamente con acqua e consultare un medico in caso di irritazione.

- 1 Verificare che l'apparecchio sia acceso. Il display visualizza;

Controlla inch.

- 2 Aprire il coperchio del pannello dei comandi tirandolo verso di sé (①), quindi sollevare il coperchio superiore verso la parte posteriore (②). Le testine di stampa si spostano nella posizione di sostituzione inchiostro.

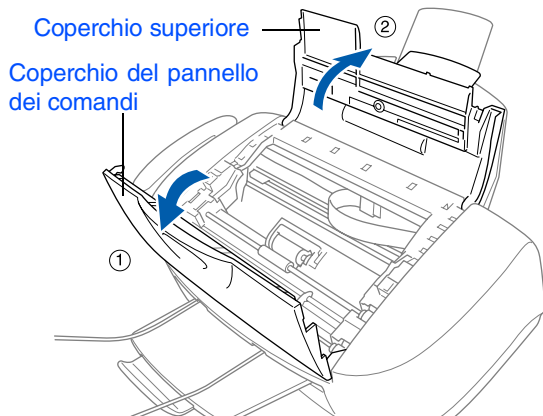

- 3 Spingere uno alla volta i coperchi delle quattro cartucce d'inchiostro in modo che si aprano.

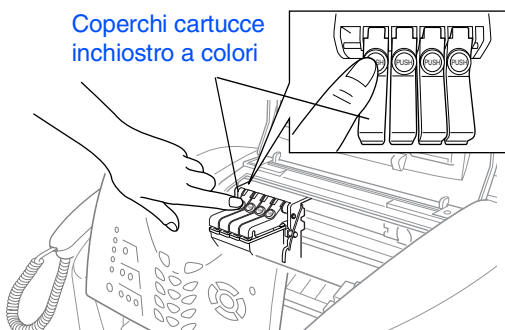

- 4 Estrarre il coperchio di spedizione bianco tirandolo verso di sé.

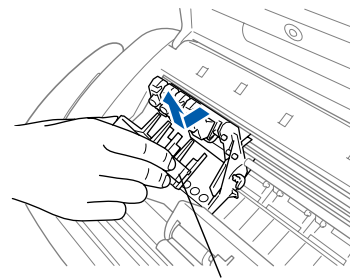

Coperchio di spedizione bianco



- Il fondo del coperchio di spedizione bianco è bagnato di inchiostro. Pulirlo prima di appoggiarlo per evitare macchie.
- Non gettare via il coperchio di spedizione bianco. È necessario quando si trasporta l'apparecchio.

- 5 Estrarre la cartuccia d'inchiostro nero.

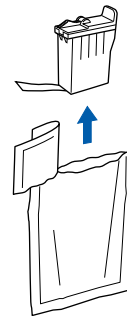

- 6 Rimuovere con attenzione il nastro di protezione dalla cartuccia d'inchiostro. **Per impedire la fuoriuscita di inchiostro che potrebbe sporcare le mani e gli abiti, rimuovere il nastro di protezione lentamente e con delicatezza.**

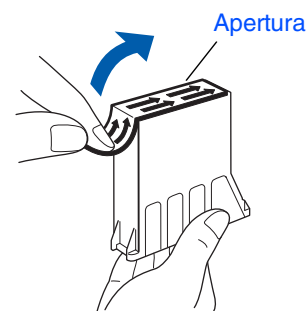

- Non toccare il foro presente sulla cartuccia o il nastro appena rimosso.

Segue...



# Predisposizione dell'apparecchio

- 7 Inserire con cautela la cartuccia d'inchiostro nero nella rispettiva posizione.

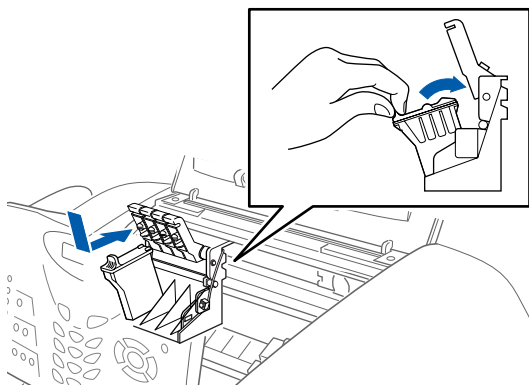

- 8 Premere il coperchio fino allo scatto.

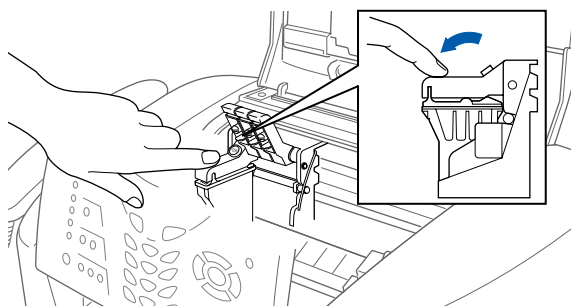

- 9 Ripetere i punti 5 - 8 per installare le cartucce degli altri colori. Installare le cartucce rispettando il colore dei coperchi.

- 10 Chiudere il coperchio superiore e il coperchio del pannello dei comandi. L'apparecchio inizia un ciclo di "pulizia testine" della durata di circa quattro minuti.

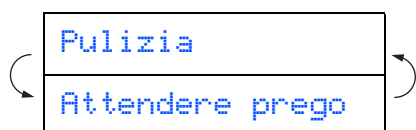

- **NON** rimuovere le cartucce d'inchiostro se non è necessario sostituirle. In caso contrario, si potrebbe ridurre la quantità d'inchiostro e l'apparecchio non saprà quanto inchiostro rimane nella cartuccia.
- **NON** agitare le cartucce d'inchiostro. In caso di macchie d'inchiostro sulla pelle o sugli indumenti, lavare immediatamente con sapone o detergente.
- **Brother consiglia di non ricaricare le cartucce d'inchiostro fornite con l'apparecchio. Si consiglia inoltre vivamente di usare esclusivamente cartucce di ricambio originali Brother. L'utilizzo di inchiostri e/o cartucce potenzialmente incompatibili può causare danni all'apparecchio e/o determinare una stampa di qualità scadente. La garanzia non si applica in caso di problemi causati dall'uso non autorizzato di inchiostro e/o cartucce di terzi. Per proteggere il proprio investimento e garantire un'ottima qualità di stampa, sostituire sempre le cartucce esaurite con prodotti di ricambio originali Brother.**



- *Se si mischiano i colori installando una cartuccia nella posizione sbagliata, è necessario pulire la testina di stampa effettuando diversi cicli di pulizia dopo aver corretto l'errore d'installazione della cartuccia. (Vedere "Pulizia della testina di stampa" a pagina 12-11 della Guida dell'Utente).*
- *Una volta aperta, installare la cartuccia d'inchiostro nell'apparecchio e usarla entro sei mesi dall'installazione. Usare le cartucce non ancora aperte entro la data di scadenza indicata sull'involucro.*
- *Se il display visualizza il messaggio Inch. esaurito dopo l'installazione delle cartucce, verificare che le cartucce siano installate correttamente.*

## 7

## Controllo qualità area colore e allineamento

- 1 Terminato il ciclo di pulizia, il display visualizza;

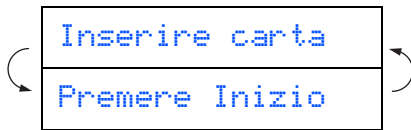

- 2 Verificare che il vassoio contenga carta. Premere **Inizio Colore**.

- 3 L'apparecchio inizia a stampare la pagina PROVA QUALITÀ DI STAMPA (solo durante l'installazione iniziale delle cartucce d'inchiostro).

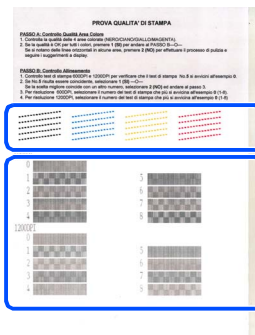

Verifica al **Punto A**

Verifica al **Punto B**

### Punto A: Controllo qualità area colore

- 1 Il display visualizza:

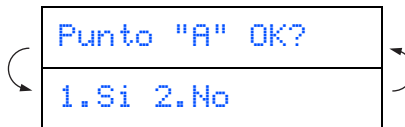

Verificare la qualità delle quattro aree di colore formate dalle linee tratteggiate stampate sul foglio. (NERO/CIANO/GIALLO/MAGENTA)

- 2 Se tutte le linee sono chiare e visibili, premere il tasto **1** sulla tastiera per andare al **PUNTO B: Controllo allineamento**.

---OPPURE---

Se si nota la mancanza di alcuni tratti, premere **2** sulla tastiera e passare a **3**.

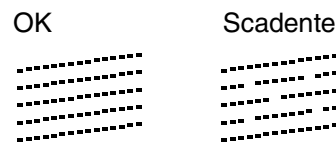

- 3 Il messaggio sul display chiede se la qualità di stampa è adeguata per ciascun colore. Premere **1** oppure **2** sulla tastiera.

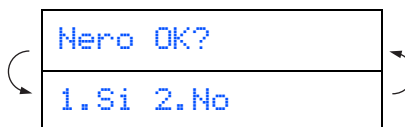

Dopo aver selezionato **1** (Sì) oppure **2** (No) per ciascun colore, il display visualizza:

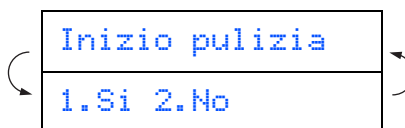

Premere **1** (Sì), quindi l'apparecchio inizia la pulizia dei colori.

Al termine del ciclo di pulizia premere **Inizio Colore**. L'apparecchio stampa di nuovo la pagina PROVA QUALITÀ DI STAMPA e ritorna alla prima fase del PUNTO A.

# Predisposizione dell'apparecchio

## Punto B:Controllo allineamento

- 1 Il display visualizza:

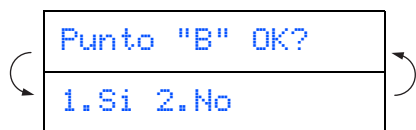

Controllare i provini di stampa a 600 dpi e 1200 dpi per vedere se il **N.5** è quello che assomiglia di più al campione OK (**N.0**). Premere il tasto **1** se il **N.5** corrisponde al campione.

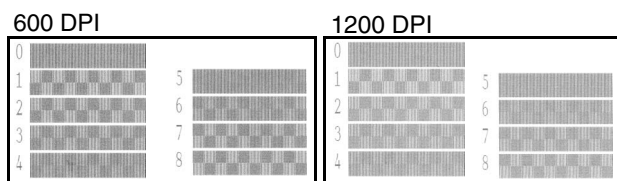
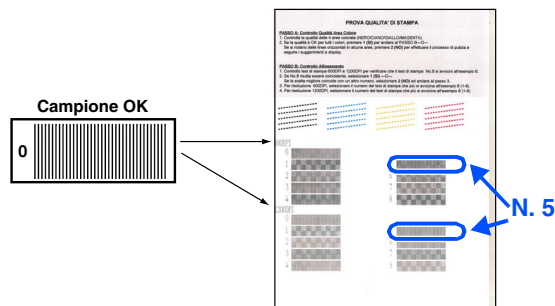

Se un altro provino a 600 dpi o 1200 dpi risulta migliore, premere il tasto **2** per selezionare No e passare al punto **2**.

- 2 Per 600 dpi, selezionare un numero da 1 a 8 corrispondente al provino che assomiglia di più al campione **N. 0**, usando la tastiera dell'apparecchio.



- 3 Per 1200 dpi, inserire un numero da 1 a 8 corrispondente al provino che assomiglia di più al campione **N. 0**.

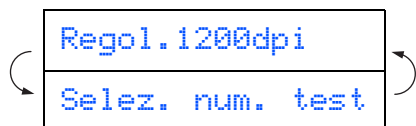

Il controllo Qualità è terminato.

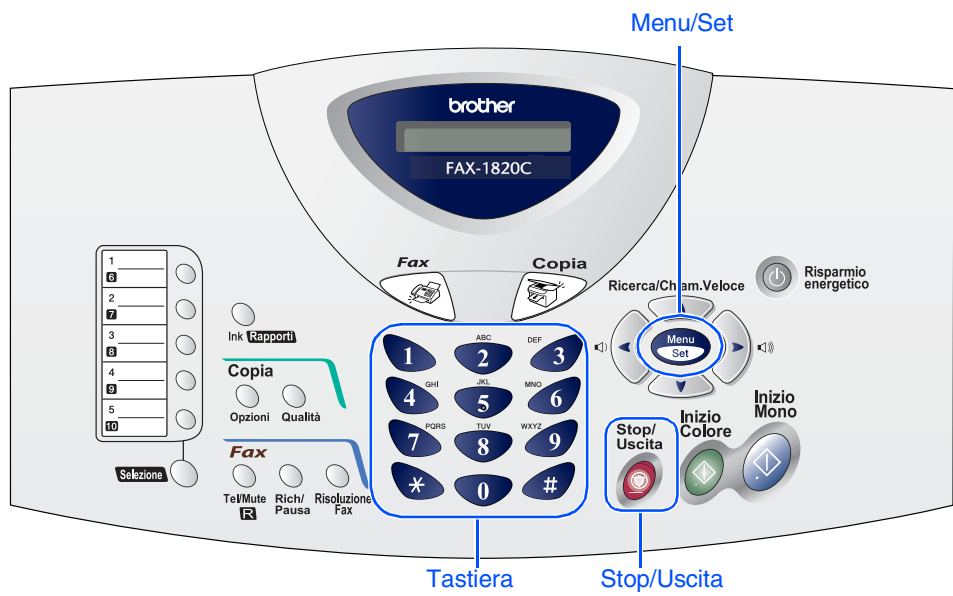

## 8 Impostazione della data e dell'ora

L'apparecchio visualizza la data e l'ora e le stampa su tutti i fax che si inviano.

- 1 Premere **Menu/Set**.
- 2 Premere **0**.
- 3 Premere **2**.
- 4 Immettere le ultime due cifre dell'anno sulla tastiera, quindi premere **Menu/Set**.

Anno: 2004

(Ad esempio, immettere **0, 4** per l'anno 2004.)

- 5 Immettere sulla tastiera due cifre corrispondenti al mese, quindi premere **Menu/Set**.

Mese: 03

(Ad esempio, immettere **0, 3** per marzo.)

- 6 Immettere sulla tastiera due cifre corrispondenti al giorno, quindi premere **Menu/Set**.

Giorno: 01

(Ad esempio, immettere **0, 1**.)

- 7 Immettere sulla tastiera l'ora nel formato 24 ore, quindi premere **Menu/Set**.

Ora: 15:25

(Ad esempio, immettere **1, 5, 2, 5** per le 3:25 del pomeriggio.)

- 8 Premere **Stop/Uscita**.



*Se si desidera ripetere la sequenza dal punto 1, premere **Stop/Uscita**.*

# Predisposizione dell'apparecchio

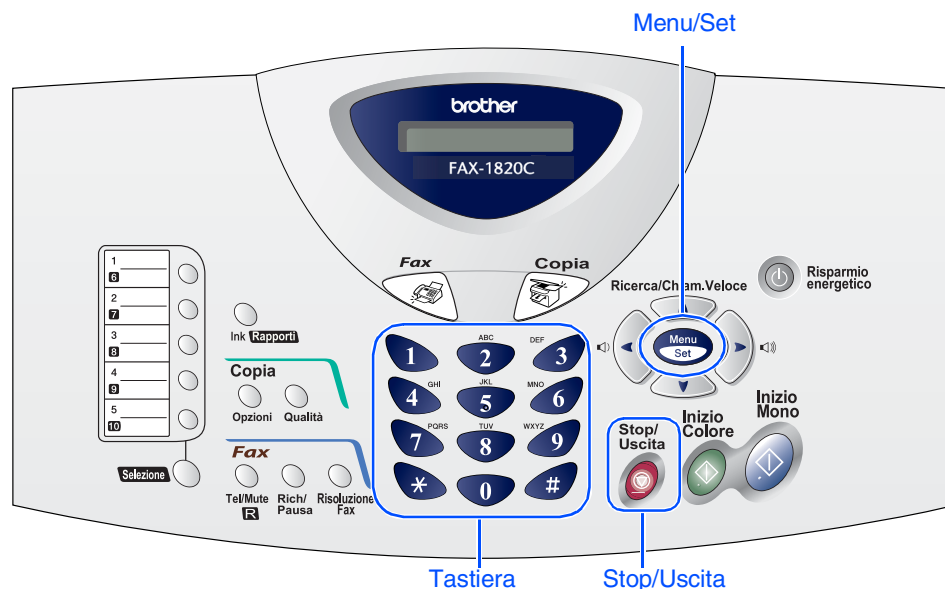

## 9 Impostazione dell'Identificativo

È possibile memorizzare il proprio nome e numero di fax per stamparli su tutte le pagine dei fax che si inviano.

- 1 Premere **Menu/Set**.
- 2 Premere **0**.
- 3 Premere **3**.
- 4 Immettere il proprio numero di fax (max 20 cifre) sulla tastiera, quindi premere il tasto **Menu/Set**.

Fax: \_

- 5 Usare la tastiera per inserire il proprio nome (max 20 caratteri) e poi premere il tasto **Menu/Set**.

Nome: \_



- Per inserire il nome, fare riferimento alla seguente tabella.
- Per digitare un carattere assegnato allo stesso tasto del carattere precedente, premere **➡** per spostare il cursore verso destra.

Premere il tasto	Una volta	Due volte	Tre volte	Quattro volte
2	A	B	C	2
3	D	E	F	3
4	G	H	I	4
5	J	K	L	5
6	M	N	O	6
7	P	Q	R	S
8	T	U	V	8
9	W	X	Y	Z



Per maggiori dettagli vedere "Impostazione dell'Identificativo" al Capitolo 4 della Guida dell'Utente.

- 6 Premere **Stop/Uscita**.



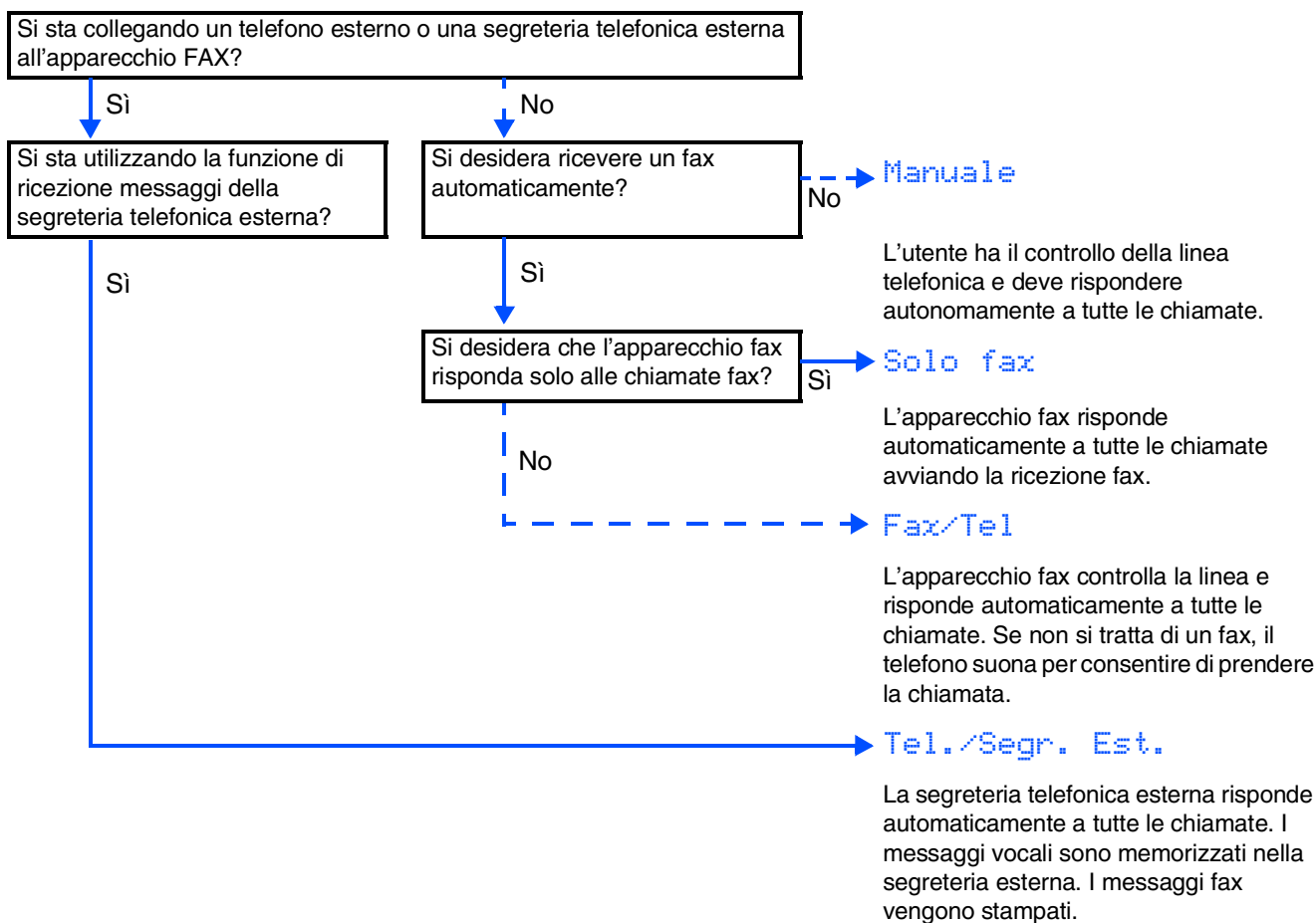

Se si desidera ripetere la sequenza dal punto 1, premere **Stop/Uscita**.

## 10 Selezione della Modalità ricezione



Ci sono quattro modalità di ricezione possibili. Solo fax, Fax/Tel, Manuale e Tel./Segr. Est..

- 1 Premere **Menu/Set**.
- 2 Premere **0**.
- 3 Premere **1**.

- 4 Premere  o  per selezionare la modalità.
- 5 Premere **Menu/Set**.
- 6 Premere **Stop/Uscita**.



Per maggiori dettagli, vedere "Impostazione della ricezione" al Capitolo 5 della Guida dell'Utente.

## 11 Utilizzo dell'apparecchio fax come stampante o per l'invio di FAX da PC

È possibile scaricare i driver Brother di stampa e per l'invio fax da PC dal Brother Solutions Center per l'utilizzo con il proprio apparecchio. Visitate il sito all'indirizzo:

<http://solutions.brother.com>



- È necessario scaricare il driver di stampa prima di collegare l'apparecchio al computer utilizzando il cavo USB.
- È necessario usare il cavo USB appropriato. Se non si ha a disposizione un cavo USB è necessario acquistarne uno non più lungo di 2 metri.

At your side.  
**brother**®