

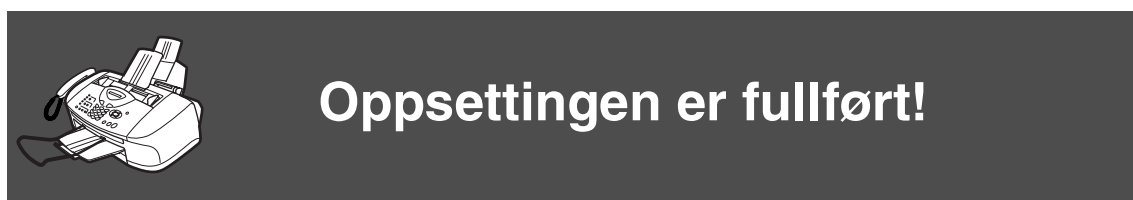

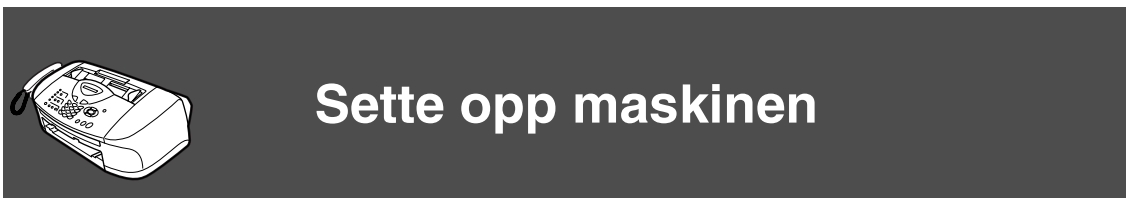

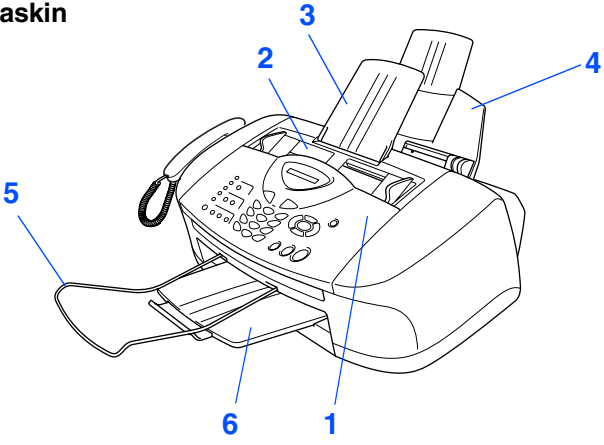

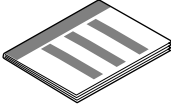

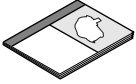

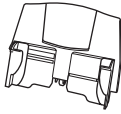

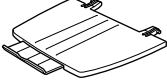
Før du kan bruke maskinen, må du sette opp maskinvaren.
Som en hjelp til å komme i gang med å sette opp maskinen, bør du lese denne oppsettguiden og følge de enkle instruksjonene i den.







Hvis du vil ha de beste løsninger og svar på eventuelle problemer eller spørsmål, besøk Brother Solutions Center, <http://solutions.brother.com>
Oppbevar hurtigoppsettguiden og brukerhåndboken på et hensiktsmessig sted slik at du raskt kan slå opp i dem.

Komponenter i esken

<p>FAX-maskin</p>  <p>1. Kontrollpanel 2. Toppdeksel</p>		 <p>Hurtigoppsettguide</p>	
		 <p>Brukerhåndbok</p>	
		 <p>Direktevalgetiketter</p>	
<p>3</p>  <p>Dokumentmaterstøtte</p>	<p>4</p>  <p>Papirskuff</p>	 <p>Strømledning</p>	
<p>5</p>  <p>Dokumentutgangsstøtte</p>	<p>6</p>  <p>Utgangspapirstøtte</p>	 <p>Telefonledning</p>	
 <p>Telefonrør</p>		 <p>Spiralledning for telefonrør</p>	
 <p>Svart (LC800BK)</p>	 <p>Magenta (LC800M)</p>	 <p>Gul (LC800Y)</p>	
 <p>Cyan (LC800C)</p> <p>Blekkpatroner</p>			

Komponentene i esken kan variere fra land til land.
Ta vare på all emballasje og esken.

 <p>Advarsel</p> <p>Angir advarsler du må ta hensyn til for å forebygge eventuell personskade.</p>	 <p>Angir forholdsregler du må ta for å kunne bruke maskinen på riktig måte eller forebygge skader på maskinen.</p>	 <p>Tips</p> <p>Angir merknader og nyttige tips du bør huske på når du bruker maskinen.</p>	 <p>Brukerhåndbok</p> <p>Angir henvisninger til brukerhåndboken.</p>
--	--	---	--

Kontrollpanel

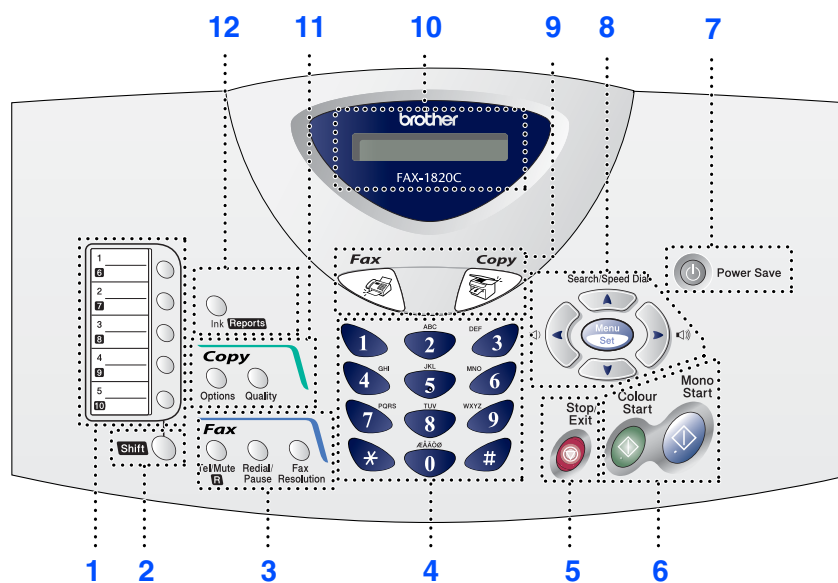

1. Direktevalgtaster	5. Stop/Exit	9. Modustaster
2. Shift	6. Starttaster	10. Display (LCD)
3. Faks- og telefontaster	7. Strømsparingstast	11. Kopitaster (midlertidige innstillinger)
4. Talltastatur	8. Navigasjonstaster	12. Blekk-/rapporttast



Les mer om kontrollpanelet under "Oversikt over kontrollpanelet" i kapittel 1 i brukerhåndboken.

Sette opp maskinen

1. Fjerne beskyttelsesdelene	4
2. Installere telefonrør	4
3. Feste papirskuffen og papirstøttene	5
4. Legge i papir	5
5. Installere telefonledningen og strømledningen	6
6. Stille inn landet (ikke språket)	7
7. Stille inn lokalt språk	7
8. Installere blekkpatronene	7
9. Kontrollere fargekvalitet og justering	9
10. Stille inn dato og klokkeslett.....	11
11. Stille inn apparatets ID	12
12. Velge mottaksmodus	13
13. Bruke FAX-maskinen som skriver eller for PC-FAX Send	13

Sette opp maskinen

1 Fjerne beskyttelsesdelene

- 1 Fjern forseglingsstapen og papiret i dokumentmateren.
- 2 Åpne kontrollpaneldekslet ved å trekke det mot deg (①), og løft deretter toppdekslet bakover (②).

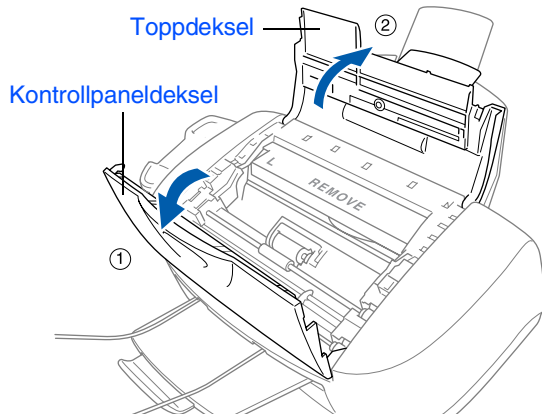

- 3 Trekk den gule beskyttelsesstangen ut av maskinen.

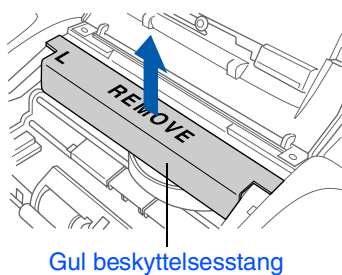

Ikke kast den gule beskyttelsesstangen. Du vil trenge den ved fremtidig transport av maskinen.

- 4 Lukk toppdekslet, og lukk deretter kontrollpaneldekslet.

2 Installere telefonrør

- 1 Koble den ene enden av spiralledningen til maskinen og den andre enden til telefonrøret.

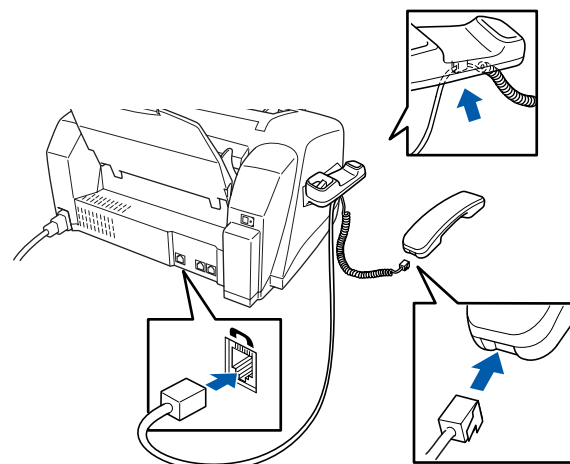

3

Feste papirskuffen og papirstøttene

- 1 Sett inn papirskuffen ovenfra og inn i bakkant på maskinen.

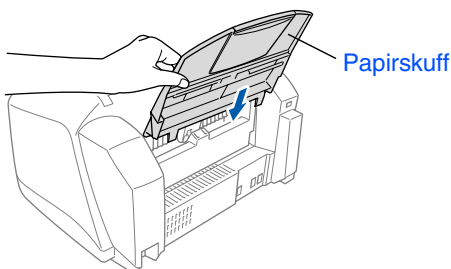

- 2 Fest dokumentstøtten på dokumentmateren.

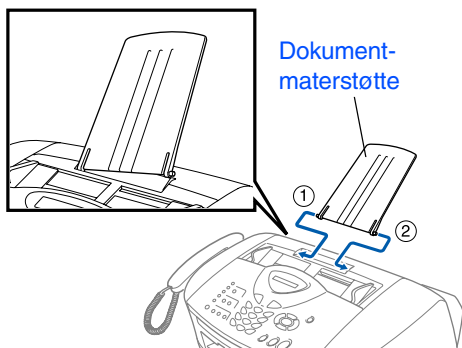

- 3 Fest utgangspapirstøtten til papirutgangsåpningen, og trekk ut forlengelsen.

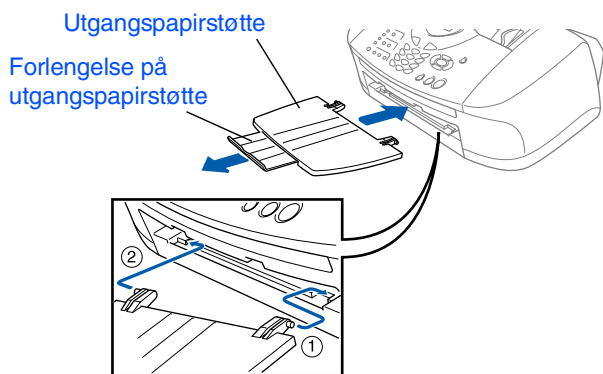

- 4 Fest dokumentutgangsstøtten.

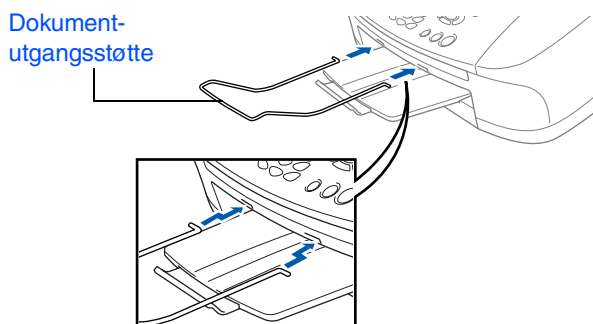

4

Legge i papir



Du kan legge inn opptil 100 ark med 80g/m² papir.
Les mer om dette under "Papirkapasitet i papirskuffen" i kapittel 2 i brukerhåndboken.

- 1 Luft papirbunken godt for å unngå papirstopp og feillinmating.

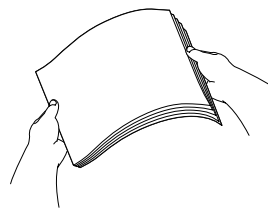

- 2 Brett ut papirstøtten, og trykk og skyv papirføreren slik at den tilpasses papirets bredde.

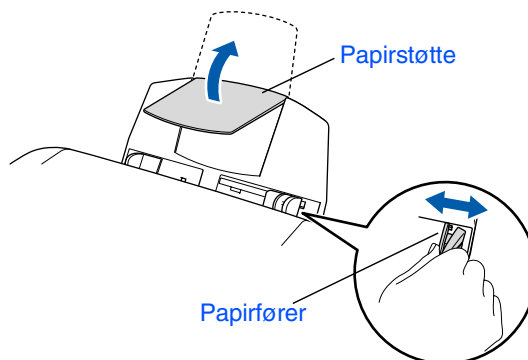

- 3 Legg papiret forsiktig inn. Påse at trykksiden vender mot deg og at papirbunken er under merket for maks papirkapasitet.

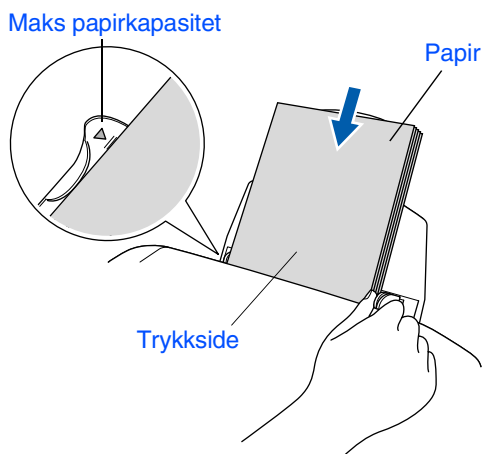

Sette opp maskinen

5 Installere telefonledningen og strømledningen

- 1 Koble til strømledningen.

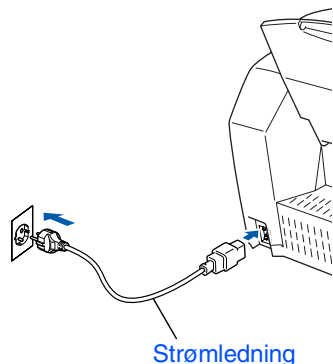

- 2 Koble til telefonledningen.
Koble den ene enden av telefonledningen til kontakten merket **LINE** på maskinen, og koble den andre til en modulær veggkontakt.

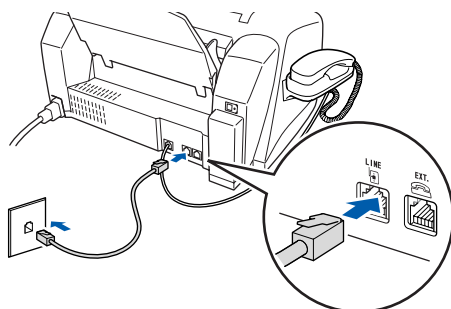



⚠ Advarsel

- Maskinen må jordes med en 3-pols strømplugg.
- Fordi maskinen jordes via strømledningen, kan du beskytte deg mot eventuelle farlige elektriske forhold på telefonnettet ved å la strømmen til maskinen være på mens du kobler den til en telefonlinje. Du kan beskytte deg på tilsvarende måte hvis du vil flytte maskinen. Koble fra telefonlinjen først og strømledningen sist.

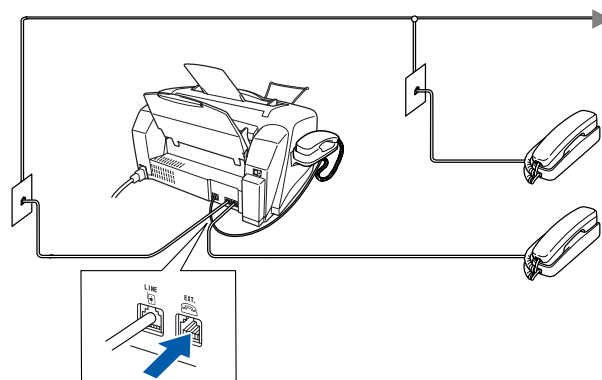
 Hvis du deler telefonlinjen med en ekstern telefon, kobler du som vist nedenfor.



 Hvis du deler telefonlinjen med en ekstern telefonsvarer (TAD), kobler du som vist nedenfor.

 Sett mottaksmodus til "Ext. Tel/Svarer" hvis du bruker en ekstern telefonsvarer. Les mer om dette under "Koble til maskinen" i kapittel 1 i brukerhåndboken.

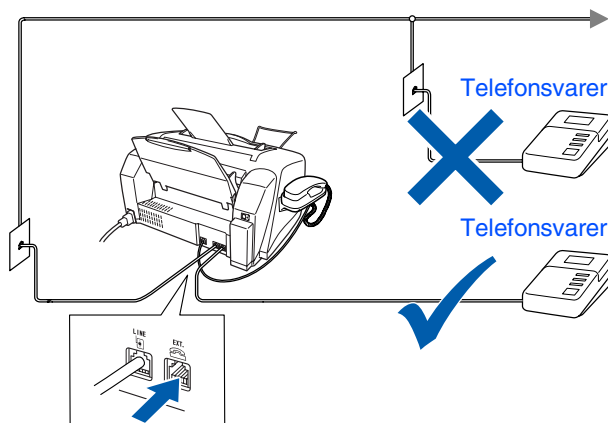

6

Stille inn landet (ikke språket)

Du må innstille slik at MFC-maskinen fungerer korrekt på lokale telelinjer i det enkelte landet.

- 1 Kontroller at strømmen er slått på ved at strømpluggen er koblet til veggkontakten og at strømbryteren er slått på. Trykk **Menu/Set**.



- 2 Trykk eller for å velge landet (NORGE, SVERIGE, FINLAND eller DANMARK). (Forsikre deg om at du velger landet, ikke språket.)

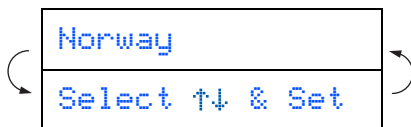

- 3 Trykk **Menu/Set** når ditt land vises i displayet.
- 4 I displayet blir du bedt om å bekrefte landet du valgte.

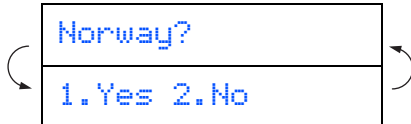

- 5 Hvis korrekt land vises i displayet, taster du for å gå til trinn 6. —ELLER— Tast for å gå tilbake til trinn 1 for å velge et annet land.
- 6 Etter at **Accepted** er blitt vist i displayet i to sekunder, vises **Vennligst Vent**.



Hvis du valgte "NORWAY" i trinn 4, vil det bli vist norske tekster i displayet.

- 7 Når dato og klokkeslett vises, skruv du av og på igjen.

7 Stille inn lokalt språk

Du kan endre skjermespråket til norsk, svensk, dansk eller finsk.

- 1 Trykk **Menu/Set**, , .
- 2 Trykk eller for å velge språk, og trykk deretter **Menu/Set**.

8

Installere blekkpatronene

⚠ Advarsel

Hvis du får blekk i øynene, må du øyeblikkelig skylle dem med vann. Oppsøk lege hvis du merker irritasjon i øynene.

- 1 Påse at strømmen er slått på. I displayet vises:

Kontroller blekk

- 2 Åpne kontrollpaneldekselet ved å trekke det mot deg (1), og løft deretter toppdekselet bakover (2). Skrivehodene flytter seg til utskiftningsposisjonen.

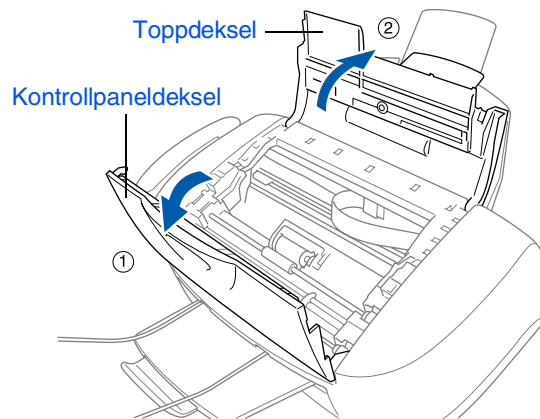

- 3 Trykk på lokkene på de fire fargeblekkpatronene, ett om gangen, så de spretter opp.

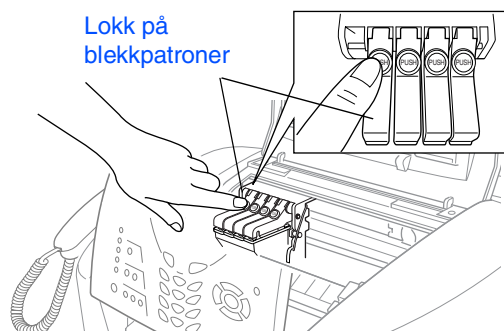

Fortsetter ...

Sette opp maskinen

- 4 Fjern det hvite transportdekselet ved å trekke det mot deg.

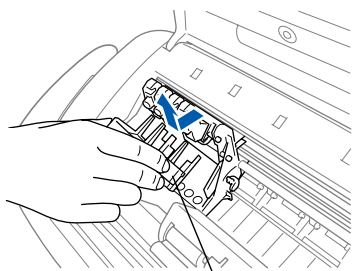

Hvitt transportdeksel



- Den nederste delen av det hvite transportdekselet er våt av blekk, som setter flekker. Tørk av dekslet før du legger det ned.
- Ikke kast det hvite transportdekselet. Du får bruk for det når du skal transportere maskinen.

- 5 Ta ut den svarte blekkpatronen.

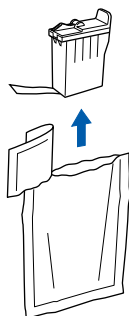

- 6 Fjern forseglingsstapen forsiktig fra blekkpatronen. For å forhindre blekksøl og flekker på hender og klær, må du løse forseglingsstapen langsomt og forsiktig.

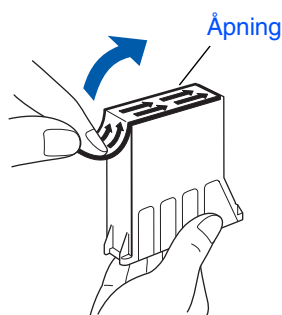

- 7 Sett den svarte blekkpatronen forsiktig inn på plassen for svart blekk.

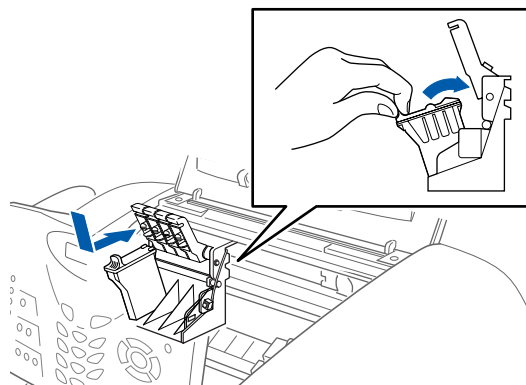

- 8 Trykk lokket ned til det klikker på plass.

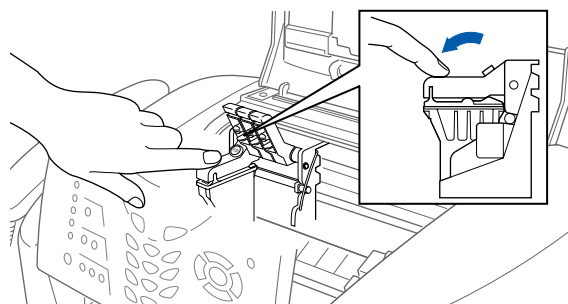

- 9 Gjenta trinn 5 til 8 for å sette inn hver fargeblekkpatron. Velg riktig farge ut fra lokkene på blekkpatronene.

- 10 Lukk toppdekslet og kontrollpaneldekslet. Maskinen foretar nå en hoderengjøring som varer i ca. 4 minutter.

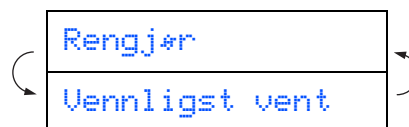

- Ikke berør blekkåpningen på patronen eller den løsnede tapen.



- **TA IKKE UT** blekkpatroner hvis det ikke er behov for å bytte dem ut. Hvis du gjør det, reduseres blekkmengden og maskinen vil ikke vite hvor mye blekk det er igjen i patronen.
- **DU MÅ IKKE riste** blekkpatronene. Hvis du søler blekk på huden eller klærne, må du øyeblikkelig vaske det av med såpe eller et vaskemiddel.
- **Brother anbefaler** på det sterkeste at du aldri etterfyller blekkpatronene som ble levert sammen med maskinen. Vi anbefaler likeledes på det sterkeste at du kun bruker originale Brother-blekkpatroner ved utskiftning. Hvis du bruker, eller prøver å bruke, blekk og/eller patroner som kanskje ikke er kompatible, kan det resultere i at maskinen skades og/eller at utskriftskvaliteten blir utilfredsstillende. Vår garantidekning gjelder ikke for problemer som oppstår på grunn av bruk av tredjeparts blekk og/eller patroner. For å beskytte investeringen din og garantere god utskriftskvalitet ber vi deg utelukkende å bruke originalt Brother-forbruksmaterieil ved utskiftning av brukte blekkpatroner.

9

Kontrollere fargekvalitet og justering

- 1 Når rengjøringsssyklusen er utført, vises følgende tekst i displayet:



- 2 Forsikre deg om at det er papir i papirskuffen.
Trykk **Colour Start**.
- 3 Maskinen begynner å skrive ut **KONTROLLARKET FOR UTSKRIFTSKVALITET** (bare ved førstegangs installasjon av blekkpatron).

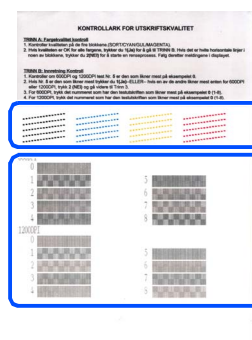

Kontroll i trinn A

Kontroll i trinn B

Fortsetter ...



- Hvis du blander fargene ved å sette inn en blekkpatron i feil fargeposisjon, må du rengjøre skrivehodet flere ganger etter at du har rettet opp feilplasseringen. (Se "Rengjøre skrivehodet" på side 12-11 i brukerhåndboken.)
- Når du har åpnet en blekkpatron, må du øyeblikkelig sette den i maskinen og bruke den opp innen seks måneder. Bruk uåpnede blekkpatroner innen utløpsdatoen som er trykt på pakningen.
- Hvis du får meldingen Tomt for blekk i displayet etter at du har satt inn blekkpatronene, må du kontrollere at patronene er riktig satt inn.

Sette opp maskinen

Trinn A: Fargeblokk, kvalitetskontroll

- 1 I displayet vises:

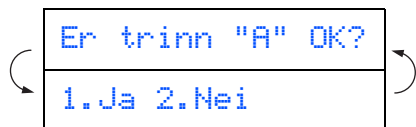

Kontroller kvaliteten på de fire fargeblokkene bestående av korte linjer som er skrevet ut på arket. (SVART/CYAN/GUL/MAGENTA)

- 2 Hvis alle linjer er klare og synlige, taster du **1** på talltastaturet for å gå til **TRINN B: Justeringskontroll.**
—ELLER—

Hvis du ser at det mangler korte linjer, taster du **2** på talltastaturet og går til **3**.

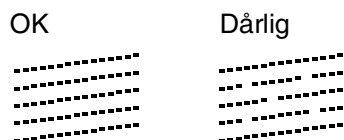

- 3 For hver farge blir du spurt om utskriftskvaliteten er OK. Tast **1** eller **2** på talltastaturet.

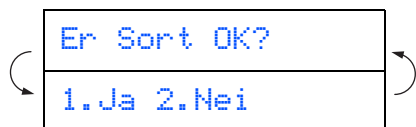

Når du har valgt **1** (Ja) eller **2** (Nei) for hver av fargene, vises følgende i displayet:

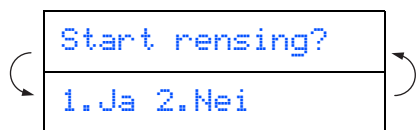

Tast **1** (Ja), og maskinen begynner å rense fargene.

Når rengjøringen er ferdig, trykker du **Colour Start**. Maskinen begynner å skrive ut KONTROLLARKET FOR UTSKRIFTSKVALITET igjen og går tilbake til første del av TRINN A.

Trinn B: Justeringskontroll

- 1 I displayet vises:

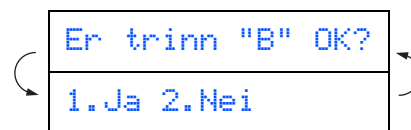

Kontroller testutskriften for 600 dpi og 1200 dpi for å se om **Nr. 5** matcher OK-prøven (**Nr. 0**) best. Tast **1** hvis **Nr. 5** passer best.

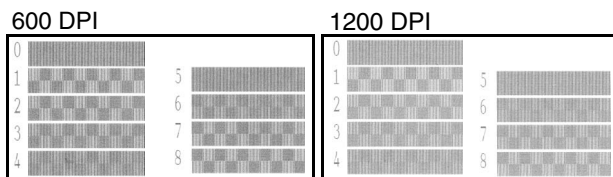
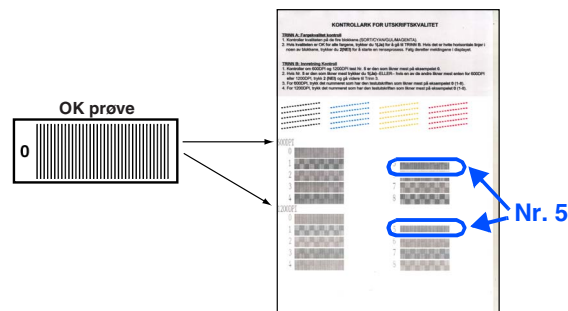

Hvis et annet utskriftsnummer er en bedre match for enten 600 dpi eller 1200 dpi, taster du **2** for å velge Nei og går til trinn **2**.

- 2 For 600 dpi velger du det nummeret fra 1 til 8 som matcher **Nr. 0**-prøven best, og angir det ved hjelp av talltastaturet.



- 3 For 1200 dpi taster du inn det nummeret fra 1 til 8 som matcher **Nr. 0**-prøven best.



Kvalitetskontrollen er nå fullført.

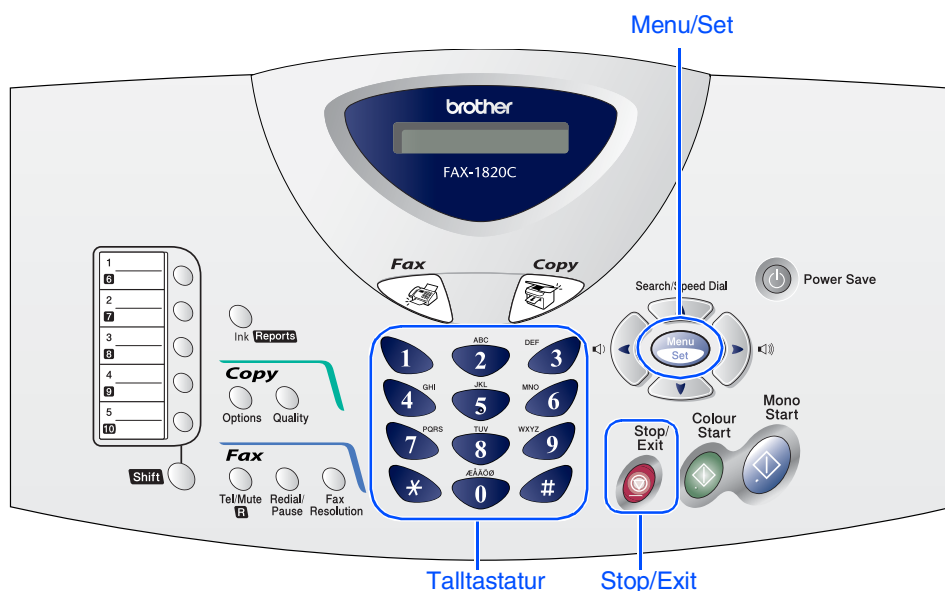

10 Stille inn dato og klokkeslett

Maskinen viser dato og klokkeslett og skriver det ut på hver faks du sender.

- 1 Trykk **Menu/Set**.
- 2 Trykk **0**.
- 3 Trykk **2**.
- 4 Tast inn de to siste sifrene i årstallet ved hjelp av talltastaturet, og trykk **Menu/Set**.

År: 2004

 (Tast for eksempel **0, 4** for 2004.)
- 5 Tast inn de to sifrene for måneden ved hjelp av talltastaturet, og trykk **Menu/Set**.

Mnd: 03

 (Tast for eksempel **0, 3** for mars.)

- 6 Tast inn de to sifrene for datoen ved hjelp av talltastaturet, og trykk **Menu/Set**.

Dag: 01

(Tast for eksempel **0, 1**.)

- 7 Tast inn klokkeslettet i 24 timers format ved hjelp av talltastaturet, og trykk **Menu/Set**.

Tid: 15:25

(Tast for eksempel **1, 5, 2, 5** for 15:25.)

- 8 Trykk **Stop/Exit**.



*Hvis du vil gjenta fra trinn 1, trykker du **Stop/Exit**.*

Sette opp maskinen

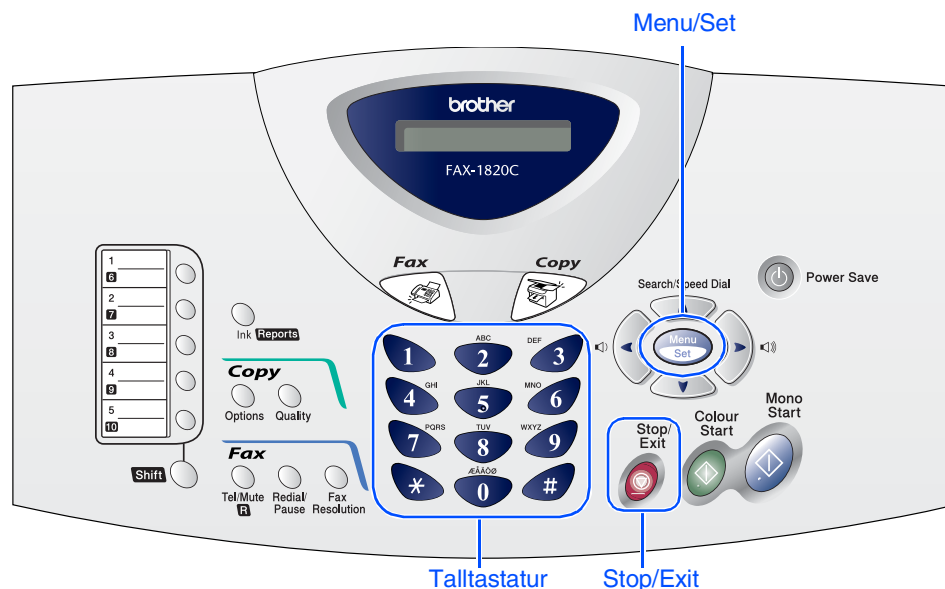

11 Stille inn apparatets ID

Du bør lagre navnet og faksnummeret ditt slik at de blir skrevet ut på alle fakssidene du sender.

- 1 Trykk **Menu/Set**.
- 2 Trykk **0**.
- 3 Trykk **3**.
- 4 Tast inn faksnummeret ditt (opptil 20 sifre) fra talltastaturet, og trykk **Menu/Set**.

Fax: _

- 5 Bruk talltastaturet til å taste inn navnet ditt (opptil 20 tegn), og trykk **Menu/Set**.

Navn: _



- Se tabellen nedenfor, som forklarer hvordan du taster inn navnet.
- Hvis du har behov for å legge inn et tegn som er tilordnet den samme tasten som det forrige tegnet, trykker du  for å flytte markøren mot høyre.

Trykk tast	Én gang	To ganger	Tre ganger	Fire ganger
2	A	B	C	2
3	D	E	F	3
4	G	H	I	4
5	J	K	L	5
6	M	N	O	6
7	P	Q	R	S
8	T	U	V	8
9	W	X	Y	Z



Les mer om dette under "Stille inn apparatets ID" i kapittel 4 i brukerhåndboken.

- 6 Trykk **Stop/Exit**.



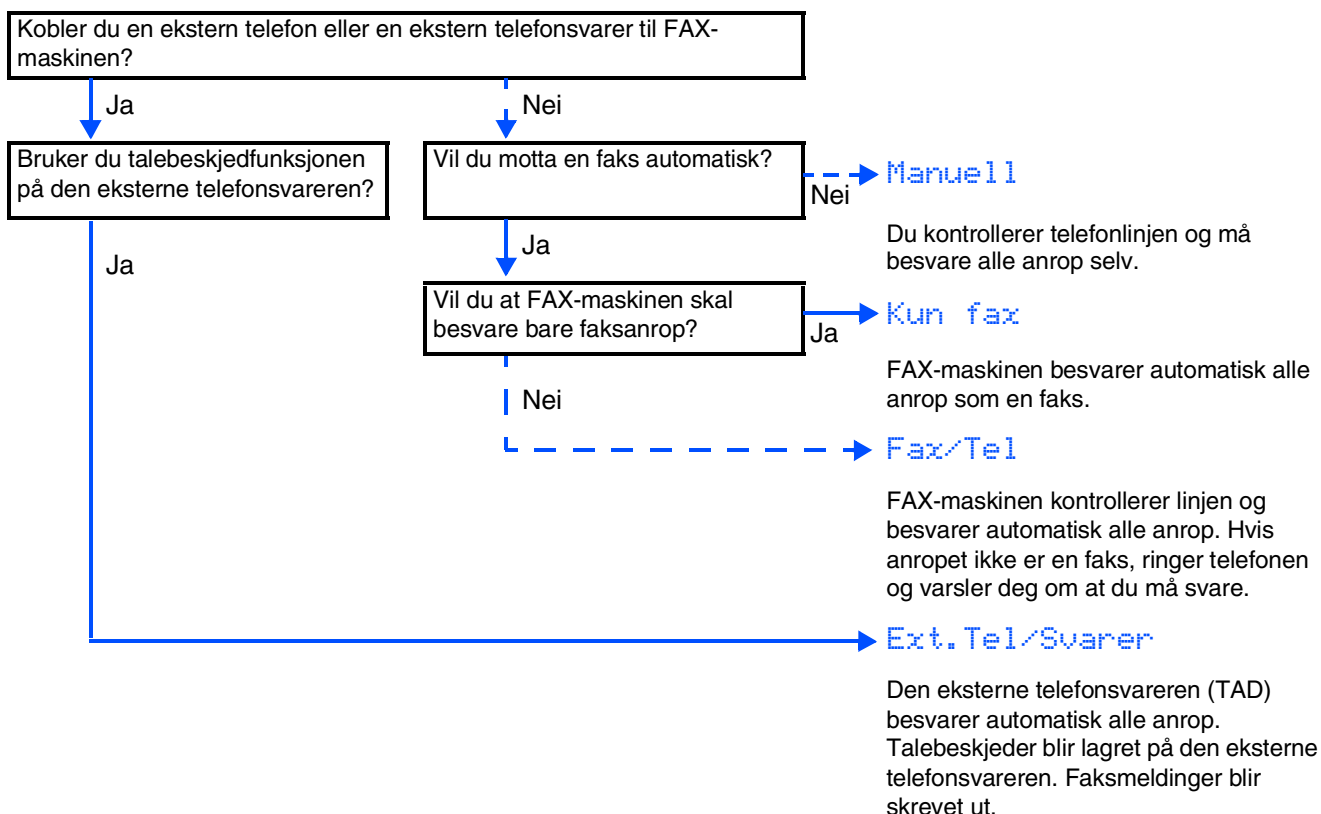

Hvis du vil gjenta fra trinn 1, trykker du **Stop/Exit**.

12 Velge mottaksmodus



Du har fire mulige mottaksmodi: **Kun fax**, **Fax/Tel**, **Manuell** og **Ext. Tel/Svarer**.

- 1 Trykk **Menu/Set**.
- 2 Trykk **0**.
- 3 Trykk **1**.

- 4 Trykk  eller  for å velge modus.
- 5 Trykk **Menu/Set**.
- 6 Trykk **Stop/Exit**.



Les mer om dette under "Oppsett for mottak" i kapittel 5 i brukerhåndboken.

13 Bruke FAX-maskinen som skriver eller for PC-FAX Send

Du kan laste ned Brothers skriverdriver og PC-FAX Send-driver for din maskin fra Brother Solutions Center.

Besøk oss på:

<http://solutions.brother.com>



- Last ned skriverdriveren før du kobler maskinen til datamaskinen med USB-kabelen.
- Du må bruke korrekt USB-kabel. Hvis du ikke har en slik kabel, må du kjøpe en som ikke er mer enn 2 meter lang.

At your side.
brother®