

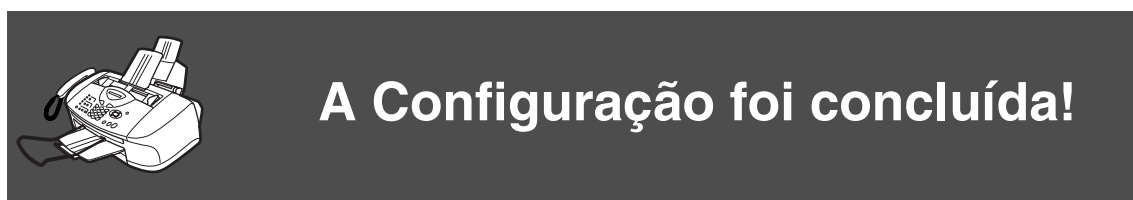

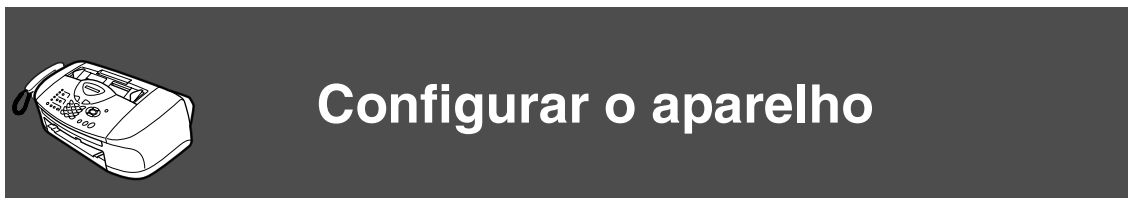

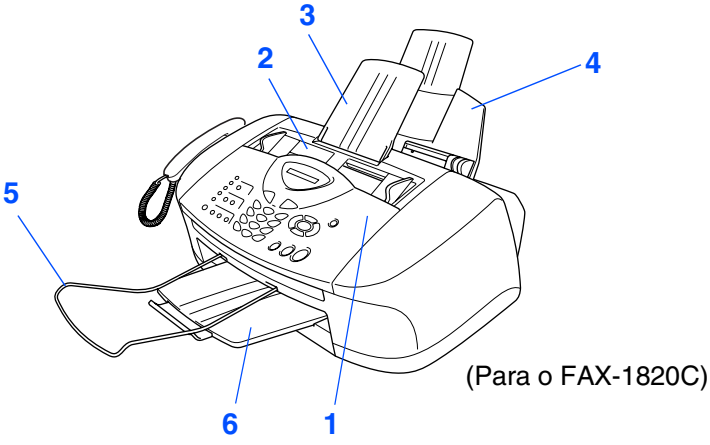

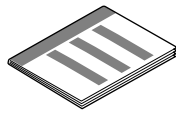

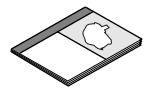

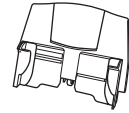

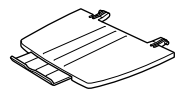
Antes de utilizar o aparelho, deve configurar o hardware.
Para o ajudar a configurar o aparelho, leia este “Guia de Configuração” e siga as instruções.







Para encontrar a melhor solução para o seu problema ou dúvida, visite o Brother Solutions Center, <http://solutions.brother.com>
Guarde este “Guia de Configuração rápida” e Manual do Utilizador num local acessível para consulta rápida e fácil em qualquer altura.

Componentes da embalagem

<p>FAX</p>  <p>(Para o FAX-1820C)</p> <p>1. Painel de Controlo 2. Tampa Superior</p>		 <p>Guia de Configuração rápida</p>	
		 <p>Manual do Utilizador</p>	
		 <p>Etiquetas Um Toque</p>	
<p>3</p>  <p>Suporte de Documentos ADF</p>	<p>4</p>  <p>Gaveta do Papel</p>	 <p>Cabo de Alimentação</p>	
<p>5</p>  <p>Suporte de Saída de Documentos ADF</p>	<p>6</p>  <p>Suporte de Saída do Papel</p>	 <p>Cabo da Linha Telefónica</p>	
 <p>Auscultador (apenas FAX-1820C)</p>		 <p>Fio em Espiral do Auscultador (apenas FAX-1820C)</p>	
 <p>Preto (LC800BK)</p>	 <p>Magenta (LC800M)</p>	 <p>Amarelo (LC800Y)</p>	
 <p>Ciã (LC800C)</p> <p>Cartuchos de Tinta</p>			

Os acessórios do conjunto podem ser diferentes de acordo com cada país. Guarde todos os materiais da caixa e a própria caixa.

 <p>Aviso</p>		 <p>Sugestão</p>	 <p>Manual do Utilizador</p>
<p>Indica os avisos que devem ser respeitados para evitar possíveis danos físicos pessoais.</p>	<p>Indica as precauções a ter para utilizar o aparelho correctamente ou para evitar danificar o mesmo.</p>	<p>Indica notas e sugestões úteis a ter em conta quando utilizar o aparelho.</p>	<p>Indica referências ao Manual de Utilização.</p>

Painel de Controlo

(FAX-1820C)

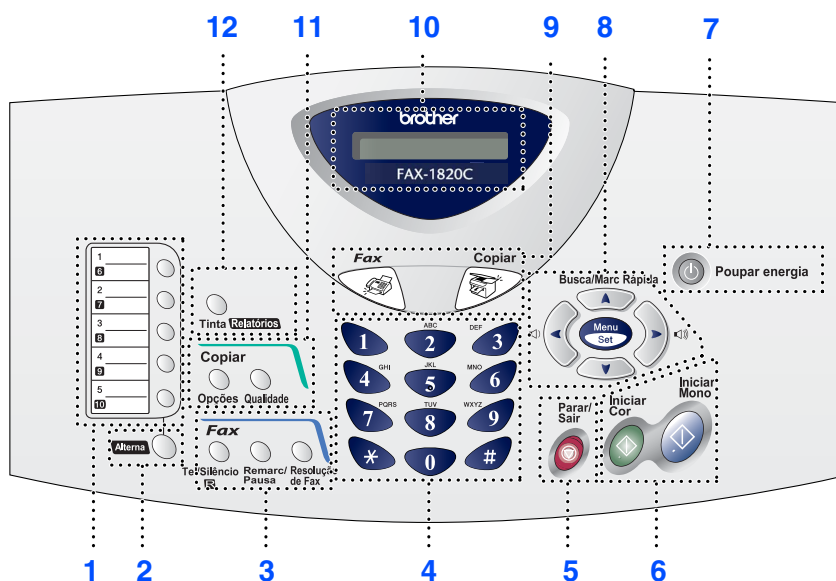

1. Teclas de Um Toque	5. Parar/Sair	9. Teclas de Modo
2. Alternar	6. Teclas de início	10. Ecrã de Cristais Líquidos (LCD)
3. Teclas de fax e de telefone	7. Tecla de Poupança de energia	11. Teclas de cópia (Configurações temporárias)
4. Teclado de Marcação	8. Teclas de Navegação	12. Tecla Tinta/Relatórios



Para mais informações sobre o painel de controlo, consulte "Sumário do painel de controlo" no Capítulo 1 do Manual do Utilizador.

(FAX-1815C)

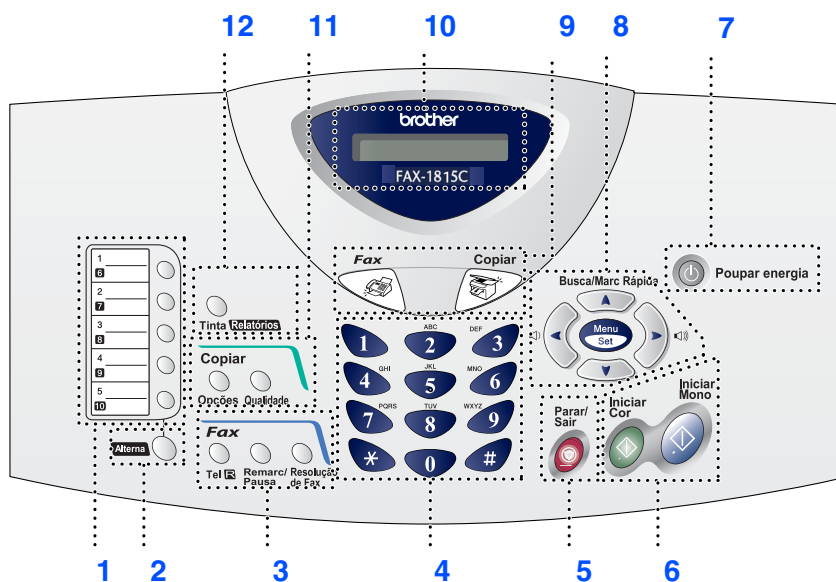

1. Teclas de Um Toque	5. Parar/Sair	9. Teclas de Modo
2. Alternar	6. Teclas de início	10. Ecrã de Cristais Líquidos (LCD)
3. Teclas de fax e de telefone	7. Tecla de Poupança de energia	11. Teclas de cópia (Configurações temporárias)
4. Teclado de Marcação	8. Teclas de Navegação	12. Tecla Tinta/Relatórios



Para mais informações sobre o painel de controlo, consulte "Sumário do painel de controlo" no Capítulo 1 do Manual do Utilizador.

Configurar o aparelho

1. Remover as Peças de Protecção	4
2. Instalar Auscultador (apenas FAX-1820C).....	4
3. Fixar a Bandeja do Papel e Suportes	5
4. Colocar Papel	5
5. Instalar a Linha Telefónica e o Cabo de Alimentação	6
6. Instalar os Cartuchos de Tinta.....	7
7. Qualidade da Cor e Verificação do Alinhamento	9
8. Configurar a Data e Hora.....	11
9. Configurar a Identificação da Unidade	12
10. Seleccionar um modo de recepção (apenas FAX-1815C)	13
11. Seleccionar um modo de recepção (apenas FAX-1820C)	14
12. Utilizar o FAX como uma Impressora ou para Enviar PC-FAX	15

Configurar o aparelho

1 Remover as Peças de Protecção

- 1 Remova o papel e fita de protecção do ADF.
- 2 Abra a tampa do painel de controlo levantando-a (①), e, de seguida, levante a tampa superior para trás (②).

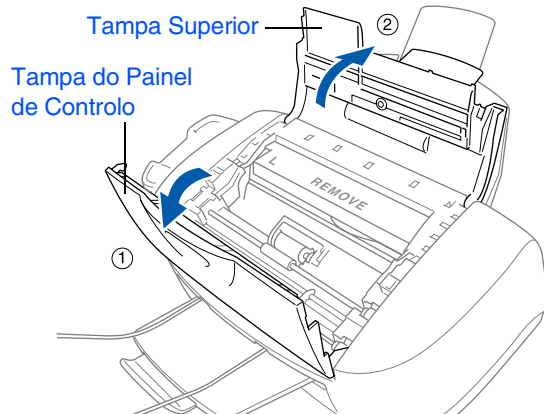

- 3 Remova a barra amarela de protecção do aparelho.

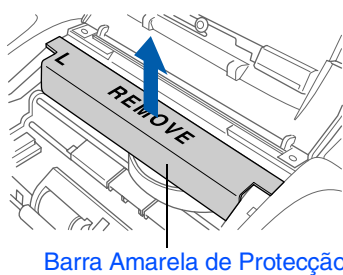

Não deite fora a barra amarela de protecção. Precisar-se-á dela para transportar o aparelho.

- 4 Feche a tampa superior e, de seguida, feche a tampa do painel de controlo.

2 Instalar Auscultador (apenas FAX-1820C)

- 1 Ligue o fio em espiral do auscultador ao aparelho e a outra extremidade ao auscultador.

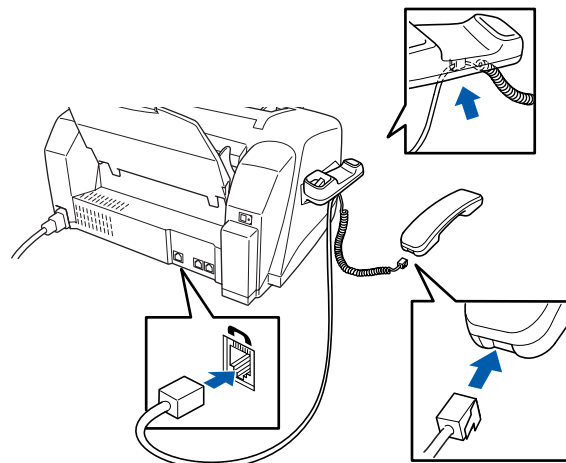

3

Fixar a Bandeja do Papel e Suportes

- 1 Insira a bandeja do papel a partir de cima na parte posterior do aparelho.

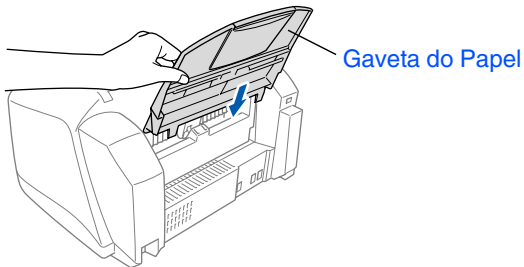

- 2 Fixe o suporte de documentos ADF.

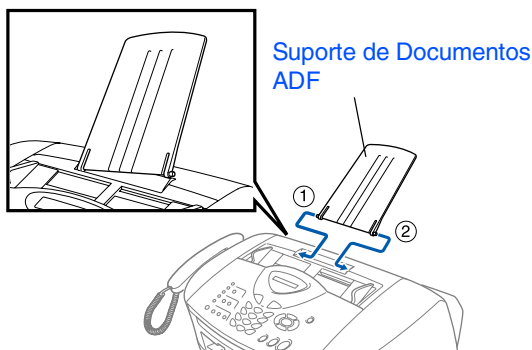

- 3 Fixe o suporte de saída de papel à abertura para saída de papel e, de seguida, puxe a extensão.

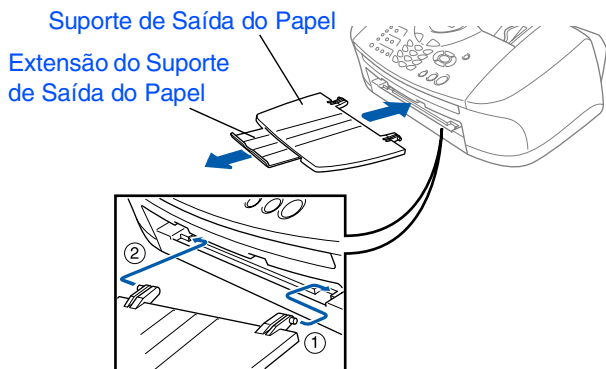

- 4 Fixe o suporte de saída de documentos ADF.

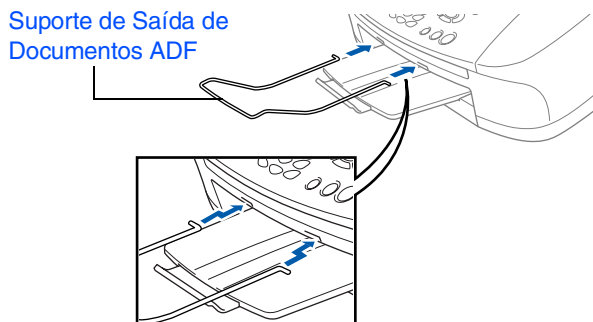

4

Colocar Papel



Pode carregar até 100 folhas de papel 80 g/m².

Para mais informações, consulte "Capacidade da Bandeja do Papel" no Capítulo 2 do Manual do Utilizador.

- 1 Folheie as páginas para evitar bloqueios ou introduções incorrectas.

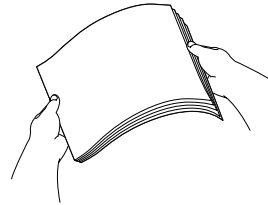

- 2 Abra o suporte do papel, empurre e faça deslizar a guia para corresponder à largura do papel.

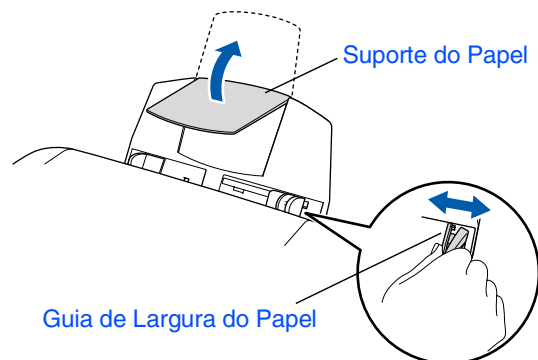

- 3 Insira cuidadosamente o papel. Verifique se o lado a imprimir está virado para si e se o papel se encontra abaixo da marca máxima do papel.

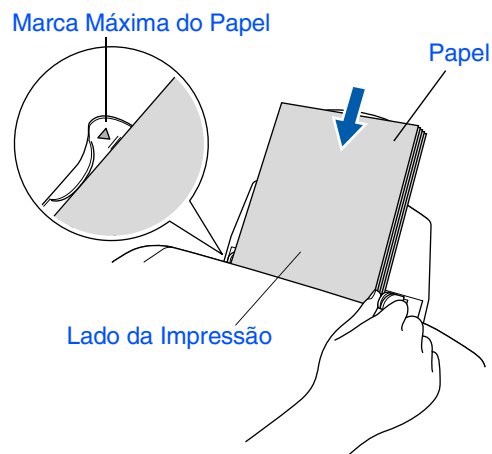

Configurar o aparelho

5 Instalar a Linha Telefónica e o Cabo de Alimentação

- 1 Ligue o cabo de alimentação

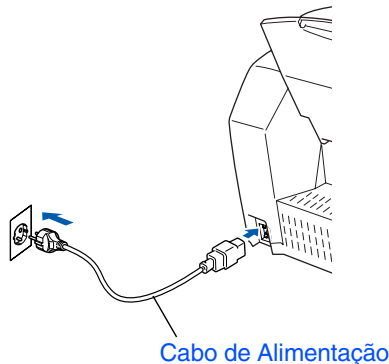

- 2 Ligue o cabo da linha telefónica. Ligue uma extremidade do cabo da linha telefónica à entrada do aparelho identificada como **LINE** e a outra extremidade à tomada.

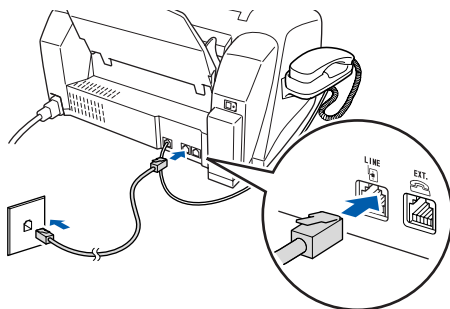



⚠ Aviso

- O aparelho deve ser ligado à terra através de uma ficha de 3 pinos.
- Sendo que o aparelho é ligado à terra através da tomada eléctrica, pode proteger-se contra riscos de potenciais choques eléctricos na rede telefónica mantendo o aparelho ligado quando o ligar à linha telefónica. Da mesma forma, pode proteger-se quando mover o aparelho, desligando primeiro a linha telefónica e, de seguida, o cabo de alimentação.

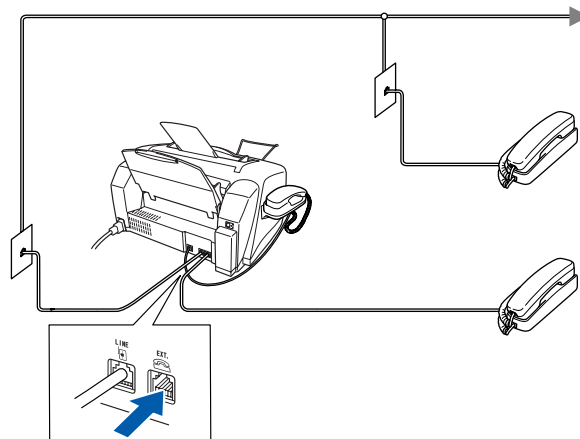
 Se partilhar a linha telefónica com um telefone externo, ligue-a como indicado abaixo.



 Se partilhar a linha telefónica com um atendedor automático externo, ligue-a como indicado em baixo.

 Ajuste o Modo de Recepção para "TAD Externo" se existir um atendedor automático externo. Para mais informações, consulte "Ligar o aparelho" no Capítulo 1 do Manual do Utilizador.

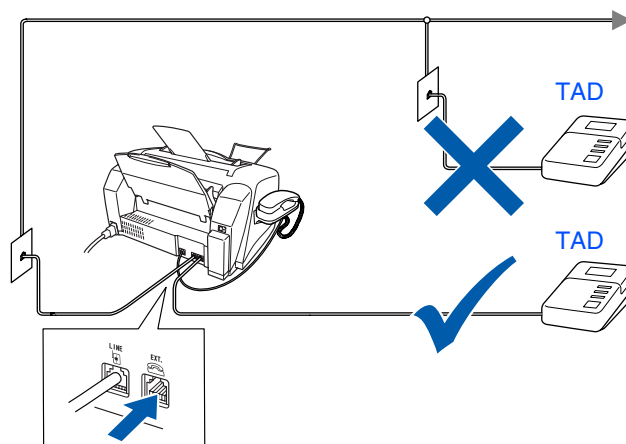

Instalar os Cartuchos de Tinta

Aviso

Se a tinta entrar em contacto com os olhos, lave-os imediatamente com água e, se ficarem irritados, consulte um médico.

- 1 Verifique se o aparelho está ligado.
O LCD indica:

Verique Cartucho

- 2 Abra a tampa do painel de controlo levantando-a (1), e, de seguida, levante a tampa superior para trás (2).
As cabeças de impressão movem-se para a posição de substituição de cartuchos de tinta.

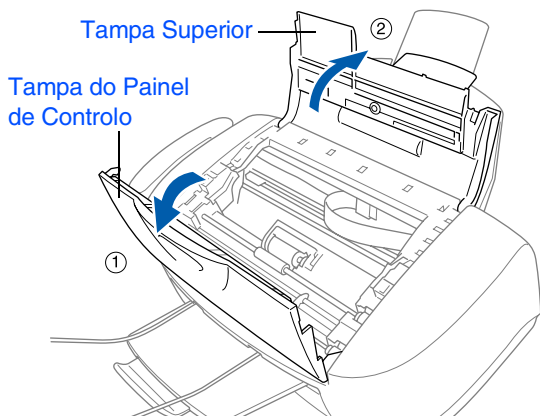

- 3 Empurre cada uma das quatro tampas coloridas dos cartuchos, para que estes se desengatem.



- 4 Retire a tampa branca de transporte puxando-a.

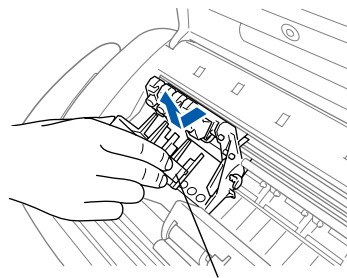

Tampa Branca de Transporte



- O fundo da tampa branca de transporte está molhado com tinta que provoca nódoas, por isso limpe-o antes de o pousar.
- Não deite fora a tampa branca de transporte. Precisar-se-á dela quando transportar o aparelho.

- 5 Retire o cartucho de tinta preta.

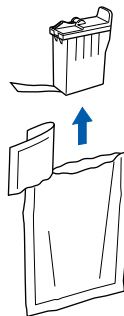

- 6 Retire com cuidado a fita de vedação do cartucho de tinta.
Para evitar entornar tinta e sujar as mãos e roupa, retire a fita de vedação devagar e com cuidado.

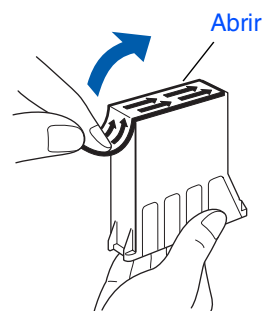

- Não toque na abertura da tinta do cartucho ou na fita removida.

Continuação...

Configurar o aparelho

- 7 Introduza suavemente o cartucho de tinta preta na posição de tinta preta.

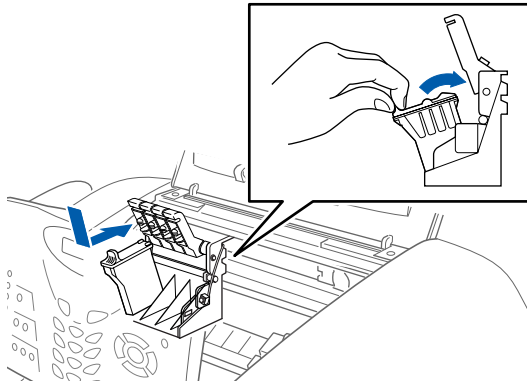

- 8 Pressione a tampa até que ouça um clique.

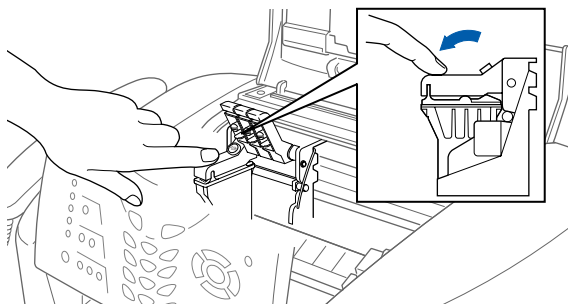

- 9 Repita as Fases 5 a 8 para instalar cada cartucho de tinta de cor. Coloque os cartuchos de tinta nos respectivos alojamentos com a mesma cor.

- 10 Feche a tampa superior e a tampa do painel de controlo. O aparelho entrará no ciclo de limpeza de cabeças durante cerca de quatro minutos.

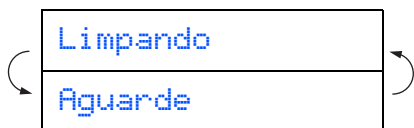

- **NÃO** remova os cartuchos de tinta se não for necessário substituí-los. Se o fizer, poderá reduzir a quantidade da tinta e a impressora não saberá a quantidade de tinta restante no cartucho.
- **NÃO** abane os cartuchos de tinta. Se manchar as roupas ou corpo com tinta, lave imediatamente com sabão ou detergente.
- **A Brother aconselha vivamente a não recarregar os cartuchos incluídos com o aparelho. Aconselhamos vivamente a usar apenas cartuchos de tinta Brother Originais. Se usar ou tentar usar cartuchos e/ou tintas potencialmente incompatíveis no aparelho, pode danificá-lo e/ou obter resultados de baixa qualidade. A garantia não cobre quaisquer problemas causados pelo uso não autorizado de cartuchos e/ou tintas de terceiros. Para proteger o equipamento e obter resultados de qualidade superior, utilize sempre cartuchos de tinta com a marca Brother.**



- Se mistura cores instalando um cartucho de tinta numa posição incorrecta, deve limpar a cabeça de impressão, executando vários ciclos após corrigir a posição do cartucho. (Consultar "Limpar a cabeça de impressão" na página 12-11 do Manual do Utilizador.)
- Depois de abrir um cartucho de tinta, instale-o no aparelho e use-o no período de seis meses após a instalação. Use cartuchos novos até à data de validade indicada na embalagem.
- Se "Tinteiro Vazio" é indicado no LCD após instalar os cartuchos de tinta, certifique-se de que os cartuchos de tinta estão correctamente instalados.

7

Qualidade da Cor e Verificação do Alinhamento

- 1 Depois do ciclo de limpeza terminar, o LCD indica:

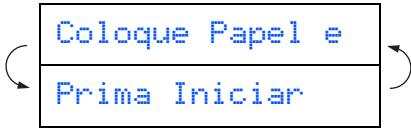

- 2 Verifique se a bandeja contém papel. Prima **Iniciar Cor**.
- 3 O aparelho começa a imprimir a FOLHA DE VERIFICAÇÃO DE QUALIDADE DE IMPRESSÃO (apenas durante a instalação inicial do cartucho de tinta).

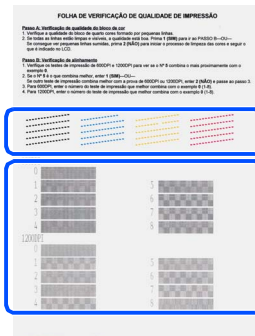

Verificar na **Fase A**

Verificar na **Fase B**

Fase A: Verificação da Qualidade da Cor

- 1 O LCD indica:

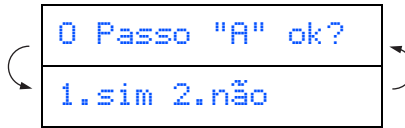

Verifique a qualidade dos quatro blocos de cor formados pelas linhas curtas impressas na folha.
(PRETO/CIÃO/AMARELO/MAGENTA)

- 2 Se todas as linhas estiverem nítidas, prima **1** no teclado de marcação para ir para a **FASE B: Verificação do Alinhamento**.

---OU---

Se verificar a ausência de linhas curtas, prima **2** no teclado de marcação para ir para **3**.

OK

Má

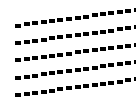

- 3 O LCD pergunta se a qualidade da impressão é OK para cada cor. Prima **1** ou **2** no teclado de marcação.

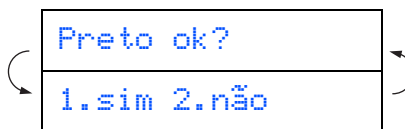

Após ter concluído a selecção **1** (sim) ou **2** (não) para cada cor, o LCD indica:

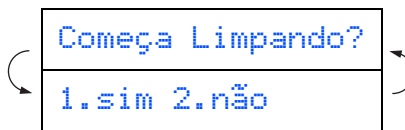

Prima a tecla **1** (sim) e o aparelho começa a limpar as cores.

Após terminar a limpeza, prima **Iniciar Cor**. O aparelho começa a imprimir de novo a FOLHA DE VERIFICAÇÃO DA QUALIDADE DE IMPRESSÃO e volta para a FASE A.

Configurar o aparelho

Fase B: Verificação do Alinhamento

- 1 O LCD indica:

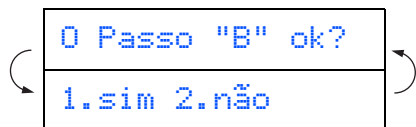

Verifique o teste de impressão de 600 dpi e 1200 dpi para determinar se o **N.º 5** se assemelha à amostra OK (**N.º 0**). Prima **1** se o **N.º 5** for igual.

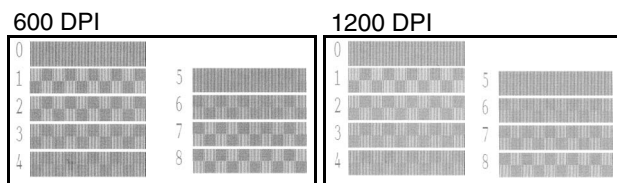
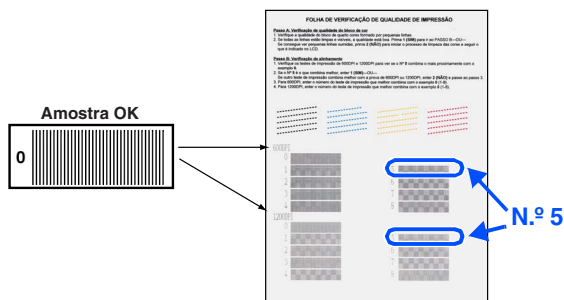

Se outro número de teste for mais semelhante tanto em 600 dpi ou 1200 dpi, prima **2** para seleccionar não e vá para **2**.

- 2 Para 600 dpi, seleccione o número de 1 a 8 que mais se assemelhe ao teste **N.º 0** e introduza esse número com o teclado de marcação.

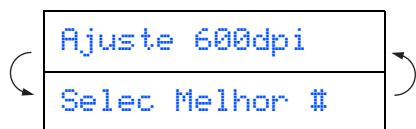

- 3 Para 1200 dpi, introduza o número de 1 a 8 que mais se assemelhe ao teste **N.º 0**.

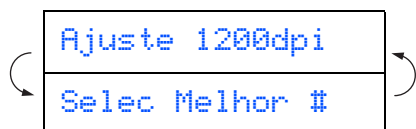

A Verificação de Qualidade termina.

(FAX-1820C)

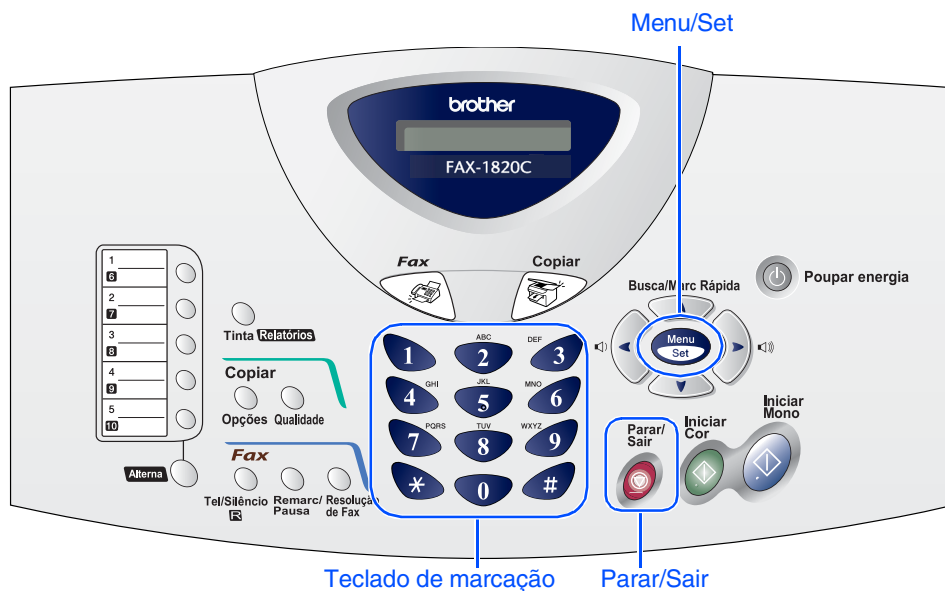

8 Configurar a Data e Hora

O aparelho indica a data e hora e imprime-as em todos os faxes que enviar.

- 1 Prima **Menu/Set**.
- 2 Prima **0**.
- 3 Prima **2**.
- 4 Introduza os últimos dois dígitos do ano no teclado de marcação, e prima **Menu/Set**.

Ano: 2004

(p.ex. Introduza **0, 4** para 2004.)

- 5 Introduza os últimos dois dígitos do mês no teclado de marcação, e prima **Menu/Set**.

Mês: 03

(p.ex. Introduza **0, 3** para Março.)

- 6 Introduza os últimos dois dígitos do dia no teclado de marcação, e prima **Menu/Set**.

Dia: 01

(p.ex. Introduza **0, 1** para 2004.)

- 7 Introduza a hora no formato de 24 horas no teclado de marcação, e prima **Menu/Set**.

Hora: 15:25

(p.ex. Introduza **1, 5, 2, 5** para 15:25)

- 8 Prima **Parar/Sair**.



*Se desejar repetir a partir da fase 1, prima **Parar/Sair**.*

Configurar o aparelho

(FAX-1820C)

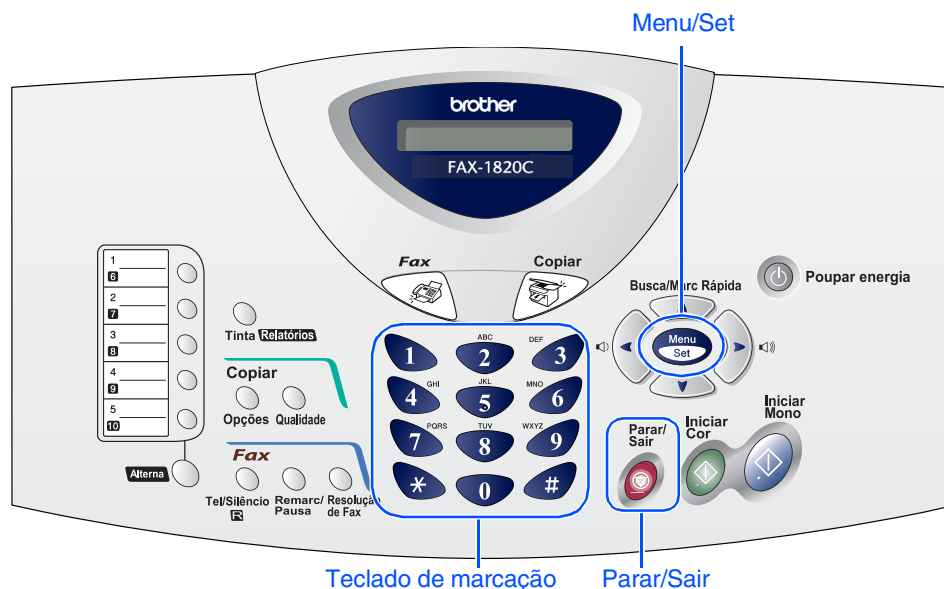

9 Configurar a Identificação da Unidade

Deve memorizar o nome e número de fax a imprimir em todas as folhas de fax que enviar.

- 1 Prima **Menu/Set**.
- 2 Prima **0**.
- 3 Prima **3**.
- 4 Introduza o seu número de fax (até 20 dígitos) no teclado de marcação e prima **Menu/Set**.

Fax: _

- 5 Use o teclado de marcação para introduzir o seu nome (até 20 caracteres) e depois prima **Menu/Set**.

Nome: _



- Consulte o seguinte quadro para introduzir o seu nome.
- Se for necessário introduzir um caracter associado à mesma tecla como caracter anterior, prima  para mover o cursor para a direita.

Prima a tecla	Uma vez	Duas vezes	Três vezes	Quatro vezes
2	A	B	C	2
3	D	E	F	3
4	G	H	I	4
5	J	K	L	5
6	M	N	O	6
7	P	Q	R	S
8	T	U	V	8
9	W	X	Y	Z



Para mais informações, consulte "Configurar a Identificação do Aparelho" no Capítulo 4 do Manual do Utilizador.

- 6 Prima **Parar/Sair**.



Se desejar repetir a partir da fase 1, prima **Parar/Sair**.

10 Seleccionar um modo de recepção (apenas FAX-1815C)

Está a ligar um telefone externo ou um aparelho de atendimento automático externo ao FAX?

Sim

Não

Está a utilizar a função de mensagem de voz do aparelho de atendimento automático externo?

Não

Deseja configurar o FAX para atender apenas chamadas de fax?

Sim

Não

Sim

Somente Fax

O FAX atende automaticamente cada chamada como uma chamada de fax.

Fax/Tel

O FAX controla a linha e atende automaticamente todas as chamadas. Se a chamada não for um fax, o telefone indica que pode levantar o auscultador.

Manual

A linha telefónica é controlada por si e tem de atender todas as chamadas.





TAD externo

O aparelho de atendimento automático do externo (TAD) atende automaticamente todas as chamadas. As mensagens de voz são guardadas no TAD externo. As mensagens de fax são impressas.



Para mais informações, consulte "Configurar Recepção" no Capítulo 5 do Manual do Utilizador.

Existem quatro modos possíveis de recepção: Somente Fax, Fax/Tel, Manual e TAD externo.

- 1 Prima **Menu/Set**.
- 2 Prima .
- 3 Prima .
- 4 Prima  ou  para seleccionar o modo.
- 5 Prima **Menu/Set**.
- 6 Prima **Parar/Sair**.

Configurar o aparelho

11 Seleccionar um modo de recepção (apenas FAX-1820C)

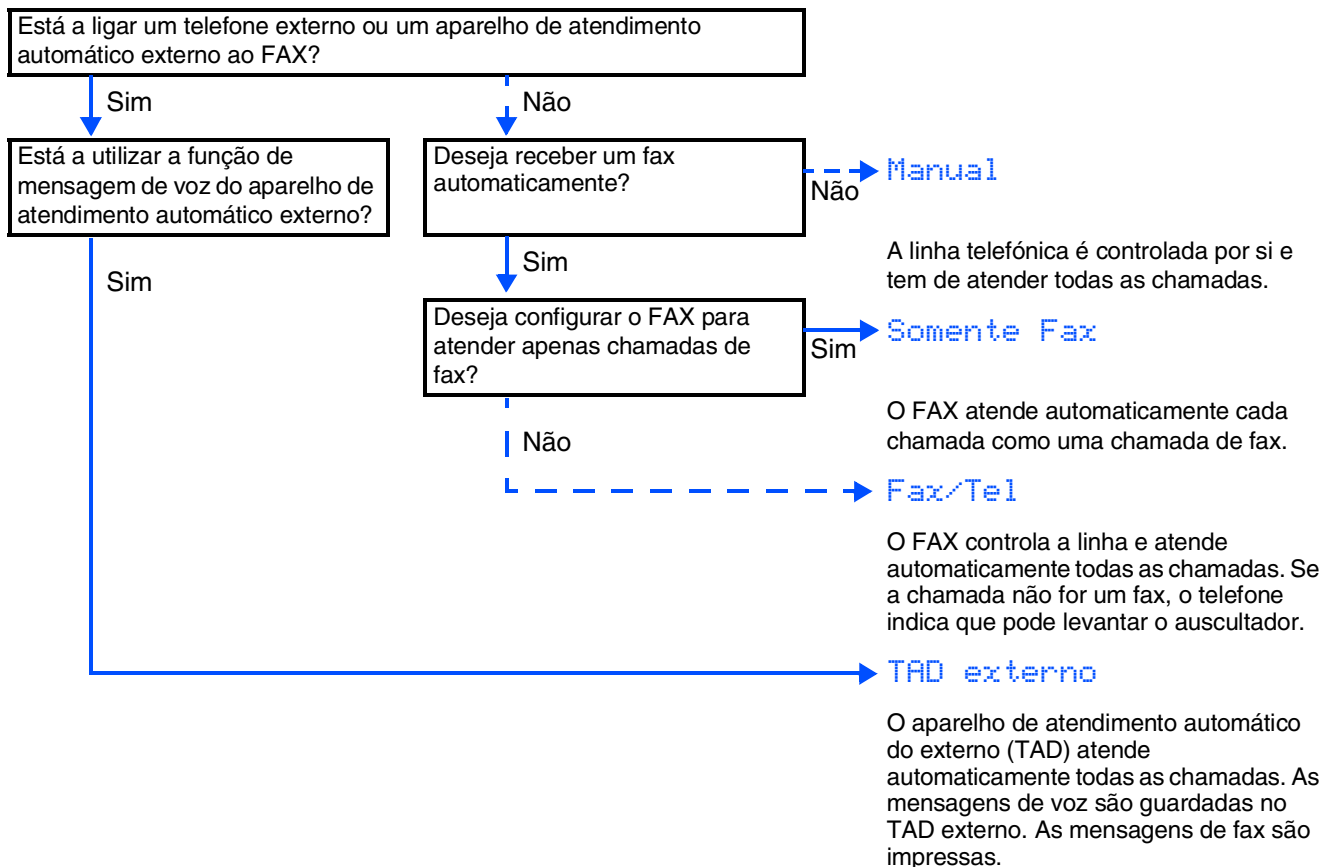

Existem quatro modos possíveis de recepção: **Somente Fax**, **Fax/Tel**, **Manual** e **TAD externo**.

- 1 Prima **Menu/Set**.
- 2 Prima **0**.
- 3 Prima **1**.
- 4 Prima **▲** ou **▼** para seleccionar o modo.
- 5 Prima **Menu/Set**.
- 6 Prima **Parar/Sair**.



Para mais informações, consulte "Configurar Recepção" no Capítulo 5 do Manual do Utilizador.

Utilizar o FAX como uma Impressora ou para Enviar PC-FAX

Pode transferir o Controlador de Impressora Brother e o controlador.

Enviar PC-FAX a partir do Brother Solutions Center para utilizar com o aparelho.

Visite-nos em:

<http://solutions.brother.com>



- *Transfira primeiro o Controlador da Impressora antes de ligar o aparelho ao computador com o cabo USB.*
- *Deve utilizar o cabo USB adequado. Se não o tiver, compre um cabo USB com um comprimento não superior a 2 metros.*

At your side.
brother®