

At your side.
brother®

GEBRUIKERSHANDLEIDING

MFC-8420

MFC-8820D



At your side.
brother®

DEZE APPARATUUR IS ONTWERPEN VOOR GEBRUIK MET EEN DUBBELDRAADS ANALOOG PSTN-SNOER, VOORZIEN VAN EEN PASSENDE CONNECTOR.

INFORMATIE OVER GOEDKEURING

Brother wijst erop dat dit product mogelijk niet goed functioneert in een ander land dan dat waarin het oorspronkelijk werd aangekocht, en biedt geen garantie indien dit product wordt gebruikt op openbare telecommunicatielijnen in een ander land.

Samenstelling en publicatie

Deze handleiding is samengesteld en gepubliceerd onder supervisie van Brother Industries, Ltd. De nieuwste productgegevens en specificaties zijn in deze handleiding verwerkt.

De inhoud van deze handleiding en de specificaties van het product kunnen zonder voorafgaande kennisgeving worden gewijzigd.

Brother behoudt zich het recht voor om de specificaties en de inhoud van deze handleiding zonder voorafgaande kennisgeving te wijzigen. Brother is niet verantwoordelijk voor enige schade, met inbegrip van gevolgschade, voortvloeiend uit het gebruik van deze handleiding of de daarin beschreven producten, inclusief maar niet beperkt tot zetfouten en andere fouten in deze publicatie.



EC Declaration of Conformity under the R & TTE Directive

Manufacturer

Brother Industries, Ltd.
15-1, Naeshiro-cho, Mizuho-ku,
Nagoya 467-8561, Japan

Plant

Brother Corporation (Asia) Ltd.,
Brother Buji Nan Ling Factory,
Gold Garden Ind., Nan Ling Village,
Buji, Rong Gang, Shenzhen, China

Brother Industries U.K. Ltd.,
Vauxhall Industrial Estate,
Ruabon, Wrexham
LL14 6HA, United Kingdom

Herewith declare that:

Products description : Facsimile Machine
Type : Group 3
Model Name : MFC-8420, MFC-8820D

are in conformity with provisions of the R & TTE Directive (1999/5/EC) and we declare compliance with the following standards :

Safety : EN60950:2000

EMC : EN55022:1998 Class B
EN55024:1998
EN61000-3-2:1995 + A1:1998 + A2:1998
EN61000-3-3:1995

Year in which CE marking was First affixed : 2003

Issued by : Brother Industries, Ltd.

Date : 11th December 2002

Place : Nagoya, Japan

Signature :

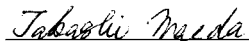

Takashi Maeda
Manager
Quality Audit Group
Quality Management Dept.
Information & Document Company

EC Conformiteitsverklaring onder de richtlijn R & TTE

Producent

Brother Industries, Ltd.
15-1, Naeshiro-cho, Mizuho-ku,
Nagoya 467-8561, Japan

Fabriek

Brother Industries (Johor) Sdn. Bhd., PT Factory
PTD57028, Jalan Lambak,
Taman Johor,
Johor Bahru, Maleisië

Verklaren hierbij dat:

Omschrijving van product : Faxmachines
Type : Groep 3
Modelnaam : MFC-8820, MFC-8820D

Voldoen aan de bepalingen in richtlijn R & TTE (1999/5/EC) en wij verklaren te voldoen aan de volgende normen:

Veiligheid : EN60950:2000
EMC EN55022:1998 klasse B
EN55024:1998
EN61000-3-2:1995 + A1:1998 + A2:1998
EN61000-3-3:1995

Jaar waarin CE-certificatie voor het eerst was toegekend: 2003





Uitgegeven door : Brother Industries, Ltd.
Datum : 11 december 2002
Plaats : Nagoya, Japan

Veiligheidsmaatregelen

Veilig gebruik van de MFC

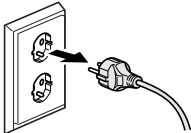
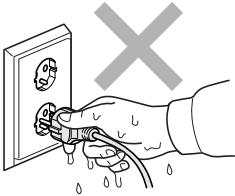
Bewaar deze instructies zodat u ze later nog kunt naslaan.

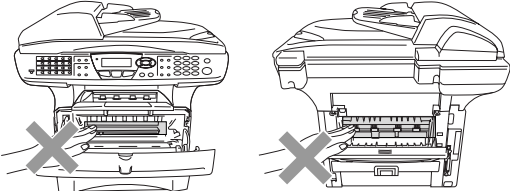
WARNING

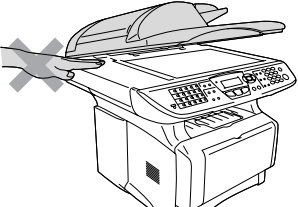
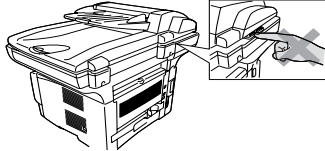
	<p>Binnen in de machine bevinden zich hoogspanningselektroden. Zorg dat u de MFC hebt uitgezet en de stekker uit het stopcontact hebt gehaald alvorens deze te reinigen of vastgelopen papier te verwijderen.</p> 	<p>Hanteer de stekker nooit met natte handen. U kunt dan namelijk een elektrische schok krijgen.</p> 
	<p>Na gebruik kunnen sommige onderdelen in de MFC erg HEET zijn! Om letsel te voorkomen, is het zaak dat u uw vingers niet in het in de afbeelding aangegeven gedeelte steekt.</p> 	
	<p>Om letsel te voorkomen, is het zaak dat u uw handen niet op de rand van de MFC onder het scannerdeksel plaatst.</p> 	<p>Om letsel te voorkomen, is het zaak dat u uw vingers niet in het in de afbeelding aangegeven gedeelte steekt.</p> 

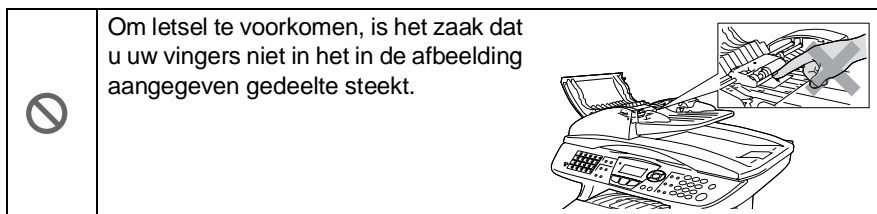

WARNING

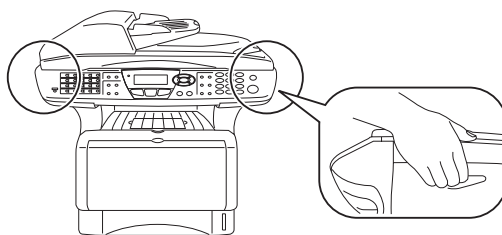

- Wanneer u de MFC verplaatst, neemt u deze vast aan de handgrepen onder de scanner. Draag de MFC **NOOIT** aan de onderkant.
- Ga bij het installeren of wijzigen van telefoonlijnen voorzichtig te werk. Raak niet-geïsoleerde telefoondraden of aansluitingen nooit aan, tenzij de telefoonlijn bij het wandcontact is afgesloten. Telefoonbedrading nooit tijdens onweer installeren. Een telefoonstekker nooit op een vochtige plaats installeren.
- Installeer apparatuur met een netsnoer altijd nabij een makkelijk toegankelijk stopcontact.
- Als u een gaslek wilt rapporteren, gebruik dan nooit een telefoon in de buurt van dat gaslek.
- Gebruik dit product niet in de buurt van apparaten die water gebruiken, in een natte kelder of in de buurt van een zwembad.
- Bliksem kan elektrische schokken veroorzaken.

Voorzichtig

- Bliksem en spanningspieken kunnen dit product beschadigen! Wij raden u aan om op de elektrische voeding en op de telefoonlijn een apparaat dat beschermt tegen spanningspieken te gebruiken, of om de elektrische voeding en de telefoonlijn tijdens onweer uit te schakelen.

Een geschikte plaats kiezen

Zet de MFC op een plat, stabiel oppervlak, bijvoorbeeld een bureau. Kies een trillingsvrije plaats. Plaats de MFC in de buurt van een telefoonaansluiting en een standaard geaard stopcontact. Kies een plaats waar de temperatuur tussen de 10° C en 32,5° C blijft.

! Voorzichtig

- Zet de MFC niet op een plaats waar veel mensen heen en weer lopen.
- Plaats het apparaat niet in de buurt van verwarmingstoestellen, radiatoren, airconditioners, water, chemicaliën of koelkasten.
- Zorg dat de MFC niet wordt blootgesteld aan direct zonlicht, overmatige warmte, vocht of stof.
- Sluit de MFC niet aan op een stopcontact dat is voorzien van een wandschakelaar of een automatische timer.
- Bij een stroomonderbreking kunnen de gegevens in het geheugen van de MFC verloren gaan.
- Sluit de MFC niet aan op een stopcontact dat op dezelfde stroomkring zit als grote apparaten of andere apparatuur die de stroomtoevoer kan verstoren.
- Vermijd bronnen die storingen kunnen veroorzaken, zoals luidsprekers of de basisstations van draadloze telefoons.

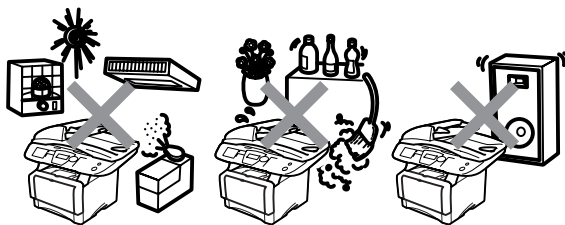

Beknopt overzicht



Faxen verzenden



Automatisch verzenden



- 1 Wanneer het lampje niet groen oplicht, drukt u op  (**Fax**).
- 2 Plaats het document met de bedrukte zijde naar boven in de automatische documentinvoer, of met de bedrukte zijde naar beneden op de glasplaat.
- 3 Toets het gewenste faxnummer in. U kunt hiervoor de kiestoetsen, de ééntoetsnummers of de snelkiestoetsen gebruiken, of u kunt het nummer zoeken.
- 4 Druk op **Start**.
- 5 Als u de glasplaat gebruikt, moet u op **2** of **Start** drukken.

Direct verzenden

U kunt faxen direct verzenden.



- 1 Wanneer het lampje niet groen oplicht, drukt u op  (**Fax**).
- 2 Plaats het document met de bedrukte zijde naar boven in de automatische documentinvoer, of met de bedrukte zijde naar beneden op de glasplaat.
- 3 Druk op **Menu, 2, 2, 5**.
- 4 Druk op  of  om **Aan** te selecteren en druk op **Set**.
—OF—
Als de instelling alleen geldt voor de volgende fax, drukt u

op  of  om **Alleen** deze fax te selecteren en druk vervolgens op **Set**.

- 5 Druk voor alleen deze fax op  of  om **Volgende Fax: Aan** te selecteren en druk op **Set**.
- 6 Druk op **1** als u nog andere instellingen wilt maken. Op het LCD-scherm wordt opnieuw het menu **Setup** weergegeven.
—OF—
Druk op **2** om de fax te verzenden.
- 7 Toets het faxnummer in.
- 8 Druk op **Start**.

Faxen ontvangen

Ontvangststand selecteren

- 1 Druk op **Menu, 0, 1**.
- 2 Druk op  of  om **Alleen Fax**, **Fax/Telefoon**, **Telefoon/Beantw. en Handmatig** te selecteren.

Nummers opslaan

Ééntoetsnummers opslaan

- 1 Druk op **Menu, 2, 3, 1**.
- 2 Druk op de toets waar u een nummer wil opslaan.
- 3 Toets een nummer in (maximaal 20 tekens) en druk vervolgens op **Set**.
- 4 Toets een naam in (maximaal 15 tekens of laat deze ingang leeg) en druk op **Set**.
- 5 Druk op **Stop/Exit**.

Snelkiesnummers opslaan

- 1 Druk op **Menu, 2, 3, 2.**
- 2 Toets een tweecijferig snelkiesnummer in en druk op **Set.**
- 3 Toets een nummer in (maximaal 20 tekens) en druk vervolgens op **Set.**
- 4 Toets een naam in (maximaal 15 tekens of laat deze ingang leeg) en druk op **Set.**
- 5 Druk op **Stop/Exit.**



Nummers kiezen

Eéntoetsnummers / Snelkiesnummers

- 1 Wanneer het lampje niet groen oplicht, drukt u op  (**Fax**).
- 2 Plaats het document met de bedrukte zijde naar boven in de automatische documentinvoer, of met de bedrukte zijde naar beneden op de glasplaat.
- 3 Druk op het ééntoetsnummer dat u wil bellen.
—OF—
Druk op **Search/Speed Dial** en op **#** en toets vervolgens het driecijferige snelkiesnummer in.
- 4 Druk op **Start.**

Search gebruiken

- 1 Wanneer het lampje niet groen oplicht, drukt u op  (**Fax**).

- 2 Druk op **Search/Speed Dial**, en de eerste letter in van de naam die u zoekt.
- 3 Druk op  of  om in het geheugen te zoeken.
- 4 Druk op **Start.**

Kopiëren

Enkele kopie

- 1 Druk op  (**Copy**) zodat deze toets groen oplicht.
- 2 Plaats het document met de bedrukte zijde naar boven in de automatische documentinvoer, of met de bedrukte zijde naar beneden op de glasplaat.
- 3 Druk op **Start.**

Meerdere kopieën sorteren (met automatische documentinvoer)

- 1 Druk op  (**Copy**) zodat deze toets groen oplicht.
- 2 Plaats het document met de bedrukte zijde naar boven in de automatische documentinvoer.
- 3 Voer met de kiestoetsen in hoeveel kopieën u wilt maken (maximaal 99).
- 4 Druk op **Sort.**
- 5 Het pictogram Sort  verschijnt op de LCD.
- 6 Druk op **Start.**

Inhoudsopgave

1

Inleiding	1-1
Gebruik van deze handleiding	1-1
Informatie opzoeken	1-1
In deze handleiding gebruikte symbolen	1-1
Naam en functie van de onderdelen van de MFC	1-2
Overzicht van het bedieningspaneel	1-5
Status LED's	1-10
Omtrent faxmachines	1-12
Faxtonen en aansluitbevestiging	1-12
ECM-modus (foutcorrectie)	1-13
De MFC aansluiten	1-14
Een extern toestel aansluiten	1-14
Een extern antwoordapparaat (ANTW.APP.)	
aansluiten	1-15
Volgorde van aansluiting	1-15
Aansluitingen	1-17
Een uitgaand bericht op uw antwoordapparaat	
opnemen	1-17
Aansluiting op meerdere lijnen (PBX)	1-18
Als u de MFC installeert om met een PBX te laten	
werken	1-18
Speciale functies op uw telefoonlijn	1-18

2

Papier	2-1
Omtrent papier	2-1
Papiertypes en -formaten	2-1
Aanbevolen papiersorten	2-1
Geschikt papier kiezen	2-2
Papiercapaciteit in de papierlades	2-3
Papierspecificaties voor iedere papierlade	2-4
Papier laden	2-5
Papier of andere media in de papierlade plaatsen ...	2-5
Papier of andere media in de papierlade voor	
handmatige invoer plaatsen (voor MFC-8420) ...	2-7
Papier of andere media in de multifunctionele	
papierlade plaatsen (MP-lade)	
(voor MFC-8820D)	2-9
Automatisch duplexprinten gebruiken voor faxen,	
kopiëren en printen (voor MFC-8820D)	2-11

3

Programmeren op het scherm	3-1
Gebruikersvriendelijk programmeren.....	3-1
Tabel met overzicht van functies	3-1
Opslag in geheugen	3-1
Navigatietoetsen	3-2

4

Aan de slag	4-1
Eerste instellingen	4-1
De datum en tijd instellen	4-1
De stations-ID instellen.....	4-2
Tekst invoeren	4-3
Spaties invoeren.....	4-3
Corrigeren.....	4-4
Letters herhalen.....	4-4
Speciale tekens en symbolen.....	4-4
PBX en DOORVERBINDEN.....	4-5
PABX instellen.....	4-5
Standaardinstellingen	4-6
De Tijdklokstand instellen.....	4-6
De papiersoort instellen	4-7
Het papierformaat instellen.....	4-8
Het volume van de bel instellen.....	4-9
Het volume van de waarschuwingstoon instellen.....	4-9
Het volume van de luidspreker instellen	4-10
Zomer-/wintertijd instellen.....	4-10
Toner sparen	4-10
Slaapstand.....	4-11
De scannerlamp uitschakelen.....	4-11
Stroombespaarstand	4-12
De lade voor kopieermodus instellen.....	4-13
De lade voor faxmodus instellen.....	4-14
Het contrast van het LCD-scherm instellen	4-14
Vorbereidende installatie afhankelijk van het land waarin u woont.....	4-15
Toon of Puls kiesmodus instellen (aleen voor Nederland)	4-15
De taal voor de meldingen op het LCD-scherm instellen (aleen voor België).....	4-15

5

De ontvangststand instellen	5-1
Basishandelingen bij het ontvangen.....	5-1
De ontvangststand kiezen	5-1
De ontvangststand kiezen en wijzigen	5-2
De belvertraging instellen	5-2

De F/T-beltijd instellen (alleen in de stand Fax/Tel) ...	5-3
Fax Waarnemen	5-4
Een verkleinde afdruk van een inkomend document maken (automatische verkleining).....	5-5
Ontvangen in het geheugen	5-6
Een fax uit het geheugen afdrukken.....	5-7
De printdichtheid instellen	5-7
Geavanceerde ontvangsopties	5-8
Werken met een tweede toestel	5-8
Alleen voor de stand FAX/TEL	5-8
Een draadloze externe telefoon gebruiken.....	5-9
De codes voor afstandsbediening wijzigen	5-9
Pollen.....	5-10
Beveiligd Pollen.....	5-10
Ontvang Pollen instellen (standaard)	5-10
Ontvang Pollen met beveiligingscode instellen	5-11
Uitgesteld Ontvang Pollen instellen.....	5-11
Opeenvolgend Pollen	5-12
Duplexafdrukken voor de faxstand instellen (voor de MFC-8820D)	5-13

6

Het verzenden instellen	6-1
Faxen.....	6-1
Faxmodus instellen.....	6-1
Faxen vanuit de automatische documentinvoer (ADF).....	6-1
Faxen verzenden vanaf de ADF.....	6-2
Faxen via de glasplaat.....	6-3
Documenten in formaat legal verzenden via de glasplaat	6-5
De melding Geheugen vol.....	6-5
Handmatig verzenden	6-5
Automatisch verzenden	6-6
Dit is de eenvoudigste methode om een fax te verzenden.....	6-6
Een fax verzenden aan het einde van een gesprek....	6-6
Basishandelingen bij het verzenden	6-7
Faxen met meerdere instellingen verzenden	6-7
Contrast.....	6-8
Faxresolutie	6-9
Faxnummers automatisch of met de hand opnieuw kiezen	6-9
Tweevoudige werking.....	6-10
Direct verzenden	6-11

De status van taken controleren	6-12
Een taak annuleren tijdens het scannen van het document.....	6-12
Een taak in de wachtrij annuleren.....	6-13
Geavanceerde verzendopties	6-14
Het elektronische voorblad samenstellen	6-14
Uw eigen opmerking opstellen	6-15
Voorblad voor alleen de volgende fax	6-15
Met elke fax een voorblad verzenden.....	6-16
Een afgedrukt voorblad gebruiken.....	6-17
Groepsverzenden	6-17
Internationale modus	6-19
Uitgestelde fax.....	6-20
Verzamelen (van uitgestelde batchtransmissies)	6-21
Verzend Pollen instellen (standaard).....	6-21
Verzend Pollen met beveiligingscode instellen.....	6-22
Geheugenbeveiliging	6-23
Wachtwoord instellen	6-24
Geheugenbeveiliging uit zetten	6-24
Geheugenbeveiliging uitzetten	6-24

7

Nummers die automatisch worden gekozen en

kiesopties	7-1
Nummers opslaan om snel te kiezen.....	7-1
Eéntoetsnummers opslaan	7-1
Snelkiesnummers opslaan.....	7-3
Eéntoetsnummers en snelkiesnummers wijzigen.....	7-4
Nummergroepen voor het groepsverzenden	7-5
Kiesopties	7-7
Zoeken.....	7-7
Eéntoetsnummer kiezen	7-7
Snelkiezen	7-8
Handmatig kiezen	7-8
Een extern telefoontoestel gebruiken	7-8
Toegangscodes en creditcardnummers	7-9
Pauze	7-10
Toon of Puls (alleen voor Nederland)	7-10

8

Opties voor afstandsbediening

8-1	8-1
Fax Doorzenden	8-1
Een nummer programmeren waarnaar faxberichten worden doorgestuurd.....	8-1
Fax Opslaan instellen	8-2
De toegangscode instellen	8-3

Opvragen vanaf een ander toestel	8-4
De toegangscode gebruiken.....	8-4
Opdrachten voor afstandsbediening.....	8-5
Faxberichten opvragen.....	8-6
Het nummer wijzigen waarnaar faxberichten worden doorgestuurd	8-6

9

Rapporten afdrukken	9-1
MFC instellingen en activiteiten	9-1
Het verzendrapport aanpassen	9-1
De journaalperiode instellen	9-2
Rapporten afdrukken	9-3
Een rapport afdrukken	9-3

10

Kopiëren	10-1
De MFC als een copier gebruiken	10-1
Kopieermodus instellen	10-1
Tijdelijke kopieerinstellingen.....	10-2
Een enkele kopie maken vanuit de ADF	10-3
Meerdere kopieën vanuit de ADF maken	10-3
Een of meerdere kopieën via de glasplaat	10-4
De melding Geheugen vol.....	10-5
De kopieertoetsen gebruiken (tijdelijke instellingen)	10-6
Vergroten/Verkleinen.....	10-7
Kwaliteit (type document)	10-9
Kopieën sorteren bij gebruik van de automatische documentinvoer.....	10-9
Contrast.....	10-10
Lade selecteren.....	10-11
Duplex/N in 1	10-12
Duplex/N op 1 kopiëren	10-14
N op 1 kopiëren	10-14
Poster	10-16
Duplex (1 in 1) (MFC-8820D)	10-17
Duplex (2 in 1) en Duplex (4 in 1) (voor de MFC-8820D)	10-19
De standaardinstellingen voor het kopiëren wijzigen ...	10-20
Kwaliteit	10-20
Contrast.....	10-20

11

De MFC als een printer gebruiken	11-1
Brother's printerdriver voor de MFC-8420,MFC-8820D gebruiken.....	11-1
Uw document afdrukken.....	11-2

Gelijktijdig afdrukken en faxen.....	11-3
Dubbelzijdig printen (duplexprinten)	11-3
Automatisch duplexprinten (voor MFC-8820D)	11-3
Handmatig Duplex printen	11-4
Documentuitvoer met bedrukte zijde naar beneden	11-5
Printen op normaal papier	11-5
De papierlade voor handmatige invoer (voor MFC-8420)	11-5
De MP-lade (voor MFC-8820D).....	11-6
Afdrukken op dikker papier en karton	11-8
De papierlade voor handmatige invoer (voor MFC-8420)	11-8
De multifunctionele lade (MP-lade) (voor MFC-8820D).....	11-10
Enveloppen printen.....	11-12
Bedieningstoetsen voor de printer	11-17
Job Cancel.....	11-17
De toets Secure.....	11-17
De emulatie selecteren.....	11-18
De lijst met interne fonts printen	11-19
De lijst met printopties printen	11-19
De printer resetten	11-19

12

Instellingen van de printerdriver	12-1
Instellingen van de printerdriver.....	12-1
De instellingen in de printerdriver openen	12-1
Functies in de Brother Native Driver.....	12-2
Het tabblad Normaal.....	12-2
Papierformaat	12-3
Meerdere pag. afdrukken	12-3
Afdrukstand	12-3
Aantal	12-4
Soort papier.....	12-4
Het tabblad Geavanceerd.....	12-5
Afdrukkwaliteit	12-5
Duplexprinten	12-6
Watermerk	12-8
Pagina-instelling	12-10
Opties apparaat	12-11
Afdruk beveiligen	12-11
Het tabblad Accessoires.....	12-14
Het tabblad Ondersteuning.....	12-16
Functies in de PS-printerdriver (Voor Windows®).....	12-17
De PS-driver installeren.....	12-17

Het tabblad Poorten.....	12-18
Het tabblad Apparaatinstellingen.....	12-19
Het tabblad Indeling.....	12-20
Het tabblad Papier/Kwaliteit	12-21
Geavanceerde opties	12-22

13

Scannen bij gebruik van Windows®	13-1
Een document scannen	13-1
TWAIN-compatibel	13-1
Toegang krijgen tot de scanner	13-2
Een document naar de PC scannen.....	13-3
Een hele pagina scannen.....	13-3
Snel vooraf scannen om het te scannen gedeelte te trimmen.....	13-4
Instellingen in het scannervenster	13-6
Scan	13-6
Resolutie	13-6
Type scan.....	13-7
Helderheid	13-7
Contrast.....	13-7
Documentgrootte	13-8
Een document scannen (alleen voor Windows® XP)....	13-10
WIA-compatibel	13-10
Toegang krijgen tot de scanner	13-10
Een document naar de PC scannen.....	13-11
Een document scannen met de ADF	13-11
Snel vooraf scannen om het te scannen gedeelte te trimmen via de glasplaat.....	13-13
Het scannerhulpprogramma van Brother	13-15
De scan-toets gebruiken (voor gebruik met USB-of parallele interfacekabel).....	13-16
Scannen naar e-mail	13-17
Naar beeld scannen	13-17
Scan naar OCR	13-18
Scannen naar bestand	13-18
ScanSoft® PaperPort® en TextBridge® OCR gebruiken...	13-19
Items bekijken.....	13-20
Uw items in mappen rangschikken.....	13-21
Koppelingen naar andere toepassingen.....	13-21
ScanSoft® TextBridge® OCR gebruiken om tekst in een beeld om te zetten in tekst die u kunt bewerken ...	13-22
Items uit andere toepassingen importeren	13-23
Items in andere bestandsformaten exporteren.....	13-23
Een beeldbestand exporteren	13-23

Het Brother Control Center gebruiken	14-1
Brother MFL-Pro Control Center.....	14-1
Brother Control Center automatisch laden	14-2
Het automatisch laden uitschakelen	14-2
Functies van het Brother Control Center	14-3
Automatisch configureren	14-3
Functies van de scantoets	14-4
Kopieerhandelingen.....	14-4
Fax verzenden.....	14-4
Scannerinstellingen voor het scannen, kopiëren en faxen.....	14-5
Algemene instellingen.....	14-5
De scaninstellingen uitvoeren.....	14-6
Een handeling uitvoeren in het Control Center venster.....	14-7
Naar bestand scannen.....	14-8
Het configuratiescherm voor het scannen naar bestand.....	14-8
Scannerinstelling	14-8
Map van bestemming	14-9
Naar e-mail scannen.....	14-10
Het configuratiescherm voor het scannen naar e-mail.....	14-10
Scannerinstelling	14-10
E-mailapplicatie	14-11
Verzenden naar-opties	14-11
Naar OCR scannen (tekstverwerker).....	14-12
Het configuratiescherm voor het scannen naar OCR	14-12
Scannerinstelling	14-12
Tekstverwerker	14-13
Naar beeld scannen.....	14-14
Het configuratiescherm voor het scannen naar beeld.....	14-14
Scannerinstelling	14-15
Applicatie	14-15
Kopiëren	14-16
Het configuratiescherm voor Kopiëren	14-16
Scannerinstelling	14-17
Aantal exemplaren.....	14-17
Fax verzenden	14-18
Het configuratiescherm Fax verzenden.....	14-18

Scannerinstelling	14-18
Instellingen voor PC-FAX	14-19

15

Het Brother SmartUI Control Center voor Windows®

gebruiken	15-1
Brother SmartUI Control Center	15-1
Brother Control Center automatisch laden	15-2
Het automatisch laden uitschakelen	15-2
Functies van het Brother Control Center	15-3
Automatisch configureren	15-4
Apparatuursectie: de configuratie van de toets Scan to wijzigen	15-5
Naar e-mail scannen	15-6
Scannen naar bestand	15-7
Naar beeld scannen	15-8
Scan naar OCR	15-10
Softwaresectie	15-12
Scannen	15-13
Kopiëren	15-13
Fax	15-14
Aangepast	15-14
Scannen naar bestand	15-15
Scannen naar e-mail	15-17
Bestandsbijlagen	15-19
Scannerinstelling	15-20
Scannen naar OCR (Tekstverwerker)	15-21
Scannen naar applicatie (bijvoorbeeld: Microsoft Paint)	15-23
Kopiëren	15-25
Faxinstellingen (PC-Fax met gebruikmaking van de faxdriver van Brother)	15-27
Faxinstellingen	15-28
Aangepast: door de gebruiker programmeerbare knoppen	15-29
Een programmeerbare knop instellen	15-29
1. Selecteer de scanhandeling	15-30
2. Selecteer de configuratie voor het scantype.	15-30
3. Selecteer de scaninstellingen	15-34

16

MFC Remote Setup gebruiken	16-1
MFC Remote Setup	16-1

Brother PC-FAX software gebruiken	17-1
Faxen via de pc	17-1
Gebruikersinformatie instellen	17-2
Het verzenden instellen	17-3
Buitenlijntoegang	17-4
Kop opnemen	17-4
Adresboekbestand.....	17-4
Gebruikersinterface	17-5
E-mailstijl	17-5
Faxstijl	17-5
Snelkiezen instellen	17-6
Het adresboek	17-7
Iemand in het adresboek opnemen	17-8
Nummergroepen voor het groepsverzenden instellen	17-9
Gegevens van groepsleden bewerken	17-10
Een naam of een groep verwijderen.....	17-10
Het adresboek exporteren	17-10
In het adresboek importeren.....	17-12
Een voorblad instellen	17-14
U kunt in elk vak gegevens invoeren.	17-15
Bestand verzenden als PC-Fax met faxstijl	17-16
Herkiezen	17-17
Bestand verzenden als PC-Fax met e-mailstijl	17-17
PC-Fax instellen voor het ontvangen (alleen Windows® 95/98/98SE/Me/2000 Professional en Windows NT® WS 4.0).....	17-19
PC-FAX ontvangen uitvoeren	17-19
Uw PC instellen	17-19
Nieuwe PC-FAX berichten bekijken.....	17-20
Een fax op de PC ontvangen (alleen voor Windows® XP).....	17-21
Een fax automatisch ontvangen	17-21
Ontvangen faxberichten bekijken	17-26

De MFC met een Macintosh® gebruiken	18-1
Een Apple® Macintosh® met USB instellen.....	18-1
De printerdriver van Brother met uw Apple® Macintosh® (Mac OS® 8.6-9.2) gebruiken	18-2
De printerdriver van Brother met uw Apple® Macintosh® (Mac OS X) gebruiken	18-4
De opties voor het instellen van de pagina selecteren	18-4
Speciale instellingen	18-5

De PS-driver van uw Apple® Macintosh® gebruiken.....	18-6
Bij gebruik van Mac® OS 8.6 t/m 9.2	18-7
Voor gebruikers van Mac OS X.....	18-11
Een fax via uw Macintosh® verzenden	18-14
Bij gebruik van Mac OS 8.6 - 9.2.....	18-14
Voor gebruikers van Mac OS X.....	18-16
Een vCard van het Mac® OS X Adresboek slepen.....	18-18
De Brother TWAIN-scanner driver gebruiken met uw Macintosh®	18-20
Toegang krijgen tot de scanner	18-20
Een beeld naar uw Macintosh® scannen.....	18-21
Een hele pagina scannen.....	18-21
Een afbeelding vooraf scannen	18-22
Instellingen in het scannervenster	18-23
Beeld	18-23
Te scannen gedeelte.....	18-25
Business Card.....	18-25
Het beeld bijstellen	18-26
Presto!® gebruiken PageManager®	18-27
Belangrijkste eigenschappen.....	18-27
Systeemvereisten	18-28
Technische ondersteuning	18-28
MFC Remote Setup (Mac OS X)	18-30

19

Scannen in een netwerk	19-1
Uw PC aanmelden met de MFC.....	19-1
De scantoets gebruiken.....	19-5
Scannen naar e-mail (PC).....	19-5
Scannen naar e-mail (e-mailserver)	19-6
Naar beeld scannen	19-8
Scan naar OCR	19-9
Naar een bestand scannen	19-10

20

Brother Network PC-FAX software	20-1
Network PC-FAX inschakelen	20-1
Het verzenden instellen.....	20-2
Extra opties in het adresboek.....	20-3
Network PC-FAX installeren.....	20-4
Bij gebruik van Windows® 95/98/98SE en Me.....	20-4
De Brother Network PC-FAX Software gebruiken....	20-6
Handige tips:	20-6
Een Network PC-FAX verzenden vanaf een Macintosh® toepassing.....	20-7

Bij gebruik van Mac OS 8.6 - 9.2.....	20-7
Voor gebruikers van Mac OS X.....	20-7

21

Belangrijke informatie	21-1
IEC 60825 specificatie	21-1
Laserdiode.....	21-1
Waarschuwing	21-1
Voor uw veiligheid.....	21-2
Het apparaat loskoppelen.....	21-2
LAN-aansluiting	21-2
Naleving van de International ENERGY STAR® normen	21-2
Belangrijke veiligheidsinstructies	21-3
Handelsmerken.....	21-5

22

Problemen oplossen en routineonderhoud	22-1
Problemen oplossen.....	22-1
Foutmeldingen.....	22-1
Vastgelopen papier.....	22-5
Het document is bovenaan de ADF vastgelopen.	22-5
Het document is in de ADF vastgelopen.	22-5
Vastgelopen papier.....	22-6
Papier is vastgelopen in de duplexlade (voor MFC-8820D).....	22-10
Als u problemen met de MFC hebt.....	22-12
De afdrুকwaliteit verbeteren	22-17
De MFC inpakken en vervoeren	22-21
Routineonderhoud	22-24
De scanner reinigen.....	22-24
De printer reinigen	22-25
De drumeenheid reinigen	22-26
De tonercartridge vervangen	22-27
Hoe vervang ik de tonercartridge.....	22-27
De drumeenheid vervangen	22-32
De levensduur van de drumeenheid controleren....	22-35
Paginateller.....	22-35

23

Optionele accessoires	23-1
Geheugenkaart	23-1
De optionele geheugenkaart installeren	23-2
Netwerkkkaart (LAN)	23-5
Voor de installatie	23-6
Stap 1: Installatie van de hardware	23-6

Stap 2: De NC-9100h aansluiten op een Unshielded Twisted Pair 10BASE-T of 100BASE-TX Ethernet netwerk.....	23-9
LED	23-9
TEST-TOETS	23-10
Papierlade #2	23-11

V

Verklarende woordenlijst	V-1
---------------------------------------	------------

S

Specificaties	S-1
Omschrijving van het product	S-1
Algemeen	S-1
Afdrukmedia	S-2
Kopiëren	S-2
Algemeen (vervolg)	S-2
Fax.....	S-3
Scanner	S-4
Printer	S-5
Interfaces	S-5
Vereisten voor de computer	S-6
Verbruiksartikelen	S-7
Netwerkaart (LAN) (NC-9100h)	S-8

Index	I-1
--------------------	------------

Opvragen vanaf een ander toestel - Overzicht	O-1
---	------------

1 Inleiding

Gebruik van deze handleiding

Dank u voor de aanschaf van een Multi Function Center (MFC) van Brother. Uw MFC-8420, MFC-8820D is eenvoudig te gebruiken, met een LCD-scherm waarop prompts verschijnen die u helpen bij het instellen en gebruiken van de diverse functies. Neemt u echter een paar minuten de tijd om deze handleiding te lezen, zodat u optimaal gebruik kunt maken van alle functies van de MFC.





Informatie opzoeken

De titels van alle hoofdstukken en subhoofdstukken staan in de inhoudsopgave. Informatie over specifieke kenmerken of functies kan worden opgezocht in de index achter in deze handleiding.

In deze handleiding gebruikte symbolen

In deze handleiding worden speciale symbolen gebruikt die u attenderen op belangrijke informatie, verwijzingen en waarschuwingen. Voor alle duidelijkheid zijn hier en daar speciale lettertypen gebruikt en LCD-schermen afgebeeld, zodat duidelijk wordt geïllustreerd op welke toetsen u moet drukken.

Vet	Vet gedrukte tekst identificeert specifieke toetsen op het bedieningspaneel van de MFC.
<i>Cursief</i>	Cursief gedrukte tekst legt de nadruk op een belangrijk punt of verwijst naar een verwant onderwerp.
Courier New	Het lettertype Courier identificeert de meldingen op het LCD-scherm van de MFC.

-  Dit lettertype geeft de tekst in het LCD-scherm weer. Waarschuwingen vestigen uw aandacht op maatregelen die u moet treffen om te voorkomen dat u zich verwondt of de MFC beschadigt.
-  Deze waarschuwingen wijzen u op procedures die u moet volgen om te voorkomen dat de machine wordt beschadigd.
-  Opmerkingen leggen uit hoe u op een bepaalde situatie moet reageren, of hoe de huidige bewerking met andere functies werkt.
-  Dit symbool waarschuwt u voor niet-compatibele apparaten of voor bewerkingen die met de MFC niet kunnen worden uitgevoerd.

Naam en functie van de onderdelen van de MFC

■ Vooraanzicht

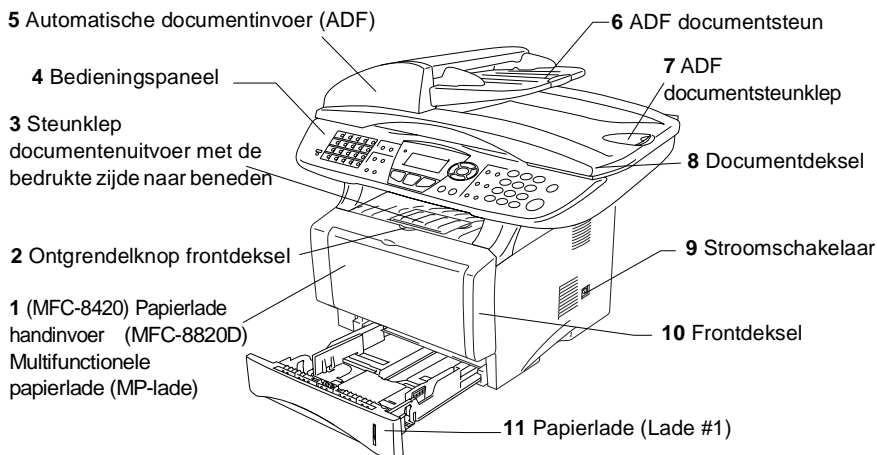

Nr.	Naam	Omschrijving
1	(MFC-8420) Papierlade voor handinvoer (MFC-8820D) Multifunctionele papierlade (MP-lade)	Hier plaatst u papier.
2	Ontgrendelknop frontdeksel	Druk hierop om het frontdeksel te openen.
3	Steunklep documentenuitvoer met de bedrukte zijde naar beneden (steunklep)	Vouw deze klep uit opdat bedrukt papier niet van de MFC glijdt.
4	Bedieningspaneel	Gebruik de toetsen en het scherm voor het beheren van de MFC.
5	Automatische documentinvoer (ADF)	Gebruik de ADF voor documenten die meerdere pagina's tellen.
6	ADF documentsteun	Plaats het document hier om de ADF te gebruiken.
7	ADF documentsteunklep	Vouw deze klep uit opdat gescande pagina's niet van de MFC glijden.
8	Documentdeksel	Maak dit open om het document op de glasplaat te leggen.
9	Stroomschakelaar	Zet deze aan of uit.
10	Frontdeksel	Open dit deksel om een tonercartridge of drumeenheid te installeren.
11	Papierlade (Lade #1)	Hier plaatst u papier.

■ Achteraanzicht

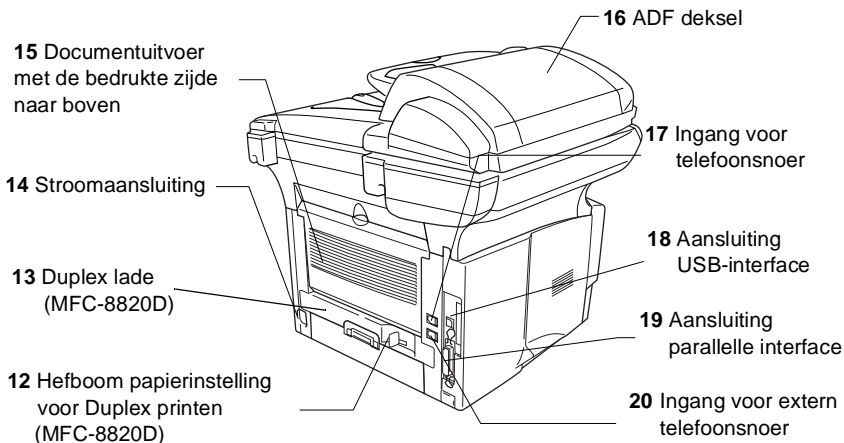

Nr.	Naam	Omschrijving
12	Hefboom papierinstelling voor Duplex printen (MFC-8820D)	Stel met deze hefboom het papierformaat voor duplexprinten in.
13	Duplex lade (MFC-8820D)	Schuif deze uit voor het verwijderen van papier dat is vastgelopen in de MFC.
14	Stroomaansluiting	Sluit de stroom hier aan.
15	Documentuitvoer met de bedrukte zijde naar boven (uitvoerlade achteraan)	Open deze lade wanneer dikkere papiersoorten in de MP-lade of papierlade voor handinvoer is geplaatst.
16	ADF deksel	Open dit deksel om papier te verwijderen dat is vastgelopen in de ADF.
17	Ingang voor telefoonsnoer	Sluit het bijgeleverde telefoonsnoer hier aan.
18	Aansluiting USB-interface	Sluit de USB-kabel hier aan.
19	Aansluiting parallele interface	Sluit de parallele kabel hier aan.
20	Ingang voor extern telefoonsnoer (niet voor België)	Sluit de modulaire stekker van de externe telefoon hier aan.

■ Binnenaanzicht (documentdeksel open)

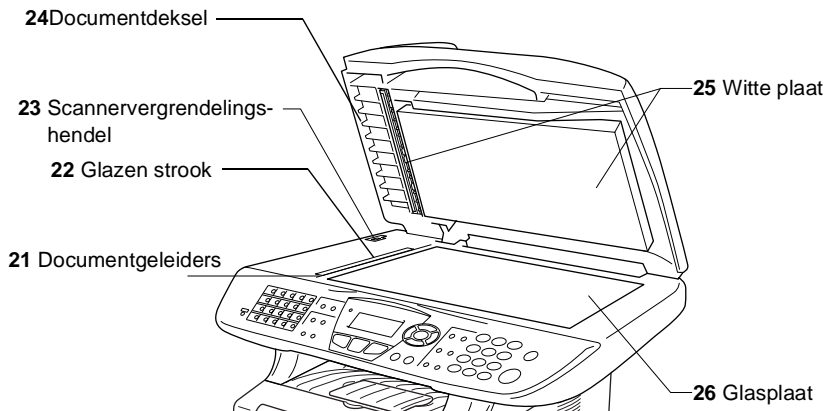

Nr.	Naam	Omschrijving
21	Documentgeleiders	Gebruik deze om het document midden op de glasplaat te leggen.
22	Glazen strook	Deze wordt gebruikt om documenten vanuit de ADF te scannen.
23	Scannervergrendelingshendel	Gebruik deze om de scanner te vergrendelen/ontgrendelen wanneer de MFC wordt verplaatst.
24	Documentdeksel	Maak dit open om het document op de glasplaat te leggen.
25	Witte plaat	Reinig deze voor een goede kopieer- en scankwaliteit.
26	Glasplaat	Hier plaatst u het document dat u wilt scannen.

Overzicht van het bedieningspaneel

MFC-8420 en MFC-8820D hebben een gelijkaardig bedieningspaneel.



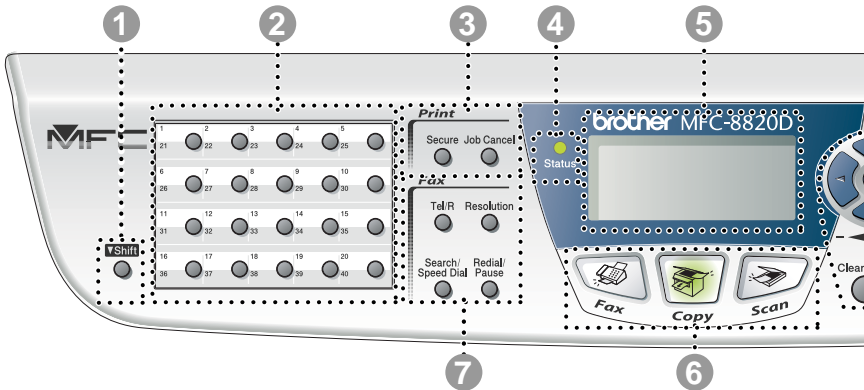

1 Shift-toets

Om toegang te krijgen tot de geheugenplaatsen 21 tot 40 in de één-toetsnummers, houdt u de Shift-toets ingedrukt.

2 Eentoetskeuze

Deze 20 toetsen geven direct toegang tot 40 vooraf opgeslagen telefoonnummers.

3 Afdruktoetsen:

Secure

Voor het afdrukken van in het geheugen opgeslagen gegevens. Voer eerst uw wachtwoord van 4 cijfers in.

Job Cancel

Gegevens in het printergeheugen wissen.

4 Status LED

(Light-Emitting Diode)

De LED knippert en verandert van kleur volgens de status van de MFC.

5 Liquid Crystal Display (LCD) met 5 lijnen

Op het LCD-scherm verschijnen prompts die u helpen bij het instellen en gebruiken van de diverse functies van de MFC.

6 Modus-toetsen:



Fax

Voor het faxen van documenten.



Copy

Voor het kopiëren van documenten.



Scan

Voor het scannen van documenten.

7 Fax- en telefoontoetsen:

Tel/R

Als u in de stand F/T het dubbele belsignaal hoort en u het telefoontje op een extern toestel hebt aangenomen, kunt u na een druk op deze toets met de persoon aan de andere kant van de lijn spreken. Deze toets wordt tevens gebruikt om toegang te krijgen tot een buitenlijn en/of om de telefoniste op te roepen of om een telefoontje over te zetten naar een ander toestel dat ook op de PABX is aangesloten.

Resolution

Hiermee stelt u de faxresolutie in.

Search/Speed Dial

Met deze toets kunt u nummers opzoeken die in het kiesgeheugen zijn opgeslagen. Hiermee kunt u tevens opgeslagen nummers kiezen door op de toets **#** te drukken en vervolgens een driecijferig nummer in te voeren.

Redial/Pause

Met een druk op deze toets wordt het laatst gekozen nummer opnieuw gekozen. Deze toets wordt tevens gebruikt voor het invoegen van een pauze in automatisch te kiezen nummers.

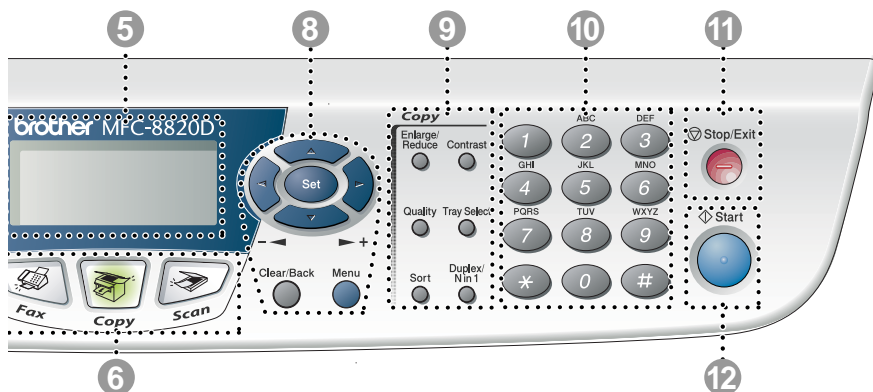

8 Navigatietoetsen:

Menu

Geeft toegang tot het programmamenu.

Set

Voor het opslaan van de instellingen in de MFC.

Clear/Back

Verwijdert ingevoerde gegevens. Als u meermaals op deze toets drukt, verlaat u het menu.



Druk op deze toets om vooruit of achteruit door de menuopties te bladeren.

Met deze toets kunt u ook het volume van de bel of de luidspreker in de faxmodus afstellen.

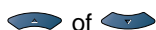

Druk op deze toets om door de menu's en opties te bladeren.

U kunt deze toets tevens gebruiken om in de faxmodus door de namen te bladeren die bij de nummers in het geheugen zijn opgeslagen.

9 Kopieertoetsen (tijdelijke instellingen):

Enlarge/Reduce

Hiermee kunt u kopieën vergroten of verkleinen, afhankelijk van het door u geselecteerde percentage.

Contrast

Hiermee kunt u een lichtere of donkerder kopie maken van het document.

Quality

Hiermee kunt u de kopieer kwaliteit voor het document kiezen.

Tray Select

Hiermee selecteert u welke lade u wil gebruiken voor de volgende kopie.

Sort

Via de automatische documentinvoer kunnen meerdere kopieën worden gesorteerd.

N in 1 (voor MFC-8420)

Met deze toets kunt u 2 of 4 pagina's op 1 pagina kopiëren.

Duplex/N in 1 (voor MFC-8820D)

Met Duplex kunt u beide zijden van een document kopiëren. Met N in 1 kunt u 2 of 4 pagina's op 1 pagina kopiëren.

10 **Kiestoetsen**

Met deze toetsen worden telefoon- en faxnummers gekozen. Deze toetsen worden tevens gebruikt om informatie in de MFC in te voeren.

Met de # toets kunt u tijdens een oproep de kiesmodus tijdelijk veranderen van Puls naar Toon.

11 **Stop/Exit**

Met een druk op deze toets wordt een faxtransmissie gestopt, een kopieer- of scanbewerking geannuleerd of het menu afgesloten.

12 **Start**







Met deze toets start u het faxen, maakt u kopieën of scant u documenten.





Status LED's



De **Status** LED (Light Emitting Diode) knippert en verandert van kleur volgens de status van de MFC.



De weergegeven LED's in onderstaande tabel worden gebruikt in de illustraties van dit hoofdstuk.

LED				LED status
				LED is uit.
	 Groen	 Geel	 Rood	LED is aan.
	 Groen	 Geel	 Rood	LED knippert.

LED	MFC status	Omschrijving
	Slaapstand	De schakelaar is uit of de MFC is in slaapstand of bespaarstand.
 Groen	Opwarmen	De MFC warmt op voor het printen.
 Groen	Klaar	De MFC kan nu printen.
 Geel	Gegevens ontvangen	De MFC ontvangt gegevens van de computer, verwerkt gegevens in het geheugen of drukt gegevens af.
 Geel	Gegevens in het geheugen	Er zitten nog gegevens in het geheugen van de MFC.

LED	MFC status	Omschrijving
 Rood	Storing	Volg de hieronder beschreven stappen. 1. Zet de aan/uit-schakelaar uit. 2. Wacht enkele seconden, zet het toestel weer aan en probeer opnieuw te printen. Wanneer u de storing niet kunt oplossen en u dezelfde storingsmelding ziet wanneer u de MFC weer aan zet, moet u contact opnemen met uw dealer of een Brother authorized service center.
 Rood	Deksel open	Het deksel is open. Sluit het deksel. (Raadpleeg <i>Foutmeldingen</i> op pagina 22-1.)
	Toner leeg	Vervang de tonercartridge. (Raadpleeg <i>De tonercartridge vervangen</i> op pagina 22-27.)
	Papierstoring	Plaats papier in de lade of verwijder vastgelopen papier. Controleer de melding op de LCD. (Raadpleeg <i>Problemen oplossen en routineonderhoud</i> op pagina 22-1.)
	Scanvergrendeling	Controleer of de scanvergrendeling is ontgrendeld. (Raadpleeg <i>Scannervergrendelingshendel</i> op pagina 1-4.)
	Andere	Controleer de melding op de LCD. (Raadpleeg <i>Problemen oplossen en routineonderhoud</i> op pagina 22-1.)
	Geheugen vol	Het geheugen is vol. (Raadpleeg <i>Foutmeldingen</i> op pagina 22-1.)



Wanneer de schakelaar uit is of de MFC in “Sleep” modus is, is de LED uit.

Omtrent faxmachines

Faxtonen en aansluitbevestiging

Wanneer iemand u een fax stuurt, zendt hun faxmachine faxtonen naar uw MFC (de zgn. CNG-tonen). Dit zijn zachte, onderbroken piepjes die met een tussenpoos van vier seconden worden uitgezonden. U hoort deze tonen als u na het kiezen op **Start** drukt. Ze houden tot ongeveer 60 seconden na het kiezen aan. Tijdens deze 60 seconden begint de verzendende machine de aansluitbevestiging of aansluiting met het ontvangende apparaat.

Telkens wanneer u automatisch een fax verzendt, worden er via de telefoonlijn faxtonen uitgezonden. Wanneer u deze tonen op uw telefoonlijn hoort, betekent dit dat er een fax binnenkomt.

Het ontvangende apparaat antwoordt met faxontvangsttonen: een luid tjrpend geluid. Een faxmachine die een fax ontvangt laat dit tjrpende geluid ongeveer 40 seconden lang horen, waarna op het LCD-scherm de melding `Ontvangst` wordt weergegeven.

Als de MFC in de stand `Alleen Fax` staat, wordt elk telefoontje automatisch met de faxontvangsttonen beantwoord. Zelfs als de andere partij ophangt, blijft uw MFC gedurende ongeveer 40 seconden faxontvangsttonen uitzenden en blijft de melding `Ontvangst` op het LCD-scherm staan. Druk op **Stop/Exit** om het opnemen te onderbreken.

De aansluitbevestiging vindt plaats wanneer beide faxmachines tegelijkertijd het tjrpende geluid maken. Dit moet ten minste 2 tot 4 seconden duren, zodat de machines kunnen bepalen op welke wijze de fax wordt verzonden en ontvangen. De aansluitbevestiging kan pas beginnen wanneer de oproep is beantwoord. De aansluitbevestigingstonen blijven slechts circa 60 seconden actief nadat het nummer is gekozen. Het is dus belangrijk dat de machine die de oproep ontvangt, deze oproep zo snel mogelijk beantwoordt.



Als er op uw faxlijn ook een extern antwoordapparaat is aangesloten, bepaalt dit apparaat na hoeveel keer overgaan een telefoontje wordt beantwoord.

Besteed bijzondere aandacht aan de instructies voor het aansluiten van een antwoordapparaat elders in dit hoofdstuk. (Raadpleeg *Een extern antwoordapparaat (ANTW.APP.) aansluiten* op pagina 1-15.)

ECM-modus (foutencorrectie)

In deze modus controleert de MFC de faxtransmissie om te zien of deze zonder storingen verloopt. Wanneer de MFC tijdens de faxtransmissie fouten ontdekt, worden de pagina's die een fout hebben gegeven, opnieuw verzonden. ECM-transmissies zijn uitsluitend mogelijk als beide faxmachines over een ECM-functie beschikken. In dat geval worden faxberichten tijdens het verzenden en ontvangen continu gecontroleerd door de MFC.

Deze functie werkt alleen als de MFC is voorzien van voldoende geheugen.

De MFC aansluiten

Een extern toestel aansluiten

De MFC heeft weliswaar geen hoorn, maar u kunt een apart toestel rechtstreeks op de MFC aansluiten (zie onderstaand schema).

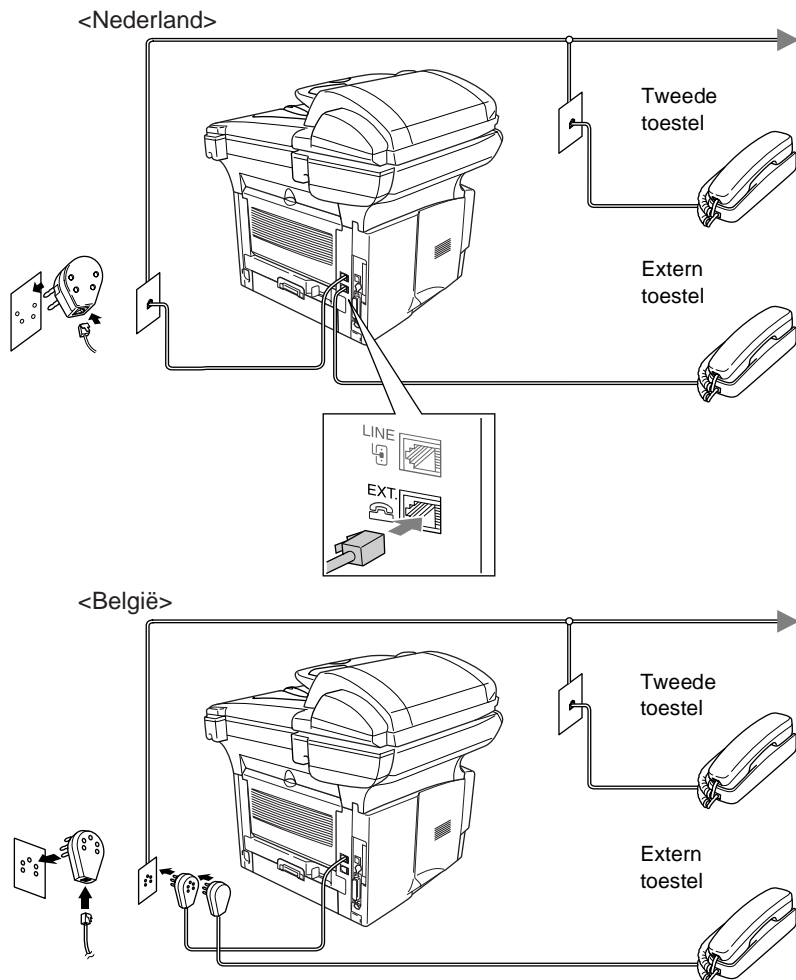

Wanneer een tweede toestel (of antwoordapparaat) in gebruik is, wordt op het LCD-scherm de melding `Telefoon` weergegeven.

Een extern antwoordapparaat (ANTW.APP.) aansluiten

Volgorde van aansluiting

U wilt misschien een antwoordapparaat aansluiten. Als u echter een **extern** antwoordapparaat aansluit op dezelfde lijn als de MFC, worden alle gesprekken beantwoord door het antwoordapparaat, en "luistert" de MFC naar faxtonen. Als er faxtonen klinken, neemt de MFC het gesprek over en wordt de fax ontvangen. Als er geen faxtonen klinken, laat de MFC het gesprek over aan het antwoordapparaat en kan er op normale wijze een bericht worden ingesproken.

Het antwoordapparaat moet elk gesprek binnen vier keer bellen beantwoorden (u wordt echter aangeraden om het apparaat in te stellen op twee keer bellen). De MFC kan de faxtonen pas opvangen als het antwoordapparaat het gesprek heeft beantwoord, en met vier keer bellen blijven er slechts 8 tot 10 seconden over voor de aansluitbevestiging. Volg de procedure voor het opnemen van een uitgaand bericht in dit handboek nauwkeurig. Het wordt afgeraden om op uw externe antwoordapparaat de instelling voor "toll-saver" (bespaarstand voor telefoonkosten) te gebruiken wanneer het meer dan vijf keer overgaat.



Als niet al uw faxen worden ontvangen, dient u uw antwoordapparaat zodanig in te stellen, dat het de telefoon sneller aanneemt.

⊘ U mag een antwoordapparaat niet op een andere plaats op dezelfde lijn aansluiten.

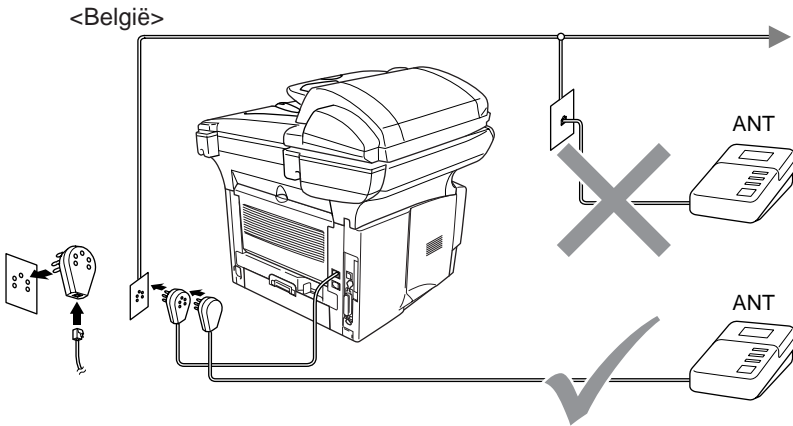
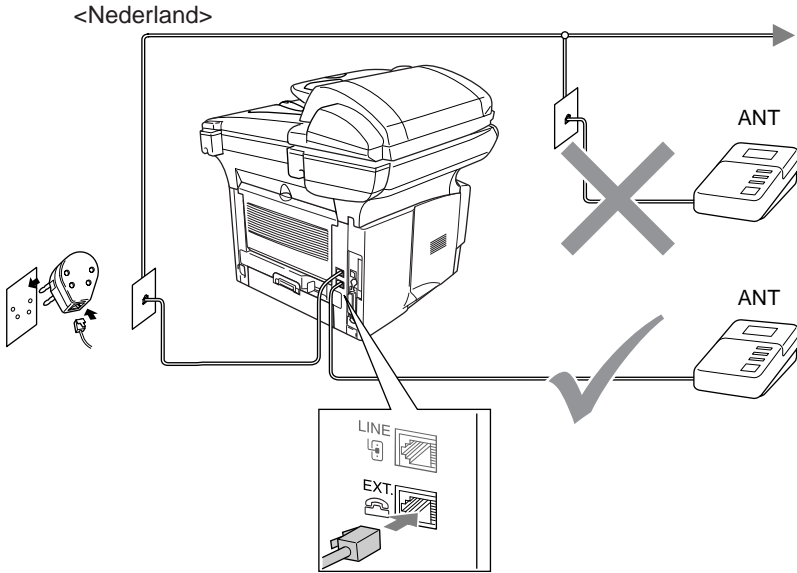

Aansluitingen

- 1 Sluit het telefoonsnoer van het wandcontact aan op de achterkant van de MFC, in de ingang met het opschrift LINE.
- 2 Sluit het telefoonsnoer van het externe antwoordapparaat aan op de juiste ingang op de machine. (Zorg dat dit snoer is aangesloten op de ingang *line* van het antwoordapparaat, niet op de andere ingang.)
- 3 Stel uw antwoordapparaat zo in, dat er na één of twee keer overgaan wordt opgenomen. (De instelling voor de belvertraging van de MFC is niet van toepassing.)
- 4 Neem een uitgaand bericht op uw antwoordapparaat op.
- 5 Activeer het antwoordapparaat.
- 6 Stel de ontvangststand in op *Telefoon/Beantw.*
(Raadpleeg *De ontvangststand kiezen* op pagina 5-1.)

Een uitgaand bericht op uw antwoordapparaat opnemen

Timing is van essentieel belang wanneer u een uitgaand bericht opneemt. Het bericht bepaalt de wijze waarop de handmatige en automatische faxontvangst verloopt.

- 1 Neem eerst vijf seconden stilte op. (Dit geeft uw MFC de gelegenheid om bij automatische faxtransmissies de faxtonen te horen voordat deze stoppen.)
- 2 U wordt aangeraden het bericht tot maximaal 20 seconden te beperken.
- 3 U wordt aangeraden om aan het einde van het uitgaande bericht de code voor activeren te vermelden, zodat men ook handmatig faxberichten kan sturen. Bijvoorbeeld:
*“Spreek een bericht in na de toon, of druk op * 51 en Start.”*



Wij raden u aan om aan het begin van uw uitgaand bericht eerst een stilte van ongeveer 5 seconden op te nemen, omdat de MFC geen faxtonen kan horen over een resonerende of luide stem. U kunt proberen om deze pauze weg te laten, maar als de MFC problemen heeft met het ontvangen van faxberichten, dient u het bericht opnieuw op te nemen en deze stilte in te lassen.

Aansluiting op meerdere lijnen (PBX)

De meeste kantoren gebruiken een centraal telefoonsysteem (PBX). Hoewel het vaak relatief eenvoudig is om de MFC aan te sluiten op een PBX-systeem (Private Branch Exchange), raden wij u toch aan om contact op te nemen met het bedrijf dat uw telefoonsysteem heeft geïnstalleerd en hen te vragen de MFC voor u aan te sluiten. Het wordt aangeraden de MFC op een aparte lijn aan te sluiten. De machine kan dan continu in de ontvangstand (Alleen Fax) blijven staan, zodat u dag en nacht faxberichten kan ontvangen.

Als de MFC moet worden aangesloten op een systeem met meerdere lijnen, vraagt u uw installateur dan om de machine op de laatste lijn in het systeem aan te sluiten. Zo voorkomt u dat de machine wordt geactiveerd telkens wanneer er een telefoongesprek wordt ontvangen.

Als u de MFC installeert om met een PBX te laten werken

- 1 Het wordt niet gegarandeerd dat het apparaat onder alle omstandigheden naar behoren met PBX's zal kunnen werken. Bij problemen dient u zich in eerste instantie te wenden tot het bedrijf dat uw PBX verzorgt.
- 2 Als alle inkomende telefoontjes door een telefonist(e) worden beantwoord, is het raadzaam de stand voor beantwoorden op *Handmatig* in te stellen. Alle inkomende telefoontjes worden dan in eerste instantie als telefoongesprekken beschouwd.

Speciale functies op uw telefoonlijn

Als u functies zoals Voicemail, Wisselgesprek, RingMaster, een antwoordapparaat, alarmsysteem of een andere speciale functie op dezelfde lijn als deze machine gebruikt, kan dit problemen veroorzaken met de werking van de MFC. (Raadpleeg *Speciale functies op een enkele telefoonlijn*. op pagina 22-13.)

2 Papier

Omtrent papier

Papiertypes en -formaten

De MFC laadt papier van de geïnstalleerde papierlade, lade voor handmatige invoer, multifunctionele papierlade of de optionele onderste lade.

Type lade	Model
Papierlade (Lade #1)	MFC-8420 en MFC-8820D
Lade voor handmatige invoer	MFC-8420
Multifunctionele papierlade (MP-lade)	MFC-8820D
Optionele onderste lade (Lade #2)	Optie voor MFC-8420 en MFC-8820D

Aanbevolen papersoorten

Normaal papier: Xerox Premier 80 g/m²
Xerox Business 80 g/m²
Mode DATACOPY 80 g/m²
IGEPA X-Press 80 g/m²

Gerecycleerd papier: Xerox Recycled Supreme

Transparanten: 3M CG 3300

Etiketten: Avery laser label L7163

- Voor u een grote hoeveelheid papier koopt, moet u het papier testen om zeker te zijn dat het papier geschikt is.
- Gebruik papier dat geschikt is voor kopiëren op normaal papier.
- Gebruik papier van 75 tot 90 g/m².
- Gebruik neutraal papier. Gebruik geen zuurhoudend of alkalisch papier.
- Gebruik korrelig (long-grain) papier.
- Gebruik papier met een vochtgehalte van circa 5%.

Voorzichtig

Gebruik geen inkjetpapier. Dit kan een papierstoring veroorzaken en uw MFC beschadigen.



De afdrukkwaliteit is afhankelijk van gebruikte soort en merk papier.

Ga naar <http://solutions.brother.com> voor de meest recente aanbevelingen voor papier dat met de MFC-8420 en MFC-8820D kan worden gebruikt.

Geschikt papier kiezen

We adviseren het papier te testen (vooral speciale papierformaten en papiersoorten) in de MFC alvorens u grote hoeveelheden papier koopt.

- Gebruik geen etiketbladen die al gedeeltelijk zijn opgebruikt. Dit kan immers uw MFC beschadigen.
- Gebruik geen gecoat papier, zoals papier met een vinyl laag.
- Gebruik geen voorbedrukt of erg gestructureerd papier of papier met een briefhoofd in reliëf.

Voor een optimaal printresultaat gebruikt u een aanbevolen papiersoort, vooral voor normaal papier en transparanten. Voor meer informatie over de papierspecificaties neemt u best contact op met uw vertegenwoordiger of met de verkoper van uw MFC.

- Gebruik etiketten of transparanten die geschikt zijn voor laserprinters.
- Voor de beste printkwaliteit gebruikt u best "long-grain" papier.
- Wanneer u speciaal papier gebruikt en het papier niet goed vanuit de papierlade kan worden ingevoerd, probeert u best het papier in te voeren vanaf de lade voor handinvoer of de multifunctionele papierlade.
- U kunt gerecycleerd papier gebruiken in de MFC.

Papiercapaciteit in de papierlades

	Papierformaat	Aantal vellen
Multifunctionele papierlade (MP-lade) (MFC-8820D)	Breedte: 69.8 tot 220 mm Hoogte: 116 tot 406.4 mm	50 vellen (80 g/m ²)
Lade voor handmatige invoer (MFC-8420)	Breedte: 69.8 tot 220 mm Hoogte: 116 tot 406.4 mm	een vel
Papierlade (Lade #1)	A4, Letter, Legal, B5 (ISO), B5 (JIS), Executive, A5, A6, B6 (ISO)	250 vellen (80 g/m ²)
Optionele onderste lade (Lade #2)	A4, Letter, Legal, B5 (ISO), B5 (JIS), Executive, A5, B6 (ISO)	250 vellen (80 g/m ²)
Duplex printen	A4, Letter, Legal	—

Papierspecificaties voor iedere papierlade

Model		MFC-8420	MFC-8820D
Papier-soorten	Multi-functionele lade	NVT	Normaal papier, bankpostpapier, gerecycleerd papier, enveloppen* ¹ , etiketten* ² en transparanten* ²
	Lade voor handmatige invoer	Normaal papier, bankpostpapier, gerecycleerd papier, enveloppen, etiketten en transparanten	NVT
	Papierlade	Normaal papier, gerecycleerd papier en transparanten* ²	
	Optionele onderste lade	Normaal papier, gerecycleerd papier en transparanten* ²	
Papier-gewicht	Multi-functionele lade	NVT	60 tot 161 g/m ²
	Lade voor handmatige invoer	60 tot 161 g/m ²	NVT
	Papierlade	60 tot 105 g/m ²	
	Optionele onderste lade	60 tot 105 g/m ²	
Papier-formaten	Multi-functionele lade	NVT	Breedte: 69.8 tot 220 mm Hoogte: 116 tot 406.4 mm
	Lade voor handmatige invoer	Breedte: 69.8 tot 220 mm Hoogte: 116 tot 406.4 mm	NVT
	Papierlade	A4, Letter, Legal, B5 (ISO), B5 (JIS), Executive, A5, A6, B6 (ISO)	
	Optionele onderste lade	A4, Letter, Legal, B5 (ISO), B5 (JIS), Executive, A5, B6 (ISO)	

*1 tot 3 enveloppen

*2 tot 10 vellen



Wanneer u transparanten bedrukt, dient u iedere transparant uit de uitvoerlade te halen nadat deze door de MFC is uitgevoerd.

Papier laden

Papier of andere media in de papierlade plaatsen

- 1 Trek de papierlade helemaal uit de MFC.

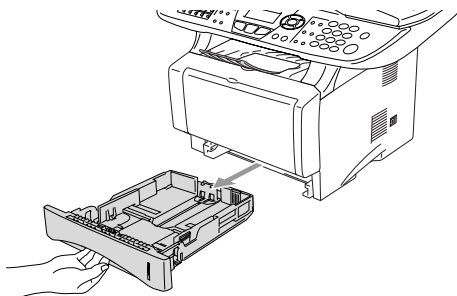

- 2 Druk op de ontgrendeling van de papiergeleiders en verschuif deze voor het correcte papierformaat.
Controleer of de geleiders goed vastzitten.

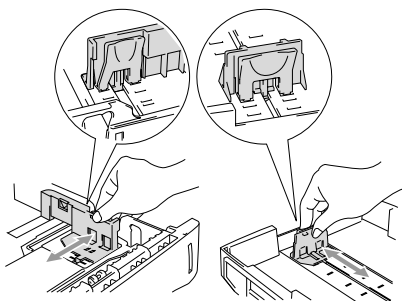

-  Voor het formaat Legal drukt u op de universele ontgrendeling en trekt u aan de achterkant van de papierlade.

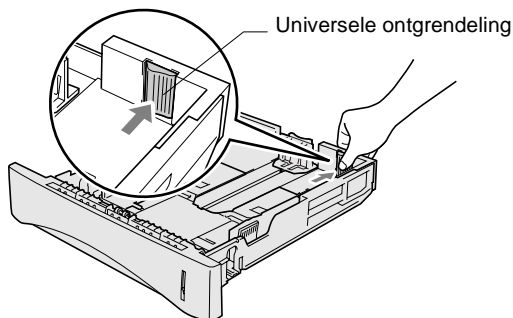

3 Blader de stapel papier goed door; dit om te voorkomen dat papier vastloopt of scheef wordt ingevoerd.

4 Plaats het papier in de lade.

Het papier moet vlak in de lade liggen, onder de maximum markering en de papiergeleider moet goed tegen de stapel liggen.

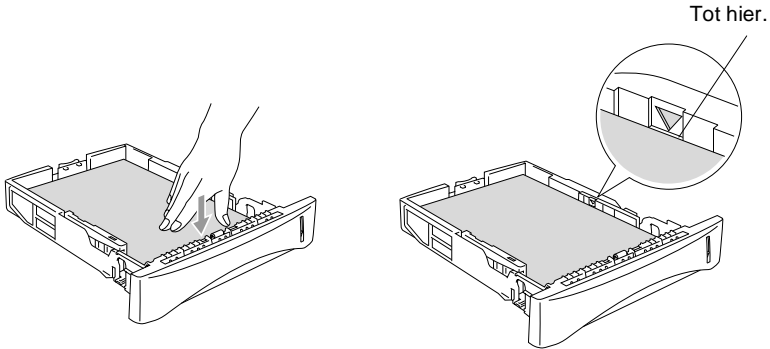

5 Schuif de papierlade goed in de MFC en vouw de steunklep uit voor u de MFC gaat gebruiken.

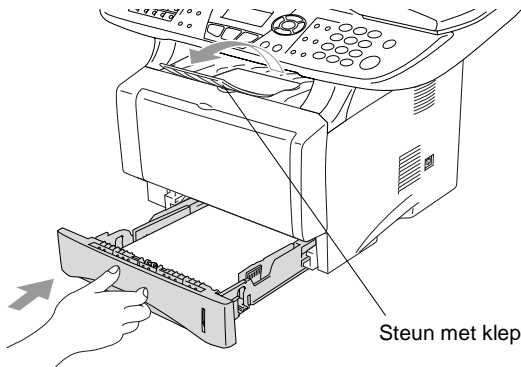

Wanneer u papier in de papierlade doet, dient u rekening te houden met het volgende:

- De te bedrukken zijde moet naar beneden zijn.
- Leg eerst de bovenzijde van het papier in de lade en duw het daarna voorzichtig helemaal in de lade.
- Als u faxen op Legal-papier wilt ontvangen of daarop wilt kopiëren, dient u ook de steun uit te vouwen.

Papier of andere media in de papierlade voor handmatige invoer plaatsen (voor MFC-8420)

 Wanneer u enveloppen en etiketten print, moet u altijd de papierlade voor handmatige invoer gebruiken.

- 1** Open de papierlade voor handmatige invoer. Verschuif de papiergeleiders voor het juiste papierformaat.

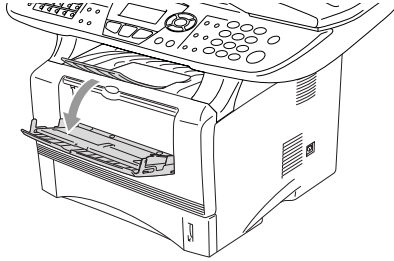

- 2** Leg het papier met beide handen in de papierlade voor handmatige invoer zodat de voorzijde van het papier de papierinvoerrol raakt. Houd het papier zo vast tot de MFC het papier automatisch even invoert en laat dan het papier los.

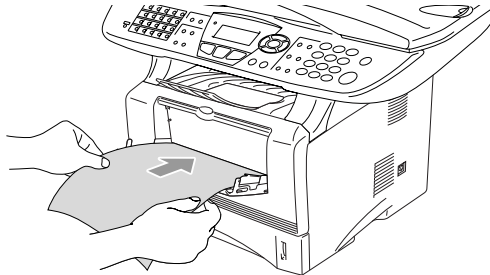



Wanneer u papier in de papierlade voor handmatige invoer doet, dient u rekening te houden met het volgende:

- De te bedrukken zijde moet naar boven zijn.
- Leg eerst de bovenzijde van het papier in de lade en duw het daarna voorzichtig helemaal in de lade.
- Het papier moet recht en in de juiste positie in de papierlade voor de handmatige invoer liggen. Anders wordt het papier niet goed ingevoerd en krijgt u een slechte afdruk of kan het papier vastlopen.
- Leg slechts een vel papier of envelop tegelijk in de papierlade voor handmatige invoer, anders kan het papier vastlopen.

Papier of andere media in de multifunctionele papierlade plaatsen (MP-lade) (voor MFC-8820D)

 Wanneer u enveloppen en etiketten print, moet u altijd de multifunctionele papierlade gebruiken.

- 1 Open de MP-lade en laat deze voorzichtig neer.

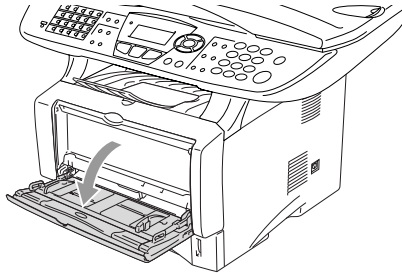

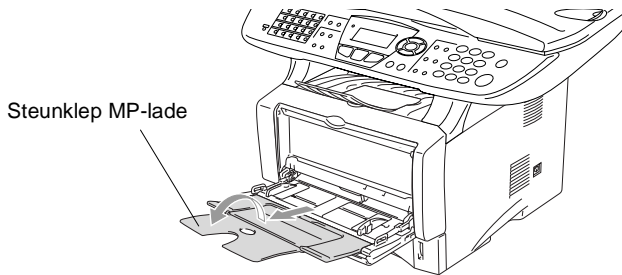

- 2 Trek aan de steunklep van de MP-lade en vouw deze uit.

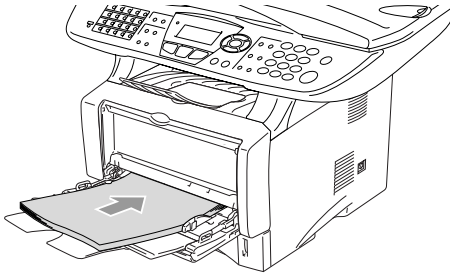

- 3** Wanneer u papier in de MP-lade doet, moet het papier tot tegen de achterzijde van de lade zijn ingeschoven.



-  Het papier moet recht en in de juiste positie in de MP-lade liggen. Anders wordt het papier niet goed ingevoerd en krijgt u een slechte afdruk of kan het papier vastlopen.
-  U kunt maximaal 3 enveloppen of 50 vellen 80 g/m² papier in de MP-lade doen.
- 4** Druk op de ontgrendeling van de papiergeleiders en verschuif deze voor het correcte papierformaat.

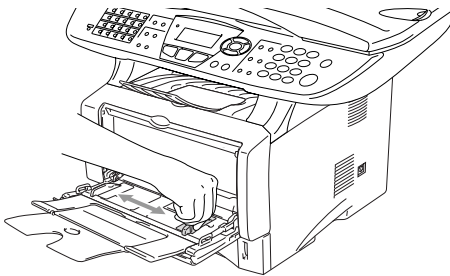

-  Wanneer u papier in de MP-lade doet, dient u rekening te houden met het volgende:
- De te bedrukken zijde moet naar boven zijn.
 - Tijdens het printen gaat de binnenste lade omhoog om papier in de MFC te laden.
 - Leg eerst de bovenzijde van het papier in de lade en duw het daarna voorzichtig helemaal in de lade.

Automatisch duplexprinten gebruiken voor faxen, kopiëren en printen (voor MFC-8820D)

Wanneer u het papier aan beide zijden wil bedrukken met behulp van de Duplex functie voor faxen, kopiëren en printen, moet u de hefboom voor de papierinstelling op het juiste formaat instellen.

Deze functie is beschikbaar voor de formaten A4, Letter en Legal. (Raadpleeg *Duplexafdrukken voor de faxstand instellen (voor de MFC-8820D)* op pagina 5-13, *Duplex/N in 1* op pagina 10-12 en *Dubbelzijdig printen (duplexprinten)* op pagina 11-3.)

- 1** Plaats papier in de papierlade of de multifunctionele papierlade.
- 2** Stel de hefboom van de papierinstelling voor duplexprinten, achteraan de MFC, in op het juiste papierformaat.

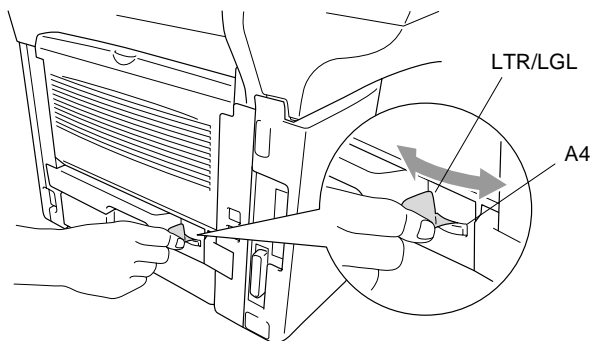

- 3** Uw MFC kan nu dubbelzijdig printen.

3 Programmeren op het scherm

Gebbruikersvriendelijk programmeren

Uw MFC is zodanig ontworpen, dat zij eenvoudig te gebruiken is en met behulp van de navigatietoetsen en het LCD-scherm geprogrammeerd kan worden. Programmeren op het scherm is uiterst eenvoudig en helpt u alle functies van de MFC optimaal te benutten.

Tijdens het programmeren van uw MFC verschijnen op het LCD-scherm stap voor stap meldingen die u door de programmeringsprocedure leiden. U volgt gewoon de instructies op het LCD-scherm; ze helpen u de juiste functiemenu's, programmeringsopties en instellingen te selecteren.

Tabel met overzicht van functies

U zult uw MFC waarschijnlijk zonder deze gebruikershandleiding kunnen programmeren. Gebruik de tabel met het overzicht van de functies op pagina 3-4 voor uitleg bij de verschillende menuopties die beschikbaar zijn.



U kunt instellingen maken door op de toets **Menu** te drukken en het betreffende menunummer met behulp van de kiestoetsen in te voeren.

Voorbeeld: de **Faxresolutie** op **Fijn** zetten:

Druk op **Menu**, **2**, **2**, **2** en  of  om **Fijn** te selecteren.

Druk op **Set**.

Opslag in geheugen

Bij een stroomstoring zullen de menu-instellingen niet verloren gaan, omdat deze permanent zijn opgeslagen. Tijdelijke instellingen (zoals instellingen voor contrast, de internationale modus, enz.) gaan echter wel verloren. U zult waarschijnlijk ook de datum en de tijd opnieuw moeten instellen.

Navigatietoetsen

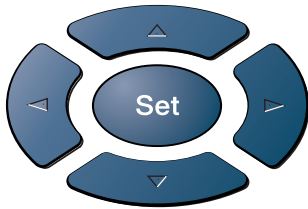

Clear/Back



Menu



Menu



* Menu openen



* Naar volgende menuniveau

* Optie accepteren

Clear/Back



* Verschillende keren indrukken om het menu te verlaten

* Terug naar vorige menuniveau



* Door huidige menuniveau bladeren



* Terug naar vorige menuniveau



* Naar vorige menuniveau

Stop/Exit



* Menu afsluiten

U opent de programmeermodus door op **Menu** te drukken.

Als u de programmeermodus hebt geopend, geeft het LCD-scherm het volgende weer:

Druk op **1** voor het algemene instelmenu

—OF—

Druk op **2** voor het faxmenu

—OF—

Druk op **3** voor het kopieermenu

—OF—

Druk op **4** voor het printermenu

—OF—

Druk op **5** voor rapportenmenu

—OF—

Druk op **6** voor het LAN-menu

(alleen wanneer de optionele LAN-kaart (NC-9100h) is geïnstalleerd.)

—OF—



Druk op **0** voor het voorbereidende instelmenu

—OF—

U kunt sneller door de menuniveaus bladeren door op de betreffende

1. Standaardinst.
2. Fax
3. Kopie
4. Printer
Kies ▲▼ & Set

4. Printer
5. Print lijsten
6. LAN
0. Stand. instel.
Kies ▲▼ & Set

pijl (omhoog/omlaag) te drukken:  of .

Vervolgens stelt u een optie in door op **Set** te drukken wanneer de optie in kwestie op het LCD-scherm wordt weergegeven.

Het LCD-scherm geeft dan het volgende menuniveau weer.

Druk op  of  om naar de volgende menuselectie te gaan.

Druk op **Set**.

Nadat u een optie hebt geaccepteerd, wordt op het LCD-scherm de melding *Geaccepteerd* weergegeven.



Gebruik  om achteruit door de menu's te bladeren als u per ongeluk te ver bent gegaan, of als dit toetsaanslagen bespaart. De huidige instelling is altijd de optie met “*”.

Om het menu te openen drukt u op **Menu**.

Druk op de nummers van het menu.
(Bijv.: Druk op **1**, **1** voor
Mode Timer.)

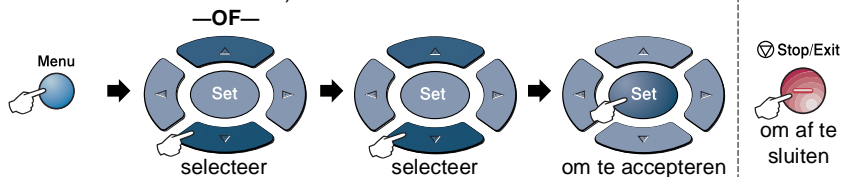

Hoofdmenu	Submenu	Menuopties	Opties	Omschrijving	Pagina
1.Standaardinst.	1.Tijdklokstand	—	0 Sec. 30 Sec. 1 Min. 2 Min. * 5 Min. Uit	Bepaalt hoelang de MFC in kopieer- of scanmodus blijft voor deze terug naar de faxmodus gaat.	4-6
	2.Papiersoort	1.MP-bak (MFC-8820D)	Dun papier Normaal * Dik papier Extra dik papier Transparanten	Hiermee kunt u instellen welke soort papier er in de multifunctionele papierlade wordt gebruikt.	4-7
		2.Bovenlade (Bij de MFC-8420 wordt dit menu niet weergegeven.)	Dun papier Normaal * Dik papier Extra dik papier Transparanten	Hiermee kunt u instellen welke soort papier er in papierlade #1 wordt gebruikt.	4-7
		3.Onderlade (optie)	Dun papier Normaal * Dik papier Extra dik papier Transparanten	Hiermee kunt u instellen welke soort papier er in papierlade #2 wordt gebruikt.	4-7
3.Papierformaat	1.Bovenlade (Dit menu wordt alleen weergegeven als de optionele tweede lade is geïnstalleerd.)	A4 * Letter Legal Executive A5 A6 B5 B6	Hiermee kunt u instellen welk papierformaat er in papierlade #1 wordt gebruikt.	4-8	

 De fabrieksinstellingen staan vetgedrukt met *.

Druk op de nummers van het menu.
(Bijv.: Druk op 1, 1 voor
Mode Timer.)

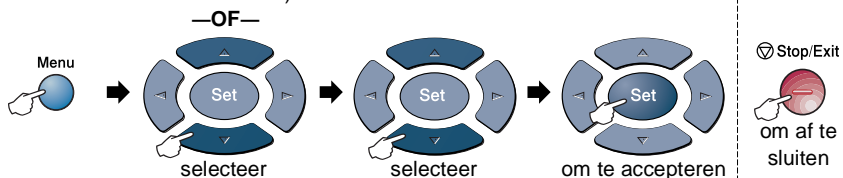

Hoofdmenu	Submenu	Menuopties	Opties	Omschrijving	Pagina
1. Standaardinst. (vervolg)	3. Papierformaat (vervolg)	2. Onderlade (optie)	A4 * Letter Legal Executive A5 B5 B6	Hiermee kunt u instellen welk papierformaat er in papierlade #2 wordt gebruikt.	4-8
	4. Volume	1. Belvolume	Hoog Half * Laag Uit	Hiermee stelt u het volume van de bel af.	4-9
		2. Waarsch. toon	Hoog Half * Laag Uit	Hiermee stelt u het volume van de waarschuwingston af.	4-9
		3. Luidspreker	Hoog Half * Laag Uit	Hiermee stelt u het volume van de luidspreker af.	4-10
	5. Wijzig klok	—	In zomertijd In wintertijd	Zet de klok van de MFC voor zomer- of wintertijd een uur voor- of achteruit.	4-10
6. Bespaarstand	1. Toner sparen	Aan Uit *		Verlengt de gebruiksduur van de tonercartridge.	4-10
	2. Slaapstand	(00-99) 05Min*		Bespaart stroom	4-11
	3. Bespaarstand	Aan Uit *		Stroombespaarstand	4-12

 De fabrieksinstellingen staan vetgedrukt met *.

Druk op de nummers van het menu.
(Bijv.: Druk op 1, 1 voor
Mode Timer.)

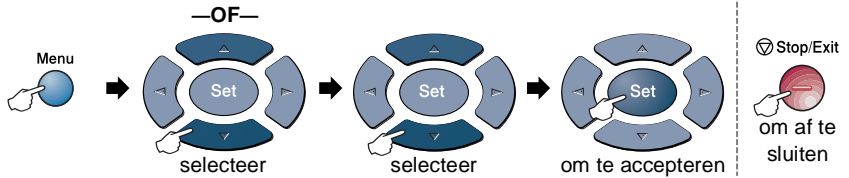

Hoofdmenu	Submenu	Menuopties	Opties	Omschrijving	Pagina
1. Standaardinst. (vervolg)	7. Kopie: lade (voor de MFC-8420 is dit menu niet beschikbaar.) (wanneer u een optionele lade #2 gebruikt, zie pagina 3-17.)	—	Alleen lade 1 Alleen MP-lade Auto *	Selecteert welke lade wordt gebruikt voor het kopiëren.	4-13
	8. Fax: lade (deze instelling wordt alleen weergegeven wanneer u een optionele lade #2 gebruikt, zie pagina 3-17.)	—		Selecteert welke lade wordt gebruikt voor het faxen.	4-14
	7. LCD Contrast (MFC-8420) 8. LCD Contrast (MFC-8820D) 9. LCD Contrast (met optionele lade #2)	—	- □□□□ ■ + - □□□□ ■ + - □□■□□ + * - □■□□□ + - ■□□□□ +	Hiermee stelt u het contrast van het LCD-scherm af.	4-14
2. Fax	1. Ontvangstmenu (alleen in faxmodus)	1. Belvertraging	02 - 06 (02 *) (Nederland) 02 - 10 (02 *) (België)	De belvertraging bepaalt hoe vaak de telefoon overgaat voordat de MFC in de stand Alleen Fax of Fax/Telefoon opneemt.	5-2
		2. F/T Beltijd	70 40 30 * 20	Met deze functie bepaalt u hoe lang de telefoon in de stand Fax/Telefoon met een dubbele bel overgaat om u te waarschuwen dat het een normaal telefoontje is.	5-3



De fabrieksinstellingen staan vetgedrukt met *.

Druk op de nummers van het menu.
(Bijv.: Druk op 1, 1 voor
Mode Timer.)

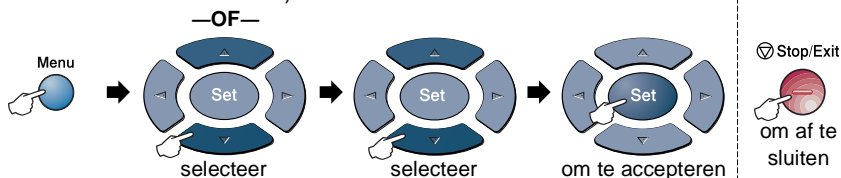

Hoofdmenu	Submenu	Menuopties	Opties	Omschrijving	Pagina
2.Fax (vervolg)	1.Ontvangstmenu (alleen in faxmodus) (vervolg)	3.Fax Waarnemen	Aan * Uit	Met deze functie kunt u faxberichten ontvangen zonder de toets Start in te drukken.	5-4
		4.Afstandscode:	Aan (*51, #51) Uit *	U kunt telefoontjes op een tweede of een extern toestel aannemen en deze codes gebruiken om de MFC te activeren of desactiveren. U kunt deze codes wijzigen.	5-9
		5.Auto reductie	Aan * Uit	Als deze functie is geactiveerd, wordt een inkomend faxbericht verkleind afgedrukt.	5-5
		6.Geh. ontvangst	Aan * Uit	Hiermee worden inkomende faxen automatisch in het geheugen opgeslagen als het papier op is.	5-6
		7.Printdichtheid	- □□□□ + - □□□□ + - □□□□ + * - □□□□ + - ■□□□ +	Maakt afdrucken donkerder of lichter.	5-7
		8.Ontvang Pollen	Stand. * Beveilig Tijd klok	Met deze functie kunt u een andere faxmachine bellen en daar een faxbericht opvragen (pollen).	5-10
		9.Duplex (MFC-8820D)	Aan Uit *	Ontvangt dubbelzijdiggedrukte faxen.	5-13

De fabrieksinstellingen staan vetgedrukt met *.

Druk op de nummers van het menu.

(Bijv.: Druk op 1, 1 voor
Mode Timer.)

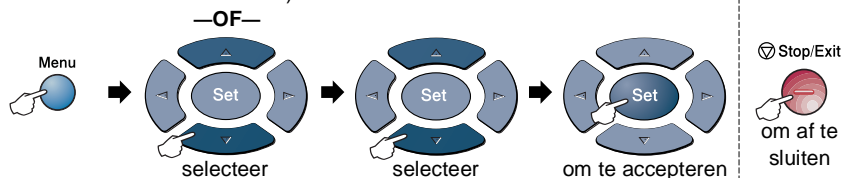

Hoofdmenu	Submenu	Menuopties	Opties	Omschrijving	Pagina
2.Fax (vervolg)	2.Verzendmenu (alleen in faxmodus)	1.Contrast	Auto * Licht Donker	Met deze functie kunt u de helderheid bijstellen van een faxbericht dat u gaat verzenden.	6-8
		2.Faxresolutie	Standaard * Fijn Superfijn Foto	Hiermee wijzigt u de standaardresolutie voor uitgaande faxen.	6-9
		3.Tijdlok	—	Met deze functie kunt u in 24-uurformaat instellen om hoe laat uitgestelde faxberichten moeten worden verzonden.	6-20
		4.Verzamelen	Aan Uit *	Met deze functie verzendt u alle uitgestelde faxen tegelijkertijd in één transmissie naar hetzelfde faxnummer.	6-21
		5.Direct Verzend	Uit * Aan Alleen deze fax	Met deze functie kunt u faxberichten verzenden zonder het geheugen te gebruiken.	6-11
		6.Verzend Pollen	Stand. * Beveilig	Hiermee stelt u het document op uw MFC in, zodat iemand een fax kan opvragen.	6-21
		7.Voorbladinst.	Alleen deze fax Aan Uit * Print voorbeeld	Deze functie verzendt automatisch een voorblad dat u hebt geprogrammeerd.	6-14



De fabrieksinstellingen staan vetgedrukt met *.

Druk op de nummers van het menu.
(Bijv.: Druk op 1, 1 voor
Mode Timer.)

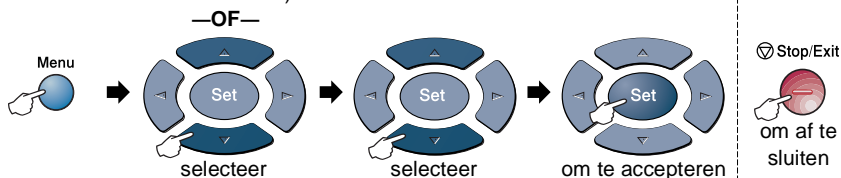

Hoofdmenu	Submenu	Menuopties	Opties	Omschrijving	Pagina
2.Fax (vervolg)	2.Verzendmenu (alleen in faxmodus) (vervolg)	8.Voorblad Opm.	—	U kunt uw eigen opmerkingen op het voorbld instellen.	6-15
		9.Internationaal	Aan Uit *	Als u problemen hebt met internationale verzendingen, moet u de internationale modus activeren.	6-19
		0.Faxgrootte	A4/Letter * Legal	Stelt het scangebied van de glasplaat in voor het documentformaat.	6-5
	3.Kiesgeheugen	1.Directkies		Hiermee worden ééntoetsnummers, die u met een druk op slechts een toets (en Start) kunt kiezen, in het geheugen opgeslagen.	7-1
		2.Snelkies	—	Hiermee worden snelkiesnummers in het geheugen opgeslagen, die u met een druk op slechts een paar toetsen (en Start) kunt kiezen.	7-3
		3.Groepsinstell.	—	Hiermee stelt u een groepsnummer in dat wordt gebruikt voor het groepsverzenden.	7-5
	4.Rapportinstel.	1.Verz. rapport	Aan Aan+Beeld * Uit Uit+Beeld	Hier stelt u in wanneer het verzendrapport en het journaal worden afgedrukt.	9-1
		2.Journaal per.	Om de 7 dagen Om de 2 dagen Om de 24 uur Om de 12 uur Om de 6 uur Na 50 faxen * Uit		9-2

 De fabrieksinstellingen staan vetgedrukt met *.

Druk op de nummers van het menu.
(Bijv.: Druk op 1, 1 voor
Mode Timer.)

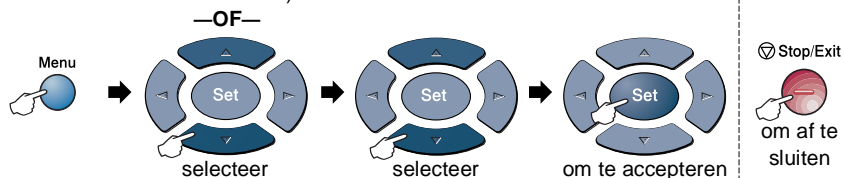

Hoofdmenu	Submenu	Menuopties	Opties	Omschrijving	Pagina	
2.Fax (vervolg)	5.Afstandsopties	1.Fax doorzenden	Aan Uit *	Stelt de MFC in om faxberichten door te zenden.	8-1	
		2.Fax Opslaan	Aan Uit *	Met deze functie worden inkomende faxen in het geheugen opgeslagen, zodat ze vanaf een ander toestel kunnen worden opgevraagd en naar een ander toestel kunnen worden doorgezonden.	8-2	
		3.Afst. bediening	--- *	U moet uw eigen code instellen, die moet worden ingevoerd om uw faxberichten vanaf een andere locatie op te vragen.	8-3	
		4.Print document	—	Met deze functie wordt een afdruk gemaakt van de in het geheugen opgeslagen faxberichten.	5-7	
	6.Rest. jobs	—	—	Hiermee kunt u controleren welke taken er in het geheugen zitten, of een uitgestelde fax of een polling-taak annuleren.	6-12	
	0.Diversen	1.Beveiligd geh.	—	—	Blokkeert de meeste functies, behalve het in het geheugen ontvangen van faxberichten.	6-23
		2.Levensduur	—	—	U kunt nagaan hoe lang de drum nog meegaat (in %).	22-35
3.Paginateller		Totaal Kopie Print Lijst/Fax	—	Hiermee controleert u hoeveel pagina's de MFC tot nog toe heeft geprint.	22-35	



De fabrieksinstellingen staan vetgedrukt met *.

Druk op de nummers van het menu.
(Bijv.: Druk op 1, 1 voor
Mode Timer.)

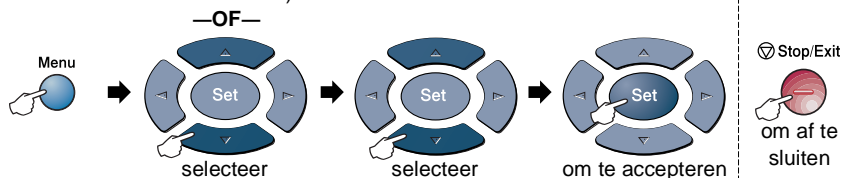

Hoofdmenu	Submenu	Menuopties	Opties	Omschrijving	Pagina
3.Kopie	1.Kwaliteit		Tekst Foto Auto*	Selecteert de kopieerresolutie voor uw document.	10-20
	2.Contrast	—	- □□□□ + - □□□□ + - □□□□ +* - □□□□ + - ■□□□ +	Stelt het contrast voor de kopieën in.	10-20
4.Printer	1.Emulatie	—	Auto* HP LaserJet BR-Script 3	Selecteert de emulatiemodus.	11-18
	2.Printopties	1.Interne fonts	—	Print een lijst met de interne fonts van de MFC of de huidige printerinstellingen.	11-19
		2.Configuratie	—		11-19
3.Reset printer	—	—	Stelt de MFC opnieuw in op de standaard fabrieksinstellingen.	11-19	
5.Print lijsten	1.Helplijst	—	—	U kunt deze lijsten en rapporten afdrukken.	9-3
	2.Kieslijst	—	—		
	3.Journaal	—	—		
	4.Verzendrapport	—	—		
	5.Systeeminst.	—	—		
	6.Besteldocument	—	—		

De fabrieksinstellingen staan vetgedrukt met *.

Druk op de nummers van het menu.
(Bijv.: Druk op 1, 1 voor
Mode Timer.)

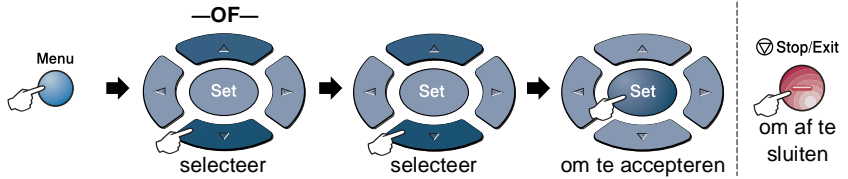

Hoofdmenu	Submenu	Menuopties	Opties	Omschrijving	Pagina
0.Stand.instel.	1.Ontvangstmodus	—	Alleen Fax* Fax/Telefoon Telefoon/Beantw. Handmatig	Kies de ontvangststand die het beste aan uw eisen voldoet.	5-2
	2.Datum/Tijd	—	—	Voer de datum en de tijd in. Deze gegevens komen op het LCD-scherm en op de faxberichten te staan.	4-1
	3.Stations-ID	—	Fax Tel Naam	Voer de naam en het fax- en telefoonnummer in die op elke faxpagina moeten worden afgedrukt.	4-2
	4.Toon/Puls (alleen voor Nederland)	—	Toon* Puls	Selecteert de kiesmodus.	4-15
	5.PBX	—	Aan Uit*	Activeer deze functie als de machine op een PBX (Private Branch Exchange) is aangesloten.	4-5
	6.Taalkeuze (alleen voor België)	—	Nederlands Frans Engels	Hiermee kunt u de meldingen op het LCD-scherm in een andere taal weergeven.	22



- De fabrieksinstellingen staan vetgedrukt met *.
- 6.Het menu Taalkeuze is niet beschikbaar voor Nederland.

Druk op de nummers van het menu.
(Bijv.: Druk op 1, 1 voor
Mode Timer.)

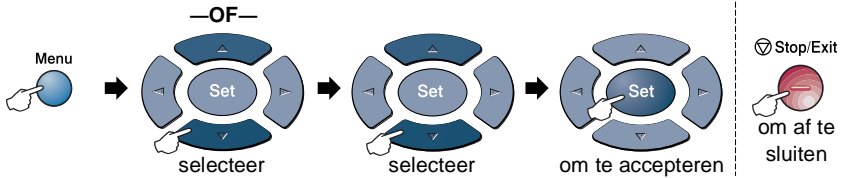

 Wanneer u de optionele LAN-kaart (NC-9100h) hebt geïnstalleerd, geeft de LCD het volgende LAN-menu weer.

Hoofdmenu	Submenu	Menuopties	Opties	Omschrijving	Pagina
6.LAN (optie)	1.Setup TCP/IP	1.BOOT Method	Autom. * Statisch RARP BOOTP DHCP	Kies de opstartmethode die het beste aan uw eisen voldoet.	Zie de gebruikers-handleiding
		2.IP Address	[000-255]. [000-255]. [000-255]. [000-255]	Voer het IP-adres in.	
		3.Subnet Mask	[000-255]. [000-255]. [000-255]. [000-255]	Voer het Subnet-masker in.	
		4.Gateway	[000-255]. [000-255]. [000-255]. [000-255]	Voer het adres van de Gateway in.	
		5.Host Name	BRN_XXXXXX	Voer de Host name in.	
		6.WINS Config	Autom. * Statisch	U kunt de WINS configuratiemodus kiezen.	
		7.WINS Server	Primary Secondary	Specificeert het IP-adres van de primary of secondary server.	

 De fabrieksinstellingen staan vetgedrukt met *.

Druk op de nummers van het menu.
(Bijv.: Druk op 1, 1 voor
Mode Timer.)

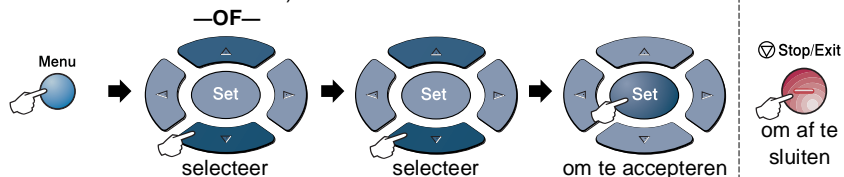

Hoofdmenu	Submenu	Menuopties	Opties	Omschrijving	Pagina
6.LAN (optie) (vervolg)	1.Setup TCP/IP (vervolg)	8.DNS Server	Primary Secondary	Specificeert het IP-adres van de primary of secondary server.	Zie de gebruikers-handleiding
		9.APIPA	Aan * Uit	Wijst automatisch het IP-adres toe van het link-local adresbereik.	
	2.Setup Internet	1.Mail Address	(60 tekens)	Voer het mail adres in.	
		2.SMTP Server	[000-255].[000-255].[000-255]. [000-255]	Voer het adres van de SMTP server in.	
		3.POP3 Server	[000-255].[000-255]. [000-255]	Voer het adres van de POP3 server in.	
		4.Mailbox Naam	(maximaal 20 tekens)	Voer de naam van de mailbox in.	
		5.Mailbox Wachtw	Wachtwoord:****	Voer het wachtwoord in voor het aanloggen op de POP3 server.	
	3.Setup Mail RX	1.Auto Polling	Aan * Uit	Controleert automatisch de POP3 server voor nieuwe berichten.	
		2.Poll Frequency	10Min	Stelt in hoe vaak de POP3 server op nieuwe berichten wordt gecontroleerd.	



De fabrieksinstellingen staan vetgedrukt met *.

Druk op de nummers van het menu.
(Bijv.: Druk op 1, 1 voor
Mode Timer.)

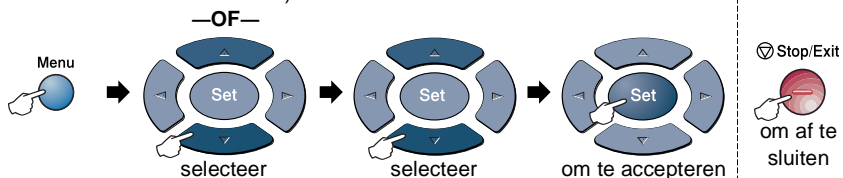

Hoofdmenu	Submenu	Menuopties	Opties	Omschrijving	Pagina
6.LAN (optie) (vervolg)	3.Setup Mail RX (vervolg)	3.Header	Alle Onderw. +Van +Aan Geen *	Selecteert welke mail header moet worden afgedrukt.	Zie de gebruikers- handleiding
		4.Del Error Mail	Aan * Uit	Verwijdert automatisch foutberichten.	
		5.Notification	Aan MDN Uit *	Verzendt waarschuwingsberichten.	
	4.Setup Mail TX	1.Sender Subject	—	Geeft het onderwerp weer dat bij de Internet Fax is ingevoegd.	
		2.Size Limit	Aan Uit *	Beperkt de grootte van e-mail documenten.	
		3.Notification	Aan Uit *	Verzendt waarschuwings- berichten.	
	5.Setup Relay	1.Rly Broadcast	Aan Uit *	Zendt een document door naar een ander faxtoestel.	
		2.Relay Domain	RelayXX:	Registreert de domeinnaam.	
		3.Relay Report	Aan Uit *	Drukt het Relay Broadcast Report af.	

 De fabrieksinstellingen staan vetgedrukt met *.

Druk op de nummers van het menu.
(Bijv.: Druk op 1, 1 voor
Mode Timer.)

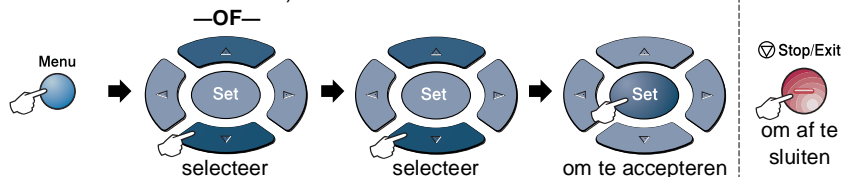

Hoofdmenu	Submenu	Menuopties	Opties	Omschrijving	Pagina
6.LAN (optie) (vervolg)	6.Setup Misc.	1.Netware	Aan * Uit	Selecteer Aan om de MFC in een Netware netwerk te gebruiken.	Zie de gebruikers-handleiding
		2.Net Frame	Auto * 8023 ENET 8022 SNAP	Voor het specificeren van het type frame.	
		3.AppleTalk	Aan * Uit	Selecteer Aan om de MFC in een Macintosh netwerk te gebruiken.	
		4.DLC/LLC	Aan * Uit	Selecteer Aan om de MFC in een DLC/LLC netwerk te gebruiken.	
		5.Net Bios/IP	Aan * Uit	Selecteer Aan om de MFC in een Net BIOS/IP netwerk te gebruiken.	
		6.Ethernet	Auto * 100B-FD 100B-HD 10B-FD 10B-HD	Selecteert de Ethernet link modus.	
	7.Time Zone	GMT-XX:XX	Stelt de tijdzone voor uw land in.		
	7.Scan naar e-mail	—	PDF * JPEG	Selecteert het bestandstype.	

 De fabrieksinstellingen staan vetgedrukt met *.



Wanneer u de optionele papierlade hebt, geeft de LCD deze opties weer. (**Menu, 1, 7/Menu, 1, 8**)

(voor MFC-8420 met de optionele papierlade #2)

Hoofdmenu	Submenu	Menuopties	Opties	Omschrijving	Pagina
1.Standaardinst.	7.Kopie: lade	—	Alleen lade 1 Alleen lade 2 Auto *	Selecteer welke lade wordt gebruikt voor het kopiëren.	4-13
	8.Fax : lade	—	Alleen lade 1 Alleen lade 2 Auto *	Selecteer welke lade wordt gebruikt voor het faxen.	4-14

(voor MFC-8820D met de optionele papierlade #2)

Hoofdmenu	Submenu	Menuopties	Opties	Omschrijving	Pagina
1.Standaardinst.	7.Kopie: lade	—	Alleen lade 1 Alleen lade 2 Alleen MP-lade Auto *	Selecteer welke lade wordt gebruikt voor het kopiëren.	4-13
	8.Fax : lade	—	Alleen lade 1 Alleen lade 2 Auto *	Selecteer welke lade wordt gebruikt voor het faxen.	4-14



De fabrieksinstellingen staan vetgedrukt met *.

4 Aan de slag

Eerste instellingen

De datum en tijd instellen

De MFC geeft de datum en tijd weer, en als u de stations-ID instelt, worden deze gegevens afgedrukt op elke fax die u verzendt. Als de stroom uitvalt, moet u de datum en de tijd waarschijnlijk opnieuw instellen. Alle andere instellingen blijven bewaard.

1 Druk op **Menu, 0, 2**.

2 Toets de twee cijfers van het jaartal in.

Druk op **Set**.

3 Toets de twee cijfers van de maand in.

Druk op **Set**.

(Voer bijvoorbeeld 09 in voor september, of 10 voor oktober.)

4 Toets de twee cijfers van de dag in.

Druk op **Set**.

(Voer bijvoorbeeld 06 in voor de 6e.)

5 Toets de tijd in 24-uurformaat in.

Druk op **Set**.

(Toets bijvoorbeeld 15:25 in voor 3:25 in de middag)

6 Druk op **Stop/Exit**.

Op het LCD-scherm wordt de datum en de tijd weergegeven wanneer de MFC stand-by staat.

02.Datum/Tijd
Jaar: 20XX
Enter & druk Set

De stations-ID instellen

U kunt uw naam of de naam van uw bedrijf en het fax- en telefoonnummer opslaan, zodat deze gegevens worden afgedrukt op alle faxpagina's die u verstuurt.

Het is uiterst belangrijk dat de fax- en telefoonnummers in internationaal standaardformaat worden ingevoerd, m.a.w. precies in onderstaande volgorde:

- Het “+” (plus) teken (druk op ✳)
- Uw landnummer (bijv. 31 voor Nederland of 32 voor België)
- Uw netnummer zonder de eerste “0” (in Spanje is dit een “9”).
- Een spatie
- Uw abonneenummer, eventueel met spaties voor de duidelijkheid.

Als uw faxmachine bijvoorbeeld in België is geïnstalleerd, wordt gebruikt voor zowel faxberichten als telefoongesprekken en uw nationale telefoonnummer 02 444 555 is, dan moet uw stationsidentificatie als volgt worden ingesteld: +32 2 444 555.

1 Druk op **Menu, 0, 3**.

2 Voer uw faxnummer in (maximaal 20 cijfers).

Druk op **Set**.

3 Toets uw telefoonnummer in (maximaal 20 cijfers).

Druk op **Set**.

(Als uw telefoonnummer en uw faxnummer hetzelfde zijn, moet u hetzelfde nummer nogmaals intoetsen).



Het telefoonnummer dat u invoert, wordt alleen op het voorblad gebruikt. (Raadpleeg *Het elektronische voorblad samenstellen* op pagina 6-14.)



U kunt geen koppelteken invoeren.

03.Stations-ID
Fax:
Enter & druk Set

4 Toets met de kiestoetsen uw naam in (maximaal 20 letters).

Druk op **Set**.

5 Druk op **Stop/Exit**.

Op het LCD-scherm worden de datum en de tijd weergegeven.



Als de stations-ID reeds was ingevoerd, wordt u gevraagd om op **1** te drukken om deze identificatie te wijzigen, of op **2** te drukken om af te sluiten zonder deze te wijzigen.

Tekst invoeren

Bij het instellen van bepaalde functies, zoals de stations-ID, moet tekst worden ingevoerd. Boven de meeste cijfertoetsen staan drie of vier letters. Boven de toetsen **0**, **#** en ***** staan geen letters omdat deze toetsen een speciale functie hebben.

U kiest een letter door het cijfer met de benodigde letter erboven het juiste aantal malen in te drukken.

Toets	Eenmaal	tweemaal	driemaal	viermaal
2	A	B	C	2
3	D	E	F	3
4	G	H	I	4
5	J	K	L	5
6	M	N	O	6
7	P	Q	R	S
8	T	U	V	8
9	W	X	Y	Z

Spaties invoeren

Druk eenmaal op  om een spatie tussen nummers in te voegen en druk tweemaal op deze toets om een spatie tussen letters in te voeren.



Corrigeren

Wilt u een fout ingevoerde letter corrigeren, druk dan op  om de cursor onder het fout ingevoerde teken te zetten. Druk dan op **Clear/Back**. Het teken boven de cursor wordt verwijderd. U kunt nu het juiste teken invoeren.

Letters herhalen

Als u tweemaal achtereen dezelfde letter wilt invoeren (bijvoorbeeld twee e's), dan drukt u tussendoor op  om de cursor een plaats verder te zetten en drukt u daarna opnieuw op de toets.

Speciale tekens en symbolen

Druk op *****, **#** of **0** en druk vervolgens op  of  om de cursor onder het gewenste teken of symbool te zetten. Druk vervolgens op **Set** om het te selecteren.



Druk op *	voor	(spatie) ! " # \$ % & ' () * + , - . / €
Druk op #	voor	: ; < = > ? @ [] ^ _
Druk op 0	voor	Ä Ë Ö Ü À Ç È É 0

PBX en DOORVERBINDEN

De machine is in eerste instantie ingesteld om te worden aangesloten op een openbaar telefoonnetwerk (PSTN). De meeste kantoren gebruiken echter een centraal telefoonsysteem of Private Branch Exchange (PBX). Deze faxmachine kan op de meeste PBX-telefoonsystemen worden aangesloten. De Recall-functie van uw faxmachine ondersteunt alleen TBR (Timed Break Recall) en privé-centrales gebruiken TBR doorgaans om toegang te geven tot een buitenlijn of om een telefoontje over te zetten naar een ander toestel. U activeert deze functie met de toets **Tel/R**.

PABX instellen

Als uw machine is aangesloten op een centrale (PABX-systeem), moet PBX worden ingesteld op **Aan**. Indien niet zet u deze functie op **Uit**.

- 1 Druk op **Menu, 0, 5**.
- 2 Druk op  of  om **Aan** (of **Uit**) te selecteren.

Druk op **Set**.

- 3 Druk op **Stop/Exit**.

05.PBX	
▲	Aan
▼	Uit
Kies ▲▼ & Set	



U kunt een druk op de toets **Tel/R** programmeren als onderdeel van een nummer dat is opgeslagen als een ééntoetsnummer. Hiertoe drukt u tijdens het programmeren van een dergelijk nummer (functiemenu 2-3-1 of 2-3-2) eerst op **Tel/R** (op het scherm verschijnt een "!"), waarna u het telefoonnummer intoetst. U hoeft dan niet meer op **Tel/R** te drukken als een ééntoetsnummer gebruik maakt van een buitenlijn. (Raadpleeg *Nummers opslaan om snel te kiezen* op pagina 7-1.)



Als PBX echter is uitgeschakeld (**Uit**), kunt u geen ééntoetsnummers gebruiken waarin een druk op **Tel/R** is geprogrammeerd.

Standaardinstellingen

De Tijd klokstand instellen

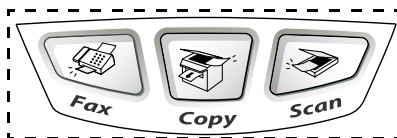
De MFC heeft op het bedieningspaneel drie tijdelijke toetsen: Fax, Copy en Scan. U kunt het aantal minuten of seconden wijzigen waarbij de MFC na de laatste kopie of scan terugkeert naar de faxmodus. Wanneer u **Uit** selecteert, blijft de MFC in de laatst gebruikte modus.



- 1 Druk op **Menu, 1, 1**.
- 2 Druk op  of  voor het selecteren van 0 Sec., 30 Sec., 1 Min, 2 Min., 5 Min. of **Uit**.
- 3 Druk op **Set**.

11. Tijd klokstand
▲ 0 Sec.
30 Sec.
▼ 1 Min
Kies ▲▼ & Set

De papiersoort instellen



Voor de beste afdrুকකුකුකුකු is het zaak dat u de MFC instelt op de papiersoort die u gebruikt.

Voor MFC-8420

1 Druk op **Menu, 1, 2.**

—OF—

Wanneer u de optionele papierlade gebruikt, drukt u op **Menu, 1, 2, 1** om de papiersoort in te stellen voor Bovenlade of **Menu, 1, 2, 2** om de papiersoort in te stellen voor Onderlade.

2 Druk op  of  om Dun papier, Normaal, Dik papier, Extra dik papier of Transparanten te selecteren.

3 Druk op **Set.**

4 Druk op **Stop/Exit.**

12.Papiersoort
▲ Normaal
Dik papier
▼ Extra dik papier
Kies ▲▼ & Set

12.Papiersoort
1.Bovenlade
2.Onderlade
Kies ▲▼ & Set

Voor MFC-8820D



1 Druk op **Menu, 1, 2, 1** om de papiersoort in te stellen voor MP-bak.

—OF—

Druk op **Menu, 1, 2, 2** om de papiersoort in te stellen voor Bovenlade.

—OF—

Wanneer u de optionele papierlade gebruikt, drukt u op **Menu, 1, 2, 3** om de papiersoort in te stellen voor Onderlade.

2 Druk op  of  om Dun papier, Normaal, Dik papier, Extra dik papier of Transparanten te selecteren.

3 Druk op **Set.**

4 Druk op **Stop/Exit.**

12.Papiersoort
1.MP-bak
2.Bovenlade
3.Onderlade
Kies ▲▼ & Set



12.Papiersoort
1.MP-bak
▲ Normaal
▼ Dik papier
Kies ▲▼ & Set



U kunt voor Lade 1 en Lade 2 alleen Transparanten selecteren wanneer in **Menu, 1, 3** A4, Letter of Legal is geselecteerd.

Het papierformaat instellen

U kunt 8 papierformaten instellen voor kopieën: A4, letter, legal, executive, A5, A6, B5 en B6 en drie papierformaten voor het afdrukken van faxen: A4, letter en legal. Wanneer u het papierformaat verandert in de MFC, moet u ook de instelling voor het papierformaat veranderen, zodat uw MFC een binnenkomende fax of verkleinde kopie op het blad kan passen.

- 1 Druk op **Menu, 1, 3**.
- 2 Druk op  of  om A4, Letter, Legal, Executive, A5, A6, B5 of B6. te selecteren.
Druk op **Set**.
- 3 Druk op **Stop/Exit**.



13. Papierformaat	
▲	A4
	Letter
▼	Legal
Kies ▲▼ & Set	

Met optionele papierlade

- 1 Druk op **Menu, 1, 3, 1** om het papierformaat in te stellen voor Bovenlade.

—OF—

Druk op **Menu, 1, 3, 2** om het papierformaat in te stellen voor Onderlade.

- 2 Druk op  of  om A4, Letter, Legal, Executive, A5, A6, B5 en B6 te selecteren.
Druk op **Set**.
- 3 Druk op **Stop/Exit**.



13. Papierformaat	
	1. Bovenlade
	2. Onderlade
Kies ▲▼ & Set	



- Wanneer u de optionele papierlade gebruikt, kunt u het formaat A6 niet selecteren.
- Wanneer u Transparanten selecteert in **Menu, 1, 2**, kunt u alleen A4, Letter of Legal selecteren.

Het volume van de bel instellen

U kunt het volume van de bel afstellen wanneer de MFC inactief is (niet wordt gebruikt). U kunt de bel uitzetten (Uit) of selecteren hoe luid de bel van de machine overgaat.

- 1 Druk op **Menu, 1, 4, 1**.
- 2 Druk op  of  voor het selecteren van (Laag, Half, Hoog of Uit).
Druk op **Set**.

14. Volume
1. Belvolume
▲ Half
▼ Hoog
Kies ▲▼ & Set



- 3 Druk op **Stop/Exit**.

—OF—

In de faxmodus drukt u op  of  om het volume af te stellen. Telkens wanneer u op deze toetsen drukt, gaat de bel even over, zodat u hoort hoe luid de bel met de huidige instelling klinkt. Op het LCD-scherm wordt de door u geselecteerde instelling getoond. Telkens wanneer u op een van deze toetsen drukt, wordt het volume van de bel verder afgesteld. De nieuwe instelling blijft van kracht totdat u haar wijzigt.

Het volume van de waarschuwingston instellen

U kunt het volume van de waarschuwingston wijzigen. De standaard (fabrieks) instelling is Half. Als de waarschuwingston is ingeschakeld, hoort u een geluidssignaal telkens wanneer u een toets indrukt, een vergissing maakt en wanneer er een fax is ontvangen of verzonden.

- 1 Druk op **Menu, 1, 4, 2**.
- 2 Druk op  of  om uw optie te selecteren.
(Laag, Half, Hoog of Uit)
Druk op **Set**.
- 3 Druk op **Stop/Exit**.

14. Volume
2. Waarsch. toon
▲ Half
▼ Hoog
Kies ▲▼ & Set

Het volume van de luidspreker instellen



U kunt het volume van de luidspreker van de MFC instellen.

- 1 Druk op **Menu, 1, 4, 3**.
- 2 Druk op  of  voor het selecteren van (Laag, Half, Hoog of Uit).
Druk op **Set**.
- 3 Druk op **Stop/Exit**.

14. Volume
3. Luidspreker
▲ Half
▼ Hoog
Kies ▲▼ & Set

Zomer-/wintertijd instellen



Met deze functie zet u de klok snel een uur vooruit of een uur terug.

- 1 Druk op **Menu, 1, 5**.
- 2 Druk op  of  om In zomertijd (of In wintertijd) te selecteren.
- 3 Druk op **Set**.
- 4 Druk op **1** om over te schakelen van wintertijd naar zomertijd, of andersom.
—OF—
Druk op **2** om af te sluiten zonder de tijd te wijzigen.

15. Wijzig klok
▲ In zomertijd
▼ In wintertijd
Kies ▲▼ & Set

Toner sparen

Met deze functie kunt u toner sparen. Wanneer u Toner sparen op Aan zet, zijn de afdrucken iets lichter. De standaardinstelling is Uit.

- 1 Druk op **Menu, 1, 6, 1**.
- 2 Druk op  of  om Aan (of Uit) te selecteren.
- 3 Druk op **Set**.
- 4 Druk op **Stop/Exit**.

16. Bespaarstand
1. Toner sparen
▲ Aan
▼ Uit
Kies ▲▼ & Set

Slaapstand



Met de slaapstand verbruikt u minder energie omdat de fuser in de MFC wordt uitgezet wanneer de machine inactief is. U kunt kiezen hoelang de MFC inactief moet zijn (van 00 tot 99 minuten) voor deze naar slaapstand gaat. De timer is automatisch gereset wanneer de MFC een fax of computergegevens ontvangt of een kopie maakt. De fabrieksinstelling is 05 minuten. Wanneer de MFC in slaapstand is, wordt **Slaapstand** op de LCD weergegeven. Wanneer u in de slaapstand wil afdrukken of kopiëren, moet u even wachten tot de fuser is opgewarmd en de bedrijfstemperatuur heeft bereikt.

- 1 Druk op **Menu, 1, 6, 2**.
- 2 Voer met de kiestoetsen de tijd in waarbij de MFC inactief moet zijn voor deze in slaapstand gaat (00 tot 99).
- 3 Druk op **Set**.
- 4 Druk op **Stop/Exit**.



- Wanneer u de slaapstand wil uitzetten, drukt u tegelijk op **Secure** en **Job Cancel** in stap 2.
- Als de MFC in de slaapstand staat wanneer u de slaaptijd wijzigt, is deze nieuwe instelling pas de volgende keer dat de MFC kopieert, afdrukt of wordt aangezet van kracht.

De scannerlamp uitschakelen

De scannerlamp blijft 16 uur branden, daarna wordt hij automatisch uitgeschakeld zodat hij langer meegaat. U kunt de scannerlamp desgewenst handmatig uitschakelen door tegelijk op de toetsen  en  te drukken. De scannerlamp blijft uitgeschakeld totdat u de scanfunctie weer gebruikt.

Door het uitschakelen van de scannerlamp wordt bovendien stroom bespaard.





- Houdt u er echter rekening mee, dat de lamp minder lang meegaat als hij vaak wordt uitgeschakeld. Sommige mensen doen de lamp liever uit als ze het kantoor verlaten of 's avonds laat thuis. Dit is niet nodig voor het normale dagelijkse gebruik.
- Als de MFC in de slaapstand staat wanneer u de slaaptijd wijzigt, is deze nieuwe instelling pas de volgende keer dat de MFC kopieert, afdrukt of wordt aangezet van kracht.

Stroombespaarstand

Met deze functie bespaart u stroom. Als deze stand is geactiveerd (Aan) en wanneer de machine inactief is en de scannerlamp uit is, schakelt ze naar de circa 10 minuten automatisch over naar de energiebesparende stroombespaarstand. In deze stand kunt u de functie Fax Waarnemen echter niet gebruiken, en kan de machine evenmin vanaf een andere locatie worden geactiveerd.

In deze stand geeft de MFC de datum en tijd niet weer.

- 1 Druk op **Menu, 1, 6, 3**.
- 2 Druk op  of  om Aan (of Uit) te selecteren.
- 3 Druk op **Set** wanneer op het scherm uw keuze wordt weergegeven.
- 4 Druk op **Stop/Exit**.

16.Bespaarstand
3.Bespaarstand
▲ Aan
▼ Uit
Kies ▲▼ & Set



De lade voor kopieermodus instellen



Wanneer uw MFC een MFC-8420 is zonder optionele lade #2, hebt u deze instelling niet nodig.

MFC-8420



Met de standaardinstelling *Auto* kan ^{*1}de MFC de optionele Lade 2 kiezen als het papier in Lade 1 op is, of ^{*2}als het document het beste op het papier in Lade 2 past.

- 1 Druk op **Menu, 1, 7.**
- 2 Druk op  of  om *Alleen lade 1, Alleen lade 2* of *Auto* te selecteren.
- 3 Druk op **Set.**
- 4 Druk op **Stop/Exit.**



17.Kopie: lade	
▲	Alleen lade 1
	Alleen lade 2
▼	Auto
Kies ▲▼ & Set	

MFC-8820D

Met de standaardinstelling *Auto* kan ^{*1}de MFC de optionele Lade 2 of de multifunctionele lade kiezen als het papier in Lade 1 op is, of ^{*2}als het document het beste op het papier in Lade 2 past.

- 1 Druk op **Menu, 1, 7.**
- 2 Druk op  of  om *Alleen lade 1, Alleen MP-lade* of *Auto* te selecteren.

—OF—

Wanneer u de optionele papierlade gebruikt. Druk op  of  om *Alleen lade 1, Alleen lade 2, Alleen MP-lade, of Auto* te selecteren.

- 3 Druk op **Set.**
- 4 Druk op **Stop/Exit.**

17.Kopie: lade	
▲	Alleen lade 1
	Alleen MP-lade
▼	Auto
Kies ▲▼ & Set	

17.Kopie: lade	
▲	Alleen lade 1
	Alleen lade 2
▼	Alleen MP-lade
Kies ▲▼ & Set	





^{*1} Kopieën worden alleen automatisch op het papier in Lade 2 afgedrukt als de papierinstelling voor Lade 2 hetzelfde is als die voor Lade 1.

^{*2} Bij gebruik van de automatische documentinvoer worden kopieën automatisch op het papier in Lade 2 afgedrukt als voor Lade 2 een andere papierinstelling is geselecteerd dan voor Lade 1 en het papierformaat in Lade 2 geschikter is voor het gescande origineel.

De lade voor faxmodus instellen

Wanneer uw MFC niet is voorzien van de optionele lade #2, hebt u deze instelling niet nodig.

Met de standaardinstelling **Auto** kan uw MFC de optionele lade #2 kiezen wanneer lade #1 leeg is of wanneer binnenkomende faxen beter passen op het papier in lade #2.

- 1 Druk op **Menu, 1, 8.**
- 2 Druk op  of  om **Alleen lade 1, Alleen lade 2 of Auto** te selecteren.
- 3 Druk op **Set.**
- 4 Druk op **Stop/Exit.**

18.Fax:lade
▲ Alleen lade 1
Alleen lade 2
▼ Auto
Kies ▲▼ & Set

 Als **Automatisch Verkleinen** is geactiveerd, worden inkomende faxen afgedrukt op het papier in de lade die voor het automatisch verkleinen is geselecteerd. (Raadpleeg *Een verkleinde afdruk van een inkomend document maken (automatische verkleining)* op pagina 5-5.)

Het contrast van het LCD-scherm instellen

U kunt het contrast instellen zodat de LCD lichter of donkerder wordt.



- 1 (MFC-8420) Druk op **Menu, 1, 7.**
(MFC-8820D) Druk op **Menu, 1, 8.**
—OF—
Wanneer u de optionele lade #2 gebruikt, drukt u op **Menu, 1, 9.**
- 2 Druk op  om het contrast te verhogen.
—OF—
Druk op  om het contrast te verlagen.
Druk op **Set.**
- 3 Druk op **Stop/Exit.**

19.LCD Contrast
-□□■□□+
Kies & druk Set

Vorbereidende installatie afhankelijk van het land waarin u woont

Toon of Puls kiesmodus instellen (alleen voor Nederland)



Uw machine is bij levering ingesteld voor toon-kiezen (multifrequentie). Wanneer u een pulskiezer hebt (kiesschijf), moet u de kiesmodus wijzigen.

- 1 Druk op **Menu, 0, 4**.
- 2 Druk op  of  om Puls (of Toon) te selecteren.
Druk op **Set**.
- 3 Druk op **Stop/Exit**.

04. Toon/Puls	
▲	Toon
▼	Puls
Kies ▲▼ & Set	

De taal voor de meldingen op het LCD-scherm instellen (alleen voor België)

De meldingen op het LCD-scherm kunnen worden weergegeven in het Nederlands, Frans of Engels. De standaardtaal is Nederlands.

- 1 Druk op **Menu, 0, 6**. Op het LCD-scherm verschijnen afwisselend onderstaande meldingen:-
- 2 Druk op  of  om Nederlands, Frans Of Engels te selecteren.
- 3 Druk op **Set** zodra de gewenste optie op het LCD-scherm staat.
- 4 Druk op **Stop/Exit**.

06. Taalkeuze	
	Nederlands
▲	Frans
▼	Engels
Kies ▲▼ & Set	

5 De ontvangststand instellen

Basishandelingen bij het ontvangen

De ontvangststand kiezen

Er zijn vier verschillende ontvangststanden voor deze MFC. Kies de stand die het beste aan uw eisen voldoet.



LCD-scherm	Hoe dit werkt	Wanneer te gebruiken
Alleen Fax* (automatisch ontvangen)	De MFC beantwoordt elk telefoontje automatisch alsof het een faxbericht betreft.	Voor aparte faxlijnen.
Fax/Telefoon (fax en telefoon) (met een extern of een tweede toestel)	De MFC beheert de lijn en beantwoordt automatisch elke oproep. Is de oproep een fax, dan wordt die afgedrukt. Is de oproep geen fax, dan krijgt u het dubbele belsegnaal van de F/T-stand, dat verschilt van het gewone belsegnaal.	Gebruik deze stand als u talrijke faxen verwacht en slechts weinig telefoontjes. U kunt geen antwoordapparaat op dezelfde lijn aansluiten, zelfs niet als dit op een ander wandcontact/telefoonstekker wordt aangesloten. In deze stand kunt u de voicemail van uw telecombedrijf niet gebruiken.
Telefoon/Beantw. (met een extern antwoordapparaat)	Het externe antwoordapparaat beantwoordt alle telefoontjes automatisch. Ingesproken berichten worden op het antwoordapparaat opgeslagen. Faxberichten worden afgedrukt.	Gebruik deze stand als u een extern antwoordapparaat op uw telefoonlijn hebt aangesloten. De instelling Telefoon/Beantw. werkt alleen met een extern antwoordapparaat. De belvertraging en de F/T-beltijd werken in deze stand niet.
Handmatig (handmatig ontvangen) (met een extern of tweede toestel of met aparte beltoon)	U beheert de telefoonlijn en moet elk telefoontje zelf beantwoorden.	Gebruik deze stand als u een computermodem op dezelfde lijn gebruikt, of als u slechts weinig faxberichten ontvangt. Als u faxtonen hoort, moet u wachten totdat de MFC het telefoontje automatisch overneemt, waarna u ophangt. (Raadpleeg <i>Fax Waarnemen</i> op pagina 5-4.)

* In de stand Fax/Telefoon dient u de belvertraging en de F/T-beltijd in te stellen.



De MP-lade is niet beschikbaar voor het ontvangen van faxen.

De ontvangststand kiezen en wijzigen

- 1 Druk op **Menu, 0, 1**.
- 2 Druk op  of  om Alleen Fax, Fax/Telefoon, Telefoon/Beantw. of Handmatig te selecteren.

01.Ontvangstmodus
▲ Alleen Fax
Fax/Telefoon
▼ Telefoon/Beantw.
Kies ▲▼ & Set

Druk op **Set**.

- 3 Druk op **Stop/Exit**.



Als u de ontvangststand wijzigt terwijl er een andere bewerking wordt uitgevoerd, zal het LCD-scherm overschakelen naar de bewerking in kwestie.



01/03/2003 18:15
Telefoon/Beantw.
Nummer & Start

Alleen Fax
Fax/Telefoon
Telefoon/Beantw.
Handmatig

De belvertraging instellen

Deze functie bepaalt hoe vaak de MFC rinkelt voor de oproep wordt beantwoord in de stand Alleen Fax of Fax/Tel. Wanneer u een tweede toestel hebt aangesloten op dezelfde lijn als de MFC of bent geabonneerd op de Aparte Beltoon service van het telefoonbedrijf, stelt u de belvertraging in op 4.

(Raadpleeg *Fax Waarnemen* op pagina 5-4 en *Werken met een tweede toestel* op pagina 5-8.)

- 1 Wanneer het lampje niet groen brandt, drukt u op  (**Fax**).
- 2 Druk op **Menu, 2, 1, 1**.
- 3 Druk op  of  om te selecteren hoe vaak de bel moet overgaan voordat de MFC opneemt.

21.Ontvangstmenu
1.Belvertraging
▲ 03
▼ 04
Kies ▲▼ & Set

Druk op **Set**.

- 4 Druk op **Stop/Exit**.



De F/T-beltijd instellen (alleen in de stand Fax/Tel)

Als u de ontvangststand instelt op Fax/Telefoon, dient u te specificeren hoe lang de MFC met een dubbele bel moet overgaan om u te laten weten dat iemand u probeert te *bellen*. (Als het een inkomend faxbericht is, zal de MFC de fax afdrukken.)

Dit dubbel belsignaal hoort u na het eerste signaal van het telefoonbedrijf. Alleen de bel van de MFC gaat over (gedurende 20, 30, 40 of 70 seconden), de andere toestellen op deze lijn geven dit belsignaal niet. U kunt de telefoon echter wel aannemen op een tweede toestel (op een apart wandcontact/telefooningang) dat is aangesloten op dezelfde lijn als de MFC. (Raadpleeg *Werken met een tweede toestel* op pagina 5-8.)

1 Wanneer het lampje niet groen brandt, drukt u op  (**Fax**).

2 Druk op **Menu, 2, 1, 2**.

3 Druk op  of  om te selecteren hoe lang de bel van de MFC moet overgaan om u op een normaal telefoongesprek te attenderen.

21. Ontvangstmenu	
2. F/T Beltijd	
▲	20
▼	30
Kies ▲▼ & Set	

Druk op **Set**.

4 Druk op **Stop/Exit**.

 Zelfs als de beller tijdens het dubbele belsignaal ophangt, zal dit signaal het aantal seconden aanhouden dat u hebt geselecteerd.



Fax Waarnemen

Als u deze functie gebruikt, is het niet nodig om op **Start** te drukken en of de code voor activeren * **51** in te toetsen wanneer u de telefoon aanneemt en faxtonen hoort. Als u **Aan** selecteert, kan de MFC faxberichten automatisch ontvangen, zelfs als u de hoorn van een tweede of extern toestel hebt opgenomen. Zodra op het LCD-scherm van uw faxmachine de melding **Ontvangst** verschijnt, of zodra u via de hoorn van het andere toestel het tjiropende geluid hoort, legt u de hoorn op de haak. De MFC doet de rest. Als u **Uit** selecteert, moet u de MFC zelf activeren door de hoorn van een extern of tweede toestel op te nemen en op de MFC vervolgens op **Start** te drukken—**OF**—door op * **51** te drukken als u niet bij de MFC bent. (Raadpleeg *Werken met een tweede toestel* op pagina 5-8.)



Als deze functie is ingesteld op **Aan**, maar de MFC de faxoproep niet overneemt als u de hoorn van een ander toestel opneemt, moet u de code voor activeren * **51** intoetsen.

Als u faxen verzendt vanaf een computer die op dezelfde telefoonlijn is aangesloten en de MFC de faxen onderschept, dient u **Fax Waarnemen** op **Uit** te zetten.

- 1 Wanneer het lampje niet groen brandt, drukt u op  (**Fax**).
- 2 Druk op **Menu, 2, 1, 3**.
- 3 Gebruik  of  om **Aan** (of **Uit**) te selecteren.
Druk op **Set**.
- 4 Druk op **Stop/Exit**.



21. Ontvangstmenu
3. Fax Waarnemen
▲ Aan
▼ Uit
Kies ▲▼ & Set

Een verkleinde afdruk van een inkomend document maken (automatische verkleining)

Als u **Aan** selecteert, zal de MFC een inkomende fax automatisch verkleinen, zodat deze op een vel letter, legal of A4-papier past, ongeacht het papierformaat van het document. De MFC berekent het verkleiningspercentage aan de hand van het papierformaat van het document en uw instelling voor papierformaat (**Menu, 1, 3**).



1 Wanneer het lampje niet groen brandt, drukt u op  (**Fax**).

2 Druk op **Menu, 2, 1, 5**.

3 Wanneer u de optionele papierlade #2 gebruikt, drukt u op  of  om Bovenlade of Onderlade te selecteren.

21.Ontvangstmenu
5.Auto reductie
▲ Aan
▼ Uit
Kies ▲▼ & Set

Druk op **Set**.

4 Druk op  of  om **Aan** (of **Uit**) te selecteren.

Druk op **Set**.

5 Druk op **Stop/Exit**.

 Als u faxen ontvangt die over twee pagina's worden verspreid, kunt u deze instelling activeren.

Ontvangen in het geheugen

Zodra de papierlade leeg is tijdens het ontvangen van een fax, verschijnt op het scherm `Papier nazien`; plaats papier in de papierlade. (Raadpleeg de handleiding voor snelle installatie.)

Als de Geh. Ontvangst op AAN staat...



dan gaat de faxmachine gewoon door met het ontvangen van de fax en worden de overige pagina's in het geheugen opgeslagen als er voldoende geheugen beschikbaar is. Faxen die daarna worden ontvangen, worden tevens in het geheugen opgeslagen totdat het geheugen vol is, waarna verdere inkomende faxoproepen niet automatisch worden beantwoord. Om alle gegevens af te drukken vult u papier aan in de papierlade.

Als de Geh. Ontvangst op UIT staat...

dan gaat de faxmachine gewoon door met het ontvangen van de fax en worden de overige pagina's in het geheugen opgeslagen (als er genoeg geheugen beschikbaar is). Verdere faxoproepen worden pas weer automatisch beantwoord nadat er nieuw papier in de papierlade is geplaatst. Om de laatst binnengekomen fax af te drukken, vult u papier aan in de papierlade.

1 Wanneer het lampje niet groen brandt, drukt u op  (**Fax**).

2 Druk op **Menu, 2, 1, 6**.

3 Druk op  of  om Aan (of Uit) te selecteren.

Druk op **Set**.

4 Druk op **Stop/Exit**.

21. Ontvangstmenu
6. Geh. ontvangst
▲ Aan
▼ Uit
Kies ▲▼ & Set

Een fax uit het geheugen afdrukken

Als de optie Fax Opslaan is geactiveerd, zodat u uw faxberichten vanaf een ander toestel kunt opvragen, kunnen de faxberichten die in het geheugen zijn opgeslagen toch nog op de MFC worden afgedrukt. U moet dan echter wel bij de machine staan. (Raadpleeg *Fax Opslaan instellen* op pagina 8-2.)



- 1 Druk op **Menu, 2, 5, 4.**
- 2 Druk op **Start.**
- 3 Na het printen druk op **Stop/Exit.**

25.Afstandsopties 4.Print document

Druk op Start

De printdichtheid instellen

U kunt de printdichtheid instellen en zo de afgedrukte pagina's lichter of donkerder maken.

- 1 Wanneer het lampje niet groen brandt, drukt u op  (**Fax**).
- 2 Druk op **Menu, 2, 1, 7.**
- 3 Druk op  om de afdruk donkerder te maken.

21.Ontvangstmenu 7.Printdichtheid

-□□■□□+

Kies & druk Set

—OF—

Druk op  om de afdruk lichter te maken.

Druk op **Set.**

- 4 Druk op **Stop/Exit.**

Geavanceerde ontvangstopties

Werken met een tweede toestel

Als u een faxoproep aanneemt op een tweede toestel of op een extern toestel dat is aangesloten op de betreffende ingang op het faxtoestel, kunt u de oproep doorverbinden naar de MFC door de code voor activeren in te toetsen. Als u de code voor activeren * **51** intoetst, zal het faxbericht op uw MFC worden ontvangen.

(Raadpleeg *Fax Waarnemen* op pagina 5-4.)

Als de MFC een normaal telefoontje aanneemt en het dubbele belsignaal geeft, toetst u de code voor het desactiveren in, # **51**, om het telefoontje op een tweede toestel aan te nemen. (Raadpleeg *De F/T-beltijd instellen (alleen in de stand Fax/Tel)* op pagina 5-3.)

Als u een telefoontje aanneemt en u niets hoort, betreft het hoogstwaarschijnlijk een inkomend faxbericht.

- Als u het telefoontje op een tweede toestel aannam (op een apart telefooncontact), drukt u op * **51** en wacht u totdat u het tjirpende geluid hoort, pas dan mag u ophangen.
- Op een extern toestel (aangesloten op de EXT ingang van de MFC) drukt u op * **51** en wacht u totdat de verbinding is verbroken (op het LCD-scherm van de machine staat *Ontvangst*).

Degene die u opbelt dient op zijn of haar machine op **Start** te drukken om de fax te verzenden.

Alleen voor de stand FAX/TEL

Als de MFC in de stand FAX/TEL staat, wordt het dubbele belsignaal gebruikt om aan te geven dat het een normaal telefoontje betreft.

Neem de hoorn van de externe telefoon van de haak en druk op **Tel/R** om de telefoon aan te nemen.

Als u zich bij een tweede extern toestel bevindt, moet u de hoorn tijdens het overgaan van de dubbele bel opnemen en tussen twee dubbele belsignalen in op # **51** drukken. Wanneer niemand aan het toestel is of wanneer iemand u een fax wil sturen, stuurt u het gesprek terug naar de MFC door op * **51** te drukken.

Een draadloze externe telefoon gebruiken

Als uw draadloze telefoon is aangesloten op de juiste ingang van de MFC en u de hoorn van het toestel doorgaans altijd bij u hebt, is het eenvoudiger om de oproepen tijdens de belvertraging te beantwoorden. Als u de MFC eerst laat aannemen, moet u naar de MFC lopen en op **Tel/R** drukken om het telefoontje op het draadloze toestel aan te nemen.



De codes voor afstandsbediening wijzigen

Het is mogelijk dat de codes voor afstandsbediening met bepaalde telefoonsystemen niet werken. De standaardcode voor activeren is *51. De standaardcode voor desactiveren is #51.

 Als de verbinding telkens wordt verbroken wanneer u probeert om vanaf een ander toestel toegang te krijgen tot uw antwoordapparaat, is het raadzaam om een andere code voor activeren en desactiveren te kiezen (bijvoorbeeld ### en 999).

1 Wanneer het lampje niet groen brandt, drukt u op  (**Fax**).

2 Druk op **Menu, 2, 1, 4**.

3 Druk op  of  om Aan (of Uit) te selecteren.

21. Ontvangstmenu
4. Afstandscode:
▲ Aan
▼ Uit
Kies ▲▼ & Set

Druk op **Set**.

4 Indien gewenst, kunt u een nieuwe code voor activeren invoeren.

Druk op **Set**.

5 Indien gewenst, kunt u een nieuwe code voor desactiveren invoeren.

Druk op **Set**.

6 Druk op **Stop/Exit**.

Pollen

Pollen is het opvragen van faxberichten van een andere faxmachine. U kunt uw faxmachine gebruiken om andere machines te pollen, of u kunt de andere partij vragen uw faxmachine te pollen.

Alle partijen dienen hun faxmachines zo instellen, dat er gepolld kan worden. De partij die uw faxmachine belt om documenten op te vragen, betaalt voor het telefoontje. Als u de faxmachine van derden belt om daar documenten op te vragen, betaalt u het telefoontje.





Sommige faxmachines reageren niet op de polling-functie.

Beveiligd Pollen

Met Beveiligd Pollen kunt u voorkomen dat uw documenten in verkeerde handen terechtkomen wanneer de faxmachine in de polling-wachtstand staat. U kunt Beveiligd Pollen uitsluitend met een andere Brother faxmachine gebruiken. Op de machine die uw documenten opvraagt, moet uw beveiligingscode worden ingevoerd.



Ontvang Pollen instellen (standaard)

Ontvang Pollen betekent dat u een andere faxmachine belt om daar documenten op te vragen.

- 1 Wanneer het lampje niet groen brandt, drukt u op  (**Fax**).
- 2 Druk op **Menu, 2, 1, 8**.
- 3 Druk op  of  om **Stand.** te selecteren.
Druk op **Set**.
- 4 Toets het te pollen faxnummer in. Druk op **Start**.

Ontvang Pollen met beveiligingscode instellen



Het is belangrijk dat u dezelfde beveiligingscode gebruikt als de andere partij.

- 1 Wanneer het lampje niet groen brandt, drukt u op  (**Fax**).
- 2 Druk op **Menu, 2, 1, 8**.
- 3 Druk op  of  om Beveilig te selecteren.
Druk op **Set**.
- 4 Toets een viercijferige beveiligingscode in.
Dit nummer moet hetzelfde zijn als de beveiligingscode van de faxmachine die u gaat pollen.
- 5 Druk op **Set**.
- 6 Toets het te pollen faxnummer in.
- 7 Druk op **Start**.

21. Ontvangstmenu
8. Ontvang Pollen
▲ Stand.
▼ Beveilig
Kies ▲▼ & Set

Uitgesteld Ontvang Pollen instellen

U kunt de MFC zo instellen, dat zij op een later tijdstip gaat pollen.

- 1 Wanneer het lampje niet groen brandt, drukt u op  (**Fax**).
- 2 Druk op **Menu, 2, 1, 8**.
- 3 Druk op  of  om Tijdlok te selecteren.
Druk op **Set**.
- 4 U wordt gevraagd in te voeren om hoe laat het pollen moet worden uitgevoerd.
- 5 Voer in 24-uurformaat in om hoe laat u het pollen wilt starten.
(Voor kwart voor tien 's avonds voert u bijvoorbeeld 21:45 in.)
- 6 Druk op **Set**.
- 7 U wordt gevraagd het te pollen faxnummer in te toetsen en op **Start** te drukken.
De MFC begint op het door u gespecificeerde tijdstip met het pollen.

21. Ontvangstmenu
8. Ontvang Pollen
▲ Stand.
▼ Beveilig
Kies ▲▼ & Set





U kunt slechts een uitgestelde pollingtaak instellen.

Opeenvolgend Pollen

De MFC kan in één bewerking documenten van diverse andere faxmachines opvragen. In stap 4 specificeert u van welke nummers er documenten moeten worden opgevraagd. Na het pollen wordt een rapport afgedrukt.

1 Wanneer het lampje niet groen brandt, drukt u op  (**Fax**).

2 Druk op **Menu, 2, 1, 8**.

3 Druk op  of  om **Stand.**, **Beveilig** of **Tijdklok** te selecteren.

Druk op **Set** wanneer de gewenste instelling op het LCD-scherm wordt weergegeven.

4 Als u **Stand.** hebt geselecteerd, gaat u naar stap 5.

■ Als u **Beveilig** hebt geselecteerd, voert u een viercijferig nummer in en drukt u op **Set**, waarna u doorgaat naar stap 5.

■ Als u **Tijdklok** hebt geselecteerd, voert u in 24-uurformaat in om hoe laat met pollen moet worden begonnen, waarna u op **Set** drukt en doorgaat naar stap 5.

5 Specificeer de te pollen faxnummers (maximaal 390). U kunt hiervoor de snelkiesstoetsen gebruiken, een groep gebruiken (Raadpleeg *Nummergroepen voor het groepsverzenden instellen* op pagina 7-5), of u kunt de nummers zoeken of met de hand invoeren. Druk tussen elke locatie op **Set**.

6 Druk op **Start**.

Elk nummer of elk groepsnummer wordt op volgorde gekozen en de documenten worden op de betreffende faxmachines opgevraagd.

 Druk op **Stop/Exit** terwijl de MFC een nummer kiest om de huidige pollingtaak te annuleren.

Als u alle opeenvolgende taken voor Ontvang Pollen wilt annuleren, drukt u op **Menu, 2, 6**. (Raadpleeg *Een taak in de wachtrij annuleren* op pagina 6-13.)



Duplexafdrukken voor de faxstand instellen (voor de MFC-8820D)

Wanneer u Duplex op Aan zet voor het ontvangen van faxen, drukt de MFC ontvangen faxen recto verso af.

Voor deze functie kunt u drie papierformaten kiezen - letter, legal en A4.

1 Wanneer het lampje niet groen brandt, drukt u op  (**Fax**).

2 Druk op **Menu, 2, 1, 9**.

3 Druk op  of  om Aan (of Uit) te selecteren.

Druk op **Set**.

4 Druk op **Stop/Exit**.

 Wanneer de duplexfunctie voor faxen actief is, is autom. verkleinen ook tijdelijk Aan.



21. Ontvangstmenu
9. Duplex
▲ Aan
▼ Uit
Kies ▲▼ & Set

6 Het verzenden instellen

Faxen

U kunt faxen verzenden vanuit de ADF (Automatische documentinvoer) of vanaf de glasplaat.

Faxmodus instellen

Voor u faxen gaat verzenden, moet u nagaan of  (Fax) groen oplicht. Wanneer dit niet zo is, drukt u op  (Fax) om de faxmodus te kiezen. De standaardinstelling is Fax.

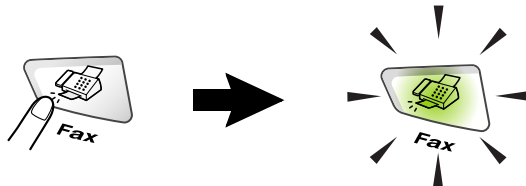

Faxen vanuit de automatische documentinvoer (ADF)

De automatische documentinvoer heeft een capaciteit van maximaal 50 vellen en voert het papier vel voor vel in. Gebruik standaardpapier (75 g/m²) en blader de stapel altijd door alvorens het papier in de automatische documentinvoer te plaatsen.

- ⊘ Gebruik geen omgekruld, verkreukeld, gevouwen, gescheurd of geniet papier, en ook geen papier met paperclips, lijm of plakband.

Gebruik GEEN karton, krantenpapier of stof. (voor het faxen van dergelijke documenten Raadpleeg *Faxen via de glasplaat* op pagina 6-3.)

- Zorg dat inkt geschreven documenten helemaal droog zijn.
- De documenten die u gaat faxen, moeten tussen 148 tot 216 mm breed en 148 tot 356 mm lang zijn.

Faxen verzenden vanaf de ADF

- 1 Wanneer het lampje niet groen brandt, drukt u op



(Fax). Trek de

ADF documentsteun uit.

- 2 Vouw de ADF steunklep uit.

- 3 Blader de pagina's en plaats ze in een hoek. Leg uw documenten met de **bedrukte kant naar boven**, en de

bovenrand eerst in de ADF tot u voelt dat ze de invoerrol raken.

- 4 Stel de papiergeleiders in op de breedte van uw documenten.

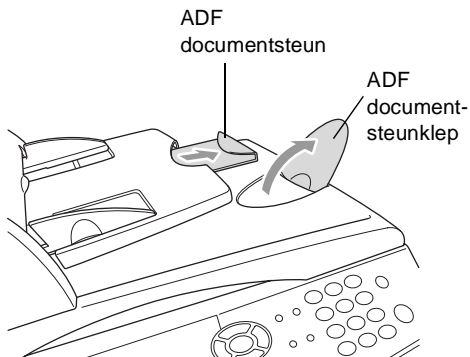

De documenten liggen met de bedrukte kant naar boven in de ADF

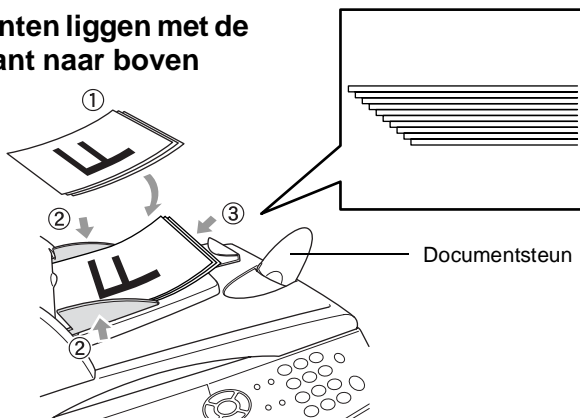

- 5 Kies het faxnummer.

Druk op **Start**. De MFC begint de eerste pagina te scannen.

Faxen via de glasplaat

U kunt de glasplaat gebruiken om pagina's van een boek te faxen, of om een document pagina voor pagina te faxen. De documenten kunnen het formaat letter, A4 of legal (216 mm tot 356 mm) hebben. Druk op **Stop/Exit** om het scannen te onderbreken.

- 1 Wanneer het lampje niet groen brandt, drukt u op  (**Fax**). Til het documentdeksel op.

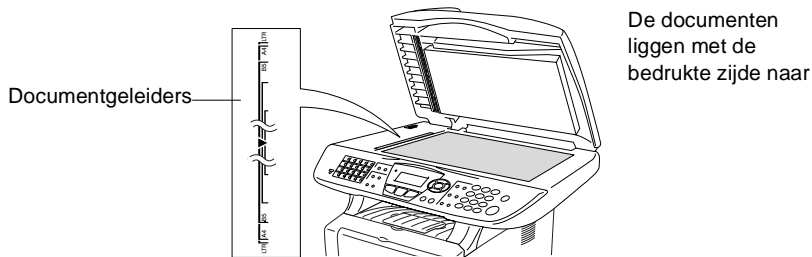

- 2 Gebruik de documentgeleiders aan de linkerkant om het document in het midden van de glasplaat te leggen, met de bedrukte zijde naar beneden.
 - 3 Sluit het documentdeksel.
-  Als u een boek of een lijvig document wilt scannen, laat het documentdeksel dan nooit dichtvallen en druk niet op het deksel.
- 4 Kies het faxnummer.
Druk op **Start**.
De MFC begint de eerste pagina te scannen.

- 5** Als u slechts één pagina wilt verzenden, drukt u op **2** (of nogmaals op **Start**). De MFC begint het document te verzenden.

Flatbed Fax
Volgende Pagina?
▼ 1.Ja
▲ 2.Nee (verzenden)
Kies ▲▼ & Set

—OF—

Als u meer dan een pagina wilt verzenden, drukt u op **1** en gaat u naar stap 6.

- 6** Leg de volgende pagina op de glasplaat.

Druk op **Set**.

De MFC begint te scannen.



(Herhaal stappen 5 en 6 voor elke volgende pagina.)

Flatbed Fax
Volgende Pagina
Druk op Set

- Als het geheugen vol is en u slechts een pagina verzendt, wordt deze direct verzonden.
- Om de verzending te annuleren klikt u op **Stop/Exit**.

Documenten in formaat legal verzenden via de glasplaat

Voor documenten in legal formaat moet u het formaat `Legal` instellen. Als u dit niet doet, zal het onderste gedeelte van de documenten ontbreken.

- 1 Wanneer het lampje niet groen brandt, drukt u op  (**Fax**).
- 2 Druk op **Menu, 2, 2, 0**.
- 3 Druk op  of  om `Legal` te selecteren.
Druk op **Set**.
- 4 Druk op **Stop/Exit**.

De melding `Geheugen vol`

Als u tijdens het scannen van de eerste pagina van een fax de melding `Geheugen vol` ziet, dient u op **Stop/Exit** te drukken om de scan te stoppen. Als de melding `Geheugen vol` wordt weergegeven tijdens het scannen van een volgende pagina, kunt u ofwel op **Start** drukken om de gescande pagina's te verzenden, of op **Stop/Exit** drukken om de handeling te annuleren.

Handmatig verzenden

Als u handmatig documenten gaat verzenden, hoort u de kiestoon, de beltonen en de faxontvangsttonen.

- 1 Wanneer het lampje niet groen brandt, drukt u op  (**Fax**).
Plaats het document met de bedrukte zijde naar boven in de automatische documentinvoer, of met de bedrukte zijde naar beneden op de glasplaat.
- 2 Neem de hoorn van het externe toestel van de haak en wacht totdat u de kiestoon hoort.
- 3 Kies op het externe toestel het faxnummer dat u wilt bellen.
- 4 Druk op **Start** zodra u de faxtonen hoort.

Als u de ADF gebruikt, gaat u naar stap 6.

Als u de scanner gebruikt, gaat u naar stap 5.

Zend of Ontvang?
▲ 1. Verzenden
▼ 2. Ontvangst
Kies ▲▼ & Set

- 5 Druk op **1** om de fax te verzenden.
- 6 Leg de hoorn van het externe toestel weer op de haak.

Automatisch verzenden

Dit is de eenvoudigste methode om een fax te verzenden.

- 1 Wanneer het lampje niet groen oplicht, drukt u op  (**Fax**). Plaats het document met de bedrukte zijde naar boven in de automatische documentinvoer, of met de bedrukte zijde naar beneden op de glasplaat.
- 2 Toets het gewenste faxnummer in. U kunt hiervoor de kiestoetsen, de één-toetsnummers of de snelkiestoetsen gebruiken, of u kunt het nummer zoeken. (Raadpleeg *Eéntoetsnummer kiezen* op pagina 7-7 en *Snelkiezen* op pagina 7-8.)
- 3 Druk op **Start**.
- 4 Als u de glasplaat gebruikt, moet u op **2** of **Start** drukken.

Een fax verzenden aan het einde van een gesprek

Aan het einde van een telefoongesprek kunt u de andere partij een fax sturen voordat u beiden ophangt.

- 1 Vraag de andere partij te wachten op de faxtonen, dan op **Start** te drukken en daarna pas op te hangen.
- 2 Wanneer het lampje niet groen oplicht, drukt u op  (**Fax**). Plaats het document met de bedrukte zijde naar boven in de automatische documentinvoer, of met de bedrukte zijde naar beneden op de glasplaat.
Druk op **Start**.
Op het LCD-scherm wordt het volgende weergegeven:
- 3 Druk op **1** om de fax te verzenden.
- 4 Leg het externe toestel weer op de haak.

Zend of Ontvang?

▲ 1. Verzenden

▼ 2. Ontvangst

Kies ▲▼ & Set

Basishandelingen bij het verzenden

Faxen met meerdere instellingen verzenden

Wanneer u een fax gaat verzenden, kunt u een combinatie van de volgende instellingen kiezen: voorblad, contrast, resolutie, internationale modus, timer voor uitgestelde faxen, pollen of directe verzendingen. Wanneer het lampje niet groen oplicht, drukt u op



(Fax) en drukt u daarna op **Menu**. Telkens nadat een instelling is geaccepteerd, wordt u gevraagd of u verder nog instellingen wenst te maken:

Druk op **1** om verdere instellingen te selecteren. Op het LCD-scherm wordt weer het Verzendmenu weergegeven.

—OF—

Druk op **2** als u klaar bent met instellen en ga naar de volgende stap.

22.Verzendmenu
Volgende?
▲ 1.Ja
▼ 2.Nee
Kies ▲▼ & Set

Contrast

Als uw document erg licht of erg donker is, wilt u het contrast wellicht aanpassen.

Gebruik **Licht** om de fax donkerder te maken.

Gebruik **Donker** om de fax lichter te maken.

- 1** Wanneer het lampje niet groen oplicht, drukt u op  (**Fax**).

Plaats het document met de bedrukte zijde naar boven in de automatische documentinvoer, of met de bedrukte zijde naar beneden op de glasplaat.

- 2** Druk op **Menu, 2, 2, 1**.

- 3** Druk op  of  om **Auto**, **Licht** of **Donker** te selecteren.

Druk op **Set**.

22.Verzendmenu
1.Contrast
▲ Auto
▼ Licht
Kies ▲▼ & Set

- 4** Druk op **1** als u nog andere instellingen wilt maken. Op het LCD-scherm wordt opnieuw het **Verzendmenu** weergegeven.

—OF—

Druk op **2** als u klaar bent met instellen en ga naar stap 5.

- 5** Toets een faxnummer in.

- 6** Druk op **Start** om de fax vanuit de ADF te verzenden.

De MFC begint de eerste pagina te scannen.

Als u de scanner gebruikt, gaat u naar stap 7.

- 7** Als u slechts één pagina wilt verzenden, drukt u op **2** (of nogmaals op **Start**).

De MFC begint het document te verzenden.

—OF—

Als u meer dan een pagina wilt verzenden, drukt u op **1** en gaat u naar stap 8.

- 8** Leg de volgende pagina op de glasplaat.

Druk op **Set**.



De MFC begint te scannen en keert terug naar stap 7. (Herhaal stap 7 en 8 voor elke verdere pagina).

Faxresolutie

Als er een document in de automatische documentinvoer of op de glasplaat is, kunt u de toets **Resolution** gebruiken om de instelling tijdelijk te wijzigen (alleen voor deze fax). Wanneer het lampje niet groen oplicht, drukt u op  (**Fax**). Druk herhaaldelijk op de toets **Resolution** totdat op het LCD-scherm de gewenste instelling wordt weergegeven.

—OF—

U kunt de standaardinstelling wijzigen.

- 1 Wanneer het lampje niet groen oplicht, drukt u op  (**Fax**).
- 2 Druk op **Menu, 2, 2, 2**.
- 3 Druk op  of  om de gewenste resolutie te selecteren.
Druk op **Set**.
- 4 Druk op **Stop/Exit**.

22.Verzendmenu
2.Faxresolutie
▲ Standaard
▼ Fijn
Kies ▲▼ & Set

Standaard: Geschikt voor de meeste getypte documenten.

Fijn: Geschikt voor documenten met een klein lettertype. De transmissiesnelheid is langzamer dan bij de standaardresolutie.

Superfijn: Geschikt voor kleine lettertjes of artwork. De transmissiesnelheid is langzamer dan bij de fijne resolutie.

Foto: Geschikt voor documenten met wisselende grijs tinten. Deze instelling heeft de laagste transmissiesnelheid.

Faxnummers automatisch of met de hand opnieuw kiezen

Als u handmatig een fax verzendt en het nummer in gesprek is, kunt u op **Redial/Pause** drukken en vervolgens op **Start** om het nummer nogmaals te kiezen. Als u het laatst gekozen nummer opnieuw wilt bellen, kunt u tijd besparen door op **Redial/Pause** en **Start** te drukken.

Redial/Pause werkt alleen als u het nummer via het bedieningspaneel hebt gekozen.

Als u een fax automatisch wilt verzenden en het nummer in gesprek is, zal de MFC het nummer na vijf minuten automatisch drie keer opnieuw proberen.

Tweevoudige werking

U kunt een nummer kiezen en de fax in het geheugen inlezen—zelfs wanneer de MFC een fax ontvangt, verzendt of vanuit het geheugen afdrukt. Op het LCD-scherm wordt het nieuwe taaknummer weergegeven.

 Als u tijdens het scannen van de eerste pagina van een fax de melding *Geheugen vol* ziet, dient u op **Stop/Exit** te drukken om de scan te stoppen. Als de melding *Geheugen vol* wordt weergegeven tijdens het scannen van een volgende pagina, kunt u ofwel op **Start** drukken om de gescande pagina's te zenden, of op **Stop/Exit** drukken om de handeling te annuleren.

1 Wanneer het lampje niet groen oplicht, drukt u op  (**Fax**). Plaats het document met de bedrukte zijde naar boven in de automatische documentinvoer, of met de bedrukte zijde naar beneden op de glasplaat.

2 Toets het faxnummer in.

3 Druk op **Start** om de fax te verzenden.

De MFC begint de eerste pagina te scannen en op het LCD-scherm wordt het taaknummer (#XXX) van de fax weergegeven. U kunt stap 1 t/m 3 herhalen voor de volgende fax.

—OF—

Als u de scanner gebruikt, gaat u naar stap 4.

4 Om slechts één pagina te verzenden druk op **2** (of druk nog eens op **Start**).

De MFC begint het document te verzenden.

—OF—

Om meerdere pagina's te verzenden druk op **1** en ga naar stap 5.

5 Leg de volgende pagina op de glasplaat. Druk op **Set**.

De MFC begint te scannen en keert terug naar stap 4. (Herhaal stap 4 en 5 voor elke verdere pagina). Om de volgende fax te verzenden gaat u naar stap 1.

Flatbed Fax
Volgende Pagina?
▲ 1.Ja
▼ 2.Nee(verenden)
Kies ▲▼ & Set

Flatbed Fax
Volgende Pagina
Druk op Set

Direct verzenden

Als u een fax gaat verzenden, zal de MFC de documenten eerst in het geheugen scannen. Zodra de lijn vrij is, kiest de MFC het nummer en wordt de fax verzonden.



Als het geheugen vol is, zal de MFC het document direct verzenden (zelfs als `Direct Verzend` is ingesteld op `Uit`).

Soms wilt u een belangrijk document onmiddellijk verzenden, zonder te wachten totdat het vanuit het geheugen wordt verzonden. U kunt `Direct Verzend` op `Aan` zetten voor alle documenten of alleen voor de volgende fax.

Als u meerdere pagina's wilt faxen, moet u de automatische documentinvoer gebruiken.

- 1 Wanneer het lampje niet groen oplicht, drukt u op  (**Fax**). Plaats het document met de bedrukte zijde naar boven in de automatische documentinvoer, of met de bedrukte zijde naar beneden op de glasplaat.

- 2 Druk op **Menu, 2, 2, 5**.

- 3 Als u de standaardinstelling wilt wijzigen, drukt u op  of  om `Aan` (of `Uit`) te selecteren.

22.Verzendmenu
5.Direct Verzend
▲ Alleen deze fax
▼ Aan
Kies ▲▼ & Set



Druk op **Set**.

Ga door naar stap 5.

—OF—

Als de instelling alleen geldt voor de volgende fax, drukt u op  of  om `Alleen deze fax` te selecteren.

Druk op **Set**.

- 4 Druk op  of  om `Volgende Fax:Aan` (of `Volgende Fax:Uit`) te selecteren.

Druk op **Set**.

5 Druk op **1** als u nog andere instellingen wilt maken. Op het LCD-scherm wordt opnieuw het Verzendmenu weergegeven.

—OF—

Druk op **2** als u klaar bent met instellen en ga naar stap 6.

6 Toets het faxnummer in.

7 Druk op **Start** om de fax te verzenden.





Als u een fax direct via de glasplaat verzendt, werkt de functie Automatisch Herkiezen niet.

De status van taken controleren

U kunt controleren welke taken er nog in het geheugen op verzending wachten. (Als er geen taken op verzending wachten, wordt de melding *Geen opdrachten weergegeven*.)

1 Druk op **Menu, 2, 6**.

2 Als er meer dan een taak in de wachtrij staat, drukt u op  of  om door de lijst te bladeren.

3 Druk op **Stop/Exit**.

26.Rest. jobs
▲ #001 12:34 BROTHER
#002 15:00 BIC
▼ #003 17:30 ABCDEFG
Kies ▲▼ & Set

Een taak annuleren tijdens het scannen van het document

Als u een taak wilt annuleren terwijl deze in het geheugen wordt ingelezen, drukt u op **Stop/Exit**.



Een taak in de wachtrij annuleren

U kunt een faxtaak die in het geheugen is opgeslagen en op verzending wacht, annuleren.

1 Druk op **Menu, 2, 6**.

Op het LCD-scherm verschijnen alle taken die in de wachtlijst staan.

26.Rest. jobs
▲ #001 12:34 BROTHER
#002 15:00 BIC
▼ #003 17:30 ABCDEFG
Kies ▲▼ & Set

2 Als er meer dan twee taken in de wachtrij staan, drukt u op  of  om de te annuleren taak te selecteren.

Druk op **Set**.

—OF—

Als er slechts één taak in de wachtrij staat, gaat u door naar stap 3.

3 Druk op **1** om de taak te annuleren.

—OF—

Druk op **2** om af te sluiten zonder een taak te annuleren.

Herhaal stap 2 als u nog een taak wilt annuleren.

4 Druk op **Stop/Exit**.

Geavanceerde verzendopties

Het elektronische voorblad samenstellen

Dit voorblad wordt op de faxmachine van de ontvangende partij afgedrukt. Als de fax wordt verzonden met gebruik van de ééntoetsnummers of de snelkiesfunctie, staat op dit voorblad de naam die bij het betreffende nummer is opgeslagen. Als u handmatig kiest, wordt er geen naam vermeld.

Op dit voorblad staan verder ook uw stations-ID en het aantal pagina's dat u verzendt. (Raadpleeg *De stations-ID instellen* op pagina 4-2.) Wanneer u Voorblad hebt ingesteld op AAN (**Menu, 2, 2, 7**), wordt het aantal pagina's niet vermeld.

U kunt een opmerking selecteren, die op het voorblad zal worden afgedrukt.

1. Geen opmerking
2. Bellen a.u.b.
3. Belangrijk
4. Vertrouwelijk

U kunt in plaats van een van bovenstaande opmerkingen echter ook zelf een opmerking opstellen van maximaal 27 tekens lang. Gebruik de tabel op pagina 4-3 voor het invoeren van tekens.

(Raadpleeg *Uw eigen opmerking opstellen* op pagina 6-15.)

5. (User Defined)
6. (User Defined)

De meeste instellingen in het verzendmenu zijn tijdelijke instellingen, zodat u voor elke fax die u verzendt specifieke instellingen kunt maken.



Wanneer u echter het voorblad en de opmerking instelt, verandert u de standaardinstellingen zodat deze beschikbaar zijn tijdens het faxen.

Uw eigen opmerking opstellen

U kunt zelf twee opmerkingen opstellen.

1 Wanneer het lampje niet groen oplicht, drukt u op  (**Fax**).

2 Druk op **Menu, 2, 2, 8**.

3 Druk op  of  om 5 of 6 te selecteren voor uw eigen opmerkingen.

Druk op **Set**.

4 Toets de opmerking met de kiestoetsen in.

Druk op **Set**.

(Raadpleeg *Tekst invoeren* op pagina 4-3.)

5 Druk op **1** als u nog andere instellingen wilt maken. Op het LCD-scherm wordt opnieuw het verzendmenu weergegeven.

—OF—

Druk op **2** om af te sluiten.

22.Verzendmenu
8.Voorblad Opm.
▲ 5.
▼ 6.
Kies ▲▼ & Set

Voorblad voor alleen de volgende fax

Deze functie werkt uitsluitend als de stations-ID is ingesteld, dus zorg dat deze identificatie is ingesteld. (Raadpleeg *De stations-ID instellen* op pagina 4-2.) Als u het voorblad alleen met een bepaalde fax wilt verzenden, wordt op dit voorblad vermeld uit hoeveel pagina's uw document bestaat.

1 Wanneer het lampje niet groen oplicht, drukt u op  (**Fax**).

Plaats het document met de bedrukte zijde naar boven in de automatische documentinvoer, of met de bedrukte zijde naar beneden op de glasplaat.

2 Druk op **Menu, 2, 2, 7**.



3 Wanneer de LCD Alleen deze fax weergeeft.

Druk op **Set**.

4 Druk op  of  om

Volgende Fax:Aan (of Volgende Fax:Uit) te selecteren.

Druk op **Set**.

5 Druk op  of  om een standaardopmerking of uw eigen opmerking te selecteren.

Druk op **Set**.





22.Verzendmenu
7.Voorbladinst.
▲ Alleen deze fax
▼ Aan
Kies ▲▼ & Set

- 6 Toets twee cijfers in om aan te geven hoeveel pagina's u verzendt.
Druk op **Set**.
(Druk bijvoorbeeld op **0, 2** als u 2 pagina's verzendt, of druk op **00** als u dit vak leeg wilt laten. Maakt u een vergissing, druk dan op  en voer het aantal pagina's opnieuw in.)
- 7 Druk op **1** als u nog andere instellingen wilt maken. Op het LCD-scherm wordt opnieuw het *Verzendmenu* weergegeven.
—OF—
Druk op **2** als u verder geen instellingen meer wilt selecteren.
- 8 Voer het faxnummer in.
- 9 Druk op **Start**.

Met elke fax een voorblad verzenden

Deze functie werkt uitsluitend als de stations-ID is ingesteld, dus zorg dat deze identificatie is ingesteld voor u verdergaat. (Raadpleeg *De stations-ID instellen* op pagina 4-2.)

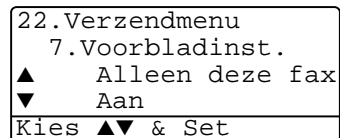

U kunt uw MFC zo instellen, dat met elk document een voorblad wordt verzonden. Op een dergelijk voorblad wordt niet vermeld uit hoeveel pagina's uw faxbericht bestaat.

- 1 Wanneer het lampje niet groen oplicht, drukt u op  (**Fax**).
- 2 Druk op **Menu, 2, 2, 7**.
- 3 Druk op  of  om Aan te selecteren.
Druk op **Set**.
- 4 Als u Aan hebt geselecteerd, drukt u op  of  om een van de standaardopmerkingen of uw eigen opmerking te selecteren.
Druk op **Set**.
- 5 Druk op **1** als u nog andere instellingen wilt maken. Op het LCD-scherm wordt opnieuw het *Verzendmenu* weergegeven.
—OF—
Druk op **2** om af te sluiten als u verder geen instellingen meer wilt selecteren.



Een afgedrukt voorblad gebruiken

Als u er de voorkeur aan geeft om een voorblad te gebruiken waarop u bijvoorbeeld zelf nog informatie kunt schrijven, kunt u een voorblad eerst afdrukken en aan uw faxbericht toevoegen.

- 1 Wanneer het lampje niet groen oplicht, drukt u op  (**Fax**).
- 2 Druk op **Menu, 2, 2, 7**.
- 3 Druk op  of  voor het selecteren van **Print voorbeeld**.
Druk op **Set**.
- 4 Druk op **Start**. Uw MFC drukt het voorblad af.
- 5 Druk op **Stop/Exit**.

22.Verzendmenu
7.Voorbladinst.
▲ Uit
▼ Print voorbeeld
Kies ▲▼ & Set

Groepsverzenden

Een groepsverzending is het automatisch verzenden van één faxbericht naar meerdere faxnummers. Met gebruik van de toets **Set** kunt u een fax naar groepsnummers, ééntoetsnummers, snelkiesnummers en maximaal 50 handmatig ingevoerde nummers sturen. Als u geen locaties voor groepsnummers, toegangscodes en creditcardnummers gebruikt, kunt u naar maximaal 390 verschillende nummers faxen. Hoeveel geheugen er beschikbaar is, is echter afhankelijk van de opdrachten die in het geheugen zijn opgeslagen en van het aantal nummers waarnaar u de fax stuurt. Als u de fax naar het maximale aantal nummers probeert te sturen, kunt u de tweevoudige werking en uitgesteld verzenden niet gebruiken.

Door tussen elk nummer op **Set** te drukken, kunt u ééntoetsnummers, snelkiesnummers en handmatig gekozen nummers in dezelfde groepsverzending opnemen. Met de toets **Search/Speed Dial** kunnen de gewenste nummers gemakkelijk worden gekozen. (Raadpleeg *Nummergroepen voor het groepsverzenden instellen* op pagina 7-5.)

Als de groepsverzending is voltooid, wordt er automatisch een groepsverzendingsrapport afgedrukt om u de resultaten te laten weten.

- Voer de lange kiesnummers in op dezelfde manier als u dat normaal zou doen, maar denk eraan dat elk ééntoetsnummer en elke snelkiestoets als één locatie telt, zodat het aantal locaties dat u kunt opslaan beperkt wordt.

- Als het geheugen vol is, kunt u op **Stop/Exit** drukken om de opdracht af te breken of op **Start** om het gedeelte te verzenden dat reeds in het geheugen is gescand.

- 1 Wanneer het lampje niet groen oplicht, drukt u op  (**Fax**). Plaats het document met de bedrukte zijde naar boven in de automatische documentinvoer, of met de bedrukte zijde naar beneden op de glasplaat.
- 2 Voer het gewenste nummer in. U kunt een ééntoetsnummer, een snelkiesnummer of een groepsnummer gebruiken, of u kunt het nummer zoeken of met de hand invoeren.
(Bijvoorbeeld: groepsnummer)
- 3 Wanneer de LCD het faxnummer van de ontvangende partij weergeeft, druk op **Set**.
U wordt gevraagd het volgende nummer in te toetsen.
- 4 Toets het volgende nummer in.
(Bijvoorbeeld: snelkiesnummer)
- 5 Wanneer de LCD het faxnummer van de ontvangende partij weergeeft, druk op **Set**.
- 6 Toets nog een faxnummer in.
(Bijvoorbeeld: handmatig gekozen nummer, met gebruik van de kiestoetsen)
- 7 Druk op **Start**.
Als u de scanner gebruikt, gaat u naar stap 8.
- 8 Als u slechts één pagina wilt verzenden, drukt u op **2** (of nogmaals op **Start**).
De MFC begint het document te verzenden.
—OF—
Als u meer dan een pagina wilt verzenden, drukt u op **1** en gaat u naar stap 9.
- 9 Leg de volgende pagina op de glasplaat.
Druk op **Set**.
De MFC begint te scannen en keert terug naar stap 8 (Herhaal stap 8 en 9 voor elke verdere pagina).

Internationale modus

Als u problemen hebt met het internationaal verzenden, bijvoorbeeld vanwege ruis op de lijn, is het raadzaam om de internationale stand te activeren. Nadat u een fax in deze modus hebt verzonden, wordt deze functie vanzelf weer uitgeschakeld.

- 1 Wanneer het lampje niet groen oplicht, drukt u op  (**Fax**).

Plaats het document met de bedrukte zijde naar boven in de automatische documentinvoer, of met de bedrukte zijde naar beneden op de glasplaat.

- 2 Druk op **Menu, 2, 9**.

- 3 Druk op  of  om Aan (of Uit) te selecteren.

22.Verzendmenu
9.Internationaal
▲ Aan
▼ Uit
Kies ▲▼ & Set

Druk op **Set**.

- 4 Druk op **1** als u nog andere instellingen wilt maken. Op het LCD-scherm wordt opnieuw het Verzendmenu weergegeven.

—OF—

Druk op **2** als u klaar bent met instellen en ga naar stap 5.

- 5 Voer het faxnummer in.

- 6 Druk op **Start**.

Als u de scanner gebruikt, gaat u naar stap 7.

- 7 Als u slechts één pagina wilt verzenden, drukt u op **2** (of nogmaals op **Start**).

De MFC begint het document te verzenden.

—OF—

Als u meer dan een pagina wilt verzenden, drukt u op **1** en gaat u naar stap 8.

- 8 Leg de volgende pagina op de glasplaat.

Druk op **Set**.

De MFC begint te scannen en keert terug naar stap 7. (Herhaal stappen 7 en 8 voor elke verdere pagina).

Uitgestelde fax

U kunt 50 faxberichten gedurende maximaal 24 uur in het geheugen opslaan om deze later te verzenden. Deze faxen worden verzonden op het tijdstip dat u in stap 3 specificeert. Druk op **Set** om deze instelling te accepteren, of toets een ander tijdstip in waarop de faxen moeten worden verzonden.

- 1 Wanneer het lampje niet groen oplicht, drukt u op  (**Fax**).

Plaats het document met de bedrukte zijde naar boven in de automatische documentinvoer, of met de bedrukte zijde naar beneden op de glasplaat.

- 2 Druk op **Menu, 2, 2, 3**.

- 3 Voer in 24-uurformaat in om hoe laat de fax moet worden verzonden.

22.Verzendmenu 3.Tijdklok Tijd inst.=00:00
--

Enter & druk Set

Druk op **Set**.

(Voor kwart voor acht 's avonds voert u bijvoorbeeld 19:45 in.)

- 4 Druk op **1** als u nog andere instellingen wilt maken. Op het LCD-scherm wordt opnieuw het Verzendmenu weergegeven.

—OF—

Druk op **2** als u klaar bent met instellen en ga naar stap 5.

- 5 Toets het faxnummer in.

- 6 Druk op **Start**.

Als u de scanner gebruikt, gaat u naar stap 7.

- 7 Als u slechts één pagina wilt verzenden, drukt u op **2** (of nogmaals op **Start**).

De MFC begint het document te scannen.

—OF—

Als u meer dan een pagina wilt verzenden, drukt u op **1** en gaat u naar stap 8.

- 8 Leg de volgende pagina op de glasplaat.

Druk op **Set**.

De MFC begint te scannen en keert terug naar stap 7 (Herhaal stap 7 en 8 voor elke verdere pagina).



Hoeveel pagina's u in het geheugen kunt inlezen, is afhankelijk van de gegevens die op elke pagina zijn afgedrukt.

Verzamelen (van uitgestelde batchtransmissies)

Alvorens uitgestelde faxen te verzenden, zal de MFC alle faxen in het geheugen eerst sorteren op bestemming waarnaar en tijdstip waarop ze verzonden moeten worden. Als u Verzamelen activeert (AAN), worden alle faxen die op hetzelfde tijdstip naar dezelfde bestemming verzonden moeten worden, als een enkele transmissie verzonden. Zo wint u transmissietijd.

1 Wanneer het lampje niet groen oplicht, drukt u op  **(Fax)**.

2 Druk op **Menu, 2, 2, 4**.

3 Druk op  of  om Aan (of Uit) te selecteren.

Druk op **Set**.

4 Druk op **Stop/Exit**.

22.Verzendmenu
4.Verzamelen
▲ Aan
▼ Uit
Kies ▲▼ & Set

Verzend Pollen instellen (standaard)

Verzend Pollen betekent dat uw faxmachine met een document in de invoer wacht totdat ze door een ander faxapparaat wordt gebeld om dit document op te vragen.

1 Wanneer het lampje niet groen oplicht, drukt u op  **(Fax)**. Plaats het document met de bedrukte zijde naar boven in de automatische documentinvoer, of met de bedrukte zijde naar beneden op de glasplaat.

2 Druk op **Menu, 2, 2, 6**.

3 Druk op  of  om Stand. te selecteren.

Druk op **Set**.

4 Druk op **1** als u verder nog instellingen wilt selecteren. Op het LCD-scherm wordt weer het Verzendmenu weergegeven.

—OF—

Druk op **2** als u geen verdere instellingen meer wilt maken en ga naar stap 5.

5 Druk op **Start**.

De MFC begint het document te scannen.

6 Wanneer u het document in de ADF hebt geplaatst, wacht u tot de fax wordt gepolld.

—OF—

Als u het document op de glasplaat hebt geplaatst, gaat u naar stap 7.

7 Als u slechts één pagina wilt verzenden, drukt u op **2** (of nogmaals op **Start**) en wacht u tot de fax wordt gepolld.

—OF—

Als u meer dan een pagina wilt verzenden, drukt u op **1** en gaat u naar stap 8.

8 Leg de volgende pagina op de glasplaat.

Druk op **Set**.

De MFC begint te scannen en keert terug naar stap 7 (Herhaal stap 7 en 8 voor elke verdere pagina).





Het document wordt opgeslagen en kan vanaf een andere faxmachine worden opgevraagd totdat u de fax in het geheugen wist met behulp van de functie voor het annuleren van een taak. (Raadpleeg *Een taak in de wachtrij annuleren* op pagina 6-13.)

Verzend Pollen met beveiligingscode instellen

Wanneer u *Beveilig* kiest, moet iedereen die de machine wenst te pollen, de beveiligingscode invoeren.

1 Wanneer het lampje niet groen oplicht, drukt u op  (**Fax**). Plaats het document met de bedrukte zijde naar boven in de automatische documentinvoer, of met de bedrukte zijde naar beneden op de glasplaat.

2 Druk op **Menu, 2, 2, 6**.

3 Druk op  of  om *Beveilig* te selecteren.

Druk op **Set**.

4 Toets een viercijferige code in.

Druk op **Set**.

5 Druk op **1** als u verder nog instellingen wilt selecteren. Op het LCD-scherm wordt weer het *Verzend*menu weergegeven.

—OF—

Druk op **2** als u geen verdere instellingen meer wilt maken en ga naar stap 6.

6 Druk op **Start**.

De MFC begint het document te scannen.

7 Wanneer u het document in de ADF hebt geplaatst, wacht u tot de fax wordt gepolld.

—OF—

Als u het document op de glasplaat hebt geplaatst, gaat u naar stap 8.

8 Als u slechts één pagina wilt verzenden, drukt u op **2** (of nogmaals op **Start**) en wacht u tot de fax wordt gepolld.

—OF—

Als u meer dan een pagina wilt verzenden, drukt u op **1** en gaat u naar stap 9.

9 Leg de volgende pagina op de glasplaat.

Druk op **Set**.

De MFC begint te scannen en keert terug naar stap 8 (Herhaal stap 8 en 9 voor elke verdere pagina).



U kunt Beveiligd Pollen uitsluitend met een andere Brother faxmachine gebruiken.

Geheugenbeveiliging

Met deze functie voorkomt u dat onbevoegden toegang krijgen tot de MFC. U kunt geen uitgestelde faxen of pollingtaken plannen. Voordien geplande uitgestelde faxen worden verzonden wanneer u Geheugenbeveiliging **Aan** zet. De documenten gaan dus niet verloren.

Wanneer Fax Opslaan **Aan** is voor u Geheugenbeveiliging **Aan** zet, dan blijven Fax Doorzenden en Opvragen vanaf een ander toestel actief.

Wanneer Geheugenbeveiliging **Aan** is, zijn de volgende opties beschikbaar:

- Faxen ontvangen in het geheugen (afhankelijk van het beschikbare geheugen)
- Fax Doorzenden (wanneer Fax Opslaan **Aan** was)
- Opvragen vanaf een ander toestel

Wanneer de geheugenbeveiliging is geactiveerd, zijn de volgende bewerkingen NIET mogelijk:

- Faxen verzenden
- Ontvangen faxen afdrukken
- Kopiëren
- Afdrukken via de pc
- Scannen via de pc



Om faxen in het geheugen af te drukken zet u Geheugenbeveiliging **Uit**.

Wachtwoord instellen



Wanneer u uw wachtwoord bent vergeten, neemt u contact op met de Brother dealer.



- 1 Druk op **Menu, 2, 0, 1**.
- 2 Toets een wachtwoord van vier cijfers in.
Druk op **Set**.

20.Diversen 1.Beveiligd geh. Nieuw w.w.:xxxx Enter & druk Set
--

Wanneer u het wachtwoord voor het eerst invoert, vermeldt de LCD Nogmaals:

- 3 Voer het wachtwoord opnieuw in.
Druk op **Set**.

Geheugenbeveiliging uit zetten

- 1 Druk op **Menu, 2, 0, 1**.
- 2 Druk op  of  om Instel beveilig te selecteren.
Druk op **Set**.

20.Diversen 1.Beveiligd geh. ▲ Instel beveilig ▼ Wachtwoord Kies ▲▼ & Set

- 3 Voer het wachtwoord van 4 cijfers in.
Druk op **Set**.

De MFC gaat offline en de LCD vermeldt Beveiligingsmode.



In geval van een stroomstoring blijven de gegevens gedurende 4 dagen in het geheugen bewaard.

Geheugenbeveiliging uitzetten

- 1 Druk op **Menu**.
Toets het geregistreerde 4-cijferige wachtwoord in en druk op **Set**.
- 2 De Geheugenbeveiliging is automatisch uitgezet en de LCD vermeldt de datum en tijd.



Wanneer u een fout wachtwoord invoert, geeft de LCD Fout wachtwoord weer en blijft de fax offline. De MFC blijft in beveiligde modus tot het correcte wachtwoord is ingevoerd.

7

Nummers die automatisch worden gekozen en kiesopties

Nummers opslaan om snel te kiezen

U kunt de MFC op drie manieren laten snelkiezen: met ééntoetsnummers, snelkiesnummers en met groepsnummers voor het groepsverzenden van faxberichten.



De nummers die in het geheugen zijn opgeslagen, gaan niet verloren als de stroom uitvalt.

Eéntoetsnummers opslaan

Uw MFC heeft 20 toetsen waar u 40 telefoon- of faxnummers kunt opslaan en deze automatisch kunt kiezen. Om toegang te krijgen tot nummers 21 tot 40 houdt u **Shift** ingedrukt terwijl u op de betreffende toets drukt. Wanneer u op een ééntoetsnummer drukt, geeft de LCD de naam – wanneer u deze hebt opgeslagen – of het nummer weer. (Raadpleeg *Eéntoetsnummer kiezen* op pagina 7-7.)

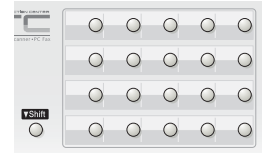



De ééntoetsnummers zijn de 20 toetsen (met het nummer 01–40) links van het bedieningspaneel.

- 1 Druk op **Menu, 2, 3, 1**.
- 2 Druk op de toets waar u een nummer wil opslaan. Als de optionele LAN-kaart (NC-9100h) nog niet is geïnstalleerd, gaat u naar stap 4.

—OF—

Wanneer u de optionele LAN-kaart (NC-9100h) hebt geïnstalleerd, vraagt de MFC of het ééntoetsnummer bestemd is voor een fax/telefoonnummer of voor een e-mailadres.

Selecteer F/T met de toets  of  en druk op **Set**

- 3 Druk op  of  om F/T te selecteren.
Druk op **Set**.

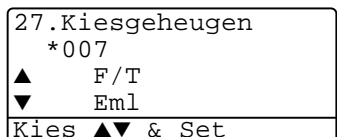
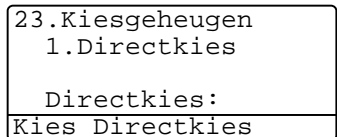

4 Toets een nummer in (maximaal 20 cijfers).

Druk op **Set**.

- Wanneer u een pauze wil inlassen (b.v. om toegang te krijgen tot een buitenlijn), drukt u op **Redial/Pause** wanneer u het nummer invoert.

Telkens wanneer u op **Redial/Pause** drukt, voert u een pauze van 3.5 seconden in wanneer het nummer wordt gekozen en wordt een streepje op het scherm weergegeven.

5 Gebruik de kiestoetsen om de naam in te voeren (maximaal 15 letters).

Druk op **Set**.

(Gebruik het schema op pagina 4-3 om u te helpen bij het invoeren van de letters.)

—**OF**—

Druk op **Set** om het nummer zonder een naam op te slaan.

6 Herhaal stap 2 om nog een ééntoetsnummer op te slaan.

—**OF**—

Druk op **Stop/Exit**.

Als u een automatisch te kiezen nummer kiest, wordt op het LCD-scherm de naam weergegeven die bij het nummer in kwestie is opgeslagen; als er geen naam is opgeslagen, wordt het faxnummer weergegeven.

Snelkiesnummers opslaan

U kunt snelkiesnummers opslaan, die dan met een druk op slechts een paar toetsen kunnen worden gekozen (**Search/Speed Dial, #**, het driecijferige nummer van de snelkieslocatie en **Start**). Er kunnen 300 snelkiesnummers in de MFC worden opgeslagen.

1 Druk op **Menu, 2, 3, 2**.

2 Voer met behulp van de kiestoetsen een driecijferige locatie voor het snelkiesnummer in (001-300).



(Druk bijvoorbeeld op **005**.)

Druk op **Set**.

Als de optionele LAN-kaart (NC-9100h) nog niet is geïnstalleerd, gaat u naar stap 4.

—OF—

Wanneer u de optionele LAN-kaart (NC-9100h) hebt geïnstalleerd, vraagt de MFC of het snelkiesnummer bestemd is voor een fax/telefoonnummer of voor een e-mailadres. Gaat u naar stap 3.

3 Druk op  of  om F/T te selecteren.

Druk op **Set**.

4 Toets het telefoon- of faxnummer in (maximaal 20 cijfers).

Druk op **Set**.

5 Gebruik de kiestoetsen om de naam in te voeren (maximaal 15 letters).

Druk op **Set**.

(Gebruik het schema op pagina 4-3 om u te helpen bij het invoeren van de letters.)

—OF—

Druk op **Set** om het nummer zonder een naam op te slaan.

6 Herhaal stap 2 om nog een snelkiesnummer op te slaan.

—OF—

Druk op **Stop/Exit**.

23.Kiesgeheugen
2.Snelkies
Snelkiesnr? #
Enter & druk Set

27.Kiesgeheugen
#100
▲ F/T
▼ Eml
Kies ▲▼ & Set

Eéntoetsnummers en snelkiesnummers wijzigen

Als u probeert een ééntoetsnummer of een snelkiesnummer op te slaan op een locatie waar reeds een nummer staat, verschijnt de naam (of het opgeslagen nummer) op het LCD-scherm en wordt u gevraagd of u deze wilt wijzigen of de handeling wilt afsluiten.

- 1 Druk op **1** om het opgeslagen nummer te wijzigen.



—OF—



Druk op **2** af te sluiten zonder het nummer te wijzigen.

- 2 Toets een nieuw nummer in.

Druk op **Set**.

- Om het volledige nummer of de volledige naam te wissen, drukt u op **Clear/Back** tot alle cijfers of letters zijn gewist.

Om een cijfer of letter te wissen gebruikt u  of  om de cursor onder het betreffende teken te plaatsen en drukt u op **Clear/Back**.

- Wanneer u tekens wil invoegen, gebruikt u  of  om de cursor op de betreffende plaats te zetten en voert u de tekens in.

- 3 Volg de aanwijzingen vanaf stap 4 voor het opslaan van ééntoetsnummers en snelkiesnummers. (Raadpleeg *Eéntoetsnummers opslaan* op pagina 7-1 en *Snelkiesnummers opslaan* op pagina 7-3.)

23.Kiesgeheugen
*005:MIKE
▲ 1.Wijzig instell
▼ 2.Stop wijziging
Kies ▲▼ & Set

Nummergroepen voor het groepsverzenden instellen

Groepen kunnen worden opgeslagen in een ééntoetsnummer of een snelkiesnummer. Zo kunt u hetzelfde faxbericht naar verschillende nummers verzenden. U drukt op het ééntoetsnummer en **Start** of op **Search/Speed Dial**, #, het 3-cijferige nummer en **Start**.

Eerst moet elk faxnummer als een ééntoetsnummer of snelkiesnummer worden opgeslagen. Daarna combineert u deze nummers tot een groep. Iedere groep gebruikt een ééntoetsnummer of een snelkiesnummer. U kunt maximaal zes nummergroepen hebben, of maximaal 339 nummers voor een grote groep.

(Raadpleeg *Snelkiesnummers opslaan* op pagina 7-3 en *Eéntoetsnummers en snelkiesnummers wijzigen* op pagina 7-4.)

1 Druk op **Menu**, **2**, **3**, **3**.

2 Druk op de toets waar u de groep wil opslaan.

—EN—

druk op een ééntoetsnummer.

—OF—

Druk op **Search/Speed Dial** en voer het snelkiesnummer (3 cijfers) in en druk op **Set**.

(Druk bijvoorbeeld op ééntoetsnummer 2 voor groep 1.)

3 Toets het groepsnummer met de kiestoetsen in.

Druk op **Set**.

(Druk bijvoorbeeld op **1** voor groep 1.)

23.Kiesgeheugen 3.Groepsinstall.

Groep:

Druk op een ...

23.Kiesgeheugen *002

Groepnummer:0

Voer in & Set

- 4** Als u ééntoetsnummers of snelkiesnummers in een groep wilt opnemen, voert u deze in zoals u zou doen als u het betreffende nummer wilt kiezen.

Voorbeeld: voor ééntoetsnummer **05** drukt u op ééntoetsnummer **05**. Voor snelkiesnummer 009 drukt u op **Search/Speed Dial** en kiest u **009** met de kiestoetsen. Op de LCD wordt * 005, #009 weergegeven.

- 5** Druk op **Set** om de nummers voor deze groep te accepteren.
6 Gebruik de kiestoetsen en het schema op pagina 4-3 om een naam voor de groep in te voeren.

Druk op **Set**.

(Typ bijvoorbeeld NIEUWE KLANTEN.)

- 7** Druk op **Stop/Exit**.



U kunt een lijst van alle ééntoetsnummers en snelkiesnummers afdrukken. (Raadpleeg *Rapporten afdrukken* op pagina 9-3.) Groepsnummers staan in de kolom "GROEP".

Kiesopties

-  Als u een automatisch te kiezen nummer kiest, wordt op het LCD-scherm de naam weergegeven die bij het nummer in kwestie is opgeslagen; als er geen naam is opgeslagen, wordt het faxnummer weergegeven.



Zoeken



U kunt zoeken naar de namen die in het geheugen voor ééntoetsnummers en snelkiesnummers zijn opgeslagen.

(Raadpleeg *Eéntoetsnummers opslaan* op pagina 7-1 en *Snelkiesnummers opslaan* op pagina 7-3.)

- 1 Wanneer het lampje niet groen oplicht, drukt u op  (**Fax**). Plaats het document met de bedrukte zijde naar boven in de automatische documentinvoer, of met de bedrukte zijde naar beneden op de glasplaat.

- 2 Druk op **Search/Speed Dial**.

- 3 Druk op  of .

Als u wilt zoeken naar de namen die op alfabetische volgorde zijn opgeslagen, toetst u de eerste letter in van de naam waarnaar u zoekt, waarna u op  of  drukt.

—OF—

Druk op  of .

Als u wilt zoeken naar de nummers die op numerieke volgorde zijn opgeslagen, drukt u op  of .

- 4 Wanneer de LCD de naam weergeeft die u wil bellen, Druk op **Start**.



Eéntoetsnummer kiezen

- 1 Wanneer het lampje niet groen oplicht, drukt u op  (**Fax**). Plaats het document met de bedrukte zijde naar boven in de automatische documentinvoer, of met de bedrukte zijde naar beneden op de glasplaat.

- 2 Druk op het ééntoetsnummer dat u wilt bellen.

- 3 Druk op **Start**.

Snelkiezen

- 1 Wanneer het lampje niet groen oplicht, drukt u op  **(Fax)**. Plaats het document met de bedrukte zijde naar boven in de automatische documentinvoer, of met de bedrukte zijde naar beneden op de glasplaat.
 - 2 Druk op **Search/Speed Dial**, # en toets vervolgens de drie cijfers van het snelkiesnummer in. (Raadpleeg *Snelkiesnummers opslaan* op pagina 7-3.)
 - 3 Druk op **Start**.
-  Wanneer u een vrij één-toetsnummer of een snelkiesnummer kiest, hoort u een waarschuwing. Op de LCD wordt **Niet opgeslagen** weergegeven. De LCD gaat na 2 seconden terug naar de normale toestand.

Handmatig kiezen

Handmatig kiezen betekent dat u elk cijfer van het nummer intoetst.

Een extern telefoontoestel gebruiken

De eenvoudigste manier om een externe telefoon te gebruiken is door gewoon de hoorn op te nemen en op de externe telefoon het nummer te kiezen.

- 1 Neem de hoorn van de externe telefoon op.
- 2 Kies het nummer op de externe telefoon.
- 3 Leg de hoorn op om op te hangen.

Toegangscodes en creditcardnummers

Soms is het voordeliger om een andere serviceprovider te gebruiken voor uw interlokale gesprekken. Tarieven variëren, al naar gelang bestemming en tijd van de dag. Om de lagere tarieven te kunnen gebruiken, kunt u toegangscodes of nummers van interlokale serviceproviders en creditcard opslaan als ééntoetsnummers en snelkiesnummers. Deze lange nummers kunnen worden opgesplitst en deze delen kunnen in willekeurige combinaties als snelkiesnummers worden opgeslagen. Deze nummers kunnen in elke gewenste combinatie worden gebruikt.

Zodra u op **Start** drukt, worden de nummers in de door u bepaalde volgorde gekozen.

(Raadpleeg *Eéntoetsnummers opslaan* op pagina 7-1.)

U kunt bijvoorbeeld '555' opslaan in ééntoetsnummer 03 en '7000' in ééntoetsnummer 02. Als u op ééntoetsnummer **03** en **02** en daarna op **Start** drukt, kiest u het nummer '555-7000'.

Als u dit nummer tijdelijk wilt wijzigen, kunt u een deel van het nummer vervangen door een met de hand ingevoerd nummer.

Als u het nummer bijvoorbeeld wilt wijzigen in 555-7001, drukt u op ééntoetsnummer **03** en toetst u met de kiestoetsen **7001** in.



Als u ergens in het nummer moet wachten op een andere toon of een ander signaal, slaat u op de betreffende plaats in het nummer een pauze op door op **Redial/Pause** te drukken.

Telkens wanneer u op deze toets drukt, wordt er een pauze van 3.5 seconde ingelast.

Pauze

Druk op **Redial/Pause** om een pauze van 3.5 seconden tussen de cijfers van een nummer in te lassen. Als u internationaal belt, kunt u zo vaak als nodig op **Redial/Pause** drukken om de pauze langer te maken.

Toon of Puls (alleen voor Nederland)

Wanneer u een puls-service heeft en toonsignalen moet verzenden (b.v. voor telefonisch bankieren), dient u onderstaande instructies te volgen. Wanneer u een toetstoonservice hebt, hebt u deze functie niet nodig voor het verzenden van toonsignalen.

- 1** Neem de hoorn van het externe toestel van de haak.
- 2** Druk op **#** op het bedieningspaneel van de MFC. Alle cijfers die nu worden ingetoetst, worden verzonden als toonsignalen.
- 3** Wanneer u de hoorn op de haak legt, keert de MFC terug naar pulskiezen.

8

Opties voor afstandsbediening



Fax Doorzenden



Wanneer u Fax Doorzenden hebt gekozen, wordt Fax Opslaan automatisch op Aan gezet.

Een nummer programmeren waarnaar faxberichten worden doorgestuurd

Wanneer de functie Fax Doorzenden is ingesteld op Aan, worden inkomende faxberichten in het geheugen van de MFC opgeslagen. Vervolgens kiest de faxmachine het door u geprogrammeerde faxnummer en wordt het bericht naar dat nummer doorgestuurd.

- 1 Druk op **Menu, 2, 5, 1**.
- 2 Druk op  of  om Aan (of Uit) te selecteren.

Druk op **Set**.

U wordt gevraagd om het nummer in te voeren waarnaar de faxberichten moeten worden doorgestuurd.

- 3 Toets het nummer in (maximaal 20 cijfers).
Druk op **Set**.
- 4 Druk op **Stop/Exit**.

25.Afstandsopties
1.Fax doorzenden
▲ Aan
▼ Uit
Kies ▲▼ & Set

Fax Opslaan instellen

Zet deze functie AAN als u uw faxberichten vanaf een ander toestel wilt opvragen met de functie Fax Doorzenden of met een van de functies voor het vanaf een ander toestel opvragen van uw faxberichten. Wanneer er een fax in het geheugen is opgeslagen, wordt dit op het LCD-scherm aangegeven.

1 Druk op **Menu, 2, 5, 2.**

U wordt gevraagd om een instelling te kiezen.

25.Afstandsopties
2.Fax Opslaan
▲ Aan
▼ Uit
Kies ▲▼ & Set

2 Druk op of om Aan (of Uit) te selecteren.

Druk op **Set**.

3 Druk op **Stop/Exit**.



Als er faxberichten in het geheugen zitten en u de functie Fax Opslaan uitschakelt (UIT), wordt u gevraagd of u alle opgeslagen faxberichten wilt wissen.

Als u op **1**, drukt, worden alle faxberichten gewist en wordt de functie Fax Opslaan uitgeschakeld.

Als u op **2**, drukt, worden de faxberichten niet gewist en blijft de functie Fax Opslaan geactiveerd. (Raadpleeg *Pollen* op pagina 5-10.)



- Wanneer u Fax Doorzenden hebt gekozen, wordt Fax Opslaan automatisch op **Aan** gezet. Wanneer u Fax Doorzenden op **Uit** zet, blijft Fax Opslaan op **aan**.
- Ingeval van een stroomstoring blijven de gegevens 4 dagen in het geheugen bewaard.

De toegangscode instellen

De toegangscode biedt u toegang tot de functies voor het op een ander toestel opvragen van uw berichten, die u kunt gebruiken wanneer u zich niet bij de MFC bevindt. U moet eerst uw eigen code instellen, pas dan kunt u vanaf een ander toestel toegang tot uw machine krijgen. De standaardcode is een inactieve code (--- *).

1 Druk op **Menu, 2, 5, 3**.

2 Voer een code van 3 cijfers in met **0-9, *** of **#**.

Druk op **Set**. (Het vooraf ingestelde ' * ' kan niet worden gewijzigd.)

25.Afstandsopties 3.Afst.bediening

Toegangscode:---*

Enter & druk Set

 Gebruik niet dezelfde cijfers als die voor de code voor activeren (* 51) of de code voor het desactiveren (#51).
(Raadpleeg *Werken met een tweede toestel* op pagina 5-8.)

3 Druk op **Stop/Exit**.

 U kunt uw code op elk gewenst moment wijzigen door gewoon een nieuwe code in te toetsen. Als u uw code wilt desactiveren, drukt u in stap 2 op **Clear/Back** om de inactieve instelling (--- *) te selecteren.

Opvragen vanaf een ander toestel

Om uw faxen vanaf een andere plaats op te vragen, moet u de MFC vanaf een toetstelefoon bellen, waarna u uw toegangscode moet invoeren en een aantal andere toetsen moet indrukken om uw faxen op te vragen. U knipt de code voor activeren (zie laatste pagina) best uit en dient deze altijd bij u te houden.

De toegangscode gebruiken

- 1 Kies op een toetstelefoon of op een andere faxmachine het nummer van uw faxmachine.
- 2 Zodra u de toon van uw MFC hoort, toetst u uw toegangscode in (3 cijfers gevolgd door *).
- 3 De MFC geeft aan of een faxbericht is ontvangen:
1 lange toon — Faxberichten
Geen toon — Geen faxberichten
- 4 De MFC geeft twee korte piepjes om aan te geven dat u een opdracht moet invoeren. Als u na 30 seconden nog geen opdracht invoert, wordt de verbinding verbroken. Als u een ongeldige opdracht invoert, hoort u drie piepjes.
- 5 Nadat u klaar bent, drukt u op **90** om de MFC terug te stellen.
- 6 Hang op.



Als uw MFC op *Handmatig* is ingesteld, kunt u uw machine op afstand bedienen door de MFC op te bellen en de telefoon circa 2 minuten te laten overgaan. Wanneer de faxmachine de telefoon beantwoordt, hebt u 30 seconden de tijd om uw toegangscode in te voeren.

Opdrachten voor afstandsbediening

U kunt uw MFC vanaf een ander toestel bedienen met behulp van de onderstaande opdrachten. Wanneer u de MFC opbelt en de toegangscode (3 cijfers gevolgd door *) invoert, hoort u twee korte piepjes om aan te geven dat u een opdracht moet invoeren.

Opdrachten voor afstandsbediening	Wat u moet doen							
95 De instellingen voor Fax Doorzenden wijzigen <table border="1" data-bbox="204 459 529 842"> <tr> <td data-bbox="204 459 529 499">1 UIT</td> <td data-bbox="529 459 1024 842" rowspan="4"> Als u een lange toon hoort, is de wijziging geaccepteerd. Als u drie korte piepjes hoort, kunt u de instelling niet wijzigen omdat er niet aan een van de voorwaarden is voldaan. U kunt uw nummer voor het doorzenden invoeren bij 4. (Raadpleeg <i>Het nummer wijzigen waarnaar faxberichten worden doorgestuurd</i> op pagina 8-6). Wanneer u het nummer hebt ingevoerd, wordt Fax Doorzenden op Aan gezet. </td> </tr> <tr> <td data-bbox="204 499 529 539">2 Fax Doorzenden</td> </tr> <tr> <td data-bbox="204 539 529 735">4 Nummer voor Fax Doorzenden</td> </tr> <tr> <td data-bbox="204 735 529 807">6 Fax Opslaan AAN</td> </tr> <tr> <td data-bbox="204 807 529 842">7 Fax Opslaan UIT</td> <td data-bbox="529 807 1024 842"> U kunt Fax Opslaan op Aan (of Uit) zetten nadat u alle berichten hebt opgehaald of verwijderd. </td> </tr> </table>	1 UIT	Als u een lange toon hoort, is de wijziging geaccepteerd. Als u drie korte piepjes hoort, kunt u de instelling niet wijzigen omdat er niet aan een van de voorwaarden is voldaan. U kunt uw nummer voor het doorzenden invoeren bij 4. (Raadpleeg <i>Het nummer wijzigen waarnaar faxberichten worden doorgestuurd</i> op pagina 8-6). Wanneer u het nummer hebt ingevoerd, wordt Fax Doorzenden op Aan gezet.	2 Fax Doorzenden	4 Nummer voor Fax Doorzenden	6 Fax Opslaan AAN	7 Fax Opslaan UIT	U kunt Fax Opslaan op Aan (of Uit) zetten nadat u alle berichten hebt opgehaald of verwijderd.	
1 UIT	Als u een lange toon hoort, is de wijziging geaccepteerd. Als u drie korte piepjes hoort, kunt u de instelling niet wijzigen omdat er niet aan een van de voorwaarden is voldaan. U kunt uw nummer voor het doorzenden invoeren bij 4. (Raadpleeg <i>Het nummer wijzigen waarnaar faxberichten worden doorgestuurd</i> op pagina 8-6). Wanneer u het nummer hebt ingevoerd, wordt Fax Doorzenden op Aan gezet.							
2 Fax Doorzenden								
4 Nummer voor Fax Doorzenden								
6 Fax Opslaan AAN								
7 Fax Opslaan UIT	U kunt Fax Opslaan op Aan (of Uit) zetten nadat u alle berichten hebt opgehaald of verwijderd.							
96 Een fax opvragen <table border="1" data-bbox="204 887 529 1054"> <tr> <td data-bbox="204 887 529 986">2 Alle faxen opvragen</td> <td data-bbox="529 887 1024 986"> Toets het nummer in van de faxmachine waarop de opgeslagen faxen moeten worden ontvangen. (Raadpleeg <i>Faxberichten opvragen</i> op pagina 8-6.) </td> </tr> <tr> <td data-bbox="204 986 529 1054">3 Faxen in het geheugen wissen</td> <td data-bbox="529 986 1024 1054"> Als u een lange toon hoort, kunt u de in het geheugen opgeslagen faxberichten wissen. </td> </tr> </table>	2 Alle faxen opvragen	Toets het nummer in van de faxmachine waarop de opgeslagen faxen moeten worden ontvangen. (Raadpleeg <i>Faxberichten opvragen</i> op pagina 8-6.)	3 Faxen in het geheugen wissen	Als u een lange toon hoort, kunt u de in het geheugen opgeslagen faxberichten wissen.				
2 Alle faxen opvragen	Toets het nummer in van de faxmachine waarop de opgeslagen faxen moeten worden ontvangen. (Raadpleeg <i>Faxberichten opvragen</i> op pagina 8-6.)							
3 Faxen in het geheugen wissen	Als u een lange toon hoort, kunt u de in het geheugen opgeslagen faxberichten wissen.							
97 De ontvangststatus controleren <table border="1" data-bbox="204 1126 529 1254"> <tr> <td data-bbox="204 1126 529 1254">1 Fax</td> <td data-bbox="529 1126 1024 1254"> U kunt controleren of uw MFC faxberichten heeft ontvangen. Als dat het geval is, hoort u een lange toon. Als er geen faxen zijn ontvangen, hoort u drie korte piepjes. </td> </tr> </table>	1 Fax	U kunt controleren of uw MFC faxberichten heeft ontvangen. Als dat het geval is, hoort u een lange toon. Als er geen faxen zijn ontvangen, hoort u drie korte piepjes.						
1 Fax	U kunt controleren of uw MFC faxberichten heeft ontvangen. Als dat het geval is, hoort u een lange toon. Als er geen faxen zijn ontvangen, hoort u drie korte piepjes.							
98 De ontvangststand wijzigen <table border="1" data-bbox="204 1326 529 1445"> <tr> <td data-bbox="204 1326 529 1366">1 Telefoon/Beantw.</td> <td data-bbox="529 1326 1024 1445" rowspan="3"> Als u een lange toon hoort, kunt u de ontvangststand wijzigen. </td> </tr> <tr> <td data-bbox="204 1366 529 1406">2 Fax/Telefoon</td> </tr> <tr> <td data-bbox="204 1406 529 1445">3 Alleen Fax</td> </tr> </table>	1 Telefoon/Beantw.	Als u een lange toon hoort, kunt u de ontvangststand wijzigen.	2 Fax/Telefoon	3 Alleen Fax				
1 Telefoon/Beantw.	Als u een lange toon hoort, kunt u de ontvangststand wijzigen.							
2 Fax/Telefoon								
3 Alleen Fax								
90 Afsluiten	Na een lange toon kunt u de afstandsbediening afsluiten.							

Faxberichten opvragen

- 1 Kies het nummer van uw faxmachine.
 - 2 Zodra u de toon van uw MFC hoort, toetst u uw toegangscode in (3 cijfers gevolgd door *). Als u een lange toon hoort, zijn er berichten voor u.
 - 3 Zodra u twee korte piepjes hoort, toetst u met de kiestoetsen **962** in.
 - 4 Wacht op de lange toon en toets vervolgens met de kiestoetsen het nummer in van de faxmachine waar de faxberichten naartoe moeten worden gestuurd, gevolgd door **##** (max. 20 cijfers).
-  U kunt * en # niet als kiesnummers gebruiken. U kunt # echter wel gebruiken om een pauze in een nummer in te lassen.
- 5 Wacht totdat u het piepje van de MFC hoort en hang op. Uw MFC belt het andere apparaat en dit apparaat drukt uw faxberichten af.

Het nummer wijzigen waarnaar faxberichten worden doorgestuurd

U kunt vanaf een andere toetstelefoon/faxmachine het nummer wijzigen waarnaar uw faxberichten moeten worden doorgestuurd.

- 1 Kies het nummer van uw faxmachine.
 - 2 Zodra u de toon van uw MFC hoort, toetst u uw toegangscode in (3 cijfers gevolgd door *). Als u een lange toon hoort, zijn er berichten voor u.
 - 3 Zodra u twee korte piepjes hoort, toetst u met de kiestoetsen **954** in.
 - 4 Wacht op de lange toon en toets vervolgens met de kiestoetsen het nieuwe nummer in van de faxmachine waar de faxberichten naartoe moeten worden gestuurd, gevolgd door **##** (max. 20 cijfers).
-  U kunt * en # niet als kiesnummers gebruiken. U kunt # echter wel gebruiken om een pauze in een nummer in te lassen.
- 5 Wacht totdat u het piepje van de MFC hoort en hang op.

MFC instellingen en activiteiten

U dient het verzendrapport en periode voor het journaal in te stellen via het menu.

Druk op **Menu, 2, 4, 1.**

—OF—

Druk op **Menu, 2, 4, 2.**

24.Rapportinstel.
1.Verz.rapport
2.Journaal per.
Kies ▲▼ & Set

Het verzendrapport aanpassen



U kunt het verzendrapport gebruiken als bewijs dat u een fax hebt verzonden. In dit rapport staan de datum en de tijd waarop het bericht werd verzonden, en wordt tevens aangegeven of de transmissie geslaagd was (OK). Als u **Aan** of **Aan+Beeld** selecteert, wordt dit rapport afgedrukt voor elke fax die u verzendt.

Als u veel faxen naar hetzelfde nummer stuurt, hebt u waarschijnlijk meer nodig dan alleen de taaknummers om te weten welke faxen u opnieuw moet verzenden. Als u **Aan+Beeld** of **Uit+Beeld** selecteert, wordt in het rapport een deel van de eerste pagina van het faxbericht afgedrukt om u te helpen herinneren wat er in de fax stond.



Als u deze functie uitschakelt (**Uit**), wordt het rapport alleen afgedrukt als er een fout is opgetreden tijdens de transmissie. (NG).

1 Druk op **Menu, 2, 4, 1.**

2 Druk op  of  om **Uit**, **Uit+Beeld**, **Aan** Of **Aan+Beeld** te selecteren.

Druk op **Set**.



3 Druk op **Stop/Exit**.

24.Rapportinstel.
1.Verz.rapport
▲ Aan
▼ Aan+Beeld
Kies ▲▼ & Set

De journaalperiode instellen

U kunt de MFC zodanig instellen, dat er op vaste tijden een journaal wordt afgedrukt (elke 50 faxen, om de 6, 12 of 24 uur, om de 2 of 7 dagen). Als u het journaal uitzet (Uit), kunt u het afdrucken via de procedure die op de volgende pagina wordt beschreven.

De standaardinstelling is Na 50 faxen.

- 1 Druk op **Menu, 2, 4, 2.**
- 2 Druk op  of  om een interval te selecteren.

Druk op **Set.**

(Als u 7 dagen kiest, wordt u gevraagd aan te geven welke de eerste dag van de 7-daagse periode moet zijn.)

- 3 Voer in 24-uurformaat het tijdstip in waarop het journaal moet worden afgedrukt.

Druk op **Set.**

(Voor kwart voor acht 's avonds voert u bijvoorbeeld 19:45 in.)

- 4 Druk op **Stop/Exit.**



Als u om de 6, 12 of 24 uur, om de 2 of dagen selecteert, zal de MFC het rapport op het geselecteerde tijdstip afdrucken, waarna alle taken uit het geheugen worden gewist. Als het geheugen van de MFC vol is omdat er 200 taken in zitten en de geselecteerde tijd nog niet verstreken is, zal de MFC het journaal voortijdig afdrucken en alle taken uit het geheugen wissen. Als u een extra rapport wilt voordat het tijd is om dit automatisch af te drukken, kunt u er een afdrucken zonder dat de taken uit het geheugen worden gewist.



Wanneer u Na 50 faxen selecteert, drukt de MFC het journaal af wanneer de MFC 50 taken heeft opgeslagen.



24.Rapportinstel.
2.Journaal per.
▲ Na 50 faxen
▼ Om de 6 uur
Kies ▲▼ & Set

Rapporten afdrukken

Er zijn vijf rapporten beschikbaar:

- | | |
|-------------------|---|
| 1. Helplijst | Drukt de helplijst af, zodat u in een oogopslag kunt zien hoe u de MFC kunt programmeren. |
| 2. Kieslijst | Een lijst van namen en nummers die zijn opgeslagen in het geheugen voor ééntoetsnummers en snelkiesnummers. De nummers staan in numerieke volgorde in de lijst. |
| 3. Journaal | In deze lijst staat informatie over de laatste ontvangen en verzonden faxen. (TX betekent verzonden.) (RX betekent ontvangen.) |
| 4. Verzendrapport | Drukt een verzendrapport af van de laatste transmissie. |
| 5. Systeeminst. | Drukt een lijst met de instellingen af. |
| 6. Besteldocument | U kunt een bestelformulier voor accessoires afdrukken. Wanneer u het formulier hebt ingevuld, verzendt u het naar de Brother dealer. |

Een rapport afdrukken



- 1 Druk op **Menu**, **5**.
- 2 Druk op  of  om het gewenste rapport selecteren.
Druk op **Set**.
—OF—
Toets het nummer in van het rapport dat u wilt afdrukken.
Druk bijvoorbeeld op **1** om de helplijst af te drukken.
- 3 Druk op **Start**.

10 Kopiëren

De MFC als een copier gebruiken

U kunt de MFC ook als copier gebruiken en maximaal 99 kopieën per keer maken.

Kopieermodus instellen

Voor u kopieën gaat maken, moet u nagaan of  (**Copy**) groen oplicht. Wanneer dit niet zo is, drukt u op  (**Copy**) om de **Copy** modus te selecteren. De standaardinstelling is Fax. U kunt het aantal seconden of minuten wijzigen waarin de MFC in kopieermodus blijft nadat de laatste kopie is genomen. (Raadpleeg *De Tijd klokstand instellen* op pagina 4-6.)

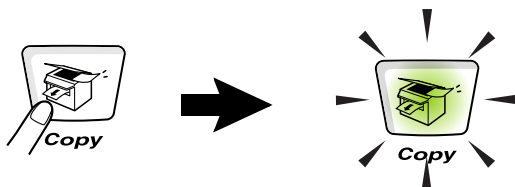

Het afdrukgebied van de MFC begint circa 2 mm van de zijranden en 3 mm van de boven- en onderrand van het papier.

Ex: A4 (Document) → A4 (Papier)

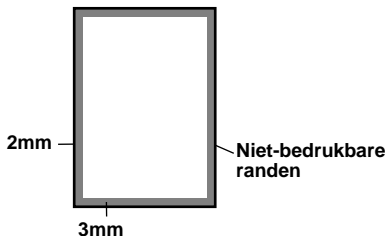

Tijdelijke kopieerinstellingen

U kunt de kwaliteit van de kopieën verbeteren met de Tijdelijke kopieertoetsen: **Enlarge/Reduce, Contrast, Quality, Tray Select, Sort** en **N in 1** (voor MFC-8420) of **Duplex/N in 1** (voor MFC-8820D). Deze instellingen zijn tijdelijk en de MFC keert 1 minuut na het maken van de laatste kopie terug naar de faxmodus. Wanneer u deze tijdelijke instellingen opnieuw wilt gebruiken, plaatst u het volgende document binnen deze tijd in de ADF of op de glasplaat.

Wanneer u echter de Mode Timer voor kopiëren en scannen hebt ingesteld op 0 of 30 seconden, keert de MFC terug naar de standaardinstellingen wanneer het aantal seconden voor de Mode Timer is afgelopen. (Raadpleeg *De Tijdklokstand instellen* op pagina 4-6 en *De kopieertoetsen gebruiken (tijdelijke instellingen)* op pagina 10-6.)

Tijdelijke
kopieertoetsen

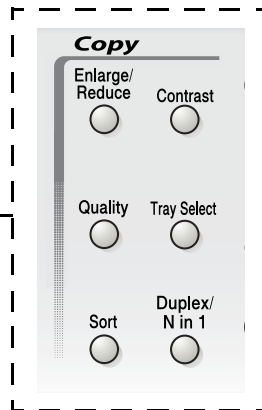

Wanneer de MFC kopieert, worden binnenkomende faxen in het geheugen opgeslagen in plaats van afgedrukt.

Een enkele kopie maken vanuit de ADF

1 Druk op  (**Copy**) zodat deze toets groen oplicht. Plaats het document met de bedrukte zijde naar boven in de automatische documentinvoer.

2 Druk op **Start**.

Het papier mag tijdens het kopiëren **NIET** uit de machine worden getrokken.

 Als u wilt stoppen, drukt u op **Stop/Exit** om het origineel uit te werpen.

Meerdere kopieën vanuit de ADF maken

1 Druk op  (**Copy**) zodat deze toets groen oplicht. Plaats het document met de bedrukte zijde naar boven in de automatische documentinvoer.

2 Voer met de kiestoetsen in hoeveel exemplaren u wilt afdrukken (maximaal 99 exemplaren).

3 Druk op **Start**.

 Om de kopieën te sorteren drukt u op de toets **Sort**.

Een of meerdere kopieën via de glasplaat

Via de glasplaat kunnen meerdere kopieën worden gemaakt. Meerdere kopieën worden gestapeld (alle kopieën van de eerste pagina, dan alle kopieën van de tweede pagina, enz). Druk op de toets tijdelijke kopieertoetsen om verdere instellingen te selecteren. (Raadpleeg *De kopieertoetsen gebruiken (tijdelijke instellingen)* op pagina 10-6.)

- 1 Druk op  (**Copy**) zodat deze toets groen oplicht. Til het documentdeksel op.

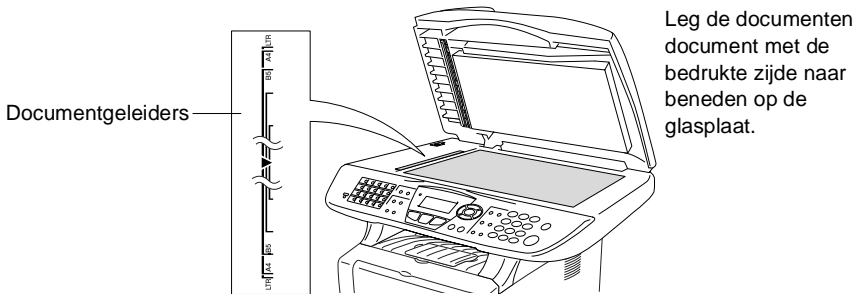

- 2 Gebruik de documentgeleiders aan de linkerkant om het document in het midden van de glasplaat te leggen, met de bedrukte zijde naar beneden. Sluit het documentdeksel.
- 3 Voer met de kiestoetsen in hoeveel kopieën u wil maken (maximaal 99 exemplaren).
Druk bijvoorbeeld op **3 8** als u 38 kopieën wilt maken.
- 4 Druk op **Start**.
De MFC begint het document te scannen.

 Als u meerdere kopieën wilt sorteren, dient u de automatische documentinvoer te gebruiken.
(Raadpleeg *Een enkele kopie maken vanuit de ADF* op pagina 10-3.)

De melding Geheugen vol

Wanneer het bericht *Geheugen vol* wordt weergegeven, drukt u op **Stop/Exit** om de handeling te annuleren of op **Start** om de gescande pagina's te kopiëren. Voordat u verdergaat, moet u geheugen vrijmaken door een aantal in het geheugen opgeslagen taken te wissen.

<i>Geheugen vol</i> Kopie:Druk Start Stop:Druk Stop



Als u meer geheugen wilt vrijmaken, kunt u Fax Opslaan uitschakelen.

(Raadpleeg *Fax Opslaan instellen* op pagina 8-2.)

—OF—

U kunt de in het geheugen opgeslagen faxberichten afdrukken.
(Raadpleeg *Een fax uit het geheugen afdrukken* op pagina 5-7.)

Wanneer u de melding *Geheugen vol* krijgt, kunt u kopieën maken door eerst de in het geheugen opgeslagen ontvangen faxberichten af te drukken en 100% geheugen beschikbaar te maken.



Wanneer dit foutbericht vaker verschijnt, is het misschien beter het geheugen uit te breiden. Voor meer informatie over geheugenuitbreiding Raadpleeg *Geheugenkaart* op pagina 23-1.

De kopieertoetsen gebruiken (tijdelijke instellingen)

Gebruik de tijdelijke kopieertoetsen als u de instellingen alleen voor de volgende kopie wilt wijzigen.

Tijdelijke kopieertoetsen

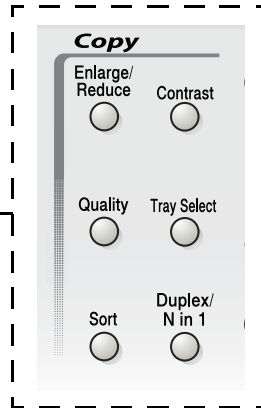

U kunt verschillende combinaties gebruiken. Het grote LCD-schermbij geeft de huidige instellingen weer.

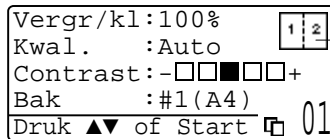

Duplex / N op 1

Voorbeeld van het LCD-schermbij in kopieermodus

Vergroten/Verkleinen



U kunt de volgende vergrotings-/verkleiningspercentages selecteren.

Bij *Automatisch* kan de MFC berekenen welk verkleiningspercentage het meest geschikt is voor het papierformaat dat u gebruikt.

Met *Custom* kunt u een percentage tussen 25% en 400% instellen.



<p>Druk op Enlarge/Reduce</p> 	100%
	104% (EXE → LTR)
	141% (A5 → A4)
	200%
	Automatisch
	Custom (25 - 400%)
	50%
	70% (A4 → A5)
	78% (LGL → LTR)
	83% (LGL → A4)
	85% (LTR → EXE)
	91% (Full Page)
	94% (A4 → LTR)
	97% (LTR → A4)

Auto wordt alleen weergegeven wanneer u een document in de automatische documentinvoer plaatst.

- 1 Druk op  (**Copy**) zodat deze toets groen oplicht. Plaats het document met de bedrukte zijde naar boven in de automatische documentinvoer, of met de bedrukte zijde naar beneden op de glasplaat.
- 2 Voer met de kiestoetsen in hoeveel exemplaren u wilt afdrucken (maximaal 99 exemplaren).
- 3 Druk op **Enlarge/Reduce**.
- 4 Druk op **Enlarge/Reduce** of .

Vergr/k1:100%
Kwal. :Auto
Contrast:- <input type="checkbox"/> <input type="checkbox"/> <input checked="" type="checkbox"/> <input type="checkbox"/> <input type="checkbox"/> +
Bak :#1 (A4)

01

5 Druk op  of  om het gewenste vergrotings- of verkleiningspercentage te selecteren.

Druk op **Set**.

—OF—

U kunt **Custom** selecteren en op **Set** drukken.

Gebruik de kiestoetsen om een vergrotings-/verkleiningspercentage in te toetsen tussen 25% en 400%.

Druk op **Set**.

(Druk bijvoorbeeld op **5 3** als u 53% wilt intoetsen.)

6 Druk op **Start**.

—OF—

Druk op een andere tijdelijke kopieertoets voor meer instellingen.

- De speciale kopieeropties (2 of 1, 4 of 1 of Poster) zijn niet beschikbaar als u **Enlarge/Reduce** gebruikt
- **Automatisch** is niet beschikbaar als u de glasplaat gebruikt.

Kwaliteit (type document)

Hiermee kunt u de kopieerkwaliteit voor het document kiezen. De standaardinstelling is **Auto** en is geschikt voor documenten die zowel tekst als afbeeldingen bevatten. **Tekst** wordt gebruikt voor documenten die uitsluitend tekst bevatten. **Foto** wordt gebruikt voor het kopiëren van foto's.

- 1 Druk op  (**Copy**) zodat deze toets groen oplicht. Plaats het document met de bedrukte zijde naar boven in de automatische documentinvoer, of met de bedrukte zijde naar beneden op de glasplaat.
- 2 Voer met de kiestoetsen in hoeveel exemplaren u wilt afdrukken (maximaal 99 exemplaren).
- 3 Druk op **Quality**.
- 4 Druk op  of  om het type document te kiezen (**Auto**, **Tekst** of **Foto**).
Druk op **Set**.
- 5 Druk op **Start**.
—OF—
Druk op een andere tijdelijke kopieertoets voor meer instellingen.

Kopieën sorteren bij gebruik van de automatische documentinvoer

Als u meerdere kopieën wilt sorteren, dient u de automatische documentinvoer te gebruiken. De pagina's worden afgedrukt in de volgorde 123, 123, 123, enz.

- 1 Druk op  (**Copy**) zodat deze toets groen oplicht. Plaats het document met de bedrukte zijde naar boven in de automatische documentinvoer.
- 2 Voer met de kiestoetsen in hoeveel exemplaren u wilt afdrukken (maximaal 99 exemplaren).
- 3 Druk op **Sort**.
- 4 Druk op **Start**.
—OF—
Druk op een andere tijdelijke kopieertoets voor meer instellingen.

Contrast

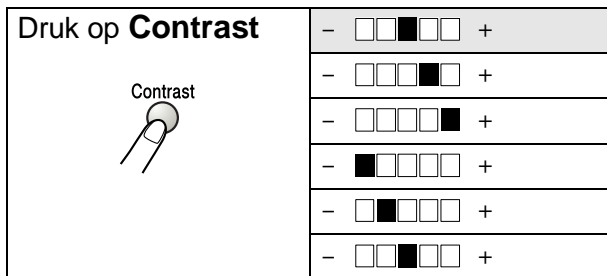

U kunt het contrast afstellen om kopieën donkerder of lichter te maken.

- 1 Druk op  (**Copy**) zodat deze toets groen oplicht. Plaats het document met de bedrukte zijde naar boven in de automatische documentinvoer, of met de bedrukte zijde naar beneden op de glasplaat.
- 2 Voer met de kiestoetsen in hoeveel exemplaren u wilt afdrukken (maximaal 99 exemplaren).
- 3 Druk op **Contrast**.
- 4 Druk op  om een kopie lichter te maken.
—OF—
Druk op  om een donkerdere kopie te maken.
Druk op **Set**.
- 5 Druk op **Start**.
—OF—
Druk op een andere tijdelijke kopieertoets voor meer instellingen.



Lade selecteren

U kunt desgewenst voor alleen de volgende kopie een andere papierlade kiezen.

- 1 Druk op  (**Copy**) zodat deze toets groen oplicht. Plaats het document met de bedrukte zijde naar boven in de automatische documentinvoer, of met de bedrukte zijde naar beneden op de glasplaat.
- 2 Voer met de kiestoetsen in hoeveel exemplaren u wilt afdrucken (maximaal 99 exemplaren).
- 3 Druk op **Tray Select**.
- 4 Druk op  of  om de lade te selecteren.
Druk op **Set**.
- 5 Druk op **Start**.
—OF—
Druk op een andere tijdelijke kopieertoets voor meer instellingen.

(voor MFC-8420 met de optionele papierlade #2)

Druk op Tray Select 	Auto
	#1 (XXX)*
	#2 (XXX)*

(voor MFC-8820D met de optionele papierlade #2)



















Druk op Tray Select 	Auto
	#1 (XXX)*
	#2 (XXX)* MP-bak



















* XXX is het papierformaat dat u hebt ingesteld in **Menu, 1, 3**.

 Voor de MFC-8420 geeft het LCD-scherm alleen de verschillende laden weer wanneer de optionele papierlade is geïnstalleerd.

Duplex/N in 1

'Duplex' drukt documenten dubbelzijdig af.

Tijdelijke toets	Niveau 1	Niveau 2	Optie	document → Afgewerkte lay-out	
Druk op Duplex/N in 1 (MFC-8820D) N in 1 (MFC-8420) Duplex/ N in 1 	N op 1	—	2 op 1 P	 → 	
			2 op 1 L	 → 	
			4 op 1 P	 → 	
			4 op 1 L	 → 	
	Duplex(1 op 1) (MFC-8820D)	Form P1	—		 → 
				Form P2	Enkelzijdig
		Dubbelzijdig	 → 		
		Form L1	—	Enkelzijdig	 → 
				Dubbelzijdig	 → 
		Form L2	—		 → 

Tijdelijke toets	Niveau 1	Niveau 2	Optie	document → Afgewerkte lay-out
Druk op Duplex/N in 1 (MFC-8820D) N in 1 (MFC-8420) Duplex/ N in 1 	Duplex (2 op 1) (MFC-8820D)	—	Form P1	 → 
			Form P2	 → 
			Form L1	 → 
			Form L2	 → 
	Duplex (4 op 1) (MFC-8820D)	—	Form P1	 → 
			Form P2	 → 
			Form L1	 → 
			Form L2	 → 
	Poster	—		 → 
	Uit	—	—	—

Duplex/N op 1 kopiëren

N op 1 kopiëren

U kunt papier besparen door twee of vier pagina's op één vel te kopiëren. Controleer of het papierformaat is ingesteld op A4, Letter of Legal.

1 Druk op  (**Copy**) zodat deze toets groen oplicht. Plaats het document met de bedrukte zijde naar boven in de automatische documentinvoer, of met de bedrukte zijde naar beneden op de glasplaat.

2 Voer met de kiestoetsen in hoeveel kopieën u wilt maken (maximaal 99).



3 Druk op **Duplex/N in 1**.
Druk op **Set om N in 1** te selecteren.

4 Druk op  of  om 2 op 1 P, 2 op 1 L, 4 op 1 P of 4 op 1 L te selecteren.



Druk op **Set**.

5 Als u klaar bent om te kopiëren gaat u naar stap 7.

—OF—

Druk op  of  om Kwaliteit, Contrast of Lade te selecteren.

Druk op **Set**.

6 Druk op  of  om een nieuwe instelling te selecteren.

Druk op **Set**.

7 Druk op **Start**.

Als u de automatische documentinvoer gebruikt, kan de MFC originelen scannen en daar kopieën van afdrukken.

—OF—

Als u de glasplaat gebruikt, zal de MFC de pagina scannen. Leg het volgende origineel op de glasplaat.

8 Selecteer **1** en druk op **Set** of **1** om de volgende pagina te kopiëren.

9 Herhaal stap 7 en 8 voor elke pagina die u in deze indeling gebruikt.

Vergr/kl:100%
Kwal. :Auto
Contrast:- <input type="checkbox"/> <input type="checkbox"/> <input checked="" type="checkbox"/> <input type="checkbox"/> <input type="checkbox"/> +
Bak :#1(LTR)
Druk op ▲▼ of Start

Vlakbedkopie:
Volgende Pagina
1.Ja
2.Nee
Kies ▲▼ & Set

10 Wanneer alle pagina's van het document zijn gescand, selecteert u **2** en drukt u op **Set** of **2** om af te drukken.



(P) betekent Portrait (staand) en (L) betekent Landscape (liggend).



U kunt bovendien de functies N in 1 en Duplex combineren. (Raadpleeg *Duplex (2 in 1)* en *Duplex (4 in 1)* (voor de *MFC-8820D*) op pagina 10-19.)





Voor 2 op 1 P, 2 op 1 L, 4 op 1 P of 4 op 1 L kunt u de functie vergroten/verkleinen niet gebruiken.

Poster

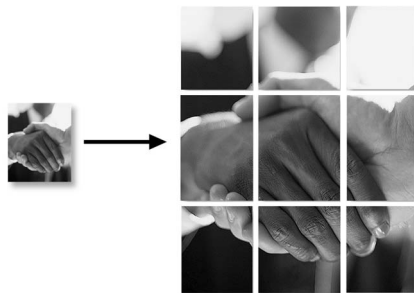
U kunt van een foto een kopie op posterformaat maken. U moet de glasplaat gebruiken.



- 1** Leg het origineel met de bedrukte zijde naar beneden op de glasplaat.
- 2** Druk op **Duplex/N in 1** op  of  om Poster te selecteren.

Druk op **Set**.

- 3** Druk op **Start**.





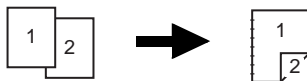

De MFC begint het origineel te scannen en zal de pagina's die samen de poster vormen afdrucken.

 Bij kopieën op posterformaat kunt u slechts één kopie maken en kan het vergrotings- of verkleiningspercentage niet worden gewijzigd.

Duplex (1 in 1) (MFC-8820D)





Een dubbelzijdige kopie maken van een enkelzijdig document



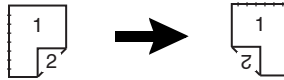



- 1 Druk op  (**Copy**) zodat deze toets groen oplicht. Plaats het document met de bedrukte zijde naar boven in de automatische documentinvoer, of met de bedrukte zijde naar beneden op de glasplaat.
- 2 Voer met de kiestoetsen in hoeveel exemplaren u wilt afdrucken (maximaal 99 exemplaren).
- 3 Druk op **Duplex/N in 1** en  of  om Duplex (1 op 1) te selecteren.
Druk op **Set**.
- 4 Druk op  of  om Form P1, Form P2, Form L1 of Form L2 te selecteren.
—OF—
Als u PORTRET of Form L2 selecteert, gaat u naar stap 6.
- 5 Druk op  of  om Enkelzijdig te selecteren voor het document (Als u de glasplaat gebruikt of het aantal hebt gewijzigd in stap 2, krijgt u deze optie niet te zien).
Druk op **Set**.
- 6 Druk op **Start** om het document te scannen.
Wanneer u het document in de ADF hebt geplaatst, begint de MFC met afdrucken.
—OF—
Als u het document op de glasplaat hebt geplaatst, gaat u naar stap 7.
- 7 Leg het volgende document op de glasplaat.
Selecteer **1** en druk op **Set** of **1** om de volgende pagina te kopiëren.
Wanneer alle pagina's van het document zijn gescand, selecteert u **2** en drukt u op **Set** of **2** om af te drukken.

Een dubbelzijdige kopie maken van een dubbelzijdig document (Niet beschikbaar voor meerdere kopieën)



- 1 Druk op  (**Copy**) zodat deze toets groen oplicht. Plaats het document met de bedrukte zijde naar boven in de automatische documentinvoer.
- 2 Druk op **Duplex/N in 1** en  of  om Duplex (1 op 1) te selecteren.
Druk op **Set**.
- 3 Druk op  of  om Form P2, Form L1 te selecteren.
Druk op **Set**.
- 4 Druk op  of  om Dubbelzijdig te selecteren voor het document.
Druk op **Set**.
- 5 Druk op **Start**.
- 6 Controleer dat de documenten zoals op het LCD-scherm aangegeven in de automatische documentinvoer zijn geplaatst en druk op **Start**.
- 7 Wanneer alle pagina's van het document zijn gescand aan een zijde, legt u het document met de andere zijde naar boven in de ADF.
Druk op **Start**.

Duplex (2 in 1) en Duplex (4 in 1)(voor de MFC-8820D)



- 1 Druk op  (**Copy**) zodat deze toets groen oplicht. Plaats het document met de bedrukte zijde naar boven in de automatische documentinvoer, of met de bedrukte zijde naar beneden op de glasplaat.
- 2 Voer met de kiestoetsen in hoeveel exemplaren u wilt afdrucken (maximaal 99 exemplaren).
- 3 Druk op **Duplex/N in 1** en  of  om Duplex (2 op 1) of Duplex (4 op 1) te selecteren.
Druk op **Set**.
- 4 Druk op  of  om Form P1, Form P2, Form L1 of Form L2 te selecteren.
Druk op **Set**.
- 5 Druk op **Start** om het document te scannen.
Wanneer u het document in de ADF hebt geplaatst, begint de MFC met afdrucken.
—OF—
Als u het document op de glasplaat hebt geplaatst, gaat u naar stap 6.
- 6 Leg het volgende document op de glasplaat.
Selecteer **1** en druk op **Set** of **1** om de volgende pagina te kopiëren.
- 7 Wanneer alle pagina's van het document zijn gescand, selecteert u **2** en drukt u op **Set** of **2** om af te drukken.

De standaardinstellingen voor het kopiëren wijzigen

U kunt de kopieerinstellingen afstellen zoals in het onderstaande schema wordt aangegeven. Deze instellingen blijven van kracht totdat u ze weer wijzigt.

Submenu	Menuopties	Opties	Fabrieksinstellingen
1.Kwaliteit	—	Tekst	Auto
		Foto	
		Auto	
2.Contrast	—	- □□□□ + - □□□□ + - □□□□ + - □□□□ + - ■□□□ +	- □□□□ +



Kwaliteit

- 1 Druk op **Menu, 3, 1.**
- 2 Druk op  of  om Tekst, Foto of Auto te selecteren.
Druk op **Set.**
- 3 Druk op **Stop/Exit.**

31.Kwaliteit
▲ Auto
Tekst
▼ Foto
Kies ▲▼ & Set

Contrast

U kunt het contrast instellen zodat het beeld lichter of donkerder wordt.

- 1 Druk op **Menu, 3, 2.**
- 2 Druk op  om het beeld lichter te maken.
—OF—
Druk op  om het beeld donkerder te maken.
Druk op **Set.**
- 3 Druk op **Stop/Exit.**

32.Contrast
- □□■□□ +
Kies & druk Set

11 De MFC als een printer gebruiken

Brother's printerdriver voor de MFC-8420, MFC-8820D gebruiken

Een printerdriver is een stuurprogramma dat gegevens in het door de computer gebruikte formaat omzet in een formaat dat door een bepaalde printer kan worden gebruikt; dit is meestal een printeropdrachtaal of een page description language (PDL).

De printerdrivers staan op de meegeleverde cd-rom. Installeer de drivers eerst aan de hand van de instructies in de installatiehandleiding. De meest recente printerdrivers kunt u tevens downloaden vanaf Brother Solutions Center op:

<http://solutions.brother.com>

Printen onder Windows®

De specifieke printerdriver en TrueType™ compatibele fonts voor Microsoft® Windows® 95/98/98SE/Me/2000 Professional/XP en Windows NT® workstation 4.0 staan op de CD-ROM die bij de MFC is geleverd. Met het installatieprogramma kunt u deze software gemakkelijk op uw Windows® systeem installeren. De driver ondersteunt onze unieke compressiemodes om sneller te kunnen printen in Windows® toepassingen en biedt u de mogelijkheid om verschillende printerparameters in te stellen, zoals besparend printen en speciaal papierformaat.

Ondersteuning van populaire printeremulaties

De MFC ondersteunt HP LaserJet (PCL level 6) en BR-Script 3 (Post Script 3) printeremulatie. Wanneer u DOS-toepassingssoftware gebruikt, kunt u HP LaserJet (PCL level 6) en BR-Script 3 (Post Script 3) emulatie gebruiken voor het afdrucken.

Uw document afdrukken

Zodra de MFC gegevens van uw computer ontvangt, wordt het afdrukken gestart door papier vanuit de papierlade in te voeren. Via de papierlade kunnen diverse papiersoorten en enveloppen worden ingevoerd.

1 Selecteer de afdrukopdracht op uw computer.

Als uw computer ook op andere printers is aangesloten, selecteert u in het afdrukmenu of het menu met de printerinstellingen van uw toepassing de **Brother MFC-8420** of **MFC-8820D (USB) Printer** als uw printerdriver, waarna u op OK klikt om af te drukken.

2 Uw computer zal nu een afdrukopdracht en gegevens naar de MFC sturen.

3 De LED knippert geel en de MFC begint te printen.



In de door u gebruikte toepassing kunt u de gewenste papierafmetingen en afdrukstand instellen.

Als uw toepassing het door u gekozen papierformaat niet ondersteunt, dan selecteert u een afmeting die net even iets groter is.

Daarna past u de breedte van de afdruk aan door in uw toepassing de rechter- en de linkerkantlijn opnieuw in te stellen.

Gelijktijdig afdrucken en faxen

De MFC kan gegevens van de computer afdrucken terwijl er een fax wordt verzonden of ontvangen of terwijl er gegevens in de computer worden gescand. Het verzenden van faxen kan tijdens het PC-afdrucken gewoon doorgaan.

Dubbelzijdig printen (duplexprinten)

De bijgeleverde printerdriver ondersteunt duplexprinten. (Voor meer informatie Raadpleeg *Duplexprinten* op pagina 12-6.)

Automatisch duplexprinten (voor MFC-8820D)

In deze modus print de MFC automatisch op beide zijden van het A4, Letter of Legal papier.

- 1 Open het dialoogvenster Eigenschappen van de printerdriver.
- 2 Selecteer Duplex in het tabblad Geavanceerd. Controleer of de optie **Duplexbak gebruiken** is geselecteerd en klik op **OK**. (Raadpleeg *Duplexprinten* op pagina 12-6.) De printer drukt automatisch dubbelzijdig af.



- Wanneer u **Duplexbak gebruiken** hebt geselecteerd, is HQ1200 niet beschikbaar.
- Wanneer u Duplex wil gebruiken voor faxen en kopiëren, Raadpleeg *Automatisch duplexprinten gebruiken voor faxen, kopiëren en printen (voor MFC-8820D)* op pagina 2-11.

Handmatig Duplex printen

De MFC drukt eerst alle even pagina's af op een zijde van het papier.

Daarna vraagt de Windows® driver u (via een pop-up bericht) om het papier opnieuw te plaatsen. Voor u het papier opnieuw plaatst, moet u het goed recht leggen, anders kan het papier vastlopen. We adviseren geen extreem dun of dik papier te gebruiken.

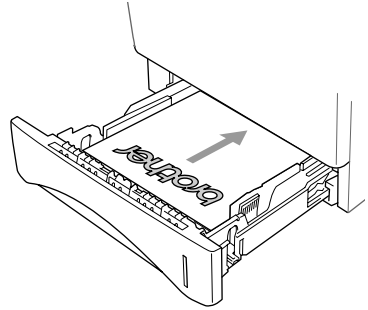

Documentuitvoer met bedrukte zijde naar beneden

Het papier wordt met de *bedrukte zijde naar beneden* op de uitvoerlade aan de voorkant van de MFC uitgeworpen. Vouw de steunklep open om de bedrukte pagina's op te vangen.

 Voor het printen van transparanten moet u iedere transparant, zodra deze is geprint, van de steunklep nemen.

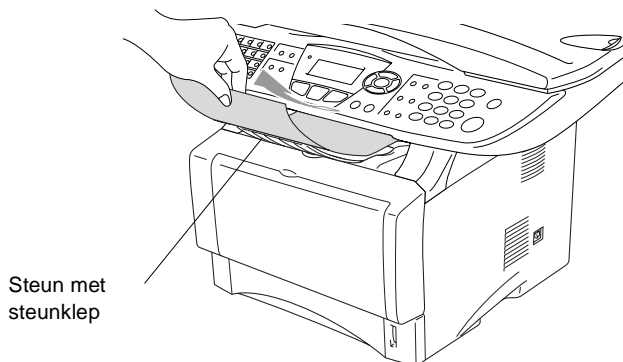

Printen op normaal papier

De papierlade voor handmatige invoer (voor MFC-8420)

 De MFC zet automatisch de modus Handmatig invoeren aan wanneer u papier in de lade voor handmatige invoer schuift.

1 Selecteer **Papierformaat**, **Soort papier**, **Papierbron** en andere instellingen in de printerdriver.

Soort papier: Normaal papier

Papierbron: Handmatig

2 Verzend de afdrukgegevens naar de MFC.

3 Open de papierlade voor handmatige invoer. Verschuif de papiergeleiders voor het juiste papierformaat.

- 4** Leg het papier met beide handen in de papierlade voor handmatige invoer zodat de voorzijde van het papier de papierinvoerrol raakt. De MFC trekt het papier in.

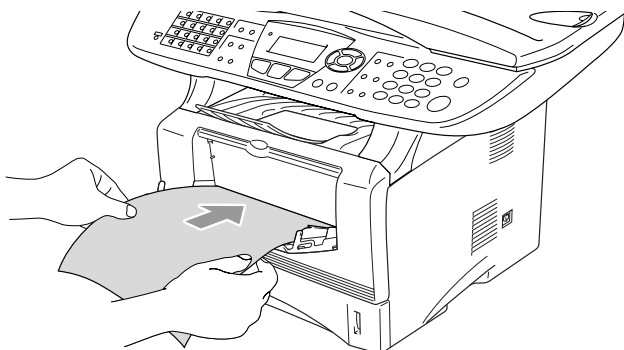



-  ■ Het papier moet recht en in de juiste positie in de papierlade voor de handmatige invoer liggen. Anders wordt het papier niet goed ingevoerd en krijgt u een slechte afdruk of kan het papier vastlopen.
- Leg slechts een vel papier tegelijk in de papierlade voor handmatige invoer, anders kan het papier vastlopen.
- 5** Wanneer het gedrukte vel uit de MFC komt, plaatst u het volgende vel zoals is beschreven in stap 4. Herhaal deze stappen voor ieder vel dat u wil bedrukken.

De MP-lade (voor MFC-8820D)

- 1** Selecteer **Papierformaat**, **Soort papier**, **Papierbron** en andere instellingen in de printerdriver.
- Soort papier:** Normaal papier
- Papierbron:** MP-lade
- 2** Open de MP-lade en laat deze voorzichtig neer.
- 3** Trek aan de steunklep van de MP-lade.

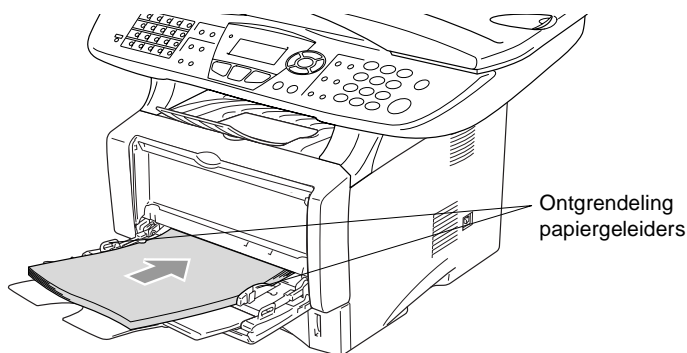
- 4** Wanneer u papier in de MP-lade doet, moet het papier tot tegen de achterzijde van de lade zijn ingeschoven.



-  Het papier moet recht en in de juiste positie in de MP-lade liggen. Anders wordt het papier niet goed ingevoerd en krijgt u een slechte afdruk of kan het papier vastlopen.

- 5** Druk op de ontgrendeling van de papiergeleiders en verschuif deze voor het correcte papierformaat.

-  Wanneer u papier in de MP-lade doet, dient u rekening te houden met het volgende:

- De te bedrukken zijde moet naar boven zijn.
- Tijdens het printen gaat de binnenste lade omhoog om papier in de MFC te laden.
- Leg eerst de bovenzijde van het papier in de lade en duw het daarna voorzichtig helemaal in de lade.

- 6** Verzend de afdrukgegevens naar de MFC.

Afdrukken op dikker papier en karton

Wanneer de uitvoerlade achteraan wordt geopend, heeft de MFC een rechte baan van de papierlade voor handmatige invoer of de MP-lade tot de achterzijde van de MFC. Gebruik deze methode voor het in- en uitvoeren van papier wanneer u op dikker papier (106 - 161 g/m²) of karton wil printen.

De papierlade voor handmatige invoer (voor MFC-8420)

- 1 Selecteer **Papierformaat**, **Soort papier**, **Papierbron** en andere instellingen in de printerdriver.

Soort papier: Dik papier of Dikker papier

Papierbron: Handmatig

- 2 Open de uitvoerlade achteraan.

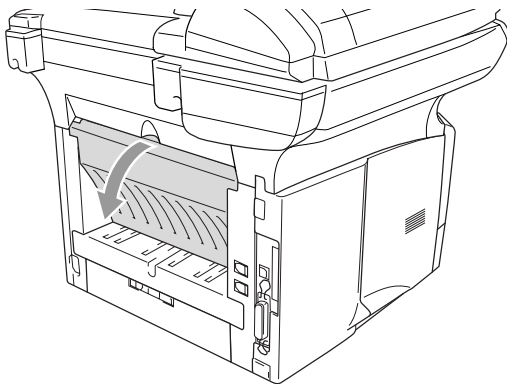

- 3 Open de papierlade voor handmatige invoer. Verschuif de papiergeleiders voor het juiste papierformaat.

- 4 Leg het papier met beide handen in de papierlade voor handmatige invoer zodat de voorzijde van het papier de papierinvoerrol raakt. De MFC trekt het papier in.
-  ■ Het papier moet recht en in de juiste positie in de papierlade voor de handmatige invoer liggen. Anders wordt het papier niet goed ingevoerd en krijgt u een slechte afdruk of kan het papier vastlopen.
- Leg slechts een vel papier tegelijk in de papierlade voor handmatige invoer, anders kan het papier vastlopen.
- 5 Verzend de afdrukgegevens naar de MFC.
- 6 Wanneer het gedrukte vel uit de MFC komt, plaatst u het volgende vel zoals is beschreven in stap 4. Herhaal deze stappen voor ieder vel dat u wil bedrukken.
- 7 Wanneer u klaar bent met printen, sluit u de uitvoerlade achteraan.

 **Voorzichtig**

Verwijder ieder vel zodra het is geprint. Anders kan het papier vastlopen of beginnen omkrullen.

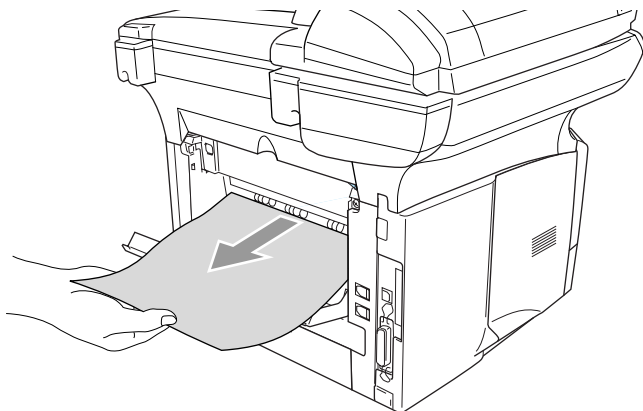

De multifunctionele lade (MP-lade) (voor MFC-8820D)

- 1 Selecteer **Papierformaat, Soort papier, Papierbron** en andere instellingen in de printerdriver.
Soort papier: Dik papier of Dikker papier
Papierbron: MP-lade
- 2 Open de uitvoerlade achteraan en trek indien nodig de papiersteun uit voor de uitvoerlade met bedrukte zijde naar omhoog.

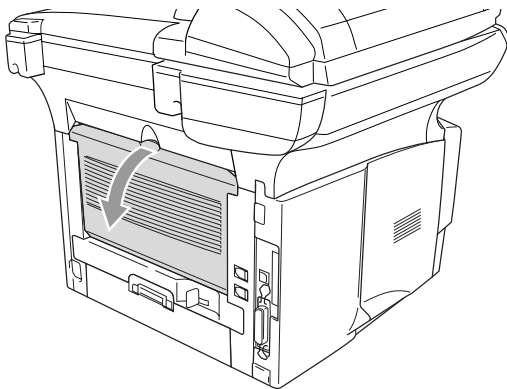

- 3 Open de MP-lade en laat deze voorzichtig neer.
- 4 Trek aan de steunklep van de MP-lade.
- 5 Wanneer u papier in de MP-lade doet, moet het papier tot tegen de achterzijde van de lade zijn ingeschoven.

 Het papier moet recht en in de juiste positie in de MP-lade liggen. Anders wordt het papier niet goed ingevoerd en krijgt u een slechte afdruk of kan het papier vastlopen.

6 Druk op de ontgrendeling van de papiergeleiders en verschuif deze voor het correcte papierformaat.

 Wanneer u papier in de MP-lade doet, dient u rekening te houden met het volgende;

- Tijdens het printen gaat de binnenste lade omhoog om papier in de MFC te laden.
- De te bedrukken zijde moet naar boven zijn.
- Leg eerst de bovenzijde van het papier in de lade en duw het daarna voorzichtig helemaal in de lade.

7 Verzend de afdrukgegevens naar de MFC.

8 Wanneer u klaar bent met printen, sluit u de uitvoerlade achteraan.

 **Voorzichtig**

Verwijder ieder vel zodra het is geprint. Anders kan het papier vastlopen of beginnen omkrullen.

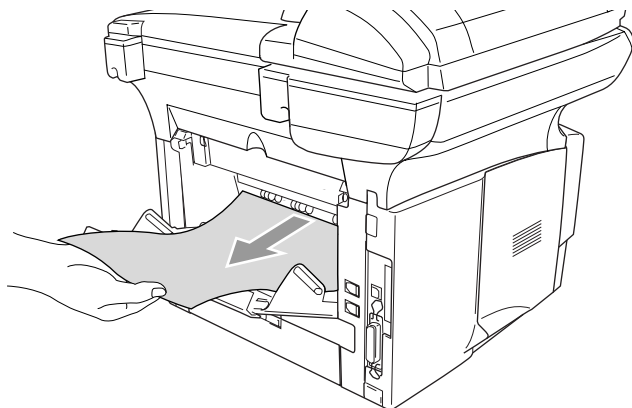

Enveloppen printen

Om enveloppen te bedrukken gebruikt u de papierlade voor handmatige invoer of de multifunctionele lade.



- De MFC zet automatisch de modus Handmatig invoeren aan wanneer u papier in de lade voor handmatige invoer schuift.
- Alle zijden moeten goed zijn gevouwen, zonder plooiën of kreuken.

1 Selecteer **Papierformaat**, **Soort papier**, **Papierbron** en andere instellingen in de printerdriver.

Soort papier: Envelop, Env. Dun of Env. dik

Voor MFC-8420:

2 Open de uitvoerlade achteraan.

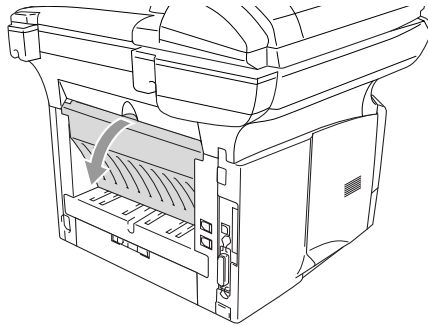

3 Open de papierlade voor handmatige invoer. Verschuif de papiergeleiders voor het juiste envelopformaat.



Wanneer de enveloppen na het printen gekreukt zijn:

Achteraan de MFC opent u de uitvoerlade en drukt u op de blauwe lipjes links en rechts (zie de afbeelding op de volgende pagina). Wanneer u klaar bent met het printen van de enveloppen, sluit u de uitvoerlade achteraan zodat de twee blauwe lipjes terug in de oorspronkelijke stand staan.

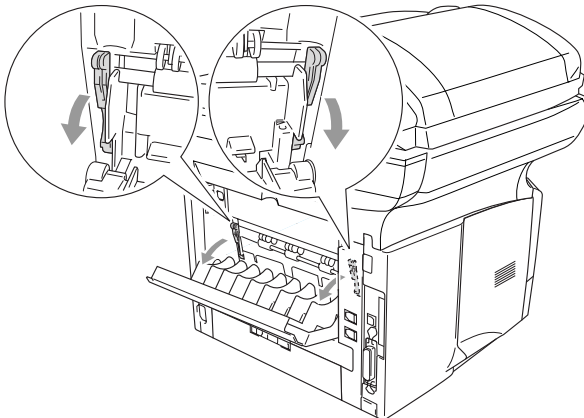

- 4** Leg de enveloppe met beide handen in de papierlade voor handmatige invoer zodat de voorzijde van de enveloppe de papierinvoerrol raakt. De MFC trekt de enveloppe in.

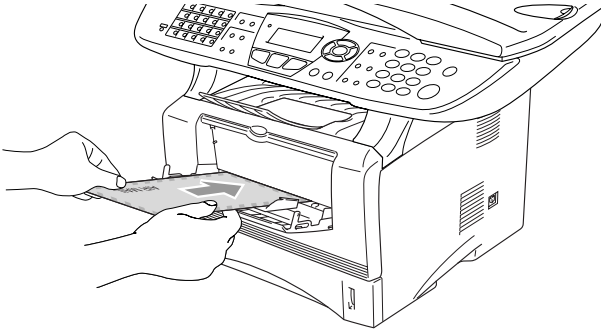

-  ■ Zorg ervoor dat de enveloppe recht ligt wanneer u deze in de lade voor handmatige invoer schuift. Anders wordt de enveloppe niet goed ingevoerd en krijgt u een slechte afdruk of kunnen de enveloppen vastlopen.
- Leg slechts een envelop tegelijk in de papierlade voor handmatige invoer, anders kan de envelop vastlopen.
 - Leg de envelop in de lade voor handmatige invoer, met de te bedrukken zijde naar boven.
- 5** Wanneer de bedrukte envelop is uitgevoerd, wacht de MFC tot u de volgende envelop invoert. Herhaal stap 4 voor iedere envelop die u wil printen.
- 6** Verzend de afdrukgegevens naar de MFC.
- 7** Wanneer u klaar bent met printen, sluit u de uitvoerlade achteraan.

Voor MFC-8820D:

- 2 Maak de uitvoerlade aan de achterkant open en vouw zo nodig de face-up steun uit.

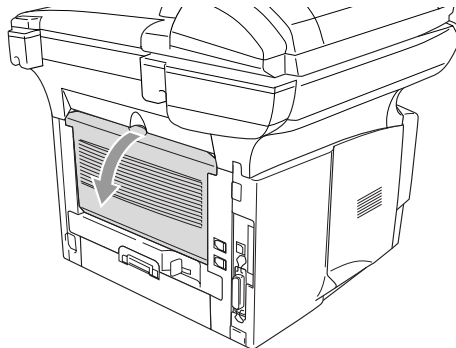

- 3 Open de MP-lade en laat deze voorzichtig neer.
- 4 Trek aan de steunklep van de MP-lade.



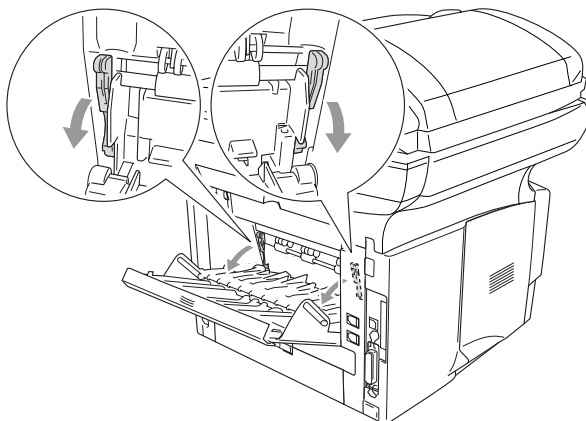

Wanneer de enveloppen na het printen gekreukt zijn:

Achteraan de MFC opent u de uitvoerlade en drukt u op de blauwe lipjes links en rechts (zie de afbeelding op de volgende pagina). Wanneer u klaar bent met het printen van de enveloppen, sluit u de uitvoerlade achteraan zodat de twee blauwe lipjes terug in de oorspronkelijke stand staan.

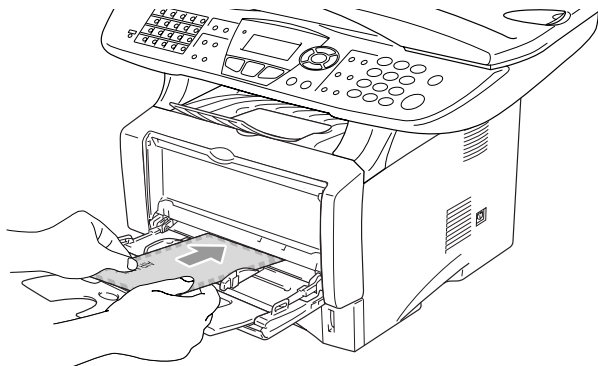

- 5** Leg de enveloppen in de MP-lade en schuif ze tot tegen de achterkant van de lade. Leg niet meer dan 3 enveloppen tegelijk in de MP-lade, anders kunnen ze vastlopen.



-  De enveloppen moeten recht en in de juiste positie in de MP-lade liggen. Anders worden de enveloppen niet goed ingevoerd en krijgt u een slechte afdruk of kunnen de enveloppen vastlopen.
- 6** Houd de papiergeleider ingedrukt en stel deze af op het formaat van de envelop.
-  Wanneer u enveloppen in de MP-lade doet, dient u rekening te houden met het volgende;
- Tijdens het printen gaat de binnenste lade omhoog om de enveloppen in de MFC te laden.
 - De te bedrukken zijde moet naar boven zijn.
 - Leg eerst de bovenzijde van het envelop in de lade en duw deze daarna voorzichtig helemaal in de lade.
- 7** Verzend de afdrukgegevens naar de MFC.
- 8** Wanneer u klaar bent met printen, sluit u de uitvoerlade achteraan.

Bedieningstoetsen voor de printer

Job Cancel

U kunt gegevens uit het geheugen verwijderen.

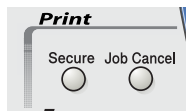

De toets Secure

Beveiligde gegevens worden met een wachtwoord beveiligd. Alleen diegenen die het wachtwoord kennen, kunnen de gegevens afdrukken. De MFC zal pas beveiligde gegevens afdrukken wanneer het correcte wachtwoord is ingevoerd. Wanneer het document is geprint, worden de gegevens uit het geheugen verwijderd. Om deze functie te gebruiken moet u uw wachtwoord instellen in het dialoogvenster van de printerdriver. (Raadpleeg *Opties apparaat* op pagina 12-11.)





De toets **Secure** werkt niet wanneer u de Brother BR-Script driver gebruikt.

1 Druk op **Secure**.



—OF—

Het LCD-scherm geeft *Geen data!* weer wanneer er geen beveiligde gegevens in het geheugen zijn opgeslagen.

2 Druk op  of  om de gebruikersnaam te selecteren.

Druk op **Set**. Het LCD-scherm geeft de mogelijke taken weer.

```
Beveiligd printen
Gebruiker?
▲ MIKE
▼ ANDY
Kies ▲▼ & Set
```



3 Druk op  of  om de taak te selecteren.

Druk op **Set**. Het LCD-scherm vraagt u uw wachtwoord van 4 cijfers in te voeren.

```
Beveiligd printen
Opdracht?
▲ Test1
▼ Test2
Kies ▲▼ & Set
```



4 Toets u wachtwoord in met de toetsen van het bedieningspaneel.

Druk op **Set**.

5 Druk op  of  om Print te selecteren.

Druk op **Set**. De MFC drukt de gegevens af.

—OF—

Wanneer u de beveiligde gegevens wil verwijderen, drukt u op  of  om Delete te selecteren.

Druk op **Stop/Exit**.



- Wanneer u de stroom uitzet, worden de beveiligde gegevens uit het geheugen gewist.
- Wanneer u de beveiligde gegevens hebt afgedrukt, worden deze uit het geheugen gewist.



Beveiligd printen Test1
Wachtwoord:XXXX
Enter & druk Set

De emulatie selecteren

Deze MFC kan de emulatie automatisch selecteren. Wanneer de MFC gegevens ontvangt van de PC, selecteert het apparaat automatisch de emulatiemodus. Deze functie is in de fabriek ingesteld op AUTO.

U kunt de standaard emulatiemodus handmatig wijzigen op het bedieningspaneel.

1 Druk op **Menu, 4, 1**.

2 Druk op  of  om Auto, HP LaserJet of BR-Script 3 te selecteren.

Druk op **Set**.

3 Druk op **Stop/Exit**.



Probeer deze functie met uw software of netwerkserver. Wanneer deze functie niet goed werkt, dient u de gewenste emulatie handmatig te selecteren met de knoppen op het bedieningspaneel van de MFC of moet u de emulatie-opties van uw software gebruiken.

41.Emulatie
▲ Auto
HP LaserJet
▼ BR-Script 3
Kies ▲▼ & Set

De lijst met interne fonts printen

U kunt een lijst printen met de interne (of residente) fonts van de MFC zodat u deze kunt bekijken voor u een lettertype selecteert.

- 1 Druk op **Menu, 4, 2, 1.**
- 2 Druk op **Start.** De MFC print de lijst.
- 3 Druk op **Stop/Exit.**

42.Printopties 1.Interne fonts

Druk op Start

De lijst met printopties printen

U kunt een lijst printen met de huidige printopties.

- 1 Druk op **Menu, 4, 2, 2.**
- 2 Druk op **Start.** De MFC print de opties.
- 3 Druk op **Stop/Exit.**

42.Printopties 2.Configuratie

Druk op Start

De printer resetten

U kunt de MFC opnieuw instellen op de originele fabrieksinstellingen. Lettertypen en macro's in de tijdelijke instellingen worden gewist.

- 1 Druk op **Menu, 4, 3.**
- 2 Druk op **1** om de fabrieksinstellingen te herstellen.
—OF—

43.Reset printer

▲ 1.Herstel
▼ 2.Stop

Kies ▲▼ & Set

Druk op **2** af te sluiten zonder wijzigingen.

- 3 Druk op **Stop/Exit.**



Alleen de printerinstellingen worden terug op de originele fabrieksinstellingen gezet.

12 Instellingen van de printerdriver

(alleen voor Windows®)

Instellingen van de printerdriver

Als u vanaf uw computer afdrukt, kunt u de volgende printerinstellingen maken:

- **Papierformaat**
- **Meerdere pag. afdrukken**
- **Duplex**
- **Watermerk***1*2
- **Scaling***2
- **Datum & tijd afdrukken***1*2
- **Snelle printerinstelling***1*2
- **Afdruk beveiligen***1

*1 Deze instellingen zijn niet beschikbaar bij de BR-Script driver.

*2 Deze instellingen zijn niet beschikbaar bij de Uni driver.

De instellingen in de printerdriver openen

- 1 Selecteer **Afdrukken** in het menu **Bestand** van uw software.
 - 2 Selecteer **Brother MFC-8420** of **MFC-8820D (USB) Printer** als printer en klik op **Voorkeursinstellingen**. Nu ziet u het dialoogvenster **Voorkeursinstellingen***3.
- Op welke wijze u toegang krijgt tot de instellingen in de printerdriver, is afhankelijk van uw besturingssysteem en software.
 - *3 De schermen die hier staan afgebeeld, zijn afkomstig uit Windows® XP. De schermen op uw computer kunnen variëren afhankelijk van uw Windows® besturingssysteem.
 - Enkele omschrijvingen in dit hoofdstuk zijn gebaseerd op de MFC-8820D. Deze omschrijvingen hebben eveneens betrekking op de MFC-8420.

Functies in de Brother Native Driver

De native driver van Brother is een printerdriver die speciaal door Brother ontwikkeld is. Deze driver heeft meer functies dan de universele printerdriver van Microsoft® Windows®.

Het tabblad Normaal

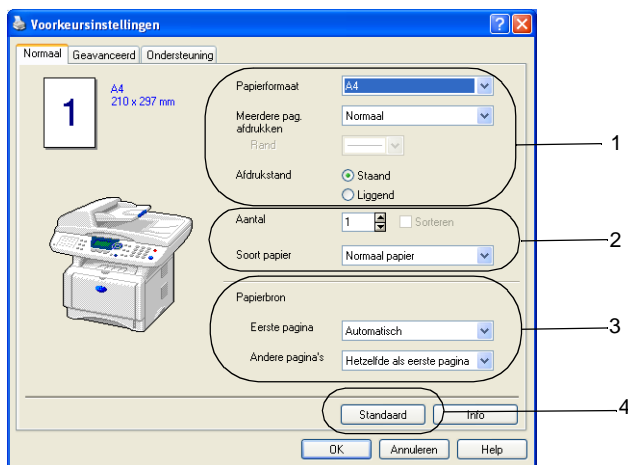

- 1 Selecteer het **Papierformaat**, **Meerdere pag. afdrukken**, de **Rand** (indien nodig) en **Afdrukstand**.
- 2 Selecteer het **Aantal** en het **Soort papier**.
- 3 Selecteer **Papierbron (Eerste pagina en Andere pagina's)**. Bij **Automatisch** van de papierlade kan de printerdriver automatisch een lade kiezen die geschikt is voor het **Papierformaat** dat u gebruikt. U kunt het papierformaat voor elke lade in het tabblad Accessoires instellen. (Raadpleeg *Het tabblad Accessoires* op pagina 12-14.)
- 4 Om terug te gaan naar de standaardinstellingen, klikt u op de knop **Standaard**.

Papierformaat

In het keuzelijst selecteert u welk papierformaat u gebruikt.

Meerdere pag. afdrukken

Bij het afdrukken van meerdere pagina's kunt u het beeld van een pagina verkleinen, zodat er meerdere pagina's op een vel papier worden afgedrukt, of het beeld juist vergroten om een pagina op meerdere vellen af te drukken.



vb. 4 in 1

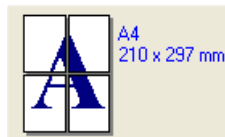

vb. 1 in 2 x 2 pagina's

Rand

Als u meerdere pagina's op een vel afdrukt met behulp van de functie Meerdere pag. afdrukken, kunt u kiezen of u een rand, stippellijn of geen rand om elke pagina op het vel wilt afdrukken.

Afdrukstand

Deze functie selecteert de stand waarin uw document zal worden afgedrukt (**Staan**d of **Liggend**).

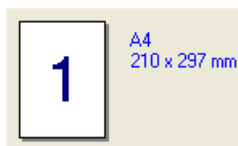

Staan



Liggend

Aantal

Hiermee selecteert u hoeveel exemplaren moeten worden afgedrukt.

Sorteren

Als het selectievakje **Sorteren** is geselecteerd, wordt er een compleet exemplaar van uw document afgedrukt, en wordt dit herhaald voor het aantal exemplaren dat u hebt geselecteerd. Als het selectievakje **Sorteren** niet is geselecteerd, wordt voor alle exemplaren eerst de eerste pagina afgedrukt en wordt pas dan de volgende pagina van het document afgedrukt.

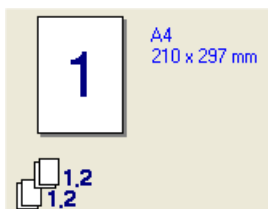

Vakje Sorteren geselecteerd

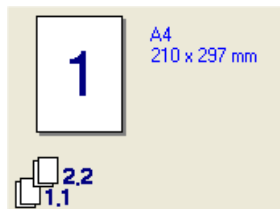

Vakje Sorteren niet geselecteerd

Soort papier

U kunt de volgende papiersoorten kiezen voor uw MFC. Voor de beste afdrukkwaliteit selecteert u welke papiersoort u wil gebruiken.

Normaal papier

Dun papier

Dik papier

Dikker papier

Briefpapier

Transparanten

Enveloppen

Env. Dik

Env. Dun



Wanneer u normaal papier gebruikt, selecteert u **Normaal papier** (70 tot 95 g/m²). Wanneer u dikker papier, enveloppen of gestructureerd papier gebruikt, selecteert u **Dik papier** of **Dikker papier**. Voor bankpostpapier selecteert u **Briefpapier** en voor transparanten selecteert u **Transparanten**.

Het tabblad Geavanceerd

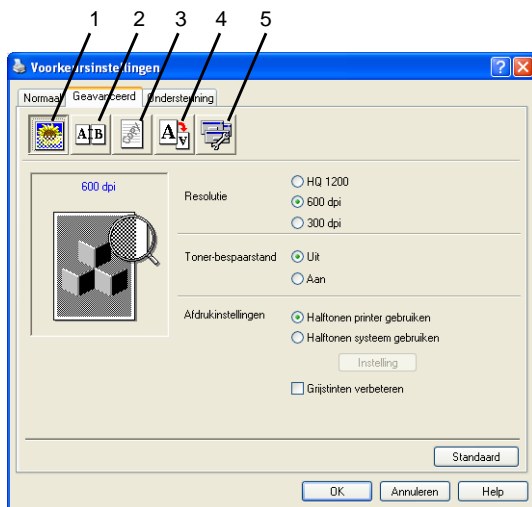

Om terug te gaan naar de standaardinstellingen, klikt u op de knop **Standaard**.

Klik op een van de volgende pictogrammen om de desbetreffende functie in te stellen:

- 1 **Afdrukkwaliteit**
- 2 **Duplex**
- 3 **Watermerk**
- 4 **Pagina-instelling**
- 5 **Opties apparaat**

Afdrukkwaliteit

Resolutie

U kunt de resolutie als volgt instellen:

- HQ 1200
- 600 dpi
- 300 dpi



Wanneer u **Duplexbak gebruiken** hebt geselecteerd, is HQ1200 niet beschikbaar.

Toner-bespaarstand

U kunt kosten besparen met de toner-bespaarstand. Hierdoor wordt de printdichtheid verlaagd.

Afdrukinstellingen

Voor Windows® 95/98/98SE/Me

Afdrukinstellingen wordt gebruikt om de afdrukkwaliteit van het document te verbeteren (foto's, afbeeldingen of ingescande afbeeldingen). Wanneer u **Auto (Aanbevolen)** selecteert, kiest de printer automatisch de meest geschikte instellingen.

Wanneer de afdrukinstellingen op handmatig staan, kunt u de helderheid, het contrast en de kwaliteit zelf instellen.

Voor Windows® 2000/XP/NT® WS 4.0

- Kruis **Halftonen printer gebruiken** aan voor het printen met halftonen.
- Kruis **Halftonen systeem gebruiken** aan om te printen met de halftonen van het systeem. Om de instelling te wijzigen drukt u op **Instelling**.
- Wanneer de halftoon niet correct kan worden geprint, kruist u **Grijstinten verbeteren** aan.

Duplexprinten

Wanneer u het pictogram voor duplexprinten aanklikt, ziet u de opties voor duplexprinten.

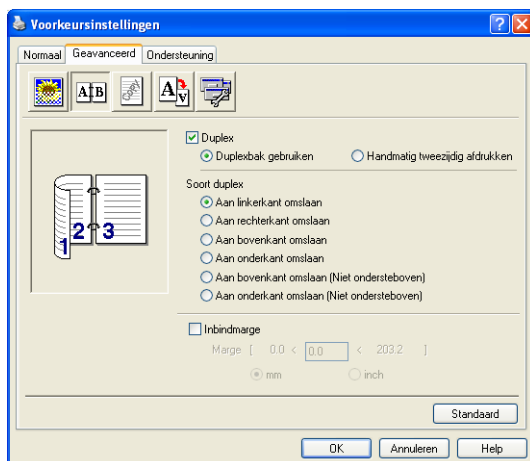

Duplexbak gebruiken (voor MFC-8820D)

Kruis het vakje Duplex aan en selecteer **Duplexbak gebruiken**. In deze stand print de MFC automatisch op beide zijden van het papier.

Handmatig tweezijdig afdrukken

Kruis het vakje Duplex aan en selecteer **Handmatig tweezijdig afdrukken**. In deze stand print de MFC eerst alle pagina's met even nummers. Dan stopt de printer en worden de instructies weergegeven om het papier opnieuw te plaatsen. Wanneer u op OK klikt, worden de oneven pagina's geprint.

Soort duplex

U kunt **Soort duplex** selecteren. Voor iedere papierrichting zijn zes soorten duplex beschikbaar.

Aan linkerkant omslaan



Aan rechterkant omslaan



Aan bovenkant omslaan



Aan onderkant omslaan



Aan bovenkant omslaan (Niet ondersteboven)



Aan onderkant omslaan (Niet ondersteboven)



Inbindmarge

Kruis de optie Inbindmarge aan. U kunt de waarde van de inbindmarge invoeren in inch of millimeter (0 - 8 inches) [0 - 203.2 mm].

Watermerk

U kunt een logo of tekst als een watermerk op uw documenten afdrukken. U kunt een van de voorgedetermineerde watermerken selecteren, of een zelf gemaakt bitmap-bestand of tekst gebruiken.

Selecteer **Watermerk gebruiken** en selecteer vervolgens het watermerk dat u wilt gebruiken.

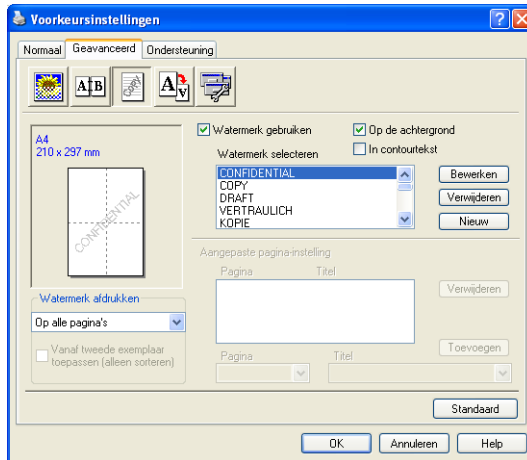

Op de achtergrond

Selecteer **Op de achtergrond** om het watermerk op de achtergrond van uw document af te drukken. Als deze optie niet is geselecteerd, wordt het watermerk over de tekst of het beeld op uw document afgedrukt.

In contourtekst

(alleen voor Windows® 2000 Professional/XP/NT® WS 4.0)

Selecteer **In contourtekst** om alleen de contouren van het watermerk af te drukken.

Watermerk afdrukken

Bij **Watermerk afdrukken** kunt u de volgende opties selecteren:

- **Op alle pagina's**
- **Alleen op eerste pagina**
- **Vanaf tweede pagina**
- **Afwijkend**

Watermerk instellen

U kunt de grootte van het watermerk en de plaats op de pagina wijzigen door het watermerk te selecteren en op de knop **Bewerken** te klikken. Als u een nieuw watermerk wilt toevoegen, klikt u op de knop **Nieuw** en selecteert u **Tekst** of **Bitmap** bij de optie **Stijl van watermerk**.

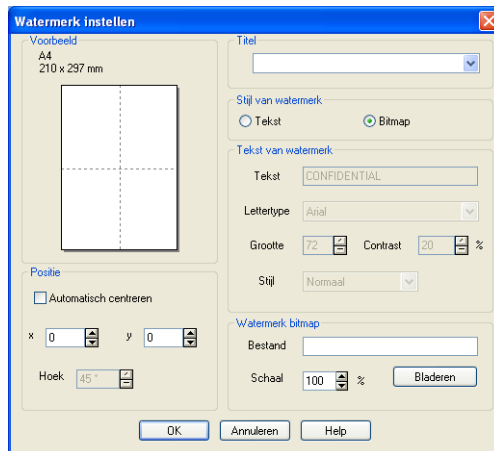

- **Titel**

U kunt **VERTROUWELIJK**, **AANTAL** of **CONCEPT** als de standaardtitel selecteren, of een willekeurige titel in het veld invoeren

- **Tekst van watermerk**

Voer in het vak **Tekst** de tekst van uw watermerk in en selecteer vervolgens **Lettertype**, **Grootte**, **Contrast** en **Stijl**.

- **Watermerk bitmap**

Voer de bestandsnaam en de locatie van de bitmap in het vak **Bestand** in, of selecteer **Bladeren** om de locatie te zoeken. U kunt ook de schaal van het beeld opgeven.

- **Positie**

De instellingen voor de positie bepalen op welke plaats het watermerk op de pagina komt te staan.

Pagina-instelling

U kunt de grootte van uw afgedrukte document wijzigen met de functie Scaling.

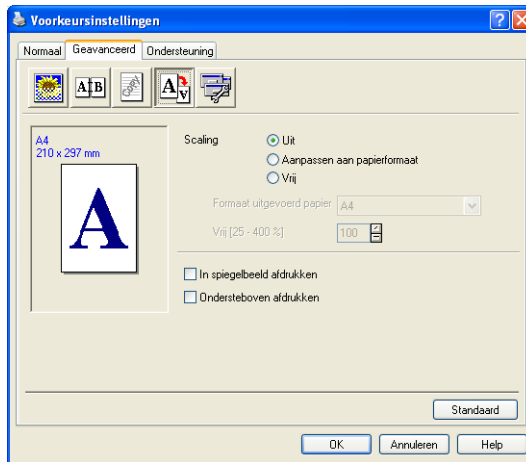

- Selecteer **Uit** als u het document wilt afdrukken zoals het op het scherm wordt weergegeven.
- Selecteer **Aanpassen aan papierformaat** als uw document een ongebruikelijk formaat heeft, of als u alleen het standaard papierformaat hebt.
- Selecteer **Vrij** wanneer u het resultaat handmatig wil verkleinen of vergroten.
- U kunt ook de functie **In spiegelbeeld afdrukken** of **Ondersteboven afdrukken** gebruiken voor de pagina-instelling.

Opties apparaat

Hier kunt u de volgende printerfuncties instellen:

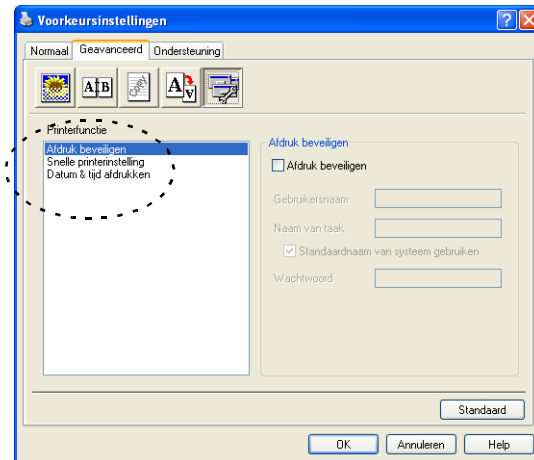

Afdruk beveiligen

Beveiligde documenten zijn documenten die bij het verzenden naar de MFC zijn beveiligd met een wachtwoord. Alleen diegenen die het wachtwoord kennen, kunnen het document afdrukken. Omdat de documenten zijn beveiligd op de MFC, moet u het bedieningspaneel van de MFC gebruiken (met het wachtwoord) om het document te printen.

Een beveiligd document verzenden:

- 1 Selecteer **Afdruk beveiligen** in **Printerfunctie** en selecteer **Afdruk beveiligen**.
- 2 Voer uw wachtwoord, gebruikersnaam en de naam van de taak in en klik op OK.
- 3 U moet het beveiligde document afdrukken via het bedieningspaneel van de MFC. (Raadpleeg *De toets Secure* op pagina 11-17.)

Een beveiligd document verwijderen:

- 1 U moet het bedieningspaneel van de MFC gebruiken om een beveiligd document te verwijderen. (Raadpleeg *De toets Secure* op pagina 11-17.)



U kunt maximaal 8 MB beveiligde gegevens opslaan in het geheugen van de MFC.

Snelle printerinstelling

Met Snelle printerinstelling kunt u snel driverinstellingen selecteren. Als u de instellingen wilt bekijken, klikt u gewoon met de muis op het pictogram  op de taakbalk. Deze functie kan worden ingesteld op AAN of UIT via Opties apparaat.

 De fabriekinstelling is UIT

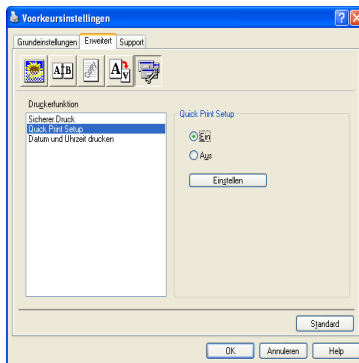

Beheerder (alleen voor Windows® 95/98/98SE/Me)

Met de functie Beheerder kunnen de functie kopiëren, schaal en watermerk worden vergrendeld en met een wachtwoord beveiligd.

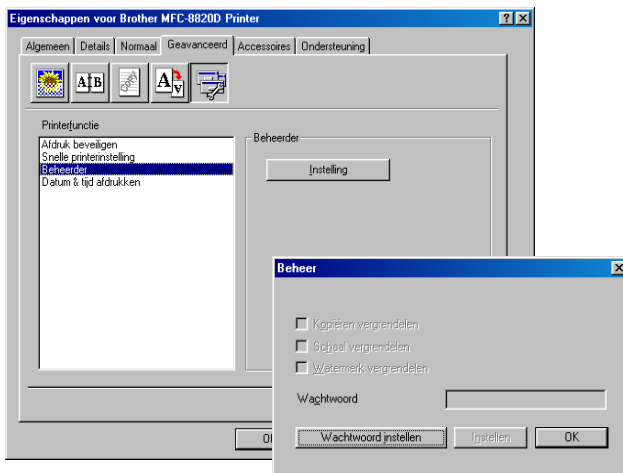

 Noteer uw wachtwoord en bewaar het op een veilige plaats. Wanneer u uw wachtwoord vergeet, hebt u geen toegang tot deze functies.

Datum & tijd afdrukken

Als u de optie **Datum & tijd afdrukken** hebt ingeschakeld, worden de datum en de tijd die uw computerklok aangeeft, automatisch op uw document afgedrukt.

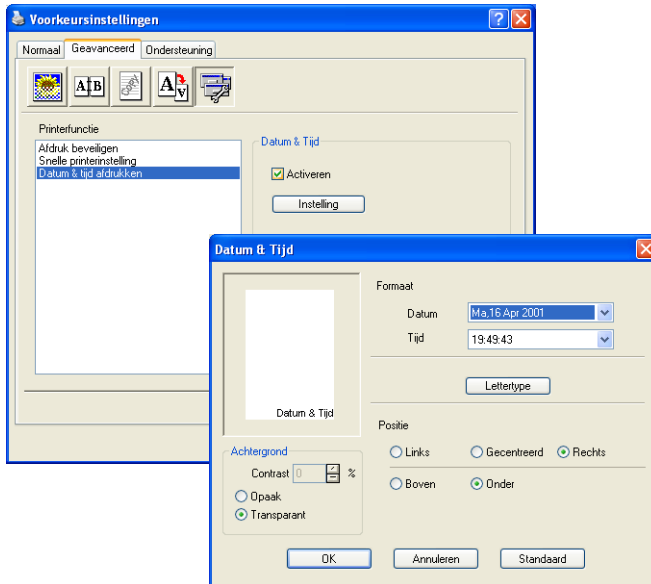

Klik op **Instelling** om het formaat van **Datum** en **Tijd** te wijzigen. U kunt het lettertype wijzigen door op **Lettertype** of **Positie** te klikken. Als u voor **Datum** en **Tijd** ook een achtergrond wilt gebruiken, selecteert u **Opaak**. Wanneer **Opaak** is geselecteerd, kunt u het **Contrast** van de achtergrond voor **Datum** en **Tijd** aanpassen door het percentage te wijzigen.



De Datum en Tijd die in het selectievakje worden weergegeven, staan in de notatie waarin deze gegevens worden afgedrukt. De Datum en Tijd die op uw document worden afgedrukt, zijn afkomstig van de klok op uw computer.

Het tabblad Accessoires

Het tabblad **Accessoires** bevat de instellingen voor het configureren van de printerdriver voor het papierformaat van iedere papierbron. Dit tabblad installeert ook eventuele extra opties voor de driverinstellingen.

Instelling papierbron

Om het papierformaat voor iedere papierbron te configureren, markeert u de bron in de lijst **Instelling papierbron**. Selecteer het **Papierformaat** uit de keuzelijst en klik op **Update**. Als in het tabblad Algemeen van de printerdriver automatische selectie van de papierbron (standaardpapierbron) is geselecteerd (see *Het tabblad Normaal* on page 12-2), zal de printerdriver automatisch de gegevens van **Instelling papierbron** gebruiken om een lade te selecteren met het **Papierformaat** dat in de printerdriver is geselecteerd.

Standaardbron

Met **Standaardbron** selecteert u de papierbron die wordt gebruikt wanneer het papierformaat van het verzonden document niet overeenkomt met de instellingen voor Papierbron.

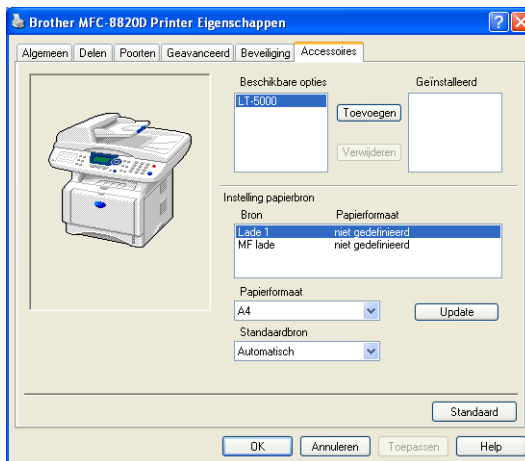

Beschikbare opties

Om toegang te krijgen tot de optionele 2e papierlade moet deze optie in de driver zijn geïnstalleerd. Markeer het modelnummer in de lijst **Beschikbare opties** en klik op **Toevoegen**. De optionele papierlade staat dan in het vak **Geïnstalleerd**, de lijst **Instelling papierbron** en de illustratie op het scherm geeft de 2e papierlade weer.

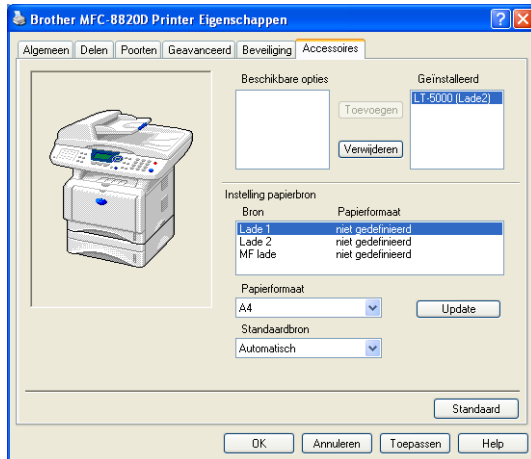

Het tabblad Ondersteuning

Het tabblad **Ondersteuning** geeft informatie over de versie en instellingen van de driver. Verder staan hier ook links naar de website **Brother Solutions Center** en websites voor driver-updates. Klik op het tabblad **Ondersteuning** om het volgende scherm weer te geven:



Brother Solutions Center

Het **Brother Solutions Center** is een website waar u informatie vindt over uw Brother-product, zoals veelgestelde vragen, gebruikershandleidingen, driver-updates en tips voor het gebruik van uw MFC.

Web Update

Web Update controleert Brother's website op nieuwe drivers, downloadt deze en zal de driver op uw computer automatisch updaten.

Instelling controleren

Bij **Instelling controleren** staat een lijst van de huidige instellingen van uw driver.

Functies in de PS-printerdriver (Voor Windows®)

Windows® 95/98/98SE/Me/2000 Professional/XP en Windows NT® 4.0 maakt gebruik van de BR-Script 3(PostScript® 3 emulatie) driver.

De PS-driver installeren

Als u de printerdriver al hebt geïnstalleerd volgens de instructies in de installatiehandleiding, plaatst u de cd-rom in het cd-rom-station van uw pc en selecteert u **Software-installatieprogramma**. Kies **MFL-Pro Suite** en volg de instructies op het scherm. Wanneer het scherm **Selecteer de gewenste onderdelen** wordt weergegeven, selecteert u **PS-driver** en volgt u de instructies op het scherm.

Als u de driver en software nog niet hebt geïnstalleerd, plaatst u de cd-rom in het cd-rom-station van uw pc en selecteert u **Software-installatieprogramma**. Kies **MFL-Pro Suite** en volg de instructies op het scherm. Wanneer het scherm **Setup Type** wordt weergegeven, selecteert u **Aangepast** en de **PS-driver**. Volg nu de instructies op uw computerscherm.

Ga voor de meest recente drivers naar het Brother Solutions Center op <http://solutions.brother.com>.



De schermen die hier staan afgebeeld, zijn afkomstig uit Windows® XP.

De schermen op uw PC kunnen variëren afhankelijk van uw besturingssysteem.

Het tabblad Poorten

Selecteer de poort waarop uw printer is aangesloten of het pad naar de netwerkprinter.

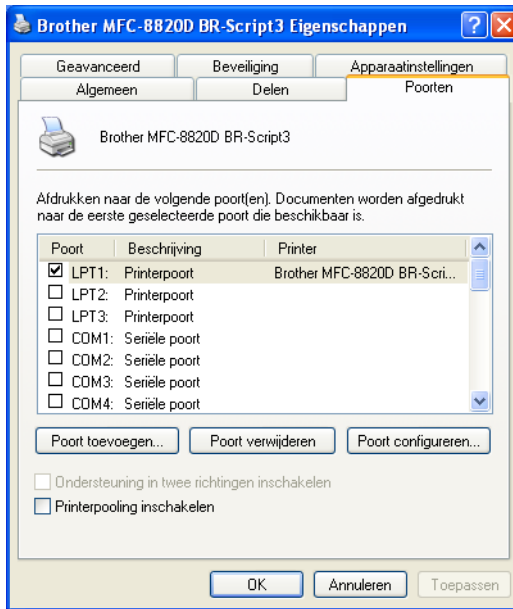

Het tabblad Apparaatinstellingen

Selecteer de opties die u hebt geïnstalleerd.

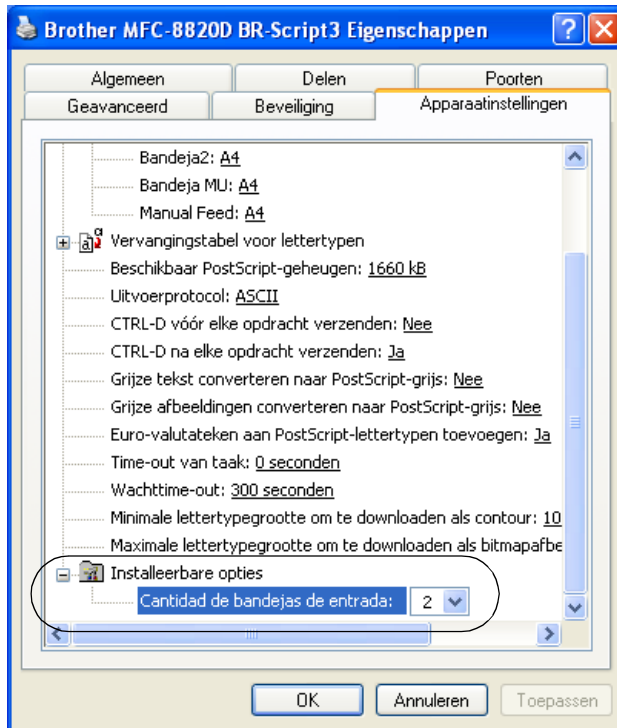

Het tabblad Indeling

 Wanneer u Windows NT[®] 4.0, Windows[®] 2000 of XP, opent u het tabblad **Indeling** door te klikken op **Voorkeursinstellingen...** in het tabblad **Algemeen** van het scherm **Brother BR-Script3 Eigenschappen**.

U kunt de indeling wijzigen door een andere instelling te kiezen voor **Afdrukstand**, **Paginavolgorde** of **Pagina's per vel**.

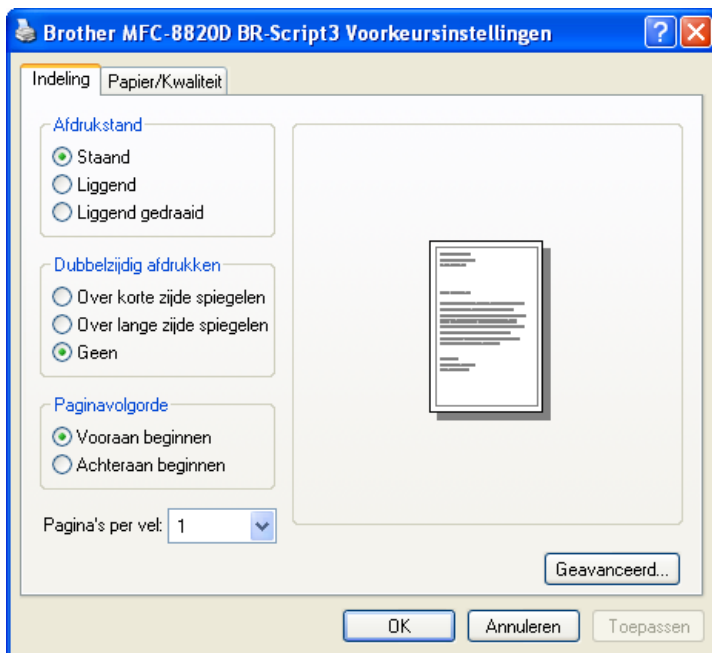

Folder (voor de MFC-8820D) (voor Windows[®] 2000/XP)

U kunt een foldertje afdrukken door in de lijst **Pagina's per vel** de optie **Folder** te selecteren.

Het tabblad Papier/Kwaliteit

 Wanneer u Windows NT® 4.0, Windows® 2000 of XP, opent u het tabblad **Papier/Kwaliteit** door te klikken op **Voorkeursinstellingen...** in het tabblad **Algemeen** van het scherm **Brother BR-Script3 Eigenschappen**.

Selecteer de **Papierbron**.

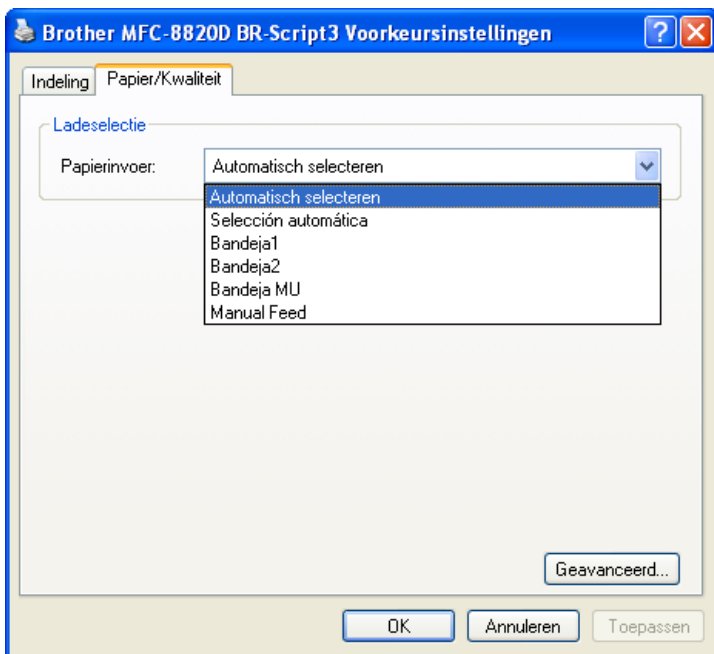

Geavanceerde opties

-  Wanneer u Windows NT[®] 4.0, Windows[®] 2000 of XP gebruikt, opent u het tabblad **Geavanceerde opties** door te klikken op **Geavanceerd...** in het tabblad **Indeling** of **Papier/Kwaliteit**.

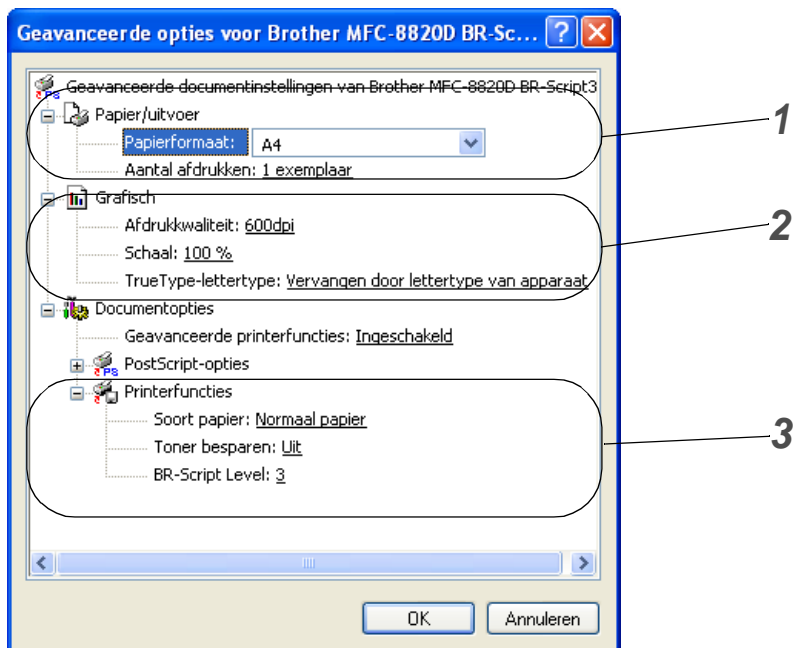

- 1 Selecteer **Papierformaat** en **Aantal afdrucken**.
- 2 Stel **Afdrukkwaliteit**, **Schaal** en **TrueType-lettertype** in.
- 3 U kunt de instellingen wijzigen door de instelling te selecteren in de lijst met printerfuncties:
 - **Soort papier**
 - **Toner-besparen**
 - **BR-Script Level**

13 Scannen bij gebruik van Windows®

 De bewerkingen en drivers voor het scannen kunnen variëren, afhankelijk van uw besturingssysteem.

Voor Windows® 95/98/98SE/Me/2000 Professional en Windows NT® Workstation 4.0

De MFC gebruikt een TWAIN-compatibele driver om documenten naar uw toepassingen te scannen. (Zie *Een document scannen, TWAIN-compatibel* op pagina 13-1.)

Voor Windows® XP

De MFC gebruikt Windows® Imaging Acquisition (WIA) om documenten te scannen. (Raadpleeg *Een document scannen (alleen voor Windows® XP)* op pagina 13-10.)

 **Voor ScanSoft®, PaperPort® en TextBridge® OCR**
Ga naar *ScanSoft® PaperPort® en TextBridge® OCR gebruiken* op pagina 13-19.

Een document scannen

TWAIN-compatibel

De Brother MFL-Pro Suite software wordt geleverd met een TWAIN-compatibele scannerdriver. TWAIN-drivers voldoen aan het algemene universele protocol voor communicatie tussen scanners en softwaretoepassingen. Dit betekent dat u niet alleen beelden rechtstreeks kunt scannen naar de PaperPort® Viewer die met de MFC werd meegeleverd, maar dat u beelden ook rechtstreeks naar honderden andere softwaretoepassingen kunt scannen, mits deze toepassingen scannen met TWAIN ondersteunen. Het betreft hier populaire programma's zoals Adobe® Photoshop®, Adobe® PageMaker®, CorelDraw® en vele andere toepassingen.

Toegang krijgen tot de scanner

1 Open de toepassing (ScanSoft® PaperPort®) om een document te scannen.



De instructies voor het scannen in deze handleiding hebben betrekking op ScanSoft® PaperPort® 8.0 SE.

2 Selecteer in het keuzemenu **Bestand** de optie **Scannen** of selecteer de knop **Scan**. Het deelvenster **Scan** wordt in het linkerdeel van het scherm weergegeven.

3 Selecteer **Brother MFC-8820D**, **Brother MFC-8820D USB** of **Brother MFC-8820D LAN** uit de keuzelijst **Scanner**.



Wanneer de MFC is aangesloten via:

Parallel - gebruik **Brother MFC-8820D**

USB - gebruik **Brother MFC-8820D USB**

LAN - gebruik **Brother MFC-8820D LAN**

4 Klik op **Scan**.

Het dialoogvenster **Brother MFC-8820D**, **Brother MFC-8820D USB** of **Brother MFC-8820D LAN kleur instellen** wordt weergegeven:

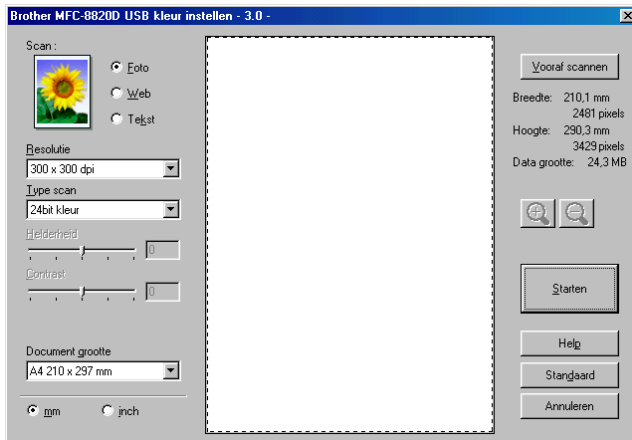

Een document naar de PC scannen

U kunt een hele pagina scannen,

—OF—

een gedeelte van de pagina scannen nadat u het document snel (vooraf) hebt gescand.

Een hele pagina scannen

- 1 Plaats het document met de bedrukte zijde naar boven in de ADF (automatische documentinvoer), of met de bedrukte zijde naar beneden op de glasplaat.
- 2 Maak in het scannervenster desgewenst de volgende instellingen:
 - **Scan**
 - **Resolutie**
 - **Type scan**
 - **Helderheid**
 - **Contrast**
 - **Documentgrootte**



Als u een documentformaat hebt gekozen, kunt u het te scannen gedeelte bijstellen door er met de linkermuisknop op te klikken en het te verslepen. Dit is nodig wanneer u tijdens het scannen een deel van het beeld wilt trimmen.

Raadpleeg *Instellingen in het scannervenster* op pagina 13-6.

- 3 Klik in het scannervenster op de knop **Starten**. Nadat het scannen is voltooid, klikt u op **Stop** om terug te keren naar het venster PaperPort®.

Snel vooraf scannen om het te scannen gedeelte te trimmen

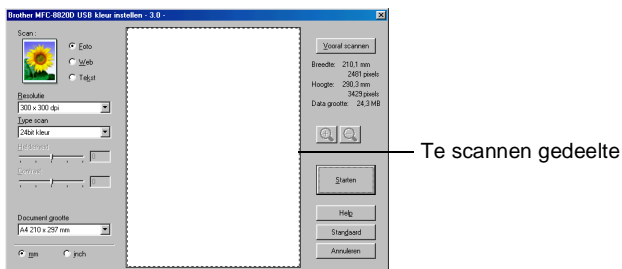

De knop **Vooraf scannen** wordt gebruikt om een voorbeeld van een beeld te bekijken, zodat u ongewenste delen kunt trimmen. Wanneer u tevreden bent met het getoonde voorbeeld, klikt u op de **Starten** in het scannervenster om het beeld te scannen.

- 1 Plaats het document met de bedrukte zijde naar boven in de automatische documentinvoer, of met de bedrukte zijde naar beneden op de glasplaat.



- 2 Selecteer de instellingen voor **Scan, Resolutie, Type scan, Helderheid** en **Contrast**.
- 3 In het dialoogvenster **Brother MFC-8820D, Brother MFC-8820D USB** of **Brother MFC-8820D LAN kleur instellen** klikt u op de knop **Vooraf scannen**.
Het hele document wordt in uw PC gescand en wordt weergegeven in het vak met het te scannen gedeelte.



- 4 Selecteer het deel van het beeld dat u wilt scannen door er met de linkermuisknop op te klikken, en sleep de muis om het gewenste deel te selecteren.
-  Als u het geselecteerde gedeelte wilt controleren, kunt u het vergroten door op  te klikken. Als u een ander deel wilt selecteren, gebruikt u  om de selectie ongedaan te maken.
- 5 Als u in stap 1 de automatische documentinvoer hebt gebruikt, plaatst u het document met de bedrukte zijde naar boven weer in de automatische documentinvoer.
- 6 Klik op **Starten**.
Nu wordt alleen het geselecteerde deel in het venster PaperPort® (of het venster van uw toepassing) weergegeven.
- 7 Gebruik in het venster PaperPort® de opties die beschikbaar zijn om het beeld te verfijnen.

Instellingen in het scannervenster

Scan

Selecteer in welk formaat het beeld moet worden uitgevoerd: **Foto**, **Web** of **Tekst**. **Resolutie** en **Type scan** worden voor elke standaardinstelling gewijzigd.

De standaardinstellingen zijn als volgt:

Scan		Resolutie	Type scan
Foto	Selecteer dit als u foto's scant.	300 x 300 dpi	24bit kleur
Web	Selecteer dit als u het gescande beeld aan webpagina's wilt toevoegen.	100 x 100 dpi	24bit kleur
Tekst	Selecteer dit als u tekstdocumenten gaat scannen.	200 x 200 dpi	Zwart-wit

Resolutie

U kunt de scanresolutie wijzigen in de keuzelijst **Resolutie**. Hogere resoluties nemen meer geheugen in beslag en vergen meer transfertijd, maar leveren een preciezer gescand beeld. In de onderstaande tabel wordt aangegeven welke resoluties u kunt selecteren en welke kleuren er beschikbaar zijn.

Resolutie	Zwart-wit/Grijstinten (Foutendiffusie)	256 kleuren	Ware grijstinten / 24bit kleur
100 x 100 dpi	Ja	Ja	Ja
150 x 150 dpi	Ja	Ja	Ja
200 x 200 dpi	Ja	Ja	Ja
300 x 300 dpi	Ja	Ja	Ja
400 x 400 dpi	Ja	Ja	Ja
600 x 600 dpi	Ja	Ja	Ja
1200 x 1200 dpi	Ja	Neen	Ja
2400 x 2400 dpi	Ja	Neen	Ja
4800 x 4800 dpi	Ja	Neen	Ja
9600 x 9600 dpi	Ja	Neen	Ja

Type scan

- Zwart-wit:** Stel het scantype in op **Zwart-wit** voor tekst of lijntekeningen.
- Grijs (Foutdiffusie)** Stel het scantype in op **Grijs (Foutdiffusie)** of **Ware grijstinten** voor foto's.
- Kleuren:** Stel dit in op:
256 kleuren, waarmee maximaal 256 kleuren worden gescand, of **24bit kleur** waarmee maximaal 16,8 miljoen kleuren worden gescand.
Hoewel **24bit kleur** een beeld met de meest nauwkeurige kleurreproductie oplevert, zal het beeldbestand dat met deze optie wordt gemaakt ongeveer drie keer zo groot zijn als het bestand dat met de optie voor **256 kleuren** wordt gemaakt.

Helderheid

Stel de instellingen voor helderheid bij (-50 tot 50) tot u het beste resultaat krijgt. De standaard ingestelde waarde is 0, wat als een 'gemiddelde' instelling wordt beschouwd.

U kunt de helderheid instellen door het schuifbalkje naar rechts of naar links te slepen om het beeld lichter of donkerder te maken. U kunt ook een waarde in het invoerveld typen.

Als het gescande beeld te licht is, moet u voor de helderheid een lagere waarde opgeven en het document nogmaals scannen. Als het gescande beeld te donker is, moet u voor de helderheid een hogere waarde opgeven en het document nogmaals scannen.

Contrast

Het contrast kan alleen worden afgesteld als u een van de instellingen voor de grijswaardenschaal hebt geselecteerd. Dit is niet beschikbaar wanneer **Zwart-wit** en **Kleur** zijn geselecteerd als het **Type scan**.

U kunt het contrast verhogen of verlagen door het schuifbalkje naar links of rechts te slepen. Het verhogen van het contrast benadrukt de donkere en heldere gedeelten van het beeld, terwijl het verlagen van het contrast meer detail weergeeft in de grijze zones. U kunt ook een waarde in het invoerveld typen.

Documentgrootte

U kunt voor het documentformaat een van de volgende instellingen selecteren:

- Letter (8 1/2 x 11 in.)
- A4 (210 x 297 mm)
- Legal (8 1/2 x 14 in.)
- A5 (148 x 210 mm)
- B5 (182 x 257 mm)
- Executive (7 1/4 x 10 1/2 in.)
- Business Card (90 x 60 mm)
- Photo 3.5 x 5 in. (9 x 13 cm)
- Photo 5 x 7 in. (13 x 18 cm)
- APS C 4 x 6 in. (10 x 15 cm)
- Afwijkend (door de gebruiker gedefinieerd van 0.35 x 0.35 in. tot 8.5 x 14 in of 8.9 x 8.9 mm tot 215.9 x 355.6 mm.)

Als u foto's of visitekaartjes wilt scannen, selecteert u het documentformaat en legt u de foto of het kaartje met de bedrukte zijde naar beneden midden op de glasplaat.

Als u foto's of andere beelden scant die u in een tekstverwerker of een grafische toepassing wilt gebruiken, is het raadzaam om verschillende instellingen uit te proberen voor het contrast en de resolutie, zodat u altijd het beste resultaat krijgt.

Als u **Afwijkend** als het formaat hebt geselecteerd, wordt het dialoogvenster **Afwijkende documentgrootte** geopend.

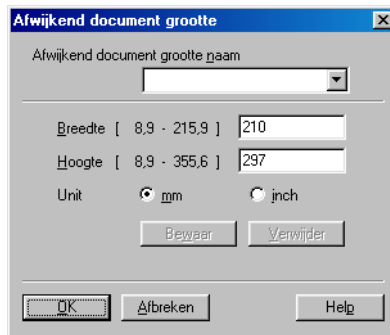

Typ de **Naam**, **Breedte** en **Hoogte**: voor het document.

U kunt “mm” of “inch” kiezen als eenheid voor de breedte en hoogte.



Het door u gespecificeerde papierformaat wordt op het scherm weergegeven.

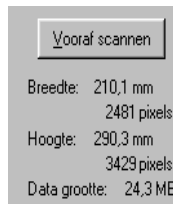

- **Breedte**: toont de breedte van het te scannen gedeelte.
- **Hoogte**: toont de hoogte van het te scannen gedeelte.
- **Datagrootte**: geeft bij benadering aan hoe groot de gegevens zijn in Bitmap-formaat. De andere bestandsformaten, zoals JPEG, hebben een andere grootte.

Een document scannen (alleen voor Windows® XP)

WIA-compatibel

Windows® XP gebruikt Windows® Image Acquisition (WIA) voor het scannen van beelden van de MFC. U kunt beelden rechtstreeks naar de PaperPort® Viewer scannen, die met uw MFC werd geleverd, maar u kunt beelden ook rechtstreeks scannen naar andere toepassingen die scannen met WIA of TWAIN ondersteunen.

Toegang krijgen tot de scanner

- 1 Open uw toepassing om een document te scannen.

 De instructies voor het scannen in deze handleiding hebben betrekking op ScanSoft® PaperPort® 8.0. De stappen voor het scannen met andere toepassingen kunnen variëren.

- 2 Selecteer in het keuzemenu **Bestand** de optie **Scannen** of selecteer de knop **Scan**.

Het deelvenster **Scannen** wordt in het linkerdeel van het scherm weergegeven.

- 3 Selecteer de scanner die u gebruikt in de keuzelijst **Scanner**.

- 4 Klik op **Scannen**.

Het dialoogvenster Scannen wordt geopend:

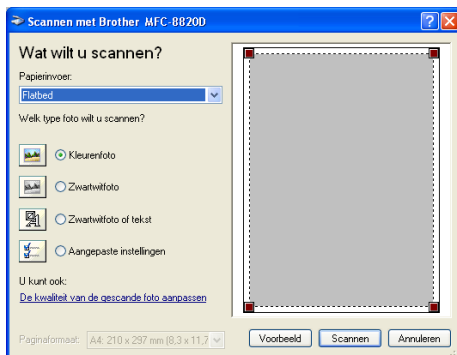

Een document naar de PC scannen

U kunt een hele pagina op twee manieren scannen. U kunt de automatische documentinvoer of de glasplaat gebruiken.

Als u een document eerst snel wilt scannen en daarna een deel van de pagina wilt bijsnijden, dan moet u de glasplaat (flatbed) gebruiken.

Een document scannen met de ADF

- 1 Plaats het document met de bedrukte zijde naar boven in de ADF (automatische documentinvoer).

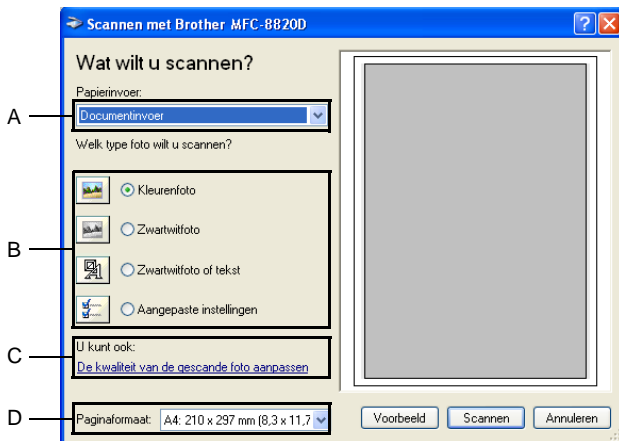

- 2 Selecteer **Documentinvoer** in de keuzelijst **Papierinvoer** (A).
- 3 Selecteer het beeldtype (B).
- 4 Selecteer het **Paginaformaat** in de keuzelijst (D).

- 5 Voor geavanceerde instellingen klikt u op de optie **De kwaliteit van de gescande foto aanpassen (C)**. U kunt ook **Helderheid**, **Contrast**, **Resolutie** en **Type afbeelding** selecteren in de **Geavanceerde eigenschappen**. Klik nadat u alle instellingen hebt gemaakt op **OK**.



- De hoogste scannerresolutie die u kunt selecteren is 1200 × 1200 dpi.
 - Voor hogere resoluties dan 1200 dpi, gebruikt u de Brother Scanner Utility. (Raadpleeg *Het scannerhulpprogramma van Brother* op pagina 13-15.)
- 6 Klik op de knop **Scannen** in het scandialoogvenster om met scannen te beginnen.

Snel vooraf scannen om het te scannen gedeelte te trimmen via de glasplaat

De knop **Voorbeeld** wordt gebruikt om een voorbeeld van een beeld te bekijken, zodat u ongewenste delen kunt trimmen. Wanneer u tevreden bent met het getoonde voorbeeld, klikt u op de **Scannen** in het scannervenster om het beeld te scannen.

- 1 Leg het document met de bedrukte zijde naar beneden op de glasplaat.
- 2 Controleer of **Flatbed** is geselecteerd in de lijst Papierinvoer (A).

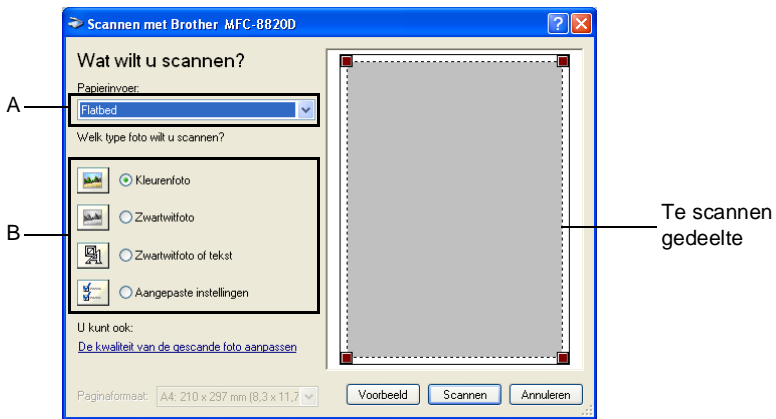

- 3 Selecteer het beeldtype (B).
- 4 Klik in het dialoogvenster Scannen op de knop **Voorbeeld**. Het hele document wordt in uw pc gescand en wordt weergegeven in het vak met het te scannen gedeelte.

- 5 Selecteer het deel van het beeld dat u wilt scannen door er met de linkermuisknop op te klikken, en sleep de muis om het gewenste deel te selecteren.

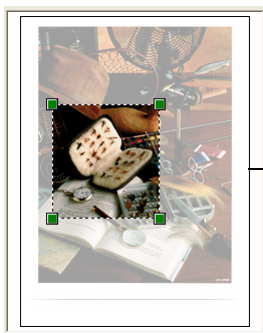

Te scannen gedeelte

- 6 Voor geavanceerde instellingen klikt u op **Type afbeelding** in **De kwaliteit van de gescande foto aanpassen (C)**. U kunt **Helderheid, Contrast, Resolutie** en **Geavanceerde eigenschappen** selecteren. Klik nadat u alle instellingen hebt gemaakt op **OK**.

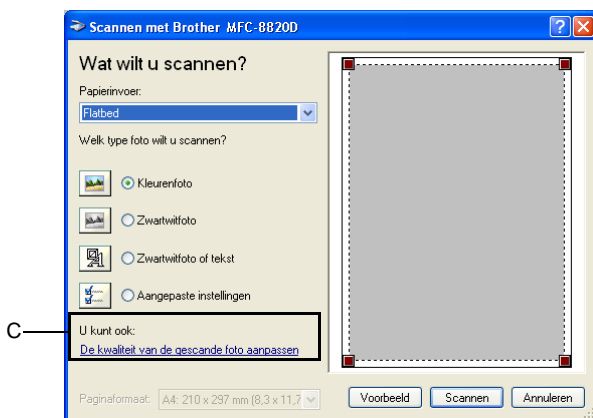



- 7 Klik op de knop **Scannen** in het scandialoogvenster om met scannen te beginnen.
Nu wordt alleen het geselecteerde deel in het venster PaperPort® (of het venster van uw toepassing) weergegeven.

Het scannerhulpprogramma van Brother

Het scannerhulpprogramma van Brother wordt gebruikt om de scannerdriver te configureren voor resoluties die hoger zijn dan 1200 dpi en om het papierformaat te wijzigen. Wanneer u Legal wil instellen als standaard papierformaat, dient u de instelling met deze optie te wijzigen. De nieuwe instellingen gelden pas nadat u uw PC opnieuw heeft gestart.

Het programma uitvoeren:

U kunt het programma uitvoeren door **Scannertoepassing** te selecteren in het menu **Start/Alle programma's/Brother/Brother MFL-Pro Suite**.

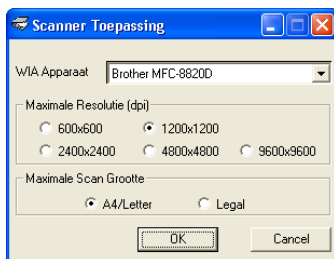

-  Als u het origineel scant met een resolutie die hoger is dan 1200 dpi, kan het bestand erg groot worden. Controleer dat er voldoende geheugen is en er voldoende vrije ruimte op de harde schijf is voor het bestand dat u gaat scannen. Als de computer niet voldoende geheugen heeft of er niet voldoende vrije ruimte op de harde schijf is, kan de computer hangen en kunt u uw bestand verliezen.



De scan-toets gebruiken (voor gebruik met USB-of parallelle interfacekabel)

U kunt de toets  (**Scan**) op het bedieningspaneel gebruiken om documenten te scannen naar uw tekstverwerker, grafische toepassing, e-mailprogramma of naar een map op uw computer. Het voordeel van de toets  (**Scan**) is, dat u kunt scannen zonder met de muis te klikken.



Voor scannen naar e-mail, scannen naar beeld, scannen naar OCR en scannen naar bestand

U dient de MFC eerst op een Windows[®]-computer aan te sluiten en de juiste Brother-drivers voor uw versie van Windows[®] te installeren, pas dan kunt u de toets  (**Scan**) op het bedieningspaneel gebruiken.

Als u klaar bent om de toets  (**Scan**) te gebruiken, moet u te zorgen dat het Brother Control Center op uw computer draait. Raadpleeg een van de volgende hoofdstukken voor nadere informatie over het zodanig configureren van de toetsen van het Brother Control Center, dat de toets  (**Scan**), de gewenste toepassing opent:



- Voor Windows[®] 95/98/98SE/Me/2000 Professional en Windows NT[®] WS 4.0, Raadpleeg *Het Brother Control Center gebruiken* op pagina 14-1.
- Voor Windows[®] XP, Raadpleeg *Het Brother SmartUI Control Center voor Windows[®] gebruiken* op pagina 15-1.
- Wanneer uw MFC is aangesloten met zowel een USB als een parallelle kabel, moet u in iedere stap USB of Parallel als doel selecteren.

Scannen naar e-mail

U kunt een document in zwart-wit of kleur als een bijlage naar uw e-mail scannen. U kunt de configuratie van de toets  (**Scan**) wijzigen. (Raadpleeg *Naar e-mail scannen* op pagina 14-10 t/m 14-11.) (Voor Windows® XP: Raadpleeg *Apparatuursectie: de configuratie van de toets Scan to wijzigen* op pagina 15-5 t/m 15-11.)

1 Plaats het document met de bedrukte zijde naar boven in de automatische documentinvoer, of met de bedrukte zijde naar beneden op de glasplaat.

2 Druk op  (**Scan**).

3 Druk op  of  om Scan naar e-mail te selecteren.

Druk op **Set**.

De MFC zal het document nu scannen, een bestand maken en uw e-mailtoepassing opstarten met een nieuw e-mailbericht dat nog niet geadresseerd is.

▲Scan naar e-mail
Scan naar beeld
Scan naar OCR
▼Scan n. bestnd
Kies ▲▼ & Set

Naar beeld scannen

U kunt een plaatje in kleur naar een grafische toepassing scannen en dit vervolgens bekijken en bewerken. U kunt de configuratie van de toets  (**Scan**) wijzigen. (Raadpleeg *Naar beeld scannen* op pagina 14-14.) (Voor Windows® XP: Raadpleeg *Apparatuursectie: de configuratie van de toets Scan to wijzigen* op pagina 15-5 t/m 15-11.)

1 Plaats het document met de bedrukte zijde naar boven in de automatische documentinvoer, of met de bedrukte zijde naar beneden op de glasplaat.

2 Druk op  (**Scan**).

3 Druk op  of  om Scan naar beeld te selecteren.

Druk op **Set**.

De MFC begint het document te scannen.



▲Scan naar e-mail
Scan naar beeld
Scan naar OCR
▼Scan n. bestnd
Kies ▲▼ & Set

Scan naar OCR

Als u tekst wilt scannen, kunt u deze automatisch door ScanSoft® TextBridge® in een bewerkbaar tekstbestand laten omzetten en de tekst vervolgens in een tekstverwerker weergeven, waar u deze kunt bewerken. U kunt de configuratie van de toets  (**Scan**) wijzigen. (Raadpleeg *Naar OCR scannen (tekstverwerker)* op pagina 14-12 t/m 14-13.) (Voor Windows® XP: Raadpleeg *Apparatuursectie: de configuratie van de toets Scan to wijzigen* op pagina 15-5 t/m 15-11.)

1 Plaats het document met de bedrukte zijde naar boven in de automatische documentinvoer, of met de bedrukte zijde naar beneden op de glasplaat.

2 Druk op  (**Scan**).

3 Druk op  of  om Scan naar OCR te selecteren.

Druk op **Set**.

De MFC begint het document te scannen.

▲Scan naar e-mail
Scan naar beeld
Scan naar OCR
▼Scan n. bestnd
Kies ▲▼ & Set

Scannen naar bestand

U kunt een zwart-witbestand naar uw computer scannen en dit als een bestand in de map van uw keuze opslaan. Welk bestandstype en welke map wordt gebruikt, is afhankelijk van de instellingen die u hebt gekozen in het scherm Naar bestand scannen van het Brother MFL-Pro Control Center. (Raadpleeg *Naar bestand scannen* op pagina 14-8 t/m 14-9.) (Voor Windows® XP: Raadpleeg *Apparatuursectie: de configuratie van de toets Scan to wijzigen* op pagina 15-5 t/m 15-11.)

1 Plaats het document met de bedrukte zijde naar boven in de automatische documentinvoer, of met de bedrukte zijde naar beneden op de glasplaat.

2 Druk op  (**Scan**).

3 Druk op  of  om Scan to File te selecteren.

Druk op **Set**.

De MFC begint het document te scannen.

▲Scan naar e-mail
Scan naar beeld
Scan naar OCR
▼Scan n. bestnd
Kies ▲▼ & Set

ScanSoft® PaperPort® en TextBridge® OCR gebruiken

ScanSoft® PaperPort® voor Brother is een toepassing voor het beheren van documenten. PaperPort® wordt gebruikt voor het weergeven van gescande documenten.

PaperPort® heeft een geraffineerd maar gebruikersvriendelijk systeem voor het archiveren van grafisch werk en tekstdocumenten, zodat u ze gemakkelijk kunt ordenen. U kunt documenten met verschillende bestandsformaten combineren of “stapelen”, waarna u ze kunt afdrukken of archiveren.

ScanSoft® PaperPort® kan worden geopend vanuit de programmagroep ScanSoft® PaperPort®.

Zie *Documentatie voor ScanSoft® PaperPort® op de CD-ROM*.

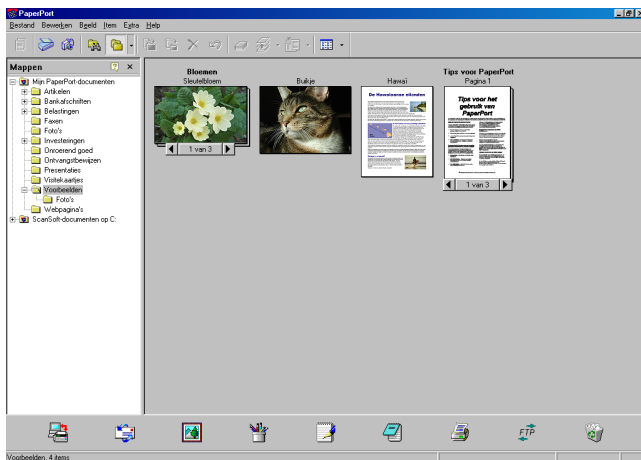

De complete gebruikershandleiding van ScanSoft® PaperPort®, inclusief ScanSoft® TextBridge® OCR, staat in de documentatie op de cd-rom.

Dit hoofdstuk laat u alleen kennismaken met de basisfuncties.

Wanneer u de MFL-Pro Suite installeert, worden automatisch ook ScanSoft® PaperPort® voor Brother en ScanSoft® TextBridge® OCR geïnstalleerd.

 Als u Windows® XP, Windows NT® 4.0 of Windows® 2000 Professional gebruikt, raden wij u aan om u als beheerder aan te melden.

Items bekijken

In ScanSoft® PaperPort® kunt u items op diverse manieren bekijken:

Bureaubladbeeld toont een miniatuurweergave van elk item op een bureaublad of in een map.

Items in de geselecteerde map worden op het bureaublad van PaperPort® weergegeven. Er worden PaperPort®-items (MAX-bestanden) weergegeven, maar ook andere items die niet in PaperPort® zijn gemaakt (bestanden die in andere toepassingen zijn gemaakt).

Bij items die niet in PaperPort® zijn gemaakt, staat een pictogram dat aangeeft in welke toepassing het item was gemaakt. Een item dat niet in PaperPort® is gemaakt, wordt weergegeven als een kleine rechthoekige miniatuurweergave, het eigenlijke beeld wordt niet getoond.

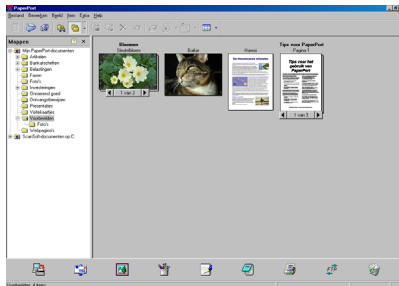

Bureaublad beeld geeft items
weer als miniatuurbeeld

Paginabeeld toont een close-up van een enkele pagina en u kunt een PaperPort®-item openen door erop te dubbelklikken.

U kunt ook dubbelklikken op items die niet in PaperPort® zijn gemaakt; deze worden dan geopend mits op uw computer een toepassing is geïnstalleerd die het item kan weergeven.

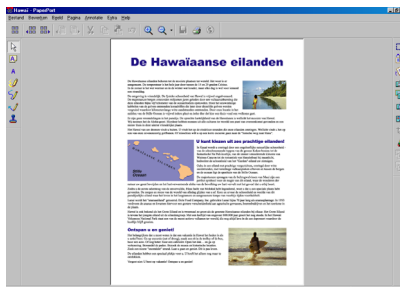

Pagina beeld geeft ieder item
weer als een volledige pagina

Uw items in mappen rangschikken

PaperPort® heeft een gebruikersvriendelijk systeem voor het archiveren en ordenen van uw items. Het archiveringssysteem bestaat uit mappen en items die u kunt selecteren en in Bureaubladbeeld kunt bekijken. Een item kan in PaperPort® zijn gemaakt, of in een andere toepassing (niet in PaperPort®):

- Mappen worden in de mapweergave gerangschikt in een hiërarchische structuur.
U gebruikt dit venster om mappen te selecteren en om items in de bureaubladweergave te bekijken.
- U sleept een item gewoon naar een map en zet het daar neer. Zodra de map is gemarkeerd, laat u de muisknop los. Het item wordt dan in deze map opgeslagen.
- Mappen kunnen worden “genest”—met andere woorden binnen mappen kunnen andere mappen worden opgeslagen.
- Als u op een map dubbelklikt, worden de items in die map (zowel MAX-bestanden van PaperPort® als andere bestanden die niet in PaperPort® zijn gemaakt) op het bureaublad weergegeven.
- **Voor het beheren van de mappen en items die in bureaubladweergave worden weergegeven, kunt u ook Windows® Verkenner gebruiken.**

Koppelingen naar andere toepassingen

ScanSoft® PaperPort® zal de meeste andere toepassingen op uw computer automatisch herkennen en daar een koppeling voor maken.

Op de balk Verzenden naar onder aan de bureaubladweergave staan pictogrammen van de toepassingen waarnaar een koppeling is gemaakt.

Als u een koppeling wilt gebruiken, sleept u een item naar de koppeling in kwestie. De desbetreffende toepassing wordt dan opgestart. Deze balk kan bijvoorbeeld worden gebruikt om een item te selecteren en dit vervolgens te faxen.

Het volgende voorbeeld van een Verzenden naar balk toont diverse toepassingen met koppelingen naar PaperPort®.



Als PaperPort® een van de toepassingen op uw computer niet automatisch herkent, dient u handmatig een koppeling te maken met behulp van de opdracht **Toevoegen aan balk Verzenden naar....** (Raadpleeg de documentatie van PaperPort® op de cd-rom voor nadere informatie over het maken van nieuwe koppelingen.)

ScanSoft® TextBridge® OCR gebruiken om tekst in een beeld om te zetten in tekst die u kunt bewerken

Software van:



Wanneer u de MFL-Pro Suite installeert, worden automatisch ook ScanSoft® TextBridge® OCR en PaperPort® op uw computer geïnstalleerd.

ScanSoft® PaperPort® kan de tekst op een ScanSoft® PaperPort®-item (dit is in feite gewoon een plaatje van de tekst) snel omzetten in tekst die u in een tekstverwerker kunt bewerken.

PaperPort® gebruikt hiervoor ScanSoft® TextBridge®, een programma voor optische tekenherkenning dat samen met PaperPort® wordt geleverd.

—OF—

PaperPort® kan de OCR-applicatie van uw keuze gebruiken op uw computer geïnstalleerd. U kunt het hele item converteren, maar met gebruikmaking van de opdracht **Tekst kopiëren** kunt u ook slechts een deel van de tekst selecteren en alleen dit stuk tekst converteren.

Door een item naar het pictogram van een tekstverwerkerkoppeling te slepen en het op dit pictogram neer te zetten, wordt de ingebouwde OCR-toepassing van PaperPort® opgestart. U kunt desgewenst ook uw eigen OCR-toepassing gebruiken.



Items uit andere toepassingen importeren

U kunt items scannen, maar u kunt items ook op andere manieren naar PaperPort® overbrengen en in PaperPort®-bestanden (MAX-bestanden) omzetten:

- Vanuit een andere toepassing, zoals Microsoft® Excel, afdrukken naar de bureaubladweergave.
- Bestanden importeren die in andere formaten zijn opgeslagen, zoals Windows® Bitmap (BMP) of Tag Image File Format (TIFF).

Items in andere bestandsformaten exporteren

U kunt PaperPort®-items in diverse populaire bestandsformaten opslaan of exporteren, bijvoorbeeld BMP, JPEG, TIFF en zichzelf uitpakkende bestanden.

U kunt bijvoorbeeld een bestand voor een Internet-website maken en dit als een JPEG-bestand exporteren. Websites gebruiken voor het weergeven van beelden vaak JPEG-bestanden.

Een beeldbestand exporteren

- 1 Selecteer in het bestandsmenu van het venster PaperPort® de opdracht waarmee u het bestand onder een andere naam kunt opslaan. Het dialoogvenster Save 'XXXXX' As wordt geopend.
- 2 Selecteer het station en de directory waar u het bestand wilt opslaan.
- 3 Geef een nieuwe bestandsnaam op en kies het bestandstype, of selecteer een naam in het tekstvak voor de bestandsnaam. (U kunt door de directory's en bestandsnamen bladeren om een naam en locatie te kiezen.)
- 4 Klik op **OK** en sla uw bestand op, of klik op **Stop** om terug te keren naar PaperPort® zonder het bestand op te slaan.

PaperPort[®] en ScanSoft[®] TextBridge[®] verwijderen

Voor Windows[®] 95/98/98SE, en Windows NT[®] Workstation 4.0 en Windows[®] Me:

Selecteer **Starten, Instellingen, Configuratiescherm, Software** en het tabblad **Installeren en verwijderen**.

Selecteer **Brother-extensies voor Paperport[®]** en klik op de knop **Toevoegen/Verwijderen**.

Selecteer **PaperPort[®] 8.0 SE** in de lijst en klik op de knop **Toevoegen/Verwijderen**.

Voor Windows[®] 2000 Professional:

Selecteer **Starten, Instellingen, Configuratiescherm** en **Software**.

Selecteer **Brother-extensies voor Paperport[®]** en klik op de knop **Wijzigen/verwijderen**.

Selecteer **PaperPort[®] 8.0 SE** in de lijst en klik op **Wijzigen**.

Voor Windows[®] XP:

Selecteer **Starten, Configuratiescherm, Wijzigen/verwijderen programma's**.

Selecteer **PaperPort[®] 8.0 SE** in de lijst en klik op de knop **Wijzigen**.

14 Het Brother Control Center gebruiken

(Voor Windows® 95/98/98SE/Me/2000 Professional en Windows NT® WS 4.0)

 Als u Windows® 2000 Professional of Windows NT® 4.0 gebruikt, raden wij u aan om u als beheerder aan te melden.

Brother MFL-Pro Control Center

Het Brother Control Center is een programma dat op het PC-scherm wordt weergegeven wanneer u papier in de ADF van de MFC plaatst. Op die manier kunt u snel en met slechts enkele muisklikken de vaakst gebruikte scantoepassingen uitvoeren. Dankzij het Control Center hoeft u niet langer specifieke toepassingen handmatig op te starten.

Het Brother Control Center heeft drie toepassingen (scannen, kopiëren en PC-Fax):

- Rechtstreeks scannen naar een bestand, e-mail, tekstverwerker of grafische toepassing van uw keuze.
- Kopiëren
- Faxen via de pc, met gebruikmaking van de Brother PC Fax Software.





Brother Control Center automatisch laden

Het Control Center wordt automatisch geladen telkens wanneer Windows® wordt opgestart.

Wanneer het Control Center is geladen, ziet u het pictogram **Control Center**  op de taakbalk.

Als u niet wilt dat Control Center automatisch wordt geladen, kunt u het automatisch laden uitschakelen.

 Als het pictogram **Control Center**  niet op de taakbalk wordt weergegeven, moet u deze software zelf starten.

Dubbelklik op het pictogram **Control Center**  op het bureaublad of selecteer in het menu **Start Programma's**, **ScanSoft® PaperPort® 8.0** en klik op **Brother SmartUI PopUp**.

Het automatisch laden uitschakelen

- 1 Klik met de linkermuisknop op het pictogram van het Control Center  en klik op **Weergeven**.
- 2 Als het venster van het Control Center wordt weergegeven, klikt u op de knop **Configuratie**  **Control Center**.

U ziet een dialoogvenster:



- 3 Deselecteer het aankruisvakje Pop-up automatisch laden.

Funcities van het Brother Control Center

Automatisch configureren

Tijdens de installatie controleert het Control Center welke e-mailtoepassingen en tekstverwerkers, en welke grafische toepassingen voor het bekijken en bewerken van beelden op uw systeem worden gebruikt.

Als u normaal gesproken bijvoorbeeld Outlook gebruikt voor uw e-mail, zal het Control Center automatisch een koppeling en een scanknop voor Outlook creëren.

U kunt een standaardtoepassing wijzigen. Klik met de rechtermuisknop op de Control Center-knop waarvan u de configuratie wilt wijzigen. Klik op de *configuratie* die wordt weergegeven. Selecteer een andere toepassing.

U kunt bijvoorbeeld een scanknop van MS Word Pad vervangen

door  MS Word  door de toepassing te wijzigen die is aangegeven onder Tekstverwerker.



Functies van de scantoets

Naar bestand scannen—Hiermee kunt u rechtstreeks naar een bestand op uw computer scannen. U kunt het bestandstype en de directory voor het document dat u scant desgewenst wijzigen.

Naar e-mail scannen—Hiermee kunt u een plaatje of tekst rechtstreeks als een normale bijlage naar uw e-mailtoepassing scannen. U kunt het bestandstype en de resolutie voor de bijlage selecteren.

Scan naar OCR (Tekstverwerker)—Hiermee kunt u een tekstdocument scannen, ScanSoft® TextBridge® OCR uitvoeren en de tekst (geen grafische afbeeldingen) in een tekstverwerkerbestand invoegen. U kunt zelf selecteren welke tekstverwerker wordt gebruikt, bijvoorbeeld Word Pad, MS Word, enz.

Een beeld scannen—Hiermee kunt u een beeld rechtstreeks scannen naar de grafische toepassing die u gebruikt voor het bekijken en bewerken van afbeeldingen. U kunt zelf selecteren welke toepassing wordt gebruikt, bijvoorbeeld Microsoft Paint.

Kopieerhandelingen

Kopiëren—Hiermee kunt u de pc en een Windows® printerdriver gebruiken voor geavanceerde kopieerbewerkingen.

U kunt de pagina inscannen op de Brother MFC en de kopieën afdrukken met alle functies van de Brother MFC printerdriver.

—OF—

U kunt de kopie naar iedere standaard Windows® printerdriver sturen die is geïnstalleerd op uw PC.

Fax verzenden

Fax verzenden—Maakt het mogelijk een afbeelding of tekstdocument in te scannen en te verzenden als fax vanaf de PC met behulp van de Brother PC-FAX software.

Scannerinstellingen voor het scannen, kopiëren en faxen

Wanneer het Pop-Up venster wordt weergegeven, hebt u toegang tot het venster Scaninstellingen.

Klik op het pictogram **Configuratie**  **Control Center** rechtsboven op het venster Brother Control Center
—OF—

Klik op de knop **Instellingen aanpassen** in een willekeurig configuratiescherm.



Algemene instellingen

Popup automatisch laden—Selecteer dit vakje indien u wilt dat het Brother MFL Control Center automatisch bij het opstarten van de computer wordt geladen.

De scaninstellingen uitvoeren

De Pop-Up bevat acht verschillende scanmodi. Iedere keer dat u een document scant, kunt u de meest geschikte scanmethode kiezen uit de volgende opties:

Faxen, archiveren en kopiëren

Tekst voor OCR

Foto's

Foto's (hoge kwaliteit)

Foto's (snel scannen)

Afwijkend

Kladexemplaar

Kwaliteitsexemplaar

Iedere modus heeft een eigen set opgeslagen instellingen. U kunt de standaardinstellingen gebruiken of deze wijzigen.

Resolutie—Selecteer in de keuzelijst de resolutie die u het vaakst gebruikt.

Kleurenmodus—Selecteer in de keuzelijst de kleurinstellingen die u het vaakst gebruikt.

Scangrootte—Selecteer in de keuzelijst de scangrootte die u het vaakst gebruikt.

Helderheid—U kunt een waarde instellen van 0% tot 100%

Contrast—U kunt een waarde instellen van 0% tot 100%

Klik op **OK** om de instellingen op te slaan. Wanneer u een fout maakt of de originele instellingen opnieuw wilt laden, klikt u op **Standaard instellingen herstellen** wanneer de scanmodus wordt weergegeven.

Een handeling uitvoeren in het Control Center venster

Wanneer u dit scherm ziet, hebt u met de linkermuisknop op het Control Center geklikt zonder eerst een document in de ADF te plaatsen.



Plaats het document in de ADF van de MFC en klik op **OK** om naar het Control Center scherm te gaan.



Indien u het document wil scannen vanaf de glasplaat, moet u



(Scan) selecteren op het bedieningspaneel van de MFC.

Naar bestand scannen

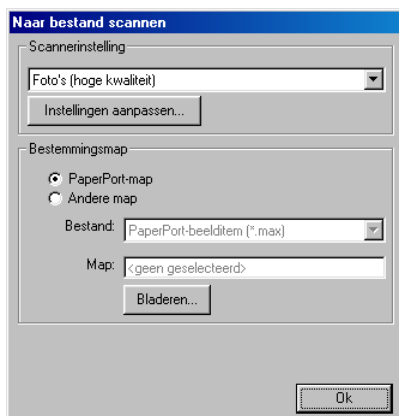

Het configuratiescherm voor het scannen naar bestand

- 1 Plaats het document met de bedrukte zijde naar boven in de automatische documentinvoer. Het Brother Control Center scherm wordt weergegeven.
- 2 Klik met de rechtermuisknop op Naar bestand scannen en klik op *Configuratie*. Klik op **Instellingen aanpassen** om het configuratiescherm van het **Control Center** weer te geven.
- 3 Klik op **OK** om uw instellingen op te slaan.

—OF—

Als u weer terug wilt keren naar de standaardinstellingen, klikt u op de knop **Standaardinstellingen herstellen**.

Scannerinstelling

Selecteer in de lijst de scanmodus die het meest geschikt is voor het bestandstype. U kunt kiezen uit: **Faxen, archiveren en kopiëren; Tekst voor OCR; Foto's; Foto's (hoge kwaliteit); Foto's (snel scannen); Aangepast; Kladexemplaar of Kwaliteitsexemplaar.**

Klik op **Instellingen aanpassen** om een van de instellingen voor de betreffende stand te wijzigen.

Map van bestemming

PaperPort®-map—Selecteer dit vakje als u het document in de map PaperPort® wilt scannen.

Andere map—Selecteer dit vakje als u het document als een ander bestandstype wilt scannen, of het in een andere directory/map wilt opslaan.

Bestand—Als u hebt geselecteerd dat u het document in een andere map wilt scannen, dient u het bestandstype te selecteren:

PaperPort®-beelditem (*.max)

PaperPort® Self-Viewing (*.exe)

Bekijkbaar in PaperPort®-browser (*.htm)

PaperPort® 5.0-beelditem (*.max)

PaperPort® 4.0-beelditem (*.max)

PaperPort® 3.0-beelditem (*.max)

Windows Bitmap (*.bmp)

PC Paintbrush (*.pcx)

PCX Multi-page (*.dcx)

JPEG (*.jpg)

TIFF - Niet-gecomprimeerd (*.tif)

TIFF - Groep 4 (*.tif)

TIFF - Klasse F (*.tif)

TIFF Multi-page - Niet-gecomprimeerd (*.tif)

TIFF Multi-page - Groep 4 (*.tif)

TIFF Multi-page - Klasse F (*.tif)

Portable Network Graphics (*.png)

FlashPix (*.fpx)

Klik op **Bladeren** als u op uw systeem wilt zoeken naar een directory of map. Klik op **OK** om de instellingen op te slaan.

Naar e-mail scannen

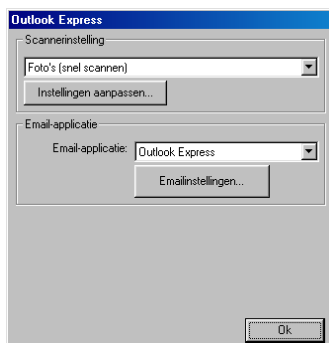

Het configuratiescherm voor het scannen naar e-mail

- 1 Plaats het document met de bedrukte zijde naar boven in de automatische documentinvoer. Het Brother Control Center scherm wordt weergegeven.
- 2 Klik met de rechtermuisknop op de knop van de e-mailtoepassing en klik op *Configuratie*. Klik op **Instellingen aanpassen** om het configuratiescherm van het **Control Center** weer te geven.
- 3 Klik op **OK** om uw instellingen op te slaan.

—OF—

Als u weer terug wilt keren naar de standaardinstellingen, klikt u op de knop **Standaardinstellingen herstellen**.

Scannerinstelling

Selecteer in de lijst de scanmodus die het meest geschikt is voor het bestandstype. U kunt kiezen uit: **Faxen, archiveren en kopiëren; Tekst voor OCR; Foto's; Foto's (hoge kwaliteit); Foto's (snel scannen); Aangepast; Kladexemplaar** of **Kwaliteitsexemplaar**.

Klik op **Instellingen aanpassen** om een van de instellingen voor de betreffende stand te wijzigen.

E-mailapplicatie

E-mailapplicatie—Selecteer uw e-mailtoepassing in de lijst.

E-mailinstellingen—Klik op de knop **E-mailinstellingen** om de koppelingen in te stellen.

Het scherm **Programmakoppelingen** wordt weergegeven:

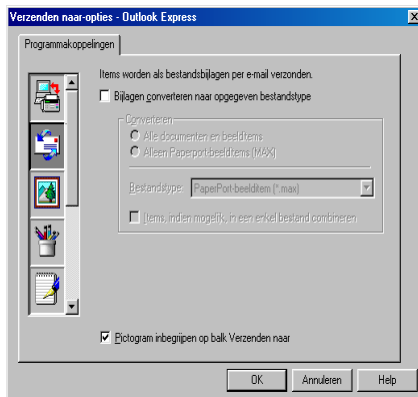

Verzenden naar-opties

Bijlagen converteren naar opgegeven bestandstype—Bijlagen omzetten naar het formaat dat is aangegeven in het vakje **Bestandstype**. Deselecteer dit vakje als u de bestanden in de oorspronkelijke bestandsindeling wilt houden, bijvoorbeeld als Word-documenten de bestandsindeling .doc moeten behouden en JPEG-beelden de bestandsindeling .jpg.

Alle documenten en beelditems—Converteert alle items ongeacht het programma waarin deze waren gemaakt; converteert bijvoorbeeld alle Word-bestanden (.doc) en JPEG-bestanden (.jpg) naar dit bestandstype.

Alleen PaperPort®-beelditems (max)—Converteert alleen PaperPort®-beeldbestanden (.max). PaperPort® converteert geen andere bestandstypen, zoals JPEG-beelden en Word-documenten.

Bestandstype—Identificeert naar welke bestandsindeling de items moeten worden geconverteerd; bijvoorbeeld JPEG of TIFF.

Items, indien mogelijk, in een enkel bestand combineren—Combineert alle geselecteerde items in één enkel bestand met meerdere pagina's. Deze optie is alleen beschikbaar als het bestandstype meerdere pagina's ondersteunt, zoals multi-page TIFF.

Naar OCR scannen (tekstverwerker)



Het configuratiescherm voor het scannen naar OCR

- 1 Plaats het document met de bedrukte zijde naar boven in de automatische documentinvoer. Het Brother Control Center scherm wordt weergegeven.
- 2 Klik met de rechtermuisknop op de knop van de tekstverwerker en klik op *Configuratie*. Klik op **Instellingen aanpassen** om het configuratiescherm van het **Control Center** weer te geven.
- 3 Klik op **OK** om uw instellingen op te slaan.

—OF—

Als u weer terug wilt keren naar de standaardinstellingen, klikt u op de knop **Standaardinstellingen herstellen**.

Scannerinstelling

Selecteer in de lijst de scanmodus die het meest geschikt is voor het bestandstype. U kunt kiezen uit: **Faxen, archiveren en kopiëren; Tekst voor OCR; Foto's; Foto's (hoge kwaliteit); Foto's (snel scannen); Aangepast; Kladexemplaar of Kwaliteitsexemplaar.**

Klik op **Instellingen aanpassen** om een van de instellingen voor de betreffende stand te wijzigen.

Tekstverwerker

Tekstverwerker—Selecteer in de lijst de tekstverwerker die u wilt gebruiken. Klik op de knop **Koppelinginstellingen** om een scherm te openen waar u het gewenste documentformaat kunt instellen en het OCR-programma kunt identificeren:

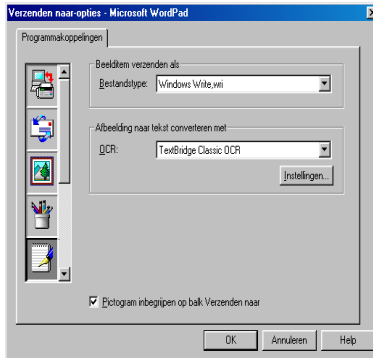

Bestandstype—Selecteer in de keuzelijst de bestandsindeling die u voor uw documenten wilt gebruiken.

OCR—Geef aan welk OCR-programma u wilt gebruiken om de gescande documentbeelden om te zetten in bewerkbare documenten. Deze optie is alleen beschikbaar als u een ander OCR-programma hebt dan het programma dat met PaperPort[®] werd geleverd. (PaperPort[®] 8.0 gebruikt dezelfde OCR engine als die van ScanSoft[®]'s TextBridge[®] Pro Millennium.)

Klik op de knop **Instellingen** om te kiezen op welke wijze de OCR-toepassing de pagina's leest die u in uw tekstverwerker scant. Het venster **OCR-instellingen** wordt weergegeven:

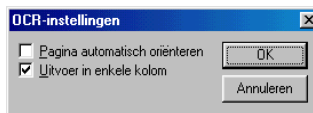

Selecteer de gewenste instelling en klik op **OK**.

- *Pagina automatisch oriënteren*—Klik op dit selectievakje als u de pagina's automatisch wilt omdraaien, zodat de tekst rechtop komt te staan.
- *Uitvoer in enkele kolom*—Klik op dit selectievakje als u kolommen wilt verwijderen uit documenten met meerdere kolommen, zodat de geconverteerde tekst in één kolom wordt weergegeven.

Naar beeld scannen

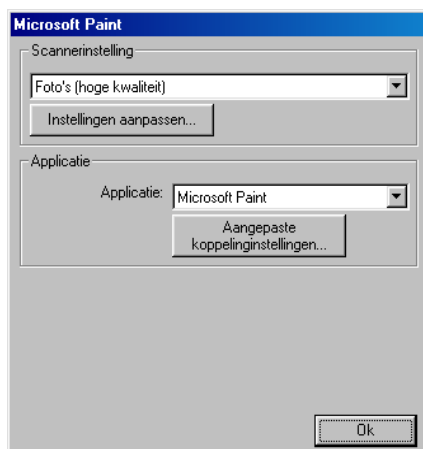

Het configuratiescherm voor het scannen naar beeld

- 1 Plaats het document met de bedrukte zijde naar boven in de automatische documentinvoer. Het Brother Control Center scherm wordt weergegeven.
- 2 Klik met de rechtermuisknop op de knop van de grafische toepassing en klik op *Configuratie*. Klik op **Instellingen aanpassen** om het configuratiescherm van het **Control Center** weer te geven.
- 3 Klik op **OK** om uw instellingen op te slaan.
—OF—

Als u weer terug wilt keren naar de standaardinstellingen, klikt u op de knop **Standaardinstellingen herstellen**.

Scannerinstelling

Selecteer in de lijst de scanmodus die het meest geschikt is voor het bestandstype. U kunt kiezen uit: **Faxen, archiveren en kopiëren; Tekst voor OCR; Foto's; Foto's (hoge kwaliteit); Foto's (snel scannen); Aangepast; Kladdexemplaar** of **Kwaliteitsexemplaar**.

Klik op **Instellingen aanpassen** om een van de instellingen voor de betreffende stand te wijzigen.

Applicatie

Applicatie—Selecteer in de lijst de toepassing die u aan dit Pop-up venster wilt toevoegen.

Klik op de knop **Aangepaste koppelinginstellingen** om koppelingen naar de door u gespecificeerde toepassing te maken.

Kopiëren

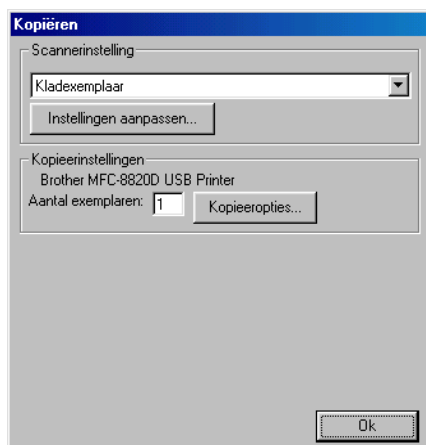

Het configuratiescherm voor Kopiëren

- 1 Plaats het document met de bedrukte zijde naar boven in de automatische documentinvoer. Het Brother Control Center scherm wordt weergegeven.
- 2 Klik met de rechtermuisknop op **Kopiëren** en klik op *Configuratie*. Klik op **Instellingen aanpassen** om het configuratiescherm van het **Control Center** weer te geven.
- 3 Klik op **OK** om uw instellingen op te slaan.

—OF—

Als u weer terug wilt keren naar de standaardinstellingen, klikt u op de knop **Standaardinstellingen herstellen**.

Scannerinstelling

Selecteer in de lijst de scanmodus die het meest geschikt is voor het bestandstype. U kunt kiezen uit: **Kladexemplaar** of **Kwaliteitsexemplaar**.

Klik op **Instellingen aanpassen** om een van de instellingen voor de betreffende stand te wijzigen.

Aantal exemplaren

Aantal—Toets het aantal gewenste exemplaren in.

Klik op de knop **Kopieeropties** indien u de kopieeropties wilt aanpassen.

Klik op **OK** om de kopieerinstellingen op te slaan.

Fax verzenden



Het configuratiescherm Fax verzenden

- 1 Plaats het document met de bedrukte zijde naar boven in de automatische documentinvoer. Het Brother Control Center scherm wordt weergegeven.
- 2 Klik met de rechtermuisknop op Fax verzenden en klik op *Configuratie*. Klik op **Instellingen aanpassen** om het configuratiescherm van het **Control Center** weer te geven.
- 3 Klik op **OK** om uw instellingen op te slaan.

—OF—

Als u weer terug wilt keren naar de standaardinstellingen, klikt u op de knop **Standaardinstellingen herstellen**.

Scannerinstelling

Selecteer in de lijst de scanmodus die het meest geschikt is voor het bestandstype. U kunt kiezen uit: **Faxen, archiveren en kopiëren**; **Tekst voor OCR**; **Foto's**; **Foto's (hoge kwaliteit)**; **Foto's (snel scannen)**; **Aangepast**; **Kladexemplaar** of **Kwaliteitsexemplaar**.

Klik op **Instellingen aanpassen** om een van de instellingen voor de betreffende stand te wijzigen.

Instellingen voor PC-FAX

Brother PC-FAX

Faxresolutie—Fine (200 × 200)

- 1 Klik op de knop **Faxopties** indien u de faxopties wilt aanpassen. U ziet het venster met de eigenschappen van Brother PC-FAX:
Voor Windows® 95/98/98SE/Me/2000 Professional en Windows NT® WS 4.0

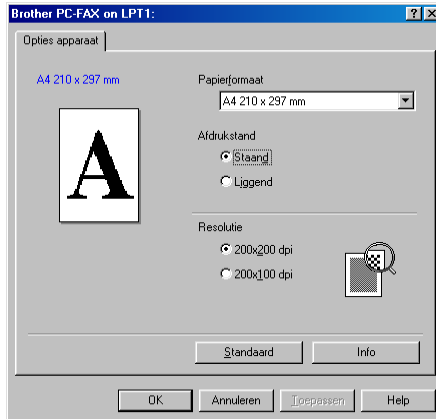

Voor Windows® 2000 Professional:



- 2 Selecteer Papierformaat en Afdrukstand (Standaard of Liggend) en klik op **OK**.

 Als u weer terug wilt keren naar de standaardinstellingen, klikt u op de knop **Standaardinstellingen herstellen** of **Standaard**.

15 Het Brother SmartUI Control Center voor Windows® gebruiken

(voor Windows® XP)

Brother SmartUI Control Center

Het Control Center van Brother is een hulpprogramma waarmee u gemakkelijk en met slechts een paar muisklikken toegang krijgt tot de meest gebruikte scantoepassingen. Als u het Control Center gebruikt, hoeft u bepaalde toepassingen niet handmatig te starten en kunt u een document rechtstreeks naar een map op uw computer sturen. Het Control Center van Brother geeft u de beschikking over vier verschillende functies:

- 1 Rechtstreeks scannen naar een bestand, e-mail, tekstverwerker of grafische toepassing van uw keuze.
- 2 Geavanceerde kopieerfuncties, zoals vier/twee of een-op-een kopiëren.
- 3 Faxen via de pc, met gebruikmaking van de Brother PC- Fax Software.
- 4 Programmeerbare knoppen die u kunt configureren om aan de vereisten van uw eigen toepassing te voldoen.



Klik in de taakbalk met de rechtermuisknop op het pictogram van het Control Center  en selecteer **Weergeven** om het venster van het Brother SmartUI Control Center te openen.

Brother Control Center automatisch laden

Het Control Center is in eerste instantie zodanig geconfigureerd, dat het automatisch wordt geladen wanneer Windows® wordt gestart. Wanneer het Control Center is geladen, wordt het pictogram van het Control Center op de taakbalk weergegeven. Als u niet wilt dat Control Center automatisch wordt geladen, kunt u het automatisch laden uitschakelen.

Het automatisch laden uitschakelen

- 1 Klik met de rechtermuisknop op het pictogram van het Control Center op de taakbalk en selecteer **Weergeven**.
- 2 Het hoofdvenster van het SmartUI Control Center wordt geopend. Onder in het venster staat een selectievakje met de naam "Pop-up Auto-laden".



- 3 Deselecteer de optie Pop-Up Auto-laden om te voorkomen dat SmartUI automatisch wordt geladen wanneer Windows® wordt gestart.

Funcities van het Brother Control Center

Het SmartUI Control Center biedt u de mogelijkheid om de toets **Scan** op uw MFC te configureren en om de ingebouwde softwarefuncties zoals “Scannen naar bestand” te gebruiken. Met de functie “Scannen naar bestand” kunt u een document rechtstreeks naar de harde schijf scannen, naar de directory en in de bestandsindeling van uw keuze, zonder dat u een andere applicatie hoeft te gebruiken. Selecteer de gewenste sectie door op het betreffende tabblad te klikken.



Automatisch configureren

Tijdens de installatie controleert het Control Center welke e-mailtoepassingen en tekstverwerkers, en welke grafische toepassingen voor het bekijken en bewerken van beelden op uw systeem worden gebruikt.

Bijvoorbeeld: als u normaal gesproken Outlook gebruikt voor uw e-mail, zal het Control Center automatisch een koppeling en een scanknop voor Outlook creëren.

Als u een andere e-mailtoepassing wilt gebruiken, klikt u met de rechtermuisknop op een van de scanknoppen in het Control Center, waarna u op *Configuratie* klikt. Selecteer het tabblad Configuratie en selecteer in het keuzemenu Applicatie een andere toepassing. U kunt de E-mail scanknop van Outlook Express bijvoorbeeld in Outlook veranderen door in de lijst de betreffende toepassing te selecteren.

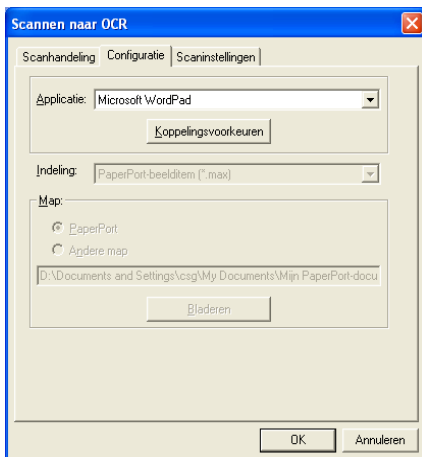

Apparatuursectie: de configuratie van de toets Scan to wijzigen

Wanneer het SmartUI Control Center wordt weergegeven, kunt u het venster Apparatuursectie openen om de toets  (**Scan**) op de MFC te configureren. Klik op het tabblad Apparatuursectie linksboven in het venster SmartUI Control Center. (Raadpleeg *De scan-toets gebruiken (voor gebruik met USB-of parallelle interfacekabel)* op pagina 13-16.)



Naar e-mail scannen

Als u de functie voor het naar e-mail scannen wilt configureren, klikt u met de linkermuisknop op de knop **Scannen naar e-mail**. Het onderstaande scherm wordt dan geopend. U kunt de configuratie wijzigen, bijvoorbeeld de e-mailtoepassing waarnaar gescand wordt, de bestandsindeling van het bestand dat als bijlage wordt verzonden en de scaninstellingen.

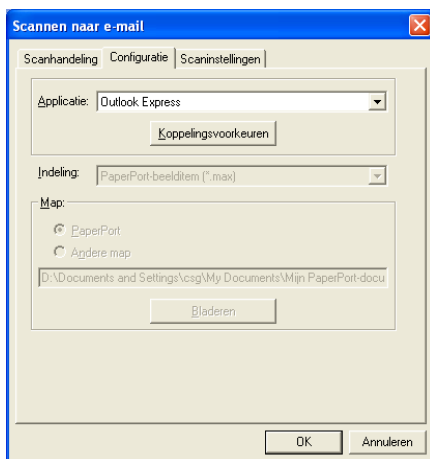

Als u de e-mailtoepassing waarnaar gescand wordt wilt wijzigen, selecteert u in de keuzelijst Applicatie de compatibele e-mailtoepassing die op uw systeem is geïnstalleerd.

Als u het bestand dat als bijlage wordt verzonden wilt wijzigen, klikt u op de knop **Koppelingsvoorkeuren** om een lijst van bestandstypen weer te geven.

Scannen naar bestand



Als u de functie voor het naar bestand scannen wilt configureren, klikt u met de linkermuisknop op de knop Scan to File. Het onderstaande scherm wordt dan geopend.

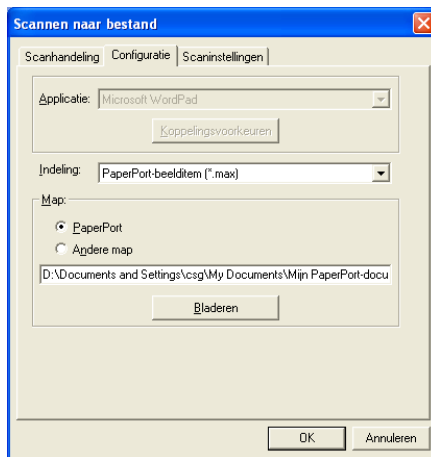

Selecteer het bestandstype voor het opgeslagen beeld in de keuzelijst Indeling. U kunt het bestand opslaan in de standaardmap PaperPort®, zodat het bestand in PaperPort® wordt weergegeven, of u kunt een andere map/directory selecteren door op de knop Bladeren te klikken.

Naar beeld scannen



Als u de functie voor het naar beeld scannen wilt configureren, klikt u met de linkermuisknop op de knop **Scannen naar beeld**. Het onderstaande scherm wordt dan geopend. U kunt de configuratie wijzigen, bijvoorbeeld de beeldbestandsindeling of de toepassing waarnaar gescand wordt.

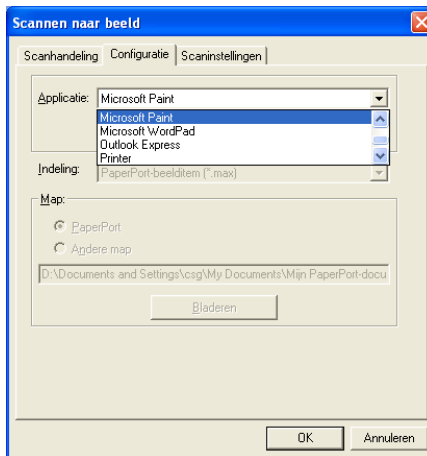

Als u de standaardinstelling van de scan wilt wijzigen, klikt u op het tabblad **Scaninstellingen**.

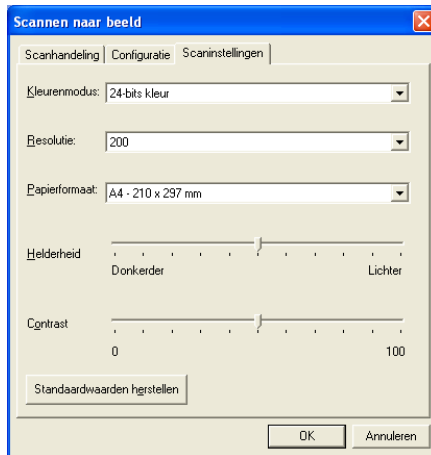

U kunt de kleurenmodus instellen op zwart-wit, 8-bits grijs of 24-bits kleur.

De resolutie kan worden gewijzigd van 100 tot 1200 dpi. U kunt het door u gebruikte papierformaat definiëren en de helderheid en het contrast van het beeld instellen voordat u gaat scannen.

Scan naar OCR



Als u de functie voor het naar OCR scannen wilt configureren, klikt u met de linkermuisknop op de knop **Scannen naar OCR**. Het onderstaande scherm wordt dan geopend. U kunt de configuratie wijzigen, bijvoorbeeld de toepassing waarnaar gescand wordt.

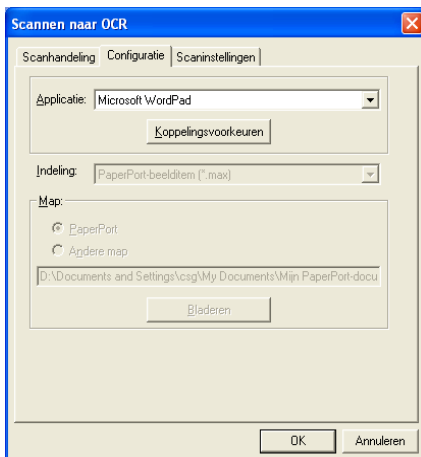

U kunt uw scan als een ander bestandstype verzenden. Selecteer de toepassing in het venster Bestandstype.

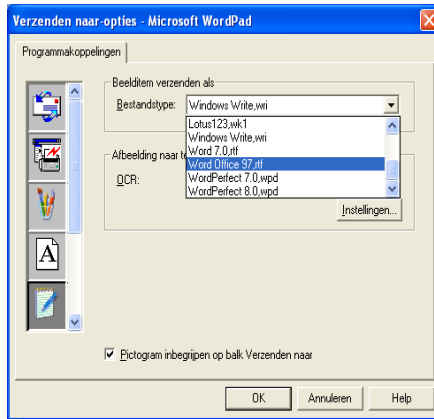

U kunt voor uw OCR-instelling in enkele kolom of Pagina automatisch oriënteren selecteren.

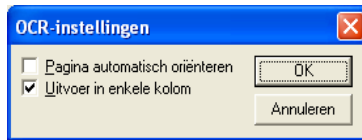

Softwaresectie

De Softwaresectie bevat vier groepen met knoppen voor Scannen naar. Elke groep heeft een aantal verschillende knoppen, die zijn voorgeprogrammeerd voor de meest gebruikte toepassingen. De groep **Scannen** bevat vier knoppen: een voor het scannen naar bestand, een voor het scannen naar e-mail, een voor het scannen naar een tekstverwerker en een voor het scannen naar een grafische toepassing. De groep **Kopiëren** bevat vier knoppen voor het N op 1 kopiëren. De groep **Faxen** is bedoeld voor het verzenden van faxen met behulp de toepassing Brother PC-FAX, en de groep **Aangepast** bevat drie knoppen waaraan u uw eigen functies kunt toewijzen.



Scannen

*1 *Scannen naar bestand*—Stelt u in staat om rechtstreeks naar een bestand op schijf te scannen. U kunt het bestandstype en de directory desgewenst wijzigen.

*2 *Outlook Express*—Stelt u in staat om een pagina of document als een normale bijlage rechtstreeks naar een e-mailtoepassing te scannen. U kunt het bestandstype en de resolutie van de bijlage selecteren.

*3 *Microsoft WordPad*—Stelt u in staat om een pagina of document te scannen, ScanSoft® TextBridge® OCR automatisch te starten en de tekst (niet het grafische beeld) naar een tekstverwerker over te brengen. U kunt selecteren naar welke tekstverwerker de scan wordt overgebracht, bijvoorbeeld WordPad, MS Word, Word Perfect of een andere tekstverwerker die op uw computer is geïnstalleerd.

*4 *Microsoft Paint*—Stelt u in staat om een pagina rechtstreeks naar een grafische viewer/editor te scannen. U kunt selecteren naar welke toepassing de scan wordt overgebracht, bijvoorbeeld MS Paint, Corel PhotoPaint, Adobe PhotoShop, of een andere grafische editor die op uw computer is geïnstalleerd.

Kopiëren

Een op een kopiëren—Hiermee kunt u de pc en een Windows® printerdriver gebruiken voor geavanceerde kopieerbewerkingen. U kunt de pagina op de MFC scannen en de kopieën afdrukken met gebruikmaking van een van de functies van de printerdriver voor de MFC—**OF**—u kunt de kopieën verzenden naar een standaardprinterdriver voor Windows® die op uw computer is geïnstalleerd, zelfs netwerkprinters.

Vier/Twee op een kopiëren—u kunt de vier/twee op een functies van de Brother printerdriver gebruiken om vier/twee documentpagina's op slechts een uitvoerpagina af te drukken.

Fax

Brother PC-FAX—Hiermee kunt u een pagina of document scannen en het beeld met gebruikmaking van de software Brother PC-FAX automatisch als een fax vanaf de PC verzenden.

Aangepast

Scannen naar bestand—Deze knoppen zijn voorgeprogrammeerd voor de functie Scannen naar bestand. U kunt de configuratie van elk van deze knoppen aan uw behoeften aanpassen door met de rechtermuisknop op een knop te klikken en de configuratiemenu's te volgen.

Scannen naar bestand

Via de knop Scannen naar bestand kunt u een beeld scannen en het als een bepaald bestandstype op een directory op uw harde schijf opslaan. Zo kunt u uw papieren documenten op eenvoudige wijze archiveren. Klik met de rechtermuisknop op de knop Scannen naar bestand en klik op Configuratie om het bestandstype te configureren en aan te geven in welke directory het moet worden opgeslagen. Het tabblad Scanhandeling is ingesteld op Bestand en dit mag niet worden gewijzigd.

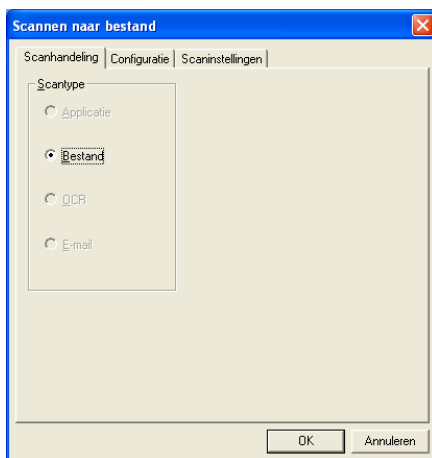

Klik op het tabblad Configuratie om de configuratie te wijzigen.

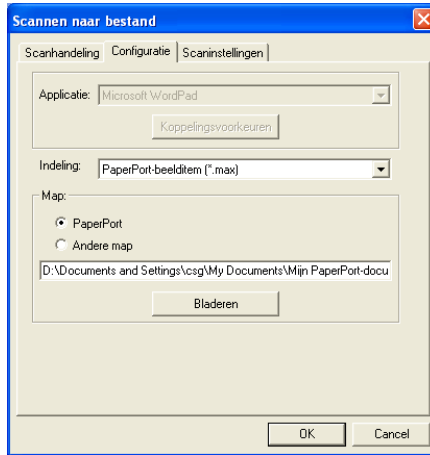

Selecteer het bestandstype voor het opgeslagen beeld in de keuzelijst Indeling. U kunt het bestand opslaan in de standaardmap PaperPort®, zodat het bestand in PaperPort® wordt weergegeven, of u kunt een andere map/directory selecteren door op de knop Bladeren te klikken.

U kunt de standaardinstelling wijzigen door de knop Andere map te selecteren en vervolgens op Bladeren te klikken om de map te selecteren waar de bestanden moeten worden opgeslagen.

Scannen naar e-mail

De knop Scannen naar e-mail wordt automatisch ingesteld op uw standaard e-mailtoepassing. Als u de standaard e-mailtoepassing of het standaardbestandstype wilt wijzigen, klikt u met de rechtermuisknop op de knop E-mail en selecteert u "Configuratie". Het tabblad Scanhandeling is ingesteld op E-mail en dit mag niet worden gewijzigd.

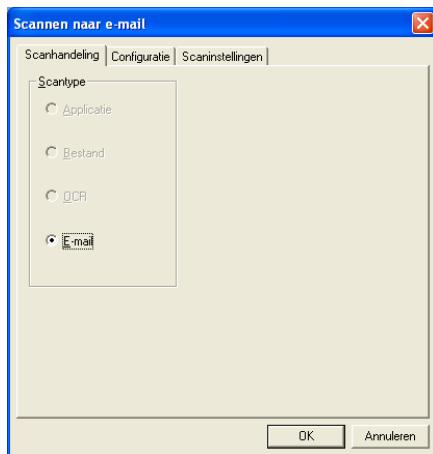

Klik op het tabblad Configuratie om een andere e-mailtoepassing te selecteren. Selecteer de gewenste e-mailtoepassing in de keuzelijst Applicatie.

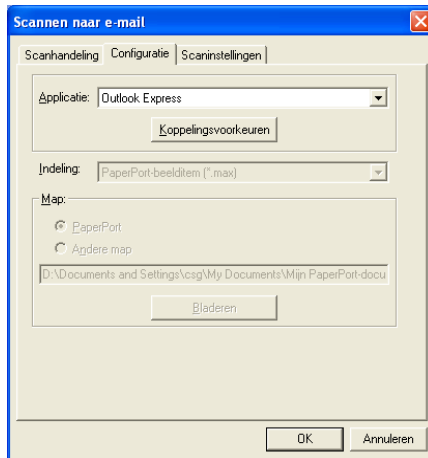

Als u het bestandstype voor de bijlage wilt wijzigen, klikt u op de knop **Koppelingsovername** om koppelingen in te stellen. Selecteer het vakje **Bijlagen converteren naar opgegeven bestandstype** en selecteer het gewenste bestandstype in de keuzelijst.

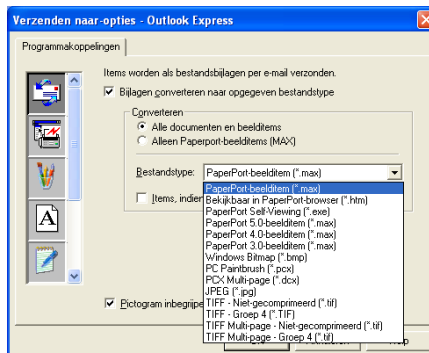

Bestandsbijlagen

Items worden als bestandsbijlagen per e-mail verzonden en krijgen de opgegeven bestandsindeling.

Bijlagen converteren naar opgegeven bestandstype—Selecteer dit aankruisvakje wanneer u voor de bijlagen een ander bestandstype wil selecteren.

Alle documenten en beelditems—Klik op dit selectievakje als u alle gescande beelden naar hetzelfde bestandstype wilt converteren.

Alleen PaperPort®-beelditems (MAX)—Klik op dit selectievakje als u alleen bijlagen wilt converteren die PaperPort® MAX-bestanden zijn.

Items, indien mogelijk, in een enkel bestand combineren—Klik dit selectievakje aan wanneer u alle bijlagen wilt combineren tot een bestand. Als dit vakje niet is geselecteerd, wordt elke gescande pagina in een apart bestand opgeslagen.

Bestandstype—Selecteer in de keuzelijst in welke bestandsindeling de bijlage moet worden opgeslagen.

PaperPort®-beelditem (*.max)

Bekijkbaar in PaperPort®-browser (*.htm)

PaperPort® Self-Viewing (*.exe)

PaperPort® 5.0-beelditem (*.max)

PaperPort® 4.0-beelditem (*.max)

PaperPort® 3.0-beelditem (*.max)

Windows Bitmap (*.bmp)

PC Paintbrush (*.pcx)

PCX Multi-page (*.dcx)

JPEG (*.jpg)

TIFF - Niet-gecomprimeerd (*.tif)

TIFF - Groep 4 (*.tif)

Multi-Page -Niet-gecomprimeerd (*.tif)

Multi-Page - Groep 4 (*.tif)

Scannerinstelling

U kunt de scannerinstellingen, die worden gebruikt voor het maken van de bijlagen, wijzigen. Klik op het tabblad Scaninstellingen en selecteer de gewenste instellingen.

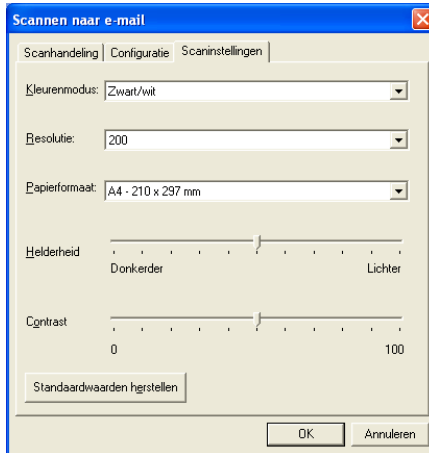

Scannen naar OCR (Tekstverwerker)

Scannen naar OCR converteert de gegevens van het grafische beeld van de pagina naar tekst die in een tekstverwerker kan worden bewerkt. U kunt de standaardtekstverwerker (bijvoorbeeld: Word Pad in plaats van Word) en het bestandstype wijzigen. U kunt in plaats van het in PaperPort® ingebouwde TextBridge® OCR ook een ander OCR-softwarepakket kiezen.

Als u Scannen naar OCR wilt configureren, klikt u met de rechtermuisknop op de knop WordPad en selecteert u Configuratie. Het tabblad Scanhandeling is ingesteld op OCR en dit mag niet worden gewijzigd.

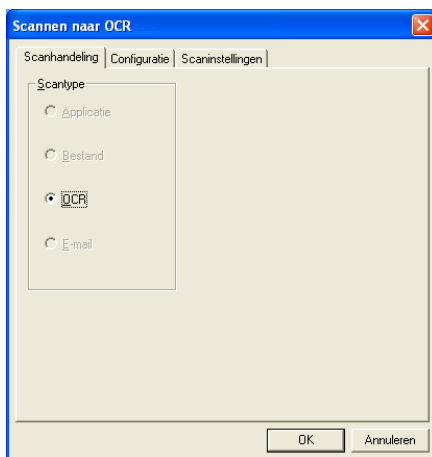

Klik op het tabblad Configuratie om een andere tekstverwerker te selecteren. In de keuzelijst Applicatie kunt u selecteren naar welke tekstverwerker de scan moet worden overgebracht.

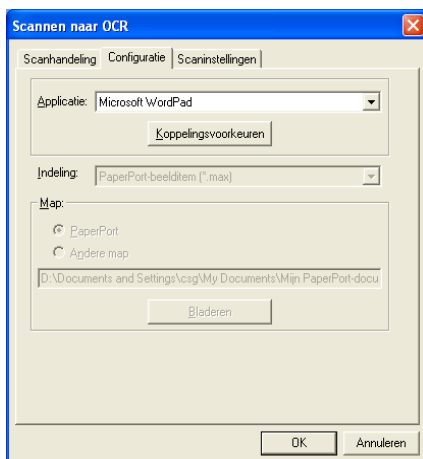

Als u de programmakoppelingen wilt wijzigen, klikt u op de knop Koppelingsvoorkeuren.

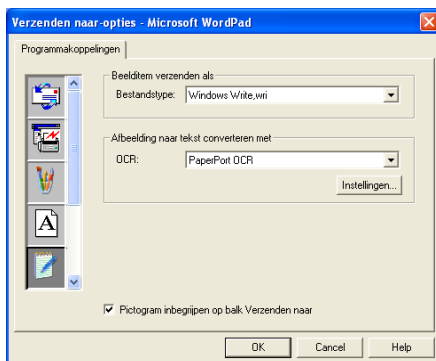

Bestandstype—Selecteer in de keuzelijst de bestandsindeling die u voor uw documenten wilt gebruiken.

OCR—Selecteer de gewenste OCR-toepassing in de keuzelijst.

Scannen naar applicatie (bijvoorbeeld: Microsoft Paint)

Met Scannen naar applicatie kunt u een beeld scannen zodat u het kunt bewerken. Als u de standaard grafische toepassing wilt wijzigen, klikt u met de rechtermuisknop op de knop en selecteert u Configuratie.

Het tabblad Scanhandeling is ingesteld op Applicatie en dit mag niet worden gewijzigd.

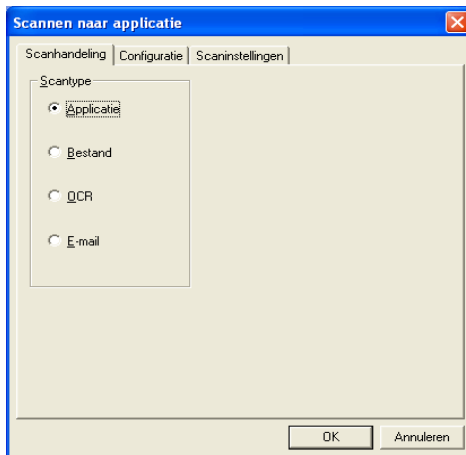

Klik op het tabblad Configuratie om een andere applicatie te selecteren.

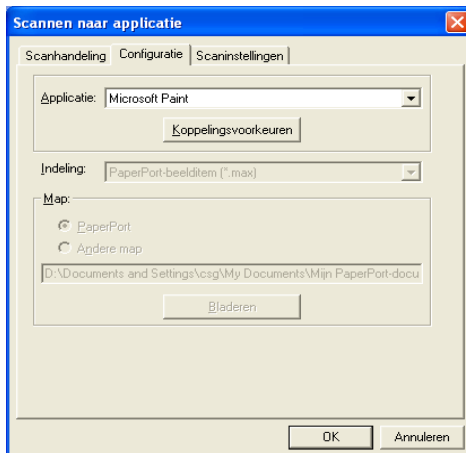

Als u de toepassing van bestemming wilt wijzigen, selecteert u de betreffende toepassing in de keuzelijst Applicatie.

Als u de andere configuratieopties wilt wijzigen, klikt u op de knop Koppelingsvoorkeuren.



Hier kunt u desgewenst het beeld tot schermresolutie (96 dpi) terugbrengen, een waarschuwing weergeven als een item annotaties heeft, en een origineel item bijwerken als het verzonden item is gewijzigd.

Kopiëren

Met de programmeerbare kopieerknoppen kunt u profiteren van de ingebouwde functies van de Brother printerdriver, zodat u geavanceerde kopieerfuncties kunt gebruiken, zoals n-op-1 printen. De kopieerknoppen worden automatisch gekoppeld aan de standaardprinterdriver van Windows®. U kunt een willekeurige printer als de standaardprinter instellen, ook printers van een ander merk dan Brother. U kunt de kopieerknoppen pas gebruiken nadat u de printerdriver hebt geconfigureerd door met de rechtermuisknop op een kopieerknop te klikken en Configuratie te selecteren.

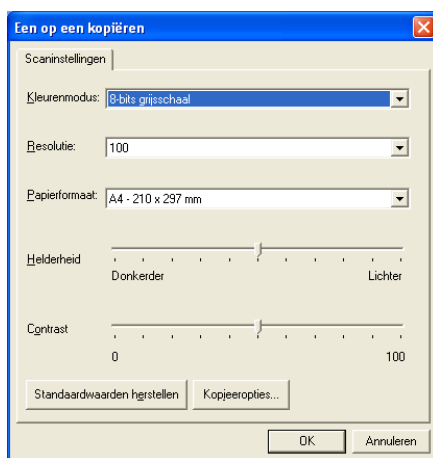

In het venster Scaninstellingen kunt u de benodigde instellingen maken voor kleurenmodus, resolutie, papierformaat, helderheid en contrast.

Het configureren van de kopieerknop wordt voltooid door de printerdriver in te stellen. Klik op de knop Kopieeropties... om de instellingen van de printerdriver weer te geven.

 Het scherm met de kopieeropties varieert, afhankelijk van het Brother-model dat u hebt gekocht.

Faxinstellingen (PC-Fax met gebruikmaking van de faxdriver van Brother)

De MFC wordt geleverd met een PC-Faxdriver waarmee u vanuit een willekeurige Windows®-toepassing een document net zo makkelijk kunt faxen als afdrukken. De Brother SmartUI stelt de faxknop automatisch in op het gebruik van de Brother PC-FAXdriver. De gebruiker hoeft hiervoor niets te configureren.

Het tabblad Scanhandeling is ingesteld op Applicatie en dit mag niet worden gewijzigd.

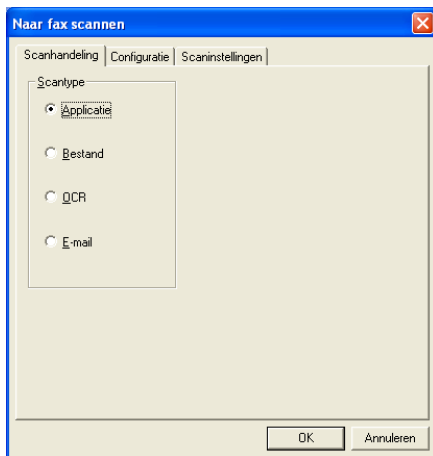

Als u de instellingen van PC-FAX wilt wijzigen, klikt u op de knop Koppelingsvoorkeuren in het tabblad Configuratie.

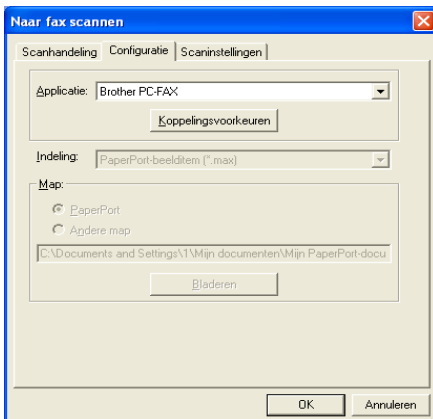

Faxinstellingen

Brother PC-FAX

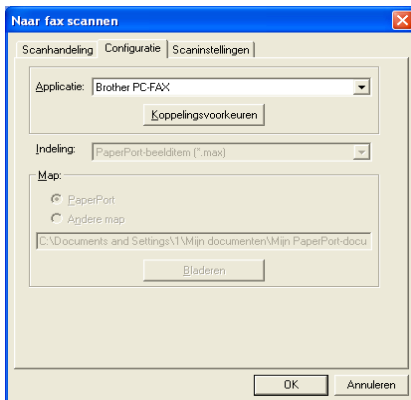

Als u de instellingen van de driver wilt wijzigen, klikt u op de knop **Instelling** en vervolgens op de knop **Opties**.

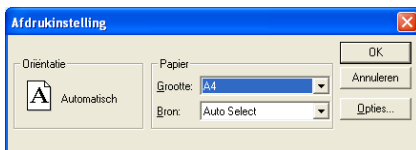

Selecteer *Papierformaat*, *Papierbron*. Als u meer aangepaste instellingen wilt maken, klikt u op de knop **Opties**.



Selecteer het *Papierformaat*, *Afdrukstand* (Stand of Liggend) en de *Resolutie* (200x200 dpi of 200x100 dpi), en klik vervolgens op **OK**. Om terug te gaan naar de fabrieksinstellingen, klikt u op de knop **Standaard**.

Aangepast: door de gebruiker programmeerbare knoppen

In de groep Aangepast van het Brother SmartUI Control Center zitten drie programmeerbare knoppen. (OPMERKING: het aantal knoppen kan variëren, afhankelijk van het Brother-model dat u hebt gekocht.) U kunt uw eigen voorkeuren en configuratie instellen, afgestemd op de toepassing die u gebruikt.

Als u een programmeerbare knop wilt configureren, klikt u met de rechtermuisknop op de betreffende knop en selecteert u Configuratie. Het configuratievenster wordt weergegeven. Hier hebt u vier keuzes: Applicatie, Bestand, OCR en E-mail.

Applicatie: deze instelling koppelt de knop aan een knop die wordt weergegeven op de balk Verzenden naar van PaperPort®. Raadpleeg het helpbestand van PaperPort® voor nadere informatie over met PaperPort® compatibele applicaties.

Bestand: deze instelling laat u een gescand bestand opslaan in een directory op een harde schijf van een lokale computer of netwerkcomputer. U kunt ook selecteren welke bestandsindeling moet worden gebruikt.

OCR: gescande documenten worden geconverteerd naar bewerkbare tekstbestanden. Als u een OCR-softwarepakket van een ander merk op uw pc geïnstalleerd hebt, kunt u dit selecteren. De standaard OCR-software is TextBridge®, dat in PaperPort® 8.0 SE is ingebouwd. U kunt tevens selecteren naar welke tekstverwerker en in welke bestandsindeling de bewerkbare tekst wordt overgebracht.

E-mail: gescande beelden worden als een bijlage aan een e-mailbericht gekoppeld. Als u meer dan een e-mailtoepassing op uw systeem hebt, kunt u kiezen welk e-mailpakket er moet worden gebruikt. U kunt ook het bestandstype voor de bijlage selecteren en een lijst samenstellen van e-mailadressen uit het adresboek van uw e-mailtoepassing, zodat u de bijlage sneller kunt verzenden.

Een programmeerbare knop instellen

Als u een programmeerbare knop wilt configureren, klikt u met de rechtermuisknop op de betreffende knop en selecteert u Configuratie. Volg de onderstaande richtlijnen voor de configuratie van de programmeerbare knop.

1. Selecteer de scanhandeling.

Selecteer het scantype door op de betreffende knop te klikken.

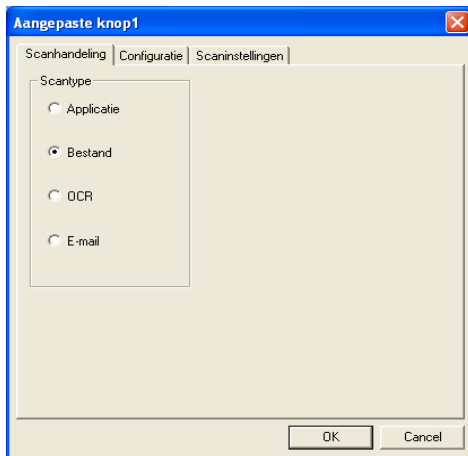

2. Selecteer de configuratie voor het scantype.

Klik op het tabblad Configuratie om de scanbewerking te wijzigen. Welke lijst met instellingen er in het tabblad Configuratie wordt weergegeven, is afhankelijk van de knop die u onder Scantype hebt geselecteerd.

Applicatie:

Selecteer de toepassing van bestemming in de keuzelijst.

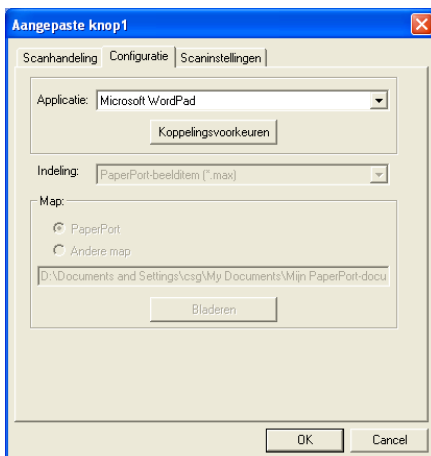

Klik op Koppelingsvoorkeuren om de opties voor het verzenden in te

stellen. U kunt de toepassing in het menu aan de linkerkant selecteren.



Bestand:

Selecteer de bestandsindeling in de keuzelijst Bestandstype. U kunt het bestand naar de standaardmap PaperPort® zenden, of u kunt uw eigen directory van bestemming selecteren door Andere map te selecteren. Gebruik de knop Bladeren om de directory van bestemming te selecteren.

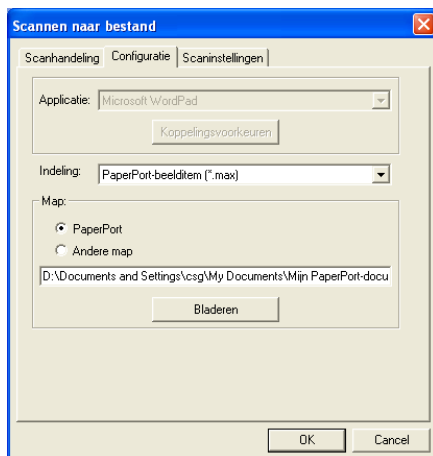

OCR:

Selecteer de tekstverwerker van bestemming in de keuzelijst.

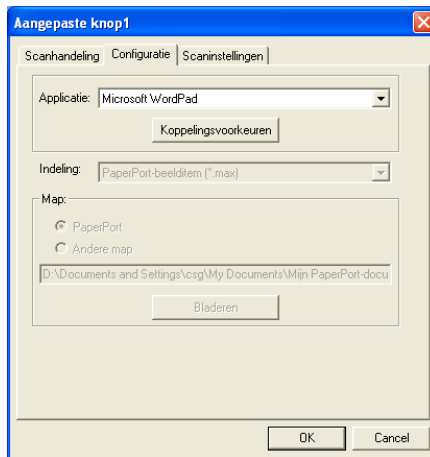

Klik op Koppelingsvoorkeuren en selecteer de toepassing van bestemming in het menu aan de linkerkant. Selecteer de bestandsindeling in de keuzelijst Bestandstype. Als er een andere OCR-toepassing op uw systeem is geïnstalleerd, kunt u deze toepassing selecteren in de keuzelijst OCR. Scansoft® TextBridge® is geïnstalleerd als onderdeel van de toepassing PaperPort® 8.0 SE.

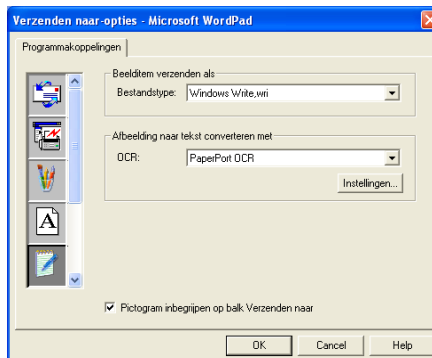

E-mail:

Selecteer de e-mailtoepassing van bestemming in de keuzelijst.

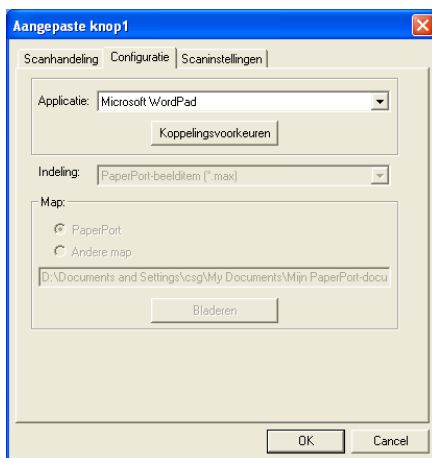

Klik op de knop **Koppelingsvoorkeuren** om de opties voor het per e-mail verzenden te selecteren. U kunt het bestandstype opgeven, en het e-mailadres in de Quick-Send-lijst selecteren.

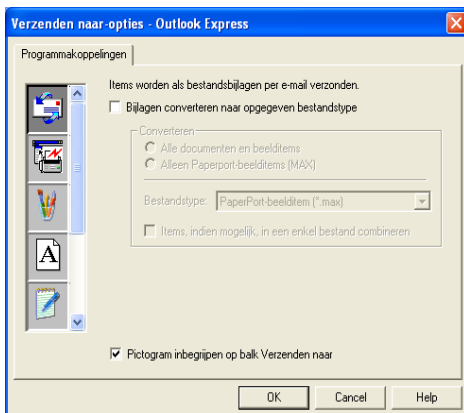

3. Selecteer de scaninstellingen.

De scannerinstellingen van elk van de scantypen kunnen voor de programmeerbare knoppen in de groep Aangepast worden geselecteerd. U kunt instellingen voor de kleurenmodus, de resolutie, het papierformaat, de helderheid en het contrast selecteren.

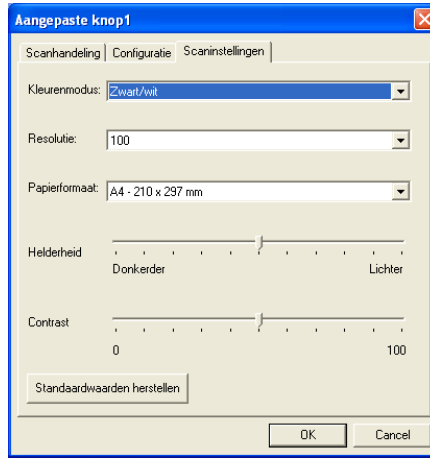

16 MFC Remote Setup gebruiken

(voor Windows®)

MFC Remote Setup

Met de toepassing MFC Remote Setup kunt u de MFC snel instellen door te profiteren van de snelheid en het gemak van programmering via uw computer. Als u deze toepassing opent, worden de instellingen van de MFC automatisch naar uw pc gedownload en op het computerscherm weergegeven. Als u de instellingen wijzigt, kunt u deze direct naar de MFC uploaden.



U kunt de MFC Remote Setup toepassing niet gebruiken wanneer uw MFC alleen via de optionele LAN netwerkkaart (NC-9100h) is aangesloten op een netwerk. (Zie Web Based Management in de gebruikershandleiding van de NC-9100h.)

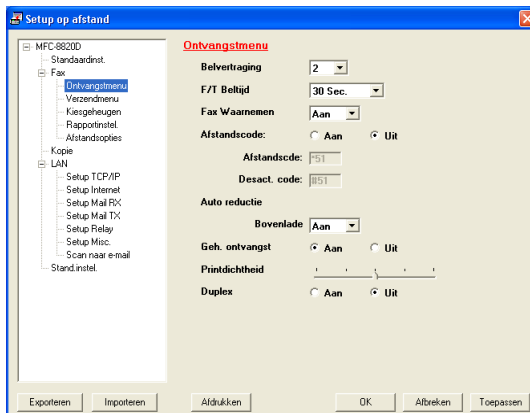

De knop OK

Als u op **OK** klikt, wordt het uploaden van nieuwe instellingen gestart. Als er een foutmelding wordt gegeven, wordt de toepassing MFC Remote Setup afgesloten, waarna u de gegevens opnieuw moet invoeren en op **OK** moet klikken.

De knop Afbreken

Met de knop **Afbreken** wordt de toepassing MFC Remote Setup afgesloten zonder dat de nieuwe instellingen aan de machine worden doorgegeven.

De knop Toepassen

Als u op de knop **Toepassen** klikt, worden de nieuwe instellingen aan de MFC doorgegeven zonder dat de toepassing Remote Setup wordt afgesloten, zodat u nog andere wijzigingen kunt aanbrengen.

De knop Afdrukken

Met de knop **Afdrukken** kunnen geselecteerde items op de MFC worden afgedrukt. U kunt echter pas afdrukken nadat de nieuwe instellingen aan de machine zijn doorgegeven. Klik op de knop **Toepassen** om de nieuwe gegevens naar de MFC te uploaden. Daarna kunt u op **Afdrukken** klikken om een actuele afdruk te krijgen.

De knop Exporteren

Klik op **Exporteren** om de huidige instellingen in een bestand op te slaan.

De knop Importeren

Klik op **Importeren** om de instellingen in het opgeslagen bestand op het scherm MFC Remote Setup te lezen.



U kunt de knoppen **Exporteren** en **Importeren** gebruiken om diverse sets van instellingen voor de MFC op te slaan en te gebruiken.

17 Brother PC-FAX software gebruiken

(voor Windows®)

Faxen via de pc

Met de functie Brother PC-FAX kunt u via de pc een bestand verzenden.



U maakt een bestand op de computer waarna u het als een fax vanaf de pc kunt verzenden. U kunt bovendien een voorblad met opmerking toevoegen.

Het enige dat u hoeft te doen, is de geadresseerden als afzonderlijke namen of als groepen in het adresboek van PC-FAX opnemen. U kunt dan de zoekfunctie gebruiken om snel de gewenste naam of groep te zoeken en daar een fax naar toe te sturen.



- PC-FAX kan alleen met zwart-wit worden gebruikt.
- Als u Windows® XP, Windows NT® 4.0 of Windows® 2000 Professional gebruikt, raden wij u aan om u als beheerder aan te melden.

Gebruikersinformatie instellen

 U opent de gebruikersinformatie in het dialoogvenster Brother PC-Fax Setup door te klikken op .

(Raadpleeg *Bestand verzenden als PC-Fax met faxstijl* op pagina 17-16.)

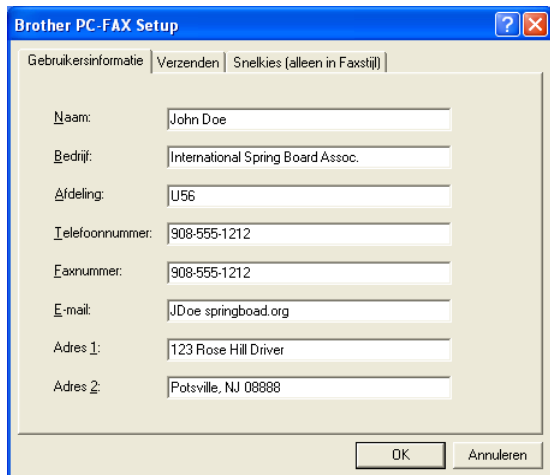

Gebruikersinformatie	Verzenden	Snelkies (alleen in Faxstijl)
Naam:	John Doe	
Bedrijf:	International Spring Board Assoc.	
Afdeling:	U56	
Telefoonnummer:	908-555-1212	
Faxnummer:	908-555-1212	
E-mail:	JDoe@springboard.org	
Adres 1:	123 Rose Hill Drive	
Adres 2:	Potsville, NJ 08888	

- 1 Selecteer in het menu **Start Programma's, Brother, Brother MFL-Pro Suite** en selecteer daarna **PC-FAX Instelling**.
Het dialoogvenster **Brother PC-FAX Setup** wordt geopend:
- 2 De gebruikersinformatie is nodig om de koptekst van de fax en het voorblad te maken.
- 3 Klik op **OK** om de **Gebruikersinformatie** op te slaan.

Het verzenden instellen

Klik in het dialoogvenster **Brother PC-FAX Setup** op het tabblad **Verzenden**. Het onderstaande scherm wordt geopend.

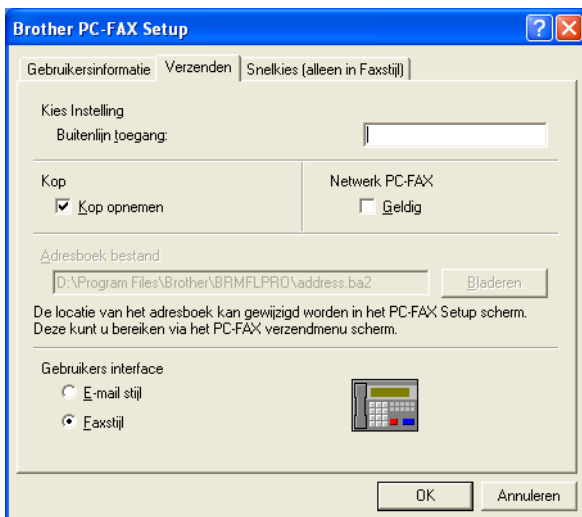

De optie **Kop opnemen** verzendt een extra pagina met gebruikersinformatie met de fax of e-mail (voorblad).

De gebruiker kan kiezen tussen twee gebruikersinterfaces: E-mail stijl of Faxstijl. Selecteer de gewenste gebruikersinterface: E-mail stijl of Faxstijl.

Buitenlijntoegang

Als u een nummer gebruikt waarmee toegang wordt verkregen tot een buitenlijn, dient u dit nummer hier in te voeren. Dit nummer is soms nodig voor een lokaal PBX-telefoonsysteem (als u bijvoorbeeld het cijfer 9 moet kiezen om in uw kantoor toegang te krijgen tot een buitenlijn.).

Kop opnemen

Als u helemaal boven aan uw faxbericht een regel met koptekst wenst af te drukken, selecteert u dit vakje.

Adresboekbestand

U kunt diverse databasebestanden selecteren die u met uw adresboek kunt gebruiken. Voer het pad en de naam van het gewenste databasebestand in.

—OF—

Gebruik de knop **Bladeren** om de gewenste database te zoeken.

Gebruikersinterface

Selecteer de gebruikersinterface in het tabblad **Verzenden**.

U kunt kiezen tussen **E-mail stijl** en **Faxstijl**.

E-mailstijl

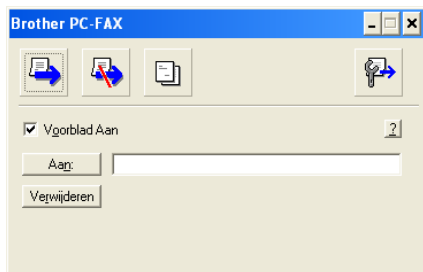

Faxstijl



Snelkiezen instellen

Klik in het dialoogvenster **Brother PC-FAX Setup** op het tabblad **Snelkies**. (Deze functie is alleen beschikbaar als u de interface **Faxstijl** hebt geselecteerd.)

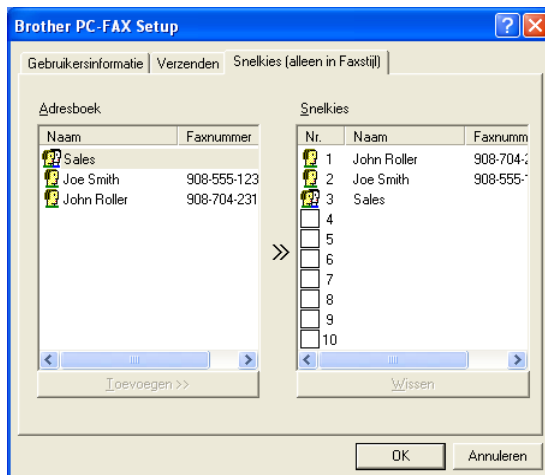

Onder de tien snelkiestoetsen kunt u namen of groepen registreren.

Een adres registreren op een snelkieslocatie:

- 1 Klik op de snelkieslocatie die u wilt programmeren.
- 2 Klik op de naam of de groep die u onder de snelkieslocatie wilt opslaan.
- 3 Klik op **Toevoegen >>** om deze op te slaan.

Een snelkieslocatie wissen:

- 1 Klik op de snelkieslocatie die u wilt wissen.
- 2 Klik op **Wissen** om deze te wissen.

Het adresboek

Selecteer in het menu **Start Programma's, Brother, Brother MFL-Pro Suite** en selecteer daarna **PC-FAX Adresboek**.

Het dialoogvenster **Brother Adresboek** wordt geopend:

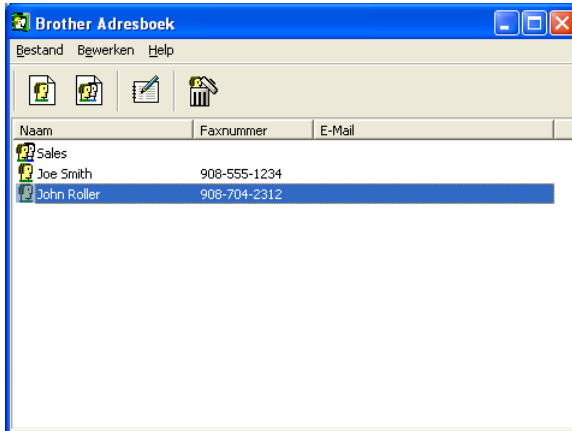



Iemand in het adresboek opnemen

In het dialoogvenster **Brother Adresboek** kunt u informatie over leden en groepen toevoegen, bewerken of verwijderen.

- 1 Klik in het dialoogvenster Adresboek op het pictogram  om een lid toe te voegen.

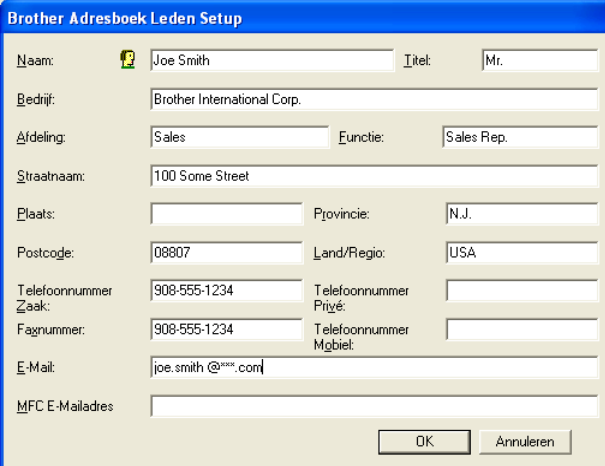
Het dialoogvenster **Brother Adresboek Leden Setup** wordt geopend:



Naam:	 Joe Smith	Titel:	Mr.
Bedrijf:	Brother International Corp.		
Afdeling:	Sales	Functie:	Sales Rep.
Straatnaam:	100 Some Street		
Plaats:		Provincie:	N.J.
Postcode:	08807	Land/Regio:	USA
Telefoonnummer Zaak:	908-555-1234	Telefoonnummer Privé:	
Faxnummer:	908-555-1234	Telefoonnummer Mgbiel:	
E-Mail:	joe.smith@***.com		
MFC E-Mailadres:			
<input type="button" value="OK"/> <input type="button" value="Annuleren"/>			

- 2 Voer in dit dialoogvenster de gegevens van de betreffende persoon in. **Naam** is een verplicht veld. Klik op **OK** om de informatie op te slaan.

Nummergroepen voor het groepsverzenden instellen

Als u op uw pc regelmatig dezelfde fax naar meerdere mensen verzendt, kunt u hun gegevens combineren tot een groep.

- 1 Klik in het dialoogvenster **Brother Adresboek** op het pictogram  om een groep te maken.

Het dialoogvenster met groepsinstellingen wordt geopend:



- 2 Typ de naam voor de nieuwe groep in het veld **Groepsnaam**.
- 3 Selecteer uit de lijst **Beschikbare namen** ieder lid dat u wilt opnemen in de groep, en klik op **Toevoegen >>**.
De leden die u aan de groep toevoegt, worden weergegeven in het vak **Groepsleden**.
- 4 Als alle leden zijn toegevoegd aan de groep, klikt u op **OK**.

Gegevens van groepsleden bewerken

- 1 Selecteer de naam of de groep die u wilt bewerken.
- 2 Klik op het pictogram  Bewerken.
- 3 Wijzig de betreffende gegevens.
- 4 Klik op **OK** om de instellingen op te slaan.

Een naam of een groep verwijderen

- 1 Selecteer de naam of de groep die u wilt bewerken.
- 2 Klik op het pictogram  Verwijderen.
- 3 Wanneer het dialoogvenster **Bevestig item verwijderen** verschijnt, klikt u op **OK**.

Het adresboek exporteren

U kunt het adresboek als een ASCII-tekstbestand (*.csv) exporteren. U kunt desgewenst een Vcard maken voor bepaalde leden, die bij alle uitgaande e-mail van de verzender zal worden gevoegd. (Een Vcard is een elektronisch visitekaartje waarop de contactinformatie van de afzender staat.)

Het huidige adresboek exporteren:

 Als u een Vcard maakt, moet u eerst de naam selecteren. Als u in stap 1 Vcard selecteert, wordt bij **Opslaan als type:** het bestandsformaat **Visitekaartje (*.vcf)** weergegeven.

- 1 Selecteer in het adresboek **Bestand**, zet de muisaanwijzer op **Exporteren** en klik op **Tekst**.

—OF—

Klik op **Visitekaartje** en ga naar stap 5.

- 2 Selecteer in de kolom **Beschikbare items>>** de gegevensvelden die u wilt exporteren en klik vervolgens op **Toevoegen** .

 Selecteer de gegevens in de volgorde waarin ze moeten worden weergegeven.

- Als u exporteert als een ASCII-bestand, selecteert u bij **Deelteken** welk scheidingsteken moet worden gebruikt: **Tab** of **Komma**. Tijdens het exporteren wordt dan tussen elk veld een **Tab** of **Komma** ingevoegd om de gegevens van elkaar te scheiden.
- Klik op **OK** om de gegevens op te slaan.



- Typ de naam voor het bestand en klik op **Opslaan**.

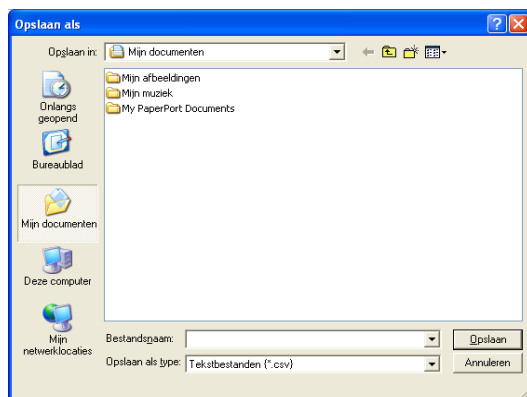

In het adresboek importeren

U kunt ASCII-tekstbestanden (*.csv) of Vcards (elektronische visitekaartjes) in uw adresboek importeren.

Een ASCII-tekstbestand importeren:

- 1 Selecteer in het adresboek **Bestand**, zet de muisaanwijzer op **Importeren** en klik op **Tekst**.

—OF—

Klik op **Visitekaartje** en ga naar stap 5.



- 2 Selecteer in de kolom **Beschikbare items>>** de gegevensvelden die u wilt importeren en klik vervolgens op **Toevoegen**.

 Selecteer de velden uit deze lijst in dezelfde volgorde als waarin ze worden vermeld in het tekstbestand dat voor het importeren wordt gebruikt.

- 3 Selecteer bij **Deelteken** welk scheidingsteken moet worden gebruikt: **Tab** of **Komma** afhankelijk van het bestandsformaat dat u gaat importeren.

- 4 Klik op **OK** om de gegevens te importeren.

5 Typ de naam voor het bestand en klik op **Openen**.

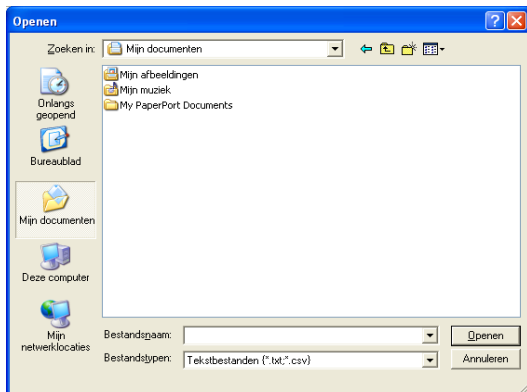

 Indien u in stap 1 een tekstbestand hebt geselecteerd, ziet u bij **Bestandstypen**: de waarde **Tekstbestanden (*.txt;*.csv)**.

Een voorblad instellen

Klik in het dialoogvenster PC-FAX op  om het venster PC-Fax Voorblad Setup weer te geven. (Raadpleeg *Bestand verzenden als PC-Fax met faxstijl* op pagina 17-16.)

Het dialoogvenster **Brother PC-FAX Voorblad Setup** wordt geopend:

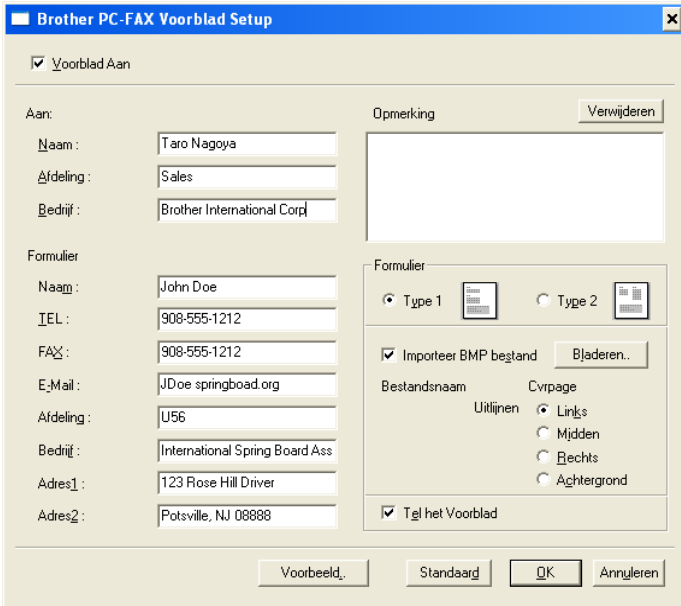

Brother PC-FAX Voorblad Setup

Voorblad Aan

Aan:

Naam : Taro Nagoya

Afdeling : Sales

Bedrijf : Brother International Corp

Opmerking

Formulier

Naam : John Doe

TEL : 908-555-1212

FAX : 908-555-1212

E-Mail : JDoe.springboard.org



Afdeling : U56

Bedrijf : International Spring Board Ass

Adres1 : 123 Rose Hill Driver

Adres2 : Potsville, NJ 08888

Formulier

Type 1  Type 2 

Importeer BMP bestand

Bestandsnaam Cvrpage

Uitlijnen Links

Midden

Rechts

Achtergrond

Tel het Voorblad

U kunt in elk vak gegevens invoeren.



Als u de fax naar meerdere personen verzendt, worden de gegevens van de geadresseerden niet op het voorblad afgedrukt.

Aan

Formulier

Opmerking

Typ de opmerking die op het voorblad moet worden afgedrukt.

Formulier

Selecteer het gewenste voorbladtype.

Importeer BMP bestand

U kunt een bitmap-bestand invoegen, zoals uw bedrijfslogo, dat op het voorblad wordt afgedrukt.

Selecteer het BMP-bestand met behulp van de bladerknop en selecteer de gewenste uitlijning.

Tel het voorblad

Als dit vakje is geselecteerd, wordt het voorblad in de paginanummering opgenomen. Als dit vakje niet is geselecteerd, wordt het voorblad niet meegeteld.

Bestand verzenden als PC-Fax met faxstijl

- 1 Maak een bestand in Word, Excel, Paint, Draw of een andere toepassing op uw pc.
- 2 Selecteer in het menu **Bestand** de optie **Afdrukken**.
Het dialoogvenster **Afdrukken** wordt geopend:

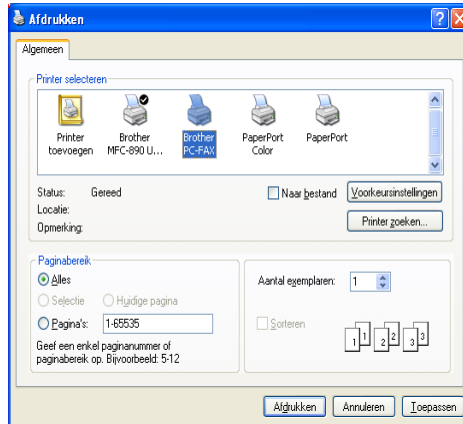



- 3 Selecteer **Brother PC-FAX** als printer en klik op **Toepassen**.
Het dialoogvenster voor het verzenden van de fax wordt geopend.



4 Voer het faxnummer in. Volg hiervoor een van de volgende methoden:

- Gebruik de kiestoetsen om het nummer in te voeren.
- Klik op een van de 10 **snelkies**knoppen.
- Klik op de knop **Adresboek** en selecteer een lid of een groep uit het adresboek.

 Als u een fout hebt gemaakt, kunt u alle gegevens wissen met de knop **Wissen**.

5 Als u ook een voorblad wilt verzenden, klikt u op  **Voorblad Aan** en vervolgens op het pictogram Voorblad  om de informatie op het voorblad in te vullen of te bewerken.

6 Klik op **Start** om de fax te verzenden.

 Om de verzending te annuleren klikt u op **Stop**.

Herkiezen

Als u een nummer opnieuw wilt kiezen, klikt u op **Herkiezen** om door de laatste vijf faxnummers te bladeren, waarna u op **Start** klikt.

Bestand verzenden als PC-Fax met e-mailstijl

- 1 Maak een bestand in Word, Excel, Paint, Draw of een andere toepassing op uw pc.
- 2 Selecteer in het menu **Bestand** de optie **Afdrukken**.
Het dialoogvenster **Afdrukken** wordt geopend:

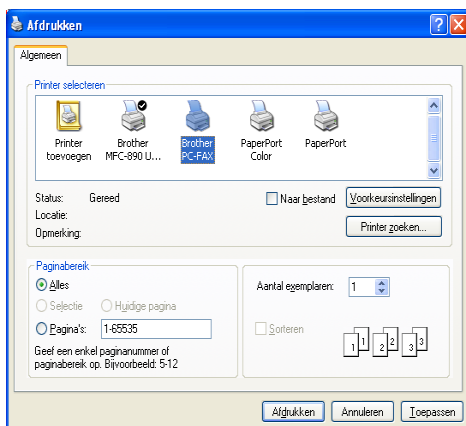

- 3** Selecteer **Brother PC-FAX** als printer en klik op **Toepassen**.
Het dialoogvenster voor het verzenden van de fax wordt geopend:

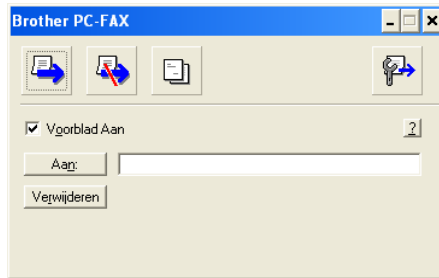

- 4** Toets in het veld **Aan:** het faxnummer van de ontvanger. U kunt de faxnummers ook in het adresboek selecteren door op de **Aan:** te klikken. Als u een foutief nummer hebt ingevoerd, klikt u op de knop **Verwijderen** om alle gegevens in de velden te verwijderen.
- 5** Als u een voorblad met een opmerking wilt meezenden, klikt u op het selectievakje **Voorblad aan**.
-  U kunt ook op het pictogram  klikken om een voorblad te maken of een bestaand voorblad te bewerken.
- 6** Als u alle gegevens hebt ingevuld en de fax wilt verzenden, klikt u op het pictogram .
- 7** Om de verzending te annuleren klikt u op het pictogram .

PC-Fax instellen voor het ontvangen (alleen Windows® 95/98/98SE/Me/2000 Professional en Windows NT® WS 4.0)

PC-FAX ontvangen uitvoeren

Selecteer in het **Start** menu de optie **Programma's, Brother, Brother MFL-Pro Suite** en selecteer **PC-FAX ontvangen**.

Het PC-FAX  pictogram wordt weergegeven op uw taakbalk voor deze Windows® sessie.

Uw PC instellen

- 1 Klik met de rechtermuisknop op het pictogram  van uw taakbalk en klik vervolgens op **PC-Fax RX Setup**.
- 2 Het dialoogvenster PC-Fax RX Setup wordt weergegeven:

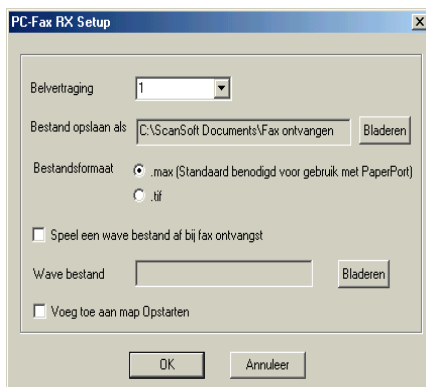

- 3 Selecteer in **Belvertraging** het aantal beltonen voordat uw PC het inkomende gesprek accepteert.
- 4 Klik in **Bestand opslaan als** op de knop **Bladeren** indien u het pad voor het opslaan van PC-Fax bestanden wilt wijzigen.

- 5 Selecteer in **Bestandsformaat .tif** of **.max** om te selecteren in welk formaat het document wordt opgeslagen. Het standaardformaat is **.tif**.
- 6 Indien u dat wenst, kunt u het vakje **Speel een wave bestand af bij fax ontvangst** aankruisen en het pad voor een Wave bestand aangeven.
- 7 Om PC-FAX automatisch in te stellen voor ontvangen bij het opstarten van Windows®, selecteert u het vakje **Voeg toe aan map Opstarten**.

Nieuwe PC-FAX berichten bekijken

Iedere keer dat u een PC-Fax ontvangt, knippert het pictogram  blauw en rood. Als de fax is ontvangen, blijft het pictogram rood. Het rode pictogram verandert naar groen als het ontvangen is voltooid.

- 1 PaperPort® uitvoeren.
- 2 Open de map Fax Received.
- 3 Dubbelklik op alle nieuwe faxberichten die u wilt openen en bekijken.



De titel van een ongelezen PC bericht is de datum en tijd (tot u een eigen bestandsnaam invoert).

Een voorbeeld: "Fax 2-20-2002 16:40:21.tif"

Een fax op de PC ontvangen (alleen voor Windows® XP)

Een fax automatisch ontvangen

Voordat u faxberichten automatisch kunt ontvangen, moet u de juiste Windows® XP driver (Windows® XP In-box driver of Brother Windows® XP driver) installeren. Nadat de driver is geïnstalleerd, moet u deze informatie lezen voor het configureren van uw Windows® XP PC om faxberichten te ontvangen.

- 1 Om het ontvangen van faxberichten aan te zetten, klikt u op **Fax configureren** in het menu **Printertaken**.



- 2 De Fax services worden op uw PC geïnstalleerd.

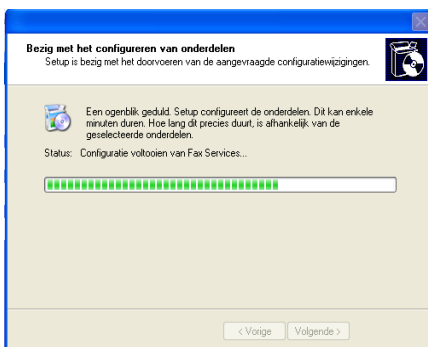

- 3 Daarna ziet u een pictogram **Faxnummer** in de map **Printers en faxapparaten**. Indien het pictogram **Faxnummer** niet wordt weergegeven, klikt u op **Een lokale faxprinter installeren** in het menu **Printertaken**.



- 4 Selecteer **Start, Alle programma's, Bureau-accessoires, Communicatie, Fax, Fax-console**.

 Indien u uw faxverbinding nog niet hebt geconfigureerd, ziet u het volgende scherm.

Voer uw gegevens in voor de toegang naar een buitenlijn en klik op **OK**.

Selecteer **My location** als dat nog niet het geval is en klik op **OK**.

- 5 De **Wizard Faxconfiguratie** wordt uitgevoerd. Klik op **Volgende**.

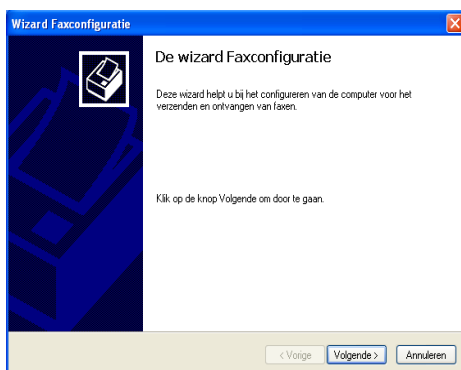

6 Voer de gegevens van de afzender in en klik op **Volgende**.

Wizard Faxconfiguratie

Gegevens van de afzender
Geef de gegevens van de afzender op die op de faxvoorbladen verschijnen.

Volledige naam: Faxnummer:

E-mailadres:

Titel: Bedrijf:

Locatie kantoor: Afdeling:

Tel. thuis: Tel. werk:

Adres:

Verrekeningcode:

< Voorge Volgende > Annuleren

7 Selecteer **Brother MFC-8420** of **MFC-8820D** uit de keuzelijst **Selecteer het gewenste faxapparaat**. Selecteer het keuzevakje **Ontvangen inschakelen**. Geef aan na hoeveel beltonen de MFC zal opnemen. Klik op **Volgende**.

Wizard Faxconfiguratie

Selecteer apparaten voor het verzenden of ontvangen van faxen
Selecteer het apparaat dat u wilt gebruiken om faxen te verzenden of te ontvangen.

Selecteer het gewenste faxapparaat

Brother MFC-8820D

Verzenden inschakelen

Ontvangen inschakelen

Handmatig antwoord

Automatisch antwoorden na keren overgaan

< Voorge Volgende > Annuleren

- 8 Voer de **TSID (Transmitting Subscriber Identification, id van verzendend station)** in en klik op **Volgende**.

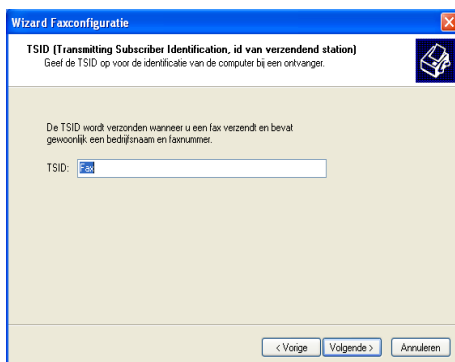

The screenshot shows a window titled "Wizard Faxconfiguratie" with a blue header bar. Below the header, the title "TSID (Transmitting Subscriber Identification, id van verzendend station)" is displayed in bold, followed by the instruction "Geef de TSID op voor de identificatie van de computer bij een ontvanger." A small printer icon is in the top right corner. The main area contains the text "De TSID wordt verzonden wanneer u een fax verzendt en bevat gewoonlijk een bedrijfsnaam en faxnummer." Below this is a text input field labeled "TSID:" with a small blue icon to its left. At the bottom right, there are three buttons: "< Vorige", "Volgende >", and "Annuleren".

- 9 Voer de **CSID (Called Subscriber Identification, id van aangeroepen station)** in en klik op **Volgende**.

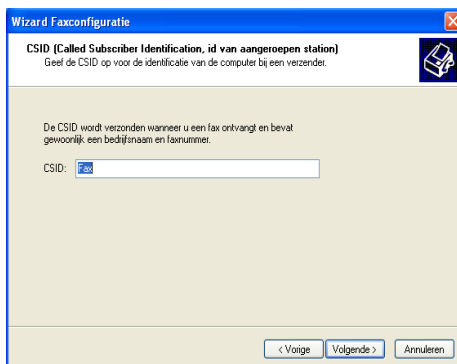

The screenshot shows a window titled "Wizard Faxconfiguratie" with a blue header bar. Below the header, the title "CSID (Called Subscriber Identification, id van aangeroepen station)" is displayed in bold, followed by the instruction "Geef de CSID op voor de identificatie van de computer bij een verzender." A small printer icon is in the top right corner. The main area contains the text "De CSID wordt verzonden wanneer u een fax ontvangt en bevat gewoonlijk een bedrijfsnaam en faxnummer." Below this is a text input field labeled "CSID:" with a small blue icon to its left. At the bottom right, there are three buttons: "< Vorige", "Volgende >", and "Annuleren".

10 Selecteer of u een ontvangen fax wilt afdrukken of als bestand opslaan en klik op **Volgende**.

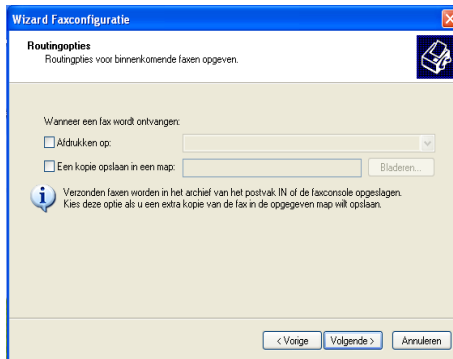

11 Klik op **Voltoeien**.

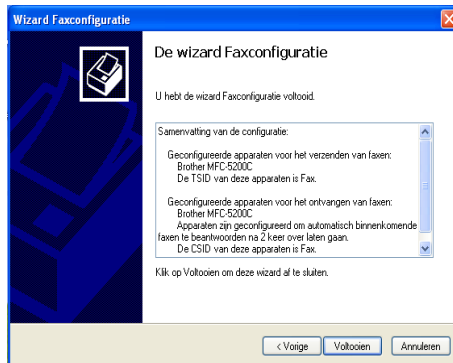

Wanneer het ontvangen van faxberichten is ingeschakeld, kunt u Remote Setup niet uitvoeren. Om Remote Setup te gebruiken, moet u **Ontvangen inschakelen** in stap 7 niet aankruisen.

Voor meer informatie over het verzenden en ontvangen met PC-FAX leest u het beste de Help in **Fax-console**.

De installatie van PC-FAX is nu voltooid.

Ontvangen faxberichten bekijken

Ontvangen faxberichten worden weergegeven in de Fax Console. Klik op **Start**, plaats de muisaanwijzer op **Alle programma's**, **Bureau-Accessoires**, **Communicatie**, **Fax** en klik op **Fax-console** om de **Fax-console** te openen. In het linker deelvenster moet u de map Fax uitbreiden (als dat niet al is gebeurd).

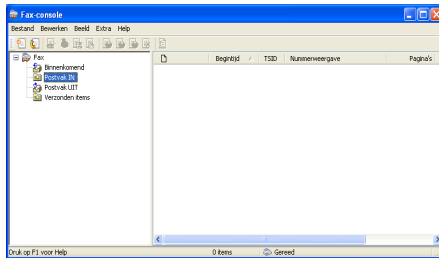

De map Fax bevat de volgende submappen:

- Een map Binnenkomend met faxberichten die momenteel worden ontvangen.
- Een map Postvak IN met faxberichten die reeds zijn ontvangen.
- Een map Postvak UIT met faxberichten die worden verzonden.
- Een map Verzonden items met faxberichten die met succes zijn verzonden.

18 De MFC met een Macintosh® gebruiken

Een Apple® Macintosh® met USB instellen



- Voor aansluiting van de MFC op een Macintosh®, hebt u een USB-kabel nodig die niet langer is dan 1,80 meter.
Sluit de MFC niet aan op een USB-poort op een toetsenbord of een USB-hub zonder voeding.
- Enkele omschrijvingen in dit hoofdstuk zijn gebaseerd op de MFC-8820D. Deze omschrijvingen hebben eveneens betrekking op de MFC-8420.

Welke functies door de MFC worden ondersteund, is afhankelijk van het besturingssysteem dat u gebruikt. Het onderstaande schema geeft een overzicht van de functies die worden ondersteund.

Functie	Mac OS®		Mac OS® X	
	8.6	9.X	10.1	10.2.1 of recenter*1
Afdrukken	Ja	Ja	Ja	Ja
Scannen (TWAIN)	Ja	Ja	Neen	Ja
Faxen via de pc	Ja	Ja	Ja	Ja
Remote Setup	Neen	Neen	Ja	Ja

*1 Als u Mac OS® X 10.2 gebruikt, moet u upgraden naar Mac OS® X 10.2.1 of recenter. (Ga voor de meest recente informatie voor Mac OS® X naar: <http://solutions.brother.com>)

De printerdriver van Brother met uw Apple® Macintosh® (Mac OS® 8.6-9.2) gebruiken

Een printer selecteren:

- 1 Open de **Kiezer** via het Apple menu.

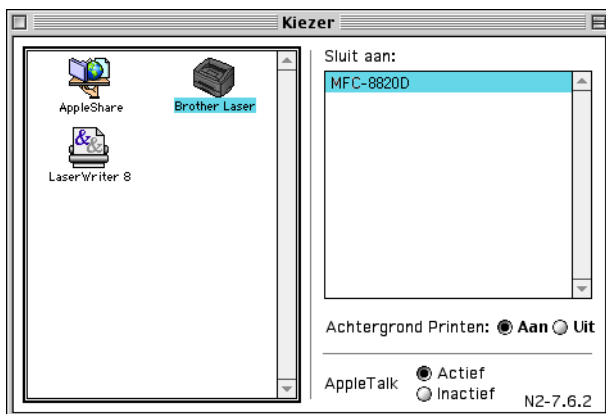

- 2 Klik op het pictogram **Brother Laser**. Klik in het rechterdeelvenster van de **Kiezer** op de printer waarop u wilt afdrukken. Sluit de **Kiezer**.

Een document afdrukken:

- 1 Vanaf een toepassing zoals Presto!® PageManager®, klik op **Bestand** en selecteer **Page Setup**. U kunt de instellingen voor **Papierformaat**, **Afdrukstand** en **Schaal** aanpassen en op de knop **OK** klikken.

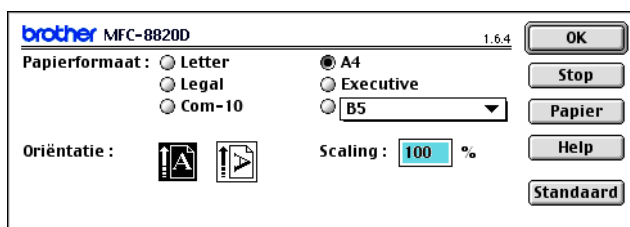

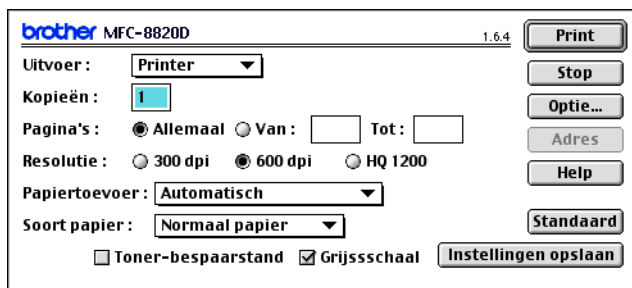

- 2 Vanaf een toepassing zoals Presto!® PageManager®, klik op **Bestand** en selecteer **Afdrukken**. Klik op **Afdrukken** om af te drukken.

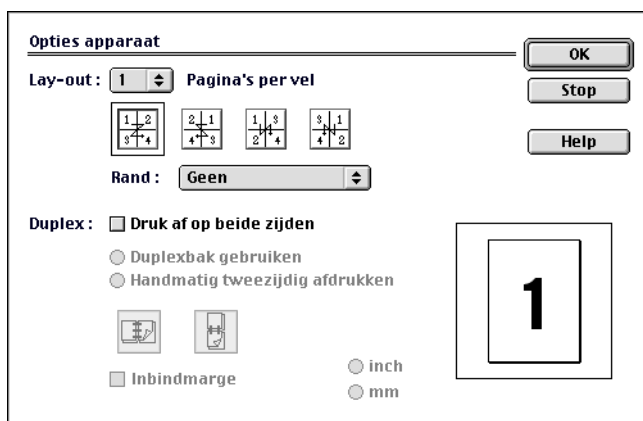

-  Indien u **Aantal**, **Pagina's**, **Resolutie**, **Papierbron** en **Soort papier** wilt aanpassen, moet u dat doen voordat u op **Afdrukken** klikt.

In Opties kunt u de functie **Duplex** selecteren.



-  Automatisch tweezijdig afdrukken is alleen beschikbaar op de MFC-8820D.

De printerdriver van Brother met uw Apple® Macintosh® (Mac OS X) gebruiken

De opties voor het instellen van de pagina selecteren

- 1 Vanaf een toepassing zoals Presto!® PageManager®, klik op **Bestand** en selecteer **Page Setup**. Controleer of *MFC-8420* en *MFC-8820D* is geselecteerd in het keuzevakje **Stel in voor**. U kunt de instellingen voor **Papierformaat**, **Afdrukstand** en **Schaal** aanpassen en op de knop **OK** klikken.



- 2 Vanaf een toepassing zoals Presto!® PageManager®, klik op **Bestand** en selecteer **Afdrukken**. Klik op **Afdrukken** om af te drukken.

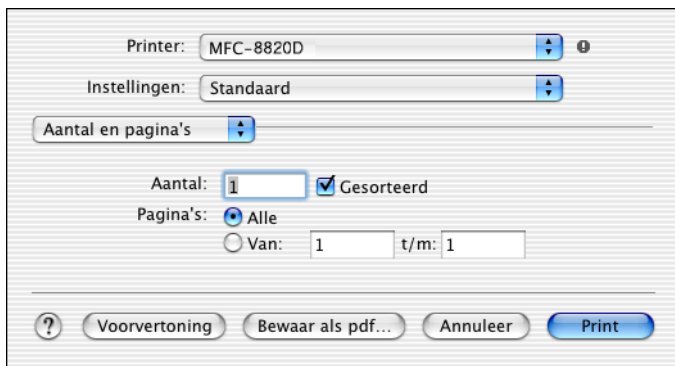

Speciale instellingen

Selecteer de **Soort papier**, **Resolutie** en andere instellingen.

Druk op **Aantal & Pagina's** om de instellingen te wijzigen.

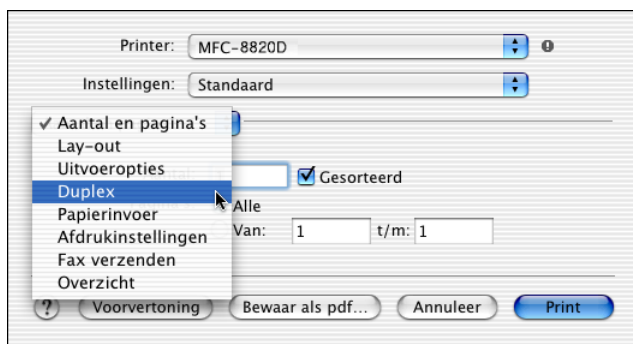

Duplex



Automatisch tweezijdig afdrukken is alleen beschikbaar op de MFC-8820D.

Instellingen afdrukken

Printer: MFC-8820D

Instellingen: Standaard

Afdrukinstellingen

Kwaliteit

Normaal (300 dpi)

Fijn (600 dpi)



Superfijn (HQ1200)

Soort papier : Normaal papier

Toner-bespaarstand

? Voorvertoning Bewaar als pdf... Annuleer Print

De PS-driver van uw Apple[®] Macintosh[®] gebruiken

-  Om de PS-driver op een netwerk te gebruiken, raadpleegt u het beste de NC-9100h netwerkhandleiding op CD-ROM
-  Om de PS-driver te gebruiken met een USB-verbinding, moet u Emulatie instellen op BR-Script 3 (**Menu, 4, 1**) voordat u het USB-snoer aansluit. (Raadpleeg *De emulatie selecteren* op pagina 11-18.)
-  De PS-driver biedt geen ondersteuning voor deze functies:
 - HQ 1200
 - Secure Print
 - Fax verzenden

Bij gebruik van Mac[®] OS 8.6 t/m 9.2

1 Bij gebruik van Mac[®] OS 8.6 tot 9.04

Open de map **Apple Extra's**. Open de map **Apple LaserWriter programmatuur**.

Bij gebruik van Mac[®] OS 9.1 tot 9.2

Open de map **Applications** (Mac[®] OS 9). Open de map **Utilities**.*

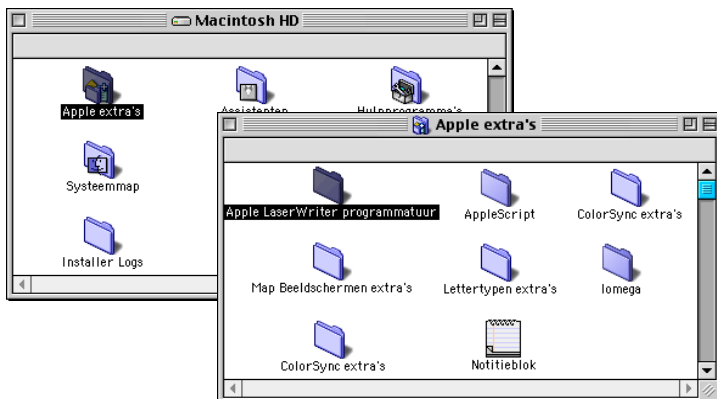

* De schermafbeeldingen hebben betrekking op Mac[®] OS 9.04.

2 Open het pictogram **Bureaubladprinterbeheer**.



- 3 Selecteer **Printer (USB)** en klik op **OK**.



- 4 Klik op **Wijzig...** in het PostScript™ printerbeschrijvingsbestand (PPD).

Selecteer **Brother MFC-8820D** en klik op **Selecteer**.

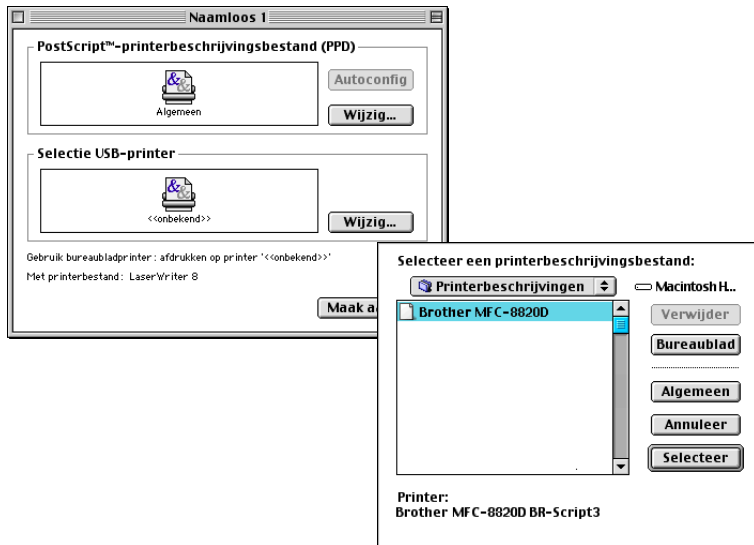

- 5 Klik op **Wijzig...** in **Selectie USB Printer**.
Selecteer **Brother MFC-8820D** en klik op **Selecteer**.

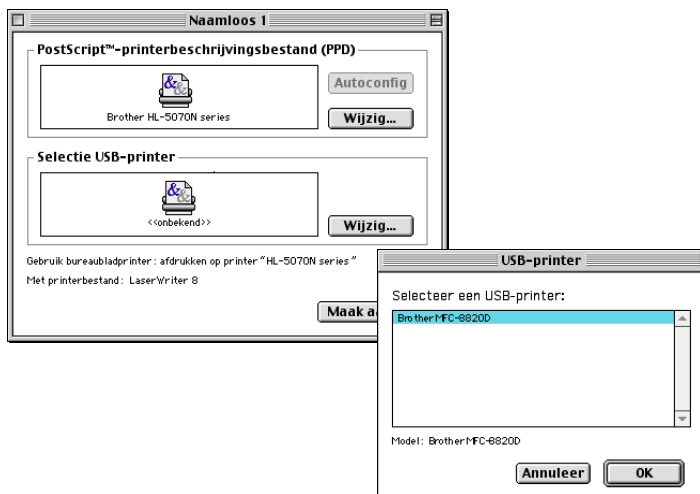

- 6 Klik op **Maak aan**.

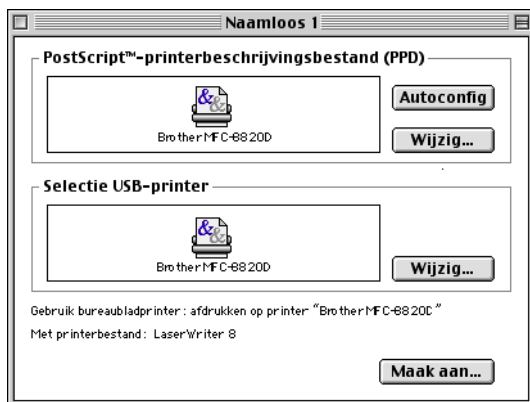

7 Geef de naam van uw MFC (MFC-8820D) en klik op **Bewaar**.

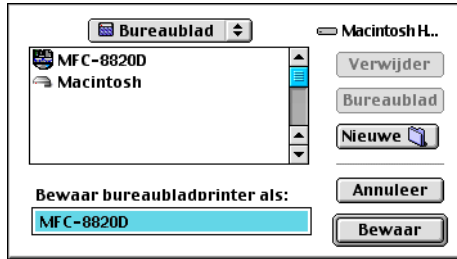

8 Selecteer **Stop** in het menu **Archief**.

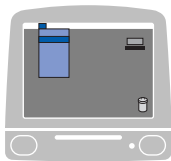

9 Klik op het pictogram **MFC-8820D** op het Bureaublad.

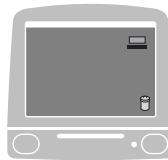

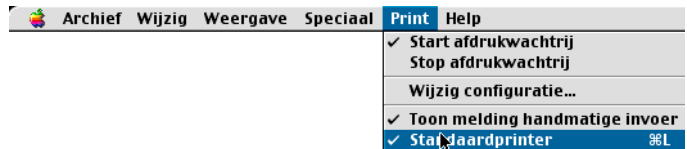
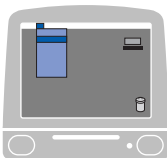

10 Selecteer **Standaardprinter** in het menu **Print**.



Voor gebruikers van Mac OS X

U moet de PS-driver als volgt installeren.

-  Indien u een USB-snoer gebruikt en u werkt in Mac OS X, kunt u slechts één printerdriver voor een MFC registreren in het Print Center.
-  Indien er al een Brother Native Driver (MFC-8420/8820D) is aangegeven in de lijst met printers, moet u deze eerst wissen en dan de PS-driver installeren.
-  Om de PS-driver te gebruiken met een USB-verbinding, moet u Emulatie instellen op BR-Script 3 (**Menu, 4, 1**) voordat u het USB-snoer aansluit. (Raadpleeg *De emulatie selecteren* op pagina 11-18.)

1 Selecteer **Programma's** in het menu **Ga**.



2 Open de map **Utilities**.



3 Open het pictogram met het **Print Center**.

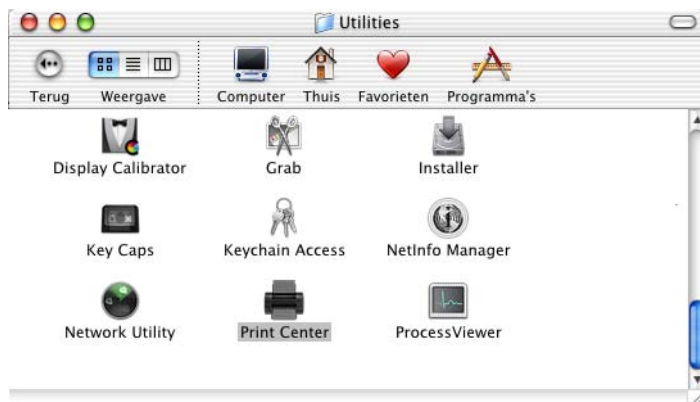

4 Klik op **Voeg printer toe...**



5 Selecteer **USB**.

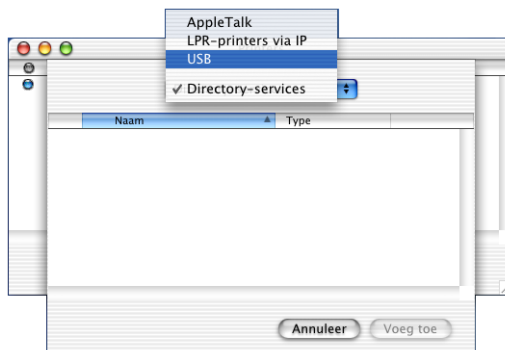

6 Selecteer **MFC-8820D** en klik op **Voeg toe**.



7 Selecteer **Stop 'Afdrukbeheer'** in het menu **Afdrukbeheer**.

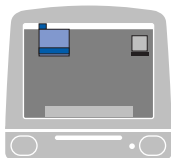

Een fax via uw Macintosh® verzenden

Bij gebruik van Mac OS 8.6 - 9.2

Als u rechtstreeks vanaf uw Macintosh® een fax wilt verzenden, gaat u als volgt te werk:

- 1 Maak een document in een van de Macintosh-toepassingen.
- 2 Selecteer in het menu **Archief** de optie **Afdrukken** om een fax te verzenden.

Het printerdialogvenster wordt geopend:

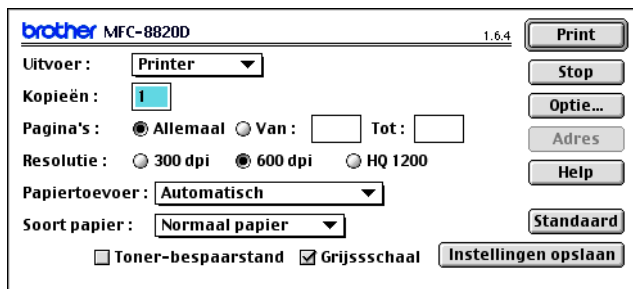

Als *Printer* is geselecteerd, staat op de bovenste knop **Print** en wordt de knop **Adres** in grijs weergegeven.

- 3 Selecteer in het keuzemenu **Uitvoer** de optie *Fax*.

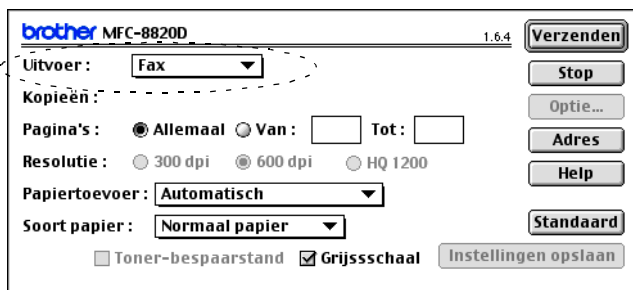

Wanneer *Fax* is geselecteerd, staat op de bovenste knop **Verzenden** en is de knop **Adres** beschikbaar.

4 Klik op **Verzenden**.

Het dialoogvenster **Verzenden** wordt geopend:

Opgeslagen Faxnummers :	
Barbie	908-477-8888
Bob	908-869-8888
Frank	908-236-8888
Tony	908-569-8888

Het dialoogvenster **Verzenden** heeft twee keuzelijsten. In de linkerlijst staan alle reeds **Opgeslagen faxnummers** en in de rechterlijst worden de **Bestemming faxnummers** weergegeven.

5 U adresseert de fax door het faxnummer in het vak **Invoer faxnummer** te typen.

6 Nadat u uw fax hebt geadresseerd, klikt u op de knop voor **Fax verzenden**.

 Als u alleen bepaalde pagina's van het document wilt selecteren en verzenden, klikt u op **OK** om naar het afdrukdialoogvenster te gaan.

 Als u op de knop **Fax verzenden** klikt maar de fax niet geadresseerd is, wordt de volgende foutmelding weergegeven:

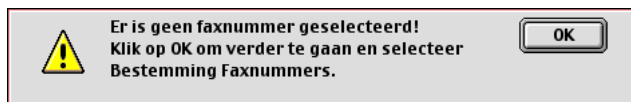

Klik op **OK** om naar het dialoogvenster **Fax verzenden** te gaan.

Voor gebruikers van Mac OS X

Als u rechtstreeks vanaf uw Macintosh® een fax wilt verzenden, gaat u als volgt te werk:

- 1 Maak een document in een van de Macintosh-toepassingen.
- 2 Selecteer in het menu **Archief** de optie **Afdrukken** om een fax te verzenden.

Het printerdialogvenster wordt geopend:

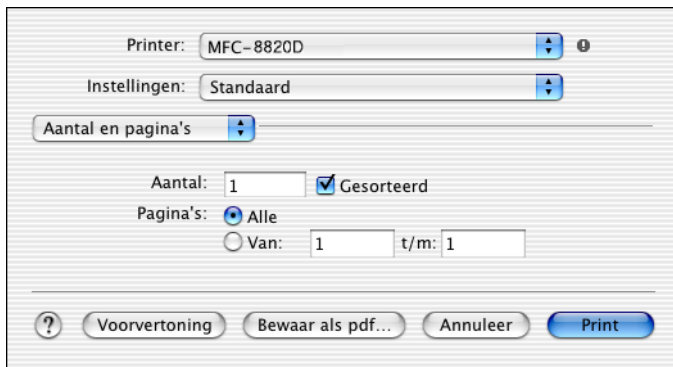

- 3 Selecteer **Fax verzenden** in de keuzelijst.

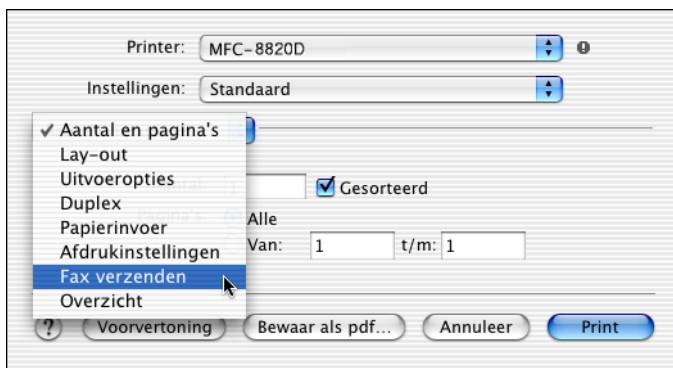

4 Selecteer **Fax** in de keuzelijst **Uitvoer**.

Printer: MFC-8820D

Instellingen: Standaard

Fax verzenden

Uitvoer : Fax

Invoer Faxnummer :

Opgeslagen Faxnummers : fax privé Adresboek

Naam	Fax#
------	------

Verwijderen

Voorvertoning Bewaar als pdf... Annuleer Print

5 U adresseert de fax door het faxnummer in het vak **Invoer Faxnummer** te typen en op **Print** te klikken.

 Indien u een fax naar meerdere nummers wilt verzenden, klikt u op **Voeg toe** nadat u het eerste faxnummer hebt ingevoerd. Het faxnummer van de bestemming wordt toegevoegd in het dialoogvenster.

Printer: MFC-8820D

Instellingen: Standaard

Fax verzenden

Uitvoer : Fax

Invoer Faxnummer :

Opgeslagen Faxnummers : fax privé Adresboek

Naam	Fax#
Bob	9998880000

Verwijderen

Voorvertoning Bewaar als pdf... Annuleer Print

Een vCard van het Mac® OS X Adresboek slepen

- 1 Klik op de knop **Adresboek**.
- 2 Sleep een vCard van het Mac® OS X **Adresboek** naar **Bestemming Faxnummers**.

Nadat u uw fax hebt geadresseerd, klikt u op de knop voor **Print**.

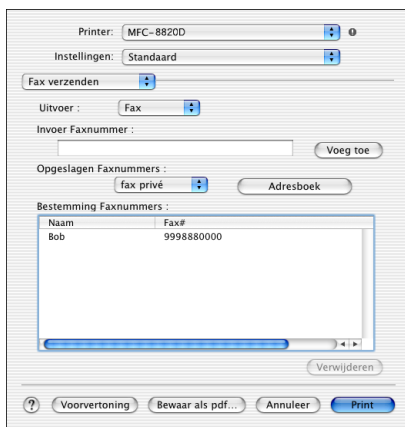
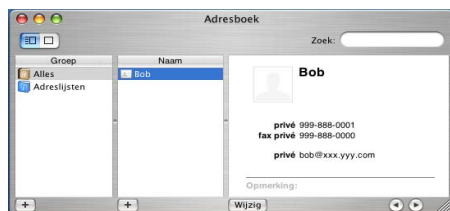
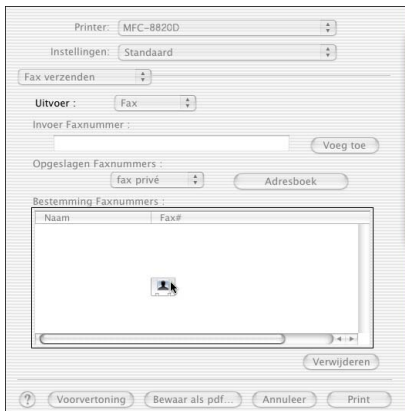



De vCard moet een **fax kantoor** of **fax privé** nummer bevatten.



Wanneer u **fax kantoor** of **fax privé** selecteert in de keuzelijst **Opgeslagen Faxnummers**, worden alleen faxnummers van deze categorie uit het Mac OS X adresboek gebruikt. Indien het faxnummer slechts in één categorie van het Max OS X adresboek is opgeslagen, wordt het overgenomen, ongeacht de categorie die u hebt ingesteld (kantoor of privé).

De Brother TWAIN-scanner driver gebruiken met uw Macintosh®

De Brother MFC software wordt geleverd met een TWAIN-compatibele scannerdriver voor Macintosh®. U kunt deze TWAIN-scannerdriver voor Macintosh® gebruiken met alle toepassingen die de TWAIN-specificaties ondersteunen.

 Scannen in Mac OS X wordt ondersteund vanaf Mac OS X 10.2.1 of recenter.

Toegang krijgen tot de scanner

Start uw Macintosh® TWAIN-compliant toepassing. De eerste keer dat u de TWAIN-driver (MFL-Pro/P2500) van Brother gebruikt, moet u deze toepassing als standaard instellen door de optie voor het **selecteren van de bron** te selecteren (of de andere menuoptie voor het selecteren van een apparaat). Daarna kunt u voor elk document dat u scant de optie voor het **ontvangen van het beeld** of de optie voor het **scannen** selecteren. Het dialoogvenster voor het instellen van de scanner wordt geopend:

 Het scherm dat hier staat afgebeeld, is afkomstig uit Mac OS 9. Het scherm op uw Macintosh® kan er anders uitzien, afhankelijk van het besturingssysteem dat u gebruikt.

 De methode voor het selecteren van de bron of het kiezen van de scan kan variëren, afhankelijk van de toepassing die u gebruikt.

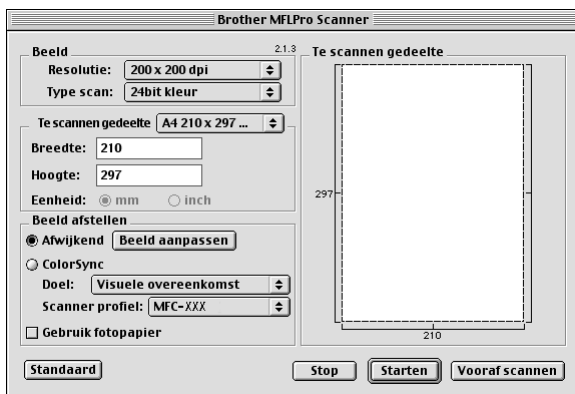

(OS 8.6-9.2)

Een beeld naar uw Macintosh® scannen

U kunt een hele pagina scannen,

—OF—

een gedeelte van de pagina scannen nadat u het document snel hebt gescand.

Een hele pagina scannen

- 1 Plaats het document met de bedrukte zijde naar boven in de automatische documentinvoer, of met de bedrukte zijde naar beneden op de glasplaat.
- 2 Kies zo nodig de volgende instellingen in het dialoogvenster met scannerinstellingen:

Resolutie

Type scan

Te scannen gedeelte

Helderheid

Contrast

- 3 Klik op **Starten**.

Nadat het scannen is voltooid, wordt het beeld in uw grafische toepassing weergegeven.

Een afbeelding vooraf scannen

Met de functie voor het vooraf scannen kunt u een beeld snel en met een lage resolutie scannen. In het **te scannen gedeelte** wordt een miniatuurweergave van het beeld getoond. Dit is slechts een voorbeeld dat u laat zien hoe het beeld er zal uitzien. Gebruik de knop **Vooraf scannen** om een voorbeeld te bekijken wanneer u ongewenste delen van een beeld wilt afknippen. Klik wanneer u tevreden bent met wat u ziet op **Starten** om het beeld te scannen.

- 1 Plaats het document met de bedrukte zijde naar boven in de automatische documentinvoer, of met de bedrukte zijde naar beneden op de glasplaat.
- 2 Klik op **Vooraf scannen**.
Het volledige beeld wordt in de Macintosh® gescand en wordt weergegeven in het **te scannen gedeelte** van het dialoogvenster Scanner.
- 3 Als u slechts een stuk van het snel gescande document wilt scannen, klikt u ergens in het beeld en sleept u de muis om het gewenste deel te selecteren.

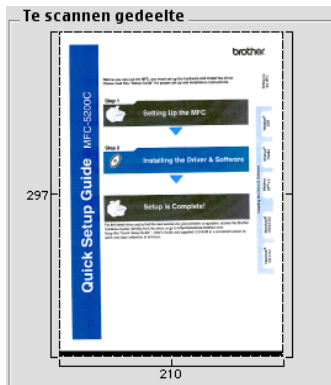

- 4 Plaats een document in de automatische documentinvoer indien u deze gebruikt.
- 5 Maak de benodigde instellingen voor **Resolutie**, **Type scan** (Gray Scale), **Helderheid**, **Contrast** en **Grootte** in het dialoogvenster Scanner Setup.
- 6 Klik op **Starten**.
Nu wordt alleen het geselecteerde gedeelte van het document weergegeven in het vak met het te scannen gedeelte.
- 7 Gebruik uw toepassing om het beeld te bewerken en verfijnen.

Instellingen in het scannervenster

Beeld

Resolutie

Selecteer de scanresolutie in de keuzelijst **Resolutie**. Hogere resoluties nemen meer geheugen in beslag en vergen meer transfertijd, maar leveren een preciezer gescand beeld.

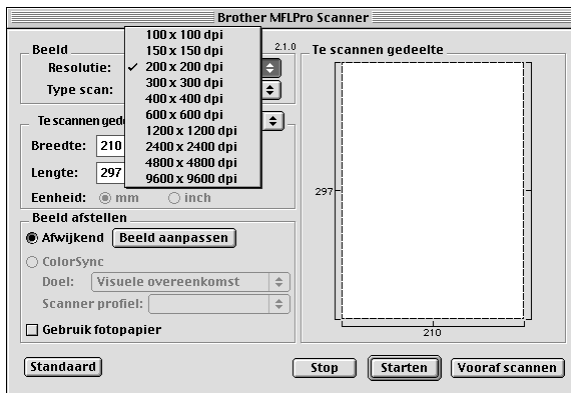

Type scan

Zwart-wit—Selecteer *Zwart-wit* voor tekst of lijntekeningen. Voor fotografische beelden selecteert u het grijze beeldtype (foutendiffusie) of de ware grijstinten.

Grijs (Foutdiffusie)—wordt gebruikt voor documenten die fotografische beelden of afbeeldingen bevatten. (Foutendiffusie is een methode waarbij beelden met gesimuleerde grijstinten worden gemaakt door in plaats van grijze stippen zwarte stippen in een specifieke matrix te plaatsen.)

Ware grijstinten—wordt gebruikt voor documenten die fotografische beelden of afbeeldingen bevatten. Deze modus is exacter omdat hij tot 256 grijstinten gebruikt. Deze modus vraagt het meeste geheugen en de langste transfertijd.

Kleuren—Kies ofwel 8 kleuren, waarmee maximaal 8 kleuren worden gescand, of 24-bits kleur waarmee maximaal 16,8 miljoen kleuren worden gescand. Hoewel 24-bits kleur een beeld met de meest nauwkeurige kleurreproductie oplevert, zal het beeldbestand dat met deze optie wordt gemaakt ongeveer drie keer zo groot zijn als het bestand dat met de optie voor 8 kleuren wordt gemaakt.

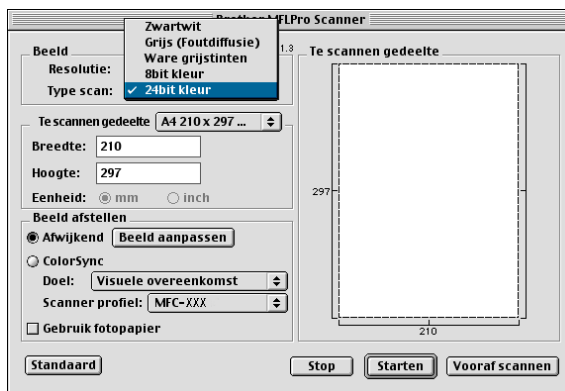

Te scannen gedeelte

Kies voor de **grootte** een van de volgende opties:

- *Letter 8.5 x 11 in*
- *A4 210 x 297 mm*
- *Legal 8.5 x 14 in*
- *A5 148 x 210 mm*
- *B5 182 x 257 mm*
- *Executive 7.25 x 10.5 in*
- *Business Card 90 x 60 mm*
- *Afwijkend (door de gebruiker gedefinieerd van 0.35 x 0.35 in. tot 8.5 x 14 in of 8.9 x 8.9 mm tot 216 x 356 mm)*

Als u een afwijkend formaat hebt gekozen, kunt u het te scannen gedeelte bijstellen. Klik en sleep met ingedrukte muisknop om het beeld bij te knippen.

Breedte: Geef de breedte van het afwijkende formaat op.

Hoogte: Geef de hoogte van het afwijkende formaat op.

Business Card

Als u visitekaartjes wilt scannen, selecteert u de instelling Business Card (90 x 60 mm), en legt u het kaartje in het midden van de glasplaat.

Als u foto's of andere beelden scant die u in een tekstverwerker of een grafische toepassing wilt gebruiken, is het raadzaam om verschillende instellingen uit te proberen voor het contrast, de resolutie, enz., zodat u altijd het beste resultaat krijgt.

Het beeld bijstellen

Helderheid

Stel de **Helderheid** zodanig af, dat u het beste beeld krijgt. De TWAIN-scannerdriver van Brother biedt 100 intellingsmogelijkheden voor de helderheid (-50 tot 50). De standaard ingestelde waarde is 0, wat als een 'gemiddelde' instelling wordt beschouwd.

U kunt de **Helderheid** instellen door het schuifbalkje naar rechts of naar links te slepen om het beeld lichter of donkerder te maken. U kunt ook een waarde in het invoerveld typen. Klik op **OK**.

Als het gescande beeld te licht is, moet u voor de helderheid een lagere waarde opgeven en het document nogmaals scannen.

Als het gescande beeld te donker is, moet u voor de helderheid een hogere waarde opgeven en het document nogmaals scannen.

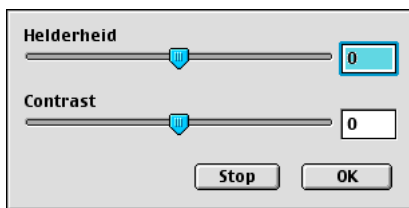

Contrast

Het **Contrast** kan alleen worden afgesteld als u een van de instellingen voor de grijswaardenschaal hebt geselecteerd, deze instelling kan niet worden gebruikt als u zwart-wit hebt geselecteerd als **Type scan**.

Het verhogen van het **Contrast** (door de knop naar rechts te slepen) benadrukt de donkere en heldere gedeelten van het beeld, terwijl het verlagen van het **Contrast** (door de knop naar links te slepen) meer detail weergeeft in de grijze zones. In plaats van de knop te slepen kunt u in het invoerveld ook een waarde typen om het contrast in te stellen. Klik op **OK**.

Presto![®] gebruiken PageManager[®]

Presto![®] PageManager[®] is een toepassing voor het beheren van documenten in uw computer. Omdat het compatibel is met de meeste beeldbewerkingsprogramma's, biedt Presto![®] PageManager[®] u ongekende controle over uw computerbestanden. U kunt eenvoudig en snel documenten beheren en uw e-mail en bestanden lezen met de ingebouwde OCR-software van Presto![®] PageManager[®].

Indien u de MFC als scanner gebruikt, adviseren wij dat u Presto![®] PageManager[®] gebruikt. Presto![®] PageManager[®] installeren, zie Installatiehandleiding (voor snelle installatie).



De complete NewSoft Presto![®] PageManager[®] 4.0 handleiding vindt u op de Macintosh CD-ROM die is geleverd met uw MFC.

Belangrijkste eigenschappen

- **OCR:** In één stap een afbeelding scannen, tekst herkennen en bewerken met een tekstverwerker.
- **Scanknoppen:** Documenten scannen en openen in een programma in één stap.
- **Beeldbewerking:** Afbeeldingen verbeteren, bijsnijden en draaien of openen met een beeldbewerkingssoftware van uw keuze.
- **Noot:** Voeg verwijderbare notities, stempels en tekeningen toe aan afbeeldingen.
- **Boomstructuur:** Bekijk en rangschik uw maphiërarchie voor eenvoudige toegang.
- **Miniatuurbeelden:** Bekijk de bestanden als miniatuurbeelden voor snelle identificatie.

Systemvereisten

- PowerPC processor
- Systeem 8.6, 9X, 10.1, of recenter
- CD-ROM drive
- Vaste schijf met minimaal 120 MB beschikbare schijfruimte

Aanbevolen:

- 8-bit kleur of betere videokaart.
- Eudora Mail of Outlook Express e-mailsoftware

Technische ondersteuning

[Duitsland]

Firmanaam: NewSoft Europe
Adres: Regus Center Fleethof Stadthausbrücke 3
20355 Hamburg, Germany
Telefoon: 49-40-37644530
Fax: 49-40-37644500
E-mail: contact@newssoft.eu.com
URL: <http://de.newssoft.eu.com/>

Firmanaam: SoftBay GmbH
Adres: Carlstrasse 50
D-52531 Ubach-Palenberg
Telefoon: 49(0)2451/9112647
Fax: 49(0)2451/409642
E-mail: newssoft@softbay.de
URL: <http://de.newssoft.eu.com/>

[UK]

Firmanaam: Guildsoft Ltd
Adres: Not Open
Telefoon: 44-01752-201148
Fax: 44-01752-894833
E-mail: Tech@guildsoft.co.uk
URL: <http://uk.newssoft.eu.com/>

[Frankrijk]

Firmanaam: Partners In Europa
Adres: Unit 14, Distribution Centre
Shannon Ind. Est
Shannon, Co. Clare
Ierland
Telefoon: 33-1-49462340
E-mail: Newsoft@pie.ie

[Italië]

Firmanaam: V.I.P
Adres: Not Open
Telefoon: 166821700
Fax: 532786999
E-mail: supporto@gensoftonline.com

[Spanje]

Firmanaam: Atlantic Devices
Adres: Caputxins, 58, 08700 Igualada
Telefoon: 938040702-33
Fax: 938054057
E-mail: support@atlanticdevices.com

[Overige landen]

E-mail: tech@newsoft.eu.com

MFC Remote Setup (Mac OS X)

Met de toepassing MFC Remote Setup kunt u de MFC snel instellen door te profiteren van de snelheid en het gemak van programmering via uw Macintosh®. Als u deze toepassing opent, worden de instellingen van de MFC automatisch naar uw Macintosh® gedownload en op het computerscherm weergegeven. Als u de instellingen wijzigt, kunt u deze direct naar de MFC uploaden.

 Het pictogram voor de toepassing 'MFC Remote Setup' is te vinden in Macintosh HD/Library/Printers/Brother/Utility.

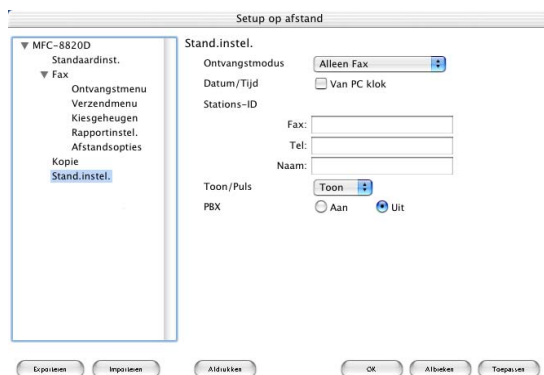

OK

Hiermee wordt het uploaden van nieuwe instellingen gestart en Remote Setup afgesloten. Als er een foutmelding wordt gegeven, moet u de gegevens opnieuw moet invoeren. Klik op **OK**.

Stop

Hiermee wordt de toepassing Remote Setup afgesloten zonder dat de nieuwe instellingen aan de MFC worden doorgegeven.

Toepassen

Hiermee worden de nieuwe instellingen aan de MFC doorgegeven zonder dat de toepassing Remote Setup wordt afgesloten.

Afdrukken

Met deze opdracht kunnen geselecteerde items op de MFC worden afgedrukt. U kunt echter pas afdrukken nadat de nieuwe instellingen aan de MFC zijn doorgegeven. Klik op **Toepassen** om de nieuwe gegevens naar de MFC te uploaden en klik op **Afdrukken**.

Exporteren

Met deze opdracht worden de huidige instellingen in een bestand opgeslagen.

Importeren

Met deze opdracht worden de instellingen in het bestand gelezen.

19 Scannen in een netwerk

(alleen Windows® 98/98SE/Me/2000 Professional en XP)

Om de MFC te gebruiken als netwerkscanner, moet de NC-9100h netwerkkaart in de MFC geïnstalleerd zijn. Bovendien moeten TCP/IP en mail server instellingen zijn geconfigureerd wanneer u Scan naar e-mail (E-mail server) gebruikt. U kunt de instellingen van de NC-9100h netwerkkaart wijzigen vanaf het bedieningspaneel of met de Professional utility of Web Management BRAdmin. (raadpleeg de handleiding van de NC-9100h op de CD-ROM.)

Uw PC aanmelden met de MFC

Wanneer u de MFC, die bij het installeren van MFL-Pro (zie de Installatiehandleiding) op uw PC is geregistreerd, wilt wijzigen, volgt u deze procedure.

1 *Voor Windows® 98/Me/2000*

In het menu Start selecteert u **Configuratiescherm, Scanners en camera's** en klikt u met de rechtermuisknop op de scanner. Selecteer **Eigenschappen** om het dialoogvenster Eigenschappen netwerkscanner te zien.

Voor Windows® XP

In het menu **Start** selecteert u **Configuratiescherm, Printers en faxapparaten, Scanners en camera's** (of **Configuratiescherm, Scanners en camera's**) en klikt u met de rechtermuisknop op het scannerpictogram.

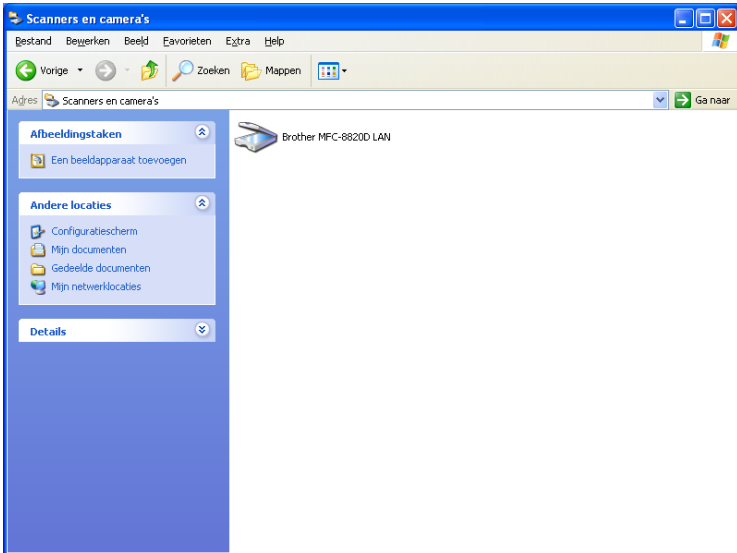

*Selecteer Eigenschappen om het dialoogvenster Eigenschappen netwerkscanner te zien.

- 2 Klik op het tabblad **Netwerkinstellingen** in het dialoogvenster en selecteer een methode om de MFC te specificeren als netwerkscanner voor uw PC.

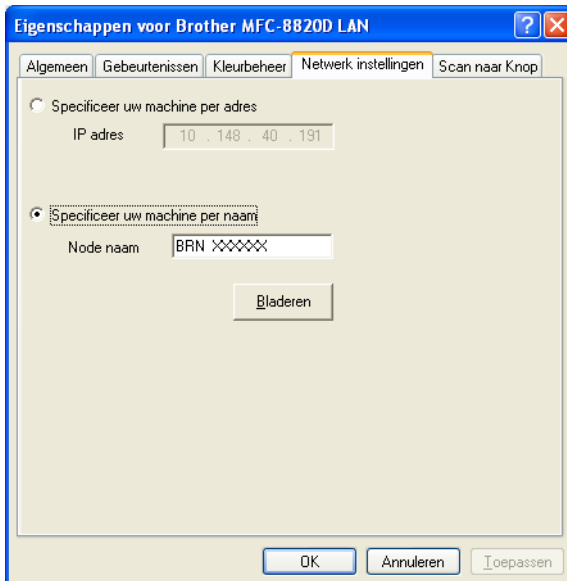

Specificeer uw machine per adres

Voer het IP-adres van de MFC in het veld IP Address in.

Klik op **Toepassen** en op **OK**.

Specificeer uw machine per naam

Voer de naam van de MFC node in het veld Node Name in.

Klik op **Toepassen** en op **OK**.

Zoeken in een lijst met beschikbare apparaten

Klik op Bladeren en selecteer het apparaat dat u wil gebruiken.

Klik op **OK**.

Klik op **Toepassen** en op **OK**.

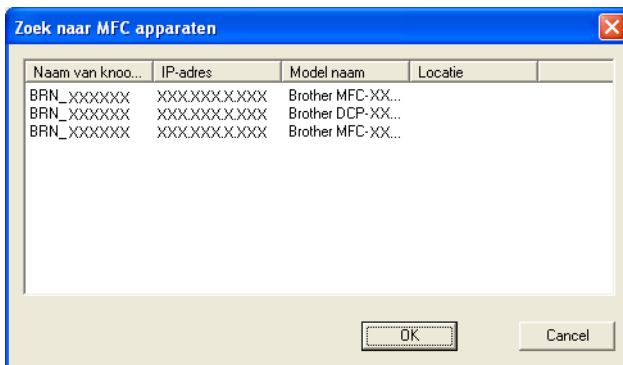

- 3 Klik op het tabblad **Scan naar Knop** in het dialoogvenster en voer de naam van uw PC in het veld Display Name in. Het LCD-scherm van de MFC geeft de naam weer die u hier invoert. De standaardinstelling is de naam van uw PC. U kunt hier een naam invoeren.

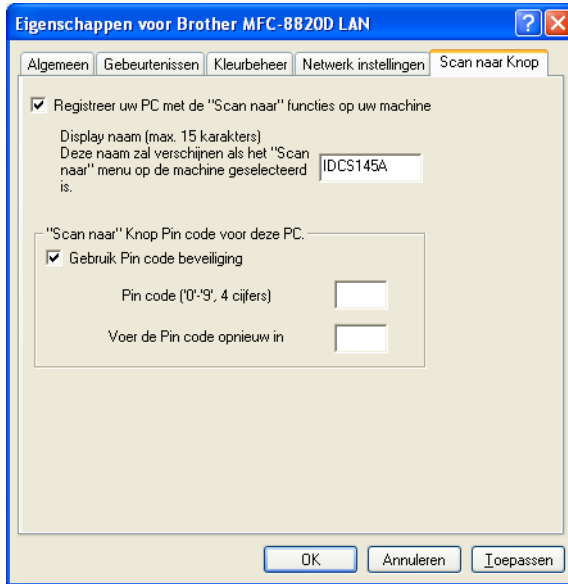

- 4 U kunt het ontvangen van ongewenste documenten vermijden door een PIN-code van 4 cijfers in te stellen. Voer uw PIN-code in het veld PIN Number en Retype PIN Number in. Om gegevens te verzenden naar een PC die is beveiligd met een PIN-code, vraagt het LCD-scherm de PIN-code in te voeren voor het document kan worden gescand en naar de MFC verzonden. (Raadpleeg *De scantoets gebruiken* op pagina 19-5 t/m 19-10.)

De scantoets gebruiken

Scannen naar e-mail (PC)



Wanneer u Scan naar e-mail (PC) selecteert, wordt uw document gescand en direct naar de PC verzonden die u in het netwerk hebt ingesteld. De Brother SmartUI activeert de standaard e-mailtoepassing op de ingestelde PC zodat het document naar de geadresseerde kan worden verzonden. U kunt een zwart-witdocument of kleurendocument scannen. Dit wordt dan als bijlage verzonden bij het e-mailbericht.

 Voor netwerkscannen worden de selecties van het Brother Control Center (SmartUI) alleen gebruikt voor het configureren van de Scantoets. U kunt het netwerkscannen niet starten met het Brother Control Center (SmartUI).



U kunt de configuratie van de toets  (**Scan**) wijzigen. Voor Windows® 98/98SE/Me/2000: (Raadpleeg *Naar e-mail scannen* op pagina 14-10 t/m 14-11.) (Voor Windows® XP: Raadpleeg *Apparatuursectie: de configuratie van de toets Scan te wijzigen* op pagina 15-5 t/m 15-9.)

1 Plaats het document met de bedrukte zijde naar boven in de automatische documentinvoer, of met de bedrukte zijde naar beneden op de glasplaat.

2 Druk op  (**Scan**).

3 Druk op  of  om Scan naar e-mail te selecteren.

Druk op **Set**.



4 Druk op  of  om PC te selecteren.

Druk op **Set**.

—OF—

Wanneer er geen andere selectie is, gaat u naar stap 5.

▲Scan naar e-mail
Scan naar beeld
Scan naar OCR
▼Scan n. bestnd
Kies ▲▼ & Set

- 5 Druk op  of  om de PC te kiezen die u wil gebruiken voor het e-mailen van uw document.

Druk op **Set**.

Wanneer het LCD-scherm u vraagt een PIN-code in te voeren, voert u op het bedieningspaneel de 4 cijfers van de PIN-code voor de betreffende PC in.

Druk op **Set**.

De MFC begint het document te scannen.



Scannen naar e-mail (e-mailserver)

Wanneer u Scan naar e-mail (e-mailserver) selecteert, kunt u een zwart-witdocument document of kleurendocument scannen en direct naar een e-mail adres verzenden vanaf de MFC. Uw document wordt verzonden als bijlage bij een e-mailbericht. Zwart-witdocument krijgen het formaat TIFF. Voor kleurdocumenten kunt u kiezen tussen PDF en JPEG.

 Voor Scan naar e-mail (e-mailserver) is ondersteuning van een SMTP/POP3 mailserver vereist. (Raadpleeg de *handleiding van de NC-9100h* op de CD-ROM.)

- 1 Plaats het document met de bedrukte zijde naar boven in de automatische documentinvoer, of met de bedrukte zijde naar beneden op de glasplaat.

- 2 Druk op  (**Scan**).

- 3 Druk op  of  om Scan naar e-mail te selecteren.
Druk op **Set**.



- 4 Druk op  of  om E-mail server te selecteren.



Druk op **Set**.

—OF—

▲Scan naar e-mail
Scan naar beeld
Scan naar OCR
▼Scan n. bestnd
Kies ▲▼ & Set

Wanneer er geen andere selectie is, gaat u naar stap 5.

- 5 Druk op  of  om Verander kwal. te selecteren.
Druk op **Set**.



- 6** Druk op  of  om 150dpi 16kleuren, 300dpi 16kleuren, 600dpi 16kleuren, 200 dpi zwartwit of 200×100 dpi z/w te selecteren.

Druk op **Set**.

Wanneer u 200 dpi zwartwit of 200×100 dpi z/w selecteert in stap 6, gaat u verder naar stap 8.

—OF—

Wanneer u 150dpi 16kleuren, 300dpi 16kleuren of 600dpi 16kleuren selecteert in 6, gaat u verder naar stap 7.

- 7** Druk op  of  om PDF of JPEG te selecteren.

Druk op **Set**.

- 8** U wordt gevraagd een adres in te voeren. Voer e-mailadres van de geadresseerde in met de kiestoetsen of gebruik een ééntoetsnummer of een snelkiesnummer.

- 9** Druk op **Start**.

De MFC begint het document te scannen.



Naar beeld scannen

Wanneer u Scan naar beeld selecteert, wordt uw document gescand en direct naar de PC verzonden die u in het netwerk hebt ingesteld. De Brother SmartUI activeert de standaard grafische toepassing op de betreffende PC. U kunt de configuratie van de toets **Scan** wijzigen. (Voor Windows® 98/Me/2000: Raadpleeg *Naar beeld scannen* op pagina 14-14.) (Voor Windows® XP: Raadpleeg *Apparatuursectie: de configuratie van de toets Scan to wijzigen* op pagina 15-5 t/m 15-10.)



 Voor netwerkscannen worden de selecties van het Brother Control Center (SmartUI) alleen gebruikt voor het configureren van de Scantoets. U kunt het netwerkscannen niet starten met het Brother Control Center (SmartUI).

1 Plaats het document met de bedrukte zijde naar boven in de automatische documentinvoer, of met de bedrukte zijde naar beneden op de glasplaat.

2 Druk op  (**Scan**).

3 Druk op  of  om Scan naar beeld te selecteren.

Druk op **Set**.

4 Druk op  of  om de gewenste bestemming te selecteren.

Druk op **Set**.

Wanneer het LCD-scherm u vraagt een PIN-code in te voeren, voert u op het bedieningspaneel de 4 cijfers van de PIN-code voor de betreffende PC in.

Druk op **Set**.

De MFC begint het document te scannen.

▲Scan naar e-mail
Scan naar beeld
Scan naar OCR
▼Scan n. bestnd
Kies ▲▼ & Set

Scan naar OCR



Wanneer u Scan naar OCR selecteert, wordt uw document gescand en direct naar de PC verzonden die u in het netwerk hebt ingesteld. De Brother SmartUI activeert ScanSoft® TextBridge® en converteert uw document naar tekst. Deze tekst kunt u dan weergeven en bewerken in een tekstverwerker op de betreffende PC. U kunt de configuratie van de toets **Scan** wijzigen.

(Voor Windows® 98/Me/2000: Raadpleeg *Naar OCR scannen (tekstverwerker)* op pagina 14-12 t/m 14-13.) (Voor Windows® XP: Raadpleeg *Apparatuursectie: de configuratie van de toets Scan to wijzigen* op pagina 15-5 t/m 15-11.)



 Voor netwerkscannen worden de selecties van het Brother Control Center (SmartUI) alleen gebruikt voor het configureren van de Scantoets. U kunt het netwerkscannen niet starten met het Brother Control Center (SmartUI).

1 Plaats het document met de bedrukte zijde naar boven in de automatische documentinvoer, of met de bedrukte zijde naar beneden op de glasplaat.

2 Druk op  (**Scan**).

3 Druk op  of  om Scan naar OCR te selecteren.

Druk op **Set**.

4 Druk op  of  om de gewenste bestemming te selecteren.

Druk op **Set**.

Wanneer het LCD-scherm u vraagt een PIN-code in te voeren, voert u op het bedieningspaneel de 4 cijfers van de PIN-code voor de betreffende PC in.

Druk op **Set**.

De MFC begint het document te scannen.

▲Scan naar e-mail
Scan naar beeld
Scan naar OCR
▼Scan n. bestnd
Kies ▲▼ & Set

Naar een bestand scannen

Wanneer u Scan to File selecteert, kunt u een zwart/wit-document of kleurendocument scannen en direct verzenden naar een PC in het netwerk. Het bestand wordt opgeslagen in de map en met het bestandsformaat dat u op de betreffende PC hebt geconfigureerd in de Brother SmartUI. U kunt de configuratie van de toets **Scan** wijzigen.

(Voor Windows® 98/Me/2000: Raadpleeg *Naar bestand scannen* op pagina 14-8 t/m 14-9.) (Voor Windows® XP: Raadpleeg *Apparatuursectie: de configuratie van de toets Scan to wijzigen* op pagina 15-5 t/m 15-11.)



 Voor netwerkscannen worden de selecties van het Brother Control Center (SmartUI) alleen gebruikt voor het configureren van de Scantoets. U kunt het netwerkscannen niet starten met het Brother Control Center (SmartUI).

1 Plaats het document met de bedrukte zijde naar boven in de automatische documentinvoer, of met de bedrukte zijde naar beneden op de glasplaat.

2 Druk op  (**Scan**).

3 Druk op  of  om Scan n. bestnd te selecteren.

Druk op **Set**.

4 Druk op  of  om de gewenste bestemming te selecteren.

Druk op **Set**.

Wanneer het LCD-scherm u vraagt een PIN-code in te voeren, voert u op het bedieningspaneel de 4 cijfers van de PIN-code voor de betreffende PC in.

Druk op **Set**.

De MFC begint het document te scannen.

 Max. 25 clients kunnen zijn aangesloten op een MFC binnen een netwerk. Wanneer bijvoorbeeld 30 clients tegelijk een verbinding proberen maken, worden er 5 niet weergegeven op het LCD-scherm.

▲Scan naar e-mail
Scan naar beeld
Scan naar OCR
▼Scan n. bestnd
Kies ▲▼ & Set

20 Brother Network PC-FAX software

Network PC-FAX inschakelen

Om de MFC te gebruiken als netwerk PC-FAX, moet de NC-9100h netwerkkaart in de MFC geïnstalleerd zijn. Bovendien moet TCP/IP en mail server instellingen zijn geconfigureerd wanneer u Scan to E-mail (E-mail server) gebruikt. (Raadpleeg *Brother PC-FAX software gebruiken* op pagina 17-1.)

Opmerking: De beschreven items in dit hoofdstuk zijn specifiek voor de netwerkversie van de PC-FAX software die is geïnstalleerd vanaf de CD-ROM "Optional network applications" die is geleverd met uw MFC.

Brother Network PC-FAX kan worden geconfigureerd in het tabblad Sending van PC-FAX Setup.

Het verzenden instellen

Om alle functies van Network PC-FAX te kunnen gebruiken adviseren wij de optie Network PC-FAX Setup in het tabblad Sending van de Brother PC-FAX Setup aan te zetten.

1 U opent het tabblad Sending in het dialoogvenster PC-FAX door te klikken op 

—OF—

Selecteer in het Start menu de optie **Alle Programma's, Brother, Brother MFL Pro Suite** en selecteer **PC-FAX Instelling**.

2 Klik **Geldig** aan.

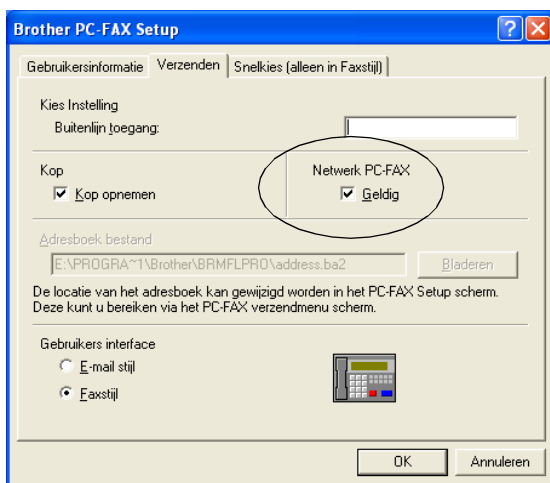

Deze software kan worden gebruikt in een netwerkomgeving en met een lokaal aangesloten machine. Wanneer u de machine gebruikt in een netwerk, moet u de optie Network PC-FAX activeren.

Extra opties in het adresboek

Wanneer de optie Netwerk PC-FAX Geldig is geselecteerd, ziet u drie extra opties in het adresboekvenster.

- 1 Klik in het dialoogvenster Adresboek op het pictogram  om een lid toe te voegen.

Het dialoogvenster Brother Adresboek Leden Setup wordt geopend:

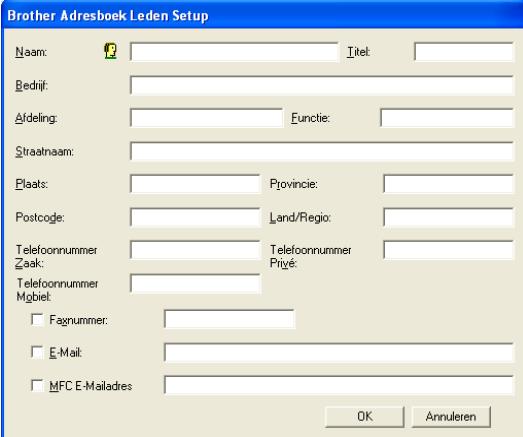

Brother Adresboek Leden Setup

Naam:  Iitel:

Bedrijf:

Afdeling: Functie:

Straatnaam:

Plaats: Provincie:

Postcode: Land/Regio:

Telefoonnummer Telefoonnummer

Zaak: Privé:

Telefoonnummer

Mgbiel:

Faxnummer:

E-Mail:

MFC E-Mailadres:

OK Annuleren

- 2 Voer in dit dialoogvenster de gegevens van de betreffende persoon in.
Naam en fax zijn verplichte velden. U kunt ook een e-mailadres en MFC-adres voor het betreffende lid invoeren.
- 3 Wanneer u gegevens naar deze persoon wilt verzenden, moet u specificeren welke methode u bij voorkeur gebruikt om een document naar deze persoon te verzenden. Klik de optie fax, e-mail of MFC e-mailadres naast de contactpersoon aan.
- 4 Klik op OK om de gegevens op te slaan.

 Wanneer u een document naar deze persoon wilt verzenden via meer dan een methode, moet u een tweede contact creëren en daar een andere optie kiezen (fax, e-mailadres of MFC-adres).

Om de MFC te gebruiken voor Netwerk PC-FAX, Raadpleeg *Brother PC-FAX software gebruiken* op pagina 17-1.

Netwerk PC-FAX installeren

Plaats de bij de Brother MFC geleverde CD-ROM in de lezen. Het installatiescherm wordt automatisch weergegeven. In dit scherm selecteert u eerst uw model en taal (wanneer deze opties beschikbaar zijn), dan Network Applications (voor optionele NC-9100h Print / Fax Server), en Brother PC-FAX. Dan volgt u gewoon de instructies op het scherm. Wanneer het systeem u dit vraagt, moet u uw PC opnieuw starten.

Bij gebruik van Windows® 95/98/98SE en Me

Nu moet u de Brother Network Print Software downloaden van het Brother Solution Center op: <http://solutions.brother.com>. Selecteer Network Applications voor (optionele NC-9100h Print / Fax Server) en selecteer Network Print Software. Volg de instructies op het scherm. U wordt gevraagd het IP-adres van de NC-9100h in te voeren. Wanneer u twijfelt, vraagt u deze gegevens aan uw netwerkbeheerder.



Wanneer u de MFC al hebt geïnstalleerd als netwerkprinter, kan het zijn dat u de Brother Network Print Software reeds hebt geïnstalleerd.

Selecteer **Start | Instellingen | Printers**

Markeer de Brother PC-FAX driver in de lijst en klik met de rechtermuisknop. Selecteer **Eigenschappen** en het tabblad **Poorten**.

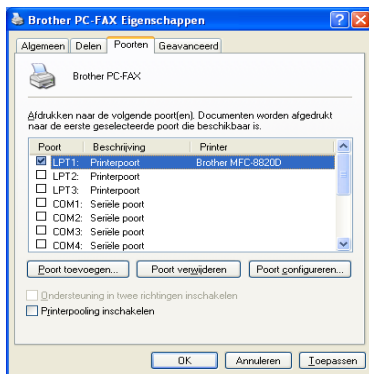

Selecteer “Afdrukken naar de volgende poort(en)” (zie illustratie). Wanneer Brother LPR Poort wordt weergegeven voor uw MFC, kunt u alleen voor Brother Network Fax specificeren dat deze geïnstalleerde poort moet worden gebruikt. Wanneer u verschillende Brother LPR poorten hebt, moet u controleren of u de correcte poort selecteert. Wanneer u twijfelt, vraagt u deze gegevens aan uw netwerkbeheerder.



Wanneer het installatiescherm niet automatisch wordt weergegeven, selecteert u **Start Uitvoeren** en typt u X:/setup.exe

(X:/ is de letter van de CD-ROM-lezer op uw PC).

De Brother Network PC-FAX Software gebruiken

Met de Brother Network PC-FAX kunt u vanaf uw PC toepassings- en documentbestanden verzenden als een standaard fax. U maakt een bestand op de computer waarna u het als een Network PC-FAX vanaf de PC kunt verzenden. U kunt bovendien een voorblad met opmerking toevoegen. U hoeft alleen de ontvangende partijen invoeren als Leden of Groepen in uw PC-FAX adresboek of u voert het adres of faxnummer van de contactpersoon in de Gebruikersinterface in. U kunt dan de zoekfunctie gebruiken om snel de gewenste leden te zoeken en daar een fax naar toe te sturen.



Surf naar het Brother Solutions Center voor de meest recente updates voor Brother Network PC-FAX. Surf naar <http://solutions.brother.com/>

Handige tips:

Raadpleeg *Network PC-FAX inschakelen* op pagina 20-1 voor u Brother Network PC-FAX gebruikt.

- 1 Controleer of de optie Network PC-FAX is ingesteld op "Geldig" in het tabblad PC-FAX Setup. (Raadpleeg *Network PC-FAX inschakelen* op pagina 20-1.)
- 2 Om een e-mail te verzenden met de Brother Network PC-FAX voert u het e-mailadres in het veld To: of in de display voor Faxstijl in met het toetsenbord van uw PC of selecteert u de contactpersoon in het Adresboek. Bij de contactpersoon moet e-mail zijn geselecteerd als bestemming.
- 3 Om een internetfax te verzenden met de Brother Network PC-FAX voert u het internetfaxadres in het veld To: of in de display voor Faxstijl in met het toetsenbord van uw PC of selecteert u de contactpersoon in het Adresboek. Bij de contactpersoon moet het MFC mailadres zijn geselecteerd als bestemming.
- 4 Om een netwerkfax te verzenden selecteert u een contactpersoon in het Adresboek of voert u in de Gebruikersinterface het faxnummer in met behulp van uw PC-toetsenbord. Bij de contactpersoon moet fax zijn geselecteerd als bestemming.



Voor het verzenden van een Network PC-FAX naar een e-mailadres of van een internetfax moet SMTP/POP3 mailserver zijn ondersteund.

Een Network PC-FAX verzenden vanaf een Macintosh® toepassing

Als u rechtstreeks vanaf uw Macintosh® een fax wilt verzenden, gaat u als volgt te werk:

Bij gebruik van Mac OS 8.6 - 9.2

- 1** Volg de stappen van de installatiehandleiding.
- 2** Volg de stappen op pagina 18-14.

Voor gebruikers van Mac OS X

- 1** Volg de stappen van de installatiehandleiding.
- 2** Volg de stappen op pagina 18-16.

21 Belangrijke informatie

IEC 60825 specificatie

Dit apparaat is een Class I laserproduct, zoals bepaald in IEC 60825. Het onderstaande label is bijgevoegd in de landen waar dit noodzakelijk is.

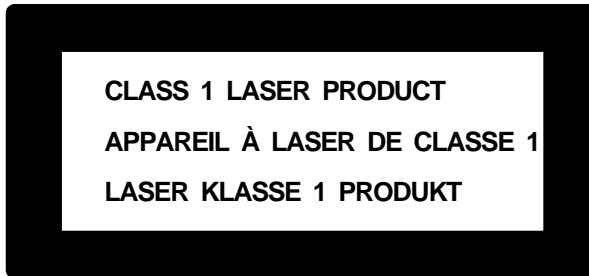

Deze machine heeft een Class 3B laserdiode die onzichtbare laserstraling in de scannerunit straalt. De scannerunit mag in geen geval worden geopend.

Laserdiode

Golflengte: 760 - 810 nm

Vermogen: 5 mW max.

Categorie: Class 3B

Waarschuwing

Het gebruik van sturingen, aanpassingen of toepassingen en procedures die afwijken van deze uit deze handleiding kunnen gevaarlijke blootstelling aan straling veroorzaken.

Voor uw veiligheid

Voor een veilige werking moet de meegeleverde stekker in een normaal stopcontact worden gestoken dat via het huishoudelijk net geaard is.

Het feit dat dit apparaat naar tevredenheid werkt, betekent niet per se dat de voeding is geaard en dat de installatie volkomen veilig is. Het is in uw eigen belang dat u in geval van twijfel omtrent de aarding een bevoegd elektricien raadpleegt.

Het apparaat loskoppelen

Dit product moet worden geïnstalleerd in de nabijheid van een goed bereikbare wandcontactdoos. In geval van nood moet u het netsnoer uit het wandcontact trekken om het apparaat compleet uit te schakelen.

LAN-aansluiting

Waarschuwing: Dit apparaat alleen aansluiten op LAN-verbindingen die niet kunnen blootstaan aan overspanningen.

Naleving van de International ENERGY STAR[®] normen

Het doel van het International ENERGY STAR[®] programma is het bevorderen van de ontwikkeling en verspreiding van energie-efficiënte kantoorapparatuur.

Brother Industries, Ltd. is een partner in het ENERGY STAR[®]-programma en verklaart dat dit product voldoet aan de richtlijnen van ENERGY STAR[®] inzake energiebesparing.



Belangrijke veiligheidsinstructies

- 1** Lees alle instructies door.
- 2** Bewaar ze, zodat u ze later nog kunt naslaan.
- 3** Volg alle waarschuwingen en instructies die op het apparaat worden aangegeven.
- 4** Zet het apparaat uit alvorens het te reinigen. Gebruik geen vloeibare reinigingsmiddelen of aërosols. Gebruik een vochtige doek om het apparaat schoon te maken.
- 5** Gebruik het apparaat niet in de buurt van water.
- 6** Zet het apparaat niet op een onstabiel oppervlak, stelling of tafel. Het apparaat kan dan namelijk vallen, waardoor het ernstig kan worden beschadigd.
- 7** Gleuven en openingen in de behuizing en de achter- en onderkant zijn voor de ventilatie: om zeker te zijn van de betrouwbare werking van het apparaat en om het te beschermen tegen oververhitting, mogen deze openingen beslist nooit worden afgesloten of afgedekt. De openingen mogen beslist nooit worden afgedekt door het apparaat op een bed, een bank of een kleed of op een soortgelijk oppervlak te zetten. Zet het apparaat nooit in de buurt van of boven een radiator of verwarmingsapparatuur. Het apparaat mag nooit in een kast worden ingebouwd, tenzij voldoende ventilatie aanwezig is.
- 8** Dit apparaat moet worden aangesloten op een spanningsbron zoals op het etiket staat aangegeven. Als u niet zeker weet welke soort stroom geleverd wordt, neem dan contact op met uw wederverkoper of het plaatselijke elektriciteitsbedrijf. Gebruik alleen het netsnoer dat is geleverd bij de MFC.
- 9** Dit apparaat is voorzien van een 3-draads geaard snoer en een geaarde stekker. Deze stekker past alleen in een geaard stopcontact. Dit is een veiligheidsmaatregel. Kan de stekker niet in uw stopcontact worden gebruikt, raadpleeg dan een elektricien en vraag hem uw oude stopcontact te vervangen. Het is absoluut noodzakelijk dat een geaarde stekker en een geaard stopcontact worden gebruikt.
- 10** Plaats nooit iets op het netsnoer. Zet het apparaat niet op een plaats waar mensen over de snoeren kunnen lopen.

- 11** Zorg dat de opening voor ontvangen faxberichten van de MFC nooit wordt geblokkeerd. Plaats nooit een voorwerp in het pad van inkomende faxberichten.
- 12** Wacht totdat de MFC de pagina's heeft uitgeworpen alvorens ze aan te raken.
- 13** Trek de stekker uit de wandcontactdoos en raadpleeg een geautoriseerde servicemonteur wanneer het volgende zich voordoet:
 - Wanneer het netsnoer defect of uitgerafeld is.
 - Wanneer vloeistof in het apparaat is gemorst.
 - Wanneer het apparaat is blootgesteld aan regen of water.
 - Wanneer het apparaat niet normaal functioneert, ondanks het naleven van de bedieningsinstructies. Alleen de instellingen aanpassen die zijn aangegeven in de bedieningshandleiding. Onvakkundig aanpassen van andere instellingen kunnen schade veroorzaken en eisen vaak uitvoerige reparaties door een vakbekwaam monteur.
 - Als het apparaat is gevallen of als de behuizing is beschadigd.
 - Als het apparaat duidelijk anders gaat presteren, waarbij reparatie nodig blijkt.
- 14** Om uw apparaat te beveiligen tegen stroompieken en – schommelingen, adviseren wij het gebruik van een overstroombeveiliging.
- 15** Om het risico van brand, stroomstoot of lichamelijk letsel te reduceren, leest u aandachtig volgende maatregelen:
 - Gebruik dit product niet in de buurt van apparaten die water gebruiken, in een natte kelder of in de buurt van een zwembad.
 - Gebruik de telefoon van de MFC nooit bij onweer (er is kans op elektrocutie) of om een gaslek te rapporteren wanneer het apparaat in de buurt van het gaslek staat.
 - Gebruik alleen het netsnoer dat is aangegeven in deze handleiding.

Handelsmerken

Het Brother-logo is een wettig gedeponneerd handelsmerk van Brother Industries, Ltd.

Brother is een wettig gedeponneerd handelsmerk van Brother Industries, Ltd.

Multi-Function Link is een wettig gedeponneerd handelsmerk van Brother International Corporation.

© Copyright 2003 Brother Industries, Ltd. Alle rechten voorbehouden.

Windows, Microsoft en Windows NT zijn wettig gedeponneerde handelsmerken van Microsoft in de VS en andere landen.

Macintosh, QuickDraw, iMac en iBook zijn handelsmerken of wettig gedeponneerde handelsmerken Apple Computer, Inc.

Postscript en Postscript Level 3 zijn geregistreerde handelsmerken van Adobe Systems Incorporated.

PaperPort en TextBridge zijn wettig gedeponneerde handelsmerken van ScanSoft, Inc.

Presto! PageManager is een wettig gedeponneerd handelsmerk van NewSoft Technology Corporation.

Elk bedrijf wiens software in deze handleiding wordt vermeld, heeft een softwarelicentieovereenkomst die specifiek bedoeld is voor de desbetreffende programma's.

Alle andere merknamen en productnamen die in deze handleiding worden gebruikt, zijn wettig gedeponneerde handelsmerken van de desbetreffende bedrijven.

22 Problemen oplossen en routineonderhoud

Problemen oplossen

BELANGRIJK

Voor technische hulp en voor hulp bij de bediening van de MFC, dient u contact op te nemen met een informatiecentrum in het land waar u de machine hebt gekocht. Er dient **vanuit** het betreffende land te worden gebeld.

Foutmeldingen

Zoals met alle verfijnde kantoorproducten het geval kan zijn, kan het gebeuren dat u problemen krijgt met deze machine. In dergelijke gevallen kan de MFC het probleem doorgaans zelf identificeren en wordt een foutmelding weergegeven. De onderstaande lijst geeft een overzicht van de meest voorkomende foutmeldingen.

FOUTMELDINGEN		
FOUTMELDING	OORZAAK	WAT TE DOEN
Drum bijna leeg	De drum is aan het einde van zijn gebruiksduur.	Gebruik de drum tot u afdrukproblemen krijgt en plaats dan een nieuwe drum.
	De drumteller is niet gereset.	1. Open het frontdeksel en druk op Clear/Back . 2. Druk op 1 om te resetten.
Document nazien	De documenten zijn niet goed geplaatst of het document dat via de ADF is gescand, is langer dan 90 cm.	Raadpleeg <i>Vastgelopen papier</i> op pagina 22-5.
Papier nazien Cassette1 nazien Cassette2 nazien	De MFC heeft geen papier meer of het papier is niet goed in de papierlade geplaatst.	Vul papier bij in de papierlade of MP-lade. —OF— Verwijder het papier en leg het opnieuw in de lade.
Check papier MP	Er is geen papier meer in de MP-lade.	Vul papier bij. (Raadpleeg <i>Papier of andere media in de multifunctionele papierlade plaatsen (MP-lade)</i> (voor MFC-8820D) op pagina 2-9.)

FOUTMELDINGEN		
FOUTMELDING	OORZAAK	WAT TE DOEN
Papierform. fout	Wanneer u deze fout ziet, komt het papier in de papierlade niet overeen met het formaat dat u hebt ingesteld in Menu, 1, 3.	Plaats het correcte papierformaat of verander de standaardinstelling. (Raadpleeg <i>De Tijdlokstand instellen</i> op pagina 4-6).
Scanslot nazien	Het scanslot is gesloten.	Zet de scannervergrendeling los en druk op Stop/Exit.
Communicatiefout	Er is een communicatiefout opgetreden wegens slechte verbinding.	Probeer opnieuw te bellen. Als het probleem nu nog niet is verholpen, belt u dan het telecommunicatiebedrijf en vraag of ze uw telefoonlijn willen controleren.
Geen contact	U hebt geprobeerd te pollen naar een faxmachine die niet in de wachtstand voor pollen staat.	Controleer de polling-instellingen van de andere partij.
Afkoelen Ogenblikje aub	De temperatuur drumeenheid of de tonercartridge is te hoog. De MFC onderbreekt de huidige afdruktaak en gaat in afkoelmodus. Tijdens het afkoelen hoort u de koelventilator draaien. Op de display van de MFC ziet u Afkoelen en Ogenblikje aub.	Het afkoelen duurt circa 20 minuten.
Kap open Kap sluiten aub	Het frontdeksel is niet goed gesloten.	Sluit het frontdeksel voor de drumeenheid.
Verb. verbroken	De andere persoon of de faxmachine van de andere persoon heeft het gesprek beëindigd.	Probeer opnieuw te verzenden of ontvangen.
DX-hendel fout	De hefboom van de papierinstelling voor duplexprinten is niet correct ingesteld voor het papierformaat.	Zet de hefboom in de correcte stand. (Raadpleeg <i>Automatisch duplexprinten gebruiken voor faxen, kopiëren en printen (voor MFC-8820D)</i> op pagina 2-11.)
Face Up Open	De uitvoerlade met de bedrukte zijde naar boven, is open.	Sluit de uitvoerlade.
Fuser is open	Het fuserdeksel is open.	Sluit het deksel. (Raadpleeg <i>Vastgelopen papier</i> op pagina 22-6.)
Machinefout XX	De MFC heeft een mechanisch probleem.	Neemt contact op met Brother of met uw dealer.
Geen duplexlade	U probeerde duplex te printen terwijl het duplexdeksel open was.	Installeer de duplexlade correct. (Raadpleeg <i>Papier is vastgelopen in de duplexlade (voor MFC-8820D)</i> op pagina 22-10.)
Geen antw/Bezetz	Het gebelde nummer antwoordt niet of is bezet.	Controleer het nummer en probeer opnieuw.

FOUTMELDINGEN		
FOUTMELDING	OORZAAK	WAT TE DOEN
Niet opgeslagen	U hebt geprobeerd een ééntoetsnummer of snelkiesnummer te gebruiken dat niet is opgeslagen.	Stel het ééntoetsnummer of snelkiesnummer in. (Raadpleeg <i>Ééntoetsnummers opslaan</i> op pagina 7-1 en <i>Snelkiesnummers opslaan</i> op pagina 7-3.)
Geheugen vol	U kunt geen gegevens in het geheugen opslaan.	<p>(Fax bezig met verzenden) Druk op Stop/Exit en wacht tot de andere processen zijn afgewerkt en probeer opnieuw. —OF— Verwijder de gegevens in het geheugen. (Raadpleeg <i>De melding Geheugen vol</i> op pagina 10-5.)</p> <p>(Bezig met kopiëren) Druk op Stop/Exit en wacht tot de andere processen zijn afgewerkt en probeer opnieuw. —OF— Verwijder de gegevens in het geheugen. (Raadpleeg <i>De melding Geheugen vol</i> op pagina 10-5.) —OF— Breid het geheugen uit. (Raadpleeg <i>Geheugenkaart</i> op pagina 23-1.)</p> <p>(Bezig met afdrukken) Verminder de printresolutie. (Raadpleeg <i>Afdrukkwaliteit</i> op pagina 12-5.) —OF— Verwijder de gegevens in het geheugen. (Raadpleeg <i>De melding Geheugen vol</i> op pagina 10-5.) —OF— Breid het geheugen uit. (Raadpleeg <i>Geheugenkaart</i> op pagina 23-1.)</p>
Papierstoring	Het papier is vastgelopen in de MFC.	Raadpleeg <i>Vastgelopen papier</i> op pagina 22-6 en <i>Papier is vastgelopen in de duplexlade (voor MFC-8820D)</i> op pagina 22-10.

FOUTMELDINGEN		
FOUTMELDING	OORZAAK	WAT TE DOEN
Open deksel	Een vel, een stuk papier of een papierklem zit vast in de MFC.	Open het frontdeksel. Wanneer u vastgelopen papier of een ander voorwerp ziet, dient u dit voorzichtig te verwijderen en het frontdeksel te sluiten. Wanneer dit bericht niet verdwijnt, dient u het frontdeksel nog eens te openen en te sluiten. Wanneer de MFC niet zelf kan resetten en terugkeren naar de datum- en tijdnootatie, geeft de display <i>Machinefout XX</i> weer. Neemt contact op met Brother of met uw dealer.
Toner op	Er is geen tonercartridge geïnstalleerd. —OF— De toner is op en de machine kan niet meer printen.	Installeer de tonercartridge. —OF— Vervang de tonercartridge. (Raadpleeg <i>De tonercartridge vervangen</i> op pagina 22-27.)
Tonerniv. laag	Wanneer het LCD-scherm <i>Tonerniv. laag</i> weergeeft, kunt u nog steeds printen. Maar de toner is bijna leeg en de MFC zegt dat de toner bijna op is.	Bestel een nieuwe tonercartridge.

Vastgelopen papier

Afhankelijk van de plaats waar het papier is vastgelopen, volgt u de betreffende instructies om het probleem op te lossen.

Het document is bovenaan de ADF vastgelopen.

- 1 Verwijder alle papier uit de ADF dat niet is vastgelopen.
- 2 Open het ADF-deksel.
- 3 Trek het vastgelopen document rechts uit.
- 4 Sluit het ADF-deksel.
- 5 Druk op **Stop/Exit**.

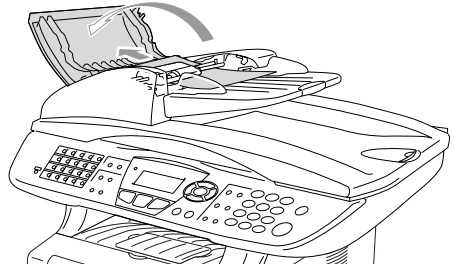

Het document is in de ADF vastgelopen.

- 1 Verwijder alle papier uit de ADF dat niet is vastgelopen.
- 2 Til het documentdeksel op.
- 3 Trek het vastgelopen document rechts uit.
- 4 Sluit het documentdeksel.
- 5 Druk op **Stop/Exit**.

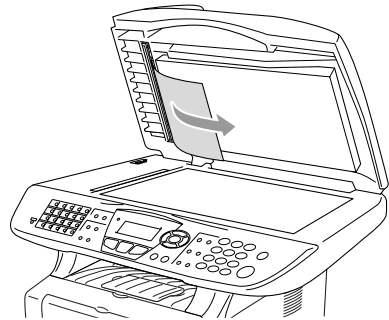

—OF—

- 1 Haal de ADF-steun uit de ADF.
- 2 Trek het vastgelopen document rechts uit.
- 3 Druk op **Stop/Exit**.

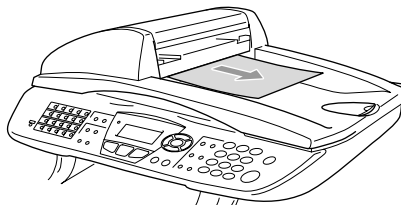

Vastgelopen papier

Om vastgelopen papier te verwijderen, volgt u onderstaande stappen.

WARNING

Wanneer u de MFC pas hebt gebruikt, zijn sommige onderdelen in de MFC erg heet. Wanneer u het frontdeksel of de papierlade achteraan de MFC opent, mag u nooit de onderdelen aanraken die in onderstaande illustratie gearceerd zijn.

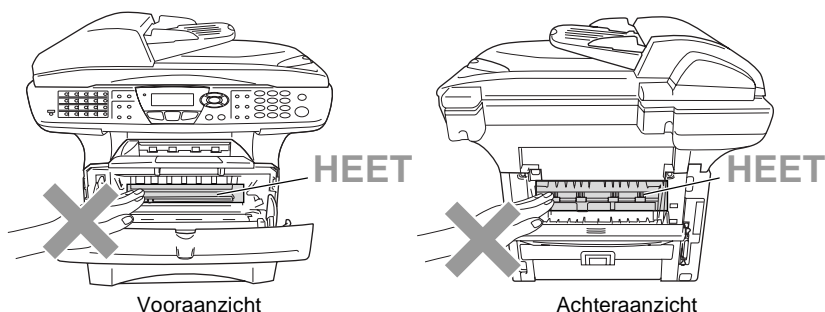

Verwijder het vastgelopen papier als volgt.

Wanneer het vastgelopen papier helemaal is verwijderd met behulp van onderstaande tips, kunt u de papierlade eerst installeren en daarna het frontdeksel sluiten. De MFC gaat automatisch verder met printen.



- Als het papier vastloopt wanneer u de optionele onderlade gebruikt, moet u controleren of de bovenste papierlade correct is geïnstalleerd.
- Haal alle papier uit de papierlade en leg de stapel recht wanneer u nieuw papier plaatst. Hierdoor vermijdt u dat meerdere vellen tegelijk in de MFC worden ingevoerd en dat het papier vastloopt.

- 1 Trek de papierlade helemaal uit de MFC.
- 2 Trek het vastgelopen papier uit de MFC.

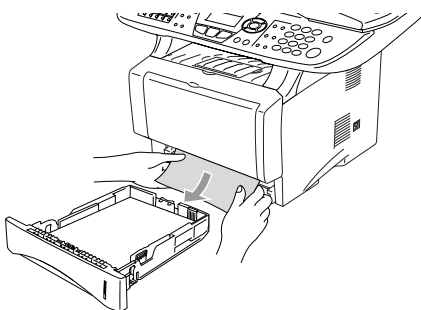

- 3 Druk op de ontgrendelknop en open het frontdeksel.
- 4 Verwijder de drumeenheid. Trek het vastgelopen papier uit de MFC. Wanneer u de drumeenheid niet gemakkelijk kan verwijderen, mag u dit in geen geval forceren. U kunt beter het vastgelopen papier uit de papierlade proberen trekken.

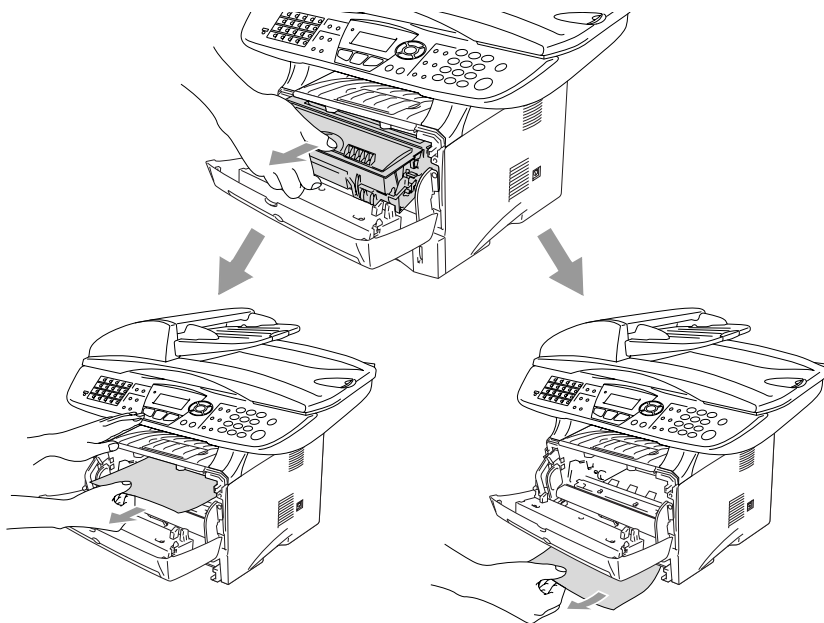

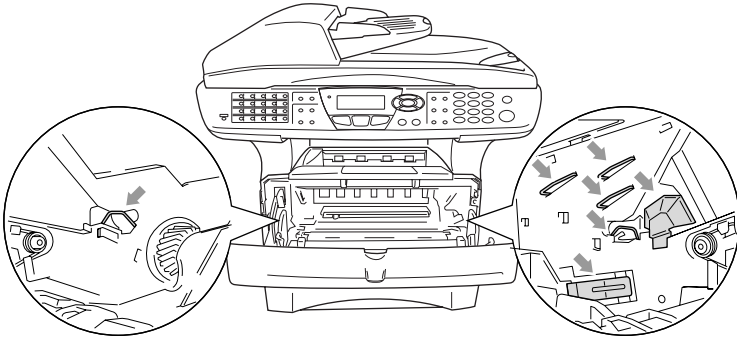

⚠ WARNING

Om te vermijden dat de MFC wordt beschadigd door statische elektriciteit, mag u de elektroden (zie onderstaande illustratie) niet aanraken.

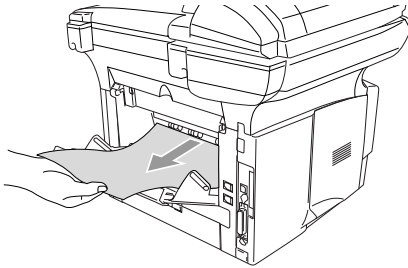

- 5** Open de uitvoerlade achteraan. Trek het vastgelopen papier uit de fusereenheid. Wanneer het vastgelopen papier kan worden verwijderd, gaat u naar stap 7.



 Wanneer u het papier achteraan uit de MFC moet trekken, kan de fuser vuil worden door tonerpoeder en kunnen de volgende afdrukken vuil zijn. Print enkele testpagina's tot de fuser weer schoon is.

⚠ WARNING

Wanneer u de MFC pas hebt gebruikt, zijn sommige onderdelen in de MFC erg **HEET!** Wacht tot de MFC is afgekoeld voor u de interne onderdelen van de MFC aanraakt.

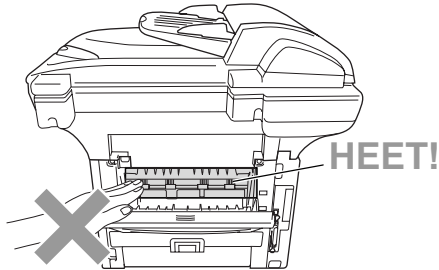

Achteraanzicht

- 6 Open de klep waar u het vastgelopen papier kunt verwijderen (het fuserdeksel). Trek het vastgelopen papier uit de fuser.

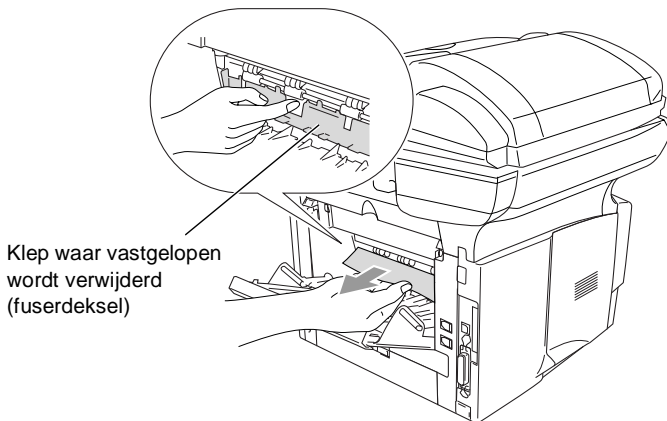

- 7 Sluit het deksel. Sluit de uitvoerlade achteraan.

- 8** Duw de ontgrendeling naar beneden en neem de tonercartridge uit de drumeenheid. Verwijder eventueel vastgelopen papier in de drumeenheid.

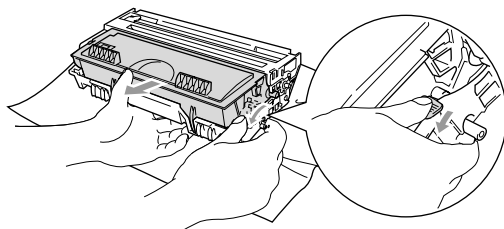

9 Installeer de drumeenheid weer in de MFC.

10 Installeer de papierlade in de MFC.

11 Sluit het frontdeksel.

Papier is vastgelopen in de duplexlade (voor MFC-8820D)

- 1** Trek de duplexlade en de papierlade uit de MFC.

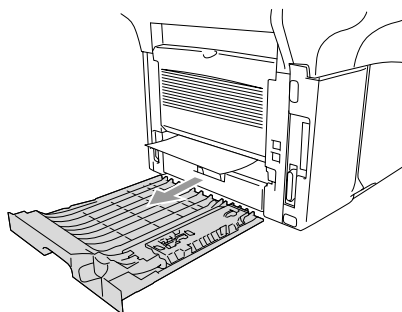

- 2** Trek het vastgelopen papier uit de MFC.

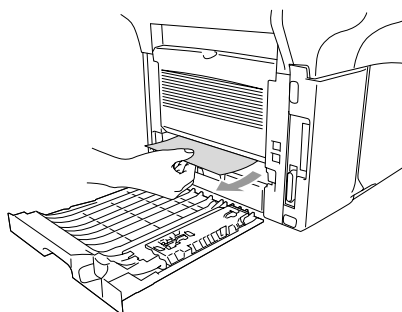

3 Schuif de duplexlade en de papierlade weer in de MFC.

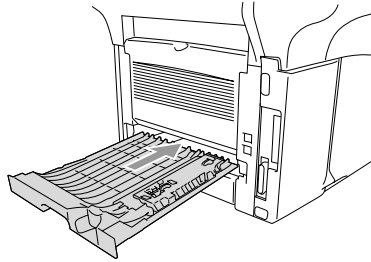

- Het bericht `Jam Duplex` wordt weergegeven wanneer u een vel papier uit de uitvoerlade met de bedrukte zijde naar beneden hebt verwijderd en slechts een zijde is bedrukt.
- Wanneer de hefboom voor de papierinstelling voor duplexprinten niet correct is ingesteld voor het papierformaat, kan het papier vastlopen en is de afdruk niet correct op het blad gepositioneerd.

Als u problemen met de MFC hebt

Als u denkt dat uw faxen er niet goed uitzien, raden wij u aan om *eerst een kopie te maken*. Als de kopie er goed uitziet, heeft het probleem waarschijnlijk niet met de MFC te maken. Controleer onderstaande tabel en volg de instructies.

PROBLEEM	SUGGESTIES
Problemen met het afdrukken of ontvangen van faxen	
Tekst staat te dicht op elkaar, en horizontale strepen op de pagina, of de boven- en onderkant van tekst ontbreekt.	Als de kopie er goed uitziet, was de verbinding waarschijnlijk niet goed en was er statische ruis op de lijn. Wanneer de kopie er niet goed uitziet, moet u de scanner reinigen. Als u het probleem niet kunt oplossen, belt u dan Brother of uw leverancier en maak een afspraak voor een servicebeurt.
Slechte afdrukkwaliteit.	Raadpleeg <i>De afdrukkwaliteit verbeteren</i> op pagina 22-17.
Verticale zwarte lijnen bij ontvangst.	Soms komen verticale strepen/zwarte lijnen voor op ontvangen faxen. De primaire printcorona van de MFC of de faxscanner van diegene die het bericht verzendt is vuil. Reinig de primaire corona (Raadpleeg <i>De drummeenschap reinigen</i> op pagina 22-26). Wanneer het probleem bij de verzender kan liggen, vraagt u de andere partij een kopie te maken. Probeer een fax van een andere faxmachine te ontvangen. Blijft het probleem zich voordoen, bel dan uw leverancier en maak een afspraak voor een servicebeurt.
Horizontale strepen, tekst ontbreekt.	U kreeg een fax met horizontale strepen of ontbrekende lijnen. Meestal is dit te wijten aan een slechte telefoonlijn. Vraag de andere partij om de fax opnieuw te verzenden.
Ontvangen faxen zien eruit als gesplitste of blanco pagina's.	Wanneer de ontvangen gegevens zijn opgesplitst en afgedrukt op twee pagina's of wanneer u een bijkomende blanco pagina krijgt, is het ingestelde papierformaat misschien niet correct (Raadpleeg <i>Papiertypes en -formaten</i> op pagina 2-1). Controleer dat de functie voor het automatisch verkleinen is geactiveerd. (Raadpleeg <i>Een verkleinde afdruk van een inkomend document maken (automatische verkleining)</i> op pagina 5-5.)
Problemen met de telefoonlijn of verbinding	
Het apparaat kan geen nummer kiezen.	Controleer of er een kiestoon hoorbaar is. Verander de <i>Toon/Puls</i> instelling. (Raadpleeg <i>Toon of Puls kiesmodus instellen (alleen voor Nederland)</i> op pagina 4-15.) Controleer alle aangesloten snoeren. Controleer of de stroom goed is aangesloten. Probeer een fax handmatig te verzenden. Neem de externe hoorn van de haak en vorm het nummer. Wacht tot u de faxontvangsttonen hoort en druk op Start .
De MFC neemt niet op wanneer ze gebeld wordt.	Controleer dat de MFC in de juiste ontvangststand staat. (Raadpleeg <i>Basishandelingen bij het verzenden</i> op pagina 6-7.) Controleer of er een kiestoon hoorbaar is. Bel indien mogelijk uw eigen MFC om te zien wat er gebeurt. Neem uw faxmachine niet op, controleer dan de aansluiting van het telefoonsnoer. Gaat de bel niet over wanneer u uw MFC belt, vraagt u uw telecommunicatiebedrijf dan om de lijn te controleren.

PROBLEEM	SUGGESTIES
Problemen met het verzenden van faxen	
Slechte verzendkwaliteit.	Wijzig de resolutie in <i>Fijn</i> of <i>Superfijn</i> . Maak een kopie om te controleren of de scanner van de MFC goed werkt. Wanneer de kwaliteit van de kopie niet goed is, dient u de scanner te reinigen. (Raadpleeg <i>De scanner reinigen</i> op pagina 22-24.)
Op het verzendrapport staat 'RESULT:NG' of 'RESULT:ERROR'.	Er is waarschijnlijk een tijdelijke storing of ruis op de lijn. Probeer het faxbericht nogmaals te verzenden. Als u een fax via PC-FAX verzendt en op het verzendrapport 'RESULT:NG' wordt afgedrukt, is er waarschijnlijk niet voldoende geheugen beschikbaar in de MFC. Maak meer geheugen beschikbaar door Fax Opslaan uit te schakelen (Raadpleeg <i>Fax Opslaan instellen</i> op pagina 8-2), door faxen die in het geheugen zijn opgeslagen af te drukken (Raadpleeg <i>Pollen</i> op pagina 5-10) of door uitgestelde taken of polling-taken te annuleren (Raadpleeg <i>Een taak annuleren tijdens het scannen van het document</i> op pagina 6-12). Als het probleem nu nog niet is verholpen, belt u dan het telecommunicatiebedrijf en vraag of ze uw telefoonlijn willen controleren.
Verticale zwarte lijnen bij het verzenden.	Als de kopie die u hebt gemaakt dezelfde problemen vertoont, dan is uw scanner vuil. (Raadpleeg <i>De scanner reinigen</i> op pagina 22-24.)
Problemen met inkomende telefoontjes	
MFC registreert een spraakverbinding als faxtonen.	Als de functie Fax Waarnemen is geactiveerd, is de MFC gevoeliger voor geluiden. De MFC heeft misschien per ongeluk stemmen of muziek op de lijn geïnterpreteerd als faxtonen en reageert dan met faxontvangsttonen. Deactiveer de fax door op Stop/Exit te drukken. Vermijd dit probleem door de functie Fax Waarnemen uit te schakelen. (Raadpleeg <i>Fax Waarnemen</i> op pagina 5-4.)
Een faxoproep naar de MFC overzetten.	Als u bij de MFC hebt aangenomen, drukt u op Start en hangt u onmiddellijk op. Als u een faxoproep beantwoordt vanaf een extern of tweede toestel, dan moet u de code voor activeren intoetsen (standaardinstelling is ✕51). Hang op zodra de MFC opneemt.
Speciale functies op een enkele telefoonlijn.	Als u wisselgesprekken, wisselgesprekken en/of nummerweergave, RingMaster, voicemail, een antwoordapparaat, een alarmsysteem of andere speciale diensten op een enkele telefoonlijn met de MFC gebruikt, dan kan dit problemen opleveren bij het versturen of ontvangen van faxgegevens.
Problemen met menu-instellingen	
De MFC piept wanneer u het menu Ontvangststand instellen en Verzenden instellen probeert te openen.	Controleer of de MFC in faxmodus staat. Wanneer de Fax  toets niet oplicht, drukt u op deze toets om de faxmodus aan te zetten. Ontvangststand instellen (Menu, 2, 1) en Verzenden instellen (Menu, 2, 2) zijn alleen beschikbaar wanneer de MFC in faxmodus is.
Problemen met de kopieerkwaliteit	
Verticale strepen op de kopieën.	Soms ziet u verticale strepen op uw kopieën. Dit betekent dat de scanner of de primaire printcorona vuil is. Reinig beide onderdelen. (Raadpleeg <i>De scanner reinigen</i> op pagina 22-24 en <i>De drumeenheid reinigen</i> op pagina 22-26.)







PROBLEEM	SUGGESTIES
Problemen met de printer	
De MFC print niet.	Controleer de volgende punten: <ul style="list-style-type: none"> • De MFC is aangesloten en de stroomschakelaar is Aan. (Zie de Handleiding voor snelle installatie.) • De tonercartridge en drumeenheid zijn correct geïnstalleerd. (Raadpleeg <i>De drumeenheid vervangen</i> op pagina 22-32.) • De interfacekabel is goed aangesloten tussen de MFC en de computer. (Raadpleeg de handleiding voor snelle installatie.) • Controleer of het LCD-scherm een foutmelding weergeeft. (Raadpleeg <i>Foutmeldingen</i> op pagina 22-1.)
De MFC print onverwacht of print "rommel".	Reset MFC of zet deze uit en weer aan. Controleer de instellingen in uw toepassing en controleer of deze kan samenwerken met uw MFC.
De MFC print de eerste pagina's correct, maar dan ontbreekt tekst op enkele pagina's.	Uw computer herkent het signaal "buffer vol" van de printer niet. Sluit de MFC kabel correct aan.
De MFC kan geen volle pagina's van een document printen. Geheugen vol bericht wordt weergegeven.	Verlaag de printresolutie. Maak uw document minder complex en probeer opnieuw. Verlaag de grafische kwaliteit of verminder het aantal lettertypen in uw toepassing.
Mijn kop- en voetteksten worden op het scherm weergegeven, maar worden niet afgedrukt.	De meeste laserprinters hebben een kleine marge die buiten het afdrukbereik valt. Meestal zijn dit de eerste en laatste twee lijnen en kunt u op een blad 62 lijnen printen. Pas de boven- en ondermarge voor uw document aan.
Problemen met het scannen	
Tijdens het scannen treden er TWAIN-fouten op.	Zorg dat de TWAIN-driver van Brother als primaire bron is geselecteerd. Klik in PaperPort® in het bestandsmenu op de scanopdracht en selecteer de Brother TWAIN-driver.
Problemen met software	
Kan '2 op 1 of 4 op 1' afdrukken niet uitvoeren.	Controleer of de instellingen voor het papierformaat in de toepassing en de printerdriver hetzelfde zijn.
Kan niet afdrukken wanneer Adobe Illustrator wordt gebruikt.	Gebruik een lagere resolutie.
Bij het gebruik van ATM lettertypen ontbreken sommige tekens of worden ze vervangen door andere tekens.	Wanneer u Windows® 95/98/98SE/Me gebruikt, selecteert u 'Printerinstellingen' in het 'Start' menu. Selecteer de eigenschappen van de 'Brother MFC-8420 of MFC-8820D (USB) Printer'. Klik op 'Spool Setting' op het tabblad 'Details'. Selecteer 'RAW' in het 'Spool Data Format.'

PROBLEEM	SUGGESTIES
De foutmelding "Kan niet afdrucken naar LPT1" of "LPT1 in gebruik" wordt weergegeven.	<ol style="list-style-type: none"> 1. Controleer of de MFC aan is (netsnoer aangesloten en stroomschakelaar aan) en dat deze direct is aangesloten op de computer met de IEEE-1284 bi-directionele parallelle kabel. De kabel mag niet door een ander randapparaat gaan (zoals een Zip Drive, externe CD-ROM Drive, of Switch box). 2. Op het LCD-scherm van de MFC mag geen foutmelding staan. 3. Controleer of andere apparaatdrivers, die ook communiceren via de parallelle poort, automatisch worden geactiveerd wanneer u de computer opstart (zoals drivers voor Zip Drives, externe CD-ROM Drive, enz. Controleer het volgende: (<i>Load=, Run=commandoregels in het win.ini bestand of de Statup Group</i>). 4. Vraag aan de fabrikant van uw computer of de BIOS-instellingen voor de parallelle poort zijn ingesteld voor een bi-directionele machine; (Parallel Port Mode – ECP).
Er wordt gemeld dat de MFC bezig is, of dat er geen verbinding met MFC kan worden gemaakt.	
Er wordt gemeld dat er geen verbinding met de MFC kan worden gemaakt.	<p>Als de MFC niet op de pc is aangesloten en u de Brother-software opstart, wordt telkens wanneer u Windows® start gemeld dat er geen verbinding met de MFC kan worden gemaakt. U kunt deze melding negeren of als volgt uitschakelen. Dubbelklik op de meegeleverde cd-rom op "tool\WarnOFF.REG".</p> <p>De scantoets op het bedieningspaneel van de MFC werkt pas nadat u de pc met de MFC erop aangesloten opnieuw hebt opgestart. Als u de melding weer wilt inschakelen, dubbelklikt u op de meegeleverde cd-rom op "tool\WarnON.REG".</p>
Problemen met het papier	
De MFC voert geen papier in. Het LCD-scherm geeft Papier nazien of Papierstoring weer.	Controleer of het bericht <i>Papier nazien</i> of <i>Papierstoring</i> op het LCD-scherm is weergegeven. Wanneer de lade leeg is, vult u papier bij. Als er papier in de lade zit, moet u nagaan of het correct is geplaatst. Wanneer het papier gekruld is, moet u het strekken. Soms moet u het papier uit de lade halen, de stapel omdraaien en weer in de lade plaatsen. Plaats minder papier in de lade en probeer opnieuw. Controleer of de papierlade voor handmatige invoer of de MP-lade niet zijn geselecteerd in de printerdriver.
De MFC voert geen papier in van de papierlade voor handmatige invoer.	Schuif het papier goed in en voer vel per vel in. Controleer of de papierlade voor handmatige invoer of de MP-lade is geselecteerd in de printerdriver.
Hoe voer ik enveloppen in?	U kunt enveloppen invoeren via de papierlade voor handmatige invoer of de MP-lade. Uw toepassing moet zo zijn ingesteld dat u het betreffende envelopformaat kunt printen. Dit stelt u meestal in via het menu Papierinstellingen of Documentinstellingen in uw toepassing. Zie het handboek bij uw software.
Welk papier kan ik gebruiken?	U kunt normaal papier, enveloppen, transparanten en etiketten gebruiken die geschikt zijn voor laserprinters. (Voor informatie over papier Raadpleeg <i>Bedieningstoetsen voor de printer</i> op pagina 11-17.)
Hoe los ik problemen met vastgelopen papier op?	Raadpleeg <i>Vastgelopen papier</i> op pagina 22-6.

PROBLEEM	SUGGESTIES
Problemen met de afdrukkwaliteit	
De afgedrukte pagina's zijn gekruld.	Dun of dik papier dat buiten de standaard valt, kan dit probleem veroorzaken. Controleer of u het juiste papertype hebt geselecteerd. (Raadpleeg <i>De papiersoort instellen</i> op pagina 4-7 en <i>Soort papier</i> op pagina 12-4.)
De afgedrukte pagina's zijn vlekkerig.	U hebt de verkeerde papiersoort ingesteld voor het papier dat u gebruikt— OF —Het gebruikte papier is te dik of te gestructureerd. (Raadpleeg <i>De papiersoort instellen</i> op pagina 4-7 en <i>Soort papier</i> op pagina 12-4.)
De afdrukken zijn te licht.	Zet de toner-bespaarstand uit in het tabblad Geavanceerde instellingen van de printerdriver. (Raadpleeg <i>Toner-bespaarstand</i> op pagina 12-6.)
Problemen met het netwerk	
Ik kan niet via het netwerk printen.	Controleer of de MFC aan, on line en klaar is om te printen. Druk op de toets Test. De huidige instellingen van de NC-9100h worden afgedrukt. Controleer of de kabels en de netwerkaansluitingen goed zijn. Probeer, indien mogelijk, de MFC aan te sluiten op een andere poort van de hub en gebruik een andere kabel. Controleer of de LED's actief zijn. De NC-9100h heeft een tweekleurige LED voor de problemdiagnose.

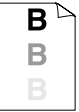
De afdrukkwaliteit verbeteren

In dit deel vindt u informatie over volgende onderwerpen:

Voorbeelden van slechte afdrukkwaliteit	Advies
 <p>Vage afdruk</p>	<p>Controleer de omgeving van de printer. Factoren, zoals vochtigheid, hoge temperatuur enz. kunnen deze storing veroorzaken. (Raadpleeg <i>Een geschikte plaats kiezen</i> op pagina vi.)</p> <p>Wanneer de hele pagina te licht is, kan de functie Toner-bespaarstand aan zijn. Zet de Toner-bespaarstand uit in het tabblad Eigenschappen van de driver.</p> <p>—OF—</p> <p>Wanneer de MFC niet is aangesloten op een computer, zet u de toner-bespaarstand uit in de MFC zelf. (Raadpleeg <i>Toner sparen</i> op pagina 4-10.)</p> <p>Installeer een nieuwe tonercartridge. (Raadpleeg <i>De tonercartridge vervangen</i> op pagina 22-27.)</p> <p>Installeer een nieuwe drumseenheid. (Raadpleeg <i>De drumseenheid vervangen</i> op pagina 22-32.)</p>
 <p>Grijze achtergrond</p>	<p>Controleer of het papier dat u gebruikt geschikt is voor de printer. (Raadpleeg <i>Omtrent papier</i> op pagina 2-1.)</p> <p>Controleer de omgeving van de printer – hoge temperaturen en een hoge vochtigheid kunnen leiden tot grijze achtergronden. (Raadpleeg <i>Een geschikte plaats kiezen</i> op pagina vi.)</p> <p>Gebruik een nieuwe tonercartridge. (Raadpleeg <i>De tonercartridge vervangen</i> op pagina 22-27.)</p> <p>Gebruik een nieuwe drumseenheid. (Raadpleeg <i>De drumseenheid vervangen</i> op pagina 22-32.)</p>
 <p>Beeldschaduw</p>	<p>Controleer of u geschikt papier gebruikt. Gestructureerd of erg dik papier kan dit probleem veroorzaken.</p> <p>Controleer of u in de printerdriver de geschikte papiersoort hebt gekozen. (Raadpleeg <i>Omtrent papier</i> op pagina 2-1.)</p> <p>Gebruik een nieuwe drumseenheid. (Raadpleeg <i>De drumseenheid vervangen</i> op pagina 22-32.)</p>
 <p>Tonervlekken</p>	<p>Controleer of u geschikt papier gebruikt. Gestructureerd papier kan dit probleem veroorzaken. (Raadpleeg <i>Omtrent papier</i> op pagina 2-1.)</p> <p>De drumseenheid is misschien beschadigd. Installeer nieuwe drumseenheid. (Raadpleeg <i>De drumseenheid vervangen</i> op pagina 22-32.)</p>
 <p>Ongelijkmatige afdruk</p>	<p>Controleer of u geschikt papier gebruikt. (Raadpleeg <i>Omtrent papier</i> op pagina 2-1.)</p> <p>Selecteer Dik papier in de printerdriver of gebruik dunner papier.</p> <p>Controleer de omgeving van de printer. Omgevingsfactoren, zoals hoge vochtigheid, kunnen dergelijke storingen veroorzaken. (Raadpleeg <i>Een geschikte plaats kiezen</i> op pagina vi.)</p>
 <p>Volledig zwart</p>	<p>U kunt het probleem eventueel oplossen door de primaire corona in de drum te reinigen. Hiervoor gebruikt u het blauwe lipje. Zorg ervoor dat u het blauwe lipje terug in de oorspronkelijke stand zet (▲). (Raadpleeg <i>De drumseenheid reinigen</i> op pagina 22-26.)</p> <p>De drumseenheid is misschien beschadigd. Installeer nieuwe drumseenheid. (Raadpleeg <i>De drumseenheid vervangen</i> op pagina 22-32.)</p>

Voorbeelden van slechte afdrukkwaliteit

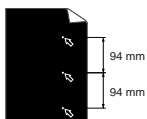

Witte vlekken op zwarte tekst op een afstand van 94 mm

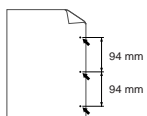

Zwarte vlekken op een afstand van 94 mm

Advies

Wanneer het probleem niet is opgelost na enkele afdrukken, zit er misschien lijm van de etiketten op de OPC-drum.

Reinig de drumeenheid als volgt:

- 1 Plaats het afdrukvoorbeeld voor de drumeenheid en bepaal de exacte plaats van de slechte afdruk.

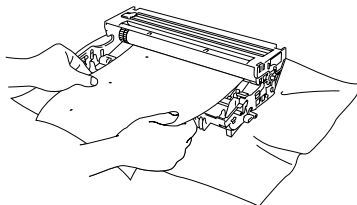

- 2 Draai de drum met de hand en controleer nauwkeurig het oppervlak van de OPC-drum.

! Voorzichtig

Zorg ervoor dat u de lichtgevoelige drum niet met de vingers aanraakt.

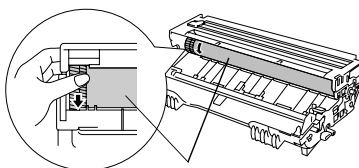

Lichtgevoelige drum



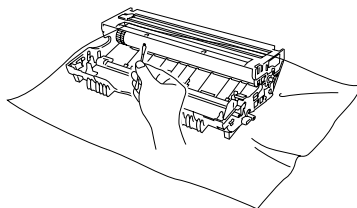

- 3 Wanneer u de markering op de drum hebt gevonden die overeenkomt met de afdruk, veegt u het oppervlak van de OPC-drum schoon met een wattestaafje tot het stof of het papier van de drum loskomt.



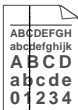

! Voorzichtig

U mag de lichtgevoelige drum nooit reinigen met een scherp voorwerp, zoals een balpen, enz.

De drumeenheid is misschien beschadigd. Installeer nieuwe drumeenheid. (Raadpleeg *De drumeenheid vervangen* op pagina 22-32.)

Voorbeelden van slechte afdrukkwaliteit	Advies
 <p>Zwarte tonerresten op de pagina</p>	<p>De drumeenheid is misschien beschadigd. Installeer nieuwe drumeenheid. (Raadpleeg <i>De drumeenheid vervangen</i> op pagina 22-32.)</p> <p>Controleer of u geschikt papier gebruikt. (Raadpleeg <i>Omtrent papier</i> op pagina 2-1.)</p> <p>Wanneer u etiketten voor laserprinters gebruikt, kan de lijm soms op de OPC-drum blijven kleven. Reinig de drumeenheid. (Raadpleeg <i>De drumeenheid reinigen</i> op pagina 22-26.)</p> <p>Gebruik geen papier met klemmen of nietjes. Deze beschadigen immers het drumoppervlak.</p> <p>Wanneer de uitgepakte drumeenheid wordt blootgesteld aan direct zonlicht of kunstlicht, kan de drum worden beschadigd.</p>
 <p>Witte lijnen op de pagina</p>	<p>Controleer of u geschikt papier gebruikt. Gestructureerd of erg dik papier kan dit probleem veroorzaken.</p> <p>Controleer of u in de printerdriver de geschikte papiersoort hebt gekozen.</p> <p>Misschien verdwijnt het probleem vanzelf. Probeer verschillende afdrucken te maken om dit probleem op te lossen, vooral wanneer de printer lange tijd niet is gebruikt.</p> <p>De drumeenheid is misschien beschadigd. Installeer nieuwe drumeenheid. (Raadpleeg <i>De drumeenheid vervangen</i> op pagina 22-32.)</p>
 <p>Lijnen op de pagina</p>	<p>Reinig de binnenkant van de printer en de primaire corona in de drumeenheid. (Raadpleeg <i>De drumeenheid reinigen</i> op pagina 22-26.)</p> <p>De drumeenheid is misschien beschadigd. Installeer nieuwe drumeenheid. (Raadpleeg <i>De drumeenheid vervangen</i> op pagina 22-32.)</p>
 <p>Verticale zwarte lijnen op het blad</p> <p>De afgedrukte pagina's hebben verticale tonervlekken.</p>	<p>Reinig de primaire corona van de drumeenheid.</p> <p>Controleer of het reinigingslijpje van de primaire corona in de oorspronkelijke stand is (▲).</p> <p>De drumeenheid is misschien beschadigd. Installeer een nieuwe drumeenheid. (Raadpleeg <i>De drumeenheid vervangen</i> op pagina 22-32.)</p> <p>De tonercartridge is misschien beschadigd. Plaats een nieuwe tonercartridge. (Raadpleeg <i>De tonercartridge vervangen</i> op pagina 22-27.) Controleer of er geen stukje papier in de printer op het scannervenster zit.</p> <p>De fixeereenheid is misschien beschadigd. Neem contact op met de klantendienst.</p>
 <p>Witte verticale lijnen op de pagina</p>	<p>Het probleem kan worden opgelost door het scannervenster te reinigen met een zachte doek. (Raadpleeg <i>De printer reinigen</i> op pagina 22-25.)</p> <p>De tonercartridge is misschien beschadigd. Plaats een nieuwe tonercartridge. (Raadpleeg <i>De tonercartridge vervangen</i> op pagina 22-27.)</p>
 <p>Pagina schuin</p>	<p>Controleer of het papier goed in de papierlade zit en of de geleiders niet te strak of te los tegen het papier liggen.</p> <p>Stel de papiergeleiders correct in.</p> <p>Wanneer u de papierlade voor handmatige invoer (of de MP-lade) gebruikt. (Raadpleeg <i>Papier laden</i> op pagina 2-5.)</p> <p>Er zit teveel papier in de papierlade.</p> <p>Controleer de papiersoort en de papierkwaliteit. (Raadpleeg <i>Omtrent papier</i> op pagina 2-1.)</p>

Voorbeelden van slechte afdrukkwaliteit	Advies
 <p>Krul of golf</p>	<p>Controleer de papiersoort en de papierkwaliteit. Door hoge temperaturen en een hoge vochtigheid kan het papier gaan krullen. Als u de printer niet vaak gebruikt, is het papier misschien te lang in de papierlade blijven zitten. Draai de stapel papier in de papierlade om. Blader het papier en draai het 180° in de papierlade. Probeer te printen via de rechte uitvoerbaan. (Raadpleeg <i>Papier laden</i> op pagina 2-5.)</p>
 <p>Plooien of kreuken</p>	<p>Controleer of het papier correct is geladen. Controleer de papiersoort en de papierkwaliteit. (Raadpleeg <i>Omtrent papier</i> op pagina 2-1.) Probeer te printen via de rechte uitvoerbaan. (Raadpleeg <i>Papier laden</i> op pagina 2-5.) Draai de papierstapel in de lade om of draai het papier in de invoerlade 180°.</p>



De drummeenheid is een verbruiksartikel en moet af en toe worden vervangen.

De MFC inpakken en vervoeren

Als u de MFC gaat transporteren, moet u de machine in het oorspronkelijke verpakkingsmateriaal inpakken. Als u de MFC niet correct inpakt, kan de garantie vervallen.

- 1 Zet de stroomschakelaar van de MFC uit.
- 2 Haal de telefoonstekker van de MFC uit het telefooncontact.
- 3 Haal het netsnoer van de MFC uit het stopcontact.

De scanner vergrendelen

- 4 Zet de scannerhefboom omhoog om de scanner te vergrendelen. Deze hefboom zit links van de glasplaat.

Scannervergrendelingshendel

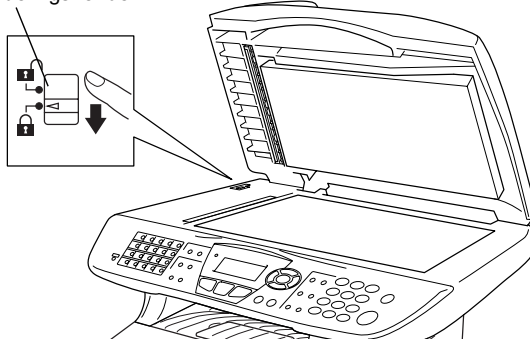

! Voorzichtig

Schade aan de MFC die is veroorzaakt omdat de scanner niet was vergrendeld voor het verplaatsen en transporteren, kan de garantie doen vervallen.

- 5 Open het frontdeksel.

- 6** Verwijder de drumeenheid en de tonercartridge. Laat de tonercartridge in de drumeenheid zitten.

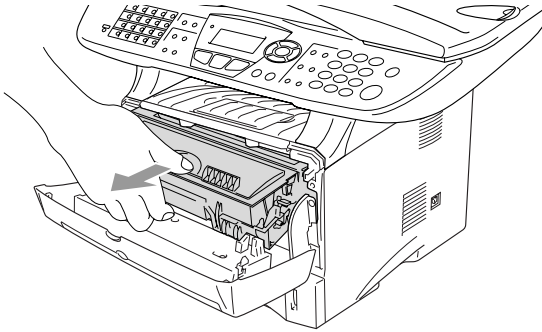

- 7** Doe de drumeenheid en tonereenheid in de plastic tas en sluit de tas.

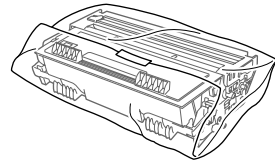

- 8** Sluit het frontdeksel. Klap de steun van de uitvoerlade met bedrukte zijde naar beneden. Verwijder het telefoonsnoer.

- 9** Verpak de MFC in de plastic tas en doe deze in de originele doos met het originele verpakkingsmateriaal.

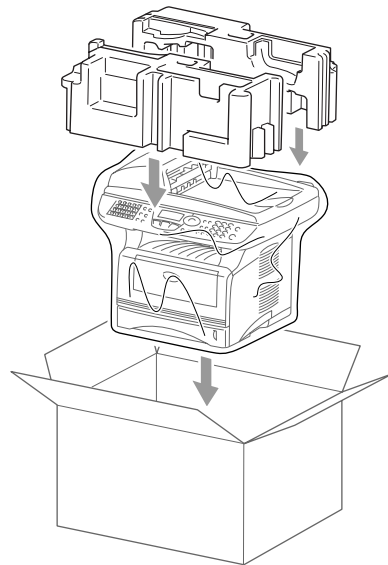
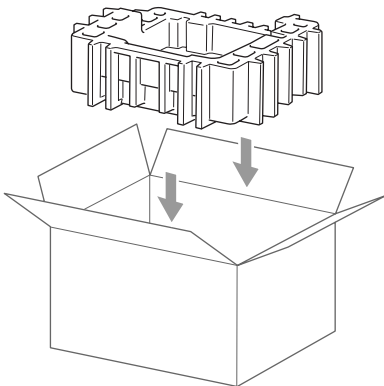

- 10** Verpak de drumeenheid met de tonercartridge, het telefoonsnoer, het stroomsnoer en het afdrukmateriaal in de originele doos – zie illustratie:

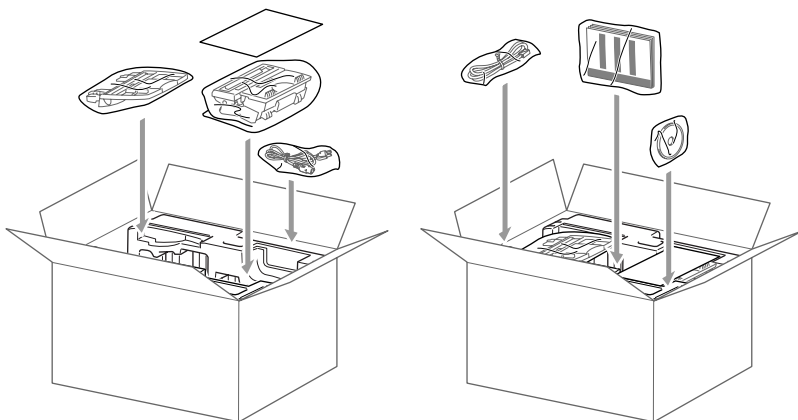

- 11** Sluit de doos en maak deze dicht met verpakkingstape.

Routineonderhoud

De scanner reinigen

Zet de stroomschakelaar van de MFC uit en open het documentdeksel. Reinig de glasplaat en de glazen strook met een droge doek en de witte plaat met isopropylalcohol op een pluisvrije doek.

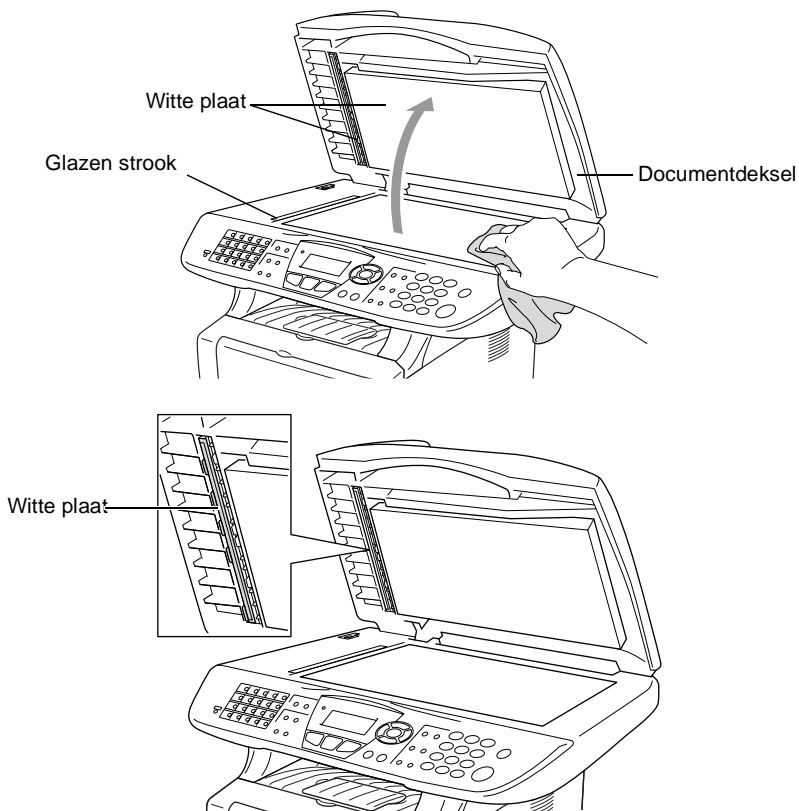

De printer reinigen

! Voorzichtig

- Gebruik *nooit* isopropylalcohol om het bedieningspaneel schoon te maken. Het paneel kan barsten.
 - Gebruik *geen* schoonmaakalcohol om het venster van de laserscanner te reinigen.
 - Raak het scannervenster *nooit* aan met de vingers.
 - De drumeenheid bevat toner, u moet deze dus voorzichtig hanteren. Wanneer u toner morst op uw handen of kledij, dient u de vlekken onmiddellijk te verwijderen met koud water.
- 1 Zet de stroomschakelaar van de MFC uit en open het frontdeksel.
 - 2 Verwijder de drumeenheid met de tonercartridge.

! WARNING

Wanneer u de MFC pas hebt gebruikt, zijn sommige onderdelen in de machine erg **HEET!** Wanneer u het frontdeksel van de MFC opent, mag u nooit de onderdelen aanraken die in onderstaande illustratie gearceerd zijn.

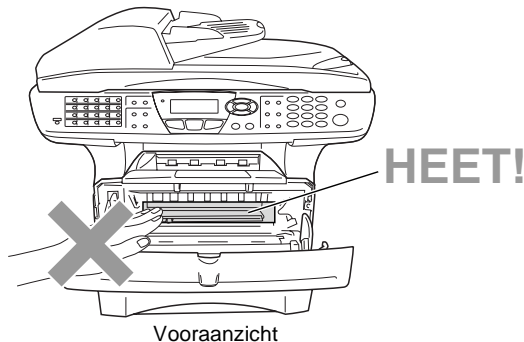

- 3 Reinig het scannervenster voorzichtig met een droge, zachte doek. Gebruik *nooit* isopropylalcohol.

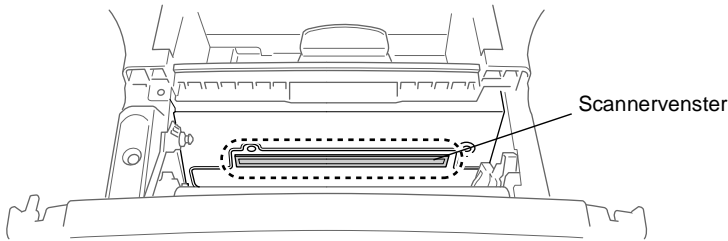

De drumeenheid reinigen

U plaatst de drumeenheid met de toner best op een doek of een groot vel papier opdat er geen toner zou gemorst worden.

- 1 Reinig de primaire corona in de drumeenheid door het blauwe lipje een paar keer van rechts naar links te schuiven.
- 2 Zet het blauwe lipje in de oorspronkelijke stand en vergrendel deze (▼).

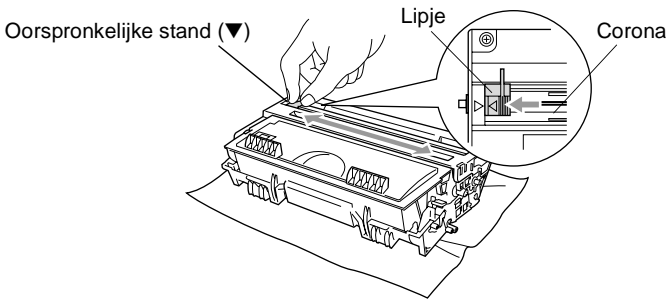

! Voorzichtig

Wanneer het blauwe lipje niet in de oorspronkelijke stand is (▼), kunnen verticale strepen voorkomen op de geprinte pagina's.

- 3 Installeer de drumeenheid met de tonercartridge opnieuw in de MFC. (Raadpleeg *De drumeenheid vervangen* op pagina 22-32.)
- 4 Sluit het frontdeksel.
- 5 Sluit de stroom *eerst* aan en dan het telefoonsnoer.

De tonercartridge vervangen

De MFC kan tot 6.500 pagina's printen met een "hoge capaciteit" tonercartridge. Wanneer de tonercartridge bijna leeg is, geeft het LCD-scherm Tonerniv. laag weer. De MFC wordt geleverd met een standaardtonercartridge die na circa 3.300 pagina's moet worden vervangen. Het werkelijke aantal pagina's hangt af van het type document dat u meestal print (b.v. standaard brief of gedetailleerde tekeningen).

 We adviseren een nieuwe tonercartridge klaar te houden wanneer u het bericht Tonerniv. laag ziet.

Verwijder de lege tonercartridge conform de plaatselijk geldende reglementeringen. Gooi toner niet weg bij het huishoudelijk afval. dicht de tonercartridge goed af, zodat geen toner uit de cartridge kan worden gemorst. Voor meer informatie over het verwijderen van toner neemt u contact op met de afvalmaatschappij.

We adviseren de MFC te reinigen telkens wanneer u de tonercartridge vervangt.

Hoe vervang ik de tonercartridge

WARNING

Wanneer u de MFC pas hebt gebruikt, zijn sommige onderdelen in de machine erg **HEET!** Raak nooit de onderdelen aan die in onderstaande illustratie grijs zijn gekleurd.

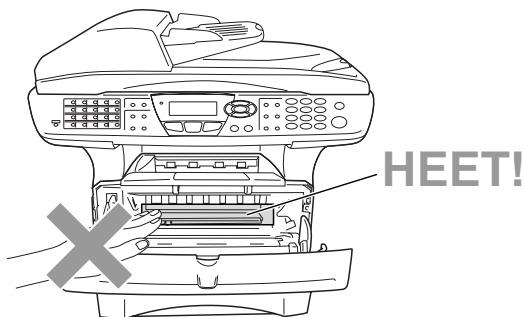

1 Open het frontdeksel en verwijder de drumeenheid.

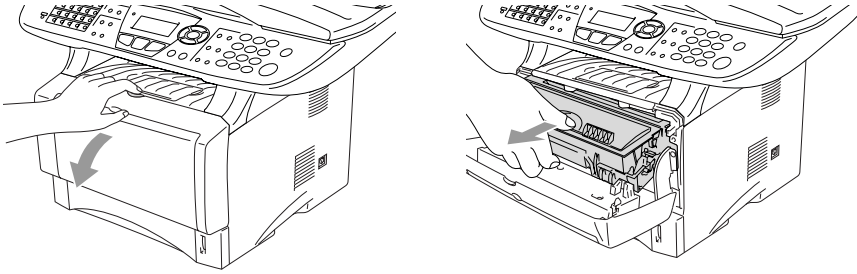

! Voorzichtig

- Zet de drumeenheid op een doek of een groot blad papier opdat geen toner wordt gemorst.
- Om te vermijden dat de MFC wordt beschadigd door statische elektriciteit, mag u de hieronder getoonde elektroden nooit aanraken.

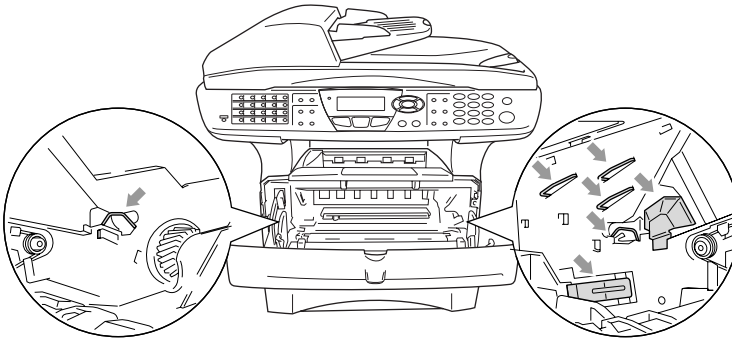

- 2** Druk de vergrendeling naar beneden en trek de tonercartridge uit de drumeenheid.

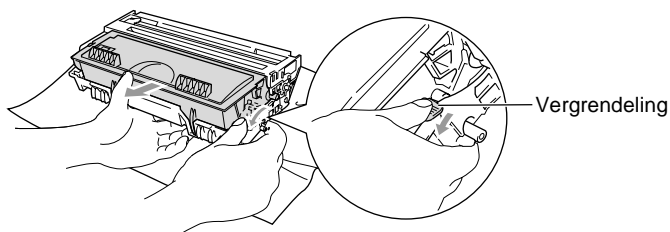

! Voorzichtig

Wees voorzichtig bij het hanteren van de tonercartridge. Wanneer u toner morst op uw handen of kledij, dient u de vlekken onmiddellijk te verwijderen met koud water.

- 3** Pak de nieuwe tonercartridge uit. Doe de lege tonercartridge in de aluminium tas en verwijder deze conform de geldende reglementeringen.

! Voorzichtig

- Pak de nieuwe tonercartridge uit net voor u deze in de MFC installeert. Wanneer een tonercartridge te lang uit de verpakking blijft, gaat de toner minder lang mee.
- De multifunctionele machines van Brother zijn ontworpen om te werken met toner van een bepaalde specificatie en leveren optimale prestaties indien gebruikt met originele tonercartridges van Brother. Brother kan deze optimale prestaties niet garanderen indien toner of tonercartridges van andere specificaties worden gebruikt. Het gebruik van cartridges anders dan originele cartridges van Brother en van cartridges die met toner van andere merken zijn gevuld, wordt derhalve afgeraden. Indien enig deel van deze machine wordt beschadigd als gevolg van het gebruik van toner of tonercartridges anders dan originele Brother-producten, dan worden enige reparaties die nodig zijn als gevolg daarvan niet door de garantie gedekt omdat deze producten incompatibel en ongeschikt zijn voor deze machine.

- 4** Schud de tonercartridge vijf tot zes keer heen en weer om de toner gelijkmatig te verdelen in de cartridge.

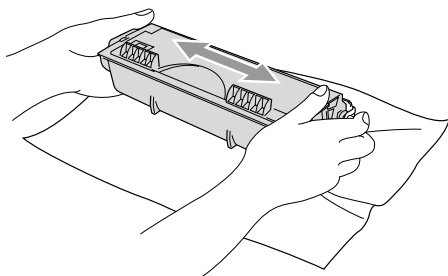

- 5** Verwijder het beschermplaatje.

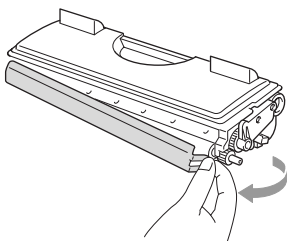

- 6** Schuif de nieuwe tonercartridge in de drumeenheid tot hij vastklikt. Als u de cartridge correct hebt geplaatst, gaat de vergrendeling automatisch omhoog.

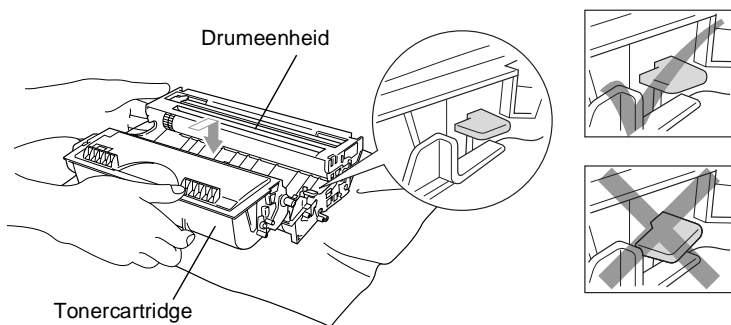

- 7** Reinig de primaire corona in de drumeenheid door het blauwe lipje een paar keer van rechts naar links te schuiven. Zet het blauwe lipje terug in de oorspronkelijke stand (▼) voor u de drumeenheid met de tonercartridge opnieuw installeert.

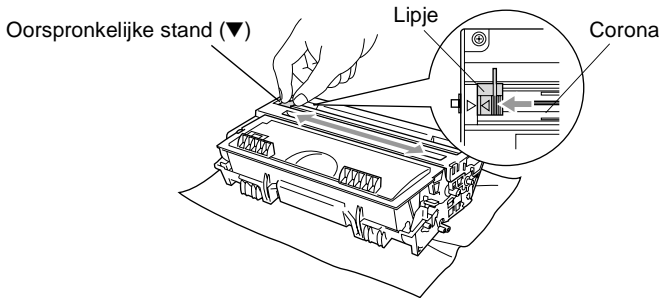

- 8** Installeer de drumeenheid met de tonercartridge en sluit het frontdeksel.

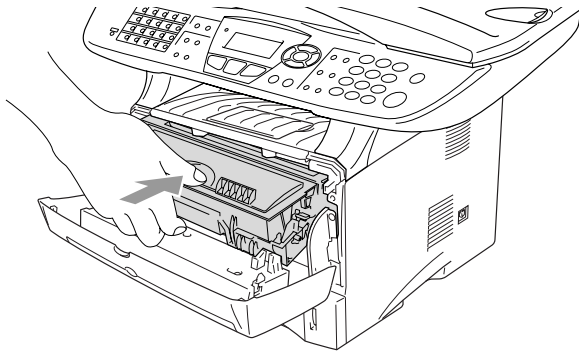

De drumeenheid vervangen

De MFC gebruikt een drumeenheid om afbeeldingen op papier te zetten. Wanneer het LCD-scherm de melding *Drum bijna leeg* weergeeft, is de drumeenheid aan het einde van de gebruiksduur en dient u een nieuwe aan te schaffen.

Ook wanneer het LCD-scherm *Drum bijna leeg* weergeeft, kunt u nog een tijdje printen zonder de drumeenheid te vervangen. Wanneer de afdrukkwaliteit echter sterk achteruitgaat (ook voor *Drum bijna leeg* is weergegeven), dient u de drumeenheid te vervangen. Wanneer u de drumeenheid vervangt, dient u de MFC te reinigen. (Raadpleeg *De drumeenheid reinigen* op pagina 22-26.)

! Voorzichtig

Wanneer u de drumeenheid verwijdert, dient u voorzichtig te zijn. De drumeenheid bevat immers toner. Wanneer u toner morst op uw handen of kledij, dient u de vlekken onmiddellijk te verwijderen met koud water.

 Het aantal pagina's dat u met een drumeenheid kunt afdrukken, kan heel wat lager liggen dan de aangegeven aantallen. We kunnen niet alle factoren controleren die de gebruiksduur van de drumeenheid bepalen. Daarom kunnen we een minimum aantal pagina's niet garanderen.

! WARNING

Wanneer u de MFC pas hebt gebruikt, zijn sommige onderdelen in de MFC erg **HEET!** Wees dus voorzichtig.

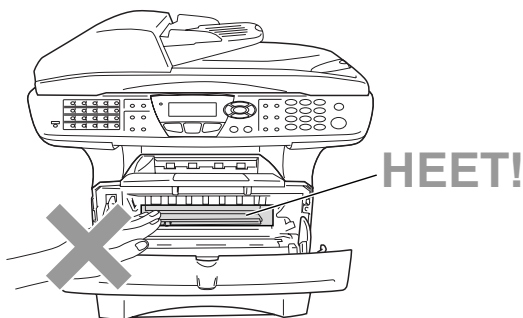

Volg deze stappen om de drumeenheid te vervangen:

- 1 Druk op de ontgrendelknop en open het frontdeksel.
- 2 Verwijder de oude drumeenheid met de tonercartridge. Plaats deze op een doek of een vel papier opdat geen toner wordt gemorst.

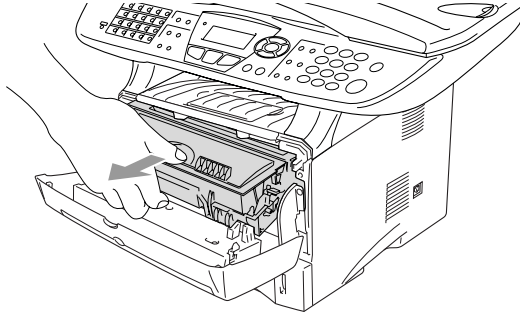

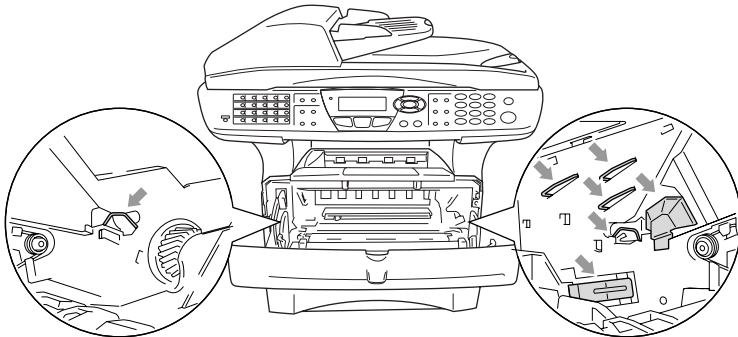

! Voorzichtig

Om te vermijden dat de printer wordt beschadigd door statische elektriciteit, mag u de hieronder getoonde elektroden nooit aanraken.

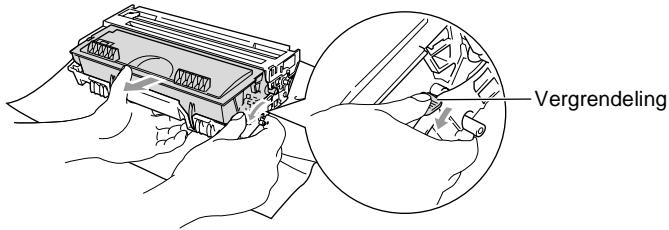

- 3** Druk de vergrendeling naar beneden en trek de tonercartridge uit de drumeenheid. (Raadpleeg *De tonercartridge vervangen* op pagina 22-27.)



 Verwijder de lege drumeenheid conform de plaatselijk geldende reglementeringen. Gooi toner niet weg bij het huishoudelijk afval. Dicht de drumeenheid goed af, zodat geen toner kan worden gemorst. Voor meer informatie over het verwijderen van toner neemt u contact op met de afvalmaatschappij.

- 4** Pak de nieuwe drumeenheid pas uit wanneer u deze gaat installeren. Doe de oude drumeenheid in de plastic tas en verwijder deze conform de geldende reglementeringen.
- 5** Plaats de tonercartridge in de nieuwe drumeenheid. (Raadpleeg *De tonercartridge vervangen* op pagina 22-27.)
- 6** Installeer de nieuwe drumeenheid en laat het frontdeksel *open*.
- 7** Druk op **Clear/Back**.
- 8** Druk op **1**. Wacht tot het LCD-scherm *Geaccepteerd* weergeeft en sluit het frontdeksel.

Vervang drum

▲ 1.Ja

▼ 2.Nee

Selecteer▲▼&Set

 **Voorzichtig**

Wanneer u toner morst op uw handen of kledij, dient u de vlekken onmiddellijk te verwijderen met koud water.

De levensduur van de drummeenheid controleren

U kunt zien hoelang de drum nog meegaat.

- 1 Druk op **Menu, 2, 0, 2.**
- 2 Het LCD-scherm geeft gedurende 5 seconden de resterende levensduur van de drum in % weer.

20.Diversen
2.Levensduur
Resterend:100%



Ook wanneer de resterende levensduur 0% is, kunt u de drummeenheid blijven gebruiken tot u problemen krijgt met de afdrukkwaliteit.

Paginateller

U kunt het totale aantal pagina's, gekopieerde pagina's, afgedrukte pagina's en lijst/fax pagina's (totale faxafdrukken + totale lijstafdrukken) zien die uw MFC heeft geprint.

- 1 Druk op **Menu, 2, 0, 3.**
- 2 Het LCD-scherm geeft het aantal pagina's voor Total en Kopie.
Druk op  om Print en List/Fax te zien.

- 3 Druk op **Stop/Exit.**

20.Diversen
3.Paginateller
▲ Totaal :123456
▼ Kopie
:120002

23 Optionele accessoires

Geheugenkaart

De geheugenkaart wordt op de hoofdbesturingskaart in de MFC geïnstalleerd. Wanneer u extra geheugen plaatst, verhoogt u het prestatievermogen van de printer en de copier.

Model	Optioneel geheugen
MFC-8420 (32 MB standaardgeheugen)	32 MB TECHWORKS 12457-0001
MFC-8820 (32 MB standaardgeheugen)	64 MB TECHWORKS 12458-0001
	128 MB TECHWORKS 12459-0001

De DIMM-modules moeten voldoen aan deze specificaties:

Type 100 pin en 32 bit output

CAS Lantency: 2 of 3

Klokfrequentie: 100 MHz of beter

Capaciteit: 32, 64, 128 MB

Hoogte: 35mm of minder

Pariteit: GEEN

DRAM type: SDRAM 4 Bank

Niet alle DIMM's zijn geschikt voor de MFC. Voor de laatste informatie van Brother, surf naar:

<http://solutions.brother.com>

De optionele geheugenkaart installeren

⚠ WARNING

- Het oppervlak van het moederbord NOOIT aanraken binnen de 15 minuten na het uitzetten van de stroom.
- Voordat u de optionele geheugenkaart installeert, moet u controleren of er geen faxberichten in het geheugen zijn opgeslagen.

- 1 Trek de telefoonstekker uit, zet de stroomschakelaar van de MFC uit, trek de stekker van de MFC uit het stopcontact en trek de interfacekabel uit.

⚠ WARNING

Zet de stroomschakelaar van de MFC uit voor u de geheugenkaart installeert (of verwijdert).

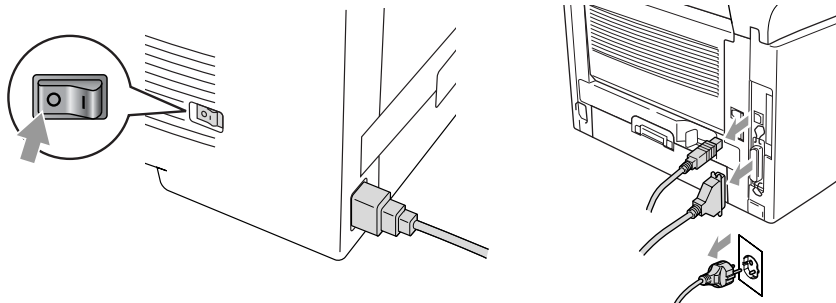

- 2** Verwijder het zijpaneel. Maak de twee schroeven los en verwijder de metalen beschermplaat.

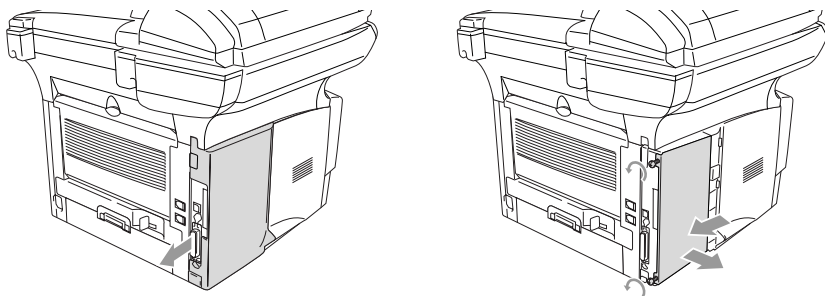



- 3** Pak de DIMM uit en houdt deze vast aan de randen.

! WARNING

DIMM-kaarten kunnen zelfs door erg kleine hoeveelheden statische elektriciteit worden beschadigd. Raak de geheugenchips op de kaart niet aan. Draag een antistatische polsband wanneer u de kaart installeert of verwijdert. Wanneer u geen antistatische polsband hebt, dient u het blote metaal op de printer regelmatig aan te raken.

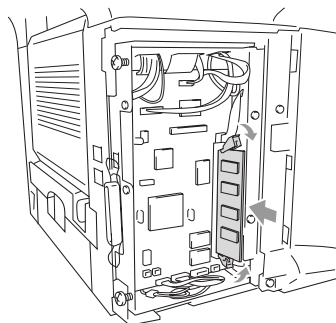
- 4** Houd de DIMM vast met uw vinger aan de rand en uw duim op de achterzijde. Lijn de inkepingen op de DIMM uit met het DIMM-slot. (Controleer of de sluitingen aan weerszijden van het DIMM-slot open of naar buiten gericht zijn.)



- 5 Duw de DIMM recht in het slot (stevig aandrukken). De vergrendelingen aan weersijden van de DIMM moeten vastklikken. (Om een DIMM te verwijderen moet u de vergrendelingen ontgrendelen.)
 - 6 Monteer de metalen plaat en bevestig deze met de twee schroeven.
 - 7 Monteer het zijpaneel.
 - 8 Sluit het telefoonsnoer opnieuw aan.
 - 9 Sluit de interfacekabels aan die u voordien hebt verwijderd.
 - 10 Sluit het stroomsnoer weer aan en zet de stroomschakelaar van de MFC aan.
-  ■ Om na te gaan of u de DIMM correct hebt geïnstalleerd, kiest u in de driver de optie voor het afdrukken van de printerinstellingen. Controleer of de afdruk het extra geheugen vermeldt.
 - U kunt de grootte van het actuele geheugen controleren in de lijst met gebruikersinstellingen. (Raadpleeg de *netwerkhandleiding van de NC-9100h* op de CD-ROM.)

 **WARNING**

Wanneer de status LED rood is (storing), moet u contact opnemen met uw dealer of een erkend Brother service center.

Netwerkaart (LAN)

Wanneer u de optionele netwerkaart (LAN) (NC-9100h) installeert, kunt u de MFC in het netwerk inbinden voor Internet FAX, Network Scanner, Network Printer en Network Management.

⚠ WARNING

Het oppervlak van het moederbord NOOIT aanraken binnen de 15 minuten na het uitzetten van de stroom.

Voor meer informatie over het configureren van de netwerkaart raadpleegt u de netwerkhandleiding van de NC-9100h op de CD-ROM die bij de MFC is geleverd.

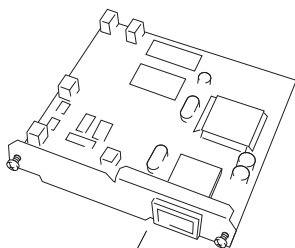

NC-9100h
Print/Fax Server

Voor de installatie

Wees voorzichtig bij het hanteren van de NC-9100h. Deze kaart bevat delicate elektronische componenten die kunnen worden beschadigd door statische elektriciteit. Om dergelijke schade te vermijden dient u onderstaande voorzorgen te nemen.

- Laat de NC-9100h in de antistatische verpakking tot u de kaart gaat installeren.
- Controleer of u goed bent geaard voor u de NC-9100h aanraakt. Gebruik indien mogelijk een antistatische polsband en een aardingsmatje. Wanneer u geen antistatische polsband hebt, dient u het blote metaal achteraan de machine aan te raken voor u de NC-9100h hanteert.
- Om statisch opladen te vermijden, verplaatst u zich zo weinig mogelijk.
- Werk indien mogelijk niet in een ruimte met een tapijtvloer.
- Buig de kaart niet en raak de componenten op de kaart niet aan.

Benodigd gereedschap:

Phillips schroevendraaier 

Stap 1: Installatie van de hardware

WARNING

Het oppervlak van het moederbord NOOIT aanraken binnen de 15 minuten na het uitzetten van de stroom.

- 1 Trek de telefoonstekker uit, zet de stroomschakelaar van de MFC uit, trek de stekker van de MFC uit het stopcontact en trek de interfacekabel uit.

⚠ WARNING

Zet de stroomschakelaar van de MFC uit voor u de NC-9100h installeert (of verwijdert).

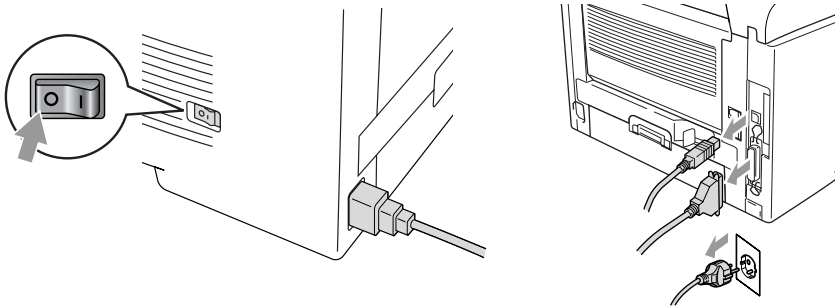

- 2** Verwijder het zijpaneel. Maak de twee schroeven los en verwijder de metalen beschermplaat.

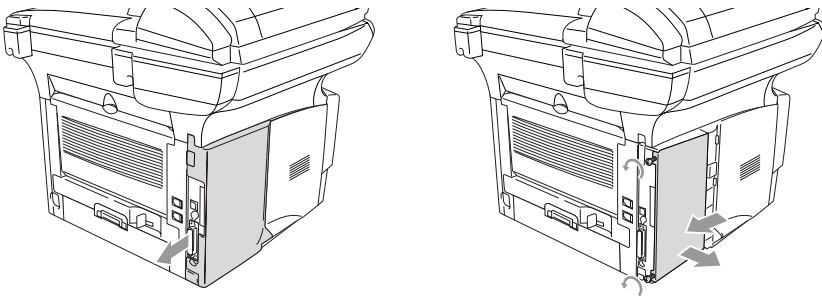

- 3** Maak de twee schroeven los en verwijder de metalen afdekplaat.

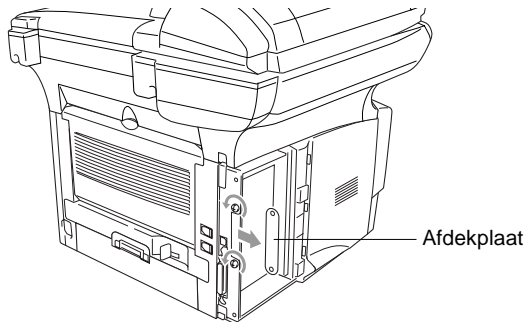

- 4** Steek de NC-9100h in connector P1 op het moederbord (zie illustratie) en zet (stevig drukken) de NC-9100h vast met de twee schroeven.

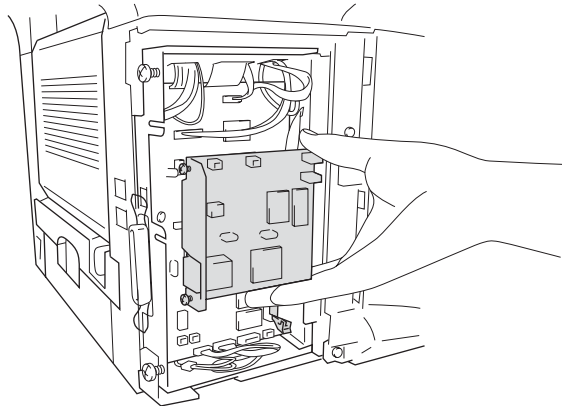

- 5** Monteer het metalen afdekplaatje en bevestig dit met de twee schroeven.
- 6** Monteer het zijpaneel.
- 7** Sluit het telefoonsnoer opnieuw aan.
- 8** Sluit de interfacekabels aan die u voordien hebt verwijderd.
- 9** Sluit het stroomsnoer weer aan en zet de stroomschakelaar van de MFC aan.
- 10** Druk op de Test-toets en druk de pagina met de netwerkconfiguratie af. (Raadpleeg *TEST-TOETS* op pagina 23-10.)

Stap 2: De NC-9100h aansluiten op een Unshielded Twisted Pair 10BASE-T of 100BASE-TX Ethernet netwerk

Om de NC-9100h aan te sluiten op een 10BASE-T of 100BASE-TX netwerk hebt u een “Unshielded Twist Pair”-kabel nodig. De kabel moet aan de ene zijde worden aangesloten op een vrije poort van uw Ethernet hub en de andere zijde moet worden aangesloten op de 10BASE-T of 100BASE-TX connector (een RJ45 Connector) van de NC-9100h.

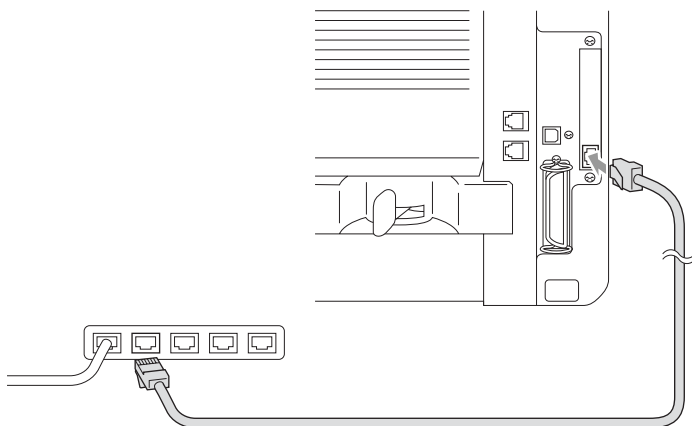

Controleren of de hardware goed is geïnstalleerd:

Steek de stekker in het stopcontact. Na het initialiseren en opwarmen (dit kan enkel seconden duren), is de machine klaar.

LED

Brandt niet:

Wanneer beide LED's uit zijn, is de printserver niet aangesloten op het netwerk.

Link/Speed LED is oranje: Fast Ethernet

De Link/Speed LED is oranje wanneer de printserver is aangesloten op een 100BASE-TX Fast Ethernet netwerk.

Link/Speed LED is groen: 10 BASE T Ethernet

De Link/Speed LED is groen wanneer de printserver is aangesloten op een 10 BASE T Ethernet netwerk.

Active LED is geel:

De Active LED knippert wanneer de printserver gegevens ontvangt of verzendt.

 Wanneer er een geldige verbinding is met het netwerk, knippert de LED oranje of groen.

TEST-TOETS

Kort drukken: de netwerkconfiguratie wordt afgedrukt.

Lang drukken (meer dan 5 seconden): de netwerkconfiguratie wordt teruggezet naar de standaard fabrieksinstellingen.

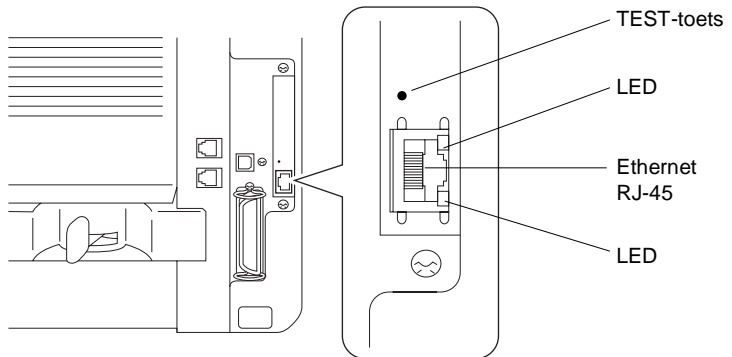

 Om de MFC in het netwerk in te stellen raadpleegt u de *netwerkhandleiding van de NC-9100h* op de CD-ROM.

Papierlade #2

U kunt het accessoire Papierlade #2 (LT-500) gebruiken als een derde papierbron. Papierlade #2 kan maximaal 250 vel 80 g/m² bevatten.

Papierlade #2	circa 250 vel van 80 g/m ²
Basisgewicht	60 tot 105 g/m ²
Vochtgehalte	4% tot 6% per gewicht
Wij adviseren:	Xerox 4200 DP 80 g/m ²
Losse vellen:	Hammermill Laser Paper 90 g/m ²

V Verklarende woordenlijst

- ADF (automatische documentinvoer)** Het document kan in de ADF worden geplaatst, waarbij iedere pagina om beurten automatisch wordt ingescand.
- Antwoordapparaat** U kunt een extern antwoordapparaat aansluiten op de aansluiting EXT. van de MFC of het telefoonwand contact (voor België).
- Autom. verkleinen** Als deze functie is geactiveerd, wordt een inkomend faxbericht verkleind afgedrukt.
- Automatisch een fax verzenden** Een fax verzenden zonder de hoorn van een externe telefoon op te nemen.
- Automatisch opnieuw kiezen** Een functie waarmee de MFC het laatste faxnummer opnieuw kan kiezen als de fax niet kon worden verzonden omdat de lijn bezet was of omdat er niet werd opgenomen.
- Belvertraging** Het aantal keren dat de MFC in de stand FAX overgaat voordat de MFC het telefoontje beantwoordt.
- Belvolume** Instelling van het volume van het belsignaal van de MFC.
- CNG-tonen** De speciale tonen die een faxmachine tijdens automatische transmissies uitzendt om de faxmachine aan de andere kant van de lijn te laten weten dat het een faxtransmissie betreft.
- Code voor activeren** Toets deze code in (* 51) als u een faxoproep aanneemt op een extern of een tweede toestel.
- Code voor desactiveren (Fax/Tel modus)** Als de MFC een telefoongesprek aanneemt, hoort u het dubbele belsignaal. U kunt dan de hoorn van een tweede toestel opnemen en deze code intoetsen (#51).
- Coderingsmethode** Methode voor het coderen van informatie in een document. Alle faxmachines dienen de minimum standaard Modified Huffman (MH) te gebruiken. De MFC is uitgerust met betere compressiemethodes, Modified Read (MR) en Modified Modified Read (MMR) en JBIG, die werken als de ontvangende machine over deze mogelijkheden beschikt.
- COMM. FOUT (communicatiefout)** Een fout tijdens het verzenden of ontvangen van een faxbericht, doorgaans veroorzaakt door ruis of statische elektriciteit op de lijn.

Compatibiliteitsgroep De mogelijkheid van een faxmachine om te communiceren met een andere faxmachine. Tussen de ITU-T groepen is compatibiliteit verzekerd.

Contrast Instelling om te compenseren voor donkere of lichte documenten. Faxen of kopiëren van donkere documenten worden lichter en omgekeerd.

Direct verzenden Als het geheugen vol is, kunt u faxberichten onmiddellijk verzenden.

ECM-modus (foutencorrectie) Deze functie controleert tijdens een faxtransmissie of er fouten optreden en verzendt de pagina's met fouten zonodig opnieuw.

Eentoets Toetsen op de MFC waarin u telefoonnummers kunt opslaan voor het snel kiezen. U kunt een tweede nummer op iedere toets programmeren door de toets **Shift** samen met de Eentoets ingedrukt te houden.

Extern toestel Een antwoordapparaat of telefoon die is aangesloten op de juiste aansluiting van de MFC.

F/T-beltijd Het aantal keren dat de dubbele bel van de MFC overgaat om u te waarschuwen dat u een normaal telefoongesprek moet beantwoorden (als de machine in de stand FAX/TEL de telefoon automatisch heeft beantwoord).

Fax Doorzenden Met deze functie wordt een faxbericht doorgestuurd naar een vooraf geprogrammeerd nummer.

Fax Opslaan U kunt faxberichten die in het geheugen zijn opgeslagen op een later tijdstip afdrukken, of deze vanaf een andere faxmachine opvragen met de functie Fax Doorzenden of Pager.

Fax Waarnemen Als deze functie is geactiveerd, reageert de MFC toch op CNG-tonen als u de telefoon aanneemt en het een faxoproep blijkt te zijn.

Fax/Tel In deze stand kunt u faxen en telefoontjes ontvangen. Gebruik de stand Fax/Tel niet als u een extern antwoordapparaat hebt aangesloten.

Faxtonen De tonen die tijdens faxtransmissies door de faxmachines worden uitgezonden.

Fijne resolutie Dit is een resolutie van 203 × 196 dpi. Wordt gebruikt voor faxberichten met kleine lettertjes en afbeeldingen.

Fotoresolutie Een resolutie die verschillende grijstinten gebruikt, zodat foto's optimaal worden gereproduceerd.

Grijstinten De grijstinten die voor het kopiëren en faxen van foto's worden gebruikt.

Groepsnummer Een combinatie van snelkiesnummers die zijn opgeslagen onder snelkieslocaties en die gebruikt worden voor het groepsverzenden.

Groepsverzenden Een en hetzelfde faxbericht naar meerdere locaties zenden.

Handmatig faxberichten verzenden Een fax verzenden door de hoorn van het externe toestel op te nemen of op Speaker Phone te drukken en zodra u de faxontvangsttonen van de andere faxmachine hoort op Start te drukken.

Helplijst Een afdruk van de complete menustructuur, die u kunt gebruiken om de MFC te programmeren als u de gebruikershandleiding niet bij de hand hebt.

Internationale modus In deze stand worden de faxtonen tijdelijk gewijzigd, zodat ruis en statische elektriciteit op de lijn onderdrukt worden.

Journal In het journal staat informatie over de laatste 200 faxberichten die zijn ontvangen en verzonden. TX betekent verzonden. RX betekent ontvangen.

LCD-scherm (Liquid Crystal Display) Dit is het schermje op uw MFC waarop tijdens het programmeren meldingen verschijnen. Wanneer de machine inactief is, worden op dit schermje de datum en de tijd aangegeven.

MFL-Pro Suite Met deze software kun u de MFC als een printer en een scanner gebruiken, en de MFC gebruiken om te faxen via de pc.

OCR (Optical Character Recognition) De meegeleverde software ScanSoft® TextBridge® zet een beeld van tekst om in tekst met een bewerkbaar formaat.

Ontvangst zonder papier (Geh.ontvangst) Als deze functie is geactiveerd en het papier in uw MFC op is, worden ontvangen faxberichten in het geheugen opgeslagen.

Opvragen vanaf een ander toestel Via een toetstelefoon toegang krijgen tot de MFC.

Pauze Hiermee kunt u een pauze van 3,5 seconde in een snelkiesnummer invoeren. Druk zo vaak op **Redial/Pauze** als het aantal pauzes dat u wilt inlassen.

Periode voor het journal De vooraf geprogrammeerde regelmaat waarmee het journal automatisch wordt afgedrukt. U kunt het journal zonder deze instelling op te heffen desgewenst ook op elk ander tijdstip afdrukken.

- Pollen** Een proces waarbij een faxmachine een andere faxmachine opbelt en daar documenten opvraagt.
- Programmeermodus** De stand waarin u de instellingen van de MFC kunt wijzigen.
- Pulse** Een kiesmethode voor een telefoonlijn (traditionele kiesschijf).
- Resolutie** Het aantal horizontale en verticale lijnen per inch. Zie ook: Standaard, Superfijn en Foto.
- Resterende taken** U kunt controleren welke opdrachten nog in het geheugen staan en deze opdrachten desgewenst afzonderlijk annuleren.
- Scannen** Dit betekent dat een elektronisch beeld van een papieren document in uw computer wordt ingelezen.
- Snelkieslijst** Een lijst van namen en nummers die zijn opgeslagen in het geheugen voor snelkiesnummers. De nummers staan in numerieke volgorde in de lijst.
- Snelkiezen** Een voorgeprogrammeerd nummer dat u snel kunt kiezen. U moet op **Search/Speed Dial** en op # drukken en de driecijferige code indrukken om het kiezen te starten.
- Standaardresolutie** 203 x 97 dpi. Wordt gebruikt voor tekst van normaal formaat en biedt de snelste transmissie.
- Stations-ID** De opgeslagen informatie die bovenaan gefaxte pagina's verschijnt. Deze inforegel bevat de naam van de verzender en het faxnummer.
- Superfijne resolutie** 203 x 391 dpi. Ideaal voor zeer kleine druk en lijntekeningen.
- Systeeminstellingenlijst** Een afgedrukt rapport met de huidige instellingen van de MFC.
- Tijdelijke instellingen** Voor elke faxtransmissie en kopie kunnen bepaalde instellingen worden gemaakt die alleen voor die transmissie gelden en die geen invloed hebben op de standaardinstellingen.
- Toegangscodes** Uw eigen viercijferige code waarmee u de MFC kunt bellen en vanaf een ander toestel toegang tot de machine kunt krijgen.
- Tonercartridge** Een accessoire met tonerpoeder, nodig voor Brother laserprinters.
- Toner-bespaarstand** Een proces waarbij minder toner wordt verbruikt zodat het tonerpatroon langer meegaat. Hierdoor worden ontvangen documenten veel lichter afgedrukt.

Toon Een kiesmethode die gebruikt wordt bij toetstelefoons.

Transmissie Het vanaf de MFC over de telefoonlijn verzenden van documenten naar een andere faxmachine.

Drumeenheid Een afdrukkapparaat voor de MFC.

True Type lettertypen De lettertypen die worden gebruikt in de Windows® besturingssystemen. Indien u de Brother True Type lettertypen installeert, zijn meer soorten lettertypen beschikbaar voor Windows® toepassingen.

Tweede telefoontoestel Een telefoontoestel op dezelfde lijn en met hetzelfde telefoonnummer als deze machine, maar dat op een afzonderlijk contact is aangesloten.

Tweevoudige werking De MFC kan uitgaande faxen of taken in het geheugen scannen terwijl ze een fax verzendt, een fax ontvangt of een binnenkomende fax afdrukt.

Uitgestelde fax Een faxbericht dat op een later tijdstip wordt verzonden (max. 24 uur later).

Verzamelen Een functie die kosten bespaart, en waarbij alle uitgestelde faxen naar hetzelfde faxnummer in één transmissie worden verzonden.

Verzendingsrapport Dit is een lijst met een overzicht van alle uitgaande faxverkeer. In deze lijst staan gegevens zoals het nummer van de beller en de datum en tijd.

Volume van waarschuwingston Instelling van het volume van het geluidssignaal dat u hoort telkens wanneer u een toets indrukt of een vergissing maakt.

Voorblad Een pagina die naar de bestemming wordt verzonden en de gegevens van verzender en ontvanger bevat, zoals het faxnummer, het aantal pagina's en een commentaar. U kunt een elektronisch voorblad maken met voorgeprogrammeerde informatie uit het geheugen of u kunt een voorbeeld voorblad afdrukken dat u met uw document kunt faxen.

Voorbladbericht Het commentaar op het voorblad. Dit is een programmeerbare functie.

Waarschuwingston Het geluidssignaal dat u hoort telkens wanneer u een toets indrukt of een vergissing maakt, en wanneer een fax is ontvangen of verzonden.

Zoeken Een elektronische lijst van één-toetsnummers, snelkiesnummers en groepsnummers. De nummers staan in alfabetische volgorde in de lijst.

Omschrijving van het product

De MFC-8420 en MFC-8820D zijn **5 in 1** Multi-Function Centers: Printer, Copier, Kleurenschanner, Fax en PC Fax (via uw PC). De MFC-8820D biedt ook duplexprinten.

Algemeen

Geheugencapaciteit	32 MB
Optioneel geheugen	1 DIMM slot; Geheugen uitbreidbaar tot 160 MB
Automatische documentinvoer (ADF)	Max. 50 pagina's Temperatuur: 20°C - 30°C Vochtigheid: 50% - 70% Papier: 75 g/m ² A4 formaat
Papierlade	250 vel van 80 g/m ²
Multifunctionele lade	50 vel (80 g/m ²) (alleen MFC-8820D)
Lade voor handmatige invoer	Enkel vel (80 g/m ²) (alleen MFC-8420)
Printertype	Laser
Afdrukmethode	Elektrofotografie door halfgeleiderlaser
LCD (Liquid Crystal Display)	22 tekens × 5 regels
Opwarmtijd	Max. 18 seconden bij 23°C
Stroombron	220-240 volt wisselstroom 50/60 Hz
Stroomverbruik	Normaal gebruik (kopiëren): 440W of minder (25°C) Piekwaarde: 1090W of minder Slaapstand: 14W of minder 16W of minder (Wanneer LAN-kaart (NC-9100h) is geïnstalleerd.) Stand-by: 75W of minder (25°C)
Afmetingen	532 × 444 × 469 (mm)
Gewicht	Zonder drum/toner-unit: MFC-8420: 16.6 kg MFC-8820D: 18.1 kg
Geluidsemisatie	In bedrijf: 53 dB A of minder Stand-by: 30 dB A of minder

Algemeen (vervolg)

Temperatuur:	In bedrijf:	10 - 32.5°C
	Opslag:	0 - 40°C
Vochtigheid	In bedrijf:	20 tot 80% (niet condenserend)
	Opslag:	10 tot 90% (niet condenserend)

Afdrukmedia

Papierinvoer

Papierlade

- **Papiersort:**
Normaal papier, kringlooppapier en transparanten, omslagen (handmatige invoer/MP-lade)
- **Papierformaat:**
A4, Letter, Legal, B5 (ISO), B5 (JIS), Executive, A5, A6, B6 (ISO)
Gewicht: 60 - 105 g/m² (papierlade)
Voor meer informatie, Raadpleeg *Papierspecificaties voor iedere papierlade* op pagina 2-4.
- **Maximale capaciteit papierlade:** circa 250 vel van 80 g/m² normaal papier.
- **Maximale capaciteit MP-lade:** circa 50 vel van 80 g/m² normaal papier.
(alleen MFC-8820D)

Papierlade handmatige invoer / MP-lade

- **Papierformaat:**
Breedte: 69.8 - 220.0 mm
Hoogte: 116.0 - 406.4 mm
Gewicht: 60 - 161 g/m²

Papieruitvoer

Maximaal 150 vel normaal papier Afdrukken met bedrukte zijde naar beneden op de uitvoerlade

Kopiëren

Kleur/Monochroom	Monochroom
Kopieersnelheid	Max. 16 pagina's per minuut (A4-papier)
Meerdere kopieën	Sets van maximaal 99 pagina's
Vergroten/Verkleinen	25% tot 400% (in stappen van 1%)
Resolutie	max. 1200 x 600 dpi

Fax

Compatibiliteit	ITU-T Groep 3
Coderingsstelsel:	MH/MR/MMR/JBIG
Modemsnelheid	33600-2400 bps Automatische fallback
Documentgrootte	Breedte ADF: 148 mm tot 216 mm Hoogte ADF: 148 mm tot 356 mm Breedte scanner: Max. 212 mm Hoogte scanner: Max. 356 mm
Scanbreedte	208 mm
Afdrukbreedte	208 mm
Grijstinten	64 grijstinten
Pollingtypen	Stand., Beveilig, Tijd klok, Opeenvolgend
Contrastregeling	Automatisch/licht/donker (handmatig instellen)
Resolutie	<ul style="list-style-type: none">• Horizontaal 8 dots/mm• Verticaal<ul style="list-style-type: none">• Standaard 3.85 lijnen/mm• Fijn, Foto 7.7 lijnen/mm• Superfijn 15.4 lijnen/mm
Eentoets	40 (20 × 2)
Snelkiezen	300 locaties
Automatisch opnieuw kiezen	3 keer met 5 minuten tussenpauze
Autom. beantwoorden	2, 3, 4, 5 of 6 beltonen (Nederland) na 2, 3, 4, 5, 6, 7, 8, 9 of 10 keer overgaan (België)
Bron van communicatie	Openbaar telefoonnetwerk
Verzenden vanuit het geheugen	Max. 600* ¹ /500* ² pagina's
Ontvangst zonder papier (Geh.ontvangst)	Max. 600* ¹ /500* ² pagina's

*1 "Pagina's" verwijst naar de "Brother Standard Chart No. 1" (een typische zakelijke brief, standaardresolutie, JBIG). Specificaties en gedrukt materiaal kunnen zonder vooraankondiging worden gewijzigd.

*2 "Pagina's" verwijst naar de "ITU-T Test Chart #1" (een doorsnee zakelijke brief, standaardresolutie, JBIG-code). Specificaties en gedrukt materiaal kunnen zonder vooraankondiging worden gewijzigd.

Scanner

Kleur/Monochroom	Kleur/Monochroom
TWAIN-compatibel	(Voor Windows® 95/98/98SE/Me/2000 Professional en Windows NT® Workstation versie 4.0) Mac OS 8.6-9.2/OS X 10.1/10.2.1 of recenter
WIA-compatibel	Ja (Windows® XP)
Resolutie	Max. 9600 × 9600 dpi (geïnterpoleerd) Max. 600 × 2,400 dpi (optisch) * Maximum 1200 x 1200 dpi scanning onder Windows® XP (resolutie max. 9600 x 9600 dpi kan worden geselecteerd via Brother scanner utility)
Documentgrootte	ADF breedte: 148 mm tot 216 mm ADF hoogte: 148 mm tot 356 mm Breedte glasplaat scanner: Max. 216 mm Hoogte glasplaat scanner: Max. 356 mm
Scanbreedte	212 mm
Grijstinten	256 grijstinten



Direct scannen naar een netwerkcomputer is mogelijk onder Windows® 98/98SE/Me/2000 Professional en XP.



Scannen in Mac OS X wordt ondersteund vanaf Mac OS X 10.2.1 of recenter.

Printer

Emulatie	PCL6 (Brother Printing System for Windows® emulatie van HP LaserJet) en BR-Script (PostScript®) Level 3
Printerdriver	Windows® 95/98/98SE/Me/2000 Professional/XP en Windows NT® Workstation Version 4.0 driver met ondersteuning van Brother Native Compression mode en bi-directional capability Apple® Macintosh® QuickDraw® Driver en PostScript (PPD) voor OS 8.6-9.2/OS X 10.1/10.2.1 of hoger
Resolutie	HQ1200 (Max. 2400 × 600 dots/inch)
Afdrukkwaliteit	Normale printmodus Economy printmodus (bespaart toner)
Afdruksnelheid	Max. 16 pagina's per minuut (A4-papier) (bij papiertoevoer via papierlade)
Duplexprinten	Max. 8.5 pagina's/minuut: (alleen MFC-8820D) (8.5 zijden per minuut, 4.25 vellen per minuut)
Eerste afdruk	Na 12 seconden (A4-papier in papierlade)

Interfaces

Interface	Aanbevolen snoer
Parallel	Een bi-directioneel afgeschermd parallel snoer dat voldoet aan IEEE 1284 en niet langer is dan 2 m.
USB	Een Hi-Speed USB 2.0 snoer dat niet langer is dan 2 m.



Gebruik in ieder geval een Hi-Speed USB 2.0 gecertificeerde kabel wanneer uw computer een Hi-Speed USB 2.0 interface gebruikt.



Ook wanneer uw computer een USB 1.1 interface heeft, kunt u de MFC aansluiten.

Vereisten voor de computer

Minimale systeemvereisten						
Computerplatform en versie van besturingsstelsel		Processor Minimale snelheid	Minimale hoeveelheid RAM	Aanbevolen hoeveelheid RAM	Beschikbare ruimte op de harde schijf	
					Driver	Toepassingssoftware* ¹
Windows®-besturingsstelsel	95, 98, 98SE	Pentium 75 MHz	24 MB	32 MB	80 MB	100 MB
	Me	Pentium 150 MHz	32 MB	64 MB		
	NT® Workstation 4.0	Pentium 75 MHz				
	2000 Professional	Pentium 133 MHz	64 MB	128 MB		
	XP	Pentium 233 MHz			180 MB	
Besturingsstelsel voor Apple® Macintosh®	Mac OS® 8.6 - 9.2 (alleen voor afdrukken, scannen en PC-FAX)	Alle basismodellen voldoen aan de minimum vereisten	32 MB	64 MB	50 MB	200 MB
	Mac OS® X 10.1/10.2.1 of recenter (afdrukken, scannen* ² , PC-FAX Send en Remote Setup)		128 MB	160 MB		
OPMERKING: USB is niet ondersteund onder Windows® 95 of Windows NT® WS 4.0. Alle wettig gedeponeerde handelsmerken waarnaar hier wordt verwezen, zijn het eigendom van de respectieve bedrijven.						
Ga voor de meest recente drivers naar het Brother Solutions Center op http://solutions.brother.com .						



*1 Toepassingssoftware is anders voor Windows® dan voor Macintosh®

*2 Scanning wordt ondersteund vanaf 10.2.1 of recenter.

Verbruiksartikelen

Levensduur tonercassette

TN-7300: standaard tonercassette – max. 3,300* pagina's

TN-7600: Speciale tonercassette – max. 6500* pagina's

*(bij afdruk op formaat letter of A4 met 5% dekkingsgraad.)



De levensduur van toner varieert volgens de aard van de gemiddelde printtaak.

Levensduur drum

Max. 20.000 pagina's/drum unit (DR-7000)



Er zijn talrijke factoren die de levensduur van de drum kunnen beïnvloeden (temperatuur, vochtigheid, soort papier, toner en aantal pagina's per printtaak).

Netwerkkkaart (LAN) (NC-9100h)

MFC-8420 (optioneel)
MFC-8820D (optioneel)

Wanneer u de optionele netwerkkkaart (LAN) (NC-9100h) installeert, kunt u de MFC in het netwerk inbinden voor Internet FAX, Network Scanner, Network Printer en Network Management software.



SMTP/POP3 E-mail Services zijn vereist voor Internet Fax.

Ondersteuning van:

Windows® 95/98/Me/NT® 4.0/2000/XP
Novell NetWare 3.X, 4.X, 5.X
Mac OS 8.6 - 9.2, X 10.0-10.2.1 of nieuwer
Ethernet 10/100 BASE-TX Auto Negotiation
TCP/IP, IPX/SPX, AppleTalk, DLC/LLC
RARP, BOOTP, DHCP, APIPA, NetBIOS, WINS
LPR/LPD, Port9100, SMTP/POP3
SMB(NetBIOS/IP), IPP, SSDP, Rendezvous, FTP
MIBII en Brother private MIB
TELNET, SNMP, HTTP, TFTP

Bijgeleverde utilities:

BRAdmin Professional en Web Based Management



- Direct scannen vanaf een netwerkcomputer is niet ondersteund in Windows® 95, NT® en Mac OS.
- BRAdmin Professional is niet ondersteund in Mac OS.

Index

A

- Aansluiten
 - extern ANTW.APP. 1-15
 - extern toestel 1-14
- Aansluiting op meerdere lijnen (PBX) 1-18
- ADF (automatische documentinvoer) 6-1
- ADF deksel 22-5
- Afdruk
 - gebied 10-1
- Afdrukmedia 2-1
- Als u de standaardinstelling van de scan wilt wijzigen, klikt u op het tabblad Scaninstellingen. 15-9
- Annuleren
 - fax doorzenden 8-5
 - faxtaken in geheugen 6-12
 - taken die wachten 6-13
- Automatisch
 - faxen ontvangen 5-1
 - faxnummer opnieuw kiezen 6-9
 - verzenden 6-6

B

- Bedieningspaneel,
 - overzicht 1-6
- belvertraging, instellen 5-2
- Brother Control Center
 - gebruiken en configureren 14-1

C

- CNG-tonen 1-12
- Combineer indien mogelijk alle items tot één bestand. .. 14-11

- creditcardnummers 7-9

D

- datum en tijd 4-1
- De machine transporteren 22-21
- Directkiesnummers 7-1
- Drivers
 - printer 12-1
 - TWAIN-compatibel 13-1
 - Windows®
 - printer 11-1
- Drumeenheid
 - resterende levensduur controleren 22-35
- drumeenheid 22-26
- Duplex/N in 1 toets 10-12
 - Duplex/1 in 1 10-17
 - Duplex/2 in 1 10-19
 - Duplex/4 in 1 10-19

E

- ECM-modus (foutencorrectie) 1-13
- Ecologie
 - Scannerlamp 4-11
 - Slaapstand 4-11
- Enveloppen 2-3
- extern toestel 1-14

F

- Fax Doorzenden
 - wijzigen, vanaf een ander toestel 8-5, 8-6
- Fax Opslaan 8-2
 - afdrukken vanuit geheugen 5-7

inschakelen	8-2	op een tweede toestel aannemen	5-8
Fax Waarnemen	5-4	faxcodes	
Fax, stand-alone		Code voor activeren	5-8
ontvangen	5-1	Code voor deactiveren	5-8
belvertraging, instellen ..	5-2	Toegangscode	8-3
doorzenden	8-5	foutmeldingen op het	
duplexprinten	5-13	LCD-scherm	22-1
opvragen vanaf een ander toestel	8-6	Comm. fout	22-2
problemen	22-12	Geheugen vol	22-3
verkleinen om op papier te passen	5-5	tijdens het scannen van een document	10-5
verzenden		Niet opgeslagen	22-3
aan het einde van een gesprek	6-6	Papier nazien	22-1
annuleren uit het			
geheugen	6-13	G	
automatisch verzenden ...	6-6	Geheugenbeveiliging	6-23
contrast	6-8	Grijstinten	S-3, S-4
Direct verzenden	6-11	groepen voor	
formaat legal via de glasplaat	6-5	groepsverzenden	7-5
handmatig verzenden	6-5	Groepsverzenden	6-17
internationaal	6-19	groepen instellen voor	7-5
resolutie	6-9		
uitgesteld	6-20	H	
vanuit de ADF	6-1	Handmatig	
vanuit geheugen (tweevoudige werking)	6-10	ontvangen	5-1
via de glasplaat	6-3	verzenden	6-5
Fax/Tel modus	5-1	HELP	3-1
belvertraging instellen	5-2	Helplijst	9-3
Code voor activeren	5-8		
Code voor desactiveren ...	5-8	I	
dubbel belsignaal (telefoongesprekken)	5-3	instellen	
F/T-beltijd instellen	5-3	datum en tijd	4-1
faxen ontvangen	5-8	stations-ID (kopregel van fax)	4-2
		K	
		Kiezen	
		een pauze	7-10

faxnummer automatisch	
opnieuw kiezen	6-9
groepen	6-17
snelkiesnummers	7-8
toegangscodes en	
creditcardnummers	7-9
Zoeken	7-7
Kopieer	
lade gebruiken	4-13
papier	2-1
Kopiëren	
contrast	10-20
Duplex/N in 1	10-12
een kopie	10-3, 10-4
glasplaat	10-4
kopieermodus instellen	10-1
Kwaliteit (type document)	
.....	10-9
Lade selecteren	10-11
meerdere exemplaren ...	10-4
Sorteren (alleen ADF)	10-9
standaardinstellingen,	
wijzigen	10-20
tijdelijke instellingen	
.....	10-2, 10-6
toetsen	10-6
Vergroten/Verkleinen	10-7
via de ADF	10-3

L

Lade gebruiken, instelling	
fax	4-14
kopiëren	4-13
Lade voor handmatige	
invoer	11-5, 11-8
LAN configuratie	3-14
LAN-configuratie	3-13
LCD (Liquid Crystal Display)	
.....	1-6, 9-3
LCD Contrast	4-14

M

Multifunctionele papierlade (MP lade)	2-1
---	-----

O

OCR, instelling wijzigen ...	15-11
onderhoud, routine	22-24
ontvangststand	
Alleen Fax	5-1
extern ANTW.APP.	5-1
Fax/Tel	5-1
Handmatig	5-1
opslag in geheugen	3-1
opvragen vanaf een ander	
toestel	8-4
faxen opvragen	8-6
opdrachten	8-5
toegangscode	8-3, 8-4

P

PABX	4-5
Paginateller	22-35
PaperPort®	
exporteren	13-23
importeren	13-23
openen	13-2
Papier	S-2
capaciteit	2-3
documentformaat	6-1
Formaat	4-8
vastlopen	22-5
PC-FAX (voor Windows®) ..	17-1
ontvangen	17-19
verzenden	
adresboek	17-7
e-mailstijl	17-17
faxstijl	17-16
groep	17-9
instellen	17-14
voorblad	17-14

Print
 fax uit geheugen5-7

Printen
 de afdrukkwaliteit
 verbeteren22-17

De toets Secure 11-17

driver 12-1

dubbelzijdig (duplex
 printen) 11-3

emulatie
 Windows®
11-1, 11-18, 12-17

Emulatie selecteren 11-18

enveloppen: 11-12

lade voor handmatige
 invoer 11-5

multifunctionele lade 11-6

op dik papier 11-8

problemen22-12

rapporten en lijsten 11-19

resolutieS-5

specificatiesS-5

vastgelopen papier22-6

Printerdriver 12-17

Problemen oplossen22-1

als u problemen hebt
 faxen afdrukken of
 ontvangen22-12

inkomende telefoontjes
22-13

problemen met de printer
22-14

problemen met de
 telefoonlijn22-12

problemen met papier
22-15

foutmeldingen op het
 LCD-scherm22-1

PS-printerdriver 12-17

R

rapporten9-1

verzendrapport9-1

Redial/Pause 1-7, 6-9

Reinigen (routineonderhoud)
 printer22-25

scanner22-24

Resolutie
 afdrukken S-5

fax (standaard, fijn,
 superfijn, foto) S-3

instellen voor de volgende
 fax6-9

Scan13-6

Scannen S-4

S

Scannen naar de PC13-3

ScanSoft® PaperPort® ...13-19

Scansoft® TextBridge®
 OCR13-22

Scannerlamp4-11

Scannervergrendeling22-21

Snelkiezen1-6

kiezen7-8

opslaan7-1

Software
 Brother Control Center14-1

ScanSoft® Paper Port® ...13-19

Speciale telefoonfuncties ..1-18

Stekkers
 EXT. stekker
 extern toestel1-14

TAD (antwoordapparaat)
1-15

Stroomstoring3-1

T

Tabel met overzicht van functies	3-1
Tekst invoeren	4-3
tekst, invoeren	4-3
speciale tekens	4-4
TELEFOON/BEANTW. (antwoordapparaat), extern	1-15
aansluiten	1-14
Telefoon/Beantw. (antwoordapparaat), extern	5-1
Telefoon/Beantw. extern ontvangststand	5-1
Telefoonlijn aansluitingen	1-17
meerdere lijnen (PBX) ..	1-18
problemen	22-12
tijdelijke kopieerinstellingen	10-6
toegangscodes, opslaan en kiezen	7-9
toets Quality (kopiëren)	10-6
Toner cartridge vervangen	22-27
Tonercartridge vervangen	22-27
Toonsignalen of pulslijn	7-10
Trommeleenheid vervangen	22-32
tweede toestel, gebruiken ..	5-8
Tweevoudige werking	6-10

U

Uitgestelde fax	6-20
-----------------------	------

V

Vastlopen document	22-5
-----------------------------	------

papier	22-6
Veiligheidsmaatregelen	iv, 21-3
Verkleinen Binnenkomende faxen	5-5
kopieën	10-7
verzamelen (van uitgestelde batchtransmissies)	6-21
volume, instellen	4-9
bel	4-9
luidspreker	4-10
waarschuwingstoon	4-9
voorblad afgedrukt	6-17
alleen voor de volgende fax	6-15
eigen opmerkingen	6-15
samenstellen	6-14
voor elke fax	6-16

Z

zoeken, naar opgeslagen nummers	7-7
--	-----

Opvragen vanaf een ander toestel - Overzicht

Als u voicemail of faxen wilt ontvangen wanneer u niet bij de MFC bent, kunt u de onderstaande kaart gebruiken als geheugensteuntje om uw berichten vanaf een ander toestel op te vragen. Knip de kaart uit, vouw deze dubbel, zoals aangegeven en bewaar deze in uw portemonnee of organizer. Door deze kaart bij de hand te houden kunt u optimaal profiteren van de functies van uw MFC als Fax Doorzenden, Pager en het vanaf een ander toestel opvragen van uw faxberichten.

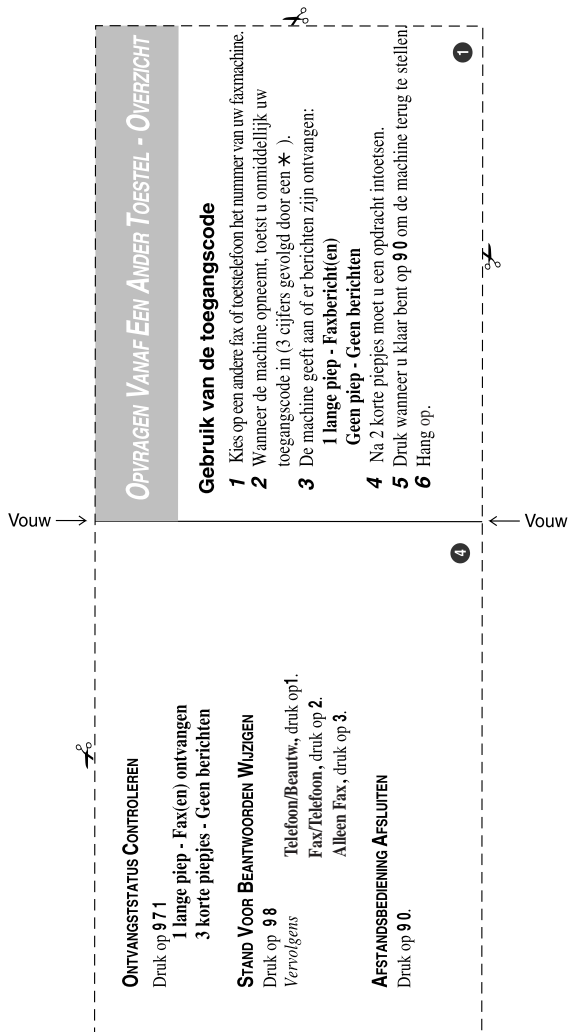

Toegangscodes wijzigen

Als u bij de machine bent:

- 1** Druk op **Menu 2.5.3**.
- 2** Toets een drie cijferig nummer in (000-999).
Het * kan niet worden gewijzigd.

- 3** Druk op **Set**.
- 4** Druk op **Stop/Exit**.

Afstandsbedieningsopdrachten

NUMMER VOOR FAX DOORZENDEN WIJZIGEN

Druk op **9.5**.

Vervolgens

- Functie uitschakelen, druk op **1**.
- Fax Doorzenden selecteren, druk op **2**.

Nummer voor Fax Doorzenden programmeren, druk op 4.

Toets het nieuwe faxnummer in waar uw faxen naar moeten worden doorgestuurd, gevolgd door **# # #**.

Fax Opslaan activeren, druk op 6.

Fax Opslaan uitschakelen, druk op 7.

EEN FAX OPVRAGEN

Druk op **9.6**

Vervolgens

- Alle faxen opvragen, druk op 2.**
- Toets vervolgens het nummer van de andere faxmachine in, gevolgd door **# # #**.
- Hang na het piepje op en wacht.
- Alle faxberichten wissen, druk op 3.**

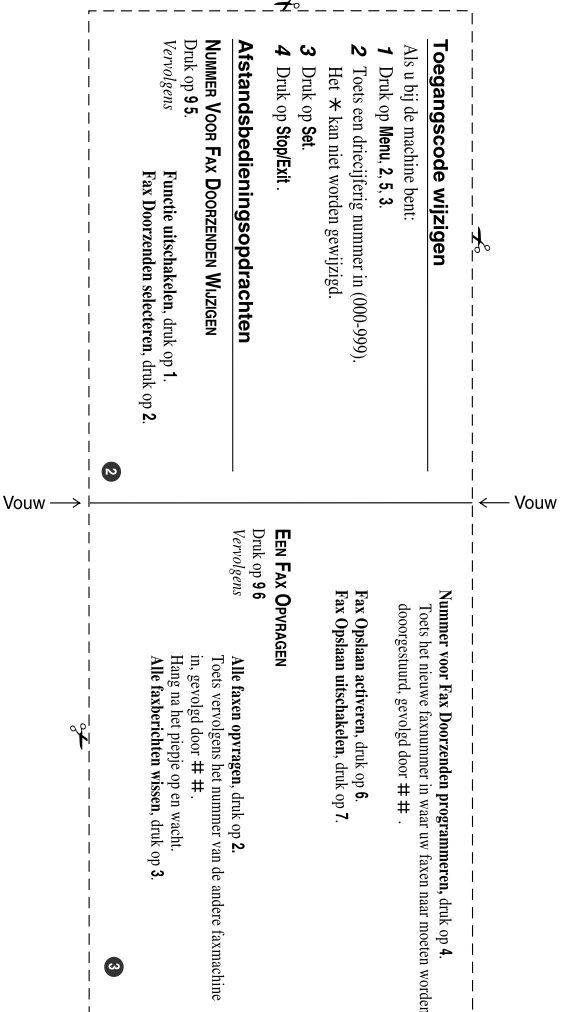

OPMERKING

Dit apparaat bevat een Ni-MH batterij voor memory back-up.

Raadpleeg uw leverancier over de verwijdering van de batterij op het moment dat u het apparaat bij einde levensduur afdankt.

Gooi de batterij niet weg, maar lever hem in als Klein Chemisch Afval.

Bij dit produkt zijn batterijen geleverd.
Wanneer deze leeg zijn, moet u ze niet weggooien maar inleveren als KCA.

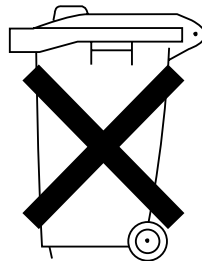



Deze machine is alleen goedgekeurd voor gebruik in het land waarin ze is gekocht. Plaatselijke Brother-kantoren of hun wederverkopers ondersteunen uitsluitend machines die in hun eigen land gekocht zijn.