

Lea esta Guía de configuración rápida antes de utilizar la impresora.
Antes de utilizar la impresora, debe configurar el hardware e instalar el controlador.

Paso 1

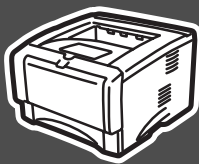

Configuración de la impresora

Configuración de la impresora

Paso 2



Instalación del controlador

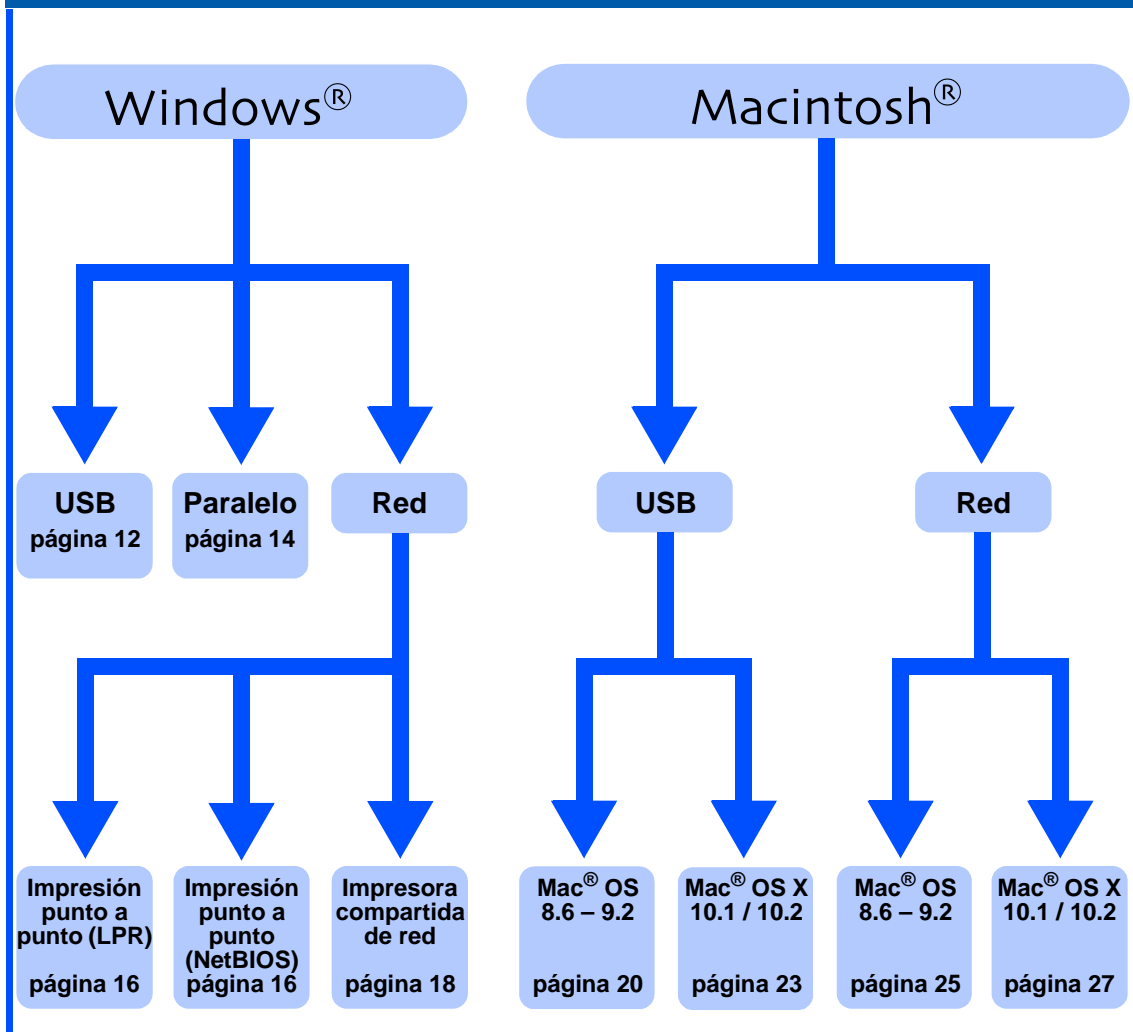

Instalación del controlador

USB para Windows®

Paralelo para Windows®

Red para Windows®

USB para Macintosh®

Red para Macintosh®

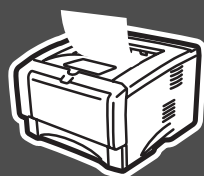

La instalación ha finalizado.





Para administradores

Para obtener el controlador más actualizado y encontrar la mejor solución a su problema o pregunta, acceda al Centro de soluciones de Brother directamente desde el CD-ROM/controlador o diríjase a <http://solutions.brother.com>





Guarde esta Guía de configuración rápida y el CD-ROM que se suministra en un lugar conveniente para realizar consultas rápidas y sencillas en cualquier momento.

Precauciones de seguridad

Para utilizar la impresora con seguridad

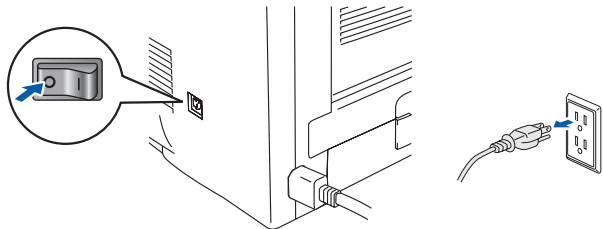
 Advertencia	 Nota	 Sugerencia	 Manual del usuario Manual del usuario de red
Indica advertencias que deben cumplirse para evitar posibles lesiones personales.	Indica precauciones que deben observarse para utilizar correctamente la impresora o evitar que se dañe.	Indica notas y sugerencias útiles que deben recordarse al utilizar la impresora.	Indica una referencia al Manual del usuario o al Manual del usuario de red que se encuentran en el CD-ROM que se suministra con la impresora.

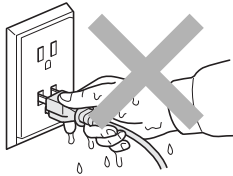
Advertencia

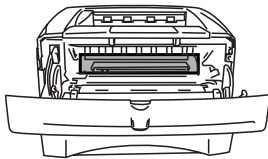
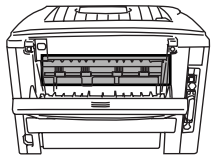
 <p>Dentro de la impresora hay electrodos de alta tensión. Antes de sustituir componentes internos, limpiar la impresora o eliminar un atasco de papel, asegúrese de desconectar el interruptor de encendido y de desenchufar el cable de alimentación de la toma a red.</p>	
 <p>No toque el enchufe con las manos mojadas. Si lo hace puede recibir una descarga eléctrica.</p>	
 <p>Si la impresora ha estado en uso recientemente, es posible que algunas piezas internas estén excesivamente calientes. Al abrir la cubierta frontal o posterior de la impresora, nunca toque las partes sombreadas que se indican en la ilustración.</p>	 <p>Interior de la impresora (Vista frontal)</p>  <p>Abra la bandeja de salida cara arriba (Vista trasera)</p>

Índice de Materias

Normativas	2
------------------	---

■ Procedimientos iniciales

Componentes en la caja	4
Panel de control	5
CD-ROM suministrado	6

Paso 1 Configuración de la impresora

■ Inserción del CD-ROM en su unidad de CD-ROM	7
■ Montaje del conjunto de la unidad de tambor	8
■ Carga del papel en la bandeja de papel	9
■ Impresión de una página de prueba	10

Paso 2 Instalación del controlador

Windows®	Para usuarios de cables de interfaz USB	12
	Para usuarios de cables de interfaz paralelo	14
	Para usuarios de cables de interfaz de red	16
	■ Para usuarios del modo de impresora de red punto a punto de Brother (LPR / NetBIOS)	16
■ Para usuarios de impresoras de red compartidas	18	
Macintosh®	Para usuarios de cables de interfaz USB	20
	■ Para usuarios de Mac OS® 8.6 a 9.2	20
	■ Para usuarios de Mac OS® X 10.1 a 10.2	23
	Para usuarios de cables de interfaz de red	25
	■ Para usuarios de Mac OS® 8.6 a 9.2	25
■ Para usuarios de Mac OS® X 10.1 a 10.2	27	

■ Para administradores

Instalación de la utilidad de configuración BRAdmin Professional (sólo para usuarios de Windows®)	29
Web BRAdmin	29
Configuración de la dirección IP, la máscara de subred y la puerta de acceso con BRAdmin Professional (sólo para usuarios de Windows®)	30
Impresión de la página de configuración de la impresora	30
Valores predeterminados de fábrica	30

■ Otra información

Transporte de la impresora	31
Opciones	32
Consumibles	32

■ Solución de problemas



Capítulo 6 del Manual del usuario

Normativas

Declaración de conformidad con la Federal Communications Commission (FCC) (para EE.UU.)

Parte responsable: Brother International Corporation
100 Somerset Corporate Boulevard
P.O. Box 6911
Bridgewater, NJ 08807-0911
EE.UU.
Teléfono: (908) 704-1700

declara que los productos

Nombre de producto: Impresora láser
Número de modelo: Impresora láser HL-5130, 5140, 5150D y HL-5170DN
Número de modelo: HL-51
Opciones de producto: Unidad de bandeja inferior LT-5000/DIMM

cumple la Parte 15 del Reglamento de la FCC. El funcionamiento está sujeto a las dos condiciones siguientes: (1) Este dispositivo no debe provocar interferencias perjudiciales y (2) este dispositivo debe aceptar cualquier interferencia recibida, incluyendo interferencias que puedan provocar un funcionamiento indebido.

Tras las pruebas realizadas en este equipo, confirmamos que cumple los límites para dispositivos digitales de Clase B, en virtud de lo estipulado en la Parte 15 del Reglamento de la FCC. Estos límites se han estipulado para disponer una protección razonable contra interferencias perjudiciales en instalaciones residenciales. Este equipo genera, utiliza y puede irradiar radiofrecuencia y, en caso de no instalarse y utilizarse según las instrucciones, puede provocar interferencias perjudiciales a las comunicaciones de radio. Sin embargo, esto no garantiza que no vayan a producirse interferencias en una determinada instalación. En caso de que este equipo provoque interferencias perjudiciales a la recepción de radio y televisión, lo que podrá determinarse apagándolo y encendiéndolo, se recomienda al usuario intentar corregir la interferencia empleando cualquiera de las siguientes medidas:

- Reorientar o reubicar la antena de recepción.
- Aumentar la separación entre el equipo y el receptor.
- Conectar el equipo a una toma de red en un circuito diferente al que esté conectado el receptor.
- Solicitar ayuda al distribuidor o a un técnico de radio/TV cualificado.

Importante

Debe utilizarse un cable de interfaz apantallado para asegurar el cumplimiento de los límites para un dispositivo digital de Clase B. Todo cambio o modificación no aprobado expresamente por Brother Industries, Ltd. podría dejar sin efecto la autorización al usuario para hacer funcionar el equipo.

Declaración de cumplimiento de la industria canadiense (para Canadá)

Este aparato digital de Clase B cumple todos los requisitos de la normativa ICES-003 canadiense.

Cet appareil numérique de la classe B est conforme à la norme NMB-003 du Canada.

Radiointerferencias (sólo modelo 220-240 voltios)

Esta máquina cumple la especificación EN55022 (CISPR Publication 22)/ Clase B.

Antes de utilizar este producto, asegúrese de que utiliza uno de los siguientes cables de interfaz.

1. Un cable de interfaz paralelo apantallado con conductores de par trenzado que esté marcado como "Compatible IEEE 1284".
2. Un cable USB.

El cable no debe tener más de 2 metros de longitud.

brother®

Declaración de conformidad "CE"

Fabricante

Brother Industries Ltd.,
15-1, Naeshiro-cho, Mizuho-ku,
Nagoya 467-8561, Japón

Planta
Brother Technology (Shenzhen) Ltd.
NO6 Gold Garden Ind. Nanling Buji, Longgang,
Shenzhen, China

Declaramos que:

Descripción de productos: Impresora láser
Nombre de producto: HL-5130, HL-5140, HL-5150D, HL-5170DN
Número de modelo: HL-51

cumplen las disposiciones de las directivas aplicadas: Directiva de bajo voltaje 73/23/EEC (modificada por la 93/68/EEC) y la Directiva de compatibilidad electromagnética 89/336/EEC (modificada por la 91/263/EEC y 92/31/EEC y 93/68/EEC).

Estándares aplicados:

Armonizado:
Seguridad: EN60950: 2000

EMC: EN55022:1998 Clase B
EN55024:1998
EN61000-3-2:1995 + A14:2000
EN61000-3-3:1995

Año en el que se aplicó por primera vez la marca CE: 2003

Expedido por: Brother Industries, Ltd.
Fecha: 1 de agosto, 2003
Lugar: Nagoya, Japón
Firma:

Takashi Maeda

Takashi Maeda
Director
Quality Management Group
Quality Management Dept.
Information & Document Company

Declaración de cumplimiento de la norma International ENERGY STAR®

El propósito del Programa internacional de ENERGY STAR® es promover el desarrollo y popularización de equipos de oficina que consuman electricidad de manera eficiente.

Como participante en el Programa Internacional ENERGY STAR® Partner, Brother Industries, Ltd. manifiesta que este producto cumple las directrices del programa ENERGY STAR® para el consumo eficiente.



Seguridad de láser (sólo modelo 100-120 voltios)

Esta máquina está homologada como producto láser de Clase I según la Norma de Emisión de Radiaciones del Ministerio de Sanidad y Servicios Humanos (DHHS) de los Estados Unidos, en virtud de la Ley de Control de Radiaciones para la Protección de la Salud y la Seguridad de 1968. Lo cual implica que la máquina no genera radiaciones láser nocivas.

Ya que las radiaciones emitidas en el interior de la máquina quedan completamente confinadas dentro de las carcasas protectoras y tapas externas, el haz de láser no puede escapar de la máquina durante ninguna fase del funcionamiento.

Normativas de la FDA (sólo modelo 100-120 voltios)

La Food and Drug Administration (FDA) de los Estados Unidos ha implementado normativas para los productos láser fabricados a partir del 2 de agosto de 1976, de obligado cumplimiento para los productos comercializados en los Estados Unidos. Una de las siguientes etiquetas en la parte trasera de la máquina indica el cumplimiento de las normativas de la FDA, y debe pegarse en todos los productos láser comercializados en los Estados Unidos.

MANUFACTURED:
Brother Industries, Ltd.,
15-1 Naeshiro-cho Mizuho-ku Nagoya, 467-8561 Japan
This product complies with FDA radiation performance standards, 21 CFR subchapter J.

MANUFACTURED:
Brother Technology (Shenzhen) Ltd.
NO6 Gold Garden Ind. Nanling Buji, Longgang, Shenzhen, China
This product complies with FDA radiation performance standards, 21 CFR Subchapter J

- ⚠ Precaución: La utilización de controles y ajustes, o la realización de procedimientos de manera diferente a la especificada en el presente manual, puede provocar una exposición nociva a las radiaciones.

Especificación IEC 60825 (sólo modelo 220-240 voltios)

Esta máquina es un producto láser de Clase 1, tal y como está definido en la especificación IEC 60825. La siguiente etiqueta debe adjuntarse en los países en que sea necesaria.

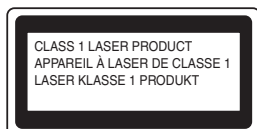

Esta máquina tiene un diodo láser de Clase 3B, que emite radiación láser invisible en la unidad de barrido. La unidad de barrido no debe abrirse bajo ninguna circunstancia.

- ⚠ Precaución: La utilización de controles y ajustes, o la realización de procedimientos de manera diferente a la especificada en este documento, puede provocar una exposición nociva a las radiaciones.

Para Finlandia y Suecia

LUOKAN 1 LASERLAITE KLASS 1 LASER APPARAT

- ⚠ Varoitus! Laitteen käyttäminen muulla kuin tässä käyttöohjeessa mainitulla tavalla saattaa altistaa käyttäjän turvallisuusluokan 1 ylittävälle näkymättömälle lasersäteilylle.
- ⚠ Varning Om apparaten används på annat sätt än i denna Bruksanvisning specificerats, kan användaren utsättas för osynlig laserstrålning, som överskrider gränsen för laserklass 1.

Radiación láser interna

Potencia máxima de radiación: 5 mW
Longitud de onda: 760 - 810 nm
Clase del láser: Clase IIIb
(de acuerdo con la norma 21 CFR Parte 1040.10)
Clase 3B
(de acuerdo con la norma IEC 60825)

IMPORTANTE - Para su seguridad

Para asegurar el funcionamiento seguro del aparato, el enchufe eléctrico de tres patillas debe insertarse únicamente en una toma de red estándar de tres patillas con conexión a tierra adecuada.

Los cables alargadores utilizados con esta impresora deben ser del tipo de tres patillas, y deben estar correctamente conectados para asegurar una correcta conexión a tierra. Los cables alargadores incorrectamente conectados pueden provocar lesiones personales y daños al equipo.

El hecho de que el equipo funcione correctamente no implica que la alimentación esté conectada a tierra y que la instalación sea completamente segura. Para su seguridad, en caso de duda acerca de la conexión a tierra, llame a un electricista cualificado.

Dispositivo de desconexión

Esta impresora debe instalarse en las proximidades de una toma a red eléctrica de fácil acceso. En caso de emergencia, deberá desenchufar el cable eléctrico de la toma de red para desconectar totalmente la alimentación.

Advertencia sobre conexiones de red LAN

Conecte este producto a una conexión LAN que no esté expuestas a sobretensiones.

Sistema de alimentación IT (sólo para Noruega)

Este producto también está diseñado para el sistema de alimentación IT con tensión fase a fase de 230V.

Geräuschemission / Emisión de ruidos acústicos (sólo para Alemania)

Lpa < 70 dB (A) DIN 45635-19-01-KL2

Información sobre cableado (para el Reino Unido)

Importante

En caso de sustitución del fusible del enchufe, utilice sólo un fusible con homologaciones entre ASTA y BS1362 con la misma resistencia nominal que el original.

Siempre vuelva a colocar la tapa del fusible. No utilice nunca enchufes que no tengan cubierta.

Advertencia - Esta impresora debe conectarse correctamente a tierra.

Los hilos del cable principal están coloreados de acuerdo con el siguiente código:

Verde y amarillo:	Tierra
Azul:	Neutro
Marrón:	Vivo

Si tiene alguna duda, llame a un electricista cualificado.

Componentes en la caja

Impresora

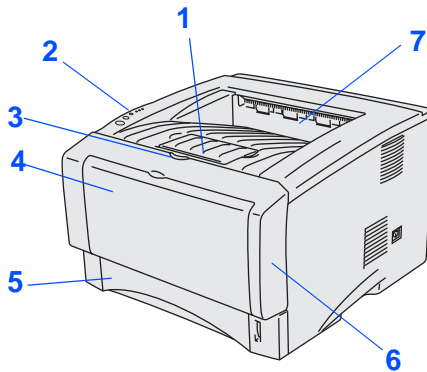

- 1 Extensión del soporte de la bandeja de salida cara abajo (extensión del soporte)
- 2 Panel de control
- 3 Botón de liberación de la cubierta delantera
- 4 Bandeja multiuso (Bandeja MU)
- 5 Bandeja de papel
- 6 Cubierta delantera
- 7 Bandeja de salida cara abajo (Bandeja de salida superior)



CD-ROM
(incluyendo el
Manual del usuario)

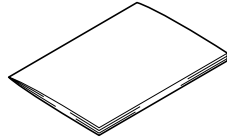

**Guía de configuración
rápida**

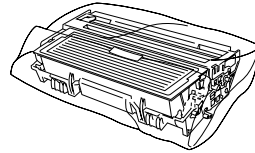

**Conjunto de la unidad
de tambor**
(incluyendo el cartucho de tóner)

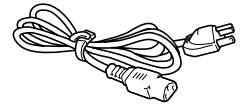

**Cable de alimentación
de CA**

Los componentes de la caja pueden variar dependiendo del país donde reside.
Asegúrese de guardar todos los materiales de embalaje y la caja externa.



- No se suministra el cable de interfaz como accesorio estándar. Adquiera el cable de interfaz apropiado para la interfaz que desee utilizar (paralelo, USB o de red).
- Se recomienda que utilice un cable de interfaz paralelo o USB que no tenga una longitud superior a los 2 metros (6 pies).
- Para el cable de interfaz paralelo: utilice un cable de interfaz apantallado que cumpla la norma IEEE 1284.
- Asegúrese de que utiliza un cable homologado USB 2.0 de alta velocidad si su ordenador utiliza una interfaz USB 2.0 de alta velocidad.

Panel de control

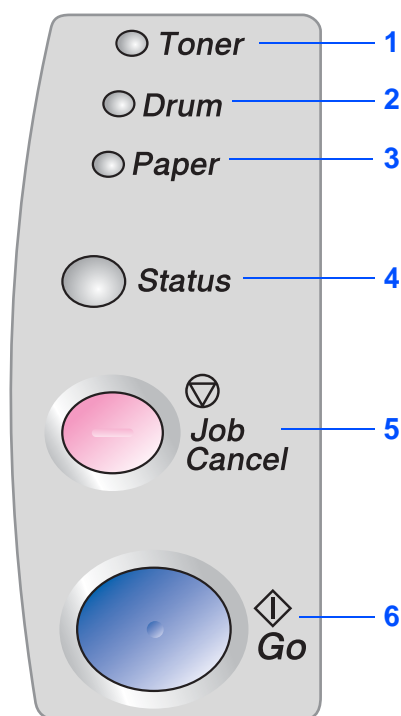

Toner - El testigo indica cuando el tóner está bajo o se ha acabado.

Drum - El testigo indica cuando el tambor está cercano al final de su vida útil.

Paper - El testigo indica si hay un atasco de papel.

Status - El testigo parpadeará y cambiará de color dependiendo del estado de la impresora.

Botón Job Cancel - Detiene y cancela la operación de impresión en curso.

Botón Go - Recupera errores / anula el modo de reposo.

Indicaciones de los testigos de la impresora

★: Parpadea ●: Iluminado ○: Apagado

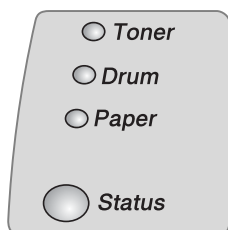

Testigo de la impresora	Inactiva o Apagada	Calentando	Lista	Recibiendo datos	Restan datos
Toner	○	○	○	○	○
Tambor	○	○	○	○	○
Paper	○	○	○	○	○
Status	○	★ Verde	● Verde	★ Amarillo	● Amarillo

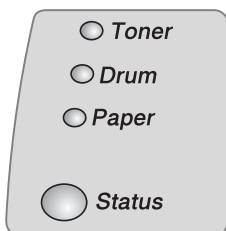

Testigo de la impresora	Tóner bajo	Tóner vacío	El tambor se está agotando	No hay papel/hay un atasco	Cubierta abierta	Error de servicio
Toner	★ Amarillo *1	● Amarillo	○	○	○	★ Amarillo
Drum	○	○	★ Amarillo*1	○	○	★ Amarillo
Paper	○	○	○	★ Amarillo*2	○	★ Amarillo
Status	● Verde	● Rojo	● Verde	● Rojo	● Rojo	★ Rojo
Manual del usuario	Capítulo 5	Capítulo 5	Capítulo 5	Capítulo 6	Capítulo 6	Capítulo 6

*1 El testigo parpadeará con una cadencia de iluminación de 2 segundos y 3 segundos de apagado.

*2 El testigo parpadeará rápido.

CD-ROM suministrado

Puede encontrar una variedad de información en el CD-ROM.

Windows®



Macintosh®

Para usuarios de Mac OS® 8.6 a 9.2:

Para usuarios de Mac OS® X 10.1 a 10.2

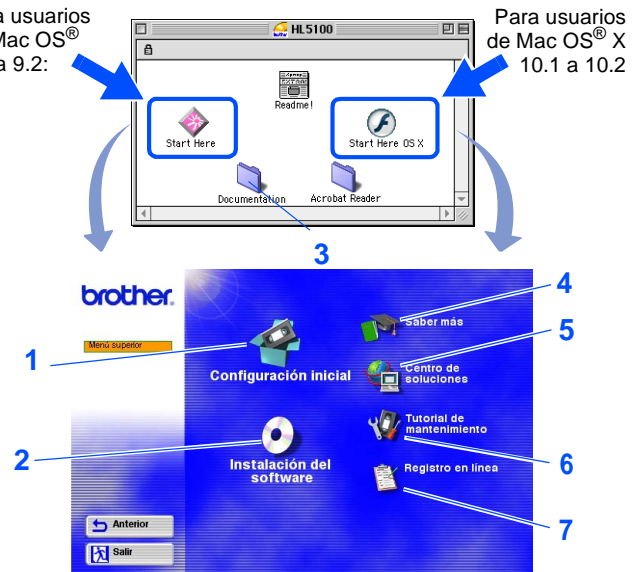

1 Configuración inicial

Película explicativa para la configuración de la impresora y la instalación del controlador.

■ Si instala el controlador de impresora desde la Configuración inicial, se instalará el controlador PCL de forma automática. Sin embargo, si desea utilizar el controlador PS, seleccione *Instalación personalizada* desde *Instalación del software* y siga las instrucciones que irán apareciendo en pantalla.

2 Instalación del software

Instala el controlador de impresora y las utilidades.

3 Documentación

Vea el Manual del usuario y el Manual del usuario de red de la impresora en formato PDF. (Se incluye el visor).

■ El Manual del usuario se instalará automáticamente cuando instale el controlador. Desde el botón *Inicio*, seleccione *Programas*, su impresora (Brother HL-5170DN) y *Manual del usuario*. Si no desea instalar el Manual del usuario, seleccione *Instalación personalizada* cuando en *Instalación del software* y no seleccione *Manual del usuario* cuando instale el controlador.

4 Saber más

Vea películas ilustrativas para saber más sobre la utilización de su impresora Brother.

5 Centro de soluciones de Brother

El Centro de soluciones de Brother (<http://solutions.brother.com>) es un punto de referencia para todas las necesidades de su impresora. Descargue los controladores más actualizados y utilidades para sus impresoras, lea las preguntas más comunes y obtenga consejos para la solución de problemas o conozca soluciones a cerca de la impresora.

6 Tutorial de mantenimiento

Película explicativa del mantenimiento de la impresora.

7 Registro en línea

Registre su producto en línea.



Para usuarios con minusvalías en la vista, hemos preparado un archivo HTML en el CD-ROM que se suministra: *readme.html*. Este archivo puede leerse con el software Screen Reader "texto a voz".

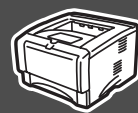

1 Inserción del CD-ROM en su unidad de CD-ROM

Para usuarios de Windows®

NO conecte el cable de interfaz. Se le solicitará conectar el cable de interfaz durante la instalación del controlador.

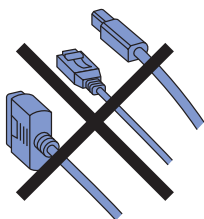

- 1 Inserte el CD-ROM en la unidad de CD-ROM. La pantalla de apertura aparecerá automáticamente. Seleccione el modelo de la impresora y el idioma.



- 2 Haga clic en el icono **Configuración inicial** en la pantalla del menú.



- 3 Podrá ver las instrucciones de la configuración inicial y seguir los pasos en las páginas 8 a 10.

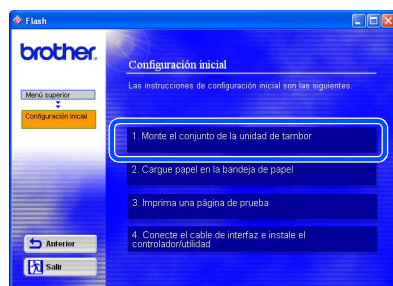

Para usuarios de Macintosh®

NO conecte el cable de interfaz. Se le solicitará conectar el cable de interfaz durante la instalación del controlador.

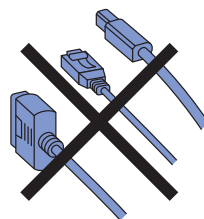

- 1 Inserte el CD-ROM en la unidad de CD-ROM. Haga doble clic en el icono **Start Here** en el icono **Start Here OS X**. Siga las instrucciones que irán apareciendo en pantalla.

Para usuarios de Mac OS® 8.6 a 9.2:

Para usuarios de Mac OS® X 10.1 a 10.2

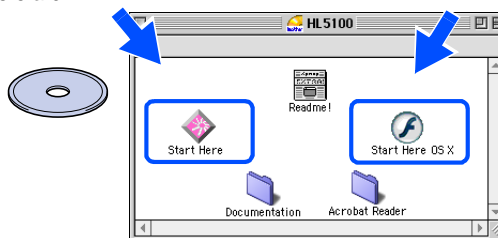

- 2 Haga clic en el icono **Configuración inicial** en la pantalla del menú.



- 3 Podrá ver las instrucciones de la configuración inicial y seguir los pasos en las páginas 8 a 10.

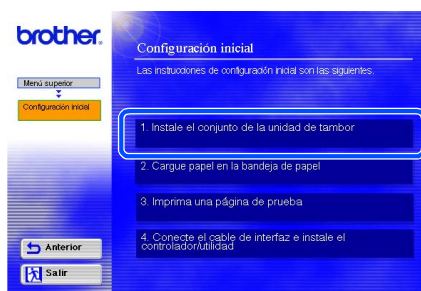

2 Montaje del conjunto de la unidad de tambor



NO conecte el cable de interfaz. Se le solicitará conectar el cable de interfaz durante la instalación del controlador.

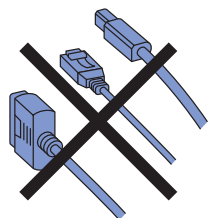

- 1 Abra la cubierta delantera pulsando el botón de liberación de la cubierta delantera.

Botón de liberación de la cubierta delantera

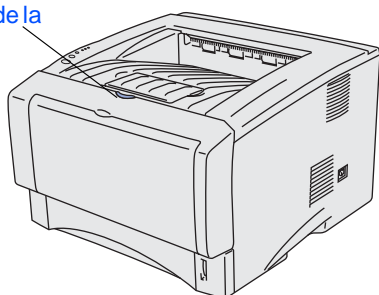

Cubierta delantera

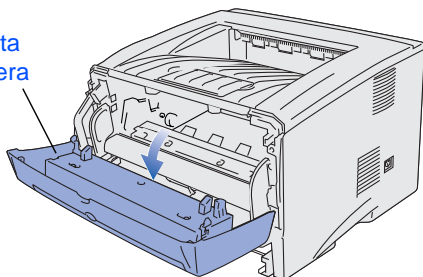

- 2 Desembale el conjunto de la unidad de tambor. Retire el elemento de protección.

Conjunto de la unidad de tambor

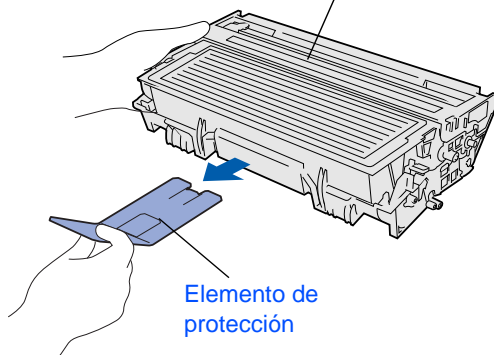

- 3 Sacúdalo de un lado a otro varias veces para distribuir el tóner de manera uniforme en el interior del conjunto.

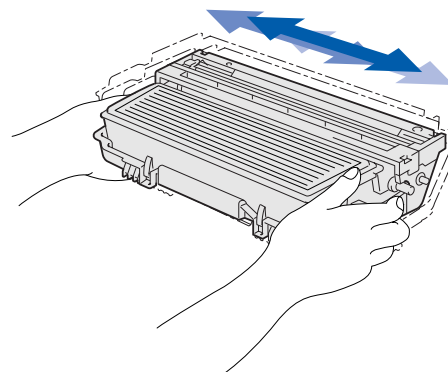

- 4 Monte el conjunto de la unidad de tambor en la impresora.

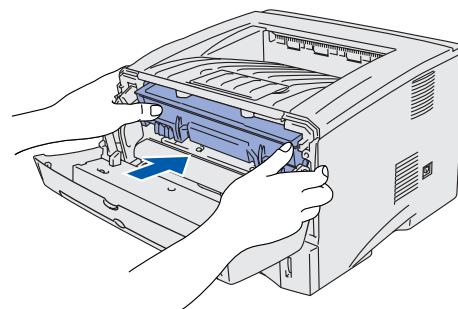
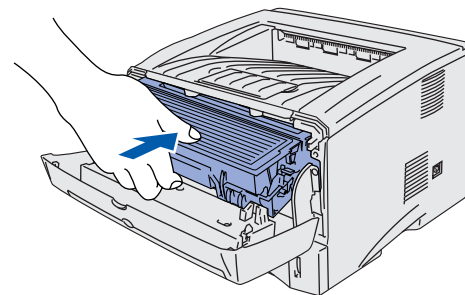

- 5 Cierre la cubierta delantera de la impresora.

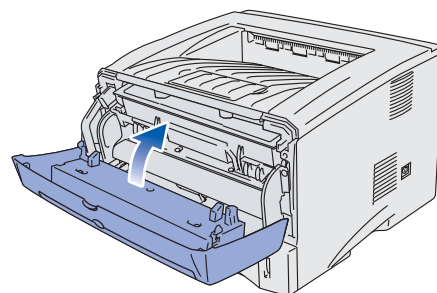

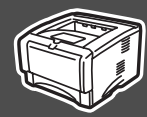

3 Carga del papel en la bandeja de papel

- 1 Saque la bandeja de papel completamente fuera de la impresora.

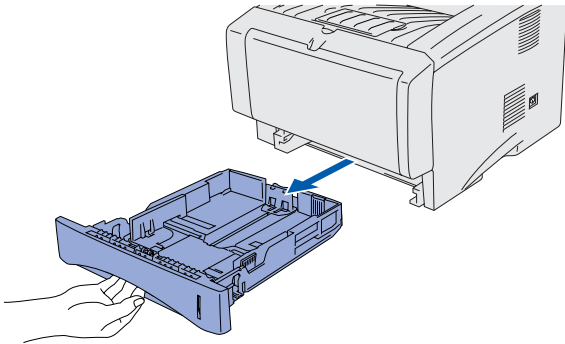

- 2 Mientras presiona la palanca de liberación de la guía del papel, deslice los ajustadores hasta el tamaño del papel. Compruebe que las guías están correctamente encajadas en las ranuras.

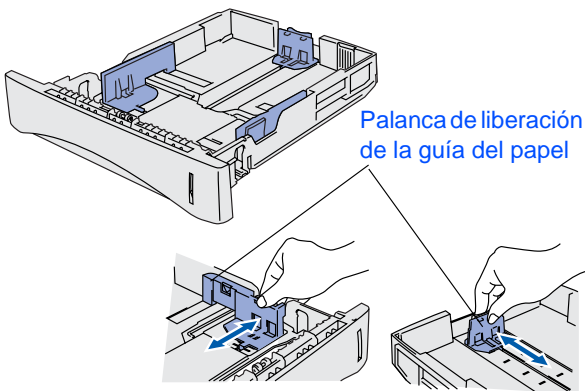

Para el papel de tamaño Oficio, pulse el botón de liberación de la guía universal y saque la parte posterior de la bandeja de papel.

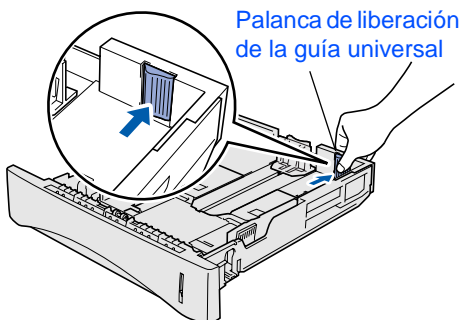

- 3 Avente bien la pila de papel para evitar atascos de papel y problemas de alimentación.

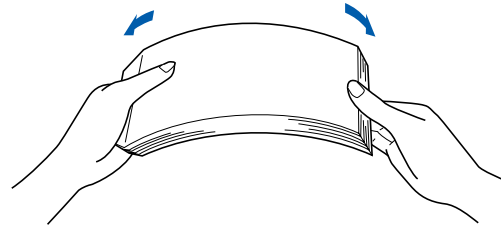

- 4 Coloque papel en la bandeja de papel. Compruebe que el papel está en posición horizontal en la bandeja y por debajo de la marca indicadora de capacidad máxima.

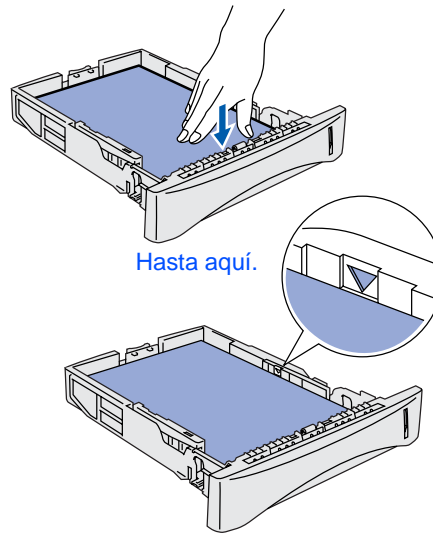

- 5 Coloque de nuevo la bandeja de papel en la impresora.

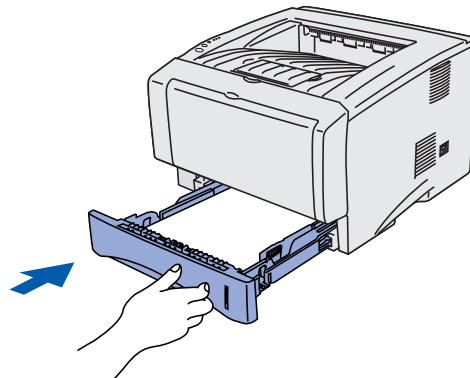

Continúe en la página siguiente

4 Impresión de una página de prueba

 **NO conecte el cable de interfaz. Se le solicitará conectar el cable de interfaz durante la instalación del controlador.**

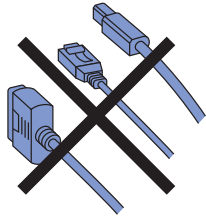

- 1 Asegúrese de que el interruptor de alimentación de la impresora esté desconectado. Conecte el cable de alimentación de CA a la impresora.

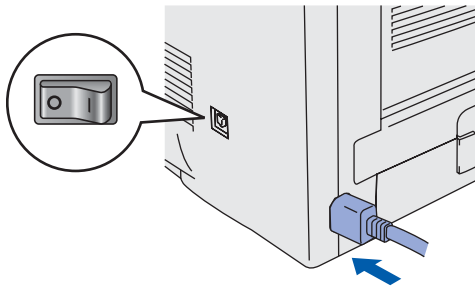

- 2 Enchufe el cable de alimentación de CA a una toma de electricidad. Encienda el interruptor de alimentación.

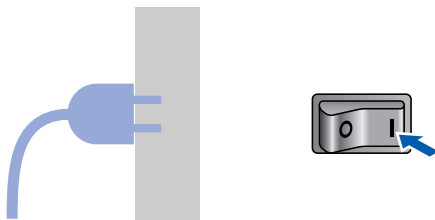

- 3 Después de que la impresora haya terminado de calentarse, el testigo **Status** dejará de parpadear y permanecerá de color verde.

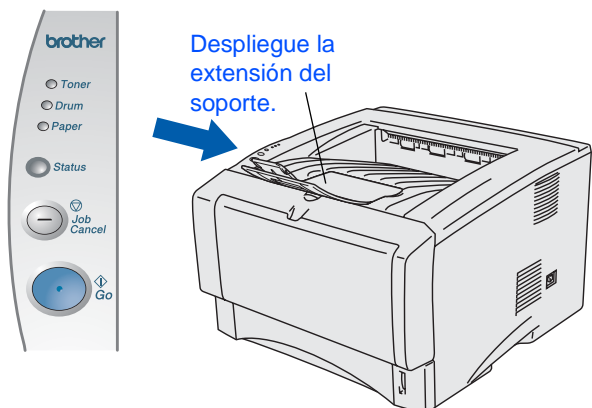

- 4 Pulse el botón **Go**. La impresora imprimirá una página de prueba. Compruebe que la página de prueba está impresa correctamente.

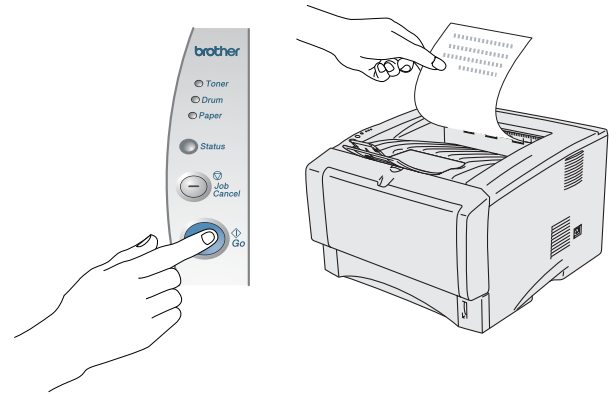

Esta función no estará disponible después de enviar un trabajo de impresión desde el PC.

Continúe en la página siguiente para instalar el controlador.



Siga las instrucciones de esta página para el sistema operativo y el cable de interfaz de los que disponga. Las pantallas para Windows® en esta Guía de configuración rápida están tomadas de Windows® XP. Las pantallas para Mac OS® X de esta Guía de configuración rápida toman como base Mac OS® X 10.1.

Configuración de la impresora

Windows®



Para usuarios de cables de interfaz USB Vaya a la página 12



Para usuarios de cables de interfaz paralelo..... Vaya a la página 14



Para usuarios de cables de interfaz de red

- Usuarios del modo de impresora de red punto a punto de Brother (LPR)..... Vaya a la página 16
- Usuarios de impresora de red punto a punto de Brother (NetBIOS) Vaya a la página 16
- Usuarios de impresora compartida de red Vaya a la página 18

Macintosh®



Para usuarios de cables de interfaz USB

- Usuarios de Mac OS® 8.6 a 9.2..... Vaya a la página 20
- Usuarios de Mac OS® X 10.1 a 10.2 Vaya a la página 23



Para usuarios de cables de interfaz de red

- Usuarios de Mac OS® 8.6 a 9.2 Vaya a la página 25
- Usuarios de Mac OS® X 10.1 a 10.2 Vaya a la página 27

USB para Windows®

Paralelo para Windows®

Red para Windows®

USB para Macintosh®

Red para Macintosh®

Para administradores..... Vaya a la página 29

Para administradores



Para usuarios de cables de interfaz USB

Instalación del controlador de impresora y conexión de la impresora al PC



Si aparece el **Asistente para hardware nuevo encontrado** en el PC, haga clic en el botón **Cancelar**.

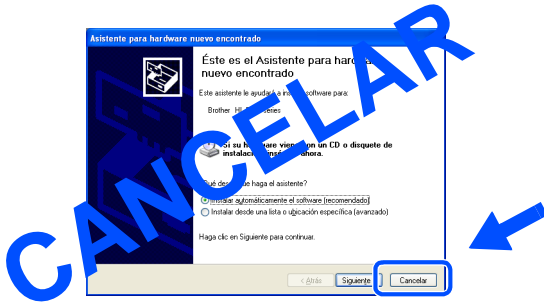

- 1 Asegúrese de que el cable de interfaz USB **NO** está conectado a la impresora; a continuación, comience la instalación del controlador. Si ya lo ha conectado, retírelo.

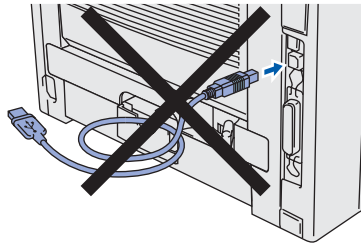

- 2 Haga clic en **Conecte el cable de interfaz e instale el controlador/utilidad** en el menú **Configuración inicial**.



- 3 Seleccione la **interfaz USB**.



- 4 Haga clic en el botón **Instalar**.



- 5 Haga clic en el botón **Siguiente**. Siga las instrucciones que irán apareciendo en pantalla.

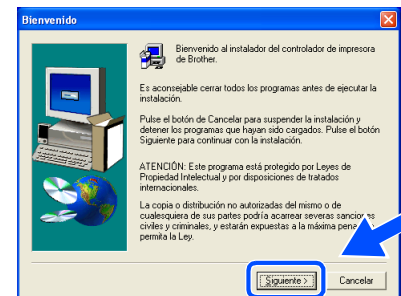

- 6 Cuando aparezca esta pantalla, asegúrese de que la alimentación de la impresora está encendida. Conecte el cable de interfaz USB al PC y, a continuación, conéctelo a la impresora. Haga clic en el botón **Siguiente**.

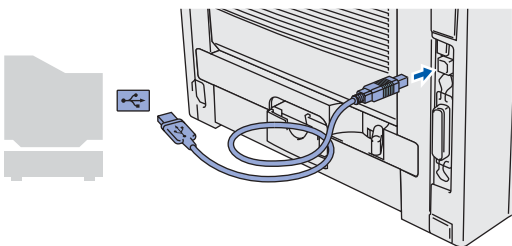
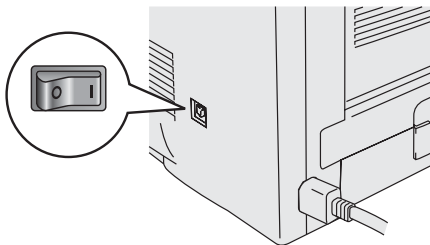

- 7 Haga clic en el botón **Finalizar**.



 Si desea registrar su producto en línea, haga clic en el cuadro "Registro en línea".

OK! Para usuarios de Windows® 98 / Me:
La configuración habrá finalizado.

»» Para usuarios de Windows® 2000/XP:
Consulte "Cómo establecer la impresora como predeterminada".

Configuración de la impresora como predeterminada (sólo para usuarios de Windows® 2000/XP)

- 1 Haga clic en **Inicio** e **Impresoras y faxes**.

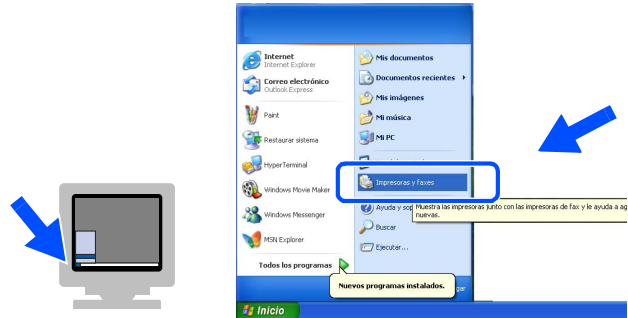

- 2 Seleccione el icono **Brother HL-5170DN series**.

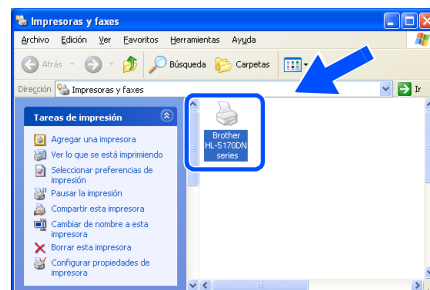

- 3 En el menú **Archivo** y seleccione **Establecer como impresora predeterminada**.

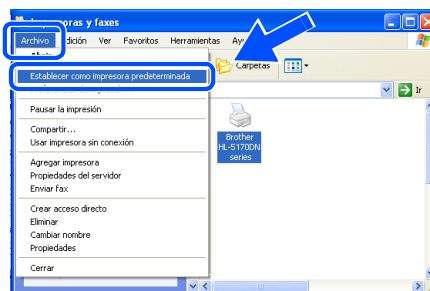

OK! La configuración habrá finalizado.

Para usuarios de cables de interfaz paralelo

Conexión de la impresora al PC e instalación del controlador

- 1 Haga clic en **Conecte el cable de interfaz e instale el controlador/utilidad** en el menú **Configuración inicial**.

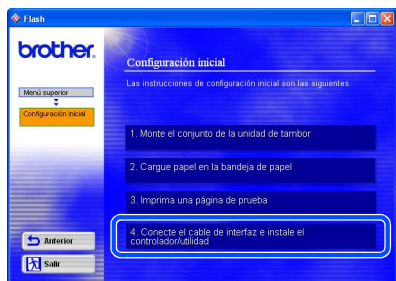

- 2 Seleccione la **interfaz paralelo**.



- 3 Apague el interruptor de alimentación de la impresora.

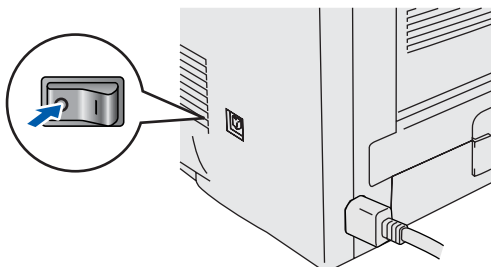

- 4 Conecte el cable de interfaz paralelo al PC y, a continuación, conéctelo a la impresora.

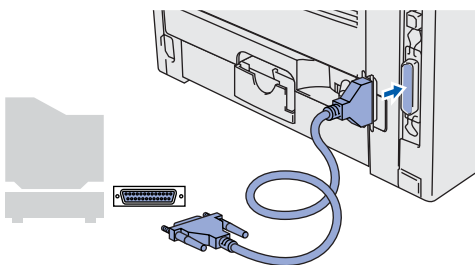

- 5 Encienda el interruptor de alimentación de la impresora.

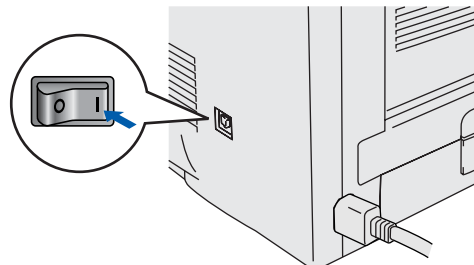

*Si aparece el Asistente para hardware nuevo encontrado en el PC, haga clic en el botón **Cancelar**.*

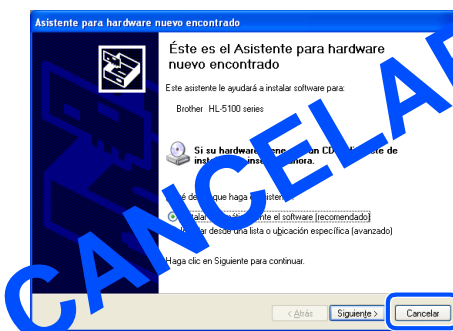

- 6 Haga clic en el botón **Siguiente** cuando finalice la película.



- 7 Haga clic en el botón **Instalar**.



- 8 Haga clic en el botón **Siguiente**. Siga las instrucciones que irán apareciendo en pantalla.

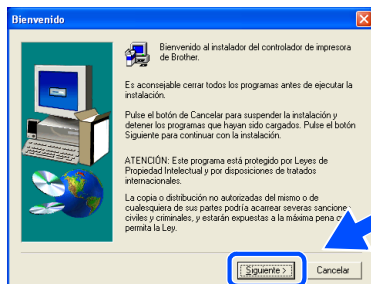

- 9 Haga clic en el botón **Finalizar**.

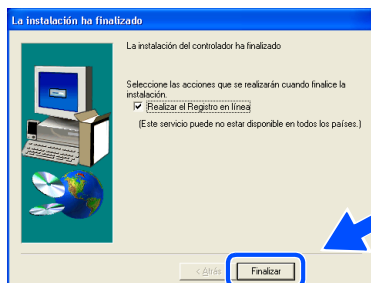

 Si desea registrar su producto en línea, haga clic en el cuadro "Registro en línea".

OK! La configuración habrá finalizado.



Para usuarios del modo de impresora de red punto a punto de Brother (LPR / NetBIOS)



- Si va a conectar la impresora a una red, le recomendamos que se ponga en contacto con el administrador del sistema antes de realizar la instalación.
- Antes de realizar la instalación, si está utilizando una aplicación de cortafuegos (por ej., la función de cortafuegos disponible en Windows XP), desactívela. Una vez haya comprobado que puede imprimir, reinicie su aplicación de cortafuegos.

Conexión de la impresora a la red e instalación del controlador

- 1 Haga clic en **Conecte el cable de interfaz e instale el controlador/utilidad** en el menú **Configuración inicial**.

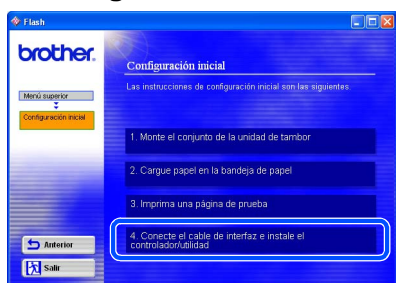

- 2 Seleccione **Interfaz de red**.



- 3 Apague el interruptor de alimentación.

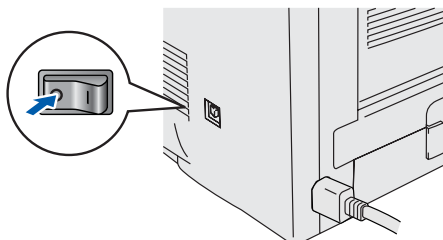

- 4 Conecte un extremo del cable de interfaz de red a la impresora y conecte el otro extremo a un puerto libre del concentrador.

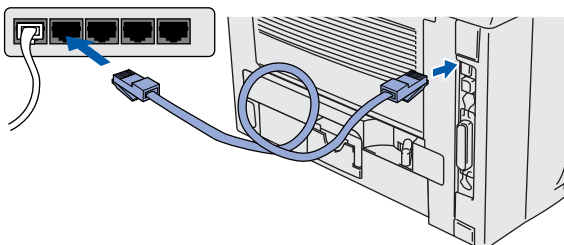

- 5 Encienda el interruptor de alimentación de la impresora.

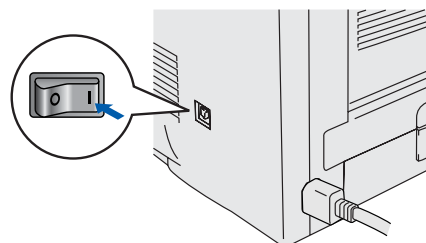

- 6 Haga clic en el botón **Siguiente** cuando finalice la película.



- 7 Haga clic en el botón **Instalar**.



- 8 Haga clic en el botón **Siguiente**.
Siga las instrucciones que irán apareciendo en pantalla.

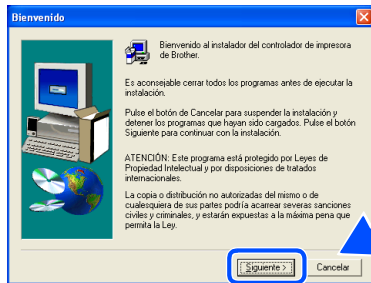

- 9 Seleccione **Impresora de red punto a punto de Brother** y haga clic en el botón **Siguiente**.

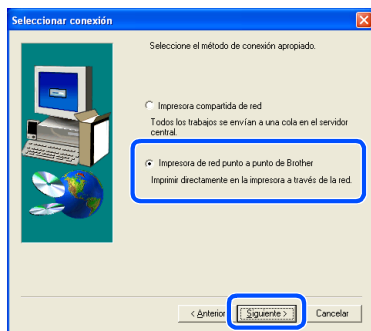

- 10 Para usuarios de LPR:
Seleccione **Buscar equipos en la red y elegir de la lista de equipos encontrados (Recomendado)**. También puede introducir la dirección IP o el nombre de nodo de su impresora.
Haga clic en el botón **Siguiente**.

Para usuarios de NetBIOS:
Seleccione **Buscar equipos en la red y elegir de la lista de equipos encontrados (Recomendado)**.
Haga clic en el botón **Siguiente**.

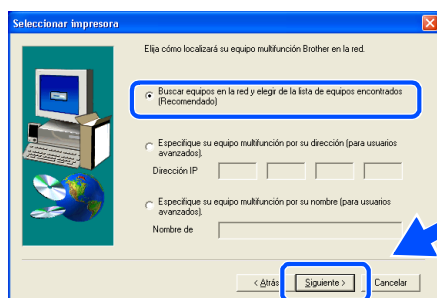

Póngase en contacto con el administrador si no está seguro de la dirección IP de la impresora o el nombre de nodo.

- 11 Para usuarios de LPR:
Seleccione su impresora y **LPR (se recomienda)**; a continuación haga clic en el botón **Siguiente**.

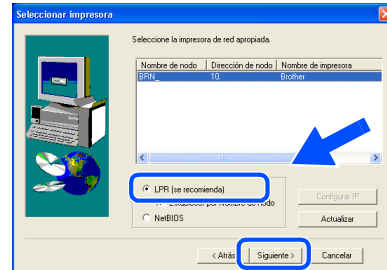

Para usuarios de NetBIOS:
Seleccione su impresora y **NetBIOS**; a continuación haga clic en el botón **Siguiente**.

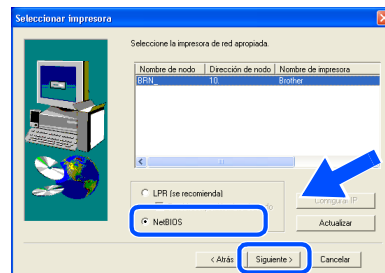

- 12 Haga clic en el botón **Finalizar**.



Si desea registrar su producto en línea, haga clic en el cuadro "Registro en línea".

- OK! Para usuarios de Windows NT® 4.0 y Windows® 2000/XP:
La configuración habrá finalizado.

- OK! Para usuarios de Windows® 95 / 98 / Me:
Después de reiniciar el PC, la configuración habrá finalizado.



Para usuarios de impresoras de red compartidas



Si va a conectar la impresora a una red, le recomendamos que se ponga en contacto con el administrador del sistema antes de realizar la instalación.

Instalación del controlador, conexión del cable y selección de la cola de impresora apropiada o “nombre compartido”

- 1 Haga clic en **Conecte el cable de interfaz e instale el controlador/utilidad** en el menú **Configuración inicial**.

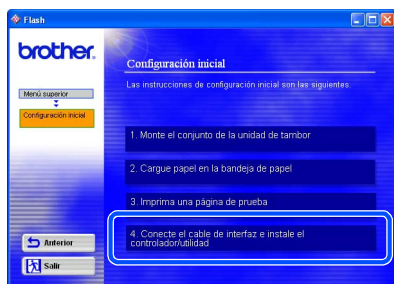

- 2 Seleccione **Interfaz de red**.



- 3 Apague el interruptor de alimentación de la impresora.

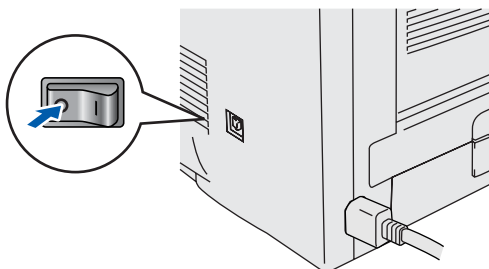

- 4 Conecte un extremo del cable de interfaz de red a la impresora y conecte el otro extremo a un puerto libre del concentrador.

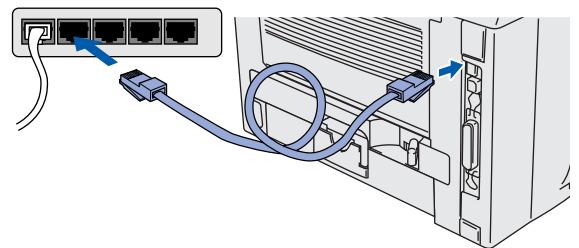

- 5 Encienda el interruptor de alimentación de la impresora.

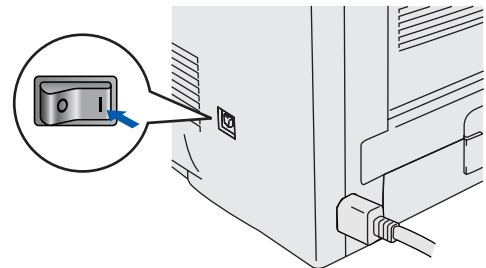

- 6 Haga clic en el botón **Siguiente** cuando finalice la película.



- 7 Haga clic en el botón **Instalar**.



- 8 Haga clic en el botón **Siguiente**.
Siga las instrucciones que irán apareciendo en pantalla.

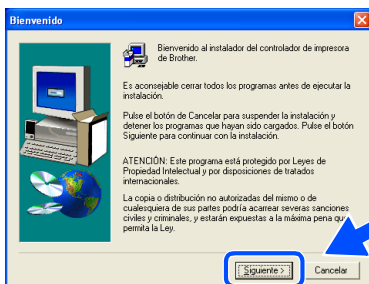

- 9 Seleccione **Impresora compartida de red** y haga clic en el botón **Siguiente**.

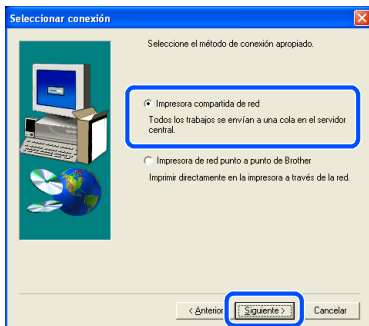

- 10 Seleccione la cola de la impresora y haga clic en el botón **Aceptar**.



 Póngase en contacto con el administrador si no está seguro acerca de la cola de la impresora.

- 11 Haga clic en el botón **Finalizar**.



Si desea registrar su producto en línea, haga clic en el cuadro "Registro en línea".



OK! La configuración habrá finalizado.



Para usuarios de cables de interfaz USB

Para usuarios de Mac OS® 8.6 a 9.2

Conexión de la impresora al Macintosh e instalación del controlador

- 1 Asegúrese de que el interruptor de alimentación de la impresora está encendido.

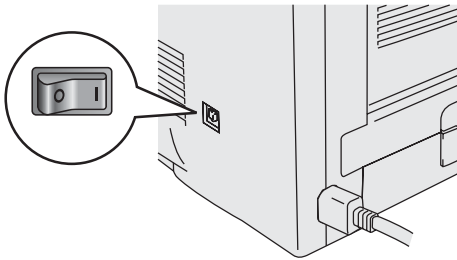

- 2 Haga clic en **Conecte el cable de interfaz e instale el controlador/utilidad** en el menú **Configuración inicial**.



Si aparece esta pantalla, seleccione **Interfaz USB**.



- 3 Haga clic en el botón **Instalar** y siga las instrucciones de la pantalla.



- 4 Conecte el cable de interfaz USB al Macintosh y, a continuación, conéctelo a la impresora.



No conecte el cable USB al puerto USB del teclado o a un concentrador USB sin alimentación.

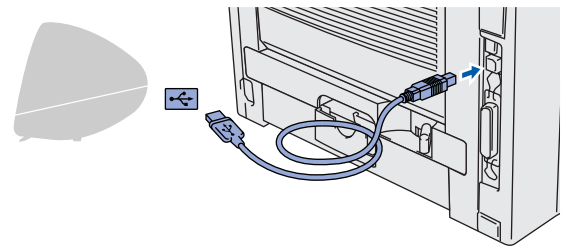

- 5 Abra el icono **Macintosh HD**.

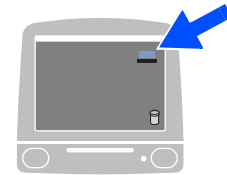

- 6 Para usuarios de Mac OS® 8.6 a 9.04: Abra la carpeta **Extras Apple**. Abra la carpeta **Software LaserWriter Apple**.

Para usuarios de Mac OS® OS 9.1 a 9.2: Abra la carpeta **Aplicaciones (Mac OS 9)**. Abra la carpeta **Utilities**.

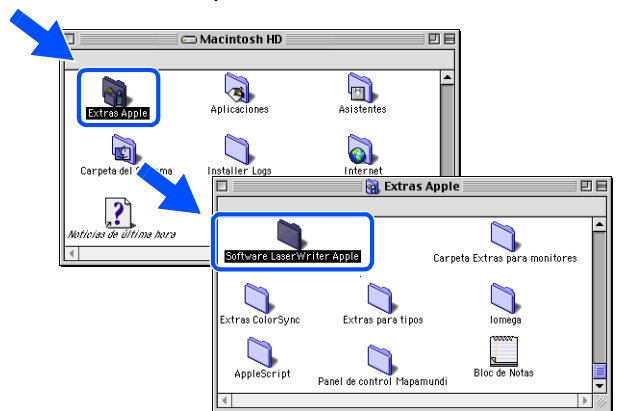

* Las ilustraciones están basadas en Mac OS® 9.04.

- 7 Haga doble clic en el icono **Utilidad Impresora Escritorio**.

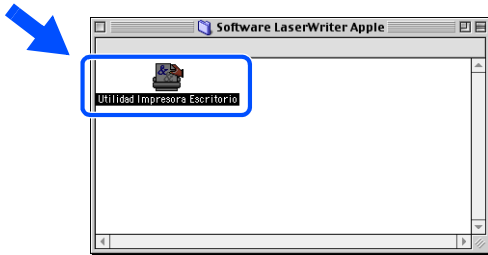

- 8 Seleccione **Impresora (USB)** y haga clic en el botón **OK**.



- 9 Haga clic en el botón **Cambiar...** en Archivo PPD (PostScript™ Printer Description). Seleccione **Brother HL-5170DN series** y haga clic en el botón **Seleccionar**.

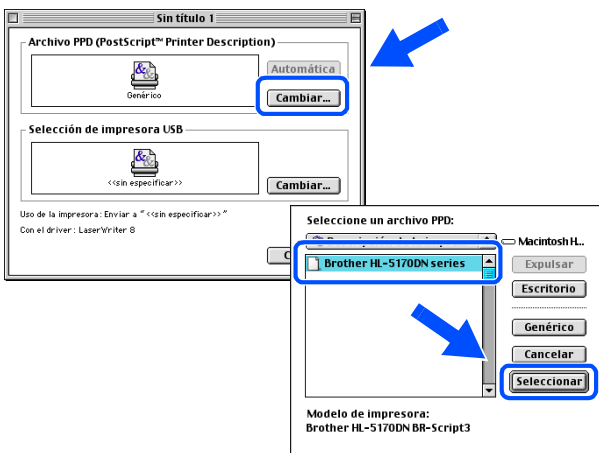

- 10 Haga clic en el botón **Cambiar...** en **Selección de impresora USB**. Seleccione **Brother HL-5170DN series** y haga clic en el botón **OK**.

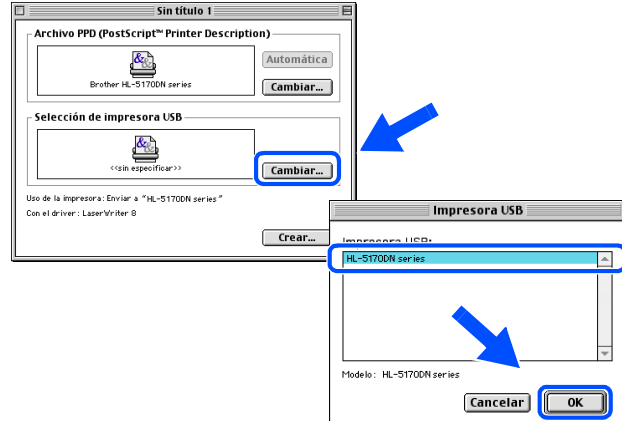

- 11 Haga clic en el botón **Crear....**



- 12 Introduzca su nombre de impresora (HL-5170DN series) y haga clic en el botón **Guardar**.



- 13 Seleccione **Salir** en el menú **Archivo**.



Continúe en la
página siguiente



Para usuarios de cables de interfaz USB

- 14 Haga clic en el icono **HL-5170DN series** del Escritorio.

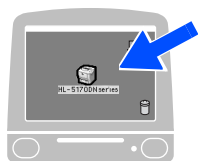

- 15 En el menú **Impresión**, seleccione **Impresora por omisión**.



- OK!** La configuración habrá finalizado.

Para usuarios de cables de interfaz USB

Para usuarios de Mac OS® X 10.1 a 10.2

Conexión de la impresora al Macintosh e instalación del archivo PPD de BR-Script

- 1 Haga clic en **Conecte el cable de interfaz e instale el controlador/utilidad** en el menú **Configuración inicial**.



Si aparece esta pantalla, seleccione **Interfaz USB**.



- 2 Asegúrese de que el interruptor de alimentación de la impresora está encendido.

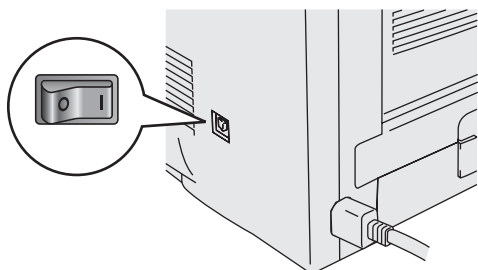

- 3 Haga clic en el botón **Instalar** y siga las instrucciones de la pantalla.



- 4 Conecte el cable de interfaz USB al Macintosh y, a continuación, conéctelo a la impresora.



No conecte el cable USB al puerto USB del teclado o a un concentrador USB sin alimentación.

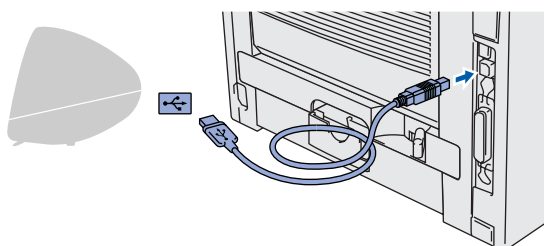

- 5 Seleccione **Aplicaciones** en el menú **Ir**.

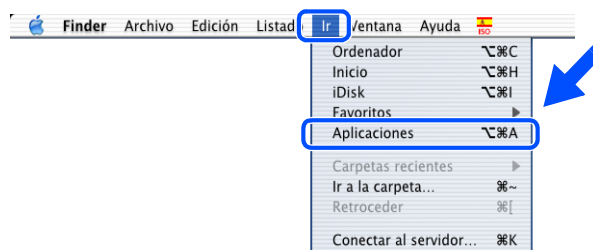



Para usuarios de cables de interfaz USB

6 Abra la carpeta **Utilities**.

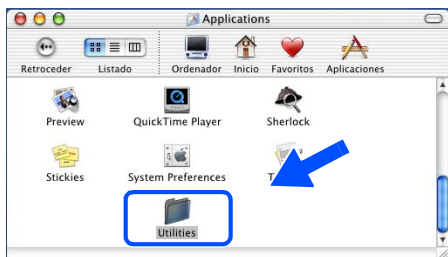

7 Abra el icono **Print Center**.

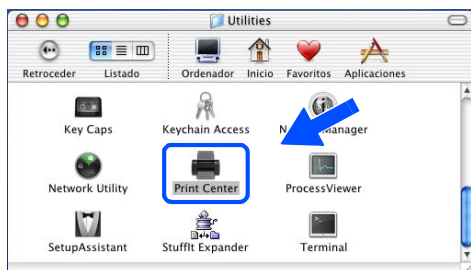

8 Haga clic en el botón **Añadir impresora...**

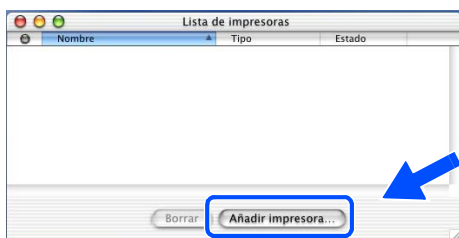

9 Seleccione **USB**.

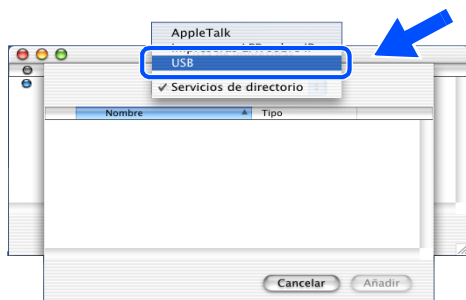

10 Seleccione **HL-5170DN series** y haga clic en el botón **Añadir**.

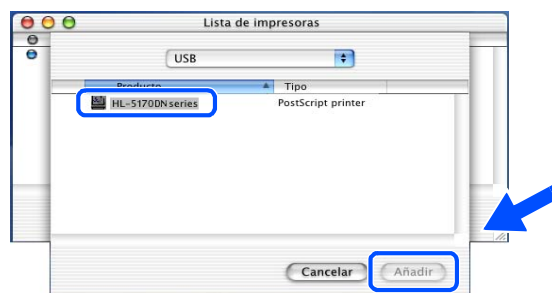

11 Seleccione **Salir Centro de impresión** en el menú **Centro de impresión**.

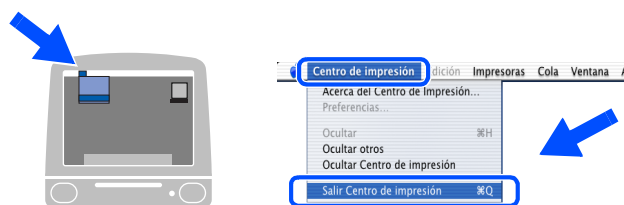

OK! La configuración habrá finalizado.

 **Para usuarios de cables de interfaz de red**

Para usuarios de Mac OS® 8.6 a 9.2

Conexión de la impresora al Macintosh e instalación del archivo PPD de BR-Script

1 Haga clic en **Conecte el cable de interfaz e instale el controlador/utilidad** en el menú **Configuración inicial**.

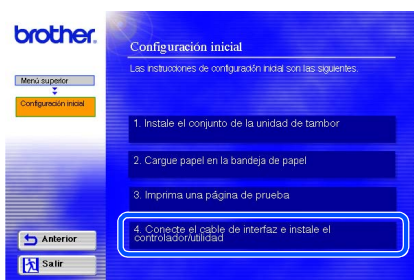

 Si aparece esta pantalla, seleccione **Interfaz de red**.



2 Apague el interruptor de alimentación de la impresora.

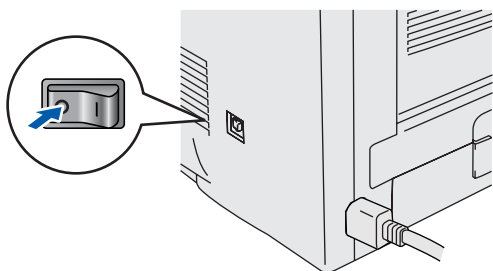

3 Conecte un extremo del cable de interfaz de red a la impresora y conecte el otro extremo a un puerto libre del concentrador.

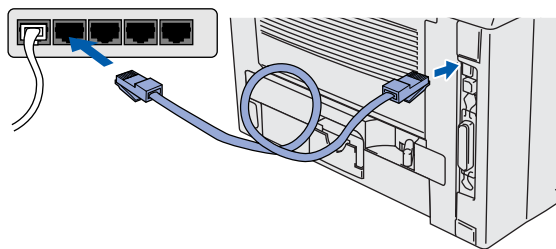

4 Encienda el interruptor de alimentación de la impresora.

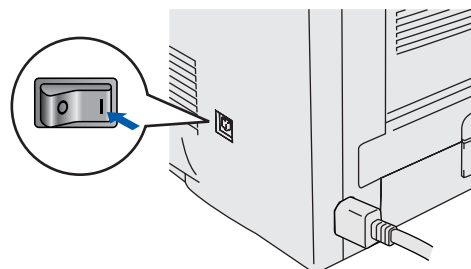

5 Haga clic en el botón **Siguiente** cuando finalice la película.



Configuración de la impresora

Instalación del controlador

USB para Macintosh®

Red para Macintosh®

Para administradores

Para usuarios de cables de interfaz de red

- 6 Haga clic en el botón **Instalar** y siga las instrucciones de la pantalla.



- 7 En el menú **Apple**, abra el **Selector**.



- 8 Haga clic en el icono **LaserWriter8** * y, a continuación, en **BRN_XXXXXX_P1_AT** **. Haga clic en el botón **Crear**. Cierre el **Selector**.

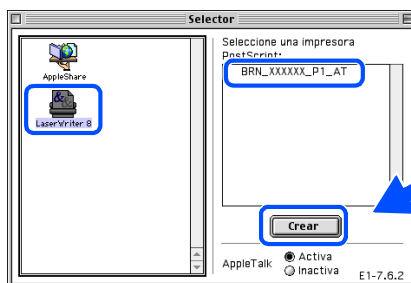

* Si el controlador Apple LaserWriter8 todavía no está instalado en el sistema, puede descargarlo en <http://www.apple.com>

** Donde xxxxxx representa los seis últimos dígitos de la dirección Ethernet.



Capítulo 7 del Manual del usuario de red.

OK! La configuración habrá finalizado.

Para usuarios de cables de interfaz de red

Para usuarios de Mac OS® X 10.1 a 10.2

Conexión de la impresora al Macintosh e instalación del archivo PPD de BR-Script

- 1 Haga clic en **Conecte el cable de interfaz e instale el controlador/utilidad** en el menú **Configuración inicial**.

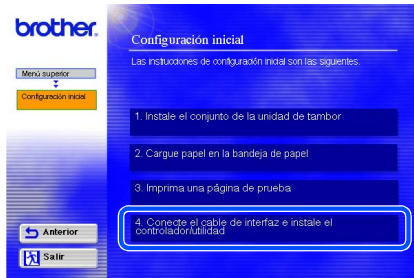

 Si aparece esta pantalla, seleccione **Interfaz de red**.



- 2 Apague el interruptor de alimentación de la impresora.

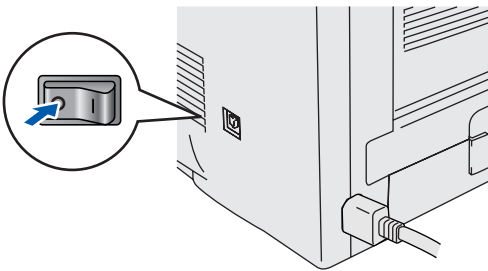

- 3 Conecte un extremo del cable de interfaz de red a la impresora y conecte el otro extremo a un puerto libre del concentrador.

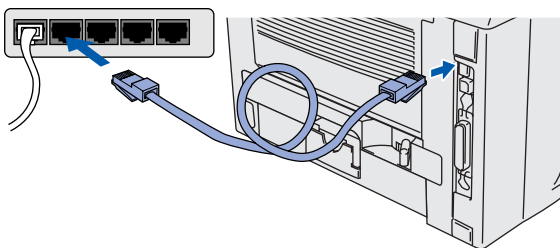

- 4 Encienda el interruptor de alimentación de la impresora.

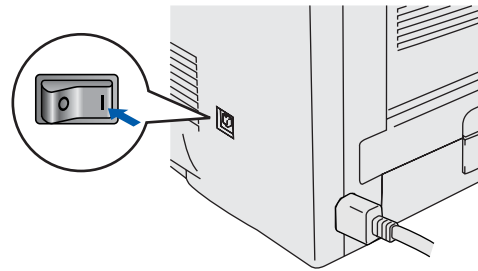

- 5 Haga clic en el botón **Instalar** y siga las instrucciones de la pantalla.



- 6 Seleccione **Aplicaciones** en el menú **Ir**.

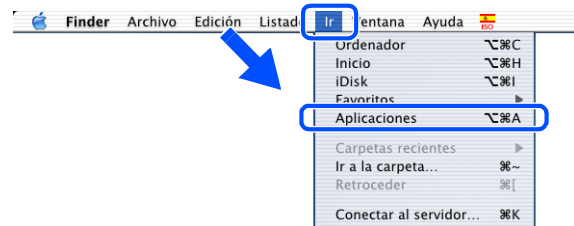

- 7 Abra la carpeta **Utilities**.

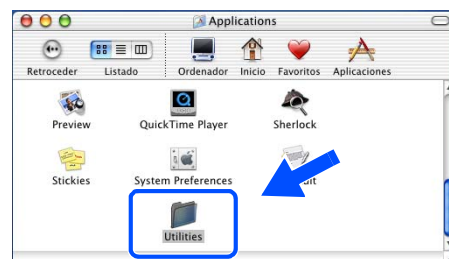



Para usuarios de cables de interfaz de red

- 8 Haga doble clic en el icono **Print Center**.

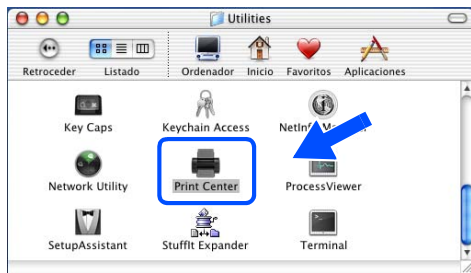

- 9 Haga clic en el botón **Añadir impresora...**

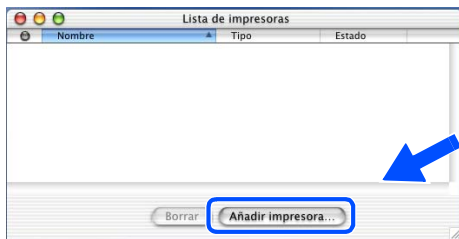

- 10 Seleccione **AppleTalk**.

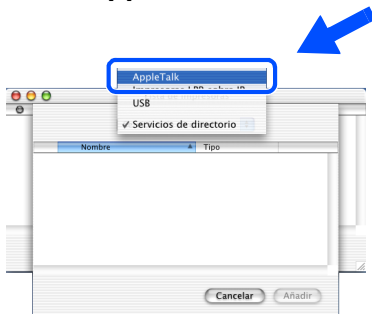

Para usuarios de Mac OS® X 10.2.4 o posterior:
Si desea conectar su impresora por medio de la capacidad de configuración simple de red de Mac OS® X de Apple®, seleccione Rendezvous y, a continuación, **HL-5170DN series (BRN_xxxxxx_P1_AT)**.
Ahora siga en el paso 12.

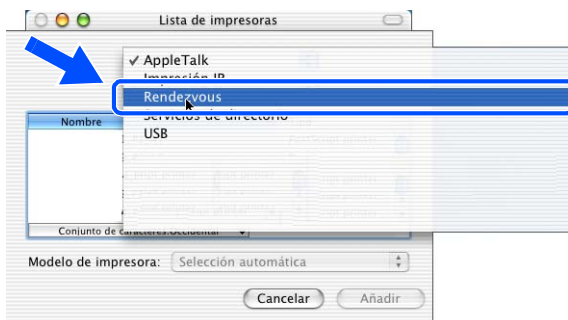

* Donde xxxxxx representa los seis últimos dígitos de la dirección Ethernet.

- 11 Seleccione **BRN_xxxxxx_P1_AT*** y, a continuación, haga clic en el botón **Añadir**.



* Donde xxxxxx representa los seis últimos dígitos de la dirección Ethernet.



Capítulo 7 del Manual del usuario de red.

- 12 Seleccione **Salir Centro de impresión** en el menú **Centro de impresión**.

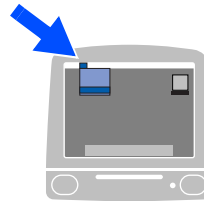

OK! La configuración habrá finalizado.

Instalación de la utilidad de configuración BRAdmin Professional (sólo para usuarios de Windows®)

La utilidad BRAdmin Professional está diseñada para administrar sus dispositivos conectados a red de Brother. La utilidad BRAdmin Professional también puede utilizarse para administrar dispositivos de otros fabricantes cuyos productos admitan SNMP (protocolo simple de administración de redes). Para obtener información adicional sobre BRAdmin Professional, visite <http://solutions.brother.com>

- 1 Inserte el CD-ROM en la unidad de CD-ROM. La pantalla de apertura aparecerá automáticamente. Siga las instrucciones que irán apareciendo en pantalla.



- 2 Haga clic en el icono **Instalar software** en la pantalla del menú.



- 3 Siga las instrucciones que irán apareciendo en pantalla. Haga clic en **BRAdmin Professional**.



La contraseña predeterminada es **access**. Puede utilizar el software BRAdmin Professional o un explorador Web para cambiar esta contraseña.

Web BRAdmin

Brother también ha desarrollado Web BRAdmin, una utilidad para redes de empresa que permite la administración de dispositivos Brother y otros dispositivos compatibles con SNMP en entornos LAN/WAN de mayor tamaño.

Esta utilidad tiene una base de servidor Web y requiere la instalación de Internet Information Server (IIS) de Microsoft y el software cliente Java de Sun. Para obtener más detalles sobre el software Web BRAdmin o descargarlo, visite <http://solutions.brother.com/webbradmin>

Configuración de la dirección IP, la máscara de subred y la puerta de acceso con BRAdmin Professional (sólo para usuarios de Windows®)

- 1 Inicie BRAdmin Professional y seleccione **TCP/IP**.

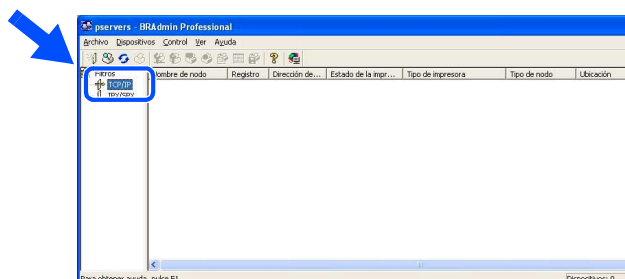

- 2 Seleccione **Buscar dispositivos activos** en el menú **Dispositivos**. BRAdmin buscará nuevos dispositivos de forma automática.

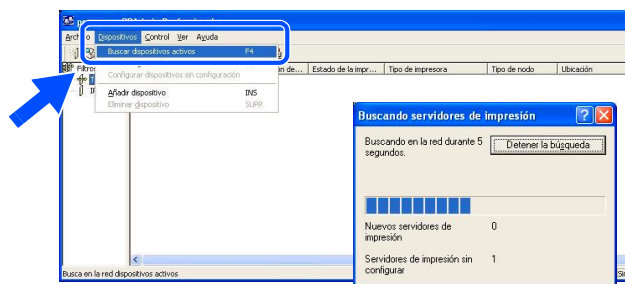

- 3 Haga doble clic en el nuevo dispositivo.

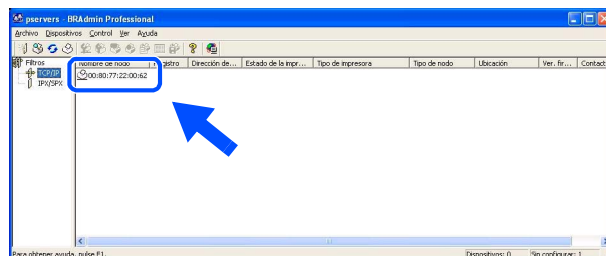

- 4 Introduzca la **Dirección IP**, la **Máscara de subred** y la **Puerta de acceso**; a continuación, haga clic en el botón **Aceptar**.

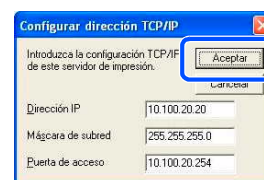

- 5 La información de dirección se guardará en la impresora.

Impresión de la página de configuración de la impresora

La página de configuración de la impresora enumera toda la configuración de la impresora, incluyendo la configuración de red. Para imprimir la página de configuración de la impresora, pulse el botón **Go** tres veces.

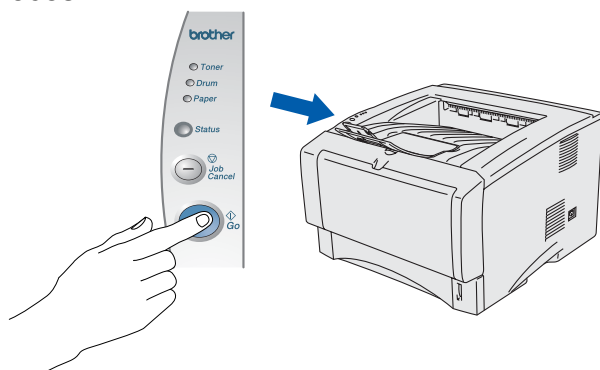

Valores predeterminados de fábrica

Puede restablecer toda la configuración del servidor de impresión (incluyendo la contraseña) a los valores predeterminados de fábrica. Para consultar los pasos para restablecer el servidor de impresión, consulte el Capítulo 3 "Configuración predeterminada de fábrica" en la página 3-11 del Manual del usuario.



Capítulo 3 del Manual del usuario

Transporte de la impresora

Si por alguna razón debe transportar la impresora, embálela cuidadosamente en su embalaje original para evitar que se produzcan daños durante el tránsito. Recomendamos encarecidamente guardar y utilizar el embalaje original. Además, sería conveniente contratar un seguro adecuado con el transportista.

Al transportar la impresora, el conjunto de la UNIDAD DEL TAMBOR, incluyendo el CARTUCHO DE TÓNER, deben retirarse de la impresora y guardarse en una bolsa de plástico. Si no se retira la unidad y se coloca en la bolsa de plástico antes del transporte, la impresora puede sufrir graves daños y LA GARANTÍA QUEDARÁ NULA Y SIN EFECTO.

- 1 Desconecte el interruptor de encendido de la impresora y, a continuación, desenchufe el cable de alimentación de la toma a red.

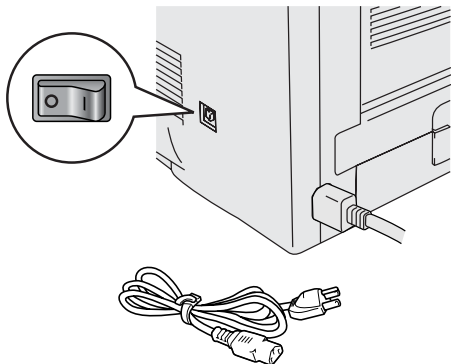

- 2 Retire el conjunto de la unidad de tambor. Colóquelo en una bolsa de plástico y ciérrela totalmente.

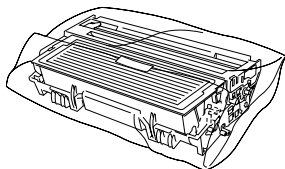

- 3 Vuelva a embalar la impresora.

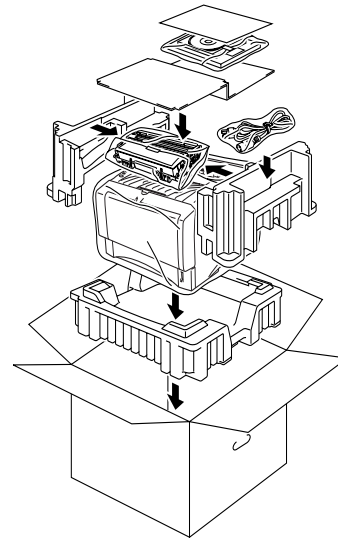

Marcas registradas

El logotipo de Brother es una marca registrada de Brother Industries, Ltd.

Windows® y Windows NT® son marcas registradas de Microsoft Corporation en Estados Unidos y demás países.

Apple Macintosh®, iMac®, LaserWriter® y AppleTalk® son marcas comerciales de Apple Computer, Inc.

HP, HP/UX, JetDirect y JetAdmin son marcas comerciales de Hewlett-Packard Company.

UNIX es una marca comercial de UNIX Systems Laboratories.

Adobe PostScript® y PostScript®3™ son marcas comerciales de Adobe Systems Incorporated.

NetWare® es una marca comercial de Novell, Inc.

ENERGY STAR es una marca registrada de EE.UU.

Todas las demás marcas y nombres de productos mencionados en el Manual del usuario son marcas registradas de sus respectivos titulares.

Compilación y publicación

Este manual ha sido compilado y editado bajo la supervisión de Brother Industries Ltd. e incluye las descripciones y especificaciones más actualizadas del producto.

El contenido de este manual y las especificaciones de este producto están sujetas a modificación sin previo aviso.

Brother se reserva el derecho de modificar sin previo aviso las especificaciones y materiales aquí contenidos, y no asumirá responsabilidad alguna por daños de cualquier índole (incluyendo daños derivados) producidos al basarse en el material presentado, incluyendo (aunque su enumeración no debe interpretarse como una limitación), los errores tipográficos y de otra naturaleza contenidos en la publicación.

Este producto está diseñado para su utilización en un entorno profesional.

Opciones

La impresora tiene los siguientes accesorios opcionales. Puede aumentar las capacidades de la impresora añadiendo estos elementos.

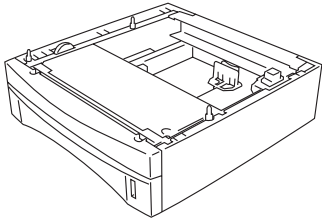
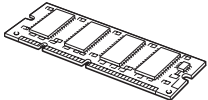

Capítulo 4 del Manual del usuario.

Unidad de bandeja inferior	Memoria DIMM
LT-5000	
	
La segunda unidad de bandeja de papel inferior aumenta la capacidad total de entrada hasta 250 hojas.	Puede ampliar la memoria montando un módulo de memoria estándar (módulo DIMM de 100 contactos).

Consumibles

Cuando llegue el momento de sustituir consumibles, un testigo del Panel de control le indicará que hay un error.

Para obtener más información sobre los consumibles de su impresora, visite <http://solutions.brother.com> o póngase en contacto con su distribuidor de Brother.

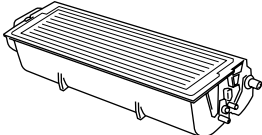
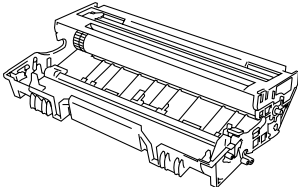

Capítulo 5 del Manual del usuario.

Cartucho de tóner	Unidad de tambor
	

brother®

LM2549001②
Impreso en China

©2003 Brother Industries, Ltd. ©1998-2003 TROY Group, Inc. ©1983-1998 PACIFIC SOFTWARES INC.
RESERVADOS TODOS LOS DERECHOS