

At your side.  
**brother**®

# KÄYTTÖOPAS

MFC-5440CN

MFC-5840CN



At your side.  
**brother**®

Version C

## **Jos haluat soittaa asiakaspalveluun**

**Täytä seuraavat tiedot tulevaa käyttöä varten:**

**Mallin numero: MFC-5440CN ja MFC-5840CN  
(Ympäröi oman mallisi numero)**

**Sarjanumero:\*** \_\_\_\_\_

**Ostopäivä:** \_\_\_\_\_

**Ostopaikka:** \_\_\_\_\_

**\* Sarjanumero on laitteen takana. Säilytä tämä Käyttöopas ja ostokuitti todistuksena ostosta mahdollista varkautta, tulipaloa tai takuuhuoltoa varten.**

LAITE ON SUUNNITELTU LIITETTÄVÄKSI ANALOGISEEN VALINTAISEEN  
PUHELINVERKKOON KAHDELLA JOHDOLLA ASIANMUKAISTA PISTOKETTA  
KÄYTTÄEN.

## **TIETOJA TYPPIHYVÄKSYMISESTÄ**

---

Brother ilmoittaa, että tämä laite ei välttämättä toimi oikein muussa maassa kuin siinä mistä se on alunperin ostettu, eikä valmistajan antama takuu ole voimassa, mikäli tätä laitetta käytetään muiden maiden yleisissä puhelinverkoissa.

## **Laadinta- ja julkaisutiedote**

---

Tämä käyttöopas on laadittu ja julkaistu Brother Industries Ltd. -yhtiön valvonnan alaisuudessa, ja siinä esiintyvät tuotekuvaukset ja tekniset tiedot ovat uusimpia.

Pidätämme oikeuden muuttaa tämän käyttöoppaan sisältöä ja teknisiä tietoja ilman varoitusta.

Brother pidättää itsellään oikeuden tehdä muutoksia tässä esitettyihin teknisiin ja materiaaleja koskeviin tietoihin ilman varoitusta, eikä se ole vastuussa mistään vahingoista (mukaan lukien välilliset vahingot), jotka johtuvat luottamuksesta esitettyyn aineistoon mukaan lukien painovirheet tai muut julkaisuun liittyvät virheet, kuitenkin niihin rajoittumatta.



## “EC” Declaration of Conformity

### Manufacturer

Brother Industries, Ltd.  
15-1, Naeshiro-cho, Mizuho-ku,  
Nagoya 467-8561, Japan

### Plant

Brother Industries (Shen Zhen) Ltd  
G02414-1, Bao Chang Li Bonded  
Transportation Industrial Park,  
Bao Long Industrial Estate,  
Longgang, Shenzhen, China

Herewith declare that:

Products description: Facsimile Machine  
Type: : Group 3  
Model Name : MFC-5440CN, MFC-5840CN

is in conformity with provisions of the R. & TTE Directive (1999/5/EC) and we declare compliance with the following standards :

Standards applied :

Harmonized :

Safety : EN60950:2000

EMC : EN55022:1998 Class B  
EN55024:1998  
EN61000-3-2:2000  
EN61000-3-3:1995

Year in which CE marking was First affixed : 2004

Issued by : Brother Industries, Ltd.

Date : 25th February, 2004

Place : Nagoya, Japan

Signature :

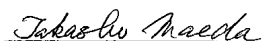

Takashi Maeda

Manager

Quality Management Group

Quality Management Dept.

Information & Document Company

# Radio- ja telepäätelaitedirektiivin EY-vaatimustenmukaisuusvakuutus

## Valmistaja

Brother Industries, Ltd.  
15-1, Naeshiro-cho, Mizuho-ku,  
Nagoya 467-8561, Japani

## Tehdas

Brother Industries (Shen Zhen) Ltd  
G02414-1, Bao Chang Li Bonded  
Transportation Industrial Park,  
Bao Long Industrial Estate,  
Longgang, Shenzhen, Kiina

Vakuuttaa täten, että:

Tuotekuvaus : Faksilaite  
Tyypit : 3-ryhmä  
Mallin nimi : MFC-5440CN, MFC-5840CN

on radio- ja telepäätelaitedirektiivin (1999/5/EY) ja seuraavien standardien mukainen:

Sovellettavat standardit :

Harmonisoidut standardit :

Turvallisuus : EN60950:2000  
Radiotaajuush : EN55022:1998 Luokka B  
ääriöt EN55024:1998  
EN61000-3-2:2000  
EN61000-3-3:1995

Ensimmäinen CE-merkintävuosi: 2004







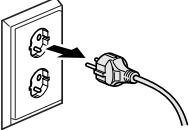

Antaja : Brother Industries, Ltd.  
Päiväys : 25. helmikuuta 2004  
Paikka : Nagoya, Japani

# Turvallisuusohjeet

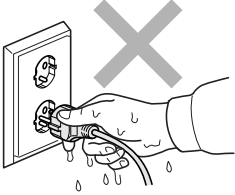
## MFC:n turvallinen käyttö

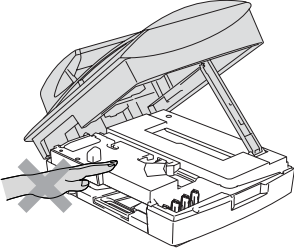
Säilytä nämä ohjeet myöhempää käyttöä varten ja lue ne huolellisesti ennen huoltotoimenpiteiden suorittamista.

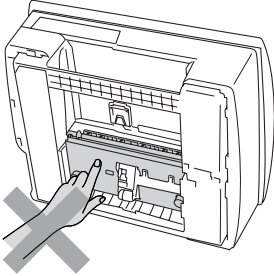
### ⚠ VAROITUS

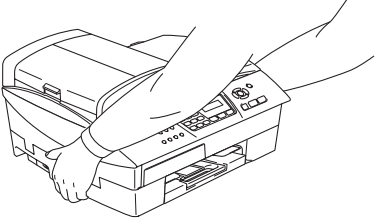
	<p>MFC:n sisällä on suurjännite-elektrodeja. Varmista ennen MFC:n puhdistamista, että irrotat ensin puhelinjohdon ja vasta sen jälkeen virtajohdon pistorasioistaan.</p> 	 <p>Sähköiskujen välttämiseksi pistokkeeseen ei saa koskea märin käsin.</p> 
	<p>Onnettomuuksien välttämiseksi käsiä ei saa laittaa MFC:n reunalle skannerin kannen alle.</p> 	 <p>Onnettomuuksien välttämiseksi kuvaan merkittyyn alueeseen ei saa koskea.</p> 
	<p>Kun siirrät MFC-laitetta, tartu sen kummallakin sivulla oleviin uurrettuihin paneelisiin, niin tuet pohjaa samalla kun nostat laitetta (Katso kuva oikealla.). Älä ota kiinni skannerin kannesta, kun kannat MFC-laitetta.</p> 	



Tämän Käyttöoppaan kuvissa näkyvä laite on useimmiten MFC-5440CN.

## VAROITUS

- Noudata varovaisuutta puhelinjohtoja asentaessasi tai muuttaessasi. Älä koske eristämättömiin puhelinjohtoihin tai -laitteisiin, ellei puhelinjohtoa ole irrotettu seinäpistokkeesta. Älä asenna puhelinjohtoja ukkosen aikana. Puhelinpistorasiaa ei saa koskaan asentaa märkään paikkaan.
- Laite on asennettava lähelle pistorasiaa. Pääsyä pistorasian luo ei saa estää. Häätapauksessa virtajohto on irrotettava pistorasiasta, jotta virta katkeaa täydellisesti.

### **TÄRKEITÄ TURVAOHJEITA**

Puhelinlaitteita käytettäessä on noudatettava seuraavia turvaohjeita, jotta tulipalo- ja sähköiskuvaara sekä henkilövahingot voidaan välttää:

1. Älä käytä laitetta veden lähellä, esimerkiksi kylpyammeen, pesualtaan tai pesukoneen lähellä tai kosteassa kellarissa tai uima-altaan lähellä.
2. Vältä tämän tuotteen käyttöä ukkosen aikana. Salama saattaa joissakin harvoissa tapauksissa aiheuttaa sähköiskun.
3. Älä käytä tätä tuotetta kaasuvuodon lähellä, kun teet vuodosta ilmoitusta.

**SÄILYTÄ NÄMÄ OHJEET**

# Paikan valinta

Aseta MFC tasaiselle ja tukevalle alustalle, joka ei tärise ja johon ei kohdistu iskuja. Esimerkiksi kirjoituspöytä on sopiva paikka. Aseta MFC puhelinliitännän ja tavallisen maadoitetun virtalähteen lähelle. Valitse paikka, jonka lämpötila on 10–35 °C. Jotta arkinsyöttölaite pystyy syöttämään enimmäismäärän eli 35 sivua, pidä lämpötila välillä 20–30 °C.

## ! Huomautus

- Älä sijoita MFC:tä sellaiseen paikkaan, jonka ympärillä on paljon liikettä.
- Älä sijoita MFC:tä matolle.
- Älä aseta laitetta lämmittimien, ilmanvaihtolaitteiden, veden, kemikaalien tai kylmälaitteiden läheisyyteen.
- Älä altista MFC:tä suoralle auringonvalolle, liialliselle kuumuudelle, kosteudelle tai pölylle.
- Älä kytke MFC:tä sellaisiin virtalähteisiin, joissa on seinäkatkaisin tai automaattinen ajastin.
- Häiriöt virransaannissa voivat pyyhkiä pois tietoja MFC:n muistista.
- Älä kytke MFC:tä samaan virtapiiriin suurten sähkölaitteiden tai muiden sellaisten laitteiden kanssa, jotka saattavat aiheuttaa häiriöitä virransaannissa.
- Vältä kaiuttimia, langattomien puhelinten latausyksiköjä ja muita häiriönlähteitä.

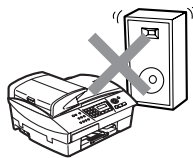
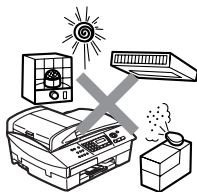



# Pikaopas

## Faksien lähettäminen

### Automaattinen lähetys

- 1 Paina  (**Fax**), jos se ei pala vihreänä.
- 2 Aseta asiakirja.
- 3 Syötä faksinumero käyttämällä lyhytvalintaa, valintanäppäimiä tai etsintää.
- 4 Paina **Mono Start** tai **Colour Start**.

## Numeroiden tallentaminen

### Lyhytvalintanumeroiden tallentaminen

- 1 Paina **Menu/Set**, **2**, **3**, **1**.
- 2 Syötä kaksinumeroinen lyhytvalintapaikka valintanäppäimillä ja paina sitten **Menu/Set**.
- 3 Syötä numero (korkeintaan 20 numeroa) ja paina sitten **Menu/Set**.
- 4 Syötä korkeintaan 15 merkkiä sisältävä nimi (tai jätä se tyhjäksi) ja paina sitten **Menu/Set**.
- 5 Paina **Stop/Exit**.

## Valintatoiminnot

### Lyhytvalinta

- 1 Paina  (**Fax**), jos se ei pala vihreänä.
- 2 Aseta asiakirja.
- 3 Paina **Search/Speed Dial**, paina **#** ja sen jälkeen kaksinumeroinen lyhytvalintapaikka.
- 4 Paina **Mono Start** tai **Colour Start**.

### Etsinnän käyttö

- 1 Paina  (**Fax**), jos se ei pala vihreänä.
- 2 Aseta asiakirja.
- 3 Paina **Search/Speed Dial**, ja syötä etsimäsi nimen ensimmäinen kirjain.
- 4 Etsi muistista painamalla **◀** tai **▶**.
- 5 Paina **Mono Start** tai **Colour Start**.

## Kopiointi

- 1 Paina  (**Copy**) -näppäintä. Se syttyy vihreänä.
- 2 Aseta asiakirja.
- 3 Paina **Mono Start** tai **Colour Start**.

# Sisällysluettelo

## 1

<b>Johdanto .....</b>	<b>1-1</b>
Tämän oppaan käyttäminen .....	1-1
Tietojen etsiminen .....	1-1
Oppaassa käytetyt symbolit.....	1-1
Ohjauspaneelin esittely .....	1-2
MFC:n asettaminen virransäästötilaan .....	1-4
Virransäästön asetukset .....	1-5
Asiakirjojen asettaminen.....	1-6
Arkinsyöttölaitteen käyttäminen.....	1-6
Suositeltu käyttöympäristö .....	1-6
Valotustason käyttäminen .....	1-8
Tietoja paperista .....	1-9
Suositeltu paperi.....	1-9
Erikoispaperilaatujen käsittely ja käyttö.....	1-10
Paperin tyyppi ja koko eri käyttötarkoituksiin.....	1-11
Paperin paino, paksuus ja lokeron tilavuus .....	1-12
Ulostulotason kapasiteetti .....	1-12
Tulostusalue .....	1-13
Paperin, kirjekuorien ja postikorttien syöttäminen .....	1-14
Paperin tai muiden tulostusmateriaalien asettaminen.....	1-14
Paperin asettaminen lokeroon 2 (ainoastaan MFC-5840CN) .....	1-16
Kirjekuorien syöttäminen .....	1-19
Postikorttien syöttäminen .....	1-20
Tietoja faksilaitteista .....	1-21
Faksin merkkiäänet ja kättely .....	1-21
Virheenkorjaustila.....	1-22

## 2

<b>Aloittaminen .....</b>	<b>2-1</b>
Alkuasetukset .....	2-1
Päivämäärän ja kellonajan asettaminen .....	2-1
Nimitunnuksen asettaminen .....	2-2
Puhelinlinjatyyppin asettaminen .....	2-3
Sisäinen puhelinvaihte ja puhelun siirto .....	2-3
Yleiset asetukset .....	2-4
Tila-ajastimen asettaminen.....	2-4
Paperityypin asettaminen .....	2-4
Paperikoon asettaminen.....	2-5
Soittoäänän äänenvoimakkuuden asettaminen.....	2-6



Lähetyksen esto .....	3-16
Tunnussanan asettaminen .....	3-17
Lähetyksen eston tunnussanan vaihtaminen .....	3-17
Lähetyksen eston kytkeminen päälle .....	3-17
Lähetyksen eston kytkeminen pois .....	3-18
Letter-kokoisten asiakirjojen faksaaminen valotustasolta .....	3-18

## 4

<b>Vastaanottoasetukset .....</b>	<b>4-1</b>
Vastaanoton perusasetukset .....	4-1
Vastaanottotilan valitseminen .....	4-1
Vastaanottotilan valitseminen ja vaihtaminen .....	4-2
Soittoviiveen asettaminen .....	4-2
F/P-soittoajan asettaminen (vain Fax/Puh-tilassa) .....	4-3
Faksin tunnistus .....	4-4
Vastaanotettavan faksin tulostaminen pienennettynä (automaattinen pienentäminen) .....	4-5
Faksin tulostaminen muistista .....	4-5
Vastaanotto muistiin (ei käytettävissä värifaksien vastaanotossa) .....	4-6
Pollaus .....	4-7
Suojattu pollaus .....	4-7
Pollausvastaanoton asettaminen (tavallinen) .....	4-7
Suojatun pollausvastaanoton asettaminen .....	4-8
Ajastetun pollausvastaanoton asettaminen .....	4-8
Sarjapollaus .....	4-9

## 5

<b>Pikavalintanumerot ja numeron valinta .....</b>	<b>5-1</b>
Numeroiden tallentaminen helppokäyttötoimintoja varten .....	5-1
Lyhytvalintanumeroiden tallentaminen .....	5-1
Lyhytvalintanumeroiden muuttaminen .....	5-2
Ryhmiä asettaminen sarjalähetystä varten .....	5-3
Numeron valinta .....	5-5
Käyttöoikeustunnukset ja luottokorttinumerot .....	5-5
Tauko .....	5-5

## 6

<b>Kaukofaksitoiminnot (ei käytettävissä värillisten faksien kanssa) .....</b>	<b>6-1</b>
Faksin edelleenlähetyksen asettaminen .....	6-1
Faksitalletuksen asettaminen .....	6-2
PC Fax -vastaanoton asettaminen .....	6-2
Kaukofaksitoimintojen kytkeminen pois päältä .....	6-3
Kauko-ohjaustunnuksen asettaminen .....	6-4

Kauko-ohjaus.....	6-5
Kauko-ohjaustunnuksen käyttäminen.....	6-5
Kauko-ohjauskomennot.....	6-6
Faksiviestien noutaminen.....	6-7
Faksin edelleenlähetyksenumeron muuttaminen.....	6-7

## 7

<b>Raporttien tulostaminen .....</b>	<b>7-1</b>
Laitteen asetukset ja toiminta.....	7-1
Lähetysraportin mukauttaminen.....	7-1
Yhteysraporttien välin asettaminen.....	7-2
Raporttien tulostaminen.....	7-3
Raportin tulostaminen.....	7-3

## 8

<b>Kopiointi .....</b>	<b>8-1</b>
MFC:n käyttö kopiokoneena.....	8-1
Siirtyminen kopiointitilaan.....	8-1
Yhden kopion ottaminen.....	8-2
Useiden kopioiden ottaminen.....	8-2
Kopioinnin lopettaminen.....	8-2
Välikaisten kopiointinäppäinten käyttö.....	8-3
Nopeuden lisääminen tai laadun parantaminen.....	8-4
Kopioitavan kuvan suurentaminen tai pienentäminen.....	8-5
Paperityypin asettaminen (ainoastaan MFC-5440CN).....	8-6
Lokeron valintänäppäimen käyttö (ainoastaan MFC-5840CN).....	8-7
Välikaisten kopiointiasetusten muuttaminen.....	8-8
Paperikoon asettaminen (ainoastaan MFC-5840CN).....	8-9
Paperikoon asetukset.....	8-9
Kirkkauden säätäminen.....	8-10
Kontrastin säätäminen.....	8-10
Kopioiden lajittelu arkinsyöttölaitteella.....	8-11
N in 1 -kopiointi tai julistekoon asetus (Sivun asettelu).....	8-11
Kopioinnin oletusasetusten muuttaminen.....	8-15
Nopeuden lisääminen tai laadun parantaminen.....	8-15
Kirkkauden säätäminen.....	8-15
Kontrastin säätäminen.....	8-15
Värikylläisyyden säätäminen.....	8-16
Värikopiointirajoitukset.....	8-17

<b>Walk-Up PhotoCapture Center™ (ainoastaan MFC-5840CN)</b> .....	<b>9-1</b>
Johdanto .....	9-1
PhotoCapture Center™ -toiminnon toimintaedellytykset .....	9-2
Aloittaminen .....	9-3
Sisällysluettelon (pikkukuvien) tulostaminen .....	9-5
Kuvien tulostaminen .....	9-6
DPOF-tulostus .....	9-8
Oletusasetusten muuttaminen .....	9-9
Nopeuden lisääminen tai laadun parantaminen .....	9-9
Paperin ja paperikoon asetukset .....	9-9
Kirkkauden säätäminen .....	9-10
Kontrastin säätäminen .....	9-10
Väritasapaino .....	9-10
Rajaus .....	9-12
Reunaton .....	9-12
Virheviestien ymmärtäminen .....	9-13
PhotoCapture Center™ -toiminnon käyttäminen tietokoneelta .....	9-14
Skannaaminen PhotoCapture Center™ -toiminnolla .....	9-14

<b>Tärkeitä tietoja</b> .....	<b>10-1</b>
Turvaohjeita .....	10-1
Verkkoliitäntä .....	10-1
Kansainvälinen ENERGY STAR® -merkintä .....	10-1
Tärkeitä turvaohjeita .....	10-2
Tavaramerkit .....	10-4

<b>Vianetsintä ja kunnossapito</b> .....	<b>11-1</b>
Vianetsintä .....	11-1
Virheviestit .....	11-1
Asiakirja on juuttunut .....	11-5
Asiakirja on juuttunut syöttölaitteen yläosaan. ....	11-5
Asiakirja on juuttunut syöttölaitteen sisälle .....	11-5
Tulostin on tukossa tai paperi on juuttunut .....	11-6
Paperi on juuttunut paperilokeron sisälle .....	11-6
Paperi on juuttunut MFC:n sisälle .....	11-7
Ongelmia MFC:n toiminnassa .....	11-9
Näytön kielen vaihtaminen .....	11-14
Yhteensopivuus .....	11-14

Tulostuslaadun parantaminen .....	11-15
Tulostuspään puhdistaminen .....	11-15
Tarkista tulostuslaatu.....	11-16
Tarkista tulostuksen kohdistus.....	11-18
Musteen määrän tarkistaminen .....	11-19
MFC:n pakkaaminen ja kuljetus.....	11-20
Säännöllinen kunnossapito.....	11-23
Skannerin puhdistaminen .....	11-23
MFC:n tulostustason puhdistaminen .....	11-24
Mustepatruunoiden vaihtaminen.....	11-25

## A

<b>Liite A .....</b>	<b>A-1</b>
Vastaanoton lisäasetukset.....	A-1
Rinnakkaispuhelimien käyttäminen .....	A-1
Fax/Puh-tila.....	A-1
Fax/Puh-tila virransäästötilassa.....	A-2
Langattoman ulkoisen puhelimen käyttö .....	A-2
Kauko-ohjaustunnusten vaihtaminen.....	A-2
Ulkoisen laitteen kytkeminen laitteeseen MFC.....	A-3
Ulkoisen puhelimen kytkeminen .....	A-3
Ulkoisen puhelinvastaajan kytkeminen.....	A-4
Tapahtumajärjestys .....	A-4
Liittäminen .....	A-6
Vastausviestin nauhoittaminen ulkoiseen puhelinvastaajaan.....	A-6
Vaihdeliitännät .....	A-7
Jos asennat MFC:n sisäiseen puhelinvaihteeseen.....	A-7
Puhelinlinjan mukautetut toiminnot.....	A-7

## B

<b>Liite B .....</b>	<b>B-1</b>
Näytöllä ohjelmointi.....	B-1
Valikkotaulukko.....	B-1
Muisti .....	B-1
Navigaationäppäimet.....	B-2
Tekstin syöttäminen.....	B-12
Välilyöntien syöttäminen .....	B-12
Virheiden korjaaminen.....	B-12
Kirjainten toistaminen .....	B-12
Erikoismerkit ja symbolit .....	B-13

**S****Sanasto ..... S-1****T****Tekniset tiedot ..... T-1**

Tuotekuvaus ..... T-1

Yleistä ..... T-1

Tulostusmateriaali ..... T-3

Kopiointi ..... T-4

PhotoCapture Center

(ainoastaan MFC-5840CN) ..... T-5

Faksi ..... T-6

Skanneri ..... T-7

Tulostin ..... T-8

Liitännät ..... T-8

Tietokoneelle asetetut vaatimukset ..... T-9

Tarvikkeet ..... T-10

Verkko (LAN) ..... T-11

Valinnainen langaton ulkoinen tulostus- ja  
skannauspalvelin (NC-2200w)..... T-12**Hakemisto ..... H-1****Kauko-ohjauskortti ..... K-1**



# 1 Johdanto

## Tämän oppaan käyttäminen

Kiitos, että olet hankkinut Brother MFC -monitoimilaitteen. MFC on helppokäyttöinen. Nestekidenäytön ohjeet opastavat laitteen ohjelmoinnissa. Saat kuitenkin eniten hyötyä MFC:stä, kun luet nämä ohjeet ensin.

## Tietojen etsiminen

---

Kaikkien kappaleiden otsikot ja alaotsikot on lueteltu sisällysluettelossa. Kun haluat löytää erityistä ominaisuutta tai toimintoa koskevia tietoja, katso aiheen nimi tämän opaskirjan lopussa olevasta hakemistosta.

## Oppaassa käytetyt symbolit

---

Oppaassa käytetyt symbolit liittyvät tärkeisiin varoituksiin, huomautuksiin ja toimintoihin. Erikoisfontit ja näyttöruutujen esimerkit selkeyttävät ohjeita ja auttavat oikeiden näppäinten valinnassa.

### **Lihavoitu teksti**

Lihavoidulla fontilla on merkitty MFC:n ohjauspaneelin erikoisnäppäimet.

### *Kursivoitu teksti*

Kursivoidulla fontilla on merkitty tärkeät kohdat tai sillä viitataan asiaan liittyvään toiseen aiheeseen.

Courier New

MFC:n näytön viestit tunnistaa Courier New -fontista.



Varoitukset näyttävät, miten henkilövahingot voidaan välttää.



Huomautukset sisältävät varotoimenpiteitä, jotka täytyy huomioida, jotta välttyään mahdollisilta MFC:lle aiheutuilta vahingoilta.



Huomautukset näyttävät, miten eri tilanteissa voi toimia tai miten jotakin toimintoa voi käyttää muiden ominaisuuksien kanssa.



Sopimaton asetus varoittaa sellaisista laitteista tai toiminnoista, joita ei voi käyttää MFC:n kanssa.

# Ohjauspaneelin esittely

MFC-5840CN

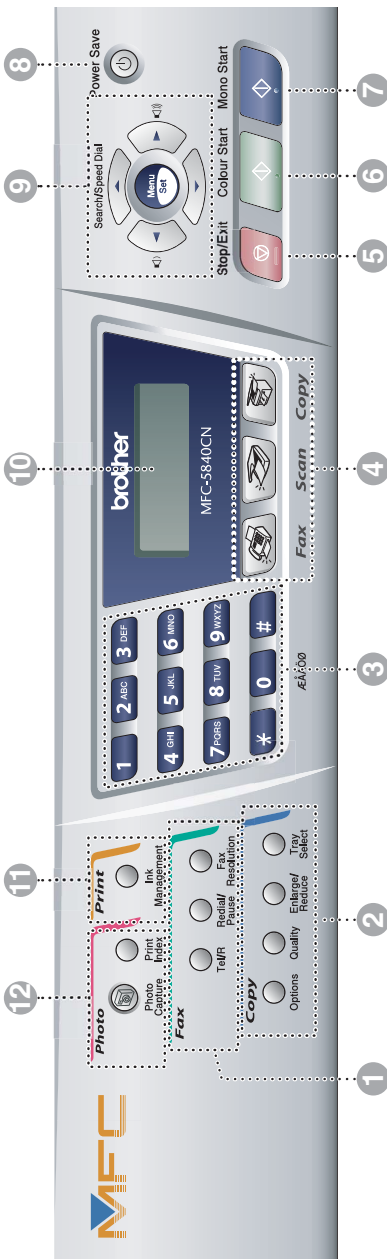

## 1 Faksi- ja puhelinnäppäimet:

### Tel/R

Tätä näppäintä käytetään myös puhelinkeskusteluun ulkoisessa puhelimessa, kun laite on antanut F/P-äänimerkin.

Tällä näppäimellä voit myös siirtää puhelun sisäisen puhelinvaihteen toiseen alanumeroon.

### Redial/Pause

Valitsee uudelleen viimeksi valitun numeron. Lisää tauon ohjelmoitaessa pikavalintanumeroita.

### Fax Resolution

Asettaa faksin lähetystarkkuuden.

## 2 Kopiointinäppäimet (väliaikaiset asetukset):

### Options

Valitse väliaikaisia kopiointiasetuksia nopeasti ja helposti.

### Quality

Vaihda tällä näppäimellä väliaikaisesti seuraavan kopion laatuasetusta.

### Enlarge/Reduce

Suurentaa tai pienentää kopioita valitsemassasi suhteessa.

### Tray Select

#### (ainoastaan MFC-5840CN)

Voit valita, kumpaa paperilokeroa käytetään seuraavaan kopioon.

## 3 Valintanäppäimet

Valitse näillä näppäimillä puhelin- ja faksinumerot ja syötä MFC:hen tietoja.

#### 4 Tilanäppäimet:



##### **Fax**

Pääset faksaukseen.



##### **Scan**

Pääset skannaamiseen.



##### **Copy**

Pääset kopiointiin.

#### 5 Stop/Exit



##### **Stop/Exit**

Keskeyttää toiminnan tai poistuu valikosta.

#### 6 Colour Start



##### **Colour Start**

Voit lähettää värillisiä fakseja tai ottaa värillisiä kopioita.

Aloittaa myös skannauksen (väri- tai mustavalkoskannaus tietokoneen skannausasetusten mukaan).

#### 7 Mono Start



##### **Mono Start**

Voit lähettää mustavalkoisia fakseja tai ottaa mustavalkoisia kopioita.

Aloittaa myös skannauksen (väri- tai mustavalkoskannaus tietokoneen skannausasetusten mukaan).

#### 8 Power Save

Voit asettaa MFC:n virransäästötilaan.

#### 9 Navigaationäppäimet:

##### **Menu/Set**

Näppäintä käytetään myös valikko- ja asetustoiminnoissa.

Pääset valikkotilaan ohjelmoimaan ja tallentamaan MFC:n asetuksia.



Kun käytät kaiutinta tai kun laite soi faksauksessa, voit säätää kaiuttimen tai soittoäänen äänenvoimakkuutta.

##### ▲ **Search/Speed Dial**

Hakee valintamuistiin tallennettuja numeroita. Jos haluat valita muistipaikkaan tallennetun numeron, paina # ja kaksinumeroisen paikka.



Painamalla tätä pääset selaamaan valikon asetuksia taaksepäin.



Painamalla näitä pääset selaamaan valikoita ja asetuksia.

#### 10 Nestekidenäyttö

Näytön ohjeet auttavat MFC:n asetusten määrittämisessä ja käytössä.

#### 11 Tulostusnäppäimet:

##### **Ink Management**

Puhdistaa tulostuspään, tarkistaa tulostuslaadun ja tarkistaa musteen määrän.

#### 12 Photo-näppäimet: (ainoastaan MFC-5840CN)

##### **PhotoCapture**

Pääset käyttämään PhotoCapture Center™ -toimintoa.

##### **Print Index**

Voit tulostaa nopeasti ja helposti kuvaluettelon (pikkukuvat) mediakortilta.

## MFC:n asettaminen virransäästötilaan

---

Kun MFC ei ole käytössä, voit asettaa sen virransäästötilaan painamalla Power Save -näppäintä. Virransäästötilassa MFC vastaanottaa puheluita tavalliseen tapaan. Lisätietoja faksien vastaanottamisesta virransäästötilassa on taulukossa sivulla 1-5. Ajustetut faksit lähetetään. Vaikka et olisikaan laitteen äärellä, voit vastaanottaa fakseja kauko-ohjaamalla MFC-laitetta. Jos haluat käyttää laitetta muihin toimintoihin, MFC on kytkettävä takaisin päälle.

### MFC:n asettaminen virransäästötilaan

Pidä painettuna **Power Save**  
-näppäintä, kunnes näyttöön tulee viesti:  
Näytön valo sammuu.

Sammutetaan

### MFC:n kytkeminen pois virransäästötilasta

Pidä painettuna **Power Save**  
-näppäintä, kunnes näyttöön tulee viesti:  
Näyttöön tulee päivämäärä ja kellonaika  
(faksaustila).

Odota hetki



MFC puhdistaa sammutettunakin tulostuspään säännöllisin väliajoin tulostuslaadun tason säilyttämiseksi.

Jos irrotat MFC:n verkkojohdon seinäkoskettimesta, mikään toiminto ei ole käytettävissä.



Voit sammuttaa MFC:n mukauttamalla **Power Save** -näppäimen seuraavalla sivulla osoitetulla tavalla. Tässä pois päältä -tilassa (Off) mitään MFC:n toimintoja ei voida käyttää. (Katso *Virransäästöasetukset* sivulla 1-5.)



Ulkoinen puhelin tai puhelinvastaaja on kuitenkin aina käytettävissä.

# Virransäästön asetukset

Voit mukauttaa laitteen **Power Save** -näppäimen. Oletusasetus on Fax vast.ott:On, jolloin laite vastaanottaa fakseja ja puheluja myös virransäästötilassa. Jos haluat, että laite ei ota vastaan fakseja tai puheluita, säädä asetukseksi Fax vast.ott: Ei. (Katso MFC:n asettaminen virransäästötilaan sivulla 1-4.)

- 1** Paina **Menu/Set, 1, 6**.
- 2** Valitse Fax vast.ott: Ei (tai Fax vast.ott: On) painamalla **▲** tai **▼**.
- 3** Paina **Menu/Set**.
- 4** Paina **Stop/Exit**.

On/Off-asetus	Vastaanotto-tila	Käytettävissä olevat toiminnot
Fax vast.ott:On (oletus)	Vain fax Ulkoinen/Puhv	Faksin vastaanotto, faksin tunnistus, ajastettu faksi, kaukofaksitoiminto, kauko-ohjaus: <ul style="list-style-type: none"><li>■ Fakseja ei voi ottaa vastaan <b>Mono Start-</b> tai <b>Colour Start-</b> painikkeilla.</li><li>■ Ajastettu faksi- ja kaukofaksitoiminto on asetettava ennen MFC:n sammuttamista.</li></ul>
	Manuaalinen Fax/Puh*	Ajastettu faksi, faksin tunnistus: <ul style="list-style-type: none"><li>■ Fakseja ei voi ottaa vastaan, kun <b>Mono Start</b> tai <b>Colour Start</b> on päällä.</li><li>■ * Et voi vastaanottaa fakseja automaattisesti, vaikka olisitkin asettanut vastaanotto-tilaksi Fax/Puh.</li><li>■ Ajastettu faksi on lähetettävä ennen kuin kytket MFC:n pois päältä.</li></ul>
Fax vast.ott: Ei	—	Mitään MFC:n toimintoja ei voida käyttää.

# Asiakirjojen asettaminen

Asiakirjoja voidaan faksata, kopioida ja skannata arkinsyöttölaitteesta tai valotustasolta.

## Arkinsyöttölaitteen käyttäminen

---

Syöttölaitteeseen sopii korkeintaan 35 sivua. Laite syöttää sivut yksi kerrallaan. Käytä standardia (80 g/m<sup>2</sup>) paperia ja erottele paperit toisistaan, ennen kuin asetat ne arkinsyöttölaitteeseen.

### Suosittelut käyttöympäristö

Lämpötila:	20–30 °C
Kosteus:	50–70 %
Paperi:	80 g/m <sup>2</sup> A4

⊘ **ÄLÄ KÄYTÄ** käpristyneitä, rypistyneitä, taittuneita tai repeytyneitä arkkeja tai paperia, jossa on niittejä, paperiliittimiä, liimaa tai teippiä.

**ÄLÄ KÄYTÄ** pahvia, sanomalehtipaperia tai kangasta.  
(Tämäntyyppisten asiakirjojen faksaamiseksi, kopioimiseksi tai skannaamiseksi katso katso *Valotustason käyttäminen* sivulla 1-8.)

- Varmista, että musteella kirjoitetut asiakirjat ovat täysin kuivia.
- Faksattavien asiakirjojen on oltava leveydeltään 148–216 mm ja pituudeltaan 148–356 mm.

- 1 Nosta ylös arkinsyöttölaitteen asiakirjatuki.

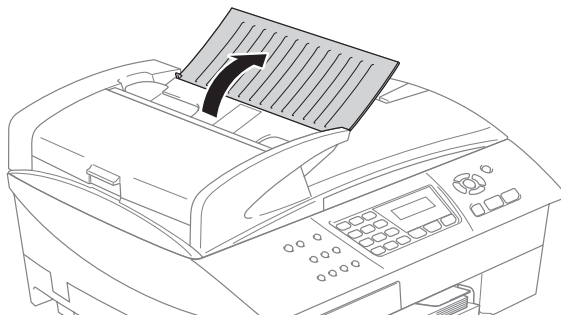

- 2 Erottele arkit toisistaan ja pinoo ne limittäin. Aseta asiakirjat arkinsyöttölaitteeseen **tekstipuoli ylöspäin yläreuna edellä** ja varmista, että pino koskettaa syöttötelaa.
- 3 Säädä paperiohjaimet asiakirjojen leveyden mukaan.
- 4 Nosta ylös asiakirjan pysäytin.

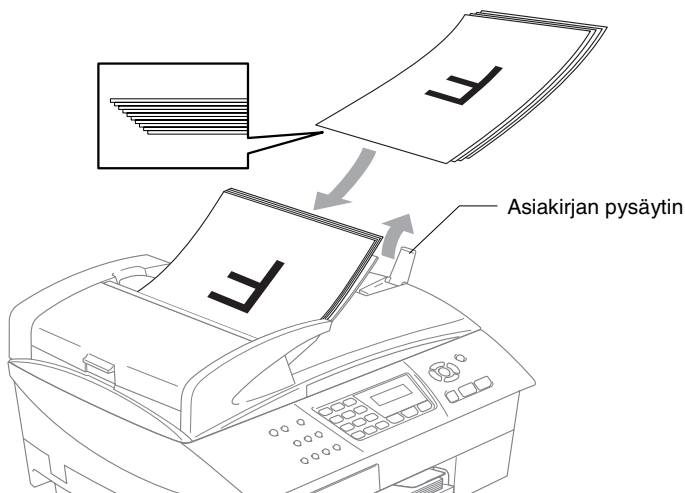

- ❗ **ÄLÄ** vedä asiakirjaa syötön aikana.
- ❗ Arkinsyöttölaitetta käytettäessä valotustasolla ei saa olla paperia.

# Valotustason käyttäminen

Voit faksata valotustasolta yhden arkin tai kirjan sivun kerrallaan. Asiakirjan suurin koko on A4 (216–297 mm).



Valotustasoa käytettäessä arkinsyöttölaitteessa ei saa olla paperia.

**1** Nosta kansiosa ylös.

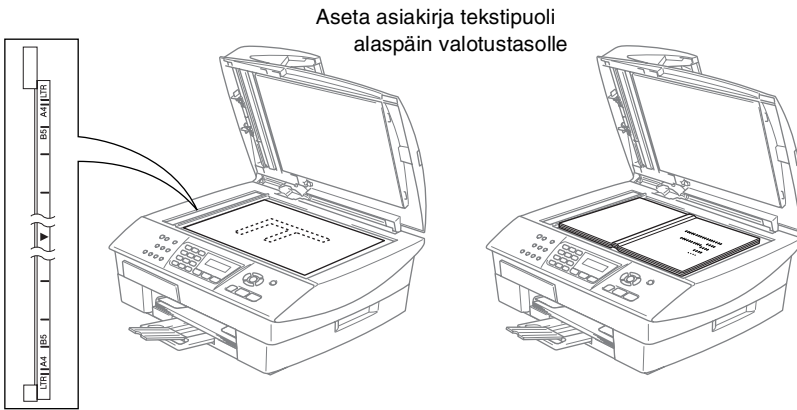

Aseta asiakirja tekstipuoli  
alaspäin valotustasolle

**2** Sijoita asiakirja tekstipuoli alaspäin valotustasolle vasempaan sivuun merkittyjen ohjeiden mukaan.

**3** Laske kansiosa alas.



Jos valotustasolla on kirja tai paksu asiakirja, älä iske kantta kiinni tai paina sitä.



# Tietoja paperista

MFC-laitteessa käytettävän paperin laatu voi vaikuttaa asiakirjan tulostuslaatuun.

Asetusten mukaisen parhaan tulostuslaadun varmistat tarkistamalla, että laitteen Paperityyppi-asetus vastaa käyttämäsi paperia.

Voit käyttää tavallista paperia, mustesuihkupaperia (päällystettyä paperia), kiiltävää paperia, piirtoheitinkalvoja ja kirjekuoria.

Ennen suurien paperimäärien ostoa on suositeltavaa kokeilla eri paperilaatuja.

Parhaat tulokset saat käyttämällä suositeltua paperilaatua.



- Kun tulostat mustesuihkupaperille (päällystetylle paperille), piirtoheitinkalvoille ja kiiltävälle paperille, valitse oikea tulostusmateriaali tulostinohjaimen Basic-välilehdellä tai paperityypin asetuksissa (**Menu/Set, 1, 2**).
- Kun tulostat kiiltävälle Brother-paperille, laita paperilokeroon ensin kiiltävän paperin mukana toimitettu ohjepaperi ja vasta sen päälle kiiltävä paperi.
- Kun tulostat piirtoheitinkalvolle tai kiiltävälle paperille, poista jokainen arkki lokerosta heti tulostuksen jälkeen. Näin vältät tekstin tahraantumisen ja paperitukokset.
- Vältä koskettamista paperin tulostuspintaan välittömästi tulostamisen jälkeen, sillä se saattaa olla osin märkä ja tahrata sormesi.

## Suositteltu paperi

---

Suosittellemme Brother-paperia, jotta saat parhaimman tulostuslaadun. (Katso alla olevasta taulukosta.)

Jos maassasi ei ole saatavana Brother-paperia, suosittellemme ensin kokeilemaan eri paperilaatuja ennen suurien määrien ostamista.

Piirtoheitinkalvoiksi suosittellemme “3M Transparency Film” -kalvoja.

### Brother-paperi

Paperityyppi	Koodi
Tavallinen A4	BP60PA
Kiiltävä A4	BP60GLA
Mustesuihku A4 (matta valokuva)	BP60MA

## Erikoispaperilaatujen käsittely ja käyttö

---

- Säilytä paperi alkuperäispakkauksessa ja pidä pakkaus suljettuna. Pidä paperi tasaisena ja kuivana ja vältä sen altistumista suoralle auringonvalolle ja kuumuudelle.
  - Kiiltävän paperi päällystetty puoli hohtaa hieman. Älä kosketa kiiltävää (päällystettyä) puolta. Lataa kiiltävä paperi hohtava puoli alaspäin.
  - Älä kosketa piirtoheitinkalvojen kumpaakaan puolta, sillä kalvo imee herkästi vettä ja hikeä, mikä voi heikentää tulostuslaatua. Lasertulostimille/-kopiokoneille suunnitellut piirtoheitinkalvot voivat tahrata seuraavan tulostettavan asiakirjan. Käytä ainoastaan mustesuihkutulostukseen suositeltuja piirtoheitinkalvoja.
- ⊘ Älä käytä seuraavan tyyppistä paperia:
- vahingoittuneita, käpristyneitä, rypistyneitä tai epäsäännöllisen muotoisia papereita tai kirjekuoria

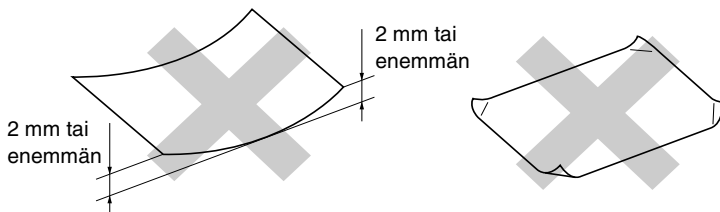

- erittäin kiiltäviä tai hyvin karkeapintaisia papereita ja kirjekuoria
- paperia ja kirjekuoria, joille on tulostettu tulostimella
- paperia ja kirjekuoria, joita ei voi asettaa yhtenäiseen pinnoon
- poikittaisarkeista tehtyjä papereita tai kirjekuoria

## Paperin tyyppi ja koko eri käyttötarkoituksiin

Paperityyppi	Paperikoko	Käyttö				
		Faksi	Kopiointi	PhotoCapture (ainoastaan MFC-5840CN)	Tulostin	
Paperiarkit	Letter	216 x 279 mm (8 1/2" x 11")	Kyllä*	Kyllä*	Kyllä*	
	A4	210 x 297 mm (8,3" x 11,7")	Kyllä*	Kyllä*	Kyllä*	
	Legal	216 x 356 mm (8 1/2" x 14")	Kyllä*	-	-	
	Executive	184 x 267 mm (7 1/4" x 10 1/2")	-	-	-	
	JIS B5	182 x 257 mm (7,2" x 10,1")	-	-	-	
	A5	148 x 210 mm (5,8" x 8,3")	-	Kyllä	Kyllä	
Kortit	A6	105 x 148 mm (4,1" x 5,8")	-	-	Kyllä	
	Valokuva	102 x 152 mm (4" x 6")	-	Kyllä	Kyllä	
	Valokuva L	89 x 127 mm (3 1/2" x 5")	-	-	Kyllä	
	Valokuva 2L	127 x 178 mm (5" x 7")	-	-	Kyllä	
	Arkistointikortti	127 x 203 mm (5" x 8")	-	-	Kyllä	
	Postikortti 1	100 x 148 mm (3,9" x 5,8")	-	-	Kyllä	
	Postikortti 2 (kaksios.)	148 x 200 mm (5,8" x 7,9")	-	-	Kyllä	
	Kirjekuoret	C5 Envelope	162 x 229 mm (6,4" x 9")	-	-	Kyllä
		DL Envelope	110 x 220 mm (4,3" x 8,7")	-	-	Kyllä
		COM-10	105 x 241 mm (4 1/8" x 9 1/2")	-	-	Kyllä
		Monarch	98 x 191 mm (3 7/8" x 7 1/2")	-	-	Kyllä
		JE4 Envelope	105 x 235 mm (4,1" x 9,3")	-	-	Kyllä
Letter		216 x 279 mm (8 1/2" x 11")	-	-	Kyllä	
Piirtoheittikalvot	A4	210 x 297 mm (8,3" x 11,7")	-	-	Kyllä	
			Kyllä	-	Kyllä	

\* Voidaan käyttää myös lokeroa 2. (ainoastaan MFC-5840CN)

## Paperin paino, paksuus ja lokeron tilavuus

Paperityyppi		Paino	Paksuus	Arkkeja
Paperiarkit	Tavallinen paperi	64–120 g/m <sup>2</sup> (17–32 lb)	0,08–0,15 mm (0.003"–0,006")	100 <sup>*1*</sup> <sup>*2</sup>
	Mustesuihkupaperi	64–200 g/m <sup>2</sup> (17–53 lb)	0,08–0,25 mm (0.003"–0,01")	250 <sup>*3</sup> (lokero 2) (ainoastaan MFC-5840CN)
	Kiiltävä paperi	korkeintaan 220 g/m <sup>2</sup> (korkeintaan 58 lb)	korkeintaan 0,25 mm (korkeintaan 0,01")	20
Kortit	Valokuvakortti	korkeintaan 240 g/m <sup>2</sup> (korkeintaan 64 lb)	korkeintaan 0,28 mm (korkeintaan 0,01")	20
	Arkistointikortti	korkeintaan 120 g/m <sup>2</sup> (korkeintaan 32 lb)	korkeintaan 0,15 mm (korkeintaan 0,006")	30
	Postikortti	korkeintaan 200 g/m <sup>2</sup> (korkeintaan 53 lb)	korkeintaan 0,23 mm (korkeintaan 0,01")	30
Kirjekuoret		75–95 g/m <sup>2</sup> (20–25 lb)	korkeintaan 0,52 mm (korkeintaan 0,02")	10
Piirtoheitinkalvot		-	-	10

\*1 Korkeintaan 50 arkkiä Legal-kokoa (80 g/m<sup>2</sup>).

\*2 Korkeintaan 100 kappaletta 80 g/m<sup>2</sup>.

\*3 Korkeintaan 250 kappaletta 80 g/m<sup>2</sup>.

## Ulostulotason kapasiteetti

Tulostelokero	<p>Korkeintaan 50 arkkiä 80 g/m<sup>2</sup> (A4)</p> <ul style="list-style-type: none"> <li>■ Piirtoheitinkalvot ja kiiltävä paperi on poistettava yksi kerrallaan tulostelokerosta. Näin vältetään tulosteen tahraantuminen.</li> <li>■ Legal-paperia ei voi pinota tulostelokeroon.</li> </ul>
---------------	--

## Tulostusalue

Tulostusalue riippuu käytettävän sovelluksen asetuksista. Alla olevat luvut osoittavat arkkien ja kirjekuorien tulostusalueen ulkopuoliset osat.

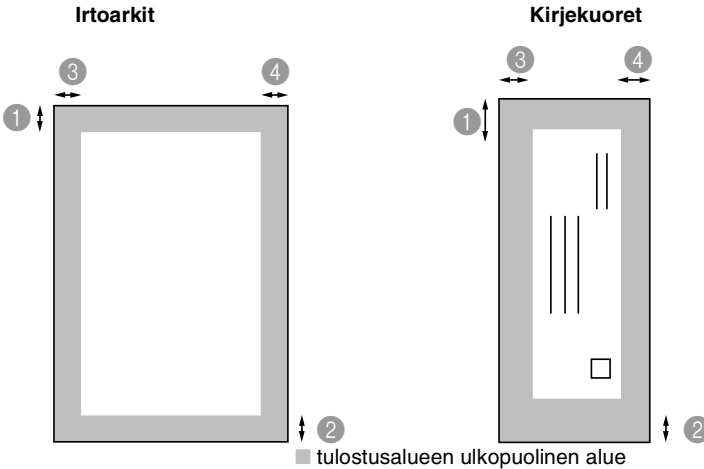

	① Ylä	② Ala	③ Vasen	④ Oikea
Irtoarkki	3 mm (0 mm)*1	3 mm (0 mm)*1	3 mm (0 mm)*1	3 mm (0 mm)*1
Kirjekuoret	12 mm	24 mm	3 mm	3 mm

 \*1 Kun reunatonta tulostusta on käytössä.

- Tulostusalue riippuu tulostinohjaimen asetuksista.
- Yllä olevat luvut ovat likimääräisiä, ja tulostusalue voi vaihdella käytetyn paperin mukaan.
- (ainoastaan MFC-5840CN)  
Voit käyttää reunatonta tulostusta ainoastaan paperilokeron 1 yhteydessä.

# Paperin, kirjekuorien ja postikorttien syöttäminen

- Lokeron 2 osalta katso *Paperin asettaminen lokeroon 2* (ainoastaan MFC-5840CN) sivulla 1-16.
- (vain MFC-5840CN)  
Jos käytät Autom. valinta -toimintoa paperilokeron täyttämisen jälkeen, nollaa paperilokeroa avaamalla ja sulkemalla skannerin kansi.

## Paperin tai muiden tulostusmateriaalien asettaminen

- 1 Vedä paperilokero kokonaan ulos MFC-laitteesta ja irrota tulostelokero.

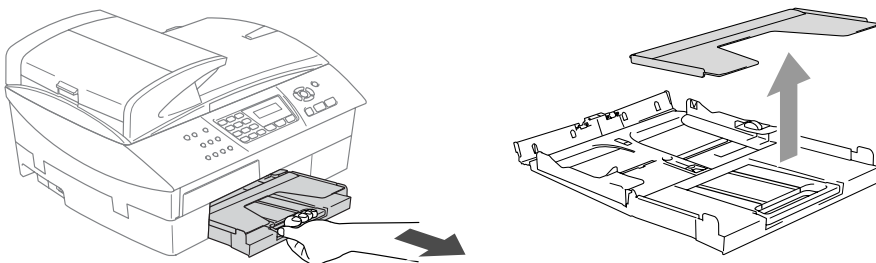

- 2 Paina paperiohjainta ja säädä se paperin leveyden mukaan.

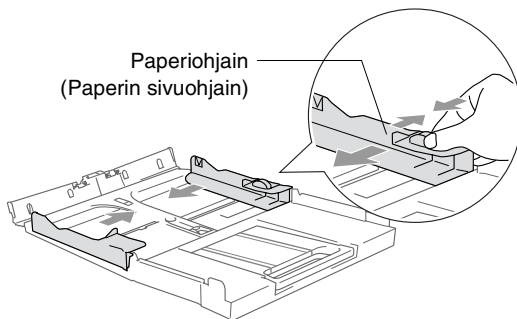

- 3 Vedä paperilokero ulos ja nosta asiakirjojen pysäytin ylös.

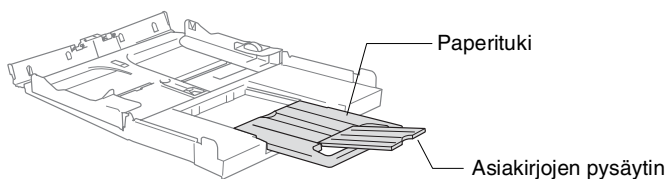

- Käytä asiakirjojen pysäytintä Letter-, Legal- ja A4-paperikokojen kanssa.

- 4** Vältä paperin juuttuminen ja syöttövirheet erottelemalla paperit toisistaan.

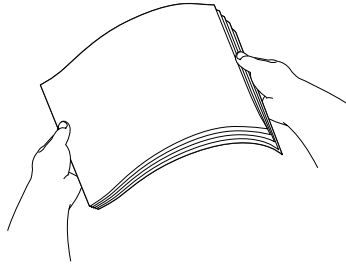

- 5** Aseta paperit varovasti paperilokeroon tulostuspuoli alaspäin ja yläreuna ensin.

Varmista, että paperit ovat tasaisesti ja etteivät ne ylitä yläreunan merkkiä.



- Varmista, että paperiohjain koskettaa paperin reunoja.
- Varo työntämästä paperia liikaa, sillä se saattaa taipua lokeron perällä ja aiheuttaa syöttöhäiriöitä.

- 6** Aseta tulostelokero takaisin paikoilleen ja työnnä paperilokero takaisin kokonaan MFC-laitteeseen.

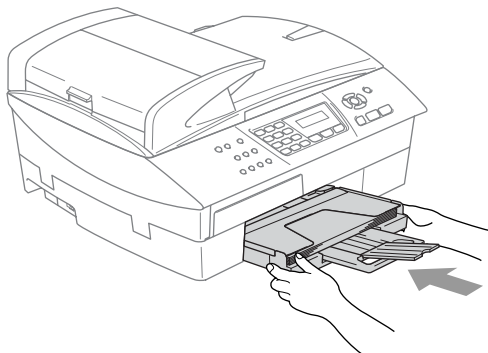

## Paperin asettaminen lokeroon 2 (ainoastaan MFC-5840CN)

 Voit käyttää lokerossa 2 ainoastaan tavallista paperia ja kokoja Letter, Legal, A4, Executive tai B5.

**1** Vedä paperilokero kokonaan ulos MFC-laitteesta.

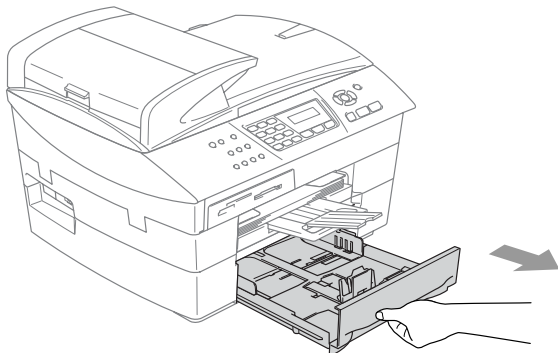

**2** Paina paperiohjainta ja pituusohjainta ja säädä ne paperin leveyden ja pituuden mukaan.

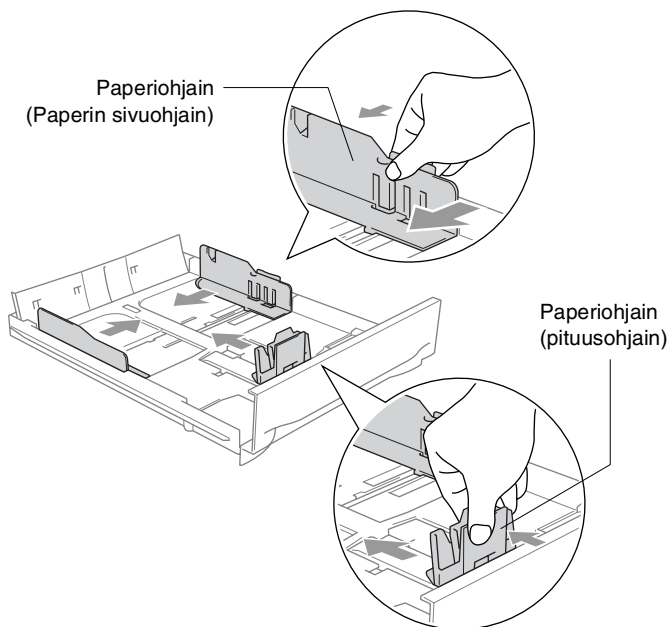





Jos käytät Legal-paperikokoa, paina paperiohjainten vapautuspainiketta ja pidä sitä painettuna samalla, kun vedät ulospäin paperilokeron etureunaa.

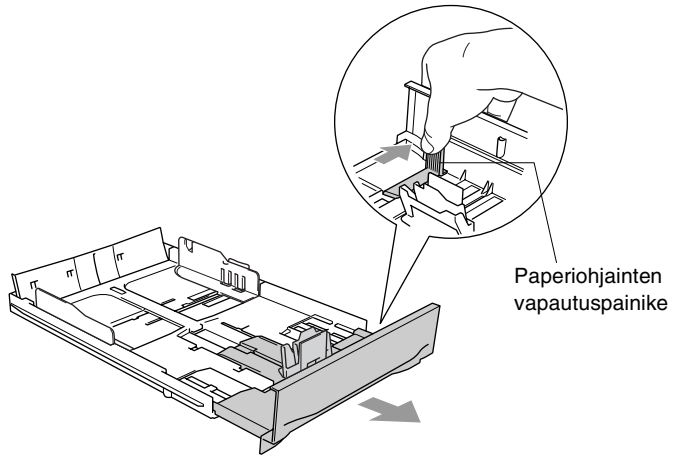

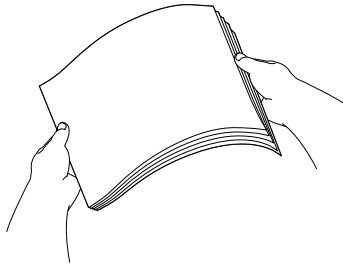

- 3** Vältä paperin juuttuminen ja syöttövirheet erottelemalla paperit toisistaan.

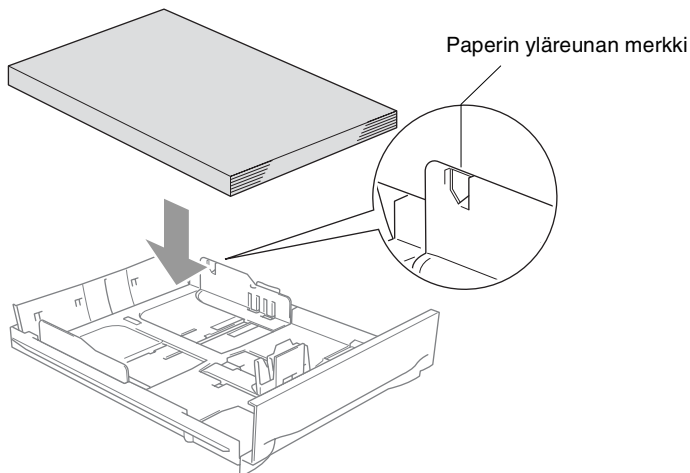

**4** Aseta paperit varovasti paperilokeroon tulostuspuoli alaspäin ja yläreuna ensin.

Varmista, että paperit ovat tasaisesti ja etteivät ne ylitä yläreunan merkkiä.



 Varmista, että paperiohjaimet (sivuohjain ja pituusohjain) koskettavat paperin reunoja.

**5** Työnnä paperilokero takaisin kokonaan MFC:hen.

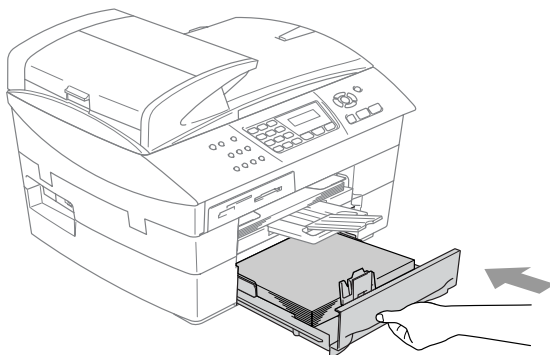

## Kirjekuorien syöttäminen

- Käytä kirjekuoria, joiden paino on 75–95 g/m<sup>2</sup>.
- Joitakin kirjekuoria varten on asetettava marginaalit sovellusohjelmassa. Tee testitulostus ennen varsinaista tulostusta.
- ⊘ Älä käytä alla mainitun tyyppisiä kirjekuoria, sillä ne voivat vahingoittaa syöttökoneistoa.

### ÄLÄ KÄYTÄ SEURAAVAN TYYPPISIÄ KIRJEKUORIA:

- pussikirjekuoria
- kohokuvioisia kirjekuoria
- kirjekuoria, joissa on liittimiä
- kirjekuoria, joita ei ole taitettu muotoonsa
- kirjekuoria, joiden sisäpuolelle on painettu tekstiä tai kuvia

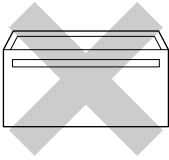
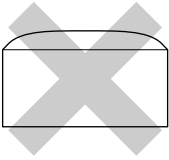
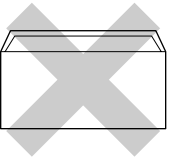
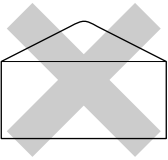
■ Liima	■ Pyöristetty läppä	■ Kaksinkertainen läppä	■ Kolmionmuotoinen läppä
			

### Kirjekuorien syöttäminen

- 1 Ennen kuin asetat kirjekuoret lokeroon, paina niiden kulmat ja sivut mahdollisimman litteiksi.

 Jos kaksi kirjekuorta lähtee liikkeelle yhtä aikaa, yritä uudelleen syöttämällä yksi kirjekuori kerrallaan.

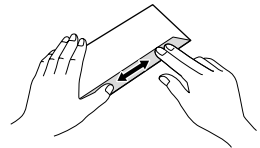
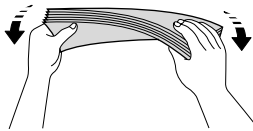
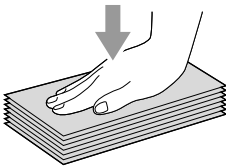

- 2** Aseta kirjekuoret paperilokeroon osoitepuoli alaspäin ja yläreuna ensin. Säädä paperiohjain kirjekuorten leveyden mukaan.

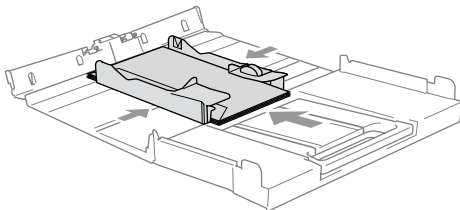

**Jos kirjekuorille tulostamisessa on ongelmia, kokeile seuraavia toimenpiteitä:**

- 1** Avaa kirjekuoren läppä.
- 2** Varmista, että avattu läppä on joko kirjekuoren sivulla tai takareunassa tulostuksen aikana.
- 3** Säädä paperikoko ja marginaalit käyttämässäsi sovellusohjelmassa.

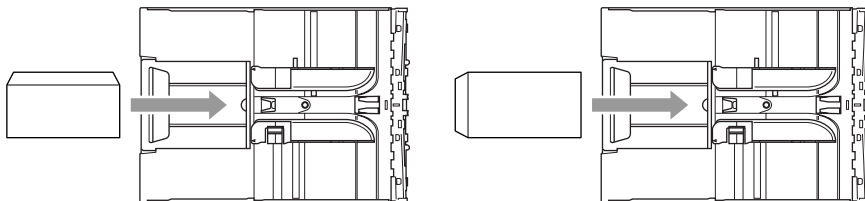

## Postikorttien syöttäminen

- 1** Nosta paperin pysäytin ja laita postikortit paperilokeroon. Säädä paperiohjain postikorttien leveyden mukaan.

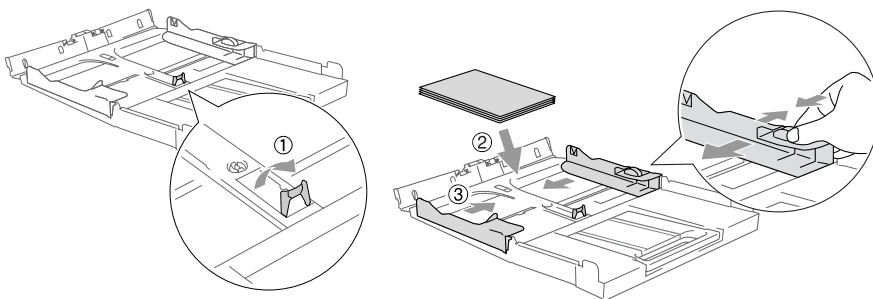

# Tietoja faksilaitteista

## Faksin merkkiäänet ja kättely

---

Kun joku lähettää faksin, MFC lähettää faksin soittoääniä (CNG-merkkiääniä). Ne ovat hiljaisia jaksottaisia piippauksia, jotka toistuvat joka neljäs sekunti. Kuulet ne, kun numeron valitsemisen jälkeen painat **Mono Start**- tai **Colour Start** -näppäintä. Merkkiäänit jatkuvat noin 60 sekuntia numeron valitsemisen jälkeen. Sinä aikana lähettävän faksilaitteen on aloitettava "kättely" tai yhteys vastaanottavan laitteen kanssa.

Joka kerta automaattisia lähetystoimintoja käyttäessäsi lähetät CNG-merkkiääniä puhelinlinjaa pitkin. Äänit on muutaman kerran jälkeen helppo tunnistaa puhelimen soittoon vastattaessa. Jos kuulet faksin merkkiäänien puhelimeen vastatessasi, joku yrittää lähettää sinulle faksia.

Vastaanottava faksilaite lähettää äänekkäitä ja sirkuttavia vastaanottoääniä. Vastaanottava faksi antaa vastaanottoääniä noin 40 sekunnin ajan puhelinlinjaa pitkin. Samaan aikaan näyttöön tulee viesti *Vastaanotto*.

Jos MFC on asetettu Vain faksi -tilaan, se vastaa jokaiseen soittoon automaattisesti faksina. Jos soittaja laskee kuulokkeen, MFC jatkaa vastaanottoäänien lähettämistä noin 40 sekuntia ja näytössä on viesti *Vastaanotto*. Vastaanotto voidaan peruuttaa painamalla **Stop/Exit**.

Faksin "kättely" tarkoittaa aikaa, jolloin lähettävä faksilaite antaa CNG-merkkiääniä samaan aikaan, kun vastaanottava laite "sirkuttaa". Jotta laitteet ymmärtäisivät, miten faksi lähetetään ja vastaanotetaan, niiden on annettava merkkiääniä samanaikaisesti vähintään 2–4 sekuntia. Kättely alkaa puhelimeen vastattaessa, ja CNG-merkkiäänit kestävät vain noin 60 sekuntia numeron valitsemisen jälkeen. Siksi on tärkeää, että vastaanottava laite ottaa puhelun vastaan mahdollisimman nopeasti.



Faxilinjaan mahdollisesti liitetty ulkoinen puhelinvastaaja päättää, monenko soiton jälkeen se kytkeytyy päälle.

## Virheenkorjaustila

---

Virheenkorjaustilassa MFC tarkistaa faksilähetyksen tilan lähetyksen aikana. Jos MFC havaitsee virheitä faksilähetyksen aikana, se lähettää uudestaan ne sivut, joissa virhe esiintyi. Lähettäminen virheenkorjaustilassa on mahdollista vain silloin, kun sekä lähettävässä että vastaanottavassa faksilaitteessa on tämä toiminto. Jos toiminto on käytössä molemmissa laitteissa, MFC tarkkailee faksilähetyksen tilaa lähetyksen ja vastaanoton aikana. MFC:ssä on oltava tarpeeksi muistia toimintoa varten.

# 2 Aloittaminen

## Aikuasetukset

### Päivämäärän ja kellonajan asettaminen

---

Kun MFC ei ole käytössä, sen näytössä näkyy päivämäärä ja kellonaika. Jos olet asettanut nimitunnuksen, MFC tulostaa näytössä näkyvän päivämäärän ja ajan lähetettäviin fakseihin.

Sähkökatkoksen jälkeen päivämäärä ja aika on joskus asetettava uudelleen. Sähkökatkos ei vaikuta muihin asetuksiin.

**1** Paina **Menu/Set, 0, 2**.

**2** Syötä vuoden kaksi viimeistä numeroa.

Paina **Menu/Set**.

**3** Syötä kuukausi kaksinumeroisena.

Paina **Menu/Set**.

(Esimerkiksi 09 tarkoittaa syyskuuta ja 10 lokakuuta.)

**4** Syötä päivä kaksinumeroisena.

Paina **Menu/Set**.

(Esimerkiksi 06 tarkoittaa 6. päivää.)

**5** Syötä kellonaika 24 tunnin muodossa.

Paina **Menu/Set**.

(Esimerkiksi 15:25 tarkoittaa, että kello on kaksikymmentäviisi minuuttia yli kolme iltapäivällä.)

**6** Paina **Stop/Exit**.

Päivämäärä ja kellonaika näkyvät näytössä, kun MFC on faksauksessa.

Perusasetukset 2. Pvm/Kello
--------------------------------

## Nimitunnuksen asettaminen

---

Tallenna oma nimesi tai yrityksen nimi sekä faksinumero niin, että ne tulostuvat jokaiselle lähetettävälle faksilehdelle.

Faksinumero on ehdottomasti syötettävä kansainvälisen standardin mukaan. Järjestys on esitetty alla:

- “+” (plus) -merkki (paina \* -näppäintä)
- Maan numero (Suomi on 358)
- Suuntanumero, jonka alusta on poistettu 0 (9 Espanjassa)
- Välilyönti
- Puhelinnumero, johon on lisätty tarvittavat välilyönnit lukemisen helpottamiseksi.

Jos samaa linjaa käytetään sekä faksi- että puhelinsoittoihin ja puhelinnumero suuntanumeroineen on esim. 019-123 456, nimitunnuksen faksi- ja puhelinnumero syötetään seuraavasti: +358 19 123 456.

**1** Paina **Menu/Set, 0, 3.**

**2** Syötä oma faksinumerosi (korkeintaan 20 numeroa).

Paina **Menu/Set.**



Faksinumeroon ei voi syöttää väliviivaa. Lisää tyhjä väli painamalla ► kerran numeroiden välissä.

**3** Syötä nimesi valintanäppäimillä (korkeintaan 20 merkkiä). (Katso *Tekstin syöttäminen* sivulla B-12.)

Paina **Menu/Set.**

**4** Paina **Stop/Exit.**



Jos nimitunnus on jo ohjelmoitu, näytössä kehoitetaan painamaan **1**, jos haluat tehdä muutoksia, tai **2**, jos haluat poistua muutoksia tekemättä.

Perusasetukset 3.Nimitunnus
--------------------------------



## Puhelinlinjatyyppin asettaminen

---

Jos kytket MFC:n puhelinlinjaan, jossa on sisäinen puhelinvaihte tai keskus tai joka on ADSL- tai ISDN-linja, ja haluat lähettää tai vastaanottaa fakseja, sinun on vaihdettava puhelinlinjatyyppi tätä vastaavaksi seuraavien ohjeiden mukaisesti.

- 1** Paina **Menu/Set, 0, 5**.
- 2** Valitse *Keskus, ADSL, ISDN (tai Normaali)* painamalla **▲** tai **▼**.  
Paina **Menu/Set**.
- 3** Paina **Stop/Exit**.

### Sisäinen puhelinvaihte ja puhelun siirto

Tämä laite on alun perin asetettu toimimaan tavallisessa puhelinverkossa (PSTN). Useissa toimistoissa käytetään kuitenkin sisäistä puhelinvaihdetta. MFC voidaan liittää useimpiin sisäisiin puhelinvaihteisiin. Laitteen uudelleenvalintanäppäin on katkotyyppinen (TBR). Se toimii useimpien puhelinvaihteiden kanssa. Saat sen avulla yhteyden ulkolinjaan tai voit siirtää puhelun toiseen alanumeroon. Toimintoa käytetään painamalla **Tel/R**-näppäintä.



Voit ohjelmoida **Tel/R**-näppäimen painalluksen lyhytvalintanumeron osaksi. Kun ohjelmoit lyhytvalintanumeroa (**Menu/Set 2-3-1**), paina ensin **Tel/R** (näyttöön tulee "!") ja syötä sitten puhelinnumero. Tällöin **Tel/R**-näppäintä ei tarvitse painaa joka kerta lyhytvalintanumeroa käytettäessä. (Katso *Numeroiden tallentaminen helpokäyttötoimintoja varten* sivulla 5-1.)

# Yleiset asetukset

## Tila-ajastimen asettaminen

---

MFC:n ohjauspaneelissa on kolme väliaikaista tilanäppäintä: Faksi-, kopiointi- ja skannausnäppäimet. PhotoCapture-näppäin (ainoastaan MFC-5840CN) on myös väliaikainen tilanäppäin. Voit muuttaa sekunti- tai minuuttimäärää, jonka kuluttua MFC siirtyy takaisin faksautilaan viimeisen kopiointi-, skannaus- tai PhotoCapture-toiminnon jälkeen. Jos valitset Ei, MFC pysyy viimeksi käytetyssä tilassa.

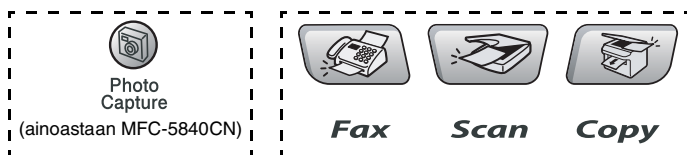

- 1 Paina **Menu/Set**, **1**, **1**.
- 2 Valitse 0 Sek, 30 Sek., 1 Min, 2 Min., 5 Min. tai Ei painamalla ▲ tai ▼.  
Paina **Menu/Set**.
- 3 Paina **Stop/Exit**.

Yleiset aset.  
1.Tilan ajastin

## Paperityypin asettaminen

---

Saat parhaimman tulostuslaadun, kun määrität MFC:n asetukset vastaamaan käyttämäsi paperityyppiä.

- 1 Paina **Menu/Set**, **1**, **2**.
- 2 Valitse Tavallinen, Muste, Kiiltävä tai Kalvo painamalla ▲ tai ▼.  
Paina **Menu/Set**.
- 3 Paina **Stop/Exit**.

Yleiset aset.  
2.Paperityyppi



- MFC syöttää tulostetut arkit tekstipuoli ylöspäin laitteen edessä olevaan ulostuloalustalle. Kun tulostat piirtoheitinkalvolle tai kiiltävälle paperille, poista jokainen arkki lokerosta heti tulostuksen jälkeen. Näin vältät tekstin tahraantumisen ja paperitukokset.
- (ainoastaan MFC-5840CN)  
Voit käyttää lokerossa 2 ainoastaan tavallista paperia.

## Paperikoon asettaminen

---

Kopioitaessa tai tulostettaessa voidaan käyttää viittä eri paperikokoja: Letter, Legal, A4, A5 ja 10 x 15 cm. Fakseja tulostettaessa voit käyttää kolmea paperikokoja: Letter, Legal ja A4. Kun MFC:n paperityyppiä muutetaan, on muutettava myös paperikoon asetusta, jotta MFC voi sovittaa saapuvan faksin paperille oikein.

**1** Paina **Menu/Set, 1, 3.**

**2** (ainoastaan MFC-5840CN)

Valitse **Ylä** tai **Ala** painamalla

▲ tai ▼.

Paina **Menu/Set.**

**3** Valitse **Letter, Legal, A4, A5** tai **10x15cm** painamalla ▲ tai ▼.

Paina **Menu/Set.**

**4** Paina **Stop/Exit.**



(ainoastaan MFC-5840CN)

Voit käyttää lokerossa 2 ainoastaan tavallista paperia ja paperikokoja Letter, Legal tai A4.

Yleiset aset. 3.Paperikoko
-------------------------------

## Soittoäänen äänenvoimakkuuden asettaminen

---

Voit kytkeä soittoäänen pois päältä **Ei** tai voit valita soittoäänen äänenvoimakkuuden.

**1** Paina **Menu/Set, 1, 4, 1**.

Äänen voim.  
1.Soitto

**2** Valitse **Hilj.**, **Norm.**, **Kovaa** tai **Ei** painamalla **▲** tai **▼**.

Paina **Menu/Set**.

**3** Paina **Stop/Exit**.

—**TAI**—

Voit säätää soittoääntä myös silloin, kun MFC ei ole käytössä. Säädä äänenvoimakkuutta faksauksissa  painamalla **◀▶** tai **◀▶▶**.

Vallitsevan asetuksen soittoääni kuuluu jokaisella näiden näppäinten painalluksella. Samalla asetus tulee MFC:n näyttöön. Jokainen painallus muuttaa äänenvoimakkuutta yhdellä askeleella. Uusi asetus on voimassa, kunnes se muutetaan.

## Äänimerkin äänenvoimakkuuden asettaminen

---

Voit säätää äänimerkin äänenvoimakkuutta. Oletusasetus on **Hilj.**. Kun äänimerkki on kytketty päälle, MFC antaa äänimerkin näppäintä painettaessa, faksin lähetyksen ja vastaanoton yhteydessä sekä silloin, kun teet virheen.

**1** Paina **Menu/Set, 1, 4, 2**.

Äänen voim.  
2.Äänimerkki

**2** Valitse haluamasi vaihtoehto painamalla **▲** tai **▼**.

(**Hilj.**, **Norm.**, **Kovaa** tai **Ei**)

Paina **Menu/Set**.

**3** Paina **Stop/Exit**.

## Kaiuttimen äänenvoimakkuuden asettaminen

---

Voit säätää kaiuttimen äänenvoimakkuutta.

**1** Paina **Menu/Set, 1, 4, 3.**

**2** Valitse **Hilj., Norm., Kovaa tai Ei** painamalla **▲** tai **▼**.

Paina **Menu/Set.**

**3** Paina **Stop/Exit.**

Äänen voim. 3.Kaiutin
--------------------------

## Automaattisen kesäajan käyttöönotto

---

Voit säätää MFC:n siirtymään automaattisesti kesä- ja talviaikaan. Kello siirtyy tällöin keväällä yhden tunnin eteenpäin ja syksyllä yhden tunnin taaksepäin. Varmista, että olet säätänyt päivämäärän ja ajan oikein **Pvm/Kello** -asetustoiminnossa.

**1** Paina **Menu/Set, 1, 5.**

**2** Valitse **On** (tai **Ei**) painamalla **▲** tai **▼**.

Paina **Menu/Set.**

**3** Paina **Stop/Exit.**

## Nestekidenäytön kontrastin asettaminen

---

Voit parantaa näytön tarkkuutta ja eloisuutta säätämällä kontrastia. Jos näytön teksti ei erotu kunnolla, kontrastia kannattaa parantaa.

**1** Paina **Menu/Set, 1, 7.**

Yleiset aset.  
7.LCD Kontrasti

**2** Valitse Vaalea tai Tumma painamalla ▲ tai ▼.

Paina **Menu/Set.**

**3** Paina **Stop/Exit.**

## Käytettävän lokeron asetus kopiointitilaa varten (ainoastaan MFC-5840CN)

---

Voit muuttaa kopiointia varten käytettävän oletuslokeron.

**1** Paina **Menu/Set, 1, 8.**

Yleiset aset.  
8.Kauk.?:Kopioi

**2** Valitse Vain lokero #1, Vain lokero #2 tai Autom. valinta painamalla ▲ tai ▼.

Paina **Menu/Set.**

**3** Paina **Stop/Exit.**



- Jos kummallekin lokerolle on valittu sama paperikoko ja -tyyppi, asetuksella Autom. valinta MFC käyttää ensin paperin lokerosta #1 ja jatkaa paperin loputtua lokerosta #2.
- Voit käyttää lokerossa 2 ainoastaan tavallista paperia ja kokoja Letter, Legal tai A4.

# Käytettävän lokeron asetus faksaukseen varten (ainoastaan MFC-5840CN)

---

Voit muuttaa vastaanotettuja fakseja varten käytettävän oletuslokeron.

**1** Paina **Menu/Set, 1, 9**.

**2** Valitse Vain lokero #1,  
Vain lokero #2 tai  
Autom. valinta painamalla ▲ tai ▼.

Paina **Menu/Set**.

**3** Paina **Stop/Exit**.



Yleiset aset.  
9.Kauk.?:faksaus



- Asetuksella Autom. valinta MFC ottaa paperia ensin lokerosta #1 ja sen jälkeen lokerosta #2, mikäli:
  - paperilokerossa #1 ei ole paperia,
  - paperilokeron #2 paperikooksi valittu koko sopii paremmin vastaanotettavan faksin kokoa,
  - kummassakin lokerossa on samankokoista paperia mutta lokerossa #1 ei ole tavallista paperia.
- Voit käyttää lokerossa 2 ainoastaan tavallista paperia ja kokoja Letter, Legal tai A4.

# 3 Lähetyksen asettaminen

## Faksaustilaan siirtyminen

Varmista ennen faksien lähettämistä, että näppäin  (**Fax**) palaa vihreänä. Jos näin ei ole, siirry faksaustilaan painamalla näppäintä  (**Fax**). Faksaustila on laitteen oletusasetus.

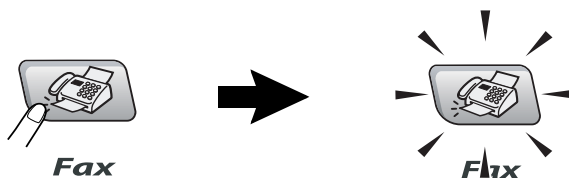

## Numeron valitseminen

Valitse numero jollain seuraavista tavoista.

### Manuaalinen valinta

---

Paina kaikki puhelin- tai faksinumeron numerot.



ÆÅÄÖØ



## Lyhytvalinta

---

Paina **Search/Speed Dial**, # ja lyhytvalintamuistipaikan numero kahdella numerolla. (Katso *Lyhytvalintanumeroiden tallentaminen* sivulla 5-1.)



 Jos näytössä näkyy **Ei talletettu**, kun syötät lyhytvalintapaikan, muistipaikka on tyhjä.

## Etsintä

---

Voit etsiä lyhytvalintamuistiin tallennettuja nimiä. Etsi painamalla **Search/Speed Dial**- ja navigaationäppäimiä. (Katso *Lyhytvalintanumeroiden tallentaminen* sivulla 5-1.)

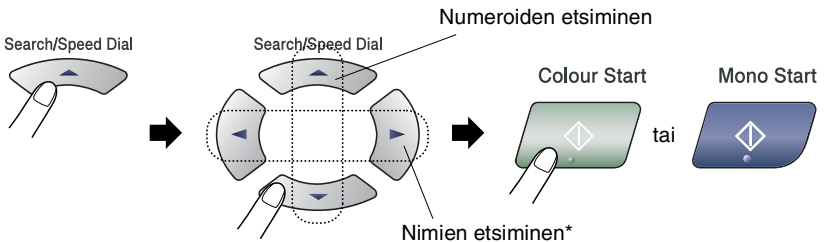

\* Voit etsiä nimeä syöttämällä sen ensimmäisen kirjaimen valintanäppäimillä.

## Faksin uudelleenvalinta

---

Jos lähetät faksia manuaalisesti ja linja on varattu, yritä uudelleen painamalla ensin **Redial/Pause** ja sitten **Mono Start** tai **Colour Start**. Jos haluat soittaa uudelleen viimeksi valittuun numeroon, säästät aikaa painamalla **Redial/Pause** ja **Mono Start** tai **Colour Start**.

**Redial/Pause** toimii vain silloin, kun valitset numerot ohjauspaneelista.

*Jos lähetät faksia automaattisesti* ja linja on varattu, laite valitsee numeron automaattisesti uudelleen korkeintaan kolme kertaa viiden minuutin välein.

# Faksin lähettäminen (mustavalkoinen ja värillinen)

## Värillisen faksin lähetys

---

MFC voi lähettää värillisiä fakseja laitteisiin, jotka tukevat tätä ominaisuutta.

Värillisiä fakseja ei voi kuitenkaan tallentaa muistiin. MFC lähettää värilliset faksit suorana lähetyksenä (vaikka **Lähetä heti** -asetuksena olisikin **Ei**).



Ajastettu faksaus ja pollauslähetys eivät ole käytettävissä värillisten faksien yhteydessä.

## Faksaaminen arkinsyöttölaitteesta

---

Aseta asiakirja arkinsyöttölaitteeseen tekstipuoli ylöspäin. Faksaus voidaan peruuttaa painamalla **Stop/Exit**.

- 1 Paina  (**Fax**), jos se ei pala vihreänä.
- 2 Aseta asiakirja.
- 3 Valitse faksinumero.

Paina **Mono Start** tai **Colour Start**. MFC aloittaa ensimmäisen sivun skannaamisen.



Jos muistissa ei ole tilaa ja faksaat vain yhtä sivua, sivu lähetetään suorana lähetyksenä.

## Faksin lähettäminen valotustasolta

---

Voit faksata valotustasolta yhden arkin tai kirjan sivun kerrallaan. Asiakirjat voivat olla korkeintaan oletuskoko on A4. Faksaus voidaan peruuttaa painamalla **Stop/Exit**.

- 1 Paina  (**Fax**), jos se ei pala vihreänä.
- 2 Aseta asiakirja valotustasolle.
- 3 Valitse faksinumero.

Paina **Mono Start** tai **Colour Start**.

- Jos painat **Mono Start**, laite aloittaa ensimmäisen arkin skannaamisen.
- Jos painat **Colour Start**, laite aloittaa lähetyksen.

- 4 Jos lähetät vain yhden sivun, paina **2** (tai paina **Mono Start** -näppäintä uudelleen).

Seuraava sivu  
1.kyllä 2.ei

MFC aloittaa asiakirjan lähettämisen.

—**TAI**—

Jos haluat lähettää monta sivua, valitse **1** ja siirry vaiheeseen 5.

- 5 Aseta seuraava sivu valotustasolle.

Paina **Menu/Set**.

Anna seur.asiak.  
ja paina Set

MFC aloittaa skannaamisen. (Toista vaiheet 4 ja 5 kunkin sivun kohdalla.)



- Jos muistissa ei ole tilaa ja faksat vain yhtä sivua, sivu lähetetään suorana lähetyksenä.
- Värillisiä fakseja ei voi lähettää useita sivuja kerralla.

## Automaattinen lähetys

---

Näin lähetät faksin kaikkein helpoimmalla tavalla.

- 1 Paina  (**Fax**), jos se ei pala vihreänä.
- 2 Aseta asiakirja.
- 3 Syötä faksinumero käyttämällä valintanäppäimiä, lyhytvalintaa tai etsintää. (Katso *Numeron valitseminen* sivulla 3-1.)
- 4 Paina **Mono Start** tai **Colour Start**.

## Manuaalinen lähetys

---

Kun lähetät faksin manuaalisesti, voit kuunnella laitteen valinta-, soitto- ja vastaanottoääniä faksilähetyksen aikana.

- 1 Paina  (**Fax**), jos se ei pala vihreänä.
- 2 Aseta asiakirja.
- 3 Nosta ulkoisen puhelimen kuuloke ja kuuntele valintääntä.
- 4 Valitse faksinumero.
- 5 Kun kuulet faksin merkkiäänen, paina **Mono Start** tai **Colour Start**.
- 6 Jos nostit ulkoisen puhelimen kuulokkeen, aseta se paikalleen.

# Lähetyksen perustoiminnot

## Faksilähetyksen asetusten määrittäminen

---

Fakseja lähettäessäsi valitse haluamasi näistä asetuksista: kontrasti, erottelutarkkuus, ulkomaatila, ajastettu faksi, pollauslähetykset tai suora lähetys.

- 1** Paina  (**Fax**), jos se ei pala vihreänä.  
Kun asetus on vahvistettu, näyttö kysyy, haluatko syöttää lisää asetuksia:
- 2** Valitse lisää asetuksia painamalla **1**.  
Näyttö palaa Seuraava  
1.Kyllä 2.Ei  
Lähetysasetuks-valikkoon.  
—**TAI**—  
Paina **2**, jos olet lopettanut asetusten syöttämisen ja haluat siirtyä seuraavaan vaiheeseen.

## Kontrasti

---

Jos asiakirja on erittäin vaalea tai tumma, voit halutessasi muuttaa kontrastia.

Käytä **Vaalea** -asetusta lähettäessäsi vaaleita asiakirjoja.

Käytä **Tumma** -asetusta lähettäessäsi tummia asiakirjoja.

- 1** Paina  (**Fax**), jos se ei pala vihreänä.
- 2** Aseta asiakirja.
- 3** Paina **Menu/Set, 2, 2, 1**.
- 4** Valitse **Auto, Vaalea** tai **Tumma** painamalla **▲** tai **▼**.  
Paina **Menu/Set**. Lähetysasetuks  
1.Kontrasti

## Faksin erottelutarkkuus

---

Voit muuttaa seuraavan faksin asetuksia väliaikaisesti

**Fax Resolution** -näppäimellä. Kun olet faksaustilassa , valitse haluamasi asetus painamalla **Fax Resolution** ja ▲ tai ▼ ja lopuksi **Menu/Set**.

—TAI—

Voit vaihtaa oletusasetuksen:

- 1** Paina  (**Fax**), jos se ei pala vihreänä.
- 2** Aseta asiakirja.
- 3** Paina **Menu/Set, 2, 2, 2**.
- 4** Valitse haluamasi erottelutarkkuus painamalla ▲ tai ▼.

Lähetysasetuks 2.Fax erotuskyky
------------------------------------

Paina **Menu/Set**.

Normaali	sopii useimmille asiakirjoille.
Hieno	sopii pienelle tekstille, mutta lähettää hieman hitaammin kuin normaali erottelutarkkuus.
E.Hieno	sopii pienelle tekstille ja piirroksille, mutta lähettää hitaammin kuin hieno erottelutarkkuus.
Foto	sopii harmaasävyisille asiakirjoille ja valokuville. Kaikkein pisin lähetysaika.

## Kaksoistoiminto (ei käytettävissä värillisten faksien lähetyksessä)

---

Voit valita numeron ja aloittaa faksin skannaamisen muistiin samaan aikaan, kun MFC vastaanottaa tai lähettää faksia muistista. Näyttöön tulee uuden tehtävän numero ja vapaana oleva muisti.



MFC käyttää tavallisesti kaksoistoimintoa. MFC lähettää värilliset faksit kuitenkin suorana lähetyksenä (vaikka Lähetä heti -asetuksena olisikin Ei).

Muistiin skannattavien sivujen määrä riippuu sivujen sisältämästä tiedosta.



Jos näyttöön tulee Muisti täynnä -viesti, kun skannaat faksin ensimmäistä sivua, peruuta skannaus painamalla **Stop/Exit**.

Jos näyttöön tulee Muisti täynnä -viesti, kun skannaat myöhempää sivua, voit lähettää skannatut sivut painamalla **Mono Start** tai peruuttaa tehtävän painamalla **Stop/Exit**.

# Suora lähetys

---

Kun lähetät faksia, MFC skannaa asiakirjat muistiin ennen lähettämistä. Heti kun puhelinlinja vapautuu, MFC aloittaa numeron valinnan ja lähetyksen.

Jos muisti loppuu kesken, MFC lähettää asiakirjan suorana lähetyksenä (vaikka *Lähetä heti* -asetuksena olisikin *Ei*).

Voit myös lähettää tärkeitä asiakirjoja suoraan, muistia käyttämättä. Voit määrittää *Lähetä heti* -asetukseksi *On* joko kaikkia fakseja tai vain seuraavaa faksia varten.

Jos haluat faksata valotustasolta useita sivuja, suoran lähetyksen asetukseksi on valittava *Ei*.

**1** Paina  (**Fax**), jos se ei pala vihreänä.

**2** Aseta asiakirja.

**3** Paina **Menu/Set, 2, 2, 5**.

**4** Voit vaihtaa oletusasetuksen valitsemalla *On* (tai *Ei*) painamalla ▲ tai ▼.

Paina **Menu/Set**.

—**TAI**—

Jos haluat käyttää asetusta vain seuraavaa lähetystä varten, valitse *Vain seuraava* painamalla ▲ tai ▼.

Paina **Menu/Set** ja siirry vaiheeseen 5.

**5** Valitse *On* (tai *Ei*) painamalla ▲ tai ▼.

Paina **Menu/Set**.



Uudelleenvalintatoiminto ei toimi suorassa lähetyksessä.



MFC lähettää värilliset faksit suorana lähetyksenä (vaikka *Lähetä heti* -asetuksena olisikin *Ei*).

Lähetysasetuks 5.Lähetä heti
---------------------------------



## Tehtävän tilan tarkistaminen

---

Tarkista, mitkä tehtävät ovat edelleen jonossa odottamassa lähetystä. (Jos jonossa ei ole tehtäviä, näyttöön tulee viesti

Ei peruut.töitä.)

- 1** Paina **Menu/Set, 2, 6.**
- 2** Jos jonossa on useita tehtäviä, selaa luetteloa painamalla **▲** tai **▼**.
- 3** Paina **Stop/Exit.**

Fax 6.Peruuta
------------------

## Peruuttaminen faksauksen aikana

---

Jos haluat peruuttaa faksin, kun MFC skannaa sitä, valitse numeroa tai lähettää faksia, paina **Stop/Exit.**

## Ohjelmoidun tehtävän peruuttaminen

---

Voit peruuttaa faksitehtävän, joka on tallennettu ja odottaa muistissa.

- 1** Paina **Menu/Set, 2, 6.**  
Kaikki jonossa olevat tehtävät tulevat näyttöön.
- 2** Jos jonossa on useita tehtäviä, valitse peruutettava tehtävä painamalla **▲** tai **▼**.  
Paina **Menu/Set.**  
**—TAI—**  
Jos jonossa on vain yksi tehtävä, siirry vaiheeseen 3.
- 3** Peruuta painamalla **1.**  
Peruuta toinen tehtävä siirtymällä vaiheeseen 2.  
**—TAI—**  
Poistu tehtävää peruuttamatta painamalla **2.**
- 4** Paina **Stop/Exit.**

Fax 6.Peruuta
------------------

# Lähetyksen lisätoiminnot

## Sarjalähetys (ei käytettävissä värillisten faksien kanssa)

---

Sarjalähetyksessä sama faksi lähetetään automaattisesti useaan eri faksinumeroon. Voit sisällyttää yhteen sarjalähetykseen ryhmiä, lyhytvalintanumeroita ja korkeintaan 50 manuaalisesti valittua numeroa.

Paina faksinumeroiden välissä **Menu/Set**. Helpota numeroiden valintaa käyttämällä **Search/Speed Dial**-näppäintä. (Kun haluat määrittää ryhmän faksinumerot, katso *Ryhmiä asettaminen sarjalähetystä varten* sivulla 5-3.)

Sarjalähetyksen lopuksi laite tulostaa raportin, josta näet lähetytulokset.

- 1 Paina  (**Fax**), jos se ei pala vihreänä.
- 2 Aseta asiakirja.
- 3 Syötä numero käyttämällä lyhytvalintaa, ryhmänumeroa tai etsintää tai manuaalisesti valintanäppäimillä.  
(Esimerkki: ryhmänumero)
- 4 Kun näytöllä näkyy toisen osapuolen faksinumero tai nimi, paina **Menu/Set**.  
Näytössä kehoitetaan syöttämään seuraava numero.
- 5 Syötä seuraava numero.  
(Esimerkki: lyhytvalintanumero)
- 6 Kun näytöllä näkyy toisen osapuolen faksinumero tai nimi, paina **Menu/Set**.
- 7 Kun olet syöttänyt kaikki faksinumerot, siirry vaiheeseen 8 ja aloita sarjalähetys.
- 8 Paina **Mono Start**.



- Jos et ole käyttänyt kaikkia lyhytvalintapaikkoja ryhmien, käyttöoikeustunnusten ja luottokorttinumeroiden tallentamiseen, voit lähettää fakseja sarjalähetysten enimmillään 90:ään (MFC-5440CN) tai 150:een (MFC-5840CN) eri numeroon.
- Käytettävissä olevan muistin määrä riippuu muistissa olevista tehtävistä ja sarjalähetysten vastaanottajien määrästä. Jos sarjalähetysten numeroiden lukumäärä vastaa muistipaikkojen lukumäärää, et voi käyttää kaksoistoimintoa etkä ajastettua faksia.
- Syötä pitkät numerot normaalisti, mutta muista, että jokainen lyhytvalintanumero lasketaan yhdeksi paikaksi, joten tallennettavien paikkojen määrä on rajoitettu.
- Jos muisti loppuu kesken, keskeytä tehtävä painamalla **Stop/Exit**, tai jos monta sivua on jo skannattu, lähetä muistiin tallennettu osa painamalla **Mono Start**.

## Ulkomaanlinja

---

Jos faksien lähettäminen ulkomaille ei onnistu esimerkiksi puhelinlinjan häiriöiden takia, vaihda tilaksi ulkomaanlinja. Toiminto kytkeytyy automaattisesti pois päältä faksin lähettämisen jälkeen.

- 1 Paina  (**Fax**), jos se ei pala vihreänä.
- 2 Aseta asiakirja.
- 3 Paina **Menu/Set, 2, 2, 7**.
- 4 Valitse **On** (tai **Ei**) painamalla **▲** tai **▼**.  
Paina **Menu/Set**.

Lähetysasetuks  
7.Ulkomaanlinja

## Ajastettu faksi (ei käytettävissä värillisten faksien lähetyksessä)

---

Vuorokauden aikana voit tallentaa jopa 50 faksia muistiin lähetettäväksi seuraavan 24 tunnin aikana. Faksit lähetetään siihen kellonaikaan, jonka ohjelmoit vaiheessa 4.

**1** Paina  (**Fax**), jos se ei pala vihreänä.

**2** Aseta asiakirja.

**3** Paina **Menu/Set, 2, 2, 3**.

**4** Hyväksy näytössä näkyvä aika painamalla **Menu/Set**.

Lähetysasetuks  
3.Ajastin

—**TAI**—

Syötä faksin lähetysaika (24 tunnin muodossa).

Paina **Menu/Set**.

(Esimerkiksi 19:45 tarkoittaa, että kello on viisitoista minuuttia vaille kahdeksan illalla.)



Muistiin skannattavien sivujen määrä riippuu sivujen sisältämän tiedon määrästä.

## Ajastettu erälähetys (ei käytettävissä värillisten faksien lähetyksessä)

---

Ennen ajastettujen faksien lähettämistä MFC säästää aikaa lajittelemalla kaikki tallennetut faksit kohteen ja kellonajan mukaan. Kaikki samaan aikaan samaan faksinumeroon lähetettäväksi ajastetut faksit lähetetään yhtenä faksina lähetyksajan säästämiseksi.

- 1 Paina  (**Fax**), jos se ei pala vihreänä.
- 2 Paina **Menu/Set, 2, 2, 4**.
- 3 Valitse **On** (tai **Ei**) painamalla  
▲ tai ▼.  
Paina **Menu/Set**.
- 4 Paina **Stop/Exit**.

Lähetysasetuks 4.Lisälähetys
---------------------------------

## Pollauslähetyksen asettaminen (tavallinen) (ei käytettävissä värillisten faksien lähetyksessä)

---

Pollatussa lähetyksessä MFC-laitteeseen asetetaan asiakirja odottamaan, että toinen faksi noutaa sen.

- 1 Paina  (**Fax**), jos se ei pala vihreänä.
- 2 Aseta asiakirja.
- 3 Paina **Menu/Set, 2, 2, 6**.
- 4 Valitse **Normaali** painamalla ▲ tai ▼.  
Paina **Menu/Set**.

## Suojatun pollauslähetyksen asettaminen (ei käytettävissä värillisten faksien lähetyksessä)

---

Kun valitset Pollaus lähet. :Tunnussa, asiakirjan noutajan on syötettävä pollaustunnus.

**1** Paina  (**Fax**), jos se ei pala vihreänä.

**2** Aseta asiakirja.

**3** Paina **Menu/Set, 2, 2, 6**.

**4** Valitse Tunnussa painamalla ▲ tai ▼.

Paina **Menu/Set**.

**5** Syötä nelinumeroinen luku.

Paina **Menu/Set**.

 Asiakirja tallennetaan muistiin ja toinen faksilaite voi noutaa sen, kunnes poistat faksin muistista tehtävän valikon peruutustoiminnolla. (Katso *Ohjelmoidun tehtävän peruuttaminen* sivulla 3-10.)

 Suojattua pollausta voi käyttää ainoastaan toisen Brother-faksin kanssa.

## Lähetysten esto

---

Lähetysten esto estää MFC:n luvattoman käytön.

Kun lähetysten esto on päällä **On**, seuraavat toiminnot ovat käytettävissä:

- Faksien vastaanottaminen
- Faksin välitys (jos faksin välitys oli jo päällä **On**)
- Faksin kaukonouto (Jos faksitalletus oli jo päällä **On**)
- PC Fax-vastaanottoa

Kun lähetysten esto on päällä **On**, seuraavat toiminnot **EIVÄT OLE** käytettävissä:

- Faksien lähetys
- Kopiointi
- Tulostus tietokoneelta
- Skannaus tietokoneelle
- PhotoCapture (ainoastaan MFC-5840CN)



Ajastettujen faksien tai pollaustehtävien ohjelmoimista ei voida jatkaa. Kuitenkin jo ohjelmoidut ajastetut faksit lähetetään, vaikka lähetysten esto asetetaan päälle **On**, joten ne eivät katoa mihinkään.

Jos olet valinnut faksien edelleenlähetysten tai faksien talletuksen (**Menu/Set, 2, 5**) *ennen* kuin kytket lähetysten eston päälle **On**, faksien välitys ja kaukonouto toimivat edelleen.



Kytke lähetysten esto pois päältä **Off** tulostaaksesi muistissa olevat faksit.

## Tunnussanan asettaminen



Jos unohdat lähetyksen eston tunnussanan, ota yhteyttä Brother-jälleenmyyjääsi.

- 1 Paina **Menu/Set, 2, 0, 1**.
- 2 Syötä uusi nelinumeroinen tunnussana.  
Paina **Menu/Set**.
- 3 Jos näytössä näkyy *Varmista:*, syötä tunnussana uudelleen.  
Paina **Menu/Set**.
- 4 Paina **Stop/Exit**.

## Lähetyksen eston tunnussanan vaihtaminen

- 1 Paina **Menu/Set, 2, 0, 1**.
- 2 Valitse *Tunnussanan as* painamalla ▲ tai ▼.  
Paina **Menu/Set**.
- 3 Syötä nykyinen nelinumeroinen tunnussana.  
Paina **Menu/Set**.
- 4 Syötä uusi nelinumeroinen tunnussana.  
Paina **Menu/Set**.
- 5 Jos näytössä näkyy *Varmista:*, syötä tunnussana uudelleen.  
Paina **Menu/Set**.
- 6 Paina **Stop/Exit**.

## Lähetyksen eston kytkeminen päälle

- 1 Paina **Menu/Set, 2, 0, 1**.
- 2 Valitse *Läh. eston aset.* painamalla ▲ tai ▼.  
Paina **Menu/Set**.
- 3 Syötä ohjelmoitu nelinumeroinen tunnussana.  
Paina **Menu/Set**.  
MFC siirtyy offline-tilaan ja näytöllä näkyy *Läh. eston tila*.



## Lähetysten eston kytkeminen pois

- 1** Paina **Menu/Set**.
- 2** Syötä ohjelmoitu nelinumeroinen tunnussana.  
Paina **Menu/Set**.  
Lähetysten esto kytkeytyy itsestään pois päältä.



Jos syötät tunnussanan väärin, näytöllä näkyy Väärä tunnussana ja laite pysyy offline-tilassa. MFC pysyy lähetysten estotilassa, kunnes ohjelmoitu tunnussana syötetään.

## Letter-kokoisten asiakirjojen faksaaminen valotustasolta

---

Kun asiakirjat ovat Letter-paperikokoa, sinun on asetettava valotustason skannausalue Letter-kooksi, muuten asiakirjan reunimmaisat tekstit eivät tule mukaan faksiin.

- 1** Paina **Menu/Set, 2, 2, 0**.
- 2** Valitse **Letter** (tai **A4**) painamalla **▲** tai **▼**.  
Paina **Menu/Set**.
- 3** Paina **Stop/Exit**.

# 4

# Vastaanottoasetukset

## Vastaanoton perusasetukset

### Vastaanottotilan valitseminen

MFC:ssä on neljä erilaista vastaanottotilaa. Valitse käyttötarkoitusta parhaiten vastaava vastaanottotila.

Nestekidenäyttö	Toiminta	Käyttö
Vain fax (automaattinen vastaanotto)	MFC ottaa kaikki puhelut vastaan fakseina.	Linjoille, joihin on liitetty vain faksilaite.
Fax/Puh (faksi ja puhelin)  (ulkoisen puhelimen tai rinnakkaispuhelimen kanssa)	MFC ohjaa linjaa ja vastaa automaattisesti kaikkiin puheluihin. Jos puhelu on faksi, laite vastaanottaa sen. Jos puhelu ei ole faksi, laite ilmoittaa kaksoissoitolla puhelusta, jotta voit vastata puhelimeen.	Käytä tätä tilaa, jos saat paljon fakseja ja vain muutamia puheluita. Samaan linjaan ei voi kytkeä puhelinvastaajaa, vaikka se olisi kytketty erilliseen seinäpistorasiaan (puhelinpistorasiaan). Tässä tilassa linjaan ei voi myöskään kytkeä puhelinyhtiön vastaajapalvelua.
Ulkoinen/Puhv (vain ulkoisen puhelinvastaajan kanssa)	Ulkoisen puhelinvastaaja vastaa automaattisesti kaikkiin soittoihin. Viestit tallennetaan ulkoiseen puhelinvastaajaan. Faksiviestit tulostetaan.	Käytä tätä tilaa, jos MFC-laitteeseen on kytketty puhelinvastaaja. Ulkoisen puhelinvastaaja-asetus toimii vain ulkoisen puhelinvastaajan kanssa. Soittoviive ei toimi tämän asetuksen kanssa.
Manuaalinen (manuaalinen vastaanotto) (ulkoisen puhelimen tai rinnakkaispuhelimen kanssa tai Plusnumeroa käytettäessä)	Ohjaat puhelinlinjaa itse, ja sinun on vastattava jokaiseen puheluun.	Käytä tätä tilaa, jos et vastaanota paljon fakseja tai jos samaan puhelinlinjaan on kytketty Plusnumero tai tietokone. Jos vastaat ja kuulet faksin merkkiään, odota, kunnes MFC ottaa puhelun vastaan ja aseta sitten kuuloke takaisin paikalleen. (Katso <i>Faksin tunnistus</i> sivulla 4-4.)

## Vastaanottotilan valitseminen ja vaihtaminen

- 1 Paina **Menu/Set, 0, 1**.
- 2 Valitse *Vain fax*, *Fax/Puh*, *Ulkoinen/Puhv* tai *Manuaalinen* painamalla ▲ tai ▼.  
Paina **Menu/Set**.
- 3 Paina **Stop/Exit**.

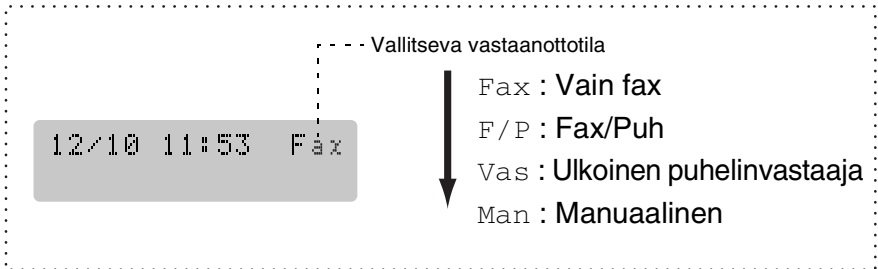

## Soittoviiveen asettaminen

Soittoviive asettaa soittokertojen määrän, joiden jälkeen MFC vastaa *Vain fax* tai *Fax/Puh*-tilassa. Jos samaan linjaan MFC:n kanssa on kytketty rinnakkaispuhelimia tai jos käytössäsi on Plusnumero, jätä soittoviiveen asetukseksi neljä soittoa.

(Katso *Rinnakkaispuhelimien käyttäminen* sivulla A-1 ja *Faksin tunnistus* sivulla 4-4.)



- 1 Paina  (**Fax**), jos se ei pala vihreänä.
- 2 Paina **Menu/Set, 2, 1, 1**.
- 3 Valitse, kuinka monta kertaa puhelin soi ennen kuin MFC vastaa (00–05), painamalla ▲ tai ▼.  
Paina **Menu/Set**.  
(Jos valitset 00, linja ei soi kertaakaan.)
- 4 Paina **Stop/Exit**.

## F/P-soittoajan asettaminen (vain Fax/Puh-tilassa)

---

Jos asetat vastaanottotilaksi Fax/Puh-tilan, sinun on määritettävä, kuinka pitkään MFC ilmoittaa *puhelusta* kaksoissoittoäänellä. (Jos puhelu on faksi, MFC tulostaa faksin.)

Laitte ilmoittaa puhelusta kaksoissoittoäänellä puhelun tullessa. Vain MFC soittaa kaksoismerkkiääntä. Muut samaan linjaan kytketyt puhelimet eivät soi tällä kaksoissoittoäänellä. Voit kuitenkin vastata puheluun mistä tahansa puhelimesta, joka on samalla linjalla kuin MFC. (Katso *Fax/Puh-tila* sivulla A-1.)

- 1 Paina  (**Fax**), jos se ei pala vihreänä.
  - 2 Paina **Menu/Set, 2, 1, 2**.
  - 3 Valitse, miten pitkään MFC ilmoittaa puhelusta kaksoissoitolla (20, 30, 40 tai 70 sekuntia), painamalla ▲ tai ▼.  
Paina **Menu/Set**.
  - 4 Paina **Stop/Exit**.
-  Vaikka soittaja lopettaisi puhelun kaksoissoittoäänen aikana, MFC jatkaa soittoa määritetyn ajan.

## Faksin tunnistus

---

Kun käytät tätä toimintoa, sinun ei tarvitse painaa **Mono Start**, **Colour Start** -näppäintä tai faksin vastaanototunnusta \*51, kun vastaat faksisoittoon. Kun asetus on otettu käyttöön On, MFC pystyy vastaanottamaan fakseja automaattisesti, vaikka nostaisitkin rinnakkaispuhelimien tai ulkoisen puhelimen kuulokkeen. Kun näyttöön tulee viesti Vastaaotto tai kun kuulet rinnakkaispuhelimeen (toiseen puhelinpistorasiaan liitettyyn puhelimeen) vastatessasi faksin sirkutusaänen, aseta kuuloke takaisin paikalleen, niin MFC ottaa faksin automaattisesti vastaan.



- Jos tämän toiminnon asetus on kytketty päälle (On) mutta MFC ei yhdistä faksipuhelua ulkoisen tai rinnakkaispuhelimien kuuloketta nostettaessa, valitse faksin vastaanototunnus \*51.
- Jos lähetät faksia samaan linjaan kytketyltä tietokoneelta ja MFC sieppaa sen, aseta faksin tunnistuksen asetukseksi Ei.
- Jos valitset asetukseksi Ei, sinun on aktivoitava MFC nostamalla ulkoisen puhelimen tai rinnakkaispuhelimien kuuloke ja painamalla sitten MFC:n **Mono Start** tai **Colour Start** -näppäintä  
—TAI—  
painamalla \*51, jos et ole MFC:n äärellä.  
(Katso *Rinnakkaispuhelimien käyttäminen* sivulla A-1.)

- 1 Paina  (**Fax**), jos se ei pala vihreänä.
- 2 Paina **Menu/Set**, **2**, **1**, **3**.
- 3 Valitse On (tai Ei) painamalla ▲ tai ▼.  
Paina **Menu/Set**.
- 4 Paina **Stop/Exit**.

## Vastaanotettavan faksin tulostaminen pienennettynä (automaattinen pienentäminen)

---

Jos valitset asetukseksi **On**, MFC pienentää automaattisesti saapuvan faksin kokoa niin, että se mahtuu yhdelle A4-, Letter- tai Legal-paperiarkille. MFC laskee pienennyssuhteen käyttämällä asiakirjan sivukokoa ja Paperikoko-asetusta (**Menu/Set, 1, 3**).

**1** Paina  (**Fax**), jos se ei pala vihreänä.

**2** Paina **Menu/Set, 2, 1, 5**.

**3** Valitse **On** (tai **Ei**) painamalla  
▲ tai ▼.

Vastaanottoas. 5.Autom. pien.
----------------------------------

Paina **Menu/Set**.

**4** Paina **Stop/Exit**.



- Jos saat fakseja, jotka jatkuvat seuraavalle sivulle, ota asetus käyttöön. Jos saapuva asiakirja on liian pitkä, MFC voi tulostaa sen kahdelle sivulle.
- Jos vasen ja oikea marginaali ovat liian kapeita, ota asetus käyttöön.

## Faksin tulostaminen muistista

---

Vaikka olet valinnut faksin edelleenlähetyksen tai faksitalletuksen (**Menu/Set, 2, 5, 1**), voit tulostaa faksin muistista, kun olet MFC:n ääressä. (Katso *Faksitalletuksen asettaminen* sivulla 6-2.)

**1** Paina **Menu/Set, 2, 5, 3**.

**2** Paina **Mono Start**.

## Vastaanotto muistiin (ei käytettävissä värifaksien vastaanotossa)

---

Heti kun paperilokero tyhjenee faksin vastaanoton aikana, näyttöön tulee viesti *Tarkista paperi*. Aseta silloin lisää paperia paperilokeroon. (Katso *Paperin, kirjekuorien ja postikorttien syöttäminen* sivulla 1-14.)

### **Jos Muist. vast. on On (kytketty pois)...**

Sen hetkinen faksi otetaan vastaan, mutta jäljellä olevat sivut tallentuvat muistiin edellyttäen, että vapaata muistia on riittävästi. Myös seuraavat saapuvat faksit tallentuvat muistiin, kunnes muisti täyttyy. Muistin täytyttyä saapuviin faksisoihtoihin ei vastata automaattisesti. Aseta paperia paperilokeroon, jotta kaikki tiedot voidaan tulostaa, ja paina **Mono Start**- tai **Colour Start** -näppäintä.

### **Jos Muist. vast. on Ei (kytketty pois)...**

Sen hetkinen faksi otetaan vastaan, mutta jäljellä olevat sivut tallentuvat muistiin edellyttäen, että vapaata muistia on riittävästi. Sitä seuraaviin faksisoihtoihin ei vastata automaattisesti, ennen kuin paperilokeroon laitetaan lisää paperia. Aseta paperia paperilokeroon, jotta viimeinen vastaanotettu faksi voidaan tulostaa, ja paina **Mono Start**- tai **Colour Start** -näppäintä.

- 1** Paina  (**Fax**), jos se ei pala vihreänä.
- 2** Paina **Menu/Set**, **2**, **1**, **6**.
- 3** Valitse **On** (tai **Ei**) painamalla **▲** tai **▼**.  
Paina **Menu/Set**.
- 4** Paina **Stop/Exit**.

## Pollaus

---

Pollauksella tarkoitetaan faksiviestien noutoa toisesta faksilaitteesta. Voit pollata MFC:lläsi toista laitetta, tai joku muu voi pollata MFC:täsi. Kaikkien pollausta käyttävien on asetettava oma laitteensa pollausta varten. Kun joku noutaa MFC:stäsi faksin, soittaja maksaa puhelun. Kun noudat toisesta laitteesta faksiviestin, maksat puhelun itse.



Kaikissa fakseissa ei ole faksien noutotoimintoa.

### Suojattu pollaus

Suojatun pollauksen avulla pollattavat asiakirjat eivät joudu väärin käsiin, kun MFC odottaa pollausta. Suojattua pollausta voi käyttää ainoastaan toisen Brother-faksin kanssa. Pollauslähetyksen vastaanottajan on syötettävä laitteeseen pollaustunnus.

### Pollausvastaanoton asettaminen (tavallinen)

Pollausvastaanotto tarkoittaa faksin noutamista toisesta faksilaitteesta.

- 1** Paina  (**Fax**), jos se ei pala vihreänä.
- 2** Paina **Menu/Set, 2, 1, 7**.
- 3** Valitse **Normaali** painamalla **▲** tai **▼**.  
Paina **Menu/Set**.
- 4** Syötä faksinumero, josta haluat noutaa viestin.  
Paina **Mono Start** tai **Colour Start**.



## Suojatun pollausvastaanoton asettaminen

Varmista, että toisen osapuolen tunnus on sama kuin omasi.

- 1 Paina  (**Fax**), jos se ei pala vihreänä.
- 2 Paina **Menu/Set**, **2**, **1**, **7**.
- 3 Valitse **Tunnus**sa painamalla ▲ tai ▼.  
Paina **Menu/Set**.
- 4 Anna nelinumeroinen pollaustunnus.  
Tunnus on sama kuin pollattavan faksilaitteen tunnus.  
Paina **Menu/Set**.
- 5 Syötä faksinumero, josta haluat noutaa viestin.
- 6 Paina **Mono Start** tai **Colour Start**.

## Ajastetun pollausvastaanoton asettaminen

Voit asettaa MFC:n noutamaan faksiviestin haluttuna ajankohtana.

- 1 Paina  (**Fax**), jos se ei pala vihreänä.
- 2 Paina **Menu/Set**, **2**, **1**, **7**.
- 3 Valitse **Ajastin** painamalla ▲ tai ▼.  
Paina **Menu/Set**.
- 4 Syötä pollauksen kellonaika 24 tunnin muodossa.  
Esimerkiksi 21:45 tarkoittaa, että kello on viisitoista minuuttia vaille kymmenen illalla.  
Paina **Menu/Set**.
- 5 Syötä faksinumero, josta haluat noutaa viestin.  
Paina **Mono Start** tai **Colour Start**.  
MFC noutaa viestin asettamaasi kellonaikaan.



Voit asettaa vain yhden ajastetun pollauksen kerrallaan.

## Sarjapollaus

MFC voi noutaa asiakirjoja useasta faksilaitteesta yhdellä toiminnolla. Anna kaikkien faksilaitteiden numerot vaiheessa 5. Noutamisen jälkeen laite tulostaa sarjapollausraportin.

- 1 Paina  (**Fax**), jos se ei pala vihreänä.
  - 2 Paina **Menu/Set, 2, 1, 7**.
  - 3 Valitse **Normaali**, **Tunnussa** tai **Ajastin** painamalla **▲** tai **▼**.  
Paina **Menu/Set**, kun näyttöön tulee haluamasi asetus.
  - 4 Jos valitsit **Normaali**, siirry vaiheeseen 5.
    - Jos valitsit **Tunnussa**, syötä nelinumeroinen tunnussana, paina **Menu/Set** ja siirry sitten vaiheeseen 5.
    - Jos valitsit **Ajastin**, syötä pollausaika (24 tunnin muodossa), paina **Menu/Set** ja siirry sitten vaiheeseen 5.
  - 5 Määritä faksinumerot, joista haluat noutaa asiakirjoja, käyttämällä lyhytvalintaa, etsintää, ryhmätoimintoa (katso *Ryhmiä asettaminen sarjalähetystä varten* sivulla 5-3) tai valintanäppäimiä. Jokaisen faksinumeron jälkeen on painettava **Menu/Set**.
  - 6 Paina **Mono Start** tai **Colour Start**.  
MFC noutaa asiakirjat soittamalla vuorotellen jokaiseen numeroon tai ryhmänumeroon.
-  Jos haluat peruuttaa pollaustehtävän, paina **Stop/Exit** MFC:n valitessa numeroa.
- Peruuta kaikki peräkkäiset pollausvastaanotot painamalla **Menu/Set, 2, 6**. (Katso *Ohjelmoidun tehtävän peruuttaminen* sivulla 3-10.)

# 5

## Pikavalintanumerot ja numeron valinta

### Numeroiden tallentaminen helppokäyttötoimintoja varten

Voit asettaa MFC:hen kahdenlaisia helppokäyttötoimintoja:

lyhytvalinnat ja faksien sarjalähettykset ryhmille.

Pikavalintanäppäintä painettaessa näyttöön tulee näkyviin vastaava nimi (jos se on tallennettu) tai numero.



*Muistiin tallennetut pikavalintanumerot säilyvät sähkökatkoksesta huolimatta.*

### Lyhytvalintanumeroiden tallentaminen

---

Voit tallentaa lyhytvalintanumeroita, jotka voit valita painamalla vain muutamaa näppäintä (**Search/Speed Dial**, #, kaksinumeroinen paikka ja **Mono Start** tai **Colour Start**). MFC-5440CN:n muistiin voidaan tallentaa 40 lyhytvalintanumeroa ja MFC-5840CN:n muistiin 100 numeroa.

**1** Paina **Menu/Set**, **2**, **3**, **1**.

**2** Syötä valintanäppäimillä lyhytvalintapaikka

(MFC-5440CN: 01–40, MFC-5840CN: 00–99).

(Paina esimerkiksi **05**.)

Paina **Menu/Set**.

**3** Syötä puhelin- tai faksinumero (korkeintaan 20 numeroa.)

Paina **Menu/Set**.

Numeromuisti 1. Lyhytvalinta
---------------------------------

- 4** Syötä nimi valintanäppäimillä (korkeintaan 15 merkkiä).  
Paina **Menu/Set**.  
(Syötä kirjaimet sivulla B-12 olevan taulukon mukaan.)  
—**TAI**—  
Tallenna numero ilman nimeä painamalla **Menu/Set**.
- 5** Jos haluat tallentaa toisen lyhytvalintanumeron, siirry vaiheeseen 2.  
—**TAI**—  
Paina **Stop/Exit**.

## Lyhytvalintanumeroiden muuttaminen

---

Jos yrität tallentaa lyhytvalintanumeron paikkaan, jossa on jo numero, näyttöön tuleva viesti näyttää tallennetun nimen (tai numeron) ja kehottaa toimimaan seuraavasti:

- 1** Vaihda tallennettu numero valitsemalla **1**.  
—**TAI**—

Poistu muutoksia tekemättä painamalla **2**.

*Tallennetun numeron tai nimen vaihtaminen:*

- Jos haluat vaihtaa merkin, aseta kohdistin muutettavan merkin alle painamalla ◀ tai ▶ ja kirjoita sitten korvattavan merkin päälle.
- Jos haluat pyyhkiä pois koko numeron tai nimen, paina **Stop/Exit**, kun kohdistin on ensimmäisen merkin tai numeron alapuolella. Kohdistimen yläpuolella ja oikealla puolella olevat merkit poistetaan.

- 2** Syötä uusi numero.  
Paina **Menu/Set**.
- 3** Seuraa vaiheesta 4 alkaen ohjeita, jotka annetaan kohdassa Lyhytvalintanumeroiden tallentaminen. (Katso sivu 5-1.)

## Ryhmien asettaminen sarjalähetystä varten

Ryhmien avulla voit lähettää saman faksin useaan eri faksinumeroon vain muutamaa näppäintä painamalla (**Search/Speed Dial**, #, kaksinumeroinen paikka ja **Mono Start**). Ensin jokainen faksinumero on tallennettava lyhytvalintanumerona.

Tämän jälkeen ne voi yhdistää ryhmäksi. Jokainen ryhmä on yksi lyhytvalintanumero. Voit määrittää korkeintaan kuusi ryhmää tai korkeintaan 39 numeroa (MFC-5440CN) tai 99 numeroa (MFC-5840CN) yhteen suureen ryhmään.

(Katso *Lyhytvalintanumeroiden tallentaminen* sivulla 5-1 ja *Sarjalähetys (ei käytettävissä värillisten faksien kanssa)* sivulla 3-11.)

**1** Paina **Menu/Set**, **2**, **3**, **2**.

Numeromuisti  
2.Luo ryhmiä

**2** Syötä valintanäppäimillä sen lyhytvalintapaikan numero, johon haluat tallentaa ryhmän.

Luo ryhmiä  
Lyh.val.Nro?#

Paina **Menu/Set**.

(Paina esimerkiksi **07** ja **Menu/Set**.)

**3** Syötä ryhmän numero valintanäppäimillä (1–6).

Luo ryhmiä  
Luo ryhmäG01

Paina **Menu/Set**.

(Paina esimerkiksi **1**, jos haluat ryhmän numero 1.)



Ryhmän numeron on oltava 1:n ja 6:n välillä.

**4** Lisää ryhmään lyhytvalintanumeroita seuraavalla tavalla:

Luo ryhmiä  
G01:#05#09

Esimerkiksi lyhytvalintanumerot 05 ja 09: paina

**Search/Speed Dial**, **05**, **Search/Speed Dial**, **09**. Näyttöön tulee viesti: #05#09.

- 5 Vahvista ryhmän lyhytvalintanumerot painamalla **Menu/Set**.
  - 6 Syötä ryhmän nimi valintanäppäimillä. Käytä apuna taulukkoa sivulla B-12.  
Paina **Menu/Set**.  
(Näppäile esimerkiksi UUDET ASIAKKAAT).
  - 7 Paina **Stop/Exit**.
-  Voit tulostaa luettelon kaikista lyhytvalintanumeroista.  
Ryhmänumerot näkyvät sarakkeessa "GROUP" (RYHMÄ).  
(Katso *Raporttien tulostaminen* sivulla 7-3.)

# Numeron valinta



Numeron voi valita kolmella eri tavalla. (Katso *Numeron valitseminen* sivulla 3-1.)

## Käyttöoikeustunnukset ja luottokorttinumerot

---

Joskus valittavissa on useita kaukopuhelupalveluita, joilla on eri tunnusnumerot. Puhelun hinta voi riippua ajankohdasta ja siitä, minne haluat soittaa. Edullisten hintojen käyttäminen helpottuu, kun tallennat kaukopuhelupalveluiden käyttöoikeustunnukset ja luottokorttinumerot lyhytvalintanumeroina. Voit tallentaa pitkät numerot jakamalla ne osiin ja asettamalla niille omat lyhytvalintapaikat. Voit käyttää myös manuaalista valintaa käyttämällä valintanäppäimiä. (Katso *Lyhytvalintanumeroiden tallentaminen* sivulla 5-1.)

Oletetaan, että olet tallentanut numeron 555 lyhytvalintanäppäimeen 03 ja numeron 7000 lyhytvalintanäppäimeen 02. Kun painat **Search/Speed Dial, #03, Search/Speed Dial, #02** ja sitten **Mono Start** tai **Colour Start**, laite valitsee numeron 555-7000.

Voit muuttaa numeroa väliaikaisesti korvaamalla osan siitä valintanäppäimillä syötetyllä numerolla.

Voit esimerkiksi muuttaa numeroksi 555-7001 painamalla **Search/Speed Dial, #03** ja syöttämällä sen jälkeen **7001** valintanäppäimillä.



Jos numeron keskellä on odotettava uutta valintääntä tai merkkiä, tallenna tauko oikeaan paikkaan numerossa painamalla **Redial/Pause**. Jokainen painallus lisää numeroon 3,5 sekunnin tauon.

## Tauko

---

Syötä 3,5 sekunnin tauko numeroiden välille painamalla **Redial/Pause**. Jos soitat ulkomaanpuhelua, voit pidentää taukoa painamalla **Redial/Pause** niin monta kertaa kuin haluat.

# 6

## Kaukofaksitoiminnot (ei käytettävissä värillisten faksien kanssa)



Voit käyttää kerrallaan vain yhtä kaukofaksitoimintoa:

Faksin välitystä—TAI—Faksitalletusta—TAI—  
PC Fax-vastaanottoa—TAI—Pois päältä (Off).

Voit muuttaa valintaasi milloin vain (**Menu/Set, 2, 5, 1**).

(Katso *Kaukofaksitoimintojen kytkeminen pois päältä* sivulla 6-3.)

### Faksin edelleenlähetyksen asettaminen

---

Faksin edelleenlähetyksen asettaminen Kun faksin edelleenlähetyksen on käytössä, MFC tallentaa vastaanotetun faksinmuistiin. Sen jälkeen MFC valitsee ohjelmoidun numeron ja lähettää faksin edelleen.

**1** Paina **Menu/Set, 2, 5, 1**.

**2** Valitse `Edelleenlähetyks` painamalla ▲ tai ▼.

Paina **Menu/Set**.

Näytössä kehoitetaan syöttämään faksinumero, johon faksit edelleenlähetetään.

**3** Syötä edelleenlähetyksen numero (korkeintaan 20 numeroa).

Paina **Menu/Set**.

**4** Valitse `Varm.kopio:On` tai `Varm.kopio:Ei` painamalla ▲ tai ▼.

Edelleenlähetyks Varm.kopio:On
-----------------------------------

Paina **Menu/Set**.



■ Jos valitset `Varm.kopio:On`, MFC tulostaa faksin myös omalle MFC-laitteellesi ennen kuin se välittää sen edelleen, joten sähkökatkoksen sattuessa sinulle jää kopio.

■ Jos faksin edelleenlähetyksen on kytketty päälle, laite ei voi vastaanottaa värillistä faksia, jollei lähettävä faksilaite muunna sitä mustavalkoiseksi ennen lähettämistä.

**5** Paina **Stop/Exit**.



## Faksitalletuksen asettaminen

---

Kun faksin talletus on käytössä, MFC tallentaa vastaanotetun faksin muistiin. Voit noutaa fakseja toisesta laitteesta käyttämällä kauko-ohjauskomentoja.

**1** Paina **Menu/Set**, **2**, **5**, **1**.

**2** Valitse `Fax talletus` painamalla ▲ tai ▼.

Paina **Menu/Set**.

**3** Paina **Stop/Exit**.



■ Jos olet asettanut faksin talletuksen päälle, MFC tulostaa automaattisesti varmistuskopion.

■ Jos faksitalletus on kytketty päälle, laite ei voi vastaanottaa värillistä faksia, jollei lähetettävä faksilaite muunna sitä mustavalkoiseksi.

## PC Fax -vastaanoton asettaminen

---

Jos valitset PC Fax -vastaanoton, MFC tallentaa saapuvat faksit tilapäisesti muistiinsa ja lähettää ne sen jälkeen automaattisesti tietokoneelle. Voit sen jälkeen katsoa fakseja tietokoneella ja tallentaa ne sille.

**1** Paina **Menu/Set**, **2**, **5**, **1**.

**2** Valitse `PC vastaanotto` painamalla ▲ tai ▼.

Paina **Menu/Set**.

**3** Valitse `Varm.kopio:On` tai

`Varm.kopio:Ei` painamalla

▲ tai ▼.

Paina **Menu/Set**.

**4** Paina **Stop/Exit**.

PC vastaanotto Varm.kopio:On
---------------------------------



- Voit määrittää PC Fax -vastaanottoasetukset vasta, kun olet asentanut tietokoneellesi MFL-Pro Suite -ohjelmiston. Varmista, että tietokone on kytketty laitteeseen ja että se on päällä. (Jos haluat lisätietoja, katso *Brother PC-FAX-ohjelman käyttö* CD-ROM-levyllä olevan ohjelmiston Käyttöoppaan sivulla 5-1.)
- Jos valitset `varm.kopio:On`, MFC tulostaa faksin myös omalle MFC-laitteellesi ennen lähetystä tietokoneelle, joten sähkökatkoksen sattuessa sinulle jää kopio.
- Jos saat virheilmoituksen, ettei MFC voi tulostaa muistissa olevia fakseja, voit käyttää asetusta ja siirtää faksit tietokoneellesi. (Jos haluat lisätietoja, katso *Virheviestit* sivulla 11-1.)
- Kun PC-Faksin vastaanotto on kytketty päälle, laite voi vain tulostaa vastaanottamansa värilliset faksit. Se ei voi tallentaa niitä muistiin.

## Kaukofaksitoimintojen kytkeminen pois päältä

---

Jos asetat kaukofaksitoiminnot pois päältä eli tilaan `Ei` ja MFC:n muistissa on fakseja, näytössä tarjotaan kahta vaihtoehtoa.

- Jos painat **1**, kaikki toistaiseksi tulostamattomat faksit tulostetaan ja poistetaan muistista, ennen kuin faksin talletus kytkeytyy pois päältä. Jos niistä on jo tulostettu varmistuskopio, niitä ei tulosteta uudelleen.
- Jos painat **2**, muistia ei tyhjennetä eivätkä asetukset muutu. (Katso *Faksin tulostaminen muistista* sivulla 4-5.)

## Kauko-ohjaustunnuksen asettaminen

---

Kauko-ohjaustunnuksella voit käyttää kauko-ohjaustoimintoja, kun et ole MFC:n äärellä. Ennen kauko-ohjauksen käyttämistä sinun on asetettava ohjauksen tunnus. Oletusasetus on, ettei toimintoa ole aktivoitu (--- \*).

**1** Paina **Menu/Set, 2, 5, 2**.

**2** Syötä kolminumeroinen tunnus käyttäen numeroita **0–9** tai **\***.  
Paina **Menu/Set**. (Valmiiksi asetettua \* -merkkiä ei voi muuttaa.)

 Älä käytä samoja numeroita kuin faksin vastaanottotunnuksessa (**\* 51**) tai puhelun vastaustunnuksessa (**#51**).  
(Katso *Rinnakkaispuhelimien käyttäminen* sivulla A-1.)

**3** Paina **Stop/Exit**.

 Voit halutessasi vaihtaa tunnuksen syöttämällä uuden. Jos haluat poistaa tunnuksen käytöstä, palauta oletusasetus (--- \*) painamalla **Stop/Exit** vaiheessa 2.

# Kauko-ohjaus

Voit soittaa MFC-laitteeseen kaikista äänitaajuusvalintaa käyttävistä puhelimista tai faksilaitteista ja noutaa fakseja näppäilemällä kauko-ohjaustunnuksen ja muita näppäinkomentoja.

## Kauko-ohjaustunnuksen käyttäminen

---

- 1** Soita faksinumeroon äänitaajuusvalintaa käyttävästä puhelimesta tai toisesta faksilaitteesta.
  - 2** Syötä kauko-ohjaustunnus välittömästi sen jälkeen, kun MFC vastaa puheluun (kolme numeroa ja \*).
  - 3** MFC ilmoittaa äänimerkeillä saapuneista viesteistä:  
**1 pitkä äänimerkki — faksiviestejä**  
**Ei äänimerkkejä — Ei viestejä**
  - 4** Kun MFC antaa kaksi lyhyttä äänimerkkiä, syötä komento. MFC lopettaa puhelun, jos et syötä komentoa 30 sekunnin kuluessa. Jos syötät väärän komennon, MFC antaa kolme äänimerkkiä.
  - 5** Kun olet lopettanut, nollaa MFC painamalla **90**.
  - 6** Sulje puhelin.
-  Jos MFC on asetettu *Manuaalinen*-tilaan, mutta haluat käyttää kauko-ohjausta, anna MFC:n soida noin kaksi minuuttia. Syötä sitten kauko-ohjaustunnus 30 sekunnin kuluessa.

## Kauko-ohjauskomennot

Seuraa alla esitettyjä ohjeita, kun haluat käyttää MFC:n toimintoja kauko-ohjauksella. Kun soitat MFC:n numeroon ja syötät kauko-ohjaustunnuksen (kolme numeroa ja ✖), laite pyytää syöttämään komennon ilmoittamalla siitä kahdella lyhyellä äänimerkillä.

Kauko-ohjauskomennot	Ohjeet
<b>95 Muuta faksin edelleenlähetysten tai talletuksen asetuksia</b>	
1 POIS PÄÄLTÄ	Voit valita asetuksen Ei sen jälkeen, kun olet noutanut tai poistanut kaikki viestit.
2 Faksin edelleenlähetys	Jos kuulet yhden pitkän äänimerkin, muutos on vahvistettu. Kolme lyhyttä äänimerkkiä tarkoittaa, että muutosta ei voi tehdä, sillä toiminnon edellytykset eivät täyttyneet (esimerkiksi faksin edelleenlähetysnumeron rekisteröinti). Voit rekisteröidä faksin edelleenlähetysnumeron syöttämällä 4. (Katso <i>Faksin edelleenlähetysnumeron muuttaminen</i> sivulla 6-7.) Kun olet rekisteröinyt numeron, faksin edelleenlähetys toimii.
4 Faksin edelleenlähetysnumero	
6 Faksin talletus	
<b>96 Nouda faksi</b>	
2 Nouda kaikki faksit	Syötä sen faksilaitteen numero, johon haluat välittää muistissa olevat faksiviestit. (Katso sivu 6-7.)
3 Poista faksit muistista	Jos kuulet yhden pitkän äänimerkin, faksit on poistettu muistista.
<b>97 Tarkista vastaanottotila</b>	
1 Faksi	Voit tarkistaa, onko MFC vastaanottanut fakseja. Jos viestejä on saapunut, kuulet yhden pitkän äänimerkin. Jos viestejä ei ole saapunut, kuulet kolme lyhyttä äänimerkkiä.
<b>98 Vastaanottotilan muuttaminen</b>	
1 Ulkoinen puhelinvastaaaja	Jos kuulet yhden pitkän äänimerkin, muutos on vahvistettu.
2 Fax/Puh	
3 Vain fax	
<b>90 Lopeta</b>	Paina <b>90</b> poistuaksesi kauko-ohjaustilasta. Odota pitkää äänimerkkiä, ennen kuin lasket kuulokkeen.

## Faksiviestien noutaminen

---

Voit soittaa MFC-laitteeseesi kaikista äänitaajuusvalintaa käyttävistä puhelimista ja lähetyttää faksisi johonkin muuhun faksilaitteeseen.

- 1 Valitse faksilaitteesi numero.
  - 2 Syötä kauko-ohjaustunnus välittömästi sen jälkeen, kun MFC vastaa puheluun (kolme numeroa ja \*). Jos kuulet yhden pitkän äänimerkin, sinulle on saapunut viestejä.
  - 3 Heti kun kuulet kaksi lyhyttä äänimerkkiä, näppäile **962**.
  - 4 Odota, kunnes kuulet pitkän äänimerkin. Näppäile sitten sen faksilaitteen numero, johon haluat välittää faksiviestit, ja näppäile numeron loppuun **##** (korkeintaan 20 numeroa).
-  \* - ja #-merkkejä ei voi käyttää puhelinnumeron osana. Jos haluat syöttää tauon, paina #.
- 5 Sulje puhelin, kun kuulet MFC:n äänimerkin. MFC soittaa toiseen laitteeseen, joka tulostaa faksiviestit.

## Faksin edelleenlähetyksenumeron muuttaminen

---

Voit muuttaa faksin edelleenlähetyksenumeron oletusasetusta toisesta äänitaajuusvalintaa käyttävästä puhelimesta tai faksilaitteesta.

- 1 Valitse faksilaitteesi numero.
  - 2 Syötä kauko-ohjaustunnus välittömästi sen jälkeen, kun MFC vastaa puheluun (kolme numeroa ja \*). Jos kuulet yhden pitkän äänimerkin, sinulle on saapunut viestejä.
  - 3 Kun kuulet kaksi lyhyttä äänimerkkiä, näppäile **954**.
  - 4 Odota, kunnes kuulet pitkän äänimerkin. Näppäile sitten sen faksilaitteen numero, johon haluat välittää faksiviestit, ja näppäile numeron loppuun **##** (korkeintaan 20 numeroa).
-  \* - ja #-merkkejä ei voi käyttää puhelinnumeron osana. Jos haluat syöttää tauon, paina #.
- 5 Sulje puhelin, kun kuulet MFC:n äänimerkin.

# 7 Raporttien tulostaminen

## Laitteen asetukset ja toiminta

Lähetysraportti ja yhteysraporttien väli on asetettava valikkotaulukossa.

Paina **Menu/Set, 2, 4, 1.**

—**TAI**—

Paina **Menu/Set, 2, 4, 2.**

## Lähetysraportin mukauttaminen

---

Voit käyttää lähetysraporttia vahvistuksena siitä, että olet lähettänyt faksin. Raportissa näkyvät lähetysten aika ja päivämäärä ja merkintä siitä, onnistuiko lähetys (OK). Jos kytket asetuksen päälle **On** tai **On+Kuva**, raportti tulostuu jokaisen lähetysten jälkeen.

Jos lähetät paljon fakseja samaan numeroon, voit tarvita tehtävänumeron lisäksi muunkin muistutuksen uudelleen lähetettävien faksien tunnistamista varten. Jos valitset **On+Kuva** tai **Ei+Kuva**, laite tulostaa raporttiin muistutukseksi osan faksin ensimmäisestä sivusta.



Jos lähetysraportti on kytketty pois päältä **Ei** tai **Ei+Kuva**, raportti tulostuu vain silloin, jos lähetyksessä on ollut virhe. **RESULT (TULOS)** -sarakeessa näkyy **NG**.

**1** Paina **Menu/Set, 2, 4, 1.**

**2** Valitse **Ei+Kuva**, **On**, **On+Kuva** tai **Ei** painamalla **▲** tai **▼**.  
Paina **Menu/Set**.

**3** Paina **Stop/Exit**.

## Yhteysraporttien välin asettaminen

---

Voit asettaa MFC:n tulostamaan yhteysraportin tietyn väliajoin (joka 50. faksin jälkeen, 6, 12 tai 24 tunnin välein, 2 tai 7 päivän välein). Jos kytket väliajan asetuksen pois päältä **Ei**, voit tulostaa raportin seuraavalla sivulla esitettyjen ohjeiden mukaan.

Oletusasetus on **Joka 50. Faksi**.

**1** Paina **Menu/Set, 2, 4, 2**.

**2** Valitse väli painamalla **▲** tai **▼**.

Raporttiaset.  
2.Yhteysrap.väli

Paina **Menu/Set**.

(Jos valitset 7 päivää, näytössä pyydetään valitsemaan päivä, josta välin laskeminen aloitetaan.)

**3** Syötä tulostuksen kellonaika 24 tunnin muodossa.

Paina **Menu/Set**.

(Esimerkiksi: 19:45 tarkoittaa, että kello on viisitoista minuuttia vaille kahdeksan illalla.)

**4** Paina **Stop/Exit**.



Jos valitset 6, 12, 24 tuntia, 2 tai 7 päivää, MFC tulostaa raportin ohjelmoituun aikaan ja poistaa sitten kaikki tehtävät muistista. Jos MFC:n muisti täyttyy ennen valittua ajankohtaa, MFC tulostaa yhteysraportin 200 tehtävän tallentamisen jälkeen ja poistaa sitten tehtävät muistista. Jos haluat ylimääräisen raportin ennen valittua tulostusajankohtaa, voit tulostaa sen poistamatta tehtäviä muistista.



Jos valitset asetuksen **Joka 50. Faksi**, MFC tulostaa yhteysraportin 50 tehtävän tallentamisen jälkeen.



# Raporttien tulostaminen

---

Voit tulostaa seuraavat raportit:

- |                   |  |
|-------------------|--|
| 1. Ohje           | Tulostaa Ohjeluettelon, josta voit tarkistaa MFC:n ohjelmointiohjeet nopeasti.   |
| 2. Pikavalinta    | Tulostaa lyhytvalintamuistiin tallennetut nimet ja numerot numerojärjestyksessä.   |
| 3. Faksiraportti  | Tulostaa viimeisten vastaanotettujen ja lähetettyjen faksien tiedot.<br>(TX tarkoittaa lähetystä.) (RX tarkoittaa vastaanottoa.) |
| 4. Läh. vahvistus | Tulostaa viimeiseksi lähetetyn faksin lähetyraportin.  |
| 5. Käytt. aset.   | Tulostaa luettelon asetuksista.  |
| 6. Verkkoasetuk.  | Tulostaa luettelon verkkoasetuksista.  |

## Raportin tulostaminen



- 1** Jos laitteesi on MFC-5440CN, paina **Reports**.  
Jos laitteesi on MFC-5840CN, paina **Menu/Set, 6**.
- 2** Valitse haluamasi raportti painamalla ▲ tai ▼.  
Paina **Menu/Set**.  
—**TAI**—  
Syötä tulostettavan raportin numero.  
Tulosta esimerkiksi Ohjeluettelo valitsemalla **1**.
- 3** Paina **Mono Start**.

# 8 Kopiointi

## MFC:n käyttö kopiokoneena

MFC:tä voidaan käyttää kopiokoneena. Sillä voidaan ottaa 99 kopiota kerrallaan.

### Siirtyminen kopiointitilaan

Varmista ennen kopioiden ottamista, että painike  (**Copy**) palaa vihreänä. Jos näin ei ole, siirry **Copy** (Kopioi) -tilaan painamalla näppäintä  (**Copy**). Faksaustila on laitteen oletusasetus. On mahdollista muuttaa sekunti- tai minuuttimäärää, joiden ajan MFC pysyy kopiointitilassa. (Katso *Tila-ajastimen asettaminen* sivulla 2-4.)

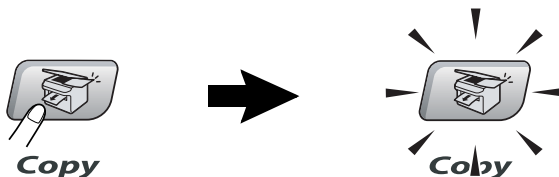

Näytöllä näkyy kopiointin oletusasetus

100% Normal 01

Kopiointisuhde

Laatu

Kopioiden määrä



## Yhden kopion ottaminen

---

- 1 Paina näppäintä  (**Copy**). Se syttyy vihreänä.
  - 2 Aseta asiakirja.  
(Katso *Asiakirjojen asettaminen* sivulla 1-6.)
  - 3 Paina **Mono Start** tai **Colour Start**.
-  Lopeta kopiointi painamalla **Stop/Exit**.

## Useiden kopioiden ottaminen

---

- 1 Paina näppäintä  (**Copy**). Se syttyy vihreänä.
  - 2 Aseta asiakirja.
  - 3 Syötä kopiomäärä valintanäppäimillä (korkeintaan 99 kappaletta).
  - 4 Paina **Mono Start** tai **Colour Start**.
-  Jos haluat lajitella kopiot, paina **Options**-näppäintä.  
(Katso *Väli aikaisten kopiointinäppäinten käyttö* sivulla 8-3.)

## Kopiointin lopettaminen

---

Lopeta kopiointi painamalla **Stop/Exit**.

# Väliaikaisten kopiointinäppäinten käyttö

Väliaikaisilla kopiointinäppäimillä voidaan muuttaa nopeasti seuraavan kopion asetuksia. Voit käyttää eri asetuksia yhdessä.

**Väliaikaiset  
kopiointinäppäimet**  
(MFC-5840CN)

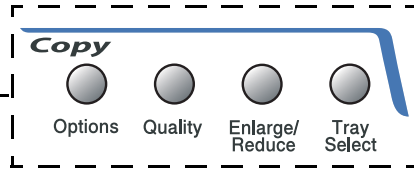



Nämä ovat väliaikaisia asetuksia, ja MFC palaa takaisin oletusasetuksiin 60 sekunnin kuluttua kopiointin päättymisestä. Jos olet asettanut tila-ajastimeen siirtymäajaksi 0 tai 30 sekuntia, MFC palaa oletusasetuksiin, kun tila-ajastimeen asetettu sekuntimäärä on kulunut. (Katso *Tila-ajastimen asettaminen* sivulla 2-4.)



Voit tallentaa useimmin käyttämäsi kopiointiasetukset oletusasetuksiksi. (Katso *Kopiointin oletusasetusten muuttaminen* sivulla 8-15.)

# Nopeuden lisääminen tai laadun parantaminen



Voit valita kopiolaadun. Oletusasetus on **Normaali**.

<p>Paina <b>Quality</b></p>  <p>ja</p>  tai 	<b>Normaali</b>	Suosittelaa tavallisia tulosteita varten. Hyvä kopiointilaatu ja tarkoituksenmukainen kopiointinopeus.
	<b>Nopea/Vedos</b>	Nopea kopiointi ja vähäisin musteenkulutus. NOPEA/VEDOS-asetusta käyttämällä säästät aikaa. Se sopii esimerkiksi oikoluettavien asiakirjojen, pitkien asiakirjojen tai suurten kopiomäärien tulostamiseen.
	<b>Paras</b>	Asetus sopii valokuvien ja muiden tarkkuutta vaativien kuvien kopiointiin. PARAS-asetuksessa on paras erottelutarkkuus ja hitain nopeus.

- 1** Paina näppäintä  (**Copy**). Se syttyy vihreänä.
- 2** Aseta asiakirja.
- 3** Syötä kopiomäärä valintanäppäimillä (korkeintaan 99 kappaletta).
- 4** Paina **Quality**.
- 5** Valitse kopion laatu (Nopea/Vedos, Normaali tai Paras) painamalla ▲ tai ▼.  
Paina **Menu/Set**.
- 6** Paina **Mono Start** tai **Colour Start**.

# Kopioitavan kuvan suurentaminen tai pienentäminen

Käytettävissä ovat seuraavat suurennus- ja pienennyssuhteet. Valin. (25-400%) -asetuksella voit valita suhteen 25 ja 400 prosentin välillä.

<p>Paina <b>Enlarge/Reduce</b></p>  <p>Valitse Suuren./Pienen. painamalla  tai .</p>	Valin. (25-400%)
	200%
	198% 10x15cm→A4
	186%10x15cm→LTR
	142% A5→A4
	104% EXE→LTR
	100%
	97% LTR→A4
	93% A4→LTR
	83% LGL→A4
	78%
	69% A4→A5
	50%

- 1 Paina näppäintä  (**Copy**). Se syttyy vihreänä.
- 2 Aseta asiakirja.
- 3 Syötä kopiomäärä valintanäppäimillä (korkeintaan 99 kappaletta).
- 4 Paina **Enlarge/Reduce**.
- 5 Valitse haluamasi suurennus- tai pienennyssuhde painamalla ▲ tai ▼.

Paina **Menu/Set**.

—**TAI**—

Voit valita Valin. (25-400%) ja painaa **Menu/Set**.

Valitse valintanäppäimillä suurennus- tai pienennyssuhde 25%–400%.

Paina **Menu/Set**.

(Syötä esimerkiksi 53 % painamalla **5 3**.)

## 6 Paina **Mono Start** tai **Colour Start**.



Et voi käyttää kopioinnin lisäasetuksia (2 in 1 (P), 2 in 1 (V), 4 in 1 (P), 4 in 1 (V) ja julistekoko), kun suurennus-/pienennysasetus on käytössä.

## Paperityypin asettaminen (ainoastaan MFC-5440CN)

---

Jos kopioit erikoispaperille, muista valita asetuksista kyseinen paperityyppi, jotta saat parhaan tulostuslaadun.

- 1 Paina näppäintä  (**Copy**). Se syttyy vihreänä.
- 2 Aseta asiakirja.
- 3 Syötä kopiomäärä valintanäppäimillä (korkeintaan 99 kappaletta).
- 4 Paina **Paper Type**.
- 5 Painamalla ▲ tai ▼ voit valita käyttämäsi paperityypin (Tavallinen, Muste, Kiiltävä tai Kalvo).  
Paina **Menu/Set**.
- 6 Paina **Mono Start** tai **Colour Start**.



Voit vaihtaa paperityypin oletusasetuksen milloin haluat. (Katso *Paperityypin asettaminen* sivulla 2-4.)

# Lokeron valintanäppäimen käyttö (ainoastaan MFC-5840CN)

---

Voit muuttaa pelkästään seuraavaa kopiota varten käytettävän lokeron.

- 1 Paina näppäintä  (**Copy**). Se syttyy vihreänä.
- 2 Aseta asiakirja.
- 3 Syötä kopiomäärä valintanäppäimillä (korkeintaan 99 kappaletta).
- 4 Paina **Tray Select**.
- 5 Valitse *Auto*, #1 (xxx) tai #2 (xxx) painamalla ▲ tai ▼.  
Paina **Menu/Set**.
- 6 Paina **Mono Start** tai **Colour Start**.





- Jos kummallekin lokerolle on valittu sama paperikoko ja -tyyppi, asetuksella *Auto* MFC käyttää ensin paperin lokerosta #1 ja jatkaa paperin loputtua lokerosta #2.
- Voit käyttää lokerossa 2 ainoastaan tavallista paperia ja kokoja Letter, Legal tai A4.



# Välিকাiaisten kopiointiasetusten muuttaminen

**Options**-näppäimellä voit muuttaa seuraavia seuraavan kopion kopiointiasetuksia.

<b>Paina Options</b> 	<b>Valikon vaihtoehdot</b>  valitse	<b>Asetukset</b>  valitse	<b>Oletusasetus</b>	<b>Sivu</b>
	Paperityyppi (ainoastaan MFC-5840CN)	Tavallinen/Muste/ Kiiltävä/Kalvo	Tavallinen	8-9
	Paperikoko	Letter/Legal/ A4/A5/ 10 (L) x 15 (K) cm	A4	8-9
	Kirkkaus	- □□□□ +	- □□□□ +	8-10
	Kontrasti	- □□□□ +	- □□□□ +	8-10
	Pinoa/Lajittele	Pinoa/Lajittele	Pinoa	8-11
	Sivun asetukset	Ei (1 in 1)/ 2 in 1 (P)/ 2 in 1 (V)/ 4 in 1 (P)/ 4 in 1 (V)/ Juliste (3 x 3)	Ei (1 in 1)	8-11
	Kopioid.määrä	Kopioid.Määrä:01 (01-99)	01	

Kun valitset asetuksen painamalla **Menu/Set**, nestekidenäytössä näkyy Asetus väliaik..

Jos olet lopettanut asetusten valitsemisen, paina **Mono Start** tai **Colour Start**.

—TAI—

Valitse lisää asetuksia painamalla ▲ tai ▼.

## Paperikoon asettaminen (ainoastaan MFC-5840CN)

Jos kopioit muulle kuin tavalliselle paperille, saat parhaan tulostuslaadun, kun valitset käyttämäsi tulostusmateriaalin.

- 1 Paina näppäintä  (**Copy**). Se syttyy vihreänä.
- 2 Aseta asiakirja.
- 3 Syötä kopiomäärä valintanäppäimillä (korkeintaan 99 kappaletta).
- 4 Valitse Paperityyppi painamalla **Options** ja ▲ tai ▼.  
Paina **Menu/Set**.
- 5 Painamalla ▲ tai ▼ voit valita käyttämäsi paperityypin (Tavallinen, Muste, Kiiltävä tai Kalvo).  
Paina **Menu/Set**.



Voit käyttää lokerossa 2 ainoastaan tavallista paperia.

- 6 Paina **Mono Start** tai **Colour Start**.



Voit vaihtaa paperityypin oletusasetuksen milloin haluat. (Katso *Paperityypin asettaminen* sivulla 2-4.)

## Paperikoon asetukset

Jos kopioit muulle kuin A4-paperille, sinun on vaihdettava paperikoon asetukset.



- Voit kopioida Letter-, Legal-, A4- ja A5-kokoiselle paperille tai valokuvakorteille (10 (L) x 15 cm (K)).
- Tämä asetusta voi käyttää ainoastaan lokerolle #1.

- 1 Paina näppäintä  (**Copy**). Se syttyy vihreänä.
- 2 Aseta asiakirja.
- 3 Syötä kopiomäärä valintanäppäimillä (korkeintaan 99 kappaletta).
- 4 Valitse Paperikoko painamalla **Options** ja ▲ tai ▼.  
Paina **Menu/Set**.

**5** Painamalla ▲ tai ▼ voit valita käyttämäsi paperikoon (Letter, Legal, A4, A5 tai 10 (L) x 15 (K) cm).

Paina **Menu/Set**.

**6** Paina **Mono Start** tai **Colour Start**.

## Kirkkauden säätäminen

Voit tummentaa tai vaalentaa kopioita säätämällä kopion kirkkautta.

**1** Paina näppäintä  (**Copy**). Se syttyy vihreänä.

**2** Aseta asiakirja.

**3** Syötä kopiomäärä valintanäppäimillä (korkeintaan 99 kappaletta).

**4** Valitse **Kirkkaus** painamalla **Options** ja ▲ tai ▼.

Paina **Menu/Set**.

**5** Vaalenna kopiota painamalla ▲.

—TAI—

Tummenna kopiota painamalla ▼.

Paina **Menu/Set**.

**6** Paina **Mono Start** tai **Colour Start**.

## Kontrastin säätäminen

Voit parantaa kuvan tarkkuutta ja eloisuutta säätämällä kontrastia.

**1** Paina näppäintä  (**Copy**). Se syttyy vihreänä.

**2** Aseta asiakirja.

**3** Syötä kopiomäärä valintanäppäimillä (korkeintaan 99 kappaletta).

**4** Valitse **Kontrasti** painamalla **Options** ja ▲ tai ▼.

Paina **Menu/Set**.

**5** Lisää kontrastia painamalla ▲.

—**TAI**—

Pienennä kontrastia painamalla ▼.

Paina **Menu/Set**.

**6** Paina **Mono Start** tai **Colour Start**.

## Kopioiden lajittelu arkinsyöttölaitteella

Voit lajitella kopioita. Sivut pinotaan järjestyksessä 321, 321, 321 jne.

**1** Paina näppäintä  (**Copy**). Se syttyy vihreänä.

**2** Aseta asiakirja.

**3** Syötä kopiomäärä valintanäppäimillä (korkeintaan 99 kappaletta).

**4** Valitse **Pinoa/Lajittele** painamalla **Options** ja ▲ tai ▼.

Paina **Menu/Set**.

**5** Valitse **Lajittele** painamalla ▲ tai ▼.

Paina **Menu/Set**.

**6** Paina **Mono Start** tai **Colour Start**.

## N in 1 -kopiointi tai julistekoon asetus (Sivun asettele)

Vähennä tulostuvien sivujen määrää käyttämällä 1 sivulle N -kopiointitoimintoa. Voit kopioida kaksi tai neljä sivua yhdelle sivulle, jolloin säästät paperia. Voit tulostaa myös julisteen. Kun käytät julistekokoa, MFC jakaa asiakirjan moneen osaan ja suurentaa ne, jotta voit koota niistä julisteen. Käytä valotustasoa julisteiden tulostamiseen.



■ Varmista, että asetettu paperikoko on **A4** tai **Letter**.

■ Voit valita 1 sivulle N -kopiointitoiminteen vain 100 %:n kopiointikoossa.



■ (P) tarkoittaa pystysuuntaa ja (V) vaakasuuntaa.

- 1 Paina näppäintä  (**Copy**). Se syttyy vihreänä.
- 2 Aseta asiakirja.
- 3 Syötä kopiomäärä valintanäppäimillä (korkeintaan 99 kappaletta).
- 4 Valitse Sivun asetukset painamalla **Options** ja ▲ tai ▼.  
Paina **Menu/Set**.
- 5 Valitse 2 in 1 (P), 2 in 1 (V), 4 in 1 (P),  
4 in 1 (V), Juliste(3 x 3) tai Ei (1 in 1) painamalla  
▲ tai ▼.  
Paina **Menu/Set**.
- 6 Skannaa asiakirja painamalla **Mono Start** tai **Colour Start**.
- 7 Jos olet valinnut asetteluksi julisteen tai asettanut asiakirjan  
arkinsyöttölaitteeseen, MFC skannaa asiakirjan ja aloittaa  
tulostuksen.

*Jos käytät valotustasoa:*

- 8 Kun MFC on skannannut sivun,  
näyttöön ilmestyy:  
Skannaa seuraava sivu painamalla  
**1**.

Seuraava sivu  
1.Kyllä 2.Ei
- 9 Aseta seuraava asiakirja  
valotustasolle.  
Paina **Menu/Set**.  
Toista vaiheet 8 ja 9 kunkin sivun kohdalla.

Anna seur.asiak.  
ja paina Set
- 10 Kun kaikki asiakirjan sivut on skannattu, lopeta painamalla **2**.  
 Vaikka olisit valinnut 1 sivulle N sivua -kopiointin paperityyppiä  
Kiiltävä, MFC tulostaa kuvat tavallisen paperin asetusten  
mukaisesti.
-  ■ Jos tulostat useita värikopioita kerralla, N in 1 -kopiointi ei ole  
käytettävissä.
- Voit tulostaa vain yhden julisteen kerrallaan.

**Jos kopioit arkinsyöttölaitetta käyttäen, aseta asiakirja siihen tekstipuoli *ylöspäin* alla kuvattujen kuvien suuntaisesti.**

**2 in 1 (P)**



**2 in 1 (V)**

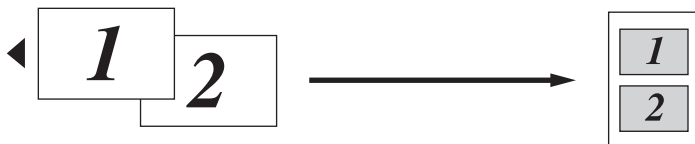

**4 in 1 (P)**

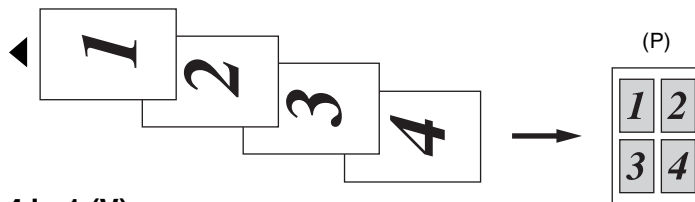

**4 in 1 (V)**

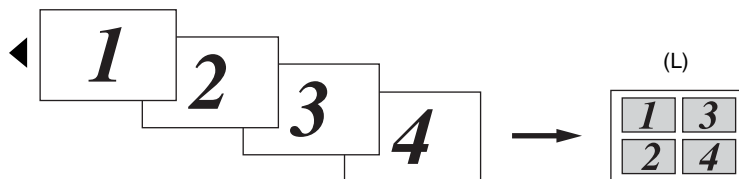

Jos kopioit valotustasoa käyttäen, aseta asiakirja siihen tekstipuoli *alaspäin* alla kuvattujen kuvien suuntaisesti.

2 in 1 (P)



2 in 1 (V)

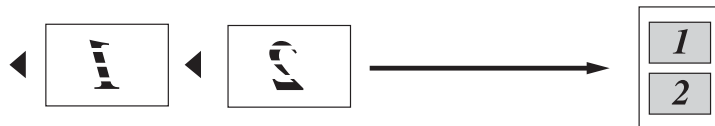

4 in 1 (P)



4 in 1 (V)



### Juliste (3X3)

Voit tehdä valokuvasta julistekokoisen kopion.

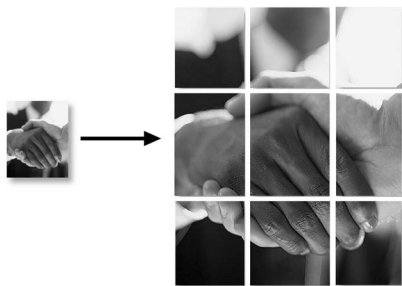

# Kopioinnin oletusasetusten muuttaminen

Voit tallentaa useimmin käyttämäsi kopiointiasetukset oletusasetuksiksi. Asetukset ovat voimassa, kunnes ne muutetaan uudelleen.

## Nopeuden lisääminen tai laadun parantaminen

---

- 1 Paina **Menu/Set, 3, 1**.
- 2 Valitse *Normal*, *Paras* tai *Nop.vedos* painamalla ▲ tai ▼.  
Paina **Menu/Set**.
- 3 Paina **Stop/Exit**.

## Kirkkauden säätäminen

---

- 1 Paina **Menu/Set, 3, 2**.
- 2 Vaalenna kopiota painamalla ▲.  
—TAI—  
Tummenna kopiota painamalla ▼.  
Paina **Menu/Set**.
- 3 Paina **Stop/Exit**.

## Kontrastin säätäminen

---

Voit parantaa kuvan tarkkuutta ja eloisuutta säätämällä kontrastia.

- 1 Paina **Menu/Set, 3, 3**.
- 2 Lisää kontrastia painamalla ▲.  
—TAI—  
Pienennä kontrastia painamalla ▼.  
Paina **Menu/Set**.
- 3 Paina **Stop/Exit**.



## Värikylläisyyden säätäminen

---

- 1** Paina **Menu/Set**, **3**, **4**.
- 2** Valitse Punainen, Vihreä tai Sininen painamalla ▲ tai ▼.  
Paina **Menu/Set**.
- 3** Lisää värikylläisyyttä painamalla ▲.  
—TAI—  
Vähennä värikylläisyyttä painamalla ▼.  
Paina **Menu/Set**.
- 4** Palaa vaiheeseen 2 ja valitse seuraava väri.  
—TAI—  
Paina **Stop/Exit**.

# Värikopiointirajoitukset

Joistakin asiakirjoista ei ole sallittua tehdä värikopioita. Laittomasta värikopioinnista voi seurata joko rikos- tai siviilioikeudellinen prosessi. Tämä huomautus on vain neuvoa antava, eikä siinä luetteloida kaikkia kieltoja. Epävarmassa tilanteessa on suositeltavaa ottaa yhteyttä oman maan oikeusviranomaisiin ja kysyä heiltä tarkempia neuvoja yksittäistapauksiin liittyen.

Seuraavassa on esimerkkejä asiakirjoista, joiden kopiointi ei ole luvallista:

- seteliraha
- obligaatiot ja muut velkakirjat
- talletustodistukset
- puolustusvoimien tai sen erityisosastojen asiakirjat
- passit
- postimerkit (käytössä olevat tai vanhat)
- maahanmuuttoasiakirjat
- sosiaaliturvaan liittyvät asiakirjat
- julkisviranomaisten kirjoittamat sekrit tai asetteet
- henkilöllisyystodistukset ja -merkit sekä virkamerkit
- moottoriajoneuvojen rekisteriotteet ja omistajuutta osoittavat asiakirjat

Tekijänoikeudella suojattuja teoksia ei ole luvallista kopioida. Osia tekijänoikeudella suojatuista teoksista voidaan kuitenkin kopioida henkilökohtaiseen käyttöön. Useiden kopioiden ottaminen voidaan käsittää luvattomaksi käytöksi.

Taideteokset ovat tekijänoikeudella suojattuja teoksia.

# 9

# Walk-Up PhotoCapture Center™ (ainoastaan MFC-5840CN)

## Johdanto

Voit tulostaa valokuvia suoraan digitaalikameran kortilta, vaikka MFC ei ole kytketty tietokoneeseen. Brother MFC sisältää viisi media-asemaa (korttipaikkaa), jotka sopivat seuraaville yleisesti käytetyille digitaalikamerakorteille: CompactFlash®, SmartMedia®, Memory Stick®, Secure Digital™ ja xD-Picture Card™ -kortit.

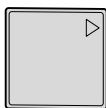

CompactFlash®  
(Ainoastaan tyyppi I)



SmartMedia®



Memory Stick®



SecureDigital™

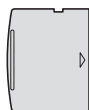

xD-Picture Card™

PhotoCapture Center™ -toiminnolla voit tulostaa digitaalivalokuvia digitaalisesta kamerasta. Laitteessa on laadukas, valokuvatasoinen erottelutarkkuus.



- miniSD™-kortteja voidaan käyttää miniSD™-sovittimen kanssa.
- Memory Stick Duo™ -korttia voidaan käyttää Memory Stick Duo™ -sovittimen avulla.
- Sovittimet eivät kuulu MFC:n toimitukseen. Kysy sovittimia niitä myyvistä liikkeistä.



Paperilokeroa 2 ei voi käyttää PhotoCapture Center™ -toiminnon yhteydessä.

## PhotoCapture Center™ -toiminnon toimintaedellytykset

Vältä virheviestit muistamalla seuraavat seikat:

- Mediakortin DPOF-tiedoston on oltava oikeassa muodossa. (Katso *DPOF-tulostus* sivulla 9-8.)
- Kuvatiedostotyyppin tunniste on oltava .JPG. Muiden kuvatiedostotyyppien tunnisteita (esim. .JPEG, .TIF, .GIF jne.) ei tunnisteta.
- Walk-up PhotoCapture Center™ -tulostusta ei voi käyttää samaan aikaan PC:n PhotoCapture Center™ -ohjelman kanssa.
- IBM Microdrive™ ei toimi MFC:n kanssa.
- MFC voi lukea jopa 999 tiedostoa yhdeltä mediakortilta.
- Käytä laitteessa vain 3,3 voltin Smart-mediakortteja.
- Tyypin II CompactFlash® -kortteja ei tueta.



**SISÄLLYSLUETTELOA** tai **KUVAA** tulostettaessa PhotoCapture Center™ tulostaa kaikki oikeantyyppiset tiedostot, vaikka jokin niistä olisikin vahingoittunut. Vahingoittuneesta kuvasta saattaa tulostua osa.



MFC on suunniteltu lukemaan digitaalikameran alustamia mediakortteja.

Kun digitaalikamera alustaa mediakortin, se luo sille erityisen kansion, johon se kopioi kuvatiedostot. Jos joudut muuttamaan mediakorttiin tallennettuja kuvatiedostoja, suosittelemme, ettet muuta digitaalikameran luomaa kansiojärjestelmää. Kun tallennat uusia tai muutettuja kuvatiedostoja mediakortille, suosittelemme käyttämään samaa kansiota, johon digitaalikamerasikin tallentaa kuvat. Jollei tiedostoja tallenneta samaan kansioon, MFC ei ehkä pysty lukemaan tiedostoa tai tulostamaan kuvaa.

# Aloittaminen

Aseta kortti tukevasti sille tarkoitettuun korttipaikkaan.

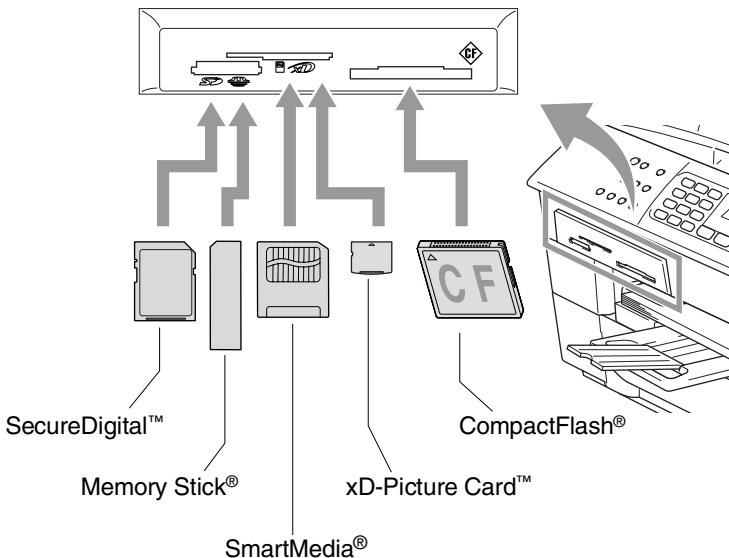

**PhotoCapture** -merkkivalo:

- **PhotoCapture**-merkkivalo palaa, kun mediakortti on asetettu paikalleen oikein.
- **PhotoCapture** -merkkivalo ei pala, kun mediakortti on asetettu paikalleen väärin.
- **PhotoCapture** -merkkivalo VILKKUU, kun mediakorttia luetaan tai sille kirjoitetaan.

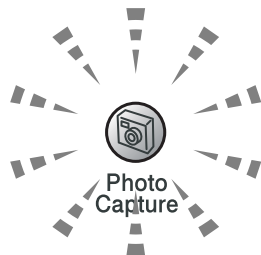

⚠ **ÄLÄ IRROTA verkkojohtoa tai poista mediakorttia korttipaikasta, kun MFC lukee korttia tai kirjoittaa sille (PhotoCapture-näppäimen merkkivalo vilkkuu). Muutoin tiedot saattavat kadota tai kortti vahingoittua.**

MFC pystyy lukemaan vain yhtä mediakorttia kerrallaan, joten älä aseta siihen useampia kortteja yhtä aikaa.

**Seuraavassa on esitetty suoratulostuksen pääpiirteet. Katso yksityiskohtaisemmat ohjeet tämän luvun muilta sivuilta.**

**1** Aseta mediakortti tukevasti media-asemaan (korttipaikkaan).

Kun asetat mediakortin sille tarkoitettuun korttipaikkaan, näyttöön tulee viesti:

C.Flash käytössäpaina  
PhotoCapture jos...



Käytössä olevan median viesti näkyy 60 sekuntia, minkä jälkeen se katoaa. Myös tässä tilassa voit siirtyä PhotoCapture-tilaan painamalla **PhotoCapture**.

**2** Paina **PhotoCapture**.

Jos digitaalikamerasi tukee DPOF-tulostusta, katso *DPOF-tulostus* sivulla 9-8.

**3** Tulosta luettelo (pikkukuvat) mediakortin sisältämistä kuvista.

MFC antaa jokaiselle pikkukuvalla kuvanumeron.

Paina **Print Index**.

Käynnistä luettelon tulostus painamalla **Colour Start**.

(Katso *Sisällysluettelon (pikkukuvien) tulostaminen* sivulla 9-5.)

**4** Kun haluat tulostaa kuvat, valitse Tulosta kuva painamalla ▲ tai ▼ ja paina sen jälkeen **Menu/Set**.

Näppäile kuvan numero ja paina **Menu/Set**.

Käynnistä tulostus painamalla **Colour Start**.

(Katso *Kuvien tulostaminen* sivulla 9-6.)



Voit muuttaa paperityyppiä, paperin ja tulosteen kokoa, kopiomäärää ja muita tulostusasetuksia. (Katso *Kuvien tulostaminen* sivulla 9-6.)

# Sisällysluettelon (pikkukuvien) tulostaminen

PhotoCapture Center™ numeroi kuvat (esimerkiksi No.1, No.2, No.3 jne.).



► No. 1  
DEI.JPG

01.01.2003  
100KB

Se ei tunnista muita digitaalisen kameran tai tietokoneen antamia nimiä tai numeroita. Voit tulostaa pikkukuvasivun (sisällysluettelon, jossa kullakin rivillä on 6 tai 5 kuvaa). Siitä näet kaikki kortin sisältämät kuvat.

- 1 Varmista, että mediakortti on paikallaan.  
Paina **PhotoCapture**. (Katso sivu 9-3.)
- 2 Paina **Print Index**.
- 3 Valitse 6 Kuvaa/Rivi tai 5 Kuvaa/Rivi painamalla ▲ tai ▼.  
Paina **Menu/Set**.

Sisällysluettelo



5 Kuvaa/Rivi

Sisällysluettelo

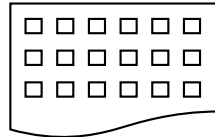

6 Kuvaa/Rivi

- 4 Käynnistä tulostus painamalla **Colour Start**.



5 kuvaa rivi -asetuksella tulostusaika pitenee, mutta kuvien laatu paranee. Kuvan tulostaminen: katso *Kuvien tulostaminen* sivulla 9-6.

# Kuvien tulostaminen

Tulostettavan kuvan numero on tiedettävä ennen tulostamista.



Tulosta ensin sisällysluettelo.

(Katso *Sisällysluettelon (pikkukuvien) tulostaminen* sivulla 9-5.)

**1** Varmista, että mediakortti on paikallaan.

Paina **PhotoCapture**. (Katso sivu 9-3.)

**2** Valitse *Tulosta* kuva painamalla **▲** tai **▼**.

Paina **Menu/Set**.



Jos muistikortti sisältää DPOF-tietoa, nestekidenäytössä näkyy *Dpof tulost:On*. Siirry tällöin kohtaan *DPOF-tulostus* sivulla 9-8.

**3** Syötä tulostettavan kuvan numero valintanäppäimillä. Numeron näet sisällysluettelosta (pikkukuviasivulta).

Paina **Menu/Set**.

Anna & Paina Set No.:1,3,6
-------------------------------

Syötä kaikkien tulostettavien kuvien numerot samalla tavalla.



Voit syöttää kaikki numerot samalla kerralla asettamalla numeroiden väliin pilkun **\*** -näppäimellä tai väliviivan **#**-näppäimellä.

(Näppäile esimerkiksi **1 \* 3 \* 6**, jos haluat tulostaa kuvat No.1, No.3 ja No.6. Näppäile **1#5**, jos haluat tulostaa kuvat No. 1–5.)

**4** Kun olet valinnut kuvien numerot:

Paina uudelleen **Menu/Set** ja siirry vaiheeseen 5.

—**TAI**—

Jos olet lopettanut asetuksien valitsemisen, paina **Colour Start**.



## Paperityyppi ja paperikoko

- 5** Painamalla ▲ tai ▼ voit valita käyttämäsi paperityypin Letter Kiiltävä, 10x15cm kiilt., 13x18cm kiilt., A4 kiiltävä, Letter Tavall., A4 tavallinen, Letter Mustes., A4 mustesuihku tai 10x15cm mustes..

Paina **Menu/Set**.

Jos valitsit kooksi Letter tai A4, siirry vaiheeseen 6.

Jos valitsit jonkin muun koon, siirry vaiheeseen 7.

—TAI—

Jos olet lopettanut asetusten valitsemisen, paina **Colour Start**.

## Tulostuskoko





- 6** Jos valitsit kooksi Letter tai A4, paina ▲ tai ▼ valitaksesi tulostuskooksi (10x8cm, 13x9cm, 15x10cm, 18x13cm, 20x15cm tai Maks. koko).

Paina **Menu/Set** ja siirry vaiheeseen 7.

—TAI—

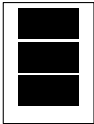
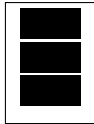
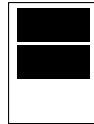
Jos olet lopettanut asetusten valitsemisen, paina **Colour Start**.

Tulosteen paikka A4-tulostuksessa

1 10x8cm	2 13x9cm	3 15x10cm	4 18x13cm	5 20x15cm	6 Maks. koko
					

## Kopioiden lukumäärä

- 7** Syötä kopiomäärä valintanäppäimillä.

Paina **Menu/Set**.

- 8** Käynnistä tulostus painamalla **Colour Start**.

 Väliaikaiset asetukset pysyvät muistissa, kunnes otat mediakortin pois asemasta, tulostat kuvia tai painat **Stop/Exit**.

## DPOF-tulostus

---

DPOF on lyhenne englanninkielisistä sanoista Digital Print Order Format.

DPOF on digitaalinen tulostusstandardi, jolla helpotetaan kuvien tulostamista digitaalisista kameroista. Standardin ovat laatineet digitaalisten kameroiden suurimmat valmistajat (Canon Inc., Eastman Kodak Company, Fuji Photo Film Co., Ltd., Matsushita Electric Industrial Co., Ltd. ja Sony Corporation).

Jos digitaalikamerasi tukee DPOF-tulostusta, voit valita kameras näytössä tulostettavat kuvat ja kopioiden lukumäärän.

Kun DPOF-tietoa sisältävä muistikortti (CompactFlash®, SmartMedia®, Memory Stick®, SecureDigital™ tai xD-Picture Card™) asetetaan MFC-laitteeseen, se tulostaa valitut kuvat helposti.

- 1 Aseta mediakortti oikeaan asemaan (korttipaikkaan).

C.Flash käytössäpaina  
PhotoCapture jos...



Käytössä olevan median viesti näkyy 60 sekuntia, minkä jälkeen se katoaa. Myös tässä tilassa voit siirtyä PhotoCapture-tilaan painamalla **PhotoCapture**.

- 2 Paina **PhotoCapture**.

- 3 Valitse Tulosta kuva painamalla ▲ tai ▼.

Paina **Menu/Set**.

- 4 Jos kortilla on DPOF-tiedosto, näyttöön tulee viesti:

Valitse ▲▼& Set  
Dpof tulost:On

- 5 Valitse Dpof tulost:On painamalla ▲ tai ▼.

Paina **Menu/Set**.

- 6 Valitse Letter Kiiltävä, 10x15cm kiilt., 13x18cm kiilt., A4 kiiltävä, Letter Tavall., A4 tavallinen, Letter Mustes., A4 mustesuihku tai 10x15cm mustes. painamalla ▲ tai ▼.

Paina **Menu/Set**.

Jos valitsit kooksi Letter tai A4, paina ▲ tai ▼ valitaksesi tulostuskooksi (10x8cm, 13x9cm, 15x10cm, 18x13cm, 20x15cm tai Maks. koko).

Paina **Menu/Set**.

- 7 Käynnistä tulostus painamalla **Colour Start**.

## Oletusasetusten muuttaminen

---

Voit tallentaa useimmin käyttämäsi PhotoCapture Center™-asetukset oletusasetuksiksi. Asetukset ovat voimassa, kunnes ne muutetaan uudelleen.

### Nopeuden lisääminen tai laadun parantaminen

**1** Paina **Menu/Set, 4, 1.**

**2** Valitse **Normal** tai **Har** painamalla **▲** tai **▼**.

Paina **Menu/Set.**

**3** Paina **Stop/Exit.**

Valokuvasiep.  
1.Tulostuslaatu

### Paperin ja paperikoon asetukset

**1** Paina **Menu/Set, 4, 2.**

**2** Valitse **Letter** **Kiiltävä**,  
10x15cm **kiilt.**,

13x18cm **kiilt.**, **A4** **kiiltävä**, **Letter Tavall.**,

**A4** **tavallinen**, **Letter Mustes.**, **A4** **mustesuihku** tai  
10x15cm **mustes.** painamalla **▲** tai **▼**.

Paina **Menu/Set.**

Jos valitsit kooksi **Letter** tai **A4**, paina **▲** tai **▼** valitaksesi  
tulostuskooksi (10x8cm, 13x9cm, 15x10cm, 18x13cm,  
20x15cm tai **Maks. koko**).

Paina **Menu/Set.**

**3** Paina **Stop/Exit.**

Valokuvasiep.  
2.Paperi & koko

## Kirkkauden säätäminen

- 1 Paina **Menu/Set**, **4**, **3**.
- 2 Vaalenna tulostusta painamalla ▲.  
—**TAI**—  
Tummenna tulostusta painamalla ▼.  
Paina **Menu/Set**.
- 3 Paina **Stop/Exit**.

Valokuvasiep.  
3.Kirkkaus

## Kontrastin säätäminen

Voit valita kontrastin asetuksen. Suurempi kontrasti saa kuvan näyttämään terävämmältä ja eloisammalta.

- 1 Paina **Menu/Set**, **4**, **4**.
- 2 Lisää kontrastia painamalla ▲.  
—**TAI**—  
Pienennä kontrastia painamalla ▼.  
Paina **Menu/Set**.
- 3 Paina **Stop/Exit**.

Valokuvasiep.  
4.Kontrasti

## Väritasapaino

Voit tulostaa vielä eloisampia kuvia kytkemällä päälle väritasapainon. Tulostus on silloin hitaampaa.

- 1 Paina **Menu/Set**, **4**, **5**.
- 2 Valitse **On** painamalla ▲ tai ▼.  
Paina **Menu/Set**.  
—**TAI**—

Valokuvasiep.  
5.Värin vahv.

Valitse **Ei** painamalla **Menu/Set** ja siirry vaiheeseen 5.



Valitsemalla **On** voit säätää valkoisen vahvuutta, terävyyttä ja värien tiheyttä.

**3** Valitse Valk. vahv., Terävyys tai Väritiheys painamalla ▲ tai ▼.

Paina **Menu/Set**.

**4** Säädä asetuksen vahvuutta painamalla ▲ tai ▼.

Paina **Menu/Set**.

**5** Paina **Stop/Exit**.

#### ■ **Valkoisen vahvuus**

Tällä asetuksella säädetään kuvan valkoisen osan sävyjä. Valaistus, kameran asetukset ja muut seikat vaikuttavat valkoisen sävyihin. Kuvan valkoiset osat saattavat vaikuttaa hieman vaaleanpunaisilta, keltaisilta tai muun värisiltä. Tasapainoa säätämällä voit korjata tällaiset virheet ja tehdä valkoisista osista puhtaanvalkeita.

#### ■ **Terävyys**

Tällä asetuksella terävöitetään kuvan yksityiskohtia. Asetus toimii samalla tavalla kuin kameran tarkennusalueen hienosäätö. Jos tarkennusalue on säädetty hiukan väärin, kuvan yksityiskohdat sumenevat ja terävyyttä on säädettävä.

#### ■ **Värien tiheys**

Tällä asetuksella säädetään kuvan värien kokonaismäärää. Voit lisätä tai vähentää kuvan värien määrää, jos kuva näyttää liian vaalealta tai haalistuneelta.

## Rajaus

Jos valokuvasi on liian pitkä tai liian leveä sopiakseen valitsemasi asettelun mukaiseen tilaan, osa kuvasta rajataan automaattisesti pois.

Oletusasetus on On. Jos haluat tulostaa koko kuvan, vaihda asetukseksi Ei.

- 1 Paina **Menu/Set, 4, 6.**
- 2 Valitse Ei (tai On) painamalla ▲ tai ▼.  
Paina **Menu/Set.**
- 3 Paina **Stop/Exit.**

Rajaus: On

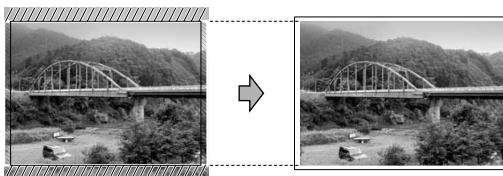

Rajaus: Ei

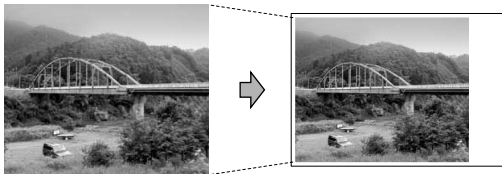

## Reunaton

Toiminnolla laajennetaan tulostusaluetta paperin reunoihin saakka. Tulostus on silloin hieman hitaampaa.

- 1 Paina **Menu/Set, 4, 7.**
- 2 Valitse Ei (tai On) painamalla ▲ tai ▼.  
Paina **Menu/Set.**
- 3 Paina **Stop/Exit.**

## Virheviestien ymmärtäminen

---

Tutustumalla PhotoCapture Center™ -toiminnon virheisiin helpotat virheiden tunnistamista ja korjausta.

Kun näyttöön tulee virheviesti, MFC ilmoittaa siitä äänimerkillä.

`Virh.kortti`—Tämä viesti tulee näyttöön, jos asetat korttipaikkaan virheellisen tai alustamattoman mediakortin tai jos korttipaikassa on ilmennyt ongelmia. Selvitä virheviesti poistamalla mediakortti korttipaikasta.

`Ei dataa`—Tämä viesti tulee näyttöön, jos yrität käyttää korttipaikkaan asetettua muistikorttia, jolla ei ole .JPG-tiedostoa.

`Muisti täynnä`—Tämä viesti tulee näyttöön, jos työstämäsi kuvat ylittävät MFC:n muistikapasiteetin.

# PhotoCapture Center™ -toiminnon käyttäminen tietokoneelta

Voit ohjata MFC:n korttipaikkaan asetettua mediakorttia tietokoneella.

(Katso *PhotoCapture Center™* -ohjelman käyttö tietokoneella CD-ROM-levyllä olevan ohjelmiston Käyttöoppaan sivulla 6-1 tai *PhotoCapture Center™* -ohjelmiston käyttäminen *Macintosh®*-tietokoneesta (ei MFC-3240C ja MFC-5440CN) sivulla 8-47 CD-ROM-levyllä olevassa Ohjelmiston käyttöoppaassa.)

## Skannaaminen PhotoCapture Center™ -toiminnolla

Voit skannata asiakirjoja ja tallentaa ne mediakortille, niin saat ne nopeasti ja helposti mukaasi. (Katso *Skannaa kortille* (ei MFC-3240C, MFC-210C ja MFC-5440CN) CD-ROM-levyllä olevan ohjelmiston Käyttöoppaan sivulla 2-23.)



# 10 Tärkeitä tietoja

## Turvaohjeita

---

Turvallisen toiminnan varmistamiseksi laitteen mukana toimitettu verkkojohto tulee liittää ainoastaan tavalliseen maadoitettuun pistorasiaan.

Vaikka laite toimii kunnolla, se ei välttämättä ole merkki siitä, että siihen tuleva sähkövirta on maadoitettu ja että asennus on täysin turvallinen. Jos epäilet, että laitetta ei ole maadoitettu oikein, ota oman turvallisuutesi vuoksi yhteyttä pätevään sähköasentajaan.

## Verkkoliitäntä

---



### Huomautus

Älä liitä laitetta verkkoliitäntään, johon kohdistuu ylijännitteitä.

## Kansainvälinen ENERGY STAR® -merkintä

---

Kansainvälisen ENERGY STAR® -ohjelman tarkoitus on edistää energiaa säästävien toimistolaitteiden kehittelyä ja yleistymistä.

Brother Industries, Ltd. takaa ENERGY STAR® -kumppanina, että tämä tuote täyttää ENERGY STAR® -energiansäästöohjelman vaatimukset.



## Tärkeitä turvaohjeita

---

- 1** Lue nämä ohjeet huolellisesti.
- 2** Säilytä ne myöhempää käyttöä varten.
- 3** Noudata kaikkia laitteeseen merkittyjä varoituksia ja ohjeita.
- 4** Irrota laite verkkopistorasiasta, ennen kuin ryhdyt puhdistamaan sitä. Älä käytä nestemäisiä tai aerosolipuhdistusaineita. Puhdista kostealla liinalla.
- 5** Älä käytä laitetta veden lähistöllä.
- 6** Älä aseta laitetta epävakaaan tasoon, telineen tai pöydän päälle. Laitteen putoaminen saattaa aiheuttaa laitteelle vakavia vaurioita.
- 7** Laitteen kotelossa ja takana tai alla olevat aukot ovat ilmastointia varten. Jotta laite toimisi asianmukaisesti ja jotta se ei kuumenisi liikaa, älä tuki tai peitä näitä aukkoja. Älä koskaan laita laitetta sängyn, sohvan, maton tai muun vastaavan päälle, sillä tällöin aukot tukkeutuvat. Älä aseta laitetta minkäänlaisen lämmittimen viereen tai päälle. Laitetta ei tulisi koskaan asettaa kiinteän laitteiston sisään, ellei se ole asianmukaisesti ilmastoitu.
- 8** Tämä laite tulee liittää ainoastaan siinä olevassa tarrassa mainittuun virtalähteeseen. Jos et ole varma käytössä olevasta verkkojännitteestä, ota yhteyttä laitteen edustajaan tai paikalliseen sähkölaitokseen.  
Käytä ainoastaan tämän MFC-laitteen mukana toimitettua virtajohtoa.
- 9** Tässä laitteessa on maadoitettu pistoke, jossa on 3 johdinta. Pistoke sopii ainoastaan maadoitettuun pistorasiaan. Tämä on turvallisuusominaisuus. Jos pistoke ei sovi seinäkoskettimeen, pyydä sähköasentajaa tekemään tarvittavat muutokset. Älä mitätöi maadoitetun pistokkeen tarkoitusta.
- 10** Älä laita mitään verkkojohdon päälle. Älä aseta laitetta sellaiseen paikkaan, missä ohikulkijat saattavat astua johdon päälle.

- 11** Älä aseta mitään sellaista MFC:n eteen, mikä voi estää fakseja saapumasta. Älä aseta mitään saapuvien faksien tielle.
- 12** Älä koske paperiin, kun MFC tulostaa. Odota, kunnes sivu on tulostunut täysin.
- 13** Irrota laite sähköverkosta ja ota yhteyttä pätevään korjaajaan seuraavissa tilanteissa:
- Jos verkkojohto on vahingoittunut tai kulunut.
  - Jos laitteeseen on läikkynyt nestettä.
  - Jos laite on ollut sateessa tai siihen on joutunut vettä.
  - Jos laite ei toimi kunnolla, vaikka sitä käytetään annettujen ohjeiden mukaisesti. Suorita ainoastaan käyttöohjeissa annettuja säätöjä. Muiden osien väärin suoritettavat säädöt saattavat vahingoittaa laitetta, jolloin pätevä korjaaja joutuu usein tekemään suuria korjauksia, jotta laite toimisi normaalisti.
  - Jos laite on pudonnut tai kotelo vahingoittunut.
  - Jos laitteen toiminnassa on selvä muutos, mikä viittaa huollon tarpeeseen.
- 14** Tuotteen suojaamiseksi ylijännitteeltä suosittelemme ylijännitesuojan käyttöä.

## Tavaramerkit

---

Brother-logo on Brother Industries Ltd:n rekisteröity tavaramerkki.

Brother on Brother Industries Ltd:n rekisteröity tavaramerkki.

Multi-Function Link on Brother International Corporationin rekisteröity tavaramerkki.

© 2004 Brother Industries, Ltd. Kaikki oikeudet pidätetään.

Windows ja Microsoft ovat Microsoftin rekisteröityjä tavaramerkkejä Yhdysvalloissa ja muissa maissa.

Macintosh ja TrueType ovat Apple Computer, Inc:n rekisteröityjä tavaramerkkejä.

PaperPort ja OmniPage OCR ovat ScanSoft, Inc:n rekisteröityjä tavaramerkkejä.

Presto! PageManager on NewSoft Technology Corporationin rekisteröity tavaramerkki.

Microdrive on International Business Machine Corporationin tavaramerkki.

SmartMedia on Toshiba Corporationin rekisteröity tavaramerkki.

CompactFlash on SanDisk Corporationin rekisteröity tavaramerkki.

Memory Stick on Sony Corporationin rekisteröity tavaramerkki.

SecureDigital on Matsushita Electric Industrial Co.Ltd.:n, SanDisk Corporationin ja Toshiba Corporationin tavaramerkki.

SanDiskillä on SD- ja miniSD-tavaramerkkien käyttöoikeus.

xD-Picture Card on Fujifilm Co.Ltd:n, Toshiba Corporationin ja Olympus Optical Co. Ltd:n tavaramerkki.

Memory Stick Duo ja MagicGate ovat Sony Corporationin tavaramerkkejä.

Jokaisella yhtiöllä, jonka ohjelmiston nimi on mainittu tässä käyttöoppaassa, on erityinen ohjelmia koskeva ohjelmistosopimus.

**Kaikki muut tässä Käyttöoppaassa, Ohjelmiston käyttöoppaassa ja Verkkokäyttäjän oppaassa mainitut tuotemerkit ja tuotenimet ovat omistajiensa rekisteröityjä tavaramerkkejä.**

# 11 Vianetsintä ja kunnossapito

## Vianetsintä

### Virheviestit

Pitkälle kehitellyissä toimistolaitteissa esiintyy virheitä silloin tällöin. MFC pystyy yleensä tunnistamaan ongelman ja näyttää virheviestin. Alla olevassa taulukossa on selitetty useimmin esiintyvät virheviestit. Voit selvittää useimmat ongelmat itse. Jos tarvitset lisäapua, Brother Solutions Center sisältää uusimmat usein esitetyt kysymykset ja vianetsintäohjeet.

<http://solutions.brother.com>.

VIRHEVIESTIT		
VIRHEVIESTI	SYY	TOIMENPIDE
Alh. lämpötila	Tulostuspään lämpötila on liian matala.	Anna MFC:n lämmentä.
Ei dataa (ainoastaan MFC-5840CN)	Korttipaikkaan asetetulla mediakortilla ei ole .JPG-tiedostoa.	Aseta oikea mediakortti uudelleen laitteeseen.
Ei mustepatr.	Mustepatruuna on asennettu väärin.	Irrota mustepatruuna ja aseta se huolellisesti paikalleen. (Katso <i>Mustepatruunoiden vaihtaminen</i> sivulla 11-25.)
Ei talletettu	Yritit käyttää lyhytvalintanumeroa, jota ei ole ohjelmoitu.	Ohjelmoi lyhytvalintanumero. (Katso <i>Lyhytvalintanumeroiden tallentaminen</i> sivulla 5-1.)
Ei vastaa/varat.	Soittamaasi numeroon ei vastata tai se on varattu.	Tarkista numero ja yritä uudelleen.
Jäljellä	Tulostustiedot jäävät MFC:n muistiin.	Aloita tulostaminen uudelleen tietokoneelta.
	Tulostustiedot jäävät MFC:n muistiin. USB-kaapeli irrotettiin, kun tietokone lähetti tietoa MFC:hen.	Paina <b>Job Cancel</b> , jos laitteesi on MFC-5440CN, tai <b>Stop/Exit</b> , jos laitteesi on MFC-5840CN. MFC peruuttaa tehtävän ja poistaa tulostuspaperin.
Kansi auki	Skannerin kantta ei ole suljettu kokonaan.	Nosta skannerin kansi ja sulje se uudelleen.
Korkea lämpötila	Tulostuspään lämpötila on liian korkea.	Anna MFC:n jäähtyä.

VIRHEVIESTIT		
VIRHEVIESTI	SYY	TOIMENPIDE
Muisti täynnä	MFC:n muisti on täynnä.	(Faksin lähetys tai kopiointi käynnissä) Paina <b>Stop/Exit</b> ja odota muiden käynnissä olevien toimintojen päättymistä. Yritä sitten uudelleen. — <b>TAI</b> — Poista tiedot muistista. Saat lisämuistia kytkemällä faksitallituksen pois päältä. (Katso <i>Faksitallituksen asettaminen</i> sivulla 6-2.) — <b>TAI</b> — Tulosta muistiin tallennetut faksit. (Katso <i>Faksin tulostaminen muistista</i> sivulla 4-5.) (Tulostus käynnissä) Pienennä tulostuksen erottelutarkkuutta.
Musta pian loppu	Yksi tai useampi mustepatruuna on tyhjä. Jos lähetettävä faksi on värillinen, MFC pyytää kättelyn aikana faksin lähettämistä mustavalkoisena. Jos lähettävässä laitteessa on toiminto, joka voi muuttaa faksin, värifaksi otetaan vastaan muistiin mustavalkoisena.	Tilaa uusi mustepatruuna.
Musta väri loppu	Yksi tai useampi mustepatruuna on tyhjä. MFC keskeyttää kaikki tulostustehtävät. Jos muistia on käytettävissä, mustavalkoiset faksit tallennetaan muistiin. Jos lähetettävä faksi on värillinen, MFC pyytää kättelyn aikana faksin lähettämistä mustavalkoisena. Jos lähettävässä laitteessa on toiminto, joka voi muuttaa faksin, värifaksi otetaan vastaan muistiin mustavalkoisena.	Vaihda mustepatruunat. (Katso <i>Mustepatruunoiden vaihtaminen</i> sivulla 11-25.)
Paperi jumiut.	Paperi on juuttunut MFC:n sisälle.	(Katso <i>Tulostin on tukossa tai paperi on juuttunut</i> sivulla 11-6.)
Tark. Asiakirja	Arkinsyöttölaiteesta skannattu asiakirja oli pidempi kuin noin 90 cm.	Katso <i>Arkinsyöttölaitteen käyttäminen</i> sivulla 1-6.
	Asiakirja on juuttunut MFC-laitteeseen.	Katso <i>Asiakirja on juuttunut</i> sivulla 11-5.
Tark. paperikoko	Paperi on vääränkokoinen.	Vaihda oikeankokoiseen paperiin (Letter, Legal tai A4) ja paina sen jälkeen <b>Mono Start</b> tai <b>Colour Start</b> .
(MFC-5440CN) Tarkista paperi	MFC-laitteessa ei ole paperia.	Lisää paperia ja paina sitten <b>Mono Start</b> tai <b>Colour Start</b> .
(MFC-5840CN) Tark. paperi#1	Tulostuspaperi on juuttunut MFC:hen.	Katso <i>Tulostin on tukossa tai paperi on juuttunut</i> sivulla 11-6.
Tark. paperi#2	Paperilokeron 2 asetettu paperi on väärää kokoa tai tyyppiä. (ainoastaan MFC-5840CN)	Tarkista paperilokeron 2 asetettu paperi. Lokerossa voi käyttää ainoastaan tavallista paperia ja paperikokoja Letter, Legal, A4, Executive tai B5.

VIRHEVIESTIT		
VIRHEVIESTI	SYY	TOIMENPIDE
Vaihto ei toimi  Puhd. ei toimi  Aloitus ei toimi  Tulost. ei toimi  Skann. ei toimi	MFC:n laitevika. —TAI— MFC:ssä on vieras esine, esimerkiksi klemmari tai revennyt paperi.	<p>Avaa skannerin kansi ja poista vieraat esineet MFC:n sisältä. Jos virheviesti toistuu, noudata seuraavia ohjeita, ennen kuin irrotat MFC:n verkkovirrasta, ettei tärkeitä viestejä häviä. Irrota MFC vasta sen jälkeen verkkovirrasta useiksi minuuteiksi (jolloin kaikki faksit häviävät muistista) ja kytke se uudelleen.</p> <p><b>Tarkista, onko MFC:n muistissa fakseja</b></p> <ol style="list-style-type: none"> <li>1. Paina <b>Menu/Set, 9, 0, 1</b>.</li> <li>2. Jos MFC:ssä ei ole fakseja, irrota MFC verkkovirrasta useiksi minuuteiksi ja kytke se sen jälkeen uudelleen. —TAI— Jos fakseja on muistissa, voit siirtää ne toiseen faksilaitteeseen. Siirry vaiheeseen 3. —TAI— Voit siirtää faksit tietokoneellesi. Katso <b>Siirrä faksit tietokoneellesi</b>.</li> </ol> <p><b>Siirrä faksit toiseen faksilaitteeseen</b></p> <p>Jos et ole asettanut laitteellesi nimitunnusta, et voi siirtää faksien siirtotilaan.</p> <ol style="list-style-type: none"> <li>3. Syötä faksinumero, johon faksit siirretään.</li> <li>4. Paina <b>Mono Start</b>.</li> <li>5. Kun faksit on siirretty, irrota MFC verkkovirrasta useiksi minuuteiksi ja kytke se sen jälkeen uudelleen.</li> </ol> <p>Voit siirtää yhteysraportin toiseen faksilaitteeseen painamalla <b>Menu/Set, 9, 0, 2</b> vaiheessa 1.</p> <p><b>Siirrä faksit tietokoneellesi</b></p> <p>Voit siirtää faksit MFC:n muistista tietokoneellesi.</p> <ol style="list-style-type: none"> <li>1. Paina <b>Menu/Set, 2, 5, 1</b>.</li> <li>2. Valitse <b>PC vastaanotto</b> painamalla <b>▲</b> tai <b>▼</b> ja paina sitten <b>Menu/Set</b>. Nestekidenäytössä kysytään, haluatko siirtää faksin tietokoneellesi.</li> <li>3. Jos haluat siirtää kaikki faksit tietokoneellesi, paina <b>1</b>. —TAI— Jos haluat pitää kaikki faksit MFC:n muistissa, paina <b>2</b>.</li> <li>4. Kun faksit on siirretty, irrota MFC verkkovirrasta useiksi minuuteiksi ja kytke se sen jälkeen uudelleen.</li> </ol> <p>(Jos haluat lisätietoja, katso <i>Brother PC-FAX-ohjelman käyttö</i> CD-ROM-levyllä olevan ohjelmiston Käyttöoppaan sivulla 5-1.)</p>

VIRHEVIESTIT		
VIRHEVIESTI	SYY	TOIMENPIDE
Virh.kortti (ainoastaan MFC-5840CN)	Mediakortti on viallinen tai virheellisesti alustettu tai media-asemassa on häiriö.	Laita kortti uudelleen tukevasti sille tarkoitettuun korttipaikkaan, jotta se on varmasti paikallaan. Jos virhe toistuu, tarkista korttipaikka laittamalla siihen toinen kortti, jonka tiedät toimivan.
Yht.ei syntynyt	Yritit pollata faksia, jota ei ole asetettu odottamaan pollausta.	Tarkista toisen osapuolen pollausasetukset.
Yhteys katkesi	Yhteys on katkaistu linjan toisesta päästä.	Yritä lähettää tai vastaanottaa uudelleen.
Yhteysvika	Häiriö puhelinlinjalla aiheutti tiedonsiirtovirheen.	Yritä soittaa uudestaan. Jos ongelma ei ratkea, pyydä puhelinlaitosta tarkastamaan puhelinlinja.



# Asiakirja on juuttunut

---

Jos asiakirja on juuttunut, noudata seuraavia ohjeita.

## Asiakirja on juuttunut syöttölaitteen yläosaan.

- 1 Poista arkinsyöttölaitteesta paperi, joka ei ole juuttunut kiinni.
- 2 Avaa arkinsyöttölaitteen kansi.
- 3 Vedä juuttunut asiakirja ulos alla olevan kuvan osoittamalla tavalla.

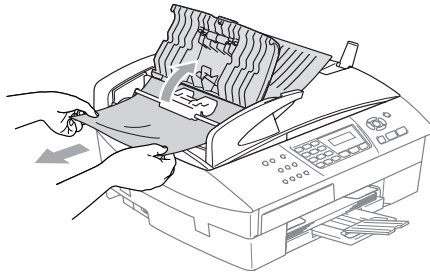

- 4 Sulje arkinsyöttölaitteen kansi.  
Paina **Stop/Exit**.

## Asiakirja on juuttunut syöttölaitteen sisälle.

- 1 Poista arkinsyöttölaitteesta paperi, joka ei ole juuttunut kiinni.
- 2 Nosta kansiosa ylös.
- 3 Vedä juuttunut asiakirja ulos oikealle.

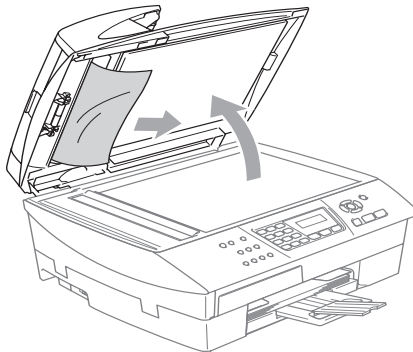

- 4 Laske kansiosa alas.  
Paina **Stop/Exit**.

# Tulostin on tukossa tai paperi on juuttunut

Poista paperi riippuen siitä, mihin kohtaan se on juuttunut MFC:ssä.

## Paperi on juuttunut paperilokeron sisälle

- 1 Vedä paperilokero irti MFC-laitteesta.

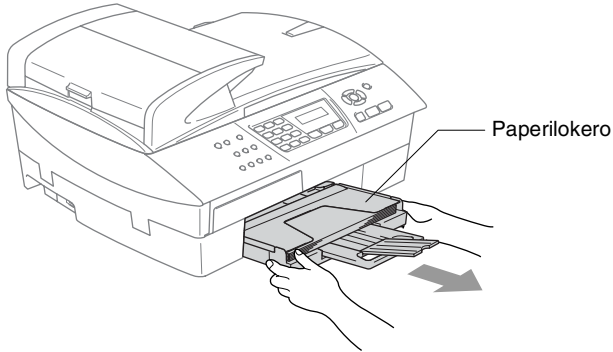

- 2 Irrota juuttunut paperi vetämällä sitä hitaasti.

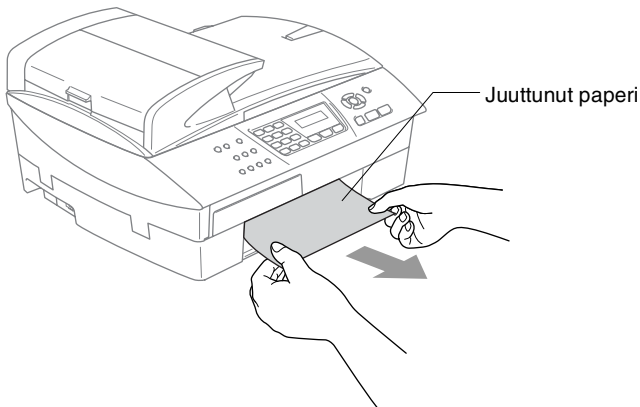

## Paperi on juuttunut MFC:n sisälle

- 1 Poista paperitukosten selvittämiseen tarkoitettu kansi. Vedä juuttunut paperi ulos MFC:stä.

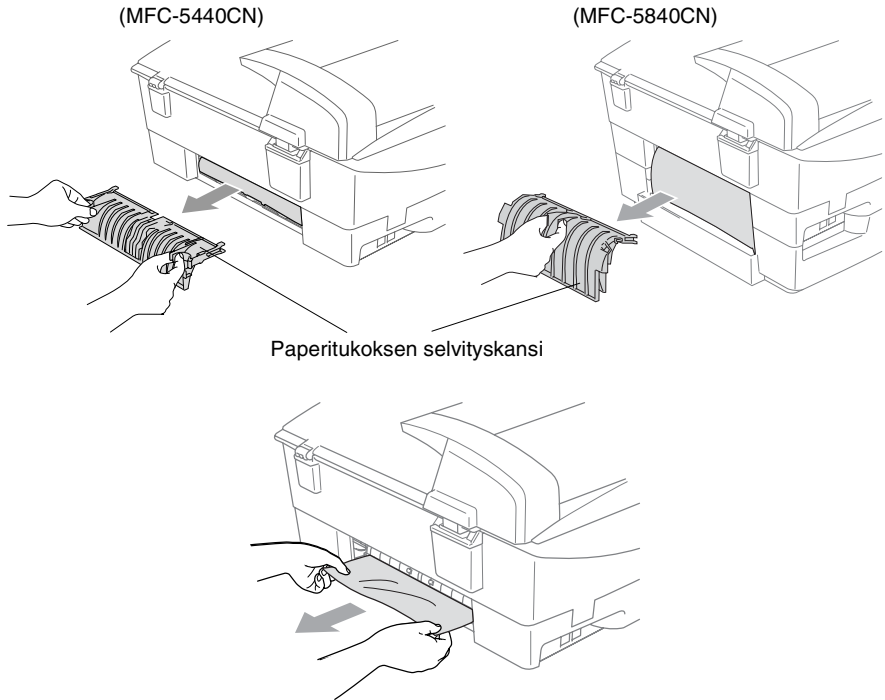

- 2 Laita paperitukosten selvittämiseen tarkoitettu kansi takaisin paikalleen.
- 3 Jolle pysty vetämään tukkeutunutta paperia ulos, nosta skannerin kantta MFC:n oikealta sivulta, kunnes se lukittuu vakaasti yläasentoon.

## 4 Poista juuttunut paperi.

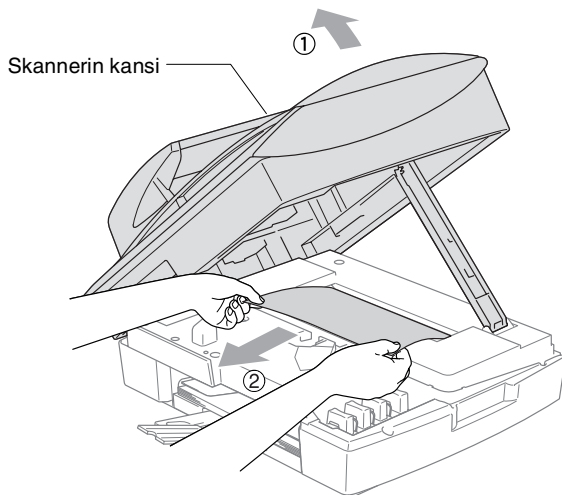

 Jos paperi on juuttunut tulostuspään alle, irrota MFC verkkovirrasta, siirrä tulostuspäätä ja irrota paperi.

5 Nosta skannerin kantta, niin salpa vapautuu. Työnnä varovasti skannerin kannen tukea alaspäin ja sulje kansi.

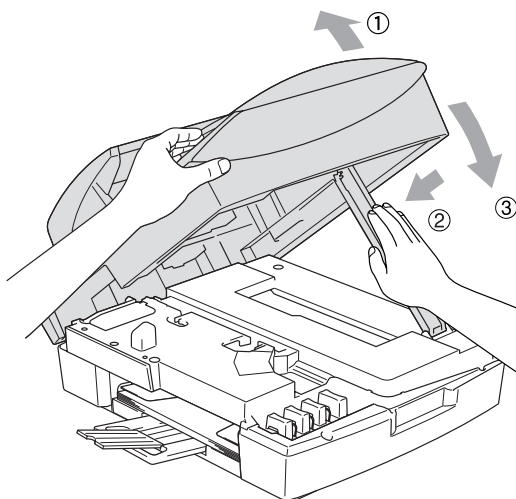

# Ongelmia MFC:n toiminnassa

Jos MFC:ssä tuntuu olevan vikaa, tarkista seuraavat seikat ja seuraa vianetsintäohjeita.

Brother Solutions Center -sivusto sisältää uusimmat usein esitetyt kysymykset ja vianetsintäohjeet.

<http://solutions.brother.com>.

ONGELMA	TOIMENPITEET
<b>Tulostus</b>	
Ei tulosta.	Tarkista liitäntäkaapelin liitäntä sekä MFC:n että tietokoneen päästä.
	Tarkista, että MFC on kytketty verkkovirtaan ja ettei se ole virransäästötilassa.
	Yksi tai useampi mustepatruuna on tyhjä. (Katso <i>Mustepatruunoiden vaihtaminen</i> sivulla 11-25.)
	Tarkista, näkykö näytöllä virheviesti. (Katso <i>Virheviestit</i> sivulla 11-1.)
Huono tulostuslaatu.	Tarkista tulostuslaatu. (Katso <i>Tarkista tulostuslaatu</i> sivulla 11-16.)
	Varmista, että tulostinohjaimen ja paperityypin asetukset vastaavat käyttämäsi paperityyppiä. (Katso <i>Tulostusmateriaali</i> CD-ROM-levyllä olevan ohjelmiston Käyttöoppaan sivulla 1-8 ja <i>Paperityypin asettaminen</i> sivulla 2-4.)
	Varmista, että mustepatruunat ovat tuoreita. Patruunat säilyvät tuoreina korkeintaan kaksi vuotta, jos ne pidetään alkuperäispakkauksissaan. Tämän jälkeen muste voi paakkuuntua. Patruunan viimeinen käyttöpäivä on painettu pakkaukseen.
	Pyri käyttämään suositeltuja paperilaatuja. (Katso <i>Tietoja paperista</i> sivulla 1-9.)
MFC:n suosituslämpötila on 20–33 °C.	
Tekstissä tai kuvissa on valkoisia vaakasuoria raitoja.	Puhdista tulostuspää. (Katso <i>Tulostuspään puhdistaminen</i> sivulla 11-15.)
	Pyri käyttämään suositeltuja paperilaatuja. (Katso <i>Tietoja paperista</i> sivulla 1-9.)
	Jos tavallisella paperilla on poikkiraitoja, käytä "Enhanced Normal Printing" (Parannettu tavallinen tulostus) -asetusta. Tietyillä paperityypeillä ilmenevät raidat häviävät. Napsauta tulostinohjaimen Basic-välilehdellä olevaa Settings (Asetukset) -kohtaa ja valitse Enhanced Normal Printing (Parannettu tavallinen tulostus). Jos poikkiraidat eivät häviä, valitse tulostusmateriaaliksi (Media Type) tulostinohjaimen Basic-välilehdeltä Slow Drying Paper (Hitaasti kuivuva paperi).
MFC tulostaa tyhjiä sivuja.	Puhdista tulostuspää. (Katso <i>Tulostuspään puhdistaminen</i> sivulla 11-15.)
Merkit ja rivit menevät päällekkäin.	Tarkista tulostuksen kohdistus. (Katso <i>Tarkista tulostuksen kohdistus</i> sivulla 11-18.)
Tulostettu teksti tai kuva on vinossa.	Varmista, että paperi on syötetty oikein paperilokeroon ja että paperiohjain on säädetty oikein. (Katso <i>Paperin, kirjekuorien ja postikorttien syöttäminen</i> sivulla 1-14.)
Mustetahra tulostetun sivun yläosan keskellä.	Varmista, että paperi ei ole liian paksu tai käpristynyt. (Katso <i>Tietoja paperista</i> sivulla 1-9.)

ONGELMA	TOIMENPITEET
<b>Tulostus (Jatkuu)</b>	
Tuloste näyttää likaiselta tai muste näyttää valuvan.	Varmista, että käytät suositeltua paperia. (Katso <i>Tietoja paperista</i> sivulla 1-9.) Älä käsittele paperia, ennen kuin muste on kuivunut.
Tahroja arkin kääntöpuolella tai sivun alareunassa.	Varmista, että mustetta ei ole roiskunut tulostinalustalle. (Katso <i>MFC:n tulostustason puhdistaminen</i> sivulla 11-24.) Varmista, että käytät asiakirjojen pysäytintä. (Katso <i>Paperin, kirjekuorien ja postikorttien syöttäminen</i> sivulla 1-14.)
Tulosteessa on voimakkaita viivoja.	Valitse Reverse Order (käänteinen tulostusjärjestys) tulostinohjaimen Basic-välilehdellä.
Tulosteet ovat rypyysisiä.	Napsauta tulostinohjaimen Basic-välilehdellä olevaa Settings (Asetukset) -kohtaa ja poista rasti valintaruudusta Bi-Directional Printing (Kaksisuuntainen tulostus).
2 in 1 - tai 4 in 1 -tulostus ei onnistu.	Tarkista, että sovelluksessa ja tulostinohjaimessa on sama paperin kokoasetus.
Tulostusnopeus on liian hidask.	Tulostinohjaimen asetuksen muuttaminen voi nopeuttaa tulostusta. Suurin erottelutarkkuus vaatii enemmän aikaa tietojen käsittelyyn, siirtoon ja tulostamiseen. Kokeile Basic-välilehden muita laatuasetuksia. Napsauta myös Settings (Asetukset) -kohdasta ja varmista, ettei Colour Enhancement (Väritasapaino) -kohtaa ole valittu. Reunaton tulostus on hitaampaa kuin tavallinen. Jos haluat nopeuttaa tulostusta, kytke reunaton tulostus pois. (Katso <i>Reunaton</i> sivulla 9-12.)
Väritasapaino ei toimi oikein.	Jos sovellusohjelma huomaa, että kuva ei ole kokonaan värillinen (esim. 256 väriä), väritasapaino ei toimi. Käytä vähintään 24-bittisiä väritietoja väritasapainon kanssa.
MFC syöttää useita sivuja kerrallaan	Varmista, että paperilokerossa on paperia ja että se on asetettu sinne oikein. (Katso <i>Paperin, kirjekuorien ja postikorttien syöttäminen</i> sivulla 1-14.) Varmista, ettei paperilokerossa ole samaan aikaan useampaa kuin kahta eri paperityyppiä.
Autom. valinta-toiminto ei toimi, kun paperitaso on täytetty.	Nollaa paperilokero avaamalla ja sulkemalla skannerin kansi.
Tulostettujen sivujen pino on epäsiisti.	Varmista, että käytät asiakirjojen pysäytintä. (Katso <i>Paperin, kirjekuorien ja postikorttien syöttäminen</i> sivulla 1-14.)
Laite ei tulosta Paint Brush -ohjelmasta.	Kokeile näytön väriasetuksena 256 väriä.
Laite ei tulosta Adobe Illustrator -ohjelmasta.	Kokeile tulostuksen erottelutarkkuuden pienentämistä.
<b>Vastaanotettujen faksien tulostaminen</b>	
Tiivistynyt teksti ja valkoiset vaakaviivat sivun poikki tai lauseiden ylä- ja alaosat puuttuvat.	Tämä saattaa johtua staattisesta sähköstä tai puhelinlinjalla olevasta häiriöstä. Ota kopio käyttämällä <b>Mono Start</b> -näppäintä ja katso, toistuuko ongelma. Jos kopio näyttää hyvältä, vika ei todennäköisesti ole MFC-laitteessa vaan puhelinlinjassa.
Pystysuoria mustia raitoja vastaanotettavassa arkissa.	Lähetäjän skanneri voi olla likainen. Pyydä lähettäjää ottamaan arkista kopio ja tarkistamaan, onko vika hänen laitteessaan. Pyydä lähettämään faksi toisesta faksilaitteesta ja tarkista tulos.
Vastaanotetut värifaksit tulostuvat mustavalkoisina.	Vaihda tyhjät tai lähes tyhjät mustepatruunat ja pyydä sitten lähettäjää lähettämään värifaksi uudelleen. (Katso <i>Mustepatruunoiden vaihtaminen</i> sivulla 11-25.) Varmista, että faksitalletus on kytketty pois päältä (EI). (Katso <i>Faksitalletuksen asettaminen</i> sivulla 6-2.)
Vasen ja oikea marginaali ovat liian kapeita tai yksi sivu tulostuu kahdelle sivulle.	Kytke päälle automaattinen pienennys. (Katso <i>Vastaanotettavan faksin tulostaminen pienennettynä (automaattinen pienentäminen)</i> sivulla 4-5.)

ONGELMA	TOIMENPITEET
<b>Puhelinlinja tai yhteys</b>	
Valinta ei toimi. (Ei valintääntä)	Tarkista, että MFC on kytketty puhelinlinjaan.
	Tarkista, kuuluuko valintääntä. Jos mahdollista, soita MFC:hen ja tarkista, vastaako se. Jos laite ei vielääkään vastaa, tarkista, että puhelinjohto on kunnolla kiinni ja kaikki liittimet ovat varmasti hyvin paikoillaan. Jos MFC ei soi, kun yrität soittaa siihen, pyydä puhelin-yhtiötä tarkistamaan linja.
<b>Faksin vastaanottaminen</b>	
Ei vastaanota faksia.	Varmista, että MFC:n vastaanottotila vastaa asetuksia. (Katso <i>Vastaanoton perusasetukset</i> sivulla 4-1.)
	Mikäli puhelinlinjassa on usein häiriöitä, muuta valikon yhteensopivuusasetus asentoon <i>Perus</i> tai <i>Normaali</i> . (Katso <i>Yhteensopivuus</i> sivulla 11-14.)
	Jos MFC:n linjassa on keskus tai vaihte tai ADSL- tai ISDN-yhteys, aseta puhelinlinjatyyppi oikein. (Katso <i>Puhelinlinjatyyppien asettaminen</i> sivulla 2-3.)
<b>Faksin lähettäminen</b>	
Ei lähetä faksia.	Varmista, että faksinäppäimessä  on valo. (Katso <i>Faksaustilaan siirtyminen</i> sivulla 3-1.)
	Pyydä vastaanottajaa tarkistamaan, että vastaanottavassa faksissa on paperia.
	Tulosta lähetyksraportti ja tarkista lähetyksvirheet. (Katso <i>Raporttien tulostaminen</i> sivulla 7-3.)
Lähetyksraportti tulostaa Result:NG (Tulos:NG) tai Result:ERROR (Tulos:VIRHE).	Puhelinlinjalla on luultavasti väliaikaista ilmastohäiriötä tai muuta häiriötä. Yritä lähettää faksi uudestaan. Jos lähetät PC FAX -viestin ja lähetyksraportti tulostaa Result:NG-viestin, MFC:n muistikapasiteetti voi olla ylittetty.
	Saat lisämuistia kytkemällä faksitalletuksen pois päältä (katso <i>Faksitalletuksen asettaminen</i> sivulla 6-2), tulostamalla faksiviestit muistista (katso <i>Faksin tulostaminen muistista</i> sivulla 4-5) tai peruuttamalla ajastetun faksin tai pollaustehtävän (katso <i>Ohjelmoidun tehtävän peruuttaminen</i> sivulla 3-10). Jos ongelma ei ratkea, pyydä puhelinlaitosta tarkastamaan puhelinlinja.
	Mikäli saat usein lähetyksvirheen, joka voi johtua puhelinlinjassa olevista häiriöistä, muuta valikon yhteensopivuusasetus asentoon <i>Perus</i> tai <i>Normaali</i> . (Katso <i>Yhteensopivuus</i> sivulla 11-14.)
	Jos MFC:n linjassa on keskus tai vaihte tai ADSL- tai ISDN-yhteys, aseta puhelinlinjatyyppi oikein. (Katso <i>Puhelinlinjatyyppien asettaminen</i> sivulla 2-3.)
Huono lähetykslaatu.	Vaihda erottelutarkkuudeksi <i>Hieno</i> tai <i>E.Hieno</i> . Tarkista MFC:n skannerin toiminta ottamalla kopio.
Pystysuoria mustia raitoja lähetettävässä arkissa.	Jos sama ongelma ilmenee kopioidussa arkissa, skanneri on likainen. (Katso <i>Skannerin puhdistaminen</i> sivulla 11-23.)

ONGELMA	TOIMENPITEET
<b>Saapuvien puheluiden käsittely</b>	
MFC kuulee puheen faksin merkkiäänenä (CNG-äänenä).	MFC:n faksin tunnistus on asetettu päälle (ON), laite reagoi herkemmin ääniin. MFC saattaa vahingossa tulkita tietyt linjalla kuuluvat äänet tai musiikin soittavan faksin ääniksi ja vastata niihin faksin vastaanottomerkkiäänillä. Kytke faksi pois päältä painamalla <b>Stop/Exit</b> . Voit välttää tämän ongelman kytkemällä faksin tunnistuksen pois päältä (EI). (Katso <i>Faksin tunnistus</i> sivulla 4-4.)
Faksipuhelun siirtäminen MFC:hen.	Jos vastasit ulkoisessa puhelimessa tai rinnakkaispuhelimessa, syötä faksin vastaanottotunnus (oletusasetus on ✕ 51). Kun MFC vastaa, sulje puhelin.
Tavallisen puhelinlinjan mukautetut toiminnot.	Jos MFC:n puhelinlinjassa on koputustoiminto, koputus/soittajan tunnistus, vastaajapalvelu, muistutuspalvelu, hälytysjärjestelmä tai muu mukautettu toiminto, faksien lähetyksessä tai vastaanotossa voi ilmetä ongelmia. Esimerkiksi: Jos lähetät tai vastaanotat faksiviestiä ja linja lähettää mukautetun toiminnon merkkiäänen, faksitietojen lähetys voi väliaikaisesti häiriintyä tai katketa. Brotherin virheenkorjaustoiminnon tulisi ratkaista tämä ongelma. Toiminto liittyy puhelinjärjestelmävalmistukseen ja sitä käytetään yleisesti laitteissa, jotka lähettävät ja vastaanottavat tietoa tavallisella jaetulla puhelinlinjalla, johon on liitetty mukautettuja toimintoja. Erillisen linjan avaamista ilman mukautettuja toimintoja suositellaan, jos vähäisten häiriöiden välttäminen on erittäin tärkeää.
<b>Kopiointiongelmat</b>	
Kopiointi ei onnistu.	Varmista, että kopiointinäppäimessä  on valo. (Katso <i>Siirtyminen kopiointitilaan</i> sivulla 8-1.)
Kopioissa näkyy pystysuuntaisia raitoja.	Kopioissa voi joskus näkyä pystysuuntaisia raitoja. Puhdista skanneri. (Katso <i>Skannerin puhdistaminen</i> sivulla 11-23.)
Huono kopiointijälki arkinsyöttölaitetta käytettäessä	Kokeile käyttää valotustasoa. (Katso <i>Valotustason käyttäminen</i> sivulla 1-8.)
<b>Skannausongelmia</b>	
TWAIN/WIA-virheitä ilmenee skannatessa.	Varmista, että Brother TWAIN/WIA-ohjain on valittu ensisijaiseksi lähteeksi. Valitse PaperPort®-ohjelman File (Tiedosto) -valikosta Scan (Skannaa) ja valitse Brother TWAIN/WIA -ohjain.
Huono skannausjälki arkinsyöttölaitetta käytettäessä	Kokeile käyttää valotustasoa. (Katso <i>Valotustason käyttäminen</i> sivulla 1-8.)
<b>Ohjelmisto-ongelmia</b>	
Ohjelmiston asentaminen tai tulostaminen ei onnistu.	Käynnistä CD-ROM-levyllä oleva <b>Repair MFL-Pro Suite</b> (MFL Pro Suiten korjaus) -ohjelma. Ohjelma korjaa ohjelmiston ja asentaa sen uudelleen.
Laite varattu	Varmista, että MFC:n näytössä ei ole virheviestiä.



ONGELMA	TOIMENPITEET
<b>PhotoCapture Center™ -ongelmat (ainoastaan MFC-5840CN)</b>	
Siirrettävä levy ei toimi oikein.	<p>a) Oletko asentanut Windows® 2000 -päivityksen? Jos et ole, toimi seuraavasti:</p> <ol style="list-style-type: none"> <li>1. Irrota USB-kaapeli.</li> <li>2. Asenna Windows® 2000 -päivitys. Asennusohjeet saat Pikaoppaasta. Tietokone käynnistyy uudelleen automaattisesti asennuksen jälkeen.</li> <li>3. Odota käynnistämisen jälkeen noin minuutti ja kytke sitten USB-kaapeli.</li> </ol> <p>b) Poista mediakortti ja aseta se takaisin paikalleen.</p> <p>c) Jos olet kokeillut Eject-komentoa Windows®-käyttöjärjestelmästä, poista mediakortti, ennen kuin suoritat muita toimintoja.</p> <p>d) Jos virheviesti tulee näyttöön, kun yrität poistaa mediakorttia, korttia luetaan tai sille kirjoitetaan parhaillaan. Odota hetki ja yritä sitten uudelleen.</p> <p>e) Jos mikään yllä mainituista ei toimi, sammuta tietokone ja MFC ja käynnistä ne uudelleen. (MFC sammutetaan irrottamalla verkkojohto.)</p>
Ei yhteyttä siirrettävään levyyn työpöydän kuvakkeesta.	Varmista, että mediakortti on paikallaan korttipaikassaan.
<b>Verkon ongelmat</b>	
Tulostus verkossa ei onnistu.	Varmista, että MFC:n virta on päällä ja että laite on Online- ja Valmis-tilassa. Tulosta verkkoasetusten luettelo. (Katso <i>Raporttien tulostaminen</i> sivulla 7-1.) Nykyiset verkkoasetukset tulostetaan. Tarkista, että kaapelointi ja verkkoyhteydet ovat kunnossa liittämällä verkkokaapeli uudestaan keskittimeen. Mikäli mahdollista, kokeile MFC:n liittämistä keskittimen eri porttiin eri johdon avulla. Jos yhteydet ovat kunnossa, laitteen näytössä näkyy kahden sekunnin ajan LAN aktiivinen.
<b>Muita ongelmia</b>	
Nestekidenäytössä väärä kieli	Katso <i>Näytön kielen vaihtaminen</i> sivulla 11-14.

## Näytön kielen vaihtaminen

---

Voit muuttaa nestekidenäytön kieliasetuksia.

- 1 Paina **Menu/Set, 0, 0**.
- 2 Valitse haluamasi kieli painamalla ▲ tai ▼.  
Paina **Menu/Set**.
- 3 Paina **Stop/Exit**.

## Yhteensopivuus

---

Jos faksin lähetyksessä tai vastaanotossa on vaikeuksia puhelinlinjan mahdollisten häiriöiden vuoksi, suositamme säätämään taajuuskorjausta vastaavasti. MFC säätää tällöin modeemin nopeutta faksikäytössä.

- 1 Paina **Menu/Set, 2, 0, 2**.
- 2 Valitse **Normaali, Perus (tai Korkea)** painamalla ▲ tai ▼.  
Paina **Menu/Set**.
- 3 Paina **Stop/Exit**.

Muut asetukset  
2.Yhteensopivuus



- **Perus** rajoittaa modeemin nopeuden 9600 bittiin sekunnissa. Käytä tätä asetusta ainoastaan tarvittaessa, paitsi jos puhelinlinjassa on jatkuvasti paljon häiriöitä.
- **Normaali** asettaa modeemin nopeuden 14400 bittiin sekunnissa.
- **Korkea** asettaa modeemin nopeuden 33600 bittiin sekunnissa. (oletus)

# Tulostuslaadun parantaminen

## Tulostuspään puhdistaminen

---

Hyvän laadun säilyttämiseksi MFC puhdistaa tulostuspäät ajoittain. Voit puhdistaa tulostuspäät myös tarvittaessa manuaalisesti.

Puhdista tulostuspää ja mustepatruunat, jos laite tulostaa vaakasuoran viivan tekstiin tai kuviin. Voit puhdistaa kerrallaan joko mustan värin, kolme muuta väriä (syaani, keltainen, magenta) tai kaikki neljä.

Tulostuspäiden puhdistaminen kuluttaa mustetta. Mustetta kuluu turhaan, jos puhdistat laitteen liian usein.



### Huomautus

ÄLÄ KOSKETA tulostuspäätä. Koskettaminen saattaa vahingoittaa tulostuspäätä pysyvästi ja mitätöidä tulostuspään takuun.

**1** Paina **Ink Management**.

**2** Valitse **Puhdistus** painamalla ▲ tai ▼.

Paina **Menu/Set**.

**3** Valitse **Musta, Väri** tai **Kaikki** painamalla ▲ tai ▼.

Paina **Menu/Set**.

MFC puhdistaa tulostuspään. Kun puhdistus on suoritettu loppuun, MFC palaa takaisin valmiustilaan automaattisesti.



Jos olet puhdistanut tulostuspäät vähintään viisi kertaa eikä tulostus ole parantunut, pyydä huoltoapua Brother-jälleenmyyjältä.

## Tarkista tulostuslaatu

---

Jos tulosteen värit ja tekstit ovat hailakat tai raidalliset, osa suuttimista voi olla tukossa. Selvitä tilanne tulostamalla laaduntarkastussivu ja tarkastamalla siitä suutinten tilan kertova kuvio.

- 1** Paina **Ink Management**.
- 2** Valitse `Testitulostus` painamalla ▲ tai ▼.  
Paina **Menu/Set**.
- 3** Valitse `Tulostuslaatu` painamalla ▲ tai ▼.  
Paina **Menu/Set**.
- 4** Paina **Colour Start**.  
MFC tulostaa tulostuksen laaduntarkistussivun.
- 5** Noudata sivulla annettuja ohjeita ja tarkista laatu.

### Väripalkkitesti

Näyttöön tulee viesti:

Laatu OK?  
1.Kyllä 2.Ei

- 6** Tarkista sivulta neljän väripalkin laatu.
- 7** Jos kaikki viivat ovat selkeitä ja näkyvissä, paina **1** (Kyllä) ja siirry vaiheeseen 10.

—TAI—

Jos kuvasta puuttuu lyhyitä viivoja kuten alla, paina **2** (Ei).

OK

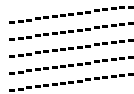

Huono

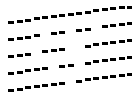

Näytössä kysytään, onko mustan ja kolmen muun värin tulostuksen laatu hyvä.

Musta OK?  
1.Kyllä 2.Ei

- 8 Paina 2 (Ei) mustan tai niiden kolmen värin kohdalla, joissa ilmenee ongelmia.

Näyttöön tulee viesti:

Aloit. puhd.?  
1.Kyllä 2.Ei

Paina 1 (Kyllä).

MFC puhdistaa tulostuspään.

- 9 Kun puhdistus on suoritettu loppuun, paina **Colour Start**. MFC tulostaa tulostuksen laaduntarkastussivun uudelleen. Palaa sitten vaiheeseen 5.

## 10 Paina **Stop/Exit**.

Jos tulostuksen tarkistussivusta puuttuu vieläkin mustetta, toista puhdistus ja testitulostus ainakin viisi kertaa. Jos mustetta puuttuu edelleenkin viidennen puhdistuksen ja testitulostuksen jälkeen, vaihda tukkeutuneen värin mustepatruuna uuteen. (Mustepatruuna on saattanut olla MFC:ssä yli kuusi kuukautta tai pakkaukseen merkitty viimeinen käyttöpäivä on kulunut umpeen. Yksi syy voi olla, että mustetta ei ole säilytetty oikein ennen käyttöä.)

Tulosta uusi tulostuksen laaduntarkistussivu mustepatruunan vaihtamisen jälkeen. Jos ongelma esiintyy edelleen, toista puhdistus ja testitulostus uudella mustepatruunalla vähintään viisi kertaa. Jos mustetta puuttuu edelleen, ota yhteyttä Brother-jälleenmyyjään.

### ! Huomautus

ÄLÄ KOSKETA tulostuspäätä. Koskettaminen saattaa vahingoittaa tulostuspäätä pysyvästi ja mitätöidä tulostuspään takuun.



Kun mustepään suutin on tukkeutunut, tulos näyttää tältä.



Kun tulostuspään suutin on puhdistettu, vaakasuorat viivat ovat hävinneet.

## Tarkista tulostuksen kohdistus

---

Tulostuksen kohdistusta tarvitsee tarkistaa harvoin. Ainoastaan silloin, kun laitteen kuljetuksen jälkeen tulostettu teksti on epäselvää tai kuvat hilaakoita, kohdistus voi olla aiheellista.

- 1** Paina **Ink Management**.
- 2** Valitse `Testitulostus` painamalla **▲** tai **▼**.  
Paina **Menu/Set**.
- 3** Valitse `Kohdistus` painamalla **▲** tai **▼**.  
Paina **Menu/Set**.
- 4** Paina **Mono Start** tai **Colour Start**.  
MFC tulostaa kohdistustestisivun.

Näyttöön tulee viesti:

Kohdistus OK?  
1.Kyllä 2.Ei

- 5** Tarkista 600 DPI- ja 1200 DPI -testitulosteista, vastaako numero 5 tarkimmin numeroa 0. Jos sekä 600 DPI- että 1200 DPI -testissä numero 5 on paras, lopeta kohdistustesti painamalla **1** (Kyllä) ja siirry kohtaan 8.

—**TAI**—

Jos joku toinen testinumero vastaa paremmin 600 DPI- tai 1200 DPI -testiä, valitse se painamalla **2** (Ei).

- 6** Paina 600 dpi -testissä testinumeroa, joka vastaa parhaiten numeroa 0 (1–8).
- 7** Paina 1200 dpi -testissä testinumeroa, joka vastaa parhaiten numeroa 0 (1–8).
- 8** Paina **Stop/Exit**.

600 dpi säätö  
Valitse paras # 5

1200 dpi säätö  
Valitse paras # 5

# Musteen määrän tarkistaminen

Voit tarkistaa jäljellä olevan musteen määrän.

- 1 Paina **Ink Management**.
- 2 Valitse **Mustetta jälj.** painamalla ▲ tai ▼.  
Paina **Menu/Set**.
- 3 Valitse väri, jonka haluat tarkistaa, painamalla ▲ tai ▼.  
Näyttöön tulee musteen määrä.
- 4 Paina **Stop/Exit**.

Mustetta jälj.  
Mu: -□□□■□□□+ ◆



Voit tarkistaa musteen määrän tietokoneesta käsin. (Katso *MFC:n asetusohjelma* CD-ROM-levyllä olevan ohjelmiston Käyttöoppaan sivulla 4-1 tai *Aetusohjelma (Mac OS® X 10.2.4 tai uudempi)* (ei *DCP-110C* ja *DCP-310CN*) sivulla 8-45 CD-ROM-levyllä olevassa Ohjelmiston käyttöoppaassa.)

## MFC:n pakkaaminen ja kuljetus

---

Käytä aina MFC:n alkuperäisiä pakkausmateriaaleja, jos joudut kuljettamaan MFC:tä. Takuu saattaa mitätöityä, jos MFC-laitetta ei pakata oikein.

### ! Huomautus

On tärkeää, että annat MFC:n “pysäköidä” tulostuspään tulostustyön jälkeen. Kuuntele MFC-laitetta tarkasti, että mekaaninen ääni on lakannut, ennen kuin irrotat sen verkkojohdon. Jollet anna MFC:n viedä pysäköintitoimintoa loppuun, tulostuspää voi vahingoittua ja tulostus vaikeutua jatkossa.

- 1 Nosta skannerin kantta MFC:n oikealta sivulta, kunnes se lukittuu vakaasti yläasentoon.
- 2 Poista kaikki mustepatruunat ja aseta suojapakkaukset paikoilleen. (Katso *Mustepatruunoiden vaihtaminen* sivulla 11-25.)

Varmista kiinnittäessäsi suojapakkauksia, että ne napsahtavat paikoilleen kuvan osoittamalla tavalla.

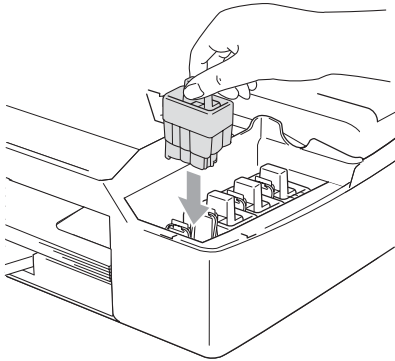

### ! Huomautus

Jos et löydä suojapakkauksia, **ÄLÄ POISTA** mustepatruunoita ennen kuljetusta. On erittäin tärkeää, että joko suojapakkaukset tai mustepatruunat ovat paikoillaan MFC:n kuljetuksen aikana. Jos ne eivät ole paikoillaan, MFC saattaa vahingoittua ja takuu mitätöityä.



- 3** Nosta skannerin kantta, niin salpa vapautuu. Työnnä varovasti skannerin kannen tukea alaspäin ja sulje kansi.

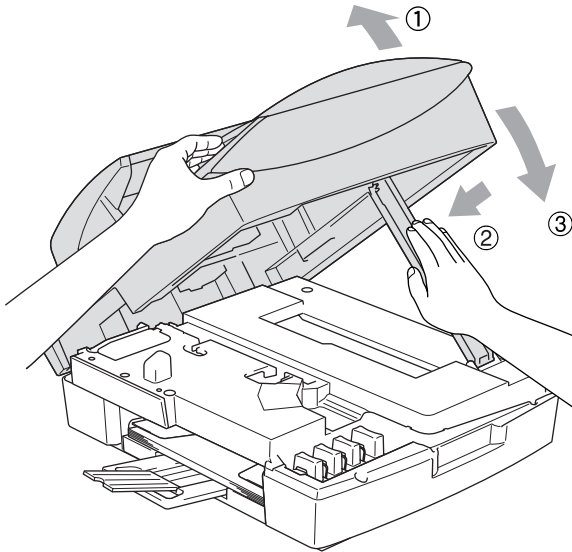

- 4** Irrota MFC puhelinpistorasiasta ja irrota puhelinjohto MFC-laitteesta.
- 5** Irrota MFC verkkovirrasta.
- 6** Jos MFC-laitteeseen on liitetty USB- tai verkkokaapeli, irrota se.
- 7** Kääri MFC muovipussiin ja laita se alkuperäisten pakkausmateriaaliensa kanssa alkuperäiseen laatikkoonsa.

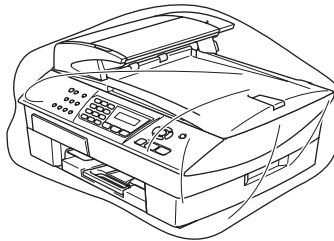

- 8** Pakkaa kirjallinen aineisto alkuperäiseen laatikkoon alla kuvatulla tavalla. Älä pakkaa laatikkoon käytettyjä mustepatruunoita.

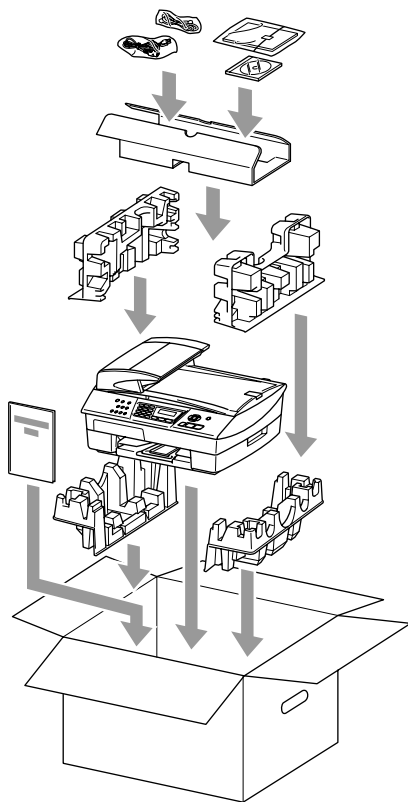

(MFC-5440CN)

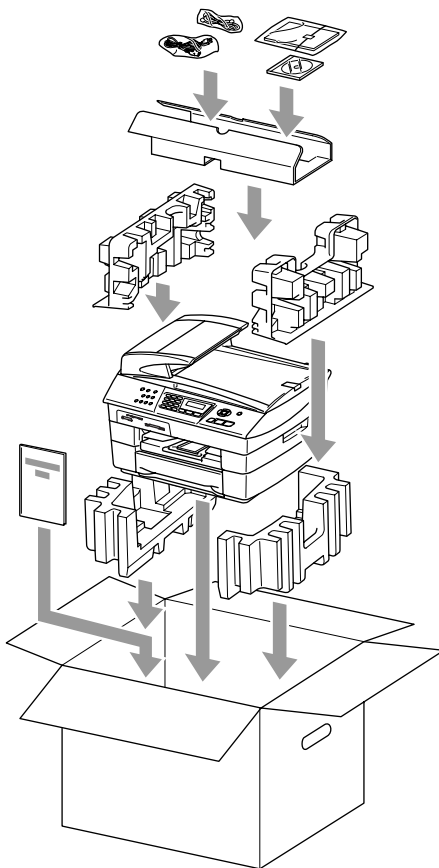

(MFC-5840CN)

- 9** Sulje laatikko.

# Säännöllinen kunnossapito

## Skannerin puhdistaminen

---

Nosta kansiosa ylös. Puhdista valotustaso isopropyylialkoholiin kastetulla nukkaamattomalla liinalla.

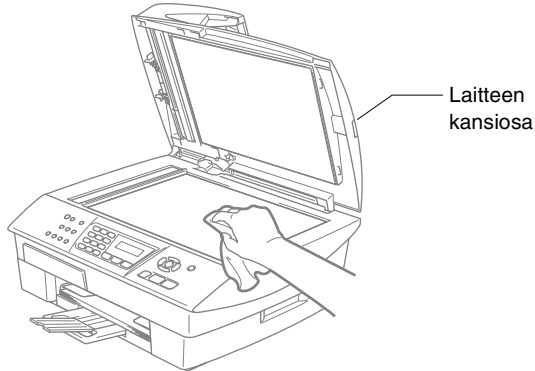

Puhdista valkoinen tanko ja lasisuoja muovin alla isopropyylialkoholiin kastetulla nukkaamattomalla liinalla.

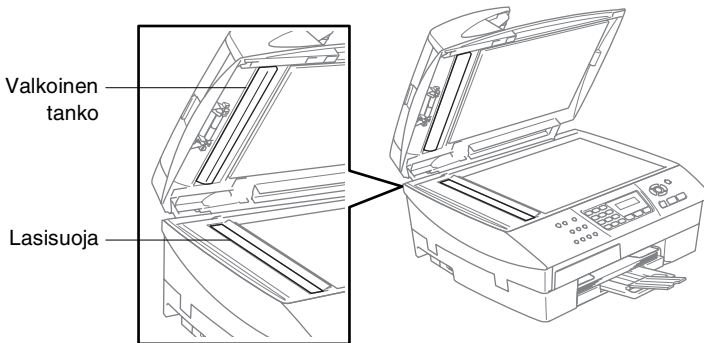

## MFC:n tulostustason puhdistaminen

---

- Varo koskettamasta paperinsyöttölaitteen tähtipyöriä ja koodauskalvoa.
- Muista irrottaa MFC verkkovirrasta ennen tulostustason puhdistusta.
- Jos tulostustasolle tai sen ympäristöön on roiskunut mustetta, pyyhi se pois pehmeällä, kuivalla ja nukkaamattomalla liinalla.

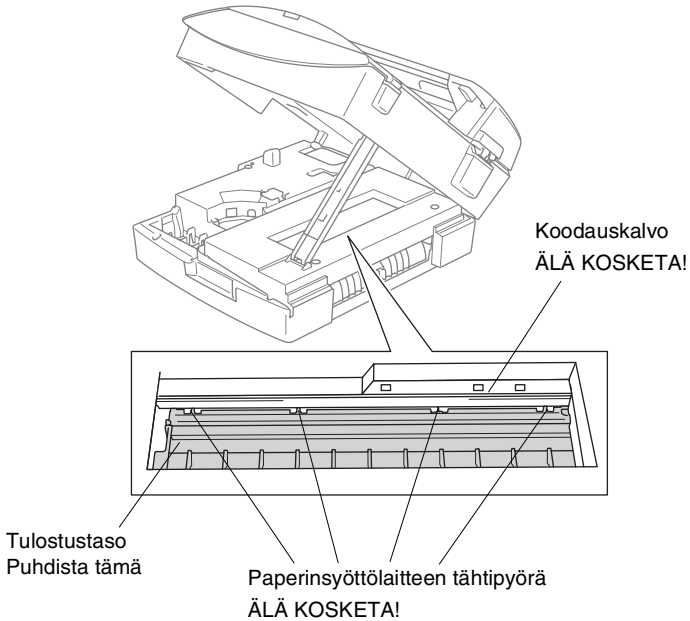

## Mustepatruunoiden vaihtaminen

MFC-laitteessa on värin pistelaskin. Värin pistelaskin seuraa automaattisesti kaikkien neljän mustepatruunan musteen määrää. Kun MFC havaitsee, että mustepatruunan muste alkaa loppua, MFC ilmoittaa siitä näyttöön tulevalla viestillä.

Nestekidenäyttö ilmoittaa, kun muste on käymässä vähiin tai kun mustepatruuna on vaihdettava. Vaihda mustepatruunat oikeassa järjestyksessä seuraamalla näytön ohjeita.

Vaikka MFC ilmoittaa, että mustepatruuna on tyhjä, patruunaan on voinut jäädä vielä vähän mustetta. Patruunassa pitää olla vähän mustetta, jotta ilma ei kuivata ja vahingoita tulostuspäätä.

- 1** Nosta skannerin kantta MFC:n oikealta sivulta, kunnes se lukittuu vakaasti yläasentoon.

Jos yksi tai useampi mustepatruuna on tyhjentynyt (esim. musta), näyttöön tulee viesti *Musta väri loppu ja Vaihda muste.*

- 2** Vedä mustepatruunan koukku itseesi päin ja irrota näytössä mainitun värin mustepatruuna.

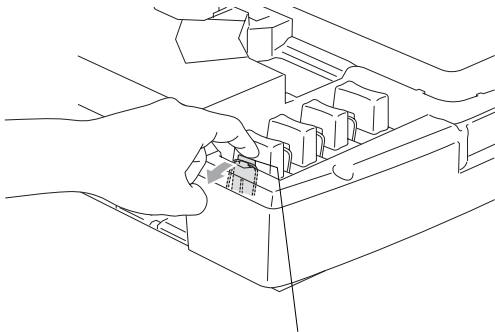

Mustepatruunan koukku

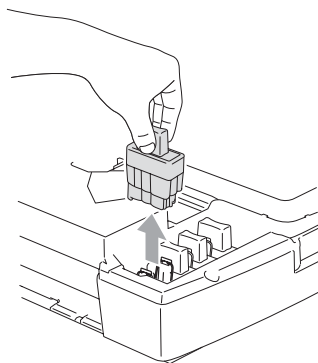

- 3** Avaa uusi näytöllä näkyvän värin pakkaus ja poista mustepatruuna pakkauksesta.

#### 4 Irrota patruunan suojus.



⊘ ÄLÄ koske yllä olevassa kuvassa näkyvälle alueelle.

 Mustepatruuna ei vahingoitu, vaikka sen kansi irtoaisikin pakkausta avatessasi.

**5** Jokaisella värillä on oma oikea paikkansa. Pidä mustepatruuna pystyasennossa, kun asetat sen sille kuuluvaan paikkaan. Paina mustepatruunaa alaspäin, kunnes koukku napsahtaa sen päälle.

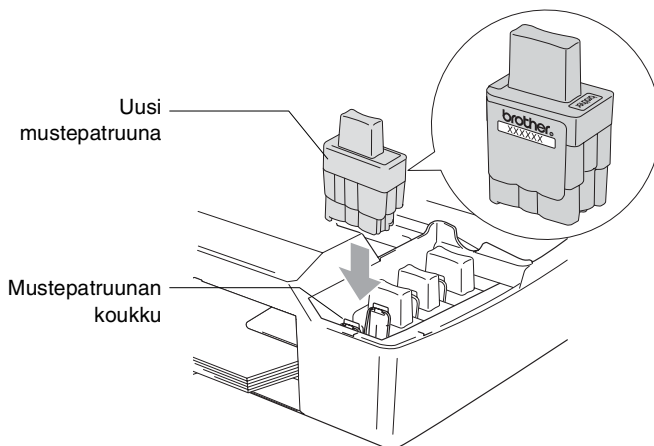

**6** Nosta skannerin kantta, niin salpa vapautuu. Työnnä varovasti skannerin kannen tukea alaspäin ja sulje kansi.

**7** Jos korvasit mustepatruunan kun näytössä oli viesti  
Musta pian loppu, näytössä pyydetään varmistamaan, että  
patruuna on aivan uusi. Esimerkki: Vaihdoitko Musta?  
1. Kyllä 2. Ei. Nollaa jokaisen *uuden* patruunan värin  
pistelaskin automaattisesti valitsemalla **1** valintäppäimillä.  
Jos asentamasi mustepatruuna ei ole aivan uusi, valitse **2**.



Jos odotat, että näyttöön tulee viesti Musta väri loppu, MFC  
nollaa värin pistelaskimen automaattisesti.



Jos näytössä on mustepatruunoiden vaihtamisen jälkeen viesti  
Aseta, varmista, että patruunat on asennettu paikoilleen oikein.



### **VAROITUS**

Jos mustetta joutuu silmiin, huuhtelee silmät vedellä välittömästi ja  
pyydä lääkärin apua, jos olet huolestunut asiasta.



## Huomautus

- Älä poista mustepatruunoita, jos et aio vaihtaa niitä. Jos poistat patruunat, niiden musteen määrä saattaa vähentyä, eikä MFC tiedä jäljellä olevan musteen määrää.
- Älä kosketa mustepatruunoiden sijoitusaukkoihin. Muuten muste voi tahria sinut.
- Jos iholle tai vaatteille joutuu mustetta, pese ne saippualla tai muulla puhdistusaineella välittömästi.
- Jos asennat mustepatruunan väärään väripaikkaan, tulostuspää on puhdistettava useaan kertaan ennen tulostusta (sen jälkeen kun patruuna on asennettu sille kuuluvaan paikkaan), sillä värit ovat sekoittuneet.
- Kun avaat mustepatruunan, asenna se MFC-laitteeseen ja käytä se loppuun kuuden kuukauden kuluessa asennuksesta. Käytä avaamattomat mustepatruunat pakkaukseen merkittyyn käyttöpäivään mennessä.
- Älä yritä avata tai sorkkia mustepatruunaa, koska muste voi valua ulos.
- Brother-monitoimilaitteet on suunniteltu käytettäväksi tietyt laatuvaatimukset täyttävän musteen kanssa ja niiden suorituskyky on optimaalinen käytettäessä aitoja Brother-mustepatruunoita. Brother ei voi taata optimaalista suorituskykyä, jos laitteessa käytetään muiden valmistajien mustetta tai mustepatruunoita. Brother ei tästä johtuen suosittele muiden kuin aitojen Brother-mustepatruunoiden käyttämistä laitteessa eikä tyhjien patruunoiden täyttämistä muiden valmistajien musteella. Jos tulostuspää tai muu laitteen osa vaurioituu johtuen muun musteen tai muiden mustepatruunoiden kuin aitojen Brother-tuotteiden käytöstä, takuu ei kata korjauskustannuksia.



## Vastaanoton lisäasetukset

### Rinnakkaispuhelimien käyttäminen

---

Jos vastaat faksipuheluun rinnakkaispuhelimesta tai MFC:n asianomaiseen pistukkaan kytketystä ulkoisesta puhelimesta, voit asettaa MFC:n vastaanottamaan faksia valitsemalla faksin vastaanottotunnuksen. Kun valitset vastaanottotunnuksen \*51, MFC aloittaa faksin vastaanoton. (Katso *Faksin tunnistus* sivulla 4-4.)

Jos MFC ilmoittaa puhelusta kaksoissoitolla, ota puhelu vastaan rinnakkaispuhelimesta valitsemalla puhelun vastaustunnus #51. (Katso *F/P-soittoajan asettaminen (vain Fax/Puh-tilassa)* sivulla 4-3.)

Jos vastaat puheluun eikä linjalla ole ketään, puhelu voi olla manuaalisesti lähetetty faksi.

- Paina \*51 ja odota siihen saakka, että kuulet vastaanottoäänät tai kunnes MFC:n näytöllä näkyy *Vastaanotto*, ja laske kuuloke.

Soittajan on lähetettävä faksi painamalla **Start-lähetyspainiketta**.

### Fax/Puh-tila

---

Kun MFC on Fax/Puh-tilassa, se käyttää F/P-soittoaikaa (kaksoissoittoa) ilmoittamaan puhelusta.

Nosta ulkoisen puhelimen kuuloke ja vastaa painamalla **Tel/R**.

Jos olet rinnakkaispuhelimessa, nosta kuuloke F/P-soittoajan aikana ja valitse #51 kaksoissoittojen välillä. Jos linjalla ei ole ketään tai joku haluaa lähettää faksin, lähetä soitto takaisin MFC:hen valitsemalla \*51.

## Fax/Puh-tila virransäästötilassa

---

Fax/Puh-tila ei toimi virransäästötilassa. MFC ei vastaa puheluihin eikä fakseihin, vaikka se soi.

Jos olet rinnakkaispuhelimien tai ulkoisen puhelimen vierellä, nosta sen kuuloke ja vastaa. Jos kuulet faksin merkkiäänä, älä laske kuuloketta, ennen kuin faksintunnistustoiminto aktivoi MFC:n. Jos keskustelukumppani ilmoittaa haluavansa lähettää faksin, aktivoi MFC painamalla \* 51.

## Langattoman ulkoisen puhelimen käyttö

---

Jos langaton puhelin on kytketty puhelinjohtoon (katso sivu A-3) ja käytät langatonta puhelinta, kun olet poissa laitteen ääreltä, puheluihin on helpompi vastata soittoviiveen aikana. Jos annat MFC:n vastata ensin, sinun on mentävä MFC:n luo ja siirrettävä puhelu langattomaan puhelimeen painamalla **Tel/R**-näppäintä.

## Kauko-ohjaustunnusten vaihtaminen

---

Kauko-ohjaustunnukset eivät toimi kaikissa puhelimissa. Faksin oletusarvoinen vastaanottotunnus on \* 51. Puhelun vastaustunnuksen oletus on #51.



Jos puhelu katkeaa, kun yrität käyttää ulkoisen puhelinvastaaajan kauko-ohjaustoimintoja, vaihda faksin vastaanottotunnus ja puhelun vastaustunnus. Tunnuksessa on oltava kolme numeroa (esimerkiksi ### ja 999).

- 1 Paina  (**Fax**), jos se ei pala vihreänä.
- 2 Paina **Menu/Set**, **2**, **1**, **4**.
- 3 Valitse **On** (tai **Ei**) painamalla **▲** tai **▼**.  
Paina **Menu/Set**.
- 4 Syötä uusi faksin vastaanottotunnus.  
Paina **Menu/Set**.
- 5 Syötä uusi puhelun vastaanottotunnus.  
Paina **Menu/Set**.
- 6 Paina **Stop/Exit**.

# Ulkoisen laitteen kytkeminen laitteeseen MFC

## Ulkoisen puhelimen kytkeminen

---

Voit kytkeä erillisen puhelimen seuraavassa esitetyllä tavalla.

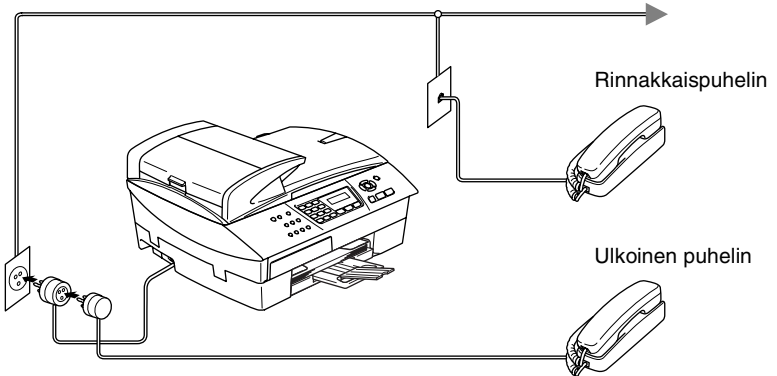

Kun käytät ulkoista puhelinta tai rinnakkaispuhelinta, näytössä näkyy Puheyhteys.

# Ulkoisen puhelinvastaajan kytkeminen

---

## Tapahtumajärjestys

Laitteeseen voi kytkeä puhelinvastaajan. Jos **ulkoisen** puhelinvastaaja on kytketty samaan puhelinlinjaan kuin MFC, puhelinvastaaja vastaa kaikkiin puheluihin ja MFC –kuuntelee” faksin soittoaäniä (CNG-merkkiääniä). Jos MFC kuulee merkkiäänän, se vastaa puheluun ja vastaanottaa faksin. Jos MFC ei kuule merkkiääntä, se antaa puhelinvastaajan jatkaa vastaajaviestin toistamista, minkä jälkeen soittaja voi jättää viestin.

Puhelinvastaajan täytyy vastata neljän soittokerran aikana (suositus on kaksi soittoa). MFC ei kuule merkkiääniä ennen kuin puhelinvastaaja on kytkeytynyt päälle, ja neljän soiton jälkeen on vain 8 - 10 sekuntia aikaa jäljellä CNG-merkkiääniä ja faksin "kättelyä" varten. Seuraa huolellisesti tässä oppaassa annettuja ohjeita äänittäessäsi puhelinvastaajan viestiä. Älä käytä ulkoisessa puhelinvastaajassa soitonsäästäjäasetusta, jos se ylittää viisi soittokertaa.



Jos et saa kaikkia lähetettyjä fakseja, lyhennä ulkoisen puhelinvastaajan soittoviiveen asetusta.

⊘ **Älä kytke puhelinvastaajaa muualle samaan puhelinlinjaan.**

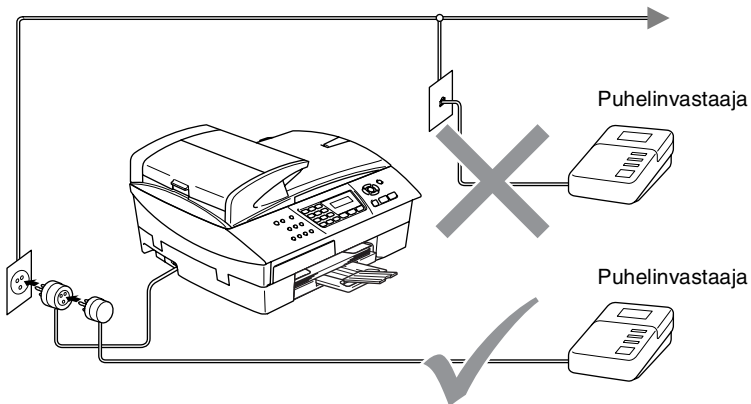

Jos käytät puhelinvastaajaa, näytössä näkyy Puheyhteys.

## Liittäminen

Ulkoinen puhelinvastaaja on kytkettävä edellä esitetyllä tavalla.

- 1** Aseta ulkopuolinen puhelinvastaajasi soimaan yhden tai kaksi kertaa. (MFC:n soittoviiveasetus ei ole käytettävissä.)
- 2** Nauhoita ulkoisen puhelinvastaajan viesti.
- 3** Aseta puhelinvastaaja ottamaan puhelut vastaan.
- 4** Aseta vastaanottotilan asetukseksi *Ulkoinen/Puhv.* (Katso *Vastaanottotilan valitseminen* sivulla 4-1.)

## Vastausviestin nauhoittaminen ulkoiseen puhelinvastaajaan

Ajoitus on tärkeää tätä viestiä nauhoitettaessa. Viestin avulla laite ottaa vastaan fakseja sekä manuaalisesti että automaattisesti.

- 1** Jätä viestin alkuun viisi sekuntia tyhjää. (Näin MFC:llä on aikaa kuunnella automaattisen faksilähetyksen äänimerkkiä, ennen kuin se loppuu.)
- 2** Viestin pituudeksi suositellaan korkeintaan 20 sekuntia.



Vastausviestin alkuun kannattaa jättää viisi sekuntia tyhjää, sillä MFC ei voi kuulla faksin merkkiääntä kaikuvan tai kuuluvan äänen lävitse. Voit ensin kokeilla, vastaanottaako MFC fakseja ilman viiden sekunnin taukoa viestin alussa. Jos vastaanotto ei onnistu, nauhoita vastausviesti uudelleen ja jätä alkuun viisi sekuntia tyhjää.

## Vaihdeliitännät

---

Useimmissa toimistoissa käytetään sisäistä puhelinvaihdetta. MFC on yleensä helppo liittää sarjapuhelinjärjestelmään tai vaihteeseen, mutta suosittelemme kuitenkin, että pyydät puhelinjärjestelmän asentanutta yhtiötä liittämään MFC:n vaihdeverkkoon. MFC:lle on suositeltavaa varata oma linja.

Jos MFC on kytketty sarjapuhelinjärjestelmään, pyydä asentajaa liittämään yksikkö järjestelmän viimeiseen linjaan. Siten vältetään MFC:n aktivoituminen joka kerta puhelua vastaanotettaessa.

### Jos asennat MFC:n sisäiseen puhelinvaihteeseen

- 1** Laitteen asianmukaista toimintaa kaikissa tilanteissa ei voida taata sisäisessä puhelinvaihteessa. Mahdollisista ongelmista on ensimmäisenä ilmoitettava puhelinvaihdetta ylläpitävälle yritykselle.
- 2** Jos keskus vastaa kaikkiin soittoihin, vastaustilan asetukseksi suositellaan *Manuaalinen*. Kaikkia saapuvia soittoja tulisi olettaa puhelinsoitoiksi.

### Puhelinlinjan mukautetut toiminnot

---

Jos puhelinlinjassa on vastaajapalvelu, koputustoiminto, koputus/soittajan tunnistus, puhelinvastaaja, hälytysjärjestelmä tai muu mukautettu toiminto, laitteen toiminnassa voi ilmetä ongelmia. (Katso *Tavallisen puhelinlinjan mukautetut toiminnot*. sivulla 11-12.)

## Näytöllä ohjelmointi

Käytön helpottamiseksi MFC:n voi ohjelmoida näytöllä navigointinäppäimiä käyttämällä. Helppokäyttöisen ohjelmoinnin ansiosta MFC:n kaikki asetusvaihtoehdot voi ottaa käyttöön vaivattomasti.

Koska MFC ohjelmoidaan näytöllä, olemme laatineet yksityiskohtaiset ohjelmointiohjeet. Seuraa valikon ja ohjelmointiasetusten vaiheiden läpi opastavia ohjeita näytöllä.

## Valikkotaulukko

---

MFC:n ohjelmointi onnistuu myös ilman Käyttöopasta, jos käytät valikkotaulukkoa, joka alkaa sivulta B-3. Taulukko helpottaa MFC:n ohjelmavaihtojen asetusten ja vaihtoehtojen ymmärtämistä.



Ohjelmoi MFC painamalla ensin **Menu/Set**-näppäintä ja sitten valikon numeroita.

Määrittele esimerkiksi Fax erotuskyky asetukseen Hieno: paina **Menu/Set, 2, 2, 2** ja ▲ tai ▼, jos haluat valita asetuksen Hieno.

Paina sitten **Menu/Set**.





## Muisti

---

Sähkökatkoksen sattuessa valikon asetukset eivät katoa, sillä ne tallentuvat laitteeseen pysyvästi. Väliaikaiset asetukset (kuten kontrasti, ulkomaan linja jne.) saattavat kadota. Myös päivämäärä ja aika on joskus asetettava uudelleen.

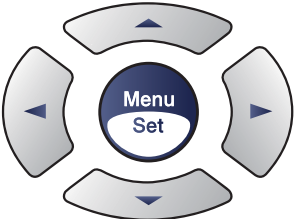

# Navigaationäppäimet

		Avaa valikko Siirry valikon seuraavalle tasolle Hyväksy asetus
		Selaa näytössä olevan valikon läpi
		Palaa takaisin edelliselle tasolle
	Stop/Exit 	Poistu valikosta

Pääset valikkotilaan painamalla **Menu/Set**.

Kun siiryt valikkoon, näyttöön tulee viestejä vuorotellen.

Avaa yleisten asetusten valikko painamalla **1**.

Valitse ▲▼& Set  
1.Yleiset aset.

—**TAI**—

Avaa faksivalikko painamalla **2**

Valitse ▲▼& Set  
2.Fax

—**TAI**—

Avaa kopiointivalikko painamalla **3**

Valitse ▲▼& Set  
3.Kopio

⋮

Avaa perusasetusten valikko painamalla **0**

Valitse ▲▼& Set  
0.Perusasetukset

Voit selata valikoita nopeammin painamalla haluamaasi suuntanuolta: ▲ tai ▼.

Kun asetus tulee näyttöön, valitse se painamalla **Menu/Set**.

Sen jälkeen näyttöön tulee valikon seuraava taso.

Siirry valikon seuraavaan asetukseen painamalla ▲ tai ▼.

Paina **Menu/Set**.

Kun lopetat asetusten määrittämisen, näyttöön tulee Hyväksytty.

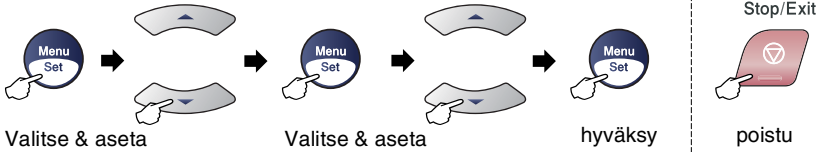

Päävalikko	Alivalikko	Valikon vaihtoehdot	Asetukset	Kuvaukset	Sivu
1.Yleiset aset.	1.Tilan ajastin	—	5 Min. <b>2 Min.</b> 1 Min 30 Sek. 0 Sek Ei	Asettaa faksaustilaan palaamisajan.	2-4
	2.Paperityyppi	—	<b>Tavallinen</b> Muste Kiiltävä Kalvo	Asettaa paperilokeron paperityypin.	2-4
	3.Paperikoko (ainoastaan MFC-5440CN)	—	Letter Legal <b>A4</b> A5 10x15cm	Asettaa paperilokeron paperityypin.	2-5
	3.Paperikoko (ainoastaan MFC-5840CN)	1.Ylä	Letter Legal <b>A4</b> A5 10x15cm	Asettaa paperilokeron 1 paperikoon.	2-4
		2.Ala	Letter Legal <b>A4</b>	Asettaa paperilokeron 2 paperikoon.	2-4
	4.Äänen voim.	1.Soitto	Kovaa <b>Norm.</b> Hilj. Ei	Säätää soittoäänien äänenvoimakkuuden.	2-6
		2.Äänimerkki	Kovaa Norm. <b>Hilj.</b> Ei	Säätää äänimerkin äänenvoimakkuuden.	2-6
		3.Kaiutin	Kovaa <b>Norm.</b> Hilj. Ei	Säätää kaiuttimien äänenvoimakkuuden.	2-7
5.Autom. kesäaika	—	On <b>Ei</b>	Automaattinen kesäajan asettaminen.	2-7	



Tehdasasetukset näkyvät lihavoituna.

Päävalikko	Alivalikko	Valikon vaihtoehdot	Asetukset	Kuvaukset	Sivu
1.Yleiset aset. (Jatkuu)	6.On/Ei asetetus	—	Fax vast.ott:On Fax vast.ott: Ei	Mukauttaa Power Save -näppäimen siten, että laite ei vastaanota fakseja virransäästötilassa.	1-5
	7.LCD Kontrasti	—	Vaalea Tumma	Säädi näytön kontrastia.	2-8
	8.Kauk.?: Kopioi (ainoastaan MFC-5840CN)	—	Vain lokero #1 Vain lokero #2 Autom. valinta	Voit valita kopiointitilassa käytettävän lokeron.	2-8
	9.Kauk.?: faksaus (ainoastaan MFC-5840CN)	—	Vain lokero #1 Vain lokero #2 Autom. valinta	Voit valita faksausitilassa käytettävän lokeron.	2-9
2.Fax	1.Vastaanottoas. (Vain faksausitilassa)	1.Soittoviive	00-05 (02)	Asettaa soittokeitojen lukumäärän, joiden jälkeen MFC vastaa Fax- tai Fax/Puh-tilassa.	4-2
		2.F/P soiton pit	70 Sek 40 Sek 30 Sek 20 Sek	Asettaa kaksoissoittoajan Fax/Puh-tilassa.	4-3
		3.Fax tunnistus	On Ei	Vastaanottaa faksiviestit automaattisesti, jolloin <b>Mono Start</b> tai <b>Colour Start</b> -näppäimiä ei tarvitse painaa.	4-4
		4.Kaukokäyttö	On (* 51, #51) Ei	Voit vastata kaikkiin puheluihin rinnakkaispuhelimessa tai ulkoisessa puhelimessa ja kytkeä MFC:n päälle tai pois päältä näppäilemällä tarvittavan tunnuksen. Oletusarvoiset tunnukset voi vaihtaa.	A-2
		5.Autom. pien.	On Ei	Pienentää vastaanotettavien faksien kokoa.	4-5
		6.Muist. vast.	On Ei	Tallentaa saapuvat faksit muistiin automaattisesti, jos paperi loppuu kesken.	4-6
		7.Pollaus vast.	Normaali Tunnussa Ajastin	Asettaa MFC:n noutamaan faksiviestin toisesta faksilaitteesta.	4-7



Tehdasasetukset näkyvät lihavoituna.

Päävalikko	Alivalikko	Valikon vaihtoehdot	Asetukset	Kuvaukset	Sivu
2.Fax (Jatkuu)	2.Lähetysasetuks (Vain faksaustilassa)	1.Kontrasti	Auto Vaalea Tumma	Vaalentaa tai tumenttaa lähetettävää faksia.	3-6
		2.Fax erotuskyky	Normaali Hieno E.Hieno Foto	Asettaa lähetettävien faksien erottelutarkkuuden.	3-7
		3.Ajastin	—	Asettaa ajastettujen faksien lähetysajan 24 tunnin muodossa.	3-13
		4.Lisälähetys	On Ei	Yhdistää kaikki samaa numeroon tarkoitettut asetetut faksit ja lähettää ne samaa aikaan yhtenä lähetyksenä.	3-14
		5.Lähetä heti	Ei On Vain seuraava	Faksin voi lähettää ilman muistia.	3-9
		6.Pollaus lähet.	Normaali Tunnussa	Asettaa MFC:n asiakirjan toisen faksilaitteen noudettavaksi.	3-14
		7.Ulkomaanlinja	On Ei	Jos faksien lähettäminen ulkomaille ei onnistu, kytke tämä asetus päälle On.	3-12
		0.Skannauskoko	Letter A4	Säätää valotustason skannausalueen vastaamaan asiakirjan kokoa.	3-18
	3.Numeromuisti	1.Lyhytvalinta	—	Tallentaa lyhytvalintanumerot, jotka voidaan valita vain muutamaa näppäintä ja Start-painiketta painamalla.	5-1
		2.Luo ryhmiä	—	Asettaa ryhmänumeron sarjalähetystä varten.	5-3



Tehdasasetukset näkyvät lihavoituna.

Päävalikko	Alivalikko	Valikon vaihtoehdot	Asetukset	Kuvaukset	Sivu
2.Fax (Jatkuu)	4.Raporttiaset.	1.Lähetysraport.	On On+Kuva <b>Ei</b> Ei+Kuva	Lähetys- ja yhteysraportin alkuasetukset.	7-1
		2.Yhteysrap. väli	7 päivän välein 2 päivän välein 24 h välein 12 h välein 6 h välein <b>Joka 50. Faksi</b> Ei		7-2
	5.Kaukotulostus	1.Eteenp. / Tall.	<b>Ei</b> Edelleenlähetys Fax talletus PC vastaanotto	Asettaa MFC:n lähettämään faksit edelleen, tallentamaan saapuvat faksit muistiin, niin että voit kaukonoutaa ne, vaikka et ole MFC:n lähettyvillä, tai siirtämään faksit tietokoneellesi.	6-2
		2.Kauko-ohjaus	---*	Tunnuksen asetus kaukonoutoa varten.	6-4
		3.Tulosta viesti	—	Tulostaa saapuneet, muistiin tallennetut faksit.	4-5
	6.Peruuta	—	—	Tarkistaa, mitkä tehtävät ovat jonossa, niin että voit halutessasi peruuttaa valitut tehtävät.	3-10
	0.Muut asetukset	1.Läh. esto	—	Estää useimmat toiminnot faksien vastaanottoa lukuun ottamatta.	3-16
		2.Yhteensopivuus	<b>Korkea</b> Normaali Perus	Säätää taajuuskorjausta ongelmallisissa lähetyksissä.	11-14
		3.Distinctive (Ainoastaan Tanskassa.)	—	Katso lisätietoja CD-ROM-levyllä olevasta tanskankielisestä Käyttöoppaasta.	—



Tehdasasetukset näkyvät lihavoituna.

Päävalikko	Alivalikko	Valikon vaihtoehdot	Asetukset	Kuvaukset	Sivu	
3.Kopio	1.Laatu	—	Paras <b>Normal</b> Nop.vedos	Mahdollistaa asiakirjan tyyppiä vastaavan kopion erottelutarkkuuden valinnan.	8-15	
	2.Kirkkaus	—	- o o o o ■ + - o o o ■ + - o o ■ o o + - o ■ o o o + - ■ o o o o +	Säätää kopion kirkkautta.	8-15	
	3.Kontrasti	—	- o o o o ■ + - o o o ■ o + - o o ■ o o + - o ■ o o o + - ■ o o o o +	Säätää kopion kontrastia.	8-15	
	4.Värisäätö	1.Punainen		P:- o o o o ■ + P:- o o o ■ o + <b>P:- o o o o o +</b> P:- o ■ o o o + P:- ■ o o o o +	Säätää kopion punaisuutta.	8-16
		2.Vihreä		V:- o o o o ■ + V:- o o o ■ o + <b>V:- o o o o o +</b> V:- o ■ o o o + V:- ■ o o o o +	Säätää kopion vihreyttä.	
		3.Sininen		S:- o o o o ■ + S:- o o o ■ o + <b>S:- o o o o o +</b> S:- o ■ o o o + S:- ■ o o o o +	Säätää kopion sinisyyttä.	



Tehdasasetukset näkyvät lihavoituna.

Päävalikko	Alivalikko	Valikon vaihtoehdot	Asetukset	Kuvaukset	Sivu
4.Valokuvasiep. (ainoastaan MFC-5840CN)	1.Tulostuslaatu	—	Normal <b>Har</b>	Valitsee tulostuslaadun.	9-9
	2.Paperi & koko	—	Letter Kiiltävä 10x15cm kiilt. 13x18cm kiilt. <b>A4 kiiltävä</b> Letter Tavall. A4 tavallinen Letter Mustes. A4 mustesuihku 10x15cm mustes.	Valitsee paperin ja tulostuskoon.	9-9
	3.Kirkkaus	—	- o o o o ■ + - o o o ■ o + - o o ■ o o + - o ■ o o o + - ■ o o o o +	Säätää kopion kirkkautta.	9-10
	4.Kontrasti	—	- o o o o ■ + - o o o ■ o + - o o ■ o o + - o ■ o o o + - ■ o o o o +	Säätää kontrastia.	9-10
	5.Värin vahv.	On Ei	1.Valk. vahv. - o o o o ■ + - o o o ■ o + - o o ■ o o + - o ■ o o o + - ■ o o o o +  2.Terävyys - o o o o ■ + - o o o ■ o + - o o ■ o o + - o ■ o o o + - ■ o o o o +  3.Väritiheys - o o o o ■ + - o o o ■ o + - o o ■ o o + - o ■ o o o + - o ■ o o o + - ■ o o o o +	Säätää valkoisuutta.  Vahvistaa kuvan tarkkuutta.  Säätää kuvan värikkyyttä.	9-10



Tehdasasetukset näkyvät lihavoituna.

Päävalikko	Alivalikko	Valikon vaihtoehdot	Asetukset	Kuvaukset	Sivu	
4.Valokuvasioep. (ainoastaan MFC-5840CN) (Jatkuu)	6.Rajaus	—	On Ei	Rajaa kuvan marginaalia pitkin kuvan sovittamiseksi paperi- tai tulostuskokoon. Poista toiminto käytöstä, jos haluat tulostaa kuvat kokonaisina tai estää tahattoman rajauksen.	9-12	
	7.Reunaton	—	On Ei	Laajentaa tulostusaluetta paperin reunoihin saakka	9-12	
	8.Skan. korttiin	1.Laatu	M/V 200x100 ppt M/V 200 ppt Väri 150 ppt Väri 300 ppt Väri 600 ppt		Mahdollistaa asiakirjan tyyppiä vastaavan skannauksen erottelutarkkuuden valinnan.	2-25*1
		2.M/V tied.tyyp.	TIFF PDF		Valitsee mustavalkoskannauksen oletustiedostomuodon.	2-26*1
		3.väri tie.tyyp.	PDF JPEG		Valitsee väriskannauksen oletustiedostomuodon.	2-27*1
4.Lähiverkko (MFC-5440CN) 5.Lähiverkko (MFC-5840CN)	1.Aseta TCP/IP	1.BOOT method	Auto Static Rarp Bootp Dhcp	Valitse käyttötarkoitusta parhaiten vastaava BOOT-menetelmä.	Katsa CD-ROM-levyllä olevaa Verkkokäyttäjän opasta.	
2.IP-osoite		[000-255]. [000-255]. [000-255]. [000-255]	Syötä IP-osoite.			
3.Aliverkko-osoite		[000-255]. [000-255]. [000-255]. [000-255]	Syötä aliverkko-osoite.			
4.Yhdyskäytävä		[000-255]. [000-255]. [000-255]. [000-255]	Syötä yhdyskäytävän osoite.			
5.Isännä		BRN_XXXXXX	Syötä isännän nimi.			



Tehdasasetukset näkyvät lihavoituna.

\*1 Katsa CD-ROM-levyllä olevaa Ohjelmiston käyttöopasta.



Päävalikko	Alivalikko	Valikon vaihtoehdot	Asetukset	Kuvaukset	Sivu
4.Lähiverkko (MFC-5440CN) 5.Lähiverkko (MFC-5840CN)	1.Aseta TCP / IP (Jatkuu)	6.WINS-Asetus	Auto Static	Voit valita WINS-asetustilan.	Katso CD-ROM -levyllä olevaa Verkkokäyttäjän opasta.
		7.WINS-palvelin	(Ensisijainen) 000.000.000.000	Määrittää ensisijaisen tai toissijaisen palvelimen IP-osoitteen.	
		8.Nimipalvelin	(Ensisijainen) 000.000.000.000	Määrittää ensisijaisen tai toissijaisen palvelimen IP-osoitteen.	
		9.APIPA	On Ei	Varaa automaattisesti IP-osoitteen linkki-paikallinen -osoitealueelta.	
	2.Muut asetukset	1.Ethernet	Auto 100B-FD 100B-HD 10B-FD 10B-HD	Valitsee Ethernet-linkkitilan.	
		2.Aikavyöhyke	GMT+2:00	Valitsee oman maasi aikavyöhykkeen.	
	0.Alkuasetukset	—	—	Palauttaa kaikki verkkoasetukset tehtaalta säädetyihin oletusasetuksiin.	
6.Tulosta rap. (MFC-5840CN)	1.Onje	—	—	Voit tulostaa nämä luettelot ja raportit.	7-3
	2.Pikavalinta	—	—		
	3.Faksiraportti	—	—		
	4.Läh.vahvistus	—	—		
	5.Käytt. aset.	—	—		
	6.Verkkoasetuk.	—	—		



Tehdasasetukset näkyvät lihavoituna.

Päävalikko	Alivalikko	Valikon vaihtoehdot	Asetukset	Kuvaukset	Sivu
0.Perusasetukset	1.Vastaustila	—	<b>Vain fax</b> Fax/Puh Ulkoinen/Puhv Manuaalinen	Valitse käyttötarkoitusta parhaiten vastaava vastaanottotila.	4-1 4-2
	2.Pvm/Kello	—	—	Asettaa päivämäärän ja kellonajan näyttöön ja lähetettävien faksien faksitunnisteisiin.	2-1
	3.Nimitunnus	—	Fax: Nimi :	Ohjelmoi nimen sekä faksinumeron näkymään faksattavilla sivuilla.	2-2
	4.Ei käytettävissä tässä laitemallissa	—	—	—	—
	5.Linjalvalinta	—	<b>Normaali</b> Keskus ADSL ISDN	Valitsee puhelinlinjatyyppin.	2-3
	0.Kielivalinta	—	Norja Ruotsi Tanska <b>Suomi</b> Englanti	Muuta nestekidenäytön viestien kieltä.	11-14



Tehdasasetukset näkyvät lihavoituna.

## Tekstin syöttäminen

Ohjelmoidessasi tiettyjä valikon asetuksia, kuten nimitunnusta, saatat joutua näppäilemään MFC-laitteeseen tekstiä. Useimpien numeronäppäinten yläpuolelle on merkitty kolme tai neljä kirjainta. Näppäimissä **0**, **#** ja **\*** ei ole kirjaimia, sillä niillä syötetään erikoismerkkejä.

Painamalla toistuvasti samaa numeronäppäintä saat näkyviin haluamasi merkin.

Paina näppäintä	yhden kerran	kaksi kertaa	kolme kertaa	neljä kertaa
2	A	B	C	2
3	D	E	F	3
4	G	H	I	4
5	J	K	L	5
6	M	N	O	6
7	P	Q	R	S
8	T	U	V	8
9	W	X	Y	Z

## Välilyöntien syöttäminen

Syötä väli faksinumeroon painamalla ► numeroiden välillä. Syötä välilyönti nimeen painamalla ► merkkien välillä.

## Virheiden korjaaminen

Jos syötit väärän kirjaimen ja haluat vaihtaa sen, siirrä kohdistin väärän kirjaimen alle painamalla ◀ . Paina sitten **Stop/Exit**. Kohdistimen yläpuolella ja oikealla puolella olevat kirjaimet poistetaan. Syötä sen jälkeen oikea merkki. Voit myös siirtyä taaksepäin ja kirjoittaa väärin kirjainten päälle.

## Kirjainten toistaminen

Kun haluat syöttää kirjaimen, joka on samassa näppäimessä kuin edellinen kirjain, siirrä kohdistinta oikealle painamalla ► ja paina näppäintä sitten uudelleen.

## Erikoismerkit ja symbolit

Paina \*, # tai 0 ja siirrä sitten kohdistin haluamasi erikoismerkin tai symbolin alle painamalla ◀ tai ▶ . Valitse se painamalla **Menu/Set**.

Paina \* kun haluat (välilyönti) ! " # \$ % & ' ( ) \* + , - . / €

Paina # kun haluat : ; < = > ? @ [ ] ^ \_

Paina 0 kun haluat Ä Ë Ö Ü Æ Ø Å Ñ 0

**Ajastettu erälähetys** (Ainoastaan mustavalkoiset faksit) Kaikki samaan numeroon lähetettävät ajastetut faksit lähetetään samaan aikaan. Toiminto säästää lähetyskuluja.

**Ajastettu faksi** Lähettää faksin määritettynä myöhäisempänä ajankohtana samana päivänä.

**Arkinsyöttölaite** Asiakirja voidaan asettaa arkinsyöttölaitteeseen ja skannata automaattisesti yksi arkki kerrallaan.

**Automaattinen faksilähetys** Faksin lähettäminen ilman, että ulkoisen puhelimen kuuloketta nostetaan.

**Automaattinen pienennys** Pientää vastaanotettavien faksien kokoa.

**Automaattinen uudelleevalinta** Toiminto, jonka avulla MFC pystyy valitsemaan viimeksi valitun faksinumeron uudestaan viiden minuutin kuluttua, jos faksilähetys ei onnistunut, koska linja oli varattu.

**CNG-merkkiäänät** Automaattilähetysten aikana faksin lähettämät äänimerkit, jotka ilmoittavat vastaanottavalle laitteelle, että faksi soittaa.

**Erittäin hieno erottelutarkkuus** 392 x 203 dpi. Tätä käytetään hyvin pienikokoiselle tekstile ja viivagrafiikalle.

**Erottelutarkkuus** Pysty- ja vaakasuorien viivojen lukumäärä tuumalla. Katso: Normaali, hieno, erittäin hieno ja foto.

**Etsintä** Sähköinen, aakkosjärjestyksessä oleva luettelo muistiin tallennetuista lyhytvalinta- ja ryhmänumeroista.

**F/P-soittoaika** Se aika, jonka Brother MFC soi (kun vastaustilaksi on asetettu Fax/Puh) ja pyytää vastaamaan puhelun, johon laite on vastannut.

**Faksin merkkiäänät** Lähettävien ja vastaanottavien faksien lähettämät signaalit tiedonsiirron aikana.

**Faksin tunnistus** MFC pystyy vastaamaan faksin CNG-merkkiääniin, vaikka keskeytit faksin vastaamalla puhelun.

**Faksin välitys** Lähettää muistiin vastaanotetun faksiviestin etukäteen ohjelmoituun faksinumeroon.

**Faksin vastaanottotunnus** Näppäile tunnus (\* 5 1), kun vastaat faksipuheluun rinnakkaispuhelimesta tai ulkoisesta puhelimesta.

**Faksitalletus** Voit tallentaa faksit muistiin.

**Fax/Puh** Voit vastaanottaa sekä fakseja että puheluja. Älä käytä tätä tilaa puhelinvastaajan kanssa.

**Foto-erottelutarkkuus** Erottelutarkkuus, joka käyttää harmaan sävyjä valokuvien tarkkaan tulostamiseen.

**Harmaasävy** Käytössä olevien harmaasävyjen tummuusasteet kopioitaessa ja lähetettäessä valokuvia faksilla.

**Hieno erottelutarkkuus** Erottelutarkkuus on 203 x 196 dpi. Sopii pienelle tekstile ja piirroksille.

**Jäljellä olevat tehtävät** Voit tarkistaa, mitkä tehtävät odottavat muistissa, ja peruuttaa tehtäviä yksitellen.

**Kaksoistoiminto** MFC pystyy skannaamaan lähteviä fakseja tai ajastettuja tehtäviä muistiin samalla kun se lähettää faksia tai ottaa vastaan tai tulostaa saapuvaa faksia.

**Kauko-ohjaus** Voit ohjata MFC:tä toisesta äänitaajuusvalintaa käyttävästä puhelimesta.

**Kauko-ohjaustunnus** Nelinumeroinen tunnus (--- \*), jonka avulla voit soittaa MFC:hen ja käyttää sen toimintoja toisesta laitteesta käsin.

**Käyttäjätiedot** Tulostettu raportti, josta näkyvät MFC:n vallitsevat asetukset.

**Kirkkaus** Kirkkauden säätäminen muuttaa kuvaa tummemmaksi tai vaaleammaksi.

**Kontrasti** Asetus, jolla säädetään faksien tai kopioiden tummuutta ja vaaleutta. Tummiä asiakirjoja vaalennetaan ja vaaleita tummennetaan.

**Koodausmenetelmä** Menetelmä, jolla asiakirjan sisältämät tiedot koodataan. Kaikkien faksilaitteiden täytyy käyttää vähintään Modified Huffman (MH) -standardia. MFC voi käyttää myös tehokkaampia pakkausmenetelmiä, esimerkiksi Modified Read (MR)- ja Modified Modified Read (MMR)- ja JPEG-menetelmiä, jos vastaanottava laite pystyy käyttämään samoja.

**Lähetys** Faksien lähetys puhelinlinjaa pitkin MFC:stä toiseen faksilaitteeseen.

**Lyhytvalinta** Valmiiksi ohjelmoitu numero nopeaa numeronvalintaa varten. Käynnistä numeron valinta painamalla

**Search/Speed Dial** -näppäintä ja sen jälkeen # ja antamalla kaksinumeroinen tunnus. Paina lopuksi **Mono Start** tai **Colour Start**.

**Manuaalinen faksi** Kun nostat ulkoisen puhelimen kuulokkeen, kuulet vastaanottavan faksin vastaavan soittoon, ennen kuin aloitat lähetyksen painamalla **Mono Start** tai **Colour Start**.

**Nestekidenäyttö** MFC:n näyttöruutu, jossa viestit näkyvät ohjelmoinnin aikana. MFC:n ollessa valmiustilassa päivämäärä ja kellonaika ovat näytössä.

**Nimitunnus** Tallennetut tiedot, jotka näkyvät faksilla lähetettyjen sivujen yläreunassa. Näitä tietoja ovat lähettäjän nimi ja faksinumero.

**Normaali erottelutarkkuus** 203 x 97 dpi. Tätä käytetään lähetettäessä normaalikokoista tekstiä ja haluttaessa lähetyksen tapahtuvan nopeasti.

**Ohjeluetelo** MFC tulostaa luettelon kaikista valikoista. Käytä luetteloa laitteen ohjelmoimiseen, jos Käyttöopas ei ole käytettävissä.

**Paperi loppu -vastaanotto** Vastaanottaa fakseja MFC:n muistiin, kun MFC-laitteessa ei ole paperia.

**Peruuta tehtävä** Peruuttaa ohjelmoidun tehtävän, kuten ajastetun faksin tai pollauksen.

**PhotoCapture Center™ (ainoastaan MFC-5840CN)** Tulostaa digitaalikameralla otettuja valokuvia. Laitteessa on laadukas, valokuvatasoinen erottelutarkkuus.

**Pikavalintaluettelo** Luettelo lyhytvalintamuistiin tallennetuista nimistä ja numeroista numerojärjestyksessä.

**Pollaus** Toiminto, jossa faksi soittaa toiseen faksiin ja noutaa odottamaan asetetun faksiviestin.

**Puhelinvastaaja** Voit kytkeä ulkoisen puhelinvastaajan MFC-laitteeseen.

**Rinnakkaispuhelin** Puhelin, jonka numero on sama kuin faksin mutta joka on liitetty toiseen puhelinpistorasiaan.

**Ryhmänumero** Lyhytvalintanumeroiden yhdistelmät, jotka on tallennettu lyhytvalintapaikkaan sarjalähetystä varten.

**Sarjalähetys** Mahdollisuus lähettää sama faksiviesti useaan kohteeseen.

**Skannaa korttiin** (ainoastaan MFC-5840CN) Voit skannata mustavalkoisen tai värillisen asiakirjan mediakorttiin. Mustavalkoiset kuvat tallennetaan TIFF- tai PDF-tiedostomuodossa ja värikuvat PDF- tai JPEG-tiedostomuodossa.

**Skannaus** Paperille painetun asiakirjan lähettäminen sähköisenä kuvana tietokoneeseen.

**Soittoäänän äänenvoimakkuus** MFC:n soittoäänän äänenvoimakkuus.

**Soittoviive** Niiden soitto kertojen lukumäärä, joiden jälkeen MFC vastaa *Vain fax* ja *Fax/Puh* -tilassa.

**Suora lähetys** Kun muisti on täynnä, voit lähettää faksit suoraan, ilman muistia.

**Tekstintunnistus (OCR)** ScanSoft® OmniPage® -ohjelmapaketti muuttaa kuvat tai tekstin muokkaukelpoiseksi tekstiksi.

**Ulkoinen puhelin** Puhelinvastaaja tai puhelin, joka on kytketty MFC-laitteeseen.

**Ulkomaanlinja** Tekee väliaikaisia muutoksia faksin äänimerkkeihin mukautuen ulkomaisten puhelinlinjojen ääni- ja ilmastohäiriöihin.

**Väliaikaiset asetukset** Voit tehdä joitakin asetuksia yksittäisille fakseille tai kopioille muuttamatta oletusasetuksia.

**Valikkotila** Ohjelmointitila, jossa MFC:n asetuksia muutetaan



**Väritasapaino** Ohjelma, joka säätää kuvan värejä tulostusta varten. Säätää terävyyttä, valkoisen vahvuutta ja värien tiheyttä.

**Varmuustulostus** MFC tulostaa kopion kaikista saapuneista ja muistiin tallennetuista fakseista.

Siten sähkökatkoksen sattuessa viesteistä on olemassa kopio.

**Virheenkorjaustila** Tunnistaa virheet faksilähetyksen aikana ja lähettää uudestaan ne sivut, joissa virhe esiintyi.

**Xmit-raportti (lähetyksraportti)** Luettelo kaikista lähetyksistä. Raportissa näkyy päivämäärä, kellonaika ja numero.

**Yhteensopivuusryhmä** Faksin kyky viestiä toisen faksin kanssa. Yhteensopivuus on vahvistettu ITU-T-ryhmien välillä.

**Yhteysraportti** Luettelo noin 200 viimeksi vastaanotetun ja lähetetyn faksin tiedot. TX tarkoittaa lähetystä. RX tarkoittaa vastaanottoa.

**Yhteysraporttien väli** Automaattisesti tulostettavien yhteysraporttien välinen valmiiksi ohjelmoitu ajanjakso. Yhteysraportin voi tulostaa erikseen sen häiritsemättä tätä ohjelmoitua toimintoa.

**Yhteysvika (Comm. Error)** Faksin lähetyksen tai vastaanoton aikana tapahtunut virhe. Johtuu usein ilmastohäiriöistä tai muista häiriöistä.

**Äänimerkin äänenvoimakkuus** Näppäintä painettaessa tai virheen sattuessa kuuluvan äänimerkin säätö.

## Tuotekuvaus

### Yleistä

<b>Muistikapasiteetti</b>	16 Mt
<b>Arkinyöttölaite</b>	Korkeintaan 35 sivua Lämpötila: 20°C –30°C Kosteus: 50–70 % Paperi: 80 g/m <sup>2</sup> A4-koko
<b>Paperilokero</b>	100 arkkia (80 g/m <sup>2</sup> )
<b>Paperilokero 2 (ainoastaan MFC-5840CN)</b>	250 arkkia (80 g/m <sup>2</sup> )
<b>Tulostintyyppi</b>	Mustesuihku
<b>Tulostusmenetelmä</b>	Pietso, 74 × 5 suutinta
<b>Nestekidenäyttö</b>	16 merkkiä × 2 riviä, taustavalo (vain MFC-5840CN)
<b>Virtalähde</b>	220–240 V 50/60 Hz
<b>Tehonkulutus</b>	(MFC-5440CN) Virransäästötila: 5-wattia Valmiustila: 9 Wh tai vähemmän (25°C) Toiminta: 22 Wh tai vähemmän (MFC-5840CN) Virransäästötila: 5-wattia Valmiustila: 9,5 Wh tai vähemmän (25°C) Toiminta: 23 Wh tai vähemmän

## Mitat

(MFC-5440CN)

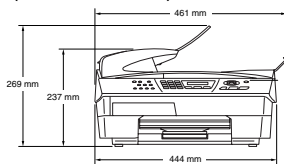

(MFC-5840CN)

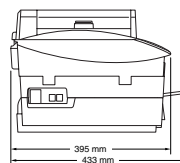
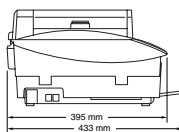
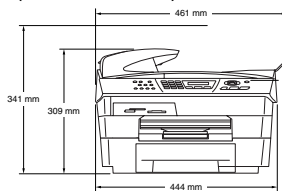

## Paino

8,0 kg (MFC-5440CN)

9 kg (MFC-5840CN)

## Melutaso

Toiminta: 42,5–51 dB\*

\* Riippuu tulostusolosuhteista

## Lämpötila

Toiminta: 10–35 °C

Paras

tulostuslaatu: 20–33°C

## Kosteus

Toiminta: 20–80 % (ilman tiivistymistä)

Paras

tulostuslaatu: 20–80 % (ilman tiivistymistä)

# Tulostusmateriaali

## Paperin syöttö

### Paperilokero

- Paperityyppi:  
Tavallinen paperi, mustesuihkupaperi (päällystetty paperi), kiiltävä paperi\*<sup>2</sup>, piirtoheitinkalvot<sup>1\*2</sup> ja kirjekuoret
- Paperikoko:  
Letter, Legal\*<sup>3</sup>, Executive, A4, A5, A6, JIS\_B5, kirjekuoret (No.10, DL, C5, Monarch, JE4), valokuvakortti, arkistointikortti ja postikortti.  
Jos haluat lisätietoja, katso *Paperin paino, paksuus ja lokeron tilavuus* sivulla 1-12.
- Paperilokeron kapasiteetti:  
Noin 100 arkkia 80 g/m<sup>2</sup> tavallista paperia

### Paperilokero 2 (ainoastaan MFC-5840CN)

- Paperityyppi:  
Tavallinen paperi
- Paperikoko:  
Letter, Legal, Executive, A4, JIS\_B5
- Paperilokeron kapasiteetti:  
Noin 250 arkkia 80 g/m<sup>2</sup> tavallista paperia

## Paperin tulostus

Korkeintaan 50 arkkia A4-kokoista tavallista paperia (tekstipuoli ylöspäin tulostelokeroon)\*<sup>2</sup>

\*<sup>1</sup> Käytä ainoastaan mustesuihkutulostukseen suositeltuja piirtoheitinkalvoja.

\*<sup>2</sup> Käytettäessä kiiltävää paperia ja piirtoheitinkalvoja suosittelemme arkkien poistamista lokerosta heti tulostuksen jälkeen tekstin tahraantumisen välttämiseksi.

\*<sup>3</sup> Legal-paperia ei voi pinota ulostulotasolle.

# Kopiointi

**Väri/musta**

Väri/musta

**Asiakirjan koko**

Leveys arkinsyöttölaitteessa: 148–216 mm

Pituus arkinsyöttölaitteessa: 148–356 mm

Leveys valotustasolla: korkeintaan 216 mm

Pituus valotustasolla: korkeintaan 297 mm

**Kopiointinopeus**

Musta

Korkeintaan 17 sivua minuutissa (A4-arkki)\*

Väri

Korkeintaan 11 sivua minuutissa (A4-arkki)\*

\* Ei sisällä paperin syöttämiseen kuluvaan aikaan.

Perustuu Brotherin malliin. (Nopea tila/pinoava kopiointi)

Kopiointinopeudet vaihtelevat asiakirjan monimutkaisuuden mukaan.

**Monta kopiota**

Pinoaa tai lajittelee korkeintaan 99 sivua

**Suurennus/pienennys**

25–400 % (1 prosentin välein)

**Erottelutarkkuus**

Kopion erottelutarkkuus 600 x 1200 dpi (pistettä tuumalla) on tavallista paperia varten ja erottelutarkkuus 1200 x 1200 dpi mustesuihkupaperia, päällystettyä paperia ja piirtoheitinkalvoja varten.

# PhotoCapture Center (ainoastaan MFC-5840CN)

<b>Käytettävät tietovälineet</b>	CompactFlash® (ainoastaan tyyppi I) (Microdrive™ ei ole yhteensopiva) (Compact I/O -kortteja, kuten Compact LAN -lähiverkkokorttia ja Compact Modem -modeemikorttia, ei tueta.) SmartMedia® (3,3 V) (ei käytettävissä tunnuksen kanssa) Memory Stick® (ei käytettävissä MagicGate™-musiikkitietojen kanssa) SecureDigital™ xD-Picture Card™
<b>Tiedostotunnus</b>	DPOF, EXIF, DCF
(Tietomuoto)	Photo Print: JPEG*
(Kuvamuoto)	Skannaus korttiin: JPEG, PDF (väri) TIFF, PDF (mustavalkoinen)
	* Lomitettu Progressive JPEG -muoto ei ole käytettävissä.
<b>Tiedostojen lukumäärä</b>	Korkeintaan 999 tiedostoa mediakortilla
<b>Kansio</b>	Tiedostojen on oltava mediakortin kansion kolmannessa kerroksessa.
<b>Reunaton</b>	Letter, A4, valokuvakortti

# Faksi

<b>Yhteensopivuus</b>	ITU-T ryhmä 3
<b>Koodausjärjestelmä</b>	MH/MR/MMR/JPEG
<b>Modeemin nopeus</b>	Automaattinen valinta 33600 bittiä sekunnissa
<b>Asiakirjan koko</b>	Leveys arkinsyöttölaitteessa: 148–216 mm Pituus arkinsyöttölaitteessa: 148–356 mm Leveys valotustasolla: korkeintaan 216 mm Pituus valotustasolla: korkeintaan 297 mm
<b>Skannausleveys</b>	208 mm
<b>Tulostusleveys</b>	204 mm
<b>Harmaasävy</b>	256 sävyä
<b>Pollaustyypit</b>	Normaali, Tunnussana, Ajastin, sarjapollaus: (vain mustavalkoinen)
<b>Kontrastin säätö</b>	Automaattinen/vaalea/tumma (manuaaliasetus)
<b>Erottelutarkkuus</b>	<ul style="list-style-type: none"><li>• Vaakasuunnassa 203 pistettä/tuumaa (8 pistettä/mm)</li><li>• Pystysuunnassa -<ul style="list-style-type: none"><li>3,85 viivaa millimetrillä (musta)</li><li>7,7 viivaa millimetrillä (väri)</li><li>Hieno - 7,7 viivaa millimetrillä (musta/väri)</li><li>Foto - 7,7 viivaa millimetrillä (musta)</li><li>Erittäin hieno - 15,4 viivaa millimetrillä (musta)</li></ul></li></ul>
<b>Lyhytvalinta</b>	40 paikkaa (MFC-5440CN) 100 paikkaa (MFC-5840CN)
<b>Sarjalähetys</b>	90 paikkaa (MFC-5440CN) 150 paikkaa (MFC-5840CN)
<b>Automaattinen uudelleenalinta</b>	3 kertaa 5 minuutin välein
<b>Automaattinen vastaus</b>	0, 1, 2, 3, 4 tai 5 soittoa
<b>Liitäntä</b>	Yleinen puhelinverkko.

<b>Lähetys muistista</b>	Korkeintaan 200* <sup>1</sup> /170* <sup>2</sup> sivua (MFC-5440CN) Korkeintaan 480* <sup>1</sup> /400* <sup>2</sup> sivua (MFC-5840CN)
<b>Paperi loppu -vastaanotto</b>	Korkeintaan 200* <sup>1</sup> /170* <sup>2</sup> sivua (MFC-5440CN) Korkeintaan 480* <sup>1</sup> /400* <sup>2</sup> sivua (MFC-5840CN)

\*1 "Sivua" viittaa "Brother Standard Chart No. 1" -standarditaulukkoon (tyypillinen liikekirje, normaali erottelutarkkuus, MMR-koodaus). Pidätämme oikeuden muuttaa teknisiä tietoja ja painettua aineistoa ilman ennakoilmoitusta.

\*2 "Sivua" viittaa "ITU-T Test Chart #1" -standarditaulukkoon (tyypillinen liikekirje, normaali erottelutarkkuus, MMR-koodaus). Pidätämme oikeuden muuttaa teknisiä tietoja ja painettua aineistoa ilman ennakoilmoitusta.

## Skanneri

<b>Väri/musta</b>	Väri/musta
<b>TWAIN-yhteensopiva</b>	Kyllä (Windows® 98/98SE/Me/2000 Professional/XP) Mac OS® 8.6–9.2/Mac OS® X 10.2.4 tai uudempi
<b>WIA-yhteensopiva</b>	Kyllä (Windows® XP)
<b>Värin syvyys</b>	48-bittinen värinkäsittely (syöttötiedot) 24-bittinen värinkäsittely (tulostiedot)
<b>Erottelutarkkuus</b>	Korkeintaan 19200 × 19200 dpi (interpoloitu)* Korkeintaan 1200 × 2400 dpi (optinen) <small>* Korkeintaan 1200 x 1200 dpi:n skannaus käyttäen Windows® XP:tä (korkeintaan 19200 x 19200 dpi:n erottelutarkkuus voidaan valita Brother scanner utility-toimintoa käytettäessä)</small>
<b>Skannausnopeus</b>	Väri: korkeintaan 4,76 sekuntia Musta: korkeintaan 3,50 sekuntia (A4-koko, 100 × 100 dpi)
<b>Asiakirjan koko</b>	Leveys arkinsyöttölaitteessa: 148–216 mm Pituus arkinsyöttölaitteessa: 148–356 mm Leveys valotustasolla: kork. 216 mm Pituus valotustasolla: kork. 297 mm
<b>Skannausleveys</b>	210 mm
<b>Harmaasävy</b>	256 tasoa



Mac OS® X-skannausta tuetaan Mac OS® X 10.2.4 -käyttöjärjestelmissä tai uudemmissä.



# Tulostin

## Tulostinohjain

Windows® 98/98SE/Me/2000 Professional- ja XP -ohjain, joka tukee Brother Native Compression -tilaa ja kaksisuuntaista tulostusta  
Apple® Macintosh® QuickDraw® -ohjain  
seuraaviin käyttöjärjestelmiin: Mac OS® 8.6–9.2/ Mac OS® X 10.2.4 tai uudempaan

## Erottelutarkkuus

Korkeintaan 1200 x 6000 dpi:n erottelutarkkuus\*  
1200 x 1200 pistettä tuumalla (dots per inch - dpi)  
600 x 600 pistettä tuumalla (dots per inch - dpi)  
600 x 150 pistettä tuumalla (dots per inch - dpi)

\* Tulostuslaatu vaihtelee monista eri syistä, kuten alkuperäisen kuvan erottelutarkkuudesta ja laadusta ja tulostusmateriaalista, johtuen.

## Tulostusnopeus

Korkeintaan 20 sivua minuutissa (musta)\*  
Korkeintaan 15 sivua minuutissa (värillinen)\*

\* Perustuu Brotherin malliin.

A4-koko draft-tilassa.

Lukuun ottamatta paperin syöttämiseen kuluvaa aikaa.

## Tulostusleveys

204 mm (216 mm)\*

\* Kun reunaton tulostus on käytössä (On).

## Fontit levyllä

35 TrueType

## Reunaton

Letter, A4, A6, valokuvakortti, arkistointikortti, postikortti

(Ei käytettävissä paperilokeron 2 yhteydessä (ainoastaan MFC-5840CN))

# Liitännät

## USB

Full-speed USB 2.0 -kaapeli, jonka pituus on alle 2,0 metriä.\*

\* MFC:ssä on full-speed USB 2.0 -liitäntä. Liitäntä on yhteensopiva hi-speed USB 2.0 -liitäntään. Suurin tiedonsiirtonopeus on kuitenkin 12 megatavua/s. MFC voidaan liittää myös USB 1.1 -liitännällä varustettuun tietokoneeseen.

## LAN-kaapeli

Ethernet UTP-kaapeli, luokka 5 tai parempi.

# Tietokoneelle asetetut vaatimukset

Järjestelmän vähimmäisvaatimukset					
Tietokoneen laiteympäristö ja käyttäjärjestelmän versio		Suorittimen vähimmäisnopeus	Työmuistia (RAM) vähintään	Suositeltu RAM-muistin koko	Vapaa kiintolevytila
					Ohjaimet
Windows® -käyttöjärjestelmä*1	98, 98SE	Pentium II tai vastaava	32 Mt	64 Mt	90 Mt
	Me		64 Mt	128 Mt	
	2000 Professional			256 Mt	
	XP		128 Mt	256 Mt	
Apple® Macintosh® -käyttöjärjestelmä	Mac OS® 8.6 (Ainoastaan tulostus ja PC-FAX-lähetys*4)	Kaikki perusmallit täyttävät vähimmäisvaatimukset	64 Mt	64 Mt	80 Mt
	Mac OS® 9.X (Ainoastaan tulostus, skannaus*2, PhotoCapture Center™ ja PC-FAX-lähetys*3)				
	Mac OS® X 10.2.4 tai uudempi				
<b>HUOMAUTUS:</b> Kaikki tässä käyttöoppaassa mainitut rekisteröidyt tavaramerkit ovat omistajiensa tavaramerkkejä.					

\*1 Microsoft® Internet Explorer 5 tai uudempi.

\*2 "Scan"-näppäimen ja suoran verkkoskannauksen tuki toimii ainoastaan Mac®-käyttöjärjestelmissä, joiden versiot ovat Mac OS® X 10.2.4 tai uudemmat.

\*3 PC Fax tukee ainoastaan mustavalkoista faksasta.

# Tarvikkeet

## Muste

MFC käyttää erillisiä mustan, keltaisen, syaanin ja magentan mustepatruunoita, jotka ovat tulostuspästä erillisiä.

## Mustepatruunan käyttöikä

Normaali musta – noin 500 sivua 5 prosentin peitolla

Musta riittopatruuna – noin 900 sivua 5 prosentin peitolla

Keltainen, syaani ja magenta – noin 400 sivua 5 prosentin peitolla

Edellä mainitut luvut perustuvat seuraaviin oletuksiin:

- jatkuva tulostus 600 x 600 dpi:n erottelutarkkuudella tavallisessa tilassa uuden mustepatruunan asennuksen jälkeen;
- tulostustiheys;
- tulostettujen sivujen lukumäärä;
- tulostuspään automaattinen puhdistus määrävälein (MFC puhdistaa tulostuspään aika ajoin. Tähän kuluu hieman mustetta); ja
- “Tyhjäksi” ilmoitettuun mustepatruunaan jäänyt muste (Patruunassa pitää olla vähän mustetta, jotta ilma ei kuivata ja vahingoita tulostuspäätä).

## Vaihdettavat mustesäiliöt

<Normaali musta> LC900BK

<Musta riittopatruuna> LC900HYBK

<Syaani> LC900C

<Magenta> LC900M

<Keltainen> LC900Y

# Verkko (LAN)

## Lähiverkko

Voit liittää MFC-laitteen verkkoon verkkotulostusta, verkkoskannausta ja PC Fax-lähetystä varten. Laitteen mukana toimitetaan myös Brother BRAdmin Professional Network Management -ohjelmisto.

## Tuki seuraaville

Windows® 98/98SE/Me/2000/XP  
Mac OS® 8.6–9.2, Mac OS® X 10.2.4 tai uudempi\*  
Ethernet 10/100 BASE-TX Auto Negotiation

## Protokollat

TCP/IP  
RARP, BOOTP, DHCP, APIPA, NetBIOS, WINS  
LPR/LPD, Port9100, SSDP, mDNS, FTP

\* Verkkotulostusta tukevat Mac OS® 8.6–9.2, Mac OS® 10.2.4 ja uudemmat versiot.

\* Mac OS® 8.6–9.2 (Quick Draw TCP/IP-protokollalla)

\* Mac OS® X 10.2.4 tai uudempi (mDNS)

\* Verkkoskannaus ja -asetusohjelma ovat käytettävissä Mac OS® 10.2.4 -käyttöjärjestelmässä tai uudemmissa.

\* Korttipaikka ei ole käytettävissä Mac OS® 8.6 -käyttöjärjestelmässä.

Sisällytetyt apuohjelmat:

BRAdmin Professional (Windows®)



Mac OS® ei tue BRAdmin Professional -ohjelmistoa.

# Valinnainen langaton ulkoinen tulostus- ja skannauspalvelin (NC-2200w)

**Langaton ulkoinen NC-2200w-tulostus- ja skannauspalvelin (valinnainen)**

**Verkkotyytit**

**Tuki seuraaville**

**Protokollat**

Liittämällä MFC:hen valinnaisena saatavan langattoman ulkoisen tulostus- ja skannauspalvelimen (NC-2200w) voit tulostaa ja skannata langattomassa verkossa.

IEEE 802.11b, langaton LAN

Windows® 98/98SE/Me/2000/XP  
Mac OS® X 10.2.4 tai uudempi

TCP/IP

ARP, RARP, BOOTP, DHCP, APIPA (Auto IP), WINS/NetBIOS, DNS, LPR/LPD, Port9100, SMB Print, IPP, RawPort, mDNS, TELNET, SNMP, HTTP



Voit määrittää skannausnäppäimen vain yhteen tietokoneeseen verkossa.

# Hakemisto

## A

Ajastettu erälähetys .....	3-14
Arkinsyöttölaite .....	1-6, 3-3
Asetukset	
Nimitunnus (faksin tunniste)	
tekstin syöttäminen .....	2-2
Päivämäärä ja	
kellonaika .....	2-1
Automaattinen	
faksin uudelleenvalinta ....	3-2
faksin vastaanotto .....	4-1
Faksin tunnistus .....	4-4
lähetys .....	3-5

## C

CNG-merkkiäänet .....	1-21
Copy Options-näppäin (kopiointi)	
Kirkkaus .....	8-10
Paperikoko .....	8-9
Paperityyppi .....	8-6, 8-9

## E

Erottelutarkkuus	
asettaminen seuraavalle	
faksille .....	3-7
faksi (normaali, hieno,	
erittäin hieno, foto) .....	T-6
kopio .....	T-4
skannaus .....	T-7
tulostus .....	T-8

## F

Faksi, erillinen	
lähettäminen .....	3-1
automaattinen .....	3-5
erottelutarkkuus .....	3-7
kontrasti .....	3-6

manuaalinen .....	3-5
muistista	
(kaksoistoiminto) .....	3-8
peruuttaminen	
muistista .....	3-10
Sarjalähetys .....	3-11
siirtyminen	
faksaustilaan .....	3-1
Suora lähetys .....	3-9
ulkomaat .....	3-12
valotustasolta .....	3-4
värillinen faksi .....	3-3
yhteensopivuus .....	11-14
vastaanotto .....	4-1
Faksin välitys .....	6-6
noutaminen	
kauko-ohjauksella .....	6-7
ongelmia .....	11-10
pienentäminen paperin	
kokoon sopivaksi .....	4-5
rinnakkaispuhelimesta ...	A-1
Soittoviive,	
asettaminen .....	4-2
yhteensopivuus .....	11-14
Faksin tunnistus .....	4-4
Faksin välitys	
muuttaminen	
kauko-ohjauksella ...	6-6, 6-7
numeron ohjelmointi .....	6-1
Faksitalletus .....	6-2
kytkeminen päälle .....	6-2
tulostaminen muistista ....	4-5
Faksitunnukset	
Faksin	
vastaanottotunnus .....	A-1
Kauko-ohjaustunnus .....	6-4
muuttaminen .....	6-4, A-2
Puhelun vastaustunnus ....	A-1

Fax/Puh-tila  
F/P-soittoaika .....4-3  
faksien  
vastaanottaminen .....A-1  
Faksin  
vastaanottotunnus .....A-1  
kaksoissoitto (puhelut) ....4-3  
Puhelun vastaustunnus ....A-1  
Soittoviive .....4-2  
vastaaminen  
rinnakkaispuhelimessa ...A-1

## H

Harmaasävy ..... T-6, T-7

## K

Kaksoistoiminto .....3-8  
Kauko-ohjaus .....6-5  
faksien noutaminen .....6-7  
komennot .....6-6  
tunnus .....6-4, 6-5  
käytettävä lokero  
kopio .....2-8  
Käytettävän lokeron  
asetus .....2-8  
käytettävän lokeron asetus  
faksi .....2-9  
Käyttöoikeustunnukset,  
tallentaminen ja valinta ....5-5  
Kirjekuoret .....1-13  
Kopiointi  
arkinsyöttölaitetta  
käyttäen .....8-2  
kirkkaus .....8-10  
kontrasti .....8-15  
laatuasetus .....8-15  
Lajittelu (ainoastaan  
arkinsyöttölaite) .....8-11  
monta .....8-2  
näppäimet .....8-3

oletusasetukset .....8-15  
paperi .....8-6, 8-9  
Quality-näppäin .....8-4, 8-8  
siirtyminen  
kopiointitilaan .....8-1  
Sivun asettelu .....8-11  
Suurennus/pienennys  
.....8-5, 8-8  
väliaikaiset asetukset .....8-3  
värien säätö .....8-16  
yksi .....8-2  
Kunnossapito,  
säännöllinen .....11-23  
Kytkeminen  
ulkoinen puhelin .....A-3  
ulkoinen puhelinvastaaja ...A-4

## L

Lähetysten esto .....3-16  
Laitteen kuljetus .....11-20  
Langaton puhelin .....A-2  
Luottokorttinumerot .....5-5  
Lyhytvalinta  
muuttaminen .....5-2  
tallentaminen .....5-1  
valinta .....3-2

## M

Manuaalinen  
lähetys .....3-5  
valinta .....3-1  
vastaanotto .....4-1  
MFC:n ohjelmointi .....B-1, B-2  
Muisti .....B-1  
Muistin suojaus .....3-15, 3-18  
Musteen pistelaskin .....11-25  
Mustepatruunat  
musteen määrän  
tarkistaminen .....11-19  
vaihtaminen .....11-25

## N

Nestekidenäyttö .....	B-1, B-2
kontrasti .....	2-8
Ohjeluettelo .....	7-3

## O

Ohjauspaneelin esittely .....	1-2
OHJE	
Nestekidenäytön viestit ....	B-1
navigointinäppäimien	
käyttö .....	B-2
Ohjeluettelo .....	7-3
Valikkotaulukko .....	B-1, B-3

## P

Päivämäärä ja kellonaika ...	2-1
Paperi .....	1-9, T-3
koko .....	2-5
Tyyppi .....	2-4
Peruuttaminen	
Faksin välitys .....	6-6
faksitehtävät muistissa ...	3-10
uudelleenvalintaa	
odottavat tehtävät .....	3-10
PhotoCapture Center™	
CompactFlash® .....	9-1
DPOF-tulostus .....	9-8
Kuvien tulostaminen .....	9-6
Memory Stick® .....	9-1
Oletusasetukset .....	9-9
Rajaus .....	9-12
Reunaton .....	9-12
SecureDigital™ .....	9-1
Sisällysluettelon	
tulostaminen .....	9-5
SmartMedia® .....	9-1
tekniset tiedot .....	T-5
Väritasapaino .....	9-10
xD-Picture Card™ .....	9-1

## Pienentäminen

kopioid .....	8-5, 8-8
vastaanotettavat faksit .....	4-5
Pikavalinta	
Etsintä .....	3-2
Käyttöoikeustunnukset ja	
luottokorttinumerot	
asettaminen .....	5-5
Lyhytvalinta	
asettaminen .....	5-1
käyttäen .....	3-2
muuttaminen .....	5-2
Ryhmävalinta	
muuttaminen .....	5-2
ryhmien asettaminen	
sarjalähetystä varten ...	5-3
Sarjalähetys .....	3-11
käyttäen ryhmiä .....	3-11
Puhdistaminen	
skanneri .....	11-23
tulostuspää .....	11-15
tulostustaso .....	11-24
Puhelinlinja	
asettaminen .....	2-3
liittäminen .....	A-6
ongelmia .....	11-11
vaihe .....	A-7
Puhelinvastaaja .....	A-4
kytkeminen .....	A-6
Puhelinvastaaja,	
ulkoinen .....	4-1, A-4
kytkeminen .....	A-4, A-6
vastaanottotila .....	4-1
vastausviestin	
nauhoittaminen .....	A-6

## Q

Quality-näppäin	
(kopiointi) .....	8-3



## R

Raportit .....	7-1
Käyttäjätiedot .....	7-3
LÄH. vahvistus .....	7-3
Lähetysraportti .....	7-1
Ohjeluettelo .....	7-3
Pikavalintaluettelo .....	7-3
tulostaminen .....	7-3
Verkkoasetukset .....	7-3
Yhteysraportti .....	7-3
Yhteysraporttien väli .....	7-2
Rinnakkaispuhelin, käyttäminen .....	A-1
Ryhmät sarjalähetyksessä ...	5-3

## S

Sähkökatkos .....	B-1
Sarjalähetys .....	3-11
ryhmien asettaminen .....	5-3
Soittoviive, asettaminen .....	4-2

## T

Taajuuskorjaus .....	11-14
Tarvikkeet .....	T-10
Tavallisen puhelinlinjan mukautetut toiminnot .....	11-12, A-7
Teksti, syöttäminen .....	B-12
erikoismerkit .....	B-13
Tila, siirtyminen	
Faksi .....	3-1
Kopiointi .....	8-1
Skannaus .....	1-3
Tila-ajastin .....	2-4
Tukokset	
asiakirja .....	11-5
paperi .....	11-5
Tulostus	
alue .....	1-13
erottelutarkkuus .....	T-8

faksi muistista .....	4-5
laadun parantaminen ....	11-15
ohjaimet .....	T-8
ongelmia .....	11-9, 11-10
paperitukokset .....	11-6
raportti .....	7-3
tekniset tiedot .....	T-8
Turvaohjeet .....	iv, 10-2

## U

Ulkoinen puhelin, kytkeminen .....	A-3
Uudelleenvalinta/tauko .....	3-2

## V

Vaihdeliitännät .....	A-7
Väliaikaiset	
kopiointiasetukset .....	8-3
Valikkovalintataulukko .....	B-1
Valinta	
automaattinen lähetys .....	3-5
faksin automaattinen uudelleenvalinta .....	3-2
käyttöoikeustunnukset ja luottokorttinumerot .....	5-5
Lyhytvalinta .....	3-2
manuaalinen .....	3-1
Ryhmät .....	3-11
tauko .....	5-5
Vastaanottotila .....	4-2
Fax/Puh .....	4-1
Manuaalinen .....	4-1
Ulkoinen	
puhelinvastaaja .....	4-1
Vain fax .....	4-1
Vianetsintä .....	11-1
asiakirja on juuttunut .....	11-5
musteen määrän tarkistaminen .....	11-19

ongelmia laitteen toiminnassa	
faksien	
lähettäminen .....	11-11
faksien tulostaminen tai	
vastaanottaminen ....	11-10
faksien	
vastaanottaminen ....	11-11
kopiointi .....	11-12
ohjelma .....	11-12
ongelmia puhelinlinjan	
toiminnassa .....	11-11
PhotoCapture	
Center™ .....	11-13
puhelinlinja .....	11-14
saapuvat puhelut .....	11-12
skannaus .....	11-12
tulostus .....	11-9
Vastaanotettujen faksien	
tulostaminen .....	11-10
Verkko .....	11-13
paperitukos .....	11-6
tulostuslaatu .....	11-15
virheviestit	
nestekidenäytössä .....	11-1
Virheenkorjaustila .....	1-22
Virheviestit	
nestekidenäytössä .....	11-1
Ei talletettu .....	3-2
Ei voi alustaa .....	11-3
Ei voi muuttaa .....	11-3
Ei voi puhdistaa .....	11-3
Ei voi skannata .....	11-3
Ei voi tulostaa .....	11-3
Muisti täynnä .....	11-2
Muste loppu .....	11-2
Pian loppu .....	11-2
Tarkista paperi .....	11-2
Yht. vika .....	11-4

## Ä

Äänenvoimakkuus,	
asettaminen .....	2-6
äänimerkki .....	2-6
kaiutin .....	2-7
soitto .....	2-6

# Kauko-ohjauskortti

Jos aiot ottaa vastaan faksiviestejä, kun et ole MFC:n lähetyvillä, on hyvä kantaa mukana alla olevaa kaukokäyttökorttia, jossa on kaukokäytön ohjeet. Leikkaa kortti irti ja taita se esim. lompakkoon sopivaksi. Kun pidät sen aina käsillä, MFC:n välityks- ja kauko-ohjaustoimintojen käyttö on vaivatonta.

<p><b>VASTAANOTTOTILAN TARKISTAMINEN</b> Paina <b>97 1</b> 1 pitkä äänimerkki — sinulle on faksiviestejä 3 lyhyttä äänimerkkiä — ei viestejä</p>	<p><b>KAUKO-OHJAUSKORTTI</b></p>
<p><b>VASTAANOTTOTILAN VAIHTAMINEN</b> Paina <b>98</b> <i>Välitse</i> Ulkoinen/Puhvy painamalla <b>1</b>. Fax/Puh painamalla <b>2</b>. Vain fax painamalla <b>3</b>.</p>	<p><b>Kauko-ohjaustunnuksen käyttäminen</b> 1 Soita faksinumeroon äänitajuusvalintaa käyttävästä puhelimesta tai faksilaitteesta. 2 Syötä kauko-ohjaustunnuksen välittömästi sen jälkeen, kun laite vastaa puhelua (kolme numeroa ja ✳). 3 Laite ilmoittaa äänimerkeillä saapuneista viesteistä: 1 pitkä äänimerkki — sinulle on faksiviestejä Ei äänimerkkiä — ei viestejä</p>
<p><b>KAUKO-OHJAUksesta Poistuminen</b> Paina <b>90</b>.</p>	<p>4 Syötä komento kuultuasi kaksi lyhyttä äänimerkkiä. 5 Kun olet lopettanut, nollaa laite painamalla <b>90</b>. 6 Sulje puhelin.</p>

## Kauko-ohjauksen muuttaminen

- 1 Paina Menu/Set, 2, 5, 2
- 2 \* -merkkiä ei voi muuttaa.  
Sytöä kohtinumeroimen luku 000-999.
- 3 Paina Menu/Set.
- 4 Paina Stop/Exit.

## Kauko-ohjauksen komennot

**FAKSIIN VÄLTYKSEN ASETUKSEN MUUTTAMINEN**  
Paina 9 5  
*Valitse* Toinninon poisto käytöstä painamalla 1.  
Faksin välitys painamalla 2

Taita →

Ohjelmoi faksin välitysnúmero, ja paina 4. Syötä uusi faksinumero, johon haluat faksiviestitsi välitettävän, ja numeron jälkeen ##.  
Kytke faksialennus päälle painamalla 6.

## FAKSIIN NOUTAMINEN

**FAKSIIN NOUTAMINEN**  
Paina 9 6  
*Valitse* Kaikkien faksin noutaminen painamalla 2, syötä sitten haluamasi faksialteen numero ja näppäille numeron loppuun ## ##.  
Äänimerkin kuuluvasti silje puhelini ja odota.  
Poista kaikki faksiviestit painamalla 3.

← Taita

At your side.  
**brother**®

**Vieraile Brotherin www-sivustossa  
<http://www.brother.com>**

Tämä laite on hyväksytty käytettäväksi ainoastaan siinä maassa, missä se on ostettu. Paikalliset Brother-yhtiöt ja niiden edustajat tukevat ainoastaan kyseisessä maassa ostettuja laitteita.



FIN  
LF7114013④