

At your side.  
**brother**®

# KÄYTTÖOPAS

FAX-1820C

MFC-3220C



At your side.  
**brother**®

LAITE ON SUUNNITELTU LIITETTÄVÄKSI ANALOGISEEN VALINTAISEEN PUHELINVERKKOON KAHDELLA JOHDOLLA ASIANMUKAISTA PISTOKETTA KÄYTTÄEN.

## **TIETOJA TYYPPIHYVÄKSYMISESTÄ**

---

Brother ilmoittaa, että tämä laite ei välttämättä toimi oikein muussa maassa kuin siinä mistä se on alunperin ostettu, eikä valmistajan antama takuu ole voimassa, mikäli tätä laitetta käytetään muiden maiden yleisissä puhelinverkoissa.

## **Laadinta- ja julkaisutiedote**

---

Tämä käyttöopas on laadittu ja julkaistu Brother Industries Ltd. -yhtiön valvonnan alaisuudessa, ja siinä esiintyvät tuotekuvaukset ja tekniset tiedot ovat uusimpia.

Pidätämme oikeuden muuttaa tämän käyttöoppaan sisältöä ja teknisiä tietoja ilman varoitusta.

Brother pidättää itsellään oikeuden tehdä muutoksia tässä esitettyihin teknisiin ja materiaaleja koskeviin tietoihin ilman varoitusta, eikä se ole vastuussa mistään vahingoista (mukaan lukien välilliset vahingot), jotka johtuvat luottamuksesta esitettyyn aineistoon mukaan lukien painovirheet tai muut julkaisuun liittyvät virheet, kuitenkin niihin rajoittumatta.



EC Declaration of Conformity under the R & TTE Directive

Manufacturer

Brother Industries, Ltd.  
15-1, Naeshiro-cho, Mizuho-ku,  
Nagoya 467-8561, Japan

Plant

Brother Industries (Shen Zhen) Ltd  
G02414-1, Bao Chang Li Bonded  
Transportation Industrial Park,  
Bao Long Industrial Estate,  
Longgang, Shenzhen, China

Herewith declare that:

Products description: Facsimile Machine  
Type: Group 3  
Model Name: FAX-1820 / MFC-3220C

is in conformity with provisions of the R & TTE Directive (1999/5/EC) and we declare compliance with the following standards :

Safety : EN60950:2000

EMC : EN55022:1998 Class B  
EN55024:1998  
EN61000-3-2:1995 + A1:1998 + A2:1998  
EN61000-3-3:1995

Year in which CE marking was First affixed : 2003

Issued by : Brother Industries, Ltd.

Date : 13th May 2003

Place : Nagoya, Japan

Signature :



Takashi Maeda  
Manager  
Quality Management Group  
Quality Management Dept.  
Information & Document Company

# Radio- ja telepäätelaitedirektiivin EY-vaatimustenmukaisuusvakuutus

## Valmistaja

Brother Industries, Ltd.  
15-1, Naeshiro-cho, Mizuho-ku,  
Nagoya 467-8561, Japani

## Tehdas

Brother Industries (Shen Zhen) Ltd  
G02414-1, Bao Chang Li Bonded  
Transportation Industrial Park,  
Bao Lung Industrial Estate,  
Longgang, Shenzhen, China

Vakuuttaa täten, että:

Tuotekuvaus: : Faksilaite  
Tyyppi: : 3-ryhmä  
Mallin nimi: : FAX-1820/MFC-3220C

ovat radio- ja telepäätelaitedirektiivin (1999/5/EY) ja seuraavien standardien mukaisia:

Turvallisuus : EN60950:2000  
Radiotaajuushäiriöt : EN55022:1998 Luokka B  
EN55024:1998  
EN61000-3-2:1995 + A1:1998 + A2:1998  
EN61000-3-3:1995

Ensimmäinen CE-merkintävuosi: 2003







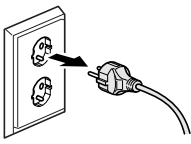

Antaja : Brother Industries, Ltd.  
Päiväys : 13. toukokuu 2003  
Paikka : Nagoya, Japani

# Turvallisuusohjeet

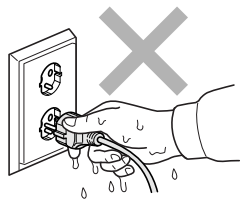
## Laitteen turvallinen käyttö

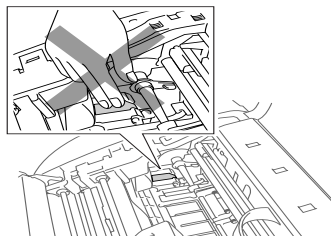
Säilytä nämä ohjeet myöhempää käyttöä varten ja lue ne huolellisesti ennen huoltotoimenpiteiden suorittamista.

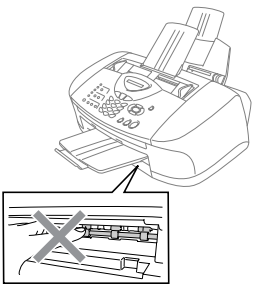
### HUOMAUTUS

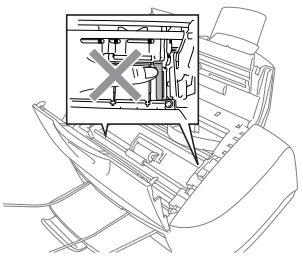
	<p>Laitteen sisällä on suurjännite-elektrodeja. Varmista ennen laitteen puhdistamista tai paperitukoksen selvittämistä, että olet irrottanut ensin puhelinjohdon ja sitten virtajohdon pistorasiasta.</p> 		<p>Sähköiskujen välttämiseksi pistokkeeseen ei saa koskea märin käsin.</p> 
	<p>Onnettomuuksien välttämiseksi kuvassa näytettyä osaa ei saa koskea sormin. Osa on erittäin KUUMA laitteen käytön jälkeen.</p>		
	<p>Onnettomuuksien välttämiseksi kuvaan merkittyyn alueeseen ei saa koskea.</p> 		<p>Onnettomuuksien välttämiseksi kuvaan merkityn metallisen osan reunaa ei saa koskea sormin.</p> 

- Noudata varovaisuutta puhelinjohtoja asennettaessa tai muutettaessa. Älä koske eristämättömiin puhelinjohtoihin tai -laitteisiin, ellei puhelinjohtoa ole irrotettu seinäpistorakkeesta. Älä asenna puhelinjohtoja ukkosen aikana. Puhelinpistorasiaa ei saa koskaan asentaa märkään paikkaan.
- Laite on asennettava lähelle pistorasiaa. Pääsyä pistorasian luo ei saa estää. Häätapauksessa virtajohto on irrotettava pistorasiasta, jotta virta katkeaa täydellisesti.

### **TÄRKEITÄ TURVAOHJEITA**

Puhelinlaitteita käytettäessä on noudatettava seuraavia turvaohjeita, jotta tulipalo- ja sähköiskuvaara sekä henkilövahingot voidaan välttää:



1. Älä käytä laitetta veden lähellä, esimerkiksi kylpyammeen, pesualtaan tai tiskialtaan lähellä tai kosteassa kellarissa tai uima-altaan lähellä.
2. Vältä muiden kuin langattomien puhelinten käyttöä ukkosen aikana. Salama saattaa joissakin harvoissa tapauksissa aiheuttaa sähköiskun.
3. Älä käytä puhelinta kaasuvuodon lähellä, kun teet vuodosta ilmoitusta puhelimitse.

**SÄILYTÄ NÄMÄ OHJEET**

# Paikan valinta

Aseta laite tasaiselle ja tukevalle alustalle, joka ei tärise ja johon ei kohdistu iskuja. Esimerkiksi kirjoituspöytä on sopiva paikka. Aseta laite puhelinpistorasian ja tavallisen maadoitetun virtalähteen lähelle. Valitse paikka, jonka lämpötila on 10–35 °C.

## ! Varoitus

- Älä sijoita laitetta sellaiseen paikkaan, jonka ympärillä on paljon liikettä.
- Älä sijoita laitetta matolle.
- Älä aseta laitetta lämmittimien, ilmanvaihtolaitteiden, veden, kemikaalien tai kylmälaitteiden läheisyyteen.
- Älä altista laitetta suoralle auringonvalolle, liialliselle kuumuudelle, kosteudelle tai pölylle.
- Älä kytke laitetta sellaisiin virtalähteisiin, joissa on seinäkatkaisin tai automaattinen ajastin.
- Häiriöt virransaannissa voivat pyyhkiä pois tietoja laitteen muistista.
- Älä kytke laitetta samaan virtapiiriin suurten sähkölaitteiden tai muiden sellaisten laitteiden kanssa, jotka saattavat aiheuttaa häiriötä virransaannissa.
- Vältä kaiuttimia, langattomien puhelinten latausyksikköjä ja muita häiriönlähteitä.



# Pikaopas



## Faksien lähettäminen

### Automaattinen lähetys

- 1** Paina  (**Fax**), jos se ei pala vihreänä.
- 2** Syötä asiakirja. (Katso *Asiakirjojen syöttäminen* sivulla 2-1.)
- 3** Syötä faksinumero käyttämällä valintanäppäimiä, pikavalintaa, lyhytvalintaa tai etsintää.
- 4** Paina **Mono Start** tai **Colour Start**.

## Faksien vastaanottaminen

### Valitse vastaanottotila

- 1** Paina **Menu/Set, 0, 1**.
- 2** Valitse *Vain fax*, *Manuaalinen*, *Fax/Puh* tai *Ulkoinen/Puhv* painamalla  tai  ja paina sitten **Menu/Set**.

## Numeroiden tallentaminen

### Pikavalintanumeroiden tallentaminen (ilman verkkokorttia)

- 1** Paina **Menu/Set, 2, 3, 1**.
- 2** Paina sitä pikavalintanäppäintä, johon haluat tallentaa numeron.
- 3** Syötä numero (korkeintaan 20 numeroa) ja paina sitten **Menu/Set**.
- 4** Syötä korkeintaan 15 merkkiä sisältävä nimi (tai jätä se tyhjäksi) ja paina sitten **Menu/Set**.
- 5** Paina **Stop/Exit**.

### Lyhytvalintanumeroiden tallentaminen

- 1** Paina **Menu/Set, 2, 3, 2**.
- 2** Syötä kaksinumeroinen lyhytvalintapaikka valintanäppäimillä ja paina sitten **Menu/Set**.
- 3** Syötä numero (korkeintaan 20 numeroa) ja paina sitten **Menu/Set**.
- 4** Syötä korkeintaan 15 merkkiä sisältävä nimi (tai jätä se tyhjäksi) ja paina sitten **Menu/Set**.
- 5** Paina **Stop/Exit**.



## Valintatoiminnot

### Pikavalinta / lyhytvalinta

- 1 Paina  (**Fax**), jos se ei pala vihreänä.
- 2 Syötä asiakirja. (Katso *Asiakirjojen syöttäminen* sivulla 2-1.)
- 3 Paina sitä pikavalintanäppäintä, johon tallennettuun numeroon haluat soittaa.

—TAI—

Paina **Search/Speed Dial**, # ja kaksinumeroinen lyhytvalintapaikka.

- 4 Paina **Mono Start** tai **Colour Start**.

### Etsinnän käyttö





- 1 Paina  (**Fax**), jos se ei pala vihreänä.
- 2 Paina **Search/Speed Dial** ja syötä etsimäsi nimen ensimmäinen kirjain.
- 3 Etsi muistista painamalla  tai .
- 4 Paina **Mono Start** tai **Colour Start**.

## Kopiointi

### Yksittäinen kopio

- 1 Paina painiketta  (**Copy**). Se syttyy vihreänä.
- 2 Syötä asiakirja. (Katso *Asiakirjojen syöttäminen* sivulla 2-1.)
- 3 Paina **Mono Start** tai **Colour Start**.

### Useiden kopioiden lajittelu arkinsyöttölaitteella

- 1 Paina painiketta  (**Copy**). Se syttyy vihreänä.
- 2 Syötä asiakirja arkinsyöttölaitteeseen.
- 3 Syötä kopiomäärä valintanäppäimillä (korkeintaan 99 kappaletta).
- 4 Paina **Options**.
- 5 Paina  tai , valitse Pinoa/Lajittele ja paina sitten **Menu/Set**.
- 6 Paina  tai , valitse Lajittele ja paina sitten **Menu/Set**.
- 7 Paina **Mono Start** tai **Colour Start**.

# Sisällysluettelo

## 1

<b>Johdanto .....</b>	<b>1-1</b>
Tämän oppaan käyttäminen .....	1-1
Tietojen etsiminen .....	1-1
Oppaassa käytetyt symbolit.....	1-1
Ohjauspaneelin esittely .....	1-2
Laitteen kytkeminen pois virransäästötilasta. ....	1-5
Tietoja faksilaitteista .....	1-7
Faksin merkkiäänät ja kättely .....	1-7
Virheenkorjaustila .....	1-8
Laitteen kytkeminen.....	1-9
Ulkoisen puhelimen kytkeminen .....	1-9
Ulkoisen puhelinvastaajan kytkeminen.....	1-10
Tapahtumajärjestys .....	1-10
Liittäminen .....	1-11
Vastausviestin nauhoittaminen ulkoiseen puhelinvastaajaan .....	1-12
Vaihdeliitännät .....	1-13
Jos asennat laitteen sisäiseen puhelinvaihteeseen .....	1-13
Puhelinlinjan mukautetut toiminnot.....	1-13

## 2

<b>Asiakirjojen ja paperin syöttäminen .....</b>	<b>2-1</b>
Asiakirjojen syöttäminen.....	2-1
Arkinsyöttölaitteen käyttäminen.....	2-1
Suositeltu käyttöympäristö .....	2-1
Tietoja paperista .....	2-3
Erikoispaperilaatujen käsittely ja käyttö.....	2-3
Paperilokeron kapasiteetti .....	2-4
Paperilokerossa käytettävän paperin tiedot .....	2-4
Tulostelokeron kapasiteetti.....	2-5
Tulostusalue .....	2-6
Paperin ja kirjekuorien syöttäminen.....	2-7
Paperin tai muun tulostusmateriaalin syöttäminen ....	2-7
Kiiltävän paperin syöttäminen .....	2-8
Kirjekuorien syöttäminen .....	2-9

### 3

<b>Näytöllä ohjelmointi .....</b>	<b>3-1</b>
Helppokäyttöinen ohjelmointi .....	3-1
Valikkotaulukko .....	3-1
Muisti .....	3-1
Navigaationäppäimet .....	3-2

### 4

<b>Aloittaminen .....</b>	<b>4-1</b>
Alkuasetukset .....	4-1
Päivämäärän ja kellonajan asettaminen .....	4-1
Nimitunnuksen asettaminen .....	4-2
Tekstin syöttäminen.....	4-3
Välilyöntien syöttäminen.....	4-3
Virheiden korjaaminen.....	4-3
Kirjainten toistaminen .....	4-3
Erikoismerkit ja symbolit .....	4-4
Sisäinen puhelinvaihte ja puhelun siirto.....	4-5
Sisäisen puhelinvaihteen (PABX) asettaminen .....	4-5
Paikallisen kielen asetus.....	4-6
Yleiset asetukset.....	4-7
Tila-ajastimen asettaminen (ainoastaan MFC-3220C) .....	4-7
Tila-ajastimen asettaminen (ainoastaan FAX-1820C) .....	4-7
Paperityypin asettaminen .....	4-8
Soittoäänän äänenvoimakkuuden asettaminen.....	4-9
Äänimerkin äänenvoimakkuuden asettaminen .....	4-9
Kaiuttimen äänenvoimakkuuden asettaminen .....	4-10
Kellon siirron asettaminen .....	4-10
Virransäästön asettaminen .....	4-10

### 5

<b>Vastaanottoasetukset .....</b>	<b>5-1</b>
Vastaanoton perusasetukset .....	5-1
Vastaanottotilan valitseminen .....	5-1
Vastaanottotilan valitseminen ja vaihtaminen.....	5-2
Soittoviiveen asettaminen .....	5-3
F/P-soittoajan asettaminen (vain Fax/Puh-tilassa) .....	5-4
Faksin tunnistus (ainoastaan MFC-3220C) .....	5-5
Faksin tunnistus (ainoastaan FAX-1820C) .....	5-6
Vastaanotettavan faksin tulostaminen (automaattinen pienentäminen).....	5-7
Faksin vastaanottaminen keskustelun loppuksi (ainoastaan FAX-1820C) .....	5-7
Faksin tulostaminen muistista.....	5-8
Vastaanoton lisäasetukset.....	5-9

Rinnakkaispuhelimien käyttäminen .....	5-9
Vain Fax/Puh-tilassa .....	5-9
Langattoman ulkoisen puhelimen käyttö .....	5-10
Kauko-ohjaustunnusten vaihtaminen .....	5-10
Vastaanotto muistiin (ei käytettävissä värifaksien vastaanotossa) .....	5-11
Pollaus .....	5-12
Suojattu pollaus .....	5-12
Pollausvastaanoton asettaminen (tavallinen) .....	5-12
Suojatun pollausvastaanoton asettaminen .....	5-13
Ajastetun pollausvastaanoton asettaminen .....	5-13
Sarjapollaus .....	5-14

## 6

<b>Lähetysten asettaminen .....</b>	<b>6-1</b>
Faksien lähettäminen .....	6-1
Siirtyminen faksustilaan .....	6-1
Numeron valitseminen .....	6-1
Manuaalinen valinta .....	6-1
Pikavalinta .....	6-2
Lyhytvalinta .....	6-2
Etsintä .....	6-3
Muisti täynnä -viesti .....	6-3
Automaattinen lähetys .....	6-4
Manuaalinen lähetys .....	6-4
Faksin lähettäminen keskustelun loppuksi (ainoastaan FAX-1820C) .....	6-5
Lähetysten perustoiminnot .....	6-6
Faksilähetysten asetusten määrittäminen .....	6-6
Kontrasti .....	6-6
Fax Resolution (Faksin erottelutarkkuus) .....	6-7
Faksin uudelleevalinta manuaalisesti ja automaattisesti .....	6-8
Värillisen faksin lähetys .....	6-8
Kaksoistoiminto (ei käytettävissä värillisten faksien lähetyksessä) .....	6-9
Suora lähetys .....	6-9
Tehtävän tilan tarkistaminen .....	6-10
Tehtävän peruuttaminen, kun asiakirjaa skannataan tai lähetetään tai valitaan numeroa. ....	6-11
Ohjelmoidun tehtävän peruuttaminen .....	6-11
Lähetysten lisätoiminnot .....	6-12
Sarjalähetys (ei käytettävissä värillisten faksien kanssa) .....	6-12
Ulkomaanlinja .....	6-13

Ajastettu faksi (ei käytettävissä värillisten faksien lähetyksessä).....	6-14
Ajastettu lisälähetys (ei käytettävissä värillisten faksien lähetyksessä) .....	6-15
Pollauslähetyksen asettaminen (tavallinen) (ei käytettävissä värillisten faksien lähetyksessä) .....	6-16
Suojatun pollauslähetyksen asettaminen (ei käytettävissä värillisten faksien lähetyksessä) .....	6-17
Lähetyksen esto .....	6-18
Lähetyksen eston käyttäminen .....	6-19
Lähetyksen eston asettaminen ensimmäistä kertaa.....	6-19
Lähetyksen eston tunnussanan vaihtaminen .....	6-20
Lähetyksen eston kytkeminen päälle.....	6-20
Lähetyksen eston kytkeminen pois päältä.....	6-21

## 7

<b>Pikavalintanumerot ja numeron valinta .....</b>	<b>7-1</b>
Numeroiden tallentaminen helppokäyttötoimintoja varten.....	7-1
Pikavalintanumeroiden tallentaminen .....	7-1
Lyhytvalintanumeroiden tallentaminen .....	7-2
Pikavalinta- ja lyhytvalintanumeroiden muuttaminen .....	7-3
Ryhmien asettaminen sarjalähetystä varten.....	7-4
Numeron valinta.....	7-6
Käyttöoikeustunnukset ja luottokorttinumerot .....	7-6
Tauko.....	7-7
Faksin uudelleenvalinta .....	7-7
Valintaaänen tai puhelimen (puhelut) käyttö (ainoastaan FAX-1820C) .....	7-8
Numeron valitseminen .....	7-8
Soittaminen.....	7-8
Tel/R .....	7-8
Mute (mykistys) (ainoastaan FAX-1820C).....	7-8

## 8

<b>Kaukofaksitoiminnot .....</b>	<b>8-1</b>
Faksin välitys .....	8-1
Faksin välitysnumeron ohjelmointi.....	8-1
Faksitalletuksen asettaminen .....	8-2
Varmuustulostus.....	8-2
Kauko-ohjaustunnuksen asettaminen.....	8-3
Kauko-ohjaus.....	8-4
Kauko-ohjaustunnuksen käyttäminen.....	8-4
Kauko-ohjauskomennot.....	8-5
Faksiviestien noutaminen .....	8-6
Faksin välitysnumeron muuttaminen .....	8-6

<b>Raporttien tulostaminen .....</b>	<b>9-1</b>
Laitteen asetukset ja toiminta .....	9-1
Lähetysraportin mukauttaminen .....	9-1
Yhteysraporttien välin asettaminen .....	9-2
Raporttien tulostaminen .....	9-3
Raportin tulostaminen .....	9-3

<b>Kopiointi .....</b>	<b>10-1</b>
Laitteen käyttö kopiokoneena .....	10-1
Siirtyminen kopiointitilaan .....	10-1
Yhden kopion ottaminen .....	10-2
Useiden kopioiden ottaminen .....	10-2
Muisti täynnä -viesti .....	10-3
Kopiointinäppäinten käyttö (väliaikaiset asetukset) .....	10-4
Laatu .....	10-5
Asetukset .....	10-6
Suurennus/pienennys .....	10-7
Paperityyppi .....	10-9
Paperikoko .....	10-10
Kirkkaus .....	10-11
Kontrasti .....	10-12
Kopioiden lajittelu .....	10-13
N in 1 -kopiointi (Sivun asettelu) .....	10-14
Kopioinnin oletusasetusten muuttaminen .....	10-16
Kopiolaatu .....	10-16
kirkkaus .....	10-16
Kontrasti .....	10-16
Värien säätö .....	10-17
Värikopiointirajoitukset .....	10-18

<b>Tärkeitä tietoja .....</b>	<b>11-1</b>
Turvaohjeita .....	11-1
Kansainvälinen ENERGY STAR® -merkintä .....	11-1
Tärkeitä turvaohjeita .....	11-2
Tavaramerkit .....	11-4

<b>Vianetsintä ja kunnossapito .....</b>	<b>12-1</b>
Vianetsintä .....	12-1
Virheviestit .....	12-1
Asiakirja on juuttunut .....	12-4
Asiakirja on juuttunut ohjauspaneelin etuosan sisälle .....	12-4
Asiakirja on juuttunut ohjauspaneelin takaosan sisälle .....	12-4

Tulostin on tukossa tai paperi on juuttunut .....	12-5
Paperi on juuttunut laitteen sisälle etuosaan .....	12-5
Paperi on juuttunut paperilokeroon.....	12-5
Paperi on juuttunut paperilokeron sisälle.....	12-6
Paperi on juuttunut laitteen sisälle.....	12-7
Ongelmia laitteen toiminnassa.....	12-8
Tulostuslaadun parantaminen .....	12-11
Tulostuspään puhdistaminen.....	12-11
Tulostuksen laaduntarkistus .....	12-11
Musteen määrän tarkistaminen .....	12-14
Laitteen pakkaaminen ja kuljetus.....	12-15
Säännöllinen kunnossapito.....	12-18
Skannerin puhdistaminen .....	12-18
Laitteen tulostustason puhdistus .....	12-19
Mustepatruunoiden vaihtaminen.....	12-20

## S

<b>Sanasto .....</b>	<b>S-1</b>
----------------------	------------

## T

<b>Tekniset tiedot .....</b>	<b>T-1</b>
Tuotekuvaus .....	T-1
Yleistä .....	T-1
Tulostusvälineet.....	T-3
Kopiointi .....	T-3
Faksi .....	T-4
Skanneri (ainoastaan MFC-3220C) .....	T-5
Tulostin .....	T-6
Liitännät .....	T-7
Tietokoneelle asetetut vaatimukset .....	T-7
Tarvikkeet .....	T-8

<b>Hakemisto .....</b>	<b>H-1</b>
------------------------	------------

<b>Kauko-ohjauskortti .....</b>	<b>K-1</b>
---------------------------------	------------

# 1 Johdanto

## Tämän oppaan käyttäminen

Kiitos, että olet hankkinut Brother MFC -monitoimilaitteen. Laite on helppokäyttöinen. Nestekidenäytön ohjeet opastavat laitteen ohjelmoinnissa. Saat kuitenkin eniten hyötyä laitteesta, kun luet nämä ohjeet ensin.

## Tietojen etsiminen

---

Kaikkien kappaleiden otsikot ja alaotsikot on lueteltu sisällysluettelossa. Kun haluat löytää erityistä ominaisuutta tai toimintoa koskevia tietoja, katso aiheen nimi tämän opaskirjan lopussa olevasta hakemistosta.

## Oppaassa käytetyt symbolit

---

Oppaassa käytetyt symbolit liittyvät tärkeisiin varoituksiin, huomautuksiin ja toimintoihin. Erikoisfontit ja näyttöruutujen esimerkit selkeyttävät ohjeita ja auttavat oikeiden näppäinten valinnassa.

### **Lihavoitu teksti**

Lihavoidulla fontilla on merkitty laitteen ohjauspaneelin erikoisnäppäimet.

### *Kursivoitu teksti*

Kursivoidulla fontilla on merkitty tärkeät kohdat tai sillä viitataan asiaan liittyvään toiseen aiheeseen.

### *Courier New*

Laitteen näytön viestit tunnustetaan Courier New -fontista.



Varoitukset näyttävät, miten henkilövahingot voidaan välttää.



Huomautukset sisältävät varotoimenpiteitä, jotka täytyy huomioida, jotta vältytään mahdollisilta laitteelle aiheutuilta vahingoilta.



Huomautukset näyttävät, miten eri tilanteissa voi toimia tai miten jotakin toimintoa voi käyttää muiden ominaisuuksien kanssa.



Sopimaton asetus varoittaa sellaisista laitteista tai toiminnoista, joita ei voi käyttää laitteen kanssa.



# Ohjauspaneelin esittely

MFC-3220C

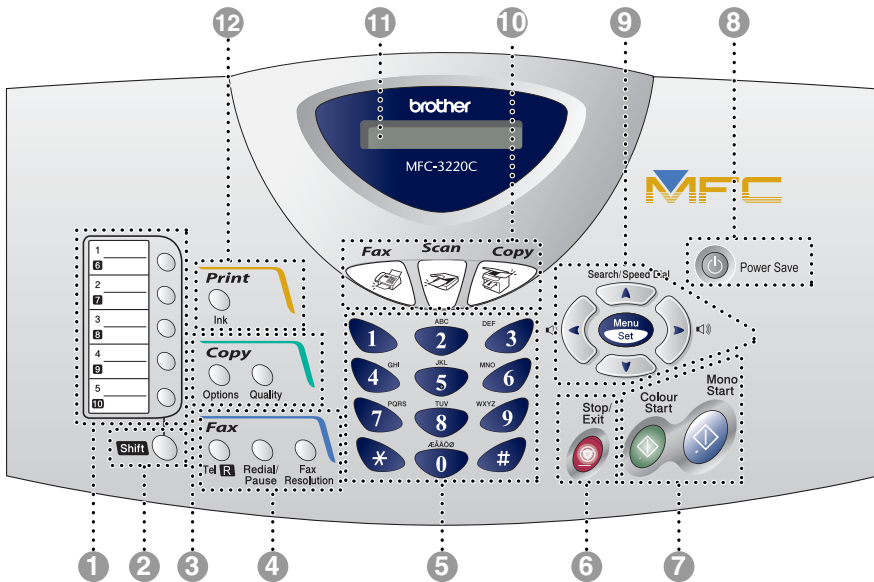

FAX-1820C

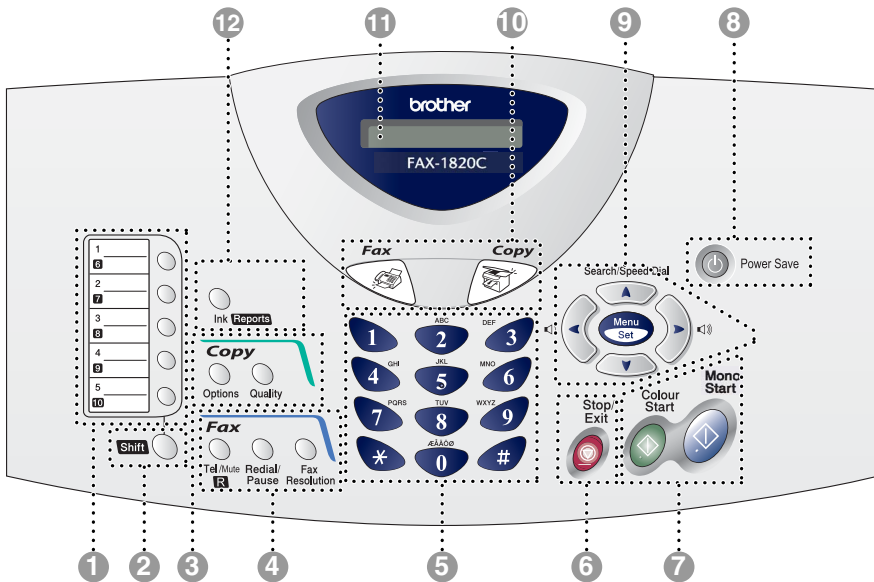

### 1 Pikavalintanäppäimet

Näillä 5 näppäimellä voidaan pikavalita 10 muistiin tallennettua numeroa.

### 2 Shift (ainoastaan MFC-3220C)

Pikavalintanäppäinten muistipaikat 6-10 ovat valittavissa, kun vaihtonäppäin on painettu alas.

### 2 Shift (ainoastaan FAX-1820C)

Pikavalintanäppäinten muistipaikkojen 6-10 valitseminen, raporttivalikon valitseminen **Ink/Reports**-näppäimen avulla tai puhelujen asettaminen odottamaan: pidä **Shift**-näppäintä painettuna.

### 3 Kopiointinäppäimet

(väliaikaiset asetukset):

#### Options

Valitse väliaikaisia kopiointiasetuksia nopeasti ja helposti.

#### Quality

Vaihda tällä näppäimellä väliaikaisesti seuraavan kopion laatuasetusta.

### 4 Faksi- ja puhelinnäppäimet:

#### Redial/Pause

Valitsee uudelleen viimeksi valitun numeron. Lisää tauon automaattisesti valittavissa numeroissa.

#### Tel/R (ainoastaan MFC-3220C)

Tätä näppäintä käytetään puhelinkeskusteluun ulkoisessa puhelimesta, kun laite on antanut F/P-äänimerkin, jne. Näppäimellä myös soitetaan takaisin keskukseseen ja siirretään puhelu sisäisen puhelinvaihteen toiseen numeroon.

#### Tel/Mute/R (ainoastaan FAX-1820C)

Näppäimellä asetetaan puhelu odottamaan. Tätä näppäintä käytetään myös puhelinkeskusteluun ulkoisessa puhelimesta, kun laite on antanut F/P-äänimerkin, jne. Painamalla tätä näppäintä ja **Shift**-näppäintä voit myös avata ulkopuolisen linjan, soittaa takaisin keskukseseen tai siirtää puhelun toiseen alaanumeron, mikäli puhelin on yhdistetty sisäiseen puhelinvaihteeseen (PABX).

#### Fax Resolution

Asettaa faksin lähetystarkkuuden.

### 5 Valintanäppäimet

Valitse näillä näppäimillä puhelin- ja faksinumerot ja syötä laitteeseen tietoja.

### 6 Stop/Exit

Keskeyttää toiminnan tai poistuu valikosta.

### 7 Mono Start

Voit lähettää mustavalkoisia fakseja tai tehdä mustavalkoisia kopioita. MFC-3220C:llä voit myös skannata. (Väri- tai mustavalkoskannaus tietokoneen skannausasetusten mukaan.)



## Colour Start

Voit lähettää värillisiä fakseja tai ottaa värillisiä kopioita.

MFC-3220C:llä voit myös skannata. (Väri- tai mustavalkoskannaus tietokoneen skannausasetusten mukaan.)

### 8 Power Save

Voit asettaa laitteen virransäästötilaan.

### 9 Navigointinäppäimet:

#### Menu/Set

Pääset valikkotilaan ohjelmoimaan ja tallentamaan laitteen asetuksia.



Kun käytät kaiutinta tai soitat faksaustilassa, voit säätää kaiuttimen tai soittoäänen äänenvoimakkuutta.



#### Search/Speed Dial

Hakee valintamuistiin tallennettuja numeroita. Jos haluat valita muistipaikkaan tallennetun numeron, paina # ja kaksinumeroinen paikka.



Painamalla tätä pääset selaamaan valikon asetuksia taaksepäin.



tai



Painamalla näitä pääset selaamaan valikoita ja asetuksia.

Voit myös etsiä muistiin tallennettuja nimiä numerojärjestyksessä faksaustilassa.

### 10 Tilinäppäimet:



#### Fax

Pääset faksaustilaan.



#### Copy

Pääset kopiointitilaan.



#### Scan (ainoastaan

#### MFC-3220C)

Pääset skannaustilaan.

### 11 Nestekidenäyttö

Näyttää ohjeita, jotka auttavat laitteen asetusten määrittämisessä ja käytössä.

### 12 Ink/Reports (ainoastaan FAX-1820C)

Puhdista tulostuspäät, vaihda mustepatruuna ja tarkista musteen taso.

—TAI—

Pääset raporttivalikkoon painamalla tätä ja **Shift**-näppäintä.

#### Ink (ainoastaan MFC-3220C)

Puhdista tulostuspäät, vaihda mustepatruuna ja tarkista musteen taso.

## Laitteen kytkeminen pois virransäästötilasta.

---

Kun laite ei ole käytössä, voit asettaa sen virransäästötilaan painamalla **Power Save** -näppäintä. Virransäästötilassa laite voi vastaanottaa puheluita ja fakseja Vain fax-, Fax/Puh- tai Ulkoinen/Puhv -tilassa. Ajustetut faksit lähetetään. Vaikka et olisikaan laitteen äärellä, voit vastaanottaa fakseja kauko-ohjaamalla laitetta. Jos haluat käyttää laitetta muihin toimintoihin, laite on kytkettävä takaisin päälle.

### Laitteen kytkeminen pois virransäästötilasta.

Pidä painettuna **Power Save**  
-näppäintä, kunnes näyttöön tulee viesti:  
Näyttö kytkeytyy pois päältä.

Sammutetaan

### Laitteen palauttaminen virransäästötilasta

Pidä painettuna **Power Save**  
-näppäintä, kunnes näyttöön tulee viesti:  
Näyttöön tulee päivämäärä ja kellonaika (faksaustila).

Odota hetki



Laite puhdistaa sammutettunakin tulostuspään säännöllisin väliajoin tulostuslaadun tason säilyttämiseksi.

Jos irrotat laitteen verkkojohdon seinäkoskettimesta, mikään toiminto ei ole käytettävissä.



Voit sammuttaa laitteen mukauttamalla **Power Save** -näppäimen seuraavalla sivulla osoitetulla tavalla. Tässä pois päältä -tilassa (Off), mitään laitteen toimintoja ei voida käyttää. (Katso *Virransäästön asettaminen* sivulla 4-10.)



Ulkoinen puhelin on aina käytettävissä.

AAN/UIT-instellingen	Ontvangststand	Beschikbare bewerkingen
Faxontv:Aan (standaard)	Alleen Fax Fax/Telefoon (uitsluitend FAX-1820C)  Telefoon/Beantw.	Telefoongesprekken, Faxen ontvangen, Faxen waarnemen, Uitgestelde fax, Afstandsbediening, Externe toegang: <ul style="list-style-type: none"> <li>■ U kunt geen fax ontvangen met <b>Mono Start</b> of <b>Kleur Start</b>.</li> <li>■ De opties Uitgestelde fax en Afstandsbediening moeten zijn ingesteld voordat u de machine uitzet.</li> </ul>
	Handmatig Fax/Telefoon* (uitsluitend MFC-3220C)	Telefoongesprekken ontvangen, Uitgestelde fax, Faxen waarnemen: <ul style="list-style-type: none"> <li>■ U kunt geen fax ontvangen met <b>Mono Start</b> of <b>Kleur Start</b>.</li> <li>■ Uitgestelde fax moet zijn ingesteld voordat u de machine uitzet.</li> <li>■ *U kunt niet automatisch een fax ontvangen, ook als heeft u de ontvangstmodus ingesteld op Fax/Telefoon.</li> </ul>
Faxontv:Uit	—	Er zijn geen bewerkingen mogelijk.

# Tietoja faksilaitteista

## Faksin merkkiäänät ja kättely

---

Kun joku lähettää faksin, laite lähettää faksin soittoääniä (CNG-merkkiääniä). Ne ovat hiljaisia jaksottaisia piippauksia, jotka toistuvat joka neljäs sekunti. Kuulet ne, kun numeron valitsemisen jälkeen painat **Mono Start**- tai **Colour Start** -näppäintä. Merkkiäänät jatkuvat noin 60 sekuntia numeron valitsemisen jälkeen. Sinä aikana lähettävän faksilaitteen on aloitettava ”kättely” tai yhteys vastaanottavan laitteen kanssa.

Joka kerta automaattisia lähetystoimintoja käyttäessäsi lähetät CNG-merkkiääniä puhelinlinjaa pitkin. Äänät on muutaman kerran jälkeen helppo tunnistaa puhelimen soittoon vastattaessa. Jos kuulet faksin merkkiäänän puhelimeen vastatessasi, joku yrittää lähettää sinulle faksia.

Vastaanottava faksilaite lähettää äänekkäitä ja sirkuttavia vastaanottoääniä. Vastaanottava faksi antaa vastaanottoääniä noin 40 sekunnin ajan puhelinlinjaa pitkin. Samaan aikaan näyttöön tulee viesti *Vastaanotto*.

Jos laite on asetettu *Vain fax* -tilaan, se vastaa jokaiseen soittoon automaattisesti faksina. Jos soittaja laskee kuulokkeen, laite jatkaa vastaanottoäänien lähettämistä noin 40 sekuntia ja näytössä on viesti *Vastaanotto*. Vastaanotto voidaan peruuttaa painamalla **Stop/Exit**.

Faksin kättely tarkoittaa aikaa, jolloin lähettävä faksilaite antaa CNG-merkkiääniä samaan aikaan, kun vastaanottava laite ”sirkuttaa”. Jotta laitteet ymmärtäisivät, miten faksi lähetetään ja vastaanotetaan, niiden on annettava merkkiääniä samanaikaisesti vähintään 2 - 4 sekuntia. Kättely alkaa puhelimeen vastattaessa, ja CNG-merkkiäänät kestävät vain noin 60 sekuntia numeron valitsemisen jälkeen. Siksi on tärkeää, että vastaanottava laite ottaa puhelun vastaan mahdollisimman nopeasti.



Faksilinjaan liitetty ulkoinen puhelinvastaaja päättää, monenko soiton jälkeen vastaaja kytkeytyy päälle.

Lue erityisen tarkasti ulkoisen puhelinvastaajan kytkemistä koskevat ohjeet, jotka on esitetty tässä luvussa. (Katso *Ulkoisen puhelinvastaajan kytkeminen* sivulla 1-10.)

## **Virheenkorjaustila**

---

Virheenkorjaustilassa laite tarkistaa faksilähetyksen tilan lähetyksen aikana. Jos laite havaitsee virheitä faksilähetyksen aikana, se lähettää uudestaan ne sivut, joissa virhe esiintyi. Lähettäminen virheenkorjaustilassa on mahdollista vain silloin, kun sekä lähettävässä että vastaanottavassa faksilaitteessa on tämä toiminto. Jos toiminto on käytössä molemmissa laitteissa, laitteet tarkkailevat faksilähetyksen tilaa lähetyksen aikana.

Laitteessa on oltava tarpeeksi muistia toimintoa varten.

# Laitteen kytkeminen

## Ulkoisen puhelimen kytkeminen

---

Jos laitteessa ei ole puhelinlaitetta, voit kytkeä erillisen puhelimen (tai puhelinvastajaan) suoraan laitteeseen seuraavassa kuvassa esitetyllä tavalla.

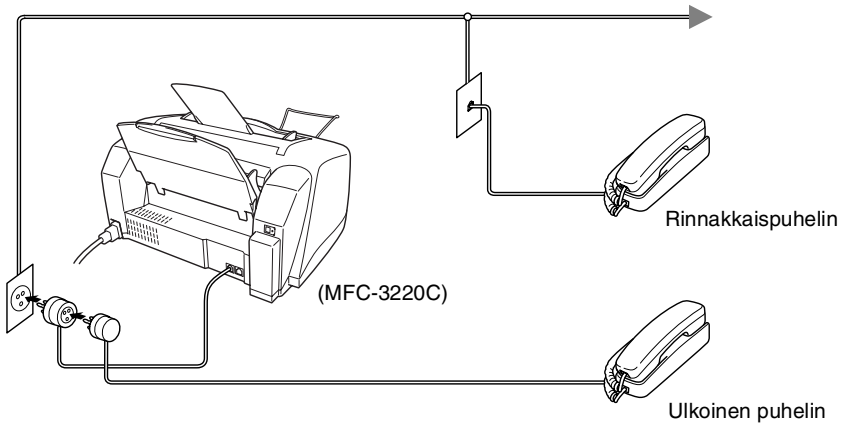

Kun puhelin (tai puhelinvastaja) on käytössä, näytössä on viesti Puheyhteys.



# Ulkoisen puhelinvastaajan kytkeminen

---

## Tapahtumajärjestys

Laitteeseen voi kytkeä puhelinvastaajan. Jos **ulkoisen** puhelinvastaajan on kytketty samaan puhelinlinjaa kuin laite, puhelinvastaaja vastaa kaikkiin puheluihin ja laite "kuuntelee" faksin soittoääniä (CNG-merkkiääniä). Jos laite kuulee merkkiäänän, se vastaa puheluun ja vastaanottaa faksin. Jos laite ei kuule merkkiääntä, se antaa puhelinvastaajan jatkaa vastaajaviestin toistamista, minkä jälkeen soittaja voi jättää viestin.

Puhelinvastaajan täytyy vastata neljän soittokerran aikana (suositus on kaksi soittoa). Laite ei kuule merkkiääniä, ennen kuin puhelinvastaaja on kytkeytynyt päälle, ja neljän soittokerran jälkeen ei jää kuin 8-10 s aikaa merkkiääniä ja kättelyä varten. Seuraa huolellisesti tässä oppaassa annettuja ohjeita äänittäessäsi puhelinvastaajan viestiä. Älä käytä ulkoisessa puhelinvastaajassa soitonsäästäjäasetusta, jos se ylittää viisi soittokertaa.



Jos et saa kaikkia lähetettyjä fakseja, lyhennä ulkoisen puhelinvastaajan soittoviiveen asetusta.

- ⊘ **Älä kytke puhelinvastaajaa muualle samaan puhelinlinjaan, ellei käytä soittoäänipalvelua.**

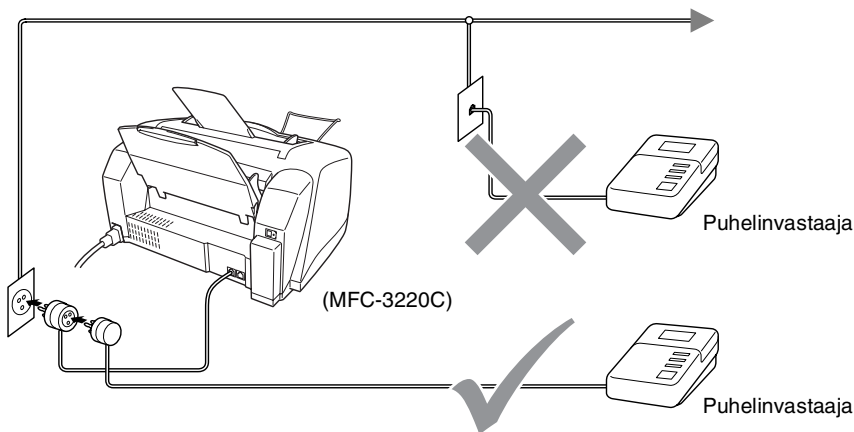

Kun puhelinvastaaja on käytössä, näytössä on viesti *Puheyhteys*.

## **Liittäminen**

Ulkoisen puhelinvastaaja on kytkettävä edellä esitetyllä tavalla.

- 1** Aseta ulkopuolinen puhelinvastaajasi soimaan yhden tai kaksi kertaa. (Laitteen soittoviiveasetus ei ole käytettävissä.)
- 2** Nauhoita ulkoisen puhelinvastaajan viesti.
- 3** Aseta puhelinvastaaja ottamaan puhelut vastaan.
- 4** Aseta vastaanottotilan asetukseksi *Ulkoisen/Puhv.*  
(Katso *Vastaanottotilan valitseminen* sivulla 5-1.)

## Vastausviestin nauhoittaminen ulkoiseen puhelinvastaajaan

Ajoitus on tärkeää tätä viestiä nauhoitettaessa. Viestin avulla laite ottaa vastaan fakseja sekä manuaalisesti että automaattisesti.

- 1** Jätä viestin alkuun viisi sekuntia tyhjää. (Näin laitteella on aikaa kuunnella automaattisen faksilähettyksen äänimerkkiä, ennen kuin se loppuu.)
- 2** Viestin pituudeksi suositellaan korkeintaan 20 sekuntia.
- 3** Ilmoita viestin lopuksi faksin vastaanottotunnus niille soittajille, jotka haluavat lähettää fakseja manuaalisesti. Esimerkiksi:  
*”Jätä viesti äänimerkin jälkeen tai lähetä faksi valitsemalla ensin \* 51 ja Start.”*



Vastausviestin alkuun kannattaa jättää viisi sekuntia tyhjää, sillä laite ei voi kuulla faksin merkkiääntä kaikuvan tai kuuluvan äänen lävitse. Voit ensin kokeilla, vastaanottaako laite fakseja ilman viiden sekunnin taukoa viestin alussa. Jos vastaanotto ei onnistu, nauhoita vastausviesti uudelleen ja jätä alkuun viisi sekuntia tyhjää.

## Vaihdeliitännät

---

Useimmissa toimistoissa käytetään sisäistä puhelinvaihdetta. Laite on yleensä helppo liittää näppäinjärjestelmään tai vaihteeseen, mutta suosittelemme kuitenkin, että pyydät puhelinjärjestelmän asentanutta yhtiötä liittämään laitteen vaihdeverkkoon. Laitteelle on suositeltavaa varata oma linja. Voit jättää vastaanottotilaksi Vain fax, jolloin laite vastaanottaa fakseja mihin vuorokaudenaikaan tahansa.

Jos laite on kytketty vaihteeseen, pyydä asentajaa liittämään yksikkö järjestelmän viimeiseen linjaan. Siten vältetään yksikön aktivoituminen joka kerta puhelinsoittoa vastaanotettaessa.

### **Jos asennat laitteen sisäiseen puhelinvaihteeseen**

- 1** Laitteen asianmukaista toimintaa kaikissa tilanteissa ei voida taata sisäisessä puhelinvaihteessa. Mahdollisista ongelmista on ensimmäisenä ilmoitettava puhelinvaihdetta ylläpitävälle yritykselle.
- 2** Jos keskus vastaa kaikkiin soittoihin, vastaustilan asetukseksi suositellaan *Manuaalinen*. Kaikkia saapuvia soittoja tulisi olettaa puhelinsoitoiksi.

## Puhelinlinjan mukautetut toiminnot

---

Jos puhelinlinjassa on vastaajapalvelu, koputustoiminto, koputus/soittajan tunnistus, soittajan tunnistus RingMaster-toiminto, puhelinvastaaja, hälytysjärjestelmä tai muu mukautettu toiminto, laitteen toiminnassa voi ilmetä ongelmia. (Katso *Tavallisen puhelinlinjan mukautetut toiminnot* sivulla 12-9.)

# 2

## Asiakirjojen ja paperin syöttäminen

### Asiakirjojen syöttäminen

Asiakirjoja voidaan faksata, kopioida ja skannata arkinsyöttölaitteesta.

### Arkinsyöttölaitteen käyttäminen

---

- Asiakirjojen leveyden on oltava 89 - 216 mm ja pituuden 127 - 356 mm.
- Varmista, että olet asettanut asiakirjat **tekstipuoli alaspäin, yläreuna edellä**.
- Säädä paperiohjaimet asiakirjan leveyden mukaan.

### Suosittelut käyttöympäristö

Lämpötila:	20 - 30 °C
Kosteus:	50 - 70 %
Paperi:	80 g/m <sup>2</sup> A4

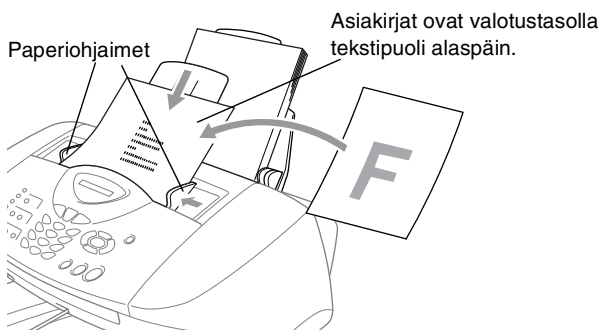

- Arkinsyöttölaitteeseen sopii korkeintaan 20 sivua. Laitteeseen syötetään sivut yksi kerrallaan. Käytä arkinsyöttölaitteessa tavallista (80 g/m<sup>2</sup>) paperia.

Erottele arkit toisistaan ja pinoa ne limittäin arkinsyöttölaitteeseen seuraavalla tavalla:

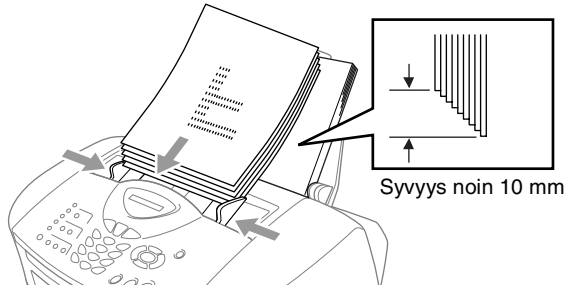

❗ **ÄLÄ KÄYTÄ** käpristyneitä, rypistyneitä, taittuneita tai repeytyneitä arkkeja tai paperia, jossa on niittejä, paperiliittimiä, liimaa tai teippiä. **ÄLÄ KÄYTÄ** pahvia, sanomalehtipaperia tai kangasta.

Varmista, että musteella kirjoitetut asiakirjat ovat täysin kuivia.



**ÄLÄ** vedä asiakirjaa toiminnan aikana.

# Tietoja paperista

Laitteessa käytettävän paperin laatu voi vaikuttaa asiakirjan tulostuslaatuun.

Asetusten mukaisen parhaan tulostuslaadun varmistat tarkistamalla, että laitteen Paperityyppi-asetus vastaa käyttämäsi paperia.

Voit käyttää tavallista paperia, mustesuihkupaperia (päällystettyä paperia), kiiltävää paperia, piirtoheitinkalvoja ja kirjekuoria.

Ennen suurien paperimäärien ostoa on suositeltavaa kokeilla eri paperilaatuja.

Parhaat tulokset saat käyttämällä suositeltua paperilaatua.



Kun tulostat mustesuihkupaperille (päällystetylle paperille), piirtoheitinkalvoille ja kiiltävälle paperille, valitse oikea tulostusmateriaali tulostinohjaimen Basic-välilehdellä tai paperityypin asetuksissa (**Menu/Set, 1, 2**).

Vältä tekstin tahraantuminen poistamalla jokainen arkkilaitteesta heti tulostuksen jälkeen.

## Erikoispaperilaatujen käsittely ja käyttö

---

- Säilytä paperi alkuperäispakkauksessa, ja pidä pakkaus suljettuna. Pidä paperi tasaisena ja kuivana ja vältä sen altistumista suoralle auringonvalolle ja kuumuudelle.
- Kiiltävän paperin päällystetty puoli hohtaa hieman. Älä kosketa kiiltävää (päällystettyä) puolta. Lataa kiiltävä paperi hohtava puoli itseesi päin.
- Älä kosketa piirtoheitinkalvojen kumpaakaan puolta, sillä kalvo imee herkästi vettä ja hikeä, mikä voi aiheuttaa arkin rypistymisen tulostettaessa. Lasertulostimille/kopiokoneille suunnitellut piirtoheitinkalvot voivat tahrata seuraavan tulostettavan asiakirjan. Käytä ainoastaan mustesuihkutulostukseen suositeltuja piirtoheitinkalvoja.

## Paperilokeron kapasiteetti

Paperityyppi	Paper Size (paperikoko)	Arkkien lukumäärä
Tavallinen paperi (Irtoarkit)	Letter, Executive, A4, A5, A6, B5 (JIS)	100 kappaletta 80 g/m <sup>2</sup> korkeintaan 10 mm
	Legal	50 kappaletta 80 g/m <sup>2</sup>
Mustesuihkupaperi	Letter	20
Kiiltävä paperi	Letter, A4	20
Piirtoheitinkalvot	Letter, A4	10
Kirjekuoret	DL, COM-10, C5, Monarch, JE4	10
Valokuvakortti	102 mm x 152 mm, L (89 mm x 127 mm), 2L (127 mm x 178 mm)	30
Arkistointikortti	127 mm x 203 mm	30

\* Voit kopioida vain A4- ja A5-kokoiselle paperille ja valokuvakorteille (102 mm x 152 mm).

\* Faksit otetaan vastaan ainoastaan A4-paperille.

## Paperilokerossa käytettävän paperin tiedot

Irtoarkkien paino	Tavallinen paperi: 64 - 120 g/m <sup>2</sup> Mustesuihkupaperi: 64 - 200 g/m <sup>2</sup> Kiiltävä paperi: korkeintaan 220 g/m <sup>2</sup> Arkistointikortti: korkeintaan 120 g/m <sup>2</sup>
Paksuus	Tavallinen paperi: 0,08 - 0,15 mm Mustesuihkupaperi: 0,08 - 0,25 mm Kiiltävä paperi: korkeintaan 0,25 mm Kirjekuoret: korkeintaan 0,52 mm Valokuvakortti: korkeintaan 0,42 mm Arkistointikortti: korkeintaan 0,15 mm



## Tulostelokeron kapasiteetti

Tulostelokero	Korkeintaan 50 kappaletta 80 g/m <sup>2</sup> (A4) <ul style="list-style-type: none"><li>■ Piirtoheitinkalvot ja kiiltävä paperi on poistettava yksi kerrallaan tulostelokerosta. Näin vältetään tulosteen tahraantuminen.</li><li>■ Legal-paperia ei voi pinota tulostelokeroon.</li></ul>
---------------	---

⊘ Älä käytä seuraavan tyyppisiä papereita tai kirjekuoria:

- vahingoittuneita, käpristyneitä, rypistyneitä tai epäsäännöllisen muotoisia papereita tai kirjekuoria

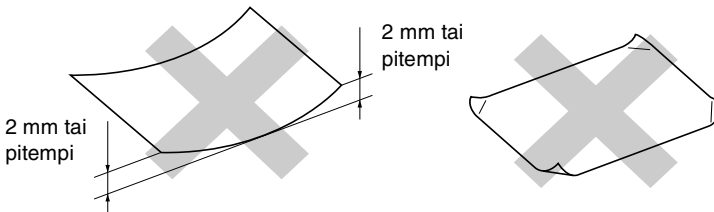

- erittäin kiiltäviä tai hyvin karkeapintaisia papereita ja kirjekuoria
- paperia ja kirjekuoria, joille on tulostettu tulostimella
- paperia ja kirjekuoria, joita ei voi asettaa yhtenäiseen pinoon
- poikittaisarkeista tehtyjä papereita tai kirjekuoria.

⊘ Älä käytä seuraavan tyyppisiä kirjekuoria:

- pussikirjekuoria
- kohokuvioisia kirjekuoria
- kirjekuoria, joissa on liittimiä
- kirjekuoria, joita ei ole taitettu muotoonsa
- kirjekuoria, joiden sisäpuolelle on painettu tekstiä tai kuvia.

# Tulostusalue

Tulostusalue riippuu käytettävän sovelluksen asetuksista. Alla olevat luvut osoittavat arkkien ja kirjekuorien tulostusalueen ulkopuoliset osat.

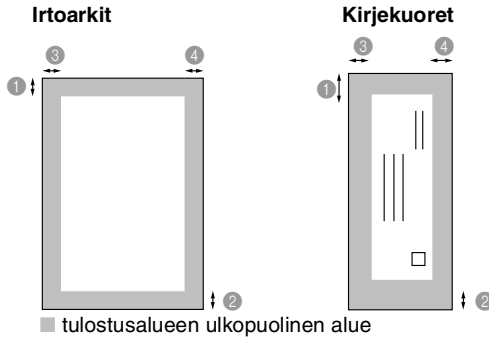

Paperi	Paper Size (paperikoko)		① Ylä	② Ala	③ Vasen	④ Oikea
Irtoarkki	A4	Fax	3 mm	12 mm	3 mm	3 mm
		Tulostin	3 mm	3 mm	3 mm	3 mm
		Copy (Kopiointi)	3 mm	3 mm	3 mm	3 mm
	A5	Tulostin	3 mm	3 mm	3 mm	3 mm
		Copy (Kopiointi)	3 mm	3 mm	3 mm	3 mm
	A6, JIS_B5, Executive	Tulostin	3 mm	3 mm	3 mm	3 mm
Letter, Legal	Tulostin	3 mm	3 mm	6 mm	6 mm	
Valokuvakortti	102 mm x 152 mm	Tulostin	3 mm	3 mm	3 mm	3 mm
		Copy (Kopiointi)	3 mm	3 mm	3 mm	3 mm
	L, 2L	Tulostin	3 mm	3 mm	3 mm	3 mm
Arkistointikortti	127 mm x 203 mm	Tulostin	3 mm	3 mm	3 mm	3 mm
Kirjekuoret	DL, C5, COM10, Monarch, JE4	Tulostin	10 mm	20 mm	3 mm	3 mm



Tulostusalue riippuu tulostinohjaimen asetuksista.

Yllä olevat luvut ovat likimääräisiä, ja tulostusalue voi vaihdella käytetyn paperin mukaan.

# Paperin ja kirjekuorien syöttäminen

---

## Paperin tai muun tulostusmateriaalin syöttäminen

- 1 Vältä paperin juuttuminen ja syöttövirheet erottelemalla paperit toisistaan.

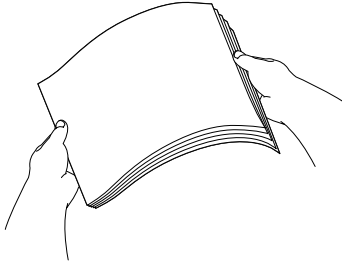

- 2 Avaa paperituki ja säädä paperiohjain paperin leveyden mukaan.

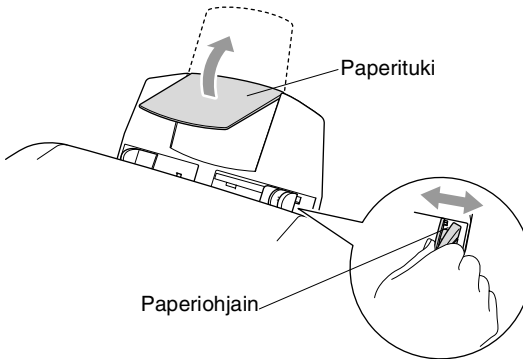

- 3** Aseta paperi varovasti paikalleen.  
Varmista, että tulostuspuoli on itseesi päin ja että paperipino ei ylitä yläreunan merkkiä.

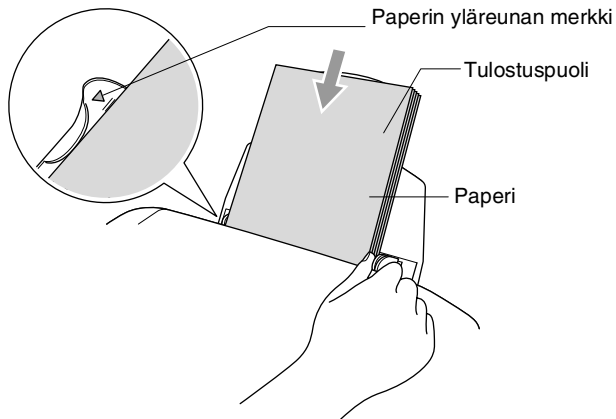

### Kiiltävän paperin syöttäminen

- 1** Erottele paperit toisistaan.
  - 2** Aseta paperilokeroon ensiksi tavallinen paperiarkki ja aseta kiiltävät paperit sen päälle.
-  Jos kaksi kiiltävää arkkiä lähtee liikkeelle yhtä aikaa, yritä uudelleen syöttämällä yksi arkki kerrallaan.

## Kirjekuorien syöttäminen

**1** Ennen kuin asetat kirjekuoret lokeroon, paina niiden kulmat ja sivut mahdollisimman litteiksi.



Jos kaksi kirjekuorta lähtee liikkeelle yhtä aikaa, yritä uudelleen syöttämällä yksi kirjekuori kerrallaan.

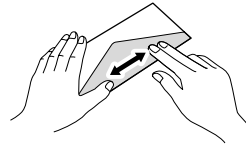
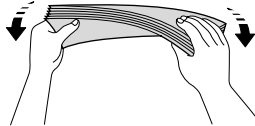
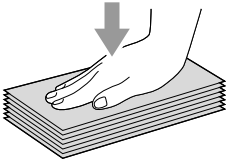

**2** Paina paperiohjainta ja säädä se kirjekuorten leveyden mukaan. Aseta kirjekuoret paperilokeroon osoitepuoli itseesi päin, alla osoitetussa suunnassa.

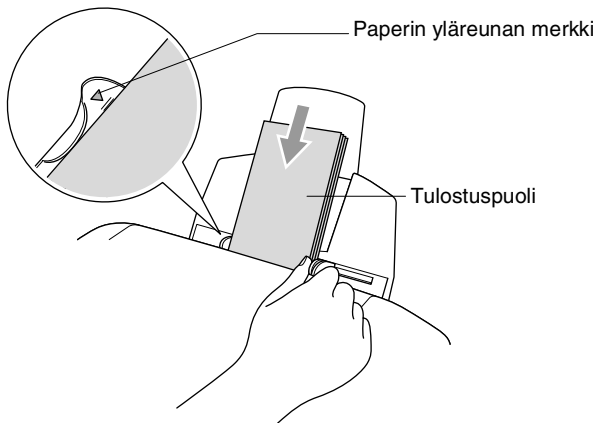

# 3 Näytöllä ohjelmointi

## Helppokäyttöinen ohjelmointi

Käytön helpottamiseksi laitteen voi ohjelmoida näytöllä navigointinäppäimiä käyttämällä. Helppokäyttöisen ohjelmoinnin ansiosta laitteen kaikki asetusvaihtoehdot voi ottaa käyttöön vaivattomasti.

Koska laite ohjelmoidaan näytöllä, olemme laatineet yksityiskohtaiset ohjelmointiohjeet. Seuraa valikon ja ohjelmointiasetusten vaiheiden läpi opastavia ohjeita näytöllä.

## Valikkotaulukko

---

Laitteen ohjelmointi onnistuu myös ilman Käyttäjän opasta, jos käytät valikkotaulukkoa, joka alkaa sivulta 3-3. Taulukko helpottaa laitteen ohjelmavaihtojen asetusten ja vaihtoehtojen ymmärtämistä.



Ohjelmoi laite painamalla ensin **Menu/Set**-näppäintä ja sitten valikon numeroita.

Esimerkiksi Fax erotuskyky -asetuksesi määritetään Hieno seuraavalla tavalla:

Paina **Menu/Set**, **2**, **2**, **2** ja  tai  valitaksesi Hieno.

Paina **Menu/Set**.

## Muisti

---

Sähkökatkoksen sattuessa valikon asetukset eivät katoa, sillä ne tallentuvat laitteeseen pysyvästi. Väliaikaiset asetukset (kuten kontrasti, ulkomaan linja jne.) saattavat kadota. Myös päivämäärä ja aika on joskus asetettava uudelleen.

# Navigaationäppäimet

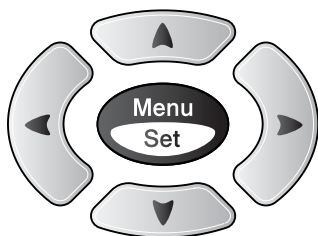

- \* Avaa valikko
- \* Siirry valikon seuraavalle tasolle



- \* Hyväksy asetukset

- \* Selaa näytössä olevan valikon läpi



- \* Palaa takaisin edelliselle valikkotasolle



- \* Poistu valikosta

Pääset valikkotilaan painamalla **Menu/Set**.

Kun siirryt valikkoon, näyttöön tulee viestejä vuorotellen.

Avaa yleisten asetusten valikko painamalla **1**.

1.Yleiset aset.

—**TAI**—

Avaa faksivalikko painamalla **2**

2.Fax

—**TAI**—



Avaa kopiointivalikko painamalla **3**

3.Kopio

⋮

Avaa perusasetusten valikko painamalla **0**

0.Perusasetukset

Pääset selaamaan valikoita nopeammin painamalla haluamaasi suuntanuolta  tai .

Kun asetukset tulevat näyttöön, valitse se painamalla **Menu/Set**.

Sen jälkeen näyttöön tulee valikon seuraava taso.

Siirry valikon seuraavaan asetukseen painamalla  tai .

Paina **Menu/Set**.

Kun lopetat asetusten määrittämisen, näyttöön tulee *Hyväksytty*.



Siirry taaksepäin painamalla , jos ohitit haluamasi asetuksen tai jos haluat siirtyä asetukseen nopeammin.

Paina valikon numeroita.  
(esim. Muuta paperityyppiä painamalla 1, 2 )

—TAI—

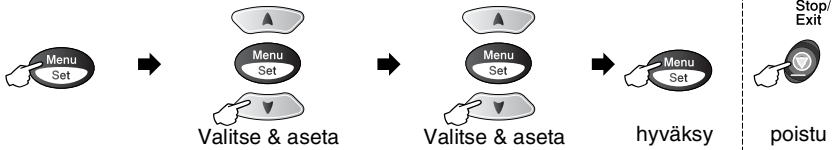

Päävalikko	Alivalikko	Valikon vaihtoehdot	Asetukset	Kuvaukset	Sivu
1.Yleiset aset.	1.Tilan ajastin	—	5 Min. 2 Min. 1 Min <b>30 sek.</b> (ainoastaan MFC-3220C) <b>0 sek</b> (ainoastaan FAX-1820C) Ei	Asettaa faksaustilaan palaamisajan.	4-7
	2.Paperityyppi	—	<b>Tavall.</b> Muste Kiiltävä (4-väri tai Kiiltävä:3-väri) Kalvo	Asettaa paperilokeron paperityypin.	4-8
	3.Äänen voim.	1.Soitto	Kovaa <b>Norm.</b> Hilj. Ei	Säätää soittoäänien äänenvoimakkuuden.	4-9
		2.Äänimerkki	Kovaa <b>Norm.</b> <b>Hilj.</b> Ei	Säätää äänimerkin äänenvoimakkuuden.	4-9
		3.Kaiutin	Kovaa <b>Norm.</b> Hilj. Ei	Säätää kaiuttimen äänenvoimakkuuden.	4-10



Tehdasasetukset näkyvät lihavoituna.



Paina valikon numeroita.  
(esim. Muuta paperityyppiä painamalla 1, 2)

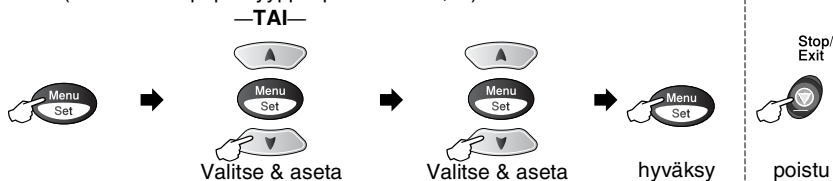

Päävalikko	Alivalikko	Valikon vaihtoehdot	Asetukset	Kuvaukset	Sivu
1.Yleiset aset (Jatkuu)	4.Kellon siirto	—	Kesäaikaan Talviaikaan	Siirrä laitteen kelloa tunnin eteenpäin keväällä ja tunnin taaksepäin syksyllä.	4-10
	5.On/Ei asetus	—	Fax vast.ott: On Ei	Mukauttaa Power Save -näppäimen siten, että laite ei vastaanota fakseja valmiustilassa.	4-10
2.Fax	1.Vastaanottoas. (Vain faksauksessa)	1.Soittoviive	00-05 (02)	Asettaa soittokertojen lukumäärän, jonka jälkeen laite vastaa Fax tai Fax/Puh-tilassa.	5-3
		2.F/P soiton pit	70 Sek 40 Sek 30 Sek 20 Sek	Asettaa kaksoissoittoajan Fax/Tel-tilassa.	5-4
		3.Fax tunnistus	On Ulk (ainoastaan FAX-1820) Ei	Vastaanottaa faksiviestit automaattisesti, jolloin Start-näppäintä ei tarvitse painaa.	5-5
		4.Kaukokäyttö	On (* 51, #51) Ei	Voit vastata kaikkiin puheluihin rinnakkaispuhelimessa tai muussa puhelimessa ja kytkeä laitteen päälle tai pois päältä näppäilemällä tarvittavan tunnuksen. Oletusarvoiset tunnukset voi vaihtaa.	5-10
		5.Autom. pien.	On Ei	Pienentää vastaanotettavien faksien kokoa.	5-7



Tehdasasetukset näkyvät lihavoituna.

Paina valikon numeroita.  
(esim. Muuta paperityyppiä painamalla 1, 2 )

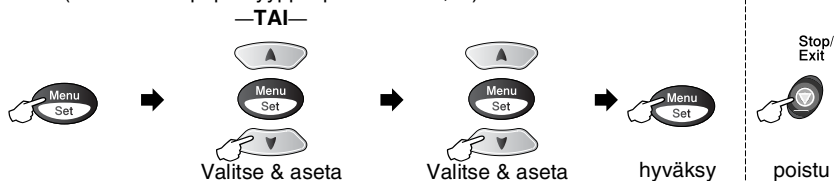

Päävalikko	Alivalikko	Valikon vaihtoehdot	Asetukset	Kuvaukset	Sivu
2.Fax (Jatkuu)	1.Vastaanottoas. (Vain faksauksillassa) (Jatkuu)	6.Muist. vast.	On Ei	Tallentaa saapuvat faksit muistiin automaattisesti, jos paperi loppuu kesken.	5-11
		7.Pollaus vast.	Normaali Tunnussa Ajastin	Asettaa laitteen noutamaan faksiviestin toisesta faksilaitteesta.	5-12
	2.Lähetysasetuks (Vain faksauksillassa)	1.Kontrasti	Auto vaalea Tumma	Vaalentaa tai tummentaa lähetettävää faksia.	6-6
		2.Fax erotuskyky	Norm. Hieno E.Hi Foto	Asettaa lähetettävien faksien erottelutarkkuuden.	6-7
		3.Ajastin	—	Asettaa ajastettujen faksien lähetyssajan 24 tunnin muodossa.	6-14
		4.Lisälähetys	On Ei	Yhdistää kaikki samaan numeroon tarkoitetut ajastetut faksit ja lähettää ne samaan aikaan yhtenä lähetyksenä.	6-15
		5.Lähetä heti	Ei On Vain seuraava	Faksin voi lähettää ilman muistia.	6-9
6.Pollaus lähet.	Normaali Tunnussa	Asettaa laitteen asiakirjan toisen faksilaitteen noudettavaksi.	6-16		



Tehdasasetukset näkyvät lihavoituna.

Paina valikon numeroita.  
(esim. Muuta paperityyppiä painamalla 1, 2)

—TAI—

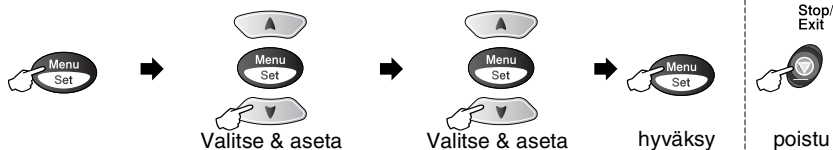

Päävalikko	Alivalikko	Valikon vaihtoehdot	Asetukset	Kuvaukset	Sivu
2.Fax (Jatkuu)	2.Lähetysasetuks (Vain faksauksillassa) (Jatkuu)	7.Ulkomaanlinja	On <b>Ei</b>	Säättää laitteen ulkomaanpuheluita varten mahdollisten ongelmien välttämiseksi.	6-13
	3.Numeromuisti	1.Pikavalinta		Tallentaa pikavalintanumerot, jotka voidaan valita yhtä näppäintä ja Start-painiketta painamalla.	7-1
		2.Lyhytvalinta	—	Tallentaa lyhytvalintanumerot, jotka voidaan valita vain muutamaa näppäintä ja Start-painiketta painamalla.	7-2
		3.Luo ryhmiä	—	Asettaa ryhmänumeron sarjalähetystä varten.	7-4
	4.Raporttiaset.	1.Lähetysraport.	On On+Kuva <b>Ei</b> Ei+Kuva	Lähetys- ja yhteysraportin alkuasetukset.	9-1
		2.Yhteysrap. väli	7 päivän välein 2 päivän välein 24 h välein 12 h välein 6 h välein Joka 50. faksi Raportti: Ei		9-2
5.Kaukotulostus	1.Fax Ed.lähetys	On <b>Ei</b>	Asettaa laitteen välittämään faksiviestejä.	8-1	



Tehdasasetukset näkyvät lihavoituna.

Paina valikon numeroita.  
(esim. Muuta paperityyppiä painamalla 1, 2 )

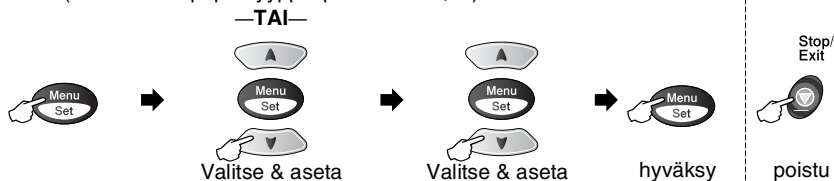

Päävalikko	Alivalikko	Valikon vaihtoehdot	Asetukset	Kuvaukset	Sivu	
2.Fax (Jatkuu)	5.Kaukotulostus (Jatkuu)	2.Fax talletus	On Ei	Tallentaa saapuvat faksit laitteen muistiin kaukonoutoa varten.	8-2	
		3.Kauko-ohjaus	— *	Tunnuksen asetus kaukonoutoa varten.	8-3	
		4.Tulosta viesti	—	Tulostaa saapuneet, muistiin tallennetut faksit.	5-8	
	6.Peruuta	—	—	Tarkistaa muistiin tallennetut tehtävät tai peruuttaa ajastetun faksin tai pollaustehtävän.	6-10	
	0.Muut asetukset	1.Läh. esto	—	—	Estää useimmat toiminnot faksien vastaanottoa lukuun ottamatta.	6-18
		2.Distinctive (Tanska)	On Ei *	—	Käytetään BT Callsignin kanssa.	—
3.Kopio	1.Laatu	—	Paras Normaali Nop.Vedos	Mahdollistaa asiakirjan tyyppiä vastaavan kopion erottelutarkkuuden valinnan.	10-16	
	2.Kirkkaus	—	- □□□■ + - □□□■ + - □□□■ + - □■□□ + - ■□□□ +	Säätää kirkkautta.	10-16	
	3.Kontrasti	—	- □□□■ + - □□□■ + - □□□■ + - □■□□ + - ■□□□ +	Säätää kopioiden kontrastia.	10-16	



Tehdasasetukset näkyvät lihavoituna.

Paina valikon numeroita.  
(esim. Muuta paperityyppiä painamalla 1, 2)

—TAI—

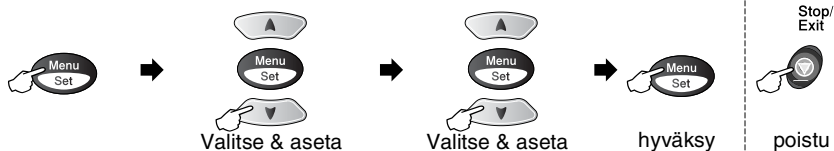

Päävalikko	Alivalikko	Valikon vaihtoehdot	Asetukset	Kuvaukset	Sivu
3.Kopio (Jatkuu)	4.Värisäätö	1.Punainen	P:- 0000 ■ + P:- 0000 ■ + P:- 0000 ■ + P:- 0000 ■ + P:- 0000 ■ +	Säätää kopion punaisuutta.	10-17
		2.Vihreä	V:- 0000 ■ + V:- 0000 ■ + V:- 0000 ■ + V:- 0000 ■ + V:- 0000 ■ +	Säätää kopion vihreyttä.	
		3.Sininen	S:- 0000 ■ + S:- 0000 ■ + S:- 0000 ■ + S:- 0000 ■ + S:- 0000 ■ +	Säätää kopion sinisyyttä.	
4.Testitulostus				Tulostaa testisivun, josta voi tarkastaa tulostuslaadun ja säätää pystysuuntaista tasausta.	12-11
5.Tulosta rap.	1.Ohje	—	—	Voit tulostaa nämä luettelit ja raportit.	9-3
	2.Pikavalinta	—	—		
	3.Faksiraportti	—	—		
	4.Läh.vahvistus	—	—		
	5.Käytt. aset.	—	—		



Tehdasasetukset näkyvät lihavoituna.

Paina valikon numeroita.  
(esim. Muuta paperityyppiä painamalla 1, 2 )

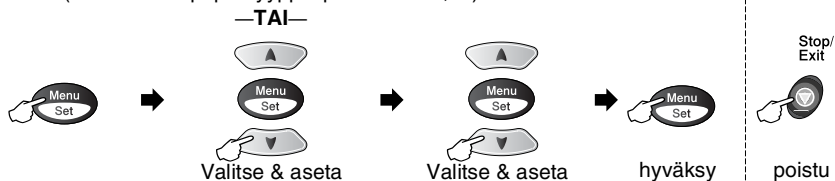

Päävalikko	Alivalikko	Valikon vaihtoehdot	Asetukset	Kuvaukset	Sivu
0.Perusasetukset	1.Vastaustila	—	<b>Vain fax</b> Fax/Puh Ulkoinen/Puhv Manuaalinen	Valitse käyttötarkoitusta parhaiten vastaava vastaanottotila.	5-1 5-2
	2.Pvm/Kello	—	—	Asettaa päivämäärän ja kellonajan näyttöön ja faksitunnisteisiin.	4-1
	3.Nimitunnus	—	Fax Nimi	Ohjelmoi nimen sekä faksinumeron näkymään faksattavilla sivuilla.	4-2
	4.Ei käytetä näissä malleissa	—	—	—	—
	5.Keskus	—	On <b>Ei</b>	Kytke tämä toiminto päälle, jos laite on liitetty vaihdeverkkoon.	4-5
	6.Kielivalinta (norja, ruotsi, tanska ja suomi)	—	Norja Ruotsi Tanska <b>Suomi</b> Englanti	Muuta nestekidenäytön viestien kieltä.	4-5



Tehdasasetukset näkyvät lihavoituna.

# 4 Aloittaminen

## Alkuasetukset

### Päivämäärän ja kellonajan asettaminen

---

Laite näyttää päivämäärän ja kellonajan, ja jos asetat nimitunnuksen, laite tulostaa ne lähetettäviin fakseihin. Sähkökatkoksen jälkeen päivämäärä ja aika on joskus asetettava uudelleen. Sähkökatkos ei vaikuta muihin asetuksiin.

- 1 Paina **Menu/Set, 0, 2.**
- 2 Syötä vuoden kaksi viimeistä numeroa.   
Paina **Menu/Set.**
- 3 Syötä kuukausi kaksinumeroisena.   
Paina **Menu/Set.**  
(Esimerkiksi 09 tarkoittaa syyskuuta ja 10 lokakuuta.)
- 4 Syötä päivä kaksinumeroisena.   
Paina **Menu/Set.**  
(Esimerkiksi 06 tarkoittaa 6. päivää.)
- 5 Syötä kellonaika 24 tunnin muodossa.   
Paina **Menu/Set.**  
(Esimerkiksi 15:25 tarkoittaa, että kello on kaksikymmentäviisi minuuttia yli kolme iltapäivällä.)
- 6 Paina **Stop/Exit.**  
Päivämäärä ja kellonaika näkyvät laitteen näytössä, kun laite on faksauksessa.

## Nimitunnuksen asettaminen

---

Voit tallentaa oman nimesi tai yrityksen nimen sekä faksi- ja puhelinnumeron niin, että ne tulostuvat jokaiselle lähetettävälle faksilehdelle.

Faksinumero on ehdottomasti syötettävä kansainvälisen standardin mukaan. Järjestys on esitetty alla:

- "+" (plus) -merkki (paina \* -näppäintä)
- Maan numero (esim. 44 on Iso-Britannia ja 41 on Sveitsi)
- Suuntanumero, jonka alusta on poistettu 0 (9 Espanjassa)
- Välilyönti
- Puhelinnumero, johon on lisätty tarvittavat välilyönnit lukemisen helpottamiseksi.

Jos laite on asennettu toimimaan esimerkiksi Isossa-Britanniassa, samaa linjaa käytetään sekä faksi- että puhelinsoittoihin ja puhelinnumero suuntanumeroineen on 0161 444 5555, nimitunnuksen faksi- ja puhelinnumero syötetään seuraavasti: +44 161 444 5555.

**1** Paina **Menu/Set, 0, 3.**

**2** Syötä oma faksinumerosi (korkeintaan 20 numeroa.)

Paina **Menu/Set.**

 Väliviivaa ei voi syöttää.

**3** Syötä nimesi valintanäppäimillä (korkeintaan 20 merkkiä).

Paina **Menu/Set.**

**4** Paina **Stop/Exit.**

Näyttö palaa takaisin valmiustilaan automaattisesti.

 Jos nimitunnus on jo ohjelmoitu, näytössä kehoitetaan painamaan **1**, jos haluat tehdä muutoksia, tai **2**, jos haluat poistua muutoksia tekemättä.



## Tekstin syöttäminen

Esimerkiksi nimitunnusta ja myös muita tietoja asetettaessa laitteeseen on syötettävä tekstiä. Useimpien numeronäppäinten yläpuolelle on merkitty kolme tai neljä kirjainta. Näppäimissä **0**, **#** ja **\*** ei ole kirjaimia, sillä niillä syötetään erikoismerkkejä.

Painamalla toistuvasti samaa numeronäppäintä saat näkyviin haluamasi merkin.

Paina näppäintä	yhden kerran	kaksi kertaa	kolme kertaa	neljä kertaa
2	A	B	C	2
3	D	E	F	3
4	G	H	I	4
5	J	K	L	5
6	M	N	O	6
7	P	Q	R	S
8	T	U	V	8
9	W	X	Y	Z

## Välilyöntien syöttäminen

Lisää tyhjä väli painamalla  kerran numeroiden välissä ja kaksi kertaa muiden merkkien välissä.

## Virheiden korjaaminen

Jos syötit väärän kirjaimen ja haluat vaihtaa sen, siirrä kohdistin väärän kirjaimen alle painamalla . Paina sitten **Stop/Exit**. Kohdistimen yläpuolella ja oikealla puolella olevat kirjaimet poistetaan. Syötä sen jälkeen oikea merkki. Voit myös siirtyä taaksepäin ja kirjoittaa väärrien kirjainten päälle.

## Kirjainten toistaminen

Kun haluat syöttää kirjaimen, joka on samassa näppäimessä kuin edellinen kirjain, siirrä kohdistinta oikealle painamalla  ja paina näppäintä sitten uudelleen.

## Erikoismerkit ja symbolit

Paina \*, # tai 0 ja siirrä sitten kohdistin haluamasi erikoismerkin tai symbolin alle painamalla  tai . Valitse se painamalla **Menu/Set**.

Paina \* kun haluat (välilyönti) ! " # \$ % & ' ( ) \* + , - . / €

Paina # kun haluat : ; < = > ? @ [ ] ^ \_

Paina 0 kun haluat Ä Ë Ö Ü Æ Ø Å Ñ 0

## Sisäinen puhelinvaihte ja puhelun siirto

---



Tämä laite on asetettu toimimaan tavallisessa puhelinverkossa (PSTN). Useissa toimistoissa käytetään kuitenkin sisäistä puhelinvaihdetta. Tämä laite voidaan liittää useimpiin sisäisiin puhelinvaihteisiin. Laitteen uudelleenvalintanäppäin on katkotyyppinen (TBR), ja sen toiminta riippuu keskuksesta, johon laite on liitetty. Sisäisen puhelinvaihteen kanssa näppäintä käytetään tavallisesti yhteyden ottamisessa ulkolinjaan tai soiton siirrossa toiseen alanumeroon. Toimintoa käytetään painamalla **Tel/R**-näppäintä ja **Shift**-näppäintä.

### Sisäisen puhelinvaihteen (PABX) asettaminen

Jos laite on kytketty sisäiseen puhelinvaihteeseen, kytke **Keskus** päälle (On). Jos ei, määritä asetukseksi **Ei**.

**1** Paina **Menu/Set, 0, 5**.

5. Keskus

**2** Valitse **On** (tai **Ei**) painamalla  tai .

Paina **Menu/Set**.

**3** Paina **Stop/Exit**.



Voit ohjelmoida **Tel/R**-näppäimen painalluksen pikavalinta- tai lyhytvalintanumeron osaksi. Kun ohjelmoit pikavalinta- ja lyhytvalintanumeroa (toimintovalikko 2-3-1 tai 2-3-2), paina ensin **Tel/R** ja **Shift** (näyttöön tulee "!") ja syötä sitten puhelinnumero. Tällöin **Tel/R**- ja **Shift**-näppäintä ei tarvitse painaa joka kerta pikavalinta- ja lyhytvalintanumeroa käytettäessä. (Katso *Numeroiden tallentaminen helppokäyttötoimintoja varten* sivulla 7-1.)



Jos keskus on kytketty pois päältä **Ei**, et voi käyttää sellaista pikavalinta- tai lyhytvalintanumeroa, johon on ohjelmoitu **Tel/R**.

## Paikallisen kielen asetus

---

Laitteen oletuskieli on englanti, mutta voit muuttaa sen suomeksi (tai norjaksi, ruotsiksi tai tanskaksi).

0.Kielivalinta

- 1** Paina **Menu/Set, 0, 0**.
- 2** Valitse kieli painamalla  tai  ja paina **Menu/Set**.
- 3** Paina **Stop/Exit**.

# Yleiset asetukset

## Tila-ajastimen asettaminen (ainoastaan MFC-3220C)

Laitteen ohjauspaneelissa on kolme väliaikaista tilanäppäintä: faksi-, kopiointi- ja skannausnäppäimet. Voit muuttaa sekunti- tai minuuttimäärää, jonka kuluttua laite siirtyy takaisin faksustilaan viimeisen kopiointi- tai skannaustoiminnon jälkeen. Jos valitset Ei, laite pysyy viimeksi käytetyssä tilassa.

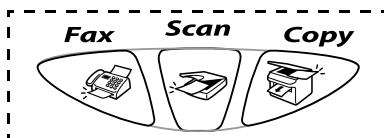

1 Paina **Menu/Set**, **1**, **1**.

1.Tilan ajastin

2 Valitse 0 Sek, 30 Sek., 1 Min, 2

Min., 5 Min. tai Ei painamalla  tai .

3 Paina **Menu/Set**.

4 Paina **Stop/Exit**.

## Tila-ajastimen asettaminen (ainoastaan FAX-1820C)

Laitteen ohjauspaneelissa on kaksi väliaikaista tilanäppäintä: faksi- ja kopiointinäppäimet. Voit muuttaa sekunti- tai minuuttimäärää, jonka kuluttua laite siirtyy takaisin faksustilaan viimeisen kopiointitoiminnon jälkeen. Jos valitset Ei, laite pysyy viimeksi käytetyssä tilassa.

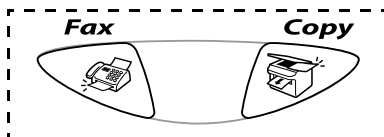

1 Paina **Menu/Set**, **1**, **1**.

1.Tilan ajastin

2 Valitse 0 Sek, 30 Sek., 1 Min, 2

Min., 5 Min. tai Ei painamalla  tai .

3 Paina **Menu/Set**.

4 Paina **Stop/Exit**.



## Paperityypin asettaminen

---



Saat parhaimman tulostuslaadun, kun määrität laitteen asetukset vastaamaan käyttämäsi paperityyppiä.

**1** Paina **Menu/Set, 1, 2.**

2.Paperityyppi

**2** Valitse Tavall., Muste, Kiiltävä tai Kalvo painamalla  tai .

Paina **Menu/Set.**

**3** Jos valitsit Kiiltävä, painamalla  tai  voit valita asetukseksi Kiiltävä:4-väri tai Kiiltävä:3-väri.

Paina **Menu/Set.**



Mustan väriaineen laatu vaihtelee valitsemasi kiiltävän paperin mukaan. Mustaa väriä käytetään, kun valitset

Kiiltävä:4-väri. Jos käyttämäsi kiiltävä paperi ei sido mustaa väriainetta, valitse Kiiltävä:3-väri, joka muistuttaa mustaa väriainetta yhdistämällä kolme värimustetta.

**4** Paina **Stop/Exit.**



Laite syöttää tulostetut arkit tekstipuoli ylöspäin laitteen edessä olevaan paperilokeroon. Kun tulostat piirtoheitinkalvolle tai kiiltävälle paperille, poista jokainen arkki lokerosta heti tulostuksen jälkeen. Näin vältät tekstin tahraantumisen ja paperitukokset.

## Soittoäänien äänenvoimakkuuden asettaminen

---

Voit säätää soittoääntä myös silloin, kun laite ei ole käytössä. Voit kytkeä soittoäänien pois päältä **Ei** tai voit valita soittoäänien äänenvoimakkuuden.

**1** Paina **Menu/Set, 1, 3, 1**.



1.Soitto

**2** Valitse (**Hilj.**, **Norm.**, **Kovaa** tai **Ei**) painamalla  tai .

Paina **Menu/Set**.

**3** Paina **Stop/Exit**.

—**TAI**—

Säädä äänenvoimakkuutta faksauksissa painamalla  tai . Vallitsevan asetuksen soittoääni kuuluu jokaisella näiden näppäinten painalluksella. Samalla asetus tulee laitteen näyttöön. Jokainen painallus siirtää äänenvoimakkuuden yhden asetuksen eteenpäin. Uusi asetus on voimassa, kunnes se muutetaan.



## Äänimerkin äänenvoimakkuuden asettaminen

---

Voit säätää äänimerkin äänenvoimakkuutta. Oletusasetus on **Hilj.**. Kun äänimerkki on kytketty päälle, laite antaa äänimerkin näppäintä painettaessa, faksin lähetyksen ja vastaanoton yhteydessä sekä silloin, kun teet virheen.

**1** Paina **Menu/Set, 1, 3, 2**.

2.Äänimerkki

**2** Valitse haluamasi vaihtoehto painamalla  tai . (**Hilj.**, **Norm.**, **Kovaa** tai **Ei**)

Paina **Menu/Set**.

**3** Paina **Stop/Exit**.

## Kaiuttimen äänenvoimakkuuden asettaminen

---

Voit säätää laitteen kaiuttimen äänenvoimakkuutta.

**1** Paina **Menu/Set, 1, 3, 3.**

3.Kaiutin

**2** Valitse (Hilj., Norm., Kovaa tai Ei) painamalla  tai .

Paina **Menu/Set.**

**3** Paina **Stop/Exit.**



## Kellon siirron asettaminen

---

Tällä toiminnolla voit asettaa kellon siirtymään kesä- tai talviaikaan nopeasti.

**1** Paina **Menu/Set, 1, 4.**

4.Kellon siirto

**2** Valitse Kesäaikaan (tai Talviaikaan) painamalla  tai .

**3** Paina **Menu/Set.**

**4** Siirrä kello talvi- tai kesäaikaan painamalla **1.**

—**TAI**—

Poistu muutoksia tekemättä painamalla **2.**



## Virransäästön asettaminen

---

Voit mukauttaa laitteen **Power Save** -näppäimen. Oletusasetus on päällä (On). Laitte voi vastaanottaa fakseja ja puheluita myös silloin, kun se on virransäästötilassa. Jos haluat, että laite ei ota vastaan fakseja tai puheluita, säädä asetukseksi Fax vast.ott: Ei. (Katso *Laitteen kytkeminen pois virransäästötilasta.* sivulla 1-5.)

**1** Paina **Menu/Set, 1, 5.**

5.On/Ei asetus

**2** Valitse Ei (tai On) painamalla  tai .

**3** Paina **Menu/Set.**

**4** Paina **Stop/Exit.**



# 5 Vastaanottoasetukset

## Vastaanoton perusasetukset



### Vastaanottotilan valitseminen

Laitteessa on neljä erilaista vastaanottotilaa. Valitse käyttötarkoitusta parhaiten vastaava vastaanottotila.

Nestekidenäyttö	Toiminta	Käyttö
Vain fax (automaattinen vastaanotto)	Laitte ottaa kaikki puhelut vastaan fakseina.	Linjoille, joihin on liitetty vain faksilaite.
Fax/Puh* (faksi ja puhelin)  (ulkoisen puhelimen tai rinnakkaispuhelimien kanssa, faksilaitteet, joissa ei ole kuuloketta)	Laitte ohjaa linjaa ja vastaa automaattisesti kaikkiin puheluihin. Jos puhelu on faksi, laite vastaanottaa sen. Jos puhelu ei ole faksi, laite ilmoittaa kaksoissoitolla puhelusta, jotta voit vastata puhelimeen.	Käytä tätä tilaa, jos saat paljon fakseja ja vain muutamia puheluita. Samaan linjaan ei voi kytkeä puhelinvastaajaa, vaikka se olisi kytketty erilliseen seinäpistorasiaan (puhelinpistorasiaan). Tässä tilassa linjaan ei voi myöskään kytkeä puhelynyhtiön vastaajapalvelua.
Ulkoinen/Puhv (ulkoisen puhelinvastaajan kanssa)	Ulkoisen puhelinvastaaja vastaa automaattisesti kaikkiin soittoihin. Puhelinvastaajan viestit tallennetaan ulkoiseen puhelinvastaajaan. Faksiviestit tulostetaan.	Käytä tätä tilaa, jos puhelinlinjaan on kytketty puhelinvastaaja. Puhelinvastaaja-asetus toimii vain ulkoisen puhelinvastaajan kanssa. Soittoviive ja F/P-soittoaika eivät toimi tämän asetuksen kanssa
Manuaalinen (manuaalinen vastaanotto)  (ulkoisen puhelimen tai rinnakkaispuhelimien kanssa, faksilaitteet, joissa ei ole kuuloketta, tai soittoäänipalvelulla)	Ohjaat puhelinlinjaa itse, ja sinun on vastattava jokaiseen puheluun.	Käytä tätä tilaa, jos puhelinlinjaan on kytketty tietokoneen modeemi tai jos et vastaanota paljon fakseja tai jos linjaan on kytketty puhelynyhtiön soittoäänipalvelu.  Jos vastaat ja kuulet faksin merkkiään, odota kunnes laite ottaa puhelun vastaan ja sulje sitten kuuloke. (Katso <i>Faksin tunnistus (ainoastaan MFC-3220C)</i> sivulla 5-5 tai Katso <i>Faksin tunnistus (ainoastaan FAX-1820C)</i> sivulla 5-6.)

\* Fax/Puh-tilassa on asetettava soittoviive ja F/P-soittoaika.

## Vastaanottotilan valitseminen ja vaihtaminen

- 1 Paina  (**Fax**), jos se ei pala vihreänä.
- 2 Paina **Menu/Set, 0, 1**. 1.Vastaustila
- 3 Valitse Vain fax, Fax/Puh, Ulkoinen/Puhv tai Manuaalinen painamalla  tai  .  
Paina **Menu/Set**.
- 4 Paina **Stop/Exit**.

 Jos muutat vastaanottotilaa jonkin toiminnon aikana, näyttö palaa siihen vastaanottotilan muuttamisen jälkeen.

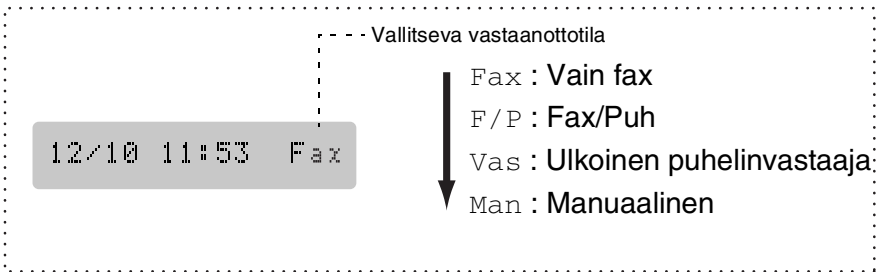



## Soittoviiveen asettaminen

---

Soittoviive asettaa soittokertojen määrän, ennen kuin laite vastaa Vain fax tai Fax/Puh-tilassa. Jos samaan linjaan laitteen kanssa on kytketty rinnakkaispuhelimia tai puhelinyhtiön soittoaänipalvelu, jätä soittoviiveen asetukseksi neljä soittoa.

(Katso *Faksin tunnistus (ainoastaan MFC-3220C)* sivulla 5-5, Katso *Faksin tunnistus (ainoastaan FAX-1820C)* sivulla 5-6 ja *Rinnakkaispuhelimien käyttäminen* sivulla 5-9.)

- 1 Paina  (**Fax**), jos se ei pala vihreänä.
- 2 Paina **Menu/Set, 2, 1, 1**. 1.Soittoviive
- 3 Valitse soittokertojen lukumäärä, jonka jälkeen laite vastaa puheluun (00, 01, 02, 03, 04 tai 05), painamalla  tai  .  
Paina **Menu/Set**.  
(Jos valitset 00, linja ei soi kertaakaan.)
- 4 Paina **Stop/Exit**.

## F/P-soittoajan asettaminen (vain Fax/Puh-tilassa)

---



Jos asetat vastaanottotilaksi F/P-tilan, sinun on määritettävä, kuinka pitkään laite ilmoittaa *puhelusta* kaksoissoittoäänellä. (Jos puhelu on faksi, laite tulostaa faksin.)

Laite ilmoittaa puhelusta kaksoissoittoäänellä puhelun vastaanottamisen jälkeen. Vain laite soittaa kaksoismerkkiääntä. Muut samaan linjaan kytketyt puhelimet eivät soi tällä kaksoissoittoäänellä. Voit kuitenkin vastata puheluun samalla linjalla kuin laite (ainoastaan FAX-1820C) tai laitteen kanssa samaan linjaan kytketyssä rinnakkaispuhelimessa (joka on kytketty erilliseen seinäpistorasiaan). (Katso *Rinnakkaispuhelimien käyttäminen* sivulla 5-9.)

**1** Paina  (**Fax**), jos se ei pala vihreänä.

**2** Paina **Menu/Set**, **2**, **1**, **2**.

2.F/P soiton pit

**3** Valitse, miten pitkään laite ilmoittaa puhelusta kaksoissoitolla (20, 30, 40 tai 70 sekuntia), painamalla  tai .

Paina **Menu/Set**.

**4** Paina **Stop/Exit**.

 Vaikka soittaja lopettaisi puhelun kaksoissoittoäänen aikana, laite jatkaa soittoa määritetyn ajan.

## Faksin tunnistus (ainoastaan MFC-3220C)

Kun käytät tätä toimintoa, sinun ei tarvitse painaa **Mono Start**, **Colour Start**, -näppäintä tai faksin vastaanottotunnusta \*51, kun vastaat faksisoittoon. Kun asetus on kytketty päälle On, laite pystyy vastaanottamaan fakseja automaattisesti, vaikka nostaisitkin rinnakkaispuhelimien tai ulkoisen puhelimen kuulokkeen. Kun näyttöön tulee viesti *Vastaanotto* tai kun rinnakkaispuhelimessa (toiseen puhelinpistorasiaan liitetystä puhelimesta) kuulet vastatessasi faksin sirkutusaänen, aseta kuuloke takaisin paikalleen ja laite ottaa faksin vastaan. Jos valitset asetukseksi Ei, sinun on aktivoitava laite nostamalla ulkoisen puhelimen tai rinnakkaispuhelin kuuloke ja painamalla sitten laitteen **Mono Start** tai **Colour Start** -näppäintä—**TAI**—valitsemalla \*51, jos et ole laitteen äärellä. (Katso *Rinnakkaispuhelimien käyttäminen* sivulla 5-9.)





Jos asetus on kytketty päälle On, mutta laite ei vastaa faksisoittoon automaattisesti, kun nostat ulkoisen puhelimen tai rinnakkaispuhelimien kuulokkeen, valitse faksin vastaanottotunnus \*51.

Jos lähetät fakseja samaan linjaan kytketyltä tietokoneelta ja laite keskeyttää faksin lähetyksen, aseta faksin tunnistuksen asetukseksi Ei.

**1** Paina  (**Fax**), jos se ei pala vihreänä.

**2** Paina **Menu/Set**, **2**, **1**, **3**.

3.Fax tunnistus

**3** Valitse On (tai Ei) painamalla   
tai .

Paina **Menu/Set**.

**4** Paina **Stop/Exit**.

## Faksin tunnistus (ainoastaan FAX-1820C)

---

Kun käytät tätä toimintoa, sinun ei tarvitse painaa **Mono Start** tai **Colour Start** -näppäintä tai faksin vastaanototunnusta \*51, kun vastaat faksisoittoon. Kun asetus on kytketty päälle On, laite pystyy vastaanottamaan fakseja automaattisesti, vaikka nostaisitkin rinnakkaispuhelimien tai ulkoisen puhelimen kuulokkeen. Kun näyttöön tulee viesti *Vastaanotto* tai kun rinnakkaispuhelimessa (toiseen puhelinpistorasiaan liitetyssä puhelimessa) kuulet vastatessasi faksin sirkutusäänen, aseta kuuloke takaisin paikalleen ja laite ottaa faksin vastaan. Jos valitset *Semi*, laite vastaanottaa puhelun vain, jos olet vastannut siihen laitteella. Jos valitset asetukseksi *Ei*, sinun on aktivoitava laite nostamalla ulkoisen puhelimen tai rinnakkaispuhelin kuuloke ja painamalla sitten laitteen **Mono Start** tai **Colour Start** -näppäintä—**TAI**—valitsemalla \*51, jos et ole laitteen äärellä. (Katso *Rinnakkaispuhelimien käyttäminen* sivulla 5-9.)



Jos asetus on kytketty päälle On, mutta laite ei vastaa faksisoittoon automaattisesti, kun nostat ulkoisen puhelimen tai rinnakkaispuhelimien kuulokkeen, valitse faksin vastaanototunnus \*51.

Jos lähetät fakseja samaan linjaan kytketyltä tietokoneelta ja laite keskeyttää faksin lähetyksen, aseta faksin tunnistuksen asetukseksi *Ei*.

**1** Paina  (**Fax**), jos se ei pala vihreänä.

**2** Paina **Menu/Set**, **2**, **1**, **3**.

3.Fax tunnistus

**3** Valitse On, Ulk tai Ei painamalla

 tai .



Paina **Menu/Set**.

**4** Paina **Stop/Exit**.

## Vastaanotettavan faksin tulostaminen (automaattinen pienentäminen)

---

Jos valitset **On**, laite pienentää saapuvan faksin automaattisesti, jotta se sopii A4-kokoiselle arkille alkuperäisestä koosta riippumatta

- 1 Paina  (**Fax**), jos se ei pala vihreänä.
- 2 Paina **Menu/Set, 2, 1, 5**. 5.Autom. pien.
- 3 Valitse **On** (tai **Ei**) painamalla   
tai .  
Paina **Menu/Set**.
- 4 Paina **Stop/Exit**.

 Jos saat fakseja, jotka jatkuvat seuraavalle sivulle, kytke asetus päälle. Jos saapuva asiakirja on liian pitkä, laite voi tulostaa sen kahdelle sivulle.

 Jos vasen ja oikea marginaali ovat liian kapeita, ota asetus käyttöön.

## Faksin vastaanottaminen keskustelun lopuksi (ainoastaan FAX-1820C)

---

Keskustelun lopussa voit pyytää keskustelukumppania faksaamaan tietoja, ennen kuin suljette linjan.

- 1 Pyydä soittajaa asettamaan asiakirja paikalleen laitteeseen ja painamaan **Start**. Pyydä soittajaa odottamaan, kunnes laite lähettää vastaanottoääniä (sirkutusta). Sitten linjan voi sulkea.
- 2 Kun kuulet lähettävän faksilaitteen CNG-äänit (piippaukset), paina **Mono Start** tai **Colour Start**.
- 3 Jos nostit kuulokkeen, aseta se paikalleen.

## Faksin tulostaminen muistista

---

Voit tulostaa fakseja muistista, kun olet laitteen äärellä, vaikka faksitalletus on kytketty päälle ON kauko-ohjausta varten. (Katso *Faksitalletuksen asettaminen* sivulla 8-2.)

**1** Paina **Menu/Set, 2, 5, 4.**

4.Tulosta viesti

**2** Paina **Mono Start** tai **Colour Start.**

**3** Kun tulostus on päättynyt, paina **Stop/Exit.**



# Vastaanoton lisäasetukset

## Rinnakkaispuhelimien käyttäminen

---

Jos vastaat faksipuheluun rinnakkaispuhelimesta tai ulkoisesta puhelimesta, voit asettaa laitteen vastaanottamaan faksia valitsemalla faksin vastaanottotunnuksen. Kun valitset vastaanottotunnuksen \*51, laite aloittaa faksin vastaanoton.

(Katso *Faksin tunnistus (ainoastaan MFC-3220C)* sivulla 5-5 tai *Katso Faksin tunnistus (ainoastaan FAX-1820C)* sivulla 5-6.)

Jos laite ilmoittaa puhelusta kaksoissoitolla, ota puhelu vastaan rinnakkaispuhelimessa valitsemalla puhelun vastaustunnus #51. (Katso *F/P-soittoajan asettaminen (vain Fax/Puh-tilassa)* sivulla 5-4.)

Jos vastaat puheluun eikä linjalla ole ketään, puhelu voi olla manuaalisesti lähetetty faksi.

- Paina \*51 ja odota siihen saakka, että kuulet vastaanottoäänät tai kunnes laitteen näytöllä näkyy vastaanottoviesti, ja laske kuuloke.

Soittajan on lähetettävä faksi painamalla **Start**-painiketta.

## Vain Fax/Puh-tilassa

---

Kun laite on Fax/Puh-tilassa, se käyttää F/P-soittoaikaa (kaksoissoittoa) ilmoittamaan puhelusta.

Jos olet laitteen ääressä, voit vastata puheluun nostamalla kuulokkeen (ainoastaan FAX-mallit).

Nosta ulkoisen puhelimen kuuloke ja vastaa painamalla **Tel/R**.

Jos olet rinnakkaispuhelimessa, nosta kuuloke F/P-soittoajan aikana ja valitse #51 kaksoissoittojen välillä. Jos linjalla ei ole ketään tai joku haluaa lähettää faksin, lähetä soitto takaisin laitteeseen valitsemalla \*51.

## Langattoman ulkoisen puhelimen käyttö

---

Jos langaton puhelin on kytketty puhelinliitintään ja käytät langatonta puhelinta ollessasi poissa laitteen ääreltä, puheluihin on helpompi vastata soittoviiveen aikana. Jos annat laitteen vastata ensin, sinun on siirrettävä puhelu langattomaan puhelimeen painamalla **Tel/R**-näppäintä.

## Kauko-ohjaustunnusten vaihtaminen

---



Kauko-ohjaustunnukset eivät toimi kaikissa puhelimissa. Faksin vastaanottotunnuksen oletus on \*51. Puhelun oletusarvoinen vastaustunnus on #51.

 Jos puhelu katkeaa, kun yrität käyttää ulkoisen puhelinvastaajan kauko-ohjaustoimintoja, vaihda faksin vastaanottotunnus ja puhelun vastaustunnus. Tunnuksessa on oltava kolme numeroa (esimerkiksi ### ja 999).

**1** Paina  (**Fax**), jos se ei pala vihreänä.

**2** Paina **Menu/Set, 2, 1, 4.**

4.Kaukokäyttö

**3** Valitse **On** (tai **Ei**) painamalla   
tai .

Paina **Menu/Set**.

**4** Voit syöttää uuden faksin vastaanottotunnuksen.

Paina **Menu/Set**.

**5** Voit syöttää uuden puhelun vastaustunnuksen.

Paina **Menu/Set**.

**6** Paina **Stop/Exit**.

## Vastaanotto muistiin (ei käytettävissä värifaksien vastaanotossa)

---

Heti kun paperilokero tyhjenee faksin vastaanoton aikana, näyttöön tulee viesti *Tarkista paperi*. Aseta silloin lisää paperia paperilokeroon. (Katso *Paperin ja kirjekuorien syöttäminen* sivulla 2-7.)

### Jos Muist. vast. on tällöin On...

Sen hetkinen faksi otetaan vastaan, mutta jäljellä olevat sivut tallentuvat muistiin edellyttäen, että vapaata muistia on riittävästi. Sitä seuraavat faksit tallentuvat myös muistiin, kunnes muisti täyttyy. Muistin täytyttyä saapuviin faksisoittoihin ei vastata automaattisesti. Aseta paperia paperilokeroon, jotta kaikki tiedot voidaan tulostaa, ja paina **Mono Start**- tai **Colour Start** -näppäintä.



### Jos Muist. vast. on tällöin Ei...

Sen hetkinen faksi otetaan vastaan, mutta jäljellä olevat sivut tallentuvat muistiin edellyttäen, että vapaata muistia on riittävästi. Sitä seuraaviin faksisoittoihin ei vastata automaattisesti, ennen kuin paperilokeroon laitetaan lisää paperia. Aseta paperia paperilokeroon, jotta viimeinen vastaanotettu faksi voidaan tulostaa, ja paina **Mono Start** tai **Colour Start** -painiketta.

1 Paina  (**Fax**), jos se ei pala vihreänä.

2 Paina **Menu/Set, 2, 1, 6**.

6.Muist. vast.

3 Valitse **On** (tai **Ei**) painamalla   
tai .

Paina **Menu/Set**.

4 Paina **Stop/Exit**.

## Pollaus

---

Pollauksella tarkoitetaan faksiviestien noutoa toisesta faksilaitteesta. Voit pollata laitteella toista laitetta, tai joku muu voi pollata laitettasi. Kaikkien pollausta käyttävien on asetettava oma laitteensa pollausta varten. Kun joku noutaa laitteesta faksin, soittaja maksaa puhelun. Kun noudat toisesta laitteesta faksiviestin, maksat puhelun itse.



Kaikissa fakseissa ei ole faksien noutotoimintoa.

### Suojattu pollaus

Suojatun pollauksen avulla pollattavat asiakirjat eivät joudu väärin käsiin, kun laite asetetaan pollausta varten. Suojattua pollausta voi käyttää ainoastaan toisen Brother-faksin kanssa. Pollauslähetyksen vastaanottajan on syötettävä laitteeseen pollaustunnus.

### Pollausvastaanoton asettaminen (tavallinen)

Pollausvastaanotto tarkoittaa faksin noutamista toisesta faksilaitteesta.

**1** Paina  (**Fax**), jos se ei pala vihreänä.

**2** Paina **Menu/Set, 2, 1, 7.**

7.Pollaus vast.

**3** Paina  tai  valitaksesi

Normaali.

Paina **Menu/Set.**

**4** Syötä faksinumero, josta haluat noutaa viestin.

Paina **Mono Start** tai **Colour Start.**



## Suojatun pollausvastaanoton asettaminen

Varmista, että toisen osapuolen tunnus on sama kuin omasi.

**1** Paina  (**Fax**), jos se ei pala vihreänä.

**2** Paina **Menu/Set, 2, 1, 7.**

7.Pollaus vast.

**3** Paina  tai  valitaksesi  
Tunnussa.

Paina **Menu/Set.**

**4** Anna nelinumeroinen pollaustunnus.

Tunnus on sama kuin pollattavan faksilaitteen tunnus.

**5** Paina **Menu/Set.**

**6** Syötä faksinumero, josta haluat noutaa viestin.

**7** Paina **Mono Start** tai **Colour Start.**

## Ajastetun pollausvastaanoton asettaminen

Voit asettaa laitteen noutamaan faksiviestin haluttuna ajankohtana.

**1** Paina  (**Fax**), jos se ei pala vihreänä.

**2** Paina **Menu/Set, 2, 1, 7.**

7.Pollaus vast.

**3** Paina  tai  valitaksesi  
Ajastin.

Paina **Menu/Set.**

**4** Laitte pyytää antamaan pollauksen aloitusajankohdan.

**5** Syötä pollauksen kellonaika 24 tunnin muodossa.

Esimerkiksi 21:45 tarkoittaa, että kello on viisitoista minuuttia  
vaille kymmenen illalla.

**6** Paina **Menu/Set.**

**7** Syötä faksinumero, josta haluat noutaa viestin.

Paina **Mono Start** tai **Colour Start.**

Laitte noutaa viestin asettamaasi kellonaikaan.







Voit asettaa vain yhden ajastetun pollauksen kerrallaan.

## Sarjapollaus

---

Laitte voi noutaa asiakirjoja useasta faksilaitteesta yhdellä toiminnolla. Anna kaikkien faksilaitteiden numerot vaiheessa 5. Noutamisen jälkeen laite tulostaa sarjapollausraportin.

- 1 Paina  (**Fax**), jos se ei pala vihreänä.
  - 2 Paina **Menu/Set, 2, 1, 7.** 7.Pollaus vast.
  - 3 Valitse **Normaali, Tunnussa tai Ajastin** painamalla  tai .
  - Paina **Menu/Set**, kun näyttöön tulee haluamasi asetus.
  - 4 Jos valitsit **Normaali**, siirry vaiheeseen 5.
    - Jos valitsit **Tunnussa**, syötä nelinumeroinen tunnussana, paina **Menu/Set** ja siirry sitten vaiheeseen 5.
    - Jos valitsit **Ajastin**, syötä pollausaika (24 tunnin muodossa), paina **Menu/Set** ja siirry sitten vaiheeseen 5.
  - 5 Määritä faksinumerot, joista haluat noutaa asiakirjoja (korkeintaan 100), käyttämällä lyhytvalintaa, etsintää, ryhmätoimintoa (katso *Ryhmien asettaminen sarjalähetystä varten* sivulla 7-4) tai valintanäppäimiä. Jokaisen faksinumeron jälkeen on painettava **Menu/Set**.
  - 6 Paina **Mono Start** tai **Colour Start**.

Laitte noutaa asiakirjat soittamalla vuorotellen jokaiseen numeroon tai ryhmänumeroon.
-  Jos haluat peruuttaa pollaustehtävän, paina **Stop/Exit** laitteen valitessa numeroa.
- Peruuta kaikki peräkkäiset pollausvastaanotot painamalla **Menu/Set, 2, 6.** (Katso *Ohjelmoidun tehtävän peruuttaminen* sivulla 6-11.)



# 6 Lähetyksen asettaminen

## Faksien lähettäminen

Voit lähettää fakseja arkinsyöttölaitteesta.

### Siirtyminen faksautilaan

---

Varmista ennen faksien lähettämistä, että painike  (Fax) palaa vihreänä. Jos näin ei ole, siirry faksautilaan painamalla painiketta  (Fax). Faksautila on laitteen oletusasetus.

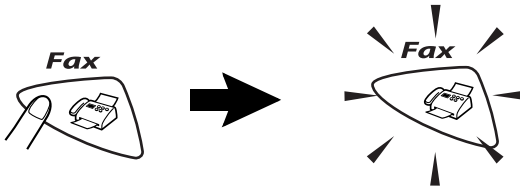

## Numeron valitseminen

Numeron voi valita neljällä eri tavalla.

### Manuaalinen valinta

---

Paina kaikki puhelin- tai faksinumeron numerot.



## Pikavalinta

---

Paina sitä pikavalintanäppäintä, johon tallennettuun numeroon haluat soittaa. (Katso *Pikavalintanumeroiden tallentaminen* sivulla 7-1.)

Pikavalintanumerot 6 - 10 valitaan pitämällä **Shift**-näppäintä painettuna samalla, kun pikavalintanäppäintä painetaan.

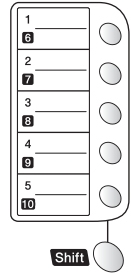

Jos näytöllä näkyy **Ei talletettu**, kun painat pikavalintanäppäintä, numeroa ei ole tallennettu muistiin.

## Lyhytvalinta

---

Paina **Search/Speed Dial**, **#** ja kaksinumeroinen lyhytvalintapaikka. (Katso *Lyhytvalintanumeroiden tallentaminen* sivulla 7-2.)

Search/Speed Dial

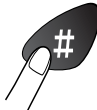

kaksinumeroinen paikka



Jos näytöllä näkyy **Ei talletettu**, kun painat pikavalintanäppäintä, numeroa ei ole tallennettu muistiin.



## Etsintä

Voit etsiä pikavalinta- ja lyhytvalintamuistiin tallennettuja nimiä. Etsi painamalla **Search/Speed Dial**- ja navigaationäppäimiä. (Katso *Pikavalintanumeroiden tallentaminen* sivulla 7-1 ja *Lyhytvalintanumeroiden tallentaminen* sivulla 7-2.)

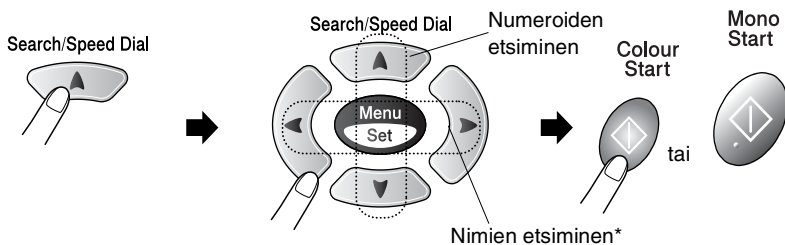

\* Voit etsiä nimeä syöttämällä sen ensimmäisen kirjaimen valinta-äppäimillä.

## Muisti täynnä -viesti

Jos näyttöön tulee *Muisti täynnä* -viesti, kun skannaat faksin ensimmäistä sivua, peruuta skannaus painamalla **Stop/Exit**. Jos näyttöön tulee *Muisti täynnä* -viesti, kun skannaat myöhempää sivua, voit lähettää skannatut sivut painamalla **Mono Start** tai peruuttaa tehtävän painamalla **Stop/Exit**.

 Jos muistissa ei ole tilaa ja faksaat vain yhtä sivua, sivu lähetetään suorana lähetyksenä.

 Saat lisämuistia kytkemällä faksitalletuksen pois päältä. (Katso *Faksitalletuksen asettaminen* sivulla 8-2.)

—**TAI**—



Tulosta muistiin tallennetut faksit.

(Katso *Faksin tulostaminen muistista* sivulla 5-8.)

## Automaattinen lähetys

---

Näin lähetät faksin kaikkein helpoimmalla tavalla.

-  Älä nosta laitteen (FAX-1820C) / ulkoisen puhelimen (MFC-3220C) kuuloketta kuunnellaksesi valintaääntä
- 1 Paina  (**Fax**), jos se ei pala vihreänä.
  - 2 Syötä asiakirja. (Katso *Asiakirjojen syöttäminen* sivulla 2-1.)
  - 3 Syötä faksinumero käyttämällä valintanäppäimiä, pikavalintaa, lyhytvalintaa tai etsintää.  
(Katso *Numeron valitseminen* sivulla 6-1.)
  - 4 Paina **Mono Start** tai **Colour Start**.

## Manuaalinen lähetys

---

Kun lähetät faksin manuaalisesti, voit kuunnella laitteen valinta-, soitto- ja vastaanottoääniä faksilähetysten aikana.

- 1 Paina  (**Fax**), jos se ei pala vihreänä.
- 2 Syötä asiakirja. (Katso *Asiakirjojen syöttäminen* sivulla 2-1.)
- 3 Nosta laitteen (FAX-1820C) / ulkoisen puhelimen (MFC-3220C) kuuloke ja kuuntele valintaääntä.
- 4 Jos olet ulkoisessa puhelimessa, valitse faksinumero.
- 5 Kun kuulet faksin merkkiäänän, paina **Mono Start** tai **Colour Start**.
- 6 Laske kuuloke takaisin paikalleen.

## Faksin lähettäminen keskustelun loppuksi (ainoastaan FAX-1820C)

---

Keskustelun lopussa voit lähettää faksin keskustelukumppanille, ennen kuin lopetat puhelun.

- 1** Pyydä keskustelukumppania odottamaan faksin merkkiäänä (piippauksia) ja painamaan **Start** ennen puhelun lopettamista.
- 2** Paina  (**Fax**), jos se ei pala vihreänä.
- 3** Syötä asiakirja. (Katso *Asiakirjojen syöttäminen* sivulla 2-1.)
- 4** Paina **Mono Start** tai **Colour Start**.
- 5** Laske ulkoisen puhelimen kuuloke tai laitteen kuuloke.

# Lähetyksen perustoiminnot

## Faksilähetyksen asetusten määrittäminen

---

Fakseja lähettäessäsi valitse haluamasi näistä asetuksista: kontrasti, erottelutarkkuus, ulkomaatila, ajastettu faksi, pollauslähetykset tai suora lähetykset.

**1** Paina  (**Fax**), ennen kuin painat **Menu/Set**, jos se ei pala vihreänä. Kun asetus on vahvistettu, näyttö kysyy, haluatko syöttää lisää asetuksia:

**2** Valitse lisää asetuksia painamalla

Seuraava

**1. Näyttö palaa**

1.Kyllä 2.Ei

Lähetyksasetuks-valikkoon.

—**TAI**—

Paina **2**, jos olet lopettanut asetusten syöttämisen ja haluat siirtyä seuraavaan vaiheeseen.

## Kontrasti

---

Jos asiakirja on erittäin vaalea tai tumma, voit säätää kontrastia.

Käytä **vaalea**-asetusta lähettäessäsi vaaleita asiakirjoja tai kun haluat tummentaa faksia.

Käytä **Tumma**-asetusta lähettäessäsi tummia asiakirjoja tai kun haluat vaalentaa faksia.

**1** Paina  (**Fax**), jos se ei pala vihreänä.

**2** Syötä asiakirja. (Katso *Asiakirjojen syöttäminen* sivulla 2-1.)

**3** Paina **Menu/Set, 2, 2, 1.**

1.Kontrasti

**4** Valitse **Auto**, **vaalea** tai **Tumma** painamalla  tai .

Paina **Menu/Set**.

**5** Jos haluat valita lisää asetuksia, valitse **1. Näyttö palaa** Lähetyksasetuks-valikkoon.

—**TAI**—



Jos olet lopettanut asetusten valitsemisen, paina **2**.

**6** Syötä faksinumero.

Paina **Mono Start** tai **Colour Start**.



## Fax Resolution (Faksin erottelutarkkuus)

---

Voit muuttaa seuraavan faksin asetuksia väliaikaisesti **Fax Resolution** -näppäimellä. Valitse faksitilassa haluamasi asetukset painamalla ensin **Fax Resolution** ja  tai  ja sen jälkeen **Menu/Set**.

—TAI—

Voit vaihtaa oletusasetuksen.

- 1 Paina  (**Fax**), jos se ei pala vihreänä.
- 2 Syötä asiakirja. (Katso *Asiakirjojen syöttäminen* sivulla 2-1.)
- 3 Paina **Menu/Set, 2, 2, 2**. 2.Fax erotuskyky
- 4 Valitse haluamasi erottelutarkkuus painamalla  tai .  
Paina **Menu/Set**.
- 5 Jos haluat valita lisää asetuksia, valitse **1**. Näyttö palaa Lähetyasetuks-valikkoon.

—TAI—

Jos olet lopettanut asetusten valitsemisen, paina **2**.

- 6 Syötä faksinumero.  
Paina **Mono Start** tai **Colour Start**.

Normaali	sopii useimmille asiakirjoille.
Hieno	sopii pienelle tekstille, mutta lähettää hieman hitaammin kuin normaali erottelutarkkuus.
E.Hieno	sopii pienelle tekstille ja piirroksille, mutta lähettää hitaammin kuin hieno erottelutarkkuus.
Foto	Sopii harmaasävyisille asiakirjoille ja valokuville. Kaikkein hitain lähetyaika.

## Faksin uudelleenvalinta manuaalisesti ja automaattisesti

---

Jos lähetät faksia manuaalisesti ja linja on varattu, yritä uudelleen painamalla ensin **Redial/Pause** ja sitten **Mono Start** tai **Colour Start**. Jos haluat soittaa uudelleen viimeksi valittuun numeroon, säästät aikaa painamalla **Redial/Pause** ja **Mono Start** tai **Colour Start**.

**Redial/Pause** toimii vain silloin, kun valitset numerot ohjauspaneelista.

*Jos lähetät faksia automaattisesti* ja linja on varattu, laite valitsee numeron automaattisesti uudelleen korkeintaan kolme kertaa viiden minuutin välein.

## Värillisen faksin lähetys

---

Laite voi lähettää värillisiä fakseja laitteisiin, jotka tukevat tätä ominaisuutta.

Värillisiä fakseja ei kuitenkaan voi tallentaa muistiin, joten ajastettu faksi ja pollauslähetys eivät ole käytettävissä.

- 1** Paina  (**Fax**), jos se ei pala vihreänä.
- 2** Syötä asiakirja. (Katso *Asiakirjojen syöttäminen* sivulla 2-1.)
- 3** Syötä faksinumero käyttämällä valintanäppäimiä, pikavalintaa, lyhytvalintaa tai etsintää.
- 4** Paina **Colour Start**.



Laite lähettää värilliset faksit suorana lähetyksenä (vaikka Lähetä heti -asetuksena on Ei).

## Kaksoistoiminto (ei käytettävissä värillisten faksien lähetyksessä)

---

Voit valita numeron ja aloittaa faksin skannaamisen muistiin samaan aikaan, kun laite vastaanottaa tai lähettää faksia muistista. Näyttöön tulee uuden tehtävän numero ja vapaana oleva muisti.



Laite käyttää tavallisesti kaksoistoimintoa. Laite lähettää värilliset faksit kuitenkin suorana lähetyksenä (vaikka **Lähetä heti** -asetuksena on **Ei**).

Muistiin skannattavien sivujen määrä riippuu paperille tulostetusta tiedosta.



Jos näyttöön tulee **Muisti täynnä** -viesti, kun skannaat faksin ensimmäistä sivua, peruuta skannaus painamalla **Stop/Exit**.

Jos näyttöön tulee **Muisti täynnä** -viesti, kun skannaat myöhempää sivua, voit lähettää skannatut sivut painamalla **Mono Start** tai peruuttaa tehtävän painamalla **Stop/Exit**.

## Suora lähetys

---

Kun lähetät faksia, laite skannaa asiakirjat muistiin ennen lähettämistä. Heti kun puhelinlinja vapautuu, laite aloittaa numeron valinnan ja lähetyksen.

Jos muisti loppuu kesken, laite lähettää asiakirjan suorana lähetyksenä (vaikka **Lähetä heti** -asetuksena on **Ei**).

Voit myös lähettää tärkeitä asiakirjoja suoraan, muistia käyttämättä. Voit määrittää **Lähetä heti** -asetukseksi **On** joko kaikkia fakseja tai vain seuraavaa faksia varten.

1

Paina





(**Fax**), jos se ei pala vihreänä.

2

Syötä asiakirja. (Katso *Asiakirjojen syöttäminen* sivulla 2-1.)

3

Paina **Menu/Set, 2, 2, 5**.

- 4** Voit vaihtaa oletusasetuksen valitsemalla On (tai Ei) näppäimillä  tai  .  
Paina **Menu/Set**.  
Siirry vaiheeseen 6.  
—TAI—  
Valitse Vain seuraava vain seuraavaa faksia varten painamalla  tai  .  
Paina **Menu/Set**.
- 5** Valitse Seuraava: On (tai Seuraava: Ei) painamalla  tai  .  
Paina **Menu/Set**.
- 6** Jos haluat valita lisää asetuksia, valitse **1**. Näyttö palaa Lähetyasetuks-valikkoon.  
—TAI—  
Jos olet lopettanut asetusten valitsemisen, paina **2**.
- 7** Syötä faksinumero.  
Paina **Mono Start** tai **Colour Start**.



Uudelleenvalintatoiminto ei toimi suorassa lähetyksessä.



Laite lähettää värilliset faksit suorana lähetyksenä (vaikka Lähetä heti -asetuksena on Ei).



## Tehtävän tilan tarkistaminen

---

Tarkista, mitkä tehtävät ovat edelleen jonossa odottamassa lähetystä. (Jos jonossa ei ole tehtäviä, näyttöön tulee viesti Ei peruut.töitä.)

**1** Paina **Menu/Set**, **2**, **6**.

6.Peruuta

**2** Jos jonossa on useita tehtäviä, selaa luettelo painamalla  tai  .

**3** Paina **Stop/Exit**.



## Tehtävän peruuttaminen, kun asiakirjaa skannataan tai lähetetään tai valitaan numeroa.

---

Kun tehtävää skannataan muistiin, voit peruuttaa sen painamalla **Stop/Exit**.

Numeroa valittaessa tai asiakirjaa lähetettäessä voit peruuttaa tehtävän painamalla **Stop/Exit**.

## Ohjelmoidun tehtävän peruuttaminen



---

Voit peruuttaa faksitehtävän, joka on tallennettu ja odottaa muistissa.

**1** Paina **Menu/Set, 2, 6**.

6. Peruuta

Kaikki jonossa olevat tehtävät tulevat näyttöön.

**2** Jos jonossa on useita tehtäviä, valitse peruutettava tehtävä painamalla  tai .

Paina **Menu/Set**.

—**TAI**—

Jos jonossa on vain yksi tehtävä, siirry vaiheeseen 3.

**3** Peruuta painamalla **1**.

—**TAI**—

Poistu tehtävää peruuttamatta painamalla **2**.

Peruuta toinen tehtävä siirtymällä vaiheeseen 2.

**4** Paina **Stop/Exit**.

# Lähetyksen lisätoiminnot

## Sarjalähetys (ei käytettävissä värillisten faksien kanssa)

---

Sarjalähetyksessä sama faksi lähetetään automaattisesti useaan eri faksinumeroon. **Menu/Set**-näppäintä käyttämällä voit lisätä yhteen sarjalähetykseen ryhmiä, pikavalinta- ja lyhytvalintanumeroita ja korkeintaan 50 manuaalisesti valittua numeroa. Jos et ole käyttänyt kaikkia lyhytvalintapaikkoja ryhmien, käyttöoikeustunnusten ja luottokorttinumeroiden tallentamiseen, voit lähettää fakseja sarjalähetyksenä jopa 100 eri numeroon. Käytettävissä olevan muistin määrä riippuu muistissa olevista tehtävistä ja sarjalähetyksen vastaanottajien määrästä. Jos sarjalähetyksen numeroiden lukumäärä vastaa muistipaikkojen lukumäärää, et voi käyttää kaksoistoimintoa etkä ajastettua fakssia.

Yhdistä pikavalinta- ja lyhytvalintanumeroita ja manuaalisesti valittavia numeroita samaan sarjalähetykseen painamalla **Menu/Set** kunkin numeron jälkeen. Helpota numeroiden valintaa käyttämällä **Search/Speed Dial**-näppäintä.

(Katso *Ryhmiä asettaminen sarjalähetystä varten* sivulla 7-4.)

Sarjalähetyksen lopuksi laite tulostaa raportin, josta näet lähetystulokset.

- Syötä pitkät numerot normaalisti, mutta muista, että jokainen pikavalinta- ja lyhytvalintanumero lasketaan yhdeksi paikaksi, joten tallennettavien paikkojen määrä on rajoitettu.
- Jos muisti loppuu kesken, keskeytä tehtävä painamalla **Stop/Exit**, tai jos monta sivua on jo skannattu, lähetä muistiin tallennettu osa painamalla **Mono Start**.



- 1 Paina  (**Fax**), jos se ei pala vihreänä.
- 2 Syötä asiakirja. (Katso *Asiakirjojen syöttäminen* sivulla 2-1.)
- 3 Syötä numero käyttämällä pikavalintaa, lyhytvalintaa, ryhmänumeroa tai etsintää tai manuaalisesti valintanäppäimillä. (Esimerkki: ryhmänumero)

- 4 Kun näytöllä näkyy toisen osapuolen faksinumero tai nimi, paina **Menu/Set**.  
Näytössä kehoitetaan syöttämään seuraava numero.
- 5 Syötä seuraava numero.  
(Esimerkki: lyhytvalintanumero)
- 6 Kun näytöllä näkyy toisen osapuolen faksinumero tai nimi, paina **Menu/Set**.
- 7 Syötä toinen faksinumero.  
(Esimerkki: manuaalinen valinta valintanäppäimillä)
- 8 Paina **Mono Start**.

## Ulkomaanlinja

---

Jos faksien lähettäminen ulkomaille ei onnistu esimerkiksi puhelinlinjan häiriöiden takia, vaihda tilaksi ulkomaanlinja. Toiminto kytkeytyy automaattisesti pois päältä faksin lähettämisen jälkeen.

- 1 Paina  (**Fax**), jos se ei pala vihreänä.
- 2 Syötä asiakirja. (Katso *Asiakirjojen syöttäminen* sivulla 2-1.)
- 3 Paina **Menu/Set, 2, 2, 7**. 7.Ulkomaanlinja
- 4 Valitse **On** (tai **Ei**) painamalla  tai .  
Paina **Menu/Set**.
- 5 Jos haluat valita lisää asetuksia, valitse **1**. Näyttö palaa **Lähetysasetuks-valikkoon**.  
—**TAI**—  
Jos olet lopettanut asetusten valitsemisen, paina **2**.
- 6 Syötä faksinumero.  
Paina **Mono Start** tai **Colour Start**.

## Ajastettu faksi (ei käytettävissä värillisten faksien lähetyksessä)

---

Vuorokauden aikana voit tallentaa jopa 50 faksia muistiin lähetettäväksi seuraavan 24 tunnin aikana. Faksit lähetetään vaiheessa 4 asetettuna aikana. Hyväksy aika painamalla **Menu/Set** tai syötä toinen kellonaika.

**1** Paina  (**Fax**), jos se ei pala vihreänä.

**2** Syötä asiakirja. (Katso *Asiakirjojen syöttäminen* sivulla 2-1.)

**3** Paina **Menu/Set, 2, 2, 3**.

3.Ajastin

**4** Syötä faksin lähetyaika (24 tunnin muodossa).

Paina **Menu/Set**.

(Esimerkiksi 19:45 tarkoittaa, että kello on viisitoista minuuttia vaille kahdeksan illalla.)

Jätä asiakirjat odottamaan arkinsyöttölaitteeseen painamalla

1.Asiak.2.Muisti

**1**.

—**TAI**—

Skannaa asiakirjat muistiin painamalla **2**.

**5** Jos haluat valita lisää asetuksia, valitse **1**. Näyttö palaa Lähetyasetuks-valikkoon.

—**TAI**—

Jos olet lopettanut asetuksien valitsemisen, paina **2**.

**6** Syötä faksinumero.

Paina **Mono Start**.



*Muistiin skannattavien sivujen määrä riippuu sivujen sisältämän tiedon määrästä.*

## Ajastettu lisälähetys (ei käytettävissä värillisten faksien lähetyksessä)



---

Ennen ajastettujen faksien lähettämistä laite säästää aikaa lajittelemalla kaikki tallennetut faksit kohteen ja kellonajan mukaan. Kaikki samaan aikaan samaan faksinumeroon lähetettäviksi ajastetut faksit lähetetään yhtenä faksina lähetyksajan säästämiseksi.

**1** Paina  (**Fax**), jos se ei pala vihreänä.

**2** Paina **Menu/Set, 2, 2, 4**.

4.Lisälähetys



**3** Valitse **On** (tai **Ei**) painamalla   
tai .

Paina **Menu/Set**.

**4** Paina **Stop/Exit**.

## Pollauslähetyksen asettaminen (tavallinen) (ei käytettävissä värillisten faksien lähetyksessä)

Pollatussa lähetyksessä laitteeseen asetetaan asiakirja odottamaan sitä, että toinen faksi noutaa sen.

- 1** Paina  (**Fax**), jos se ei pala vihreänä.
- 2** Syötä asiakirja. (Katso *Asiakirjojen syöttäminen* sivulla 2-1.)
- 3** Paina **Menu/Set**, **2**, **2**, **6**.
- 4** Paina  tai  valitaksesi **Normaali**.

Paina **Menu/Set**.

1.Asiak.2.Muisti

Jätä asiakirjat odottamaan arkinsyöttölaitteeseen painamalla **1**.

—**TAI**—

Skannaa asiakirja muistiin painamalla **2**.

- 5** Paina **1**, jos haluat valita muita asetuksia. Näyttö palaa Lähetyasetuks-valikkoon.

—**TAI**—

Jos et halua tehdä lisäasetuksia paina **2**.

Paina **Mono Start** ja odota, että faksia pollataan.



 Jos painat **2** vaiheessa 4, asiakirja tallennetaan muistiin ja toinen faksilaite voi noutaa sen, kunnes poistat faksin muistista tehtävän peruutustoiminnolla. (Katso *Ohjelmoidun tehtävän peruuttaminen* sivulla 6-11.)

 Jos painat **1** vaiheessa 4, asiakirja on arkinsyöttölaitteessa, kunnes laite on pollattu. Jos haluat käyttää laitetta ennen pollattua lähetystä, sinun on ensin peruutettava tämä tehtävä.

## Suojatun pollauslähetyksen asettaminen (ei käytettävissä värillisten faksien lähetyksessä)

---

Kun valitset Pollaus lähet.:Tunnussa, asiakirjan noutajan täytyy syöttää pollauksen tunnussana.

- 1 Paina  (**Fax**), jos se ei pala vihreänä.
- 2 Syötä asiakirja. (Katso *Asiakirjojen syöttäminen* sivulla 2-1.)
- 3 Paina **Menu/Set, 2, 2, 6**.
- 4 Paina  tai  valitaksesi Tunnussa.

Paina **Menu/Set**.

- 5 Syötä nelinumeroinen luku.

Paina **Menu/Set**.

1.Asiak.2.Muisti

- 6 Jätä asiakirjat odottamaan arkinsyöttölaitteeseen painamalla **1**.

—**TAI**—

Skannaa asiakirja muistiin painamalla **2**.

- 7 Paina **1**, jos haluat valita muita asetuksia. Näyttö palaa Lähetyasetuks-valikkoon.

—**TAI**—

Jos olet lopettanut asetuksien valitsemisen, paina **2** ja siirry vaiheeseen 8.

- 8 Paina **Mono Start**.

 Jos painat **2** vaiheessa 6, asiakirja tallennetaan muistiin ja toinen faksilaite voi noutaa sen, kunnes poistat faksin muistista tehtävän peruustustoiminnolla. (Katso *Ohjelmoidun tehtävän peruuttaminen* sivulla 6-11.)

 Jos painat **1** vaiheessa 6, asiakirja on arkinsyöttölaitteessa, kunnes laite on pollattu. Jos haluat käyttää laitetta ennen pollattua lähetystä, sinun on ensin peruutettava tämä tehtävä.

 Suojattua pollausta voi käyttää ainoastaan toisen Brother-faksin kanssa.

## Lähetyksen esto

---

Tällä toiminnolla estetään laitteen luvaton käyttö. Kun lähetyksen esto on kytketty päälle (ON), useimpia toiminto ei voi käyttää. Seuraavat toiminnot ovat käytössä, kun lähetyksen esto on kytketty päälle:

- Faksien vastaanottaminen
- Vastaaminen ja soittaminen ulkoisella puhelimella
- Ohjelmoitu ajastettu lähetys\*
- Pollaus\*
- Faksin välitys\*
- Kauko-ohjaus

\* Jos asetus on määritetty ennen lähetyksen eston kytkemistä päälle





## Lähetyksen eston käyttäminen

---

Lähetyksen eston käyttöä varten tarvitset tunnuksen.

### Lähetyksen eston asettaminen ensimmäistä kertaa



- 1 Paina **Menu/Set**, **2**, **0**, **1**.
- 2 Syötä uusi nelinumeroinen tunnus.
- 3 Paina **Menu/Set**.   
Laitte pyytää syöttämään tunnuksen uudelleen.
- 4 Syötä tunnuksena uudelleen ja paina **Menu/Set**.
- 5 Valitse *Läh. eston aset.* painamalla  tai .
- 6 Paina **Menu/Set**. Laitte pyytää syöttämään tunnuksen.
- 7 Syötä nelinumeroinen tunnuksena ja paina **Menu/Set**.  
Tunnussana on sama luku kuin laitteeseen tallennettu suojauksen tunnus.

Näyttöön tulee ensin *Hyväksytty* kahdeksi sekunniksi ja sitten *Läh. eston tila - lähetyksen esto* on kytketty päälle.





Jos annoit väärän tunnuksen vaiheessa 7, näyttöön tulee *Väärä tunnuksena*. Kahden sekunnin kuluttua näyttö palaa takaisin normaalitilaan (päivämäärä ja kellonaika). Lähetyksen esto on tällöin kytkettävä uudestaan päälle. (Katso *Lähetyksen eston kytkeminen päälle* sivulla 6-20.)

## Lähetyksen eston tunnuksanan vaihtaminen

- 1 Paina **Menu/Set**, **2**, **0**, **1**. 1.Läh. esto
- 2 Valitse Tunnussanan as painamalla  tai .
- 3 Paina **Menu/Set**. Vanha tsana:XXXX  
Laite pyytää syöttämään vanhan tunnuksanan.
- 4 Syötä voimassa oleva tunnuksana.
- 5 Paina **Menu/Set**. Uusi tsana:XXXX
- 6 Syötä uusi nelinumeroinen tunnus.
- 7 Paina **Menu/Set**. Varmista:XXXX  
Laite pyytää syöttämään uuden tunnuksanan uudelleen.
- 8 Syötä uusi tunnuksana uudelleen ja paina **Menu/Set**.
- 9 Paina **Stop/Exit**.

## Lähetyksen eston kytkeminen päälle

- 1 Paina **Menu/Set**, **2**, **0**, **1**. 1.Läh. esto
- 2 Valitse Läh. eston aset. painamalla  tai .
- 3 Paina **Menu/Set**. Laite pyytää syöttämään tunnuksanan. Tunnussana:XXXX
- 4 Syötä nelinumeroinen tunnuksana ja paina **Menu/Set**.  
Tunnussana on sama luku kuin laitteeseen tallennettu suojausnumerus.

Näyttöön tulee ensin Hyväksytty kahdeksi sekunniksi ja sitten Läh. eston tila - lähetyksen esto on kytketty päälle.



Jos annoit väärän tunnuksanan vaiheessa 4, näyttöön tulee Väärä tunnuksana. Kahden sekunnin kuluttua näyttö palaa takaisin normaalitilaan (päivämäärä ja kellonaika). Aloita tällöin lähetyksen eston asettaminen uudelleen vaiheesta 1.

## Lähetyksen eston kytkeminen pois päältä

- 1 Kun lähetyksen esto on kytketty päälle ON, paina **Menu/Set**. Tunnussana : XXXX
- 2 Syötä nelinumeroinen tunnussana ja paina **Menu/Set**. Näyttöön tulee Hyväksytty, ja kahden sekunnin kuluttua näyttö palautuu normaalitilaan. Lähetyksen esto on kytketty pois päältä.



Jos annoit väärän tunnussanan vaiheessa 2, näyttöön tulee Väärä tunnussana. Kahden sekunnin kuluttua Läh. eston tila tulee takaisin näyttöön. Aloita lähetyksen eston kytkeminen pois päältä uudelleen vaiheesta 1.

Jos unohdat lähetyksen eston tunnussanan, ota yhteyttä Brother-jälleenmyyjääsi.

# 7 Pikavalintanumerot ja numeron valinta

## Numeroiden tallentaminen helppokäyttötoimintoja varten

Voit asettaa laitteeseen kolmenlaisia helppokäyttötoimintoja: pikavalinta, lyhytvalinta ja faksien sarjalähetysryhmille.

 *Muistiin tallennetut pikavalintanumerot säilyvät sähkökatkokatkoksesta huolimatta.*

### Pikavalintanumeroiden tallentaminen

Laitteessa on 5 pikavalintanäppäintä, joihin voidaan tallentaa 10 faksi- tai puhelinnumeroa automaattista valintaa varten. Numerot 6 - 10 valitaan pitämällä **Shift**-näppäintä painettuna samalla, kun pikavalintanäppäintä painetaan. Pikavalintanäppäintä painettaessa näytölle tulee näkyviin vastaava nimi (jos se on tallennettu) ja numero. (Katso *Pikavalinta* sivulla 6-2.)

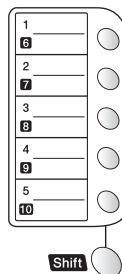

*Pikavalintanäppäimet ovat ohjauspaneelin vasemmalla puolella olevat 5 näppäintä (numeroitu 01 - 10).*

- 1 Paina **Menu/Set**, **2**, **3**, **1**.
- 2 Paina sitä pikavalintanäppäintä, johon haluat tallentaa numeron.
- 3 Syötä numero (korkeintaan 20 numeroa).

1.Pikavalinta

Paina **Menu/Set**.

- Mikäli numerosarjaan halutaan tauko (esimerkiksi ulkolinjaan yhdistämiseksi), paina **Redial/Pause** syöttäessäsi numeroita.

Jokainen **Redial/Pause**-näppäimen painallus lisää 3,5 sekunnin tauon numeroa valittaessa. Näytöllä näkyy tässä kohtaa numeroa viiva.

**4** Syötä nimi valintanäppäimillä (korkeintaan 15 merkkiä).  
Paina **Menu/Set**.

(Syötä kirjaimet sivun 4-3 taulukon mukaan.)

—**TAI**—

Tallenna numero ilman nimeä painamalla **Menu/Set**.

**5** Jos haluat tallentaa toisen pikavalintanumeron, siirry vaiheeseen 2.

—**TAI**—

Paina **Stop/Exit**.

Kun käytät pikavalintanumeroa, näyttöön tulee joko paikkaan tallennettu nimi tai numero, jos et ole tallentanut nimeä.

## Lyhytvalintanumeroiden tallentaminen

---

Voit tallentaa lyhytvalintanumeroita, jotka voit valita painamalla vain muutamaa näppäintä (**Search/Speed Dial**, #, kaksinumeroinen paikka ja **Mono Start** tai **Colour Start**). Laitteeseen voidaan tallentaa 40 lyhytvalintanumeroa.

**1** Paina **Menu/Set**, **2**, **3**, **2**.

2.Lyhytvalinta

**2** Syötä kaksinumeroinen lyhytvalintapaikka (01 - 40) valintanäppäimillä.

(Paina esimerkiksi **05**.)

Paina **Menu/Set**.

**3** Syötä puhelin- tai faksinumero (korkeintaan 20 numeroa.)

Paina **Menu/Set**.

**4** Syötä nimi valintanäppäimillä (korkeintaan 15 merkkiä).

Paina **Menu/Set**.

(Syötä kirjaimet sivun 4-3 taulukon mukaan.)

—**TAI**—

Tallenna numero ilman nimeä painamalla **Menu/Set**.

**5** Jos haluat tallentaa toisen lyhytvalintanumeron, siirry vaiheeseen 2.

—**TAI**—

Paina **Stop/Exit**.

# Pikavalinta- ja lyhytvalintanumeroiden muuttaminen

---

Jos yrität tallentaa pikavalinta- tai lyhytvalintanumeron paikkaan, jossa on jo numero, näyttöön tuleva viesti näyttää tallennetun nimen (tai numeron) ja kehottaa toimimaan seuraavasti:



**1** Vaihda tallennettu numero valitsemalla **1**.

1.Muuta 2.valmis

—**TAI**—

Poistu muutoksia tekemättä painamalla **2**.

*Tallennetun numeron vaihtaminen:*

- Jos haluat pyyhkiä pois koko numeron tai nimen, paina **Stop/Exit**, kun kohdistin on ensimmäisen merkin tai numeron vasemmalla puolella. Kohdistimen yläpuolella ja oikealla puolella olevat merkit poistetaan.
- Jos haluat vaihtaa merkin, aseta kohdistin muutettavan merkin alle painamalla  tai  ja kirjoita sitten korvattavan merkin päälle.

**2** Syötä uusi numero.

Paina **Menu/Set**.

**3** Seuraa vaiheesta 4 alkaen ohjeita, jotka annetaan edellisellä sivulla kohdassa "Lyhytvalintanumeroiden tallentaminen". (Katso *Pikavalintanumeroiden tallentaminen* sivulla 7-1 ja *Lyhytvalintanumeroiden tallentaminen* sivulla 7-2.)

## Ryhmien asettaminen sarjalähetystä varten

---

Pikavalintana tai lyhytvalintana tallennettavissa olevien ryhmien avulla voit lähettää saman faksin useaan eri faksinumeroon painamalla ainoastaan pikavalintanäppäintä ja **Mono Start** tai vaihtoehtoisesti näppäinyhdistelmää **Search/Speed Dial, #**, kaksinumeroinen paikka ja **Mono Start**.

Ensin jokainen faksinumero on tallennettava pikavalinta- tai lyhytvalintanumerona. Tämän jälkeen ne voi yhdistää ryhmäksi. *Kullakin ryhmällä on oma pikavalintanäppäimensä tai lyhytvalintanumeronsa.* Voit määrittää korkeintaan kuusi pientä ryhmää tai korkeintaan 49 numeroa yhteen suureen ryhmään.

(Katso *Lyhytvalintanumeroiden tallentaminen* sivulla 7-2 ja *Pikavalinta- ja lyhytvalintanumeroiden muuttaminen* sivulla 7-3.)

**1** Paina **Menu/Set, 2, 3, 3**.

**2** Päätä, mihin haluat tallentaa ryhmän.

—**JA**—

Paina pikavalintanäppäintä

—**TAI**—

Paina **Search/Speed Dial** ja kirjoita kaksinumeroinen paikka.  
Paina sitten **Menu/Set**.

**3** Syötä ryhmän numero valintanäppäimillä.

Paina **Menu/Set**.

(Paina esimerkiksi **1**, jos haluat ryhmän numero 1.)

**4** Lisää pikavalinta- tai lyhytvalintanumerot ryhmään samalla tavalla kuin valitsisit ne puhelua varten.

Valitse esimerkiksi pikavalintanumero **05** painamalla pikavalinta-näppäintä **05**. Valitse lyhytvalintanumero 09 painamalla **Search/Speed Dial** ja kirjoittamalla sitten **09** valinta-näppäimillä. Näyttöön tulee viesti: \*05, #09.

**5** Vahvista ryhmän numerot painamalla **Menu/Set**.

**6** Syötä ryhmän nimi valinta-näppäimillä. Käytä apuna taulukkoa sivulla 4-3.

Paina **Menu/Set**.

(Näppäile esimerkiksi UUDET ASIAKKAAT.)

**7** Paina **Stop/Exit**.



Voit tulostaa luettelon kaikista pikavalinta- ja lyhytvalintanumeroista. (Katso *Raporttien tulostaminen* sivulla 9-3.) Ryhmänumerot näkyvät sarakkeessa GROUP (RYHMÄ).



# Numeron valinta

## Käyttöoikeustunnukset ja luottokorttinumerot

---

Joskus valittavissa on useita kaukopuhelupalveluita, joilla on eri tunnusnumerot. Puhelun hinta voi riippua ajankohdasta ja siitä, minne haluat soittaa. Edullisten hintojen käyttäminen helpottuu, kun tallennat kaukopuhelupalveluiden käyttöoikeustunnukset ja luottokorttinumerot pikavalinta- ja lyhytvalintanumeroina. Voit tallentaa pitkät numerot jakamalle ne osiin ja asettamalla niille omat lyhytvalintapaikat. Voit myös yhdistää manuaalisen valinnan ja lyhytvalintanumeron.

Yhdistetty numero valitaan syöttämässäsi järjestyksessä, kun painat **Mono Start** tai **Colour Start**.

(Katso *Pikavalintanumeroiden tallentaminen* sivulla 7-1.)

Voit esimerkiksi tallentaa numeron 555 pikavalintanäppäimeen 03 ja numeron 7000 pikavalintanäppäimeen 02. Kun painat pikavalintanäppäintä **03**, pikavalintanäppäintä **02** ja sitten **Mono Start** tai **Colour Start**, laite valitsee numeron 555-7000.

Voit muuttaa numeroa väliaikaisesti korvaamalla osan siitä valintanäppäimillä syötetyllä numerolla.

Voit esimerkiksi muuttaa numeroksi 555-7001 painamalla pikavalintanäppäintä **03** ja syöttämällä sitten **7001** valintanäppäimillä.



Jos numeron keskellä on odotettava uutta valintaääntä tai merkkiä, tallenna tauko oikeaan paikkaan numerossa painamalla **Redial/Pause**. Jokainen painallus lisää numeroon 3,5 sekunnin tauon.

## Tauko

---

Syötä 3,5 sekunnin tauko numeroiden välille painamalla **Redial/Pause**. Jos soitat ulkomaanpuhelua, voit pidentää taukoa painamalla **Redial/Pause** niin monta kertaa kuin haluat.

## Faksin uudelleenvalinta

---

Jos lähetät faksia manuaalisesti ja linja on varattu, yritä uudelleen painamalla **Redial/Pause**. Jos haluat soittaa uudelleen viimeksi valitsemaasi numeroon, säästä aikaa painamalla **Redial/Pause**.

Jos lähetät faksia automaattisesti ja linja on varattu, laite valitsee numeron automaattisesti kerran uudelleen viiden minuutin kuluttua.

# Valintääänen tai puhelimen (puhelut) käyttö (ainoastaan FAX-1820C)

Voit käyttää laitetta puhelimenä valitsemalla numeron manuaalisesti tai käyttämällä etsintää, pikavalintaa ja lyhytvalintaa. Voit käyttää kuuloketta puheluiden soittamisessa ja vastaanottamisessa.

Kun käytät pikavalintanumeroa, näyttöön tulee joko paikkaan tallennettu nimi tai faksinumero, jos et ole tallentanut nimeä.

## Numeron valitseminen



Numeron voi valita neljällä eri tavalla. (Katso *Numeron valitseminen* sivulla 6-1.)

## Soittaminen

---

- 1 Nosta kuuloke.
- 2 Kun kuulet valintääänen, valitse numero valintänäppäimillä tai käyttämällä pikavalintaa, lyhytvalintaa tai etsintää. (Katso *Numeron valitseminen* sivulla 6-1.)
- 3 Kun haluat katkaista puhelun, laske kuuloke.

## Tel/R

---

Tätä näppäintä käytetään puhelinkeskusteluun ulkoisessa puhelimessa, kun laite on antanut F/T-äänimerkin.

Painamalla **Tel/R**-näppäintä silloin, kun puhut toisen osapuolen kanssa ulkoisen puhelimen kuuloke nostettuna, kuulet toisen osapuolen äänen laitteen näytön kaiuttimesta, mutta toinen osapuoli ei kuule sinua.

## Mute (mykistys) (ainoastaan FAX-1820C)

---

- 1 Siirrä puhelu odottamaan painamalla **Mute**.
- 2 Nyt voit laskea kuulokkeen puhelua katkaisematta. Katkaise odotus nostamalla laitteen kuuloke. Rinnakkaispuhelimen kuulokkeen nostaminen ei katkaise odotusta.

## Faksin välitys



Jos faksin välitys valitaan, faksitalletus asetetaan automaattisesti päälle (On). Jos faksin välitys poistetaan jälleen käytöstä (Ei), faksitalletus pysyy päällä.



## Faksin välityksnumeron ohjelmointi

---

Kun faksin välitys on päällä (On), laite tallentaa vastaanotetun faksin muistiin. Sen jälkeen se valitsee ohjelmoidun numeron ja välittää faksin edelleen.

**1** Paina **Menu/Set, 2, 5, 1**.

1.Fax Ed.lähetys

**2** Valitse On (tai Ei) painamalla   
tai .

Paina **Menu/Set**.

Näytössä kehoitetaan syöttämään faksinumero, johon faksit välitetään.

**3** Syötä välityksnumero (korkeintaan 20 numeroa.)

Paina **Menu/Set**.

**4** Paina **Stop/Exit**.

# Faksitalletuksen asettaminen

Jos faksitalletus on kytketty päälle ON, voit noutaa fakseja toisesta laitteesta käyttämällä faksin välitystä tai kauko-ohjausta. (Katso *Kauko-ohjauskomennot* sivulla 8-5.) Mikäli laitteessa on riittävästi paperia, jokaisesta faksista tulostetaan varmuuskopio. Näyttö ilmoittaa muistiin tallennetusta faksista.

## 1 Paina **Menu/Set, 2, 5, 2.**

2.Fax talletus

Näytössä kehotetaan valitsemaan faksin asetus.

## 2 Valitse On (tai Ei) painamalla tai .

Paina **Menu/Set.**

## 3 Paina **Stop/Exit.**



Jos kytket faksitalletuksen pois päältä (Ei), mutta muistissa on vielä fakseja, näytössä kysytään, haluatko poistaa faksit muistista.

Poista viestit?

1.Kyllä 2.Ei

Jos valitset **1**, kaikki faksit poistetaan muistista ja faksitalletus kytketään pois päältä.

Jos valitset **2**, fakseja ei poisteta ja faksitalletus pysyy päällä. (Katso *Faksin tulostaminen muistista* sivulla 5-8.)



Jos faksin välitys valitaan, faksitalletus asetetaan automaattisesti päälle (On). Jos faksin välitys poistetaan jälleen käytöstä (Ei), faksitalletus pysyy päällä.

## Varmuustulostus

---

Jos olet kytkenyt Fax talletus -asetuksen päälle On, laite tulostaa tallentuvat faksit automaattisesti.

Tämän turvatoimenpiteen ansiosta viesteistä säilyy kopio, vaikka ne katoaisivat muistista sähkökatkoksen aikana.

# Kauko-ohjaustunnuksen asettaminen

Kauko-ohjaustunnuksella voit käyttää kauko-ohjaustoimintoja, kun et ole laitteen äärellä. Ennen kauko-ohjauksen käyttämistä sinun on asetettava ohjauksen tunnus. Oletustunnus on (--- \*), mutta sitä ei ole aktivoitu.

**1** Paina **Menu/Set, 2, 5, 3**.

3.Kauko-ohjaus

**2** Syötä kolminumeroinen tunnus käyttäen numeroita **0-9, \*** tai **#**.

Paina **Menu/Set**. (Valmiiksi asetettua \* -merkkiä ei voi muuttaa.)



Älä käytä samoja numeroita kuin faksin vastaanottotunnuksessa (\* **51**) tai puhelun vastautunnuksessa (**#51**).

(Katso *Rinnakkaispuhelimien käyttäminen* sivulla 5-9.)

**3** Paina **Stop/Exit**.



Voit halutessasi vaihtaa tunnuksen syöttämällä uuden. Jos haluat poistaa tunnuksen käytöstä, palauta oletusasetus (--- \*) painamalla **Stop/Exit** vaiheessa 2.

# Kauko-ohjaus

Voit soittaa laitteeseen kaikista äänitaajuusvalintaa käyttävistä puhelimista tai faksilaitteista ja noutaa muistiin. jätettyjä fakseja näppäilemällä kauko-ohjaustunnuksen ja muita näppäinkomentoja. Leikkaa kauko-ohjauskortti oppaan viimeiseltä sivulta ja pidä se aina mukanasasi.

## Kauko-ohjaustunnuksen käyttäminen

---

- 1** Soita faksinumeroon äänitaajuusvalintaa käyttävästä puhelimesta tai toisesta faksilaitteesta.
  - 2** Syötä kauko-ohjaustunnus välittömästi sen jälkeen, kun laite vastaa puheluun (kolme numeroa ja \*).
  - 3** Laite ilmoittaa äänimerkeillä saapuneista viesteistä:  
**1 pitkä äänimerkki — faksiviesti/faksiviestejä**  
**Ei äänimerkkejä — ei viestejä**
  - 4** Kun laite antaa kaksi lyhyttä äänimerkkiä, syötä komento. Laite lopettaa puhelun, jos et syötä komentoa 30 sekunnin kuluessa. Jos syötät väärän komennon, laite antaa kolme äänimerkkiä.
  - 5** Kun olet lopettanut, nollaa laite painamalla **90**.
  - 6** Sulje puhelin.
-  Jos laite on asetettu *Manuaalinen*-tilaan, mutta haluat käyttää kauko-ohjausta, anna laitteen soida noin kaksi minuuttia. Syötä sitten kauko-ohjaustunnus 30 sekunnin kuluessa.

## Kauko-ohjauskomennot

Seuraa alla esitettyjä ohjeita, kun haluat käyttää faksin toimintoja toisesta laitteesta. Kun soitat laitteen numeroon ja syötät kauko-ohjaustunnuksen (kolme numeroa ja \* ), laite pyytää syöttämään komennon ilmoittamalla siitä kahdella lyhyellä äänimerkillä.

Kauko-ohjauskomennot	Ohjeet
<b>95 Muuta faksin eteenpäinlähetyksen asetukset</b>	
1 POIS PÄÄLTÄ	Jos kuulet yhden pitkän äänimerkin, muutos on vahvistettu. Jos kuulet kolme lyhyttä äänimerkkiä, muutosta ei voi tehdä, koska kaikki ehdot eivät ole täyttyneet. Voit rekisteröidä faksin välityksen numeron syöttämällä 4. (Katso <i>Faksin välityksen muuttaminen</i> sivulla 8-6.) Kun olet rekisteröinyt numeron, faksin välitys asetetaan päälle (On).
2 Faksin välitys	
4 Faksin välityksen numero	
6 Faksitalletus kytketty päälle ON	Voit kytkeä asetuksen Fax talletus päälle (On) (tai pois päältä (Ei) sen jälkeen, kun olet noutanut tai poistanut kaikki viestit).
7 Faksitalletus kytketty pois päältä EI	
<b>96 Nouda faksi</b>	
2 Nouda kaikki faksit	Syötä sen faksilaitteen numero, johon haluat välittää muistissa olevat faksiviestit. (Katso sivu 8-6.)
3 Poista faksit muistista	Jos kuulet yhden pitkän äänimerkin, voit poistaa faksit muistista.
<b>97 Tarkista vastaanottotila</b>	
1 Faksi	Voit tarkistaa, onko laite vastaanottanut fakseja. Jos viestejä on saapunut, kuulet yhden pitkän äänimerkin. Jos viestejä ei ole saapunut, kuulet kolme lyhyttä äänimerkkiä.
<b>98 Vastaanottotilan muuttaminen</b>	
1 Ulkoinen puhelinvastaaja	Jos kuulet yhden pitkän äänimerkin, voit vaihtaa vastaanottotilaa.
2 Fax/Puh	
3 Vain fax	
<b>90 Lopeta</b>	Voit lopettaa kauko-ohjauksen pitkän äänimerkin jälkeen.



## Faksiviestien noutaminen

---

- 1 Valitse faksilaitteesi numero.
  - 2 Syötä kauko-ohjaustunnus välittömästi sen jälkeen, kun laite vastaa puheluun (kolme numeroa ja \*). Jos kuulet yhden pitkän äänimerkin, sinulle on saapunut viestejä.
  - 3 Heti kun kuulet kaksi lyhyttä äänimerkkiä, näppäile **962**.
  - 4 Odota, kunnes kuulet pitkän äänimerkin. Näppäile sitten sen faksilaitteen numero, johon haluat välittää faksiviestit, ja näppäile numeron loppuun **##** (korkeintaan 20 numeroa).
-  \* - ja #-merkkejä ei voi käyttää puhelinnumeron osana. Jos haluat syöttää tauon, paina #.
- 5 Sulje puhelin, kun kuulet laitteen äänimerkin. Laite soittaa toiseen laitteeseen, joka tulostaa faksiviestit.

## Faksin välityksnumeron muuttaminen

---

Voit muuttaa faksin välityksnumeron oletusasetusta toisesta äänitaajuusvalintaa käyttävästä puhelimesta tai faksilaitteesta.

- 1 Valitse faksilaitteesi numero.
  - 2 Syötä kauko-ohjaustunnus välittömästi sen jälkeen, kun laite vastaa puheluun (kolme numeroa ja \*). Jos kuulet yhden pitkän äänimerkin, sinulle on saapunut viestejä.
  - 3 Kun kuulet kaksi lyhyttä äänimerkkiä, näppäile **954**.
  - 4 Odota, kunnes kuulet pitkän äänimerkin. Näppäile sitten sen faksilaitteen numero, johon haluat välittää faksiviestit, ja näppäile numeron loppuun **##** (korkeintaan 20 numeroa).
-  \* - ja #-merkkejä ei voi käyttää puhelinnumeron osana. Jos haluat syöttää tauon, paina #.
- 5 Sulje puhelin, kun kuulet laitteen äänimerkin.

# 9 Raporttien tulostaminen

## Laitteen asetukset ja toiminta

Lähetysraportti ja yhteysraporttien väli on asetettava valikkotaulukossa.

Paina **Menu/Set, 2, 4, 1.**

1.Lähetysraport.

—**TAI**—

Paina **Menu/Set, 2, 4, 2.**

2.Yhteysrap.väli

## Lähetysraportin mukauttaminen

Voit käyttää lähetysraporttia vahvistuksena siitä, että olet lähettänyt faksin. Raportissa näkyvät lähetysten aika ja päivämäärä ja merkintä siitä, onnistuiko lähetys (OK). Jos kytket asetuksen päälle **On** tai **On+Kuva**, raportti tulostuu jokaisen lähetysten jälkeen.



Jos lähetät paljon fakseja samaan numeroon, voit tarvita tehtävänumeron lisäksi muunkin muistutuksen uudelleen lähetettävien faksien tunnistamista varten. Jos valitset **On+Kuva** tai **Ei+Kuva**, laite tulostaa osan faksin ensimmäisestä sivusta raporttiin.



Jos lähetysraportti on kytketty pois päältä **Ei**, raportti tulostuu vain silloin, jos lähetyksessä on ollut virhe. **RESULT-**(**TULOS**)-sarakeessa näkyy **NG**.

**1** Paina **Menu/Set, 2, 4, 1.**

1.Lähetysraport.

**2** Valitse **Ei, Ei+Kuva, On** tai **On+Kuva** painamalla  tai .

Paina **Menu/Set.**

**3** Paina **Stop/Exit.**

## Yhteysraporttien välin asettaminen

---

Voit asettaa laitteen tulostamaan yhteysraportin tietyin väliajoin (joka 50 faksin jälkeen, 6, 12 tai 24 tunnin välein, 2 tai 7 päivän välein). Jos kytket väliajan asetuksen pois päältä (Ei), voit tulostaa raportin seuraavalla sivulla esitettyjen ohjeiden mukaan.

Oletusasetus on Joka 50. faksi.

**1** Paina **Menu/Set, 2, 4, 2.**

2.Yhteysrap.väli

**2** Valitse väli painamalla  tai



Paina **Menu/Set.**

(Jos valitset 7 päivää, näytössä pyydetään valitsemaan päivä, josta välin laskeminen aloitetaan.)

**3** Syötä tulostuksen kellonaika 24-tunnin muodossa.

Paina **Menu/Set.**

(Esimerkiksi: 19:45 tarkoittaa, että kello on viisitoista minuuttia vaille kahdeksan illalla.)

**4** Paina **Stop/Exit.**



Jos valitset 6, 12, 24 tuntia, 2 tai 7 päivää, laite tulostaa raportin ohjelmoituun aikaan ja poistaa sitten kaikki tehtävät muistista.

Jos laitteen muisti täyttyy ennen valittua ajankohtaa, laite tulostaa yhteysraportin 200 tehtävän tallentamisen jälkeen ja poistaa sitten tehtävät muistista. Jos haluat ylimääräisen raportin ennen valittua tulostusajankohtaa, voit tulostaa sen poistamatta tehtäviä muistista.



Jos valitset asetuksen Joka 50. faksi, laite tulostaa yhteysraportin 50 tehtävän tallentamisen jälkeen.

# Raporttien tulostaminen

---

Käytössä on viisi raporttia:

- |                   |   |
|-------------------|---|
| 1. Ohje           | Tulostaa Ohje-luettelon, josta voit tarkistaa laitteen ohjelmointiohjeet nopeasti.  |
| 2. Pikavalinta    | Tulostaa pikavalinta- ja lyhytvalintamuistiin tallennetut nimet ja numerot numerojärjestyksessä.                              |
| 3. Faksiraportti  | Tulostaa viimeisten vastaanotettujen ja lähetettyjen faksien tiedot. (TX tarkoittaa lähetystä), (RX tarkoittaa vastaanottoa.) |
| 4. Läh. vahvistus | Tulostaa viimeiseksi lähetetyn faksin lähetyraportin.   |
| 5. Käytt. aset.   | Tulostaa luettelon asetuksista.   |

## Raportin tulostaminen

**1** Käyttäessäsi FAX-1820C:tä paina **Ink/Reports**-näppäintä ja **Shift**-näppäintä samanaikaisesti.

Käyttäessäsi MFC-3220C:tä paina **Menu/Set**, **5**.

**2** Valitse haluamasi raportti painamalla  tai .

Paina **Menu/Set**.

—**TAI**—

Syötä tulostettavan raportin numero.

Tulosta esimerkiksi Ohje-luettelo valitsemalla **1**.



**3** Paina **Mono Start**.

# 10 Kopiointi

## Laitteen käyttö kopiokoneena

Laitetta voidaan käyttää kopiokoneena. Sillä voidaan ottaa 99 kopiota kerrallaan.

### Siirtyminen kopiointitilaan

Varmista ennen kopioiden ottamista, että painike  (**Copy**) palaa vihreänä. Jos näin ei ole, siirry **Copy**-tilaan painamalla painiketta  (**Copy**). Faksaustila on laitteen oletusasetus. On mahdollista muuttaa sekunti- tai minuuttimäärää, jonka laite pysyy kopiointitilassa. (Katso *Tila-ajastimen asettaminen (ainoastaan MFC-3220C)* sivulla 4-7 ja *Tila-ajastimen asettaminen (ainoastaan FAX-1820C)* sivulla 4-7.)

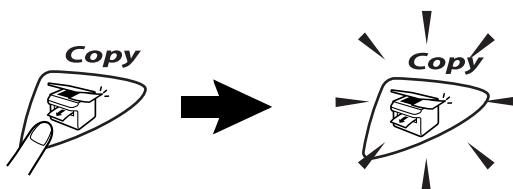

Näytöllä näkyy kopioinnin oletusasetus

100%    NORMAL    01

Kopiointisuhde

Laatu

Kopioiden määrä



## Yhden kopion ottaminen

---

- 1 Paina painiketta  (**Copy**). Se syttyy vihreänä.
  - 2 Syötä asiakirja. (Katso *Asiakirjojen syöttäminen* sivulla 2-1.)
  - 3 Paina **Mono Start** tai **Colour Start**.
-  Lopeta kopiointi painamalla **Stop/Exit**.

## Useiden kopioiden ottaminen

---

- 1 Paina painiketta  (**Copy**). Se syttyy vihreänä.
  - 2 Syötä asiakirja. (Katso *Asiakirjojen syöttäminen* sivulla 2-1.)
  - 3 Syötä kopiomäärä valintanäppäimillä (korkeintaan 99 kappaletta).
  - 4 Paina **Mono Start** tai **Colour Start**.
-  Jos haluat lajitella kopiot, paina **Options**-näppäintä. (Katso *Kopiointinäppäinten käyttö (väliaikaiset asetukset)* sivulla 10-4.)

## Muisti täynnä -viesti

---

Jos muisti loppuu kesken kopioinnin aikana, näytölle tulevat näkyviin ohjeet seuraavan vaiheen suorittamiseksi.

Muisti täynnä

Jos *Muisti täynnä* -viesti tulee näyttöön, peruuta painamalla **Stop/Exit** tai kopioi skannatut sivut painamalla **Mono Start** tai **Colour Start**. Osa muistissa olevista tehtävistä on poistettava ennen jatkamista.



Saat lisämuistia kytkemällä faksitalletuksen pois päältä.  
(Katso *Faksitalletuksen asettaminen* sivulla 8-2.)

—TAI—

Tulosta muistiin tallennetut faksit.

(Katso *Faksin tulostaminen muistista* sivulla 5-8.)

Jos näyttöön tulee *Muisti täynnä* -viesti, voit tulostaa muistiin tallennetut saapuneet faksit ja jatkaa kopiointia, kun muisti on tyhjä.

# Kopiointinäppäinten käyttö (väliaikaiset asetukset)

Väliaikaisilla kopiointinäppäimillä voidaan muuttaa seuraavan kopion asetuksia. Voit käyttää eri asetuksia yhdessä.

Nämä ovat väliaikaisia asetuksia, ja laite palaa takaisin oletusasetuksiin 60 sekunnin kuluttua kopiointin päättymisestä. Jos haluat käyttää näitä väliaikaisasetuksia uudelleen, aseta seuraava dokumentti arkinsyöttölaitteeseen minuutin sisällä. Jos kuitenkin olet asettanut kopiointi- ja skannaustilojen tila-ajastimeen (vain MFC-3220C) 0 tai 30 sekuntia, laite palaa oletusasetuksiin, kun tila-ajastimeen asetettu sekuntimäärä on kulunut. (Katso *Tila-ajastimen asettaminen (ainoastaan MFC-3220C)* sivulla 4-7 tai *Tila-ajastimen asettaminen (ainoastaan FAX-1820C)* sivulla 4-7.)

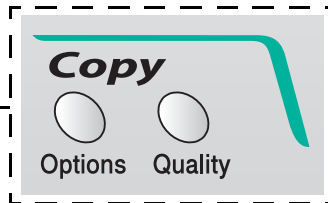

**Väliaikaiset  
kopiointinäppäimet**







# Laatu

Voit valita kopiolaadun. Oletusasetus on **NORMAL**.

<p>Paina <b>Quality</b></p>  <p>Quality</p> <p>ja  tai .</p>	Normaali	Suositellaan tavallisia tulosteita varten. Hyvä kopiointilaatu ja tarkoituksenmukainen kopiointinopeus.
	Nop. Vedos	Nopea kopiointi ja vähäisin musteenkulutus. FAST-asetusta käyttämällä säästät aikaa. Se sopii esimerkiksi oikoluettavien asiakirjojen, pitkien asiakirjojen tai suurien kopiomäärien tulostamiseen.
	Paras	Asetus sopii valokuvien ja muiden tarkkuutta vaativien kuvien kopiointiin. BEST-asetuksessa on paras erottelutarkkuus ja hitain nopeus.





- 1 Paina painiketta  (**Copy**). Se syttyy vihreänä.
- 2 Syötä asiakirja. (Katso *Asiakirjojen syöttäminen* sivulla 2-1.)
- 3 Syötä kopiomäärä valintanäppäimillä (korkeintaan 99 kappaletta).
- 4 Paina **Quality**.
- 5 Valitse kopiolaatu (Nop. Vedos, Normaali tai Paras) painamalla  tai . Paina **Menu/Set**.
- 6 Paina **Mono Start** tai **Colour Start**.

—**TAI**—

Valitse lisää asetuksia painamalla muita väliaikaisia kopiointinäppäimiä.

# Asetukset

**Options**-näppäimellä voit muuttaa seuraavia seuraavan kopion kopiointiasetuksia.

Paina Copy Options	Valikon vaihtoehdot  +  valitse	Asetukset  +  valitse	Oletusasetus	Sivu
	Suuren./Pienen.	50%/ 69%:A4→A5/ 83%:LGL→A4/ 97%:LTR→A4/ 100%/ 142%:A5→A4/ 198%:10x15cm→A4/ 200%/ Valin. (25-400%)	100%	10-7
	Paperityyppi	Normaali/Muste/ Kiiltävä (4-väri tai 3-väri)/Kalvo	Normaali	10-9
	Paperikoko	A4/A5/ 10 (L) X15 (K) cm	A4	10-10
	Kirkkaus	- ■■■■ +	- ■■■■ +	10-11
	Kontrasti	- ■■■■ +	- ■■■■ +	10-12
	Pinoa/Lajittele	Pinoa/Lajittele	Pinoa	10-13
	Sivun asetukset	Ei (1 Sivulle 1)/ 2 in 1/ 4 in 1 (P)/ 4 in 1 (V)	Ei (1 Sivulle 1)	10-14
	Kopioid.määrä	Kopioid.määrä:01 (01-99)	01	

Kun olet tehnyt asetukset **Options**-näppäimellä, näyttöön tulee viesti `Paina Start` ja se palaa valikon vaihtoehtoihin.



Jos olet lopettanut asetusten valitsemisen, paina **Mono Start** tai **Colour Start**.



—TAI—



Valitse lisää asetuksia painamalla  tai .

## Suurennus/pienennys

Käytettävissä ovat seuraavat suurennus- ja pienennyssuhteet:  
Custom-asetuksella voit valita suhteen 25 ja 400 prosentin välillä.

<p><b>Paina Options</b></p>  <p>Options</p> <p>Paina  tai  valitaksesi Suuren./Pienen..</p>	100%
	142% : A5 → A4
	198% : 10×15 cm → A4
	200%
	Valin. (25-400%)
	97% : LTR → A4
	83% : LGL → A4
	69% : A4 → A5
	50%

- 1 Paina painiketta  (**Copy**). Se syttyy vihreänä.
- 2 Syötä asiakirja. (Katso *Asiakirjojen syöttäminen* sivulla 2-1.)
- 3 Syötä kopiomäärä valintanäppäimillä (korkeintaan 99 kappaletta).
- 4 Valitse Suuren./Pienen. painamalla **Options** ja  tai  .  
Paina **Menu/Set**.

**5** Valitse haluamasi suurennus- tai pienennyssuhde painamalla  tai . Paina **Menu/Set**.

—**TAI**—

Voit valita `Valin.` ja painaa **Menu/Set**.



Valitse valintanäppäimillä suurennus- tai pienennyssuhde 25% - 400%.

Paina **Menu/Set**.

(Syötä esimerkiksi 53% painamalla **5 3**.)

**6** Paina **Mono Start** tai **Colour Start**.

—**TAI**—







Valitse lisää asetuksia painamalla  tai .



Kopioinnin lisäasetuksia (2 in 1 tai 4 in 1) ei voi käyttää suurennus/pienennysasetuksen kanssa.

## Paperityyppi

Voit vaihtaa seuraavan kopion paperityyppiä. Parhaan tulostuslaadun saat valitsemalla käytössä olevan tulostusmateriaalin.

- 1 Paina painiketta  (**Copy**). Se syttyy vihreänä.
- 2 Syötä asiakirja. (Katso *Asiakirjojen syöttäminen* sivulla 2-1.)
- 3 Syötä kopiomäärä valintanäppäimillä (korkeintaan 99 kappaletta).
- 4 Valitse Paperityyppi painamalla **Options** ja  tai  .  
Paina **Menu/Set**.
- 5 Painamalla  tai  voit valita käyttämäsi paperityypin (Normaali, Musta, Kiiltävä tai Kalvo).  
Paina **Menu/Set**.
- 6 Jos valitsit Kiiltävä, painamalla  tai  voit valita asetukseksi Kiiltävä:4-väri tai Kiiltävä:3-väri.  
Paina **Menu/Set**.

 Mustan väriaineen laatu vaihtelee valitsemasi kiiltävän paperin mukaan. Mustaa väriä käytetään, kun valitset Kiiltävä:4-väri. Jos käyttämäsi kiiltävä paperi ei sido mustaa väriainetta, valitse Kiiltävä:3-väri, joka muistuttaa mustaa väriainetta yhdistämällä kolme värimustetta.

- 7 Paina **Colour Start** tai **Mono Start**.

—TAI—

Valitse lisää asetuksia painamalla  tai  .







 Voit vaihtaa paperityypin oletusasetuksen milloin haluat. (Katso *Paperityypin asettaminen* sivulla 4-8.)

## Paperikoko

Voit vaihtaa seuraavan kopion paperikokoa.











Voit kopioida A4- ja A5-kokoiselle paperille ja valokuvakorteille (10 (L) x 15 (K) cm) .

- 1 Paina painiketta  (**Copy**). Se syttyy vihreänä.
- 2 Syötä asiakirja. (Katso *Asiakirjojen syöttäminen* sivulla 2-1.)
- 3 Syötä kopiomäärä valintanäppäimillä (korkeintaan 99 kappaletta).
- 4 Valitse Paperikoko painamalla **Options** ja  tai  .  
Paina **Menu/Set**.
- 5 Painamalla  tai  voit valita käyttämäsi paperikoon (A4, A5 tai 10 (L) X15 (K) cm).  
Paina **Menu/Set**.
- 6 Paina **Mono Start** tai **Colour Start**.  
—TAI—  
Valitse lisää asetuksia painamalla  tai  .

## Kirkkaus









Voit tummentaa tai vaalentaa kopioita säätämällä kopion kirkkautta.

- 1 Paina painiketta  (**Copy**). Se syttyy vihreänä.
- 2 Syötä asiakirja. (Katso *Asiakirjojen syöttäminen* sivulla 2-1.)
- 3 Syötä kopiomäärä valintanäppäimillä (korkeintaan 99 kappaletta).
- 4 Valitse **Kirkkaus** painamalla **Options** ja  tai  .  
Paina **Menu/Set**. 
- 5 Vaalenna kopiota painamalla  .  
—**TAI**—  
Tummenna kopiota painamalla  .  
Paina **Menu/Set**.
- 6 Paina **Mono Start** tai **Colour Start**.  
—**TAI**—  
Valitse lisää asetuksia painamalla  tai  .

# Kontrasti

---

Voit parantaa kuvan tarkkuutta ja eloisuutta säätämällä kontrastia.







- 1 Paina painiketta  (**Copy**). Se syttyy vihreänä.
- 2 Syötä asiakirja. (Katso *Asiakirjojen syöttäminen* sivulla 2-1.)
- 3 Syötä kopiomäärä valintanäppäimillä (korkeintaan 99 kappaletta).
- 4 Valitse **Kontrasti** painamalla **Options** ja  tai  .  
Paina **Menu/Set**. 
- 5 Lisää kontrastia painamalla  .  
—TAI—  
Pienennä kontrastia painamalla  .  
Paina **Menu/Set**.
- 6 Paina **Mono Start** tai **Colour Start**.  
—TAI—  
Valitse lisää asetuksia painamalla  tai  .



## Kopioiden lajittelu





---

Voit lajitella kopioita. Sivut pinotaan järjestyksessä 123, 123, 123 jne.

- 1** Paina painiketta  (**Copy**). Se syttyy vihreänä.
- 2** Syötä asiakirja. (Katso *Asiakirjojen syöttäminen* sivulla 2-1.)
- 3** Syötä kopiomäärä valintanäppäimillä (korkeintaan 99 kappaletta).
- 4** Valitse **Pinoa/Lajittele** painamalla **Options** ja  tai  .  
Paina **Menu/Set**.
- 5** Paina  tai  valitaksesi **Lajittele**.  
Paina **Menu/Set**.
- 6** Paina **Mono Start** tai **Colour Start**.  
—**TAI**—  
Valitse lisää asetuksia painamalla  tai  .

## N in 1 -kopiointi (Sivun asettelu)

---

- 1 Voit säästää paperia kopioimalla joko kaksi tai neljä sivua samalle arkille. Paina painiketta  (**Copy**). Se syttyy vihreänä.
- 2 Syötä asiakirja. (Katso *Asiakirjojen syöttäminen* sivulla 2-1.)
- 3 Syötä kopiomäärä valintanäppäimillä (korkeintaan 99 kappaletta).
- 4 Valitse Sivun asetukset painamalla **Options** ja  tai .  
Paina **Menu/Set**.
- 5 Valitse 2 in 1, 4 in 1 (P), 4 in 1 (V), (tai Ei (1 Sivulle 1)) painamalla  tai .  
Paina **Menu/Set**.
- 6 Skannaa asiakirja painamalla **Mono Start** tai **Colour Start**.

 (S) tarkoittaa pystysuuntaa ja (V) vaakasuuntaa.

 Asetusten 2 in 1, 4 in 1 (P) ja 4 in 1 (V) kanssa ei voida käyttää suurennus-/pienennysasetusta.

2 in 1

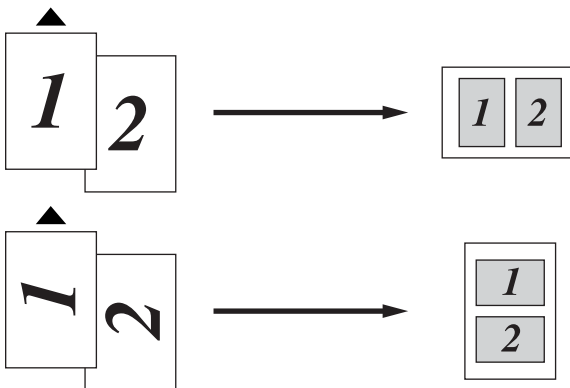

4 in 1 (P)

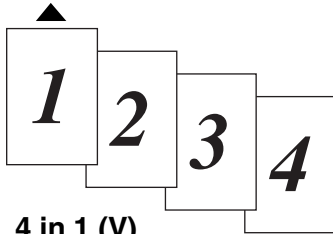

(P)



4 in 1 (V)

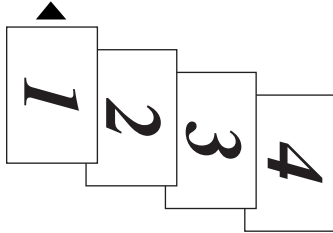

(V)



Jos 2 in 1- tai 4 in 1-kopiot ovat värillisiä, on käytettävä A4-kokoista paperia.



Jos olet valinnut paperityypin asetukseksi **Kiiltävä**, 2 in 1- ja 4 in 1-toiminto ei ole käytettävissä.





Värillisiä 2 in 1- ja 4 in 1-kopioita voi ottaa vain yhden kerrallaan.

# Kopioinnin oletusasetusten muuttaminen

Voit muuttaa kopioinnin oletusasetuksia. Asetukset ovat voimassa, kunnes ne muutetaan uudelleen.



## Kopiolaatu

---

- 1 Paina **Menu/Set, 3, 1.**
- 2 Valitse **Normaali, Paras** tai **Nop.** Vedos painamalla  tai  .  
Paina **Menu/Set.**
- 3 Paina **Stop/Exit.**

## kirkkaus



---

- 1 Paina **Menu/Set, 3, 2.**
- 2 Vaalenna kopiota painamalla  .  
—TAI—  
Tummenna kopiota painamalla  .  
Paina **Menu/Set.**
- 3 Paina **Stop/Exit.**

## Kontrasti

---

Voit parantaa kuvan tarkkuutta ja eloisuutta säätämällä kontrastia.



- 1 Paina **Menu/Set, 3, 3.**
- 2 Lisää kontrastia painamalla  .  
—TAI—  
Pienennä kontrastia painamalla  .  
Paina **Menu/Set.**
- 3 Paina **Stop/Exit.**

## Värien säätö

---

**1** Paina **Menu/Set, 3, 4**.

4.Värisäätö

**2** Valitse Punainen, Vihreä tai Sininen painamalla  tai .

Paina **Menu/Set**.

**3** Lisää värikylläisyyttä painamalla .

—**TAI**—

Vähennä värikylläisyyttä painamalla .

Paina **Menu/Set**.

**4** Palaa vaiheeseen 2 ja valitse seuraava väri.

—**TAI**—

Paina **Stop/Exit**.

# Värikopiointirajoitukset

Joistakin asiakirjoista ei ole sallittua tehdä värikopioita. Laittomasta värikopioinnista voi seurata joko rikos- tai siviilioikeudellinen prosessi. Tämä huomautus on vain neuvoa antava, eikä siinä luetteloida kaikkia kieltoja. Epävarmassa tilanteessa on suositeltavaa ottaa yhteyttä oman maan oikeusviranomaisiin ja kysyä heiltä tarkempia neuvoja yksittäistapauksiin liittyen.

Seuraavassa on esimerkkejä asiakirjoista, joiden kopiointi ei ole luvallista:

- seteliraha
- obligaatit ja muut velkakirjat
- talletustodistukset
- puolustusvoimien tai sen erityisosastojen asiakirjat
- passit
- postimerkit (käytössä olevat tai vanhat)
- maahanmuuttoasiakirjat
- sosiaaliturvaan liittyvät asiakirjat
- julkisviranomaisten kirjoittamat sekrit tai asetteet
- henkilöllisyystodistukset ja -merkit sekä virkamerkit
- moottoriajoneuvojen rekisteriotteet ja omistajuutta osoittavat asiakirjat

Tekijänoikeudella suojattuja teoksia ei ole luvallista kopioida. Osia tekijänoikeudella suojatuista teoksista voidaan kuitenkin kopioida henkilökohtaiseen käyttöön. Useiden kopioiden ottaminen voidaan käsittää luvattomaksi käytöksi.

Taideteokset ovat tekijänoikeudella suojattuja teoksia.

# 11 Tärkeitä tietoja

## Turvaohjeita

---

Turvallisen toiminnan varmistamiseksi laitteen verkkojohto tulee liittää ainoastaan tavalliseen maadoitettuun pistorasiaan.

Vaikka laite toimii kunnolla, se ei välttämättä ole merkki siitä, että siihen tuleva sähkövirta on maadoitettu ja että asennus on täysin turvallinen. Jos epäilet, että laitetta ei ole maadoitettu oikein, ota oman turvallisuutesi vuoksi yhteyttä pätevään sähköasentajaan.

## Kansainvälinen ENERGY STAR® -merkintä

---

Kansainvälisen ENERGY STAR® -ohjelman tarkoitus on edistää energiaa säästävien toimistolaitteiden kehittelyä ja yleistymistä.

Brother Industries, Ltd takaa ENERGY STAR® -kumppanina, että tämä tuote täyttää ENERGY STAR® -energiansäästöohjelman vaatimukset.



# Tärkeitä turvaohjeita

- 1** Lue nämä ohjeet huolellisesti.
- 2** Säilytä ne myöhempää käyttöä varten.
- 3** Noudata kaikkia laitteeseen merkittyjä varoituksia ja ohjeita.
- 4** Irrota laite verkkopistorasiasta, ennen kuin ryhdyt puhdistamaan sitä. Älä käytä nestemäisiä tai aerosolipuhdistusaineita. Puhdista kostealla liinalla.
- 5** Älä käytä laitetta veden lähistöllä.
- 6** Älä aseta laitetta epävakaan tason, telineen tai pöydän päälle. Laitteen putoaminen saattaa aiheuttaa vakavia vaurioita tuotteelle.
- 7** Laitteen kotelossa ja takana tai alla olevat aukot ovat ilmastointia varten. Jotta laite toimisi asianmukaisesti ja jotta se ei kuumenisi liikaa, älä tuki tai peitä näitä aukkoja. Älä koskaan laita laitetta sängyn, sohvan, maton tai muun vastaavan päälle, sillä tällöin aukot tukkeutuvat. Älä aseta laitetta minkäänlaisen lämmittimen viereen tai päälle. Laitetta ei tulisi koskaan asettaa kiinteään laitteiston sisään, ellei se ole asianmukaisesti ilmastoitu.
- 8** Tämä laite tulee liittää ainoastaan siinä olevassa tarrassa mainittuun virtalähteeseen. Jos et ole varma käytössä olevasta verkkojännitteestä, ota yhteyttä laitteen edustajaan tai paikalliseen sähkölaitokseen.  
Käytä ainoastaan tämän laitteen mukana toimitettua virtajohtoa.
- 9** Tässä laitteessa on maadoitettu pistoke, jossa on 3 johdinta. Pistoke sopii ainoastaan maadoitettuun pistorasiaan. Tämä on turvallisuustoimenpide. Jos pistoke ei sovi seinäkoskettimeen, pyydä sähköasentajaa tekemään tarvittavat muutokset. Älä mitätöi maadoitetun pistokkeen tarkoitusta.
- 10** Älä laita mitään verkkojohdon päälle. Älä aseta laitetta sellaiseen paikkaan, missä ohikulkijat saattavat astua johdon päälle.



- 11** Älä aseta mitään sellaista laitteen eteen, mikä voi estää fakseja saapumasta. Älä aseta mitään saapuvien faksien tielle.
- 12** Älä koske paperiin, kun laite tulostaa. Odota, kunnes sivu on tulostunut täysin.
- 13** Irrota laite sähkö- ja puhelinverkosta ja ota yhteyttä pätevään korjaajaan seuraavissa tilanteissa:
- Jos verkkojohto on vahingoittunut tai kulunut.
  - Jos laitteeseen on läikkynyt nestettä.
  - Jos laite on ollut sateessa tai siihen on joutunut vettä.
  - Jos laite ei toimi kunnolla, vaikka sitä käytetään annettujen ohjeiden mukaisesti. Suorita ainoastaan käyttöohjeissa annetut säädöt. Muiden osien väärin suoritettavat säädöt saattavat vahingoittaa laitetta, jolloin pätevä korjaaja joutuu usein tekemään suuria korjauksia, jotta laite toimisi normaalisti.
  - Jos laite on pudonnut tai kotelo vahingoittunut.
  - Jos laitteen toiminnassa on selvä muutos, mikä viittaa huollon tarpeeseen.
- 14** Tuotteen suojaamiseksi ylijännitteeltä suosittelemme ylijännitesuojan käyttöä.

## Tavaramerkit

---

Brother-logo on Brother Industries Ltd:n rekisteröity tavaramerkki.

Brother on Brother Industries Ltd:n rekisteröity tavaramerkki.

Multi-Function Link on Brother International Corporationin rekisteröity tavaramerkki.

© Copyright 2003 Brother Industries Ltd. Kaikki oikeudet pidätetään.

Windows ja Microsoft ovat Microsoftin rekisteröityjä tavaramerkkejä Yhdysvalloissa ja muissa maissa.

Macintosh on Apple Computer, Inc:n rekisteröity tavaramerkki.

PaperPort ja TextBridge ovat ScanSoft, Inc:n rekisteröityjä tavaramerkkejä.

Presto! PageManager on NewSoft Technology Corporationin rekisteröity tavaramerkki.

Jokaisella yhtiöllä, jonka ohjelmiston nimi on mainittu tässä käyttöoppaassa, on erityinen ohjelmia koskeva ohjelmistosopimus.

**Kaikki muut tässä käyttöoppaassa mainitut tuotemerkit ja tuotenimet ovat omistajiensa rekisteröityjä tavaramerkkejä.**

# 12 Vianetsintä ja kunnossapito

## Vianetsintä

### Virheviestit

Pitkälle kehitellyissä toimistolaitteissa esiintyy virheitä silloin tällöin. Laitte pystyy yleensä tunnistamaan ongelman, ja näyttää virheviestin. Alla olevassa taulukossa on selitetty useimmin esiintyvät virheviestit.

VIRHEVIESTIT		
VIRHEVIESTI	SYY	TOIMENPIDE
Anna asiakirja	Asiakirja on asetettu paikalleen väärin.	Katso <i>Asiakirjojen syöttäminen</i> sivulla 2-1.
Alh. Lämpötila	Tulostuspäiden lämpötila on liian matala.	Anna laitteen lämmitä.
Ei talletettu	Yritit käyttää pikavalinta- tai lyhytvalintanumeroa, jota ei ole ohjelmoitu.	Ohjelmoi pikavalinta- tai lyhytvalintanumero. (Katso <i>Pikavalintanumeroiden tallentaminen</i> sivulla 7-1 ja <i>Lyhytvalintanumeroiden tallentaminen</i> sivulla 7-2.)
Ei vastaa/varat.	Soittamaasi numeroon ei vastata tai se on varattu.	Tarkista numero ja yritä uudelleen.
Jäljellä	Tulostustiedot jäävät laitteen muistiin.	Aloita tulostaminen uudelleen tietokoneelta.
	Tulostustiedot jäävät laitteen muistiin. USB-kaapeli irrotettiin, kun tietokone lähetti tietoa laitteeseen.	Paina <b>Stop/Exit</b> . Laitte peruuttaa tehtävän ja poistaa tulostuspaperin.

VIRHEVIESTIT		
VIRHEVIESTI	SYY	TOIMENPIDE
Kansi auki	Ohjauspaneelin kantta tai yläkantta ei ole suljettu kokonaan.	Avaa ja sulje kannet.
Korkea lämpötila	Tulostuspäiden lämpötila on liian korkea.	Anna laitteen viilentyä.
Laitehäiriö XX	Laitevika.	Soita Brotherin asiakaspalveluun.
Muisti täynnä (Saattaa ilmetä, kun laitetta käytetään tulostimena.)	Tietoja ei voida tallentaa muistiin.	(Faksin lähetyks tai kopiointi käynnissä) Paina <b>Stop/Exit</b> ja odota muiden käynnissä olevien toimintojen päättymistä. Yritä sitten uudelleen. — <b>TAI</b> — Poista tiedot muistista. (Katso <i>Muisti täynnä -viesti</i> sivulla 10-3.) (Tulostus käynnissä) Pienennä tulostuksen erottelutarkkuutta.
Paperi juuttui	Tulostuspaperi on juuttunut laitteeseen.	(Katso <i>Tulostin on tukossa tai paperi on juuttunut</i> sivulla 12-5.)
Tark. asiakirja	Asiakirjan pituus oli yli 90 cm.	Katso <i>Arkinsyöttölaitteen käyttäminen</i> sivulla 2-1.
Tark. paperikoko	Paperi on vääränkokoinen.	Lataa oikeankokoista paperia (A4) ja paina sen jälkeen <b>Mono Start</b> tai <b>Colour Start</b> .
Tarkista kasetti	Mustepatruuna on asennettu väärin.	Irrota mustepatruuna ja aseta se huolellisesti paikalleen. (Katso <i>Mustepatruunoiden vaihtaminen</i> sivulla 12-20.)
Tarkista paperi	Laitteessa ei ole paperia. — <b>TAI</b> — Tulostuspaperi on juuttunut laitteeseen.	Lisää paperia ja paina sitten <b>Mono Start</b> tai <b>Colour Start</b> . Katso <i>Tulostin on tukossa tai paperi on juuttunut</i> sivulla 12-5.

VIRHEVIESTIT		
VIRHEVIESTI	SYY	TOIMENPIDE
Yht.ei syntynyt	Yritit pollata faksia, jota ei ole asetettu odottamaan pollausta.	Tarkista toisen osapuolen pollausasetukset.
Yhteys katkesi	Yhteys on katkaistu linjan toisesta päästä.	Yritä lähettää tai vastaanottaa uudelleen.
Yhteysvika	Häiriö puhelinlinjalla aiheutti tiedonsiirtovirheen.	Yritä soittaa uudestaan. Jos ongelma ei ratkea, pyydä puhelinlaitosta tarkastamaan puhelinlinja.
XXXX pian loppu	Yksi tai useampi mustepatruuna on tyhjä. Jos lähetettävä faksi on värillinen, laite pyytää käsittelyn aikana faksin lähettämistä mustavalkoisena. Jos lähetävässä laitteessa on toiminto, joka voi muuttaa faksin, värifaksi otetaan vastaan muistiin mustavalkoisena.	Tilaa uusi mustepatruuna.
XXXX vari loppu	Yksi tai useampi mustepatruuna on tyhjä. Laite keskeyttää kaikki tulostustehtävät. Jos muistia on käytettävissä, mustavalkoiset faksit tallennetaan muistiin. Jos lähetettävä faksi on värillinen, laite pyytää käsittelyn aikana faksin lähettämistä mustavalkoisena. Jos lähetävässä laitteessa on toiminto, joka voi muuttaa faksin, värifaksi otetaan vastaan muistiin mustavalkoisena.	Vaihda mustepatruunat. (Katso <i>Mustepatruunoiden vaihtaminen</i> sivulla 12-20.)

## Asiakirja on juuttunut

---

Jos asiakirja on juuttunut, noudata seuraavia ohjeita.

### Asiakirja on juuttunut ohjauspaneelin etuosan sisälle.

- 1 Poista arkinsyöttölaitteesta paperi, joka ei ole juuttunut kiinni.
- 2 Vedä juuttunut asiakirja ulos laitteen etuosaa kohti.



- 3 Paina **Stop/Exit**.

### Asiakirja on juuttunut ohjauspaneelin takaosan sisälle.

- 1 Poista arkinsyöttölaitteesta paperi, joka ei ole juuttunut kiinni.
- 2 Avaa ohjauspaneelin kansi.
- 3 Vedä juuttunut asiakirja ulos laitteen takaosaa kohti.



- 4 Sulje ohjauspaneelin kansi.

## Tulostin on tukossa tai paperi on juuttunut.

---

Poista paperi riippuen siitä, mihin kohtaan se on juuttunut laitteessa.

### Paperi on juuttunut laitteen sisälle etuosaan

- 1 Vedä paperia itseäsi kohti.

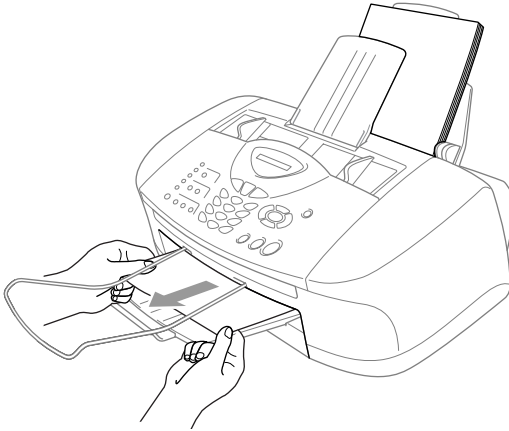

### Paperi on juuttunut paperilokeroon.

- 1 Poista paperilokerosta paperi, joka ei ole juuttunut.

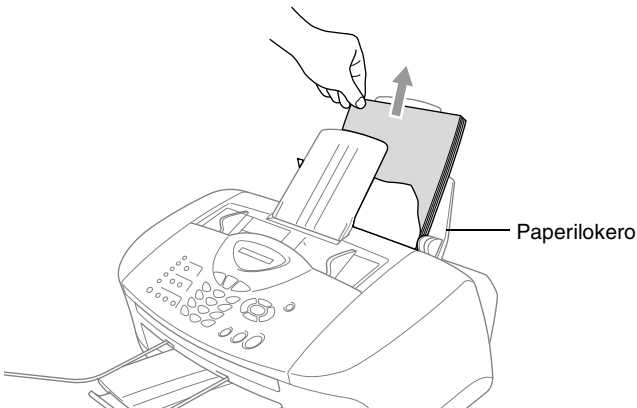

**2** Irrota juuttunut paperi vetämällä sitä.

 Jos juuttunutta paperia on vaikea vetää ulos, vedä sitä pitämällä samanaikaisesti paperin vapautusvipua painettuna.

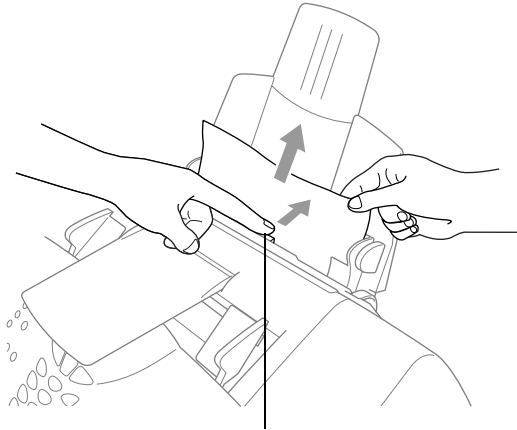

Paperin vapautusvipu

**Paperi on juuttunut paperilokeron sisälle.**

**1** Irrota paperilokero laitteesta

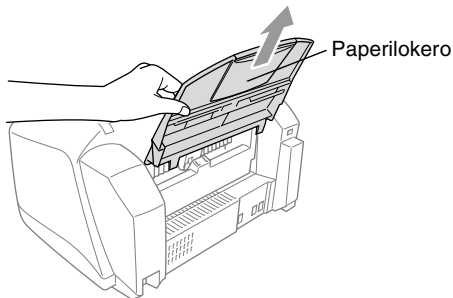



**2** Irrota juuttunut paperi vetämällä sitä.

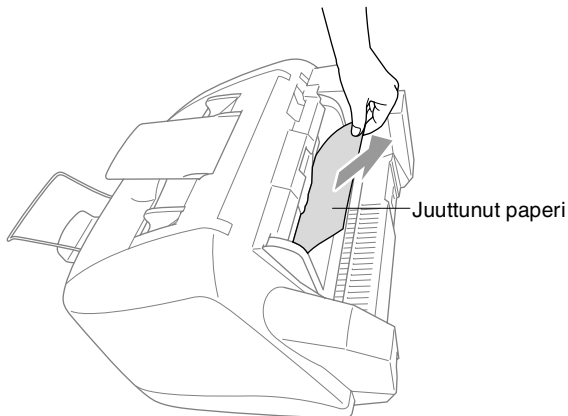

## **Paperi on juuttunut laitteen sisälle.**

**1** Avaa ohjauspaneelin kansi nostamalla sitä itseäsi kohti ja nosta sitten yläkansi takaosaa kohti.

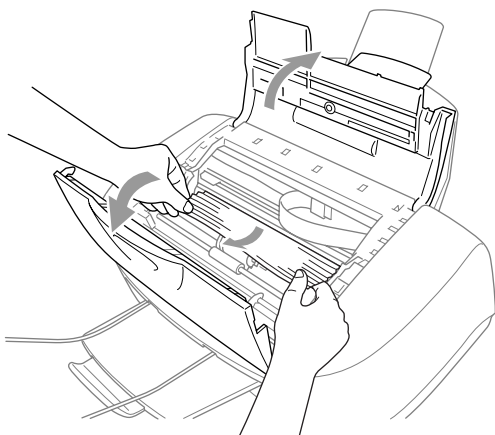

**2** Poista juuttunut paperi.

 Jos paperi on juuttunut tulostuspään alle, irrota laite verkkovirrasta, siirrä tulostuspäätä ja irrota paperi.

**3** Sulje yläkansi ja ohjauspaneelin kansi.

# Ongelmia laitteen toiminnassa

Jos laitteen toiminnassa on ongelmia tai faksit näyttävät viallisilta, *ota ensin kopio*. Jos kopio näyttää hyvältä, vika ei todennäköisesti ole laitteessa. Tarkista seuraavat seikat ja seuraa vianetsintäohjeita.

ONGELMA	TOIMENPITEET
<b>Faksien tulostaminen ja vastaanottaminen</b>	
Tiivistynyt teksti ja valkoiset vaakaviivat sivun poikki / Lauseiden ylä- ja alaosat puuttuvat.	Tämä saattaa johtua staattisesta sähköstä tai puhelinlinjalla olevasta häiriöstä. Ota kopio käyttämällä <b>Mono Start</b> -näppäintä ja katso, toistuuko ongelma. Jos myös tämä kopio on huono, ota yhteyttä Brother-jälleenmyyjään.
Huono tulostuslaatu	Varmista, että tulostinohjaimen ja paperityypin asetukset vastaavat käyttämäsi paperityyppiä. (Katso <i>Tulostusmateriaali</i> CD-ROM-levyllä olevan ohjelmiston käyttöoppaan sivulla 1-6 ja <i>Paperityypin asettaminen</i> sivulla 4-8.) Jos käytät tavallista paperia, pyri käyttämään suositeltuja paperityyppejä. (Katso <i>Tietoja paperista</i> sivulla 2-3.) Älä käsittele paperia, ennen kuin muste on kuivunut. Säädä pystytasausta (Katso <i>Tulostuksen laaduntarkistus</i> sivulla 12-11.)
Mustetahra tulostetun sivun yläosan keskellä.	Varmista, että paperi ei ole liian paksua tai käpristynyt. (Katso <i>Tietoja paperista</i> sivulla 2-3.)
Tuloste on liian tumma tai vaalea	Varmista, että mustepatruunat ovat tuoreita. Patruunat säilyvät korkeintaan kaksi vuotta, minkä jälkeen muste voi paakkuuntua. Patruunan viimeinen käyttöpäivä on painettu pakkaukseen. Varmista, että tulostinohjain vastaa käyttämäsi paperityyppiä. (Katso <i>Tulostusmateriaali</i> CD-ROM-levyllä olevan ohjelmiston käyttöoppaan sivulla 1-6.) Pyri käyttämään suositeltuja paperilaatua. (Katso <i>Tietoja paperista</i> sivulla 2-3.) Laitteen suosituslämpötila on 20 - 33 °C.
Tuloste näyttää likaiselta tai muste näyttää valuvan.	Varmista, että käytät suositeltua paperia. (Katso <i>Tietoja paperista</i> sivulla 2-3.) Älä käsittele paperia, ennen kuin muste on kuivunut. Laitteen suosituslämpötila on 20 - 33 °C.
Tekstissä tai kuvissa on valkoisia vaakasuoria raitoja	Puhdista tulostuspäät. (Katso <i>Tulostuspään puhdistaminen</i> sivulla 12-11.)
Tahroja arkin kääntöpuolella tai sivun alareunassa.	Varmista, että mustetta ei ole roiskunut tulostinalustalle. (Katso <i>Laitteen tulostustason puhdistus</i> sivulla 12-19.)
Pystysuoria mustia raitoja vastaanotettavassa arkissa	Lähettäjän skanneri voi olla likainen. Pyydä lähettäjää ottamaan arkista kopio ja tarkistamaan, onko vika hänen laitteessaan. Pyydä toista faksilaitetta lähettämään faksi ja tarkista tulos. Jos myös tämä kopio on huono, ota yhteyttä Brother-jälleenmyyjään.

ONGELMA	TOIMENPITEET
Vastaanotetut väriefaksit tulostuvat mustavalkoisina	Vaihda tyhjä tai lähes tyhjä mustepatruunat ja pyydä sitten lähettäjää lähettämään väriefaksi uudelleen. (Katso <i>Mustepatruunoiden vaihtaminen</i> sivulla 12-20.) Varmista, että faksitalletus on kytketty pois päältä (EI). (Katso <i>Faksitalletuksen asettaminen</i> sivulla 8-2.)
Vasemmat ja oikeat marginaalit eivät tulostu.	Kytke päälle automaattinen pienennys. (Katso <i>Vastaanotettavan faksin tulostaminen (automaattinen pienentäminen)</i> sivulla 5-7.)
<b>Puhelinlinja tai yhteys</b>	
Laite ei vastaa, kun siihen soitetaan.	Varmista, että laitteen vastaanottotila vastaa asetuksia. (Katso <i>Vastaanoton perusasetukset</i> sivulla 5-1.) Tarkista, kuuluuko valintaääntä. Jos mahdollista, soita laitteeseen ja tarkista, vastaako se. Jos laite ei vieläään vastaa, tarkista, että puhelinjohto on kunnolla kiinni. Jos laite ei soi, kun yrittät soittaa siihen, pyydä puhelin-yhtiötä tarkistamaan linja.
<b>Faksien lähettäminen</b>	
Huono lähetyslaatu	Vaihda erottelutarkkuudeksi <b>Hi eno</b> tai <b>E. Hi eno</b> . Tarkista laitteen skannerin toiminta ottamalla kopio.
Lähetyraportti tulostaa Result:NG (Tulos:NG) tai Result:ERROR (Tulos:VIRHE)	Puhelinlinjalla on luultavasti väliaikaista ilmastohäiriötä tai muuta häiriötä. Yritä lähettää faksi uudelleen. Jos lähetät PC FAX -viestin ja lähetyraportti tulostaa Result:NG-viestin, laitteen muistikapasiteetti voi olla ylittetty. Saat lisämuistia kytkemällä faksitalletuksen pois päältä (katso <i>Faksitalletuksen asettaminen</i> sivulla 8-2), tulostamalla faksiviestit muistista (katso <i>Faksin tulostaminen muistista</i> sivulla 5-8) tai peruuttamalla viivästyneen faksin tai pollaustehtävän (katso <i>Ohjelmoidun tehtävän peruuttaminen</i> sivulla 6-11). Jos ongelma ei ratkea, pyydä puhelinlaitosta tarkastamaan puhelinlinja.
Pystysuoria mustia raitoja lähetettävässä arkissa	Jos sama ongelma ilmenee kopioidussa arkissa, skanneri on likainen. (Katso <i>Säännöllinen kunnossapito</i> sivulla 12-18.)
<b>Saapuvien puheluiden käsittely</b>	
Laite kuulee puheen faksin merkkiäänenä (CNG-äänenä)	Laitteen faksin tunnistus on asetettu päälle (ON), laite reagoi herkemmin ääniin. Laite saattaa vahingossa tulkita tietyt linjalla kuuluvat äänet tai musiikin soittavan faksin ääniksi ja vastata niihin faksin vastaanottomerkkiäänillä. Kytke faksi pois päältä painamalla <b>Stop/Exit</b> . Voit välttää tämän ongelman kytkemällä faksin tunnistuksen pois päältä (EI). (Katso <i>Faksin tunnistus (ainoastaan FAX-1820C)</i> sivulla 5-6 ja <i>Faksin tunnistus (ainoastaan MFC-3220C)</i> sivulla 5-5.)
Faksitoiton siirtäminen laitteeseen.	Jos vastasit laitteella, paina <b>Mono Start</b> ja sulje puhelin välittömästi. Jos vastasit rinnakkaispuhelimessa, syötä faksin vastaanototunnus (oletusasetus on ✕51). Kun laite vastaa, sulje puhelin.
Tavallisen puhelinlinjan mukautetut toiminnot	Jos laitteen puhelinlinjassa on koputustoiminto, koputus / soittajan tunnistus, RingMaster-toiminto, vastaajapalvelu, hälytysjärjestelmä tai muu mukautettu toiminto, faksien lähetyksessä tai vastaanotossa voi ilmetä ongelmia.  Esimerkiksi: Jos lähetät tai vastaanotat faksiviestiä ja linja lähettää mukautetun toiminnon merkkiäänenä, faksitietojen lähetyksessä voi väliaikaisesti häiriintyä tai katketa. Brotherin ECM-toiminnon tulisi ratkaista tämä ongelma. Toiminto liittyy puhelinjärjestelmävalmistukseen ja sitä käytetään yleisesti laitteissa, jotka lähettävät ja vastaanottavat tietoa tavallisella jaetulla puhelinlinjalla, johon on liitetty mukautettuja toimintoja. Erillisen linjan avaamista ilman mukautettuja toimintoja suositellaan, jos vähäisten häiriöiden välttäminen on erittäin tärkeää.

ONGELMA	TOIMENPITEET
<b>Tulostimen ongelmat (ainoastaan MFC-3220C)</b>	
Tekstissä tai kuvissa on vaakasuoria raitoja	Puhdista tulostuspää. (Katso <i>Tulostuspään puhdistaminen</i> sivulla 12-11.) Jos olet puhdistanut tulostuspäätä viisi kertaa ja tulostus ei ole parantunut, pyydä huoltoapua Brotherilta tai jälleenmyyjältä.
<b>Skannerin ongelmat (ainoastaan MFC-3220C)</b>	
TWAIN-virheitä ilmenee skannatessa	Varmista, että Brother TWAIN -ohjain on valittu ensisijaiseksi lähteeksi. Valitse PaperPort -ohjelman File-valikosta Scan ja valitse Brother TWAIN -ohjain.
<b>Ohjelmisto-ongelmat (ainoastaan MFC-3220C)</b>	
2 in 1- tai 4 in 1 -tulostus ei onnistu	Tarkista, että sovelluksessa ja tulostinohjaimessa on sama paperin kokoasetus.
Tulostus ei onnistu Paint Brush -ohjelmassa	Kokeile näytön väriasetuksena 256 väriä.
Tulostus ei onnistu Adobe Illustrator -ohjelmassa	Kokeile tulostuksen erottelutarkkuuden pienentämistä.
Paksut ja ohuet viivat tulostuvat vuorotellen (poikkiraita)	<ol style="list-style-type: none"> <li>1. Avaa tulostinohjaimen Basic-välilehti.</li> <li>2. Napsauta Setting (asetukset) tulostinohjaimen Basic-välilehdellä.</li> <li>3. Kytke Bi-Directional Printing (kaksisuuntainen tulostus) -asetus pois päältä (EI) poistamalla valinta ruudusta.</li> </ol> (Katso <i>Kaksisuuntainen tulostus</i> CD-ROM-levyllä olevan ohjelmiston käyttöoppaan sivulla 1-7.)
Tulosteessa on voimakkaita viivoja	Valitse Reverse Order (käänteinen tulostusjärjestys) tulostinohjaimen Basic-välilehdellä.
Tulostus on hidasta	Valitse tulostinohjaimen Advanced-välilehti, sitten Colour-välilehti ja poista valinta Colour Enhancement (väritasapaino) -ruudusta.
Väritasapaino ei toimi oikein	Jos sovellusohjelma huomaa, että kuva ei ole kokonaan värillinen (esim. 256 väriä), väritasapaino ei toimi. Käytä vähintään 24-bittisiä värtietoja väritasapainon kanssa.
MFC varattu- tai MFC:n yhteysvirhe -virheviesti tulee näyttöön	Varmista, että laitteen näytössä ei ole virheviestiä.
MFC:n yhteysvirhe	<p>Jos MFC:tä ei ole kytketty tietokoneeseen, mutta olet ladannut Brother-ohjelman, tietokone näyttää yhteysvirheviestin joka kerran, kun käynnistät Windowsin®. Voit olla välittämättä viestistä tai kytkeä sen pois päältä seuraavalla tavalla.</p> <p>Kaksoisnapsauta pakkauksen mukana toimitetun CD-ROM-levyn kohtaa "tool\warnOff.REG".</p> <p>MFC:n ohjauspaneelin Scan-näppäin ei toimi, ellei käynnistä tietokonetta uudelleen MFC:n ollessa kytkettynä.</p> <p>Käynnistä se uudelleen kaksoisnapsauttamalla pakkauksen mukana toimitetun CD-ROM-levyn kohtaa "tool\WarnOn.REG".</p>

# Tulostuslaadun parantaminen

## Tulostuspään puhdistaminen

---

Hyvän laadun säilyttämiseksi laite puhdistaa tulostuspäät ajoittain. Voit puhdistaa tulostuspäät myös tarvittaessa.

Puhdista tulostuspää ja mustepatruunat, jos laite tulostaa vaakasuoran viivan tekstiin tai kuviin. Voit puhdistaa kerrallaan joko kaksi väriä (musta/syaani, keltainen/magenta) tai kaikki neljä.

Tulostuspäiden puhdistaminen kuluttaa mustetta. Mustetta kuluu turhaan, jos puhdistat laitteen liian usein.

### HUOMAUTUS

**ÄLÄ PUHDISTA tulostuspäätä koskettamalla sitä kädelläsi tai liinalla.**

**1** Paina **Ink**.

**2** Paina  tai  valitaksesi Puhdistus.

Paina **Menu/Set**.

**3** Valitse puhdistettava väri painamalla  tai .

Paina **Menu/Set**.

Laite puhdistaa tulostuspään. Kun puhdistus on suoritettu loppuun, laite palaa takaisin valmiustilaan automaattisesti.



Jos olet puhdistanut tulostuspäät viisi kertaa ja tulostus ei ole parantunut, pyydä huoltoapua Brotherilta tai jälleenmyyjältä.

## Tulostuksen laaduntarkistus

---

Jos tulostuksen laatu ei ole tyydyttävä, voit tulostaa tulostuksen laaduntarkistussivun, joka auttaa selvittämään, mitkä asetukset on muutettava.

**1** Paina **Menu/Set**, **4**.

4. Testitulostus

**2** Paina **Mono Start** tai **Colour Start**.

Laite tulostaa tulostuksen laaduntarkistussivun.

**3** Tarkista sivun laatu ja tasaus seuraamalla vaiheita A ja B.

## VAIHE A: Väripalkkitesti

Näyttöön tulee viesti:

Onko vaih. "A" OK?

1.Kyllä 2.Ei

- 4** Tarkista sivulta neljän väripalkin laatu. (musta/syaani/keltainen/magenta)
- 5** Jos kaikki viivat ovat selkeitä ja näkyvissä, siirry **VAIHEESEEN B** valitsemalla **1** (Kyllä).  
—**TAI**—

Jos kuvasta puuttuu lyhyitä viivoja kuten alla, paina **2** (Ei).

OK

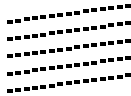

Huono

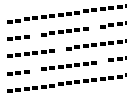

Näytössä kysytään, onko laatu hyvä kunkin värin kohdalla.

Musta OK?

1.Kyllä 2.Ei

- 6** Paina **2** (Ei) niiden värien kohdalla, joissa ilmenee ongelmia.  
Näyttöön tulee viesti:  
Paina **1** (Kyllä). Laite aloittaa värien puhdistamisen.

Aloit. puhd.?

1.Kyllä 2.Ei

- 7** Kun puhdistus on suoritettu loppuun, paina **Mono Start** tai **Colour Start**. Laite tulostaa tulostuksen laaduntarkastussivun uudelleen ja palaa sitten **VAIHEESEEN A**.
- 8** Jos **VAIHE A** on OK, siirry **VAIHEESEEN B** valitsemalla **1**.

## VAIHE B: Kohdistustesti

Näyttöön tulee viesti:

Onko vaih. "B" OK?

1. Kyllä 2. Ei

- 9** Tarkista 600 DPI- ja 1200 DPI -testitulosteista, vastaako numero 5 tarkimmin numeroa 0. Jos sekä 600 DPI- että 1200 DPI -testissä numero 5 on paras, lopeta **VAIHE B** valitsemalla **1** (Kyllä).  
—**TAI**—

Jos toinen testinumero vastaa paremmin 600 DPI- tai 1200 DPI -testiä, valitse se painamalla **2** (Ei).

- 10** Paina 600 dpi -testissä testinumeroa, joka vastaa parhaiten numeroa 0 (1 - 8).

600 dpi säätö

Valitse paras #

- 11** Paina 1200 dpi -testissä testinumeroa, joka vastaa parhaiten numeroa 0 (1 - 8).

1200 dpi säätö

Valitse paras #

- 12** Toista vaiheet 1 ja 2 (*tulostuksen laaduntarkistuksessa*). Laite tulostaa toisen tarkistussivun, joka on tarkistettava.

- 13** Paina **Stop/Exit**.



Kun mustepään suutin on tukkeutunut, tulos näyttää tältä.



Kun mustepään suutin on puhdistettu, vaakasorat viivat ovat hävinneet.

Jos tulostuksen tarkistusarkista puuttuu vieläkin mustetta, toista puhdistus ja testitulostus ainakin viisi kertaa. Jos mustetta puuttuu edelleenkin viidennen puhdistuksen ja testitulostuksen jälkeen, vaihda tukkeutuneen värin mustepatruuna uuteen. (Mustepatruuna on saattanut olla laitteessa yli kuusi kuukautta tai pakkaukseen merkitty viimeinen käyttöpäivä on kulunut umpeen. Yksi syy voi olla, että mustetta ei ole säilytetty oikein ennen käyttöä.)

Tulosta uusi tulostuksen laaduntarkistusarkki mustepatruunan vaihtamisen jälkeen. Jos ongelma esiintyy edelleen, toista puhdistus ja testitulostus uudella mustepatruunalla vähintään viisi kertaa. Jos mustetta puuttuu edelleen, ota yhteyttä Brother-jälleenmyyjään.



### Varoitus

ÄLÄ KOSKETA tulostuspäätä. Koskettaminen saattaa vahingoittaa tulostuspäätä pysyvästi ja mitätöidä tulostuspään takuun.

## Musteen määrän tarkistaminen

Voit tarkistaa jäljellä olevan musteen määrän.

**1** Paina **Ink**.

**2** Paina  tai  valitaksesi

Mustetta jälj..

Mustetta jälj.

Paina **Menu/Set**.

**3** Valitse tarkistettava väri painamalla

 tai .

Mu: -□□□■□□□+

Näyttöön tulee musteen määrä.

**4** Paina **Stop/Exit**.



## Laitteen pakkaaminen ja kuljetus

---

Käytä aina laitteen alkuperäisiä pakkausmateriaaleja, jos joudut kuljettamaan sitä. Takuu saattaa mitätöityä, jos laitetta ei pakata oikein.

### ! Varoitus

ÄLÄ IRROTA laitetta verkkovirrasta, ennen kuin tulostustehtävä on loppunut.

- 1 Poista ensin kaikki mustepatruunat ja aseta valkoinen kuljetussuoja paikalleen. (Katso *Mustepatruunoiden vaihtaminen* sivulla 12-20.) Kiinnitä valkoinen kuljetussuoja paikalleen ja paina kaikkien mustepatruunoiden kannet alas.

Kiinnittäessäsi valkoista kuljetussuojaa varmista, että se napsahtaa paikalleen kuvan osoittamalla tavalla.

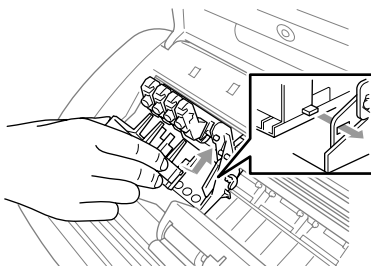

### ! Varoitus

Jos et löydä kuljetussuojaa, ÄLÄ POISTA mustepatruunoita ennen kuljetusta. On erittäin tärkeää, että joko kuljetussuoja tai mustepatruunat ovat paikoillaan laitteen kuljetuksen aikana. Jos ne eivät ole paikoillaan, laite saattaa vahingoittua ja takuu mitätöityä.

- 2** Irrota laite puhelinpistorasiasta ja irrota puhelinjohto laitteesta.
- 3** Irrota laite verkkovirrasta.
- 4** Jos USB-kaapeli on liitetty laitteeseen, irrota se.
- 5** Aseta keltainen suojatanko paikalleen.

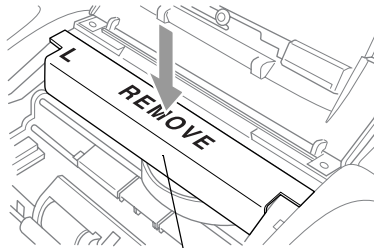

Keltainen suojatanko

- 6** Irrota paperilokero, tulostelokero, asiakirjan pysäytin ja arkinsyöttölaitteen asiakirjatuki. Jos laite on faksimalli, irrota kuuloke ja sen johto.
- 7** Kääri laite muovipussiin ja laita se alkuperäiseen laatikkoonsa.

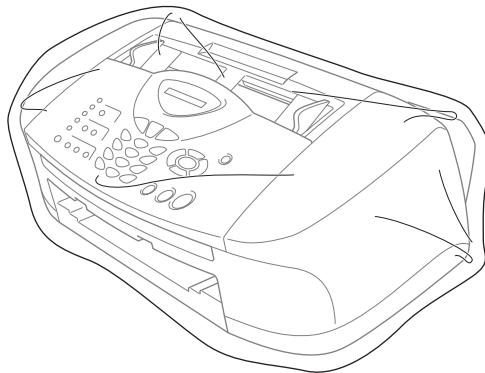

- 8** Pakkaa kirjallinen aineisto alkuperäiseen laatikkoon alla kuvatulla tavalla. Älä pakkaa laatikkoon käytettyjä mustepatruunoita.

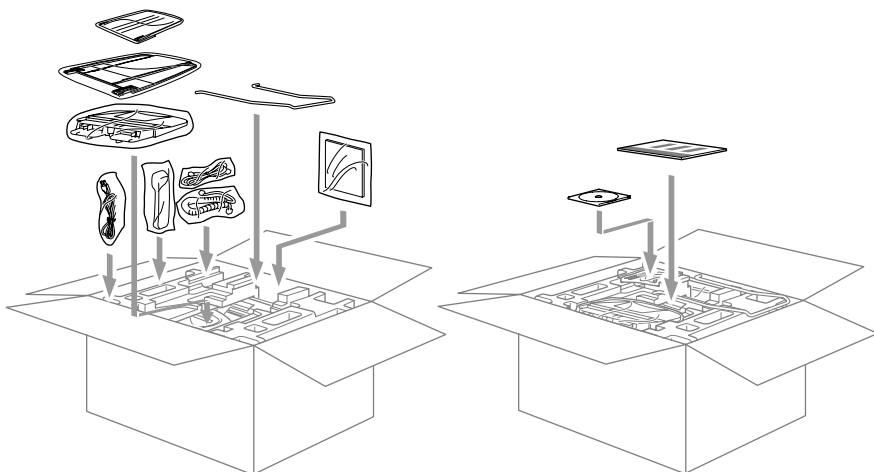
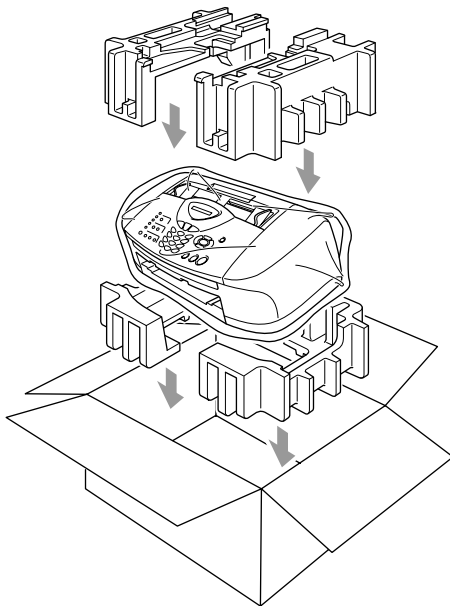

- 9** Sulje laatikko.

# Säännöllinen kunnossapito

---

## Skannerin puhdistaminen

Irrota laite verkkovirrasta ja avaa ohjauspaneelin kansi. Puhdista valkoinen tanko ja tangon alapuolella oleva lasisuoja isopropyylialkoholiin kastetulla nukkaamattomalla liinalla.

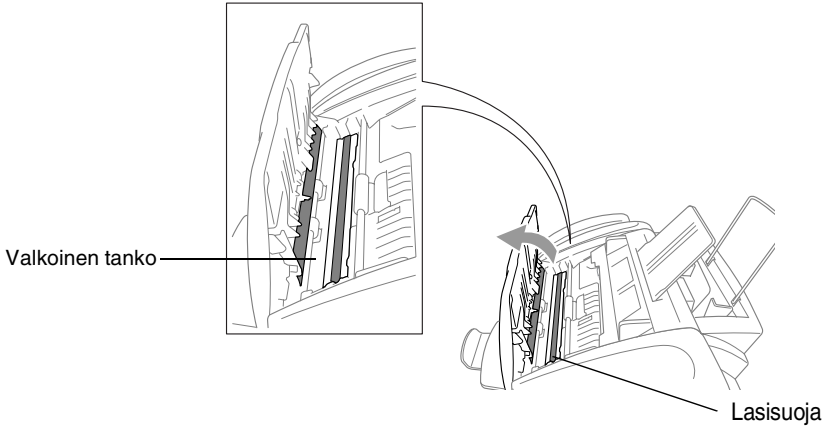

## Laitteen tulostustason puhdistus

### **!** HUOMAUTUS

- Irrota laite verkkovirrasta ennen tulostustason puhdistusta.
- Varo koskettamasta paperinsyöttölaitteen tähtipyörää, litteää kaapelia ja koodauskalvoa.
- Voit puhdistaa laitteen tulostustason pyyhkimällä sen nukkaamattomalla, *kuivalla* liinalla.

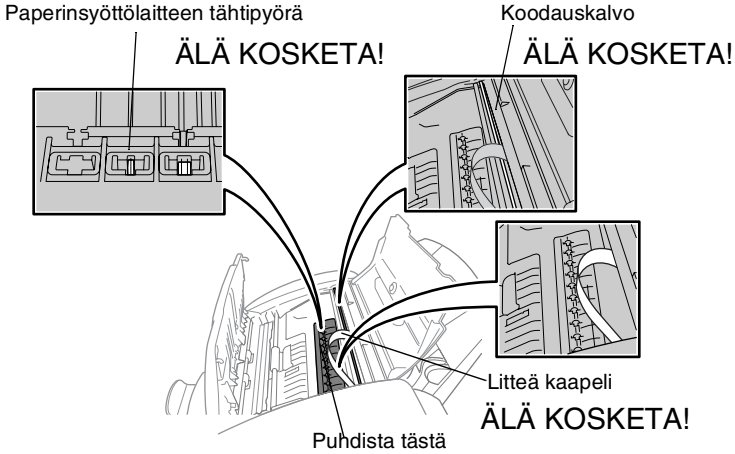

## Mustepatruunoiden vaihtaminen

Laitteeseen on asennettu musteen pistelaskin, joka tarkkailee jokaisen mustepatruunan musteen tasoa automaattisesti. Kun laskin havaitsee, että mustepatruunan muste alkaa loppua, laite ilmoittaa siitä näyttöön tulevalla viestillä.

Näytön viesti osoittaa, minkä mustepatruunan väri on vähissä tai loppunut. Vaihda mustepatruunat oikeassa järjestyksessä seuraamalla näytön ohjeita.

**Kun mustepatruunoiden muste alkaa olla lopussa, aloita patruunoiden vaihtaminen Ink-näppäimellä (vaiheet 1 - 3). Jos muste on loppunut, siirry suoraan vaiheeseen 3.**

**1** Paina **Ink**.

**2** Paina  tai  valitaksesi **Vaihda muste**.

Paina **Menu/Set**.

 Jos yksi tai useampi mustepatruuna on tyhjentynyt, näyttöön tulee viesti **Avaa kansi**.

**3** Avaa ohjauspaneelin kansi ja nosta yläkansi.

**4** Työnnä vaihdettavan mustepatruunan kansi auki ja poista mustepatruuna.

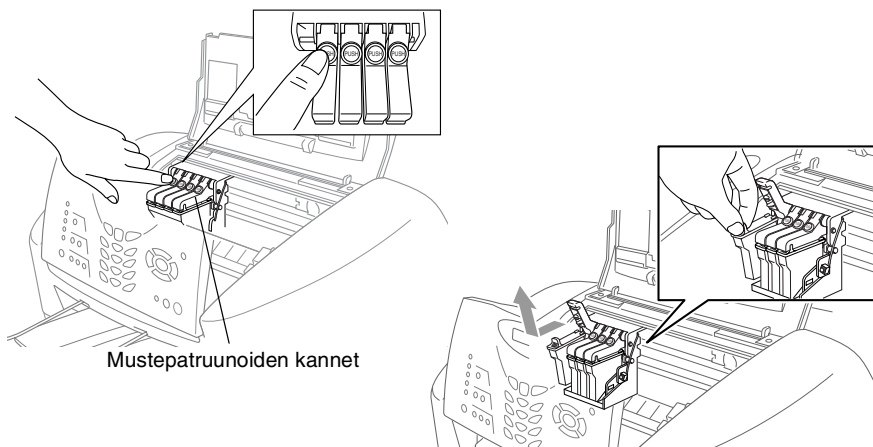

- 5 Avaa tarvittavan värin uusi mustepatruunapakkaus ja poista mustepatruuna pakkauksesta.
- 6 Pidä mustepatruunaa kuvassa osoitetulla tavalla ja poista teippi patruunan sivusta.  
Vedä teippiä varovasti irti itsestäsi pois päin.

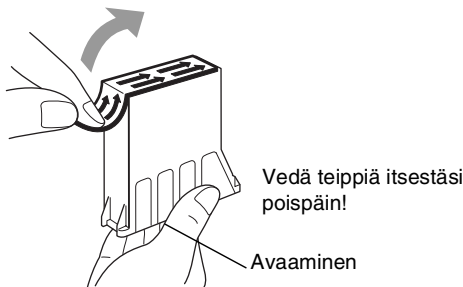

 Estä musteen valuminen ja käsien ja vaatteiden tahraantuminen irrottamalla teippi hitaasti.

- 7 Jokaisella värillä on oma oikea paikkansa Aseta uudet mustepatruunat niille varattuihin koteloihin.
- 8 Kun olet asentanut mustepatruunat paikoilleen, sulje yläkansi ja ohjauspaneelin kansi. Laitte valmistautuu tulostuspään puhdistukseen ja palaa toimintatilaan.

Laitte pyytää varmistamaan, että poistit tarvittavat mustepatruunat. Esimerkki: Oletko poistanut Musta?  
1.On 2.Ei.

- 9 Jos poistit mustepatruunan, paina **1**.

—**TAI**—

Jos et poistanut mustepatruunaa, paina **2**.

Laitte pyytää varmistamaan, että asensit *uuden* mustepatruunan. Esimerkki: Vaihdoit. uuteen Musta?  
1.On 2.Ei.

**10** Jos asentamasi mustepatruuna ei ole aivan uusi, valitse **2**.

—**TAI**—

Nollaa värin pistelaskin automaattisesti painamalla **1** valintänäppäimillä jokaisen *uuden* patruunan kohdalla. (Musteen pistelaskimen avulla laite ilmoittaa, kun väriaine on käymässä vähiin.)

Laite puhdistaa jokaista vaihdettua mustepatruunaa noin kolme minuuttia. Näytössä ovat vuorotellen viestit `Puhdistus` ja `Odota hetki`.

Kun laite lopettaa puhdistuksen, näyttö palaa takaisin valmiustilaan.

### **HUOMAUTUS**

Jos mustetta joutuu silmiin, huuhteile silmät vedellä välittömästi ja pyydä lääkärin apua, jos olet huolestunut asiasta.

### **Varoitus**

- **ÄLÄ POISTA** mustepatruunoita, jos et aio vaihtaa niitä. Jos poistat patruunat, niiden musteen määrä saattaa vähentyä, eikä tulostin tiedä jäljellä olevan musteen määrää.
- **ÄLÄ RAVISTA** mustepatruunoita, sillä muste voi valua, kun irrotat teipin.
- Jos iholle tai vaatteille joutuu mustetta, pese ne saippualla tai muulla puhdistusaineella välittömästi.
- Jos asennat mustepatruunan väärään väripaikkaan, tulostuspää on puhdistettava useaan kertaan ennen tulostusta ja oikean patruunan asentamisen jälkeen, sillä värit ovat sekoittuneet.
- Kun avaat mustepatruunan, asenna se laitteeseen ja käytä loppuun kuuden kuukauden kuluessa asennuksesta. Käytä avaamattomat mustepatruunat pakkaukseen merkittyyn käyttöpäivään mennessä.



- Brother-monitoimilaitteet on suunniteltu käytettäväksi tietyt laatuvaatimukset täyttävän musteen kanssa ja niiden suorituskyky on optimaalinen käytettäessä aitoja Brother-mustepatruunoita. Brother ei voi taata optimaalista suorituskykyä, jos laitteessa käytetään muiden valmistajien mustetta tai mustepatruunoita. Brother ei tästä johtuen suosittele muiden kuin aitojen Brother-mustepatruunoiden käyttämistä laitteessa tai tyhjien patruunoiden täyttämistä muiden valmistajien musteella. Jos tulostuspää tai muu laitteen osa vaurioituu johtuen muun musteen tai muiden mustepatruunoiden kuin aitojen Brother-tuotteiden käytöstä, takuu ei kata korjauskustannuksia.



Jos näytössä on XXXX vari loppu -viesti mustepatruunoiden vaihtamisen jälkeen, varmista, että patruunat on asennettu paikoilleen oikein.

**Arkinsyöttölaite** Asiakirja voidaan asettaa arkinsyöttölaitteeseen ja skannata automaattisesti yksi arkki kerrallaan.

**Äänimerkin äänenvoimakkuus** Näppäintä painettaessa tai virheen sattuessa kuuluvan äänimerkin säätö.

**Ajastettu faksi** Lähettää faksin määritettynä myöhäisempänä ajankohtana samana päivänä.

**Ajastettu lisälähetys** (Ainoastaan mustavalkoiset faksit) Kaikki samaan numeroon lähetettävät ajastetut faksit lähetetään samaan aikaan. Toiminto säästää lähetyskuluja.

**Automaattinen faksien lähetys (ainoastaan FAX-1820C)** Faksin lähettäminen ilman, että laitteen kuuloketta nostetaan tai painetaan **Tel/Mute/R**.

**Automaattinen faksien lähetys (ainoastaan MFC-3220C)** Faksin lähettäminen ilman, että ulkoisen puhelimen kuuloketta nostetaan.

**Automaattinen pienennys** Pienentää vastaanotettavien faksien kokoa.

**Automaattinen uudelleevalinta** Toiminto, jonka avulla laite pystyy valitsemaan viimeksi valitun faksinumeron uudestaan viiden minuutin kuluttua, jos faksilähetys ei onnistunut, koska linja oli varattu.

**CNG-merkinäät** Automaattilähetyksen aikana faksin lähettämät äänimerkit, jotka ilmoittavat vastaanottavalle laitteelle, että faksi soittaa.

**Erittäin hieno erottelutarkkuus** 392 x 203 dpi. Tätä käytetään hyvin pienikokoiselle tekstile ja viivagrafiikalle.

**Erottelutarkkuus** Pysty- ja vaakasuorien viivojen lukumäärä tuumalla. Katso: Normaali, hieno, erittäin hieno ja foto.

**Etsintä** Sähköinen, aakkosjärjestyksessä oleva luettelo muistiin tallennetuista pikavalinta-, lyhytvalinta- ja ryhmänumeroista.

**F/P-soittoaika** Se aika, jonka Brother-laite soi (kun vastaustilaksi on asetettu Fax/Puh) ja pyytää vastaamaan puheluun, johon laite on vastannut.

**Faksin merkkiäänät** Lähettävien ja vastaanottavien faksien lähettämät signaalit tiedonsiirron aikana.

**Faksin tunnistus** Laite pystyy vastaamaan faksin CNG-merkkiääniin, vaikka keskeytit faksin vastaamalla puheluun.

**Faksin välitys** Lähettää muistiin vastaanotetun faksiviestin etukäteen ohjelmoituun faksinumeroon.

**Faksin vastaanottotunnus** Näppäile tunnus (✕ 5 1), kun vastaat faksipuheluun rinnakkaispuhelimesta tai ulkoisesta puhelimesta.

**Faksitalletus** Voit tulostaa tallennetut faksit myöhemmin tai noutaa ne toisesta laitteesta faksin välitys- tai kaukonoutotoimintoja käyttämällä.

**Fax/Puh** Voit vastaanottaa sekä fakseja että puheluja. Älä käytä tätä tilaa puhelinvastaajan kanssa.

**Foto-erottelutarkkuus** Erottelutarkkuus, joka käyttää harmaan sävyjä valokuvien tarkkaan tulostamiseen.

**Harmaasävy** Käytössä olevien harmaasävyjen tummuusasteet kopioitaessa ja lähetettäessä valokuvia faksilla.

**Hieno erottelutarkkuus** Erottelutarkkuus on 203 x 196 dpi. Sopii pienelle tekstille ja piirroksille.

**Jäljellä olevat tehtävät** Voit tarkistaa, mitkä tehtävät odottavat muistissa, ja peruuttaa tehtäviä yksitellen.

**Kaksoistoiminto** Laite pystyy skannaamaan lähteviä fakseja tai ajastettuja tehtäviä muistiin samalla, kun se lähettää faksia tai ottaa vastaan tai tulostaa saapuvaa faksia.

**Kauko-ohjaus** Voit ohjata laitetta toisesta äänitaajuusvalintaa käyttävästä puhelimesta.

**Kauko-ohjaustunnus** Nelinumeroinen tunnus (--- ✕ ), jonka avulla voit soittaa laitteeseen ja käyttää sen toimintoja toisesta laitteesta käsin.

**Käyttäjätiedot** Tulostettu raportti, josta näkyvät laitteen vallitsevat asetukset.

**Kirkkaus** Kirkkauden säätäminen muuttaa kuvaa tummemmaksi tai vaaleammaksi.

**Kontrasti** Asetus, jolla säädetään faksien tai kopioiden tummuutta ja vaaleutta. Tummiä asiakirjoja vaalennetaan ja vaaleita tummennetaan.

**Koodausmenetelmä** Menetelmä, jolla asiakirjan sisältämät tiedot koodataan. Kaikkien faksilaitteiden täytyy käyttää vähintään Modified Huffman (MH) -standardia. Laitte voi käyttää myös tehokkaampia pakkausmenetelmiä, esimerkiksi Modified Read (MR)- ja Modified Modified Read (MMR)- ja JPEG-menetelmiä, jos vastaanottava laite pystyy käyttämään samoja.

**Lähetys** Faksien lähetys puhelinlinjaa pitkin laitteesta toiseen faksilaitteeseen.

**Lyhytvalinta** Valmiiksi ohjelmoitu numero nopeaa numeronvalintaa varten. Käynnistä numeron valinta painamalla **Search/Speed Dial** -näppäintä ja # ja antamalla kaksinumeroinen tunnus.

**Manuaalinen faksi (ainoastaan FAX-1820C)** Kun nostat laitteen kuulokkeen tai painat **Tel/Mute/R**-näppäintä, kuulet vastaanottavan faksin vastaavan soittoon, ennen kuin aloitat lähetyksen painamalla **Mono Start** tai **Colour Start** -näppäintä.

**Manuaalinen faksi (ainoastaan MFC-3220C)** Kun nostat ulkoisen puhelimen kuulokkeen tai painat **Tel/R**-näppäintä, kuulet vastaanottavan faksin vastaavan soittoon, ennen kuin aloitat lähetyksen painamalla **Mono Start** tai **Colour Start** -näppäintä.

**MFL-Pro Suite (ainoastaan MFC-3220C)** Jos tämä on kytketty tietokoneeseen, muuttaa laitteen tulostimeksi ja skanneriksi.

**Nestekidenäyttö** Laitteen näyttöruutu, jossa viestit näkyvät ohjelmoinnin aikana. Laitteen ollessa valmiustilassa päivämäärä ja kellonaika ovat näytössä.

**Nimitunnus** Tallennetut tiedot, jotka näkyvät faksilla lähetettyjen sivujen yläreunassa. Näitä tietoja ovat lähettäjän nimi ja faksinumero.

**Normaali erottelutarkkuus** 203 x 97 dpi. Tätä käytetään lähetettäessä normaalikokoista tekstiä ja haluttaessa lähetyksen tapahtuvan nopeasti.

**OCR (optinen tekstintunnistusohjelma) (ainoastaan MFC-3220C)** ScanSoft® TextBridge® -ohjelmapaketti muuttaa kuvat tai tekstin muokkaukelpoiseksi tekstiksi.

**Ohje-luettelo** Laite tulostaa luettelon kaikista valikoista. Käytä luetteloä laitteen ohjelmoimiseen, jos omistajan käsikirja ei ole käytettävissä.

**Paperi loppu -vastaanotto** Vastaanottaa fakseja laitteen muistiin, kun laitteessa ei ole paperia.

**Peruuta tehtävä** Peruuttaa ohjelmoidun tehtävän, kuten viivästetyn lähetyksen tai pollauksen.

**Pikavalinta** Laitteen ohjauspaneelissa sijaitsevat näppäimet, joihin voi tallentaa numeroita nopeaa valintaa varten. Jokaiseen pikavalintanäppäimeen voidaan tallentaa toinenkin numero, jos **Shift**-näppäintä ja pikavalintanäppäintä painetaan yhtä aikaa.

**Pikavalintaluettelo** Luettelo pikavalinta- ja lyhytvalintamuistiin tallennetuista nimistä ja numeroista numerojärjestyksessä.

**Pollaus** Toiminto, jossa faksi soittaa toiseen faksiin ja noutaa odottamaan asetetun faksiviestin.

**Puhelinvastaaja** Voit kytkeä ulkoisen laitteen tai puhelinvastaajan asianmukaiseen pistukkaan.

**Puhelun vastaustunnus (vain Fax/Puh-tilassa)** Kun laite vastaa puheluun (ei faksiin), se ilmoittaa puhelusta kaksoissoitolla. Tunnuksen (**# 5 1**) valitsemalla voit vastata puheluun rinnakkaispuhelimesta.

**Rinnakkaispuhelin** Puhelin, jonka numero on sama kuin faksin mutta joka on liitetty toiseen puhelinpistorasiaan.

**Ryhmänumero** Pika- ja lyhytvalintanumeroiden yhdistelmät, jotka on tallennettu pikavalintanäppäimeen tai lyhytvalintapaikkaan sarjalähetystä varten.

**Sarjalähetys** Mahdollisuus lähettää sama faksiviesti useaan kohteeseen.

**Skannaus (ainoastaan MFC-3220C)** Paperille painetun asiakirjan lähettäminen sähköisenä kuvana tietokoneeseen.

**Soittoäänien äänenvoimakkuus** Laitteen soittoäänien äänenvoimakkuus.

**Soittoäänipalvelu** Puhelinyhtiöltä ostettu palvelu, joka antaa tilaajan käytössä olevalle puhelinlinjalle toisen numeron. Brother-laite käyttää uutta numeroa faksilinjana.

**Soittoviive** Soittokertojen lukumäärä, jonka jälkeen laite vastaa Vain fax -tilassa.

**Suora lähetys** Kun muisti on täynnä, voit lähettää faksit suoraan, ilman muistia.

**Tauko** Voit asettaa 3,5 sekunnin tauon pikavalintanäppäimeen ja lyhytvalintapaikkaan tallennetun numerosarjan väliin. Voit asettaa pidemmän tauon painamalla näppäintä **Redial/Pause** tarvittava määrä kertoja.

**Ulkoinen puhelin** Puhelinvastaaja tai puhelin, joka on kytketty pistukkaan.

**Ulkomaanlinja** Tekee väliaikaisia muutoksia faksin äänimerkkeihin mukautuen ulkomaisten puhelinlinjojen ääni- ja ilmastohäiriöihin.

**Väliaikaiset asetukset** Voit tehdä joitakin asetuksia yksittäisille fakseille tai kopioille muuttamatta oletusasetuksia.

**Valikkotila** Ohjelmointitila, jossa laitteen asetuksia muutetaan

**Varmuustulostus** Laite tulostaa kopion saapuneista ja muistiin tallennetuista fakseista.

Siten sähkökatkoksen sattuessa viesteistä on olemassa kopio.

**Virheenkorjaustila** Tunnistaa virheet faksilähetysten aikana ja lähettää uudestaan ne sivut, joissa virhe esiintyi.

**Xmit-raportti (lähetysraportti)** Luettelo kaikista lähetyksistä. Raportissa näkyy päivämäärä, kellonaika ja numero.

**Yhteensopivuusryhmä** Faksin kyky viestiä toisen faksin kanssa. Yhteensopivuus on vahvistettu ITU-T-ryhmien välillä.

**Yhteysraportti** Luetteloi noin 200 viimeksi vastaanotetun ja lähetetyn faksin tiedot. TX tarkoittaa lähetystä. RX tarkoittaa vastaanottoa.

**Yhteysraporttien väli** Automaattisesti tulostettavien yhteysraporttien välinen valmiiksi ohjelmoitu ajanjakso. Yhteysraportin voi tulostaa erikseen sen häiritsemättä tätä ohjelmoitua toimintoa.

**Yhteysvika** . Faksin lähetysten tai vastaanoton aikana tapahtunut virhe. Johtuu usein ilmastohäiriöistä tai muista häiriöistä.

## Tuotekuvaus

### Yleistä

<b>Muistikapasiteetti</b>	8 Mt
<b>Arkinsyöttölaite</b>	Korkeintaan 20 sivua Lämpötila: 20°C - 30°C Kosteus: 50% - 70% Paperi: 80 g/m <sup>2</sup> A4-koko
<b>Paperilokero</b>	100 arkkia (80 g/m <sup>2</sup> )
<b>Tulostintyyppi</b>	Mustesuihku
<b>Tulostusmenetelmä</b>	Pietso, 75 × 4 suutinta
<b>Nestekidenäyttö</b>	16 merkkiä × yhdellä rivillä
<b>Virtalähde</b>	220 - 240 V 50/60 Hz
<b>Tehonkulutus</b>	Vähintään: 4 Wh tai vähemmän Valmiustila: 8.5 Wh tai vähemmän (25°C) Suurin: Alle 23 Wh

## Mitat

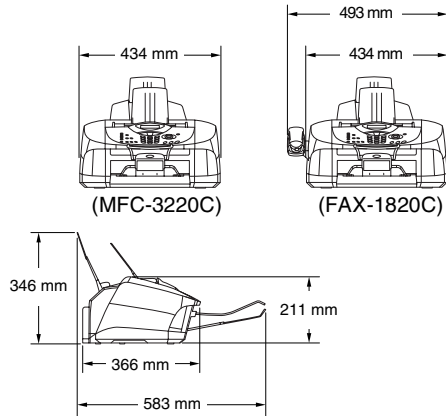

## Paino

7 kg

## Melutaso

Toiminta: 48 db A tai vähemmän

Valmiustila: 35 db A tai vähemmän

## Lämpötila

Toiminta: 10 - 35°C

Paras

tulostuslaatu: 20 - 33°C

## Kosteus

Toiminta: 20 - 80 % (ilman tiivistymistä)

Paras

tulostuslaatu: 20 - 80 % (ilman tiivistymistä)



# Tulostusvälineet

## Paperin syöttö

## Paperilokero

- Paperityyppi:  
Tavallinen paperi, mustesuihkupaperi (päällystetty paperi), kiiltävä paperi, piirtoheitinkalvot\* ja kirjekuoret
  - Paperikoko:  
Letter, Legal, Executive, A4, A5, A6, JIS\_B5, kirjekuoret (nro 10, DL, C5, Monarch, JE4), valokuvakortti, arkistointikortti.  
Jos haluat lisätietoja, katso *Paperilokerossa käytettävän paperin tiedot* sivulla 2-4.
  - Paperilokeron kapasiteetti: Noin 100 arkkia 80 g/m<sup>2</sup> tavallista paperia
- \* Käytä ainoastaan mustesuihkutulostukseen suositeltuja piirtoheitinkalvoja.

## Paperin tulostus

Korkeintaan 50 arkkia A4-kokoista tavallista paperia (tekstipuoli ylöspäin tulostelokeroon)  
Käytettäessä mustesuihkupaperia (päällystettyä paperia) ja piirtoheitinkalvoja suosittelemme arkkien poistamista lokerosta heti tulostuksen jälkeen tekstin tahraantumisen välttämiseksi.

# Kopiointi

## Väri/mustavalkoinen

Väri/mustavalkoinen

## Kopiointinopeus

Mustavalkoinen  
Korkeintaan 12 sivua minuutissa (A4-arkki)

Väri

Korkeintaan 10 sivua minuutissa (A4-arkki)  
Lukuun ottamatta paperin syöttämiseen kuluvaa aikaa.

Perustuu Brotherin malliin.

Fast (nopea) -tila

## Monta kopiota

Pinoaa tai lajittelee korkeintaan 99 sivua

## Suurennus/pienennys

25 - 400 % (1 prosentin välein)

## Erottelutarkkuus

Korkeintaan 1200 x 1200 dpi

# Faksi

<b>Yhteensopivuus</b>	ITU-T ryhmä 3
<b>Koodausjärjestelmä</b>	MH/MR/MMR/JPEG
<b>Modeemin nopeus</b>	Automaattinen valinta 14 400 bittiä sekunnissa:
<b>Asiakirjan koko</b>	Leveys arkinsyöttölaitteessa: 89 mm - 216 mm Pituus arkinsyöttölaitteessa: 127 mm - 356 mm
<b>Skannausleveys</b>	208 mm
<b>Tulostusleveys</b>	204 mm
<b>Harmaasävy</b>	256 tasoa
<b>Pollaustyytit</b>	Normaali, Tunnussa, Ajastin, sarjapollaus: (vain mustavalkoinen)
<b>Kontrastin säätö</b>	Automaattinen/vaalea/tumma (manuaaliasetus)
<b>Erottelukkuus</b>	<ul style="list-style-type: none"><li>• Vaakasuunnassa 8 pistettä millimetrillä (203 pistettä/tuuma)</li><li>• Pystysuunnassa -<ul style="list-style-type: none"><li>3,85 viivaa millimetrillä (musta)</li><li>7,7 viivaa millimetrillä (väri)</li><li>Hieno - 7,7 viivaa millimetrillä (musta/väri)</li><li>Foto - 7,7 viivaa millimetrillä (musta)</li><li>Erittäin hieno - 15,4 viivaa millimetrillä (musta)</li></ul></li></ul>
<b>Pikavalinta</b>	10 (5 × 2)
<b>Lyhytvalinta</b>	40 paikkaa
<b>Sarjalähetys</b>	100 paikkaa
<b>Automaattinen uudelleenalinta</b>	3 kertaa 5 minuutin välein
<b>Automaattinen vastaus</b>	0, 1, 2, 3, 4 tai 5 soittoa
<b>Liitäntä</b>	Yleinen puhelinverkko
<b>Lähetys muistista</b>	Korkeintaan 400* <sup>1</sup> /480* <sup>2</sup> sivua
<b>Paperi loppu -vastaanotto</b>	Korkeintaan 400* <sup>1</sup> /480* <sup>2</sup> sivua

\*1 \*\*Sivua" viittaa "Brother Standard Chart No. 1" -standarditaulukkoon (tyypillinen liikekirje, normaali resoluutio, MMR-koodaus). Pidätämme oikeuden muuttaa teknisiä tietoja ja painettua aineistoa ilman ennakoilmoitusta.

\*2 \*\*Sivua" viittaa "ITU-T Test Chart #1" -standarditaulukkoon (tyypillinen liikekirje, normaali resoluutio, MMR-koodaus). Pidätämme oikeuden muuttaa teknisiä tietoja ja painettua aineistoa ilman ennakoilmoitusta.

# Skanneri (ainoastaan MFC-3220C)

<b>Väri/mustavalkoinen</b>	Väri/mustavalkoinen
<b>TWAIN-yhteensopiva</b>	Kyllä (Windows® 98/98SE/Me/2000 Professional) Mac OS® 8.6 - 9.2/Mac OS® X 10.2.1 tai uudempi
<b>WIA-yhteensopiva</b>	Kyllä (Windows®XP)
<b>Erottelutarkkuus</b>	Korkeintaan 2400 x 2400 dpi (interpoloitu)* Korkeintaan 600 x 1200 dpi (optinen) * Kork. 1200 x 1200 dpi:n skannaus Windows® XP:llä (jopa 2400 x 2400 dpi:n erottelutarkkuus voidaan valita Brother Scanner Utility -toimintoa käytettäessä)
<b>Skannausnopeus</b>	Väri: korkeintaan 9 sekuntia Mustavalkoinen: korkeintaan 4 sekuntia (A4-koko, 100 × 100 dpi)
<b>Asiakirjan koko</b>	Leveys arkinsyöttölaitteessa: 89 mm - 216 mm Pituus arkinsyöttölaitteessa: 127 mm - 356 mm
<b>Skannausleveys</b>	210 mm
<b>Harmaasävy</b>	256 tasoa

 Mac OS® X 10.2.1 ja uudemmat versiot tukevat Mac OS® X  
-skannausta.

# Tulostin



Voit ladata FAX-1820C:hen Brother-tulostinohjaimen ja PC Fax -ohjaimen Brother Solutions Centeristä. Vieraile osoitteessa:

<http://solutions.brother.com>

## Tulostinohjain

Windows® 98/98SE/Me/2000 Professional- ja XP -ohjain, joka tukee Brother Native Compression -tilaa ja kaksisuuntaista tulostusta

Apple® Macintosh® QuickDraw® -ohjain seuraaviin käyttöjärjestelmiin: Mac OS® 8.6 - 9.2/Mac OS® X 10.1/10.2.1 tai uudempaan

## Erottelutarkkuus

Korkeintaan 4800 x 1200 dpi:n optimoitu erottelutarkkuus\*

1200 x 1200 pistettä tuumalla (dots per inch - dpi)

600 x 600 pistettä tuumalla (dots per inch - dpi)

600 x 300 pistettä tuumalla (dots per inch - dpi)

600 x 150 pistettä tuumalla (dots per inch - dpi)

\* *Mustavalkotulostus:* MFC tulostaa mustalla musteella korkeintaan 4800 x 1200 dpi:n optimoidulla tarkkuudella, kun tulostinohjaimessa on valittu Photo-tila.

\* *Väritulostus:* MFC käyttää Brotherin OP -tekniikkaa ja muuttaa erottelutarkkuutta automaattisesti parhaimman tulostuslaadun saavuttamiseksi.

Brotherin OP-tekniikka aktivoituu väritulostuksessa automaattisesti Photo-tilaa käytettäessä ja valitsee tulostustyölle sopivan optimoidun erottelutarkkuuden (korkeintaan 4800 x 1200 dpi), kun tulostetaan valokuvapaperille.

\* Tulostuslaatu vaihtelee monista eri syistä, kuten alkuperäisen kuvan erottelutarkkuudesta ja laadusta ja tulostusmateriaalista, johtuen.

## Tulostusnopeus

Korkeintaan 14 sivua minuutissa (mustavalkoinen)\*

Korkeintaan 12 sivua minuutissa (värillinen)\*

\* Perustuu Brotherin malliin.

\* A4-koko draft-tilassa.

\* Lukuun ottamatta paperin syöttämiseen kuluvaa aikaa.

## Tulostusleveys

204 mm

## Fontit levyllä

35 TrueType

# Liitännät

USB

Standardi Universal Serial Bus -kaapeli, jonka pituus on korkeintaan 2,0 m.

## Tietokoneelle asetetut vaatimukset

Järjestelmän vähimmäisvaatimukset						
Tietokoneen laiteympäristö ja käyttöjärjestelmän versio		Suorittimen vähimmäisnopeus	Työmuistia (RAM) vähintään	Suositeltu RAM-muistin koko	Vapaa kiintolevytila	
					Ohjain	Sovellusohjelma*1
Windows® -käyttöjärjestelmä	98, 98SE	Pentium 75 MHz	24 Mt	32 Mt	80 Mt	100 Mt
	Me	Pentium 150 MHz	32 Mt	64 Mt		
	2000 Professional	Pentium 133 MHz	64 Mt	128 Mt		
	XP*3	Pentium 233 MHz			180 Mt	
Apple® Macintosh® -käyttöjärjestelmä	Mac OS® 8.6 - 9.2 (vain tulostus*4, skannaus ja PC-FAX-lähetys)	Kaikki perusmallit täyttävät vähimmäisvaatimukset.	32 Mt	64 Mt	80 Mt	200 Mt
	Mac OS® X 10.1/10.2.1 tai uudempi (vain tulostus, skannaus*2*4, PC-FAX-lähetys ja Remote Setup -asennusohjelma)		128 Mt	160 Mt		
<b>HUOMAUTUS:</b> Kaikki tässä käyttöoppaassa mainitut rekisteröidyt tavaramerkit ovat omistajiensa tavaramerkkejä.						
Uusimmat ohjaimet saat Brother Solutions Centeristä osoitteesta <a href="http://solutions.brother.com/">http://solutions.brother.com/</a>						



\*1 Windows®- ja Macintosh®-käyttöjärjestelmiä varten on eri sovellusohjelma.

\*2 10.2.1 ja uudemmat versiot tukevat skannausta.

\*3 Kork. 1200 x 1200 dpi:n skannaus Windows® XP:llä. (Brother Scanner Utility -toiminnon avulla voit valita erottelutarkkuudeksi korkeintaan 2400 x 2400 dpi.) (MFC-3220C)

\*4 Mac® -käyttöjärjestelmät eivät tue ”Scan”-painiketta. (MFC-3220C)

# Tarvikkeet

## **Muste**

Musta ja kolme erillistä värimustepatruunaa erillään tulostuspäistä.

## **Mustepatruunan käyttöikä**

Noin 500 sivua / musta patruuna 5 prosentin peitolla ja 600 x 150 dpi:n erottelutarkkuudella (nopea).

Noin 400 sivua / väripatruuna 5 prosentin peitolla ja 600 x 150 dpi:n erottelutarkkuudella (nopea).

Nämä luvut perustuvat jatkuvaan tulostukseen. Luvut vaihtelevat tulostustiheyden ja sivumäärän mukaan.

Laite ylläpitää tulostuslaatua puhdistamalla tulostuspäät säännöllisin väliajoin. Puhdistus käyttää pienen määrän mustetta.

# Hakemisto

## A

Ajastettu faksi .....	6-14
Ajastettu lisälähetys .....	6-15
Arkinsyöttölaite .....	2-1
Asetukset	
Nimitunnus	
(faksin tunniste) .....	4-2
Päivämäärä ja	
kellonaika .....	4-1
Asiakirja	
juuttunut .....	12-4
Automaattinen	
faksin uudelleenvalinta ....	6-8
faksin vastaanotto .....	5-1

## C

CNG-merkkiäänät .....	1-7
Copy (Kopiointi)	
Kirkkaus .....	10-11
kontrasti .....	10-16
Laatuasetus .....	10-16
Lajittelu .....	10-13
näppäimet .....	10-4
oletusasetukset .....	10-16
paperi .....	10-9
Quality-näppäin .....	10-5
siirtyminen	
kopiointitilaan .....	10-1
Sivun asettelu .....	10-14
Suurennus/pienennys ....	10-7
väliaikaiset asetukset .....	10-4
värien säätö .....	10-17
yksi .....	10-2

## E

Erottelutarkkuus	
asettaminen seuraavalle	
faksille .....	6-7
faksi (normaali, hieno,	
erittäin hieno, foto) .....	T-4
Skannaus .....	T-5
tulostus .....	T-6

## F

Faksi, erillinen	
lähettäminen .....	6-1
ajastettu .....	6-14
erottelutarkkuus .....	6-7
keskustelun lopussa .....	6-5
kontrasti .....	6-6
manuaalinen lähetys ....	6-4
muistista	
(kaksoistoiminto) .....	6-9
peruuttaminen	
muistista .....	6-11
Sarjalähetys .....	6-12
Suora lähetys .....	6-9
ulkomaat .....	6-13
uudelleenvalinta .....	7-7
värillinen faksi .....	6-8
vastaanotto .....	5-1
keskustelun lopussa .....	5-7
noutaminen	
kauko-ohjauksella .....	8-6
ongelma .....	12-8
pienentäminen paperin	
kokoon sopivaksi .....	5-7
Soittoviive,	
asettaminen .....	5-3
välitys .....	8-5
Faksin tunnistus .....	5-5

Faksin välitys	
muuttaminen	
kauko-ohjauksella	....8-5, 8-6
Faksitalletus	.....8-2
kytkeminen päälle	.....8-2
tulostaminen	.....5-8
Varmuustulostus	.....8-2
Faksitunnukset	
Faksin vastaanottotunnus	....5-9
Kauko-ohjaustunnus	.....8-3
puhelun vastaustunnus	....5-9
Fax/Puh-tila	.....5-1
F/P-soittoäänien	
asettaminen	.....5-4
faksien vastaanottaminen	....5-9
Faksin vastaanottotunnus	....5-9
kaksoissoitto (puhelut)	....5-4
puhelun vastaustunnus	....5-9
Soittoviiveen asettaminen	....5-3
vastaaminen	
rinnakkaispuhelimessa	....5-9

## H

Harmaasävy	..... T-4, T-5
------------	----------------

## K

Kaksoistoiminto	.....6-9
Kauko-ohjaus	.....8-4
faksien noutaminen	.....8-6
komennot	.....8-5
tunnus	.....8-3, 8-4
Käyttöoikeustunnukset,	
tallentaminen ja valinta	....7-6
Kirjekuoret	.....2-4, 2-6
Kunnossapito,	
säännöllinen	.....12-18
Kytkeminen	
ulkoisen puhelin	.....1-9
ulkoisen	
puhelinvastaaja	.....1-10

## L

Lähetyksen	
esto	.....6-17, 6-18, 6-19
Laitteen kuljetus	.....12-15
Luottokorttinumerot	.....7-6
Lyhytvalinta	.....1-4
tallentaminen	.....7-1

## M

Manuaalinen	
lähetykset	.....6-4
vastaanotto	.....5-1
Manuaalinen valinta	.....7-8
Muisti	.....3-1
Musteen pistelaskin	.....12-22
Mustepatruunat	
musteen määrän	
tarkistaminen	.....12-14
vaihtaminen	.....12-20

## N

Nestekidenäyttö	.....1-4
-----------------	----------

## O

Ohjauspaneelin esittely	.....1-2
OHJE	
Navigaationäppäimet	.....3-2
Ohje-luettelo	.....9-3
Options-näppäin (kopiointi)	
Kirkkaus	.....10-11
Paper Size	
(paperikoko)	.....10-10
Paperityyppi	.....10-9

## P

Päivämäärä ja kellonaika	....4-1
Paperi	.....2-3, T-3
juuttunut	.....12-5
kapasiteetti	.....2-4
Tyyppi	.....4-8



Peruuttaminen  
faksin välitys ..... 8-5  
faksitehtävät muistissa .... 6-10  
uudelleenvalintaa odottavat  
tehtävät ..... 6-11

Pienentäminen  
kopioid ..... 10-7  
pitkät faksit ..... 5-7

Pikavalintanumerot  
tallentaminen ..... 7-1

Pistukat  
EXT. -pistukka  
Puhelinvastaaja ..... 1-10  
ulkoisen puhelimen ..... 1-9

Puhdistaminen  
skanneri ..... 12-18  
tulostuspää ..... 12-11  
tulostustaso ..... 12-19

Puhelimen mukautetut  
toiminnot ..... 1-13, 12-9

Puhelinlinja  
liittäminen ..... 1-11  
ongelmia ..... 12-9  
vaihe ..... 1-13

Puhelinvastaaja, ulkoisen  
..... 1-10, 5-1  
kytkeminen ..... 1-9  
Receive Mode ..... 5-1

## Q

Quality-näppäin  
(kopiointi) ..... 10-4

## R

Raportit ..... 9-1  
Lähetysraportti ..... 9-1  
Tulostaminen ..... 9-3  
Redial/Pause  
(Uudelleenvalinta/tauko) .... 6-8

Rinnakkaispuhelin,  
käyttäminen ..... 5-9  
Ryhmät sarjalähetyksessä .... 7-4

## S

Sarjalähetys ..... 6-12  
ryhmien asettaminen ..... 7-4  
Sisäinen puhelinvaihe ..... 4-5  
Soittoviive, asettaminen ..... 5-3

## T

Tarvikkeet ..... T-8  
Teksti, syöttäminen ..... 4-3  
Erkoismerkit ..... 4-4  
Tekstin syöttäminen ..... 4-3  
Tulostus  
alue ..... 2-6  
erottelutarkkuus ..... T-6  
faksi muistista ..... 5-8  
juuttunut ..... 12-5  
Laadun parantaminen .... 12-11  
ongelma ..... 12-8  
raportti ..... 9-3  
tekniset tiedot ..... T-6  
Turvaohjeet .....iv, 11-2

## U

Ulkoisen puhelimen ..... 1-9

## V

Vaihdeliitännät ..... 1-13  
Väliaikaiset  
kopiointiasetukset ..... 10-4  
Valikkovalintataulukko ..... 3-1  
Valinta  
Etsintä ..... 6-3  
faksin automaattinen  
uudelleenvalinta ..... 6-8  
käyttöoikeustunnukset ja  
luottokorttinumerot ..... 7-6

Lyhytvalinta .....	6-2
manuaalinen .....	6-1
Pikavalinta .....	6-2
Ryhmät .....	6-12
tauko .....	7-7
Vastaanottotila	
Fax/Puh .....	5-1
Manuaalinen .....	5-1
Ulkoinen puhelinvastaaja ....	5-1
Vain fax .....	5-1
Vianetsintä .....	12-1
asiakirja on juuttunut .....	12-4
musteen määrän	
tarkistaminen .....	12-14
ongelmia laitteen toiminnassa	
faksien lähettäminen ...	12-9
faksien tulostaminen tai	
vastaanottaminen .....	12-8
ongelmia puhelinlinjan	
toiminnassa .....	12-9
saapuvat puhelut .....	12-9
tulostimen ongelmat ....	12-10
paperitukos .....	12-5
tulostuslaatu .....	12-11
virheviestit	
nestekidenäytössä .....	12-1
Virheenkorjaustila .....	1-8
Virheviestit	
nestekidenäytössä .....	12-1
Ei talletettu .....	6-2
Muisti täynnä .....	12-2
asiakirjaa	
skannatessa .....	10-3
Muste loppu .....	12-2
Tarkista paperi .....	12-3
Yhteysvika .....	12-3
Virta	
katkos .....	3-1

## Ä

Äänenvoimakkuus,	
asettaminen .....	4-9
äänimerkki .....	4-9
kaiutin .....	4-10
soitto .....	4-9

# Kauko-ohjauskortti

Jos aiot ottaa vastaan faksiviestejä, kun et ole laitteen lähetyvillä, on hyvä pitää mukana alla olevaa kauko-ohjauskorttia, jossa on kaukotoimintaohjeet. Leikkaa kortti irti ja taita se esim. lompakkoon sopivaksi. Kun pidät sen aina käsillä, laitteen välityksellä ja kauko-ohjaustoimintojen käyttö on vaivatonta.

**KAUKO-OHJAUSKORTTI**

**Kauko-ohjaustunnuksen käyttäminen**

- 1 Soita faksinumeroon äänitajuusvalintaa käyttäviäsi puhelimesta tai faksilaitteesta.
- 2 Syöä kauko-ohjaustunnuksen välittömästi sen jälkeen, kun laite vastaa puhelua (kolme numeroa ja \*).
- 3 Laite ilmoittaa äänimerkillä saapuneista viesteistä:  
1 pitkä äänimerkki — sinulle on faksiviestejä  
Ei äänimerkkiä — ei viestejä
- 4 Syöä komento kuulutasi kaksi lyhyttä äänimerkkiä.
- 5 Kun olet lopettanut, nolaa laite painamalla 90.
- 6 Sulje puhelin.

**VASTAANOTTOTILAN TARKISTAMINEN**  
Pääna 971  
1 pitkä äänimerkki — sinulle on faksiviestejä  
3 lyhyttä äänimerkkiä — ei viestejä

**VASTAANOTTOTILAN VAIHTAMINEN**  
Pääna 98  
Välitse Ulkoinen/Puhv painamalla 1.  
Fax/Puhv painamalla 2.  
Vain fax painamalla 3.

**KAUKO-OHJAUKSESTA POISTUMINEN**  
Pääna 90.

Taita →

← Taita

## Kauko-ohjauksen muuttaminen

Kun olet laitteen luona:

**1** Paina **Menu/Set**, **2**, **5**, **3**

**2** \* -merkkiä ei voi muuttaa.

Syötä kolminumeroinen luku 000-999.

**3** Paina **Menu/Set**.

**4** Paina **Stop/Exit**

## Kauko-ohjauksen komennot

### FAKSIIN VALUTYKSEN ASETUKSEN MUUTTAMINEN

Paina **9**, **5**

*Valitse* Toiminnon poisto käytössä painamalla **1**.

Faksin välitys painamalla **2**.

Taita



Ohjelmoi faksin välitysnumero, ja paina **4**. Syötä uusi faksinumero, johon haluat faksiviestisi välitettävän, ja numeron jälkeen **##**.

Kytke faksistallennus päälle painamalla **6**.

Kytke faksistallennus pois päältä painamalla **7**.

### FAKSIIN NOURAMINEN

Paina **9**, **6**

*Valitse*

Käikkien faksien noutaminen painamalla **2**.

syötä sitten halunnasi faksistallennus numero ja näppäille numeron loppuun **##**.

Aänimerkin kuuluaasi sulje puhelin ja odota.

Poista kaikki faksiviestit painamalla **3**.

2



Taita



3

At your side.  
**brother**®

Deze machine is alleen goedgekeurd voor gebruik in het land waarin ze is gekocht. Plaatselijke Brother-kantoren of hun wederverkopers ondersteunen uitsluitend machines die in hun eigen land gekocht zijn.