

At your side.
brother®

Gebruikershandleiding

DCP-4020C



At your side.
brother®

Samenstelling en publicatie

Deze handleiding is samengesteld en gepubliceerd onder supervisie van Brother Industries, Ltd. De nieuwste productgegevens en specificaties zijn in deze handleiding verwerkt.

De inhoud van deze handleiding en de specificaties van het product kunnen zonder voorafgaande kennisgeving worden gewijzigd.

Brother behoudt zich het recht voor om de specificaties en de inhoud van deze handleiding zonder voorafgaande kennisgeving te wijzigen. Brother is niet verantwoordelijk voor enige schade, met inbegrip van gevolgschade, voortvloeiend uit het gebruik van deze handleiding of de daarin beschreven producten, inclusief maar niet beperkt tot zetfouten en andere fouten in deze publicatie.



EC Declaration of Conformity under the R & TTE Directive

Manufacturer

Brother Industries, Ltd.
15-1, Naeshiro-cho, Mizuho-ku,
Nagoya 467-8561, Japan

Plant

Brother Industries (Johor) Sdn. Bhd., PT Factory
PTD57028, Jalan Lambak,
Taman Johor,
Johor Bahru, Malaysia

Herewith declare that:

Products description: Multi Function Center
Model Name : DCP-4020C

is in conformity with provisions of the R & TTE Directive (1999/5/EC) and we declare compliance with the following standards :

Safety : EN60950:2000

EMC : EN55022:1998 Class B
EN55024:1998
EN61000-3-2:1995 + A1:1998 + A2:1998
EN61000-3-3:1995

Year in which CE marking was First affixed : 2003

Issued by : Brother Industries, Ltd.

Date : 17th December 2002

Place : Nagoya, Japan

Signature :



Takashi Maeda
Manager
Quality Audit Group
Quality Management Dept.
Information & Document Company



EC Conformiteitsverklaring onder de richtlijn R & TTE

Producent

Brother Industries, Ltd.
15-1, Naeshiro-cho, Mizuho-ku,
Nagoya 467-8561, Japan

Fabriek

Brother Industries (Johor) Sdn. Bhd., PT Factory
PTD57028, Jalan Lambak,
Taman Johor,
Johor Bahru, Maleisië

Verklaren hierbij dat:

Omschrijving van product : Multi Function Center

Modelnaam : DCP-4020C

Voldoen aan de bepalingen in richtlijn R & TTE (1999/5/EC) en wij verklaren te voldoen aan de volgende normen:

Veiligheid : EN60950:2000

EMC : EN55022:1998 klasse B
EN55024:1998
EN61000-3-2:1995 + A1:1998 + A2:1998
EN61000-3-3:1995

Jaar waarin CE-certificatie voor het eerst was toegekend: 2003

Uitgegeven door : Brother Industries, Ltd.

Datum : 17 december 2002







Plaats : Nagoya, Japan

Veiligheidsmaatregelen

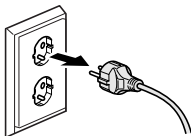
Veilig gebruik van de DCP

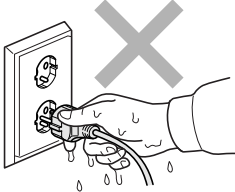
Bewaar deze instructies zodat u ze later nog kunt naslaan.

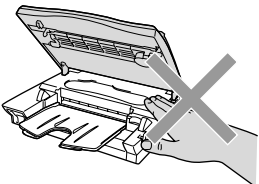
WAARSCHUWING

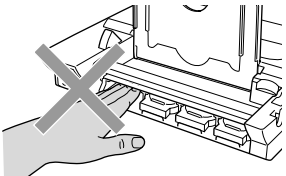
	<p>Binnen in de DCP bevinden zich elektroden waar hoge spanning op staat. Zorg dat u de DCP hebt uitgezet en de stekker uit het stopcontact hebt gehaald alvorens deze te reinigen of vastgelopen papier te verwijderen.</p> 		<p>Hanteer de stekker nooit met natte handen. U kunt dan namelijk een elektrische schok krijgen.</p> 
	<p>Om letsel te voorkomen, is het zaak dat u uw handen niet op de rand van de DCP onder het scannerdeksel plaatst.</p> 		<p>Om letsel te voorkomen, is het zaak dat u uw vingers niet in het in de afbeelding aangegeven gedeelte steekt.</p> 

WAARSCHUWING

- Installeer apparatuur met een netsnoer altijd nabij een makkelijk toegankelijk stopcontact.

Voorzichtig

- Bliksem en spanningspieken kunnen dit product beschadigen! Wij raden u aan om op de elektrische voeding een apparaat dat beschermt tegen spanningspieken te gebruiken, of om de elektrische voeding tijdens onweer uit te schakelen.
- Gebruik dit product niet in de buurt van apparaten die water gebruiken, in een natte kelder of in de buurt van een zwembad.

Een geschikte plaats kiezen

Zet de DCP op een plat, stabiel oppervlak, bijvoorbeeld een bureau. Kies een trillingsvrije plaats. Plaats de DCP in de buurt van een standaard geaard stopcontact. Kies een plaats waar de temperatuur tussen de 10° C en 35° C blijft.

! Voorzichtig

- Zet de DCP niet op een plaats waar veel mensen heen en weer lopen.
- Plaats het apparaat niet in de buurt van verwarmingstoestellen, radiatoren, airconditioners, water, chemicaliën of koelkasten.
- Zorg dat de DCP niet wordt blootgesteld aan direct zonlicht, overmatige warmte, vocht of stof.
- Sluit de DCP niet aan op een stopcontact dat is voorzien van een wandschakelaar of een automatische timer.
- Bij een stroomonderbreking kunnen de gegevens in het geheugen van de DCP verloren gaan.
- Sluit de DCP niet aan op een stopcontact dat op dezelfde stroomkring zit als grote apparaten of andere apparatuur die de stroomtoevoer kan verstoren.
- Vermijd bronnen die storingen kunnen veroorzaken, zoals luidsprekers of de basisstations van draadloze telefoons.

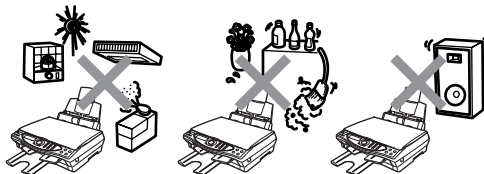

Inhoudsopgave

1

Inleiding	1-1
Gebruik van deze handleiding	1-1
Informatie opzoeken	1-1
In deze handleiding gebruikte symbolen	1-1
Naam en functie van onderdelen van de DCP	1-2
DCP-4020C Overzicht van bedieningspaneel	1-6

2

Papier	2-1
Omtrent papier.....	2-1
Omgaan met speciaal papier.....	2-1
Aanbevolen papiersoorten.....	2-2
Papiercapaciteit in de papierlade	2-2
Papierspecificaties voor de papierlade	2-3
Papiercapaciteit in de uitvoerlade.....	2-3
Bedrukbaar gedeelte	2-5
Papier en enveloppen plaatsen	2-6
Papier of ander materiaal plaatsen.....	2-6
Glanzend papier plaatsen.....	2-7
Enveloppen plaatsen	2-8

3

Programmeren op het scherm	3-1
Gebruikersvriendelijk programmeren.....	3-1
Tabel met overzicht van functies	3-1
Opslag in geheugen	3-1
Navigatietoets	3-2

4

Eerste instellingen	4-1
Aan de slag.....	4-1
De papiersoort instellen	4-1
De datum en tijd instellen	4-2
Het volume van de waarschuwingstoon instellen	4-3
Het contrast van het LCD-scherm instellen	4-3
Stroombespaarstand	4-4
Rapporten afdrukken	4-5
Rapporten afdrukken	4-5
Een rapport afdrukken	4-5

5

Kopiëren	5-1
De DCP als een copier gebruiken	5-1
Een enkele of meerdere kopiëren.....	5-2

De melding Geheugen vol	5-2
Gebruik van de toets Copy Options (tijdelijke instellingen)	5-3
Aantal kopieën	5-5
Kwaliteit	5-5
Vergroten/Verkleinen	5-6
Papiersoort	5-7
Papierformaat	5-8
Helderheid	5-8
Pagina-indeling	5-9
De standaardinstellingen voor het kopiëren wijzigen	5-11
Kopieerkwaliteit	5-12
Helderheid	5-12
Contrast	5-12
Kleur afstellen	5-13
Wettelijke beperkingen	5-14

6

Walk-Up PhotoCapture Centre™	6-1
Inleiding	6-1
Vereisten voor het PhotoCapture Centre™	6-1
Algemene procedure	6-2
Aan de slag	6-3
De index afdrukken (miniaturbeelden)	6-6
Afbeeldingen afdrukken	6-7
De instellingen voor het afdrukken van beelden wijzigen	6-8
Menuopties	6-9
Aantal exemplaren	6-9
Papiersoort	6-9
Het formaat van het papier en de afdruk	6-10
Afdrukkwaliteit	6-13
Helderheid	6-13
Kleur verbeteren	6-14
DPOF afdrukken	6-14
De standaardinstellingen wijzigen	6-16
Afdrukkwaliteit	6-17
Afdrukformaat	6-17
Helderheid	6-17
Contrast	6-18
Kleurverbetering	6-18
Uitleg bij de foutmeldingen	6-20
PhotoCapture Centre™ op uw pc gebruiken	6-21
PhotoCapture Centre™ gebruiken voor het scannen van originelen	6-21

De DCP als een printer gebruiken	7-1
De Brother DCP-4020C printerdriver gebruiken	7-1
Functies	7-1
De juiste papiersoort kiezen	7-2
Uw document afdrukken	7-2
Gelijktijdig afdrukken en scannen	7-3
Gegevens in het geheugen wissen.....	7-3
De afdrukkwaliteit controleren	7-3

Instellingen van de printerdriver	8-1
Instellingen van de printerdriver.....	8-1
De instellingen in de printerdriver openen	8-1
Het tabblad Normaal.....	8-2
Media type	8-3
Kwaliteit	8-4
Printkop heen en weer.....	8-5
Papierformaat	8-6
Pagina Layout.....	8-7
Rand.....	8-7
Afdrukstand	8-7
Aantal	8-8
Sorteren.....	8-8
Omgekeerde volgorde	8-8
Nabij rand print	8-8
Het tabblad Geavanceerd.....	8-9
Kleur	8-10
Kleur/Grijstinten	8-10
Beeld type.....	8-10
Afw. beeld type	8-11
Halftoon patroon	8-12
Kleur verbetering	8-13
Scaling.....	8-15
Watermerk	8-16
Op de achtergrond.....	8-16
In contourtekst (alleen Windows® 2000 Professional/XP).....	8-16
Watermerk afdrukken	8-16
Stijl van watermerk	8-17
Opties apparaat	8-18
Datum & tijd afdrukken	8-19
Snelle printerinstelling	8-20
Het tabblad Ondersteuning.....	8-21
Brother Solutions Center	8-21
Web Update.....	8-21

Instelling controleren	8-21
Scannen bij gebruik van Windows®	9-1
Een document scannen	
(voor Windows® 98/98SE/Me en	
2000 Professional).....	9-2
TWAIN-compatibel	9-2
Toegang krijgen tot de scanner	9-3
Een document naar de pc scannen	9-4
Een hele pagina scannen.....	9-4
Snel (vooraf) scannen om het te scannen	
gedeelte te trimmen.....	9-5
Instellingen in het scannervenster	9-7
Scan (Type scan)	9-7
Resolutie	9-7
Type scan.....	9-8
Helderheid	9-8
Contrast.....	9-8
Document grootte.....	9-9
Een document scannen	
(alleen voor Windows® XP)	9-11
WIA-compatibel	9-11
Toegang krijgen tot de scanner	9-11
Een document scannen.....	9-12
Snel (vooraf) scannen om het te scannen	
gedeelte te trimmen.....	9-13
Het scannerhulpprogramma van Brother	9-15
De scantoets gebruiken	9-16
Naar e-mail scannen	9-17
Een beeld scannen.....	9-17
Naar OCR scannen	9-18
Naar een bestand scannen	9-18
Naar een kaart scannen	9-19
Het standaardformaat voor kleurenbestanden	
wijzigen.....	9-20
Tekst invoeren.....	9-21
Spaties invoeren.....	9-21
Corrigeren	9-21
Letters herhalen	9-22
Speciale tekens en symbolen.....	9-22
ScanSoft® PaperPort® en TextBridge® OCR gebruiken	9-23
Items bekijken.....	9-24
Uw items in mappen rangschikken.....	9-25
Koppelingen naar andere toepassingen.....	9-25

ScanSoft® TextBridge® OCR gebruiken om tekst in een beeld om te zetten in tekst die u kunt bewerken ..	9-26
Items uit andere toepassingen importeren	9-26
Items in andere bestandsformaten exporteren	9-27
Een beeldbestand exporteren	9-27

10

Brother Control Center voor Windows® 98/98SE/Me/2000 Professional gebruiken	10-1
Brother MFL-Pro Control Center	10-1
Brother Control Center automatisch laden	10-2
Het automatisch laden uitschakelen	10-2
Functies van het Brother Control Center	10-3
Automatisch configureren	10-3
Werken met de toets Scan to	10-4
Naar een bestand scannen.....	10-5
Het configuratiescherm voor het scannen naar bestand.....	10-5
Scannerinstelling	10-5
Map van bestemming	10-6
Naar e-mail scannen.....	10-7
Het configuratiescherm voor het scannen naar e-mail.....	10-7
Scannerinstelling	10-8
Email-applicatie	10-8
Verzenden naar-opties	10-9
Naar OCR scannen (tekstverwerker).....	10-10
Het configuratiescherm voor het scannen naar OCR.....	10-10
Scannerinstelling	10-11
Tekstverwerker	10-11
Naar beeld scannen.....	10-13
Het configuratiescherm voor het scannen naar beeld.....	10-13
Scannerinstelling	10-13
Toepassing van bestemming.....	10-14

11

Het Brother SmartUI Control Center voor Windows® gebruiken	11-1
Brother SmartUI Control Center	11-1
Brother Control Center automatisch laden	11-2
Het automatisch laden uitschakelen	11-3
Functies van het Brother Control Center	11-4
Automatisch configureren	11-5

Apparatuursectie: de configuratie van de toets Scan to	
wijzigen	11-6
Scan To E-mail	11-7
Scan To File	11-8
Scan To Image	11-9
Scan To OCR	11-11
Softwaresectie	11-13
Scannen	11-14
Kopiëren	11-15
Aangepast	11-15
Scannen naar bestand	11-16
Scannen naar e-mail	11-18
Bestandsbijlagen	11-20
Scaninstellingen	11-21
Scannen naar OCR (Tekstverwerker)	11-22
Scannen naar applicatie	
(bijvoorbeeld: Microsoft Paint)	11-24
Kopiëren	11-26
Aangepast: door de gebruiker programmeerbare	
knoppen	11-28
Een programmeerbare knop instellen	11-29
1. Selecteer de scanhandeling.	11-29
2. Selecteer de configuratie voor het scantype.	11-30
3. Selecteer de scaninstellingen.....	11-34

12

PhotoCapture Centre™ op uw pc gebruiken	12-1
Inleiding	12-1
ArcSoft® PhotoPrinter® 4 gebruiken	12-3
Overzicht van de algemene stappen	12-3

13

De DCP met een Macintosh® gebruiken	13-1
Instellen van een Apple® Macintosh® G3, G4 of iMac™ of	
iBook™ met USB en Mac OS 8.6-9.2 of Mac OS X	
10.1/10.2.1 recenter	13-1
De printerdriver van Brother met uw Apple® Macintosh®	
(OS 8.6-9.2) gebruiken	13-2
De printerdriver van Brother met uw Apple® Macintosh®	
(OS X 10.1/10.2.1 of recenter) gebruiken.....	13-4
De opties voor het instellen van de pagina	
selecteren.....	13-4
Een document afdrukken.....	13-5
Afdrukopties selecteren	13-6

De TWAIN-scannerdriver van Brother gebruiken met uw Macintosh®	
(voor Mac OS 8.6-9.2 en OS X 10.2.1 of recenter)	13-7
Toegang krijgen tot de scanner	13-7
Een beeld naar uw Macintosh® scannen	13-8
Een hele pagina scannen	13-8
Een beeld snel scannen	13-9
Instellingen in het scannervenster	13-10
Beeld	13-10
Te scannen gedeelte	13-12
Business Card	13-12
Het beeld bijstellen	13-13
Het dialoogvenster Kleursynchronisatie	13-14
Scannerprofiel	13-15
PhotoCapture Centre™ op een Macintosh® gebruiken.....	13-16
ArcSoft® PhotoPrinter® 4 gebruiken.....	13-18
Overzicht van de algemene stappen	13-18

14

Belangrijke informatie	14-1
Belangrijke veiligheidsinstructies	14-1
Handelsmerken.....	14-3
BELANGRIJK - Voor uw eigen veiligheid	14-4

15

Problemen oplossen en routineonderhoud	15-1
Problemen oplossen.....	15-1
Foutmeldingen	15-1
Papier vastgelopen in de machine.....	15-3
Als u problemen met de DCP hebt	15-6
De afdrukkwaliteit verbeteren	15-8
De printkop reinigen.....	15-8
Afdrukkwaliteit controleren.....	15-8
Controleren hoeveel inkt er nog over is	15-12
De DCP inpakken en vervoeren	15-13
Routineonderhoud	15-16
De scanner reinigen.....	15-16
De inktcartridges vervangen	15-17

S

Specificaties	S-1
Omschrijving van product	S-1
Algemeen	S-1
Afdrukmedia	S-2
Kopiëren	S-2
PhotoCapture Centre	S-2
Scanner	S-3
Printer	S-3
Interface.....	S-3
Vereisten voor de computer	S-4
Verbruiksartikelen	S-4
 Index	 I-1

1 Inleiding

Gebruik van deze handleiding

Dank u voor de aanschaf van een DCP van Brother. Deze DCP is eenvoudig te gebruiken, met een LCD-scherm waarop prompts verschijnen die u helpen bij het instellen en gebruiken van de diverse functies. Neemt u echter een paar minuten de tijd om deze handleiding te lezen, zodat u optimaal gebruik kunt maken van alle functies van de DCP.

Informatie opzoeken

De titels van alle hoofdstukken en subhoofdstukken staan in de inhoudsopgave. Informatie over specifieke kenmerken of functies kan worden opgezocht in de index achteraan in deze handleiding.

In deze handleiding gebruikte symbolen

In deze handleiding worden speciale symbolen gebruikt die u attenderen op belangrijke informatie, verwijzingen en waarschuwingen. Voor alle duidelijkheid zijn hier en daar speciale lettertypen gebruikt en LCD-schermen afgebeeld, zodat duidelijk wordt geïllustreerd op welke toetsen u moet drukken.

- Vet** Vet gedrukte tekst identificeert specifieke toetsen op het bedieningspaneel van de DCP.
- Cursief* Cursief gedrukte tekst legt de nadruk op een belangrijk punt of verwijst naar een verwant onderwerp.
- COURIER NEW* Het lettertype Courier New identificeert de meldingen op het LCD-scherm van de DCP.

-  Waarschuwingen vestigen uw aandacht op maatregelen die u moet treffen om te voorkomen dat u zich verwondt.
-  Opmerkingen leggen uit hoe u op een bepaalde situatie moet reageren, of hoe de huidige bewerking met andere functies werkt.
-  Dit symbool waarschuwt u voor niet-compatibele apparaten of voor bewerkingen die met de DCP niet kunnen worden uitgevoerd.

Naam en functie van onderdelen van de DCP

■ Vooraanzicht

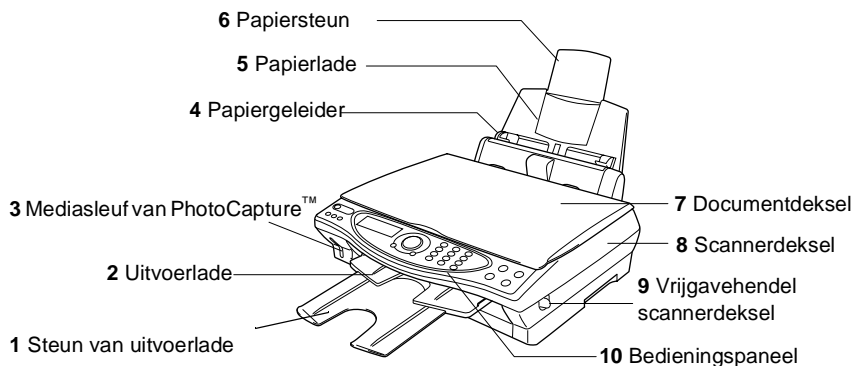

Nr.	Naam	Omschrijving
1	Steun van uitvoerlade	Schuif deze steun uit om te voorkomen dat de bedrukte vellen van de uitvoerlade vallen.
2	Uitvoerlade	Het bedrukte papier wordt op de uitvoerlade uitgeworpen.
3	Mediasleuf van PhotoCapture™	Plaats de mediakaart in de juiste sleuf voor het afdrukken van digitale foto's.
4	Papiergeleider	Druk deze in en stel hem af op de breedte van het papier.
5	Papierlade	Hier plaatst u papier.
6	Papiersteun	Vouw de papiersteun uit.
7	Documentdeksel	Maak dit open om het origineel op de glasplaat te leggen.
8	Scannerdeksel	Maak dit deksel open als u een inktcartridge wilt installeren of vastgelopen papier wilt verwijderen.
9	Vrijgavehendel scannerdeksel	Trek hieraan om het scannerdeksel te openen.
10	Bedieningspaneel	Gebruik de toetsen en het scherm voor het beheren van de DCP.

■ Achteraanzicht

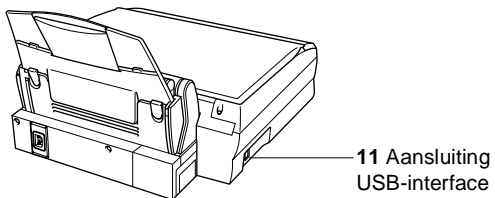

Nr.	Naam	Omschrijving
11	Aansluiting USB-interface	Sluit de USB-kabel hier aan.

■ Aanzicht van de binnenkant (documentdeksel open)

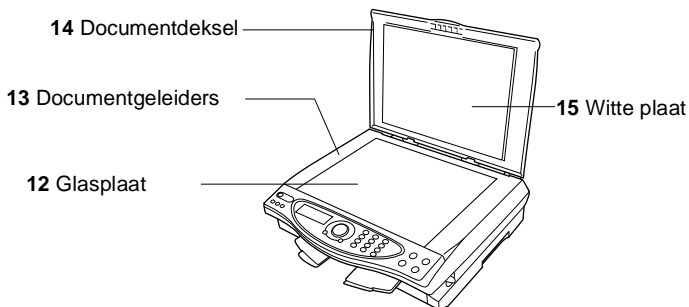

Nr.	Naam	Omschrijving
12	Glasplaat	Hier plaatst u het origineel dat u wilt scannen.
13	Documentgeleiders	Gebruik deze om het origineel midden op de glasplaat te leggen.
14	Documentdeksel	Maak dit open om het origineel op de glasplaat te leggen.
15	Witte plaat	Reinig deze voor een goede kopieer- en scankwaliteit.

■ Aanzicht van de binnenkant (scannerdeksel open)

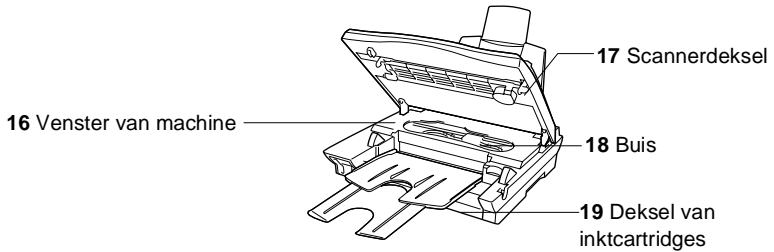

Nr.	Naam	Omschrijving
16	Venster van machine	Gebruik dit voor het verwijderen van kleine stukjes papier die in de DCP zijn vastgelopen zonder aan het buisje te trekken.
17	Scannerdeksel	Maak dit open om inktcartridges te installeren of vastgelopen papier te verwijderen.
18	Buis	Deze buisjes voeren de inkt naar de printkoppen. Wanneer aan het buisje wordt getrokken, kan dit de DCP beschadigen.
19	Deksel van inktcartridges	Maak dit open om de inktcartridges te installeren.

DCP-4020C Overzicht van bedieningspaneel

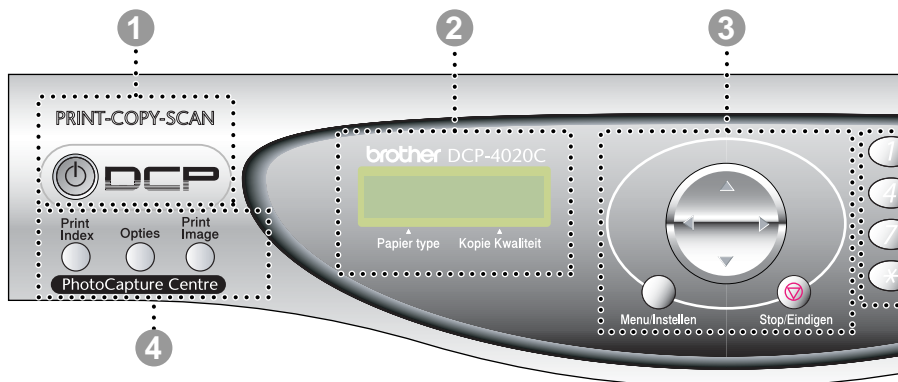

1 Aan/Uit

Hiermee zet u de DCP aan of uit.

2 Liquid Crystal Display (LCD)

Op het LCD-scherm verschijnen prompts die u helpen bij het instellen en gebruiken van de diverse functies van de DCP.

3 Navigatietoets:

Menu/Instellen

Met deze toets krijgt u toegang tot de menu's en de programmeermodus, en kunt u instellingen in de DCP opslaan.



Druk op deze toets om vooruit of achteruit door de menuopties te bladeren.



Druk op deze toets om door de menu's en opties te bladeren.

Stop/Eindigen

Druk op deze toets om een kopieerbewerking te annuleren en het menu af te sluiten.

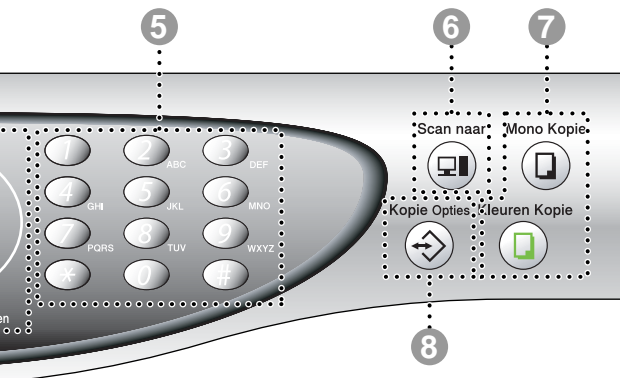

4 Toetsen van PhotoCapture Centre™:

Print Index

Druk op deze toets om de index van de mediakaart (miniaturen) af te drukken.

Opties

U kunt snel en gemakkelijk tijdelijke instellingen selecteren voor het PhotoCapture Centre™.

Print Image

Druk op deze toets om een enkel beeld af te drukken.

5 Cijfertoetsen

Gebruik de cijfertoetsen om aan te geven hoeveel kopieën u wilt maken (maximaal 99) en om in het functiemenu menu's en functies te selecteren.

6 Scantoets:

Scan naar

Hiermee kunt u het volgende origineel scannen en de bestemming op uw computer selecteren (bijv. een tekstverwerker, grafische of e-mailtoepassing, een mediakaart of een map op uw computer).

7 Kopieertoetsen:

Mono Kopie

Maakt een kopie in zwart-wit.

Kleuren Kopie

Maakt een kopie in full colour.

8 Kopie Opties

U kunt snel en gemakkelijk tijdelijke instellingen selecteren voor het kopiëren.

2 Papier

Omtrent papier

De afdrukkwaliteit van uw document kan worden beïnvloed door het soort papier dat u in de DCP gebruikt.

Om de beste afdrukkwaliteit te garanderen voor de instellingen die u hebt gekozen, dient u de papiersoort altijd in te stellen op het soort papier dat u plaatst.

U kunt normaal papier, inkjetpapier (gecoat papier), glanzend papier, transparanten en enveloppen gebruiken.

Wij raden u aan om verschillende soorten papier te testen alvorens een grote hoeveelheid aan te schaffen.

Voor de beste resultaten dient u alleen het aanbevolen papier te gebruiken.



Wanneer u afdrukt op inkjetpapier (gecoat papier), transparanten en glanzend papier, moet in het tabblad "Normaal" van de printerdriver altijd de juiste papiersoort geselecteerd zijn.

Voorkom bovendien dat er te veel papier bij de uitvoer wordt gestapeld.

Omgaan met speciaal papier

- Bewaar papier in de originele verpakking en zorg dat deze gesloten blijft. Zorg dat het papier plat ligt en houd het uit de buurt van vochtigheid, direct zonlicht en warmte.
- De gecoate zijde van glanzend papier glimt. Zorg dat u de glimmende (gecoate) zijde niet aanraakt. Plaats glanzend papier met de glimmende zijde naar u toe in de machine.
- Voorkom dat u de voor- of achterkant van transparanten aanraakt, daar deze gemakkelijk water en transpiratie absorbeert, wat afbreuk doet aan de afdrukkwaliteit. Transparanten die zijn ontworpen voor laserprinters/copiers kunnen het volgende document bevleken. Gebruik alleen aanbevolen transparanten.

Aanbevolen papiersoorten



De afdrukkwaliteit is afhankelijk van gebruikte soort en merk papier.

Ga naar <http://solutions.brother.com> voor de meest recente aanbevelingen voor papier dat met de DCP-4020C kan worden gebruikt.

Papiercapaciteit in de papierlade

Papiersoort	Papierformaat	Aantal vel
Normaal papier (Losse vellen)	A4, A5, Letter, Executive	100 vel van 80 g/m ² max. 10 mm
	Legal	50 vel van 80 g/m ²
Inkjetpapier	A4	20
Glanzend papier	A4	20
Transparanten	A4	10
Enveloppen	DL, COM-10, C5, Monarch	10
Briefkaart	101,6 x 152,4 (mm)	30
Indexkaart	127 x 203,2 (mm)	30

Papierspecificaties voor de papierlade

Papiergewicht losse vellen	Normaal papier / Inkjetpapier: 64 tot 120 g/m ² Glanzend papier: max. 150 g/m ² Briefkaart: max. 170 g/m ² Indexkaart: max. 120 g/m ²
Dikte	Normaal papier / Inkjetpapier: 0,08 tot 0,15 mm Glanzend papier: max. 0,18 mm Enveloppen: max. 0,52 mm Briefkaart: max. 0,23 mm Indexkaart: max. 0,15 mm

Papiercapaciteit in de uitvoerlade

Uitvoerlade	Max. 30 vel van 80 g/m ² (Om vlekken te voorkomen, moeten transparanten en glanzend papier vel voor vel van de uitvoerlade worden genomen.)
-------------	---

⊘ Het gebruik van de volgende enveloppen en papiersoorten dient te worden vermeden:

- Beschadigde, gekrulde of gekreukte enveloppen en papier, of enveloppen en papier met een onregelmatige vorm

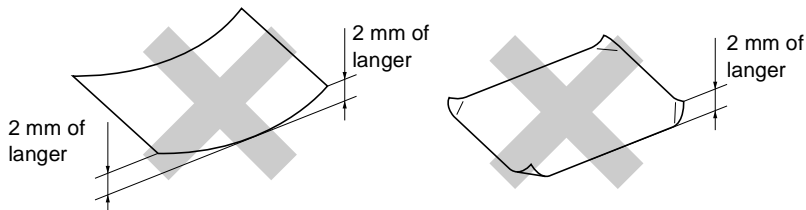

- Hoogglanzende enveloppen en papier, of enveloppen en papier met een speciale structuur
- Reeds door een printer bedrukte enveloppen en papier
- Enveloppen en papier die niet netjes gestapeld kunnen worden
- Uit kortlopend papier vervaardigde enveloppen en papier

⊘ Het gebruik van de volgende enveloppen dient te worden vermeden:

- Zakvormige enveloppen
- Enveloppen met reliëf (met verhoogd opschrift)
- Enveloppen met sluiithaken
- Enveloppen die geen scherpe vouw hebben
- Enveloppen die aan de binnenkant zijn voorbedrukt

Bedrukbaar gedeelte

Hoe groot het bedrukbaar gedeelte van uw papier is, is afhankelijk van de instellingen in de door u gebruikte toepassing. De onderstaande afbeeldingen tonen het niet-bedrukbaar gedeelte op losse vellen papier en enveloppen.

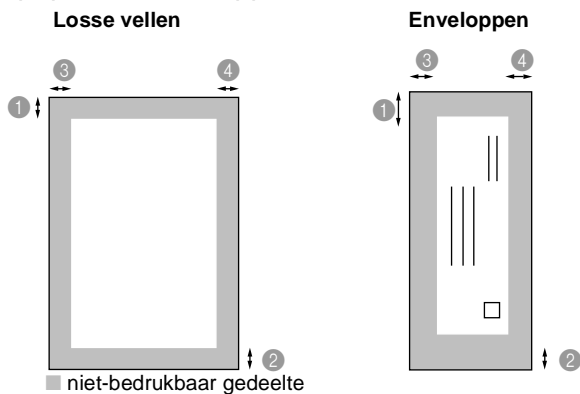

Papier	Papierformaat		① Bovenkant	② Onderkant	③ Links	④ Rechts
Losse vellen	A4, Letter	Printer	3 mm (0,5 mm)*1	3 mm (0,5 mm)*1	3 mm (0,5 mm)*1	3 mm (0,5 mm)*1
		Kopiëren	3 mm	3 mm	3 mm	3 mm
	Executive, Legal	Printer	3 mm	3 mm	3 mm	3 mm
		A5	Kopiëren	3 mm	3 mm	3 mm
			Printer	3 mm	3 mm	3 mm
Briefkaart	101,6 x 152,4 mm	Printer	3 mm (0,5 mm)*1	3 mm (0,5 mm)*1	3 mm (0,5 mm)*1	3 mm (0,5 mm)*1
Indexkaart	127 x 203,2 mm					
Enveloppen	DL, C5, COM10, Monarch	Printer	3 mm	3 mm	3 mm	3 mm

*1 Wanneer de functie voor het dicht bij de rand afdrukken in de printerdriver is geactiveerd.



Het bedrukbaar gedeelte is afhankelijk van de instellingen in de printerdriver.

De hierboven genoemde cijfers zijn een benadering en het bedrukbaar gedeelte kan variëren, afhankelijk van het soort papier dat u gebruikt.

Papier en enveloppen plaatsen

Papier of ander materiaal plaatsen

- 1 Blader de stapel papier goed door; dit om te voorkomen dat papier vastloopt of scheef wordt ingevoerd.

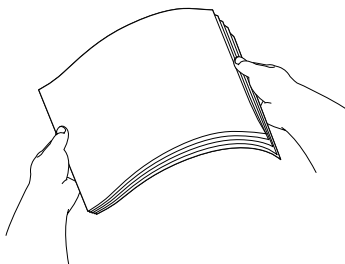

- 2 Vouw de papiersteun uit, druk de papiergeleider in en stel deze af op de breedte van het papier.

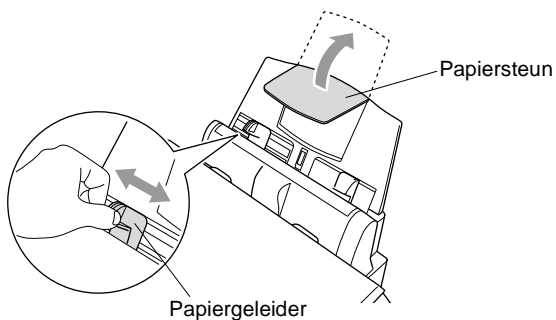

- 3** Plaats het papier voorzichtig in de invoer. Zorg dat de te bedrukken zijde naar u toe is gericht en dat het papier niet boven de markering uitsteekt.

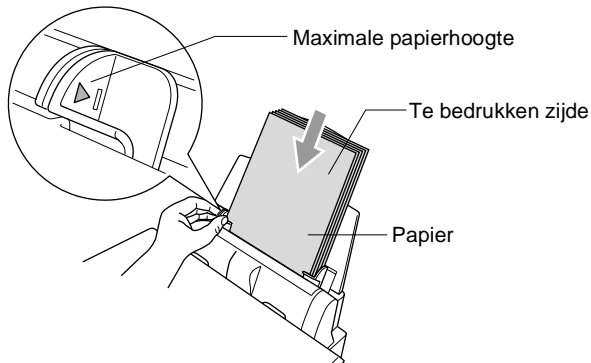

Glanzend papier plaatsen

- 1** Blader de stapel glanzend papier door om de vellen van elkaar te scheiden.
 - 2** Plaats eerst een vel normaal papier in de papierlade en leg de stapel glanzend papier daar bovenop.
-  Als het glanzende papier met meerdere vellen tegelijk wordt ingevoerd, dient u het papier vel voor vel in de papierlade te plaatsen.

Enveloppen plaatsen

1 Druk de hoeken en zijkanten van de enveloppen plat alvorens deze te plaatsen.

 Als meerdere enveloppen tegelijk worden ingevoerd, dient u ze stuk voor stuk in de papierlade te plaatsen.

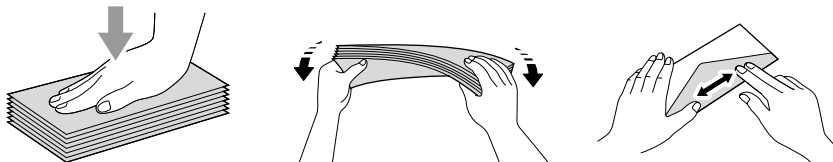

2 Houd de papiergeleider ingedrukt en stel deze af op de breedte van de gebruikte enveloppen. Plaats ze met de adreszijde naar u toe en in de hieronder aangegeven richting in de papierlade.

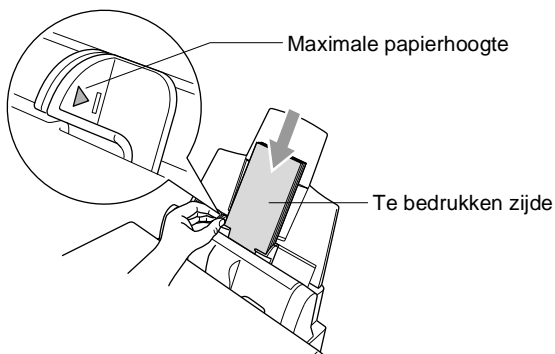

3 Programmeren op het scherm

Gebbruikersvriendelijk programmeren

Uw DCP is zodanig ontworpen, dat zij eenvoudig te gebruiken is en met behulp van de navigatietoets en het LCD-scherm geprogrammeerd kan worden. Programmeren op het scherm is uiterst eenvoudig en helpt u alle functies van de DCP optimaal te benutten.

Tijdens het programmeren van uw DCP verschijnen op het LCD-scherm stap voor stap meldingen die u door de programmeringsprocedure leiden. U volgt gewoon de instructies op het LCD-scherm; ze helpen u de juiste functiemenu's, programmeringsopties en instellingen te selecteren.

Tabel met overzicht van functies

U zult uw machine waarschijnlijk zonder deze gebruikershandleiding kunnen programmeren. Gebruik de tabel met het overzicht van de functies op pagina 3-4 voor uitleg bij de verschillende menuopties die beschikbaar zijn.



U kunt instellingen maken door op de toets **Menu/Instellen** te drukken en het betreffende menunummer met behulp van de cijfertoetsen in te voeren.

Als u bijvoorbeeld de PAPIERSOORT op GLOSSY wilt instellen, dan gaat u als volgt te werk:

Druk op **Menu/Instellen, 1, 1** en  om GLOSSY te selecteren.

Druk op **Menu/Instellen**.

Opslag in geheugen

Bij een stroomstoring zullen de menu-instellingen niet verloren gaan, omdat deze permanent zijn opgeslagen. Tijdelijke instellingen (zoals instellingen voor contrast, enz.) gaan echter wel verloren.

Navigatietoets

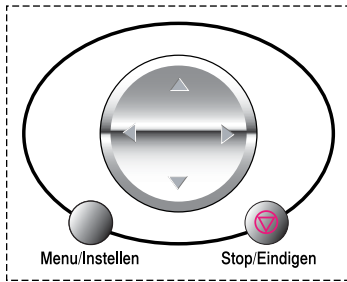

Menu/Instellen



Stop/Eindigen

- * Menu openen
- * Naar volgende menuniveau
- * Optie accepteren
- * Door huidig menuniveau bladeren
- * Terug naar vorig menuniveau
- * Naar vorig menuniveau
- * Menu afsluiten

U opent de programmeermodus door op **Menu/Instellen** te drukken.

Als u de programmeermodus hebt geopend, geeft het LCD-scherm het volgende weer:

Druk op **1** voor het algemene instelmenu

—OF—

KIES ↑ ↓ & INSTEL
1. STANDAARD INST

Druk op **2** voor het kopieermenu

—OF—

KIES ↑ ↓ & INSTEL
2. KOPIE

Druk op **3** voor het PhotoCapture-menu

—OF—

KIES ↑ ↓ & INSTEL
3. FOTOCAPTURE

Druk op **4** voor het onderhoudsmenu

—OF—

KIES ↑ ↓ & INSTEL
4. ONDERHOUD

Druk op **5** voor rapportenmenu

—OF—

KIES ↑ ↓ & INSTEL
5. PRINT LIJSTEN

U kunt sneller door de menuniveaus

bladeren door op  op de betreffende pijl (omhoog/omlaag) te drukken. Vervolgens stelt u een optie in door op **Menu/Instellen** te drukken wanneer de optie in kwestie op het LCD-scherm wordt weergegeven.

Het LCD-scherm geeft dan het volgende menuniveau weer.

Druk op  om naar de volgende menuselectie te gaan.

Druk op **Menu/Instellen**.

Nadat u een optie hebt geaccepteerd, wordt op het LCD-scherm de melding **GEACCEPTEERD** weergegeven.



Gebruik  om achteruit door de menu's te bladeren als u per ongeluk te ver bent gegaan, of als dit toetsaanslagen bespaart. De huidige instelling is altijd de optie zonder een “?”.

Druk op de nummers van het menu.
(Bijv.: Druk op 1, 1 voor
Papiersoort

—OF—



selecteer

om te
accepteren

selecteer

om te
accepteren

om af te
sluiten

Hoofdmenu	Submenu	Menuopties	Opties	Omschrijving	Pagina
1. STANDAARD INST	1. PAPIERSOORT	—	NORMAAL INKJET GLOSSY (4-KLEUR of 3-KLEUR) TRANSPARANTEN	Hiermee kunt u instellen welke soort papier er in de papierlade wordt gebruikt.	4-1
	2. DATUM/TIJD	—	—	Voer de datum en de tijd in.	4-2
	3. VOLUME	1. WAARSCH. TOON	HOOG HALF LAAG UIT	Hiermee stelt u het volume van de waarschuwingstoon af.	4-3
	4. LCD CONTRAST	—	- ■■■■ + - ■■■□ + - ■■■□ + - ■■■□ + - ■□□□ +	Hiermee stelt u het contrast van het LCD-scherm af.	4-3
	5. BESPAARSTAND	—	AAN UIT	Stroombespaarstand.	4-4



De fabrieksinstellingen staan
vetgedrukt.

Druk op de nummers van het menu.
(Bijv.: Druk op 1, 1 voor)
Papiersoort

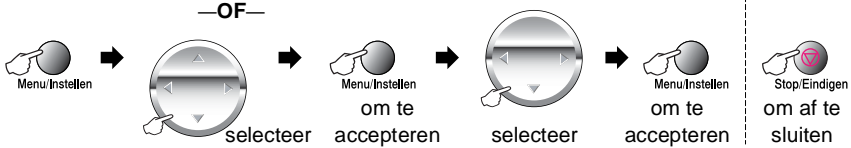

Hoofdmenu	Submenu	Menuopties	Opties	Omschrijving	Pagina	
2.KOPIE	1.KWALITEIT	—	NORM FIJN SNEL	Hiermee stelt u de kopieerkwaliteit af.	5-12	
	2.HELDERHEID	—	- ■■■■ + - ■■■■ + - ■■■■ + - ■■■■ + - ■■■■ +	Met deze functie kunt u de helderheid bijstellen.	5-12	
	3.CONTRAST	—	- ■■■■ + - ■■■■ + - ■■■■ + - ■■■■ + - ■■■■ +	Met deze functie kunt u het contrast bijstellen.	5-12	
	4.KLEUREN AANP.	1.ROOD		R:- ■■■■ + R:- ■■■■ + R:- ■■■■ + R:- ■■■■ + R:- ■■■■ +	Hiermee stelt u de hoeveelheid Rood in kopieën af.	5-13
		2.GROEN		G:- ■■■■ + G:- ■■■■ + G:- ■■■■ + G:- ■■■■ + G:- ■■■■ +	Hiermee stelt u de hoeveelheid Groen in kopieën af.	
		3.BLAUW		B:- ■■■■ + B:- ■■■■ + B:- ■■■■ + B:- ■■■■ + B:- ■■■■ +	Hiermee stelt u de hoeveelheid Blauw in kopieën af.	

 De fabrieksinstellingen staan vetgedrukt.

Druk op de nummers van het menu.
(Bijv.: Druk op 1, 1 voor)

Papiersoort
—OF—



Hoofdmenu	Submenu	Menuopties	Opties	Omschrijving	Pagina
3.FOTOCAPTURE	1.PRINTKwaliteit	—	NORM FIJN FOTO	Hiermee stelt u de afdrukkwaliteit af.	6-17
	2.AFM. AFDRUK	—	(13 X 9 CM) (15 X 10 CM) (18 X 13 CM) (20 X 25 CM)	Hiermee stelt u het afdrukformaat af.	6-17
	3.HELDERHEID	—	- ■■■■ + - ■■■□ + - ■■■□ + - ■■■□ + - ■■■□ +	Met deze functie kunt u de helderheid bijstellen.	6-17
	4.CONTRAST	—	- ■■■■ + - ■■■□ + - ■■■□ + - ■■■□ + - ■■■□ +	Met deze functie kunt u het contrast bijstellen.	6-18
	5.KLEUR AANP.	AAN UIT	1.WIT BALANS - ■■■■ + - ■■■□ + - ■■■□ + - ■■■□ + - ■■■□ + 2.SCHERPTE - ■■■■ + - ■■■□ + - ■■■□ + - ■■■□ + - ■■■□ + 3.KLEURDEN- SITTEIT - ■■■■ + - ■■■□ + - ■■■□ + - ■■■□ + - ■■■□ +	Hiermee kunt u de tint van witte vlakken bijstellen. Hiermee verbetert u het detail van het beeld. Hiermee kunt u de totale hoeveelheid kleur in het beeld bijstellen.	6-18



De fabrieksinstellingen staan vetgedrukt.

Druk op de nummers van het menu.
(Bijv.: Druk op 1, 1 voor
Papiersoort
—OF—

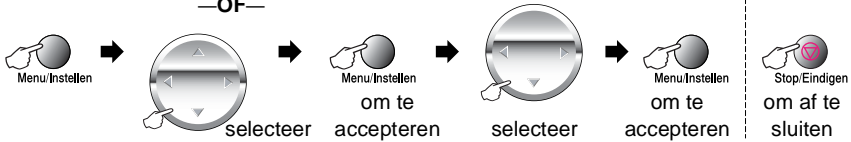

Hoofdmenu	Submenu	Menuopties	Opties	Omschrijving	Pagina
3.FOTOCAPTURE (vervolg)	6.SCAN N. KAART	—	PDF JPEG	Hiermee selecteert u het standaardbestandsformaat voor kleurencans.	9-19
4.ONDERHOUD	1.TEST AFDRUK	—	—	U kunt een testpagina afdrukken om de afdrukkwaliteit te controleren en om de verticale uitlijning af te stellen.	15-8
	2.REINIGEN	—	ZWART/CYAAN GEEL/MAGENTA ALL	U kunt selecteren of u twee kleuren of alle vier de kleuren wilt reinigen.	15-8
	3.INKT VOLUME	—	ZWARTE INKT CYAAN INKT GEEL INKT MAGENTA INKT	U kunt controleren hoeveel inkt er nog in de cartridge zit.	15-12
5.PRINT LIJSTEN	1.HELP	—	—	Hiermee kunt u lijsten en rapporten afdrukken.	4-5
	2.SYSTEEMINTELL	—	—		

 De fabrieksinstellingen staan vetgedrukt.

4 Eerste instellingen

Aan de slag

De papiersoort instellen

Voor de beste afdrukkwaliteit is het zaak dat u de DCP instelt op de papiersoort die u gebruikt.

1 Druk op **Menu/Instellen, 1, 1.**

2 Druk op  om NORMAAL, INKJET, GLOSSY of TRANSPARENTEN te selecteren.

STANDAARD INST
1. PAPIERSOORT

Druk op **Menu/Instellen.**

3 Als u GLOSSY hebt geselecteerd, moet u op  drukken om GLOSSY: 4-KLEUR of GLOSSY: 3-KLEUR te selecteren.
Druk op **Menu/Instellen.**

 De afdrukkwaliteit van zwarte inkt varieert, afhankelijk van het soort glanzend papier dat u gebruikt. Er wordt zwarte inkt gebruikt als u GLOSSY: 4-KLEUR selecteert. Als het glanzende papier dat u gebruikt de zwarte inkt afstoot, selecteert u GLOSSY: 3-KLEUR, waarmee zwarte inkt wordt gesimuleerd door de drie inktkleuren te combineren.

4 Druk op **Stop/Eindigen.**

 Het papier wordt met de bedrukte zijde naar boven op de uitvoerlade aan de voorkant van de DCP uitgeworpen. Als u transparanten of glanzend papier gebruikt, dient u elk vel onmiddellijk van de uitvoerlade te verwijderen; dit om te voorkomen dat de vellen aan elkaar plakken of omkrullen.

De datum en tijd instellen

Als de stroom uitvalt, moet u de datum en de tijd waarschijnlijk opnieuw instellen. Alle andere instellingen blijven bewaard.

- 1** Druk op **Menu/Instellen, 1, 2.**

STANDAARD INST
2.DATUM/TIJD

- 2** Toets de twee cijfers van het jaartal in.
Druk op **Menu/Instellen.**

DATUM/TIJD
JAAR : 20XX

- 3** Toets de twee cijfers van de maand in.
Druk op **Menu/Instellen.**
(Voer bijvoorbeeld 09 in voor september, of 10 voor oktober.)

DATUM/TIJD
MAAND : XX

- 4** Toets de twee cijfers van de dag in.
Druk op **Menu/Instellen.**
(Voer bijvoorbeeld 06 in.)

DATUM/TIJD
DAG : XX

- 5** Toets de tijd in 24-uurs formaat in.
Druk op **Menu/Instellen.**
(Toets bijvoorbeeld 15:25 in voor 3:25 in de middag)

DATUM/TIJD
TIJD : XX : XX

- 6** Druk op **Stop/Eindigen.** Op het LCD-scherm wordt de datum en de tijd weergegeven wanneer de DCP stand-by staat.

Het volume van de waarschuwingstoon instellen



U kunt het volume van de waarschuwingstoon wijzigen. Als de waarschuwingstoon is ingeschakeld, geeft de DCP een piepje telkens wanneer u op een toets drukt of een vergissing maakt.

- 1 Druk op **Menu/Instellen, 1, 3, 1.**
(LAAG, HALF, HOOG of UIT)
- 2 Druk op  om de gewenste optie te selecteren.
- 3 Druk op **Menu/Instellen.**
- 4 Druk op **Stop/Eindigen.**

VOLUME
1.WAARSCH. TOON

Het contrast van het LCD-scherm instellen

U kunt het contrast van het LCD-scherm afstellen, zodat de weergave duidelijker wordt. Als u het LCD-scherm niet goed kunt lezen vanaf de plaats waar u staat of zit, kunt u het contrast als volgt bijstellen.

- 1 Druk op **Menu/Instellen, 1, 4.**
- 2 Druk op  om het contrast te verhogen.
—OF—
Druk op  om het contrast te verlagen.
- 3 Druk op **Menu/Instellen.**
- 3 Druk op **Stop/Eindigen.**

STANDAARD INST
4.LCD CONTRAST



KIES ↑ ↓ &INSTEL
-■□□□□+

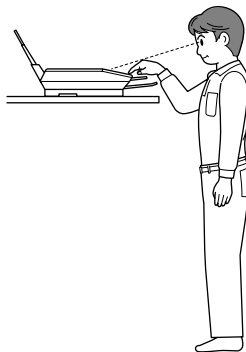

KIES ↑ ↓ &INSTEL
-■■■□□+

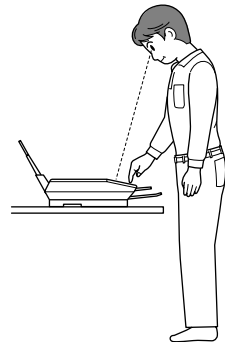

KIES ↑ ↓ &INSTEL
-■■■■□+

Stroombespaarstand

Als u de stroombespaarstand activeert, wordt energie bespaard doordat de CPU binnen in de machine wordt uitgeschakeld. Als deze stand is geactiveerd (AAN) en de machine inactief is, schakelt ze na ongeveer 10 minuten automatisch over naar de energiebesparende stroombespaarstand.

Op het LCD-scherm van de machine wordt de melding SLAAPSTAND weergegeven in plaats van de datum en tijd.

- 1 Druk op **Menu/Instellen, 1, 5**.
- 2 Druk op  om AAN (of UIT) te selecteren.
Druk op **Menu/Instellen**.
- 3 Druk op **Stop/Eindigen**.

STANDAARD INST 5 . BESPAARSTAND

Rapporten afdrukken

Rapporten afdrukken

Er zijn twee rapporten beschikbaar:

PRINT LIJSTEN
1. HELP

Drukt de helplijst af, zodat u in een oogopslag kunt zien hoe u de DCP kunt programmeren.

PRINT LIJSTEN
2. SYSTEEMINSTELL

Een lijst van de meest recente standaardinstellingen voor `STANDAARD INST.`

Een rapport afdrukken

1 Druk op **Menu/Instellen, 5**.

2 Druk op  om het gewenste rapport te selecteren.

Druk op **Menu/Instellen**.

—OF—

Toets het nummer in van het rapport dat u wilt afdrukken.

Druk bijvoorbeeld op **1** om de helplijst af te drukken.

3 Druk op **Mono Kopie** of **Kleuren Kopie**.

KIES ↑ ↓ & INSTEL
5. PRINT LIJSTEN

5 Kopiëren

De DCP als een copier gebruiken

Met deze DCP kunt u kopieën en transparanten van hoogstaande kwaliteit maken. Kopieën kunnen in zwart-wit of in full colour worden geproduceerd. Controleer voordat u gaat kopiëren dat er papier in de papierlade zit. Het papier mag tijdens het kopiëren nooit uit de machine worden getrokken.

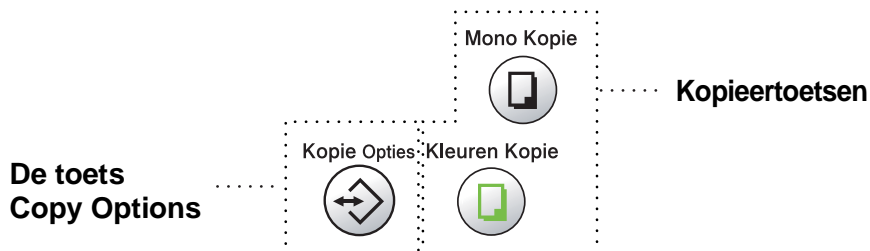

Een enkele of meerdere kopieën

Via de glasplaat kunnen meerdere kopieën worden gemaakt. Druk op de toets **Kopie Opties** om verdere instellingen te selecteren. (Raadpleeg *Gebruik van de toets Copy Options (tijdelijke instellingen)* op pagina 5-3.)

- 1 Til het documentdeksel op.

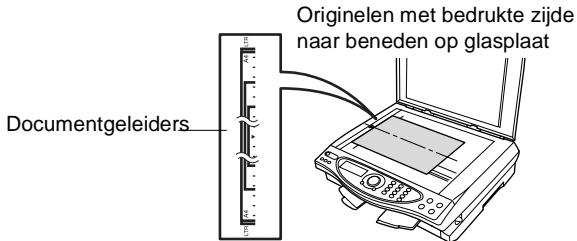

- 2 Gebruik de documentgeleiders aan de linkerkant om het document in het midden van de glasplaat te leggen, met de bedrukte zijde naar beneden. Sluit het documentdeksel.
- 3 Voer met de cijfertoetsen in hoeveel kopieën u wilt maken (maximaal 99).
(Druk bijvoorbeeld op **3 8** als u 38 kopieën wilt maken.)
- 4 Druk op **Mono Kopie** of **Kleuren Kopie**.
De DCP begint het document te scannen.

De melding Geheugen vol

Als het geheugen tijdens het kopiëren vol raakt, wordt op het LCD-scherm de volgende melding weergegeven:

GEHEUGEN	VOL
GEWOON	NORMAAL

Als de melding **GEHEUGEN VOL** wordt weergegeven, drukt u op **Stop/Eindigen** om te annuleren. Voordat u verdergaat, moet u geheugen vrijmaken door een aantal in het geheugen opgeslagen taken te wissen.



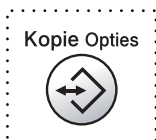

Gebruik van de toets Copy Options (tijdelijke instellingen)

Gebruik de toets **Kopie Opties** als u de instellingen alleen voor de volgende kopie wilt wijzigen.

De toets Copy Options



U kunt verschillende combinaties gebruiken. Als u bijvoorbeeld een foto op glanzend papier wilt kopiëren, drukt u op **Kopie Opties** om voor de kwaliteit **FIJN** en voor de papiersoort **GLOSSY** te selecteren.

Druk op Copy Options	Menuopties  +  selecteer Menu/Instellen	Opties  +  selecteer Menu/Instellen	Fabrieksinstelling	Pagina
Kopie Opties 	KWALITEIT	SNEL/NORMAAL/FIJN	NORMAAL	5-5
	VERGR. /VERKLEIN	25%/50%/78%/94%/100%/104%/150%/200%/400%/HANDMATIG	100%	5-6
	PAPIERSOORT	NORMAAL/INKJET/GLOSSY (4-KLEUR of 3-KLEUR)/TRANSPARENTEN	NORMAAL	5-7
	PAPIERFORMAAT	A4/10 (W)×15 (H) CM	A4	5-8
	HELDERHEID	- ■■■■■ +	- ■■■■■ +	5-8
	PAGINA LAYOUT	UIT(1 OP 1)/2 OP 1/4 OP 1/POSTER	UIT(1 IN 1)	5-9
	AANT. KOPIEEN:01	AANT. KOPIEEN:01 (01-99)	01	5-5

Wanneer u klaar bent met het maken van instellingen met de toets **Kopie Opties**, wordt op het LCD-scherm het volgende weergegeven:

DRUK KOPIE OF
↑ ↓ VOLGENDE KEUS

Druk op  om verdere instellingen te selecteren.

—OF—

Druk op **Mono Kopie** of **Kleuren Kopie** als u verder geen instellingen meer wilt maken.



Dit zijn tijdelijke instellingen en de DCP schakelt 60 seconden na het kopiëren weer over naar de standaardinstellingen. Als u deze tijdelijke instellingen opnieuw wilt gebruiken, moet u het volgende document voordat de 60 seconden zijn verstreken op de glasplaat leggen.

Aantal kopieën

- 1 Leg het origineel met de bedrukte zijde naar beneden op de glasplaat.
- 2 Druk op **Kopie Opties** en  om AANT . KOPIEEN:01 te selecteren.
- 3 Toets met de cijferstoetsen in hoeveel kopieën u wilt maken .
Druk op **Menu/Instellen**.



KIES ↑ ↓ & INSTEL
AANT . KOPIEEN:01

Om met kopiëren te beginnen, drukt u op **Mono Kopie** of **Kleuren Kopie**.

—OF—

Druk op  als u verder nog instellingen wilt maken.

Kwaliteit

- 1 Leg het origineel met de bedrukte zijde naar beneden op de glasplaat.
 - 2 Druk op **Kopie Opties** en  om KWALITEIT te selecteren.
Druk op **Menu/Instellen**.
 - 3 Druk op  om NORMAAL, SNEL of FIJN te selecteren.
Druk op **Menu/Instellen**.
 - 4 Om met kopiëren te beginnen, drukt u op **Mono Kopie** of **Kleuren Kopie**.
- OF—
- Druk op  als u verder nog instellingen wilt maken.



KWALITEIT
NORMAAL

NORMAAL	Aanbevolen voor normale afdrucken. Goede kopieerkwaliteit met adequate kopieersnelheid.
SNEL	Hoge kopieersnelheid en laagste inktverbruik. Gebruik SNEL om tijd te besparen (documenten die u wilt proeflezen, grote documenten of een groot aantal kopieën).
FIJN	Gebruik deze stand voor het kopiëren van precieze beelden, zoals foto's. FIJN gebruikt de hoogste resolutie en de laagste snelheid.

Vergroten/Verkleinen

U kunt de volgende vergrotings-/verkleiningspercentages selecteren. Met

HANDMATIG kunt u een percentage tussen de 25% en 400% selecteren.

Druk op Kopie Opties  en  en selecteer VERGR. / VERKLEIN	25%
	50%
	78%
	94%
	100%
	104%
	150%
	200%
	400%
	HANDMATIG

1 Leg het origineel met de bedrukte zijde naar beneden op de glasplaat.

2 Druk op **Kopie Opties** en  om VERGR. / VERKLEIN te selecteren.
Druk op **Menu/Instellen**.

VERGR. / VERKLEIN
100%

3 Druk op  om het gewenste vergrotings- of verkleiningspercentage te selecteren.
Druk op **Menu/Instellen**.

—OF—

U kunt HANDMATIG selecteren en op **Menu/Instellen** drukken.
Gebruik de cijfertoetsen om een vergrotings-/verkleiningspercentage in te toetsen tussen de 25% en 400%.

Druk op **Menu/Instellen**.

(Druk bijvoorbeeld op **5 3** als u 53% wilt intoetsen.)

4 Druk op **Mono Kopie** of **Kleuren Kopie**.

—OF—

Druk op  als u verder nog instellingen wilt maken.



De speciale kopieeropties (2in1, 4in1 of Poster) zijn niet beschikbaar als u vergroot/verklein gebruikt.

Papiersoort

De instelling van de papiersoort kan desgewenst voor alleen de volgende kopie worden gewijzigd. Voor de beste afdrukkwaliteit is het zaak dat u de door u gebruikte papiersoort selecteert.

- 1 Leg het origineel met de bedrukte zijde naar beneden op de glasplaat.
- 2 Druk op **Kopie Opties** en  om PAPIERSOORT te selecteren.
Druk op **Menu/Instellen**.
- 3 Druk op  de papiersoort die u gebruikt te selecteren (NORMAAL, INKJET, GLOSSY of TRANSPARANTEN).
Druk op **Menu/Instellen**.
- 4 Als u GLOSSY hebt geselecteerd, moet u op  drukken om GLOSSY : 4-KLEUR of GLOSSY : 3-KLEUR te selecteren.
Druk op **Menu/Instellen**.

 De afdrukkwaliteit van zwarte inkt varieert, afhankelijk van het soort glanzend papier dat u gebruikt. Er wordt zwarte inkt gebruikt als u GLOSSY : 4-KLEUR selecteert. Als het glanzende papier dat u gebruikt de zwarte inkt afstoot, selecteert u GLOSSY : 3-KLEUR, waarmee zwarte inkt wordt gesimuleerd door de drie inktkleuren te combineren.

- 5 Druk op **Colour Copy** (of **Mono Kopie**).

—OF—

Druk op  als u verder nog instellingen wilt maken.

 De standaardpapierinstelling kan op elk gewenst moment worden gewijzigd. (Raadpleeg *De papiersoort instellen op pagina 4-1.*)

Papierformaat

De instelling van het papierformaat kan desgewenst voor alleen de volgende kopie worden gewijzigd.



U kunt kopiëren op de formaten A4 en Briefkaart (10x15 cm).

- 1 Leg het origineel met de bedrukte zijde naar beneden op de glasplaat.
- 2 Druk op **Kopie Opties** en  om PAPIERFORMAAT te selecteren.
Druk op **Menu/Instellen**.
- 3 Druk op  om het papierformaat dat u gebruikt te selecteren (A4 of 10 (W) × 15 (H) CM).
Druk op **Menu/Instellen**.
- 4 Druk op **Mono Kopie** of **Kleuren Kopie**.
—OF—
Druk op  als u verder nog instellingen wilt maken.

Helderheid

U kunt de helderheid afstellen om kopieën donkerder of lichter te maken.

- 1 Leg het origineel met de bedrukte zijde naar beneden op de glasplaat.
- 2 Druk op **Kopie Opties** en  om HELDERHEID te selecteren.
Druk op **Menu/Instellen**.
- 3 Druk op  om een kopie lichter te maken.
—OF—
Druk op  om een donkerdere kopie te maken.
Druk op **Menu/Instellen**.
- 4 Druk op **Mono Kopie** of **Kleuren Kopie**.
—OF—
Druk op  als u verder nog instellingen wilt maken.



Pagina-indeling

U kunt papier besparen door twee of vier pagina's op één vel te kopiëren, of u kunt een kopie van posterformaat maken.

1 Leg het origineel met de bedrukte zijde naar beneden op de glasplaat.

2 Druk op **Kopie Opties** en  om **PAGINA LAYOUT** te selecteren.

Druk op **Menu/Instellen**.

3 Druk op  om **2 OP 1**, **4 OP 1**, **POSTER** (of **UIT(1 OP 1)**) te selecteren.

Druk op **Menu/Instellen**.

4 Druk op **Mono Kopie** of **Kleuren Kopie**.

De DCP begint de eerste pagina te scannen.

5 Als u in stap 3 **2 OP 1** of **4 OP 1** hebt geselecteerd, plaatst u de volgende pagina op de glasplaat.

VOLG.:DRUK INST.
EINDE:DRUK KOPIE

Druk op **Menu/Instellen**.

Herhaal stap 5 voor elke pagina van het origineel.

6 Nadat alle pagina's van het document zijn gescand, drukt u op **Mono Kopie** of **Kleuren Kopie** om de bewerking te voltooien.

2 op 1



4 in 1

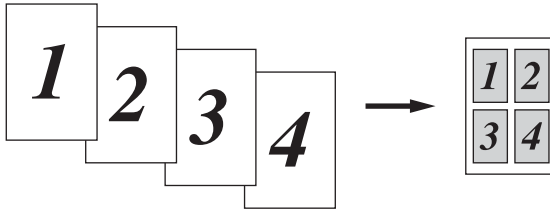

Poster

U kunt van een foto een kopie op posterformaat maken.

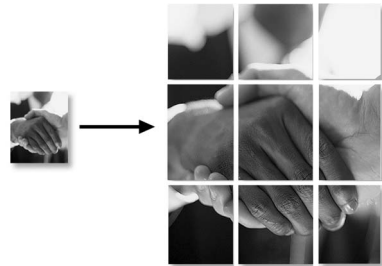

Als u 2 op 1 of 4 op 1 gaat kopiëren, kunt u het vergrotings- of verkleiningspercentage niet wijzigen en geen glanzend papier gebruiken.

Als u 2 op 1 of 4 op 1 in kleur gaat kopiëren, kunt u A4-papier gebruiken. Het is niet mogelijk om meer dan een kopie te maken.

Bij kopieën op POSTER-formaat kunt u slechts één kopie maken en kan het vergrotings- of verkleiningspercentage niet worden gewijzigd.

De standaardinstellingen voor het kopiëren wijzigen

U kunt de kopieerinstellingen afstellen zoals in het onderstaande schema wordt aangegeven. Deze instellingen blijven van kracht totdat u ze weer wijzigt.



Submenu	Menuopties	Opties	Fabrieks-instellingen
1.KWALITEIT	—	NORM FIJN SNEL	NORM
2.HELDERHEID	—	- ■■■■■ + - ■■■■□ + - ■■■□□ + - ■■■□□ + - ■□□□□ +	- ■■■□□ +
3.CONTRAST	—	- ■■■■■ + - ■■■■□ + - ■■■□□ + - ■■■□□ + - ■□□□□ +	- ■■■□□ +
4.KLEUREN AANP.	1.ROOD	R: - ■■■■■ + R: - ■■■■□ + R: - ■■■□□ + R: - ■■■□□ + R: - ■□□□□ +	R: - ■■■□□ +
	2.GROEN	G: - ■■■■■ + G: - ■■■■□ + G: - ■■■□□ + G: - ■■■□□ + G: - ■□□□□ +	G: - ■■■□□ +
	3.BLAUW	B: - ■■■■■ + B: - ■■■■□ + B: - ■■■□□ + B: - ■■■□□ + B: - ■□□□□ +	B: - ■■■□□ +

Kopieerkwaliteit

- 1 Druk op **Menu/Instellen, 2, 1.**
- 2 Druk op  om NORM, FIJN of SNEL te selecteren.
Druk op **Menu/Instellen.**
- 3 Druk op **Stop/Eindigen.**

KOPIE
1. KWALITEIT



Helderheid

- 1 Druk op **Menu/Instellen, 2, 2.**
- 2 Druk op  om een kopie lichter te maken.
—OF—
Druk op  om een donkerdere kopie te maken.
Druk op **Menu/Instellen.**
- 3 Druk op **Stop/Eindigen.**

KOPIE
2. HELDERHEID

Contrast

U kunt het contrast wijzigen om een beeld er scherper en levendiger te laten uitzien.

- 1 Druk op **Menu/Instellen, 2, 3.**
- 2 Druk op  om het contrast te verhogen.
—OF—
Druk op  om het contrast te verlagen.
Druk op **Menu/Instellen.**
- 3 Druk op **Stop/Eindigen.**

KOPIE
3. CONTRAST

Kleur afstellen

- 1 Druk op **Menu/Instellen, 2, 4.**
- 2 Druk op  om ROOD, GROEN of BLAUW te selecteren.
Druk op **Menu/Instellen.**
- 3 Druk op  om de kleurverzadiging te verhogen.
—OF—
Druk op  om de kleurverzadiging te verlagen.
Druk op **Menu/Instellen.**
- 4 Herhaal stap 2 om de volgende kleur te selecteren.
—OF—
Druk op **Stop/Eindigen.**

KOPIE 4. KLEUREN AANP.

Wettelijke beperkingen

De kleurenreproductie van bepaalde documenten is verboden en kan ofwel strafrechtelijke of civielrechtelijke aansprakelijkheid als gevolg hebben. Deze opmerking is meer bedoeld als richtlijn dan als een volledige opsomming van elk mogelijk verbod. Wij raden u aan om in twijfelgevallen de juridische instanties in uw eigen land te raadplegen met betrekking tot de status van documenten waar u niet zeker van bent.

Hieronder staan een aantal voorbeelden van documenten die niet gekopieerd mogen worden:

- Papiergeld
- Obligaties of andere schuldbewijzen
- Deposito-bewijzen
- Strijdmacht- of dienstpapieren.
- Paspoorten
- Postzegels (al dan niet afgestempeld)
- Immigratiepapieren
- Bijstandsdocumenten.
- Cheques of wissels getrokken door overheidsinstanties.
- Identificatiedocumenten, badges of insignes.
- Rijbewijzen en eigendomspapieren voor motorvoertuigen.

Werk dat auteursrechtelijk is beschermd mag niet worden gekopieerd. Delen van werk dat auteursrechtelijk is beschermd mogen echter wel voor "eigen gebruik" worden gekopieerd. Meerdere kopieën zou ongepast gebruik kunnen betekenen.

Kunstwerken dienen te worden beschouwd als werk dat auteursrechtelijk is beschermd.

6 Walk-Up PhotoCapture Centre™

Inleiding

De DCP van Brother is voorzien van drie sleuven (drives) voor opslagmedia, voor gebruik met populaire digitale cameramedia: CompactFlash®, SmartMedia® en Memory Stick®.



CompactFlash®



SmartMedia®



Memory Stick®

De functie PhotoCapture Centre™ stelt u in staat om digitale foto's van uw digitale camera met een hoge resolutie af te drukken, zodat u afdrukken kunt maken met een kwaliteit die gelijkstaat aan de kwaliteit van foto's.

Vereisten voor het PhotoCapture Centre™

Om foutmeldingen te voorkomen, dient u rekening te houden met het volgende:

- Het DPOF-bestand op de mediakaart dient een geldige bestandsindeling te hebben.
- De extensie van het beeldbestand moet .JPG zijn (andere extensies voor beeldbestanden, zoals .JPEG, .TIF, .GIF enz., worden niet herkend.)
- Afdrukbewerkingen via het Walk-up PhotoCapture Centre™ en afdrukbewerkingen via PhotoCapture Centre™ waarbij een pc wordt gebruikt, moeten apart worden uitgevoerd.
(Het is niet mogelijk om deze bewerkingen gelijktijdig uit te voeren.)
- IBM Microdrive™ is niet compatibel met de DCP.
- De DCP kan tot 999 bestanden op een mediakaart lezen.
- Gebruik alleen Smart-mediakaarten met een spanning van 3,3 volt.



Als u de index of de afbeelding afdrukt, zal het PhotoCapture Centre™ alle geldige beelden afdrukken, zelfs als een of meer beelden corrupt zijn. Bij corrupte beelden kunnen bepaalde delen op de afdruk ontbreken.

Algemene procedure

- 1** Plaats de mediakaart goed in het mediastation (de mediasleuf).
(Raadpleeg *Aan de slag op pagina 6-3.*)
- 2** Selecteer `PRINT INDEX` om de index (miniatuurbeelden) van alle beelden op de mediakaart af te drukken. De beelden worden genummerd. (Raadpleeg *De index afdrukken (miniatuurbeelden) op pagina 6-6.*)
- 3** Selecteer `PRINT IMAGES` om de beelden af te drukken.
(Raadpleeg *Afbeeldingen afdrukken op pagina 6-7.*)

Als u `VERANDER INSTEL.` selecteert, kunt u de instellingen voor het afdrukken van de beelden wijzigen, zoals het aantal exemplaren dat moet worden afgedrukt, de papiersoort, het formaat van het papier en de afdruk, de afdrukkwaliteit, de helderheid en de kleurverbetering.

(Raadpleeg *De instellingen voor het afdrukken van beelden wijzigen op pagina 6-8.*)

Aan de slag



De DCP heeft verschillende sleuven: een voor een CompactFlash[®]-kaart, een voor een SmartMedia[®]-kaart en een voor een Memory Stick[®].

Gebruik alleen Smart-mediakaarten met een spanning van 3,3 volt.

De linkersleuf is voor een CompactFlash[®]-kaart, de middelste is voor een Memory Stick[®] en de rechter is voor een SmartMedia[®]-kaart. Steek de kaart goed in de juiste sleuf.

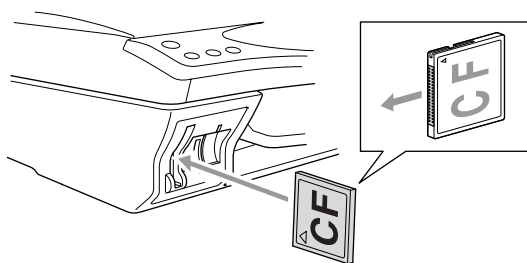

CompactFlash[®]

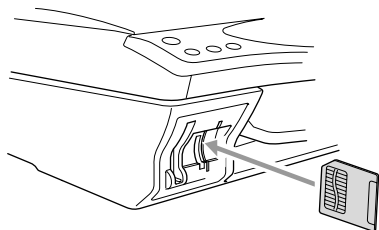

SmartMedia[®]

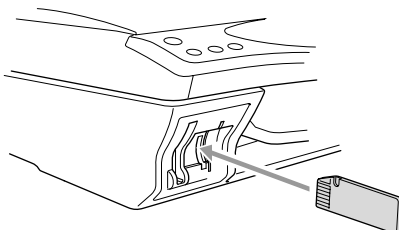

Memory Stick[®]

LED voor mediakaart:

- **LED BRANDT**: de mediakaart is goed geplaatst.
- **LED is UIT**: de mediakaart is niet goed geplaatst.
- **LED KNIPPERT**, de mediakaart wordt gelezen of beschreven.

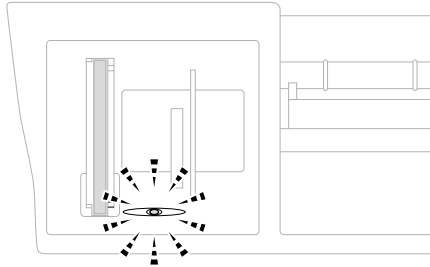

! Wanneer de DCP de kaart leest of daarnaar schrijft (LED knippert), mag u nooit de stekker uit het stopcontact halen of de mediakaart uit de sleuf verwijderen. **Doet u dit toch, dan gaan de gegevens op de kaart verloren.**

De DCP kan slechts een mediakaart tegelijk lezen, dus het is zaak dat u nooit meer dan een kaart plaatst. De instellingen die u met de kaart wilt gebruiken, worden bewaard totdat u de kaart uit de sleuf haalt, afbeeldingen afdrukt of op **Stop/Eindigen** drukt.

- 1 Plaats de mediakaart goed in het mediastation (de mediasleuf).
- 2 Als de mediakaart in de juiste sleuf is gestoken, wordt op het LCD-scherm het volgende weergegeven.

C.FLASH AKTIEF
Druk op de PhotoCapture ---



De melding dat de kaart in gebruik is wordt 60 seconden lang weergegeven, waarna het LCD-scherm weer overschakelt naar de stand Stand-by.

- 3 Druk op **Opties**.

Op het LCD-scherm wordt het volgende weergegeven:

VERANDER INSTEL.
AANT. KOPIEËN:01

(Raadpleeg *De instellingen voor het afdrukken van beelden wijzigen op pagina 6-8.*)

De index afdrukken (miniaturbeelden)

Het PhotoCapture Centre™ wijst nummers aan de beelden toe (bijvoorbeeld nr.1, nr. 2, nr. 3, enz.).



→ No.1
DEI.JPG

01.01.2003
100KB

Het herkent geen andere nummers of bestandsnamen die door uw digitale camera of pc werden gebruikt om de beelden te identificeren. U kunt een pagina met miniaturbeelden afdrukken (indexpagina met 6 of 4 beelden per regel). Hierop staan alle beelden van de mediakaart.

- 1 Controleer dat de mediakaart is geplaatst. (Raadpleeg pagina 6-3.)
Druk op **Print Index**.
- 2 Druk op  om
6 IMAGES/REGEL of
4 IMAGES/REGEL te selecteren.
Druk op **Menu/Instellen**.

PRINT INDEX
6 IMAGES/REGEL



Index

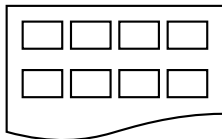

4 IMAGES/REGEL

Index

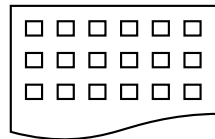

6 IMAGES/REGEL

- 3 Druk op **Kleuren Kopie** om met afdrukken te beginnen.



Het afdrukken van 4 beelden per regel neemt meer tijd in beslag dan het afdrukken van 6 beelden per regel, maar de kwaliteit is beter. Raadpleeg de volgende pagina voor informatie over het afdrukken van beelden.

Afbeeldingen afdrukken

U dient eerst het nummer van een beeld te weten, pas dan kunt u het afdrukken.



Druk eerst de index af.

(Raadpleeg *De index afdrukken (miniaturbeelden)* op pagina 6-6.)

- 1 Controleer dat de mediakaart is geplaatst. (Raadpleeg pagina 6-3.)
Druk op **Print Image**.

ENTER&DRUK INST.
BLD :

- 2 Toets met de cijfertoetsen het nummer in van het beeld op de indexpagina (miniaturen) dat u wilt afdrukken.

ENTER&DRUK INST.
BLD : 1 , 3 , 6

Druk op **Menu/Instellen**.

Herhaal deze stap totdat u alle nummers hebt ingevoerd van de beelden die u wilt afdrukken.



U kunt alle nummers tegelijk invoeren door de toets * als een komma te gebruiken, of door de toets # als een koppelteken te gebruiken.

(Als u bijvoorbeeld beeld nr. 1, nr. 3 en nr. 6 wilt afdrukken, toetst u **1*3*6** in. Als u beeld nr. 1 t/m nr. 5 wilt afdrukken, toetst u **1#5** in.)

- 3 Nadat u alle gewenste nummers hebt geselecteerd, drukt u tweemaal op **Menu/Instellen**.

DRUK OP KLEUR
VOOR PRINTEN

Op het LCD-scherm wordt het volgende weergegeven:

- 4 Druk op **Kleuren Kopie** om af te drukken.
—OF—

Druk op **Opties** om de instellingen te wijzigen.

(Raadpleeg *De instellingen voor het afdrukken van beelden wijzigen* op pagina 6-8.)

De instellingen voor het afdrukken van beelden wijzigen

De instellingen voor het aantal exemplaren dat moet worden afgedrukt, de papiersoort, het formaat van het papier en de afdruk, de afdrukkwaliteit, de helderheid en de kleurverbetering kunnen desgewenst voor alleen het volgende beeld worden gewijzigd.

Menuopties	Opties (1)	Opties (2)	Fabrieksinstelling	Pagina
AANT. KOPIEËN: XX	—	01-99	01	6-9
PAPIERSOORT	NORMAAL	—	NORMAAL	6-9
	INKJET			
	GLOSSY	GLOSSY: 4-KLEUR GLOSSY: 3-KLEUR		
	TRANSPARANTEN	—		
PAPIER&PRINT GR.	A4	AFM. AFDRUK 13X9CM 15X10CM 18X13CM 20X25CM	A4	6-10
	10 (W) X15 (H) CM	ORIENTATIE PORTRET LANDSCHAP	LANDSCHAP	
PRINTKWALITEIT	NORMAAL	—	FIJN	6-13
	FIJN			
	FOTO			
HELDERHEID	- ■■■■ +	—	- ■■■■ +	6-13
	- ■■■□ +			
	- ■■■□ +			
	- ■■□□ +			
	- ■□□□ +			
KLEUR AANPASSEN	AAN	—	UIT	6-14
	UIT			

Menuopties





Controleer dat u het nummer van het beeld dat u wilt afdrukken hebt ingevoerd. (Raadpleeg pagina 6-7.)

Aantal exemplaren

- 5 Druk op  om AANT. KOPIEËN:01 te selecteren.
Druk op **Menu/Instellen**.
- 6 Voer met de cijfertoetsen in hoeveel exemplaren u wilt afdrukken.
Druk op **Menu/Instellen**.
- 7 Druk op **Kleuren Kopie** om af te drukken.
—OF—
Druk op  als u verder nog instellingen wilt maken.

Papiersoort

- 5 Druk op  om PAPIERSOORT te selecteren.
Druk op **Menu/Instellen**.
- 6 Druk op  om de papiersoort die u gebruikt te selecteren, (NORMAAL, INKJET, GLOSSY of TRANSPARANTEN).
Druk op **Menu/Instellen**.
- 7 Als u GLOSSY hebt geselecteerd, moet u op  drukken om GLOSSY: 4-KLEUR of GLOSSY: 3-KLEUR te selecteren.
Druk op **Menu/Instellen**.







De afdrukkwaliteit van zwarte inkt varieert, afhankelijk van het soort glanzend papier dat u gebruikt. Er wordt zwarte inkt gebruikt als u 4-KLEUR selecteert.

Als het glanzende papier dat u gebruikt de zwarte inkt afstoot, selecteert u 3-KLEUR, waarmee zwarte inkt wordt gesimuleerd door de drie inktkleuren te combineren.

- 8 Druk op **Kleuren Kopie** om met afdrukken te beginnen.
—OF—
Druk op  als u verder nog instellingen wilt maken.

Het formaat van het papier en de afdruk

 Zorg dat u stap 1 t/m 4 op pagina 6-7 hebt gevolgd.

- 5 Druk op  om PAPIER&PRINT GR. te selecteren.
Druk op **Menu/Instellen**.
- 6 Druk op  om het papierformaat dat u gebruikt te selecteren, (A4 of 10 (W) X15 (H) CM).
Druk op **Menu/Instellen**.
- 7 Als u A4 selecteert, drukt u op  om het afdrukformaat te selecteren.
Druk op **Menu/Instellen** en ga door naar stap 11.

Plaats op pagina

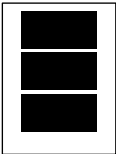
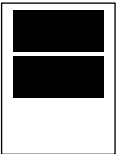
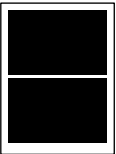
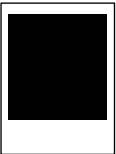
1 13X9CM	2 15X10CM	3 18X13CM	4 20X25CM
			

—OF—

Als u 10 (W) X15 (H) CM als het afdrukformaat hebt geselecteerd, gaat u naar stap 8.

- 8** Plaats de briefkaart met de bovenzijde naar beneden en de te bedrukken zijde naar u toe gericht.

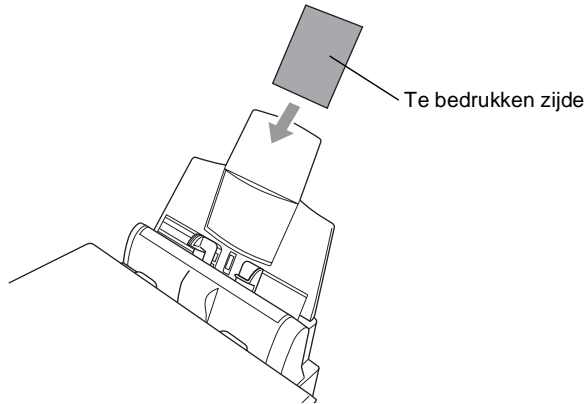

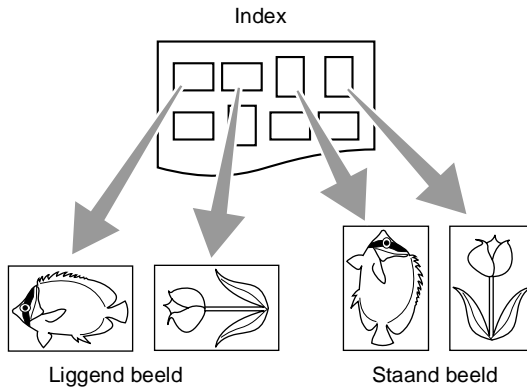

- 9** Controleer de afgedrukte miniatuurafbeelding op de index.



Bij foto's die met bepaalde camera's zijn gemaakt, wordt informatie over de afdrukstand weergegeven.

- 10** Druk op  om LANDSCHAP of PORTRET te selecteren.
Druk op **Menu/Instellen**.

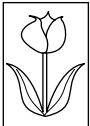
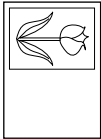
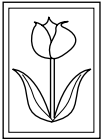
Het resultaat van de uitvoer (10 (W) x 15 (H) cm)

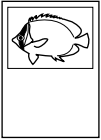

	LANDSCHAP	PORTRET
Staand beeld 		
Liggend beeld 		

- 11** Druk op **Kleuren Kopie** om met afdrucken te beginnen.

—OF—

Druk op  als u verder nog instellingen wilt maken.

Afdrukkwaliteit





- 5** Druk op  om **PRINTKWALITEIT** te selecteren.
Druk op **Menu/Instellen**.
- 6** Druk op  om **NORMAAL**, **FIJN** of **FOTO** te selecteren.
Druk op **Menu/Instellen**.

NORMAAL	Aanbevolen voor normale afdrukken. Goede afdrukkwaliteit met adequate afdruksnelheid.
FIJN	Betere afdrukkwaliteit dan normaal en hogere snelheid dan bij FOTO.
FOTO	Gebruik deze stand als u precieze beelden zoals foto's wilt afdrukken. FOTO gebruikt de hoogste resolutie en de laagste snelheid.

- 7** Druk op **Kleuren Kopie** om met afdrukken te beginnen.
—OF—
Druk op  als u verder nog instellingen wilt maken.

Helderheid

 Zorg dat u stap 1 t/m 4 op pagina 6-7 hebt gevolgd.

- 5** Druk op  om **HELDERHEID** te selecteren.
Druk op **Menu/Instellen**.
- 6** Druk op  om een lichtere afdruk te maken.
—OF—
Druk op  om een donkerdere afdruk te maken.
Druk op **Menu/Instellen**.
- 7** Druk op **Kleuren Kopie** om met afdrukken te beginnen.
—OF—
Druk op  als u verder nog instellingen wilt maken.

Kleur verbeteren

U kunt de functie voor kleurverbetering inschakelen om levendigere afdrukken te maken.

Als u de witbalans, scherpte of kleurdichtheid wilt aanpassen, drukt u op **Menu/Instellen**, **3**, **5**. (Raadpleeg *Kleurverbetering op pagina 6-18*.)

5 Druk op  om **KLEUR AANP.** te selecteren.
Druk op **Menu/Instellen**.

6 Druk op  om **AAN** (of **UIT**) te selecteren.
Druk op **Menu/Instellen**.

7 Druk op **Kleuren Kopie** om met afdrukken te beginnen.
—OF—

Druk op  als u verder nog instellingen wilt maken.



- Het PhotoCapture Centre™ drukt alleen in kleur af. Met deze functie kunt u niet in zwart-wit afdrukken, en evenmin Vergroot/Verklein gebruiken.
- Het PhotoCapture Centre™ keert terug naar de standaardinstellingen zodra u de mediakaart verwijdert, beelden afdrukt of op **Stop/Eindigen** drukt.

DPOF afdrukken

DPOF betekent Digital Print Order Format.

Grote producenten van digitale camera's (Canon Inc., Eastman Kodak Company, Fuji Photo Film Co. Ltd. en Matsushita Electric Industrial Co., Ltd. en Sony Corporation.) hebben deze standaard gecreëerd om het afdrukken van beelden van een digitale camera te vereenvoudigen.

Als uw digitale camera het DPOF afdrukken ondersteunt, kunt u de beelden en het aantal exemplaren dat u kunt afdrukken op het display van de digitale camera selecteren.

Als de geheugenkaart (CompactFlash®, SmartMedia® of Memory Stick®) met daarop DPOF-informatie in de DCP wordt geplaatst, kunt u de geselecteerde beelden op eenvoudige wijze afdrukken.

1 Plaats de mediakaart in de daarvoor bestemde sleuf.

C.FLASH AKTIEF
Druk op de PhotoCapture ---



De melding dat de kaart in gebruik is wordt 60 seconden lang weergegeven, waarna het LCD-scherm weer overschakelt naar de stand Stand-by.

2 Druk op **Print Image**.

3 Als er een DPOF-bestand op de kaart staat, wordt op het LCD-scherm het volgende weergegeven:

DPOF PRINT
1.JA 2.NEE

4 Druk op **1** om 1.JA. te selecteren.

DRUK OP KLEUR
VOOR PRINTEN



Als u een index (miniatuurbeelden) wilt afdrucken of de beelden en hun afdrুকopties nu wilt selecteren, kiest u 2.NEE.

5 Druk op **Kleuren Kopie** om met afdrucken te beginnen.

De standaardinstellingen wijzigen

U kunt de instellingen voor de afdrukkwaliteit, het afdrukformaat, de helderheid, het contrast, de kleurverbetering en het naar kaart scannen aanpassen, zoals in het onderstaande schema wordt aangegeven. Deze instellingen blijven van kracht totdat u ze weer wijzigt.

Druk op **Menu/Instellen, 3**, gevolgd door het nummer van de instelling die u wilt wijzigen. (Raadpleeg de informatie op de volgende pagina's.)

Submenu	Menuopties	Opties (1)	Opties (2)	Fabrieks-instellingen
1.PRINTKWALITEIT	—	NORM FIJN FOTO	—	FIJN
2.AFM. AFDRUK	—	13×9CM 15×10CM 18×13CM 20×25CM	—	15×10CM
3.HELDERHEID	—	- ■■■■ + - ■■■■ + - ■■■■ + - ■■■■ + - ■■■■ +	—	- ■■■■ +
4.CONTRAST	—	- ■■■■ + - ■■■■ + - ■■■■ + - ■■■■ + - ■■■■ +	—	- ■■■■ +
5.KLEUR AANP.	AAN	1.WIT BALANS	- ■■■■ + - ■■■■ + - ■■■■ + - ■■■■ + - ■■■■ +	(- ■■■■ +)
		2.SCHERPTE	- ■■■■ + - ■■■■ + - ■■■■ + - ■■■■ + - ■■■■ +	(- ■■■■ +)
		3.KLEURDENSITEIT	- ■■■■ + - ■■■■ + - ■■■■ + - ■■■■ + - ■■■■ +	(- ■■■■ +)
	UIT	—	—	UIT
6.SCAN N. KAART (Raadpleeg Scannen bij gebruik van Windows® op pagina 9-1.)	—	PDF JPEG	—	PDF

Afdrukkwaliteit

- 1 Druk op **Menu/Instellen, 3, 1.**
- 2 Druk op  om NORM, FIJN of FOTO te selecteren.
Druk op **Menu/Instellen.**
- 3 Druk op **Stop/Eindigen.**



FOTOCAPTURE
1.PRINTKWALITEIT

Afdrukformaat

- 1 Druk op **Menu/Instellen, 3, 2.**
- 2 Druk op  om 13×9CM, 15×10CM, 18×13CM of 20×25CM te selecteren.
Druk op **Menu/Instellen.**
- 3 Druk op **Stop/Eindigen.**

FOTOCAPTURE
2.AFM. AFDRUK

Helderheid

- 1 Druk op **Menu/Instellen, 3, 3.**
- 2 Druk op  om een lichtere afdruk te maken.
—OF—
Druk op  om een donkerdere afdruk te maken.
Druk op **Menu/Instellen.**
- 3 Druk op **Stop/Eindigen.**

FOTOCAPTURE
3.HELDERHEID

Contrast

U kunt de contrastinstelling wijzigen. Met meer contrast ziet een beeld er scherper en levendiger uit.

1 Druk op **Menu/Instellen, 3, 4.**

2 Druk op  om het contrast te verhogen.

—OF—

Druk op  om het contrast te verlagen.

Druk op **Menu/Instellen.**

3 Druk op **Stop/Eindigen.**

FOTOCAPTURE
4 . CONTRAST

Kleurverbetering

1 Druk op **Menu/Instellen, 3, 5.**

2 Druk op  om AAN (of UIT) te selecteren.

Druk op **Menu/Instellen.**



Als u AAN selecteert, kunt u de witbalans, scherpste en kleurdichtheid aanpassen.

3 Als u AAN hebt geselecteerd, drukt u op  om WIT BALANS te selecteren.

Druk op **Menu/Instellen.**

—OF—

Om de witbalans over te slaan:

Druk op  om SCHERPTE of KLEURDENSITEIT te selecteren.

FOTOCAPTURE
5 . KLEUR AANP .

- 4 Druk op  om de witbalans af te stellen.
Druk op **Menu/Instellen**.
- 5 Herhaal stap 4 en stap 5 om de scherpste en de kleurdichtheid af te stellen.
—OF—
Druk op **Stop/Eindigen**.

■ **Witbalans**

Met deze instelling bepaalt u de tint van de witte vlakken in een beeld.

Verlichting, de instellingen van de camera en andere zaken bepalen de tint wit. De witte vlakken van een afbeelding kunnen er een beetje roze of geelachtig uitzien, of naar een andere kleur neigen. Met deze instelling kunt u dergelijke afwijkingen corrigeren en de witte vlakken weer puur wit maken.

■ **Scherpte**

Deze instelling verbetert het detail van een beeld. Het lijkt op het scherpstellen van een camera. Als het beeld niet goed in focus is en u de fijne details van het beeld niet kunt zien, dient u de scherpste af te stellen.

■ **Kleurdichtheid**

Met deze instelling kunt u de totale hoeveelheid kleur in het beeld bijstellen. Om een vaag of vaal beeld te verbeteren, kunt u de hoeveelheid kleur in een beeld verhogen of verlagen.

Uitleg bij de foutmeldingen

Als u eenmaal vertrouwd bent met de verschillende fouten die kunnen optreden wanneer u met het PhotoCapture Centre™ werkt, kunt u problemen gemakkelijk identificeren en verhelpen.

Als er een foutmelding op het LCD-scherm wordt weergegeven, geeft de DCP een piepje om u daarop te attenderen.

MEDIA FOUT—Deze melding wordt weergegeven als u een mediakaart plaatst die defect of niet geformatteerd is, of als er iets niet in orde is met de mediasleuf. Verwijder de mediakaart om deze foutmelding te wissen.

GEEN BESTAND—Deze melding wordt weergegeven als u **FOTOCAPTURE** selecteert en er geen .JPG-bestand op de geplaatste mediakaart staat.

GEHEUGEN VOL—Deze melding wordt weergegeven als u werkt met beelden die te groot zijn voor het geheugen van de DCP.

PhotoCapture Centre™ op uw pc gebruiken

U kunt vanaf de pc toegang krijgen tot de mediakaart die in de mediasleuf van de DCP is geplaatst.

Raadpleeg PhotoCapture Centre™ op uw pc gebruiken. (Raadpleeg *PhotoCapture Centre™ op uw pc gebruiken op pagina 12-1* en *PhotoCapture Centre™ op een Macintosh® gebruiken op pagina 13-16*.)

PhotoCapture Centre™ gebruiken voor het scannen van originelen

U kunt de originelen naar een mediakaart scannen. (Raadpleeg *Naar een kaart scannen op pagina 9-19*.)

7

De DCP als een printer gebruiken

De Brother DCP-4020C printerdriver gebruiken

Een printerdriver is een stuurprogramma dat gegevens in het door de computer gebruikte formaat omzet in een formaat dat door een bepaalde printer kan worden gebruikt; dit is meestal een printeropdrachttaal of een page description language (PDL).

De printerdrivers staan op de meegeleverde cd-rom. Installeer de drivers eerst aan de hand van de instructies in de installatiehandleiding. De meest recente printerdrivers kunt u tevens downloaden vanaf Brother Solutions Center op:

<http://solutions.brother.com>

Funcities

Deze DCP biedt u ongeveer dezelfde funcities als een hoogwaardige inkjetprinter.

Hoge afdruksnelheid—In de snelle modus kunt u tot 11 pagina's per minuut in kleur afdrukken, en tot 13 pagina's per minuut in zwart.

Schitterende hoogwaardige afdrukken—Afdrukken met een resolutie van 2400 x 1200 dpi op glanzend papier garandeert afdrukken met de hoogste resolutie.

Speciale uitvoer—U kunt 2 op 1, Watermerk afdrukken, kleurverbetering en andere funcities gebruiken, waarmee u afdrukken van uitstekende kwaliteit kunt maken.

Lage kosten—Wanneer een bepaalde inktkleur op is, vervangt u uitsluitend de cartridge die leeg is.

USB—(USB = Universele Seriële Bus) De USB-interface zorgt voor snelle communicatie met uw computer.

Recht papierpad—De DCP kan op diverse soorten papier afdrukken: normaal papier, inkjetpapier, glanzend papier, transparanten en enveloppen. Als de juiste papier wordt gebruikt, wordt voorkomen dat het papier vastloopt.

Raadpleeg Raadpleeg *Papier op pagina 2-1* voor volledige informatie over de soorten papier die u met de DCP kunt gebruiken.

De juiste papiersoort kiezen

Om met uw DCP afdrucken van hoge kwaliteit te produceren, is het zaak dat u de juiste soort papier selecteert. Lees hoofdstuk 2 in deze handleiding alvorens u papier voor gebruik in de DCP kiest en koopt.

Uw document afdrucken

Zodra de DCP gegevens van uw computer ontvangt, wordt het afdrucken gestart door papier vanuit de papierlade in te voeren. Via de papierlade kunnen diverse papiersoorten en enveloppen worden ingevoerd.

- 1** Selecteer de afdrukopdracht op uw computer.
Als uw computer ook op andere printers is aangesloten, selecteert u in het afdrukmenu of het menu met de printerinstellingen van uw toepassing de **Brother DCP-4020C USB Printer** als uw printerdriver, waarna u op OK klikt om af te drukken.
- 2** Uw computer zal nu een afdrukopdracht en gegevens naar de DCP sturen.
Op het LCD-scherm wordt **ONTVANGST** weergegeven.
- 3** Als alle gegevens zijn afgedrukt, keert het LCD-scherm weer terug naar de stand Stand-by.



In de door u gebruikte toepassing kunt u de gewenste papierafmetingen en afdrukstand instellen.

Als uw toepassing het door u gekozen papierformaat niet ondersteunt, dan selecteert u een afmeting die net even iets groter is.

Daarna past u de breedte van de afdruk aan door in uw toepassing de rechter- en de linkerkantlijn opnieuw in te stellen.

Gelijktijdig afdrukken en scannen

De DCP kan een via de computer verzonden taak afdrukken terwijl er een document in de computer wordt gescand. Als de DCP echter bezig is met kopiëren, wordt de computerbewerking onderbroken en pas weer hervat nadat het kopiëren is voltooid.

Gegevens in het geheugen wissen

Als op het LCD-scherm **MEER GEGEVENS** wordt weergegeven, kunt u de gegevens die in het geheugen zijn opgeslagen wissen door op **Stop/Eindigen** te drukken.

De afdrukkwaliteit controleren

Raadpleeg *De afdrukkwaliteit verbeteren op pagina 15-8* als u de afdrukkwaliteit wilt controleren en wilt weten hoe deze verbeterd kan worden.

8

Instellingen van de printerdriver

(alleen voor Windows®)

Instellingen van de printerdriver

Als u vanaf uw computer afdrukt, kunt u de volgende printerinstellingen maken:

- **Media type/Kwaliteit** (Snelheid)
- **Pagina Layout**
- **Nabij rand print**
- **Kleuren aanpassing/Halftoon patroon**
- **Kleuren aanpassing**
- **Scaling**
- **Watermerk**
- **Datum & tijd afdrukken**
- **Snelle printerinstelling**

De instellingen in de printerdriver openen

- 1 Selecteer in het menu **Afdrukken** van uw software de opdracht **Bestand**.
- 2 Selecteer de **Brother DCP-4020C USB Printer** als uw printer en klik op **Eigenschappen**. Het dialoogvenster **Brother DCP-4020C USB Printer** wordt geopend.



Op welke wijze u toegang krijgt tot de instellingen in de printerdriver, is afhankelijk van uw besturingssysteem en software.



De schermen die hier staan afgebeeld, zijn afkomstig uit Windows® 98 Second Edition. De schermen op uw computer kunnen variëren afhankelijk van uw Windows-besturingssysteem.

Het tabblad Normaal

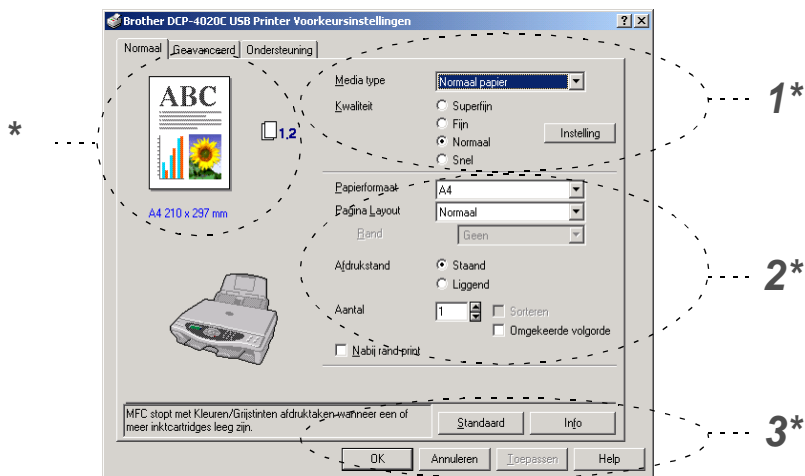

- 1 Selecteer het **Media type** en de **Kwaliteit**.
- 2 Selecteer een **Papierformaat**, **Pagina Layout**, **Rand** (indien van toepassing), **Afdrukstand**, **Aantal** exemplaren, de volgorde waarin de pagina's moeten worden afgedrukt, en **Nabij rand print**.
- 3 Klik op de knop **Toepassen** om de geselecteerde instellingen toe te passen.
Als u wilt terugkeren naar de standaardinstellingen, klikt u op de knop **Standaard** en vervolgens op **Toepassen**.

 * Hier staan de huidige instellingen voor **Kwaliteit**, **Papierformaat**, **Pagina Layout**, **Afdrukstand**, **Sorteren/Omgekeerde volgorde**, **Nabij rand print** en **Kleur/Grijs tinten**.

Media type

Om de beste afdrukresultaten te bereiken, dient het papier waarop wordt afgedrukt in de driver te worden geselecteerd. Afhankelijk van de gekozen papiersoort verandert de DCP de manier waarop zij stippen plaatst.

Normaal papier

Inkjetpapier

Glanzend papier (4 kleuren)

Glanzend papier (3 kleuren)

Transparanten



De afdrukkwaliteit van zwarte inkt varieert, afhankelijk van het soort glanzend papier dat u gebruikt. Er wordt zwarte inkt gebruikt als u *Glanzend papier 4-kleuren* selecteert. Als het glanzend papier dat u gebruikt de zwarte inkt afstoot, selecteert u *Glanzend papier (3 kleuren)*, waarmee zwarte inkt wordt gesimuleerd door de drie inktkleuren te combineren.

Kwaliteit

Bij Kwaliteit kunt u selecteren met welke resolutie uw document moet worden afgedrukt. De afdruksnelheid en -kwaliteit variëren, afhankelijk van de geselecteerde resolutie. Hoe hoger de kwaliteit, hoe langer het duurt om het document af te drukken. Welke kwaliteiten u kunt selecteren, is afhankelijk van de geselecteerde papiersoort.

- **Foto:** 2400 x 1200 dpi. Gebruik deze stand als u precieze beelden zoals foto's wilt afdrukken. Dit is de hoogste resolutie en de laagste snelheid.
- **Superfijn:** 1200 x 1200 dpi. Gebruik deze stand als u precieze tekst en foto's wilt afdrukken. In deze stand zijn er aanzienlijk meer afdrukegevens, waardoor het verwerken, overdragen en afdrukken van de gegevens meer tijd in beslag neemt.
- **Fijn:** 600 x 600 dpi. Betere afdrukkwaliteit dan **Normaal** en sneller dan **Superfijn**.
- **Normaal:** 600 x 300 dpi. Goede afdrukkwaliteit met gemiddelde afdruksnelheid.
- **Snel:** 600 x 150 dpi. De snelste afdrukstand en het laagste inktverbruik. Deze stand kan bijvoorbeeld gebruikt worden wanneer u een groot aantal documenten moet afdrukken, of wanneer u een document wilt nakijken voordat u de uiteindelijke afdruk maakt.

Media type	Kleur/ Grijstinten	Geselecteerde afdrukkwaliteit
<i>Normaal papier</i>	Kleur/ Grijstinten	<i>Snel, Normaal, Fijn, Superfijn</i>
<i>Inkjetpapier</i>	Kleur	Fijn, Superfijn, Foto
	Grijstinten	<i>Fijn, Superfijn, Foto</i>
<i>Glanzend papier (4 of 3 kleuren)</i>	Kleur	<i>Superfijn, Foto</i>
	Grijstinten	Superfijn, Foto
<i>Transparanten</i>	Kleur/ Grijstinten	Fijn, Superfijn



De fabrieksinstellingen staan vetgedrukt.

Printkop heen en weer

Als **Printkop heen en weer** is geselecteerd, gaan de printkoppen heen en weer, zodat een hogere afdruksnelheid wordt verkregen. Als deze optie niet is geselecteerd, bewegen de printkoppen in slechts een richting, zodat een betere afdrukkwaliteit wordt gerealiseerd.

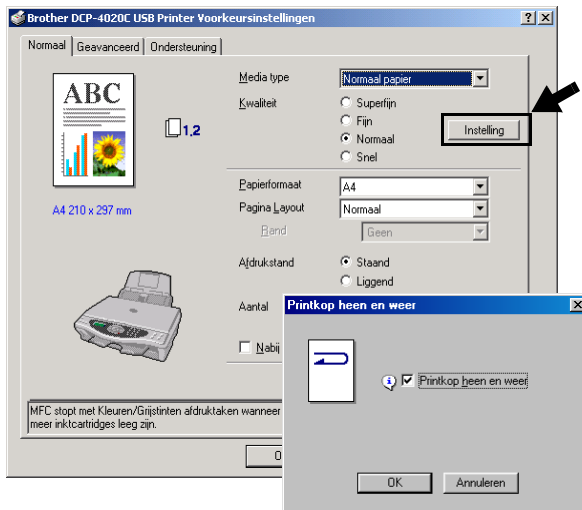

Papierformaat

Bij **Papierformaat** kunnen uiteenlopende standaard papierformaten worden geselecteerd. U kunt desgewenst een afwijkend formaat tussen de 89 x 127 mm en 216 x 355,6 mm selecteren. Selecteer in de keuzelijst welk **Papierformaat** u gebruikt.



Als u *Door gebruiker gedefinieerd* selecteert, kunt u een afwijkend formaat invoeren. Voor de beste afdrukkwaliteit moet u ook de betreffende papierdikte selecteren.

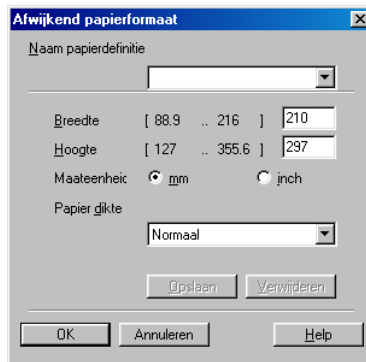

Pagina Layout

Bij **Pagina Layout** kunt u het beeld van een pagina verkleinen, zodat er meerdere pagina's op een vel papier worden afgedrukt, of het beeld juist vergroten om een pagina op meerdere vellen af te drukken. Bij gebruik van Windows® 98/98SE/Me is de lay-out 4 op 1 niet beschikbaar.

Rand

Als u meerdere pagina's op een vel afdrukt met gebruikmaking van de functie **Pagina Layout**, kunt u kiezen of u een rand, stippellijn of geen rand om elke pagina op het vel wilt afdrucken.



Afdrukstand

Afdrukstand selecteert de stand waarin uw document zal worden afgedrukt (**Staan**d of **Liggend**).

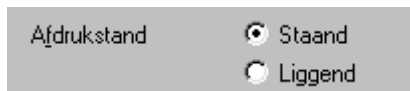

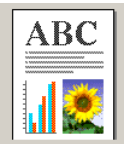
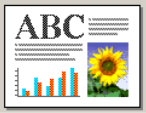
Staan d (Verticaal)	Liggend (Horizontaal)
	

Aantal

Bij **Aantal** kunt u instellen hoeveel exemplaren u wilt afdrukken (1 tot 999).

Sorteren

Als het selectievakje **Sorteren** is geselecteerd, wordt er een compleet exemplaar van uw document afgedrukt, en wordt dit herhaald voor het aantal exemplaren dat u hebt geselecteerd. Als het selectievakje **Sorteren** niet is geselecteerd, wordt voor alle exemplaren eerst de eerste pagina afgedrukt en wordt pas dan de volgende pagina van het document afgedrukt.

Omgekeerde volgorde

Omgekeerde volgorde drukt de pagina's van uw document in omgekeerde volgorde af.



A screenshot of a printer settings dialog box. It features a grey background. On the left, the label 'Aantal' is followed by a text input field containing the number '3' and a vertical spinner control. To the right of this is a checkbox labeled 'Sorteren' which is currently unchecked. Below the 'Sorteren' checkbox is another checkbox labeled 'Omgekeerde volgorde' which is checked. The 'Omgekeerde volgorde' checkbox is highlighted with a dashed border.

Nabij rand print

Met de functie **Nabij rand print** wordt het bedrukbaar gedeelte met maximaal 0,5 mm uitgebreid tot dichterbij de onderkant van het papier. Er wordt iets langzamer afgedrukt. Beschikbaar voor **Letter- en A4-papier, Briefkaart en Indexkaarten**.

Niet beschikbaar voor transparanten.



A screenshot of a single checkbox labeled 'Nabij rand print'. The checkbox is checked and is highlighted with a dashed border.

Het tabblad Geavanceerd

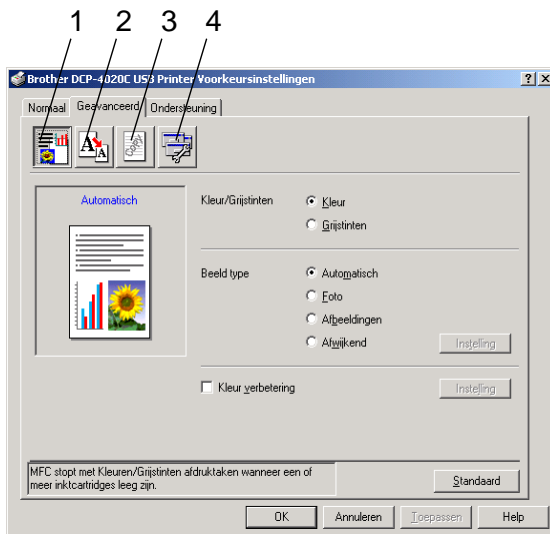

Om terug te gaan naar de standaardinstellingen, klikt u op de knop **Standaard**.

Klik op een van de volgende pictogrammen om de desbetreffende functie in te stellen:

1. Kleur
2. Scaling
3. Watermerk
4. Opties apparaat

Kleur

Kleur/Grijs tinten

Hiermee kunt u een kleurendocument met behulp van de grijswaardenschaal in zwart-wit afdrukken.



Beeld type

De printerdriver selecteert automatisch de meest geschikte methode voor kleuraanpassing en halftoon, afhankelijk van het type beeld. Over het algemeen worden tekst en zakelijke afbeeldingen zoals grafieken scherp afgedrukt, en foto's wat minder scherp.

- **Automatisch:** De printerdriver selecteert het type beeld automatisch.
- **Foto:** Selecteer deze stand voor fotografische beelden.
- **Afbeeldingen:** Selecteer deze stand voor documenten met tekst of zakelijk grafisch werk (grafieken of clip art).
- **Afwijkend:** Als u de methode voor kleuraanpassing en halftoon wilt kiezen, dient u deze stand met de hand te selecteren.

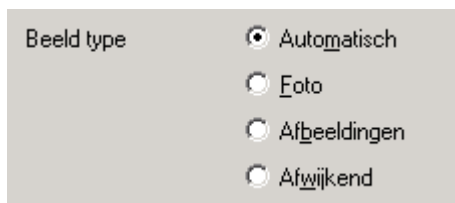

Afw. beeld type

U kunt de kleuraanpassingsmethode handmatig kiezen. Selecteer de manier die het beste bij uw document past.

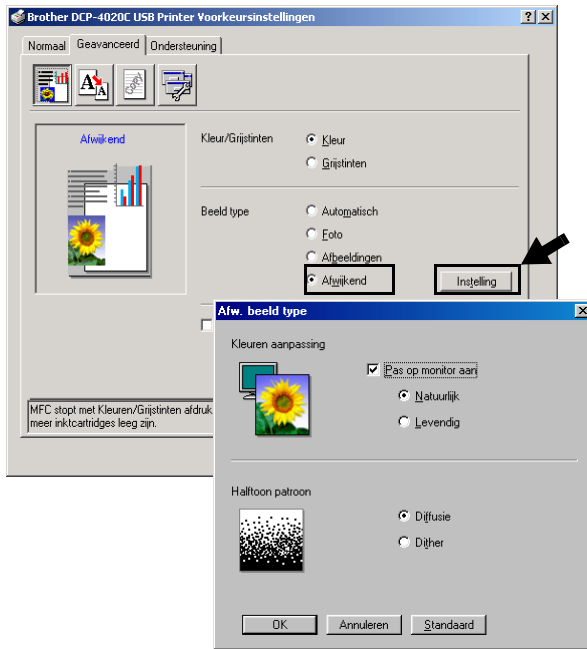

Pas op monitor aan

De kleur wordt aangepast, zodat u de kleur krijgt die het beste bij uw computerscherm past.

- **Natuurlijk:** Geschikt voor fotografische afbeeldingen. De kleur wordt aangepast zodat u een natuurlijkere kleur krijgt.
- **Levendig:** Geschikt voor zakelijk grafisch werk zoals diagrammen, grafieken, en tekst. De kleur wordt aangepast zodat u een levendigere kleur krijgt.

Halftoon patroon

De DCP kan twee methoden (**Diffusie** of **Dither**) gebruiken om vast te stellen waar de stippen moeten worden geplaatst om halftonen te creëren. Voor het plaatsen van stippen wordt een aantal vooraf bepaalde patronen gebruikt en u kunt kiezen welk patroon voor uw document moet worden gebruikt. Kies de gewenste methode.

- **Diffusie:** Stippen worden willekeurig geplaatst om de halftonen te creëren. Deze methode is meer geschikt voor het afdrucken van fotografische beelden met zachte tinten en grafisch werk.
- **Dither:** Stippen worden in een voorgeprogrammeerd patroon geplaatst om de halftonen te creëren. Deze manier van afdrucken is meer geschikt voor het afdrucken van grafisch werk met precieze kleurgrenzen of voor zakelijk grafisch werk zoals grafieken.



Sommige halftooninstellingen kunnen niet worden geselecteerd met bepaalde combinaties van **Media type** en **Kwaliteit**.

Kleur verbetering

Als u **Kleur verbetering** selecteert, wordt de functie **Kleur verbetering** geactiveerd. Deze functie analyseert uw beeld en verbetert de scherpste, witbalans en kleurdichtheid. Dit kan enkele minuten duren, afhankelijk van de grootte van het beeld en de specificatie van uw computer.

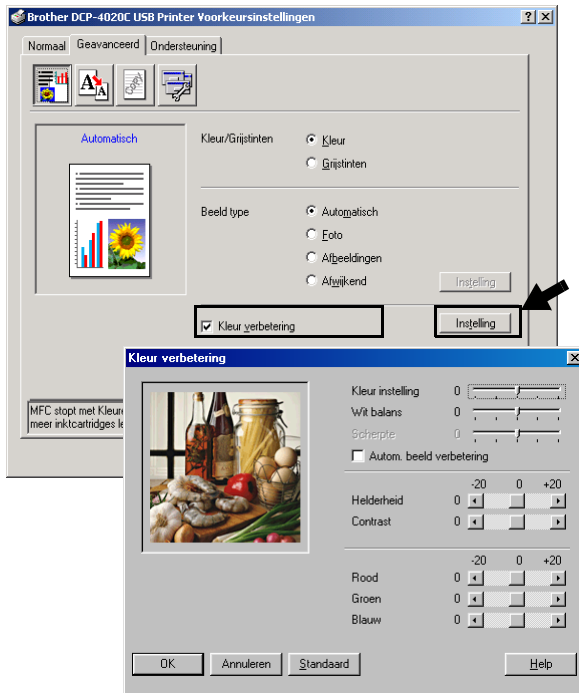

■ Kleurinstelling

Met deze instelling kunt u de totale hoeveelheid kleur in het beeld bijstellen. Om een vaag of vaal beeld te verbeteren, kunt u de hoeveelheid kleur in een beeld verhogen of verlagen.

■ **Witbalans**

Met deze instelling bepaalt u de tint van de witte vlakken in een beeld. Verlichting, de instellingen van de camera en andere zaken bepalen de tint wit. De witte vlakken van een afbeelding kunnen er een beetje roze of geelachtig uitzien, of naar een andere kleur neigen. Met deze instelling kunt u dergelijke afwijkingen corrigeren en de witte vlakken weer puur wit maken.

■ **Scherpte**

Deze instelling verbetert het detail van een beeld. Het lijkt op het scherpstellen van een camera. Als het beeld niet goed in focus is en u de fijne details van het beeld niet kunt zien, dient u de scherpte af te stellen.

■ **Autom. beeldverbetering**

Autom. beeldverbetering maakt aparte aanpassing van beeldinstellingen mogelijk zodat het afgedrukte beeld kan worden verbeterd, en analyseert de gegevens van omliggende pixels in het document.

■ **Helderheid**

Deze instelling past de helderheid van het hele beeld aan. Schuif het balkje naar links of rechts om het beeld lichter of donkerder te maken.

■ **Contrast**

Deze instelling past het contrast van het hele beeld aan. De donkere delen worden donkerder en de lichte delen lichter als u het contrast verhoogt. Stel het contrast hoger in als u de afbeelding duidelijker wilt maken. Wilt u een zachter beeld hebben, dan moet u het contrast verlagen.

■ **Rood**

Verhoogt de intensiteit van de rode kleur om **Rood** aan het gehele beeld toe te voegen.

■ **Groen**

Verhoogt de intensiteit van de groene kleur om **Groen** aan het gehele beeld toe te voegen.

■ **Blauw**

Verhoogt de intensiteit van de blauwe kleur om **Blauw** aan het gehele beeld toe te voegen.

Scaling

U kunt de grootte van uw afgedrukte document wijzigen met de functie **Scaling**.

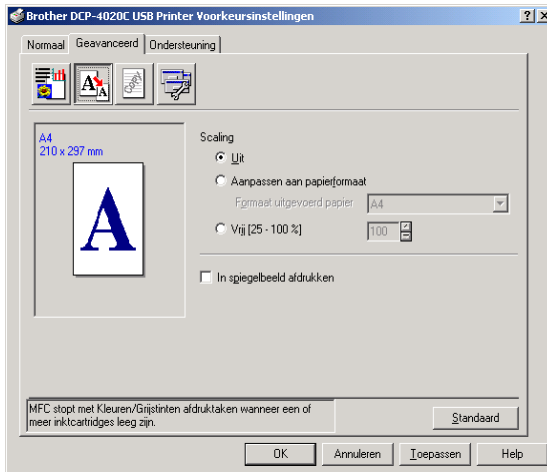

- Selecteer **Uit** als u het document wilt afdrukken zoals het op het scherm wordt weergegeven.
- Selecteer **Aanpassen aan papierformaat** als uw document een ongebruikelijk formaat heeft, of als u alleen het standaard papierformaat hebt.
- Selecteer **Vrij** als u het wilt verkleinen.
- Selecteer **In spiegelbeeld afdrukken** als u de gegevens van links naar rechts wilt omkeren.

Watermerk

U kunt een logo of tekst als een watermerk op uw documenten afdrukken. U kunt een van de voorgeprogrammeerde watermerken selecteren, of een zelfgemaakt of tekst gebruiken.

Selecteer **Watermerk gebruiken** en selecteer vervolgens het watermerk dat u wilt gebruiken.

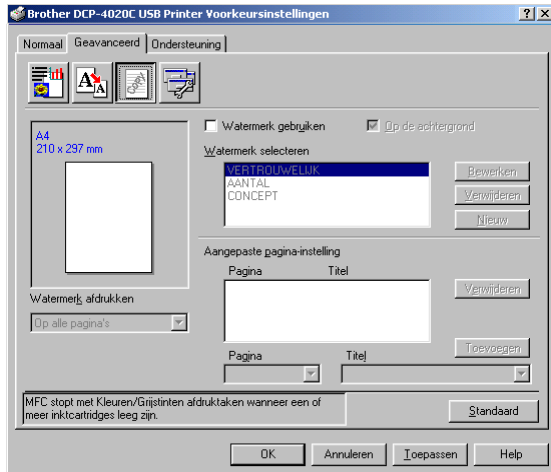

Op de achtergrond

Selecteer **Op de achtergrond** als u het watermerk op de achtergrond van uw document wilt afdrukken. Als deze optie niet is geselecteerd, wordt het watermerk over de tekst of het beeld op uw document afgedrukt.

In contourtekst (alleen Windows® 2000 Professional/XP)

Selecteer **In contourtekst** om alleen de contouren van het watermerk af te drukken.

Watermerk afdrukken

Bij **Watermerk afdrukken** kunt u de volgende opties selecteren:

- *Op alle pagina's*
- *Alleen op de eerste pagina*
- *Vanaf tweede pagina*
- *Aangepast*

Stijl van watermerk

U kunt de grootte van het watermerk en de plaats op de pagina wijzigen door het watermerk te selecteren en op de knop **Bewerken** te klikken. Als u een nieuw watermerk wilt toevoegen, klikt u op de knop **Nieuw** en selecteert u **Tekst** of **Bitmap** bij de optie **Stijl van watermerk**.

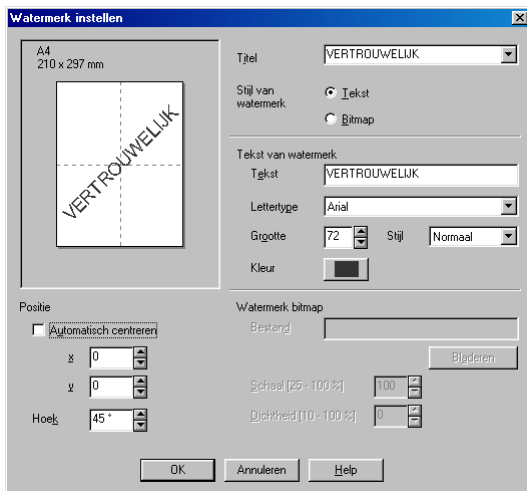

■ Tekst van watermerk

Voer in het vak **Tekst** de tekst van uw watermerk in en selecteer vervolgens **Lettertype**, **Grootte**, **Kleur** en **Stijl**.

■ Watermerk bitmap

Voer de bestandsnaam en de locatie van de bitmap in het vak **Bestand** in, of selecteer **Bladeren** om de locatie te zoeken. U kunt ook de schaal van het beeld opgeven.

■ Positie

De instellingen voor de positie bepalen op welke plaats het watermerk op de pagina komt te staan.

Opties apparaat

Hier kunt u de volgende printerfuncties instellen:

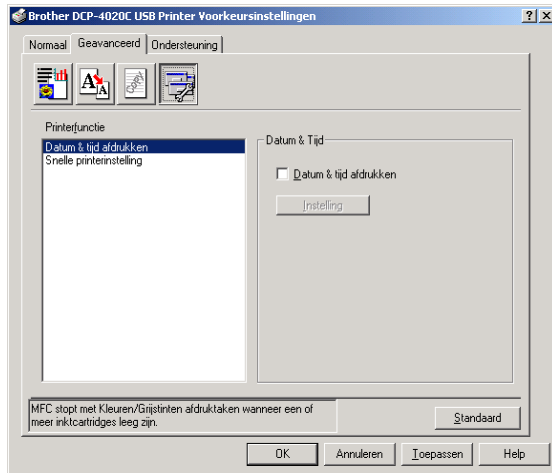

Datum & tijd afdrucken

Als u de optie **Datum & tijd afdrucken** hebt ingeschakeld, worden de datum en de tijd die uw computerklok aangeeft, automatisch op uw document afgedrukt.

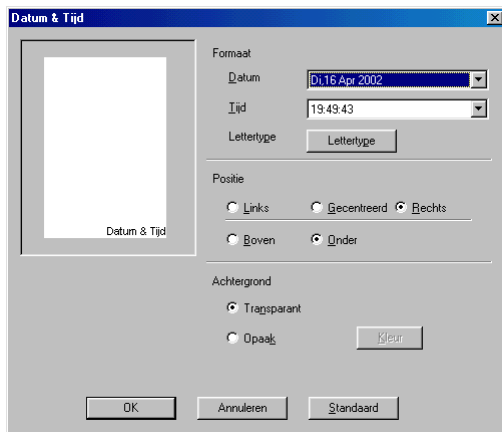

Klik op **Instelling** om de notatie van de **Datum** en **Tijd** en de **Positie** en het **Lettertype** te wijzigen. Als u voor **Datum** en **Tijd** ook een achtergrond wilt gebruiken, selecteert u **Opaak**. Als **Opaak** is geselecteerd, kunt u op de knop **Kleur** klikken en de kleur van de achtergrond voor **Datum** en **Tijd** wijzigen.



De **Datum** en **Tijd** die in het selectievakje worden weergegeven, staan in de notatie waarin deze gegevens worden afgedrukt. De **Datum** en **Tijd** die op uw document worden afgedrukt, zijn afkomstig van de klok op uw computer.

Snelle printerinstelling

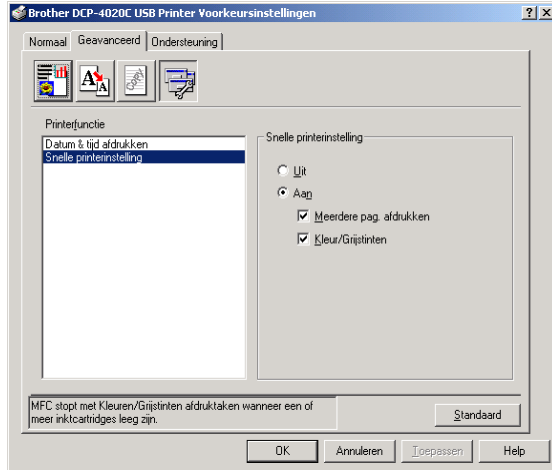

Met **Snelle printerinstelling** kunt u snel driverinstellingen selecteren. Als u de instellingen wilt bekijken, klikt u gewoon met de muis op het pictogram op de taakbalk. Deze functie kan worden ingesteld op **Aan** of **Uit** via **Opties apparaat**.

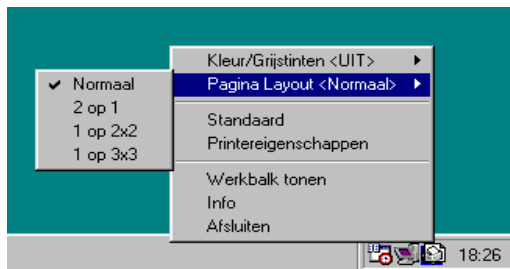

Het tabblad Ondersteuning

Het tabblad **Ondersteuning** geeft informatie over de versie en instellingen van de driver. Verder staan hier ook links naar de website **Brother Solutions Center** en websites voor driver-updates. Klik op het tabblad **Ondersteuning** om het volgende scherm weer te geven:



Brother Solutions Center

Het **Brother Solutions Center** is een website waar u informatie vindt over uw Brother-product, zoals veelgestelde vragen, gebruikershandleidingen, driver-updates en tips voor het gebruik van uw machine.

Web Update

Web Update controleert Brother's website op nieuwe drivers, downloadt deze en zal de driver op uw computer automatisch updaten.

Instelling controleren

Bij **Instelling controleren** staat een lijst van de huidige instellingen van uw driver.

9 Scannen bij gebruik van Windows®

 De bewerkingen en drivers voor het scannen kunnen variëren, afhankelijk van uw besturingssysteem.

Voor Windows® 98/98SE/Me en 2000 Professional

De DCP gebruikt een TWAIN-compatibele driver om documenten naar uw toepassingen te scannen. (Raadpleeg *Een document scannen (voor Windows® 98/98SE/Me en 2000 Professional)* op pagina 9-2 en *TWAIN-compatibel* op pagina 9-2.)

Voor Windows® XP

Gebruik Windows® Imaging Acquisition (WIA) voor het scannen van documenten. (Raadpleeg *Een document scannen (alleen voor Windows® XP)* op pagina 9-11.)

 **Voor ScanSoft®, PaperPort® en TextBridge® OCR**
(Raadpleeg *ScanSoft® PaperPort® en TextBridge® OCR gebruiken* op pagina 9-23.)

Een document scannen (voor Windows[®] 98/98SE/Me en 2000 Professional)

TWAIN-compatibel

De Brother MFL-Pro Suite wordt geleverd met een TWAIN-compatibele scannerdriver. TWAIN-drivers voldoen aan het algemene universele protocol voor communicatie tussen scanners en softwaretoepassingen. Dit betekent dat u niet alleen beelden rechtstreeks kunt scannen naar de PaperPort[®] Viewer die met de DCP werd meegeleverd, maar dat u beelden ook rechtstreeks naar honderden andere softwaretoepassingen kunt scannen, mits deze toepassingen scannen met TWAIN ondersteunen. Het betreft hier populaire programma's zoals Adobe[®] Photoshop[®], Adobe[®] PageMaker[®], CorelDraw[®] en vele andere toepassingen.

Toegang krijgen tot de scanner

- 1 Open de toepassing (ScanSoft® PaperPort®) om een document te scannen.
-  De instructies voor het scannen in deze handleiding hebben betrekking op ScanSoft® PaperPort® 8.0 SE.
- 2 Selecteer in het keuzemenu **Bestand** de optie **Scannen** of selecteer de knop **Scan**. Het deelvenster **Scan** wordt in het linkerdeel van het scherm weergegeven.
- 3 Selecteer **TWAIN_32 Brother MFL Pro Scanner** in de keuzelijst **Scanner**.
- 4 Klik op **Scannen**.

Het dialoogvenster **TWAIN_32 Brother MFL Pro kleur instellen** wordt geopend:

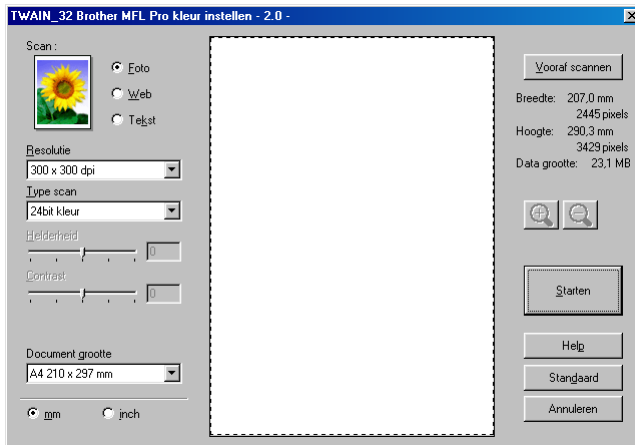

Een document naar de pc scannen

U kunt een hele pagina scannen,

—OF—

een gedeelte van de pagina scannen nadat u het document snel (vooraf) hebt gescand.

Een hele pagina scannen

- 1 Leg het origineel met de bedrukte zijde naar beneden op de glasplaat.
- 2 Maak in het scannervenster desgewenst de volgende instellingen:
 - **Scan (Type scan)**
 - **Resolutie**
 - **Type scan**
 - **Helderheid**
 - **Contrast**
 - **Documentgrootte**



Als u een documentformaat hebt gekozen, kunt u het te scannen gedeelte bijstellen door er met de linkermuisknop op te klikken en het te verslepen. Dit is nodig wanneer u tijdens het scannen een deel van het beeld wilt trimmen.

(Raadpleeg *Instellingen in het scannervenster op pagina 9-7.*)

- 3 Klik in het scannervenster op de knop **Starten**. Nadat het scannen is voltooid, klikt u op **Annuleren** om terug te keren naar het venster PaperPort®.

Snel (vooraf) scannen om het te scannen gedeelte te trimmen

De knop **Vooraf scannen** wordt gebruikt om een voorbeeld van een beeld te bekijken, zodat u ongewenste delen kunt trimmen. Wanneer u tevreden bent met het getoonde voorbeeld, klikt u op de **Starten** in het scannervenster om het beeld te scannen.

- 1 Leg het origineel met de bedrukte zijde naar beneden op de glasplaat.

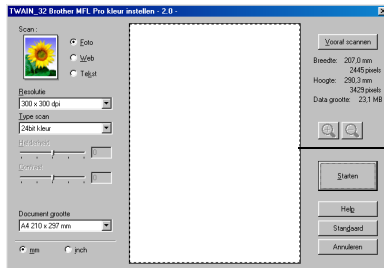



Te scannen gedeelte

- 2 Selecteer de gewenste instellingen voor **Scan, Resolutie, Type scan, Helderheid, Contrast** en **Documentgrootte**.
- 3 Klik in het dialoogvenster **TWAIN_32 Brother MFL Pro kleur instellen** op de knop **Vooraf scannen**. Het hele document wordt in uw pc gescand en wordt weergegeven in het vak met het te scannen gedeelte.

- 4 Selecteer het deel van het beeld dat u wilt scannen door er met de linkermuisknop op te klikken, en sleep de muis om het gewenste deel te selecteren.



Te scannen gedeelte

 Als u het beeld vergroot met gebruikmaking van de toets , kunt u de toets  gebruiken om het beeld weer tot de oorspronkelijke grootte te herstellen.

- 5 Klik op **Starten**.

Nu wordt alleen het geselecteerde deel in het venster PaperPort[®] (of het venster van uw toepassing) weergegeven.

- 6 Gebruik in het venster PaperPort[®] de opties die beschikbaar zijn om het beeld te verfijnen.

Instellingen in het scannervenster

Scan (Type scan)

Selecteer in welk formaat het beeld moet worden uitgevoerd: **Foto**, **Web** of **Tekst**. **Resolutie** en **Type scan** worden voor elke standaardinstelling gewijzigd.

De standaardinstellingen zijn als volgt:

Scan		Resolutie	Type scan
Foto	Selecteer dit als u foto's scant.	300 x 300 dpi	24bit kleur
Web	Selecteer dit als u het gescande beeld aan webpagina's wilt toevoegen.	100 x 100 dpi	24bit kleur
Tekst	Selecteer dit als u tekstdocumenten gaat scannen.	200 x 200 dpi	Zwart-wit

Resolutie

U kunt de scanresolutie wijzigen in de keuzelijst **Resolutie**. Hogere resoluties nemen meer geheugen in beslag en vergen meer transfertijd, maar leveren een preciezer gescand beeld. In de onderstaande tabel wordt aangegeven welke resoluties u kunt selecteren en welke kleuren er beschikbaar zijn.

Resolutie	Zwart-wit/Grijstinten (Foutendiffusie)	256 kleuren	Ware grijstinten / 24bit kleur
100 x 100 dpi	Ja	Ja	Ja
150 x 150 dpi	Ja	Ja	Ja
200 x 200 dpi	Ja	Ja	Ja
300 x 300 dpi	Ja	Ja	Ja
400 x 400 dpi	Ja	Ja	Ja
600 x 600 dpi	Ja	Ja	Ja
1200 x 1200 dpi	Ja	Nee	Ja
2400 x 2400 dpi	Ja	Nee	Ja
4800 x 4800 dpi	Ja	Nee	Ja
9600 x 9600 dpi	Ja	Nee	Ja

Type scan

<i>Zwart-wit</i>	Stel het scantype in op <i>Zwart-wit</i> voor tekst of lijntekeningen.
<i>Grijstinten</i>	Stel het scantype in op <i>Grijs</i> of <i>Ware grijstinten</i> voor foto's.
<i>Kleuren:</i>	Stel dit in op: <i>256 kleuren</i> , waarmee maximaal 256 kleuren worden gescand, of <i>24bit kleur</i> waarmee maximaal 16,8 miljoen kleuren worden gescand. Hoewel <i>24bit kleur</i> een beeld met de meest nauwkeurige kleurproductie oplevert, zal het beeldbestand dat met deze optie wordt gemaakt ongeveer drie keer zo groot zijn als het bestand dat met de optie voor 256 kleuren wordt gemaakt.

Helderheid

Stel de instellingen voor helderheid bij (-50 tot 50) tot u het beste resultaat krijgt. De standaard ingestelde waarde is 0, wat als een 'gemiddelde' instelling wordt beschouwd.

U kunt de helderheid instellen door het schuifbalkje naar rechts of naar links te slepen om het beeld lichter of donkerder te maken. U kunt ook een waarde in het invoerveld typen.

Als het gescande beeld te licht is, moet u voor de helderheid een lagere waarde opgeven en het document nogmaals scannen. Als het gescande beeld te donker is, moet u voor de helderheid een hogere waarde opgeven en het document nogmaals scannen.



Dit is alleen beschikbaar wanneer zwart-wit of grijstinten is geselecteerd.

Contrast

Het contrast kan alleen worden afgesteld als u een van de instellingen voor de grijswaardenschaal hebt geselecteerd. Dit is niet beschikbaar als u bij het *Type scan* de instellingen voor *Zwart-wit* en kleur hebt geselecteerd.

U kunt het contrast verhogen of verlagen door het schuifbalkje naar links of rechts te slepen. Het verhogen van het contrast benadrukt de donkere en heldere gedeelten van het beeld, terwijl het verlagen van het contrast meer detail weergeeft in de grijze zones. U kunt ook een waarde in het invoerveld typen.

Document grootte

U kunt voor het documentformaat een van de volgende instellingen selecteren:

- *Letter (8 1/2 x 11 in)*
- *A4(210 x 297 mm)*
- *A5(148 x 210 mm)*
- *B5(182 x 257 mm)*
- *Executive (7 1/4 x 10 1/2 in)*
- *Business Card (90 x 60 mm)*
- *Foto (9 x 13 cm)*
- *Foto (13 x 18 cm)*
- *APS C (10 x 15 cm)*
- *Afwijkend (de gebruiker kan een formaat tussen de 8.9 x 8.9 mm en 215.9 x 279 cm specificeren)*

Als u foto's of visitekaartjes wilt scannen, selecteert u het documentformaat en legt u de foto of het kaartje met de bedrukte zijde naar beneden midden op de glasplaat.

Als u foto's of andere beelden scant die u in een tekstverwerker of een grafische toepassing wilt gebruiken, is het raadzaam om verschillende instellingen uit te proberen voor het contrast en de resolutie, zodat u altijd het beste resultaat krijgt.

Als u *Afwijkend* als het formaat hebt geselecteerd, wordt het dialoogvenster **Afwijkend document grootte** geopend.

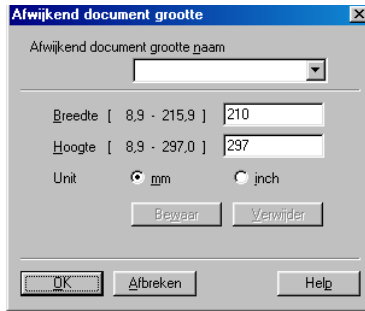

Voer de naam, breedte en hoogte van het document in.

U kunt kiezen tussen **mm** of **inch** als de maateenheid voor **Breedte** en **Hoogte**.



Het door u gespecificeerde papierformaat wordt op het scherm weergegeven.

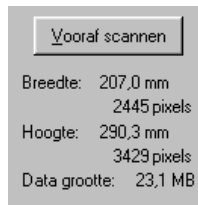

- **Breedte:** toont de breedte van het te scannen gedeelte.
- **Hoogte:** toont de hoogte van het te scannen gedeelte.
- **Data grootte:** geeft bij benadering aan hoe groot de gegevens zijn in Bitmap-formaat. De andere bestandsformaten, zoals JPEG, hebben een andere grootte.

Een document scannen (alleen voor Windows® XP)

WIA-compatibel

Windows® XP gebruikt Windows Image Acquisition (WIA) voor het scannen van beelden van de DCP. U kunt beelden rechtstreeks naar de PaperPort® Viewer scannen, die met uw DCP werd geleverd, maar u kunt beelden ook rechtstreeks scannen naar andere toepassingen die scannen met WIA of TWAIN ondersteunen.

Toegang krijgen tot de scanner

1 Open uw toepassing om een document te scannen.

 De instructies voor het scannen in deze handleiding hebben betrekking op ScanSoft® PaperPort® 8.0. De stappen voor het scannen met andere toepassingen kunnen variëren.

2 Selecteer in het keuzemenu **Bestand** de optie **Scannen** of selecteer de knop **Scan**.

Het deelvenster **Scan** wordt in het linkerdeel van het scherm weergegeven.

3 Selecteer de scanner die u gebruikt in de keuzelijst **Scanner**. Het dialoogvenster Scannen wordt geopend:



Een document scannen

- 1 Leg het origineel met de bedrukte zijde naar beneden op de glasplaat.

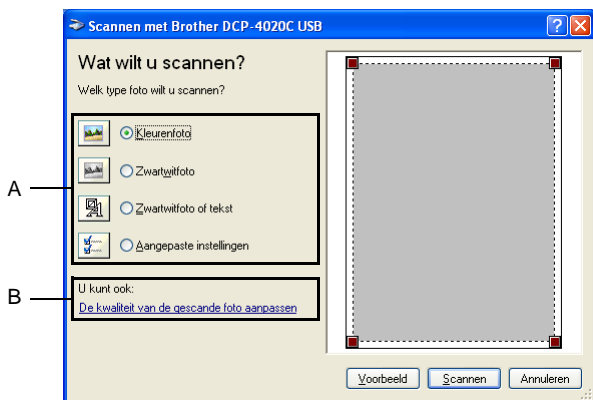

- 2 Selecteer het beeldtype (A).
- 3 Als u geavanceerde instellingen wilt maken, klikt u op **De kwaliteit van de gescande foto aanpassen** (B). Bij de **Geavanceerde eigenschappen** kunt u de **Helderheid**, het **Contrast**, de **Resolutie** en het **Type afbeelding** selecteren. Klik nadat u alle instellingen hebt gemaakt op **OK**.



 De hoogste scannerresolutie die u kunt selecteren is 1200 x 1200 dpi. Gebruik het scannerhulpprogramma van Brother als u hogere scanresoluties wilt selecteren. (Raadpleeg *Het scannerhulpprogramma van Brother op pagina 9-15.*)

- 4 Klik op de knop **Scannen** in het scandialoogvenster om met scannen te beginnen.

Snel (vooraf) scannen om het te scannen gedeelte te trimmen

De knop **Voorbeeld** wordt gebruikt om een voorbeeld van een beeld te bekijken, zodat u ongewenste delen kunt trimmen. Wanneer u tevreden bent met het getoonde voorbeeld, klikt u op de **Scannen** in het scannervenster om het beeld te scannen.

- 1 Leg het origineel met de bedrukte zijde naar beneden op de glasplaat.

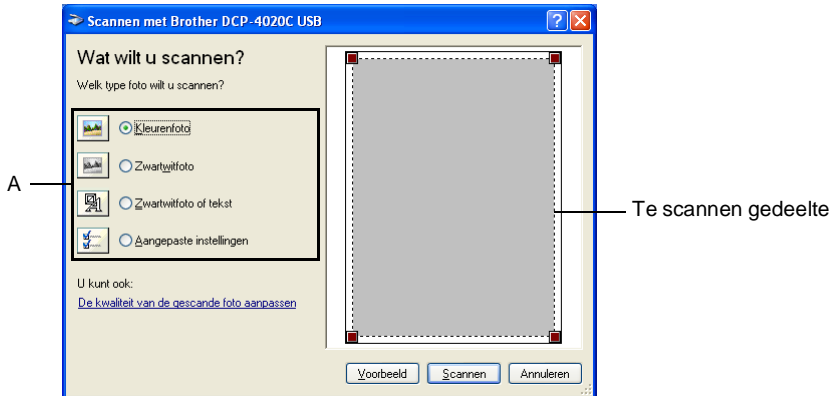

- 2 Selecteer het beeldtype (A).
- 3 Klik in het scandialoogvenster op de knop **Voorbeeld**. Het hele document wordt in uw pc gescand en wordt weergegeven in het vak met het te scannen gedeelte.
- 4 Selecteer het deel van het beeld dat u wilt scannen door met de linkermuisknop op de vakken in de hoek te klikken, en sleep de muis om het gewenste deel te selecteren.

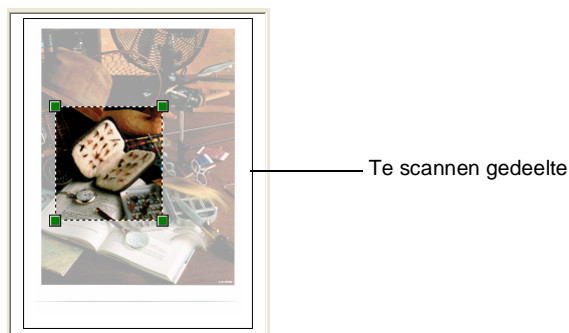

- 5 Als u geavanceerde instellingen wilt maken, klikt u op **De kwaliteit van de gescande foto aanpassen** (B). In het tabblad **Geavanceerde eigenschappen** kunt u de **Helderheid**, het **Contrast**, de **Resolutie** en het **Type afbeelding** selecteren. Klik nadat u alle instellingen hebt gemaakt op **OK**.

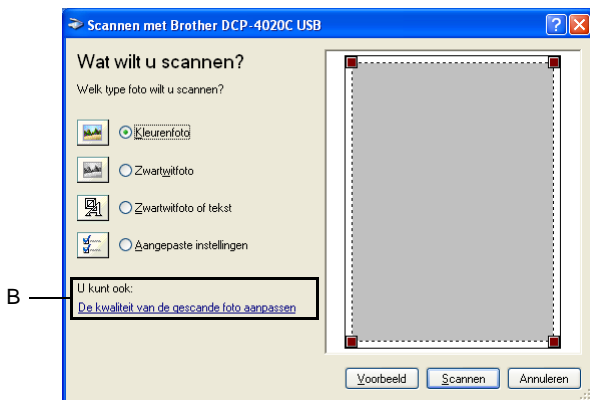

- 6 Klik op de knop **Scannen** in het scandialoogvenster om met scannen te beginnen. Nu wordt alleen het geselecteerde deel in het venster PaperPort® (of het venster van uw toepassing) weergegeven.

Het scannerhulpprogramma van Brother

Het scannerhulpprogramma van Brother wordt gebruikt om de scannerdriver te configureren voor resoluties die hoger zijn dan 1200 dpi.

Het programma uitvoeren:

U kunt het programma uitvoeren door het **Scannerhulpprogramma** te selecteren. U vindt dit programma onder **Start/Programma's/Brother/Brother MFL-Pro Suite**.

Als u het origineel scant met een resolutie die hoger is dan 1200 dpi, kan het bestand erg groot worden. Controleer dat er voldoende geheugen is en er voldoende vrije ruimte op de harde schijf is voor het bestand dat u gaat scannen. Als de computer niet voldoende geheugen heeft of er niet voldoende vrije ruimte is op de harde schijf, kan de computer hangen en kunt u uw bestand verliezen.

De scantoets gebruiken

U kunt de toets **Scan naar** op het bedieningspaneel gebruiken om documenten in uw tekstverwerker, grafische toepassing, e-mailtoepassing of in een map op uw computer te scannen. Het voordeel van de toets **Scan naar** is, dat u kunt scannen zonder met de muis te klikken.



 Als u een Macintosh[®]-computer gebruikt, werkt de toets **Scan naar** alleen voor het scannen naar kaart.

 **Alleen voor scannen naar e-mail, scannen naar beeld, scannen naar OCR en scannen naar bestand**

U dient de DCP eerst op een Windows[®]-computer aan te sluiten en de juiste Brother-drivers voor uw versie van Windows[®] te installeren, pas dan kunt u de toets **Scan naar** op het bedieningspaneel gebruiken.

Als u klaar bent om de toets **Scan naar** te gebruiken, dient u te zorgen dat het Brother Control Center op uw computer draait. Raadpleeg een van de volgende hoofdstukken voor nadere informatie over het zodanig configureren van de toetsen van het Brother Control Center, dat de toets **Scan naar** de gewenste toepassing opent:

- Voor Windows[®] 98/98SE/Me en 2000 Professional, Raadpleeg *Brother Control Center voor Windows[®] 98/98SE/Me/2000 Professional gebruiken op pagina 10-1*.
- Voor Windows[®] XP, Raadpleeg *Het Brother SmartUI Control Center voor Windows[®] gebruiken op pagina 11-1*.

Naar e-mail scannen

U kunt een document in zwart-wit of kleur als een bijlage naar uw e-mail scannen. U kunt de configuratie van de toets **Scan naar** wijzigen. (Raadpleeg *Naar e-mail scannen op pagina 10-7 t/m 10-9.*) (Voor Windows® XP: Raadpleeg *Apparatuursectie: de configuratie van de toets Scan to wijzigen op pagina 11-6 t/m 11-14.*)

- 1 Leg het origineel met de bedrukte zijde naar beneden op de glasplaat.
- 2 Druk op de toets **Scan naar**.
- 3 Druk op  om SCAN NAAR E-MAIL te selecteren.
Druk op **Menu/Instellen**.
De DCP zal het origineel nu scannen, een bestand maken en uw e-mailtoepassing opstarten met een nieuw e-mailbericht dat nog niet geadresseerd is.

Een beeld scannen

U kunt een plaatje in kleur naar een grafische toepassing scannen en dit vervolgens bekijken en bewerken. U kunt de configuratie van de toets **Scan naar** wijzigen. (Raadpleeg *Naar beeld scannen op pagina 10-13 t/m 10-14.*) (Voor Windows® XP: Raadpleeg *Apparatuursectie: de configuratie van de toets Scan to wijzigen op pagina 11-6 t/m 11-14.*)

- 1 Leg het origineel met de bedrukte zijde naar beneden op de glasplaat.
- 2 Druk op de toets **Scan naar**.
- 3 Druk op  om SCAN NAAR BEELD te selecteren.
Druk op **Menu/Instellen**.
De DCP begint het document te scannen.

Naar OCR scannen

Als u tekst wilt scannen, kunt u deze automatisch door ScanSoft® TextBridge® in een bewerkbaar tekstbestand laten omzetten en de tekst vervolgens in een tekstverwerker weergeven, waar u deze kunt bewerken. U kunt de configuratie van de toets **Scan naar** wijzigen. (Raadpleeg *Naar OCR scannen (tekstverwerker)* op pagina 10-10 t/m 10-12.) (Voor Windows® XP: Raadpleeg *Apparatuursectie: de configuratie van de toets Scan to wijzigen* op pagina 11-6 t/m 11-14.)

- 1 Leg het origineel met de bedrukte zijde naar beneden op de glasplaat.
- 2 Druk op de toets **Scan naar**.
- 3 Druk op  om **SCAN NAAR OCR** te selecteren.
Druk op **Menu/Instellen**.
De DCP begint het document te scannen.

Naar een bestand scannen

U kunt een zwart-witbestand naar uw computer scannen en dit als een bestand in de map van uw keuze opslaan. Welk bestandstype en welke map wordt gebruikt, is afhankelijk van de instellingen die u hebt gekozen in het scherm *Naar bestand scannen* van het Brother MFL-Pro Control Center. (Raadpleeg *Naar een bestand scannen* op pagina 10-5.) (Voor Windows® XP: Raadpleeg *Apparatuursectie: de configuratie van de toets Scan to wijzigen* op pagina 11-6 t/m 11-14.)

- 1 Leg het origineel met de bedrukte zijde naar beneden op de glasplaat.
- 2 Druk op de toets **Scan naar**.
- 3 Druk op  om **SCAN NAAR FILE** te selecteren.
Druk op **Menu/Instellen**.
De DCP begint het document te scannen.





Naar een kaart scannen

U kunt originelen in zwart-wit of kleur naar een mediakaart scannen. Originelen in zwart-wit worden in het bestandsformaat TIFF opgeslagen (*.TIF). Originelen in kleur kunnen in een van de volgende bestandsformaten worden opgeslagen: PDF (*.PDF) of JPEG (*.JPG). De standaardinstelling is KLEUR STANDAARD en het standaard bestandsformaat is PDF. Als bestandsnaam wordt standaard de huidige datum gebruikt. Bijvoorbeeld, het vijfde beeld dat u op 1 juli 2002 scant, wordt 07010205.PDF genoemd. U kunt de kleur, kwaliteit en bestandsnaam desgewenst wijzigen.

Kwaliteit	Bestandsformaat dat u kunt selecteren	Standaard bestandsformaat
ZWART/WIT STAND. (STANDAARD)	TIFF	TIFF
ZWART/WIT FIJN	TIFF	TIFF
KLEUR STANDAARD	JPEG / PDF	PDF*
KLEUR FIJN	JPEG / PDF	PDF*
KLEUR SUPERFIJN	JPEG / PDF	PDF*



U kunt het standaard bestandsformaat voor kleurenbestanden selecteren via **Menu/Instellen, 3, 6**. (Raadpleeg *Het standaardformaat voor kleurenbestanden wijzigen op pagina 9-20*.)

- 1 Plaats een SmartMedia[®]-, CompactFlash[®]- of Memory Stick[®]-kaart in de DCP.
-  Verwijder de mediakaart niet als het lampje op de DCP knippert; dit om te voorkomen dat u de kaart beschadigt.
- 2 Leg het origineel met de bedrukte zijde naar beneden op de glasplaat.
- 3 Druk op **Scan naar**.
- 4 Druk op  om SCAN N. KAART te selecteren. Druk op **Menu/Instellen**.
- 5 Druk op  om START SCANNEN te selecteren. Druk op **Menu/Instellen**. De DCP begint te scannen.
—OF—
Druk op  om VERANDER KWAL. te selecteren en de kwaliteit te veranderen.
Druk op **Menu/Instellen**. Ga naar stap 6.
—OF—
Selecteer VERANDER NAAM om de bestandsnaam te wijzigen. Druk op **Menu/Instellen**. Ga door naar stap 7.

- 6** Druk op  om de gewenste kwaliteit te selecteren.
Druk op **Menu/Instellen**.

Als u **KLEUR STANDAARD**, **KLEUR FIJN** of **KLEUR SUPERFIJN** hebt geselecteerd, moet u op  drukken om het bestandsformaat te selecteren (**PDF** of **JPEG**).

Druk op **Menu/Instellen**.

—OF—

Druk op  om **START SCANNEN** te selecteren en te gaan scannen.

Druk op **Menu/Instellen**.

—OF—

Ga naar stap 7 als u de bestandsnaam wilt wijzigen.

- 7** Als u **VERANDER NAAM** hebt geselecteerd, drukt u op **1** om **1. WIJZIG** te selecteren.

Toets de bestandsnaam met de cijfertoetsen in. (Raadpleeg *Tekst invoeren op pagina 9-21*.)

Druk op **Menu/Instellen**. (U kunt alleen de eerste zes tekens wijzigen.)

Druk op  om **START SCANNEN** te selecteren.

Druk op **Menu/Instellen**.



Als de DCP de pagina heeft gescand, wordt op het LCD-scherm de volgende melding weergegeven:

Als u meer dan een pagina wilt scannen, drukt u op **1** en plaats u de volgende pagina. Druk vervolgens op **Menu/Instellen**. Op het LCD-scherm wordt het volgende weergegeven:

—OF—

Druk op **2** om af te sluiten.

VOLGENDE PAGINA?
1.JA 2.NEE

SET VOLGENDE PAG
DRUK DAN OP INST

Het standaardformaat voor kleurenbestanden wijzigen

- 1** Druk op **Menu/Instellen**, **3**, **6**.

- 2** Druk op  om **PDF** of **JPEG** te selecteren.

Druk op **Menu/Instellen**.

- 3** Druk op **Stop/Eindigen**.

FOTOCAPTURE
6.SCAN N. KAART

Tekst invoeren

Onder de meeste cijfertoetsen staan drie of vier letters. Boven de toetsen **0**, **#** en ***** staan geen letters omdat deze toetsen een speciale functie hebben.

U kiest een letter door het cijfer met de benodigde letter erboven het juiste aantal malen in te drukken.

Toets	Eenmaal	tweemaal	driemaal	viermaal
2	A:	B	C	2
3	D	E	F	3
4	G	H	I	4
5	J	K	L	5
6	M	N	O	6
7	P	Q	R	S
8	T	U	V	8
9	W	X	Y	Z

Spaties invoeren

Druk eenmaal op  om een spatie tussen nummers in te voegen en druk tweemaal op deze toets om een spatie tussen letters in te voeren.

Corrigeren

Wilt u een fout ingevoerde letter corrigeren, druk dan op  om de cursor achter de laatste juist ingevoerde letter te zetten. Druk vervolgens op **Stop/Eindigen**. Alle letters die boven en rechts van de cursor staan, worden nu verwijderd. U kunt nu de juiste tekst en/of cijfers invoeren. U kunt ook teruggaan en een foutief teken overtypen.

Letters herhalen

Als u tweemaal achtereen dezelfde letter wilt invoeren (bijvoorbeeld twee e's), dan drukt u tussendoor op  om de cursor een plaats verder te zetten.

Speciale tekens en symbolen

Druk op *****, **#** of **0**, en druk op  om de cursor onder het gewenste teken of symbool te zetten. Druk vervolgens op **Menu/Instellen** om het te selecteren.

Druk op ***** voor (spatie) ! " # \$ % & ' () * + , - . / €

Druk op **#** voor : ; < = > ? @ [] ^ _

Druk op **0** voor Ä Ë Ö Ü À Ç È É 0

ScanSoft® PaperPort® en TextBridge® OCR gebruiken

ScanSoft® PaperPort® voor Brother is een toepassing voor het beheren van documenten. PaperPort® wordt gebruikt voor het weergeven van gescande documenten.

PaperPort® heeft een geraffineerd maar gebruikersvriendelijk systeem voor het archiveren van grafisch werk en tekstdocumenten, zodat u ze gemakkelijk kunt ordenen. U kunt documenten met verschillende bestandsformaten combineren of 'stapelen', waarna u ze kunt afdrukken of archiveren.

ScanSoft® PaperPort® kan worden geopend vanuit de programmagroep ScanSoft® PaperPort®.

Raadpleeg de documentatie voor MFL-Pro Suite op de cd-rom.

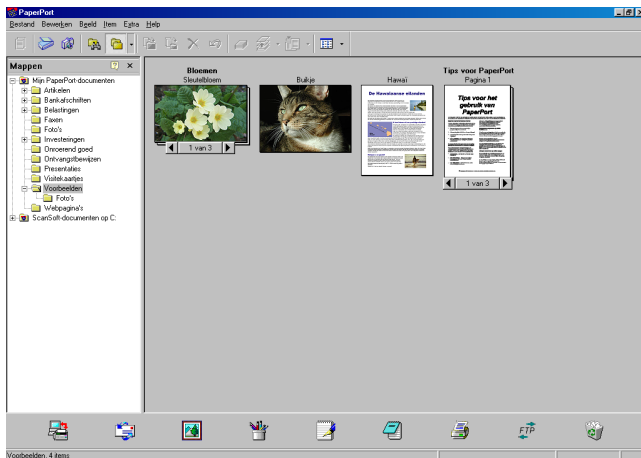

De complete gebruikershandleiding van ScanSoft® PaperPort®, inclusief ScanSoft® TextBridge® OCR, staat in de documentatie op de cd-rom.

Dit hoofdstuk laat u alleen kennismaken met de basisfuncties.

Wanneer u de MFL-Pro Suite installeert, worden automatisch ook ScanSoft® PaperPort® voor Brother en ScanSoft® TextBridge® OCR geïnstalleerd.

Items bekijken

In ScanSoft® PaperPort® kunt u items op diverse manieren bekijken:

Bureaublad -weergave toont een miniatuurweergave van elk item op een bureaublad of in een map.

Items in de geselecteerde map worden op het bureaublad van PaperPort® weergegeven. Er worden PaperPort®-items (MAX-bestanden) weergegeven, maar ook andere items die niet in PaperPort® zijn gemaakt (bestanden die in andere toepassingen zijn gemaakt).

Bij items die niet in PaperPort® zijn gemaakt, staat een pictogram dat aangeeft in welke toepassing het item was gemaakt. Een item dat niet in PaperPort® is gemaakt, wordt weergegeven als een kleine rechthoekige miniatuurweergave, het eigenlijke beeld wordt niet getoond.

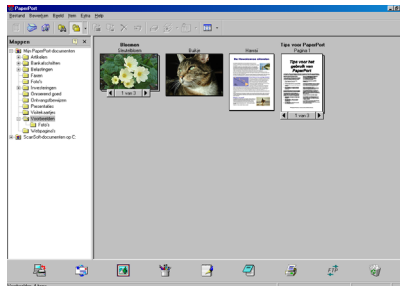

De bureaubladweergave toont items als miniaturen

Paginaweergave toont een close-up van een enkele pagina en u kunt een PaperPort®-item openen door erop te dubbelklikken.

U kunt ook dubbelklikken op items die niet in PaperPort® zijn gemaakt; deze worden dan geopend mits op uw computer een toepassing is geïnstalleerd die het item kan weergeven.

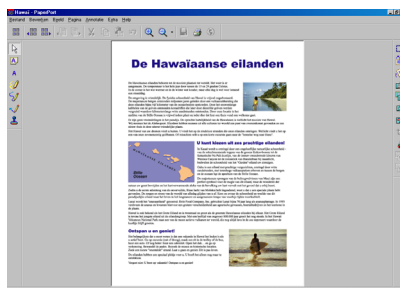

De paginaweergave toont elk item als een volledige pagina

Uw items in mappen rangschikken

PaperPort® heeft een gebruikersvriendelijk systeem voor het archiveren en ordenen van uw items. Het archiveringssysteem bestaat uit mappen en items die u kunt selecteren en in **bureaublad**-weergave kunt bekijken. Een item kan in PaperPort® zijn gemaakt, of in een andere toepassing (niet in PaperPort®):

- Mappen worden in de mapweergave gerangschikt in een hiërarchische structuur.
U gebruikt dit venster om mappen te selecteren en om items in de bureaubladweergave te bekijken.
- U sleept een item gewoon naar een map en zet het daar neer. Zodra de map is gemarkeerd, laat u de muisknop los. Het item wordt dan in deze map opgeslagen.
- Mappen kunnen worden “genest”—met andere woorden binnen mappen kunnen andere mappen worden opgeslagen.
- Als u op een map dubbelklikt, worden de items in die map (zowel MAX-bestanden van PaperPort® als andere bestanden die niet in PaperPort® zijn gemaakt) op het bureaublad weergegeven.
- **Voor het beheren van de mappen en items die in bureaubladweergave worden weergegeven, kunt u ook Windows® Verkenner gebruiken.**

Koppelingen naar andere toepassingen

ScanSoft® PaperPort® zal de meeste andere toepassingen op uw computer automatisch herkennen en daar een koppeling voor maken. Op de balk Verzenden naar onder aan de bureaubladweergave staan pictogrammen van de toepassingen waarnaar een koppeling is gemaakt.

Als u een koppeling wilt gebruiken, sleept u een item naar de koppeling in kwestie. De desbetreffende toepassing wordt dan opgestart.

Het volgende voorbeeld van een Verzenden naar balk toont diverse toepassingen met koppelingen naar PaperPort®.



Als PaperPort® een van de toepassingen op uw computer niet automatisch herkent, dient u handmatig een koppeling te maken met behulp van de opdracht **Aan Verzenden naar balk toevoegen...** (Raadpleeg de documentatie van PaperPort® op de cd-rom voor nadere informatie over het maken van nieuwe koppelingen.)

ScanSoft® TextBridge® OCR gebruiken om tekst in een beeld om te zetten in tekst die u kunt bewerken

Software van:



Wanneer u de MFL-Pro Suite installeert, worden automatisch ook ScanSoft® TextBridge® OCR en PaperPort® op uw computer geïnstalleerd.

ScanSoft® PaperPort® kan de tekst op een ScanSoft® PaperPort®-item (dit is in feite gewoon een plaatje van de tekst) snel omzetten in tekst die u in een tekstverwerker kunt bewerken.

PaperPort® gebruikt hiervoor ScanSoft® TextBridge®, een programma voor optische tekenherkenning dat samen met PaperPort® wordt geleverd.

—OF—

PaperPort® kan echter ook een reeds op uw computer geïnstalleerd OCR-programma gebruiken. U kunt het hele item converteren, maar met gebruikmaking van de opdracht **Tekst kopiëren** kunt u ook slechts een deel van de tekst selecteren en alleen dit stuk tekst converteren.

Door een item naar het pictogram van een tekstverwerkercoppeling te slepen en het op dit pictogram neer te zetten, wordt de ingebouwde OCR-toepassing van PaperPort® opgestart. U kunt desgewenst ook uw eigen OCR-toepassing gebruiken.



Items uit andere toepassingen importeren

U kunt items scannen, maar u kunt items ook op andere manieren naar PaperPort® overbrengen en in PaperPort®-bestanden (MAX-bestanden) omzetten:

- Vanuit een andere toepassing, zoals Microsoft Excel, afdrucken naar de bureaubladweergave.
- Bestanden importeren die in andere formaten zijn opgeslagen, zoals Windows® Bitmap (BMP) of Tag Image File Format (TIFF).

Items in andere bestandsformaten exporteren

U kunt PaperPort®-items in diverse populaire bestandsformaten opslaan of exporteren, bijvoorbeeld BMP, JPEG, TIFF en zichzelf uitpakkende bestanden.

U kunt bijvoorbeeld een bestand voor een Internet-website maken en dit als een JPEG-bestand exporteren. Websites gebruiken voor het weergeven van beelden vaak JPEG-bestanden.

Een beeldbestand exporteren

- 1 Selecteer in het bestandsmenu van het venster PaperPort® de opdracht waarmee u het bestand onder een andere naam kunt opslaan. Het dialoogvenster Save 'XXXXX' As wordt geopend.
- 2 Selecteer het station en de directory waar u het bestand wilt opslaan.
- 3 Geef een nieuwe bestandsnaam op en kies het bestandstype, of selecteer een naam in het tekstvak voor de bestandsnaam. (U kunt door de directory's en bestandsnamen bladeren om een naam en locatie te kiezen.)
- 4 Klik op OK en sla uw bestand op, of klik op Annuleren om terug te keren naar PaperPort® zonder het bestand op te slaan.



PaperPort® and ScanSoft® TextBridge® verwijderen

Voor Windows® 98/98SE, en Windows® Me:

Selecteer **Start, Instellingen, Configuratiescherm, Software** en het tabblad **Installeren en verwijderen**.

Selecteer **Brother-extensions voor PaperPort** en klik op de knop **Toevoegen/Verwijderen**.

Selecteer **PaperPort® 8.0 SE** in de lijst en klik op **Toevoegen/Verwijderen**.

Voor Windows® 2000 Professional:

Selecteer **Start, Instellingen, Configuratiescherm** en **Software**.

Selecteer **Brother-extensions voor PaperPort** en klik op de knop **Wijzigen/verwijderen**.

Selecteer **PaperPort® 8.0 SE** in de lijst en klik op **Wijzigen**.

Voor Windows® XP:

Selecteer **Start, Configuratiescherm, Software** en het pictogram **Programma's wijzigen of verwijderen**.

Selecteer **PaperPort® 8.0 SE** in de lijst en klik op **Wijzigen**.

10 Brother Control Center voor Windows® 98/98SE/Me/2000 Professional gebruiken



- Als u Windows® 2000 Professional gebruikt, raden wij u aan om u als beheerder aan te melden.

Brother MFL-Pro Control Center

Het Brother Control Center is een softwaretoepassing die op het scherm van uw pc verschijnt wanneer u in de taakbalk met de rechtermuisknop op het pictogram van het Control Center  klikt en **Tonen** selecteert. U kunt dan de toets **Scan naar** op uw DCP configureren. U kunt bijvoorbeeld de standaardinstellingen voor het scannen wijzigen, zoals resolutie, kleurenmodus en toepassing.

- Raadpleeg *De scantoeets gebruiken op pagina 9-16* voor nadere informatie over de toets **Scan naar**.





Brother Control Center automatisch laden

Het Control Center wordt automatisch geladen telkens wanneer Windows® wordt opgestart.

Wanneer het Control Center is geladen, wordt het pictogram van het Control Center  op de taakbalk weergegeven.

Als u niet wilt dat Control Center automatisch wordt geladen, kunt u het automatisch laden uitschakelen.

 Als het pictogram van het Control Center  niet op de taakbalk wordt weergegeven, moet u deze software zelf starten.

Dubbelklik op het pictogram SmartUI  op het bureaublad of selecteer in het menu **Start Programma's, ScanSoft® PaperPort® 8.0** en klik op **Brother SmartUI POPUP**.

Het automatisch laden uitschakelen

- 1 Klik met de linkermuisknop op het pictogram van het Control Center  en klik op **Tonen**.
- 2 Als het venster van het Control Center wordt weergegeven, klikt u op de knop **Configuratie**  **Control Center**. Er wordt een dialoogvenster geopend.



- 3 Deselecteer het vakje **Popup automatisch laden** box.

Functies van het Brother Control Center

Automatisch configureren

Tijdens de installatie controleert het Control Center welke e-mailtoepassingen en tekstverwerkers, en welke grafische toepassingen voor het bekijken en bewerken van beelden op uw systeem worden gebruikt.

Als u normaal gesproken bijvoorbeeld Outlook gebruikt voor uw e-mail, zal het Control Center automatisch een koppeling en een scanknop voor Outlook creëren.

U kunt de standaardtoepassing wijzigen. Klik met de rechtermuisknop op de Control Center-knop waarvan u de configuratie wilt wijzigen. Klik op de *configuratie* die wordt weergegeven. Selecteer een andere toepassing.

U kunt bijvoorbeeld een scanknop van MS Word Pad  veranderen in MS Word  door in de lijst een andere tekstverwerker te selecteren.

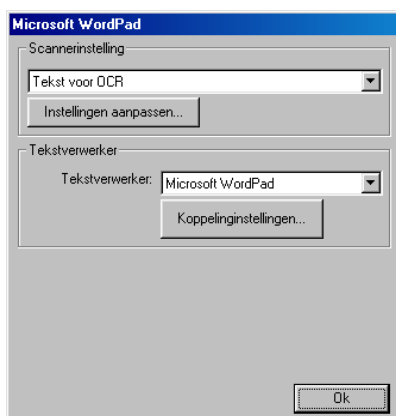

Werken met de toets Scan to

Naar bestand scannen—Hiermee kunt u rechtstreeks naar een bestand op uw computer scannen. U kunt het bestandstype en de directory voor het document dat u scant desgewenst wijzigen.

Naar e-mail scannen—Hiermee kunt u een plaatje of tekst rechtstreeks als een normale bijlage naar uw e-mailtoepassing scannen. U kunt het bestandstype en de resolutie voor de bijlage selecteren.

Scannen/OCR (tekstverwerker)—Hiermee kunt u een tekstdocument scannen, ScanSoft® TextBridge® OCR uitvoeren en de tekst (geen grafische afbeeldingen) in een tekstverwerkerbestand invoegen. U kunt zelf selecteren welke tekstverwerker wordt gebruikt, bijvoorbeeld Word Pad, MS Word, Word Perfect, enz.

Een beeld scannen—Hiermee kunt u een beeld rechtstreeks scannen naar de grafische toepassing die u gebruikt voor het bekijken en bewerken van afbeeldingen. U kunt zelf selecteren welke toepassing wordt gebruikt, bijvoorbeeld Microsoft Paint of Corel PhotoPaint.

Naar een bestand scannen

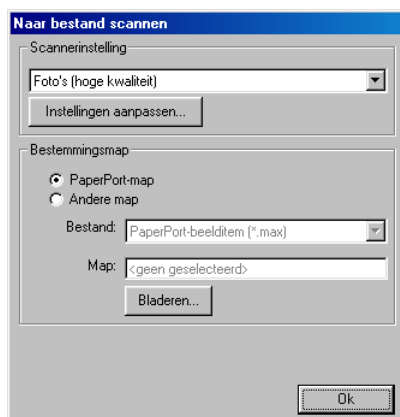

Het configuratiescherm voor het scannen naar bestand

- 1 Klik in de taakbalk met de rechtermuisknop op het pictogram van het Control Center , en selecteer **Tonen** om het venster van het Brother Control Center te openen.
- 2 Klik met de rechtermuisknop op **Naar bestand scannen** en klik op *Configuratie*. Klik op **Instellingen aanpassen** om het configuratiescherm van het **Control Center** weer te geven.
- 3 Klik op **OK** om uw instellingen op te slaan.

—OF—

Als u weer terug wilt keren naar de standaardinstellingen, klikt u op de knop **Standaardinstellingen herstellen**.

Scannerinstelling

Selecteer in de lijst de scanmodus die het meest geschikt is voor het bestandstype. U kunt kiezen uit: *Tekst voor OCR*; *Foto's*; *Foto's (hoge kwaliteit)*; *Foto's (snel scannen)* of *Afwijkend*.

Klik op **Instellingen aanpassen** om een van de instellingen voor de betreffende stand te wijzigen.

Map van bestemming

PaperPort®-map—Selecteer dit vakje als u het document in de map PaperPort® wilt scannen.

Andere map—Selecteer dit vakje als u het document als een ander bestandstype wilt scannen, of het in een andere directory/map wilt opslaan.

Bestand—Als u hebt geselecteerd heeft dat u het document in een andere map wilt scannen, dient u het bestandstype te selecteren:

PaperPort®-beelditem (.max)*

PaperPort® Self-Viewing (.exe)*

Bekikbaar in PaperPort®-browser (.htm)*

PaperPort® 5.0-beelditem (.max)*

PaperPort® 4.0-beelditem (.max)*

PaperPort® 3.0-beelditem (.max)*

Windows Bitmap (.bmp)*

PC Paintbrush (.pcx)*

PCX Multi-page (.dcm)*

JPEG (.jpg)*

TIFF - Niet-gecomprimeerd (.tif)*

TIFF - Groep 4 (.tif)*

TIFF - Klasse F (.tif)*

TIFF Multi-page - Niet-gecomprimeerd (.tif)*

TIFF Multi-page - Groep 4 (.tif)*

TIFF Multi-page - Klasse F (.tif)*

Portable Network Graphics (.png)*

FlashPix (.fpx)*

Klik op **Bladeren** als u op uw systeem wilt zoeken naar een directory of map. Klik op **OK** om de instellingen op te slaan.

Naar e-mail scannen

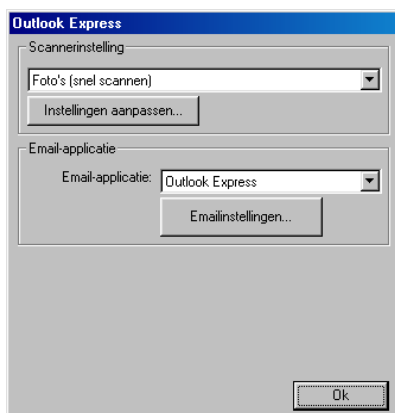

Het configuratiescherm voor het scannen naar e-mail

- 1 Klik in de taakbalk met de rechtermuisknop op het pictogram van het Control Center , en selecteer **Tonen** om het venster van het Brother Control Center te openen.
- 2 Klik met de rechtermuisknop op de knop van de e-mailtoepassing en klik op *Configuratie*. Klik op **Instellingen aanpassen** om het configuratiescherm van het **Control Center** weer te geven.
- 3 Klik op **OK** om uw instellingen op te slaan.
—OF—
Als u weer terug wilt keren naar de standaardinstellingen, klikt u op de knop **Standaardinstellingen herstellen**.

Scannerinstelling

Selecteer in de lijst de scanmodus die het meest geschikt is voor het bestandstype. U kunt kiezen uit: *Tekst voor OCR*; *Foto's*; *Foto's (hoge kwaliteit)*; *Foto's (snel scannen)* of *Afwijkend*.

Klik op **Instellingen aanpassen** om een van de instellingen voor deze stand te wijzigen.

Email-applicatie

Email-applicatie—Selecteer uw e-mailtoepassing in de lijst.

E-mailinstellingen—Klik op de knop **Programmakoppelingen** om de koppelingen in te stellen.

Het venster **Verzenden naar-opties** wordt weergegeven:

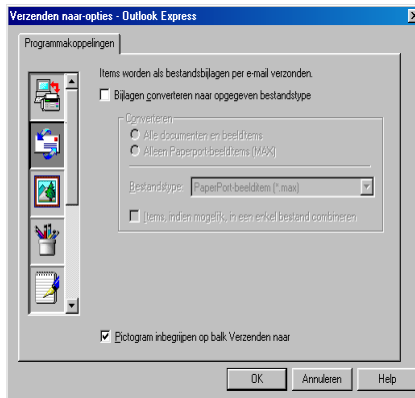

Verzenden naar-opties

Bijlagen converteren naar opgegeven bestandstype—

Converteert items naar het bestandstype dat in het vak **Bestandstype** is geselecteerd. Deselecteer dit vakje als u de bestanden in de oorspronkelijke bestandsindeling wilt houden, bijvoorbeeld als Word-documenten de bestandsindeling .doc moeten behouden en JPEG-beelden de bestandsindeling .jpg.

Alle documenten en beelditems—Converteert alle items ongeacht het programma waarin deze waren gemaakt; converteert bijvoorbeeld alle Word-bestanden (.doc) en JPEG-bestanden (.jpg) naar dit bestandstype.

Alleen PaperPort-beelditems (max)—Converteert alleen PaperPort-beeldbestanden (.max). PaperPort® converteert geen andere bestandstypen, zoals JPEG-beelden en Word-documenten.

Bestandstype—Identificeert naar welke bestandsindeling de items moeten worden geconverteerd; bijvoorbeeld JPEG of TIFF.

Items, indien mogelijk, in een enkel bestand combineren—Niet beschikbaar voor de DCP.

Naar OCR scannen (tekstverwerker)

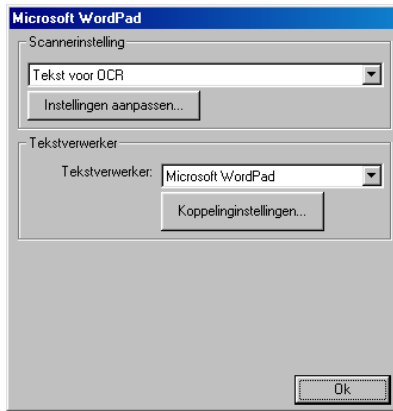

Het configuratiescherm voor het scannen naar OCR

- 1 Klik in de taakbalk met de rechtermuisknop op het pictogram van het Control Center  en selecteer **Tonen** om het venster van het Brother Control Center te openen.
- 2 Klik met de rechtermuisknop op de knop van de tekstverwerker en klik op *Configuratie*. Klik op **Instellingen aanpassen** om het configuratiescherm van het **Control Center** weer te geven.
- 3 Klik op **OK** om uw instellingen op te slaan.

—OF—

Als u weer terug wilt keren naar de standaardinstellingen, klikt u op de knop **Standaardinstellingen herstellen**.

Scannerinstelling

Selecteer in de lijst de scanmodus die het meest geschikt is voor het bestandstype. U kunt kiezen uit: *Tekst voor OCR*; *Foto's*; *Foto's (hoge kwaliteit)*; *Foto's (snel scannen)* of *Afwijkend*.

Klik op **Instellingen aanpassen** om een van de instellingen voor deze stand te wijzigen.

Tekstverwerker

Tekstverwerker—Selecteer in de lijst de tekstverwerker die u wilt gebruiken.

Klik op de knop **Koppelinginstellingen** om een scherm te openen waar u het gewenste documentformaat kunt instellen en het OCR-programma kunt identificeren:

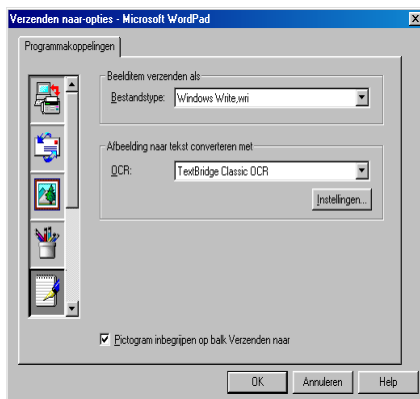

Bestandstype—Selecteer in de keuzelijst de bestandsindeling die u voor uw documenten wilt gebruiken.

OCR—Geef aan welk OCR-programma u wilt gebruiken om de gescande documentbeelden om te zetten in bewerkbare documenten. Deze optie is alleen beschikbaar als u een ander OCR-programma hebt dan het programma dat met PaperPort® werd geleverd. (PaperPort® 8.0 gebruikt dezelfde OCR engine als die van ScanSoft®'s TextBridge® Pro Millennium.)

Klik op de knop **Instellingen** om te kiezen op welke wijze de OCR-toepassing de pagina's leest die u in uw tekstverwerker scant. Het venster **OCR-instellingen** wordt weergegeven:

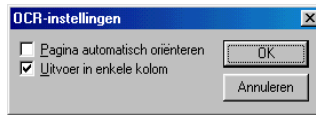

Selecteer de gewenste instelling en klik op **OK**.

- **Pagina automatisch oriënteren**—Klik op dit selectievakje als u de pagina's automatisch wilt omdraaien, zodat de tekst rechtop komt te staan.
- **Uitvoer in enkele kolom**—Klik op dit selectievakje als u kolommen wilt verwijderen uit documenten met meerdere kolommen, zodat de geconverteerde tekst in één kolom wordt weergegeven.

Naar beeld scannen

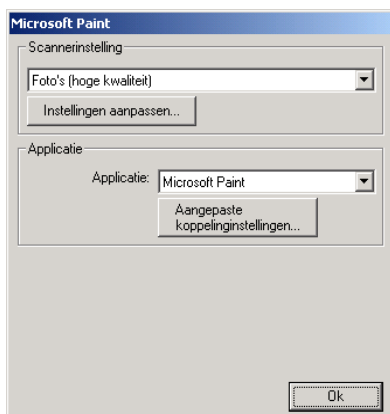

Het configuratiescherm voor het scannen naar beeld

- 1 Klik in de taakbalk met de rechtermuisknop op het pictogram van het Control Center , en selecteer **Tonen** om het venster van het Brother Control Center te openen.
- 2 Klik met de rechtermuisknop op de knop van de grafische toepassing en klik op *Configuratie*. Klik op **Instellingen aanpassen** om het configuratiescherm van het **Control Center** weer te geven.
- 3 Klik op **OK** om uw instellingen op te slaan.
—OF—
Als u weer terug wilt keren naar de standaardinstellingen, klikt u op de knop **Standaardinstellingen herstellen**.

Scannerinstelling

Selecteer in de lijst de scanmodus die het meest geschikt is voor het bestandstype. U kunt kiezen uit: *Tekst voor OCR*; *Foto's*; *Foto's (hoge kwaliteit)*; *Foto's (snel scannen)* of *Afwijkend*.

Klik op **Instellingen aanpassen** om een van de instellingen voor deze stand te wijzigen.

Toepassing van bestemming

Applicatie—Selecteer in de lijst de toepassing die u aan dit Pop-up venster wilt toevoegen.

Klik op de knop **Aangepaste koppelinginstellingen** om koppelingen naar de door u gespecificeerde toepassing te maken.

Het Brother SmartUI Control Center voor Windows® gebruiken

(voor Windows® XP)

Brother SmartUI Control Center

Het Control Center van Brother is een hulpprogramma waarmee u gemakkelijk en met slechts een paar muisklikken toegang krijgt tot de meest gebruikte scantoepassingen. Als u het Control Center gebruikt, hoeft u bepaalde toepassingen niet handmatig te starten en kunt u een document rechtstreeks naar een map op uw computer sturen. Het Control Center van Brother geeft u de beschikking over vier verschillende functies:

1. Rechtstreeks scannen naar een bestand, e-mail, tekstverwerker of grafische toepassing van uw keuze.
2. Verbeterde kopieerfuncties
3. Programmeerbare knoppen die u kunt configureren om aan de vereisten van uw eigen toepassing te voldoen.



Raadpleeg Raadpleeg *De scantoets gebruiken op pagina 9-16* voor nadere informatie over de toets Scan to.



Klik in de taakbalk met de rechtermuisknop op het pictogram van het Control Center  en selecteer **Weergeven** om het venster van het Brother SmartUI Control Center te openen.

Brother Control Center automatisch laden

Het Control Center is in eerste instantie zodanig geconfigureerd, dat het automatisch wordt geladen wanneer Windows® wordt gestart. Wanneer het Control Center is geladen, wordt het pictogram van het Control Center  op de taakbalk weergegeven. Als u niet wilt dat Control Center automatisch wordt geladen, kunt u het automatisch laden uitschakelen.

Het automatisch laden uitschakelen

- 1 Klik met de rechtermuisknop op het pictogram van het Control Center  op de taakbalk en selecteer **Weergeven**.
- 2 Het hoofdvenster van het SmartUI Control Center wordt geopend. Onder in het venster staat een selectievakje met de naam "Pop-up Auto-laden".



- 3 Deselecteer de optie Pop-Up Auto-laden om te voorkomen dat SmartUI automatisch wordt geladen wanneer Windows wordt gestart.

Functies van het Brother Control Center

Het SmartUI Control Center biedt u de mogelijkheid om de toets **Scan naar** op uw DCP te configureren en om de ingebouwde softwarefuncties zoals "Scannen naar bestand" te gebruiken. Met de functie "Scannen naar bestand" kunt u een document rechtstreeks naar de harde schijf scannen, naar de directory en in de bestandsindeling van uw keuze, zonder dat u een andere applicatie hoeft te gebruiken. Selecteer de gewenste sectie door op het betreffende tabblad te klikken.



Automatisch configureren

Tijdens de installatie controleert het Control Center welke e-mailtoepassingen en tekstverwerkers, en welke grafische toepassingen voor het bekijken en bewerken van beelden op uw systeem worden gebruikt.

Bijvoorbeeld: als u normaal gesproken Outlook gebruikt voor uw e-mail, zal het Control Center automatisch een koppeling en een scanknop voor Outlook creëren.

Als u een andere e-mailtoepassing wilt gebruiken, klikt u met de rechtermuisknop op een van de scanknoppen in het Control Center, waarna u op *Configuratie* klikt. Selecteer het tabblad Configuratie en selecteer in het keuzemenu Applicatie een andere toepassing. U kunt de E-mail scanknop van Outlook Express bijvoorbeeld in Outlook veranderen door in de lijst de betreffende toepassing te selecteren.

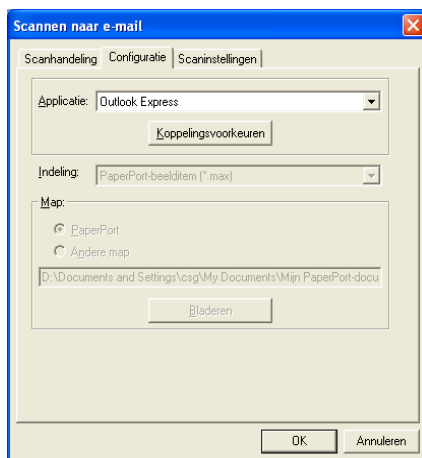

Apparatuursectie: de configuratie van de toets Scan to wijzigen

Wanneer het SmartUI Control Center wordt weergegeven, kunt u het venster Apparatuursectie openen om de toets **Scan naar** op de DCP te configureren. Klik op het tabblad Apparatuursectie linksboven in het venster SmartUI Control Center. (Raadpleeg *De scantoets gebruiken op pagina 9-16.*)



Scan To E-mail

Als u de functie voor het naar e-mail scannen wilt configureren, klikt u met de linkermuisknop op de knop **Scan To E-mail**. Het onderstaande scherm wordt dan geopend. U kunt de configuratie wijzigen, bijvoorbeeld de e-mailtoepassing waarnaar gescand wordt, de bestandsindeling van het bestand dat als bijlage wordt verzonden en de scaninstellingen.

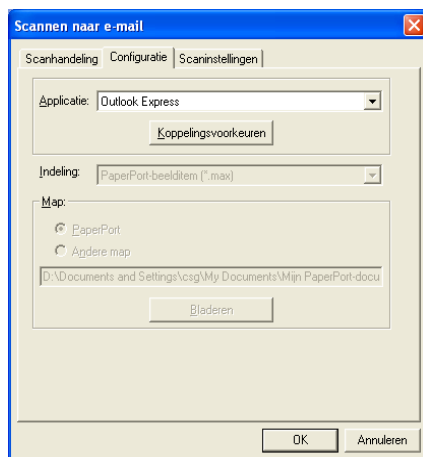

Als u de e-mailtoepassing waarnaar gescand wordt wilt wijzigen, selecteert u in de keuzelijst Applicatie de compatibele e-mailtoepassing die op uw systeem is geïnstalleerd.

Als u het bestand dat als bijlage wordt verzonden wilt wijzigen, klikt u op de knop **Koppelingsvoorkeuren** om een lijst van bestandstypen weer te geven.

Scan To File



Als u de functie voor het naar bestand scannen wilt configureren, klikt u met de linkermuisknop op de knop **Scan to File**. Het onderstaande scherm wordt dan geopend.

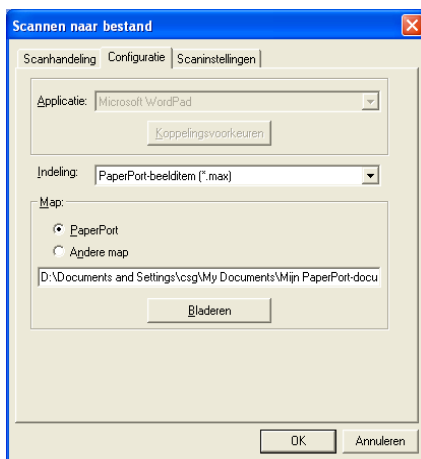

Selecteer het bestandstype voor het opgeslagen beeld in de keuzelijst Indeling. U kunt het bestand opslaan in de standaardmap PaperPort®, zodat het bestand in PaperPort® wordt weergegeven, of u kunt een andere map/directory selecteren door op de knop Bladeren te klikken.

Scan To Image



Als u de functie voor het naar beeld scannen wilt configureren, klikt u met de linkermuisknop op de knop **Scan to Image**. Het onderstaande scherm wordt dan geopend. U kunt de configuratie wijzigen, bijvoorbeeld de beeldbestandsindeling of de toepassing waarnaar gescand wordt.

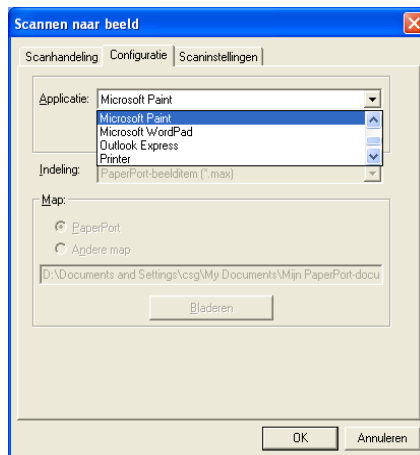

Als u de standaardinstelling van de scan wilt wijzigen, klikt u op het tabblad **Scaninstellingen**.

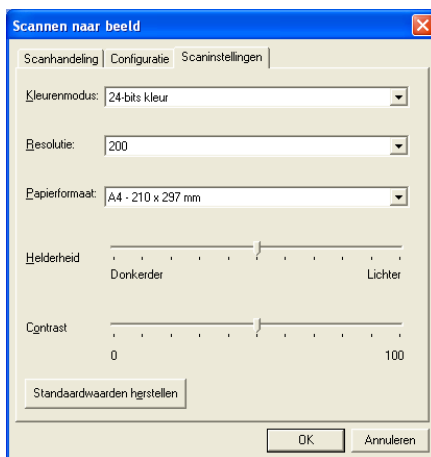

U kunt de kleurenmodus instellen op zwart-wit, 8-bits grijs of 24-bits kleur.

De resolutie kan worden gewijzigd van 100 tot 1200 dpi. U kunt het door u gebruikte papierformaat definiëren en de helderheid en het contrast van het beeld instellen voordat u gaat scannen.

Scan To OCR



Als u de functie voor het naar OCR scannen wilt configureren, klikt u met de linkermuisknop op de knop **Scan to OCR**. Het onderstaande scherm wordt dan geopend. U kunt de configuratie wijzigen, bijvoorbeeld de toepassing waarnaar gescand wordt.

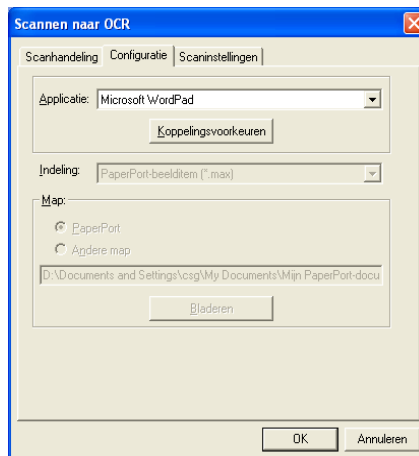

Als u uw scan als een ander bestandstype wilt verzenden, klikt u op de knop Koppelingsvoorkeuren. U kunt dan het gewenste bestandstype selecteren.



Selecteer voor uw OCR-instelling **Uitvoer in enkele kolom** of **Pagina automatisch oriënteren**.

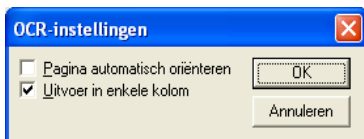

Softwaresectie

De Softwaresectie bevat vier groepen met knoppen voor Scannen naar. Elke groep heeft een aantal verschillende knoppen, die zijn voorgeprogrammeerd voor de meest gebruikte toepassingen. De groep **Scannen** bevat vier knoppen: een voor het scannen naar bestand, een voor het scannen naar e-mail, een voor het scannen naar een tekstverwerker en een voor het scannen naar een grafische toepassing. De groep **Kopiëren** bevat een knop voor het 1 op 1 kopiëren. De groep **Aangepast** bevat drie knoppen waaraan u uw eigen functies kunt toewijzen.



Scannen

*1 *Scannen naar bestand*—Stelt u in staat om rechtstreeks naar een bestand op schijf te scannen. U kunt het bestandstype en de directory desgewenst wijzigen.

*2 *Naar e-mail scannen (standaard: Outlook Express)* Stelt u in staat om een pagina of document als een normale bijlage rechtstreeks naar een e-mailtoepassing te scannen. U kunt het bestandstype en de resolutie van de bijlage selecteren.

*3 *Scannen naar een tekstverwerker (Standaard: MS WordPad—* Stelt u in staat om een pagina of document te scannen, ScanSoft® TextBridge® OCR automatisch te starten en de tekst (niet het grafische beeld) naar een tekstverwerker over te brengen. U kunt selecteren naar welke tekstverwerker de scan wordt overgebracht, bijvoorbeeld WordPad, MS Word, Word Perfect of een andere tekstverwerker die op uw computer is geïnstalleerd.

*4 *Scannen naar een grafische toepassing (Standaard: MS Paint)—* Stelt u in staat om een pagina rechtstreeks naar een grafische viewer/editor te scannen. U kunt selecteren naar welke toepassing de scan wordt overgebracht, bijvoorbeeld MS Paint, Corel PhotoPaint, Adobe PhotoShop, of een andere grafische editor die op uw computer is geïnstalleerd.

Kopiëren

Een op een kopiëren—Hiermee kunt u de pc en een Windows® printerdriver gebruiken voor geavanceerde kopieerbewerkingen. U kunt de pagina op de DCP scannen en de kopieën afdrukken met gebruikmaking van een van de functies van de printerdriver voor de DCP—**OF**—u kunt de kopieën verzenden naar een standaard printerdriver voor Windows® die op uw computer is geïnstalleerd, zelfs netwerkprinters.

Aangepast

Scannen naar een bestand—Deze knoppen zijn voorgeprogrammeerd voor de functie Scannen naar bestand. U kunt de configuratie van elk van deze knoppen aan uw behoeften aanpassen door met de rechtermuisknop op een knop te klikken en de configuratiemenu's te volgen.

Scannen naar bestand

Via de knop Scannen naar bestand kunt u een beeld scannen en het als een bepaald bestandstype op een directory op uw harde schijf opslaan. Zo kunt u uw papieren documenten op eenvoudige wijze archiveren. Klik met de rechtermuisknop op de knop Scannen naar bestand en klik op Configuratie om het bestandstype te configureren en aan te geven in welke directory het moet worden opgeslagen. Het tabblad Scanhandeling is ingesteld op Bestand en dit mag niet worden gewijzigd.

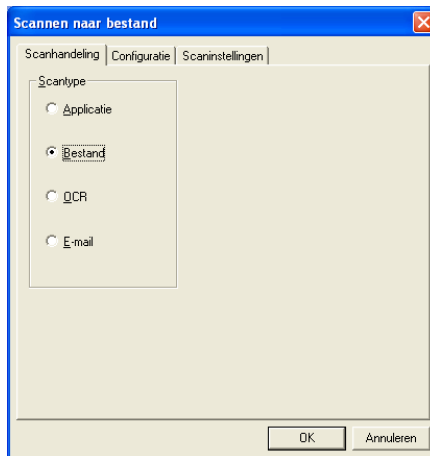

Klik op het tabblad Configuratie om de configuratie te wijzigen.

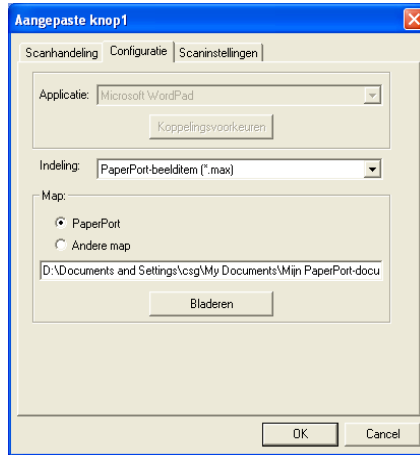

Selecteer het bestandstype voor het opgeslagen beeld in de keuzelijst Indeling. U kunt het bestand opslaan in de standaardmap PaperPort®, zodat het bestand in PaperPort® wordt weergegeven, of u kunt een andere map/directory selecteren door op de knop Bladeren te klikken.

U kunt de standaardinstelling wijzigen door de knop Andere map te selecteren en vervolgens op Bladeren te klikken om de map te selecteren waar de bestanden moeten worden opgeslagen.

Scannen naar e-mail

De knop Scannen naar e-mail wordt automatisch ingesteld op uw standaard e-mailtoepassing. Als u de standaard e-mailtoepassing of het standaard bestandstype wilt wijzigen, klikt u met de rechtermuisknop op de knop E-mail en selecteert u "Configuratie". Het tabblad Scanhandeling is ingesteld op E-mail en dit mag niet worden gewijzigd.

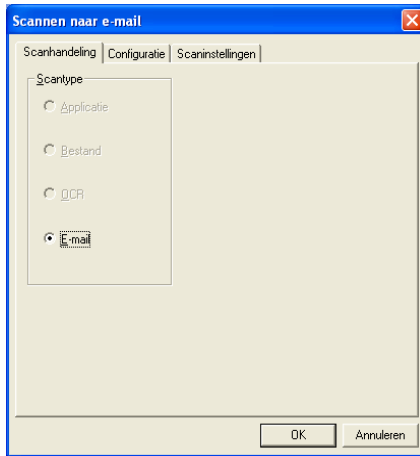

Klik op het tabblad Configuratie om een andere e-mailtoepassing te selecteren. Selecteer de gewenste e-mailtoepassing in de keuzelijst Applicatie.

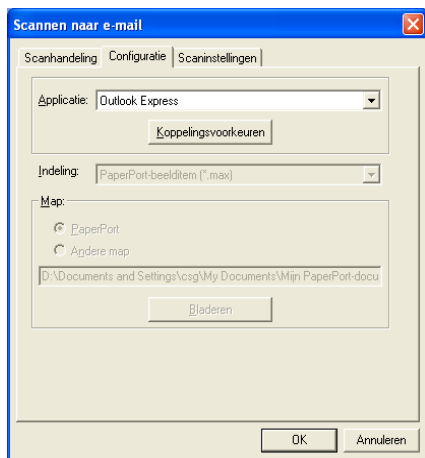

Als u het bestandstype voor de bijlage wilt wijzigen, klikt u op de knop **Koppelingsvoorkeuren** om koppelingen in te stellen. Selecteer het vakje **Bijlagen converteren naar opgegeven bestandstype** en selecteer het gewenste bestandstype in de keuzelijst.

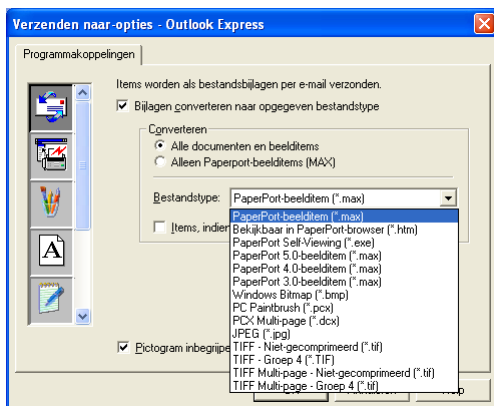

Bestandsbijlagen

Items worden als bestandsbijlagen per e-mail verzonden en krijgen de opgegeven bestandsindeling.

Bijlagen converteren naar opgegeven bestandstype—Klik op dit selectievakje als u voor de bijlage een ander bestandstype wilt selecteren.

Alle documenten en beelditems—Klik op dit selectievakje als u alle gescande beelden naar hetzelfde bestandstype wilt converteren.

Alleen PaperPort®-beelditems (MAX)—Klik op dit selectievakje als u alleen bijlagen wilt converteren die PaperPort® MAX-bestanden zijn.

Items, indien mogelijk, in een enkel bestand combineren—Niet beschikbaar voor de DCP.

Bestandstype—Selecteer in de keuzelijst in welke bestandsindeling de bijlage moet worden opgeslagen.

PaperPort®-beelditem (*.max)

Bekijkbaar in PaperPort®-browser (*.htm)

PaperPort® Self-Viewing (*.exe)

PaperPort® 5.0-beelditem (*.max)

PaperPort® 4.0-beelditem (*.max)

PaperPort® 3.0-beelditem (*.max)

Windows Bitmap (*.bmp)

PC Paintbrush (*.pcx)

PCX Multi-page (*.dcm)

JPEG (*.jpg)

TIFF - Niet-gecomprimeerd (*.tif)

TIFF - Groep 4 (*.tif)

Multi-Page -Niet-gecomprimeerd (*.tif)

Multi-Page - Groep 4 (*.tif)

Scaninstellingen

U kunt de scannerinstellingen wijzigen, die worden gebruikt voor het maken van de bijlagen. Klik op het tabblad Scaninstellingen en selecteer de gewenste instellingen.

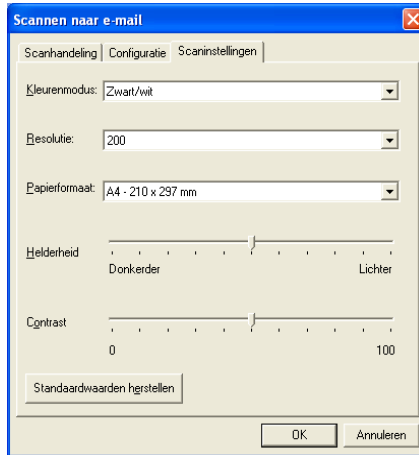

Scannen naar OCR (Tekstverwerker)

Scannen naar OCR converteert de gegevens van het grafische beeld van de pagina naar tekst die in een tekstverwerker kan worden bewerkt. U kunt de standaardtekstverwerker (bijvoorbeeld: Word in plaats van Word Pad) en het bestandstype wijzigen. U kunt in plaats van het in PaperPort® ingebouwde TextBridge® OCR ook een ander OCR-softwarepakket kiezen.

Als u Scannen naar OCR wilt configureren, klikt u met de rechtermuisknop op de knop WordPad en selecteert u Configuratie. Het tabblad Scanhandeling is ingesteld op OCR en dit mag niet worden gewijzigd.

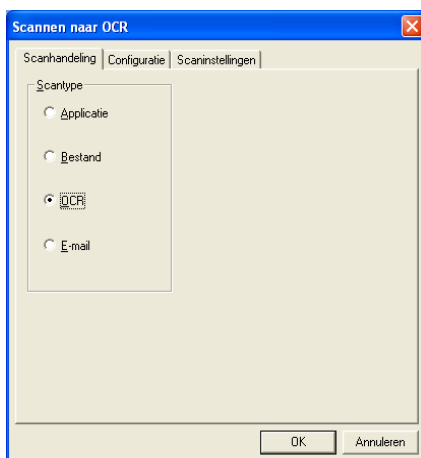

Klik op het tabblad Configuratie om een andere tekstverwerker te selecteren. In de keuzelijst Applicatie kunt u selecteren naar welke tekstverwerker de scan moet worden overgebracht.

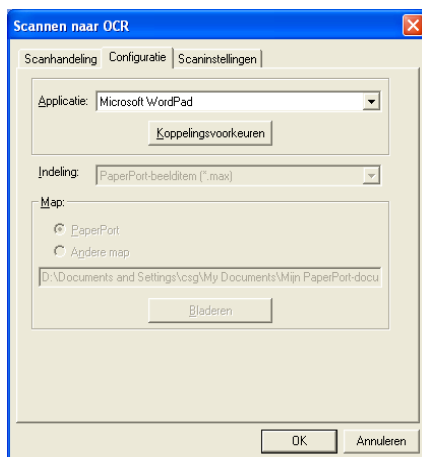

Als u de programmakoppelingen wilt wijzigen, klikt u op de knop Koppelingsvoorkeuren.



Bestandstype—Selecteer in de keuzelijst de bestandsindeling die u voor uw documenten wilt gebruiken.

OCR—Selecteer de gewenste OCR-toepassing in de keuzelijst.

Scannen naar applicatie (bijvoorbeeld: Microsoft Paint)

Met Scannen naar applicatie kunt u een beeld scannen zodat u het kunt bewerken. Als u de standaard grafische toepassing wilt wijzigen, klikt u met de rechtermuisknop op de knop en selecteert u Configuratie.

Het tabblad Scanhandeling is ingesteld op Applicatie en dit mag niet worden gewijzigd.

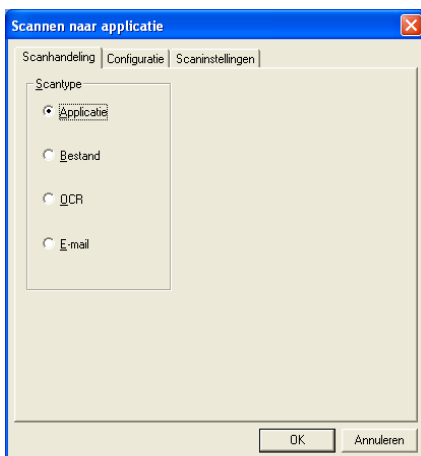

Klik op het tabblad Configuratie om een andere applicatie te selecteren.

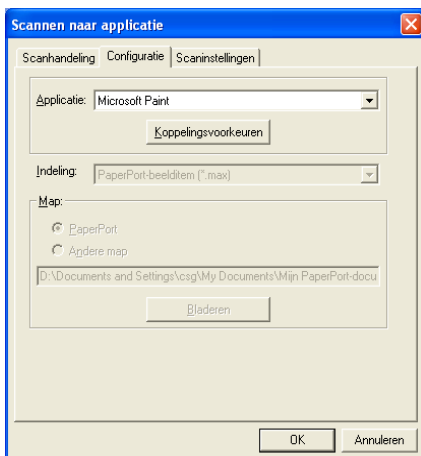

Als u de toepassing van bestemming wilt wijzigen, selecteert u de betreffende toepassing in de keuzelijst Applicatie.

Als u de andere configuratie-opties wilt wijzigen, klikt u op de knop Koppelingsvoorkeuren.



Hier kunt u desgewenst het beeld tot schermresolutie (96 dpi) terugbrengen, een waarschuwing weergeven als een item annotaties heeft, en een origineel item bijwerken als het verzonden item is gewijzigd.

- **Afbeelding tot schermresolutie (96 dpi) reduceren**—Hiermee wordt de resolutie van uw beelden ingesteld op 96 dots per inch (dpi). Dit produceert een kleiner bestand met een resolutie die adequaat is voor weergave op uw scherm.
- **Waarschuwing tonen als item annotaties heeft**—Bij beelden met annotaties geeft deze optie een melding weer die u waarschuwt dat annotaties een permanent deel van het beeld zullen vormen.
- **Oorspronkelijk item bijwerken als verzonden item gewijzigd is**—Als u een beeld in het beeldbewerkingsprogramma wijzigt en de wijzigingen opslaat, zal het gewijzigde beeld het origineel op het bureaublad van PaperPort vervangen.

Kopiëren

Met de programmeerbare kopieerknop kunt u profiteren van de ingebouwde functies van de Brother printerdriver, zodat u geavanceerde kopieerfuncties kunt gebruiken.

De kopieerknop wordt automatisch gekoppeld aan de standaard printerdriver van Windows. U kunt een willekeurige printer als de standaardprinter instellen, ook printers van een ander merk dan Brother. U kunt de kopieerknop pas gebruiken nadat u de printerdriver hebt geconfigureerd door met de rechtermuisknop op een kopieerknop te klikken en Configuratie te selecteren.

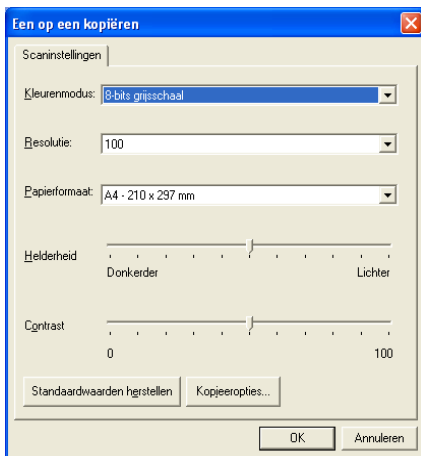

In het venster Scaninstellingen kunt u de benodigde instellingen maken voor kleurenmodus, resolutie, papierformaat, helderheid en contrast.

Het configureren van de kopieerknop wordt voltooid door de printerdriver in te stellen. Klik op de knop Kopieeropties om de instellingen van de printerdriver weer te geven.

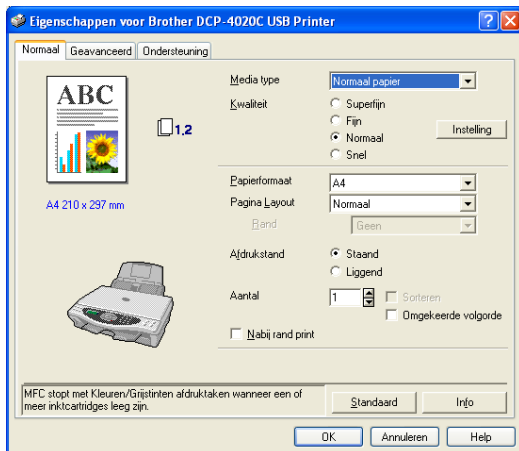

Aangepast: door de gebruiker programmeerbare knoppen

In de groep Aangepast van het Brother SmartUI Control Center zitten drie programmeerbare knoppen. U kunt uw eigen voorkeuren en configuratie instellen, afgestemd op de toepassing die u gebruikt.

Als u een programmeerbare knop wilt configureren, klikt u met de rechtermuisknop op de betreffende knop en selecteert u Configuratie. Het configuratievenster wordt weergegeven. Hier hebt u vier keuzen: Applicatie, Bestand, OCR en E-mail.

Applicatie: deze instelling koppelt de knop aan een knop die wordt weergegeven op de balk Verzenden naar van PaperPort®. Raadpleeg het helpbestand van PaperPort® voor nadere informatie over met PaperPort® compatibele applicaties.

Bestand: deze instelling laat u een gescand bestand opslaan in een directory op een harde schijf van een lokale of genetwerkte computer. U kunt ook selecteren welke bestandsindeling moet worden gebruikt.

OCR: gescande documenten worden geconverteerd naar bewerkbare tekstbestanden. Als u een OCR-softwarepakket van een ander merk op uw pc geïnstalleerd hebt, kunt u dit selecteren. De standaard OCR-software is TextBridge®, dat in PaperPort® 8.0 is ingebouwd. U kunt tevens selecteren naar welke tekstverwerker en in welke bestandsindeling de bewerkbare tekst wordt overgebracht.

E-mail: gescande beelden worden als een bijlage aan een e-mailbericht gekoppeld. Als u meer dan een e-mailtoepassing op uw systeem hebt, kunt u kiezen welk e-mailpakket er moet worden gebruikt. U kunt ook het bestandstype voor de bijlage selecteren en een lijst samenstellen van e-mailadressen uit het adresboek van uw e-mailtoepassing, zodat u de bijlage sneller kunt verzenden.

Een programmeerbare knop instellen

Als u een programmeerbare knop wilt configureren, klikt u met de rechtermuisknop op de betreffende knop en selecteert u Configuratie. Volg de onderstaande richtlijnen voor de configuratie van de programmeerbare knop.

1. Selecteer de scanhandeling.

Selecteer het scantype door op de betreffende knop te klikken.

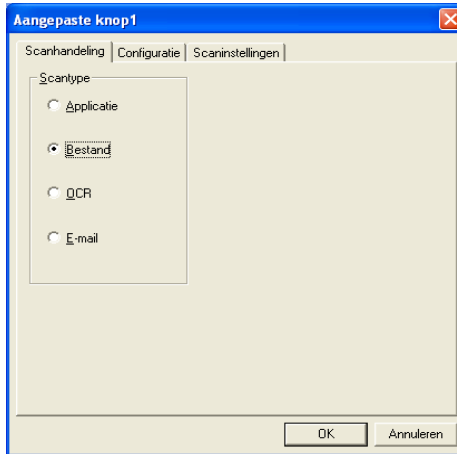

2. Selecteer de configuratie voor het scantype.

Klik op het tabblad Configuratie om de scanbewerking te wijzigen. Welke lijst met instellingen er in het tabblad Configuratie wordt weergegeven, is afhankelijk van de knop die u onder Scantype hebt geselecteerd.

Applicatie:

Selecteer de toepassing van bestemming in de keuzelijst.

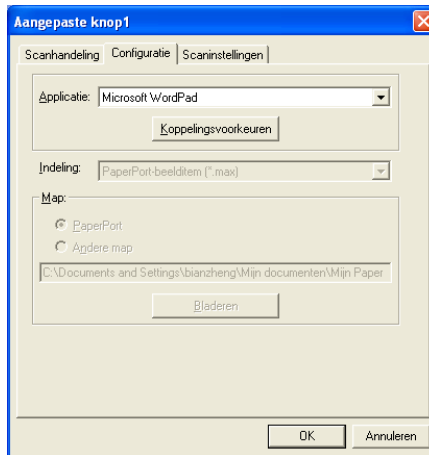

Klik op Koppelingsvoorkeuren om de opties voor het verzenden in te stellen. U kunt de toepassing in het menu aan de linkerkant selecteren.

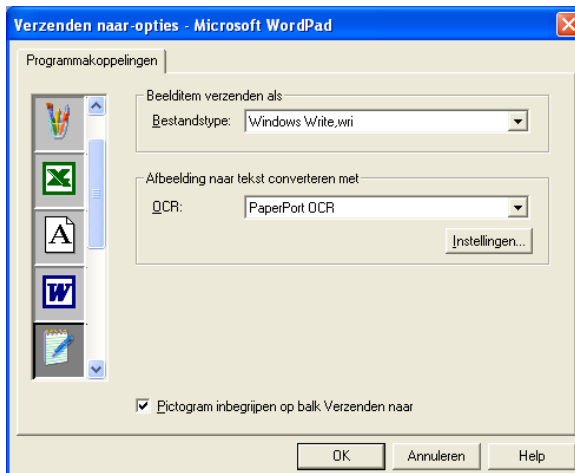

Bestand:

Selecteer de bestandsindeling in de keuzelijst Bestandstype. U kunt het bestand naar de standaardmap PaperPort[®] zenden, of u kunt uw eigen directory van bestemming selecteren door Andere map te selecteren. Gebruik de knop Bladeren om de directory van bestemming te selecteren.

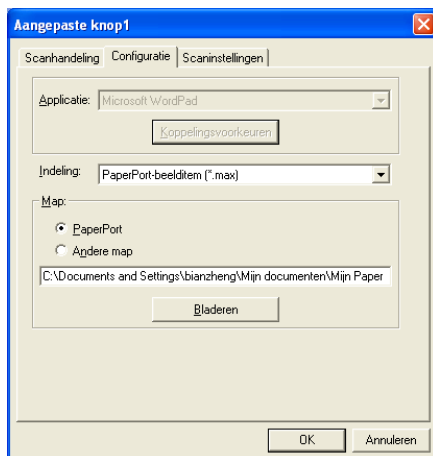

OCR:

Selecteer de tekstverwerker van bestemming in de keuzelijst.

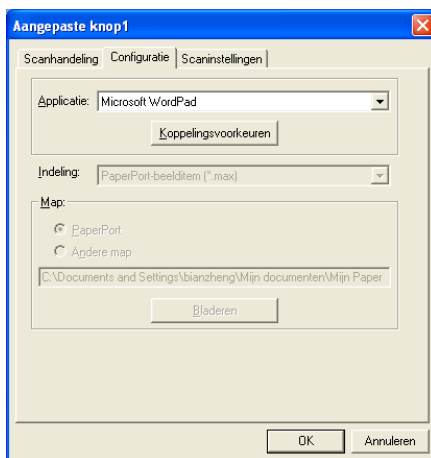

Klik op Koppelingsvoorkeuren en selecteer de toepassing van bestemming in het menu aan de linkerkant. Selecteer de bestandsindeling in de keuzelijst Bestandstype. Als er een andere OCR-toepassing op uw systeem is geïnstalleerd, kunt u deze toepassing selecteren in de keuzelijst OCR. Scansoft® TextBridge® is geïnstalleerd als onderdeel van de toepassing PaperPort® 8.0.



E-mail:

Selecteer de e-mailtoepassing van bestemming in de keuzelijst.

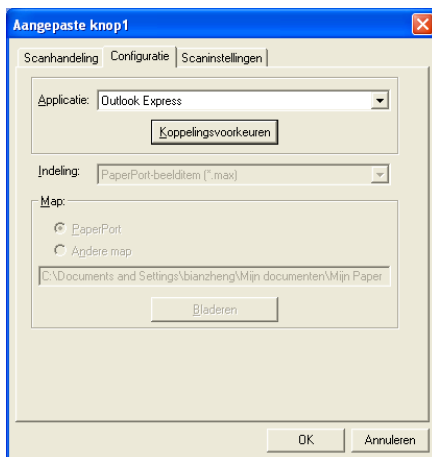

Klik op de knop **Koppelingsvoorkeuren** om de opties voor het per e-mail verzenden te selecteren. U kunt het bestandstype opgeven, en het e-mailadres in de Quick-Send-lijst selecteren.

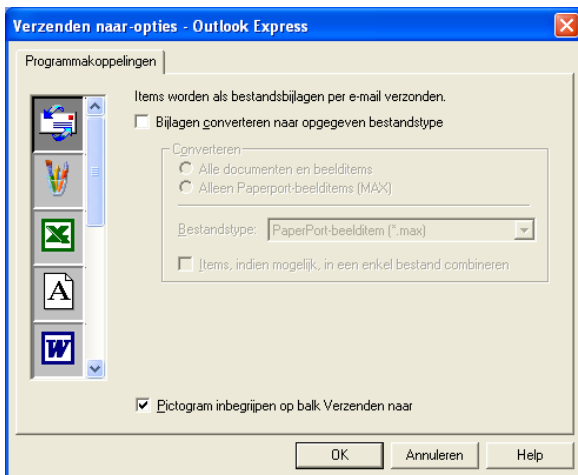

3. Selecteer de scaninstellingen.

De scannerinstellingen van elk van de scantypen kunnen voor de programmeerbare knoppen in de groep Aangepast worden geselecteerd. U kunt instellingen voor de kleurenmodus, de resolutie, het papierformaat, de helderheid en het contrast selecteren.

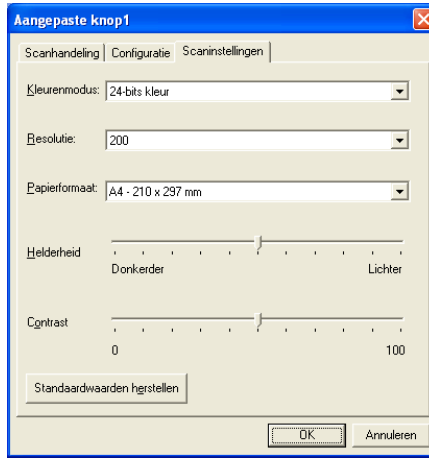

12 PhotoCapture Centre™ op uw pc gebruiken

(voor Windows®)

Inleiding

 Bij gebruik van Windows® 2000 dient u eerst een Windows® 2000-update te installeren, pas dan kunt u vanaf uw pc toegang krijgen tot de functies van PhotoCapture Centre™. Raadpleeg de installatiehandleiding voor nadere informatie over de installatie daarvan.

1 Plaats een SmartMedia®-, CompactFlash®- of Memory Stick®-kaart in de DCP.

 Als er twee of drie mediakaarten tegelijk worden geplaatst, zal het PhotoCapture Centre™ alleen de kaart lezen die het eerste was geplaatst. Als u een andere kaart wilt gebruiken, dient u eerst alle kaarten te verwijderen en vervolgens de gewenste mediakaart plaatsen.

2 Dubbelklik in de Windows® Verkenner op uw pc op het pictogram van de **Verwisselbare schijf**. De bestanden en mappen die op de mediakaart staan, worden op het scherm van uw pc weergegeven.

 Als u Windows® XP gebruikt en u een naam maakt voor het volumelabel van de mediakaart, wordt in plaats van "Verwisselbare schijf" deze naam weergegeven.

- 3 U kunt het bestand bewerken en op een andere schijf in uw pc opslaan.

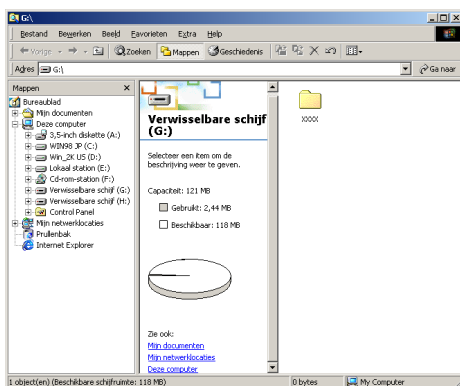



Als u de mediakaart verwijdert, dient u om beschadiging te voorkomen als volgt te werk te gaan:

- 1 Klik met de rechtermuisknop in het venster van Mijn Computer op het pictogram van de verwisselbare schijf en selecteer in het contextmenu de optie **Schijf uitwerpen**.
- 2 Wacht totdat de LED op de DCP niet meer knippert, pas dan mag u de mediakaart verwijderen.

! Als de machine de kaart leest (de LED knippert), mag u de stekker **NIET** uit het stopcontact halen, de USB-kabel **NIET** loskoppelen, en ook geen SmartMedia[®]-, CompactFlash[®]- of Memory Stick[®]-kaart uit de DCP halen. Doet u dit toch, dan gaan de gegevens op de kaart verloren.

Als u de mediakaart hebt verwijderd terwijl de LED knipperde, dient u de pc onmiddellijk opnieuw op te starten alvorens de mediakaart weer te plaatsen. Als u een andere mediakaart plaatst voordat u de pc opnieuw hebt opgestart, kunnen de gegevens op deze kaart vernietigd worden.

 Wanneer de DCP bezig is met afdrucken via het PhotoCapture Centre™, kan de pc via het PhotoCapture Centre™ geen andere bewerkingen uitvoeren.

 U kunt een MagicGate Memory Stick gebruiken, maar de muziekgegevens die erop zijn opgeslagen, kunnen niet worden gelezen.

ArcSoft® PhotoPrinter® 4 gebruiken

De software ArcSoft PhotoPrinter® 4 is bedoeld voor het bewerken en afdrucken van beelden, zoals sjablonen, die u helpen bij het afdrucken van meerdere beelden op een pagina en waarmee u het beeld kunt trimmen en roteren, en speciale effecten aan uw afbeelding toevoegen.

Overzicht van de algemene stappen

- 1 Plaats de geheugenkaart (CompactFlash®, SmartMedia®- of Memory Stick®-kaart) in de daarvoor bestemde sleuf op de DCP.
 - 2 Dubbelklik op uw bureaublad op het pictogram van de PhotoPrinter® om de software PhotoPrinter® 4 op te starten.
 - 3 Klik op **foto ophalen**.
 - 4 Klik op **foto toevoegen**.
-  Met Add Photo kan de gebruiker de inhoud van de schijf gebruiken om een album te maken. U kunt foto's van het PhotoCapture Centre™ naar de computer kopiëren.
- 5 Selecteer de verwisselbare schijf in de keuzelijst.

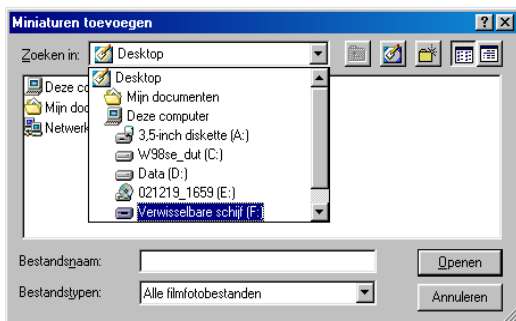

- 6 Klik op de plaatjes waarvan u miniatuurafbeeldingen wilt maken.
- 7 Klik op **Openen** om miniatuurafbeeldingen te maken.

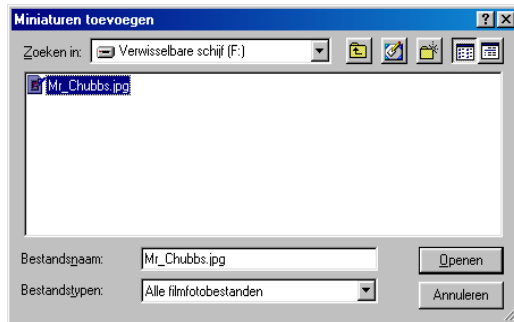

- 8 Selecteer de miniatuurafbeelding die u wilt gebruiken en klik op **OK**.

13 De DCP met een Macintosh® gebruiken

Instellen van een Apple® Macintosh® G3, G4 of iMac™ of iBook™ met USB en Mac OS 8.6-9.2 of Mac OS X 10.1/10.2.1 recenter



Voor aansluiting van de DCP op een Macintosh®, hebt u een USB-kabel nodig die niet langer is dan 1,80 meter.

Sluit de DCP niet aan op een USB-poort op een toetsenbord of een USB-hub zonder voeding.

Welke functies door de DCP worden ondersteund, is afhankelijk van het besturingssysteem dat u gebruikt. Het onderstaande schema geeft een overzicht van de functies die worden ondersteund.

Functie	MAC OS		MAC OS X	
	8.6	9.X	10.1	10.2.1 of recenter *2
Afdrukken	Ja	Ja	Ja	Ja
Scannen (TWAIN)	Ja	Ja	Nee	Ja
PhotoCapture Centre	*1	Ja	Ja	Ja

*1 U moet USB Mass Storage Support 1.3.5 downloaden van de website van Apple® (www.apple.com).

*2 Als u Mac OS X 10.2 gebruikt, moet u upgraden naar Mac OS X 10.2.1 of recenter. (Ga voor de meest recente informatie voor Mac OS X naar: <http://solutions.brother.com>)

De printerdriver van Brother met uw Apple® Macintosh® (OS 8.6-9.2) gebruiken

Een printer selecteren:

- 1 Open de **Kiezer** via het Apple Menu.

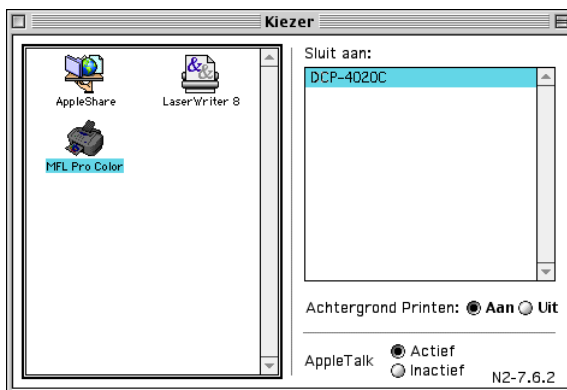

- 2 Klik op het pictogram van de **MFL-Pro Colour** die u hebt geïnstalleerd. Klik rechts van de **Kiezer** op de printer waarop u wilt afdrukken. Sluit de **Kiezer**.

Een document afdrukken:

- 3 Klik in uw toepassing, bijvoorbeeld PaperPort®, op het menu **Bestand** en selecteer **Pagina-instelling**. U kunt de instellingen voor **Papierformaat**, **Papierdikte**, **Papierdoorvoer**, **Oriëntatie** en **Scaling** wijzigen, waarna u op **OK** moet klikken.

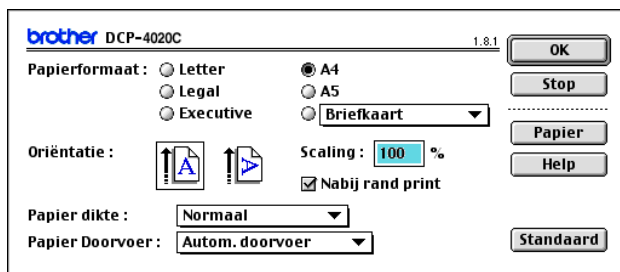

- 4 Klik in uw toepassing, bijvoorbeeld PaperPort®, op het menu **Bestand** en selecteer **Print**. Klik op **Print** om af te drukken.

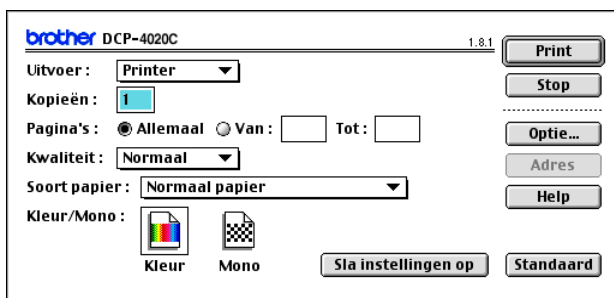

-  Als u de instellingen voor **Kopieën**, **Pagina's**, **Kwaliteit**, **Soort papier** en **Kleur/Mono** wilt wijzigen, selecteert u eerst de gewenste opties, pas dan klikt u op **Print**.
Klik op de knop **Optie...** om de instellingen voor uw **Document** en de **Printopties** te wijzigen.



De printerdriver van Brother met uw Apple® Macintosh® (OS X 10.1/10.2.1 of recenter) gebruiken

De opties voor het instellen van de pagina selecteren

Klik in uw toepassing, bijvoorbeeld TextEdit, op het menu **Bestand** en selecteer **Pagina-instelling**. Controleer dat de *DCP-4020C* is geselecteerd in de keuzekijst **Stel in voor**. U kunt de instellingen voor

Papierformaat, **Richting** en **Vergroot/Verklein** wijzigen, waarna u op **OK** klikt.



Een document afdrukken

Klik in uw toepassing, bijvoorbeeld TextEdit, op het menu **Bestand** en selecteer **Print**. Het afdrukdialoogvenster wordt geopend. Klik op **Print**.

Controleer dat de *DCP-4020C* is geselecteerd in de keuzekijst **Printer**. U kunt selecteren hoeveel exemplaren en welke pagina's u wilt afdrukken.



Afdrukopties selecteren

Als u speciale afdrukfuncties van de printer wilt gebruiken, dient u in het afdrukdialoogvenster de **Afdrukinstellingen** te selecteren. U kunt de instellingen voor **Kwaliteit**, **Soort papier**, **Kleur/Mono** en **Printkop heen en weer** wijzigen.





De TWAIN-scannerdriver van Brother gebruiken met uw Macintosh® (voor Mac OS 8.6-9.2 en OS X 10.2.1 of recenter)

De Brother MFL-Pro Suite wordt geleverd met een TWAIN-compatibele scannerdriver voor Macintosh®. U kunt deze TWAIN-scannerdriver voor Macintosh® gebruiken met alle toepassingen die de TWAIN-specificaties ondersteunen.

Toegang krijgen tot de scanner

Start uw Macintosh® TWAIN-compliant toepassing. De eerste keer dat u de TWAIN-driver (MFL-Pro/P2500) van Brother gebruikt, moet u deze toepassing als standaard instellen door de optie voor het **selecteren van de bron** te selecteren (of de andere menuoptie voor het selecteren van een apparaat). Daarna kunt u voor elk document dat u scant de optie voor het **ontvangen van het beeld** of de optie voor het **scannen** selecteren. Het dialoogvenster voor het instellen van de scanner wordt geopend:

 Het scherm dat hier staat afgebeeld, is afkomstig uit Mac OS 9. Het scherm op uw Macintosh® kan er anders uitzien, afhankelijk van het besturingssysteem dat u gebruikt.

 De methode voor het selecteren van de bron of het kiezen van de scan kan variëren, afhankelijk van de toepassing die u gebruikt.

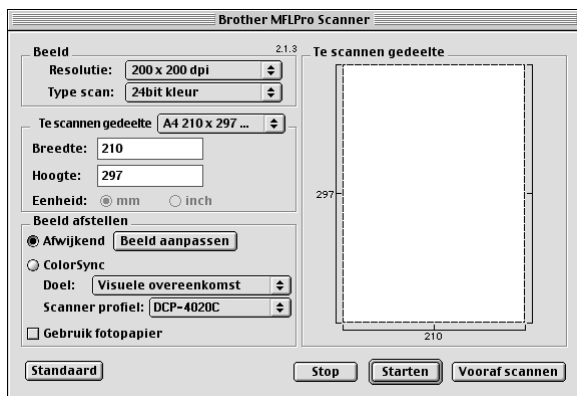

(OS 8.6–9.2)

Een beeld naar uw Macintosh® scannen

U kunt een hele pagina scannen,

—OF—

een gedeelte van de pagina scannen nadat u het document snel hebt gescand.

Een hele pagina scannen

- 1 Leg het origineel met de bedrukte zijde naar beneden op de glasplaat.
- 2 Kies zo nodig de volgende instellingen in het dialoogvenster met scannerinstellingen:

Resolutie

Kleurtype

Te scannen gedeelte

Helderheid

Contrast

Kleursynchronisatie

- 3 Klik op **Starten**.
Nadat het scannen is voltooid, wordt het beeld in uw grafische toepassing weergegeven.

Een beeld snel scannen

Met de functie voor het vooraf scannen kunt u een beeld snel en met een lage resolutie scannen. In het **te scannen gedeelte** wordt een miniatuurweergave van het beeld getoond. Dit is slechts een voorbeeld dat u laat zien hoe het beeld er zal uitzien. Gebruik de knop **Vooraf scannen** om een voorbeeld te bekijken wanneer u ongewenste delen van een beeld wilt afknippen. Klik wanneer u tevreden bent met wat u ziet op **Starten** om het beeld te scannen.

- 1 Leg het origineel met de bedrukte zijde naar beneden op de glasplaat.
- 2 Klik op **Vooraf scannen**.
Het volledige beeld wordt in de Macintosh® gescand en wordt weergegeven in het **te scannen gedeelte** van het dialoogvenster Scanner.
- 3 Als u slechts een stuk van het snel gescande document wilt scannen, klikt u ergens in het beeld en sleept u de muis om het gewenste deel te selecteren.

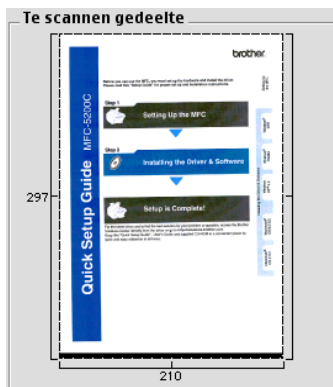

- 4 Maak de benodigde instellingen voor **Resolutie**, **Kleurtype** (Grijstinten), **Helderheid**, **Contrast**, en grootte in het dialoogvenster Scannerinstelling.
- 5 Klik op **Starten**. Nu wordt alleen het geselecteerde gedeelte van het origineel weergegeven in het vak met het te scannen gedeelte.
- 6 Gebruik uw toepassing om het beeld te bewerken en verfijnen.

Instellingen in het scannervenster

Beeld

Resolutie

Selecteer de scanresolutie in de keuzelijst **Resolutie**. Hogere resoluties nemen meer geheugen in beslag en vergen meer transfertijd, maar leveren een preciezer gescand beeld.

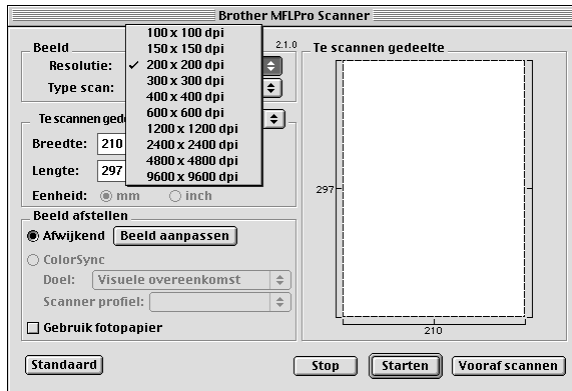

Kleurtype

Zwart-wit—Selecteer *Zwart-wit* voor tekst of lijntekeningen. Voor fotografische beelden selecteert u het grijze beeldtype (foutendiffusie) of de ware grijstinten.

Grijs (foutendiffusie)—Wordt gebruikt voor documenten die fotografische beelden of afbeeldingen bevatten. (Foutendiffusie is een methode waarbij beelden met gesimuleerde grijstinten worden gemaakt door in plaats van grijze stippen zwarte stippen in een specifieke matrix te plaatsen.)

Ware grijstinten—Wordt gebruikt voor documenten die fotografische beelden of afbeeldingen bevatten. Deze modus is exacter omdat hij tot 256 grijstinten gebruikt. Deze modus vraagt het meeste geheugen en de langste transfertijd.

Kleuren—Kies ofwel 8bit kleuren, waarmee maximaal 256 kleuren worden gescand, of 24bit kleur waarmee maximaal 16,8 miljoen kleuren worden gescand. Hoewel 24-bits kleur een beeld met de meest nauwkeurige kleurreproductie oplevert, zal het beeldbestand dat met deze optie wordt gemaakt ongeveer drie keer zo groot zijn als het bestand dat met de optie voor 256 kleuren wordt gemaakt.

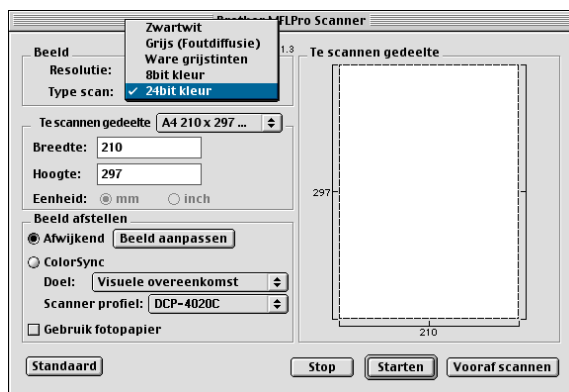

Te scannen gedeelte

Kies voor de **grootte** een van de volgende opties:

- *Letter (8,5 × 11 inch)*
- *A4 (210 × 297 mm)*
- *A5 (148 × 210 mm)*
- *B5 (182 × 257 mm)*
- *Executive (7,25 × 10,5 inch)*
- *Business Card (90 × 60 mm)*
- *Afwijkend (tussen de 8,9 x 8,9 mm en 215,9 x297 mm)*

Als u een afwijkend formaat hebt gekozen, kunt u het te scannen gedeelte bijstellen. Klik en sleep met ingedrukte muisknop om het beeld bij te knippen.

Breedte: Geef de breedte van het afwijkende formaat op.

Lengte: Geef de lengte van het afwijkende formaat op.

Business Card

Als u visitekaartjes wilt scannen, selecteert u de instelling Business Card (90 × 60 mm), en legt u het kaartje in het midden van de glasplaat.

Als u foto's of andere beelden scant die u in een tekstverwerker of een grafische toepassing wilt gebruiken, is het raadzaam om verschillende instellingen uit te proberen voor het contrast, de resolutie, enz., zodat u altijd het beste resultaat krijgt.

Het beeld bijstellen

Helderheid

Stel de **Helderheid** zodanig af, dat u het beste beeld krijgt. De TWAIN-scannerdriver van Brother biedt 100 instellings-mogelijkheden voor de helderheid (-50 tot 50). De standaard ingestelde waarde is 0, wat als een 'gemiddelde' instelling wordt beschouwd.

U kunt de **Helderheid** instellen door het schuifbalkje naar rechts of naar links te slepen om het beeld lichter of donkerder te maken. U kunt ook een waarde in het invoerveld typen. Klik op **OK**.

Als het gescande beeld te licht is, moet u voor de helderheid een lagere waarde opgeven en het document nogmaals scannen.

Als het gescande beeld te donker is, moet u voor de helderheid een hogere waarde opgeven en het document nogmaals scannen.

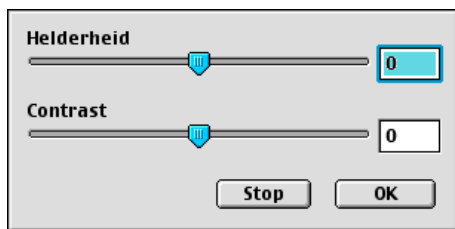

Contrast

Het **Contrast** kan alleen worden afgesteld als u een van de instellingen voor de grijswaardenschaal hebt geselecteerd. Deze instelling kan niet worden gebruikt als u zwart-wit hebt geselecteerd als het kleurtype.

Het verhogen van het **Contrast** (door de knop naar rechts te slepen) benadrukt de donkere en heldere gedeelten van het beeld, terwijl het verlagen van het **Contrast** (door de knop naar links te slepen) meer detail weergeeft in de grijze zones. In plaats van de knop te slepen kunt u in het invoerveld ook een waarde typen om het contrast in te stellen. Klik op **OK**.

Het dialoogvenster Kleursynchronisatie

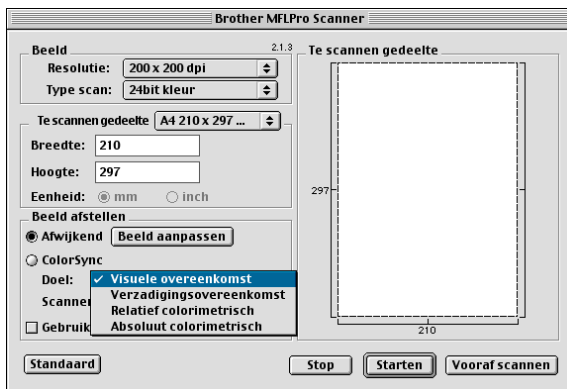

Perceptueel aanpassen—Alle kleuren in een bepaald kleurengamma worden proportioneel afgestemd zodat ze in een ander, afdrukbaar kleurengamma passen. Dit behoudt de balans tussen de kleuren in het beeld. Het is de beste keuze voor realistische beelden die kunnen worden bekeken en afgedrukt, zoals gescande foto's.

Verzadiging aanpassen—De relatieve verzadiging van kleuren wordt van gamma tot gamma behouden. De kleuren worden in feite naar de rand van het gamma verplaatst, zodat een zo verzadigd mogelijke kleur wordt verkregen. Deze beeldconversie geeft de sterkste kleuren en is de beste keuze voor staafdiagrammen en cirkeldiagrammen, waarin de eigenlijke kleur die wordt weergegeven minder belangrijk is dan de helderheid ervan.

Relatieve kleurmetriek aanpassen—Kleuren die binnen het gamma van beide apparaten vallen, blijven ongewijzigd. Sommige kleuren in beide beelden zullen identiek zijn, wat nuttig is als kleuren kwantitatief overeen moeten komen. Dit betekent dat een kleur die binnen het gamma valt, hetzelfde blijft. Als de kleur echter buiten het gamma valt, wordt hij naar de rand van het gamma verplaatst. Dit is het beste geschikt voor logo's en steunkleuren, waar de kleuren precies overeen moeten komen.

Absolute kleurmetriek aanpassen—Over het gehele tonale bereik moet een zo nauwkeurig mogelijke overeenstemming worden bereikt, maar als de minimale dichtheid van het geïdealiseerde beeld verschilt van de dichtheid van het uitgevoerde beeld, dan zullen de lege delen van het beeld er anders uitzien. Kleuren die binnen het gamma van beide apparaten vallen, blijven ongewijzigd.

Scannerprofiel

Selecteer de Brother DCP.

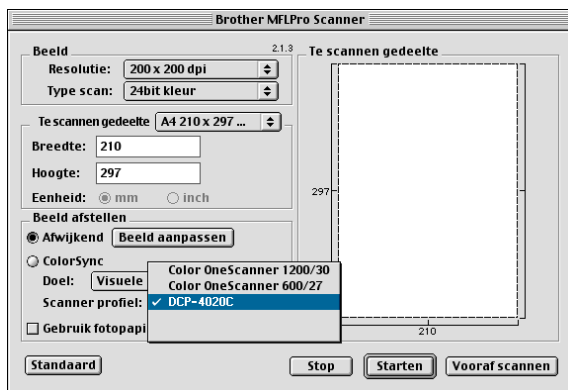

PhotoCapture Centre™ op een Macintosh® gebruiken

U kunt via de Macintosh® toegang krijgen tot de mediakaart die u in de DCP hebt geplaatst.



Alleen voor Mac OS 8.6

U dient de software “USB Mass Storage Support 1.3.5” te downloaden van de website van Apple® Macintosh®.

- 1 Plaats een SmartMedia®, CompactFlash®- of Memory Stick®-kaart in de DCP. Op het bureaublad wordt het pictogram voor verwisselbare schijven weergegeven.
- 2 Dubbelklik op het pictogram voor verwisselbare schijven. De bestanden en mappen die op de mediakaart staan, worden op het scherm weergegeven.
- 3 U kunt het bestand bewerken en op een andere schijf in uw Macintosh® opslaan.





Als u het volumelabel van de mediakaart een naam geeft, wordt in plaats van **Verwisselbare schijf** de naam in kwestie weergegeven.

4 Sluit alle applicaties die gegevens gebruiken die op het medium zijn opgeslagen, en sleep het pictogram voor verwisselbare schijven naar de vuilnisbak voordat u de mediakaart uit de DCP verwijderd.

 Het PhotoCapture Centre™ kan slechts een kaart tegelijk lezen, dus het is zaak dat u nooit meer dan een kaart plaatst.

 Als de machine de kaart leest (de LED knippert), mag u de stekker NIET uit het stopcontact halen, de USB-kabel NIET loskoppelen, en ook geen SmartMedia®, CompactFlash®- of Memory Stick®-kaart uit de DCP halen. Doet u dit toch, dan gaan de gegevens op de kaart verloren.

 Wanneer de DCP bezig is met afdrucken via het PhotoCapture Centre™, kan de Macintosh® via het PhotoCapture Centre™ geen andere bewerkingen uitvoeren.

 U kunt een MagicGate Memory Stick gebruiken, maar de muziekgegevens die erop zijn opgeslagen, kunnen niet worden gelezen.

ArcSoft® PhotoPrinter® 4 gebruiken

De software ArcSoft PhotoPrinter® 4 is bedoeld voor het bewerken en afdrukken van beelden, zoals sjablonen, die u helpen bij het afdrukken van meerdere beelden op een pagina en waarmee u het beeld kunt trimmen, roteren en speciale effecten aan uw afbeelding kunt toevoegen.

Overzicht van de algemene stappen

- 1 Plaats de geheugenkaart (CompactFlash®, SmartMedia®- of Memory Stick®-kaart) in de daarvoor bestemde sleuf op de DCP.
 - 2 Dubbelklik op uw bureaublad op het pictogram van de PhotoPrinter® om de software PhotoPrinter® 4 op te starten.
 - 3 Klik op **Get Photo**.
 - 4 Klik op **Add Photo**.
-  Met Add Photo kan de gebruiker de inhoud van de schijf gebruiken om een album te maken. U kunt foto's van het PhotoCapture Centre™ naar de computer kopiëren.
- 5 Selecteer de volumenaam in het dialoogvenster **Open**.



(van Mac OS 10.2.1)

6 Selecteer het beeldbestand en klik op **Open**.

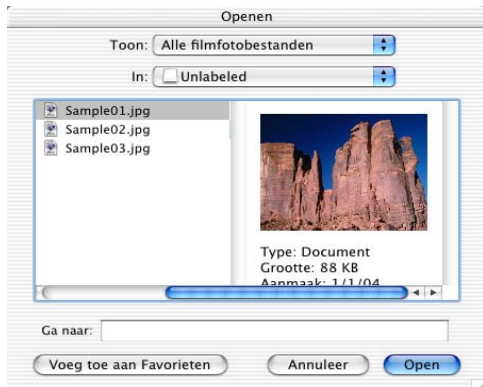

(van Mac OS 10.2.1)

14 Belangrijke informatie

Naleving van de bepalingen van het internationale ENERGY STAR®-programma

Brother Industries, Ltd. is een partner in het ENERGY STAR®-programma en verklaart dat dit product voldoet aan de richtlijnen van ENERGY STAR® inzake energiebesparing.



Belangrijke veiligheidsinstructies

- 1 Lees alle instructies door.
- 2 Bewaar ze, zodat u ze later nog kunt naslaan.
- 3 Volg alle waarschuwingen en instructies die op het apparaat worden aangegeven.
- 4 Zet het apparaat uit en haal de stekker uit het stopcontact alvorens u het apparaat gaat reinigen. Gebruik geen vloeibare reinigingsmiddelen of aërosols. Gebruik een vochtige doek om het apparaat schoon te maken.
- 5 Gebruik het apparaat niet in de buurt van water.
- 6 Zet het apparaat niet op een onstabiel oppervlak, stelling of tafel. Het apparaat kan dan namelijk vallen, waardoor het ernstig kan worden beschadigd.
- 7 Gleuven en openingen in de behuizing en de achter- en onderkant zijn voor de ventilatie: om zeker te zijn van de betrouwbare werking van het apparaat en om het te beschermen tegen oververhitting, mogen deze openingen beslist nooit worden afgesloten of afgedekt. De openingen mogen beslist nooit worden afgedekt door het apparaat op een bed, een bank of een kleed of op een soortgelijk oppervlak te zetten. Zet het apparaat nooit in de buurt van of boven een radiator of verwarmingsapparatuur. Het apparaat mag nooit in een kast worden ingebouwd, tenzij voldoende ventilatie aanwezig is.

- 8** Dit apparaat moet worden aangesloten op een spanningsbron zoals op het etiket staat aangegeven. Als u niet zeker weet welke soort stroom geleverd wordt, neem dan contact op met uw wederverkoper of het plaatselijke elektriciteitsbedrijf.
- 9** Dit apparaat is voorzien van een 3-draads geaard snoer en een geaarde stekker. Deze stekker past alleen in een geaard stopcontact. Dit is een veiligheidsmaatregel. Kan de stekker niet in uw stopcontact worden gebruikt, raadpleeg dan een elektricien en vraag hem uw oude stopcontact te vervangen. Het is absoluut noodzakelijk dat een geaarde stekker en een geaard stopcontact worden gebruikt.
- 10** Plaats nooit iets op het netsnoer. Zet het apparaat niet op een plaats waar mensen over de snoeren kunnen lopen.
- 11** Wacht totdat de DCP de pagina's heeft uitgeworpen alvorens ze aan te raken.
- 12** Steek nooit voorwerpen door de openingen in het apparaat, hierdoor kunnen spanningspunten worden aangeraakt of kortgesloten, wat kan leiden tot brand of elektrische schokken kan veroorzaken. Zorg dat er nooit vloeistof op het apparaat geknoeid wordt.
- 13** Probeer nooit om dit apparaat zelf te repareren. Wanneer u het apparaat opent of bepaalde onderdelen verwijdert, kunt u namelijk worden blootgesteld aan gevaarlijke spanningspunten of aan andere gevaren, en kan de garantie vervallen. Neem voor reparaties en onderhoud altijd contact op met de servicedienst.

Handelsmerken

Het Brother-logo is een wettig gedeponieerd handelsmerk van Brother Industries, Ltd.

Brother is een wettig gedeponieerd handelsmerk van Brother Industries, Ltd.

PhotoCapture Centre is een handelsmerk van Brother International Corporation.

MFL-Pro is een wettig gedeponieerd handelsmerk van Brother International Corporation.

© Copyright 2003 Brother Industries, Ltd. Alle rechten voorbehouden.

Windows en Microsoft zijn wettig gedeponieerde handelsmerken van Microsoft in de VS en andere landen.

Macintosh®, QuickDraw, iMac en iBook zijn handelsmerken of wettig gedeponieerde handelsmerken Apple Computer, Inc.

PaperPort® en TextBridge® zijn wettig gedeponieerde handelsmerken van ScanSoft®, Inc.

PhotoPrinter 4 is een wettig gedeponieerd handelsmerk van ArcSoft.

Microdrive is een handelsmerk van International Business Machine Corporation.

SmartMedia is een wettig gedeponieerd handelsmerk van Toshiba Corporation.

CompactFlash is een wettig gedeponieerd handelsmerk van SunDisk Corporation.

Memory Stick is een wettig gedeponieerd handelsmerk van Sony Corporation.

MagicGate is een handelsmerk van Sony Corporation.

Elk bedrijf wiens software in deze handleiding wordt vermeld, heeft een softwarelicentieovereenkomst die specifiek bedoeld is voor de desbetreffende programma's.

Alle andere merknamen en productnamen die in deze handleiding worden gebruikt, zijn wettig gedeponieerde handelsmerken van de desbetreffende bedrijven.

BELANGRIJK - Voor uw eigen veiligheid

Voor een veilige werking moet de meegeleverde geaarde stekker in een normaal geaard stopcontact worden gestoken dat via het huishoudelijk net geaard is.

Gebruik alleen een geschikt verlengsnoer met de juiste bedrading, zodat een goede aarding verzekerd is. Het gebruik van een verlengsnoer wordt afgeraden.

Het feit dat dit apparaat naar tevredenheid werkt, betekent niet per se dat de voeding is geaard en dat de installatie volkomen veilig is. Het is in uw eigen belang dat u in geval van twijfel omtrent de aarding een bevoegd elektricien raadpleegt.

15 Problemen oplossen en routineonderhoud

Problemen oplossen

Foutmeldingen

Zoals met alle verfijnde kantoorproducten het geval kan zijn, kan het gebeuren dat u problemen krijgt met deze machine. In dergelijke gevallen kan de DCP het probleem doorgaans zelf identificeren en wordt een foutmelding weergegeven. De onderstaande lijst geeft een overzicht van de meest voorkomende foutmeldingen.

FOUTMELDINGEN		
FOUTMELDING	OORZAAK	WAT TE DOEN
CARTRIDGE NAZIEN	Een van de inktcartridges is niet goed geïnstalleerd.	Verwijder de inktcartridge en installeer deze op juiste wijze opnieuw. (Raadpleeg <i>De inktcartridges vervangen op pagina 15-17.</i>)
PAPIERMAAT FOUT	U gebruikt een verkeerd papierformaat.	Plaats het juiste papierformaat, en druk op Kleuren Kopie of Mono Kopie .
LADE NR NAZIEN	Het papier in de DCP is op.	Plaats meer papier en druk op Colour Copy of Mono Kopie .
KAP OPEN	Het scannerdeksel is niet goed gesloten.	Trek aan de hendel voor het openen van het scannerdeksel, til het scannerdeksel op en sluit dit weer.

FOUTMELDINGEN		
FOUTMELDING	OORZAAK	WAT TE DOEN
MEER GEGEVENS	De computer hangt en er zitten nog afgedrukte gegevens in het geheugen van de DCP.	Hervat het afdrucken vanaf de computer.
	Er zitten nog gegevens in het geheugen van de DCP. De USB-kabel was losgekoppeld terwijl de computer gegevens naar de DCP stuurde.	Druk op Stop/Eindigen . De DCP annuleert de taak en werpt het afgedrukte vel papier uit.
TEMPERATUUR HOOG	De printkoppen zijn te warm.	Laat de DCP afkoelen.
INK OP	Een of meerdere inktcartridges zijn leeg. De DCP stopt alle afdrubbewerkingen.	Vervang de inktcartridges. (Raadpleeg <i>De inktcartridges vervangen op pagina 15-17.</i>)
TEMPERATUUR LAAG	De printkoppen zijn te koud.	Laat de DCP opwarmen.
MACHINEFOUT XX	De DCP heeft een mechanisch probleem.	Haal de stekker uit het stopcontact en maak daarna een afspraak met Brother of met uw leverancier voor een servicebeurt.
MEDIA FOUT	De mediakaart is defect of niet goed geformatteerd.	Plaats de juiste mediakaart.
BIJNA OP	Een of meerdere inktcartridges zijn bijna leeg.	Bestel een nieuwe inktcartridge.
GEEN BESTAND	Er staat geen .JPG-bestand op de mediakaart in de mediasleuf.	Plaats de juiste mediakaart.
GEHEUGEN VOL	Te veel gegevens, de capaciteit van het geheugen van de DCP is overschreden.	(Raadpleeg <i>De melding Geheugen vol op pagina 5-2.</i>)
PAPIERSTORING	Het papier is vastgelopen in de DCP.	(Raadpleeg <i>Papier vastgelopen in de machine op pagina 15-3.</i>)

Papier vastgelopen in de machine

Verwijder het vastgelopen papier uit de plaats waar het in de DCP is vastgelopen.

Papier is vastgelopen in de papierlade.

- 1 Duw de hendel zoals aangegeven naar beneden en verwijder het vastgelopen papier.

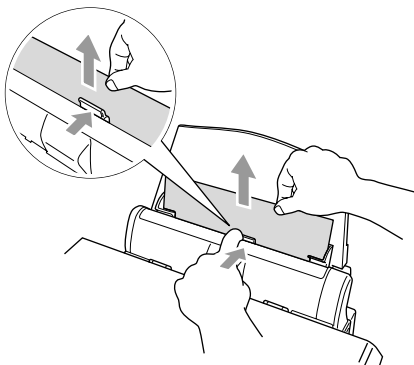

Papier is vastgelopen binnen in de papierlade.

- 1 Haal het papier dat niet is vastgelopen uit de papierlade.

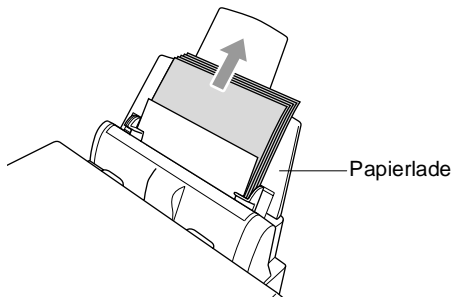

2 Trek de papierlade uit de DCP.

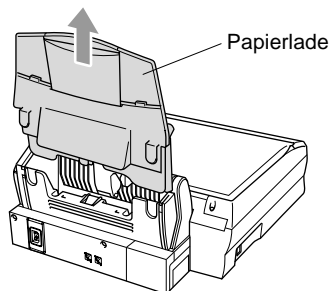

3 Trek het vastgelopen papier naar boven uit de machine.

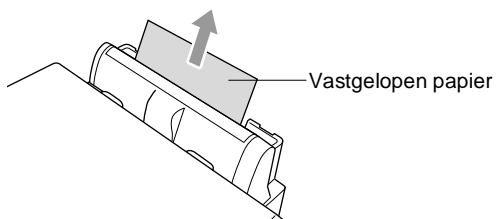

4 Plaats de papierlade opnieuw.

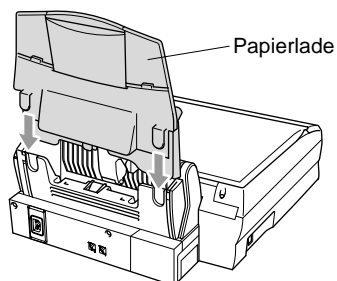

Papier is vastgelopen binnen in de DCP.

- 1 Trek aan de vrijgavehendel om het scannerdeksel open te maken, en til het scannerdeksel op.

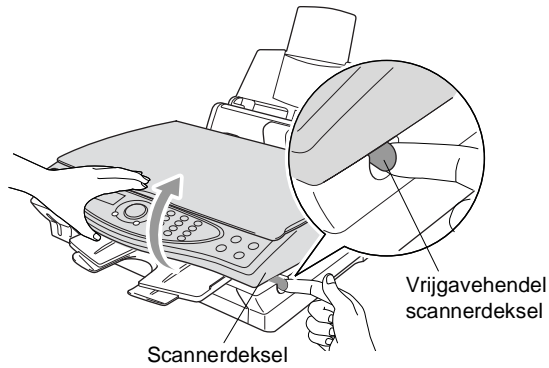

- 2 Verwijder het vastgelopen papier.

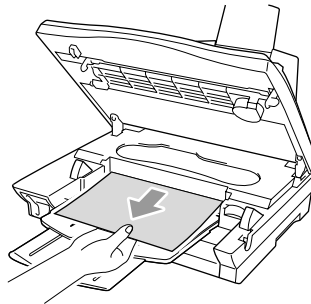

- 3 Sluit het scannerdeksel.

⚠ WAARSCHUWING

Raak het inktbuisje niet aan, daar dit de machine kan beschadigen.

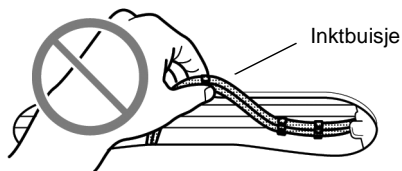

Als u problemen met de DCP hebt

Als de kopie er goed uitziet, heeft het probleem waarschijnlijk niet met de DCP te maken. Controleer onderstaande tabel en volg de instructies.

PROBLEEM	SUGGESTIES
Problemen met de printer	
Slechte afdrukkwaliteit.	Zorg dat de instellingen voor de papiersoort in de printerdriver of het menu overeenkomen met de door u gebruikte papiersoort. (Raadpleeg <i>Media type op pagina 8-3</i> Raadpleeg <i>De papiersoort instellen op pagina 4-1.</i>) Als u normaal papier gebruikt, is het raadzaam om het aanbevolen papier te gebruiken. (Raadpleeg <i>Papier op pagina 2-1.</i>) Raak het papier pas aan als de inkt droog is. Stel de verticale uitlijning af. (Raadpleeg <i>Afdrukkwaliteit controleren op pagina 15-8.</i>)
Er staat een vlek midden aan de bovenkant van de afgedrukte pagina.	Controleer dat het papier dat u gebruikt niet te dik is. (Raadpleeg <i>Papier op pagina 2-1.</i>)
De afdrukken zijn te donker of te licht.	Controleer of de uiterste verbruiksdatum van uw inktcartridges misschien is verstreken. Cartridges zijn ongeveer twee jaar houdbaar, daarna kan de inkt opdrogen. Op de verpakking staat vermeld hoe lang de cartridge houdbaar is. Zorg dat de instellingen in de printerdriver overeenkomen met het soort papier dat u gebruikt. (Raadpleeg <i>Media type op pagina 8-3.</i>) Gebruik de aanbevolen papiersoorten. (Raadpleeg <i>Papier op pagina 2-1.</i>) De aanbevolen omgevingstemperatuur voor de DCP is tussen 20°C en 33°C.
Op de afdruk staan vlekken of het lijkt of de inkt vlekt.	Zorg dat u de juiste papiersoorten gebruikt. (Raadpleeg <i>Papier op pagina 2-1.</i>) Raak het papier pas aan als de inkt droog is. De aanbevolen omgevingstemperatuur voor de DCP is tussen 20°C en 33°C.
Er lopen horizontale strepen door de tekst of de grafische afbeeldingen.	Reinig de printkop. (Raadpleeg <i>De printkop reinigen op pagina 15-8.</i>) Als u de printkoppen vijf keer hebt gereinigd en de kwaliteit niet is verbeterd, dient u contact op te nemen met Brother of met uw leverancier om een afspraak voor een servicebeurt te maken.
Problemen met het scannen	
Tijdens het scannen treden er TWAIN-fouten op.	Zorg dat de TWAIN-driver van Brother als primaire bron is geselecteerd. Klik in PaperPort® in het bestandsmenu op de scanopdracht en selecteer de Brother TWAIN-driver.

PROBLEEM	SUGGESTIES
Problemen met software	
Kan '2 op 1 of 4 op 1' afdrukken niet uitvoeren.	Controleer of de instellingen voor het papierformaat in de toepassing en de printerdriver hetzelfde zijn.
Kan niet afdrukken wanneer Paint Brush wordt gebruikt.	Probeer het beeldscherm in te stellen op 256 kleuren.
Kan niet afdrukken wanneer Adobe Illustrator wordt gebruikt.	Gebruik een lagere resolutie.
Er staan dan dikke en dan dunne lijnen op de afdruk. (banding)	1. Open het tabblad 'Normaal' in de printerdriver. 2. Klik in het tabblad 'Normaal' van de printerdriver op 'Instelling'. 3. Deselecteer de optie 'Printkop heen en weer'. (Raadpleeg <i>Printkop heen en weer op pagina 8-5</i> .)
Er staan een aantal dichte lijnen op de afdruk.	Selecteer 'Omgekeerde volgorde' in het tabblad 'Normaal' van de printerdriver.
Het afdrukken verloopt traag.	Schakel 'Kleurverbetering' uit in het tabblad 'Kleur' van het tabblad 'Geavanceerd' van de printerdriver.
Kleurverbetering werkt niet goed.	Als de beeldgegevens in uw toepassing niet in full colour zijn (zoals 256 kleuren), dan werkt Kleurverbetering niet. Gebruik voor de functie Kleurverbetering ten minste 24-bits kleurgegevens.
Er wordt gemeld dat de DCP bezig is, of dat er geen verbinding met DCP kan worden gemaakt.	Controleer of er op het LCD-scherm van de DCP een foutmelding staat.
Er wordt gemeld dat er geen verbinding met de DCP kan worden gemaakt.	Als de DCP niet op de pc is aangesloten en u de Brother-software opstart, wordt telkens wanneer u Windows® start gemeld dat er geen verbinding met de DCP kan worden gemaakt. U kunt deze melding negeren, of haar uitschakelen door het selectievakje Popup automatisch laden in het Brother Control Center te deselecteren. (Raadpleeg <i>Het automatisch laden uitschakelen op pagina 10-2</i> .)
Problemen met PhotoCapture Centre™	
Verwisselbare schijf werkt niet naar behoren.	<p>a) Hebt u de update voor Windows® 2000 geïnstalleerd? Als u dat niet hebt gedaan, doet u het volgende:</p> <ol style="list-style-type: none"> 1. Koppel de USB-kabel los. 2. Installeer de update voor Windows 2000®. Raadpleeg de installatiehandleiding. Nadat de installatie is voltooid, wordt de pc automatisch opnieuw opgestart. 3. Wacht ongeveer 1 minuut nadat de pc opnieuw is gestart, en sluit daarna de USB-kabel aan. <p>b) Verwijder de mediakaart en plaats deze weer.</p> <p>c) Als u "Schijf uitwerpen" hebt gebruikt, dient u eerst de mediakaart te verwijderen, pas dan kunt u verdergaan.</p> <p>d) Als er een foutmelding wordt weergegeven wanneer u de mediakaart probeert uit te werpen, betekent dit dat de kaart gebruikt werd. Wacht even en probeer opnieuw.</p> <p>e) Als geen van de hierboven gegeven oplossingen uitkomst biedt, moet u de DCP en de pc uit- en weer aanzetten. (U moet de stekker van de DCP uit het stopcontact halen om de machine helemaal van de elektrische voeding af te sluiten.)</p>

De afdrukkwaliteit verbeteren

De printkop reinigen

Om een goede afdrukkwaliteit te garanderen, zal de DCP de printkop regelmatig reinigen. U kunt het reinigingsproces wanneer nodig handmatig starten.

Als er op de afgedrukte pagina's een horizontale streep door tekst of grafisch werk loopt, dient u de printkop en de inktcartridges te reinigen. U kunt twee kleuren tegelijk reinigen (ZWART/CYAAN/GEEL/MAGENTA), of alle kleuren tegelijk.

Bij het reinigen van de printkop wordt wat inkt verbruikt. Wanneer de kop te vaak wordt gereinigd, wordt er onnodig inkt verbruikt.

WAARSCHUWING

Raak de printkop tijdens het reinigen NIET met uw handen of een doek aan.

1 Druk op **Menu/Instellen, 4, 2.**

2 Druk op  om de gewenste kleur te selecteren.
Druk op **Menu/Instellen.**

De DCP begint de printkop te reinigen. Nadat het reinigen is voltooid zal de DCP automatisch weer overschakelen naar de stand Stand-by.



Als u de printkop ten minste vijf keer hebt gereinigd en de kwaliteit niet is verbeterd, neem dan contact op met uw Brother-leverancier en maak een afspraak voor een servicebeurt.

Afdrukkwaliteit controleren

Als de afdrukkwaliteit te wensen overlaat, kunt u een testpagina afdrukken om de afdrukkwaliteit te controleren, zodat u kunt bepalen welke instellingen er veranderd moeten worden.

1 Druk op **Menu/Instellen, 4, 1.**

ONDERHOUD
1. TEST AFDRUK

2 Druk op **Kleuren Kopie.**
De DCP begint de testpagina af te drukken.

TEST AFDRUK
DRUK OP KLEUR

3 Controleer de testpagina aan de hand van stap A en B om te zien of de kwaliteit en de uitlijning juist zijn.

Stap A: Kwaliteit van kleurenblokken controleren

Op het LCD-scherm wordt het volgende weergegeven:

IS STAP "A" OK?
1.JA 2.NEE

- 4** Controleer de kwaliteit van de vier kleurenblokken op de testpagina. (ZWART/CYAAN/GEEL/MAGENTA)
- 5** Als alle lijnen duidelijk en zichtbaar zijn, drukt u op **1** (JA) om door te gaan naar **STAP B**.

—OF—

Als er zoals hieronder korte lijnen ontbreken, drukt u op **2** (NEE).

OK

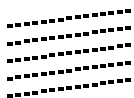

Niet OK



U wordt gevraagd of de afdrukkwaliteit voor elke kleur in orde is.

ZWART OK?
1.JA 2.NEE

- 6** Druk voor elke kleur met een probleem op **2** (NEE).
Op het LCD-scherm wordt het volgende weergegeven:
Druk op **1** (JA). De DCP begint de kleuren te reinigen.

REINIGEN STARTEN
1.JA 2.NEE

- 7** Druk op **Kleuren Kopie** nadat het reinigen is voltooid. De DCP zal nu de testpagina nogmaals afdrucken en terugkeren naar **STAP A**.
- 8** Als **STAP A** in orde is, drukt u op **1** om door te gaan naar **STAP B**.

STAP B: Uitlijning controleren

Op het LCD-scherm wordt het volgende weergegeven:

IS STAP "B" OK?
1.JA 2.NEE

- 9** Controleer de testafdrukken voor 600 DPI en 1200 DPI om te zien of nummer 5 het beste overeenkomt met nummer 0. Als nummer 5 voor zowel 600 DPI als 1200 DPI het beste overeenkomt met nummer 0, dan drukt u op **1** (JA) om **STAP B** te voltooien.

—OF—

Als een van de andere nummers beter overeenkomt met 600 DPI of 1200 DPI, drukt u op **2** (NEE) om het nummer in kwestie te selecteren.

- 10** Druk voor 600 DPI op het nummer (1-8) van de testafdruk die het beste overeenkomt met het voorbeeld van nummer 0.

PAS 600DPI AAN
SELECTEER BESTE#

- 11** Druk voor 1200 DPI op het nummer (1-8) van de testafdruk die het beste overeenkomt met het voorbeeld van nummer 0.

PAS 1200DPI AAN
SELECTEER BESTE#

- 12** Herhaal stap 1 en 2 (in *Afdrukkwaliteit controleren*) om nog een testpagina af te drukken en controleer deze.

- 13** Druk op **Stop/Eindigen**.



Als het spuitmondje van een printkop verstopt is, ziet het voorbeeld er als volgt uit.



Nadat het spuitmondje is gereinigd, zijn de horizontale strepen verdwenen.

Als er op de testpagina nog steeds inkt ontbreekt, moet u de reinigings- en testafdrukprocedures ten minste vijf keer herhalen. Als er na de vijfde keer nog steeds inkt ontbreekt, moet u de inktcartridge met de verstopte kleur vervangen. (Misschien heeft de inktcartridge meer dan zes maanden in de DCP gezeten of is de uiterste gebruiksdatum die op de verpakking staat vermeld, verstreken. Het kan ook zijn dat de inkt vóór gebruik niet goed opgeslagen was.)

Nadat de inktcartridge is vervangen, dient u deze te controleren door een testafdruk te maken. Als het probleem niet is verholpen, moet u de printkop vijfmaal reinigen en nogmaals een testpagina afdrukken. Ontbreekt er nu nog steeds inkt, dan dient u contact op te nemen met uw Brother-leverancier.



Voorzichtig

Raak de printkoppen NIET aan. Als u een printkop aanraakt kan hij worden beschadigd en kan de garantie vervallen.

Controleren hoeveel inkt er nog over is

U kunt controleren hoeveel inkt er nog in de cartridge zit.

1 Druk op **Menu/Instellen**, **4**, **3**.

2 Druk op  om de gewenste kleur te selecteren.

Druk op **Menu/Instellen**.

Op het LCD-scherm wordt aangegeven hoeveel inkt er nog in de cartridge zit.



INKT VOLUME
ZWARTE INKT



ZWARTE INKT
-■■■■■■□□+

3 Druk op **Stop/Eindigen**.

De DCP inpakken en vervoeren

Als u de DCP gaat vervoeren, moet u de machine in het oorspronkelijke verpakkingsmateriaal inpakken. Als u de DCP niet goed inpakt, kan de garantie vervallen.

WAARSCHUWING

Haal de stekker van het netsnoer van de DCP pas uit het stopcontact nadat de afdruktaak is voltooid.

- 1 Zet de DCP uit.
- 2 Trek aan de vrijgavehendel van de scanner en til het scannerdeksel op.

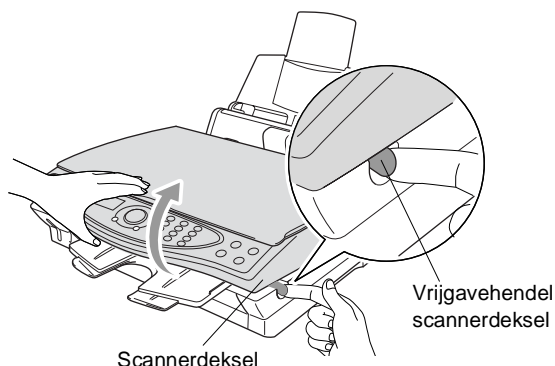

- 3 Haal de uitvoerlade van de DCP.
 - 4 Verwijder alle inktcartridges en zet het beschermdeksel op zijn plaats. (Raadpleeg *De inktcartridges vervangen op pagina 15-17.*)
-  Als u het deksel niet kunt vinden, mag u de inktcartridges NIET verwijderen als u de machine gaat vervoeren. Het is van essentieel belang dat tijdens het vervoeren van de DCP ofwel het transportdeksel is geplaatst of dat de inktcartridges nog op hun plaats zitten. Als u het deksel niet kunt vinden en de DCP zonder de inktcartridges vervoert, kan de machine worden beschadigd en de garantie vervallen.

- 5** Verwijder het papier uit de uitvoerlade van de DCP.

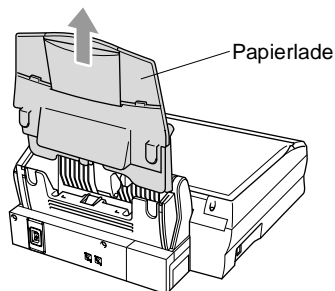

- 6** Haal het netsnoer van de DCP uit het stopcontact.
7 Koppel de USB-kabel los van de DCP.
8 Verpak alle onderdelen in het oorspronkelijke verpakkingsmateriaal of in beschermend materiaal.
9 Verpak de DCP in de plastic zak.

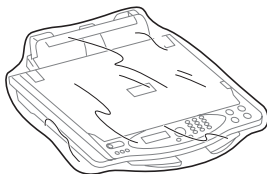

- 10** Plaats de DCP in het oorspronkelijke verpakkingsmateriaal in de doos waarin zij werd geleverd.

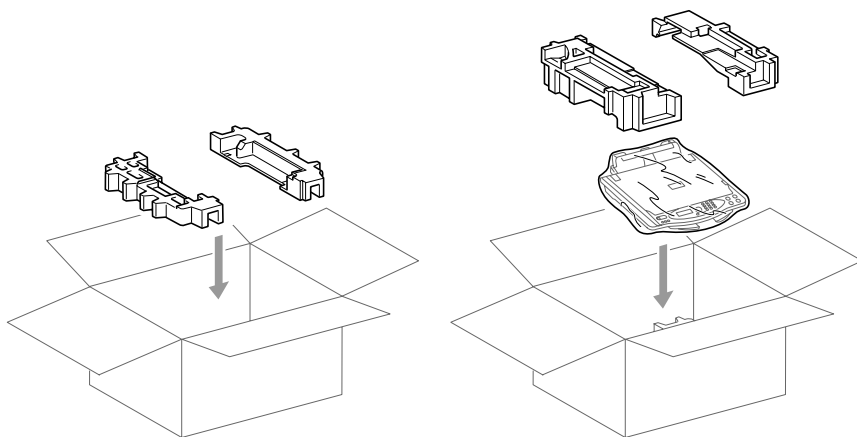

- 11** Stop de losse onderdelen en de documentatie in de doos. De inktcartridges mogen echter niet in de doos worden verpakt.

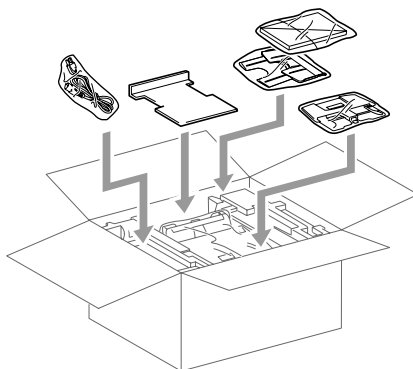

- 12** Sluit de doos.

Routineonderhoud

De scanner reinigen

Zet de DCP uit. Til het documentdeksel op. Reinig de glasplaat en de witte plaat met schoonmaakalcohol en een zachte, pluisvrije doek.

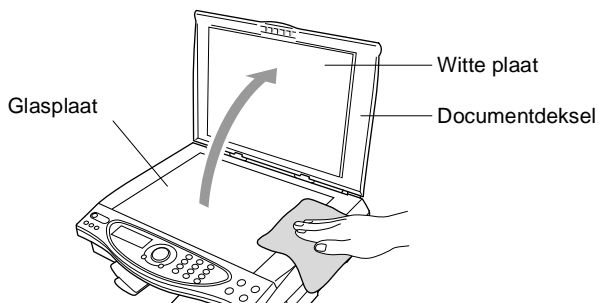

De inktcartridges vervangen

De DCP is voorzien van een inktstippenteller die het inktpeil in elke cartridge automatisch bewaakt. Als deze teller waarneemt dat een inktcartridge bijna leeg is, wordt de volgende melding op het LCD-scherm van de DCP weergegeven: **DE INKT IS OP**.

Het LCD-scherm geeft aan welke cartridges leeg zijn. Volg de aanwijzingen op het LCD-scherm, zodat u de cartridges in de juiste volgorde vervangt.

- 1 Zet de DCP uit.
- 2 Trek aan de vrijgavehendel van de scanner en til het scannerdeksel op.
- 3 Til de uitvoerlade op en maak het deksel van de inktcartridges open.

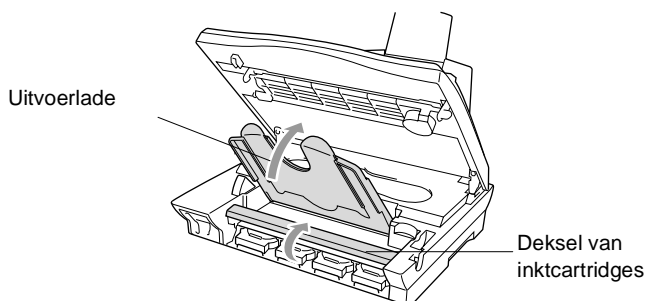

- 4 Verwijder de inktcartridges die op het LCD-scherm worden aangegeven.

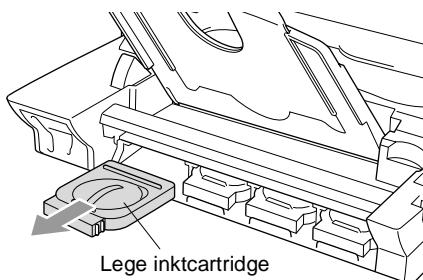

Als een of meerdere inktcartridges leeg zijn, bijvoorbeeld Zwart, wordt op het LCD-scherm **ZWARTE INKT OP en OPEN DEKSEL AUB** weergegeven

- 5 Open de zak met de nieuwe inktcartridge voor de kleur die op het LCD-scherm wordt aangegeven, en haal de inktcartridge uit de zak (film niet verwijderen!).
- 6 Elke kleur heeft zijn eigen juiste positie. Plaats de nieuwe inktcartridge in zijn houder. U hoort een klik wanneer deze goed op zijn plaats zit.

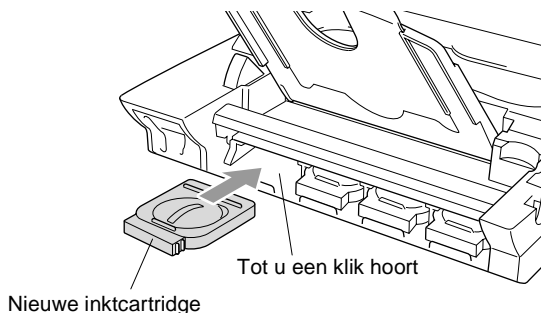

- 7 Nadat u de inktcartridges hebt geïnstalleerd, sluit u het deksel van de inktcartridge, de uitvoerlade en het scannerdeksel.
- 8 Als u een inktcartridge hebt vervangen terwijl de melding **XXXX BIJNA OP** op het LCD-scherm werd weergegeven, wordt u gevraagd te bevestigen dat dit een gloednieuwe cartridge is. Bijvoorbeeld: **VERANDERD? ZWART? 1.JA 2.NEE**. Druk voor elke *nieuwe* cartridge op **1** om de inktstippenteller voor de betreffende kleur automatisch opnieuw in te stellen. Als de inktcartridge die u hebt geïnstalleerd niet nieuw was, dient u **2** te selecteren.



Als u wacht totdat de melding **INKT LEEG XXXX** op het LCD-scherm wordt weergegeven, zal de DCP de inktstippenteller automatisch terugstellen.

! WAARSCHUWING

Mocht u inkt in uw ogen krijgen, spoel ze dan onmiddellijk met water en raadpleeg een arts als u zich bezorgd maakt.

Voorzichtig

- Verwijder **GEEN** inktcartridges als deze niet vervangen hoeven te worden. Als u dit toch doet, kan dit de hoeveelheid inkt verminderen en weet de printer niet hoeveel inkt er nog in de cartridge zit.
- Schud de inktcartridges **NIET**, want hierdoor kan er inkt gemorst worden wanneer u de afdichtingstape verwijdert.
- Als u inkt op uw lichaam of kleding hebt gemorst, was deze dan onmiddellijk met zeep of een wasmiddel.
- Als u een inktcartridge op de verkeerde plaats zet, worden de kleuren gemengd. Daarom moet u, nadat de cartridge op de juiste plaats geïnstalleerd is, de printkop diverse keren reinigen. Pas dan mag u terug afdrukken.
- Zodra een inktcartridge geopend is, moet hij in de DCP geïnstalleerd worden en binnen zes maanden na de installatie worden opgebruikt. Gebruik ongeopende inktcartridges vóór de uiterste gebruiksdatum die op de doos vermeld staat.
- De multifunctionele machines van Brother zijn ontworpen om te werken met inkt van een bepaalde specificatie en leveren optimale prestaties indien gebruikt met originele inktcartridges van Brother. Brother kan deze optimale prestaties niet garanderen indien inkt of inktcartridges van andere specificaties worden gebruikt. Het gebruik van cartridges anders dan originele cartridges van Brother en van cartridges die met inkt van andere merken zijn gevuld, wordt derhalve afgeraden. Indien de printkop of enig ander deel van deze machine wordt beschadigd als gevolg van het gebruik van inkt of inktcartridges anders dan originele Brother-producten, dan worden enige reparaties die nodig zijn als gevolg daarvan niet door de garantie gedekt omdat deze producten incompatibel en ongeschikt zijn voor deze machine.



Als de melding **DE INKT IS OP** op het LCD-scherm wordt weergegeven nadat u de inktcartridges hebt geïnstalleerd, controleer dan of de inktcartridges juist zijn aangebracht.

Als u een probleem met uw DCP nu nog niet kunt verhelpen, dient u contact op te nemen met de klantendienst van Brother.

S Specificaties

Omschrijving van product

De DCP-4020C is een **4in1** Multi-Function Center: kleurenprinter, kleurencopier, kleurencoder en PhotoCapture Centre™.

Algemeen

Geheugencapaciteit	16 MB
Papierlade	Max. 100 vel van 80 g/m ²
Printertype	InkJet
Afdrukmethode	Piëzo met 75 x 4 spuitmondjes
LCD (Liquid Crystal Display)	2 regels met elk 16 tekens
Werkomgeving	10-35 °C
Beste afdrukkwaliteit	20-33 °C
Stroombron	220-240 volt wisselstroom 50/60 Hz
Stroomverbruik	Minimaal: minder dan 5,8 watt Stand-by: minder dan 9,2 watt In bedrijf: minder dan 21 watt

Afmetingen

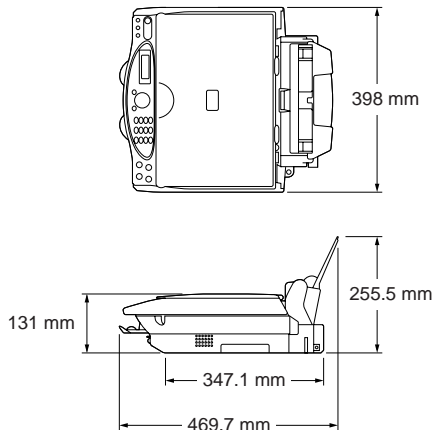

Gewicht	8,0 kg (met onderdelen)
----------------	----------------------------

Afdrukmedia

Papierinvoer

Papierlade

- **Papiersort:**
Normaal papier, inkjetpapier (gecoat papier), glanzend papier, transparanten en enveloppen
- **Papierformaat:**
A4, Letter, Legal, A5, Executive, enveloppen (Commercial No. 10, DL, C5 Monarch), briefkaarten, indexkaarten.
Breedte: 89-216 mm
Hoogte: 127-356 mm
Raadpleeg Papierspecificaties voor de papierlade op pagina 2-2 voor nadere informatie.
- **Maximale capaciteit papierlade:** circa 100 vel van 80 g/m² normaal papier.

Papieruitvoer

Maximaal 30 vel normaal papier (met de bedrukte zijde naar boven op de uitvoerlade uitgeworpen)
Om viekken te voorkomen, raden wij u aan om de bedrukte pagina's direct nadat ze zijn uitgeworpen van de uitvoerlade te nemen.

Kopiëren

Kleur/Mono

Kleur/Mono

Kopieersnelheid

Mono
Max. 10 pagina's per minuut (A4-papier)*

Kleur

Max. 6 pagina's per minuut (A4-papier)*

* Exclusief de tijd die het duurt om het papier in te voeren.

Vergroten/Verkleinen

25% tot 400% (in stappen van 1%)

Resolutie

Afdrukken: max. 1200 x 1200 dpi

Scannen: max. 600 x 600 dpi

PhotoCapture Centre

Beschikbare media

CompactFlash®

(Microdrive™ is niet compatibel)

(Compact I/O-kaart zoals Compact LAN-kaart en

Compact Modem-kaart zijn niet beschikbaar.)

SmartMedia® (3.3V)

(Niet beschikbaar voor gebruik met ID)

Memory Stick®

(Niet beschikbaar voor muziekgegevens met MagicGate)

Bestandsextensie

JPEG (Progressieve JPEG-indeling is niet beschikbaar)

Aantal bestanden

Max. 999 bestanden in de mediakaart

Map

Bestand moet in het 3e stratum van de map of mediakaart zitten

Scanner

Kleur/Mono	Kleur/Mono
TWAIN-compatibel	Ja
Resolutie	Max. 9600 × 9600 dpi (geïnterpoleerd) Max. 600 × 2400 dpi (optisch)
Scansnelheid	Kleur: max. 11 sec. Mono: max. 3 sec. * A4-formaat in 100 x 100 dpi
Documentgrootte	Breedte: max. 216 mm Hoogte: max. 297 mm
Scanbreedte	208 mm
Grijstinten	256 grijstinten

Printer

Printerdriver	Driver voor Windows® 98/98SE/Me/2000 Professional en XP, die Brother Native Compression ondersteunt en bi-directioneel is Driver voor Apple® Macintosh® QuickDraw® Voor OS 8.6-9.2/OS X 10.1/10.2.1 of recenter
Resolutie	2400 x 1200 dots per inch (DPI) 1200 x 1200 dots per inch (DPI) 600 x 600 dots per inch (DPI) 600 x 300 dots per inch (DPI) 600 x 150 dots per inch (DPI)
Afdruksnelheid	Max. 13 pagina's per minuut (grijstinten) Max. 11 pagina's per minuut (kleur)
Afdrukbreedte	204 mm
Nabij rand	marges van circa 0,5 mm (A4/LTR/10x15 cm briefkaart/13x20 cm indexkaart) (Niet beschikbaar voor transparanten)
Op schijf geladen lettertypen	35 TrueType

Specificaties en gedrukt materiaal kunnen zonder vooraankondiging worden gewijzigd.

Interface

USB	Er dient een standaard USB-kabel te worden gebruikt die niet langer is dan 1,80 meter. (USB-kabel niet meegeleverd)
------------	---

Vereisten voor de computer

Minimale systeemvereisten						
Computerplatform en versie van besturingssysteem		Minimum-snelheid van processor	Minimale hoeveelheid RAM	Aanbevolen hoeveelheid RAM	Beschikbare ruimte op de harde schijf	
					Drivers	PhotoPrinter® 4
Windows®-besturings-systeem	98, 98SE	Pentium 75 MHz	24 MB	32 MB	150 MB	150 MB
	Me	Pentium 150 MHz	32 MB	64 MB		
	2000 Professional	Pentium 133 MHz	64 MB	128 MB		
	XP	Pentium 233 MHz			280 MB	
Besturings-systeem voor Apple® Macintosh®	OS 8.6 - 9.2 (afdrukken en scannen)	Alle basis-modellen voldoen aan de minimum vereisten	32 MB	64 MB	50 MB	200 MB
	OS X 10.1 (alleen voor afdrukken)		128 MB	160 MB		
	Mac OS X 10.2.1 of recenter (alleen voor afdrukken en scannen)					
OPMERKING: Alle wettig gedeponeerde handelsmerken waarnaar hier wordt verwezen, zijn het eigendom van de respectieve bedrijven.						
Ga voor de meest recente drivers naar het Brother Solutions Center op http://solutions.brother.com .						

Verbruiksartikelen

Inkt

Gebruiksduur van inktcartridge



Zwarte en 3 aparte kleureninkcartridges, los van de printkoppen.

Circa 480 pagina's/zwarte cartridge bij een bladvulling van 5% en een resolutie 600 x 150 dpi (Snel).

Circa 400 pagina's/kleureninkcartridge bij een bladvulling van 5% en een resolutie van 600 x 150 dpi (Snel).

Deze cijfers zijn gebaseerd op opeenvolgend afdrukken; de werkelijke cijfers kunnen variëren, afhankelijk van de regelmaat waarmee wordt afgedrukt en het aantal pagina's dat wordt afgedrukt.

De DCP zal de printkoppen zo af en toe reinigen om de afdrukkwaliteit te handhaven. Hierbij wordt een kleine hoeveelheid inkt verbruikt.

Index

De items in hoofdletters zijn meldingen die op het LCD-scherm worden weergegeven.

A

- afdrukken
 - kwaliteit verbeteren 15-8
 - rapporten 4-5
 - resolutie S-3
 - specificaties S-3
 - vastgelopen papier 15-3

B

- bedieningspaneel, overzicht . 1-6
- bedrukbaar
 - gedeelte 2-5
- Brother Control Center
 - gebruiken en configureren 10-1

D

- datum en tijd 4-2
- drivers
 - Macintosh® 13-1
 - printer 8-1
 - TWAIN-compatibel 9-2

E

- enveloppen 2-2, 2-5

F

- foutmeldingen op het LCD-scherm 15-1
- GEHEUGEN VOL 15-2
 - tijdens het scannen van een document 5-2
- INKT LEEG 15-2
- LADE NR NAZIEN 15-1

G

- grijswaardenschaalS-3

H

- HELP3-1, 4-5

I

- inkcartridges
 - inktbeheer 1-6
 - inktvolume controleren ... 15-12
 - vervangen 15-17
- instellen
 - datum en tijd 4-2

K

- kleur verbeteren
 - afdrukken 8-13
 - PhotoCapture Center™ .. 6-18
- kopiëren
 - contrast 5-12
 - een kopie 5-2
 - glasplaat 5-2
 - helderheid 5-8
 - kleur afstellen 5-13
 - kwaliteit 5-5, 5-12
 - meerdere kopieën 5-2
 - papiersoort 5-7
 - standaardinstellingen 5-11
 - tijdelijke instellingen 5-3
 - toetsen 5-3
 - vergroten 5-6
 - verkleinen 5-6

L	
LCD (Liquid Crystal Display)	1-6, 3-1
contrast	4-3

M	
Macintosh® G3, G4 of iMac™ of iBook™	13-1

N	
nabij rand afdrukken	8-8

O	
onderhoud, routine	15-16
opslag in geheugen	3-1

P	
PaperPort®	
exporteren	9-27
importeren	9-26
openen	9-3
verwijderen	9-27
papier	2-1, S-2
capaciteit	2-2
soort	4-1
PhotoCapture Center™	
afbeeldingen afdrukken	6-7
CompactFlash®	6-1
DPOF afdrukken	6-14
index afdrukken	6-6
Memory Stick®	6-1
SmartMedia®	6-1
specificaties	S-2
problemen oplossen	15-1
als u problemen hebt problemen met de printer	15-6

foutmeldingen op het LCD-scherm	15-1
programmeermodus	3-1

R	
rapporten	4-5
reinigen	
printkop	15-8
scanner	15-16
resolutie	
afdrukken	S-3
scannen	9-7

S	
scannen naar de pc	9-4
ScanSoft® PaperPort®	9-23
Scansoft® TextBridge® OCR	9-26
snelkiezen	1-6
software	
Brother Control Center ...	10-1
ScanSoft® PaperPort®	9-23
stroomstoring	3-1
stroombespaarstand	4-4

T	
tekst invoeren	9-21
tekst, invoeren	9-21
speciale tekens	9-22
tijdelijke kopieerinstelling	5-3
toets Options (kopiëren)	
helderheid	5-8
papierformaat	5-8
papiersoort	5-7
toets Quality (kopiëren)	5-3, 5-5

V

veiligheidsmaatregelen	
.....	iv, 14-1
verkleinen	
kopieën	5-6
volume, instellen	
waarschuwingstoon	4-3

At your side.
brother®