

At your side.  
**brother**®

# GEBRUIKERSHANDLEIDING

## MFC-890



At your side.  
**brother**®

DEZE APPARATUUR IS ONTWERPEN VOOR GEBRUIK MET EEN DUBBELDRAADS ANALOOG PSTN-SNOER, VOORZIEN VAN EEN PASSENDE CONNECTOR.

## **INFORMATIE OVER GOEDKEURING**

---

Brother wijst erop dat dit product mogelijk niet goed functioneert in een ander land dan dat waarin het oorspronkelijk werd aangekocht, en biedt geen garantie indien dit product wordt gebruikt op openbare telecommunicatielijnen in een ander land.

## **Samenstelling en publicatie**

---

Deze handleiding is samengesteld en gepubliceerd onder supervisie van Brother Industries, Ltd. De nieuwste productgegevens en specificaties zijn in deze handleiding verwerkt.

De inhoud van deze handleiding en de specificaties van het product kunnen zonder voorafgaande kennisgeving worden gewijzigd.

Brother behoudt zich het recht voor om de specificaties en de inhoud van deze handleiding zonder voorafgaande kennisgeving te wijzigen. Brother is niet verantwoordelijk voor enige schade, met inbegrip van gevolgschade, voortvloeiend uit het gebruik van deze handleiding of de daarin beschreven producten, inclusief maar niet beperkt tot zetfouten en andere fouten in deze publicatie.



EC Declaration of Conformity under the R & TTE Directive

Manufacturer

Brother Industries, Ltd.  
15-1, Naeshiro-cho, Mizuho-ku,  
Nagoya 467-8561, Japan

Plant

Brother Industries (Johor) Sdn. Bhd., IT Factory  
No. 28, Jalan Angkasa Mas Utama,  
Kawasan Perindustrian Tebrau II,  
Johor Bahru, Johor Darul Takzim, Malaysia

Brother Industries (Johor) Sdn. Bhd., PT Factory  
PTD57028, Jalan Lambak,  
Taman Johor,  
Johor Bahru, Malaysia

Herewith declare that:

Products description : Facsimile Machine  
Type : Group 3  
Model Name : MFC-890

is in conformity with provisions of the R & TTE Directive (1999/5/EC) and we declare compliance with the following standards :

Safety : EN60950:2000

EMC : EN55022:1998 Class B  
EN55024:1998  
EN61000-3-2:1995 + A1:1998 + A2:1998  
EN61000-3-3:1995

Year in which CE marking was First affixed : 2002

Issued by : Brother Industries, Ltd.

Date : 4th June 2002

Place : Nagoya, Japan

Signature :

Koichi Asai  
Manager  
Quality Audit Group  
Quality Management Dept.  
Information & Document Company



## EC Conformiteitsverklaring onder de richtlijn R & TTE

### Producent

Brother Industries, Ltd.  
15-1, Naeshiro-cho, Mizuho-ku,  
Nagoya 467-8561, Japan

### Fabriek

Brother Industries (Johor) Sdn. Bhd., IT Factory  
No. 28, Jalan Angkasa Mas Utama,  
Kawasan Perindustrian Tebrau II,  
Johor Bahru, Johor Darul Takzim, Malaysia

Brother Industries (Johor) Sdn. Bhd., PT Factory  
PDT57028, Jalan Lambak,  
Taman Johor,  
Johor Bahru, Malaysia

Verklaren hierbij dat:

Omschrijving van product : Facsimile Machines  
Type : Groep 3  
Modelnaam : MFC-890

Voldoen aan de bepalingen in richtlijn R & TTE (1999/5/EC) en wij verklaren te voldoen aan de volgende normen:

Veiligheid : EN60950:2000  
EMC : EN55022:1998 Class B  
EN55024:1998  
EN61000-3-2:1995 + A1:1998 + A2:1998  
EN61000-3-3:1995







Jaar waarin CE-certificatie voor het eerst was toegekend: 2002

Uitgegeven door : Brother Industries, Ltd.  
Datum : 4 juni 2002  
Plaats : Nagoya, Japan

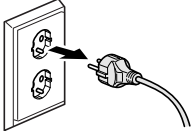
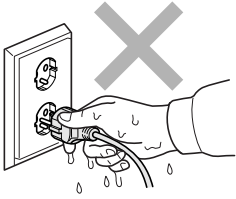
# Veiligheidsmaatregelen

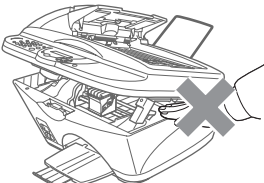
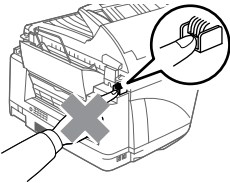
## Veilig gebruik van de machine

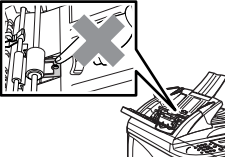
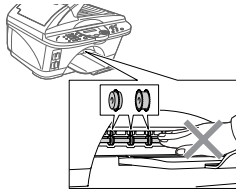
### Waarschuwingen

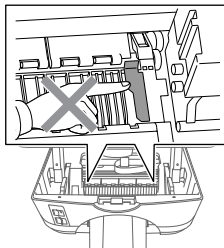
	<p>Binnen in deze machine bevinden zich elektroden waar hoge spanning op staat. Zorg dat u de machine hebt uitgezet en de stekker uit het stopcontact hebt gehaald alvorens inwendige onderdelen te vervangen, de machine te reinigen of vastgelopen papier te verwijderen.</p> 	<p>Hanteer de stekker nooit met natte handen. U kunt dan namelijk een elektrische schok krijgen.</p> 
	<p>Om letsel te voorkomen, is het zaak dat u uw handen niet op de rand van de machine onder het scannerdeksel plaatst.</p> 	<p>Om letsel te voorkomen, is het zaak dat u uw vingers niet in het in de afbeelding aangegeven gedeelte steekt.</p> 
	<p>Om letsel te voorkomen, is het zaak dat u de rand van het in de afbeelding aangegeven metalen onderdeel niet aanraakt.</p> 	<p>Om letsel te voorkomen, is het zaak dat u het gearceerde gedeelte in de afbeelding niet aanraakt.</p> 
	<p>Om letsel te voorkomen, is het zaak dat u de rand van het in de afbeelding aangegeven metalen onderdeel niet aanraakt.</p> 	

## **Waarschuwingen**

- Ga bij het installeren of wijzigen van telefoonlijnen voorzichtig te werk. Raak niet-geïsoleerde telefoondraden of aansluitingen nooit aan, tenzij de telefoonlijn bij het wandcontact is afgesloten. Telefoonbedraging nooit tijdens onweer installeren. Een telefooningang nooit op een natte plaats installeren, tenzij de ingang speciaal is ontworpen voor gebruik in een natte omgeving.
- **APPARATUUR MET EEN NETSNOER EN STEKKER** dient in de buurt van een makkelijk toegankelijk stopcontact te worden geïnstalleerd.

## **Let op**

- Bliksem en spanningspieken kunnen dit product beschadigen! Wij raden u aan om op de elektrische voeding en op de telefoonlijn een apparaat, dat tegen spanningspieken beschermt, te gebruiken, of om de elektrische voeding en de telefoonlijn tijdens onweer uit te schakelen.
- Gebruik dit product niet in de buurt van apparaten die met water functioneren, in een natte kelder of in de buurt van een zwembad.
- Het gebruik van telefoons (m.u.v. draadloze telefoons) tijdens onweer vermijden. Bliksem kan elektrische schokken veroorzaken.

# Een geschikte plaats kiezen

Zet het apparaat op een plat, stabiel oppervlak, bijvoorbeeld een bureau. Kies een trillingsvrije plaats. Plaats het apparaat in de buurt van een telefoonaansluiting en een standaard geaard stopcontact. Kies een plaats waar de temperatuur tussen de 10°C en 35°C blijft.

## ! Let op

- Zet de machine niet op een plaats waar veel mensen heen en weer lopen.
- Plaats het apparaat niet in de buurt van verwarmingstoestellen, radiatoren, airconditioners, water, chemicaliën of koelkasten.
- Zorg dat de machine niet wordt blootgesteld aan direct zonlicht, overmatige warmte, vocht of stof.
- Sluit de machine niet aan op een stopcontact dat is voorzien van een wandschakelaar of een automatische timer.
- Bij een stroomonderbreking kunnen de gegevens in het geheugen van de machine verloren gaan.
- Sluit de machine niet aan op een stopcontact dat op dezelfde stroomkring zit als grote apparaten of andere apparatuur die de stroomtoevoer kan verstoren.
- Vermijd bronnen die storingen kunnen veroorzaken, zoals luidsprekers of de basisstations van draadloze telefoons.

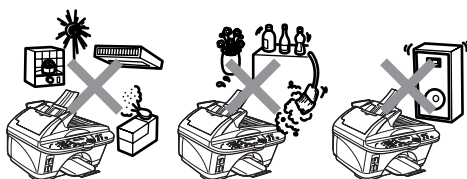

# Beknopt overzicht

## Zwart-witfaxen verzenden

### Automatisch verzenden

- 1 Plaats het document met de bedrukte zijde naar boven in de automatische documentinvoer, of met de bedrukte zijde naar beneden op de glasplaat.
- 2 Toets het faxnummer met de kiestoetsen in of druk op **Search/Speed Dial**.
- 3 Druk op **Fax Start**.

### Een voorblad verzenden\*1

- 1 Plaats het document met de bedrukte zijde naar boven in de automatische documentinvoer, of met de bedrukte zijde naar beneden op de glasplaat.
- 2 Druk op **Menu/Set, 2, 2, 7**.
- 3 Druk op **Menu/Set** zodra de melding ALLEEN DEZE FAX wordt weergegeven.
- 4 Druk op  of  om AAN te selecteren, en druk vervolgens op **Menu/Set**.
- 5 Druk op  of  om een opmerking te selecteren, en druk vervolgens op **Menu/Set**.
- 6 Toets twee cijfers in voor het aantal pagina's dat wordt verzonden, en druk vervolgens op **Menu/Set**.
- 7 Druk op **1** om verdere instellingen te selecteren —OF—Druk op **2** als u klaar bent om te faxen.
- 8 Toets het faxnummer in.
- 9 Druk op **Fax Start**.

## Direct verzenden

U kunt faxen direct verzenden.

- 1 Plaats het document met de bedrukte zijde naar boven in de automatische documentinvoer, of met de bedrukte zijde naar beneden op de glasplaat.
- 2 Druk op **Menu/Set, 2, 2, 5**.
- 3 Druk op  of  om AAN te selecteren, en druk vervolgens op **Menu/Set—OF—**Als de instelling alleen voor de volgende fax geldt, drukt u op  of  om ALLEEN DEZE FAX te selecteren, waarna u op **Menu/Set** drukt.
- 4 Druk voor alleen de volgende fax op  of  om AAN te selecteren, en druk vervolgens op **Menu/Set**.
- 5 Druk op **1** om verdere instellingen te selecteren —OF—Druk op **2** als u klaar bent om te faxen.
- 6 Toets het faxnummer in.
- 7 Druk op **Fax Start**.

## Faxen ontvangen

### Selecteer de ontvangststand

Druk op **Receive Mode** om ALLEEN FAX, FAX/TEL, TELEFOON/BEANTW. of HANDMATIG te selecteren. Als u FAX/TEL selecteert, dient u de belvertraging en de F/T-beltijd in te stellen.

\*1 U moet eerst een stations-ID hebben ingesteld, pas dan kunt u het voorblad programmeren.



## Nummers opslaan

### Snelkiesnummers opslaan



- 1 Druk op **Menu/Set**, **2**, **3**, **1**.
- 2 Toets een tweecijferig snelkiesnummer in, en druk vervolgens op **Menu/Set**.
- 3 Toets een nummer in (maximaal 20 cijfers), en druk vervolgens op **Menu/Set**.
- 4 Toets een naam in (of voer hier niets in), en druk vervolgens op **Menu/Set**.
- 5 Druk op **Stop/Exit**.

## Nummers kiezen

### Snelkiezen

- 1 Plaats het document met de bedrukte zijde naar boven in de automatische documentinvoer, of met de bedrukte zijde naar beneden op de glasplaat.
- 2 Druk op **Search/Speed Dial**, druk op **#**, en toets vervolgens het tweecijferige snelkiesnummer in.
- 3 Druk op **Fax Start**.

### Zoeken

- 1 Plaats het document met de bedrukte zijde naar boven in de automatische documentinvoer, of met de bedrukte zijde naar beneden op de glasplaat.
- 2 Druk op **Search/Speed Dial**, en toets vervolgens de eerste letter in van de naam waarnaar u zoekt.
- 3 Druk op  of  om het

geheugen af te zoeken.



- 4 Druk op **Fax Start** als de gewenste naam op het LCD-scherm wordt weergegeven.

## Kopiëren

### Een enkele kopie maken

- 1 Plaats het document met de bedrukte zijde naar boven in de automatische documentinvoer, of met de bedrukte zijde naar beneden op de glasplaat.
- 2 Druk op **Mono Copy** of **Colour Copy**.

### Meerdere kopieën maken (met de automatische documentinvoer)

- 1 Plaats het document met de bedrukte zijde naar boven in de automatische documentinvoer.
- 2 Voer met de kiestoetsen in hoeveel kopieën u wilt maken (maximaal 99).
- 3 Druk op **Options**.
- 4 Druk op  of  om **STAPEL/SORTEER** te selecteren, en druk vervolgens op **Menu/Set**.
- 5 Druk op  of  om **SORTEREN** te selecteren, en druk vervolgens op **Menu/Set**.  
Druk op **Mono Copy** of **Colour Copy**.

# Inhoudsopgave

## 1

<b>Inleiding .....</b>	<b>1-1</b>
Gebruik van deze handleiding .....	1-1
Informatie opzoeken .....	1-1
In deze handleiding gebruikte symbolen .....	1-1
Overzicht van het bedieningspaneel van de MFC-890.....	1-2
De MFC activeren en desactiveren .....	1-5
De MFC desactiveren.....	1-5
De MFC activeren .....	1-5
De scannerlamp uitschakelen .....	1-5
Omtrent faxmachines .....	1-6
Faxtonen en aansluitbevestiging .....	1-6
ECM-modus (foutcorrectie ) .....	1-7
De machine aansluiten .....	1-8
Een extern toestel aansluiten .....	1-8
Een extern antwoordapparaat (ANTW.APP.)	
aansluiten .....	1-9
Volgorde van aansluiting .....	1-9
Aansluitingen .....	1-11
Een uitgaand bericht opnemen .....	1-12
Aansluiting op meerdere lijnen (PBX).....	1-13
Als u machine installeert om met een PBX te laten	
werken.....	1-14
Speciale functies op uw telefoonlijn.....	1-14

## 2

<b>Papier .....</b>	<b>2-1</b>
Omtrent papier.....	2-1
Omgaan met speciaal papier.....	2-1
Aanbevolen papiersoorten .....	2-2
Papiercapaciteit in de papierlade .....	2-2
Papierspecificaties voor de papierlade .....	2-3
Papierspecificaties voor de sleuf voor de	
handinvoer.....	2-3
Bedrukbaar gedeelte .....	2-5

## 3

<b>Programmeren op het scherm .....</b>	<b>3-1</b>
Gebruikersvriendelijk programmeren .....	3-1
Tabel met overzicht van functies .....	3-1
Navigatietoetsen.....	3-2

<b>Eerste instellingen .....</b>	<b>4-1</b>
Aan de slag .....	4-1
De papiersoort instellen .....	4-1
De datum en tijd instellen .....	4-2
De stations-ID instellen .....	4-3
Tekst invoeren .....	4-4
Spaties invoeren .....	4-4
Corrigeren .....	4-4
Letters herhalen .....	4-5
Speciale tekens en symbolen .....	4-5
Het volume van de bel instellen .....	4-5
Het volume van de waarschuwingstoon instellen .....	4-6
Het volume van de luidspreker instellen .....	4-6
PBX en DOORVERBINDEN .....	4-7
PBX instellen .....	4-7
Zomer-/wintertijd instellen .....	4-8
Stroombespaarstand .....	4-8
Opslag in geheugen .....	4-9
De taal voor de meldingen op het LCD-scherm instellen .....	4-9

<b>De ontvangststand instellen .....</b>	<b>5-1</b>
Basishandelingen bij het ontvangen .....	5-1
De ontvangststand kiezen .....	5-1
De ontvangststand kiezen en wijzigen .....	5-2
De belvertraging instellen .....	5-2
De F/T-beltijd instellen (alleen in de stand F/T) .....	5-3
Fax Waarnemen .....	5-4
Een verkleinde afdruk van een inkomend document maken (Automatische verkleining) .....	5-5
Geavanceerde ontvangsopties .....	5-6
Werken met een tweede toestel .....	5-6
Alleen voor de stand FAX/TEL .....	5-7
Een draadloze externe telefoon gebruiken .....	5-7
De codes voor afstandsbediening wijzigen .....	5-8
Ontvangst in het geheugen (niet beschikbaar voor het ontvangen van kleurenfaxen) .....	5-9
Een fax uit het geheugen afdrukken .....	5-10
Pollen .....	5-10
Beveiligd Pollen .....	5-10
Ontvang Pollen .....	5-11
Ontvang Pollen instellen (Standaard) .....	5-11
Ontvang Pollen met beveiligingscode instellen .....	5-11
Uitgesteld Ontvang Pollen instellen .....	5-12

Opeenvolgend Pollen .....	5-13
Een taak annuleren .....	5-14
Verzendslot.....	5-14
Verzendslot gebruiken .....	5-15
Het verzendslot voor de eerste keer instellen .....	5-15
Het wachtwoord voor het verzendslot wijzigen ....	5-16
Het verzendslot activeren.....	5-16
Het verzendslot uitschakelen .....	5-17
<b>Het verzenden instellen .....</b>	<b>6-1</b>
Voordat u begint .....	6-1
Faxen met meerdere instellingen verzenden .....	6-1
Faxen vanuit de automatische documentinvoer .....	6-2
Aanbevolen omgeving.....	6-2
De hendel voor speciale media instellen .....	6-4
Faxen via de glasplaat.....	6-4
Basishandelingen bij het verzenden.....	6-6
Contrast.....	6-6
Faxresolutie.....	6-7
Handmatig verzenden .....	6-8
Automatisch verzenden .....	6-8
Dit is de eenvoudigste methode om een fax te	
verzenden.....	6-8
Een fax in kleur verzenden.....	6-9
Faxnummers automatisch of met de hand opnieuw	
kiezen.....	6-9
Tweevoudige werking (niet beschikbaar voor	
kleurenfaxen).....	6-10
Direct verzenden .....	6-11
De status van taken controleren.....	6-12
Een taak in het geheugen annuleren.....	6-13
Een taak annuleren met de toets Stop/Exit .....	6-13
Geavanceerde verzendopties.....	6-14
Het elektronische voorblad samenstellen.....	6-14
Uw eigen opmerking opstellen .....	6-15
Voorblad voor alleen de volgende fax .....	6-16
Met elke fax een voorblad verzenden .....	6-17
Een afgedrukt voorblad gebruiken.....	6-17
De internationale modus.....	6-18
Uitgestelde verzendingen (niet beschikbaar voor	
kleurenfaxen).....	6-19
Verzamelen (van uitgestelde batch-transmissies)	
(niet beschikbaar voor kleurenfaxen) .....	6-20

Verzend Pollen instellen (niet beschikbaar voor kleurenfaxen).....	6-20
Verzend Pollen instellen (standaard).....	6-21
Verzend Pollen met beveiligingscode instellen.....	6-21

## 7

### **Nummers die automatisch worden gekozen en kiesopties 7-1**

Nummers opslaan om snel te kiezen.....	7-1
Snelkiesnummers opslaan.....	7-1
Snelkiesnummers wijzigen .....	7-2
Nummergroepen voor het groepsverzenden instellen	7-2
Kiesopties .....	7-4
Met de hand kiezen .....	7-4
Zoeken.....	7-4
Snelkiezen .....	7-5
Toegangscodes en creditcardnummers .....	7-5
Groepsverzenden (niet beschikbaar voor kleurenfaxen).....	7-6
Pauze .....	7-7
Faxnummers automatisch of met de hand opnieuw kiezen .....	7-7

## 8

### **Opties voor afstandsbediening ..... 8-1**

Fax Doorzenden .....	8-1
Een nummer programmeren waarnaar faxberichten worden doorgestuurd.....	8-1
Fax Opslaan instellen .....	8-2
Reserveafdruk .....	8-2
De toegangscode wijzigen.....	8-3
Opvragen vanaf een ander toestel .....	8-4
De toegangscode gebruiken.....	8-4
Opdrachten voor afstandsbediening.....	8-5
Faxberichten opvragen .....	8-7
Het nummer wijzigen waarnaar faxberichten worden doorgestuurd .....	8-7

## 9

### **Rapporten afdrukken ..... 9-1**

Instellingen en activiteiten.....	9-1
Het verzendrapport aanpassen .....	9-1
De interval voor het journaal instellen.....	9-2
Rapporten afdrukken .....	9-3
Een rapport afdrukken .....	9-3

<b>Kopiëren .....</b>	<b>10-1</b>
De machine als een copier gebruiken .....	10-1
Een kopie maken .....	10-2
Meerdere kopieën maken (via de automatische documentinvoer).....	10-2
Enkele of meerdere kopieën (via de glasplaat) .....	10-3
De melding Geheugen vol .....	10-4
Meer dan een tijdelijke kopieerinstelling gebruiken .....	10-5
De toets Kwaliteit gebruiken .....	10-6
De toets Vergroot/Verklein gebruiken.....	10-7
De toets Opties gebruiken .....	10-9
Papiersoort .....	10-10
Dichtbij rand .....	10-11
Helderheid .....	10-11
Contrast.....	10-12
Kopieën sorteren bij gebruik van de automatische documentinvoer.....	10-13
Paginalay-out bij gebruik van de automatische documentinvoer.....	10-13
Paginalay-out bij gebruik van de glasplaat.....	10-14
De handinvoer gebruiken .....	10-15
De standaardinstellingen voor het kopiëren wijzigen ...	10-17
Kopieerkwaliteit .....	10-18
Dichtbij rand.....	10-18
Helderheid .....	10-18
Contrast .....	10-19
Kleur afstellen.....	10-19
Wettelijke beperkingen .....	10-20

<b>Walk-Up PhotoCapture Center™ .....</b>	<b>11-1</b>
Inleiding .....	11-1
Algemene procedure .....	11-1
Aan de slag.....	11-2
De index afdrukken (miniaturbeelden).....	11-5
Beelden afdrukken.....	11-6
De instellingen voor het afdrukken van beelden wijzigen .....	11-7
Menuopties .....	11-9
Aantal exemplaren .....	11-9
Papiersoort .....	11-9
Het formaat van het papier en de afdruk .....	11-10
Afdrukkwaliteit .....	11-11
Helderheid .....	11-11
Kleurverbetering .....	11-12
De handinvoer gebruiken .....	11-13

DPOF afdrukken .....	11-14
De standaardinstellingen wijzigen .....	11-16
Afdrukkwaliteit.....	11-17
Afdrukformaat .....	11-17
Helderheid .....	11-17
Contrast .....	11-18
Kleurverbetering .....	11-18
Uitleg bij de foutmeldingen .....	11-20
Vereisten voor het PhotoCapture Center™ .....	11-20
PhotoCapture Center™ op uw pc gebruiken .....	11-21
PhotoCapture Center™ gebruiken voor het scannen van originelen .....	11-21

## 12

<b>De machine als een printer gebruiken .....</b>	<b>12-1</b>
Brother's printerdriver voor de MFC-890 gebruiken.....	12-1
Functies .....	12-1
De juiste papiersoort kiezen .....	12-2
Uw document afdrukken .....	12-3
De sleuf voor handinvoer gebruiken .....	12-4
Gelijktijdig afdrukken en faxen.....	12-6
Gegevens in het geheugen wissen.....	12-6
De afdrukkwaliteit controleren .....	12-6

## 13

<b>Instellingen van de printerdriver .....</b>	<b>13-1</b>
Instellingen van de printerdriver.....	13-1
De instellingen in de printerdriver openen .....	13-1
Het tabblad Normaal.....	13-2
Media type .....	13-3
Kwaliteit .....	13-3
Printkop heen en weer.....	13-4
Papierformaat .....	13-5
Pagina Layout.....	13-5
Rand .....	13-5
Afdrukstand .....	13-6
Aantal .....	13-6
Sorteren .....	13-6
Omgekeerde volgorde .....	13-6
Nabij rand print .....	13-7
Papier Doorvoer.....	13-7
Het tabblad Geavanceerd.....	13-8
Kleur .....	13-9
Kleur/Grijstinten .....	13-9
Beeld type.....	13-9
Afw. beeld type .....	13-10

Halftoon patroon .....	13-11
Kleur verbetering .....	13-12
Scaling .....	13-14
Watermerk .....	13-15
Op de achtergrond .....	13-15
<b>In contourtekst</b> (alleen voor Windows® 2000	
Professional/XP/Windows NT® 4.0) .....	13-15
Watermerk afdrukken .....	13-15
Watermerk instellen .....	13-16
Opties apparaat .....	13-17
Datum & tijd afdrukken .....	13-17
Snelle printerinstelling .....	13-18
Het tabblad Ondersteuning .....	13-19
Brother Solutions Center .....	13-19
Web Update .....	13-19
Instelling controleren .....	13-19

## 14

<b>Brother Control Center gebruiken .....</b>	<b>14-1</b>
Brother MFL-Pro Control Center .....	14-2
Brother Control Center automatisch laden .....	14-3
Het automatisch laden uitschakelen .....	14-3
Functies van het Brother Control Center .....	14-4
Automatisch configureren .....	14-4
Scanfuncties .....	14-5
Kopieerfuncties .....	14-5
Faxen via de pc .....	14-5
Scannerinstellingen voor de scan-, kopiëren- en	
PC-FAX-knoppen .....	14-6
Algemene instellingen .....	14-6
De scanner configureren .....	14-7
Het scherm met de scannerconfiguratie openen .....	14-8
In het scherm Brother Control Center een bewerking	
uitvoeren .....	14-8
Naar een bestand scannen .....	14-9
Scannerinstelling .....	14-9
Bestemmingsmap .....	14-10
Naar e-mail scannen .....	14-11
Scannerinstelling .....	14-11
E-mailapplicatie .....	14-12
Programmakoppelingen .....	14-13
Naar een tekstverwerker scannen .....	14-14
Scannerinstelling .....	14-14
Tekstverwerker .....	14-15
Door de gebruiker gedefinieerde knop .....	14-17



Scannerinstelling .....	14-17
Applicatie .....	14-17
Kopiëren .....	14-18
Scannerinstelling .....	14-18
Aantal kopieën .....	14-18
Fax verzenden .....	14-19
Scannerinstelling .....	14-19
Faxinstellingen .....	14-20

## 15

<b>Scannen bij gebruik van Windows® .....</b>	<b>15-1</b>
Een document scannen .....	15-1
TWAIN-compatibel.....	15-1
Toegang krijgen tot de scanner .....	15-2
Een document naar de pc scannen .....	15-3
Een hele pagina scannen .....	15-3
Snel scannen om het te scannen gedeelte te trimmen.....	15-4
Instellingen in het scannervenster .....	15-6
<b>Beeld Type .....</b>	<b>15-6</b>
<b>Resolutie .....</b>	<b>15-6</b>
<b>Type scan .....</b>	<b>15-7</b>
<b>Helderheid .....</b>	<b>15-7</b>
<b>Contrast.....</b>	<b>15-7</b>
<b>Document grootte.....</b>	<b>15-8</b>
Een document scannen (alleen bij gebruik van Windows® XP) .....	15-10
WIA-compatibel .....	15-10
Toegang krijgen tot de scanner .....	15-10
Een document naar de pc scannen .....	15-11
Een document scannen via de automatische documentinvoer .....	15-11
Snel via de glasplaat scannen om het te scannen gedeelte te trimmen.....	15-13
Het scannerhulpprogramma van Brother.....	15-15
Het programma uitvoeren:.....	15-15
De toets voor kleurencans gebruiken .....	15-16
Naar e-mail scannen.....	15-17
Een beeld scannen .....	15-17
Naar OCR scannen .....	15-18
Naar een kaart scannen .....	15-18
Het standaardformaat voor kleurenbestanden wijzigen.....	15-20
ScanSoft™ PaperPort® en TextBridge® OCR gebruiken .....	15-21

Items bekijken.....	15-22
Uw items in mappen rangschikken.....	15-23
Koppelingen naar andere toepassingen.....	15-24
ScanSoft™ TextBridge® OCR gebruiken om tekst in een beeld om te zetten in tekst die u kunt bewerken	15-25
Items uit andere toepassingen importeren .....	15-26
Items in andere bestandsformaten exporteren.....	15-26
Een beeldbestand exporteren .....	15-27

## 16

<b>Setup op afstand gebruiken .....</b>	<b>16-1</b>
De machine instellen met behulp van Setup op afstand	16-1

## 17

<b>PC-FAX gebruiken .....</b>	<b>17-1</b>
Faxen via de pc verzenden (alleen voor Windows®).....	17-1
Gebruikersinformatie instellen .....	17-2
Het Verzenden instellen .....	17-3
Buitenlijn toegang .....	17-3
Kop opnemen .....	17-3
Adresboek bestand.....	17-3
Gebruikers interface .....	17-4
E-mailstijl.....	17-4
Faxstijl .....	17-4
Het Snelkies instellen .....	17-5
Het adresboek .....	17-6
Iemand in het adresboek opnemen .....	17-7
Een groep voor het groepsverzenden instellen .....	17-8
Gegevens van groepsleden bewerken .....	17-9
Een naam of een groep verwijderen.....	17-9
Het adresboek exporteren .....	17-9
In het adresboek importeren.....	17-11
Een voorblad instellen .....	17-12
U kunt in elk vak gegevens invoeren.....	17-13
Een bestand als PC-FAX verzenden met de	
Faxstijl .....	17-14
Herkiezen .....	17-15
Een bestand als PC-FAX verzenden met de eenvoudige	
stijl .....	17-16
PC-FAX Ontvangen instellen (alleen bij gebruik van	
Windows® 95/98/98SE/Me/2000 Professional en Windows	
NT® WS 4.0 ).....	17-18
PC-FAX ontvangen uitvoeren.....	17-18
Uw pc instellen .....	17-18
Nieuwe PC-FAX-berichten weergeven.....	17-19
Een fax op de pc ontvangen (alleen bij gebruik van	

Windows® XP) .....	17-20
Automatisch een fax ontvangen .....	17-20
Ontvangen faxen weergeven.....	17-25

## 18

<b>Het PhotoCapture Center™ vanaf uw pc gebruiken .....</b>	<b>18-1</b>
Inleiding .....	18-1

## 19

<b>De machine met een Macintosh® gebruiken .....</b>	<b>19-1</b>
Een Apple® Macintosh® G3, G4 of iMac™ of iBook™ met USB en Mac OS 8.5 - 9.2 of Mac OS X 10.1, 10.2.1 of recenter.instellen .....	19-1
De printerdriver van Brother met uw Apple® Macintosh® gebruiken (OS 8.5-9.2) .....	19-2
De printerdriver van Brother met uw Apple® Macintosh® gebruiken (OS X 10.1, 10.2.1 of recenter).....	19-5
De opties voor het instellen van de pagina selecteren .....	19-5
Een document afdrukken.....	19-6
Afdrukopties selecteren .....	19-7
Faxen via de Macintosh®(OS 8.5-9.2) .....	19-8
Uw adresboek instellen.....	19-11
Een nieuwe naam toevoegen .....	19-11
Een nieuwe groep toevoegen.....	19-12
De TWAIN-scannerdriver van Brother gebruiken met uw Macintosh®.....	19-14
Toegang krijgen tot de scanner .....	19-14
Een beeld naar uw Macintosh® scannen.....	19-15
Een hele pagina scannen .....	19-15
Een beeld snel scannen .....	19-16
Instellingen in het scannervenster .....	19-17
Beeld .....	19-17
Te scannen gedeelte .....	19-19
Business Card Size .....	19-19
Het beeld bijstellen .....	19-20
Het dialoogvenster ColorSync .....	19-21
Scanner selecteren.....	19-22
De machine instellen met behulp van Setup op afstand (alleen voor Mac OS X 10.1, 10.2.1 of recenter) .....	19-23
Het PhotoCapture Center™ vanaf uw Macintosh® gebruiken .....	19-24

<b>Belangrijke informatie .....</b>	<b>20-1</b>
Belangrijke veiligheidsinstructies .....	20-1
Handelsmerken .....	20-4
BELANGRIJK VOOR UW VEILIGHEID .....	20-5

<b>Problemen oplossen en routineonderhoud .....</b>	<b>21-1</b>
Problemen oplossen .....	21-1
Fout meldingen .....	21-1
Vastgelopen documenten .....	21-4
Papier vastgelopen in de machine .....	21-5
Als u problemen met de machine hebt .....	21-9
De afdrukkwaliteit verbeteren .....	21-13
De printkop reinigen .....	21-13
Afdrukkwaliteit controleren .....	21-13
STAP A: Controle gekleurde blokken .....	21-14
STAP B: Controle uitlijning .....	21-15
De machine inpakken en vervoeren .....	21-17
Routineonderhoud .....	21-20
De scanner reinigen .....	21-20
De drukplaat van de machine reinigen .....	21-21
De inktcartridges vervangen .....	21-22

<b>Specificaties .....</b>	<b>S-1</b>
Omschrijving van product .....	S-1
Algemeen .....	S-1
Afdrukmedia .....	S-2
Kopiëren .....	S-2
Fax .....	S-3
Scanner .....	S-4
Printer .....	S-4
Interface .....	S-4
Photo Capture Center .....	S-5
Vereisten voor de computer .....	S-5
Verbruiksartikelen .....	S-6
Netwerkkkaart (LAN) (Optioneel) .....	S-6

<b>Verklarende woordenlijst .....</b>	<b>V-1</b>
---------------------------------------	------------

<b>INDEX .....</b>	<b>I-1</b>
--------------------	------------

<b>Opvragen vanaf een ander toestel - Overzicht .....</b>	<b>O-1</b>
---	------------

# 1 Inleiding

## Gebruik van deze handleiding

Dank u voor de aanschaf van een multi-function center (MFC) van Brother. Deze machine is eenvoudig te gebruiken, met een LCD-scherm waarop prompts verschijnen die u helpen bij het instellen en gebruiken van de diverse functies. Neem zeker een paar minuten de tijd om deze inleiding te lezen, zodat u optimaal gebruik kunt maken van alle functies van het apparaat.

## Informatie opzoeken

---

De titels van alle hoofdstukken en subhoofdstukken staan in de inhoudsopgave. Informatie over specifieke kenmerken of functies kan worden opgezocht in de index achter in deze handleiding.

## In deze handleiding gebruikte symbolen

---

In deze handleiding worden speciale symbolen gebruikt die u attenderen op belangrijke informatie, verwijzingen en waarschuwingen. Hier en daar zijn ook LCD-schermen afgebeeld, zodat duidelijk wordt geïllustreerd op welke toetsen u moet drukken.

**Vet** Vet gedrukte tekst identificeert specifieke toetsen op het bedieningspaneel van de machine of knoppen op uw computerscherm.

*Cursief* Cursief gedrukte tekst benadrukt een belangrijk punt of verwijst naar een gerelateerd onderwerp dat ook wordt gebruikt om iets op uw computerscherm te selecteren.

**KAPITALEN** Dit lettertype geeft de tekst in het LCD-scherm weer.

 Waarschuwingen vestigen uw aandacht op maatregelen die u moet treffen om te voorkomen dat u zich verwondt.

 Deze waarschuwingen wijzen u op procedures die u moet volgen om te voorkomen dat de machine wordt beschadigd.

 Opmerkingen leggen uit hoe u op een bepaalde situatie moet reageren, of hoe de huidige bewerking met andere functies werkt.

 Dit symbool waarschuwt u voor niet-compatibele apparaten of voor bewerkingen die met deze machine niet kunnen worden uitgevoerd.

# Overzicht van het bedieningspaneel van de MFC-890

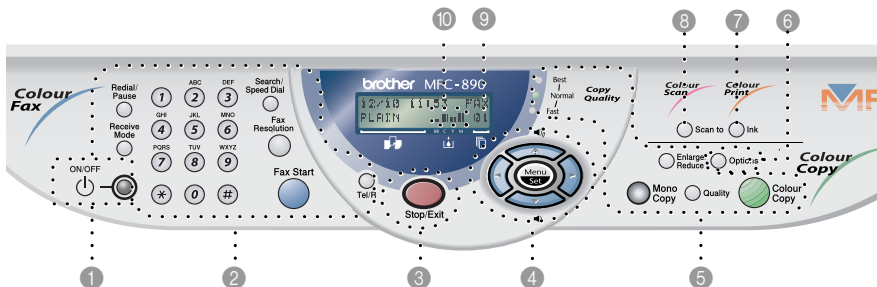

## 1 ON/OFF

Hiermee zet u de machine aan of uit.

## 2 Fax- en telefoontoetsen:

### Redial/Pause

Met een druk op deze toets wordt het laatst gekozen nummer opnieuw gekozen. Deze toets wordt tevens gebruikt voor het invoegen van een pauze in automatisch te kiezen nummers.

### Receive Mode

Met deze toets kunt u selecteren hoe de machine op inkomende telefoontjes reageert.

### Kiestoetsen

Met deze toetsen worden telefoon- en faxnummers gekozen. Deze toetsen worden tevens gebruikt om informatie in de machine in te voeren.

In het Stations ID voert u het + teken in voor de internationale toegangscode (b.v. +31 voor Nederland) met de toets \* (asterisk).

## Search/Speed Dial

Met deze toets kunt u nummers opzoeken die in het kiesgeheugen zijn opgeslagen. Hiermee kunt u tevens opgeslagen nummers kiezen door op de toets # te drukken, en vervolgens met de kiestoetsen een tweecijferig nummer in te voeren.

## Fax Resolution

Hiermee stelt u de faxresolutie in.

## Fax Start

Begint een bewerking, bijvoorbeeld het sturen van een fax.

## Tel/R

Als u in de stand F/T het dubbele belsignaal hoort en u het telefoontje op een extern toestel hebt aangenomen, kunt u na een druk op deze toets met de persoon aan de andere kant van de lijn spreken. Deze toets wordt tevens gebruikt om toegang te krijgen tot een buitenlijn en/of om de telefoniste op te roepen of om een telefoontje over te zetten naar een ander toestel dat ook op de PBX is aangesloten.

### 3 Stop/Exit

Met een druk op deze toets wordt een faxtransmissie gestopt, een bewerking geannuleerd of de programmeermodus afgesloten.

### 4 Navigatietoetsen: Menu/Set

Met deze toets krijgt u toegang tot de menu's en de programmeermodus, en kunt u instellingen opslaan.

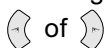

Druk op deze toets om vooruit of achteruit door de menuopties te bladeren.

U kunt deze toets tevens gebruiken om op alfabetische volgorde door de namen die bij de nummers in het geheugen zijn opgeslagen, te bladeren.

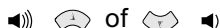

### Volume

Druk op deze toets om door de menu's en opties te bladeren.

Met deze toets kunt u ook het volume van de bel of de luidspreker afstellen.

### 5 Kopieertoetsen (tijdelijke instellingen):

#### Quality

Gebruik deze toets om de kwaliteit voor het kopiëren tijdelijk te wijzigen.

#### Kwaliteitsindicatoren

Deze lampjes geven de kopieerkwaliteit aan die u hebt geselecteerd met de toets

#### Quality.

#### Enlarge/Reduce

Hiermee kunt u kopieën vergroten of verkleinen, afhankelijk van het door u geselecteerde percentage.

#### Mono Copy

Maakt een kopie in zwart-wit.

#### Colour Copy

Maakt een kopie in full colour.

### 6 Options

U kunt snel een gemakkelijk tijdelijke instellingen selecteren voor het kopiëren of voor het PhotoCapture Center™.

**7 Toets voor  
kleurenafdrukken:**

**Ink**

Gebruik deze toets om de printkoppen te reinigen en een inktcartridge te vervangen.

**8 Kleurencantoets:**

**Scan to**

Met deze toets kunt u het volgende origineel in uw computer scannen en selecteren in welke toepassing het wordt ingelezen. (Bijvoorbeeld een tekstverwerker, een grafische toepassing of een e-mailtoepassing, of op een mediakaart of een netwerkkaart (alleen met de optionele NC-8100h).)

**9 Liquid Crystal Display  
(LCD)**

Op het LCD-scherm verschijnen prompts die u helpen bij het instellen en gebruiken van de diverse functies.

**0 Hoeveelheid inkt**

U kunt controleren hoeveel inkt er nog in de cartridge zit.

**BK**—Zwart

**C**—Cyaan

**Y**—Geel

**M**—Magenta



## De MFC activeren en desactiveren

---

Als de MFC inactief is, kunt u de machine activeren en desactiveren door op de toets **ON/OFF** te drukken. Als de MFC is gedesactiveerd, worden uitgestelde faxen toch nog op het geselecteerde tijdstip verzonden en als de stand **ALLEEN FAX** is geselecteerd, kan de machine nog steeds faxen ontvangen. Als u zich niet bij de MFC bevindt, kunt u uw faxen zelfs vanaf een externe locatie opvragen. Voor andere bewerkingen moet de machine weer worden geactiveerd.

### De MFC desactiveren

Houd de toets **ON/OFF** ingedrukt totdat op het LCD-scherm het volgende wordt weergegeven:

Het LCD-scherm en het scannerlampje gaan uit.

AFSLUITEN  
GEWOON ■■■■ 01

### De MFC activeren

Houd de toets **ON/OFF** ingedrukt totdat op het LCD-scherm het volgende wordt weergegeven:

Op het LCD-scherm worden de datum en de tijd weergegeven (stand-by).

WACHTEN A.U.B





De machine zal de printkop, zelfs als u de MFC hebt gedesactiveerd, toch nog af en toe reinigen om de afdrukkwaliteit te handhaven.

Als u de stekker uit het stopcontact hebt gehaald, is de MFC volledig uitgeschakeld.

## De scannerlamp uitschakelen

---

De scannerlamp blijft 16 uur branden, daarna wordt hij uitgeschakeld zodat hij langer meegaat. U kunt de scannerlamp desgewenst handmatig uitschakelen door de toetsen  en  gelijktijdig in te drukken. De scannerlamp blijft uitgeschakeld totdat u de scanfunctie weer gebruikt. Door het uitschakelen van de scannerlamp wordt bovendien stroom bespaard.



Houdt u er echter rekening mee, dat de lamp minder lang meegaat als hij wordt uitgeschakeld.

# Omtrent faxmachines

Als dit de eerste keer is dat u een faxmachine gaat gebruiken, zal alles op het eerste gezicht tamelijk mysterieus lijken. U zult echter al gauw wennen aan de faxtonen op uw telefoonlijn en binnen de kortste keren probleemloos faxen verzenden en ontvangen.

## Faxtonen en aansluitbevestiging

---

Wanneer iemand u een fax stuurt, zendt hun faxmachine faxtonen naar uw apparaat (de zgn. CNG-tonen). Dit zijn zachte, onderbroken piepjes die met een tussenpoos van vier seconden worden uitgezonden. U hoort deze tonen als u na het kiezen op **Fax Start** drukt. Ze houden tot ongeveer 60 seconden na het kiezen aan. Tijdens deze 60 seconden begint de verzendende machine de aansluitbevestiging met het ontvangende apparaat.

Telkens wanneer u automatisch een fax verzendt, worden er via de telefoonlijn faxtonen uitgezonden. Wanneer u deze tonen op uw telefoonlijn hoort, betekent dit dat er een fax binnenkomt.

Het ontvangende apparaat antwoordt met faxontvangsttonen: een luid tjirpend geluid. Een faxmachine die een fax ontvangt laat dit tjirpende geluid ongeveer 40 seconden lang horen, waarna op het LCD-scherm de melding **ONTVANGST** wordt weergegeven.

Als de machine in de stand **ALLEEN FAX** staat, wordt elk telefoontje automatisch met de faxontvangsttonen beantwoord. Zelfs als de andere partij ophangt, blijft uw machine gedurende ongeveer 40 seconden faxontvangsttonen uitzenden en blijft de melding **ONTVANGST** op het LCD-scherm staan. Druk op **Stop/Exit** om deze faxontvangststand af te sluiten.

De aansluitbevestiging vindt plaats wanneer beide faxmachines tegelijkertijd het tjirpende geluid maken. Dit moet ten minste 2 tot 4 seconden duren, zodat de machines kunnen bepalen op welke wijze de fax wordt verzonden en ontvangen. De aansluiting kan pas worden bevestigd nadat het telefoontje is beantwoord, maar omdat de faxtonen slechts gedurende 60 seconden worden uitgezonden, is het zaak dat de ontvangende faxmachine het telefoontje zo snel mogelijk beantwoordt en de telefoon niet te lang overgaat.



Als er op uw faxlijn ook een extern antwoordapparaat is aangesloten, bepaalt dit apparaat na hoeveel keer overgaan een telefoontje wordt beantwoord. (Zie *Een extern antwoordapparaat (ANTW.APP.) aansluiten* op pagina 1-9.)

## **ECM-modus (foutencorrectie )**

---

In deze modus controleert de machine de faxtransmissie om na te gaan of deze zonder storingen verloopt. ECM-transmissies zijn uitsluitend mogelijk als beide faxmachines over een ECM-functie beschikken. In dat geval worden faxberichten tijdens het verzenden en ontvangen continu gecontroleerd en ingeval van ruis op de lijn gecorrigeerd.

Deze functie werkt alleen als de machine is voorzien van voldoende geheugen.

# De machine aansluiten

## Een extern toestel aansluiten

---

Deze machine heeft weliswaar geen hoorn, maar u kunt een apart toestel rechtstreeks op de machine aansluiten.

Een apart telefoontoestel moet zoals hieronder aangegeven op de machine worden aangesloten.

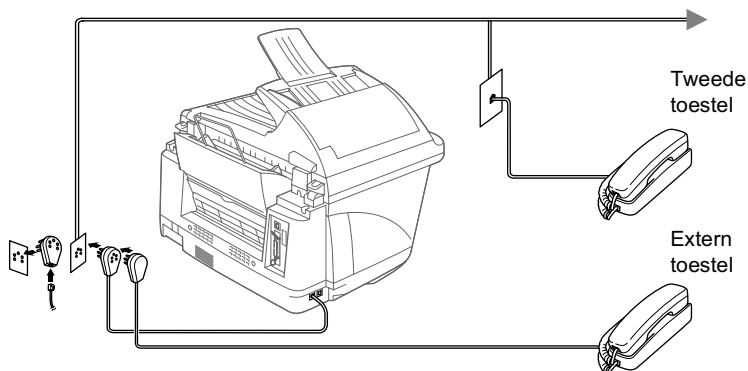

Wanneer een tweede toestel in gebruik is, wordt op het LCD-scherm de melding TELEFOON weergegeven.

# Een extern antwoordapparaat (ANTW.APP.) aansluiten

---

## Volgorde van aansluiting

U wilt misschien een antwoordapparaat aansluiten. Als u echter een **extern** antwoordapparaat aansluit op dezelfde lijn als de machine, worden alle gesprekken beantwoord door het antwoordapparaat, en "luistert" de machine naar faxtonen. Als er faxtonen klinken, neemt de machine het gesprek over en wordt de fax ontvangen. Als er geen faxtonen klinken, laat de machine het gesprek over aan het antwoordapparaat en kan er op normale wijze een bericht worden ingesproken.

Het antwoordapparaat moet elk gesprek binnen de vijf beltonen beantwoorden (u wordt echter aangeraden om het apparaat in te stellen op twee keer bellen). De machine kan de faxtonen pas opvangen als het antwoordapparaat het gesprek heeft beantwoord, en met vier keer bellen blijven er slechts 8 tot 10 seconden over voor de aansluitbevestiging. Volg de procedure voor het opnemen van een uitgaand bericht in deze handleiding nauwkeurig. Het wordt afgeraden om op uw externe antwoordapparaat de instelling voor "toll-saver" (bespaarstand voor telefoonkosten) te gebruiken wanneer het meer dan vier keer overgaat.



Als niet alle faxen worden ontvangen, dient u de instelling op het antwoordapparaat te wijzigen in vier keer overgaan.

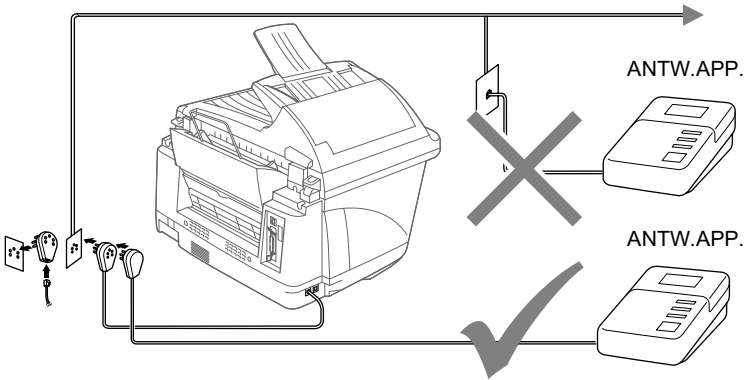

## Aansluitingen

Het externe antwoordapparaat moet worden aangesloten op de achterkant van de machine, op de ingang met het opschrift EXT. of op de stekker in het telefoonstopcontact. Uw machine kan niet goed functioneren als u het antwoordapparaat op een wandcontact aansluit.

- 1** Sluit het telefoonsnoer van het wandcontact aan op de achterkant van de machine, in de ingang met het opschrift LINE.
- 2** Sluit het telefoonsnoer van het antwoordapparaat aan op de achterkant van de machine, op de ingang met het opschrift EXT. of op de es stekker in het telefoonstopcontact. (Zorg dat dit snoer is aangesloten op de telefoonlijningang van het antwoordapparaat, niet op de andere ingang.)
- 3** Stel uw antwoordapparaat zo in, dat er na één of twee keer overgaan wordt opgenomen. (De instelling voor de belvertraging van de machine is niet van toepassing.)
- 4** Neem een uitgaand bericht op uw antwoordapparaat op.
- 5** Activeer het antwoordapparaat.
- 6** Stel de ontvangststand in op TELEFOON/BEANTW.. (Zie *De ontvangststand kiezen op pagina 5-1.*)

## Een uitgaand bericht opnemen

Timing is van essentieel belang wanneer u een uitgaand bericht opneemt. Het bericht bepaalt de wijze waarop de handmatige en automatische faxontvangst verloopt.

- 1** Neem eerst vijf seconden stilte op. (Dit geeft uw faxmachine de gelegenheid om bij automatische faxtransmissies de faxtonen te horen voordat deze stoppen.)
- 2** U wordt aangeraden het bericht tot maximaal 20 seconden te beperken.
- 3** U wordt aangeraden om aan het einde van het uitgaande bericht de faxontvangstcode te vermelden, zodat men ook handmatig faxberichten kan sturen. Bijvoorbeeld:  
*"Spreek een bericht in na de toon, of druk op \* 51 en Start om een fax te verzenden."*



Wij raden u aan om aan het begin van uw uitgaand bericht eerst een stilte van ongeveer 5 seconden op te nemen, omdat de machine geen faxtonen kan horen over een resonerende of luide stem. U kunt proberen om deze pauze weg te laten, maar als de machine problemen heeft met het ontvangen van faxberichten, dient u het bericht opnieuw op te nemen en deze stilte in te lassen.



## Aansluiting op meerdere lijnen (PBX)

---

De meeste kantoren gebruiken een centraal telefoonsysteem (PBX). Hoewel het vaak relatief eenvoudig is om de machine aan te sluiten op een PBX-systeem (Private Branch Exchange), raden wij u toch aan om contact op te nemen met het bedrijf dat uw telefoonsysteem heeft geïnstalleerd en hen te vragen de machine voor u aan te sluiten. Het wordt aangeraden de machine op een aparte lijn aan te sluiten. De machine kan dan continu in de ontvangststand (ALLEEN FAX) blijven staan, zodat zij dag en nacht faxberichten kan ontvangen.

Als de machine moet worden aangesloten op een systeem met meerdere lijnen, vraagt u uw installateur dan om de machine op de laatste lijn in het systeem aan te sluiten. Zo voorkomt u dat de machine wordt geactiveerd telkens wanneer er een telefoongesprek wordt ontvangen.

-  Net als bij alle andere faxapparaten, dient ook deze machine te worden aangesloten op een tweedraadssysteem. Als uw lijn meer dan twee draden heeft, kan de machine niet naar behoren worden aangesloten.

## Als u machine installeert om met een PBX te laten werken

- 1** Het wordt niet gegarandeerd dat het apparaat onder alle omstandigheden naar behoren met PBX's zal kunnen werken. Bij problemen dient u zich in eerste instantie te wenden tot het bedrijf dat uw PBX verzorgt.
- 2** Als alle inkomende telefoontjes door een telefonist(e) worden beantwoord, is het raadzaam de stand voor beantwoorden op **HANDMATIG** in te stellen. Alle inkomende telefoontjes worden dan in eerste instantie als telefoongesprekken beschouwd.

## Speciale functies op uw telefoonlijn

---

Als u functies zoals Voice Mail, Wisselgesprek, Nummerweergave, Wisselgesprek/Nummerweergave, een antwoordapparaat, alarmsysteem of een andere speciale functie op dezelfde lijn als deze machine gebruikt, kan dit problemen veroorzaken met de werking van de machine.

# 2 Papier

## Omtrent papier

De afdrukkwaliteit van uw document kan worden beïnvloed door het soort papier dat u in de machine gebruikt.

Om de beste afdrukkwaliteit te garanderen voor de instellingen die u hebt gekozen, dient u de papiersoort altijd in te stellen op het soort papier dat u plaatst.

U kunt normaal papier gebruiken, en inkjet-papier (gecoat papier), glanzend papier, transparanten en enveloppen.

Wij raden u aan om verschillende soorten papier te testen alvorens een grote hoeveelheid aan te schaffen.

Voor de beste resultaten dient u alleen het aanbevolen papier te gebruiken.



Wanneer u afdrukt op inkjet-papier (gecoat papier), transparanten en glanzend papier, moet in het tabblad "Normaal" van de printerdriver altijd de juiste papiersoort geselecteerd zijn.

Voorkomt u bovendien dat er te veel papier bij de uitvoer wordt gestapeld. Verwijder elke pagina zodra deze wordt uitgevoerd; dit om vlekken te voorkomen.

## Omggaan met speciaal papier

---

- Bewaar papier in de verpakking en zorg dat deze gesloten blijft. Zorg dat het papier plat ligt en houd het uit de buurt van vochtigheid, direct zonlicht en warmte.
- De gecoate zijde van glanzend papier glimt. Zorg dat u de glimmende (gecoate) zijde niet aanraakt. Plaats glanzend papier met de glimmende zijde naar u toe in de machine.
- Voorkom dat u de voor- of achterkant van transparanten aanraakt, daar deze gemakkelijk water en transpiratie absorbeert, wat afbreuk doet aan de afdrukkwaliteit. Transparanten die zijn ontworpen voor laserprinters/copiers kunnen het volgende document bevlekken. Gebruik alleen aanbevolen transparanten.

## Aanbevolen papiersoorten

De afdrukkwaliteit is afhankelijk van gebruikte soort en merk papier.

Ga naar <http://solutions.brother.com> voor de meest recente aanbevelingen voor papier dat met de MFC-890 kan worden gebruikt.

### Papiercapaciteit in de papierlade

Papiersoort	Papierformaat	Aantal vel
Normaal papier (Losse vellen)	A4, Executive	100 stuks van 80 g/m <sup>2</sup>
Inkjet-papier	A4	20
Glanzend papier	A4	20
Transparanten	A4	10
Enveloppen	DL, COM-10, C5, Monarch	10
Briefkaart	101,6 x 152,4 (mm)	30
Indexkaart	127 x 203.2 (mm)	30

## Papierspecificaties voor de papierlade

Papiergewicht losse vellen	Normaal papier / Inkjet-papier: 64 tot 120 g/m <sup>2</sup> Glanzend papier: max. 180 g/m <sup>2</sup> Briefkaart: max. 180 g/m <sup>2</sup> Indexkaart: max. 120 g/m <sup>2</sup>
Dikte	Normaal papier / Inkjet-papier: 0,08 tot 0,15 mm Glanzend papier: max.0,2 mm Enveloppen: max.0,52 mm Briefkaart: max.0,23 mm Indexkaart: max.0,15 mm
Papierlade	max.0,10 mm max. 100 vel van 80 g/m <sup>2</sup>
Steun van papieruitvoer	max. 50 vel van 80 g/m <sup>2</sup> (Om vlekken te voorkomen, moeten transparanten en glanzend papier vel voor vel van de papieruitvoer worden genomen.)



U kunt faxberichten alleen op A4-papier ontvangen.

## Papierspecificaties voor de sleuf voor de handinvoer

Papierbreedte	89 tot 210 mm
Papierlengte	100 tot 356 mm
Papierdikte	0,15 tot 0,25 mm Briefkaart: max. 0,45 mm



U dient het papier uit de papierlade te verwijderen en het vel voor vel in te voeren.

- ⊘ Het gebruik van de volgende enveloppen en papiersoorten dient te worden vermeden:
  - Enveloppen en papier die beschadigd, gekreukt of geknikt zijn of een onregelmatige vorm hebben
  - Hoogglanzende of uit een speciale structuur bestaande enveloppen en papiersoort
  - Enveloppen en papier die reeds door een laserprinter zijn bedrukt
  - Enveloppen en papier die niet netjes gestapeld kunnen worden
  - Enveloppen en papier die zijn vervaardigd uit kortlopend papier
  
- ⊘ Het gebruik van de volgende enveloppen dient te worden vermeden:
  - Zakachtige enveloppen
  - Enveloppen met reliëf (met verhoogd opschrift)
  - Enveloppen met sluihaken
  - Enveloppen die geen scherpe vouw hebben
  - Enveloppen die aan de binnenkant zijn voorbedrukt

## Bedrukbaar gedeelte

Hoe groot het bedrukbaar gedeelte van uw papier is, is afhankelijk van de instellingen binnen de door u gebruikte toepassing. De onderstaande afbeeldingen tonen het niet-bedrukbaar gedeelte op losse vellen papier en enveloppen.

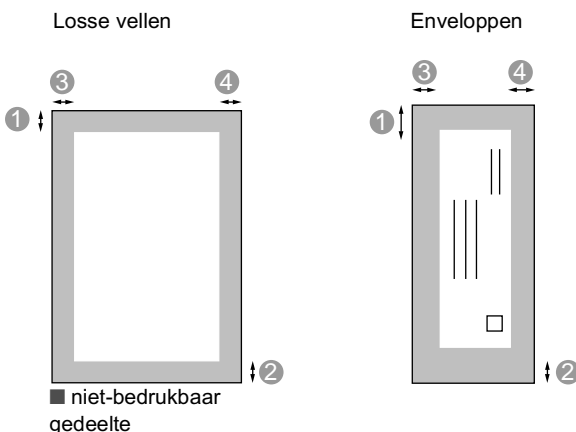

Papier	Papierformaat		1 Bovenkant	2 Onderkant	3 Links	4 Rechts
Losse vellen	A4	Fax	3 mm	12 mm	3 mm	3 mm
		Printer	3 mm	12 mm (3 mm)*1	3 mm	3 mm
		Kopiëren	3 mm	12 mm (3 mm)*1	3 mm	3 mm
	Executive	Printer	3 mm	12 mm (3 mm)*1	3 mm	3 mm
Enveloppen	DL,C5, COM10, Monarch	Printer	10 mm	20 mm	3 mm	3 mm



De printer is afhankelijk van de printerdriver.

De hierboven genoemde cijfers zijn een benadering en het bedrukbare gedeelte kan variëren, afhankelijk van het soort papier dat u gebruikt.

\*1 Als u de functie **DICHTBIJ RAND** instelt op **AAN**.

# 3

## Programmeren op het scherm

### Gebbruikersvriendelijk programmeren

Uw machine is zodanig ontworpen, dat zij eenvoudig te gebruiken is en met behulp van de navigatietoetsen en het LCD-scherm geprogrammeerd kan worden. Programmeren op het scherm is uiterst eenvoudig en helpt u alle functies van dit apparaat optimaal te benutten.

Tijdens het programmeren van uw faxmachine verschijnen op het LCD-scherm stap voor stap meldingen die u door de programmeringsprocedure leiden. U volgt gewoon de instructies op het LCD-scherm; ze helpen u de juiste functiemenu's, programmeringsopties en instellingen te selecteren.

### Tabel met overzicht van functies

---

U zult uw machine waarschijnlijk zonder deze gebruikershandleiding kunnen programmeren. Hieronder volgt een complete lijst van de beschikbare functies, opties en instellingen.



U kunt instellingen maken door op de toets **Menu/Set** te drukken en het betreffende menunummer met behulp van de kiestoetsen in te voeren.

Als u bijvoorbeeld de FAXRESOLUTIE op FIJN wilt instellen, dan gaat u als volgt te werk:

Druk op **Menu/Set**, **2**, **2**, **2** en  of  om FIJN te selecteren.  
Druk op **Menu/Set**.



# Navigatietoetsen

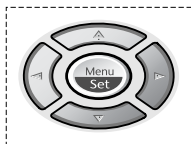

- \* Menu openen
- \* Naar volgende menuniveau
- \* Optie accepteren



- \* Door huidige menuniveau bladeren



- \* Terug naar vorige menuniveau

- \* Naar volgende menuniveau



- \* Menu afsluiten

U opent de programmeermodus door op **Menu/Set** te drukken. Als u de programmeermodus hebt geopend, geeft het LCD-scherm het volgende weer:

Druk op **1** voor het algemene instelmenu

—OF—

KIES ↑ ↓ & SET  
1. STANDAARD INST

Druk op **2** voor het faxmenu

—OF—

KIES ↑ ↓ & SET  
2. FAX

Druk op **3** voor het kopieermenu

—OF—

KIES ↑ ↓ & SET  
3. KOPIE

Druk op **4** voor het PhotoCapture-menu

—OF—

KIES ↑ ↓ & SET  
4. FOTOCAPTURE

Druk op **5** voor het testafdrukmenu



—OF—

KIES ↑ ↓ & SET  
5. TESTAFDRUK

Druk op **6** voor rapportenmenu

—OF—

KIES ↑ ↓ & SET  
6. PRINT LIJSTEN

Druk op  of  om sneller door het menu te bladeren en accepteer een optie door op **Menu/Set** te drukken zodra de gewenste optie op het LCD-scherm wordt weergegeven.

Het LCD-scherm geeft dan het volgende menuniveau weer.

Druk op  of  om naar de volgende menuselectie te gaan.

Druk op **Menu/Set**.

Nadat u een optie hebt geaccepteerd, wordt op het LCD-scherm de melding GEACCEPTEERD weergegeven



Gebruik  om achteruit door de menu's te bladeren als u per ongeluk te ver bent gegaan, of als dit toetsaanslagen bespaart. De huidige instelling is altijd de optie zonder een "?".

Druk op  **Menu/Set** om het menu te openen.

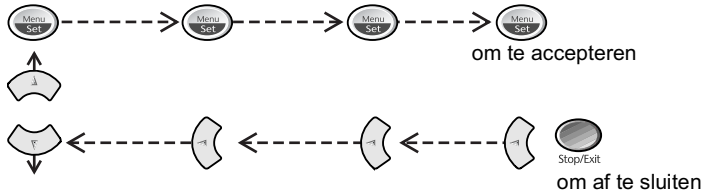

Hoofdmenu	Submenu	Menuopties	Opties	Omschrijving	Pagina
1. STANDAARD INST	1. PAPIERSOORT	—	NORMAAL INKJET GLOSSY (4-KLEUR of 3-KLEUR) TRANSPARENTEN	Hiermee kunt u instellen welke papiersoort er in de papierlade wordt gebruikt.	4-1
	2. DATUM/TIJD	—	—	Voer de datum en de tijd in. Deze gegevens komen op het LCD-schermen op de faxberichten te staan.	4-2
	3. STATIONS ID	—	—	Voer de naam en het fax- en telefoonnummer in die op elke faxpagina moeten worden afgedrukt.	4-3
	4. VOLUME	1. BELVOLUME	HOOG HALF LAAG UIT	HOOG HALF LAAG UIT	Hiermee stelt u het volume van de bel af.
2. WAARSCH. TOON		HOOG HALF LAAG UIT	HOOG HALF LAAG UIT	Hiermee stelt u het volume van de waarschuwingstoon af.	4-6
3. LUIDSPREKER		HOOG HALF LAAG UIT	HOOG HALF LAAG UIT	Hiermee stelt u het volume van de luidspreker af.	4-6



De fabrieksinstellingen staan vetgedrukt.

Druk op  **Menu/Set** om het menu te openen.

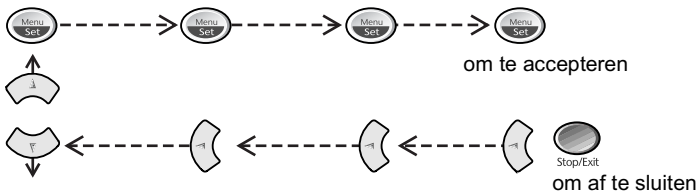

Hoofdmenu	Submenu	Menuopties	Opties	Omschrijving	Pagina
1. STANDAARD INST (vervolg)	5. PBX	—	AAN UIT	Activeer deze functie als de machine is op een PBX (Private Branch Exchange) is aangesloten.	4-7
	6. WIJZIG KLOK	—	—	Zet de klok van de machine voor zomer- of wintertijd een uur voor- of achteruit.	4-8
	7. BESPAARSTAND	—	AAN UIT	Stroombespaarstand.	4-8
	8. Niet van toepassing voor dit model	—	—	—	—
	9. TAAL KEUZE	—	NEDERLANDS FRANS ENGELS	Hiermee kunt u de meldingen op het LCD-scherm in een andere taal weergeven.	4-9



De fabrieksinstellingen staan vetgedrukt.

Druk op  **Menu/Set** om het menu te openen.

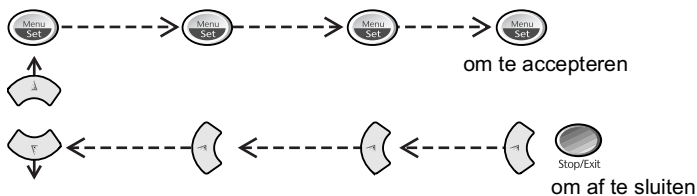

Hoofdmenu	Submenu	Menuopties	Opties	Omschrijving	Pagina
2.FAX	1.ONTVANGSTME NU	1.BELVERTRAGI NG	02-10	Aantal keren dat de bel van de machine in de stand FAX of FAX/TEL overgaat voordat wordt opgenomen.	5-2
		2.F/T BELTIJD	70 40 30 20	Met deze functie bepaalt u hoe lang de telefoon in de stand Fax/Tel (FAX/TEL) met een dubbele bel overgaat om u te waarschuwen dat het een normaal telefoontje is.	5-3
		3.FAX WAAR NEMEN	AAN UIT	Met deze functie kunt u faxberichten ontvangen zonder de toets <b>Fax Start</b> in te drukken.	5-4
		4.CODE OP AFST.	AAN (*51, #51) UIT	U kunt telefoontjes op een tweede of een extern toestel aannemen en deze codes gebruiken om de machine te activeren of deactiveren. U kunt deze codes wijzigen.	5-8
		5.AUTO REDUCTIE	AAN UIT	Met deze functie worden inkomende faxberichten verkleind.	5-5



De fabrieksinstellingen staan vetgedrukt.

Druk op  **Menu/Set** om het menu te openen.

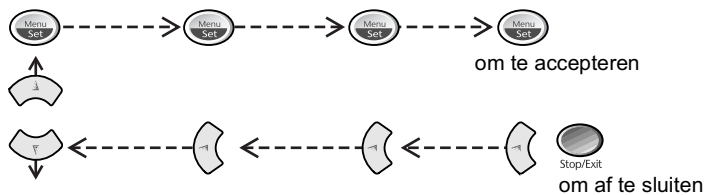

Hoofdmenu	Submenu	Menuopties	Opties	Omschrijving	Pagina
2. FAX (vervolg)	1. ONTVANGSTME NU (vervolg)	6. GEH. ONTVANGST	AAN UIT	Hiermee worden inkomende faxen automatisch in het geheugen opgeslagen als het papier op is.	5-9
		7. ONTVANG POLLEN	STAND. BEVEILIG TIJDKLOK	Met deze functie kunt u een andere faxmachine bellen en daar een faxbericht opvragen (pollen).	5-11
	2. VERZENDMENU	1. CONTRAST	AUTO LICHT DONKER	Met deze functie kunt u de helderheid bijstellen van een faxbericht dat u gaat verzenden.	6-6
		2. FAX RESOLUTIE	STANDAARD FIJN SUPERFIJN FOTO KLEUR STANDAARD KLEUR FIJN	Hiermee wijzigt u de standaard- resolutie voor uitgaande faxen.	6-7
		3. TIJDKLOK	—	Met deze functie kunt u instellen hoe laat uitgestelde faxberichten moeten worden verzonden.	6-19
		4. VERZAMELEN	AAN UIT	Met deze functie verzendt u alle uitgestelde faxen tegelijkertijd in één transmissie naar hetzelfde faxnummer.	6-20



De fabrieksinstellingen staan vetgedrukt.

Druk op  **Menu/Set** om het menu te openen.

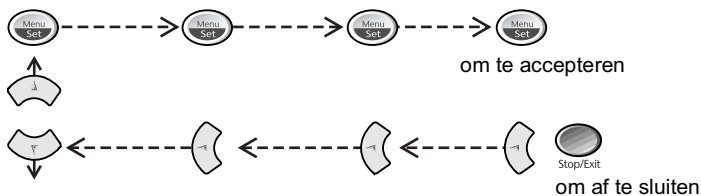

Hoofdmenu	Submenu	Menuopties	Opties	Omschrijving	Pagina
2.FAX (vervolg)	2.VERZENDMENU (vervolg)	5.DIRECT VERZEND	UIT AAN ALLEEN DEZE FAX	Met deze functie kunt u faxberichten verzenden zonder het geheugen te gebruiken.	6-11
		6.VERZEND POLLEN	STAND. BEVEILIG	Hiermee stelt u Verzend Pollen in, zodat iemand op uw machine een fax kan opvragen.	6-21
		7.VOORBLAD INST.	ALLEEN DEZE FAX AAN UIT PRINT VOORBEELD	Deze functie verzendt automatisch een voorblad dat u hebt geprogrammeerd.	6-17
		8.VOORBLAD OPM.	—	U kunt uw eigen opmerkingen op het voorblad instellen.	6-15
		9.INTERNATION AAL	AAN UIT	Als u problemen met internationale verzending hebt, moet u de internationale modus activeren.	6-18
	3.KIESEGEHEUGEN	1.SNELKIES	—	Hiermee worden snelkies-nummers in het geheugen opgeslagen, die u met een druk op slechts een paar toetsen kunt kiezen.	7-1
		2.GROEPSINSTE LL.	—	Hiermee stelt u een groepsnummer in dat wordt gebruikt voor het groepsverzenden.	7-3



De fabrieksinstellingen staan vetgedrukt.

Druk op  **Menu/Set** om het menu te openen.

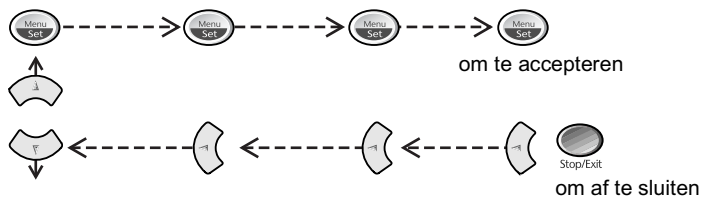

Hoofdmenu	Submenu	Menuopties	Opties	Omschrijving	Pagina
2.FAX (vervolg)	4.RAPPORTINST EL.	1.VERZ. RAPPORT	AAN AAN+BEELD UIT UIT+BEELD	Hier stelt u in wanneer het verzenderapport en het journaal worden afgedrukt.	9-1
		2.JOURNAAL PER.	OM DE 7 DAGEN OM DE 2 DAGEN OM DE 24 UUR OM DE 12 UUR OM DE 6 UUR NA 50 FAXEN UIT		9-1
	5.AFSTAND OPTIES	1.FAX DOORZENDEN	UIT AAN	Stelt de machine in op het doorzenden van faxberichten.	8-1
		2.FAX OPSLAAN	AAN UIT	Met deze functie worden inkomende faxen in het geheugen opgeslagen, zodat ze vanaf een ander toestel kunnen worden opgevraagd en naar een ander toestel kunnen worden doorgezonden.	8-2
		3.AFST. BEDIEN ING	159*	U kunt uw eigen code instellen. Deze code is nodig om uw faxberichten vanaf een andere locatie te kunnen opvragen.	8-3
		4.PRINT DOCUMENT (Backup Print)	—	Met deze functie wordt een afdruk gemaakt van de in het geheugen opgeslagen faxberichten.	5-10



 De fabrieksinstellingen staan vetgedrukt.

Druk op  **Menu/Set** om het menu te openen.

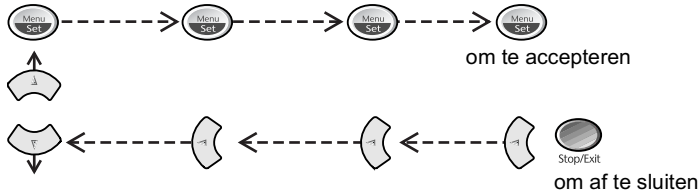

Hoofdmenu	Submenu	Menuopties	Opties	Omschrijving	Pagina
2.FAX (vervolg)	6.REST. JOBS	—	—	Hiermee kunt u controleren welke taken er in het geheugen zitten, of een uitgestelde fax of een polling-taak annuleren.	5-14 6-13
	0.DIVERSEN	—	—	Blokkeert de meeste functies, behalve het ontvangen van faxberichten.	5-15
3.KOPIE	1.KWALITEIT	—	<b>NORM</b> FIJN SNEL	Hiermee stelt u de kopieerkwaliteit af.	10-18
	2.DICHTBIJ RAND	—	<b>AAN</b> UIT	Hiermee wordt het bedrukbare gedeelte aan de linker-, rechter- en onderkant van het papier maximaal 3 mm uitgebreid.	10-18
	3.HELDERHEID	—	- ■■■■ + - ■■■□ + - ■■□□ + - ■□□□ + - □□□□ +	Met deze functie kunt u de helderheid bijstellen.	10-18
	4.CONTRAST	—	- ■■■■ + - ■■■□ + - ■■□□ + - ■□□□ + - □□□□ +	Met deze functie kunt u het contrast bijstellen.	10-19

 De fabrieksinstellingen staan vetgedrukt.

Druk op  **Menu/Set** om het menu te openen.

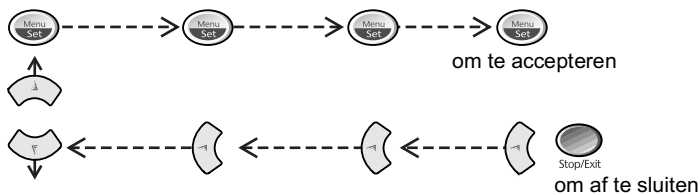

Hoofdmenu	Submenu	Menuopties	Opties	Omschrijving	Pagina
3.KOPIE (vervolg)	5.PAS KLEUR AAN	1.ROOD	R:- ■■■■ + R:- ■■■□ + R:- ■■■□ + R:- ■■■□ + R:- ■■■□ +	Hiermee stelt u de hoeveelheid Rood in kopieën af.	10-19
		2.GROEN	G:- ■■■■ + G:- ■■■□ + G:- ■■■□ + G:- ■■■□ + G:- ■■■□ +	Hiermee stelt u de hoeveelheid Groen in kopieën af.	
		3.BLAUW	B:- ■■■■ + B:- ■■■□ + B:- ■■■□ + B:- ■■■□ + B:- ■■■□ +	Hiermee stelt u de hoeveelheid Blauw in kopieën af.	
4.FOTOCAPTURE	1.PRINTKWA- LITEIT	—	NORM <b>FIJN</b> FOTO	Hiermee stelt u de afdrukkwaliteit af.	11-17
	2.AFM. AFDRUK	—	(13 X 9 CM) <b>(15 X 10 CM)</b> (18 X 13 CM) (20 X 25 CM)	Hiermee selecteert u het afdrukformaat.	11-17
	3.HELDERHEID	—	- ■■■■ + - ■■■□ + - ■■■□ + - ■■■□ + - ■■■□ +	Met deze functie kunt u de helderheid bijstellen.	11-17
	4.CONTRAST	—	- ■■■■ + - ■■■□ + - ■■■□ + - ■■■□ + - ■■■□ +	Met deze functie kunt u het contrast bijstellen.	11-18



De fabrieksinstellingen staan vetgedrukt.

Druk op  **Menu/Set** om het menu te openen.

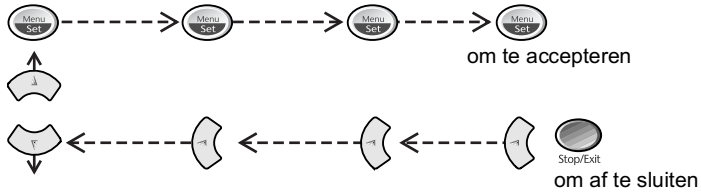

Hoofdmenu	Submenu	Menuopties	Opties	Omschrijving	Pagina
4.FOTOCAPTURE (vervolg)	5.KLEUR AANPASS.	AAN UIT	<b>1.WITBALANS</b> - ■■■■ + - ■■■□ + - ■■■□ + - ■■■□ + - ■■■□ +	Hiermee kunt u de tint van witte vlakken bijstellen.	11-18
			<b>2.SCHERPTE</b> - ■■■■ + - ■■■□ + - ■■■□ + - ■■■□ + - ■■■□ +	Hiermee verbetert u het detail van het beeld.	
			<b>3.KLEUR INSTELLIN</b> - ■■■■ + - ■■■□ + - ■■■□ + - ■■■□ + - ■■■□ +	Hiermee kunt u de totale hoeveelheid kleur in het beeld bijstellen.	
	6.SCAN N. KAART	—	PDF JPEG	Hiermee selecteert u het standaard bestands-formaat voor kleurencans.	15-20
5.TESTAFDRUK	—	—	—	U kunt een testpagina afdrukken om de afdrukkwaliteit te controleren en om de verticale uitlijning af te stellen.	21-13

 De fabrieksinstellingen staan vetgedrukt.

Druk op  **Menu/Set** om het menu te openen.

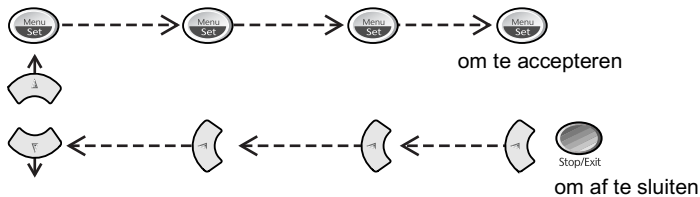

Hoofdmenu	Submenu	Menuopties	Opties	Omschrijving	Pagina
6.PRINT LIJSTEN	1.HELPLIJST	—	—	Hiermee kunt u lijsten en rapporten afdrukken.	9-3
	2.KIESLIJST	—	—		
	3.JOURNAAL	—	—		
	4.VERZEND-RAPPORT	—	—		
	5.SYSTEEMINST.	—	—		
	6.BESTEL DOCUMENT	—	—		



De fabrieksinstellingen staan vetgedrukt.

# 4 Eerste instellingen



## Aan de slag

### De papiersoort instellen

---



Stel de machine in op het papier dat u gebruikt.

**1** Druk op **Menu/Set, 1, 1.**

**2** Druk op  of  om **NORMAAL, INKJET, GLOSSY** of **TRANSPARANT** te selecteren.

STANDAARD INST  
1. PAPIERSOORT

Druk op **Menu/Set.**

**3** Als u **GLOSSY** hebt geselecteerd, moet u op  of  drukken om **GLOSSY: 4-KLEUR** of **GLOSSY: 3-KLEUR** te selecteren.

Druk op **Menu/Set.**



De afdrukkwaliteit van zwarte inkt varieert, afhankelijk van het soort glanzend papier dat u gebruikt. Er wordt zwarte inkt gebruikt als u **GLOSSY: 4-KLEUR** selecteert. Als het glanzend papier dat u gebruikt de zwarte inkt afstoot, selecteert u **GLOSSY: 3-KLEUR**, waarmee zwarte inkt wordt gesimuleerd door de drie inktkleuren te combineren.

**4** Druk op **Stop/Exit.**



Het papier wordt met de bedrukte zijde naar boven op de uitvoerlade aan de voorkant van de machine uitgeworpen. Als u transparanten gebruikt, dient u elk vel onmiddellijk van de uitvoerlade te verwijderen; dit om te voorkomen dat de vellen aan elkaar plakken of omkrullen.

## De datum en tijd instellen

---

De machine geeft de datum en de tijd weer, en deze gegevens worden afgedrukt op elke fax die u verzendt.

Als de stroom uitvalt, moet u de datum en de tijd waarschijnlijk opnieuw instellen. Alle andere instellingen blijven bewaard.

**1** Druk op **Menu/Set, 1, 2.**

STANDAARD INST  
2 . DATUM/ TIJD

**2** Toets de twee cijfers van het jaartal in.  
Druk op **Menu/Set.**

DATUM/ TIJD  
JAAR : XX

**3** Toets de twee cijfers van de maand in.  
Druk op **Menu/Set.**

DATUM/ TIJD  
MAAND : XX

(Voer bijvoorbeeld 09 in voor september, of 10 voor oktober.)

**4** Toets de twee cijfers van de dag in.  
Druk op **Menu/Set.**

DATUM/ TIJD  
DAG : XX

(Voer bijvoorbeeld 06 in.)

**5** Toets de tijd in 24-uurs formaat in.  
Druk op **Menu/Set.**

DATUM/ TIJD  
TIJD : XX : XX

(Toets bijvoorbeeld 15:25 in voor 3:25 in de middag)

**6** Druk op **Stop/Exit.**

Op het LCD-scherm wordt de ingestelde datum en de tijd weergegeven wanneer de machine stand-by staat.

## De stations-ID instellen

---

U kunt uw naam of de naam van uw bedrijf en het fax- en telefoonnummer opslaan, zodat deze gegevens worden afgedrukt op alle faxpagina's die u verstuurt.

**1** Druk op **Menu/Set, 1, 3.**

STANDAARD INST  
3.STATIONS ID

**2** Toets uw faxnummer in (maximaal 20 cijfers). Gebruik toets \* om een + (plus) teken in te voeren.

STATIONS ID  
FAX:

Druk op **Menu/Set.**

U dient een faxnummer in te voeren als u wilt doorgaan (maximaal 20 cijfers).

**3** Toets uw telefoonnummer in (maximaal 20 cijfers).

STATIONS ID  
TEL:

Druk op **Menu/Set.**

(Als uw telefoonnummer en uw faxnummer hetzelfde zijn, moet u hetzelfde nummer nogmaals intoetsen.)



Het telefoonnummer dat u invoert, wordt alleen op het voorblad gebruikt. (Zie *Het elektronische voorblad samenstellen op pagina 6-14.*)

**4** Toets met de kiestoetsen uw naam in (maximaal 20 letters).

STATIONS ID  
NAAM:

Druk op **Menu/Set.**

(Zie *Tekst invoeren* op pagina 4-4.)

**5** Druk op **Stop/Exit.**

Op het LCD-scherm worden de datum en de tijd weergegeven.



Als de stations-ID reeds was ingevoerd, wordt u gevraagd om op **1** te drukken om deze identificatie te wijzigen, of op **2** te drukken om af te sluiten zonder deze te wijzigen.

## Tekst invoeren

Bij het instellen van bepaalde functies, zoals de stations-ID, moet tekst worden ingevoerd. Boven de meeste cijfertoetsen staan drie of vier letters. Boven de toetsen **0**, **#** en **\*** staat niets omdat deze toetsen een speciale functie hebben.

U kiest een letter door het cijfer met de benodigde letter erboven het juiste aantal malen in te drukken.

Toets	eenmaal	tweemaal	driemaal	viermaal
<b>2</b>	A	B	C	2
<b>3</b>	D	E	F	3
<b>4</b>	G	H	I	4
<b>5</b>	J	K	L	5
<b>6</b>	M	N	O	6
<b>7</b>	P	Q	R	S
<b>8</b>	T	U	V	8
<b>9</b>	W	X	Y	Z

## Spaties invoeren

Druk eenmaal op  om een spatie tussen nummers in te voegen en druk tweemaal op deze toets om een spatie tussen letters in te voeren.

## Corrigeren



Wilt u een fout ingevoerde letter corrigeren, druk dan op  om de cursor achter de laatste juist ingevoerde letter te zetten. Druk vervolgens op **Stop/Exit**. Alle letters die boven en rechts van de cursor staan, worden nu verwijderd. U kunt nu de juiste tekst en/of cijfers invoeren. U kunt ook teruggaan en een foutief teken overtypen.



## Letters herhalen

Als u tweemaal achtereen dezelfde letter wilt invoeren (bijvoorbeeld twee e's), dan drukt u tussendoor op  om de cursor een plaats verder te zetten.

## Speciale tekens en symbolen

Druk op **\***, **#** of **0** en druk vervolgens op  of  om de cursor onder het gewenste teken of symbool te zetten. Druk vervolgens op **Menu/Set** om het te selecteren.



Druk op **\*** voor (spatie) ! " # \$ % & ' ( ) \* + , - . / €

Druk op **#** voor : ; < = > ? @ [ ] ^ \_

Druk op **0** voor Ä Ë Ö Ü À Ç È É 0

## Het volume van de bel instellen

**1** Druk op **Menu/Set**, **1**, **4**, **1**.



**2** Druk op  of  om (UIT, LAAG, HALF of HOOG) te selecteren.

Druk op **Menu/Set**.

**3** Druk op **Stop/Exit**.

—OF—

U kunt het volume van de bel afstellen wanneer de machine inactief is (niet wordt gebruikt). U kunt de bel uitzetten (UIT) of selecteren hoe luid de bel van de machine overgaat.

Druk op  of  om het volume af te stellen. Telkens wanneer u op een van deze toetsen drukt, gaat de bel even over, zodat u hoort hoe luid de bel met de huidige instelling klinkt. Op het LCD-scherm wordt de door u geselecteerde instelling getoond. Telkens wanneer u op een van deze toetsen drukt, wordt het volume van de bel verder afgesteld. De nieuwe instelling blijft van kracht totdat u haar wijzigt.



VOLUME 1. BELVOLUME
------------------------

## Het volume van de waarschuwingstoon instellen

---

U kunt het volume van de waarschuwingstoon instellen op LAAG, HALF, HOOG of UIT. De fabrieksinstelling is LAAG. Als de waarschuwingstoon is ingesteld op LAAG, HALF of HOOG, geeft de machine een piepje telkens wanneer u op een toets drukt of een vergissing maakt en telkens wanneer er een fax wordt verzonden of ontvangen.

**1** Druk op **Menu/Set, 1, 4, 2.**

**2** Druk op  of  om your option te selecteren.

VOLUME  
2. WAARSCH. TOON

**3** Wanneer de gewenste instelling op het LCD-scherm wordt weergegeven,

Druk op **Menu/Set.**



**4** Druk op **Stop/Exit.**

## Het volume van de luidspreker instellen

---

U kunt het volume van de in een richting werkende luidspreker instellen.

**1** Druk op **Menu/Set, 1, 4, 3.**

**2** Druk op  of  om (UIT, LAAG, HALF of HOOG) te selecteren.

VOLUME  
3. LUIDSPREKER

Druk op **Menu/Set.**

**3** Druk op **Stop/Exit.**

## PBX en DOORVERBINDEN

---

De machine is in eerste instantie ingesteld om te worden aangesloten op een openbaar telefoonnetwerk (PSTN). De meeste kantoren gebruiken echter een centraal telefoonsysteem oftewel Private Branch Exchange (PBX). Deze faxmachine kan op de meeste PBX-telefoonsystemen worden aangesloten. De Recall-functie van uw faxmachine ondersteunt alleen TBR (Timed Break Recall) en privécentrales gebruiken TBR doorgaans om toegang te geven tot een buitenlijn of om een telefoontje over te zetten naar een ander toestel. U activeert deze functie met de toets **Tel/R**.

### PBX instellen

Als uw faxmachine is aangesloten op een centrale, moet **PBX** to **AAN** worden geselecteerd. Is dit niet het geval, dan selecteert u **UIT**.

**1** Druk op **Menu/Set, 1, 5**.

**2** Druk op  of  om **AAN** (of **UIT**) te selecteren.

STANDAARD INST 5.PBX
-------------------------

Druk op **Menu/Set**.

**3** Druk op **Stop/Exit**.



U kunt een druk op de toets **Tel/R** programmeren als onderdeel van een nummer dat is opgeslagen als een snelkiesnummer. Hiertoe drukt u tijdens het programmeren van een dergelijk nummer (functiemenu 2-3-1) eerst op **Telefoon/Intern** (op het scherm verschijnt een "!"), waarna u het telefoonnummer intoetst. U hoeft dan niet meer op **Telefoon/Intern** te drukken als een snelkiesnummer gebruik maakt van een buitenlijn. (Zie *Nummers opslaan om snel te kiezen op pagina 7-1*.)



Als PBX echter is uitgeschakeld (**UIT**), kunt u geen snelkiesnummers gebruiken waarin een druk op **Tel/R** is geprogrammeerd.

## Zomer-/wintertijd instellen

---

Met deze functie zet u de klok snel een uur vooruit of een uur terug.

**1** Druk op **Menu/Set, 1, 6.**

**2** Druk op  of  om IN ZOMERTIJD (of IN WINTERTIJD) te selecteren.

STANDAARD INST  
6. WIJZIG KLOK

Druk op **Menu/Set.**

**3** Druk op **1** om over te schakelen van wintertijd naar zomertijd, of andersom.  
—OF—

IN ZOMERTIJD?  
1. WIJZIG 2. STOP

Druk op **2** om af te sluiten zonder de tijd te wijzigen.

## Stroombespaarstand

---

Als u de stroombespaarstand activeert, wordt energie bespaard doordat de CPU binnen in de machine wordt uitgeschakeld. Als u deze stand activeert (AAN) wanneer de machine inactief is en de scannerlamp uit is, schakelt ze automatisch over naar de energiebesparende stroombespaarstand. In deze stand kunt u de functie Fax Waarnemen echter niet gebruiken, en kan de machine evenmin vanaf een andere locatie worden geactiveerd.

Op het LCD-scherm van de machine wordt de melding SLAAPSTAND weergegeven in plaats van de datum, tijd en ontvangststand.

**1** Druk op **Menu/Set, 1, 7.**

**2** Druk op  of  om AAN (of UIT) te selecteren.

STANDAARD INST  
7. BESPAARSTAND

Druk op **Menu/Set.**

**3** Druk op **Stop/Exit.**



De stroombespaarstand kan niet worden gebruikt als de optionele LAN-netwerkkkaart (NC-8100h) is geïnstalleerd.

## Opslag in geheugen



---

Bij een stroomstoring zullen de menu-instellingen niet verloren gaan, omdat deze permanent zijn opgeslagen. Tijdelijke instellingen (zoals instellingen voor contrast, de internationale modus, enz.) gaan echter wel verloren. U zult waarschijnlijk ook de datum en de tijd opnieuw moeten instellen.

## De taal voor de meldingen op het LCD-scherm instellen

---

De meldingen op het LCD-scherm kunnen worden weergegeven in het Nederlands, Frans of Engels. De standaardtaal is Nederlands.

- 1** Druk op **Menu/Set, 1, 9**. Op het LCD-scherm verschijnen afwisselend onderstaande meldingen:-  

- 2** Druk op  of  om NEDERLANDS, FRANS of ENGELS te selecteren.
- 3** Druk op **Menu/Set** zodra de gewenste optie op het LCD-scherm staat.
- 4** Druk op **Stop/Exit**.

# 5 De ontvangststand instellen

## Basishandelingen bij het ontvangen

### De ontvangststand kiezen

Er zijn vier verschillende ontvangststanden voor deze machine. U kunt de gewenste stand kiezen door herhaaldelijk op **Receive Mode** te drukken.

LCD	Hoe dit werkt	Wanneer te gebruiken
ALLEEN FAX (automatisch ontvangen)	De machine beantwoordt elk telefoontje automatisch alsof het een faxbericht betreft.	Voor aparte faxlijnen.
FAX/TEL* (fax en telefoon)  (met een extern of een tweede toestel)	De machine beheert de lijn en beantwoordt automatisch elke oproep. Is de oproep een fax, dan wordt die afgedrukt. Is de oproep geen fax, dan krijgt u het dubbele belsignaal van de F/T-stand, dat verschilt van het gewone belsignaal.	Gebruik deze stand als u talrijke faxen verwacht en slechts weinig telefoontjes. U kunt geen antwoordapparaat op dezelfde lijn aansluiten, zelfs niet als dit op een ander wandcontact (telefooningang) wordt aangesloten. In deze stand kunt u de voice mail van uw telecombedrijf niet gebruiken.
TELEFOON/ BEANTW. (met een extern antwoordapparaat)	Het externe antwoordapparaat beantwoordt alle telefoontjes automatisch. Ingesproken berichten worden op het antwoordapparaat opgeslagen. Faxberichten worden afgedrukt.	Gebruik deze stand als u een extern antwoordapparaat op uw telefoonlijn hebt aangesloten. De instelling TELEFOON/BEANTW. werkt alleen met een extern antwoordapparaat. De belvertraging en de F/T-beltijd werken in deze stand niet.
HANDMATIG (handmatig ontvangen)  (met een extern of een tweede toestel)	U beheert de telefoonlijn en moet elk telefoontje zelf beantwoorden.	Gebruik deze stand als u een computermodem op dezelfde lijn gebruikt, of als u slechts weinig faxberichten ontvangt. Als u faxtonen hoort, moet u wachten totdat de machine het telefoontje automatisch overneemt, waarna u ophangt. (Zie <i>Fax Waarnemen</i> op pagina 5-4.)

\* In de stand FAX/TEL dient u de belvertraging en de F/T-beltijd in te stellen.

## De ontvangststand kiezen en wijzigen

Druk herhaaldelijk op **Receive Mode** totdat de gewenste instelling wordt weergegeven.

ONTVANGSTMODUS  
FAX/TEL

Na drie seconden worden op het LCD-scherm de datum en de tijd weergegeven, evenals de nieuwe ontvangststand.



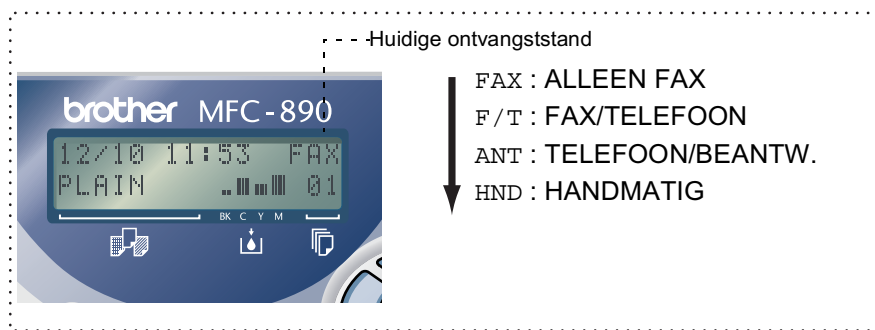

Als u de ontvangststand wijzigt terwijl er een andere bewerking wordt uitgevoerd, zal het LCD-scherm overschakelen naar de bewerking in kwestie.



## De belvertraging instellen

De belvertraging bepaalt hoe vaak de telefoon overgaat voordat de machine opneemt.

(Zie *Fax Waarnemen* op pagina 5-4 en *Werken met een tweede toestel* op pagina 5-6.)

- 1 Druk op **Menu/Set, 2, 1, 1.**
- 2 Druk op  of  om te selecteren hoe vaak de bel moet overgaan voordat de machine opneemt (02-10).

Druk op **Menu/Set.**

- 3 Druk op **Stop/Exit.**

ONTVANGSTMENU  
1. BELVERTRAGING

## De F/T-beltijd instellen (alleen in de stand F/T)

---

Als u de ontvangststand instelt op F/T, dient u te specificeren hoe lang de faxmachine met een dubbele bel moet overgaan om u te laten weten dat iemand u probeert te bellen. (Als het een inkomend faxbericht is, zal de machine de fax afdrucken.) Deze dubbele bel hoort u pas na de belvertraging. Alleen de bel van de faxmachine gaat over (gedurende 20, 30, 40 of 70 seconden), de andere toestellen op deze lijn geven dit belsignaal niet. U kunt de telefoon echter wel aannemen op een tweede toestel (op een apart wandcontact/telefooningang) dat is aangesloten op dezelfde lijn als de machine. (Zie *Werken met een tweede toestel* op pagina 5-6.)

**1** Druk op **Menu/Set, 2, 1, 2.**

**2** Druk op  of  om te selecteren hoe lang de bel van de machine moet

ONTVANGSTMENU 2.F/T BELTIJD
--------------------------------

overgaan om u op een normaal telefoongesprek te attenderen.

Druk op **Menu/Set.**

**3** Druk op **Stop/Exit.**



Zelfs als de beller tijdens het dubbele belsignaal ophangt, zal dit signaal het aantal seconden dat u hebt geselecteerd hebt aanhouden.



## Fax Waarnemen



---

Als u deze functie gebruikt, hoeft u niet op **Fax Start** te drukken als u een faxoproep beantwoordt. Als u **AAN** selecteert, kan de machine faxberichten automatisch ontvangen, zelfs als u de hoorn van een tweede of extern toestel hebt opgenomen. Zodra op het LCD-scherm van uw faxmachine de melding **ONTVANGST** verschijnt, of zodra u via de hoorn van het andere toestel het tjirpende geluid hoort, legt u de hoorn op de haak. De machine doet de rest. Als u **UIT** selecteert, moet u de faxmachine zelf activeren door de hoorn van een extern of tweede toestel op te nemen en op de machine vervolgens op **Fax Start** te drukken—**OF**—door op **\* 5 1** te drukken als u niet bij de machine bent. (Zie *Werken met een tweede toestel* op pagina 5-6.)



Als deze functie is ingesteld op **AAN** maar de machine de faxoproep niet overneemt als u de hoorn van een ander toestel opneemt, moet u de code voor activeren **\* 5 1** intoetsen.

Als u faxen verzendt vanaf een computer die op dezelfde telefoonlijn is aangesloten en de machine de faxen onderschept, dient u **FAX WAARNEMEN** uit te schakelen (**UIT**).

- 1** Druk op **Menu/Set, 2, 1, 3**.
- 2** Druk op  of  om **AAN** (of **UIT**) te selecteren.  
Druk op **Menu/Set**.
- 3** Druk op **Stop/Exit**.

ONTVANGSTMENU 3.FAX WAARNEMEN
----------------------------------

## Een verkleinde afdruk van een inkomend document maken (Automatische verkleining)

---

U kunt het formaat van inkomende documenten met een vast percentage verkleinen, ongeacht het papierformaat dat in de machine wordt gebruikt. **AAN** laat de machine het verkleiningspercentage voor u kiezen.

**1** Druk op **Menu/Set, 2, 1, 5.**

**2** Druk op  of  om **AAN** (of **UIT**) te selecteren.

ONTVANGSTMENU 5 . AUTO REDUCTIE
------------------------------------

Druk op **Menu/Set.**

**3** Druk op **Stop/Exit.**



Als op inkomende faxen de informatie in de linker- en rechtermarges is niet zichtbaar, moet u de automatische verkleining activeren (**AAN**).

# Geavanceerde ontvangstopaties

## Werken met een tweede toestel

---

Als u een faxoproep aanneemt op een tweede toestel of op een extern toestel dat is aangesloten op de EXT.-ingang of de lijningang, kunt u de oproep doorverbinden naar de machine door de code voor activeren in te toetsen. Als u de code voor activeren \* 5 1 intoetst, zal het faxbericht op uw faxmachine worden ontvangen. (Zie *Fax Waarnemen* op pagina 5-4.)

Als de faxmachine een normaal telefoontje aanneemt en het dubbele belsignaal geeft, toetst u de code voor uitschakelen # 5 1 in om het telefoontje op een tweede toestel aan te nemen. (Zie *De F/T-beltijd instellen (alleen in de stand F/T)* op pagina 5-3.)

Als u een telefoontje op een extern of een tweede toestel aanneemt en u niets hoort, betreft het hoogstwaarschijnlijk een inkomend faxbericht. Als u het telefoontje op een tweede toestel aannam, drukt u op \* 5 1 en wacht u totdat u het tjiropende geluid hoort, pas dan mag u ophangen. Op een extern toestel drukt u op \* 5 1 en wacht u totdat de verbinding is verbroken (op het LCD-scherm van de faxmachine staat ONTVANGST). De persoon die u opbelt moet op **Fax Start** drukken om de fax te verzenden.



Als u per ongeluk de hoorn van een tweede toestel opneemt terwijl er een faxbericht binnenkomt, kan de transmissie worden onderbroken of kunnen sommige delen onleesbaar zijn.

- \* 5 1—Vanaf een extern of een tweede toestel, \* 5 1 zet de machine in de ontvangststand.
- # 5 1—Vanaf een tweede toestel, # 5 1 kan de ontvangst op de machine onderbreken. Dit komt bijvoorbeeld van pas in de F/T-stand en als de functie Fax Waarnemen is geactiveerd.

De code voor activeren op afstand kan ook worden gebruikt door mensen die u opbellen. Als u een extern antwoordapparaat gebruikt, moet uw uitgaande bericht eindigen met de mededeling "Druk op \* 5 1 om een fax te sturen". (Zie *Een uitgaand bericht opnemen* op pagina 1-12.)

## Alleen voor de stand FAX/TEL

---

Als de faxmachine in de stand F/T staat, wordt het dubbele belsignaal gebruikt om aan te geven dat het een normaal telefoontje betreft. Neem de hoorn van de externe telefoon van de haak en druk op **Tel/R** om de telefoon aan te nemen.

Als u zich bij een tweede toestel bevindt, moet u de hoorn tijdens het overgaan van de dubbele bel opnemen en tussen twee dubbele belsignalen in op **# 5 1** drukken. Als u niets hoort, of als iemand probeert een fax te sturen, drukt u op **\* 5 1** om het telefoontje naar de faxmachine over te zetten.

## Een draadloze externe telefoon gebruiken

---

Als uw draadloze telefoon is aangesloten op de EXT.-ingang van de faxmachine of op de lijningang en u de hoorn van het toestel doorgaans altijd bij u hebt, is het eenvoudiger om de oproepen tijdens de belvertraging te beantwoorden. Als u de faxmachine eerst laat aannemen maar u het telefoontje naar het draadloze toestel wilt overzetten, moet u naar de faxmachine lopen en op **Tel/R** te drukken om het telefoontje op het draadloze toestel aan te nemen.

## De codes voor afstandsbediening wijzigen

---

Het is mogelijk dat de codes voor afstandsbediening met bepaalde telefoonsystemen niet werken. De voorgeprogrammeerde faxontvangstcode is \* 5 1. De voorgeprogrammeerde code om de telefoon aan te nemen, is # 5 1.



Als de verbinding telkens wordt verbroken wanneer u probeert om vanaf een ander toestel toegang te krijgen tot uw antwoordapparaat, is het raadzaam om een andere faxontvangstcode en een andere code om de telefoon aan te nemen te kiezen (bijvoorbeeld # # #).

**1** Druk op **Menu/Set, 2, 1, 4.**

**2** Druk op  of  om AAN (of UIT) te selecteren.

ONTVANGSTMENU 4. CODE OP AFST.
-----------------------------------

Druk op **Menu/Set.**

**3** Indien gewenst, kunt u een nieuwe faxontvangstcode invoeren.

Druk op **Menu/Set.**

**4** Indien gewenst, kunt u een nieuwe code om de telefoon aan te nemen invoeren.

Druk op **Menu/Set.**

**5** Druk op **Stop/Exit.**

## Ontvangst in het geheugen (niet beschikbaar voor het ontvangen van kleurenfaxen)

---



Als het papier in de multifunctionele papierinvoer tijdens het ontvangen van een faxbericht op raakt, dan wordt op het LCD-scherm de melding LADE NR NAZIEN weergegeven en moet u meer papier in de multifunctionele papierinvoer plaatsen. (Raadpleeg de installatiehandleiding.)

### Als de GEH.ONTVANGST op AAN staat...

dan gaat de faxmachine gewoon door met het ontvangen van de fax en worden de overige pagina's in het geheugen opgeslagen (als er genoeg geheugen beschikbaar is). Faxen die daarna worden ontvangen, worden tevens in het geheugen opgeslagen totdat het geheugen vol is, waarna verdere inkomende faxoproepen niet automatisch worden beantwoord. Als er nieuw papier in de multifunctionele papierinvoer is geplaatst en u op **Fax Start** drukt, worden alle gegevens afgedrukt.

### Als de GEH.ONTVANGST op UIT staat...

dan gaat de faxmachine gewoon door met het ontvangen van de fax en worden de overige pagina's in het geheugen opgeslagen (als er genoeg geheugen beschikbaar is). Verdere faxoproepen worden pas weer automatisch beantwoord nadat er nieuw papier in de multifunctionele papierinvoer is geplaatst. De laatste fax wordt afgedrukt als er nieuw papier is geplaatst en u op **Fax Start** drukt.

- 1 Druk op **Menu/Set, 2, 1, 6.**
- 2 Druk op  of  om AAN (of UIT) te selecteren.  
Druk op **Menu/Set.**
- 3 Druk op **Stop/Exit.**

ONTVANGSTMENU 6.GEH. ONTVANGST
-----------------------------------

## Een fax uit het geheugen afdrukken

---

Als de optie Fax Opslaan is geactiveerd (AAN), zodat u uw faxberichten vanaf een ander toestel kunt opvragen, kunnen de faxberichten die in het geheugen zijn opgeslagen toch nog op deze faxmachine worden afgedrukt. U moet dan echter wel bij de machine staan. (Zie *Fax Opslaan instellen op pagina 8-2.*)

- 1** Druk op **Menu/Set, 2, 5, 4.**
- 2** Druk op **Fax Start.**
- 3** Nadat alle gegevens zijn afgedrukt, drukt u op **Stop/Exit.**

AFSTAND OPTIES
4. PRINT DOCUMENT

## Pollen

---

Pollen is het opvragen van faxberichten van een andere faxmachine. U kunt uw faxmachine gebruiken om andere machines te pollen, of u kunt de andere partij vragen uw faxmachine te pollen.

Alle partijen dienen hun faxmachines zo in te stellen, dat er gepolld kan worden. De partij die uw faxmachine belt om documenten op te vragen, betaalt voor het telefoontje. Als u de faxmachine van derden belt om daar documenten op te vragen, betaalt u het telefoontje.



Sommige faxmachines reageren niet op de polling-functie.

## Beveiligd Pollen



Met Beveiligd Pollen kunt u voorkomen dat uw documenten in verkeerde handen terechtkomen wanneer de faxmachine in de polling-wachtstand staat. U kunt Beveiligd Pollen uitsluitend met een andere Brother-faxmachine gebruiken. Op de machine die uw documenten opvraagt, moet uw beveiligingscode worden ingevoerd.

# Ontvang Pollen

Ontvang Pollen betekent dat u een andere faxmachine belt om daar documenten op te vragen.

## Ontvang Pollen instellen (Standaard)



---

- 1 Druk op **Menu/Set, 2, 1, 7.**
- 2 Druk op  of  om **STAND.** te selecteren, en druk vervolgens op **Menu/Set.**
- 3 Voer het te pollen faxnummer in en druk op **Fax Start.**

## Ontvang Pollen met beveiligingscode instellen

---

Het is belangrijk dat u dezelfde beveiligingscode gebruikt als de andere partij.

- 1 Druk op **Menu/Set, 2, 1, 7.**
- 2 Druk op  of  om **BEVEILIG** te selecteren, en druk vervolgens op **Menu/Set.**
- 3 Toets een viercijferige beveiligingscode in.  
Dit nummer moet hetzelfde zijn als de beveiligingscode van de faxmachine die u gaat pollen.
- 4 Druk op **Menu/Set.**
- 5 Toets het te pollen faxnummer in.
- 6 Druk op **Fax Start.**

ONTVANGSTMENU 7.ONTVANG POLLEN
-----------------------------------





## Uitgesteld Ontvang Pollen instellen

---

U kunt uw machine zo instellen, dat zij op een later tijdstip gaat pollen.

**1** Druk op **Menu/Set, 2, 1, 7.**

**2** Druk op  of  om TIJDKLOK te selecteren, en druk vervolgens op **Menu/Set.**

ONTVANGSTMENU 7. ONTVANG POLLEN
------------------------------------

**3** U wordt gevraagd in te voeren om hoe laat het pollen moet worden uitgevoerd.

**4** Voer in 24-uurs formaat in om hoe laat u het pollen wilt starten.  
(Voor kwart voor tien 's avonds voert u bijvoorbeeld 21:45 in.)

**5** Druk op **Menu/Set.** U wordt gevraagd het te pollen faxnummer in te toetsen en op **Fax Start** te drukken.

**6** Toets het faxnummer in en druk op **Fax Start.**

De faxmachine begint op het door u gespecificeerde tijdstip met het pollen.



U kunt slechts een uitgestelde pollingtaak instellen.

## Opeenvolgend Pollen

---

De machine ka in één bewerking documenten van diverse andere faxmachines opvragen. In stap 4 specificeert u van welke nummers er documenten moeten worden opgevraagd. Na het pollen wordt een rapport afgedrukt.

- 1 Druk op **Menu/Set, 2, 1, 7.**
- 2 Druk op  of  om **STAND.**, **BEVEILIG** of **TIJDKLOK** te selecteren, en druk op **Menu/Set** zodra de gewenste optie op het LCD-scherm staat.
- 3 Als u **STAND.** hebt geselecteerd, gaat u naar stap 4.
  - Als u **BEVEILIG** hebt geselecteerd, voert u een viercijferig nummer in en drukt u op **Menu/Set**, waarna u doorgaat naar stap 4.
  - Als u **TIJDKLOK** hebt geselecteerd, voert u in 24-uurs formaat in om hoe laat met pollen moet worden begonnen, waarna u op **Menu/Set** drukt en doorgaat naar stap 4.
- 4 Specificeer de te pollen faxnummers (maximaal 150). U kunt hiervoor de snelkiestoetsen gebruiken, een groep gebruiken (Zie *Nummergroepen voor het groepsverzenden instellen op pagina 7-2*), of u kunt de nummers zoeken of met de hand invoeren. Druk tussen elke locatie op **Menu/Set**.
- 5 Druk op **Fax Start**.

Elk nummer of elk groepsnummer wordt op volgorde gekozen en de documenten worden op de betreffende faxmachines opgevraagd.

## Een taak annuleren

---

Druk op **Stop/Exit** terwijl de machine een nummer kiest om de huidige pollingtaak te annuleren. Als u alle opeenvolgende taken voor Ontvang Pollen wilt annuleren, drukt u op **Menu/Set, 2, 6**. (Zie *Een taak in het geheugen annuleren op pagina 6-13.*)

## Verzendslot

---

Met deze functie kunt u voorkomen dat onbevoegden toegang krijgen tot uw faxmachine. Als het verzendslot is geactiveerd, zijn de meeste functies geblokkeerd. De volgende functies blijven echter wel beschikbaar.

- Faxen ontvangen
- De telefoon via een extern toestel aannemen en telefoongesprekken voeren
- Uitgestelde verzendingen die reeds zijn geprogrammeerd\*
- Pollen\*
- Fax Doorzenden\*
- Opvragen vanaf een ander toestel

\* Mits ingesteld voordat het verzendslot werd geactiveerd.

## Verzendslot gebruiken

---

Voor het activeren en uitschakelen van het verzendslot is een wachtwoord nodig.

### Het verzendslot voor de eerste keer instellen

**1** Druk op **Menu/Set, 2, 0**.

FAX  
0.DIVERSEN

**2** Toets een nieuw wachtwoord van vier cijfers in.



TX SLOT  
NIEUW W.W. : XXXX

**3** Druk op **Menu/Set**.

U wordt gevraagd het wachtwoord opnieuw in te voeren.

TX SLOT  
NOGMAALS : XXXX

**4** Voer het wachtwoord opnieuw in en druk op **Menu/Set**.

**5** Druk op  of  om **STEL TX SLOT IN** te selecteren.

**6** Druk op **Menu/Set**. U wordt gevraagd het wachtwoord in te voeren.

TX SLOT  
WACHTWOORD : XXXX

**7** Voer een viercijferig wachtwoord in en druk op **Menu/Set**.

Dit is hetzelfde als het wachtwoord dat reeds in de machine is opgeslagen.



Op het LCD-scherm verschijnt twee seconden lang de melding **GEACCEPTEERD** gevolgd door **TX SLOT MODE**. Het verzendslot is nu geactiveerd.



Als u in stap 7 een verkeerd wachtwoord invoert, verschijnt op het LCD-scherm de melding **FOUT WACHTWOORD**. Na twee seconden verschijnt op het LCD-scherm weer de normale weergave (datum en tijd). U moet het verzendslot dan opnieuw activeren. (Zie *Het verzendslot activeren* op pagina 5-16.)

## Het wachtwoord voor het verzendslot wijzigen

**1** Druk op **Menu/Set, 2, 0.**

**2** Druk op  of  om WACHTWOORD te selecteren.

FAX  
0.DIVERSEN

**3** Druk op **Menu/Set.**

U wordt gevraagd het oude wachtwoord in te voeren.

TX SLOT  
HUIDIG W.W. :XXXX

**4** Toets het huidige wachtwoord in.

**5** Druk op **Menu/Set.**

**6** Toets een nieuw wachtwoord van vier cijfers in.

TX SLOT  
NIEUW W.W. :XXXX

**7** Druk op **Menu/Set.**

U wordt gevraagd het nieuwe wachtwoord nogmaals in te voeren.



TX SLOT  
NOGMAALS :XXXX

**8** Toets het nieuwe wachtwoord nogmaals in en druk op **Menu/Set.**

**9** Druk op **Stop/Exit.**

## Het verzendslot activeren

**1** Druk op **Menu/Set, 2, 0.**

**2** Druk op  of  om STEL TX SLOT IN te selecteren.

FAX  
0.DIVERSEN

**3** Druk op **Menu/Set.** U wordt gevraagd het wachtwoord in te voeren.

TX SLOT  
WACHTWOORD :XXXX

**4** Voer een viercijferig wachtwoord in en druk op **Menu/Set.**

Dit is hetzelfde als het wachtwoord dat reeds in de machine is opgeslagen.

Op het LCD-scherm verschijnt twee seconden lang de melding GEACCEPTEERD gevolgd door TX SLOT MODE. Het verzendslot is nu geactiveerd.



Als u in stap 4 een verkeerd wachtwoord invoert, verschijnt op het LCD-scherm de melding FOUT WACHTWOORD. Na twee seconden verschijnt op het LCD-scherm weer de normale weergave (datum en tijd). Begin opnieuw vanaf stap 1 om het verzendslot in te stellen.

## Het verzendslot uitschakelen

**1** Als het verzendslot is geactiveerd, drukt u op **Menu/Set**.

TX SLOT  
WACHTWOORD : XXXX

**2** Voer een viercijferig wachtwoord in en druk op **Menu/Set**.

Op het LCD-scherm wordt twee seconden lang de melding **GEACCEPTEERD** weergegeven. Na twee seconden verschijnt op het LCD-scherm weer de normale weergave. Het verzendslot is nu uitgeschakeld.



Als u in stap 2 een verkeerd wachtwoord invoert, verschijnt op het LCD-scherm de melding **FOUT WACHTWOORD**. Na twee seconden verschijnt op het LCD-scherm weer de melding **TX SLOT MODE**. Begin opnieuw vanaf stap 1 om het verzendslot uit te schakelen.

Als u het wachtwoord waarmee u het verzenden hebt geblokkeerd bent vergeten, dient u contact op te nemen met uw Brother-leverancier of met Brother.

# 6 Het verzenden instellen

## Voordat u begint

Voordat u faxen gaat verzenden, dient u alle instructies en waarschuwingen te lezen die betrekking hebben op het in de automatische documentinvoer plaatsen van documenten.

## Faxen met meerdere instellingen verzenden

---

Wanneer u een fax gaat verzenden, kunt u een combinatie van de volgende instellingen kiezen: contrast, resolutie, internationale modus, timer voor uitgestelde faxen, pollen of directe verzendingen. Telkens nadat een instelling is geaccepteerd, wordt u gevraagd of u verder nog instellingen wenst te maken:

Druk op **1** om verdere instellingen te selecteren. Op het LCD-scherm wordt weer het VERZENDMENU weergegeven.

VOLGENDE 1.JA 2.NEE
------------------------

—OF—

Druk op **2** als u klaar bent met instellen en ga naar de volgende stap.

## Faxen vanuit de automatische documentinvoer

---

De automatische documentinvoer heeft een capaciteit van maximaal 30 vel en voert het papier vel voor vel in. Gebruik standaardpapier (75 g/m<sup>2</sup>) en blader de stapel altijd door alvorens het papier in de automatische documentinvoer te plaatsen.

### Aanbevolen omgeving

Temperatuur: 20°C tot 30°C

Vochtigheid: 50% tot 70%

⊘ Gebruik geen omgekruld, verkreukeld, gevouwen, gescheurd of geniet papier, en ook geen papier met paperclips, lijm of plakband. Gebruik GEEN karton, krantenpapier of stof. (Zie *Faxen via de glasplaat* op pagina 6-4.)

■ Zorg dat inkt geschreven documenten helemaal droog zijn.

■ Documenten die u gaat faxen, moeten tussen 14,7 tot 21,6 cm breed en 14,7 tot 35,6 cm lang zijn.

**1** Vouw de steun van de automatische documentinvoer uit.

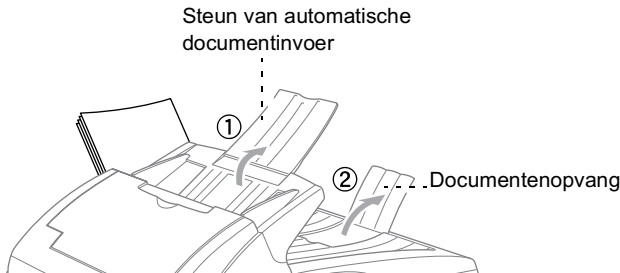



**2** Vouw de documentenopvang uit.

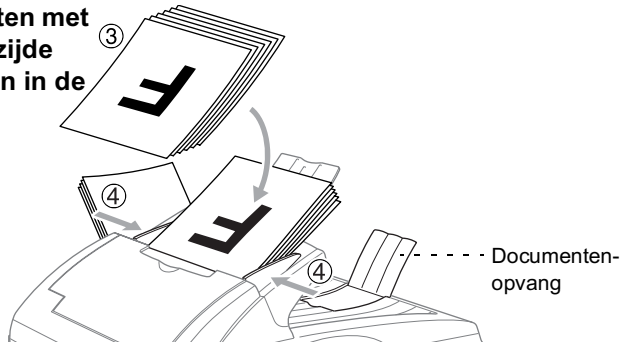

- 3 Blader de stapel papier goed door en plaats de vellen zo in de automatische documentinvoer, dat ze elkaar lichtjes overlappen. Plaats de documenten **met de bedrukte zijde naar boven en de bovenste rand eerst** in de invoer. Plaats ze diep genoeg, totdat ze de invoerrol raken.
- 4 Stel de papiergeleiders af op de breedte van de documenten.

**Documenten met bedrukte zijde naar boven in de invoer**



- 5 Kies het faxnummer.  
Druk op **Fax Start**. De machine begint de eerste pagina te scannen.
-  Als de documenten met meerdere vellen tegelijk worden ingevoerd, moet u opnieuw beginnen en het papier vel voor vel in de invoer plaatsen, of de glasplaat gebruiken.

## De hendel voor speciale media instellen

---

Deze hendel wordt gebruikt voor het invoeren van speciale documenten (zoals dun papier, dik papier, gecoat papier of glanzend papier). Hij zorgt dat documenten zonder te slippen of vast te lopen door de automatische documentinvoer worden gevoerd.

Gebruik de hendel voor speciale media om de stand voor speciaal papier te selecteren. (  )

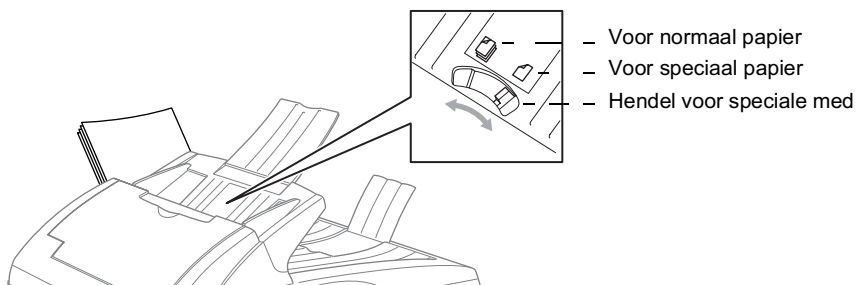

## Faxen via de glasplaat

---

U kunt de glasplaat gebruiken om pagina's van een boek te faxen, of om een document pagina voor pagina te faxen. U kunt documenten van max. A4-formaat gebruiken.

 Als u de glasplaat wilt gebruiken, moet de automatische documentinvoer leeg zijn.

**1** Til het documentdeksel op.

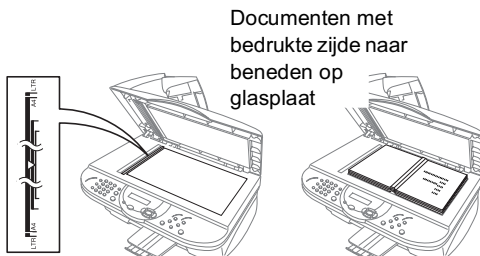

**2** Gebruik de documentgeleiders aan de linkerkant om het document in het midden van de glasplaat te leggen, met de bedrukte zijde naar beneden.

**3** Sluit het documentdeksel.

 Als u een boek of een lijvig document wilt scannen, laat het documentdeksel dan nooit dichtvallen en druk niet op het deksel.

**4** Kies het faxnummer en druk op **Fax Start**.

GEHEUGEN #001 97%
GEWOON ■■■■ 01

De machine begint de eerste pagina te scannen.

**5** Als u slechts een pagina wilt verzenden, gaat u naar stap 7.

VOLGEND: DRUK SET
KIES: DRUK START

—OF—

Als u meer dan een pagina wilt verzenden, gaat u naar stap 6.

**6** Leg de volgende pagina op de glasplaat.

Druk op **Menu/Set**.

De machine begint te scannen. (Herhaal deze stap voor elke volgende pagina.)

**7** Druk op **Fax Start**. De machine zal nu het ingevoerde faxnummer kiezen.

Druk op **Stop/Exit** om de taak te annuleren.



Als het geheugen vol is en u slechts een pagina verzendt, wordt deze direct verzonden.

# Basishandelingen bij het verzenden

## Contrast

---

Als uw document erg licht of erg donker is, wilt u het contrast wellicht aanpassen.



Gebruik **LICHT** voor het verzenden van een erg licht document.

Gebruik **DONKER** voor het verzenden van een erg donker document.

- 1** Plaats het document met de bedrukte zijde naar boven in de automatische documentinvoer, of met de bedrukte zijde naar beneden op de glasplaat.

VERZENDMENU 1 . CONTRAST
-----------------------------

Druk op **Menu/Set, 2, 2, 1**.

- 2** Druk op  of  om **AUTO, LICHT** of **DONKER** te selecteren.  
Druk op **Menu/Set**.

- 3** Druk op **1** als u nog andere instellingen wilt maken. Het scherm toont opnieuw het **VERZENDMENU**.

—**OF**—

Druk op **2** als u klaar bent met instellen en ga naar stap 4.

- 4** Toets een faxnummer in.

- 5** Druk op **Fax Start** om de fax te verzenden.

# Faxresolutie

---

Als er een document in de automatische documentinvoer zit, kunt u de toets **Fax Resolution** gebruiken om de instelling tijdelijk te wijzigen (alleen voor deze fax). Druk herhaaldelijk op Fax Resolutie totdat op het LCD-scherm de gewenste instelling wordt weergegeven.

—OF—

U kunt de standaardinstelling wijzigen.

**1** Druk op **Menu/Set, 2, 2, 2.**

**2** Druk op  of  om de gewenste resolutie te selecteren.

VERZENDMENU 2. FAXRESOLUTIE
--------------------------------

Druk op **Menu/Set.**

**3** Druk op **Stop/Exit.**

STANDAARD	Geschikt voor de meeste getypte documenten.
FIJN	Geschikt voor documenten met een klein lettertype. De transmissiesnelheid is langzamer dan bij de resolutie STANDAARD.
SUPERFIJN	Geschikt voor documenten met een klein lettertype of grafieken. De transmissiesnelheid is langzamer dan bij de resolutie FIJN.
FOTO	Geschikt voor documenten met wisselende grijs tinten. Deze instelling heeft de laagste transmissiesnelheid.
KLEUR STANDAARD	Wordt gebruikt om het document in kleur te verzenden.
KLEUR FIJN	Betere kwaliteit dan KLEUR STANDAARD. Wordt gebruikt om documenten in kleur als grafieken of foto's te verzenden.

## Handmatig verzenden

---

Als u handmatig documenten gaat verzenden, hoort u de kiestoon, de beltonen en de faxontvangsttonen.

- 1 Plaats het document met de bedrukte zijde naar boven in de automatische documentinvoer, of met de bedrukte zijde naar beneden op de glasplaat.
- 2 Neem de hoorn van het externe toestel van de haak en wacht totdat u de kiestoon hoort.  
—OF—  
Druk op **Tel/R** en wacht totdat u de kiestoon hoort.
- 3 Kies op het externe toestel het faxnummer dat u wilt bellen. Als u op **Tel/R** hebt gedrukt, kiest u het faxnummer met de kiestoetsen van de machine.
- 4 Druk op **Fax Start** zodra u de faxtonen hoort.
- 5 Als u de hoorn van een extern toestel hebt opgenomen, moet u de hoorn weer op de haak leggen.

## Automatisch verzenden

---

**Dit is de eenvoudigste methode om een fax te verzenden.**

-  U mag de hoorn van het externe toestel niet opnemen of op **Tel/R** drukken om op de kiestoon te wachten.
- 1 Plaats het document met de bedrukte zijde naar boven in de automatische documentinvoer, of met de bedrukte zijde naar beneden op de glasplaat.
  - 2 Toets het gewenste faxnummer in. U kunt hiervoor de kiestoetsen of de snelkiestoetsen gebruiken, of u kunt het nummer zoeken. (Zie *Snelkiezen op pagina 7-5.*)
  - 3 Druk op **Fax Start**.

## Een fax in kleur verzenden

---

Met deze machine kunt u faxen in kleur verzenden.

- 1** Plaats het document met de bedrukte zijde naar boven in de automatische documentinvoer, of met de bedrukte zijde naar beneden op de glasplaat.
- 2** Druk op **Fax Resolution** om **KLEUR STANDAARD** of **KLEUR FIJN** te selecteren.
- 3** Toets het gewenste faxnummer in. U kunt hiervoor de kiestoetsen of de snelkiestoetsen gebruiken, of u kunt het nummer zoeken.
- 4** Druk op **Fax Start**.



Als u een kleurenfax verzendt, wordt deze direct verzonden.

## Faxnummers automatisch of met de hand opnieuw kiezen

---

Faxnummer automatisch opnieuw kiezen: Als u een fax automatisch wilt verzenden en het nummer in gesprek is, zal de machine het nummer met tussenpozen van vijf minuten automatisch maximaal drie keer opnieuw proberen.

Faxnummer handmatig opnieuw kiezen: Plaats het document dat opnieuw moet worden verzonden en druk op **Redial/Pause** en vervolgens op **Fax Start** om het laatst gekozen nummer opnieuw te kiezen.

## Tweevoudige werking (niet beschikbaar voor kleurenfaxen)

---

U kunt een document in de automatische documentinvoer plaatsen en tijdelijke instellingen maken, een nummer kiezen en de fax in het geheugen inlezen, zelfs terwijl de machine een andere fax ontvangt, gegevens van de pc afdrukt of een fax vanuit het geheugen verzendt. Op het LCD-scherm wordt het nummer van de nieuwe taak weergegeven en hoeveel geheugen er vrij is.



Als u tijdens het scannen van de eerste pagina van een fax de melding **GEHEUGEN VOL** ziet, dient u op **Stop/Exit** te drukken om de scan te stoppen. Als de melding **GEHEUGEN VOL** wordt weergegeven tijdens het scannen van een volgende pagina, kunt u ofwel op **Fax Start** drukken om de gescande pagina's te zenden, of op **Stop/Exit** drukken om de handeling te annuleren.

- 1** Plaats het document met de bedrukte zijde naar boven in de automatische documentinvoer, of met de bedrukte zijde naar beneden op de glasplaat.
- 2** Toets het faxnummer in.
- 3** Druk op **Fax Start**.

De machine begint het document te scannen. Het LCD-scherm toont het taaknummer (#XXX) van de fax, en hoeveel geheugen nog beschikbaar is. Vervolgens begint de machine te kiezen. U kunt stap 1 t/m 3 herhalen voor de volgende fax.



De machine maakt doorgaans gebruik van de tweevoudige werking. Als u een kleurenfax wilt verzenden, dient deze echter direct te worden verzonden.

Hoeveel pagina's u in het geheugen kunt inlezen, is afhankelijk van de gegevens die erop zijn afgedrukt.



## Direct verzenden

---

Als u een fax gaat verzenden, zal de machine de documenten eerst in het geheugen scannen. Zodra de lijn vrij is, kiest de machine het nummer en wordt de fax verzonden.



Als het geheugen vol is, zal de machine het document direct verzenden (zelfs als `DIRECT VERZEND` is ingesteld op `UIT`).

Soms wilt u een belangrijk document onmiddellijk verzenden, zonder te wachten totdat het vanuit het geheugen wordt verzonden.

U kunt `DIRECT VERZEND` dan op `AAN` instellen.

**1** Plaats het document met de bedrukte zijde naar boven in de automatische documentinvoer, of met de bedrukte zijde naar beneden op de glasplaat.

**2** Druk op **Menu/Set, 2, 2, 5.**



**3** Als u de standaardinstelling wilt wijzigen, druk u op  of  om `AAN` (of `UIT`) te selecteren.

<code>VERZENDMENU</code> <code>5.DIRECT VERZEND</code>
---

Druk op **Menu/Set.**

Ga naar stap 5.

—OF—

Als de instelling alleen geldt voor de volgende fax, drukt u op  of  om `ALLEEN DEZE FAX` te selecteren.

Druk op **Menu/Set.**

**4** Druk op  of  om `AAN` (of `UIT`) te selecteren.

Druk op **Menu/Set.**

**5** Druk op **1** als u nog andere instellingen wilt maken. Het scherm toont opnieuw het VERZENDMENU.

—OF—

Druk op **2** als u klaar bent met instellen en ga naar stap 6.

**6** Toets het faxnummer in.

Druk op **Fax Start**.





Als u een kleurenfax verzendt, zal de machine het document direct verzenden (zelfs als DIRECT VERZEND is ingesteld op UIT).

## De status van taken controleren

---

U kunt controleren welke taken er nog in het geheugen op verzending wachten. Als er geen taken op verzending wachten, verschijnt de melding GEEN OPDRACHTEN. (Zie *Een taak in het geheugen annuleren* op pagina 6-13.)

**1** Druk op **Menu/Set, 2, 6**.

**2** Als er meer dan een taak in de wachtrij staat, drukt u op  of  om door de lijst te bladeren.

**3** Druk op **Stop/Exit**.

FAX 6.REST. JOBS
---------------------

## Een taak in het geheugen annuleren



---

Taken die in de wachtrij staan, zoals polling-taken en faxen die in het geheugen op verzending wachten, kunnen worden geannuleerd. (Zie *De status van taken controleren* op pagina 6-12.)

**1** Druk op **Menu/Set, 2, 6**.

Op het LCD-scherm verschijnen alle taken die in de wachtlijst staan.

FAX 6.REST. JOBS
---------------------

**2** Als er meer dan twee taken in de wachtrij staan, drukt u op  of  om de te annuleren taak te selecteren.

Druk op **Menu/Set**.

—OF—

Als er slechts één taak in de wachtrij staat, gaat u door naar stap 3.

**3** Druk op **1** om de taak te annuleren.

—OF—

Druk op **2** om af te sluiten zonder een taak te annuleren.

Herhaal stap 2 als u nog een taak wilt annuleren.

**4** Druk op **Stop/Exit**.

## Een taak annuleren met de toets Stop/Exit

---

Wanneer de machine een nummer kiest, scant of een document verzendt, kunt u op **Stop/Exit** drukken om de functie te annuleren.

# Geavanceerde verzendopties

## Het elektronische voorblad samenstellen

---

Dit voorblad wordt op de faxmachine van de ontvangende partij afgedrukt. Als de fax wordt verzonden met gebruik van de snelkiesfunctie, staat op dit voorblad de naam die bij het betreffende nummer is opgeslagen. Als u handmatig kiest, wordt er geen naam vermeld.

Op dit voorblad staan verder ook uw stations-ID en het aantal pagina's dat u verzendt. (Zie *De stations-ID instellen* op pagina 4-3.) Als u het voorblad hebt ingesteld op **AAN (Menu/Set, 2, 2, 7)**, wordt het aantal pagina's niet vermeld.

U kunt een opmerking selecteren, die op het voorblad zal worden afgedrukt.

ALLEEN DEZE FAX  
1. GEEN OPMERKING

U kunt in plaats van een van bovenstaande opmerkingen echter ook zelf een opmerking opstellen. (Zie *Tekst invoeren* op pagina 4-4 en *Uw eigen opmerking opstellen* op pagina 6-15.)

ALLEEN DEZE FAX  
2. BELLEN A.U.B.

ALLEEN DEZE FAX  
3. BELANGRIJK

ALLEEN DEZE FAX  
4. VERTROUWELIJK

De meeste instellingen in het **VERZENDMENU** zijn tijdelijke instellingen, zodat u voor elke fax die u verzendt specifieke instellingen kunt maken.

ALLEEN DEZE FAX  
5. ZELF INVULLEN



ALLEEN DEZE FAX  
6. ZELF INVULLEN

Om u echter in staat te stellen uw voorblad en de opmerking van te voren samen te stellen, zullen de instellingen die u voor het voorblad en voor de opmerkingen maakt, de standaardinstellingen wijzigen.

## Uw eigen opmerking opstellen

U kunt zelf twee opmerkingen opstellen.

**1** Druk op **Menu/Set, 2, 2, 8.**

**2** Druk op  of  om nummer 5 of 6 voor uw eigen opmerking te selecteren.

Druk op **Menu/Set.**

**3** Toets de opmerking met de kiestoetsen in.

Druk op **Menu/Set.**

(Zie *Tekst invoeren* op pagina 4-4.)

**4** Druk op **1** als u nog andere instellingen wilt maken. Het scherm toont opnieuw het VERZENDMENU.

—OF—







Druk op **2** om af te sluiten.

VERZENDMENU 8.VOORBLAD OPM.
--------------------------------

## Voorblad voor alleen de volgende fax

Deze functie werkt uitsluitend als de stations-ID is ingesteld, dus zorg dat deze identificatie is ingesteld. (Zie *De stations-ID instellen* op pagina 4-3.) Als u het voorblad alleen met een bepaalde fax wilt verzenden, wordt op dit voorblad vermeld uit hoeveel pagina's uw document bestaat.



- 1** Plaats het document met de bedrukte zijde naar boven in de automatische documentinvoer, of met de bedrukte zijde naar beneden op de glasplaat. 

VERZENDMENU 7.VOORBLAD INST.
---------------------------------
- 2** Druk op **Menu/Set, 2, 2, 7.**
- 3** Druk op  of  om ALLEEN DEZE FAX te selecteren.  
Druk op **Menu/Set.**
- 4** Druk op  of  om AAN te selecteren.  
Druk op **Menu/Set.**
- 5** Druk op  of  om een opmerking te selecteren.  
Druk op **Menu/Set.**
- 6** Toets twee cijfers in om aan te geven hoeveel pagina's u verzendt.  
Druk op **Menu/Set.**  
Druk bijvoorbeeld op **0, 2** als u 2 pagina's verzendt, of druk op **0 0** als u dit vak leeg wilt laten. Maakt u een vergissing, druk dan op  en voer het aantal pagina's opnieuw in.
- 7** Druk op **1** als u nog andere instellingen wilt maken. Het scherm toont opnieuw het VERZENDMENU.  
—OF—  
Druk op **2** als u verder geen instellingen meer wilt selecteren.
- 8** Voer het faxnummer in.
- 9** Druk op **Fax Start.**

## Met elke fax een voorblad verzenden



Deze functie werkt uitsluitend als de stations-ID is ingesteld, dus zorg dat deze identificatie is ingesteld. (Zie *De stations-ID instellen* op pagina 4-3.) U kunt uw faxmachine zo instellen, dat met elk document een voorblad wordt verzonden. Op een dergelijk voorblad wordt niet vermeld uit hoeveel pagina's uw faxbericht bestaat.

**1** Druk op **Menu/Set, 2, 2, 7.**

**2** Druk op  of  om **AAN** te selecteren.

VERZENDMENU  
7.VOORBLAD INST.

Druk op **Menu/Set.**

**3** Als u **AAN** hebt geselecteerd, drukt u op  of  om een van de standaardopmerkingen of uw eigen opmerking te selecteren.

Druk op **Menu/Set.**

**4** Druk op **1** als u nog andere instellingen wilt maken. Het scherm toont opnieuw het **VERZENDMENU**.



—OF—

Druk op **2** om af te sluiten als u verder geen instellingen meer wilt selecteren.

## Een afgedrukt voorblad gebruiken

Als u er de voorkeur aan geeft om een voorblad te gebruiken waarop u bijvoorbeeld zelf nog informatie kunt schrijven, kunt u een voorblad eerst afdrukken en aan uw faxbericht toevoegen.

**1** Druk op **Menu/Set, 2, 2, 7.**

**2** Druk op  of  om **PRINT VOORBEELD** te selecteren.

VERZENDMENU  
7.VOORBLAD INST.

Druk op **Menu/Set.**

**3** Druk op **Fax Start**. De machine drukt het voorblad af.

**4** Druk op **Stop/Exit**.

=== VOORBLAD ===	
AAN:	_____
VAN:	_____
FAX:	_____
TEL:	_____
	PAGI NA[S] VOLGEN
KOMMENT:	

## De internationale modus



---

Nadat u een fax in deze modus hebt verzonden, wordt deze functie vanzelf weer uitgeschakeld.

- 1 Plaats het document met de bedrukte zijde naar boven in de automatische documentinvoer, of met de bedrukte zijde naar beneden op de glasplaat.

VERZENDMENU 9. INTERNATIONAAL
----------------------------------

- 2 Druk op **Menu/Set, 2, 2, 9**.

- 3 Druk op  of  om AAN (of UIT) te selecteren.

Druk op **Menu/Set**.

- 4 Druk op **1** als u nog andere instellingen wilt maken. Het scherm toont opnieuw het VERZENDMENU.

—OF—

Druk op **2** als u klaar bent met instellen en ga naar stap 5.

- 5 Voer het faxnummer in.

- 6 Druk op **Fax Start**.



## Uitgestelde verzendingen (niet beschikbaar voor kleurenfaxen)

---

U kunt 50 faxberichten maximaal 24 uur in het geheugen opslaan om deze later te verzenden. Deze faxen worden verzonden op het tijdstip dat u in stap 3 specificeert. Druk op **Menu/Set** om deze instelling te accepteren, of toets een ander tijdstip in waarop de faxen moeten worden verzonden.

- 1 Plaats het document met de bedrukte zijde naar boven in de automatische documentinvoer, of met de bedrukte zijde naar beneden op de glasplaat.

VERZENDMENU 3. TIJDKLOK
----------------------------

- 2 Druk op **Menu/Set, 2, 2, 3**.

- 3 Voer in 24-uurs formaat in om hoe laat de fax moet worden verzonden, en druk op **Menu/Set**.

(Voor kwart voor acht 's avonds voert u bijvoorbeeld 19:45 in.)

- 4 Druk op **1** als u nog andere instellingen wilt maken. Het scherm toont opnieuw het VERZENDMENU.

—OF—

Druk op **2** als u klaar bent met instellen en ga naar stap 5.

- 5 Toets het faxnummer in.

- 6 Druk op **Fax Start**. Het faxbericht zal op het door u gespecificeerde tijdstip worden verzonden.





*Hoeveel pagina's u in het geheugen kunt inlezen, is afhankelijk van de gegevens die op elke pagina zijn afgedrukt.*

## Verzamelen (van uitgestelde batch-transmissies) (niet beschikbaar voor kleurenfaxen)

---

Alvorens uitgestelde faxen te verzenden, zal de Brother-faxmachine alle documenten in het geheugen eerst sorteren op bestemming waarnaar en tijdstip waarop ze verzonden moeten worden. Als u Verzamelen activeert (**AAN**), worden alle faxen die op hetzelfde tijdstip naar dezelfde bestemming verzonden moeten worden, als een enkele transmissie verzonden.

- 1** Druk op **Menu/Set, 2, 2, 4.**
- 2** Druk op  of  om **AAN** (of **UIT**) te selecteren.
- Druk op **Menu/Set.**
- 3** Druk op **Stop/Exit.**

VERZENDMENU 4 . VERZAMELEN
-------------------------------

## Verzend Pollen instellen (niet beschikbaar voor kleurenfaxen)

---



Verzend Pollen betekent dat uw faxmachine met een document in de invoer wacht totdat ze door een ander faxapparaat wordt gebeld om dit document op te vragen.



Het document wordt opgeslagen en kan vanaf een andere faxmachine worden opgevraagd totdat u de fax in het geheugen wist met behulp van de functie voor het annuleren van een taak. (Zie *Een taak in het geheugen annuleren* op pagina 6-13.)

## Verzend Pollen instellen (standaard)



---

- 1 Plaats het document met de bedrukte zijde naar boven in de automatische documentinvoer, of met de bedrukte zijde naar beneden op de glasplaat.
- 2 Druk op **Menu/Set, 2, 2, 6**.
- 3 Druk op  of  om **STANDAARD** te selecteren, en druk vervolgens op **Menu/Set**.
- 4 Druk op **1** als u verder nog instellingen wilt selecteren. Op het LCD-scherm wordt weer het **VERZEND MENU** weergegeven.  
—OF—  
Druk op **2** als u geen verdere instellingen meer wilt maken en ga naar stap 5.
- 5 Druk op **Fax Start** en wacht totdat de fax wordt gepolld.

## Verzend Pollen met beveiligingscode instellen

---

Als u **POLLING: SECURE** kiest, moet iedereen die de machine polt het ID-nummer voor pollen invoeren.

- 1 Plaats het document met de bedrukte zijde naar boven in de automatische documentinvoer, of met de bedrukte zijde naar beneden op de glasplaat.
- 2 Druk op **Menu/Set, 2, 2, 6**.
- 3 Druk op  of  om **BEVEILIG** te selecteren, en druk vervolgens op **Menu/Set**.
- 4 Voer een viercijferig wachtwoord in en druk op **Menu/Set**.
- 5 Druk op **1** als u verder nog instellingen wilt selecteren. Op het LCD-scherm wordt weer het **VERZEND MENU** weergegeven.  
—OF—  
Druk op **2** als u geen verdere instellingen meer wilt maken en ga naar stap 6.
- 6 Druk op **Fax Start** en wacht totdat de fax wordt gepolld.



U kunt Beveiligd Pollen uitsluitend met een andere Brother-faxmachine gebruiken.

# 7

## Nummers die automatisch worden gekozen en kiesopties

### Nummers opslaan om snel te kiezen

U kunt de machine op twee manieren laten snelkiezen: met snelkiesnummers en met groepsnummers voor het groepsverzenden van faxberichten.



*De nummers die in het geheugen zijn opgeslagen gaan niet verloren als de stroom uitvalt.*

### Snelkiesnummers opslaan

---

U kunt snelkiesnummers opslaan, die dan met een druk op slechts een paar toetsen kunnen worden gekozen (**Search/Speed Dial**, #, het tweecijferige nummer van de snelkieslocatie en **Fax Start**). Er kunnen 100 snelkiesnummers in de machine worden opgeslagen.

**1** Druk op **Menu/Set**, **2**, **3**, **1**.

KIESGEHEUGEN  
1.SNELKIES

**2** Voer met behulp van de kiestoetsen een tweecijferige locatie voor het snelkiesnummer in (00-99).  
(Druk bijvoorbeeld op **05**.)

SNELKIES  
SNELKIESNR? #\_

Druk op **Menu/Set**.

**3** Toets het nummer in (maximaal 20 cijfers).

SNELKIES  
#05:\_

Druk op **Menu/Set**.

**4** Gebruik de kiestoetsen om de naam in te voeren (maximaal 15 letters).

SNELKIES  
NAAM:\_

Druk op **Menu/Set**.

(Zie *Tekst invoeren* op pagina 4-4.)

—OF—

Druk op **Menu/Set** om het nummer zonder een naam op te slaan.

**5** Herhaal stap 2 om nog een snelkiesnummer op te slaan.

—OF—

Druk op **Stop/Exit**.

## Snelkiesnummers wijzigen

---

Als u probeert een snelkiesnummer op te slaan op een locatie waar reeds een nummer staat, verschijnt de naam van het opgeslagen nummer op het LCD-scherm en wordt u gevraagd of u deze wilt wijzigen of de handeling wilt afsluiten.

- 1 Druk op **1** om het opgeslagen nummer te wijzigen.

#05:XXXXXXXX
1.WIJZIG 2.STOP



—OF—

Druk op **2** af te sluiten zonder het nummer te wijzigen.

- 2 Toets een nieuw nummer in.

Druk op **Menu/Set**.

- Als u het hele nummer of de hele naam wilt wissen, drukt u op **Stop/Exit** wanneer de cursor onder het eerste teken of de eerste letter staat. Alle tekens die boven en rechts van de cursor staan, worden nu verwijderd.

- Als u een teken wilt wijzigen, drukt u op  of  om de cursor onder het betreffende teken te plaatsen en typt u het nieuwe teken.

- 3 Volg de instructies vanaf stap 4 onder Snelkiesnummers opslaan op de vorige pagina.

## Nummergroepen voor het groepsverzenden instellen

---

Met nummergroepen kunt u een en hetzelfde faxbericht naar een groot aantal nummers sturen door op slechts een paar toetsen te drukken (**Search/Speed Dial**, **#**, het tweecijferige nummer van de snelkieslocatie en **Fax Start**). Eerst moet elk faxnummer als een snelkiesnummer worden opgeslagen.

Daarna combineert u deze nummers in groepen. Elke nummergroep gebruikt een snelkieslocatie. U kunt maximaal zes kleine nummergroepen hebben, of maximaal 99 nummers voor een grote groep. (Zie *Snelkiesnummers opslaan* op pagina 7-1 en *Groepsverzenden (niet beschikbaar voor kleurenfaxen)* op pagina 7-6.)

**1** Druk op **Menu/Set, 2, 3, 2.**

KIESGEHEUGEN  
2.GROEPSINSTELL.

**2** Druk op **Search/Speed Dial** en toets met de kiestoetsen het tweecijferige nummer in van de locatie waar u het groepsnummer wilt opslaan.

GROEPSINSTELL.  
DRUK SPEED DIAL

Druk op **Menu/Set.**

GROEPSINSTELL.  
SNELKIESNR? #07

(Druk bijvoorbeeld op **Search/Speed Dial, 07** en **Menu/Set.**)

**3** Toets het groepsnummer met de kiestoetsen in.

GROEPSINSTELL.  
INST. GROEP:G01

Druk op **Menu/Set.**

(Druk bijvoorbeeld op **1** voor groep 1.)



Kies een groepsnummer tussen 1 en 6.

**4** Als u snelkiesnummers in een groep wilt opnemen, voert u deze in zoals u zou doen als u het betreffende nummer wilt kiezen.

GROEPSINSTELL.  
G01:#05#09

(Bijvoorbeeld: voor snelkieslocatie 05 en 09 drukt u op **Search/Speed Dial**, kiestoetsen **05**, **Search/Speed Dial** en kiestoetsen **09**. Op het LCD-scherm wordt het volgende weergegeven: #05#09.)

**5** Druk op **Menu/Set** om de snelkiesnummers voor deze groep te accepteren.

**6** Gebruik de kiestoetsen en het schema op pagina 4-3 om een naam voor de groep in te voeren.

GROEPSINSTELL.  
NAAM:

Druk op **Menu/Set.**

(Typ bijvoorbeeld NIEUWE KLANTEN.)

**7** Druk op **Stop/Exit.**



U kunt een lijst van alle snelkiesnummers afdrukken. (Zie *Rapporten afdrukken op pagina 9-1.*)

# Kiesopties



Als u een automatisch te kiezen nummer kiest, wordt op het LCD-scherm de naam weergegeven die bij het nummer in kwestie is opgeslagen; als er geen naam is opgeslagen, wordt het faxnummer weergegeven.

## Met de hand kiezen

---



Om een nummer met de hand te kiezen, toetst u gewoon het telefoonnummer in.

- 1 Neem de hoorn van de externe telefoon op.
- 2 Wacht totdat u de kiestoon hoort en gebruik vervolgens de normale kiestoetsen om het nummer te kiezen.
- 3 Als u wilt ophangen legt u de hoorn weer neer.



## Zoeken

---

U kunt zoeken naar de namen die in het geheugen voor snelkiesnummers zijn opgeslagen. (Zie *Snelkiesnummers opslaan* op pagina 7-1.)

- 1 Plaats het document met de bedrukte zijde naar boven in de automatische documentinvoer, of met de bedrukte zijde naar beneden op de glasplaat.
- 2 Druk op **Search/Speed Dial**.
- 3 Als u wilt zoeken naar de namen die op alfabetische volgorde zijn opgeslagen, toetst u de eerste letter in van de naam waarnaar u zoekt, waarna u op  of  drukt.

—OF—

Als u wilt zoeken naar de nummers die op numerieke volgorde zijn opgeslagen, drukt u op  of .

- 4 Wanneer de gewenste naam op het LCD-scherm wordt weergegeven, drukt u op **Fax Start**.

## Snelkiezen

---

- 1 Plaats het document met de bedrukte zijde naar boven in de automatische documentinvoer, of met de bedrukte zijde naar beneden op de glasplaat.
- 2 Druk op **Search/Speed Dial** en **#**, en toets vervolgens de twee cijfers van het snelkiesnummer in. (Zie *Snelkiesnummers opslaan* op pagina 7-1.)
- 3 Druk op **Fax Start**.

## Toegangscodes en creditcardnummers

---

Soms is het voordeliger om een ander telefoonbedrijf te gebruiken voor uw internationale gesprekken. Tarieven variëren, al naar gelang bestemming en tijd van de dag. Om de lagere tarieven te kunnen gebruiken, kunt u toegangscodes of nummers van internationale diensten en creditcardnummers opslaan als snelkiesnummers. Deze lange nummers kunnen worden opgesplitst en als snelkiesnummers in delen worden opgeslagen. Vervolgens kunt u twee of meer van deze gedeeltelijke nummers combineren, en aanvullen met nummers die met de hand worden ingevoerd. Deze nummers kunnen in elke gewenste combinatie worden gebruikt.

Zodra u op **Fax Start** drukt, worden de nummers in de door u bepaalde volgorde gekozen. (Zie *Snelkiesnummers opslaan* op pagina 7-1.)

U kunt '555' opslaan onder snelkieslocatie #03 en '7000' onder snelkieslocatie #02. Als u nu op **Search/Speed Dial**, **#03**, **Search/Speed Dial**, **#02** en **Fax Start** drukt, wordt het nummer '555-7000' gekozen.

Als u dit nummer tijdelijk wilt wijzigen, kunt u een deel van het nummer vervangen door een met de hand ingevoerd nummer.

Als u het nummer bijvoorbeeld wilt wijzigen in 555-7001, drukt u op **Search/Speed Dial**, **#03** en toetst u met de kiestoetsen **7001** in.



Als u ergens in het nummer moet wachten op een andere toon of een ander signaal, slaat u op de betreffende plaats in het nummer een pauze op door op **Redial/Pause** te drukken. Telkens wanneer u op deze toets drukt, wordt er een pauze van 3,5 seconde ingelast.



## Groepsverzenden (niet beschikbaar voor kleurenfaxen)

---

Een groepsverzending is het automatisch verzenden van één faxbericht naar meerdere faxnummers. Met gebruik van de toets **Menu/Set** kunt u een fax naar groepsnummers, snelkiesnummers en maximaal 50 handmatig ingevoerde nummers sturen. Als u geen locaties voor groepsnummers, toegangscode en creditcardnummers gebruikt, kunt u naar maximaal 150 verschillende nummers faxen. Hoeveel geheugen er beschikbaar is, is echter afhankelijk van de opdrachten die in het geheugen zijn opgeslagen en van het aantal nummers waarnaar u de fax stuurt. Als u de fax naar te veel nummers probeert te sturen, kunt u de tweevoudige werking en de tijd klok niet gebruiken.

Door tussen elk nummer op **Menu/Set** te drukken, kunt u snelkiesnummers en handmatige nummers (met gebruik van de kiesnummers) in dezelfde groepsverzending opnemen. Met gebruik van de toets **Search/Speed Dial** kunnen de gewenste nummers gemakkelijk worden gekozen. (Zie *Nummergroepen voor het groepsverzenden instellen* op pagina 7-2.)

Als de groepsverzending is voltooid, wordt er automatisch een groepsverzending rapport afgedrukt om u de resultaten te laten weten.

- Voer de lange kiesnummers in op dezelfde manier als u dat normaal zou doen, maar denk eraan dat elke snelkiesstoets telt als één locatie, zodat het aantal locaties dat u kunt opslaan beperkt wordt.
- Als één van de nummers bezet is of er door een andere reden geen contact wordt gekregen, wordt het nummer automatisch opnieuw gekozen.
- Als het geheugen vol is, kunt u op **Stop/Exit** drukken om de opdracht af te breken of op **Fax Start** om het gedeelte te verzenden dat reeds in het geheugen is gescand (als er meer dan één pagina is gescand).

- 1 Plaats het document met de bedrukte zijde naar boven in de automatische documentinvoer, of met de bedrukte zijde naar beneden op de glasplaat.
- 2 Voer het gewenste nummer in. U kunt een snelkiesnummer of een groepsnummer gebruiken, of u kunt het nummer zoeken of met de hand invoeren.  
(Bijvoorbeeld: groepsnummer)
- 3 Druk op **Menu/Set** als u Zoeken gebruikt, druk nogmaals op **Menu/Set** nadat u het nummer (of de naam) hebt geselecteerd. U wordt gevraagd het volgende nummer in te toetsen.
- 4 Toets het volgende nummer in.  
(Bijvoorbeeld: snelkiesnummer)
- 5 Druk op **Menu/Set**.
- 6 Toets nog een faxnummer in.  
(Bijvoorbeeld: handmatig gekozen nummer, met gebruik van de kiestoetsen)
- 7 Druk op **Fax Start**.  
De machine begint het document te scannen, en nadat het hele bericht is ingelezen, wordt het faxbericht automatisch naar de door u opgegeven faxnummers verzonden.

## **Pauze**

---

Druk op **Redial/Pause** om een pauze van 3,5 seconde tussen de cijfers van een nummer in te lassen. Als u internationaal belt, kunt u zo vaak als nodig op **Redial/Pause** drukken om de pauze langer te maken.

## **Faxnummers automatisch of met de hand opnieuw kiezen**

---

Faxnummer automatisch opnieuw kiezen: Als u een fax automatisch wilt verzenden en het nummer in gesprek is, zal de machine het nummer met tussenpozen van vijf minuten automatisch maximaal drie keer opnieuw proberen.

Faxnummer handmatig opnieuw kiezen: Plaats het document dat opnieuw moet worden verzonden en druk op **Redial/Pause** en vervolgens op **Fax Start** om het laatst gekozen nummer opnieuw te kiezen.

# 8

# Opties voor afstandsbediening

(Niet beschikbaar voor kleurenfaxen)

## Fax Doorzenden





*U kunt Fax Doorzenden niet gebruiken als Fax Opslaan is ingesteld op UIT.*

### Een nummer programmeren waarnaar faxberichten worden doorgestuurd

---

Wanneer de functie Fax Doorzenden is ingesteld op AAN, worden inkomende faxberichten in het geheugen opgeslagen. Vervolgens kiest de faxmachine het door u geprogrammeerde faxnummer en wordt het bericht naar dat nummer doorgestuurd.

**1** Druk op **Menu/Set, 2, 5, 1**.

**2** Druk op  of  om AAN (of UIT) te selecteren.

Druk op **Menu/Set**.

U wordt gevraagd om het nummer in te voeren waarnaar de faxberichten moeten worden doorgestuurd.

**3** Toets het nummer in (maximaal 20 cijfers).

Druk op **Menu/Set**.

**4** Druk op **Stop/Exit**.

AFSTAND OPTIES  
1. FAX DOORZENDEN

FAX DOORZENDEN  
#: \_

# Fax Opslaan instellen

Als inkomende faxen in het geheugen moeten worden opgeslagen, dient Ontvangst in het geheugen te zijn ingeschakeld. (Zie *Ontvangst in het geheugen (niet beschikbaar voor het ontvangen van kleurenfaxen)* op pagina 5-9.)

Zet deze functie AAN als u uw faxberichten vanaf een ander toestel wilt opvragen met de functie Fax Doorzenden of met een van de functies voor het vanaf een ander toestel opvragen van uw faxberichten. Wanneer er een fax in het geheugen is opgeslagen, wordt dit op het LCD-scherm aangegeven.



Als Fax Opslaan is ingesteld op AAN, kunnen er geen kleurenfaxen worden ontvangen.

## 1 Druk op **Menu/Set**, **2**, **5**, **2**.

U wordt gevraagd om een instelling te kiezen.

AFSTAND OPTIES  
2.FAX OPSLAAN

## 2 Druk op of om AAN (of UIT) te selecteren.

Druk op **Menu/Set**.

## 3 Druk op **Stop/Exit**.



Als er faxberichten in het geheugen zitten en u de functie FAX OPSLAAN uitschakelt (UIT), wordt u gevraagd of u alle opgeslagen faxberichten wilt wissen.

WIS ALLE DOC.?  
1.JA 2.NEE

Als u op **1**, drukt, worden alle faxberichten gewist en wordt de functie FAX OPSLAAN uitgeschakeld (UIT).

Als u op **2**, drukt, worden de faxberichten niet gewist en blijft de functie FAX OPSLAAN geactiveerd (AAN). (Zie *Een fax uit het geheugen afdrukken* op pagina 5-10.)

## Reserveafdruk

---

Als FAX OPSLAAN is ingesteld op AAN, zal de machine alle faxberichten die in het geheugen worden ontvangen automatisch afdrukken.

Dit is voor alle zekerheid, zodat u geen berichten verliest als de stroom zou uitvallen.

# De toegangscode wijzigen

Zodra de faxmachine opneemt, voert u uw toegangscode in. U kunt uw machine dan vanaf het andere toestel bedienen. De toegangscode is in de fabriek ingesteld op 1 5 9 \* , maar u kunt deze code desgewenst wijzigen.

**1** Druk op **Menu/Set, 2, 5, 3.**

**2** Toets een driecijferig nummer in (000-999).

AFSTAND OPTIES  
3.AFST.BEDIENING

Druk op **Menu/Set.** (Het " \* " kan niet worden gewijzigd).



Gebruik niet dezelfde cijfers als worden gebruikt voor de faxontvangstcode of voor de code om de telefoon aan te nemen. (Zie *Werken met een tweede toestel* op pagina 5-6.)

**3** Druk op **Stop/Exit.**

# Opvragen vanaf een ander toestel

Om uw faxberichten vanaf een andere plaats op te vragen, moet u uw machine vanaf een toetstelefoon bellen, waarna u uw toegangscode moet invoeren en een aantal andere toetsen moet indrukken om uw faxberichten op te vragen. Knip de toegangscode voor het opvragen van uw faxberichten, die op de laatste pagina staat vermeld, uit en bewaar deze in uw portemonnee.

## De toegangscode gebruiken

---

- 1 Kies op een toetstelefoon of op een andere faxmachine het nummer van uw faxmachine.
- 2 Zodra u de toon van uw faxmachine hoort, toetst u uw toegangscode in (159 \*).  
De faxmachine geeft aan of er faxberichten zijn ontvangen:  
**1 lange toon — Faxbericht(en) ontvangen**  
**Geen toon — Geen faxberichten**
- 3 Uw faxmachine geeft twee korte piepjes om aan te geven dat u een opdracht moet invoeren. Als u na 30 seconden nog geen opdracht invoert, wordt de verbinding verbroken. Als u een ongeldige opdracht invoert, hoort u drie piepjes.
- 4 Nadat u klaar bent, drukt u op **90** om de machine terug te stellen.
- 5 Hang op.



Als uw faxmachine op **HANDMATIG** is ingesteld, kunt u uw machine op afstand bedienen door haar op te bellen en de telefoon circa 100 seconden te laten overgaan. Wanneer faxmachine de telefoon beantwoordt, hebt u 30 seconden de tijd om uw toegangscode in te voeren.

## Opdrachten voor afstandsbediening

U kunt uw faxmachine vanaf een ander toestel bedienen met behulp van de onderstaande opdrachten. Wanneer u uw faxmachine opbelt en de toegangscode (159 ✳ ) invoert, hoort u twee korte piepjes om aan te geven dat u een opdracht moet invoeren.

Opdrachten voor afstandsbediening	Wat u moet doen						
<b>95 De instellingen voor Fax Doorzenden wijzigen</b> <table border="1" data-bbox="210 443 546 999"> <tr> <td data-bbox="210 443 546 488">1 UIT</td> <td data-bbox="546 443 1022 999" rowspan="5">           Als u een lange toon hoort, is de wijziging geaccepteerd. Als u drie korte piepjes hoort, kunt u de instelling niet wijzigen omdat er niet aan een van de voorwaarden is voldaan. Druk op 4 om het nummer te registreren waarnaar uw faxen moeten worden doorgestuurd. (Zie <i>Het nummer wijzigen waarnaar faxberichten worden doorgestuurd</i> op pagina 8-7.) Nadat u een nummer hebt geregistreerd, schakelt de machine over naar de modus FAX DOORZENDEN AAN.         </td> </tr> <tr> <td data-bbox="210 488 546 533">2 Fax Doorzenden</td> </tr> <tr> <td data-bbox="210 533 546 810">4 Nummer voor Fax Doorzenden</td> </tr> <tr> <td data-bbox="210 810 546 855">6 Fax Opslaan AAN</td> </tr> <tr> <td data-bbox="210 855 546 999">7 Fax Opslaan UIT</td> </tr> </table>	1 UIT	Als u een lange toon hoort, is de wijziging geaccepteerd. Als u drie korte piepjes hoort, kunt u de instelling niet wijzigen omdat er niet aan een van de voorwaarden is voldaan. Druk op 4 om het nummer te registreren waarnaar uw faxen moeten worden doorgestuurd. (Zie <i>Het nummer wijzigen waarnaar faxberichten worden doorgestuurd</i> op pagina 8-7.) Nadat u een nummer hebt geregistreerd, schakelt de machine over naar de modus FAX DOORZENDEN AAN.	2 Fax Doorzenden	4 Nummer voor Fax Doorzenden	6 Fax Opslaan AAN	7 Fax Opslaan UIT	
1 UIT	Als u een lange toon hoort, is de wijziging geaccepteerd. Als u drie korte piepjes hoort, kunt u de instelling niet wijzigen omdat er niet aan een van de voorwaarden is voldaan. Druk op 4 om het nummer te registreren waarnaar uw faxen moeten worden doorgestuurd. (Zie <i>Het nummer wijzigen waarnaar faxberichten worden doorgestuurd</i> op pagina 8-7.) Nadat u een nummer hebt geregistreerd, schakelt de machine over naar de modus FAX DOORZENDEN AAN.						
2 Fax Doorzenden							
4 Nummer voor Fax Doorzenden							
6 Fax Opslaan AAN							
7 Fax Opslaan UIT							
<b>96 Een fax opvragen</b> <table border="1" data-bbox="210 1037 546 1233"> <tr> <td data-bbox="210 1037 546 1171">2 Alle faxen opvragen</td> <td data-bbox="546 1037 1022 1171">           Toets het nummer in van de faxmachine waarop de opgeslagen fax(en) moet(en) worden ontvangen. (Zie <i>Faxberichten opvragen</i> op pagina 8-7.)         </td> </tr> <tr> <td data-bbox="210 1171 546 1233">3 Faxen in het geheugen wissen</td> <td data-bbox="546 1171 1022 1233">           Als u een lange toon hoort, kunt u de in het geheugen opgeslagen faxberichten wissen.         </td> </tr> </table>	2 Alle faxen opvragen	Toets het nummer in van de faxmachine waarop de opgeslagen fax(en) moet(en) worden ontvangen. (Zie <i>Faxberichten opvragen</i> op pagina 8-7.)	3 Faxen in het geheugen wissen	Als u een lange toon hoort, kunt u de in het geheugen opgeslagen faxberichten wissen.			
2 Alle faxen opvragen	Toets het nummer in van de faxmachine waarop de opgeslagen fax(en) moet(en) worden ontvangen. (Zie <i>Faxberichten opvragen</i> op pagina 8-7.)						
3 Faxen in het geheugen wissen	Als u een lange toon hoort, kunt u de in het geheugen opgeslagen faxberichten wissen.						

Opdrachten voor afstandsbediening	Wat u moet doen
<b>97 De ontvangststatus controleren</b>	
1 Fax	U kunt controleren of uw machine faxberichten heeft ontvangen. Als dat het geval is, hoort u een lange toon. Als er geen faxen zijn ontvangen, hoort u drie korte piepjes.
<b>98 De ontvangststand wijzigen</b>	
1 TELEFOON/BEANTW.	Als u een lange toon hoort, kunt u de ontvangststand wijzigen.
2 F/T	
3 ALLEEN FAX	Als u drie korte piepjes hoort, is dit niet mogelijk.
<b>90</b> Afsluiten	Na een lange toon kunt u de afstandsbediening afsluiten.



## Faxberichten opvragen

---

- 1 Kies het nummer van uw faxmachine.
- 2 Toets zodra uw machine opneemt onmiddellijk uw toegangscode in (159 \*).
- 3 Zodra u twee korte piepjes hoort, toetst u met de kiestoetsen **962** in.
- 4 Toets met de kiestoetsen het nummer in van de faxmachine waar de faxberichten naartoe moeten worden gestuurd (maximaal 20 cijfers), en druk op **# #**.



U kunt \* en # niet als kiesnummers gebruiken. U kunt # echter wel gebruiken om een pauze in een nummer in te lassen.

- 5 Wacht totdat u het piepje hoort en hang op. Uw machine belt het andere apparaat en dit apparaat drukt uw faxberichten af.

## Het nummer wijzigen waarnaar faxberichten worden doorgestuurd

---

U kunt vanaf een andere toetstelefoon/faxmachine het nummer wijzigen waarnaar uw faxberichten moeten worden doorgestuurd.

- 1 Kies het nummer van uw faxmachine.
- 2 Zodra u de toon van uw faxmachine hoort, toetst u uw toegangscode in (**159 \***).
- 3 Zodra u twee korte piepjes hoort, toetst u met de kiestoetsen **954** in.
- 4 Toets het nieuwe nummer in van de faxmachine waarnaar de faxberichten moeten worden doorgestuurd (maximaal 20 cijfers), en druk op **# #**.



U kunt \* en # niet als kiesnummers gebruiken. U kunt # echter wel gebruiken om een pauze in een nummer in te lassen.

- 5 Wacht totdat u het piepje hoort en hang op.

# 9

# Rapporten afdrukken

## Instellingen en activiteiten

U dient het verzendrapport en interval voor het journaal in te stellen via het menu.

Druk op **Menu/Set, 2, 4, 1.**

—OF—

Druk op **Menu/Set, 2, 4, 2.**

RAPPORTINSTEL.  
1. VERZ. RAPPORT

RAPPORTINSTEL.  
2. JOURNAAL PER.

## Het verzendrapport aanpassen

U kunt het verzendrapport gebruiken als bewijs dat u een fax hebt verzonden. In dit rapport staan de datum en de tijd waarop het bericht werd verzonden, en wordt tevens aangegeven of de transmissie geslaagd was (OK). Als u **AAN** of **AAN+BEELD** selecteert, wordt dit rapport afgedrukt voor elke fax die u verzendt.





Als u deze functie uitschakelt (**UIT**), wordt het rapport alleen afgedrukt als er een fout is opgetreden tijdens de transmissie.

Als u veel faxen naar hetzelfde nummer stuurt, hebt u waarschijnlijk meer nodig dan alleen de taaknummers om te weten welke faxen u opnieuw moet verzenden.

Als u **UIT+BEELD** selecteert, wordt in het rapport een deel van de eerste pagina van het faxbericht afgedrukt om u te helpen herinneren wat er in de fax stond.

**1** Druk op **Menu/Set, 2, 4, 1.**

**2** Druk op  of  om **UIT**, **UIT+BEELD**, **AAN** of **AAN+BEELD** te selecteren.

Druk op **Menu/Set.**

**3** Druk op **Stop/Exit.**

RAPPORTINSTEL.  
1. VERZ. RAPPORT



## De interval voor het journaal instellen

---

U kunt de machine zodanig instellen, dat er op vaste tijden een journaal wordt afgedrukt (elke 50 faxen, elke 6, 12 of 24 uur, elke 2 of 7 dagen). Als u het journaal uitzet (UIT), kunt u het afdrukken via de procedure die op de volgende pagina wordt beschreven. De fabrieksinstelling is NA 50 FAXEN.

**1** Druk op **Menu/Set, 2, 4, 2.**

RAPPORTINSTEL.  
2.JOURNAAL PER.

**2** Druk op  of  om een interval te selecteren.

JOURNAAL PER.  
NA 50 FAXEN

Druk op **Menu/Set.**

(Als u 7 dagen kiest, wordt u gevraagd aan te geven welke de eerste dag van de 7-daagse periode moet zijn.)

**3** Voer in 24-uurs formaat het tijdstip in waarop het journaal moet worden afgedrukt.

Druk op **Menu/Set.**

(Bijvoorbeeld: voor kwart voor acht 's avonds voert u 19:45 in.)

**4** Druk op **Stop/Exit.**



Als u 6, 12, 24 uur, 2 of 7 dagen selecteert, drukt de machine het journaal af wanneer er 200 taken zijn opgeslagen. De machine zal het journaal dan zelfs afdrukken als de geselecteerde tijd nog niet is verstreken, omdat het geheugen vol is. Daarna worden alle in het journaal vermelde taken uit het geheugen gewist.

Als de machine het journaal op het door u aangegeven tijdstip afdrukt, worden alle in het journaal vermelde taken uit het geheugen gewist.

# Rapporten afdrukken

---

Er zijn vijf rapporten beschikbaar:

PRINT LIJSTEN  
1. HELPLIJST

Drukt het rapport HELPLIJST af, zodat u in een oogopslag kunt zien hoe u de machine kunt programmeren.

PRINT LIJSTEN  
2. KIESLIJST

Een lijst van namen en nummers die zijn opgeslagen in het geheugen voor snelkiesnummers. De nummers staan in numerieke volgorde in de lijst.

PRINT LIJSTEN  
3. JOURNAAL

In deze lijst staat informatie over de laatste ontvangen en verzonden faxen. (TX betekent verzonden.) (RX betekent ontvangen.)

PRINT LIJSTEN  
4. VERZENDRAPPORT

Drukt een verzendrapport af van de laatste transmissie.



PRINT LIJSTEN  
5. SYSTEEMINST.

Een lijst van instellingen voor STANDAARD INST, ONTVANGSTMENU, VERZENDMENU, RAPPORTINSTEL., DIVERSEN en AFSTAND OPTIES.

PRINT LIJSTEN  
6. BESTELDOCUMENT

U kunt een bestelformulier voor toebehoren naar uw Brother-dealer afdrukken.

## Een rapport afdrukken

- 1 Druk op **Menu/Set**, **6**.
- 2 Druk op  of  om the report you want te selecteren.

KIES ↑ ↓ & SET  
6. PRINT LIJSTEN

Druk op **Menu/Set**.

—OF—

Toets het nummer in van het rapport dat u wilt afdrukken.

Druk bijvoorbeeld op **1** om het rapport HELPLIJST af te drukken.

# 10 Kopiëren

## De machine als een copier gebruiken

Met deze machine kunt u kopieën en transparanten van hoogstaande kwaliteit maken. Kopieën kunnen in zwart-wit of in full colour worden geproduceerd. Controleer voordat u gaat kopiëren dat er papier in de papierlade zit. Het papier mag tijdens het kopiëren nooit uit de machine worden getrokken.

Kopieertoetsen

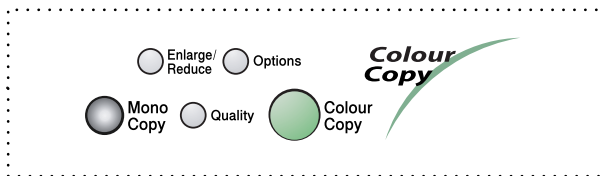

Als de machine bezig is met kopiëren, kunnen er geen inkomende faxen op papier of in het geheugen worden ontvangen.



Als het document een briefkaart is, dient u deze op de glasplaat te leggen. Briefkaarten kunnen niet via de automatische documentinvoer worden ingevoerd.

Documenten met de bedrukte zijde naar boven in de automatische documentinvoer

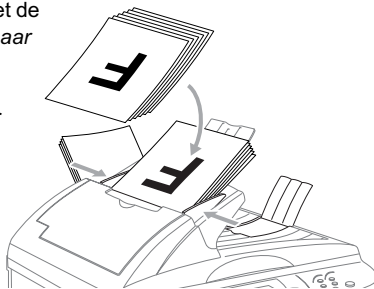

Documenten met bedrukte zijde naar beneden op glasplaat

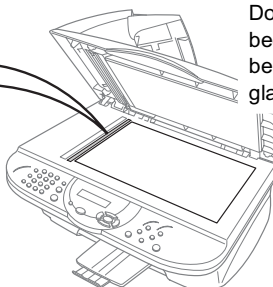

## Een kopie maken

---

- 1 Plaats het document met de bedrukte zijde naar boven in de automatische documentinvoer, of met de bedrukte zijde naar beneden op de glasplaat.
- 2 Druk desgewenst op **Options** en **Enlarge/Reduce** om de instellingen te wijzigen.
- 3 Druk op **Mono Copy** of **Colour Copy**.



Als u wilt stoppen, drukt op **Stop/Exit** om het origineel uit te werpen.

## Meerdere kopieën maken (via de automatische documentinvoer)

---

Via de automatische documentinvoer kunnen meerdere kopieën worden gemaakt. Meerdere kopieën worden gestapeld of gesorteerd. Gebruik de toets **Options** om SORTEREN te selecteren. (Zie *De toets Opties gebruiken* op pagina 10-9.)

- 1 Plaats het document met de bedrukte zijde naar boven in de automatische documentinvoer.
- 2 Voer met de kiestoetsen in hoeveel kopieën u wilt maken (maximaal 99).  
(Druk bijvoorbeeld op **3, 8** als u 38 kopieën wilt maken.)
- 3 Druk op **Mono Copy** of **Colour Copy**.



Druk op de toets **Options** als u de kopieën wilt sorteren. (Zie *Kopieën sorteren bij gebruik van de automatische documentinvoer* op pagina 10-13.)

## Enkele of meerdere kopieën (via de glasplaat)

Via de glasplaat kunnen meerdere kopieën worden gemaakt. Meerdere kopieën worden gestapeld (alle kopieën van de eerste pagina, dan alle kopieën van de tweede pagina, enz.) Druk op de toets **Options** om verdere instellingen te selecteren. (Zie *De toets Opties gebruiken* op pagina 10-9.)

- 1 Til het documentdeksel op.

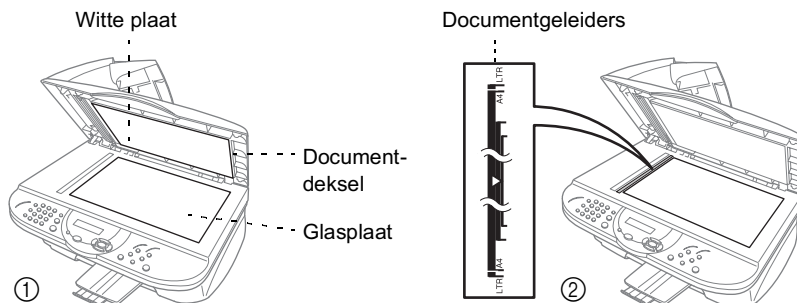

- 2 Gebruik de documentgeleiders aan de linkerkant om het document in het midden van de glasplaat te leggen, met de bedrukte zijde naar beneden. Sluit het documentdeksel.
- 3 Voer met de kiestoetsen in hoeveel kopieën u wilt maken (maximaal 99).  
Druk bijvoorbeeld op **3 8** als u 38 kopieën wilt maken.
- 4 Druk op **Mono Copy** of **Colour Copy**.  
De machine begint het document te scannen.

## De melding Geheugen vol

---

Als het geheugen tijdens het kopiëren vol raakt, wordt op het LCD-scherm de volgende melding weergegeven:

GEHEUGEN VOL
GEWOON ■■■■ 01

Als u tijdens het scannen van de eerste pagina die u wilt kopiëren de melding **GEHEUGEN VOL** krijgt, drukt u op **Stop/Exit** om het kopiëren te annuleren. Voordat u verdergaat, moet u geheugen vrijmaken door een aantal in het geheugen opgeslagen taken te wissen.

Als het geheugen vol raakt tijdens het scannen van een van de volgende pagina's van het document, kunt u op **Mono Copy** of **Colour Copy** drukken om de reeds gescande pagina's te kopiëren, of drukt u op **Stop/Exit** om de handeling te annuleren.



Als u meer geheugen wilt vrijmaken, kunt u Fax Opslaan uitschakelen. (Zie *Fax Opslaan instellen* op pagina 8-2.)

—OF—

U kunt de in het geheugen opgeslagen faxberichten afdrukken. (Zie *Een fax uit het geheugen afdrukken* op pagina 5-10.)

Wanneer u de melding **GEHEUGEN VOL** krijgt, kunt u kopieën maken door eerst de in het geheugen opgeslagen ontvangen faxberichten af te drukken en 100% geheugen beschikbaar te maken.



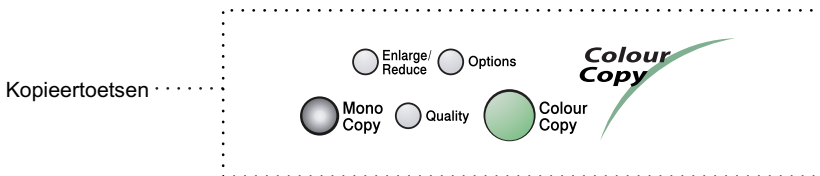

# Meer dan een tijdelijke kopieerinstelling gebruiken

U kunt de kopieertoetsen **Enlarge/Reduce**, **Quality** en **Options** gebruiken om de instellingen voor alleen de volgende kopie te wijzigen.



U kunt verschillende combinaties gebruiken. Als u bijvoorbeeld een foto met de beste kwaliteit op glanzend papier wilt kopiëren, drukt u op de toets **Quality** om **Best** te selecteren, waarna u op **Options** drukt om bij de instelling GLOSSY de optie PAPIERSOORT te selecteren.

- De kwaliteit verbeteren (Zie *De toets Kwaliteit gebruiken* op pagina 10-6.)
- Vergroten en verkleinen (Zie *De toets Vergroot/Verklein gebruiken* op pagina 10-7.)
- Papiersoort (Zie *Papiersoort* op pagina 10-10.)
- Dicht bij de rand kopiëren (Zie *Dichtbij rand* op pagina 10-11.)
- Helderheid (Zie *Helderheid* op pagina 10-11.)
- Contrast (Zie *Contrast* op pagina 10-12.)
- Kopieën sorteren (Zie *Kopieën sorteren bij gebruik van de automatische documentinvoer* op pagina 10-13.)
- Paginalayout (Zie *Paginalay-out bij gebruik van de automatische documentinvoer* op pagina 10-13 en *Paginalay-out bij gebruik van de glasplaat* op pagina 10-14.)
- Kopiëren via de handinvoer (Zie *De handinvoer gebruiken* op pagina 10-15.)

Druk op  of  om meer instellingen te selecteren.

DRUK COPY OF  
↑ ↓ VOLG. OPTIE

—OF—

Druk op **Mono Copy** of **Colour Copy** als u verder geen instellingen meer wilt maken.

 Dit zijn tijdelijke instellingen en als u het document op de glasplaat legt, schakelt de machine 30 seconden na het kopiëren weer over naar de standaardinstellingen. Als u deze tijdelijke instellingen opnieuw wilt gebruiken, plaatst u het volgende document voordat de 30 seconden zijn verstreken op de glasplaat.



## De toets **Kwaliteit** gebruiken

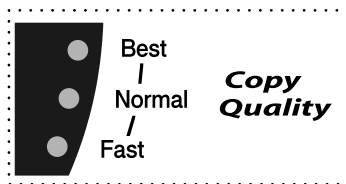

De toets **Quality** verandert de instellingen voor de kopieer kwaliteit tijdelijk in **Normal**, **Best** of **Fast**.



Druk herhaaldelijk op de toets **Quality** totdat het lampje van de gewenste instelling brandt.

—OF—

Druk op **Quality** en  of  totdat op het LCD-scherm de gewenste instelling wordt weergegeven.



Druk op <b>Quality</b> en  of 	<b>Normal</b>	Aanbevolen voor normale afdrucken. Goede kopieer kwaliteit met adequate kopieersnelheid.
	<b>Fast</b>	Hoge kopieersnelheid en laagste inktverbruik. Gebruik <b>Fast</b> om tijd te besparen (documenten die u wilt proeflezen, grote documenten of een groot aantal kopieën).
	<b>Best</b>	Gebruik deze stand voor het kopiëren van precieze beelden, zoals foto's. <b>Best</b> gebruikt de hoogste resolutie en de laagste snelheid.

**1** Plaats het document met de bedrukte zijde naar boven in de automatische documentinvoer, of met de bedrukte zijde naar beneden op de glasplaat.

**2** Druk herhaaldelijk op **Quality** totdat de gewenste instelling wordt weergegeven.

KIES ↑ ↓ & SET  
NORMAAL

—OF—

Druk op **Quality** en  of  om de LED bij de gewenste kwaliteit te selecteren.

Druk op **Menu/Set**.

**3** Om met kopiëren te beginnen, drukt u op **Mono Copy** of **Colour Copy**.



—OF—

Druk op  of  als u verder nog instellingen wilt maken.

## De toets Vergroot/Verklein gebruiken

U kunt de volgende vergrotings-/verkleiningspercentages selecteren.



Met **HANDMATIG** kunt u een percentage tussen de 25% en 400% selecteren.

Druk op <b>Enlarge/Reduce</b> en  of 	100%
	94%
	78%
	50%
	25%
	HANDMATIG
	400%
	200%
	150%
	104%

**1** Plaats het document met de bedrukte zijde naar boven in de automatische documentinvoer, of met de bedrukte zijde naar beneden op de glasplaat.

**2** Voer met de kiestoetsen in hoeveel kopieën u wilt maken (maximaal 99).

**3** Druk op **Enlarge/Reduce**.

**4** Druk op  of  om het gewenste vergrotings- of verkleiningspercentage te selecteren.

KIES ↑ ↓ & SET  
100%

Druk op **Menu/Set**.

—OF—

U kunt **HANDMATIG** selecteren en op **Menu/Set** drukken.

Gebruik de kiestoetsen om een vergrotings-/verkleiningspercentage in te toetsen tussen de 25% en 400%.

Druk op **Menu/Set**.

(Druk bijvoorbeeld op **5 3** als u 53% wilt intoetsen.)

**5** Druk op **Mono Copy** of **Colour Copy**.

—OF—

Druk op  of  als u verder nog instellingen wilt maken.



■ De speciale kopieeropties (2 IN 1, 4 IN 1 of POSTER) zijn niet beschikbaar als u **Enlarge/Reduce** gebruikt.

■ De beste verkleinings- en vergrotingspercentages voor het kopiëren van A4 naar A5 of van A5 naar A4 zijn als volgt:

A4 → A5	A5 → A4	
70%	144%	Dichtbij rand: AAN
69%	142%	Dichtbij rand: UIT

## De toets **Opties** gebruiken

Met de toets **Options** wijzigt u de instellingen voor het aantal kopieën, de papiersoort, het dicht bij de rand kopiëren, de helderheid, het contrast, sorteren en de paginalay-out **alleen voor de volgende kopie**.

Druk op <b>Opties</b>	Menuopties	Opties	Fabrieksinstelling
 Options	AANT. KOPIEËN:01	AANT. KOPIEËN:01 (01-99)	01
	PAPIERSOORT	NORMAAL/INKJET/GLOSSY (4-KLEUR of 3-KLEUR)/ TRANSPARANT	NORMAAL
	DICHTBIJ RAND	UIT/AAN	AAN
	HELDERHEID	- ■■■■ +	- ■■■□ +
	CONTRAST	- ■■■■ +	- ■■■□ +
	STAPEL/SORTEER	STAPELEN/SORTEREN	STAPELEN
	PAGINA LAYOUT	UIT (1 IN 1)/2 IN 1/ 4 IN 1/POSTER	UIT (1 IN 1)
HANDINVOER	AAN/UIT	UIT	

## Papiersoort

De instelling van de papiersoort kan desgewenst voor alleen de volgende kopie worden gewijzigd. (U kunt de standaardinstelling wijzigen in het functiemenu 1-1. Zie *De papiersoort instellen op pagina 4-1.*) Voor de beste afdrukkwaliteit is het zaak dat u de door u gebruikte papiersoort selecteert.

- 1** Plaats het document met de bedrukte zijde naar boven in de automatische documentinvoer, of met de bedrukte zijde naar beneden op de glasplaat.
  - 2** Voer met de kiestoetsen in hoeveel kopieën u wilt maken (maximaal 99).
  - 3** Druk op **Options** and  of  om **PAPIERSOORT** te selecteren. Druk op **Menu/Set**.
  - 4** Druk op  of  om de papiersoort die u gebruikt te selecteren (NORMAAL, INKJET, GLOSSY of TRANSPARANT). Druk op **Menu/Set**.
  - 5** Als u GLOSSY hebt geselecteerd, moet u op  of  drukken om GLOSSY : 4-KLEUR of GLOSSY : 3-KLEUR te selecteren. Druk op **Menu/Set**.
-  De afdrukkwaliteit van zwarte inkt varieert, afhankelijk van het soort glanzend papier dat u gebruikt. Er wordt zwarte inkt gebruikt als u GLOSSY : 4-KLEUR selecteert. Als het glanzend papier dat u gebruikt de zwarte inkt afstoot, selecteert u GLOSSY : 3-KLEUR, waarmee zwarte inkt wordt gesimuleerd door de drie inktkleuren te combineren.
- 6** Druk op **Mono Copy** of **Colour Copy**.  
—OF—  
Druk op  of  als u verder nog instellingen wilt maken.

## Dichtbij rand

Met de functie Dichtbij rand wordt het bedrukbaar gedeelte uitgebreid tot dichterbij de linker-, de rechter, de onder- en de bovenkant van het papier. Het kopiëren zal iets langer duren.

- 1 Plaats het document met de bedrukte zijde naar boven in de automatische documentinvoer, of met de bedrukte zijde naar beneden op de glasplaat.
- 2 Voer met de kiestoetsen in hoeveel kopieën u wilt maken (maximaal 99).
- 3 Druk op **Options** en  of  om **DICHTBIJ RAND** te selecteren. Druk op **Menu/Set**.
- 4 Druk op  of  om **AAN** (of **UIT**) te selecteren. Druk op **Menu/Set**.
- 5 Druk op **Mono Copy** of **Colour Copy**.  
—OF—  
Druk op  of  als u verder nog instellingen wilt maken.







## Helderheid

U kunt de helderheid afstellen om kopieën donkerder of lichter te maken.

- 1 Plaats het document met de bedrukte zijde naar boven in de automatische documentinvoer, of met de bedrukte zijde naar beneden op de glasplaat.
- 2 Voer met de kiestoetsen in hoeveel kopieën u wilt maken (maximaal 99).
- 3 Druk op **Options** en  of  om **HELDERHEID** te selecteren.   
Druk op **Menu/Set**.
- 4 Druk op  om een lichtere kopie te maken.  
—OF—  
Druk op  om een donkerder kopie te maken.  
Druk op **Menu/Set**.
- 5 Druk op **Mono Copy** of **Colour Copy**.  
—OF—  
Druk op  of  als u verder nog instellingen wilt maken.

## Contrast

U kunt het contrast wijzigen om een beeld er scherper en levendiger uit te laten zien.

- 1 Plaats het document met de bedrukte zijde naar boven in de automatische documentinvoer, of met de bedrukte zijde naar beneden op de glasplaat.
- 2 Voer met de kiestoetsen in hoeveel kopieën u wilt maken (maximaal 99).
- 3 Druk op **Options** en druk op  of  om **CONTRAST** te selecteren.  
Druk op **Menu/Set**.
- 4 Druk op  om het contrast te verhogen.  
—OF—  
Druk op  om het contrast te verlagen.  
Druk op **Menu/Set**.
- 5 Druk op **Mono Copy** of **Colour Copy**.  
—OF—  
Druk op  of  als u verder nog instellingen wilt maken.





## Kopieën sorteren bij gebruik van de automatische documentinvoer

Als u meerdere kopieën wilt sorteren, dient u de automatische documentinvoer te gebruiken.

- 1 Plaats de documenten met de bedrukte zijde naar boven in de automatische documentinvoer.
- 2 Voer met de kiestoetsen in hoeveel kopieën u wilt maken (maximaal 99).
- 3 Druk op **Options** and  of  om **STAPEL/SORTEER** te selecteren.  
Druk op **Menu/Set**.
- 4 Druk op  of  om **SORTEREN (of STAPELEN)** te selecteren.  
Druk op **Menu/Set**.
- 5 Druk op **Mono Copy** of **Colour Copy**.

—OF—





Druk op  of  als u verder nog instellingen wilt maken.



Bij het sorteren van kopieën wordt meer geheugen gebruikt. Hoeveel geheugen er wordt gebruikt, is afhankelijk van de gegevens (tekst of grafisch werk, resolutie, kleurenkopieën of zwart-witte kopieën).

## Paginalay-out bij gebruik van de automatische documentinvoer

U kunt papier besparen door twee of vier pagina's op één vel te kopiëren. Als u een poster wilt afdrukken, dient u de glasplaat te gebruiken.

- 1 Plaats de documenten met de bedrukte zijde naar boven in de automatische documentinvoer.
- 2 Voer met de kiestoetsen in hoeveel kopieën u wilt maken (maximaal 99).
- 3 Druk op **Options** en  of  om **PAGINA LAYOUT** te selecteren.  
Druk op **Menu/Set**.
- 4 Druk op  of  om **2 IN 1, 4 IN 1 (of UIT (1 IN 1))** te selecteren.  
Druk op **Menu/Set**.
- 5 Druk op **Mono Copy** of **Colour Copy**.

—OF—

Druk op  of  als u verder nog instellingen wilt maken.

## Paginalay-out bij gebruik van de glasplaat

U kunt papier besparen door twee of vier pagina's op één vel te kopiëren, of u kunt een kopie van posterformaat maken.

- 1 Leg het document met de bedrukte zijde naar beneden op de glasplaat.
- 2 Voer met de kiestoetsen in hoeveel kopieën u wilt maken (maximaal 99).
- 3 Druk op **Options** en  of  om PAGINA LAYOUT te selecteren. Druk op **Menu/Set**.
- 4 Druk op  of  om 2 IN 1, 4 IN 1, POSTER (of UIT (1 IN 1)) te selecteren. Druk op **Menu/Set**.
- 5 Druk op **Mono Copy** of **Colour Copy**.

—OF—

Druk op  of  als u verder nog instellingen wilt maken.



Als u in stap 4 2 IN 1 of 4 IN 1 hebt geselecteerd, plaatst u het volgende document op de glasplaat. Druk op **Menu/Set**.

VOLGEND: DRUK SET  
EINDE: DRUK COPY

### 2 IN 1



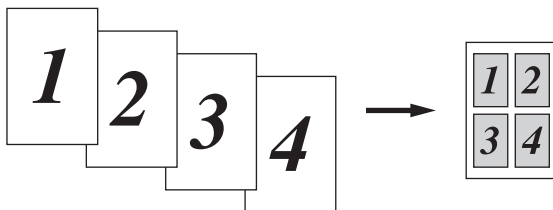

### 4 IN 1

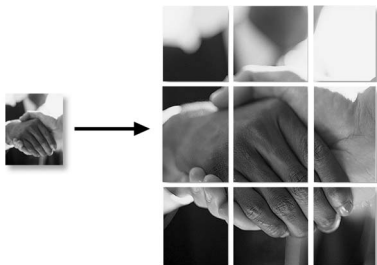

## POSTER

U kunt van een foto een kopie op posterformaat maken.



 Voor het 2 IN 1 of 4 IN 1 kopiëren is het niet mogelijk om de toets **Enlarge/Reduce** te gebruiken, op glanzend papier af te drukken, of de functie Dichtbij rand te gebruiken.

Voor het in kleur kopiëren van 2 IN 1 of 4 IN 1 kunt u alleen A4-papier gebruiken. Het is niet mogelijk om meer dan een kopie te maken.



Voor **POSTER** kunt u slechts een kopie maken; gebruik de toets **Enlarge/Reduce**, de functie Dichtbij rand, of de automatische documentinvoer.

## De handinvoer gebruiken

Uw machine heeft aan de achterkant een sleuf voor handinvoer.

Gebruik de sleuf voor handinvoer als u op dikker papier wilt kopiëren.

 Als er papier in de papierlade zit, dient u dit te verwijderen en het papier vel voor vel via de sleuf voor handinvoer in te voeren.

- 1** Plaats het document met de bedrukte zijde naar boven in de automatische documentinvoer, of met de bedrukte zijde naar beneden op de glasplaat.
- 2** Druk op **Options** and  of  om **HANDINVOER** te selecteren.  
Druk op **Menu/Set**.
- 3** Druk op  of  om **AAN** (of **UIT**) te selecteren.  
Druk op **Menu/Set**.
- 4** Verwijder het papier uit de papierlade.

- 5 Maak het deksel van de sleuf voor handinvoer open.

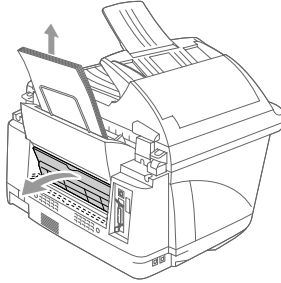

- 6 Plaats een vel papier met de te bedrukken zijde naar boven in de sleuf voor handinvoer.

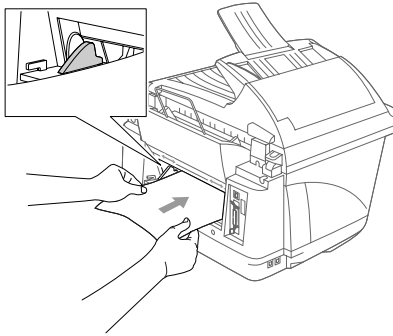

- 7 Plaats het papier in het midden van de sleuf voor handinvoer en steek het er zo ver mogelijk in. Stel de papiergeleiders af op de breedte van het papier.

- 8 Druk op **Mono Copy** of **Colour Copy**.

Op het LCD-scherm wordt het volgende weergegeven:

HANDINVOER DRUK FAX START
------------------------------

- 9 Druk op **Fax Start**.

# De standaardinstellingen voor het kopiëren wijzigen

U kunt de kopieerinstellingen afstellen zoals in het onderstaande schema wordt aangegeven. Deze instellingen blijven van kracht totdat u ze weer wijzigt.

Submenu	Menuopties	Opties	Fabrieksinstellingen
1.KWALITEIT	—	NORM	NORMAAL
		FIJN	
		SNEL	
2.DICHTBIJ RAND	—	AAN	AAN
		UIT	
3.HELDERHEID	—	- ■■■■ + - ■■■□ + - ■■■□ + - ■■■□ + - ■■■□ +	- ■■■□ +
4.CONTRAST	—	- ■■■■ + - ■■■□ + - ■■■□ + - ■■■□ + - ■■■□ +	- ■■■□ +
5.PAS KLEUR AAN	1.ROOD	R:- ■■■■ + R:- ■■■□ + R:- ■■■□ + R:- ■■■□ + R:- ■■■□ +	R:- ■■■□ +
	2.GROEN	G:- ■■■■ + G:- ■■■□ + G:- ■■■□ + G:- ■■■□ + G:- ■■■□ +	G:- ■■■□ +
	3.BLAUW	B:- ■■■■ + B:- ■■■□ + B:- ■■■□ + B:- ■■■□ + B:- ■■■□ +	B:- ■■■□ +

## Kopieerkwaliteit



---

- 1 Druk op **Menu/Set, 3, 1.**
- 2 Druk op  of  om NORM, FIJN of SNEL te selecteren.
- 3 Druk op **Stop/Exit.**

KOPIE  
1.KWALITEIT

## Dichtbij rand



---

- 1 Druk op **Menu/Set, 3, 2.**
- 2 Druk op  of  om AAN (of UIT) te selecteren.
- 3 Druk op **Stop/Exit.**

KOPIE  
2.DICHTBIJ RAND

## Helderheid

---

- 1 Druk op **Menu/Set, 3, 3.**
- 2 Druk op  om een lichtere kopie te maken.  
—OF—  
Druk op  om een donkerdere kopie te maken.
- 3 Druk op **Stop/Exit.**

KOPIE  
3.HELDERHEID

## Contrast

---

U kunt het contrast wijzigen om een beeld er scherper en levendiger uit te laten zien.

- 1 Druk op **Menu/Set, 3, 4.**
- 2 Druk op  om het contrast te verhogen.

KOPIE  
4. CONTRAST

—OF—



Druk op  om het contrast te verlagen.

Druk op **Menu/Set.**

- 3 Druk op **Stop/Exit.**

## Kleur afstellen

---

- 1 Druk op **Menu/Set, 3, 5.**
- 2 Druk op  of  om ROOD, GROEN of BLAUW te selecteren.

KOPIE  
5. PAS KLEUR AAN

Druk op **Menu/Set.**

- 3 Druk op  om een donkerdere kopie te maken.

—OF—

Druk op  om een lichtere kopie te maken.

Druk op **Menu/Set.**

- 4 Herhaal stap 2 om de volgende kleur te selecteren.

—OF—

Druk op **Stop/Exit.**

# Wettelijke beperkingen

De kleurenreproductie van bepaalde documenten is verboden en kan strafrechtelijke of civielrechtelijke aansprakelijkheid als gevolg hebben. Deze opmerking is meer bedoeld als richtlijn dan als een volledige opsomming van elk mogelijk verbod. Daar waar twijfel bestaat, raden wij aan dat u de juridische instanties in uw eigen land raadpleegt met betrekking tot de wettigheid van documenten waar twijfel over bestaat. Hieronder staan een aantal voorbeelden van documenten die niet gekopieerd mogen worden:

- Papiergeld.
- Obligaties of andere schuldbewijzen.
- Deposito-bewijzen.
- Strijdmacht- of dienstpapieren.
- Paspoorten.
- Postzegels (al dan niet afgestempeld).
- Immigratiepapieren.
- Bijstandsdocumenten.
- Cheques of wissels getrokken door overheidsinstanties.
- Identificatiedocumenten, badges of insignes.
- Rijbewijzen en eigendomspapieren voor motorvoertuigen.

Werk dat auteursrechtelijk is beschermd mag niet worden gekopieerd. Delen van werk dat auteursrechtelijk is beschermd mogen echter wel voor 'eigen gebruik' worden gekopieerd. Meerdere kopieën zou ongepast gebruik kunnen betekenen.

Kunstwerken dienen te worden beschouwd als werk dat auteursrechtelijk is beschermd.



# 11 Walk-Up PhotoCapture Center™

## Inleiding

Uw Brother-machine is voorzien van drie sleuven (drives) voor opslagmedia, voor gebruik met populaire digitale cameramedia: CompactFlash™, SmartMedia™ en Memory Stick™.

De functie PhotoCapture Center™ stelt u in staat om digitale foto's van uw digitale camera met een hoge resolutie af te drukken, zodat u afdrucken kunt maken met een kwaliteit die gelijkstaat aan de kwaliteit van foto's.

## Algemene procedure

- 1 Plaats de mediakaart goed in de sleuf. (Zie *Aan de slag* op pagina 11-2.)
  - 2 Selecteer PRINT INDEX om de index (miniaturbeelden) van alle beelden op de mediakaart af te drukken. De beelden worden genummerd. (Zie *De index afdrucken (miniaturbeelden)* op pagina 11-5.)
  - 3 Selecteer PRINT IMAGES om de beelden af te drukken. (Zie *Beelden afdrucken* op pagina 11-6.)
  - 4 Als u VERANDER INSTEL. selecteert, kunt u de instellingen voor het afdrucken van de beelden wijzigen, zoals het aantal exemplaren dat moet worden afgedrukt, de papiersoort, het formaat van het papier en de afdruk, de afdrukkwaliteit, de helderheid, kleurverbetering en handinvoer. (Zie *De instellingen voor het afdrucken van beelden wijzigen* op pagina 11-7.)
-  ■ Het PhotoCapture Center™ drukt alleen in kleur af. Met deze functie kunt u niet in zwart-wit afdrucken, en evenmin Vergroot/Verklein gebruiken.
  - Het PhotoCapture Center™ keert terug naar de standaardinstellingen zodra u de mediakaart verwijdert, beelden afdrukt of op **Stop/Exit** drukt.

# Aan de slag



Uw machine heeft verschillende sleuven: een voor een CompactFlash™-kaart, een voor een SmartMedia™-kaart en een voor een Memory Stick™.

Gebruik alleen mediakaarten met een spanning van 3,3 volt in uw machine.

De sleuf linksboven is voor een SmartMedia™-kaart, de sleuf rechtsboven is voor een Memory Stick™ en de onderste sleuf is voor een CompactFlash™-kaart.

Steek de kaart goed in de daarvoor bestemde sleuf.

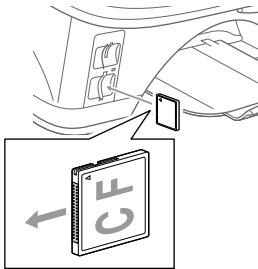

CompactFlash™

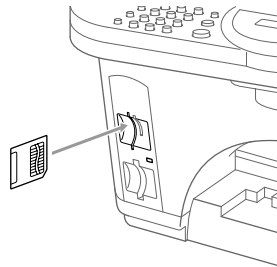

SmartMedia™

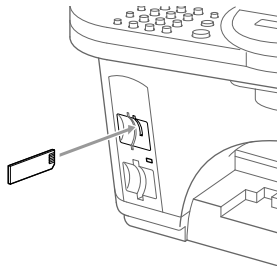

Memory Stick™

LED voor mediakaart:

- **LED** is AAN, de mediakaart is goed geplaatst.
- **LED** is UIT, de mediakaart is niet goed geplaatst.
- **LED** is KNIPPERT, de mediakaart wordt gelezen of beschreven.

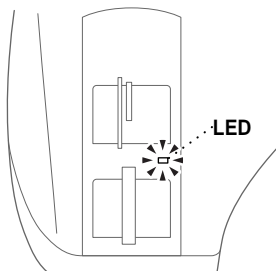

Wanneer de machine de kaart leest of daarnaar schrijft (LED knippert), mag u nooit de stekker uit het stopcontact halen of de mediakaart uit het PhotoCapture Center™ verwijderen. **U zult dan al uw gegevens verliezen of de kaart beschadigen.**

De machine kan slechts een mediakaart tegelijk lezen, dus het is zaak dat u nooit meer dan een kaart plaatst. De instellingen die u met de kaart wilt gebruiken, worden bewaard totdat u de kaart uit de sleuf haalt, afbeeldingen afdrukt of op **Stop/Exit** drukt.

**1** Plaats de mediakaart goed in de mediasleuf

**2** Als de mediakaart in de juiste sleuf is gestoken, wordt op het LCD-scherm het volgende weergegeven.

C.FLASH ACTIEF  
Druk op de -----

**3** Druk op **Options**.

**4** Druk op  of  om FOTOCAPTURE te selecteren.

KIES ↑ ↓ & SET  
FOTOCAPTURE

Druk op **Menu/Set**.



U mag niet **KOPIE** selecteren, omdat u anders de kopieerfunctie activeert, niet het PhotoCapture Center™.

**5** Op het LCD-scherm worden afwisselen volgende meldingen weergegeven:

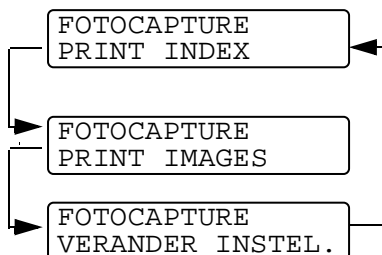

(Zie *De index afdrukken (miniaturbeelden)* op pagina 11-5.)

(Zie *Beelden afdrukken* op pagina 11-6.)

(Zie *De instellingen voor het afdrukken van beelden wijzigen* op pagina 11-7.)

# De index afdrukken (miniatuurbeelden)



Het PhotoCapture Center™ wijst nummers aan de beelden toe (bijvoorbeeld nr.1, nr. 2, nr. 3, enz.).



→ No. 1  
DEL.JPG



01.01.2003.  
100KB

Het herkent geen andere nummers of bestandsnamen die door uw digitale camera of pc werden gebruikt om de beelden te identificeren. U kunt een pagina met miniatuurbeelden afdrukken (indexpagina met 6 of 4 beelden per regel). Hierop staan alle beelden van de mediakaart.

- 5** Druk op  of  om PRINT INDEX te selecteren.

FOTOCAPTURE  
PRINT INDEX

Druk op **Menu/Set**.

- 6** Druk op  of  om 6 IMAGES/REGEL of 4 IMAGES/REGEL te selecteren.

PRINT INDEX  
6 IMAGES/REGEL

Druk op **Menu/Set**.

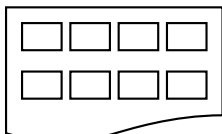

4 IMAGES/REGEL

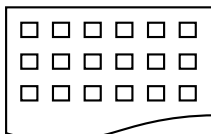

6 IMAGES/REGEL

- 7** Druk op **Colour Copy** om met afdrukken te beginnen.



Het afdrukken van 4 IMAGES/REGEL duurt langer dan 6 IMAGES/REGEL, maar de kwaliteit is beter. (Zie *Beelden afdrukken* op pagina 11-6.)

# Beelden afdrukken

U dient eerst het nummer van een beeld te weten, pas dan kunt u het afdrukken.



Druk eerst de index af. (Zie *De index afdrukken (miniaturbeelden)* op pagina 11-5.)

- 5** Druk op  of  om PRINT IMAGES te selecteren.

FOTOCAPTURE  
PRINT IMAGES

Druk op **Menu/Set**.

- 6** Toets met de kiestoetsen het nummer in van het beeld op de indexpagina (miniaturen) dat u wilt afdrukken.

ENTER & DRUK SET  
BLD: 1, 3, 6

Druk op **Menu/Set**.

Herhaal deze stap totdat u alle nummers hebt ingevoerd van de beelden die u wilt afdrukken.



U kunt alle nummers tegelijk invoeren door de toets \* als een komma te gebruiken, of door de toets # als een koppelteken te gebruiken.

(Als u bijvoorbeeld beeld nr. 1, nr. 3 en nr. 6 wilt afdrukken, toetst u **1\*3\*6** in. Als u beeld nr. 1 t/m nr. 5 wilt afdrukken, toetst u **1#5** in.)

- 7** Nadat u alle gewenste nummers hebt geselecteerd,





Druk op **Menu/Set**.

Op het LCD-scherm wordt het volgende weergegeven:

DRUK COLOUR COPY  
OF ↑↓ VOOR OPTIE

- 8** Druk op **Colour Copy** om af te drukken.

—OF—



Als u de instellingen wilt wijzigen, drukt u op  of  om op het LCD-scherm nogmaals door de verschillende instellingen te bladeren. U kunt deze opties selecteren door op  of  en **Menu/Set** te drukken. (Zie *De instellingen voor het afdrukken van beelden wijzigen* op pagina 11-7.)

Nadat u alle gewenste opties hebt geselecteerd,

Druk op **Colour Copy**.



# De instellingen voor het afdrukken van beelden wijzigen

U kunt de toets **Options** gebruiken om de instellingen voor het aantal exemplaren dat moet worden afgedrukt, de papiersoort, het formaat van het papier en de afdruk, de afdrukkwaliteit, de helderheid, kleurverbetering en handinvoer alleen voor het volgende beeld te wijzigen.

8 Druk op  of  om de instellingen te wijzigen.

Het LCD-scherm bladert weer door de verschillende opties.

Menuopties	Opties (1)	Opties (2)	Fabrieksinstelling	Pagina
AANT. KOPIEËN:XX	—	—	01	11-9
PAPIERSOORT	NORMAAL	—	NORMAAL	11-9
	INKJET			
	GLOSSY	GLOSSY : 4-KLEUR GLOSSY : 3-KLEUR		
	TRANSPARANT	—		
PAPIER&PRINT GR.	A4	AFM. AFDRUK 13X9CM 15X10CM 18X13CM 20X25CM	15X10CM	11-10
	15 (W) X10 (H) CM 10 (W) X15 (H) CM	AFM. AFDRUK VOLLE PAGINA of HALVE PAGINA	VOLLE PAGINA	
PRINTKWALITEIT	NORMAAL	—	FIJN	11-11
	FIJN			
	FOTO			
HELDERHEID	- ■■■■ +	—	- ■■■■ +	11-11
	- ■■■■ +			
	- ■■■■ +			
	- ■■■■ +			
	- ■■■■ +			
KLEUR AANPASS.	AAN	—	UIT	11-12
	UIT			
HANDINVOER	AAN	—	UIT	11-13
	UIT			



**9** Druk op  of  om door de menuopties te bladeren.  
Druk op **Menu/Set** wanneer op het LCD-scherm het gewenste menu wordt weergegeven. (Zie *Menuopties* op pagina 11-9.)

**10** Nadat u alle gewenste instellingen hebt geselecteerd, wordt op het LCD-scherm het volgende weergegeven.

DRUK COPY OF  
↑↓ VOLG. OPTIE

Druk op **Colour Copy** om het beeld af te drukken.



Als u geen beeldnummers om af te drukken selecteert, wordt op het LCD-scherm het volgende weergegeven. Druk op **Menu/Set** en  of  om PRINT IMAGES te selecteren, en toets de beeldnummers in. (Zie *Beelden afdrukken* op pagina 11-6.)



DRUK OP SET OF  
↑↓ VOLG. OPTIE









## Menuopties

---

### Aantal exemplaren

- 9** Druk op  of  om AANT. KOPIEËN: 01 te selecteren.  
Druk op **Menu/Set**.
- 10** Voer met de kiestoetsen in hoeveel exemplaren u wilt afdrucken.  
Druk op **Menu/Set**.
- 11** Druk op **Colour Copy** om met afdrucken te beginnen.  
—OF—  
Druk op  of  als u verder nog instellingen wilt maken.



### Papiersoort

- 9** Druk op  of  om PAPIERSOORT te selecteren.  
Druk op **Menu/Set**.
- 10** Druk op  of  om de papiersoort die u gebruikt te selecteren (NORMAAL, INKJET, GLOSSY of TRANSPARANT).  
Druk op **Menu/Set**.
- 11** Als u GLOSSY hebt geselecteerd, moet u op  of  drukken om GLOSSY: 4-KLEUR of GLOSSY: 3-KLEUR te selecteren.  
Druk op **Menu/Set**.





















De afdrukwaliteit van zwarte inkt varieert, afhankelijk van het soort glanzend papier dat u gebruikt. Er wordt zwarte inkt gebruikt als u 4-KLEUR selecteert.

Als het glanzend papier dat u gebruikt de zwarte inkt afstoot, selecteert u 3-KLEUR, waarmee zwarte inkt wordt gesimuleerd door de drie inktkleuren te combineren.

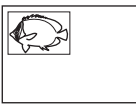

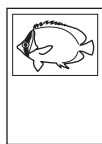
- 12** Druk op **Colour Copy** om met afdrucken te beginnen.  
—OF—  
Druk op  of  als u verder nog instellingen wilt maken.

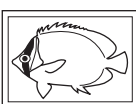

## Het formaat van het papier en de afdruk

- 9** Druk op  of  om PAPIER&PRINT GR. te selecteren.  
Druk op **Menu/Set**.
- 10** Druk op  of  om het papierformaat dat u gebruikt te selecteren (A4, 15 (W) X10 (H) CM of 10 (W) X15 (H) CM).  
Druk op **Menu/Set**.
- 11** Als u A4 selecteert, moet u op  of  drukken om het formaat van de afdruk te selecteren (13X9CM), (15X10CM), (18X13CM) of (20X25CM).  
Druk op **Menu/Set**.  
—OF—  
Als u 15 (W) X10 (H) CM of 10 (W) X15 (H) CM hebt geselecteerd, moet u  or  drukken om VOLLE PAGINA of HALVE PAGINA te selecteren.  
Druk op **Menu/Set**.
- 12** Druk op **Colour Copy** om met afdrukken te beginnen.  
—OF—  
Druk op  of  als u verder nog instellingen wilt maken.
-  ■ Plaats het papier (briefkaart) met de bovenzijde naar benden en de te bedrukken zijde naar u toe gericht.
- U kunt een beeld zoals hieronder aangegeven op de briefkaart afdrukken.

	10 (W) × 15 (H) CM	15 (W) × 10 (H) CM
Halve pagina	 	 
Volledige	 	 

## Afdrukkwaliteit

**9** Druk op  of  om PRINTKWALITEIT te selecteren.  
Druk op **Menu/Set**.

**10** Druk op  of  om NORMAAL, FIJN of FOTO te selecteren.  
Druk op **Menu/Set**.



NORMAAL	Aanbevolen voor normale afdrukken. Goede afdrukkwaliteit met adequate afdruksnelheid.
FIJN	Betere afdrukkwaliteit dan normaal en hogere snelheid dan bij FOTO.
FOTO	Gebruik deze stand als u precieze beelden of foto's wilt afdrukken. FOTO gebruikt de hoogste resolutie en de laagste snelheid.

**11** Druk op **Colour Copy** om met afdrukken te beginnen.

—OF—

Druk op  of  als u verder nog instellingen wilt maken.

## Helderheid

**9** Druk op  of  om HELDERHEID te selecteren.  
Druk op **Menu/Set**.

**10** Druk op  om een lichtere kopie te maken.  
—OF—

Druk op  om een donkerdere kopie te maken.

Druk op **Menu/Set**.

**11** Druk op **Colour Copy** om met afdrukken te beginnen.



—OF—



Druk op  of  als u verder nog instellingen wilt maken.

## Kleurverbetering

U kunt de functie voor kleurverbetering inschakelen om levendigere afdrukken te maken.

Als u de witbalans, scherpte of kleurdichtheid wilt aanpassen, drukt u op **Menu/Set, 4, 5**. (Zie *Kleurverbetering* op pagina 11-18.)

**9** Druk op  of  om **KLEUR AANPASS.** te selecteren.  
Druk op **Menu/Set**.

**10** Druk op  of  om **AAN** (of **UIT**) te selecteren.  
Druk op **Menu/Set**.



**11** Druk op **Colour Copy** om met afdrukken te beginnen.  
—OF—

Druk op  of  als u verder nog instellingen wilt maken.



## De handinvoer gebruiken

Gebruik de sleuf voor handinvoer als u op dik papier wilt afdrukken.

 Als er papier in de papierlade zit, dient u dit te verwijderen en het papier vel voor vel via de sleuf voor handinvoer in te voeren.

**9** Druk op  of  om HANDINVOER te selecteren.

Druk op **Menu/Set**.

**10** Druk op  of  om AAN (of UIT) te selecteren.

Druk op **Menu/Set**.

**11** Verwijder het papier uit de papierlade.

**12** Maak het deksel van de sleuf voor handinvoer open.

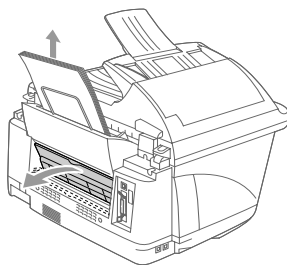

**13** Plaats een vel papier met de te bedrukken zijde naar boven in de sleuf voor handinvoer.

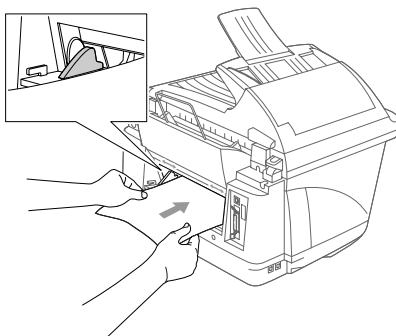

**14** Plaats het papier in het midden van de sleuf voor handinvoer en steek het er zo ver mogelijk in.

Stel de papiergeleiders af op de breedte van het papier.

**15** Druk op **Colour Copy** om met afdrucken te beginnen.

Druk op **Fax Start**.

—OF—

HANDINVOER  
DRUK FAX START

Druk op  of  als u verder nog instellingen wilt maken.

## DPOF afdrucken

---

DPOF betekent Digital Print Order Format.

Grote producenten van digitale camera's (Canon Inc, Eastman Kodak Company, Fuji Photo Film Co., Ltd. en Matsushita Electric Industrial Co., Ltd. en Sony Corporation.) hebben deze standaard gecreëerd om het afdrucken van beelden van een digitale camera te vereenvoudigen.



Als uw digitale camera het DPOF afdrucken ondersteunt, kunt u de beelden en het aantal exemplaren dat u kunt afdrucken op het display van de digitale camera selecteren.

Als de geheugenkaart (CompactFlash™, SmartMedia™ of Memory Stick™) met daarop DPOF informatie in uw machine wordt geplaatst, worden de door u geselecteerde beelden afgedrukt.



**1** Plaats de mediakaart in de daarvoor bestemde sleuf.

C.FLASH ACTIEF  
Druk op de -----

**2** Druk op **Options**.

**3** Druk op  of  om FOTOCAPTURE te selecteren.

Druk op **Menu/Set**.

**4** Druk op  of  om PRINT IMAGES te selecteren en afzonderlijke beelden te kiezen.

Druk op **Menu/Set**.

- 5** Als er een DPOF-bestand op de kaart staat, wordt op het LCD-scherm het volgende weergegeven:

DPOF PRINT  
1.JA 2.NEE

- 6** Druk op **1** om 1.JA te selecteren



DRUK COLOUR COPY  
OF ↑↓ VOOR OPTIE



Als u een index (miniatuurbeelden) wilt afdrukken of de beelden en hun afdrুকopties nu wilt selecteren, kiest u 2.NEE.

- 7** Druk op **Colour Copy** om met afdrukken te beginnen.

—OF—

Druk op  of  om de instellingen voor het aantal exemplaren, de papiersoort, het formaat van het papier en de afdruk, de afdrুকwaliteit, de helderheid, kleurverbetering of de handinvoer te wijzigen. (Zie *De instellingen voor het afdrukken van beelden wijzigen* op pagina 11-7.)

# De standaardinstellingen wijzigen

U kunt de instellingen voor de afdrukkwaliteit, het afdrukformaat, de helderheid, het contrast, kleurverbetering en het naar kaart scannen aanpassen, zoals in het onderstaande schema wordt aangegeven. Deze instellingen blijven van kracht totdat u ze weer wijzigt.



Druk op **Menu/Set, 4**, gevolgd door het nummer van de instelling die u wilt wijzigen.

Submenu	Menuopties	Opties (1)	Opties (2)	Fabrieksinstellingen
1.PRINT-KWALITEIT	—	NORM FIJN FOTO	—	FIJN
2.AFM. AFDruk	—	13X9CM 15X10CM 18X13CM 20X25CM	—	15X10CM
3.HELDERHEID	—	- ■■■■ + - ■■■■ + - ■■■■ + - ■■■■ + - ■■■■ +	—	- ■■■■ +
4.CONTRAST	—	- ■■■■ + - ■■■■ + - ■■■■ + - ■■■■ + - ■■■■ +	—	- ■■■■ +
5.KLEUR AANPASS.	AAN	1.WITBALANS	- ■■■■ + - ■■■■ + - ■■■■ + - ■■■■ + - ■■■■ +	(- ■■■■ +)
		2.SCHERPTE	- ■■■■ + - ■■■■ + - ■■■■ + - ■■■■ + - ■■■■ +	(- ■■■■ +)
		3.KLEURINSTELLI	- ■■■■ + - ■■■■ + - ■■■■ + - ■■■■ + - ■■■■ +	(- ■■■■ +)
	UIT	—	—	UIT
6.SCAN N. KAART (Zie Scannen bij gebruik van Windows® op pagina 15-1.)	—	PDF JPEG	—	PDF



## Afdrukkwaliteit

---

- 1 Druk op **Menu/Set, 4, 1.**
- 2 Druk op  of  om NORM, FIJN of FOTO te selecteren.  
Druk op **Menu/Set.**
- 3 Druk op **Stop/Exit.**

FOTOCAPTURE  
1.PRINTKWALITEIT

## Afdrukformaat



---

- 1 Druk op **Menu/Set, 4, 2.**
- 2 Druk op  of  om 13x9CM, 15x10CM, 18x13CM of 20x25CM te selecteren.  
Druk op **Menu/Set.**
- 3 Druk op **Stop/Exit.**

FOTOCAPTURE  
2.AFM. AFDRUK

## Helderheid

---





- 1 Druk op **Menu/Set, 4, 3.**
- 2 Druk op  of  om HELDERHEID te selecteren.  
Druk op **Menu/Set.**
- 3 Druk op  om een lichtere kopie te maken.  
—OF—  
Druk op  om een donkerdere kopie te maken.  
Druk op **Menu/Set.**
- 4 Druk op **Stop/Exit.**

FOTOCAPTURE  
3.HELDERHEID

## Contrast

---





U kunt de contrastinstelling wijzigen. Met meer contrast ziet een beeld er scherper en levendiger uit.

- 1 Druk op **Menu/Set, 4, 4.**
- 2 Druk op  of  om **CONTRAST** te selecteren.  
Druk op **Menu/Set.**
- 3 Druk op  om het contrast te verhogen.  
—OF—  
Druk op  om het contrast te verlagen.  
Druk op **Menu/Set.**
- 4 Druk op **Stop/Exit.**

FOTOCAPTURE  
4 . CONTRAST

## Kleurverbetering





---



- 1 Druk op **Menu/Set, 4, 5.**
- 2 Druk op  of  om **KLEUR AANPASS.** te selecteren.  
Druk op **Menu/Set.**
- 3 Druk op  of  om **AAN** (of **UIT**) te selecteren.  
Druk op **Menu/Set.**

FOTOCAPTURE  
5 . KLEUR AANPASS .



Als u **AAN** selecteert, kunt u de witbalans, scherpste en kleurdichtheid aanpassen.

- 4 Als u **AAN** hebt geselecteerd, moet u op  of  drukken om de **WITBALANS** te selecteren.  
Druk op **Menu/Set.**  
Om de witbalans over te slaan.  
Druk op  of  om the **SCHERPTE** of the **KLEURINSTELLING** te selecteren.

**5** Druk op  of  om de witbalans af te stellen.

Druk op **Menu/Set**.

**6** Herhaal stap 4 en stap 5 om de scherpte en de kleurdichtheid af te stellen.

—OF—

Druk op **Stop/Exit**.

### ■ **Witbalans**

Met deze instelling bepaalt u de tint van de witte vlakken in een beeld. Verlichting, de instellingen van de camera en andere zaken bepalen de tint wit. De witte vlakken van een afbeelding kunnen er een beetje roze of geelachtig uitzien, of naar een andere kleur neigen. Met deze instelling kunt u dergelijke afwijkingen corrigeren en de witte vlakken weer puur wit maken.

### ■ **Scherpte**

Deze instelling verbetert het detail van een beeld. Het lijkt op het scherp stellen van een camera. Als het beeld niet goed in focus is en u de fijne details van het beeld niet kunt zien, dient u de scherpte af te stellen.

### ■ **Kleurdichtheid**

Met deze instelling kunt u de totale hoeveelheid kleur in het beeld bijstellen. Om een vaag of vaal beeld te verbeteren, kunt u de hoeveelheid kleur in een beeld verhogen of verlagen.

## Uitleg bij de foutmeldingen

---

Als u eenmaal vertrouwd bent met de verschillende fouten die kunnen optreden wanneer u met het PhotoCapture Center™ werkt, kunt u problemen gemakkelijk identificeren en verhelpen.

Als er een foutmelding op het LCD-scherm wordt weergegeven, geeft de machine een piepje om u daarop te attenderen.

**MEDIA FOUT**—Deze melding wordt weergegeven als u een mediakaart plaatst die defect of niet geformatteerd is, als er iets niet in orde is met de mediasleuf, of als het DPOF-bestand op de mediakaart heeft getracht een .JPG-beeld te selecteren dat niet op de kaart staat. Verwijder de mediakaart om deze foutmelding te wissen.

**GEEN BESTAND**—Deze melding wordt weergegeven als u FOTOCAPTURE selecteert en er geen .JPG-bestand op de geplaatste mediakaart staat.

**GEHEUGEN VOL**—Deze melding wordt weergegeven als u werkt met beelden die te groot zijn voor het geheugen van de machine.

### Vereisten voor het PhotoCapture Center™

Om foutmeldingen te voorkomen, dient u rekening te houden met het volgende:

- Het DPOF-bestand op de mediakaart dient een geldige bestandsindeling te hebben.
- De extensie van het beeldbestand moet .JPG zijn (andere extensies voor beeldbestanden, zoals .JPEG, .TIF, .GIF enz., worden niet herkend.)
- Afdrukken via Walk-up PhotoCapture Center™ dient te worden uitgevoerd gescheiden van PhotoCapture Center™-bewerkingen waarbij een pc wordt gebruikt. (Het is niet mogelijk om deze bewerkingen gelijktijdig uit te voeren.)



Als u de index of de afbeelding afdrukt, zal het PhotoCapture Center™ alle geldige beelden afdrukken, zelfs als een of meer beelden corrupt zijn. Bij corrupte beelden kunnen bepaalde delen op de afdruk ontbreken.

# **PhotoCapture Center™ op uw pc gebruiken**

U kunt vanaf de pc toegang krijgen tot de mediakaart die in de mediasleuf van de machine is geplaatst.

*(Zie **Het PhotoCapture Center™ vanaf uw pc gebruiken op pagina 18-1** en **Het PhotoCapture Center™ vanaf uw Macintosh® gebruiken op pagina 19-24.**)*

# **PhotoCapture Center™ gebruiken voor het scannen van originelen**

U kunt de originelen naar een mediakaart scannen. *(Zie **Naar een kaart scannen op pagina 15-18.**)*

# 12 De machine als een printer gebruiken

## Brother's printerdriver voor de MFC-890 gebruiken

Een printerdriver is een stuurprogramma dat gegevens in het door de computer gebruikte formaat omzet in een formaat dat door een bepaalde printer kan worden gebruikt; dit is meestal een printeropdrachttaal of een page description language (PDL).

De printerdrivers staan op de meegeleverde cd-rom. Installeer de drivers eerst aan de hand van de instructies in de installatiehandleiding. De meest recente printerdrivers kunt u tevens downloaden vanaf Brother Solutions Center op:

<http://solutions.brother.com>

## Funcities

Deze machine biedt u ongeveer dezelfde funcities als een hoogwaardige inkjetprinter.

**Hoge afdruksnelheid**—In de snelle modus kunt u tot 16 pagina's per minuut in kleur afdrukken, en tot 20 pagina's per minuut in zwart.

**Brijlante hoogwaardige afdrukken**—Afdrukken met een resolutie van 2400 x 1200 dpi op glanzend papier garandeert afdrukken met de hoogste resolutie.

**Speciale uitvoer**—U kunt 2 op 1, Watermerk afdrukken, kleurverbetering (True2Life<sup>®</sup>-technologie) en andere funcities gebruiken, waarmee u afdrukken van uitmuntende kwaliteit kunt maken.

**Lage kosten**—Wanneer een bepaalde inktkleur aangevuld moet worden, dan vervangt u uitsluitend de cartridge die leeg is.

**Bi-directionele parallelle interface**—De parallelle interface verzorgt bi-directionele (IEEE 1284 compatibel) communicatie met uw computer.

**USB**—(USB = Universele Seriele Bus) De USB-interface zorgt voor snelle communicatie met uw computer.

**Recht papierpad**—De machine kan op diverse soorten papier afdrucken: normaal papier, inkjet-papier, glanzend papier, transparanten en enveloppen. Als de juiste papier wordt gebruikt, wordt voorkomen dat het papier vastloopt.

Raadpleeg de uitgebreide informatie over het gebruik van de verschillende papiersoorten in deze machine. (Zie *Papier* op pagina 2-1.)

## De juiste papiersoort kiezen

Om met uw machine afdrucken van hoge kwaliteit te produceren, is het zaak dat u de juiste papiersoort selecteert. (Zie *Papier* op pagina 2-1.)

# Uw document afdrukken

Zodra de machine gegevens ontvangt van uw computer, wordt het afdrukken gestart door papier vanuit de papierlade in te voeren. Via de papierlade kunnen diverse papiersoorten en enveloppen worden ingevoerd.

- 1** Selecteer de afdrukopdracht op uw computer.  
Als uw computer ook op andere printers is aangesloten, selecteert u in het afdrukmenu of het menu met de printerinstellingen van uw toepassing de **Brother MFC-890 (USB) Printer** als uw printerdriver, waarna u op OK klikt om af te drukken.
- 2** Uw computer zal nu een afdrukopdracht en gegevens naar de machine sturen. Op het LCD-scherm wordt de melding **ONTVANGST** weergegeven.
- 3** Als alle gegevens zijn afgedrukt, keert het LCD-scherm weer terug naar datum en tijd.



In de door u gebruikte toepassing kunt u de gewenste papierbron, papierafmetingen en afdrukstand instellen.

Als uw toepassing het door u gekozen papierformaat niet ondersteunt, dan selecteert u een afmeting die net even iets groter is.

Daarna past u de breedte van de afdruk aan door in uw toepassing de rechter- en de linkerkantlijn opnieuw in te stellen.

Voor dikker papier dient u de sleuf voor handinvoer te gebruiken.

(Zie *Papierspecificaties voor de sleuf voor de handinvoer* op pagina 2-3.)



# De sleuf voor handinvoer gebruiken

Uw machine heeft aan de achterkant een sleuf voor handinvoer.

Gebruik de sleuf voor handinvoer als u op dikker papier wilt afdrukken.

 Als er papier in de papierlade zit, dient u dit te verwijderen en het papier vel voor vel via de sleuf voor handinvoer in te voeren.

- 1** Verwijder het papier uit de papierlade.
- 2** Maak het deksel van de sleuf voor handinvoer open.
- 3** Plaats een vel papier met de te bedrukken zijde naar boven in de sleuf voor handinvoer.

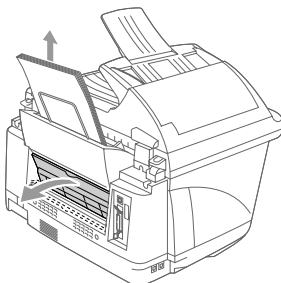

- 4** Plaats het papier in het midden van de sleuf voor handinvoer en steek het er zo ver mogelijk in. Stel de papiergeleiders af op de breedte van het papier.

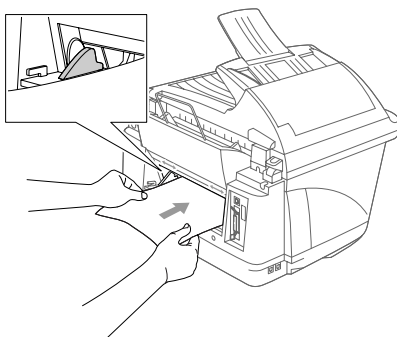

- 5 Open het dialoogvenster Eigenschappen van de printerdriver voor Windows® en selecteer bij Papierbron de optie Handinvoer. (Zie *Papier Doorvoer op pagina 13-7.*)
  - 6 Klik op **OK**.
  - 7 Op het LCD-scherm van de machine wordt het volgende weergegeven:

HANDINVOER  
DRUK FAX START
  - 8 Druk op **Fax Start** om met afdrucken te beginnen.
  - 9 Plaats het volgende vel papier om door te gaan met afdrucken.  
Druk op **Fax Start**.
  - 10 Herhaal stap 9 totdat u klaar bent met afdrucken.
  - 11 Als u klaar bent, moet u het deksel van de sleuf voor handinvoer weer sluiten.
-  Als u de handmatige invoer wilt stoppen of de sleuf wilt legen, en met een pc-opdracht wilt annuleren, zet u de machine off-line door op **Stop/Exit** te drukken.

## Gelijktijdig afdrukken en faxen

De machine kan gegevens van de computer afdrukken terwijl een fax in het geheugen wordt verzonden of ontvangen of terwijl er gegevens in de computer worden gescand. Het verzenden van faxen kan tijdens het pc-afdrukken gewoon doorgaan. Als de machine echter kopieert of een fax op papier ontvangt, onderbreekt ze het pc-afdrukken en gaat ze daar pas weer mee verder nadat het kopiëren is voltooid of de gehele fax is ontvangen.

## Gegevens in het geheugen wissen

Als op het LCD-scherm **MEER GEGEVENS** wordt weergegeven, kunt u de gegevens die in het geheugen zijn opgeslagen wissen door op **Stop/Exit** te drukken.

## De afdrukkwaliteit controleren

Als u de afdrukkwaliteit wilt controleren en wilt weten hoe deze verbeterd kan worden.

*(Zie De afdrukkwaliteit verbeteren op pagina 21-13.)*

# 13 Instellingen van de printerdriver

(alleen voor Windows®)

## Instellingen van de printerdriver

Als u vanaf uw computer afdrukt, kunt u de volgende printerinstellingen maken:

- **Media type/Kwaliteit** (Snelheid)
- **Pagina Layout**
- **Nabij rand print**
- **Kleuren aanpassing/Halftoon patroon**
- **Kleur verbetering**
- **Scaling**
- **Watermerk**
- **Datum & tijd afdrukken**
- **Snelle printerinstelling**

## De instellingen in de printerdriver openen

- 1 Selecteer in het menu **Afdrukken** van uw software de opdracht **Bestand**.
- 2 Selecteer de **Brother MFC890** als uw printer en klik op **Eigenschappen**. Het dialoogvenster **Brother MFC890 on BRMFC: Eigenschappen** wordt geopend.



Op welke wijze u toegang krijgt tot de instellingen in de printerdriver, is afhankelijk van uw besturingssysteem en software.



De schermen die hier staan afgebeeld, zijn afkomstig uit Windows® 98 Second Edition. De schermen op uw computer kunnen variëren afhankelijk van uw Windows-besturingssysteem.

# Het tabblad Normaal

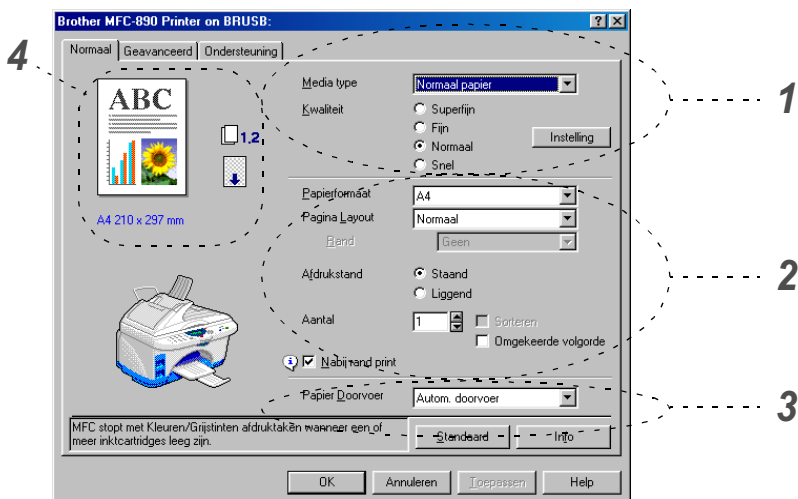

- 1 Selecteer de **Media type** en **Kwaliteit**.
- 2 Selecteer **Papierformaat**, **Pagina Layout**, **Rand** (indien van toepassing), **Afdrukstand**, **Aantal**, de volgorde van de pagina's en **Nabij rand print**.
- 3 Selecteer de **Papier Doorvoer**.
- 4 Klik op de knop **Toepassen** om de geselecteerde instellingen toe te passen.

Als u wilt terugkeren naar de standaardinstellingen, klikt u op de knop **Standaard** en vervolgens op **Toepassen**.

 Hier staan de instellingen voor **Kwaliteit**, **Papierformaat**, **Pagina Layout**, **Afdrukstand**, **Sorteren/Omgekeerde volgorde**, **Nabij rand print** en **Kleur/Grijsieten**.

## Media type

---

Om de beste afdrukresultaten te bereiken, dient het papier waarop wordt afgedrukt in de driver te worden geselecteerd. Afhankelijk van de gekozen papiersoort verandert de machine de manier waarop zij stippen plaatst.

*Normaal papier*

*Inkjetpapier*

*Glanzend papier (4 kleuren)*

*Glanzend papier (3 kleuren)*

*Transparanten*



De afdrukkwaliteit van zwarte inkt varieert, afhankelijk van het soort glanzend papier dat u gebruikt. Er wordt zwarte inkt gebruikt als u *Glanzend papier (4 kleuren)* selecteert. Als het glanzend papier dat u gebruikt de zwarte inkt afstoot, selecteert u *Glanzend papier (3 kleuren)*, waarmee zwarte inkt wordt gesimuleerd door de drie inktkleuren te combineren.

## Kwaliteit

---

Bij **Kwaliteit** kunt u selecteren met welke resolutie uw document moet worden afgedrukt. De afdruksnelheid en -kwaliteit variëren, afhankelijk van de geselecteerde resolutie. Hoe hoger de kwaliteit, hoe langer het duurt om het document af te drukken. Welke kwaliteiten u kunt selecteren, is afhankelijk van de geselecteerde papiersoort.

- **Foto:** 2400 x 1200 dpi. Gebruik deze stand als u precieze beelden zoals foto's wilt afdrukken. Dit is de hoogste resolutie en de laagste snelheid.
- **Superfijn (Superfijn):** 1200 x 1200 dpi. Gebruik deze stand als u precieze tekst en foto's wilt afdrukken. In deze stand zijn er aanzienlijk meer afdrukgegevens, waardoor het verwerken, overdragen en afdrukken van de gegevens meer tijd in beslag neemt.
- **Fijn:** 600 x 600 dpi. Betere afdrukkwaliteit dan **Normaal** en sneller dan **Superfijn**.
- **Normaal:** 600 x 300 dpi. Goede afdrukkwaliteit met gemiddelde afdruksnelheid.
- **Snel:** 450 x 150 dpi. De snelste afdrukstand en het laagste inktverbruik. Deze stand kan bijvoorbeeld gebruikt worden wanneer u een groot aantal documenten moet afdrukken, of wanneer u een document wilt nakijken voordat u de uiteindelijke afdruk maakt.

Media type	Geselecteerde afdrukkwaliteit
<i>Normaal papier</i>	<i>Snel, <b>Normaal</b>, Fijn, Superfijn</i>
<i>Inkjetpapier (kleur)</i>	<i><b>Fijn</b>, Foto, Superfijn</i>
<i>Inkjetpapier (Grijs tinten)</i>	<i>Fijn, <b>Superfijn</b>, Foto</i>
<i>Glanzend papier (4 / 3 kleuren) (kleur)</i>	<i>Superfijn, <b>Foto</b></i>
<i>Glanzend papier (4 / 3 kleuren) (Grijs tinten)</i>	<i><b>Superfijn</b>, Foto</i>
<i>Transparanten</i>	<i><b>Fijn</b>, Superfijn</i>



De fabrieksinstellingen staan vetgedrukt.

## Printkop heen en weer

Als **Printkop heen en weer** is geselecteerd, gaan de printkoppen heen en weer, zodat een hogere afdruksnelheid wordt verkregen. Als deze optie niet is geselecteerd, bewegen de printkoppen in slechts een richting, zodat een betere afdrukkwaliteit wordt gerealiseerd.

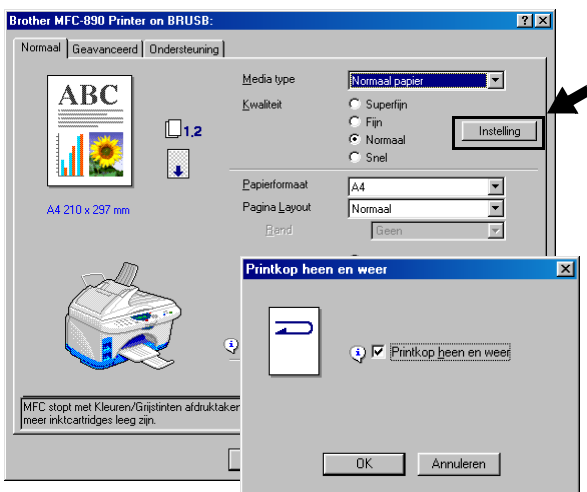

## Papierformaat

---

Bij **Papierformaat** kunnen uiteenlopende standaard papierformaten worden geselecteerd. U kunt desgewenst een afwijkend formaat tussen de 88,9 x 101,6 mm en 216,0 x 355,6 mm selecteren. Selecteer in de keuzelijst welk **Papierformaat** u gebruikt.

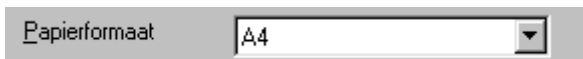

Als u *Door gebruiker gedefinieerd* selecteert, kunt u een afwijkend formaat invoeren. Voor de beste afdrukkwaliteit moet u ook de betreffende papierdikte selecteren.

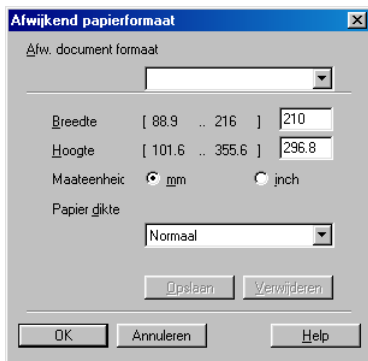

## Pagina Layout

---

Bij **Pagina Layout** kunt u het beeld van een pagina verkleinen, zodat er meerdere pagina's op een vel papier worden afgedrukt, of het beeld juist vergroten om een pagina op meerdere vellen af te drukken. Bij gebruik van Windows® 95/98/98SE/Me, is de lay-out 4 op 1 niet beschikbaar.

### Rand

Als u meerdere pagina's op een vel afdrukt met gebruikmaking van de functie **Pagina Layout**, kunt u kiezen of u een rand, stippellijn of geen rand om elke pagina op het vel wilt afdrucken.

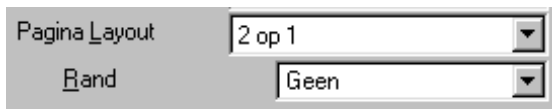



## Afdrukstand

---

**Afdrukstand** selecteert de stand waarin uw document zal worden afgedrukt (**Staand** of **Liggend**).

Afdrukstand  Staand  
 Liggend

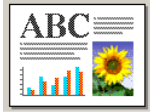
Staand (Verticaal)	Liggend (Horizontaal)
 A vertical document layout with the text 'ABC' at the top, a bar chart, and a sunflower image at the bottom.	 A horizontal document layout with the text 'ABC' at the top, a bar chart, and a sunflower image on the right side.

## Aantal

---

Bij **Aantal** kunt u instellen hoeveel exemplaren u wilt afdrukken (1 tot 999).

### Sorteren

Als het selectievakje **Sorteren** is geselecteerd, wordt er een compleet exemplaar van uw document afgedrukt, en wordt dit herhaald voor het aantal exemplaren dat u hebt geselecteerd. Als het selectievakje Sorteren niet is geselecteerd, wordt voor alle exemplaren eerst de eerste pagina afgedrukt en wordt pas dan de volgende pagina van het document afgedrukt.

### Omgekeerde volgorde

**Omgekeerde volgorde** drukt de pagina's van uw document in omgekeerde volgorde af, waardoor de pagina's van het document in de juiste volgorde op de stapel liggen.

Aantal   Sorteren  
 Omgekeerde volgorde

## Nabij rand print

---

Met de functie **Nabij rand print** wordt het bedrukbaar gedeelte met maximaal 3 mm uitgebreid tot dichterbij onderkant van het papier. Er wordt iets langzamer afgedrukt.

Nabij rand print

## Papier Doorvoer

---

In de keuzelijst **Papier Doorvoer** kunt u selecteren op welke wijze de machine het papier moet invoeren.

Papier Doorvoer Autom. doorvoer ▼

- *Autom. doorvoer*: De machine voert de volgende pagina's automatisch in.
- *Handm. doorvoer*: De machine voert slechts een vel in. Nadat de eerste pagina is afgedrukt, geeft het LCD-scherm van de machine aan dat u een vel papier moet plaatsen. Gebruik deze stand als u de sleuf voor handinvoer voor dikker papier gebruikt. (Zie *De sleuf voor handinvoer gebruiken* op pagina 12-4.)

# Het tabblad Geavanceerd

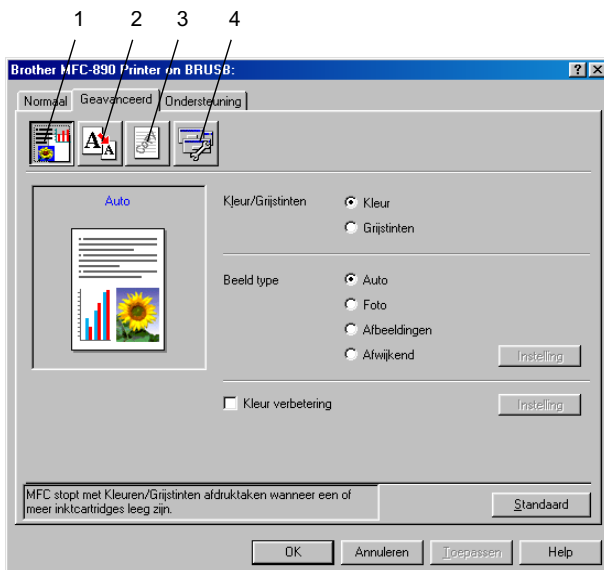

Om terug te gaan naar de standaardinstellingen, klikt u op de knop **Standaard**.

Klik op een van de volgende pictogrammen om de desbetreffende functie in te stellen:

1. Kleur
2. Scaling
3. Watermerk
4. Opties apparaat

# Kleur

---

## Kleur/Grijstinten

Hiermee kunt u een kleurendocument met behulp van de grijswaardenschaal in zwart-wit afdrucken.



## Beeld type

De printerdriver selecteert automatisch de meest geschikte methode voor kleuraanpassing en halftoon, afhankelijk van het type beeld. Over het algemeen worden tekst en zakelijke afbeeldingen zoals grafieken scherp afgedrukt, en foto's wat minder scherp.

- **Auto:** De printerdriver selecteert het type beeld automatisch.
- **Foto:** Selecteer deze stand voor fotografische beelden.
- **Afbeeldingen:** Selecteer deze stand voor documenten met tekst of zakelijk grafisch werk (grafieken of clip art).
- **Afwijkend:** Als u de methode voor kleuraanpassing en halftoon wilt kiezen, dient u deze stand met de hand te selecteren.



## Afw. beeld type

U kunt de kleuraanpassingsmethode handmatig kiezen. Selecteer de manier die het beste bij uw document past.

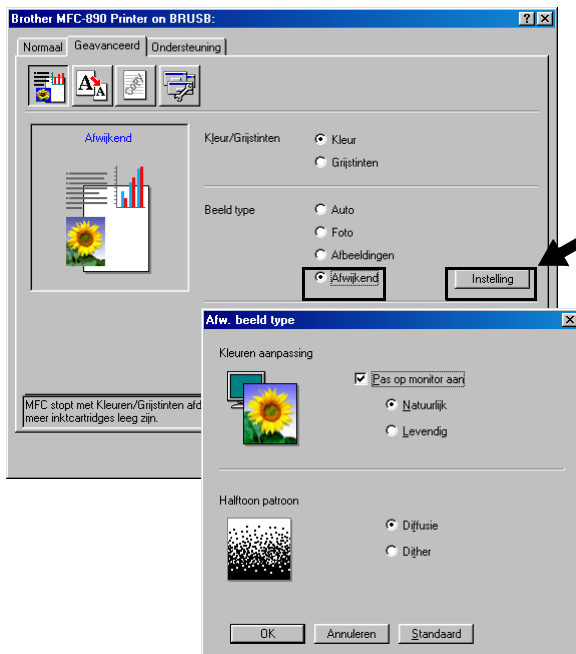

### Pas op monitor aan

De kleur wordt aangepast, zodat u de kleur krijgt die het beste bij uw computerscherm past.

- **Natuurlijk:** Geschikt voor fotografische beelden. De kleur wordt aangepast om de natuurlijke kleur zo dicht mogelijk te benaderen.
- **Levendig:** Geschikt voor zakelijk grafisch werk zoals diagrammen, grafieken, en tekst. De kleur wordt aangepast zodat u een levendigere kleur krijgt.

## Halftoon patroon

De machine kan twee methoden (**Diffusie** of **Dither**) gebruiken om vast te stellen waar de stippen moeten worden geplaatst om halftonen te creëren. Voor het plaatsen van stippen wordt een aantal vooraf bepaalde patronen gebruikt en u kunt kiezen welk patroon voor uw document moeten worden gebruikt. Kies de gewenste methode.

- **Diffusie:** Stippen worden willekeurig geplaatst om de halftonen te creëren. Deze methode is meer geschikt voor het afdrukken van fotografische beelden met zachte tinten en grafisch werk.
- **Dither:** Stippen worden in een voorgeprogrammeerd patroon geplaatst om de halftonen te creëren. Deze manier van afdrukken is meer geschikt voor het afdrukken van grafisch werk met precieze kleurgrenzen of voor zakelijk grafisch werk zoals grafieken.



Sommige halftooninstellingen kunnen niet worden geselecteerd met bepaalde combinaties van **Soort papier** en **Kwaliteit**.

## Kleur verbetering

Deze functie analyseert uw beeld en verbetert de scherpste, wit-balans en kleurdichtheid. Dit kan enkele minuten duren, afhankelijk van de grootte van het beeld en de specificatie van uw computer.

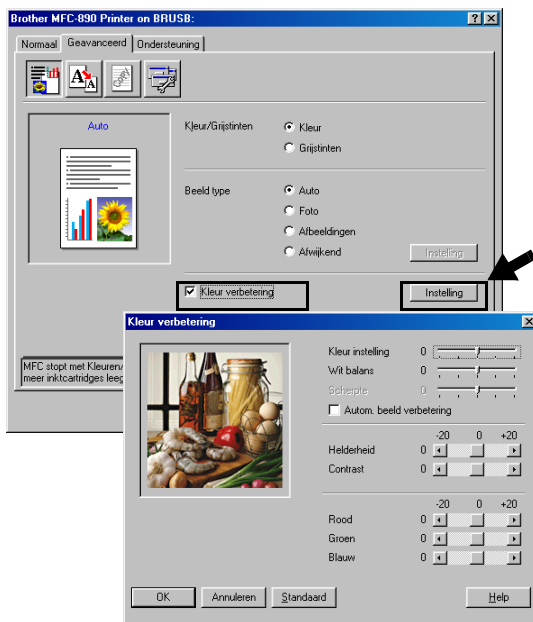

### ■ Kleur instelling

Met deze instelling kunt u de totale hoeveelheid kleur in het beeld bijstellen. Om een vaag of vaal beeld te verbeteren, kunt u de hoeveelheid kleur in een beeld verhogen of verlagen.

### ■ Wit balans

Met deze instelling bepaalt u de tint van de witte vlakken in een beeld. Verlichting, de instellingen van de camera en andere zaken bepalen de tint wit. De witte vlakken van een afbeelding kunnen er een beetje roze of geelachtig uitzien, of naar een andere kleur neigen. Met deze instelling kunt u dergelijke afwijkingen corrigeren en de witte vlakken weer puur wit maken.

## ■ **Scherpte**

Deze instelling verbetert het detail van een beeld. Het lijkt op het scherp stellen van een camera. Als het beeld niet goed in focus is en u de fijne details van het beeld niet kunt zien, dient u de scherpte af te stellen.

## ■ **Autom. beeldverbetering**

**Autom. beeldverbetering** maakt aparte aanpassing van beeldinstellingen mogelijk zodat het afgedrukte beeld kan worden verbeterd, en analyseert de gegevens van omliggende pixels in het document.

## ■ **Helderheid**

Deze instelling past de **Helderheid** van het hele beeld aan. Schuif het balkje naar links of rechts om het beeld lichter of donkerder te maken.

## ■ **Contrast**

Deze instelling past het **Contrast** van het hele beeld aan. De donkere delen worden donkerder en de lichte delen lichter als u het contrast verhoogt. Stel het contrast hoger in als u de afbeelding duidelijker wilt maken. Wilt u een zachter beeld hebben, dan moet u het contrast verlagen.

## ■ **Rood**

Verhoogt de intensiteit van de rode kleur om **Rood** aan het gehele beeld toe te voegen.

## ■ **Groen**

Verhoogt de intensiteit van de groene kleur om **Groen** aan het gehele beeld toe te voegen.

## ■ **Blauw**

Verhoogt de intensiteit van de blauwe kleur om **Blauw** aan het gehele beeld toe te voegen.



# Scaling

Met de functie **Scaling** kunt u het afdrukformaat van uw document wijzigen.

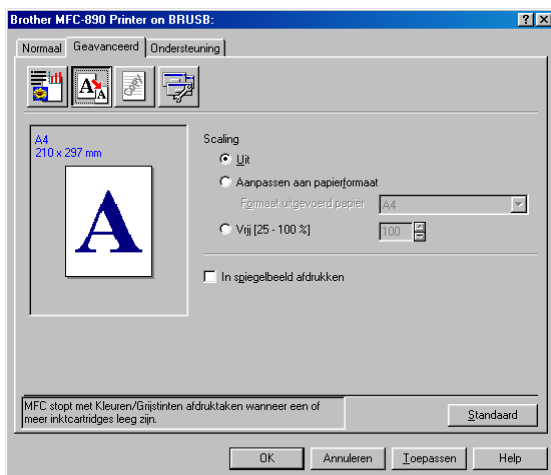

- Selecteer **Uit** als u het document wilt afdrukken zoals het op het scherm wordt weergegeven.
- Selecteer **Aanpassen aan papierformaat** als uw document een ongebruikelijk formaat heeft, of als u alleen het standaard papierformaat hebt.
- Selecteer **Vrij** als u een kleiner formaat wenst.
- Selecteer **In spiegelbeeld afdrukken** om de gegevens van links naar rechts om te draaien.

## Watermerk

U kunt een logo of tekst als een watermerk op uw documenten afdrucken. U kunt een van de voorgesprogrameerde watermerken selecteren, of een zelf gemaakt bitmap-bestand of tekst gebruiken.

Selecteer **Watermerk gebruiken** en kies vervolgens welk watermerk u wilt gebruiken.

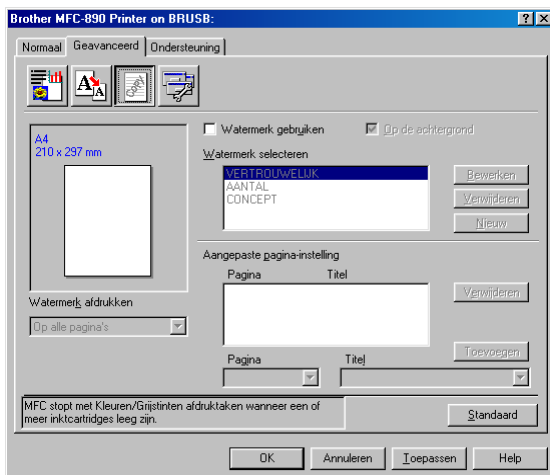

## Op de achtergrond

Selecteer **Op de achtergrond** als u het watermerk op de achtergrond op uw document wilt plaatsen. Als deze optie niet is geselecteerd, wordt het watermerk over de tekst of het beeld op uw document afgedrukt.

## In contourtekst (alleen voor Windows® 2000 Professional/XP/Windows NT® 4.0)

Selecteer **In contourtekst** als u alleen een omtrek van het watermerk wilt afdrucken.

## Watermerk afdrucken

De functie **Watermerk afdrucken** biedt de volgende afdrukoptyes:

- *Op alle pagina's*
- *Alleen op eerste pagina*
- *Vanaf tweede pagina*
- *Aangepast*

## Watermerk instellen

U kunt de grootte van het watermerk en de plaats op de pagina wijzigen door het watermerk te selecteren en op de knop **Bewerken** te klikken. Als u een nieuw watermerk wilt toevoegen, klikt u op de knop **Nieuw** en selecteert u bij **Tekst** de optie **Bitmap** of **Stijl van watermerk**.

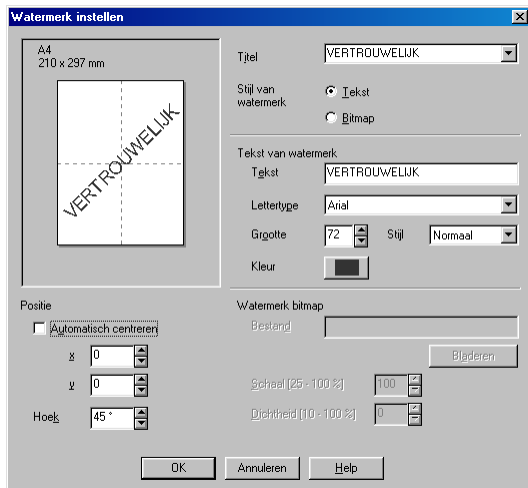

### ■ Tekst van watermerk

Voer de tekst voor uw watermerk in het vak **Tekst** in en selecteer **Lettertype**, **Grootte**, **Kleur** en **Stijl**.

### ■ Watermerk bitmap

Voer de bestandsnaam en de locatie van de bitmap in het vak **Bestand** in, of selecteer **Bladeren** om de locatie te zoeken. U kunt ook de schaal van het beeld opgeven.

### ■ Positie

De instellingen voor de positie bepalen op welke plaats het watermerk op de pagina komt te staan.

# Opties apparaat

Hier kunt u de volgende printerfuncties instellen:

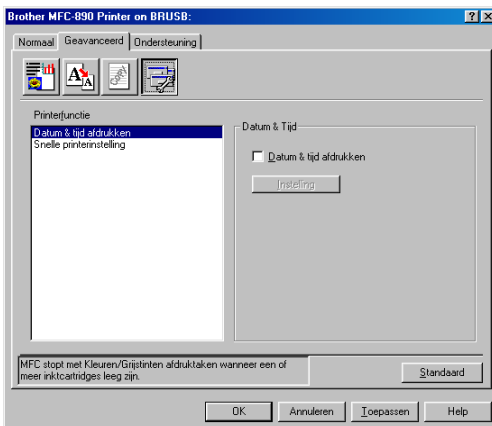

## Datum & tijd afdrukken

Als u de optie **Datum & tijd afdrukken** hebt ingeschakeld, worden de datum en de tijd die uw computerklok aangeeft, automatisch op uw document afgedrukt.

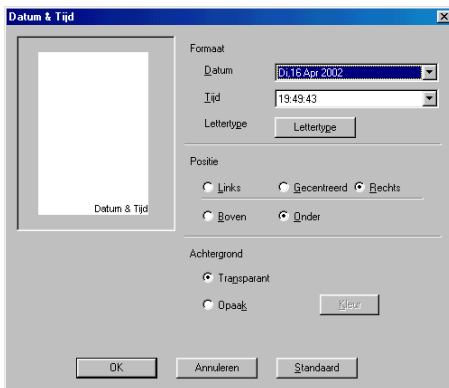

Klik op de knop **Instelling** om bij de **Datum**, **Tijd** en **Formaat**, de **Positie** en het **Lettertype** in te stellen. Als u voor **Datum** en **Tijd** ook een achtergrond wilt gebruiken, selecteert u **Opaak**. Als **Opaak** is geselecteerd, kunt u op de knop **Kleur** klikken en de kleur van de achtergrond voor **Datum** en **Tijd** wijzigen.



De **Datum** en **Tijd** die in het selectievakje worden weergegeven, staan in de notatie waarin deze gegevens worden afgedrukt. De **Datum** en **Tijd** die op uw document worden afgedrukt, zijn afkomstig van de klok op uw computer.

## Snelle printerinstelling

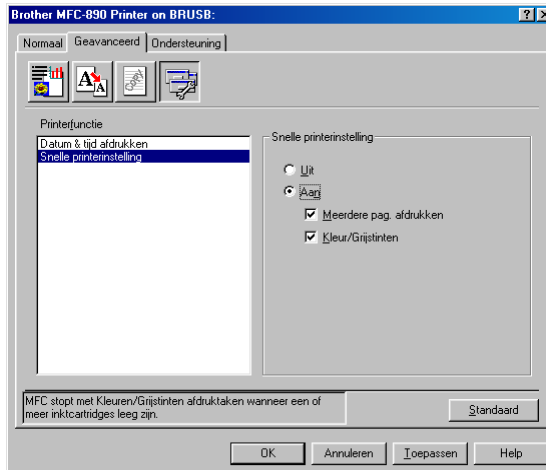

Met **Snelle printerinstelling** kunt u snel driverinstellingen selecteren. Als u de instellingen wilt bekijken, klikt u gewoon met de muis op het pictogram op de taakbalk. Deze functie kan via **Aan** worden ingesteld op **Uit** of **Opties apparaat**.

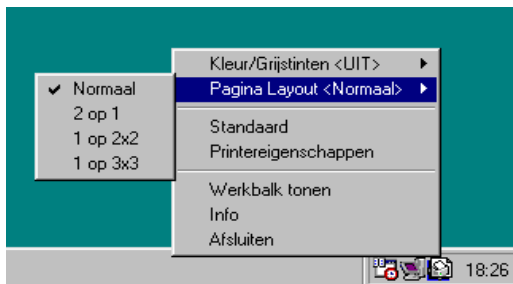

## Het tabblad Ondersteuning

Het tabblad **Ondersteuning** geeft informatie over de versie en instellingen van de driver. Verder staan hier ook links naar de website **Brother Solutions Center** en websites voor driver-updates.

Klik op het tabblad **Ondersteuning** om het volgende scherm weer te geven:

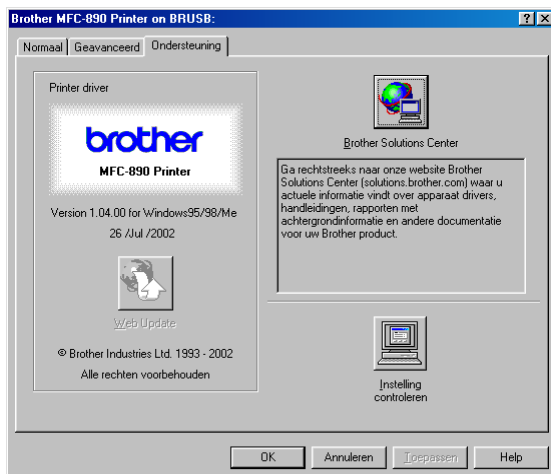

## Brother Solutions Center

Het **Brother Solutions Center** is een website waar u informatie vindt over Brother-producten, plus antwoorden op veelgestelde vragen, gebruikershandleidingen, driver-updates en tips voor het gebruik van de machine.

## Web Update

**Web Update** controleert Brother's website op nieuwe drivers, downloadt deze en zal de driver op uw computer automatisch updaten.

## Instelling controleren

Bij **Instelling controleren** wordt een lijst van de huidige driverinstellingen weergegeven.

# 14 Brother Control Center gebruiken

(alleen bij gebruik van Windows® 95/98/98SE/Me/2000 Professional en Windows NT® Workstation 4.0)



Raadpleeg bij gebruik van Windows® XP de gebruikershandleiding voor SmartUI, in de programmagroep PaperPort® op uw pc. (De softwaresuite MFL Pro moet geïnstalleerd zijn.)

Als u Windows® 2000 Professional gebruikt, raden wij u aan om u als beheerder aan te melden.

# Brother MFL-Pro Control Center

Het Brother Control Center is een softwaretoepassing die op het scherm van uw pc verschijnt wanneer u papier in de automatische documentinvoer plaatst. Deze software geeft u met een paar muisklikken toegang tot de meest frequent gebruikte scantoeepassingen. Als u het Control Center gebruikt, hoeft u bepaalde toepassingen niet handmatig te starten.

Het Brother Control Center heeft drie verschillende functies (**Scan**, **Kopiëren** en **PC-Fax**):

- Rechtstreeks scannen naar een bestand, e-mail, tekstverwerker of grafische toepassing van uw keuze
- Kopiëren
- Faxen via de pc, met gebruikmaking van de Brother MFL Pro PC-FAX Software

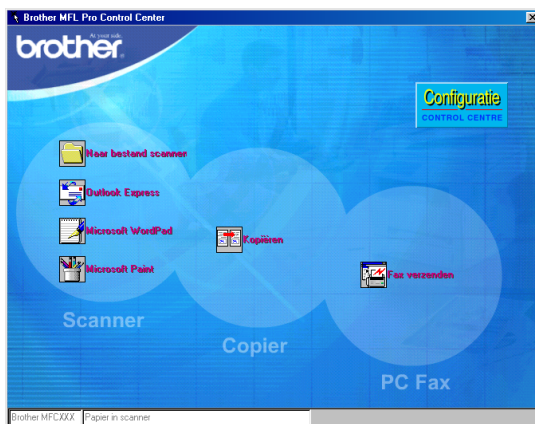





# Brother Control Center automatisch laden

---

Het Control Center wordt geladen telkens wanneer Windows® wordt opgestart.

Wanneer het Control Center is geladen, wordt op de taakbalk het pictogram Control Center  weergegeven.

Als u niet wilt dat Control Center automatisch wordt geladen, kunt u het automatisch laden uitschakelen.

 Als het pictogram van het Control Center  niet op de taakbalk staat, moet u deze software zelf starten.

Selecteer in het **Start** menu de optie **Programma's, ScanSoft PaperPort 8.0**, en dubbelklik op **Brother SmartUI PopUp**.

## Het automatisch laden uitschakelen

---

- 1 Klik met de linkermuisknop op het pictogram Control Center  en klik op Show.
- 2 Als het venster van het Control Center wordt weergegeven, klikt u met de linkermuisknop op de knop **Configuratie**  **Control Center**. Er wordt een dialoogvenster geopend.



- 3 Klik op het selectievakje **Popup automatisch laden** om het vinkje weg te halen.

# Functies van het Brother Control Center

## Automatisch configureren

---

Tijdens de installatie controleert het Control Center welke e-mailtoepassingen en tekstverwerkers, en welke grafische toepassingen voor het bekijken en bewerken van beelden op uw systeem worden gebruikt.

Als u normaal gesproken bijvoorbeeld Outlook gebruikt voor uw e-mail, zal het Control Center automatisch een koppeling en een scanknop voor Outlook creëren.

U kunt een standaardtoepassing wijzigen. Klik met de rechtermuisknop op de knop Control Center om de *Configuratie* weer te geven, en klik daarop. Selecteer een andere toepassing.

U kunt bijvoorbeeld een scanknop van MS Word Pad  veranderen in MS Word  door in de lijst een andere tekstverwerker te selecteren.

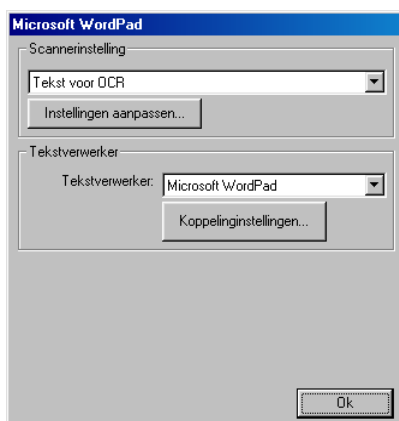

## Scanfuncties

---

*Naar bestand scannen*—Deze functie laat u met twee muisklikken rechtstreeks naar een bestand scannen. U kunt het bestandstype en de directory wijzigen.

Scan naar e-mail—Deze functie laat u met twee muisklikken een plaatje of tekst rechtstreeks als een normale bijlage naar uw e-mailtoepassing scannen. U kunt het bestandstype en de resolutie voor de bijlage selecteren.

Scan naar tekstverwerker—Hiermee kunt u een tekstdocument met slechts twee muisklikken scannen, ScanSoft TextBridge OCR uitvoeren en de tekst (geen grafische afbeeldingen) in een tekstverwerkerbestand invoegen. U kunt zelf selecteren welke tekstverwerker wordt gebruikt, bijvoorbeeld Word Pad, MS Word, Word Perfect, enz.

*De knop persoonlijke instellingen*—Hiermee kunt u een beeld rechtstreeks scannen naar de grafische toepassing die u gebruikt voor het bekijken en bewerken van afbeeldingen. U kunt zelf selecteren welke toepassing wordt gebruikt, bijvoorbeeld Microsoft Paint of Corel PhotoPaint.

## Kopieerfuncties

---

Kopie—Met deze functie kunt u via uw pc en een willekeurige Windows®-printerdriver geavanceerde kopieerfuncties gebruiken.

U kunt een pagina op een Brother-machine scannen en de kopieën afdrukken met gebruikmaking van een van de functies van de printerdriver voor de Brother-machine.

—OF—

Het is echter ook mogelijk om de kopie rechtstreeks naar een op de pc geïnstalleerde Windows®-printerdriver te sturen.

## Faxen via de pc

---

**Fax verzenden**—Met deze functie kunt u een plaatje of tekst scannen en het beeld met de Brother PC Fax Software automatisch vanaf de pc als een fax verzenden.

# Scannerinstellingen voor de scan-, kopiëren- en PC-FAX-knoppen

---

Als het venster Popup wordt weergegeven, kunt u het venster met de scannerinstellingen openen.

Klik op het pictogram Smart Click  **Control Center** rechtsboven aan het scherm Brother Control Center.

—OF—

Klik op de knop **Instellingen aanpassen** in een van de configuratieschermen.

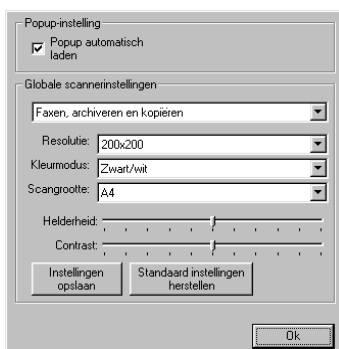

## Algemene instellingen

---

**Popup automatisch laden**—Klik op dit selectievakje als u wilt dat het Brother Control Center wordt geladen wanneer u uw computer opstart.

## De scanner configureren

---

In de toepassing Popup zijn acht verschillende scanmodi opgeslagen. Telkens wanneer u een document scant, moet u de beste scanmodus selecteren. U kunt kiezen uit:

*Faxen, archiveren en kopiëren*

*Tekst voor OCR*

*Foto's*

*Foto's (hoge kwaliteit)*

*Foto's (snel scannen)*

*Aangepast*

*Kladexemplaar*

*Kwaliteitsexemplaar*

Elke modus heeft een eigen set opgeslagen instellingen. U kunt deze fabrieksinstellingen gebruiken, of uw eigen instellingen maken:

**Resolutie**—Selecteer in de lijst de scanresolutie die u het meeste gebruikt.

**Kleurmodus**—Selecteer in de lijst de kleurenparameters die u het meeste gebruikt.

**Scangrootte**—Selecteer in de lijst de scangrootte die u het meeste gebruikt.

**Helderheid**—Stel de helderheid af van 0% tot 100%.

**Contrast**—Stel het contrast af van 0% tot 100%.

Klik op OK om uw wijzigingen op te slaan. Als u een vergissing maakt en later weer de oorspronkelijke instelling wilt gebruiken, klikt u op de knop Standaardinstellingen herstellen wanneer de scanmodus wordt weergegeven.

## Het scherm met de scannerconfiguratie openen

---

- 1 Plaats het document met de bedrukte zijde naar boven in de automatische documentinvoer. Het Brother Control Center wordt weergegeven.
- 2 Klik met de rechtermuisknop op de Control Center-knop waarvan u de configuratie wilt wijzigen. Klik op de configuratie die wordt weergegeven. Klik op de knop **Instellingen aanpassen**. Het configuratiescherm voor de betreffende **Control Center**-knop wordt geopend.
- 3 Klik op de knop OK om uw instellingen op te slaan.  
—OF—  
Om terug te gaan naar de standaardinstellingen, klikt u op de knop **Standaard instellingen herstellen**.

## In het scherm Brother Control Center een bewerking uitvoeren

---

Als dit scherm wordt geopend, hebt u met de linkermuisknop op een knop in het scherm van het Control Center geklikt zonder dat u een document in de automatische documentinvoer had geplaatst.



Plaats het document in de automatische documentinvoer van de machine en klik op OK om terug te keren naar het scherm Control Center.

-  Als u het document via de glasplaat wilt scannen, dient u de toets **Scan to** op het bedieningspaneel van de machine te gebruiken.

# Naar een bestand scannen

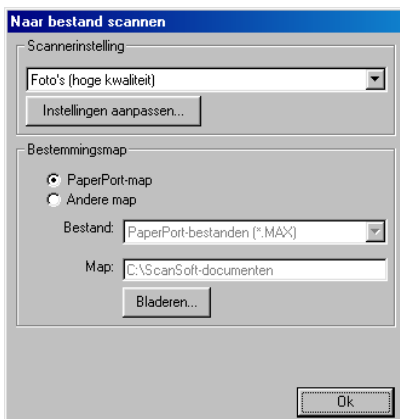

## Scannerinstelling

---

Selecteer in de lijst de scanmodus die het meest geschikt is voor het bestandstype. U kunt kiezen uit: *Faxen, archiveren en kopiëren; Tekst voor OCR; Foto's; Foto's (hoge kwaliteit); Foto's (snel scannen); Aangepast; Kladexemplaar* of *Kwaliteitsexemplaar*.

Klik op de knop **Instellingen aanpassen** als u een instelling wilt wijzigen.

## Bestemmingsmap

---

**PaperPort-map**—Selecteer dit vakje als u het document in de map PaperPort wilt scannen.

Andere map—Selecteer dit vakje als u het document als een ander bestandstype wilt scannen, of het in een andere directory/map wilt opslaan.

Bestand—Als u hebt geselecteerd dat u het document in een andere map wilt scannen, dient u het bestandstype te selecteren:

*PaperPort-beelditem (\*.max)*

*PaperPort Self-Viewing (\*.exe)*

*Bekijkbaar in PaperPort-browser (\*.htm)*

*PaperPort 5.0-beelditem (\*.max)*

*PaperPort 4.0-beelditem (\*.max)*

*PaperPort 3.0-beelditem (\*.max)*

*Windows Bitmap (\*.bmp)*

*PC Paintbrush (\*.pcx)*

*PCX Multi-page (\*.dcm)*

*JPEG (\*.jpg)*

*TIFF-Niet-gecomprimeerd (\*.tif)*

*TIFF-Groep 4 (\*.TIF)*

*TIFF-Klasse F (\*.tif)*

*TIFF Multi-page-Niet-gecomprimeerd (\*.tif)*

*TIFF Multi-page-Groep 4 (\*.tif)*

*TIFF Multi-page-Klasse F (\*.tif)*

*Portable Network Graphics (\*.png)*

*FlashPix (\*.fpx)*

Klik op Bladeren als u op uw systeem wilt zoeken naar een directory of map.

Klik op OK om uw instellingen op te slaan.



# Naar e-mail scannen

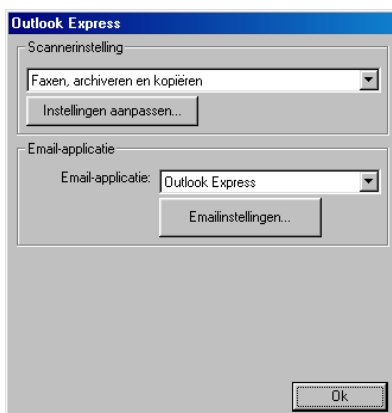

## Scannerinstelling

---

Selecteer in de lijst de scanmodus die het meest geschikt is voor het bestandstype. U kunt kiezen uit: *Faxen, archiveren en kopiëren*; *Tekst voor OCR*; *Foto's*; *Foto's (hoge kwaliteit)*; *Foto's (snel scannen)*; *Aangepast*; *Kladexemplaar* of *Kwaliteitsexemplaar*.

Klik op de knop **Instellingen aanpassen** als u een instelling wilt wijzigen.

# E-mailapplicatie

---

**E-mailapplicatie**—Selecteer uw e-mailtoepassing in de lijst.

**E-mailinstellingen**—Klik op de knop **E-mailinstellingen** om koppelingen te maken.

Het venster **Programmakoppelingen** wordt geopend:

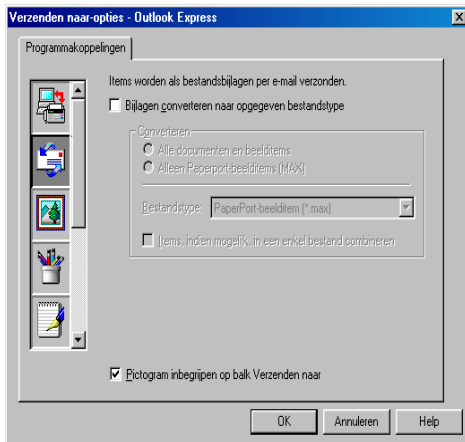

## Programmakoppelingen

---

**Bijlagen converteren naar opgegeven bestandstype**—Converteert items naar het bestandstype dat in het vak **Bestandstype** wordt aangegeven. Deselecteer dit vakje als u de bestanden in de oorspronkelijke bestandsindeling wilt houden, bijvoorbeeld als Word-documenten de bestandsindeling .doc moeten behouden en JPEG-beelden de bestandsindeling .jpg.

**Alle documenten en beelditems**—Converteert alle items ongeacht het programma waarin deze waren gemaakt; converteert bijvoorbeeld alle Word-bestanden (.doc) en JPEG-bestanden (.jpg) naar dit bestandstype.

**Alleen Paperport-beelditems(MAX)**—Converteert alleen PaperPort-beeldbestanden (.max). PaperPort converteert geen andere bestandstypen, zoals JPEG-beelden en Word-documenten.

**Bestandstype**—Identificeert naar welke bestandsindeling de items moeten worden geconverteerd; bijvoorbeeld JPEG of TIFF.

**Items, indien mogelijk, in een enkel bestand combineren**—Combineert alle geselecteerde items in een enkel bestand dat uit meerdere pagina's bestaat. Deze optie is alleen beschikbaar als het bestandstype meerdere pagina's ondersteunt, zoals multi-page TIFF.

# Naar een tekstverwerker scannen

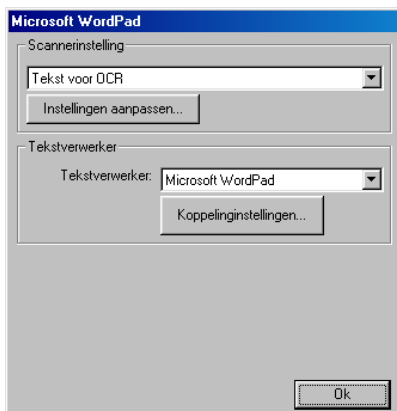

## Scannerinstelling

---

Selecteer in de lijst de scanmodus die het meest geschikt is voor het bestandstype. U kunt kiezen uit: *Faxen, archiveren en kopiëren; Tekst voor OCR; Foto's; Foto's (hoge kwaliteit); Foto's (snel scannen); Aangepast; Kladexemplaar* of *Kwaliteitsexemplaar*.

Klik op de knop **Instellingen aanpassen** als u een instelling wilt wijzigen.

# Tekstverwerker

**Tekstverwerker**—Selecteer in de lijst de tekstverwerker die u wilt gebruiken.

Klik op de knop **Koppelinginstellingen** om een scherm te openen waar u het gewenste documentformaat kunt instellen en het OCR-programma kunt identificeren:

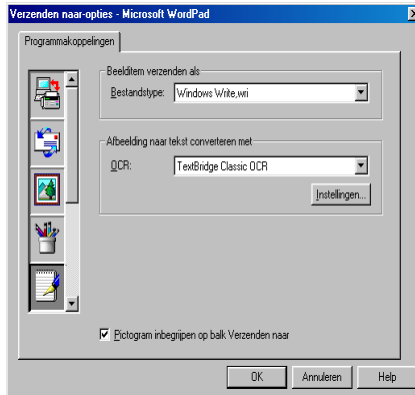

**Bestandstype**—Selecteer in de lijst het bestandstype dat u wilt gebruiken voor uw tekstverwerker- of tekstdocumenten.

**OCR**—Geef aan welk OCR-programma u wilt gebruiken om de gescande documentbeelden om te zetten in bewerkbare documenten. Deze optie is alleen beschikbaar als u een ander OCR-programma hebt dan het programma dat met PaperPort werd geleverd. (PaperPort 8.0 gebruikt dezelfde OCR engine als die van ScanSoft's TextBridge Pro Millennium.)

Klik op de knop **Instellingen** om te kiezen op welke wijze de OCR-toepassing de pagina's leest die u in uw tekstverwerker scant. Het venster **OCR-instellingen** wordt geopend:

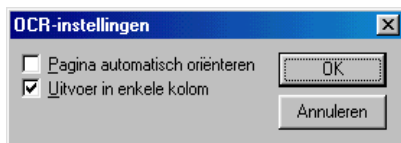

Selecteer een instelling en klik op **OK**.

- **Pagina automatisch oriënteren**—Klik op dit selectievakje als u de pagina's automatisch wilt omdraaien, zodat de tekst rechtop komt te staan.
- **Uitvoer in enkele kolom**—Klik op dit selectievakje als u kolommen wilt verwijderen uit documenten met meerdere kolommen, zodat de geconverteerde tekst in één kolom wordt weergegeven.

# Door de gebruiker gedefinieerde knop

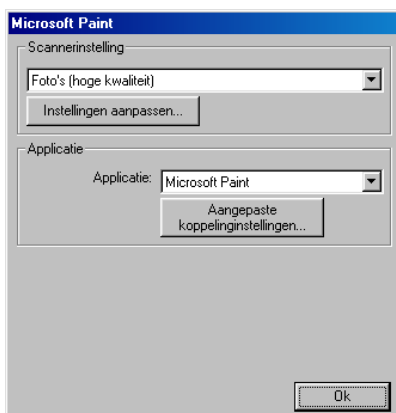

## Scannerinstelling

---

Selecteer in de lijst de scanmodus die het meest geschikt is voor het bestandstype. U kunt kiezen uit: *Faxen, archiveren en kopiëren; Tekst voor OCR; Foto's; Foto's (hoge kwaliteit); Foto's (snel scannen); Aangepast; Kladexemplaar* of *Kwaliteitsexemplaar*.

Klik op de knop **Instellingen aanpassen** als u een instelling wilt wijzigen.

## Applicatie

---

Applicatie—Selecteer in de lijst de toepassing die u aan dit Popup venster wilt toevoegen.

Klik op de knop **Aangepaste koppelinginstellingen** om koppelingen naar de door u gespecificeerde toepassing te maken.

# Kopiëren

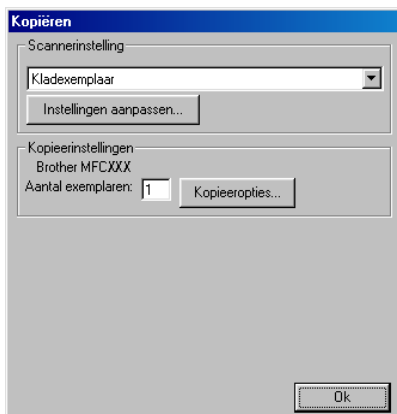

## Scannerinstelling

---

Selecteer in de lijst de scanmodus die het meest geschikt is voor het bestandstype. U kunt kiezen uit: *Kladexemplaar* of *Kwaliteitsexemplaar*. Klik op de knop **Instellingen aanpassen** als u een instelling wilt wijzigen.

## Aantal kopieën

---

Copies—Geef aan hoeveel exemplaren u wilt afdrukken.

Klik op de knop **Kopieeropties** als u de opties voor het kopiëren wilt wijzigen.

Klik op **OK** om de instellingen voor het kopiëren op te slaan.



# Fax verzenden



## Scannerinstelling

---

Selecteer in de lijst de scanmodus die het meest geschikt is voor het bestandstype. U kunt kiezen uit: *Faxen, archiveren en kopiëren*; *Tekst voor OCR*; *Foto's*; *Foto's (hoge kwaliteit)*; *Foto's (snel scannen)*; *Aangepast*; *Kladexemplaar* of *Kwaliteitsexemplaar*.

Klik op de knop **Instellingen aanpassen** als u een instelling wilt wijzigen.

# Faxinstellingen

## Brother PC-FAX

### Faxresolutie—Fijn (200 x 200)

- 1 Klik op de knop **FAX-opties** als u de opties voor het faxen wilt wijzigen.

Het scherm met de eigenschappen van Brother PC-FAX wordt geopend.

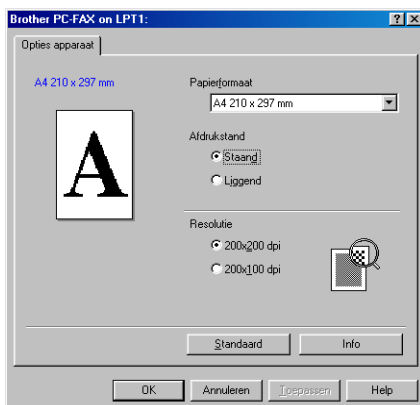

(Bij gebruik van Windows® 95/98/98SE/Me and Windows NT® WS 4.0)



(Bij gebruik van Windows® 2000 Professional)

- 2 Selecteer **Papierformaat** en **Afdrukstand (Standaard of Liggend)** en klik op **OK**.



Om terug te gaan naar de standaardinstellingen, klikt u op de knop **Standaard**.

# 15 Scannen bij gebruik van Windows®



De bewerkingen en drivers voor het scannen kunnen variëren, afhankelijk van uw besturingssysteem.

## **Bij gebruik van Windows® 95/98/98SE/Me/2000 Professional en Windows NT® Workstation 4.0**

De machine gebruikt een TWAIN-compatibele driver om documenten naar uw toepassingen te scannen. (Zie *Een document scannen* op pagina 15-1 en *TWAIN-compatibel* op pagina 15-1.)

## **Bij gebruik van Windows® XP**

Gebruik Windows® Imaging Acquisition (WIA) om documenten te scannen. (Zie *Een document scannen (alleen bij gebruik van Windows® XP)* op pagina 15-10.)



**Voor ScanSoft™, PaperPort® en TextBridge® OCR** (Zie *ScanSoft™ PaperPort® en TextBridge® OCR gebruiken* op pagina 15-21.)

## Een document scannen

### TWAIN-compatibel

---

De software Brother Brother MFC Software Suite wordt geleverd met een scanner driver. TWAIN-drivers voldoen aan het algemene universele protocol voor communicatie tussen scanners en softwaretoepassingen. Dit betekent dat u niet alleen beelden rechtstreeks kunt scannen naar de PaperPort® Viewer die met de Brother-machine werd meegeleverd, maar dat u beelden ook rechtstreeks naar honderden andere softwaretoepassingen kunt scannen, mits deze toepassingen scannen met TWAIN ondersteunen. Het betreft hier populaire programma's zoals Adobe® Photoshop®, Adobe® PageMaker®, CorelDraw® en vele andere.

# Toegang krijgen tot de scanner

- 1 Open de toepassing (ScanSoft™ PaperPort®) om een document te scannen.
- 2 Selecteer **Scannen** in het keuzemenu **Bestand**, of selecteer de knop **Pagina's scannen**. Het deelvenster **Scannen** wordt in het linkerdeel van het scherm weergegeven.
- 3 Selecteer **TWAIN\_32 Brother MFL Pro Scanner** in de keuzelijst **Scanner**.

Het dialoogvenster **TWAIN\_32 Brother MFL Pro kleur instellen** wordt geopend:

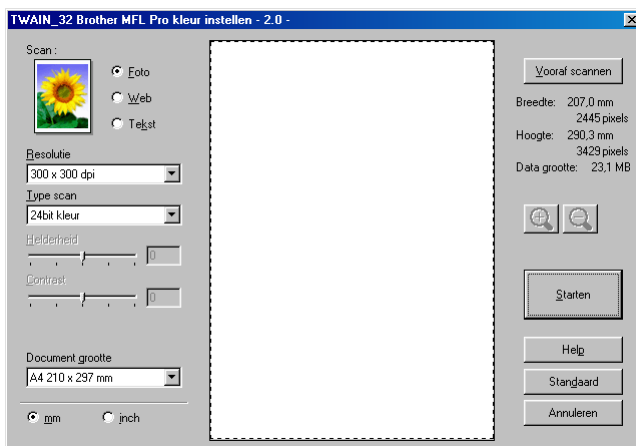

## Een document naar de pc scannen

---

U kunt een hele pagina scannen,

—OF—

een gedeelte van de pagina scannen nadat u het document snel hebt gescand.

### Een hele pagina scannen

- 1 Plaats de documenten met de bedrukte zijde naar boven in de automatische documentinvoer, of met de bedrukte zijde naar beneden op de glasplaat.
- 2 Maak in het scannervenster desgewenst de volgende instellingen:
  - **Beeld type**
  - **Resolutie**
  - **Type scan**
  - **Helderheid**
  - **Contrast**
  - **Document grootte**



Als u een documentformaat hebt gekozen, kunt u het te scannen gedeelte bijstellen door er met de linkermuisknop op te klikken en het te verslepen. Dit is nodig wanneer u tijdens het scannen een deel van het beeld wilt trimmen.

(Zie *Instellingen in het scannervenster* op pagina 15-6.)

- 3 Klik in het scannervenster op de knop **Starten**. Nadat het scannen is voltooid, klikt u op **Aunuleren** om terug te keren naar het venster PaperPort®.

## Snel scannen om het te scannen gedeelte te trimmen

De knop **Vooraf scannen** wordt gebruikt om een voorbeeld van een beeld te bekijken, zodat u ongewenste delen kunt trimmen. Wanneer u tevreden bent met het getoonde voorbeeld, klikt u op de knop **Starten** in het scannervenster om het beeld te scannen.

- 1 Plaats het document met de bedrukte zijde naar boven in de automatische documentinvoer, of met de bedrukte zijde naar beneden op de glasplaat.

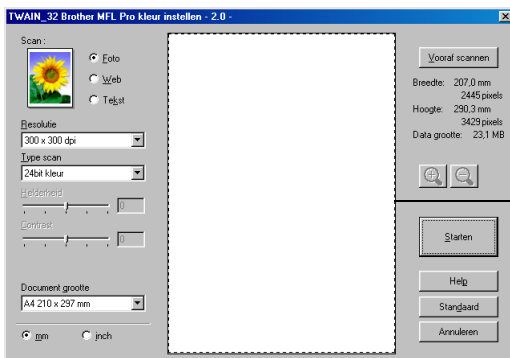



Te scannen gedeelte

- 2 Selecteer desgewenst de instellingen voor **Beeld type**, **Resolutie**, **Type scan**, **Helderheid** en **Contrast**.
- 3 Klik in het dialoogvenster **TWAIN\_32 Brother MFL Pro kleur instellen** op de knop **Vooraf scannen**.

Het hele document wordt in uw pc gescand en wordt weergegeven in het vak met het te scannen gedeelte.



Te scannen

- 4 Selecteer het deel van het beeld dat u wilt scannen door er met de linkermuisknop op te klikken, en sleep de muis om het gewenste deel te selecteren.
-  Als u het geselecteerde gedeelte wilt controleren, kunt u het vergroten door op  te klikken. Als u een ander deel wilt selecteren, gebruikt u  om de selectie ongedaan te maken.
- 5 Als u in stap 1 de automatische documentinvoer hebt gebruikt, plaatst u het document weer in de invoer.
- 6 Klik op **Starten**.  
Nu wordt alleen het geselecteerde gedeelte van het document weergegeven in het venster PaperPort® (of in het venster van uw toepassing).
- 7 Gebruik in het venster PaperPort® de opties die beschikbaar zijn om het beeld te verfijnen.

# Instellingen in het scannervenster

## Beeld Type

Selecteer in welk formaat het beeld moet worden uitgevoerd: **Foto**, **Web** of **Tekst**. **Resolutie** en **Type scan** worden voor elke standaardinstelling gewijzigd.

De standaardinstellingen zijn als volgt:

Beeld Type		Resolutie	Type scan
<b>Foto</b>	Selecteer dit als u foto's scant.	300 x 300 dpi	24bit kleur
<b>Web</b>	Selecteer dit als u het gescande beeld aan webpagina's wilt toevoegen.	100 x 100 dpi	24bit kleur
<b>Tekst</b>	Selecteer dit als u tekstdocumenten gaat scannen.	200 x 200 dpi	Zwart-wit

## Resolutie

U kunt de scanresolutie wijzigen in de keuzelijst **Resolutie**. Hogere resoluties nemen meer geheugen in beslag en vergen meer transfertijd, maar leveren een preciezer gescand beeld. In de onderstaande tabel wordt aangegeven welke resoluties u kunt selecteren en welke kleuren er beschikbaar zijn.

Resolutie	Zwart-wit / Grijs (foutdiffusie)	256 Color	Ware grijstinten / 24 bits kleur
100 x 100 dpi	Ja	Ja	Ja
150 x 150 dpi	Ja	Ja	Ja
200 x 200 dpi	Ja	Ja	Ja
300 x 300 dpi	Ja	Ja	Ja
400 x 400 dpi	Ja	Ja	Ja
600 x 600 dpi	Ja	Ja	Ja
1200 x 1200 dpi	Ja	Nee	Ja
2400 x 2400 dpi	Ja	Nee	Ja
4800 x 4800 dpi	Ja	Nee	Ja
9600 x 9600 dpi	Ja	Nee	Ja



## Type scan

- Zwart-wit:* Stel het scantype in op *Zwart-wit* voor tekst of lijntekeningen.
- Grijstinten:* Stel het scantype in op *Grijs* of *Ware grijstinten* voor fotografische beelden.
- Kleuren:* Stel dit in op:  
*256 kleuren*, waarmee maximaal 256 kleuren worden gescand, of kies *24bit kleur* waarmee maximaal 16,8 miljoen kleuren worden gescand.  
Hoewel *24bit kleur* een beeld met de meest nauwkeurige kleurreproductie oplevert, zal het beeldbestand dat met deze optie wordt gemaakt ongeveer drie keer zo groot zijn als het bestand dat met de optie voor 256 kleuren wordt gemaakt.

## Helderheid

Stel de instellingen voor helderheid bij (-50 tot 50) tot u het beste resultaat krijgt. De standaard ingestelde waarde is 0, wat als een 'gemiddelde' instelling wordt beschouwd.

U kunt de helderheid instellen door het schuifbalkje naar rechts of naar links te slepen om het beeld lichter of donkerder te maken. U kunt ook een waarde in het invoerveld typen.

Als het gescande beeld te licht is, moet u voor de helderheid een lagere waarde opgeven en het document nogmaals scannen. Als het gescande beeld te donker is, moet u voor de helderheid een hogere waarde opgeven en het document nogmaals scannen.

## Contrast

Het contrast kan alleen worden afgesteld als u een van de instellingen voor de grijswaardenschaal hebt geselecteerd. Deze instelling kan niet worden gebruikt als u *Zwart-wit* en kleurinstelling hebt geselecteerd als het *Type scan*.

U kunt het contrast verhogen of verlagen door het schuifbalkje naar links of rechts te slepen. Het verhogen van het contrast benadrukt de donkere en heldere gedeelten van het beeld, terwijl het verlagen van het contrast meer detail weergeeft in de grijze zones. U kunt ook een waarde in het invoerveld typen.

## Document grootte

U kunt voor het documentformaat een van de volgende instellingen selecteren:

- *Letter (8 1/2 x 11 in.)*
- *A4 (210 x 297 mm.)*
- *Legal (8 1/2 x 14 in.)*
- *A5 (148 x 210 mm.)*
- *B5 (182 x 257 mm.)*
- *Executive (7 1/4 x 10 1/2 in.)*
- *Business Card*
- *Foto 9 x 13cm (3.5 x 5 in.)*
- *Foto 13 x 18cm (5 x 7 in.)*
- *APS C 10 x 15cm (4 x 6 in.)*
- *Afwijkend (de gebruiker kan een formaat tussen de 8,9 x 8,9 mm tot 215,9 x 355,6 mm specificeren)*

Als u foto's of visitekaartjes wilt scannen, selecteert u het documentformaat en legt u de foto of het kaartje met de bedrukte zijde naar beneden midden op de glasplaat.

Als u foto's of andere beelden scant die u in een tekstverwerker of een grafische toepassing wilt gebruiken, is het raadzaam om verschillende instellingen uit te proberen voor het contrast en de resolutie, zodat u altijd het beste resultaat krijgt.

Als u voor het formaat *Aangepast* hebt geselecteerd, wordt het dialoogvenster **Afwijkend document grootte** geopend.

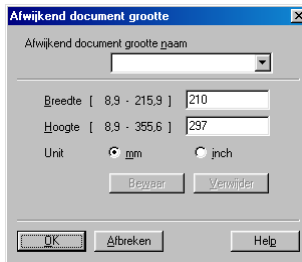

Voer de naam, breedte en hoogte van het document in.

U kunt kiezen tussen "**mm**" of "**inch**" als maateenheid voor de **Breedte**: en de **Hoogte**:



Het door u gespecificeerde papierformaat wordt op het scherm weergegeven.



- **Breedte**: toont de breedte van het te scannen gedeelte.
- **Hoogte**: toont de hoogte van het te scannen gedeelte.
- **Data grootte**: geeft bij benadering aan hoe groot de gegevens zijn in Bitmap-formaat. De andere bestandsformaten, zoals JPEG, hebben een andere grootte.

# Een document scannen (alleen bij gebruik van Windows® XP)

## WIA-compatibel

Windows® XP gebruikt Windows Image Acquisition (WIA) om beelden van de machine te scannen. U kunt beelden rechtstreeks naar de PaperPort® Viewer scannen, die met uw Brother-machine werd geleverd, maar u kunt beelden ook rechtstreeks scannen naar andere toepassingen die scannen met WIA of TWAIN ondersteunen.

## Toegang krijgen tot de scanner

- 1 Open uw toepassing om een document te scannen.  
 De instructies voor het scannen in deze handleiding hebben betrekking op ScanSoft™ PaperPort® Ver. 8.0. De stappen voor het scannen met andere toepassingen kunnen variëren.
- 2 Selecteer **Scannen** in het keuzemenu **Bestand**, of selecteer de knop **Pagina's scannen**.  
Het deelvenster **Scannen** wordt in het linkerdeel van het scherm weergegeven.
- 3 Selecteer in de keuzelijst Scanner de scanner die u gebruikt.  
Het dialoogvenster Scannen wordt geopend:

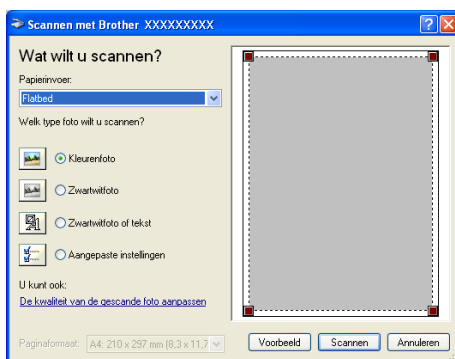

## Een document naar de pc scannen

---

Als u een hele pagina wilt scannen, moet u de automatische *documentinvoer* gebruiken.

—OF—

Als u slechts een gedeelte van de pagina wilt scannen nadat u het document snel hebt gescand, dient u de glasplaat (*Flatbed*) te gebruiken.

### Een document scannen via de automatische documentinvoer

- 1 Plaats het document met de bedrukte zijde naar boven in de automatische documentinvoer.



- 2 Selecteer in de keuzelijst **Papierinvoer** (A) de optie *Documentinvoer*.
- 3 Selecteer het beeldtype (B).
- 4 Selecteer het **Paginaformaat** in de keuzelijst (D).

- 5 Als u geavanceerde instellingen wilt maken, klikt u op **De kwaliteit van de gescande foto aanpassen (C)**. Bij de **Helderheid** kunt u **Contrast**, **Resolutie**, **Type afbeelding** en **Geavanceerde eigenschappen** selecteren. Klik nadat u de instellingen hebt gemaakt op de knop **OK**.



De hoogste scannerresolutie die u kunt selecteren is 1200 x 1200 dpi.

- 6 Klik op de knop **Scannen** in het scandialoogvenster om met scannen te beginnen.

## Snel via de glasplaat scannen om het te scannen gedeelte te trimmen

De knop **Voorbeeld** wordt gebruikt om een voorbeeld van een beeld te bekijken, zodat u ongewenste delen kunt trimmen. Wanneer u tevreden bent met het getoonde voorbeeld, klikt u op de knop **Scannen** in het scannervenster om het beeld te scannen.

- 1 Leg het document met de bedrukte zijde naar beneden op de glasplaat.
- 2 Zorg dat in de keuzelijst **Papierinvoer** (A) de optie *Flatbed* is geselecteerd.

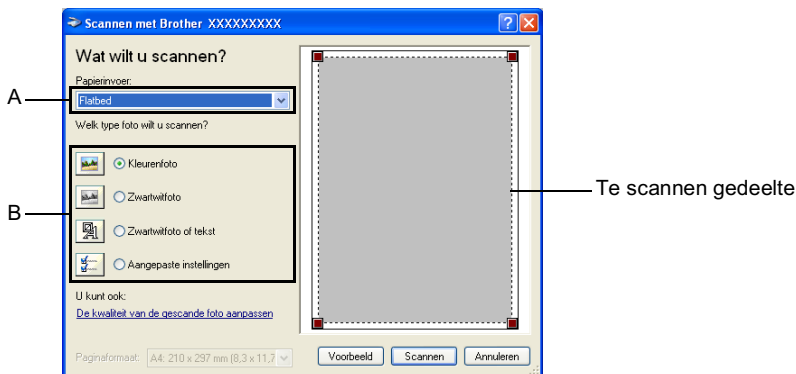

- 3 Selecteer het beeldtype (B).
- 4 Klik in het scandialoogvenster op de knop **Voorbeeld**. Het hele document wordt naar uw pc gescand en wordt weergegeven in het vak met het te scannen gedeelte.
- 5 Selecteer het deel van het beeld dat u wilt scannen door er met de linkermuisknop op te klikken, en sleep de muis om het gewenste deel te selecteren.

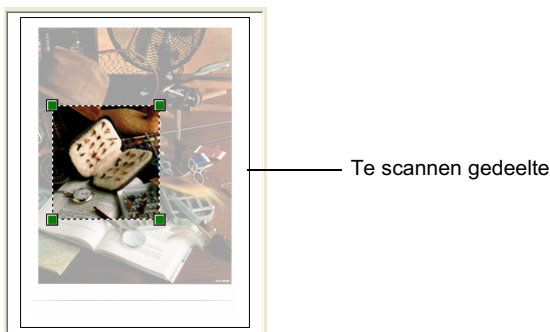

- 6 Als u geavanceerde instellingen wilt maken, klikt u op **De kwaliteit van de gescande foto aanpassen (C)**. Bij de **Helderheid** kunt u **Contrast**, **Resolutie**, **Type afbeelding** en **Geavanceerde eigenschappen** selecteren. Klik nadat u de instellingen hebt gemaakt op de knop **OK**.



- 7 Klik op de knop **Scannen** in het scandialoogvenster om met scannen te beginnen.
- Nu wordt alleen het geselecteerde gedeelte van het document weergegeven in het venster PaperPort® (of in het venster van uw toepassing).



## Het scannerhulpprogramma van Brother

---

Het scannerhulpprogramma van Brother wordt gebruikt om de scannerdriver voor hogere resoluties dan 1200 dpi te configureren en voor het scannen van papier van Legal-formaat vanuit de automatische documentinvoer als u Windows® XP gebruikt.

### Het programma uitvoeren:

U kunt het programma uitvoeren door de **Scanner Toepassing** te selecteren. U vindt dit programma onder **Start/Alle programma's/ Brother/MFC Software Suite**.



- Het scannen met resoluties die hoger zijn dan 1200 dpi kan met sommige scanprogramma's problemen opleveren.
- Als uw machine een flatbed is, kunt u via de automatische documentinvoer alleen papier van Legal-formaat scannen.

# De toets voor kleurencans gebruiken

U kunt de toets **Scan to** op het bedieningspaneel gebruiken om documenten naar uw tekstverwerker, grafische toepassing of e-mail te scannen. Het voordeel van de toets Scan naar is, dat u kunt scannen zonder met de muis te klikken.

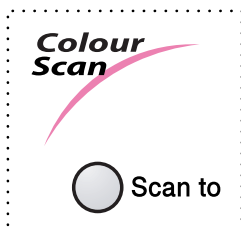

 De toets **Scan to** werkt alleen voor Naar een kaart scannen als u een Macintosh<sup>®</sup>-computer gebruikt.

 **Alleen als u naar e-mail scant, beelden scant of Scan/OCR gebruikt**

U kunt de toets **Scan to** op het bedieningspaneel pas gebruiken nadat u de machine hebt aangesloten op een pc waarop Windows<sup>®</sup> draait en waarop de juiste Brother-drivers voor uw Windows<sup>®</sup>-systeem zijn geïnstalleerd.

Als u klaar bent om de toets **Scan to** te gebruiken, dient u te zorgen dat het Brother Control Center op uw computer draait. (Alleen bij gebruik van Windows<sup>®</sup> 95/98/98SE/Me/2000 Professional en Windows NT<sup>®</sup> 4.0) Zie *Brother MFL-Pro Control Center* op pagina 14-2 voor 14-3.

## Naar e-mail scannen

---

U kunt een document in zwart-wit of kleur als een bijlage naar uw e-mail scannen. Hoewel het Brother Control Center kan worden geconfigureerd om alleen bestanden in zwart-wit of alleen bestanden in kleur als een bijlage te verzenden, kunt u deze instelling makkelijk wijzigen. (Zie *Naar e-mail scannen* op pagina 14-11.)

**1** Plaats het document met de bedrukte zijde naar boven in de automatische documentinvoer, of met de bedrukte zijde naar beneden op de glasplaat.

**2** Druk op de toets **Scan to**.

**3** Druk op  of  om SCAN NAAR E-MAIL te selecteren.

Druk op **Menu/Set**.

De machine zal het origineel nu scannen, een bestand maken en uw e-mailtoepassing opstarten met een nieuw e-mailbericht dat nog niet geadresseerd is.

## Een beeld scannen

---

U kunt een plaatje in kleur naar een grafische toepassing scannen en dit vervolgens bekijken en bewerken.

**1** Plaats het document met de bedrukte zijde naar boven in de automatische documentinvoer, of met de bedrukte zijde naar beneden op de glasplaat.

**2** Druk op de toets **Scan to**.



**3** Druk op  of  om SCAN NAAR BEELD te selecteren.

Druk op **Menu/Set**.

## Naar OCR scannen

---

Als u tekst wilt scannen, kunt u deze automatisch door ScanSoft™ TextBridge® in een bewerkbaar tekstbestand laten omzetten en de tekst vervolgens in een tekstverwerker weergeven, waar u deze kunt bewerken.

- 1 Plaats het document met de bedrukte zijde naar boven in de automatische documentinvoer, of met de bedrukte zijde naar beneden op de glasplaat.
- 2 Druk op de toets **Scan to**.
- 3 Druk op  of  om SCAN NAAR OCR te selecteren.  
Druk op **Menu/Set**.  
De machine begint het document te scannen.

## Naar een kaart scannen



---

U kunt documenten in zwart-wit of kleur naar een mediakaart scannen. Documenten in zwart-wit worden in het bestandsformaat TIFF opgeslagen (\*.TIF). Documenten in kleur kunnen in een van de volgende bestandsformaten worden opgeslagen: PDF (\*.PDF) of JPEG (\*.JPG). De standaardinstelling is KLEUR STANDAARD en het standaard bestandsformaat is PDF. Als bestandsnaam wordt standaard de huidige datum gebruikt. Bijvoorbeeld, het vijfde beeld dat u op 1 juli 2002 scant, wordt 07010205.PDF genoemd. U kunt de kleur, kwaliteit en bestandsnaam desgewenst wijzigen.

Kwaliteit	Bestandsformaat dat geselecteerd kan worden	Standaard bestandsformaat
ZWART/WIT STAND.	TIFF	TIFF
ZWART/WIT FIJN	TIFF	TIFF
KLEUR STANDAARD	JPEG / PDF	PDF*
KLEUR FIJN	JPEG / PDF	PDF*
KLEUR SUPERFIJN	JPEG / PDF	PDF*



U kunt het standaard bestandsformaat voor kleurenbestanden selecteren via **Menu/Set, 4, 6**. (Zie *Het standaardformaat voor kleurenbestanden wijzigen* op pagina 15-20.)

- 1 Plaats een SmartMedia™-, een CompactFlash™- of een Memory Stick™-kaart in uw machine.
-  Verwijder de mediakaart niet als het lampje op de machine knippert; dit om te voorkomen dat u de kaart beschadigt.
- 2 Plaats het document met de bedrukte zijde naar boven in de automatische documentinvoer, of met de bedrukte zijde naar beneden op de glasplaat.
- 3 Druk op **Scan to**.
- 4 Druk op  of  om SCAN N. KAART te selecteren.  
Druk op **Menu/Set**.
- 5 Druk op  of  om START SCANNEN te selecteren.  
Druk op **Menu/Set**. De machine begint te scannen.  
—OF—  
Druk op  of  om VERANDER KWAL. te selecteren en de kwaliteit te wijzigen.  
Druk op **Menu/Set**. Ga naar stap 6.  
—OF—  
Selecteer VERANDER NAAM om de bestandsnaam te wijzigen.  
Druk op **Menu/Set**. Ga naar stap 7.
- 6 Druk op  of  om de gewenste kwaliteit te selecteren.  
Druk op **Menu/Set**.  
Als u KLEUR STANDAARD, KLEUR FIJN of KLEUR SUPERFIJN hebt geselecteerd, moet u op  of  drukken om het bestandsformaat te selecteren (PDF of JPEG).  
Druk op **Menu/Set**.  
—OF—  
Druk op  of  om START SCANNEN te selecteren en met scannen te beginnen.  
Druk op **Menu/Set**.  
—OF—  
Ga naar stap 7 als u de bestandsnaam wilt wijzigen.

**7** Als u **VERANDER NAAM** hebt geselecteerd, moet u op **1** drukken om **1. WIJZIG** te selecteren.

Toets de bestandsnaam met de kiestoetsen in.

Druk op **Menu/Set**. (U kunt alleen de eerste zes tekens wijzigen.)

Druk op  of  om **START SCANNEN** te selecteren.

Druk op **Menu/Set**.



Als u het document op de glasplaat had gelegd en de machine de pagina heeft gescand, wordt op het LCD-scherm de volgende melding weergegeven:

Plaats de volgende pagina die moet worden gescand en druk op **Menu/Set**.

—OF—

Druk op **Scan to** om af te sluiten.

VOLGEND: DRUK SET  
EINDE: DRUK SCAN

## Het standaardformaat voor kleurenbestanden wijzigen

**1** Druk op **Menu/Set, 4, 6**.

**2** Druk op  of  om **PDF** or **JPEG** te selecteren.

Druk op **Menu/Set**.

**3** Druk op **Stop/Exit**.

FOTOCAPTURE  
6. SCAN N. KAART

# ScanSoft™ PaperPort® en TextBridge® OCR gebruiken

ScanSoft™ PaperPort® voor Brother is een toepassing waarmee u documenten kunt beheren. U gebruikt PaperPort® om de gescande documenten te bekijken.

PaperPort® heeft een geraffineerd maar gebruikersvriendelijk systeem voor het archiveren van grafisch werk en tekstdocumenten, zodat u ze gemakkelijk kunt ordenen. U kunt documenten met verschillende bestandsformaten combineren of 'stapelen', waarna u ze kunt afdrucken of archiveren.

ScanSoft™ PaperPort® wordt geopend via de programmagroep ScanSoft™ PaperPort®.

Raadpleeg de on-line documentatie voor Brother MFC Software Suite op de cd-rom.

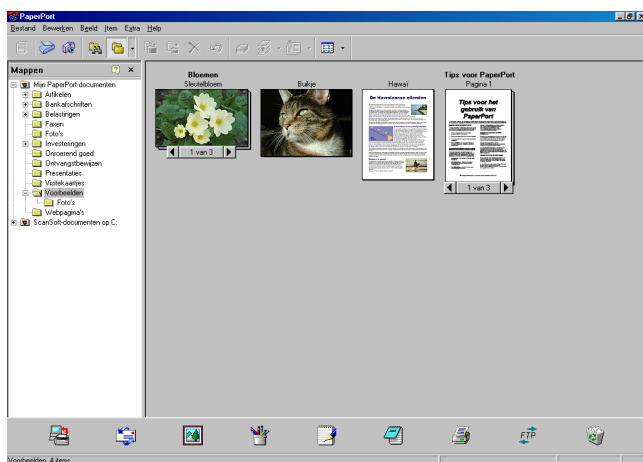

De complete handleiding voor ScanSoft™ PaperPort®, inclusief ScanSoft™ TextBridge® OCR, staat in de on-line documentatie op de cd-rom.

Dit hoofdstuk laat u alleen kennismaken met de basisfuncties.

Als u Brother MFC Software Suite installeert, worden automatisch ook ScanSoft™ PaperPort® voor Brother en ScanSoft™ TextBridge® OCR geïnstalleerd.

 Als u Windows® XP of Windows® 2000 Professional gebruikt, raden wij u aan om als beheerder aan te melden.

## Items bekijken

In ScanSoft™ PaperPort® kunt u items op diverse manieren bekijken:

**Bureaubladweergave** toont een miniatuurweergave van elk item op een bureaublad of in een map.

Items in de geselecteerde map worden weergegeven op het bureaublad van PaperPort®. Er worden PaperPort® items (MAX-bestanden) weergegeven, maar ook andere items die niet in PaperPort® zijn gemaakt (bestanden die in andere toepassingen zijn gemaakt).

Bij items die niet in PaperPort® zijn gemaakt, staat een pictogram dat aangeeft in welke toepassing het item was gemaakt. Een item dat niet in PaperPort® is gemaakt, wordt weergegeven als een kleine rechthoekige miniatuurweergave, het eigenlijke beeld wordt niet getoond.

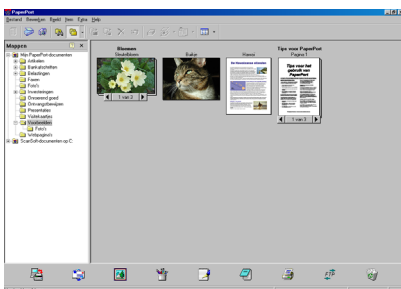

De bureaubladweergave toont items als miniatures

**Pagina beeld** toont een close-up van één pagina. U opent een PaperPort®-item door er gewoon op te dubbelklikken.

U kunt ook dubbelklikken op items die niet in PaperPort® zijn gemaakt; deze worden dan geopend mits op uw computer een toepassing is geïnstalleerd die het item kan weergeven.



De paginaweergave toont elk item als een volledige pagina



## Uw items in mappen rangschikken

---

PaperPort® heeft een gebruikersvriendelijk systeem voor het archiveren en ordenen van uw items. Het archiveringssysteem bestaat uit mappen en items die u kunt selecteren en in **Bureaublad** weergave kunt bekijken. Een item kan in PaperPort® of in een andere toepassing zijn gemaakt (niet in PaperPort®):

- Mappen worden in de mapweergave gerangschikt in een hiërarchische structuur.  
U gebruikt dit venster om mappen te selecteren en om items in de bureaubladweergave te bekijken.
- U sleept een item gewoon naar een map en zet het daar neer. Zodra de map is gemarkeerd, laat u de muisknop los. Het item wordt dan in deze map opgeslagen.
- Mappen kunnen "genest" worden—met andere woorden binnen mappen kunnen andere mappen worden opgeslagen.
- Als u op een map dubbelklikt, worden de items in die map (zowel MAX-bestanden van PaperPort® als andere bestanden die niet in PaperPort® zijn gemaakt) op het bureaublad weergegeven.
- **Voor het beheren van de mappen en items die in bureaubladweergave worden weergegeven, kunt u ook Windows® Verkenner gebruiken.**

## Koppelingen naar andere toepassingen

---

ScanSoft™ PaperPort® zal de meeste andere toepassingen op uw computer automatisch herkennen en daar een koppeling voor maken.

Op de balk Verzenden naar onder aan de bureaubladweergave staan pictogrammen van de toepassingen waarnaar een koppeling is gemaakt.

Als u een koppeling wilt gebruiken, sleept u een item naar de koppeling in kwestie. De desbetreffende toepassing wordt dan opgestart. Deze balk kan bijvoorbeeld worden gebruikt om een item te selecteren en dit vervolgens te faxen.

Het volgende voorbeeld van een dergelijke balk toont diverse toepassingen met koppelingen naar PaperPort®.



Als PaperPort® een van de toepassingen op uw computer niet automatisch herkent, dient u handmatig een koppeling te maken met behulp van de opdracht **Toevoegen aan balk Verzenden naar....** (Raadpleeg PaperPort® in de on-line documentatie op de cd-rom voor nadere informatie over het maken van nieuwe koppelingen.)

# ScanSoft™ TextBridge® OCR gebruiken om tekst in een beeld om te zetten in tekst die u kunt bewerken

---

Software van:



ScanSoft™ TextBridge® OCR wordt automatisch geïnstalleerd met PaperPort® als u Brother MFC Software Suite op uw computer installeert. ScanSoft™ PaperPort® kan de tekst op een ScanSoft™ PaperPort®-item (dit is in feite gewoon een plaatje van de tekst) snel omzetten in tekst die u in een tekstverwerker kunt bewerken.

PaperPort® gebruikt hiervoor ScanSoft™ TextBridge®, een programma voor optische tekenherkenning dat samen met PaperPort® wordt geleverd.

—OF—

PaperPort® kan echter ook een reeds op uw computer geïnstalleerd OCR-programma gebruiken. U kunt het hele item converteren, maar met gebruikmaking van de opdracht **Tekst kopiëren** kunt u ook slechts een deel van de tekst selecteren en alleen dit stuk tekst converteren.

Door een item naar het pictogram van een tekstverwerkers koppeling te slepen en het op dit pictogram neer te zetten, wordt de ingebouwde OCR-toepassing van PaperPort® opgestart. U kunt desgewenst ook uw eigen OCR-toepassing gebruiken.

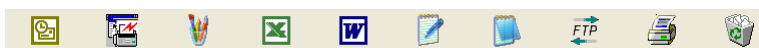

## Items uit andere toepassingen importeren

---

U kunt items scannen, maar u kunt items ook op andere manieren naar PaperPort<sup>®</sup> overbrengen en in PaperPort<sup>®</sup>-bestanden (MAX-bestanden) omzetten:

- Vanuit een andere toepassing, zoals Microsoft Excel, afdrukken naar de bureaubladweergave.
- Bestanden importeren die in andere formaten zijn opgeslagen, zoals Windows<sup>®</sup> Bitmap (BMP) of Tag Image File Format (TIFF).

## Items in andere bestandsformaten exporteren

---

U kunt PaperPort<sup>®</sup>-items in diverse populaire bestandsformaten opslaan of exporteren, bijvoorbeeld BMP, JPEG, TIFF en zichzelf uitpakkende bestanden.

U kunt bijvoorbeeld een bestand voor een Internet website maken en dit als een JPEG-bestand exporteren. Websites gebruiken voor het weergeven van beelden vaak JPEG-bestanden.

## Een beeldbestand exporteren

- 1 Selecteer in het bestandsmenu van het venster PaperPort® de opdracht **Opslaan als...** Het dialoogvenster Save 'XXXXX' As wordt geopend.
- 2 Selecteer het station en de directory waar u het bestand wilt opslaan.
- 3 Geef een nieuwe bestandsnaam op en kies het bestandstype, of selecteer een naam in het tekstvak voor de bestandsnaam. (U kunt door de directory's en bestandsnamen bladeren om een naam en locatie te kiezen.)
- 4 Klik op OK en sla uw bestand op, of klik op Annuleren om terug te keren naar PaperPort® zonder het bestand op te slaan.



### **PaperPort® en ScanSoft™ TextBridge verwijderen**

Bij gebruik van Windows® 95/98/98SE, en Windows NT® Workstation 4.0 en Windows® Me.

Selecteer **Start, Instellingen, Configuratiescherm, Software** en het tabblad **Installeren en verwijderen**.

Selecteer PaperPort® 8.0 SE in de lijst en klik op de knop **Toevoegen/Verwijderen**.

Selecteer **Brother-extensies voor Paperport** en klik op de knop **Toevoegen/Verwijderen**.

Bij gebruik van Windows® 2000 Professional:

Selecteer **Start, Instellingen, Configuratiescherm** en **Software**.

Selecteer **Brother-extensies voor Paperport** en klik op de knop **Wijzigen/verwijderen**.

Selecteer PaperPort® 8.0 SE in de lijst en klik op de knop **Verwijderen**.

Bij gebruik van Windows® XP:

Selecteer **Start, Configuratiescherm, Software** en het pictogram **Wijzigen/verwijderen programma's**.

Selecteer PaperPort® 8.0 SE in de lijst en klik op de knop **Wijzigen**.

# 16 Setup op afstand gebruiken

(Voor Windows®)

## De machine instellen met behulp van Setup op afstand

Met de toepassing Setup op afstand kunt u de machine snel instellen door te profiteren van de snelheid en het gemak van programmering via uw computer. Als u deze toepassing opent, worden de instellingen van de machine automatisch naar uw pc gedownload en op het computerscherm weergegeven. Als u de instellingen wijzigt, kunt u deze direct naar de machine uploaden.

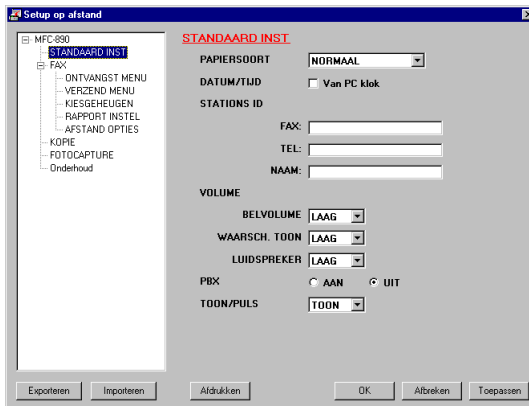

### De knop **OK**

Als u op **OK** klikt, wordt het uploaden van nieuwe instellingen gestart. Als er een foutmelding wordt gegeven, wordt de toepassing Setup op afstand afgesloten, waarna u de gegevens opnieuw moet invoeren en op OK moet klikken.

### De knop **Afbreken**

Met de knop **Afbreken** wordt de toepassing Setup op afstand afgesloten zonder dat de nieuwe instellingen aan de machine worden doorgegeven.

### De knop **Toepassen**

Als u op de knop **Toepassen** klikt, worden de nieuwe instellingen aan de machine doorgegeven zonder dat de toepassing Setup op afstand wordt afgesloten, zodat u nog andere wijzigingen kunt aanbrengen.

### De knop **Afdrukken**

Met de knop **Afdrukken** kunnen geselecteerde items op de machine worden afgedrukt. U kunt echter pas afdrukken nadat de nieuwe instellingen aan de machine zijn doorgegeven. Klik op de knop **Toepassen** om de nieuwe gegevens naar de machine te uploaden. Vervolgens kunt u op de knop **Afdrukken** klikken om afdruk van de meest recente instellingen te krijgen.

### De knop **Exporteren**

Klik op de knop **Exporteren** om de huidige instellingen in een bestand op te slaan.

### De knop **Importeren**

Klik op de knop **Importeren** om de instellingen die u in het bestand hebt opgeslagen op het scherm van Setup op afstand te lezen.



U kunt de knoppen **Exporteren** en **Importeren** gebruiken om diverse sets instellingen voor uw machine op te slaan en te gebruiken.

# 17 PC-FAX gebruiken

(alleen voor Windows®)

## Faxen via de pc verzenden (alleen voor Windows®)

Met de functie Brother PC-FAX kunt u via de pc een bestand verzenden. U maakt dit bestand op de computer waarna u het als een fax vanaf de pc kunt verzenden. U kunt bovendien een voorblad met opmerking toevoegen. Het enige dat u hoeft te doen, is de geadresseerden als afzonderlijke namen of als groepen in het adresboek van PC-FAX opnemen. U kunt dan de zoekfunctie gebruiken om snel de gewenste naam of groep te zoeken en daar een fax naar toe te sturen.





PC-FAX kan alleen met zwart-wit worden gebruikt.

Als u Windows® XP of Windows® 2000 Professional gebruikt, raden wij u aan om als beheerder aan te melden.



# Gebruikersinformatie instellen

 Via het dialoogvenster voor het verzenden van de fax kunt u toegang tot de gebruikersinformatie krijgen door te klikken op . (Zie *Een bestand als PC-FAX verzenden met de Faxstijl* op pagina 17-14.)

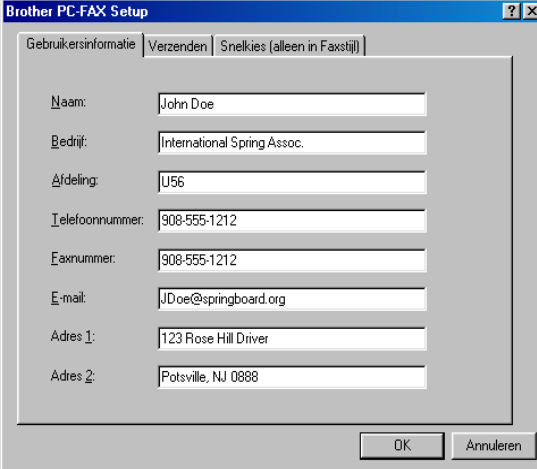

Gebruikersinformatie	Verzenden	Snelkies (alleen in Faxstijl)
Naam:	John Doe	
Bedrijf:	International Spring Assoc.	
Afdeling:	U56	
Telefoonnummer:	908-555-1212	
Faxnummer:	908-555-1212	
E-mail:	JDoe@springboard.org	
Adres 1:	123 Rose Hill Driver	
Adres 2:	Potsville, NJ 08888	

- 1 Selecteer in het **Start** menu de optie **Programma's, Brother, MFC Software Suite**, en selecteer vervolgens **PC-FAX Instelling**.  
Het dialoogvenster **Brother PC-FAX Setup** wordt geopend:
- 2 De gebruikersinformatie is nodig om de koptekst van de fax en het voorblad te maken.
- 3 Klik op **OK** om de **Gebruikersinformatie** op te slaan.

## Het Verzenden instellen

---

Klik in het dialoogvenster **Brother PC-FAX Setup** op het tabblad **Verzenden** om het onderstaande scherm te openen.

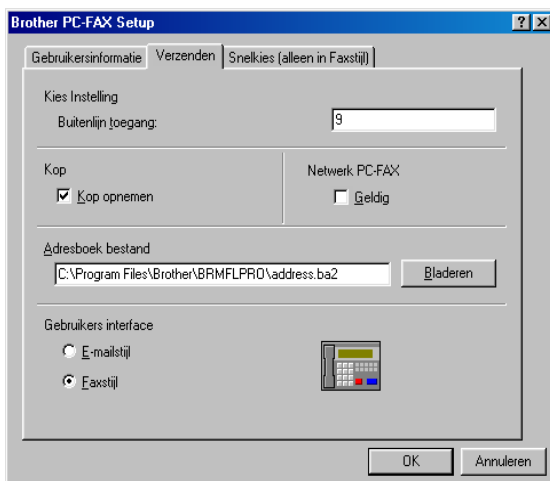

## Buitenlijn toegang

---

Als u een nummer gebruikt waarmee toegang wordt verkregen tot een buitenlijn, dient u dit nummer hier in te voeren. Dit nummer is soms nodig voor een lokaal PBX-telefoonsysteem (als u bijvoorbeeld het cijfer 9 moet kiezen om in uw kantoor toegang te krijgen tot een buitenlijn).

## Kop opnemen

---

Als u helemaal boven aan uw faxbericht een regel met koptekst wenst af te drukken, selecteert u dit vakje.

## Adresboek bestand

---

U kunt diverse databasebestanden selecteren die u met uw adresboek kunt gebruiken. Voer het pad en de naam van het gewenste databasebestand in.

—OF—

Klik op **Bladeren** om het bestand te zoeken en te selecteren.

## Gebruikers interface

---

Selecteer de gebruikersinterface in het tabblad **Verzenden**.

U kunt kiezen tussen **E-mailstijl** en **Faxstijl**.

### E-mailstijl

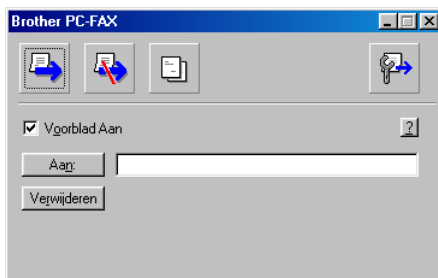

### Faxstijl



# Het Snelkies instellen

Klik in het dialoogvenster **Brother PC-FAX Setup** op het tabblad **Snelkies**. (Als u deze functie wilt gebruiken, moet de gebruikersinterface **Faxstijl** zijn geselecteerd.)

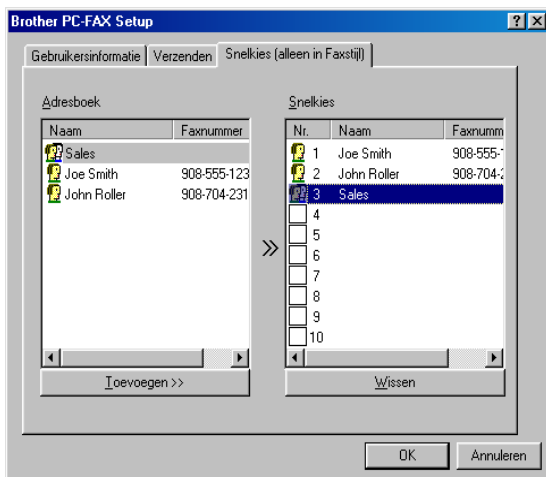

Onder de tien snelkiesstoetsen kunt u namen of groepen registreren.

## Een adres op een snelkieslocatie opslaan:

- 1 Klik op de snelkieslocatie die u wilt programmeren.
- 2 Klik op de naam of de groep die u onder de snelkieslocatie wilt opslaan.
- 3 Klik op **Toevoegen >>** om deze op te slaan.

## Een snelkieslocatie wissen:

- 1 Klik op de snelkieslocatie die u wilt wissen.
- 2 Klik op **Wissen** om de gegevens te wissen.

# Het adresboek

---

Selecteer in het **Startmenu** de optie **Programma's, Brother, MFC Software Suite**, en klik vervolgens op **Adresboek**.

Het dialoogvenster **Brother Adresboek** wordt geopend.

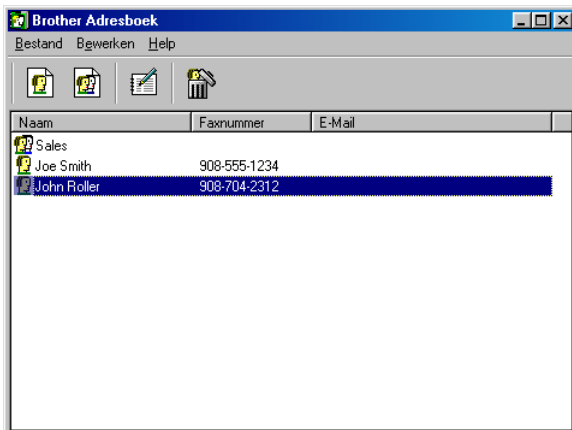

## Iemand in het adresboek opnemen

---

In het dialoogvenster **Brother Adresboek** kunnen gegevens over afzonderlijke personen of groepen worden opgenomen, en kunnen bestaande gegevens worden bewerkt en/of gewist.

- 1 Klik in het dialoogvenster met het adresboek op het pictogram  om iemand in het adresboek op te nemen.

Het dialoogvenster **Brother Adresboek Leden Setup** wordt geopend:

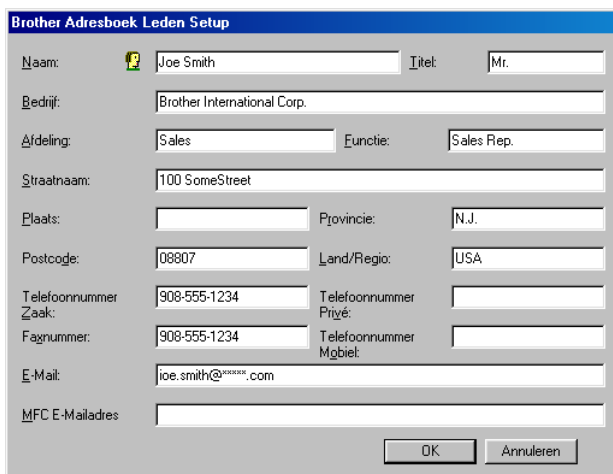

Brother Adresboek Leden Setup

Naam:	 Joe Smith	Titel:	Mr.
Bedrijf:	Brother International Corp.		
Afdeling:	Sales	Functie:	Sales Rep.
Straatnaam:	100 SomeStreet		
Plaats:		Provincie:	N.J.
Postcode:	08807	Land/Regio:	USA
Telefoonnummer Zaak:	908-555-1234	Telefoonnummer Privé:	
Faxnummer:	908-555-1234	Telefoonnummer Mobiel:	
E-Mail:	joe.smith@*****.com		
MFC E-Mailadres:			

OK Annuleren

- 2 Voer in dit dialoogvenster de gegevens van de betreffende persoon in. **Naam** en **Faxnummer** zijn verplichte velden. Klik op **OK** om de informatie op te slaan.

## Een groep voor het groepsverzenden instellen

Als u op uw pc regelmatig dezelfde fax naar meerdere mensen verzendt, kunt u hun gegevens combineren tot een groep.

- 1 Klik in het dialoogvenster **Brother Adresboek** op het pictogram  om een groep te maken.

Het dialoogvenster met groepsinstellingen wordt geopend:

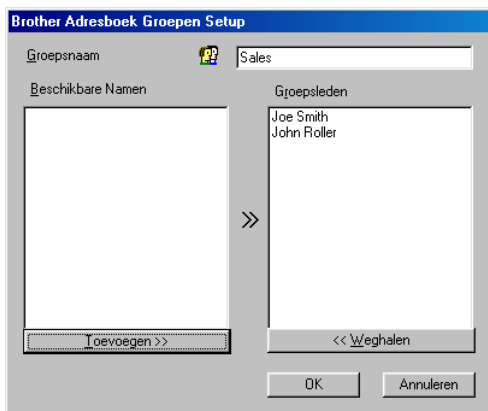

- 2 Typ de naam van de nieuwe groep in het veld **Groepsnaam**.
- 3 Selecteer in het vak **Beschikbare Namen** de leden die in de groep moeten worden opgenomen en klik op **Toevoegen >>**.  
De leden die u aan de groep toevoegt, worden weergegeven in het vak **Groepsleden**.
- 4 Nadat u alle leden hebt geselecteerd, klikt u op **OK**.

## Gegevens van groepsleden bewerken

---

- 1 Selecteer de naam of de groep die u wilt bewerken.
- 2 Klik op het pictogram .
- 3 Wijzig de betreffende gegevens.
- 4 Klik op **OK** om uw wijzigingen op te slaan.

## Een naam of een groep verwijderen

---

- 1 Selecteer de naam of de groep die u wilt bewerken.
- 2 Klik op het pictogram .
- 3 Klik op **Bevestig item verwijderen** als het dialoogvenster **OK** wordt weergegeven.

## Het adresboek exporteren

---

U kunt het adresboek als een ASCII-tekstbestand (\*.csv) exporteren. U kunt desgewenst een Vcard maken voor bepaalde leden, die bij alle uitgaande e-mail van de verzender zal worden gevoegd. (Een Vcard is een elektronisch visitekaartje waarop de contactinformatie van de afzender staat.)

### Het huidige telefoonboek in zijn geheel exporteren:



Als u een Vcard maakt, moet u eerst de naam selecteren.

Als u in stap 1 Vcard selecteert, wordt bij **Opslaan als type**: het bestandsformaat **Visitekaartje (\*.vcf)** weergegeven.

- 1 Selecteer in uw adresboek **Bestand**, zet de muisaanwijzer op **Exporteren**, en klik op **Tekst**.

—OF—

Klik op **Visitekaartje** en ga naar stap 5.

- 2 Selecteer in de kolom **Beschikbare items** de gegevensvelden die u wilt exporteren en klik vervolgens op **Toevoegen >>**.



Selecteer de gegevens in de volgorde waarin ze moeten worden weergegeven.



- Als u naar een ASCII-bestand (Tekst) exporteert, selecteert u bij **Deelteken** de optie **Tab** of **Komma**. Tijdens het exporteren wordt dan tussen elk veld een **Tab** of een **Komma** ingevoegd om de gegevens van elkaar te scheiden.
- Klik op **OK** om de gegevens op te slaan.

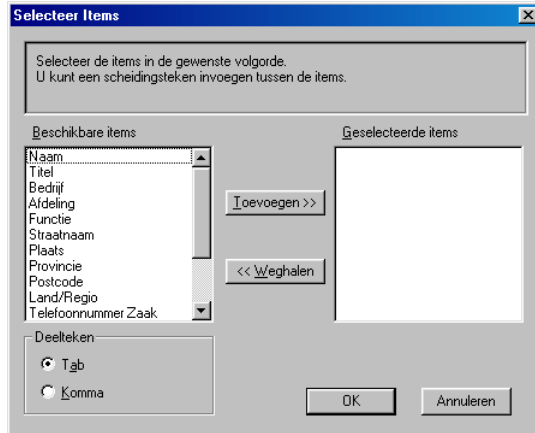

- Typ de naam van het bestand en klik op **Opslaan**.



## In het adresboek importeren

---

U kunt ASCII-tekstbestanden (\*.csv) of Vcards (elektronische visitekaartjes) in uw adresboek importeren.

### Een ASCII-tekstbestand importeren:

- 1 Selecteer in uw adresboek **Bestand**, zet de muisaanwijzer op **Importeren**, en klik op **Tekst**.  
—OF—  
Klik op **Visitekaartje** en ga naar stap 5.

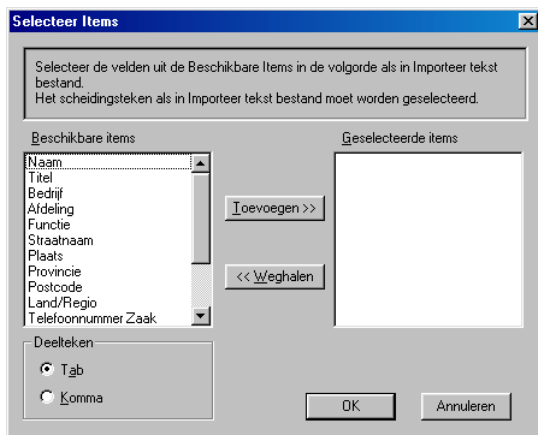

- 2 Selecteer in de kolom **Beschikbare items** de gegevensvelden die u wilt importeren en klik vervolgens op **Toevoegen >>**.
-  Selecteer de velden uit deze lijst in dezelfde volgorde als waarin ze worden vermeld in het tekstbestand dat voor het importeren wordt gebruikt.
- 3 Selecteer bij **Deeltekens** de optie **Tab** of **Komma**, afhankelijk van het bestandsformaat dat u gaat importeren.
- 4 Klik op **OK** om de gegevens te importeren.

5 Typ de naam van het bestand en klik op **Openen**.

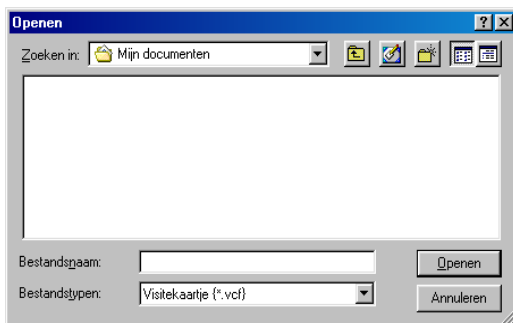

 Als u in Stap 1 een tekstbestand hebt geselecteerd, dan geeft u bij **Bestandstypen:** aan dat het bestandsformaat **Tekstbestanden (\*.csv)** is.

## Een voorblad instellen

Klik in het dialoogvenster PC-FAX op  om het scherm te openen waar u het PC-FAX voorblad kunt instellen. (Zie *Een bestand als PC-FAX verzenden met de Faxstijl* op pagina 17-14.)

Het dialoogvenster **Brother PC-FAX Voorblad Setup** wordt geopend:

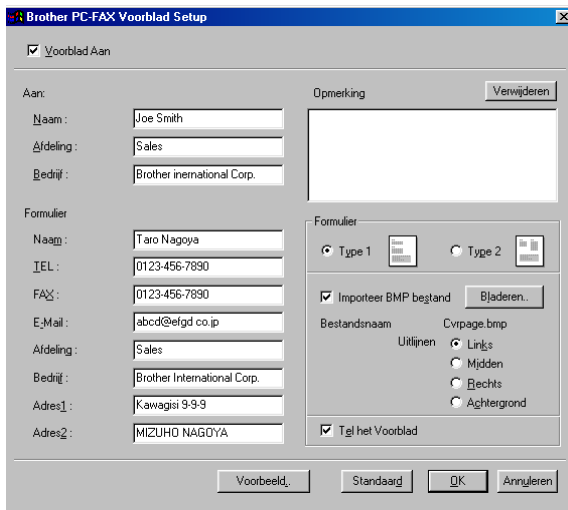

## **U kunt in elk vak gegevens invoeren.**

---



Als u de fax naar meerdere personen verzendt, worden de gegevens van de geadresseerden niet op het voorblad afgedrukt.

### **Aan**

#### **Formulier**

#### **Opmerking**

Typ de opmerking die op het voorblad moet worden afgedrukt.

#### **Selecteer het gewenste voorbladtype**

Selecteer het gewenste voorbladtype.

#### **Importeer BMP bestand**

U kunt een bitmap-bestand invoegen, zoals uw bedrijfslogo, dat op het voorblad wordt afgedrukt.

Selecteer het BMP-bestand met behulp van de bladerknop en selecteer de gewenste uitlijning.

#### **Tel het Voorblad**

Als dit vakje is geselecteerd, wordt het voorblad in de paginanummering opgenomen. Als dit vakje niet is geselecteerd, wordt het voorblad niet meegeteld.

# Een bestand als PC-FAX verzenden met de Faxstijl

- 1 Maak een bestand in Word, Excel, Paint, Draw of een andere toepassing op uw pc.
- 2 Selecteer in het menu **Bestand** de optie **Afdrukken**. Het dialoogvenster **Afdrukken** wordt geopend.

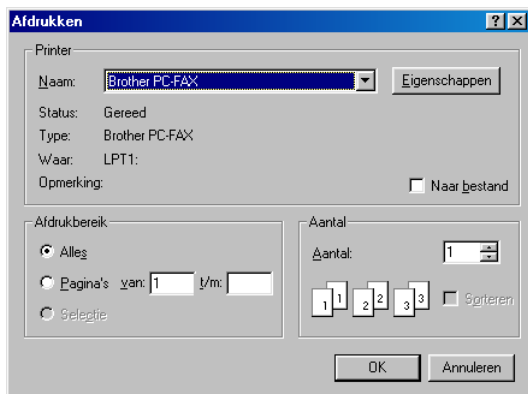

- 3 Selecteer **Brother PC-FAX** als uw printer en klik op **OK**. Het dialoogvenster voor het verzenden van de fax wordt geopend.





- 4** Voer het faxnummer in. Volg hiervoor een van de volgende methoden:
- Gebruik de kiestoetsen om het nummer in te voeren.
  - Klik op een van de 10 **Snelkies** toetsen.
  - Klik op de knop **Adresboek** en selecteer een naam of een groep in het adresboek.



Als u een vergissing maakt, klikt u op de knop **Wissen** om alle gegevens te wissen.

**5**

Als u een voorblad wilt verzenden, selecteert u het vak  **Voorblad Aan** en klikt u op het pictogram  om de informatie op het voorblad in te voeren of te bewerken.

**6**

Klik op **Start** om de fax te verzenden.



Als u de fax wilt annuleren, klikt u op het pictogram **Stop**.

## Herkiezen

Als u een nummer opnieuw wilt kiezen, klikt u op **Herkiezen** om te bladeren door de laatste vijf faxnummers die zijn gekozen en klikt u vervolgens op **Start**.

# Een bestand als PC-FAX verzenden met de eenvoudige stijl

- 1 Maak een bestand in Word, Excel, Paint, Draw of een andere toepassing op uw pc.
- 2 Selecteer in het menu **Bestand** de optie **Afdrukken**.  
Het dialoogvenster **Afdrukken** wordt geopend.

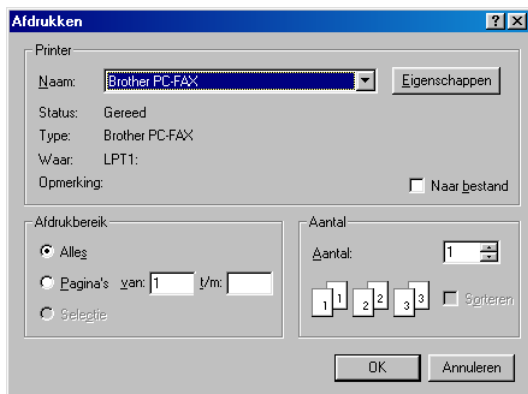

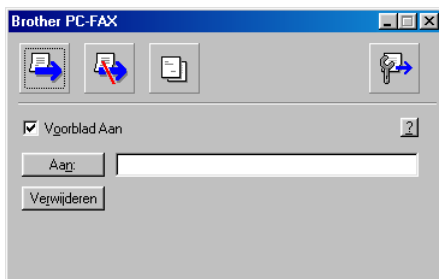

- 3 Selecteer **Brother PC-FAX** als uw printer en klik op **OK**.  
Het dialoogvenster Brother PC-FAX wordt geopend.



**4** Typ in het veld **Aan:** het faxnummer van de geadresseerde. U kunt de faxnummers ook in het adresboek selecteren door op de knop **Aan:** te klikken. Als u tijdens het invoeren van het nummer een vergissing maakt, klikt u op de knop **Verwijderen** om alle gegevens te wissen.

**5** Als u een voorblad met een opmerking wilt verzenden, selecteert u het vak **Voorblad Aan**.

 U kunt echter ook op het pictogram  klikken om een voorblad te maken of om een bestaand voorblad te bewerken.

**6** Klik op het pictogram  als de fax klaar is voor verzending.

**7** Klik op het pictogram  als u de fax wilt annuleren.



# PC-FAX Ontvangen instellen (alleen bij gebruik van Windows® 95/98/98SE/Me/2000 Professional en Windows NT® WS 4.0 )

## PC-FAX ontvangen uitvoeren

---

Selecteer in het **Startmenu** de optie **Programma's, Brother, MFC Software Suite** en selecteer vervolgens '**PC-FAX Ontvangst**'.

Het pictogram PC-FAX  wordt gedurende deze Windows®sessie op de taakbalk van uw pc weergegeven.

## Uw pc instellen

---

- 1 Klik met de rechtermuisknop op het pictogram PC-FAX  op de taakbalk van uw pc, en klik vervolgens op **PC-Fax RX Setup**.
- 2 Het dialoogvenster **PC-Fax RX Setup** wordt geopend:

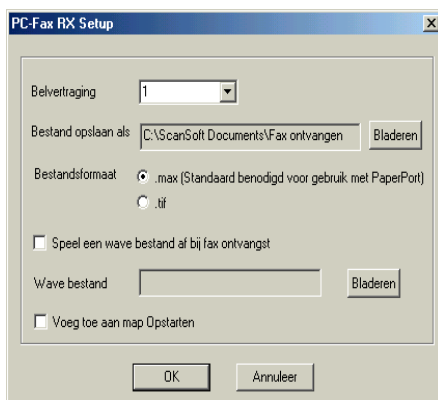



- 3 Selecteer bij **Belvertraging** hoe vaak de telefoon moet overgaan voordat uw pc inkomende telefoontjes aanneemt.
- 4 Gebruik bij **Bestand opslaan als** de knop **Bladeren** als u het pad wilt wijzigen waar de bestanden van PC-FAX zullen worden opgeslagen.

- 5 Zorg dat bij **Bestandsformaat** de optie **.max (Standaard benodigd voor gebruik met PaperPort)** is geselecteerd.
- 6 U kunt desgewenst het vakje **Speel een wave bestand af bij fax ontvangst** selecteren en een pad invoeren.
- 7 Als u PC-FAX ontvangen automatisch wilt opstarten telkens wanneer u Windows® start, selecteert u het vakje **Voeg toe aan map Opstarten**.

## Nieuwe PC-FAX-berichten weergeven

---

Telkens wanneer er een PC-FAX binnenkomt, beginnen de blauwe en de rode   pictogrammen op de taakbalk van uw pc te knipperen. Het rode pictogram blijft branden.

- 1 Voer PaperPort uit.
- 2 Open de map met ontvangen faxen.
- 3 Dubbelklik op een van de nieuwe faxen om deze te openen en weer te geven.



Ongelezen berichten op uw pc krijgen als titel de datum en tijd, totdat u ze een naam geeft.

Bijvoorbeeld "Fax 2-20-2002 16:40:21 max".

# Een fax op de pc ontvangen (alleen bij gebruik van Windows® XP)

## Automatisch een fax ontvangen

U dient eerst de juiste driver voor Windows XP te installeren (Windows XP In-box driver of Brother Windows XP driver), pas dan kunt u faxen ontvangen. Nadat de driver is geïnstalleerd, dient u de volgende informatie te lezen om uw Windows XP-pc zodanig te configureren dat deze faxen kan ontvangen.

- 1 Klik in het menu **Fax configureren** van uw toepassing op de knop **Printertaken** om het ontvangen van faxen te activeren.



- 2 De FAX-services worden op uw pc geïnstalleerd.

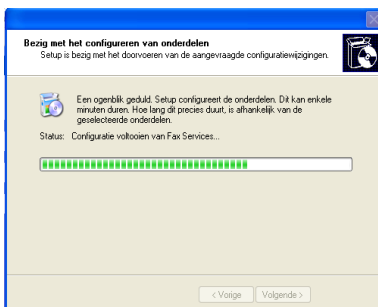

- 3 In de map **Faxnummer** wordt nu een pictogram **Printers en faxapparaten** weergegeven. Als het faxpictogram niet wordt weergegeven, klikt u in het menu **Een lokale faxprinter installeren** op de knop **Printertaken**.

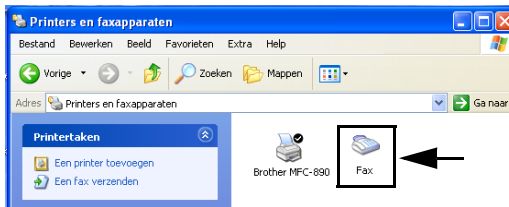

- 4 Selecteer **Start, Alle programma's, Bureau-accessoires, Communicatie, Fax, Fax-console**.



Als u uw faxverbinding nog niet hebt geconfigureerd, wordt het scherm met uw lokale informatie weergegeven. Voer de benodigde gegevens in, inclusief het nummer om toegang tot een buitenlijn te krijgen (indien nodig), en klik op **OK**.

Selecteer het keuzerondje **Mygn location** als dit nog niet is geselecteerd en klik op **OK**.

- 5 De **Wizard Faxconfiguratie** wordt gestart. Klik op **Volgende**.

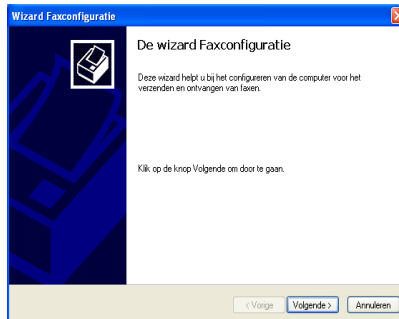

## 6 Voer de gegevens van de afzender in en klik op **Volgende**.

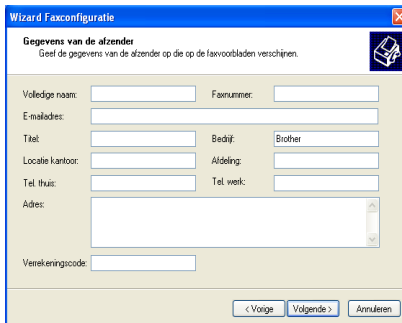

**Wizard Faxconfiguratie**

**Gegevens van de afzender**  
Geef de gegevens van de afzender op die op de faxvoorblden verschijnen.

Volledige naam:  Faxnummer:

E-mailadres:

Taelt:  Bedrijf:

Locale kantoor:  Afdeling:

Tel. thuis:  Tel. werk:

Adres:

Verrekeningcode:

< Voorge Volgende > Annuleren

## 7 Selecteer **Brother MFC-890** in de keuzelijst **Selecteer het gewenste faxapparaat**. Klik op het selectievakje **Ontvangen inschakelen** om dit te selecteren. Geef aan hoe vaak de telefoon moet overgaan voordat de MFC de faxoproep beantwoordt. Klik op **Volgende**.

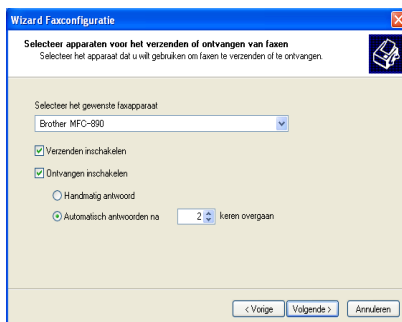

**Wizard Faxconfiguratie**

**Selecteer apparaten voor het verzenden of ontvangen van faxen**  
Selecteer het apparaat dat u wilt gebruiken om faxen te verzenden of te ontvangen.

Selecteer het gewenste faxapparaat  
Brother MFC-890

Verzenden inschakelen

Ontvangen inschakelen

Handmatig antwoord

Automatisch antwoorden na  keren overgaan

< Voorge Volgende > Annuleren

- 8** Voer de **TSID(Transmitting Subscriber Identification, id van verzendend station)** in en klik op **Volgende**.

**Wizard Faxconfiguratie**

**TSID (Transmitting Subscriber Identification, id van verzendend station)**  
Geef de TSID op voor de identificatie van de computer bij een ontvanger.

De TSID wordt verzonden wanneer u een fax verzendt en bevat gewoondijk een bedrijfsnaam en faurummer.

TSID:

< Voorge Volgende > Annuleren

- 9** Voer de **CSID(Called Subscriber Identification, id van aangeroepen station)** in en klik op **Volgende**.

**Wizard Faxconfiguratie**

**CSID (Called Subscriber Identification, id van aangeroepen station)**  
Geef de CSID op voor de identificatie van de computer bij een verzende.

De CSID wordt verzonden wanneer u een fax ontvangt en bevat gewoondijk een bedrijfsnaam en faurummer.

CSID:

< Voorge Volgende > Annuleren

- 10** Selecteer of u de fax wilt afdrukken of in een map wilt opslaan en klik op **Volgende**.

**Wizard Faxconfiguratie**

**Routeopties**  
Routeopties voor binnenkomende faxen opgeven.

Wanneer een fax wordt ontvangen:

Afdrukken op:

Een kopie opslaan in een map:  Bladeren...

Verzonden faxen worden in het archief van het postvak IN of de faxconsole opgeslagen.  
Kies deze optie als u een extra kopie van de fax in de opgegeven map wilt opslaan.

< Voorge Volgende > Annuleren

## 11 Klik op **Voltoeien**.

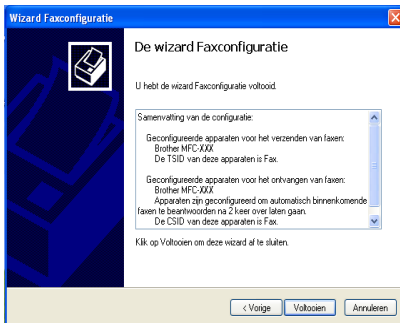

Als PC-FAX Ontvangen is geactiveerd, kunt u het hulpprogramma Setup op afstand niet uitvoeren. Als u Setup op afstand wilt gebruiken, dient u in stap 7 bij de optie **Ontvangen inschakelen** het vinkje te verwijderen.

Raadpleeg Help in de Fax-console voor nadere informatie over het via de pc verzenden en ontvangen van faxen.

De installatie van PC-FAX is nu voltooid.

## Ontvangen faxen weergeven

---

Faxen die op de pc zijn ontvangen, worden weergegeven in de **Fax-console**.

Klik op **Start**, plaats de muisaanwijzer op **Alle programma's**, **Bureau-accessoires**, **Communicatie**, **Fax**, en klik op **Fax-console** om de **Fax-console** te openen. Vouw de faxmap in het linkerpaneel uit (als deze nog niet is uitgevouwen).

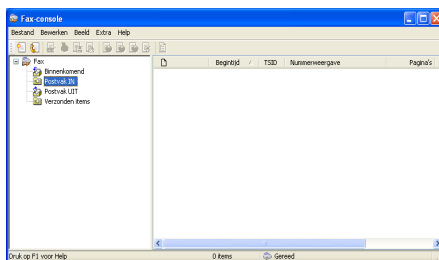

De faxmap bevat de volgende mappen:

- De map Binnenkomend bevat de faxen die momenteel worden ontvangen.
  - De map Postvak IN bevat faxen die zijn ontvangen.
  - De map Postvak UIT bevat faxen die moeten worden verzonden.
- De map Verzonden faxen bevat faxen die met succes zijn verzonden.



# 18 Het PhotoCapture Center™ vanaf uw pc gebruiken

(Voor Windows®)

## Inleiding



Voor de functie PhotoCapture Center™ is een USB-kabelaansluiting naar uw pc vereist, en deze functie werkt alleen met Windows® 98/98SE, Me, 2000 Professional en XP.

1

Plaats een SmartMedia™-, een CompactFlash™- of een Memory Stick™-kaart in uw machine.



Bij gebruik van Windows® 2000 dient eerst een update voor Windows® 2000 te worden geïnstalleerd, pas dan kunt u toegang krijgen tot het PhotoCapture Center. Raadpleeg de installatiehandleiding voor nadere informatie over de installatie daarvan.

2

Dubbelklik op uw pc in de Verkenner van Windows® op het pictogram **Verwisselbare schijf**. De bestanden en mappen die op de mediakaart staan, worden op het scherm van uw pc weergegeven.



Als u Windows® XP gebruikt en u een naam maakt voor het volumelabel van de mediakaart, wordt in plaats van "Verwisselbare schijf" deze naam weergegeven.

- 3 U kunt het bestand bewerken en op een andere schijf in uw pc opslaan.

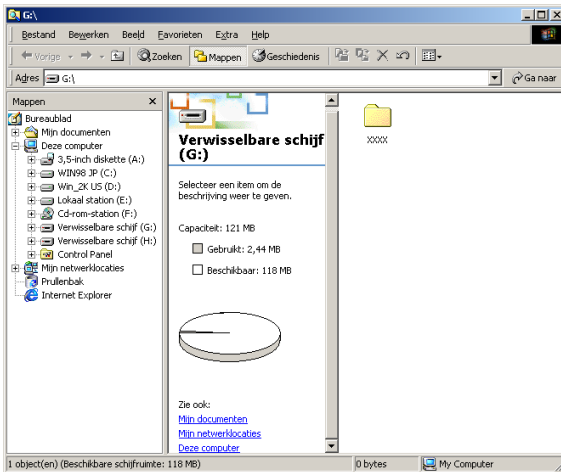



Als u de mediakaart verwijdert, dient u om beschadiging te voorkomen als volgt te werk te gaan:

- 1 Klik met de rechtermuisknop in het venster van Mijn Computer op het pictogram van de verwisselbare schijf en selecteer in het contextmenu de optie **Schijf uitwerpen**.
- 2 Wacht totdat de LED op de MFC niet meer knippert, pas dan mag u de mediakaart verwijderen.

 Als de machine de kaart leest (de LED knippert), mag u de stekker **NIET** uit het stopcontact halen, de USB-kabel **NIET** loskoppelen, en ook geen SmartMedia™-, CompactFlash™-, of Memory Stick™-kaart uit machine halen. Doet u dit toch, dan gaan de gegevens op de kaart verloren.

Als u de mediakaart hebt verwijderd terwijl de LED knipperde, dient u de pc onmiddellijk opnieuw op te starten alvorens de mediakaart weer te plaatsen. Als u een andere mediakaart plaatst voordat u de pc opnieuw hebt opgestart, kunnen de gegevens op deze kaart vernietigd worden.

 Wanneer de machine bezig is met afdrucken via het PhotoCapture Center™, kan de pc via het PhotoCapture Center™ geen andere bewerkingen uitvoeren.

 Als er twee of drie mediakaarten tegelijk worden geplaatst, zal het PhotoCapture Center™ alleen de kaart lezen die het eerste was geplaatst. Als u een andere kaart wilt gebruiken, dient u eerst alle kaarten te verwijderen en vervolgens de gewenste mediakaart plaatsen.

# 19 De machine met een Macintosh® gebruiken

## Een Apple® Macintosh® G3, G4 of iMac™ of iBook™ met USB en Mac OS 8.5 - 9.2 of Mac OS X 10.1, 10.2.1 of recenter.



Voor aansluiting op een Macintosh® hebt u een USB-kabel nodig die niet langer is dan 1,80 meter.

Sluit de machine niet aan op een USB-poort op een toetsenbord of een USB-hub zonder voeding.

Welke functies door de machine worden ondersteund, is afhankelijk van het besturingssysteem dat u gebruikt. Het onderstaande schema geeft een overzicht van de functies die worden ondersteund.

Functie	MAC OS			MAC OS X	
	8.5	8.6	9.X	10.1	10.2.1 of recenter.*2
Afdrukken	Ja	Ja	Ja	Ja	Ja
Scannen (TWAIN)	Nee	Ja	Ja	Nee	Ja
Faxen via de pc	Ja	Ja	Ja	Nee	Nee
Remote Setup	Nee	Nee	Nee	Ja	Ja
PhotoCapture Center	Nee	*1	Ja	Ja	Ja

\*1 U moet USB Mass Storage Support 1.3.5 downloaden van de website van Apple® ([www.apple.com](http://www.apple.com)).

\*2 Bij gebruik van Mac OS X 10.2, upgrade naar Mac OS X 10.2.1 of recenter. (Ga voor de meest recente informatie voor Mac OS X naar: <http://solutions.brother.com>.)

# De printerdriver van Brother met uw Apple® Macintosh® gebruiken (OS 8.5-9.2)

Een printer selecteren:

- 1 Open de **Kiezer** via het Apple-menu.

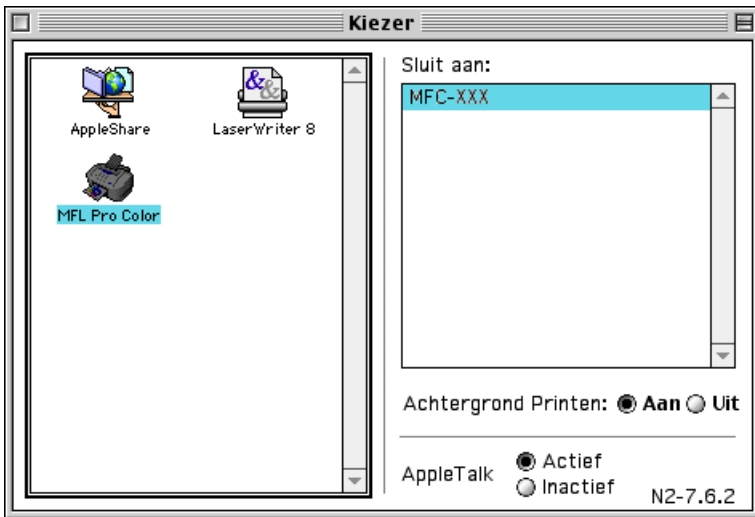

- 2 Klik op het pictogram **MFL Pro Color**. Klik rechts van de **Kiezer** op de printer waarop u wilt afdrukken. Sluit de **Kiezer**.

## Een document afdrukken:

- 3 Klik in uw toepassing, bijvoorbeeld PaperPort®, op het menu **Bestand** en selecteer **Page Setup**. U kunt de instellingen voor **Papierformaat**, **Papier dikte**, **Papierbron**, **Afdrukstand** en **Scaling** wijzigen, waarna u op **OK** moet klikken.

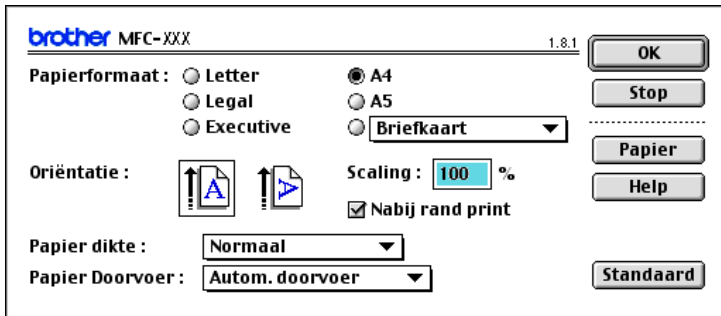

- 4 Klik in uw toepassing, bijvoorbeeld PaperPort, op het menu **Bestand** en selecteer **Print**. Klik op **Print** af te drukken.

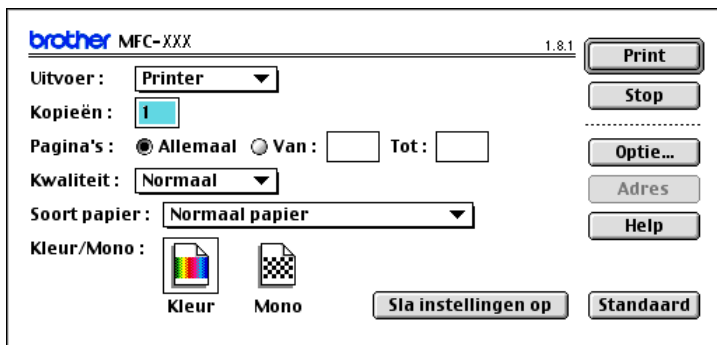



Als u de instellingen voor **Aantal**, **Pagina's**, **Kwaliteit**, **Soort papier** en **Kleur/Mono** wilt wijzigen, moet u deze instellingen selecteren voordat u op **Print** klikt.

Klik op de knop voor **Printkop heen en weer** om deze instelling te wijzigen.



# De printerdriver van Brother met uw Apple® Macintosh® gebruiken (OS X 10.1, 10.2.1 of recenter)

## De opties voor het instellen van de pagina selecteren

---

Klik in uw toepassing, bijvoorbeeld TextEdit, op het menu **Bestand** en selecteer **Page Setup**. Zorg dat *MFC-890* is geselecteerd in het popup menu **Stel in voor**. U kunt de instellingen **Papierformaat**, **Richting** en **Vergroot/verklein** wijzigen, waarna u op **OK** moet klikken.





## Een document afdrukken

---

Klik in uw toepassing, bijvoorbeeld TextEdit, op het menu **Bestand** en selecteer **Afdrukken**. Het afdrukdialoogvenster wordt geopend. Zorg dat *MFC-890* is geselecteerd in het popup menu **Printer**.



## Afdrukopties selecteren

Als u meerdere exemplaren, een bepaalde reeks pagina's of meerdere pagina's op een vel wilt afdrukken, of als u speciale afdrukfuncties van een printer of toepassing wilt gebruiken, dient u in het afdrukdialoogvenster de betreffende opties te selecteren.



# Faxen via de Macintosh® (OS 8.5-9.2)

Als u rechtstreeks vanaf uw Macintosh® een fax wilt verzenden, gaat u als volgt te werk:

- 1 Maak een document in een van de Macintosh-toepassingen.
- 2 Selecteer in het menu **Afdrukken** van uw toepassing de optie **Bestand** om de fax te verzenden.

Het dialogvenster Printer wordt geopend.

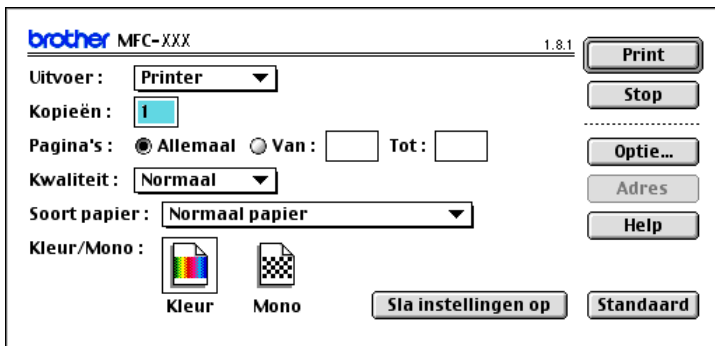

Als *Printer* is geselecteerd, staat op de bovenste knop **Afdrukken** en is de knop **Adres** niet beschikbaar (in grijs weergegeven).

- 3 Selecteer in het menu **Uitvoer** pull-down de optie *Fax*.

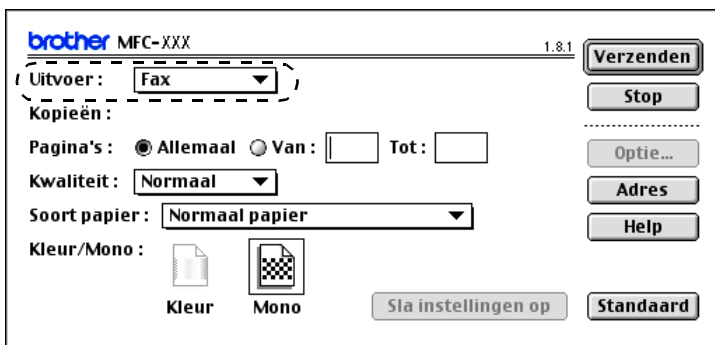

Als *Fax* is geselecteerd, staat op de bovenste knop **Verzenden** en is de knop **Adres** niet beschikbaar (in grijs weergegeven).

#### 4 Klik op **Verzenden**.

Het dialoogvenster **Verzenden** wordt geopend.

Opgeslagen Faxnummers :	
Barbie	908-477-8888
Bob	908-869-8888
Frank	908-236-8888
Tony	908-569-8888

In het dialoogvenster **Verzenden** staan twee keuzelijsten. In het linkervak **Opgeslagen Faxnummers** staan alle reeds opgeslagen faxnummers; in het rechtervak **Bestemming Faxnummers** worden de faxnummers die u selecteert weergegeven.

#### 5 Adresseer de fax door het faxnummer in het vak **Invoer Faxnummer** te typen.

—OF—

Selecteer een naam/nummer in het vak **Opgeslagen Faxnummers** en klik vervolgens op . De geadresseerde wordt weergegeven in het vak **Bestemming Faxnummers**.



U kunt diverse opgeslagen faxnummers selecteren door op uw toetsenbord de toetsen Shift en Ctrl te gebruiken.

**6** U kunt de nieuwe namen desgewenst aan de **Opgeslagen Faxnummers** toevoegen door nu op **Nieuw** te klikken om het adresboek te openen. (Zie *Uw adresboek instellen* op pagina 19-11.)

—OF—

U kunt een nieuwe groep toevoegen door op **Groep** te klikken om het adresboek te openen. (Zie *Een nieuwe groep toevoegen* op pagina 19-12.)

**7** Als u klaar bent met het invoeren van de adresgegevens, klikt u op **Verzenden**.



Als u alleen bepaalde pagina's van het document wilt selecteren en verzenden, klikt u op **OK** om naar het afdrukdialoogvenster te gaan.



Als u op **Verzenden** klikt zonder dat er adresgegevens voor de fax zijn opgegeven, wordt de volgende foutmelding weergegeven:

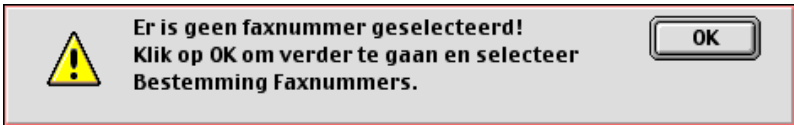

Klik op **OK** om naar het dialoogvenster **Verzenden** te gaan.

## Uw adresboek instellen

---

U kunt nieuwe leden en groepen zelfs aan uw adresboek toevoegen als u de fax nog aan het adresseren bent.

### Een nieuwe naam toevoegen

- 1 Als u een nieuwe naam aan het **Adresboek** wilt toevoegen, klikt u in het faxdialogvenster op **Adres**.

Het dialogvenster **Adresboek** wordt geopend.

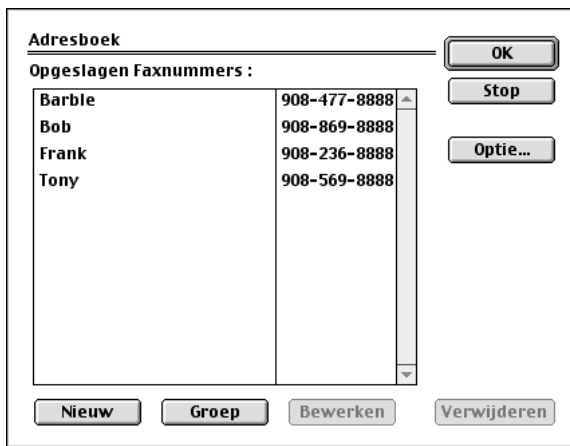

- 2 Klik op **Nieuw**. Het volgende dialogvenster wordt geopend:

Naam :

Fax# :

Memo :

Buttons: OK, Stop

- 3 Voer de naam en het faxnummer in.
- 4 In het memoveld kunt u desgewenst een opmerking invoeren (maximaal 15 tekens).
- 5 Klik op **OK** om terug te keren naar het dialogvenster **Adresboek**.

## Een nieuwe groep toevoegen

U kunt een groep opstellen van diverse personen aan wie u dezelfde fax wilt sturen.

**1** Klik op **Groep**.

Het dialoogvenster **Groepsinstelling** wordt geopend.

Opgeslagen Faxnummers :	
Barbie	908-477-8888
Bob	908-869-8888
Frank	908-236-8888
Tony	908-569-8888

Groepsnaam :  
Team 1

>> <<

Stop OK

**2** Typ in het veld **Groepsnaam** een naam voor de groep.

**3** Selecteer in het vak **Opgeslagen Faxnummers** de nummers die aan de groep moeten worden toegevoegd en klik op **>>**.

De gekozen nummers worden weergegeven in het vak onder het veld **Groepsnaam**.

- 4 Klik op **OK** om terug te keren naar het dialoogvenster **Adresboek**.

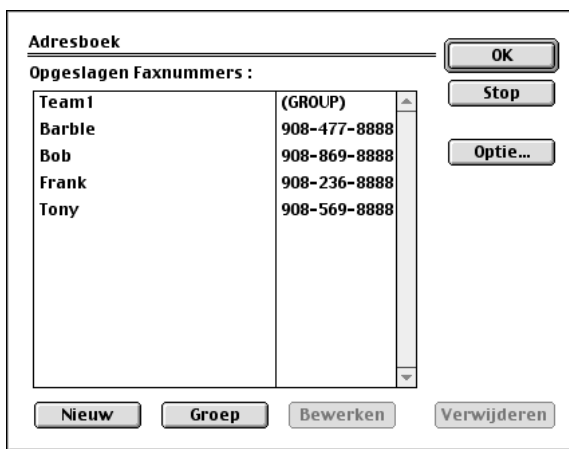

- 5 Klik op **OK** om terug te keren naar het dialoogvenster **Print/Facsimile**.

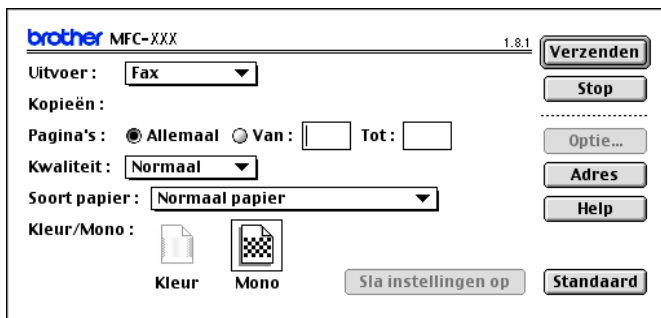

- 6 Klik op **Verzenden** als u de fax nu wilt verzenden.



# De TWAIN-scannerdriver van Brother gebruiken met uw Macintosh®

The Brother-software voor deze machine bevat ook een TWAIN-scannerdriver voor Macintosh®. U kunt deze TWAIN-scannerdriver voor Macintosh® gebruiken met alle toepassingen die de TWAIN-specificaties ondersteunen.

## Toegang krijgen tot de scanner

Start uw Macintosh® TWAIN-compliant toepassing. De eerste keer dat u de TWAIN-driver (MFL Pro/P2500) van Brother gebruikt, moet u deze toepassing als standaard instellen door de optie **Selecteer Bron** te selecteren (of de andere menuoptie voor het selecteren van een apparaat). Daarna kunt u voor elk document dat u scant de optie **Verkrijgen** of **Scan** selecteren. Het dialoogvenster voor het instellen van de scanner wordt geopend:

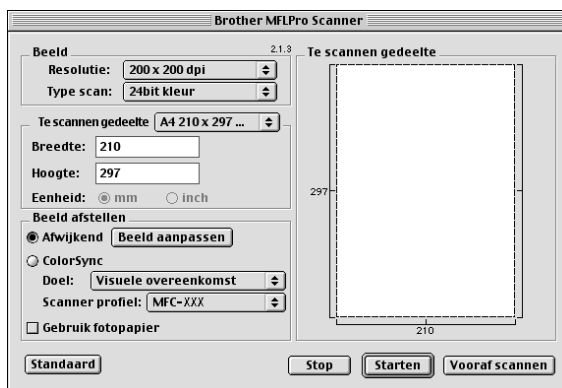

## Een beeld naar uw Macintosh® scannen

---

U kunt een hele pagina scannen,

—OF—

een gedeelte van de pagina scannen nadat u het document snel hebt gescand.

### Een hele pagina scannen

- 1** Plaats het document met de bedrukte zijde naar boven in de automatische documentinvoer, of met de bedrukte zijde naar beneden op de glasplaat.
- 2** Kies zo nodig de volgende instellingen in het dialoogvenster met scannerinstellingen:

**Resolutie**

**Type scan**

**Te scannen gedeelte**

**Helderheid**

**Contrast**

**ColorSync**

- 3** Klik op **Start**.

Nadat het scannen is voltooid, wordt het beeld in uw grafische toepassing weergegeven.

## Een beeld snel scannen

Met de functie PreScan kunt u een beeld snel en met een lage resolutie scannen. In het **Te scannen gedeelte** wordt een miniatuurweergave van het beeld getoond. Dit is slechts een voorbeeld dat u laat zien hoe het beeld eruit zal zien. Gebruik de knop **Vooraf scannen** om een voorbeeld te bekijken wanneer u ongewenste delen van een beeld wilt afknippen. Wanneer u tevreden bent met het getoonde voorbeeld, klikt u op de knop **Start** om het beeld te scannen.

**1** Plaats het document met de bedrukte zijde naar boven in de automatische documentinvoer, of met de bedrukte zijde naar beneden op de glasplaat.

**2** Klik op **Vooraf scannen**.

Het hele document wordt in uw Macintosh® gescand en wordt weergegeven in het vak **Te scannen gedeelte** van het scannerdialogvenster:

**3** Als u slechts een stuk van het snel gescande document wilt scannen, klikt u ergens in het beeld en sleept u de muis om het gewenste deel te selecteren.

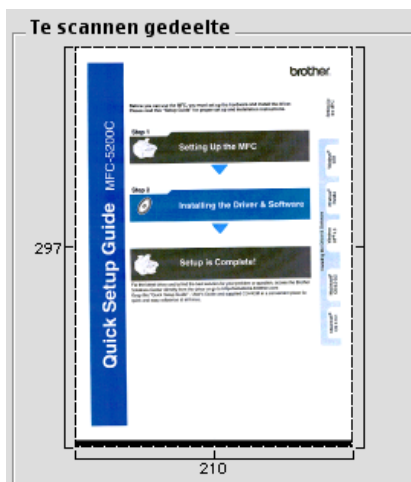

- 4 Plaats het document weer met de bedrukte zijde naar boven in de automatische documentinvoer, of met de bedrukte zijde naar beneden op de glasplaat.
- 5 Kies de gewenste instellingen voor **Resolutie**, **Type scan** (Grijstinten), **Helderheid**, **Contrast**, en het formaat in het dialoogvenster met de scannerinstellingen.
- 6 Klik op **Start**.  
Nu wordt alleen het geselecteerde gedeelte van het document weergegeven in het vak met het te scannen gedeelte.
- 7 Gebruik uw toepassing om het beeld te bewerken en verfijnen.

## Instellingen in het scannervenster

---

### Beeld

#### Resolutie

Selecteer in het pop-up menu **Resolutie** de gewenste resolutie voor het scannen. Hogere resoluties nemen meer geheugen in beslag en vergen meer transfertijd, maar leveren een preciezer gescand beeld.

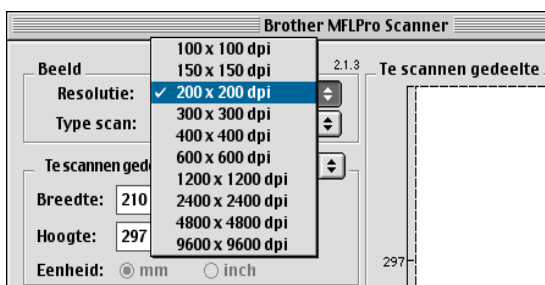

## Type scan

**Zwartwit**—Stel het beeldtype in op Zwartwit voor tekst of lijntekeningen. Voor fotografische beelden selecteert u het grijze beeldtype (foutdiffusie) of de ware grijstinten.

**Grijs (Foutdiffusie)**—wordt gebruikt voor documenten die fotografische beelden of afbeeldingen bevatten. (Foutdiffusie is een methode waarbij beelden met gesimuleerde grijstinten worden gemaakt door in plaats van grijze stippen zwarte stippen in een specifieke matrix te plaatsen.)

**Ware grijstinten**—wordt eveneens gebruikt voor documenten die fotografische beelden of afbeeldingen bevatten. Deze modus is exacter omdat hij tot 256 grijstinten gebruikt. Deze modus vraagt het meeste geheugen en de langste transfertijd.

**Kleuren**—Kies ofwel 8-bits kleur, waarmee maximaal 8-bits kleuren worden gescand, of kies 24-bits kleur waarmee maximaal 16,8 miljoen kleuren worden gescand. Hoewel 24-bits kleur een beeld met de meest nauwkeurige kleurreproductie oplevert, zal het beeldbestand dat met deze optie wordt gemaakt ongeveer drie keer zo groot zijn als het bestand dat met de optie voor 8-bits kleuren wordt gemaakt.

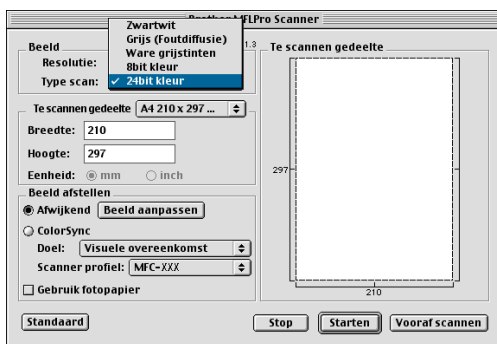

## **Te scannen gedeelte**

Selecteer voor **Grootte** een van de volgende instellingen:

- *Letter (8,5 x 11 inch)*
- *A4 (210 x 297 mm.)*
- *Legal (8,5 x 14 inch)*
- *A5 (148 x 210 mm.)*
- *B5 (182 x 257 mm.)*
- *Executive (7,25 x 10,5 inch)*
- *Business Card (90 x 60 mm)*
- *Aangepast (de gebruiker kan een formaat tussen de 8,9 x 8,9 mm tot 215,9 x 355,6 mm specificeren)*

Als u een afwijkend formaat hebt gekozen, kunt u het te scannen gedeelte bijstellen. Klik en sleep met ingedrukte muisknop om het beeld bij te knippen.

**Breedte:** geef de breedte van het afwijkende formaat op.

**Lengte:** geef de lengte van het afwijkende formaat op.

## **Business Card Size**

Als u visitekaartjes wilt scannen, selecteert u de instelling Business Card (90 × 60 mm), en legt u het kaartje in het midden van de glasplaat.

Als u foto's of andere beelden scant die u in een tekstverwerker of een grafische toepassing wilt gebruiken, is het raadzaam om verschillende instellingen uit te proberen voor het contrast, de resolutie, enz., zodat u altijd het beste resultaat krijgt.

## Het beeld bijstellen

### Helderheid

Stel de instellingen voor de **Helderheid** af tot u het beste resultaat krijgt. De TWAIN-scanner driver van Brother biedt 100 instellingsmogelijkheden voor de helderheid (-50 tot 50). De standaard ingestelde waarde is 0, wat als een 'gemiddelde' instelling wordt beschouwd.

U kunt de **Helderheid** instellen door de knop naar rechts te slepen voor een lichter beeld, of naar links voor een donkerder beeld. U kunt ook een waarde in het invoerveld typen. Klik op **OK**.

Als het gescande beeld te licht is, moet u voor de helderheid een lagere waarde opgeven en het document nogmaals scannen.

Als het gescande beeld te donker is, moet u voor de helderheid een hogere waarde opgeven en het document nogmaals scannen.

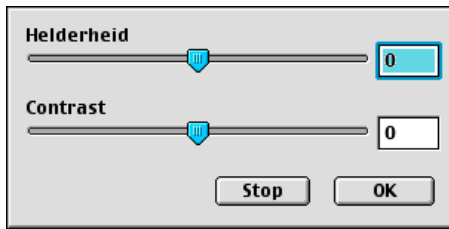

### Contrast

Het **Contrast** kan alleen worden afgesteld als u een van de instellingen voor de grijswaardenschaal hebt geselecteerd, deze instelling kan niet worden gebruikt als u zwart-wit als kleurtype hebt geselecteerd.

Het verhogen van het **Contrast** (door de knop naar rechts te slepen) benadrukt de donkere en heldere gedeelten van het beeld, terwijl het verlagen van het **Contrast** (door de knop naar links te slepen) meer detail weergeeft in de grijze zones. In plaats van de knop te slepen kunt u in het invoerveld ook een waarde typen om het contrast in te stellen. Klik op **OK**.

# Het dialoogvenster ColorSync

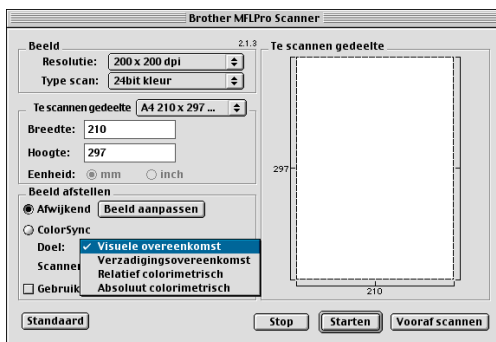

*Visuele overeenkomst Matching*—Alle kleuren in een bepaald gamma worden proportioneel afgestemd zodat ze in een ander gamma passen. Dit behoudt de balans tussen de kleuren in het beeld. Het is de beste keuze voor realistische beelden, zoals gescande foto's.

*Verzadigingsovereenkomst Matching*—De relatieve verzadiging van kleuren wordt van gamma tot gamma behouden. De kleuren worden in feite naar de rand van het gamma verplaatst, zodat een zo verzadigd mogelijke kleur wordt verkregen. Deze beeldconversie geeft de sterkste kleuren en is de beste keuze voor staafdiagrammen en cirkeldiagrammen, waarin de eigenlijke kleur die wordt weergegeven minder belangrijk is dan de helderheid ervan.

*Relatief colorimetrisch Matching*—De kleuren die binnen de gamma's van beide apparaten vallen, blijven ongewijzigd. Sommige kleuren in beide beelden zullen identiek zijn, wat nuttig is als kleuren kwantitatief overeen moeten komen. Dit betekent dat een kleur die binnen het gamma valt, hetzelfde blijft. Als de kleur echter buiten het gamma valt, wordt hij naar de rand van het gamma verplaatst. Dit is het beste geschikt voor logo's en steunkleuren, waar de kleuren precies overeen moeten komen.



*Absoluut colorimetrisch Matching*—Over het gehele tonale bereik moet een zo nauwkeurig mogelijke overeenstemming worden bereikt, maar als de minimale dichtheid van het geïdealiseerde beeld verschilt van de dichtheid van het uitgevoerde beeld, dan zullen de lege delen van het beeld er anders uitzien. Kleuren die binnen het gamma van beide apparaten vallen, blijven ongewijzigd.

## Scanner selecteren

Selecteer uw Brother-machine.

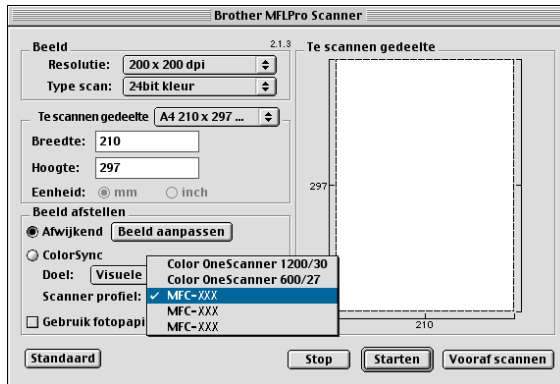

# De machine instellen met behulp van Setup op afstand (alleen voor Mac OS X 10.1, 10.2.1 of recenter)

Met de toepassing Setup op afstand kunt u de machine snel instellen door te profiteren van de snelheid en het gemak van programmering via uw Macintosh®. Als u deze toepassing opent, worden de instellingen van de machine automatisch naar uw Macintosh® gedownload en op het computerscherm weergegeven. Als u de instellingen wijzigt, kunt u deze direct naar de machine uploaden.

 Het pictogram voor de toepassing "Setup op afstand" is te vinden in Macintosh HD/Library/Printers/Brother/Utility.

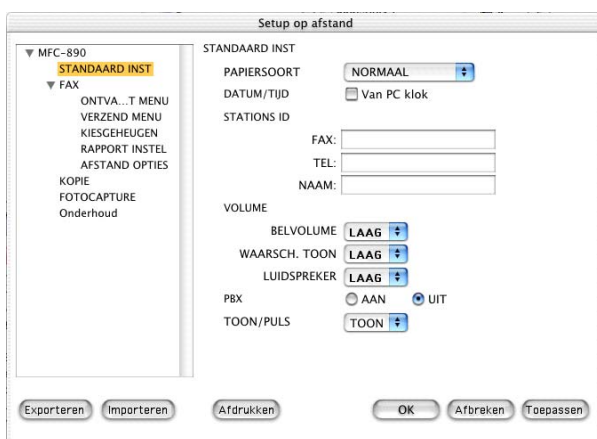

## OK

Hiermee wordt het uploaden van nieuwe instellingen gestart en Setup op afstand afgesloten. Als er een foutmelding wordt gegeven, moet u de gegevens opnieuw moet invoeren. Klik op **OK**.

## Afbreken

Hiermee wordt de toepassing Setup op afstand afgesloten zonder dat de nieuwe instellingen aan de machine worden doorgegeven.

## **Toepassen**

Hiermee worden de nieuwe instellingen aan de machine doorgegeven zonder dat de toepassing Setup op afstand wordt afgesloten.

## **Afdrukken**

Met deze opdracht kunnen geselecteerde items op de machine worden afgedrukt. U kunt echter pas afdrukken nadat de nieuwe instellingen aan de machine zijn doorgegeven. Klik op **Toepassen** om de nieuwe gegevens naar de machine te uploaden en klik op **Afdrukken**.

## **Exporteren**

Met deze opdracht worden de huidige instellingen in een bestand opgeslagen.

## **Importeren**

Met deze opdracht worden de instellingen in het bestand gelezen.

# **Het PhotoCapture Center™ vanaf uw Macintosh® gebruiken**

U kunt via de Macintosh® toegang krijgen tot de mediakaart die u in de machine hebt geplaatst.



### **Alleen voor Mac OS 8.6**

U dient de toepassing "USB Mass Storage Support 1.3.5" te downloaden vanaf de website van Apple® Macintosh®.

- 1** Plaats een SmartMedia™-, een CompactFlash™- of een Memory Stick®-kaart in uw machine. Op het bureaublad wordt het pictogram voor verwisselbare schijven weergegeven.
- 2** Dubbelklik op het pictogram voor verwisselbare schijven. De bestanden en mappen die op de mediakaart staan, worden op het scherm weergegeven.

- 3 U kunt het bestand bewerken en op een ander station van uw Macintosh® opslaan.

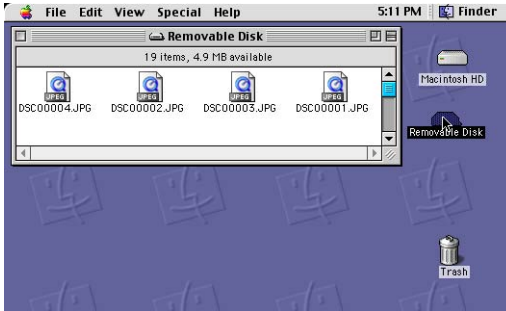

- 4 Sluit alle actieve toepassingen die op de kaart zijn opgeslagen af, en sleep het pictogram voor verwisselbare schijven naar de vuilnisbak voordat u de mediakaart uit de machine verwijderd.

 Het Photo Capture Center™ kan slechts een kaart tegelijk lezen, dus het is zaak dat u nooit meer dan een kaart plaatst.

 Als de machine de kaart leest (de LED knippert), mag u de stekker NIET uit het stopcontact halen, de USB-kabel NIET loskoppelen, en ook geen SmartMedia™ - of CompactFlash™ -kaart uit machine halen. Doet u dit toch, dan gaan de gegevens op de kaart verloren.

 Wanneer de machine bezig is met afdrucken via het PhotoCapture Center™, kan de Macintosh® via het PhotoCapture Center™ geen andere bewerkingen uitvoeren.

# 20 Belangrijke informatie

## Naleving van de bepalingen van het internationale ENERGY STAR®-programma

Brother Industries, Ltd. is een partner in het ENERGY STAR®-programma en verklaart dat dit product voldoet aan de richtlijnen van ENERGY STAR® inzake energiebesparing.



## Belangrijke veiligheidsinstructies

- 1 Lees alle instructies door.
- 2 Bewaar ze, zodat u ze later nog kunt naslaan.
- 3 Volg alle waarschuwingen en instructies die op het apparaat worden aangegeven.
- 4 Haal de stekker van dit product uit het stopcontact alvorens u het gaat reinigen. Gebruik geen vloeibare reinigingsmiddelen of aërosols. Gebruik een vochtige doek om het apparaat schoon te maken.
- 5 Gebruik het apparaat niet in de buurt van water.
- 6 Zet het apparaat niet op een onstabiel oppervlak, stelling of tafel. Het apparaat kan dan namelijk vallen, waardoor het ernstig kan worden beschadigd.
- 7 Gleuven en openingen in de behuizing en de achter- en onderkant zijn voor de ventilatie: om zeker te zijn van betrouwbare werking van het apparaat en om het te beschermen tegen oververhitting, mogen deze openingen beslist nooit worden afgesloten of afgedekt. De openingen mogen beslist nooit worden afgedekt door het apparaat op een bed, een bank of een kleed of op een soortgelijk oppervlak te zetten. Zet het apparaat nooit in de buurt van of boven een radiator of verwarmingsapparatuur. Het apparaat mag nooit in een kast worden ingebouwd, tenzij voldoende ventilatie aanwezig is.

- 8** Dit apparaat moet worden aangesloten op een spanningsbron zoals op het etiket staat aangegeven. Als u niet zeker weet welke soort stroom geleverd wordt, raadpleeg dan uw wederverkoper of het plaatselijke elektriciteitsbedrijf.
- 9** Dit apparaat is voorzien van een 3-draads geaard snoer en een geaarde stekker. Deze stekker past alleen in een geaard stopcontact. Dit is een veiligheidsmaatregel. Kan de stekker niet in uw stopcontact worden gebruikt, raadpleeg dan een elektricien en vraag hem uw oude stopcontact te vervangen. Het is absoluut noodzakelijk dat een geaarde stekker en een geaard stopcontact worden gebruikt.
- 10** Plaats nooit iets op het netsnoer en zet het apparaat niet op een plaats waar mensen over de snoeren kunnen lopen.
- 11** Zorg dat de opening voor ontvangen faxberichten nooit wordt geblokkeerd. Plaats nooit een voorwerp in het pad van inkomende faxberichten.
- 12** Wacht totdat de machine de pagina's heeft uitgeworpen alvorens ze aan te raken.
- 13** Steek nooit voorwerpen door de openingen in het apparaat, hierdoor kunnen spanningspunten worden aangeraakt of kortgesloten, wat kan leiden tot brand of elektrische schokken kan veroorzaken. Zorg dat er nooit vloeistof op het apparaat geknoeid wordt.
- 14** Probeer nooit om dit apparaat zelf te repareren. Wanneer u het apparaat opent of bepaalde onderdelen verwijdert, kunt u namelijk worden blootgesteld aan gevaarlijke spanningspunten of aan andere gevaren, en kan de garantie vervallen. Neem voor reparaties en onderhoud altijd contact op met de servicedienst.

- 15** Onder de volgende omstandigheden moet u de stekker van het apparaat uit het stopcontact halen en de hulp inroepen van een erkende servicemonteur:
- Als het netsnoer is beschadigd of gerafeld.
  - Als er vloeistof in het apparaat is geknoeid.
  - Als het apparaat is blootgesteld aan regen of water.
  - Wanneer het apparaat niet normaal werkt en de gebruiksaanwijzing is gevolgd. U mag de bediening uitsluitend bijstellen zoals in de gebruikershandleiding wordt beschreven, aangezien een verkeerde afstelling van andere functies kan leiden tot schade, wat vaak een uitgebreid onderzoek vereist door een erkende servicemonteur om het apparaat weer naar behoren te laten werken.
  - Als het apparaat is gevallen of de omkasting is beschadigd.
  - Wanneer het apparaat duidelijke veranderingen in het functioneren vertoont, hetgeen betekent dat het hoog tijd is voor een servicebeurt.
- 16** Om het apparaat te beschermen tegen pieken in de netspanning, is het raadzaam om een inrichting die beschermt tegen spanningspieken te gebruiken.

# Handelsmerken

Het Brother-logo is een wettig gedeponeed handelsmerk van Brother Industries, Ltd.

Brother is een gedeponeed handelsmerk van Brother Industries, Ltd.

PhotoCapture Center is een handelsmerk van Brother International Corporation.

Multi-Function Link en True2Life® zijn wettig gedeponeede handelsmerken van Brother International Corporation.

© Copyright 2002 Brother Industries, Ltd. Alle rechten voorbehouden.

Windows en Windows NT, Microsoft, MS-DOS, Excel en Word zijn handelsmerken van Microsoft die in de VS en andere landen geregistreerd zijn.

Macintosh en QuickDraw zijn wettig gedeponeede handelsmerken en iMac en iBook zijn handelsmerken van Apple Computer, Inc.

PaperPort en TextBridge zijn wettig gedeponeede handelsmerken van ScanSoft, Inc.

IBM, IBM PC en Proprinter zijn wettig gedeponeede handelsmerken van International Business Machines Corporation.

Hammermill en JetPrint PHOTO zijn wettig gedeponeede handelsmerken van International Paper.

SmartMedia is een handelsmerk van Toshiba Corporation.

CompactFlash is een handelsmerk van SanDisk Corporation.

Memory Stick is een handelsmerk van Sony Corporation.

Elk bedrijf wiens software in deze handleiding wordt vermeld, heeft een softwarelicentieovereenkomst die specifiek bedoeld is voor de desbetreffende programma's.

**Alle andere merknamen en productnamen die in deze handleiding worden gebruikt, zijn gedeponeede handelsmerken van de desbetreffende bedrijven.**



# **BELANGRIJK VOOR UW VEILIGHEID**

Voor een veilige werking en gebruik, mag de meegeleverde geaarde stekker uitsluitend in een standaard geaard stopcontact worden gestoken, dat via de normale huishoudelijke bedrading is geaard.

Verlengsnoeren die met deze apparatuur worden gebruikt, moeten drie-aderig zijn en een geschikte aardverbinding hebben. Het gebruik van een verlengsnoer wordt afgeraden.

Juiste werking van het apparaat duidt er niet automatisch op dat het apparaat goed is geaard of de installatie helemaal veilig is. Als er onzekerheid bestaat of uw apparaat goed geaard is, dient u voor uw veiligheid de hulp in te roepen van een erkend elektricien.

# 21 Problemen oplossen en routineonderhoud

## Problemen oplossen

### Fout meldingen

Zoals met alle verfijnde kantoorproducten het geval kan zijn, kan het gebeuren dat u problemen krijgt met deze machine. In dergelijke gevallen kan de machine het probleem doorgaans zelf identificeren en wordt een foutmelding weergegeven. De onderstaande lijst geeft een overzicht van de meest voorkomende foutmeldingen.

FOUTMELDINGEN		
FOUTMELDING	OORZAAK	WAT TE DOEN
CARTRIDGE NAZIEN	Een van de inktcartridges is niet goed geïnstalleerd.	Verwijder de inktcartridge en installeer deze op juiste wijze opnieuw. (Zie <i>De inktcartridges vervangen</i> op pagina 21-22.)
DOCUMENT NAZIEN	De documenten zijn niet goed geplaatst of ingevoerd, of er werd een document dat langer dan 90 cm was door de automatische documentinvoer gevoerd.	(Zie <i>Vastgelopen documenten</i> op pagina 21-4.)
PAPIERFORM. FOUT	Het papier in de papierlade is kleiner dan A4. (De machine kan faxberichten, de Helplijst en andere faxrapporten alleen op A4-papier afdrukken.)	Plaats het A4-papier weer en druk op <b>Fax Start</b> .
LADE NR NAZIEN	Het papier in de machine is op.	Plaats meer papier en druk op <b>Fax Start</b> .
COMMUNICATIE-FOUT	Er is een communicatiefout opgetreden wegens slechte verbinding.	Probeer opnieuw te bellen. Als het probleem nu nog niet is verholpen, belt u dan het telecommunicatiebedrijf en vraag of ze uw telefoonlijn willen controleren.

FOUTMELDINGEN		
FOUTMELDING	OORZAAK	WAT TE DOEN
GEEN CONTACT	U hebt geprobeerd te pollen naar een faxmachine die niet in de wachtstand voor pollen staat.	Controleer of de andere faxmachine is ingesteld op pollen.
KAP OPEN	Het scannerdeksel is niet goed gesloten.	Trek aan de vrijgavehendel om het scannerdeksel te openen, til het scannerdeksel op en sluit dit weer.
VERB. VERBROKEN	De andere persoon of de faxmachine van de andere persoon heeft het gesprek beëindigd.	Probeer opnieuw te verzenden of ontvangen.
KAP OPEN	Het documentdeksel is open.	Neem het papier uit de automatische documentinvoer, sluit het documentdeksel en druk vervolgens op <b>Stop/Exit</b> .
TEMPERATUUR HOOG	De printkoppen zijn te warm.	Laat de machine afkoelen.
INKT LEEG	Een of meerdere inktcartridges zijn leeg. De machine stopt alle afdrুকbewerkingen. Zolang er geheugen beschikbaar is, worden zwart-witte faxen in het geheugen opgeslagen. Als er een kleurenfax binnenkomt, zal de machine de verzendende machine tijdens de "aansluitbevestiging" vragen om de fax in zwart-wit te versturen. Als de verzendende machine de fax kan converteren, wordt hij als een zwart-wit fax in het geheugen opgeslagen. Alleen machines die met een USB-kabel zijn aangesloten, kunnen scanbewerkingen uitvoeren. MFC's die met een parallelle kabel zijn aangesloten, kunnen niet scannen. Om een goede afdrুকkwaliteit te garanderen, zal de machine de printkoppen regelmatig reinigen. U kunt op <b>Ink</b> drukken om het reinigingsproces wanneer nodig handmatig te starten. (Bij dit reinigingsproces wordt een hoeveelheid inkt gebruikt, en het kan gebeuren dat de inkt wordt opgebruikt.)	(Zie <i>De inktcartridges vervangen</i> op pagina 21-22.)

<b>FOUTMELDINGEN</b>		
<b>FOUTMELDING</b>	<b>OORZAAK</b>	<b>WAT TE DOEN</b>
TEMPERATUUR LAAG	De printkoppen zijn te koud.	Laat de machine opwarmen.
MACHINEFOUT XX	De machine heeft een mechanisch probleem.	Haal de stekker uit het stopcontact en maak daarna een afspraak met Brother of met uw leverancier voor een servicebeurt.
MEDIA FOUT	De mediakaart is defect of niet goed geformatteerd.	Plaats de juiste mediakaart.
BIJNA LEEG	Een of meerdere inktcartridges zijn bijna leeg. Zie DE INKT IS OP.	Bestel een nieuwe inktcartridge.
GEEN BESTAND	Er staat geen JPG-bestand op de mediakaart in de mediasleuf.	Plaats de juiste mediakaart.
GEEN ANTW/BEZET	Het gebelde nummer antwoordt niet of is bezet.	Controleer het nummer en probeer opnieuw.
NIET OPGESLAGEN	U hebt geprobeerd een snelkiesnummer te gebruiken dat niet is opgeslagen.	Stel het snelkiesnummer in. (Zie <i>Snelkiesnummers opslaan</i> op pagina 7-1.)
GEHEUGEN VOL	Te veel gegevens, de capaciteit van het geheugen is overschreden.	(Zie <i>De melding Geheugen vol</i> op pagina 10-4.)
PAPIER- STORING	Het papier is vastgelopen in de machine.	(Zie <i>Papier vastgelopen in de machine</i> op pagina 21-5.)
KAART NIET ONDST	U hebt een mediakaart geplaatst die niet gebruikt kan worden.	Plaats de juiste mediakaart.

## Vastgelopen documenten

---

Volg de instructies die betrekking hebben op de plaats waar het document of het afgedrukte vel is vastgelopen en verwijder het papier.

### Document is vastgelopen in het bovenste deel van de automatische documentinvoer.

- 1 Haal het papier dat niet is vastgelopen uit de automatische documentinvoer.
- 2 Til het deksel van de automatische documentinvoer op.
- 3 Trek het vastgelopen document naar rechts uit de machine.

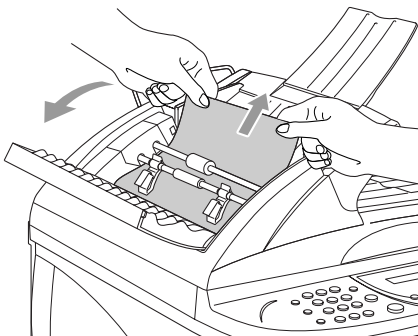

- 4 Sluit het deksel van de automatische documentinvoer.
- 5 Druk op **Stop/Exit**.

### Document is vastgelopen binnen in de automatische documentinvoer.

- 1 Haal het papier dat niet is vastgelopen uit de automatische documentinvoer.
- 2 Til het documentdeksel op.
- 3 Trek het vastgelopen document naar rechts uit de machine.

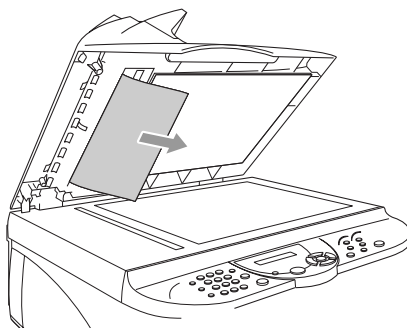

**4** Sluit het documentdeksel.

**5** Druk op **Stop/Exit**.

## Papier vastgelopen in de machine

---

Verwijder het vastgelopen papier uit de plaats waar het in de machine is vastgelopen.

### Papier is vastgelopen in de papierlade.

**1** Haal het papier dat niet is vastgelopen uit de papierlade.

**2** Trek het vastgelopen papier naar boven uit de machine.

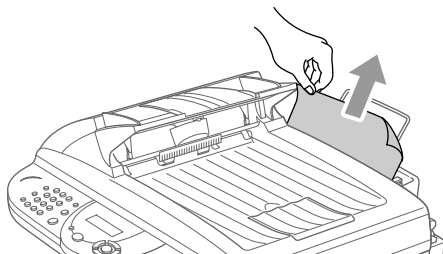

 Als het vastgelopen papier niet gemakkelijk kan worden verwijderd, moet u de papervrijgavehendel ingedrukt houden terwijl u het papier uit de machine trekt.

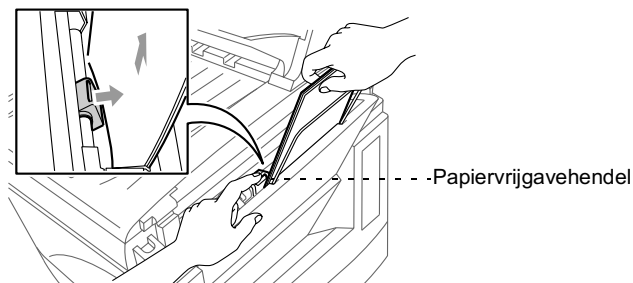

 Om de betrouwbaarheid van de papierinvoer te verbeteren, kunt u de modus voor voorzichtige papierinvoer activeren door de toetsen **Ink** en **Scan to** gelijktijdig in te drukken. De machine zal het papier dan voorzichtiger invoeren, maar de papierdoorvoer zal langzamer verlopen. U kunt de modus voor voorzichtige papierinvoer uitschakelen door de toetsen **Ink** en **Scan to** nogmaals gelijktijdig in te drukken.

## Papier is vastgelopen binnen in de machine

- 1 Trek aan de vrijgavehendel om het scannerdeksel open te maken, en til het scannerdeksel op.
- 2 Verwijder het vastgelopen papier.

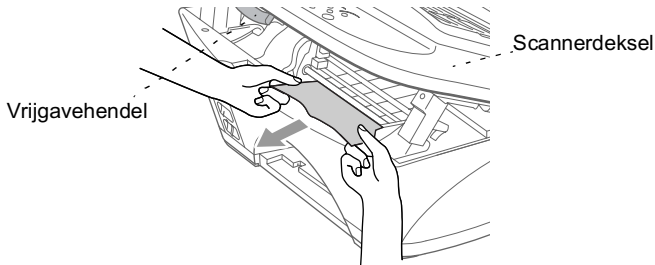

 Als het papier onder de printkoppen vastzit, moet u de stekker van de machine uit het stopcontact halen en de printkoppen opzij schuiven, zodat u het vastgelopen papier uit de machine kunt halen.

- 3 Sluit het scannerdeksel.

## Papier is voor in de machine vastgelopen

Trek het vastgelopen papier naar u toe uit de machine.

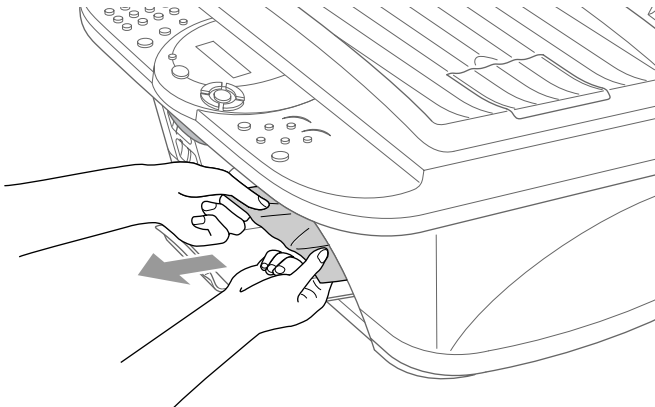

## Papier is achter in de machine vastgelopen

Als het papier scheurt, kunnen er stukjes papier achter in de machine achterblijven.

- 1 Haal het papier dat niet is vastgelopen uit de papierlade.
- 2 Maak het deksel van de sleuf voor handinvoer open.

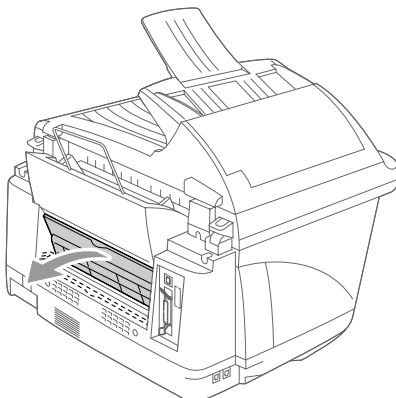

- 3 Gebruik een pincet om de stukjes papier te verwijderen.

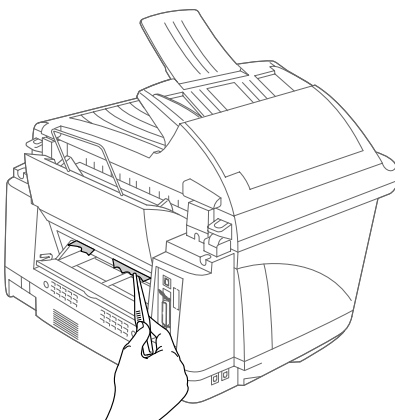



**4** Sluit het deksel van de sleuf voor handinvoer.

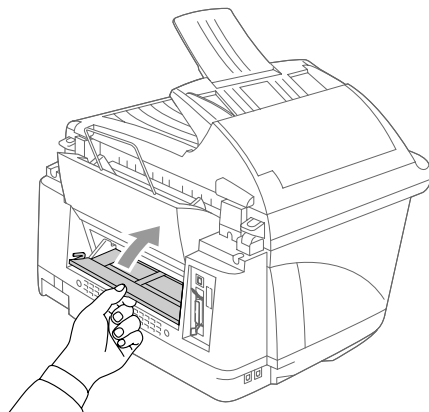

## Als u problemen met de machine hebt

Als u denkt dat de machine niet goed functioneert, *moet u eerst een paar kopieën maken*. Als de kopie er goed uitziet, heeft het probleem waarschijnlijk niet met de machine te maken. Controleer onderstaande tabel en volg de instructies.

DIFFICULTY	SUGGESTIONS
<b>Problemen met het afdrucken en het ontvangen van faxen</b>	
Tekst staat te dicht op elkaar, en witte strepen op de pagina, of de boven- en onderkant van tekst ontbreekt.	Dit kan worden veroorzaakt door statische elektriciteit of ruis op de telefoonlijn. U kunt met de kopieerfunctie een kopie maken om te zien of hetzelfde probleem zich voordoet. Als de kopie er ook slecht uitziet, moet u een afspraak maken met uw Brother-leverancier voor een servicebeurt.
Slechte afdrukkwaliteit	Zorg dat de instellingen voor de papiersoort in de printerdriver of het functiemenu overeenkomen met de door u gebruikte papiersoort. (Zie <i>Media type op pagina 13-3</i> en <i>De papiersoort instellen op pagina 4-1</i> .) Als u normaal papier gebruikt, is het raadzaam om het aanbevolen papier te gebruiken. (Zie <i>Papier op pagina 2-1</i> .) Raak het papier pas aan als de inkt droog is. Stel de verticale uitlijning af. (Zie <i>Afdrukkwaliteit controleren op pagina 21-13</i> .)
Er staat een vlek midden aan de bovenkant van de afgedrukte pagina.	Controleer dat u geen dik papier gebruikt. (Zie <i>Papier op pagina 2-1</i> .)
De afdrukken zijn te donker of te licht.	Controleer of de uiterste verbruiksdatum van uw inktcartridges misschien is verstreken. Cartridges zijn ongeveer twee jaar houdbaar, daarna kan de inkt opdrogen. Op de verpakking staat vermeld hoe lang de cartridge houdbaar is. Zorg dat de instellingen in de printerdriver overeenkomen met het soort papier dat u gebruikt. (Zie <i>Media type op pagina 13-3</i> .) Gebruik de aanbevolen papiersoorten. (Zie <i>Papier op pagina 2-1</i> .) De aanbevolen omgevingstemperatuur voor de machine is tussen 20°C en 33°C.
Op de afdruk staan vlekken of het lijkt of de inkt vlekt.	Zorg dat u de juiste papiersoorten gebruikt. (Zie <i>Papier op pagina 2-1</i> .) Raak het papier pas aan als de inkt droog is. De aanbevolen omgevingstemperatuur voor de machine is tussen 20°C en 33°C.
Witte lijnen in tekst of grafische afbeeldingen.	Reinig de printkoppen. (Zie <i>De printkop reinigen op pagina 21-13</i> .)
Er staan vlekken aan de achterkant of aan de onderkant van de pagina.	Controleer dat er geen inkt op de drukplaat zit. (Zie <i>De drukplaat van de machine reinigen op pagina 21-21</i> .)

DIFFICULTY	SUGGESTIONS
Verticale zwarte lijnen bij ontvangst.	De scanner van de verzender kan vuil zijn. Vraag de verzender om een kopie te maken om te zien of het probleem bij de verzendende machine ligt. Probeer een fax van een andere faxmachine te ontvangen. Blijft het probleem zich voordoen, belt u dan Brother of uw leverancier en maak een afspraak voor een servicebeurt.
Kleurenfaxen worden alleen in zwart-wit ontvangen.	Vervang de inktcartridges die leeg of bijna leeg zijn en vraag de andere partij de kleurenfax opnieuw te sturen. (Zie <i>De inktcartridges vervangen</i> op pagina 21-22.) Controleer dat Fax Opslaan is uitgeschakeld. (Zie <i>Fax Opslaan instellen</i> op pagina 8-2.)
Er ontbreken delen van de linker- en rechterkantlijn.	Schakel automatische verkleining in. (Zie <i>Een verkleinde afdruk van een inkomend document maken (Automatische verkleining)</i> op pagina 5-5.)
De machine voert het papier niet goed in via de sleuf voor handinvoer.	<ol style="list-style-type: none"> <li>1. Controleer dat er geen inkt op de drukplaat zit. Als er inkt op zit, moet u de plaat reinigen. (Zie <i>De drukplaat van de machine reinigen</i> op pagina 21-21.)</li> <li>2. Gekruld papier moet glad worden gestreken.</li> <li>3. Plaats het papier zo diep mogelijk, zodat de bovenkant de inwendige onderdelen raakt.</li> <li>4. Zorg dat de <b>HANDINVOER</b> is geactiveerd door op het bedieningspaneel op de toets <b>Options</b> te drukken, of door in de printerdriver de handinvoer te selecteren.</li> </ol>
<b>Problemen met de telefoonlijn of verbinding</b>	
De machine neemt niet op wanneer ze gebeld wordt.	Als de handmatige modus is ingeschakeld, kan de machine oproepen niet beantwoorden. (Zie <i>De ontvangststand kiezen</i> op pagina 5-1.) Als de stand voor het beantwoorden is ingesteld op ANTW.APP., dient u te controleren dat het externe antwoordapparaat op juiste wijze is ingesteld, zodat oproepen correct worden beantwoord. (Zie <i>Een extern antwoordapparaat (ANTW.APP.) aansluiten</i> op pagina 1-9.) Controleer of er een kiestoon hoorbaar is. Bel indien mogelijk uw eigen apparaat om te zien wat er gebeurt. Neemt uw faxmachine niet op, controleer dan de aansluiting van het telefoonsnoer. Gaat de bel niet over wanneer u uw machine belt, vraagt u uw telecommunicatiebedrijf dan om de lijn te controleren.
<b>Fax verzenden</b>	
Slechte verzendkwaliteit.	Verander de resolutie in <b>FIJN</b> of <b>SUPERFIJN</b> . Maak een kopie om te controleren of de scanner van de machine goed werkt.
Op het verzendrapport staat 'Result:NG' of 'Result:ERROR'.	Er is waarschijnlijk een tijdelijke storing of ruis op de lijn. Probeer het faxbericht nogmaals te verzenden. Als u een fax via PC FAX verzendt en op het 'Result:NG' wordt afgedrukt, is er waarschijnlijk niet voldoende geheugen beschikbaar in de machine. Maak meer geheugen beschikbaar door Fax Opslaan uit te schakelen (Zie <i>Fax Opslaan instellen</i> op pagina 8-2), door faxen die in het geheugen zijn opgeslagen af te drukken (Zie <i>Een fax uit het geheugen afdrukken</i> op pagina 5-10), of door uitgestelde taken of polling-taken te annuleren (Zie <i>Een taak in het geheugen annuleren</i> op pagina 6-13). Als het probleem nu nog niet is verholpen, belt u dan het telecommunicatiebedrijf en vraag of ze uw telefoonlijn willen controleren.
Verticale zwarte lijnen bij het verzenden.	Als de kopie die u hebt gemaakt dezelfde problemen vertoont, dan is uw scanner vuil. (Zie <i>De scanner reinigen</i> op pagina 21-20.)

DIFFICULTY	SUGGESTIONS
<b>Problemen met inkomende telefoontjes (alleen met een extern toestel)</b>	
Machine registreert een spraakverbinding als faxtonen.	Als de functie Fax Waarnemen is geactiveerd, is de machine gevoeliger voor geluiden. Ze heeft misschien per ongeluk stemmen of muziek op de lijn geïnterpreteerd als faxtonen en reageert dan met faxontvangsttonen. Deactiveer de fax door op <b>Stop/Exit</b> te drukken. Vermijd dit probleem door de functie Fax Waarnemen uit te schakelen. (Zie <i>Fax Waarnemen op pagina 5-4.</i> )
Een faxoproep naar de machine overzetten.	Als u de telefoon op de machine hebt aangenomen, drukt u op <b>Fax Start</b> waarna u onmiddellijk ophangt. Als u een faxoproep beantwoordt vanaf een tweede toestel, dan moet u de faxontvangstcode intoetsen (standaardinstelling is (*51). Hang op zodra de machine opneemt.
<b>Printerproblemen</b>	
Er lopen horizontale strepen door de tekst of de grafische afbeeldingen.	Reinig de printkop. (Zie <i>De printkop reinigen</i> op pagina 21-13.) Als u de printkoppen vijf keer hebt gereinigd en de kwaliteit niet is verbeterd, dient u contact op te nemen met Brother of met uw leverancier om een afspraak voor een servicebeurt te maken.
<b>Scannerproblemen</b>	
Tijdens het scannen treden er TWAIN-fouten op.	Zorg dat de TWAIN-driver van Brother als primaire bron is geselecteerd. Klik in PaperPort® in het bestandsmenu op de scanopdracht en selecteer de Brother TWAIN-driver.
<b>Softwareproblemen</b>	
Kan '2 op 1 of 4 op 1' afdrukken niet uitvoeren.	Controleer of de instellingen voor het papierformaat in de toepassing en de printerdriver hetzelfde zijn.
Kan niet afdrukken wanneer Paint Brush wordt gebruikt.	Stel het beeldscherm in op 256 kleuren.
Kan niet afdrukken wanneer Adobe Illustrator wordt gebruikt.	Gebruik een lagere resolutie.
Er staan dan dikke en dan dunne lijnen op de afdruk. (banding)	<ol style="list-style-type: none"> <li>1. Open het tabblad 'Normaal' in de printerdriver.</li> <li>2. Klik op 'Instelling' in het gedeelte 'Kwaliteit'.</li> <li>3. Schakel 'Printkop heen en weer' UIT door deze optie te deselecteren. (Zie <i>Printkop heen en weer op pagina 13-4.</i>)</li> </ol>
Er staan een aantal dichte lijnen op de afdruk.	Selecteer 'Reverse Order' in het tabblad 'Basis' van de printerdriver.
Wanneer ATM-fonts worden gebruikt, ontbreken sommige tekens of worden in plaats daarvan andere tekens afgedrukt.	Als u Windows® 95/98/98SE/Me gebruikt, moet u in het Startmenu Instellingen Printers selecteren. Open de eigenschappen van de 'Brother XXXX'. Klik in het tabblad 'Details' op 'Spool-instellingen'. Selecteer bij 'Wachtrijgegevensindeling' de optie 'RAW'.
Het afdrukken verloopt traag.	Schakel 'Kleurverbetering' uit in het tabblad 'Kleur' van het tabblad 'Geavanceerd' van de printer driver.

DIFFICULTY	SUGGESTIONS
True2Life® werkt niet naar behoren.	Als de beeldgegevens in uw toepassing niet in full colour zijn (zoals 256 kleuren), dan werkt True2Life® niet. Gebruik voor de functie True2Life ten minste 24-bits kleurgegevens.
<p>De foutmelding 'Kan niet naar LPT1 schrijven' of 'LPT1 reeds in gebruik' wordt weergegeven.</p> <p>Er wordt gemeld dat de MFC bezig is, of dat er geen verbinding met MFC kan worden gemaakt.</p>	<ol style="list-style-type: none"> <li>1. Controleer dat de machine aanstaat (met de stekker in het stopcontact) en dat hij met de IEEE-1284 bi-directionele parallelle kabel rechtstreeks op de computer is aangesloten. De kabel mag niet via andere randapparatuur (zoals een zip drive, extern cd-rom-station of omschakelapparaat) zijn aangesloten, en mag niet langer zijn dan 2 meter.</li> <li>2. Controleer of er op het LCD-scherm van de machine een foutmelding staat.</li> <li>3. Zorg dat er geen andere drivers (zoals drivers voor zip drives, externe cd-rom-stations, enz.), die ook via de parallelle poort werken, en ook geen andere toepassingen automatisch worden opgestart wanneer u de computer aanzet. Wij raden u aan om in het bestand win.ini of de opstartgroep de opdrachtregels Load=, Run= te controleren.</li> <li>4. Controleer met uw computerfabrikant of de instellingen van de parallelle poort van de computer in de BIOS zo zijn ingesteld, dat ze een bi-directionele machine ondersteunen, bijv. de Parallele Poort Modus-ECP.</li> </ol>
Er wordt gemeld dat er geen verbinding met de MFC kan worden gemaakt.	Als de machine niet op de pc is aangesloten en u de Brother-software opstart, wordt telkens wanneer u Windows® start gemeld dat er geen verbinding met de machine kan worden gemaakt. U kunt deze melding negeren, of haar uitschakelen door het selectievakje <b>Popup automatisch laden</b> in het Brother Control Center te deselecteren. (Zie <i>Het automatisch laden uitschakelen</i> op pagina 14-3.)
Verwisselbare schijf werkt niet naar behoren.	<p>a) Hebt u de Windows 2000®-update geïnstalleerd? Als u dat niet hebt gedaan, doet u het volgende:</p> <ol style="list-style-type: none"> <li>1. Koppel de USB-kabel los.</li> <li>2. Installeer de Windows 2000®-update. Raadpleeg de installatiehandleiding. Na de installatie zal de pc automatisch opnieuw worden gestart.</li> <li>3. Wacht ongeveer 1 minuut nadat de pc opnieuw is gestart, en sluit daarna de USB-kabel aan.</li> </ol> <p>b) Verwijder de mediakaart en plaats deze weer.</p> <p>c) Als u "Eject" hebt gebruikt, dient u eerst de mediakaart te verwijderen, pas dan kunt u verdergaan.</p> <p>d) Als er een foutmelding wordt weergegeven wanneer u de mediakaart probeert uit te werpen, betekent dit dat de kaart gebruikt wordt. Wacht even en probeer opnieuw.</p> <p>e) Als geen van de hierboven gegeven oplossingen uitkomst biedt, moet u de MFC en de pc uit- en weer aanzetten. (U moet de stekker van de MFC uit het stopcontact halen om de machine helemaal van de elektrische voeding af te sluiten.)</p>

# De afdrukkwaliteit verbeteren



## De printkop reinigen

---

Als er op de afgedrukte pagina's een horizontale streep door tekst of grafisch werk loopt, dient u de printkop te reinigen. Met de toets **Ink** kunt u alle vier de printkoppen reinigen (zwart, cyaan, geel, magenta), of slechts één printkop.

### Waarschuwingen

**Raak de printkop tijdens het reinigen NIET met uw handen of een doek aan.**

- 1 Druk op **Ink**.
- 2 Druk op **1** om 1 .REINIGEN te selecteren
- 3 Druk op  of  om de kleur die u wilt reinigen te selecteren, of om alle kleuren te selecteren.

Druk op **Menu/Set**.

De machine begint de printkop te reinigen. Nadat het reinigen is voltooid, wordt op het LCD-scherm weer de datum en tijd weergegeven.



Als u de printkop ten minste vijf keer hebt gereinigd en de kwaliteit niet is verbeterd, neem dan contact op met uw Brother-leverancier en maak een afspraak voor een servicebeurt.

## Afdrukkwaliteit controleren

---

Als de afdrukkwaliteit te wensen overlaat, kunt u een testpagina afdrukken om de afdrukkwaliteit te controleren, zodat u kunt bepalen welke instellingen veranderd moeten worden.

- 1 Druk op **Menu/Set**, **5**.

KIES ↑ ↓ & SET  
5 .TESTAFDRUK

- 2 Druk op **Fax Start**.

De machine begint de testpagina af te drukken.

TESTAFDRUK  
DRUK FAX START

- 3 Controleer de testpagina aan de hand van stap A en B om te zien of de kwaliteit en de uitlijning juist zijn.

## STAP A: Controle gekleurde blokken

Op het LCD-scherm wordt het volgende weergegeven:

IS STAP "A" OK?  
1.JA 2.NEE

- Controleer de kwaliteit van de vier kleurenblokken op de testpagina. (ZWART/CYAAN/GEEL/MAGENTA)
- Als alle lijnen duidelijk en zichtbaar zijn, drukt u op **1** (JA) om door te gaan naar STAP B.

—OF—

Als er korte lijnen ontbreken, drukt u op **2** (NEE).

OK

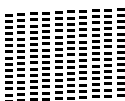

Slecht

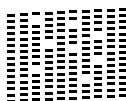

U wordt gevraagd of de afdrukkwaliteit voor elke kleur in orde is.

ZWART OK?  
1.JA 2.NEE

- Druk op **2** (NEE) wanneer er een probleem met een bepaalde kleur is.

Op het LCD-scherm wordt het volgende weergegeven:

START REINIGEN?  
1.JA 2.NEE

Druk op **1** (JA). De machine gaat nu de kleuren reinigen.

- Druk op **Fax Start** nadat het reinigen is voltooid. De machine zal nu de testpagina nogmaals afdrukken en terugkeren naar STAP A.
- Als STAP A in orde is, drukt u op **1** om naar STAP B te gaan.

## STAP B: Controle uitlijning

Op het LCD-scherm wordt het volgende weergegeven:

IS STAP "B" OK?  
1.JA 2.NEE

- 9** Controleer de testafdrukken voor 600 DPI en 1200 DPI om te zien of nummer 5 het beste overeenkomt met nummer 0. Als nummer 5 voor zowel 600 DPI als 1200 DPI het beste overeenkomt met nummer 0, dan drukt u op **1** (JA) om STAP B te voltooien.

—OF—

Als het nummer van een andere testafdruk beter bij 600 DPI of 1200 past, moet u op **2** (NEE) drukken om dit nummer te selecteren.

- 10** Druk voor 600 DPI op het nummer (1-8) van de testafdruk die het beste overeenkomt met het voorbeeld van nummer 0.

600DPI AANPASSEN  
SELECTEER BESTE#

- 11** Druk voor 1200 DPI op het nummer (1-8) van de testafdruk die het beste overeenkomt met het voorbeeld van nummer 0.

1200DPI AANPASS.  
SELECTEER BESTE#

- 12** Herhaal stap 1 en 2 (in *Afdrukkwaliteit controleren*) om nog een testpagina af te drukken en controleer deze.

- 13** Druk op **Stop/Exit**.



Als het spuitmondje van een printkop verstopt is, ziet het voorbeeld er als volgt uit.



Nadat het spuitmondje is gereinigd, zijn de horizontale strepen verdwenen.



Als er op de testpagina nog steeds inkt ontbreekt, moet u de reinigings- en testafdrukprocedures ten minste vijf keer herhalen. Als er na de vijfde keer nog steeds inkt ontbreekt, moet u de inktcartridge met de verstopte kleur vervangen. (Misschien heeft de inktcartridge meer dan zes maanden in de machine gezeten of is de uiterste gebruiksdatum die op de verpakking staat vermeld, verstreken. Het kan ook zijn dat de inkt vóór gebruik niet goed opgeslagen was.)

Nadat de inktcartridge is vervangen, dient u deze te controleren door een testafdruk te maken. Als het probleem niet is verholpen, moet u de printkop vijfmaal reinigen en nogmaals een testpagina afdrukken. Ontbreekt er nu nog steeds inkt, dan dient u contact op te nemen met uw Brother-leverancier.

 **Let op**

Raak de printkoppen NIET aan. Als u een printkop aanraakt kan hij worden beschadigd en kan de garantie vervallen.

# De machine inpakken en vervoeren

Wanneer u de machine gaat vervoeren, moet u de machine in het oorspronkelijke verpakkingsmateriaal inpakken. Als u de machine niet goed inpakt, kan de garantie vervallen.

## Waarschuwingen

Haal de stekker van het netsnoer van de machine pas uit het stopcontact nadat de afdruktaak is voltooid.

- 1 Verwijder alle inktcartridges en zet het witte transportdeksel op zijn plaats. (Zie *De inktcartridges vervangen* op pagina 21-22.)

Het witte transportdeksel op zijn plaats zetten

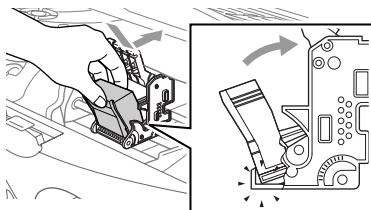

 Als u het witte transportdeksel niet kunt vinden, mag u de inktcartridges niet verwijderen als u de machine gaat vervoeren. Het is van essentieel belang dat tijdens het vervoeren van de machine ofwel het witte transportdeksel is geplaatst of dat de inktcartridges nog op hun plaats zitten. Anders worden de inktkoppen beschadigd en vervalt de garantie.

- 2 Breng de beschermende gele stang en de stopper aan.

Gele beschermstang

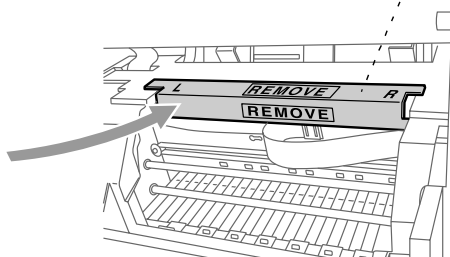

Stopper

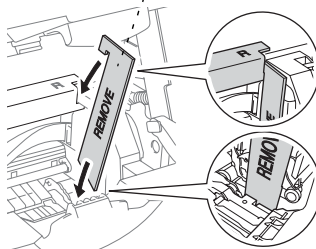

- 3** Haal de stekker van het telefoonsnoer van de machine uit het telefooncontact.
- 4** Haal het netsnoer van de machine uit het stopcontact.
- 5** Koppel de parallelle kabel of de USB-kabel los van de machine.
- 6** Koppel het telefoonsnoer los, en verpak alle onderdelen in het oorspronkelijke verpakkingsmateriaal of in beschermend materiaal.
- 7** Verpak de machine in de plastic zak.

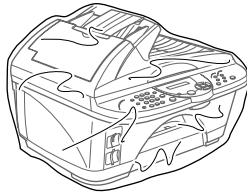

- 8** Plaats de machine in het oorspronkelijke verpakkingsmateriaal in de doos waarin ze geleverd werd.

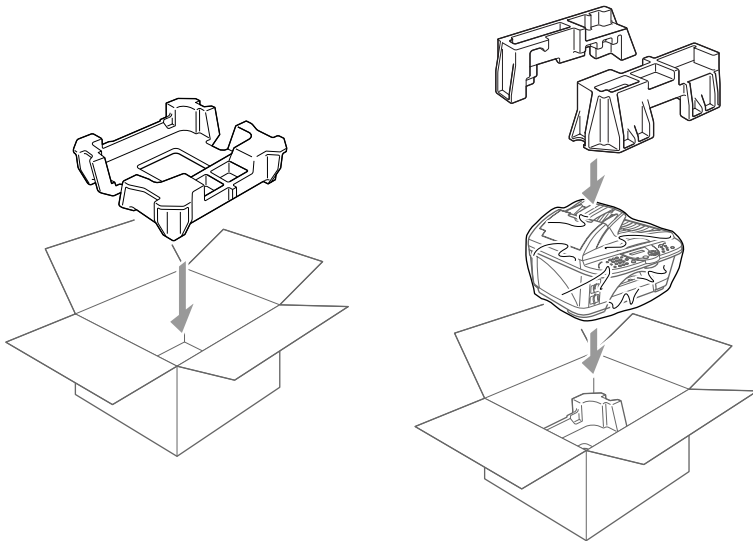

- 9** Stop de rest van de onderdelen (snoeren en kabels en documentatie) in de doos.

De inktcartridges mogen echter niet in de doos worden verpakt.

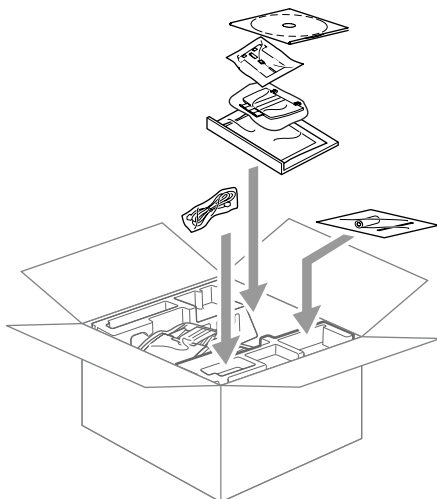

- 10** Sluit de doos.

# Routineonderhoud

## De scanner reinigen

---

Haal de stekker van de machine uit het stopcontact en maak het documentdeksel open. Reinig de glasplaat en de witte plaat met schoonmaakalcohol en een zachte, pluisvrije doek.

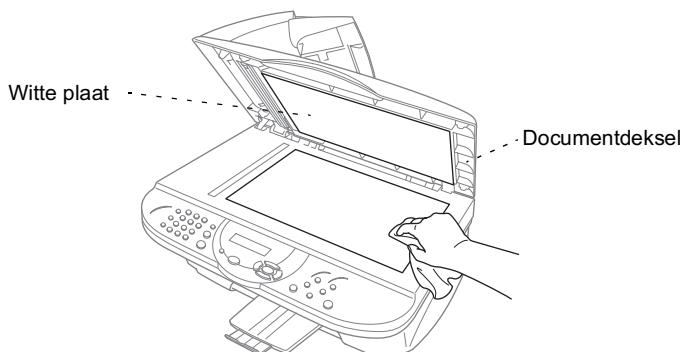

Maak het documentdeksel open. Reinig de witte plaat en de glazen strip onder deze plaat met schoonmaakalcohol en een pluisvrije doek.

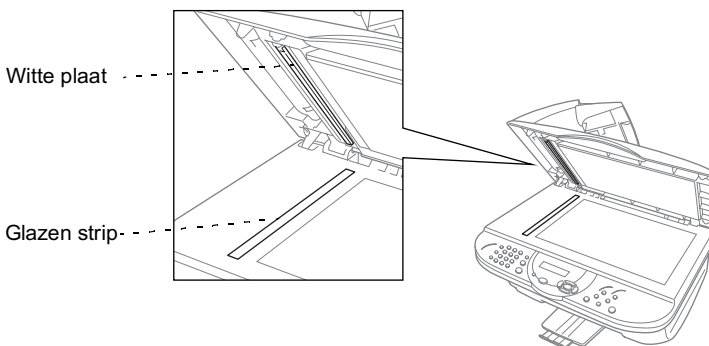

## De drukplaat van de machine reinigen

---

### Waarschuwingen

- Wees voorzichtig dat u de wieltjes van de papierdoorvoer, de platte kabel en de coderingstrip niet aanraakt.
- Haal de stekker van de machine uit het stopcontact voordat de drukplaat wordt gereinigd.

Reinig de drukplaat van de machine met een zachte, pluisvrije droge doek.

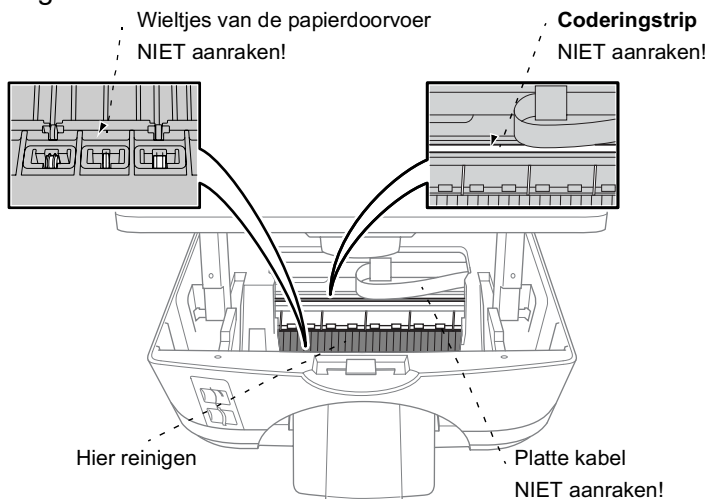



## De inktcartridges vervangen

De machine is voorzien van een optische sensor die het inktpeil in elke cartridge automatisch bewaakt. Als deze sensor waarneemt dat een inktcartridge bijna leeg is, verschijnt er een waarschuwingsmelding op het LCD-scherm van de machine.

Het LCD-scherm geeft aan welke cartridges bijna leeg of geheel leeg zijn. Volg de aanwijzingen op het LCD-scherm, zodat u de cartridges in de juiste volgorde vervangt.

**Als de inktcartridges bijna leeg zijn, moet u voordat u ze gaat vervangen op de toets Inkt drukken (stap 1 t/m 3). Als de inkt op is, gaat u meteen naar stap 4.**

- 1 Druk op **Ink**.
- 2 Druk op  of  om 2 .VERVANG INKT te selecteren.
- 3 Druk op **Menu/Set**.

Als een of meerdere inktcartridges leeg zijn, bijvoorbeeld zwart, dan wordt op het LCD-scherm ZWART LEEG en OPEN DEKSEL weergegeven.

- 4 Trek aan de vrijgavehendel van de scanner en til het scannerdeksel op.
- 5 Druk op het deksel van de betreffende inktcartridge om dit te openen, en verwijder de inktcartridge.

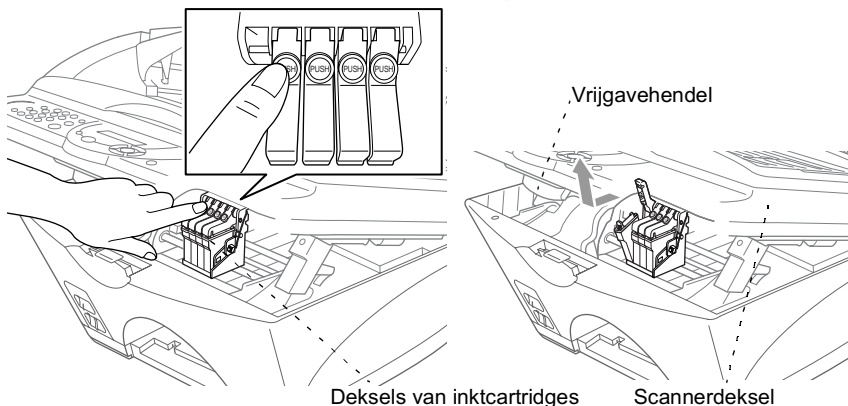

- 6 Open zak met de nieuwe inktcartridge voor de kleur die op het LCD-scherm wordt aangegeven, en haal de inktcartridge uit de zak.
- 7 Houd de nieuwe inktcartridge zoals afgebeeld vast en verwijder de afdichtingstape van de zijkant van de inktcartridge. Trek de tape niet naar u toe.

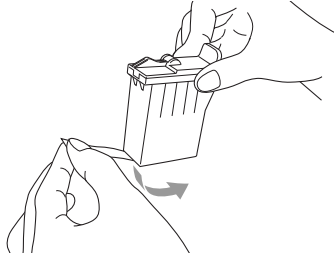

- Verwijder de tape voorzichtig om te voorkomen dat inkt wordt gemorst en uw handen en kleding vuil worden.
- 8 Elke kleur heeft zijn eigen juiste positie. Plaats elke nieuwe inktcartridge in de houder, en druk op het deksel van de inktcartridge tot dit op zijn plaats klikt.
  - 9 Nadat de nieuwe inktcartridges zijn geplaatst, sluit u het scannerdeksel. De machine bereidt zich voor op het reinigen van de printkoppen en gaat on-line. U wordt gevraagd te bevestigen dat er voor elke kleur die was verwijderd een nieuwe cartridge is geplaatst. Bijvoorbeeld: VERANDERD ZWART? 1 . JA  
2 . NEE.
  - 10 Als de inktcartridge die u hebt geïnstalleerd niet nieuw was, selecteert u 2. Druk voor elke nieuwe cartridge op 1 om de inktstippenteller voor de betreffende kleur automatisch opnieuw in te stellen.

De machine zal voor elke vervangen cartridge een reinigingscyclus van ongeveer drie minuten uitvoeren. Op het LCD-scherm worden afwisselend de meldingen REINIGEN en WACHTEN A.U.B weergegeven.

Wanneer de machine de reinigingscyclus heeft voltooid, keert het LCD-scherm terug naar de Standby-stand (datum en tijd).



## **Waarschuwingen**

Mocht u inkt in uw ogen krijgen, spoel ze dan onmiddellijk met water uit en raadpleeg een arts als u zich bezorgd maakt.

### **Let op**

- Verwijder GEEN inktcartridges als deze niet vervangen hoeven te worden. Als u dit toch doet, kan dit de hoeveelheid inkt verminderen en weet de printer niet hoeveel inkt er nog in de cartridge is.
- Schud de inktcartridges NIET, want hierdoor kan er inkt gemorst worden wanneer u de afdichtingstape verwijdert.
- Als u inkt op uw lichaam of kleding hebt gemorst, was deze dan onmiddellijk met zeep of een wasmiddel.
- Als u een inktcartridge in de verkeerde kleurpositie plaatst, dan moet u nadat de cartridge op de juiste plaats is geïnstalleerd de printkop diverse keren reinigen, pas dan mag u gaan afdrukken; dit omdat de kleuren dan zijn gemengd.
- Zodra een inktcartridge geopend is, moet hij meteen in de machine geïnstalleerd worden en binnen zes maanden worden opgebruikt. Gebruik ongeopende inktcartridges voor de uiterste gebruiksdatum die op de doos staat vermeld.
- Brother raadt u met klem aan om de met deze machine meegeleverde inktcartridges niet na te vullen. Wij raden u bovendien met klem aan om uitsluitend originele inktcartridges van het merk Brother te gebruiken. Als u probeert om mogelijk niet-compatibele inkt en/of cartridges in deze machine te gebruiken, kan de machine beschadigd worden en/of kan dit de afdrukkwaliteit negatief beïnvloeden. Problemen die voortvloeien uit het gebruik van inkt en/of cartridges van andere merken worden niet door onze garantie gedekt. Om uw investering te beschermen en optimale afdrukkwaliteit te handhaven, is het zaak dat u lege inktcartridges alleen vervangt door originele cartridges van Brother.



Als de melding **INKT LEEG** op het LCD-scherm wordt weergegeven nadat u de inktcartridges hebt geïnstalleerd, controleer dan of de inktcartridges juist zijn aangebracht.

Als u een probleem met uw machine nu nog niet kunt verhelpen, dient u contact op te nemen met uw wederverkoper en een afspraak voor een servicebeurt te maken.

## Omschrijving van product

De MFC-890 is een **6in1** Multi-Function Center: kleurenprinter, kleurencopier (meerdere kopieën), kleurens scanner, kleurenfax voor normaal papier, PhotoCapture Center™ en PC Fax (via uw pc).

## Algemeen

<b>Geheugencapaciteit</b>	8 MB
<b>Automatische documentinvoer</b>	maximaal 30 vel
<b>Papierlade</b>	100 vel
<b>Printertype</b>	Inktjet
<b>Afdrukmethode</b>	Piëzo met 150 x 4 spuitmondjes
<b>LCD-scherm (Liquid Crystal Display)</b>	2 regels met elk 16 tekens
<b>Werkomgeving</b>	10-35°C
<b>Beste afdrukkwaliteit</b>	20-33°C
<b>Elektrische voeding</b>	220-240 volt wisselstroom 50/60 Hz
<b>Stroomverbruik</b>	Minimaal: minder dan 5 watt * Stroombespaarstand: 8 watt Stand-by: minder dan 19 watt ** In bedrijf: minder dan 50 watt
<b>Afmetingen</b>	492 x 466 x 378 mm (Zonder papiersteun en zonder steun van uitvoerlade)
<b>Gewicht</b>	13 kg (Zonder papiersteun en zonder steun van uitvoerlade)

\* Als de stroomschakelaar (AAN/UIT) is uitgeschakeld en de LAN-netwerkaart (NC-8100h) niet is geïnstalleerd.

\*\* Als de LAN-netwerkaart (NC-8100h) niet is geïnstalleerd.

# Afdrukmedia

## Papierinvoer

## Papierlade

### ■ Papiersoort:

Normaal papier, inkjet-papier (gecoat papier), glanzend papier, transparanten, en enveloppen

### ■ Papierformaat:

A4, Letter, Legal, A5, Executive, enveloppen (Commercial No. 10, DL, C5), briefkaarten, indexkaarten.

Breedte: 89-216 mm

Hoogte: 100-356 mm

Gewicht: 64-120 g/m<sup>2</sup>

(Zie *Papierspecificaties voor de papierlade* op pagina 2-3.)

### ■ Maximale capaciteit papierlade:

Circa 100 vel normaal papier van 80 g/m<sup>2</sup>.

## Sleuf voor handinvoer

### ■ Papierformaat:

Breedte: 89-210 mm

Hoogte: 100-356 mm

Papierdikte: 0,15-0,25 mm

Briefkaart: max. 0,45 mm

## Papieruitvoer

Maximaal 50 vel normaal papier (met de bedrukte zijde naar boven op de papieruitvoer uitgeworpen)

Om vlekken te voorkomen, raden wij u aan om de bedrukte pagina's direct nadat ze zijn uitgeworpen van de papieruitvoer te nemen.

# Kopiëren

## Kleur/Mono

## Kleur/Mono

## Meerdere kopieën

Stapelt of sorteert max. 99 pagina's

## Vergroten/Verkleinen

25% tot 400% (in stappen van 1%)

## Resolutie

Maximaal 1200 dpi

# Fax

<b>Compatibiliteit</b>	ITU-T Groep 3
<b>Coderingssysteem</b>	MH/MR/MMR/JPEG
<b>Modemsnelheid</b>	33600-2400 bps Automatische fallback
<b>Documentformaat</b>	Breedte automatische documentinvoer: 148 mm tot 216 mm Hoogte automatische documentinvoer: 148 mm tot 356 mm Scannerbreedte: Max. 216 mm Scannerhoogte: Max. 297 mm
<b>Scanbreedte</b>	208 mm
<b>Afdrukbreedte</b>	204 mm
<b>Grijswaardenschaal</b>	Foutendiffusie
<b>Pollingtypen</b>	Standaard, Beveiligd, Uitgesteld, Opeenvolgend
<b>Contrastregeling</b>	Automatisch/Superlicht/Superdonker (handmatige instelling)
<b>Resolutie</b>	<ul style="list-style-type: none"><li>• Horizontaal 8 dots/mm</li><li>• Verticaal Standaard - 3,85 regels/mm (zwart) 7,7 regels/mm (kleur) Fijn - 7,7 regels/mm (zwart/kleur) Foto - 7,7 regels/mm (zwart) Superfijn - 15,4 regels/mm (zwart)</li></ul>
<b>Snelkiezen</b>	100 locaties
<b>Groepsverzenden</b>	Maximaal 150 locaties; Maximaal 6 groepen
<b>Automatisch opnieuw kiezen</b>	3 keer met tussenpozen van 5 minuten
<b>Automatisch beantwoorden</b>	Na 2, 3, 4, 5, 6, 7, 8, 9 of 10 keer overgaan
<b>Luidsprekertype</b>	Monitor
<b>Communicatiebron</b>	Openbaar telefoonnetwerk
<b>Verzending vanuit geheugen</b>	Maximaal 400 pagina's *
<b>Ontvangst zonder papier</b>	Maximaal 400 pagina's *

\* "Pagina's" verwijst naar de "ITU-T Chart" (een doorsnee zakelijke brief, standaardresolutie, MMR-code). Specificaties en gedrukt materiaal kunnen zonder vooraankondiging worden gewijzigd.

# Scanner

<b>Kleur/Mono</b>	Kleur/Mono
<b>TWAIN-compatibel</b>	Ja
<b>Resolutie</b>	Maximaal 9600 x 9600 dpi (geïnterpoleerd) Maximaal 600 x 2400 dpi (optisch)
<b>Documentformaat</b>	Breedte automatische documentinvoer: 148 mm tot 216 mm Hoogte automatische documentinvoer: 148 mm tot 356 mm Scannerbreedte: Max. 216 mm Scannerhoogte: Max. 297 mm
<b>Scanbreedte</b>	208 mm
<b>Grijswaardenschaal</b>	256 grijstinten

# Printer

<b>Printer Driver</b>	Driver voor Windows® 95/98/98SE/Me/2000 Professional/XP en Windows NT® Workstation Version 4.0, die Brother Native Compression en bi-directionele capaciteiten ondersteunt Driver voor Apple® Macintosh® QuickDraw® voor OS 8.5-9.2/ OS X 10.1
<b>Resolutie</b>	2400 x 1200 dots per inch (DPI) 1200 x 1200 dots per inch (DPI) 600 x 600 dots per inch (DPI) 600 x 300 dots per inch (DPI) 450 x 150 dots per inch (DPI)
<b>Afdruksnelheid</b>	Maximaal 20 pagina's per minuut (Mono) Maximaal 16 pagina's per minuut (Kleur)
<b>Afdrukbreedte</b>	204 mm
<b>Lettertypen op schijf</b>	35

# Interface

<b>Parallel</b>	Er dient een bi-directionele afgeschermd parallelle kabel te worden gebruikt, die voldoet aan IEEE 1284 en die niet langer is dan 1,80 meter.
<b>USB</b>	Er dient een standaard USB-kabel (1.1) te worden gebruikt die niet langer is dan 1,80 meter.



U dient de meegeleverde ferrietring en kabelklem aan de parallelle interfacekabel te bevestigen.

# Photo Capture Center

<b>Beschikbare media</b>	CompactFlash™ (Microdrive™ is niet compatibel) (Compact LAN-kaart en Compact Modem-kaart zijn niet beschikbaar.) SmartMedia® (3.3V) (Niet beschikbaar voor gebruik met ID) Memory Stick® (Niet beschikbaar voor muziekgegevens met MagicGate)
<b>Bestandsextensie</b>	JPEG (Progressieve JPEG-indeling is niet beschikbaar)
<b>Aantal bestanden</b>	Max. 999 bestanden in de mediakaart
<b>Map</b>	Bestand moet in het 3e stratum van de map of mediakaart zitten

## Vereisten voor de computer

Minimale systeemvereisten					
Computerplatform en versie besturingssysteem		Minimum snelheid van processor	Minimum RAM	Aanbevolen hoeveelheid RAM	Beschikbare ruimte op de harde schijf
Windows®-besturingssysteem	95, 98, 98SE	Pentium 75 MHz	24 MB	32 MB	110 MB
	Me	Pentium 150 MHz	32 MB	64 MB	
	NT® Workstation 4.0	Pentium 75 MHz			
	2000 Professional	Pentium 133 MHz	64 MB	128 MB	
	XP	Pentium 233 MHz			240 MB
Besturingssysteem voor Apple® Macintosh®	OS 8.5 - 8.51 (alleen afdrukken en PC-FAX)	Alle basismodellen voldoen aan de minimum vereisten	32 MB	64 MB	50 MB
	OS 8.6 - 9.2 (alleen afdrukken, scannen en PC-FAX)				
	OS X.10.1 (alleen afdrukken en Remote Setup)		128 MB	160 MB	
	OS X 10.2.1 of recenter (Alleen voor Afdrukken, Scannen en Remote Setup)				
<b>OPMERKING:</b> USB wordt niet ondersteund onder Windows® 95 of Windows NT® WS 4.0. Alle wettig gedeponeerde handelsmerken waarnaar hier wordt verwezen, zijn het eigendom van de respectieve bedrijven.					
Ga voor de meest recente drivers naar het Brother Solutions Center op <a href="http://solutions.brother.com">http://solutions.brother.com</a> .					

# Verbruiksartikelen

## Inkt

Zwarte en 3 aparte kleureninktcartridges, los van de vier printkoppen.

## Gebruiksduur van inktcartridge

Circa 950 pagina's/zwarte cartridge bij een bladvulling van 5% en een resolutie van 450 x 150 dpi (Snel).

Circa 450 pagina's/kleureninkcartridge bij een bladvulling van 5% en een resolutie van 450 x 150 dpi (Snel).



Deze cijfers zijn gebaseerd op opeenvolgend afdrukken; de werkelijke cijfers kunnen variëren, afhankelijk van de regelmaat waarmee wordt afgedrukt en het aantal pagina's dat wordt afgedrukt.

De machine zal de printkoppen zo af en toe reinigen om de afdrukkwaliteit te handhaven. Hierbij wordt een kleine hoeveelheid inkt verbruikt.

## Netwerkaart (LAN) (Optioneel)

Als u de optionele netwerkaart (LAN) (NC-8100h) gebruikt, kunt u de MFC op een netwerk aansluiten en de machine als een Internet FAX, netwerkscanner, netwerkprinter en netwerkbeheerder gebruiken.

# V Verklarende woordenlijst

**Activeren via een ander toestel** Hiermee kunt u een faxoproep die u op een extern of tweede toestel hebt aangenomen, overzetten naar de machine.

**Antwoordapparaat** U kunt een extern antwoordapparaat aansluiten op de ingang EXT. van de machine of op de stekker in het telefoonstopcontact (in België).

**Autom. verkleinen** Als deze functie is geactiveerd, wordt een inkomend faxbericht verkleind afgedrukt.

**Automatisch een fax verzenden** Een fax verzenden zonder de hoorn van een extern toestel op te nemen en zonder op **Tel/R** te drukken.

**Automatisch opnieuw kiezen** Een functie waarmee de machine het laatste faxnummer opnieuw kan kiezen als de fax niet kon worden verzonden omdat de lijn bezet was of omdat er niet werd opgenomen.

**Automatische documentinvoer** De invoer waarin een aantal pagina's kan worden geplaatst, die vel voor vel worden ingevoerd.

**Belvertraging** Het aantal keren dat de machine in de stand FAX overgaat voordat de machine het telefoontje beantwoordt.

**Belvolume** Instelling van het volume van het belsignaal van de machine.

**CNG-tonen** De speciale tonen die een faxmachine tijdens automatische transmissies uitzendt om de faxmachine aan de andere kant van de lijn te laten weten dat het een faxtransmissie betreft.

**Code voor activeren** Toets deze code in (\* 51) als u een faxoproep aanneemt op een extern of een tweede toestel.

**Code voor uitschakelen (alleen in de stand Fax/Tel)** Als de machine een telefoongesprek aanneemt, hoort u het dubbele belsignaal. U kunt dan de hoorn van een tweede toestel opnemen en deze code intoetsen (#51) om de fax te deactiveren.



**Coderingsmethode** Methode voor het coderen van informatie in een document. Alle faxmachines dienen de minimum standaard Modified Huffman (MH) te gebruiken. Uw machine is uitgerust met betere compressiemethodes, Modified Read (MR) en Modified Modified Read (MMR) en Joint Photographic Experts Group (JPEG), die werken als de ontvangende machine over deze mogelijkheden beschikt.

**COMM. FOUT (communicatiefout)** Een fout tijdens het verzenden of ontvangen van een faxbericht, doorgaans veroorzaakt door ruis of statische elektriciteit op de lijn.

**Compatibiliteitsgroep** De mogelijkheid van een faxmachine om te communiceren met een andere faxmachine. Tussen de ITU-T groepen is compatibiliteit verzekerd.

**Contrast** Een instelling die compenseert voor donkere of lichte documenten door lichte documenten donkerder te maken, en donkere documenten lichter.

**Dichtbij rand** Hiermee kunt u het niet-bedrukbare gedeelte kleiner maken.

**Direct verzenden** Als het geheugen vol is, kunt u faxberichten onmiddellijk verzenden.

**Downloaden** Het ontvangen in de computer van gegevens of bestanden vanuit bijvoorbeeld een internet lokatie, een MFC, een GSM of een ander apparaat met een te koppelen geheugen.

**ECM-modus (foutencorrectie)** Deze functie controleert tijdens een faxtransmissie of er fouten optreden en verzendt de pagina's zo nodig opnieuw.

**Extern toestel** Een antwoordapparaat of telefoontoestel dat is aangesloten op de ingang Ext. van de machine of op de stekker in het telefoonstopcontact.

**F/T-beltijd** Het aantal keren dat de dubbele bel van de Brother-machine overgaat om u te waarschuwen dat u een normaal telefoongesprek moet beantwoorden (als de machine in de stand Fax/Tel de telefoon automatisch heeft beantwoord).

**Fax Doorzenden** Met deze functie wordt een faxbericht doorgestuurd naar een vooraf geprogrammeerd nummer.

**Fax Opslaan** U kunt faxberichten die in het geheugen zijn opgeslagen op een later tijdstip afdrukken, of deze vanaf een andere faxmachine opvragen met de functie Fax Doorzenden of Pager.

**Fax waarnemen** Als deze functie is geactiveerd, reageert de machine toch op CNG-tonen als u de telefoon aanneemt en het een faxoproep blijkt te zijn.

**FAX/TEL** In deze stand kunt u faxen en telefoontjes ontvangen. Gebruik de stand Fax/Tel niet als u een extern antwoordapparaat hebt aangesloten.

**Faxtonen** De tonen die tijdens faxtransmissies door de faxmachines worden uitgezonden.

**Fijne resolutie** Dit is een resolutie van 196 x 203 dpi. Wordt gebruikt voor faxberichten met kleine lettertjes en afbeeldingen.

**Fotoresolutie** Een resolutie die verschillende grijsstinten gebruikt, zodat foto's optimaal worden gereproduceerd.

**Gebruikersinstellingen** Een afgedrukt rapport met de huidige instellingen van de machine.

**Grijswaardenschaal** De grijsstinten die voor het kopiëren en faxen van foto's worden gebruikt.

**Groepsnummer** Een combinatie van snelkiesnummers die zijn opgeslagen onder snelkieslocaties en die gebruikt worden voor het groepsverzenden.

**Groepsverzenden** Een en hetzelfde faxbericht naar meerdere locaties zenden.

**Handmatig faxberichten verzenden** Een fax verzenden door de hoorn van het externe toestel op te nemen en zodra u de faxontvangsttonen van de andere faxmachine hoort op **Fax Start** te drukken.

**Helderheid** Wijzigt de helderheid en maakt de hele afbeelding lichter of donkerder.

**Helplijst** Een afdruk van de complete menustructuur, die u kunt gebruiken om uw machine te programmeren als u de gebruikershandleiding niet bij de hand hebt.

**Herkenbaar signaal** Een door uw telecombedrijf aangeboden dienst die op een bestaande telefoonlijn een ander telefoonnummer beschikbaar stelt. De Brother-machine gebruikt het nieuwe nummer om een speciale faxlijn te simuleren.

**Inktoets** Gebruik deze toets om de printkoppen te reinigen, een inktcartridge te vervangen en/of te controleren hoeveel inkt er nog in de cartridge zit.

**Internationale modus** In deze stand worden de faxtonen tijdelijk gewijzigd, zodat ruis en statische elektriciteit op de lijn onderdrukt worden.

**Journal** In het journal staat informatie over de laatste 200 faxberichten die zijn ontvangen en verzonden. TX betekent verzonden. RX betekent ontvangen.

**Kleur verbeteren** Stelt de kleur in een beeld af op een hogere kwaliteit door de helderheid, witbalans en kleurdichtheid te verbeteren.

**LCD-scherm (Liquid Crystal Display)** Dit is het schermje op uw faxmachine waarop tijdens het programmeren meldingen verschijnen. Wanneer de machine inactief is, worden op dit schermje de datum en de tijd aangegeven.

**Luidsprekervolume** U kunt het volume van de luidspreker van de machine instellen.

**Multi-Function Link Pro<sup>®</sup> Suite** Met deze software kun u de machine als een printer en een scanner gebruiken, en faxen via de pc.

**Naar een kaart scannen** U kunt een document in zwart-wit of in kleur naar een mediakaart scannen. Zwart-witbeelden krijgen het .TIFF-formaat, en beelden in kleur worden omgezet in .PDF- of JPEG-bestanden.

**OCR (Optical Character Recognition)** De meegeleverde toepassing ScanSoft<sup>™</sup> TextBridge<sup>®</sup> zet een beeld van tekst om in tekst met een bewerkbaar formaat.

**Opmerking op voorblad** Dit is de opmerking die op het voorblad wordt afgedrukt. Dit is een programmeerbare functie.

**Opvragen vanaf een ander toestel** Via een toetstelefoon toegang krijgen tot de machine.

- Pauze** Hiermee kunt u een pauze van 3,5 seconde in een snelkiesnummer invoeren.
- PhotoCapture Center™** Hiermee kunt u digitale foto's van uw digitale camera met een hoge resolutie afdrukken, voor een afdrukkwaliteit die gelijkstaat aan die van foto's.
- Pollen** Een proces waarbij een faxmachine een andere faxmachine opbelt en daar documenten opvraagt.
- Printeralarm** Een hoorbaar alarm, dat klinkt als de printer niet kan afdrukken.
- Programmeermodus** De stand waarin u de instellingen van de machine kunt wijzigen.
- Regelmaat van journaal** De vooraf geprogrammeerde regelmaat waarmee het journaal automatisch wordt afgedrukt. U kunt het journaal zonder deze instelling op te heffen desgewenst ook op elk ander tijdstip afdrukken.
- Reserveafdruk** Laat de machine alle faxen die in het geheugen worden ontvangen ook afdrukken.  
Dit is voor alle zekerheid, zodat u geen berichten verliest als de stroom zou uitvallen.
- Resolutie** Het aantal horizontale en verticale lijnen per inch. Zie ook: Standaard, Superfijn en Foto.
- Resterende taken** U kunt controleren welke opdrachten nog in het geheugen staan en deze opdrachten desgewenst afzonderlijk annuleren.
- Scannen** Dit betekent dat een elektronisch beeld van een origineel papieren document in uw computer wordt ingelezen.
- Snelkieslijst** Een lijst van namen en nummers die zijn opgeslagen in het geheugen voor snelkiesnummers. De nummers staan in numerieke volgorde in de lijst.
- Snelkiezen** Een voorgeprogrammeerd nummer dat u snel kunt kiezen. Druk op de toets **Search/Speed Dial** en vervolgens op #, en toets daarna een tweecijferige code in om het nummer te kiezen.
- Standaardresolutie** 97 x 203 dpi. Wordt gebruikt voor tekst van normaal formaat en biedt de snelste transmissie.

**Stations-ID** De opgeslagen informatie die boven aan de gefaxte pagina's wordt afgedrukt, zoals naam en faxnummer van afzender.

**Superfijne resolutie** Dit is een resolutie van 392 x 203 dpi, die wordt gebruikt voor documenten met zeer kleine lettertjes en lijntekeningen.

**Taak annuleren** Annuleert een geprogrammeerde taak, zoals Uitgestelde Fax of Polling.

**Tijdelijke instellingen** Voor elke faxtransmissie kunnen bepaalde instellingen worden gemaakt die alleen voor die transmissie gelden en die geen invloed hebben op de standaardinstellingen.

**Toegangscode (bij opvragen vanaf een ander toestel)** De viercijferige code (159\*) waarmee u uw faxmachine vanaf een ander toestel kunt bellen en toegang krijgt tot de functies van uw machine.

**Transmissie** Het vanaf uw machine over de telefoonlijn verzenden van documenten naar een andere faxmachine.

**Tweede telefoontoestel** Een telefoontoestel op dezelfde lijn en met hetzelfde telefoonnummer als deze machine, maar dat op een afzonderlijk contact is aangesloten.

**Tweevoudige werking** De machine kan uitgaande faxen of taken in het geheugen scannen terwijl ze een fax verzendt, een fax ontvangt of een binnenkomende fax afdrukt.

**Uitgestelde fax** Een faxbericht dat op een later tijdstip wordt verzonden (tot 24 uur later).

**Uploaden** Het verzenden vanuit de computer van gegevens of bestanden naar bijvoorbeeld een internet lokatie, een MFC, een GSM of een ander apparaat met een te koppelen geheugen.

**Verzamelen** Een functie die kosten bespaart, en waarbij alle uitgestelde faxen naar hetzelfde faxnummer in één transmissie worden verzonden.

**Verzendrapport** Dit is een lijst met een overzicht van alle faxverkeer. In deze lijst staan gegevens zoals het nummer van beller en de datum en tijd.

**Volgende fax reserveren** Tweevoudige werking accepteert het volgende document in de automatische documentinvoer zodat dit kan worden verzonden wanneer het geheugen vol is.

**Volume van waarschuwingston** Instelling van het volume van het geluidssignaal dat u hoort telkens wanneer u een toets indrukt of een vergissing maakt.

**Voorblad** De eerste pagina van het faxbericht dat u verzendt, met de naam van de afzender, naam en faxnummer van de geadresseerde, aantal pagina's en eventueel een opmerking. U kunt een automatisch voorblad gebruiken waarop in het geheugen voorgeprogrammeerde informatie staat, of een voorblad eerst afdrukken (zodat u er bijv. iets op kunt schrijven) en deze pagina samen met de andere pagina's van uw faxbericht verzenden.

**Waarschuwingston** Het geluidssignaal dat u hoort telkens wanneer u een toets indrukt of een vergissing maakt, en wanneer een document is ontvangen of verzonden.

**Zoeken** Een elektronische lijst van snelkiesnummers en groepsnummers. De nummers staan in alfabetische volgorde in de lijst.

# INDEX

De items in hoofdletters zijn meldingen op het LCD-scherm.

## A

- aansluiten
  - extern ANTW.APP. .... 1-9
  - extern toestel ..... 1-8
- aansluiting op meerdere lijnen (PBX) ..... 1-13
- afdrukken
  - bedrukbaar gedeelte ..... 2-5
  - fax uit geheugen ..... 5-10
  - kwaliteit verbeteren ..... 21-13
  - problemen ..... 21-9
  - resolutie ..... S-4
  - specificaties ..... S-4
  - vastgelopen papier ..... 21-5
- annuleren
  - fax doorzenden ..... 8-5
  - faxtaken in geheugen ..... 5-14, 6-13
  - taak in wachtrij ..... 5-14
  - taken die wachten ..... 6-13
- ANTW.APP.
  - (antwoordapparaat) ..... 1-9
- ANTW.APP.
  - (antwoordapparaat), extern aansluiten ..... 1-8
- automatisch
  - faxen ontvangen ..... 5-1
  - faxnummer opnieuw kiezen ..... 6-9
  - kiezen ..... 7-4
  - verzenden ..... 6-8
- automatische documentinvoer ..... 6-2

## B

- bedieningspaneel ..... 1-2

- belvertraging, instellen ..... 5-2
- Brother Control Center gebruiken en configureren ..... 14-1

## C

- CNG-tonen ..... 1-6
- creditcardnummers ..... 7-5

## D

- datum en tijd ..... 4-2
- deksel van automatische documentinvoer ..... 21-4
- dichtbij rand
  - afdrukken ..... 13-7
  - kopiëren ..... 10-11
- drivers
  - Macintosh ..... 19-1
  - printer ..... 13-1
  - TWAIN-compatibel ..... 15-1

## E

- ECM-modus (foutencorrectie) ..... 1-7
- elektrische voeding ..... 4-9
- enveloppen ..... 2-2, 2-5
- extern toestel ..... 1-8

## F

- F/T ..... 5-1
- fax doorzenden ..... 8-1
  - een nummer programmeren ..... 8-1
  - vanaf een ander toestel wijzigen ..... 8-5, 8-7
- fax opslaan ..... 8-2

activeren ..... 8-2  
 afdrukken vanuit geheugen  
 ..... 5-10  
 Fax Waarnemen ..... 5-4  
 fax, stand-alone  
 ontvangen  
 belvertraging, instellen .. 5-2  
 doorzenden ..... 8-1, 8-5  
 opvragen vanaf een andere  
 plaats ..... 8-7  
 pollen ..... 5-10  
 problemen ..... 21-9  
 vanaf een ander toestel  
 wissen ..... 8-5  
 verkleinen om op papier te  
 passen ..... 5-5  
 verzenden  
 annuleren vanuit geheugen  
 ..... 6-13  
 automatisch verzenden . 6-8  
 contrast ..... 6-6  
 direct verzenden ..... 6-11  
 handmatig verzenden ... 6-8  
 Herkies/Pauze ..... 6-9  
 internationaal ..... 6-18  
 kleurenfax ..... 6-9  
 pollen ..... 6-20  
 resolutie ..... 6-7  
 uit geheugen (tweevoudige  
 werking) ..... 6-10  
 uitgesteld ..... 6-19  
 faxcodes  
 code om telefoon aan te  
 nemen ..... 5-6  
 faxontvangstcode ..... 5-6  
 toegangscode ..... 8-3  
 faxen, stand-alone  
 ontvangen ..... 5-1  
 faxontvangstcode ..... 5-6, 5-8

foutmeldingen op het  
 LCD-scherm ..... 6-10, 10-4  
 foutmeldingen op LCD-scherm  
 ..... 21-1  
 COMM. FOUT ..... 21-1  
 CONTROLEER PAPIER 21-1  
 GEHEUGEN VOL ..... 21-3  
 INKT LEEG ..... 21-2  
 NIET OPGESLAGEN ..... 21-3  
 REINIGEN ..... 21-23  
 VERANDERD? ..... 21-23  
 ZWRT 1. JA 2. NEE ..... 21-23

## G

GEHEUGEN VOL  
 tijdens het scannen van een  
 document ..... 6-10, 10-4  
 grijswaardenschaal ..... S-3, S-4  
 groepsverzenden ..... 7-6  
 nummergroepen instellen voor  
 nummergroepen voor  
 groepsverzenden ..... 7-2

## H

handinvoer  
 afdrukken ..... 12-4  
 kopiëren ..... 10-15  
 PhotoCapture Center™ 11-13  
 handmatig  
 ontvangen ..... 5-1  
 verzenden ..... 6-8  
 HELPLIJST ..... 3-1, 9-3

## I

ingangen  
 EXT. ingang  
 TAD (antwoordapparaat)  
 ..... 1-9  
 EXT.-ingang  
 extern toestel ..... 1-8



inktbeheer .....	1-2
inkcartridges .....	1-2
vervangen .....	21-22
instellen	
datum en tijd .....	4-2
stations-ID (kopregel van fax)	
.....	4-3

## K

kiezen .....	7-5
faxnummer automatisch	
opnieuw kiezen .....	6-9
groepen .....	7-6
pauze .....	7-7
snelkiesnummers .....	7-5
toegangscodes en	
creditcardnummers .....	7-5
zoeken .....	7-4
kopiëren	
contrast .....	10-12, 10-19
een kopie .....	10-2, 10-3
glasplaat .....	10-3
helderheid .....	10-11
kleur afstellen .....	10-19
kwaliteit .....	10-6, 10-18
meerdere kopieën .....	10-2
papier .....	10-10
sorteren .....	10-13
standaardinstellingen ...	10-17
tijdelijke instellingen .....	10-5
toetsen .....	10-5
vergroten .....	10-7
verkleinen .....	10-7

## L

LCD (Liquid Crystal Display)	
.....	1-2, 3-1

## M

machine vervoeren .....	21-17
-------------------------	-------

Macintosh® G3, G4 of iMac™ of	
iBook™ .....	19-1
meerdere kopieën .....	10-3
meerdere lijnen (PBX) .....	1-13

## O

onderhoud, routine .....	21-20
ontvangststand	
ALLEEN FAX .....	5-1
EXTERN ANTW.APP. ....	5-1
F/T .....	5-1
FAX/TEL .....	5-1
HANDMATIG .....	5-1
opslag in geheugen .....	4-9
Opvragen vanaf een ander	
toestel .....	8-4
opvragen vanaf een ander	
toestel .....	8-4
instellingen wijzigen .....	8-3
toegangscodes .....	8-3
uw faxen opvragen .....	8-7
overzicht .....	1-2

## P

PaperPort®	
exporteren .....	15-26
importeren .....	15-26
openen .....	15-2
verwijderen .....	15-27
Papier .....	S-2
papier .....	2-1
capaciteit .....	2-2
formaat van origineel .....	6-2
soort .....	4-1
vastgelopen .....	21-4
PBX .....	4-7
PC-FAX (voor Windows®) .	17-1
ontvangen .....	17-18
verzenden	
adresboek .....	17-6

eenvoudige stijl .....	17-16
facsimilestijl .....	17-14
groep .....	17-8
instellen voorblad .....	17-12
PhotoCapture Center™	
beelden afdrukken .....	11-6
CompactFlash™ .....	11-1
DPOF afdrukken .....	11-14
index afdrukken .....	11-5
Memory Stick™ .....	11-1
SmartMedia™ .....	11-1
pollen	
ontvangen .....	5-11
opeenvolgend ontvangen	
.....	5-13
verzenden .....	6-20
problemen oplossen .....	21-1
als u problemen hebt .....	21-9
afdrukken of ontvangen van	
faxen .....	21-9
faxen verzenden .....	21-10
inkomende telefoontjes	
.....	21-11
problemen met afdrukken	
.....	21-11
problemen met telefoonlijn	
.....	21-10
foutmeldingen op	
LCD-scherm .....	21-1
programmeermodus .....	3-1

## R

rapporten .....	9-1
verzendrapport .....	9-1
reinigen	
drukplaat .....	21-21
printkop .....	21-13
scanner .....	21-20
resolutie	
afdrukken .....	S-4

fax (standaard, fijn, superfijn,	
foto) .....	S-3
instellen voor de volgende	
fax .....	6-7
scannen .....	15-6

## S

scannen naar de pc .....	15-3
scannen naar pc	
ScanSoft™ PaperPort® ..	15-21
ScanSoft™ TextBridge®	
OCR .....	15-25
snelkiezen .....	1-2, 7-5
opslaan .....	7-1
wijzigen .....	7-2
software	
Brother Control Center ...	14-1
ScanSoft™ PaperPort® ..	15-21
speciale telefoonfuncties ..	1-14
stand FAX/TEL	
belvertraging instellen .....	5-2
code om telefoon aan te	
nemen .....	5-6
dubbel belsegnaal	
(telefoongesprekken) .....	5-3
F/T-beltijd instellen .....	5-3
Fax Waarnemen .....	5-4
faxen ontvangen .....	5-7
faxontvangstcodes .....	5-8
op een tweede toestel	
aannemen .....	5-6
Stroombespaarstand .....	4-8
stroomstoring .....	4-9

## T

tekst invoeren .....	4-4
tekst, invoeren .....	4-4
speciale tekens .....	4-5
TELEFOON/BEANTW.	
(antwoordapparaat) .....	5-1

TELEFOON/BEANTW.  
 (antwoordapparaat), extern  
 ontvangststand .....5-1  
 telefoonlijn ..... 1-13  
 aansluitingen ..... 1-11  
 problemen .....21-10  
 tijdelijke kopieerinstelling .. 10-5  
 toegangscode ..... 8-4  
 toegangscodes, opslaan en  
 kiezen ..... 7-5  
 toets Kwaliteit (kopiëren)  
 ..... 10-5, 10-6  
 toets Opties (kopiëren) ..... 10-9  
 contrast ..... 10-12  
 dichtbij rand ..... 10-11  
 handinvoer ..... 10-15  
 Helderheid ..... 10-9  
 helderheid ..... 10-11  
 paginalay-out ..... 10-9, 10-13  
 papierformaat ..... 10-9  
 papiersoort ..... 10-9, 10-10  
 sorteren ..... 10-9, 10-13  
 tweede toestel, gebruiken ... 5-6  
 tweevoudige werking ..... 6-10

## U

uitgestelde verzendingen .. 6-19

## V

vanaf een ander toestel  
 opvragen  
 opdrachten ..... 8-5  
 vastgelopen  
 document  
 papier .....21-4  
 veiligheidsinstructies ....IV, 20-1  
 verkleinen  
 kopieën ..... 10-7  
 lange faxen ..... 5-5

verzamelen (van uitgestelde  
 batch-transmissies) .....6-20  
 Verzendslot ..... 5-14, 5-15  
 volume, instellen .....4-5  
 bel .....4-5  
 luidspreker .....4-6  
 waarschuwingstoon .....4-6  
 voorblad  
 afgedrukt .....6-17  
 alleen voor de volgende fax  
 .....6-16  
 eigen opmerkingen .....6-15  
 samenstellen .....6-14  
 voor elke fax .....6-17

## Z

zoeken, naar opgeslagen  
 nummers .....7-4  
 Zomer-/wintertijd .....4-8

# Opvragen vanaf een ander toestel - Overzicht

Als u faxberichten verwacht wanneer u niet bij de machine bent, kunt u de onderstaande kaart gebruiken als geheugensteuntje om uw faxen vanaf een ander toestel op te vragen. Knipt u de kaart uit, vouw hem zoals aangegeven dubbel en bewaar hem in uw portemonnee of organizer. Door deze kaart bij de hand te houden kunt u optimaal profiteren van de functies als Fax Doorzenden, Paging en het vanaf een ander toestel opvragen van uw faxberichten.

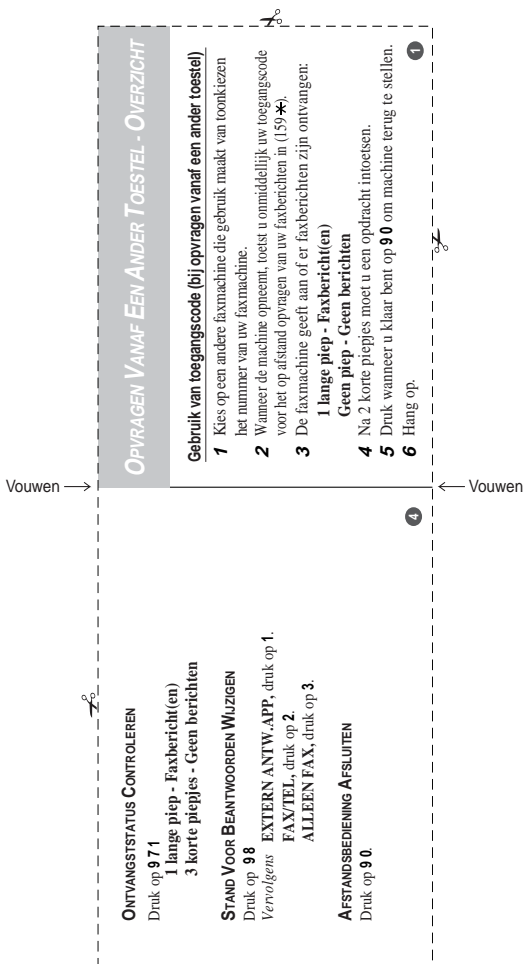

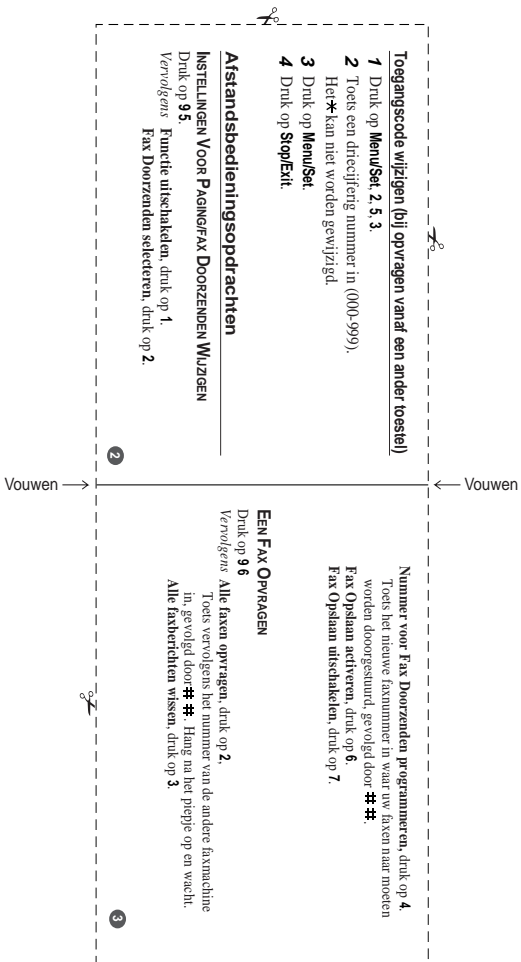

At your side.  
**brother**®

Deze machine is alleen goedgekeurd voor gebruik in het land waarin ze is gekocht. Plaatselijke Brother-kantoren of hun wederverkopers ondersteunen uitsluitend machines die in hun eigen land gekocht zijn.

BEL-DUT  
Versie A