

At your side.

**brother**®

**KÄYTTÖOHJE**

**MFC-890**



At your side.  
**brother**®

LAITE ON SUUNNITELTU LIITETTÄVÄKSI ANALOGISEEN VALINTAISEEN PUHELINVERKKOON KAHDELLA JOHDOLLA ASIANMUKAISTA PISTOKETTA KÄYTTÄEN.

## **TIETOJA TYYPPIHVÄKSYMISESTÄ**

---

Brother ilmoittaa, että tämä laite ei välttämättä toimi oikein muussa maassa kuin siinä mistä se on alunperin ostettu, eikä valmistajan antama takuu ole voimassa, mikäli tätä laitetta käytetään muiden maiden yleisissä puhelinverkoissa.

## **Laadinta- ja julkaisutiedote**

---

Tämä käyttöopas on laadittu ja julkaistu Brother Industries Ltd. -yhtiön valvonnan alaisuudessa, ja siinä esiintyvät tuotekuvaukset ja tekniset tiedot ovat uusimpia.

Pidätämme oikeuden muuttaa tämän käyttöoppaan sisältöä ja teknisiä tietoja ilman varoitusta.

Brother pidättää itsellään oikeuden tehdä muutoksia tässä esitettyihin teknisiin ja materiaaleja koskeviin tietoihin ilman varoitusta, eikä se ole vastuussa mistään vahingoista (mukaan lukien välilliset vahingot), jotka johtuvat luottamuksesta esitettyyn aineistoon mukaan lukien painovirheet tai muut julkaisuun liittyvät virheet, kuitenkaan niihin rajoittumatta.



**EC Declaration of Conformity under the R & TTE Directive**

**Manufacturer**

Brother Industries, Ltd.  
15-1, Naeshiro-cho, Mizuho-ku,  
Nagoya 467-8561, Japan

**Plant**

Brother Industries (Johor) Sdn. Bhd., IT Factory  
No. 28, Jalan Angkasa Mas Utama,  
Kawasan Perindustrian Tebrau II,  
Johor Bahru, Johor Darul Takzim, Malaysia

Brother Industries (Johor) Sdn. Bhd., PT Factory  
PTD57028, Jalan Lambak,  
Taman Johor,  
Johor Bahru, Malaysia

Herewith declare that:

Products description : Facsimile Machine  
Type : Group 3  
Model Name : MFC-890

is in conformity with provisions of the R & TTE Directive (1999/5/EC) and we declare compliance with the following standards :

Safety : EN60950:2000

EMC : EN55022:1998 Class B  
EN55024:1998  
EN61000-3-2:1995 + A1:1998 + A2:1998  
EN61000-3-3:1995

Year in which CE marking was First affixed : 2002

Issued by : Brother Industries, Ltd.

Date : 4th June 2002

Place : Nagoya, Japan

Signature :

Koichi Asai  
Manager  
Quality Audit Group  
Quality Management Dept.  
Information & Document Company



## R & TTE -direktiivin EY-vaatimustenmukaisuusvakuutus

### Valmistaja

Brother Industries, Ltd.  
15-1, Naeshiro-cho, Mizuho-ku,  
Nagoya 467-8561, Japan

### Tehdas

Brother Industries (Johor) Sdn. Bhd., IT Factory  
No. 28, Jalan Angkasa Mas Utama,  
Kawasan Perindustrian Tebrau II,  
Johor Bahru, Johor Darul Takzim, Malesia

Brother Industries (Johor) Sdn. Bhd., PT Factory  
PDT57028, Jalan Lambak,  
Taman Johor,  
Johor Bahru, Malaysia

Vakuuttaa täten, että:

Tuotekuvaus : Facsimile Machines  
Tyypit : Ryhmä 3  
Malli : MFC-590

ovat R & TTE -direktiivin (1999/5/EC) ja seuraavien standardien mukaisia:

Turvallisuus : EN60950:2002  
Radiotaajuisten häiriöiden esto : EN55022:1998 Class B  
EN55024:1998  
EN61000-3-2:1995 + A1:1998 + A2:1998  
EN61000-3-3:1995







Ensimmäinen CE-merkintävuosi: 2001

Antaja : Brother Industries, Ltd.  
Päivämäärä : 4.06.2002  
Paikka : Nagoya, Japan

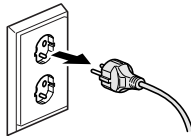
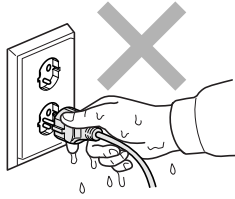
# Turvallisuusohjeet

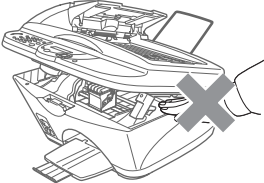
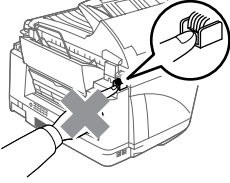
## Laitteen turvallinen käyttäminen

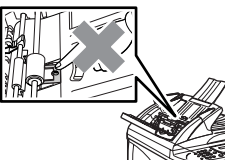
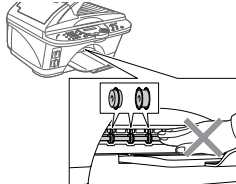
### VAROITUS

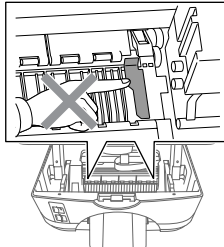
	<p>Laitteen sisäosissa on suurjännite. Ennen kasettien vaihtamista, laitteen puhdistamista tai paperitukoksen selvittämistä irroita varmuuden vuoksi verkkojohto seinäkoskettimesta.</p> 	<p>Sähköiskujen välttämiseksi pistokkeeseen ei saa koskea märin käsin.</p> 
	<p>Onnettomuuksien välttämiseksi käsiä ei saa laittaa laitteen reunalle skannerin kannen alle.</p> 	<p>Onnettomuuksien välttämiseksi sormia ei saa laittaa kuvaan merkitylle alueelle.</p> 
	<p>Onnettomuuksien välttämiseksi kuvaan merkityn metallisen osan reunaa ei saa koskea sormin.</p> 	<p>Onnettomuuksien välttämiseksi kuvaan merkittyyn alueeseen ei saa koskea.</p> 
	<p>Onnettomuuksien välttämiseksi kuvaan merkityn metallisen osan reunaa ei saa koskea sormin.</p> 	

## VAROITUS

- Noudata varovaisuutta puhelinjohtoja asennettaessa tai muutettaessa. Älä koske eristämättömiin puhelinjohtoihin tai -laitteisiin, ellei puhelinjohtoa ole irrotettu puhelinpistorasiasta. Älä asenna puhelinjohtoja ukkosen aikana. Älä asenna puhelinpistorasiaa märkään paikkaan, ellei pistorasiaa ole erityisesti tarkoitettu märkiin tiloihin.
- Laitteen verkkojohto on liitettävä pistorasiaan joka on mahdollisimman lähellä laitetta ja helposti käsikisipäästävässä.

 **huomaa**

- Salamaniskun tai muun syyn aiheuttama ylijännite voi vahingoittaa tätä laitetta. Suosittelemme tarkoitukseen sopivan ylijännitesuojan käyttöä vaihtovirtalähteessä ja puhelinlinjassa tai virran katkaisemista ukkosen aikana.
- Älä käytä tätä tuotetta vettä käyttävien laitteiden lähellä, märässä kellarissa tai uima-altaan lähellä.
- Vältä muiden kuin langattomien puhelinten käyttöä ukonilman aikana. Salama saattaa joissakin harvoissa tapauksissa aiheuttaa sähköiskun.

# Paikan valinta

Aseta laite tasaiselle ja tukevalle alustalle, joka ei tärise ja johon ei kohdistu iskuja. Esimerkiksi kirjoituspöytä on sopiva paikka. Aseta laite puhelinpistorasian ja tavallisen maadoitetun virtalähteen lähelle. Valitse paikka, jonka lämpötila on 10 - 35 °C.

## ! huomaa

- Älä sijoita laitetta sellaiseen paikkaan, jonka ympärillä on paljon liikettä.
- Älä aseta laitetta lämmittimien, ilmanvaihtolaitteiden, veden, kemikaalien tai kylmälaitteiden läheisyyteen.
- Älä altista laitetta suoralle auringonvalolle, liialliselle kuumuudelle, kosteudelle tai pölylle.
- Älä kytke laitetta sellaisiin virtalähteisiin, joissa on seinäkatkaisin tai automaattinen ajastin.
- Häiriöt virransaannissa voivat pyyhkiä pois tietoja laitteen muistista.
- Älä kytke laitetta samaan virtapiiriin suurten sähkölaitteiden tai muiden sellaisten laitteiden kanssa, jotka saattavat aiheuttaa häiriöitä virtalähteessä.
- Vältä kaiuttimia, langattomien puhelinten latausyksiköjä ja muita häiriönlähteitä.

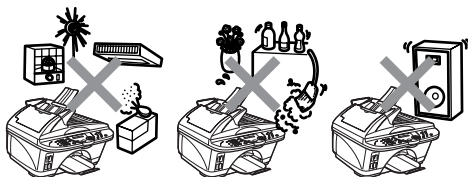







# Pikaopas

## Mustavalkoisten faksien lähettäminen

### Automaattinen lähetys







- 1 Aseta asiakirja tekstipuoli ylöspäin arkinsyöttölaitteeseen tai tekstipuoli alaspäin valotustasolle.
- 2 Syötä faksinumero käyttämällä valintanäppäimiä tai etsintä- ja lyhytvalintanäppäintä (**Search/Speed Dial**).
- 3 Paina **Fax Start**.

### Kansilehden lähettäminen\*<sup>1</sup>

- 1 Aseta asiakirja tekstipuoli ylöspäin arkinsyöttölaitteeseen tai tekstipuoli alaspäin valotustasolle.
- 2 Press **Menu/Set, 2, 2, 7**.
- 3 Kun näyttöön tulee viesti VAIN SEURAAVA, paina **Menu/Set**.
- 4 Valitse ON painamalla  tai  ja paina sitten **Menu/Set**.
- 5 Valitse kommentti painamalla  tai  ja paina sitten **Menu/Set**.
- 6 Syötä lähetettävä sivumäärä kaksinumeroisena ja paina sitten **Menu/Set**.
- 7 Valitse lisäasetuksia painamalla **1—TAI—Paina 2**, jos olet valmis lähettämään faksin.
- 8 Valitse faksinumero.
- 9 Paina **Fax Start**.

## Suora lähetys

Voit lähettää fakseja muistia käyttämättä.

- 1 Aseta asiakirja tekstipuoli ylöspäin arkinsyöttölaitteeseen tai tekstipuoli alaspäin valotustasolle.
- 2 Paina **Menu/Set, 2, 2, 5**.
- 3 Valitse ON painamalla  tai , ja paina sitten **Menu/Set—TAI—**Jos valitset asetuksen vain seuraavaa faksia varten, valitse VAIN SEURAAVA painamalla  tai , ja paina sitten **Menu/Set**.
- 4 Vain seuraavaa faksia varten paina  tai  valitaksesi ON, ja paina sitten **Menu/Set**.
- 5 Valitse lisäasetuksia painamalla **1—TAI—**paina **2**, jos olet valmis lähettämään faksin.
- 6 Valitse faksinumero.
- 7 Paina **Fax Start**.

## Faksien vastaanottaminen

### Valitse vastaustila

Valitse vastaanottotilaksi VAIN FAX, FAX/PUH, ULKOINEN/PUHV tai MANUAALINEN painamalla **Receive Mode**-näppäintä. Jos valitsit tilaksi FAX/PUH, aseta myös soittoviive ja F/P-soitto aika.

\*<sup>1</sup> Nimitunnus on asetettava ennen kansilehden ohjelmointia.

## Numeroiden tallentaminen

### Lyhytvalintanumeroiden tallentaminen



- 1 Paina **Menu/Set**, **2**, **3**, **1**.
- 2 Syötä kaksinumeroinen lyhytvalintapaikka ja paina sitten **Menu/Set**.
- 3 Syötä numero (korkeintaan 20 numeroa), ja paina sitten **Menu/Set**.
- 4 Syötä nimi (tai jätä se tyhjäksi), ja paina sitten **Menu/Set**.
- 5 Paina **Stop/Exit**.

## Numeron valitseminen

### Lyhytvalintanumerot

- 1 Aseta asiakirja tekstipuoli ylöspäin arkinsyöttölaitteeseen tai tekstipuoli alaspäin valotustasolle.
- 2 Paina **Search/Speed Dial**, **#** ja kaksinumeroinen lyhytvalintapaikka.
- 3 Paina **Fax Start**.

### Etsintä

- 1 Aseta asiakirja tekstipuoli ylöspäin arkinsyöttölaitteeseen tai tekstipuoli alaspäin valotustasolle.
- 2 Paina **Search/Speed Dial** ja syötä etsimäsi nimen ensimmäinen kirjain.
- 3 Etsi muistista painamalla  tai .





- 4 Paina **Fax Start**, kun näyttöön tulee haluamasi nimi.

## Kopiointi

### Yhden kopion tekeminen

- 1 Aseta asiakirja tekstipuoli ylöspäin arkinsyöttölaitteeseen tai tekstipuoli alaspäin valotustasolle.
- 2 Paina **Mono Copy** (mustavalkoinen) tai **Colour Copy** (värillinen).

### Useiden kopioiden lajittelu arkinsyöttölaitteella

- 1 Aseta asiakirja tekstipuoli ylöspäin arkinsyöttölaitteeseen.
- 2 Syötä kopiomäärä valintanäppäimillä (korkeintaan 99 kappaletta).
- 3 Paina **Options**.
- 4 Valitse PINOA/LAJITTELE painamalla  tai  ja paina sitten **Menu/Set**.
- 5 Valitse LAJITTELE painamalla  tai  ja paina sitten **Menu/Set**. Paina **Mono Copy** (mustavalkoinen) tai **Colour Copy** (värillinen).

# Sisällysluettelo

## 1

<b>Johdanto</b> .....	<b>1-1</b>
Tämän oppaan käyttäminen .....	1-1
Tietojen etsiminen .....	1-1
Oppaassa käytetyt symbolit .....	1-1
MFC-890:n ohjauspaneelin esittely .....	1-2
MFC-laitteen käynnistäminen ja sammuttaminen .....	1-5
MFC-laitteen sammuttaminen .....	1-5
MFC-laitteen käynnistäminen .....	1-5
Skannerin valon sammuttaminen .....	1-5
Tietoja faksilaitteista .....	1-6
Faksin merkkiäänet ja käsittely .....	1-6
Virheenkorjaustila .....	1-7
Laitteen kytkeminen .....	1-8
Ulkoisen puhelimen kytkeminen .....	1-8
Ulkoisen puhelinvastaajan kytkeminen .....	1-9
Tapahtumajärjestys .....	1-9
Liitännät .....	1-11
Puhelinvastaajan viestin nauhoittaminen .....	1-12
Vaihdeliitännät (PBX) .....	1-13
Jos asennat laitteen sisäiseen puhelinvaihderyhmään .....	1-13
Puhelinlinjan mukautetut toiminnot .....	1-13

## 2

<b>Paperi</b> .....	<b>2-1</b>
Tietoja paperista .....	2-1
Erikoispaperilaatujen käsittely ja käyttö .....	2-1
Suositeltu paperi .....	2-2
Paperilokeron kapasiteetti .....	2-2
Paperilokerossa käytettävän paperin tiedot .....	2-3
Käsin syötettävän paperin tiedot .....	2-3
Tulostusalue .....	2-5

## 3

<b>Näytöllä ohjelmointi</b> .....	<b>3-1</b>
Helppokäyttöinen ohjelmointi .....	3-1
Valikkotaulukko .....	3-1
Navigointinäppäimet .....	3-2

<b>Alkuasetukset .....</b>	<b>4-1</b>
Aloittaminen .....	4-1
Paperityypin asettaminen .....	4-1
Päivämäärän ja kellonajan asettaminen .....	4-2
Nimitunnuksen asettaminen .....	4-3
Tekstin syöttäminen.....	4-4
Välilyöntien syöttäminen.....	4-4
Virheiden korjaaminen.....	4-4
Kirjainten toistaminen .....	4-5
Erikoismerkit ja symbolit .....	4-5
Soittoäänen äänenvoimakkuus.....	4-5
Äänimerkin äänenvoimakkuuden asettaminen .....	4-6
Kaiuttimen äänenvoimakkuuden asettaminen .....	4-6
Sisäinen puhelinvaihte (PABX) ja puhelun siirto.....	4-7
Sisäisen puhelinvaihteen (PABX) asettaminen .....	4-7
Kellon siirron asettaminen .....	4-8
Virransäätö.....	4-8
Muisti .....	4-9
Paikallisen kielen asetus.....	4-9

<b>Vastaanottoasetukset .....</b>	<b>5-1</b>
Vastaanoton perusasetukset .....	5-1
Vastaanottotilan valitseminen .....	5-1
Vastaanottotilan valitseminen ja vaihtaminen.....	5-2
Soittoviiveen asettaminen.....	5-2
F/P-soittoajan asettaminen (vain F/P-tilassa).....	5-3
Faksin tunnistus.....	5-4
Vastaanotettavan faksin tulostaminen (automaattinen pienentäminen).....	5-5
Vastaanoton lisäasetukset.....	5-6
Rinnakkaispuhelinnten käyttäminen .....	5-6
Vain FAX/PUH-tilassa.....	5-7
Langattoman ulkoisen puhelimen käyttö .....	5-7
Kaukokäyttökoodin vaihtaminen.....	5-8
Vastaanotto muistiin (ei käytettävissä värifaksien vastaanotossa) .....	5-9
Faksin tulostaminen muistista.....	5-10
Pollaus.....	5-10
Suojattu pollaus .....	5-10
Pollausvastaanotto .....	5-11
Pollausvastaanoton asettaminen (tavallinen) .....	5-11
Suojatun pollausvastaanoton asettaminen .....	5-11
Ajastetun pollausvastaanoton asettaminen .....	5-12
Sarjapollaus .....	5-13

Tehtävän peruuttaminen.....	5-14
Lähetyksen esto .....	5-14
Lähetyksen eston käyttäminen .....	5-15
Lähetyksen eston asettaminen ensimmäistä kertaa .....	5-15
Lähetyksen eston tunnussanan vaihtaminen .....	5-16
Lähetyksen eston kytkeminen päälle .....	5-16
Lähetyksen eston kytkeminen pois päältä.....	5-17
<b>Lähetyksen asettaminen .....</b>	<b>6-1</b>
Ennen aloittamista .....	6-1
Faksilähetyksen asetusten määrittäminen .....	6-1
Faksin lähettäminen arkinsyöttölaitteesta.....	6-2
Suositeltu käyttöympäristö .....	6-2
Erikoistietovälineiden vivun asettaminen.....	6-4
Faksin lähettäminen valotustasolta .....	6-4
Lähetyksen perustoiminnot.....	6-6
Kontrasti .....	6-6
Faksin erottelutarkkuus .....	6-7
Manuaalinen lähetys.....	6-8
Automaattinen lähetys .....	6-8
Näin lähetät faksin kaikkein helpoimmalla tavalla. .	6-8
Värillisen faksin lähetys .....	6-9
Automaattisten ja manuaalisten faksien uudelleenvalinta .....	6-9
Kaksoistoiminto (ei käytettävissä värillisten faksien lähetyksessä) .....	6-10
Suora lähetys.....	6-11
Tehtävän tilan tarkistaminen.....	6-12
Muistissa olevan tehtävän peruuttaminen .....	6-13
Tehtävän peruuttaminen käyttäen	
Stop/Exit-näppäintä .....	6-13
Lähetyksen lisätoiminnot .....	6-14
Sähköisen kansilehden laatiminen .....	6-14
Omien viestien laatiminen .....	6-15
Vain seuraavan faksin kansilehti .....	6-16
Lähetä kansilehti kaikkien faksien kanssa.....	6-17
Tulostetun kansilehden käyttäminen .....	6-17
Ulkomaanlinja .....	6-18
Ajastettu faksi (ei käytettävissä värillisten faksien lähetyksessä) .....	6-19
Ajastettu lisälähetys (ei käytettävissä värillisten faksien lähetyksessä) .....	6-20

Pollatun lähetyksen asettaminen (ei käytettävissä värillisten faksien lähetyksessä) .....	6-20
Pollauslähetyksen asetus (normaali) .....	6-21
Pollauslähetyksen asetus suojakoodilla .....	6-21

## 7

### **Automaattisesti valittavat numerot ja numeron valinta ... 7-1**

Numeroiden tallentaminen helppokäyttötoimintoja varten	7-1
Lyhytvalintanumeroiden tallentaminen .....	7-1
Lyhytvalintanumeroiden muuttaminen .....	7-2
Ryhmiä asettaminen sarjalähetystä varten .....	7-2
Numeron valinta .....	7-4
Manuaalinen valinta ulkoisella puhelimella .....	7-4
Etsintä .....	7-4
Lyhytvalinta .....	7-5
Käyttöoikeustunnukset ja luottokorttinumerot .....	7-5
Sarjalähetys (ei käytettävissä värillisten faksien lähetyksessä) .....	7-6
Tauko .....	7-7
Automaattisten ja manuaalisten faksien uudelleenvalinta .....	7-7

## 8

### **Kaukofaksitoiminnot ..... 8-1**

Faksin välitys .....	8-1
Faksin välitysnumeron ohjelmointi .....	8-1
Faksitalletuksen asettaminen .....	8-2
Varmuustulostus .....	8-2
Kauko-ohjaustunnuksen muuttaminen .....	8-3
Kauko-ohjaus .....	8-4
Kauko-ohjaustunnuksen käyttäminen .....	8-4
Kauko-ohjauskomennot .....	8-5
Faksiviestien noutaminen .....	8-7
Faksin välitysnumeron muuttaminen .....	8-7

## 9

### **Raporttien tulostaminen ..... 9-1**

Laitteen asetukset ja toiminta .....	9-1
Lähetysraportin mukauttaminen .....	9-1
Yhteysraporttien välin asettaminen .....	9-2
Raporttien tulostaminen .....	9-3
Raportin tulostaminen .....	9-3

<b>Kopiointi .....</b>	<b>10-1</b>
Laitteen käyttö kopiokoneena .....	10-1
Yhden kopion tekeminen .....	10-2
Useiden kopioiden ottaminen (arkinsyöttölaitetta käyttäen).....	10-2
Yksittäisten ja useiden kopioiden tulostaminen (valotustasoa käyttäen) .....	10-3
Muisti täynnä -viesti .....	10-4
Useiden väliaikaisten kopiointiasetusten käyttäminen....	10-5
Quality (laatu) -näppäimen käyttäminen.....	10-6
Enlarge/Reduce (suurena/pienennä) -näppäimen käyttäminen .....	10-7
Options (valinnat) -näppäimen käyttäminen .....	10-9
Paperityyppi.....	10-10
Lähellä reunaa.....	10-11
Kirkkaus.....	10-11
Kontrasti .....	10-12
Kopioiden lajittelu arkinsyöttölaitteella.....	10-13
Sivun asettelu arkinsyöttölaitteella .....	10-13
Sivun asettelu valotustasolla .....	10-14
Käsinsyötön kytkeminen päälle .....	10-15
Kopioinnin oletusasetusten muuttaminen.....	10-17
Kopiolaatu.....	10-18
Lähellä reunaa.....	10-18
Kirkkaus.....	10-18
Kontrasti .....	10-19
Värien säätö .....	10-19
Värikopiointirajoitukset.....	10-20

<b>Walk-Up PhotoCapture Center™ .....</b>	<b>11-1</b>
Johdanto.....	11-1
Perusohjeet .....	11-1
Aloittaminen.....	11-2
Sisällysluettelon (pikkukuvien) (tulostaminen) .....	11-5
Kuvien tulostaminen .....	11-6
Kuvien tulostusasetusten muuttaminen.....	11-7
Valikon vaihtoehdot .....	11-9
Kopioiden lukumäärä.....	11-9
Paperityyppi.....	11-9
Paperin ja tulosteen koko .....	11-10
Tulostuslaatu .....	11-11
Kirkkaus.....	11-11
Väritasapaino .....	11-12
Käsinsyötön kytkeminen päälle .....	11-13

DPOF-tulostus .....	11-14
Oletusasetusten muuttaminen .....	11-16
Tulostuslaatu .....	11-17
Tulostuskoko.....	11-17
Kirkkaus .....	11-17
Kontrasti .....	11-18
Väritasapaino.....	11-18
Virheviestien ymmärtäminen .....	11-20
PhotoCapture Center™ -toiminnon toimintaedellytykset .....	11-20
PhotoCapture Center™ -toiminnon käyttäminen tietokoneella.....	11-21
Skannaaminen PhotoCapture Center™ -toiminnolla .....	11-21

## 12

<b>Laitteen käyttö tulostimena .....</b>	<b>12-1</b>
Brother MFC-890 -tulostinohjaimen käyttö .....	12-1
Ominaisuudet.....	12-1
Oikean paperin valinta .....	12-2
Asiakirjan tulostaminen .....	12-3
Käsinsyöttöaukon käyttäminen .....	12-4
Tulostaminen ja faksin lähettäminen yhtäaikaan .....	12-6
Tietojen poistaminen muistista .....	12-6
Tulostuslaadun tarkistaminen .....	12-6

## 13

<b>Tulostinohjaimen asetukset .....</b>	<b>13-1</b>
Tulostinohjaimen asetukset .....	13-1
Tulostinohjaimen käyttäminen .....	13-1
Basic-välilehti.....	13-2
Media Type (tulostusmateriaali).....	13-3
Quality (laatu) .....	13-3
Bi-Directional Printing .....	13-4
Paper Size (paperikoko) .....	13-5
Page Layout (sivun asettelu) .....	13-5
Border Line.....	13-5
Orientation (suun ta).....	13-6
Copies (kopiomäärä) .....	13-6
Collate .....	13-6
Reverse Order .....	13-6
Near Edge Print (tulostus lähelle reunaa).....	13-7
Paper Feed (paperin syöttö).....	13-7
Advanced-välilehti.....	13-8
Colour (väri) .....	13-9
Colour/Greyscale .....	13-9
Image Type.....	13-9



Custom Image Type (tietoväline) .....	13-10
Halftone Pattern .....	13-11
Colour Enhancement.....	13-12
Scaling .....	13-14
Watermark (vesileima) .....	13-15
In background.....	13-15
In Outline Text (ääriiviiva) (vain Windows® 2000 Professional/XP/Windows NT® 4.0) .....	13-15
Print Watermark .....	13-15
Watermark Setting.....	13-16
Device Options (laiteasetukset).....	13-17
Print Date & Time (päivämäärän ja kellonajan tulostus).....	13-17
Quick Print Setup (tulostimen asettaminen) .....	13-18
Support-välilehti .....	13-19
Brother Solutions Center .....	13-19
Web Update .....	13-19
Check Setting .....	13-19

## 14

<b>Brother Control Center -ohjelman käyttäminen .....</b>	<b>14-1</b>
Brother MFL-Pro Control Center .....	14-2
Brother Control Center -ohjelman automaattilataus .	14-3
AutoLoad-latauksen kytkeminen pois päältä .....	14-3
Brother Control Center -ohjelman ominaisuudet .....	14-4
Automaattinen toiminta-asetusten määrittäminen .....	14-4
Skannaustoiminnot .....	14-5
Kopiointi .....	14-5
PC-Fax - faksien lähetykset tietokoneelta .....	14-5
Skannerin asetukset Scan-, Copy- ja PC-Fax-painikkeille .....	14-6
Yleisasetukset .....	14-6
Skannerikokoonpanojen asetukset.....	14-7
Skannerin kokoonpanoikkunan avaaminen .....	14-8
Suorita toiminto Brother Control Center -ikkunassa .	14-8
Scan to File (skannaa tiedostoon) .....	14-9
Scanner Setting .....	14-9
Destination Folder .....	14-10
Scan to E-mail (skannaa sähköpostiin) .....	14-11
Scanner Setting .....	14-11
E-mail Application .....	14-12
Send to Options .....	14-13
Scan to Word Processor (skannaa tekstinkäsittelyohjelmaan) .....	14-14
Scanner Setting .....	14-14

Word Processor .....	14-15
User-defined button (käyttäjän määrittelemä näppäin) .....	14-17
Scanner Setting .....	14-17
Target Application .....	14-17
Copy .....	14-18
Scanner Setting .....	14-18
Kopioiden lukumäärä .....	14-18
Send a Fax (lähetä faksi) .....	14-19
Scanner Setting .....	14-19
FAX Settings .....	14-20

## 15

### **Skannerin käyttö Windows®-käyttöjärjestelmässä ..... 15-1**

Asiakirjan skannaaminen .....	15-1
TWAIN-yhteensopiva .....	15-1
Skannerin käyttö .....	15-2
Asiakirjan skannaus tietokoneelle.....	15-3
Koko sivun skannaaminen.....	15-3
Esiskannaus ja kuvan rajaaminen .....	15-4
Asetukset skannerin ikkunassa .....	15-6
Image Type.....	15-6
Resolution (erottelutarkkuus).....	15-6
Scan Type (skannaustyyppi) .....	15-7
Brightness.....	15-7
Contrast .....	15-7
Document Size .....	15-8
Asiakirjan skannaus (vain Windows® XP).....	15-10
WIA-yhteensopiva.....	15-10
Skannerin käyttö .....	15-10
Asiakirjan skannaaminen tietokoneelle.....	15-11
Asiakirjan skannaaminen arkisyöttölaitteella .....	15-11
Esiskannaus ja kuvan rajaaminen valotustasolla.....	15-13
Brother Scanner Utility .....	15-15
Toiminnon käyttö: .....	15-15
Väriskannauksen käyttö.....	15-16
Scan to E-mail (skannaa sähköpostiin) .....	15-17
Scan Image (skannaa kuva).....	15-17
Scan/OCR (skannaus/tekstintunnistus).....	15-18
Scan to Card (skannaa korttiin) .....	15-18
Värillisen tiedoston oletustiedostomuodon	
muuttaminen.....	15-20
ScanSoft™ PaperPort® -ohjelman ja TextBridge®	
-tekstintunnistuksen käyttö .....	15-21
Tiedostojen katselu.....	15-22
Tiedostojen järjestäminen kansioihin.....	15-23

Linkit muihin sovelluksiin .....	15-24
ScanSoft™ TextBridge® -tekstintunnistusohjelma muuntaa kuvan tekstin muokkauskelpoiseksi tekstiksi.....	15-25
Tiedostojen tuominen muista sovelluksista .....	15-26
Muissa muodoissa olevien tiedostojen vieminen....	15-26
Kuvatiedoston vieminen .....	15-27

## 16

<b>Remote Setup -ohjelman käyttö .....</b>	<b>16-1</b>
Laitteen asetusten määrittäminen tietokoneella .....	16-1

## 17

<b>PC-FAX -ohjelman käyttö .....</b>	<b>17-1</b>
Faksin lähettäminen PC-FAX -ohjelmalla (vain Windows®) .....	17-1
Käyttäjätietojen asettaminen .....	17-2
Sending (lähetys) -asetukset .....	17-3
Outside line access (ulkolinja) .....	17-3
Include header .....	17-3
Addressbook file .....	17-3
User interface .....	17-4
Simple style .....	17-4
Facsimile style .....	17-4
Speed Dial (lähetys) -asetukset.....	17-5
Osoitekirja.....	17-6
Nimen lisääminen osoitekirjaan.....	17-7
Ryhmän asettaminen sarjalähetystä varten .....	17-8
Jäsentietojen muokkaaminen .....	17-9
Nimen tai ryhmän poistaminen .....	17-9
Osoitekirjan vieminen .....	17-9
Osoitekirjan tuominen .....	17-11
Sähköisen kansilehden laatiminen .....	17-12
Syötä tiedot tekstikenttiin.....	17-13
PC-FAX-faksiviestin lähettäminen	
Facsimile-tyylillä .....	17-14
Redial .....	17-15
PC-FAX-faksiviestin lähettäminen Simple-tyylillä ...	17-16
PC-FAX-vastaanoton asettaminen (vain Windows® 95/98/98SE/Me/2000 Professional ja Windows NT® WS 4.0 ).....	17-18
Vastaanottaminen PC-FAX-ohjelmalla .....	17-18
Tietokoneen asetukset .....	17-18
Uusien PC-FAX-viestin näyttäminen .....	17-19
Faksin vastaanottaminen tietokoneella (vain Windows® XP) .....	17-20

Faksien vastaanottaminen automaattisesti.....	17-20
Vastaanotettujen faksien tarkastelu.....	17-25

## 18

<b>PhotoCapture Center™ -toiminnon käyttäminen tietokoneella</b>	<b>18-1</b>
Johdanto .....	18-1

## 19

<b>Laitteen käyttö Macintosh® -tietokoneen kanssa .....</b>	<b>19-1</b>
Asetukset (USB-liittymällä varustettu Apple® Macintosh® G3, G4 tai iMac™ tai Mac OS 8.5 - 9.2 -järjestelmää käyttävä iBook™ tai Mac OS X 10.1, 10.2.1 -versioon tai uudempaan.).....	19-1
Brother-tulostinohjaimen käyttö Apple® Macintosh® (OS 8.5-9.2) -tietokoneen kanssa .....	19-2
Brother-tulostinohjaimen käyttö Apple® Macintosh® (OS X 10.1, 10.2.1 -versioon tai uudempaan) -tietokoneen kanssa .....	19-5
Sivun asetusten valitseminen .....	19-5
Asiakirjan tulostaminen.....	19-6
Tulostusasetusten valitseminen.....	19-7
Faksin lähettäminen Macintosh®-sovelluksesta (OS 8.5-9.2) .....	19-8
Osoitekirjan asetukset .....	19-11
Uuden jäsenen lisääminen .....	19-11
Uuden ryhmän lisääminen .....	19-12
Brother TWAIN -skanneriohjaimen käyttö	
Macintosh® -tietokoneen kanssa .....	19-14
Skannerin käyttö .....	19-14
Kuvan skannaus Macintosh® -tietokoneeseen .....	19-15
Koko sivun skannaaminen.....	19-15
Kuvan esiskannaus.....	19-16
Asetukset skannerin ikkunassa .....	19-17
Image.....	19-17
Skannausalue .....	19-19
Business Card (käyntikortti) -koko .....	19-19
Kuvan säätäminen .....	19-20
ColorSync (värien sovitus) -asetukset .....	19-21
Scanner Profile .....	19-22
Laitteen Remote Setup -asetusohjelma (vain Mac OS X 10.1, 10.2.1 -versioon tai uudempaan).....	19-23
PhotoCapture Center™ -toiminnon käyttäminen Macintosh®tietokoneella .....	19-24

<b>Tärkeitä tietoja .....</b>	<b>20-1</b>
Tärkeitä turvaohjeita .....	20-1
Tavaramerkit.....	20-4
TÄRKEÄÄ - oman turvallisuutesi vuoksi.....	20-5

<b>Vianetsintä ja kunnossapito .....</b>	<b>21-1</b>
Vianetsintä .....	21-1
Virheviestit .....	21-1
Asiakirja on juuttunut .....	21-4
Paperi on juuttunut tulostimeen .....	21-5
Ongelmia laitteen toiminnassa .....	21-9
Tulostuslaadun parantaminen .....	21-13
Tulostuspään puhdistus.....	21-13
Tulostuslaadun tarkistus.....	21-13
KOHTA A: Väripalkkitesti .....	21-14
KOHTA B: Kohdistustesti .....	21-15
Laitteen pakkaaminen ja kuljetus .....	21-17
Säännöllinen kunnossapito.....	21-20
Skannerin puhdistus .....	21-20
Laitteen tulostustason puhdistus .....	21-21
Mustepatruunoiden vaihtaminen .....	21-22

<b>Tekniset tiedot .....</b>	<b>T-1</b>
Tuotekuvas .....	T-1
Yleistä .....	T-1
Tulostusmateriaalit .....	T-2
Kopio .....	T-2
Faksi .....	T-3
Skanneri .....	T-4
Tulostin .....	T-4
Käyttöliittymä .....	T-4
Photo Capture Center -ohjelma .....	T-5
Tietokoneelle asetetut vaatimukset .....	T-5
Tarvikkeet .....	T-6
Lähiverkkokortti (LAN) (lisävaruste) .....	T-6

<b>Sanasto .....</b>	<b>S-1</b>
<b>HAKEMISTO .....</b>	<b>H-1</b>
<b>Kauko-ohjauskortti .....</b>	<b>K-1</b>

# 1 Johdanto

## Tämän oppaan käyttäminen

Kiitos, että olet hankkinut Brother MFC -monitoimilaitteen. Laitetta on helppo käyttää. Nestekidenäytön ohjeet opastavat laitteen ohjelmoinnissa. Saat kuitenkin enemmän hyötyä laitteesta, jos luet nämä ohjeet ensin.

## Tietojen etsiminen

---

Kaikkien kappaleiden otsikot ja alaotsikot on lueteltu sisällysluettelossa. Kun haluat löytää erityistä ominaisuutta tai toimintoa koskevia tietoja, katso aiheen nimi tämän käyttöoppaan lopussa olevasta hakemistosta.

## Oppaassa käytetyt symbolit

---

Oppaassa käytetyt symbolit liittyvät tärkeisiin varoituksiin, huomautuksiin ja toimintoihin. Joistakin näyttöruuduista on annettu myös esimerkkejä, mikä helpottaa oikeiden näppäinten valinnassa.

**Lihavoitu** Lihavoidulla fontilla on merkitty laitteen ohjauspaneelin ja tietokoneen näytön erikoisnäppäimet.

*Kursivoitu* Kursivoidulla fontilla on merkitty tärkeät kohdat, tai sillä viitataan asiaan liittyvään toiseen aiheeseen, jota tarvitaan valintaan tietokoneen näytössä.



Varoitukset näyttävät, miten henkilö- ja laitevahingot voidaan välttää.



Huomautukset sisältävät varotoimenpiteitä, jotka täytyy huomioida, jotta vältetään mahdollisilta laitevahingoilta.



Huomautukset näyttävät, miten eri tilanteissa voi toimia tai miten jotakin toimintoa voi käyttää muiden ominaisuuksien kanssa.



Sopimaton asetus varoittaa sellaisista laitteista ja toiminnoista, joita ei voi käyttää.

# MFC-890:n ohjauspaneelin esittely

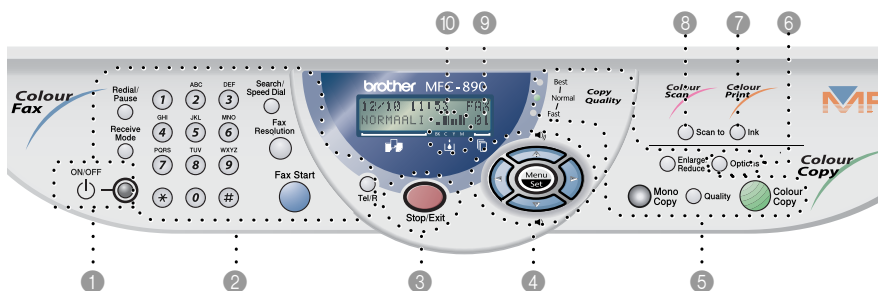

## 1 ON/OFF

Kytke laite päälle (ON) tai pois päältä (OFF).

## 2 Faksi- ja puhelinnäppäimet: Redial/Pause

Valitsee uudelleen viimeksi valitun numeron. Lisää tauon automaattisesti valittavissa numeroissa.

### Receive Mode

Valitsee miten laite toimii puhelun saapuessa.

### Valintanäppäimet

Valitse näillä näppäimillä puhelin- ja faksinumerot ja syötä laitteeseen tietoja.

## Search/Speed Dial

Hakee valintamuistiin tallennettuja numeroita. Valitse muistiin tallennettu numero painamalla # ja muistipaikan numero kahdella numerolla.

## Fax Resolution

Asettaa faksin lähetystarkkuuden.

## Fax Start

Aloittaa toiminnon, esimerkiksi faksin lähettämisen.

## Tel/R

Tätä näppäintä käytetään puhelin keskusteluun ulkoisessa puhelimessa, kun laite on antanut F/P-äänimerkin, jne. Näppäintä käytetään myös ulkopuolisen linjan avaamiseen, takaisinsoittoon keskukseseen tai puhelun siirtämiseen toiseen alanumeroon, mikäli puhelin on yhdistetty sisäiseen puhelinvaihteeseen (PABX).

3 **Stop/Exit**  
Keskeyttää faksin, peruuttaa toiminnon tai poistuu valikosta.

4 **Navigointinäppäimet:  
Menu/Set**  
Pääset valikkotilaan ohjelmoimaan ja tallentamaan laitteen asetuksia.



Painamalla näitä pääset selaamaan valikon asetuksia eteen- tai taaksepäin.

Voit myös etsiä muistiin tallennettuja nimiä aakkosjärjestyksessä.



#### **Volume**

Painamalla näitä pääset selaamaan valikoita ja asetuksia.

Voit myös säätää kaiuttimien tai soittoäänien äänenvoimakkuutta.

5 **Kopiointinäppäimet  
(väliaikaiset asetukset):  
Quality**

Vaihda tällä näppäimellä väliaikaisesti seuraavan kopion laatuasetusta.

#### **Laadun merkkivalot**

Nämä valot osoittavat **Quality** (laatu) -näppäimellä valitun kopiolaadun.

#### **Enlarge/Reduce**

Suurentaa tai pienentää kopioita valitsemassasi suhteessa.

#### **Mono Copy**

Tekee mustavalkoisia kopioita.

#### **Colour Copy**

Tekee värikopioita.

6 **Options**  
Valitse väliaikaisia kopiointi- tai PhotoCapture Center™ (valokuvaseppäus) -asetuksia nopeasti ja helposti.



**7 Colour Print (väritulostus)**

**-näppäin:**

**Ink**

Puhdista tulostuspäät, vaihda mustepatruuna ja tarkista musteen taso.

**8 Colour Scan (väriskannaus)**

**-näppäin:**

**Scan to**

Voit skannata seuraavan dokumentin ja valita kohteen tietokoneessasi. (Esim. tekstinkäsittely, grafiikka tai sähköpostisovellus, mediakortti tai verkko (vaihtoehtona vain NC-8100h-mallissa.)

**9 Nestekidenäyttö**

Näytön ohjeet auttavat laitteen asetusten määrittämisessä ja käytössä.

**0 Väriaineen määrä**

Voit nähdä väriainekasetissa jäljellä olevan väriaineen määrän.

**BK**—Musta

**C**—Syaani

**Y**—Keltainen

**M**—Magenta

## MFC-laitteen käynnistäminen ja sammuttaminen

---

Kun laite on valmiustilassa, voit käynnistää ja sammuttaa sen **ON/OFF**-näppäimellä. OFF-tilassa MFC-laite voi kuitenkin lähettää ajastettuja fakseja. Laite voi vastaanottaa fakseja myös **VAIN FAX**-tilassa. Vaikka et olisikaan MFC-laitteen äärellä, voit vastaanottaa fakseja kauko-ohjaamalla laitetta. Jos haluat käyttää laitetta muihin toimintoihin, laite on kytkettävä takaisin päälle.

### MFC-laitteen sammuttaminen

Pidä painettuna **ON/OFF**-näppäintä, kunnes näyttöön tulee viesti:

Näytön ja skannerin valo sammuu.

SAMMUTETAAN  
NORMAALI ■■■■ 01

### MFC-laitteen käynnistäminen

Pidä painettuna **ON/OFF**-näppäintä, kunnes näyttöön tulee viesti:

Näyttöön tulee päivämäärä ja kellonaika (valmiustila).

ODOTA HETKI





MFC-laite puhdistaa sammutettunakin tulostuspään säännöllisin väliajoin tulostuslaadun tason säilyttämiseksi.

Jos irrotat MFC-laitteen verkkojohdon seinäkoskettimesta mikään toiminto ei ole käytettävissä.

## Skannerin valon sammuttaminen

---

Skannerin valo palaa 16 tuntia, minkä jälkeen se sammuu säästäten polttimoa. Skannerin valo voidaan haluttaessa sammuttaa käsin painamalla  ja  -painikkeita yhtäaikaa. Skannerin valo on pysyvä pois päältä, kunnes skannaustoimintoa käytetään seuraavan kerran.

Skannerin valon sammuttaminen vähentää myös sähkönkulutusta.



Jos valo sammutetaan usein, polttimon kestoikä lyhenee.

# Tietoja faksilaitteista

Faksin käyttäminen saattaa herättää kysymyksiä, jos et ole aiemmin käyttänyt laitetta. Opit kuitenkin pian erottamaan faksin merkkiäänen puhelimesta ja pystyt lähettämään ja vastaanottamaan fakseja helposti.

## Faksin merkkiäänät ja kättely

---

Kun joku lähettää faksin, laite lähettää faksin soittoääniä (CNG-merkkiääniä). Ne ovat hiljaisia jaksottaisia piippauksia, jotka toistuvat joka neljäs sekunti. Kuulet ne, kun numeron valitsemisen jälkeen painat **Fax Start** -näppäintä. Merkkiäänät jatkuvat noin 60 sekuntia numeron valitsemisen jälkeen. Sinä aikana lähettävän faksilaitteen on aloitettava "kättely" vastaanottavan laitteen kanssa.

Joka kerta automaattisia lähetystoimintoja käyttäessäsi lähetät CNG-merkkiääniä puhelinlinjaa pitkin. Äänät on muutaman kerran jälkeen helppo tunnistaa puhelimen soittoon vastattaessa. Jos kuulet faksin merkkiäänen puhelimeen vastatessasi, joku yrittää lähettää sinulle faksia.

Vastaanottava faksilaite lähettää äänekkäitä ja sirkuttavia vastaanottoääniä. Vastaanottava faksi lähettää vastaanottoääniä noin 40 sekunnin ajan puhelinlinjaa pitkin. Samaan aikaan näyttöön tulee viesti VASTAANOTTO.

Jos laite on asetettu VAIN FAKSI -tilaan, se vastaa jokaiseen soittoon automaattisesti faksina. Jos soittaja sulkee linjan toisesta päästä, oma laitteesi jatkaa sirkuttavien äänimerkkien lähettämistä noin 40 sekuntia ja näytössä näkyy VASTAANOTTO. Vastaanottotila voidaan peruuttaa painamalla **Stop/Exit**.

Faksin "kättely" tarkoittaa aikaa, jolloin lähetävä faksilaite antaa CNG-merkkiäänä samaan aikaan kun vastaanottava faksilaite "sirkuttaa". Jotta laitteet ymmärtäisivät, miten faksi lähetetään ja vastaanotetaan, niiden on annettava merkkiäänä samanaikaisesti vähintään 2 - 4 sekuntia. Kättely alkaa puhelimeen vastattaessa, ja CNG-merkkiäänät kestävät vain noin 60 sekuntia numeron valitsemisen jälkeen. Siksi on tärkeää, että vastaanottava laite ottaa puhelun vastaan mahdollisimman nopeasti.



Faksilinjaan liitetty ulkoinen puhelinvastaaja päättää, monenko soiton jälkeen vastaaja kytkeytyy päälle. (Katso *Ulkoisen puhelinvastaajan kytkeminen* sivulla 1-9.)

## Virheenkorjaustila

---

Virheenkorjaustilassa laite tarkistaa faksilähetysten tilan lähetysten aikana. Lähtettäminen virheenkorjaustilassa on mahdollista vain silloin, kun sekä lähetävässä että vastaanottavassa laitteessa on tämä toiminto. Jos toiminto on käytössä molemmissa laitteissa, ne tarkkailevat faksilähetysten tilaa lähetysten aikana.

Laitteessa on oltava tarpeeksi muistia toimintoa varten.

# Laitteen kytkeminen

## Ulkoisen puhelimen kytkeminen

---

Vaikka monitoimilaitteessa ei ole puhelinlaitetta, voit kytkeä erillisen puhelimen (tai puhelinvastajaan) suoraan laitteeseen.

Yhdistä erillinen puhelin laitteeseen alla osoitetulla tavalla.

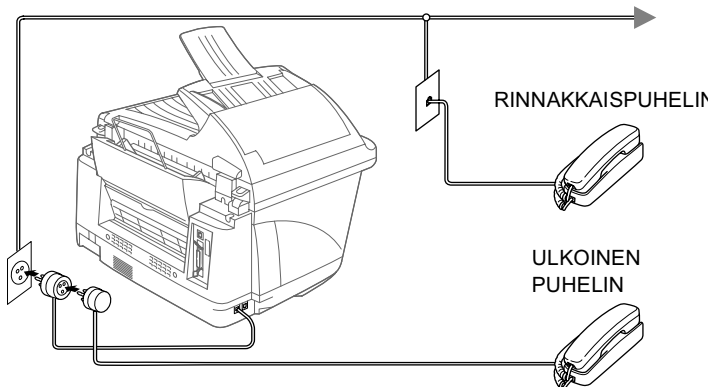

Kun puhelin tai puhelinvastaja on käytössä, näytössä on viesti  
PUHEYHTEYS.

# Ulkoisen puhelinvastaajan kytkeminen

---

## Tapahtumajärjestys

Laitteeseen voi kytkeä puhelinvastaajan. Jos laite ja **ulkoinen** puhelinvastaaja on kytketty samaan linjaan, puhelinvastaaja vastaa kaikkiin puheluihin ja laite "kuuntelee" faksin soittoääniä (CNG-merkkiääniä). Jos laite kuule merkkiäänen, se vastaa puheluun ja vastaanottaa faksin. Jos laite ei kuule merkkiääntä, se antaa puhelinvastaajan jatkaa vastaajaviestin toistamista, minkä jälkeen soittaja voi jättää viestin.

Puhelinvastaajan täytyy vastata neljän soittokerran aikana (suositus on kaksi soittoa). Laite ei kuule CNG-äänimerkkejä, ennen kuin puhelinvastaaja on vastannut soittoon, ja neljällä soittokerralla faksien kättelyyn jää vain 8-10 sekuntia CNG-äänimerkkejä. Noudata tarkoin tässä oppaassa annettujen ohjeita nauhoittaessasi puhelinvastaajan viestiä. Emme suosittele soitonsäästötoiminnon käyttöä ulkopuolisessa puhelinvastaajassa, jos soittokertoja on enemmän kuin neljä.



Jos et ota vastaan kaikkia lähetettyjä fakseja, ulkoinen puhelinvastaaaja on asetettava vastaamaan puheluihin neljän soittokerran jälkeen.

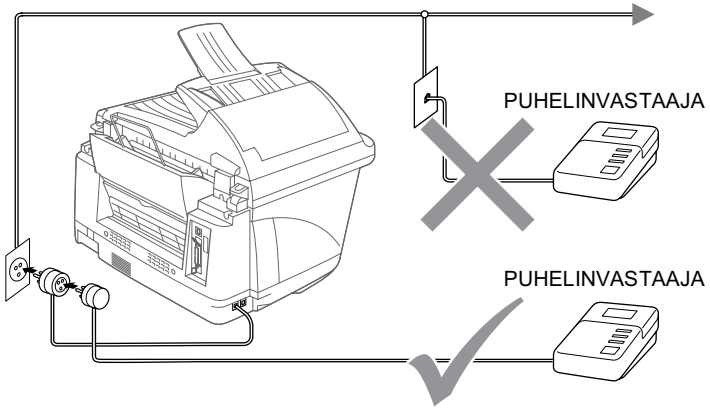

## Liitännät

Ulkoinen puhelinvastaaja on kytkettävä laitteen takasivun EXT-liitântään tai välipistokkeen päälle. Laite ei toimi, jos kytket puhelinvastaajan seinäliitântään (ellet käytä soittoäänipalvelua).

- 1** Kytke puhelinjohto seinäliitännästä laitteen takasivun LINE-liitântään.
- 2** Kytke ulkoisen puhelinvastaajan puhelinjohto laitteen takasivun EXT-liitântään tai linjaliitântään. (Varmista, että johto on kytketty puhelinvastaajan puhelinjohdon liitântään eikä puhelinlaitteelle tarkoitettuun liitântään.)
- 3** Aseta ulkopuolinen puhelinvastaajasi soimaan yhden tai kaksi kertaa. (Ei koske soittoviive-asetusta.)
- 4** Nauhoita ulkoisen puhelinvastaajan viesti.
- 5** Aseta puhelinvastaaja ottamaan puhelut vastaan.
- 6** Aseta vastaanottotilan asetukseksi ULKOINEN/PUHV. (Katso *Vastaanottotilan valitseminen sivulla 5-1.*)



## Puhelinvastaajan viestin nauhoittaminen

Ajoitus on tärkeää tätä viestiä nauhoitettaessa. Viestin avulla laite ottaa vastaan fakseja sekä manuaalisesti että automaattisesti.

**1** Jätä viestin alkuun viisi sekuntia tyhjää. (Näin laitteella on aikaa kuunnella automaattisen faksilähetysten äänimerkkiä, ennen kuin se loppuu.)

**2** Viestin pituudeksi suositellaan korkeintaan 20 sekuntia.

**3** Ilmoita viestin loppuksi faksin vastaanottotunnus niille soittajille, jotka haluavat lähettää fakseja manuaalisesti. Esimerkiksi:

*"Jätä viesti äänimerkin jälkeen tai lähetä faksi valitsemalla ensin \* 51 ja painamalla sen jälkeen lähetysnäppäintä."*



Puhelinvastaajan viestin alkuun kannattaa jättää viisi sekuntia tyhjää, sillä laite ei voi kuulla faksin merkkiäntä kaikuvan tai kuuluvan äänen lävitse. Voit ensin kokeilla, vastaanottaako laite fakseja ilman viiden sekunnin taukoa viestin alussa. Jos vastaanotto ei onnistu, nauhoita viesti uudelleen ja jätä alkuun viisi sekuntia tyhjää.

## Vaihdeliitännät (PBX)

---

Useimmissa toimistoissa käytetään sisäistä puhelinvaihdetta. Laite on yleensä helppo liittää näppäinjärjestelmään tai vaihteeseen, mutta suosittelemme kuitenkin, että pyydät puhelinjärjestelmän asentanutta yhtiötä liittämään laitteen vaihdeverkkoon. Laitteelle on suositeltavaa varata oma linja. Siten laitteen voi jättää FAX-tilaan, jolloin se vastaanottaa fakseja mihin vuorokaudenaikaan tahansa.

Jos laite on kytketty vaihteeseen, pyydä asentajaa liittämään yksikön järjestelmän viimeiseen linjaan. Siten vältetään yksikön aktivoituminen joka kerta puhelinsoittoa vastaanotettaessa.

 Faksiyksiköt on aina kytkettävä kaksijohtoiseen järjestelmään. Jos linjassa on enemmän kuin kaksi johtoa, laitteen liittäminen ei onnistu.

### **Jos asennat laitteen sisäiseen puhelinvaihdajärjestelmään**

- 1** Laitteen asianmukaista toimintaa kaikissa tilanteissa ei voida taata sisäisessä puhelinvaihteessa. Mahdollisista ongelmista on ensimmäisenä ilmoitettava puhelinvaihdetta ylläpitävälle yritykselle.
- 2** Jos keskus vastaa kaikkiin soittoihin, vastaustilan asetukseksi suositellaan **MANUAALINEN**. Kaikkia saapuvia soittoja tulisi olettaa puhelinsoitoiksi.

## **Puhelinlinjan mukautetut toiminnot**

---

Jos puhelinlinjassa on vastaajapalvelu, koputustoiminto, soittajan tunnistus, koputus/tunnistus, puhelinvastaaja, hälytysjärjestelmä tai muu mukautettu toiminto, laitteen toiminnassa voi ilmetä ongelmia.

# 2 Paperi

## Tietoja paperista

Laitteessa käytettävän paperin laatu voi vaikuttaa asiakirjan tulostuslaatuun.

Asetusten mukaisen parhaan tulostuslaadun varmistat tarkistamalla, että laitteen Paperityyppi-asetus vastaa käyttämäsi paperia.

Voit käyttää tavallista paperia, mustesuihkupaperia (päälystettyä paperia), kiiltävää paperia, piirtoheitinkalvoja ja kirjekuoria.

Ennen suurien paperimäärien ostoa on suositeltavaa kokeilla eri paperilaatuja.

Parhaat tulokset saat käyttämällä suositeltua paperilaatua.



Kun tulostat mustesuihkupaperille (päälystetty paperi), piirtoheitinkalvoille ja kiiltävälle paperille varmista, että valitset oikean Basic tulostinajurin paperi-lehdellä.

Vältä tekstin tahraantuminen poistamalla jokainen arkki lokeroista heti tulostuksen jälkeen.

## Erikoispaperilaatujen käsittely ja käyttö

---

- Säilytä paperi alkuperäispakkauksessa, ja pidä pakkaus suljettuna. Pidä paperi tasaisena ja kuivana, ja vältä sen altistumista suoralle auringonvalolle ja kuumuudelle.
- Kiiltävän paperi päälystetty puoli hohtaa hieman. Älä kosketa kiiltävää (päälystettyä) puolta. Lataa kiiltävä paperi hohtava puoli itseesi päin.
- Älä kosketa piirtoheitinkalvojen kumpaakaan puolta, sillä kalvo imee herkästi vettä ja hikeä, mikä voi aiheuttaa arkin rypistymisen tulostettaessa. Lasertulostimille/kopiokoneille suunnitellut piirtoheitinkalvot voivat tahrata seuraavan tulostettavan asiakirjan. Käytä ainoastaan suositeltuja piirtoheitinkalvoja.

## Suosittelu paperi

Tulostuksen laatu riippuu paperityypistä ja paperin merkistä.

Käy osoitteessa <http://solutions.brother.com> tarkistamassa, mitä paperia suositellaan käytettäväksi MFC-890-laitteessa.

## Paperilokeron kapasiteetti

Paper Type	Paper Size	Arkkien lukumäärä
Tavallinen paperi (irtoarkit)	A4, Executive	100 kappaletta 80 g/m <sup>2</sup>
Mustesuihkupaperi	A4	20
Kiiltävä paperi	A4	20
Piirtoheitinkalvot	A4	10
Kirjekuoret	DL, COM-10, C5, Monarch	10
Postikortti	101,6 x 152,4 (mm)	30
Arkistointikortti	127 x 203,2 (mm)	30

## Paperilokerossa käytettävän paperin tiedot

Irtoarkkien paino	Tavallinen paperi / mustesuihkupaperi: 64 - 120 g/m <sup>2</sup> Kiiltävä paperi: korkeintaan 180 g/m <sup>2</sup> Postikortti: korkeintaan 180 g/m <sup>2</sup> Arkistointikortti: korkeintaan 120 g/m <sup>2</sup>
Paksuus	Tavallinen paperi / mustesuihkupaperi: 0,08 - 0,15 mm Kiiltävä paperi: korkeintaan 0,2 mm Kirjekuoret: korkeintaan 0,52 mm Postikortti: korkeintaan 0,23 mm Arkistointikortti: korkeintaan 0,15 mm
Arkinsyöttölaite	korkeintaan 10 mm Korkeintaan 100 kappaletta 80 g/m <sup>2</sup>
Tulostelokero	Korkeintaan 50 kappaletta 80 g/m <sup>2</sup> (Piirtoheitinkalvot ja kiiltävä paperi on poistettava yksi kerrallaan tulostelokerosta. Näin vältetään tulosteen tahraantuminen.)



Faksiviestit otetaan vastaan ainoastaan A4-paperille.

## Käsin syötettävän paperin tiedot

Paperin leveys	89 - 210 mm
Paperin pituus	100 - 356 mm
Paperin paksuus	0,15 - 0,25 mm Postikortti: korkeintaan 0,45 mm



Paperi on poistettava paperilokerosta ja ladattava arkki kerrallaan käsin.

- ⊘ Älä käytä seuraavan tyyppisiä papereita tai kirjekuoria:
- vahingoittuneita, käpristyneitä, rypistyneitä tai epäsäännöllisen muotoisia papereita tai kirjekuoria
  - erittäin kiiltäviä tai hyvin karkeapintaisia papereita ja kirjekuoria
  - paperia ja kirjekuoria, joille on tulostettu lasertulostimella
  - paperia ja kirjekuoria, joita ei voi asettaa yhtenäiseen pinoon
  - poikittaisarkeista tehtyjä papereita tai kirjekuoria.

- ⊘ Älä käytä seuraavan tyyppisiä kirjekuoria:
- pussikirjukuoria
  - kohokuvioisia kirjekuoria
  - kirjekuoria, joissa on liittimiä
  - kirjekuoria, joita ei ole taitettu muotoonsa
  - kirjekuoria, joiden sisäpuolelle on painettu tekstiä tai kuvia.

# Tulostusalue

Tulostusalue riippuu käytettävän sovelluksen asetuksista. Alla olevat luvut osoittavat arkkien ja kirjekuorien tulostusalueen ulkopuoliset osat.

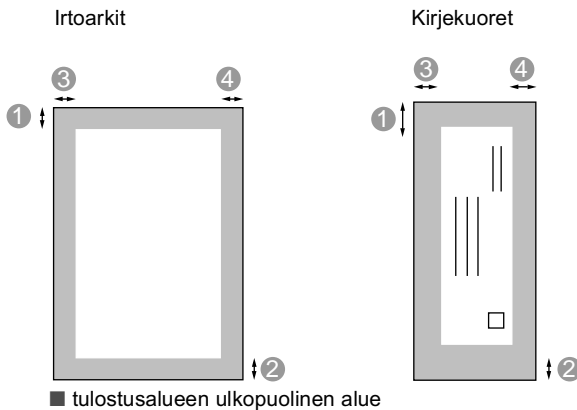

Paperi	Paperikoko		① Ylä	② Ala	③ Vasen	④ Oikea
Irtoarkki	A4, Legal	Faksi	3 mm	12 mm	3 mm	3 mm
		Tulostin	3 mm	12 mm (3 mm)* <sup>1</sup>	3 mm	3 mm
		Kopio	3 mm	12 mm (3 mm)* <sup>1</sup>	3 mm	3 mm
	Executive	Tulostin	3 mm	12 mm (3 mm)* <sup>1</sup>	3 mm	3 mm
Kirjekuoret	DL, C5, COM10, Monarch	Tulostin	10 mm	20 mm	3 mm	3 mm



Tulostin riippuu tulostinohjaimesta.

Yllä olevat luvut ovat likimääräisiä, ja tulostusalue voi vaihdella käytetyn paperin mukaan.

\*1 Kun LÄHELLÄ REUNAA -toiminnon asetus on päällä ON.

# 3 Näytöllä ohjelmointi

## Helppokäyttöinen ohjelmointi

Laitteen ohjelmointi on helppoa käyttämällä laitteen näyttöä ja nuolinäppäimiä. Helppokäyttöisen ohjelmoinnin ansiosta laitteen kaikki asetusvaihtoehdot voi ottaa käyttöön vaivattomasti.

Koska laite ohjelmoidaan näytöllä, olemme laatineet yksityiskohtaiset ohjelmointiohjeet. Seuraa valikon ja ohjelmointiasetusten vaiheiden läpi opastavia vaiheita.

## Valikkotaulukko

---

Laitteen ohjelmointi onnistuu myös ilman käyttäjän opasta. Alla on esitetty täydellinen luettelo laitteen toimintovalinnoista, vaihtoehdoista ja asetuksista.



Laite ohjelmoidaan painamalla ensin **Menu/Set**-näppäintä ja valitsemalla sitten valikon numerot.

Esimerkiksi **FAX EROTUSKYKY** -asetuksesi määritetään **HIENO**:

Valitse **HIENO** painamalla **Menu/Set, 2, 2, 2** ja  tai . Paina **Menu/Set**.



# Navigointinäppäimet

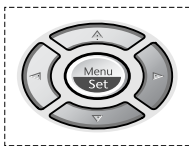

- \* Avaa valikko
- \* Siirry valikon seuraavalle tasolle
- \* Hyväksy asetus



- \* Selaa näytössä olevan valikon läpi



- \* Palaa takaisin edelliselle tasolle
- \* Siirry eteenpäin valikon seuraavalle tasolle



- \* Poistu valikosta

Pääset valikkotilaan painamalla **Menu/Set**. Kun siirryt valikkoon, näyttöön tulee viestejä vuorotellen.

Avaa yleisten asetusten valikko painamalla **1**

—**TAI**—

VALITSE ↑ ↓ & SET  
1.YLEISET ASET.

Avaa faksivalikko painamalla **2**

—**TAI**—

VALITSE ↑ ↓ & SET  
2.FAX

Avaa kopiointivalikko painamalla **3**

—**TAI**—

VALITSE ↑ ↓ & SET  
3.KOPIO

Avaa valokuvasioeppausvalikko painamalla **4**

—**TAI**—

VALITSE ↑ ↓ & SET  
4.VALOKUVASIEP.

Avaa testitulostusvalikko painamalla **5**

—**TAI**—



VALITSE ↑ ↓ & SET  
5.TESTITULOSTUS

Avaa raportin tulostusvalikko painamalla **6**



—**TAI**—

VALITSE ↑ ↓ & SET  
6.TULOSTA RAP.

Pääset selaamaan valikoita nopeammin

painamalla  tai . Kun asetus tulee näyttöön, valitse se painamalla **Menu/Set**.

Sen jälkeen näyttöön tulee valikon seuraava taso.

Siirry valikon seuraavaan asetukseen painamalla  tai .

Paina **Menu/Set**.

Kun lopetat asetusten määrittämisen, näyttöön tulee **HYVÄKSYTTY**.



Siirry taaksepäin  -näppäimellä, jos ohitit haluamasi asetuksen tai jos haluat siirtyä asetukseen nopeammin.

Asetus on voimassa jos ?-merkkiä ei näy.

Siirry valikkoon painamalla  **Menu/Set**.

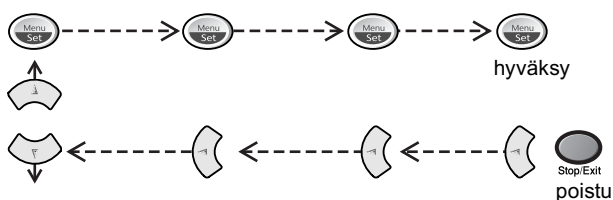

Päävalikko	Alivalikko	Valikon vaihtoehdot	Asetukset	Kuvaukset	Sivu
1. YLEISET ASET.	1. PAPERITYYPPI	—	NORMAALI MUSTE KIILTÄVÄ (4-VÄRI tai 3-VÄRI) KALVO	Asettaa paperilokeron paperityypin.	4-1
	2. PVM/KELLO	—	—	Asettaa päivämäärän ja kellonajan näyttöön ja faksitunn.	4-2
	3. NIMITUNNUS	—	—	Ohjelmoi nimen sekä faksi- ja puhelinumero n näkymään lähetettävillä sivuilla.	4-3
	4. ÄÄNEN VOIM.	1. SOITTO	KOVAA NORM. HILJ. EI	Säätää soittoäänen äänenvoimak- uuden.	4-5
		2. ÄÄNIMERKKI	KOVAA NORM. HILJ. EI	Säätää äänimerkin äänenvoimak- uuden.	4-6
		3. KAIUTIN	KOVAA NORM. HILJ. EI	Säätää kaiuttimen äänenvoimak- uuden.	4-6



Tehdasasetukset näkyvät lihavoituna.

Siirry valikkoon painamalla  **Menu/Set**.

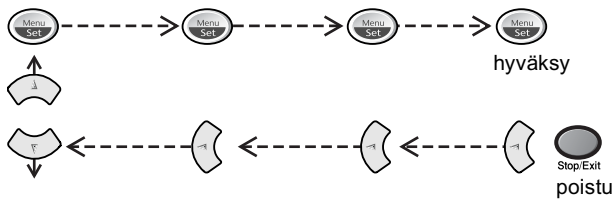

Päävalikko	Alivalikko	Valikon vaihtoehdot	Asetukset	Kuvaukset	Sivu
1.YLEISET ASET. (Jatkuu)	5.KESKUS	—	ON EI	Kytke tämä toiminto päälle, jos laite on liitetty sisäiseen puhelinvaihteeseen.	4-7
	6.KELLON SIIRTO	—	—	Siirrä laitteen kelloa tunnin eteenpäin keväällä ja tunnin taaksepäin syksyllä.	4-8
	7.VIRRANSÄÄSTÖ	—	ON EI	Virransäästötila.	4-8
	8.Ei käytössä tässä mallissa	—	—	—	—
	9.KIELIVALINTA (norja, ruotsi, tanska ja suomi)	—	NORJA RUOTSI TANSKA <b>SUOMI</b> ENGLANTI	Muuta nestekidenäytön viestien kieltä.	4-9



Tehdasasetukset näkyvät lihavoituna.

Siirry valikkoon painamalla  **Menu/Set**.

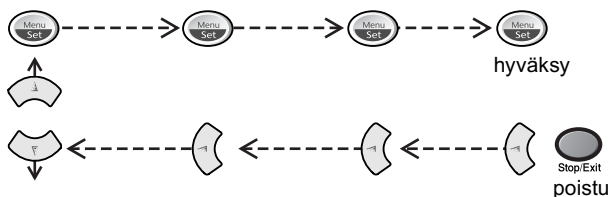

Päävalikko	Alivalikko	Valikon vaihtoehdot	Asetukset	Kuvaukset	Sivu
<b>2.FAX</b>	<b>1. VASTAANOTTOAS.</b>	<b>1.SOITTOVIIVE</b>	05 04 03 <b>02</b> 01 00	Asettaa soittokertojen lukumäärän, jonka jälkeen laite vastaa FAX-tai FAX / PUH-tilassa.	5-2
		<b>2.F/P SOITON PIT</b>	70 40 <b>30</b> 20	Asettaa kaksoissoittoajan FAX / PUH-tilassa.	5-3
		<b>3.FAX TUNISTUS</b>	ON EI	Vastaanottaa faksiviestit automaattisesti, jolloin <b>Fax Start</b> -näppäintä ei tarvitse painaa.	5-4
		<b>4.KAUKOKÄYTTÖ</b>	ON (*51, #51) EI	Voit vastata kaikkiin soittoihin rinnakkaispuhelimesta tai ulkopuolisesta puhelimesta ja käyttää koodeja käynnistääksesi tai pysäyttääksesi laitteen. Oletusarvoiset tunnukset voi vaihtaa.	5-8
		<b>5.AUTOM. PIEN.</b>	ON EI	Pienentää vastaanotettavien faksien koon.	5-5



Tehdasasetukset näkyvät lihavoituna.

Siirry valikkoon painamalla  **Menu/Set**.

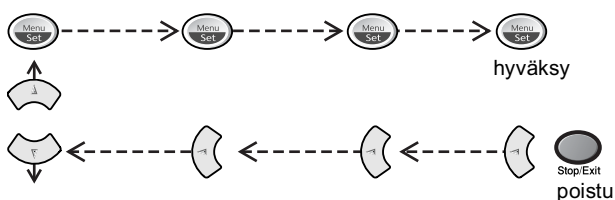

Päävalikko	Alivalikko	Valikon vaihtoehdot	Asetukset	Kuvaukset	Sivu
2. FAX (Jatkuu)	1. VASTAANOTTOAS. (Jatkuu)	6. MUIST. VAST.	ON EI	Tallentaa saapuvat faksit muistiin automaattisesti, jos paperi loppuu kesken.	5-9
		7. POLLAUS VAST.	NORMAALI TUNNUSSA AJASTIN	Asettaa laitteen noutamaan faksiviestin toisesta faksilaitteesta.	5-11
	2. LÄHETYSASETUS	1. KONTRASTI	AUTO VAALEA TUMMA	Vaalentaa tai tummentaa lähetettävää faksia	6-6
	2. FAX EROTUSKYKY	NORMAALI HIENO E. HIENO FOTO VÄRI NORMAALI VÄRI HIENO	Asettaa lähetettävien faksien erottelutarkkuuden.	6-7	
	3. AJASTIN	—	Asettaa ajastettujen faksien lähetysajan.	6-19	
		4. LISÄLÄHETYS	ON EI	Lähetää kaikki samaan numeroon tarkoitettut ajastetut faksit samaan aikaan yhtenä lähetyksenä.	6-20



Tehdasasetukset näkyvät lihavoituna.

Siirry valikkoon painamalla  **Menu/Set**.

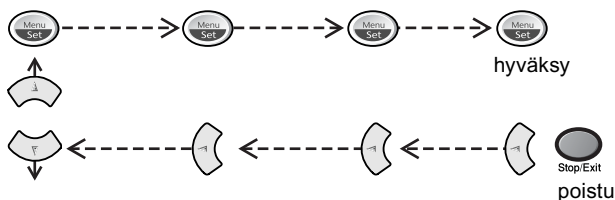

Päävalikko	Alivalikko	Valikon vaihtoehdot	Asetukset	Kuvaukset	Sivu
2.FAX (Jatkuu)	2.LÄHETYSASETUKS (Jatkuu)	5.LÄHETÄ HETI	EI ON VAIN SEURAAVA	Faksin voi lähettää ilman muistia.	6-11
		6.POLLAUS LÄHET.	NORMAALI TUNNUSSA	Asettaa laitteen asiakirjan toisen faksilaitteen noudettavaksi.	6-21
		7.KANSILEHTIAS.	VAIN SEURAAVA ON EI TULOSTA MALLI	Lähetää automaattisesti ohjelmoidun kansilehden.	6-17
		8.KANSILEHTIVIES	—	Faksin kansilehdelle voi lisätä tekstiä.	6-15
		9.ULKOMAANLINJA	ON EI	Säätää laitteen ulkomaanpuheluja varten mahdollisten ongelmien välttämiseksi.	6-18
	3.NUMEROMUISTI	1.LYHYTVALINTA	—	Tallentaa lyhytvalintanumerot, joita käytettäessä tarvitaan vain muutama valintanäppäintä.	7-1
		2.LUO RYHMIÄ	—	Asettaa ryhmänumeron sarjalähetystä varten.	7-3



Tehdasasetukset näkyvät lihavoituna.

Siirry valikkoon painamalla  **Menu/Set**.

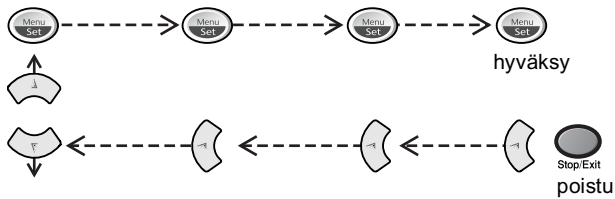

Päävalikko	Alivalikko	Valikon vaihtoehdot	Asetukset	Kuvaukset	Sivu
2. FAX (Jatkuu)	4. RAPORT. ASET.	1. LÄHETYSRAPORT.	ON+KUVA EI EI+KUVA	Lähetys- ja yhteysraportin alkuasetukset.	9-1
		2. YHTEYSRAP. VÄLI	7 PÄIVÄN VÄLEIN 2 PÄIVÄN VÄLEIN 24 H VÄLEIN 12 H VÄLEIN 6 H VÄLEIN JOKA 50. FAKSI EI		9-1
	5. KAUKOTULOSTUS	1. FAX ED. LÄHETYS	EI ON	Asettaa laitteen välttämään faksiviestejä.	8-1
		2. FAX TALLETUS	ON EI	Tallentaa saapuvat faksin muistiin kaukonoutoa varten.	8-2
		3. KAUKO-OHJAUS	159✕	Tunnuksen asetus kaukonoutoa varten.	8-3
		4. TULOSTA VIESTI (varmuustulostus)	—	Tulostaa saapuneet, muistiin tallennetut faksit.	5-10



Tehdasasetukset näkyvät lihavoituna.



Siirry valikkoon painamalla  **Menu/Set**.

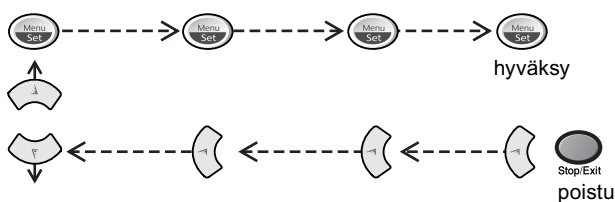

Päävalikko	Alivalikko	Valikon vaihtoehdot	Asetukset	Kuvaukset	Sivu
2.FAX (Jatkuu)	6.PERUUTA	—	—	Tarkista muistiin tallennetut tehtävät tai peruuttaa ajastetun faksin tai pollaustehtävän.	5-14 6-13
	0.MUUT ASETUKSET	—	—	Estää useimmat toiminnot faksien vastaanottoa lukuun ottamatta.	5-15
3.KOPIO	1.LAATU	—	NORMAL PARAS NOP.VEDOS	Valitsee kopiolaadun.	10-18
	2.LÄHELLÄ REUNAA	—	ON EI	Laajentaa vasemman ja oikean sekä alareunan tulostusalueen korkeintaan 3 millimetrin päähän reunasta.	10-18
	3.KIRKKAUS	—	- ■■■■ + - ■■■□ + - ■■□□ + - ■□□□ + - □□□□ +	Säätää kirkkautta.	10-18
	4.KONTRASTI	—	- ■■■■ + - ■■■□ + - ■■□□ + - ■□□□ + - □□□□ +	Säätää kontrastia.	10-19

 Tehdasasetukset näkyvät lihavoituna.

Siirry valikkoon painamalla  **Menu/Set**.

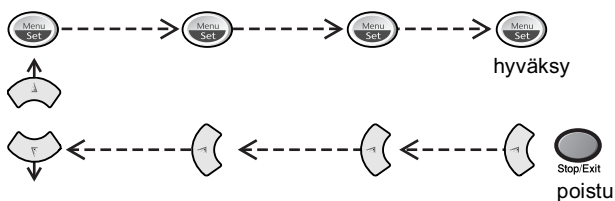

Päävalikko	Alivalikko	Valikon vaihtoehdot	Asetukset	Kuvaukset	Sivu
3.KOPIO (Jatkuu)	5.VÄRISÄÄTÖ	1.PUNAINEN	P:- ■■■■ + P:- ■■■□ + P:- ■■■□ + P:- ■■■□ + P:- ■■■□ +	Säätää kopion punaisuutta.	10-19
		2.VIHREÄ	V:- ■■■■ + V:- ■■■□ + V:- ■■■□ + V:- ■■■□ + V:- ■■■□ +	Säätää kopion vihreyttä.	
		3.SININEN	S:- ■■■■ + S:- ■■■□ + S:- ■■■□ + S:- ■■■□ + S:- ■■■□ +	Säätää kopion sinisyyttä.	
4.VALOKUVASIEP.	1.TULOSTUSLAATU	—	NORMAL HIENO HAR	Valitsee tulostuslaadun.	11-17
	2.TULOSTUSKOKO	—	(13 X 9 CM) <b>(15 X 10 CM)</b> (18 X 13 CM) (20 X 25 CM)	Valitsee tulostuskoon.	11-17
	3.KIRKKAUS	—	- ■■■■ + - ■■■□ + - ■■■□ + - ■■■□ + - ■■■□ +	Säätää kirkkautta.	11-17
	4.KONTRASTI	—	- ■■■■ + - ■■■□ + - ■■■□ + - ■■■□ + - ■■■□ +	Säätää kontrastia.	11-18



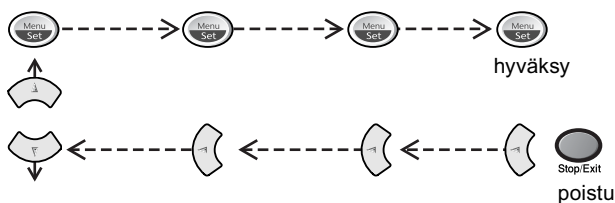

Tehdasasetukset näkyvät lihavoituna.

Siirry valikkoon painamalla  **Menu/Set**.



Päävalikko	Alivalikko	Valikon vaihtoehdot	Asetukset	Kuvaukset	Sivu
4. VALOKUVASIEP. (Jatkuu)	5. VÄRIN VAHV	ON EI	<b>1. VALKOISEN VAHV.</b> - ■■■■ + - ■■■□ + - ■■■□ + - ■■■□ + - ■■■□ +	Säätää valkoisuutta.	11-18
			<b>2. TERÄVYYS</b> - ■■■■ + - ■■■□ + - ■■■□ + - ■■■□ + - ■■■□ +	Vahvistaa kuvan tarkkuutta.	
			<b>3. VÄRITHEIYS</b> - ■■■■ + - ■■■□ + - ■■■□ + - ■■■□ + - ■■■□ +	Säätää kuvan värikkyyttä.	
	6. SKAN. KORTTIIN	—	PDF JPEG	Valitsee väriskannauksen oletustiedostomuodon.	15-20
5. TESTITULOSTUS	—	—	—	Tulostaa testisivun, josta voi tarkastaa tulostuslaadun ja säätää pystysuuntaista tasausta.	21-13

 Tehdasasetukset näkyvät lihavoituna.

Siirry valikkoon painamalla  **Menu/Set**.

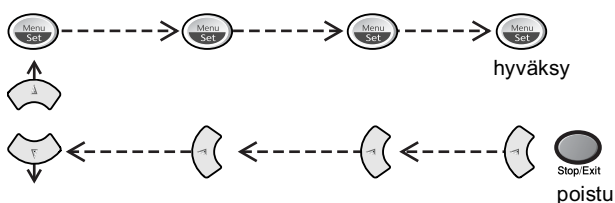

Päävalikko	Alivalikko	Valikon vaihtoehdot	Asetukset	Kuvaukset	Sivu
6.TULOSTA RAP.	1.OHJE	—	—	Tulostaa luetteloita ja raportteja.	9-3
	2.NUMEROMUISTI	—	—		
	3.YHTEYSRAPORTTI	—	—		
	4.LÄH.VAHVISTUS	—	—		
	5.KAIKKI ASETUK.	—	—		
	6.TILAUSKAA VAKE	—	—		

 Tehdasasetukset näkyvät lihavoituna.

# 4 Alkuasetukset



## Aloittaminen

### Paperityypin asettaminen

---



Aseta laite käyttämään haluamaasi paperityyppiä.

**1** Paina **Menu/Set, 1, 1.**

**2** Valitse NORMAALI, MUSTE, KIIILTÄVÄ tai KALVO painamalla  tai .

YLEISET ASET.  
1. PAPERITYYPPI

Paina **Menu/Set.**

**3** Jos valitsit KIIILTÄVÄ, valitse KIIILTÄVÄ: 4-VÄRI tai KIIILTÄVÄ: 3-VÄRI painamalla  tai .

Paina **Menu/Set.**



Mustan väriaineen laatu vaihtelee valitsemasi kiiltävän paperin mukaan. Mustaa väriä käytetään, kun valitset KIIILTÄVÄ: 4-VÄRI. Jos käyttämäsi kiiltävä paperi ei sido mustaa väriainetta, valitse KIIILTÄVÄ: 3-VÄRI, jolle tulostettava musta väri muodostetaan yhdistämällä kolme värillistä mustetta.

**4** Paina **Stop/Exit.**



Laite syöttää tulostetut arkit tekstipuoli ylöspäin laitteen edessä olevaan paperilokeroon. Kun tulostat piirtoheitinkalvoille, poista jokainen arkki lokerosta heti tulostuksen jälkeen. Näin vältät tekstin tahrantumisen ja paperitukokset.

# Päivämäärän ja kellonajan asettaminen

---

Laite näyttää päivämäärän ja ajan ja tulostaa ne kaikkiin lähetettäviin fakseihin. Sähkökatkoksen jälkeen päivämäärä ja aika on joskus asetettava uudelleen. Sähkökatkos ei vaikuta muihin asetuksiin.

**1** Paina **Menu/Set, 1, 2.**

YLEISET ASET.  
2. PVM/KELLO

**2** Syötä vuoden kaksi viimeistä numeroa.  
Paina **Menu/Set.**

PVM/KELLO  
VUOSI : XX

**3** Syötä kuukausi kaksinumeroisena.  
Paina **Menu/Set.**

PVM/KELLO  
KUUKAUSI : XX

(Esimerkiksi 09 tarkoittaa syyskuuta ja 10 lokakuuta.)

**4** Syötä päivä kaksinumeroisena.  
Paina **Menu/Set.**

PVM/KELLO  
PÄIVÄ : XX

(Syötä esimerkiksi 06.)

**5** Syötä kellonaika 24-tunnin muodossa.  
Paina **Menu/Set.**

PVM/KELLO  
KELLO : XX : XX

(Esimerkiksi 15:25 tarkoittaa, että kello on kaksikymmentäviisi minuuttia yli kolme iltapäivällä.)

**6** Paina **Stop/Exit.**

Päivämäärä ja kellonaika näkyvät laitteen näytössä, kun laite on valmiustilassa.

## Nimitunnuksen asettaminen

---

Voit tallentaa oman nimesi tai yrityksen nimen sekä faksi- ja puhelinnumeron niin, että ne tulostuvat jokaiselle lähetettävälle faksilehdelle.

**1** Paina **Menu/Set, 1, 3.**

YLEISET ASET.  
3.NIMITUNNUS

**2** Syötä oma faksinumerosi (korkeintaan 20 numeroa.)

NIMITUNNUS  
FAX:

Paina **Menu/Set.**

Jos et syötä faksinumeroa (korkeintaan 20 numeroa), et voi syöttää mitään muitakaan tietoja.

**3** Syötä oma puhelinnumerosi (korkeintaan 20 numeroa.)

NIMITUNNUS  
PUH:

Paina **Menu/Set.**

(Jos puhelinnumero on sama kuin faksinumero, syötä sama numero uudelleen.)



Puhelinnumero tulostuu vain kansilehdelle. (Katso *Sähköisen kansilehden laatiminen sivulla 6-14.*)

**4** Syötä nimesi valintanäppäimillä (korkeintaan 20 merkkiä).

NIMITUNNUS  
NIMI:

Paina **Menu/Set.**

(Katso *Tekstin syöttäminen* sivulla 4-4.)

**5** Paina **Stop/Exit.**

Näyttöön tulee päivämäärä ja kellonaika.



Jos nimitunnus on jo ohjelmoitu, näytön viestissä pyydetään muuttamaan tietoja painamalla **1** tai poistumaan muutoksia tekemättä painamalla **2**.

## Tekstin syöttäminen

Esimerkiksi nimitunnusta ja myös muita tietoja asetettaessa laitteeseen on syötettävä tekstiä. Useimpien numeronäppäinten yläpuolelle on merkitty kolme tai neljä kirjainta. **0**, **#** ja **\*** -näppäimissä ei ole kirjaimia, sillä niillä syötetään erikoismerkkejä.

Painamalla toistuvasti samaa numeronäppäintä saat näkyviin haluamasi merkin.

Paina näppäintä	yhden kerran	kaksi kertaa	kolme kertaa	neljä kertaa
<b>2</b>	A	B	C	2
<b>3</b>	D	E	F	3
<b>4</b>	G	H	I	4
<b>5</b>	J	K	L	5
<b>6</b>	M	N	O	6
<b>7</b>	P	Q	R	S
<b>8</b>	T	U	V	8
<b>9</b>	W	X	Y	Z

## Välilyöntien syöttäminen

Lisää tyhjä väli painamalla  kerran numeroiden välissä ja kaksi kertaa muiden merkkien välissä.

## Virheiden korjaaminen



Jos syötit väärän kirjaimen ja haluat vaihtaa sen, siirrä kohdistin viimeisen oikean kirjaimen eteen painamalla . Paina sitten **Stop/Exit**. Kohdistimen yläpuolella ja oikealla puolella olevat kirjaimet poistetaan. Syötä sen jälkeen oikeat merkit. Voit myös siirtyä taaksepäin ja kirjoittaa väärin kirjainten päälle.



## Kirjainten toistaminen

Kun haluat syöttää kirjaimen, joka on samassa näppäimessä kuin edellinen kirjain, siirrä kohdistinta oikealle painamalla .

## Erikoismerkit ja symbolit

Paina **\***, **#** tai **0**, ja siirrä sitten kohdistin haluamasi erikoismerkin tai symbolin alle painamalla  tai . Valitse merkki painamalla viimeiseksi **Menu/Set**.



Paina **\*** kun haluat (välilyönti) ! " # \$ % & ' ( ) \* + , - . / €

Paina **#** kun haluat : ; < = > ? @ [ ] ^ \_

Paina **0** kun haluat Ä Ë Ö Ü Æ Ø Å Ñ 0

## Soittoäänen äänvoimakkuus

**1** Paina **Menu/Set, 1, 4, 1**.



**2** Valitse EI, HILJ., NORM., tai KOVAA painamalla  tai .

Paina **Menu/Set**.

**3** Paina **Stop/Exit**.

—**TAI**—

Voit säätää soittoääntä myös silloin, kun laite ei ole käytössä. Voit kytkeä soittoäänen pois päältä määrittämällä asetukseksi EI tai voit valita soittoäänen äänvoimakkuuden.



Säädä äänvoimakkuutta painamalla  tai . Vallitsevan asetuksen soittoääni kuuluu jokaisella painalluksella. Näyttöön tulee asetusta, jota olet valitsemassa. Jokainen painallus siirtää äänvoimakkuuden yhden asetuksen eteenpäin. Uusi asetusta on voimassa, kunnes se muutetaan.

ÄÄNEN VOIM. 1. SOITTO
--------------------------

## Äänimerkin äänenvoimakkuuden asettaminen

---

Voit säätää äänimerkin voimakkuuden joksikin seuraavista: HILJ . , NORM . , HIENO tai EI. Oletusasetus (alkuperäinen) on HILJ . . Kun äänimerkki on asetettu HILJ . , NORM . tai HIENO, laite ilmoittaa äänimerkillä joka kerta kun painat painiketta tai teet virheen ja kun faksia lähetetään tai vastaanotetaan.



- 1** Paina **Menu/Set, 1, 4, 2.**
- 2** Valitse haluamasi vaihtoehto painamalla  tai .
- 3** Kun haluamasi asetus näkyy näytössä:  
Paina **Menu/Set.**
- 4** Paina **Stop/Exit.**

ÄÄNEN VOIM.  
2. ÄÄNIMERKKI

## Kaiuttimen äänenvoimakkuuden asettaminen

---

Voit asettaa laitteen kaiuttimen äänenvoimakkuuden.

- 1** Paina **Menu/Set, 1, 4, 3.**
- 2** Valitse EI, HILJ . , NORM . , tai KOVAA painamalla  tai .
- Paina **Menu/Set.**
- 3** Paina **Stop/Exit.**

ÄÄNEN VOIM.  
3. KAIUTIN



## Sisäinen puhelinvaihte (PABX) ja puhelun siirto

Tämä laite on asetettu toimimaan tavallisessa puhelinverkossa (PSTN). Useissa toimistoissa käytetään kuitenkin sisäistä puhelinvaihdetta. Tämä laite voidaan liittää useimpiin sisäisiin puhelinvaihteisiin. Laitteen uudelleenvalintanäppäin on katko-tyyppinen (TBR), ja sen toiminta riippuu keskuksesta, johon laite on liitetty. Sisäisen puhelinvaihteen kanssa näppäintä käytetään tavallisesti yhteyden ottamisessa ulkolinjaan tai soiton siirrossa toiseen alanumeroon: Toimintoa käytetään painamalla **Tel/R**-näppäintä.

### Sisäisen puhelinvaihteen (PABX) asettaminen

Jos laite on kytketty sisäiseen puhelinvaihteeseen, kytke **KESKUS** päälle **ON**. Jos ei, määritä asetukseksi **EI**.

**1** Paina **Menu/Set, 1, 5**.

**2** Valitse **ON** (tai **EI**) painamalla  tai .

YLEISET ASET.  
5.KESKUS

Paina **Menu/Set**.

**3** Paina **Stop/Exit**.



Voit ohjelmoida **Tel/R**-näppäimen painalluksen lyhytvalintanumeron osaksi. Kun ohjelmoit lyhytvalintanumeroa (toimintovalikko 2-3-1), paina ensin **Tel/R** (näyttöön tulee "!") ja syötä sitten puhelinnumero. Tällöin **Tel/R**-näppäintä ei tarvitse painaa joka kerta lyhytvalintanumeroa käytettäessä. (Katso *Numeroiden tallentaminen helppokäyttötoimintoja varten sivulla 7-1.*)

Jos **KESKUS** on kytketty pois päältä **EI**, et voi käyttää sellaista lyhytvalintanumeroa, johon on ohjelmoitu **Tel/R**-painallus.

## Kellon siirron asettaminen

---

Tällä toiminnolla voit asettaa kellon siirtymään kesä- tai talviaikaan.

**1** Paina **Menu/Set, 1, 6**.

**2** Valitse **KESÄAIKAAN** (tai **TALVIAIKAAN**) painamalla

 tai .

Paina **Menu/Set**.

**3** Siirrä kello kesä- tai talviaikaan painamalla **1**.

—**TAI**—

Poistu muutoksia tekemättä painamalla **2**.

YLEISET ASET.  
6.KELLON SIIRTO

KESÄAIKAAN ?  
1.MUUTA 2.VALMIS



## Virransäästö

---

Virransäästötilan asettaminen vähentää virrankulutusta sammuttamalla laitteen keskusyksikön ja muita osia. Laite siirtyy automaattisesti virransäästötilaan, kun virransäästötila on kytketty päälle ON, laite on valmiustilassa ja skannerin lamppu on sammutettu. Virransäästötilassa ei voi käyttää faksintunnistustoimintoa ja kauko-ohjausta.

Laitteen näytössä näkyy SÄÄSTÖTILA päiväyksen, kellonajan ja vastaanottotilan sijasta.

**1** Paina **Menu/Set, 1, 7**.

**2** Valitse **ON** (tai **EI**) painamalla  tai .

Paina **Menu/Set**.

**3** Paina **Stop/Exit**.



Virransäästötila ei toimi, jos olet asentanut valinnaisen LAN-verkkokortin (NC-8100h).

YLEISET ASET.  
7.VIRRANSÄÄSTÖ

## Muisti



---

Sähkökatkoksen sattuessa valikon asetukset eivät katoa, sillä ne tallentuvat laitteeseen pysyvästi. Väliaikaiset asetukset (kuten kontrasti, ulkomaan linja jne.) saattavat kadota. Myös päivämäärä ja aika on joskus asetettava uudelleen.

## Paikallisen kielen asetus

---

Laitteen oletuskieli on englanti, mutta voit muuttaa sen suomeksi (tai norjaksi, ruotsiksi tai tanskaksi).

- 1** Paina **Menu/Set, 1, 9**.
- 2** Valitse kieli painamalla  tai  ja paina **Menu/Set**.
- 3** Paina **Stop/Exit**.

YLEISET ASET. 9. KIELIVALINTA
----------------------------------

## Vastaanoton perusasetukset

### Vastaanottotilan valitseminen

Laitteessa on neljä erilaista vastaanottotilaa. Voit valita käyttötarkoitusta parhaiten vastaavan tilan painamalla **Receive Mode** -näppäintä toistuvasti.

LCD	Toiminta	Käyttö
VAIN FAX (automaattinen vastaanotto)	Laite ottaa kaikki puhelut vastaan fakseina.	Linjoille, joihin on liitetty vain faksilaite.
FAX/PUH* (faksi ja puhelin)  (ulkoisen puhelimen tai rinnakkaispuhelimen kanssa)	Laite ohjaa linjaa ja vastaa automaattisesti kaikkiin puheluihin. Jos puhelu on faksi, laite vastaanottaa sen. Jos puhelu ei ole faksi, laite ilmoittaa kaksoissoitolla puhelusta, jotta voit vastata puhelimeen.	Käytä tätä tilaa, jos saat paljon fakseja ja vain muutamia puheluita. Samaan linjaan ei voi kytkeä puhelinvastaajaa, vaikka se olisi kytketty erilliseen seinäliitännään (puhelinpistorasiaan). Tässä tilassa linjaan ei voi myöskään kytkeä puhelinryhtiön vastaajapalvelua.
ULKOINEN/PUHV (ulkoisen puhelinvastaajan kanssa)	Ulkoinen puhelinvastaaja vastaa automaattisesti kaikkiin soittoihin. Puhelinvastaajan viestit tallennetaan ulkoiseen puhelinvastaajaan. Faksiviestit tulostetaan.	Käytä tätä tilaa, jos puhelinlinjaan on kytketty ulkoinen puhelinvastaaja. Puhelinvastaaja-asetus toimii vain ulkoisen puhelinvastaajan kanssa. Soittoviive ja F/P-soittoaika eivät toimi tämän asetuksen kanssa
MANUAALINEN (manuaalinen vastaanotto)  (ulkoisen puhelimen tai rinnakkaispuhelimen kanssa)	Ohjaat puhelinlinjaa itse, ja sinun on vastattava jokaiseen puheluun.	Käytä tätä tilaa, jos puhelinlinjaan on kytketty tietokoneen modeemi tai jos et vastaanota paljon fakseja. Jos kuulet faksin merkkiäänän, odota kunnes laite ottaa puhelun vastaan ja sulje sitten kuuloke. (Katso <i>Faksin tunnistus</i> sivulla 5-4.)

\* FAX/PUH-tilassa on asetettava soittoviive ja F/P-soittoaika.

## Vastaanottotilan valitseminen ja vaihtaminen

Paina **Receive Mode**, kunnes uusi valinta tulee näyttöön. Kolmen sekunnin kuluttua näyttöön tulee päivämäärä ja aika sekä uusi vastaustila.

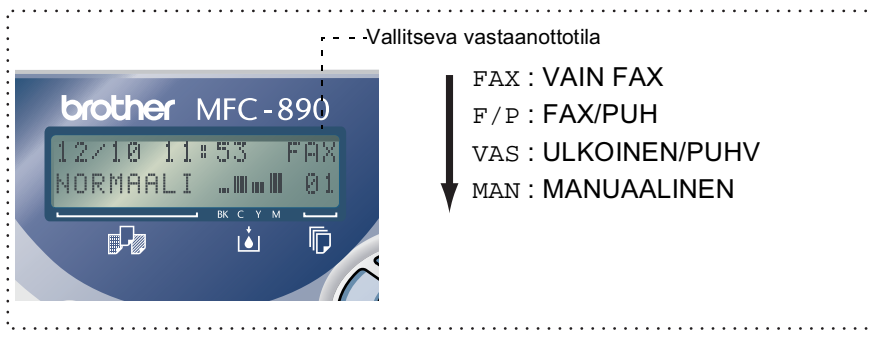

VASTAUSTILA  
FAX/PUH

 Jos muutat vastaanottotilaa jonkin toiminnon aikana, näyttö palaa siihen vastaanottotilan muuttamisen jälkeen.



## Soittoviiveen asettaminen

Soittoviive asettaa soittokertojen määrän ennen laitteen vastaamista. (Katso *Faksin tunnistus* sivulla 5-4 ja *Rinnakkaispuhelin* käyttöä sivulla 5-6.)

- 1 Paina **Menu/Set**, **2**, **1**, **1**.
- 2 Valitse soittokertojen lukumäärä, jonka jälkeen laite vastaa puheluun (00 - 05), painamalla  tai  .  
Paina **Menu/Set**.  
(Jos valitset 00, linja ei soi kertaakaan.)
- 3 Paina **Stop/Exit**.

VASTAANOTTOAS .  
1 .SOITTOVIIVE

## F/P-soittoajan asettaminen (vain F/P-tilassa)

---

Jos asetat vastaanottotilaksi F/P-tilan, sinun on määritettävä, kuinka pitkään laite ilmoittaa puhelusta kaksoissoittoäänellä. (Jos puhelu on faksi, laite tulostaa faksin.) Laite ilmoittaa puhelusta kaksoissoittoäänellä puhelun vastaanottamisen jälkeen. Vain faksilaite soittaa kaksoismerkkiääntä (20, 30, 40 tai 70 sekunnin ajan). Muut samaan linjaan kytketyt puhelimet eivät käytä kaksoissoittoa. Voit kuitenkin vastata puheluun laitteen kanssa samaan linjaan kytketyssä rinnakkaispuhelimessa (joka on kytketty erilliseen seinäliitintään/puhelinpistorasiaan). (Katso *Rinnakkaispuhelin* käyttöä sivulla 5-6.)

**1** Paina **Menu/Set, 2, 1, 2.**

**2** Valitse, miten pitkään laite ilmoittaa puhelusta kaksoissoitolla painamalla

 tai .

Paina **Menu/Set.**

**3** Paina **Stop/Exit.**



Vaikka soittaja lopettaisi puhelun kaksoissoittoäänen aikana, laite jatkaa soittoa määritetyn ajan.

VASTAANOTTOAS. 2.F/P SOITON PIT
------------------------------------



## Faksin tunnistus



---

Kun käytät tätä toimintoa, **Fax Start** -näppäintä ei tarvitse painaa faksisoittoon vastatessa. Jos valitset asetukseksi **ON**, laite vastaanottaa faksipuhelut automaattisesti, vaikka nostaisitkin rinnakkaispuhelimien tai ulkoisen puhelimen kuulokkeen. Kun näyttöön tulee viesti **VASTAANOTTO** tai kun ulkoisessa puhelimessa (toiseen puhelinpistorasiaan liitettyssä puhelimessa) kuulet vastatessasi faksin sirkutussäänen, aseta kuuloke takaisin paikoilleen ja laite ottaa faksin vastaan. Jos valitset asetukseksi **EI**, sinun on aktivoitava laite nostamalla ulkoisen puhelimen tai rinnakkaispuhelin kuuloke ja painamalla sitten laitteen **Fax Start** -näppäintä—**TAI**—valitsemalla \* 5 1, jos et ole laitteen äärellä. (Katso *Rinnakkaispuhelimien käyttäminen* sivulla 5-6.)



Jos tämän toiminnon asetus on kytketty päälle **ON** mutta laite ei yhdistä faksipuhelua puhelimen kuuloketta nostettaessa, valitse faksin kaukokäynnistystunnus \* 5 1.

Jos lähetät fakseja samaan linjaan kytketyltä tietokoneelta ja laite keskeyttää faksin lähetyksen, kytke **FAX TUNNISTUS** pois päältä **EI**.



- 1 Paina **Menu/Set, 2, 1, 3.**
  - 2 Valitse **ON** (tai **EI**) painamalla  tai .
- Paina **Menu/Set.**
- 3 Paina **Stop/Exit.**

VASTAANOTTOAS. 3.FAX TUNNISTUS
-----------------------------------

## Vastaanotettavan faksin tulostaminen (automaattinen pienentäminen)

---

Voit pienentää kaikki vastaanotettavat faksi määrättyyn prosenttiin laitteen käyttämän paperin koosta riippumatta. ON-asetus valitsee pienennyssuhteen.

- 1** Paina **Menu/Set, 2, 1, 5**.
- 2** Valitse ON (tai EI) painamalla  
 tai .

VASTAANOTTOAS . 5.AUTOM. PIEN.
-----------------------------------

- 3** Paina **Menu/Set**.
- 3** Paina **Stop/Exit**.



Jos vastaanotettavasta faksista näkyy, että vasen ja oikea marginaali ovat liian kapeita, automaattinen pienennys on kytkettävä päälle ON.

# Vastaanoton lisäasetukset

## Rinnakkaispuhelinten käyttäminen

---

Jos vastaat faksipuheluun rinnakkaispuhelimesta tai ulkoisesta puhelimesta, joka on kytketty EXT- tai linjaliitintään, voit asettaa laitteen vastaanottamaan faksia käyttämällä faksin kaukokäynnistystunnusta. Kun valitset kaukokäynnistystunnuksen \* 5 1, laite aloittaa faksin vastaanoton. (Katso *Faksin tunnistus* sivulla 5-4.)

Jos laite ilmoittaa puhelusta kaksoissoitolla, ota puhelu vastaan rinnakkaispuhelimessa näppäilemällä pysäytystunnus # 5 1. (Katso *F/P-soittoajan asettaminen (vain F/P-tilassa)* sivulla 5-3.)

Jos vastaat puheluun rinnakkaisessa tai ulkoisessa puhelimesta eikä linjalla ole ketään, puhelu on luultavammin faksiviesti.

Rinnakkaispuhelimessa paina \* 5 1, odota faksin vastaanottoääniä (sirkutusta) ja sulje sitten kuuloke. Ulkoisessa puhelimesta paina \* 5 1 ja odota puhelimen kytkeytymistä pois päältä, ennen kuin suljet kuulokkeen (näyttöön tulee viesti VASTAANOTTO). Soittajan on aloitettava faksilähetys painamalla **Fax Start**.



Jos nostat vahingossa rinnakkaispuhelimien kuulokkeen laitteen vastaanottaessa faksia, faksilähetys voi keskeytyä tai osa viestistä voi tuhoutua.

- \* 5 1—Rinnakkaisessa tai ulkoisessa puhelimesta \* 5 1 asettaa laitteen vastaanottotilaan.
- # 5 1—Rinnakkaispuhelimessa # 5 1 voi pysäyttää laitteen vastaanoton. Toiminto on käytössä F/P- ja faksin tunnistus -tiloissa.

Myös sinulle soittavat henkilöt voivat käyttää kaukokäynnistystunnusta. Ulkoisen puhelinvastaajan viestin loppuun kannattaa lisätä lause "lähetä faksi painamalla \* 5 1". (Katso *Puhelinvastaajan viestin nauhoittaminen* sivulla 1-12.)

## Vain FAX/PUH-tilassa

---

Kun laite on F/P-tilassa, se ilmoittaa puhelusta käyttämällä F/P-soittoaikaa (kaksoissoittoa). Nosta ulkoisen puhelimen kuuloke ja vastaa painamalla **Tel/R**.

Jos olet rinnakkaispuhelimessa, nosta kuuloke F/P-soittoäänien aikana ja paina sitten **# 5 1** kaksoissoittojen välissä. Jos linjalla ei ole ketään tai jos joku haluaa lähettää faksin, lähetä puhelu takaisin laitteeseen painamalla **\* 5 1**.

## Langattoman ulkoisen puhelimen käyttö

---

Jos langaton puhelin on kytketty laitteen EXT-liitäntään tai linjaliitäntään ja käytät langatonta puhelinta, kun olet poissa laitteen ääreltä, puheluihin on helpompi vastata soittoviiveen aikana. Jos annat faksilaitteen vastata ensin, sinun on ensin vastattava langattomaan puhelimeen ja siirrettävä sitten puhelu siihen painamalla faksilaitteen **Tel/R**-näppäintä.

## Kaukokäyttökoodin vaihtaminen

---

Kaukokäyttökoodia ei voi antaa kaikista puhelimista. Faksin kaukokäyttökoodin oletusarvo on \* 5 1. Faksin pysäytyskoodin oletusarvo on # 5 1.



Jos puhelu katkeaa, kun yrität käyttää ulkoisen puhelinvastaajan kauko-ohjaustoimintoja, vaihda faksin kaukokäyttö- ja pysäytyskoodit. Tunnuksessa on oltava kolme numeroa (esimerkiksi # # #).

**1** Paina **Menu/Set, 2, 1, 4.**

**2** Valitse ON (tai EI) painamalla

 tai .

Paina **Menu/Set.**

**3** Voit syöttää uuden faksin vastaanottotunnuksen.

Paina **Menu/Set.**

**4** Voit syöttää uuden puhelun vastaustunnuksen.

Paina **Menu/Set.**

**5** Paina **Stop/Exit.**

VASTAANOTTOAS . 4 .KAUKOKÄYTTÖ
-----------------------------------

## Vastaanotto muistiin (ei käytettävissä värifaksien vastaanotossa)

---



Heti kun arkinsyöttölaite tyhjenee faksin vastaanoton aikana, näyttöön tulee viesti TARKISTA PAPERI. Aseta silloin lisää paperia syöttölaitteeseen. (Katso ohjeet Pikaoppaasta.)

### Jos **MUISTI VASTAANOTTO** on kytketty päälle **ON**...

Sen hetkinen faksi otetaan vastaan, mutta jäljellä olevat sivut tallentuvat muistiin edellyttäen, että vapaata muistia on riittävästi. Sitä seuraavat faksit tallentuvat myös muistiin, kunnes muisti täyttyy. Muistin täytyttyä saapuviin faksisoittoihin ei vastata automaattisesti. Kun haluat tulostaa kaikki faksit, laita arkinsyöttölaitteeseen paperia ja paina **Fax Start**.

### Jos **MUISTI VASTAANOTTO** on kytketty pois päältä **OFF**...

Sen hetkinen faksi otetaan vastaan, mutta jäljellä olevat sivut tallentuvat muistiin edellyttäen, että vapaata muistia on riittävästi. Sitä seuraaviin faksisoittoihin ei vastata automaattisesti, ennen kuin arkinsyöttölaitteeseen laitetaan lisää paperia. Viimeksi saapunut faksi tulostuu, kun laitat arkinsyöttölaitteeseen paperia ja painat **Fax Start**.

- 1** Paina **Menu/Set**, **2**, **1**, **6**.
- 2** Valitse **ON** (tai **EI**) painamalla  tai .
- Paina **Menu/Set**.
- 3** Paina **Stop/Exit**.

VASTAANOTTOAS. 6.MUIST. VAST.
----------------------------------

## Faksin tulostaminen muistista

---

Vaikka olisit kytkenyt faksitalletuksen kaukonoudon päälle ON, voit tulostaa faksin muistista, jos olet laitteen äärellä. (Katso

*Faksitalletuksenasettaminen sivulla 8-2.*)

- 1** Paina **Menu/Set, 2, 5, 4.**
- 2** Paina **Fax Start.**
- 3** Kun tulostus on päättynyt, paina **Stop/Exit.**

KAUKOTULOSTUS 4.TULOSTA VIESTI
-----------------------------------

## Pollaus

---

Pollauksella tarkoitetaan faksiviestien noutoa toisesta faksilaitteesta. Voit pollata laitteellasi toista laitetta, tai joku muu voi pollata sinun faksilaitettasi.

Kaikkien pollausta käyttävien on asetettava oma laitteensa pollausta varten. Kun joku noutaa laitteestasi faksiviestin, soittaja maksaa puhelun. Kun noudat toisesta laitteesta faksiviestin, maksat puhelun itse.



Kaikissa fakseissa ei ole faksien noutotoimintoa.

## Suojattu pollaus

Suojatun pollauksen avulla pollattavat asiakirjat eivät joudu väärin käsiin lähetyksen aikana. Suojattu pollaus toimii vain toisen Brother-faksilaitteen kanssa. Pollauslähetyksen vastaanottajan on syötettävä laitteeseen pollaustunnus.

# Pollausvastaanotto

Pollausvastaanotto tarkoittaa faksin noutamista toisesta faksilaitteesta.

## Pollausvastaanoton asettaminen (tavallinen)



---

- 1 Press **Menu/Set, 2, 1, 7.**
- 2 Valitse **NORMAALI** painamalla  tai , ja paina sitten **Menu/Set.**
- 3 Syötä faksinumero, josta haluat noutaa viestin, ja paina **Fax Start.**

## Suojatun pollausvastaanoton asettaminen

---

Varmista, että toisen osapuolen tunnus on sama kuin omasi.

- 1 Press **Menu/Set, 2, 1, 7.**
- 2 Valitse **TUNNUSSA** painamalla  tai , ja paina sitten **Menu/Set.**
- 3 Anna nelinumeroinen pollaustunnus.  
Tunnus on sama kuin pollattavan faksilaitteen tunnus.
- 4 Paina **Menu/Set.**
- 5 Syötä faksinumero, josta haluat noutaa viestin.
- 6 Paina **Fax Start.**

VASTAANOTTOAS . 7. POLLAUS VAST.
-------------------------------------





## Ajastetun pollausvastaanoton asettaminen

---

Voit asettaa laitteen noutamaan faksiviestin haluttuna ajankohtana.

**1** Press **Menu/Set, 2, 1, 7.**

**2** Valitse **AJASTIN** painamalla

 tai , ja paina sitten **Menu/Set.**

VASTAANOTTOAS . 7. POLLAUS VAST.
-------------------------------------

**3** Laite pyytää antamaan pollauksen aloitusajankohdan.

**4** Syötä pollauksen aloitusaika 24-tunnin muodossa.

Esimerkiksi 21:45 tarkoittaa, että kello on viisitoista minuuttia vaille kymmenen illalla.

**5** Paina **Menu/Set.** Laite pyytää syöttämään faksinumeron, josta haluat noutaa viestin, ja painamaan sitten **Fax Start.**

**6** Syötä faksinumero ja paina **Fax Start.**

Laite noutaa viestin asettamaasi kellonaikaan.





Voit asettaa vain yhden ajastetun pollauksen kerrallaan.

# Sarjapollaus

---

Laite voi noutaa asiakirjoja useasta faksilaitteesta yhdellä toiminnolla. Anna kaikkien faksilaitteiden numerot vaiheessa 4. Noutamisen jälkeen laite tulostaa sarjapollausraportin.

- 1 Press **Menu/Set**, **2**, **1**, **7**.
- 2 Valitse **NORMAALI**, **TUNNUSSA** tai **AJASTIN** painamalla  tai , ja paina **Menu/Set**, kun haluamasi asetus tulee näyttöön.
- 3 Jos valitsit **NORMAALI**, siirry vaiheeseen 4.
  - Jos valitsit **TUNNUSSA**, syötä nelinumeroinen tunnus, paina **Menu/Set** ja siirry vaiheeseen 4.
  - Jos valitsit **AJASTIN**, syötä pollausaika (24-tunnin muodossa), paina **Menu/Set** ja siirry vaiheeseen 4.
- 4 Määritä faksinumerot, joista haluat noutaa asiakirjoja (korkeintaan 150 numeroa), käyttämällä lyhytvalintatoimintoa, etsintää, ryhmätoimintoa (Katso *Ryhmien asettaminen sarjalähetystä varten sivulla 7-2*) tai valintanäppäimiä. Jokaisen faksinumeron jälkeen on painettava **Menu/Set**.
- 5 Paina **Fax Start**.

Laite noutaa faksit soittamalla vuorotellen jokaiseen numeroon tai ryhmänumeroon.

## Tehtävän peruuttaminen

---

Paina **Stop/Exit** laitteen valitessa numeroa peruuttaaksesi vallitsevan pollaustoiminnon. Jos halaut peruuttaa kaikki peräkkäiset pollausvastaanotot, paina **Menu/Set, 2, 6**. (Katso *Muistissa olevan tehtävän peruuttaminen sivulla 6-13.*)

## Lähetyksen esto

---

Tällä toiminolla estetään laitteen luvaton käyttö. Kun lähetyksen esto on kytketty päälle ON, useimpia toimintoja ei voi käyttää. Seuraavat toiminnot ovat käytössä, vaikka lähetyksen esto on kytketty päälle:

- Faksien vastaanottaminen
- Vastaaminen ja soittaminen ulkoisella puhelimella
- Ohjelmoitu ajastettu lähetys\*
- Pollaus\*
- Faksin välitys\*
- Kauko-ohjaus

\* Jos asetus on määritetty ennen lähetyksen eston kytkemistä päälle

# Lähetyksen eston käyttäminen

Lähetyksen eston käyttöä varten tarvittavat tunnuksena.

## Lähetyksen eston asettaminen ensimmäistä kertaa

**1** Paina **Menu/Set, 2, 0**.

FAX  
0.MUUT ASETUKSET

**2** Syötä uusi nelinumeroinen tunnus.

LÄH. ESTO  
UUSI TSANA:XXXX

**3** Paina **Menu/Set**.

Laitteeseen pyydetään tunnuksena uudelleen.

LÄH. ESTO  
VARMISTA:XXXX

**4** Syötä tunnus uudelleen ja paina **Menu/Set**.

**5** Valitse LÄH. ESTON ASET. painamalla  tai .

**6** Paina **Menu/Set**. Laitteeseen pyydetään tunnuksena.

LÄH. ESTON TILA  
TUNNUSSANA:XXXX

**7** Syötä nelinumeroinen tunnus ja paina **Menu/Set**.



Tunnus on sama kuin laitteeseen tallennettu suojatunnus.

Näyttöön tulee ensin HYVÄKSYTTY ja kahden sekunnin kuluttua LÄH. ESTON TILA - lähetyksen esto on kytketty päälle.



Jos annoit väärän tunnuksen vaiheessa 7, näyttöön tulee VÄÄRÄ TUNNUSSANA. Kahden sekunnin kuluttua päivämäärä ja kellonaika palaavat laitteen näyttöön. Lähetyksen esto on tällöin kytkettävä uudelleen päälle. (Katso *Lähetyksen eston kytkeminen päälle* sivulla 5-16.)

## Lähetyksen eston tunnuksanan vaihtaminen

- 1 Paina **Menu/Set, 2, 0.**
- 2 Valitse TUNNUSSANAN AS painamalla  tai  .  



FAX  
0.MUUT ASETUKSET
- 3 Paina **Menu/Set.**  
Laitte pyytää syöttämään vanhan tunnuksanan.  

LÄH. ESTO  
VANHA TSANA : XXXX
- 4 Syötä voimassa oleva tunnuksana.
- 5 Paina **Menu/Set.**
- 6 Syötä uusi nelinumeroinen tunnus.  

LÄH. ESTO  
UUSI TSANA : XXXX
- 7 Paina **Menu/Set.**  
Laitte pyytää syöttämään uuden tunnuksanan uudelleen.  

LÄH. ESTO  
VARMISTA : XXXX
- 8 Syötä uusi tunnuksana uudelleen ja paina **Menu/Set.**
- 9 Paina **Stop/Exit.**

## Lähetyksen eston kytkeminen päälle

- 1 Paina **Menu/Set, 2, 0, 1.**
- 2 Valitse LÄH. ESTON ASET. painamalla  tai  .  

MUUT ASETUKSET  
1.LÄH. ESTO
- 3 Paina **Menu/Set.** Laitte pyytää syöttämään tunnuksanan.  

LÄH. ESTO  
TUNNUSSANA : XXXX
- 4 Syötä nelinumeroinen tunnuksana ja paina **Menu/Set.**

Tunnuksana on sama luku kuin laitteeseen tallennettu suojatunnus.

Näyttöön tulee ensin HYVÄKSYTTY ja kahden sekunnin kuluttua LÄH. ESTON TILA - lähetyksen esto on kytketty päälle.



Jos annoit väärän tunnuksanan vaiheessa 4, näyttöön tulee VÄÄRÄ TUNNUSSANA. Kahden sekunnin kuluttua päivämäärä ja kellonaika palaavat laitteen näyttöön. Aloita tällöin lähetyksen eston asettaminen uudelleen vaiheesta 1.

## Lähetyksen eston kytkeminen pois päältä

**1** Kun lähetyksen esto on kytketty päälle (ON), paina **Menu/Set**.

LÄH. ESTO  
TUNNUSSANA : XXXX

**2** Syötä nelinumeroinen tunnussana ja paina **Menu/Set**.

Näyttöön tulee HYVÄKSYTTY, ja kahden sekunnin kuluttua näyttö palautuu normaalitilaan. Lähetyksen esto on kytketty pois päältä.



Jos annoit väärän tunnussanan vaiheessa 2, näyttöön tulee VÄÄRÄ TUNNUSSANA. Kahden sekunnin kuluttua LÄH. ESTON TILA tulee takaisin näyttöön. Aloita lähetyksen eston kytkeminen pois päältä uudelleen vaiheesta 1.

Jos unohdat lähetyksen eston tunnussanan, ota yhteyttä Brother-jälleenmyyjäsi.

# 6

# Lähetyksen asettaminen

## Ennen aloittamista

Lue ennen faksien lähettämistä kaikki ohjeet ja varoitukset, jotka koskevat asiakirjojen asettamista arkinsyöttölaitteeseen.

## Faksilähetyksen asetusten määrittäminen

---

Fakseja lähettäessäsi valitse haluamasi näistä asetuksista: kontrasti, erottelutarkkuus, ulkomaatila, ajastettu faksi, pollauslähetys tai suora lähetys. Kun asetus on vahvistettu, näyttö kysyy, haluatko syöttää lisää asetuksia:

Valitse lisää asetuksia painamalla **1**. Näyttö palaa LÄHETYSASETUKS-valikkoon.

SEURAAVA 1.KYLLÄ 2.EI
--------------------------

—**TAI**—

Paina **2**, jos olet lopettanut asetusten syöttämisen ja haluat siirtyä seuraavaan vaiheeseen.

## Faksin lähettäminen arkinsyöttölaitteesta

Syöttölaitteeseen sopii korkeintaan 30 sivua. Laite syöttää sivut yksi kerrallaan. Käytä standardia (75 g/m<sup>2</sup>) paperia ja pinoa arkit limittäin, ennen kuin asetat ne arkinsyöttölaitteeseen.

### Suosittelut käyttöympäristö

Lämpötila: 20 - 30° C

Kosteus: 50 - 70 %

- ⊘ ÄLÄ KÄYTÄ käpristyneitä, rypistyneitä, taittuneita tai repeytyneitä arkkeja tai paperia, jossa on niittejä, paperiliittimiä, liimaa tai teippiä. ÄLÄ KÄYTÄ pahvia, sanomalehtipaperia tai kangasta. (Katso *Faksin lähettäminen valotustasolta* sivulla 6-4.)

- Varmista, että musteella kirjoitetut asiakirjat ovat täysin kuivia.
- Faksattavien asiakirjojen on oltava leveydeltään 14,7 - 21,6 cm ja pituudeltaan 14,7 - 35,6 cm.

**1** Nosta ylös arkinsyöttölaitteen asiakirjatuki.

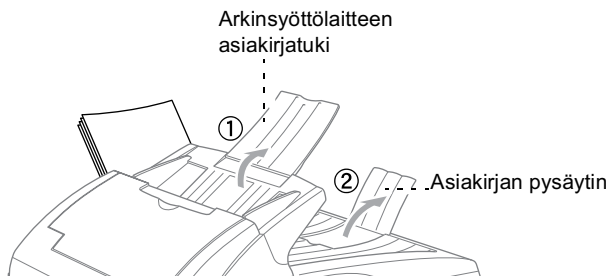

**2** Nosta ylös asiakirjan pysäytin.



- 3 Erottele arkit toisistaan ja pinoa ne limittäin. Aseta asiakirjat arkinsyöttölaitteeseen **tekstipuoli ylöspäin yläreuna edellä** ja varmista, että pino koskettaa syöttötelaa.
- 4 Säädä paperiohjaimet asiakirjojen leveyden mukaan.

**Asiakirjat ovat syöttölaitteessa tekstipuoli ylöspäin**

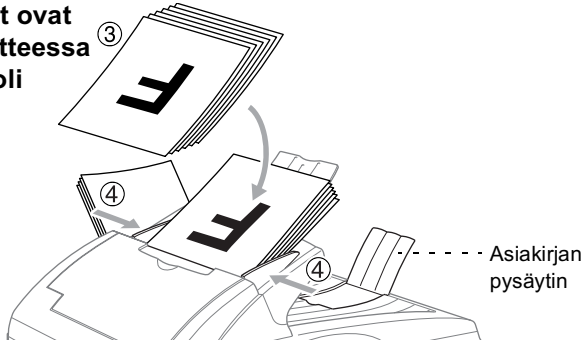

- 5 Valitse faksinumero.  
Paina **Fax Start**. Laite aloittaa ensimmäisen arkin skannaamisen.



Jos kaksi arkkia lähtee liikkeelle yhtäaikaan, yritä uudelleen syöttämällä yksi sivu kerrallaan tai käyttämällä valotustasoa.

## Erikoistietovälineiden vivun asettaminen

Vipua tarvitaan syötettäessä erikoisia asiakirjoja (esimerkiksi ohutta paperia, paksua paperia, päällystettyä paperia tai kiiltävää paperia). Vipu estää asiakirjojen lipsahtamisen tai juuttumisen syöttölaitteessa.

Aseta erikoistietovälineiden vipu Erikoinen-tilaan. (📄)

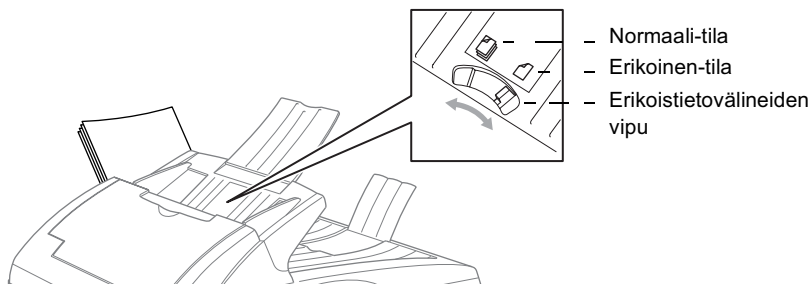

## Faksin lähettäminen valotustasolta

Voit faksata kirjan sivuja tai paperiarkkeja valotustasolta yksi kerrallaan. Asiakirjan enimmäiskoko on A4.

**!** Valotustasoa käytettäessä arkinsyöttölaitteessa ei saa olla paperia.

**1** Nosta kansiosa ylös.

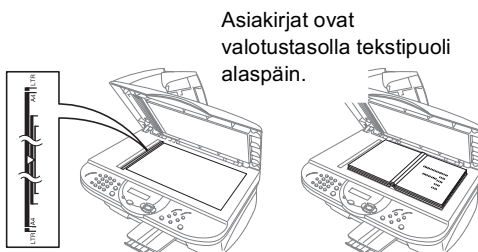

**2** Sijoita asiakirja tekstipuoli alaspäin valotustasolle vasempaan sivuun merkittyjen ohjeiden mukaan.

**3** Laske kansiosa alas.



Jos valotustasolla on kirja tai paksu asiakirja, älä iske kantta kiinni tai paina sitä.

**4** Valitse faksinumero ja paina **Fax Start**.

Laite aloittaa ensimmäisen arkin skannaamisen.

MUISTIA #001 97%  
NORMAALI ■■■■ 01

**5** Jos lähetät vain yhden sivun, siirry vaiheeseen 7.

—**TAI**—

Jos lähetät monta sivua, siirry vaiheeseen 6.

**6** Aseta seuraava sivu valotustasolle.

Paina **Menu/Set**.

Laite aloittaa skannaamisen. (Lähetä jokainen sivu tämän vaiheen mukaisesti.)

SEUR: PAINA SET  
VAL: PAINA START

**7** Aloita numeron valinta painamalla **Fax Start**.

Peruuta tehtävä painamalla **Stop/Exit**



Jos muistissa ei ole tilaa ja faksaat vain yhtä sivua, sivu lähetetään suorana lähetyksenä.

# Lähetyksen perustoiminnot

## Kontrasti

---

Jos asiakirja on erittäin vaalea tai tumma, voit säätää kontrastia.



Käytä VAALEA-asetusta lähettäessäsi erittäin vaaleita asiakirjoja.

Käytä TUMMA-asetusta lähettäessäsi erittäin tummia asiakirjoja.

- 1** Aseta asiakirja tekstipuoli ylöspäin arkinsyöttölaitteeseen tai tekstipuoli alaspäin valotustasolle.

LÄHETYSASETUKS  
1. KONTRASTI

Paina **Menu/Set, 2, 2, 1**.

- 2** Valitse AUTO, VAALEA tai TUMMA painamalla  tai .

Paina **Menu/Set**.

- 3** Jos haluat valita lisää asetuksia, paina **1**. Näyttö palaa LÄHETYSASETUKS-valikkoon.

—TAI—

Paina **2**, jos olet lopettanut asetuksien valitsemisen ja haluat siirtyä vaiheeseen 4.

- 4** Syötä faksinumero.

- 5** Aloita faksilähetys painamalla **Fax Start**.

# Faksin erottelutarkkuus

---

Kun arkisyytölaitteessa tai valotustasolla on asiakirja, voit muuttaa seuraavan faksin asetuksia väliaikaisesti **Fax Resolution** -näppäimellä. Paina **Fax Resolution** toistuvasti, kunnes haluamasi asetus tulee näyttöön.

—**TAI**—

Voit vaihtaa oletusasetuksen.

**1** Paina **Menu/Set, 2, 2, 2.**

**2** Valitse the resolution you want painamalla  tai .

Paina **Menu/Set.**

**3** Paina **Stop/Exit.**

LÄHETYSASETUKS 2.FAX EROTUSKYKY
------------------------------------

NORMAALI	sopii useimmille asiakirjoille.
HIENO	Sopii pienelle tekstile, mutta lähettää hieman hitaammin kuin NORMAALI erottelutarkkuus.
E.HIENO	Sopii pienelle tekstile ja piirroksille, mutta lähettää hitaammin kuin HIENO erottelutarkkuus.
FOTO	Sopii harmaasävyisille asiakirjoille. Kaikkein hitain lähetysaika.
VÄRI NORMAALI	lähettää värillisen faksin.
VÄRI HIENO	parempi laatu kuin VÄRI NORMAALI -asetuksessa, lähettää asiakirjan väripiirroksena tai -valokuvana.

## Manuaalinen lähetys

---

Kun lähetät faksin manuaalisesti, voit kuunnella laitteen valinta-, soitto- ja vastaanottoääniä faksilähetysten aikana.

- 1** Aseta asiakirja tekstipuoli ylöspäin arkinsyöttölaitteeseen tai tekstipuoli alaspäin valotustasolle.
- 2** Nosta ulkoisen puhelimen kuuloke ja kuuntele valintaääntä.  
—TAI—  
Paina **Tel/R** ja kuuntele valintaääntä.
- 3** Jos olet ulkoisessa puhelimessa, valitse faksinumero. Jos painoit **Tel/R**, valitse numero laitteen valintanäppäimillä.
- 4** Kun kuulet faksin merkkiäänen, paina **Fax Start**.
- 5** Jos nostit ulkoisen puhelimen kuulokkeen, aseta kuuloke paikoilleen.

## Automaattinen lähetys

---

**Näin lähetät faksin kaikkein helpoimmalla tavalla.**

-  Valintaääntä ei saa kuunnella nostamalla ulkoisen puhelimen kuuloketta tai painamalla **Tel/R**-näppäintä.
- 1** Aseta asiakirja tekstipuoli ylöspäin arkinsyöttölaitteeseen tai tekstipuoli alaspäin valotustasolle.
  - 2** Syötä faksinumero käyttämällä valintanäppäimiä, lyhytvalintaa tai etsintää. (Katso *Lyhytvalinta sivulla 7-5.*)
  - 3** Paina **Fax Start**.

## Värillisen faksin lähetyks

---

Laitteella voi lähettää myös värillisiä fakseja.

- 1** Aseta asiakirja tekstipuoli ylöspäin arkinsyöttölaitteeseen tai tekstipuoli alaspäin valotustasolle.
- 2** Valitse **VÄRI NORMAALI** tai **VÄRI HIENO** painamalla **Fax Resolution**.
- 3** Syötä faksinumero käyttämällä valintanäppäimiä, lyhytvalintaa tai etsintää.
- 4** Paina **Fax Start**.



Laitte ei käytä muistia värillisen faksin lähetyksessä.

## Automaattisten ja manuaalisten faksien uudelleentalinta

---

Automaattisen faksin uudelleentalinta: Jos lähetät faksia automaattisesti ja linja on varattu, laite valitse numeron automaattisesti uudelleen kolme kertaa viiden minuutin välein.

Manuaalisen faksin uudelleentalinta: Aseta uudelleen lähetettävä asiakirja paikoilleen ja paina **Redial/Pause**. Soita sitten viimeksi valittuun numeroon painamalla **Fax Start**.

## Kaksoistoiminto (ei käytettävissä värillisten faksien lähetyksessä)

---

Voit asettaa dokumenttisi automaattiseen syöttölaitteeseen ja määritellä väliaikaiset asetukset, valita numeron ja aloittaa faksin skannauksen muistiin, vaikka laite ottaa vastaan faksia, tulostaa tietokoneelta tai lähettää faksia muistista. Näytössä näkyy uusi tehtävännumero ja jäljellä oleva muisti.



Jos faksin ensimmäistä sivua skannattaessa näyttöön tulee **MUISTI TÄYNNÄ** -viesti, peruuta skannaaminen painamalla **Stop/Exit**. Jos näyttöön tulee **MUISTI TÄYNNÄ** -viesti myöhempää sivua skannatessa, voit lähettää skannatut sivut painamalla **Fax Start** tai peruuttaa tehtävän painamalla **Stop/Exit**.

- 1** Aseta asiakirja tekstipuoli ylöspäin arkinsyöttölaitteeseen tai tekstipuoli alaspäin valotustasolle.
- 2** Valitse faksinumero.
- 3** Paina **Fax Start**.

Laite skannaa asiakirjan ja näyttöön tulee faksin tehtävännumero (#XXX) sekä jäljellä olevan muistin määrä. Sitten laite aloittaa numeron valinnan. Voit nyt lähettää seuraavan faksin toistamalla vaiheet 1 - 3.



Laite käyttää tavallisesti kaksoistoimintoa. Värilliset faksit kuitenkin lähetetään suorana lähetyksenä, jolloin muistia ei käytetä. Muistiin skannattavien sivujen määrä riippuu sivujen sisältämästä tiedosta.



# Suora lähetys

---

Kun lähetät faksia, laite skannaa asiakirjat muistiin ennen lähettämistä. Heti kun puhelinlinja vapautuu, laite aloittaa numeron valinnan ja lähetyksen.



Jos muisti loppuu kesken, laite lähettää asiakirjan suorana lähetyksenä (vaikka LÄHETÄ HETI -asetus on pois päältä EI).

Voit myös lähettää tärkeitä asiakirjoja suoraan, muistia käyttämättä.

Voit kytkeä LÄHETÄ HETI -asetuksen päälle ON.

**1** Aseta asiakirja tekstipuoli ylöspäin arkinsyöttölaitteeseen tai tekstipuoli alaspäin valotustasolle.

**2** Paina **Menu/Set, 2, 2, 5.**



**3** Vaihda oletusasetusta valitsemalla ON (tai EI) painamalla  tai .

LÄHETYSASETUKS  
5.LÄHETÄ HETI



Paina **Menu/Set.**

Siirry vaiheeseen 5.

—TAI—

Valitse VAIN SEURAAVA -asetus vain seuraavaa faksia varten painamalla  tai .

Paina **Menu/Set.**

**4** Valitse ON (tai EI) painamalla  tai .

Paina **Menu/Set.**

**5** Jos haluat valita lisää asetuksia, paina **1**. Näyttö palaa LÄHETYSASETUKS-valikkoon.

—TAI—

Paina **2**, jos olet lopettanut asetusten valitsemisen ja haluat siirtyä vaiheeseen 6.

**6** Valitse faksinumero.

Paina **Fax Start**.





Jos lähetät väriefaksia, laite lähettää asiakirjan suorana lähetyksenä vaikka LÄHETÄ HETI on asetettu pois päältä EI.

## Tehtävän tilan tarkistaminen

---

Tarkista, mitkä tehtävät ovat edelleen jonossa odottamassa lähetystä. (Jos jonossa ei ole tehtäviä, näyttöön tulee viesti EI PERUUT.TÖITÄ.) (Katso *Muistissa olevan tehtävän peruuttaminen* sivulla 6-13.)

**1** Paina **Menu/Set, 2, 6**.

**2** Jos jonossa on useita tehtäviä, selaa luetteloa painamalla  tai .

**3** Paina **Stop/Exit**.

FAX 6 . PERUUTA
--------------------

## Muistissa olevan tehtävän peruuttaminen



---

Voit peruuttaa ohjelmoidut tehtävät, kuten pollauslähetyksen tai muistissa lähettämistä odottavat faksitehtävät. (Katso *Tehtävän tilan tarkistaminen* sivulla 6-12.)

**1** Paina **Menu/Set, 2, 6**.

Kaikki jonossa olevat tehtävät tulevat näyttöön.

FAX 6 . PERUUTA
--------------------

**2** Jos jonossa on useita tehtäviä, valitse peruutettava tehtävä painamalla  tai .

Paina **Menu/Set**.

—**TAI**—

Jos jonossa on vain yksi tehtävä, siirry vaiheeseen 3.

**3** Peruuta tehtävä painamalla **1**

—**TAI**—

Poistu tehtävää peruuttamatta painamalla **2**

Peruuta toinen tehtävä siirtymällä vaiheeseen 2.

**4** Paina **Stop/Exit**.

## Tehtävän peruuttaminen käyttäen Stop/Exit-näppäintä

---

Kun laite valitsee numeroa, skannaa tai lähettää dokumenttia, voit peruuttaa toiminnon painamalla **Stop/Exit**.

# Lähetyksen lisätoiminnot

## Sähköisen kansilehden laatiminen

---

Kansilehden tulostaa vastaanottava laite. Kansilehdelle tulostuu lyhytvalintanumeroon tallennettu nimi. Jos valitset numeron manuaalisesti, nimikenttä jää tyhjäksi.

Kansilehdelle tulostuvat laitteen nimitunnus ja lähetettävien sivujen määrä. (Katso *Nimitunnuksen asettaminen* sivulla 4-3.) Jos kansilehti on päällä ON (**Menu/Set, 2, 2, 7**), sivumäärä jää tyhjäksi.

Voit syöttää kansilehdelle tulostuvan viestin.

VAIN SEURAAVA  
1. EI VIESTIÄ

Valmiiden viestien sijaan voit syöttää kaksi omaa viestiä, joiden pituus on korkeintaan 27 merkkiä. (Katso *Tekstin syöttäminen* sivulla 4-4 ja *Omien viestien laatiminen* sivulla 6-15.)

VAIN SEURAAVA  
2. SOITTOPYYNTÖ

VAIN SEURAAVA  
3. KIIREELLINEN

Useimmat LÄHETYSASETUKS-asetukset ovat väliaikaisia, jotta voit muuttaa jokaista lähetettävää faksia.

VAIN SEURAAVA  
4. LUOTTAMUKSELL.

Voit kuitenkin asettaa kansilehden ja kansilehden viestien asetukset etukäteen. Kansilehden ja kansilehden viestin ominaisuudet muuttavat oletusasetuksia.



VAIN SEURAAVA  
5. (USER DEFINE)

VAIN SEURAAVA  
6. (USER DEFINE)

## Omien viestien laatiminen

Voit laatia kaksi omaa viestiä.

**1** Paina **Menu/Set, 2, 2, 8**.

**2** Valitse oman viestin paikaksi 5 tai 6 painamalla  tai .

Paina **Menu/Set**.

**3** Syötä oma viesti valintanäppäimillä.

Paina **Menu/Set**.

(Katso *Tekstin syöttäminen* sivulla 4-4.)

**4** Jos haluat valita lisää asetuksia, paina **1**. Näyttö palaa LÄHETYSASETUKS-valikkoon.

—**TAI**—

Poistu painamalla **2**

LÄHETYSASETUKS 8.KANSILEHTIVIES
------------------------------------

## Vain seuraavan faksin kansilehti

Tätä toimintoa ei voi käyttää ilman nimitunnusta. Varmista, että laitteen nimitunnus on asetettu. (Katso *Nimitunnuksen asettaminen* sivulla 4-3.)

Jos haluat lähettää kansilehden vain yhden faksin kanssa, asiakirjan sivumäärä tulostuu kansilehdelle.



- 1** Aseta asiakirja tekstipuoli ylöspäin arkinsyöttölaitteeseen, tai aseta se valotustasolle.

LÄHETYSASETUKS  
7. KANSILEHTIAS.



- 2** Press **Menu/Set, 2, 2, 7.**

- 3** Valitse VAIN SEURAAVA painamalla  tai .

Paina **Menu/Set.**

- 4** Valitse ON painamalla  tai .

Paina **Menu/Set.**

- 5** Valitse a comment painamalla  tai .

Paina **Menu/Set.**

- 6** Syötä lähetettävä sivumäärä kaksinumeroisena.

Paina **Menu/Set.**

(Paina esimerkiksi **0, 2**, jos sivuja on kaksi, tai syötä **0 0**, jos haluat jättää sivumäärän tyhjäksi. Jos teet virheen, palaa takaisin painamalla  ja syötä sivumäärä uudelleen.

- 7** Jos haluat valita lisää asetuksia, paina **1**. Näyttö palaa LÄHETYSASETUKS-valikkoon.

—TAI—

Jos olet lopettanut asetusten valitsemisen, paina **2**.



- 8** Syötä faksinumero, johon haluat soittaa.

- 9** Paina **Fax Start.**

## Lähetä kansilehti kaikkien faksien kanssa



Tätä toimintoa ei voi käyttää ilman nimitunnusta. Varmista, että laitteen nimitunnus on asetettu. (Katso *Nimitunnuksen asettaminen* sivulla 4-3.) Voit asettaa laitteen lisäämään kansilehden kaikkiin fakseihin. Jos tämä asetus on päällä, faksin sivumäärä ei tulostu kansilehdelle.

**1** Paina **Menu/Set, 2, 2, 7**.

**2** Valitse ON painamalla  tai .

LÄHETYSASETUKS  
7.KANSILEHTIAS.

Paina **Menu/Set**.

**3** Jos valitsit ON, valitse vakioviesti tai oma viesti painamalla  tai .

Paina **Menu/Set**.

**4** Jos haluat valita lisää asetuksia, paina **1**. Näyttö palaa LÄHETYSASETUKS-valikkoon.



—TAI—

Jos olet lopettanut asetuksien valitsemisen, poistu painamalla **2**.

## Tulostetun kansilehden käyttäminen

Jos haluat mieluummin käyttää tulostettua kansilehteä, jolle voit kirjoittaa, tulosta mallisivu ja liitä se faksiin.

**1** Paina **Menu/Set, 2, 2, 7**.

**2** Valitse TULOSTA MALLI painamalla  tai .

LÄHETYSASETUKS  
7.KANSILEHTIAS.

Paina **Menu/Set**.

**3** Paina **Fax Start**. Faksilaite tulostaa kansilehden.

**4** Paina **Stop/Exit**.

```
==== KANSILEHTI ====  
  
VAST.OTT: _____  
  
LÄHETT.: _____  
FAX: _____  
PUH: _____  
  
SIVUJA YHTEENSÄ _____  
  
KOMMENTTI: _____
```

## Ulkomaanlinja



---

Toiminto kytkeytyy automaattisesti pois päältä faksin lähettämisen jälkeen.

- 1** Aseta asiakirja tekstipuoli ylöspäin arkinsyöttölaitteeseen tai tekstipuoli alaspäin valotustasolle.

LÄHETYSASETUKS  
9. ULKOMAANLINJA

- 2** Paina **Menu/Set, 2, 2, 9**.

- 3** Valitse ON (tai EI) painamalla  tai .

Paina **Menu/Set**.

- 4** Jos haluat valita lisää asetuksia, paina **1**. Näyttö palaa LÄHETYSASETUKS-valikkoon.

—TAI—

Paina **2**, jos olet lopettanut asetusten valitsemisen ja haluat siirtyä vaiheeseen 5.

- 5** Syötä faksinumero, johon haluat soittaa.

- 6** Paina **Fax Start**.



## Ajastettu faksi (ei käytettävissä värillisten faksien lähetyksessä)

---

Päivän aikana voit tallentaa muistiin korkeintaan 50 myöhemmin lähetettävää fakssia. Faksit lähetetään vaiheessa 3 määritettyyn kellonaikaan. Hyväksy aika painamalla **Menu/Set** tai syötä jokin toinen lähetyisaika.

- 1** Aseta asiakirja tekstipuoli ylöspäin arkinsyöttölaitteeseen tai tekstipuoli alaspäin valotustasolle.

LÄHETYSASETUKS 3 . AJASTIN
-------------------------------

- 2** Paina **Menu/Set, 2, 2, 3.**

- 3** Syötä faksin lähetyisaika (24-tunnin muodossa). Paina **Menu/Set**. (Esimerkiksi 19:45 tarkoittaa, että kello on viisitoista minuuttia vaille kahdeksan illalla.)

- 4** Jos haluat valita lisää asetuksia, paina **1**. Näyttö palaa LÄHETYSASETUKS-valikkoon.

—TAI—

Paina **2**, jos olet lopettanut asetusten valitsemisen ja haluat siirtyä vaiheeseen 5.

- 5** Valitse faksinumero.

- 6** Paina **Fax Start**. Laite lähettää faksin asettamaasi kellonaikaan.





*Muistiin skannattavien sivujen määrä riippuu sivujen sisältämän tiedon määrästä.*

## Ajastettu lisälähetys (ei käytettävissä värillisten faksien lähetyksessä)

---

Ennen ajastettujen faksien lähettämistä laite säästää aikaa lajittelemalla kaikki tallennetut asiakirjat kohteen ja kellonajan mukaan. Kaikki samaan aikaan samaan faksinumeroon lähetettäväksi ajastetut faksit lähetetään yhtenä faksina.

**1** Paina **Menu/Set, 2, 2, 4**.

**2** Valitse ON (tai EI) painamalla  tai .

LÄHETYSASETUKS  
4.LISÄLÄHETYS

Paina **Menu/Set**.

**3** Paina **Stop/Exit**.

## Pollatun lähetyksen asettaminen (ei käytettävissä värillisten faksien lähetyksessä)

---



Pollatussa lähetyksessä laitteeseen asetetaan asiakirja odottamaan sitä, että toinen faksi noutaa sen.



Dokumentti tallennetaan muistiin ja se voidaan noutaa mistä tahansa toisesta faksilaitteesta, kunnes muistissa oleva faksi poistetaan käyttäen tehtävän peruutus -toimintoa. (Katso *Muistissa olevan tehtävän peruuttaminen* sivulla 6-13.)

## Pollauslähetyksen asetus (normaali)



---

- 1 Aseta dokumentti syöttölaitteeseen tekstipuoli ylöspäin tai tekstipuoli alaspäin lasilevyllä.
- 2 Paina **Menu/Set, 2, 2, 6**.
- 3 Valitse **NORMAALI** painamalla  tai , ja paina sitten **Menu/Set**.
- 4 Paina **1** jos haluat valita muita asetuksia. Näyttö palaa **LÄHETYSASETUKS**-valikkoon.  
—**TAI**—  
Paina **2** jos valitset asetuksen ja siirry vaiheeseen 5.
- 5 Paina **Fax Start** ja odota, että faksia pollataan.

## Pollauslähetyksen asetus suojakoodilla

---

Kun valitset **POLLING: SECURE**, kaikkien laitetta pollaavien täytyy syöttää pollauksen tunnuskoodi.

- 1 Aseta dokumentti syöttölaitteeseen tekstipuoli ylöspäin tai tekstipuoli alaspäin lasilevyllä.
  - 2 Paina **Menu/Set, 2, 2, 6**.
  - 3 Valitse **TUNNUSSA** painamalla  tai , ja paina sitten **Menu/Set**.
  - 4 Syötä nelinumeroinen luku ja paina **Menu/Set**.
  - 5 Paina **1** jos haluat valita muita asetuksia. Näyttö palaa **LÄHETYSASETUKS**-valikkoon.  
—**TAI**—  
Paina **2**, jos olet lopettanut asetusten teon ja siirry vaiheeseen 6.
  - 6 Paina **Fax Start** ja odota, että faksia pollataan.
-  Suojattua pollausta voi käyttää ainoastaan toisen Brother-faksin kanssa.

# Automaattisesti valittavat numerot ja numeron valinta

## Numeroiden tallentaminen helppokäyttötoimintoja varten

Voit asettaa laitteeseen seuraavan tyyppiset helppokäyttötoiminnot: lyhytvalinta ja faksien sarjalähettykset ryhmille.



*Muistiin tallennetut numerot säilyvät sähkökatkoksesta huolimatta.*

### Lyhytvalintanumeroiden tallentaminen

Voit tallentaa lyhytvalintanumeroita, jotka voit valita painamalla vain muutamaa näppäintä (**Search/Speed Dial, #**, muistipaikan numero kahdella numerolla ja **Fax Start**). Laitteeseen voi tallentaa 100 lyhytvalintanumeroa.

**1** Paina **Menu/Set, 2, 3, 1**.

NUMEROMUISTI  
1 . LYHYTVALINTA

**2** Syötä kaksinumeroinen lyhytvalintapaikka (00 - 99) valintanäppäimillä.

LYHYTVALINTA  
LYH . VAL . NRO ? #

(Paina esimerkiksi **05**.)

Paina **Menu/Set**.

**3** Syötä numero (korkeintaan 20 numeroa.)

LYHYTVALINTA  
#05 : \_

Paina **Menu/Set**.

**4** Syötä nimi valintanäppäimillä (korkeintaan 15 merkkiä).

LYHYTVALINTA  
NIMI : \_

Paina **Menu/Set**.

(Katso *Tekstin syöttäminen* sivulla 4-4.)

—**TAI**—

Tallenna numero ilman nimeä painamalla **Menu/Set**.

**5** Jos haluat tallentaa toisen lyhytvalintanumeron, siirry vaiheeseen 2.

—**TAI**—

Paina **Stop/Exit**.

## Lyhytvalintanumeroiden muuttaminen

---

Jos yrität tallentaa lyhytvalintanumeron paikkaan, jossa on jo numero, näyttöön tuleva viesti näyttää tallennetun nimen ja kehottaa toimimaan seuraavasti:

**1** Muuta tallennettua numeroa painamalla

**1.**

#05:XXXXXXXX
1.MUUTA 2.VALMIS



—**TAI**—

Poistu numeroa muuttamatta painamalla **2**

**2** Syötä uusi numero.

Paina **Menu/Set**.

■ Jos haluat poistaa koko numeron tai nimen, paina **Stop/Exit**, kun kohdistin on ensimmäisen numeron tai kirjaimen alapuolella. Ylä- ja oikealla puolella olevat merkit pyyhkiytyvät pois.

■ Jos haluat vaihtaa merkin, aseta kohdistin muutettavan merkin alle painamalla  tai  ja kirjoita sitten korvattavan merkin päälle.

**3** Seuraa ohjeita vaiheen 4 alusta edellisen sivun

Lyhytvalintanumeroiden tallentaminen -osassa.

## Ryhmiä asettaminen sarjalähetystä varten

---

Ryhmiä avulla voit lähettää saman faksin useaan eri faksinumeroon vain muutamaa näppäintä painamalla (**Search/Speed Dial, #**, kaksinumeroinen paikka ja **Fax Start**). Ensin jokainen faksinumero on tallennettava lyhytvalintanumerona.

Tämän jälkeen ne voi yhdistää ryhmäksi. Jokainen ryhmä on yksi lyhytvalintanumero. Voit määrittää korkeintaan kuusi ryhmää tai korkeintaan 99 numeroa yhteen suureen ryhmään. (Katso *Lyhytvalintanumeroiden tallentaminen* sivulla 7-1 ja *Sarjalähetys (ei käytettävissä värillisten faksien lähetyksessä)* sivulla 7-6.)

**1** Paina **Menu/Set, 2, 3, 2.**

NUMEROMUISTI  
2.LUO RYHMIÄ

**2** Paina **Search/Speed Dial** ja syötä ryhmän kaksinumeroinen lyhytvalintapaikka valintanäppäimillä. Paina **Menu/Set.**

LUO RYHMIÄ  
PAINA SPEED-DIAL

LUO RYHMIÄ  
LYH. VAL. NRO?#07

(Paina esimerkiksi **Search/Speed Dial, 07** ja **Menu/Set.**)

**3** Syötä ryhmän numero valintanäppäimillä.

LUO RYHMIÄ  
LUO RYHMÄR01

Paina **Menu/Set.**

(Paina esimerkiksi **1**, jos haluat ryhmän numero 1.)



Ryhmän numeron on oltava 1 ja 6 välillä.

**4** Lisää lyhytvalintanumerot ryhmään samalla tavalla kuin valitsit ne puhelua varten.

LUO RYHMIÄ  
R01:#05#09

(Esimerkiksi lyhytvalintanumeroita 05 ja 09 varten paina **Search/Speed Dial, 05, Search/Speed Dial, 09.** Näyttöön tulee viesti: #05#09.)

**5** Vahvista ryhmän lyhytvalintanumerot painamalla **Menu/Set.**

**6** Syötä ryhmän nimi valintanäppäimillä. Käytä apuna taulukkoa sivulla 4-3.

LUO RYHMIÄ  
NIMI :

Paina **Menu/Set.**

(Näppäile esimerkiksi **UUDET ASIAKKAAT.**)

**7** Paina **Stop/Exit.**



Voit tulostaa luettelon kaikista lyhytvalintanumeroista. (Katso *Raporttien tulostaminen sivulla 9-1.*)

# Numeron valinta



Kun käytät automaattisesti valittavaa numeroa, näyttöön tulee joko paikkaan tallennettu nimi tai faksinumero, jos et ole tallentanut nimeä.

## Manuaalinen valinta ulkoisella puhelimella

---





Manuaalinen valinta tarkoittaa sitä, että kaikki puhelinnumeron numerot syötetään laitteeseen.

- 1 Nosta ulkoisen puhelimen kuuloke.  
—TAI—  
Paina **Tel/R**.
- 2 Kun kuulet valintaäänän, valitse numero valintanäppäimillä.
- 3 Jos valitsit numeron **Tel/R**-näppäimellä, nosta kuuloke, kun puheluun vastataan.  
(Kaiutin toimii vain yhteen suuntaan, joten vastaaja ei voi kuulla sinua, ellei nosta kuuloketta.)
- 4 Lopeta puhelu laskemalla ulkoisen puhelimen kuuloke paikoilleen.

## Etsintä

---

Voit etsiä lyhytvalintamuistiin tallennettuja nimiä. (Katso *Lyhytvalintanumeroiden tallentaminen* sivulla 7-1.)

- 1 Aseta asiakirja tekstipuoli ylöspäin arkinsyöttölaitteeseen tai tekstipuoli alaspäin valotustasolle.
- 2 Paina **Search/Speed Dial**.
- 3 Etsi aakkosjärjestyksessä tallennettuja nimiä syöttämällä nimen ensimmäinen kirjain ja painamalla  tai .  
—TAI—  
Etsi numeroita numerojärjestyksessä painamalla  tai .
- 4 Kun näyttöön tulee oikean lyhytvalintapaikan nimi, paina **Fax Start**.

## Lyhytvalinta

---

- 1** Aseta asiakirja tekstipuoli ylöspäin arkinsyöttölaitteeseen tai tekstipuoli alaspäin valotustasolle.
- 2** Paina **Search/Speed Dial, #** ja kaksinumeroinen lyhytvalintapaikka. (Katso *Lyhytvalintanumeroiden tallentaminen* sivulla 7-1.)
- 3** Paina **Fax Start**.

## Käyttöoikeustunnukset ja luottokorttinumerot

---

Joskus valittavissa on useita kaukopuhelupalveluita, joilla on eri tunnusnumerot. Puhelun hinta voi riippua ajankohdasta ja siitä, minne haluat soittaa. Edullisten hintojen käyttäminen helpottuu, kun tallennat kaukopuhelupalveluiden käyttöoikeustunnukset ja luottokorttinumerot lyhytvalintanumeroina. Voit tallentaa pitkät numerot jakamalla ne osiin ja asettamalla niille omat lyhytvalintapaikat. Voit myös yhdistää manuaalisen valinnan ja lyhytvalintanumeron.

Yhdistetty numero valitaan syöttämässäsi järjestyksessä, kun painat **Fax Start**. (Katso *Lyhytvalintanumeroiden tallentaminen* sivulla 7-1.)

Voit esimerkiksi tallentaa numeron 555 lyhytvalintapaikkaan #03 ja numeron 7000 lyhytvalintapaikkaan #02. Kun painat **Search/Speed Dial, #03, Search/Speed Dial, #02** ja **Fax Start**, laite valitsee numeron 555-7000.

Voit muuttaa numeroa väliaikaisesti korvaamalla osan siitä valintanäppäimillä syötetyllä numerolla.

Voit esimerkiksi muuttaa numeron 555-7001 painamalla **Search/Speed Dial, #03** ja syöttämällä sitten **7001** valintanäppäimillä.



Jos numeron keskellä on odotettava uutta valintaaientä tai merkkiä, tallenna tauko oikeaan paikkaan numerossa painamalla **Redial/Pause**. Jokainen painallus lisää numeroon 3,5 sekunnin tauon.



## Sarjalähetys (ei käytettävissä värillisten faksien lähetyksessä)

---

Sarjalähetyksessä sama faksi lähetetään automaattisesti useaan eri faksinumeroon. **Menu/Set**-näppäintä käyttämällä voit lisätä yhdeeen sarjalähetykseen ryhmiä, lyhytvalintanumeroita ja korkeintaan 50 manuaalisesti valittua numeroa. Jos et ole käyttänyt kaikkia lyhytvalintapaikkoja ryhmien, käyttöoikeustunnusten ja luottokorttinumeroiden tallentamiseen, voit lähettää fakseja sarjalähetyksenä jopa 150 eri numeroon. Käytettävissä olevan muistin määrä riippuu muistissa olevista tehtävistä ja sarjalähetyksen vastaanottajien määrästä. Jos sarjalähetyksen numeroiden lukumäärä ylittää muistipaikkojen lukumäärän, et voi käyttää kaksoistoimintoa etkä ajastettua lähetystä.

Yhdistä lyhytvalintanumeroita ja manuaalisesti valittavia numeroita samaan sarjalähetykseen painamalla **Menu/Set** kunkin numeron jälkeen. Helpota numeroiden valintaa käyttämällä **Search/Speed Dial**-etsintänäppäintä. (Katso *Ryhmien asettaminen sarjalähetystä varten* sivulla 7-2.)

Sarjalähetyksen lopuksi laite tulostaa raportin, josta näet lähetystulokset.

- Syötä pitkät numerot normaalisti, mutta muista, että jokainen lyhytvalintanumero lasketaan yhdeksi paikaksi, joten tallennettavien paikkojen määrä on rajoitettu.
- Jos linja on varattu tai yhteyttä ei saatu jostakin muusta syystä, laite valitsee numeron uudelleen.
- Jos muisti on täynnä, lopeta tehtävä painamalla **Stop/Exit**. Jos laitteeseen on skannattu useampi kuin yksi sivu, lähetä muistissa olevat sivut painamalla **Fax Start**.

- 1 Aseta asiakirja tekstipuoli ylöspäin arkinsyöttölaitteeseen tai tekstipuoli alaspäin valotustasolle.
- 2 Syötä numero käyttämällä lyhytvalintaa, ryhmänumeroa, etsintää tai valintanäppäimiä.  
(Esimerkki: ryhmänumero)
- 3 Paina **Menu/Set**, jos käytät Etsi-toimintoa, paina **Valikko/Aseta** uudestaan sen jälkeen kun olet valinnut numeron (tai nimen). Laite pyytää antamaan seuraavan numeron.
- 4 Syötä seuraava numero.  
(Esimerkki: lyhytvalintanumero)
- 5 Paina **Menu/Set**.
- 6 Syötä toinen faksinumero.  
(Esimerkki: manuaalinen valinta valintanäppäimillä)
- 7 Paina **Fax Start**.  
Laite lukee asiakirjan muistiin ja aloittaa sitten faksien lähettämisen valittuihin numeroihin.

## Tauko

---

Syötä 3,5 sekunnin tauko numeroiden välille painamalla **Redial/Pause**. Jos soitat ulkomaanpuhelua, voit pidentää taukoa painamalla **Redial/Pause** niin monta kertaa kuin haluat.

## Automaattisten ja manuaalisten faksien uudelleenvalinta

---

Automaattisen faksin uudelleenvalinta: Jos lähetät faksia automaattisesti ja linja on varattu, laite valitsee numeron automaattisesti uudelleen kolme kertaa viiden minuutin välein.

Manuaalisen faksin uudelleenvalinta: Aseta uudelleen lähetettävä asiakirja paikoilleen ja paina **Redial/Pause**. Soita sitten viimeksi valittuun numeroon painamalla **Fax Start**.

# 8

# Kaukofaksitoiminnot

(ei käytettävissä värillisten faksien kanssa)



## Faksin välitys



*Faksin välitystä ei voi käyttää, jos faksitalletus on pois päältä EI.*

## Faksin välityksenumeron ohjelmointi

Kun faksin välitys on päällä ON, laite tallentaa vastaanotetun faksin muistiin. Sen jälkeen se valitsee ohjelmoidun numeron ja välittää faksin edelleen.

- 1 Paina **Menu/Set, 2, 5, 1**.
- 2 Valitse ON (tai EI) painamalla  tai .

Paina **Menu/Set**.

Näytössä kehoitetaan syöttämään faksinumero, johon faksit välitetään.

- 3 Syötä välityksenumero (korkeintaan 20 numeroa.)  
Paina **Menu/Set**.
- 4 Paina **Stop/Exit**.

KAUKOTULOSTUS  
1.FAX ED.LÄHETYS

EDELLEENLÄHETYS  
#: \_

# Faksitalletuksenasettaminen

Muistiin tallennus -toiminto täytyy olla kytketty päälle (ON), jotta faksit voidaan vastaanottaa muistiin. (Katso *Vastaanotto muistiin (ei käytettävissä värifaksien vastaanotossa)* sivulla 5-9.)

Jos faksitalletus on kytketty päälle ON, voit noutaa fakseja toisesta laitteesta käyttämällä faksin välitystä tai kauko-ohjausta. Näyttö ilmoittaa muistiin tallennetusta faksista.



Värillisiä fakseja ei voi ottaa vastaan, jos faksimuisti on kytketty päälle (ON).

## 1 Paina **Menu/Set**, **2**, **5**, **2**.

Näytössä kehoitetaan valitsemaan faksin asetus.

KAUKOTULOSTUS  
2. FAX TALLETTUS

## 2 Valitse ON (tai EI) painamalla tai .

Paina **Menu/Set**.

## 3 Paina **Stop/Exit**.



Jos kytket FAX TALLETTUS -asetuksen pois päältä EI, vaikka muistissa on fakseja, näytössä kysytään, haluatko poistaa faksit muistista.

POISTA VIESTIT?  
1. KYLLÄ 2. EI

Jos painat **1**, kaikki faksit poistetaan muistista ja FAX TALLETTUS kytketään pois päältä EI.

Jos painat **2**, fakseja ei poisteta muistista ja FAX TALLETTUS pysyy päällä ON. (Katso *Faksin tulostaminen muistista* sivulla 5-10.)

## Varmuustulostus

---

Jos olet kytkenyt FAX TALLETTUS -asetuksen päälle ON, laite tulostaa muistiin tallentuvat faksit automaattisesti.

Tämän turvatoimenpiteen ansiosta viesteistä säilyy kopio, vaikka ne katoaisivat muistista sähkökatkoksen aikana.

# Kauko-ohjaustunnuksen muuttaminen

Kun soitat faksinumeroosi ja laite vastaa puheluun, voit syöttää kauko-ohjaustunnuksen ja ohjata laitteen toimintoja.

Kauko-ohjaustunnuksen oletusarvo on 1 5 9 \* , mutta voit vaihtaa numeron itse.

- 1** Paina **Menu/Set, 2, 5, 3.**
- 2** Syötä kolminumeroinen luku 000 - 999.  
Paina **Menu/Set.** ( \* -merkkiä ei voi muuttaa.)

KAUKOTULOSTUS 3 . KAUKO-OHJAUS
-----------------------------------



Älä käytä samoja numeroita kuin faksin vastaanottotunnuksessa tai puhelun vastaustunnuksessa. (Katso *Rinnakkaispuhelinten käyttäminen* sivulla 5-6.)

- 3** Paina **Stop/Exit.**

# Kauko-ohjaus

Voit soittaa laitteeseen kaikista äänitaajuusvalintaa käyttävistä faksilaitteista ja noutaa fakseja näppäilemällä kauko-ohjaustunnuksen ja muita näppäinkomentoja. Leikkaa kauko-ohjauskortti oppaan viimeiseltä sivulta ja pidä se mukanas.

## Kauko-ohjaustunnuksen käyttäminen

---

- 1** Soita faksinumeroon äänitaajuusvalintaa käyttävästä puhelimesta tai toisesta faksilaitteesta.
- 2** Kun laite vastaa puheluun, syötä kauko-ohjaustunnus (159 \* ).  
Laite ilmoittaa äänimerkeillä saapuneista viesteistä:  
**1 pitkä äänimerkki — faksiviesti/viestejä**  
**Ei äänimerkkiä — ei viestejä**
- 3** Kun laite antaa kaksi lyhyttä äänimerkkiä, syötä komento. Laite lopettaa puhelun, jos et syötä komentoa 30 sekunnin kuluessa. Jos syötät väärän komennon, laite antaa kolme äänimerkkiä.
- 4** Kun olet lopettanut, nollaa laite painamalla **90**.
- 5** Sulje puhelin.



Jos laite on asetettu **MANUAALINEN**-tilaan, mutta haluat käyttää kauko-ohjausta, anna laitteen soida noin 100 sekuntia. Syötä sitten kauko-ohjaustunnus 30 sekunnin kuluessa.

## Kauko-ohjauskomennot

Seuraa alla esitettyjä ohjeita, kun haluat käyttää faksin toimintoja toisesta puhelimesta. Kun soitat laitteen numeroon ja syötät kauko-ohjaustunnuksen (159 ✳), laite pyytää syöttämään komennon ilmoittamalla siitä kahdella lyhyellä äänimerkillä.

Kauko-ohjauskomennot	Ohjeet
<b>95 Muuta faksin eteenpäinlähetyksen asetukset</b>	
1 POIS PÄÄLTÄ	Jos kuulet yhden pitkän äänimerkin, muutos on hyväksytty. Jos kuulet kolme lyhyttä äänimerkkiä, muutosta ei voi tehdä, koska kaikki ehdot eivät ole täyttyneet. Voit rekisteröidä faksin eteenpäinlähetyksen numeron painamalla 4. (Katso <i>Faksin välityksen muuttaminen</i> sivulla 8-7.) Kun olet rekisteröinyt numeron, laite muuttaa EDELLEENLÄHETYS-tilan ON-(päällä)tilaksi.
2 Faksin välitys	
4 Faksin välitysnúmero	
6 Faksitalletus kytketty päälle ON	Voit kytkeä FAX TALLETUS-toiminnon ON (päällä) tai EI (pois päältä). (Faksimistin voi kytkeä pois toiminnasta vain silloin, kun muistissa ei ole fakseja tai kun kaikki faksit on poistettu käyttäen kaukokoodia 963.)
7 Faksitalletus kytketty pois päältä EI	
<b>96 Faksin noutaminen</b>	
2 Nouda kaikki faksit	Syötä sen faksilaitteen numero, johon haluat välittää muistissa olevat faksiviestit. (Katso <i>Faksiviestien noutaminen</i> sivulla 8-7.)
3 Poista faksit muistista	Jos kuulet yhden pitkän äänimerkin, voit poistaa faksit muistista.

Kauko-ohjauskomennot	Ohjeet
<b>97 Vastaanottotilan tarkistaminen</b>	
1 Faksi	Voit tarkistaa, onko laite vastaanottanut fakseja. Jos on, kuulet yhden pitkän äänimerkin. Jos ei, kuulet kolme lyhyttä äänimerkkiä.
<b>98 Vastaanottotilan muuttaminen</b>	
1 ULKOINEN/PUHV	Jos kuulet yhden pitkän äänimerkin, voit vaihtaa vastaanottotilaa.
2 F/P	Jos kuulet kolme lyhyttä äänimerkkiä, et voi vaihtaa sitä.
3 VAIN FAX	
<b>90</b> Lopetus	Voit lopettaa kauko-ohjauksen pitkän äänimerkin jälkeen.



## Faksiviestien noutaminen

---

- 1 Valitse faksilaitteesi numero.
  - 2 Syötä kauko-ohjaustunnus välittömästi sen jälkeen, kun laite on vastannut puheluun (**159 \***).
  - 3 Kun kuulet kaksi lyhyttä äänimerkkiä, syötä valintanäppäimillä **962**.
  - 4 Syötä valintanäppäimillä ensin sen faksilaitteen numero, johon haluat välittää faksit (korkeintaan 20 numeroa), ja lopuksi **# #**.
-  \* - ja # -merkkejä ei voi käyttää valintanumeroina, mutta jos haluat syöttää tauon, paina #.
- 5 Kun laite antaa äänimerkin, sulje puhelin. Laite soittaa toiseen faksilaitteeseen, joka tulostaa faksiviestit.

## Faksin välityksnumeron muuttaminen

---

Voit muuttaa faksin välityksnumeron oletusasetusta toisesta äänitaajuusvalintaa käyttävästä puhelimesta tai faksilaitteesta.

- 1 Valitse faksilaitteesi numero.
  - 2 Kun laite vastaa puheluun, syötä kauko-ohjaustunnus (**159 \***).
  - 3 Kun kuulet kaksi lyhyttä äänimerkkiä, syötä valintanäppäimillä **954**.
  - 4 Syötä valintanäppäimillä ensin sen faksilaitteen numero, johon haluat välittää faksit, ja lopuksi **# #**(korkeintaan 20 numeroa).
-  \* - ja # -merkkejä ei voi käyttää valintanumeroina, mutta jos haluat syöttää tauon, paina #.
- 5 Kun laite antaa äänimerkin, sulje puhelin.

# 9

# Raporttien tulostaminen

## Laitteen asetukset ja toiminta

Lähetysraportti ja yhteysraporttien välit on asetettava valikkotaulukossa.

Paina **Menu/Set, 2, 4, 1.**

—**TAI**—

Paina **Menu/Set, 2, 4, 2.**

RAPORT.ASET.  
1.LÄHETYSRAPORT

RAPORT.ASET.  
2.YHTEYSRAP.VÄLI

## Lähetysraportin mukauttaminen



Voit käyttää lähetysraporttia vahvistuksena siitä, että olet lähettänyt faksin. Raportissa näkyvät lähetyksen aika ja päivämäärä ja merkintä siitä, onnistuiko lähetys (OK). Jos kytket asetuksen päälle ON tai ON+KUVA, raportti tulostuu jokaisen lähetyksen jälkeen.



Jos toiminto on kytketty pois päältä EI, raportti tulostuu automaattisesti vain silloin, jos lähetyksessä on ollut virhe (NG).

Jos lähetät paljon fakseja samaan numeroon, voit tarvita tehtävänumeron lisäksi muunkin muistutuksen uudelleen lähetettävien faksien tunnistamista varten.

Jos valitset EI+KUVA, laite tulostaa osan faksin ensimmäisestä sivusta raporttiin.

- 1 Paina **Menu/Set, 2, 4, 1.**
- 2 Valitse EI, EI+KUVA, ON tai ON+KUVA painamalla  tai .
- 3 Paina **Menu/Set.**
- 3 Paina **Stop/Exit.**

RAPORT.ASET.  
1.LÄHETYSRAPORT



## Yhteysraporttien välin asettaminen

---

Voit asettaa laitteen tulostamaan yhteysraportin tietyin väliajoin (joka 50 faksin jälkeen, 6, 12 tai 24 tunnin välein, 2 tai 7 päivän välein). Jos kytken välin asetuksen pois päältä EI, voit tulosta raportin noudattamalla seuraavan sivun ohjeita. Laitteen oletusasetus on JOKA 50. FAKSI.

**1** Paina **Menu/Set, 2, 4, 2.**

RAPORT.ASET.  
2.YHTEYSRAP.VÄL

**2** Valitse väli painamalla  tai .

Paina **Menu/Set.**

YHTEYSRAP.VÄLI  
JOKA 50. FAKSI

(Jos valitset 7 päivää, näytössä pyydetään valitsemaan päivä, josta välin laskeminen aloitetaan.)

**3** Syötä tulostuksen kellonaika 24 tunnin muodossa.

Paina **Menu/Set.**

(Esimerkiksi 19:45 tarkoittaa, että kello on viisitoista minuuttia vaille kahdeksan illalla.)

**4** Paina **Stop/Exit.**



Jos valitsit 6, 12, 24 tuntia, 2 tai 7 päivää, laite tulostaa yhteysraportin 200 tehtävän tallentamisen jälkeen. Vaikka asetettu aika ei olisi vielä kulunut, laite tulostaa raportin, sillä sen muisti on täynnä. Kaikki raportoidut tehtävät poistuvat laitteen muistista.

Kun laite tulostaa yhteysraportin asetettuna aikana, kaikki raportoidut tehtävät poistuvat laitteen muistista.

# Raporttien tulostaminen

---

Käytössä on viisi raporttia:

TULOSTA RAP.  
1. OHJE

Tulostaa OHJE-raportin, josta näet laitteen perustoiminnot yhdellä silmäyksellä.

TULOSTA RAP.  
2. NUMEROMUISTI

Tulostaa lyhytvalintamuistiin tallennetut nimet ja numerot numerojärjestyksessä.

TULOSTA RAP.  
3. YHTEYSRAPORTTI

Tulostaa viimeisten vastaanotettujen ja lähetettyjen faksien tiedot. (TX tarkoittaa lähetystä, RX tarkoittaa vastaanottoa.)

TULOSTA RAP.  
4. LÄH. VAHVISTUS

Tulostaa viimeiseksi lähetetyn faksin lähetyksraportin.

TULOSTA RAP.  
5. KAIKKI ASETUK.

Tulostaa luettelon seuraavista asetuksista: YLEISET ASET., VASTAANOTTOAS., LÄHETYSASETUKS, RAPORT. ASET., MUUT ASETUKSET ja KAUKOTULOSTUS.

TULOSTA RAP.  
6. TILAUSKAAVAKE

Voit tulostaa tarvikkeiden tilauskaavakkeen Brother-jälleenmyjällesi huoltoa varten.

## Raportin tulostaminen

**1** Paina **Menu/Set, 6**.

**2** Valitse the report you want painamalla

 tai .

Paina **Menu/Set**.

—**TAI**—

Syötä tulostettavan raportin numero.

Paina esimerkiksi **1**, jos haluat tulostaa OHJE-raportin.

VALITSE ↑ ↓ & SET  
6. TULOSTA RAP.

# 10 Kopiointi

## Laitteen käyttö kopiokoneena

Voit tulostaa laitteella laadukkaita kopioita ja piirtoheitinkalvoja. Kopiot voi tulostaa mustavalkoisina tai värillisinä. Varmista ennen kopiointia, että paperilokerossa on paperia. Älä vedä paperia kopiointin aikana.

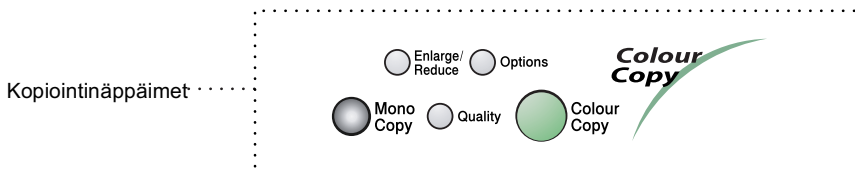

Fakseja ei voi vastaanottaa paperille tai muistiin kopiointin aikana.



Jos kopioit postikorttia, aseta se valotustasolle. Postikortteja ei voi syöttää arkinsyöttölaitteen läpi.

Asiakirjat ovat  
arkinsyöttölaitteessa  
tekstipuoli ylöspäin.

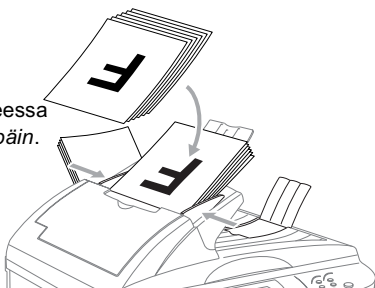

Asiakirjat ovat  
valotustasolla  
tekstipuoli  
alaspäin.

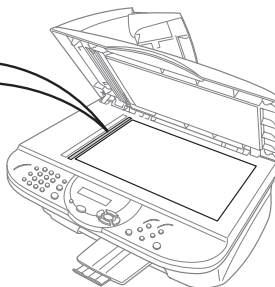

## Yhden kopion tekeminen

---

- 1** Aseta asiakirja tekstipuoli ylöspäin arkinsyöttölaitteeseen tai tekstipuoli alaspäin valotustasolle.
- 2** Muuta asetuksia tarvittaessa **Options** (valinnat)- ja **Enlarge/Reduce** (suurennä/pienennä) -näppäimillä.
- 3** Paina **Mono Copy** (mustavalkoinen) tai **Colour Copy** (värillinen).



Pysäytä kopiointi ja vapauta asiakirja painamalla **Stop/Exit**.

## Useiden kopioiden ottaminen (arkinsyöttölaitetta käyttäen)

---

Arkinsyöttölaitetta käyttämällä voit tulostaa useita kopioita kerrallaan.

Kopiot pinotaan tai lajitellaan. Valitse **Options**-näppäimellä

LAJITTELE-asetus. (Katso *Options (valinnat) -näppäimen käyttäminen* sivulla 10-9.)

- 1** Aseta asiakirja tekstipuoli ylöspäin arkinsyöttölaitteeseen.
- 2** Syötä kopiomäärä valintänäppäimillä (korkeintaan 99 kappaletta). (Paina esimerkiksi **3 8**, jos haluat 38 kopiota.)
- 3** Paina **Mono Copy** (mustavalkoinen) tai **Colour Copy** (värillinen).



Lajittele kopiot **Options**-näppäimellä. (Katso *Kopioiden lajittelu arkinsyöttölaitteella* sivulla 10-13.)

# Yksittäisten ja useiden kopioiden tulostaminen (valotustasoa käyttäen)

Valotustasoa käyttämällä voit tulostaa useita kopioita kerrallaan. Kopiot pinotaan (kaikki kopiot 1. sivusta, sitten kaikki kopiot 2. sivusta, jne.). Valitse lisäasetuksia **Options**-näppäimellä. (Katso *Options (valinnat)* -näppäimen käyttäminen sivulla 10-9.)

- 1 Nosta kansiosa ylös.

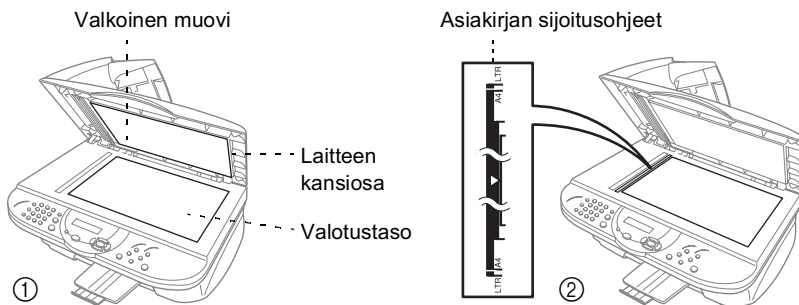

- 2 Sijoita asiakirja tekstuoli alaspäin valotustasolle vasempaan sivuun merkittyjen ohjeiden mukaan ja sulje kansi.
- 3 Syötä kopiomäärä valintanäppäimillä (korkeintaan 99 kappaletta). Paina esimerkiksi **3 8**, jos haluat 38 kopiota.
- 4 Paina **Mono Copy** (mustavalkoinen) tai **Colour Copy** (värillinen). Laite aloittaa asiakirjan lukemisen.

## Muisti täynnä -viesti

---

Jos muisti loppuu kesken kopioinnin aikana, näyttöön tulee seuraava viesti:

MUISTI TÄYNNÄ NORMAALI ■■■■ 01
-----------------------------------

Jos asiakirjan ensimmäistä sivua skannattaessa näyttöön tulee MUISTI TÄYNNÄ -viesti, peruuta skannaaminen painamalla **Stop/Exit**. Osa muistissa olevista tehtävistä on poistettava ennen jatkamista.

Jos laite skannasi myöhempää sivua, tulosta skannatut sivut painamalla **Mono Copy** (mustavalkoinen) tai **Colour Copy** (värillinen) tai peruuta tehtävä painamalla **Stop/Exit**.



Saat lisämuistia kytkemällä faksitallituksen pois päältä. (Katso *Faksitallituksenasettaminen* sivulla 8-2.)

—TAI—

Tulosta muistiin tallennetut faksit. (Katso *Faksin tulostaminen muistista* sivulla 5-10.)

Jos näyttöön tulee MUISTI TÄYNNÄ -viesti, voit tulostaa muistiin tallennetut faksit ja jatkaa kopiointia, kun muisti on tyhjä.



# Useiden väliaikaisten kopiointiasetusten käyttäminen

Jos haluat vaihtaa vain seuraavan kopion asetuksia, käytä **Enlarge/Reduce** (suurennna/pienennä)- **Quality** (laatu)- ja **Options** (valinnat) -näppäimiä.

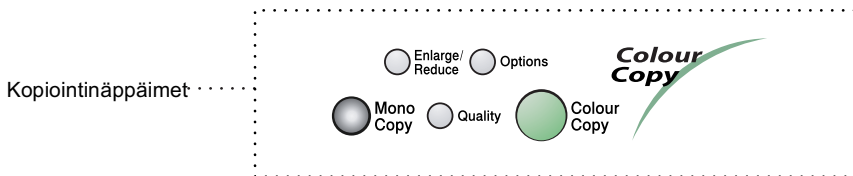

Voit käyttää eri asetuksia yhdessä. Jos esimerkiksi haluat sopivimmat asetukset valokuvan kopiointiin kiiltävälle paperille, paina ensin **Quality**-näppäintä ja valitse **Best** (paras) -asetus. Paina sitten **Options**-näppäintä ja valitse **KIIILTÄVÄ**-valikosta **PAPERITYYPPI**.

- Laadun parantaminen (Katso *Quality (laatu)* -näppäimen käyttäminen sivulla 10-6.)
- Suurentaminen ja pienentäminen (Katso *Enlarge/Reduce (suurennna/pienennä)* -näppäimen käyttäminen sivulla 10-7.)
- Paperityyppi (Katso *Paperityyppi* sivulla 10-10.)
- Kopiointi lähelle reunaa (Katso *Lähellä reunaa* sivulla 10-11.)
- Kirkkaus (Katso *Kirkkaus* sivulla 10-11.)
- Kontrasti (Katso *Kontrasti* sivulla 10-12.)
- Kopioiden lajittelu (Katso *Kopioiden lajittelu arkinsyöttölaitteella* sivulla 10-13.)
- Sivun asettelu (Katso *Sivun asettelu arkinsyöttölaitteella* sivulla 10-13 ja *Sivun asettelu valotustasolla* sivulla 10-14.)
- Kopioiden käsinsyöttö (Katso *Käsinsyötön kytkeminen päälle* sivulla 10-15.)

Valitse lisää asetuksia painamalla  tai



PAINA KOPIO TAI  
↑ ↓ SELAA

—TAI—

Paina **Mono Copy** (mustavalkoinen) tai **Colour Copy** (värillinen), jos olet lopettanut asetusten valitsemisen.



Nämä asetukset ovat väliaikaisia ja jos asetat dokumentit skannerin lasille, laite palaa dokumenttiasetuksiinsa 30 sekunnin kuluttua siitä, kun se on lopettanut kopioimisen. Jos haluat käyttää näitä väliaikaisasetuksia, aseta seuraava dokumentti skannerin lasille 30 sekunnin sisällä.



## Quality (laatu) -näppäimen käyttäminen

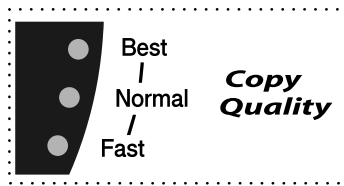

**Quality**-näppäimellä muutetaan kopioin laatua väliaikaisesti. Laatuasetuksia ovat **Normal** (normaali) **Best** (paras) ja **Fast** (nopea/vedos).



Paina **Quality**-näppäintä toistuvasti, kunnes merkkivalo osoittaa haluamaasi asetusta.

—TAI—

Paina **Quality** ja  tai , kunnes näyttöön tulee haluamasi asetukset.



Paina <b>Quality</b> ja  tai 	<b>Normal</b>	Suosittellaan tavallisia tulosteita varten. Hyvä kopiointilaatu ja tarkoituksenmukainen kopiointinopeus.
	<b>Fast</b>	Nopea kopiointi ja vähäisin musteenkulutus. <b>Fast</b> -asetusta käyttämällä säästät aikaa. Sopii esimerkiksi oikoluettavien asiakirjojen, pitkien asiakirjojen tai suurien kopiomäärien tulostamiseen.
	<b>Best</b>	Asetus sopii valokuvien ja muiden tarkkuutta vaativien kuvien kopiointiin. <b>Best</b> -asetuksessa on paras erottelutarkkuus ja hitain nopeus.

1 Aseta asiakirja tekstipuoli ylöspäin arkinsyöttölaitteeseen tai tekstipuoli alaspäin valotustasolle.

2 Valitse asetus painamalla **Quality**-näppäintä toistuvasti.

VALITSE ↑ ↓ & SET  
NORMAALI



—TAI—

Valitse asetus näytöllä painamalla **Quality** ja  tai .

Paina **Menu/Set**.

3 Aloita kopiointi painamalla **Mono Copy** (mustavalkoinen) tai **Colour Copy** (värillinen).



—TAI—

Valitse lisää asetuksia painamalla  tai .

## Enlarge/Reduce (suurena/pienennä) -näppäimen käyttäminen

Käytettävissä ovat seuraavat suurennus- ja pienennysuhteet:



MANUAALINEN-asetuksella voit valita suhteen 25 % - 400 %.

Paina <b>Enlarge/Reduce</b> (suurena/pienennä) ja  tai 	100%
	94%
	78%
	50%
	25%
	MANUAALINEN
	400%
	200%
	150%
	104%

1 Aseta asiakirja tekstipuoli ylöspäin arkinsyöttölaitteeseen tai tekstipuoli alaspäin valotustasolle.

2 Syötä kopiomäärä valintanäppäimillä (korkeintaan 99 kappaletta).

**3** Paina **Enlarge/Reduce**.

**4** Valitse the enlargement tai reduction ratio you want painamalla  tai .

VALITSE ↑ ↓ & SET  
100%

Paina **Menu/Set**.

—**TAI**—

Voit valita MANUAALINEN ja painaa **Menu/Set**.



Valitse valintanäppäimillä suurennus- tai pienennyssuhde 25% - 400%.

Paina **Menu/Set**.

(Paina esimerkiksi **5 3**, jos haluat suhteeksi 53 %.)

**5** Paina **Mono Copy** (mustavalkoinen) tai **Colour Copy** (värillinen).

—**TAI**—

Valitse lisää asetuksia painamalla  tai .



- Kopiointin lisäasetuksia (1 SIVULLE 2, 1 SIVULLE 4 ja JULISTE) ei voi käyttää **Enlarge/Reduce**-toiminnon kanssa.
- Seuraavassa on annettu parhaat pienennys- ja suurennussuhteet kopioitaessa A4-koosta A5-kokoon tai A5-koosta A4-kokoon;

A4 → A5	A5 → A4	
70%	144%	Reunan lähellä: PÄÄLLÄ
69%	142%	Reunan lähellä: POIS







## Options (valinnat) -näppäimen käyttäminen

**Options** (valinnat) -näppäimellä muutetaan **vain seuraavan kopion** kopiomäärää, paperityyppiä, lähellä reunaa -asetusta, kirkkautta, kontrastia, lajittelua ja sivun asettelua.

Paina Options	Valikon vaihtoehdot	Asetukset	Oletusasetukset
 Options	KOPIOID.MÄÄRÄ: 01	KOPIOID.MÄÄRÄ: 01 (01-99)	01
	PAPERITYYPPI	NORMAALI/MUSTE/KIIILTÄVÄ (4-VÄRI tai 3-VÄRI)/ KALVO	NORMAALI
	LÄHELLÄ REUNAA	EI/ON	ON
	KIRKKAUS	- ■■■■ +	- ■■■□ +
	KONTRASTI	- ■■■■ +	- ■■■□ +
	PINOA/LAJITTELE	PINOA/LAJITTELE	PINOA
	SIVUN ASETUKSET	EI(1 SIVULLE 1)/ 1 SIVULLE 2/ 1 SIVULLE 4/JULISTE	EI(1 SIVULLE 1)
	KÄSINSYÖTTÖ	ON/EI	EI



## Paperityyppi

Paperityypin voi muuttaa vain seuraavaa kopiota varten. (Oletusasetukset voi muuttaa toimintovalikossa 1-1. Katso *Paperityypin asettaminen* sivulla 4-1.) Valitse käyttämäsi paperityyppi saadaksesi parhaan tulostuslaadun.

- 1** Aseta asiakirja tekstipuoli ylöspäin arkinsyöttölaitteeseen tai tekstipuoli alaspäin valotustasolle.
- 2** Syötä kopiomäärä valintanäppäimillä (korkeintaan 99 kappaletta).
- 3** Valitse PAPERITYYPPI painamalla **Options** and  tai  .  
Paina **Menu/Set**.
- 4** Valitse käyttämäsi paperityyppi (NORMAALI, MUSTE, KIIILTÄVÄ tai KALVO) painamalla  tai  .  
Paina **Menu/Set**.
- 5** Jos valitsit KIIILTÄVÄ, valitse KIIILTÄVÄ: 4-VÄRI tai KIIILTÄVÄ: 3-VÄRI painamalla  tai  .  
Paina **Menu/Set**.









Mustan väriaineen laatu vaihtelee valitsemasi kiiltävän paperin mukaan. Mustaa väriä käytetään, kun valitset KIIILTÄVÄ: 4-VÄRI. Jos käyttämäsi kiiltävä paperi ei sido mustaa väriainetta, valitse KIIILTÄVÄ: 3-VÄRI, joka muistuttaa mustaa väriainetta yhdistämällä kolme värimustetta.

- 6** Paina **Mono Copy** (mustavalkoinen) tai **Colour Copy** (värillinen).  
—TAI—  
Valitse lisää asetuksia painamalla  tai  .

## Lähellä reunaa







Lähellä reunaa -asetuksella tulostusalueita laajennetaan lähemmäksi paperin vasenta ja oikeaa reunaa sekä alareunaa 3 millimetriin saakka.

Kopiointiaika on hieman normaalia hitaampi.

- 1 Aseta asiakirja tekstipuoli ylöspäin arkinsyöttölaitteeseen tai tekstipuoli alaspäin valotustasolle.
- 2 Syötä kopiomäärä valintanäppäimillä (korkeintaan 99 kappaletta).
- 3 Paina **Options** ja valitse LÄHELLÄ REUNAA painamalla  tai  .  
Paina **Menu/Set**.
- 4 Valitse ON (tai EI) painamalla  tai  .  
Paina **Menu/Set**.
- 5 Paina **Mono Copy** (mustavalkoinen) tai **Colour Copy** (värillinen).  
—TAI—  
Valitse lisää asetuksia painamalla  tai  .

## Kirkkaus

Voit tummentaa tai vaalentaa kopioita säätämällä kopion kirkkautta.

- 1 Aseta asiakirja tekstipuoli ylöspäin arkinsyöttölaitteeseen tai tekstipuoli alaspäin valotustasolle.
- 2 Syötä kopiomäärä valintanäppäimillä (korkeintaan 99 kappaletta).
- 3 Paina **Options** ja valitse KIRKKAUS painamalla  tai  .  
Paina **Menu/Set**.  

- 4 Vaalenna kopiota painamalla  .  
—TAI—  
Tummenna kopiota painamalla  .  
Paina **Menu/Set**.
- 5 Paina **Mono Copy** (mustavalkoinen) tai **Colour Copy** (värillinen).  
—TAI—  
Valitse lisää asetuksia painamalla  tai  .

## Kontrasti

Voit parantaa kuvan tarkkuutta ja eloisuutta säätämällä kontrastia.

**1** Aseta asiakirja tekstipuoli ylöspäin arkinsyöttölaitteeseen tai tekstipuoli alaspäin valotustasolle.

**2** Syötä kopiomäärä valintanäppäimillä (korkeintaan 99 kappaletta).



**3** Paina **Options** ja valitse KONTRASTI painamalla press  tai .

Paina **Menu/Set**.

**4** Suurennä kontrastia painamalla .



—TAI—

Pienennä kontrastia painamalla .

Paina **Menu/Set**.

**5** Paina **Mono Copy** (mustavalkoinen) tai **Colour Copy** (värillinen).







—TAI—

Valitse lisää asetuksia painamalla  tai .



## Kopioiden lajittelu arkinsyöttölaitteella

Käytä arkinsyöttölaitetta useiden kopioiden lajitteluun.







- 1 Aseta asiakirjat tekstipuoli ylöspäin arkinsyöttölaitteeseen.
- 2 Syötä kopiomäärä valintanäppäimillä (korkeintaan 99 kappaletta).
- 3 Valitse PINOA/LAJITTELE painamalla **Options** and  tai  .  
Paina **Menu/Set**.
- 4 Valitse LAJITTELE (tai PINOA) painamalla  tai  .  
Paina **Menu/Set**.
- 5 Paina **Mono Copy** (mustavalkoinen) tai **Colour Copy** (värillinen).  
—TAI—  
Valitse lisää asetuksia painamalla  tai  .



Kopioiden lajittelu käyttää enemmän muistia. Käytetyn muistin määrä riippuu tiedon tyypistä (teksti tai grafiikka, erottelutarkkuus, väri- tai mustavalkokopiot).



## Sivun asettelu arkinsyöttölaitteella

Voit säästää paperia kopioimalla joko kaksi tai neljä sivua samalle arkille. Käytä valotustasoa julisteiden tulostamiseen.



- 1 Aseta asiakirjat tekstipuoli ylöspäin arkinsyöttölaitteeseen.
- 2 Syötä kopiomäärä valintanäppäimillä (korkeintaan 99 kappaletta).
- 3 Paina **Options** ja valitse SIVUN ASETUKSET painamalla  tai  .  
Paina **Menu/Set**.
- 4 Valitse 1 SIVULLE 2, 1 SIVULLE 4 (tai EI (1 SIVULLE 1)) painamalla  tai  .  
Paina **Menu/Set**.
- 5 Paina **Mono Copy** (mustavalkoinen) tai **Colour Copy** (värillinen).  
—TAI—  
Valitse lisää asetuksia painamalla  tai  .

## Sivun asettelu valotustasolla

Voit säästää paperia kopioimalla joko kaksi tai neljä sivua samalle arkille, tai voit tehdä julistekokoisia kopioita.



- 1** Aseta asiakirja tekstipuoli alaspäin valotustasolle.
- 2** Syötä kopiomäärä valintanäppäimillä (korkeintaan 99 kappaletta).
- 3** Paina **Options** ja valitse SIVUN ASETUKSET painamalla  tai .

Paina **Menu/Set**.

- 4** Valitse 1 SIVULLE 2, 1 SIVULLE 4, JULISTE (tai EI(1 SIVULLE 1)) painamalla  tai .

Paina **Menu/Set**.

- 5** Paina **Mono Copy** (mustavalkoinen) tai **Colour Copy** (värillinen).  
—TAI—

Valitse lisää asetuksia painamalla  tai .



Jos valitsit 1 SIVULLE 2 tai 1 SIVULLE 4 vaiheessa 4, aseta seuraava asiakirja valotuslasille. Paina **Menu/Set**.

SEUR: PAINA SET
LOP: PAINA KOPIO

### 1 SIVULLE 2



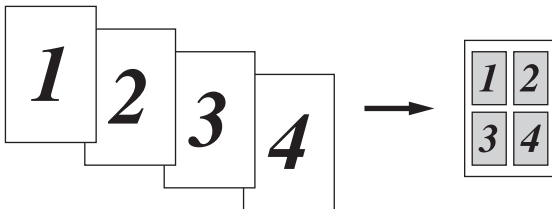

### 1 SIVULLE 4

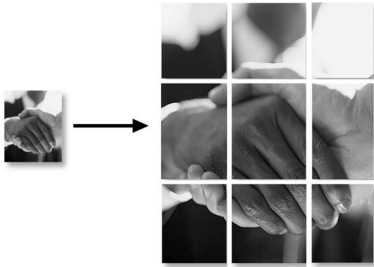

## Poster

Voit tehdä valokuvasta julistekokoisen kopion.



 Jos valitset 1 SIVULLE 2- tai 1 SIVULLE 4 -kopioasetuksen, et voi käyttää **Enlarge/Reduce** (suurennä/pienennä) -näppäintä, tulostaa kiiltävälle paperille tai käyttää Lähellä reunaa -toimintoa.

Värikopioiden kohdalla 1 SIVULLE 2 tai 1 SIVULLE 4 voidaan käyttää vain A4-kokoa. Ainoastaan yhden kopion ottaminen on mahdollista.





Jos valitset JULISTE-kopioasetuksen, voit tulostaa vain yhden kopion kerrallaan. Et voi myöskään käyttää **Enlarge/Reduce**-näppäintä, Lähellä reunaa -toimintoa tai arkinsyöttölaitetta.

## Käsinsyötön kytkeminen päälle

Laitteen takasivussa on käsinsyöttöaukko.

Käytä sitä, kun haluat kopioida tavallista paksummalle paperille.

 Paperilokerosta on poistettava kaikki paperit, ja arkkit on syötettävä käsinsyöttöaukkoon yksi kerrallaan.

- 1** Aseta asiakirja tekstipuoli ylöspäin arkinsyöttölaitteeseen tai tekstipuoli alaspäin valotustasolle.
- 2** Valitse KÄSINSYÖTTÖ painamalla **Options** and  tai  .  
Paina **Menu/Set**.
- 3** Valitse ON (tai EI) painamalla  tai  .  
Paina **Menu/Set**.
- 4** Poista paperi paperilokerosta.

- 5 Avaa käsinsyöttöaukon kansi.

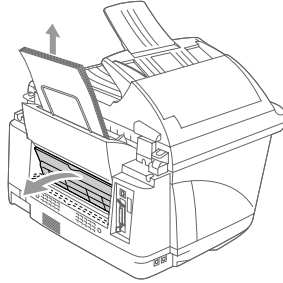

- 6 Syötä käsinsyöttöaukkoon yksi arkki tulostuspuoli ylöspäin.

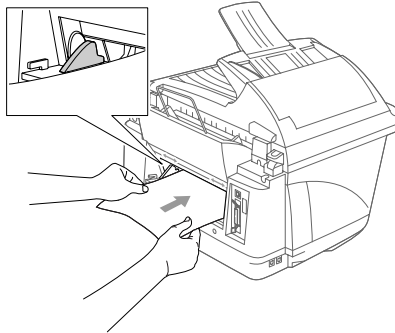

- 7 Aseta paperi käsinsyöttöaukon keskelle ja työnnä se kokonaan sisään. Säädä paperiohjaimet paperin leveyden mukaisiksi.

- 8 Paina **Mono Copy** (mustavalkoinen)  
tai **Colour Copy** (värillinen).

Näyttöön tulee viesti:

- 9 Paina **Fax Start**.

KÄSINSYÖTTÖ PAINA FAX START
--------------------------------



# Kopioinnin oletusasetusten muuttaminen

Voit muuttaa taulukossa esitettyjä kopiointiasetuksia. Asetukset ovat voimassa, kunnes ne muutetaan uudelleen.

Alivalikko	Valikon vaihtoehdot	Asetukset	Oletusasetukset
1.LAATU	—	NORMAL	NORMAL
		PARAS	
		NOP.VEDOS	
2.LÄHELLÄ REUNAA	—	ON	ON
		EI	
3.KIRKKAUS	—	- ■■■■ +	- ■■■■ +
		- ■■■■ +	
		- ■■■■ +	
		- ■■■■ +	
		- ■■■■ +	
4.KONTRASTI	—	- ■■■■ +	- ■■■■ +
		- ■■■■ +	
		- ■■■■ +	
		- ■■■■ +	
		- ■■■■ +	
5.VÄRISÄÄTÖ	1.PUNAINEN	P:- ■■■■ +	P:- ■■■■ +
		P:- ■■■■ +	
		P:- ■■■■ +	
		P:- ■■■■ +	
		P:- ■■■■ +	
	2.VIHREÄ	V:- ■■■■ +	V:- ■■■■ +
		V:- ■■■■ +	
		V:- ■■■■ +	
		V:- ■■■■ +	
3.SININEN	S:- ■■■■ +	S:- ■■■■ +	
	S:- ■■■■ +		
	S:- ■■■■ +		
	S:- ■■■■ +		
	S:- ■■■■ +		

## Kopiolaatu



---

- 1 Paina **Menu/Set, 3, 1.**
- 2 Valitse **NORMAL, PARAS** tai **NOP.VEDOS** painamalla  tai  .  
Paina **Menu/Set.**
- 3 Paina **Stop/Exit.**

KOPIO  
1.LAATU

## Lähellä reunaa



---

- 1 Paina **Menu/Set, 3, 2.**
- 2 Valitse **ON** (tai **EI**) painamalla  tai  .  
Paina **Menu/Set.**
- 3 Paina **Stop/Exit.**

KOPIO  
2.LÄHELLÄ REUNAA

## Kirkkaus

---



- 1 Paina **Menu/Set, 3, 3.**
- 2 Vaalenna kopiota painamalla  .  
—**TAI**—  
Tummenna kopiota painamalla  .  
Paina **Menu/Set.**
- 3 Paina **Stop/Exit.**

KOPIO  
3.KIRKKAUS

## Kontrasti

---





Voit parantaa kuvan tarkuutta ja eloisuutta säätämällä kontrastia.

- 1 Paina **Menu/Set, 3, 4.**
- 2 Suurena kontrastia painamalla  .  
—**TAI**—  
Pienennä kontrastia painamalla  .  
Paina **Menu/Set.**
- 3 Paina **Stop/Exit.**

KOPIO  
4. KONTRASTI

## Värien säätö

---

- 1 Paina **Menu/Set, 3, 5.**
- 2 Valitse PUNAINEN, VIHREÄ tai SININEN painamalla  tai  .  
Paina **Menu/Set.**
- 3 Tummenna kopiota painamalla  .  
—**TAI**—  
Vaalenna kopiota painamalla  .  
Paina **Menu/Set.**
- 4 Palaa vaiheeseen 2 ja valitse seuraava väri.  
—**TAI**—  
Paina **Stop/Exit.**

KOPIO  
5. VÄRISÄÄTÖ

# Värikopiointirajoitukset

Joistakin asiakirjoista ei ole sallittua tehdä värikopioita. Laittomasta värikopioinnista voi seurata joko rikos- tai siviilioikeudellinen prosessi. Tämä huomautus on vain neuvoa antava, eikä siinä luetteloida kaikkia kieltoja. Epävarmassa tilanteessa on suositeltavaa ottaa yhteyttä oman maan oikeusviranomaisiin ja kysyä heiltä tarkempia neuvoja yksittäistapauksiin liittyen.

Seuraavassa on esimerkkejä asiakirjoista, joiden kopiointi ei ole luvallista:

- seteliraha
- obligaatiot ja muut velkakirjat
- talletustodistukset
- puolustusvoimien tai sen erityisosastojen asiakirjat
- passit
- postimerkit (käytössä olevat tai vanhat)
- maahanmuuttoasiakirjat
- sosiaaliturvaan liittyvät asiakirjat
- julkisviranomaisten kirjoittamat sekut tai ehdotelmät
- henkilöllisyystodistukset ja -merkit sekä virkamerkitt
- moottoriajoneuvojen rekisteriotteet ja omistajuutta osoittavat asiakirjat.

Tekijänoikeudella suojattuja teoksia ei ole luvallista kopioida. Ossia tekijänoikeudella suojatuista teoksista voidaan kuitenkin kopioida henkilökohtaiseen käyttöön. Useiden kopioiden ottaminen voidaan käsittää luvattomaksi käytöksi.

Taideteokset ovat tekijänoikeudella suojattuja teoksia.



# 11 Walk-Up PhotoCapture Center™

## Johdanto

Brother-laitteessa on kolme media-asemaa (korttipaikkaa), jotka sopivat yleisimmille digitaalikamerakorteille: CompactFlash™, SmartMedia™ ja Memory Stick™.

PhotoCapture Center™ -toiminnolla voit tulostaa digitaalivalokuvia digitaalisesta kamerasta. Laitteessa on laadukas, valokuvatasoinen erottelutarkkuus.

## Perusohjeet

- 1 Aseta mediakortti tukevasti media-asemaan (korttipaikkaan). (Katso *Aloittaminen* sivulla 11-2.)
- 2 Tulosta luettelo (pikkukuvat) mediakortin sisältämistä kuvista valitsemalla TUL. SIS. LUET.. Kuvat on numeroitu. (Katso *Sisällysluettelon (pikkukuvien) (tulostaminen)* sivulla 11-5.)
- 3 Tulosta kuvat valitsemalla TULOSTA KUVA. (Katso *Kuvien tulostaminen* sivulla 11-6.)
- 4 Voit muuttaa kopiomäärää, paperityyppiä, paperin ja tulosteen kokoa, tulostuslaatua, kirkkautta, VÄRITASAPAINO-ominaisuutta, käsinsyöttöä ja kuvien muita tulostusasetuksia valitsemalla MUUTA ASETUKSIA. (Katso *Kuvien tulostusasetusten muuttaminen* sivulla 11-7.)



- PhotoCapture Center™ tulostaa vain väritulosteita. Et voi tulostaa mustavalkoisia tulosteita tai käyttää suurennusta tai pienennystä tämän toiminnon kanssa.
- PhotoCapture Center™ palaa oletusasetuksiin, kun poistat mediakortin asemasta, tulostat kuvia tai painat **Stop/Exit**.

# Aloittaminen

 Laitteessa on erilliset korttipaikat CompactFlash™-, SmartMedia™ - ja Memory Stick™ -korteille.

Käytä laitteessa vain 3,3 voltin mediakortteja.

SmartMedia™-korttipaikka on ylhäällä vasemmalla, Memory Stick™-korttipaikka on ylhäällä oikealla ja alimpana on CompactFlash™-korttipaikka.

Aseta kortti tukevasti sille tarkoitettuun korttipaikkaan.

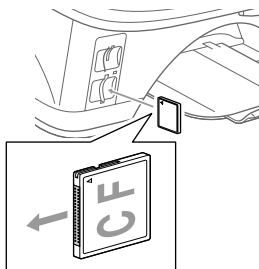

CompactFlash™

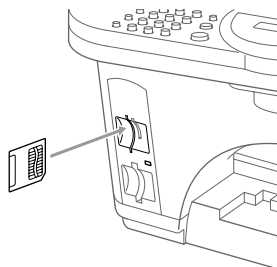

SmartMedia™

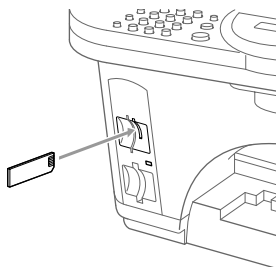

Memory Stick™

Mediakortin merkkivalot:

- **Merkkivalo** on PÄÄLLÄ, kun mediakortti on asetettu paikoilleen oikein.
- **Merkkivalo** on POIS PÄÄLTÄ, kun mediakortti on asetettu paikoilleen väärin.
- **Merkkivalo** on VILKKUU, kun mediakorttia luetaan tai sille kirjoitetaan.

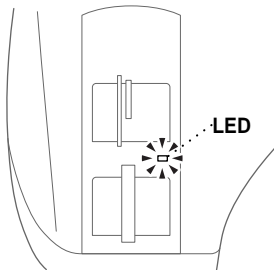

**⚠** ÄLÄ IRROTA verkkojohtoa tai poista mediakorttia PhotoCapture Center™ -asemasta, kun laite lukee korttia tai kirjoittaa sille (merkkivalo vilkkuu). **Muutoin tiedot katoavat tai kortti vahingoittuu.**



Laitte pystyy lukemaan vain yhtä mediakorttia kerrallaan, joten älä laita laitteeseen useampia kortteja yhtäikää. Kortin kanssa käyttämäsi asetukset pysyvät muistissa, kunnes otat mediakortin pois asemasta, tulostat kuvia tai painat **Stop/Exit**.

**1** Aseta mediakortti tukevasti media-asemaan (korttipaikkaan).

**2** Kun asetat mediakortin sille tarkoitettuun korttipaikkaan, näyttöön tulee viesti:

C.FLASH KÄYTTÖSSÄ  
Paina Options-näppäintä

**3** Paina **Options**.

**4** Valitse VALOKUVASIEP. painamalla  tai .

VALITSE ↑ ↓ & SET  
VALOKUVASIEP.

Paina **Menu/Set**.



Jos valitset KOPIO-asetuksen, näyttöön tulevat kopiointiasetukset PhotoCapture Center™ -asetusten sijaan.

**5** Näytön viestit vuorotellen:

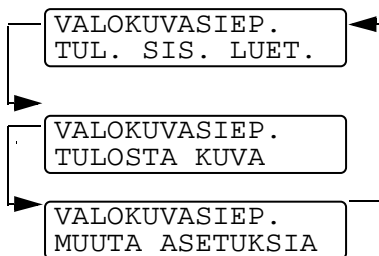

(Katso *Sisällysluettelon (pikkukuvien) tulostaminen* sivulla 11-5.)

(Katso *Kuvien tulostaminen* sivulla 11-6.)

(Katso *Kuvien tulostusasetusten muuttaminen* sivulla 11-7.)

# Sisällysluettelon (pikkukuvien) (tulostaminen)

PhotoCapture Center™ numeroi kuvat (esimerkiksi No.1, No.2, No.3 jne.).



→ No. 1  
DEL.JPG

01.01.2003.  
100KB

Se ei tunnista muita digitaalisen kameran tai tietokoneen antamia nimiä tai numeroita. Voit tulostaa pikkukuviasivun (sisällysluettelon, jossa kullakin rivillä on 6 tai 4 kuvaa). Siitä näet kaikki kortin sisältämät kuvat.

- 5** Valitse TUL. SIS. LUET. painamalla  
☰ tai ☷.

VALOKUVASIEP.  
TUL. SIS. LUET.

Paina **Menu/Set**.

- 6** Valitse 6 KUVAA/RIVI tai 4  
KUVAA/RIVI painamalla ☰ tai ☷.

TUL. SIS. LUET.  
6 KUVAA/RIVI

Paina **Menu/Set**.

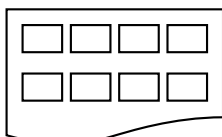

4 KUVAA/RIVI

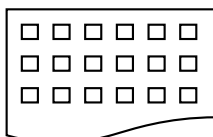

6 KUVAA/RIVI

- 7** Aloita tulostus painamalla **Colour Copy**.



4 KUVAA/RIVI -asetuksella tulostusaika pitenee, mutta kuvien laatu on parempi kuin 6 KUVAA/RIVI -asetusta käytettäessä. (Katso *Kuvien tulostaminen* sivulla 11-6.)



# Kuvien tulostaminen

Tulostettavan kuvan numero on tiedettävä ennen tulostamista.



Tulosta ensin sisällysluettelo. (Katso *Sisällysluettelon (pikkukuvien)* (tulostaminen sivulla 11-5.)

5

Valitse TULOSTA KUVA painamalla  tai .

VALOKUVASIEP.  
TULOSTA KUVA

Paina **Menu/Set**.

6

Syötä tulostettavan kuvan numero valintanäppäimillä. Numeron näet sisällysluettelosta (pikkukuvasivulta).

ANNA & PAINA SET  
KUVA : 1 , 3 , 6

Paina **Menu/Set**.

Syötä kaikkien tulostettavien kuvien numerot samalla tavalla.



Voit syöttää kaikki numerot samalla kerralla asettamalla numeroiden väliin pilkun \* -näppäimellä tai väliviivan # -näppäimellä.

(Syötä esimerkiksi 1 \* 3 \* 6, jos haluat tulostaa kuvat No.1, No.3 ja No.6. Syötä 1#5, jos haluat tulostaa kaikki kuvat No.1 - No.5.)

7

Kun olet valinnut kuvien numerot:

Paina **Menu/Set**.





Näyttöön tulee viesti:

PAINA COLOUR CPY  
TAI ↑↓ VALINTAAN

8

Tulosta painamalla **Colour Copy**.

—TAI—



Muuta asetuksia painamalla  tai . Asetukset tulevat näyttöön vuorotellen. Voit valita nämä asetukset painamalla  tai  ja **Menu/Set**. (Katso *Kuvien tulostusasetusten muuttaminen* sivulla 11-7.)

Kun olet valinnut kaikki haluamasi asetukset:

Paina **Colour Copy**.

# Kuvien tulostusasetusten muuttaminen

**Options** (valinnat) -näppäimellä voit muuttaa seuraavaksi tulostettavan kuvan kopiomäärää, paperityyppiä, paperin ja tulosteen kokoa, tulostuslaatua, kirkkautta, VÄRITASAPAINO-ominaisuutta, käsinsyöttöä ja kuvien muita tulostusasetuksia.

**8** Muuta asetukset painamalla  tai .

Asetukset tulevat taas näyttöön vuorotellen.

Valikon vaihtoehdot	Asetukset (1)	Asetukset (2)	Oletusasetukset	Sivu
KOPIOID.MÄÄRÄ:XX	—	—	01	11-9
PAPERITYYPPI	NORMAALI	—	NORMAALI	11-9
	MUSTE			
	KIIILTÄVÄ	KIIILTÄVÄ: 4-VÄRI KIIILTÄVÄ: 3-VÄRI		
	KALVO	—		
PAP.&TUL. KOKO	A4	TULOSTUSKOKO 13X9CM 15X10CM 18X13CM 20X25CM	15X10CM	11-10
	15(L)X10(K)CM 10(L)X15(K)CM	TULOSTUSKOKO KOKON. SIVU tai PUOLIKAS SIVU	KOKON. SIVU	
TULOSTUSLAATU	NORMAALI	—	HIENO	11-11
	HIENO			
	FOTO			
KIRKKAUS	- ■■■■ +	—	- ■■■□ +	11-11
	- ■■■□ +			
	- ■■□□ +			
	- ■□□□ +			
	- □□□□ +			
VÄRIN VAHV	ON	—	EI	11-12
	EI			
KÄSINSYÖTTÖ	ON	—	EI	11-13
	EI			

9 Selaa valikon asetuksia painamalla  tai .



Paina **Menu/Set**, kun muutettava asetusta tulee näyttöön. (Katso *Valikon vaihtoehdot* sivulla 11-9.)

10 Kun olet valinnut kaikki asetukset, näyttöön tulee viesti:

Tulosta kuva painamalla **Colour Copy**.

PAINA COPY TAI  
↑↓ SELAA



Jos et valinnut tulostettavien kuvien numeroita, näyttöön tulee viesti: Valitse TULOSTA KUVA painamalla **Menu/Set** ja  tai , ja syötä kuvien numerot. (Katso *Kuvien tulostaminen* sivulla 11-6.)





PAINA SET TAI  
↑↓ SELAA











# Valikon vaihtoehdot

---

## Kopioiden lukumäärä

- 9** Valitse KOPIOID.MÄÄRÄ: 01 painamalla  tai .
- Paina **Menu/Set**.
- 10** Syötä kopiomäärä valintanäppäimillä.
- Paina **Menu/Set**.
- 11** Tulosta painamalla **Colour Copy**.
- TAI—
- Valitse lisää asetuksia painamalla  tai .



## Paperityyppi

- 9** Valitse PAPERITYYPPI painamalla  tai .
- Paina **Menu/Set**.
- 10** Valitse käyttämäsi paperityyppi (NORMAALI, MUSTE, KIIILTÄVÄ tai KALVO) painamalla  tai .
- Paina **Menu/Set**.
- 11** Jos valitsit KIIILTÄVÄ, valitse KIIILTÄVÄ: 4-VÄRI tai KIIILTÄVÄ: 3-VÄRI painamalla  tai .
- Paina **Menu/Set**.
-  Mustan väriaineen laatu vaihtelee valitsemasi kiiltävän paperin mukaan. Mustaa väriä käytetään, kun valitset 4-VÄRI.
- Jos käyttämäsi kiiltävä paperi ei sido mustaa väriainetta, valitse 3-VÄRI, joka muistuttaa mustaa väriainetta yhdistämällä kolme värimustetta.
- 12** Tulosta painamalla **Colour Copy**.
- TAI—
- Valitse lisää asetuksia painamalla  tai .



## Paperin ja tulosteen koko

**9** Valitse PAP. & TUL. KOKO painamalla  tai .

Paina **Menu/Set**.



**10** Valitse käyttämäsi paperikoko (A4, 15 (L) X 10 (K) CM tai 10 (L) X 15 (K) CM) painamalla  tai .

Paina **Menu/Set**.

**11** Jos valitsit A4, valitse tulostuskoko (13X9CM), (15X10CM), (18X13CM) tai (20X25CM) painamalla  tai .

Paina **Menu/Set**.



—TAI—

Jos valitsit 15 (W) X 10 (H) tai 10 (W) X 15 (H), valitse KOKON. SIVU tai PUOLIKAS SIVU painamalla  tai .

Paina **Menu/Set**.

**12** Tulosta painamalla **Colour Copy**.







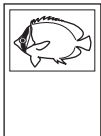

—TAI—

Valitse lisää asetuksia painamalla  tai .

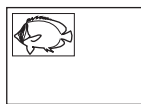





■ Aseta paperi (postikortti) yläreuna edellä ja tulostuspuoli itseesi päin.



■ Voit tulostaa kuvan postikortille alla osoitetulla tavalla.

	10 (W) × 15 (H) CM	15 (W) × 10 (H) CM
Puolet sivusta	 	 
Koko sivu	 	 





## Tulostuslaatu

- 9** Valitse TULOSTUSLAATU painamalla  tai  .  
Paina **Menu/Set**.
- 10** Valitse NORMAALI, HIENO tai FOTO painamalla  tai  .  
Paina **Menu/Set**.

NORMAALI	Suosittelaa tavallisia tulosteita varten. Hyvä tulostuslaatu ja tarkoituksenmukainen tulostusnopeus.
HIENO	Normaalia parempi tulostuslaatu ja FOTO-asetusta nopeampi kopiointi.
FOTO	Asetus sopii valokuvien ja muiden tarkkuutta vaativien kuvien tulostukseen. FOTO-asetuksessa on paras erottelutarkkuus ja hitain nopeus.



- 11** Tulosta painamalla **Colour Copy**.  
—TAI—  
Valitse lisää asetuksia painamalla  tai  .

## Kirkkaus



- 9** Valitse KIRKKAUS painamalla  tai  .  
Paina **Menu/Set**.
- 10** Vaalenna kopiota painamalla  .  
—TAI—  
Vaalenna kopiota painamalla  .  
Paina **Menu/Set**.
- 11** Tulosta painamalla **Colour Copy**.  
—TAI—  
Valitse lisää asetuksia painamalla  tai  .

## Väritasapaino

Voit tulosta aiempaa eloisampia kuvia kytkemällä päälle väritasapainon. Jos haluat säätää valkoisen vahvuutta, terävyyttä tai värien tiheyttä, paina **Menu/Set, 4, 5**. (Katso *Väritasapaino* sivulla 11-18.)

**9** Valitse VÄRIN VAHV painamalla  tai .



Paina **Menu/Set**.

**10** Valitse ON (tai EI) painamalla  tai .

Paina **Menu/Set**.

**11** Tulosta painamalla **Colour Copy**.



—TAI—

Valitse lisää asetuksia painamalla  tai .



## Käsinsyötön kytkeminen päälle

Käytä käsinsyöttöaukkoa, kun haluat kopioida tavallista paksummalle paperille.

 Paperilokerosta on poistettava kaikki paperit, ja arkit on syötettävä käsinsyöttöaukkoon yksi kerrallaan.

**9** Valitse KÄSINSYÖTTÖ painamalla  tai .

Paina **Menu/Set**.

**10** Valitse ON (tai EI) painamalla  tai .

Paina **Menu/Set**.

**11** Poista paperi paperilokerosta.

**12** Avaa käsinsyöttöaukon kansi.

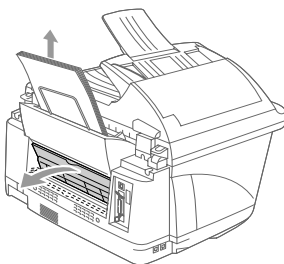

**13** Syötä käsinsyöttöaukkoon yksi arki tulostuspuoli ylöspäin.

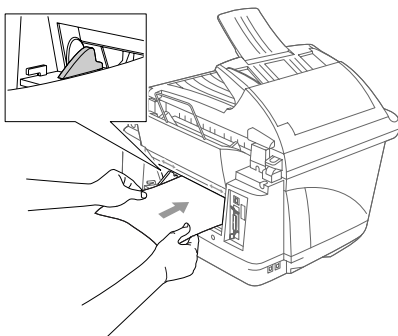

**14** Aseta paperi käsinsyöttöaukon keskelle ja työnnä se kokonaan sisään.

Säädä paperiohjaimet paperin leveyden mukaisiksi.

**15** Tulosta painamalla **Colour Copy**.

Paina **Fax Start**.

—**TAI**—

KÄSINSYÖTTÖ  
PAINA FAX START

Valitse lisää asetuksia painamalla 

tai  .

## DPOF-tulostus

---

DPOF on lyhenne englanninkielisistä sanoista Digital Print Order Format. DPOF on digitaalinen tulostusstandardi, jolla helpotetaan kuvien tulostamista digitaalista kameroista. Standardin ovat laatineet digitaalisten kameroiden päävalmistajat (Canon Inc, Eastman Kodak Company, Fuji Photo Film Co., Ltd. ja Matsushita Electric Industrial Co., Ltd. ja Sony Corporation).



Jos digitaalinen kamerasi tulee DPOF-tulostusta, voit valita kamerasi näytössä tulostettavat kuvat ja kopioiden lukumäärän.

Kun DPOF-tietoa sisältävä muistikortti (CompactFlash™, SmartMedia™ tai Memory Stick™) asetetaan laitteeseen, se tulostaa valitut kuvat.



**1** Aseta mediakortti oikeaan asemaan (korttipaikkaan).

C.FLASH KÄYTTÖSSÄ  
Paina Options-näppäintä

**2** Paina **Options**.

**3** Valitse VALOKUVASIEP. painamalla  tai .

Paina **Menu/Set**.

**4** Valitse TULOSTA KUVA painamalla  tai  ja valitse haluamasi kuvat.

Paina **Menu/Set**.

**5** Jos kortilla on DPOF-tiedosto, näyttöön tulee viesti:

DPOF TULOST  
1.KYLLÄ 2.EI

**6** Valitse 1 . KYLLÄ painamalla **1**.

PAINA COLOUR CPY  
TAI ↑↓ VALINTAAN



Jos haluat tulostaa sisällysluettelon (pikkukuvat) tai valita kuvat ja niiden tulostusasetukset tässä vaiheessa, valitse 2 . EI.

**7** Tulosta painamalla **Colour Copy**.

—**TAI**—

Muuta kopiomäärää, paperityyppiä, paperin ja tulosteen kokoa, tulostuslaatua, kirkkautta, väritasapainoa tai käsinsyöttöä painamalla



tai . (Katso *Kuvien tulostusasetusten muuttaminen* sivulla 11-7.)

# Oletusasetusten muuttaminen

Voit säätää tulostuslaatua, tulosteen kokoa, kirkkautta, kontrastia, VÄRITASAPAINO-ominaisuutta ja skannaa korttiin -ominaisuutta, jotka on esitetty taulukossa. Asetukset ovat voimassa, kunnes ne muutetaan uudelleen.



Paina **Menu/Set, 4** sekä muutettavan asetuksen numero.

Alivalikko	Valikon vaihtoehdot	Asetukset (1)	Asetukset (2)	Oletusasetukset	
1.TULOSTUSLAATU	—	NORMAL	—	HIENO	
		HIENO			
		HAR			
2.TULOSTUSKOKO	—	13X9CM	—	15X10CM	
		15X10CM			
		18X13CM			
		20X25CM			
3.KIRKKAUS	—	- ■■■■ +	—	- ■■■■ +	
		- ■■■■ +			
		- ■■■■ +			
		- ■■■■ +			
		- ■■■■ +			
4.KONTRASTI	—	- ■■■■ +	—	- ■■■■ +	
		- ■■■■ +			
		- ■■■■ +			
		- ■■■■ +			
		- ■■■■ +			
5.VÄRIN VAHV	ON	1.VALKOISEN VAHV.	- ■■■■ + - ■■■■ + - ■■■■ + - ■■■■ + - ■■■■ +	(- ■■■■ +)	
		2.TERÄVYYS	- ■■■■ + - ■■■■ + - ■■■■ + - ■■■■ + - ■■■■ +	(- ■■■■ +)	
		3.VÄRITIHYS	- ■■■■ + - ■■■■ + - ■■■■ + - ■■■■ + - ■■■■ +	(- ■■■■ +)	
	EI	—	—	—	EI
			JPEG		



## Tulostuslaatu



---

- 1 Paina **Menu/Set, 4, 1.**
- 2 Valitse **NORMAL, HIENO** tai **HAR** painamalla  tai  .  
Paina **Menu/Set.**
- 3 Paina **Stop/Exit.**

VALOKUVASIEP.  
1. TULOSTUSLAATU

## Tulostuskoko





---

- 1 Paina **Menu/Set, 4, 2.**
- 2 Valitse **13x9CM, 15x10CM, 18x13CM** tai **20x25CM** painamalla  tai  .  
Paina **Menu/Set.**
- 3 Paina **Stop/Exit.**

VALOKUVASIEP.  
2. TULOSTUSKOKO

## Kirkkaus

---

- 1 Paina **Menu/Set, 4, 3.**
- 2 Valitse **KIRKKAUS** painamalla  tai  .  
Paina **Menu/Set.**
- 3 Vaalenna kopiota painamalla  .  
—TAI—  
Vaalenna kopiota painamalla  .  
Paina **Menu/Set.**
- 4 Paina **Stop/Exit.**



VALOKUVASIEP.  
3. KIRKKAUS

## Kontrasti

---

Voit valita kontrastin asetuksen. Suurempi kontrasti saa kuvan näyttämään terävämmältä ja eloisammalta.

**1** Paina **Menu/Set, 4, 4.**

**2** Valitse KONTRASTI painamalla  tai .

VALOKUVASIEP.  
4. KONTRASTI

Paina **Menu/Set.**

**3** Suurennä kontrastia painamalla .  
—TAI—

Pienennä kontrastia painamalla .



Paina **Menu/Set.**

**4** Paina **Stop/Exit.**

## Väritasapaino



---

**1** Paina **Menu/Set, 4, 5.**

**2** Valitse VÄRIN VAHV painamalla  tai .



VALOKUVASIEP.  
5. VÄRIN VAHV

Paina **Menu/Set.**



**3** Valitse ON (tai EI) painamalla  tai .



Paina **Menu/Set.**

 Valitsemalla ON, voit säätää valkoisen vahvuutta, terävyyttä ja värien tiheyttä.

**4** Jos valitsit ON, valitse VALKOISEN VAHV. painamalla  tai .  
Paina **Menu/Set.**

Ohita valkoisen vahvistus:

Valitse the TERÄVYYS tai the VÄRITIHEYS painamalla  tai .

**5** Säädä valkoisen vahvuutta painamalla  tai  .

Paina **Menu/Set**.

**6** Säädä terävyyttä ja värien tiheyttä toistamalla vaiheet 4 ja 5.

—**TAI**—

Paina **Stop/Exit**.

#### ■ **Valkoisen vahvuus**

Asetuksella säädetään kuvan valkoisen osan sävyjä. Valaistus, kameran asetukset ja muut seikat vaikuttavat valkoisen sävyihin. Kuvan valkoiset osat saattavat vaikuttaa hieman vaaleanpunaisilta, keltaisilta tai muun värisiltä. Balanssia säätämällä voit korjata tällaiset virheet ja tehdä valkoisista osista puhtaanvalkeita.

#### ■ **Terävyys**

Asetuksella terävöitetään kuvan yksityiskohtia. Asetus toimii samalla tavalla kuin kameran tarkennusalueen hienosäätö. Jos tarkennusalue on säädetty hiukan väärin, kuvan yksityiskohdat sumenevat.

#### ■ **Värien tiheys**

Asetuksella säädetään kuvan värien kokonaismäärää. Voit lisätä tai vähentää kuvan värien määrää, jos kuva näyttää liian vaalealta tai haalistuneelta.

## Virheviestien ymmärtäminen

---

Tutustumalla PhotoCapture Center™ -toiminnon virheisiin helpotat virheiden tunnistamista ja korjausta.

Kun näyttöön tulee virheviesti, laite ilmoittaa siitä äänimerkillä.

**VIRH. KORTTI**—Tämä viesti tulee näyttöön, jos asetat korttipaikkaan virheellisen tai alustamattoman mediakortin, jos korttipaikassa on ilmennyt ongelma tai jos DPOF-tulostustiedosto yrittää valita .JPG-kuvan, jota ei ole kortilla. Selvitä virheviesti poistamalla mediakortti korttipaikasta.

**EI DATAA**—Tämä viesti tulee näyttöön, jos valitsit VALOKUVASIEP . mutta korttipaikkaan asetetulla mediakortilla ei ole .JPG-tiedostoa.

**MUISTI TÄYNNÄ**—Tämä viesti tulee näyttöön, jos työstämäsi kuvat ylittävät laitteen muistikapasiteetin.

### PhotoCapture Center™ -toiminnon toimintaedellytykset

Vältä virheviestit muistamalla seuraavat seikat:

- Mediakortin DPOF-tiedoston on oltava oikeassa muodossa.
- Kuvatiedostotyyppin tunniste on oltava .JPG. Muiden kuvatiedostotyyppien tunnisteita (esim. .JPEG, .TIF, .GIF jne.) ei tunnisteta.
- Walk-up PhotoCapture Center™ -tulostusta on käytettävä erikseen PhotoCapture Center™ -toimintona tietokoneelta. (Toimintoja ei voi käyttää samaan aikaan.)



**SISÄLLYSLUETTELOA** tai **KUVAA** tulostettaessa the PhotoCapture Center™ tulostaa kaikki oikeantyyppiset tiedostot, vaikka jokin niistä olisikin vahingoittunut. Vahingoittuneesta kuvasta saattaa tulostua osa.

# PhotoCapture Center™ -toiminnon käyttäminen tietokoneella

Voit ohjata laitteen korttipaikkaan asetettua mediakorttia tietokoneella.

(Katso *PhotoCapture Center™ -toiminnon käyttäminen tietokoneella sivulla 18-1* ja *PhotoCapture Center™ -toiminnon käyttäminen Macintosh®-tietokoneella sivulla 19-24.*)

# Skannaaminen PhotoCapture Center™ -toiminnolla

Voit skannata asiakirjoja mediakortille. (Katso *Scan to Card (skannaa korttiin) sivulla 15-18.*)

# 12 Laitteen käyttö tulostimena

## Brother MFC-890 -tulostinohjaimen käyttö

Tulostinohjain ohjelma, joka kääntää tietokoneen käyttämän kielen tietyn tulostimen käyttämälle kielelle käyttäen tulostinkieltä tai sivunkuvauskieltä. Tulostinohjaimet toimitetaan CD-ROM-levyllä. Asenna ohjaimet asetusoppaan ohjeiden mukaan. Uusimman tulostinohjaimen voi myös ladata Brother Solutions Centerin osoitteesta:

<http://solutions.brother.com>

## Ominaisuudet

Laitteessa on monia tasokkaan mustesuihkutulostimen ominaisuuksia.

**Nopea tulostusnopeus**—Fast (nopea/vedos) -tilassa voit tulostaa jopa 16 värillistä sivua minuutissa tai jopa 20 mustavalkoista sivua minuutissa.

**Terävät ja tasokkaat tulosteet**—Saat terävimmän tulostusjäljen 2400 x 1200 dpi:n erottelutarkkuudella kiitävällä paperilla.

**Kauniit ja yksityiskohtaiset tulosteet**—Saat kauniita tulosteita esimerkiksi 2 sivulle 1-, vesileima- ja väritasapaino (True2Life®) -tekniikoilla.

**Alhaiset käyttökustannukset**—Jos jokin värimusteista loppuu kesken, vain tyhjä patruuna vaihdetaan uuteen.

**Kaksisuuntainen rinnakkainen käyttöliittymä**—Rinnakkainen käyttöliittymä sallii kaksisuuntaisen (IEEE 1284 -yhteensopivan) tiedonvälityksen tietokoneen kanssa.

**USB**—Universal Serial Bus -liitäntä sallii nopean tiedonvälityksen tietokoneen kanssa.

**Suora paperirata**—Laitte käyttää monia paperilaatuja: tavallista paperia, mustesuihkupaperia, kiiltävää paperia, piirtoheitinkalvoja ja kirjekuoria. Tarkoitukseen sopivan paperin käyttö vähentää paperitukosten esiintymistä.

Tarkasta kuitenkin, minkä tyyppistä paperia laitteessa voi käyttää. (Katso *Paperi* sivulla 2-1.)

## Oikean paperin valinta

Tasokas tulostusjälki saadaan valitsemalla oikeantyyppinen paperi. (Katso *Paperi* sivulla 2-1.)

# Asiakirjan tulostaminen

Kun laite vastaanottaa tietoa tietokoneeltasi, se aloittaa tulostuksen lataamalla paperia paperilokerosta. Paperilokerossa voi käyttää useita erityyppisiä papereita ja kirjekuoria.

- 1** Valitse tulostuskomento tietokoneestasi.  
Jos tietokoneeseen on liitetty useita tulostimia, valitse ohjelman Tulosta- tai Tulostusasetukset-kohdasta tulostimeksi **Brother MFC-890 (USB) Printer**, ja aloita tulostus napsauttamalla OK.
- 2** Tietokoneesi lähettää tulostuskomennon ja -tiedot laitteeseen. Näyttöön tulee viesti TK VASTAANOTTO.
- 3** Kun kaikki tieto on tulostettu, päivämäärä ja kellonaika palaavat laitteen näyttöön.



Voit valita paperilähteen sekä paperin koon ja suunnan sovellusohjelmastasi.

Jos sovellusohjelma ei tue käyttämäsi paperikokoa, valitse seuraava suurempi paperikoko.

Säädä sitten tulostusaluetta muuttamalla oikean- ja vasemmanpuoleisia marginaaleja sovellusohjelmassasi

Syötä paksut arkit käsinsyöttöaukosta.

(Katso *Käsin syötettävän paperin tiedot* sivulla 2-3.)



# Käsinsyöttöaukon käyttäminen

Laitteen takasivussa on käsinsyöttöaukko.

Käytä käsinsyöttöaukkoa, kun haluat tulostaa tavallista paksummalle paperille.

 Paperilokerosta on poistettava kaikki paperit, ja arkit on syötettävä käsinsyöttöaukkoon yksi kerrallaan.

- 1** Poista paperi paperilokerosta.
- 2** Avaa käsinsyöttöaukon kansi.
- 3** Syötä käsinsyöttöaukkoon yksi arkki tulostuspuoli ylöspäin.

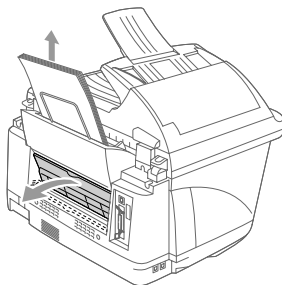

- 4** Aseta paperi käsinsyöttöaukon keskelle ja työnnä se kokonaan sisään. Säädä paperiohjaimet paperin leveyden mukaisiksi.

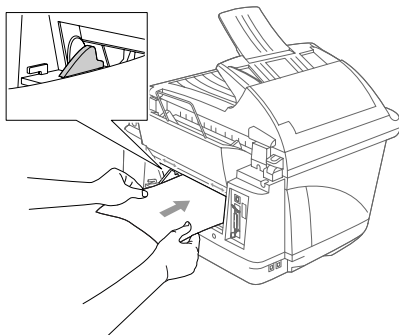

**5** Avaa Windows®-tulostinajurin Ominaisuudet-valintaruutu ja valitse Manuaalinen syöttö Paperilähde-kohdassa. (Katso *Paper Feed (paperin syöttö)* sivulla 13-7.)

**6** Napsauta **OK**.

**7** Laitteen näyttöön tulee viesti:

**8** Tulosta painamalla **Fax Start**.

**9** Jatka tulostamista syöttämällä seuraava arkki.

Paina **Fax Start**.

**10** Toista vaihe 9, kunnes olet lopettanut tulostamisen.

**11** Kun olet lopettanut, sulje käsinsyöttöaukon kansi.



Jos haluat lopettaa tai pysäyttää käsinsyötön tietokoneella, sammuta laite painamalla **Stop/Exit**-näppäintä.

KÄSINSYÖTTÖ  
PAINA FAKSIN LÄH

# Tulostaminen ja faksin lähettäminen yhtäaikaan

Laitteesi voi tulostaa tietokoneelta, kun se lähettää tai vastaanottaa fakseja muistiin tai kun se skannaa dokumenttia tietokoneelle. Faksin lähetys ei keskeydy tietokoneesta tulostuksen aikana. Mutta, kun laite kopioi tai vastaanottaa faksia paperille, tulostus tietokoneesta keskeytyy ja jatkuu, kun kopiointi tai faksin vastaanotto on päättynyt.

## Tietojen poistaminen muistista

Jos näyttöön tulee viesti JÄLJELLÄ, voit poistaa tulostimen muistissa jäljellä olevat tiedot painamalla **Stop/Exit**.

## Tulostuslaadun tarkistaminen

Jos haluat tarkistaa tulostuslaadun ja parantaa sitä, (Katso *Tulostuslaadun parantaminen sivulla 21-13*).

# 13 Tulostinohjaimen asetukset

(vain Windows®)

## Tulostinohjaimen asetukset

Tietokoneelta tulostettaessa seuraavat tulostinasetukset voi muuttaa:

- **Media Type** (tulostusmateriaali)/**Quality** (laatu/nopeus)
- **Page Layout**
- **Near Edge Print** (tulostus lähelle reunaa)
- **Colour Matching** (värien sovitus)/**Halftone Pattern** (puolisävymalli)
- **Colour Enhancement (True2Life®)** (väritasapaino)
- **Scaling**
- **Watermark**
- **Print Date & Time** (päivämäärän ja kellonajan tulostus)
- **Quick Print Setup** (tulostimen asettaminen)

## Tulostinohjaimen käyttäminen

- 1 Valitse sovellusohjelman **Print**-valikosta **File**.
- 2 Valitse tulostimeksi **Brother MFC890** ja napsauta **Ominaisuudet. Brother MFC890 on BRMFC: Ominaisuudet** -valintaikkuna tulee näyttöön.



Tulostinohjaimen käyttäminen riippuu käyttöjärjestelmästä ja sovellusohjelmista.



Tässä osiossa esitetyt näytöt on otettu Windows® 98 Second Edition -versiosta. Oman tietokoneesi näytöt saattavat poiketa näistä riippuen tietokoneen Windows-käyttöjärjestelmäversiosta.

# Basic-välilehti

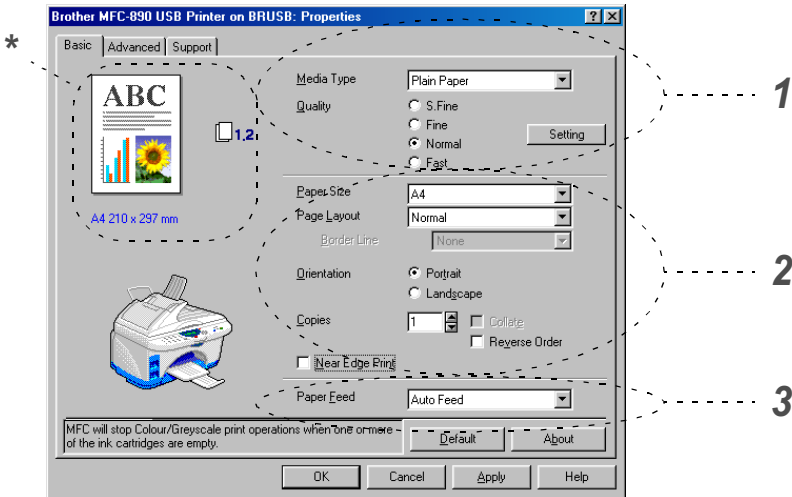

- 1 Valitse **Media Type** (tulostusmateriaali) ja **Quality** (laatu).
- 2 Valitse **Paper Size** (paperikoko), **Page Layout** (sivun asettelu), **Border Line** (reunaviiva (jos käytössä)), **Orientation** (suunta), **Copies** (kopiomäärä), sivujärjestys ja **Near Edge Print** (lähellä reunaa).
- 3 Valitse **Paper Feed** (paperin syöttö).
- 4 Käytä valittuja asetuksia napsauttamalla **Apply** (Käytä) -painiketta.

Palaa oletusasetuksiin napsauttamalla **Default**-painiketta ja sitten **Apply**-painiketta.



Tästä näkyvät seuraavat vallitsevat asetukset: **Quality** (laatu), **Paper Size** (paperikoko), **Page Layout** (sivun asettelu), **Orientation** (suunta), **Collate/Reverse Order** (käänteinen tulostusjärjestys) **Near Edge Print** (lähellä reunaa) ja **Colour/Greyscale** (väri/harmaasävy).

## Media Type (tulostusmateriaali)

---

Paras tulostuslaatu saavutetaan valitsemalla tulostinohjaimesta oikea tulostusmateriaali. Tulostusmateriaalivalinta muuttaa tulostusasetuksia vastaavasti.

*Plain Paper*

*Inkjet Paper*

*Glossy Paper (4 color)* (kiiltävä paperi / 4 väriä)

*Glossy Paper (3 color)* (kiiltävä paperi / 4 väriä)

*Transparencies*



Mustan väriaineen laatu vaihtelee valitsemasi kiiltävän paperin mukaan. Mustaa väriä käytetään, kun valitset *Glossy Paper (4 color)*. Jos käyttämäsi kiiltävä paperi ei sido mustaa väriainetta, valitse *Glossy Paper (3 color)*, jolle tulostettava musta väri muodostetaan yhdistämällä kolmea värillistä mustetta.

## Quality (laatu)

---

**Quality**-kohdassa voi valita tulostuksen erottelutarkkuuden.

Tulostuslaatu ja -nopeus ovat yhteydessä toisiinsa. Mitä parempi laatu, sitä kauemmin tulostus kestää. Käytettävissä olevat laatuasetukset riippuvat siitä, mikä tietoväline valitaan.

- **Photo:** 2400 x 1200 dpi. Asetus sopii valokuvien ja muiden tarkkuutta vaativien kuvien tulostukseen. Asetuksessa on paras erottelutarkkuus ja hitain nopeus.
- **S.Fine** (Super Fine): 1200 x 1200 dpi. Asetus sopii valokuvien ja tarkkuutta vaativien tekstien tulostukseen. Tulostustietoa siirtyä laitteeseen huomattavasti enemmän kuin tavallisessa tilassa, joten käsittely-, tiedonsiirto- ja tulostusaika ovat normaalia pidempiä.
- **Fine:** 600 x 600 dpi. Parempi tulostuslaatu kuin **Normal**-tilassa ja nopeampi tulostusnopeus kuin **S.Fine**-tilassa.
- **Normal:** 600 x 300 dpi. Hyvä tulostuslaatu ja tavallinen tulostusnopeus.
- **Fast:** 450 x 150 dpi. Nopein tulostustila ja vähäisin musteenkulutus. Käytä tätä asetusta, kun tulostat pitkiä asiakirjoja tai vedoksia.

Media Type	Tulostuslaatu
Plain Paper	Fast, <b>Normal</b> , Fine, S.Fine
Inkjet Paper (Colour)	<b>Fine</b> , Photo, S.Fine
Inkjet Paper (Greyscale)	Fine, <b>S.Fine</b> , Photo
Glossy Paper (4 / 3 colour) (Colour)	S.Fine, <b>Photo</b>
Glossy Paper (4 / 3 colour) (Greyscale)	<b>S.Fine</b> , Photo
Transparencies	<b>Fine</b> , S.Fine



Tehdasasetukset näkyvät lihavoituna.

## Bi-Directional Printing

Kun **Bi-Directional Printing** on valittu, tulostuspää parantaa tulostusnopeutta tulostamalla molempiin suuntiin. Kun asetusta ei ole valittu, tulostuspää tulostaa vain yhteen suuntaan, jolloin laatu paranee.

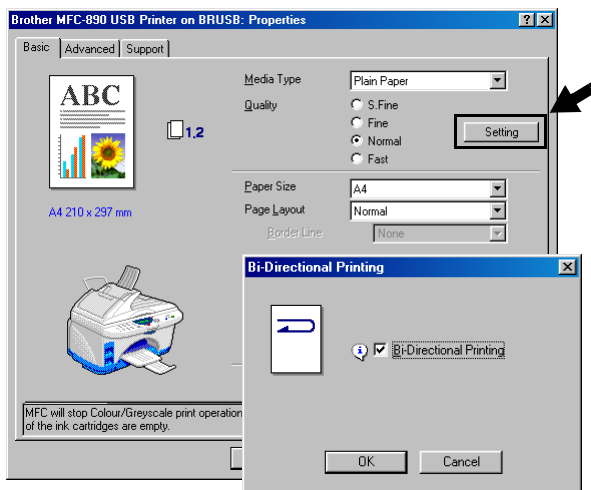

## Paper Size (paperikoko)

---

**Paper Size** -asetuksella voit valita haluamasi useista vakiopaperikooista. Voit myös luoda oman paperikoon 88,9 x 101,6 mm - 216,0 x 355,6 mm. Valitse **Paper Size** -pudotusvalikosta käyttämäsi paperikoko.

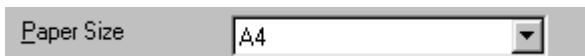

Käytä omaa paperikokoa valitsemalla *User Defined*. Paranna tulosteen laatua valitsemalla oikea paksuus käyttämäsi paperin mukaan.

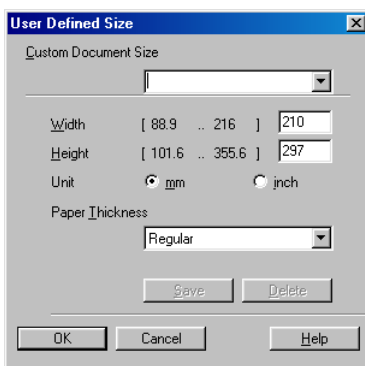

## Page Layout (sivun asettelu)

---

**Page Layout** -asetuksella voit pienentää sivua niin, että samalle arkille tulostuu monta sivua, tai suurentaa sivun kokoa ja tulostaa sen usealle eri arkille. 4 in 1 (1 sivulle 4) -asettelu ei ole käytössä Windows® 95/98/98SE/Me -käyttöjärjestelmässä.

### Border Line

Kun tulostat useita sivuja yhdelle arkille **Page Layout** -asetuksella, voit reunustaa jokaisen sivun viivalla tai katkoviivalla.

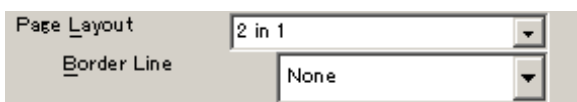



## Orientation (suun ta)

---

**Orientation**-asetuksella valitaan asiakirjan tulostussuunta (**Portrait** (pysty) tai **Landscape** (vaaka)).

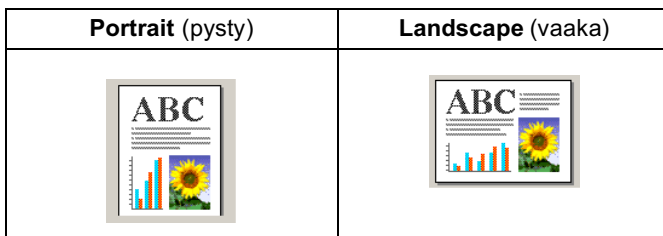

## Copies (kopiomäärä)

---

**Copies**-asetuksella valitaan tulostettavien kopioiden määrä (1 - 999).

### Collate

Kun **Collate**-valintaruutu on valittu, laite tulostaa asiakirjan kaikki sivut järjestyksessä ja tulostaa sitten koko asiakirjan uudelleen riippuen valitusta kopioiden määrästä. Jos **Collate**-valintaruutua ei ole valittu, kaikki kopiot asiakirjan yhdestä sivusta tulostetaan ennen seuraavan sivun tulostamista.

### Reverse Order

**Reverse Order** tulostaa asiakirjan sivut käänteisessä järjestyksessä.



## Near Edge Print (tulostus lähelle reunaa)

---

**Near Edge Print** -asetus laajentaa tulostusalueen korkeintaan 3 mm:n päähän sivun alareunasta. Tulostusaika on tavallista hitaampi.

Near Edge Print

## Paper Feed (paperin syöttö)

---

**Paper Feed** -vetovalikosta voit valita laitteen syöttöasetukset.

Paper Feed

Auto Feed

- *Auto Feed*: Laite syöttää seuraavan sivun automaattisesti.
- *Manual Feed*: Laite syöttää vain yhden sivun kerrallaan. Ensimmäisen sivun jälkeen laitteen näytössä kehoitetaan syöttämään seuraava arkki. Käytä tätä tilaa, jos syötät paksuja arkkeja käsinsyöttöaukon kautta. (*Katso Käsinsyöttöaukon käyttäminen* sivulla 12-4.)

# Advanced-välilehti

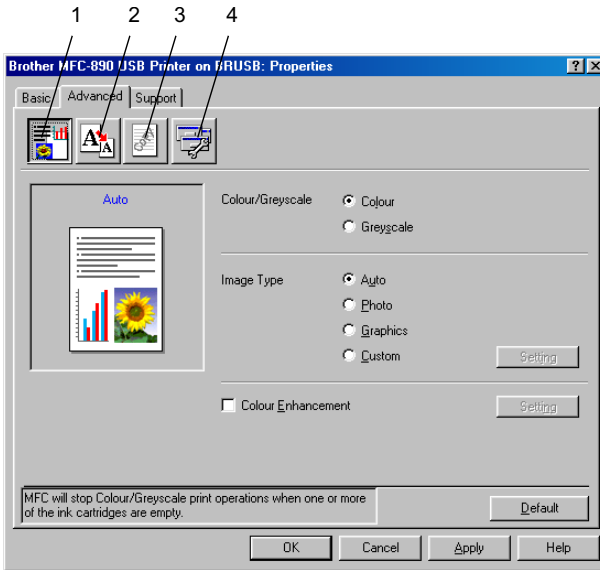

Palaa oletusasetuksiin napsauttamalla **Default**-painiketta.

Muuta välilehden asetuksia valitsemalla jokin seuraavista kuvakkeista:

- 1.Colour (väri)
- 2.Scaling (skaalaus)
- 3.Watermark (vesileima)
- 4.Device Options (laiteasetukset)

## Colour (väri)

---

### Colour/Greyscale

Voit tulostaa väriasiakirjan mustavalkoisena käyttäen harmaasävyjä.

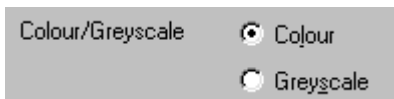

### Image Type

Tulostinohjain valitsee sopivimmat värien sovitus- ja puolisävyasetukset kuvatyypistä riippuen. Yleensä teksti ja liiketoiminnassa käytettävä grafiikka tulostetaan kirkkailla sävyillä ja valokuvat tulostetaan pehmeillä sävyillä.

- **Auto:** Tulostinohjain valitsee sopivan kuvatyypin automaattisesti.
- **Photo:** Valitse tämä asetus, kun tulostat valokuvia.
- **Graphics:** Valitse tämä tila, kun tulostat asiakirjoja, joissa on tekstiä tai liiketoiminnassa käytettävää grafiikkaa (kuten kaavioita tai leikekuvia).
- **Custom:** Jos haluat valita värien sovituksen ja puolisävyin itse, valitse tämä asetus manuaalisesti.

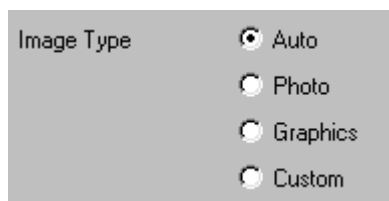

## Custom Image Type (tietoväline)

Voit valita värien sovituksen manuaalisesti. Valitse asiakirjalle parhaiten sopiva asetus.

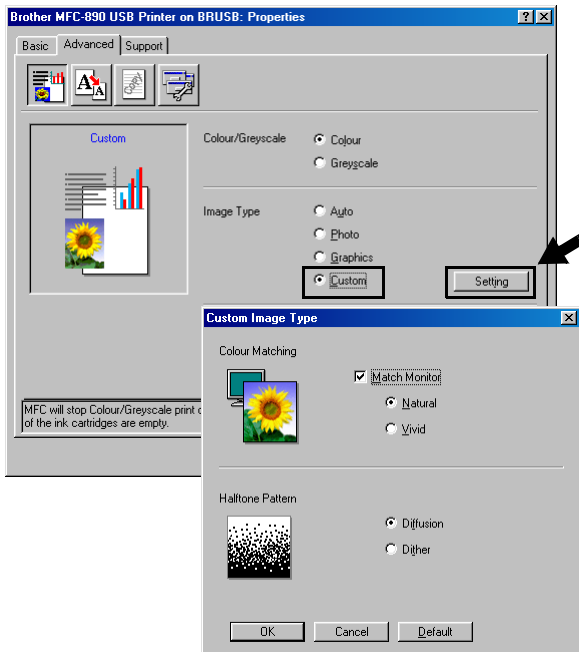

### Match Monitor

Värit säädetään tietokoneen näytön esittämän kuvan mukaisiksi.

- **Natural:** Sopii valokuville. Värit säädetään mahdollisimman luonnollisiksi.
- **Vivid:** Sopii liiketoiminnassa käytettävälle grafiikalle, kuten kaavioille, grafiikalle ja tekstile. Värit säädetään tavallista eloisimmiksi.

## Halftone Pattern

Laitte käyttää **Diffusion**(pehmennys)- ja **Dither** (sekoitus) -tekniikoita pisteiden järjestämiseen puolissävyymalleissa. Voit valita asiakirjalle sopivan mallin valmiiksi asetetuista puolissävyymalleista. Valitse sopiva tekniikka:

- **Diffusion:** Pisteet sijoitetaan paperille hajajärjestyksessä. Asetuksella luodaan pehmeitä puolissävyjä, jotka sopivat valokuvien tulostukseen.
- **Dither:** Pisteet sijoitetaan paperille määrättyssä järjestyksessä. Tämä sopii selkeitä värialueita käyttävän grafiikan tulostamiseen. Valitse asetus esimerkiksi liiketoiminnassa käytettävää grafiikkaa ja kaavioita tulostettaessa.



Kaikkia puolissävyymalleja ei voi valita eräiden **Media Type**- ja **Quality**-asetusten kanssa.

## Colour Enhancement

Laite analysoi kuvaa ja parantaa sen terävyyttä, valkoisen vahvuutta ja värien tiheyttä. Toiminto voi kestää monta minuuttia riippuen kuvan koosta ja tietokoneen määrittämisistä.

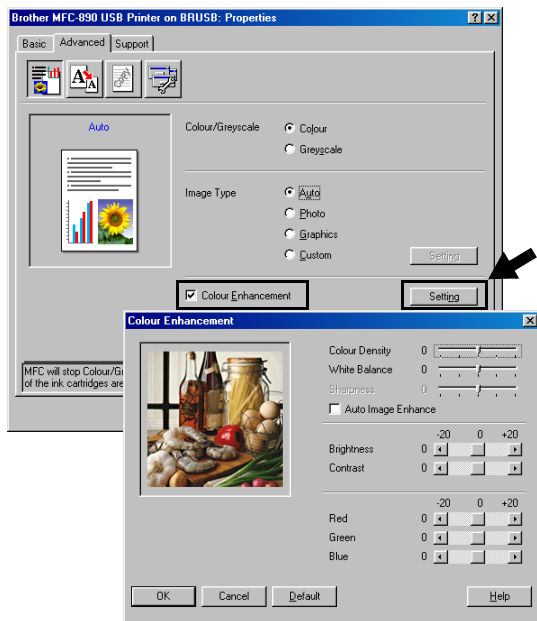

### ■ Colour Density

Asetuksella säädetään kuvan värien kokonaismäärää. Voit lisätä tai vähentää kuvan värien määrää, jos kuva näyttää liian vaalealta tai haalistuneelta.

### ■ White Balance

Asetuksella säädetään kuvan valkoisen osan sävyjä. Valaistus, kameran asetukset ja muut seikat vaikuttavat valkoisen sävyihin. Kuvan valkoiset osat saattavat vaikuttaa hieman vaaleanpunaisilta, keltaisilta tai muun värisiltä. Balanssia säätämällä voit korjata tällaiset virheet ja tehdä valkoisista osista puhtaanvalkeita.

## ■ Sharpness

Asetuksella terävöitetään kuvan yksityiskohtia. Asetus toimii samalla tavalla kuin kameran tarkennusalueen hienosäätö. Jos kuvan tarkennusalue on säädetty hiukan väärin ja yksityiskohtia on vaikea erottaa, säädä terävyyttä.

## ■ Auto Image Enhance (oma kuvatyyppe)

**Auto Image Enhance** -asetuksella voit säätää kunkin kuvan asetuksia erikseen. Se parantaa tulostuslaatua analysoimalla kuvaa ympäröiviä tai sen vieressä olevia pisteitä.

## ■ Brightness

Asetuksella säädetään koko kuvan kirkkautta (**Brightness**). Vaalenna tai tummenna kuvaa vetämällä liukusäädintä vasemmalle tai oikealle.

## ■ Contrast

Asetuksella säädetään koko kuvan kontrastia (**Contrast**). Asetus saa tummat alueet näyttämään tummemmilta ja vaaleat alueet vaaleammilta. Lisää kontrastia, kun haluat tehdä kuvasta selvemmän. Vähennä kontrastia, kun haluat tehdä kuvasta himmeämmän.

## ■ Red

Kun lisäät punaisen (**Red**) värin voimakkuutta, koko kuva vaikuttaa punaisemmalta.

## ■ Green

Kun lisäät vihreän (**Green**) värin voimakkuutta, koko kuva vaikuttaa vihreämmältä.

## ■ Blue

Kun lisäät sinisen (**Blue**) värin voimakkuutta, koko kuva vaikuttaa sinisemmältä.



# Scaling

Voit vaihtaa asiakirjan tulostuskokoa **Scaling**-asetuksella.

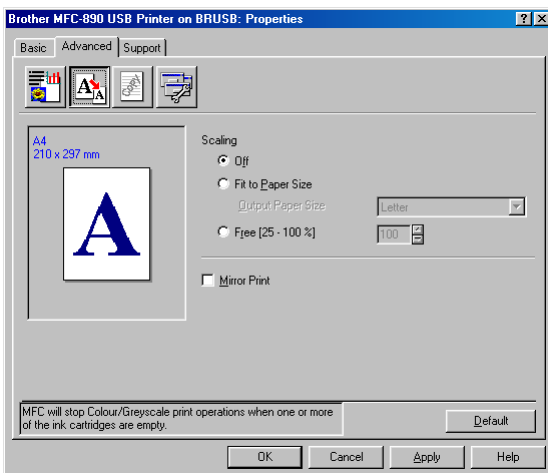

- Kytke asetus pois päältä **Off**, jos haluat tulostaa asiakirjan samanlaisena kuin tietokoneen näytöllä.
- Valitse **Fit to Paper Size** (sovita paperin kokoon), jos asiakirja on epätavallisen muotoinen tai jos käytössä on vain tavallisen kokoista paperia.
- Valitse **Free** (vapaa), jos haluat pienentää kokoa.
- Valitse **Mirror Print** (peilikuva), jos haluat tulosta asiakirjan peilikuvana.

## Watermark (vesileima)

Voit liittää asiakirjaasi logon tai tekstiä vesileimana. Käytä bittikartta- tai tekstitiedostoa lähdetiedostona tai valitse jokin valmiista vesileimoista.

Valitse **Use Watermark** (käytä vesileimaa) ja valitse sitten haluamasi vesileima.

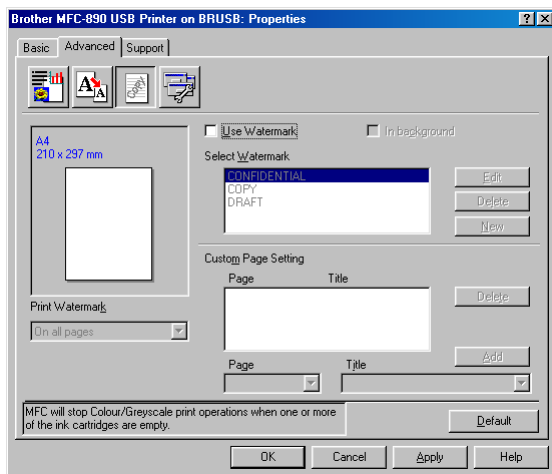

## In background

Valitse **In background**, jos haluat vesileiman tulostuvan asiakirjan taustaksi. Jos tätä vaihtoehtoa ei valita, vesileima tulostuu asiakirjan päälle.

## In Outline Text (ääriiviiva) (vain Windows® 2000 Professional/XP/Windows NT® 4.0)

Valitse **In Outline Text**, jos haluat tulostaa vain vesileiman ääriviivan.

## Print Watermark

**Print Watermark** -asetuksessa on seuraavat tulostusvaihtoehdot:

- *On all pages* (kaikille sivuille)
- *On first page only* (vain ensimmäiselle sivulle)
- *From second page* (alkaen toiselta sivulta)
- *Custom*

## Watermark Setting

Voit muuttaa vesileiman kokoa ja paikkaa valitsemalla vesileiman ja napsauttamalla **Edit** (muokkaa) -painiketta. Jos haluat lisätä uuden vesileiman, napsauta ensin **New**-painiketta ja valitse sitten **Text** (vesileiman tyyli) -kohdasta **Bitmap** (teksti) tai **Watermark Style** (bittikartta).

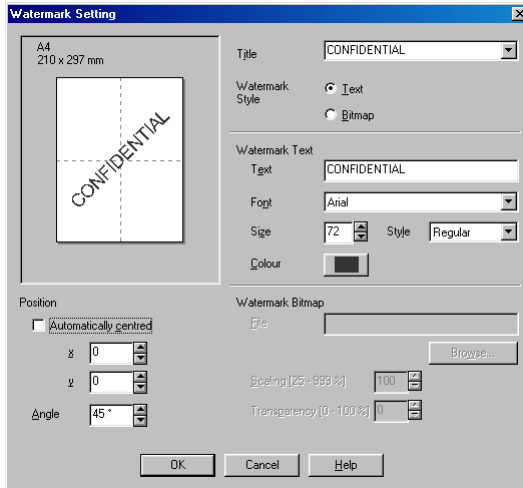

### ■ Watermark Text

Syötä vesileiman teksti tekstikenttään (**Text**) ja valitse sitten **Font**(fontti), **Size** (koko), **Colour** (väri) ja **Style** (tyyli).

### ■ Watermark Bitmap

Syötä bittikarttakuvan tiedoston nimi ja sijainti **File** (tiedosto) -kenttään tai selaa **Browse**-komennolla tiedoston sijaintia. Voit myös määrittää kuvan skaalauskoon.

### ■ Position

Asetus määrittää vesileiman paikan sivulla.

# Device Options (laiteasetukset)

Asetus ohjaa seuraavia tulostimen toimintoja:

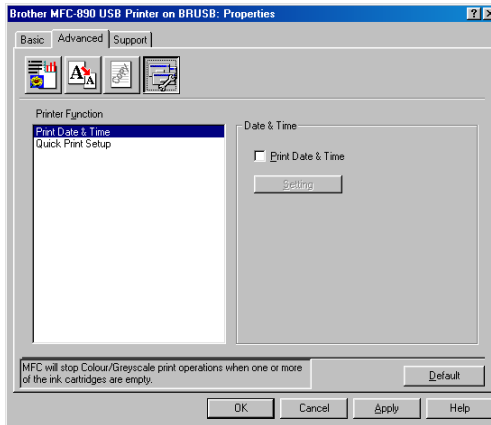

## Print Date & Time (päivämäärän ja kellonajan tulostus)

Kun **Print Date & Time**-toiminto on käytössä, laite tulostaa päiväyksen ja kellonajan asiakirjaan automaattisesti tietokoneen järjestelmäkellosta.

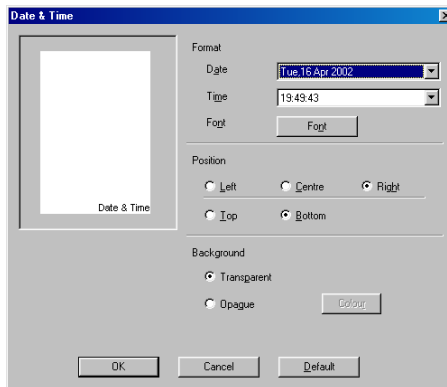

Napsauta **Setting** (asetukset) -painiketta, kun haluat muuttaa **Date** (muoto) -kohdan asetuksia **Time** (päivämäärä) ja **Format** (aika) sekä **Position** (sijainti)- ja **Font** (fontti) -asetuksia. Kun haluat **Date** (päiväyksen) ja **Time** (kellonajan) taustalle, valitse **Opaque** (läpikuultava). Kun **Opaque** on valittu, voit asettaa **Colour** (päiväyksen) ja **Date** (kellonajan) taustan värin napsauttamalla **Time**-näppäintä.



Päivämäärä ja kellonaika (**Date** ja **Time**) näkyvät valintaruudussa tulostettavassa muodossa. Asiakirjaan tulostettava todellinen **Date** (päiväys) ja **Time** (kellonaika) otetaan automaattisesti tietokoneen järjestelmästä.

## Quick Print Setup (tulostimen asettaminen)

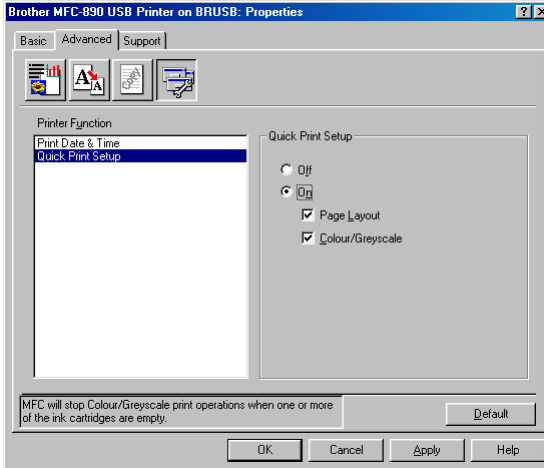

**Quick Print Setup** -asetuksella voit valita oikeat tulostinohjaimet nopeasti. Näytä asetukset napsauttamalla hiirellä tehtäväpalkin kuvaketta. Toiminto voidaan kytkeä päälle **On** tai pois päältä **Off Device Options** (laiteasetukset) -kohdassa.

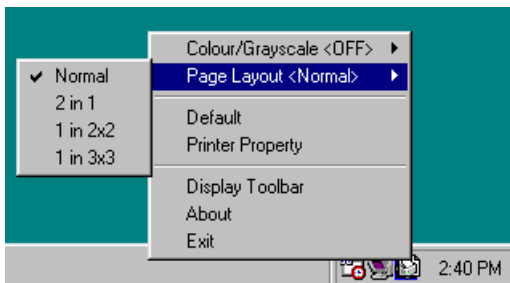

# Support-välilehti

**Support**-välilehdeltä saat tietoa ohjainversiosta ja asetuksista. Siinä näkyvät myös linkit **Brother Solutions Center** -keskuksen ja Driver Update -päivityksen Internet-sivuille.

Napsauttamalla **Support**-välilehteä näyttöön tulee seuraava ikkuna:

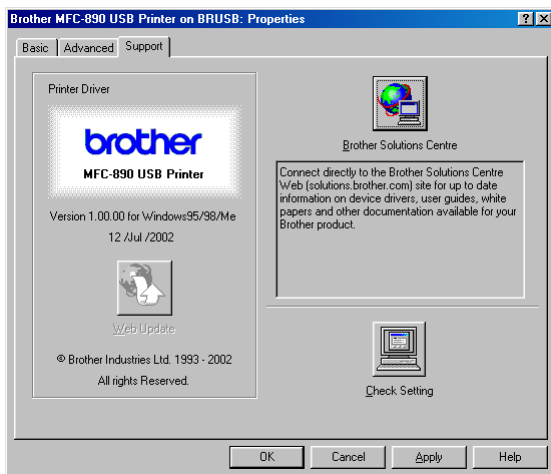

## Brother Solutions Center

**Brother Solutions Center** on Internet-sivu, jossa on tietoa hankkimastasi Brother-tuotteesta sekä usein kysytyjä kysymyksiä, käyttöohjeita, ohjainpäivityksiä ja käyttövinkkejä.

## Web Update

**Web Update** tarkistaa, onko Brotherin Internet-sivuilla päivitettyjä ohjaimia sekä lataa ja päivittää tietokoneesi ohjaimen automaattisesti.

## Check Setting

**Check Setting** -asetus näyttää luettelon vallitsevista ohjainasetuksista.

# 14 Brother Control Center -ohjelman käyttäminen

(vain Windows® 95/98/98SE/Me/2000 Professional ja Windows NT® Workstation 4.0)



Windows® XP -käyttäjille tarkoitettu opas SmartUI User's Guide on tallennettu tietokoneen PaperPort®-ohjelmaryhmään. (MFL Pro Software Suite on asennettava tietokoneeseen.)

Jos tietokoneessa on Windows® 2000 Professional -käyttöjärjestelmä, kirjaudu sisään Järjestelmänvalvojana.

# Brother MFL-Pro Control Center

Brother Control Center on apuohjelma, joka tulee näyttöön aina kun arkinsyöttölaitteeseen laitetaan paperia. Sen avulla pääset useimmin käytettyihin skannaussovelluksiin muutamalla hiiren napsautuksella. Control Center -ohjelmaa käytettäessä sovellusohjelmia ei tarvitse käynnistää manuaalisesti.

Brother Control Center -ohjelmassa on kolmentyyppisiä toimintoja (**Scan** (skannaus) **Copy** (kopiointi) ja **PC Fax** (faksin lähetyt tietokoneelta)):

- skannaa suoraan tiedostoon, sähköpostiin, tekstinkäsittelyohjelmaan tai graafiikkasovellukseen
- Kopio
- Faksien lähettäminen tietokoneelta Brother MFL Pro PC-FAX -ohjelmalla

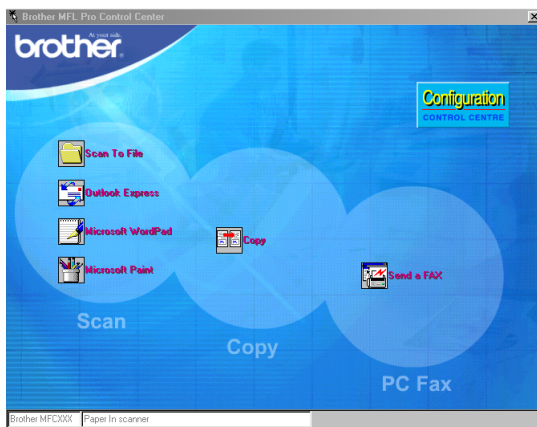



# Brother Control Center -ohjelman automaattilataus

---

Control Center on ohjelmoitu latautumaan automaattisesti joka kerran kun Windows® käynnistetään.

Kun Control Center on ladattu, tehtäväpalkkiin tulee Control Center -kuvake



Jos et halua Control Center -ohjelman latautuvan automaattisesti, voit kytkeä Autoload-toiminnon pois päältä.





Jos Control Center -kuvake  ei tule tehtäväpalkkiin, ohjelma täytyy ladata.

Valitse **Start**-valikosta **Programs, ScanSoft PaperPort 8.0**, ja napsauta sitten **Brother SmartUI PopUp** -kohtaa.

## AutoLoad-latauksen kytkeminen pois päältä

---

- 1 Napsauta hiiren vasemmalla painikkeella Control Center -kuvaketta  ja napsauta **Show** (näytä).
- 2 Kun Control Center -kuvake tulee näyttöön, napsauta **Configuration**  **Control Centre** -painiketta.

Näyttöön tulee valintaikkuna:

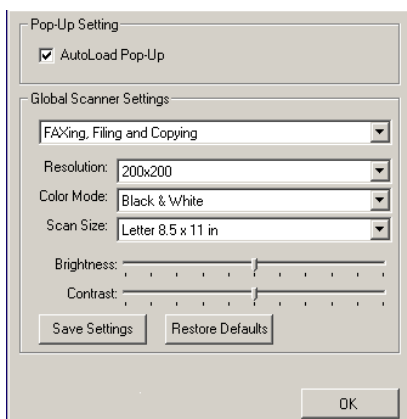

- 3 Poista valinta **AutoLoad Pop-Up** -valintaruudusta.

# Brother Control Center -ohjelman ominaisuudet

## Automaattinen toiminta-asetusten määrittäminen

Control Center tarkistaa asennuksen aikana järjestelmän ja määrittää oletussovellukset sähköpostia, tekstinkäsittelyä ja grafiikan katselua/muokkausta varten.

Jos esimerkiksi oletussähköpostiohjelmaksi on Outlook, Control Center luo automaattisesti linkin ja skannauspainikkeen Outlookia varten.

Voit vaihtaa oletussovelluksen. Napsauta haluamaasi Control Center -painiketta hiiren oikeanpuoleisella painikkeella. Kun *Configurations* tulee näyttöön, napsauta sitä. Valitse jokin toinen sovellus.

Voit esimerkiksi muuttaa skannauspainikkeen MS Word Pad -painikkeesta MS Word -painikkeeksi muuttamalla sovelluksen, joka on määritetty ohjelmaan tekstinkäsittelyä varten.

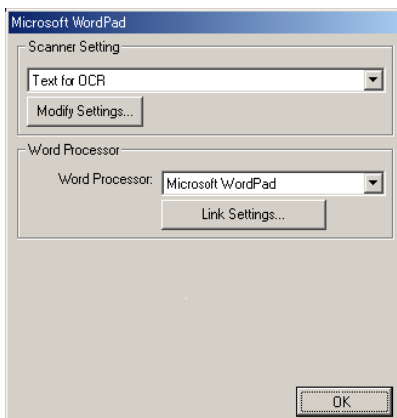

## Skannaustoiminnot

---

*Scan to File*—Voit skannata suoraan tiedostoon kahdella hiiren napsautuksella. Voit muuttaa tiedostomuodon ja hakemiston.

*Scan to E-mail*—Voit skannata kuva- tai tekstitiedoston kahdella hiiren napsautuksella suoraan sähköpostiohjelmaan tavalliseksi liitteeksi. Voit valita liitetiedoston tiedostotyypin ja erottelutarkkuuden.

*Scan to Word Processor*—Voit skannata tekstiasiakirjan, käyttää ScanSoft TextBridge -tekstintunnistusta ja siirtää tekstin (ei grafiikkakuvaa) tekstinkäsittelytiedostoon kahdella hiiren napsautuksella. Voit valita tekstinkäsittelyohjelman, johon teksti lähetetään, esim. Word Pad-, MS Word- tai Word Perfect -ohjelman, jne.

*Scan to Graphic Application*—Voit skannata kuvan suoraan grafiikan katselu/muokkausohjelmaan. Voit valita grafiikkasovellukseksi esim. Microsoft Paint- tai Corel PhotoPaint -ohjelman.

## Kopiointi

---

**Copy**—Voit käyttää kopioinnin lisäasetuksia tietokoneella tai millä tahansa Windows®-tulostinohjaimella.

Voit skannata sivun Brother-laitteella ja tulostaa kopiot käyttäen mitä tahansa Brother MFC -tulostinohjaimen toimintoa.

—**TAI**—

Voit ohjata kopion mihin tahansa tietokoneeseen asennettuun tavalliseen Windows®-tulostinohjaimeseen.

## PC-Fax - faksien lähetys tietokoneelta

---

**Send a Fax**—Voit skannata kuva- tai tekstiasiakirjan ja lähettää sen faksina tietokoneelta käyttämällä Brother PC-FAX -ohjelmaa.

# Skannerin asetukset Scan-, Copy- ja PC-Fax-painikkeille

---

Näyttöön tulevasta ponnahtusikkunasta pääset Scanner Settings -ikkunaan.

Napsauta **Configuration**  **Control Centre** -kuvaketta Brother Control Center -ikkunan oikeassa yläreunassa.

—**TAI**—

Napsauta **Modify Settings** -painiketta missä tahansa kokoonpanonäytössä.

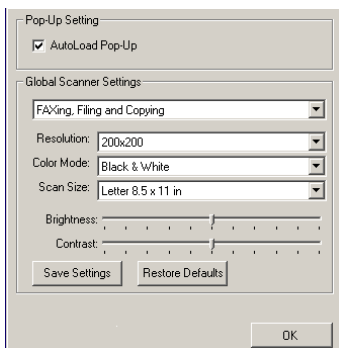

## Yleisasetukset

---

**AutoLoad Pop-Up**—Valitse tämä valintaruutu, jos haluat Brother MFL Control Center -sovelluksen latautuvan, kun käynnistät tietokoneen.

## Skannerikokoonpanojen asetukset

---

Pop-Up-sovellus tallentaa kahdeksan eri skannaustilaa. Joka kerta kun skannaat dokumentin, valitse sopivin skannaustila seuraavista:

*Faxing, Filing and Copying* (faksin lähetys, arkistointi ja kopiointi)

*Text for OCR* (teksti tekstintunnistusta varten)

*Photos*

*Photos (High Quality)* (valokuvat/hyvä laatu)

*Photos (Quick Scan)* (valokuvat/hyvä laatu)

*Custom*

*Draft Copy*

*Fine Copy*

Kullakin toiminnolla on omat tallennetut asetuksensa. Voit säilyttää oletusasetukset tai muuttaa ne milloin vain:

**Resolution**—Valitse vetovalikosta useimmin käyttämäsi erottelutarkkuus.

**Colour Mode**—Valitse vetovalikosta useimmin käyttämäsi väriasetukset.

**Scan Size**—Valitse vetovalikosta useimmin käyttämäsi skannauskoko.

**Brightness**—Siirrä säädintä 0 - 100 %.

**Contrast**—Siirrä säädintä 0 - 100 %.

Tallenna muutokset napsauttamalla **OK**. Jos teet virheen tai haluat myöhemmin palauttaa alkuperäiset asetukset, napsauta **Restore Defaults** -painiketta, kun skannaustoiminto on näytössä.

## Skannerin kokoonpanoikkunan avaaminen

---

- 1 Aseta asiakirja tekstipuoli ylöspäin arkinsyöttölaitteeseen. Brother Control Center -ikkuna tulee näyttöön
- 2 Napsauta haluamaasi Control Center -painiketta hiiren oikeanpuoleisella painikkeella. Kun Configurations tulee näyttöön, napsauta sitä. Napsauta **Modify Settings** -painiketta. **Control Centre** -painikkeen kokoonpanoikkuna tulee näyttöön.
- 3 Tallenna asetukset napsauttamalla **OK**-painiketta.  
—TAI—  
Palaa oletusasetuksiin napsauttamalla **Restore Defaults** -painiketta.

## Suorita toiminto Brother Control Center -ikkunassa

---

Jos tämä ruutu on näytössä, painoit hiiren vasenta näppäintä Control Center -ikkunassa asettamatta ensin asiakirjaa arkinsyöttölaitteeseen.

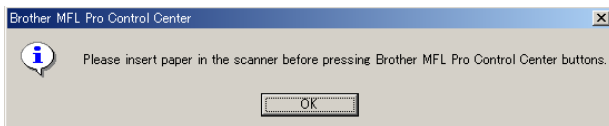

Aseta asiakirja arkinsyöttölaitteeseen ja siirry sitten Control Center -ikkunaan napsauttamalla **OK**.



Jos haluat skannata asiakirjan valotustasolta, käytä laitteen ohjauspaneelin **Scan to** -näppäintä.

# Scan to File (skannaa tiedostoon)

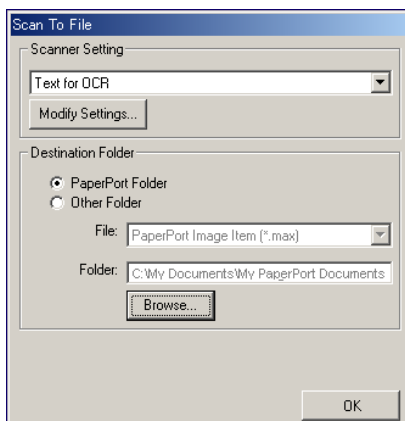

## Scanner Setting

---

Valitse vetovalikosta skannaustoiminto, joka sopii parhaiten tiedostotyypille: *Faxing*, *Filing and Copying*; *Text for OCR*; *Photos*; *Photos (High Quality)*; *Photos (Quick Scan)*; *Custom*; *Draft Copy* tai *Fine Copy*. Jos haluat muuttaa jonkun asetuksen, napsauta **Modify Settings** -painiketta.

## Destination Folder

---

**PaperPort Folder**—Valitse tämä valintaruutu, jos haluat skannata asiakirjan PaperPort-kansioon.

**Other Folder**— Valitse tämä valintaruutu, jos haluat skannata asiakirjan toisena tiedostotyyppinä tai haluat tallentaa sen toiseen hakemistoon/tiedostoon.

**File**—Jos valitsit vetovalikosta Other folder -asetuksen, valitse tiedostotyyppi:

*PaperPort Image Item (\*.max)*

*PaperPort Self-Viewing (\*.exe)*

*PaperPort Browser-Viewable (\*.htm)*

*PaperPort 5.0 Image Item (\*.max)*

*PaperPort 4.0 Image Item (\*.max)*

*PaperPort 3.0 Image Item (\*.max)*

*Windows Bitmap (\*.bmp)*

*PC Paintbrush (\*.pcx)*

*PCX Multi-page (\*.dcm)*

*JPEG (\*.jpg)*

*TIFF-Uncompressed (\*.tif)*

*TIFF-Group 4 (\*.tif)*

*TIFF-Class F (\*.tif)*

*TIFF Multi-page - Uncompressed (\*.tif)*

*TIFF Multi-page - Group 4 (\*.tif)*

*TIFF Multi-page - Class F (\*.tif)*

*Portable Network Graphics (\*.png)*

*FlashPix (\*.fpx)*

Kun haluat etsiä järjestelmästäsi hakemistoa ja kansiota, napsauta **Browse**-painiketta. Tallenna muutokset napsauttamalla **OK**.



# Scan to E-mail (skannaa sähköpostiin)

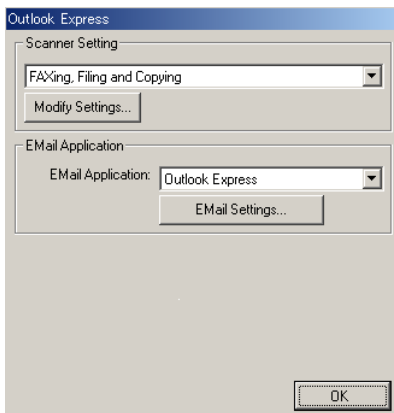

## Scanner Setting

---

Valitse vetovalikosta skannaustoiminto, joka sopii parhaiten tiedostotyyppille: *Faxing, Filing and Copying; Text for OCR; Photos; Photos (High Quality); Photos (Quick Scan); Custom; Draft Copy* tai *Fine Copy*. Jos haluat muuttaa tämän tilan asetuksia, napsauta **Modify Settings** -painiketta.

# E-mail Application

---

**E-mail Application**— Valitse oma sähköpostiohjelmasi vetovalikosta.

**E-mail Settings**—Aseta linkit napsauttamalla **E-mail Settings** -painiketta.

Näyttöön tulee (tekstintunnistuksen asetukset) -ikkuna:

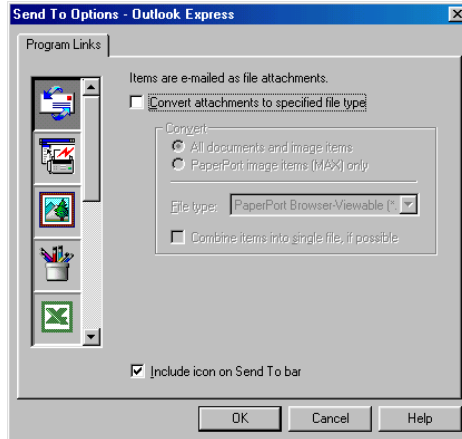

## Send to Options

---

**Convert attachments to specified file type**—Muuntaa kohteet **File Type** -kentässä määritettyyn muotoon. Poista valinta tästä ruudusta, jos haluat säilyttää tiedostomuodon: esimerkiksi Word-asiakirjat .doc-muodossa ja JPEG-kuvat .jpg-muodossa.

**All documents and image items**—Muuntaa kaikki kohteet riippumatta siitä, millä ohjelmalla kohde on luotu. Esimerkiksi muuntaa kaikki Word (.doc) -asiakirjat ja JPEG (.jpg) -asiakirjat tiedostomuotoon.

**PaperPort image items (max) only**—Muuntaa vain PaperPort -kuvat eli .max-tiedostot. PaperPort ei muunna muita tiedostomuotoja, esimerkiksi JPEG-kuvia ja Word-asiakirjoja.

**File type**—Osoittaa muodon, johon kohteet muunnetaan, esimerkiksi JPEG tai TIFF.

**Combine items into a single file attachment**—Yhdistää kaikki valitut kohteet yhdeksi monisivuiseksi tiedostoksi. Tämä vaihtoehto on valittavissa vain silloin, kun tiedostotyyppi tukee useita sivuja, esimerkiksi monisivuinen TIFF-tiedosto.

# Scan to Word Processor (skannaat tekstinkäsittelyohjelmaan)

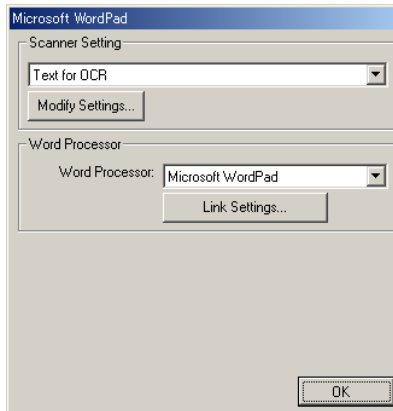

## Scanner Setting

---

Valitse vetovalikosta skannaustoiminto, joka sopii parhaiten tiedostotyyppille: *Faxing, Filing and Copying; Text for OCR; Photos; Photos (High Quality); Photos (Quick Scan); Custom; Draft Copy* tai *Fine Copy*. Jos haluat muuttaa tämän tilan asetuksia, napsauta **Modify Settings** -painiketta.

# Word Processor

**Word Processor**—Valitse vetovalikosta haluamasi tekstinkäsittelyohjelma Napsauttamalla **Link Settings** -painiketta saat näyttöön ikkunan, jossa voit asettaa tiedostomuodon ja tekstintunnistusohjelman:

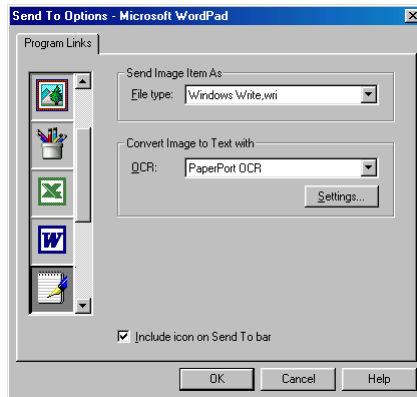

**File type**—Valitse vetovalikosta tiedostomuoto, jota haluat käyttää tekstinkäsittelyohjelmassa tai tekstiasiakirjoissa.

**OCR**—Valitse tekstintunnistusohjelma, jolla haluat muuntaa skannatut asiakirjat muokkaukelpoisiksi asiakirjoiksi. Tämä vaihtoehto on valittavissa vain silloin, kun käytät tekstintunnistukseen muuta kuin PaperPort-ohjelmaa. (PaperPort 8.0 käyttää samaa tekstintunnistustapaa kuin ScanSoftin TextBridge Pro Millennium -tuote.)

Napsauttamalla **Settings**-painiketta voit valita, kuinka tekstintunnistusohjelma lukee tekstinkäsittelyohjelmaan skannattuja sivuja. Näyttöön tulee **OCR Settings** (tekstintunnistuksen asetukset) -ikkuna:

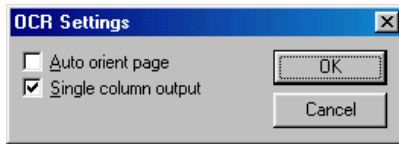

Valitse asetukset ja napsauta **OK**.

- **Auto orient page**—Valitse tämä valintaruutu, jos haluat sivujen kääntyvän automaattisesti niin, että teksti on oikein päin.
- **Single column output**—Valitse tämä valintaruutu, jos haluat poistaa asiakirjasta sarakkeita ja sijoittaa tekstin vain yhteen sarakkeeseen.

# User-defined button (käyttäjän määrittelemä näppäin)

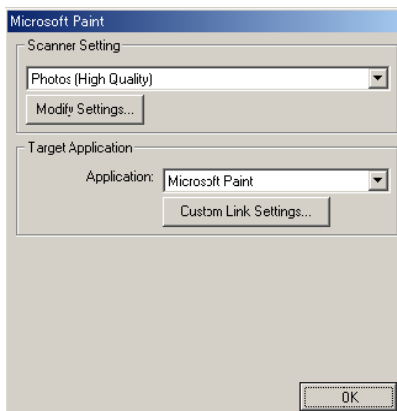

## Scanner Setting

---

Valitse vetovalikosta skannaustoiminto, joka sopii parhaiten tiedostotyyppille: *Faxing, Filing and Copying; Text for OCR; Photos; Photos (High Quality); Photos (Quick Scan); Custom; Draft Copy* tai *Fine Copy*. Jos haluat muuttaa tämän tilan asetuksia, napsauta **Modify Settings** -painiketta.

## Target Application

---

**Application**—Valitse vetovalikosta se sovellus, jonka haluat lisätä tähän ponnahdusikkunaan.

Aseta linkit itse määrittämiisi sovelluksiin napsauta **Custom Link Settings** -painiketta.

# Copy

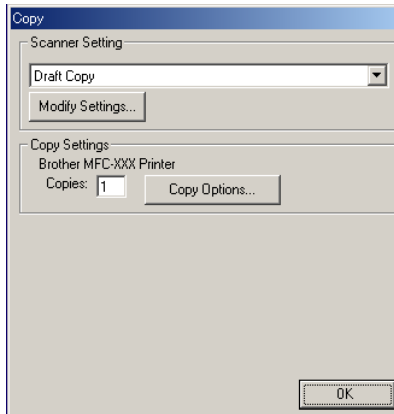

## Scanner Setting

---

Valitse vetovalikosta skannaustoiminto, joka sopii parhaiten tiedostotyyppille: *Draft Copy* (vedos) tai *Fine Copy* (hieno).

Jos haluat muuttaa tämän tilan asetuksia, napsauta **Modify Settings** -painiketta.

## Kopioiden lukumäärä

---

**Copies**—Syötä tulostettavien kopioiden määrä.

Muuta kopiointiasetuksia napsauttamalla **Copy Options** (kopiointiasetukset) -painiketta.

Tallenna kopiointiasetukset napsauttamalla **OK**.



# Send a Fax (lähetä faksi)

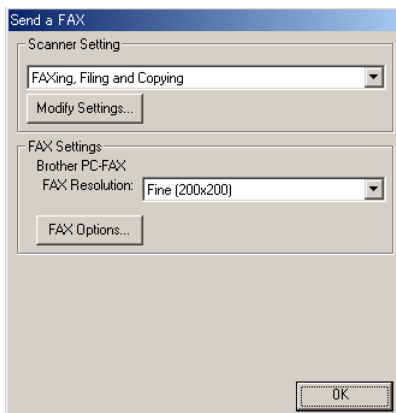

## Scanner Setting

---

Valitse vetovalikosta skannaustoiminto, joka sopii parhaiten tiedostotyyppille: *Faxing, Filing and Copying*; *Text for OCR*; *Photos*; *Photos (High Quality)*; *Photos (Quick Scan)*; *Custom*; *Draft Copy* tai *Fine Copy*. Jos haluat muuttaa tämän tilan asetuksia, napsauta **Modify Settings** -painiketta.

# FAX Settings

## Brother PC-FAX

**FAX Resolution**—*Fine (200 x 200)* (faksin erottelutarkkuus/hieno)

- 1 Muuta faksin asetuksia napsauttamalla **FAX Options** (kopiointiasetukset) -painiketta.

Näyttöön tulee Brother PC-FAX Properties -ikkuna:

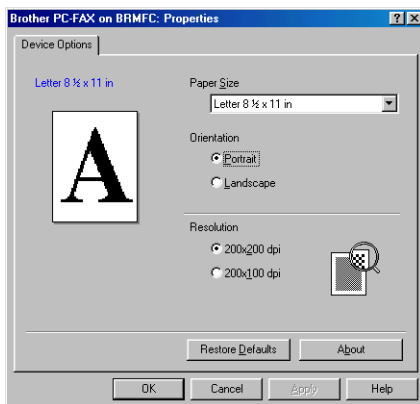

(Windows® 95/98/98SE/Me ja Windows NT® WS 4.0)

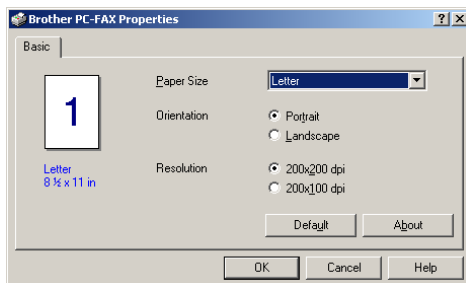

(Windows® 2000 Professional)

- 2 Valitse **Paper Size** (paperikoko) ja **Orientation** (suunta) (**Portrait** (pysty) tai **Landscape** (vaaka)) ja napsauta **OK**.



Palaa oletusasetuksiin napsauttamalla **Restore Defaults** -painiketta tai **Default**-painiketta.

# 15 Skannerin käyttö Windows®-käyttöjärjestelmässä



Skannerin käyttö ja ohjaimet riippuvat käyttöjärjestelmästä.

**Windows® 95/98/98SE/Me/2000 Professional ja Windows NT® Workstation 4.0**

Laite käyttää TWAIN-yhteensopivaa ohjainta asiakirjojen skannaukseen sovellusohjelmista. (Katso *Asiakirjan skannaaminen* sivulla 15-1 ja *TWAIN-yhteensopiva* sivulla 15-1.)

**Windows® XP**

Käytä Windows® Imaging Acquisition (WIA) -tekniikkaa asiakirjojen skannaukseen. (Katso *Asiakirjan skannaus (vain Windows® XP)* sivulla 15-10.)



**ScanSoft™, PaperPort® ja TextBridge®-tekstintunnistus** (Katso *ScanSoft™ PaperPort® -ohjelman ja TextBridge® -tekstintunnistuksen käyttö* sivulla 15-21.)

## Asiakirjan skannaaminen

### TWAIN-yhteensopiva

---

Brother Multi-Function Link® Pro -ohjelmistossa on TWAIN-yhteensopiva skannerin ohjain. TWAIN-ohjaimet ovat skannerien ja ohjelmistojen välistä yleistä tiedonvälitystä koskevan standardin mukaisia. Voit skannata kuvia suoraan PaperPort®-ohjelmaan, jonka Brother on toimittanut laitteen mukana, ja voit skannata kuvia suoraan myös satoihin muihin sovelluksiin, jotka tukevat TWAIN-skannausta. Näitä sovelluksia ovat esimerkiksi Adobe® Photoshop®, Adobe® PageMaker®, CorelDraw® ja monet muut.

# Skannerin käyttö

- 1 Aloita skannaaminen avaamalla ohjelma (ScanSoft™ PaperPort®).
- 2 Tämän oppaan skannausohjeet koskevat ScanSoft™ PaperPort® Ver. 8.0. -ohjelmaa.
- 2 Valitse **Scan**-vetovalikosta **File** tai napsauta **Scan**-painiketta. Ikkunan vasemmalle puolelle tulee **Scan**-ruutu.
- 3 Valitse **TWAIN\_32 Brother MFL Pro Scanner**-vetovalikosta **Scanner**.

**TWAIN\_32 Brother MFL-Pro Scanner Setup** -valintaikkuna tulee näyttöön:

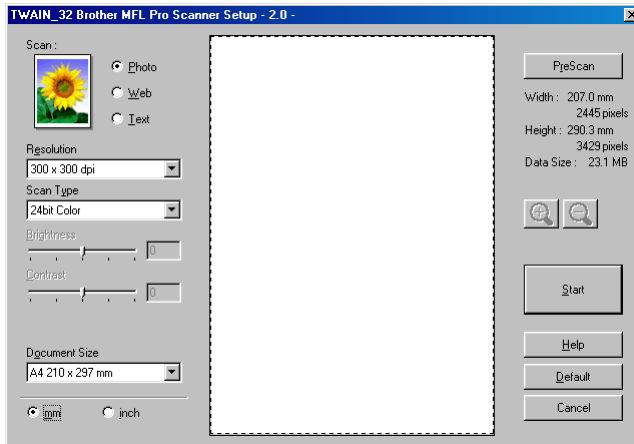

# Asiakirjan skannaus tietokoneelle

---

Voit skannata koko sivun.

—TAI—

Voit skannata osan sivusta esiskannauksen jälkeen.

## Koko sivun skannaaminen

- 1 Aseta asiakirjat tekstipuoli ylöspäin arkinsyöttölaitteeseen tai tekstipuoli alaspäin valotustasolle.
- 2 Säädä tarvittaessa seuraavia asetuksia Scanner-ikkunassa.
  - **Image Type**
  - **Resolution**
  - **Scan Type**
  - **Brightness**
  - **Contrast**
  - **Document Size**



Kun olet asettanut asiakirjan koon, voit säätää skannausaluetta lisää napsauttamalla ja vetämällä sitä hiiren vasemmalla painikkeella. Säädä skannausaluetta, jos haluat rajata skannattavaa kuvaa.

(Katso *Asetukset skannerin ikkunassa* sivulla 15-6.)

- 3 Napsauta **Start** (aloita) -painiketta skannerin ikkunassa. Kun skannaus on suoritettu, palaa PaperPort®-ikkunaan napsauttamalla **Cancel** (peruuta).

## Esiskannaus ja kuvan rajaaminen

Jos haluat rajata kuvaa, voit esikatsella sitä **PreScan** (esiskannaus) -painikkeella. Kun kuva on näytössä, siitä voidaan leikata ylimääräiset kohdat pois. Kun olet tyytyväinen esikatselukuvaan, skannaat kuva napsauttamalla **Start** (aloita) -painiketta skannerin ikkunassa.

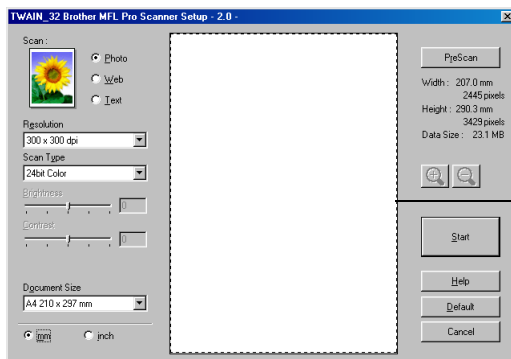

- 1 Aseta asiakirja tekstipuoli ylöspäin arkinsyöttölaitteeseen tai tekstipuoli alaspäin valotustasolle.



- 2 Säädä seuraavia asetuksia tarvittaessa: **Image Type**, **Resolution**, **Scan Type**, **Brightness** ja **Contrast**.
- 3 Napsauta **TWAIN\_32 Brother MFL Pro Scanner Setup**-painiketta **PreScan** -valintaikkunassa.

Koko asiakirja skannataan tietokoneeseen, jossa se näkyy skannausalueella.



- 4 Valitse skannattava osa napsauttamalla ja vetämällä aluetta hiiren vasemmalla painikkeella.
-  Jos haluat tarkastella kuvaa lähemmin, suureнна sitä napsauttamalla  -painiketta. Jos haluat valita toisen osan kuvasta, pienennä kuvaa napsauttamalla  -painiketta.
- 5 Aseta asiakirja uudelleen tekstipuoli ylöspäin arkinsyöttölaiteeseen, jos käytit arkinsyöttölaitetta vaiheessa 1.
- 6 Napsauta **Start**.  
Tällä kertaa vain valitsemasi alue näkyy PaperPort®-ikkunassa (tai käyttämäsi ohjelman ikkunassa).
- 7 PaperPort®-ikkunassa voit säätää kuvan asetuksia.

# Asetukset skannerin ikkunassa

## Image Type

Kuvatyyppin asetuksia ovat **Photo** (valokuva), **Web** (internet) tai **Text** (teksti). **Resolution** (erottelutarkkuus) ja **Scan Type** (skannaustyyppi) muuttuvat oletusasetuksen mukaan.

Oletusasetukset:

Image Type		Resolution	Scan Type
<b>Photo</b>	Valokuvien skannaus	300 x 300 dpi	24 bit Colour
<b>Web</b>	Kuvien skannaus Web-sivuille	100 x 100 dpi	24 bit Colour
<b>Text</b>	Tekstiasiakirjojen skannaus	200 x 200 dpi	Black & White (mustavalkoinen)

## Resolution (erottelutarkkuus)

Valitse skannauksen erottelutarkkuus **Resolution**-vetovalikosta.

Suuremmat erottelutarkkuudet vievät enemmän muistia ja siirtoaika on pidempi, mutta skannattu kuva on selvempi. Seuraavassa taulukossa on lueteltu erottelutarkkuudet ja värivaihtoehdot.

Resolution	Mustavalkoinen / harmaa (virheen levitys)	256 Color	Täysharmaa / 24-bittinen väri
100 x 100 dpi	Kyllä	Kyllä	Kyllä
150 x 150 dpi	Kyllä	Kyllä	Kyllä
200 x 200 dpi	Kyllä	Kyllä	Kyllä
300 x 300 dpi	Kyllä	Kyllä	Kyllä
400 x 400 dpi	Kyllä	Kyllä	Kyllä
600 x 600 dpi	Kyllä	Kyllä	Kyllä
1200 x 1200 dpi	Kyllä	Ei	Kyllä
2400 x 2400 dpi	Kyllä	Ei	Kyllä
4800 x 4800 dpi	Kyllä	Ei	Kyllä
9600 x 9600 dpi	Kyllä	Ei	Kyllä



## Scan Type (skannaustyyppi)

- Black & White:* Aseta skannaustyyppiksi *Black & White* (mustavalkoinen) tekstiä ja viivoja skannatessa.
- Greyscale:* Aseta skannaustyyppiksi *Grey* tai *True Grey* valokuvia skannatessa.
- Colours:* Asetukset:  
*256 Colour*, joka lukee jopa 256 väriä, tai *24 bit Colour*, joka lukee jopa 16,8 miljoonaa väriä.  
*24 bit Colour* -asetus skannaa kuvan värit tarkimmin, mutta kuvatiedoston koko on noin kolme kertaa suurempi kuin 256 värin asetuksella.

## Brightness

Paranna kuvaa säätämällä kirkkautta (-50 - 50). Oletusasetus 0 vastaa keskiarvoa.

Vaalenna kuvaa vetämällä liukupalkkia oikealle tai tummenna sitä vetämällä liukupalkkia vasemmalle. Voit myös määrittää kirkkausasteen näppäilemällä numeron ruutuun.

Jos skannattu kuva on liian vaalea, tummenna kuvaa ja skannaa se uudestaan. Jos kuva on liian tumma, vaalenna sitä ja skannaa se uudestaan.

## Contrast

Tätä asetusta voi säätää vain silloin, kun jokin harmaasävyasetuksista on valittu. Sitä ei voi tehdä, kun *Black & White* ja väriasetukset on valittu *Scan Type*.

Suurena kontrastia vetämällä liukupalkkia vasemmalle tai pienennä sitä vetämällä liukupalkkia oikealle. Kontrastin lisääminen korostaa kuvan tummia ja vaaleita alueita kun taas kontrastin vähentäminen tuo yksityiskohdat tarkemmin esille harmaissa kohdissa. Voit myös määrittää kontrastin näppäilemällä numeron ruutuun.

## Document Size

Valitse yksi seuraavista asetuksista:

- *Letter (8 1/2 x 11 in.)*
- *A4 (210 x 297 mm)*
- *Legal (8 1/2 x 14 in.)*
- *A5 (148 x 210 mm)*
- *B5 (182 x 257 mm)*
- *Executive (7 1/4 x 10 1/2 in.)*
- *Business Card*
- *Photo 9 x 13cm (3.5 x 5 in.) (valokuva)*
- *Photo 13 x 18cm (5 x 7 in.) (valokuva)*
- *APS C 10 x 15cm (4 x 6 in.)*
- *Custom (käyttäjän säädettävissä 8,9 x 8,9 mm - 215,9 x 355,6 mm)*

Kun skannaat valokuvia tai käyntikortteja, valitse asiakirjan koko ja aseta asiakirja tekstipuoli alaspäin valotustason keskelle.

Kun skannaat valokuvia tai muita kuvia, joita haluat käyttää tekstinkäsittely- tai grafiikkaohjelmissa, etsi parhaat asetukset kokeilemalla muita kontrasti- ja erottelutarkkuusasetuksia.

Jos valitsit kooksi *Custom*, näyttöön tulee **Custom Document Size** -valintaikkuna.

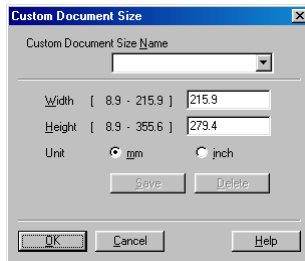

Kirjoita Name-kenttään asiakirjan nimi, Width-kenttään leveys ja Height-kenttään korkeus.

Valitse **mm**- ja **inch**-asetusten mittayksiköksi **Width** tai **Height** (tuumaa).



Näet ikkunassa valitsemasi paperikokoasetukset.

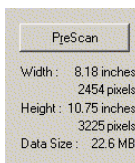

- **Width:** näyttää skannausalueen leveyden.
- **Height:** näyttää skannausalueen korkeuden.
- **Data Size:** näyttää Bitmap-tiedoston koon. Muut tiedostomuodot, esimerkiksi JPEG, ovat erikokoisia.

# Asiakirjan skannaus (vain Windows® XP)

## WIA-yhteensopiva

Windows® XP skannaa kuvat laitteesta Windows Image Acquisition (WIA) -tekniikalla. Voit skannata kuvia suoraan PaperPort®-ohjelmaan, jonka Brother on toimittanut laitteen mukana, ja voit skannata kuvia suoraan myös muihin sovelluksiin, jotka tukevat WIA- tai TWAIN-skannausta.

## Skannerin käyttö

1 Aloita skannaus avaamalla sovellus.

 Tämän oppaan skannausohjeet koskevat ScanSoft™ PaperPort® Ver. 8.0. -ohjelmaa. Muissa ohjelmissa vaiheet voivat olla erilaisia.

2 Valitse **Scan**-vetovalikosta **File** tai napsauta **Scan**-painiketta. Ikkunan vasemmalle puolelle tulee **Scan**-ruutu.

3 Valitse skanneri Skanneri-vetovalikosta. Näyttöön tulee Scan-valintaikkuna:

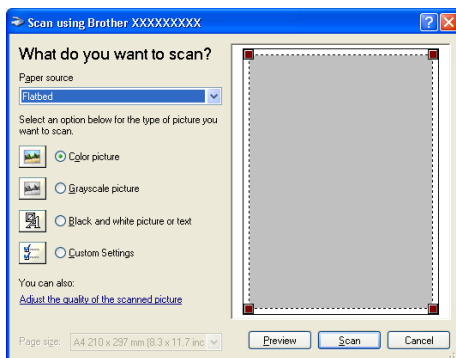

# Asiakirjan skannaaminen tietokoneelle

Jos haluat skannata koko sivun, käytä arkinsyöttölaitetta (*automatic document feeder*).

—TAI—

Jos haluat skannata osan sivusta esiskannauksen jälkeen, käytä valotustasoa (*Flatbed*).

## Asiakirjan skannaaminen arkisyöttölaitteella

- 1 Aseta asiakirja tekstuoli ylöspäin arkinsyöttölaitteeseen.

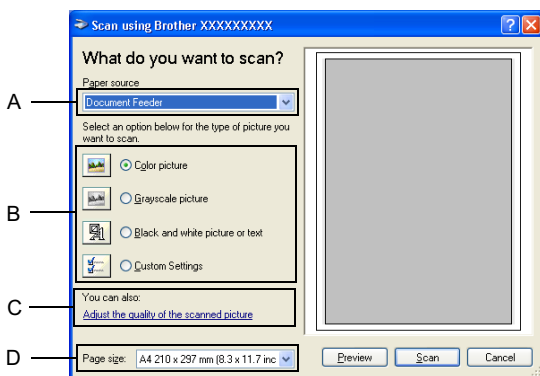

- 2 Valitse **Paper source**-vetoalikesta (A) *Document Feeder*.
- 3 Valitse kuvatyypin (B).
- 4 Valitse vetoalikesta **Page size** (paperikoko) (D).

- 5 Jos haluat käyttää lisäasetuksia, napsauta **Adjust the quality of the scanned picture (C)**. **Brightness** -valintaikkunassa voit säätää seuraavia asetuksia: **Contrast** (kirkkaus), **Resolution** (kontrasti), **Picture Type** (erottelutarkkuus) ja **Advanced Properties** (kuvatyyppi). Käytä valittuja asetuksia napsauttamalla **OK**-painiketta.

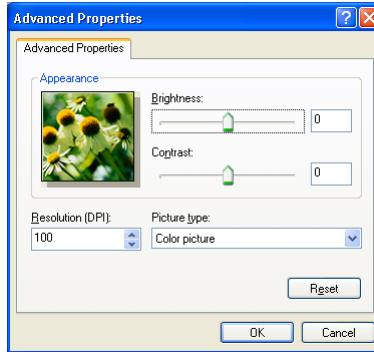

 Skannerin erottelutarkkuus on korkeintaan 1200 x 1200 dpi.

- 6 Aloita asiakirjan lukeminen napsauttamalla **Scan**-painiketta Scan-valintaikkunassa.

## Esiskannaus ja kuvan rajaaminen valotustasolla

Jos haluat rajata kuvaa, voit esikatsella sitä **Preview** (esikatselu) -painikkeella. Kun kuva on näytössä, siitä voidaan leikata ylimääräiset kohdat pois. Kun olet tyytyväinen esikatselukuvaan, skannaaja kuva napsauttamalla **Scan**-painiketta skannerin ikkunassa.

- 1 Aseta asiakirja tekstipuoli alaspäin valotustasolle.
- 2 Varmista, että *Flatbed*-asetus on valittu **Paper source**-vetovalikosta (A).

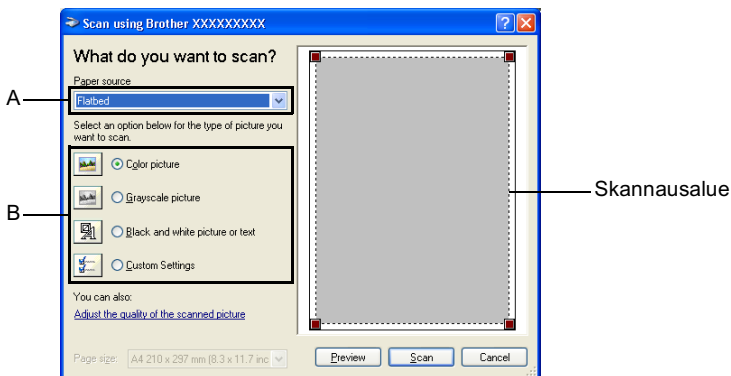

- 3 Valitse kuvatyypin (B).
- 4 Napsauta **Preview**-painiketta **Scan**-valintaikkunassa. Koko asiakirja skannataan tietokoneelle, jossa se näkyy skannausalueella.
- 5 Valitse skannattava osa napsauttamalla ja vetämällä aluetta hiiren vasemmalla painikkeella.

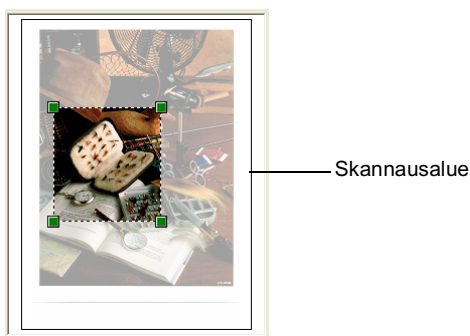

- 6 Jos haluat käyttää lisäasetuksia, napsauta **Adjust the quality of the scanned picture (C)**. **Brightness** -valintaikkunassa voit säätää seuraavia asetuksia: **Contrast** (kirkkaus), **Resolution** (kontrasti), **Picture Type** (erottelutarkkuus) ja **Advanced Properties** (kuvatyyppi). Käytä valittuja asetuksia napsauttamalla **OK**-painiketta.

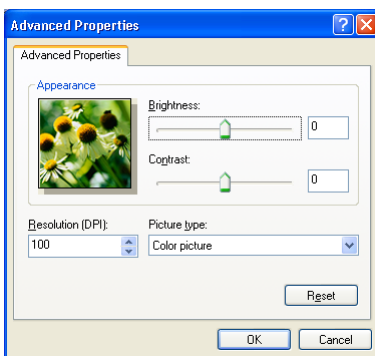
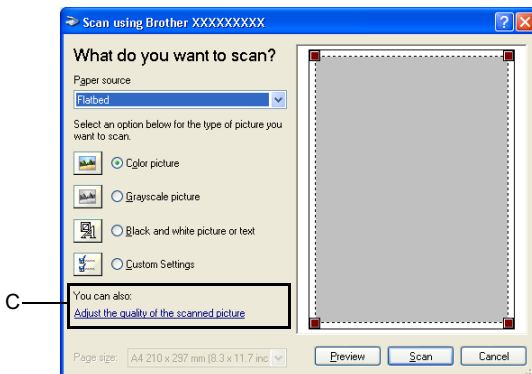

- 7 Aloita asiakirjan lukeminen napsauttamalla **Scan**-painiketta **Scan**-valintaikkunassa.  
Tällä kertaa vain valitsemasi alue näkyy PaperPort®-ikkunassa (tai käyttämäsi ohjelman ikkunassa).



# Brother Scanner Utility

---

Brother Scanner Utility -toimintoa käytetään skannerin ohjaimen määrittämiseen, kun skannattavan kuvan erottelutarkkuus on suurempi kuin 1200 dpi tai kun arkinsyöttölaitteessa käytetään legal-kokoista paperia Windows® XP -käyttöjärjestelmässä.

## Toiminnon käyttö:

Voit ajaa apuohjelman valitsemalla **Scanner Utility**, joka sijaitsee **Start/Programs/Brother/Brother MFC Software Suite**-valikossa.



- Kaikki skanneriohjelmat eivät pysty lukemaan asiakirjaa, jos erottelutarkkuus on suurempi kuin 1200 dpi.
- Jos laitteessasi on valotustaso, voit skannata legal-kokoisia sivuja vain arkinsyöttölaitteesta.

# Väriskannauksen käyttö

Skannaa ohjauspaneelin **Scan to** -näppäimellä alkuperäiskappaleita tekstinkäsittely- grafiikka- ja sähköpostisovelluksiin. **Scan to** -näppäintä käytettäessä hiirtä ei tarvita, toisin kuin tietokoneella skannattaessa.

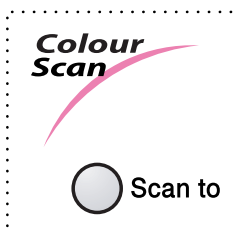

 **Scan to** -näppäin toimii vain Scan to Card (skannaa korttiin) -toiminnossa, jos käytät Macintosh®-tietokonetta.

 **Vain Scan to E-mail (skannaa sähköpostiin), Scan Image (skannaa kuva) ja Scan/OCR (skannaus/tekstintunnistus)**

Ennen kuin käytät ohjauspaneelin **Scan to** -näppäintä, kytke laite Windows®-pohjaiseen tietokoneeseen ja lataa Windows®-versioon sopivat Brother-ohjaimet.

Brother Control Center -ohjelma on avattava ennen **Scan to** -näppäimen käyttämistä. (Vain Windows® 95/98/98SE/Me/2000 Professional ja Windows NT® 4.0) Katso *Brother MFL-Pro Control Center* sivulla 14-2 - 14-3.

## Scan to E-mail (skannaa sähköpostiin)

---

Voit skannata mustavalkoisen tai värillisen asiakirjan sähköpostisovellukseen liitetiedostona. Brother Control Center on ohjelmoitu lähettämään vain joko mustavalkoisia tai värillisiä tiedostoja, mutta asetuksen muuttaminen on helppoa. (Katso *Scan to E-mail (skannaa sähköpostiin)* sivulla 14-11.)

**1** Aseta asiakirja tekstipuoli ylöspäin arkisyyttölaitteeseen tai tekstipuoli alaspäin valotustasolle.

**2** Paina **Scan to**-näppäintä.

**3** Valitse SKAN . SÄHKÖPOST . painamalla  tai .

Paina **Menu/Set**.

Laite lukee asiakirjan, lue liitetiedoston ja avaa sähköpostisovelluksen. Näyttöön tulee uusi sähköpostiviesti.

## Scan Image (skannaa kuva)

---

Voit skannata värikuvan grafiikkasovellukseen, jossa voit tarkastella ja muokata kuvaa.

**1** Aseta asiakirja tekstipuoli ylöspäin arkisyyttölaitteeseen tai tekstipuoli alaspäin valotustasolle.

**2** Paina **Scan to**-näppäintä.

**3** Valitse SKANNAA KUVAKSI painamalla  tai .

Paina **Menu/Set**.

## Scan/OCR (skannaus/tekstintunnistus)

Jos skannaat tekstiasiakirjaa, muunna tiedosto ensin ScanSoft™ TextBridge® -ohjelmalla muokkaukelpoiseksi tekstitiedostoksi. Sen jälkeen voit tarkastella ja muokata tekstiä tekstinkäsittelyohjelmassa.

**1** Aseta asiakirja tekstipuoli ylöspäin arkinsyöttölaitteeseen tai tekstipuoli alaspäin valotustasolle.

**2** Paina **Scan to**-näppäintä.

**3** Valitse SKANN: TEKST. TUNN painamalla  tai .

Paina **Menu/Set**.

Laite aloittaa asiakirjan lukemisen.

## Scan to Card (skannaa korttiin)

Voit skannata mustavalkoisia ja värillisiä asiakirjoja mediakortille.

Mustavalkoiset asiakirjat tallennetaan TIFF-tiedostomuodossa (\*.TIF).

Värilliset asiakirjat tallennetaan PDF- (\*.PDF) tai JPEG (\*.JPG)

-tiedostomuodossa. Oletusasetus on VÄRI NORMAALI ja

oletustiedostomuoto on PDF. Oletustiedostonimenä käytetään













päivämäärää. Esimerkiksi 1. heinäkuuta 2002 skannatun viidennen



tiedoston nimi on 07010205.PDF. Voit muuttaa väri- ja laatuasetuksia sekä tiedostonimeä.

Quality	Valittavat tiedostomuodot	Oletustiedostomuoto
M/V NOR	TIFF	TIFF
M/V HIENO	TIFF	TIFF
VÄRI NORMAALI	JPEG / PDF	PDF*
VÄRI HIENO	JPEG / PDF	PDF*
VÄRI ERIT.HIENO	JPEG / PDF	PDF*



Valitse väritiedostojen oletustiedostomuoto painamalla **Menu/Set, 4, 6.** (Katso *Värillisen tiedoston oletustiedostomuodon muuttaminen* sivulla 15-20.)

- 1 Aseta SmartMedia™ -, CompactFlash™ - tai Memory Stick™ -kortti laitteeseen.
- ⊘ Älä poista mediakorttia laitteen merkkivalon vilkkuessa, sillä kortti voi vahingoittua.
- 2 Aseta asiakirja tekstipuoli ylöspäin arkinsyöttölaitteeseen tai tekstipuoli alaspäin valotustasolle.
- 3 Paina **Scan to**.
- 4 Valitse SKAN. KORTTIIN painamalla  tai  .  
Paina **Menu/Set**.
- 5 Valitse ALOITA SKANNAUS painamalla  tai  .  
Paina **Menu/Set**. Laite aloittaa skannaamisen.  
—TAI—  
Jos haluat muuttaa laatuasetusta, valitse MUUTA LAATUA painamalla  tai  .  
Paina **Menu/Set**. Siirry vaiheeseen 6.  
—TAI—  
Jos haluat muuttaa tiedostonimeä, valitse MUUTA TIED.NIMEÄ.  
Paina **Menu/Set**. Siirry vaiheeseen 7.
- 6 Valitse the quality you want painamalla  tai  .  
Paina **Menu/Set**.  
Jos valitsit VÄRI NORMAALI, VÄRI HIENO tai VÄRI ERIT.HIENO, valitse tiedostomuoto (PDF tai JPEG) painamalla  tai  .  
Paina **Menu/Set**.  
—TAI—  
Valitse ALOITA SKANNAUS painamalla  tai  .  
Paina **Menu/Set**.  
—TAI—  
Jos haluat muuttaa tiedostonimeä, siirry vaiheeseen 7.

- 7** Jos valitsit MUUTA TIED.NIMEÄ, valitse 1.MUUTA painamalla **1**.  
Syötä tiedostonimi valintanäppäimillä.  
Paina **Menu/Set**. (Voit muuttaa vain kuutta ensimmäistä numeroa.)  
Valitse ALOITA SKANNAUS painamalla  tai .  
Paina **Menu/Set**.



Jos asetit asiakirjan valotustasolle,  
sivun skannauksen jälkeen näyttöön  
tulee viesti:



Aseta seuraava asiakirja valotustasolle  
ja paina **Menu/Set**.

SEUR:PAINA SET LOP.:PAINA SCAN
-----------------------------------

—TAI—

Poistu painamalla **Scan to**

## Värillisen tiedoston oletustiedostomuodon muuttaminen

- 1** Paina **Menu/Set, 4, 6**.  
**2** Valitse PDF or JPEG painamalla  tai .  
Paina **Menu/Set**.  
**3** Paina **Stop/Exit**.

VALOKUVASIEP. 6.SKAN. KORTTIIN
-----------------------------------

# ScanSoft™ PaperPort® -ohjelman ja TextBridge® -tekstintunnistuksen käyttö

ScanSoft™ PaperPort® for Brother on asiakirjojen hallintasovellus. PaperPort®-sovellusta käytetään skannattujen asiakirjojen katseluun. PaperPort®-sovelluksessa on edistynyt mutta helppokäyttöinen arkistointijärjestelmä, joka helpottaa grafiikka- ja tekstiasiakirjojen organisoimista. Sen avulla erilaisia asiakirjoja voidaan yhdistää tai pinota tulostusta, faksilähetystä tai arkistointia.

ScanSoft™ PaperPort®-sovellukseen pääsee ScanSoft™ PaperPort®-ohjelmaryhmän kautta.

Lue myös CD-ROM-levyllä toimitettu Multi-Function Link® Pro -ohjelman käsikirja.

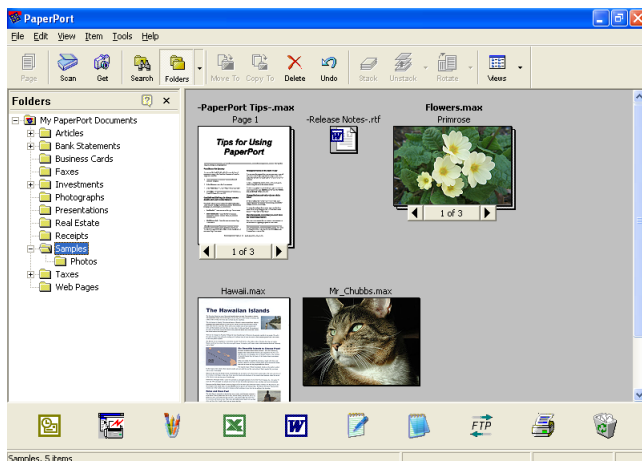

Täydellinen ScanSoft™ PaperPort® Users Guide (käyttöopas) ja ScanSoft™ TextBridge®-tekstintunnistusohjelman ohjeet ovat käsikirjassa CD-ROM-levyllä.

Tämä kappale on vain johdanto perustoimintoihin.

Kun asennat Multi-Function Link® Pro -ohjelman, ScanSoft™ PaperPort® for Brother ja ScanSoft™ TextBridge®-tekstintunnistusohjelma asennetaan automaattisesti.



Jos tietokoneessa on Windows® XP- tai Windows® 2000 Professional -käyttöjärjestelmä, kirjaudu sisään järjestelmänvalvojana.

# Tiedostojen katselu

ScanSoft™ PaperPort®-ohjelmalla tiedostoja voi katsella monella eri tavalla:

**Desktop View** (työpöytänäkymä) tuo näyttöön pikkukuvan (työpöydän tai kansion sisällön esittävän pienen kuvaikkunan).

Valitun kansion kohdat näkyvät PaperPort®-työpöydällä. Sekä PaperPort®-tiedostot (MAX-tiedostot) sekä ei-PaperPort®-tiedostot (muilla sovelluksilla luodut tiedostot) ovat näytössä.

Ei-PaperPort®-tiedostoihin kuuluu kuvake, joka viittaa tiedoston luomisessa käytettyyn sovellukseen. Ei-PaperPort®-tiedostoa osoittaa pieni suorakulmainen pikkukuva eikä varsinainen kuva.

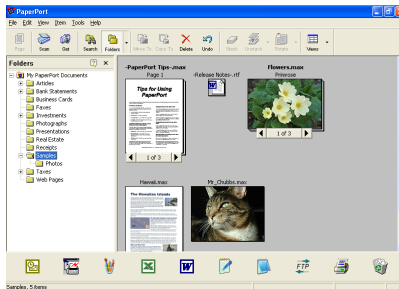

Työpöytänäytössä kohteet näytetään pikkukuvina

**Page View** (sivunäkymä) tuo näyttöön yhden sivun tarkennettuna ja PaperPort®-tiedoston voi avata kaksoisnapsauttamalla sitä.

Jos käytössäsi on asianmukainen sovellus tiedoston näyttämiseen, voit avata myös ei-PaperPort®-tiedoston.

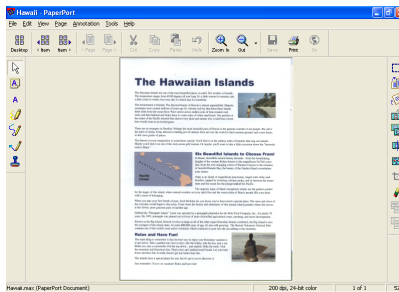

Sivunäkymässä kohteesta näkyy koko sivu



## Tiedostojen järjestäminen kansioihin

---

PaperPort®-ohjelmassa on helppokäyttöinen arkistointijärjestelmä tiedostojen järjestämistä varten. Arkistointijärjestelmä koostuu kansioista ja tiedostoista, joita valitaan katseltavaksi -näytössä. Kohde voi olla joko PaperPort®- tai ei-PaperPort®-tiedosto:

- Kansiot näkyvät hakemistopuussa kansionäytössä (Folder View). Käytä tätä ikkunaa, kun haluat valita kansioita ja katsella niiden sisältöä Desktop-näytössä.
- Tiedosto voidaan yksinkertaisesti vetää ja pudottaa kansioon. Kun kansio on valittu, vapauta hiiren painike ja tiedosto tallentuu kyseiseen kansioon.
- Kansioita voidaan laittaa sisäkkäin—eli tallentaa toisiin kansioihin.
- Kun kaksoisnapsautat kansiota, siinä olevat tiedostot (sekä PaperPort® MAX-tiedostot että ei-Paperport®-tiedostot) tulevat työpöydälle.
- **Työpöytänäytössä kansioita ja työpöydällä näkyviä tiedostoja voi järjestellä myös Windows® Resurssienhallinta -ohjelmalla.**

## Linkit muihin sovelluksiin

---

ScanSoft™ PaperPort® tunnistaa automaattisesti lukuisat muut tietokoneesi sovellukset ja luo niihin linkin.

Linkkisovellusten kuvakkeet näkyvät työpöytänäytön alareunassa olevassa Send To (lähetys) -palkissa.

Kun haluat käynnistää linkkisovelluksen, vedä tiedosto kuvakkeen kohdalle. Send To (lähetys) -palkkia käytetään esimerkiksi valitun tiedoston lähettämiseen faksilla.

Esimerkkipalkissa näkyy useita sovelluslinkkejä PaperPort®-ohjelmaan.



Jos PaperPort® ei tunnista automaattisesti jotakin koneella olevaa sovellusta, voit luoda linkin manuaalisesti **Add to Send To Bar** (Luo uusi linkki) -komennolla. (Tarkempia tietoja linkkien luomisesta on PaperPort®-käsikirjassa CD-ROM-levyllä.)

# ScanSoft™ TextBridge® -tekstintunnistusohjelma muuntaa kuvan tekstin muokkaukelpoiseksi tekstiksi

---

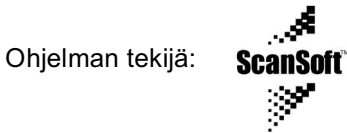

ScanSoft™ TextBridge® -tekstintunnistusohjelma asennetaan automaattisesti PaperPort®-ohjelman yhteydessä, kun asennat Multi-Function Link® Pro -ohjelman tietokoneelle.

ScanSoft™ PaperPort® pystyy muuntamaan nopeasti ScanSoft™ PaperPort® -tiedostossa olevan tekstin (joka on vain kuva tekstistä) tekstiksi, jota voi muokata tekstinkäsittelyohjelmalla.

PaperPort® käyttää ScanSoft™ TextBridge® -ohjelmaa, joka on PaperPort®-ohjelman mukana toimitettava optinen tekstintunnistusohjelma.

—TAI—

PaperPort® käyttää omaa sovellustasi, jos se on jo asennettu tietokoneeseen. Voit muuntaa koko tiedoston tai voit valita vain osan tekstistä muunnettavaksi **Copy Text** -komennolla.

Kun vedät tiedoston tekstinkäsittelylinkin kuvakkeen kohdalle, PaperPort®-ohjelman sisäinen tekstintunnistusohjelma käynnistyy. Voit käyttää myös omaa tekstintunnistusohjelmaasi.



## Tiedostojen tuominen muista sovelluksista

---

Tiedostojen skannauksen lisäksi voit myös tuoda kohteita PaperPort®-ohjelmaan ja muuntaa ne PaperPort® (MAX) -tiedostoiksi usealla eri tavalla:

- Tulosta työpöytänäytölle toisesta sovelluksesta, esimerkiksi Microsoft Excelistä.
- Tuo toisessa tiedostomuodossa tallennettuja kohteita, esimerkiksi Windows® Bitmap (BMP)- tai Tag Image File Format (TIFF) -tiedostoja.

## Muissa muodoissa olevien tiedostojen vieminen

---

Voit viedä tai tallentaa PaperPort®-tiedostoja monissa yleisissä tiedostomuodoissa, joita ovat esimerkiksi BMP, JPEG, TIFF ja itsepurkautuvat tiedostot.

Voit esimerkiksi luoda tiedoston Web-sivustoa varten ja siirtää sen JPEG-muodossa. Web-sivuilla käytetään usein JPEG-muotoa kuvien esittämiseen.

## Kuvatiedoston vieminen

- 1 Valitse **Save As**-komento Tiedosto-valikosta PaperPort®-ikkunassa. Näytölle ilmestyy Tallenna 'XXXXX' nimellä -valintaruutu.
- 2 Valitse se asema ja hakemisto, johon haluat tallentaa tiedoston
- 3 Syötä uusi tiedoston nimi ja valitse tiedostotyyppi tai valitse nimi File name -tekstiruudusta. (Voit selata Directories (hakemisto)- ja File name (tiedostonimi) -luetteloita.)
- 4 Tallenna tiedosto valitsemalla OK-painike tai palaa PaperPort® -ohjelmaan tiedostoa tallentamatta valitsemalla Cancel.



### PaperPort®- ja ScanSoft™ TextBridge -ohjelmien poistaminen

Windows® 95/98/98SE, Windows NT® Workstation 4.0 ja Windows® Me.

Valitse tietokoneen **Start**-valikosta **Settings, Control Panel, Add/Remove Programs** ja **Install/Uninstall** -välilehti.

Valitse luettelosta **PaperPort® 8.0 SE** ja napsauta **Add/Remove** -painiketta.

Valitse **Brother Extensions for Paperport** ja napsauta **Add/Remove** (lisää/poista) -painiketta.

Windows® 2000 Professional:

Valitse tietokoneen **Start**-valikosta **Settings, Control Panel** ja **Add/Remove Programs**.

Valitse **Brother Extensions for Paperport** ja napsauta **Change/Remove** -painiketta

Valitse luettelosta **PaperPort® 8.0 SE** ja napsauta **Remove** -painiketta.

Windows® XP:

Valitse tietokoneen **Start** valikosta **Control Panel, Add/Remove Programs** ja **Change or Remove Programs** -kuvake.

Valitse luettelosta **PaperPort® 8.0 SE** ja napsauta **Change** -painiketta.

# 16 Remote Setup -ohjelman käyttö

(Windows®)

## Laitteen asetusten määrittäminen tietokoneella

Remote Setup -ohjelmalla laitteen asetukset onnistuvat nopeasti ja helposti tietokoneella. Kun avaat tämän sovelluksen, laitteessa olevat asetukset siirtyvät automaattisesti tietokoneellesi ja näkyvät sen näytössä. Jos muutat asetuksia, voit siirtää ne suoraan laitteeseen.

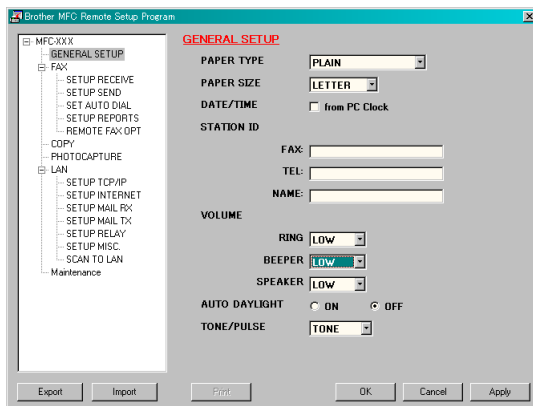

### OK -painike

Tiedot siirtyvät laitteeseen, kun napsautat **OK**. Remote Setup -ohjelma suljetaan, jos näyttöön ilmestyy virheviesti. Anna oikeat tiedot uudestaan ja napsauta sen jälkeen **OK**.

### Cancel -painike

**Cancel** (peruuta) poistaa muutokset ja sulkee Remote Setup -sovelluksen siirtämättä tietoja laitteeseen.

### **Apply -painike**

**Apply** (käytä) lataa tiedot laitteeseen mutta ei poistu sovelluksesta, jotta voit tehdä lisää muutoksia.

### **Print -painike**

**Print** (tulosta) tulostaa valitut kohdat laitteella. Tietoja ei voi tulostaa, ennen kuin ne on siirretty laitteeseen. Siirrä uudet tiedot laitteeseen napsauttamalla **Apply**. Tulosta sitten päivitettyt tiedot napsauttamalla **Print**-painiketta.

### **Export -painike**

Tallenna vallitsevat asetukset tiedostoon napsauttamalla **Export** (vie) -painiketta.

### **Import -painike**

Tuo tiedostoon tallennetut asetukset Remote Setup -ikkunaan napsauttamalla **Import** (tuo) -painiketta.



**Export-** ja **Import-**painikkeilla voit tallentaa ja käyttää useita laitteen asetuskokoonpanoja.

# 17 PC-FAX -ohjelman käyttö

(vain Windows®)

## Faksin lähettäminen PC-FAX -ohjelmalla (vain Windows®)

Brother PC FAX -toiminnolla voit lähettää tiedostoja tietokoneelta.

Voit luoda tiedoston missä tahansa sovelluksessa ja lähettää sen PC FAX -ohjelmalla. Voit jopa liittää kansilehtiviestin.

Sinun tarvitsee vain lisätä vastaanottajien tiedot PC FAX Address Book -osoitekirjaan joko jäsenenä (Members) tai ryhmänä (Groups). Sen jälkeen voit hakea vastaanottajien tiedot osoitekirjan Search (Etsi) -toiminnolla.



PC FAX -ohjelmalla voi lähettää vain mustavalkoisia fakseja.

Jos tietokoneessa on Windows® XP- tai Windows® 2000 Professional -käyttöjärjestelmä, kirjaudu sisään järjestelmänvalvojana.



# Käyttäjätietojen asettaminen

---



Avaa käyttäjätiedot FAX Sending (lähetys) -valintaikkunassa napsauttamalla . (Katso *PC-FAX-faksiviestin lähettäminen Facsimile-tyylillä* sivulla 17-14.)

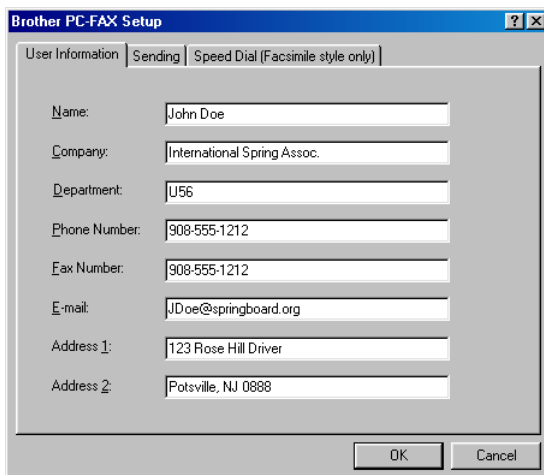

The screenshot shows the 'Brother PC-FAX Setup' dialog box with the 'User Information' tab selected. The fields are filled with the following data:

Field	Value
Name	John Doe
Company	International Spring Assoc.
Department	U56
Phone Number	908-555-1212
Fax Number	908-555-1212
E-mail	JDoe@springboard.org
Address 1	123 Rose Hill Drive
Address 2	Potsville, NJ 0888

Buttons: OK, Cancel

- 1 Valitse tietokoneen **Start**-valikosta **Programs, Brother Brother MFC Software Suite ja PC-FAX Setup**.  
**Brother PC-Fax Setup** -valintaikkuna tulee näyttöön:
- 2 Kirjoita tarvittavat tiedot tekstikenttiin. Tietoja tarvitaan faksin otsikon ja kansilehden luomiseen.
- 3 Tallenna **OK** -käyttäjätiedot napsauttamalla **User Information**.

## Sending (lähetys) -asetukset

---

Napsauta **Brother PC-FAX Setup** -valintaruudussa **Sending**-välilehteä. Näyttöön tulee alla oleva ikkuna.

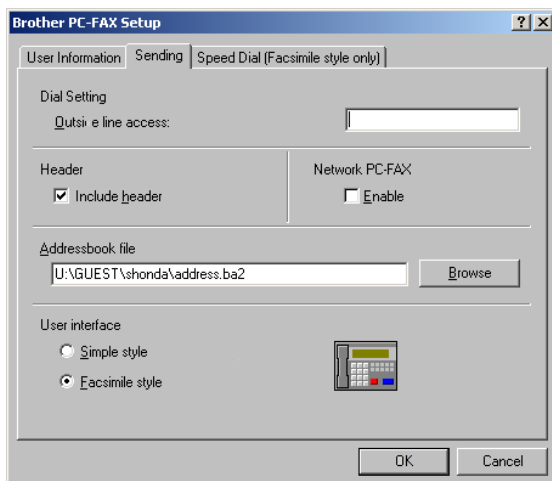

### Outside line access (ulkolinja)

---

Anna numero, jolla pääsee yleiseen televerkkoon. Tätä käytetään joskus sisäisissä puhelinvaihteissa, esimerkiksi jos yleiseen televerkkoon soitetaan valitsemalla ensin 9.

### Include header

---

Valitse Include header -valintaruutu, jos haluat lisätä otsikkotiedot faksin sivujen yläreunaan.

### Addressbook file

---

Voit käyttää osoitekirjassa eri tietokantatiedostoja. Anna polku ja tietokantatiedoston nimi.

—TAI—

Etsi tietokanta napsauttamalla **Browse**-painiketta.

## User interface

---

Valitse käyttöliittymä **Sending**-välilehdellä.

Voit valita **Simple style** -tyylin tai **Facsimile style** -tyylin.

### Simple style

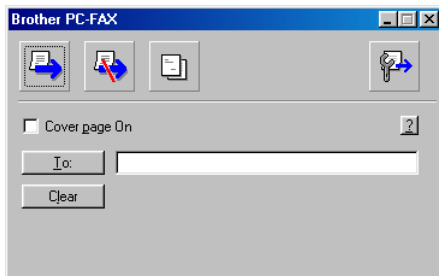

### Facsimile style



# Speed Dial (lähetys) -asetukset

Napsauta **Brother PC-FAX Setup**-välillehtä **Speed Dial** -valintaruudussa. (Tämä toiminto on käytössä vain **Facsimile style**-käyttöliittymässä.)

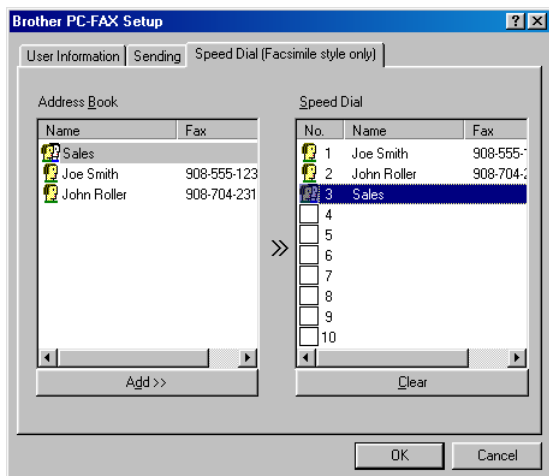

Voit tallentaa minkä tahansa osoitteen tai ryhmän kuhunkin kymmenestä Speed Dial -painikkeesta.

## Osoitteen tallentaminen lyhytvalintapaikkaan:

- 1 Napsauta sitä Speed Dial -painiketta, jonka haluat ohjelmoida.
- 2 Napsauta sitä nimeä tai ryhmää, jonka haluat tallentaa Speed Dial -painikkeeseen.
- 3 Tallenna napsauttamalla **Add >>**.

## Lyhytvalintapaikan tyhjentäminen:

- 1 Napsauta sitä Speed Dial -painiketta, jonka haluat tyhjentää.
- 2 Tyhjennä paikka napsauttamalla **Clear**.

# Osoitekirja

---

Valitse tietokoneen **Start**-valikosta **Programs**, **Brother Brother MFC Software Suite** ja **Address Book**.

**Brother Address Book** -valintaikkuna tulee näyttöön.

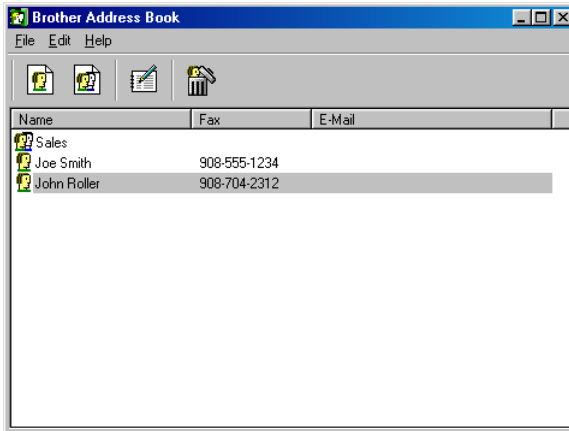

# Nimen lisääminen osoitekirjaan

**Brother Address Book** -valintaikkunassa voit lisätä, muokata ja poistaa nimiin tai ryhmiin tallennettuja tietoja.

- 1 Lisää nimi Address Book -valintaikkunassa napsauttamalla  -kuvaketta.

**Brother Address Book Member Setup** -valintaikkuna tulee näyttöön:

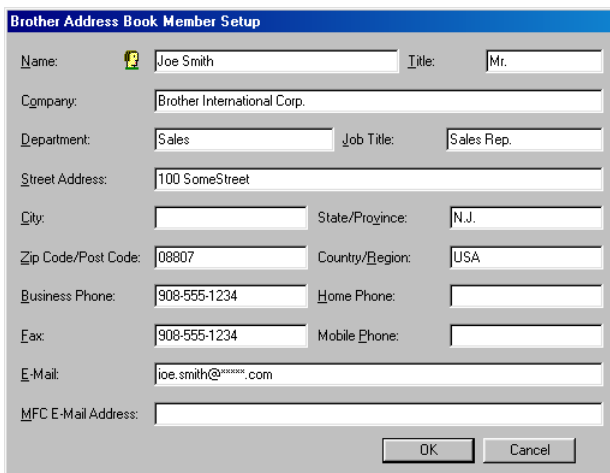

Brother Address Book Member Setup			
Name:	<input type="text" value="Joe Smith"/>	Title:	<input type="text" value="Mr."/>
Company:	<input type="text" value="Brother International Corp."/>		
Department:	<input type="text" value="Sales"/>	Job Title:	<input type="text" value="Sales Rep."/>
Street Address:	<input type="text" value="100 SomeStreet"/>		
City:	<input type="text"/>	State/Province:	<input type="text" value="N.J."/>
Zip Code/Post Code:	<input type="text" value="08807"/>	Country/Region:	<input type="text" value="USA"/>
Business Phone:	<input type="text" value="908-555-1234"/>	Home Phone:	<input type="text"/>
Fax:	<input type="text" value="908-555-1234"/>	Mobile Phone:	<input type="text"/>
E-Mail:	<input type="text" value="joe.smith@*****.com"/>		
MFC E-Mail Address:	<input type="text"/>		
		<input type="button" value="OK"/>	
		<input type="button" value="Cancel"/>	

- 2 Kirjoita vastaanottajan tiedot Member Setup -valintaikkunan tekstikenttiin. Pakollisia kenttiä ovat **Name** (nimi) ja **Fax** (faksinumero). Tallenna tiedot napsauttamalla **OK**.

## Ryhmän asettaminen sarjalähetystä varten

Jos lähetät saman PC-FAX-viestin toistuvasti usealle eri vastaanottajalle, voit yhdistää ne ryhmäksi.

- 1 Luo ryhmä napsauttamalla -kuvaketta **Brother Address Book** -valintaikkunassa

Näyttöön tulee Group Setup -valintaikkuna:

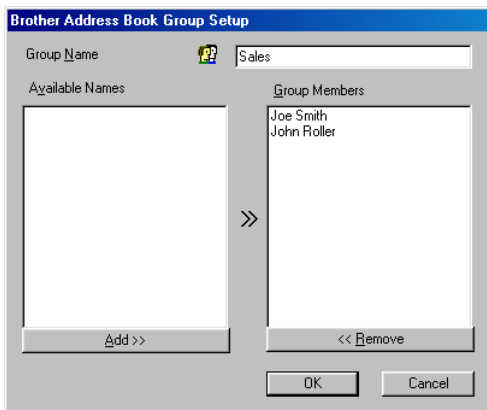

- 2 Kirjoita uuden ryhmän nimi **Group Name** -kenttään.
- 3 Valitse **Available Names** (Käytössä olevat nimet) -ruudusta jokainen ryhmään liitettävä jäsen ja napsauta sitten **Add >>**. Ryhmään liitettävät nimet näkyvät **Group Members** -ruudussa.
- 4 Kun olet lisännyt kaikki jäsenet, napsauta **OK**.

## Jäsentietojen muokkaaminen

---

- 1 Valitse muokattava nimi tai ryhmä.
- 2 Napsauta  -muokkaukuvaketta.
- 3 Muokkaa jäsenen tai ryhmän tietoja.
- 4 Tallenna muutokset napsauttamalla **OK**.

## Nimen tai ryhmän poistaminen

---

- 1 Valitse poistettava nimi tai ryhmä.
- 2 Napsauta  -poistokuvaketta.
- 3 Napsauta **Delete OK?**, kun **OK** -valintaikkuna tulee näyttöön.

## Osoitekirjan vieminen

---

Voit viedä koko osoitekirjan ASCII-tekstitiedostoon (\*.csv). Voit myös luoda Vcard-kortin, joka liitetään valitsemillesi jäsenille lähetettäviin viesteihin. (Vcard on sähköinen käyntikortti, joka sisältää lähettäjän yhteystiedot.)

### Osoitekirjan vieminen:



Jos luot Vcard-korttia, valitse ensin jäsen.

Jos valitsit Vcard-kortin vaiheessa 1, **Save as type:** (tallennusmuoto) on **Vcard (\*.vcf)**.

- 1 Valitse osoitekirjasta **File** (tiedosto), **Export** (vie) ja napsauta sitten **Text** (teksti).

—TAI—

Napsauta **Vcard** ja siirry vaiheeseen 5.

- 2 Valitse **Available Items** (Käytössä olevat kohteet) -ruudusta lähetettävät tietokentät ja napsauta sitten **Add >>**.



Valitse kohteet siinä järjestyksessä, jossa haluat niiden esiintyvän.



- 3 Jos viet tietoja ASCII-tiedostoon, valitse tekstin erottimeksi (**Divide Character**) joko **Tab** (sarkain) tai **Comma** (pilkku). Tämä laittaa sarkaimen (**Tab**) tai pilkun (**Comma**) jokaisen tietokentän väliin.
- 4 Tallenna tiedot napsauttamalla **OK**.

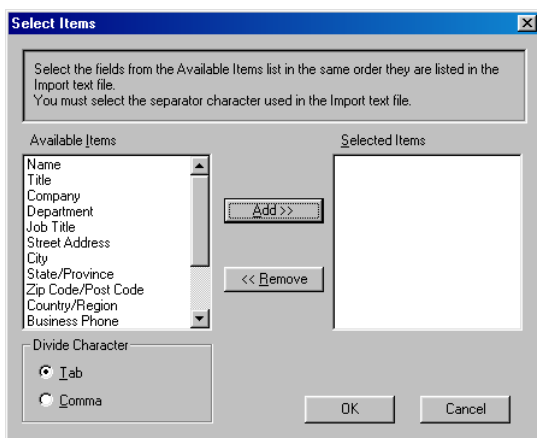

- 5 Kirjoita tiedoston nimi ja valitse sitten **Save** (tallenna).

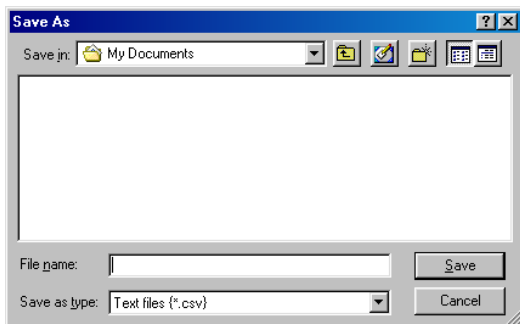



# Osoitekirjan tuominen

Voit tuoda ASCII-tekstitiedostoja (\*.csv) ja Vcard-kortteja (sähköisiä käyntikortteja) osoitekirjaan.

## ASCII-tekstitiedoston tuominen:

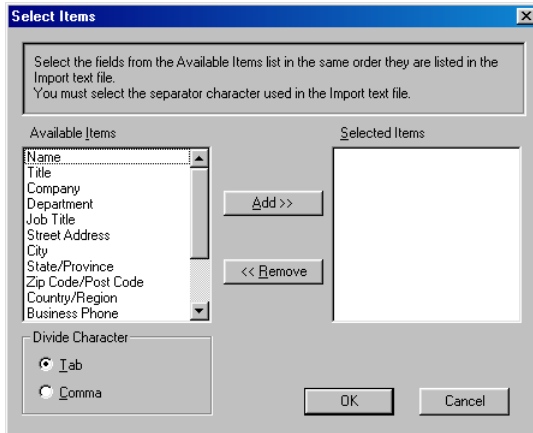
- 1 Valitse osoitekirjasta **File** (tiedosto), **Import** (vie) ja napsauta sitten **Text** (teksti).  
—TAI—  
Napsauta **Vcard** ja siirry vaiheeseen 5.



- 2 Valitse **Available Items** (Käytössä olevat kohteet) -ruudusta tuotavat tietokentät ja napsauta sitten **Add >>**.
-  Valitse kentät Available Items -luettelosta samassa järjestyksessä kuin ne on luetteloitu Import-tekstitiedostossa.
- 3 Valitse tekstin erottimeksi (**Divide Character**) joko **Tab** (sarkain) tai **Comma** (pilkku) tuotavasta tiedostomuodosta riippuen.
- 4 Tuo tiedot napsauttamalla **OK**.

5 Kirjoita tiedoston nimi ja valitse sitten **Open** (tallenna).

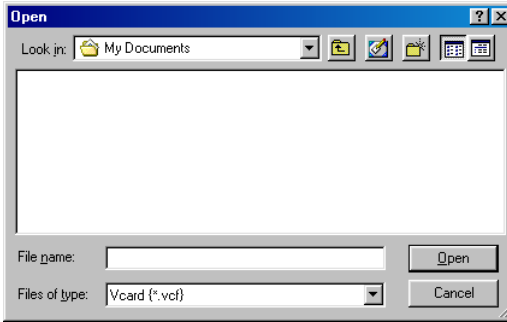

 Jos valitsit tekstitiedoston vaiheessa 1, **Files of type:** (tiedostomuoto) on **Text file (\*.csv)**.

## Sähköisen kansilehden laatiminen

Avaa kansilehden asetuskuna napsauttamalla  PC-FAX-valintaikkunassa. (Katso *PC-FAX-faksiviestin lähettäminen Facsimile-tyylillä* sivulla 17-14.)

**Brother PC-FAX Cover Page Setup** -valintaikkuna tulee näyttöön:

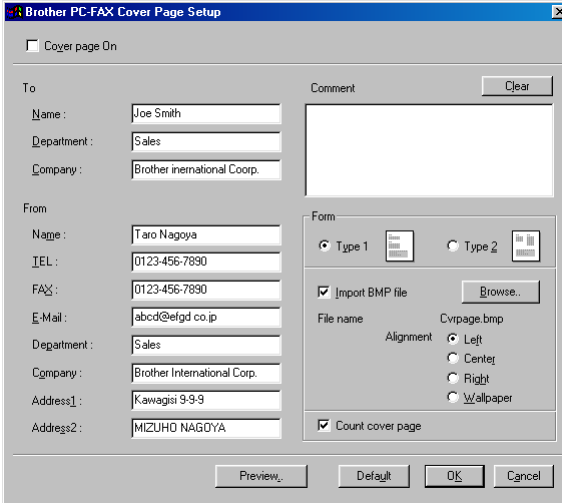

## Syötä tiedot tekstikenttiin.

---



Jos lähetät faksin usealle eri vastaanottajalle, To (vastaanottaja) -kenttien tiedot eivät tulostu kansilehdelle.

**To**

**From**

**Comment**

Kirjoita viesti, jonka haluat esiintyvän kansilehdellä.

**Select Cover Page Form** (valitse kansilehden asettelu)

Valitse kansilehden asettelumalli.

**Import BMP file** (osoitekirjatiedosto)

Voit lisätä kansilehdelle bittikarttatiedoston, esimerkiksi yhtiön logon.

Valitse bittikarttatiedosto selauspainikkeella ja valitse sitten tasaustyyli.

**Count Cover Page** (laske kansilehti)

Kun tämä ruutu on valittu, kansilehti lasketaan mukaan sivunumerointiin.

Kun ruutua ei ole valittu, kansilehteä ei lasketa mukaan.

# PC-FAX-faksiviestin lähettäminen Facsimile-tyylillä

- 1 Luo tiedosto tietokoneella Word-, Excel-, Paint- tai Draw-sovelluksessa tai jossakin muussa ohjelmassa.
- 2 Valitse **File**-valikosta **Print**.  
**Print** -valintaikkuna tulee näyttöön.

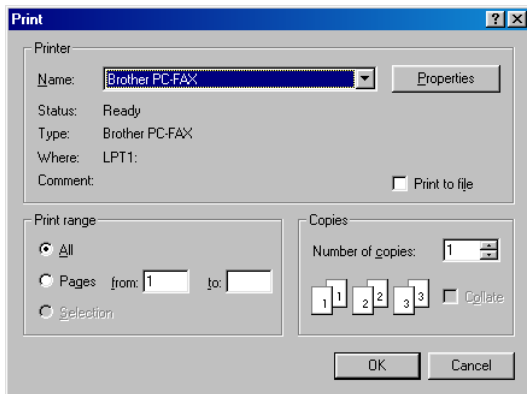

- 3 Valitse tulostimeksi **Brother PC-FAX** ja napsauta **OK**.  
Näyttöön tulee Fax Sending (faksin lähetys) -valintaikkuna:



#### 4 Syötä faksinumero jollakin seuraavista tavoista:

- Syötä numero valintanäppäimillä.
- Napsauta **Speed Dial** (lyhytvalinta) -painiketta. Painikkeita on kymmenen.
- Napsauta **Address Book** (osoitekirja) -painiketta ja valitse Member (jäsen) tai Group (ryhmä).



Jos teet virheen, voit poistaa syöttämäsi numerot napsauttamalla **Clear**.

#### 5 Lisää kansilehti napsauttamalla **Cover Page On** -kuvaketta. Luo uusi lehti tai muuta kansilehden tietoja napsauttamalla kansilehden kuvaketta .

#### 6 Lähetä faksi napsauttamalla **Start** (aloita).



Jos haluat peruuttaa faksin, napsauta **Stop**.

### Redial

Jos haluat valita numeron uudestaan, selaa ensin viittä viimeksi valittua numeroa napsauttamalla **Redial**, ja napsauta sitten **Start** (aloita).



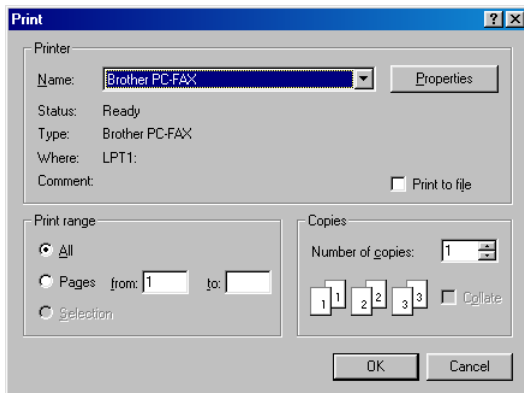

# PC-FAX-faksiviestin lähettäminen Simple-tyylillä

- 1 Luo tiedosto tietokoneella Word-, Excel-, Paint- tai Draw-sovelluksessa tai jossakin muussa ohjelmassa.
- 2 Valitse **File**-valikosta **Print**.  
**Print** -valintaikkuna tulee näyttöön.

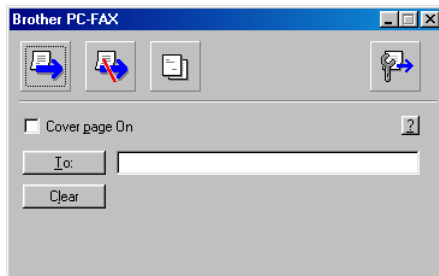

- 3 Valitse tulostimeksi **Brother PC-FAX** ja napsauta **OK**.  
FAX Sending -valintaikkuna tulee näyttöön.



- 4 Syötä **To**:-kenttään vastaanottajan faksinumero. Voit valita numeron myös osoitekirjasta napsauttamalla **To**:-painiketta. Jos teet virheen, voit poistaa syöttämäsi numerot napsauttamalla **Clear**.
- 5 Kun haluat lähettää kansilehden ja viestin, valitse **Cover Page On**-valintaruutu.
-  Voit luoda kansilehden myös napsauttamalla -kuvaketta.
- 6 Kun olet valmis lähettämään faksin, napsauta -kuvaketta.
- 7 Jos haluat peruuttaa faksin, napsauta -peruutus kuvaketta.





# PC-FAX-vastaanoton asettaminen (vain Windows® 95/98/98SE/Me/2000 Professional ja Windows NT® WS 4.0 )

## Vastaanottaminen PC-FAX-ohjelmalla



---

Valitse tietokoneen **Start**-valikosta , **Brother Brother MFC Software Suite** ja **PC-FAX Receiving**.

PC-FAX   10:40 -kuvake näkyy tietokoneen tehtäväpalkissa, kunnes lopetat Windows®-istunnon.

## Tietokoneen asetukset

---

- 1 Napsauta tietokoneen tehtäväpalkissa PC-FAX-kuvaketta   10:40 hiiren oikealla painikkeella ja napsauta sitten **PC-Fax RX Setup**.
- 2 **PC-Fax RX Setup** -valintaikkuna tulee näyttöön:

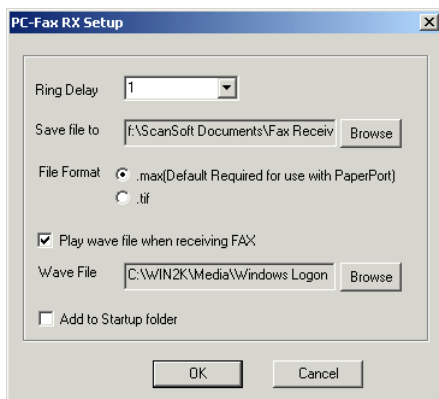



- 3 **Ring Delay** (soittoviive) -kohdassa valitse soittokertojen määrä, jonka jälkeen tietokone vastaa saapuviin puheluihin.
- 4 **Save file to** (tallennuskohde) -kohdassa voit halutessasi muuttaa **Browse**-painikkeella kohdetta, johon PC-FAX-tiedostot tallennetaan.

- 5 Varmista, että **File Format** (tiedostomuoto) -kohdassa on valittu **.max (Default Required to use with PaperPort)** (PaperPort-ohjelman oletustiedostomuoto).
- 6 Voit myös valita **Play wave file when receiving FAX** (toista äänitiedosto faksia vastaanottaessa) -valintaruudun ja kirjoittaa sitten äänitiedoston polun.
- 7 Jos haluat ladata PC-FAX-vastaanoton automaattisesti Windowsin® käynnistyksen yhteydessä, valitse **Add to Startup folder** -valintaruutu.

## Uusien PC-FAX-viestin näyttäminen

---

Kun tietokone vastaanottaa PC-FAX-viestiä, siniset ja punaiset kuvakkeet   vilkkuvat tehtäväpalkissa. Punainen kuvake pysyy tehtäväpalkissa.

- 1 Käynnistä PaperPort.
- 2 Avaa Fax Received (saapuneet faksit) -kansio.
- 3 Avaa ja näytä uudet faksiviestit kaksoisnapsauttamalla niitä.



Avaamattoman faksiviestin otsikkona on päivämäärä ja kellonaika, kunnes annat tiedostolle nimen

Esimerkiksi Fax 2-20-2002 16:40:21 max

# Faksin vastaanottaminen tietokoneella (vain Windows® XP)

## Faksien vastaanottaminen automaattisesti

Asenna ennen faksien vastaanottamista oikea Windows XP -ohjain (Windows XP In-box -ohjain tai Brother Windows XP -ohjain). Kun ohjain on asennettu, määritä Windows XP:n toiminta-asetukset faksien vastaanottamista varten seuraavien ohjeiden mukaan.

- 1 Ota faksien vastaanottaminen käyttöön napsauttamalla **Set up faxing** (tulostintehtävät) -valikon **Printer Tasks** (faksiasetukset) -kohtaa.

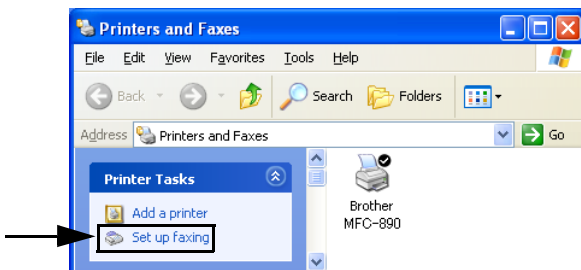

- 2 FAX-palvelut asennetaan tietokoneeseen.

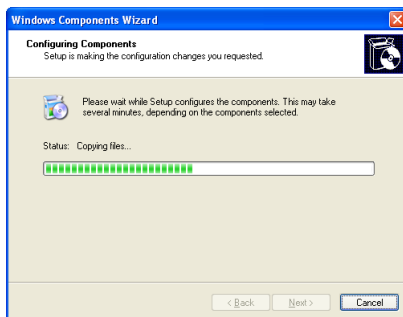

- 3 Fax-kuvake näkyy **Printers and Faxes** (tulostimet ja faksit) -kansiossa. Jos faksikuvake ei näy kansiossa, napsauta (tulostintehtävät) -valikon **Printer Tasks** (asenna paikallinen faksitulostin) -kohtaa.

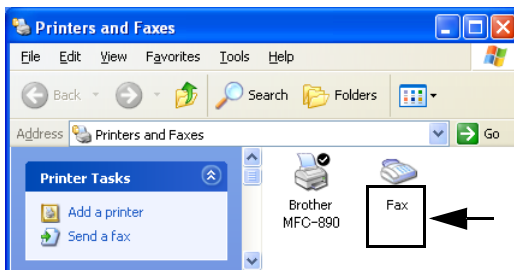

- 4 Valitse **Start, All Programs, Accessories, Communications, Fax ja Fax Console**.

 Jos et ole määrittänyt faksiyhteyttä, näyttöön tulee ikkuna, jossa on paikallisen palvelun tiedot. Anna omat tietosi ja varmista, että yleisen televerkon esivalintanumero on tarvittaessa määritetty, ja napsauta lopuksi **OK**.

Valitse (oma sijainti) -valintaruutu, jos sitä ei ole valittu, ja napsauta sitten **OK**.

- 5 **Fax Configuration Wizard** käynnistyy. Napsauta **Next**.

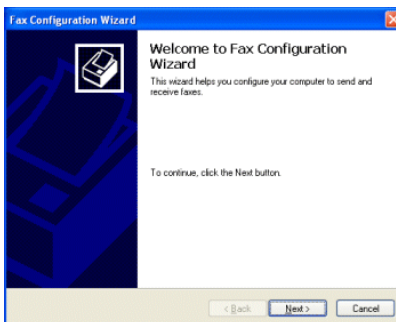

## 6 Kirjoita lähettäjän tiedot ja napsauta sitten **Next**.

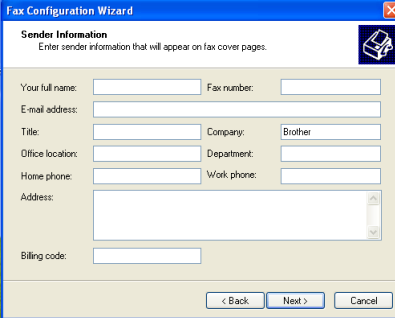

**Fax Configuration Wizard**

**Sender Information**  
Enter sender information that will appear on fax cover pages.

Your full name:  Fax number:

E-mail address:

Title:  Company:  Brother

Office location:  Department:

Home phone:  Work phone:

Address:

Billing code:

< Back Next > Cancel

## 7 Valitse **Brother MFC-890** (valitse faksilaite) -vetovalikosta **Please select the fax device**. Napsauta **Enable Receive** (ota vastaanotto käyttöön) -valintaruutua. Määritä, kuinka monen soiton jälkeen MFC-laite vastaa faksipuheluun. Napsauta **Next**.

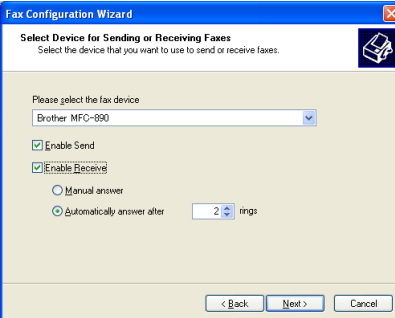

**Fax Configuration Wizard**

**Select Device for Sending or Receiving Faxes**  
Select the device that you want to use to send or receive faxes.

Please select the fax device  
Brother MFC-890

Enable Send

Enable Receive

Manual answer

Automatically answer after  rings

< Back Next > Cancel

**8** Määritä **Transmitting Subscriber Identification (TSID)** (lähettäjän asematunnus) ja napsauta sitten **Next**.

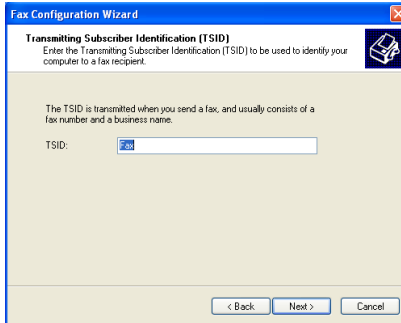

**9** Määritä **Called Subscriber Identification (CSID)** (lähettäjän asematunnus) ja napsauta sitten **Next**.

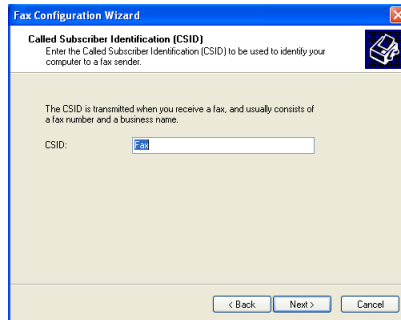

**10** Valitse, haluatko tulostaa faksit vai tallentaa ne kansioon, ja napsauta sitten **Next**.

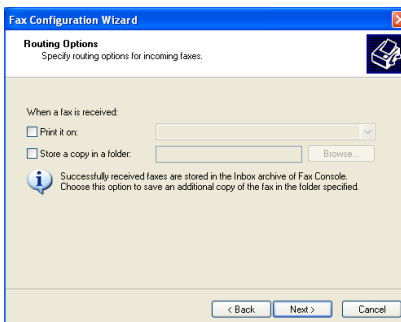

# 11 Napsauta **Finish**.



Kun PC-FAX-vastaanotto on käytössä, laitteen asetuksia ei voi määrittää tietokoneella (Remote Setup -toiminto ei ole käytössä). Jos haluat käyttää Remote Setup -toimintoa, älä valitse **Enable Receive** (ota vastaanotto käyttöön) -valintaruutua vaiheessa 7.

Lisätietoja faksien vastaanottamisesta ja lähettämisestä PC-FAX-ohjelmalla on Faksikonsoli-kohdan Ohjeissa.

PC-FAX-asetukset ovat nyt valmiita.

## Vastaanotettujen faksien tarkastelu

Tietokoneeseen vastaanotetut faksit näkyvät **Fax Console**-kohdassa. Napsauta **Start**, osoita kohtaa **Accessories**, **Fax** ja avaa sitten **Fax Console** napsauttamalla **Fax Console**-kohtaa. Laajenna vasemman ruudun faksikansio (jos sitä ei ole vielä laajennettu).

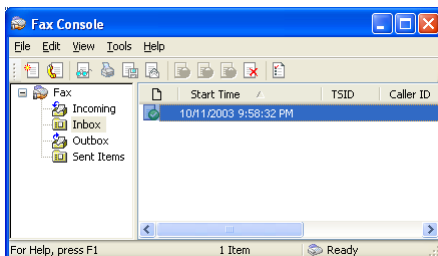

Faksikansiossa on seuraavat kansiot:

- Incoming (saapuvat) -kansiossa on fakseja, joita vastaanotetaan parhaillaan.
- Inbox (saapuneet) -kansiossa on fakseja, jotka on vastaanotettu.
- Outbox (lähtevät) -kansiossa on fakseja, jotka ovat valmiita lähetettäväksi.

Sent Items (lähetetyt) -kansiossa on lähetettyjä fakseja.



# 18 PhotoCapture Center™ -toiminnon käyttäminen tietokoneella

(Windows®)

## Johdanto

 PhotoCapture Center™ -toimintoa varten tietokoneessa on oltava vapaa USB-kaapeliliittymä. Toimintoa voi käyttää vain Windows® 98/98SE-, Me-, 2000 Professional- ja XP-käyttöjärjestelmissä.

**1** Aseta SmartMedia™-, CompactFlash™- tai Memory Stick™-kortti laitteeseen.

 Windows® 2000 -järjestelmän käyttäjien on asennettava Windows® 2000 -päivitys PhotoCapture Center -toimintoja varten. Asennusohjeet saat Asennusoppaasta.

**2** Kaksoisnapsauta Windows® Resurssienhallinnassa **Removable Disk** -kuvaketta. Mediakortin sisältämät tiedostot ja kansiot näkyvät tietokoneen näytössä.

 Jos tietokoneessa on Windows® XP ja annat mediakortille nimen, se näkyy siirrettävän levyn sijasta.

### 3 Voit muokata tiedostoa ja tallentaa sen toiseen asemaan tietokoneella.

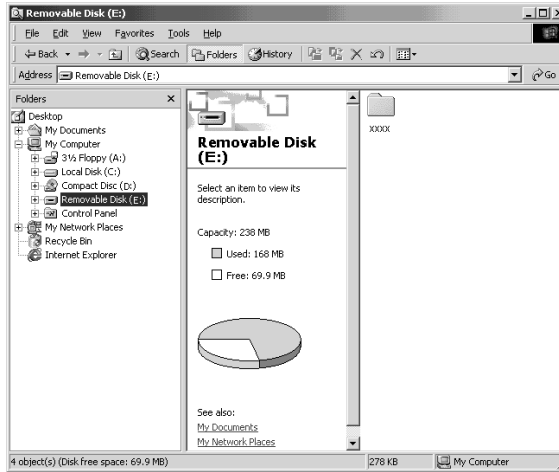

Vältä kortin vahingoittumista sitä irrotettaessa:

- 1 Napsauta siirrettävän levyn kuvaketta Oma tietokone -ikkunassa hiiren oikealla painikkeella ja valitse pikavalikosta **Eject**.
- 2 Poista mediakortti vasta sitten, kun MFC-laitteen merkkivalo ei enää vilku.

 **ÄLÄ IRROTA** verkkojohtoa, USB-kaapelia tai SmartMedia™-, CompactFlash™ - tai Memory Stick™ -korttia, kun laite lukee korttia (merkkivalo vilkkuu). Muutoin tiedot katoavat tai kortti vahingoittuu.

Jos poistit mediakortin merkkivalon vilkkuessa, käynnistä tietokone uudelleen välittömästi, ennen kuin asetat mediakortin takaisin laitteeseen. Jos asetat toisen mediakortin laitteeseen ennen tietokoneen käynnistämistä uudelleen, kortin tiedot saattavat tuhoutua.



Kun laite tulostaa PhotoCapture Center™ -ohjelmasta, tietokone ei voi käyttää PhotoCapture Center™ -ohjelmaa samaan aikaan muuhun toimintoon.



Jos laitat laitteeseen kaksi tai kolme mediakorttia yhtäikaa, PhotoCapture Center™ lukee vain ensimmäisenä laitetun kortin. Voidaksesi käyttää toista korttia, täytyy kaikki kortit poistaa, jonka jälkeen voit laittaa sen kortin, jota haluat käyttää.

# 19 Laitteen käyttö Macintosh® -tietokoneen kanssa

## Asetukset (USB-liittymällä varustettu Apple® Macintosh® G3, G4 tai iMac™ tai Mac OS 8.5 - 9.2 -järjestelmää käyttävä iBook™ tai Mac OS X 10.1, 10.2.1 -versioon tai uudempaan.)



Ennen kuin liität laitteen Macintosh®-koneeseen, hanki USB-kaapeli, jonka pituus on korkeintaan 1,8 metriä.

Laitetta ei saa kytkeä näppäimistön USB-porttiin tai virrattomaan USB-keskittimeen.

Laitteen tukemat ominaisuudet riippuvat käyttöjärjestelmästä. Tuetut ominaisuudet on esitetty alla olevassa taulukossa:

Ominaisuus	MAC OS			MAC OS X	
	8.5	8.6	9.X	10.1	10.2.1 -versioon tai uudempaan.*2
Tulostus	Kyllä	Kyllä	Kyllä	Kyllä	Kyllä
Skannaus (TWAIN)	Ei	Kyllä	Kyllä	Ei	Kyllä
PC-FAX-faksinlähetyk	Kyllä	Kyllä	Kyllä	Ei	Ei
Remote Setup -ohjelma	Ei	Ei	Ei	Kyllä	Kyllä
PhotoCapture Center	Ei	*1	Kyllä	Kyllä	Kyllä

\*1 Lataa USB Mass Storage Support 1.3.5 -tuki Applen® Web-sivustosta ([www.apple.com](http://www.apple.com)).

\*2 Mac OS X 10.2:n käyttäjiä pyydetään päivittämään käyttöjärjestelmä Mac OS X 10.2.1 -versioon tai uudempaan. (Lisätietoja Mac OS X -käyttöjärjestelmästä on osoitteessa <http://solutions.brother.com>.)

# Brother-tulostinohjaimen käyttö Apple® Macintosh® (OS 8.5-9.2) -tietokoneen kanssa

Tulostimen valitseminen:

- 1 Avaa Apple-valikosta **Chooser**.

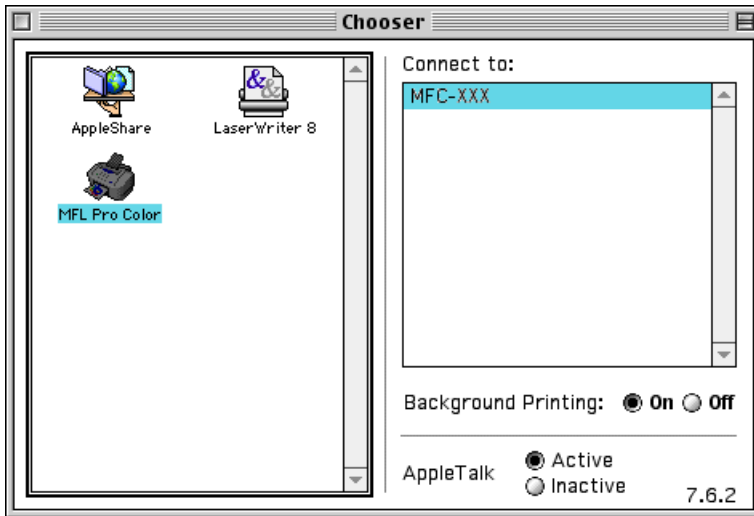

- 2 Napsauta **MFL Pro Color** -kuvaketta. Napsauta **Chooser**-näytön oikealla puolella tulostinta, jota haluat käyttää. Sulje **Chooser**.

### Asiakirjan tulostaminen:

- 3 Napsauta PaperPort®-ohjelmassa tai muussa sovelluksessa **File** (tiedosto) -valikkoa ja valitse **Page Setup** (sivun asetukset). Voit muuttaa seuraavia asetuksia: **Paper Size** (paperikoko), **Paper Thickness** (paperin paksuus), (**Paper Source** (paperilähde), **Orientation** (suunta) ja **Scaling** (skaalaus). Napsauta lopuksi **OK**.

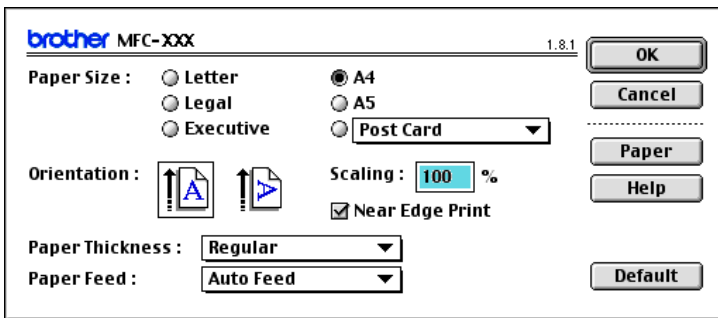

- 4 Valitse PaperPortin tai muun sovelluksen **File** (tiedosto) -valikosta **Print** (tulosta). Aloita tulostus napsauttamalla **Print**.

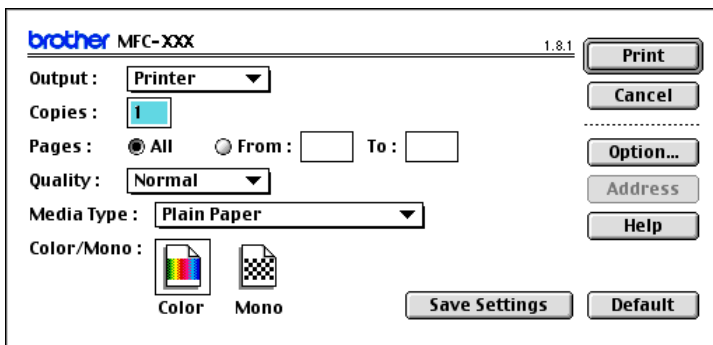



Ennen kuin napsautat **Copies**, määritä tarvittaessa seuraavat asetukset: **Pages** (kopiomäärä), **Quality** (sivut), **Media Type** (laatu), **Colour/Mono** (tietoväline) ja **Print** (väri/mustavalkoinen).

Muuta **Option** (asiakirja)- ja **Document** (kaksisuuntainen tulostus) -asetuksia napsauttamalla **Bi-Directional Printing**-painiketta.

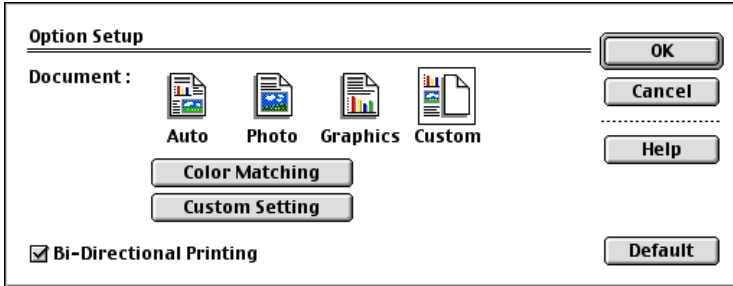

# Brother-tulostinohjaimen käyttö Apple® Macintosh® (OS X 10.1, 10.2.1 -versioon tai uudempaan)

## Sivun asetusten valitseminen

---

Valitse TextEditin tai muun sovelluksen **File** (tiedosto) -valikosta **Page Setup** (sivun asetukset). Varmista, että **Format for** (muotoilu) -ponnahdusvalikosta on valittu *MFC-890*. Voit muuttaa seuraavia asetuksia: **Paper Size** (paperikoko), **Orientation** (suunta) ja **Scaling** (skaalaus). Napsauta lopuksi **OK**.

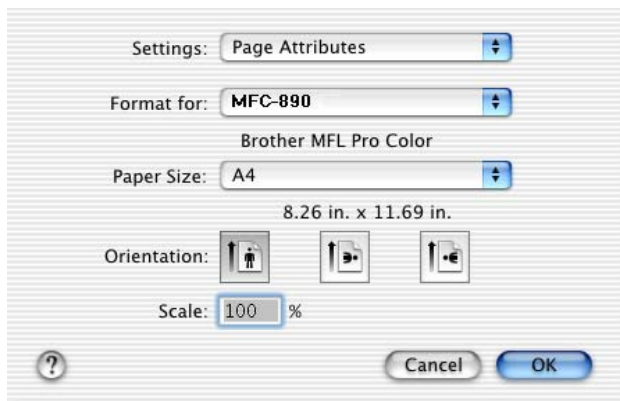



# Asiakirjan tulostaminen

---

Jos käytät sovellusohjelmaa kuten TextEdit, napsauta **File**-valikkoa ja valitse **Print**. Näytölle ilmestyy tulostusvalikko.

Varmista, että **Printer** (tulostin) -ponnahdusvalikosta on valittu *MFC-890*.

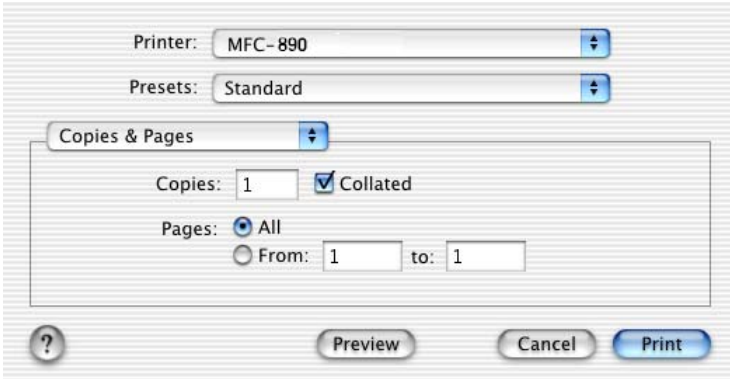

## Tulostusasetusten valitseminen

Jos haluat tulostaa useita kopioita, tiettyjä sivuja tai useita sivuja yhdelle arkille tai vaihtaa tulostimen tai sovelluksen tulostusominaisuuksia, valitse asetukset Print (tulostus) -valintaikkunassa.

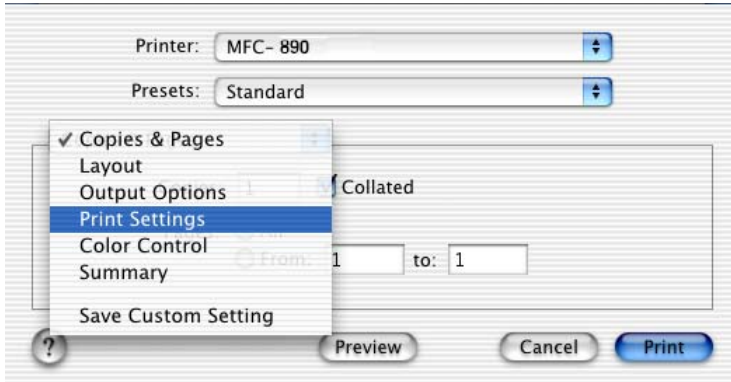

# Faksin lähettäminen Macintosh<sup>®</sup>-sovelluksesta (OS 8.5-9.2)

Voit lähettää faksin suoraan Macintosh<sup>®</sup>-sovelluksesta noudattamalla seuraavia ohjeita:

- 1 Luo asiakirja Macintosh-sovelluksessa
- 2 Lähetä faksi valitsemalla **Print** (tiedosto) -valikosta **File** (tulosta).  
Printer -valintaikkuna tulee näyttöön:

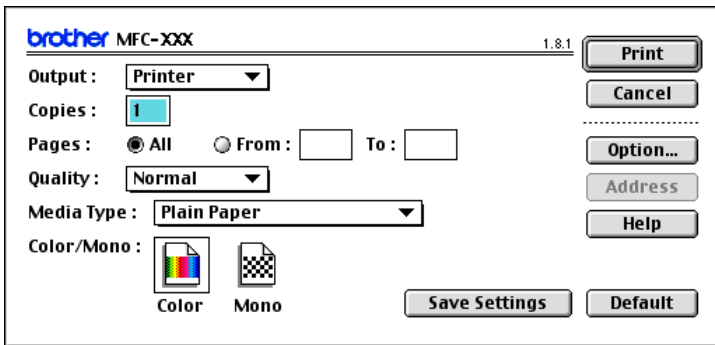

Kun *Printer* (tulostin) on valittu, yläpainikkeeseen tulee teksti **Print** (tulosta) ja **Address** (osoite) -painike on harmaa.

- 3 Valitse **Output** pull-down-valikosta *Facsimile*.

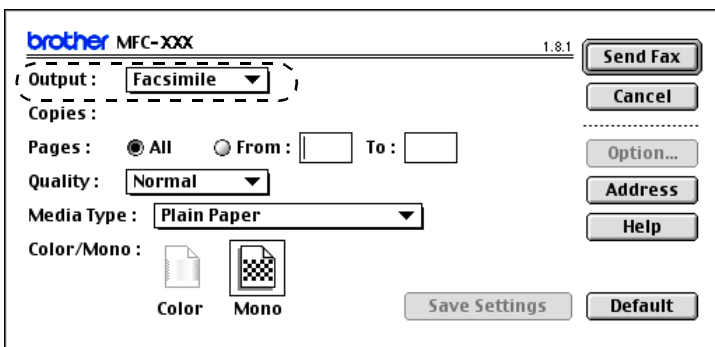

Kun *Facsimile* on valittu, yläpainikkeeseen tulee teksti **Send Fax** (lähetä faksi) ja **Address** (osoite) -painike on käytössä.

#### 4 Napsauta **Send Fax**.

**Send Fax** -valintaikkuna tulee näyttöön:

The screenshot shows a window titled "Send Fax". At the top left, there is a label "Input Fax Number:" followed by an empty text box. To the right of this is a label "Destination Fax Numbers:" followed by an empty list box. Below the input field is a label "Stored Fax Numbers:" followed by a list box containing the following entries:

Barbie	908-477-8888
Bob	908-869-8888
Frank	908-236-8888
Tony	908-569-8888

Between the "Stored Fax Numbers" and "Destination Fax Numbers" lists are two buttons: ">>" and "<<". At the bottom of the window are several buttons: "New", "Group", "Edit", "Delete", "Save", "Cancel", and "Send Fax".

**Send Fax** -valintaikkunassa on kaksi luetteloruutua: Vasemmassa ruudussa näkyvät **Stored Fax Numbers** (aiemmin tallennetut faksinumerot) ja oikeassa ruudussa näkyvät **Destination Fax Numbers** (valitut faksinumerot).

#### 5 Kirjoita faksin numero **Input Fax Number** -kenttään.

—TAI—

Valitse nimi tai numero **Stored Fax Numbers** (tallennetut faksinumerot) -ruudusta ja napsauta sitten  . Vastaanottajan nimi tai numero näkyy **Destination Fax Numbers** -ruudussa.



Voit valita useita tallennettuja numeroita yhdellä kertaa käyttämällä vaihto- ja Ctrl-näppäimiä.

**6** Jos haluat, voit lisätä uudet vastaanottajat **Stored Fax Numbers** -kohteeseen tässä vaiheessa. Avaa osoitekirja napsauttamalla **New**. (Katso *Osoitekirjan asetukset* sivulla 19-11.)

—**TAI**—

Lisää uusi ryhmä napsauttamalla **Group**, jolloin osoitekirja avautuu. (Katso *Uuden ryhmän lisääminen* sivulla 19-12.)

**7** Kun olet antanut faksin vastaanottajan, napsauta **Send Fax** (lähetä faksi).



Jos valitset ja lähetät vain joitakin asiakirjan sivuja, siirry Print-valintaikkunaan napsauttamalla **OK**.



Jos napsautat **Send Fax** -painiketta antamatta faksinumeroa, näyttöön tulee seuraava virheviesti:

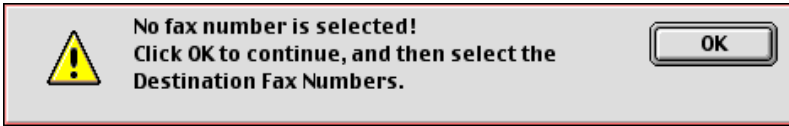

Siirry **OK** -valintaikkunaan napsauttamalla **Send Fax**.

# Osoitekirjan asetukset

Voit lisätä osoitekirjaan uusia nimiä ja ryhmiä samalla kun syötät faksin vastaanottajan nimeä.

## Uuden jäsenen lisääminen

- 1 Kun haluat lisätä uuden nimen **Address Book** -osoitekirjaan, napsauta **Address Facsimile**-valintaikkunassa. **Address Book** -valintaikkuna tulee näyttöön.

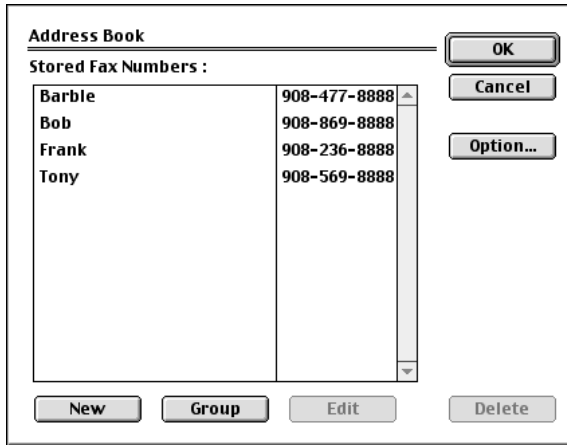

The screenshot shows a dialog box titled "Address Book". It contains a list of "Stored Fax Numbers" with the following entries:

Name	Fax Number
Barble	908-477-8888
Bob	908-869-8888
Frank	908-236-8888
Tony	908-569-8888

At the bottom of the dialog box, there are four buttons: "New", "Group", "Edit", and "Delete". On the right side, there are three buttons: "OK", "Cancel", and "Option...".

- 2 Napsauta **New** (uusi). Näyttöön tulee seuraava valintaikkuna:

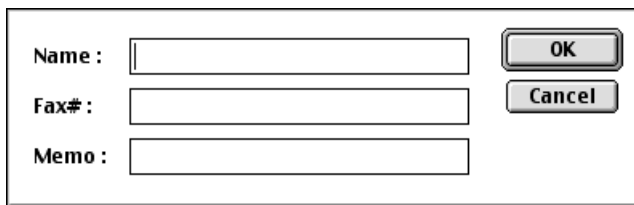

The screenshot shows a dialog box for adding a new entry. It has three input fields:

- Name :** [Empty text box]
- Fax# :** [Empty text box]
- Memo :** [Empty text box]

On the right side, there are two buttons: "OK" and "Cancel".

- 3 Kirjoita nimi ja faksin numero.
- 4 Voit halutessasi lisätä viestin Memo-kenttään (korkeintaan 15 merkkiä).
- 5 Palaa **OK** -valintaikkunaan napsauttamalla **Address Book**.

## Uuden ryhmän lisääminen

Voit määrittää useita vastaanottajia käsittävän ryhmän.

**1** Napsauta **Group**.

**Group Setting** -valintaikkuna tulee näyttöön:

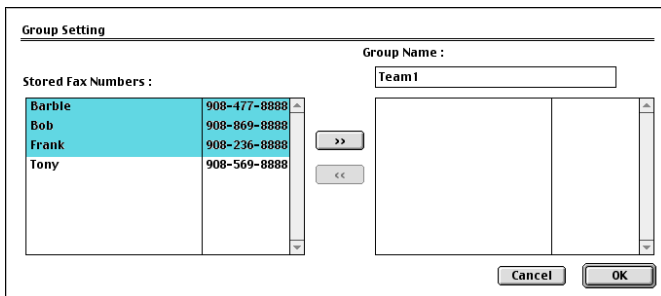

The screenshot shows a dialog box titled "Group Setting". On the left, there is a list of "Stored Fax Numbers" with the following entries:

Barble	908-477-8888
Bob	908-869-8888
Frank	908-236-8888
Tony	908-569-8888

On the right, there is a "Group Name" field containing the text "Team1". Below the list of numbers are two buttons: ">>" and "<<". At the bottom of the dialog are "Cancel" and "OK" buttons.

**2** Kirjoita ryhmän nimi **Group Name**-kenttään.

**3** Valitse **Stored Fax Numbers** -ruudusta vastaanottajat ryhmään ja napsauta sen jälkeen >>.

Valitut nimet näkyvät ruudussa **Group Name** -kentän alapuolella.

- 4 Palaa **OK** -valintaikkunaan napsauttamalla **Address Book**.

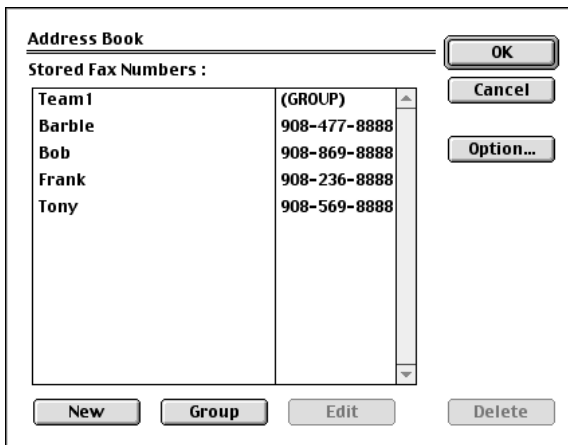

- 5 Palaa **OK** -valintaikkunaan napsauttamalla **Print/Facsimile**.

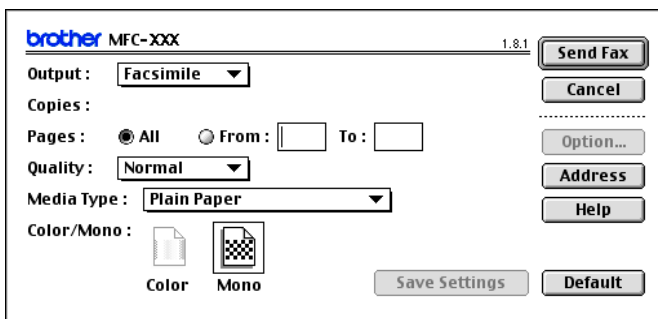

- 6 Jos olet valmis lähettämän faksin, napsauta **Send Fax** (lähetä faksi).



# Brother TWAIN -skanneriohjaimen käyttö Macintosh® -tietokoneen kanssa

Brother-ohjelmisto sisältää TWAIN-skanneriohjaimen Macintoshia® varten. Macintosh® TWAIN -skanneriohjainta voi käyttää sellaisten sovellusten kanssa, jotka tukevat TWAIN-määrittelyä.

## Skannerin käyttö

Käynnistä Macintosh® TWAIN-yhteensopiva sovellus. Kun käytät Brother TWAIN -ohjainta (MFL Pro/P2500) ensimmäistä kertaa, aseta se oletusasetukseksi valitsemalla **Select Source** (valitse lähde) tai muu valikon asetus, jolla valitaan laite. Kun skannaat asiakirjoja myöhemmin, valitse **Acquire Image** (hae kuva) tai **Scan** (lue). Näyttöön tulee skannerin asetusikkuna:

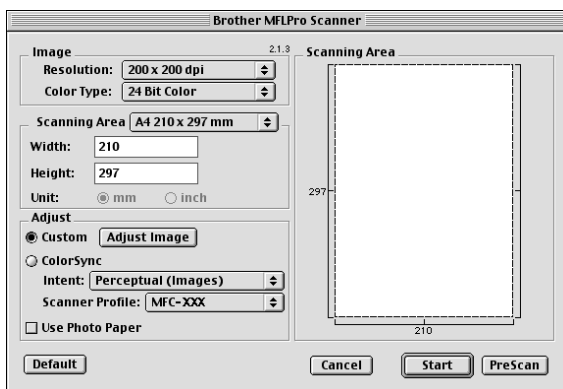

# Kuvan skannaus Macintosh® -tietokoneeseen

---

Voit skannata koko sivun.

—TAI—

Voit skannata osan kuvasta esiskannauksen jälkeen.

## Koko sivun skannaaminen

- 1** Aseta asiakirja tekstipuoli ylöspäin arkinsyöttölaitteeseen tai tekstipuoli alaspäin valotustasolle.
- 2** Säädä tarvittaessa seuraavia asetuksia Scanner Setup -valintaikkunassa.

**Resolution**

**Colour Type**

**Scanning Area**

**Brightness**

**Contrast**

**ColorSync**

- 3** Napsauta **Start**.

Kun skannaus on päättynyt, kuva näkyy grafiikkasovelluksessa.

# Kuvan esiskannaus

PreScan (esiskannaus) -toiminolla voit skannata kuvan nopeasti pienellä erottelutarkkuudella. Kuva tulee **Scanning Area** -ruutuun pikkukuvana. Tämä on vain esikatseluversio kuvan tarkastelua varten.

**PreScan**-painikkeella voit leikata kuvasta ylimääräiset kohdat pois. Kun olet tyytyväinen esikatselukuvaan, skannaa kuva napsauttamalla **Start** (aloita) -painiketta.

**1** Aseta asiakirja tekstipuoli ylöspäin arkinsyöttölaitteeseen tai tekstipuoli alaspäin valotustasolle.

**2** Napsauta **PreScan**.

Koko kuva skannataan Macintosh®-tietokoneeseen, jossa se näkyy Scanner-valintaikkunan **Scanning Area** -ruudussa.

**3** Rajaa osa esiskannatusta kuvasta napsauttamalla ja vetämällä aluetta hiirellä. Sen jälkeen voit skannata valitun osan.

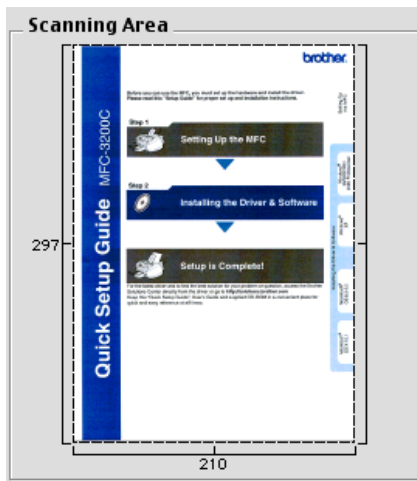

- 4 Aseta asiakirja uudelleen tekstipuoli ylöspäin arkinsyöttölaitteeseen tai tekstipuoli alaspäin valotustasolle.
- 5 Scanner Setup -valintaikkunassa voit säätää seuraavia asetuksia: **Resolution** (erottelutarkkuus), **Colour Type** (Grey Scale) (värytys/harmaasävy), **Brightness** (kirkkaus), **Contrast** (kontrasti) ja Size (koko).
- 6 Napsauta **Start**.  
Tällä kertaa vain asiakirjan leikattu alue näkyy Scanning Area -ruudussa.
- 7 Voit säätää kuvaa muokkausohjelmalla.

## Asetukset skannerin ikkunassa

---

### Image

#### Resolution

Valitse skannauksen erottelutarkkuus **Resolution**-ponnahdusvalikosta. Suuremmat erottelutarkkuudet vievät enemmän muistia ja siirtoaika on pidempi, mutta skannattu kuva on selvempi.

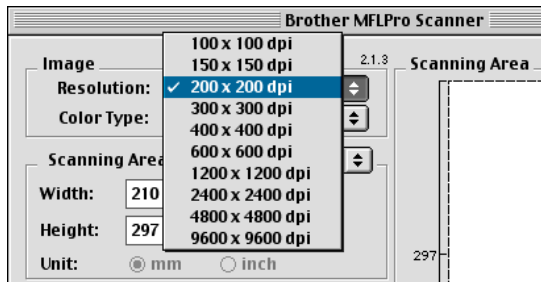

## Colour Type

*Black & White*—Aseta kuvan tyyppi (Type) *Black & White* (mustavalkoinen) tekstiä ja viivoja skannatessa. Aseta kuvan tyyppi *Grey (Error diffusion)* (harmaa/virheen levitys) tai *True Grey* (täysharmaa) valokuvia skannatessa.

*Grey (Error Diffusion)*—Harmaa/virheen levitys-asetusta käytetään valokuvia tai grafiikkaa skannatessa. (Virheen levitys on tapa simuloida harmaakuvia laittamalla mustia pisteitä tiettyyn matriksiin täysharmaiden pisteiden sijasta.)

*True Grey*—Täysharmaa-asetusta käytetään asiakirjoissa, jotka sisältävät valokuvia tai grafiikkaa. Tämä tila on kaikkein tarkin, koska se käyttää jopa 256 harmaan sävyä. Tämä sävy vie eniten muistia, ja sen siirtoaika on pisin.

*Värit*—Valitse joko 8-bittinen väri, joka skannaa korkeintaan 8-bittisiä värejä tai 24-bittinen väri, joka skannaa jopa 16,8 miljoonaa väriä. Vaikka 24-bittistä väriä käytettäessä värit ovat tarkemmat, kuvatiedosto on noin kolme kertaa suurempi kuin 8-bittisellä värillä luotu tiedosto.

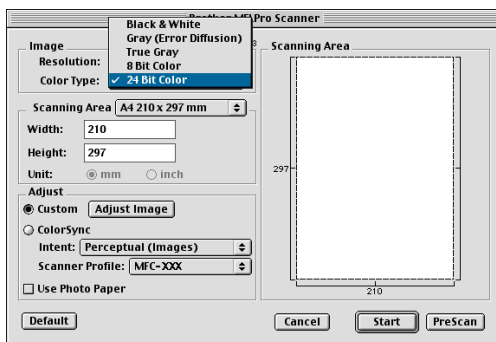

## Skannausalue

Aseta **Size** (koko) -asetukseksi yksi seuraavista:

- *Letter (8.5 x 11 inches)*
- *A4 (210 x 297 mm)*
- *Legal (8.5 x 14 inches)*
- *A5 (148 x 210 mm)*
- *B5 (182 x 257 mm)*
- *Executive (7.25 x 10.5 inches)*
- *Business Card (90 x 60 mm)* (käyntikortti)
- *Custom (käyttäjän säädettävissä 0,35 x 0,35 tuumasta 8,5 x 14 tuumaan)*

Jos valitset oman koon (Custom), voit säätää skannausaluetta. Napsauta hiiren painiketta ja pidä sitä painettuna samalla kun leikkaat kuvaa hiirtä vetämällä.

**Width:** Syötä oman koon leveys.

**Length:** Syötä oman koon pituus.

### **Business Card (käyntikortti) -koko**

Kun skannaat käyntikortteja, valitse käyntikortin kokoasetus (90 × 60 mm) ja aseta käyntikortti valotustason keskelle.

Kun skannaat valokuvia tai muita kuvia, joita aiot käyttää tekstinkäsittelyohjelmassa tai muussa grafiikkasovelluksessa, kannattaa kokeilla eri kontrasti-, tila ja erottelutarkkuusasetuksia sopivimpien asetusten löytämiseksi.

## Kuvan säätäminen

### Brightness

Paranna kuvaa säätämällä **Brightness** (kirkkaus) -asetusta. Brother TWAIN -skanneriohjaimessa on 100 kirkkaustasoa (-50 - 50). Oletusasetus 0 vastaa keskiarvoa.

Säädä **Brightness** (kirkkaus) -astetta: vaalenna kuvaa vetämällä liukupalkkia oikealle ja tummenna kuvaa vetämällä liukupalkkia vasemmalle. Voit myös määrittää kirkkauden näppäilemällä numeron ruutuun. Napsauta **OK**.

Jos skannattu kuva on liian vaalea, määritä pienempi kirkkaustaso ja skannaa kuva uudestaan.

Jos kuva on liian tumma, määritä suurempi kirkkaustaso ja skannaa kuva uudestaan.

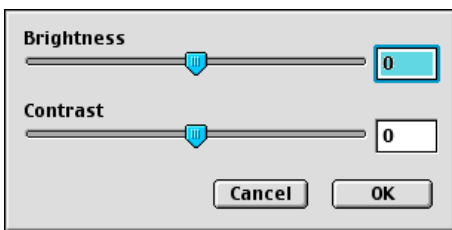

### Contrast

**Contrast**-tasoa voi muuttaa vasta sen jälkeen, kun Harmaasävyasetukset on valittu. Sitä ei voi muuttaa, jos värityypiksi on valittu mustavalkoinen.

**Contrast** -tason lisääminen (vedä liukupalkkia oikealle) korostaa kuvan tummia ja vaaleita alueita kun taas **Contrast**-tason vähentäminen (vedä liukupalkkia vasemmalle) tuo yksityiskohdat tarkemmin esille harmaissa kohdissa. Liukupalkin sijasta voit säätää kontrastia näppäilemällä numeron ruutuun. Napsauta **OK**.

## ColorSync (värien sovitus) -asetukset

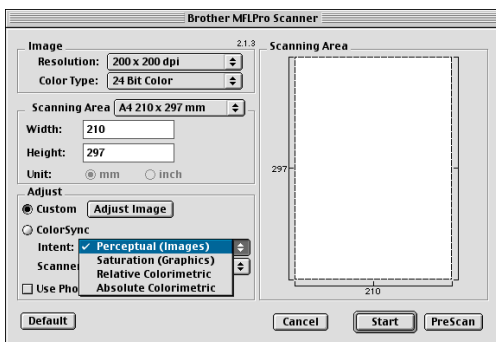

*Perceptual Matching*—Kaikki tiettyyn asteikkoon sopivat värit skaalataan suhteessa toisiinsa niin, että ne sopivat toiseen asteikkoon. Tällöin kuvan värit ovat tasapainossa. Tämä on parhain valinta todenmukaisille kuville, kuten valokuville

*Saturation Matching*—Suhteellinen värikylläisyys säilyy asteikosta toiseen. Käytännössä värit siirretään asteikon laidalle, jotta ne olisivat mahdollisimman värikylläisiä. Näin kuvaan saadaan voimakkaat värit, joten tämä on paras valinta pylväs- ja ympyrädiagrammeille, joissa värien eloisuus on varsinaista värisävyä tärkeämpi.

*Relative Colorimetric Matching*—Molempien laitteiden asteikkoihin sopivat värit jätetään muuttamatta. Kuvissa jotkin värit pysyvät täsmälleen samoina. Tämä on tarpeen silloin, kun värien määrän on täsmätävä. Jos väri on asteikon sisällä, se pysyy samana. Jos väri on asteikon ulkopuolella, se sovitetaan vastaavaan sävyyn asteikon reunalle. Tämä on paras valinta logoille ja koristeväreille, joissa värien on sovittava yhteen.



*Absolute Colorimetric Matching*—Suurimmassa osassa värisävyyistä saavutetaan läheinen yhtäläisyys, mutta silloin kun ihannekuvan ja tulostetun kuvan minipistetiheys eivät vastaa toisiaan, kuvan tyhjiksi jäävät alueet ovat erilaisia. Molempien laitteiden asteikkoihin sopivat värit jäävät ennalleen.

## Scanner Profile

Valitse Brother-laite.

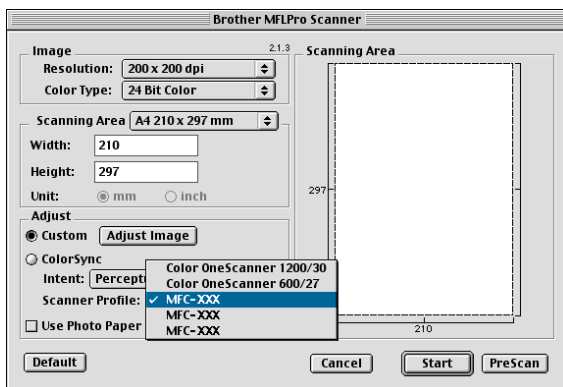

# Laitteen Remote Setup -asetusohjelma (vain Mac OS X 10.1, 10.2.1 -versioon tai uudempaan)

Remote Setup -ohjelmalla laitteen asetukset onnistuvat nopeasti ja helposti Macintosh®-tietokoneella. Kun avaat tämän sovelluksen, laitteen asetukset ladataan automaattisesti Macintosh®-tietokoneeseen, jossa ne näkyvät koneen näytössä. Jos muutat asetuksia, voit siirtää ne suoraan laitteeseen.



Remote Setup -sovelluksen kuvake on kohdassa Maintosh HD/Library/Printers/Brother/Utility.

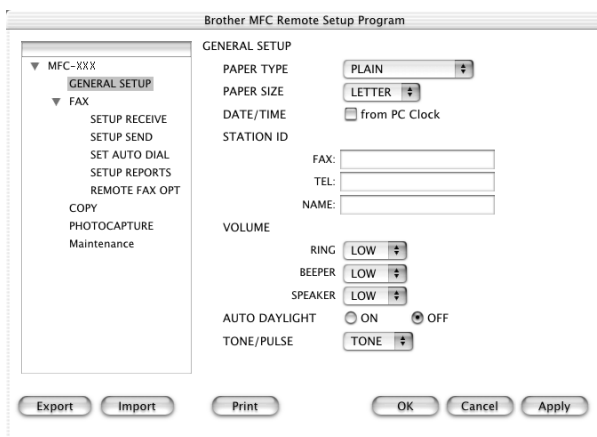

## OK

Aloittaa tietojen lataamisen laitteeseen ja asetusohjelmasta poistumisen. Jos näyttöön tulee virheviesti, syötä oikeat tiedot uudelleen. Napsauta **OK**.

## Cancel

Poistuu asetusohjelmasta lataamatta tietoja laitteeseen.

## **Apply**

Lataa tiedot laitteeseen, mutta ei poistu asetusohjelmasta.

## **Print**

Tulostaa valitut kohteet laitteesta. Ennen tulostamista tiedot on ladattava laitteeseen. Lataa uudet tiedot laitteeseen napsauttamalla **Apply** ja napsauta sitten **Print**.

## **Export**

Tallentaa vallitsevat asetukset tiedostoon.

## **Import**

Lukee asetukset tiedostosta.

# **PhotoCapture Center™ -toiminnon käyttäminen Macintosh®-tietokoneella**

Voit käyttää laitteessa olevaa mediakorttia Macintosh®-tietokoneella.



### **Vain Mac OS 8.6**

Lataa USB Mass Storage Support 1.3.5 -tuki Apple® Macintosh® -Web-sivustosta.

- 1** Aseta SmartMedia™-, CompactFlash™- tai Memory Stick®-kortti laitteeseen. Siirrettävän levyn kuvake tulee työpöytänäyttöön.
- 2** Kaksoisnapsauta siirrettävän levyn kuvaketta. Mediakortin sisältämät tiedostot ja kansiot näkyvät tietokoneen näytössä.

- 3 Voit muokata tiedostoa ja tallentaa sen toiseen asemaan Macintosh®-tietokoneella.

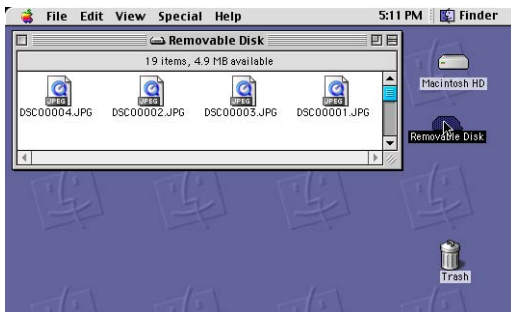

- 4 Lopeta kaikki mediakortille tallennetut käynnissä olevat ohjelmat ja vedä siirrettävän levyn kuvake roskakoriin ennen kuin poistat mediakortin laitteesta.



Photo Capture Center™ voi lukea vain yhtä korttia kerrallaan, joten aseta vain yksi kortti kerrallaan laitteeseen.



**ÄLÄ IRROTA** verkkojohtoa, USB-kaapelia tai SmartMedia™ - tai CompactFlash™-korttia, kun laite lukee korttia (merkkivalo vilkkuu). Muutoin tiedot katoavat tai kortti vahingoittuu.



Kun laite tulostaa PhotoCapture Center™ -ohjelmasta, Macintosh® ei voi käyttää PhotoCapture Center™ -ohjelmaa samaan aikaan muuhun toimintoon.

# 20 Tärkeitä tietoja

## Kansainvälinen ENERGY STAR® -merkintä

Brother Industries, Ltd on ENERGY STAR® -kumppani, jonka tuotteet täyttävät ENERGY STAR® -energiansäästöohjelman vaatimukset.



## Tärkeitä turvaohjeita

- 1** Lue nämä ohjeet huolellisesti.
- 2** Säilytä ne myöhempää käyttöä varten.
- 3** Noudata kaikkia laitteeseen merkittyjä varoituksia ja ohjeita.
- 4** Irrota laite verkkopistorasiasta, ennen kuin ryhdyt puhdistamaan sitä. Älä käytä nestemäisiä tai aerosolipuhdistusaineita. Puhdista kostealla liinalla.
- 5** Älä käytä laitetta veden lähistöllä.
- 6** Älä aseta laitetta epävakaan tason, telineen tai pöydän päälle. Laitteen putoaminen saattaa aiheuttaa vakavia vaurioita tuotteelle.
- 7** Laitteen kotelossa ja takana tai alla olevat aukot ovat ilmastointia varten. Jotta laite toimisi asianmukaisesti ja jotta se ei kuumenisi liikaa, älä tuki tai peitä näitä aukkoja. Älä koskaan laita laitetta sängyn, sohvan, maton tai muun vastaavan päälle, sillä tällöin aukot tukkeutuvat. Älä aseta laitetta minkäänlaisen lämmittimen viereen tai päälle. Laitetta ei tulisi koskaan asettaa kiinteän laitteiston sisään, ellei se ole asianmukaisesti ilmastoitu.

- 8** Tämä laite tulee liittää ainoastaan siinä olevassa tarrassa mainittuun virtalähteeseen. Jos et ole varma käytössä olevasta verkkojännitteestä, ota yhteyttä laitteen edustajaan tai paikalliseen sähkölaitokseen.
- 9** Tässä laitteessa on maadoitettu pistoke, jossa on 3 johdinta. Pistoke sopii ainoastaan maadoitettuun pistorasiaan. Tämä on turvallisuustoimenpide. Jos pistoke ei sovi seinäkoskettimeen, pyydä sähköasentajaa tekemään tarvittavat muutokset. Älä mitätöi maadoitetun pistokkeen tarkoitusta.
- 10** Älä laita mitään verkkojohdon päälle. Älä aseta laitetta sellaiseen paikkaan, missä ohikulkijat saattavat astua johdon päälle.
- 11** Älä aseta mitään sellaista laitteen eteen, mikä voi estää fakseja saapumasta. Älä aseta mitään saapuvien faksien tielle.
- 12** Älä koske paperiin tulostuksen aikana.
- 13** Älä koskaan laita mitään esineitä laitteen aukkoihin, sillä ne saattavat koskea vaarallisiin jännitteisiin kohtiin tai aiheuttaa oikosulun, mistä voi olla seurauksena tulipalo tai sähköisku. Älä koskaan läikytä mitään nesteitä laitteeseen.
- 14** Älä yritä huoltaa laitetta itse, sillä suojakansien avaaminen tai poistaminen saattaa paljastaa vaarallisia, jännitteisiä kohtia ja/tai altistaa muulle vaaralle. Tämä voi mitätöidä laitteen takuun. Pyydä pätevää korjaajaa suorittamaan kaikki huoltotoimenpiteet.

- 15** Irrota laite sähkö- ja puhelinverkosta ja ota yhteyttä pätevään korjaajaan seuraavissa tilanteissa:
- Jos verkkojohto on vahingoittunut tai kulunut.
  - Jos laitteeseen on läikkynyt nestettä.
  - Jos laite on ollut sateessa tai siihen on joutunut vettä.
  - Jos laite ei toimi kunnolla, vaikka sitä käytetään annettujen ohjeiden mukaisesti. Suorita ainoastaan käyttöohjeissa annetut säädöt. Muiden osien väärin suoritettavat säädöt saattavat vahingoittaa laitetta, jolloin pätevä korjaaja joutuu usein tekemään suuria korjauksia, jotta laite toimisi normaalisti.
  - Jos laite on pudonnut tai kotelo vahingoittunut.
  - Jos laitteen toiminnassa on selvä muutos, mikä viittaa huollon tarpeeseen.
- 16** Tuotteen suojaamiseksi ylijännitteeltä suosittelemme ylijännitesuojan käyttöä.

# Tavaramerkit

Brother-logo on Brother Industries Ltd:n rekisteröity tavaramerkki.

Brother on Brother Industries Ltd:n rekisteröity tavaramerkki.

PhotoCapture Center on Brother International Corporationin rekisteröity tavaramerkki.

Multi-Function Link ja True2Life® ovat Brother International Corporationin rekisteröityjä tavaramerkkejä.

© Copyright 2002 Brother Industries Ltd. Kaikki oikeudet pidätetään.

Windows ja Windows NT, Microsoft, MS-DOS, Excel ja Word ovat Microsoftin rekisteröityjä tavaramerkkejä Yhdysvalloissa ja muissa maissa.

Macintosh ja QuickDraw ovat Apple Computer, Inc:n rekisteröityjä tavaramerkkejä. iMac ja iBook ovat Apple Computer, Inc:n tavaramerkkejä.

PaperPort ja TextBridge ovat ScanSoft, Inc.:n rekisteröityjä tavaramerkkejä.

IBM, IBM PC ja Proprinter ovat International Business Machines Corporationin rekisteröityjä tavaramerkkejä.

Hammermill ja JetPrint PHOTO ovat International Paperin rekisteröityjä tavaramerkkejä.

SmartMedia on Toshiba Corporationin tavaramerkki.

CompactFlash on SanDisk Corporationin tavaramerkki.

Memory Stick on Sony Corporationin tavaramerkki.

Jokaisella yhtiöllä, jonka ohjelmiston nimi on mainittu tässä käyttöoppaassa, on erityinen ohjelmia koskeva ohjelmistosopimus.

**Kaikki muut tässä käyttöoppaassa mainitut tuotemerkit ja tuotenimet ovat omistajiensa rekisteröityjä tavaramerkkejä.**



# **TÄRKEÄÄ - oman turvallisuutesi vuoksi**

Turvallisen toiminnan varmistamiseksi laitteen verkkojohto tulee liittää ainoastaan tavalliseen maadoitettuun pistorasiaan.

Laitteen kanssa käytettävissä jatkojohdoissa on oltava kolme johdinta, ja sen on oltava oikein maadoitettu. Jatkojohdon käyttö ei ole suositeltavaa.

Vaikka laite toimii kunnolla, se ei välttämättä ole merkki siitä, että siihen tuleva sähkövirta on maadoitettu ja että asennus on täysin turvallinen.

Oman turvallisuutesi kannalta on tärkeää, että otat yhteyttä pätevään sähköasentajaan, mikäli epäilet laitteeseen tulevan sähkövirran maadoituksen olevan puutteellinen.

# 21 Vianetsintä ja kunnossapito

## Vianetsintä

### Virheviestit

Pitkälle kehitellyissä toimistolaitteissa esiintyy virheitä silloin tällöin. Laitte pystyy yleensä tunnistamaan ongelman, ja näyttää virheviestin. Alla olevassa taulukossa on selitetty useimmin esiintyvät virheviestit.

VIRHEVIESTIT		
VIRHEVIESTI	SYY	TOIMENPIDE
TARKISTA KASETTI	Mustepatruuna on asennettu väärin.	Asenna mustepatruuna uudestaan ja aseta se huolellisesti paikoilleen. (Katso <i>Mustepatruunoiden vaihtaminen</i> sivulla 21-22.)
TARK. ASIAKIRJA	Asiakirja on laitettu paikalleen väärin tai syötetty väärin, tai arkinsyöttölaitteeseen asetetun asiakirjan pituus on yli 90 cm.	(Katso <i>Asiakirja on juuttunut</i> sivulla 21-4.)
TARK. PAPERIKOKO	Paperikaukalossa oleva paperin on kooltaan pienempi kuin A4. (Laitte ei voi tulostaa fakseja, Ohje-luetteloa tai muita faksiraportteja muulle kuin A4-kokoiselle paperille.)	Lataa A4-kokoista paperia ja paina sitten <b>Fax Start</b> .
TARKISTA PAPERI (erottelutarkkuus)	Laitteessa ei ole paperia.	Lisää paperia ja paina sitten <b>Fax Start</b> .
YHTEYSVIKA	Häiriö puhelinlinjalla aiheutti tiedonsiirtovirheen.	Yritä soittaa uudestaan. Jos ongelma ei ratkea, pyydä puhelinlaitosta tarkastamaan puhelinlinja.

VIRHEVIESTIT		
VIRHEVIESTI	SYY	TOIMENPIDE
YHT . EI SYNTYNYT	Yritit pollata faksia, jota ei ole asetettu odottamaan pollausta.	Tarkista toisen osapuolen pollausasetukset.
KANSI AUKI	Skannerin kanta ei ole suljettu kokonaan.	Vedä skannerin kannen avausvivusta. Avaa ja sulje skannerin kansi.
YHTEYS KATKESI	Yhteys on katkaistu linjan toisesta päästä.	Yritä lähettää tai vastaanottaa uudelleen.
ASIAK . KANSI	Asiakirjan kansi on auki.	Tyhjennä paperit arkinsyöttölaitteesta ja sulje kansiosa. Paina sitten <b>Stop/Exit</b> .
KORKEA LÄMPÖTILA	Tulostuspäiden lämpötila on liian korkea.	Anna laitteen viilentyä.
MUSTE LOPPU (erottelutarkkuus)	Yksi tai useampi värikkaseteista on tyhjä. Laitte lopettaa kaikki tulostustoiminnot. Mustavalkofaksit vastaanotetaan muistiin, niin kauan kuin muistissa on tilaa. Jos lähetettävä laite lähettää värifaksin, laitteiden kättely edellyttää, että faksi lähetetään mustavalkoisena. Jos lähetettävä laite pystyy muuttamaan värin, värifaksi vastaanotetaan muistiin mustavalkoisena. Ainoastaan sellaiset laitteet, jotka on liitetty USB-kaapelilla voivat suorittaa skannaustoimintoja. MFC-laitteet, jotka on liitetty rinnakkaiskaapelilla, eivät skanna. Hyvän laadun säilyttämiseksi laite puhdistaa tulostuspäät ajoittain. Voit myös painaa <b>Ink</b> -näppäintä, kun päät on puhdistettava. (Koska puhdistus käyttää mustetta, muste voi kulua loppuun.)	(Katso <i>Mustepatruunoiden vaihtaminen</i> sivulla 21-22.)

VIRHEVIESTIT		
VIRHEVIESTI	SYY	TOIMENPIDE
ALH. LÄMPÖTILA	Tulostuspäiden lämpötila on liian matala.	Anna laitteen lämmetä.
LAITEHÄIRIÖ XX	Laittevika.	Irrota laite verkosta ja pyydä huoltoapua Brotherilta tai jälleenmyyjältä.
VIRH. KORTTI	Mediakortti on viallinen tai sitä ei ole alustettu.	Aseta oikea mediakortti laitteeseen.
PIAN LOPPU	Yksi tai useampi mustepatruuna on tyhjä. Katso MUSTE LOPPU.	Tilaa uusi mustepatruuna.
EI DATAA	Korttipaikkaan asetetulla mediakortilla ei ole .JPG-tiedostoa.	Aseta oikea mediakortti laitteeseen.
EI VASTAA/VARAT.	Soittamaasi numeroon ei vastata tai se on varattu.	Tarkista numero ja yritä uudelleen.
EI TALLETETTU (erottelutarkkuus)	Yritit käyttää lyhytvalintanumeroa, jota ei ole ohjelmoitu.	Ohjelmoi lyhytvalintanumero. (Katso <i>Lyhytvalintanumeroiden tallentaminen</i> sivulla 7-1.)
MUISTI TÄYNNÄ (erottelutarkkuus)	Laitteen muistikapasiteetti on ylitetty.	(Katso <i>Muisti täynnä -viesti</i> sivulla 10-4.)
PAPERI JUUTTUI	Tulostuspaperi on juuttunut laitteeseen.	(Katso <i>Paperi on juuttunut tulostimeen</i> sivulla 21-5.)
KORTTIA EI TUETA	Asetit laitteeseen mediakortin, jota ei voi käyttää.	Aseta oikea mediakortti laitteeseen.

## Asiakirja on juuttunut

---

Riippuen siitä mihin alkuperäinen asiakirja tai tulostettu arkki on juuttunut, poista se noudattamalla asianmukaisia ohjeita.

### Asiakirja on juuttunut syöttölaitteen yläosaan.

- 1 Poista arkinsyöttölaitteesta paperi, joka ei ole juuttunut kiinni.
- 2 Nosta arkinsyöttölaitteen kansi ylös.
- 3 Vedä juuttunut asiakirja ulos oikealle.

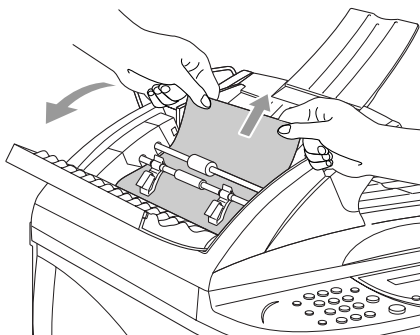

- 4 Sulje arkinsyöttölaitteen kansi.
- 5 Paina **Stop/Exit**.

### Asiakirja on juuttunut syöttölaitteen sisälle.

- 1 Poista arkinsyöttölaitteesta paperi, joka ei ole juuttunut kiinni.
- 2 Nosta kansiosa ylös.
- 3 Vedä juuttunut asiakirja ulos oikealle.

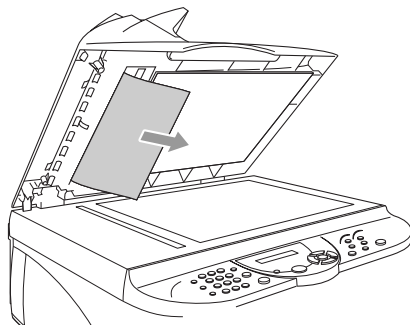

- 4 Laske kansiosa alas.
- 5 Paina **Stop/Exit**.

## Paperi on juuttunut tulostimeen

---

Poista paperi riippuen siitä, mihin se on juuttunut.

### Paperi on juuttunut paperilokeroon.

- 1 Poista paperilokerosta paperi, joka ei ole juuttunut.
- 2 Irrota juuttunut paperi vetämällä sitä.

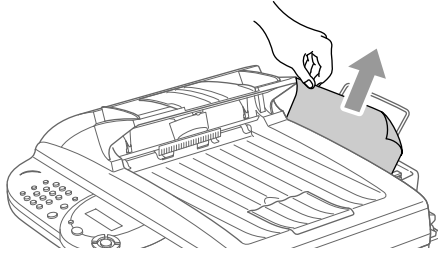

 Jos juuttunut paperi ei irtoa helposti, paina paperin vapautusvipua ja pidä painettuna samalla kun vedät paperia ulos.

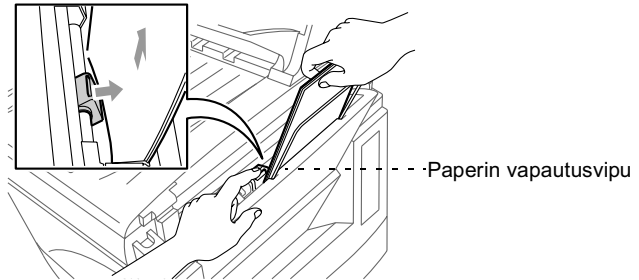

 Paranna paperin syötettävyyttä kytkemällä päälle turvasyöttötila painamalla **Ink-** ja **Scan to** -näppäimiä samaan aikaan. Laite syöttää paperia paremmin, mutta syöttö kestää normaalia pitempään. Kytke turvasyöttö pois päältä painamalla uudestaan **Ink-** ja **Scan to** -näppäimiä samaan aikaan.

## Paperi on juuttunut laitteen sisälle

- 1 Avaa skannerin kansi vetämällä skannerin kannen avausvivusta ja nostamalla skannerin kantta.
- 2 Poista juuttunut paperi.

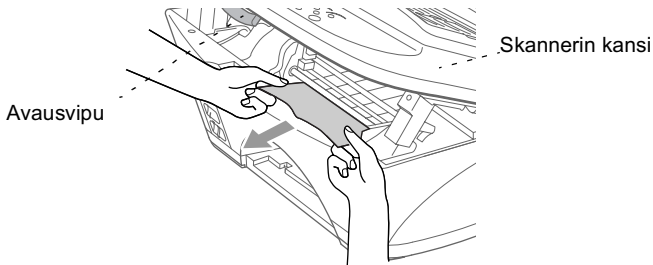

 Jos paperi on juuttunut tulostuspään alle, irrota laite verkkovirrasta, siirrä tulostuspäätä ja irrota paperi.

- 3 Sulje skannerin kansi.

## Paperi on juuttunut laitteen sisälle etuosaan

Vedä juuttunutta paperia itseäsi kohti.

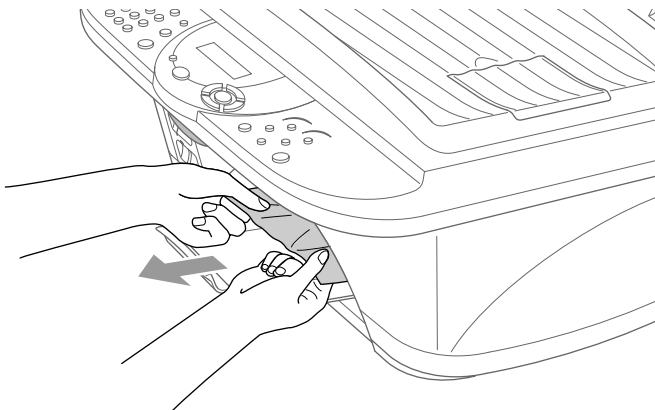

## Paperi on juuttunut laitteen sisälle takaosaan

Jos paperi repeää, palaset saattavat juuttua laitteen takaosan sisälle.

- 1 Poista paperilokerosta paperi, joka ei ole juuttunut.
- 2 Avaa käsinsyöttöaukon kansi.

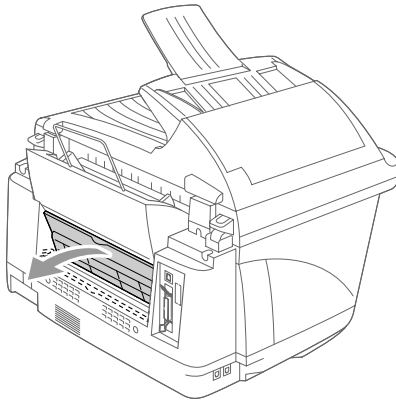

- 3 Vedä paperinpalaset ulos pinseteillä.

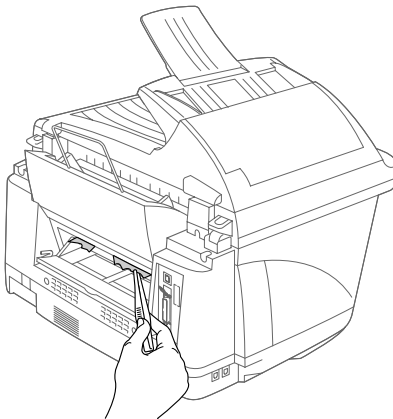



**4** Sulje käsinsyöttöaukon kansi.

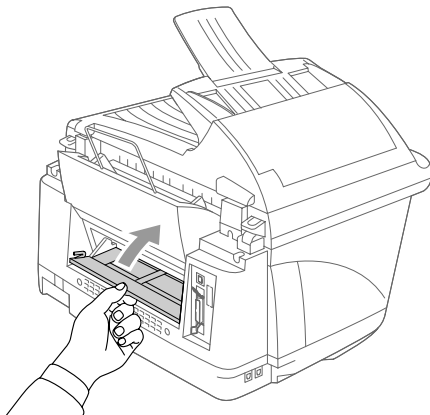

# Ongelmia laitteen toiminnassa

Jos laitteessa tuntuu olevan vikaa, *ota ensin kopio*. Jos kopio näyttää hyvältä, vika ei todennäköisesti ole laitteessasi. Tarkista seuraavat seikat ja seuraa vianetsintäohjeita.

ONGELMA	TOIMENPITEET
<b>Tulostus tai faksien vastaanotto</b>	
Tiivistynyt teksti ja valkoiset vaakaviivat sivun poikki / Lauseiden ylä- ja alaosat puuttuvat.	Tämä saattaa johtua staattisesta sähköstä tai puhelinlinjalla olevasta häiriöstä. Voi ottaa kopion käyttämällä Kopio-toimintoa ja katsoa toistuuko ongelma. Jos myös tämä kopio on huono, ota yhteyttä Brother-jälleenmyyjään.
Huono tulostuslaatu	Varmista, että Tulostusajuri- tai Paperityyppi-asetukset vastaavat käyttämäsi paperityyppiä. (Katso <i>Media Type (tulostusmateriaali)</i> sivulla 13-3 ja <i>Paperityypin asettaminen</i> sivulla 4-1.) Jos käytät tavallista paperia, pyri käyttämään suositeltuja paperityyppejä. (Katso <i>Paperi</i> sivulla 2-1.) Älä koskettele paperia ennen kuin muste on kuivunut. Säädä Pystysuuntausta. (Katso <i>Tulostuslaadun tarkistus</i> sivulla 21-13.)
Mustetahra tulostetun sivun yläosan keskellä.	Varmista, että paperi ei ole paksua. (Katso <i>Tietoja paperista</i> sivulla 2-1.)
Tuloste on liian tumma tai vaalea	Varmista, että mustepatruunat ovat tuoreita. Patruunat säilyvät korkeintaan kaksi vuotta, minkä jälkeen muste voi paakkuuntua. Patruunan viimeinen käyttöpäivä on painettu pakkaukseen. Varmista, että tulostinohjain vastaa käyttämäsi paperityyppiä. (Katso <i>Media Type (tulostusmateriaali)</i> sivulla 13-3.) Kokeile suositeltuja paperilaatuja. (Katso <i>Paperi</i> sivulla 2-1.) Laitteen suosituslämpötila on 20 - 33 °C.
Tuloste näyttää likaiselta tai muste näyttää valuvan.	Varmista, että käytät suositeltua paperia. (Katso <i>Paperi</i> sivulla 2-1.) Älä käsittele paperia, ennen kuin muste on kuivunut. Laitteen suosituslämpötila on 20 - 33 °C.
Tekstissä tai kuvissa on valkoisia raitoja	Puhdista tulostuspäät. (Katso <i>Tulostuspään puhdistus</i> sivulla 21-13.)
Tahroja arkin kääntöpuolella tai sivun alareunassa.	Varmista, että mustetta ei ole roiskunut tulostinalustalle. (Katso <i>Laitteen tulostustason puhdistus</i> sivulla 21-21.)

ONGELMA	TOIMENPITEET
Vaakasuoria mustia raitoja vastaanotettavassa arkissa	Lähetäjän skanneri voi olla likainen. Pyydä lähettäjää ottamaan arkista kopio ja tarkistamaan, onko vika hänen laitteessaan. Pyydä toista faksilaitetta lähettämään faksi ja tarkista tulos. Jos ongelma ei ratkea, pyydä huoltoapua Brotherilta tai jälleenmyyjältä.
Vastaanotetut värifaksit tulostuvat mustavalkoisina	Vaihda tyhjä tai lähes tyhjä mustepatruuna ja pyydä sitten lähettäjää lähettämään värifaksi uudelleen. (Katso <i>Mustepatruunoiden vaihtaminen</i> sivulla 21-22.) Varmista, että faksitalennus on kytketty pois päältä (OFF). (Katso <i>Faksitalletuksenasettaminen</i> sivulla 8-2.)
Vasemmat ja oikeat marginaalit eivät tulostu.	Kytke päälle automaattinen pienennys. (Katso <i>Vastaanotettavan faksin tulostaminen (automaattinen pienentäminen)</i> sivulla 5-5.)
Laite syöttää paperia käsinsyöttöaukkoon väärin.	<ol style="list-style-type: none"> <li>1. Varmista, että mustetta ei ole roiskunut tulostinalustalle. Jos se likainen, puhdistu se. (Katso <i>Laitteen tulostustason puhdistus</i> sivulla 21-21.)</li> <li>2. Suorista paperi, jos se on käpristynyt.</li> <li>3. Syötä paperi uudestaan kokonaan paikoilleen niin, että sen yläreuna koskettaa osia laitteen sisällä.</li> <li>4. Kytke KÄSINSYÖTTÖ päälle (ON) painamalla ohjauspaneelin <b>Options</b> (valinnat) -näppäintä tai valitsemalla tulostinohjaimen Manual Feed (käsinsyöttö) -asetus.</li> </ol>
<b>Puhelinlinja tai yhteys</b>	
Laite ei vastaa, kun siihen soitetaan.	Jos manuaali-tila on valittu, laite ei pysty vastaamaan soittoon. (Katso <i>Vastaanottilan valitseminen</i> sivulla 5-1.) Jos vastaanottilaksi on valittu puhelinvastaaja, tarkista, että ulkoinen puhelinvastaaja on säädetty oikein vastaanottamaan puheluita. (Katso <i>Ulkoisen puhelinvastaajan kytkeminen</i> sivulla 1-9.) Tarkista, kuuluuko valintaääntä. Jos mahdollista, soita laitteeseesi kuullaksesi vastaako se. Jos se ei vielääkään vastaa, tarkista, että puhelinjohto on kunnolla kiinni. Jos soittoaääntä ei kuulu, kun soitat laitteeseesi, pyydä puhelinlaitosta tarkistamaan linja.
<b>Faksien lähetykset</b>	
Huono lähetyslaatu	Vaihda erottelutarkkuudeksi HIENO tai E . HIENO. Tarkista laitteen skannerin toiminta ottamalla kopio.
Lähetysraportti tulostaa "Result:NG" (Tulos:NG) tai "Result:ERROR" (Tulos:VIRHE).	Puhelinlinjalla on luultavasti väliaikaista ilmastohäiriötä tai muuta häiriötä. Yritä lähettää faksi uudestaan. Jos lähetät PC FAX -viestin ja lähetysraportti tulostaa Result:NG-viestin, laitteen muistikapasiteetti voi olla ylitetty. Ota käyttöön lisämuistia kytkemällä faksitalletus pois päältä, (Katso <i>Faksitalletuksenasettaminen</i> sivulla 8-2), tulostamalla faksiviestit muistista (Katso <i>Faksin tulostaminen muistista</i> sivulla 5-10) tai peruuttamalla viivästyneen faksin tai pollaustehtävän (Katso <i>Muistissa olevan tehtävän peruuttaminen</i> sivulla 6-13). Jos ongelma ei ratkea, pyydä puhelinlaitosta tarkastamaan puhelinlinja.
Vaakasuoria mustia raitoja lähetettävässä arkissa	Jos sama ongelma ilmenee kopioidussa arkissa, skanneri on likainen. (Katso <i>Skannerin puhdistus</i> sivulla 21-20.)

ONGELMA	TOIMENPITEET
<b>Saapuvien puheluiden käsittely (vain ulkopuolisella puhelimella)</b>	
Laite kuuluu puheen faksin merkkiäänenä (CNG-äänenä)	Jos faksin tunnistus on asetettu päälle (ON), se reagoi herkemmin ääniin. Laite saattaa vahingossa tulkita tietyt äänet tai linjalla kuuluvan musiikin faksiaääneksi ja vastata siihen faksin vastaanottoäänimerkeillä. Kytke faksi pois päältä painamalla <b>Stop/Exit</b> . Voit välttää tämän ongelman kytkemällä Helppo vastaanotto -toiminnon pois päältä (OFF). (Katso <i>Faksin tunnistus</i> sivulla 5-4.)
Faksitoiton siirtäminen laitteeseen	Jos vastasit laitteessa, paina <b>Fax Start</b> ja sulje puhelin välittömästi. Jos vastasit rinnakkaispuhelimessa, syötä faksin vastaanottotunnus (oletusasetus on (✕)51). Kun laite vastaa, sulje puhelin.
<b>Tulostimen ongelmat</b>	
Tekstissä tai kuvissa on vaakasuoria raitoja	Puhdista tulostuspää. (Katso <i>Tulostuspään puhdistus</i> sivulla 21-13.) Jos olet puhdistanut tulostuspäätä viisi kertaa ja tulostus ei ole parantunut, pyydä huoltoapua Brotherilta tai jälleenmyyjältä.
<b>Skannerin ongelmia</b>	
TWAIN-virheitä ilmenee skannatessa.	Varmista, että Brother TWAIN -ajuri on valittu ensisijaiseksi lähteeksi. Napsauta PaperPort®-ohjelman File-valikossa Scan ja valitse Brother TWAIN -ajuri.
<b>Ohjelmisto-ongelmia</b>	
2 sivulle 1- tai 4 sivulle 1 -tulostus ei onnistu.	Tarkista, että sovelluksessa ja tulostinohjaimessa on sama paperin kokoasetus.
Tulostus ei onnistu Paint Brush -ohjelmassa.	Kokeile näytön väriasetuksena 256 väriä.
Tulostus ei onnistu Adobe Illustrator -ohjelmassa.	Kokeile tulostuksen erottelutarkkuuden pienentämistä.
Paksut ja ohuet viivat tulostuvat vuorotellen.	1. Avaa 'Basic'-lehti tulostinajurissa. 2. Napsauta 'Setting' 'Quality'-kohdassa. 3. Kytke pois päältä (OFF) 'Bi-Directional Printing' poistamalla merkintä. (Katso <i>Bi-Directional Printing</i> sivulla 13-4.)
Tulosteessa on voimakkaita viivoja	Valitse 'Reverse Order' tulostinajurin Basic-lehdessä.
Kun käytät ATM-fontteja, jotkut merkit eivät tulostu tai ne on korvattu väärillä merkeillä.	Jos käytössäsi on Windows® 95/98/98SE/Me, valitse 'Tulostinasetukset' 'Käynnistä'-valikosta. Avaa 'Brother XXXX' -ominaisuudet. Napsauta 'Spool Setting' 'Details'-lehdessä. Valitse 'RAW' 'Spool Data Format'-kohdassa.
Tulostus on hidasta.	Kytke Colour Enhancement (väritasapaino) pois päältä tulostinohjaimen Advanced-välilehden Colour-kohdasta.

ONGELMA	TOIMENPITEET
True2Life® ei toimi oikein.	Jos kuva ei ole kokonaan värikuva (kuten 256 väriä), True2Life® ei toimi. Käytä vähintään 24-bittistä väritietoa True2Life-toiminnon kanssa.
<p>Ei voi kirjoittaa LPT-porttiin (Unable to write to LPT1) 1 tai LPT-portti 1 on jo käytössä (LPT1 already in use) -virheviesti tulee näyttöön.</p> <p>MFC is Busy (MFC on varattu)- tai MFC Connect Failure (MFC:n yhteysvirhe) -virheviesti tulee näyttöön.</p>	<p>1. Varmista, että virta on kytketty päälle laitteeseen ja että se on liitetty suoraan tietokoneeseen kaksisuuntaisella IEEE-1284-rinnakkaiskaapelilla. Johto ei saa kulkea toisen oheislaitteen kautta (esim. Zip-asema, ulkoinen CD-ROM-asema tai kytkinlaatikko) eikä se saa olla 2 metriä pitempi.</p> <p>2. Varmista, että laitteen näytössä ei ole virheviestiä.</p> <p>3. Varmista, että rinnakkaiseen porttiin liitetyn toisen laitteen ajurit eivät kytkeydy päälle automaattisesti, kun käynnistät tietokoneen (esimerkiksi Zip-ohjaimet, ulkoisen CD-ROM-aseman ohjaimet, jne.) Voit tarkistaa seuraavat alueet: (Load=, Run= komentorivit win.ini -tiedostossa tai käynnistysryhmässä).</p> <p>4. Tarkista, että tietokoneen valmistajan BIOSin rinnakkaisporttiasetukset tukevat kaksisuuntaista laitetta, eli asetus on esimerkiksi Parallel Port Mode-ECP.</p>
MFC:n yhteysvirhe	Jos laitetta ei ole kytketty tietokoneeseen ja olet ladannut Brother-ohjelman, tietokone näyttää laitteen yhteysvirheviestin joka kerran, kun käynnistät Windowsin® uudelleen. Voit olla välittämättä viestistä tai kytkeä sen pois päältä poistamalla valinnan <b>AutoLoad PopUp</b> -valintaruudusta Brother Control Center -osassa. (Katso <i>AutoLoad-latauksen kytkeminen pois päältä</i> sivulla 14-3.)
Siirrettävä levy ei toimi oikein.	<p>a) Oletko asentanut Windows 2000® -päivityksen? Jos et, toimi seuraavasti:</p> <ol style="list-style-type: none"> <li>1. Irrota USB-kaapeli.</li> <li>2. Asenna Windows 2000® -päivitys. Katso ohjeet Pikaoppaasta. Windows käynnistyy uudelleen automaattisesti asennuksen jälkeen.</li> <li>3. Odota noin 1 minuutti, ennen kuin käynnistät tietokoneen uudelleen, ja kytke sitten USB-kaapeli.</li> </ol> <p>b) Poista mediakortti ja aseta se takaisin paikoilleen.</p> <p>c) Jos olet kokeillut Eject-komentoa, poista mediakortti, ennen kuin suoritat muita toimintoja.</p> <p>d) Jos virheviesti tulee näyttöön, kun yrität poistaa mediakorttia, korttiin kirjoitetaan parhaillaan. Odota hetki ja yritä sitten uudelleen.</p> <p>e) Jos mikään yllä mainituista ei toimi, sammuta ja käynnistä uudelleen tietokone ja MFC-laite. (MFC-laite sammutetaan irrottamalla verkkojohto.)</p>

# Tulostuslaadun parantaminen

## Tulostuspään puhdistus

---



Puhdista tulostuspää, jos laite tulostaa vaakasuoran viivan tekstiin tai kuviin. Voit puhdistaa joko mustan ja syaanin, keltaisen ja magentan tai kaikki neljä väriä käyttämällä **Ink**-näppäintä.

### VAROITUS

**ÄLÄ PUHDISTA tulostuspäätä koskettamalla sitä kädelläsi tai liinalla.**

**1** Paina **Ink**.

**2** Valitse 1. PUHDISTUS painamalla **1**.

**3** Paina  tai  valitaksesi sen väri, jonka haluat puhdistaa tai valitse kaikki värit.

Paina **Menu/Set**.

Laite puhdistaa tulostuspään. Kun puhdistus on päättynyt, näytössä näkyy päiväys ja kellonaika.



Jos olet puhdistanut tulostuspäätä viisi kertaa ja tulostus ei ole parantunut, pyydä huoltoapua Brotherilta tai jälleenmyyjältä.

## Tulostuslaadun tarkistus

---

Jos tulostuksen laatu ei ole tyydyttävä, voit tulostaa tulostuksen laaduntarkistussivun, joka auttaa selvittämään, mitkä asetukset on muutettava.

**1** Paina **Menu/Set**, **5**.

VALITSE ↑ ↓ & SET  
5.TESTITULOSTUS

**2** Paina **Fax Start**.

Laite tulostaa tulostuksen laaduntarkistussivun.

TESTITULOSTUS  
PAINA FAKSIN LÄH

**3** Tarkista sivulta, ovat laatu ja tasaus oikein seuraamalla vaiheita A ja B.

## KOHTA A: Väripalkkitesti

Näyttöön tulee viesti:

ONKO VAIH. "A" OK?  
1. KYLLÄ 2. EI

- 4** Tarkista sivulta neljän värilaatikon laatu. (BLACK/CYAN/YELLOW/MAGENTA).
- 5** Jos kaikki viivat näkyvät selkeästi, siirry vaiheeseen B valitsemalla **1** (KYLLÄ).

—**TAI**—

Jos näet alla puuttuvia lyhyitä viivoja, valitse **2** (EI).

OK

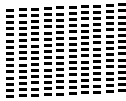

Huono

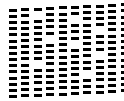

Näytössä kysytään, onko laatu hyvä kunkin värin kohdalla.

MUSTA OK?  
1. KYLLÄ 2. EI

- 6** Paina **2** (EI) niiden värien kohdalla, joissa ilmenee ongelmia..

Näyttöön tulee viesti:

ALOIT. PUHD.?  
1. KYLLÄ 2. EI

Press **1** (KYLLÄ). Laite aloittaa värien puhdistamisen.

- 7** Kun puhdistus on loppunut, paina **Fax Start**. Laite tulostaa tulostuksen laaduntarkastusarkin uudelleen ja palaa sitten vaiheeseen KOHTA A.

- 8** Jos KOHTA A on OK, siirry vaiheeseen KOHTA B painamalla **1**.

## KOHTA B: Kohdistustesti

Näyttöön tulee viesti:

ONKO VAIH. "B" OK?  
1.KYLLÄ 2.EI

- 9** Tarkista 600 DPI- ja 1200 DPI -testitulosteista, vastaako numero 5 tarkimmin numeroa 0. Jos sekä 600 DPI- että 1200 DPI -testissä numero 5 on paras, lopeta KYLLÄpainamalla **1** (KOHTA B).

—**TAI**—

Jos toinen testinumero vastaa paremmin 600 DPI- tai 1200 DPI -testiä, valitse se painamalla **2** (EI).

- 10** Paina 600 DPI -testissä testinumeroa, joka vastaa parhaiten numeroa 0 (1 - 8).

600 DPI SÄÄTÖ  
VALITSE PARAS #

- 11** Paina 1200 DPI -testissä testinumeroa, joka vastaa parhaiten numeroa 0 (1 - 8).

1200 DPI SÄÄTÖ  
VALITSE PARAS #

- 12** Toista vaiheet 1 ja 2 (*tulostuksen laaduntarkistuksessa*). Laite tulostaa toisen tarkistusarkin, joka on tarkistettava.

- 13** Paina **Stop/Exit**.



Kun mustepään suutin on tukkeutunut, tulos näyttää tältä.



Kun mustepään suutin on puhdistettu, vaakasuorat viivat ovat hävinneet.



Jos tulostuksen tarkistusarkista puuttuu vieläkin mustetta, toista puhdistus ja testitulostus ainakin viisi kertaa. Jos mustetta puuttuu edelleenkin viidennen puhdistuksen ja testitulostuksen jälkeen, vaihda tukkeutuneen värin mustepatruuna uuteen. (Mustepatruuna on saattanut olla laitteessa yli kuusi kuukautta tai pakkaukseen merkitty viimeinen käyttöpäivä on kulunut umpeen. Yksi syy voi olla, että mustetta ei ole säilytetty oikein ennen käyttöä.)

Tulosta uusi tulostuksen laaduntarkistusarkki mustepatruunan vaihtamisen jälkeen. . Jos ongelma esiintyy edelleen, toista puhdistus ja testitulostus uudella mustepatruunalla vähintään viisi kertaa. Jos mustetta puuttuu edelleen, ota yhteys Brother-jälleenmyyjäsi.



### **Huomaa**

**ÄLÄ KOSKETA tulostuspäätä.** Koskettaminen saattaa vahingoittaa tulostuspäätä pysyvästi ja mitätöidä tulostuspään takuun.

# Laitteen pakkaaminen ja kuljetus

Käytä aina laitteen alkuperäisiä pakkausmateriaaleja, jos joudut kuljettamaan sitä. Takuu saattaa mitätöityä, jos laitetta ei pakata oikein.

## **!** VAROITUS

Älä irrota laitetta verkkovirrasta, ennen kuin tulostustehävä on loppunut.

- 1 Poista kaikki mustepatruunat ja aseta valkoinen kuljetuspäällys paikalleen. (Katso *Mustepatruunoiden vaihtaminen* sivulla 21-22.)

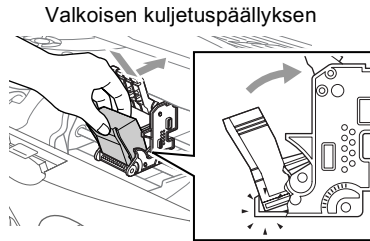

 Jo et löydä valkoista kuljetussuojaa, älä poista väriainekasetteja ennen kuljetusta. On erittäin tärkeää, että joko kuljetussuoja tai väriainekasetit ovat paikoillaan kuljetuksen aikana. Muussa tapauksessa tulostuspäät vahingoittuvat ja takuu mitätöityy.

- 2 Aseta keltainen suojatanko ja tulostuspään puhdistimen lukitsin paikoilleen.

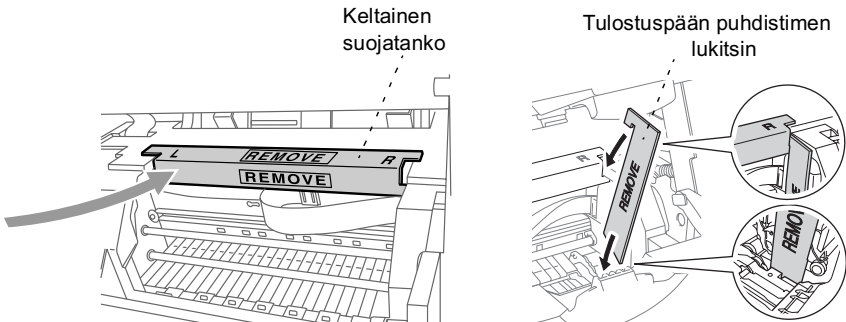

- 3 Irrota laite puhelinverkosta (puhelinpistorasiasta).
- 4 Irrota laite verkkovirrasta.
- 5 Irrota rinnakkaiskaapeli tai USB-kaapeli laitteesta.

**6** Irrota puhelinjohto ja aseta kaikki osat alkuperäisiin pakkauksiinsa tai suojapakkauksiin.

**7** Aseta laite muovipussiin.

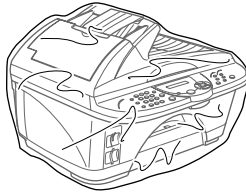

**8** Aseta laite alkuperäiseen laatikkoon alkuperäisten pakkausmateriaalien kanssa.

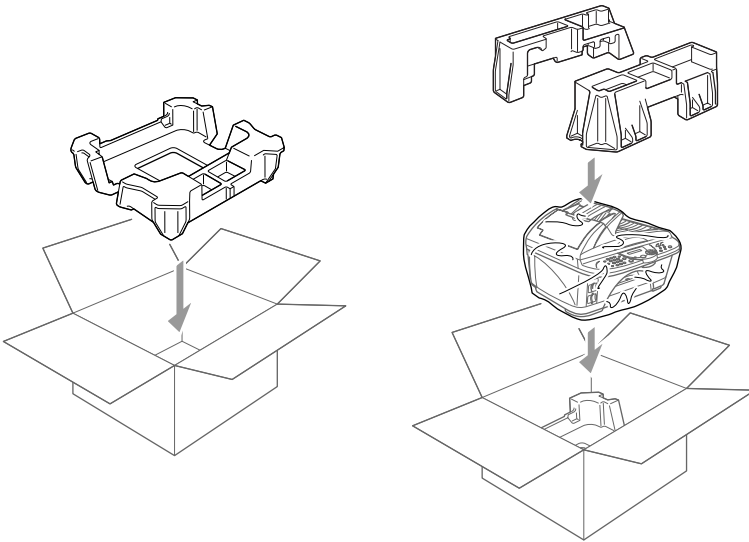

- 9** Pakkaa lisäosat (johto, kirjallinen aineisto) laatikkoon.  
ÄLÄ PAKKAA käytettyjä mustepatruunoita laatikkoon.

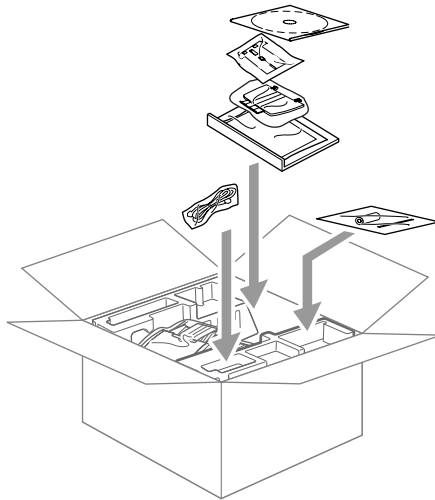

- 10** Sulje laatikko.

# Säännöllinen kunnossapito

## Skannerin puhdistus

Irrota laite verkkovirrasta ja nosta sen kansiosa ylös. Puhdista valotustaso ja valkoinen muovi isopropyylialkoholiin kastetulla nukkaamattomalla liinalla.

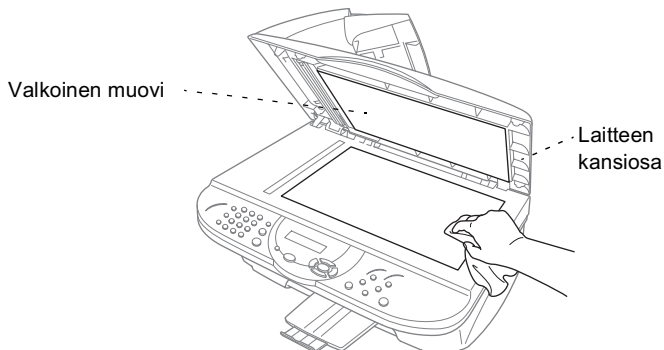

Avaa kansiosa. Puhdista valkoinen muovi ja lasisuoja muovin alla isopropyylialkoholiin kastetulla nukkaamattomalla liinalla.

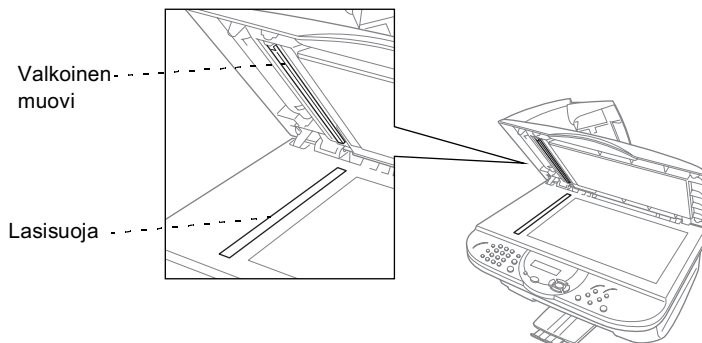

# Laitteen tulostustason puhdistus

## VAROITUS

- Varo koskettamasta paperinsyöttölaitteen tähtipyöriä, litteää kaapelia ja koodauskalvoa.
- Irrota laite verkkovirrasta ennen tulostustason puhdistusta.  
Puhdista laitteen tulostustaso pyyhkimällä sitä kuivalla nukkaamattomalla liinalla.

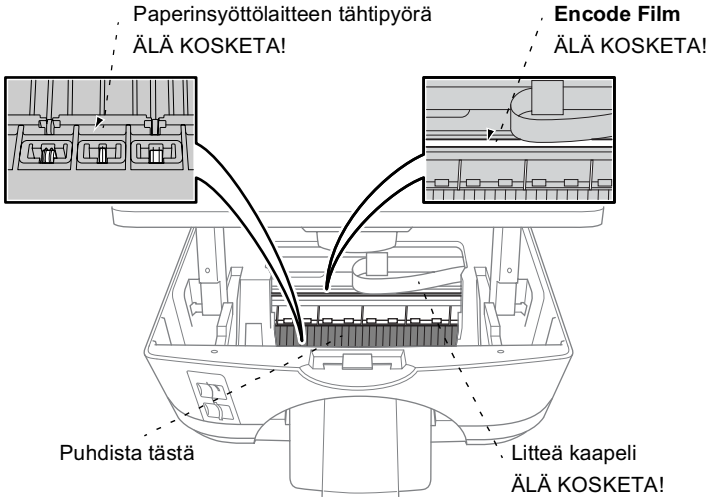



# Mustepatruunoiden vaihtaminen

Laitteeseen on asennettu optinen anturi, joka tarkkailee musteen tasoa automaattisesti jokaisessa mustepatruunassa. Kun anturi havaitsee, että mustepatruunan muste alkaa loppua, laite ilmoittaa siitä näyttöön tulevalla viestillä.

Näytön viesti osoittaa, minkä mustepatruunan väri on vähissä tai loppunut. Seuraa näytön ohjeita mustepatruunoiden vaihtamiseksi oikeassa järjestyksessä.

**Kun mustepatruunoiden muste alkaa olla lopussa, aloita patruunoiden vaihtaminen Ink-näppäimellä (vaiheet 1 - 3). Jos muste on loppunut, siirry suoraan vaiheeseen 4.**

- 1** Paina **Ink**.
- 2** Valitse 2. VAIHDA MUSTE painamalla  tai .
- 3** Paina **Menu/Set**.

Jos yksi tai useampi mustepatruuna on tyhjentynyt, näyttöön tulee viesti esimerkiksi mustan värin loppuessa MUSTA VÄRI LOPPU ja AVAA KANSI.

- 4** Vedä skannerin kannen avausvivusta ja nosta skannerin kansi.
- 5** Työnnä vaihdettavan mustepatruunan kansi auki ja poista mustepatruuna.

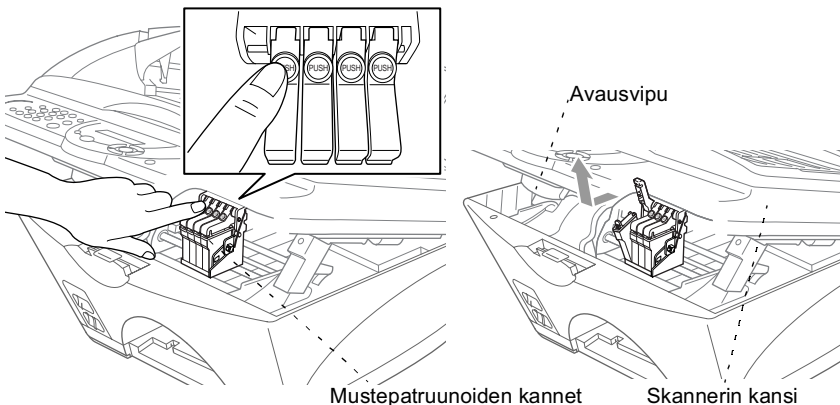

- 6 Avaa tarvittavan värin uusi mustepatruunapakkaus ja poista mustepatruuna.
- 7 Pidä mustepatruunaa kuvassa osoitetulla tavalla ja poista teippi patruunan sivusta. Vedä teippi varovasti irti itsestäsi pois päin.

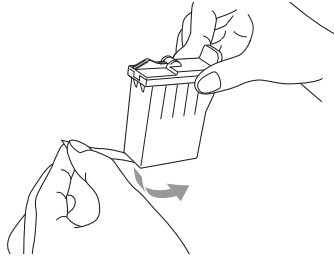

Estä musteen valuminen ja käsien ja vaatteiden tahraantuminen irrottamalla teippi hitaasti.

- 8 Jokaisella värillä on oma oikea paikkansa Aseta uusi mustepatruuna kotelonsa ja paina patruunan kantta kiinni, kunnes se napsahtaa.
- 9 Mustepatruunoiden asentamisen jälkeen sulje skannerin kansi. Laite valmistautuu tulostuspään puhdistukseen ja palaa toimintatilaan. Laite pyytää varmistamaan, että vaihdoit mustepatruunan jokaisen poistamasi patruunan tilalle. Esimerkki: VAIHDOITKO MUSTA? 1.ON 2.EI.
- 10 Jos asentamasi mustepatruuna ei ole aivan uusi, valitse 2. Nollaa värin pistelaskin automaattisesti painamalla **1** valintanäppäimellä jokaisen uuden patruunan kohdalla.

Laite puhdistaa jokaista vaihdettua mustepatruunan noin kolme minuuttia. Näytössä ovat vuorotellen viestit PUHDISTUS ja ODOTA HETKI. Kun laite lopettaa puhdistuksen, näyttö palaa takaisin valmiustilaan (päivämäärä ja kellonaika).



## VAROITUS

Jos mustetta joutuu silmiin, huuhtelee silmät vedellä välittömästi ja pyydä lääkärin apua, jos olet huolestunut asiasta.

## Huomaa

- ÄLÄ POISTA mustepatruunoita, jos et aio vaihtaa niitä. Jos poistat patruunat, niiden musteen määrä saattaa vähentyä, eikä tulostin tiedä jäljellä olevan musteen määrää.
  - ÄLÄ RAVISTA mustepatruunoita, sillä muste voi valua, kun irrotat teipin.
  - Jos iholle tai vaatteille joutuu mustetta, pese ne saippualla tai muulla puhdistusaineella välittömästi.
  - Jos asennat mustepatruunan väärään väripaikkaan, tulostuspää on puhdistettava useaan kertaan ennen tulostusta ja oikean patruunan asentamisen jälkeen, sillä värit ovat sekoittuneet.
  - Kun olet avannut mustepatruunan, asenna se laitteeseen ja käytä loppuun kuuden kuukauden kuluessa asennuksesta. Käytä avaamattomat mustepatruunat pakkaukseen merkittyyn käyttöpäivään mennessä.
  - Älä täytä uudelleen laitteen mukana toimitettuja mustepatruunoita. Suosittelemme myös aitojen Brother-merkkisten vaihtopatruunoiden käyttöä. Tarkoitukseen sopimattomien musteiden tai mustepatruunoiden käyttäminen voi vahingoittaa laitetta tai huonontaa tulostuslaatua. Takuu ei kata valtuuttamattoman kolmannen osapuolen musteiden tai mustepatruunoiden aiheuttamia ongelmia. Suojele laitettasi ja varmista tulostuslaatu käyttämällä vain Brother-merkkisiä vaihtopatruunoita.
-  Jos **MUSTE LOPPU** -viesti on näytössä mustepatruunoiden vaihtamisen jälkeen, varmista, että patruunat on asennettu paikoilleen oikein.

Jos ongelma ei ratkea, pyydä huoltoapua jälleenmyyjältä.

## Tuotekuvaus

Brother MFC-890-monitoimilaite sisältää kuusi eri laitetta: väritulostus, värikopiointi (useita kopioita kerralla), väriskannaus, värifaksaus tavallista paperia käyttäen, PhotoCapture Center™ ja PC Fax (tietokoneella).

## Yleistä

<b>Muistikapasiteetti</b>	8 Mt
<b>Arkinsyöttölaite</b>	korkeintaan 30 arkkia
<b>Paperilokero</b>	100 arkkia
<b>Tulostintyyppi</b>	Mustesuihku
<b>Tulostusmenetelmä</b>	Pietso, 150 x 4 suutinta
<b>Nestekidenäyttö</b>	16 merkkiä x 2 riviä
<b>Käyttöympäristö</b>	10 - 35 °C
<b>Paras tulostuslaatu</b>	20 - 33 °C
<b>Virtalähde</b>	220 - 240 V vaihtovirta, 50/60 Hz
<b>Virrankulutus</b>	Vähintään: alle 5 wattia * Virransäästö: 8 wattia Valmiustila: alle 19 wattia ** Toimintatila: alle 50 wattia
<b>Mitat</b>	492 x 466 x 378 (mm) (ilman paperitukea ja tulostelokeroa)
<b>Paino</b>	13 kg (ilman paperitukea ja tulostelokeroa)

\* Kun virtakytkin (ON/OFF) on kytketty pois päältä eikä LAN-verkkokorttia (NC-8100h) ole asennettu.

\*\* Kun LAN-verkkokorttia (NC-8100h) ei ole asennettu.

# Tulostusmateriaalit

## Paperin syöttö

### Paperilokero

#### ■ Paperityyppi:

Tavallinen paperi, mustesuihkupaperi (päällystetty paperi), kiiltävä paperi, piirtoheitinkalvot ja kirjekuoret

#### ■ Paperikoko:

A4, Letter, Legal, A5, Executive, kirjekuoret (nro 10, DL, C5), postikortti, arkistointikortti

Leveys: 89 - 210 mm

Korkeus: 101 - 356 mm

Paino: 64 - 120 g/m<sup>2</sup>

(Katso *Paperilokerossa käytettävän paperin tiedot* sivulla 2-3.)

#### ■ Paperilokeron kapasiteetti:

Noin 100 kappaletta 80 g/m<sup>2</sup> tavallista paperia

### Käsinsyöttöaukko

#### ■ Paperikoko:

Leveys: 89 - 210 mm

Korkeus: 100 - 356 mm

Paperin paksuus: 0,15 - 0,25 mm

Postikortti: korkeintaan - 0,45 mm

## Paperin tulostus

Korkeintaan 50 arkkia tavallista paperia (tekstipuoli ylöspäin tulostelokeroon)

Vältä tekstin tahrantuminen poistamalla jokainen arkki lokerosta heti tulostuksen jälkeen.

# Kopio

## Väri/mustavalkoinen

Colour/Mono

## Kopiointinopeus

Mono

Korkeintaan 15 sivua minuutissa (A4-koko)

Colour

Korkeintaan 12 sivua minuutissa (A4-koko)

## Useita kopioita

Pinoaa tai lajittelee korkeintaan 99 sivua

## Suurennus/pienennys

25 - 400 % (1 prosentin välein)

## Erottelukarkkuus

Korkeintaan 1200 dpi

# Faksi

<b>Yhteensopivuus</b>	ITU-T ryhmä 3
<b>Koodausjärjestelmä</b>	MH/MR/MMR/JPEG
<b>Modeemin nopeus</b>	33600 - 2400 bittiä sekunnissa Automaattinen valinta
<b>Asiakirjan koko</b>	Leveys arkinsyöttölaitteessa: 148 mm - 216 mm Pituus arkinsyöttölaitteessa: 148 mm - 356 mm Leveys skannerissa: korkeintaan 216 mm Pituus skannerissa: korkeintaan 297 mm
<b>Skannausleveys</b>	208 mm
<b>Tulostusleveys</b>	204 mm
<b>Harmaasävy</b>	Virheen levitys
<b>Pollaustyytit</b>	Normaali, suojattu, ajastettu, peräkkäinen
<b>Kontrastin säätö</b>	Automaattinen/Erittäin vaalea/Erittäin tumma (manuaaliset asetukset)
<b>Erottelutarkkuus</b>	<ul style="list-style-type: none"><li>• Vaakasuunnassa 8 pistettä millimetrillä</li><li>• Pystysuunnassa normaali - 3,85 viivaa millimetrillä (musta) 7,7 viivaa millimetrillä (väri) Hieno - 7,7 viivaa millimetrillä (musta/väri) Foto - 7,7 viivaa millimetrillä (musta) Erittäin hieno - 15,4 viivaa millimetrillä (musta)</li></ul>
<b>Lyhytvalinta</b>	100 paikkaa
<b>Sarjalähetys</b>	Korkeintaan 150 paikkaa, korkeintaan 6 ryhmää
<b>Automaattinen uudelleenvalinta</b>	3 kertaa 5 minuutin välein
<b>Automaattinen vastaus</b>	0, 1, 2, 3, 4 tai 5 soittokerran jälkeen
<b>Kaiutintyyppi</b>	Näyttö
<b>Liitäntä</b>	Yleinen puhelinverkko
<b>Lähetys muistista</b>	Korkeintaan 400 sivua *
<b>Vastaanotto muistiin ilman paperia</b>	Korkeintaan 400 sivua *

\* "Sivua" viittaa "ITU-T Chart"-standarditaulukkoon (tyypillinen liikekirje, normaali resoluutio, MMR-koodaus). Pidätämme oikeuden muuttaa teknisiä tietoja ja painomateriaaleja ilman ennakoilmoitusta.

# Skanneri

Väri/mustavalkoinen	Colour/Mono
TWAIN-yhteensopiva	Kyllä
Erottelutarkkuus	Korkeintaan 9,600 x 9,600 dpi (interpoloitu) Korkeintaan 9,600 x 9,600 dpi (optinen)
Asiakirjan koko	Leveys arkinsyöttölaitteessa: 148 mm - 216 mm Pituus arkinsyöttölaitteessa: 148 mm - 356 mm Leveys skannerissa: korkeintaan 216 mm Pituus skannerissa: korkeintaan 297 mm
Skannausleveys	208 mm
Harmaasävy	256 tasoa

# Tulostin

Tulostinohjain	Windows® 95/98/98SE/Me/2000 Professional/XP ja Windows NT® Workstation Version 4.0 -ohjain, joka tukee Brother Native Compression -tilaa ja kaksisuuntaista tulostusta Apple® Macintosh® QuickDraw® -ohjain OS 8.5-9.2/OS X v.10.1 -käyttöjärjestelmille
Erottelutarkkuus	2400 x 1200 pistettä tuumalla (dots per inch - DPI) 2400 x 1200 pistettä tuumalla (dots per inch - DPI) 600 x 600 pistettä tuumalla (dots per inch - DPI) 600 x 300 pistettä tuumalla (dots per inch - DPI) 450 x 150 pistettä tuumalla (dots per inch - DPI)
Tulostusnopeus	Korkeintaan 20 sivua minuutissa (mustavalkoinen) Korkeintaan 16 sivua minuutissa (värillinen)
Tulostusleveys	204 mm
Fontit levyllä	35

# Käyttöliittymä

Rinnakkaisliitäntä	IEEE 1284-standardin mukainen rinnakkaisliitäntä, suosittelemme suojattua liitäntäkaapelia jonka pituus on alle 1,8 metriä.
USB	Standardi Universal Serial Bus (1.1) -kaapeli, joka on alle 1,8 metriä.



Kiinnitä laitteen mukana toimitettu suodattimen keskusosa ja kaapelin kiinnitin rinnakkaiskaapeliin

# Photo Capture Center -ohjelma

## Käytössä olevat tietovälineet

CompactFlash™  
(Microdrive™ ei ole yhteensopiva)  
(Compact LAN -paikallisverkkokortti ja Compact Modem -modeemikortti eivät ole käytettävissä.)  
SmartMedia® (3.3V)  
(Ei käytettävissä tunnuksen kanssa)  
Memory Stick®  
(Ei käytettävissä MagicGate-musiikkitiedostojen kanssa)

## Tiedostotyyppin tunniste

JPEG (lomitettu Progressive JPEG -muoto ei ole käytettävissä)

## Tiedostojen lukumäärä

Korkeintaan 999 tiedostoa mediakortilla

## Kansio

Tiedoston on oltava mediakortin kansion kolmannessa kerroksessa

## Tietokoneelle asetetut vaatimukset

Järjestelmän vähimmäisvaatimukset					
Tietokoneen laiteympäristö ja käyttöjärjestelmän versio		Suorittimen vähimmäisnopeus	Minimum RAM	Suosittelut RAM-muistit koko	Vapaa kiintolevytila
Windows®-käyttöjärjestelmä	95, 98, 98SE	Pentium 75 MHz	24 Mt	32 Mt	110 MB
	Me	Pentium 150 MHz	32 Mt	64 Mt	
	NT® Workstation 4.0	Pentium 75 MHz			
	2000 Professional	Pentium 133 MHz	64 Mt	128 Mt	
	XP	Pentium 233 MHz			240 MB
Apple® Macintosh® -käyttöjärjestelmä	OS 8.5 - 8.51 (vain tulostus ja PC-FAX)	Kaikki perusmallit täyttävät vähimmäisvaatimukset.	32 Mt	64 Mt	50 Mt
	OS 8.6 - 9.2 (vain tulostus, skannaus ja PC-FAX)				
	OS X 10.1 (vain tulostus ja Remote Setup -asetusohjelma)		128 Mt	160 MB	
	OS X 10.2.1 tai uudempi (vain tulostus, skannaus ja Remote Setup -asetusohjelma)				
<b>HUOMAA:</b> Windows® 95 ja Windows NT® WS 4.0. eivät tue USB-liittymää. Kaikki tässä käyttöoppaassa mainitut rekisteröidyt tavaramerkit ovat omistajiensa tavaramerkkejä.					
Uusimmat ohjaimet saat Brother Solutions Centerin osoitteesta <a href="http://solutions.brother.com">http://solutions.brother.com</a> .					

# Tarvikkeet

## Ink

Musta ja kolme erillistä värimustepatruunaa erillään neljästä tulostuspäätä.

## Mustepatruunan käyttöikä

Noin 950 sivua / musta patruuna 5 prosentin peitolla ja 450 x 150 dpi:n erottelutarkkuudella (nopea).

Noin 450 sivua / väripatruuna 5 prosentin peitolla ja 450 x 150 dpi:n erottelutarkkuudella (nopea).



Nämä luvut perustuvat jatkuvaan tulostukseen. Luvut vaihtelevat tulostustiheyden ja sivumäärän mukaan.

Laite ylläpitää tulostuslaatua puhdistamalla tulostuspäät säännöllisin väliajoin. Puhdistus käyttää pienen määrän mustetta.

## Lähiverkkokortti (LAN) (lisävaruste)

Kun lisäät laitteeseen lisävarusteena saatavan lähiverkkokortin (LAN)(NC-8100h), voit kytkeä MFC-laitteen verkkoon ja käyttää Internet FAX-, Network Scanner (verkkoskanneri)-, Network Printer (verkkotulostin)- ja Network Management (verkkohallinta) -toimintoja.

**Arkinsyöttölaite** Arkinsyöttölaitteeseen voi asettaa tietyn määrän paperia kerallaan. Arkinsyöttölaite syöttää automaattisesti pinosta yhden arkin kerrallaan laitteeseen.

**Ajastettu faksi** Lähettää faksin myöhäisempänä ajankohtana samana päivänä.

**Ajastettu lisälähetys** Kaikki samaan numeroon lähetettävät ajastetut faksit lähetetään samaan aikaan. Toiminto säästää lähetyskuluja.

**Automaattinen faksilähetys** Faksin lähettäminen niin, että ulkoisen puhelimen luuria ei nosteta eikä **Tel/R**-näppäintä paineta.

**Automaattinen pienennys** Pientää vastaanotettavien faksien kokoa.

**Automaattinen uudelleenvaihto** Toiminto, jonka avulla laite pystyy valitsemaan viimeksi valitun faksinumeron uudestaan, jos faksilähetys ei onnistunut, koska linja oli varattu tai soittoon ei vastattu.

**Automaattisesti valittavat numerot** Luettelo lyhytvalintamuistiin tallennetuista nimistä ja numeroista numerojärjestyksessä.

**Äänimerkin äänenvoimakkuus** Näppäintä painettaessa tai virheen sattuessa kuuluvan äänimerkin säätö.

**Äänimerkki** Äänimerkki, joka kuuluu painikkeita painettaessa, virheen sattuessa tai kun asiakirja on saapunut tai lähetetty.

**CNG-merkinäännet** Erityiset äänimerkit, joita faksi lähettää automaattilähetysten aikana ilmoittaen vastaanottavalle laitteelle, että ne tulevat faksilaitteesta.

**Erittäin hieno erottelutarkkuus** 392 x 203 dpi. Tätä käytetään hyvin pienikokoiselle tekstille ja viivagrafiikalle.

**Erottelutarkkuus** Pysty- ja vaakasuorien viivojen lukumäärä tuumalla. Katso: Normaali, erittäin hieno ja foto.



- Etsintä** Sähköinen, aakkosjärjestyksessä oleva luettelo muistiin tallennetuista lyhytvalinta- ja ryhmänumeroista.
- F/P** Voit vastaanottaa sekä fakseja että puheluja. Älä käytä tätä tilaa puhelinvastaajan kanssa.
- F/P-soittoaika** Se aika, jonka Brother-laite soi (kun vastaustilaksi on asetettu FAX/PUH) ja pyytää vastaamaan puheluun, johon laite on vastannut automaattisesti.
- Faksin merkkiäänät** Lähettävien ja vastaanottavien faksien lähettämät signaalit tiedonsiirron aikana.
- Faksin tunnistus** Laite pystyy vastaamaan faksin CNG-merkkiääniin, vaikka keskeytit faksin vastaamalla puheluun.
- Faksin välitys** Lähettää muistiin vastaanotetun faksiviestin etukäteen ohjelmoituun faksinumeroon.
- Faksitalletus** Voit tulostaa tallennetut faksit myöhemmin tai noutaa ne toisesta laitteesta faksin välitys-, hakuviesti- tai kaukonoutotoimintoja käyttämällä.
- Foto-erottelutarkkuus** Erottelutarkkuus, joka käyttää harmaan sävyjä valokuvien tarkkaan tulostamiseen.
- Harmaasävy** Käytössä olevien harmaasävyjen tummuusasteet kopioitaessa ja lähetettäessä valokuvia faksilla.
- Hieno erottelutarkkuus** Erottelutarkkuus on 196 x 203 dpi. Sopii pienelle tekstile ja piirroksille.
- Ink-näppäin** Puhdistaa tulostuspäät, vaihtaa mustesäiliön ja tarkistaa musteen tason.
- Jäljellä olevat tehtävät** Voit tarkistaa, mitkä tehtävät odottavat muistissa, ja peruttaa tehtäviä yksitellen.
- Kaiuttimen äänenvoimakkuus** Laitteen kaiuttimen äänenvoimakkuutta voi säätää.
- Kaksoistoiminto** Laite pystyy skannaamaan lähteviä fakseja tai ajastettuja tehtäviä muistiin samalla kun se lähettää faksia tai ottaa vastaan tai tulostaa saapuvaa faksia.
- Kansilehden viesti** Kansilehdelle tulostuva viesti. Tämän ominaisuuden voit ohjelmoida itse.

**Kansilehti** Vastaanottava faksilaite tulostaa sivun, joka sisältää lähettäjän ja vastaanottajan nimet ja faksinumerot, sivumäärän ja viestin. Vastaanottava faksilaite voi laatia sähköisen kansilehden hakemalla esiasetetut tiedot muistista, tai voit itse tulostaa mallisivun ja liittää sen faksilähettykseen

**Kauko-ohjaus** Voit ohjata laitetta toisesta äänitajuusvalintaa käyttävästä puhelimesta.

**Kauko-ohjaustunnus** Nelinumeroinen tunnus (159 \* ), jonka avulla voit soittaa laitteeseen ja käyttää sen toimintoja toisesta laitteesta käsin.

**Kaukokäynnistys** Siirtää rinnakkaispuhelimessa tai ulkoisessa puhelimesta vastatun faksipuhelun laitteeseen.

**Kaukokäynnistystunnus** Näppäile tunnus (51), kun vastaat faksipuheluun rinnakkaispuhelimesta tai ulkoisesta puhelimesta.

**Kaukopysäytystunnus (vain F/P-tilassa)** Kun laite vastaa puheluun (ei faksiin), se ilmoittaa puhelusta kaksoissoitolla. Tunnuksen (#51) valitsemalla voit vastata puheluun rinnakkaispuhelimesta.

**Kirkkaus** Kirkkauden säätäminen muuttaa kuvaa tummemmaksi tai vaaleammaksi.

**Kontrasti** Asetus, jolla säädetään dokumenttien tummuutta ja vaaleutta. Tummiä dokumentteja vaalennetaan ja vaaleita tummennetaan.

**Koodausmenetelmä** Menetelmä, jolla asiakirjan sisältämät tiedot koodataan. Kaikkien faksilaitteiden täytyy käyttää vähintään Modified Huffman (MH) -standardia. Tämä laite voi käyttää myös tehokkaampia pakkausmenetelmiä, esimerkiksi Modified Read (MR)- ja Modified Modified Read (MMR)- ja Joint Photographic Experts Group (JPEG) -menetelmiä, jos vastaanottava laite pystyy käyttämään samoja.

**Käyttäjätiedot** Tulostettu raportti, josta näkyvät laitteen vallitsevat asetukset.

**Lyhytvalinta** Valmiiksi ohjelmoitu numero nopeaa numeronvalintaa varten. Käynnistä numeron valinta painamalla **Search/Speed Dial**-näppäintä, #-merkkiä ja näppäilemällä sitten kaksinumeroinen tunnus.

**Lähellä reunaa** Voit pienentää tulostusalueen ulkopuolista osaa.

**Lähetys** Asiakirjojen lähetys puhelinlinjaa pitkin yhdestä faksista toiseen.

**Lähetysraportti** Luettelo kaikista lähetyksistä. Raportissa näkyy päivämäärä, kellonaika ja numero.

**Manuaalinen faksi** Kun nostat ulkoisen puhelimen kuulokkeen, kuulet vastaanottavan faksin vastaavan soittoon, ennen kuin aloitat lähetyksen painamalla **Fax Start** -näppäintä.

**Multi-Function Link Pro® Suite** Muuttaa laitteen tulostimeksi ja skanneriksi sekä käyttää laitetta faksien lähettämiseen ja vastaanottamiseen tietokoneella.

**Nestekidenäyttö** Laitteessa oleva näyttöruutu, jossa viestit näkyvät ohjelmoinnin aikana. Laitteen ollessa valmiustilassa päivämäärä ja kellonaika ovat näytössä.

**Nimitunnus** Tallennetut tiedot, jotka näkyvät faksilla lähetettyjen sivujen yläreunassa. Näitä tietoja ovat lähettäjän nimi ja faksinumero.

**Normaali erottelutarkkuus** 97 x 203 dpi. Tätä käytetään lähetettäessä normaalikokoista tekstiä ja haluttaessa lähetyksen tapahtuvan nopeasti.

**Ohje-luettelo** Laite tulostaa luettelon kaikista valikoista. Käytä luetteloä laitteen ohjelmoimiseen, jos omistajan käsikirja ei ole käytettävissä.

**Peruuta tehtävä** Peruuttaa ohjelmoidun tehtävän, kuten viivästetyn lähetyksen tai pollauksen.

**PhotoCapture Center™** Tulostaa digitaalisella kameralla otettuja valokuvia. Laitteessa on laadukas, valokuvatasoinen erottelutarkkuus.

**Pollaus** Toiminto, jossa faksi soittaa toiseen faksiin ja noutaa odottamaan asetetun faksiviestin.

**Puhelinvastaaja** Voit kytkeä ulkoisen puhelinvastaajan laitteen EXT-liitäntään ULKOINEN/PUHV-tilassa.

**Rinnakkaispuhelin** Puhelin, jonka numero on sama kuin faksin mutta joka on liitetty toiseen puhelinpistorasiaan.

**Ryhmänumero** Lyhytvalintanumeroiden yhdistelmät, jotka on tallennettu lyhytnäppäimeen sarjalähetystä varten.

**Sarjalähetys** Mahdollisuus lähettää sama faksiviesti useaan kohteeseen.

**Scan to Card (skannaa korttiin)** Voit skannata mustavalkoisia tai värillisiä asiakirjoja mediakorttiin. Mustavalkoiset kuvat tallennetaan TIFF-tiedostomuodossa ja värilliset kuvat PDF- tai JPEG-muodossa.

**Seuraavan faksin varaus** Kaksoistoiminto lähettää arkinsyöttölaitteeseen asetetun seuraavan asiakirjan, kun laitteen muisti on täynnä.

**Skannaus** Paperidokumentista peräisin olevan sähköisen kuvan lähetyksen prosessi tietokoneellesi.

**Soittoviive** Soittokertojen lukumäärä, ennen kuin laite vastaa soittoon FAX-tilassa.

**Soittoäänän äänenvoimakkuus** Laitteen soittoäänän äänenvoimakkuus.

**Soittoäänipalvelu** Puhelinyhtiön palvelu, jolla samaan linjaan liitetään toinen puhelinnumero. Brother-laite käyttää uutta numeroa faksilinjaa simulointiin.

**Suora lähetys** Kun muisti on täynnä, voit lähettää faksit suoraan, ilman muistia.

**Tauko** Voit asettaa 3,5 sekunnin tauon lyhytvalintapaikkaan tallennetun numerosarjan väliin.

**Tekstintunnistus (englanniksi optical character recognition - OCR)** ScanSoft™ TextBridge® -ohjelmapaketti muuttaa kuvat tai tekstin muokkaukelpoiseksi tekstiksi.

**Tulostinhälytys** Voimakas hälytysääni, joka varoittaa tulostinvialta.

**Ulkoinen puhelin** Puhelinvastaaja tai puhelin, joka on liitetty laitteen EXT-liitäntään.

**Ulkomaanlinja** Tekee väliaikaisia muutoksia faksin äänimerkkeihin mukautuen ulkomaisten puhelinlinjojen ääni- ja ilmastohäiriöihin.

**Valikkotila** Ohjelmointitila, jossa laitteen asetuksia muutetaan

- Varmuustulostus** Asettaa laitteen tulostamaan kopion saapuneista ja muistiin tallennetuista fakseista. Siten sähkökatkoksen sattuessa viesteistä on olemassa kopio.
- Virheenkorjaustila** Tunnistaa virheet faksilähetysten aikana ja lähettää uudestaan ne sivut, joissa virhe esiintyi.
- Väli** Automaattisesti tulostettavien yhteysraporttien välinen valmiiksi ohjelmoitu ajanjakso. Yhteysraportin voi tulostaa erikseen sen häiritsemättä tätä ohjelmoitua toimintoa.
- Väliaikaiset asetukset** Voit tehdä joitakin asetuksia yksittäisille fakseille muuttamatta oletusasetuksia.
- Väritasapaino** Ohjelma, joka säätelee kuvan värejä tulostusta varten. Säätelee terävyyttä, valkoisen vahvuutta ja värien tiheyttä.
- Yhteensopivuusryhmä** Faksin kyky viestiä toisen faksin kanssa. Yhteensopivuus on vahvistettu ITU-T-ryhmien välillä.
- Yhteysraportti** Luettelo noin 200 viimeksi vastaanotetun ja lähetetyn faksin tiedot. TX tarkoittaa lähetystä. RX tarkoittaa vastaanottoa.
- Yhteysvika** Faksin lähetysten tai vastaanoton aikana tapahtunut virhe. Johtuu usein ilmastohäiriöistä tai muista häiriöistä.



FAT/PUH-tila	
kaksoissoitto (puhelut) .....	5-3
FAX/PUH-tila	
F/P-soittoajan asettaminen ..	5-3
faksien vastaanotto .....	5-7
Faksin tunnistus .....	5-4
FAKSIN vastaanottotunnus .	5-8
puhelimien vastaustunnus ...	5-6
Soittoviiveen asettaminen ...	5-2
vastaaminen	
rinnakkaispuhelimessa .....	5-6

## H

harmaasävy .....	T-3, T-4
------------------	----------

## I

irheviestit nestekidenäytössä	
TARKISTA PAPERI .....	21-1

## J

juuttunut	
asiakirja .....	21-4
paperi .....	21-4

## K

Kaksoistoiminto .....	6-10
Kansilehti	
laatiminen .....	6-14
kansilehti	
kaikki faksit .....	6-17
omat viestit .....	6-15
tulostettu lomake .....	6-17
vain seuraava faksi .....	6-16
Käsinsyöttö	
Kopio .....	10-15
PhotoCapture Center™ ..	11-13
tulostus .....	12-4
Kauko-ohjaus .....	8-4
asetusten muuttaminen .....	8-3
faksien noutaminen .....	8-7
komennot .....	8-5
tunnus .....	8-3, 8-4
käyttöoikeustunnukset,	

tallentaminen ja valinta .....	7-5
Kellon siirto .....	4-8
kirjekuoret .....	2-2, 2-5
kopio	

kirkkaus .....	10-11
kontrasti .....	10-12, 10-19
laatu .....	10-18
lajittelu .....	10-13
oletusasetukset .....	10-17
paperi .....	10-10
värien säät .....	10-19

## kopiointi

laatu .....	10-6
monta .....	10-2, 10-3
näppäimet .....	10-5
pienentäminen .....	10-7
suurentaminen .....	10-7
väliaikaiset asetukset .....	10-5
valotustaso .....	10-3
yksittäinen .....	10-2, 10-3

## kunnossapito, säännöllinen 21-20

## kytkeminen

ulkoinen puhelin .....	1-8
ulkoinen puhelinvastaaja .....	1-9
ulkoinen puhelinvastaaja	
puhelinvastaaja .....	1-9

## L

Lähellä reunaa	
Kopio .....	10-11
Lähelle reunaa	
tulostus .....	13-7
Lähetyksen esto .....	5-14, 5-15
laitteen kuljetus .....	21-17
liitännät	
EXT- liitäntä	
puhelinvastaaja .....	1-9
EXT-liitäntä	
ulkoinen puhelin .....	1-8
Luottokorttinumerot .....	7-5
Lyhytvalinta	
muuttaminen .....	7-2
numeron valinta .....	7-5

tallentaminen .....	7-1
lyhytvalinta .....	1-2

## M

Macintosh® G3, G4 tai iMac™ tai iBook™ .....	19-1
manuaalinen	
lähetys .....	6-8
vastaanotto .....	5-1
Muisti .....	4-9
mustepatruunat	
musteen hallinta .....	1-2
vaihtaminen .....	21-22

## N

näytön virheviestit	
<b>MUISTI TÄYNNÄ</b>	
asiakirjaa	
skannatessa .....	6-10, 10-4
nestekidenäytön virheviestit ..	21-1
Nestekidenäyttö .....	3-1
nestekidenäyttö .....	1-2
numeron valitseminen	
automaattinen faksin	
uudelleenvalinta .....	6-9

## O

ohjaimet	
Macintosh .....	19-1
tulostin .....	13-1
TWIN-yhteensopiva .....	15-1
ohjauspaneeli, esittely .....	1-2
OHJE .....	9-3
OHJEET .....	3-1
ohjelma	
ScanSoft™ Paper Port® ...	15-21
ohjelmisto	
Brother Control Center .....	14-1
Options-näppäin (kopiointi) ...	10-9
Käsinsyöttö .....	10-15
Kirkkaus .....	10-9, 10-11
Kontrasti .....	10-12
Lähellä reunaa .....	10-11

Lajittelu .....	10-13
lajittelu .....	10-9
Paperikoko .....	10-9
Paperityyppi .....	10-9, 10-10
Sivun asettelu .....	10-9, 10-13

## P

Päivämäärä ja aika .....	4-2
Paperi .....	2-1, T-2
asiakirjan koko .....	6-2
juuttunut .....	21-4
kapasiteetti .....	2-2
tyyppi .....	4-1
PaperPort®	
käytt .....	15-2
poistaminen .....	15-27
tuominen .....	15-26
vieminen .....	15-26
PC FAX (Windows®) .....	17-1
lähettäminen	
faksityyli .....	17-14
kansilehti .....	17-12
laatiminen .....	17-12
osoitekirja .....	17-6
ryhm .....	17-8
yksinkertainen tyyli .....	17-16
vastaanottaminen .....	17-18
peruuttaminen	
faksitehtävät muistissa .....	5-14
ohjelmoitu tehtävä .....	5-14
uudelleenvalintaa odottavat	
tehtävät .....	6-13
peruutus	
faksin välitys .....	8-5
hakuviesti .....	8-5
peruuuttaminen	
faksitehtävät muistissa .....	6-13
PhotoCapture Center™	
Compact Flash™ .....	11-1
DPOF-tulostus .....	11-14
Kuvien tulostaminen .....	11-6
Memory Stick™ .....	11-1
Sisällysluettelon	



tulostaminen .....	11-5
SmartMedia™ .....	11-1
pienentäminen	
kopioiden .....	10-7
pitkät faksit .....	5-5
Pollaus	
lähettäminen .....	6-20
sarjavastaanotto .....	5-13
vastaanotto .....	5-11
puhdistus	
skanneri .....	21-20
tulostuspää .....	21-13
tulostustaso .....	21-21
puhelinlinja	
liittäminen .....	1-11
ongelma .....	21-10
vaihdeliitännät (PBX) .....	1-13
puhelinlinjan mukautetut	
toiminnot .....	1-13
PUHELINVASTAAJA .....	5-1
puhelinvastaaja .....	1-9
PUHELINVASTAAJA, ulkoinen	
vastaanottotila .....	5-1
puhelinvastaaja, ulkoinen	
kytkeminen .....	1-8

## Q

Quality-näppäin	
(kopiointi) .....	10-5, 10-6

## R

Raportit .....	9-1
Lähetysraportti .....	9-1
Redial/Pause .....	6-9
rinnakkaispuhelin, käyttäminen	5-6
ryhmät sarjalähetyksessä .....	7-2

## S

sähkö	
katkos .....	4-9
Sarjalähetys .....	7-6
ryhmien asettaminen .....	7-2
Sisäinen puhelinvaihte	

(PABX) .....	4-7
Skannaus tietokoneelle .....	15-3
ScanSoft™ PaperPort® ....	15-21
ScanSoft™ TextBridge®	
-tekstintunnistus .....	15-25
Soittoviive, asettaminen .....	5-2

## T

teksti, syöttäminen .....	4-4
erikoismerkit .....	4-5
tekstin syöttäminen .....	4-4
tulostaminen	
faksin muistista .....	5-10
tulostus	
alue .....	2-5
erottelutarkkuus .....	T-4
juuttunut paperi .....	21-5
ongelma .....	21-9
tekniset tiedot .....	T-4
tulostuslaadun	
parantaminen .....	21-13
Turvaohjeet .....	iv, 20-1

## U

ulkoinen puhelin .....	1-8
------------------------	-----

## V

vaihdeliitännät (PBX) .....	1-13
Väliaikaiset	
kopiointiasetukset .....	10-5
Valikkotila .....	3-1
valinta	
Etsintä .....	7-4
faksin uudelleenvalinta .....	7-7
käyttöoikeustunnukset ja	
luottokorttinumerot .....	7-5
Lyhytvalintanumerot .....	7-5
Ryhmät .....	7-6
tauko .....	7-7
vastaanotto .....	5-1
Vastaanottotila	
F/P .....	5-1
FAX/PUH .....	5-1

MANUAALINEN .....	5-1
ULKOINEN	
PUHELINVASTAAJA .....	5-1
VAIN FAKSI .....	5-1
vianetsint .....	21-1
vianetsintä	
ongelmia laitteen toiminnassa	
saapuvat puhelut .....	21-11
ongelmia laitteen toiminnassa	
tulostus tai faksien	
vastaanotto .....	21-9
virheviestit	
nestekidenäytössä .....	21-1
vianetsintä	
ongelmia laitteen	
toiminnassa .....	21-9
faksien lähetys .....	21-10
ongelmia	
puhelinlinjassa .....	21-10
tulostimen ongelmat .....	21-11
Virheenkorjaustila .....	1-7
virheviestit nestekidenäytössä	
EI TALLETETTU .....	21-3
MUISTI TÄYNNÄ .....	21-3
MUSTA 1. KYLLÄ 2. EI ...	21-23
MUSTE LOPPU .....	21-2
PUHDISTUS .....	21-23
VAIHDOITKO .....	21-23
YHTEYSVIKA .....	21-1
Virransääst .....	4-8

# Kauko-ohjauskortti

Jos aiot ottaa vastaan faksiviestejä, kun et ole laitteen lähettyvillä, on hyvä kantaa mukana alla olevaa kaukopääsykorttia, missä on kaukotoimintaohjeet. Leikkaa kortti irti ja taita se esim. lompakkoon sopivaksi. Kortin avulla voit hyödyntää laitteen eteenpäinlähetyk-, haku- ja kaukonoutotoimintoja täysin.

<p><b>VASTAANOTTOTILAN TARKISTUS</b> Paina <b>97 1</b> 1 pitkä äänimerkki – Faksiviesti(t) 3 lyhyttä äänimerkkiä – Ei viestejä</p> <p><b>VASTAANOTTOTILAN MUUTTAMINEN</b> Paina <b>98</b> Valitaksesi <b>ULKOINEN PuhelinVASTAAJA</b>, paina <b>1</b>. <i>sen jälkeen</i> Valitaksesi <b>FAX/PUH</b>, paina <b>2</b>. Valitaksesi <b>VAIN FAX</b>, paina <b>3</b>.</p> <p><b>KAUKOTOIMINNOISTA POISTUMINEN</b> Paina <b>90</b>.</p>	<p><b>KAUKOPÄÄSYKORTTI</b></p> <p><b>Kaukopääsykortin käyttö</b></p> <ol style="list-style-type: none"><li>1 Valitse faksinumerosi lipaisuunäppäimillä.</li><li>2 Kun laite vastaa, syötä välittömästi kaukopääsykoodisi (159 ✳).</li><li>3 Laite lähettää äänimerkkejä vastaanotetuista viestityypeistä: 1 pitkä äänimerkki – Faksiviesti(t) Ei äänimerkkejä – Ei viestejä.</li><li>4 Syötä komento 2 lyhyen äänimerkin jälkeen.</li><li>5 Nollaa laite painamalla <b>90</b>, kun olet lopettanut.</li><li>6 Laske luuri paikalleen.</li></ol>
---	---

### Kaukopääsykoodin muuttaminen

- 1 Paina **VaiikkoAseta 2, 5, 3**.
- 2 Syötä kolminumeroinen luku 000 - 999.  
✖ -merkkiä ei voi muuttaa.
- 3 Paina **VaiikkoAseta**.
- 4 Paina **Lopeta/Poistu**.

### Kaukokomennot

#### Huuruu, HAKUFAXIN ETEENPÄÄLÄHETYS-ASETUS

Paina **95** Kytketkässti toiminnon pois päältä, paina **1**,  
*sen jälkeen* Kytketkässti toiminnon faksin välitys, paina **2**

#### Ohjelmoidaksesi faksin eteenpäinlähetyksenumeron, paina **4**.

Syötä uusi faksinumero, johon haluat faksiviestusi lähetettävän  
ja syötä sen jälkeen **##**.  
Kytketkässti faksimustin päälle, paina **6**.  
Kytketkässti faksimustin pois päältä, paina **7**.

### NOUDA FAKSI

Paina **96**

*sen jälkeen* Noutaaksesi kaikki faksit, paina **2**.

Syötä sen jälkeen kaukoaksesin numero ja sen jälkeen **##**.  
Läske hurr äänimenekin jälkeen ja odota.  
Poistaaksesi kaikki faksiviestit, paina **3**.

Taite →

← Taite

At your side.  
**brother**®

Tämä laite on hyväksytty käytettäväksi ainoastaan siinä maassa, missä se on ostettu. Paikalliset Brother-yhtiöt ja niiden edustajat tukevat ainoastaan kyseisessä maassa ostettuja laitteita.