

At your side.  
**brother**®

# GUIDA DELL'UTENTE

## MFC-890



At your side.  
**brother**®

QUESTO APPARECCHIO È PROGETTATO PER FUNZIONARE CON UN CAVO BIPOLARE PSTN DOTATO DI IDONEO CONNETTORE.

## **INFORMAZIONI SULLE APPROVAZIONI**

---

Brother informa che questo prodotto potrebbe non funzionare correttamente se utilizzato in un Paese diverso da quello in cui è stato originariamente acquistato e declina qualunque responsabilità per apparecchi collegati a linee di telecomunicazioni pubbliche in Paesi diversi da quello in cui il prodotto è stato originariamente venduto.

## **Nota di redazione e pubblicazione**

---

Il presente manuale è stato redatto e pubblicato sotto la supervisione della Brother Industries Ltd e contiene descrizioni e specifiche dell'ultimo prodotto.

Il contenuto del presente manuale e le specifiche del prodotto sono soggetti a modifica senza preavviso.

La Brother si riserva il diritto di modificare senza preavviso le specifiche ed il materiale illustrati nel presente manuale e declina qualsiasi responsabilità di danni (anche indiretti) derivanti dal fare assegnamento sui materiali presentati, inclusi, senza limitazioni, errori tipografici ed altri errori di pubblicazione.



**EC Declaration of Conformity under the R & TTE Directive**

**Manufacturer**

Brother Industries, Ltd.  
15-1, Naeshiro-cho, Mizuho-ku,  
Nagoya 467-8561, Japan

**Plant**

Brother Industries (Johor) Sdn. Bhd., IT Factory  
No. 28, Jalan Angkasa Mas Utama,  
Kawasan Perindustrian Tebrau II,  
Johor Bahru, Johor Darul Takzim, Malaysia

Brother Industries (Johor) Sdn. Bhd., PT Factory  
PTD57028, Jalan Lambak,  
Taman Johor,  
Johor Bahru, Malaysia

Herewith declare that:

Products description : Facsimile Machine  
Type : Group 3  
Model Name : MFC-890

is in conformity with provisions of the R & TTE Directive (1999/5/EC) and we declare compliance with the following standards :

Safety : EN60950:2000

EMC : EN55022:1998 Class B  
EN55024:1998  
EN61000-3-2:1995 + A1:1998 + A2:1998  
EN61000-3-3:1995

Year in which CE marking was First affixed : 2002

Issued by : Brother Industries, Ltd.

Date : 4th June 2002

Place : Nagoya, Japan

Signature :

Koichi Asai  
Manager  
Quality Audit Group  
Quality Management Dept.  
Information & Document Company



## Dichiarazione di conformità CEE in base alla Direttiva R e TTE

### Produttore

Brother Industries, Ltd.  
15-1, Naeshiro-cho, Mizuho-ku,  
Nagoya 467-8561, Giappone

Brother Industries (Johor) Sdn. Bhd., PT Factory  
PDT57028, Jalan Lambak,  
Taman Johor,  
Johor Bahru, Malaysia

### Stabilimento

Brother Industries (Johor) Sdn. Bhd., IT Factory  
No. 28, Jalan Angkasa Mas Utama,  
Kawasan Perindustrian Tebrau II,  
Johor Bahru, Johor Darul Takzim, Malaysia

Con la presente dichiara che:

Descrizione dei prodotti : Apparecchi facsimile  
Tipo : Gruppo 3  
Nome modello : MFC-890

sono conformi alle disposizioni contenute nella Direttiva R e TTE (1999/5/CEE) e rispondenti ai seguenti standard:

Sicurezza : EN60950:2000  
EMC : EN55022:1998 Classe B  
EN55024:1998  
EN61000-3-2:1995 + A1:1998 + A2:1998  
EN61000-3-3:1995











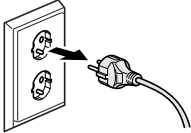

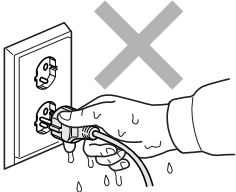
Anno di prima apposizione della marcatura CE: 2002

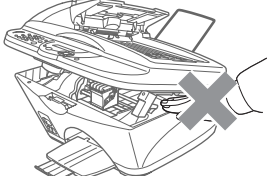
Rilasciato da : Brother Industries, Ltd.  
Data : 4 giugno 2002  
Luogo del rilascio : Nagoya, Giappone

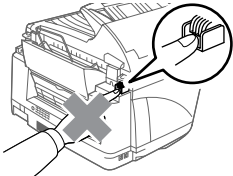
# Precauzioni per la sicurezza

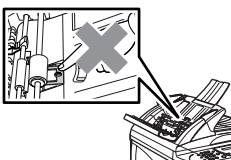
## Utilizzo sicuro dell'apparecchio

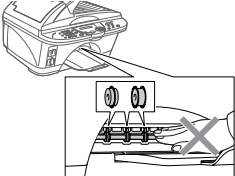
### Avvertenza

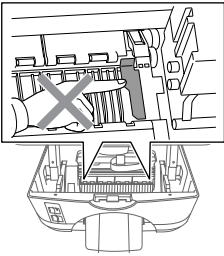
	<p>L'apparecchio contiene elettrodi ad alta tensione. Prima di procedere alla sostituzione di componenti interni, alla pulizia dell'apparecchio o all'eliminazione di inceppamenti della carta, si raccomanda di scollegare sempre l'apparecchio dalla presa di alimentazione.</p> 		<p>Per evitare il rischio di folgorazione si raccomanda di non toccare la spina con le mani bagnate.</p> 
	<p>Per prevenire infortuni si raccomanda di non poggiare le mani sul bordo dell'apparecchio sotto lo scanner.</p> 		<p>Per prevenire infortuni si raccomanda di non poggiare le dita nell'area evidenziata nell'illustrazione.</p> 
	<p>Per prevenire infortuni si raccomanda di non toccare i bordi della parte metallica indicata nell'illustrazione.</p> 		<p>Per prevenire infortuni si raccomanda di non toccare l'area evidenziata nell'illustrazione.</p> 
	<p>Per prevenire infortuni si raccomanda di non toccare i bordi della parte metallica indicata nell'illustrazione.</p> 		

## **Avvertenza**

- Si raccomanda cautela durante l'installazione o la modifica di linee telefoniche. Prima di toccare fili o terminali non isolati, verificare sempre che la linea telefonica sia scollegata dalla presa a muro. Non collegare mai cavi telefonici durante un temporale. Non installare mai una presa telefonica in ambienti esposti ad alta umidità. Per questo tipo di ambienti occorre utilizzare prese specifiche.
- Per APPARECCHIATURE CON CONNETTORI E CAVO: installare presa/uscita in un punto facilmente accessibile vicino all'apparecchiatura.

## **Attenzione**

- Fulmini e sovracorrente possono danneggiare questo prodotto! Si raccomanda di usare un dispositivo di protezione antisovracorrente di buona qualità da installare sulla linea elettrica e su quella telefonica. In alternativa, si raccomanda di scollegare l'apparecchio dalla linea elettrica e telefonica durante un temporale.
- Non usare questo prodotto in prossimità di apparecchi che funzionano con acqua. Non installare questo prodotto in ambienti esposti ad alta umidità o in prossimità di piscine.
- Durante un temporale esiste il rischio, seppure improbabile, di forti scariche elettriche lungo la linea telefonica con conseguente fatali per folgorazione. In tal caso, quindi, si consiglia di evitare l'uso di telefoni, salvo modelli "cordless" (senza fili).

# Scelta del luogo di installazione

Posizionare l'apparecchio su una superficie piana e stabile, ad esempio una scrivania. Selezionare un punto non soggetto a vibrazioni e urti. Collocare l'apparecchio vicino a una normale presa elettrica provvista di messa a terra. Scegliere un punto di installazione dove la temperatura resta compresa tra 10° e 35°C.

## ! **Attenzione**

- Evitare di installare l'apparecchio in punti molto trafficati.
- Non installare vicino a sorgenti di calore, condizionatori d'aria, acqua, prodotti chimici o frigoriferi.
- Non esporre l'apparecchio alla luce solare diretta e ad eccessivo calore, umidità o polvere.
- Non collegare l'apparecchio a prese elettriche azionate da temporizzatori automatici o interruttori a muro.
- In caso di discontinuità nell'erogazione di corrente, l'apparecchio può perdere tutti i dati contenuti in memoria.
- Non collegare l'apparecchio ad un impianto condiviso con grosse apparecchiature elettriche che possono creare disturbi sulla linea elettrica.
- Evitare fonti di interferenza quali diffusori acustici o unità base di telefoni senza fili.

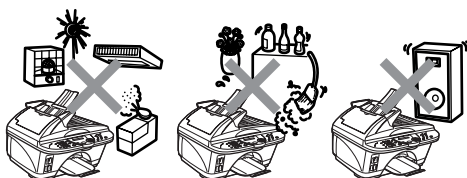







# Guida di consultazione rapida

## Invio di fax in bianco e nero

### Trasmissione Automatica







- 1** Introdurre il documento con il lato stampato rivolto verso l'alto nell'alimentatore automatico (ADF) o con il lato stampato rivolto verso il basso sul vetro dello scanner.
- 2** Comporre il numero di fax usando la tastiera o il tasto **Ricerca/Chiam.Veloce**.
- 3** Premere **Inizio**.

### Invio di una copertina\*<sup>1</sup>

- 1** Posizionare il documento con il lato di stampa rivolto verso l'alto nell'alimentatore automatico o con il lato di stampa rivolto verso il basso sul vetro dello scanner.
- 2** Premere **Menu/Set, 2, 2, 7**.
- 3** Quando appare il messaggio **PROSSIMO FAX**, premere **Menu/Set**.
- 4** Premere  o  per selezionare **SI** e premere **Menu/Set**.
- 5** Premere  o  per selezionare un commento e premere **Menu/Set**.
- 6** Digitare due cifre corrispondenti al numero di pagine da inviare e premere **Menu/Set**.
- 7** Premere **1** per selezionare altre impostazioni—**OPPURE**—Premere **2** per inviare il fax.
- 8** Comporre il numero di fax.
- 9** Premere **Inizio**.

## Trasmissione in tempo reale

L'apparecchio consente di inviare fax in tempo reale.

- 1** Posizionare il documento con il lato di stampa rivolto verso l'alto nell'alimentatore automatico o con il lato di stampa rivolto verso il basso sul vetro dello scanner.
- 2** Premere **Menu/Set, 2, 2, 5**.
- 3** Premere  o  per selezionare **SI** e premere **Menu/Set—OPPURE—**Solo per il fax successivo, premere  o  per selezionare **PROSSIMO FAX** e premere **Menu/Set**.
- 4** Solo per il fax successivo premere  o  per selezionare **SI** e premere **Menu/Set**.
- 5** Premere **1** per selezionare altre impostazioni—**OPPURE**—Premere **2** per inviare il fax.
- 6** Comporre il numero di fax.
- 7** Premere **Inizio**.

## Ricezione dei fax

### Selezione del modo di ricezione

Premere **Modo ricezione** per selezionare **SOLO FAX, FAX/TEL, EST. TEL/SEGR** o **MANUALE**. Se si seleziona **FAX/TEL** occorre impostare anche le funzioni **Numero Squilli** e **Numero Squilli F/T**.

\*<sup>1</sup> Prima di poter programmare la copertina è necessario avere impostato l'identificativo stazione.

## Memorizzazione dei numeri

### Memorizzazione di numeri a chiamata veloce



- 1 Premere **Menu/Set**, **2**, **3**, **1**.
- 2 Digitare le due cifre corrispondenti al numero di chiamata veloce e premere **Menu/Set**.
- 3 Digitare un numero (massimo 20 cifre) e premere **Menu/Set**.
- 4 Digitare un nome (facoltativo) e premere **Menu/Set**.
- 5 Premere **Stop/Uscita**.

## Composizione dei numeri

### Chiamata veloce

- 1 Posizionare il documento con il lato di stampa rivolto verso l'alto nell'alimentatore automatico o con il lato di stampa rivolto verso il basso sul vetro dello scanner.
- 2 Premere **Ricerca/Chiam.Veloce**, premere **#** e premere le due cifre associate al numero di chiamata veloce.
- 3 Premere **Inizio**.

### Ricerca

- 1 Posizionare il documento con il lato di stampa rivolto verso l'alto nell'alimentatore automatico o con il lato di stampa rivolto verso il basso sul vetro dello scanner.
- 2 Premere **Ricerca/Chiam.Veloce** e digitare la prima lettera del nome da cercare.
- 3 Premere  o  per effettuare la ricerca nella memoria.





- 4 Quando sul display appare il nome voluto premere **Inizio** per avviare la composizione automatica del numero.

## Riproduzione di documenti

### Produzione di una copia singola

- 1 Posizionare il documento con il lato di stampa rivolto verso l'alto nell'alimentatore automatico o con il lato di stampa rivolto verso il basso sul vetro dello scanner.
- 2 Premere **Copia B/N** o **Copia Colori**.

### Ordinamento di copie multiple (con l'alimentatore automatico)

- 1 Posizionare il documento con il lato di stampa rivolto verso l'alto nell'alimentatore automatico.
- 2 Usare la tastiera per immettere il numero di copie volute (massimo 99).
- 3 Premere **Opzioni**.
- 4 Premere  o  per selezionare **IMPILA/ORDINA** e premere **Menu/Set**.
- 5 Premere  o  per selezionare **ORDINA** e premere **Menu/Set**. Premere **Copia B/N** o **Copia Colori**.

# Indice

## 1

<b>Introduzione .....</b>	<b>1-1</b>
Utilizzo del presente manuale .....	1-1
Consultazione del manuale .....	1-1
Simboli utilizzati nel presente manuale .....	1-1
Pannello dei comandi del modello MFC-890 .....	1-2
Accensione e spegnimento dell'MFC .....	1-5
Spegnimento dell'MFC .....	1-5
Accensione dell'MFC .....	1-5
Spegnimento della lampada dello scanner .....	1-5
Informazioni sugli apparecchi telefax .....	1-6
Toni fax e stretta di mano .....	1-6
ECM (Modo correzione errori) .....	1-7
Collegamento dell'apparecchio .....	1-8
Collegamento di un telefono esterno (in derivazione) .....	1-8
Collegamento di una segreteria telefonica esterna (TAD) .....	1-9
Sequenza .....	1-9
Collegamenti .....	1-11
Registrazione del messaggio in uscita (OGM) .....	1-12
Collegamenti multilinea (PBX) .....	1-13
In caso di funzionamento combinato dell'apparecchio con un PBX .....	1-13
Funzioni personalizzabili sulla linea telefonica .....	1-13

## 2

<b>Carta .....</b>	<b>2-1</b>
Informazioni sulla carta .....	2-1
Consigli per la conservazione e l'utilizzo della carta speciale .....	2-1
Carta raccomandata .....	2-2
Capacità carta del cassetto carta .....	2-2
Specifiche carta per il cassetto carta .....	2-3
Specifiche carta per la fessura di alimentazione manuale .....	2-3
Area di stampa .....	2-5

## 3

<b>Programmazione a schermo .....</b>	<b>3-1</b>
Programmazione intuitiva .....	3-1
Tabella Menu .....	3-1
Tasti Navigazione .....	3-2

<b>Messa a punto iniziale .....</b>	<b>4-1</b>
Utilizzo dell'apparecchio .....	4-1
Impostazione del tipo di carta .....	4-1
Impostazione Data e Ora.....	4-2
Impostazione dell'Identificativo .....	4-3
Digitazione testo .....	4-4
Inserimento di spaziature .....	4-4
Correzioni .....	4-4
Ripetizione di lettere .....	4-5
Caratteri speciali e simboli.....	4-5
Impostazione del volume della suoneria.....	4-5
Impostazione del Volume del segnale acustico.....	4-6
Impostazione del volume del diffusore .....	4-6
PABX e TRASFERIMENTO .....	4-7
Impostazione del PABX.....	4-7
Impostazione del Cambio ora .....	4-8
Modo Risparmio.....	4-8
Memoria .....	4-9
Impostazione del modo di composizione a toni o impulsi	4-9

<b>Impostazioni del modo Ricezione .....</b>	<b>5-1</b>
Operazioni base di ricezione .....	5-1
Selezione del modo Ricezione .....	5-1
Selezione e modifica del Modo Ricezione .....	5-2
Impostazione Numero Squilli .....	5-2
Impostazione della Durata Squilli F/T	
(solo per il Modo F/T) .....	5-3
Rilevazione fax .....	5-4
Stampa ridotta di un documento fax (Riduzione	
automatica).....	5-5
Funzioni avanzate di Ricezione .....	5-6
Azionamento da telefoni interni .....	5-6
Solo per il modo FAX/TEL .....	5-7
Utilizzo di un telefono cordless in derivazione .....	5-7
Modifica dei codici remoti .....	5-8
Ricezione in memoria (non disponibile per la ricezione	
fax a colori).....	5-9
Stampa di un fax dalla memoria .....	5-10
Polling.....	5-10
Polling protetto.....	5-10
Ricezione polling.....	5-11
Impostazione ricezione polling (standard) .....	5-11
Impostazione ricezione polling con codice di	
sicurezza .....	5-11

Impostazione ricezione polling differita.....	5-12
Ricezione polling sequenziale .....	5-13
Annullamento di un'operazione .....	5-14
Blocco TX .....	5-14
Uso della funzione Blocco TX.....	5-15
Impostazione del blocco TX per la prima volta.....	5-15
Modifica della parola chiave per il blocco TX .....	5-16
Attivazione del Blocco TX.....	5-16
Disattivazione del Blocco TX.....	5-17

## 6

<b>Impostazioni per l'invio .....</b>	<b>6-1</b>
Prima di iniziare .....	6-1
Invio di fax con impostazioni multiple .....	6-1
Invio di fax dall'alimentatore automatico (ADF) .....	6-2
Ambiente raccomandato .....	6-2
Impostazione della leva per supporti speciali .....	6-4
Invio di fax dal vetro dello scanner .....	6-4
Operazioni base di invio .....	6-6
Contrasto .....	6-6
Risoluzione Fax .....	6-7
Trasmissione manuale .....	6-8
Trasmissione automatica.....	6-8
La trasmissione automatica è il modo più semplice per inviare un fax.....	6-8
Trasmissione di fax a colori .....	6-9
Ricomposizione automatica e manuale del numero di fax.....	6-9
Accesso duale (Non disponibile per i fax a colori)....	6-10
Trasmissione in tempo reale .....	6-11
Verifica delle operazioni programmate .....	6-12
Annullamento di un'operazione in memoria .....	6-13
Annullamento di un'operazione con il tasto Stop/Uscita .....	6-13
Operazioni di invio avanzato .....	6-14
Composizione di una copertina elettronica.....	6-14
Composizione dei commenti personalizzati .....	6-15
Copertina solo per il fax successivo .....	6-16
Invio di una copertina per tutti i fax.....	6-17
Utilizzo di una copertina stampata.....	6-17
Modo Overseas .....	6-18
Fax differiti (Non disponibile per i fax a colori).....	6-19
Trasmissione circolare differita (Non disponibile per i fax a colori).....	6-20

Impostazione della Trasmissione polling (Non disponibile per fax a colori) .....	6-20
Impostazione della trasmissione polling (Standard) .....	6-21
Impostazione della trasmissione polling con codice di sicurezza.....	6-21

## 7

<b>Composizione automatica di numeri e opzioni di composizione .....</b>	<b>7-1</b>
Memorizzazione di numeri per la composizione facilitata .....	7-1
Memorizzazione di numeri a chiamata veloce.....	7-1
Modifica dei numeri a composizione veloce .....	7-2
Impostazione dei gruppi per la trasmissione	
Circolare .....	7-2
Opzioni di composizione .....	7-4
Selezione manuale dei numeri con un telefono esterno.....	7-4
Ricerca.....	7-4
Composizione veloce.....	7-5
Codici di accesso e numeri di carta di credito .....	7-5
Invio circolare (Non disponibile per i fax a colori) .....	7-6
Pausa .....	7-7
Ricomposizione automatica e manuale del numero di fax .....	7-7
Toni o impulsi.....	7-8

## 8

<b>Opzioni remote per le trasmissioni fax .....</b>	<b>8-1</b>
Inoltro fax .....	8-1
Programmazione di un numero di Inoltro fax.....	8-1
Impostazione della funzione Carica fax .....	8-2
Stampa di backup .....	8-2
Modifica del codice di accesso remoto .....	8-3
Recupero remoto .....	8-4
Utilizzo del codice di accesso remoto.....	8-4
Comandi remoti .....	8-5
Recupero messaggi fax.....	8-7
Modifica del numero di Inoltro fax.....	8-7

## 9

<b>Stampa rapporti .....</b>	<b>9-1</b>
Impostazione dell'apparecchio e attività .....	9-1
Personalizzazione del rapporto di verifica della trasmissione .....	9-1
Impostazione dell'intervallo del Rapporto Attività .....	9-2
Stampa rapporti .....	9-3
Per stampare un rapporto.....	9-3

<b>Riproduzione di copie .....</b>	<b>10-1</b>
Utilizzo dell'apparecchio come fotocopiatrice .....	10-1
Riproduzione di una copia singola.....	10-2
Riproduzione di Copie Multiple (mediante l'alimentatore automatico) .....	10-2
Copie singole o multiple (mediante il vetro dello scanner) .....	10-3
Messaggio di memoria esaurita.....	10-4
Utilizzo di più impostazioni provvisorie per la produzione di copie .....	10-5
Utilizzo del tasto Qualità .....	10-6
Utilizzo del tasto Ingrandimento/Riduzione .....	10-7
Utilizzo del tasto Opzioni .....	10-9
Tipo di carta.....	10-10
Vicino al margine.....	10-11
Luminosità.....	10-11
Contrasto.....	10-12
Ordinamento copie con l'alimentatore automatico .....	10-13
Selezione del layout pagina con l'alimentatore automatico.....	10-13
Regolazione del Layout Pagina dal vetro dello scanner.....	10-14
Attivazione dell'alimentazione manuale.....	10-15
Modifica delle impostazioni predefinite per la riproduzione.....	10-17
Qualità della copia .....	10-18
Vicino al margine .....	10-18
Luminosità .....	10-18
Contrasto .....	10-19
Regolazione del colore .....	10-19
Restrizioni legali .....	10-20

<b>Walk-Up PhotoCapture Center™ .....</b>	<b>11-1</b>
Introduzione .....	11-1
Basic flow .....	11-1
Utilizzo dell'apparecchio .....	11-2
Stampa dell'indice (Miniature) .....	11-5
Stampa di immagini .....	11-6
Modifica delle impostazioni per stampare delle immagini .....	11-7
Selezioni Menu .....	11-9
Numero di copie .....	11-9
Tipo carta .....	11-9

Carta e dimensione stampa.....	11-10
Qualità stampa .....	11-11
Luminosità .....	11-11
Miglioramento del colore .....	11-12
Attivazione dell'alimentazione manuale.....	11-13
Stampa DPOF .....	11-14
Modifica delle impostazioni predefinite .....	11-16
Qualità stampa.....	11-17
Dimensione stampa .....	11-17
Luminosità .....	11-17
Contrasto .....	11-18
Miglioramento del colore.....	11-18
Messaggi di errore.....	11-20
Requisiti del PhotoCapture Center™ .....	11-20
Utilizzo del PhotoCapture Center™ mediante PC .....	11-21
Utilizzo del PhotoCapture Center™ per la scansione di documenti .....	11-21

## 12

### Utilizzo dell'apparecchio come stampante ..... 12-1

Utilizzo del driver per stampante dell'apparecchio	
Brother MFC-890 .....	12-1
Funzioni .....	12-1
Selezione del tipo di carta corretto .....	12-2
Stampa di un documento .....	12-3
Utilizzo della fessura di alimentazione manuale .....	12-4
Esecuzione simultanea delle operazioni di stampa e invio fax.....	12-6
Cancellazione dei dati in memoria .....	12-6
Verifica della qualità di stampa .....	12-6

## 13

### Impostazioni del driver della stampante ..... 13-1

Impostazioni del driver della stampante .....	13-1
Accesso alle impostazioni del driver della stampante ...	13-1
Scheda Di base .....	13-2
Tipo Media .....	13-3
Qualità .....	13-3
Stampa bidirezionale .....	13-4
Formato carta .....	13-5
Dim. Carta.....	13-5
Bordo .....	13-5
Orientamento .....	13-6
Copie .....	13-6
Fascicola .....	13-6
Ordine inverso .....	13-6



Stampa Vicino a Margine .....	13-7
Alim. Carta .....	13-7
Scheda Avanzate .....	13-8
Colore .....	13-9
Colore/Scale di grigio .....	13-9
Tipo Immagine .....	13-9
Personalizza Tipo immagine .....	13-10
Modello Mezzitoni .....	13-11
Migliora Colore .....	13-12
Scala .....	13-14
Filigrana .....	13-15
Sullo sfondo .....	13-15
In testo contorno (Solo Windows® 2000 Professional/XP/Windows NT® 4.0) .....	13-15
Stampa filigrana .....	13-15
Impostazione filigrana .....	13-16
Opzioni dispositivo .....	13-17
Stampa data e ora .....	13-17
Impostazione rapida della stampa .....	13-18
Scheda Supporto .....	13-19
Brother Solutions Center .....	13-19
Web Aggiorna .....	13-19
Verifica impostazione .....	13-19

## 14

<b>Utilizzo del Control Centre Brother .....</b>	<b>14-1</b>
Brother MFL-Pro Control Center .....	14-2
Caricamento automatico del Control Centre Brother .....	14-3
Disattivazione del caricamento automatico .....	14-3
Funzioni del Brother Control Center .....	14-4
Configurazione automatica .....	14-4
Operazioni di scansione .....	14-5
Funzioni di Copia .....	14-5
Invio di Fax mediante PC .....	14-5
Impostazioni dello scanner per i pulsanti Copia e PC-Fax .....	14-6
Impostazioni globali .....	14-6
Configurazione dello Scanner .....	14-7
Per accedere alla schermata Configurazioni Scanner .....	14-8
Per eseguire un'operazione dalla schermata del Brother Control Centre .....	14-8
Scansione a File .....	14-9
Impostazione scanner .....	14-9
Cartella di destinazione .....	14-10

Scansione di documenti nell'applicazione di e-mail.....	14-11
Impostazione scanner.....	14-11
Applicazione e-mail.....	14-12
Opzioni di Invia .....	14-13
Scansione a Word Processor .....	14-14
Impostazione scanner.....	14-14
Elaboratore di testi.....	14-15
Pulsante personalizzato.....	14-17
Impostazione scanner.....	14-17
Applicazione .....	14-17
Copia .....	14-18
Impostazione scanner.....	14-18
Numero di copie.....	14-18
Invio di fax.....	14-19
Impostazione scanner.....	14-19
Impostazioni fax.....	14-20

## 15

<b>Operazioni di scansione in ambiente Windows® .....</b>	<b>15-1</b>
Come effettuare la scansione di un documento .....	15-1
Conformità TWAIN.....	15-1
Come accedere allo Scanner .....	15-2
Scansione di un documento nel PC.....	15-3
Scansione di una pagina intera .....	15-3
PreScansione per "ritagliare" la parte da scandire .....	15-4
Impostazioni della finestra Scanner.....	15-6
Image Type.....	15-6
Risoluzione .....	15-6
Tipo di scansione.....	15-7
Luminosità .....	15-7
Contrasto .....	15-7
Dimensioni Documento : .....	15-8
Scansione di un documento (solo per Windows® XP) ..	15-10
Conformità WIA .....	15-10
Come accedere allo scanner .....	15-10
Scansione di un documento a PC .....	15-11
Scansione di un documento dall'alimentatore automatico .....	15-11
PreScansione di un'area ritagliata da scandire usando il vetro dello scanner.....	15-13
Brother Scanner Utility.....	15-15
Per eseguire questa utility: .....	15-15
Utilizzo del tasto Scansione a colori .....	15-16
Scansione di documenti nell'applicazione di e-mail	15-17

Scansione di un'immagine .....	15-17
Scan/OCR .....	15-18
Scansione a scheda .....	15-18
Modifica del formato predefinito per i file a colori	15-20
Utilizzo di ScanSoft™ PaperPort® e TextBridge® OCR.	15-21
Visualizzazione dei file .....	15-22
Organizzazione dei file in cartelle .....	15-23
Collegamenti rapidi ad altre applicazioni .....	15-24
ScanSoft™ TextBridge® OCR converte il testo immagine in testo modificabile per consentirne la modifica	15-25
È possibile importare file da altre applicazioni.....	15-26
È possibile esportare file in altri formati .....	15-26
Esportazione di un file di immagine.....	15-27

## 16

<b>Utilizzo dell'impostazione remota .....</b>	<b>16-1</b>
Impostazione remota dell'apparecchio .....	16-1

## 17

<b>Utilizzo di PC-FAX .....</b>	<b>17-1</b>
Invio PC-FAX (Solo per Windows®) .....	17-1
Impostazione delle Informazioni Utente .....	17-2
Impostazione della funzione Invio .....	17-3
Accesso linea esterna .....	17-3
Include intestazione.....	17-3
File Agenda Telefonica .....	17-3
Interfaccia Utente .....	17-4
Stile Semplice.....	17-4
Stile Facsimile .....	17-4
Impostazione della funzione Numeri Diretti .....	17-5
Agenda .....	17-6
Impostazione di un indirizzo nell'agenda.....	17-7
Impostazione di un gruppo per l'invio Circolare.....	17-8
Modifica delle informazioni relative agli indirizzi .....	17-9
Cancellazione di un indirizzo o gruppo .....	17-9
Esportazione dell'Agenda .....	17-9
Importazione dell'agenda .....	17-11
Impostazione della copertina.....	17-12
È possibile immettere informazioni in ogni campo.	17-13
Invio di un file come PC FAX utilizzando il	
Facsimile style.....	17-14
Richiama .....	17-15
Invio di un file come PC-FAX usando il Simple style .....	17-16

Impostazione della ricezione PC-FAX (solo Windows® 95/98/98SE/Me/2000 Professional e Windows NT® WS 4.0 ).....	17-18
Esecuzione della ricezione PC-FAX.....	17-18
Impostazione del PC.....	17-18
Visualizzazione nuovi messaggi PC-FAX.....	17-19
Ricezione di fax su PC (solo Windows® XP) .....	17-20
Come ricevere fax automaticamente.....	17-20
Come visualizzare i fax ricevuti .....	17-25

## 18

### **Utilizzo del PhotoCapture Center™ dal PC ..... 18-1**

Introduzione .....	18-1
--------------------	------

## 19

### **Utilizzo dell'apparecchio con un Macintosh® ..... 19-1**

Impostazione dell'Apple predisposto per l'USB® Macintosh® G3, G4 o iMac™ o iBook™ con Mac OS 8.5 - 9.2 o Mac OS X 10.1, 10.2.1 o versione successiva. ....	19-1
Utilizzo del driver Brother per stampante con Apple® Macintosh® (OS 8.5-9.2).....	19-2
Utilizzo del driver Brother per stampante con Apple® Macintosh® (OS X 10.1, 10.2.2 o versione successiva.).....	19-5
Selezione page setup options.....	19-5
Stampa di un documento.....	19-6
Selezione delle opzioni di stampa .....	19-7
Invio di un fax dall'applicazione Macintosh® (OS 8.5-9.2). 19-8	
Impostazione dell'agenda .....	19-11
Aggiunta di un nuovo nominativo .....	19-11
Aggiunta di un nuovo Gruppo.....	19-12
Utilizzo del driver TWAIN per scanner Brother con il Macintosh®.....	19-14
Accesso allo scanner.....	19-14
Scansione di un'immagine in Macintosh®.....	19-15
Scansione di una pagina intera .....	19-15
Prescansione di un'immagine.....	19-16
Impostazioni nella finestra Scanner.....	19-17
Immagine.....	19-17
Area di scansione .....	19-19
Biglietti da visita.....	19-19
Regolazione dell'immagine.....	19-20
Finestra di dialogo ColorSync.....	19-21
Profilo scanner.....	19-22
Impostazione remota dell'apparecchio (solo per Mac OS X 10.1, 10.2.2 o versione successiva.) .....	19-23

Utilizzo del PhotoCapture Center™ dal computer Macintosh® .....	19-24
--	-------

## 20

<b>Informazioni importanti .....</b>	<b>20-1</b>
Istruzioni importanti per la sicurezza .....	20-1
Marchi di fabbrica .....	20-4
<b>IMPORTANTE - Per la vostra sicurezza .....</b>	<b>20-5</b>

## 21

<b>Risoluzione dei problemi e manutenzione ordinaria .....</b>	<b>21-1</b>
Risoluzione dei problemi .....	21-1
Messaggi di errore .....	21-1
Inceppamenti carta .....	21-4
Inceppamento stampante o inceppamento carta .....	21-5
In caso di difficoltà con l'apparecchio .....	21-9
Consigli per migliorare la qualità di stampa .....	21-13
Pulizia della testa di stampa .....	21-13
Verifica qualità stampa .....	21-13
PASSO A: Controllo Qualità Area Colore .....	21-14
PASSO B: Controllo Allineamento .....	21-15
Imballaggio e spedizione dell'apparecchio .....	21-17
Manutenzione ordinaria .....	21-20
Pulizia dello Scanner .....	21-20
Pulizia del vetro della stampante .....	21-21
Sostituzione cartuccia d'inchiostro .....	21-22

## S

<b>Specifiche .....</b>	<b>S-1</b>
Descrizione del prodotto .....	S-1
Generale .....	S-1
Supporti di stampa .....	S-2
Copia .....	S-2
Fax .....	S-3
Scanner .....	S-4
Stampante .....	S-4
Interfaccia .....	S-4
Photo Capture Center .....	S-5
Computer .....	S-5
Ricambi .....	S-6
Scheda di rete (LAN) (Optional) .....	S-6

## G

<b>Glossario .....</b>	<b>G-1</b>
------------------------	------------

<b>INDICE .....</b>	<b>I-1</b>
---------------------	------------

<b>Scheda di accesso per il recupero remoto .....</b>	<b>Sc-1</b>
---	-------------

# 1 Introduzione

## Utilizzo del presente manuale

Grazie per avere acquistato un centro multifunzione (MFC) Brother. L'utilizzo di questo apparecchio è semplificato dalle istruzioni visualizzate sul display, che guidano l'utilizzatore passo per passo nella programmazione dell'apparecchio. Tuttavia, per sfruttare al meglio le potenzialità dell'apparecchio, si consiglia di dedicare tempo alla lettura del presente manuale.

## Consultazione del manuale

---

I titoli e i sottotitoli dei vari capitoli sono riportati nell'Indice. Per leggere le istruzioni relative a specifiche funzioni o procedure, basta consultare l'Indice Analitico riportato nelle ultime pagine del presente manuale.

## Simboli utilizzati nel presente manuale

---

Nel presente manuale sono riportati simboli speciali per evidenziare avvertenze, note e procedure importanti. Per maggiore chiarezza, e per evitare l'esecuzione di procedure errate, alcuni simboli appaiono anche sul display.

**Grassetto** Le parole in grassetto corrispondono a tasti sul pannello dei comandi dell'apparecchio e sullo schermo del PC.

*Corsivo* Le parole in corsivo evidenziano informazioni importanti o riferimenti ad altre sezioni correlate ad un dato argomento; inoltre possono riferirsi a opzioni selezionabili sullo schermo del PC.

 Le avvertenze contengono informazioni importanti. Attenersi alle avvertenze per evitare il rischio di infortuni o danni all'apparecchio.

 **Attenzione:** procedure specifiche da seguire per evitare possibili danni all'apparecchio.

 Le note contengono istruzioni relative a misure da adottare in determinate situazioni o consigli da seguire per adottare una stessa procedura con altre funzionalità dell'apparecchio.

 Le note con dicitura "Impostazione Errata" informano sull'incompatibilità dell'apparecchio con certi dispositivi o procedure.

# Pannello dei comandi del modello MFC-890

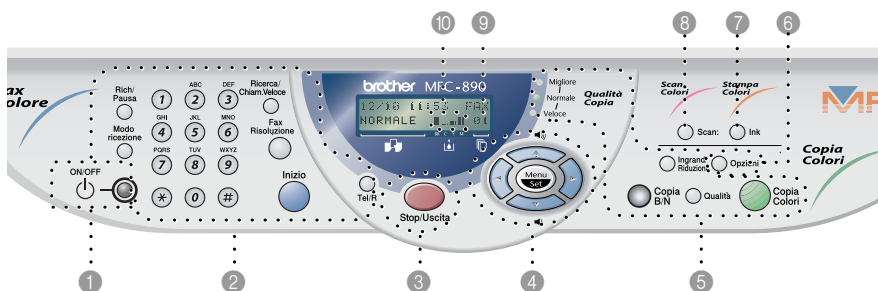

## 1 ON/OFF

Questo tasto consente di accendere e spegnere l'apparecchio.

## 2 Tasti funzionamento fax e telefono:

### Rich/Pausa

Questo tasto consente di ricomporre l'ultimo numero chiamato e di inserire una pausa nella composizione automatica dei numeri.

### Modo ricezione

Questo tasto consente di selezionare la modalità di gestione automatica delle chiamate in arrivo.

### Tastiera

Si usa per comporre numeri di telefono e fax e per immettere informazioni nell'apparecchio.

Il tasto # consente di impostare la modalità di composizione selezionando toni o impulsi.

## Ricerca/Chiam.Veloce

Questo tasto consente di cercare numeri memorizzati nell'apparecchio e di comporli automaticamente premendo # e un numero a due cifre.

## Fax Risoluzione

Questo tasto consente di impostare la risoluzione per la trasmissione dei fax.

## Inizio

Questo tasto consente di avviare una procedura, ad esempio l'invio di un fax.

## Tel/R

Questo tasto consente di iniziare una conversazione telefonica dopo avere ricevuto il doppio squillo ed avere sollevato il ricevitore del telefono esterno. Questo tasto consente inoltre di accedere ad una linea esterna e/o chiamare l'operatore o trasferire una chiamata ad un altro interno nel caso in cui l'apparecchio sia collegato ad un centralino(PABX).

### 3 Stop/Uscita

Questo tasto consente di interrompere l'invio di un fax, annullare una procedura o uscire da un menu.

### 4 Tasti Navigazione: Menu/Set

Questo tasto consente di accedere al Menu per programmare e memorizzare le impostazioni nell'apparecchio.



Questo tasto consente di scorrere avanti e indietro le opzioni dei menu.

Questi tasti consentono inoltre di cercare in ordine alfabetico i nomi associati ai numeri memorizzati nell'apparecchio.

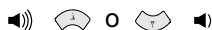

### Volume

Questo tasto consente di scorrere menu e opzioni.

Questi tasti consentono inoltre di regolare il volume della suoneria e del diffusore.

### 5 Tasti Copia (Impostazioni temporanee):

#### Qualità

Questo tasto consente di modificare temporaneamente la qualità delle copie.

#### Spia Qualità accesa

Queste spie indicano la qualità delle copie selezionata con il tasto **Qualità**.

#### Ingrand/Riduzione

Questo tasto consente di ridurre o ingrandire le copie in base al rapporto selezionato.

#### Copia B/N

Questo tasto consente di produrre copie in bianco e nero.

#### Copia Colori

Questo tasto consente di produrre copie a colori.

### 6 Opzioni

Questo tasto consente di selezionare in modo rapido e semplice le impostazioni provvisorie per le copie o il PhotoCapture Center™.



**7 Tasto stampa a colori:  
Ink**

Questo tasto consente di pulire le teste di stampa, sostituire le cartucce di inchiostro e verificare la quantità di inchiostro disponibile.

**8 Tasto Scan a colori:  
Scan:**

Consente di scandire il documento successivo e selezionare la destinazione nel proprio computer(ad esempio applicazione di word processing, grafica o e-mail), sulla scheda di memoria o nella rete (solo con NC-8100h opzionale).

**9 Display a cristalli liquidi (LCD)**

Questo tasto consente di visualizzare messaggi sul display per semplificare l'impostazione ed il funzionamento dell'apparecchio.

**10 Volume inchiostro**

È possibile vedere il volume di inchiostro rimasto nella cartuccia.

**BK**—Nero

**C**—Ciano

**Y**—Giallo

**M**—Magenta

## Accensione e spegnimento dell'MFC

---

Quando è inattivo, l'apparecchio può essere acceso o spento premendo il tasto **ON/OFF**. Quando è spento (modo OFF), l'MFC invia comunque i fax che sono stati programmati per l'invio differito e può continuare a ricevere fax in modo **SOLO FAX**. È possibile anche recuperare fax tramite la funzione di recupero remoto ovunque ci si trovi utilizzando un qualunque apparecchio telefax. Per le altre operazioni è necessario riaccendere l'apparecchio.

### Spegnimento dell'MFC

Premere il tasto **ON/OFF** fino a quando il display visualizza:

Il display e la spia dello scanner si spengono.

SPEGIMENTO  
NORMALE ■■■■ 01

### Accensione dell'MFC

Premere il tasto **ON/OFF** fino a quando il display visualizza:

Il display visualizza data e ora (modo standby).

PREGO ATTENDERE





Anche quando è spento, l'MFC pulisce periodicamente la testa di stampa per mantenere la qualità della stampa.

Se si scollega il cavo di alimentazione, tutte le funzioni dell'MFC sono disattivate.

## Spegnimento della lampada dello scanner

---

La lampada dello scanner resta accesa per 16 ore prima dello spegnimento automatico per preservare la durata di funzionamento della lampada. La lampada dello scanner può anche essere spenta manualmente premendo contemporaneamente i tasti  e . In questo modo la lampada dello scanner resta spenta fino a successivo utilizzo dello scanner.

Spegnendo la lampada dello scanner si riduce il consumo energetico.



Se la lampada viene spenta regolarmente in modo manuale, la sua durata di esercizio si riduce.

# Informazioni sugli apparecchi telefax

Anche se si utilizza un apparecchio telefax per la prima volta, è facile imparare a riconoscere i toni fax ed in poco tempo ricevere o trasmettere fax risulta un'operazione semplicissima per tutti.

## Toni fax e stretta di mano

---

Quando qualcuno invia un fax, l'apparecchio trasmette dei segnali CNG, ossia segnali acustici intermittenti trasmessi ad intervalli di 4 secondi.

Quando si compone il numero e si preme **Inizio**, l'apparecchio trasmette questi segnali per circa 60 secondi. Durante questo intervallo, l'apparecchio trasmittente deve iniziare la "stretta di mano" con quello ricevente.

Ogni volta che si trasmettono documenti via fax, l'apparecchio invia segnali CNG sulla linea telefonica. Ci si abitua presto a riconoscere questi segnali e a capire quando è in arrivo un messaggio fax.

L'apparecchio ricevente risponde a quello trasmittente emettendo suoni piuttosto acuti per circa 40 secondi e visualizzando sul display il messaggio RICEZIONE.

Se è impostato sulla modalità SOLO FAX, l'apparecchio risponde a tutte le chiamate automaticamente emettendo i suoni di ricezione del fax. Anche se il chiamante interrompe la comunicazione, l'apparecchio continua ad emettere questi segnali per 40 secondi circa visualizzando il messaggio RICEZIONE. Per annullare la modalità di ricezione premere **Stop/Uscita**.

La "stretta di mano" del fax è il periodo in cui i segnali CNG dell'apparecchio trasmittente e i "trilli" di quello ricevente si sovrappongono. Questa sovrapposizione dura dai 2 ai 4 secondi e permette agli apparecchi di rilevare reciprocamente le modalità di invio e ricezione. La stretta di mano può cominciare solo quando si risponde alla chiamata. I segnali CNG durano solo circa 60 secondi dopo la composizione del numero. Pertanto, è importante che l'apparecchio ricevente risponda alla chiamata entro il minor numero di squilli possibile.



Se sulla linea dell'apparecchio è installato una segreteria telefonica esterna (TAD), sarà il TAD a determinare il numero di squilli emessi dall'apparecchio prima che risponda alla chiamata. (Vedi *Collegamento di una segreteria telefonica esterna (TAD)* a pagina 1-9.)

## **ECM (Modo correzione errori)**

---

Il Modo correzione errori (ECM) consente al telefax di controllare l'integrità di una trasmissione fax in corso. Le trasmissioni ECM sono possibili solo tra apparecchi dotati della funzione ECM. In questo caso, è possibile inviare e ricevere messaggi fax verificandone continuamente l'integrità.

Per utilizzare questa funzione l'apparecchio deve disporre di memoria sufficiente.

# Collegamento dell'apparecchio

## Collegamento di un telefono esterno (in derivazione)

Sebbene l'apparecchio non disponga di un ricevitore, è possibile collegare un telefono separato (o segreteria telefonica) direttamente all'apparecchio. Collegare un telefono separato all'apparecchio nel modo qui illustrato.

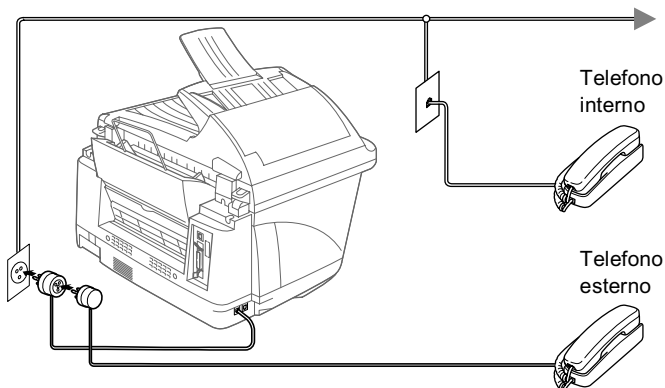

Ogni volta che si utilizza questo telefono esterno (o una segreteria telefonica esterna), il display visualizza TELEFONO.

# Collegamento di una segreteria telefonica esterna (TAD)

---

## Sequenza

Se sulla stessa linea telefonica dell'apparecchio è collegata una segreteria telefonica **esterna** (TAD) quest'ultima rileva tutte le chiamate.

L'apparecchio si predispone in attesa di segnali fax (CNG). Se riceve segnali fax, l'apparecchio rileva la chiamata e riceve il fax. Se non riceve segnali fax, l'apparecchio non rileva la chiamata per consentire all'utente che chiama di lasciare un messaggio sulla segreteria telefonica.

Il TAD deve rispondere alla chiamata entro quattro squilli (impostazione raccomandata: due squilli). L'apparecchio, infatti, può rilevare i toni CNG solo quando il TAD risponde alla chiamata e se il numero di squilli è impostato su quattro restano solo 8 - 10 secondi per la rilevazione dei toni e la "stretta di mano". Per registrare i messaggi in uscita si raccomanda di attenersi alle istruzioni riportate nel presente manuale. Non impostare il TAD sulla modalità "Risparmio" se questa modalità prevede che l'apparecchio emetta più di quattro squilli.



Se l'apparecchio non riesce a ricevere un fax, occorre impostare la funzione "Risparmio" del TAD esterno su quattro squilli.

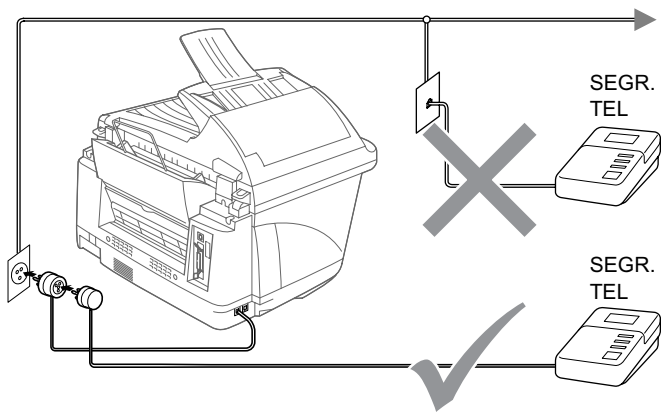

## Collegamenti

La segreteria telefonica esterna (TAD) deve essere collegata nella presa marcata EXT. sul retro dell'apparecchio oppure alla presa sulla spina telefonica dell'apparecchio. Se la segreteria viene collegata ad una presa a muro, l'apparecchio non funziona correttamente (a meno che non si usi la funzione Squillo di riconoscimento).

- 1** Collegare il cavo della linea telefonica nella presa marcata LINE situata nella parte posteriore dell'apparecchio.
- 2** Collegare il cavo della linea telefonica della segreteria esterna alla presa marcata EXT. sul retro dell'apparecchio, oppure alla presa sulla spina telefonica dell'apparecchio. (Verificare che questo cavo sia collegato alla segreteria telefonica esterna mediante la presa per la linea telefonica e non quella predisposta per il collegamento del telefono.)
- 3** Impostare il TAD esterno su uno o due squilli. (L'impostazione della durata degli squilli dell'apparecchio non ha rilevanza in questo caso.)
- 4** Registrare il messaggio in uscita sul TAD esterno.
- 5** Impostare la segreteria telefonica esterna in modo che risponda alle chiamate in arrivo.
- 6** Impostare il Modo Ricezione dell'apparecchio su EST. TEL/SEGR. (Vedi *Selezione del modo Ricezione* a pagina 5-1.)



## Registrazione del messaggio in uscita(OGM)

È importante che questo messaggio sia breve e che specifichi il modo di ricezione e invio dei fax, ossia manuale o automatico.

- 1** Registrare 5 secondi di silenzio all'inizio del messaggio (per permettere all'apparecchio di rilevare eventuali toni fax e consentire una ricezione più veloce.)
- 2** Registrare il messaggio in uscita, limitandone la durata a 20 secondi.
- 3** Si raccomanda di terminare il messaggio ricordando il codice di attivazione remota per l'invio manuale dei fax. Esempio di messaggio in uscita:

*" Dopo il segnale acustico, lasciate un messaggio o inviate un fax componendo il codice \* 51 e premendo Inizio."*



Si consiglia di iniziare la registrazione del messaggio dopo 5 secondi di silenzio poiché l'apparecchio non è in grado di rilevare i toni fax se sovrapposti alla voce. L'utente può provare ad omettere la pausa ed eventualmente registrare di nuovo il messaggio in uscita (questa volta includendo la pausa) nel caso in cui l'apparecchio presenti problemi di ricezione.

## Collegamenti multilinea (PBX)

---

La maggior parte degli uffici utilizza un centralino telefonico, o PABX. Questo apparecchio fax è compatibile con la maggior parte dei sistemi PABX e con sistemi a tasto che consentono il collegamento analogico con doppino. Si raccomanda, tuttavia, di disporre di una linea telefonica separata per l'apparecchio in modo da poterlo lasciare nel modo di ricezione Fax per ricevere fax in qualunque momento del giorno e della notte.

In caso di collegamento dell'apparecchio ad un sistema multilinea, chiedere al tecnico responsabile dell'installazione di collegare l'apparecchio all'ultima linea dell'impianto per evitare che l'apparecchio venga attivato ad ogni chiamata entrante.

- ⊘ Come per tutti gli apparecchi telefax, questo apparecchio deve essere collegato ad un impianto bipolare. Se la linea utilizzata presenta più di due fili, non sarà possibile collegare correttamente l'apparecchio.

### In caso di funzionamento combinato dell'apparecchio con un PBX

- 1** In caso di collegamento dell'apparecchio ad un PBX, il produttore non garantisce il corretto funzionamento del presente apparecchio in ogni circostanza. In caso di difficoltà rivolgersi alla società responsabile del funzionamento del PBX.
- 2** Se tutte le chiamate entranti vengono gestite dal centralino, impostare il Modo Ricezione su **MANUALE**. In questo modo, tutte le chiamate entranti devono essere inizialmente gestite come chiamate vocali.
- 3** L'apparecchio può essere usato con linee telefoniche ad impulsi o a toni.

## Funzioni personalizzabili sulla linea telefonica

---

Se si utilizzano funzioni personalizzabili sulla stessa linea telefonica dell'apparecchio - ad esempio cassetta vocale, avviso di chiamata, Identificativo, avviso di Chiamata/Identificativo, servizio di segreteria telefonica, sistema di allarme, ecc. - è possibile che queste interferiscano con il corretto funzionamento dell'apparecchio.

# 2 Carta

## Informazioni sulla carta

La qualità del documento può essere influenzata dal tipo di carta usato nell'apparecchio.

Per garantire una qualità di stampa ottimale per le impostazioni selezionate, impostare sempre la funzione "Tipo Carta" in base al tipo di carta usato per la stampa.

È possibile usare carta comune, carta per stampanti a getto d'inchiostro (carta patinata), carta lucida, lucidi e buste.

Si consiglia di provare vari tipi di carta prima di acquistarne in grandi quantità.

Per ottenere i migliori risultati, usare la carta raccomandata.



Quando si stampa su carta inkjet (carta patinata), acetati e carta lucida è importante verificare di avere selezionato il supporto di stampa adatto nella scheda "Di base" del driver della stampante.

Quando si utilizza carta inkjet, carta lucida o lucidi, evitare che i fogli si accumulino rimuovendoli uno ad uno via via che vengono emessi nel vassoio di uscita della carta.

## Consigli per la conservazione e l'utilizzo della carta speciale

---

- Conservare la carta nella confezione originale e tenerla sigillata. Conservare la carta in posizione orizzontale lontano da umidità, fonti di calore e luce solare diretta.
- Evitare di toccare il lato trattato della carta lucida (lato riflettente). Caricare la carta lucida nell'alimentatore con il lato lucido rivolto verso l'alto.
- Non mettere le dita sui lucidi poiché questo supporto tende ad assorbire facilmente acqua e traspirazione con conseguente riduzione della qualità di stampa. I lucidi per stampanti/fotocopiatrici laser possono macchiare il documento successivo. Usare solo lucidi del tipo raccomandato.

## Carta raccomandata

La qualità della stampa dipende dal tipo e dalla marca della carta usata. Visitando il sito <http://solutions.brother.com> è possibile visualizzare un elenco dei tipi di carta raccomandati per il modello MFC-890.

## Capacità carta del cassetto carta

Paper Type	Paper Size	Numero di fogli
Carta normale (Carta pretagliata)	A4, Executive	100 da 80 g/m <sup>2</sup>
Carta Inkjet	A4	20
Carta lucida	A4	20
Lucidi	A4	10
Buste	DL, COM-10, C5, Monarch	10
Cartolina	101.6 x 152.4 (mm)	30
Scheda Index	127 x 203.2 (mm)	30

## Specifiche carta per il cassetto carta

Formato Carta Grammatura	Carta normale / Carta inkjet: da 64 a 120 g/m <sup>2</sup> Carta lucida: Massimo 180 g/m <sup>2</sup> Cartolina: Massimo 180 g/m <sup>2</sup> Scheda index: Massimo 120 g/m <sup>2</sup>
Spessore	Carta normale / Carta inkjet: da 0.08 a 0.15 mm Carta lucida: Massimo 0.2 mm Buste: Massimo 0.52mm Cartolina: Massimo 0.23 mm Scheda index: Massimo 0.15 mm
Cassetto carta	Massimo 10 mm Massimo 100 fogli da 80 g/m <sup>2</sup>
Supporto uscita carta	Massimo 50 fogli da 80 g/m <sup>2</sup> (Per evitare sbavature di inchiostro, si raccomanda di rimuovere i fogli di carta lucida e i lucidi uno alla volta via via che vengono emessi nel vassoio di uscita della carta.)



È possibile ricevere messaggi fax solo su carta di formato A4.

## Specifiche carta per la fessura di alimentazione manuale

Larghezza carta	da 89 a 210 mm
Lunghezza carta	da 100 a 356 mm
Spessore carta	da 0,15 0,25 mm Cartolina: Massimo 0,45 mm



Rimuovere la carta dal cassetto carta e caricare un foglio alla volta.

- ⊘ Non utilizzare carta o buste:
  - danneggiate, arricciate, squalcite o di forma irregolare
  - molto lucide o particolarmente corrugate
  - precedentemente stampate con una stampante laser
  - non impilabili in modo uniforme
  - prodotte con grana corta
  
- ⊘ Non utilizzare buste:
  - piuttosto slargate
  - recanti caratteri in rilievo
  - con fermagli
  - che non presentino pieghe precise
  - prestampate all'interno

## Area di stampa

Le dimensioni dell'area di stampa dipendono dalle impostazioni definite nell'applicazione utilizzata. Le illustrazioni riportate sotto mostrano le aree non stampabili su fogli pretagliati e buste.

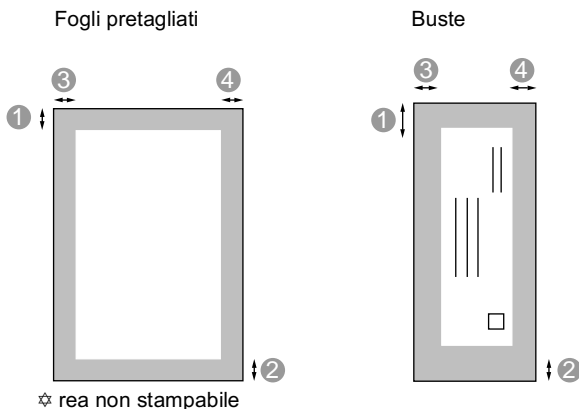

Carta	Formato carta		1 Alto	2 Basso	3Sinistra	4Destra
Foglio pretagliato	A4	Fax	3 mm	12 mm	3 mm	3 mm
		Stampante	3 mm	12 mm (3 mm)*1	3 mm	3 mm
		Copia	3 mm	12 mm (3 mm)*1	3 mm	3 mm
	Executive	Stampante	3 mm	12 mm (3 mm)*1	3 mm	3 mm
Buste	DL, C5, COM10, Monarch	Stampante	10 mm	20 mm	3 mm	3 mm



La stampante dipende dal relativo driver.

Le figure sopra sono riportate a titolo di riferimento e l'area di stampa può variare in base al tipo di carta usato.

\*1 impostando la funzione VICINO A MARG. su SI.

## Programmazione intuitiva

Questo apparecchio si avvale della programmazione a schermo e dei tasti di navigazione per garantire un utilizzo semplice. Questo tipo di programmazione, infatti, risulta facile ed intuitiva e consente all'utilizzatore di trarre il massimo vantaggio dalle funzionalità dell'apparecchio.

Con la programmazione a schermo, basta seguire i messaggi guida che appaiono sul display a cristalli liquidi. Questi messaggi guidano l'utente passo dopo passo nella selezione delle funzioni dei vari menu, delle opzioni di programmazione e delle impostazioni dell'apparecchio.

## Tabella Menu

---

L'apparecchio può essere programmato anche senza l'aiuto del manuale. Qui di seguito è riportata una lista completa di selezioni, impostazioni ed opzioni relative alle varie funzioni dell'apparecchio.



È possibile programmare l'apparecchio premendo **Menu/Set** seguito dai numeri dei menu.

Ad esempio, per impostare RISOLUZ FAX su FINE:

Premere **Menu/Set**, **2**, **2**, **2** e  o  per selezionare FINE.

Premere **Menu/Set**.



# Tasti Navigazione

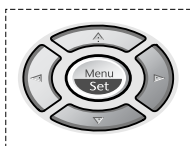

- \* Per accedere al menu
- \* Per passare al livello successivo del menu
- \* Per accettare un'opzione



- \* Questi tasti consentono di scorrere il livello del menu visualizzato



- \* Questo tasto consente di tornare al livello del menu precedente



- \* Questo tasto consente di passare al livello del menu successivo



Stop/Uscita

- \* Questo tasto consente di uscire dal menu

Per accedere al Modo Menu premere **Menu/Set**. Una volta richiamato il menu, il display dell'apparecchio visualizza le opzioni selezionabili.

Premere **1** per accedere al menu di impostazione generale

—**OPPURE**—

Premere **2** per accedere al Menu Fax

—**OPPURE**—

Premere **3** per accedere al Menu Copia

—**OPPURE**—

Premere **4** per accedere al Menu Cattura Foto

—**OPPURE**—

Premere **5** per accedere al Menu Test di Stampa

—**OPPURE**—

Premere **6** per accedere al Menu Stampa Rapporti

—**OPPURE**—

SELEZ ↑ ↓ & SET  
1.SETUP GENERALE

SELEZ ↑ ↓ & SET  
2.FAX

SELEZ ↑ ↓ & SET  
3.COPIA

SELEZ ↑ ↓ & SET  
4.CATTURA FOTO



SELEZ ↑ ↓ & SET  
5.TEST DI STAMPA

SELEZ ↑ ↓ & SET  
6.STAMP RAPPORTO

Premere il tasto  o  per scorrere più rapidamente le opzioni.

Quando l'opzione voluta appare sul display, impostarla premendo il tasto **Menu/Set**.

Il display visualizza il livello del menu successivo.

Premere  o  per visualizzare la selezione del menu successivo.

Premere **Menu/Set**.

Una volta terminata l'impostazione delle opzioni, il display visualizza il messaggio ACCETTATO.



Usare  per tornare più rapidamente alle visualizzazioni precedenti.

L'impostazione corrente è sempre l'opzione visualizzata senza il segno "?".

Per accedere al menu premere  **Menu/Set**.

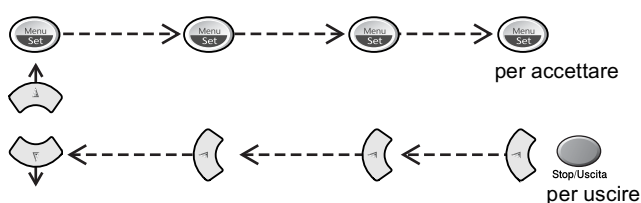

Menu principale	Sottomenu	Selezioni Menu	Opzioni	Descrizioni	Pagina	
<b>1.SETUP GENERALE</b>	<b>1.TIPO CARTA</b>	—	<b>NORMALE</b> INK JET LUCIDA (4-COLORI o 3-COLORI) ACETATO	Questa funzione consente di impostare il tipo di carta per il cassetto carta.	4-1	
	<b>2.DATA/ORA</b>	—	—	Questa funzione consente di impostare data e ora sul display e di stamparle su tutte le pagine inviate via fax.	4-2	
	<b>3.IDENTIFICAT IVO</b>	—	—	Questa funzione consente di programmare nome, numero di fax e numero di telefono da stampare su tutte le pagine inviate via fax.	4-3	
	<b>4.VOLUME</b>	<b>1.SQUILLO</b>	—	ALTO MED <b>BASSO</b> NO	Questa funzione consente di regolare il volume della suoneria.	4-5
		<b>2.BEEP</b>	—	ALTO MED <b>BASSO</b> NO	Questa funzione consente di regolare il volume del segnale acustico.	4-6
		<b>3.SUONO</b>	—	ALTO MED <b>BASSO</b> NO	Questa funzione consente di regolare il volume del diffusore.	4-6



Le impostazioni di fabbrica sono riportate in grassetto.

Per accedere al menu premere  **Menu/Set**.

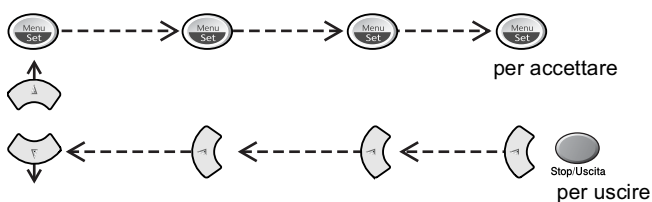

Menu principale	Sottomenu	Selezioni Menu	Opzioni	Descrizioni	Pagina
1. SETUP GENERALE (Segue)	5.CENTRALINO	—	SI NO	Attivare questa funzione se l'apparecchio è collegato a un PABX (centralino automatico privato).	4-7
	6.FUSO ORARIO	—	—	Reimposta l'orologio dell'apparecchio di un'ora per l'ora legale/solare.	4-8
	7.RISPARMIO	—	SI NO	Modo Risparmio.	4-8
	8.TONI /IMPULSI	—	TONI IMPULSI	Consente di selezionare il modo di composizione dei numeri.	4-9



Le impostazioni di fabbrica sono riportate in grassetto.

Per accedere al menu premere  **Menu/Set**.

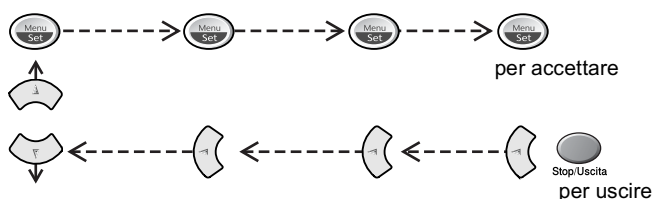

Menu principale	Sottomenu	Selezioni Menu	Opzioni	Descrizioni	Pagina
<b>2.FAX</b>	<b>1.IMP RICEZIONE</b>	<b>1.NUMERO SQUILLI</b>	04 03 <b>02</b> 01	Questa funzione consente di impostare il numero di squilli prima della rilevazione automatica della chiamata in modalità FAX o FAX/TEL mode.	5-2
		<b>2.N. SQUILLI F/T</b>	70 40 <b>30</b> 20	Questa funzione consente di impostare il numero di doppi squilli nel modo FAX/TEL.	5-3
		<b>3.FAX RICONOS</b>	<b>SI</b> NO	Questa funzione consente di ricevere i fax senza dovere premere il tasto <b>Inizio</b> .	5-4
		<b>4.CODICE REMOTO</b>	<b>SI</b> (*51, #51) NO	È possibile rispondere a tutte le chiamate da un telefono esterno o interno e usare i codici per attivare o disattivare l'apparecchio. Questi codici di attivazione e disattivazione remota sono personalizzabili.	5-8
		<b>5.AUTO RIDUZIONE</b>	<b>SI</b> NO	Questa funzione consente di ridurre la dimensione dei fax in arrivo.	5-5



Le impostazioni di fabbrica sono riportate in grassetto.

Per accedere al menu premere  **Menu/Set**.

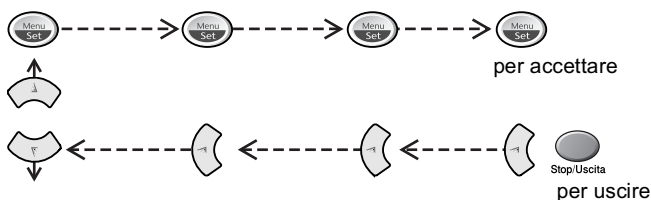

Menu principale	Sottomenu	Selezioni Menu	Opzioni	Descrizioni	Pagina
2.FAX (Segue)	1.IMP RICEZIONE (Segue)	6.MEM RICEZIONE	SI NO	Memorizza automaticamente e i fax in arrivo se viene esaurita la carta.	5-9
		7.POLLING RX	STANDARD PROTETTO DIFFER	Questa funzione consente di impostare l'apparecchio per prelevare fax da un altro apparecchio.	5-11
	2.IMP TRASSMISS	1.CONTRASTO	AUTO CHIARO SCURO	Questa funzione consente di modificare il livello di chiaroscuro del fax da inviare.	6-6
		2.RISOLUZ FAX	STANDARD FINE S.FINE FOTO COLORE STD COLORE FINE	Questa funzione consente di ripristinare la risoluzione predefinita per i fax in uscita.	6-7
		3.DIFFERITA	—	Questa funzione consente di impostare l'ora di invio dei fax per la trasmissione differita.	6-19
		4.UNIONE TX	SI NO	Questa funzione consente di inviare contemporanea mente tutti i fax differiti destinati ad uno stesso apparecchio.	6-20



Le impostazioni di fabbrica sono riportate in grassetto.

Per accedere al menu premere  **Menu/Set**.

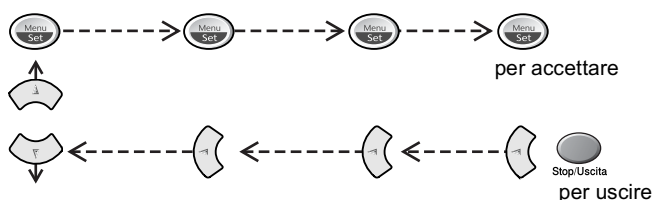

Menu principale	Sottomenu	Selezioni Menu	Opzioni	Descrizioni	Pagina
2.FAX (Segue)	2.IMP TRAMISS (Segue)	5.TEMPO REALE TX	NO SI PROSSIMO FAX	È possibile inviare un fax senza utilizzare la memoria dell'apparecchio.	6-11
		6.POLLED TX	STANDARD PROTETTO	Questa funzione consente ad un altro apparecchio telefax di prelevare documenti dal proprio apparecchio.	6-20
		7.IMP COPERTINA	PROSSIMO FAX SI NO ESEMPIO STAMPA	Questa funzione consente di inviare automaticamente una copertina programmata.	6-17
		8.NOTE COPERTINA	—	È possibile aggiungere commenti personali sulla copertina.	6-15
		9.MODO OVERSEAS	SI NO	Questa funzione consente di ottimizzare la trasmissione in caso di invio di fax all'estero minimizzando i problemi spesso incontrati in questo tipo di trasmissione.	6-18
	3.MEMORIA NUMERI	1.N. VELOCI	—	Questa funzione consente di memorizzare i numeri di chiamata veloce per consentire la composizione rapida premendo solo pochi tasti.	7-1
		2.IMPOS GRUPPI	—	Questa funzione consente di impostare un numero da associare ad un Gruppo di utenti per la trasmissione Circolare.	7-3



Le impostazioni di fabbrica sono riportate in grassetto.

Per accedere al menu premere  **Menu/Set**.

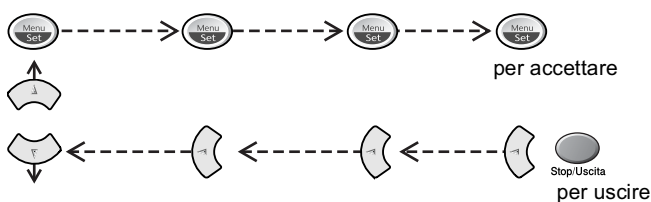

Menu principale	Sottomenu	Selezioni Menu	Opzioni	Descrizioni	Pagina
2. FAX (Segue)	4. SETTAG. REPORT	1. RAPPORTO TRASM	SI SI+IMMAGINE NO NO+IMMAGINE	Impostazione iniziale per il Rapporto di Verifica delle Trasmissioni ed il Rapporto delle Attività.	9-1
		2. TEMPO GIORNALE	OGNI 7 GIORNI OGNI 2 GIORNI OGNI 24 ORE OGNI 12 ORE OGNI 6 ORE OGNI 50 FAX NO		9-1
	5. OPZ FAX REMOTO	1. INOLTRO FAX	NO SI	Imposta l'apparecchio in modo da inoltrare i messaggi fax ricevuti.	8-1
		2. CARICA FAX	SI NO	Questa funzione consente all'apparecchio di memorizzare i fax in arrivo. In questo modo è possibile recuperare i fax memorizzati ovunque ci si trovi utilizzando un qualunque apparecchio telefax (recupero remoto).	8-2
		3. ACCESSO REMOTO	159✕	L'apparecchio consente di personalizzare il codice di attivazione per il recupero remoto dei fax.	8-3
		4. STAMPA DOCUMENTI (Stampa di Backup)	—	Questa funzione consente di stampare o fax in arrivo contenuti nella memoria dell'apparecchio.	5-10



Le impostazioni di fabbrica sono riportate in grassetto.



Per accedere al menu premere  **Menu/Set**.

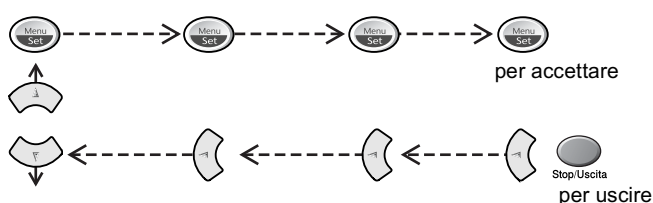

Menu principale	Sottomenu	Selezioni Menu	Opzioni	Descrizioni	Pagina
2.FAX (Segue)	6.CANC LAVORO	—	—	Questa funzione consente di verificare le operazioni in memoria o di annullare una trasmissione differita o un'operazione di polling.	5-14 6-13
	0.VARIE	—	—	Impedisce la maggior parte delle funzioni tranne la ricezione di fax.	5-15
3.COPIA	1.QUALITÀ	—	NORMALE MIGLIORE VELOCE	Questa funzione consente di selezionare la qualità della copia.	10-18
	2.VICINO A MARG.	—	SI NO	Consente di espandere l'area stampabile di 3 mm in corrispondenza dei margini destro, sinistro e inferiore del foglio.	10-18
	3.LUMINOSITA'	—	- ■■■■ + - ■■■□ + - ■■□□ + - ■□□□ + - □□□□ +	Questa funzione consente di regolare la luminosità	10-18
	4.CONTRASTO	—	- ■■■■ + - ■■■□ + - ■■□□ + - ■□□□ + - □□□□ +	Questa funzione consente di regolare il contrasto.	10-19



Le impostazioni di fabbrica sono riportate in grassetto.

Per accedere al menu premere  **Menu/Set**.

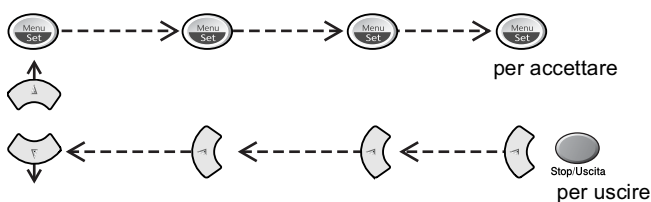

Menu principale	Sottomenu	Selezioni Menu	Opzioni	Descrizioni	Pagina
3. COPIA (Segue)	5. REGOLA COLORE	1. ROSSO	R :- █████ + R :- █████ + R :- ████ + R :- █████ +	Questa funzione consente di regolare la quantità di rosso nelle copie.	10-19
		2. VERDE	V :- █████ + V :- █████ + V :- ████ + V :- █████ +	Questa funzione consente di regolare la quantità di verde nelle copie.	
		3. BLU	B :- █████ + B :- █████ + B :- ████ + B :- █████ +	Questa funzione consente di regolare la quantità di blu nelle copie.	
4. CATTURA FOTO	1. QUALITA' STAMPA	—	NORMALE FINE FOTO	Questa funzione consente di selezionare la qualità di stampa.	11-17
	2. DIM STAMPA	—	(13 X 9 CM) <b>(15 X 10 CM)</b> (18 X 13 CM) (20 X 25 CM)	Questa funzione consente di selezionare la dimensione della stampa.	11-17
	3. LUMINOSITA'	—	- █████ + - █████ + - ████ + - █████ +	Questa funzione consente di regolare la luminosità.	11-17
	4. CONTRASTO	—	- █████ + - █████ + - ████ + - █████ +	Questa funzione consente di regolare il contrasto.	11-18



Le impostazioni di fabbrica sono riportate in grassetto.

Per accedere al menu premere  **Menu/Set**.

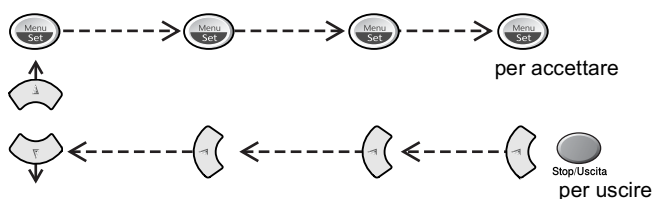

Menu principale	Sottomenu	Selezioni Menu	Opzioni	Descrizioni	Pagina
4.CATTURA FOTO (Segue)	5.MIGLIOR COLORE	SI NO	<b>1.BILANC BIANCO</b> - ■■■■ + - ■■■□ + - ■■□□ + - ■□□□ + - □□□□ +  <b>2.MIGLIOR QUALITA'</b> - ■■■■ + - ■■■□ + - ■■□□ + - ■□□□ + - □□□□ +  <b>3.DENSITA' COLORE</b> - ■■■■ + - ■■■□ + - ■■□□ + - ■□□□ + - □□□□ +	Questa funzione consente di regolare la tonalità delle aree bianche.  Questa funzione consente di aumentare l'accuratezza dei dettagli dell'immagine.  Questa funzione consente di regolare la quantità totale di colore nell'immagine.	11-18
	6.SCAN. SCHEDA	—	<b>PDF</b> <b>JPEG</b>	Questa funzione consente di selezionare il formato di file predefinito per la scansione del colore.	15-20
5.TEST DI STAMPA	—	—	—	Questa funzione consente di stampare una pagina di prova per verificarne la qualità e regolare l'allineamento verticale.	21-13



Le impostazioni di fabbrica sono riportate in grassetto.

Per accedere al menu premere  **Menu/Set**.

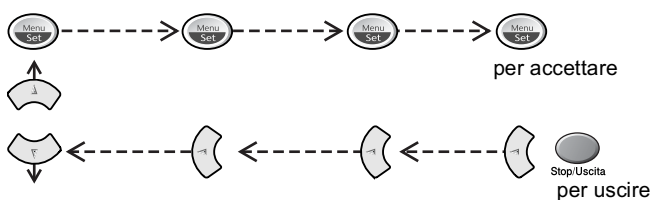

Menu principale	Sottomenu	Selezioni Menu	Opzioni	Descrizioni	Pagina
6.STAMP RAPPORTO	1.AIUTI	—	—	Questa funzione consente di stampare liste e rapporti.	9-3
	2.MEMORIA NUMERI	—	—		
	3.GIORNALE	—	—		
	4.RAPPORTO TX	—	—		
	5.STAMP SETTAGGI	—	—		
	6.MODULO ORDINE	—	—		



Le impostazioni di fabbrica sono riportate in grassetto.

# 4 Messa a punto iniziale



## Utilizzo dell'apparecchio

### Impostazione del tipo di carta

---



Impostare l'apparecchio in base al tipo di carta usato.

**1** Premere **Menu/Set**, **1**, **1**.

**2** Premere  o  per selezionare NORMALE, INK JET, LUCIDA o ACETATO.

SETUP GENERALE  
1.TIPO CARTA

Premere **Menu/Set**.

**3** Se è stata selezionata l'opzione LUCIDA, premere  o  per selezionare LUCIDA: 4-COLORI o LUCIDA: 3-COLORI.

Premere **Menu/Set**.



La qualità di stampa dell'inchiostro nero varia in base al tipo di carta lucida utilizzato. L'inchiostro nero viene utilizzato quando si seleziona l'opzione LUCIDA: 4-COLORI. Se la carta lucida usata non è compatibile con l'inchiostro nero selezionare LUCIDA: 3-COLORI per simulare l'inchiostro nero mediante la combinazione dei tre colori di stampa.

**4** Premere **Stop/Uscita**.



L'apparecchio emette la carta nell'apposito vassoio anteriore con il lato stampato rivolto verso l'alto. Quando si utilizzano acetati, si raccomanda di rimuovere i fogli via via che fuoriescono per evitare sbavature di inchiostro o inceppamenti della carta.

## Impostazione Data e Ora

---

L'apparecchio visualizza data e ora e stampa questi dati su ogni fax inviato.

In caso di interruzione della corrente elettrica, occorre impostare nuovamente data e ora. Tutte le altre impostazioni restano invariate.

**1** Premere **Menu/Set**, **1**, **2**.

SETUP GENERALE  
2 . DATA / ORA

**2** Digitare le ultime due cifre dell'anno.  
Premere **Menu/Set**.

DATA / ORA  
ANNO : XX

**3** Digitare le due cifre corrispondenti al mese.

DATA / ORA  
MESE : XX

Premere **Menu/Set**.

(Per esempio, digitare 09 per settembre o 10 per ottobre.)

**4** Digitare le due cifre corrispondenti al giorno.

DATA / ORA  
GIORNO : XX

Premere **Menu/Set**.

(Per esempio, digitare 06).

**5** Immettere l'ora nel formato 24 ore.

Premere **Menu/Set**.

DATA / ORA  
ORA : XX : XX

(Per esempio, immettere 15:25 per le 3:25 pomeridiane.)

**6** Premere **Stop/Uscita**.

Ogni volta che non si utilizza l'apparecchio, il display visualizza data e ora.

## Impostazione dell'Identificativo

---

Questa funzione consente di memorizzare il proprio nome, o quello della propria ditta, ed il numero di fax da stampare su tutte le pagine inviate via fax.

**1** Premere **Menu/Set, 1, 3.**

SETUP GENERALE  
3. IDENTIFICATIVI

**2** Immettere il proprio numero di fax (massimo 20 cifre).

IDENTIFICATIVO  
FAX :

Premere **Menu/Set.**

Per continuare occorre immettere un numero di fax (massimo 20 cifre).

**3** Immettere il proprio numero di telefono (massimo 20 cifre).

IDENTIFICATIVO  
TEL :

Premere **Menu/Set.**

(Se il numero di telefono e il numero di fax sono uguali, inserire di nuovo lo stesso numero.)



Il numero di telefono immesso serve solo per le funzioni associate alla produzione di una copertina da inviare con il fax. (Vedi *Composizione di una copertina elettronica* a pagina 6-14.)

**4** Usare la tastiera dell'apparecchio per immettere il proprio nome (massimo 20 caratteri).

IDENTIFICATIVO  
NOME :

Premere **Menu/Set.**

(Vedi *Digitazione testo* a pagina 4-4.)

**5** Premere **Stop/Uscita.**

Il display visualizza data e ora.



Se l'identificativo è già stato programmato, il messaggio visualizzato sul display chiede all'utente di premere **1** per apportare modifiche o **2** per uscire dalla procedura senza apportare modifiche.

## Digitazione testo

Per impostare alcune funzioni, come l'Identificativo, può essere necessario inserire del testo. Sulla maggior parte dei tasti sono stampate tre o quattro lettere stampate. I tasti con **0**, **#** e **\*** non hanno lettere associate perché servono ad immettere caratteri speciali.

Premendo più volte un tasto numerico è possibile immettere il carattere desiderato.

Premere il tasto	una volta	due volte	tre volte	quattro volte
<b>2</b>	A	B	C	2
<b>3</b>	D	E	F	3
<b>4</b>	G	H	I	4
<b>5</b>	J	K	L	5
<b>6</b>	M	N	O	6
<b>7</b>	P	Q	R	S
<b>8</b>	T	U	V	8
<b>9</b>	W	X	Y	Z

## Inserimento di spaziature

Per immettere uno spazio premere  una volta tra un numero e l'altro e due volte tra una lettera e l'altra.

## Correzioni

Per modificare una lettera immessa per sbaglio, premere  per posizionare il cursore uno spazio dopo l'ultima lettera corretta. Premere **Stop/Uscita**. Tutte le lettere che si trovano dopo il cursore verranno cancellate. A questo punto è possibile digitare le lettere e/o i numeri corretti. È inoltre possibile tornare indietro con il cursore e digitare i caratteri corretti su quelli sbagliati.



## Ripetizione di lettere

Per digitare un carattere assegnato allo stesso tasto del carattere precedente premere  per spostare il cursore verso destra.

## Caratteri speciali e simboli

Premere **\***, **#** o **0** e premere  o  per spostare il cursore sotto il carattere speciale o il simbolo voluto e premere **Menu/Set** per selezionarlo.

Premere **\*** per (spazio) ! " # \$ % & ' ( ) \* + , - . / €



Premere **#** per ; < = > ? @ [ ] ^ \_

Premere **0** per Ä Ë Ö Ü À Ç È É 0

## Impostazione del volume della suoneria

---

**1** Premere **Menu/Set**, **1**, **4**, **1**.



**2** Premere  o  per selezionare (NO, BASSO, MED, o ALTO).

Premere **Menu/Set**.

**3** Premere **Stop/Uscita**.

—**OPPURE**—

La regolazione del volume degli squilli deve essere fatta quando non l'apparecchio non è in uso. È possibile impostare la suoneria su NO o selezionare il volume degli squilli.



Premere  o  per regolare il volume. Ogni volta che si preme il tasto, l'apparecchio emette uno squillo e il display visualizza l'impostazione selezionata per consentire all'utente di selezionare accuratamente il volume desiderato. Ogni volta che si preme il tasto, il volume cambia passando all'impostazione successiva. L'apparecchio memorizza la nuova impostazione fino a successiva modifica.

VOLUME 1.SQUILLO
---------------------

## Impostazione del Volume del segnale acustico

---

È possibile impostare il volume del segnale acustico su BASSO, MED, ALTA o NO. L'impostazione predefinita (originale) è BASSO. Quando il segnale acustico è impostato su BASSO, MED o ALTA, l'apparecchio emette segnali acustici ogni volta che si preme un tasto o si commette un errore o quando si invia o si riceve un fax.



- 1 Premere **Menu/Set**, **1**, **4**, **2**.
- 2 Premere  o  per selezionare l'opzione desiderata.
- 3 Quando il display visualizza l'opzione voluta.  
Premere **Menu/Set**.
- 4 Premere **Stop/Uscita**.

VOLUME 2. BEEP
-------------------

## Impostazione del volume del diffusore

---

È possibile impostare il volume del diffusore a una via.

- 1 Premere **Menu/Set**, **1**, **4**, **3**.
- 2 Premere  o  per selezionare (NO, BASSO, MED, O ALTO).  
Premere **Menu/Set**.
- 3 Premere **Stop/Uscita**.

VOLUME 3. SUONO
--------------------

# PABX e TRASFERIMENTO

---

L'apparecchio è inizialmente impostato per essere collegato ad una linea telefonica pubblica (PSTN). Tuttavia, molti uffici utilizzano un centralino telefonico automatico privato, o PABX. Questo apparecchio può essere collegato alla maggior parte dei PABX in commercio. La funzione di Richiamo dell'apparecchio supporta solo la ricomposizione del numero dopo un intervallo predefinito (TBR). Normalmente i PABX utilizzano questa funzione per accedere ad una linea esterna o trasferire una chiamata ad un altro interno. Questa funzione è attiva quando si preme il tasto **Tel/R**.

## Impostazione del PABX

Se l'apparecchio è collegato a un sistema PABX, impostare **CENTRALINO** su **SI**, altrimenti impostare **NO**.

**1** Premere **Menu/Set, 1, 5**.

**2** Premere  o  per selezionare **SI** (o **NO**).

SETUP GENERALE 5 . CENTRALINO
----------------------------------

Premere **Menu/Set**.

**3** Premere **Stop/Uscita**.





È possibile programmare la pressione del tasto **Tel/R** nei numeri memorizzati per la funzione di chiamata veloce. Quando si programma un numero di chiamata veloce (menu funzioni 2-3-1) premere prima **Tel/R** (il display visualizza "!"), quindi inserire il numero di telefono. In questo modo non sarà necessario premere **Tel/R** ogni volta prima di usare un numero di chiamata veloce. (Vedi *Memorizzazione di numeri per la composizione facilitata* a pagina 7-1.) Tuttavia, se il PBX è impostato su **NO**, non si potrà usare un numero di chiamata veloce che inizia con il tasto **Tel/R**.

## Impostazione del Cambio ora

---

Questa funzione consente di mandare avanti o indietro di un'ora l'orologio dell'apparecchio.

**1** Premere **Menu/Set, 1, 6.**

**2** Premere  o  per selezionare ORA LEGALE (o ORA SOLARE).

Premere **Menu/Set.**

**3** Premere **1** per passare all'ora solare o all'ora legale.

—**OPPURE**—

Premere **2** per uscire senza cambiare l'ora.

SETUP GENERALE  
6. FUSO ORARIO

ORA LEGALE?  
1. CAMBIA 2. LASC



## Modo Risparmio

---

Il Modo Risparmio consente di ridurre il consumo di energia elettrica, disinserendo il processore principale (CPU), ecc., dell'apparecchio. Se il Modo Risparmio è impostato su **SI**, l'apparecchio attiva automaticamente questa funzione quando non viene utilizzato e la spia dello scanner è spenta. In Modo Risparmio, non è possibile usare la funzione di rilevazione fax o di attivazione remota.

L'apparecchio visualizza il messaggio **RISPARMIO** invece della data e ora e del modo ricezione.

**1** Premere **Menu/Set, 1, 7.**

**2** Premere  o  per selezionare **SI** (o **NO**).

Premere **Menu/Set.**

**3** Premere **Stop/Uscita.**



Il modo Risparmio non è valido se è stata installata la scheda di rete LAN opzionale (NC-8100h).

SETUP GENERALE  
7. RISPARMIO

## Memoria



---

In caso di interruzione della corrente, le impostazioni dei menu permangono in memoria, mentre si perdono le impostazioni provvisorie (ad esempio Contrasto, Modo Overseas, ecc.) e le impostazioni della data e dell'ora.

## Impostazione del modo di composizione a toni o impulsi

---

Al momento della spedizione, l'apparecchio è impostato per la composizione a toni(multifrequenza). Se si utilizza un servizio a impulsi(ed apparecchi con composizione mediante disco), occorre modificare il modo di composizione.

- 1** Premere **Menu/Set, 1, 8**.
- 2** Premere  o  per selezionare **IMPULSI (o TONI)**.  
Premere **Menu/Set**.
- 3** Premere **Stop/Uscita**.

SETUP GENERALE 8.TONI/IMPULSI
----------------------------------

## 5

# Impostazioni del modo Ricezione

## Operazioni base di ricezione

### Selezione del modo Ricezione

È possibile selezionare uno dei quattro Modi di Ricezione disponibili premendo più volte il tasto **Modo ricezione**.

LCD	Come funziona	Quando usarlo
SOLO FAX (ricezione automatica)	L'apparecchio risponde automaticamente ad ogni chiamata come se fosse una chiamata fax.	Per linee fax dedicate.
FAX/TEL* (fax e telefono)  (con un telefono interno o esterno)	L'apparecchio risponde automaticamente a tutte le chiamate. Se la chiamata è per l'invio di un fax, l'apparecchio attiva la funzione di stampa. In caso contrario l'apparecchio segnala all'utente di sollevare il ricevitore emettendo lo speciale doppio squillo.	Usare questa funzione se si ricevono molti messaggi fax e poche chiamate vocali. Se si seleziona questo modo di ricezione non è possibile avere una segreteria telefonica collegata sulla stessa linea dell'apparecchio, neanche se si utilizzano due prese a muro separate, e non è possibile usare il servizio di messaggistica vocale fornito dalla compagnia telefonica.
EST. TEL/SEGR (con una segreteria telefonica esterna)	La segreteria telefonica esterna (TAD) risponde automaticamente a tutte le chiamate. I messaggi vocali vengono memorizzati nel TAD esterno ed i messaggi fax vengono stampati.	Selezionare questo modo se si utilizza una segreteria telefonica esterna collegata alla stessa linea telefonica dell'apparecchio. L'impostazione TAD funziona solo con una segreteria telefonica esterna (TAD). Il modo "Numero squilli" e "Durata Squilli F/T" non funzionano con questa impostazione.
MANUALE (ricezione manuale)  (con un telefono interno o esterno)	Quando questa funzione è attivata, l'utente deve rispondere manualmente alle chiamate.	Selezionare questo modo se si utilizza un modem collegato alla stessa linea oppure se non si ricevono molti messaggi fax. In caso di ricezione di toni fax, attendere che l'apparecchio attivi automaticamente la modalità di ricezione fax e riagganciare il ricevitore. (Vedi <i>Rilevazione fax</i> a pagina 5-4.)

\* Se si seleziona il modo FAX/TEL occorre impostare le funzioni Numero Squilli e Durata Squilli F/T.

## Selezione e modifica del Modo Ricezione

Premere più volte **Modo ricezione** fino a quando il display visualizza la selezione voluta. Dopo tre secondi il display visualizza data, ora ed il nuovo Modo Ricezione selezionato.

MODO RISPOSTA  
FAX/TEL



Se si modifica il Modo Ricezione mentre si esegue un'altra procedura, il display torna a visualizzare la procedura interrotta.

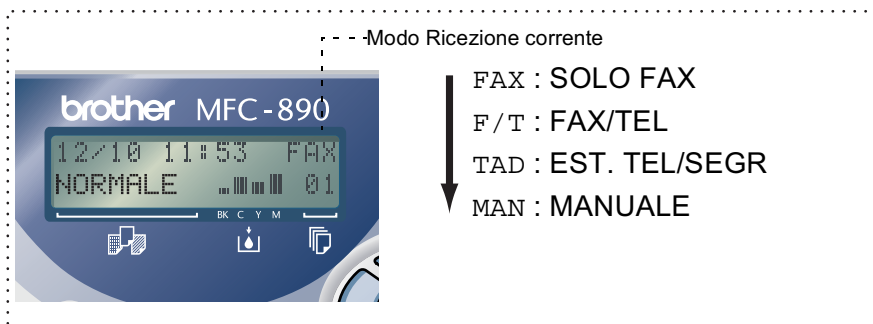



## Impostazione Numero Squilli

Questa funzione permette di impostare il numero di squilli emessi dall'apparecchio prima che riceva la chiamata entrante.

(Vedi *Rilevazione fax* a pagina 5-4 e *Azionamento da telefoni interni* a pagina 5-6.)

**1** Premere **Menu/Set**, **2**, **1**, **1**.

**2** Premere  o  per selezionare il numero di squilli prima dell'attivazione della segreteria telefonica (01-04).

IMP RICEZIONE  
1.NUMERO SQUILLI

Premere **Menu/Set**.

**3** Premere **Stop/Uscita**.



## Impostazione della Durata Squilli F/T (solo per il Modo F/T)

---

Se si seleziona il modo di ricezione F/T, occorre impostare il numero di doppi squilli emessi dall'apparecchio per avvisare l'utente che la chiamata entrante è di tipo vocale. (In caso di chiamata fax, l'apparecchio stampa automaticamente il documento.)

L'apparecchio emette il doppio squillo dopo i normali squilli iniziali. Anche se altri apparecchi sono collegati sulla stessa linea, solo l'apparecchio Brother emette il doppio squillo (per 20, 30, 40 o 70 secondi). Tuttavia, la chiamata vocale può essere ricevuta anche da un telefono interno collegato sulla stessa linea dell'apparecchio mediante una presa separata. (Vedi *Azionamento da telefoni interni* a pagina 5-6.)

**1** Premere **Menu/Set, 2, 1, 2.**

**2** Premere  o  il numero di squilli emessi dall'apparecchio per segnalare la ricezione di una chiamata vocale.

IMP RICEZIONE 2.N. SQUILLI F/T
-----------------------------------

Premere **Menu/Set.**

**3** Premere **Stop/Uscita.**



L'apparecchio continua ad emettere il doppio squillo per la durata impostata anche se la persona che ha effettuato la chiamata riaggancia.



## Rilevazione fax



---

Se si utilizza questa funzione non è necessario premere il tasto **Inizio** quando si riceve una chiamata fax. Impostando questa funzione su **SI** l'apparecchio riceve le chiamate fax automaticamente, anche se si è sollevato il ricevitore di un telefono esterno o interno. Basta riagganciare il ricevitore quando sul display appare il messaggio **RICEZIONE** o quando si sentono i toni di ricezione fax dal ricevitore del telefono in derivazione, collegato ad una presa a muro (presa telefonica) diversa da quella dell'apparecchio, e l'apparecchio riceve automaticamente il messaggio fax. Selezionando **NO** l'utente deve attivare manualmente l'apparecchio per la ricezione premendo **Inizio—OPPURE—**premendo \* **5 1** se si è risposto alla chiamata da un altro apparecchio. (Vedi *Azionamento da telefoni interni* a pagina 5-6.)



Se questa funzione è impostata su **SI**, ma l'apparecchio non rileva una chiamata quando si alza il ricevitore del telefono, digitare il codice di attivazione remota: \* **5 1**.

Se si inviano fax da un computer collegato alla stessa linea telefonica e l'apparecchio li intercetta, impostare **FAX RICONOS** su **NO**.

- 1** Premere **Menu/Set, 2, 1, 3**.
- 2** Usare  o  per selezionare **SI** (o **NO**).  
Premere **Menu/Set**.
- 3** Premere **Stop/Uscita**.

IMP RICEZIONE 3.FAX RICONOS
--------------------------------

## Stampa ridotta di un documento fax (Riduzione automatica)

---

È possibile impostare l'apparecchio in modo da ridurre automaticamente la dimensione del documento e riprodurlo su una pagina A4, indipendentemente dalla dimensione del documento originale. Selezionando **SI** l'apparecchio seleziona automaticamente il rapporto di riduzione.

**1** Premere **Menu/Set, 2, 1, 5.**

**2** Usare  o  per selezionare **SI** (o **NO**).

IMP RICEZIONE 5.AUTO RIDUZIONE
-----------------------------------

Premere **Menu/Set**.

**3** Premere **Stop/Uscita**.



Se l'apparecchio non stampa il testo completo tagliando frasi o immagini sul margine destro e sinistro, verificare che la funzione di riduzione automatica sia impostata su **SI**.

# Funzioni avanzate di Ricezione

## Azionamento da telefoni interni

---

Se si risponde ad una chiamata fax da un telefono interno o esterno collegato alla presa EXT. o alla presa sulla spina telefonica dell'apparecchio, è possibile attivare il codice di attivazione remota per fare in modo che l'apparecchio rilevi la chiamata. Digitando il codice di attivazione remota \* 5 1, l'apparecchio inizia a ricevere il fax. (Vedi *Rilevazione fax* a pagina 5-4.)

Se l'apparecchio rileva una chiamata vocale ed mette il doppio squillo, digitare il codice di disattivazione # 5 1 per ricevere la chiamata da un telefono interno. (Vedi *Impostazione della Durata Squilli F/T (solo per il Modo F/T)* a pagina 5-3.)

Se si risponde ad una chiamata da un telefono interno o esterno e non si sente la voce dell'utente chiamante, è probabile che si tratti di una chiamata fax. In tal caso digitare il codice \* 5 1 dal telefono interno, attendere i toni di ricezione fax e riagganciare. Da un telefono esterno premere \* 5 1 ed attendere che il telefono venga scollegato prima di riagganciare (il display visualizza RICEZIONE). Per trasmettere il fax, il chiamante deve premere il pulsante **Inizio** sul proprio apparecchio.



Se durante la ricezione di un fax si solleva accidentalmente il ricevitore di un telefono interno, la trasmissione potrebbe venire disturbata ed alcune parti del fax potrebbero risultare illeggibili.

- \* 5 1—Da un telefono interno o esterno, \* 5 1 imposta l'apparecchio in modo di ricezione.
- # 5 1—Da un telefono interno # 5 1 interrompe la ricezione. Questa funzione è attiva nei modi F/T e Rilevazione fax.

Il codice di attivazione remota può essere usato anche da altri utenti. Se si utilizza una segreteria telefonica esterna, l'annuncio registrato dovrebbe contenere una frase del tipo: "per inviare un fax premere \* 5 1". (Vedi *Registrazione del messaggio in uscita(OGM)* a pagina 1-12.)

## Solo per il modo FAX/TEL

---

Quando l'apparecchio è nel Modo F/T, utilizza la funzione Durata Squilli F/T (doppio squillo) per avvertire l'utente che è in arrivo una chiamata vocale. In tal caso, sollevare il ricevitore del telefono esterno e premere **Tel/R** per iniziare la conversazione.

Se si è ad un telefono interno, sollevare il ricevitore mentre l'apparecchio emette il doppio squillo F/T Durata Squilli e digitare **# 5 1**. Se non c'è nessuno in linea o se si tratta di una chiamata fax, rimandare la chiamata all'apparecchio premendo **\* 5 1**.

## Utilizzo di un telefono cordless in derivazione

---

Se si utilizza un telefono cordless collegato alla presa EXT. dell'apparecchio o alla presa sulla spina telefonica dell'apparecchio, è consigliabile ricevere le chiamate con il telefono cordless rispondendo prima che l'apparecchio rilevi automaticamente la chiamata. In caso contrario occorrerà premere il tasto **Tel/R** dell'apparecchio fax per trasferire la chiamata al telefono cordless..

## Modifica dei codici remoti

---

I codici remoti possono non funzionare con alcuni sistemi telefonici. Il codice predefinito di Ricezione Fax è \* 5 1. Il codice predefinito di Ricezione telefonica è # 5 1.



Nel caso in cui cada spesso la linea durante l'accesso remoto alla segreteria telefonica esterna, provare a cambiare il codice di Ricezione fax e quello di Ricezione telefonica selezionando un altro codice a tre cifre (ad esempio # # #).

**1** Premere **Menu/Set, 2, 1, 4.**

**2** Premere  o  per selezionare SI (o NO).

IMP RICEZIONE 4.CODICE REMOTO
----------------------------------

Premere **Menu/Set.**

**3** Se si preferisce, immettere un nuovo codice di Ricezione fax.

Premere **Menu/Set.**

**4** Se si preferisce, immettere un nuovo codice di Ricezione telefonica.

Premere **Menu/Set.**

**5** Premere **Stop/Uscita.**

## Ricezione in memoria (non disponibile per la ricezione fax a colori)

---

Appena l'apparecchio rileva l'esaurimento dei fogli nell'alimentatore multiuso nel corso di una ricezione fax, il display visualizza il messaggio "CONTROLLA CARTA" che richiede all'utente di inserire altri fogli nell'alimentatore. (Vedere la Guida d'impostazione rapida.)

### Se in quel momento l'opzione di RICEZIONE IN MEMORIA è su ON:

L'apparecchio continua a ricevere il documento memorizzando le restanti pagine, sempre che vi sia sufficiente memoria disponibile a terminare l'operazione, Eventuali fax ricevuti successivamente saranno memorizzati fino ad esaurimento dello spazio di memoria disponibile. Quando la memoria è piena l'apparecchio cessa di rispondere automaticamente alle chiamate per invio di fax. Per stampare i dati memorizzati rifornire di fogli l'alimentatore multiuso e premere **Inizio**.

### Se in quel momento l'opzione di RICEZIONE IN MEMORIA è su OFF:

L'apparecchio continua a ricevere il documento memorizzando le restanti pagine, sempre che vi sia sufficiente memoria disponibile a terminare l'operazione, dopo di che l'apparecchio cessa di rispondere automaticamente alle chiamate per invio di fax fino a quando l'alimentatore multiuso viene rifornito di fogli. Per stampare l'ultimo fax ricevuto rifornire di fogli l'alimentatore multiuso e premere **Inizio**.

**1** Premere **Menu/Set**, **2**, **1**, **6**.

**2** Usare  o  per selezionare **SI** (o **NO**).

Premere **Menu/Set**.

**3** Premere **Stop/Uscita**.

IMP RICEZIONE 6.MEM RICEZIONE
----------------------------------

## Stampa di un fax dalla memoria

---

Anche se la funzione Carica fax è impostata su SI per il recupero remoto, è possibile utilizzare il proprio apparecchio per stampare i fax in memoria. (Vedi *Impostazione della funzione Carica fax* a pagina 8-2.)

- 1** Premere **Menu/Set, 2, 5, 4.**
- 2** Premere **Inizio.**
- 3** Al termine della stampa, premere **Stop/Uscita.**

OPZ FAX REMOTO
4. STAMPA DOCUMENTI

## Polling

---

La funzione Polling consente di usare l'apparecchio per "prelevare" fax da altri apparecchi oppure per consentire ad altri utenti di "prelevare" documenti dal proprio apparecchio.

L'apparecchio ricevente e quello trasmittente devono essere impostati correttamente per l'esecuzione del polling. L'apparecchio che effettua il prelevamento dei documenti paga il costo della chiamata.



Alcuni apparecchi fax non sono compatibili con la funzione Polling.

### Polling protetto



La funzione "Polling protetto" impedisce che i documenti impostati per il prelevamento siano prelevati da un apparecchio diverso da quello a cui sono destinati. L'utilizzo di questa funzione è possibile solo tra due apparecchi fax Brother. Per ricevere un fax tramite polling è necessario inserire un apposito codice di sicurezza.

# Ricezione polling

Questa funzione viene usata quando l'utente chiama un altro apparecchio per prelevare un documento.

## Impostazione ricezione polling (standard)



---

- 1** Premere **Menu/Set, 2, 1, 7.**
- 2** Premere  o  per selezionare STANDARD e premere **Menu/Set.**
- 3** Comporre il numero di fax dell'apparecchio da cui si vuole prelevare il documento e premere **Inizio.**

## Impostazione ricezione polling con codice di sicurezza

---

Il codice di sicurezza deve essere lo stesso usato dall'apparecchio con cui ci si vuole collegare.

- 1** Premere **Menu/Set, 2, 1, 7.**
- 2** Premere  o  per selezionare PROTETTO e premere **Menu/Set.**
- 3** Digitare il codice di sicurezza a quattro cifre.  
Questo è lo stesso codice di sicurezza usato dall'apparecchio fax da cui si vuole prelevare il documento.
- 4** Premere **Menu/Set.**
- 5** Comporre il numero di fax dell'apparecchio da cui si vuole prelevare il documento.
- 6** Premere **Inizio.**

IMP RICEZIONE 7.POLLING RX
-------------------------------



## Impostazione ricezione polling differita

---

È possibile programmare l'inizio della ricezione polling a una certa ora.

**1** Premere **Menu/Set**, **2**, **1**, **7**.

**2** Premere  o  per selezionare **DIFFER** e premere **Menu/Set**.

IMP RICEZIONE 7.POLLING RX
-------------------------------

**3** Il messaggio sul display chiede di digitare l'ora alla quale si vuole iniziare la ricezione polling.

**4** Digitare l'ora di inizio polling (in formato 24 ore).

Per esempio, digitare 21:45 per le 9:45 di sera.

**5** Premere **Menu/Set**. Il messaggio sul display chiede di digitare numero di fax dell'apparecchio da cui si vuole prelevare il documento e premere **Inizio**.

**6** Digitare il numero di fax e premere **Inizio**.

L'apparecchio effettua la chiamata per la ricezione polling all'ora programmata.





È possibile programmare soltanto una ricezione polling differita.

## Ricezione polling sequenziale

---

L'apparecchio può prelevare documenti da vari apparecchi fax in un'unica operazione, semplicemente specificando i numeri da chiamare al punto 4. Al termine dell'operazione l'apparecchio stampa il rapporto sul polling sequenziale.

- 1** Premere **Menu/Set**, **2**, **1**, **7**.
- 2** Premere  o  per selezionare STANDARD, PROTETTO o DIFFERITA e premere **Menu/Set** quando il display visualizza l'opzione desiderata.
- 3** Se si è selezionato STANDARD, passare al punto 4.
  - Se si è selezionato PROTETTO, digitare il codice a quattro cifre, premere **Menu/Set** e passare al punto 4.
  - Se si è selezionato DIFFERITA, digitare l'ora (in formato 24 ore) alla quale iniziare il polling, premere **Menu/Set** e passare al punto 4.
- 4** Specificare i numeri fax degli apparecchi (max. 150) per l'operazione di polling usando le funzioni di chiamata veloce, ricerca o gruppo (Vedi *Impostazione dei gruppi per la trasmissione Circolare* a pagina 7-2) oppure la tastiera dell'apparecchio. È necessario premere **Menu/Set** tra un numero di fax e l'altro.
- 5** Premere **Inizio**.

L'apparecchio esegue il polling per ogni numero o gruppo immesso per un documento.

## Annullamento di un'operazione

---

Premere **Stop/Uscita** mentre l'apparecchio compone il numero per annullare la procedura di polling in corso. Per annullare tutte le operazioni programmate di ricezione con polling sequenziale, premere **Menu/Set, 2, 6**. (Vedi *Annullamento di un'operazione in memoria* a pagina 6-13.)

## Blocco TX

---

Questa funzione consente di impedire l'accesso non autorizzato all'apparecchio. Quando è attivo, il blocco TX impedisce l'uso della maggior parte delle funzioni. Le funzioni che rimangono disponibili anche quando il blocco TX è attivo sono le seguenti.

- Ricezione dei fax
- Possibilità di ricevere e fare chiamate telefoniche con un telefono esterno
- Trasmissione differita programmata\*
- Ricezione polling\*
- Inoltro fax\*
- Recupero remoto

\* Purché la funzione sia stata impostata prima di attivare il blocco TX.

## Uso della funzione Blocco TX

---

Per attivare e disattivare il blocco TX è necessario usare una parola chiave.

### Impostazione del blocco TX per la prima volta

**1** Premere **Menu/Set**, **2**, **0**.

FAX  
0.VARIE

**2** Digitare un numero di 4 cifre per impostare una parola chiave.



BLOCCO TX  
CHIAVE NUOV:XXXX

**3** Premere **Menu/Set**.

Il messaggio sul display chiede di digitare nuovamente la parola chiave.

BLOCCO TX  
VERIFICA:XXXX

**4** Digitare nuovamente la parola chiave e premere **Menu/Set**.

**5** Premere  o  per selezionare IMP BLOCCO TX.

**6** Premere **Menu/Set**. Il messaggio sul display chiede di digitare la parola chiave.

BLOCCO TX  
CODICE:XXXX



**7** Digitare la parola chiave di 4 cifre, seguita da **Menu/Set**.  
Questa è la stessa parola chiave che si è memorizzata nell'apparecchio.

Il display visualizza ACCETTATO per 2 secondi, seguito da MODO BLOCCO TX - il blocco TX è attivato.



Se la parola chiave digitata al punto 7 è errata, il display visualizza CHIAVE ERRATA. Dopo 2 secondi il display ripristina la visualizzazione normale (data e ora), e la procedura di attivazione del blocco TX deve essere ripetuta. (Vedi *Attivazione del Blocco TX* a pagina 5-16.)

## Modifica della parola chiave per il blocco TX

- 1 Premere **Menu/Set**, **2**, **0**.
- 2 Premere  o  per selezionare IMP CODICE.  



FAX  
0.VARIE
- 3 Premere **Menu/Set**.  
Il messaggio sul display chiede di digitare la vecchia parola chiave.  

BLOCCO TX  
CHIAVE
- 4 Digitare la parola chiave.
- 5 Premere **Menu/Set**.
- 6 Digitare un numero di 4 cifre per impostare una parola chiave.  

BLOCCO TX  
CHIAVE NUOV:XXXX
- 7 Premere **Menu/Set**.  
Il messaggio sul display chiede di digitare nuovamente la nuova parola chiave.  

BLOCCO TX  
VERIFICA:XXXX
- 8 Digitare nuovamente la nuova parola chiave e premere **Menu/Set**.
- 9 Premere **Stop/Uscita**.

## Attivazione del Blocco TX

- 1 Premere **Menu/Set**, **2**, **0**.
- 2 Premere  o  per selezionare IMP BLOCCO TX.  

FAX  
0.VARIE
- 3 Premere **Menu/Set**. Il messaggio sul display chiede di digitare la parola chiave.  

BLOCCO TX  
CODICE:XXXX
- 4 Digitare la parola chiave di 4 cifre, seguita da **Menu/Set**.  
Questa è la stessa parola chiave che si è memorizzata nell'apparecchio.

Il display visualizza ACCETTATO per 2 secondi, seguito da MODO BLOCCO TX - il blocco TX è attivato.



Se la parola chiave digitata al punto 4 è errata, il display visualizza CHIAVE ERRATA. Dopo 2 secondi il display ripristina la visualizzazione normale (data e ora) ed è necessario ricominciare dal punto 1 per attivare il blocco TX.

## Disattivazione del Blocco TX

**1** Quando il blocco TX è attivo, premere **Menu/Set**.

BLOCCO TX CODICE : XXXX
----------------------------

**2** Digitare la parola chiave di 4 cifre e premere **Menu/Set**.

Il display visualizza **ACCETTATO**. Dopo 2 secondi il display ripristina la visualizzazione normale e il blocco TX è ora disattivato.



Se la parola chiave digitata al punto 2 è errata, il display visualizza **CHIAVE ERRATA**. Dopo 2 secondi il display visualizza di nuovo **MODO BLOCCO TX** ed è necessario ricominciare dal punto 1 per disattivare il blocco TX.

Se si dimentica la parola chiave per il Blocco TX, rivolgersi al rivenditore Brother di zona o al servizio di assistenza Brother.

# 6 Impostazioni per l'invio

## Prima di iniziare

Prima di iniziare ad inviare fax, si raccomanda di leggere attentamente le istruzioni e le avvertenze riportate sotto per l'introduzione dei documenti nell'alimentatore automatico dei documenti (ADF).

## Invio di fax con impostazioni multiple

---

Al momento di inviare un fax, è possibile selezionare una combinazione qualunque tra le seguenti impostazioni: contrasto, risoluzione, Modo Overseas, trasmissione fax differita, trasmissione polling o trasmissione in tempo reale. Ogni volta che l'apparecchio accetta un'impostazione, il display visualizza un messaggio per consentire all'utente di selezionare altre impostazioni:

Premere **1** per selezionare altre impostazioni. Il display visualizza nuovamente il menu IMP TRASMISS.

SEGUE 1.SI 2.NO
--------------------

—**OPPURE**—

Se non si vogliono selezionare altre impostazioni, premere **2** e passare al punto successivo.

## Invio di fax dall'alimentatore automatico (ADF)

L'alimentatore automatico può contenere massimo 30 pagine.

L'alimentatore introduce automaticamente i fogli nell'apparecchio uno ad uno. Si raccomanda di usare carta standard (75 g/m<sup>2</sup>) e di smuovere sempre le pagine prima di introdurle nell'alimentatore automatico per separare bene i fogli ed evitare problemi di alimentazione.

### Ambiente raccomandato

Temperatura: 20° C - 30° C

Umidità: 50% - 70%

⊘ Non utilizzare fogli piegati, strappati, attaccati con colla, nastro adesivo, punti di cucitrice o fermagli.

NON introdurre cartone, fogli di giornale o stoffa. (Vedi *Invio di fax dal vetro dello scanner* a pagina 6-4.)

- Accertarsi che l'inchiostro sia asciutto prima di introdurre il documento nell'apparecchio.
- I documenti da inviare devono essere di larghezza compresa tra 14,7 e 21,6 cm e di lunghezza compresa tra 14,7 e 35,6 cm.

**1** Estrarre il supporto documenti dell'alimentatore automatico.

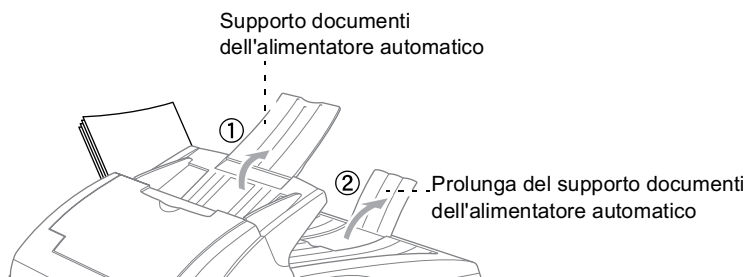

**2** Estrarre la prolunga del supporto documenti dell'alimentatore automatico.



- 3** Smuovere bene le pagine e scolarle ad angolo. Introdurre i documenti nell'alimentatore automatico **inserendoli dal margine superiore e con il lato stampato rivolto verso l'alto** fino a toccare il rullo di alimentazione.
- 4** Regolare le guide carta in base alla larghezza dei documenti.

**Introdurre i documenti nell'ADF con il lato stampato rivolto verso l'alto**

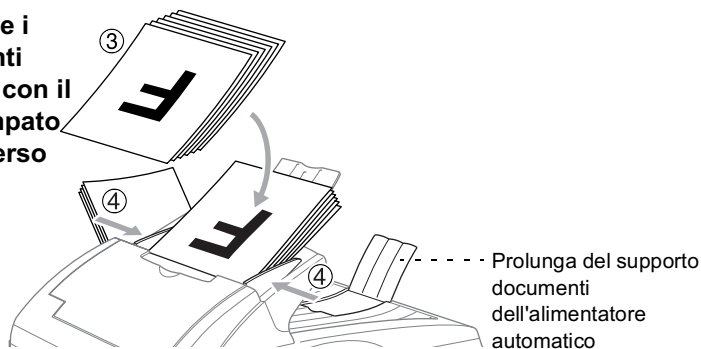

- 5** Comporre il numero di fax.  
Premere **Inizio**. L'apparecchio inizia a scandire la prima pagina.



Se l'alimentatore automatico trascina due fogli alla volta, riprovare introducendo solo una pagina alla volta nell'alimentatore automatico oppure usare il vetro dello scanner.

## Impostazione della leva per supporti speciali

Questa leva serve per introdurre tipi speciali di documenti (ad esempio carta sottile, spessa, patinata o lucida). In questo modo i documenti passano attraverso l'alimentatore automatico senza scivolare o incepparsi. Spostare la leva per supporti speciali nella posizione idonea ai supporti speciali. (☐)

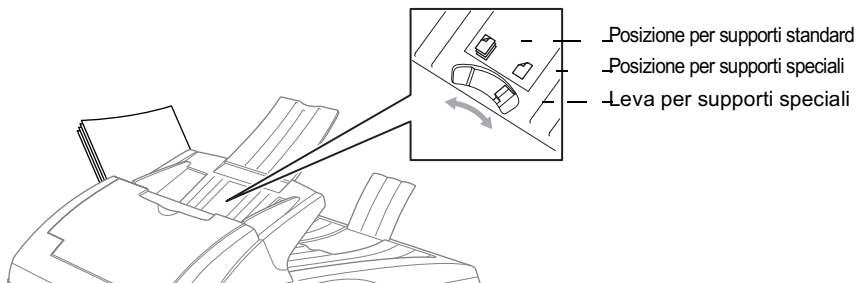

## Invio di fax dal vetro dello scanner

Si può usare il vetro dello scanner per inviare via fax le pagine di un libro o una pagina alla volta. I documenti possono essere di dimensione fino a A4.

**!** Per usare il vetro dello scanner, l'alimentatore automatico deve essere vuoto.

**1** Sollevare il coperchio documenti.



**2** Usare le linee di riferimento a sinistra per posizionare il documento al centro del vetro dello scanner con il lato di stampa rivolto verso il basso.

**3** Chiudere il coperchio documenti.

 Se il documento è un libro o simile, si raccomanda di non abbassare il coperchio con forza e di non tenerlo schiacciato.

**4** Comporre il numero di fax, premere **Inizio**.

MEMORIA	#001	97%
NORMALE	■■■■■	01

L'apparecchio inizia a scandire la prima pagina.

**5** Per inviare una sola pagina passare al punto 7 della procedura.

DOC. SEGUENTE : SET
CHIAMA = INIZIO

—**OPPURE**—

Per inviare più di una pagina passare al punto 6 della procedura.

**6** Posizionare la pagina successiva sul vetro dello scanner.  
Premere **Menu/Set**.

L'apparecchio inizia a scandire. (Ripetere questo punto della procedura per ognuna delle pagine successive.)

**7** Premere **Inizio** per iniziare a comporre il numero.  
Premere **Stop/Uscita** per annullare l'operazione.



Se si vuole inviare una sola pagina in caso di memoria è piena, la trasmissione del documento avviene in tempo reale.

# Operazioni base di invio



## Contrasto

---

È possibile regolare il contrasto per l'invio di documenti particolarmente chiari o scuri.

Usare **CHIARO** per inviare un documento piuttosto chiaro.

Usare **SCURO** per inviare un documento piuttosto scuro.

- 1** Posizionare il documento con il lato di stampa rivolto verso l'alto nell'alimentatore automatico o con il lato di stampa rivolto verso il basso sul vetro dello scanner.  
Premere **Menu/Set, 2, 2, 1.**
- 2** Premere  o  per selezionare **AUTO, CHIARO** o **SCURO**.  
Premere **Menu/Set.**
- 3** Per selezionare altre impostazioni premere **1**. Il display visualizza nuovamente il menu **IMP TRASMISS**.  
—**OPPURE**—  
Se non si vogliono selezionare altre impostazioni, premere **2** e passare al punto 4 della procedura.
- 4** Comporre il numero di fax.
- 5** Premere **Inizio** per inviare un fax.

IMP TRASMISS 1. CONTRASTO
------------------------------

## Risoluzione Fax



---

Dopo avere introdotto un documento nell'alimentatore automatico o sul vetro dello scanner, è possibile usare il tasto **Fax Risoluzione** per modificare provvisoriamente l'impostazione (solo per quel fax). Premere **Fax Risoluzione** più volte fino a quando il display visualizza l'impostazione voluta.

—**OPPURE**—

È possibile modificare l'impostazione predefinita.

**1** Premere **Menu/Set, 2, 2, 2.**

**2** Premere  o  per selezionare la risoluzione desiderata.

IMP TRASMISS 2.RISOLUZ FAX
-------------------------------

Premere **Menu/Set.**

**3** Premere **Stop/Uscita.**

STANDARD	Questa impostazione è idonea alla maggior parte dei documenti.
FINE	Ideale per documenti con caratteri piccoli. Trasmissione leggermente più lenta rispetto alla risoluzione STANDARD.
S.FINE	Ideale per documenti con caratteri piccoli o grafica. Trasmissione più lenta rispetto alla risoluzione FINE.
FOTO	Usare questa impostazione se l'immagine presenta varie gradazioni di grigio. Trasmissione più lenta rispetto a tutte le altre risoluzioni.
COLORE STD	Usare questa opzione per l'invio di documenti a colori.
COLORE FINE	Qualità migliore rispetto a COLORE STD. Usare per inviare documenti contenenti grafiche o fotografie a colori.

## Trasmissione manuale

---

La trasmissione manuale consente di ascoltare il segnale di linea libera, i toni di composizione del numero e di ricezione del fax durante l'invio.

- 1** Posizionare il documento con il lato di stampa rivolto verso l'alto nell'alimentatore automatico o con il lato di stampa rivolto verso il basso sul vetro dello scanner.
- 2** Sollevare il ricevitore del telefono esterno e attendere il segnale di linea libera.  
—**OPPURE**—  
Premere **Tel/R** e attendere il segnale di linea libera.
- 3** Dal telefono esterno, comporre il numero di fax. Se si preme il tasto **Tel/R**, comporre il numero usando la tastiera dell'apparecchio.
- 4** Quando l'apparecchio emette i segnali fax, premere **Inizio**.
- 5** Riagganciare il ricevitore del telefono esterno.

## Trasmissione automatica

---

**La trasmissione automatica è il modo più semplice per inviare un fax.**

-  Quando si effettua l'invio in automatico, non occorre sollevare il ricevitore del telefono esterno o premere **Tel/R** per attendere il segnale di linea libera.
- 1** Posizionare il documento con il lato di stampa rivolto verso l'alto nell'alimentatore automatico o con il lato di stampa rivolto verso il basso sul vetro dello scanner.
  - 2** Comporre il numero di fax usando la tastiera, i numeri di chiamata veloce o il tasto Ricerca. (Vedi *Composizione veloce* a pagina 7-5.)
  - 3** Premere **Inizio**.

## Trasmissione di fax a colori

---

L'apparecchio consente di inviare fax a colori.

- 1** Posizionare il documento con il lato di stampa rivolto verso l'alto nell'alimentatore automatico o con il lato di stampa rivolto verso il basso sul vetro dello scanner.
- 2** Premere **Fax Risoluzione** per selezionare **COLORE STD** o **COLORE FINE**.
- 3** Comporre il numero di fax usando la tastiera, i numeri a chiamata veloce o il tasto Ricerca.
- 4** Premere **Inizio**.



Nel caso dei fax a colori, l'apparecchio esegue sempre l'invio in tempo reale.

## Ricomposizione automatica e manuale del numero di fax

---

Ricomposizione automatica: Se l'apparecchio rileva il segnale di linea occupata durante l'invio automatico di un fax, l'apparecchio ricompile automaticamente il numero per un massimo di 3 volte a intervalli di 5 minuti.

Ricomposizione manuale: Inserire il documento da inviare nuovamente, quindi premere **Rich/Pausa** e **Inizio** per ricomporre l'ultimo numero chiamato.

## Accesso duale (Non disponibile per i fax a colori)

---

È possibile posizionare un documento nell'alimentatore automatico e selezionare impostazioni provvisorie, comporre un numero e iniziare a scandire il fax nella memoria - anche quando l'apparecchio sta ricevendo un fax, stampando dati dal PC o inviando un fax dalla memoria. Il display visualizza il nuovo numero di operazione e la memoria disponibile.



Se appare il messaggio **MEMORIA ESAURITA** durante la scansione della prima pagina di un fax, premere **Stop/Uscita** per annullare l'operazione. Se il messaggio **MEMORIA ESAURITA** appare durante la scansione delle pagine successive, è possibile premere **Inizio** per inviare le pagine scandite fino a quel momento oppure premere **Stop/Uscita** per annullare l'operazione.

- 1** Posizionare il documento con il lato di stampa rivolto verso l'alto nell'alimentatore automatico o con il lato di stampa rivolto verso il basso sul vetro dello scanner.
- 2** Comporre il numero di fax.
- 3** Premere **Inizio**.

L'apparecchio scandisce il documento, il display visualizza il numero dell'operazione (**#XXX**) fax e la quantità di memoria disponibile e l'apparecchio compone il numero. È possibile ripetere la procedura dal punto 1 al punto 3 per il fax successivo.



L'apparecchio utilizza normalmente l'Accesso Duale. Tuttavia, per inviare un fax a colori è necessario usare la Trasmissione in Tempo Reale.

Il numero di pagine che si possono scandire nella memoria varia in funzione della quantità e del tipo di dati stampati sulle pagine.



## Trasmissione in tempo reale

---

Quando si invia un fax, l'apparecchio scandisce e memorizza i documenti prima di inviarli. Quindi, non appena la linea telefonica è libera, l'apparecchio compone il numero e invia il fax.



In caso di memoria piena, l'apparecchio invia il documento in tempo reale (anche se la funzione **TEMPO REALE TX** è impostata su **NO**).

A volte può essere necessario inviare un documento importante immediatamente, senza dovere attendere la trasmissione in memoria.

È possibile impostare la funzione **TEMPO REALE TX** su **SI**.

**1** Posizionare il documento con il lato di stampa rivolto verso l'alto nell'alimentatore automatico o con il lato di stampa rivolto verso il basso sul vetro dello scanner.

**2** Premere **Menu/Set**, **2**, **2**, **5**.



**3** Per modificare l'impostazione predefinita premere  o  per selezionare **SI** (o **NO**).

IMP TRASMISS 5.TEMPO REALE TX
----------------------------------



Premere **Menu/Set**.

Passare al punto 5 della procedura.

—**OPPURE**—

Solo per la trasmissione del fax successivo premere  o  per selezionare **PROSSIMO FAX**.

Premere **Menu/Set**.

**4** Premere  o  per selezionare **SI** (o **NO**).

Premere **Menu/Set**.

**5** Per selezionare altre impostazioni premere **1**. Il display visualizza nuovamente il menu `IMP TRASMISS.`

—**OPPURE**—

Se non si vogliono selezionare altre impostazioni, premere **2** e passare al punto 6 della procedura.

**6** Comporre il numero di fax.

Premere **Inizio**.





In caso di fax a colori, l'apparecchio esegue l'invio in tempo reale anche se la funzione `TEMPO REALE TX` è impostata su `NO`.

## Verifica delle operazioni programmate

---

È possibile verificare quali operazioni programmate sono ancora in attesa di esecuzione nella memoria dell'apparecchio. (Se non ci sono operazioni programmate, il display visualizza `NESSUN LAVORO`.) (Vedi *Annullamento di un'operazione in memoria* a pagina 6-13.)

**1** Premere **Menu/Set, 2, 6**.

**2** Se il display visualizza più di un'operazione in coda, premere  o  per scorrere la lista.

**3** Premere **Stop/Uscita**.

FAX 6.CANC LAVORO
----------------------

## Annullamento di un'operazione in memoria

---

È possibile annullare qualunque operazione programmata, ad esempio Trasmissione Polling o Trasmissione differita dei fax memorizzati. (Vedi *Verifica delle operazioni programmate* a pagina 6-12.)

### 1 Premere **Menu/Set, 2, 6.**

Il display visualizza tutte le operazioni in coda.

FAX 6 . CANC LAVORO
------------------------

### 2 Se il display visualizza più di un'operazione in coda, premere o per selezionare l'operazione da annullare.

Premere **Menu/Set.**

—**OPPURE**—

Se il display visualizza una sola operazione in coda, passare al punto 3 della procedura.

### 3 Premere **1** per annullare l'operazione.

—**OPPURE**—

Premere **2** per uscire dalla procedura senza annullare.

Per annullare un'altra operazione passare al punto 2 della procedura.

### 4 Premere **Stop/Uscita.**

## Annullamento di un'operazione con il tasto Stop/Uscita

---

Mentre l'apparecchio compone un numero o effettua la scansione o l'invio di un documento, è possibile premere **Stop/Uscita** per annullare l'operazione in corso.

# Operazioni di invio avanzato

## Composizione di una copertina elettronica

---

La copertina viene stampata dall'apparecchio ricevente. Se la selezione del numero è stata effettuata utilizzando i tasti a chiamata veloce, la copertina conterrà il nome associato a questi tasti. Se si compone il numero manualmente, il nome resta in bianco.

La copertina indica l'Identificativo e il numero di pagine da trasmettere. (Vedi *Impostazione dell'Identificativo* a pagina 4-3.) Se la funzione Copertina è impostata su SI (**Menu/Set, 2, 2, 7**), il numero di pagine non viene stampato.

È possibile selezionare un commento da stampare in copertina.

Se non si vogliono usare i commenti predefiniti, è possibile creare due commenti personalizzati della lunghezza massima di 27 caratteri. (Vedi *Digitazione testo* a pagina 4-4 e *Composizione dei commenti personalizzati* a pagina 6-15.)

La maggior parte delle impostazioni della funzione IMP TRASMISS sono provvisorie, per consentire all'utente di modificarle per ogni fax da inviare.

Tuttavia, è possibile predisporre la copertina ed i relativi commenti usando le funzioni "Impostazione pagina " e "Nota copertina" per modificare le impostazioni predefinite.

PROSSIMO FAX  
1. NESSUNA NOTA

PROSSIMO FAX  
2. RICHIAMARE

PROSSIMO FAX  
3. URGENTE

PROSSIMO FAX  
4. CONFIDENZIALE

PROSSIMO FAX  
5.

PROSSIMO FAX  
6.

## Composizione dei commenti personalizzati

È possibile creare due commenti personalizzati.

**1** Premere **Menu/Set, 2, 2, 8.**

**2** Premere  o  per selezionare 5 o 6 per il proprio commento.

IMP TRASMISS 8.NOTE COPERTINA
----------------------------------

Premere **Menu/Set.**

**3** Usare la tastiera per immettere il commento personalizzato.

Premere **Menu/Set.**

(Vedi *Digitazione testo* a pagina 4-4.)

**4** Per selezionare altre impostazioni premere **1**. Il display visualizza nuovamente il menu IMP TRASMISS.

—**OPPURE**—







Premere **2** per uscire dalla procedura.

## Copertina solo per il fax successivo

Accertarsi di avere impostato l'identificativo, altrimenti non sarà possibile usare questa funzione. (Vedi *Impostazione dell'Identificativo* a pagina 4-3.)

Se si vuole inviare la copertina solo con un particolare documento, la copertina include il numero di pagine da trasmettere.

- 1** Introdurre il documento con il lato stampato rivolto verso l'alto nell'alimentatore automatico o sul vetro dello scanner.

IMP TRASMISS  
7.IMP COPERTINA
- 2** Premere **Menu/Set**, **2**, **2**, **7**.
- 3** Premere  o  per selezionare PROSSIMO FAX.  
Premere **Menu/Set**.
- 4** Premere  o  per selezionare SI.  
Premere **Menu/Set**.
- 5** Premere  o  per selezionare un commento.  
Premere **Menu/Set**.
- 6** Digitare due cifre per indicare il numero di pagine da inviare.  
Premere **Menu/Set**.  
(Per esempio, premere **0, 2** per 2 pagine o digitare **0 0** lasciare il numero di pagine in bianco. Se si commette un errore premere  per tornare indietro e digitare nuovamente il numero di pagine.)
- 7** Per selezionare altre impostazioni premere **1**. Il display visualizza nuovamente il menu IMP TRASMISS.  
—**OPPURE**—  
Premere **2** se non si vogliono selezionare altre impostazioni.
- 8** Comporre il numero di fax.
- 9** Premere **Inizio**.

## Invio di una copertina per tutti i fax



Accertarsi di avere impostato l'identificativo, altrimenti non sarà possibile usare questa funzione. (Vedi *Impostazione dell'Identificativo* a pagina 4-3.) È possibile impostare l'apparecchio fax per inviare una copertina ogni volta che si invia un fax. Questa impostazione non include l'indicazione del numero di pagine del fax.

**1** Premere **Menu/Set, 2, 2, 7**.

**2** Premere  o  per selezionare SI.

IMP TRASMISS  
7.IMP COPERTINA

Premere **Menu/Set**.

**3** Se la funzione è impostata su SI, premere  o  per selezionare un commento standard o un commento personalizzato.

Premere **Menu/Set**.

**4** Per selezionare altre impostazioni premere **1**. Il display visualizza nuovamente il menu IMP TRASMISS.

—**OPPURE**—

Premere **2** per uscire se non si vogliono selezionare altre impostazioni.

## Utilizzo di una copertina stampata

Se si preferisce usare una copertina prestampata su cui riportare annotazioni a mano, è possibile stampare la pagina di prova ed allegarla al documento da inviare via fax.

**1** Premere **Menu/Set, 2, 2, 7**.

**2** Premere  o  per selezionare ESEMPIO STAMPA.

IMP TRASMISS  
7.IMP COPERTINA

Premere **Menu/Set**.

**3** Premere **Inizio**. L'apparecchio stampa una copia della copertina.



**4** Premere **Stop/Uscita**.

```
==== COPERTINA ====  
  
A: _____  
  
DA: _____  
    FAX: _____  
    TEL: _____  
  
          PAGINE A SEGUIRE  
  
COMMENTO:
```

## Modo Overseas

---

Dopo l'invio del fax, questa funzione si disattiva automaticamente.

- 1** Posizionare il documento con il lato di stampa rivolto verso l'alto nell'alimentatore automatico o con il lato di stampa rivolto verso il basso sul vetro dello scanner.
- IMP TRASMISS  
9.MODO OVERSEAS
- 2** Premere **Menu/Set, 2, 2, 9**.
  - 3** Premere  o  per selezionare SI (o NO).  
Premere **Menu/Set**.
  - 4** Per selezionare altre impostazioni premere **1**. Il display visualizza nuovamente il menu IMP TRASMISS.  
—**OPPURE**—  
Se non si vogliono selezionare altre impostazioni, premere **2** e passare al punto 5 della procedura.
  - 5** Comporre il numero di fax.
  - 6** Premere **Inizio**.



## Fax differiti (Non disponibile per i fax a colori)

---

Durante la giornata è possibile memorizzare fino a 50 fax da inviare all'ora impostata al punto 3 della procedura. Premere **Menu/Set** per accettare la selezione o digitare un'altra ora per l'invio dei fax.

- 1** Posizionare il documento con il lato di stampa rivolto verso l'alto nell'alimentatore automatico o con il lato di stampa rivolto verso il basso sul vetro dello scanner.
- 2** Premere **Menu/Set, 2, 2, 3**.
- 3** Digitare l'ora di invio del fax (nel formato 24 ore). Premere **Menu/Set**. (Per esempio, digitare 19:45 per le 7:45 di sera.)
- 4** Per selezionare altre impostazioni premere **1**. Il display visualizza nuovamente il menu `IMP TRASSMISS`.

`IMP TRASSMISS  
3.DIFFERITA`

—OPPURE—

Se non si vogliono selezionare altre impostazioni, premere **2** e passare al punto 5 della procedura.

- 5** Comporre il numero di fax.
- 6** Premere **Inizio**. L'apparecchio attende l'ora impostata per inviare il fax.





*Il numero di pagine che si possono scandire nella memoria varia in funzione alla quantità di dati stampati.*

## Trasmissione circolare differita (Non disponibile per i fax a colori)

---

Prima di inviare i fax differiti, l'apparecchio ordina tutti i documenti in memoria in base alle destinazioni ed alle ore programmate per risparmiare il costo delle chiamate. Tutti i fax differiti il cui invio è programmato per la stessa ora e per lo stesso numero di fax vengono inviati in un'unica trasmissione.

- 1** Premere **Menu/Set, 2, 2, 4**.
- 2** Premere  o  per selezionare **SI** (o **NO**).  
Premere **Menu/Set**.
- 3** Premere **Stop/Uscita**.

IMP TRASMISS  
4.UNIONE TX

## Impostazione della Trasmissione polling (Non disponibile per fax a colori)

---



La trasmissione polling consente di impostare un documento nel proprio apparecchio in modo da consentire ad un altro apparecchio fax di "prelvarlo".



Il documento viene memorizzato e può essere recuperato da qualunque altro apparecchio fax fino a quando non si provvede ad annullare il fax dalla memoria dell'apparecchio usando la funzione di annullamento dell'operazione. (Vedi *Annullamento di un'operazione in memoria* a pagina 6-13.)

## Impostazione della trasmissione polling (Standard)



---

- 1** Introdurre il documento con il lato di stampa rivolto verso il basso nell'alimentatore automatico o rivolto verso il basso sul vetro dello scanner.
- 2** Premere **Menu/Set, 2, 2, 6**.
- 3** Premere  o  per selezionare STANDARD e premere **Menu/Set**.
- 4** Premere **1** per selezionare altre impostazioni. Il display torna a visualizzare il menu IMP TRASMISS.  
—OPPURE—  
Premere **2** per selezionare altre impostazioni e passare al punto 5.
- 5** Premere **Inizio** e attendere il prelievamento del fax.

## Impostazione della trasmissione polling con codice di sicurezza

---

Quando si seleziona POLLED: PROTETTO, chiunque voglia eseguire il polling del documento dall'apparecchio deve immettere il numero identificativo di polling.

- 1** Introdurre il documento con il lato di stampa rivolto verso il basso nell'alimentatore automatico o rivolto verso il basso sul vetro dello scanner.
- 2** Premere **Menu/Set, 2, 2, 6**.
- 3** Premere  o  per selezionare PROTETTO e premere **Menu/Set**.
- 4** Immettere un numero a quattro cifre e premere **Menu/Set**.
- 5** Premere **1** per selezionare altre impostazioni. Il display torna a visualizzare il menu IMP TRASMISS.  
—OPPURE—  
Premere **2** se non si vogliono selezionare altre impostazioni e passare al punto 6.
- 6** Premere **Inizio** e attendere il prelievamento del fax.



È possibile usare la funzione di Polling Protetto solo con un altro apparecchio fax Brother.

## 7

# Composizione automatica di numeri e opzioni di composizione

## Memorizzazione di numeri per la composizione facilitata

È possibile impostare l'apparecchio per eseguire due tipi di composizione facilitata: Composizione veloce e Gruppi (per l'invio "circolare" di fax).



*In caso di interruzione della corrente elettrica, i numeri a composizione automatica permangono nella memoria dell'apparecchio.*

## Memorizzazione di numeri a chiamata veloce

È possibile memorizzare numeri a "chiamata veloce" da associare a numeri di telefono o fax. In questo modo è possibile comporre numeri telefonici con lunghe sequenze di composizione premendo solo pochi tasti (**Ricerca/Chiam.Veloce**, #, il numero a due cifre e **Inizio**).

L'apparecchio è in grado di memorizzare 100 numeri a chiamata veloce.

**1** Premere **Menu/Set**, **2**, **3**, **1**.

MEMORIA NUMERI  
1.N. VELOCI

**2** Usare la tastiera per digitare due cifre corrispondenti al numero di chiamata veloce (00-99).

N. VELOCI  
N. VELOCI? #

(Per esempio, premere **05**.)

Premere **Menu/Set**.

**3** Immettere il numero (massimo 20 cifre).

Premere **Menu/Set**.

N. VELOCI  
#05: \_

**4** Usare la tastiera per digitare il nome (massimo 15 caratteri).

Premere **Menu/Set**.

N. VELOCI  
NOME: \_

(Vedi *Digitazione testo* a pagina 4-4.)

—**OPPURE**—

Premere **Menu/Set** per memorizzare il numero senza associare un nome.

**5** Passare al punto 2 della procedura per memorizzare un altro numero di chiamata veloce.

—**OPPURE**—

Premere **Stop/Uscita**.

## Modifica dei numeri a composizione veloce

---

Se si cerca di memorizzare un numero a chiamata veloce in un'ubicazione di memoria già occupata da un altro numero, il display visualizza il numero precedentemente memorizzato ed il messaggio che chiede all'utente se cambiare il numero o uscire dalla procedura senza apportare modifiche.

- 1** Premere **1** per modificare il numero memorizzato.



#05:XXXXXXXX 1.CAMBIA 2.LASC
---------------------------------

—**OPPURE**—

Premere **2** per uscire dalla procedura senza apportare modifiche.

- 2** Digitare il nuovo numero.

Premere **Menu/Set**.

- Per cancellare tutto il numero o tutto il nome, premere **Stop/Uscita** quando il cursore è sotto la prima cifra o lettera. I caratteri sopra e a destra del cursore saranno cancellati.
- Per modificare un carattere usare  o  per posizionare il cursore sotto il carattere da modificare e digitare il nuovo carattere.

- 3** Seguire le istruzioni riportate nella pagina precedente per la memorizzazione dei numeri a chiamata veloce partendo dal punto 4 della procedura.

## Impostazione dei gruppi per la trasmissione Circolare

---

Questa impostazione consente di inviare lo stesso messaggio fax a più apparecchi premendo solo pochi tasti (**Ricerca/Chiam.Veloce**, **#**, un numero a due cifre e **Inizio**). Prima di tutto, è necessario memorizzare i vari numeri di fax come numeri di chiamata veloce.

Successivamente, è possibile riunirli creando un Gruppo. Ad ogni gruppo occorre assegnare un numero di chiamata veloce. È possibile creare massimo sei gruppi piccoli o assegnare massimo 99 numeri ad un unico gruppo. (Vedi *Memorizzazione di numeri a chiamata veloce* a pagina 7-1 e *Invio circolare (Non disponibile per i fax a colori)* a pagina 7-6.)

**1** Premere **Menu/Set, 2, 3, 2.**

MEMORIA NUMERI  
2.IMPOS GRUPPI

**2** Premere **Ricerca/Chiam.Veloce.**

Digitare le due cifre associate all'ubicazione in memoria su cui si vuole memorizzare il numero del gruppo.

IMPOS GRUPPI  
SEL. CHIAM. VELOCE

IMPOS GRUPPI  
N. VELOCI? #07

Premere **Menu/Set.**

(Per esempio premere **Ricerca/Chiam.Veloce, 07** e **Menu/Set.**)

**3** Usare la tastiera per digitare il numero del gruppo.

IMPOS GRUPPI  
IMPOS GRUPPO:G01

Premere **Menu/Set.**

(Per esempio, premere **1** per il Gruppo 1.)



I numeri da assegnare ai gruppi devono essere compresi tra 1 e 6.

**4** Per inserire numeri a chiamata diretta o veloce in un gruppo, basta comporli normalmente come se si stesse effettuando una chiamata.

IMPOS GRUPPI  
G01:#05#09

(Per esempio, per i numeri a chiamata veloce 05 e 09. Premere **Ricerca/Chiam.Veloce, 05, Ricerca/Chiam.Veloce, 09.** Il display visualizza: #05#09.)

**5** Premere **Menu/Set** per accettare i numeri a chiamata veloce per quel dato gruppo.

**6** Usare la tastiera e la tabella a pagina 4-3 per digitare un nome per il gruppo.

IMPOS GRUPPI  
NOME :

Premere **Menu/Set.**

(Per esempio, digitare NUOVI CLIENTI).

**7** Premere **Stop/Uscita.**



È possibile stampare una lista di tutti i numeri di chiamata veloce. (Vedi *Stampa rapporti* a pagina 9-1.)

# Opzioni di composizione



Quando si compone un numero usando le funzioni di composizione automatica, il display visualizza il nome memorizzato oppure il numero di fax memorizzato nel caso in cui non sia stato memorizzato un nome.

## Selezione manuale dei numeri con un telefono esterno

---



Per comporre il numero manualmente è sufficiente premere tutti i tasti numerici associati al numero di telefono desiderato.

- 1** Sollevare il ricevitore del telefono esterno.
- 2** Al segnale di linea libera, comporre il numero usando la tastiera.
- 3** Per terminare la chiamata, riagganciare il ricevitore del telefono esterno.

## Ricerca

---

È possibile cercare i nomi associati ai numeri a composizione veloce memorizzati nell'apparecchio. (Vedi *Memorizzazione di numeri a chiamata veloce* a pagina 7-1.)

- 1** Posizionare il documento con il lato di stampa rivolto verso l'alto nell'alimentatore automatico o con il lato di stampa rivolto verso il basso sul vetro dello scanner.
- 2** Premere **Ricerca/Chiam.Veloce**.
- 3** Per effettuare la ricerca in ordine alfabetico, usare la tastiera dell'apparecchio per immettere la prima lettera del nome cercato e premere  o .

—**OPPURE**—

Per ricercare i numeri di chiamata veloce in ordine numerico premere

 o .

- 4** Quando sul display appare il nome desiderato, premere **Inizio**.

## Composizione veloce

---

- 1** Posizionare il documento con il lato di stampa rivolto verso l'alto nell'alimentatore automatico o con il lato di stampa rivolto verso il basso sul vetro dello scanner.
- 2** Premere **Ricerca/Chiam.Veloce**, **#**, e le due cifre del numero di chiamata veloce. (Vedi *Memorizzazione di numeri a chiamata veloce* a pagina 7-1.)
- 3** Premere **Inizio**.

## Codici di accesso e numeri di carta di credito

---

Al momento di effettuare una chiamata internazionale, l'utente può volere scegliere tra varie aziende di telefonia che forniscono lo stesso servizio per potere sfruttare le tariffe più convenienti, in funzione dell'ora e della località chiamata. L'apparecchio consente di memorizzare il codice di accesso delle varie aziende di telefonia ed i numeri di carta di credito come numeri di chiamata veloce. Spesso si tratta di lunghe sequenze di composizione, che possono essere memorizzate per praticità suddividendole ed associandole a tasti separati secondo la combinazione voluta. Queste sequenze possono includere anche numeri composti manualmente sulla tastiera dell'apparecchio.

Appena si preme il tasto **Inizio**, l'apparecchio compone il numero combinato nell'ordine in cui è stato immesso. (Vedi *Memorizzazione di numeri a chiamata veloce* a pagina 7-1.)

Per esempio, è possibile memorizzare '555' nell'ubicazione di memoria associata al numero di composizione veloce #03 e '7000' al numero di composizione veloce #02. Premendo i tasti **Ricerca/Chiam.Veloce**, **#03**, **Ricerca/Chiam.Veloce**, **#02**, e **Inizio**, l'apparecchio compone la sequenza '555-7000'.

Per modificare provvisoriamente un numero, è possibile sostituire parte del numero memorizzato con numeri composti manualmente mediante tastiera.

Per esempio, per modificare il numero sopra in 555-7001, è possibile premere **Ricerca/Chiam.Veloce**, **#03** e poi comporre il numero **7001** sulla tastiera dell'apparecchio.



Se nel corso della composizione di queste sequenze numeriche occorre attendere qualche secondo per la ricezione di segnali, è possibile memorizzare una pausa nella composizione automatica premendo il tasto **Rich/Pausa**. Ogni volta che si preme questo tasto, si aggiunge un ritardo di 3.5 secondi nella composizione.



## Invio circolare (Non disponibile per i fax a colori)

---

La funzione di Invio Circolare consente di trasmettere automaticamente lo stesso messaggio fax a vari apparecchi. Usando il tasto **Menu/Set**, è possibile includere nell'invio circolare Gruppi, numeri a chiamata veloce e fino a 50 numeri composti manualmente. Se non sono state occupate tutte le ubicazioni di memoria per la memorizzazione di numeri di Gruppi, codici di accesso o numeri di carta di credito, è possibile effettuare l'invio circolare a 150 numeri diversi. Tuttavia, la memoria disponibile per questa operazione varia in funzione al tipo di operazioni programmate nella memoria e dal numero di ubicazioni di memoria utilizzate per l'invio circolare. Se si effettua l'invio circolare ad un numero di apparecchi superiore al numero massimo disponibile, non è possibile usare le funzioni Accesso Duale e Trasmissione Differita.

Per includere numeri a chiamata veloce e numeri composti manualmente nella stessa operazione di Invio Circolare, occorre premere **Menu/Set** tra un numero e l'altro. Usare **Ricerca/Chiam.Veloce** per facilitare la selezione dei numeri. (Vedi *Impostazione dei gruppi per la trasmissione Circolare* a pagina 7-2.)

Una volta terminato l'invio circolare, l'apparecchio stampa automaticamente un rapporto con i risultati della trasmissione.

- Immettere i numeri componendo la lunga sequenza come d'abitudine; si tenga presente, tuttavia, che ogni numero di chiamata veloce occupa un'ubicazioni in memoria. Pertanto, la quantità di numeri memorizzabili è limitata.
- Se la linea è occupata, l'apparecchio ricomponi il numero.
- In caso di memoria piena, premere **Stop/Uscita** per interrompere l'operazione oppure, se sono state scandite più pagine, premere **Inizio** per inviare le pagine già memorizzate.

- 1** Posizionare il documento con il lato di stampa rivolto verso l'alto nell'alimentatore automatico o con il lato di stampa rivolto verso il basso sul vetro dello scanner.
- 2** Immettere un numero usando le funzioni di composizione veloce, Gruppo, Ricerca oppure la tastiera.  
(Esempio: numero Gruppo)
- 3** Premere **Menu/Set** se si usa Ricerca premere di nuovo **Menu/Set** dopo avere selezionato il numero (o nome). Il messaggio visualizzato sul display invita a premere il numero successivo.
- 4** Immettere il numero successivo.  
(Esempio: Numeri a chiamata veloce)
- 5** Premere **Menu/Set**.
- 6** Immettere un altro numero di fax.  
(Esempio: composizione manuale mediante tastiera.)
- 7** Premere **Inizio**.  
L'apparecchio scandisce il documento e lo invia dalla memoria a tutti i numeri immessi.

## Pausa

---

Premere **Rich/Pausa** per inserire una pausa di 3.5 secondi tra le cifre del numero da comporre. Per la composizione di numeri internazionali, è possibile premere **Rich/Pausa** varie volte per aumentare la durata della pausa.

## Ricomposizione automatica e manuale del numero di fax

---

Ricomposizione automatica: Se l'apparecchio rileva il segnale di linea occupata durante l'invio automatico di un fax, l'apparecchio ricompone automaticamente il numero per un massimo di 3 volte a intervalli di 5 minuti.  
Ricomposizione manuale: Inserire il documento da inviare di nuovo, quindi premere **Rich/Pausa** e **Inizio** per ricomporre l'ultimo numero chiamato.

## Toni o impulsi

---

Normalmente è possibile utilizzare la composizione ad impulsi. Tuttavia, per usufruire di determinati servizi telefonici - ad esempio per i servizi telefonici bancari - occorre inviare segnali a toni. Per modificare la composizione da impulsi a toni, seguire le istruzioni riportate sotto. Se si utilizza già la composizione a toni, non c'è bisogno di utilizzare questa funzione per inviare segnali a toni.

- 1** Sollevare il ricevitore di un telefono esterno.
- 2** Premere **#**. A questo punto, premendo qualunque tasto si inviano segnali a toni.
- 3** Quando si riaggancia, l'apparecchio telefax ritorna automaticamente al modo di selezione ad impulsi.

# 8

## Opzioni remote per le trasmissioni fax

(non disponibili per i fax a colori)

### Inoltro fax





*Non è possibile usare la funzione Inoltro fax quando la funzione Carica fax è impostata su NO.*

### Programmazione di un numero di Inoltro fax

---

Quando la funzione Inoltro fax è impostata su SI, l'apparecchio memorizza i fax in arrivo. A trasmissione terminata, l'apparecchio compone il numero di fax programmato dall'utente ed inoltra il fax contenuto in memoria.

- 1** Premere **Menu/Set**, **2**, **5**, **1**.
- 2** Premere  o  per selezionare **SI** (o **NO**).

OPZ FAX REMOTO  
1. INOLTRO FAX

Premere **Menu/Set**.

Il display visualizza il messaggio che chiede di comporre il numero di fax dell'apparecchio a cui si vogliono inoltrare i propri messaggi fax.

INOLTRO FAX  
#: \_

- 3** Comporre il numero di inoltro (massimo 20 cifre).  
Premere **Menu/Set**.
- 4** Premere **Stop/Uscita**.

# Impostazione della funzione Carica fax

Per potere ricevere fax in memoria occorre attivare la funzione Carica Fax. (Vedi *Ricezione in memoria (non disponibile per la ricezione fax a colori)* a pagina 5-9.)

Se la funzione Carica fax è attivata, è possibile recuperare i propri messaggi fax da un altro apparecchio usando le funzioni Inoltro fax e Recupero remoto. Il display indica quando l'apparecchio ha salvato un messaggio fax in memoria.



Non è possibile ricevere fax a colori se la memoria fax è impostata su SI.

## 1 Premere **Menu/Set, 2, 5, 2.**

Il display visualizza il messaggio che chiede di selezionare un'impostazione fax.

OPZ FAX REMOTO  
2. CARICA FAX

## 2 Premere o per selezionare SI (o NO).

Premere **Menu/Set.**

## 3 Premere **Stop/Uscita.**



Se al momento di impostare la funzione CARICA FAX su NO la memoria dell'apparecchio contiene fax, il display visualizza il messaggio che chiede all'utente se si vogliono cancellare i fax in memoria.

CANC TUTTI DOC?  
1. SI 2. NO

Se si preme **1**, tutti i dati fax vengono cancellati e la funzione CARICA FAX viene impostata su NO.

Se si preme **2** i dati non vengono cancellati e la funzione CARICA FAX resta impostata su SI. (Vedi *Stampa di un fax dalla memoria* a pagina 5-10.)

## Stampa di backup

---

Se la funzione CARICA FAX è impostata su SI, l'apparecchio stampa automaticamente i messaggi fax via via che li riceve in memoria.

Questa funzione serve ad evitare il rischio di perdere i messaggi fax ricevuti in caso di interruzione di corrente.

# Modifica del codice di accesso remoto

Quando l'apparecchio risponde alla chiamata, immettendo il codice di accesso remoto è possibile utilizzare le funzioni dell'apparecchio anche a distanza. L'impostazione iniziale del codice di accesso è 1 5 9 \*, ma questo codice può essere personalizzato.

**1** Premere **Menu/Set**, **2**, **5**, **3**.

**2** Immettere un numero di tre cifre compreso tra 000 e 999.

OPZ FAX REMOTO  
3.ACCESSO REMOTO

Premere **Menu/Set**. (Il simbolo "\*" non può essere modificato).



Non utilizzare le stesse cifre che compaiono nel codice di ricezione fax o nel codice di risposta telefonica. (Vedi *Azionamento da telefoni interni* a pagina 5-6.)

**3** Premere **Stop/Uscita**.

# Recupero remoto

Questa funzione consente all'utente di recuperare i messaggi fax ricevuti dal proprio apparecchio utilizzando un qualunque apparecchio fax. Per effettuare il recupero remoto dei propri messaggi fax, basta chiamare il proprio apparecchio da un altro apparecchio fax funzionante a toni e digitare il codice di accesso remoto seguito da altri tasti. Per avere questo codice sempre a portata di mano, si consiglia di ritagliare la scheda recante il codice di accesso per il recupero remoto riportata nell'ultima pagina e di conservarla nel portafoglio.

## Utilizzo del codice di accesso remoto

---

- 1** Comporre il numero del proprio apparecchio fax usando un telefono o un apparecchio fax funzionanti ad impulsi.
- 2** Quando l'apparecchio risponde alla chiamata ed emette il segnale acustico, comporre immediatamente il codice di accesso remoto (159 \* ).  
L'apparecchio segnala il tipo di messaggi ricevuti:  
**1 segnale acustico prolungato — messaggio/i fax**  
**Nessun segnale acustico — nessun messaggio**
- 3** L'apparecchio emette due brevi segnali acustici per richiedere all'utente di immettere un comando. Se trascorrono più di 30 secondi prima che venga immesso un comando, l'apparecchio interrompe la comunicazione. Se si immette un comando sbagliato, l'apparecchio emette tre segnali acustici.
- 4** Una volta completato il recupero remoto, premere **90** per chiudere la procedura.
- 5** Riagganciare il ricevitore.



Se l'apparecchio è impostato nel modo **MANUALE** è comunque possibile accedere alle funzioni di recupero remoto da un altro apparecchio componendo il numero del proprio apparecchio e lasciandolo squillare per circa 100 secondi. Quando l'apparecchio risponde alla chiamata, digitare il codice di accesso remoto entro 30 secondi.

## Comandi remoti

Usare i comandi indicati di seguito per accedere alle funzioni del proprio apparecchio ovunque ci si trovi. Quando si chiama il proprio apparecchio fax e si immette il codice di accesso remoto (quello preimpostato in fabbrica è 159 \* ), l'apparecchio emette due segnali acustici brevi per richiedere l'invio di un comando di controllo remoto.

Comandi remoti	Informazioni dettagliate sull'operazione
<b>95 Modifica delle impostazioni di inoltra fax</b>	
1 NO	Se l'apparecchio emette un segnale acustico prolungato, la modifica è stata accettata. Se l'apparecchio emette tre brevi segnali acustici, non è possibile apportare la modifica perché non sono soddisfatte le condizioni richieste. È possibile registrare il proprio numero di inoltra fax digitando 4. (Vedi <i>Modifica del numero di Inoltra fax</i> a pagina 8-7.) Dopo avere registrato il numero, l'apparecchio modifica il modo <b>INOLTRO FAX</b> su <b>SI</b> .
2 Inoltra fax	
4 Numero di Inoltra Fax	
6 Carica fax SI	È possibile impostare la funzione <b>CARICA FAX</b> su <b>SI</b> o <b>NO</b> . (È possibile disattivare la funzione <b>Carica Fax</b> solo se la memoria dell'apparecchio non contiene fax o se tutti i fax sono stati cancellati con il comando remoto 963.)
7 Carica fax NO	
<b>96 Recupero di un fax</b>	
2 Recupero di tutti i fax	Comporre il numero di un apparecchio fax per il recupero dei messaggi fax ricevuti dal proprio apparecchio. (Vedi <i>Recupero messaggi fax</i> a pagina 8-7.)
3 Cancellazione dei fax in memoria	Se l'apparecchio emette un segnale acustico prolungato, è possibile cancellare i messaggi fax contenuti in memoria.



<b>Comandi remoti</b>		<b>Informazioni dettagliate sull'operazione</b>
<b>97</b>	<b>Verifica dello Stato di Ricezione</b>	
	1 Fax	È possibile controllare se il proprio apparecchio ha ricevuto messaggi fax. Se ci sono messaggi in memoria, l'apparecchio emette un segnale acustico prolungato, in caso contrario l'apparecchio emette tre segnali acustici brevi.
<b>98</b>	<b>Modifica del Modo Ricezione</b>	
	1 SEGR. ESTERNA	Se l'apparecchio emette un segnale acustico prolungato, è possibile modificare il Modo Ricezione.
	2 F/T	
	3 SOLO FAX	Se l'apparecchio emette tre segnali acustici, non è possibile modificarlo.
<b>90</b>	Uscita	Dopo un segnale acustico prolungato, è possibile uscire dal Modo Recupero Remoto.

## Recupero messaggi fax

---

- 1** Comporre il numero del proprio apparecchio fax.
- 2** Appena l'apparecchio risponde alla chiamata, comporre immediatamente il codice di accesso per il recupero remoto (**159 \***).
- 3** Appena l'apparecchio emette due brevi segnali acustici, comporre **962** sulla tastiera.
- 4** Usando la tastiera, digitare il numero del telefax remoto a cui si vuole inoltrare i nuovi fax memorizzati (massimo 20 cifre) e poi premere **##**.



Non è possibile usare **\*** e **#** come parte del numero. Tuttavia è possibile premere **#** se si vuole memorizzare una pausa nella composizione del numero.

- 5** Attendere che l'apparecchio emetta un segnale acustico e riagganciare. Il proprio apparecchio chiama il secondo apparecchio ed inoltra i documenti memorizzati. Il secondo apparecchio riceve i messaggi fax e provvede a stamparli.

## Modifica del numero di Inoltro fax

---

È possibile modificare il numero predefinito per l'inoltro fax anche a distanza, utilizzando un altro apparecchio telefonico o fax funzionante a toni.

- 1** Comporre il numero del proprio apparecchio fax.
- 2** Quando l'apparecchio risponde alla chiamata ed emette il segnale acustico, comporre immediatamente il codice di accesso remoto (**159 \***).
- 3** Quando l'apparecchio emette due brevi segnali acustici, comporre **954** sulla tastiera.
- 4** Comporre il nuovo numero dell'apparecchio (massimo 20 cifre) a cui si vogliono inoltrare i propri messaggi fax seguito da **##**.



Non è possibile usare **\*** e **#** come parte del numero. Tuttavia è possibile premere **#** se si vuole memorizzare una pausa nella composizione del numero.

- 5** Attendere che l'apparecchio emetta un segnale acustico e riagganciare.

## Impostazione dell'apparecchio e attività

Occorre impostare le funzioni Rapporto Verifica Trasmissioni e Intervallo del Rapporto delle attività nella tabella del menu.

Premere **Menu/Set, 2, 4, 1.**

—**OPPURE**—

Premere **Menu/Set, 2, 4, 2.**

SETTAG. REPORT  
1.RAPPORTO TRASM

SETTAG. REPORT  
2.TEMPO GIORNALE

## Personalizzazione del rapporto di verifica della trasmissione



È possibile stampare il Rapporto di Verifica della Trasmissione ed utilizzarlo come conferma dell'avvenuto invio di un fax. Questo rapporto elenca data e ora di trasmissione e conferma che non si sono verificati problemi nell'invio (OK). Selezionando **SI** o **SI+IMMAGINE**, l'apparecchio stampa un rapporto ogni volta che si invia un fax.



Impostando questa funzione su **NO**, l'apparecchio stampa un rapporto solo se si verifica un errore durante la trasmissione (**NG**).

Se si inviano spesso fax multipli alla stessa destinazione, il semplice numero di operazione può non essere sufficiente ad identificare i documenti da ritrasmettere.

Selezionando l'opzione **NO+IMMAGINE** l'apparecchio stampa sul rapporto anche una sezione della prima pagina dei documenti inviati per facilitarne l'identificazione.

- 1** Premere **Menu/Set, 2, 4, 1.**
- 2** Premere  o  per selezionare **NO**, **NO+IMMAGINE**, **SI** o **SI+IMMAGINE**.  
Premere **Menu/Set.**
- 3** Premere **Stop/Uscita.**



SETTAG. REPORT  
1.RAPPORTO TRASM

## Impostazione dell'intervallo del Rapporto Attività

È possibile impostare l'apparecchio in modo da stampare il rapporto delle attività ad intervalli specificati (ogni 50 fax, 6, 12 o 24 ore, 2 o 7 giorni). Se l'intervallo è impostato su NO, è possibile stampare il rapporto in qualunque momento seguendo i punti indicati nella sezione precedente. L'impostazione predefinita è OGNI 50 FAX.

**1** Premere **Menu/Set, 2, 4, 2.**

SETTAG. REPORT 2. TEMPO GIORNALE
-------------------------------------

**2** Premere  o  per selezionare un intervallo.

TEMPO GIORNALE OGNI 50 FAX
-------------------------------

Premere **Menu/Set.**

(Se si sceglie di stampare il giornale ad intervalli di 7 giorni, il display visualizza il messaggio di selezione del giorno da cui cominciare il conto alla rovescia.)

**3** Digitare l'ora di inizio della stampa usando il formato 24 ore.

Premere **Menu/Set.**

(Per esempio: digitare 19:45 per le 7:45 di sera.)

**4** Premere **Stop/Uscita.**



Selezionando 6, 12, 24 ore, 2 o 7 giorni, l'apparecchio stampa il rapporto delle attività dopo avere memorizzato 200 operazioni. Anche se non è ancora passata l'ora selezionata, l'apparecchio stampa il rapporto perché la memoria è esaurita e l'apparecchio deve procedere alla cancellazione di tutti i rapporti contenuti in memoria.

Quando l'apparecchio stampa il rapporto delle attività all'intervallo selezionato, tutti i rapporti sulle operazioni di invio vengono cancellati dalla memoria dell'apparecchio.

## Stampa rapporti

---

È possibile stampare cinque tipi di rapporti:

STAMP RAPPORTO  
1. AIUTI

Stampare la lista degli AIUTI per ottenere una scheda di consultazione rapida sulla programmazione dell'apparecchio.

STAMP RAPPORTO  
2. MEMORIA NUMERI

Questo rapporto elenca in ordine numerico numeri e nomi memorizzati nella memoria di chiamata veloce.

STAMP RAPPORTO  
3. GIORNALE

Questo rapporto elenca informazioni relative agli ultimi fax in entrata e in uscita. (TX indica i fax trasmessi.) (RX indica i fax ricevuti.)

STAMP RAPPORTO  
4. RAPPORTO TX

Questa funzione consente di stampare un rapporto di verifica relativo all'ultimo fax inviato.

STAMP RAPPORTO  
5. STAMP SETTAGGI

Questo rapporto elenca le impostazioni delle funzioni SETUP GENERALE, IMP RICEZIONE, IMP TRASMISS, SETTAG. REPORT, VARIE e OPZ FAX REMOTO.

STAMP RAPPORTO  
6. MODULO ORDINE

È possibile stampare un modulo di ordinazione degli accessori da inviare al rivenditore Brother.

### Per stampare un rapporto

**1** Premere **Menu/Set, 6.**

**2** Premere  o  per selezionare il rapporto desiderato.

SELEZ ↑ ↓ & SET  
6. STAMP RAPPORTO

Premere **Menu/Set.**

—**OPPURE**—

Digitare il numero del rapporto da stampare.

Per esempio, premere **1** per stampare la lista degli AIUTI.

# 10 Riproduzione di copie

## Utilizzo dell'apparecchio come fotocopiatrice

L'apparecchio permette di produrre fotocopie e lucidi di alta qualità, in bianco e nero o a colori. Prima di fotocopiare accertarsi sempre che ci sia abbastanza carta nell'alimentatore multiuso. Non tirare la carta mentre è in corso la riproduzione di un documento.

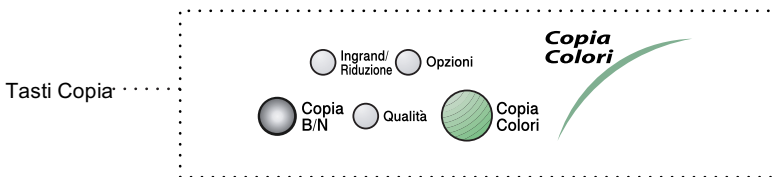

 Quando l'apparecchio viene utilizzato come fotocopiatrice, non è possibile stampare o memorizzare i fax in arrivo.

 Se il documento è una cartolina, posizionarla sul vetro dello scanner. Si raccomanda di **NON** introdurre cartoline nell'alimentatore automatico.

Documenti nell'alimentatore automatico con il lato stampato rivolto verso l'alto

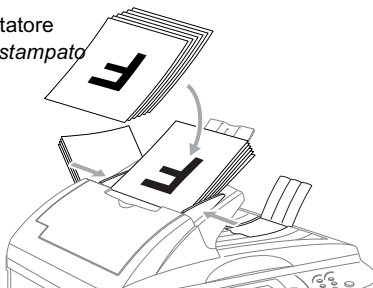

Posizionare i documenti sul vetro dello scanner con il lato stampato rivolto verso il basso



## Riproduzione di una copia singola

---

- 1** Posizionare il documento con il lato di stampa rivolto verso l'alto nell'alimentatore automatico o con il lato di stampa rivolto verso il basso sul vetro dello scanner.
  - 2** Usare la funzione **Opzioni** e **Ingrand/Riduzione** se si vogliono modificare le impostazioni.
  - 3** Premere **Copia B/N** o **Copia Colori**.
-  Per interrompere l'operazione e riprendere il documento originale, premere **Stop/Uscita**.

## Riproduzione di Copie Multiple (mediante l'alimentatore automatico)

---

L'apparecchio consente di riprodurre copie multiple usando l'alimentatore automatico. L'apparecchio provvede ad ordinare o impilare le copie prodotte. Premere il tasto **Opzioni** per selezionare **ORDINA**. (Vedi *Utilizzo del tasto Opzioni* a pagina 10-9.)

- 1** Posizionare il documento con il lato di stampa rivolto verso l'alto nell'alimentatore automatico.
- 2** Usare la tastiera per immettere il numero di copie volute (massimo 99).  
(Per esempio, premere **3, 8** per produrre 38 copie.)
- 3** Premere **Copia B/N** o **Copia Colori**.

 Per ordinare le copie, premere il tasto **Opzioni**. (Vedi *Ordinamento copie con l'alimentatore automatico* a pagina 10-13.)

## Copie singole o multiple (mediante il vetro dello scanner)

È possibile produrre copie multiple dal vetro dello scanner. Le copie vengono impilate (tutte le copie di pagina 1 seguite da tutte le copie di pagina 2 e così via). Usare il tasto **Opzioni** per selezionare altre impostazioni. (Vedi *Utilizzo del tasto Opzioni* a pagina 10-9.)

- 1** Sollevare il coperchio documenti.

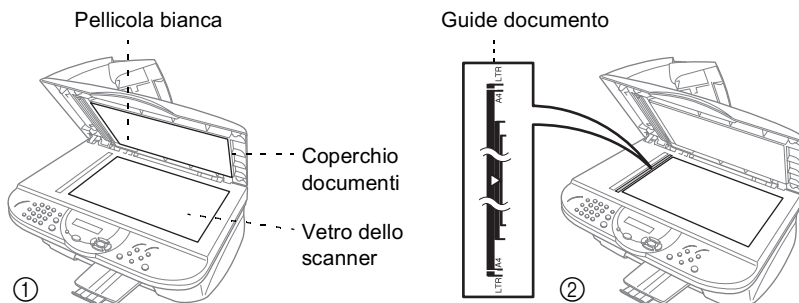

- 2** Posizionare il documento con il lato stampato rivolto verso il basso e, usando le apposite guide sul lato sinistro, centrare il documento sul vetro dello scanner. Abbassare il coperchio documenti.
- 3** Usare la tastiera per immettere il numero di copie desiderate (massimo 99).  
Per esempio, premere **3, 8** per produrre 38 copie.
- 4** Premere **Copia B/N** o **Copia Colori**.  
L'apparecchio avvia la scansione del documento.



## Messaggio di memoria esaurita

---

Se l'apparecchio esaurisce la memoria disponibile durante la produzione di copie, il display visualizza il seguente messaggio:

MEMORIA ESAURITA
NORMALE ■■■■ 01

Se il display visualizza il messaggio **MEMORIA ESAURITA** durante la scansione della prima pagina del documento, premere **Stop/Uscita** per annullare la procedura. Prima di continuare è necessario liberare spazio nella memoria cancellando operazioni memorizzate.

Se invece il messaggio appare durante la scansione delle pagine successive premere **Copia B/N** o **Copia Colori** per riprodurre le pagine scandite fino quel momento o premere **Stop/Uscita** per annullare.



Per liberare memoria è possibile disattivare la funzione Carica fax. (Vedi *Impostazione della funzione Carica fax* a pagina 8-2.)

—**OPPURE**—

Stampare i fax già contenuti in memoria. (Vedi *Stampa di un fax dalla memoria* a pagina 5-10.)

Quando appare il messaggio **MEMORIA ESAURITA**, è possibile riprodurre copie stampando prima tutti i fax contenuti in memoria, riportando la memoria disponibile al 100%.

# Utilizzo di più impostazioni provvisorie per la produzione di copie

Per modificare le impostazioni solo per la copia successiva, usare i tasti **Ingrand/Riduzione**, **Qualità** e **Opzioni**.

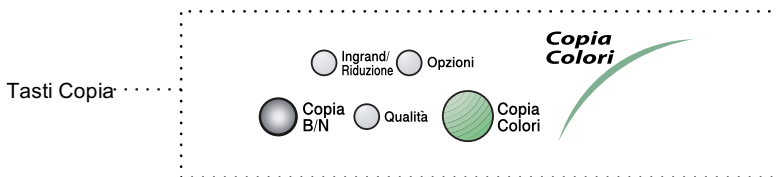

È possibile usare combinazioni diverse per ottimizzare i risultati di stampa. Per esempio, se si vuole ottenere la migliore qualità di stampa nella riproduzione di una fotografia su carta lucida, premere il tasto **Qualità** per selezionare **Migliore** e premere il tasto **Opzioni** per selezionare **LUCIDA** nell'opzione TIPO CARTA.

- Qualità migliore (Vedi *Utilizzo del tasto Qualità* a pagina 10-6.)
- Ingrandimento e Riduzione (Vedi *Utilizzo del tasto Ingrandimento/Riduzione* a pagina 10-7.)
- Tipo di carta (Vedi *Tipo di carta* a pagina 10-10.)
- Copia vicino al margine (Vedi *Vicino al margine* a pagina 10-11.)
- Luminosità (Vedi *Luminosità* a pagina 10-11.)
- Contrasto (Vedi *Contrasto* a pagina 10-12.)
- Ordina copie (Vedi *Ordinamento copie con l'alimentatore automatico* a pagina 10-13.)
- Layout pagina (Vedi *Selezione del layout pagina con l'alimentatore automatico* a pagina 10-13 e *Regolazione del Layout Pagina dal vetro dello scanner* a pagina 10-14.)
- Copia con alimentazione manuale (Vedi *Attivazione dell'alimentazione manuale* a pagina 10-15.)

Premere  o  per selezionare altre impostazioni.

PREMI COPIA O  
↑↓ PER ALTRE OPZ

—**OPPURE**—

Premere **Copia B/N** o **Copia Colori** se non si vogliono selezionare altre impostazioni.

 Queste impostazioni sono provvisorie e, dopo avere posizionato il documento sul vetro dello scanner, l'apparecchio torna alle impostazioni precedenti 30 secondi dopo avere terminato la riproduzione del documento. Per utilizzare nuovamente queste impostazioni provvisorie occorre sistemare il documento successivo sul vetro dello scanner entro 30 secondi.

## Utilizzo del tasto **Qualità**



Il tasto **Qualità** modifica provvisoriamente la qualità della copia consentendo all'utente di selezionare **Normale**, **Migliore** o **Veloce**.



Premere il tasto **Qualità** fino a quando si accende la spia corrispondente all'impostazione voluta.

—**OPPURE**—

Premere **Qualità** e  o  fino a quando il display visualizza l'impostazione voluta, come illustrato in figura.



Premere <b>Qualità</b> e  o 	<b>Normale</b>	Questa opzione è consigliata per le normali operazioni di stampa. Buona qualità della copia e riproduzione rapida.
	<b>Veloce</b>	Questa opzione consente una riproduzione rapida con il minor consumo di inchiostro. Selezionare il modo <b>Veloce</b> per risparmiare tempo. (Ideale per documenti da correggere, documenti voluminosi o per riprodurre molte copie).
	<b>Migliore</b>	Selezionare questa opzione per riprodurre immagini dettagliate, ad esempio fotografie. Il modo <b>Migliore</b> utilizza la risoluzione più alta, ma il tempo di riproduzione più lungo.

**1** Posizionare il documento con il lato di stampa rivolto verso l'alto nell'alimentatore automatico o con il lato di stampa rivolto verso il basso sul vetro dello scanner.

**2** Premere più volte il tasto **Qualità** fino a selezionare l'opzione desiderata.

SELEZ ↑ ↓ & SET  
NORMALE



—**OPPURE**—

Premere più volte il tasto **Qualità** e  o  fino a quando si accende il LED corrispondente all'impostazione voluta.

Premere **Menu/Set**.

**3** Per iniziare la riproduzione premere **Copia B/N** o **Copia Colori**.



—**OPPURE**—

Premere  o  per visualizzare altre impostazioni.

## Utilizzo del tasto Ingrandimento/Riduzione

È possibile selezionare le seguenti una percentuale di ingrandimento o riduzione.

MANUALE immettere una percentuale di ingrandimento o riduzione compreso tra 25% e 400%.

Premere <b>Ingrand/Riduzione</b> e  o 	100%
	94%
	78%
	50%
	25%
	MANUALE
	400%
	200%
	150%
	104%

**1** Posizionare il documento con il lato di stampa rivolto verso l'alto nell'alimentatore automatico o con il lato di stampa rivolto verso il basso sul vetro dello scanner.

**2** Usare la tastiera per immettere il numero di copie desiderata (massimo 99).

**3** Premere **Ingrand/Riduzione**.

**4** Premere  o  per selezionare risoluzione o ingrandimentp desiderato.

SELEZ ↑ ↓ & SET  
100%

Premere **Menu/Set**.

—**OPPURE**—

Selezionare **MANUALE** e premere **Menu/Set**.

Usare la tastiera per immettere una percentuale di ingrandimento o riduzione compresa tra 25% e 400%.

Premere **Menu/Set**.

(Per esempio, premere i tasti **5, 3** per selezionare 53%.)

**5** Premere **Copia B/N** o **Copia Colori**.

—**OPPURE**—

Premere  o  per visualizzare altre impostazioni.



■ Se si seleziona la funzione **Ingrand/Riduzione** non è possibile usare le opzioni speciali di riproduzione (2 IN 1, 4 IN 1 o POSTER).

■ Qui di seguito sono riportati i rapporti di riduzione e ingrandimento ottimali per la riproduzione dal formato A4 ad A5 o da A5 ad A4;

A4 → A5	A5 → A4	
70%	144%	Vicino margine: SÌ
69%	142%	Vicino margine: NO







## Utilizzo del tasto Opzioni

Usare il tasto **Opzioni** per impostare le seguenti opzioni: Numero Copie, Tipo Carta, Vicino al Margine, Luminosità, Contrasto, Ordina e Layout Pagina **solo per la copia successiva**.

Premere il tasto Opzioni	Selezione Menu	Opzioni	Impostazioni predefinite
	N. DI COPIE:01	N. DI COPIE:01 (01-99)	01
	TIPO CARTA	NORMALE/INK JET/LUCIDA (4-COLORI o 3-COLORI)/ ACETATO	NORMALE
	VICINO A MARG.	NO/SI	SI
	LUMINOSITA'	- ■■■■ +	- ■■■■ +
	CONTRASTO	- ■■■■ +	- ■■■■ +
	IMPILA/ORDINA	CUMUL/ORDINA	CUMUL
	LAYOUT PAGINA	NO(1 IN 1)/2 IN 1/ 4 IN 1/POSTER	NO (1 IN 1)
INS MANUALE	SI/NO	NO	

## Tipo di carta

È possibile modificare il tipo di carta solo per la copia successiva. (È possibile cambiare l'impostazione predefinita nel menu della funzione 1-1. Vedi *Impostazione del tipo di carta* a pagina 4-1.) Per ottimizzare i risultati di stampa si raccomanda di selezionare il tipo di supporto usato.

- 1** Posizionare il documento con il lato di stampa rivolto verso l'alto nell'alimentatore automatico o con il lato di stampa rivolto verso il basso sul vetro dello scanner.
- 2** Usare la tastiera per immettere il numero di copie volute (massimo 99).
- 3** Premere **Opzioni** e  o  per selezionare TIPO CARTA.  
Premere **Menu/Set**.
- 4** Premere  o  per selezionare il tipo di carta usato (NORMALE, INK JET, LUCIDA o ACETATO).  
Premere **Menu/Set**.
- 5** Se è stata selezionata l'opzione LUCIDA, premere  o  per selezionare LUCIDA : 4-COLORI o LUCIDA : 3-COLORI.  
Premere **Menu/Set**.



La qualità di stampa prodotta con l'inchiostro nero varia in base al tipo di carta lucida utilizzato. Selezionando l'opzione LUCIDA : 4-COLORI l'apparecchio utilizza l'inchiostro nero. Se la carta lucida usata non è compatibile con l'inchiostro nero selezionare LUCIDA : 3-COLORI per simulare l'inchiostro nero mediante la combinazione dei tre colori di stampa.







- 6** Premere **Copia B/N** o **Copia Colori**.  
—OPPURE—

Premere  o  per visualizzare altre impostazioni.

## Vicino al margine







La funzione "Vicino al margine" allarga l'area stampabile di 3mm massimo lungo i quattro margini del foglio.

La riproduzione del documento risulta leggermente più lenta.

- 1** Posizionare il documento con il lato di stampa rivolto verso l'alto nell'alimentatore automatico o con il lato di stampa rivolto verso il basso sul vetro dello scanner.
- 2** Usare la tastiera per immettere il numero di copie desiderate (massimo 99).
- 3** Premere **Opzioni** e  o  per selezionare VICINO A MARG..  
Premere **Menu/Set**.
- 4** Premere  o  per selezionare SI (o NO).  
Premere **Menu/Set**.
- 5** Premere **Copia B/N** o **Copia Colori**.  
—**OPPURE**—  
Premere  o  per visualizzare altre impostazioni.

## Luminosità

È possibile regolare la luminosità per schiarire o scurire le copie.







- 1** Posizionare il documento con il lato di stampa rivolto verso l'alto nell'alimentatore automatico o con il lato di stampa rivolto verso il basso sul vetro dello scanner.
- 2** Usare la tastiera per immettere il numero di copie desiderate (massimo 99).
- 3** Premere **Opzioni** e  o  per selezionare LUMINOSITA'.  
Premere **Menu/Set**.
- 4** Premere  per schiarire la copia.  
—**OPPURE**—  
Premere  per scurire la copia.  
Premere **Menu/Set**.
- 5** Premere **Copia B/N** o **Copia Colori**.  
—**OPPURE**—  
Premere  o  per visualizzare altre impostazioni.











## Contrasto

È possibile modificare il contrasto per ottenere immagini più nitide.

- 1** Posizionare il documento con il lato di stampa rivolto verso l'alto nell'alimentatore automatico o con il lato di stampa rivolto verso il basso sul vetro dello scanner.
- 2** Usare la tastiera per immettere il numero di copie desiderate (massimo 99).  
The image shows a rectangular control panel with the word "CONTRASTO" at the top. Below it, there is a minus sign, five solid black squares, and a plus sign.
- 3** Premere **Opzioni** e premere  o  per selezionare **CONTRASTO**.  
Premere **Menu/Set**.
- 4** Premere  per aumentare il contrasto.  
—**OPPURE**—  
Premere  per diminuire il contrasto.  
Premere **Menu/Set**.
- 5** Premere **Copia B/N** o **Copia Colori**.  
—**OPPURE**—  
Premere  o  per visualizzare altre impostazioni.

## Ordinamento copie con l'alimentatore automatico

Per ordinare copie multiple occorre utilizzare l'alimentatore automatico dei documenti.







- 1** Posizionare i documenti con il lato stampato rivolto verso l'alto nell'alimentatore automatico.
- 2** Usare la tastiera per immettere il numero di copie desiderate (massimo 99).
- 3** Premere **Opzioni** e  o  per selezionare **IMPILA/ORDINA**.  
Premere **Menu/Set**.
- 4** Premere  o  per selezionare **ORDINA (o CUMUL)**.  
Premere **Menu/Set**.
- 5** Premere **Copia B/N** o **Copia Colori**.  
—**OPPURE**—  
Premere  o  per visualizzare altre impostazioni.



La funzione di ordinamento delle copie utilizza memoria. La quantità di memoria utilizzata dipende dal tipo di dati (testo o grafica, risoluzione, copie a colori o in bianco e nero).





## Selezione del layout pagina con l'alimentatore automatico

È possibile risparmiare carta copiando due o quattro pagine in una. Per la stampa di poster usare il vetro dello scanner.

- 1** Posizionare i documenti con il lato stampato rivolto verso l'alto nell'alimentatore automatico.
- 2** Usare la tastiera per immettere il numero di copie desiderate (massimo 99).
- 3** Premere **Opzioni** e  o  per selezionare **LAYOUT PAGINA**.  
Premere **Menu/Set**.
- 4** Premere  o  per selezionare **2 IN 1, 4 IN 1 (o NO(1 IN 1))**.  
Premere **Menu/Set**.
- 5** Premere **Copia B/N** o **Copia Colori**.  
—**OPPURE**—  
Premere  o  per visualizzare altre impostazioni.

## Regolazione del Layout Pagina dal vetro dello scanner

È possibile risparmiare carta riproducendo due o quattro pagine su un'unica pagina, oppure è possibile produrre una copia in formato poster.

- 1** Posizionare il documento con il lato di stampa rivolto verso il basso sul vetro dello scanner.
- 2** Usare la tastiera per immettere il numero di copie desiderate (massimo 99).
- 3** Premere **Opzioni** e  o  per selezionare LAYOUT PAGINA. Premere **Menu/Set**.
- 4** Premere  o  per selezionare 2 IN 1, 4 IN 1, POSTER (o NO(1 IN 1)). Premere **Menu/Set**.
- 5** Premere **Copia B/N** o **Copia Colori**.

—OPPURE—

Premere  o  per visualizzare altre impostazioni.



Se è stata selezionata l'opzione 2 IN 1 o 4 IN 1 al punto 4 della procedura e posizionare il documento successivo sul vetro dello scanner. Premere **Menu/Set**.

DOC. SEGUENTE: SET COPIA PER FINIRE
--

### 2 IN 1



### 4 IN 1

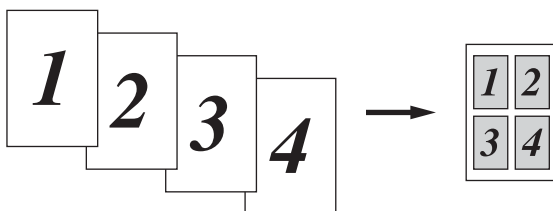

## POSTER

È possibile riprodurre una fotografia in formato poster.

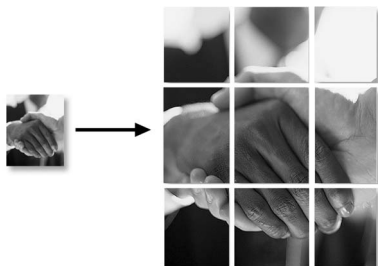

Per le opzioni 2 IN 1 o 4 IN 1, non è possibile usare il tasto **Ingrand/Riduzione**, stampare su carta lucida o usare la funzione di stampa Vicino al Margine.

Per copie a colori 2 IN 1 o 4 IN 1 è possibile solo usare il formato A4. Non è possibile riprodurre più di una copia.

Per le copie POSTER, non è possibile produrre più di una copia, usare il tasto **Ingrand/Riduzione**, la funzione di stampa "Vicino al Margine" o l'alimentatore automatico.





## Attivazione dell'alimentazione manuale

Nella parte posteriore dell'apparecchio è predisposta una fessura per l'alimentazione manuale dei documenti.

Usare la fessura di alimentazione manuale quando si utilizza carta spessa per la stampa.



Se il cassetto carta contiene fogli, è necessario svuotarlo ed introdurre i fogli uno ad uno nella fessura di alimentazione manuale.

- 1** Posizionare il documento con il lato di stampa rivolto verso l'alto nell'alimentatore automatico o con il lato di stampa rivolto verso il basso sul vetro dello scanner.
- 2** Premere **Opzioni** e  o  per selezionare INS MANUALE.  
Premere **Menu/Set**.
- 3** Premere  o  per selezionare SI (o NO).  
Premere **Menu/Set**.
- 4** Estrarre la carta dal cassetto carta.

- 5** Aprire il coperchio della fessura di alimentazione manuale.

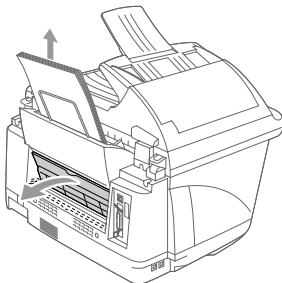

- 6** Introdurre uno ad uno i fogli nella fessura con il lato di stampa rivolto verso l'alto.

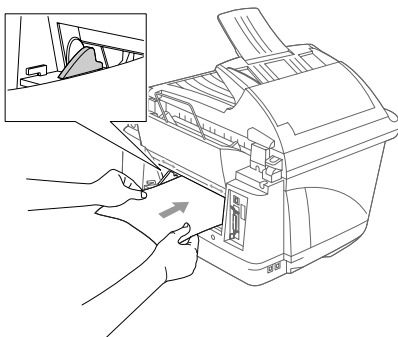

- 7** Allineare il foglio al centro della fessura di alimentazione manuale ed introdurlo nell'apparecchio. Regolare le guide carta in base alla larghezza del foglio usato.

- 8** Premere **Copia B/N** o **Copia Colori**.

Il display visualizza:

- 9** Premere **Inizio**.

INS MANUALE PREMERE INIZIO
-------------------------------



# Modifica delle impostazioni predefinite per la riproduzione

È possibile regolare le impostazioni di riproduzione riportate nella tabella. Queste impostazioni permangono in memoria fino a successiva modifica.

Sottomenu	Selezione Menu	Opzioni	Impostazioni di fabbrica
1.QUALITÀ	—	NORMALE	NORMALE
		MIGLIORE	
		VELOCE	
2.VICINO A MARG.	—	SI	SI
		NO	
3.LUMINOSITA'	—	- ■■■■ + - ■■■■ + - ■■■■ + - ■■■■ + - ■■■■ +	- ■■■■ +
4.CONTRASTO	—	- ■■■■ + - ■■■■ + - ■■■■ + - ■■■■ + - ■■■■ +	- ■■■■ +
5.REGOLA COLORE	1.ROSSO	R:- ■■■■ + R:- ■■■■ + R:- ■■■■ + R:- ■■■■ + R:- ■■■■ +	R:- ■■■■ +
	2.VERDE	V:- ■■■■ + V:- ■■■■ + V:- ■■■■ + V:- ■■■■ + V:- ■■■■ +	V:- ■■■■ +
	3.BLU	B:- ■■■■ + B:- ■■■■ + B:- ■■■■ + B:- ■■■■ + B:- ■■■■ +	B:- ■■■■ +

## Qualità della copia



---

- 1 Premere **Menu/Set, 3, 1.**
- 2 Premere  o  per selezionare NORMALE, MIGLIORE o VELOCE.  
Premere **Menu/Set.**
- 3 Premere **Stop/Uscita.**

COPIA  
1.QUALITÀ

## Vicino al margine



---

- 1 Premere **Menu/Set, 3, 2.**
- 2 Premere  o  per selezionare SI (o NO).  
Premere **Menu/Set.**
- 3 Premere **Stop/Uscita.**

COPIA  
2.VICINO A MARG.

## Luminosità

---

- 1 Premere **Menu/Set, 3, 3.**
- 2 Premere  per schiarire la copia.  
—OPPURE—  
Premere  per scurire la copia.  
Premere **Menu/Set.**
- 3 Premere **Stop/Uscita.**

COPIA  
3.LUMINOSITA'

## Contrasto

---

È possibile modificare il contrasto per ottenere immagini più nitide.

**1** Premere **Menu/Set, 3, 4.**

**2** Premere  per aumentare il contrasto.

COPIA  
4. CONTRASTO

—**OPPURE**—

Premere  per diminuire il contrasto.



Premere **Menu/Set.**

**3** Premere **Stop/Uscita.**

## Regolazione del colore

---

**1** Premere **Menu/Set, 3, 5.**

**2** Premere  o  per selezionare ROSSO, VERDE O BLU.

COPIA  
5. REGOLA COLORE

Premere **Menu/Set.**

**3** Premere  per scurire la copia.

—**OPPURE**—

Premere  per schiarire la copia.

Premere **Menu/Set.**

**4** Tornare al punto 2 della procedura per selezionare il colore successivo.

—**OPPURE**—

Premere **Stop/Uscita.**



# Restrizioni legali

La riproduzione a colori di alcuni documenti è vietata dalla legge e può comportare sanzioni civili o penali. L'elenco riportato qui di seguito è fornito solo a titolo di riferimento e non è da intendersi come elenco completo dei limiti previsti dalla legge. In caso di dubbio in merito alla legalità di riproduzione di un documento si raccomanda di rivolgersi alle autorità nazionali competenti.

Gli esempi riportati qui di seguito elencano documenti la cui riproduzione è vietata dalla legge:

- Valuta cartacea.
- Titoli ed altri certificati di indebitamento.
- Certificati di deposito.
- Documenti ufficiali o bozze di documenti delle forze armate.
- Passaporti.
- Francobolli postali (affrancati e non).
- Documenti di immigrazione.
- Documenti di assistenza sociale.
- Assegni o tratte emessi da enti statali.
- Documenti di identificazione, distintivi o mostrine.
- Patenti e libretti di proprietà di veicoli.

È vietata la riproduzione di opere protette da copyright. La legge ne consente tuttavia la riproduzione parziale ad "uso personale". La loro riproduzione in copie multiple costituisce pertanto un'infrazione.

Le opere d'arte sono protette da copyright.

# 11 Walk-Up PhotoCapture Center™

## Introduzione

Questo apparecchio Brother include tre unità per supporti (slot) da usare con i più diffusi supporti per fotocamere digitali: CompactFlash™, SmartMedia™ e Memory Stick™.

La funzione PhotoCapture Center™ consente di stampare fotografie digitali scattate con la fotocamera digitale ad un'alta risoluzione per ottenere stampe di qualità.

## Basic flow

- 1** Introdurre la scheda di memoria nello slot d'espansione. (Vedi *Utilizzo dell'apparecchio* a pagina 11-2.)
- 2** Stampare l'indice (Miniature) di tutte le immagini memorizzate sulla scheda selezionando **INDICE STAMPA**. Le immagini saranno numerate. (Vedi *Stampa dell'indice (Miniature)* a pagina 11-5.)
- 3** Per stampare le immagini selezionare **STAMPA IMMAGINI**. (Vedi *Stampa di immagini* a pagina 11-6.)
- 4** È possibile modificare le impostazioni per la stampa delle immagini, ad esempio Numero di Copie, Tipo carta, Carta e Dimensione stampa, Qualità stampa, Luminosità, Migliora colore e Alimentazione manuale selezionando **CAMBIA IMPOST..** (Vedi *Modifica delle impostazioni per stampare delle immagini* a pagina 11-7.)



- Il PhotoCapture Center™ produce solo stampe a colori. Quando si usa il PhotoCapture Center, le funzioni Stampa Bianco e Nero ed Ingrandimento/Riduzione non sono disponibili.
- Il PhotoCapture Center™ ripristina le impostazioni predefinite appena si estrae la scheda, una volta terminata la stampa delle immagini o quando si preme il tasto **Stop/Uscita**.

# Utilizzo dell'apparecchio

 L'apparecchio è provvisto di fessure (slot) separate: una per la scheda CompactFlash™, una per la scheda SmartMedia™ ed una per la Memory Stick™.

Introdurre solo schede di supporto con tensione 3.3 nell'apparecchio.

La fessura in alto a sinistra serve alle schede SmartMedia™, quella in alto a destra per la Memory Stick™ e la fessura in basso serve per le schede CompactFlash™.

Introdurre a fondo le schede nelle apposite fessure.

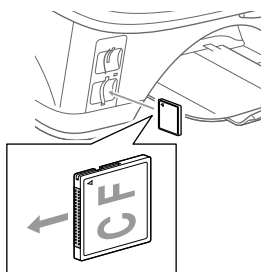

CompactFlash™

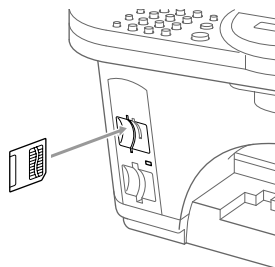

SmartMedia™

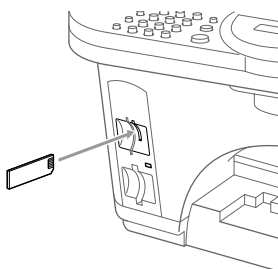

Memory Stick™

### Spie Schede Supporti:

- **LED ACCESO:** la scheda di memoria è inserita correttamente.
- **LED SPENTO:** la scheda di memoria non è inserita correttamente.
- **LED LAMPEGGIANTE:** l'apparecchio sta eseguendo la scrittura o la scrittura della scheda di memoria.

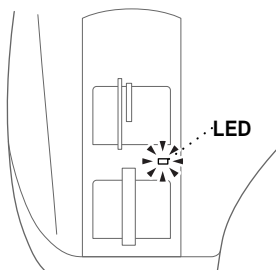

- ⚠** NON scollegare il cavo di alimentazione o rimuovere la scheda di memoria dal PhotoCapture Center™ durante la lettura o scrittura della scheda (LED lampeggiante) **per evitare di perdere i dati o danneggiare la scheda.**



L'apparecchio può leggere solo una scheda di memoria alla volta; pertanto si raccomanda di non introdurre più schede alla volta. Le impostazioni selezionate per una certa scheda permangono nella memoria dell'apparecchio fino a quando la scheda viene estratta dall'unità, si stampano immagini o si preme il tasto **Stop/Uscita**.

**1** Introdurre la scheda di memoria nell'apposita fessura

**2** Quando la scheda è introdotta correttamente nello slot, il display visualizza il messaggio.

C.FLASH ATTIVA  
Premere tasto -----

**3** Premere **Opzioni**.

**4** Premere  o  per selezionare CATTURA FOTO.

SELEZ ↑ ↓ & SET  
CATTURA FOTO

Premere **Menu/Set**.



Non selezionare **COPIA** perché si entrerebbe nel menu delle operazioni di riproduzione e non nel PhotoCapture Center™.

**5** Il display visualizza le seguenti opzioni:

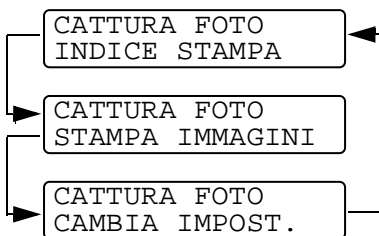

(Vedi *Stampa dell'indice (Miniature)* a pagina 11-5.)

(Vedi *Stampa di immagini* a pagina 11-6.)

(Vedi *Modifica delle impostazioni per stampare delle immagini* a pagina 11-7.)

# Stampa dell'indice (Miniature)

Il PhotoCapture Center™ assegna numeri alle immagini (N°1, N°2, N°3, ecc).



→ No.1  
DEL.JPG



01.01.2003.  
100KB

Il PhotoCapture Center non riconosce altri numeri o nomi di file utilizzati dalla fotocamera digitale o dal PC per identificare le immagini. È possibile stampare una pagina di provini (pagina Indice con 6 o 4 immagini per riga) per consentire all'utente di visionare tutte le immagini contenute nella scheda.

**5** Premere  o  per selezionare INDICE STAMPA.

CATTURA FOTO  
INDICE STAMPA

Premere **Menu/Set**.

**6** Premere  o  per selezionare 6 IMM./LINEA o 4 IMM./LINEA.

INDICE STAMPA  
6 IMM./LINEA

Premere **Menu/Set**.

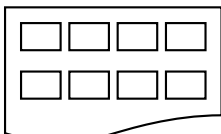

4 IMM./LINEA

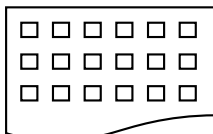

6 IMM./LINEA

**7** Premere **Copia Colori** per stampare.



La stampa 4 IMM./LINEA risulta più lenta rispetto alla stampa 6 IMM./LINEA, ma la qualità è migliore. (Vedi *Stampa di immagini* a pagina 11-6.)

# Stampa di immagini

Prima di potere stampare una singola immagine occorre conoscere il numero assegnato a quell'immagine.



Stampare prima l'indice. (Vedi *Stampa dell'indice (Miniature)* a pagina 11-5.)

- 5** Premere  o  per selezionare STAMPA IMMAGINI.

CATTURA FOTO  
STAMPA IMMAGINI

Premere **Menu/Set**.

- 6** Usare la tastiera per immettere il numero di immagine che si vuole stampare facendo riferimento al numero riportato sulla pagina dell'indice (Miniature).

INSERT & SET  
IMG: 1, 3, 6

Premere **Menu/Set**.

Ripetere questo punto della procedura per tutte le immagini da stampare.



È possibile immettere tutti i numeri delle immagini da stampare in una volta usando il tasto \* per immettere una virgola o il tasto # per immettere un trattino.





(Per esempio, immettere **1 \* 3 \* 6** - per stampare le immagini N°1, N°3 e N°6. Immettere **1#5** per stampare le immagini dal N°1 al N°5.)

- 7** Dopo avere immesso tutti i numeri delle immagini da stampare Premere **Menu/Set**.

Il display visualizza:

- 8** Per stampare premere **Copia Colori**.  
—OPPURE—

PREM COPIA COLOR  
PER OPZIONE



Per modificare le impostazioni premere  o  e il display visualizza nuovamente le impostazioni. È possibile selezionare queste opzioni premendo  o  e **Menu/Set**. (Vedi *Modifica delle impostazioni per stampare delle immagini* a pagina 11-7.)

Dopo avere selezionato tutte le opzioni desiderate

Premere **Copia Colori**.

# Modifica delle impostazioni per stampare delle immagini



È possibile usare il tasto **Opzioni** per modificare le seguenti impostazioni solo per la stampa della copia successiva: Numero Copie, Tipo carta, Carta e Dimensione stampa, Qualità stampa, Luminosità, Migliora colore e Alimentazione manuale.

**8** Premere  o  per modificare le impostazioni.

Il display visualizza nuovamente le opzioni.

Selezione Menu	Opzioni (1)	Opzioni (2)	Impostazioni predefinite	Pagina
N. DI COPIE:XX	—	—	01	11-9
TIPO CARTA	NORMALE	—	NORMAL E	11-9
	INK JET			
	LUCIDA	LUCIDA : 4-COLORI LUCIDA : 3-COLORI		
	ACETATO	—		
DIM.CARTA E STP.	A4	DIMENSIONE STAMPA 13X9CM 15X10CM 18X13CM 20X25CM	15X10CM	11-10
	15 (W) X10 (H) CM 10 (W) X15 (H) CM	DIMENSIONE STAMPA PAGINA COMPLETA O META' PAGINA	PAGINA COMPLETA	
QUALITA' STAMPA	NORMALE	—	FINE	11-10
	FINE			
	FOTO			
LUMINOSITA'	- ■■■■ +	—	- ■■■□ +	11-11
	- ■■■□ +			
	- ■■□□ +			
	- ■□□□ +			
	- □□□□ +			
MIGLOR COLORE	SI	—	NO	11-12
	NO			
INS MANUALE	SI	—	NO	11-13
	NO			





**9** Premere  o  per scorrere i menu.  
Premere **Menu/Set** quando il display visualizza il menu da modificare. (Vedi *Selezioni Menu* a pagina 11-9.)

**10** Una volta selezionate le impostazioni volute il display visualizza il messaggio  
Premere **Copia Colori** per stampare l'immagine.

PREMI COPIA O  
↑↓ PER ALTRE OPZ







Se non si seleziona alcuna immagine da stampare, il display visualizza il seguente messaggio; Premere **Menu/Set** e  o  per selezionare STAMPA IMMAGINI e immettere il numero delle immagini. (Vedi *Stampa di immagini* a pagina 11-6.)

PREMI SET O  
↑↓ PER ALTRE OPZ







## Selezioni Menu

---

### Numero di copie

- 9** Premere  o  per selezionare N. DI COPIE:01.  
Premere **Menu/Set**.
- 10** Usare la tastiera per immettere il numero di copie desiderate.  
Premere **Menu/Set**.
- 11** Premere **Copia Colori** per stampare.  
—**OPPURE**—  
Premere  o  per visualizzare altre impostazioni.



### Tipo carta

- 9** Premere  o  per selezionare TIPO CARTA.  
Premere **Menu/Set**.
- 10** Premere  o  per selezionare il tipo di carta usato (NORMALE, INK JET, LUCIDA o ACETATO).  
Premere **Menu/Set**.
- 11** Se è stata selezionata l'opzione LUCIDA, premere  o  per selezionare LUCIDA: 4-COLORI o LUCIDA: 3-COLORI.  
Premere **Menu/Set**.



















La qualità di stampa prodotta con l'inchiostro nero varia in base al tipo di carta lucida utilizzato. Selezionando l'opzione 4-COLORI l'apparecchio utilizza l'inchiostro nero.

Se la carta lucida usata non è compatibile con l'inchiostro nero selezionare 3-COLORI per simulare l'inchiostro nero mediante la combinazione dei tre colori di stampa.

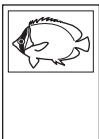

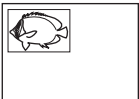
- 12** Premere **Copia Colori** per stampare.  
—**OPPURE**—  
Premere  o  per visualizzare altre impostazioni.

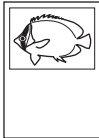
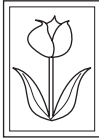

## Carta e dimensione stampa

- 9** Premere  o  per selezionare DIM.CARTA E STP..  
Premere **Menu/Set**.
- 10** Premere  o  per selezionare il formato carta utilizzato (A4, 15 (W) X10 (H) CM o 10 (W) X15 (H) CM).  
Premere **Menu/Set**.
- 11** Se si seleziona l'opzione A4, premere  o  per selezionare la dimensione della stampa (13 X 9 CM), (15 X 10 CM), (18 X 13 CM) o (20 X 25 CM).  
Premere **Menu/Set**.  
—**OPPURE**—  
Se si seleziona l'opzione 6" (W) X4" (H) o 4" (W) X6" (H), premere  o  per selezionare PAGINA COMPLETA o META' PAGINA.  
Premere **Menu/Set**.
- 12** Premere **Copia Colori** per stampare.  
—**OPPURE**—  
Premere  o  per visualizzare altre impostazioni.
-  ■ Caricare la carta (cartolina) con il bordo superiore verso il basso e con il lato di stampa verso di sé.
- È possibile stampare un'immagine sulla cartolina nel modo illustrato.

	10 (W) × 15 (H) CM	15 (W) × 10 (H) CM
Mezza pagina	 	 
Pagina intera	 	 

## Qualità stampa



**9** Premere  o  per selezionare QUALITÀ STAMPA.  
Premere **Menu/Set**.

**10** Premere  o  per selezionare NORMALE, FINE o FOTO.  
Premere **Menu/Set**.



NORMALE	Questa opzione è consigliata per le normali operazioni di stampa. Buona qualità della copia e riproduzione rapida.
FINE	Questa impostazione produce una qualità di stampa migliore rispetto all'impostazione normale ed un tempo di riproduzione più rapido rispetto all'impostazione FOTO.
FOTO	Selezionare questa opzione per stampare immagini con contorni precisi, ad esempio fotografie. FOTO utilizza la risoluzione più alta, ma il tempo di riproduzione più lungo.

**11** Premere **Copia Colori** per stampare.

—OPPURE—

Premere  o  per visualizzare altre impostazioni.

## Luminosità

**9** Premere  o  per selezionare LUMINOSITÀ.  
Premere **Menu/Set**.

**10** Premere  per schiarire la stampa.

—OPPURE—

Premere  per scurire la stampa.

Premere **Menu/Set**.

**11** Premere **Copia Colori** per stampare.



—OPPURE—

Premere  o  per visualizzare altre impostazioni.

## Miglioramento del colore

È possibile attivare la funzione di miglioramento del colore per migliorare la resa del colore e stampare immagini più vivide.

Per personalizzare le impostazioni relative a bilanciamento del bianco, nitidezza o densità colore, premere **Menu/Set, 4, 5.** (Vedi *Miglioramento del colore* a pagina 11-18.)

**9** Premere  o  per selezionare MIGLOR COLORE.

Premere **Menu/Set.**

**10** Premere  o  per selezionare SI (o NO).

Premere **Menu/Set.**

**11** Premere **Copia Colori** per stampare.

—**OPPURE**—



Premere  o  per visualizzare altre impostazioni.



## Attivazione dell'alimentazione manuale

Usare la fessura di alimentazione manuale quando si utilizza carta di stampa piuttosto spessa.



Se il cassetto carta contiene fogli, è necessario svuotarlo ed introdurre i fogli uno ad uno nella fessura di alimentazione manuale.

**9** Premere  o  per selezionare **INS MANUALE**.  
Premere **Menu/Set**.

**10** Premere  o  per selezionare **SI** (o **NO**).  
Premere **Menu/Set**.

**11** Estrarre la carta dal cassetto carta.

**12** Aprire il coperchio della fessura di alimentazione manuale.

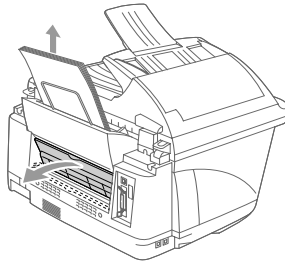

**13** Introdurre uno ad uno i fogli nella fessura con il lato di stampa rivolto verso l'alto.

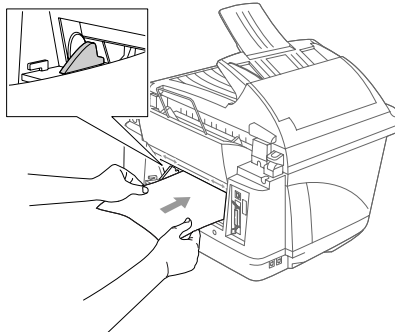

**14** Allineare il foglio al centro della fessura di alimentazione manuale ed introdurlo nell'apparecchio.

Regolare le guide carta in base al formato del foglio.

**15** Premere **Copia Colori** per stampare.

Premere **Inizio**.

—**OPPURE**—

INS MANUALE  
PREMERE INIZIO

Premere  o  per visualizzare altre impostazioni.

## Stampa DPOF

---

DPOF è l'acronimo delle parole "Digital Print Order Format" (Formato di Ordine della Stampa Digitale) .

I principali produttori di fotocamere digitali (Canon Inc, Eastman Kodak Company, Fuji Photo Film Co., Ltd., Matsushita Electric Industrial Co., Ltd. e Sony Corporation.) hanno creato questo standard per semplificare la stampa delle fotografie scattate con una fotocamera digitale.



Se la fotocamera digitale utilizzata supporta la stampa DPOF, è possibile selezionare le immagini e il numero di copie da stampare dal display della fotocamera.

Quando si inserisce la scheda di memoria (CompactFlash™, SmartMedia™ o Memory Stick™) contenente le informazioni DPOF, l'apparecchio stampa le immagini selezionate.



**1** Introdurre la scheda nello slot corrispondente.

C.FLASH ATTIVA  
Premere tasto -----

**2** Premere **Opzioni**.

**3** Premere  o  per selezionare CATTURA FOTO.

Premere **Menu/Set**.

**4** Premere  o  per selezionare STAMPA IMMAGINI per selezionare le singole immagini.

Premere **Menu/Set**.

**5** Se la scheda contiene un file DPOF, il display visualizza il messaggio:

STAMPA DPOF  
1.SI 2.NO

**6** Premere **1** per selezionare 1.SI.  
Premere **Menu/Set**.



PREM COPIA COLOR  
PER OPZIONE



Per stampare un indice (miniature) o selezionare le immagini e le relative opzioni di stampa selezionare 2.NO.

**7** Premere **Copia Colori** per stampare.

—**OPPURE**—

Premere  o  per modificare le impostazioni relative alle funzioni Numero Copie, Tipo carta, Carta e Dimensione stampa, Qualità stampa, Luminosità, Migliora colore o Alimentazione Manuale. (Vedi *Modifica delle impostazioni per stampare delle immagini* a pagina 11-7.)



# Modifica delle impostazioni predefinite



È possibile regolare le impostazioni Qualità stampa, Dimensione stampa, Luminosità, Contrasto, Migliora colore e Scansione a scheda, elencate nella tabella. Queste impostazioni permangono in memoria fino a successiva modifica.

Premere **Menu/Set, 4** ed immettere il numero dell'impostazione da modificare.

Sottomenu	Selezione Menu	Opzioni (1)	Opzioni (2)	Impostazioni di fabbrica	
1.QUALITA' STAMPA	—	NORMALE	—	FINE	
		FINE			
		FOTO			
2.DIM STAMPA	—	13X9CM	—	15X10CM	
		15X10CM			
		18X13CM			
		20X25CM			
3.LUMINOSITA'	—	- ■■■■ +	—	- ■■■■ +	
		- ■■■■ +			
		- ■■■■ +			
		- ■■■■ +			
		- ■■■■ +			
4.CONTRASTO	—	- ■■■■ +	—	- ■■■■ +	
		- ■■■■ +			
		- ■■■■ +			
		- ■■■■ +			
		- ■■■■ +			
5.MIGLIOR COLORE	SI	1.BILANC BIANCO	- ■■■■ + - ■■■■ + - ■■■■ + - ■■■■ + - ■■■■ +	(- ■■■■ +)	
		2.MIGLIOR QUALITA'	- ■■■■ + - ■■■■ + - ■■■■ + - ■■■■ + - ■■■■ +	(- ■■■■ +)	
		3.DENSITA' COLORE	- ■■■■ + - ■■■■ + - ■■■■ + - ■■■■ + - ■■■■ +	(- ■■■■ +)	
	NO	—	—	NO	
	6.SCAN . SCHEDA (Vedi <i>Operazioni di scansione in ambiente Windows®</i> a pagina 15-1.)	—	PDF	—	PDF
			JPEG		

## Qualità stampa



---

- 1 Premere **Menu/Set, 4, 1.**
- 2 Premere  o  per selezionare NORMALE, FINE O FOTO.  
Premere **Menu/Set.**
- 3 Premere **Stop/Uscita.**

CATTURA FOTO  
1.QUALITA' STAMPA

## Dimensione stampa





---

- 1 Premere **Menu/Set, 4, 2.**
- 2 Premere  o  per selezionare 13x9CM, 15x10CM, 18x13CM O 20x25CM.  
Premere **Menu/Set.**
- 3 Premere **Stop/Uscita.**

CATTURA FOTO  
2.DIM STAMPA

## Luminosità

---





- 1 Premere **Menu/Set, 4, 3.**
- 2 Premere  o  per selezionare LUMINOSITA' .  
Premere **Menu/Set.**
- 3 Premere  per schiarire la stampa.  
—OPPURE—  
Premere  per scurire la stampa.  
Premere **Menu/Set.**
- 4 Premere **Stop/Uscita.**

CATTURA FOTO  
3.LUMINOSITA'

## Contrasto

---





È possibile regolare la nitidezza della riproduzione per ottenere immagini più nitide.

- 1 Premere **Menu/Set, 4, 4.**
- 2 Premere  o  per selezionare **CONTRASTO**.  
Premere **Menu/Set**.
- 3 Premere  per aumentare il contrasto.  
—**OPPURE**—  
Premere  per diminuire il contrasto.  
Premere **Menu/Set**.
- 4 Premere **Stop/Uscita**.

CATTURA FOTO  
4. CONTRASTO

## Miglioramento del colore





---



- 1 Premere **Menu/Set, 4, 5.**
- 2 Premere  o  per selezionare **MIGLOR COLORE**.  
Premere **Menu/Set**.
- 3 Premere  o  per selezionare **SI** (o **NO**).  
Premere **Menu/Set**.

CATTURA FOTO  
5. MIGLOR COLORE



Selezionando l'opzione **SI**, è possibile personalizzare le seguenti impostazioni: Bilanciamento del bianco, Nitidezza o Densità Colore.

- 4 Se è stata selezionata l'opzione **SI**, premere  o  per selezionare **BILANC BIANCO**.  
Premere **Menu/Set**.  
Per saltare l'opzione bilanciamento del bianco.  
Premere  o  per selezionare l'opzione **MIGLIOR QUALITA'** o **DENSITA' COLORE**.

- 5** Premere  o  per regolare il grado di bilanciamento del bianco.  
Premere **Menu/Set**.
- 6** Ripetere i punti 4 e 5 della procedura per regolare la nitidezza e la densità del colore.  
—**OPPURE**—  
Premere **Stop/Uscita**.

■ **Bilanciamento bianco**

Questa impostazione regola la tonalità delle zone bianche dell'immagine. La luce, le impostazioni della fotocamera ed altri fattori possono influenzare la riproduzione del bianco nelle immagini. Le aree bianche possono ed esempio apparire leggermente rosa o giallastre. Usando questa regolazione è possibile correggere il problema e ripristinare la corretta tonalità di bianco.

■ **Nitidezza**

Questa impostazione aumenta il livello di dettaglio delle immagini e produce un effetto simile all'ottimizzazione della messa a fuoco su una fotocamera. Se l'immagine non è perfettamente a fuoco non è possibile apprezzarne i dettagli più minuti. In tal caso si raccomanda di regolare la nitidezza.

■ **Densità Colore**

Questa impostazione consente di regolare la quantità totale del colore nell'immagine. È possibile aumentare o diminuire la quantità di colore dell'immagine per migliorare un'immagine sbiadita.

## Messaggi di errore

---

Appena ci si abitua ai tipi di errori che possono verificarsi durante l'uso del PhotoCapture Center™, è possibile individuare e risolvere facilmente i problemi.

Quando il display visualizza un messaggio di errore, l'apparecchio emette un segnale acustico per richiamare l'attenzione dell'utente.

**ERRORE MEDIA**—Questo messaggio appare se si introduce una scheda non formattata o con un formato non valido, oppure in caso di problemi con l'unità della scheda, oppure se il file di stampa DPOF sulla scheda di memoria ha provato a selezionare un'immagine .JPG non presente. Per disattivare l'errore, estrarre la scheda di memoria.

**NO FILE**—Questo messaggio appare se si seleziona l'opzione **CATTURA FOTO** e la scheda di memoria inserita nella fessura non contiene file .JPG.

**MEMORIA ESAURITA**—Questo messaggio appare quando si lavora con immagini che richiedono una quantità di memoria superiore alla capacità dell'apparecchio.

### Requisiti del PhotoCapture Center™

Per evitare le condizioni che generano i messaggi di errore, tenere presente quanto segue:

- Il formato del file DPOF sulla scheda di memoria deve essere valido.
- L'estensione del file di immagine deve essere .JPG (l'apparecchio non riconosce altre estensioni quali, .JPEG, .TIF, .GIF).
- L'operazione di stampa del Walk-up PhotoCapture Center™ deve essere eseguita separatamente rispetto alle operazioni del PhotoCapture Center™ mediante PC. (L'operazione simultanea non è disponibile.)



Quando si seleziona la stampa **INDICE** o **IMMAGINE**, il PhotoCapture Center™ stampa tutte le immagini valide anche se una o più immagini sono corrotte. L'apparecchio può stampare le immagini corrotte, anche se parzialmente.

## **Utilizzo del PhotoCapture Center™ mediante PC**

È possibile accedere alla scheda di memoria inserita nell'apparecchio mediante il proprio PC.

(Vedi *Utilizzo del PhotoCapture Center™ dal PC* a pagina 18-1 e *Utilizzo del PhotoCapture Center™ dal computer Macintosh®* a pagina 19-24.)

## **Utilizzo del PhotoCapture Center™ per la scansione di documenti**

È possibile scandire gli originali e memorizzarli in una scheda di memoria. (Vedi *Scansione a scheda* a pagina 15-18.)

# 12 Utilizzo dell'apparecchio come stampante

## Utilizzo del driver per stampante dell'apparecchio Brother MFC-890

Il driver della stampante è il software che traduce i dati del formato usato da un computer nel formato usato da una particolare stampante, utilizzando un linguaggio di comandi per stampante o un linguaggio descrittivo delle pagine.

I driver della stampante sono contenuti nel CD-ROM fornito con l'apparecchio. Installare prima i driver seguendo le istruzioni riportate nella Guida all'Impostazione Rapida. Per scaricare i driver aggiornati per la stampante basta collegarsi al Brother Solutions Center all'indirizzo:

<http://solutions.brother.com>

## Funzioni

Questo apparecchio offre molte caratteristiche proprie di una stampante a getto di inchiostro di alta qualità.

**Stampa rapida**— Utilizzando questa funzione è possibile stampare fino a 16 pagine a colori al minuto e fino a 20 pagine in bianco e nero al minuto.

**Stampe brillanti di alta qualità**— Per ottenere la massima risoluzione di immagine, selezionare l'opzione 2400 x 1200 dpi ed utilizzare carta lucida.

**Stampe elaborate**— L'uso delle opzioni 2 in 1, stampa filigrana, migliora colore (True2Life<sup>®</sup>) e di altre funzioni disponibili permette di ottenere stampe di ottima qualità.

**Bassi costi operativi**—Ogni volta che si esaurisce un colore, basta sostituire solo la cartuccia vuota con una nuova.

**Interfaccia parallela bidirezionale**— L'interfaccia parallela consente la comunicazione bidirezionale (conforme allo standard IEEE 1284) con il computer.

**USB**— L'interfaccia del bus seriale universale garantisce una comunicazione rapida con il computer.

**Percorso carta diritto**— L'apparecchio accetta vari supporti: carta normale, patinata, lucida, buste e acetati. L'uso di carta idonea riduce il rischio di inceppamenti.

Fare riferimento alla sezione contenente informazioni complete sui tipi di carta usati con l'apparecchio. (Vedi *Carta* a pagina 2-1.)

## **Selezione del tipo di carta corretto**

Per ottenere risultati di stampa ottimali con l'apparecchio è estremamente importante selezionare il tipo di carta corretto. (Vedi *Carta* a pagina 2-1.)



# Stampa di un documento

Quando l'apparecchio riceve dati dal computer, inizia a stamparli prelevando i fogli dal cassetto carta. Il cassetto carta può essere caricato con molti tipi di carta e buste.

- 1** Dallo schermo del computer selezionare il comando Stampa.  
Se il computer è collegato ad altre stampanti, richiamare il menu Stampa o Impostazioni Stampante nell'applicazione software, selezionare **Brother MFC-890 (USB) Printer** come driver della stampante e fare clic su OK per stampare.
- 2** Il computer invia un comando di stampa dati all'apparecchio. Il display visualizza RICEZIONE DATI.
- 3** Quando l'apparecchio ha terminato l'operazione di stampa, il display visualizza data e ora.



Selezionare la sorgente di alimentazione, la dimensione e l'orientamento della carta dall'applicazione software.

Se l'applicazione software non supporta la dimensione di carta utilizzata, selezionare la dimensione immediatamente superiore.

Regolare l'area di stampa modificando il margine destro e sinistro nell'applicazione software.

Usare la fessura di alimentazione manuale per stampare su carta spessa. (Vedi *Specifiche carta per la fessura di alimentazione manuale* a pagina 2-3.)

# Utilizzo della fessura di alimentazione manuale

Nella parte posteriore dell'apparecchio è predisposta una fessura per l'alimentazione manuale dei documenti.

Usare la fessura di alimentazione manuale quando si utilizza carta spessa per la stampa.



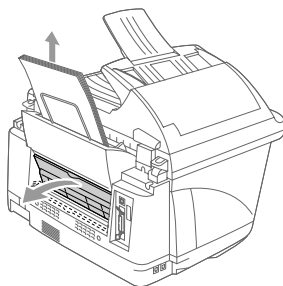

Se il cassetto carta contiene fogli, è necessario svuotarlo ed introdurre i fogli uno ad uno nella fessura di alimentazione manuale.

- 1** Estrarre la carta dal cassetto carta.
- 2** Aprire il coperchio della fessura di alimentazione manuale.
- 3** Introdurre uno ad uno i fogli nella fessura con il lato di stampa rivolto verso l'alto.

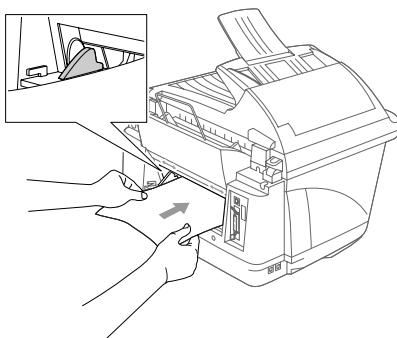

- 4** Allineare il foglio al centro della fessura di alimentazione manuale ed introdurlo nell'apparecchio. Regolare le guide carta in base alla larghezza del foglio usato.



- 5** Aprire la finestra di dialogo Proprietà del driver della stampante Windows® e selezionare Alimentazione Manuale nella la sezione Sorgente carta. (Vedi *Alim. Carta* a pagina 13-7.)
  - 6** Fare clic su **OK**.
  - 7** Il display visualizza il messaggio:
  - 8** Premere **Inizio** per stampare.
  - 9** Introdurre un altro foglio per continuare a stampare.  
Premere **Inizio**.
  - 10** Quando l'apparecchio finisce di stampare, ripetere la procedura dal punto 9.
  - 11** Una volta terminata la stampa dei documenti, chiudere il coperchio della fessura di alimentazione manuale.
-  Per interrompere l'alimentazione manuale, arrestare l'operazione con i comandi del PC, scollegare l'apparecchio dal collegamento di linea premendo il tasto **Stop/Uscita**.

INS MANUALE PREMERE INIZIO
-------------------------------

## Esecuzione simultanea delle operazioni di stampa e invio fax

L'apparecchio può stampare dati dal computer mentre invia o riceve fax in memoria o mentre esegue la scansione di un documento nel computer.

L'invio di fax non viene sospeso durante la stampa dei dati da PC. Tuttavia, prima di copiare o stampare un fax su carta, l'apparecchio mette in pausa l'operazione di stampa dei dati dal PC e riprende la stampa non appena termina la copia o la ricezione del fax.

## Cancellazione dei dati in memoria

Se il display visualizza il messaggio **DATI RIMASTI**, è possibile cancellare i dati rimasti nella memoria della stampante premendo **Stop/Uscita**.

## Verifica della qualità di stampa

Per verificare la qualità della stampa ed utilizzare tutte le funzioni che consentono di ottimizzarla (Vedi *Consigli per migliorare la qualità di stampa* a pagina 21-13).

# 13 Impostazioni del driver della stampante

(Solo Windows®)

## Impostazioni del driver della stampante

Quando si stampa dal computer, è possibile modificare le seguenti impostazioni per la stampante:

- **Tipo Media/Qualità** (Velocità)
- **Dim. Carta**
- **Stampa Vicino a Margine**
- **Reg. cromatica/Modello Mezzitoni**
- **Migliora Colore (True2Life®)**
- **Scala**
- **Filigrana**
- **Stampa data e ora**
- **Impostazione rapida della stampa**

## Accesso alle impostazioni del driver della stampante

- 1** Selezionare **Stampa** dal menu **File** nel software applicativo.
- 2** Selezionare **Brother MFC890** come stampante e fare clic su **Proprietà**. Sullo schermo appare la finestra di dialogo **Brother MFC890 su BRMFC: Proprietà**.



Il metodo usato per accedere alle impostazioni del driver della stampante dipendono dal sistema operativo e dall'applicazione software usata.



Le schermate riportate in questa sezione si riferiscono a Windows® 98 Seconda Edizione. Le schermate che appaiono sul Computer possono variare in base al sistema operativo usato.

# Scheda Di base

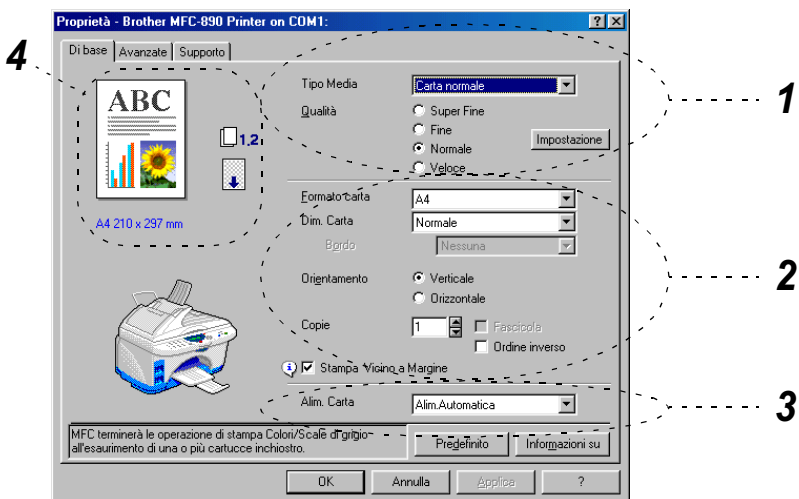

- 1** Selezionare **Tipo Media** e **Qualità**.
- 2** Selezionare **Formato carta**, **Dim. Carta**, **Bordo** (eventualmente), **Orientamento**, numero di **Copie**, ordine delle pagine **Stampa Vicino a Margine**.
- 3** Selezionare **Alim. Carta**.
- 4** Fare clic sul pulsante **Applica** per applicare le impostazioni selezionate.

Per ripristinare le impostazioni predefinite fare clic sul pulsante **Predefinito** e sul pulsante **Applica**.



Questa zona visualizza le impostazioni correnti di: **Qualità**, **Formato carta**, **Dim. Carta**, **Orientamento**, **Fascicola/Ordine inverso**, **Stampa Vicino a Margine** e **Colore/Scala grigi**.

## Tipo Media

---

Per ottimizzare i risultati di stampa occorre selezionare il supporto usato nel driver. L'apparecchio modifica il metodo di stampa in base al tipo di supporto di stampa selezionato.

*Carta normale*

*Carta Inkjet*

*Carta Lucida (4 colori)*

*Carta Lucida (3 colori)*

*Lucidi*



La qualità di stampa prodotta con l'inchiostro nero varia in base al tipo di carta lucida utilizzato. Selezionando l'opzione *Carta Lucida (4 colori)* l'apparecchio utilizza l'inchiostro nero. Se la carta lucida usata non è compatibile con l'inchiostro nero selezionare *Carta Lucida (3 colori)* per simulare l'inchiostro nero mediante la combinazione dei tre colori di stampa.

## Qualità

---

L'opzione **Qualità** consente di selezionare la risoluzione di stampa per il documento. La qualità di stampa è correlata alla velocità di esecuzione. Tanto migliore la qualità, tanto più tempo richiede la stampa. Le impostazioni selezionabili per la qualità dipendono dal supporto di stampa usato.

- **Fotografia:** 2400 x 1200 dpi. Selezionare questa opzione per stampare immagini con contorni ben definiti, ad esempio fotografie. Questa opzione offre al risoluzione più alta, ma la stampa risulta lenta.
- **Super Fine (Super Fine):** 1200 x 1200 dpi. Selezionare questa opzione per produrre stampe accurate di documenti di testo e fotografie. In questa modalità, la quantità di dati è decisamente superiore rispetto alla stampa normale, pertanto occorre più tempo per elaborare e trasferire i dati ed eseguire la stampa.
- **Fine:** 600 x 600 dpi. Questa opzione offre una qualità di stampa migliore **Normale** e richiede meno tempo rispetto all'opzione **Super Fine**.
- **Normale:** 600 x 300 dpi. Questa opzione offre buona qualità e rapidità di stampa.
- **Veloce:** 450 x 150 dpi. Questa opzione esegue la stampa più rapida con il minor consumo di inchiostro. Selezionare questa opzione per stampare documenti voluminosi o bozze.

Tipo Media	Print Quality Selection
Carta normale	Veloce, <b>Normale</b> , Fine, Super Fine
Carta Inkjet (Colori)	<b>Fine</b> , Fotografia :, Super Fine
Carta Inkjet (scala grigi)	Fine, <b>Super Fine</b> , Fotografia :
Carta Lucida (4 / 3 colori) (Colori)	Super Fine, <b>Fotografia</b> :
Carta Lucida (4 / 3 colori) (scala grigi)	<b>Super Fine</b> , Fotografia :
Lucidi	<b>Fine</b> , Super Fine



Le impostazioni predefinite sono stampate in grassetto.

## Stampa bidirezionale

Se l'opzione **Stampa bidirezionale** è attivata, le testine di stampa stampano in entrambe le direzioni per stampare più rapidamente. In caso contrario, le testine di stampa stampano in un'unica direzione producendo stampe di qualità migliore.

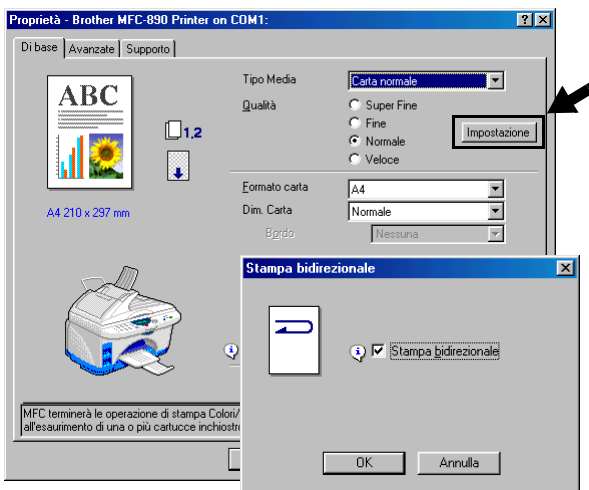



## Formato carta

---

L'opzione **Formato carta** consente di scegliere tra molti formati standard di carta. Inoltre, è possibile personalizzare il formato selezionando dimensioni comprese tra 88.9 x 101.6 mm e 216.0 x 355.6 mm. Selezionare il **Formato carta** utilizzato dalla lista del menu a tendina.

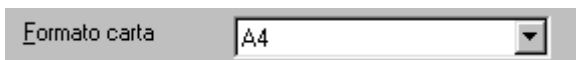

È possibile immettere un formato personalizzato selezionando *Definito dall'utente*. Per migliorare la stampa si raccomanda di selezionare lo spessore di carta idoneo.

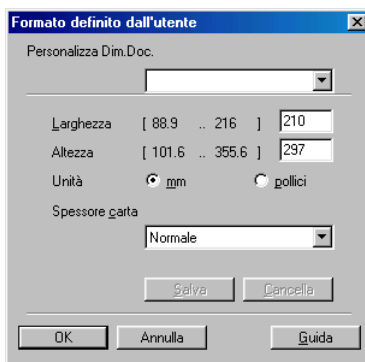

## Dim. Carta

---

L'opzione **Dim. Carta** consente di ridurre le immagini per permettere all'utente di stampare più pagine su un unico foglio, oppure di ingrandirle per stampare un'unica immagine su più fogli. L'opzione 4 in 1 non è disponibile per gli utenti di Windows® 95/98/98SE/Me.

### Bordo

Quando si stampano più pagine su un unico foglio, la funzione **Dim. Carta** consente di selezionare un bordo continuo o tratteggiato su ogni pagina oppure di non stampare alcun bordo.

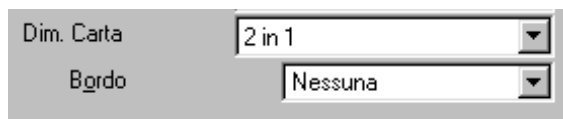

## Orientamento

---

L'opzione **Orientamento** permette di selezionare l'orientamento del documento rispetto alla pagina (**Verticale** o **Orizzontale**).

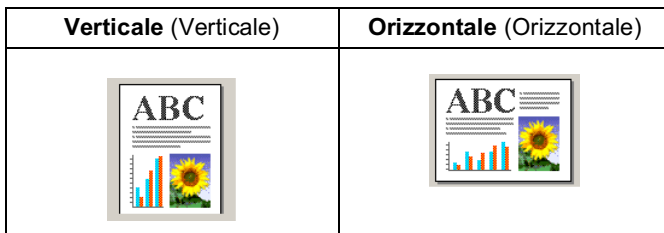

## Copie

---

L'opzione **Copie** consente di impostare il numero di copie da stampare (da 1 a 999).

### Fascicola

Se si spunta la casella **Fascicola**, la stampante produce una copia completa del documento originale per il numero di volte impostato. Se la casella **Fascicola** non è spuntata, la stampante copia il documento pagina per pagina, ossia stampando il numero selezionato di copie di una pagina prima di passare alla pagina successiva.

### Ordine inverso

L'opzione **Ordine inverso** consente di stampare le pagine di un documento iniziando dall'ultima.



## Stampa Vicino a Margine

---

La funzione **Stampa Vicino a Margine** consente di espandere l'area stampabile di 3 mm lungo tutti i margini del foglio. Questa funzione allunga i tempi di stampa.

Stampa Vicino a Margine

## Alim. Carta

---

Il menu a tendina **Alim. Carta** consente di selezionare il modo di alimentazione dei fogli.

Alim. Carta

Alim.Automatica

- *Alim.Automatica*: l'apparecchio stampa automaticamente sul foglio successivo.
- *Alim.Manuale*: l'apparecchio attende il comando per stampare sul foglio successivo. Dopo avere stampato la prima pagina, l'apparecchio visualizza il messaggio che chiede all'utente di introdurre un foglio. Selezionare questa modalità se si stampa su carta spessa e si utilizza la fessura di alimentazione manuale. (*Vedi Utilizzo della fessura di alimentazione manuale a pagina 12-4.*)

# Scheda Avanzate

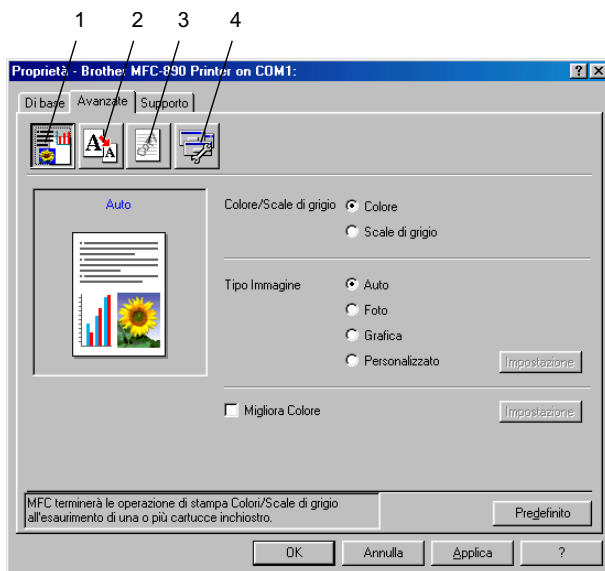

 per ripristinare le impostazioni predefinite fare clic sul pulsante **Predefinito**.

Per modificare le impostazioni visualizzate nelle schede selezionare una delle icone seguenti:

1. Colore
2. Scala
3. Filigrana
4. Opzioni dispositivo

# Colore

---

## Colore/Scale di grigio

Questa opzione consente di stampare in bianco e nero un documento a colori usando al scala dei grigi.

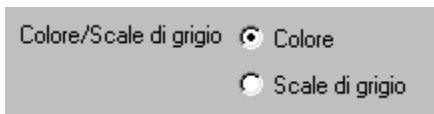

## Tipo Immagine

Il driver della stampante seleziona il metodo di corrispondenza colore e mezzotondo più idoneo al tipo di immagine da stampare. Di norma, la stampa di testo e grafiche aziendali risulta vivida mentre quella delle immagine fotografiche presenta contorni più attenuati.

- **Auto:** il driver della stampante seleziona automaticamente il tipo di immagine.
- **Foto:** Selezionare questa opzione per le immagini fotografiche.
- **Grafica:** Selezionare questa opzione per i documenti contenenti testo o grafiche aziendali (tabelle o clip art).
- **Personalizzato:** Attivare questa opzione per selezionare manualmente la corrispondenza del colore e i mezzitoni, selezionare questa opzione.

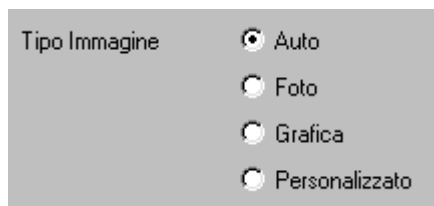

## Personalizza Tipo immagine

È possibile selezionare manualmente il metodo di corrispondenza del colore.

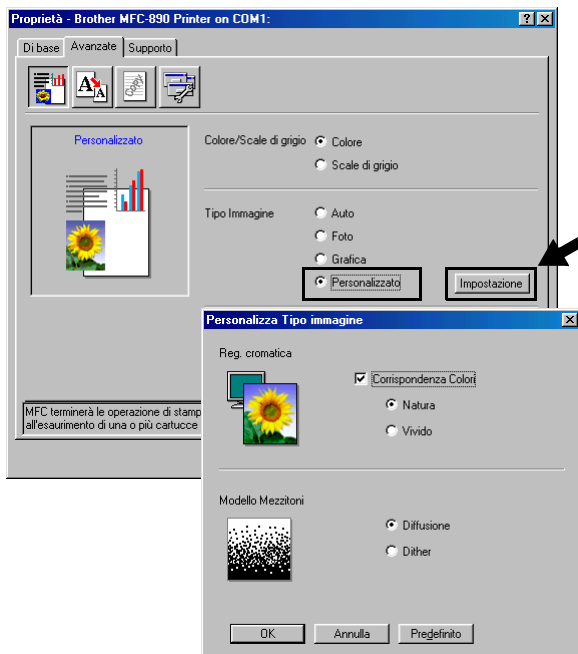

### Corrispondenza Colori

Questa opzione consente di regolare il colore per ottenere la migliore corrispondenza rispetto ai colori del monitor del PC.

- **Natura:** questa opzione è ideale per le immagini fotografiche. Questa opzione regola le impostazioni per riprodurre colori naturali.
- **Vivido:** questa opzione è ideale per le grafiche aziendali, tabelle e testo. Questa opzione regola le impostazioni per riprodurre colori più vividi.

## Modello Mezzitoni

L'apparecchio può utilizzare due metodi (**Diffusione** o **Dither**) per disporre i punti da posizionare per riprodurre i mezzitoni. Questa impostazione mette a disposizione alcuni modelli predefiniti per consentire all'utente di selezionare quello più idoneo al documento.

- **Diffusione:** Questo metodo riproduce i mezzitoni diffondendo i punti secondo una disposizione casuale per creare i mezzitoni ed è ideale per la stampa di fotografie e grafiche con molte ombreggiature.
- **Dither:** Questo metodo riproduce i mezzitoni diffondendo i punti secondo una disposizione predefinita, ed è ideale per la stampa di fotografie e grafiche con colori ben delimitati, ad esempio le grafiche aziendali.



Selezionando alcune combinazioni di **Tipo Media** e **Qualità** non è possibile selezionare le impostazioni per i mezzitoni.

## Migliora Colore

Questa funzione analizza l'immagine per migliorare la nitidezza, il bilanciamento del bianco e l'intensità del colore. Il processo può richiedere diversi minuti a seconda delle dimensioni dell'immagine e delle caratteristiche del computer usato.

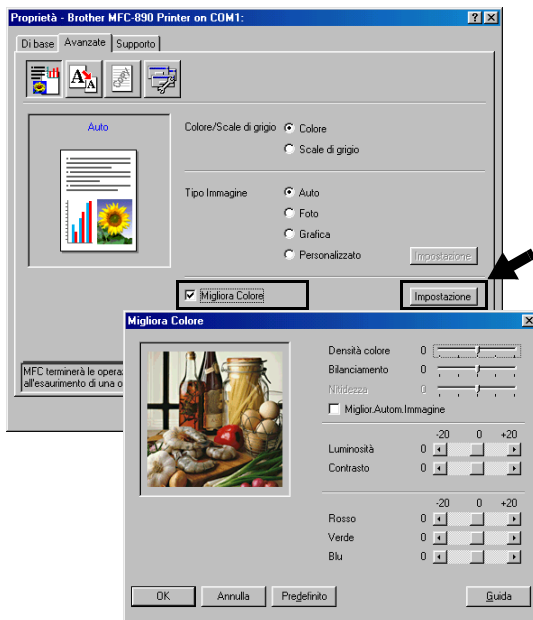

### ■ Densità colore

Questa impostazione consente di regolare la quantità totale del colore nell'immagine. È possibile aumentare o diminuire la quantità di colore dell'immagine per migliorare un'immagine sbiadita.

### ■ Bilanciamento

Questa impostazione regola la tonalità delle zone bianche dell'immagine. La luce, le impostazioni della fotocamera ed altri fattori possono influenzare la riproduzione del bianco nelle immagini. Le aree bianche possono ed esempio apparire leggermente rosa o giallastre. Usando questa regolazione è possibile correggere il problema e ripristinare la corretta tonalità di bianco.



## ■ **Nitidezza**

Questa impostazione aumenta il livello di dettaglio delle immagini e produce un effetto simile all'ottimizzazione della messa a fuoco su una fotocamera. Se l'immagine non è perfettamente a fuoco non è possibile apprezzarne i dettagli più minuti. In tal caso si consiglia di aumentare l'impostazione di questa opzione.

## ■ **Miglior.Autom.Immagine**

L'opzione **Miglior.Autom.Immagine** analizza i dati consente di regolare individualmente le impostazioni dell'immagine per migliorare la stampa. Questa opzione analizza anche i dati dei pixel circostanti nel documento.

## ■ **Luminosità**

Questa impostazione consente di regolare la **Luminosità** dell'intera immagine. Per schiarire o scurire l'immagine basta muovere la barra di scorrimento verso sinistra o verso destra.

## ■ **Contrasto**

Questa impostazione consente di regolare il **Contrasto** di un'immagine. Questa funzione scurisce ulteriormente le zone scure e schiarisce ulteriormente le zone chiare. Aumentare il contrasto per rendere l'immagine più nitida e precisa. Diminuire il contrasto per ammorbidire i contorni dell'immagine.

## ■ **Rosso**

Questa opzione consente di aumentare l'intensità del colore **Rosso** esaltando questo colore nell'immagine.

## ■ **Verde**

Questa opzione consente di aumentare l'intensità del colore **Verde** esaltando questo colore nell'immagine.

## ■ **Blu**

Questa opzione consente di aumentare l'intensità del colore **Blu** esaltando questo colore nell'immagine.

# Scala

Questa funzione consente di modificare la dimensione della stampa del documento.

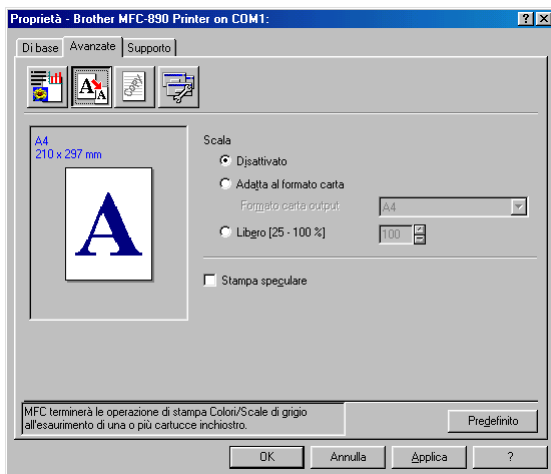

- Spuntare la casella **Disattivato** per stampare il documento nella dimensione mostrata sullo schermo.
- Spuntare la casella **Adatta al formato carta** per stampare documenti di forma non standard su carta standard.
- Spuntare la casella **Libero** per ridurre la dimensione della stampa.
- Spuntare la casella **Stampa speculare** per invertire la posizione dei dati da sinistra a destra.

## Filigrana

È possibile posizionare un logo o del testo nel documento come filigrana. Selezionare uno dei tipi di filigrana elettronica preimpostati o usare un proprio file di bitmap o di testo.

Spuntare la casella **Utilizza filigrana** e selezionare la filigrana da usare.

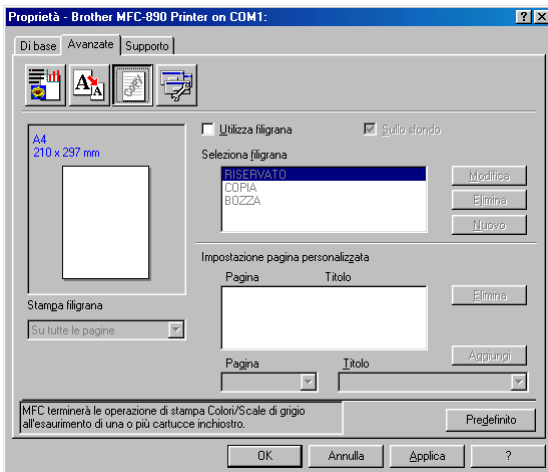

### Sullo sfondo

Spuntare la casella **Sullo sfondo** per stampare la filigrana sullo sfondo del documento. Se questa opzione non è spuntata, l'apparecchio stampa la filigrana sopra al documento.

### In testo contorno (Solo Windows® 2000 Professional/XP/Windows NT® 4.0)

Spuntare la casella **In testo contorno** per stampare solo la sagoma della filigrana.

### Stampa filigrana

La funzione **Stampa filigrana** consente di selezionare una delle opzioni di stampa seguenti:

- *Su tutte le pagine*
- *Solo sulla prima pagina*
- *Dalla seconda pagina*
- *Personalizza*

## Impostazione filigrana

È possibile modificare la dimensione e la posizione della Filigrana sulla pagina selezionando l'opzione Filigrana e facendo clic su **Modifica**. Per aggiungere una nuova filigrana, fare clic su **Nuovo** e selezionare **Testo** o **Bitmap** dall'opzione **Stile filigrana**.

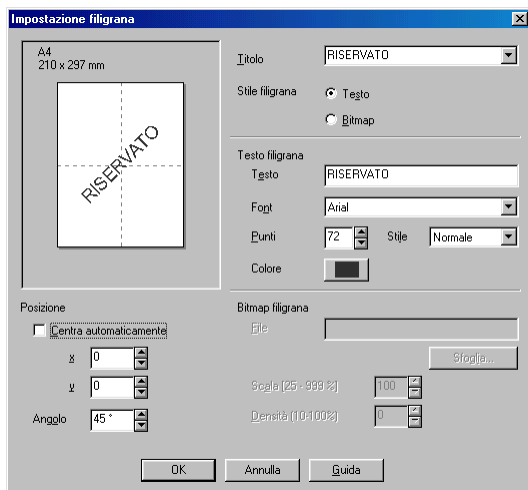

### ■ Testo filigrana

Immettere il testo della filigrana elettronica nel campo **Testo** e selezionare **Font**, **Punti**, **Colore** e **Stile**.

### ■ Bitmap filigrana

Digitare il nome del file e l'ubicazione dell'immagine bitmap nel campo **File** o **Sfoglia** per l'ubicazione del file. È anche possibile scalare la dimensione dell'immagine.

### ■ Posizione

Questa impostazione consente di definire il punto in cui si vuole stampare la filigrana elettronica sulla pagina.

# Opzioni dispositivo

Questa opzione consente di impostare le seguenti funzioni per la stampante:

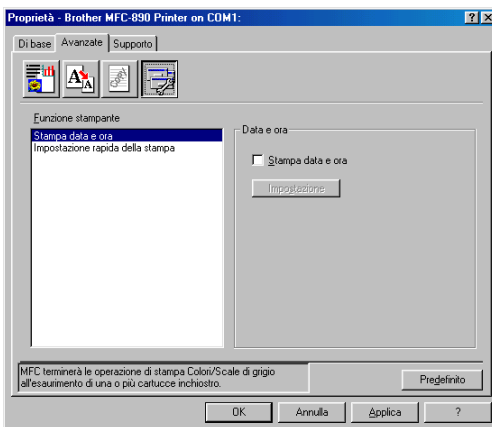

## Stampa data e ora

Attivando la funzione **Stampa data e ora** l'apparecchio stampa automaticamente data e ora sul documento in base alle impostazioni dell'orologio del computer.

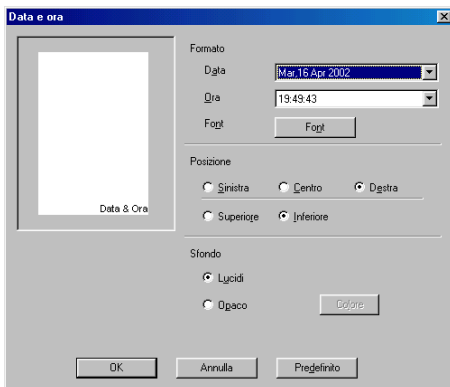

Fare clic su **Impostazione** per modificare **Data / Ora** in **Formato**, la **Posizione** ed il **Font**. Per includere uno sfondo con **Data e Ora**, selezionare **Opaco**. Quando si seleziona l'opzione **Opaco**, è possibile fare clic su **Colore** per modificare il colore dello sfondo di **Data e Ora**.



**Data e Ora** indicate nel campo della selezione mostra il formato usato per la stampa. **Data e Ora**.

## Impostazione rapida della stampa

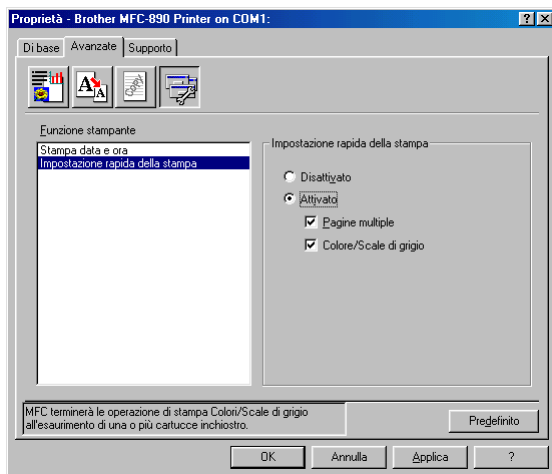

La funzione **Impostazione rapida della stampa** consente di selezionare rapidamente le impostazioni del driver. Per visualizzare le impostazioni basta fare clic con il pulsante del mouse sull'icona delle operazioni da svolgere. Questa funzione può essere anche impostata su **Attivato** o **Disattivato** mediante **Opzioni periferica**.

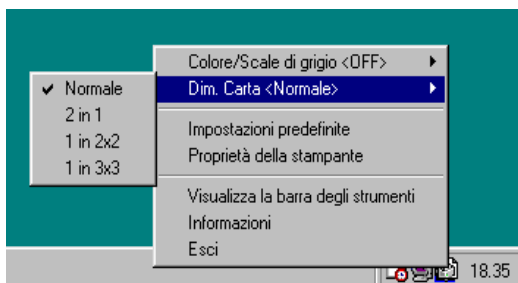

## Scheda Supporto

La scheda **Supporto** contiene informazioni sulla versione del driver e sulle impostazioni. Inoltre, questa scheda contiene collegamenti al **Brother Solutions Center** e ai siti web per l'aggiornamento dei driver.

Fare clic sulla scheda **Supporto** per visualizzare la schermata seguente:

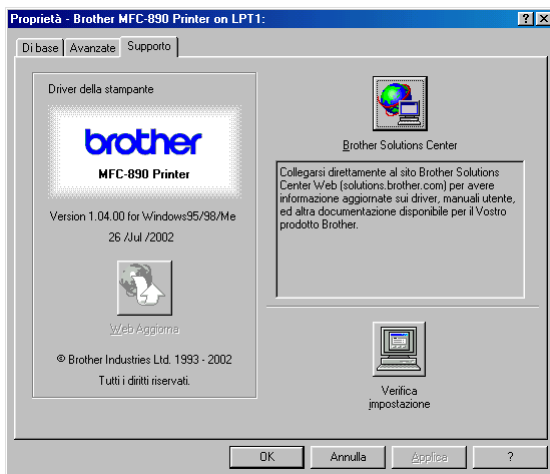

## Brother Solutions Center

Il **Brother Solutions Center** è un sito web contenente informazioni sui prodotti Brother, una sezione dedicata alle FAQ (domande più frequenti), manuali, aggiornamenti per i driver e consigli sull'utilizzo dell'apparecchio.

## Web Aggiorna

La funzione **Web Aggiorna** consente di collegarsi al sito web Brother per aggiornare i driver e scaricare automaticamente gli aggiornamenti per i driver della stampante nel proprio computer.

## Verifica impostazione

La funzione **Verifica impostazione** consente di visualizzare una lista delle impostazioni correnti per i driver.

# 14 Utilizzo del Control Centre Brother

(Per Windows® 95/98/98SE/Me/2000 Professional e Windows NT® Workstation 4.0)



Per gli utenti Windows® XP: si prega di consultare il manuale d'uso SmartUI contenuto nel gruppo di programmi PaperPort® nel PC. (È necessario installare la Suite Software MFL Pro.)

Se si usa Windows® 2000 Professional, si raccomanda di eseguire l'accesso come amministratore.



# Brother MFL-Pro Control Center

Il Control Centre Brother è una utility software che appare sullo schermo del PC quando si introduce carta nell'alimentatore automatico dell'apparecchio. In questo modo bastano pochi clic per usare le applicazioni di scansione più comunemente utilizzate e non occorre lanciare manualmente le applicazioni.

Il Control Centre Brother offre tre categorie di funzioni (**Scan**, **Copia** e **PC Fax**):

- Scansione direttamente a file, applicazioni di E-mail, word processor o applicazioni di grafica
- Copia
- Invio di fax dal PC usando il software Pro PC-FAX Brother MFL

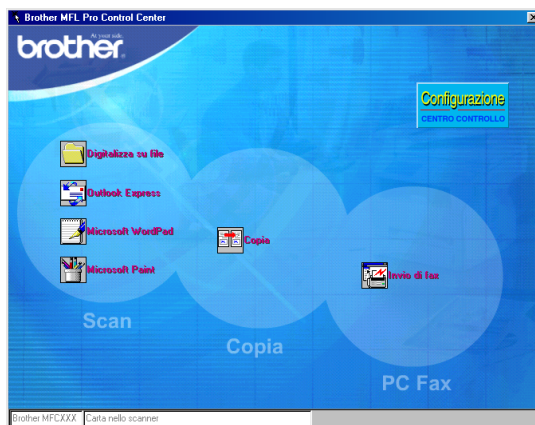

# Caricamento automatico del Control Centre Brother

La configurazione predefinita del Control Centre prevede il caricamento automatico del software ogni volta che si avvia Windows®.



Dopo il caricamento, l'icona del Control Centre  appare sulla barra dello stato.

Se si preferisce, è possibile disattivare la funzione del caricamento automatico il Control Centre.

 Se l'icona del Control Centre  non appare nella barra degli strumenti, occorre lanciare il software manualmente.

Dal menu **Start**, selezionare **Programmi**, **ScanSoft PaperPort 8.0** e fare clic su **Brother SmartUI PopUp**.

## Disattivazione del caricamento automatico

- 1 Fare clic sull'icona del Control Centre con il pulsante sinistro del mouse  e fare clic su **Mostra**.
- 2 Quando appare la schermata principale del Control Centre, fare clic con il pulsante sinistro del mouse su **Configurazione**  **Centro Controllo**.

Sullo schermo appare una finestra di dialogo:

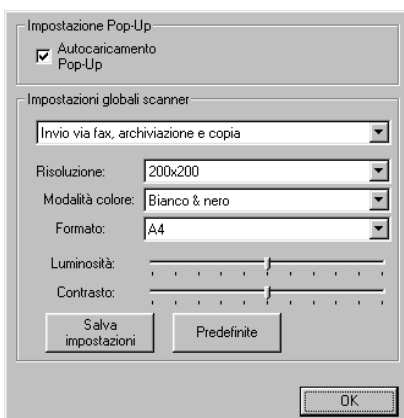

- 3 Togliere il segno di spunta dalla casella **Autocaricamento Pop-Up**.

# Funzioni del Brother Control Center

## Configurazione automatica

---

Durante l'installazione, il Control Center verifica il sistema per impostare le applicazioni predefinite per il programma di visualizzazione e modifica delle applicazioni di e-mail, elaborazione di testo e grafica.

Per esempio, se si utilizza Outlook come applicazione e-mail predefinita, il Control Center crea un collegamento ed un pulsante per l'applicazione di scansione per Outlook.

È possibile modificare un'applicazione predefinita. Fare clic con il pulsante destro del mouse sul pulsante del Control Center per visualizzare *Configurations* e cliccare questa opzione. Selezionare un'applicazione diversa.

Per esempio, è possibile modificare il pulsante di scansione da MS Word Pad  a MS Word  modificando l'applicazione elencata per il Word Processor.

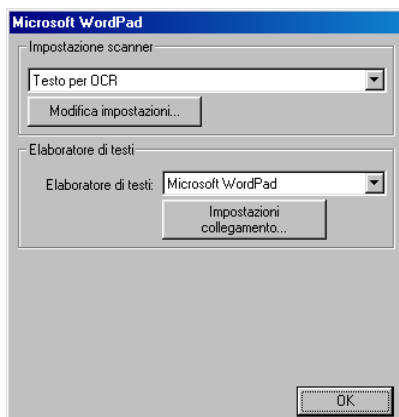

## Operazioni di scansione

---

*Digitalizza su file*— Questa funzione consente di scandire e memorizzare direttamente in un file con due clic. Il tipo di file e la directory possono essere modificati.

*Invia digitalizzazione a e-mail*— Questa funzione consente di scandire un'immagine o un documento di testo direttamente in un'applicazione e-mail come allegato standard con due clic. Inoltre, è possibile selezionare il tipo di file e la risoluzione dell'allegato.

*Testi*— consente di scandire un documento e seguire il programma ScanSoft TextBridge OCR ed inserire il testo dell'originale (senza la grafica) in un file di testo semplicemente con due clic del mouse. L'utente può selezionare il programma di word processor di destinazione, ad esempio Word Pad, MS Word, Word Perfect, ecc.

*Pulsante personalizzato*— consente di scandire un'immagine direttamente in un'applicazione per consentirne la visualizzazione e la modifica come file di grafica. È possibile selezionare l'applicazione di grafica preferita, ad esempio Microsoft o Corel PhotoPaint.

## Funzioni di Copia

---

Il pulsante **Copia**— consente di usare il PC e un qualunque driver per stampante Windows® per potenziare le funzioni di riproduzione.

È possibile scandire la pagina sull'apparecchio Brother e stamparne copie usando una delle funzioni del driver della stampante apparecchio Brother.

—**OPPURE**—

è possibile riprodurre la copia su qualunque driver di stampante Windows® installato sul PC.

## Invio di Fax mediante PC

---

**Invio di fax**— consente di scandire un'immagine o un documento di testo ed inviarlo come fax dal PC usando il software per fax Brother.

## Impostazioni dello scanner per i pulsanti Copia e PC-Fax

---

Quando appare la schermata Pop-Up, è possibile accedere alla finestra delle impostazioni dello scanner.

Fare clic sull'icona **Configurazione**  **Centro Controllo** visualizzata nell'angolo in alto a destra della schermata del Brother Control Centre

—**OPPURE**—

fare clic su **Modifica impostazioni** in una qualunque delle schermate di configurazione.



## Impostazioni globali

---

**Autocaricamento Pop-Up**—Fare clic su questa casella di spunta per caricare automaticamente il Brother Control Centre MFL ogni volta che si avvia il computer.

## Configurazione dello Scanner

---

L'applicazione Pop-Up prevede otto modi di scansione diversi. Ogni volta che si scansiona un originale, l'utente deve selezionare il modo di scansione idoneo tra una delle opzioni seguenti:

*Invio via fax, archiviazione e copia*

*Testo per OCR*

*Foto*

*Foto (alta qualità)*

*Foto (digitalizzazione rapida)*

*Personalizzata*

*Copia preliminare*

*Copia definitiva*

Ogni modo ha le sue impostazioni predefinite che l'utente può adottare o modificare in qualunque momento:

**Risoluzione**— Dal menu a tendina, selezionare la risoluzione usata più spesso per la scansione.

**Modalità colore**— Selezionare l'impostazione di colore usata più spesso dal menu a tendina.

**Formato**— Selezionare il formato usato più spesso dal menu a tendina.

**Luminosità**— Impostare il cursore tra 0% e 100%

**Contrasto**— Impostare il cursore tra 0% e 100%

Fare clic su **OK** per salvare le modifiche. In caso di errore - o se si decide successivamente di tornare alle impostazioni predefinite - basta fare clic sul pulsante **Predefinite** quando appare il modo di scansione.

## Per accedere alla schermata Configurazioni Scanner

---

- 1 Inserire il documento con il lato stampato rivolto verso il basso nell'alimentatore automatico. Sul monitor appare la schermata del Brother Control Center.
- 2 Fare clic con il pulsante destro del mouse sul pulsante del Control Center per visualizzare Configurazioni e cliccare questa opzione. Fare clic sul pulsante **Modifica impostazioni**. Viene visualizzata la finestra di configurazione del **Centro Control**.
- 3 Per salvare le impostazioni premere il pulsante **OK**  
—OPPURE—  
Per tornare alle impostazioni predefinite cliccare il pulsante **Predefinite**.

## Per eseguire un'operazione dalla schermata del Brother Control Centre

---

Se appare questa schermata significa che si è premuto un pulsante della finestra del Control Center con il pulsante sinistro del mouse senza prima avere introdotto un documento nell'alimentatore automatico.

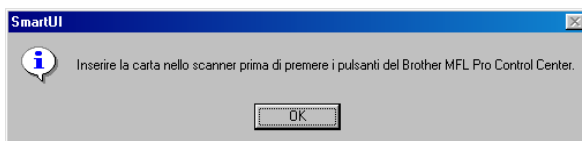

Introdurre il documento nell'alimentatore automatico e fare clic su **OK** per tornare alla schermata del Control Center.



Per scansionare il documento dal vetro dello scanner, usare il tasto **Digitalizza**: sul pannello dei comandi dell'apparecchio.

# Scansione a File

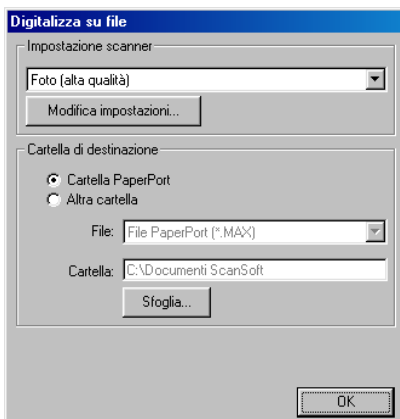

## Impostazione scanner

---

Dal menu a tendina selezionare il modo di scansione idoneo al tipo di file: *Invio via fax, archiviazione e copia; Testo per OCR; Foto; Foto (alta qualità); Foto (digitalizzazione rapida); Personalizzata; Copia preliminare o Copia definitiva.*

Per cambiare una delle impostazioni per questa modalità fare clic sul pulsante **Modifica impostazioni**.



## Cartella di destinazione

---

**Cartella PaperPort**—Spuntare questa casella per scandire il documento nella cartella PaperPort.

**Altra cartella**—Spuntare questa casella per scandire il documento come un altro tipo di file e/o in un'altra directory/cartella.

**File**—Se si seleziona l'opzione "Altra cartella", selezionare il tipo di file dal menu a tendina:

*Elemento immagine PaperPort (\*.max)*

*PaperPort Self-Viewing (\*.exe)*

*PaperPort Browser-Viewable (\*.htm)*

*Elemento immagine PaperPort5.0 (\*.max)*

*Elemento immagine PaperPort4.0 (\*.max)*

*Elemento immagine PaperPort3.0 (\*.max)*

*Windows Bitmap (\*.bmp)*

*PC Paintbrush (\*.pcx)*

*Multi-page PCX (\*.dcx)*

*JPEG (\*.jpg)*

*TIFF-Non compresso (\*.tif)*

*TIFF-Gruppo 4 (\*.tif)*

*TIFF-Classe F (\*.tif)*

*Multi-page TIFF-Non compresso (\*.tif)*

*Multi-page TIFF-Gruppo 4 (\*.tif)*

*Multi-page TIFF-Classe F (\*.tif)*

*Portable Network Graphics (\*.png)*

*FlashPix (\*.fpx)*

Per effettuare ricerche nelle directory e nelle cartelle del proprio computer, fare clic sul pulsante **Sfoglia**. Fare clic su **OK** per salvare le impostazioni.

# Scansione di documenti nell'applicazione di e-mail

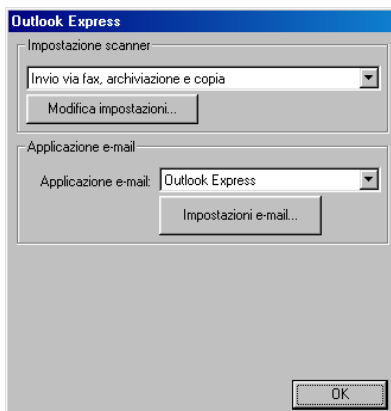

## Impostazione scanner

---

Dal menu a tendina selezionare il modo di scansione idoneo al tipo di file: *Invio via fax, archiviazione e copia*; *Testo per OCR*; *Foto*; *Foto (alta qualità)*; *Foto (digitalizzazione rapida)*; *Personalizzata*; *Copia preliminare* o *Copia definitiva*.

Per cambiare una delle impostazioni per questa modalità fare clic sul pulsante **Modifica impostazioni**.

# Applicazione e-mail

---

**Applicazione e-mail**—Dal menu a tendina selezionare l'applicazione E-mail.

**Impostazioni e-mail**—Fare clic sul pulsante **E-mail Settings** per impostare i collegamenti.

Sullo schermo appare la finestra **Opzioni di Invio**:

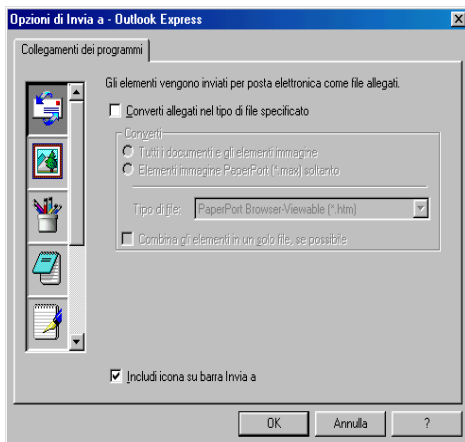

## Opzioni di Invia

---

**Converti allegati nel tipo di file specificato**—Converte i documenti/le immagini nel tipo specificato nella casella **Tipo di file**. Deselezionare questa opzione per mantenere i file nel loro formato originale; ad esempio per mantenere i documenti di Word in formato .doc e le immagini JPEG nel formato .jpg.

**Tutti i documenti e gli elementi immagine**—Converte tutti i documenti/le immagini indipendentemente dal programma con cui erano stati creati; ad esempio, converte tutti i file di Word (.doc) e i file JPEG (.jpg) nel tipo di file specificato. image file

**Elementi immagine PaperPort(\*.max) soltanto**—Converte solo i file di immagine PaperPort (.max). PaperPort non converte altri tipi di file, ad esempio immagini JPEG o documenti di Word.

**Tipo di file**—Specifica il formato in cui convertire i file; ad esempio JPEG o TIFF.

**Combina gli elementi in un solo file, se possibile**—Combina tutti i file selezionati in un unico file che contiene più pagine. Questa opzione è disponibile solo quando il tipo di file supporta pagine multiple, ad esempio il formato TIFF multipagina.

# Scansione a Word Processor

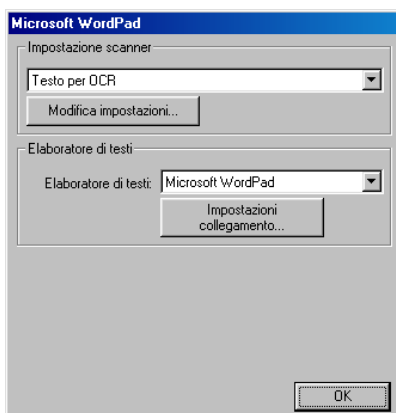

## Impostazione scanner

---

Dal menu a tendina selezionare il modo di scansione idoneo al tipo di file: *Invio via fax, archiviazione e copia; Testo per OCR; Foto; Foto (alta qualità); Foto (digitalizzazione rapida); Personalizzata; Copia preliminare o Copia definitiva.*

Per cambiare una delle impostazioni per questa modalità fare clic sul pulsante **Modifica impostazioni**.

## Elaboratore di testi

---

**Elaboratore di testi**—Selezionare il word processor da usare tra quelli visualizzati nel menu a tendina.

Fare clic sul pulsante **Impostazioni collegamento** per visualizzare la finestra che consente di specificare il formato di documento che si vuole usare e il programma OCR:

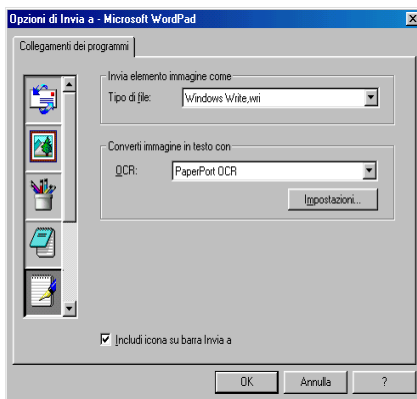

**Tipo di file**—Dal menu a tendina, selezionare il tipo di file che si vuole usare per il word processor o i documenti di testo.

**OCR**—Specificare il programma OCR da usare per convertire le immagini dei documenti scansionati in file di documento modificabili. Questa opzione è disponibile solo se si dispone di un altro programma OCR a parte quello incluso con PaperPort. (PaperPort 8.0 utilizza lo stesso motore OCR del programma TextBridge Pro Millennium della ScanSoft.)

Fare clic sul pulsante **Impostazioni** per selezionare la modalità di lettura delle pagine scandite da parte dell'applicazione OCR nel programma di elaborazione di testo.

Sullo schermo appare la finestra **Impostazioni OCR**:

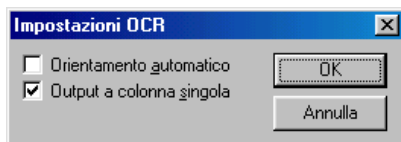

Selezionare l'impostazione voluta e fare clic su **OK**.

- **Orientamento automatico**—Selezionare questa opzione se si vuole automaticamente ruotare le pagine in modo che il testo sia verticale.
- **Output a colonna singola**—Selezionare questa opzione se si vogliono eliminare le colonne dai documenti a più colonne in modo che il testo appaia su una sola colonna.

# Pulsante personalizzato

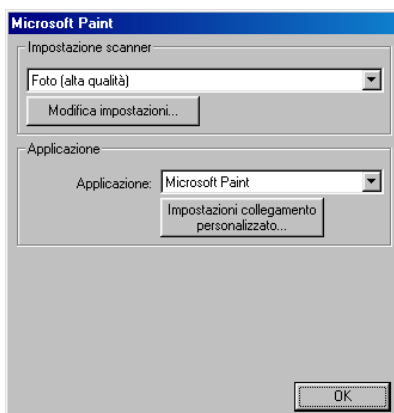

## Impostazione scanner

---

Dal menu a tendina selezionare il modo di scansione idoneo al tipo di file: *Invio via fax, archiviazione e copia; Testo per OCR; Foto; Foto (alta qualità); Foto (digitalizzazione rapida); Personalizzata; Copia preliminare o Copia definitiva.*

Per cambiare una delle impostazioni per questa modalità fare clic sul pulsante **Modifica impostazioni**.

## Applicazione

---

**Applicazione**—Dal menu a tendina, selezionare l'applicazione che si vuole aggiungere a questo menu a comparsa.

Fare clic sul pulsante **Impostazioni collegamento personalizzato** per impostare i collegamenti per l'applicazione definita dall'utente.



# Copia

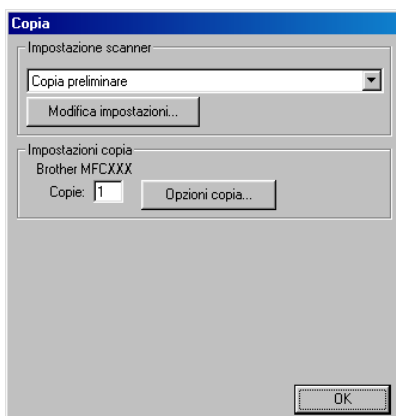

## Impostazione scanner

---

Dal menu a tendina selezionare il modo di scansione idoneo al tipo di file: *Copia preliminare* o *Copia definitiva*.

Per cambiare una delle impostazioni per questa modalità fare clic sul pulsante **Modifica impostazioni**.

## Numero di copie

---

**Copie**—Immettere il numero di copie da stampare.

Per modificare le opzioni di riproduzione fare clic sul pulsante **Opzioni copia**.

Fare clic sul pulsante **OK** per salvare le impostazioni selezionate.

# Invio di fax

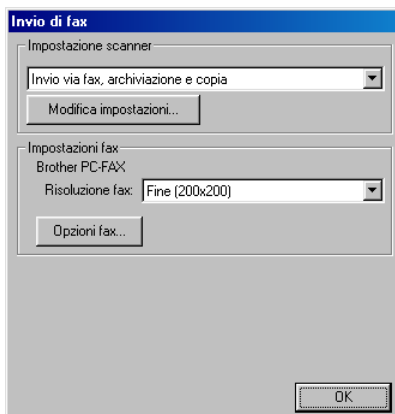

## Impostazione scanner

---

Dal menu a tendina selezionare il modo di scansione idoneo al tipo di file: *Invio via fax, archiviazione e copia; Testo per OCR; Foto; Foto (alta qualità); Foto (digitalizzazione rapida); Personalizzata; Copia preliminare o Copia definitiva.*

Per cambiare una delle impostazioni per questa modalità fare clic sul pulsante **Modifica impostazioni**.

# Impostazioni fax

## Brother PC-FAX

### Risoluzione fax—*Fine (200 x 200)*

- 1 Per modificare le opzioni per i fax, fare clic sul pulsante **Opzioni fax**.  
Sullo schermo appare la schermata Proprietà per il Brother PC FAX:

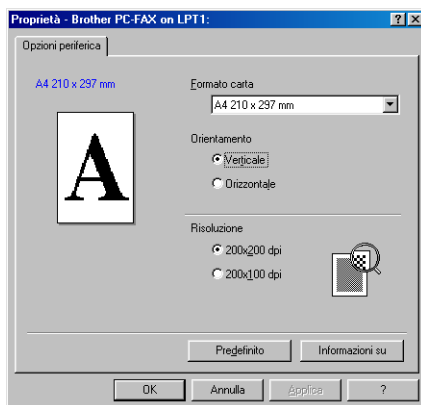

(Per Windows® 95/98/98SE/Me e Windows NT® WS 4.0)



(Per Windows® 2000 Professional)

- 2 Selezionare **Formato carta** e **Orientamento (Verticale o Orizzontale)** e fare clic su **OK**.



Per ripristinare le impostazioni di fabbrica, fare clic sul pulsante **Predefinite** o **Predefinito**.

# 15 Operazioni di scansione in ambiente Windows®



Le operazioni di scansione e i driver usati variano in base al sistema operativo installato nel proprio computer.

## **Per Windows® 95/98/98SE/Me/2000 Professional e Windows NT® Workstation 4.0**

L'apparecchio utilizza un driver conforme allo standard TWAIN per scandire documenti dalle varie applicazioni. (Vedi *Come effettuare la scansione di un documento* a pagina 15-1 e *Conformità TWAIN* a pagina 15-1.)

## **Per Windows® XP**

Per scandire i documenti, utilizzare Windows® Imaging Acquisition (WIA). (Vedi *Scansione di un documento (solo per Windows® XP)* a pagina 15-10.)



**Per Scansoft™, PaperPort® e TextBridge® OCR** (Vedi *Utilizzo di ScanSoft™ PaperPort® e TextBridge® OCR* a pagina 15-21.)

## **Come effettuare la scansione di un documento**

### **Conformità TWAIN**

---

Il software Brother Brother MFC Software Suite include un driver per scanner compatibile con la tecnologia TWAIN. I driver TWAIN soddisfano il protocollo standard universale di comunicazione tra scanner e applicazioni software. Ciò consente non solo di scandire immagini direttamente nel programma di visualizzazione PaperPort® che Brother fornisce con l'apparecchio, ma anche di scandire immagini direttamente in centinaia di altre applicazioni software che supportano la scansione TWAIN. Queste applicazioni comprendono programmi molto utilizzati quali Adobe® Photoshop®, Adobe® PageMaker®, CorelDraw® e molti altri.

# Come accedere allo Scanner

- 1 Per effettuare la scansione di un documento, aprire l'applicazione software (ScanSoft™ PaperPort®).
- 1  Le istruzioni relative alla scansione riportate nel presente manuale si riferiscono all'uso del software ScanSoft™ PaperPort® Ver. 8.0.
- 2 Selezionare **scansione** dal menu a tendina **File** o selezionare il pulsante **scansione**. Sul lato sinistro della schermata appare la finestra **scansione**.
- 3 Selezionare **TWAIN\_32 Brother MFL Pro Scanner** dal menu a tendina **Scanner**.

Sullo schermo appare la finestra di dialogo **TWAIN\_32 Brother MFL Pro Scanner Setup**:

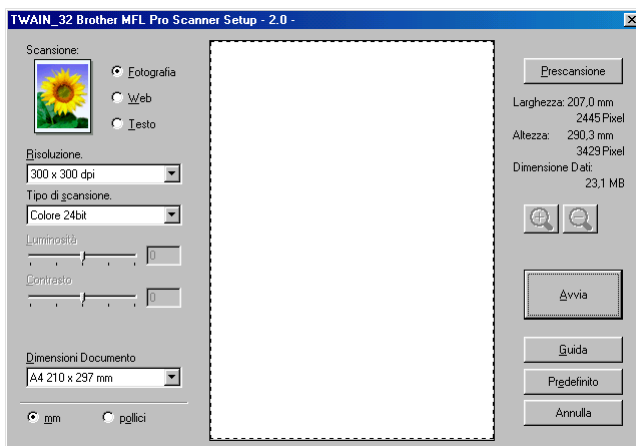

# Scansione di un documento nel PC

---

È possibile scandire un'intera pagina

—**OPPURE**—

scandire solo parte della pagina dopo avere eseguito la prescansione del documento.

## Scansione di una pagina intera

- 1** Introdurre i documenti con il lato stampato rivolto verso l'alto nell'alimentatore automatico (ADF) o con il lato stampato rivolto verso il basso sul vetro dello scanner.
- 2** Se necessario, regolare le seguenti impostazioni nella finestra Scanner:
  - **Tipo Immagine**
  - **Risoluzione**
  - **Tipo di scansione**
  - **Luminosità**
  - **Contrasto**
  - **Dimensioni Documento :**



Dopo avere selezionato un formato, è possibile regolare l'area di scansione facendo clic con il pulsante sinistro del mouse e trascinando il puntatore. Questa operazione consente di "ritagliare" un'immagine durante la scansione (questa operazione è anche detta "cropping").

(Vedi *Impostazioni della finestra Scanner* a pagina 15-6.)

- 3** Fare clic sul pulsante **Avvia** nella finestra Scanner.  
Una volta completata la scansione, fare clic sul tasto **Annulla** per tornare alla finestra PaperPort®.

## PreScansione per "ritagliare" la parte da scandire

Il pulsante **PreScansione** serve a visualizzare un'anteprima dell'immagine per "ritagliare" delle parti. Una volta apportate le modifiche, fare clic sul pulsante **Avvia** nella finestra Scanner per scandire l'immagine.

- 1 Posizionare il documento con il lato di stampa rivolto verso l'alto nell'alimentatore automatico o con il lato di stampa rivolto verso il basso sul vetro dello scanner.

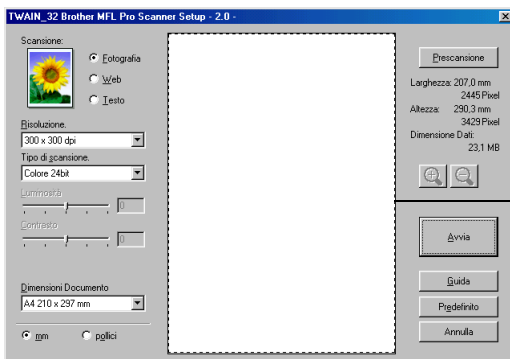

Area di scansione



- 2 Se necessario, regolare le impostazioni per **Tipo Immagine**, **Risoluzione**, **Tipo di scansione**, **Luminosità** e **Contrasto**.
- 3 Nella la finestra di dialogo **TWAIN\_32 Brother MFL Pro Scanner Setup**, fare clic sul pulsante **PreScansione**.

L'intero documento viene scandito nel PC ed appare nell'area di scansione.



Area di scansione

**4** Selezionare l'area da scandire facendo clic con il pulsante sinistro del mouse e trascinando il puntatore.

 È possibile ingrandire l'area selezionata premendo  per evidenziarla. Per selezionare un'altra area, usare l'opzione .

**5** Se il documento è stato introdotto nell'alimentatore automatico al punto 1 della procedura, introdurlo nuovamente con il lato stampato rivolto verso l'alto nell'alimentatore automatico.

**6** Fare clic su **Avvia**.

Questa volta, nella finestra PaperPort® (o nella finestra del software usato) appare solo l'area selezionata del documento).

**7** Nella finestra PaperPort® usare le opzioni disponibili per perfezionare l'immagine.



# Impostazioni della finestra Scanner

## Image Type

Selezionare il tipo di immagine **Fotografia**, **Web** o **Testo**. In base alla selezione operata, le impostazioni **Risoluzione** e **Tipo di scansione** cambiano automaticamente.

Le impostazioni predefinite sono riportate di seguito:

Image Type		Risoluzione	Tipo di scansione
<b>Fotografia :</b>	Selezionare questa opzione per scandire fotografie.	<i>300 x 300 dpi</i>	<i>Colore 24bit</i>
<b>Web :</b>	Selezionare questa opzione per allegare l'immagine scandita alle pagine web.	<i>100 x 100 dpi</i>	<i>Colore 24bit</i>
<b>Testo</b>	Selezionare questa opzione per scandire documenti di testo.	<i>200 x 200 dpi</i>	<i>Bianco e nero</i>

## Risoluzione

Usando il menu a tendina **Risoluzione** è possibile selezionare la risoluzione desiderata per la scansione. Le risoluzioni più alte richiedono una quantità maggiore di memoria e tempi di trasferimento più lunghi, ma l'immagine scandita appare più nitida. Nella tabella seguente sono riportate le impostazioni selezionabili e i colori disponibili.

Risoluzione	Bianco e nero / Grigio (Diffusione errore)	256 Colori	Grigio vero / Colore 24 bit
<i>100 x 100 dpi</i>	Sì	Sì	Sì
<i>150 x 150 dpi</i>	Sì	Sì	Sì
<i>200 x 200 dpi</i>	Sì	Sì	Sì
<i>300 x 300 dpi</i>	Sì	Sì	Sì
<i>400 x 400 dpi</i>	Sì	Sì	Sì
<i>600 x 600 dpi</i>	Sì	Sì	Sì
<i>1200 x 1200 dpi</i>	Sì	No	Sì
<i>2400 x 2400 dpi</i>	Sì	No	Sì
<i>4800 x 4800 dpi</i>	Sì	No	Sì
<i>9600 x 9600 dpi</i>	Sì	No	Sì

## Tipo di scansione

*Bianco e nero:* Impostare l'opzione Tipo Scan su *Bianco e nero* per i documenti di testo o la grafica lineare.

*Scale di grigio:* Impostare l'opzione Tipo Scan su *Grigio* o *Grigio vero* per le immagini fotografiche.

*Colori:* Impostare su una delle due opzioni seguenti:  
*256 colori*, per scandire fino a 256 colori o *Colore 24bit* per scandire fino a 16,8 milioni di colori.

Sebbene selezionando l'opzione *Colore 24bit* si ottenga la massima fedeltà del colore, la dimensione di questo tipo di file di immagine risulta tre volte superiore a quella di un file creato con l'opzione 256 Colori.

## Luminosità

Regolare questa impostazione (da -50 a 50) per ottimizzare l'immagine. Il valore predefinito è 0, ossia un valore di media.

Per impostare il livello, trascinare il cursore verso destra o sinistra per schiarire o scurire l'immagine. La luminosità può anche essere impostata digitando il valore voluto direttamente nell'apposito campo.

Se l'immagine scandita è troppo chiara, selezionare un valore più basso e scandire nuovamente il documento. Se l'immagine scandita è troppo scura, aumentare il valore della luminosità e scandire nuovamente il documento.

## Contrasto

Questa impostazione può essere regolata solo quando si seleziona una delle impostazioni della scala dei grigi e non è disponibile quando si seleziona l'impostazione *Bianco e nero* e colori nel campo *Tipo di scansione*.

È possibile aumentare o diminuire il livello del contrasto facendo scorrere il cursore verso sinistra o verso destra. Aumentando il contrasto si esaltano le aree chiare e scure dell'immagine, diminuendo il contrasto si esaltano i dettagli nelle aree grigie. Il contrasto può anche essere impostato digitando il valore voluto direttamente nell'apposito campo.

## **Dimensioni Documento :**

Selezionare uno dei formati seguenti:

- *Letter (8 1/2 x 11 in.)*
- *A4 (210 x 297 mm.)*
- *Legal (8 1/2 x 14 in.)*
- *A5 (148 x 210 mm.)*
- *B5 (182 x 257 mm.)*
- *Executive (7 1/4 x 10 1/2 in.)*
- *Business Card*
- *Foto : 9 x 13cm (3.5 x 5 in.)*
- *Foto : 13 x 18cm (5 x 7 in.)*
- *APS C 4 x 6 in. (10 x15cm)*
- *Personalizzato (formato personalizzabile selezionando una dimensione minima di 8,9 x 8,9 mm ed una dimensione massima di 215,9 x 355,6 mm)*

Per scansionare fotografie o biglietti da visita, selezionare il formato desiderato e posizionare il documento con il lato stampato rivolto verso il basso al centro del vetro dello scanner.

Quando si scansionano fotografie o altre immagini da usare in altre applicazioni di word processing o grafica, si consiglia di provare varie impostazioni di contrasto e luminosità per ottenere i risultati desiderati.

Se si seleziona il formato *Personalizza* sullo schermo appare la finestra di dialogo **Personalizza dimensione documento** .:

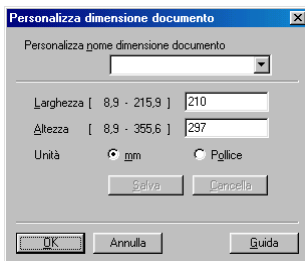

Digitare nome, larghezza e altezza del documento.

È possibile selezionare l'unità di misura "**mm**" o "**pollice**" per le opzioni **Larghezza** : e **Altezza** .:



Sullo schermo appare la dimensione reale della carta secondo le impostazioni selezionate.

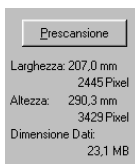

- **Larghezza**: mostra la larghezza dell'area di scansione
- **Altezza** : mostra l'altezza dell'area di scansione
- **Dimensione Dati** : mostra la dimensione approssimativa dei dati calcolata in formato Bitmap. La dimensione varia per gli altri formati di file, ad esempio JPEG.

# Scansione di un documento (solo per Windows® XP)

## Conformità WIA

Windows® XP utilizza lo standard Windows Image Acquisition (WIA) per scandire immagini dall'apparecchio. È possibile scandire immagini direttamente nel programma di visualizzazione di PaperPort® fornito con l'apparecchio Brother oppure è possibile scandire immagini direttamente in un'altra applicazione software che supporta la scansione WIA o TWAIN.

## Come accedere allo scanner

**1** Per scandire un documento, aprire l'applicazione software.



Le istruzioni per la scansione riportate nel presente manuale si riferiscono all'uso del software ScanSoft™ PaperPort® ver.8.0 e possono essere diverse dalle procedure da seguire per effettuare la scansione con altre applicazioni.

**2** Selezionare **scansione** dal menu a tendina **File** o selezionare il pulsante **scansione**.

Sul lato sinistro dello schermo appare la finestra **scansione**.

**3** Selezionare lo scanner usato dal menu a tendina Scanner.

Sullo schermo appare la finestra di dialogo Scan:

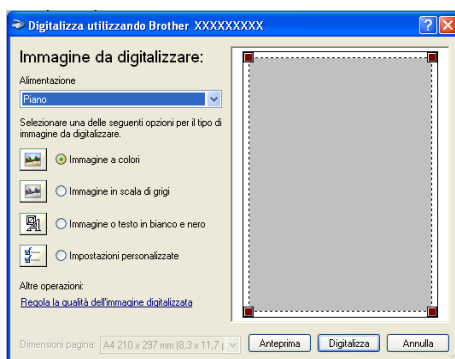

# Scansione di un documento a PC

Per scansionare un'immagine intera occorre usare l'alimentatore automatico (*automatic document feeder*).

—**OPPURE**—

Per scansionare un'area della pagina dopo avere eseguito la prescansione del documento, usare il vetro dello scanner (*Piano*).

## Scansione di un documento dall'alimentatore automatico

- 1 Introdurre il documento con il lato stampato rivolto verso l'alto nell'alimentatore automatico.

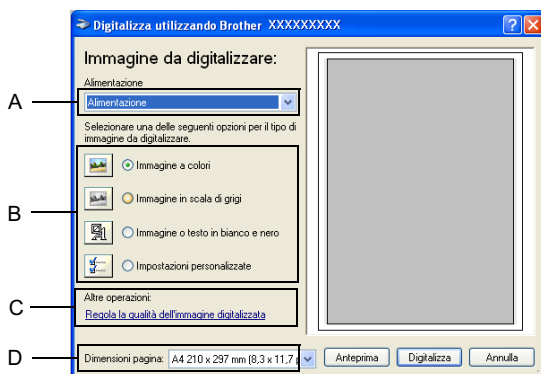

- 2 Selezionare l'opzione *Alimentazione* dal menu a tendina **Alimentazione** (A).
- 3 Selezionare il tipo di immagine (B).
- 4 Selezionare **Dimensioni pagina** dal menu a tendina (D).

- 5** Per selezionare impostazioni avanzate, fare clic su **Regola la qualità dell'immagine digitalizzata (C)**. È possibile selezionare **Luminosità**, **Contrasto**, **Risoluzione** e **Tipo immagine** dall'opzione **Proprietà avanzate**. Una volta terminata la scelta delle impostazioni, fare clic sul pulsante **OK**.

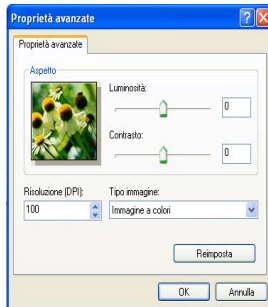

La risoluzione massima selezionabile per lo scanner è 1200 x 1200 dpi.

- 6** Per iniziare la scansione del documento, fare clic sul pulsante **scansione** nella finestra di dialogo Scan.

## PreScansione di un'area ritagliata da scandire usando il vetro dello scanner

Il pulsante **Anteprima** consente di visualizzare un'immagine per "ritagliare" ("cropping") aree che non si vogliono scandire. Una volta terminata il cropping, fare clic sul pulsante **scansione** nella finestra Scanner per scandire l'immagine.

- 1 Posizionare il documento con il lato di stampa rivolto verso il basso sul vetro dello scanner.
- 2 Controllare di avere selezionato l'opzione *Plano* dal menu a tendina **Alimentazione (A)**.



- 3 Selezionare il tipo di immagine (B).
- 4 Nella finestra di dialogo Scan, fare clic sul pulsante **Anteprima**. L'intero documento viene scansionato nel PC ed appare nell'area di scansione.
- 5 Selezionare l'area da scandire facendo clic con il pulsante sinistro del mouse e trascinando il puntatore sull'area.

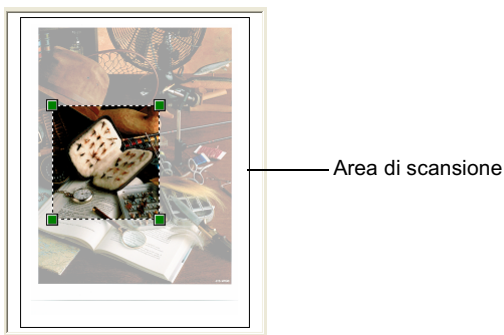



- 6 Per selezionare impostazioni avanzate, fare clic su **Regola la qualità dell'immagine digitalizzata** (C). È possibile selezionare **Luminosità**, **Contrasto**, **Risoluzione** e **Tipo immagine** dall'opzione **Proprietà avanzate**. Una volta terminata la scelta delle impostazioni, fare clic sul pulsante **OK**.

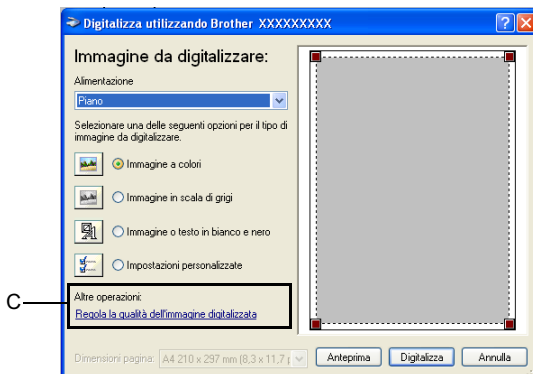

- 7 Per iniziare la scansione del documento, fare clic sul pulsante **scansione** nella finestra di dialogo Scan. Questa volta, nella finestra PaperPort® (o nella finestra del software usato) appare solo l'area selezionata del documento).

## Brother Scanner Utility

---

Brother Scanner Utility serve a configurare il driver dello scanner driver per risoluzioni superiori a 1200 dpi e per la scansione di carta in formato Legale dall'alimentatore automatico per gli utenti di Windows® XP.

### Per eseguire questa utility:

È possibile eseguire l'utilità selezionando **Utilità Scanner** visualizzato nel menu **Start/Tutti i programmi/Brother/MFC Software Suite**.





- La scansione a risoluzioni superiori a 1200 dpi può causare problemi di compatibilità con alcune applicazioni di scansione.
- Se l'apparecchio è un modello "flatbed", le pagine in formato Legal possono essere scandite solo dall'alimentatore automatico.

# Utilizzo del tasto Scansione a colori

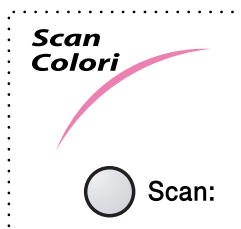
È possibile usare il tasto **Scan**: sul pannello dei comandi dell'apparecchio per scandire documenti nell'applicazione di word processing, grafica o E-mail. Utilizzando il tasto **Scan**: si evita di dovere cliccare tante volte con il mouse per avviare la scansione mediante computer.



 Se si utilizza un computer Macintosh® il tasto **Scan**: funziona solo per l'opzione Scansione a scheda.

 **Solo per Scan a E-mail, Scan Immagine e Scan/OCR**

Prima di potere utilizzare il tasto **Scan**: sul pannello dei comandi occorre collegare l'apparecchio al computer su cui è installato il software Windows® ed avere caricato i driver Brother corretti per la versione di Windows utilizzata®.

Quando tutto è predisposto per l'uso del tasto **Scan**:, controllare che l'applicazione Brother Control Centre sia avviata sul proprio computer. (Solo Windows® 95/98/98SE/Me/2000 Professional e Windows NT® 4.0) Vedi *Brother MFL-Pro Control Center* a pagina 14-2 e 14-3.



## Scansione di documenti nell'applicazione di e-mail

---

I documenti in bianco e nero o a colori possono essere scanditi nell'applicazione di E-mail come allegati. Anche se il Control Centre Brother può essere configurato per inviare solo allegati in bianco e nero o solo allegati a colori, questa impostazione può essere facilmente modificata. (Vedi *Scansione di documenti nell'applicazione di e-mail* a pagina 14-11.)

**1** Posizionare il documento con il lato di stampa rivolto verso l'alto nell'alimentatore automatico o con il lato di stampa rivolto verso il basso sul vetro dello scanner.

**2** Premere il tasto **Scan:**.

**3** Premere  o  per selezionare **SCAN TO E-MAIL**.  
Premere **Menu/Set**.

L'apparecchio scandisce il documento, crea un file di allegato e lancia l'applicazione E-mail del PC visualizzando il nuovo messaggio. A questo punto non resta altro che specificare il destinatario.



## Scansione di un'immagine

---

È possibile scansionare un'immagine a colori ed inviarla nell'applicazione di grafica per visualizzarla e modificarla.

**1** Posizionare il documento con il lato di stampa rivolto verso l'alto nell'alimentatore automatico o con il lato di stampa rivolto verso il basso sul vetro dello scanner.



**2** Premere il tasto **Scan:**.

**3** Premere  o  per selezionare **SCAN TO IMAGE**.  
Premere **Menu/Set**.

## Scan/OCR

---

Se il documento contiene testo, ScanSoft™ TextBridge® può convertirlo automaticamente in file di testo modificabile e visualizzarlo nell'applicazione di word processing del computer per consentirne la modifica.

- 1** Posizionare il documento con il lato di stampa rivolto verso l'alto nell'alimentatore automatico o con il lato di stampa rivolto verso il basso sul vetro dello scanner.
- 2** Premere il tasto **Scan**.
- 3** Premere  o  per selezionare SCAN TO OCR.  
Premere **Menu/Set**.  
L'apparecchio avvia il processo di scansione.

## Scansione a scheda













---

È possibile scandire documenti in bianco e nero o a colori in una scheda di memoria. I documenti in bianco e nero vengono memorizzati nel formato TIFF (\*.TIF). I documenti a colori possono essere memorizzati in formato PDF (\*.PDF) o JPEG (\*.JPG). L'impostazione predefinita è COLORE STD e il formato predefinito per i file è PDF. Secondo l'impostazione predefinita, i file prendono il nome della data. Per esempio, il quinto file scandito il primo luglio 2002 viene salvato con il nome 07010205.PDF. È possibile modificare colore, qualità e nome del file.

Quality	Selectable File Format	Default File Format
B/N STD	TIFF	TIFF
B/N FINE	TIFF	TIFF
COLORE STD	JPEG / PDF	PDF*
COLORE FINE	JPEG / PDF	PDF*
COLORE S. FINE	JPEG / PDF	PDF*



Per i file a colori, è possibile selezionare il formato predefinito per il file in **Menu/Set, 4, 6**. (Vedi *Modifica del formato predefinito per i file a colori* a pagina 15-20.)

- 1** Introdurre una scheda SmartMedia™, CompactFlash™ o Memory Stick™ nell'apparecchio.
-  Non estrarre una scheda mentre il LED dell'apparecchio lampeggia per evitare di danneggiarla.
- 2** Posizionare il documento con il lato di stampa rivolto verso l'alto nell'alimentatore automatico o con il lato di stampa rivolto verso il basso sul vetro dello scanner.
- 3** Premere **Scan**.
- 4** Premere  o  per selezionare SCAN.SCHEDA.  
Premere **Menu/Set**.
- 5** Premere  o  per selezionare INIZIA SCAN..  
Premere **Menu/Set**. L'apparecchio avvia la scansione.  
—**OPPURE**—  
Premere  o  per selezionare CAMB.QUALITA' per modificare la qualità.  
Premere **Menu/Set**. Passare al punto 6 della procedura.  
—**OPPURE**—  
Selezionare SOST.NOME FILE per modificare il nome del file.  
Premere **Menu/Set**. Passare al punto 7 della procedura.
- 6** Premere  o  per selezionare la qualità desiderata.  
Premere **Menu/Set**.  
Se si seleziona COLORE STD, COLORE FINE o COLORE S.FINE, premere  o  per selezionare il formato del file (PDF o JPEG).  
Premere **Menu/Set**.  
—**OPPURE**—  
Per iniziare la scansione, premere  o  per selezionare INIZIA SCAN..  
Premere **Menu/Set**.  
—**OPPURE**—  
Per modificare il nome del file, passare al punto 7 della procedura.

**7** Se si seleziona **SOST.NOME FILE**, premere **1** per selezionare **1.CAMBIA**.

Usare la tastiera dell'apparecchio per immettere il nome del file.

Premere **Menu/Set**. (È possibile modificare solo le prime 6 cifre.)

Premere  o  per selezionare **INIZIA SCAN..**

Premere **Menu/Set**.



Se si posiziona il documento sul vetro dello scanner, quando l'apparecchio ha terminato la scansione della pagina il display visualizza il messaggio:

Posizionare la pagina successiva da scandire e premere **Menu/Set**.



—**OPPURE**—

Premere **Scan**: per uscire dalla procedura.

DOC. SEGUENTE : SET  
FINE : PREM. SCAN

## Modifica del formato predefinito per i file a colori

**1** Premere **Menu/Set, 4, 6**.

**2** Premere  o  per selezionare **PDF** or **JPEG**.

Premere **Menu/Set**.

**3** Premere **Stop/Uscita**.

CATTURA FOTO  
6. SCAN. SCHEDA

# Utilizzo di ScanSoft™ PaperPort® e TextBridge® OCR

ScanSoft™ PaperPort® per Brother è un'applicazione per la gestione dei documenti. PaperPort® consente di visualizzare i documenti scansionati. PaperPort® presenta un sistema di archiviazione sofisticato ma di semplice utilizzo per organizzare documenti di grafica e testo. Questo sistema consente di combinare o "impilare" documenti di vari formati per eseguirne la stampa o l'archiviazione.

È possibile accedere a ScanSoft™ PaperPort® attraverso il gruppo di programmi ScanSoft™ PaperPort®.

Vedere Documentazione in linea per il Brother MFC Software Suite sul CD-ROM.

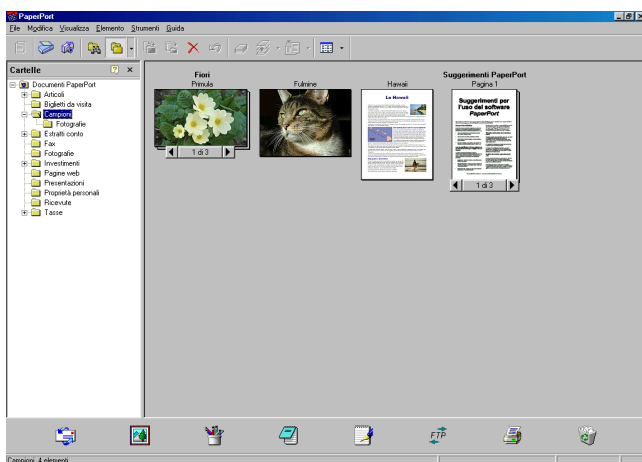

Il manuale completo per l'uso di ScanSoft™ PaperPort®, compreso ScanSoft™ TextBridge® OCR, e'contenuto nella documentazione on-line del CD-ROM.

Il presente capitolo è inteso solo come un'introduzione alle funzioni base dell'applicazione.

Quando si installa il Brother MFC Software Suite, ScanSoft™ PaperPort® per Brother e ScanSoft™ TextBridge® OCR vengono installati automaticamente.



Se si usa Windows® XP o Windows® 2000 Professional, si raccomanda di eseguire l'accesso come amministratore.



# Visualizzazione dei file

ScanSoft™ PaperPort® consentono di visualizzare i file in vari modi:

**Torna Desktop** visualizza una miniatura (ossia una grafica in formato ridotto che rappresenta i vari oggetti contenuti sul Desktop o in una cartella).

Gli oggetti contenuti nella cartella appaiono sulla scrivania di PaperPort®. Da qui è possibile visualizzare file PaperPort® (file MAX) e non-PaperPort® (file creati con altre applicazioni).

I file non-PaperPort® > sono corredati da un'icona che indica l'applicazione usata per crearli: un file non-PaperPort® è rappresentato da una miniatura rettangolare e non da un'immagine vera e propria.

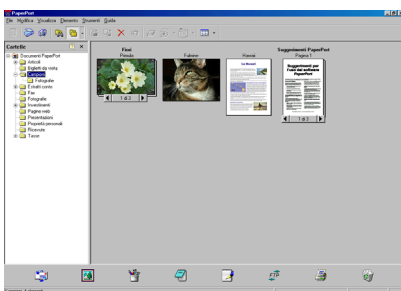

Torna Desktop visualizza tutti i file come miniature

**Vista pagina** visualizza un primo piano di una pagina singola, oppure è possibile aprire un file PaperPort® evidenziandolo e facendo doppio clic.

Se il proprio computer dispone dell'applicazione idonea per la visualizzazione, è possibile fare doppio clic anche su un file non-PaperPort® per aprirlo.

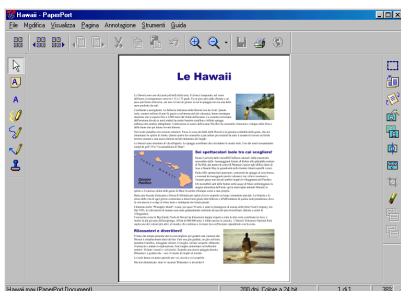

Vista pagina visualizza ogni file come pagina intera

## Organizzazione dei file in cartelle

---

PaperPort® utilizza un sistema di facile utilizzo per l'archiviazione dei file. Questo sistema contiene cartelle e file che possono essere selezionati e visualizzati in **Desktop**. I file possono essere PaperPort® o non-PaperPort®:

- Le cartelle sono disposte secondo una struttura "ad albero" nella schermata Folder View.  
Questa sezione serve a selezionare cartelle e visualizzare i file in esse contenuti nel modo di visualizzazione Desktop View.
- Per spostare un file in una cartella basta selezionarlo e trascinarlo.  
Quando la cartella appare evidenziata, rilasciare il pulsante del mouse ed il file viene memorizzato in quella cartella.
- Le cartelle possono a loro volta essere "conservate"—in altre cartelle.
- Facendo doppio clic su una cartella, i file in essa contenuti (siano essi file MAX di PaperPort® e non Paperport®) vengono visualizzati nella schermata Desktop.
- **Per gestire le cartelle e i file visualizzati in Desktop View è possibile usare anche Windows® Explorer.**

## Collegamenti rapidi ad altre applicazioni

---

ScanSoft™ PaperPort® riconosce automaticamente molte altre applicazioni nel computer e crea dei collegamenti con queste applicazioni.

La barra "Invia a" visualizzata nella parte inferiore della schermata mostra le icone delle applicazioni collegate.

Per usare un collegamento, trascinare un oggetto su una delle icone per avviare l'applicazione corrispondente all'icona. La barra "Invia a" viene spesso usata per selezionare un file ed inviarlo via fax.

L'esempio di barra "Invia a" riportato sotto mostra varie applicazioni collegate a PaperPort®.



Se PaperPort® non riconosce automaticamente una delle applicazioni del computer, è possibile creare manualmente un collegamento usando il comando **Aggiungi a barra Invia a ....** (Per ulteriori informazioni su come creare collegamenti, fare riferimento alla documentazione in linea relativa a PaperPort® contenuta nel CD-ROM.)

# ScanSoft™ TextBridge® OCR converte il testo immagine in testo modificabile per consentirne la modifica.

---

Software realizzato da:



ScanSoft™ TextBridge® OCR viene installato automaticamente con PaperPort® quando si installa il Brother MFC Software Suite nel computer. ScanSoft™ PaperPort® può convertire rapidamente il testo di un file ScanSoft™ PaperPort® (che è solo un'immagine del testo) in testo modificabile con un'applicazione di word processor.

PaperPort® usa l'applicazione per il riconoscimento ottico dei caratteri ScanSoft™ TextBridge® fornita con PaperPort®.

—OPPURE—

PaperPort® utilizza l'applicazione esistente se il PC usato dispone già di un'applicazione a tale scopo. È possibile convertire l'intero oggetto oppure selezionarne una parte e convertire solo quella usando il comando **Copia Testo**.

Trascinando un oggetto sull'icona di un'applicazione per l'elaborazione di testo si avvia l'applicazione OCR integrale di PaperPort®. Se si preferisce, si può anche usare la propria applicazione OCR.



## **È possibile importare file da altre applicazioni**

---

Oltre a scandire file, è possibile importare file nell'applicazione PaperPort® e convertirli in file (MAX) di PaperPort® secondo vari metodi elencati di seguito.

- Stampare in Desktop View da un'altra applicazione, ad esempio Microsoft Excel.
- Importare i file salvati in altri formati, ad esempio Windows® Bitmap (BMP) o Tag Image File Format (TIFF).

## **È possibile esportare file in altri formati**

---

È possibile esportare o salvare file di PaperPort® in formati comunemente usati, ad esempio BMP, JPEG, TIFF o autovisualizzanti.

Per esempio, per creare un file per un sito web per Internet, esportare il file nel formato JPEG. Le pagine web utilizzano spesso i file JPEG per visualizzare immagini.

## Esportazione di un file di immagine

- 1** Selezionare il comando **Save As** dal menu a tendina File della finestra di PaperPort®. Sullo schermo appare la finestra di dialogo Salva con nome 'XXXXX'.
- 2** Selezionare il drive e la directory in cui memorizzare il file.
- 3** Immettere il nuovo nome del file e scegliere il tipo di file o selezionare un nome dal campo nomi. (È possibile scorrere l'elenco delle directory e dei nomi dei file.)
- 4** Fare clic su OK per salvare il file o si Annulla per tornare a PaperPort® senza salvare.



### Per disinstallare PaperPort® e ScanSoft™ TextBridge

Per Windows® 95/98/98SE, Windows NT® Workstation 4.0 e Windows® Me.

Selezionare **Start, IMPOSTAZIONI, PANNELLO DI CONTROLLO Installazione applicazioni, Installazione applicazioni** e la scheda **INSTALLA/RIMUOVI**.

Selezionare **PaperPort® 8.0 SE** dalla lista e fare clic sul pulsante **AGGIUNGI/RIMUOVI**.

Selezionare **Brother Extensions per PaperPort** e fare clic sul pulsante **AGGIUNGI/RIMUOVI**.

Per Windows® 2000 Professional:

Selezionare **Start, IMPOSTAZIONI, PANNELLO DI CONTROLLO APPLICAZIONI e Installazione applicazioni**.

Selezionare **Brother Extensions per PaperPort** e fare clic sul pulsante **Cambia/Rimuovi**.

Selezionare **PaperPort® 8.0 SE** dalla lista e fare clic sul pulsante **Rimuovi**.

Per Windows® XP:

Selezionare **Start, PANNELLO DI CONTROLLO, Installazione applicazioni** e l'icona **Cambia/Rimuovi programmi**.

Selezionare **PaperPort® 8.0 SE** dalla lista e fare clic sul pulsante **Cambia**.

# 16 Utilizzo dell'impostazione remota

(Per Windows®)

## Impostazione remota dell'apparecchio

L'applicazione di impostazione remota consente di impostare rapidamente l'apparecchio sfruttando semplicità e facilità di programmazione del PC. Quando si accede a questa applicazione, le impostazioni dell'apparecchio vengono automaticamente caricate nel PC e visualizzate sullo schermo del computer. Se le impostazioni vengono modificate dal PC, è possibile caricarle direttamente nell'apparecchio.

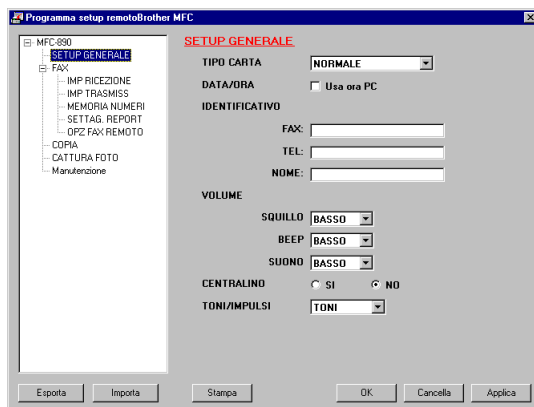

### Pulsante OK

Facendo clic sul pulsante **OK** si avvia il caricamento dei dati nell'apparecchio. Se appare un messaggio di errore, il programma di impostazione remota si chiude. In tal caso occorre immettere nuovamente i dati e fare clic su **OK**.

### Pulsante Cancella

Il pulsante **Cancella** annulla le modifiche apportate e consente di uscire dall'applicazione di impostazione remota senza caricare i dati nell'apparecchio.

### **Pulsante Applica**

Il pulsante **Applica** carica i dati nell'apparecchio senza chiudere l'applicazione di impostazione remota per consentire all'utente di apportare ulteriori modifiche.

### **Pulsante Stampa**

Il pulsante **Stampa** consente di stampare le voci selezionate sull'apparecchio. Per stampare le modifiche dell'impostazione remota occorre fare clic sul pulsante **Applica** per caricare i nuovi dati nell'apparecchio. Fare clic sul pulsante **Stampa** per stampare una versione aggiornata.

### **Pulsante Esporta**

Fare clic sul pulsante **Esporta** per salvare le impostazioni correnti in un file.

### **Pulsante Importa**

Fare clic sul pulsante **Importa** per leggere le impostazioni dal file salvato in una schermata di Impostazione Remota.



È possibile usare i pulsanti **Esporta** e **Importa** per salvare ed usare gruppi di impostazioni per l'apparecchio.



# 17 Utilizzo di PC-FAX

(Solo per Windows®)

## Invio PC-FAX (Solo per Windows® )

La funzione PC FAX Brother consente di usare il PC per inviare un file.

È possibile creare un file in un'applicazione qualunque con il PC ed inviarlo come PC FAX. Inoltre è possibile allegare una nota sulla copertina.



Basta impostare i numeri degli apparecchi fax riceventi come Membri o Gruppi nell'agenda del PC FAX. Dopo di che è possibile usare la funzione di ricerca dell'agenda per trovare rapidamente i numeri degli apparecchi a cui inviare il fax.



PC FAX è disponibile solo per i documenti in bianco e nero.

Se si usa Windows® XP o Windows® 2000 Professional, si raccomanda di eseguire l'accesso come amministratore.

# Impostazione delle Informazioni Utente

 Richiamare la funzione "Informazioni Utente" dalla finestra di dialogo "Invio FAX" facendo clic su . (Vedi *Invio di un file come PC FAX utilizzando il Facsimile style* a pagina 17-14.)

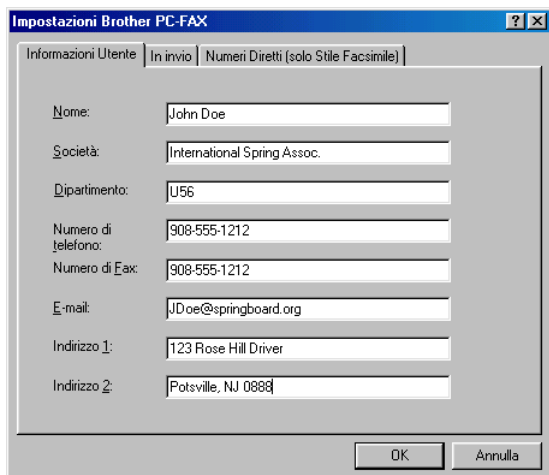

Impostazioni Brother PC-FAX

Informazioni Utente | In invio | Numeri Diretti (solo Stile Facsimile)

Nome: John Doe

Società: International Spring Assoc.

Dipartimento: U56

Numero di telefono: 908-555-1212

Numero di Fax: 908-555-1212

E-mail: JDoe@springboard.org

Indirizzo 1: 123 Rose Hill Drive

Indirizzo 2: Potsville, NJ 08868

OK Annulla

- 1** Dal menu **Start**, selezionare **Programmi, Brother, MFC Software Suite** e selezionare **Impostazione PC-FAX**.  
Sullo schermo appare la finestra di dialogo **Impostazioni Brother PC-FAX**:
- 2** Immettere i dati richiesti per creare l'intestazione e la copertina del fax.
- 3** Fare clic sul pulsante **OK** per salvare **Informazioni Utente**.

## Impostazione della funzione Invio

---

Nella finestra di dialogo **Impostazioni Brother PC-FAX** fare clic sulla scheda **In invio** per visualizzare la schermata riportata sotto.

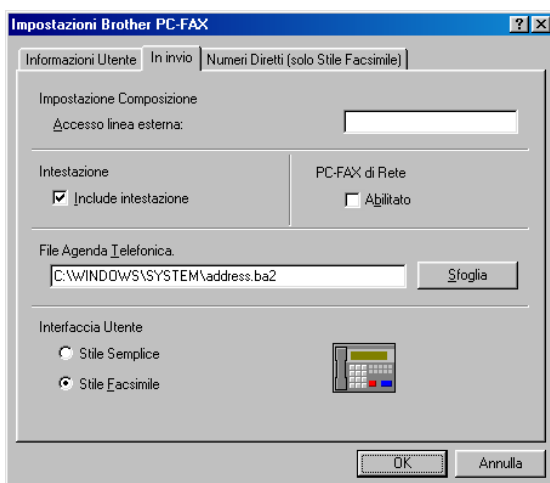

## Accesso linea esterna

---

Eventualmente, immettere il numero che consente di accedere alla linea esterna. A volte questo numero è richiesto dai sistemi PBX (per esempio, dal telefono interno di un ufficio per accedere alla linea esterna di solito occorre digitare 9).

## Include intestazione

---

Per aggiungere informazioni nell'intestazione delle pagine fax da inviare spuntare la casella "Includi Intestazione".

## File Agenda Telefonica

---

È possibile selezionare vari file del database da usare con l'agenda. Per selezionare il file desiderato è necessario immettere il percorso o il nome del file del database

—**OPPURE**—

usare il pulsante **Sfogli** per visualizzare il database da selezionare.

## Interfaccia Utente

---

Selezionare l'Interfaccia Utente nella scheda **In invio**.

È possibile selezionare **Stile Semplice** o **Stile Facsimile**.

### Stile Semplice

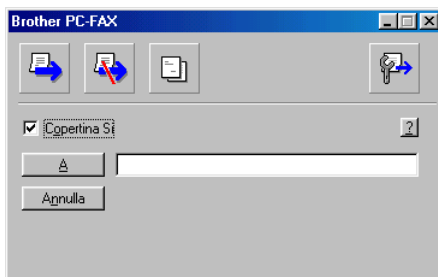

### Stile Facsimile



# Impostazione della funzione Numeri Diretti

Dalla finestra di dialogo **Impostazioni Brother PC-FAX**, fare clic sulla scheda **Numeri Diretti**. (Per usare questa funzione occorre selezionare l'interfaccia utente **Stile Facsimile**.)

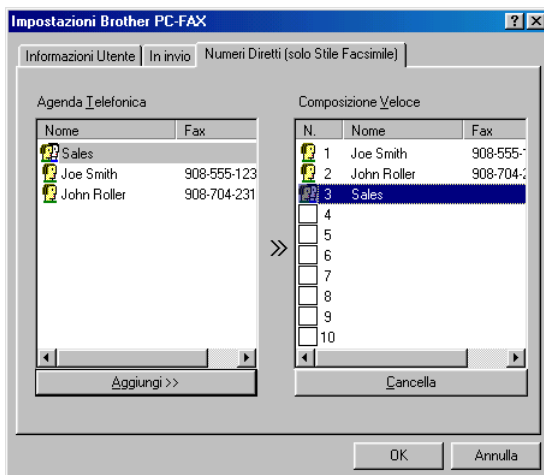

È possibile registrare qualunque indirizzo o gruppo in uno dei dieci tasti di chiamata veloce.

## Per memorizzare un indirizzo in un tasto di chiamata veloce:

- 1 Fare clic sul pulsante di chiamata veloce che si vuole programmare.
- 2 Fare clic sull'indirizzo o sul gruppo da assegnare al tasto di chiamata veloce.
- 3 Fare clic sul pulsante **Aggiungi >>** per salvarlo.

## Per annullare la programmazione del tasto di chiamata veloce:

- 1 Fare clic sul tasto di chiamata veloce da annullare.
- 2 Fare clic sul pulsante **Cancella** per annullarlo.

# Agenda

---

Dal menu **Start**, selezionare **Programmi, Brother, MFC Software Suite** e fare clic sul pulsante **Agenda Telefonica**.

Sullo schermo appare la finestra di dialogo **Agenda Telefonica Brother**:

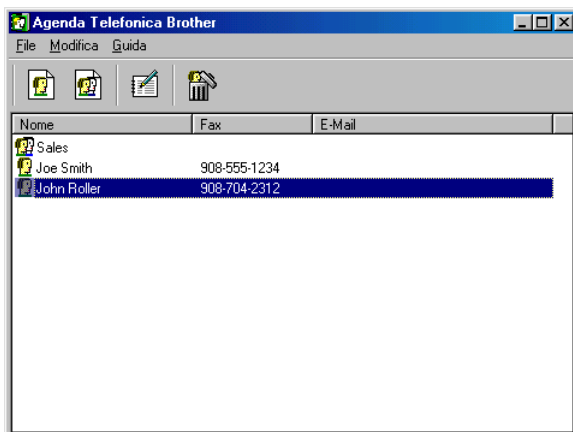

## Impostazione di un indirizzo nell'agenda

Nella finestra di dialogo **Agenda Telefonica Brother** è possibile aggiungere, modificare e cancellare informazioni memorizzate per indirizzi e gruppi.

- 1 Nella finestra di dialogo Agenda, fare clic sull'icona  per aggiungere un indirizzo.

Sullo schermo appare la finestra di dialogo **Agenda Telefonica Brother**:

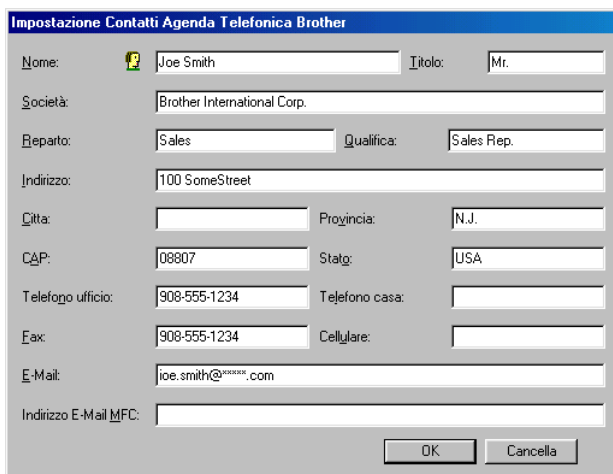

Impostazione Contatti Agenda Telefonica Brother			
Nome:	<input type="text" value="Joe Smith"/>	Titolo:	<input type="text" value="Mr."/>
Società:	<input type="text" value="Brother International Corp."/>		
Dipartimento:	<input type="text" value="Sales"/>	Qualifica:	<input type="text" value="Sales Rep."/>
Indirizzo:	<input type="text" value="100 SomeStreet"/>		
Città:	<input type="text"/>	Provincia:	<input type="text" value="N.J."/>
CAP:	<input type="text" value="08807"/>	Stato:	<input type="text" value="USA"/>
Telefono ufficio:	<input type="text" value="908-555-1234"/>	Telefono casa:	<input type="text"/>
Fax:	<input type="text" value="908-555-1234"/>	Cellulare:	<input type="text"/>
E-Mail:	<input type="text" value="joe.smith@*****.com"/>		
Indirizzo E-Mail MFC:	<input type="text"/>		
		OK	Cancel

- 2 Nella finestra di dialogo "impostazione indirizzo", digitare le informazioni relative all'indirizzo aggiunto. **Nome** e **Fax** sono campi obbligatori. Fare clic sul pulsante **OK** per salvare le informazioni.

## Impostazione di un gruppo per l'invio Circolare

Se si invia più volte lo stesso PC-FAX a più destinatari, è possibile combinare questi indirizzi in un unico gruppo.

- 1 Nella finestra di dialogo **Agenda Telefonica Brother**, fare clic sull'icona  per creare un Gruppo.

Sullo schermo appare la finestra di dialogo "Impostazione Gruppo":

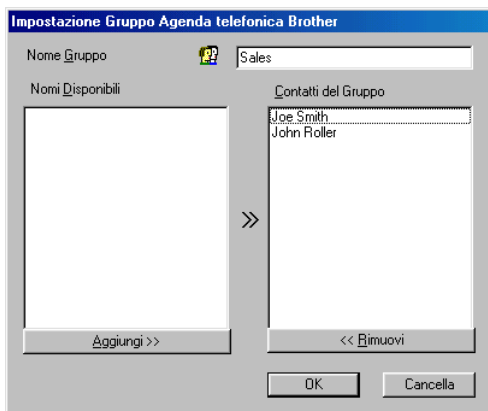

- 2 Digitare il nome del nuovo gruppo nel campo **Nome Gruppo**.
- 3 Nella finestra di dialogo **Nomi Disponibili** selezionare tutti gli indirizzi da includere nel gruppo e fare clic sul pulsante **Aggiungi >>**.  
Gli indirizzi aggiunti al gruppo appaiono nella finestra di dialogo **Contatti del Gruppo**.
- 4 Dopo avere aggiunto i nominativi desiderati fare clic sul pulsante **OK**.



## Modifica delle informazioni relative agli indirizzi

---

- 1 Selezionare l'indirizzo o il gruppo da modificare.
- 2 Fare clic sull'icona del comando Modifica .
- 3 Modifica delle informazioni di un indirizzo o gruppo.
- 4 Fare clic sul pulsante **OK** per salvare le modifiche.

## Cancellazione di un indirizzo o gruppo

---

- 1 Selezionare l'indirizzo o gruppo da cancellare.
- 2 Fare clic sull'icona del comando Cancella .
- 3 Quando appare la finestra di dialogo **Confermare elemento da cancellare?**, fare clic sul pulsante **OK**.

## Esportazione dell'Agenda

---

È possibile esportare l'agenda in un file di testo ASCII (\*.csv) oppure è possibile selezionare e creare una Vcard da allegare ai messaggi email inviati ad un dato nominativo. (Una Vcard è un biglietto da visita elettronico recante le informazioni necessarie a contattare il mittente.)

### Per esportare tutta l'agenda:



Per creare una Vcard occorre prima selezionare un indirizzo.

Se si seleziona Vcard al punto 1, **Salva come:** sarà **Vcard (\*.vcf)**.

- 1 Dalla finestra di dialogo Agenda selezionare **File**, puntare **Esportare** e fare clic sul pulsante **Testo**

—OPPURE—

Fare clic sul pulsante **Vcard** e passare al punto 5 della procedura.

- 2 Dalla colonna **Campi disponibili**, selezionare i campi dei dati da esportare e fare clic sul pulsante **Aggiungi >>**.



Selezionare le voci nell'ordine in cui si vuole che appaiano nella lista.

- 3 Per esportare in un file ASCII selezionare la scheda **Carattere divisore - Tabulazione o Virgola**. Questo comando inserisce una **Tabulazione** o **Virgola** per separare i campi dei dati.
- 4 Selezionare **OK** per salvare i dati.

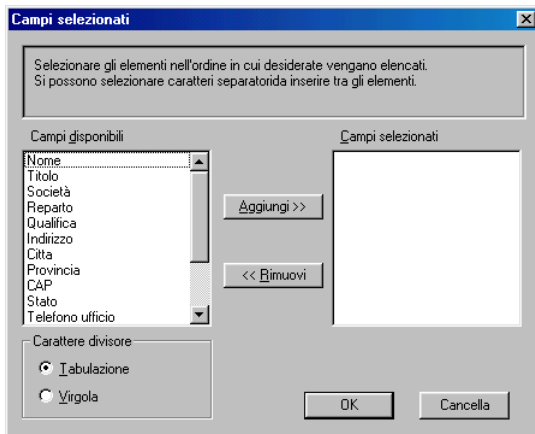

- 5 Digitare il nome del file e selezionare **Salva**.

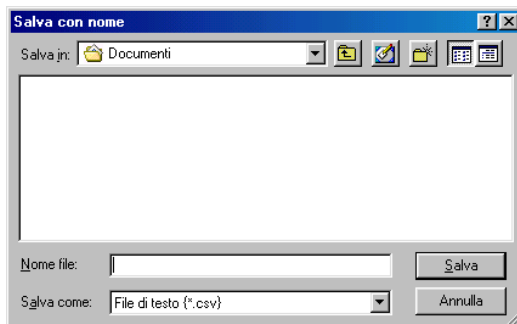

## Importazione dell'agenda

---

È possibile importare i file di testo ASCII (\*.csv) o Vcard (biglietti da visita elettronici) nell'Agenda.

**Per importare un file di testo ASCII:**

- 1 Dalla finestra di dialogo Agenda selezionare **File**, puntare **Importare** e fare clic sul pulsante **Testo**

—**OPPURE**—

Fare clic sul pulsante **Vcard** e passare al punto 5 della procedura.

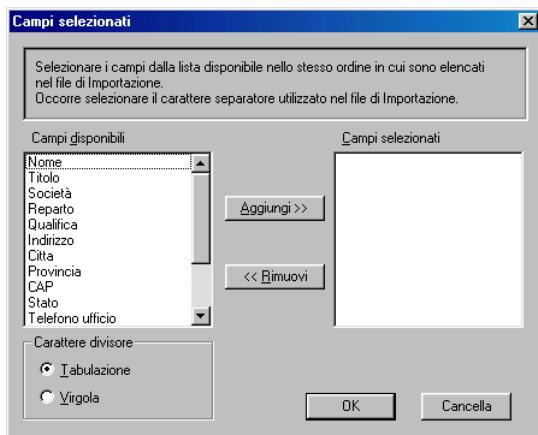

- 2 Dalla colonna **Campi disponibili** selezionare i campi dei dati da importare e fare clic sul pulsante **Aggiungi >>**.
-  Dalla lista Voci Disponibili selezionare i campi nello stesso ordine in cui sono elencati nel file di testo Importa.
- 3 Selezionare **Carattere divisore - Tabulazione** o **Virgola** a seconda del formato di file importato.
- 4 Per importare i dati fare clic sul pulsante **OK**.

## 5 Digitare il nome del file e selezionare **Apri**.

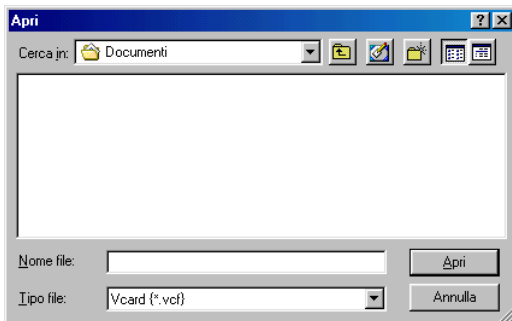

 Se nel punto 1 è stato selezionato un file di testo, **Tipo file:** sarà **File di testo (\*.csv)**.

## Impostazione della copertina

Nella finestra di dialogo PC-FAX, fare clic sul pulsante . Per accedere alla schermata di impostazione della copertina PC-Fax. (Vedi *Invio di un file come PC FAX utilizzando il Facsimile style* a pagina 17-14.)

Sullo schermo appare la finestra di dialogo **Impostazione Copertina Brother PC-FAX:**

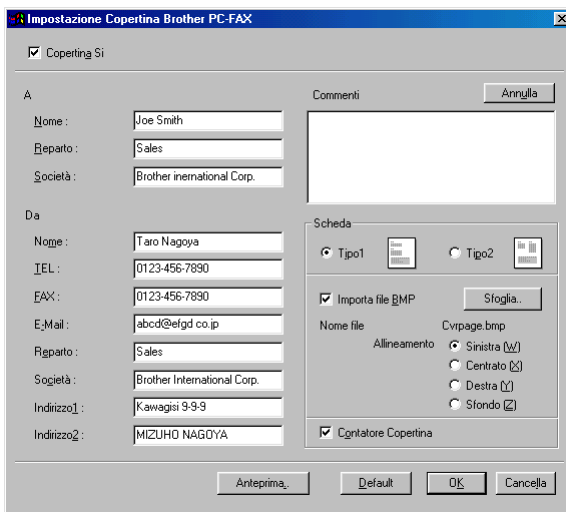

## **È possibile immettere informazioni in ogni campo.**

---



Se si invia uno stesso fax a più destinatari, sulla copertina non vengono stampate le informazioni relative ai destinatari.

### **A**

### **Da**

### **Commenti**

Digitare il commento che si vuole aggiungere alla copertina.

### **Selezione del Modulo Copertina**

Selezionare il modulo della copertina scelta.

### **Importa file BMP**

È possibile inserire un file bitmap, ad esempio il logo societario, nella copertina.

Selezionare il file BMP con il pulsante Sfoglia e selezionare lo stile di allineamento.

### **Contatore Copertina**

Quando questa casella è spuntata, la copertina viene inclusa nella numerazione delle pagine. Quando questa casella non è spuntata, la copertina non viene inclusa.

# Invio di un file come PC FAX utilizzando il Facsimile style

- 1 Creare un file in Word, Excel, Paint, Draw o in una qualunque altra applicazione.
- 2 Dal menu **File** menu, selezionare **Stampa**.  
Sullo schermo appare la finestra di dialogo **Stampa**:

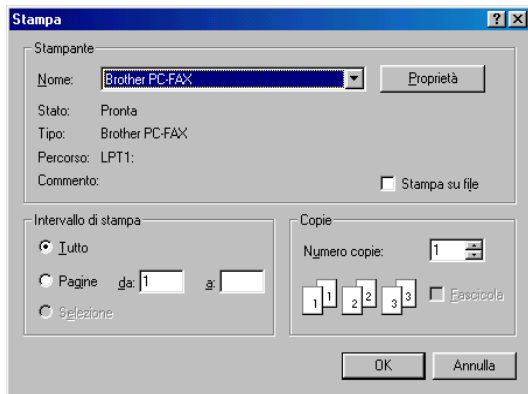

- 3 Selezionare **Brother PC-FAX** come stampante e fare clic sul pulsante **OK**.  
Sullo schermo appare la finestra di dialogo **Invio Fax**.





**4** Digitare il numero di fax utilizzando uno dei metodi seguenti:

- immettere il numero con la tastiera dell'apparecchio;
- fare clic su uno dei 10 tasti di **Numeri Diretti**;
- fare clic sul pulsante **Agenda Telefonica** e selezionare un indirizzo o un gruppo dalla finestra di dialogo Agenda.



Se si commette un errore durante la digitazione di un numero, fare clic sul pulsante **Annulla** per cancellare tutti i dati immessi.

**5** Per inviare anche una copertina, fare clic sul pulsante  **Copertina Si** e fare clic sull'icona della copertina  per immettere o modificare le informazioni.

**6** Fare clic sul pulsante **Inizio** per inviare il fax.



Per cancellare il fax, fare clic sul pulsante **Stop**.

## Richiama

Per ricomporre un numero, fare clic sul pulsante **Richiama**, scorrere la lista degli ultimi cinque numeri selezionati e fare clic sul pulsante **Inizio**.

# Invio di un file come PC-FAX usando il Simple style

- 1 Creare un file in Word, Excel, Paint, Draw o in una qualunque altra applicazione.
- 2 Dal menu **File** menu, selezionare **Stampa**.  
Sullo schermo appare la finestra di dialogo **Stampa**:

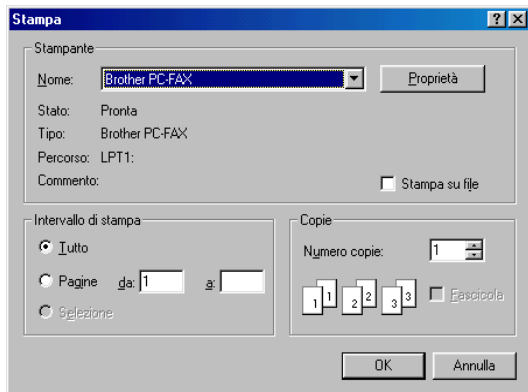

- 3 Selezionare **Brother PC-FAX** come stampante e fare clic sul pulsante **OK**.

Sullo schermo appare la finestra di dialogo FAX Sending:

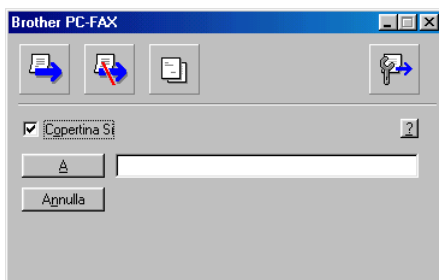





**4** Nel campo **A**, digitare il numero dell'apparecchio fax ricevente. È possibile usare anche l'agenda per selezionare il numero di fax facendo clic sul pulsante **A**. Se si commette un errore durante la digitazione di un numero, fare clic sul pulsante **Annulla** per cancellare tutti i dati immessi.

**5** Per inviare copertina e note fare clic sulla casella di spunta **Copertina Si**.



È possibile anche fare clic sull'icona  per creare o modificare la copertina.

**6** Quando tutto è pronto per l'invio del fax fare clic sull'icona dell'invio .

**7** Per cancellare il fax, fare clic sull'apposita icona .

# Impostazione della ricezione PC-FAX (solo Windows® 95/98/98SE/Me/2000 Professional e Windows NT® WS 4.0 )

## Esecuzione della ricezione PC-FAX

Dal menu **Start** selezionare **Programmi, Brother, MFC Software Suite** e selezionare '**PC-FAX in Ricezione**'.

Sulla barra delle applicazioni del PC appare l'icona del PC-FAX  10:40, che resta visualizzata solo per la sessione di Windows® in corso.

## Impostazione del PC

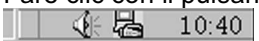
- 1 Fare clic con il pulsante destro del mouse sull'icona del PC-FAX  sulla barra delle applicazioni del PC e fare clic sul pulsante **Impostazione PC-Fax RX**.
- 2 Sullo schermo appare la finestra di dialogo **Impostazione PC-Fax RX**:

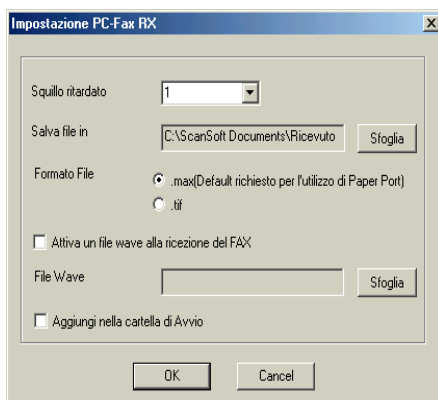



- 3 Nella finestra di dialogo **Squillo ritardato**, selezionare il numero di squilli emessi dall'apparecchio prima che il PC riceva le chiamate entranti.
- 4 Nella finestra di dialogo **Salva file in**, usare il pulsante **Sfoggia** per modificare il percorso per il salvataggio dei file PC-FAX.

- 5 Verificare che la casella **Formato File** sia spuntata per.max (**impostazione predefinita richiesta per l'uso di PaperPort**).
- 6 è possibile spuntare la casella **Attiva un file wave alla ricezione del FAX** e specificare il percorso.
- 7 Per caricare la ricezione automatica PC FAX all'avvio di Windows®, spuntare la casella **Aggiungi nella cartella di Avvio**.

## Visualizzazione nuovi messaggi PC-FAX

---

Ogni volta che inizia la ricezione di un PC-FAX, l'icona Blu e quella Rossa   sulla barra delle applicazioni del PC lampeggiano. L'icona Rossa resta accesa.

- 1 Esecuzione di PaperPort.
- 2 Aprire la cartella Fax Ricevuti.
- 3 Fare doppio clic su un nuovo fax per aprire il documento e visualizzarne il contenuto.



Il nome dei messaggi PC non letti equivale alla data e all'ora di ricezione, salvo che l'utente non rinomini il file.

Per esempio "Fax 2-20-2002 16:40:21 max"

# Ricezione di fax su PC (solo Windows® XP)

## Come ricevere fax automaticamente

Prima di poter cominciare a ricevere fax, è necessario installare un driver per Windows XP (driver Windows XP In-box o driver Brother Windows XP). Dopo aver installato il driver, vedere le seguenti istruzioni per configurare il proprio PC con Windows XP per la ricezione dei fax.

- 1** Per attivare la ricezione fax, fare clic su **Installa fax** nel menu **Operazioni stampante**.



- 2** I servizi FAX vengono installati sul computer.

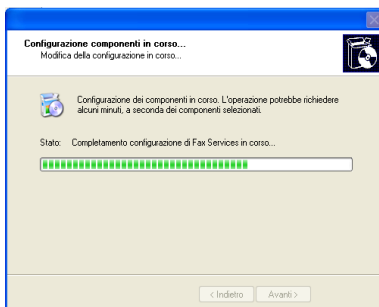

- 3** Un'icona **Fax** viene quindi visualizzata nella cartella **Stampanti e fax**. Se l'icona Fax non appare, fare clic su **Installa stampante fax locale** nel menu **Operazioni stampante**.

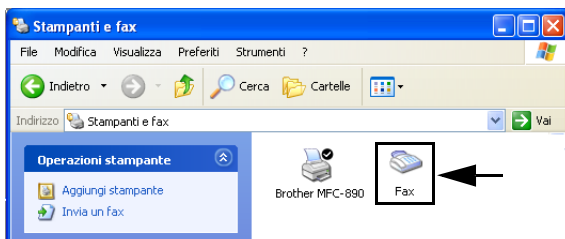

- 4** Selezionare **Start, Tutti i programmi, Accessori, Comunicazioni, Fax, Console servizio Fax**.



Se la connessione fax non è stata configurata, viene visualizzata la finestra per inserire i dati locali. Inserire i propri dati, assicurandosi di specificare il numero di accesso alla linea esterna, se necessario, fare clic su **OK**.

Selezionare il pulsante **My location** se non è selezionato e fare clic su **OK**.

- 5** La **Configurazione guidata fax** viene lanciata. Fare clic su **Avanti**.

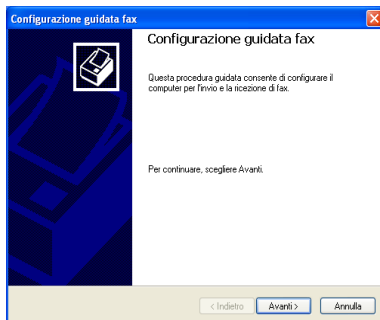

## 6 Inserire i dati del mittente e fare clic su **Avanti**.



The screenshot shows a window titled "Configurazione guidata fax" with a sub-header "Informazioni mittente". Below the sub-header is the instruction: "Immettere le informazioni che si desidera utilizzare nel frontespizio del fax." The form contains several input fields: "Nome e cognome:", "Numero fax:", "Posta elettronica:", "Titolo:", "Società:" (with "Brother" selected), "Ufficio:", "Reparto:", "Tel. abitazione:", "Tel. ufficio:", "Indirizzo:" (a text area), and "Codice di fatturazione:". At the bottom, there are three buttons: "< Indietro", "Avanti >" (highlighted), and "Annulla".

## 7 Selezionare **Brother MFC-890** dal menu a tendina **Selezionare la periferica fax**. Selezionare l'opzione **Abilita ricezione**. Specificare il numero di squilli emessi prima che l'MFC proceda a rispondere alla chiamata fax. Fare clic su **Avanti**.

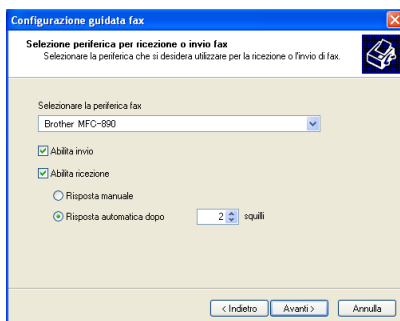

The screenshot shows a window titled "Configurazione guidata fax" with a sub-header "Selezione periferica per ricezione o invio fax". Below the sub-header is the instruction: "Selezionare la periferica che si desidera utilizzare per la ricezione o l'invio di fax." The form contains a dropdown menu for "Selezionare la periferica fax" with "Brother MFC-890" selected. Below this are three checkboxes: "Abilita invio" (checked), "Abilita ricezione" (checked), and "Risposta manuale" (unchecked). Under "Risposta manuale" is a radio button. Under "Risposta automatica dopo" is a radio button selected, followed by a spinner box set to "2" and the text "squilli". At the bottom, there are three buttons: "< Indietro", "Avanti >" (highlighted), and "Annulla".

- 8** Inserire l'**Identificativo stazione trasmittente (IDST)** e fare clic su **Avanti**.

Configurazione guidata fax

**Identificativo stazione trasmittente (IDST)**  
Immettere l'identificativo della stazione trasmittente (IDST) per identificare il computer utilizzato per l'invio del fax.

L'identificativo IDST viene trasmesso quando si invia un fax e include in genere un numero di fax e il nome della società.

IDST: 203

< Indietro Avanti > Annulla

- 9** Inserire l'**Identificativo stazione ricevente (IDSR)** e fare clic su **Avanti**.

Configurazione guidata fax

**Identificativo stazione ricevente (IDSR)**  
Immettere l'identificativo della stazione ricevente (IDSR) per identificare il computer utilizzato per la ricezione del fax.

L'identificativo IDSR viene trasmesso quando si riceve un fax e include in genere un numero di fax e il nome della società.

IDSR: 203

< Indietro Avanti > Annulla

- 10** Selezionare se si vogliono stampare i fax o salvarli in una cartella e fare clic su **Avanti**.

Configurazione guidata fax

**Opzioni di routing**  
Specificare le opzioni di routing per i fax in ingresso.

Alla ricezione di un fax:

Stampa su: [dropdown]

Archivia una copia nella cartella: [input] Sfoggia...

I fax ricevuti vengono archiviati in Fax in arrivo di Console servizio fax. Selezionare questa opzione per salvare una copia aggiuntiva del fax nella cartella specificata.

< Indietro Avanti > Annulla

## 11 Fare clic su **Fine**.

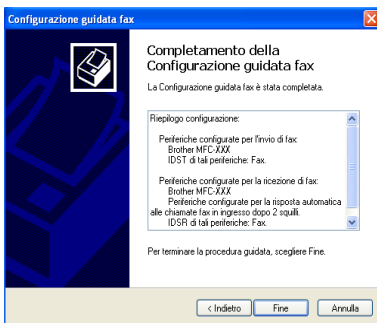

Se la ricezione PC-FAX è attiva, non è possibile utilizzare l'utility Impostazione remota. Per utilizzare l'Impostazione remota, deselezionare **Abilita ricezione** al punto 7.

Per informazioni sull'utilizzo delle funzioni Invio e Ricezione PC-FAX, consultare la Guida della Console servizio Fax.

L'installazione di PC-FAX è terminata.



## Come visualizzare i fax ricevuti

---

I fax ricevuti dal PC appaiono nella **Console servizio Fax**.

Fare clic su **Start**, puntare **Tutti i programmi**, **Accessori**, **Comunicazioni**, **Fax** e fare clic su **Console servizio Fax** per aprire la **Console servizio Fax**. Nel riquadro sinistro aprire la cartella Fax (se non è già aperta).

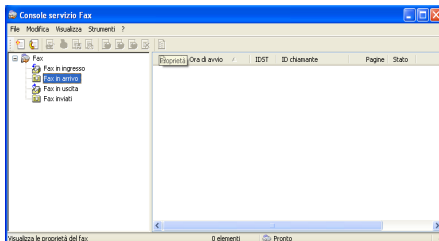

La cartella Fax contiene le seguenti cartelle:

- La cartella Incoming contiene i fax in corso di ricezione.
- La cartella Inbox contiene i fax ricevuti.
- La cartella Outbox contiene i fax programmati per l'invio.

La cartella Sent Items contiene i fax che sono stati inviati.

# 18 Utilizzo del PhotoCapture Center™ dal PC

(Per Windows®)

## Introduzione



La funzione PhotoCapture Centre™ richiede un cavo USB per il collegamento al PC e funziona solo con Windows® 98/98SE, Me, 2000 Professional e XP.

**1**

Introdurre una scheda SmartMedia™, CompactFlash™ o Memory Stick™ nell'apparecchio.



Per utenti Windows® 2000: per accedere alle funzioni del PhotoCapture Center dal PC occorre prima installare un aggiornamento Windows® 2000. Per le istruzioni di installazione consultare la Guida all'Impostazione Rapida.

**2**

Aprire Windows® Explorer sul proprio PC, fare doppio clic sull'icona **Disco rimovibile**. Sul monitor appaiono file e cartelle contenuti nella scheda di memoria.



Se si usa Windows® XP e si digita un nome per l'etichetta di volume della scheda, al posto della dicitura "Disco estraibile" appare il nome digitato.

### 3 È possibile modificare il file e salvarlo in un'altra unità del PC.

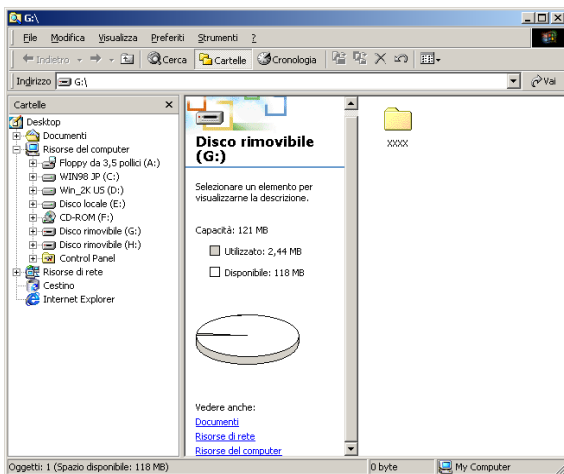

Al momento di estrarre una scheda, seguire i consigli riportati sotto per evitare di danneggiarla:

- 1** Nella finestra Risorse del Computer, fare clic con il tasto destro del mouse sull'icona del disco estraibile e selezionare **Rimuovi** dal menu Contesto.
- 2** Attendere che il LED dell'apparecchio finisca di lampeggiare prima di estrarre la scheda.

**⚠** **NON** scollegare il cavo dell'alimentazione o il cavo USB e **NON** rimuovere la scheda SmartMedia™, CompactFlash™ o Memory Stick™ dall'apparecchio mentre è in corso la lettura della scheda (LED lampeggiante). Questa procedura errata può causare la perdita di dati e danneggiare la scheda.

Se si estrae la scheda mentre il LED lampeggia, occorre riavviare immediatamente il PC prima di introdurre nuovamente la scheda. Se si introduce un'altra scheda senza prima riavviare il PC, si corre il rischio di perdere tutti i dati contenuti nella scheda.



Quando l'apparecchio stampa i dati dal PhotoCapture Center™, il PC non può accedere al PhotoCapture Center™ per eseguire altre operazioni.



Se si inseriscono contemporaneamente due o tre schede di memoria il PhotoCapture Center™ legge solo la scheda inserita per prima. Per accedere ad un'altra scheda occorre prima estrarre tutte le schede e poi inserire solo la scheda voluta.

# 19 Utilizzo dell'apparecchio con un Macintosh®

## Impostazione dell'Apple predisposto per l'USB® Macintosh® G3, G4 o iMac™ o iBook™ con Mac OS 8.5 - 9.2 o Mac OS X 10.1, 10.2.1 o versione successiva.



Prima di potere collegare l'apparecchio al Macintosh®, occorre acquistare un cavo USB di lunghezza non superiore a 1,8 metri.

Non collegare l'apparecchio ad una porta USB di una scheda chiave o di un hub USB non alimentato.

Le funzioni supportate dall'apparecchio dipenderanno dal sistema operativo utilizzato. La tabella sotto mostra le funzioni supportate.

Funzione	MAC OS			MAC OS X	
	8.5	8.6	9.X	10.1	10.2.1 o versione successiva.*2
Stampa	Si	Si	Si	Si	Si
Scansione (TWAIN)	No	Si	Si	No	Si
Invio di PC-FAX	Si	Si	Si	No	No
Impostazione remota	No	No	No	Si	Si
PhotoCapture Center	No	*1	Si	Si	Si

\*1 è necessario scaricare il supporto USB Mass Storage 1.3.5 from Apple® Web site ([www.apple.com](http://www.apple.com)).

\*2 Gli utenti di Mac OS X 10.2 devono passare a Mac OS X 10.2.2 o versione successiva. (Per le informazioni più aggiornate su Mac OS X, visitare <http://solutions.brother.com>).

# Utilizzo del driver Brother per stampante con Apple® Macintosh® (OS 8.5-9.2)

Per selezionare una stampante:

- 1 Aprire **Scelta Risorse** dal menu Apple.

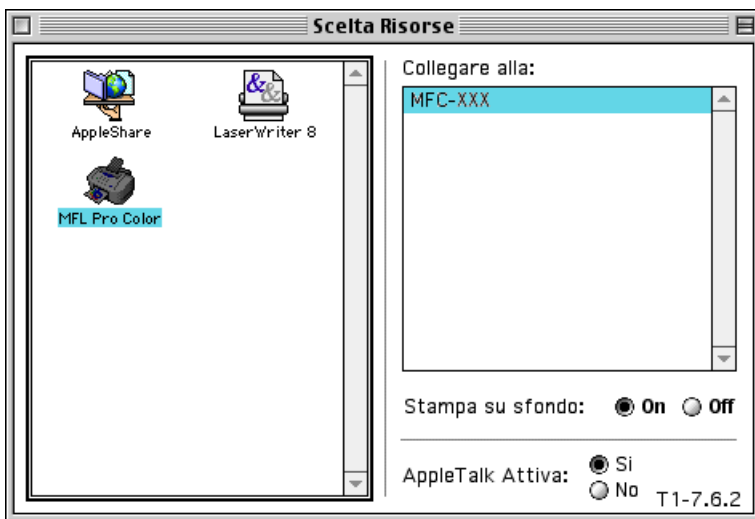

- 2 Fare clic sull'icona **MFL Pro Color**. Sul lato destro della finestra **Scelta Risorse**, fare clic sulla stampante che si vuole utilizzare. Chiudere **Scelta Risorse**.

### Per stampare un documento:

- 3** Dal software applicativo, ad esempio PaperPort®, fare clic sul menu **File** e selezionare **Page Setup**. È possibile modificare le impostazioni per **Formato carta**, **Spessore carta**, **Origine carta**, **Orientamento**, e **Scala** e fare clic su **OK**.

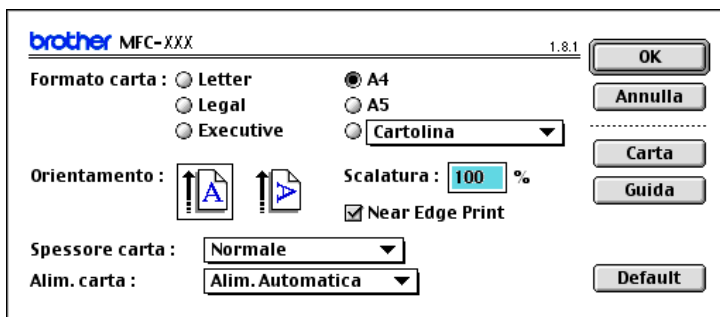

- 4** Dal software applicativo, ad esempio PaperPort, fare clic sul menu **File** e selezionare **Stampa**. Fare clic su **Stampa** per stampare.

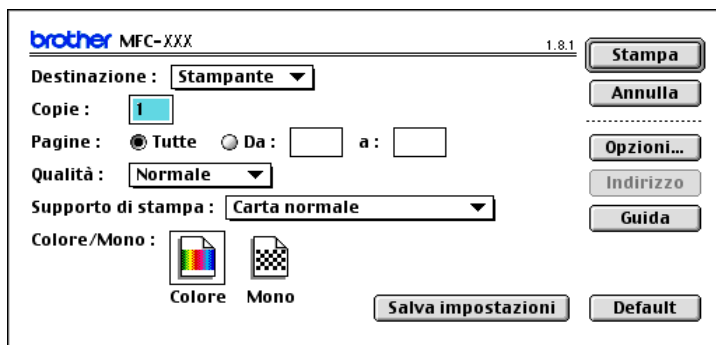



Per modificare **Copie, Pagine, Qualità, Tipo carta e Colore/Mono**, selezionare le impostazioni desiderate prima di fare clic su **Stampa**.

Fare clic sul pulsante per modificare **Documento** e **Stampa bidirezionale**.

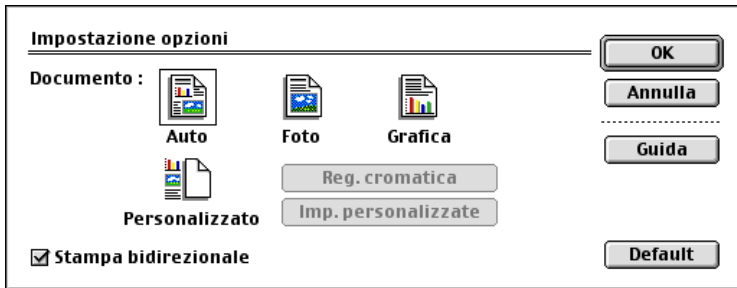



# Utilizzo del driver Brother per stampante con Apple® Macintosh® (OS X 10.1, 10.2.2 o versione successiva.)

## Selezione page setup options

---

Dall'applicazione software, ad esempio TextEdit, fare clic sul menu **File** e selezionare Page Setup. Controllare che sia selezionata l'opzione *MFC-890* nel menu a comparsa **Formato per**. Modificare se necessario le impostazioni relative a **Dimensioni**, **Orientamento** e **Scala**, quindi fare clic su **OK**.



## Stampa di un documento

---

Dal software applicativo, ad esempio TextEdit, fare clic sul menu **File** e selezionare **Stampa**. Sullo schermo appare la finestra di dialogo Stampa. Controllare che sia selezionata l'opzione *MFC-890* nel menu a comparsa **Stampante**.

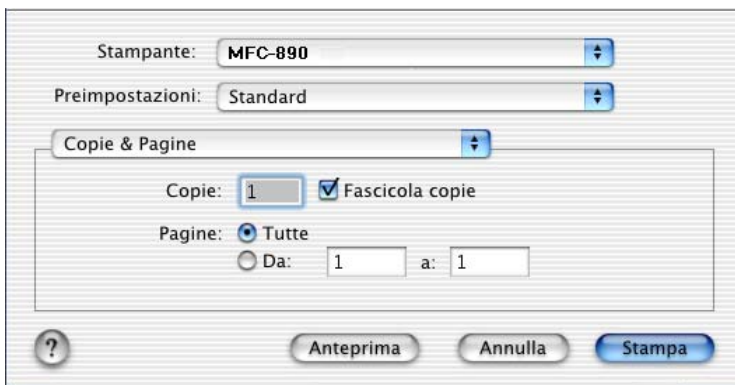

## Selezione delle opzioni di stampa

Per la stampa di copie multiple, di un determinato intervallo di pagine o di più pagine su un unico foglio, oppure per controllare le funzioni speciali di stampa di una stampante o di un'applicazione, selezionare le opzioni contenute nella finestra di dialogo Stampa.

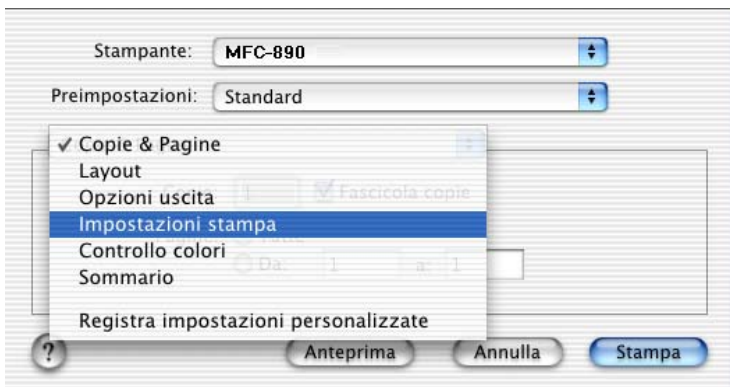

# Invio di un fax dall'applicazione Macintosh® (OS 8.5-9.2)

È possibile inviare un fax direttamente da un'applicazione Macintosh® seguendo la procedura indicata di seguito.

- 1 Creare un documento in un'applicazione Macintosh.
- 2 Per inviare un fax, selezionare **Stampa** dal menu **File**.

Sullo schermo appare la finestra di dialogo Printer:

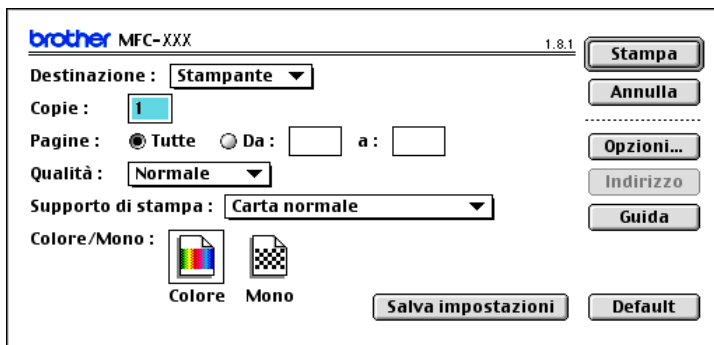

Selezionando *Stampante*, il pulsante superiore visualizza **Stampa** e il pulsante **Indirizzo** appare in grigio (non evidenziato).

- 3 Dal menu **Destinazione**, selezionare *Facsimile*.



Una volta selezionata l'opzione *Facsimile*, il pulsante superiore diventa **Invio fax** ed il pulsante **Indirizzo** diventa disponibile.

#### 4 Fare clic su **Invio fax**.

Sullo schermo appare la finestra di dialogo **Invio fax**:

Numeri Fax Memorizzati :	
Barbie	908-477-8888
Bob	908-869-8888
Frank	908-236-8888
Tony	908-569-8888

La finestra di dialogo **Invio fax** presenta due campi contenenti liste. Il campo di sinistra mostra tutti i **Numeri Fax Memorizzati** precedentemente e quello di destra mostra i **Numeri Fax** nella sequenza in cui sono stati selezionati.

#### 5 Per specificare il destinatario del fax, immettere un numero di fax nel campo **Inserire Numero Fax**.

—**OPPURE**—

Selezionare un nome o un numero dal campo **Numeri Fax Memorizzati** e fare clic su . Nel campo **Numeri Fax** appare il nome o il numero del destinatario.



È possibile selezionare contemporaneamente vari numeri memorizzati utilizzando i tasti Shift (Maiuscole) e Ctrl.

**6** Inoltre, è possibile aggiungere i nuovi nominativi alla lista dei **Numeri Fax Memorizzati** facendo clic su **Nuovo** per aprire l'agenda. (Vedi *Impostazione dell'agenda* a pagina 19-11.)

—**OPPURE**—

è possibile aggiungere un nuovo Gruppo facendo clic su **Gruppo** per aprire l'agenda. (Vedi *Aggiunta di un nuovo Gruppo* a pagina 19-12.)

**7** Dopo avere specificato il/i destinatario/i del fax, fare clic su **Invio fax**.



Per selezionare ed inviare solo alcune pagine del documento, fare clic su **OK** per passare al campo Stampa.



Nel caso in cui si faccia clic su **Invio fax** senza avere specificato alcun destinatario del fax, sullo schermo appare il seguente messaggio di errore:

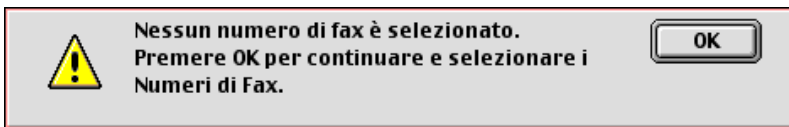

Fare clic su **OK** per passare alla finestra di dialogo **Invio fax**.

# Impostazione dell'agenda

È possibile aggiungere nuovi nominativi e gruppi all'agenda mentre si specifica il destinatario di un fax.

## Aggiunta di un nuovo nominativo

- 1 Per aggiungere un nuovo nominativo all'**Agenda Telefonica**, fare clic su **Indirizzo** nella finestra di dialogo Facsimile.

Sullo schermo appare la finestra di dialogo **Agenda Telefonica**:

Numeri Fax Memorizzati :	
Barble	908-477-8888
Bob	908-869-8888
Frank	908-236-8888
Tony	908-569-8888

- 2 Fare clic su **Nuovo**. Sullo schermo appare la finestra di dialogo seguente:

Nome :

Fax# :

Memo :

- 3 Immettere nome e numero di fax.
- 4 È possibile memorizzare un commento nel campo Memo (massimo 15 caratteri).
- 5 Fare clic su **OK** per tornare alla finestra di dialogo **Agenda Telefonica**.

## Aggiunta di un nuovo Gruppo

È possibile impostare un nuovo gruppo di nominativi a cui inviare lo stesso fax.

**1** Fare clic su **Gruppo**.

Sullo schermo appare la finestra di dialogo **Impostazione Gruppi**.

Numeri Fax Memorizzati :	
Barbe	908-477-8888
Bob	908-869-8888
Frank	908-236-8888
Tony	908-569-8888

Nome Gruppo :

>> <<

Annulla OK

**2** Nel campo **Nome Gruppo**, immettere un nome per il gruppo.

**3** Nel campo **Numeri Fax Memorizzati**, selezionare i nominativi da aggiungere al gruppo e fare clic su >>.

I nominativi selezionati appaiono nel riquadro sotto il campo **Nome Gruppo**.



- 4 Fare clic su **OK** per tornare alla finestra di dialogo **Agenda Telefonica**.

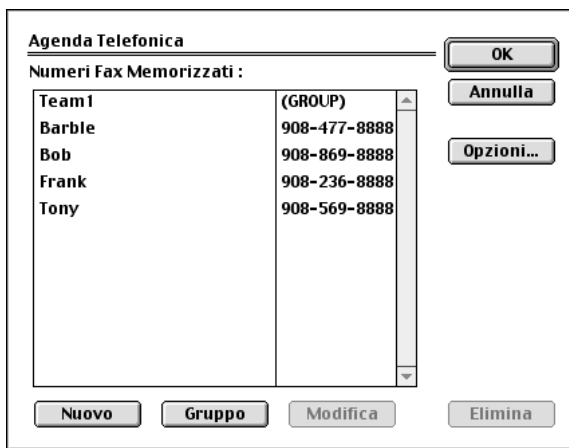

- 5 Fare clic su **OK** per tornare alla finestra di dialogo Print/Facsimile.



- 6 Quando tutto è pronto per l'invio del fax, fare clic su **Invio fax**.

# Utilizzo del driver TWAIN per scanner Brother con il Macintosh®

Il software dell'apparecchio Brother include un driver per scanner TWAIN per computer Macintosh®. È possibile usare questo driver per Macintosh® con tutte le applicazioni che supportano le specifiche dello standard TWAIN.

## Accesso allo scanner

Eseguire il software applicativo TWAIN per Macintosh®. La prima volta che lo si utilizza, occorre impostare il driver Brother TWAIN (MFL Pro/P2500) come driver predefinito selezionando **Seleziona Sorgente** (o altro menu che consenta di selezionare il dispositivo). Fatto questo, basta selezionare **Acquisisci immagine** o **scansione** per ogni documento da scandire. Sullo schermo appare la finestra di dialogo Impostazione Scanner.

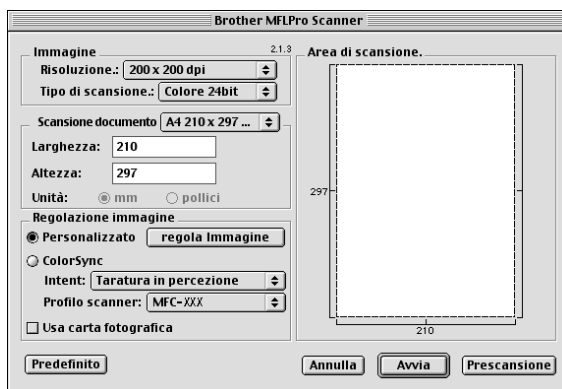

## Scansione di un'immagine in Macintosh®

---

È possibile scandire un'intera pagina

—**OPPURE**—

scandire solo un'area del documento dopo averne eseguito la prescansione.

### Scansione di una pagina intera

- 1** Posizionare il documento con il lato di stampa rivolto verso l'alto nell'alimentatore automatico o con il lato di stampa rivolto verso il basso sul vetro dello scanner.
- 2** Se necessario, regolare le seguenti impostazioni nella finestra di dialogo Impostazione Scanner:
  - Risoluzione**
  - Tipo di scansione**
  - Area di scansione**
  - Luminosità**
  - Contrasto**
  - ColorSync**
- 3** Fare clic su **Start**.

Al termine della scansione, il riquadro dell'immagine appare nell'applicazione di grafica.

## Prescansione di un'immagine

La funzione Prescansione consente di scandire rapidamente un'immagine a bassa risoluzione. Nella finestra di dialogo **Area di scansione** appare una miniatura dell'immagine. Si tratta di un'anteprima per consentire all'utente di avere un'idea su come apparirà l'immagine. Facendo clic sul pulsante **Prescansione** è possibile "ritagliare" ed eliminare alcune parti dell'immagine. Una volta terminate le modifiche all'anteprima, fare clic su **Start** per scandire l'immagine.

- 1** Introdurre il documento con il lato stampato rivolto verso l'alto nell'alimentatore automatico o posizionarlo con il lato stampato rivolto verso il basso sul vetro dello scanner.
- 2** Fare clic su **Prescansione**.  
L'intera immagine viene scandita nel Macintosh® e sullo schermo appare il riquadro **Area di scansione** nella finestra di dialogo Scanner:
- 3** Per scandire solo una parte dell'immagine prescandita, fare clic sulla parte desiderata e trascinarla con il mouse per eseguire il cropping.

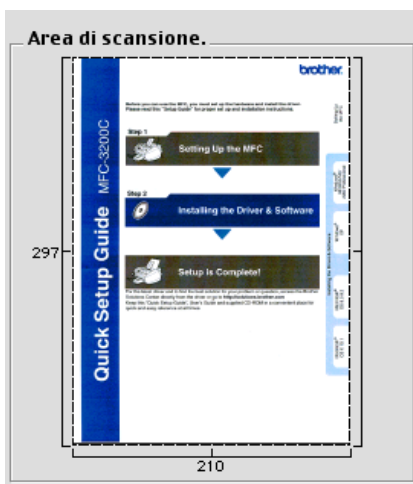

- 4 Introdurre nuovamente il documento con il lato stampato rivolto verso l'alto nell'alimentatore automatico o posizionarlo con il lato stampato rivolto verso il basso sul vetro dello scanner.
- 5 Modificare a piacere le impostazioni per **Risoluzione**, **Tipo di scansione** (Grey Scale), **Luminosità**, **Contrasto** e Formato nella finestra di dialogo Impostazione Scanner.
- 6 Fare clic su **Start**.  
Questa volta nell'area di scansione appare solo la parte ritagliata del documento.
- 7 Utilizzare l'apposito software per modificare e perfezionare l'immagine.

## Impostazioni nella finestra Scanner

---

### Immagine

#### Risoluzione

Dal menu a comparsa selezionare **Risoluzione** la risoluzione per la scansione. Le risoluzioni più alte richiedono una quantità maggiore di memoria e tempi di trasferimento più lunghi, ma l'immagine scandita appare più nitida.

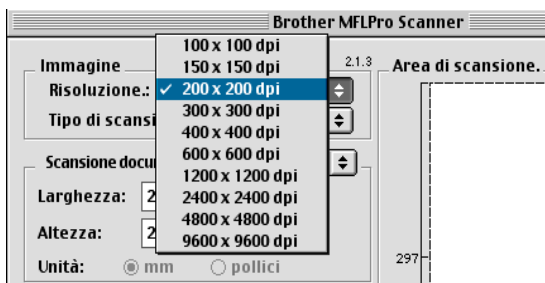

## Tipo di scansione

*Bianco e nero*—Impostare il tipo di immagine su *Bianco e nero* per testo o grafica lineare. Per immagini fotografiche, impostare il tipo di immagine su Grigio (Diffusione errore) o True Gray.

*Grigio (diffusione errore)*—viene utilizzata per documenti che contengono immagini fotografiche o grafica. (Diffusione Errore è un metodo per creare immagini simulate di grigio inserendo punti neri in una matrice specifica al posto di punti grigi.)

*Grigio vero*—viene utilizzato anche per documenti contenenti immagini fotografiche o grafica. Questa impostazione garantisce risultati più accurati perché utilizza fino a 256 tonalità di grigio, ma richiede la massima quantità di memoria ed il tempo più lungo per il trasferimento dei dati.

*Colors*—Selezionare 8-bit Colour per scandire colori con una risoluzione fino a 8 bit, oppure 24-bit colour per scandire fino a 16.8 milioni di colori. Si tenga presente, tuttavia, che per quanto la scansione a 24 bit riproduca i colori con la massima fedeltà, la dimensione del file di immagine così creato risulta circa tre volte superiore a quella di un file a colori con 8 bit di risoluzione.

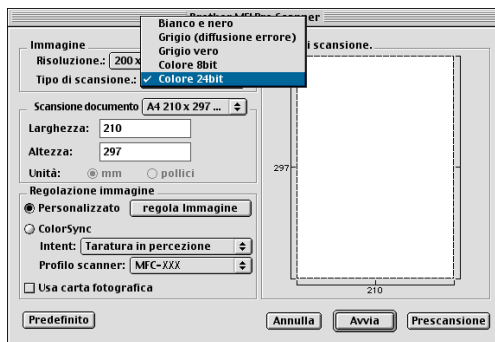

## Area di scansione

Impostare **Punti** su uno dei seguenti formati:

- *Letter (8.5 x 11 in)*
- *A4 (210 x 297 mm.)*
- *Legale (8.5 x 14 in)*
- *A5 (148 x 210 mm.)*
- *B5 (182 x 257 mm.)*
- *Executive (7.25 x 10.5 in)*
- *Biglietto da visita (90 x 60 mm)*
- *Personalizza (regola da 0.35 x 0.35 pollici a 8.5 x 14 pollici)*

Una volta impostato il formato personalizzato, è possibile regolare l'area di scansione. Tenere premuto il tasto del mouse per trascinare il cursore e "ritagliare" l'immagine.

**Larghezza:** Immettere la larghezza desiderata.

**Lunghezza:** Immettere la lunghezza desiderata.

## Biglietti da visita

Per scandire biglietti da visita, selezionare la relativa opzione (90 × 60 mm) e posizionare il biglietto da visita al centro sul vetro dello scanner.

Per scandire fotografie o illustrazioni da usare in applicazioni di word processing o grafica, si consiglia di provare varie impostazioni di Contrasto, Modo e Risoluzione per ottimizzare i risultati di stampa.

## Regolazione dell'immagine

### Luminosità

Regolare l'impostazione **Luminosità** per ottimizzare l'immagine. Il driver TWAIN per scanner Brother consente di selezionare 100 impostazioni per la luminosità (da -50 a 50). Il valore predefinito è 0, corrispondente ad un'impostazione media.

È possibile regolare la **Luminosità** trascinando la barra di scorrimento verso destra per schiarire l'immagine o verso sinistra per scurirla, oppure immettendo un valore direttamente nel relativo campo e facendo clic su **OK**.

Se l'immagine scandita risulta troppo chiara, diminuire il valore della luminosità ed eseguire nuovamente la scansione.

Se l'immagine scandita risulta troppo scura, aumentare il valore della luminosità ed eseguire nuovamente la scansione.



### Contrasto

Il livello del **Contrasto** può essere regolato solo quando si seleziona una delle impostazioni della scala dei grigi e non quando si seleziona "Bianco e Nero" nel campo Colour Type.

Aumentando il livello del **Contrasto** (trascinando il cursore verso destra) si accentua il livello di chiaroscuro dell'immagine, mentre diminuendo il livello del **Contrasto** (trascinando il cursore verso sinistra) si accentuano le aree grigie. Invece di regolare il contrasto con il cursore, è possibile digitare direttamente un valore nell'apposito campo e fare clic su **OK**.



## Finestra di dialogo ColorSync

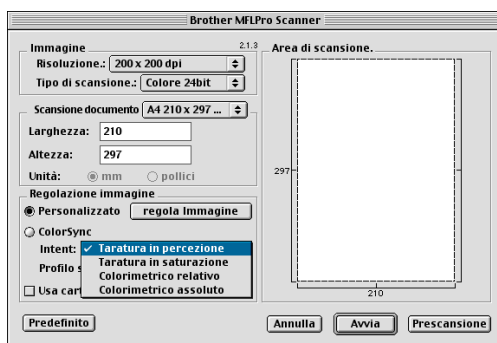

*Taratura in percezione Matching*— Tutti i colori di un dato gamut vengono scalati proporzionalmente per essere compresi in un altro gamut. In questo modo si mantiene il bilanciamento tra i colori dell'immagine. Questa opzione è consigliata per la riproduzione di immagini realistiche, ad esempio fotografie.

*Taratura in saturazione Matching*—La saturazione relativa dei colori viene mantenuta da gamut a gamut. In questo modo i colori vengono sostanzialmente spostati al margine del gamut per ottenere il colore più saturo possibile. La riproduzione dell'immagine con questa modalità offre i colori più vividi ed è la scelta migliore per la riproduzione di grafici a barre e grafici a torta, in cui l'esattezza dei colori visualizzati è meno importante rispetto alla loro vividezza.

*Colorimetrico relativo Matching*—I colori che rientrano nei gamut di entrambi i dispositivi restano invariati. Alcuni colori in entrambe le immagini saranno esattamente gli stessi, offrendo una soluzione ottimale per quelle immagini i cui colori devono corrispondere quantitativamente. Ciò significa che se il colore rientra nel gamut, il colore è lo stesso dell'originale. In caso contrario, il colore viene mappato al margine del gamut. Questa opzione è ideale per logo o "spot colours" dove è richiesta una corrispondenza esatta del colore.

*Colorimetrico assoluto Matching*—Questa modalità consente di ottenere una buona corrispondenza di colore per la maggior parte della gamma dei toni, ma se la densità minima dell'immagine originale è diversa da quella ottenuta, le aree dell'immagine che restano bianche appariranno diverse. I colori che rientrano nei gamut di entrambi i dispositivi restano invariati.

## Profilo scanner

Selezionare l'apparecchio Brother.

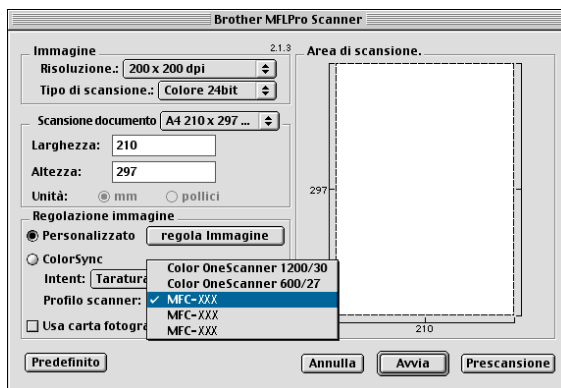

# Impostazione remota dell'apparecchio (solo per Mac OS X 10.1, 10.2.2 o versione successiva.)

L'applicazione per l'impostazione remota dell'apparecchio consente di impostare rapidamente l'apparecchio sfruttando la semplicità e la rapidità della programmazione Macintosh®. Quando si accede a questa applicazione, le impostazioni memorizzate nell'apparecchio vengono scaricate automaticamente nel Macintosh® e visualizzate sullo schermo del computer. Queste impostazioni possono essere modificate e caricate direttamente dal computer all'apparecchio.



L'icona dell'applicazione "Remote Setup" (impostazione remota) è in Macintosh HD/Library/Printers/Brother/Utility.

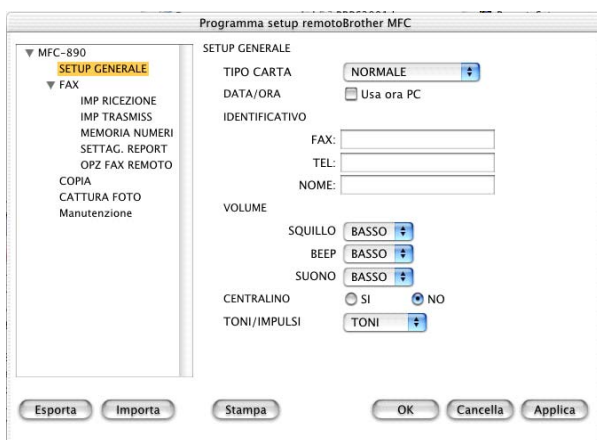

## OK

Questo comando avvia il processo di caricamento dei dati all'apparecchio e di uscire dal programma di impostazione remota. Se appare un messaggio di errore, immettere nuovamente i dati per correggere l'errore. Fare clic su **OK**.

## Cancella

Questo comando consente di uscire dall'applicazione di impostazione remota senza caricare i dati nell'apparecchio.

## **Applica**

Questo comando consente di caricare i dati nell'apparecchio senza chiudere l'applicazione di impostazione remota.

## **Stampa**

Questo comando consente di usare l'apparecchio Brother per stampare i file selezionati. Per stampare i dati occorre prima caricarli nell'apparecchio. Fare clic su **Applica** per caricare i nuovi dati nell'apparecchio e fare clic su **Stampa**.

## **Esporta**

Questo comando consente di salvare in un file le impostazioni correnti di configurazione.

## **Importa**

Questo comando consente di leggere le impostazioni da un file.

# **Utilizzo del PhotoCapture Center™ dal computer Macintosh®**

È possibile accedere alla scheda di memoria inserita nell'apparecchio mediante il proprio computer Macintosh®.



### **Solo per Mac OS 8.6**

Prima di tutto occorre scaricare il software "USB Mass Storage Support 1.3.5" dal sito web Apple® Macintosh®.

- 1** Introdurre una scheda SmartMedia™, CompactFlash™ o Memory Stick® nell'apparecchio. Sullo schermo appare l'icona del disco estraibile.
- 2** Fare doppio clic sull'icona del disco estraibile. Sullo schermo appaiono i file e le cartelle contenuti nella scheda di memoria.

**3** È possibile modificare il file e salvarlo su un'altra unità di Macintosh®.

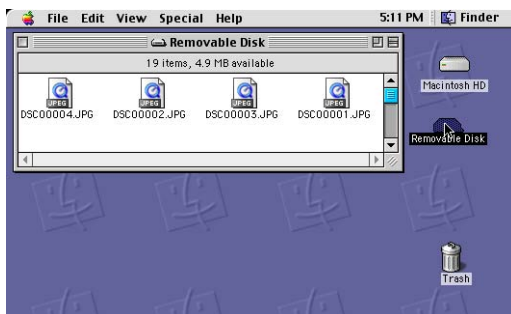

**4** Chiudere tutte le applicazioni memorizzate sulla scheda e trascinare l'icona del disco estraibile nel Cestino prima di estrarre la scheda dall'apparecchio.

 Il Photo Capture Center™ può leggere solo una scheda alla volta; pertanto si raccomanda di non inserire più schede contemporaneamente.

 **NON** scollegare il cavo di alimentazione ed il cavo USB e **NON** estrarre la scheda SmartMedia™ o CompactFlash™ dall'apparecchio mentre è in corso la lettura della scheda (LED lampeggiante). Questa procedura errata può causare la perdita di dati e danneggiare la scheda.

 Non è possibile utilizzare il computer Macintosh™ per accedere PhotoCapture Center® ed eseguire altre operazioni mentre l'apparecchio sta stampando i dati del PhotoCapture Center™.

# 20 Informazioni importanti

## Dichiarazione di conformità al programma di risparmio energetico International ENERGY STAR®

In qualità di partecipante al programma ENERGY STAR®, Brother Industries, Ltd. dichiara che questo prodotto è conforme alle linee guida stabilite dalla ENERGY STAR® per il risparmio energetico.



## Istruzioni importanti per la sicurezza

- 1** Leggere attentamente ed attenersi alle istruzioni riportate di seguito.
- 2** Conservare queste istruzioni per successive consultazioni.
- 3** Seguire tutte le avvertenze e le istruzioni riportate sul prodotto.
- 4** Scollegare sempre l'apparecchio dalla presa di alimentazione prima di pulirlo. Non usare detergenti liquidi o spray. Pulire con un panno umido.
- 5** Tenere sempre l'apparecchio lontano dall'acqua.
- 6** Non posizionare questo prodotto su superfici instabili. In caso di caduta accidentale, il prodotto può danneggiarsi seriamente.
- 7** Le aperture dell'apparecchio presenti sul retro, ai lati o sul fondo, sono necessarie per la ventilazione; per assicurare un funzionamento affidabile e proteggere l'apparecchio da surriscaldamenti, si raccomanda di non ostruire o coprire queste aperture, per esempio posizionando l'apparecchio su un sofà, un letto, un tappeto o superfici simili. Non posizionare l'apparecchio vicino o sopra a radiatori o altre fonti di calore. Non installare l'apparecchio ad incasso, a meno che non si garantisca un'adeguata ventilazione.

- 8** Questo prodotto deve essere collegato ad una presa con alimentazione di rete conforme alle specifiche indicate sulla targhetta. In caso di dubbi rivolgersi al rivenditore Brother o alla società elettrica.
- 9** Questo prodotto è dotato di una spina tripolare con messa a terra. Per ragioni di sicurezza, questa spina deve essere collegata esclusivamente a prese provviste di messa a terra. In caso di problemi, rivolgersi a un elettricista qualificato. Non tentare mai di collegare la spina escludendo il collegamento alla messa a terra.
- 10** Non collocare alcun oggetto sul cavo di alimentazione. Non posizionare l'apparecchio in un punto dove il cavo può essere calpestato.
- 11** Non posizionare alcun oggetto davanti all'apparecchio per evitare di bloccare lo scorrimento dei documenti fax. Non ostruire in alcun modo il percorso di uscita dei fax.
- 12** Non toccare i documenti durante la stampa.
- 13** Questo apparecchio contiene componenti ad alta tensione. Pertanto, si raccomanda di non spingere mai alcun oggetto attraverso le aperture dell'apparecchio per evitare cortocircuiti, con conseguente rischio di incendio o folgorazione. Non versare mai liquidi di alcun tipo all'interno del prodotto.
- 14** Non tentare di eseguire la manutenzione dell'apparecchio personalmente: l'apertura dei coperchi può esporre punti con tensioni pericolose. Rivolgersi sempre al servizio di assistenza.

- 15** Scollegare l'apparecchio dall'alimentazione di rete e dalla linea telefonica e rivolgersi al servizio assistenza qualora si verifichi una delle seguenti condizioni:
- il cavo dell'alimentazione è logoro o la spina è danneggiata;
  - è penetrato liquido all'interno dell'apparecchio;
  - l'apparecchio è stato esposto alla pioggia o all'acqua;
  - l'apparecchio non funziona normalmente. Spesso la regolazione impropria di comandi e dispositivi provoca danni e richiede lunghe ore di lavoro da parte del personale qualificato per ripristinare il normale funzionamento dell'apparecchio. Per tale ragione, si raccomanda di utilizzare solo i comandi specificati nel presente manuale;
  - l'apparecchio è caduto o mostra segni di danneggiamento;
  - l'apparecchio mostra un evidente cambiamento delle prestazioni indicante la necessità di una revisione;
- 16** Per proteggere l'apparecchio dai picchi transitori di corrente, si raccomanda l'uso di un apposito dispositivo di protezione.



# Marchi di fabbrica

Il logo Brother è un marchio registrato di Brother Industries, Ltd.

Brother è un marchio registrato di Brother Industries, Ltd.

PhotoCapture Center è un marchio registrato di Brother International Corporation.

Multi-Function Link e True2Life® sono marchi registrati di Brother International Corporation.

© Copyright 2002 Brother Industries, Ltd. Tutti i diritti riservati.

Windows e Windows NT, Microsoft, MS-DOS, Excel e Word sono marchi registrati di Microsoft negli U.S.A. e in altri Paesi.

Macintosh e QuickDraw sono marchi registrati e iMac e iBook sono marchi di Apple Computer, Inc.

PaperPort e TextBridge sono marchi registrati di ScanSoft, Inc.

IBM, IBM PC e Proprinter sono marchi registrati di International Business Machines Corporation.

Hammermill e JetPrint PHOTO sono marchi registrati di International Paper.

SmartMedia è un marchio di fabbrica della Toshiba Corporation.

CompactFlash è un marchio di fabbrica della SanDisk Corporation.

Memory Stick è un marchio di fabbrica di Sony Corporation.

Tutte le aziende i cui programmi software sono citati in questo manuale hanno un contratto di licenza software specifico per i rispettivi programmi proprietari.

**Tutti gli altri nomi di marche e prodotti citati nel presente manuale sono marchi registrati delle rispettive società.**

# **IMPORTANTE - Per la vostra sicurezza**

Per assicurare un funzionamento sicuro, la spina elettrica a tre poli in dotazione con l'apparecchio deve essere inserita esclusivamente in una presa di corrente adatta, dotata di messa a terra e collegata al normale impianto elettrico domestico.

I cavi di prolunga usati con questo apparecchio devono essere del tipo a tre poli e collegati correttamente in modo da garantire il collegamento alla messa a terra. Non si consiglia l'uso di cavi di prolunga.

Il fatto che l'apparecchio funzioni in maniera soddisfacente non implica che sia collegato alla messa a terra e che l'installazione sia del tutto sicura. Per ragioni di sicurezza, in caso di dubbi sull'effettivo collegamento dell'apparecchio alla messa a terra si raccomanda di rivolgersi ad un elettricista qualificato.

## Risoluzione dei problemi

### Messaggi di errore

Come ogni altro apparecchio d'ufficio che si avvale di una tecnologia avanzata, questo prodotto potrebbe a volte presentare problemi di funzionamento. In tal caso, l'apparecchio individua il problema e visualizza un messaggio di errore sul display. La tabella seguente contiene i messaggi di errore più comuni.

MESSAGGI DI ERRORE		
MESSAGGI DI ERRORE	CAUSA	AZIONE CORRETTIVA
CONTROLLA INK	Una delle cartucce di inchiostro non è installata correttamente.	Estrarre la cartuccia di inchiostro e rimontarla correttamente nell'apposita sede. (Vedi <i>Sostituzione cartuccia d'inchiostro</i> a pagina 21-22.)
CONTROLLA DOC	Documenti nell'alimentatore automatico non inseriti/non alimentati correttamente oppure di lunghezza superiore a 90 cm.	(Vedi <i>Inceppamenti carta</i> a pagina 21-4.)
FORMATO CARTA	I fogli nel cassetto carta sono più piccoli del formato A4. (L'apparecchio è in grado di stampare messaggi fax, lista di aiuti e qualunque altro rapporto solo su fogli di formato A4.)	Ricaricare i fogli di formato A4 e premere <b>Inizio</b> .
CONTROLLA CARTA	L'apparecchio ha esaurito la carta.	Aggiungere carta e premere <b>Inizio</b> .
ERRORE CONUNIC	Errore di comunicazione per problemi sulla linea telefonica.	Richiamare. Se il problema persiste, contattare la società telefonica e per far verificare la linea.

MESSAGGI DI ERRORE		
MESSAGGI DI ERRORE	CAUSA	AZIONE CORRETTIVA
ERR COLLEGAMENTO	Si è cercato di inoltrare un fax in polling senza avere prima impostato l'apparecchio nel modo Attesa Polling.	Verificare l'impostazione polling dell'altro apparecchio.
COPERCHIO APERTO	Il coperchio dello scanner non è chiuso correttamente.	Tirare la leva di sgancio del coperchio dello scanner; sollevare e riabbassare il coperchio.
SCOLLEGAMENTO	Comunicazione interrotta dall'utente o dall'apparecchio telefax chiamato.	Provare nuovamente a trasmettere o a ricevere.
COPERCHIO DOC.	Coperchio documenti aperto.	Svuotare l'alimentatore automatico e chiudere il coperchio documenti, quindi premere <b>Stop/Uscita</b> .
TEMPERATURA ALTARAFFREDDA STANZA	Surriscaldamento delle testine di stampa.	Attendere che l'apparecchio si raffreddi.
INK ESAURITO	Una o più cartucce di inchiostro sono esaurite. L'apparecchio interrompe tutte le operazioni di stampa. L'apparecchio è in grado di ricevere fax in bianco e nero in memoria fino ad esaurimento della memoria stessa. Se l'apparecchio trasmittente deve inviare un fax a colori, l'apparecchio Brother richiede la trasmissione in bianco e nero durante la "stretta di mano". Se l'apparecchio trasmittente è in grado di operare la conversione, il fax a colori sarà memorizzato come fax in bianco e nero. Le operazioni di scansione potranno essere eseguite solo da apparecchi dotati di cavo USB. Gli apparecchi MFC collegati con cavo parallelo non sono in grado di eseguire la scansione. Per mantenere una buona qualità di stampa, l'apparecchio effettua regolarmente la pulizia delle testine di stampa. Premere <b>Ink</b> ogni volta che si vuole eseguire la pulizia delle testine di stampa. (Il processo di pulizia consuma inchiostro e può quindi esaurire le cartucce.)	(Vedi <i>Sostituzione cartuccia d'inchiostro</i> a pagina 21-22.)

<b>MESSAGGI DI ERRORE</b>		
<b>MESSAGGI DI ERRORE</b>	<b>CAUSA</b>	<b>AZIONE CORRETTIVA</b>
TEMP. BASSA	Le testine di stampa sono troppo fredde.	Attendere che l'apparecchio si riscaldi.
ERR MACCHINA XX	L'apparecchio ha un problema meccanico.	Scollegare dall'alimentazione e rivolgersi al rivenditore Brother di zona.
ERRORE MEDIA	Scheda di memoria corrotta o non formattata.	Inserire la scheda di memoria giusta.
IN ESAUR	Una o più cartucce d'inchiostro sono prossime all'esaurimento. V. IN ESAUR.	Ordinare una cartuccia d'inchiostro nuova.
NO FILE	La scheda di memoria inserita non contiene file .JPG.	Inserire la scheda di memoria giusta.
NO RISPOSTA/OCC	L'utente chiamato non risponde o la linea risulta occupata.	Verificare il numero e riprovare.
NON UTILIZZATO	Si è premuto un tasto di chiamata veloce non programmato.	Impostare il numero di chiamata veloce. (Vedi <i>Memorizzazione di numeri a chiamata veloce</i> a pagina 7-1.)
MEMORIA ESAURITA	La quantità di dati supera la capacità di memoria dell'apparecchio.	(Vedi <i>Messaggio di memoria esaurita</i> a pagina 10-4.)
CARTA INCEPPATA	Carta inceppata nell'apparecchio.	(Vedi <i>Inceppamento stampante o inceppamento carta</i> a pagina 21-5.)
SCHEDA NON SUPP.	La scheda di memoria inserita non è supportata dall'apparecchio.	Inserire la scheda di memoria giusta.

## Inceppamenti carta

---

Procedere secondo uno dei metodi seguenti in base al punto di inceppamento del documento originale o della copia.

### Documento inceppato nella parte superiore dell'alimentatore automatico

- 1** Rimuovere prima la carta non inceppata.
- 2** Sollevare il coperchio dell'alimentatore automatico.
- 3** Tirare il documento inceppato verso destra.

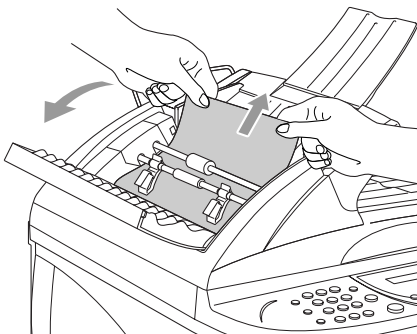

- 4** Chiudere il coperchio dell'alimentatore.
- 5** Premere **Stop/Uscita**.

### Documento inceppato all'interno dell'alimentatore automatico

- 1** Rimuovere prima la carta non inceppata.
- 2** Sollevare il coperchio documenti.
- 3** Tirare il documento inceppato verso destra.

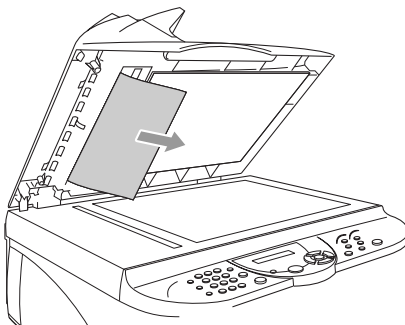

- 4 Chiudere il coperchio documenti.
- 5 Premere **Stop/Uscita**.

## Inceppamento stampante o inceppamento carta

---

Rimuovere la carta inceppata come indicato in base al punto di inceppamento nell'apparecchio.

### Carta inceppata nel vassoio carta.

- 1 Rimuovere eventuale carta non inceppata dal vassoio carta.
- 2 Tirare la carta inceppata verso l'alto ed estrarla.

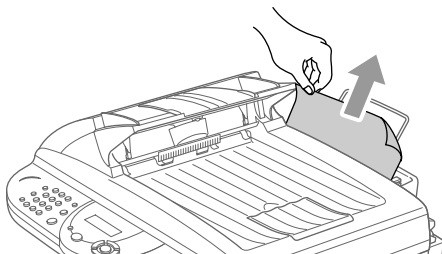

 In caso di difficoltà nell'eliminare l'inceppamento, tenere premuta la leva di sgancio della carta mentre si tira via la pagina.

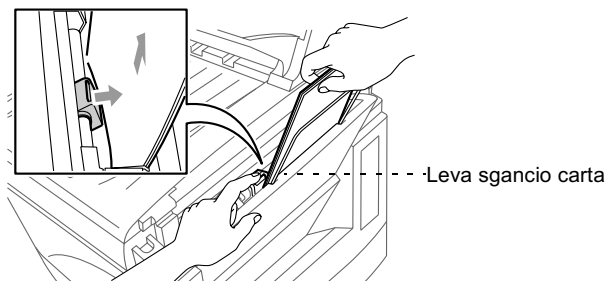

 Per aumentare l'affidabilità dell'alimentazione carta, attivare il modo Alimentazione sicura premendo contemporaneamente i tasti **Ink** e **Scan**: In questo modo l'alimentazione della carta avviene in maniera più sicura, ma richiede un tempo più lungo. Per disattivare il modo Alimentazione sicura premere di nuovo i tasti **Ink** e **Scan**: contemporaneamente.

### **Carta inceppata all'interno nell'apparecchio.**

- 1** Rilasciare la leva di sgancio e sollevare il coperchio dello scanner.
- 2** Rimuovere la carta inceppata.

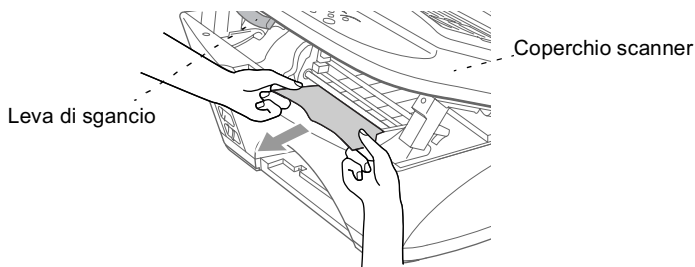

 Se la carta è inceppata sotto le testine di stampa, scollegare l'apparecchio e spostare le testine di stampa per eliminare l'inceppamento.

- 3** Chiudere il coperchio dello scanner.

### **Carta inceppata nella parte anteriore dell'apparecchio.**

Tirare la carta inceppata verso di sé.

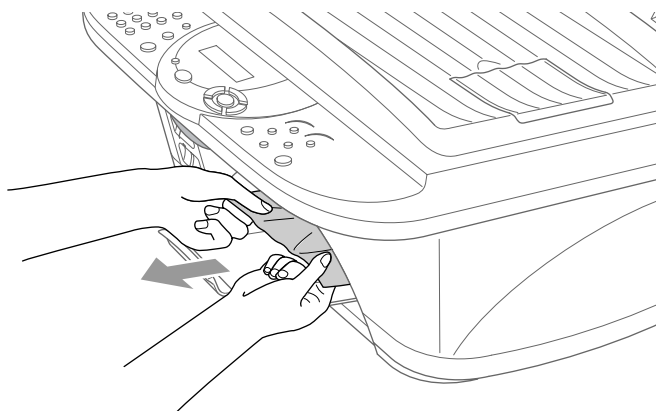



### **Carta inceppata nella parte posteriore dell'apparecchio.**

Se la carta si strappa c'è il rischio che alcuni pezzi restino inceppati nella parte posteriore dell'apparecchio.

- 1** Rimuovere eventuale carta non inceppata dal vassoio carta.
- 2** Sollevare il coperchio della fessura di alimentazione manuale.

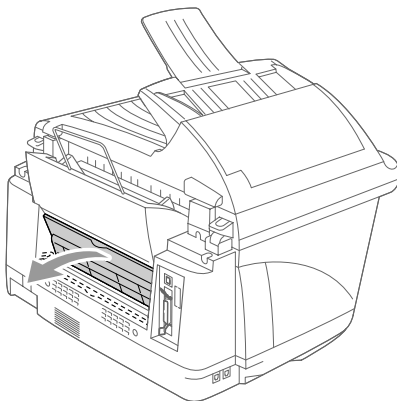

- 3** Servirsi di pinzette per estrarre tutti i pezzi di carta.

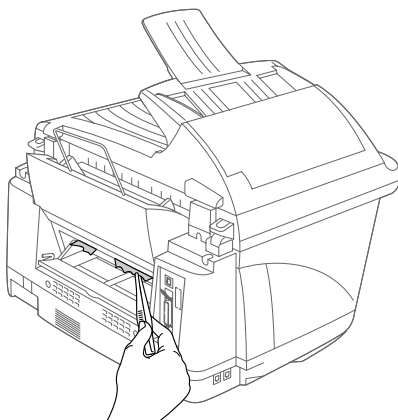

- 4** Abbassare il coperchio della fessura di alimentazione manuale.

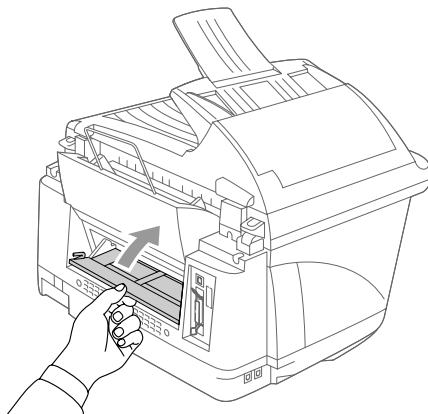

## In caso di difficoltà con l'apparecchio

In caso di difficoltà di funzionamento, *provare prima di tutto a produrre una copia*. Se la copia prodotta è di buona qualità, probabilmente il problema riscontrato non dipende dall'apparecchio. Fare riferimento alla tabella riportata di seguito per suggerimenti relativi alla risoluzione dei problemi.

PROBLEMA	SUGGERIMENTI
<b>Stampa o ricezione di fax</b>	
Stampa sovrapposta e strisce orizzontali; frasi del margine superiore ed inferiore "tagliate".	Questo problema può essere causato da elettricità statica o interferenze sulla linea telefonica. È possibile produrre una copia usando la funzione Copia e verificare se il problema persiste. Se anche la copia prodotta presenta problemi, rivolgersi al rivenditore Brother di zona.
Stampa di qualità scadente	Controllare che l'impostazione del driver della stampante o del tipo di carta nel menu delle funzioni corrisponda al tipo di carta usato. (Vedi <i>Tipo Media</i> a pagina 13-3 e <i>Impostazione del tipo di carta</i> a pagina 4-1.) Se si utilizza carta normale si consiglia di usare uno dei tipi raccomandati. (Vedi <i>Carta</i> a pagina 2-1.) Attendere che l'inchiostro sia asciutto prima di maneggiare la carta. Regolare l'allineamento verticale. (Vedi <i>Verifica qualità stampa</i> a pagina 21-13.)
Macchie di inchiostro al centro del margine superiore della pagina	Controllare che la carta usata non sia spessa. (Vedi <i>Carta</i> a pagina 2-1.)
Stampa troppo scura o troppo chiara.	Controllare che le cartucce di inchiostro non siano scadute. Il periodo di conservazione delle cartucce è due anni, trascorsi i quali l'inchiostro perde fluidità. La data di scadenza delle cartucce è stampata sulla confezione. Controllare che le impostazioni selezionate nel driver della stampante corrispondano al tipo di carta usato. (Vedi <i>Tipo Media</i> a pagina 13-3.) Provare ad usare i tipi di carta raccomandati. (Vedi <i>Carta</i> a pagina 2-1.) La temperatura di esercizio raccomandata per l'apparecchio è compresa tra 20°C e 33°C.
La stampa appare sporca o l'inchiostro appare scolorito.	Verificare che la carta usata sia del tipo consigliato. (Vedi <i>Carta</i> a pagina 2-1.) Attendere che l'inchiostro si asciughi prima di toccare i fogli. La temperatura di esercizio consigliata è compresa tra 20°C e 33°C.
Righe bianche su testo o grafica.	Eeguire la pulizia della testa di stampa. (Vedi <i>Pulizia della testa di stampa</i> a pagina 21-13.)
Macchie a tergo o a piè di pagina.	Verificare che la piastra della stampante non sia macchiata di inchiostro. (Vedi <i>Pulizia del vetro della stampante</i> a pagina 21-21.)

PROBLEMA	SUGGERIMENTI
Linee nere verticali sui fax ricevuti	È possibile che lo scanner dell'apparecchio che ha inviato il fax sia sporco. Chiedere all'utente che ha inviato il fax di eseguire una copia per vedere se il problema riguarda il suo apparecchio. Provare a farsi inviare un fax da un altro apparecchio. Se il problema persiste, rivolgersi alla Brother o al rivenditore autorizzato di zona.
L'apparecchio stampa tutti i fax in arrivo in bianco e nero, anche se originariamente a colori.	Sostituire le cartucce esaurite o prossime all'esaurimento e provare a ricevere nuovamente il fax a colori. (Vedi <i>Sostituzione cartuccia d'inchiostro</i> a pagina 21-22.) Verificare che la funzione Carica Fax sia impostata su NO. (Vedi <i>Impostazione della funzione Carica fax</i> a pagina 8-2.)
Margine destro e sinistro "tagliato".	Attivare la funzione di riduzione automatica. (Vedi <i>Stampa ridotta di un documento fax (Riduzione automatica)</i> a pagina 5-5.)
La carta non viene alimentata correttamente dalla fessura di alimentazione manuale.	<ol style="list-style-type: none"> <li>1. Verificare che la piastra della stampante non sia macchiata di inchiostro. Se è sporca, pulirla. (Vedi <i>Pulizia del vetro della stampante</i> a pagina 21-21.)</li> <li>2. Eliminare eventuali arricciamenti nella carta.</li> <li>3. Reinserire la carta fino in fondo in modo che il bordo superiore tocchi le parti interne.</li> <li>4. Verificare di avere attivato l'opzione <b>INS MANUALE</b> premendo il tasto <b>Opzioni</b> sul pannello dei comandi o selezionando Alimentazione manuale nel driver della stampante.</li> </ol>
<b>Linea telefonica o collegamenti</b>	
L'apparecchio non risponde alle chiamate in arrivo.	Se è attivato il modo di ricezione Manuale, l'apparecchio non può ricevere automaticamente le chiamate. (Vedi <i>Selezione del modo Ricezione</i> a pagina 5-1.) Se la modalità di ricezione è impostata su TAD, controllare che la segreteria telefonica esterna sia correttamente impostata per ricevere le chiamate. (Vedi <i>Collegamento di una segreteria telefonica esterna (TAD)</i> a pagina 1-9.) Controllare che sia presente il segnale di linea. Se possibile, controllare che la ricezione dell'apparecchio funzioni correttamente formulando il numero con un altro telefono. Se il proprio apparecchio non riceve la chiamata, verificare il collegamento del doppino telefonico. Se l'apparecchio non squilla, rivolgersi alla società telefonica per richiedere una verifica della linea.
<b>Invio di fax</b>	
La trasmissione è di qualità scadente	Provare a cambiare la risoluzione impostandola su FINE o S. FINE. Produrre una copia per controllare il funzionamento dello scanner.
Sul rapporto di verifica della trasmissione appare il messaggio 'Result:NG' o 'Result:ERROR'	Si tratta probabilmente di disturbi o energia statica sulla linea. Riprovare ad inviare il fax. Se dopo avere inviato un messaggio PC FAX l'apparecchio stampa 'Result:NG' o 'Result:ERROR' sul rapporto di verifica della trasmissione, significa che l'apparecchio ha esaurito la memoria. Per liberare spazio nella memoria, disattivare l'impostazione Carica Fax (Vedi <i>Impostazione della funzione Carica fax</i> a pagina 8-2), stampare i messaggi fax contenuti in memoria (Vedi <i>Stampa di un fax dalla memoria</i> a pagina 5-10) o annullare un'operazione di trasmissione fax differita o polling (Vedi <i>Annullamento di un'operazione in memoria</i> a pagina 6-13). Se il problema persiste, contattare la società telefonica per fare verificare la linea.
Righe verticali nere sui fax inviati	Provare a produrre una copia. Se la copia presenta le stesse righe, il problema dipende dal fatto che lo scanner è sporco. (Vedi <i>Pulizia dello Scanner</i> a pagina 21-20.)

PROBLEMA	SUGGERIMENTI
<b>Gestione delle chiamate entranti (solo con telefono esterno)</b>	
L'apparecchio "interpreta" la voce come segnale di invio fax	Se il modo Rilevazione Fax è attivato, l'apparecchio è più sensibile ai suoni e può scambiare voci o musica per toni di invio fax, attivando così la modalità di ricezione fax. Disattivare la ricezione del fax premendo <b>Stop/Uscita</b> . Provare a risolvere il problema disattivando la funzione di Rilevazione Fax. (Vedi <i>Rilevazione fax</i> a pagina 5-4.)
Trasferimento di una chiamata fax all'apparecchio	Se si risponde alla chiamata sollevando il ricevitore dell'apparecchio, premere <b>Inizio</b> e riagganciare il ricevitore. Se si risponde da un telefono interno, digitare il codice di ricezione fax (l'impostazione predefinita è ✕51). Attendere che l'apparecchio rileva la chiamata e riagganciare il ricevitore.
<b>Difficoltà di stampa</b>	
Righe orizzontali su testo o grafica.	Pulire le teste di stampa. (Vedi <i>Pulizia della testa di stampa</i> a pagina 21-13.) Se la qualità di stampa non migliora dopo avere effettuato cinque cicli di pulizia delle testine di stampa, rivolgersi all'assistenza Brother.
<b>Difficoltà di scansione</b>	
Durante la scansione appaiono errori TWAIN.	Controllare che il driver TWAIN Brother sia selezionato come sorgente primaria. In PaperPort®, fare clic su Digitalizza nel menu File e selezionare il driver TWAIN Brother.
<b>Difficoltà di Software</b>	
Impossibile eseguire stampa '2 in 1 o 4 in 1'.	Verificare che le impostazioni della dimensione carta nell'applicazione corrispondano a quelle del driver della stampante.
Impossibile eseguire stampa usando Paint Brush.	Provare ad impostare l'impostazione del display su '256 colori'.
Impossibile eseguire la stampa usando Adobe Illustrator.	Provare a ridurre la risoluzione di stampa.
Sul documento stampato si alternano righe spesse e righe sottili	1. Aprire la scheda 'Base' nel driver della stampante. 2. Fare clic su 'Impostazione' nella sezione 'Qualità'. 3. Disattivare la funzione 'stampa bidirezionale' togliendo il segno di spunta. (Vedi <i>Stampa bidirezionale</i> a pagina 13-4.)
La stampa presenta linee spesse.	Spuntare 'Reverse Order' nella scheda Base del driver della stampante.
Quando si usano i font ATM, alcuni caratteri non vengono stampati o vengono stampati sovrapposti.	Se si utilizza Windows® 95/98/98SE/Me, selezionare 'Impostazioni stampante' dal menu 'Avvio'. Aprire la scheda delle proprietà 'Brother XXXX'. Fare clic su 'Spool Setting' sulla scheda 'Dettagli'. Selezionare 'RAW' da 'Spool Data Format.'
La stampa risulta lenta.	Nella scheda 'Colore' della scheda 'Avanzato' nel driver della stampante, disattivare "Migliora colore".

PROBLEMA	SUGGERIMENTI
True2Life® non funziona correttamente.	Se i dati dell'immagine non dispongono di opzioni di colori completi (ad esempio 256 colori), l'opzione True2Life® non può funzionare. Per sfruttare l'opzione True2Life occorre almeno selezionare l'impostazione "24 bit colore".
Messaggi di errore 'Errore durante la scrittura su LPT1' o 'LPT1 già in uso'.	<ol style="list-style-type: none"> <li>Controllare che l'apparecchio sia acceso (collegato alla presa dell'alimentazione di rete e acceso) e che sia collegato direttamente al computer mediante un cavo bidirezionale parallelo a norma IEEE-1284. Il cavo non deve passare attraverso un'altra periferica (ad esempio Zip Drive, unità per CD-ROM esterna o commutatore) e deve essere di lunghezza non superiore a 2 m.</li> <li>Verificare che il display dell'apparecchio non visualizzi messaggi di errore.</li> <li>Controllare che non vi siano driver di altri dispositivi comunicanti attraverso la porta parallela che entrano in funzione automaticamente quando si carica il computer (ad esempio driver per Zip Driver, unità CD-ROM esterne, ecc.). Provare a controllare in: (righe di comando Carica=, Esegui= nel file win.ini o nel Gruppo Avvio).</li> <li>Consultare il produttore del computer per confermare che le impostazioni della porta parallela in BIOS siano impostate in modo da supportare un apparecchio bidirezionale, ossia modo porta parallela-ECP.</li> </ol>
Appare il messaggio d'errore 'MFC occupato' o 'Errore collegamento a MFC'	
'Errore collegamento a MFC'	Se si procede a caricare il software Brother quando l'apparecchio non è collegato al PC, il PC visualizza il messaggio 'Impossibile collegare apparecchio' ogni volta che si riavvia Windows®. È possibile ignorare questo messaggio o eliminarlo togliendo il segno di spunta dalla casella <b>AutoLoad PopUp</b> , seguendo la procedura descritta nel capitolo dedicato al Brother Control Center nel presente manuale. (Vedi <i>Disattivazione del caricamento automatico</i> a pagina 14-3.)
Il disco estraibile non funziona correttamente.	<p>a) Si è provveduto ad installare l'aggiornamento per Windows 2000®? In caso contrario, procedere come segue:</p> <ol style="list-style-type: none"> <li>Scollegare il cavo USB.</li> <li>Installare l'aggiornamento per Windows®. Vedere la Guida all'Impostazione Rapida. Dopo l'installazione, il PC si riavvia automaticamente.</li> <li>Una volta riavviato il PC, attendere circa 1 minuto e collegare il cavo USB.</li> </ol> <p>b) Estrarre la scheda di memoria e inserirla nuovamente nell'apparecchio.</p> <p>c) Se si seleziona il comando "Eject", occorre estrarre la scheda per potere continuare.</p> <p>d) Se appare un messaggio di errore quando si cerca di estrarre la scheda di memoria, significa che l'apparecchio sta utilizzando la scheda. Attendere qualche minuto e riprovare.</p> <p>e) Se nessuna di queste soluzioni funziona, provare a spegnere e riaccendere il PC e l'MFC. (Per spegnere l'MFC è necessario scollegare il cavo di alimentazione.)</p>

# Consigli per migliorare la qualità di stampa



## Pulizia della testina di stampa

---

Pulire la testina di stampa se appare una riga orizzontale nel testo o nella grafica dei documenti stampati. È possibile pulire tutte e quattro le testine (nero, ciano, giallo e magenta) oppure un solo colore usando il tasto **Ink**.

### Avvertenza

**NON pulire la testina di stampa con le dita o con un panno.**

- 1** Premere **Ink**.
- 2** Premere **1** per selezionare 1 .PULIZIA.
- 3** Premere  o  per selezionare il colore da pulire o selezionare tutti i colori.

Premere **Menu/Set**.

L'apparecchio esegue la pulizia della testina di stampa. Al termine della pulizia, il display torna a visualizzare data e ora.



Se la qualità di stampa non migliora dopo avere effettuato cinque cicli di pulizia della testina di stampa, rivolgersi all'assistenza Brother.

## Verifica qualità stampa

---

Se la qualità della stampa non è soddisfacente, si raccomanda di stampare una pagina di prova per facilitare l'individuazione del problema e modificare le impostazioni che possono causarlo.

- 1** Premere **Menu/Set, 5**.

SELEZ ↑, ↓ & SET 5.TEST DI STAMPA
--------------------------------------

- 2** Premere **Inizio**.

L'apparecchio inizia a stampare la pagina di verifica della qualità di stampa.

TEST DI STAMPA PREMERE INIZIO
----------------------------------

- 3** Osservare la pagina per verificare se la qualità e l'allineamento sono accettabili seguendo le istruzioni riportate al punto A e B.

## PASSO A: Controllo Qualità Area Colore

Il display visualizza:

PASSO "A" OK?  
1.SI 2.NO

- 4** Controllare la qualità dei quattro blocchi colore sul foglio (NERO/CIANO/GIALLO/MAGENTA).
- 5** Se tutte le righe sono chiare e visibili, premere **1** (SI) per passare al PUNTO B.  
—**OPPURE**—  
Se si vedono righe tratteggiate, premere **2** (NO).

OK

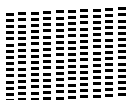

Scadente

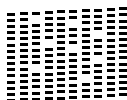

Per ogni colore, il messaggio sul display chiede di confermare se la qualità di stampa è soddisfacente.

NERO OK?  
1.SI 2.NO

- 6** Premere **2** (NO) per ogni colore che presenta un problema.

Il display visualizza:

INIZIO PULIZIA  
1.SI 2.NO

Premere **1** (SI). L'apparecchio inizia a pulire le cartucce degli inchiostri colorati.

- 7** Al termine del ciclo di pulizia premere **Inizio**. L'apparecchio stampa nuovamente la pagina di verifica e torna al PASSO A.
- 8** Se PASSO A è soddisfacente, premere **1** per passare a PASSO B.



## PASSO B: Controllo Allineamento

Il display visualizza:

PASSO "B" OK?  
1.SI 2.NO

- 9** Verificare le prove di stampa a 600 DPI e 1200 DPI per vedere se il numero 5 corrisponde al numero 0. Se le prove di stampa numero 5 con risoluzione 600 DPI e 1200 DPI corrispondono maggiormente, premere **1** (SI) per chiudere PASSO B.

—OPPURE—

Se un altro numero di prova di stampa risulta più simile per 600 DPI o 1200 DPI, premere **2** (NO) per selezionarlo.

- 10** Per 600 DPI, premere il numero di prova di stampa (1-8) più simile al campione numero 0.

REGOL. 600DPI  
SELEZ. MIGLIORE#

- 11** Per 1200 DPI, premere il numero di prova di stampa (1-8) più simile al campione numero 0.

REGOL. 1200DPI  
SELEZ. MIGLIORE#

- 12** Ripetere i punti 1 e 2 (riportati in *Print Quality Check*) per stampare un altro foglio di prova e verificare la qualità di stampa.

- 13** Premere **Stop/Uscita**.



In caso di ostruzione di un ugello, la prova di stampa appare come l'immagine sopra.



Una volta effettuata la pulizia, la stampa non presenta più righe bianche.

Se manca ancora inchiostro dal foglio di verifica della qualità di stampa, ripetere la pulizia e la prova di stampa almeno cinque volte. Se manca ancora inchiostro dopo cinque cicli di pulizia e prove di stampa, sostituire la cartuccia di inchiostro del colore che mostra problemi. (Probabilmente si tratta di una cartuccia di inchiostro rimasta nell'apparecchio per oltre sei mesi o utilizzata dopo la data di scadenza. Oppure è possibile che la cartuccia di inchiostro non sia stata conservata in condizioni ottimali.)

Dopo avere sostituito la cartuccia, eseguire un controllo stampando un'altra pagina di verifica della qualità. Se il problema persiste, ripetere per almeno cinque volte le procedure di pulizia e di controllo stampa per la nuova cartuccia. Se manca ancora inchiostro, rivolgersi al rivenditore o al servizio di assistenza Brother.



### **Attenzione**

**NON** toccare le testine di stampa per evitare di danneggiarle in modo permanente ed invalidarne la garanzia.

# Imballaggio e spedizione dell'apparecchio

Ogni volta che si trasporta l'apparecchio, è essenziale riportarlo nell'imballaggio originale. Se non viene correttamente imballato, l'apparecchio può subire danni. In tal caso la garanzia non copre i costi di riparazione/sostituzione dell'apparecchio.

## Avvertenza

ATTENDERE sempre che l'apparecchio termini l'operazione di stampa (scatto finale) prima di scollegarlo dall'alimentazione di rete.

- 1** Rimuovere tutte le cartucce di inchiostro e montare il coperchio bianco. (Vedi *Sostituzione cartuccia d'inchiostro* a pagina 21-22.)

Montaggio del coperchio bianco

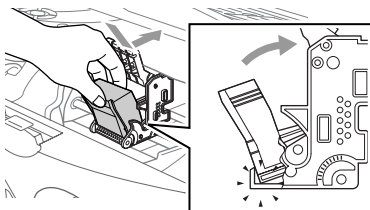

In caso di smarrimento del coperchio bianco, si raccomanda di non rimuovere le cartucce di inchiostro prima della spedizione. È essenziale che l'apparecchio venga spedito con il coperchio bianco o con le cartucce installate per evitare di danneggiare la testa di stampa ed invalidare la garanzia.

- 2** Montare la barra di protezione gialla e il fermacarrello.

Barra gialla di protezione

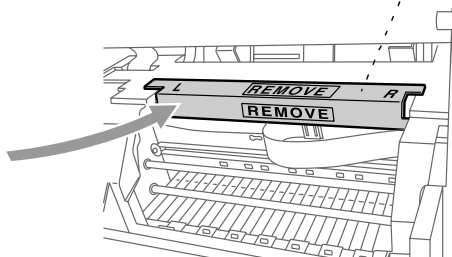

Fermacarrello

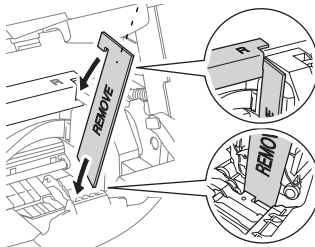

- 3** Scollegare l'apparecchio dalla spina della linea telefonica.
- 4** Scollegare l'apparecchio dalla presa dell'alimentazione di rete c.a.
- 5** Scollegare il cavo parallelo o USB dall'apparecchio.
- 6** Staccare il cavo telefonico e riporre tutti i componenti nei materiali di imballaggio originali o nelle buste protettive.
- 7** Avvolgere l'apparecchio nella busta di plastica.

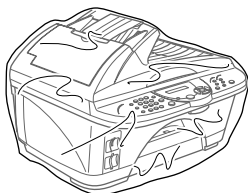

- 8** Riporre l'apparecchio nella scatola originale con il materiale di imballaggio originale.

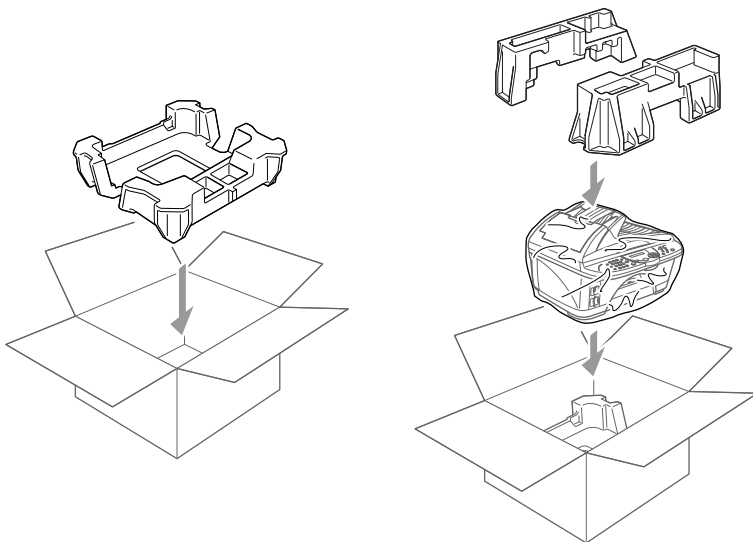

- 9** Riporre nella scatola tutti gli altri componenti (cavo, manuali, ecc).  
NON imballare le cartucce di inchiostro usate.

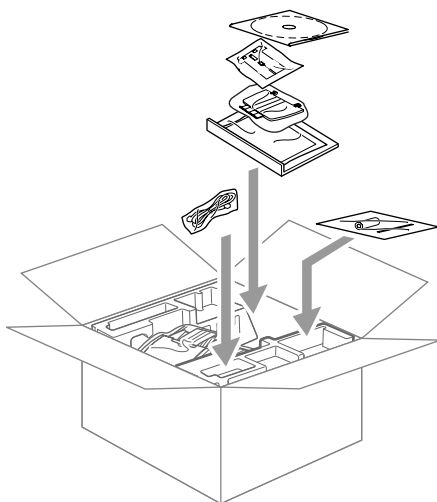

- 10** Chiudere la scatola.

# Manutenzione ordinaria

## Pulizia dello Scanner

---

Scollegare l'apparecchio ed aprire il coperchio del pannello dei comandi. Sollevare il coperchio superiore. Pulire la barra piatta bianca e la striscia di vetro sotto la barra con alcol isopropilico ed un panno non peloso.

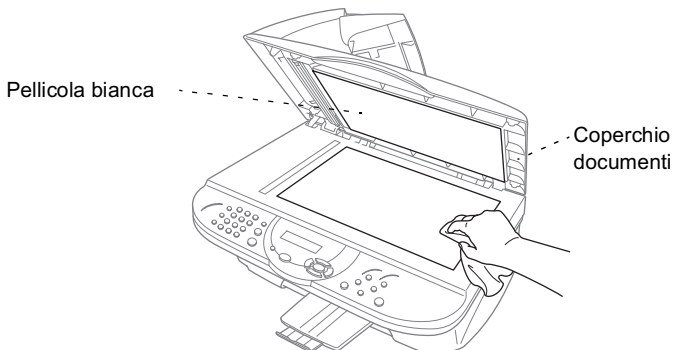

Aprire il coperchio documenti. Pulire la pellicola bianca e la striscia di vetro sotto la pellicola con alcol isopropilico ed un panno non peloso.

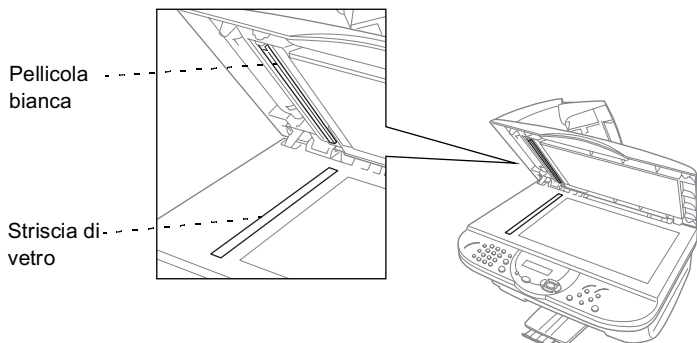

# Pulizia del vetro della stampante

---

## Avvertenza

- Non toccare le rotelle di alimentazione della carta, cavo a nastro e pellicola di codifica.
- Controllare sempre che l'apparecchio sia scollegato dall'alimentazione di rete prima di pulire il vetro della stampante.

Pulire il vetro della stampante con un panno asciutto e non peloso.

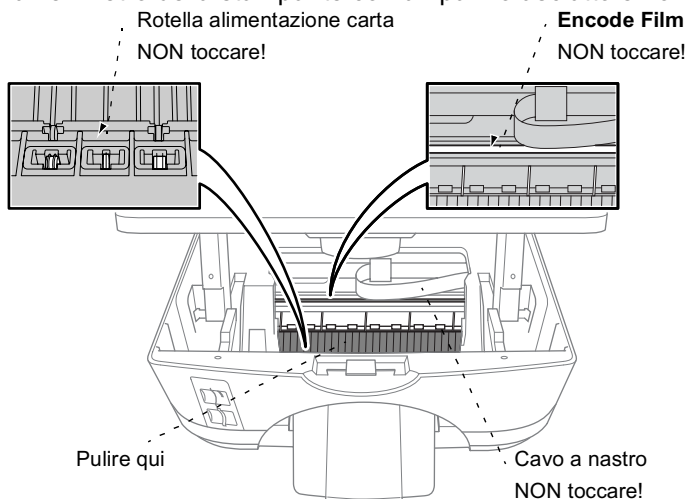



## Sostituzione cartuccia d'inchiostro

L'apparecchio è dotato di un sensore ottico che monitora automaticamente il livello d'inchiostro nella cartuccia di ciascun colore. Quando il sensore rileva che una cartuccia sta per esaurirsi, il display dell'apparecchio visualizza un messaggio di avviso.

Il display visualizza il colore della cartuccia esaurita o prossima ad esaurirsi. Seguire le istruzioni sul display per sostituire le cartucce nell'ordine corretto.

**Quando le cartucce di inchiostro sono quasi esaurite, usare il tasto Ink per avviare la sostituzione delle cartucce dal punto 1 al punto 3 della procedura). Se l'inchiostro è completamente esaurito, passare al punto 4.**

- 1** Premere **Ink**.
- 2** Premere  o  per selezionare 2.CAMBIA INK.
- 3** Premere **Menu/Set**.

Se una o più cartucce sono esaurite, per esempio la cartuccia dell'inchiostro nero, il display visualizza NERO ESAURITO e APRI COPERCHIO.

- 4** Tirare la leva di sgancio del coperchio dello scanner e sollevare il coperchio.
- 5** Spingere il coperchio della cartuccia di inchiostro da sostituire ed estrarre la cartuccia.

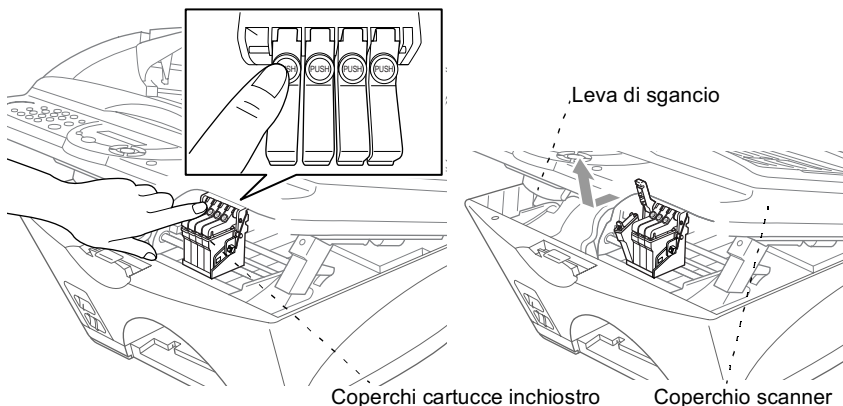



- 6** Aprire la bustina contenente la nuova cartuccia di inchiostro di colore corrispondente a quello visualizzato sul display ed estrarre la cartuccia.
- 7** Tenere la nuova cartuccia di inchiostro come illustrato in figura e rimuovere il nastro di protezione dal lato della cartuccia. Staccare il nastro con movimento delicato, tirandolo in direzione opposta a sé.

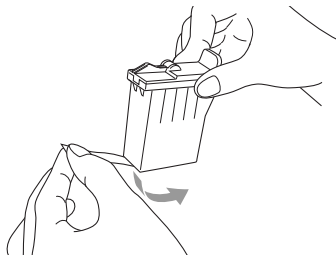

Per evitare di versare inchiostro e di sporcarsi mani e indumenti, si raccomanda di togliere il nastro di protezione tirandolo lentamente.

- 8** Ad ogni colore è assegnata una posizione ben precisa. Inserire le nuove cartucce di inchiostro nel portacartucce e premere il coperchio delle cartucce fino a sentire lo scatto.
- 9** Dopo avere installato le cartucce di inchiostro, chiudere il coperchio superiore ed il coperchio del pannello dei comandi. L'apparecchio inizia il ciclo di pulizie delle testine di stampa e si predispone all'uso. Il display visualizza un messaggio che chiede di verificare di avere inserito una nuova cartuccia di inchiostro al posto di ogni cartuccia esaurita. Esempio: SOSTITUITO NERO? 1.SI 2.NO.
- 10** Se la cartuccia di inchiostro installata non è nuova, selezionare 2. Per ogni nuova cartuccia, premere **1** sulla tastiera per azzerare il contatore dei dot di inchiostro per quel colore.

L'apparecchio esegue un ciclo di pulizia della durata di tre minuti circa per ogni cartuccia sostituita. Sul display si alternano i messaggi PULIZIA e PREGO ATTENDERE.

Quando l'apparecchio completa il ciclo di pulizia, il display va in standby (visualizzazione di data e ora).

## **Avvertenza**

Se l'inchiostro dovesse entrare a contatto con gli occhi, lavarli immediatamente con acqua e - se necessario - rivolgersi ad un medico.

## **Attenzione**

- Le cartucce tendono a perdere inchiostro ogni volta che vengono estratte dall'apparecchio. Non potendo rilevare questa riduzione d'inchiostro, l'apparecchio non è più in grado di calcolare con precisione l'effettiva durata delle cartucce. Pertanto si raccomanda di rimuovere le cartucce dall'apparecchio SOLO quando occorre sostituirle.
- NON scuotere le cartucce per evitare fuoriuscite di inchiostro quando si stacca il nastro di protezione.
- Per pulire eventuali macchie di inchiostro dalla pelle o dagli indumenti, lavare immediatamente con sapone o detergente.
- Se le cartucce non vengono inserite nell'ordine corretto, installarle correttamente ed eseguire varie volte la pulizia delle teste prima di stampare poiché i colori sono stati mischiati.
- Una volta aperta, la cartuccia deve essere installata nell'apparecchio ed utilizzata per un periodo massimo di sei mesi dall'installazione. Verificare la data di scadenza stampata sulla confezione della cartuccia.
- Brother raccomanda vivamente di non riempire le cartucce d'inchiostro fornite con l'apparecchio e di usare esclusivamente cartucce di ricambio originali Brother. L'uso di inchiostri e/o cartucce potenzialmente incompatibili può causare danni all'apparecchio e/o stampa di qualità scadente. La garanzia Brother non è valida in caso di problemi causati dall'uso non autorizzato di cartucce o inchiostro di terzi. Per proteggere il proprio investimento e garantire un'ottima qualità di stampa, sostituire sempre le cartucce esaurite con prodotti di ricambio originali Brother.



Se, dopo avere installato le cartucce di inchiostro, appare il messaggio **INK ESAURITO** controllare che le cartucce siano installate correttamente.

Se il problema persiste, si prega di contattare il rivenditore autorizzato di zona per richiedere assistenza.

## Descrizione del prodotto

L'apparecchio MFC-890 è un centro multifunzione **6in1**: stampante a colori, fotocopiatrice a colori (copie multiple), scanner a colori, telefax a colori per carta normale, PhotoCapture Center™ e PC Fax (mediante il computer dell'utente).

## Generale

<b>Capacità memoria</b>	8MB
<b>Alimentatore automatico documenti (ADF)</b>	massimo 30 fogli
<b>Vassoio carta</b>	100 Fogli
<b>Tipo stampante</b>	A getto di inchiostro
<b>Metodo di stampa</b>	Piezo con 150 x 4 ugelli
<b>LCD (Display a cristalli liquidi)</b>	16 caratteri x 2 righe
<b>Ambiente operativo</b>	10-35 °C
<b>Qualità di stampa ottimale</b>	20-33 °C
<b>Alimentazione</b>	220-240V ca 50/60Hz
<b>Assorbimento</b>	Minimo: meno di 5 watt * Risparmio energetico: 8 watt Standby: meno di 19 watt ** In funzione: meno di 50 watt
<b>Ingombro</b>	492 x 466 x 378 (mm) (senza supporto carta e supporto uscita carta)
<b>Peso</b>	13 kg (senza supporto carta e supporto uscita carta)

\* Con l'interruttore di accensione/spegnimento (ON/OFF) spento e la scheda di rete LAN (NC-8100h) non installata.

\*\* Con la scheda di rete LAN (NC-8100h) non installata.

# Supporti di stampa

## Ingresso carta

### Vassoio carta

■ Tipi di carta:

Carta normale, carta inkjet (patinata), carta lucida, acetati e buste

■ Formato carta:

A4, Lettera, Legale, A5, Executive, buste (commerciali N° 10, DL, C5), cartolina, Scheda Index.

Larghezza: 89-216 mm

Altezza: 100-356 mm

Peso: 64-120 g/m<sup>2</sup>

(Vedi *Specifiche carta per il cassetto carta* a pagina 2-3.)

■ Capacità max. vassoio carta:

100 fogli circa di carta normale da 80 g/m<sup>2</sup>.

### Fessura alimentazione manuale

■ Formato carta:

Larghezza: 89-210 mm

Altezza: 100-356 mm

Spessore carta: 0.15-0.25 mm

Cartolina: Massimo 0,45 mm

## Uscita carta

Massimo 50 fogli di carta normale (emessi con il lato stampato verso l'alto sul supporto uscita carta)

Per evitare sbavature di inchiostro, si raccomanda di prelevare i fogli stampati via via che vengono depositati nel vassoio di uscita della carta.

# Copia

## Colore/Mono

Colore/Mono

## Velocità riproduzione

Mono

Massimo 15 pagine/minuto (formato A4)

Colore

Massimo 12 pagine/minuto (formato A4)

## Copie Multiple

Massimo 99 pagine impilate o ordinate

## Ingrandimento/Riduzione

da 25% a 400% (in incrementi dell'1%)

## Risoluzione

Max. 1200 dpi

# Fax

<b>Compatibilità</b>	Gruppo ITU-T 3
<b>Sistema di codifica</b>	MH/MR/MMR/JPEG
<b>Velocità modem</b>	33600-2400 bps Fallback Automatico
<b>Dimensione documenti</b>	Larghezza ADF: da 148 mm a 216 mm Altezza ADF: da 148 mm a 356 mm Larghezza Scanner: Max. 216 mm Altezza Scanner: Max. 297 mm
<b>Larghezza scansione</b>	208 mm
<b>Larghezza Stampa</b>	204 mm
<b>Scala di grigi</b>	Diffusione Errore
<b>Tipi di Polling</b>	Standard, Protetto, Differito, Sequenziale
<b>Regolazione Contrasto</b>	Automatico/Super Chiaro/Super Scuro (impostazione manuale)
<b>Risoluzione</b>	<ul style="list-style-type: none"><li>• Orizzontale 8 dot/mm</li><li>• Verticale Standard - 3.85 riga/mm (Nero) 7.7 riga/mm (Colore) Fine - 7.7 riga/mm (Nero/Colore) Foto - 7.7 riga/mm (Nero) Superfine - 15.4 riga/mm (Nero)</li></ul>
<b>Chiamata Veloce</b>	100 stazioni
<b>Invio Circolare</b>	Massimo 150 ubicazioni; Massimo 6 gruppi
<b>Ricomposizione automatica</b>	3 volte a intervalli di 5 minuti
<b>Risposta automatica</b>	1, 2, 3 or 4 squilli
<b>Tipo diffusore</b>	Monitor
<b>Sorgente comunicazione</b>	Rete telefonica pubblica commutata
<b>Trasmissione memoria</b>	Massimo 400 pagine *
<b>Ricezione in mancanza di carta</b>	Massimo 400 pagine *

\* Il termine "Pages" si riferisce alla "Tabella ITU-T" (lettera commerciale tipica, risoluzione standard e codifica MMR). Le specifiche e i materiali stampati sono soggetti a modifica senza preavviso.

# Scanner

<b>Colore/Mono</b>	Colore/Mono
<b>Conformità TWAIN</b>	Sì
<b>Risoluzione</b>	Massimo 9,600 x 9,600 dpi (interpolata) Massimo 600 x 2,400 dpi (ottica)
<b>Dimensione documenti</b>	Larghezza ADF: da 148 mm a 216 mm Altezza ADF: da 148 mm a 356 mm Larghezza Scanner: Max. 216 mm Altezza Scanner: Max. 297 mm
<b>Larghezza scansione</b>	208 mm
<b>Scala di grigi</b>	256 livelli

# Stampante

<b>Driver stampante</b>	Driver Windows® 95/98/98SE/Me/2000 Professional/XP e Windows NT® Workstation Version 4.0 compatibile con il modo di compressione nativo Brother e funzione bidirezionale Driver Apple® Macintosh® QuickDraw® per OS 8.5-9.2/OS X 10.1
<b>Risoluzione</b>	2400 x 1200 dot per pollice (DPI) 1200 x 1200 dot per pollice (DPI) 600 x 600 dot per pollice (DPI) 600 x 300 dot per pollice (DPI) 450 x 150 dot per pollice (DPI)
<b>Velocità di stampa</b>	Massimo 20 pagine/minuto (Mono) Massimo 16 pagine/minuto (Colore)
<b>Stampa Larghezza</b>	204 mm
<b>Font su disco</b>	35

# Interfaccia

<b>Parallela</b>	Cavo parallelo bidirezionale schermato a norma IEEE 1284 di lunghezza non superiore a 1,8 m
<b>USB</b>	Cavo bus seriale standard universale (1.1) di lunghezza non superiore a 1,8 m



Il filtro in ferrite e la fascetta fermacavo devono essere attaccati al cavo d'interfaccia parallela.

# Photo Capture Center

<b>Supporti disponibili</b>	CompactFlash™™ (Microdrive™ non è compatibile) (La scheda LAN compatta e la scheda Modem compatta non sono disponibili). SmartMedia® (3.3V) (Non disponibile per l'uso con ID) Memory Stick® (Non disponibile per dati musicali con MagicGate)
<b>Estensione del file</b>	JPEG (il formato JPEG progressivo non è disponibile)
<b>Numero di file</b>	Fino a 999 file nella scheda di memoria
<b>Cartella</b>	Il file deve trovarsi nel 3° strato della cartella della Scheda di memoria

## Computer

Requisiti minimi di sistema					
Piattaforma computer e versione sistema operativo		Velocità Minima Processore	Minima RAM	Consigliata RAM	Spazio disponibile su disco rigido
Sistema operativo Windows®	95, 98, 98SE	Pentium 75MHz	24 MB	32 MB	110 MB
	Me	Pentium 150MHz	32 MB	64 MB	
	NT® Workstation 4.0	Pentium 75MHz			
	2000 Professional	Pentium 133MHz	64 MB	128 MB	
	XP	Pentium 233MHz			240 MB
Sistema operativo Apple® Macintosh®	OS 8.5 - 8.51 (Solo Stampa e PC-FAX)	Tutti i modelli base soddisfano i requisiti minimi	32 MB	64 MB	50 MB
	OS 8.6 - 9.2 (Solo Stampa, Scansione e PC-FAX)		128 MB	160 MB	
	OS X 10.1 (Solo Stampa e Impostazione Remota)				
	OS X 10.2.1 o versione successiva (Solo Stampa, Scansione e Impostazione remota)				
<b>NOTA:</b> USB non supportato in ambiente Windows® 95 o Windows NT® WS 4.0. Tutti i marchi registrati riportati nel presente manuale sono proprietà delle rispettive società.					
Per i driver più recenti, visitare il Brother Solutions Center in <a href="http://solutions.brother.com">http://solutions.brother.com</a>					

# Ricambi

## **Inchiostro**

Cartuccia inchiostro nero e 3 cartucce singole di inchiostri colorati separate da quattro testine di stampa.

## **Durata delle cartucce d'inchiostro**

Circa 950 pagine/Cartuccia Nero al 5% di copertura con risoluzione pari a 450 x 150 dpi (Veloce).

Circa 450 pagine/cartuccia colore al 5% di copertura con risoluzione pari a 450 x 150 dpi (Veloce).



Queste cifre sono basate su operazioni di stampa consecutive e variano a seconda della frequenza di stampa e del numero di pagine.

L'apparecchio pulisce periodicamente le testine per mantenere una stampa di buona qualità. Questa operazione consuma una ridotta quantità di inchiostro.

## **Scheda di rete (LAN) (Optional)**

L'installazione della scheda di rete (LAN) opzionale (NC-8100h) consente di collegare l'MFC alla rete per utilizzare le funzioni Internet FAX, Network Scanner, Network Printer e Network Management.



# G Glossario

**Accesso duale** L'apparecchio può scandire fax in uscita o operazioni programmate in memoria inviando, ricevendo stampando contemporaneamente un fax.

**Accesso per il recupero remoto** La possibilità di accedere alle funzioni dell'apparecchio a distanza, usando un altro apparecchio a tasti.

**ADF (alimentatore automatico documenti)** Si riferisce al numero di fogli posizionabili nell'alimentatore automatico per consentire all'apparecchio di alimentare automaticamente i singoli fogli.

**Allarme stampante** Allarme acustico emesso dall'apparecchio per segnalare un problema di funzionamento con la stampante.

**Annulla operazione** Annullamento di un'operazione programmata, ad esempio trasmissione fax differita o polling.

**Attivazione remota** Funzione che consente di trasferire una chiamata fax, ricevuta con un telefono interno o esterno, all'apparecchio.

**Carica fax** Funzione che consente di memorizzare fax nell'apparecchio per stamparli successivamente o recuperarli mediante un altro apparecchio usando le funzioni Inoltro Fax, Paging, o Recupero Remoto.

**Codice Accesso Recupero Remoto** Codice a quattro cifre (159\*) che consente di chiamare il proprio apparecchio e recuperare messaggi fax in memoria o modificare le impostazioni di memorizzazione dei fax.

**Codice di attivazione remota** Codice (51) che l'utente deve digitare quando risponde ad una chiamata fax da un telefono interno o esterno.

**Codice di disattivazione remota (solo modo F/T)** Quando l'apparecchio riceve una chiamata vocale, emette il doppio squillo. A questo punto l'utente può rispondere alla chiamata sollevando il ricevitore di un apparecchio interno e digitando questo codice (#51).

**Composizione Veloce** Numero preprogrammato per semplificare la composizione dei numeri. Premere il tasto **Ricerca/Chiam.Veloce** e digitare **#** ed il codice a due cifre per iniziare la composizione automatica del numero.

**Contrasto** Impostazione regolabile che consente di schiarire o scurire l'immagine per ovviare al problema di documenti troppo scuri o troppo chiari.

**Copertina** Funzione che consente di fare stampare una pagina al telefax ricevente. Questa pagina contiene il nome e il numero fax di mittente e ricevente, il numero di pagine inviate ed un commento. È possibile generare una copertina elettronica usando informazioni preprogrammate oppure stampare una copertina campione da inviare via fax con il documento.

**ECM (Modo correzione errori)** Funziona che consente di controllare l'integrità della trasmissione fax in corso e di inviare nuovamente le pagine del documento non ricevute.

**Errore di comunicazione** Un errore durante l'invio o la ricezione di un fax, di solito causato da interferenze o disturbi statici sulla linea.

**F/T** Impostazione che consente di ricevere chiamate vocali e chiamate fax. Non usare questa impostazione se è in funzione una segreteria telefonica esterna (TAD).

**Fax manuale** Per eseguire l'invio manuale di un fax, l'utente deve sollevare il ricevitore del telefono esterno, attendere i toni fax prodotti dall'apparecchio chiamato e premere il tasto **Inizio**.

**Gruppo di compatibilità** Abilità di un apparecchio telefax di comunicare con un altro. La compatibilità di comunicazione è garantita tra apparecchi di gruppo ITU-T.

**ID Stazione** I dati memorizzati che figurano in alto nelle pagine fax. L'Identificativo include il nome ed il numero di fax del mittente.

**Impostazioni provvisorie** Queste impostazioni consentono di modificare alcune opzioni solo per la trasmissione fax in corso, lasciando invariate le normali impostazioni dell'apparecchio.

**Impostazioni Utente** Rapporto stampato che elenca le impostazioni correnti dell'apparecchio.

**Impulsi** Tipo di composizione decadici per linee telefoniche.

**Inoltro fax** Invia un fax ricevuto in memoria ad un altro numero di fax programmato in precedenza.

**Intervallo** Intervallo preprogrammato per la stampa automatica del Rapporto Attività. Questo rapporto può essere stampato anche "su richiesta" senza interrompere questa funzione.

**LCD (display a cristalli liquidi)** Display dell'apparecchio che visualizza i messaggi interattivi durante la programmazione a schermo. Quando l'apparecchio non viene usato, il display visualizza data e ora.

**Lista Aiuti** Funzione che consente di stampare la lista dei menu per programmare l'apparecchio qualora non fosse disponibile il Manuale d'Uso.

**Lista Composizione Automatica** Elenco di nomi e numeri a chiamata veloce memorizzati nell'apparecchio. I numeri appaiono sul display in ordine numerico.

**Luminosità** Modificando la luminosità è possibile schiarire o scurire l'immagine.

**Metodo di codifica** Metodo di codifica delle informazioni contenute in un documento. Tutti gli apparecchi telefax devono adottare lo standard minimo di compressione Modified Huffman (MH). Questo apparecchio dispone di un metodo di compressione superiore - Modified Read (MR) e Modified Modified Read (MMR) e Joint Photographic Experts Group (JPEG), utilizzabili - utilizzabile solo se l'apparecchio ricevente dispone della stessa funzione.

**Miglioramento colore** Funzione che consente di regolare il colore dell'immagine per migliorare la qualità della stampa regolando nitidezza, bilanciamento del bianco e densità del colore.

**Modo Menu** Modo di programmazione che consente di modificare le impostazioni dell'apparecchio.

**Modo Overseas** Funzione che consente di modificare provvisoriamente i segnali fax in caso di disturbi o interferenze sulle linee telefoniche internazionali.

**Nota di copertina** Commento riportato sulla pagina di copertina.  
Questa funzione è programmabile.

**Numero del Gruppo** Insieme di numeri a chiamata veloce memorizzati nella funzione di composizione veloce per l'invio circolare di fax.

**Numero squilli** Numero di squilli emessi dall'apparecchio prima di procedere alla ricezione della chiamata nel Modo FAX.

**Numero squilli F/T** Numero di squilli emessi dall'apparecchio (quando il modo di ricezione è impostato su Fax/Tel) per segnalare all'utente di sollevare il ricevitore per rispondere ad una chiamata vocale ricevuta automaticamente dall'apparecchio.

**OCR (Riconoscimento ottico dei caratteri)** Applicazione software ScanSoft™ TextBridge® che converte un'immagine di testo in testo modificabile.

**Operazioni in coda** L'apparecchio permette di verificare le operazioni ancora programmate in memoria e cancellarle individualmente.

**Pausa** Funzione che consente di inserire un ritardo di 3.5 secondi nella sequenza di composizione memorizzata per i numeri a chiamata veloce.

**PhotoCapture Center™** Funzione che consente di produrre stamp ad alta risoluzione. Utilizzando questa funzione è possibile stampare fotografie digitali ottenendo una qualità di stampa fotografica.

**Polling** Operazione che consente ad un apparecchio fax di chiamare un altro apparecchio fax e recuperare i messaggi fax in attesa.

**Prenotazione Fax Successivo** Opzione che utilizza la funzione Accesso Duale per consentire all'apparecchio di effettuare la trasmissione di un documento dall'alimentatore automatico in caso di memoria esaurita.

**Rapporto attività fax** Funzione che consente di visualizzare un elenco dei dati degli ultimi 200 fax in arrivo e in uscita. TX indica i fax trasmessi e RX quelli ricevuti.

**Rapporto Verifica Trasmissioni** Elenco di tutte le trasmissioni effettuate, corredate da data, ora e numero di trasmissione.

**Ricerca** Elenco alfabetico elettronico dei nomi associati ai numeri a chiamata veloce e Gruppi memorizzati nell'apparecchio.

**Riduzione automatica** Riduce la dimensione dei fax in arrivo.

**Rilevazione fax** Funzione che consente all'apparecchio di rispondere ai toni fax anche nel caso in cui l'utente interrompa la chiamata fax sollevando il ricevitore.

**Ripetizione automatica del numero** Funzione che consente all'apparecchio di ricomporre automaticamente l'ultimo numero chiamato. Grazie a questa funzione si evita di dovere ricomporre manualmente il numero ogni volta che l'utente chiamato non risponde o la linea è occupata.

**Risoluzione** Il numero di righe orizzontali e verticali per pollice. V. Standard, Fine, Super Fine, Foto.

**Risoluzione Fine** Risoluzione pari a 196 x 203 dpi ideale per la riproduzione di caratteri piccoli e di grafica.

**Risoluzione Foto** Risoluzione che utilizza varie sfumature di grigio per ottimizzare la riproduzione di fotografie.

**Risoluzione standard** 97 x 203 dpi. È usata per i testi con caratteri di dimensione standard e per una trasmissione più rapida.

**Risoluzione Superfine** 392 x 203 dpi. Ideale per caratteri molto piccoli e grafica lineare.

**Scala di grigi** Sfumature di grigio disponibili per la riproduzione e l'invio di fotografie mediante l'apparecchio fax.

**Scansione** La procedura di invio di un'immagine elettronica di un documento cartaceo originale nel proprio computer.

**Scansione a scheda** Funzione che consente di scandire un documento in bianco e nero o a colori e di memorizzarlo in una scheda di memoria. Le immagini in bianco e nero vengono memorizzate in formato TIFF e quelle a colori in formato PDF o JPEG.

**Segnale acustico** Suoni emessi dall'apparecchio quando si premono i tasti, quando si verifica un errore e quando si trasmettono/ricevono documenti.

**Segnali CGN** Gli speciali toni inviati dagli apparecchi fax durante la trasmissione automatica per comunicare all'apparecchio ricevente che è collegato ad un apparecchio fax.

**Stampa di backup** Funzione che consente di produrre una copia cartacea di tutti i fax ricevuti e memorizzati.

Funzione di sicurezza che si attiva in caso di interruzione della corrente per prevenire la perdita dei messaggi ricevuti.

**Suite Multi-Function Link Pro®** Software che consente di utilizzare l'apparecchio fax come stampante e scanner. Questa funzione consente inoltre di azionare l'apparecchio fax mediante PC.

**TAD (segreteria telefonica esterna)** Questa funzione consente di collegare un TAD esterno alla presa EXT. dell'apparecchio per il modo EST. TEL/SEGR.

**Tasto Controllo inchiostro** Tasto usato per eseguire la pulizia delle testine di stampa, sostituire le testine di stampa e/o verificare la quantità d'inchiostro rimasto.

**Telefono esterno** Un TAD (segreteria telefonica) o un telefono collegato alla presa EXT. dell'apparecchio.

**Telefono interno** Apparecchio telefonico avente lo stesso numero dell'apparecchio fax e collegato ad una presa telefonica a muro separata.

**Toni** Tipo di composizione per telefoni a tastiera.

**Toni fax** Segnali prodotti dagli apparecchi fax quando inviano e ricevono comunicazioni.

**Trasmissione** Invio di documenti mediante la linea telefonica dal proprio apparecchio fax ad un apparecchio fax ricevente.

**Trasmissione automatica fax** Invio di un fax senza sollevare il ricevitore di un telefono esterno o senza premere il tasto **Tel/R.**

**Trasmissione circolare** Funzione che consente di inoltrare lo stesso messaggio fax a diverse destinazioni.

**Trasmissione Cumulativa** Questa funzione è associata all'invio differito di messaggi fax. È una funzione particolarmente utile perché consente di risparmiare il costo delle chiamate, in quanto raggruppa tutti i messaggi fax destinati allo stesso apparecchio e li invia in un'unica trasmissione.

**Trasmissione differita** Invio di un fax ad un'ora programmata nella stessa giornata.

**Trasmissione in tempo reale** Funzione che consente di inviare fax in tempo reale quando la memoria dell'apparecchio è piena.

**Vicino al margine** Funzione che consente di ridurre le aree stampabili.

**Volume del segnale acustico** Impostazione del volume del segnale acustico emesso dall'apparecchio in caso di errore ed ogni volta che si preme un tasto.

**Volume diffusore** È possibile impostare il volume del diffusore dell'apparecchio.

**Volume suoneria** Impostazione del volume degli squilli dell'apparecchio.

# INDICE

Le parti in maiuscolo rappresentano I messaggi LCD

## A

Accesso duale .....	6-10
ADF (Alimentatore automatico documenti) .....	6-2
AIUTI .....	3-1, 9-3
Alimentazione manuale	
Copia .....	10-15
PhotoCapture Center™ ...	11-13
stampa .....	12-4
annullamento	
inoltrato fax .....	8-5
operazione programmata ...	5-14
operazioni fax in memoria .....	5-14, 6-13
operazioni in coda	
ricomposizione .....	6-13
automatica	
composizione .....	7-4
fax ricezione .....	5-1
ricomposizione fax .....	6-9
trasmissione .....	6-8

## B

Blocco TX .....	5-14, 5-15
Brother Control Center	
utilizzo e configurazione ....	14-1
buste .....	2-2, 2-5

## C

Cambio ora .....	4-8
Carica Fax	
stampa da .....	5-10
Carica fax .....	8-2
attivazione .....	8-2
Carta .....	2-1, S-2
capacità .....	2-2
inceppamento .....	21-4
Tipo .....	4-1
carta	

dimensione dell'originale .....	6-2
cartucce di inchiostro	
Gestione inchiostro .....	1-2
cartucce inchiostro	
sostituzione .....	21-22
Circolare	
impostazione dei gruppi per ..	7-2
Codice Ricezione Fax .....	5-8
codice ricezione Fax .....	5-6
codici di accesso, memorizzazione e composizione .....	7-5
codici fax	
Codice di accesso remoto ....	8-3
codice ricezione Fax .....	5-6
Codice ricezione telefonica ..	5-6
collegamenti multilinea (PBX)	1-13
collegamento	
TAD esterna .....	1-9
telefono esterno .....	1-8
composizione	
automatica fax ricomposizione .....	6-9
codici di accesso e numeri di carta di credito .....	7-5
Gruppi .....	7-6
numeri a chiamata veloce ....	7-5
Ricerca .....	7-4
ricomposizione fax .....	7-7
una pausa .....	7-7
Composizione veloce .....	1-2
composizione .....	7-5
memorizzazione .....	7-1
modifica .....	7-2
connettori	
EXT. presa	
telefono esterno .....	1-8
coperchio alimentatore .....	21-4
Copertina	
composizione .....	6-14
copertina	



commenti personalizzati ...	6-15
modulo stampato .....	6-17
per tutti i fax .....	6-17
solo per il fax successivo ..	6-16
<b>Copia</b>	
qualità .....	10-6
vetro scanner .....	10-3
<b>copia</b>	
carta .....	10-10
contrasto .....	10-12, 10-19
impostazioni predefinite ..	10-17
impostazioni provvisorie ....	10-5
ingrandimento .....	10-7
luminosità .....	10-11
multiple .....	10-2
ordinamento .....	10-13
qualità .....	10-18
regolazione colore .....	10-19
riduzione .....	10-7
singola .....	10-2
tasti .....	10-5
<b>copy</b>	
multiple .....	10-3
singola .....	10-3
<b>corrente</b>	
interruzione .....	4-9

## D

Data e Ora .....	4-2
digitazione testo .....	4-4
<b>driver</b>	
conformità TWAIN .....	15-1
Macintosh .....	19-1
stampante .....	13-1

## E

ECM (Modo correzione errori)	1-7
------------------------------	-----

## F

F/T .....	5-1
Fax differiti .....	6-19

## fax, indipendente

### invio

annullamento da memoria .....	6-13
contrasto .....	6-6
dalla memoria (accesso duale) .....	6-9
differito .....	6-19
fax a colori .....	6-9
overseas .....	6-18
polling .....	6-20
risoluzione .....	6-7
trasmissione automatica ...	6-8
Trasmissione in tempo reale .....	6-11
trasmissione manuale .....	6-8

<b>ricezione</b> .....	5-1
adattamento al formato carta .....	5-5
cancellazione da memoria .....	8-5
difficoltà .....	21-9
inoltro .....	8-1, 8-5
Numero Squilli, impostazione .....	5-2
polling .....	5-10
recupero da un'altra sede .....	8-7
<b>funzioni telefoniche personalizzabili</b> .....	1-13

## G

<b>gruppi per la trasmissione Circolare</b> .....	7-2
---	-----

## I

<b>Impostazione</b>	
Data e Ora .....	4-2
Identificativo (intestazione fax) .....	4-3
<b>impostazioni provvisorie per le</b>	
copie .....	10-5
<b>Impulsi composizione)</b> .....	4-9
<b>inceppamenti</b>	
carta .....	21-4

documento .....	21-4
Inoltro fax .....	8-1
modifica remota .....	8-5, 8-7
programmazione di un numero .....	8-1
Invio circolare .....	7-6
Istruzioni di sicurezza .....	iv, 20-1

## L

LCD (Display a cristalli liquidi) .....	1-2, 3-1
linea telefonica	
collegamenti .....	1-11
difficoltà .....	21-10
multilinea (PBX) .....	1-13
Linea telefonica a toni o impulsi .....	7-8

## M

Macintosh® G3, G4 o iMac™ o iBook™ .....	19-1
manuale	
ricezione .....	5-1
trasmissione .....	6-8
Memoria .....	4-9
messaggi di errore sul display .....	21-1
COMM. ERROR .....	21-1
CONTROLLA CARTA .....	21-1
INK ESAURITO .....	21-2
MEMORIA ESAURITA .....	21-3
NERO 1. SI 2. NO .....	21-23
NON UTILIZZATO .....	21-3
PULIZIA .....	21-23
SOSTITUITO .....	21-23
messaggi di errore sull'LCD	
MEMORIA ESAURITA	
durante la scansione di un documento .....	6-10, 10-4
Modo FAX/TEL	
Codice Ricezione FAX .....	5-8
doppio squillo (chiamate vocali) .....	5-3

Impostazione Durata Squilli F/T .....	5-3
impostazione Numero Squilli	
ricezione chiamata da un telefono interno .....	5-6
ricezione fax .....	5-7
Rilevazione fax .....	5-4
modo FAX/TEL	
Codice ricezione telefonica ..	5-6
Modo Menu .....	3-1
Modo ricezione	
FAX/TEL .....	5-1
MANUALE .....	5-1
Modo F/T .....	5-1
SOLO FAX .....	5-1
TAD ESTERNO .....	5-1

## N

Numeri di carta di credito .....	7-5
Numero Squilli, impostazione ..	5-2

## O

ordinaria, manutenzione .....	21-20
-------------------------------	-------

## P

PABX .....	4-7
Pannello dei comandi .....	1-2
PaperPort®	
accesso .....	15-2
disinstalla .....	15-27
esportazione .....	15-26
importazione .....	15-26
PC FAX (Per Windows®) .....	17-1
invio	
agenda .....	17-6
gruppo .....	17-8
stile FAX .....	17-14
stile semplice .....	17-16
ricezione .....	17-18

PC FAX (per Windows®)	
invio	
copertina .....	17-12
impostazione .....	17-12
PhotoCapture Center™	
Compact Flash™ .....	11-1
Memory Stick™ .....	11-1
SmartMedia™ .....	11-1
stampa dell'indice .....	11-5
Stampa di immagini .....	11-6
stampa DPOF .....	11-14
Polling	
invio .....	6-20
ricezione .....	5-11
ricezione sequenziale .....	5-13
pulizia	
scanner .....	21-20
testina di stampa .....	21-13
vetro della stampante .....	21-21

## R

Rapporti .....	9-1
Verifica trasmissione .....	9-1
Recupero remoto .....	8-4
codice di accesso .....	8-3, 8-4
comandi .....	8-5
modifica impostazioni .....	8-3
recupero dei fax .....	8-7
Ricerca, per numeri memorizzati .....	7-4
Ricomposizione /Pausa .....	6-9
riduzione	
copie .....	10-7
fax lunghi .....	5-5
Rilevazione fax .....	5-4
risoluzione	
fax (Standard, Fine, SuperFine, Foto) .....	S-3
impostazione per il fax	
successivo .....	6-7
Scan .....	15-6
stampa .....	S-4
Risoluzione dei problemi .....	21-1

risoluzione dei problemi	
difficoltà di funzionamento ..	21-9
in caso di difficoltà	
chiamate entranti .....	21-11
in caso di difficoltà	
difficoltà di stampa .....	21-11
invio fax .....	21-10
linea telefonica difficoltà ..	21-10
stampa o ricezione fax ...	21-9
messaggi di errore sul display .....	21-1
Risparmio .....	4-8

## S

scala a grigi .....	S-3, S-4
scala dei grigi .....	S-4
Scansione nel PC .....	15-3
ScanSoft™ PaperPort® ....	15-21
ScanSoft™ TextBridge® OCR .....	15-25
software	
Brother Control Center .....	14-1
ScanSoft™ Paper Port® ...	15-21
Spedizione dell'apparecchio .....	21-17
spine	
EXT. spina	
TAD (segreteria telefonica) .....	1-9
stampa	
area .....	2-5
difficoltà .....	21-9
fax dalla memoria .....	5-10
inceppamenti .....	21-5
migliorare la qualità .....	21-13
risoluzione .....	S-4
specifiche .....	S-4

## T

TAD (segreteria telefonica esterna) .....	1-9
---	-----

TAD (segreteria telefonica esterna), esterno collegamento .....	1-8
TAD (Segreteria telefonica) ....	5-1
TAD (Segreteria telefonica), esterno modo ricezione .....	5-1
Tasto opzioni (copia) .....	10-9
Alimentazione manuale ...	10-15
Contrasto .....	10-12
Formato carta .....	10-9
Layout pagina .....	10-9, 10-13
Luminosità .....	10-9, 10-11
Ordinamento .....	10-13
ordinamento .....	10-9
Tipo carta .....	10-9, 10-10
Vicino al margine .....	10-11
Tasto Qualità (copia) .....	10-6
Tasto Qualità (copia) .....	10-5
telefono esterno .....	1-8
telefono interno, utilizzo .....	5-6
testo, digitazione .....	4-4
Caratteri speciali .....	4-5
Toni (composizione) .....	4-9
Toni fax .....	1-6
Trasmissione cumulativa differita .....	6-20
True2Life® PhotoCapture Center™ ....	11-18
Stampa .....	13-12

## V

Vicino al Margine Stampa .....	13-7
Vicino al margine Copia .....	10-11
Volume, impostazione .....	4-5
diffusore .....	4-6
segnale acustico .....	4-6
suoneria .....	4-5

# Scheda di accesso per il recupero remoto

Se si prevede di ricevere messaggi quando si è fuori sede, si consiglia di portare con sé la scheda recante il codice di accesso per il recupero remoto dei fax stampata sotto. Per utilizzare la scheda come pratico promemoria, basta ritagliarla e piegarla in modo da conservarla nel portafoglio o nell'organizer. Tenendo questa scheda a portata di mano è possibile trarre il massimo vantaggio dall'utilizzo delle funzioni di inoltro, paging e recupero remoto offerte dall'apparecchio.

<b>SCHEDA ACCESSO RECUPERO REMOTO</b>	
<b>VERIFICA STATO RICEZIONE</b> Premiere <b>971</b> 1 segnale acustico prolungato - Uno o più messaggi fax 3 segnali acustici brevi - Nessun messaggio	<b>Utilizzo del codice di accesso per il recupero remoto</b> <b>1</b> Digitare il proprio numero di fax da un altro apparecchio fax funzionante a toni. <b>2</b> Quando l'apparecchio risponde alla chiamata, digitare subito il codice di accesso per il recupero remoto (159-✳). <b>3</b> L'apparecchio segnala il tipo di messaggi ricevuti: 1 segnale acustico prolungato - Uno o più messaggi fax Nessun segnale acustico - Nessun messaggio <b>4</b> Dopo due brevi segnali acustici, immettere un comando. <b>5</b> Una volta terminato premere <b>90</b> per reimpostare l'apparecchio. <b>6</b> Ritagliare.
<b>MODIFICA DEL MODO RISPONDA</b> Premiere <b>98</b> per per TAD ESTERNO, premere 1. FAX/TEL., premere 2. SOLO FAX, premere 3.	
<b>USCITA DAL FUNZIONAMENTO REMOTO</b> Premiere <b>90</b> .	

← Piegare

**Modifica del codice di accesso per il recupero remoto**

- 1** Premere **Menu/Set**, 2, 5, 3.
- 2** Digitare un numero a tre cifre da 000 a 999.  
Il carattere \* non può essere modificato.
- 3** Premere **Menu/Set**.
- 4** Premere **Stop/Uscita**.

**Comandi remoti**

**MODIFICA DELL'IMPOSTAZIONE PER IL PAGINIGLIOLTRO FAX**  
 Premere **9 5** Per disattivare la funzione, premere **1**  
*e poi* Per selezionare l'altro fax, premere **2**.  
 Per selezionare paging, premere **3**.

**Recupero D UN FAX**  
 Premere **9 6**  
*poi per* Per recuperare tutti i fax, premere **2**.  
 Immettere il numero dell'apparecchio fax remoto seguito da **##**  
 Dopo il segnale acustico, ritaganciare e attendere.  
 Per cancellare tutti i messaggi fax, premere **3**.

Piegare →

At your side.  
**brother**®

Questo apparecchio è omologato esclusivamente per l'uso nel Paese d'acquisto. I negozi o i concessionari Brother di zona non forniranno assistenza per apparecchi acquistati in altri Paesi.