

FAX-8360P

MANUEL DE L'UTILISATEUR

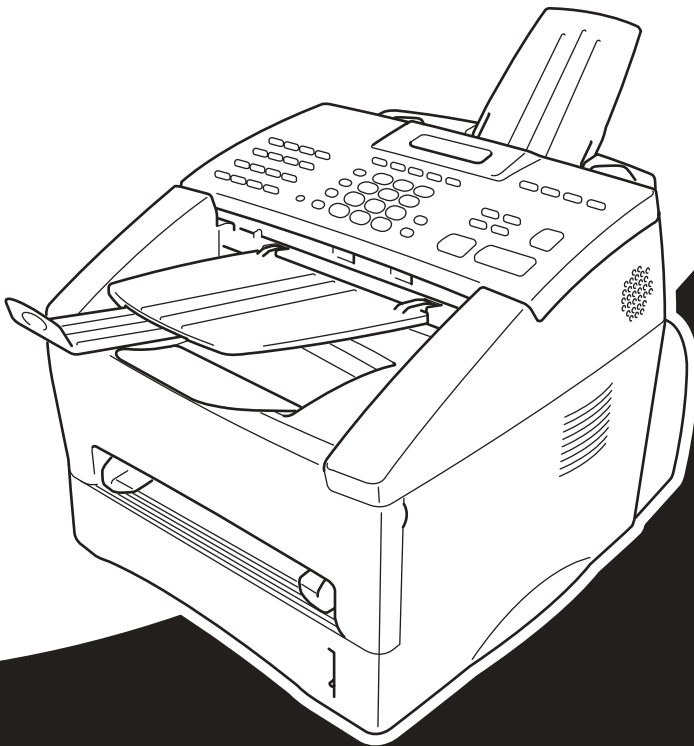

CE

At your side.
brother®

Version B

CET APPAREIL EST CONCU POUR FONCTIONNER AVEC UNE LIGNE RTPC ANALOGIQUE A DEUX FILS EQUIPEE DU CONNECTEUR APPROPRIE.

INFORMATION D'AGREMENT

Brother signale qu'il est possible que ce produit ne fonctionne pas correctement dans un pays autre que celui où il a été acheté, et qu'il n'offre aucune garantie dans le cas où ce produit serait utilisé sur des lignes de télécommunication publiques d'un autre pays.



EC Declaration of Conformity under the R & TTE Directive

Manufacturer

Brother Industries Ltd.,
15-1, Naeshiro-cho, Mizuho-ku,
Nagoya 467-8561, Japan

Plant

Brother Corporation (Asia) Ltd.,
Brother Buji Nan Ling Factory,
Gold Garden Ind., Nan Ling Village,
Buji, Rong Gang, Shenzhen, China

Herewith declare that:

Products description : Facsimile Machine
Type : Group 3 Laser
Model Name : FAX-8360P

Is in conformity with provisions of the R & TTE Directive (1999/5/EC) and we declare compliance with the following standards :

Safety : EN60950:1992 + A1:1993 + A2:1993 + A3:1995 + A4:1997 + A11:1997

EMC : EN55022:1998 Class B
EN55024:1998
EN61000-3-2:1995 + A1:1998 + A2:1998
EN61000-3-3:1995

Year in which CE marking was First affixed : 2002

Issued by : Brother Industries, Ltd.

Date : 11 March, 2002

Place : Nagoya, Japan

Signature :

Kazuhiro Dejima
Manager
Quality Audit Group
Quality Management Dept.
Information & Document Company



Déclaration de conformité CE conformément à la directive R & TTE

Constructeur

Brother Industries Ltd.,
15-1, Naeshiro-cho, Mizuho-ku,
Nagoya 467-8561, Japon

Fabricant

Brother Corporation (Asia) Ltd.,
Brother Buji Nan Ling Factory,
Golden Garden Ind., Nan Ling Village,
Buji, Rong Gang, Shenzhen, Chine

Déclarent par la présente que :

Description du produit : Télécopieur
Type : Groupe 3 Laser
Nom du modèle : FAX-8360P

est conforme aux dispositions de la Directive R & TTE (1999/5/EC) et nous déclarons la conformité aux normes suivantes :

Sécurité : EN60950:1992 + A1:1993 + A2:1993 + A3:1995 + A4:1997 + A11:1997
EMC : EN55022:1998 Classe B
EN55024:1998
EN61000-3-2:1995 + A1:1998 + A2:1998
EN61000-3-3:1995

Première année de l'apposition du marquage CE : 2002

Document émis par : Brother Industries, Ltd.
Date : 11 mars 2002
Lieu : Nagoya, Japan

Comment utiliser ce manuel

Nous vous remercions d'avoir choisi un appareil Brother.

Cet appareil a été conçu pour être d'un emploi facile ; les messages affichés sur son écran à cristaux liquides vous guident au fil de ses fonctions. Consacrez cependant un peu de temps à la lecture de ce manuel pour pouvoir exploiter au mieux toutes ses capacités.



De plus, l'appareil est doté d'une touche **Rapports**. Appuyez sur **Rapports** et **1** pour imprimer une liste utile des fonctions et opérations de base.

Pour trouver un renseignement

Tous les titres et sous-titres de chapitre sont repris dans la Table des matières. Vous serez en mesure de trouver un renseignement sur une fonction spécifique en vous reportant à l'index situé à la fin de ce manuel. Tout au long de l'ouvrage, vous verrez des symboles spéciaux qui vous alerteront sur des points importants, des renvois et des mises en garde. Les schémas illustrant certains écrans vous aideront également à choisir la séquence de touches appropriée.

Symboles utilisés dans ce manuel



Remarque ou information supplémentaire.



L'appareil risque d'être endommagé ou de ne pas fonctionner correctement si cette consigne n'est pas respectée.



Les avertissements indiquent les précautions à prendre pour éviter les risques de blessures corporelles.

Programmation conviviale

Votre appareil a été conçu pour une programmation conviviale à l'écran. La programmation conviviale vous aide à tirer pleinement parti de toutes les fonctionnalités de votre appareil.

Comme la programmation se fait à l'écran, nous avons créé des messages pilotes progressifs pour vous aider à programmer votre appareil. Il vous suffit donc de suivre les instructions qui s'affichent; elles vous guideront dans le choix des menus de fonction, des options de programmation et du paramétrage. De plus, vous pouvez programmer les paramètres plus rapidement en appuyant sur **Menu** et en tapant le numéro du menu à l'aide du pavé numérique.

Pour la liste complète des sélections des fonctions, des options et des réglages, voir *Tableau de Sélection de Menu*, page 11.

Table des matières

Comment utiliser ce manuel

Programmation conviviale

Table des matières	vi
--------------------------	----

PRÉPARATION ET UTILISATION SIMPLE

Guide de préparation et d'utilisation simple

Conseils de préparation et guide d'utilisation simple.....	3
Vue d'ensemble du panneau de commande	8
Mode menu	11
Tableau de Sélection de Menu	11

FONCTIONS DE BASE DU TELECOPIEUR

Chapitre 1 Configuration

Paramétrage initial.....	15
Réglage des paramètres	16
Enregistrement des numéros pour faciliter la composition	20

Chapitre 2 Envoi d'un fax

Paramètres de numérisation.....	22
Composer un numéro	23
Transmission.....	25

Chapitre 3 Réception d'un fax

Paramètres du mode de réception.....	27
Réception d'un fax	30

Chapitre 4 Utilisation du téléphone

Comment effectuer des appels téléphoniques avec un téléphone externe	32
--	----

Chapitre 5 Impression de rapports

Rapport de vérification de transmission et configuration du journal.....	35
Utilisation de la touche rapports.....	36

FONCTIONS AVANCEES DU TELECOPIEUR

Chapitre 6	Opérations d'envoi avancées	
	Opérations avancées.....	37
Chapitre 7	Opérations de réception avancées	
	Fonctionnement avec un téléphone externe ou un poste supplémentaire	45
Chapitre 8	Relève	
	Relève de réception.....	47
	Relève de transmission	49
Chapitre 9	Options de fax à distance	
	Réglage du mode de mémorisation des fax	50
	Réadressage de fax.....	50
	Extraction à distance	51

COPIE

Chapitre 10	Faire des copies	
	Fonctions élémentaires de copie	54
	Paramétrage provisoire de la copie	55
	Qualité des copies – Paramètres par défaut	59

ENTRETIEN

Chapitre 11	Dépistage des pannes et entretien	
	Messages d'erreur	63
	Bourrages de document et de papier	66
	Emballage et transport de l'appareil	73
	Entretiens périodiques.....	76

IMPORTANT

Chapitre 12	Consignes de sécurité importantes	
	Consignes de sécurité importantes.....	86

ACCESSOIRES EN OPTION

Chapitre 13	Accessoires en option	
	Carte de mémoire.....	89
	Bac papier facultatif.....	92

ANNEXE

Chapitre 14 Caractéristiques

Caractéristiques électriques et environnement	94
Papier acceptable	95
Avis concernant l'élaboration et la publication du présent manuel...	96
Marques	96
Comment entrer du texte	97
A propos des télécopieurs.....	98
Glossaire	99
Index	103

Guide de préparation et d'utilisation simple

Procédure élémentaire d'installation et d'utilisation de l'appareil

Suivez cette procédure élémentaire pour préparer et utiliser l'appareil.

Toutefois, avant ces étapes, consultez les chapitres **Consignes de sécurité importantes** (page 86) et **Conseils de préparation et guide d'utilisation simple** (page 3).

Si vous avez besoin d'informations supplémentaires, consultez les sections **FONCTIONS DE BASE DU TELECOPIEUR** ou **FONCTIONS AVANCEES DU TELECOPIEUR**.

PRÉPARATION ET
UTILISATION SIMPLE

1 Veuillez lire le guide de configuration rapide

Suivez les instructions figurant dans le guide de configuration rapide de Brother pour configurer l'appareil.

2 Chargement du document

- Les documents à transmettre doivent être d'une largeur comprise entre 14.8 et 21.6 cm et faire entre 10 et 36 cm de long. Quelle que soit la largeur du papier, votre télécopieur ne peut numériser une image que sur une largeur de 20.7 cm. L'appareil ne peut pas numériser une zone de 4 mm environ à partir du haut et du bas de la page, quelle que soit la longueur du document.
- Prenez soin d'introduire les documents **face imprimée dessous, tête de page vers le bas**.
- Ajustez le guide-papier en fonction de la largeur du document.

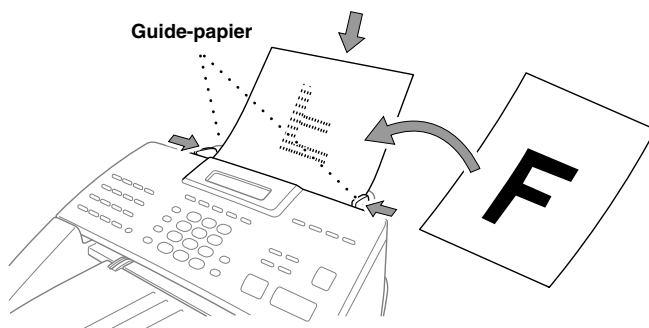

- Le chargeur automatique (ADF) peut contenir jusqu'à 30 pages, qui passent une à une dans l'appareil. Utilisez du papier standard ($64 \text{ g/m}^2 \sim 90 \text{ g/m}^2$) lorsque vous utilisez le chargeur ; si vous utilisez un papier plus épais, faites passer chaque feuille une à une pour éviter les bourrages de papier.

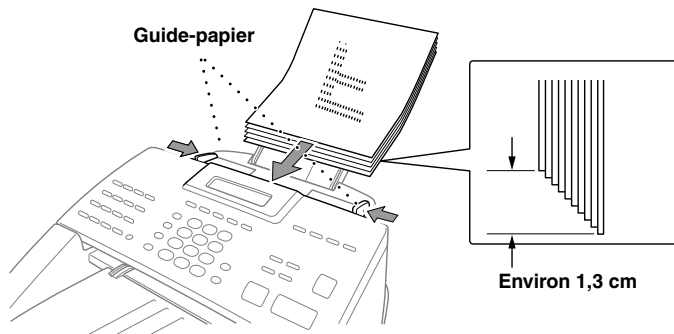



- **N'UTILISEZ PAS** un document gondolé, froissé, plié ou déchiré ni un document comportant des agrafes, des trombones, de la colle, du liquide pour papier ou du ruban adhésif. **N'UTILISEZ PAS** de carton, de journal, ou de tissu.
- Vérifiez que l'encre des documents est parfaitement sèche.

3 Envoi d'un fax

- ① Placez le document dans le chargeur, *face imprimée dessous*.
- ② Entrez le numéro du fax du correspondant.
- ③ Appuyez sur **Marche**.

4 Faire une seule copie

- ① Placez le document dans le chargeur, *face imprimée dessous*.
- ③ Appuyez sur **Copie**.
- ③ Pour arrêter la copie, appuyez sur **Arrêt/Sortie**. Appuyez de nouveau sur **Arrêt/Sortie** pour éjecter le document original. (Voir *Faire des copies*, page 54.)

5 Copies multiples

- ① Placez le document dans le chargeur, *face imprimée dessous*.
- ② Par le biais du pavé numérique, tapez le nombre d'exemplaires souhaités (99 maxi). Par exemple, tapez **3, 8** pour obtenir 38 exemplaires.
- ③ Appuyez sur **Copie**.

Conseils de préparation et guide d'utilisation simple

Choix d'un emplacement

Placez votre appareil sur une surface plate et stable, un bureau par exemple. Choisissez un endroit à l'abri des chocs et des vibrations. Placez votre appareil près d'une prise téléphonique murale et d'une prise électrique standard mise à la terre.



Évitez de placer l'appareil dans les endroits de passage fréquent. N'installez pas l'appareil à proximité d'un appareil de chauffage, de conditionnement d'air, ni près de produits chimiques, d'une arrivée d'eau ou d'un réfrigérateur. Ne choisissez pas un endroit exposé à un ensoleillement direct, à une chaleur excessive, à l'humidité ou à la poussière. Ne branchez pas votre appareil à une prise électrique contrôlée par des interrupteurs muraux ou des minuteries automatiques car toute interruption de l'arrivée du courant peut effacer les informations sauvegardées dans la mémoire de l'appareil. Ne branchez pas votre appareil sur le même circuit électrique que des appareils de forte puissance ou d'autres équipements susceptibles de perturber l'alimentation. Évitez les sources d'interférence telles que les haut-parleurs ou les supports de téléphones sans fil. Vérifiez qu'aucun obstacle ne vient gêner l'écoulement d'air provenant du ventilateur situé sur le côté droit de l'appareil.



- **Ne touchez jamais aux fils ou bornes téléphoniques non isolés sans avoir préalablement vérifié que la ligne téléphonique est bien coupée au niveau de l'interface du réseau.**
- **Évitez d'utiliser un téléphone lors d'un orage (hormis s'il s'agit d'un téléphone sans fil). En effet, la foudre peut, dans certains cas, présenter un risque d'électrocution.**
- **N'utilisez pas le téléphone pour signaler une fuite de gaz si vous vous trouvez à proximité de la fuite.**

Branchement du câble d'alimentation



- Cet appareil doit être équipé d'une prise de secteur mise à la terre. Si vous avez besoin d'utiliser un câble de secteur différent, vérifiez que l'appareil est équipé d'une prise mise à la terre.
- L'appareil étant relié à la terre par la prise de secteur, vous pouvez vous protéger des tensions dangereuses que peut transporter le réseau téléphonique en branchant l'appareil sur la ligne téléphonique alors qu'il est déjà sous tension. De même, quand vous voulez déplacer l'appareil, débranchez-le d'abord du réseau téléphonique puis du secteur.



IMPORTANT :

Si vous avez besoin d'enlever la prise de secteur moulée au câble pour la remplacer par un type approprié, jetez immédiatement la prise moulée après l'avoir sectionnée pour être sûr qu'elle ne sera pas branchée par erreur dans une prise sous tension et ainsi présenter un risque d'électrocution. Les fils du câble d'alimentation de cet appareil sont codés avec les couleurs suivantes :

- Vert-jaune : Terre
- Bleu : Neutre
- Marron : Phase

Les fils du câble d'alimentation de cet appareil peuvent ne pas correspondre aux codes de couleur identifiant les bornes de votre prise. Il faut donc procéder ainsi :

Le fil vert-jaune doit être relié à la borne de la prise portant la lettre "E" ou le symbole de mise à la terre \perp ou de couleur verte ou vert-jaune.

Le fil bleu doit être relié à la borne portant la lettre "N" ou de couleur noire.

Le fil marron doit être relié à la borne portant la lettre "L" ou de couleur rouge.

Autonomie de la mémoire

En cas de panne de courant, tous les réglages des menus sont enregistrés de manière permanente à l'exception des réglages uniquement valides pour le fax suivant (ex. contraste, mode outre-mer), et les documents présents dans la mémoire restent enregistrés pendant quelques jours grâce à la batterie de secours. (La durée de stockage en mémoire des documents est fonction du statut de la batterie et de la DIMM en option).

Branchements multilignes (PBX)

La plupart des bureaux utilisent un central téléphonique. L'appareil fonctionnera sur la plupart des centraux téléphoniques ou des systèmes à touches permettant une connexion analogique à deux fils. Toutefois, nous vous conseillons d'utiliser une ligne séparée pour l'appareil. Vous pourrez ainsi le laisser en mode Fax et recevoir des fax à toute heure.

En cas d'installation de l'appareil sur un PBX :

- 1 Le bon fonctionnement d'un appareil relié à un PBX n'est pas garanti en toutes circonstances. En cas de problème, consultez d'abord la société responsable de votre central.
- 2 Si tous les appels entrants sont pris par un standardiste, il est recommandé de configurer le mode de réception sur **MNL**. Tous les appels entrants doivent d'abord être considérés comme des appels téléphoniques.
- 3 Votre appareil peut fonctionner en mode de numérotation à impulsions (seulement pour la Suisse) ou à fréquences vocales.

Branchement d'un répondeur téléphonique externe (REP) à l'appareil

Séquence

Vous déciderez peut-être d'employer un répondeur téléphonique supplémentaire. Si vous vous servez d'un répondeur **externe** branché sur la même ligne que l'appareil, le répondeur répond à tous les appels. L'appareil tente de détecter une tonalité d'appel de fax (CNG). S'il l'obtient, il intercepte l'appel et reçoit le fax. En l'absence d'une tonalité d'appel fax, l'appareil n'intercepte pas l'appel et vos correspondants peuvent laisser un message sur votre répondeur comme de coutume.

Le répondeur doit répondre aux appels entrants dans un délai maximum de quatre sonneries. Toutefois, nous vous recommandons de régler le délai de réponse sur deux sonneries seulement. L'appareil ne peut entendre la tonalité d'appel fax CNG qu'une fois que le répondeur a répondu à l'appel. Si le répondeur répond au bout de quatre sonneries, il ne reste que 8 à 10 secondes d'émission de tonalité CNG pour la mise en communication des télécopieurs. Veillez à bien suivre les consignes de ce manuel concernant l'enregistrement de votre message annonce. N'utilisez pas la fonction d'économiseur de taxe avec un répondeur.



Il est important que le répondeur soit branché sur la prise murale. Ne vous servez pas d'un dédoubleur de ligne sur la fiche de ligne car cela peut engendrer des problèmes de prise des appels.

Branchements

- 1 Vous pouvez brancher un répondeur téléphonique externe (REP) à votre appareil, comme illustré ci-dessous.

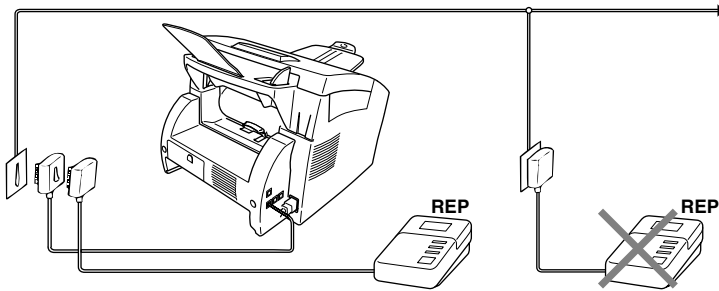

- 2 Réglez le nombre de sonneries du répondeur sur deux sonneries ou moins.
- 3 Enregistrez le message annonce (voir plus loin).
- 4 Programmez le répondeur externe pour qu'il réponde aux appels.
- 5 Pour configurer le mode Réception sur **REP**, appuyez sur **Réception**.

Message annonce du répondeur externe

Les contraintes de durée sont importantes pour l'enregistrement de votre annonce. Le message doit décrire la procédure à suivre pour les transmissions de fax manuelles et automatiques.

- 1 Il vous est conseillé d'enregistrer un message annonce ne faisant pas plus de 20 secondes.
- 2 Prévoyez deux secondes de silence au début de votre annonce.
(Ceci permet à l'appareil d'entendre la tonalité d'appel fax avant le début de l'annonce de manière à accélérer la réception).
- 3 Nous vous conseillons de terminer votre annonce en indiquant votre code d'activation à distance à l'intention des correspondants qui souhaitent vous envoyer un fax manuellement. Par exemple :
"Après le bip, veuillez laisser un message ou envoyer un fax en composant le *51 et en appuyant sur la touche Marche ou Start."

Veuillez noter que certains fax envoyés manuellement ne peuvent pas être reçus en mode automatique car certains télécopieurs n'envoient pas de tonalité fax en mode manuel. Dans un tel cas, vous devez indiquer à vos correspondants qu'ils doivent entrer le code d'activation à distance pour envoyer un fax.

Connecter un téléphone externe ou un poste supplémentaire

Vous pouvez connecter un téléphone séparé sur votre appareil ; voir illustration ci-dessous.

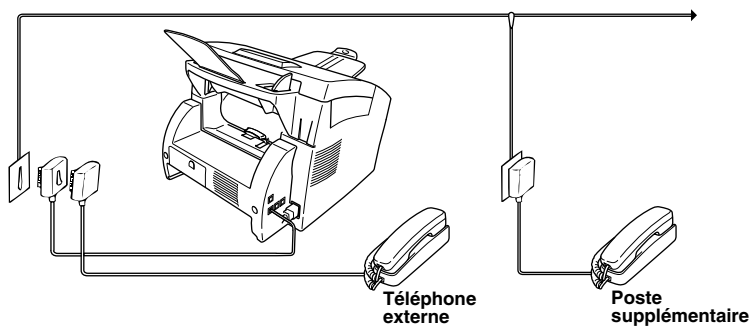

Chaque fois que le téléphone externe (ou le répondeur) est utilisé, l'écran affiche le message **TELEPHONE**.

Vue d'ensemble du panneau de commande

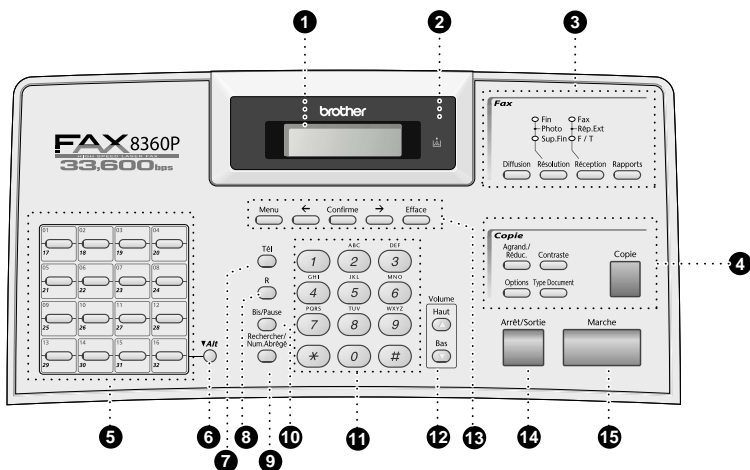

1 Ecran à cristaux liquides

L'écran affiche des messages qui vous aident à paramétrer et à utiliser l'appareil.

2 Témoin de toner vide

L'indicateur de toner clignote lorsque le toner touche à sa fin pour vous inviter à vous procurer une cartouche neuve. Vous pourrez tout de même continuer l'impression tant que le témoin ne reste pas allumé en permanence.

3 Touches/Témoins Fax :

Témoins de résolution

Ces témoins vous indiquent le mode de résolution sélectionné.

Voyants indicateurs de mode de réception

Ces témoins vous indiquent comment l'appareil va traiter les appels entrants.

Diffusion

Servez-vous de cette touche lorsque vous souhaitez envoyer un fax à plusieurs correspondants différents (jusqu'à 282 numéros en une seule opération).

Résolution

Permet de régler la résolution lors de l'envoi d'un fax.

Réception

Permet de sélectionner la manière dont l'appareil traite les appels entrants.

Rapports

Cette touche vous permet d'accéder au menu Rapports afin que vous puissiez sélectionner un rapport à imprimer : Aide, Numérotation rapide, Journal, Vérifier transmission, Liste de configuration du système et Formulaire de commande.

4 Touches de Copie :**Agrand./Réduc.**

Cette touche vous permet de sélectionner un facteur d'agrandissement ou de réduction : 50%, 71%, 100%, 141%, 150%, 200% ; pour plus de choix, sélectionnez **MNL** et utilisez le pavé numérique pour taper un pourcentage entre 50% et 200%.

Options

Cette touche vous permet de sélectionner rapidement et facilement des paramètres provisoires (uniquement pour la prochaine copie).

Contraste

Appuyez sur cette touche pour changer provisoirement le contraste.

Type Document

Permet de sélectionner la résolution de copie en fonction du type du document original.

Copie

Cette touche permet de faire une copie.

5 Monotouches

Ces 16 touches vous permettent d'accéder aux 32 numéros de téléphone préalablement enregistrés.

6 Alt

Cette touche donne accès aux monotouches "17" à "32".

7 Tél (Téléphone)

Cette touche sert à avoir une conversation téléphonique si le combiné externe est décroché en pseudo-sonnerie F/T etc.

8 R (Rappel)

Cette touche permet d'accéder à une ligne extérieure et/ou de rappeler l'opérateur ou de transférer un appel vers un autre poste connecté au PBX (central téléphonique privé).

9 Rechercher/Num.Abrégé

Vous permet de consulter les numéros programmés dans la mémoire de numérotation. Vous permet aussi de composer des numéros préprogrammés en tapant # suivi d'un code à trois chiffres.

10 Bis/Pause

Cette touche recompose le dernier numéro appelé. Elle permet également d'insérer une pause dans les numéros à composition automatique.

11 Pavé numérique

Il permet de composer les numéros de téléphone et de fax et peut servir de clavier pour taper des informations dans l'appareil.

* permet de commuter le mode de numérotation en cours d'appel entre "IMPULS." et "TONAL."

12 Volume Haut / Bas

Vous permet d'ajuster le volume du haut-parleur et de la sonnerie.

13 Touches de programmation :

Menu

Vous permet d'accéder au mode de fonction et de programmation.

(Flèche gauche)

Déplace le curseur de l'afficheur vers la gauche et affiche l'option/la fonction de menu précédente.

Cette touche sert également à effectuer une recherche alphabétique des noms des numéros enregistrés.

Confirme

Pour enregistrer un paramètre de fonction dans l'appareil.

(Flèche droite)

Déplace le curseur de l'afficheur vers la droite et affiche l'option/la fonction de menu suivante.

Cette touche sert également à effectuer une recherche alphabétique des noms des numéros enregistrés.

Efface

Cette touche permet d'effacer des données enregistrées ou permet de revenir une étape en arrière dans le menu des fonctions.

14 Arrêt/Sortie

Permet d'interrompre la réception ou l'envoi d'un fax, d'annuler une opération ou de quitter le mode fonction.

15 Marche



Permet de lancer une opération (exemple : envoi de fax).

Mode menu

Appuyez sur la touche **Menu** pour faire apparaître les options suivantes.

Puis appuyez sur **1** pour faire apparaître le Menu de Configuration Générale—**OU**—Appuyez sur **2** pour le Menu Fax—**OU**—Appuyez sur **3** pour le Menu Copie.

Lorsque vous êtes en Mode Menu, l'appareil affiche une liste de Menus de Niveau 1 que vous pouvez sélectionner. Ces options de menu s'affichent les unes après les autres sur l'écran d'affichage. Pour sélectionner une option, appuyez sur **Confirmer** lorsqu'elle s'affiche à l'écran.

Vous pouvez faire défiler les options plus rapidement en appuyant sur la touche . Lorsque l'option de votre choix s'affiche à l'écran, appuyez sur **Confirmer**. (Utilisez la touche  pour faire défiler dans le sens inverse si vous venez de passer l'option de votre choix ou pour réduire le nombre d'appuis de touche. Les deux touches fléchées affichent toutes les options, l'une dans un sens et l'autre dans l'autre sens.)

Après la sélection, l'écran affiche **CONFIRME**.



Pour quitter le mode Menu, appuyez sur **Arrêt/Sortie**.

Tableau de Sélection de Menu

Si vous maîtrisez les opérations de base pour programmer votre MFC, vous pouvez effectuer la plupart des autres réglages de programmation sans l'aide du Manuel de l'utilisateur. Pour comprendre les sélections des fonctions, les options et les réglages disponibles, utilisez le Tableau de Sélection de Menu ci-dessous.

Menu principal	Sous-menu	Sélections par menu	Options	Descriptions	Page	
1. PARA. GENERAL	1. DATE/HEURE	—	—	Pour programmer l'affichage LCD de la date et de l'heure et pour les imprimer sur les rapports de transmission, etc	15	
	2. ID STATION	—	—	Programmation du nom et du numéro de fax qui figurent sur chaque page transmise.	15	
	3. VOLUME	1. SONNERIE		HAUT MED BAS OFF	Réglage du volume de la sonnerie.	16
		2. BIP SONORE		HAUT BAS OFF	Réglage du volume du bip sonore.	16
		3. HAUT-PARLEUR		HAUT MED BAS OFF	Réglage du volume du haut-parleur.	17
	4. PBX	—		ON OFF	Activation de cette fonction si l'appareil est raccordé à un PBX (central privé).	17

* Le réglage du fabricant (option) est affiché en caractères gras.

Menu principal	Sous-menu	Sélections par menu	Options	Descriptions	Page
1. PARA. GENERAL (suite)	5. HEURE ETE/HIV.	—	—	Permet de décaler l'horloge de l'appareil d'une heure en fonction de l'heure d'été ou de l'heure d'hiver.	18
	6. ECONOMIE TONER	—	ON OFF	Pour prolonger la durée de vie de la cartouche de toner.	18
	7. ECO. ENERGIE	—	ON OFF	Mode d'économie d'énergie. Réduit la consommation électrique.	18
	8. MODE VEILLE	—	—	Détermine le délai devant s'écouler avant le passage en veille de l'appareil.	18
	9. TONAL/IMPULS.	—	TONAL. IMPULS.	Sélection du mode de numérotation.	19
2. FAX	1. PARAM. RC.	1. LONG. SONNERIE	05 04 03	Règle le nombre de sonneries émises avant la prise d'appel par l'appareil en mode Fax/Tél (F/T) ou en mode Fax.	28
		2. DUREE SON. F/T	70 40 30 20	Pour régler la durée de la double sonnerie en mode Fax/Tél (F/T).	28
		3. DETECTION FAX	ON OFF	Pour recevoir des fax sans avoir à appuyer sur la touche Marche quand vous répondez à l'appel sur un téléphone externe.	29
		4. CODE DISTANCE	ON (*51, #51) OFF	Permet d'activer/de désactiver l'appareil d'un endroit distant. Ces codes peuvent également être personnalisés.	46
		5. REDUCTION AUTO	ON OFF	Pour réduire la taille de l'image.	30
		6. RECP. EN MEM.	ON OFF	Mémorise automatiquement tous les fax entrants en cas d'épuisement du papier.	31
		7. DENSITE TONER	-■■■■□□+	Permet d'obtenir des impressions plus claires ou plus foncées.	30
		8. RELEVÉ RC	STANDARD PROTEGE ENV.DIFF.	Permet d'appeler un autre télécopieur pour en extraire un fax.	47

* Le réglage du fabricant (option) est affiché en caractères gras.

Menu principal	Sous-menu	Sélections par menu	Options	Descriptions	Page
2. FAX (suite)	2. PARAM. TX.	1. CONTRASTE	AUTO CLAIR FONCE	Pour modifier l'aspect clair ou foncé d'un document transmis.	22
		2. RESOLUTION FAX	STANDARD FIN SUP.FIN PHOTO	Permet de changer le réglage par défaut de la résolution de fax.	22
		3. ENVOI DIFFERE	—	Pour programmer l'envoi ultérieur de documents.	39
		4. TX DIFFERE	ON OFF	Envoie tous les fax différés envoyés au même numéro de fax et au même moment qu'une transmission.	39
		5. TX IMMEDIAT	FAX SUIVANT UNIQ ON OFF	Quand la mémoire est saturée, vous pouvez envoyer des fax en temps réel.	26
		6. RELEVÉ TX	STANDARD PROTEGE	Configure la transmission par relève de telle manière à ce que quelqu'un puisse appeler votre appareil pour recevoir un fax de votre part.	49
		7. PARAM. PG	FAX SUIVANT UNIQ ON OFF IMP. EXEMPLE	Envoie automatiquement une page de garde programmable ou lance l'impression d'un spécimen de page de garde.	37
		8. NOTE PG	—	Permet de programmer un message personnalisé pour la page de garde.	38
		9. MODE OUTRE-MER	ON OFF	A utiliser en cas de difficulté de transmission à l'étranger.	39
	3. ENTR. ABREGÉES	1. NUM. MONOTOUCHE	—	Enregistre les numéros dans la mémoire afin de les composer en appuyant sur une seule touche.	20
		2. NUM. ABREGÉ	—	Permet d'enregistrer des numéros dans la mémoire afin qu'ils puissent être composés en appuyant seulement sur cinq touches.	20
		3. GROUPEMENT	—	Configuration d'un groupe de diffusion.	41
	4. PARAM. RAPPORT	1. RAP. TRANSMIS.	ON ON+IMAGE OFF OFF+IMAGE	Configuration initiale pour le rapport de vérification de transmission et la périodicité du journal.	35
		2. PERIOD. JOURNAL	TOUS LES 50 FAX 6/12/24 heures 2/7 jours OFF		35

* Le réglage du fabricant (option) est affiché en caractères gras.

Menu principal	Sous-menu	Sélections par menu	Options	Descriptions	Page	
2. FAX (suite)	5. OPT. ACC. DIST	1. READDRESS. FAX	ON OFF	Configure l'appareil pour le réadressage des fax.	50	
		2. MEMORISER FAX	ON OFF	Enregistre les fax entrants dans la mémoire pour réadressage de fax et extraction à distance.	50	
		3. ACCES A DIST	159*	Permet de programmer un code pour l'extraction des fax à distance.	51	
		4. IMPR. DOCUMENT	—	Permet d'imprimer les fax entrants enregistrés dans la mémoire.	31	
		5. IMPR. BACKUP	ON OFF	Permet d'imprimer une copie des fax au moment où ils sont enregistrés dans la mémoire.	50	
	6. JOBS EN ATT.	—	—	Pour vérifier les tâches en mémoire ou annuler un envoi différé ou une relève.	42	
	0. DIVERS	1. SECURITE MEM	—	—	Interdit l'accès à la plupart des fonctions hormis la réception de fax en mémoire.	43
		2. BAC INFERIEUR (uniquement avec cassette optionnelle)	—	—	Sélectionnez ON si vous utilisez la cassette papier optionnelle et choisissez la cassette que vous souhaitez utiliser pour imprimer.	19
		3. VIE TAMBOUR	—	—	Vous pouvez vérifier la durée de vie restante du tambour à l'écran.	83
	3. COPIE	1. MODE COPIE	—	AUTO TEXTE PHOTO	Sélectionne la résolution de la copie en fonction de votre type de document.	60
2. CONTRASTE		—	-■■■■□□+	Pour ajuster le contraste.	60	
3. TYPE PAPIER		—	FIN ORDINAIRE EPAIS LOURD	Pour identifier le type de papier chargé dans la cassette de papier.	60	

* Le réglage du fabricant (option) est affiché en caractères gras.

1 Configuration

Paramétrage initial

Réglage de la date et de l'heure

L'appareil affiche la date et l'heure et les imprime sur chaque fax transmis.

En cas de coupure de courant, l'appareil conserve les données concernant la date et l'heure pendant plusieurs heures.

- 1 Appuyez sur **Menu, 1, 1**.
- 2 Entrez les deux chiffres de l'année et appuyez sur **Confirme**. Pour l'appareil, "02" correspond à l'année 2002.
- 3 Entrez les deux chiffres du mois et appuyez sur **Confirme**.
- 4 Entrez les deux chiffres de la date du jour et appuyez sur **Confirme**.
- 5 Entrez l'heure exprimée sur la base d'un format de 24 heures et appuyez sur **Confirme**.
- 6 Appuyez sur **Arrêt/Sortie**.

Réglage de l'identité de l'appareil (ID Station)

Vous pouvez enregistrer vos nom, numéro de fax et numéro de téléphone dans ce paramètre. Le nom et le numéro de fax seront imprimés sur les pages de garde du fax ainsi que sur toutes les autres pages du fax que vous envoyez. (Le numéro de téléphone n'est imprimé que sur les pages de garde.) (Voir *Page de garde électronique*, page 37.)

Lorsque vous tapez des numéros de fax et de téléphone, il est important de respecter le format international normalisé décrit ci-dessous :

- caractère "+" (plus) (Appuyez sur *).
- indicatif pays (ex. : "33" pour la France, "44" pour le Royaume-Uni).
- indicatif local moins les "0" de tête le cas échéant ("9" en Espagne)
- un espace vierge
- votre numéro sur le central local, y compris les espaces vierges de séparation pour une meilleure lisibilité.

Exemple : votre appareil est installé en France et utilisé pour les messages télécopiés ainsi que pour les appels vocaux. Votre numéro est le 01 44 44 55 55 (en région parisienne). Vous devez donc programmer l'identité de votre appareil comme suit : +33 1 44 44 55 55

- 1 Appuyez sur **Menu, 1, 2**.
- 2 Entrez votre numéro de fax (20 chiffres maxi.) et appuyez sur **Confirme**.
- 3 Entrez votre numéro de téléphone (20 chiffres maxi.) et appuyez sur **Confirme**.
- 4 Entrez votre nom (20 caractères maxi.) en vous servant du pavé numérique. Pour insérer un espace, appuyez deux fois sur .
- 5 Appuyez sur **Confirme**.
- 6 Appuyez sur **Arrêt/Sortie**.





- Pour entrer votre nom voir *Comment entrer du texte*, page 97.
- Le numéro de téléphone tapé ne sert que pour les éléments de la Page de garde.
- Si vous n'indiquez pas de numéro de fax, vous ne pourrez entrer aucune information supplémentaire.
- Pour taper un espace, appuyez sur  une fois entre des chiffres et deux fois entre des lettres.
- Si vous avez déjà programmé l'identité de votre poste, le message vous invite à taper "1" pour modifier les données ou "2" pour quitter la fonction sans faire de modification.

Réglage des paramètres

Paramètres de volume

Volume de la sonnerie

Vous pouvez régler le volume de la sonnerie de l'appareil. La sonnerie peut être éteinte pour une réception silencieuse le cas échéant.

- 1 Appuyez sur **Menu, 1, 3, 1**.
- 2 Appuyez sur  ou  pour sélectionner **OFF, BAS, MED** ou **HAUT**.
- 3 Appuyez sur **Confirme** lorsque l'écran affiche la valeur souhaitée.
- 4 Appuyez sur **Arrêt/Sortie**.

—OU—



Vous pouvez régler le volume de sonnerie lorsque l'appareil est au repos. Vous pouvez également désactiver la sonnerie (**OFF**).

Appuyez sur **Haut** ou **Bas** pour modifier le volume. A chaque appui de touche, l'appareil sonne pour vous permettre d'entendre le réglage courant qui est d'ailleurs affiché par l'écran. Chaque appui de touche permet de passer au réglage de volume suivant.

Le nouveau réglage reste opérationnel tant qu'il n'est pas modifié.

Volume du bip sonore

Vous pouvez régler le bip sonore sur **BAS, HAUT** ou **OFF**. En usine, l'appareil est réglé sur **BAS**. Lorsque le bip sonore est réglé sur **BAS** ou **HAUT**, l'appareil émet un bip à chaque appui d'une touche, en cas d'erreur ainsi qu'en fin d'envoi ou de réception de fax.

- 1 Appuyez sur **Menu, 1, 3, 2**.
- 2 Appuyez sur  ou  pour choisir votre réglage.
- 3 Lorsque l'écran affiche le réglage souhaité, appuyez sur **Confirme**.
- 4 Appuyez sur **Arrêt/Sortie**.

Volume du haut-parleur

Vous pouvez régler le volume du haut-parleur.

- 1 ▶ Appuyez sur **Menu, 1, 3, 3.**
- 2 ▶ Appuyez sur **←** ou **→** pour sélectionner le niveau de volume souhaité (**OFF, BAS, MED** ou **HAUT**).
- 3 ▶ Appuyez sur **Confirme** lorsque l'écran affiche la valeur souhaitée.
- 4 ▶ Appuyez sur **Arrêt/Sortie**.

PBX et TRANSFERT

Votre appareil est réglé en usine pour être connecté au réseau téléphonique public commuté. De nombreux bureaux utilisent cependant un central téléphonique privé (PBX). Vous pouvez connecter votre télécopieur à la plupart des types de centraux privés. La fonction rappel de votre appareil ne supporte que le rappel à coupure temporisée (TBR). Généralement, le PBX fonctionne avec cela pour accéder à une ligne extérieure ou pour transférer un appel à un autre poste : cette option fonctionne en appuyant sur la touche **R**.

Réglage du mode PBX

Si votre appareil est relié à un PBX, choisissez le réglage **PBX:ON**. Dans le cas contraire, choisissez **OFF**.



- 1 ▶ Appuyez sur **Menu, 1, 4.**
- 2 ▶ Appuyez sur **←** ou **→** pour sélectionner **ON** (ou **OFF**).
- 3 ▶ Appuyez sur **Confirme** lorsque l'écran affiche la valeur souhaitée.
- 4 ▶ Appuyez sur **Arrêt/Sortie**.



Vous pouvez programmer l'appui de la touche **R** comme faisant partie intégrante de la programmation d'une monotouche ou d'un numéro abrégé. Lors de la programmation d'une monotouche ou d'un numéro abrégé (fonctions 2-3-1 ou 2-3-2), appuyez d'abord sur **R** (l'écran affiche "!") puis entrez le numéro de téléphone. Grâce à cette opération, vous n'aurez pas besoin d'appuyer sur **R** à chaque fois que vous voudrez composer un numéro monotouche ou abrégé. (Voir *Enregistrement des numéros pour faciliter la composition*, page 20.) Toutefois, si le PBX est réglé sur **OFF**, vous ne pourrez pas vous servir des monotouches ou des numéros abrégés qui comprennent la touche **R** dans leur programmation.

Réglage du changement d'heure



Grâce à cette fonction, vous pouvez facilement avancer ou retarder l'horloge de l'appareil d'une heure en fonction de l'heure d'été ou d'hiver.

- 1 Appuyez sur **Menu, 1, 5**. L'écran affiche
- 2 Appuyez sur  ou  pour choisir l'heure d'été afin d'avancer l'horloge d'une heure ou pour choisir l'heure d'hiver afin de retarder l'horloge d'une heure, et appuyez sur **Confirme**.
- 3 Appuyez sur **1** pour passer à l'heure d'hiver ou à l'heure d'été—**OU**—Appuyez sur **2** pour quitter le menu sans valider les modifications.

HEURE ETE ?
CHOIX ←→ & CONF

Economie de toner

Cette fonction vous permet d'économiser le toner. Lorsqu'elle est activée (**ON**), l'impression est légèrement plus claire. Par défaut, cette fonction est réglée sur **OFF**.

- 1 Appuyez sur **Menu, 1, 6**.
- 2 Appuyez sur  ou  pour sélectionner **ON** (ou **OFF**).
- 3 Appuyez sur **Confirme**.
- 4 Appuyez sur **Arrêt/Sortie**.

Mode Veille



Le mode Veille réduit la consommation électrique en mettant hors tension l'unité de fixation à l'intérieur de l'appareil lorsque ce dernier est au repos. Vous pouvez spécifier l'intervalle devant s'écouler (de 00 à 99 minutes) avant que l'appareil ne passe en mode de veille. Le compteur de veille est automatiquement remis à zéro dès que l'appareil reçoit un fax ou fait une copie. Le réglage par défaut est de 5 minutes. Lorsque l'appareil est en mode de veille, le terme **VEILLE** s'affiche. Quand vous essayez d'imprimer un fax/liste ou de faire une copie en mode de veille, un bref délai s'écoule pendant que l'unité de fixation monte en température.

- 1 Appuyez sur **Menu, 1, 8**.
- 2 A l'aide du pavé numérique, entrez l'intervalle de passage en veille (compris entre 00 et 99).
- 3 Appuyez sur **Confirme**.
- 4 Appuyez sur **Arrêt/Sortie**.

Economie d'énergie



Le mode Economie d'énergie, réglé en coupant l'UC à l'intérieur de l'appareil, permet une réduction de la consommation d'énergie, et ce plus qu'en mode de Veille. Si le mode Economie d'énergie est actif (**ON**) quand l'appareil est au repos, il passe automatiquement en mode Economie d'énergie. En mode Economie d'énergie, vous ne pouvez pas utiliser la fonction Détection de fax ou Activation à distance.

L'appareil n'affiche alors ni la date ni l'heure.

- 1 Appuyez sur **Menu, 1, 7**.
- 2 Appuyez sur  ou  pour sélectionner **ON** (ou **OFF**).
- 3 Appuyez sur **Confirme** lorsque l'écran affiche la valeur souhaitée.
- 4 Appuyez sur **Arrêt/Sortie**.



Paramétrage du mode de numérotation (Tonalité/Impulsions)

A la livraison, votre appareil est réglé sur le mode de numérotation par fréquences vocales **TONAL.** Si vous utilisez une ligne téléphonique à signalisation par impulsions, **IMPULS.**, vous pouvez changer ce réglage et passer sur **IMPULS.** en adoptant la procédure suivante.







- 1 Appuyez sur **Menu, 1, 9**. L'écran vous invite à choisir **IMPULS.** (ou **TONAL.**).
- 2 Utilisez  ou  pour choisir le mode de numérotation souhaité.
- 3 Appuyez sur **Confirme** une fois que l'écran affiche le mode souhaité.
- 4 Appuyez sur **Arrêt/Sortie**.

Bac Inférieur (uniquement avec cassette papier optionnelle)

Vous pouvez régler l'appareil afin que ce dernier sache reconnaître le bac inférieur optionnel. Lorsque le bac inférieur est réglé sur **ON**, vous pouvez définir la cassette qui sera utilisée pour les fax ou pour les copies.

- 1 Après avoir configuré le bac inférieur optionnel, appuyez sur **Menu, 2, 0, 2**.
- 2 Appuyez sur  ou  pour sélectionner **ON** (ou **OFF**).
- 3 Appuyez sur **Confirme**.

Lorsque le **BAC INFÉRIEUR** optionnel est réglé sur **ON**, vous pouvez définir l'utilisation du bac. Le réglage par défaut, **AUTO**, permet à l'appareil de sélectionner le bac inférieur si le bac supérieur est vide. Choisissez **SUPERIEUR** ou **INFÉRIEUR** si vous souhaitez garder du papier spécial dans l'autre bac et en contrôler l'utilisation.

- 4 Pour définir l'utilisation du bac pour des fax, appuyez sur  ou  pour sélectionner **POUR FAX**, puis appuyez sur **Confirme**.
—OU—
Pour définir l'utilisation du bac pour des copies, appuyez sur  ou  pour sélectionner **POUR COPIE**, puis appuyez sur **Confirme**.
- 5 Appuyez sur  ou  pour sélectionner **AUTO**, **SUPERIEUR** ou **INFÉRIEUR** puis appuyez sur **Confirme**.
- 6 Appuyez sur **Arrêt/Sortie**.

Enregistrement des numéros pour faciliter la composition

Vous pouvez programmer l'appareil pour effectuer trois types de numérotation facile : Numéros monotouches, Numéros abrégés et Groupes pour la diffusion de fax. (Voir *Diffusion*, page 40.) Même en cas de coupure de courant, les numéros enregistrés dans la mémoire sont conservés.

Enregistrement des numéros monotouches

Vous pouvez enregistrer 32 numéros de fax/téléphone que vous pouvez composer en appuyant sur une seule touche. Vous pouvez également enregistrer les noms associés à ces numéros. Lorsque vous appuyez sur une monotouche, l'écran affiche le nom ou le numéro au fur et à mesure de la composition du numéro. (Voir *Numérotation monotouche*, page 23.)



Les monotouches ne correspondent pas aux touches du pavé numérique mais aux 16 touches (numéros 1-32). Pour utiliser les numéros de monotouche 17-32, maintenez la touche **Alt** appuyée pendant que vous appuyez sur la monotouche appropriée.

- 1 Appuyez sur **Menu, 2, 3, 1**.
- 2 Appuyez sur la monotouche à laquelle vous voulez assigner un numéro. L'écran indique l'emplacement sélectionné.
- 3 Tapez un numéro (20 chiffres maxi.) et appuyez sur **Confirme**. L'écran vous invite à taper un nom associé à ce numéro.
- 4 Servez-vous du pavé numérique pour entrer le nom (15 caractères maxi.). (Voir *Comment entrer du texte*, page 97.)—OU—Passez à l'étape 5 pour enregistrer un numéro sans lui associer de nom.
- 5 Appuyez sur **Confirme**. Retournez à l'étape 2 pour programmer un autre numéro monotouche—OU—Appuyez sur **Arrêt/Sortie**.

Lorsque vous composez un numéro monotouche, l'écran affiche le nom associé ou, en l'absence de nom, le numéro programmé.

Enregistrement des numéros abrégés

Vous pouvez enregistrer des numéros abrégés que vous composerez en appuyant sur cinq touches seulement. Vous disposez de 200 emplacements de numéros abrégés. (Voir *Numérotation abrégée*, page 33.)



- 1 Appuyez sur **Menu, 2, 3, 2**.
L'écran vous invite à indiquer un emplacement.
- 2 Utilisez le pavé numérique pour entrer un emplacement à trois chiffres (001-200), puis appuyez sur **Confirme**. L'écran affiche votre saisie et vous invite à entrer le numéro que vous souhaitez programmer.
- 3 Entrez le numéro (20 chiffres maxi.) et appuyez sur **Confirme**.
L'écran vous invite à entrer un nom associé à ce numéro.
- 4 Servez-vous du pavé numérique pour entrer le nom (15 caractères maxi.). (Voir *Comment entrer du texte*, page 97.)—OU—Passez à l'étape 5 pour enregistrer un numéro sans lui associer de nom.

- 5 Appuyez sur **Confirme**. Retournez à l'étape 2 pour programmer un autre numéro abrégé—OU—Appuyez sur **Arrêt/Sortie**.

Lorsque vous composez un numéro abrégé, l'écran affiche le nom que vous avez enregistré ou en l'absence de nom, le numéro programmé.

Modification des numéros monotouches et des numéros abrégés

Si vous tentez d'enregistrer un numéro monotouche ou un numéro abrégé à un emplacement contenant déjà un numéro, l'écran affiche le nom actuellement programmé à cet emplacement et vous invite à le modifier ou bien à quitter la fonction.

- 1 Appuyez sur **Menu, 2, 3, 1** et appuyez sur la monotouche pour laquelle vous souhaitez changer le numéro.
—OU—
Appuyez sur **Menu, 2, 3, 2** et utilisez le pavé numérique pour entrer un emplacement à trois chiffres (001-200), puis appuyez sur **Confirme**.
- 2 Appuyez sur **1** pour changer le numéro programmé ou appuyez sur **2** pour quitter le menu sans effectuer de changement.
- 3 Entrez un nouveau numéro.
 - ◆ Si vous souhaitez effacer le numéro préenregistré, appuyez sur **Efface** lorsque le curseur se trouve à l'extrême gauche des chiffres.
 - ◆ Si vous souhaitez changer un chiffre, utilisez  ou  pour positionner le curseur sous le chiffre à modifier et tapez le chiffre correct—OU—Appuyez sur **Efface** pour supprimer tous les caractères qui figurent sur et à droite du curseur.
- 4 Suivez les instructions indiquées sous la rubrique "Enregistrement des numéros monotouches" ou "Enregistrement des numéros abrégés".





Vous pouvez imprimer une liste de tous les numéros programmés. (Voir *Utilisation de la touche rapports*, page 36.)

Paramètres de numérisation

Contraste

Si votre document est très clair ou très foncé, vous pouvez, si vous le désirez, ajuster le contraste en conséquence. Servez-vous de **CLAIR** pour envoyer un document clair. Servez-vous de **FONCE** pour envoyer un document foncé. Ce réglage n'est que provisoire.



- 1 Placez le document dans le chargeur, face imprimée dessous.
- 2 Appuyez sur **Menu, 2, 2, 1**.
- 3 Utilisez  ou  pour sélectionner **AUTO, CLAIR** ou **FONCE**.
- 4 Lorsque l'écran affiche votre sélection, appuyez sur **Confirme**.
- 5 Appuyez sur **2** si vous avez terminé les réglages puis passez à l'étape 6—OU—Appuyez sur **1** pour faire d'autres réglages. L'écran revient au menu de paramétrage des envois PARAM.TX.
- 6 Entrez le numéro de fax et appuyez sur **Marche**.

Résolution du fax

Lorsque vous avez un document dans le chargeur, vous pouvez utiliser la touche **Résolution** pour changer provisoirement le réglage. Appuyez à plusieurs reprises sur **Résolution** jusqu'à ce que les voyants LED affiche le réglage souhaité.

—OU—

Vous pouvez changer le réglage par défaut.

- 1 Appuyez sur **Menu, 2, 2, 2**.
- 2 Appuyez sur  ou  pour sélectionner la résolution souhaitée et appuyez sur **Confirme**.
- 3 Appuyez sur **2** si vous avez terminé le choix des options—OU—Appuyez sur **1** si vous souhaitez sélectionner d'autres réglages. Le menu Configuration d'envoi s'affiche à nouveau.
- 4 Appuyez sur **Arrêt/Sortie**.

STANDARD	Convient pour la plupart des documents dactylographiés.
FIN	Idéal pour les petits caractères. Vitesse de transmission légèrement inférieure au mode standard.
SUP.FIN	Convient pour les dessins ou les petits caractères ; vitesse de transmission plus lente qu'en mode Fin.
PHOTO	A utiliser lorsque le document présente différents niveaux de gris. Vitesse de transmission lente.

Composer un numéro

Numérotation monotouche

- 1 Placez le document dans le chargeur, face imprimée dessous.
- 2 Appuyez sur la monotouche qui correspond au numéro que vous souhaitez appeler.
- 3 Appuyez sur **Marche**.





Si vous tentez d'utiliser un numéro monotouche ou abrégé qui n'est pas programmé, vous entendrez un bip sonore et l'écran affichera le message **NON ASSIGNE**. L'écran retourne à l'affichage de la date et de l'heure au bout de 2 secondes.

Numérotation abrégée

- 1 Placez le document dans le chargeur, face imprimée dessous.
- 2 Appuyez sur **Rechercher/Num.Abrégé**, puis sur **#** et le numéro abrégé à trois chiffres.
- 3 Appuyez sur **Marche**.

Rechercher

Vous pouvez rechercher les noms que vous avez enregistrés dans les mémoires des numéros monotouches et des numéros abrégés. (Voir *Enregistrement des numéros monotouches*, page 20 et *Enregistrement des numéros abrégés*, page 20.)

- 1 Placez le document dans le chargeur, face imprimée dessous.
- 2 Appuyez sur **Rechercher/Num.Abrégé**.
- 3 Pour rechercher des numéros, dans l'ordre alphabétique par nom, entrez la première lettre du nom puis appuyez sur  ou .
- 4 Lorsque le nom que vous souhaitez appeler s'affiche, appuyez sur **Marche**.

Numérotation séquentielle

Vous pouvez sauvegarder des séquences de numérotation très longues en les divisant et en les sauvegardant sous forme de numéros monotouches et de numéros abrégés. Ensuite, lors de la composition d'un numéro, vous pouvez combiner deux ou plusieurs numéros monotouches et/ou abrégés et même inclure une numérotation manuelle par le biais du pavé numérique. Vous pouvez utiliser ces numéros selon n'importe quelle combinaison. Le numéro combiné sera composé, dans l'ordre entré, dès que vous appuierez sur **Marche**.

Par exemple :

Vous pouvez enregistrer "555" sur la monotouche **01** et "7000" sur la monotouche **02**. Si vous appuyez sur les monotouches **01, 02** puis sur **Marche**, vous pouvez composer le "555 7000". Pour changer provisoirement un numéro, vous pouvez substituer une partie du numéro par une numérotation manuelle sur le pavé numérique. Ainsi, si vous appuyez sur la monotouche **01** et si vous tapez **7001** sur le pavé numérique, vous composerez le "555 7001".

L'utilisation des codes d'accès est simple. Pour un appel, vous avez parfois la possibilité de choisir parmi plusieurs réseaux de télécommunications longue distance ; les tarifs peuvent varier en fonction de l'heure et de la destination. Pour tirer parti des bas tarifs, vous pouvez enregistrer les codes d'accès ou les réseaux de télécommunications longue distance dans les numéros monotouches et les numéros abrégés.

Recomposition automatique et manuelle du numéro de fax

Recomposition automatique du numéro de fax : Si vous envoyez un fax automatiquement et si la ligne est occupée, l'appareil recompose automatiquement le numéro jusqu'à 3 fois toutes les 5 minutes.

Recomposition manuelle du numéro de fax : Rechargez le document devant être envoyé et appuyez sur **Bis/Pause** puis sur **Marche** pour recomposer une deuxième fois le dernier numéro composé.

Pause

Appuyez sur **Bis/Pause** pour insérer une pause entre les chiffres à composer.



Si l'appareil est connecté à un PBX, il vous faudra peut-être insérer un préfixe supplémentaire (par exemple "9") et une "pause" avant chaque numéro de fax ou de téléphone pour obtenir l'accès à la ligne extérieure. Lorsque vous appuyez sur **Bis/Pause**, un tiret "-" s'affiche à l'écran. En enregistrant une pause, vous pouvez créer un délai de 3.5 secondes.

Transmission

Transmission automatique

C'est la méthode de transmission de fax la plus facile.

IMPORTANT : ne décrochez pas le combiné du téléphone externe.

- 1 Placez le document dans le chargeur, face imprimée dessous.
- 2 Entrez le numéro de fax en utilisant un numéro monotouche, un numéro abrégé, la fonction Rechercher ou le pavé numérique.
- 3 Appuyez sur **Marche**.

Transmission manuelle (avec un téléphone externe)

La transmission manuelle vous permet d'entendre la tonalité d'appel, la sonnerie et le bip strident de réception de fax avant d'envoyer votre fax.

- 1 Placez le document dans le chargeur, face imprimée dessous.
- 2 Débranchez le combiné du téléphone externe et attendez la tonalité.
- 3 Entrez le numéro de fax que vous souhaitez appeler. (Vous pouvez composer le numéro en utilisant un numéro monotouche, un numéro abrégé, la fonction Rechercher ou le pavé numérique.) (Voir *Composer un numéro*, page 23.)
- 4 Lorsque vous entendez la tonalité fax, appuyez sur **Marche**.
- 5 Raccrochez le combiné du téléphone externe sur son support.

Multitâche

Vous pouvez numériser jusqu'à 50 messages dans la mémoire du fax, même si l'appareil est en train de recevoir ou d'envoyer un autre fax (de la mémoire). Vous pouvez faire des réglages provisoires pour chaque fax numérisé, à part pour Envoi différé et Relève TX.







Si le message **MEMOIRE SATUREE** s'affiche pendant la numérisation de la première page d'un fax, appuyez sur **Arrêt/Sortie** pour annuler la numérisation. Si le message **MEMOIRE SATUREE** s'affiche pendant la numérisation d'une page ultérieure, vous pouvez appuyer sur **Marche** pour transmettre les pages déjà numérisées, ou appuyer sur **Arrêt/Sortie** pour annuler l'opération.

- 1 Placez le document dans le chargeur, face imprimée dessous.
- 2 Entrez le numéro de fax à appeler.
- 3 Appuyez sur **Marche**. L'appareil commence à numériser le document et l'écran affiche le numéro de job (#XXX) du fax et l'espace mémoire disponible. Quand l'appareil commence à composer vous pouvez immédiatement répéter les étapes 1 à 3 pour le fax suivant.

Transmission en temps réel

Lorsque vous envoyez un fax, l'appareil numérise les documents en mémoire avant de les envoyer. Ensuite, dès que la ligne téléphonique est libre, l'appareil compose le numéro et transmet le fax. Si la mémoire est pleine, l'appareil peut envoyer le document en temps réel (même si **TX IMMEDIAT** est sur **OFF**).

Il se peut parfois que vous souhaitiez envoyer un document important immédiatement sans avoir à attendre la transmission depuis la mémoire. Vous pouvez régler **TX IMMEDIAT** sur **ON**.

- 1 Placez le document dans le chargeur, face imprimée dessous.
- 2 Appuyez sur **Menu, 2, 2, 5**.
- 3 Pour changer les réglages par défaut, appuyez sur  ou  pour sélectionner **ON** (ou **OFF**) et appuyez sur **Confirme**. Passez à l'étape 6—OU—Pour la transmission du fax suivant seulement, appuyez sur  ou  pour sélectionner **FAX SUIVANT UNIQ**.
- 4 Appuyez sur **Confirme**.
- 5 Pour le fax suivant seulement, appuyez sur  ou  pour sélectionner **ON** (ou **OFF**) et appuyez sur **Confirme**.
- 6 Appuyez sur **1** si vous souhaitez sélectionner des paramètres supplémentaires. L'écran affiche à nouveau le menu **PARAM. TX.—OU—** Appuyez sur **2** si vous avez fini de choisir les paramètres, puis passez à l'étape 7.
- 7 Si vous activez (**ON**) la transmission en temps réel uniquement pour le fax suivant, composez le numéro de fax et appuyez sur **Marche**.

Paramètres du mode de réception

Sélection du mode de réception



L'appareil dispose de quatre modes de réception. Vous pouvez sélectionner le mode qui vous convient le mieux en appuyant à plusieurs reprises sur **Réception** jusqu'à ce que vous ayez changé les voyants **Fax** et **F/T** en fonction du mode souhaité. Il vous faudra connecter un téléphone externe pour pouvoir sélectionner Fax/Tel (F/T) ou Mode manuel ou un répondeur externe pour sélectionner le Mode REP.

Réception	Description
(<input type="radio"/> signifie voyant éteint. <input checked="" type="radio"/> signifie voyant allumé.)	
1. FAX	Utilisez cette fonction si vous ne souhaitez recevoir que des messages de fax (et si vous souhaitez ne pas recevoir d'appels vocaux). L'appareil doit être connecté à sa propre ligne. L'appareil traite automatiquement chaque appel comme s'il s'agissait d'un fax. Vous ne pouvez pas recevoir d'appel vocal, mais si vous avez connecté un téléphone externe, vous pouvez composer un numéro et appeler un correspondant pour un appel vocal. (Il est recommandé d'adopter ce mode si l'appareil dispose de sa propre ligne.)
2. FAX/TEL (F/T) (avec un téléphone externe)	Utilisez cette fonction si vous pensez recevoir de nombreux fax et peu d'appels téléphoniques. L'appareil répond automatiquement à tous les appels. Si l'appel est un fax, l'appareil l'imprime. Si l'appel n'est pas un fax, il vous prévient en émettant une pseudo-sonnerie F/T, différente de la sonnerie habituelle, pour vous demander de décrocher le combiné. Si vous sélectionnez cette option, il vous faudra définir la longueur de la sonnerie et la durée de la sonnerie F/T (voir les pages suivantes).
3. RÉPONDEUR EXT. (avec un répondeur téléphonique externe)	C'est le seul réglage avec lequel vous pouvez utiliser un répondeur externe . Votre répondeur répond à chaque appel. Dès que le répondeur externe répond, l'appareil cherche à détecter des tonalités de fax. S'il en détecte, les messages de fax sont imprimés. (Voir <i>Branchement d'un répondeur téléphonique externe (REP) à l'appareil</i> , page 5.)
Le réglage REP ne fonctionne qu'avec un répondeur téléphonique externe. Les paramètres de longueur de sonnerie et de durée de sonnerie F/T n'ont pas d'effet dans ce mode.	
4. MANUEL (avec un téléphone externe)	Utilisez cette fonction si vous pensez recevoir de nombreux appels vocaux et peu de fax. Vous devez répondre vous-même à tous les appels. Si vous entendez une tonalité de fax, attendez que l'appareil se charge automatiquement de l'appel, puis raccrochez (voir la fonction Détection de fax).



Réception manuelle (Mode Manuel)

Lorsque vous réglez le mode de réception sur manuel (les voyants **Fax** et **F/T** sont éteints), vous devez répondre vous-même à tous les appels par le biais d'un téléphone externe. Sélectionnez ce mode en appuyant sur la touche **Réception**. Voici ce que vous devez faire lorsque vous êtes en mode Manuel :

Si vous recevez...	Action...
1. un appel téléphonique ordinaire	Parlez à votre correspondant comme à l'accoutumée.
2. un appel téléphonique avec demande d'émission de fax	Appuyez sur Marche lorsque vous avez fini votre conversation et raccrochez le combiné du téléphone externe. NOTE : La personne qui envoie le fax doit également appuyer sur Start.
3. des tonalités fax	Appuyez sur Marche et raccrochez.



Réglage du nombre de sonneries (longueur sonnerie)

Le paramètre de longueur de sonnerie détermine le nombre de sonneries émises par l'appareil avant qu'il ne réponde en mode FAX SEULEMENT ou Fax/Tél. (Voir *Fonctionnement avec un téléphone externe ou un poste supplémentaire*, page 45. Voir aussi *Mode Fax/Tél uniquement*, page 46.)

- 1 Appuyez sur **Menu, 2, 1, 1**.
- 2 Appuyez sur  ou  pour sélectionner le nombre de sonneries émises avant que l'appareil n'intercepte l'appel (03-05).
- 3 Appuyez sur **Confirme** lorsque l'écran affiche la valeur souhaitée.
- 4 Appuyez sur **Arrêt/Sortie**.

Réglage de la durée de sonnerie F/T (Fax/Tél) (Mode Fax/Tél uniquement)

Vous devez déterminer la durée d'émission de la double sonnerie spéciale de l'appareil vous indiquant la réception d'un appel vocal. Cette sonnerie intervient après la sonnerie traditionnelle de l'appareil. L'appareil est le seul à sonner pendant 20, 30, 40 ou 70 secondes. Aucun autre appareil sur la même ligne n'émettra la double sonnerie d'appel. Néanmoins, vous pouvez intercepter l'appel sur n'importe quel poste supplémentaire relié (par une fiche murale séparée) à la même ligne que votre appareil. (Voir *Fonctionnement avec un téléphone externe ou un poste supplémentaire*, page 45.)

- 1 Appuyez sur **Menu, 2, 1, 2**.
- 2 Appuyez sur  ou  pour sélectionner la durée de la sonnerie vous signalant un appel vocal, puis appuyez sur **Confirme**.
- 3 Appuyez sur **Arrêt/Sortie**.

Désormais, à réception d'un appel, lorsque l'appareil est en mode Fax/Tél (F/T), tous les appareils sur cette ligne sonnent autant de fois que la valeur programmée sous la fonction de longueur de sonnerie.

Vous pouvez laisser l'appareil intercepter l'appel et détecter s'il s'agit d'un appel vocal ou d'un fax. Si c'est un fax, l'appareil l'imprime. S'il s'agit d'un appel vocal, l'appareil émet une double sonnerie dont la durée sera égale à la valeur programmée sous la fonction de durée de sonnerie F/T.



Même si votre correspondant raccroche pendant la double sonnerie, l'appareil émet le signal pendant la durée programmée.

Détection de fax (avec téléphone externe ou poste supplémentaire)

Lorsque vous utilisez cette fonction, vous n'avez pas à appuyer sur **Marche** ni sur * **5 1** lorsque vous répondez à un appel de fax par le biais d'un téléphone externe ou d'un poste supplémentaire et que vous entendez les bips d'appel. Il vous suffit de conserver le combiné du téléphone externe ou du poste supplémentaire et de patienter quelques secondes. Dès que le message **RECEPTION** s'affiche sur l'écran du fax ou lorsque vous entendez des "bips stridents" dans le combiné d'un poste supplémentaire connecté à une autre fiche téléphonique murale, raccrochez le combiné et l'appareil se charge du reste. Le fait d'activer (**ON**) pour cette fonction permet à l'appareil de recevoir les appels fax automatiquement, même si vous décrochez le combiné d'un téléphone externe ou d'un poste supplémentaire. Si vous désactivez la fonction (**OFF**) vous devez activer l'appareil vous-même en appuyant sur **Marche** ou sur * **5 1** sur le téléphone externe ou le poste supplémentaire. (Réglez la fonction Activation à distance sur **ON** dans **Menu, 2, 1, 4** pour pouvoir utiliser * **5 1**.) (Voir *Fonctionnement avec un téléphone externe ou un poste supplémentaire*, page 45.)

Si la fonction Détection de fax ne fonctionne pas en raison d'une mauvaise qualité de la ligne téléphonique, entrez le code d'activation * **5 1**.

- 1 ▶ Appuyez sur **Menu, 2, 1, 3**.
- 2 ▶ Utilisez ou pour sélectionner **ON** (ou **OFF**) puis appuyez sur **Confirme**.
- 3 ▶ Appuyez sur **Arrêt/Sortie**.

Réception d'un fax



Impression en réduction d'un document entrant (Réduction automatique)

Le fait d'activer (ON) cette option permet à l'appareil de réduire automatiquement tout document entrant afin qu'il puisse tenir sur une feuille de format A4 indépendamment de la taille du document entrant.

Après avoir raccordé le bac inférieur optionnel, vous pouvez sélectionner la Réduction Automatique pour chaque bac.



Vous avez la possibilité d'acheter un bac inférieur.

- 1 Appuyez sur **Menu 2, 1, 5**. L'écran affiche
- 2 Utilisez  ou  pour sélectionner **ON** (ou **OFF**).
- 3 Appuyez sur **Confirme** lorsque l'écran affiche la valeur souhaitée.
- 4 Appuyez sur **Arrêt/Sortie**.

5. REDUCTION AUTO





Si vous recevez des fax imprimés sur deux pages, réglez cette fonction sur **ON**.



- Lorsque vous utilisez la fonction de réduction automatique pour réduire les documents entrants afin qu'ils tiennent sur une seule page, vous ne pouvez y parvenir que dans la mesure où l'original transmis ne fait pas plus de 35 cm de long. Si l'original est plus long, les données ne seront pas réduites et s'imprimeront sur deux pages.
- Lorsque vous utilisez la fonction de réduction automatique et que vous recevez un document entrant qui est d'un format inférieur à celui de votre papier d'impression, la réduction ne s'effectue pas et vous obtenez une impression identique à l'original.

Réglage de la densité d'impression

Si l'appareil imprime de manière trop claire ou trop foncée, vous pouvez ajuster la densité d'impression. Le nouveau réglage reste valide jusqu'au prochain changement. Ce paramètre permet également de régler la fonction copie.

- 1 Appuyez sur **Menu, 2, 1, 7**.
- 2 Appuyez sur  ou  pour sélectionner le réglage souhaité. Chaque appui de touche modifie la densité d'impression à la valeur suivante.
- 3 Une fois que l'écran affiche le réglage souhaité, appuyez sur **Confirme**.
- 4 Appuyez sur **Arrêt/Sortie**.

Réception dans la mémoire



Dès qu'il manque du papier dans la cassette en cours de réception d'un fax, l'écran affiche le message "**VERIFIER PAPIER**"; veuillez alors ajouter du papier dans la cassette de papier.

Si le paramètre RECEPTION MEMOIRE est actuellement sur ON...

La réception du fax en cours se poursuit mais les pages restantes sont enregistrées dans la mémoire, à condition que l'appareil dispose de suffisamment de mémoire. Par la suite, tous les fax entrants seront eux aussi enregistrés dans la mémoire jusqu'à ce que cette dernière arrive à saturation ; quand il y a saturation de mémoire, l'appareil ne répond plus automatiquement aux fax entrants. Pour imprimer toutes les données, rajoutez du papier dans la cassette papier multi-usage.

Si le paramètre RECEPTION MEMOIRE est actuellement sur OFF...

La réception du fax en cours se poursuit mais les pages sont enregistrées dans la mémoire, à condition que l'appareil dispose de suffisamment de mémoire. Par la suite, l'appareil n'accepte plus automatiquement les fax entrants tant que du papier n'a pas été introduit dans la cassette papier. Pour imprimer le dernier fax reçu, chargez du papier dans la cassette papier multi-usage.

- 1 Appuyez sur **Menu, 2, 1, 6**.
- 2 Utilisez  ou  pour sélectionner **ON** (ou **OFF**) et appuyez sur **Confirme** quand l'écran affiche votre sélection.
- 3 Appuyez sur **Arrêt/Sortie**.

Impression des fax depuis la mémoire

Si la fonction Mémoriser fax est réglée sur **ON** pour une extraction à distance ou un réadressage de fax, vous pouvez tout de même imprimer un fax à partir de la mémoire de l'appareil lorsque vous êtes à proximité de l'appareil : (Voir *Réglage du mode de mémorisation des fax*, page 50.)

- 1 Appuyez sur **Menu, 2, 5, 4**.
- 2 Appuyez sur **Marche**.
- 3 Après l'impression de toutes les données enregistrées dans la mémoire, appuyez sur **Arrêt/Sortie**.

4 Utilisation du téléphone

Comment effectuer des appels téléphoniques avec un téléphone externe

Si vous connectez un téléphone externe sur l'appareil, vous pouvez faire des appels téléphoniques normaux. Vous pouvez composer des numéros en utilisant la mémoire des numéros monotouches ou des numéros abrégés, en utilisant la fonction Rechercher ou en utilisant le pavé numérique.



Vous pouvez également utiliser la fonction Numérotation séquentielle ou Pause. (Voir *Numérotation séquentielle*, page 24 et *Pause*, page 24.)



Numérotation manuelle avec un téléphone externe

La numérotation manuelle consiste tout simplement à composer manuellement tous les chiffres du numéro de téléphone appelé.

- 1 Décrochez le combiné du téléphone externe.
- 2 Lorsque vous entendez la tonalité, composez le numéro à l'aide des touches du pavé numérique.
- 3 Pour couper la communication, raccrochez le combiné du téléphone externe.

Rechercher

Vous pouvez rechercher les noms que vous avez enregistrés dans les mémoires des numéros monotouches et des numéros abrégés. (Voir *Enregistrement des numéros monotouches*, page 20 et *Enregistrement des numéros abrégés*, page 20.)

- 1 Décrochez le combiné du téléphone externe.
- 2 Appuyez sur **Rechercher/Num.Abrégé**, puis tapez la première lettre du nom recherché en utilisant le pavé numérique.
- 3 Appuyez sur  ou  pour rechercher les noms affichés dans l'ordre alphabétique.
- 4 Lorsque le nom que vous souhaitez appeler s'affiche, appuyez sur **Marche** pour lancer la composition du numéro.
- 5 Pour mettre fin à la communication, raccrochez le combiné.

Numérotation monotouche

- 1 Décrochez le combiné du téléphone externe.
- 2 Quand vous entendez une tonalité, appuyez sur le numéro monotouche du correspondant que vous souhaitez appeler. Pour utiliser les numéros monotouches 17 à 32, maintenez la touche **Alt** enfoncée et appuyez sur la monotouche appropriée.
- 3 Pour couper la communication, raccrochez le combiné du téléphone externe.



Si vous essayez d'utiliser un numéro monotouche auquel il n'a pas été attribué de numéro, vous entendrez un signal sonore et l'écran affichera le message **NON ASSIGNE**. L'affichage redevient normal au bout de 2 secondes.

Numérotation abrégée

- 1 Décrochez le combiné du téléphone externe.
- 2 Quand vous entendez une tonalité, appuyez sur **Rechercher/Num.Abrégé**, puis sur **#** et le numéro abrégé à trois chiffres. (Voir *Enregistrement des numéros abrégés*, page 20.)
- 3 Pour couper la communication, raccrochez le combiné du téléphone externe.

Numérotation combiné raccroché

- 1 Composez le numéro en utilisant une monotouche, un numéro abrégé, la fonction Rechercher ou le pavé numérique.
- 2 Le numéro que vous appelez ou le nom que vous avez programmé (dans le cas d'un numéro monotouche ou abrégé) s'affiche à l'écran.
- 3 Appuyez sur **Marche**.
- 4 Décrochez le combiné du téléphone externe et appuyez sur **Tél** quand vous entendez la voix de votre interlocuteur via le haut-parleur.



Lorsque vous émettez un appel en appuyant sur **Marche** à l'issue de la numérotation, vous pouvez entendre ce qui se passe à l'autre bout de la ligne dans l'écouteur mais votre correspondant ne peut pas vous entendre tant que vous n'avez pas décroché le combiné du téléphone externe.

Si par mégarde vous appuyez sur la touche **Tél** avant de décrocher le combiné du téléphone externe, la communication sera coupée.

Tonalité/Impulsions

Si vous êtes sur un réseau de signalisation par impulsions alors que vous avez besoin d'envoyer des signaux par fréquences vocales (pour donner des instructions bancaires par téléphone par exemple), suivez la procédure ci-dessous. Si vous êtes sur un réseau de signalisation par fréquences vocales, vous n'avez pas besoin de vous servir de cette fonction pour transmettre des signaux par fréquences vocales.

- 1** décrochez le combiné du téléphone externe et composez le numéro.
- 2** Lorsque l'on vous invite à entrer un numéro, appuyez sur **#** sur le panneau de commande de l'appareil. Les chiffres composés après cela envoient des signaux de type tonalité.
- 3** Une fois la communication terminée, l'appareil revient automatiquement au mode de signalisation par impulsions.

Mode Fax/Tél (F/T)

Lorsque votre téléphone et votre télécopieur partagent la même ligne, en mode Fax/Tél (F/T), le télécopieur est en mesure de déterminer si l'appel entrant est un fax ou un appel vocal. (Voir *Sélection du mode de réception*, page 27.)

Touche Tél

Cette touche sert à entamer une conversation téléphonique après avoir décroché le combiné d'un téléphone externe en mode de pseudo-sonnerie F/T.

De surcroît, si vous appuyez sur **Tél** lorsque vous parlez dans le combiné du téléphone externe, l'appel est basculé sur le haut-parleur du télécopieur et le combiné est mis au silence. Si vous appuyez de nouveau sur Tél, l'appel est re-basculé sur le combiné.

Rapport de vérification de transmission et configuration du journal

Deux rapports doivent être configurés dans le tableau Menu : Rapport de vérification de transmission et Périodicité du journal. Pour la configuration initiale :

Appuyez sur **Menu, 2, 4, 1.**

—OU—

Appuyez sur **Menu, 2, 4, 2.**

1. RAP. TRANSMIS.



2. PERIOD. JOURNAL

Personnalisation du rapport de vérification de transmission

Vous pouvez vous servir du rapport de vérification de transmission en guise de preuve d'émission d'un fax. Ce rapport indique le nom ou le numéro de fax du correspondant, la date et l'heure de la transmission ainsi que le résultat de la transmission.





Quand l'option est sur **OFF**, le rapport s'imprime automatiquement si une erreur s'est produite pendant la transmission. Si le rapport indique une erreur, envoyez de nouveau le document. Si le rapport demande de vérifier la lisibilité de certaines pages, renvoyez ces pages.

S'il vous arrive fréquemment d'envoyer plusieurs fax aux mêmes correspondants, vous aurez peut-être besoin d'un pense-bête pour vous permettre d'identifier chaque transmission de fax. Vous pouvez sélectionner **OFF+IMAGE** ou **ON+IMAGE** pour imprimer une portion de la première page du message fax sur le rapport.

- 1 Appuyez sur **Menu, 2, 4, 1.**
- 2 Appuyez sur  ou  pour sélectionner **OFF**, **OFF+IMAGE**, **ON** ou **ON+IMAGE**.
- 3 Appuyez sur **Confirme**.
- 4 Appuyez sur **Arrêt/Sortie**.

Configuration de la périodicité du journal

Vous pouvez régler l'appareil pour qu'il imprime des rapports d'activité selon des intervalles spécifiques (tous les 50 fax, 6/12/24 heures, 2, 7 jours, ou **OFF**). Si vous réglez la périodicité sur **OFF**, vous pouvez imprimer le rapport en suivant la procédure décrite dans la section ci-dessous.

- 1 Appuyez sur **Menu, 2, 4, 2.**
- 2 Appuyez sur  ou  pour choisir votre réglage, puis appuyez sur **Confirme**.
- 3 Si vous sélectionnez 7 jours, l'écran vous invite à choisir le jour que vous souhaitez pour marquer le début du décompte. Appuyez sur  ou  pour choisir votre réglage et appuyez sur **Confirme**.
- 4 Entrez l'heure souhaitée pour imprimer le rapport, sous un format 24 heures (par exemple, 19:45 pour huit heures moins le quart le soir), puis appuyez sur **Confirme**.
- 5 Appuyez sur **Arrêt/Sortie**.

Utilisation de la touche rapports

Il existe six listes.

1 . AIDE

Dresse la liste des fonctions et opérations de base.

2 . NUMEROS ABREGE

Dresse la liste des noms et des numéros enregistrés dans la mémoire des numéros monotouches et des numéros abrégés, énumérés dans l'ordre numérique.

3 . JOURNAL

Le journal vous donne des détails sur les 200 derniers fax reçus et envoyés. TX indique qu'il s'agit d'une transmission et RX d'une réception.

4 . RAP . TRANS .

Permet d'imprimer un rapport de vérification de transmission à l'issue de chaque fax envoyé.

5 . CONFIG . SYSTEME



Dresse la liste des paramètres pour **PARA. GENERAL**, **PARAM.RC.**, **PARAM. TX.**, **PARAM. RAPPORT**, **OPT. ACC. DIST** et **DIVERS**.

6 . BON COMMANDE

Vous pouvez imprimer un bon de commande d'accessoires pour votre revendeur Brother.

Pour imprimer un rapport

1 Appuyez sur **Rapports**.

2 Appuyez sur  ou  pour sélectionner le rapport que vous souhaitez et appuyez sur **Confirme**.

—OU—

Entrez le numéro du rapport que vous souhaitez imprimer. Par exemple, appuyez sur **1** pour imprimer la liste d'aide.

Opérations avancées

Page de garde électronique

La page de garde est envoyée à l'appareil récepteur. Elle comprend le nom programmé dans la mémoire de numérotation monotouche ou de numérotation abrégée si vous vous êtes servi d'un numéro à accès direct pour lancer l'appel.

La page de garde indique que le fax émane de votre ID station et le nombre de pages que vous envoyez. Si la fonction **PARAM. PG** est activée (**ON**) (voir *Toujours envoyer une page de garde*, page 38), le nombre de pages est laissé en blanc.

Vous pouvez choisir de faire figurer un commentaire sur la page de garde ou vous pouvez choisir l'option **1. SANS NOTE** si vous ne voulez pas qu'un commentaire apparaisse sur la page de garde.

En plus des commentaires ci-contre à droite, vous pouvez également entrer jusqu'à deux messages personnalisés, chacun ne faisant pas plus de 27 caractères. (Voir *Composition de vos propres commentaires*, page 38.)

1. SANS NOTE
CHOIX ↔ & CONF

2. APPELEZ SVP
CHOIX ↔ & CONF





3. URGENT
CHOIX ↔ & CONF

4. CONFIDENTIEL
CHOIX ↔ & CONF

Page de garde du fax suivant uniquement

Vérifiez que l'ID de votre poste est programmée correctement. (Voir *Réglage de l'identité de l'appareil (ID Station)*, page 15.) Cette fonction ne marche pas si le paramètre ID station n'a pas été préalablement programmé.





Vous pouvez configurer l'appareil pour qu'il envoie une page de garde avec un document spécifique. Cette page de garde indiquera le nombre de pages de votre document.

- 1 ▶ Placez le document dans le chargeur, face imprimée dessous.
- 2 ▶ Appuyez sur **Menu, 2, 2, 7**.
- 3 ▶ Appuyez sur **Confirme** lorsque l'écran affiche **FAX SUIVANT UNIQ.**
- 4 ▶ Appuyez sur  ou  pour sélectionner **ON** et appuyez sur **Confirme**.
- 5 ▶ Appuyez sur  ou  pour visualiser les différentes options de commentaire.
- 6 ▶ Appuyez sur **Confirme** lorsque l'écran affiche la valeur souhaitée.
- 7 ▶ Entrez deux chiffres pour indiquer le nombre de pages envoyées (entrez 00 pour laisser ce nombre en blanc). Si vous faites une erreur, appuyez sur  pour revenir en arrière et retapez le nombre de pages.
- 8 ▶ Appuyez sur **Confirme**. L'écran vous demande de continuer.
- 9 ▶ Appuyez sur **1** si vous voulez sélectionner des paramètres supplémentaires. L'affichage revient au menu de Paramétrage des envois **PARAM. TX.—OU—** Appuyez sur **2** si vous avez terminé le paramétrage, puis passez à l'étape 10.
- 10 ▶ Entrez le numéro de fax et appuyez sur **Marche**.

Toujours envoyer une page de garde



Vérifiez que l'ID de votre poste est programmée correctement. (Voir *Réglage de l'identité de l'appareil (ID Station)*, page 15.) Cette fonction ne marche pas si le paramètre ID station n'a pas été préalablement programmé.

Vous pouvez configurer l'appareil pour qu'il envoie une page de garde chaque fois que vous envoyez un fax. Le nombre de pages de votre fax ne figure pas sur la page de garde lorsque vous utilisez cette fonction.



- 1 Appuyez sur **Menu, 2, 2, 7**.
- 2 Appuyez sur  ou  pour sélectionner **PAGE DE GARDE:ON** ou **(OFF)**.
- 3 Appuyez sur **Confirme**. (Si vous choisissez **ON**, une page de garde accompagnera tous les fax envoyés.)
- 4 Si vous choisissez **ON**, vous devez sélectionner un commentaire. Servez-vous de  ou  pour visualiser les options offertes.
- 5 Appuyez sur **Confirme** quand l'écran affiche votre sélection. L'écran vous demande de continuer.
- 6 Appuyez sur **1** si vous voulez sélectionner des paramètres supplémentaires. L'affichage revient au menu de paramétrage des envois **PARAM. TX.—OU—** Appuyez sur **2** pour quitter le menu si vous avez terminé le paramétrage.

Pour utiliser une page de garde préimprimée

Si vous préférez utiliser une page de garde préimprimée que vous pouvez annoter, il vous suffit d'imprimer un exemplaire de page de garde et de la joindre à votre fax.

- 1 Appuyez sur **Menu, 2, 2, 7**.
- 2 Appuyez sur  ou  pour sélectionner **IMP.EXEMPLE** et appuyez sur **Confirme** quand l'écran affiche votre sélection.
- 3 Appuyez sur **Marche**. L'appareil imprime un exemplaire de la page de garde.
- 4 Appuyez sur **Arrêt/Sortie**.



Composition de vos propres commentaires

- 1 Appuyez sur **Menu, 2, 2, 8**. L'écran affiche **NOTE PG**.
- 2 Utilisez  ou  pour choisir la position 5 ou 6 pour votre commentaire personnalisé puis appuyez sur **Confirme**.
- 3 Servez-vous du pavé numérique pour entrer votre commentaire personnalisé (jusqu'à 27 caractères.) (Voir *Comment entrer du texte*, page 97.)
- 4 Appuyez sur **Confirme**. L'écran vous demande de continuer.
- 5 Appuyez sur **1** si vous voulez sélectionner des paramètres supplémentaires. L'affichage revient au menu de paramétrage des envois **PARAM. TX.—OU—** Appuyez sur **2** pour quitter le menu si vous avez terminé le paramétrage.

Mode outre-mer

Parfois, vous pouvez avoir des difficultés à envoyer un fax à l'étranger. Ce mode renforce les performances de l'appareil en cas de transmission à l'étranger.

À l'issue de l'envoi d'un fax en mode outre-mer, l'appareil désactive automatiquement la fonction.

- 1 Placez le document dans le chargeur, face imprimée dessous.
- 2 Appuyez sur **Menu, 2, 2, 9**.
- 3 Appuyez sur  ou  pour sélectionner **ON** (ou **OFF**) et appuyez sur **Confirme** lorsque l'écran affiche votre sélection.
- 4 Appuyez sur **1** si vous voulez sélectionner des paramètres supplémentaires. L'affichage revient au menu de paramétrage des envois **PARAM. TX.—OU—**Appuyez sur **2** si vous avez terminé le paramétrage, puis passez à l'étape 5.
- 5 Entrez le numéro du fax de votre correspondant et appuyez sur **Marche**.



Transmission en différé (horloge)

Vous pouvez vous servir de cette fonction pour envoyer des documents à un moment ultérieur (jusqu'à 24 heures plus tard).

- 1 Placez le document dans le chargeur, face imprimée dessous.
- 2 Appuyez sur **Menu, 2, 2, 3**.
- 3 Entrez l'heure souhaitée pour envoyer le fax, sous un format 24 heures (par exemple, entrez 19h45 pour huit heures moins le quart le soir), puis appuyez sur **Confirme**.
- 4 Appuyez sur **1** pour sélectionner **DOC—OU—**Appuyez sur **2** pour sélectionner **MEMOIRE**. Si vous choisissez **1.DOC**, l'appareil ne lancera pas la numérisation du document avant l'heure programmée. Laissez le document dans le chargeur. Si vous choisissez **2.MEMOIRE**, l'appareil numérise et enregistre le document laissant le chargeur libre pour copier ou faxer d'autres documents.
- 5 Appuyez sur **1** si vous voulez sélectionner des paramètres supplémentaires. L'affichage revient au menu de paramétrage des envois **PARAM. TX.—OU—**Appuyez sur **2** si vous avez terminé le paramétrage, puis passez à l'étape 6. L'écran vous demande d'entrer le numéro de fax.
- 6 Entrez le numéro de fax et appuyez sur **Marche**. L'appareil attend l'heure que vous avez programmée pour envoyer le fax.

Transmission par lot en différé

Avant d'envoyer les fax différés, votre appareil Brother réalisera des économies en triant tous les documents en mémoire par destination et heure programmée. Si vous réglez l'option Transmission par lot sur **ON**, tous les fax différés programmés à la même heure au même numéro de fax seront envoyés en une seule transmission.

- 1 Appuyez sur **Menu, 2, 2, 4**.
- 2 Appuyez sur  ou  pour sélectionner **ON** (ou **OFF**) et appuyez sur **Confirme**.
- 3 Appuyez sur **Arrêt/Sortie**.

Diffusion

La diffusion est l'envoi automatique d'un même message fax à plusieurs numéros de fax. En utilisant la touche **Diffusion**, vous pouvez inclure jusqu'à 32 emplacements de numéros monotouches, jusqu'à 200 emplacements de numéros abrégés et jusqu'à 50 numéros composés manuellement (maximum de 282 emplacements si vous n'avez pas utilisé d'emplacements pour des groupes, des codes d'accès ou des numéros de cartes de crédit). Il faut cependant noter que la mémoire varie en fonction des types de tâches dans la mémoire et du nombre d'emplacements utilisés pour la diffusion. Si, pour votre diffusion, vous dépassez le nombre d'emplacements maximum disponibles, vous ne pourrez pas configurer les transmissions avec l'accès double et l'horloge.

La meilleure méthode en matière de diffusion est de tout d'abord combiner les numéros monotouches et les numéros abrégés fréquemment utilisés en un groupe, qui utilise une seule monotouche ou un seul numéro abrégé. (N'oubliez pas que vous pouvez avoir jusqu'à six groupes et que des numéros abrégés peuvent être inclus dans plus d'un groupe). Ensuite, en appuyant sur **Diffusion** entre chaque emplacement, vous pouvez inclure la numérotation de numéros monotouches, de numéros abrégés, de groupes et de numéros manuels (par le biais du pavé numérique) pour une même diffusion. Utilisez **Rechercher/Num.Abrégé** pour faciliter la sélection des numéros.

Une fois la diffusion terminée, l'appareil imprimera automatiquement un rapport de diffusion pour vous faire savoir les résultats de l'opération.

- 1 Placez le document dans le chargeur, face imprimée dessous.
- 2 Entrez un numéro en utilisant une monotouche, un numéro abrégé, la fonction Rechercher, un numéro de groupe ou le pavé numérique.
Exemple : numéro de groupe
- 3 Appuyez sur **Diffusion**. L'écran vous invite à entrer le numéro suivant.
- 4 Entrez le numéro suivant.
Exemple : numéro abrégé.
- 5 Appuyez sur **Diffusion**.
- 6 Entrez le numéro de fax suivant.
Exemple : numéro composé manuellement par le biais du pavé numérique.
- 7 Appuyez sur **Marche**.

L'appareil lit les documents dans la mémoire et commence à envoyer des fax à tous les numéros entrés.



- Pour sauter un des emplacements dans la diffusion, appuyez **Arrêt/Sortie** pendant la composition de ce numéro. Pour annuler tous les emplacements, appuyez sur **Menu**, **2**, **6**. Les emplacements annulés sont imprimés sur le rapport de diffusion.
- Entrez les numéros à longue séquence de numérotation comme vous le feriez normalement mais n'oubliez pas que chaque touche compte comme un emplacement, de sorte que le nombre d'emplacements pouvant être appelés devient limité.
- Si la ligne est occupée ou si un appel n'a pas abouti pour une raison quelconque au cours de la diffusion, l'appareil recomposera le numéro en question automatiquement.
- Si la mémoire est saturée, appuyez sur **Arrêt/Sortie** pour annuler l'opération ou appuyez sur **Marche** pour transmettre la portion du document effectivement en mémoire (en cas de numérisation de plus d'une page).

Configuration de groupes de diffusion

Les groupes vous permettent d'envoyer le même fax à plusieurs correspondants en appuyant sur une seule Monotouche. (C'est ce qu'on appelle la Diffusion.) **Tout d'abord**, vous devez programmer chaque numéro de fax en numéro monotouche ou en numéro abrégé. (Voir *Enregistrement des numéros monotouches*, page 20. Voir aussi *Enregistrement des numéros abrégés*, page 20.) **Ensuite**, vous pouvez les regrouper dans un groupe. Chaque groupe occupe une monotouche. Vous pouvez programmer jusqu'à 6 petits groupes, ou vous pouvez assigner jusqu'à 231 numéros à un seul grand groupe.

1 Appuyez sur **Menu, 2, 3, 3**.

APP. NUM. ABREGÉ
OU NUM. MONO.

2 Sélectionnez la monotouche à laquelle vous souhaitez affecter un numéro de groupe (par exemple, appuyez sur la monotouche **02** pour l'utiliser en guise de groupe).

GROUPE NO : G0
ENTREE & CONF.

3 Utilisez le pavé numérique pour taper le numéro du groupe puis appuyez sur **Confirme**. (Exemple : appuyez sur **1** pour le groupe 1.)

4 Pour inclure des numéros monotouches ou abrégés dans le groupe, tapez-les comme si vous les composiez. Par exemple, pour la monotouche **05**, appuyez sur la monotouche **05**. Pour l'emplacement de numéro abrégé 009, appuyez sur **Rechercher/Num.Abrégé**, puis tapez **0, 0, 9** sur le pavé numérique. L'écran à cristaux liquides affiche *005 #009.

G01 : *005#009_
ENTREE & CONF.

5 Appuyez sur **Confirme**. L'écran vous invite à entrer un nom.

6 Utilisez le pavé numérique pour spécifier un nom pour le groupe (par exemple, NOUVEAUX CLIENTS) et appuyez sur **Confirme**. (Voir *Comment entrer du texte*, page 97.)

7 Appuyez sur **Arrêt/Sortie**.



Vous pouvez imprimer une liste de tous les numéros monotouches et numéros abrégés. Les numéros des groupes seront indiqués dans la colonne intitulée "GROUPE". (Voir *Impression de rapports*, page 35.)



Annulation d'une tâche en cours de numérisation du document

Vous pouvez annuler une tâche en cours de numérisation dans la mémoire en appuyant sur **Arrêt/Sortie**. Appuyez de nouveau sur **Arrêt/Sortie** pour éjecter l'original.

Vérification et annulation d'une tâche programmée en mémoire

Vous pouvez vérifier ou annuler une tâche programmée qui attend en mémoire.

Si l'appareil est au repos,

- 1 Appuyez sur **Menu, 2, 6**.
Toutes les tâches en attente s'affichent à l'écran. S'il n'y a aucune tâche en attente, l'écran affiche le message **PAS JOB EN ATT.**
- 2 Si vous avez plus d'une tâche en attente, utilisez  ou  pour sélectionner la tâche devant être annulée. Appuyez sur **Confirme** lorsque votre sélection s'affiche à l'écran—OU—S'il n'y a qu'une seule tâche en attente, passez à l'étape 3.
- 3 Appuyez sur **1** pour annuler la tâche—OU—Appuyez sur **2** pour quitter cette fonction sans faire d'annulation.
Pour annuler une autre tâche, revenez à l'étape 2.
- 4 Appuyez sur **Arrêt/Sortie**.



Vous pouvez vérifier les tâches en attente en suivant les étapes 1 et 2 décrites plus haut.

Protection des données en mémoire (SECURITE MEMOIRE)

Cette fonction vous permet d'empêcher tout accès interdit à l'appareil. Lorsqu'elle est sur **ON**, la Sécurité Mémoire inhibe la plupart des fonctions. Les fonctions énumérées ci-dessous sont actives quand la Sécurité Mémoire est activée (**ON**).

- Réception des fax dans la mémoire (limitée par la capacité de la mémoire).
- Transmission différée programmée*
- Relève*
- Réadressage de fax*
- Extraction à distance

* Dans la mesure où la programmation a eu lieu avant l'activation de l'option de Sécurité Mémoire.

Comment vous servir de l'option Sécurité Mémoire

Vous devez vous servir d'un mot de passe pour activer ou désactiver l'option de Sécurité Mémoire, **ON** et **OFF**.

Définition du mot de passe au moment de la première utilisation de l'option Sécurité Mémoire

1 Appuyez sur **Menu, 2, 0, 1**.

2 Entrez un numéro à 4 chiffres en guise de mot de passe.



NV.M.PASSE:XXXX
ENTREE & CONF.

3 Appuyez sur **Confirme**.

L'écran vous invite à entrer une deuxième fois le mot de passe.

VERIF.:XXXX
ENTREE & CONF.

4 Entrez le nouveau le mot de passe et appuyez sur **Confirme**.

5 Appuyez sur  ou  pour choisir l'option **SECURITE**.

6 Appuyez sur **Confirme**.

L'écran vous invite à entrer le mot de passe.

MOT PASSE:XXXX
ENTREE & CONF.

7 Entrez votre mot de passe à 4 chiffres et appuyez sur **Confirme**.

Il s'agit du mot de passe de sécurité de l'appareil ; il a déjà été enregistré.



L'écran affiche le message **CONFIRME** pendant 2 secondes puis il affiche **MODE SECURITE**. L'option de Sécurité Mémoire est alors activée.



Si le mot de passe entré à l'étape 7 est incorrect, l'écran affiche le message **ERREUR M.PASSE**. Au bout de 2 secondes, l'écran revient à l'affichage normal (à savoir date & heure). Vous devez alors réactiver l'option de Sécurité Mémoire (**ON**). (Voir *Activation de l'option Sécurité Mémoire*, page 44).

Modification du mot de passe de l'option Sécurité Mémoire

1 Appuyez sur **Menu, 2, 0, 1**.

2 Appuyez sur  ou  pour choisir l'option **MOT DE PASSE**.

3 Appuyez sur **Confirme**.

L'écran vous invite à entrer l'ancien mot de passe.

4 Entrez le mot de passe courant.

ANC.M.PASSE:XXXX
ENTREE & CONF.

5 Appuyez sur **Confirme**.

6 Entrez un numéro à 4 chiffres en guise de nouveau mot de passe.

NV.M.PASSE:XXXX
ENTREE & CONF.

7 Appuyez sur **Confirme**.



L'écran vous invite à entrer une deuxième fois le nouveau mot de passe.

VERIF.:XXXX
ENTREE & CONF.

8 Entrez de nouveau le mot de passe et appuyez sur **Confirme**.

9 Appuyez sur **Arrêt/Sortie**.

Activation de l'option Sécurité Mémoire

- 1 Appuyez sur **Menu. 2, 0, 1.**
- 2 Appuyez sur  ou  pour choisir l'option **SECURITE.**

- 3 Appuyez sur **Confirme.**
L'écran vous invite à entrer le mot de passe.

MOT PASSE : XXXX
ENTREE & CONF.

- 4 Entrez votre mot de passe à 4 chiffres et appuyez sur **Confirme.**

Il s'agit du mot de passe de sécurité de l'appareil ; il a déjà été enregistré.

L'écran affiche le message **CONFIRME** pendant 2 secondes puis il affiche **MODE SECURITE.**
L'option de Sécurité Mémoire est alors activée.



Si le mot de passe entré à l'étape 4 est incorrect, l'écran affiche le message **ERREUR M.PASSE.** Au bout de 2 secondes l'écran revient à l'affichage de la date et de l'heure. Vous devez recommencer la procédure depuis l'étape 1 pour activer l'option de Sécurité Mémoire.

Désactivation de l'option de Sécurité Mémoire

- 1 Lorsque la fonction Sécurité mémoire est activée, appuyez sur **Menu.**
- 2 Entrez votre mot de passe à 4 chiffres et appuyez sur **Confirme.**

MOT PASSE : XXXX
ENTREE & CONF.

L'écran affiche le message **CONFIRME** pendant 2 secondes puis repasse à l'affichage normal. La fonction Sécurité mémoire est alors désactivée (**OFF**). Toutes les données enregistrées dans la mémoire sont alors imprimées.



Si le mot de passe entré à l'étape 2 est incorrect, l'écran affiche le message **ERREUR M.PASSE.** Au bout de 2 secondes l'écran revient à l'affichage du message **MODE SECURITE.** Vous devez recommencer la procédure depuis l'étape 1 pour désactiver l'option de Sécurité Mémoire.

En cas d'oubli de votre mot de passe de sécurité, veuillez contacter votre revendeur agréé Brother.

Fonctionnement avec un téléphone externe ou un poste supplémentaire

Un téléphone externe est un téléphone branché sur l'appareil (soit sur la prise EXT. de l'appareil, soit à l'arrière du connecteur qui se branche sur la prise téléphonique murale).

Un poste supplémentaire est un autre téléphone ayant le même numéro que l'appareil mais qui est branché sur une autre prise téléphonique murale. Par exemple, l'appareil peut être connecté à une ligne téléphonique dans votre bureau et vous avez un autre téléphone sur la même ligne (et le même numéro de téléphone) dans votre cuisine. Ceci vous permet de décrocher le téléphone de la cuisine si ce dernier sonne alors que vous préparez un café ; bien sûr vous pourrez transférer l'appel à l'appareil s'il s'agit d'un fax.

Si vous interceptez un appel fax sur un téléphone externe ou supplémentaire, vous pouvez faire basculer l'appel sur l'appareil en utilisant le code d'activation. Dès que vous composez le code d'activation * 5 1, l'appareil commence à recevoir le fax. Si vous activez l'option **DETECTION FAX** sur **ON**, vous n'avez pas à taper * 5 1, il vous suffit de conserver le combiné en main et de patienter quelques secondes. (Voir *Détection de fax (avec téléphone externe ou poste supplémentaire)*, page 29.)

Si l'appareil répond à un appel vocal et émet une pseudo-sonnerie F/T pour vous inviter à intercepter l'appel, utilisez le Code de Désactivation # 5 1 pour basculer l'appel sur un poste supplémentaire. (Il vous faut activer l'Activation à distance **ON** dans **Menu, 2, 1, 4** pour pouvoir utiliser * 5 1 ou # 5 1.)

Si vous répondez à un appel et que vous n'entendez personne sur la ligne, concluez qu'il s'agit d'un fax. Si vous êtes sur un poste supplémentaire, tapez * 5 1, attendez la tonalité de réception de fax (bips stridents), puis raccrochez. Si vous êtes sur un téléphone externe, tapez * 5 1 et attendez la déconnexion du téléphone (l'écran affiche **RECEPTION**) avant de raccrocher. (Votre correspondant devra appuyer sur Marche ou Start pour envoyer son fax.)



Si vous décrochez accidentellement un poste supplémentaire alors qu'une télécopie est en cours de réception, vous risquez de perturber la transmission et certaines portions du fax ne seront peut-être pas lisibles.



* 5 1—À partir d'un poste supplémentaire ou d'un téléphone externe, appuyez sur * 5 1 pour activer l'appareil en mode de réception.
5 1—À partir d'un poste supplémentaire, appuyez sur # 5 1 pour arrêter toute réception de l'appareil. Ceci est possible à partir du mode F/T avec l'option Détection de fax activée (ON).

Le code d'activation à distance peut également être utilisé par vos correspondants. Si vous utilisez un répondeur externe, votre message annonce devrait se terminer par "pour envoyer un fax, composez le * 5 1". (Voir *Message annonce du répondeur externe*, page 6.)

Mode Fax/Tél uniquement

Lorsque l'appareil est en mode Fax/Tél (F/T), il se servira de la durée de sonnerie F/T préprogrammée (double sonnerie*) pour vous signaler un appel téléphonique vocal. Si vous vous trouvez près de l'appareil, vous pouvez décrocher le combiné du téléphone externe pour prendre l'appel et appuyer sur la touche **Tél** pour parler à votre correspondant.

Si vous vous trouvez près d'un poste supplémentaire, il vous faudra décrocher le combiné pendant la durée de la sonnerie F/T et composer le **# 5 1** pendant les pseudo-sonneries F/T. S'il n'y a personne sur la ligne, ou si quelqu'un souhaite vous envoyer un fax, rebasculez l'appel sur l'appareil en composant le * **5 1**.

* La pseudo-sonnerie est une sonnerie émise par l'appareil. La ligne téléphonique du correspondant est alors connectée à l'appareil.



Activer l'activation à distance (ON) et changer les codes à distance

Il se peut que les codes à distance ne fonctionnent pas avec certains systèmes téléphoniques. Le code d'activation préprogrammé est le * **5 1**. Le code de désactivation préprogrammé est le **# 5 1**.



Si vous êtes constamment coupé lorsque vous interrogez votre répondeur depuis un poste distant, essayez de remplacer votre code d'activation * **5 1** par **###** et votre code de désactivation **# 5 1** par **1 1 1**. Vous ne pouvez pas utiliser le même numéro pour le code d'activation, le code de désactivation et le code d'accès à distance.

Activer le code d'activation sur ON et changer les codes d'accès à distance

- 1 Appuyez sur **Menu. 2, 1, 4**.
- 2 Appuyez sur  ou  pour sélectionner **ON** (ou **OFF**) puis appuyez sur **Confirme** quand l'écran affiche la valeur souhaitée.
- 3 Si vous le souhaitez, entrez un nouveau code d'activation à distance, puis appuyez sur **Confirme**.
- 4 Si vous le souhaitez, entrez un nouveau code de désactivation à distance, puis appuyez sur **Confirme**.
- 5 Appuyez sur **Arrêt/Sortie**.



La relève consiste à aller chercher un fax sur un autre télécopieur. Vous pouvez émettre un appel en "relève" à partir de votre appareil, ou demander à un correspondant de venir chercher un fax sur votre appareil.

Tous les correspondants impliqués par la relève doivent d'abord configurer leurs appareils pour activer la fonction de relève. Lorsqu'un correspondant appelle votre appareil pour venir y chercher un fax, c'est lui qui paie la communication ; lorsque vous appelez le télécopieur d'un correspondant pour en extraire un fax, c'est vous qui payez la communication. (Voir *Relève de transmission*, page 49.)



Certains appareils ne prennent pas en charge la fonction de relève.



Relève protégée

La relève protégée empêche vos documents et ceux de vos correspondants de tomber entre des mains étrangères lorsque les appareils sont configurés en mode de relève. La relève protégée ne peut s'utiliser qu'entre télécopieurs Brother. Tout correspondant qui appelle votre télécopieur pour en extraire des documents doit entrer le code protégé pour pouvoir effectuer la relève.

Relève de réception

Dans ce cas de figure, vous appelez un autre télécopieur pour en extraire un fax.



Configuration d'une relève de réception (Standard)

- 1 Appuyez sur **Menu, 2, 1, 8**.
- 2 Appuyez sur  ou  pour choisir **STANDARD**, puis appuyez sur **Confirme**.
- 3 Entrez le numéro de fax que vous souhaitez appeler pour en extraire un document et appuyez sur **Marche**.
L'écran affiche **COMPOS. #XXX**.

ENTREZ NUM. FAX
APP. MARCHÉ

Configuration d'une relève vers un autre télécopieur en mode protégé



Vous devez prendre soin d'utiliser le même code sécurisé que votre correspondant.

- 1 Appuyez sur **Menu, 2, 1, 8**.
- 2 Appuyez sur  ou  pour choisir **PROTEGE**, puis appuyez sur **Confirme**.
- 3 Entrez un code sécurisé à quatre chiffres.
Il s'agit du même code de sécurité que celui du télécopieur que vous appelez.
- 4 Appuyez sur **Confirme**.
- 5 Entrez le numéro de fax que vous souhaitez appeler pour en extraire un document.
- 6 Appuyez sur **Marche**.

ENTREZ NUM. FAX
APP. MARCHÉ

Programmation d'une relève en différé

Vous pouvez programmer votre appareil pour qu'il lance la relève ultérieurement.

- 1 Appuyez sur **Menu, 2, 1, 8**.
- 2 Appuyez sur  ou  pour choisir **ENV.DIFF.**, puis appuyez sur **Confirme**.
- 3 L'écran vous invite à entrer l'heure à laquelle vous souhaitez lancer la relève.
- 4 Entrez l'heure (exprimée sur un cycle de 24 heures) à laquelle vous souhaitez lancer la relève.
Par ex. 21:45.
- 5 Appuyez sur **Confirme**. L'écran vous invite à entrer le numéro de fax que vous souhaitez appeler pour en extraire un document.
- 6 Entrez le numéro de fax du correspondant et appuyez sur **Marche**.
L'appareil lance l'appel de relève à l'heure programmée.



ENTREZ NUM. FAX
APP. MARCHÉ



Vous ne pouvez programmer qu'une relève différée à la fois.

Relève séquentielle



Votre appareil peut demander des documents à plusieurs télécopieurs émetteurs en une seule opération. Il vous suffit de spécifier plusieurs destinations à l'étape 4. En fin d'opération, l'appareil imprime un rapport de relève séquentielle.

- 1 Appuyez sur **Menu, 2, 1, 8**.
- 2 Appuyez sur  ou  pour choisir **STANDARD, PROTEGE** ou **ENV.DIFF.**, puis appuyez sur **Confirme** quand l'écran affiche l'option souhaitée.
- 3 Si vous avez sélectionné **STANDARD**, passez à l'étape 4.
 - Si vous avez sélectionné **PROTEGE**, entrez un code à quatre chiffres et appuyez sur **Confirme**, puis passez à l'étape 4.
 - Si vous avez sélectionné **ENV.DIFF.**, entrez l'heure (dans un format de 24 heures) à laquelle vous souhaitez lancer la relève puis appuyez sur **Confirme** et passez à l'étape 4.
- 4 Indiquez les télécopieurs (jusqu'à 282) que vous souhaitez appeler pour en extraire des documents en vous servant des numéros monotouches, des numéros abrégés, de la fonction Rechercher, d'un numéro de groupe ou du pavé numérique. Vous devez appuyer sur **Diffusion** entre chaque emplacement.
- 5 Appuyez sur **Marche**.
Votre appareil appelle chaque numéro ou numéro de groupe tour à tour pour en extraire un document.

Relève de transmission

Par l'opération de relève de transmission, vous configurez votre télécopieur et placez un document dans le chargeur de manière à ce qu'un autre appareil puisse venir le chercher.



Configuration de la relève de transmission (standard)

- 1 Placez le document dans le chargeur, face imprimée dessous.
- 2 Appuyez sur **Menu, 2, 2, 6**.
- 3 Appuyez sur  ou  pour choisir **STANDARD**, puis appuyez sur **Confirme**. L'écran affiche

1 . DOC	2 . MEMOIRE
---------	-------------
- 4 Appuyez sur **1** pour sélectionner **DOC** si vous voulez que votre appareil numérise le document imprimé au moment de l'appel en relève—**OU**—Appuyez sur **2** pour sélectionner **MEMOIRE**.
- 5 Appuyez sur **1** si vous voulez sélectionner des paramètres supplémentaires. L'affichage revient au menu de paramétrage des envois **PARAM. TX.**—**OU**—Appuyez sur **2** pour quitter le menu si vous avez terminé le paramétrage.
- 6 Appuyez sur **Marche** et attendez que votre télécopieur soit appelé.

Configuration d'une relève en attente en mode protégé

Lorsque vous sélectionnez **RELEVE:PROTEGE**, tout correspondant qui appelle votre appareil pour en extraire un fax devra entrer le code sécurisé de relève.

- 1 Placez le document dans le chargeur, face imprimée dessous.
- 2 Appuyez sur **Menu, 2, 2, 6**.
- 3 Appuyez sur  ou  pour choisir **PROTEGE**, puis appuyez sur **Confirme**.
- 4 Entrez un code à quatre chiffres et appuyez sur **Confirme**. L'écran affiche

1 . DOC	2 . MEMOIRE
---------	-------------
- 5 Appuyez sur **1** pour sélectionner **DOC** si vous voulez que votre appareil numérise le document imprimé au moment de l'appel en relève—**OU**—Appuyez sur **2** pour sélectionner **MEMOIRE**.
- 6 Appuyez sur **1** si vous voulez sélectionner des paramètres supplémentaires. L'affichage revient au menu de paramétrage des envois **PARAM. TX.**—**OU**—Appuyez sur **2** pour quitter le menu si vous avez terminé le paramétrage.
- 7 Appuyez sur **Marche** et attendez que votre télécopieur soit appelé.





Vous ne pouvez utiliser la relève en mode protégé qu'avec un autre télécopieur Brother.

9 Options de fax à distance

Réglage du mode de mémorisation des fax

Si vous activez (**ON**) la fonction de mémorisation, vous pourrez récupérer les fax reçus depuis un poste distant au moyen des fonctions de réadressage de fax ou d'extraction à distance. L'écran vous signale la présence d'un fax en mémoire.

- 1 Appuyez sur **Menu, 2, 5, 2**.
- 2 Appuyez sur  ou  pour sélectionner **ON** (ou **OFF**) et appuyez sur **Confirme** lorsque l'écran affiche votre sélection.
- 3 Appuyez sur **Arrêt/Sortie**.





Si vous avez des fax en mémoire au moment de désactiver (**OFF**) la fonction de mémorisation, l'écran vous demande si vous souhaitez effacer les fax de la mémoire.

Si vous appuyez sur **1**, toutes les données des fax sont effacées et la mémorisation des fax est désactivée (**OFF**). Si les données de fax en mémoire n'ont pas encore été imprimées, elles sont imprimées avant d'être effacées. Si vous appuyez sur **2**, les données sont conservées et la mémorisation des fax reste sur **ON**.

Impression Backup

Si vous avez activé **MEMORISER FAX** sur **ON**, vos fax seront enregistrés dans la mémoire afin que vous puissiez les extraire à distance. Quand l'option **IMPR. BACKUP** est activée sur **ON**, l'appareil imprime automatiquement les fax dès qu'ils arrivent en mémoire. Vous pouvez désactiver Impression Backup sur **OFF** pour économiser du papier ou pour que des documents confidentiels ne soient pas imprimés en votre absence.

- 1 Appuyez sur **Menu, 2, 5, 5**.
- 2 Appuyez sur  ou  pour sélectionner **ON** (ou **OFF**) et appuyez sur **Confirme** lorsque l'écran affiche votre sélection.
- 3 Appuyez sur **Arrêt/Sortie**.



Réadressage de fax



Vous ne pouvez pas utiliser la fonction de réadressage de fax lorsque la fonction de mémorisation des fax est désactivée (**OFF**).

Programmation d'un numéro de réadressage de fax

Lorsque les fonctions de réadressage de fax et de mémorisation de fax sont activées (**ON**), votre appareil enregistre le fax reçu en mémoire, puis compose le numéro de réadressage de fax préalablement programmé et retransmet le fax.

- 1 Appuyez sur **Menu, 2, 5, 1**.
- 2 Appuyez sur  ou  pour sélectionner **ON** (ou **OFF**) et appuyez sur **Confirme**. L'écran vous invite à entrer le numéro du télécopieur où les fax sont à retransmettre.

3 Entrez le numéro de réadressage (20 chiffres maximum) et appuyez sur **Confirme**.

4 Appuyez sur **Arrêt/Sortie**.



Vous pouvez également appeler votre appareil à distance pour activer cette fonction, ou pour changer le numéro de réadressage de fax. (Voir *Modification du numéro de réadressage de fax*, page 53.)

Comment changer le code d'accès à distance

Entrez votre code d'accès à distance lorsque l'appareil répond à votre appel de façon à pouvoir accéder aux fonctions à distance. Le code d'accès prédéfini est le **1 5 9 ***, mais vous pouvez le modifier.

1 Appuyez sur **Menu, 2, 5, 3**.

2 Entrez un numéro à trois chiffres en utilisant les touches numériques 0-9 ainsi que * et #. Le quatrième caractère * ne peut pas être modifié. N'utilisez pas les chiffres figurant dans votre code d'activation ou de désactivation à distance.

3 Appuyez sur **Arrêt/Sortie**.

Extraction à distance

Utilisation de votre code d'accès à distance

Pour vous simplifier la tâche, vous pouvez récupérer vos fax depuis un téléphone à touches en les faisant suivre vers un autre télécopieur. Par exemple, si votre chambre d'hôtel n'est pas équipée d'un télécopieur, vous pouvez entrer le numéro du télécopieur central de l'hôtel.

1 Appelez votre appareil depuis un téléphone à touches.

2 Dès que votre appareil répond à l'appel et émet une série de bips, entrez immédiatement votre code d'accès à distance (le paramètre par défaut est **1 5 9 ***).

3 L'appareil vous indique les types de messages reçus :

1 bip long - message(s) fax

Pas de bip long - pas de message

4 L'appareil émet deux bips courts pour vous inviter à entrer une commande. Si vous laissez passer plus de 30 secondes avant d'entrer une commande, l'appareil raccroche. Si vous entrez une commande non valide, l'appareil émet trois bips.

5 Quand vous avez terminé, appuyez sur **9 0**.

6 Raccrochez.

Commandes à distance

Suivez les commandes ci-dessous pour accéder aux fonctions depuis un poste distant. Lorsque vous appelez votre appareil et entrez votre code d'accès à distance (code par défaut **1 5 9 ***), le système vous invite à entrer une commande à distance par l'émission de deux bips courts.

Pour changer le paramétrage de la fonction de réadressage de fax

Appuyez sur **9 5**

puis pour

Désactiver la fonction de réadressage de fax (OFF)—Appuyez sur **1**.

Activer la fonction de réadressage de fax (ON)—Appuyez sur **2**.

Programmer un numéro de réadressage de fax—Appuyez sur **4**. Ceci active automatiquement la fonction de réadressage de fax (**ON**).

Activer la fonction de mémorisation (ON)—Appuyez sur **6**.

Désactiver la fonction de mémorisation (OFF)—Appuyez sur **7**. (Ceci n'est possible que s'il n'y a aucun fax dans la mémoire, ou si tous les fax ont été effacés à l'aide de la commande à distance **9 6 3**).

Pour extraire ou effacer un fax

Appuyez sur **9 6**

puis pour

Extraire tous les fax—Appuyez sur **2**, puis entrez le numéro du télécopieur distant suivi de **# #**. Après le bip, raccrochez et patientez.

Effacer tous les fax—Appuyez sur **3** ; si les données enregistrées en mémoire n'ont pas encore été imprimées, elles sont imprimées avant d'être effacées.

Pour contrôler l'état de réception

Appuyez sur **9 7**

puis appuyez sur 1.

1 bip long—Messages fax reçus.

3bips courts—Pas de fax reçu.

Pour changer le mode de réception

Appuyez sur **9 8**

puis pour

REP—Appuyez sur **1**.

F/T—Appuyez sur **2**.

FAX—Appuyez sur **3**.

Pour quitter le mode distant

Appuyez sur **9 0**

Extraction des messages fax

- 1 Composez le numéro de votre appareil.
- 2 Entrez votre code d'accès à distance (code par défaut **1 5 9 ***) dès que vous entendez le bip sonore.
- 3 Quand vous entendez 2 bips courts, tapez **9 6 2** sur le pavé numérique.
- 4 A l'aide du pavé numérique, tapez le numéro (20 chiffres maxi.) du télécopieur distant auquel vous souhaitez que soient envoyés vos messages fax puis tapez **# #**.



Vous ne pouvez pas utiliser * et # en guise de chiffre. Toutefois, si vous souhaitez programmer une pause, tapez #.

- 5 Dès que l'appareil émet un bip, raccrochez et patientez.
Votre appareil appelle le télécopieur distant et lui transmet les documents mémorisés. Le télécopieur distant imprime vos messages fax.

Modification du numéro de réadressage de fax

Vous pouvez modifier la valeur par défaut du numéro de réadressage de fax depuis un téléphone/télécopieur distant à l'aide des touches de tonalité.

- 1 Composez le numéro de votre appareil.
- 2 Entrez votre code d'accès à distance (code par défaut **1 5 9 ***) dès que vous entendez le bip sonore.
- 3 Quand vous entendez 2 bips courts, tapez **9 5 4** sur le pavé numérique.
- 4 Entrez le nouveau numéro de réadressage du télécopieur où vous souhaitez que soient retransmis vos fax et tapez **# #**.



Vous ne pouvez pas entrer * et # en guise de chiffres. Toutefois, si vous souhaitez programmer une pause, appuyez sur #. En outre, si votre appareil est relié à un PBX, vous pouvez tout d'abord taper sur # avant d'entrer le numéro du télécopieur. La touche # peut faire office de touche **R**.

- 5 Dès que votre appareil émet un bip, raccrochez.

10 Faire des copies

Fonctions élémentaires de copie

Utiliser l'appareil en tant que photocopieuse

Votre appareil peut servir de photocopieuse et réaliser jusqu'à 99 copies à la fois.

Copie

Agrand./
Réduc.

Contraste

Copie



Options

Type Document



Ne tirez pas sur le papier pendant l'opération de photocopie. Pour annuler la photocopie, appuyez sur Arrêt/Sortie. Appuyez à nouveau sur Arrêt/Sortie pour éjecter l'original.

La partie numérisable de l'appareil commence à environ 4 mm du bord du papier.

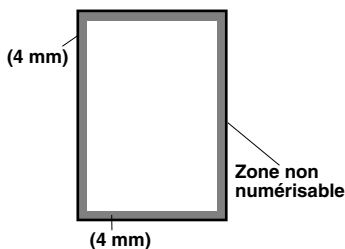

Pour faire une seule copie

- 1 Placez le document dans le chargeur, face imprimée dessous.
- 2 Appuyez sur **Copie**.



Pour arrêter, appuyez sur **Arrêt/Sortie**. Pour éjecter l'original, appuyez à nouveau sur **Arrêt/Sortie**.

Pour faire plusieurs copies

- 1 Placez le document dans le chargeur, face imprimée dessous.
- 2 Servez-vous des touches numériques pour indiquer le nombre d'exemplaires souhaités (99 maxi).
Par exemple, appuyez sur **3, 8** pour obtenir 38 copies.
- 3 Appuyez sur **Copie**.



Pour trier les copies, utilisez la touche **Options**. (Voir *Trier des Copies Multiples*, page 57.)

Message Mémoire saturée

Si le message **MEMOIRE SATUREE** s'affiche pendant la numérisation de la première page à copier, appuyez sur **Arrêt/Sortie** pour annuler l'opération et redémarrez pour faire une seule copie. Si le message **MEMOIRE SATUREE** s'affiche pendant la numérisation d'une page suivante, vous avez le choix entre appuyer sur **Copie** pour copier les pages numérisées jusque là—**ET**—appuyer sur **Arrêt/Sortie** pour annuler.



Pour obtenir plus de mémoire, désactivez la fonction Mémoriser Fax—**OU**—imprimez les messages fax se trouvant dans la mémoire (Voir *Réglage du mode de mémorisation des fax*, page 50.)—**OU**—augmentez la capacité en mémoire de l'appareil.

Paramétrage provisoire de la copie

Vous pouvez effectuer rapidement un agrandissement ou une réduction des copies ou améliorer la qualité de la copie en utilisant les touches **Agrand./Réduc.**, **Contraste**, **Type Document** et **Options**. Ces réglages sont provisoires et l'appareil reprend ses réglages par défaut après la photocopie.

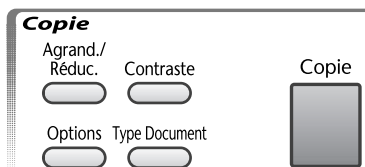



Copier en utilisant des paramètres multiples







Vous pouvez essayer différentes combinaisons de réglages pour obtenir les meilleurs résultats.

Quand vous aurez terminé les réglages avec les touches **Agrand./Réduc.**, **Contraste**, **Type Document** ou **Options**, l'écran affiche

PRESS. COPIE OU
←→ POUR OPT SUIV

- Appuyez sur  ou  si vous souhaitez sélectionner d'autres réglages—**OU**—Appuyez sur **Copie** si vous avez terminé le choix des réglages.

Comment faire un agrandissement ou une réduction

- 1 Placez le document dans le chargeur, face imprimée dessous.
- 2 Servez-vous des touches numériques pour indiquer le nombre d'exemplaires souhaités (99 maxi).
- 3 Appuyez sur **Agrand./Réduc..**
- 4 Appuyez sur  ou  pour sélectionner **50%**, **71%**, **100%**, **141%**, **150%** ou **200%**.
—OU—
Vous pouvez appuyer sur  ou  pour sélectionner **MNL** puis utilisez le pavé numérique pour sélectionner un facteur d'agrandissement ou de réduction entre **50%** et **200%**. Par exemple, appuyez sur **5, 3** pour sélectionner **53%**.
- 5 Appuyez sur **Confirme**.
- 6 Appuyez sur **Copie—OU—** Appuyez sur  ou  pour d'autres réglages.

Taux de réduction recommandés





A4	→	A5	71%
A5	→	A6	
B5	→	B6	
A5	→	A4	141%
A6	→	A5	
B6	→	B5	



Les options spéciales de copie (2en1 ou 4en1) ne sont pas disponibles avec **Agrand./Réduc..**

Utilisation de la touche Contraste





Vous pouvez choisir le réglage de luminosité avant de lancer la copie.

- 1 Placez le document dans le chargeur, face imprimée dessous.
- 2 Servez-vous des touches numériques pour indiquer le nombre d'exemplaires souhaités (99 maxi).
- 3 Appuyez sur **Contraste**.
- 4 Appuyez sur  pour faire une copie plus claire.
—OU—
Appuyez sur  pour faire une copie plus sombre.
- 5 Appuyez sur **Confirme**.
- 6 Appuyez sur **Copie—OU—** Appuyez sur  ou  pour d'autres réglages.



Utiliser la touche Mode Copie

Vous pouvez sélectionner la résolution de copie en fonction du type d'original à copier (**TEXTE**, **AUTO** ou **PHOTO**).

- 1 Placez le document dans le chargeur, face imprimée dessous.
- 2 Servez-vous des touches numériques pour indiquer le nombre d'exemplaires souhaités (99 maxi).
- 3 Appuyez sur **Type Document**.
TEXTE (texte uniquement)
AUTO (dessin au trait, graphique ou toute combinaison comprenant des photographies)
PHOTO (photographie uniquement)
- 4 Appuyez sur  ou  pour sélectionner le bon type d'image que vous copiez puis appuyez sur **Confirme**.
- 5 Appuyez sur **Copie**—OU—Appuyez sur  ou  pour d'autres réglages.

Utilisation de la touche Options







La touche **Options** change les réglages pour le nombre de copies, les options empiler/trier, copie spéciale et type de papier **uniquement pour la copie suivante**.

Appuyez sur **Options**.

Appuyez sur Options	Sélections par menu	Options	Réglage du fabricant
	NB. COPIES	NB. COPIES:XX	01
	EMPIL./TRIER	EMPIL/TRIER	EMPIL
	SPECIAL	2 EN 1/4 EN 1/OFF	OFF
	TYPE PAPIER	FIN/ORDINAIRE/ EPAIS/LOURD/ TRANSPARENT	ORDINAIRE

Trier des Copies Multiples

La fonction de tri consomme plus de mémoire que l'empilage car le document doit d'abord être numérisé dans son intégralité.

- 1 Placez le document dans le chargeur, face imprimée dessous.
- 2 Servez-vous des touches numériques pour indiquer le nombre d'exemplaires souhaités (99 maxi).
- 3 Appuyez sur **Options** et sur  ou  pour sélectionner **EMPIL./TRIER**, puis appuyez sur **Confirme**.
- 4 Appuyez sur  ou  pour sélectionner **TRIER** et appuyez sur **Confirme**.
- 5 Appuyez sur **Copie**—OU—Appuyez sur  ou  pour d'autres réglages.

Options de copie spéciale

Vous pouvez économiser du papier en copiant deux ou quatre pages sur une seule page.

- 1 Placez le document dans le chargeur, face imprimée dessous.
- 2 Servez-vous des touches numériques pour indiquer le nombre d'exemplaires souhaités (99 maxi).
- 3 Appuyez sur **Options**, puis sur \leftarrow ou \rightarrow pour sélectionner **SPECIAL** et appuyez sur **Confirme**.
- 4 Appuyez sur \leftarrow ou \rightarrow pour sélectionner **2 EN 1**, **4 EN 1** ou **OFF** et appuyez sur **Confirme**.
- 5 Appuyez sur **Copie—OU—** Appuyez sur \leftarrow ou \rightarrow pour d'autres réglages.

2 en 1

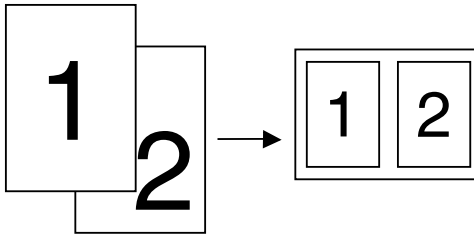

4 en 1

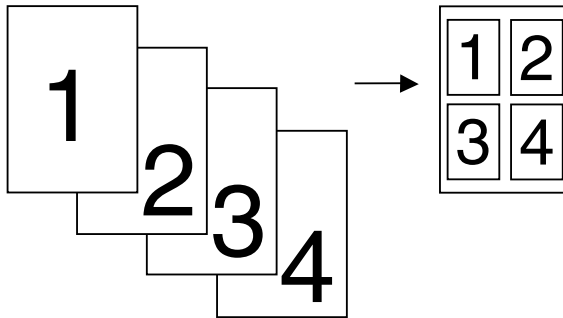







Les options Copies Spéciales (copie 2en1 ou 4en1) ne sont pas disponibles avec la fonction **Agrand./Réduc.**

Type de papier

Vous pouvez utiliser les types de papier suivants pour la copie. Pour obtenir la meilleure qualité d'impression possible, sélectionnez le type de support que vous utilisez. (Voir *Papier acceptable*, page 95.)



FIN (60-69 g/m ²)	Pour un papier fin ou un transparent
ORDINAIRE (70-95 g/m ²)	Pour un papier ordinaire
EPAIS (96-120 g/m ²)	Pour un papier lourd ou rugueux
LOURD (121-161 g/m ²)	Pour un papier plus lourd, rugueux ou de type bond
TRANSPARENT	Pour un transparent (rétroprojection)

- 1 Appuyez sur **Options** et  ou  pour sélectionner **TYPE PAPIER**, puis appuyez sur **Confirme**.
- 2 Appuyez sur  ou  pour sélectionner votre type de papier, puis appuyez sur **Confirme**.
- 3 Appuyez sur **Copie—OU—** Appuyez sur  ou  pour obtenir des réglages supplémentaires.

Qualité des copies – Paramètres par défaut

Comment modifier les paramètres par défaut

Appuyez sur **Menu. 3** pour changer les réglages par défaut du mode Copie. Ces réglages restent actifs jusqu'à ce que vous les changiez en appuyant sur **Menu**. Réglez les réglages du Mode Copie, Contraste et Type de papier.

En appuyant sur un chiffre, vous pouvez définir les paramètres de copie comme indiqué dans le tableau ci-dessous. Appuyez sur  ou  pour faire défiler les différentes valeurs de chaque réglage. Appuyez sur **Confirme** pour valider votre sélection. Appuyez sur **Arrêt/Sortie—OU—** Appuyez sur  pour sélectionner le nouveau paramètre que vous souhaitez modifier.



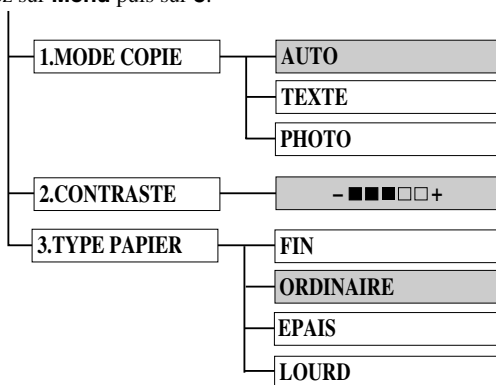

Appuyez sur **Menu** puis sur **3**.



 : indique la valeur par défaut





Mode Copie (Type d'original)

Vous pouvez sélectionner la résolution de copie selon le type de votre original. Le réglage par défaut est sur **AUTO**, qui est utilisé pour les documents qui contiennent à la fois du texte et des photographies. **TEXTE** sert pour les documents ne contenant que du texte. **PHOTO** sert pour copier les photos.

- 1 Appuyez sur **Menu, 3, 1**.
- 2 Appuyez sur  ou  pour choisir le type d'original (**AUTO**, **TEXTE** ou **PHOTO**), puis appuyez sur **Confirme**.
- 3 Appuyez sur **Arrêt/Sortie—OU—** Appuyez sur  ou  pour d'autres réglages.

Contraste des copies



Vous pouvez régler le contraste pour faire des copies plus sombres ou plus claires.

- 1 Appuyez sur **Menu, 3, 2**.
- 2 Appuyez sur  pour faire une copie plus claire—OU—Appuyez sur  pour faire une copie plus sombre, puis appuyez sur **Confirme**.
- 3 Appuyez sur **Arrêt/Sortie—OU—** Appuyez sur  ou  pour d'autres réglages.

Type de papier

Vous pouvez utiliser les types de papier suivants pour copier. Pour une impression de la meilleure qualité, sélectionnez le type de support que vous utilisez le plus souvent.

FIN (60-69 g/m ²)	Pour un papier fin
ORDINAIRE (70-95 g/m ²)	Pour un papier ordinaire
EPAIS (96-120 g/m ²)	Pour un papier lourd ou rugueux
LOURD (121-161 g/m ²)	Pour un papier plus lourd, rugueux ou de type bond

- 1 Appuyez sur **Menu, 3, 3**.
- 2 Appuyez sur  ou  pour sélectionner votre type de papier, puis appuyez sur **Confirme**.
- 3 Appuyez sur **Arrêt/Sortie**.

Fente d'alimentation manuelle

L'appareil dispose d'une fente d'alimentation manuelle située au-dessus de la cassette papier. Vous pouvez charger des enveloppes ainsi que des supports pour impression spéciale un à la fois dans cette fente. Il n'est pas nécessaire de retirer le papier de la cassette papier. (Voir *Papier acceptable*, page 95.)

Utilisez la fente d'alimentation manuelle pour copier sur des étiquettes, des enveloppes, des feuilles d'agenda, des cartes ou du papier plus épais. (Voir *Copie sur du papier plus épais et des cartes Bristol*, page 62.)



Si vous utilisez des transparents pour rétroprojection, des étiquettes et des enveloppes, elles doivent être d'un type adapté à l'utilisation sur imprimante laser. Si vous utilisez des types non conformes, vous risquez d'endommager ou de contaminer la surface du tambour et d'entraîner des problèmes.

Chargement du papier

Introduisez une feuille de papier – face à imprimer dessus – dans la fente d'alimentation manuelle.

- 1 Aligned le papier au centre de la fente d'alimentation manuelle, et insérez le papier dans cette même fente jusqu'à ce qu'il touche le rouleau d'avance du papier.
- 2 Ajustez le guide-papier de la fente d'alimentation manuelle en fonction de la largeur du papier utilisé.

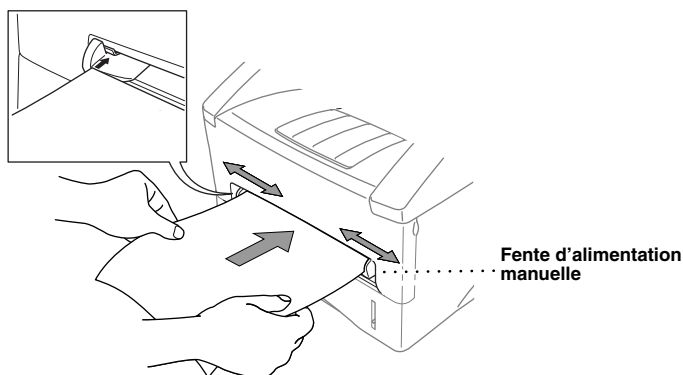

Copie sur du papier plus épais et des cartes Bristol

Lorsque le capot arrière est relevé, l'appareil dispose d'un circuit d'alimentation direct depuis la fente d'alimentation jusqu'à l'arrière de l'imprimante. Utilisez ce mode de chargement et cette méthode d'éjection si vous souhaitez faire une impression sur des enveloppes, du papier plus épais ou des cartes Bristol.

- 1 Soulevez le capot arrière de l'appareil.

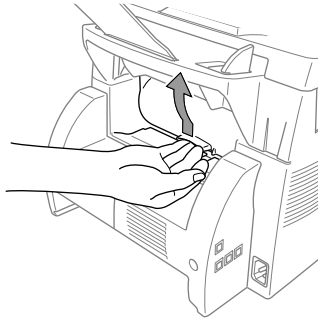

- 2 Ajustez les guide-papiers d'alimentation manuelle en fonction de la largeur du papier que vous voulez utiliser.
- 3 Insérez une feuille de papier dans la fente jusqu'à ce que le bord avant entre en contact avec les rouleaux d'alimentation. Relâchez la feuille lorsque l'appareil l'entraîne dans le circuit.
- 4 Une fois la page imprimée éjectée, revenez à l'étape 3 pour insérer la feuille de papier suivante. L'appareil attend que vous introduisiez la feuille de papier suivante. Recommencez les étapes 3 et 4 pour chaque page à copier.
- 5 Une fois l'opération de copie terminée, fermez le capot arrière de l'appareil.



Pour éviter que les transparents ne se tâchent en les laissant s'empiler sur le plateau d'éjection, retirez-les un à un dès leur éjection.

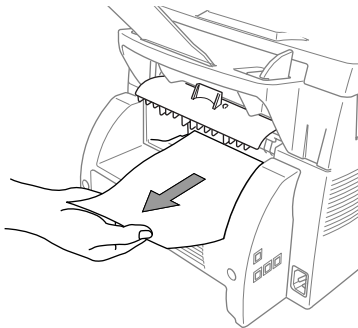

11 Dépistage des pannes et entretien

Messages d'erreur

De temps à autre, il se peut que vous rencontriez un problème avec votre appareil ou avec la ligne téléphonique. Dans ce cas l'appareil identifie généralement l'anomalie et affiche un message d'erreur. La liste ci-dessous explique les messages d'erreur les plus fréquents ; ces messages sont présentés dans l'ordre alphabétique.

MESSAGE D'ERREUR	CAUSE	ACTION
BOURRAGE PAPIER	Le papier provenant du bac papier est coincé dans l'appareil.	Voir <i>Bourrage de papier</i> , page 66.
CAPOT OUVERT	Le capot avant n'était pas entièrement fermé.	Ouvrez, puis fermez le capot avant.
CHANGEZ TONER	Si l'écran affiche CHANGEZ TONER et si le témoin de toner vide du panneau de commande clignote, vous pouvez toujours imprimer. Toutefois, le toner touche à sa fin et sera bientôt épuisé.	Procurez-vous dès maintenant une cartouche de toner neuve.
DECONNECTE	L'autre correspondant ou son appareil a coupé la communication.	Essayez de retransmettre le fax ou d'appeler votre correspondant pour relancer l'opération.
ERR. CONNEXION	Vous avez essayé d'extraire un document d'un télécopieur qui n'était pas programmé en mode d'attente de relève.	Vérifiez la configuration de relève en attente de votre correspondant.
ERR. MACHINE XX	Votre appareil présente un problème mécanique.	Débranchez l'appareil. Demandez l'intervention d'un technicien Brother.
ERREUR COMM.	Une ligne téléphonique de mauvaise qualité a provoqué une erreur de communication.	Retentez l'appel.
FIN VIE TAMBOUR	La durée de vie de l'ensemble tambour touche à sa fin.	Si vous constatez un problème de qualité d'impression, remplacez l'ensemble tambour par un neuf.
	Le compteur du tambour n'a pas été remis à zéro.	<ol style="list-style-type: none">Ouvrez le capot avant et appuyez sur Efface.Appuyez sur 1 pour réinitialiser.

MESSAGE D'ERREUR	CAUSE	ACTION
MEMOIRE SATUREE	La capacité en mémoire de l'appareil est saturée.	Voir <i>Multitâche</i> , page 25 et <i>Message Mémoire saturée</i> , page 55.
NON ASSIGNE	Vous avez essayé d'accéder à un numéro monotouche où aucun numéro n'a été programmé.	Définissez le numéro monotouche ou abrégé. (Voir <i>Enregistrement des numéros monotouches</i> , page 20 et <i>Enregistrement des numéros abrégés</i> , page 20.)
OUVRIER CAPOT SVP	Il se peut qu'une feuille, un morceau de papier, une agrafe, etc. soit coincé(e) à l'intérieur de l'appareil.	Ouvrez le capot avant et retirez le tambour. Si vous voyez du papier ou tout autre article coincé, retirez-le sans forcer, puis réinstallez le tambour et fermez le capot avant. Si le message d'erreur ne disparaît pas, ouvrez et fermez à nouveau le capot avant. Si l'appareil n'arrive pas à se réinitialiser et à retourner au message Date et Heure, il affiche ERR. MACHINE XX . Demandez l'intervention d'un technicien Brother.
PAS REP/OCCUPE	Le numéro composé ne répond pas ou il est occupé. Il se peut également que vous ayez composé un numéro qui n'est pas relié à un télécopieur.	Vérifiez le numéro et retentez l'appel.
REFROIDISSEMENT	La température de l'ensemble tambour ou de la cartouche de toner est trop élevée. L'appareil suspendra la tâche d'impression en cours pour passer en mode de refroidissement. Pendant cette phase, vous entendrez tourner le ventilateur de refroidissement et l'écran affichera REFROIDISSEMENT .	Vous devez patienter et laisser l'appareil reprendre l'impression une fois que sa température aura baissé.

MESSAGE D'ERREUR	CAUSE	ACTION
TONER VIDE	Le toner a été entièrement utilisé et l'impression n'est plus possible, ou la cartouche de toner n'est pas installée dans le tambour.	Remplacez la cartouche de toner par une nouvelle, ou installez la cartouche de toner dans le tambour. (Voir <i>Remplacement de la cartouche de toner</i> , page 79.)
VERIF. DOCUMENT	Le document n'a pas été chargé/alimenté correctement ou bien il est trop long	Ne tirez pas sur le papier pour le sortir avant d'avoir consulté les conseils (voir <i>Bourrage document</i> , page 66).
VERIF. FORMAT	Le format du papier ne convient pas pour la réception de fax.	Chargez du papier au format A4 dans la cassette
VERIFIER PAPIER VERIFIER PAPIER 1* VERIFIER PAPIER 2* *Avec cassette papier optionnelle	L'appareil n'a plus de papier ou le papier n'est pas chargé correctement dans la cassette.	Alimentez l'appareil en papier ou retirez le papier du bac et rechargez-le correctement.

Bourrages de document et de papier

En fonction de la position du bourrage du document original ou de la feuille imprimée, suivez la procédure appropriée pour retirer la cause du bourrage.

Bourrage document

Le document n'a pas été chargé/alimenté correctement ou bien il est trop long.

- 1 Ouvrez le panneau de commande.
- 2 Tirez délicatement le document vers l'avant de l'appareil.
- 3 Refermez le panneau de commande et appuyez sur **Arrêt/Sortie**.

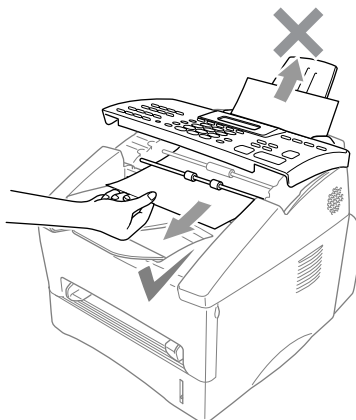

Bourrage de papier

Pour pouvoir supprimer un bourrage d'imprimante, vous devez localiser l'endroit exact du bourrage. Pour ce faire, servez-vous du schéma ci-dessous.



Ne tirez pas sur le papier coincé depuis le plateau d'éjection car vous risqueriez d'endommager l'appareil et de répandre du toner.
A l'issue de son utilisation, certains composants internes de l'appareil sont à TRES HAUTE température ! Lorsque vous ouvrez le capot avant ou arrière de l'appareil, ne mettez jamais les doigts sur les parties illustrées en gris sur le schéma ci-dessous.

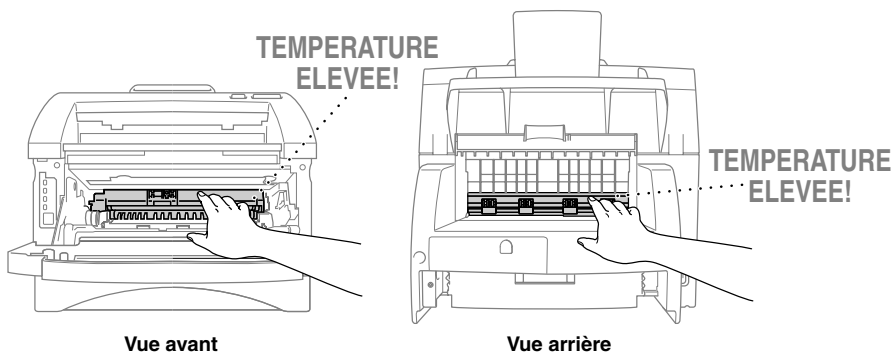

Papier coincé dans la cassette multi-usage

- 1 Sortez la cassette de l'appareil.
- 2 Retirez les feuilles froissées.

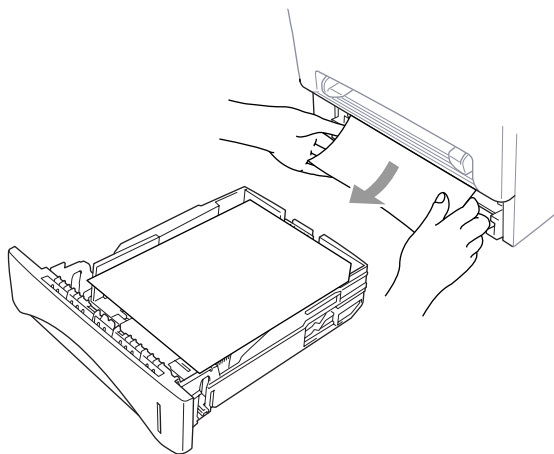

- 3 Ajustez les guides à droite et à l'arrière du bac papier.
- 4 Appuyez sur la pile de papier pour l'aplatir dans la cassette.
- 5 Réinstallez la cassette de papier.

Papier coincé près de l'ensemble tambour

- 1 Ouvrez le capot avant.
- 2 Retirez l'ensemble tambour mais ne faites pas usage de force s'il s'avère difficile à sortir. Au lieu de cela, tirez délicatement sur les bords du papier coincé depuis la cassette de papier.
- 3 Retirez délicatement le papier coincé.

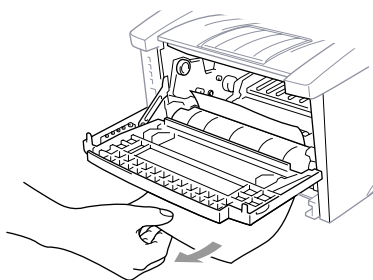
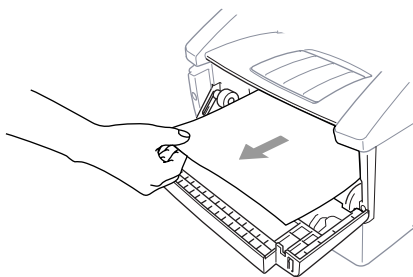

- 4 Réinstallez l'ensemble tambour.
- 5 Refermez le capot avant.

Papier coincé dans l'unité de fixation

- 1 Ouvrez le capot arrière.
- 2 Retirez soigneusement le bouchage de papier. Lorsque vous devez retirer le papier par l'arrière de l'appareil, le fixateur peut se salir à cause de la poudre du toner et à son tour ceci peut avoir des conséquences sur les pages imprimées qui suivent. Faites quelques copies jusqu'à ce que les pages s'impriment clairement.

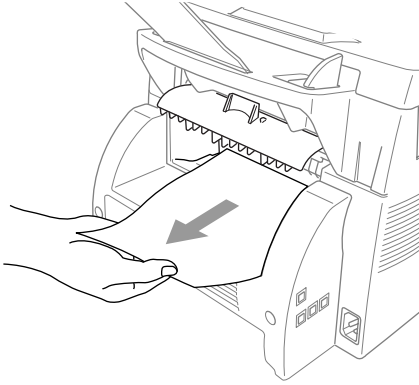



- 3 Refermez le capot arrière.





Difficultés de fonctionnement

Si vous pensez que votre appareil présente une anomalie, faites d'abord une copie. Si la copie vous donne satisfaction, le problème ne vient sans doute pas de votre appareil. Consultez le tableau ci-dessous pour obtenir des conseils de dépannage des pannes.

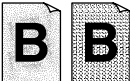
DIFFICULTE	SUGGESTIONS
Impression ou réception de fax	
Impression condensée et stries horizontales/partie supérieure ou inférieure des caractères coupée.	Ceci peut être causé par de l'électricité statique ou des parasites sur la ligne téléphonique. Vous pouvez faire une copie en utilisant la fonction Copy afin de voir si le même problème se présente. Si la copie est également mauvaise, demandez l'intervention d'un technicien Brother.
Les fax reçus présentent des stries verticales noires.	Parfois les fax reçus présentent des stries verticales ou des traits noirs. Le fil corona de charge primaire de l'appareil pour l'impression est peut-être sale, ou le scanner du fax de l'émetteur est peut-être sale. Nettoyez votre fil corona de charge primaire, ou demandez à l'émetteur de faire une copie pour voir si le problème provient de son appareil. Essayez de recevoir un fax en provenance d'un autre télécopieur. Si le problème persiste, demandez l'intervention d'un technicien Brother.
L'appareil se met en mode de réception alors même qu'il ne s'agit pas d'un appel fax.	Si la fonction Détection de fax (avec un téléphone externe) est activée (ON), l'appareil est plus sensible aux sons. Il peut, à tort, interpréter certaines voix ou musiques sur la ligne comme s'il s'agissait d'un appel provenant d'un télécopieur et répondre avec une tonalité de réception de fax. Désactivez le fax en appuyant sur Arrêt/Sortie . Essayez d'éviter ce problème en désactivant (OFF) la fonction Détection de fax (avec un téléphone externe). (Voir <i>Détection de fax (avec téléphone externe ou poste supplémentaire)</i> , page 29.)
Ligne téléphonique ou connexions	
Impossible de composer un numéro.	Vérifiez la présence d'une tonalité. Changez le paramètre TONAL/IMPULS. . (Voir <i>Paramétrage du mode de numérotation (Tonalité/Impulsions)</i> , page 19.) Vérifiez tous les branchements téléphoniques. Vérifiez le branchement du câble d'alimentation. Envoyez un fax en mode manuel en décrochant le combiné du téléphone externe et en composant le numéro. Attendez d'entendre la tonalité de réception de fax avant d'appuyer sur Marche .
L'appareil ne répond pas lorsqu'il est appelé.	Vérifiez que le mode de réponse de l'appareil est programmé correctement (Fax, Fax/Tél. (F/T) ou REP). Vérifiez la présence d'une tonalité. Si possible, appelez votre appareil pour voir s'il répond. S'il ne répond toujours pas à l'appel, vérifiez le branchement de la ligne téléphonique. S'il n'y a pas de sonnerie quand vous appelez l'appareil, contactez la compagnie des services téléphoniques pour qu'elle vérifie la ligne.

DIFFICULTE	SUGGESTIONS
Pas de tonalité lorsque vous décrochez le combiné du téléphone externe.	Décrochez le combiné du téléphone externe. Si vous n'entendez pas de tonalité, vérifiez les connexions du cordon de la ligne téléphonique au niveau de l'appareil et de la fiche murale. Vérifiez que le téléphone externe est connecté correctement à l'appareil. Testez la fiche téléphonique murale à l'aide d'un autre téléphone individuel. S'il n'y a pas de tonalité au niveau de la fiche murale, contactez votre fournisseur des services téléphoniques.
Emission de fax	
Mauvaise qualité de transmission.	Essayez de passer en mode de résolution FIN ou S.FIN. (Voir <i>Envoi d'un fax</i> , page 22.) Faites une copie pour vérifier le fonctionnement du scanner de l'appareil.
Le rapport de vérification de transmission annonce un résultat négatif.	Il y a sans doute des parasites momentanés sur la ligne téléphonique. Retentez l'envoi du fax. Si le problème persiste, demandez à votre compagnie des téléphones de vérifier la ligne.
L'image reçue par le correspondant n'est pas claire.	Parfois le mode de résolution choisi pour l'envoi d'un fax peut ne pas convenir. Envoyez à nouveau le fax, mais essayez un mode de résolution différent (FIN ou S.FIN). Par ailleurs, vérifiez que la vitre scanner de l'appareil est propre et sans marques. Si ce n'est pas le cas, nettoyez la bande vitrée.
Le correspondant constate la présence de stries verticales sur les fax reçus.	Il se peut que le scanner de l'appareil soit sale ou que la tête d'impression du télécopieur du correspondant soit sale. Nettoyez votre scanner et faites une copie pour voir si le problème provenait de votre appareil.
Gestion des appels entrants	
Double sonnerie en mode Fax/Tél (F/T).	L'appareil sait que l'appel entrant n'est pas un fax ; il vous invite donc à prendre l'appel téléphonique. Décrochez le combiné du téléphone externe et appuyez sur Tél ou prenez l'appel depuis un poste supplémentaire et composez le code de désactivation de l'appareil (par défaut #51).
Transfert d'un appel fax à l'appareil.	Si vous avez pris l'appel sur l'appareil, appuyez sur Marche et raccrochez immédiatement. Si vous avez pris l'appel sur un poste supplémentaire, composez votre code d'activation à distance (par défaut *51). Lorsque votre appareil répond, raccrochez.
Problèmes de gestion du papier	
L'imprimante ne charge pas le papier. L'écran de l'appareil affiche VERIFIER PAPIER ou BOURRAGE PAPIER	Vérifiez si le message VERIFIER PAPIER ou BOURRAGE PAPIER s'affiche. Si c'est le cas, la cassette papier est peut-être vide. Si elle est vide, mettez une nouvelle pile de papier dans la cassette. Si la cassette contient du papier, veillez à ce qu'il soit bien droit. Si le papier est gondolé, aplatissez-le. Il est parfois utile de retirer le papier, de le retourner puis de le remettre dans la cassette papier. Réduisez la quantité de papier dans la cassette, et retentez l'opération.
Comment intervenir en cas de bourrage de papier ?	Voir <i>Bourrage de papier</i> , page 66.

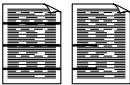
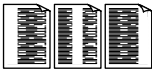
DIFFICULTE	SUGGESTIONS
Problèmes liés à la qualité des copies	
Les copies présentent des stries verticales.	Vous constaterez parfois des stries verticales sur vos copies. Le scanner ou le fil corona primaire de votre appareil sont sales. Nettoyez-les tous les deux.
Problèmes liés à la qualité d'impression	
Les impressions sont trop foncées ou trop claires.	Ajustez les conditions d'impression en réglant la fonction Densité d'impression qui, en usine, est réglée sur la position intermédiaire. (Voir <i>Réglage de la densité d'impression</i> , page 30.)
<p>Les pages imprimées présentent des stries blanches.</p>  <p>Stries blanches ou images pâles</p>	Vous pouvez régler ce problème en essayant la fenêtre du laser à l'aide d'un chiffon doux et propre. (Voir <i>Entretiens périodiques</i> , page 76 et <i>Nettoyage de l'imprimante</i> , page 77.) Si vous constatez toujours des stries blanches à l'issue du nettoyage ou si les tirages sont pâles et si l'écran affiche le message FIN VIE TAMBOUR , remplacez le tambour par un neuf.
<p>Des taches de toner ou des stries verticales apparaissent sur les tirages.</p>  <p>Stries sombres ou taches de toner</p>	Nettoyez l'intérieur de l'appareil et le fil corona primaire de l'ensemble tambour. (Voir <i>Entretiens périodiques</i> , page 76 et <i>Nettoyage de l'ensemble tambour</i> , page 78.) Vérifiez que la languette du fil corona est bien sur sa position de départ. Si, à l'issue du nettoyage, vous continuez à voir des stries verticales ou des taches de toner et si le message FIN VIE TAMBOUR se trouve sur l'écran, remplacez l'ensemble tambour par un neuf.
<p>Les textes noirs ou les graphiques présentent des taches blanches.</p>  <p>Taches blanches</p>	Veillez à utiliser du papier conforme aux spécifications. (Voir <i>Papier acceptable</i> , page 95.) La rugosité du support ou son épaisseur peuvent être à l'origine du problème. S'il y a toujours des taches blanches et si l'écran affiche le message FIN VIE TAMBOUR , remplacez l'ensemble tambour par un neuf. Ceci peut également entraîner des problèmes avec les fonctions de copie. Dans ce cas, vérifiez le réglage du type de papier.
<p>Le toner se disperse et macule le tirage.</p>  <p>Dispersion de toner</p>	Ajustez les conditions d'impression en réglant la fonction Densité d'impression. (Voir <i>Réglage de la densité d'impression</i> , page 30.) Nettoyez l'intérieur de l'appareil. (Voir <i>Entretiens périodiques</i> , page 76 et <i>Nettoyage de l'ensemble tambour</i> , page 78.) Veillez à utiliser du papier conforme aux spécifications. (Voir <i>Papier acceptable</i> , page 95.) Si vous continuez à voir des taches de toner et si l'écran affiche le message FIN VIE TAMBOUR , remplacez l'ensemble tambour par un neuf.

DIFFICULTE	SUGGESTIONS
<p>Toute la page est imprimée en noir.</p>  <p>Page noire</p>	<p>Nettoyez l'intérieur de l'appareil et le fil corona primaire de l'ensemble tambour. (Voir <i>Entretiens périodiques</i>, page 76 et <i>Nettoyage de l'ensemble tambour</i>, page 78.) Par ailleurs, n'utilisez pas du papier thermo-sensible car il est souvent à l'origine de ce problème. Si, à l'issue du nettoyage, les pages imprimées sont toujours noires et si l'écran affiche le message FIN VIE TAMBOUR, remplacez l'ensemble tambour par un neuf. Il se peut également que l'ensemble tambour soit endommagé.</p>
<p>Rien ne s'imprime sur la page.</p>  <p>Page blanche</p>	<p>Vérifiez que la cartouche de toner n'est pas vide. Si elle est vide, remplacez-la. (Voir <i>Remplacement de la cartouche de toner</i>, page 79.)</p>
<p>Les pages imprimées sont maculées à intervalles réguliers.</p>  <p>Exemple de traces à intervalles réguliers</p>	<p>Il se peut que le problème disparaisse tout seul. Essayez de copier plusieurs pages de suite pour éliminer le problème, surtout s'il y a longtemps que vous vous êtes servi de l'appareil. Il se peut que le tambour ait été rayé ou endommagé par une exposition excessive à la lumière. Dans ce cas, remplacez l'ensemble tambour par un neuf.</p>
<p>Les pages imprimées présentent des zones floues au centre ou sur les côtés.</p>  <p>Page floue</p>	<p>Certaines conditions ambiantes, comme l'humidité, des températures élevées, etc. peuvent être à l'origine de ce problème. Assurez-vous que l'appareil est placé sur une surface plane et horizontale. Retirez l'ensemble tambour, y compris la cartouche de toner si elle est en place. Secouez l'ensemble de droite à gauche et de gauche à droite. Vous éliminerez peut-être également ce problème de page floue en essuyant la fenêtre du scanner avec un chiffon propre et doux. (Voir <i>Entretiens périodiques</i>, page 76.) Si, à l'issue du nettoyage, ce problème de page floue persiste et si l'écran affiche le message FIN VIE TAMBOUR, remplacez l'ensemble tambour par un neuf.</p>
<p>Les pages imprimées présentent des impressions fantômes.</p>  <p>Impressions fantômes</p>	<p>Ajustez les conditions d'impression en réglant la fonction Densité d'impression. (Voir <i>Réglage de la densité d'impression</i>, page 30.) Veillez à utiliser du papier conforme aux spécifications. (Voir <i>Papier acceptable</i>, page 95.) La rugosité du support ou son épaisseur peuvent être à l'origine de ce problème d'impression fantôme.</p>



L'ensemble tambour figure au rang des pièces consommables ; il convient donc de le remplacer périodiquement.

Emballage et transport de l'appareil

Quand vous avez à déplacer l'appareil, utilisez l'emballage d'origine de l'appareil. Tout appareil mal emballé risque d'invalider la garantie.

- 1 Retirez le cordon du téléphone et le cordon d'alimentation électrique puis emballez-les.
- 2 Ouvrez le capot avant.
- 3 Retirez l'ensemble tambour.



Retirez l'ensemble tambour, cartouche de toner comprise. Laissez la cartouche de toner dans le tambour.

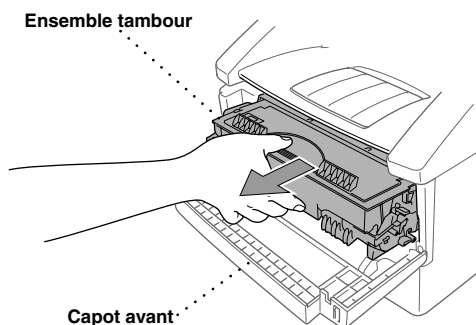

- 4 Glissez l'ensemble tambour et cartouche de toner dans le sac plastique et fermez hermétiquement le sac.

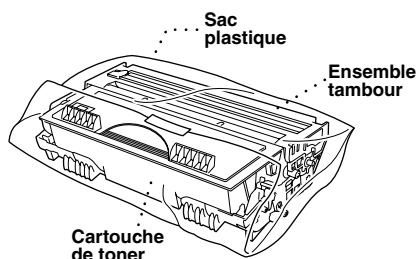

- 5 Fermez le capot avant. Repliez le support du bac de sortie avant. Retirez le bac du document et le support de document et emballez-les.

- 6** Si le bac inférieur optionnel est connecté, débranchez le câble modulaire de la prise modulaire de l'appareil Brother.

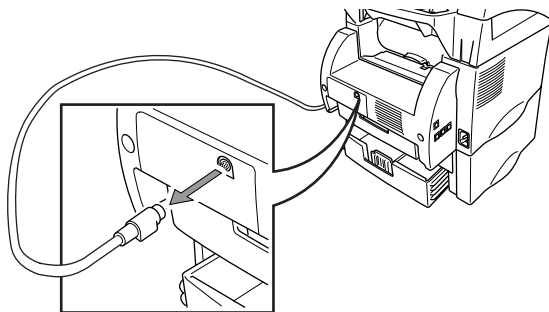

- 7** Soulevez soigneusement l'appareil et retirez le bac inférieur pour l'emballer *séparément* dans son carton d'origine avec les emballages d'origine.

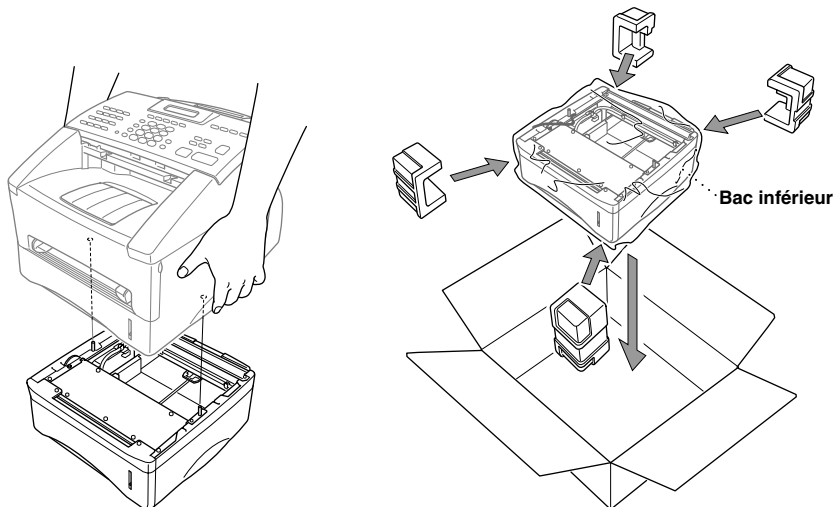

- 8** Emballez l'appareil dans le sac plastique et mettez-le dans son carton d'origine avec toutes les câbles d'emballage d'origine.

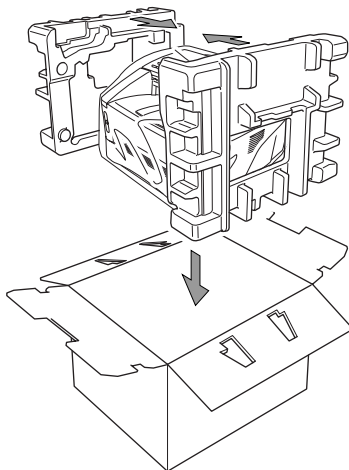

- 9** Placez la documentation (manuel et documents imprimés), le bac pour document, le support pour document, le tambour et la cartouche de toner, le cordon du téléphone et le cordon d'alimentation électrique dans le carton (voir illustration ci-dessous).

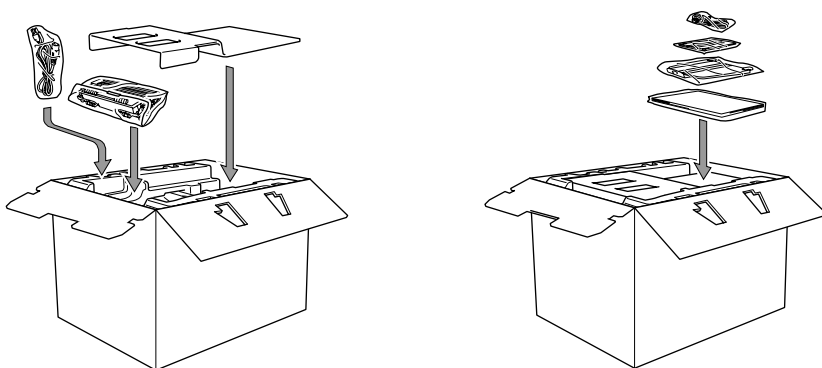

- 10** Fermez le carton avec du ruban adhésif.

Entretiens périodiques

Un nettoyage régulier de l'appareil permettra de le garder en excellent état. Il est recommandé d'inclure le nettoyage du tambour dans le programme d'entretien. Evitez toute utilisation de produits diluants ou autres solvants organiques pour nettoyer l'appareil ; l'utilisation de l'eau est interdite.

Nettoyage du scanner

- 1** Débranchez le câble de raccordement au réseau téléphonique puis le câble d'alimentation.
Au moment du rebranchement, prenez soin de rebrancher le câble d'alimentation en premier puis le câble de raccordement au réseau téléphonique.
- 2** Relevez le levier du panneau de commande.
- 3** Nettoyez la barre blanche et la plaque vitrée.
Imprégnez un petit chiffon propre, doux et non pelucheux d'alcool isopropylique et enlevez soigneusement la poussière déposée sur la bande vitrée et sur la barre blanche du scanner.

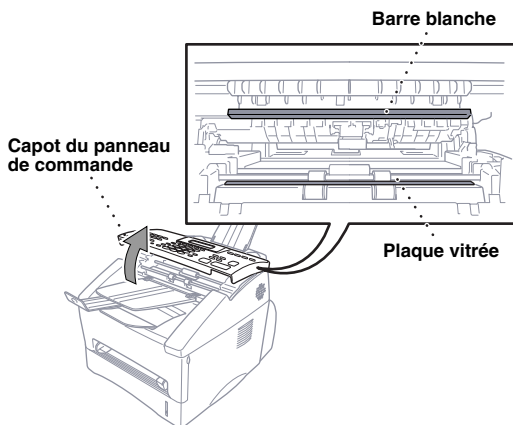

- 4** Fermez le capot du panneau de commande.

Nettoyage de l'imprimante



- N'employez pas d'alcool isopropylique pour enlever la poussière du panneau de commande. Vous risqueriez de le craqueler.
- N'employez pas d'alcool isopropylique pour nettoyer la fenêtre du scanner ou le détecteur de toner.
- Ne mettez pas les doigts sur la fenêtre du laser.
- Manipulez l'ensemble tambour avec précaution car il contient du toner. Si vous renversez du toner sur vos mains ou sur vos vêtements, rincez-les immédiatement à l'eau froide.

1 Ouvrez le capot avant.

2 Retirez l'ensemble tambour.



A l'issue de son utilisation, certains composants internes de l'appareil sont extrêmement **CHAUDS** ! Lorsque vous ouvrez le capot avant de l'appareil, prenez soin de ne jamais toucher aux parties illustrées en pointillé sur le schéma ci-dessous.

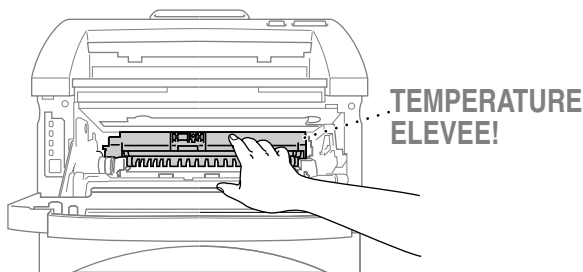

3 Nettoyez délicatement la fenêtre du scanner avec un chiffon doux propre et sec. N'employez pas d'alcool à brûler (isopropylique).

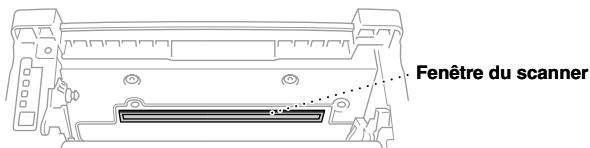

Nettoyage de l'ensemble tambour

Nous vous conseillons de déposer l'ensemble tambour sur un chiffon ou sur un morceau de papier à jeter au cas où vous renverseriez du toner.

- 1 Nettoyez le fil corona primaire à l'intérieur de l'ensemble tambour en faisant délicatement glisser la languette de droite à gauche à plusieurs reprises.
- 2 Ramenez la languette à sa position d'origine (repère ▼) avant de réinstaller l'ensemble tambour.

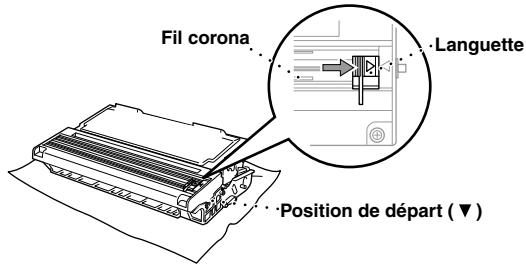

Si vous ne ramenez pas la languette à sa position de départ, les tirages risquent de présenter des stries verticales.

- 3 Installez l'ensemble tambour dans l'appareil. (Voir *Remplacement de l'ensemble tambour*, page 83.)
- 4 Refermez le capot avant.

Remplacement de la cartouche de toner

L'appareil peut imprimer *environ* 6,000 pages avec une cartouche de toner *haute capacité* (TN-6600). Lorsque la cartouche touche à sa fin, l'écran affiche le message **CHANGEZ TONER**. L'appareil est équipé d'une cartouche de toner *standard* (TN-6300) qu'il faut remplacer environ toutes les 3,000 pages. Le nombre de pages obtenu varie selon le type de document que vous imprimez généralement.

Il vous est conseillé de toujours conserver une cartouche de toner en réserve.

Mettez la cartouche usagée au rebut en suivant la réglementation locale. Si vous ne la connaissez pas, consultez votre revendeur. Prenez soin de fermer hermétiquement la cartouche de toner de façon à ne pas renverser de poudre. Ne jetez pas la cartouche usagée avec les ordures ménagères.

Il vous est conseillé de nettoyer l'appareil lors du remplacement de la cartouche.

Indicateur de toner vide

Lorsque la cartouche de toner touche à sa fin, l'écran affiche le message **CHANGEZ TONER** et l'indicateur de toner vide sur le panneau d'affichage clignote.

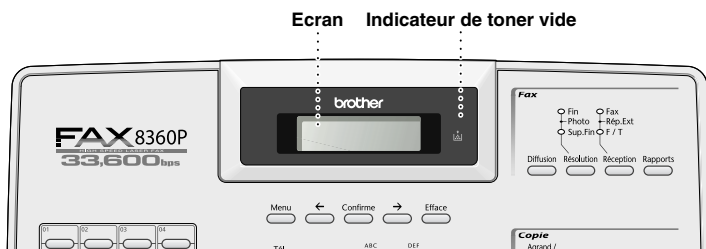

Le voyant LED Toner Vide reste allumé et le message **TONER VIDE** s'affiche pour indiquer que le toner est vide. Une fois que ce message s'affiche, l'appareil ne reprendra l'impression que lorsque vous aurez installé une nouvelle cartouche de toner.

Procédure de remplacement de la cartouche de toner



A l'issue de son utilisation, certains composants internes de l'appareil sont à TRES HAUTE température. Prenez donc les précautions qui s'imposent.

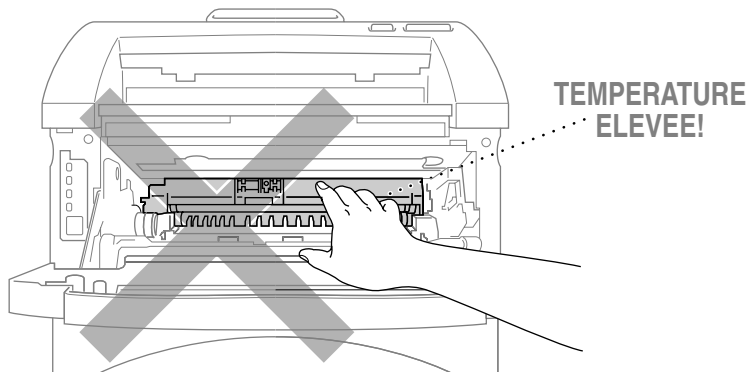

- 1 Ouvrez le capot avant et retirez l'ensemble tambour.

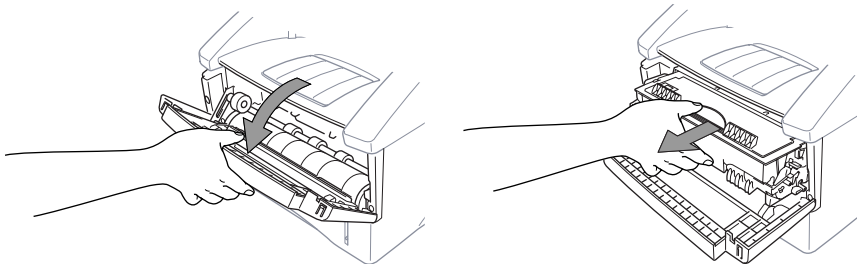

Déposez l'ensemble tambour sur un chiffon ou sur un morceau de papier à jeter au cas où vous renverseriez du toner.

- 2 Maintenez le levier de blocage qui se trouve à droite enfoncé et retirez la cartouche de toner de l'ensemble tambour.

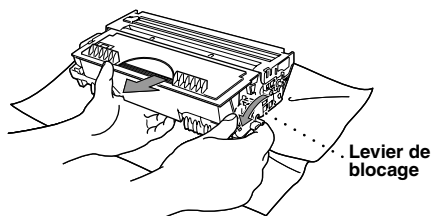

Manipulez la cartouche de toner avec soin. Si vous renversez par mégarde du toner sur vos mains ou vos vêtements, essuyez immédiatement ou rincez-les à l'eau froide.

- 3 Déballez la cartouche de toner neuve. Mettez la cartouche de toner usagée dans le sac en aluminium et mettez-la au rebut selon la réglementation locale.



- **Ne déballez la cartouche neuve qu'une fois que vous êtes prêt à l'installer dans l'appareil. La durée de vie d'une cartouche de toner est réduite si cette dernière est conservée hors de son emballage.**
- **Vous ne pouvez utiliser qu'une véritable cartouche de toner Brother (TN-6300 ou TN-6600), qui est spécialement formulée pour assurer une excellente qualité d'impression. L'utilisation d'une cartouche de toner d'une autre marque risque d'invalider la garantie de votre appareil.**

- 4 Secouez délicatement la cartouche cinq ou six fois de droite à gauche et de gauche à droite.

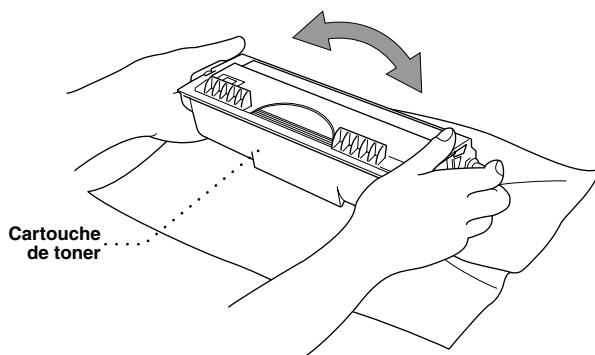

- 5 Retirez le cache de protection.

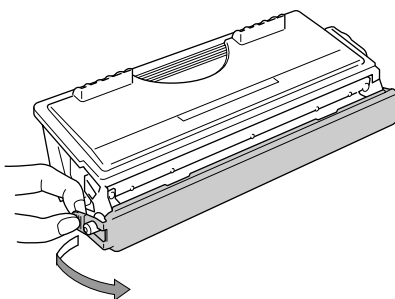

- 6 Installez la nouvelle cartouche de toner dans l'ensemble tambour jusqu'à ce qu'elle s'enclenche en position.

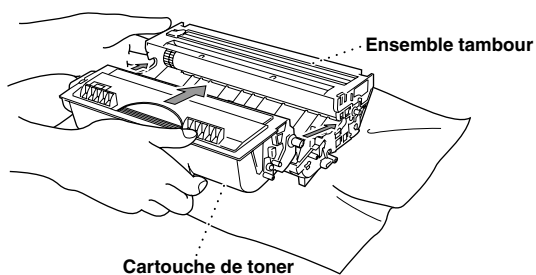

- 7** Nettoyez le fil corona primaire à l'intérieur de l'ensemble tambour en faisant délicatement coulisser la languette bleue plusieurs fois de droite à gauche et de gauche à droite. Ramenez la languette bleue à sa position d'origine avant de réinstaller l'ensemble tambour.

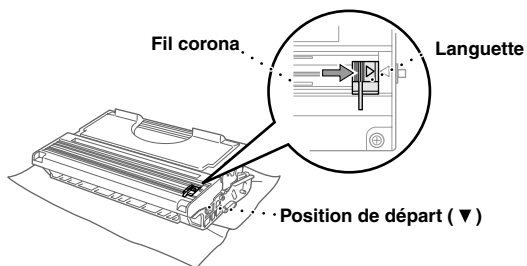

- 8** Réinstallez l'ensemble tambour dans l'appareil et refermez le capot avant.

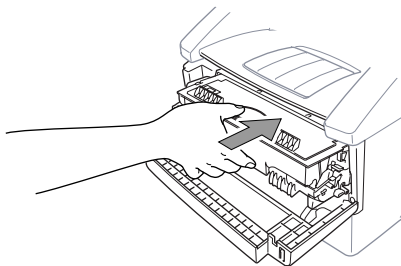

Critères de durée de vie du tambour de votre télécopieur Brother

Votre télécopieur Brother utilise un ensemble tambour et toner pour l'impression des documents. La durée de vie du toner dépend directement de la quantité d'impression de noir sur les pages imprimées. La durée de vie du tambour est estimée pouvoir atteindre un maximum de 20,000 pages de format A4. Le maintien d'une impression de qualité pendant cette période dépend de différents facteurs comme le nombre de pages imprimées par jour, la durée entre les impressions, la qualité du papier et l'environnement dans lequel l'appareil est utilisé.

Le tambour (DR-6000) est une pièce consommable et pour maintenir une qualité d'impression acceptable, il doit être changé à la fin de sa durée de vie de 20,000 pages de format A4. La qualité d'impression est subjective et le tambour doit être remplacé lorsque l'utilisateur juge la qualité d'impression inacceptable pour les documents imprimés. La qualité d'impression se détériore au cours du temps et le remplacement du tambour permettra de retrouver une qualité d'impression optimale. Par ailleurs, pour maintenir cette qualité d'impression optimale, nous recommandons de remplacer le tambour après une durée de 18 mois.

Pour aider l'utilisateur, l'appareil affichera un message lorsque la durée de vie du tambour ne sera plus que de 5 à 15 %. L'écran affichera alors le message **FIN VIE TAMBOUR**.

Ce message tient compte du nombre de pages imprimées et du temps total d'impression. Lorsque ce message s'affiche, nous vous conseillons de vous procurer un tambour neuf pour pouvoir remplacer le tambour usagé à un moment opportun.

- 1 Appuyez sur **Menu, 2, 0, 3**.
- 2 L'indication suivante s'affiche à l'écran pendant 5 secondes et l'afficheur revient automatiquement au menu **DIVERS**.
- 3 Appuyez sur **Arrêt/Sortie** pour quitter.

VIE TAMBOUR
RESTANTE : ###%



Il convient de souligner que même si la durée de vie restante du tambour indique 0%, vous n'avez besoin de changer le tambour que si la qualité d'impression est inacceptable à vos yeux. Le simple fait d'utiliser un tambour au-delà de l'indication de 0% de vie restante n'endommagera pas l'appareil et, tant que la qualité d'impression vous semblera acceptable, vous pourrez continuer de vous servir du tambour au-delà de sa durée de vie nominale.

Remplacement de l'ensemble tambour

Pour créer les images à imprimer sur le papier, l'imprimante utilise le tambour. Si l'écran affiche le message **FIN VIE TAMBOUR**, la durée de vie de l'ensemble tambour touche à sa fin. Munissez-vous d'un tambour neuf pour remplacer le tambour usagé. Vous devrez peut-être en commander un auprès de votre revendeur Brother.

Même si l'écran affiche le message **FIN VIE TAMBOUR**, vous pourrez sans doute continuer d'imprimer quelque temps sans avoir à remplacer le tambour. Toutefois, si vous constatez une diminution notable de la qualité de vos tirages avant même l'affichage du message **FIN VIE TAMBOUR**, il vous est conseillé de remplacer le tambour. Lors du remplacement, profitez-en pour nettoyer l'appareil.



Lors du retrait du tambour, manipulez-le avec précaution car il contient du toner. Lors du remplacement du tambour, il vous est conseillé de nettoyer l'appareil.



Le nombre réel de pages imprimées par le tambour peut être considérablement inférieur à ces estimations. Etant donné que nous ne pouvons pas contrôler les nombreux facteurs qui déterminent la durée de vie réelle du tambour, nous ne sommes pas en mesure de garantir le nombre minimum de pages imprimées par votre tambour.

Pour obtenir les meilleurs résultats, veillez à toujours utiliser un toner Brother agréé et utilisez votre appareil dans un local propre, exempt de poussière et doté d'une ventilation adéquate.



A l'issue de son utilisation, certains composants de l'appareil sont à TRES HAUTE température. Prenez donc les précautions qui s'imposent.

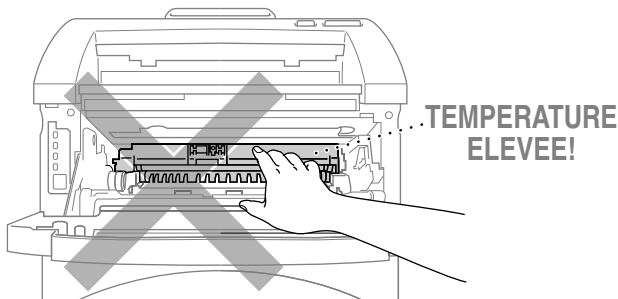

Pour remplacer l'ensemble tambour, adoptez la procédure suivante :

- 1 Ouvrez le capot avant.
- 2 Retirez le tambour usagé. Placez l'ensemble tambour sur un chiffon ou un grand morceau de papier jetable pour éviter de renverser le toner et d'en étaler partout.

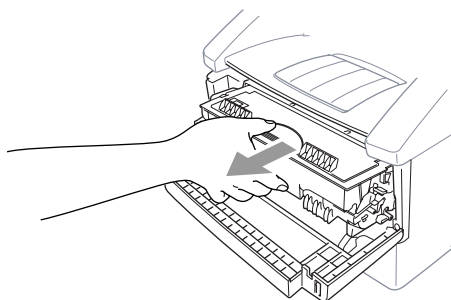

- 3 Retirez la cartouche de toner du tambour tout en maintenant le levier de verrouillage abaissé à l'aide de votre main droite. (Voir *Remplacement de la cartouche de toner*, page 79.)

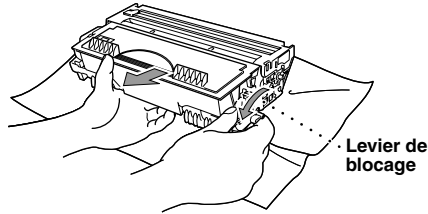

Mettez le tambour usagé au rebut conformément à la réglementation locale. Prenez soin de fermer hermétiquement l'emballage du tambour de façon à ne pas renverser de poudre de toner. Ne jetez pas le tambour usagé avec les ordures ménagères.

- 4 Ne déballez le tambour neuf qu'une fois que vous êtes prêt à l'installer dans l'appareil. Glissez le tambour usagé dans le sac en aluminium et mettez-le au rebut selon la réglementation locale.



- **Un tambour conservé hors de son emballage ou exposé à la lumière risque d'être endommagé.**
- **Manipulez la cartouche de toner et le tambour avec précaution car ils contiennent du toner. Si vous renversez du toner sur vos mains ou sur vos vêtements, rincez-les immédiatement à l'eau froide.**
- **Ne mettez pas les doigts sur la fenêtre du laser.**

- 5 Réinstallez la cartouche de toner dans le nouveau tambour. (Voir *Remplacement de la cartouche de toner*, page 79.)

- 6 Installez l'ensemble tambour neuf, en gardant le capot avant ouvert.

- 7 Appuyez sur **Efface** pour effectuer une remise à zéro du compteur du tambour.

CHANGER TAMBOUR?
1.OUI 2.NON

- 8 Appuyez sur **1** et lorsque l'écran affiche la mention **CONFIRME**, refermez le capot avant.

12 Consignes de sécurité importantes

Consignes de sécurité importantes

- 1** Lisez attentivement les instructions suivantes.
- 2** Conservez-les pour référence ultérieure.
- 3** Suivez toutes les instructions et avertissements inscrits sur l'appareil.
- 4** Débranchez l'appareil de la prise téléphonique et de la prise de secteur (dans cet ordre) avant de le nettoyer. N'utilisez pas de produits nettoyants liquides ou en aérosol. Servez-vous d'un chiffon humide.
- 5** Ne positionnez pas l'appareil sur une surface instable.
- 6** Les ouïes et ouvertures pratiquées à l'arrière, sur les pans latéraux ou le dessous de l'appareil servent à la ventilation. Pour éviter la surchauffe, veillez à ne pas les obstruer. Ne placez pas l'appareil sur un lit, un divan, une couverture ou toute autre surface comparable. Ne le placez jamais près d'une source de chaleur, un appareil de chauffage ou un radiateur par exemple. Ne l'encastrez pas sans prévoir d'aération suffisante.
- 7** L'appareil doit être branché sur une prise de secteur dont les caractéristiques correspondent aux indications reprises sur la fiche signalétique des caractéristiques de l'appareil. En cas de doute, consultez le revendeur ou la compagnie d'électricité.
- 8** L'appareil est doté d'une prise électrique avec borne de terre. Il doit être branché sur une prise avec mise à la terre, pour des raisons de sécurité. Si la fiche de l'appareil n'entre pas dans votre prise électrique, adressez-vous à votre électricien pour qu'il remplace la prise. Evitez tout expédient qui priverait l'appareil de la connexion à la terre.
- 9** Evitez de déposer des objets sur le cordon d'alimentation ou de le faire passer dans un endroit où l'on risque de marcher dessus.
- 10** Ne placez rien à l'avant de l'appareil qui soit susceptible de bloquer la réception de fax. Ne déposez rien sur le plateau d'éjection des fax reçus.
- 11** Ne touchez jamais à un document en cours d'impression.
- 12** N'introduisez aucun objet dans les ouvertures du châssis : il pourrait entrer en contact avec des tensions dangereuses ou provoquer un court-circuit, cause possible d'incendie ou d'électrocution. Ne répandez jamais de liquide sur l'appareil.
- 13** Ne tentez pas de réparer vous-même l'appareil. En l'ouvrant ou en déposant les capots, vous vous exposez à des tensions dangereuses et à d'autres risques. Confiez les réparations à un technicien qualifié.
- 14** Cet appareil n'est pas doté d'un interrupteur général d'alimentation. Par conséquent, il est important que la prise d'alimentation et la prise secteur à laquelle il est connecté soient toujours faciles d'accès afin de pouvoir couper rapidement l'alimentation secteur de l'appareil si cela s'avère nécessaire pour un motif quelconque.

15 Débranchez l'appareil de la prise secteur et de la prise téléphonique et confiez-en la réparation à un technicien qualifié dans les circonstances suivantes :

- ◆ Le cordon d'alimentation est usé ou la prise est endommagée.
- ◆ Un liquide a été répandu sur l'appareil.
- ◆ L'appareil a été exposé à la pluie ou à l'eau.
- ◆ L'appareil ne fonctionne pas normalement alors que vous suivez les instructions. Limitez-vous aux réglages expliqués dans ce manuel. D'autres réglages risquent d'endommager l'appareil et d'exiger une réparation laborieuse par un technicien qualifié.
- ◆ L'appareil est tombé ou le châssis est endommagé.
- ◆ Le comportement de l'appareil est sensiblement modifié, ce qui indique la nécessité d'une révision.

16 Nous déconseillons l'utilisation de rallonges.

Spécification IEC 60825

Cet appareil est un produit à laser de Classe 1 tel que défini dans la spécification IEC 60825. L'étiquette illustrée ci-dessous est apposée sur l'appareil dans tous les pays qui l'exigent.

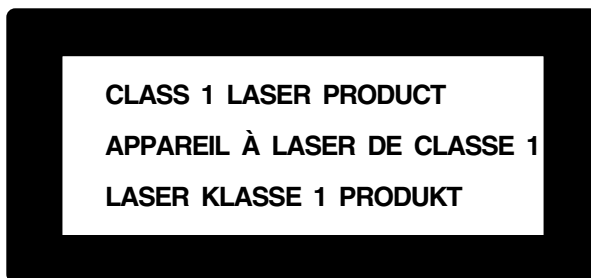

Cet appareil est doté d'une diode à laser de Classe 3B qui émet un rayon laser invisible dans l'ensemble laser. A ce titre, il est impératif de ne jamais ouvrir l'ensemble scanner.

Diode laser

Longueur d'onde : 760 - 810 nm

Puissance : 5 mW max.

Classe laser : Classe 3B

Attention

L'utilisation de réglages et de commandes ou l'exécution de procédures autres que ceux et celles spécifiés dans le présent guide sont susceptibles de se traduire par une exposition à des rayonnements dangereux.

L'étiquette autocollante de mise en garde ci-après est apposée près de l'ensemble laser.

CAUTION

INVISIBLE LASER RADIATION WHEN OPEN AND INTERLOCK DEFEATED. AVOID DIRECT EXPOSURE TO BEAM. CLASS 3B LASER PRODUCT.

ADVARSEL

USYNLIG LASER STRÅLING NÅR KABINETLÅGET STÅR ÅBENT. UNGDÅ DIREKTE UDSÆTTELSE FOR STRÅLING. KLASSE 3B LASER.

VARNING

OSYNLIG LASERSTRÅLNING NÅR DEN HÅR DELEN ÅR ÖPPNAD OCH SPÄRRAR ÅR URKOPPLADE. STRÅLEN ÅR FARLIG. KLASSE 3B LASER APPARAT.

VARO!

AVATTAESSA JA SUOJALUKITUS OHITETTAESSA OLET ALTTIINA NÄKYMÄTTÖMÄLLE LASERSÄTEILYLLE. ÄLÄ KATSO SÄTEESEEN. LUOKAN 3B LASERLAITE.

ADVARSEL

USYNLIG LASERSTRÅLING, UNNGÅ DIREKTE KONTAKT MED LASERENHETEN NÅR TOPPDEKSELET ER ÅPENT. KLASSE 3B LASERPRODUKT.

ATTENTION

RADIATIONS LASER INVISIBLES QUAND OUVERT ET VERROUILLAGE ENLEVÉ. EVITER EXPOSITIONS DIRECTES AU FAISCEAU. PRODUIT LASER CLASSE 3B.

VORSICHT

UNSICHTBARE LASERSTRAHLUNG WENN ABDECKUNG GEÖFFNET UND SICHERHEITSVERRIEGELUNG ÜBERBRÜCKT. NICHT DEM STRAHL AUSSETZEN. SICHERHEITSKLASSE 3B.

ATENCIÓN

RADIACIÓN LASER INVISIBLE CUANDO SE ABRE LA TAPA Y EL INTERRUPTOR INTERNO ESTÁ ATASCADO. EVITE LA EXPOSICIÓN DIRECTA DE LOS OJOS. PRODUCTO LASER CLASE 3B.

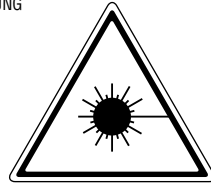

Pour votre sécurité

Pour garantir une utilisation en toute sécurité, la prise à trois broches dont est équipé l'appareil doit être branchée uniquement à une prise de secteur standard, reliée à la terre par l'intermédiaire du circuit électrique domestique.

Le fait que l'appareil fonctionne correctement n'implique pas que l'appareil est relié à la terre, ni ne prouve la sécurité de l'installation. Pour votre sécurité, en cas de doute sur l'efficacité de la mise à la terre, consultez un électricien qualifié.

Déconnexion de l'appareil

Ce produit doit être installé à proximité d'une prise facilement accessible. En cas d'urgence, débranchez le cordon d'alimentation de la prise afin de couper toute alimentation électrique.

13 Accessoires en option

Carte de mémoire

Quand vous ajoutez la carte de mémoire optionnelle, elle augmente la performance des opérations fax et copie. La carte de mémoire optionnelle vous permet d'enregistrer un plus grand nombre de pages de fax ou de copier un plus grand nombre de pages avec la fonction trier, etc.

Nom du modèle	Mémoire optionnelle (recommandée)
FAX-8360P avec mémoire standard : 8MO	16 MO BUFFALO TECHNOLOGY 12323-0001
	32 MO BUFFALO TECHNOLOGY 12324-0001

Généralement, le module de mémoire DIMM doit avoir les spécifications suivantes :

Type :	100 broches et sortie 32 bits
CAS Lantency :	2 ou 3
Fréquence d'horloge :	66 MHz ou plus
Capacité :	16 Mo ou 32 Mo
Hauteur :	46 mm (1,8 pouces) ou moins
Parité :	AUCUNE
Type DRAM :	SDRAM 4 blocs

Certains modules de mémoire DIMM peuvent ne pas fonctionner avec cette imprimante. Pour plus d'informations, consultez le revendeur qui vous a vendu l'imprimante/l'appareil. Pour les informations les plus récentes de Brother, consultez le site Web : <http://solutions.brother.com>

Installer la carte de mémoire optionnelle

- 1 Retirez le capot inférieur.

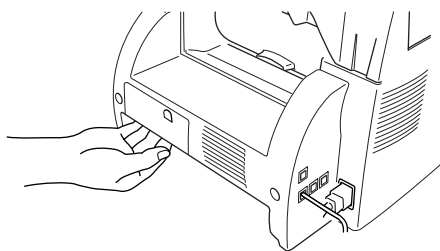

2 Déconnectez le cordon téléphonique et débranchez le cordon d'alimentation de l'appareil de la prise de secteur AC.



- **Débranchez le cordon d'alimentation avant d'installer (ou de retirer) la carte de mémoire.**
- **Installer ou retirer la carte de mémoire optionnelle efface les fax reçus, les fax à transmettre ainsi que les données du Journal enregistrés dans la mémoire de l'appareil (parce que le connecteur de la batterie de secours est retiré).**

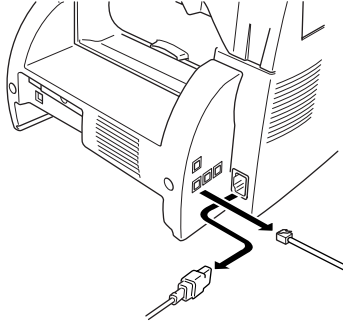

3 Retirez les vis qui retiennent le capot arrière puis déposez le capot.

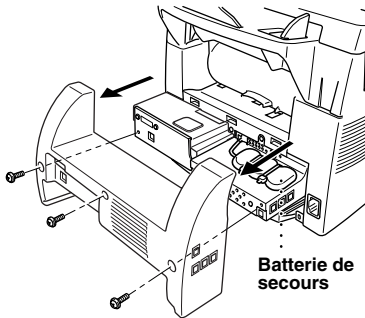

- 4** Retirez les vis qui retiennent la plaque d'accès puis déposez la plaque.

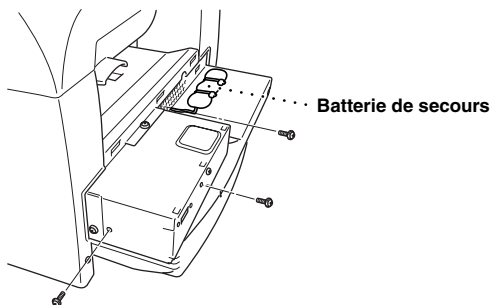

- 5** Déconnectez le connecteur de la batterie de secours.

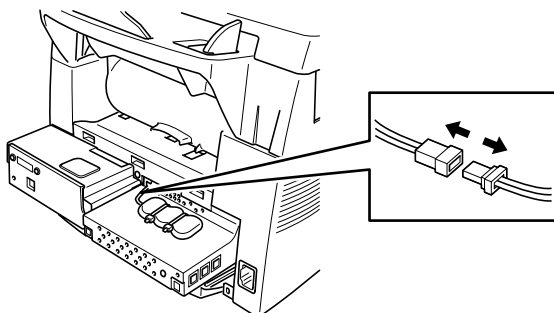

- 6** Pour installer la carte de mémoire sur la carte contrôleur principale, utilisez la pièce d'écartement fournie et branchez-la dans les connecteurs de la carte contrôleur principale.

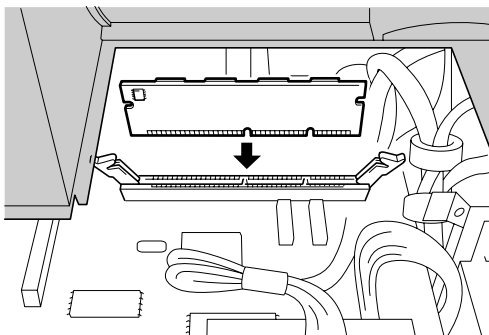



- Tenez la carte de mémoire par les bords. Ne touchez pas la surface de la carte.

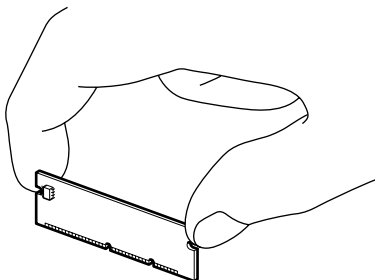

- Veillez à ce que la carte de mémoire soit fermement insérée dans la carte contrôleur principale.

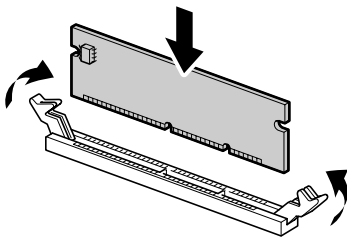

- 7 Reconnectez le connecteur de la batterie de secours.
- 8 Réinstallez la plaque d'accès et le capot arrière et fixez à l'aide des vis retirées plus tôt.
- 9 Branchez le cordon d'alimentation dans la prise de secteur AC et connectez le cordon téléphonique.

Bac papier facultatif

Vous pouvez vous procurer l'accessoire Bac papier (LT400) qui peut servir de source d'alimentation de papier supplémentaire. Le bac peut contenir jusqu'à 250 feuilles d'un grammage de 75 m/g².

14 Caractéristiques

Compatibilité	ITU-T Groupe 3
Système d'encodage	MH/MR/MMR/JBIG
Débit	33600 - 2400 bps; repli automatique
Largeur des originaux	De 148 à 216 mm
Longueur des originaux	De 100 à 360 mm
Largeur de numérisation	207 mm
Largeur d'impression	208 mm
Chargeur automatique	Jusqu'à 30 feuilles (75 g/m ²)
Capacité du bac à papier	250 feuilles (75 g/m ²)
Plateau d'éjection	150 feuilles (75 g/m ²)
Type d'imprimante	Imprimante laser
Niveaux de gris	64 niveaux (par éparpillement)
Affichage	Ecran à cristaux liquides de 16 caractères x 2 lignes, rétroéclairé
Types de relève	Standard, protégée, différée, séquentielle
Réglage du contraste	Automatique/clair/foncé (réglage manuel)
Résolution	<ul style="list-style-type: none">• Horizontale 8 points/mm• Verticale Standard - 3.85 lignes/mm Fin, Photo - 7.7 lignes/mm Super Fin, Photo (Copie) - 15.4 lignes/mm
Réception sans papier	Jusqu'à 500 pages* dans la mémoire
Numéros monotouches	32
Numéros abrégés	200
Recomposition automatique du numéro	3 fois toutes les 5 minutes
Type de haut-parleur	Moniteur
Réponse automatique	3, 4 ou 5 sonneries
Support de communication	Réseau téléphonique public commuté (RTC)

*"Pages" se réfère au tableau "ITU-T Chart #1" avec codage JBIG et résolution standard.

Méthode d'impression	Electrophotographie par balayage de rayon laser à semi-conducteurs
Résolution	600 points par pouce
Qualité d'impression	Mode d'impression normal Mode d'impression économie
Pièces consommables	Cartouche de toner Durée de vie : (TN-6600) Jusqu'à 6000 pages/cartouche de toner haut rendement (TN-6300) Jusqu'à 3000 pages/cartouche de toner standard (pour une impression sur papier A4 et une couverture d'impression de 5%) La durée de vie d'une cartouche peut varier en fonction du type de tirage en général.



Ensemble tambour :
Durée de vie : Jusqu'à 20,000 pages

De nombreux facteurs influencent la durée de vie effective du tambour, notamment la température, l'humidité, le type de toner et de papier utilisés, le nombre moyen de pages par tirage, etc.

Caractéristiques électriques et environnement

Température	(Fonctionnement) 10 - 32.5°C (Stockage) 0 - 40°C
Préchauffage	Environ 25 secondes à 23°C
Alimentation	220 ~ 240 V AC 50/60 Hz
Consommation	Fonctionnement (copie) : 350 W ou moins (25°C) Pointe : 940 W Veille : 10 W maxi. Attente : 70 W ou moins (25°C)
Niveau de bruit	Fonctionnement : 53 dB A maxi. Attente : 30 dB A maxi.
Humidité	Fonctionnement : 20 à 80 % (sans condensation) Stockage : 20 à 80 % (sans condensation)
Dimensions (l x p x h)	377 x 442 x 323 mm
Poids	12 kg
Mémoire	8 Mo

Papier acceptable

	Type de papier	Taille du papier
Cassette papier multi-usage #1 & #2	Feuille simple et transparents	Réception fax - A4 (uniquement Feuille simple) ; copie - A4, Executive, B5 (ISO), B6 (ISO), A5, A6 (uniquement pour bac n° 1)
Fente d'alimentation manuelle	Feuille simple	A4, Lettre, Légal, Executive, B5(ISO), B6(ISO), A5, A6, Format personnalisé 70-216 x 116-356 mm (2.75-8.5 x 4.57-14 pouces)
	Enveloppes	DL, C5, COM-10, Monarch
	Carte Bristol	70-216 x 116-356 mm (2.75-8.5 x 4.57-14 pouces)
	Étiquettes et transparents	70-216 x 127-356 mm (2.75-8.5 x 5-14 pouces)

Spécification du papier pour la cassette

	Feuille simple
Grammage	16 à 28 lb (60 à 105 g/m ²)
Épaisseur	0.08 à 0.13 mm (0.003 à 0.005 pouce)
Teneur en eau	4% à 6% du poids
Lissé	100 à 250 (Sheffield)

Fente d'alimentation manuelle

	Feuille simple	Enveloppes
Grammage	16 à 43 lb (60 à 161 g/m ²)	20 à 24 lb (75 à 90 g/m ²)
Épaisseur	0.08 à 0.2 mm (0.003 à 0.008 pouce)	0.084 à 0.14 mm (0.003 à 0.005 pouce)
Teneur en eau	4% à 6% du poids	4% à 6% du poids
Lissé	100 à 250 (Sheffield)	100 à 250 (Sheffield)

Types de papier recommandés

Papier ordinaire	Xerox Premire 80
Transparent	3M CG3300 pour imprimantes laser ou équivalent
Étiquette	Étiquette pour laser Avery L7163

Les spécifications sont susceptibles d'être modifiées à des fins de perfectionnement sans avis préalable.

Avis concernant l'élaboration et la publication du présent manuel

Ce manuel a été élaboré et publié sous la direction de Brother Industries Ltd. Il reprend les descriptions et les caractéristiques les plus récentes du produit.

Le contenu de ce manuel et les caractéristiques de ce produit peuvent être modifiés sans préavis.

Brother se réserve le droit d'apporter, sans préavis, des modifications aux caractéristiques et aux éléments contenus dans le présent manuel. Brother ne saurait être tenu responsable d'un dommage quelconque (y compris en cas de dommages indirects) causé par la confiance accordée aux éléments présentés ici, ceci comprenant, sans pour autant s'y limiter, les erreurs typographiques et autres liées à la publication.

Marques

Brother est une marque déposée de Brother Industries Ltd.

Le logo brother est une marque déposée de Brother Industries Ltd.

NT est une marque de fabrique Northern Telecom Limited.

Toutes les autres marques et les noms de produits mentionnés dans le présent manuel sont des marques déposées de leurs sociétés respectives.

Comment entrer du texte

Pour paramétrer certaines fonctions, l'identité de votre appareil par exemple, il vous faudra entrer du texte. Juste au-dessus de chaque touche numérique figurent trois ou quatre lettres alphabétiques, à l'exception des touches "0", "#" et "*" car ces dernières sont assignées à des caractères spéciaux. Pour accéder au caractère souhaité, appuyez sur la touche numérique associée autant de fois que nécessaire.

Appuyez sur la touche	une fois	deux fois	trois fois	quatre fois	cinq fois
2	A	B	C	2	A
3	D	E	F	3	D
4	G	H	I	4	G
5	J	K	L	5	J
6	M	N	O	6	M
7	P	Q	R	S	7
8	T	U	V	8	T
9	W	X	Y	Z	9

Insertion d'espaces

Pour taper un espace, appuyez deux fois sur la touche .

Corrections

Pour corriger un caractère tapé par erreur, appuyez sur la touche  pour amener le curseur juste après le dernier caractère exact, puis appuyez sur **Efface**. Le caractère au-dessus du curseur et tous les caractères à la droite du curseur s'effacent. Retapez les caractères adéquats. Vous pouvez également revenir en arrière pour corriger un caractère erroné par écrasement (en tapant par dessus).

Caractères répétés

Si vous devez entrer un caractère assigné à la même touche numérique que le caractère précédent, appuyez sur la touche  pour faire avancer le curseur vers la droite.

Caractères spéciaux et symboles

Appuyez plusieurs fois sur les touches *, # ou 0 pour placer le curseur sous le caractère spécial ou le symbole souhaité. Puis appuyez sur  pour insérer le caractère dans votre texte.

Appuyez sur 0 pour Ä Ë Ö Ü À Ç È É 0

Appuyez sur * pour (espace)! " # \$ % & ' () * + , - . / €

Appuyez sur # pour : ; < = > ? @ [] ^ _

A propos des télécopieurs

Si vous n'avez jamais utilisé de télécopieur, leur fonctionnement pourra vous sembler quelque peu rébarbatif. Rassurez-vous ! Vous serez bien vite habitué à reconnaître une tonalité fax sur votre ligne téléphonique ; bientôt l'envoi et la réception de fax n'auront plus de secret pour vous !

Tonalités fax et mise en communication

Lorsque quelqu'un vous envoie un fax, son télécopieur émet une tonalité d'appel fax (tonalité CNG)—des bips sonores doux et intermittents à 4 secondes d'intervalle. Vous pourrez les entendre si vous composez un numéro et appuyez sur **Marche** ; la tonalité fax est maintenue pendant environ 60 secondes après la composition du numéro. Durant ce délai, l'appareil émetteur doit engager la "procédure de mise en communication" avec l'appareil récepteur. Chaque fois que vous utilisez une procédure automatique pour envoyer un fax, vous envoyez une tonalité fax CNG sur la ligne téléphonique. Vous saurez bientôt reconnaître cette tonalité particulière lorsque vous répondrez à un appel afin de déterminer s'il s'agit d'un fax ou non.

Le télécopieur récepteur répond par une tonalité de réception de fax—des bips sonores stridents. Cette tonalité de réception est émise pendant environ 60 secondes sur la ligne téléphonique, et l'écran affiche **RECEPTION**. Si votre appareil est réglé sur le mode Fax uniquement, il répondra automatiquement à chaque appel en émettant une tonalité de réception de fax. Même si votre correspondant raccroche, votre appareil continue d'émettre des "bips sonores" pendant environ 60 secondes et l'écran continue d'afficher **RECEPTION**. Pour annuler le mode de réception, appuyez sur **Arrêt/Sortie**.

Lorsque votre appareil est en mode Fax/Tél (F/T), il émet un bip court à la réception d'un appel. Après ce bip, le télécopieur attend la tonalité d'appel de fax et y répond en émettant des bips de réception de fax.

La "procédure de mise en communication" des télécopieurs correspond au délai pendant lequel la tonalité d'appel de fax de l'appareil émetteur et les "bips sonores stridents" de l'appareil récepteur se répondent. Ce délai doit durer au minimum entre 2 et 4 secondes, pour que les appareils puissent identifier leurs procédures d'envoi et de réception de fax. La procédure de mise en communication ne commence qu'à l'interception de l'appel ; il faut noter que les tonalités d'appel fax ne durent qu'environ 60 secondes à compter de la fin de la composition du numéro. Par conséquent, il est important que l'appareil récepteur réponde à l'appel le plus rapidement possible.



Lorsque vous avez un répondeur téléphonique externe (REP) sur votre ligne de fax, c'est votre répondeur qui détermine le nombre de sonneries avant la prise de l'appel. Prenez note des consignes qui vous sont données dans le chapitre Préparation et Utilisation de base pour connecter un répondeur à votre appareil.

ECM (Mode de correction d'erreur)

Le mode de correction d'erreur (Error Correction Mode - ECM) permet au télécopieur de vérifier l'intégrité de la transmission en cours. Les transmissions ECM ne sont possibles qu'entre des télécopieurs dotés de la fonction ECM. Si c'est le cas, l'intégrité de tous les messages échangés entre ces appareils sera chaque fois vérifiée.

Pour que cette fonction marche, votre appareil doit disposer de suffisamment de mémoire.

Glossaire

- Accès distant** Possibilité d'accéder à votre appareil depuis un poste distant à touches.
- Activation à distance** Vous permet de basculer un appel fax, auquel vous avez répondu depuis un poste supplémentaire, sur votre télécopieur.
- Bip sonore** Son émis lorsque l'utilisateur appuie sur les touches, lorsqu'il se produit une erreur ou en fin de transmission ou de réception de document.
- Cartouche de toner** Accessoire qui contient le toner nécessaire à l'ensemble tambour sur les modèles laser de Brother.
- Chargement automatique de document** Les pages sont placées dans le chargeur de document et alimentées automatiquement, feuille par feuille.
- Code d'accès à distance** Code à quatre chiffres qui vous permet d'appeler et d'accéder à votre appareil depuis un poste distant.
- Contraste** Réglage compensateur permettant d'éclaircir les documents très foncés ou d'assombrir les documents très clairs.
- Diffusion** Possibilité d'envoyer le même message fax à plusieurs correspondants.
- Durée de sonnerie F/T** Durée pendant laquelle l'appareil sonne (lorsque le mode de réception est réglé sur Fax/Tél) afin de vous inviter à prendre un appel fax reçu automatiquement par votre appareil.
- ECM (Mode de correction d'erreur)** Détecte les erreurs qui surviennent en cours de transmission et retransmet la ou les pages affectées.
- Economie de toner** Procédé qui consiste à appliquer moins de toner sur la page afin de prolonger la durée de vie de la cartouche. Ce procédé éclaircit sensiblement l'impression des documents reçus.
- Ecran LCD (écran à cristaux liquides)** Afficheur de l'appareil qui affiche des messages interactifs au cours de la programmation à l'écran et revient à l'affichage par défaut de la date et de l'heure lorsque l'appareil est au repos.
- Ensemble tambour** Dispositif de l'appareil servant à l'impression.
- ERREUR COMM. (Erreur de communication)** Erreur en cours d'émission ou de réception de fax, généralement engendrée par du bruit ou des parasites sur la ligne.
- Fax manuel** Vous décrochez le combiné du téléphone externe pour entendre la réponse du télécopieur du correspondant avant d'appuyer sur la touche **Marche** pour commencer la transmission.
- Groupe de compatibilité** Aptitude d'un télécopieur à communiquer avec un autre. La compatibilité est assurée entre les groupes ITU-T.
- ID station** Renseignements enregistrés qui figurent en haut de chaque page faxée. L'ID station comprend le nom et le numéro de télécopieur de l'émetteur.
- Impression Backup** Configure votre appareil pour imprimer une copie des fax qui sont reçus et enregistrés dans sa mémoire.
- Impulsions** Méthode de signalisation sur une ligne téléphonique.
- Journal** Dresse la liste des détails des 200 derniers fax reçus et envoyés. TX signifie Transmission et RX signifie Réception.

- Liste de configuration système** Rapport imprimé qui dresse la liste des paramètres de configuration en cours de votre appareil.
- Liste des numéros à accès direct** Liste des noms et numéros enregistrés dans la mémoire des numéros monotouches et des numéros abrégés en ordre numérique croissant.
- Longueur de sonnerie** Le nombre de sonneries avant que l'appareil ne réponde à un appel en mode Fax/Tél (F/T) ou Fax uniquement.
- Message de page de garde** Commentaire qui figure sur la page de garde. Il s'agit d'une fonction programmable (NOTE PG).
- Minuterie** Fonction qui vous permet de programmer l'envoi d'un fax à une heure donnée, tel qu'un fax en différé ou une relève en attente différée.
- Mode Fax/Tél** Vous pouvez recevoir des fax et des appels vocaux. N'utilisez pas le mode Fax/Tél si vous utilisez un répondeur externe (uniquement avec téléphone externe).
- Mode Fin** Résolution de 203 x 196 ppp. Elle est utilisée pour le texte imprimé en petits caractères et les graphiques.
- Mode Menu** Mode de programmation pour changer la configuration de l'appareil.
- Mode outre-mer** Apporte des modifications temporaires à la tonalité fax pour tenir compte des parasites qui perturbent parfois les lignes téléphoniques à l'étranger.
- Mode Photo** Réglage de résolution qui permet de varier les niveaux de gris pour donner la meilleure représentation des photographies.
- Mode Super Fin** Résolution de 203 x 391 ppp. La meilleure résolution pour le texte imprimé en tout petits caractères et les dessins au trait.
- Monotouche** Touches du panneau de commande de l'appareil sous lesquelles vous pouvez programmer des numéros afin d'accélérer leur composition. Vous devez vous servir d'une touche distincte pour chaque numéro.
- Multitâche** L'appareil peut numériser les fax sortants ou les tâches programmées dans la mémoire et simultanément il peut transmettre un fax ou recevoir ou imprimer un fax entrant.
- Mémorisation des fax** Bien que cet appareil ne soit pas doté d'un mode Message Manager, il est toutefois capable d'enregistrer des fax dans sa mémoire pour extraction depuis un appareil distant.
- Méthode d'encodage** Méthode d'encodage des informations contenues dans un document. Tous les télécopieurs doivent utiliser au minimum la norme Huffman modifiée (MH). L'appareil est capable d'appliquer des méthodes de compression supérieure, à savoir MR (routine de traitement de message), MMR (algorithmes de compression de données) et JBIG si le télécopieur récepteur a la même capacité.
- Niveaux de gris** Niveaux de gris disponibles pour la copie et l'envoi de photographies par télécopie.
- Numérisation** Procédé qui consiste à envoyer une page électronique d'un original à votre ordinateur.
- Numéro abrégé** Un numéro préprogrammé pour faciliter la numérotation. Vous devez appuyer sur la touche **Rechercher/Num.Abrégé** et sur **#**, avant de taper le code à trois chiffres pour lancer la composition du numéro.
- Numéro de groupe** Combinaison de numéros monotouches et/ou de numéros abrégés enregistrés sur une monotouche ou un numéro abrégé à des fins de diffusion.

- Page de garde** Imprime une page sur le télécopieur récepteur qui indique le nom et le numéro de téléphone de l'émetteur et du correspondant, le nombre de pages et un commentaire. Vous pouvez générer une page de garde électronique sur l'appareil récepteur grâce aux renseignements préprogrammés dans la mémoire ou vous pouvez imprimer un exemple de page de garde pour la faxer avec votre document.
- Page de garde électronique** Page de garde préprogrammée qui est transmise depuis la mémoire de l'appareil, ce qui évite d'avoir à préparer une page manuellement.
- Paramètre provisoire** Vous pouvez sélectionner certaines options pour chaque transmission de fax sans pour autant modifier les réglages par défaut.
- Pause** Vous permet d'insérer une pause de 3.5 secondes dans la séquence de numérotation programmée pour un numéro monotouche ou un numéro abrégé.
- Poste supplémentaire** Poste téléphonique ayant le même numéro qui est branché sur la même ligne par le biais d'une fiche murale séparée.
- Périodicité du journal** Intervalle préprogrammé entre l'impression automatique des Rapports d'activité. Vous pouvez imprimer un journal sur demande sans pour autant interrompre ce cycle.
- Rapport de vérification de transmission** Liste de chacune des transmissions, avec la date, l'heure et le nombre de pages.
- Rechercher** Vous pouvez faire des recherches sur des noms que vous avez sauvegardés dans des numéros monotouches ou abrégés.
- Recomposition automatique du numéro** Fonction qui permet à l'appareil de recomposer le dernier numéro de fax si le fax original n'est pas passé parce que la ligne était occupée ou parce que le télécopieur récepteur n'avait pas répondu.
- Rèlève** Procédé par lequel un télécopieur appelle un autre télécopieur pour en extraire des messages fax en attente.
- Réadressage de fax** Permet d'envoyer un fax reçu dans la mémoire de l'appareil à un autre numéro de télécopieur préprogrammé.
- Réception mémoire** Réception des fax dans la mémoire de l'appareil lorsque celui-ci n'a plus de papier.
- Réduction d'impression** Pour réduire la taille des fax entrants.
- Résolution** Le nombre de lignes horizontales et verticales par pouce.
- Résolution Standard** 203 x 98 ppp. Elle est utilisée pour du texte de taille normale et donne la vitesse de transmission la plus rapide.
- Tonalité** Méthode de signalisation par fréquences vocales sur la ligne téléphonique utilisée pour les téléphones à touches.
- Tonalité CNG** Tonalité spéciale émise par les télécopieurs lors d'une transmission automatique pour indiquer à l'appareil récepteur qu'elle émane d'un télécopieur.
- Tonalité fax** Signaux émis par les télécopieurs émetteurs et récepteurs lorsqu'ils échangent des informations.
- Transmission** Processus qui consiste à transmettre des documents par ligne téléphonique depuis votre télécopieur vers le télécopieur récepteur.
- Transmission automatique de fax** Emission d'un fax sans décrocher le combiné d'un téléphone externe.

Transmission différée Permet d'envoyer le fax ultérieurement (jusqu'à 24 heures plus tard).

Transmission en temps réel Lorsque la mémoire est saturée, vous pouvez envoyer des documents en temps réel.

Tâches restantes Permet de vérifier les tâches en attente dans la mémoire et d'annuler des tâches individuellement.

Téléphone externe Répondeur (REP) ou téléphone branché sur la prise Ext. de l'appareil.

Volume de la sonnerie Réglage du volume de la sonnerie du MFC.

Volume du bip sonore Réglage du volume du bip sonore lorsque vous appuyez sur une touche ou lorsque vous faites un erreur ou encore en fin de transmission ou de réception d'un fax.

Volume du haut-parleur Permet de régler le volume du haut-parleur.

Index

Les termes en majuscules représentent des messages LCD.

A

Aide	iv, 36
Annulation d'une tâche	42
Appels internationaux	39
Autonomie de la mémoire	4

B

Bac inférieur	19
Bon de commande	36
Bourrage de document	66
BOURRAGE PAPIER	63
Bourrage papier	66

C

Câble d'alimentation	4
CAPOT OUVERT	63
Caractères spéciaux	97
Cartouche de toner (remplacement)	79
CHANGEZ TONER	63, 79
Chargeur (ADF)	1
Code à distance (changement)	46
Code d'accès à distance	51
Code d'activation	45
Code de désactivation	45
Commandes à distance	52
Comment entrer du texte	97
Composer un numéro	23
CONFIG. SYSTEME	36
Connexion (Répondeur téléphonique externe)	5
Connexion (téléphone externe)	7
Connexions multilignes	5
Consignes de sécurité importantes	86
Contraste	22

Contraste des copies	60
Copie (2en1/4en1)	58
Copie (agrandissement/réduction)	56
Copie (trier)	57
Corrections	97

D

Date et heure	15
Défiler	11
Densité d'impression	30
Dépistage des pannes	63
Description du produit	93
Détection de fax	29
Difficultés	69
Diffusion	40
Document (taille)	1
Durée de sonnerie F/T	46
Durée sonnerie F/T (Fax/Tél)	28

E

ECM (Mode de correction d'erreur)	98
Economie d'énergie	18
Economie de toner	18
Emballage et transport	73
Enregistrement des numéros de téléphone	20
Entretien	63
ERREUR COMM.	63
Extraction à distance	51

F

FAUX FORMAT PAP.	65
Fin (Résolution)	22
FIN VIE TAMBOUR	63, 83

Fonctions de copie54

G

Glossaire99

I

ID station 15

Imprimer un rapport36

Insertion d'espaces97

J

JOURNAL36

L

Longueur de sonnerie28

M

Marques96

MEMOIRE SATUREE55

Mémorisation des fax50

Message d'annonce6

Message de page de garde38

Messages d'erreur63

Mode copie60

Mode de numérotation19

Mode Menu11

Mode outre-mer39

Mode Veille18

Modification des codes d'accès à
distance46

Monotouches (modification)21

Multitâche25

N

Nettoyage (Imprimante)77

Nettoyage (Scanner)76

Nettoyage (Tambour)78

Niveaux de gris93

NON ASSIGNE64

Numéro monotouche (enregistrement) ..20

NUMEROS ABREGE36

NUMEROS ABREGE (liste)36

Numéros Abrégés20

Numéros abrégés (modification)21

Numérotation abrégée23

Numérotation manuelle32

Numérotation monotouche23

Numérotation séquentielle24

O

Options9

OUVRIR CAPOT SVP64

P

Papier95

PAS REP/OCCUPE64

Pause24

PBX5, 17

PERIOD. JOURNAL35

Périodicité du journal35

Photo (Résolution)22

Poste supplémentaire45

Programmation à l'écranv

Q

Qualité des copies55, 59

R

RAP. TRANSMIS.35

RAPPORT. TRANS.36

Rapports35

Réadressage de fax50

Réception27

Réception dans la mémoire31

Rechercher	23, 32
Réduction (Impression)	30
Réduction automatique	30
REFROIDISSEMENT	64
Réglage du changement d'heure	18
Relève (réception)	47, 49
Répondeur téléphonique externe (REP) ..	5
Reports	8
Résolution	22

S

Sécurité mémoire	42
Spécifications	93
Standard (Résolution)	22

T

Tableau de Sélection de Menu	11
Tambour (Remplacement)	83
Téléphone externe	7, 45
Tonalité/Impulsions	19
Tonalités fax et mise en communication	98
TONER VIDE	65
Touche Options pour la copie	57
Transmission automatique	2, 25
Transmission en temps réel	26
Transmission par lot en différée	39
Type de papier	95

V

VERIFIER PAPIER	65
Volume de la sonnerie	16
Volume du bip sonore	16
Volume du haut-parleur	17
Vue d'ensemble du panneau de commande	8

Pour changer le mode de réponseAppuyer sur **9 8***puis pour REP*, appuyer sur **1**.**Fax/Tel (F/T)**, appuyer sur **2**.**Fax**, appuyer sur **3**.**Pour quitter le mode distant**Appuyer sur **9 0**.**Pour changer le code d'accès à distance****1** Appuyer sur **Menu, 2, 5, 3**.**2** Entrer un code à trois chiffres. Le * ne peut pas être utilisé.**3** Appuyer sur **Confirme**.**4** Appuyer sur **Arrêt/Sortie** pour quitter le menu.**4****CARTE D'ACCES A DISTANCE****Pour utiliser le code d'accès à distance****1** Composez le numéro de votre télécopieur à partir d'un téléphone à touches.**2** Entrer votre code d'accès à distance (159*) après le bip.**3** L'appareil indique les types de messages reçus:**1 bip long - message(s) fax****Pas de bip - pas de message****4** Après les 2 bips courts, entrer une commande.**5** Appuyez sur **9 0** pour réinitialiser l'appareil une fois l'interrogation terminée.**6** Raccrocher.**1**

Commandes à distance

Pour changer la programmation du réadressage de fax

Appuyer sur **9 5**

puis pour **Désactiver la fonction**, appuyer sur **1**.

Accéder à la fonction de réadressage de fax, appuyer sur **2**.

Programmer un numéro de réadressage, appuyer sur **4**. Entrer le nouveau numéro du télécopieur distant auquel vous souhaitez que vos messages fax soient retransmis et appuyer sur **# #**.

Activer la fonction de Mémorisation fax, appuyer sur **6**.

Désactiver la fonction de Mémorisation fax, appuyer sur **7**.

Pour récupérer un fax

Appuyer sur **9 6**

puis pour **Extraire tous les fax**, appuyer sur **2**, puis entrer le numéro du télécopieur distant et appuyer sur **# #**. Après le bip, raccrocher et patienter.

Effacer tous les messages fax, appuyer sur **3**.

Pour contrôler l'état de réception

Appuyer sur **9 7 1**

1 bip long - message(s) fax

3 bips courts - pas de message

2

3



L'utilisation de cet appareil est uniquement agréé dans le pays où il a été acheté. Les sociétés Brother, de même que leurs représentants et revendeurs, assureront uniquement le soutien technique des télécopieurs dans leurs pays d'implémentation respectifs.