

TAKK!

... FOR AT DU KJØPTE EN BROTHER MASKIN. VI ER SIKRE PÅ AT DU VILBLI IMPONERT OVER DEN ENKLE MÅTEN DIN NYE MASKIN UTFØRER SÅ MANGE OPPGAVER MED FLOTTE RESULTATER!

Følg disse enkle instruksjonene i numerisk rekkefølge.

For flere detaljer, konsulter Brukerveiledning.

Alternativt, hvis det er et problem du ikke kan løse:

Besøk vårt nettsted: **Vanlige spørsmål -Frequently Asked Questions (FAQ's)** på Brother Solutions Web-sted:

URL: <http://solutions.brother.com>

Ring Brother Kundetjeneste på: 22 57 75 75

1 Pakkliste

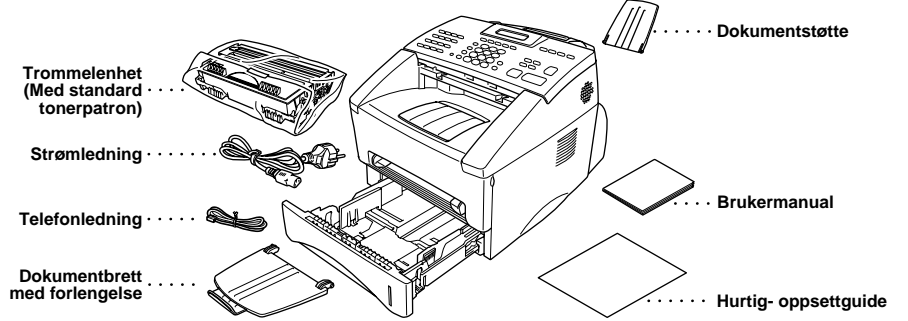

Oppbevar all emballasjen i tilfelle fremtidig transport. Hvis du ikke pakker maskinen ordentlig, kan du ugyldiggjøre garantien.

2 Installere trommelenheten

A. Pakk ut trommelenheten og ryst den forsiktig fra side til side fem eller seks ganger for å fordele toneren jevnt inni patronen.

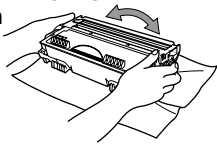

C. Åpne frontdekselet på maskinen.

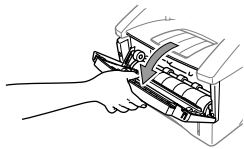

For å unngå skade på trommelen må den ikke utsettes for lys mer enn i noen få minutter.

B. Fjern beskyttelsesdelen.

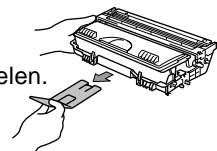

D. Sett inn trommelenheten i maskinen.

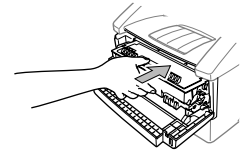

E. Lukk frontdekselet.

3 Hvis du har et ekstra papirbrett, kople det til (gå ellers til Trinn 4)

A. Løft forsiktig maskinen opp og sett den opp på det ekstra papirbrettet (nedre Brett).

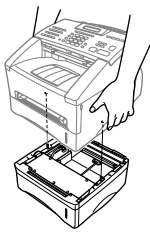

B. Plugg modulkabelen fra det nedre brettet inn i modulkontakten på maskinen.



C. Den ekstra papirkassetten må brukes i stedet for den øvre papirkassetten. Se instruksjonene som følger med det valgfrie, ekstra papirbrettet.

Når du skal velge hvilket Brett du vil bruke til faxer eller til kopier, se Nedre Brett (bare med ekstra papirbrett).

Hvis du flytter maskinen etter at du har kople til det nedre brettet, pass på at du forsiktig løfter opp det nedre brettet samtidig med maskinen, siden de ikke er festet til hverandre.

4 Fest dokumentbrett/-støtte

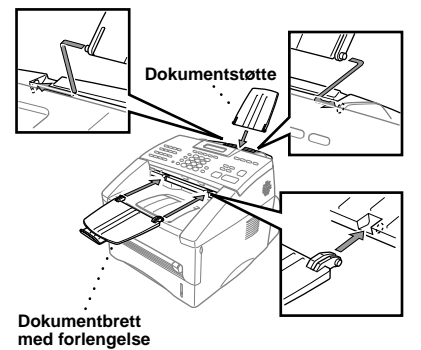

5 Laste papir

A. Trekk papirkassetten helt ut av maskinen.

B. Juster papirførerne på høyre side og bak på papirkassetten i henhold til den papirstørrelsen du skal bruke.

C. Fyll papir i papirkassetten. Trykk på de fire hjørnene av papiret for at det skal ligge flatt og pass på at høyden på papirbunken ikke går over nivåmerkene.

D. Skyv papirkassetten inn i maskinen til den låser seg på plass.

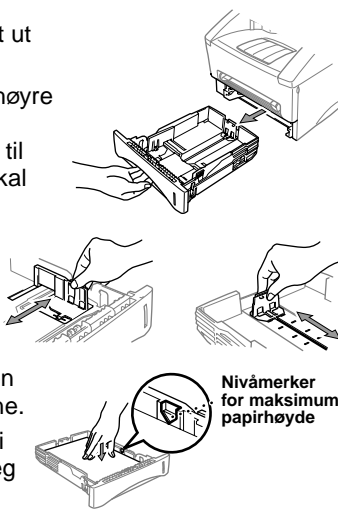

Nivåmerker for maksimum papirhøyde

6 Installere nettstrømledningen og telefonledningen

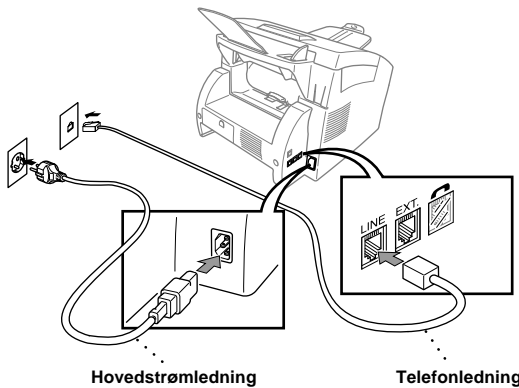

Hovedstrømledning

Telefonledning

7 Telefonsvarer (TAD), eksternt telefon/biapparat

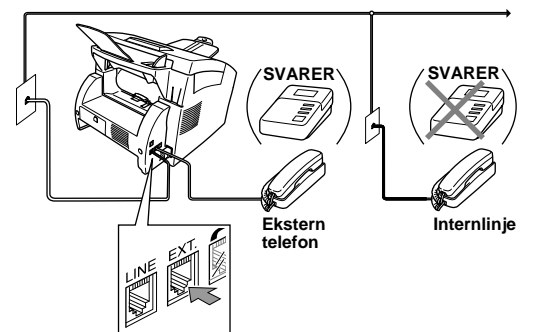

8 Stille inn lokalt språk

Du kan Stille inn språket på LCD-skjermen til norsk eller engelsk.

A. Trykk **Meny**, (1), (0).

B. Trykk eller for å velge **NORSK** og **ENGELSK**, og trykk **Sett**.

9 Velge Mottaksmodus

Velg den modusen som passer best for deg ved å trykke **Modus** gjentatte ganger inntil du har endret Fax- og F/T-lysene til den innstillingen du ønsker å bruke.

(○ betyr lys av, ● betyr lys på.)

● Fax For bruk med dedikert faxlinje.
↓ TAD Hvert anrop besvares som et faxanrop.

○ Fax For mottak av fax- og taleanrop på én linje.
↓ TAD Maskinen besvarer alle anrop automatisk og enten mottar en fax eller pseudoringer for å varsle om at du skal besvare et taleanrop på en internlinje/en eksternt telefon.

● Fax For bruk med en eksternt telefonsvarer.
↓ TAD TAD besvarer hvert anrop og lagrer talebeskjeder.
● F/T Faxmeldinger skrives ut.
Pass på at TAD er koblet til eksternt jack.

○ Fax For mottak av fax- og taleanrop på én linje.
↓ TAD Du har kontrollen over telefonlinjen og må selv svare på alle anrop på maskinen eller internlinjen/den eksterne telefonen.

For flere opplysninger se *Motta modusinnstillinger* i Brukermanualen.

10 Innstille dato og klokkeslett

A. Trykk **Meny**, (1), (1).

1. DATO/TID

ÅR: XX
TAST INN & SETT

B. Tast inn årets to siste sifre og trykk **Sett**.

MND: XX
TAST INN & SETT

C. Tast inn månedens to sifre og trykk **Sett**.

DAG: XX
TAST INN & SETT

D. Tast inn dagens to sifre og trykk **Sett**.

TID: XX:XX
TAST INN & SETT

E. Tast inn klokkeslettet i 24 timers format og trykk **Sett**.

F. Trykk **Stopp/Avslutt**.

Merk: Trykk **Stopp/Avslutt** for å annullere innstillingen og gå ut av menyen.

11 Instille apparatets ID

A. Trykk **Meny**, (1), (2).

2. APPARATETS ID

FAX:
TAST INN & SETT

B. Tast inn faxnummeret ditt og trykk **Sett**.

TLF:
TAST INN & SETT

C. Tast inn telefonnummeret ditt og trykk **Sett**.

NAVN:
TAST INN & SETT

D. Tast inn navnet ditt ved hjelp av talltastaturet og tabellen nedenfor og trykk **Sett**. Trykk to ganger for å legge inn mellomrom.

E. Trykk **Stopp/Avslutt**.

For flere opplysninger se *Taste inn tekst* i Brukermanualen.

Trykk tast	én gang	to ganger	tre ganger	fire ganger	fem ganger
2	A	B	C	2	A
3	D	E	F	3	D
4	G	H	I	4	G
5	J	K	L	5	J
6	M	N	O	6	M
7	P	Q	R	7	P
8	T	U	V	8	T
9	W	X	Y	Z	9

Merk: Trykk **Stopp/Avslutt** for å annullere innstillingen og gå ut av menyen.