

BRUGSANVISING, SOFTWARE

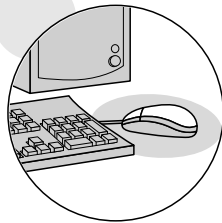
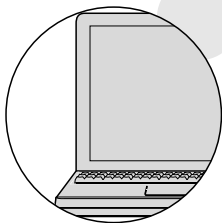
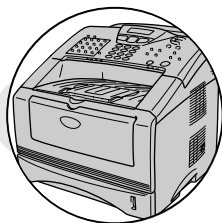
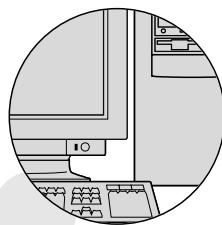

MFC-8220

At your side.
brother.

Indholdsfortegnelse

1

Bruge MFC'en som en printer	1-1
Bruge Brother MFC-printerdriveren	1-1
Sådan udskrives et dokument	1-2
Manuel duplexudskrivning	1-2
Papirbakke til forsiden nedad	1-3
Udskrive på almindeligt papir.....	1-4
Manuel fremføringsbakke	1-4
Udskrive på tykkere papir og karton	1-5
Manuel fremføringsbakke	1-5
Udskrivning på konvolutter	1-7
Samtidig udskrivning og faxafsending	1-10
Printerbetjeningskaster	1-10
Job Cancel.....	1-10
Secure-tast	1-10
Indstille emuleringsvalg	1-12
Udskrive den interne skrifttypeliste	1-13
Udskrive printerkonfigurationslisten.....	1-13
Gendanne standardindstillinger	1-13

2

Printerdriverindstillinger	2-1
Printerdriverindstillinger	2-1
Sådan får du adgang til printerdriverindstillingerne	2-1
Funktioner i Brother Native Driver	2-2
Fanen Grundlæggende.....	2-2
Papirstørrelse	2-3
Flere sider.....	2-3
Papirretning	2-3
Kopier	2-4
Medietype	2-4
Fanen Avanceret	2-6
Udskriftskvalitet	2-7
Duplex	2-8
Vandmærke	2-9
Sideindstilling.....	2-11
Printerfunktion	2-12
Fanen Tilbehør	2-17
Fanen Support.....	2-19
Funktionerne i PS Brother (PostScript®)-printerdriveren (for Windows®).....	2-20
Fanen Porte	2-21
Fanen Enhedsindstillinger	2-21

Fanen Layout.....	2-22
Fanen Papir/Kvalitet	2-23
Avancerede indstillinger	2-24
Sådan scanner du ved hjælp af Windows®	3-1
Scanne et originalt dokument	3-1
TWAIN-kompatibel	3-1
Sådan får du adgang til scanneren.....	3-2
Scanne et originalt dokument ind i pc'en.....	3-3
Scanne en hel side.....	3-3
Forscane for at udskære den del, du vil scanne	3-4
Indstillinger i scanningsvinduet.....	3-6
Billedtype	3-6
Opløsning	3-6
Scannetype	3-7
Lysstyrke	3-7
Kontrast	3-7
Dokumentstørrelse	3-8
Scanne et originalt dokument (kun til Windows® XP).....	3-10
WIA-kompatibel	3-10
Sådan får du adgang til scanneren.....	3-10
Scanne et originalt dokument ind i pc'en.....	3-11
Brother Scanner Utility	3-13
Bruge tasten Scan (for brugere af USB- eller Parallel-interfacekabel).....	3-14
Scan til e-mail	3-15
Scan til billede	3-15
Scan til OCR.....	3-16
Scan til fil	3-16
Bruge ScanSoft® PaperPort® og TextBridge® OCR	3-17
Få vist elementer	3-18
Organisere elementer i mapper.....	3-19
Hurtige links til andre programmer	3-20
ScanSoft® TextBridge® OCR giver dig mulighed for at konvertere billedtekst til tekst, som du kan redigere	3-21
Du kan importere elementer fra andre programmer...	3-22
Du kan eksportere elementer i andre formater.....	3-22
Eksportere en billedfil	3-22
Sådan fjernes installationen af PaperPort® og ScanSoft® TextBridge®	3-23

Bruge Brother Control Center	4-1
Brother MFL-Pro Control Center.....	4-1
Starte Brother Control Center automatisk.....	4-2
Sådan slår du automatisk indlæsning fra.....	4-2
Funktioner i Brother Control Center.....	4-3
Automatisk konfiguration	4-3
Scan-tastens funktioner	4-4
Kopifunktioner.....	4-4
PC-Fax-funktion.....	4-4
Scannerindstillinger for knapperne Scan, Kopi og PC-Fax	4-5
Globale indstillinger	4-5
Opsætning af scannerkonfigurationer.....	4-6
Udføre en funktion fra skærbilledet Kontrol Center ...	4-7
Scan til fil	4-8
Sådan får du adgang til konfigurationsskærbilledet Scan til fil	4-8
Scannerindstillinger	4-8
Destinationsmappe	4-9
Scan til e-mail	4-10
Sådan får du adgang til konfigurationsskærbilledet Scan til e-mail.....	4-10
Scannerindstillinger	4-11
E-mail-program	4-11
Send til-indstillinger.....	4-12
Scan til OCR (Tekstbehandling)	4-13
Sådan får du adgang til konfigurationsskærbilledet Scan til OCR.....	4-13
Scannerindstillinger	4-14
Tekstbehandling	4-14
Scan til billede.....	4-16
Sådan får du adgang til konfigurationsskærbilledet Scan til billede	4-16
Scannerindstillinger	4-17
Program	4-17
Kopi.....	4-18
Sådan får du adgang til kopikonfigurationsskærbilledet	4-18
Scannerindstillinger	4-19
Antal kopier.....	4-19
Send en fax.....	4-20
Sådan får du adgang til faxkonfigurationsskærbilledet.....	4-20
Scannerindstillinger	4-20
PC-FAX-indstillinger	4-21

Bruge det Windows®-baserede Brother SmartUI

Control Center	5-1
Brother SmartUI Control Center	5-1
Starte Brother Control Center automatisk	5-2
Sådan slår du automatisk indlæsning fra	5-2
Funktioner i Brother Control Center	5-3
Automatisk konfiguration	5-4
Hardwareafsnit: Ændre konfigurationen af knappen	
Scan til	5-5
Scan til e-mail	5-6
Scan til fil	5-7
Scan til billede	5-8
Scan til OCR.....	5-10
Softwareafsnit.....	5-12
Scan	5-13
Kopi	5-13
Fax.....	5-14
Brugerdefineret.....	5-14
Scan til fil	5-15
Scan til e-mail	5-17
Vedhæftede filer	5-19
Scannerindstillinger	5-20
Scan til OCR (Tekstbehandlingsprogram).....	5-21
Scan til program (f.eks.: Microsoft Paint).....	5-23
Kopier	5-25
Faxindstillinger	
(PC-Fax ved hjælp af Brother-faxdriveren).....	5-27
FAX-indstillinger	5-28
Brugerdefineret: Brugerdefinerede knapper	5-29
Tilpasse en brugerdefineret knap	5-29
1. Vælg Scanningstype	5-29
2. Vælg Konfiguration for scanningstypen.....	5-30
3. Vælg Scanningsindstillinger	5-34

Bruge MFC-fjerninstallationsprogrammet	6-1
MFC-fjerninstallation.....	6-1

Bruge PC-FAX-programmet	7-1
PC-Faxafsendelse	7-1
Opsætte brugeroplysninger	7-2
Indstille Afsendelse.....	7-3
Adgang til bylinje	7-4
Inkluder hoved.....	7-4
Adressebogsfil	7-4

Brugergænseflade	7-5
Simpel stil	7-5
Faxstil	7-5
Indstille Hurtigopkald	7-6
Adressebogen	7-7
Opsætte et medlem i adressebogen.....	7-8
Indstille en gruppe til rundsending	7-9
Redigere medlemsoplysninger	7-10
Slette et medlem eller en gruppe.....	7-10
Eksportere adressebogen.....	7-10
Importere til adressebogen.....	7-12
Opsætte en forside	7-14
Du kan indtaste oplysninger i hvert felt.....	7-15
Sende en fil som en PC-FAX ved hjælp af Faxstil....	7-16
Genopkald	7-17
Sende en fil som en PC-FAX ved hjælp af	
Simpel stil	7-17
Opsætte PC-FAX-modtagelse	
(kun Windows® 95/98/98SE/Me/2000 Professional og	
Windows NT® WS 4.0).....	7-19
Bruge PC-FAX Modtagelse	7-19
Opsætte din pc	7-19
Se nye PC-FAX-meddelelser.....	7-20
Modtage en fax i pc'en	
(kun Windows® XP)	7-21
Sådan modtages en faxmeddelelse automatisk.....	7-21
Sådan ser du modtagne faxmeddelelser	7-26

8

Bruge din MFC med en Macintosh®	8-1
Opsætte din USB-udstyrede Apple® Macintosh®	8-1
Bruge Brother-printerdriveren med din Apple®	
Macintosh® (Mac OS® 8.6-9.2)	8-2
Bruge Brother-printerdriveren med din Apple®	
Macintosh® (Mac OS® X).....	8-4
Vælge indstillinger i sidelay-out	8-4
Specifikke indstillinger	8-5
Bruge PS-driveren med din Apple® Macintosh®	8-6
For brugere af Mac OS® 8.6 til 9.2	8-7
For brugere af Mac OS® X.....	8-11
Sende en fax fra dit Macintosh®-program.....	8-14
For brugere af Mac OS® 8.6-9.2.....	8-14
For brugere af Mac OS® X.....	8-16
Trække et vCard fra Mac OS® X adressebogen	8-18

Bruge Brother TWAIN-scannerdriveren med din Macintosh®	8-20
Adgang til scanneren	8-20
Scanne et billede ind i din Macintosh®	8-21
Scanne en hel side	8-21
Forscane et billede	8-22
Indstillinger i scanningsvinduet	8-23
Billede	8-23
Scanneområde	8-25
Justere billedet	8-26
Bruge Presto!® PageManager®	8-27
Hovedfunktioner	8-27
Systemkrav	8-28
Teknisk support	8-28
MFC - fjerninstallation (Mac OS® X)	8-30

9

Netværksscanning	9-1
Netværkslicens	9-1
Registrering af din pc med MFC'en	9-2
Bruge scannetasten	9-5
Scan til e-mail (pc)	9-5
Scan til e-mail (e-mail-server)	9-6
Scan til billede	9-7
Scan til OCR	9-8
Scan til fil	9-9

10

Brother Network PC-FAX-programmet	10-1
Aktivere netværks-PC-FAX	10-1
Indstille Afsendelse	10-2
Ekstra funktioner i adressebogen	10-3
Bruge Brother Network PC-FAX-software	10-4
Hurtige tip:	10-4
Sende en netværks-PC-Fax fra dit Macintosh®-program	10-5
For brugere af Mac OS® 8.6-9.2	10-5
For brugere af Mac OS® X 10.1/10.2.1 - 10.3 eller nyere	10-5

Indeks	I-1
---------------------	------------

1 Bruge MFC'en som en printer

Bruge Brother MFC-printerdriveren

En printerdriver er software, der oversætter data fra det format, som anvendes af en computer, til det format, der kræves af en bestemt printer, ved hjælp af et printerkommandosprog eller sidebeskrivelsessprog.

Printerdriverne findes på den medfølgende cd-rom. Installér driverne først, ved at følge Hurtig installationsanvisning. Den nyeste printerdriver kan også indlæses fra Brother Solutions Center på:

<http://solutions.brother.com>

Windows®-udskrivning

Den dedikerede printerdriver og TrueType™-kompatible skrifttyper til Microsoft® Windows® 95/98/98SE/Me/2000 Professional/XP og Windows NT® workstation 4.0 er tilgængelige på den cd-rom, der fulgte med din MFC. Du kan nemt installere dem i dit Windows®-system ved hjælp af installationsprogrammet. Driveren understøtter vores enestående kompressionsfunktion til forøgelse af udskrivningshastigheden for Windows®-programmer og giver mulighed for at indstille de forskellige printerindstillinger, herunder økonomisk udskrivning og tilpasning af papirstørrelse.

Populær understøttelse af printeremulering

MFC'en understøtter HP LaserJet (PCL level 6) og BR-Script (PostScript® 3™-sprogemulering) printeremulering. Hvis du bruger DOS-programmer, kan du bruge HP LaserJet (PCL level 6) og BR-Script (PostScript® 3™-sprogemulering) emulering til printerfunktionerne.

Sådan udskrives et dokument

Når MFC'en modtager data fra din computer, begynder den at udskrive ved at tage papir fra papirmagasinet. Papirmagasinet kan fremføre mange typer papir og konvolutter.

- 1 Fra computeren skal du vælge kommandoen Udskriv.
Hvis din computer også er forbundet til andre printere, skal du vælge **MFC-8220 (USB)-printer** eller **Brother MFC-8220** som din printerdriver i menuen Udskriv eller Udskriftsindstillinger i dit program, og derefter klikke på OK for at starte udskrivningen.
- 2 Din computer sender en udskrivningskommando og data til MFC'en.
- 3 LCD-baggrundsbelysningen skifter til orange og MFC'en begynder at udskrive.



Du kan vælge papirstørrelse og -retning i dit program.

Hvis dit program ikke understøtter din tilpassede papirstørrelse, skal du vælge den næststørste papirstørrelse.

Derefter justerer du udskriftsområdet ved at ændre højre og venstre margener i dit program.

Manuel duplexudskrivning

MFC'en udskriver alle sider med lige numre på den ene side af papiret først.

Derefter giver Windows®-driveren dig besked på at sætte papiret i igen (med en pop-up-meddelelse). Før du sætter papiret i, skal du rette det godt ud, da der ellers kan opstå papirstop. Meget tyndt eller meget tykt papir kan ikke anbefales. (Vi anbefaler 75 til 90 g/m² papir).

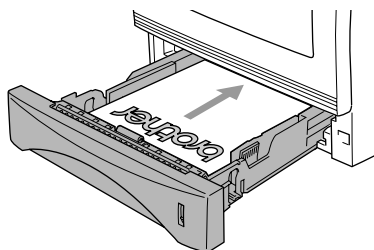

Papirbakke til forsiden nedad

MFC'en sender papiret ud med udskriftssiden *forsiden nedad* i udbakken foran på MFC'en. Fold støtteklappen ud for at understøtte de udskrevne sider.

 Ved udskrivning af transparenter skal hver side fjernes fra støtteklappen, når den kommer ud af MFC'en.

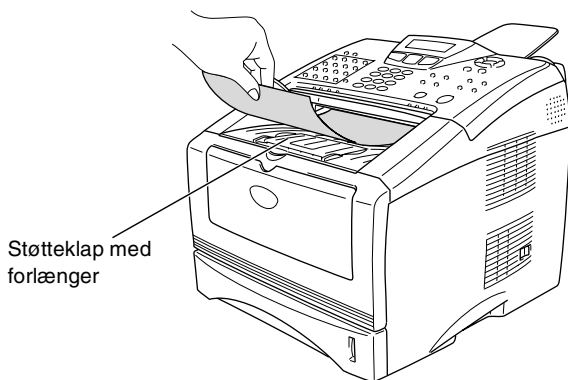

Udskrive på almindeligt papir

Manuel fremføringsbakke

 MFC'en skifter automatisk til manuel fremføring, når du lægger papir i den manuelle fremføringsbakke.

1 Vælg **Papirstørrelse**, **Medietype**, **Papirkilde** og andre indstillinger i printerdriveren.

Medietype: Almindeligt papir

Papirkilde: Manuel

2 Åbn den manuelle fremføringsbakke. Lad papirstyrene glide på plads, så de passer til papirbredden.

3 Brug begge hænder til at indsætte papiret i den manuelle fremføringsbakke med forsiden opad, indtil papirets forkant berører rullen til papirfremføring, hvorefter MFC'en griber papiret.

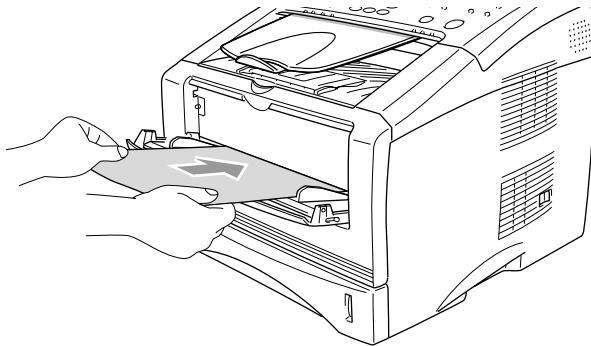

 ■ Sørg for, at papiret er lige og er placeret rigtigt i den manuelle fremføringsbakke. I modsat fald fremføres det ikke rigtigt, så udskriften bliver skæv, eller der opstår papirstop.

■ Læg ikke mere end ét ark ad gangen i den manuelle fremføringsbakke, da der ellers kan opstå papirstop.

4 Send udskriftsdata til MFC'en.

5 Når den udskrevne side kommer ud af MFC'en, skal du lægge det næste ark papir i som i trin 3, for hver side du vil udskrive.

Udskrive på tykkere papir og karton

Når bakken til output på bagsiden trækkes ned, har MFC'en en lige papirvej fra den manuelle fremføringsbakke til bagsiden af MFC'en. Brug denne papirfremførings- og outputmetode, når du ønsker at udskrive på tykkere papir eller karton.

Manuel fremføringsbakke

- 1 Vælg **Papirstørrelse**, **Medietype**, **Papirkilde** og andre indstillinger i printerdriveren.

Medietype: Tykt papir eller tykkere papir

Papirkilde: Manuel

- 2 Åbn bakken til output på bagsiden.

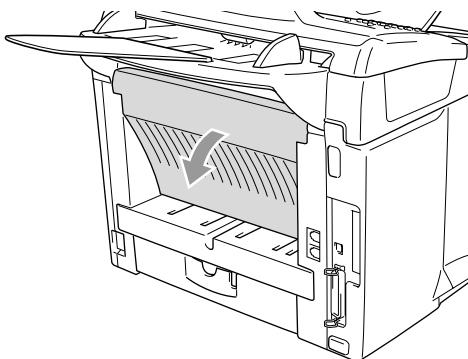

- 3 Åbn den manuelle fremføringsbakke. Lad papirstyrene glide på plads, så de passer til papirbredden.
- 4 Brug begge hænder til at indsætte papiret i den manuelle fremføringsbakke med forsiden opad, indtil papirets forkant berører rullen til papirfremføring, hvorefter MFC'en griber papiret.



- Sørg for, at papiret er lige og er placeret rigtigt i den manuelle fremføringsbakke. I modsat fald fremføres det ikke rigtigt, så udskriften bliver skæv, eller der opstår papirstop.
- Læg ikke mere end ét ark ad gangen i den manuelle fremføringsbakke, da der ellers kan opstå papirstop.

- 5 Send udskriftsdata til MFC'en.
- 6 Når den udskrevne side kommer ud af MFC'en, skal du lægge det næste ark papir i som i trin 4, for hver side du vil udskrive.
- 7 Luk bakken til output på bagsiden, når du er færdig med udskriftsjobbet.

! Forsigtighed

Fjern alle ark umiddelbart efter udskrivningen. Hvis arkene stakkes, kan det forårsage papirstop eller papirkørl.

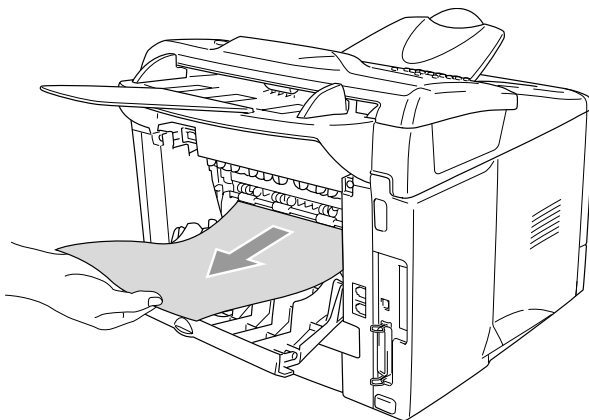

Udskrivning på konvolutter

Brug den manuelle fremføringsbakke til udskrivning på konvolutter.



■ MFC'en skifter automatisk til manuel fremføring, når du lægger papir i den manuelle fremføringsbakke.

■ Alle sider skal foldes rigtigt uden rynker eller krøl.

1 Vælg **Papirstørrelse**, **Medietype**, **Papirkilde** og andre indstillinger i printerdriveren.

Medietype: Konvolut, tynd konvolut eller tyk konvolut

2 Åbn bakken til output på bagsiden.

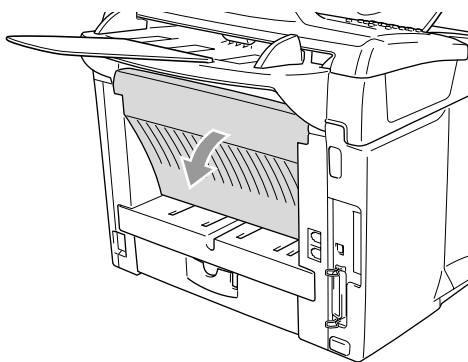

3 Åbn den manuelle fremføringsbakke. Lad papirstyrene glide på plads, så de passer til konvolutstørrelsen.



Hvis konvolutterne har folder, når de er udskrevet:

Åbn bakken til output på bagsiden af MFC'en, og skub de blå tappe til venstre og højre side ned (som vist på figuren på næste side). Luk bakken til output på bagsiden for at genindstille de to blå tappe til deres oprindelige position, når du er færdig med at udskrive på konvolutter.

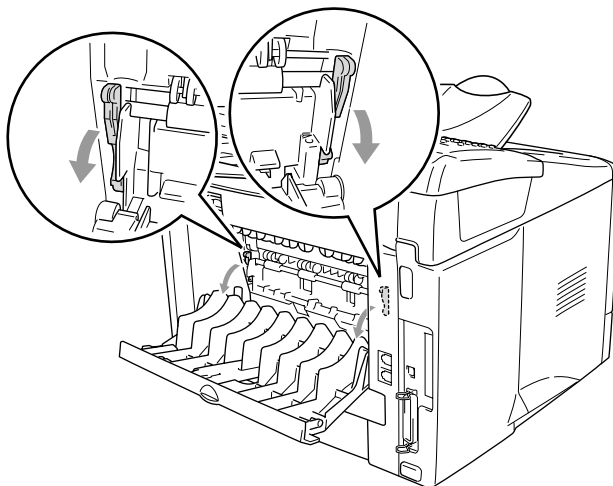

- 4** Brug begge hænder til at indsætte konvolutten i den manuelle fremføringsbakke med forsiden opad, indtil konvoluttens forkant berører rullen til papirfremføring, hvorefter MFC'en griber konvolutten.

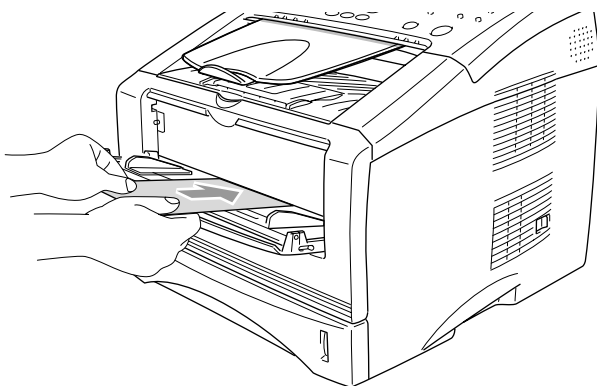

- Sørg for, at konvolutten er lige, når du indsætter den i den manuelle fremføringsbakke. I modsat fald fremføres konvolutten ikke rigtigt, så udskriften bliver skæv, eller der opstår papirstop.
 - Læg ikke mere end én konvolut ad gangen i den manuelle fremføringsbakke, da der ellers kan opstå papirstop.
 - Læg konvolutten i den manuelle fremføringsbakke, og sørg for, at den side, der skal udskrives på, vender opad i bakken.
- 5** Send udskriftsdata til MFC'en.
- 6** Når den udskrevne konvolut kommer ud af MFC'en, venter MFC'en, indtil du lægger den næste konvolut i. Gentag trin 4 for hver konvolut, du vil udskrive.
- 7** Luk bakken til output på bagsiden, når du er færdig med udskriftsjobbet.

Samtidig udskrivning og faxafsendelse

MFC'en kan udskrive fra din computer, mens den sender eller modtager en faxmeddelelse, eller mens den scanner et originalt dokument ind i computeren. Faxafsendelse stoppes ikke under udskrivning fra din pc.

Printerbetjeningstaster

Job Cancel

Du kan slette data fra hukommelsen ved at trykke på tasten **Job Cancel**.

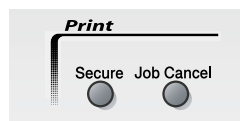



Secure-tast

Sikrede data er beskyttet med en adgangskode. Kun de, som kender adgangskoden, vil kunne udskrive dataene. MFC'en udskriver ikke sikre data, før den registrerede adgangskode indtastes. Når det originale dokumentet er udskrevet, slettes data fra hukommelsen. Hvis du vil denne menuindstilling, skal du angive din adgangskode i printerdriverens dialogboks. (Se *Printerfunktion* på side 2-12.)

 Indstilling af tasten Secure er ikke tilgængelig, når du bruger Brother BR-Script (PostScript® 3™-sprogemuleringen)-driveren.



1 Tryk på **Secure**.

2 Tryk på  eller  for at vælge brugernavnet.

Bruger? MIKE	▾
-----------------	---

Tryk på **Set**. LCD'et viser jobvalgene.

 LCD'et viser Ingen data!, hvis der ikke er nogen sikre data i hukommelsen.

- 3 Tryk på  eller  for at vælge jobbet.

Job?
Tekst1 

Tryk på **Set**. LCD'et anmoder dig om at indtaste din firecifrede adgangskode.

- 4 Indtast adgangskoden ved hjælp af kontrolpanelet.



Tekst1
Password:XXXX

Tryk på **Set**.

- 5 Tryk på  eller  for at vælge Udskriv.

Tryk på **Set**. MFC'en udskriver dataene.

—**ELLER**—

Hvis du vil slette de sikrede data, skal du trykke på  eller  for at vælge Slet og trykke på **Set**.





- Hvis du afbryder strømmen til MFC'en, slettes de sikrede data i hukommelsen.
- Når du udskriver de sikrede data, slettes de fra hukommelsen.

Indstille emuleringsvalg

MFC'en modtager udskrivningskommandoer i et udskriftsjobsprog eller emulering. Andre operativsystemer og programmer sender udskrivningskommandoer i andre sprog. MFC'en kan modtage udskrivningskommandoer for en række forskellige emuleringer. Denne MFC har en indstilling til automatisk emulering. Når MFC'en modtager oplysninger fra pc'en, vælger den automatisk emuleringsfunktionen. Denne indstilling er af fabrikken indstillet til AUTO.

Du kan ændre standard emuleringen manuelt ved hjælp af kontrolpanelet.

1 Tryk på **Menu, 4, 1**.

2 Tryk på  eller  for at vælge Auto, HP LaserJet eller BR-Script 3.

Tryk på **Set**.

3 Tryk på **Stop/Exit**.

Printer 1.Emulering



Vi anbefaler, at du indstiller denne emulering med programmet eller via en netværksserver. Hvis indstillingen ikke fungerer korrekt, skal du vælge den relevante emuleringsfunktion manuelt ved hjælp af panelknapperne på MFC'en.

Udskrive den interne skrifttypeliste

Du kan udskrive en liste over MFC'ens interne (eller residente) skrifttyper for at se, hvordan de ser ud, før du vælger dem.

- 1 Tryk på **Menu, 4, 2, 1.**
- 2 Tryk på **Start.** MFC'en udskriver listen.
- 3 Tryk på **Stop/Exit.**

Printvalg 1. Intern font

Udskrive printerkonfigurationslisten

Du kan udskrive en liste over de aktuelle printerindstillinger.

- 1 Tryk på **Menu, 4, 2, 2.**
- 2 Tryk på **Start.** MFC'en udskriver indstillingerne.
- 3 Tryk på **Stop/Exit.**

Printvalg 2. Konfiguration

Gendanne standardindstillinger

Du kan sætte MFC'en tilbage til standardindstillingerne. Skrifttyper og makroer i de midlertidige indstillinger slettes.

- 1 Tryk på **Menu, 4, 3.**
- 2 Tryk på **1** for at gendanne standardindstillingerne.

Printer 3. Nulstil print

—ELLER—

Tryk på **2** for at afslutte uden ændringer.

- 3 Tryk på **Stop/Exit.**



Det er kun printerindstillingerne, der sættes tilbage til standardindstillinger.

2

Printerdriverindstillinger

(kun Windows®)

Printerdriverindstillinger

Du kan ændre følgende printerindstillinger, når du udskriver fra din computer:

- **Medietype**
- **Flere sider**
- **Vandmærke***1*2
- **Skalering***2
- **Udskriv Dato og Tid***1*2
- **Kvik Print Setup***1*2
- **Sikker udskrivning***1

*1 Disse indstillinger er ikke tilgængelige med BR-script (PostScript® 3™-sprogemulering)-driveren.

*2 Disse indstillinger er ikke tilgængelige med Universal-printerdriveren.

Sådan får du adgang til printerdriverindstillingerne

- 1 Vælg **Udskriv** i menuen **Filer** i dit program.
- 2 Vælg **Brother MFC-8220 (USB) Printer** eller **Brother MFC-8220** som din printer, og tryk på **Præferencer** til Windows® 2000/XP (**Egenskaber** til Windows® 95/98/98SE/Me og 2000, **Dokumentstandarder** til Windows NT® 4.0). Dialogboksen **Udskrivningsindstillinger** vises.



Den måde, du får adgang til printerdriverindstillingerne på, afhænger af dit operativsystem og dine programmer.



De skærbilleder, der vises i dette afsnit, er fra Windows® XP. Skærbillederne på din computer kan variere afhængigt af dit Windows®-operativsystem.

Funktioner i Brother Native Driver

Brother Native Driver er en printerdriver, der er udviklet specielt af Brother. Denne driver indeholder flere funktioner end Microsoft® Windows® Universal-printerdriveren.

Fanen Grundlæggende

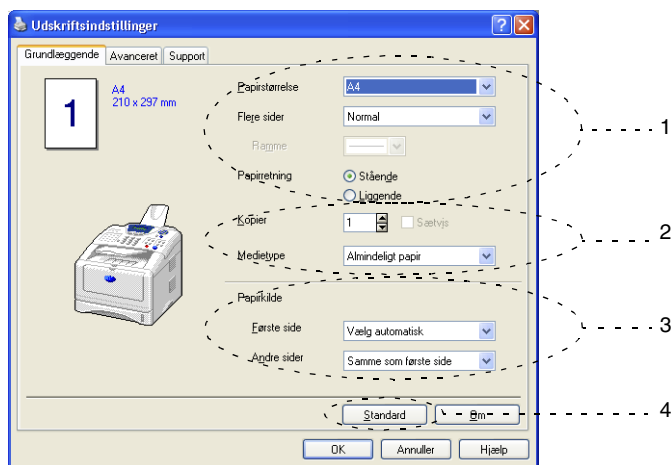

- 1** Vælg **Papirstørrelse**, **Flere sider**, **Ramme** (hvis der er nogen) og **Retning**.
- 2** Vælg antal af **Kopier** og **Medietype**.
- 3** Vælg **Papirkilde** (**Første side** og **Andre side**).
Vælg automatisk gør det muligt for printerdriveren automatisk at vælge en passende bakke til **Papirstørrelse**.
- 4** Hvis du vil vende tilbage til standardindstillingerne, skal du klikke på knappen **Standard**.

Papirstørrelse

Vælg den Papirstørrelse, du bruger, i rullelisten.

Flere sider

Valg af Flere sider kan reducere billedstørrelsen på en side, så der kan udskrives flere sider på ét ark papir, eller forøge billedstørrelsen til udskrivning af én side på flere ark papir.

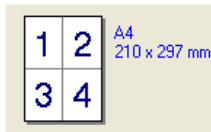

F.eks. 4 i 1

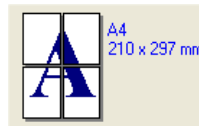

F.eks. 1 i 2 x 2 sider

Ramme

Når du udskriver flere sider på ét ark med funktionen Flere sider, kan du vælge en fuldt optrukken kant, en stiplede kant eller ingen kant omkring hver side på arket.

Papirretning

Retning vælger, hvordan dit originale dokument skal udskrives (**Stående** eller **Liggende**).

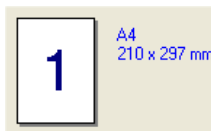

Stående



Liggende

Kopier

Valg af Kopier indstiller det antal kopier, der udskrives.

Sætvis

Ved markering af afkrydsningsfeltet **Sætvis** udskrives én komplet kopi af dit originale dokument, hvorefter det gentages for det antal kopier, du har valgt. Hvis afkrydsningsfeltet **Sætvis** ikke er markeret, udskrives hver side for alle de valgte kopier, før den næste side i det originale dokument udskrives.

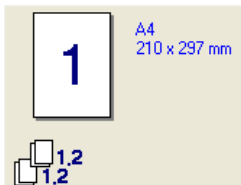

Boksen Sætvis afkrydset

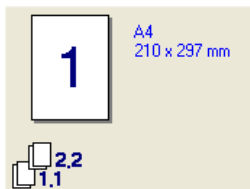

Boksen Sætvis ikke

Medietype

Du kan bruge følgende typer medier i MFC'en. Vælg den type medie, du vil bruge for at opnå den bedste udskriftskvalitet.

Almindeligt papir

Tyndt papir

Tykt papir

Ekstra tykt papir

Kontraktpapir

Transparenter

Konvolutter

Tyk Konvdut

Tynd Konvdut



- Når du bruger almindeligt papir (70 til 95 g/m²), skal du vælge **Almindeligt papir**. Når du bruger kraftigt papir, konvolutter eller groft papir, skal du vælge **Tykt papir** eller **Ekstra tykt papir**. For kontraktpapir skal du vælge **Kontraktpapir** og for overheadtransparenter, skal du vælge **Transparenter**.
- Når du bruger konvolutter, skal du vælge **Konvolutter**. Hvis toneren ikke sidder godt fast på konvolutten, når **Konvolutter** er valgt, skal du vælge **Tyk Konvdut**. Hvis konvolutten er krøllet, når **Konvolutter** er valgt, skal du vælge **Tynd Konvdut**.

Fanen Avanceret

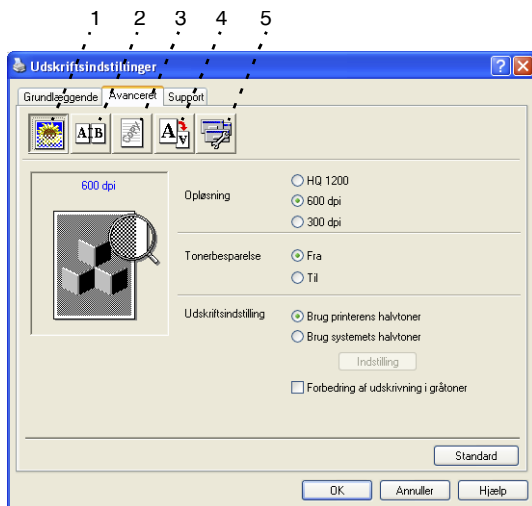

 Hvis du vil vende tilbage til standardindstillingerne, skal du klikke på knappen **Standard**.

Du kan ændre faneindstillingerne ved at vælge et af følgende ikoner:

- 1 **Udskriftskvalitet**
- 2 **Duplex**
- 3 **Vandmærke**
- 4 **Sideindstilling**
- 5 **Enhedens funktioner**

Udskriftskvalitet

Når du vælger ikonet **Udskriftskvalitet**, vises de tilgængelige funktioner i udskriftskvalitet.

Opløsning

Du kan ændre opløsningen på følgende måde:

- HQ 1200
- 600 dpi
- 300 dpi

Tonerbesparelse

Du kan spare driftsomkostninger ved at slå Tonerbesparelse til, hvorved printtætheden reduceres.

Udskriftsindstilling

For Windows® 95/98/98SE/Me

Udskriftsindstilling bruges til optimering af udskriftskvaliteten for den type originaldokument, der udskrives (foto, grafik eller scannede billeder). Når du vælger **Auto (anbefales)**, udskriver printerens automatisk med de bedst egnede udskriftsindstillinger.

Når Udskriftsindstilling er indstillet til Manuel, kan du ændre Lysstyrke, Kontrast og Grafikkvalitet manuelt.

For Windows® 2000/XP/NT® WS 4.0

- Marker **Brug printerens halvtone** for at udskrive i halvtone.
- Marker **Brug systemets halvtone** for at udskrive ved hjælp af systemets halvtone. Tryk på **Indstilling**, hvis du vil ændre indstillingen.
- Hvis halvtone ikke udskrives korrekt, skal du markere **Forbedring af udskrivning i gråtoner**.

Duplex

Duplexudskrivning giver mulighed for, at udskriftsjobbet udskrives på begge sider af papiret, hvilket reducerer mængden af papir. Når du vælger ikonet **Duplex**, vises de tilgængelige duplexfunktioner.

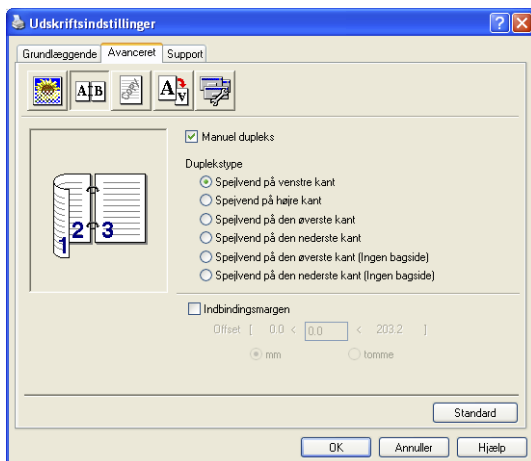

Manuel duplex

Marker feltet **Manuel duplex**. I denne funktion udskriver MFC'en først på alle sider med lige numre. Derefter stopper printerdriveren og viser de nødvendige instruktioner til at lægge papiret i igen. Når du klikker på OK, udskrives siderne med de ulige numre.

Duplekstype

Du kan vælge **Duplekstype**. Der er seks typer retningslinjer for duplex for hver retning.

Spejlvend på venstre kant 

Spejlvend på højre kant 

Spejlvend på den øverste kant 

Spejlvend på den nederste kant 

Spejlvend på den øverste kant (Ingen bagside) 

Spejlvend på den nederste kant (Ingen bagside) 

Indbindingsmargen

Marker funktionen Indbindingsmargen, hvor du kan angive forskydningen af indbindingssiden i tommer eller mm (0 - 8 tommer) [0 - 203,2 mm].

Vandmærke

Når du vælger ikonet **Vandmærke**, vises de tilgængelige vandmærkefunktioner.

Du kan anbringe et logo eller en tekst som et vandmærke i dit originale dokument. Du kan vælge et af de forudindstillede vandmærker, eller du kan bruge en bitmap-fil eller tekstfil, du har oprettet.

Marker **Brug vandmærke**, og vælg derefter det vandmærke, du vil bruge.

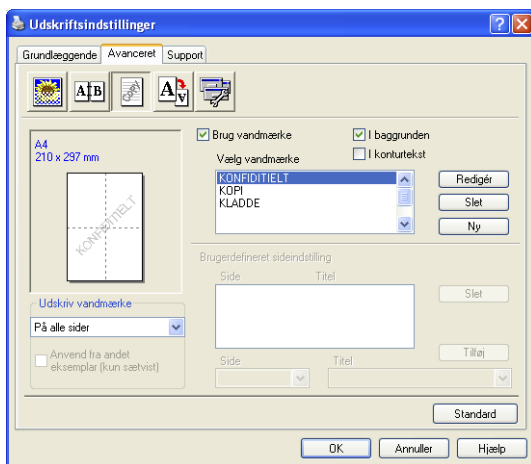

I baggrunden

Marker **I baggrunden** for at udskrive vandmærket i baggrunden på dit originale dokument. Hvis denne funktion ikke markeres, udskrives vandmærket øverst i det originale dokument.

I konturtekst

(kun Windows® 2000 Professional/XP/NT® WS 4.0)

Marker **I konturtekst**, hvis du kun vil have udskrevet en kontur af vandmærket.

Udskriv vandmærke

Funktionen **Udskriv vandmærke** giver følgende valgmuligheder:

- **På alle sider**
- **Kun på første side**
- **Fra anden side**
- **Brugerdefineret**
- **Anvend andet eksempel (kun sætvis)**

(For Windows® 2000 Professional/XP/ Windows NT® 4.0)

Vælg vandmærke

Du kan ændre vandmærkets størrelse og placering på siden ved at vælge vandmærket og klikke på knappen **Redigér**. Hvis du vil tilføje et nyt vandmærke, skal du klikke på knappen **Ny** og derefter vælge **Tekst** eller **Bitmap** under **Vandmærkestil**.

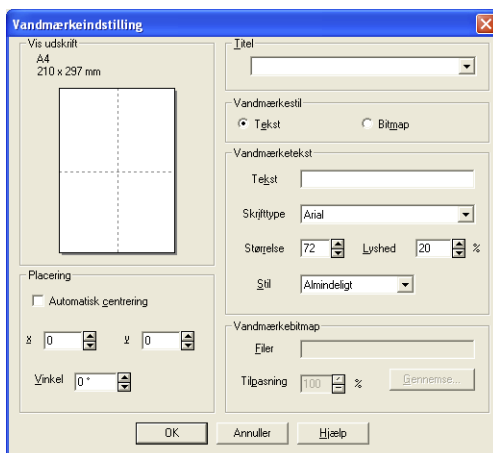

■ Titel

Du kan vælge **KONFIDENTIELT**, **KOPI** eller **KLADDE** som standardtitel eller indtaste den titel, du ønsker, i feltet.

■ Vandmærketekst

Indtast din vandmærketekst i feltet **Tekst**, og vælg derefter **Skrifttype**, **Størrelse**, **Lyshed** og **Stil**.

■ Vandmærkebitmap

Indtast filnavn og placering for dit bitmapbillede i feltet **Filet**, eller **Gennemse** for at finde filplaceringen. Du kan også tilpasse billedstørrelsen.

■ Placering

Denne indstilling giver dig mulighed for at styre, hvor på siden vandmærket placeres.

Sideindstilling

Når du vælger ikonet **Sideindstilling**, vises de tilgængelige sideindstillingsfunktioner.

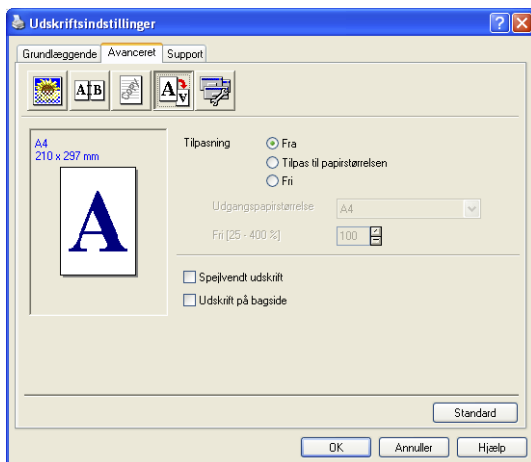

Tilpasning

Du kan ændre udskriftsstørrelsen for dit originale dokument med funktionen Tilpasning.

■ Fra

Udskriv det originale dokument, som det vises på skærmen.

■ Tilpas til papirstørrelsen

Marker Tilpas til papirstørrelsen, hvis dit originale dokument har en usædvanlig størrelse, eller hvis du kun har papir i standardstørrelse.

■ Fri

Du kan formindske eller forstørre udskriften manuelt.

Spejlvendt udskrift

Spejlvender data fra venstre mod højre og udskriver.

Udskrift på bagside

Roterer data 180 grader og udskriver.

Printerfunktion

Gør det muligt at indstille følgende printerfunktioner:

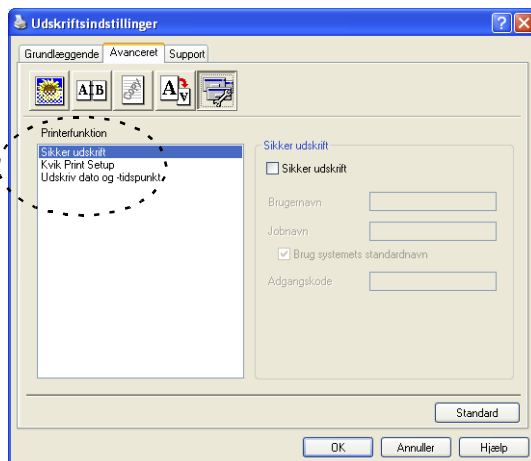

Sikker udskrift

Sikrede originale dokumenter er originale dokumenter, der er beskyttet med adgangskode, når de sendes til MFC'en. Kun de, som kender adgangskoden, vil kunne udskrive dem. Da de originale dokumenter er sikret i MFC'en, skal du bruge kontrolpanelet på MFC'en (med adgangskoden) for at udskrive dem.

Sådan sendes sikrede originale dokumenter:

- 1** Vælg **Sikker udskrift** fra **Printerfunktioner** og marker **Sikker udskrift**.
- 2** Indtast din adgangskode, brugernavn, jobnavn, og klik på OK.
- 3** Du kan udskrive de sikrede originale dokumenter fra kontrolpanelet på MFC'en. (Se *Secure-tast* på side 1-10.)

Sådan slettes et sikret originalt dokument:

Du skal bruge kontrolpanelet på MFC'en til at slette et sikret originalt dokument. (Se *Secure-tast* på side 1-10.)



Du kan gemme op til 8 MB sikrede data i MFC'ens hukommelse.

Kvik Print Setup

Funktionen **Kvik Print Setup** giver dig mulighed for hurtigt at vælge driverindstillinger. Klik blot med museknappen på proceslinjeikonet for at få vist  indstillingerne. Denne funktion kan slås TIL eller FRA under Enhedsindstillinger.

 Standardindstillingen er FRA.

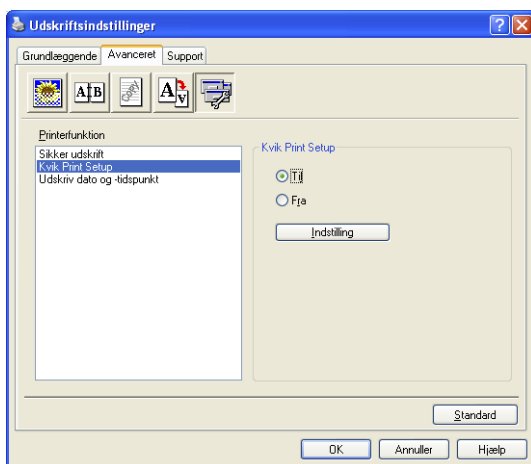

Administrator (kun for brugere af Windows® 95/98/98SE/Me)

Valg af Administrator giver mulighed for at låse funktionerne Kopiering, Tilpasning og Vandmærke og beskytte dem med adgangskode.

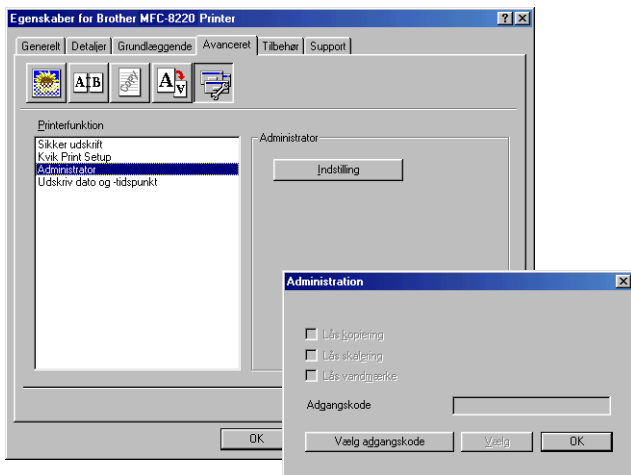

Skriv din adgangskode ned, og opbevar den på et sikkert sted fremover. Hvis du glemmer din adgangskode, er der ikke adgang til disse indstillinger.

Udskriv dato og -tidspunkt

Når funktionen **Udskriv Dato og-tidspunkt** er aktiveret, udskrives dato og klokkeslæt automatisk på dit originale dokument ved hjælp af computerens systemur.

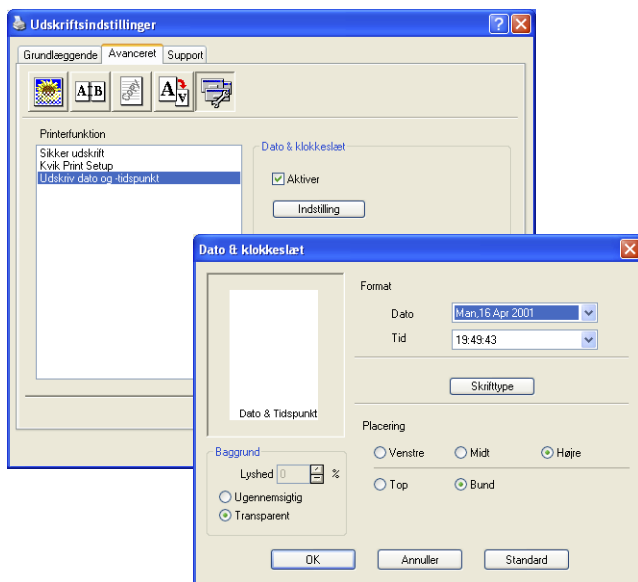

Klik på knappen **Indstilling** for at ændre formatet for **Dato** og **Tid**. Du kan ændre skrifttypen ved at klikke på knappen **Skrifttype** eller **Placering**. Hvis **Dato** og **Tid** skal placeres i baggrunden, skal du vælge **Ugennemsigtig**. Når du vælger **Ugennemsigtig**, kan du indstille **Lyshed** for baggrunden til **Dato** og **Tid** ved at ændre procentsatsen.



Dato og tid i valgfeltet viser det format, der udskrives i. Den aktuelle dato og tid, der udskrives i dit originale dokument, modtages automatisk via indstillingerne i computeren.

Fanen Tilbehør

Fanen **Tilbehør** indeholder indstillingerne til konfiguration af printerdriveren til den papirstørrelse, der er lagt i hver papirkilde. Denne fane installerer også alle yderligere driverindstillinger.

Papirkildeindstilling

Hvis du vil konfigurere papirstørrelsen for hver papirkilde, skal du fremhæve kilden i listen **Papirkildeindstilling**. Vælg **Papirstørrelse** i rullelisten og klik på **Opdatér**. Når Vælg automatisk(standard Papirkilde) er indstillet under fanen Grundlæggende i printerdriveren (Se *Fanen Grundlæggende* på side 2-2), vil printerdriveren automatisk bruge **Papirkildeindstilling** til at vælge en bakke, som passer til indstillingen **Papirstørrelse** i printerdriveren.

Standardkilde

Standardkilde giver mulighed for at vælge den papirkilde, der anvendes, når papirstørrelsen på det originale dokument, der sendes, ikke svarer til indstillingerne i papirkilde.

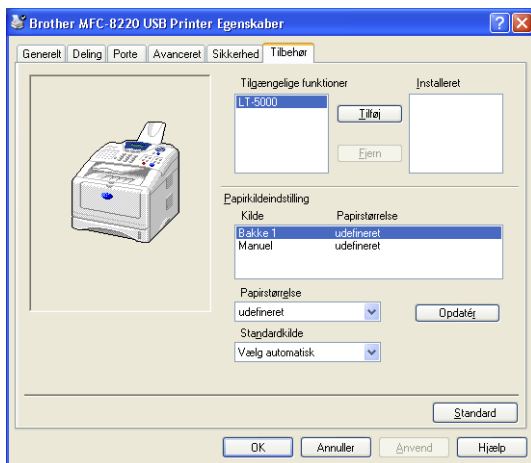

Tilgængelige funktioner

Hvis det kan være muligt at få adgang til nederste bakke, skal den være installeret i driveren. Fremhæv modelnummeret i listen

Tilgængelige funktioner, og klik på **Tilføj**. Den ekstra bakke vil derefter blive vist i feltet **Installeret**, listen **Papirkildeindstilling**, og skærmbilledet vil vise den ekstra nederste bakke.

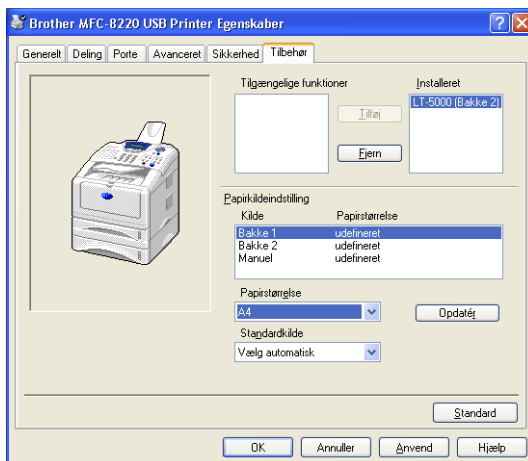

Fanen Support

Fanen **Support** indeholder oplysninger om driverversion og indstillinger. Herudover er der hyperlinks til **Brother Solutions Center** og websteder til driveropdatering.

Klik på fanen **Support** for at få vist følgende skærbillede:



Brother Solutions Center

Brother Solutions Center er et websted, der indeholder oplysninger om dit Brother-produkt, inklusive Ofte stillede spørgsmål (FAQs), brugsanvisninger, driveropdateringer og tip til brug af MFC'en.

Web opdatering

Web opdatering undersøger webstedet til Brother for opdaterede drivere og indlæser og opdaterer automatisk printerdriveren på din computer.

Kontrollér indstilling

Valg af **Kontrollér indstilling** viser en liste over dine nuværende driverindstillinger.

Funktionerne i PS Brother (PostScript®)-printerdriveren (for Windows®)

Windows® 95/98/98SE/Me/2000 Professional/XP og Windows NT® 4.0 anvender BR-Script (PostScript® 3™-sprogemulering)-driveren.

Du kan hente den seneste driver i Brother Solutions Center på <http://solutions.brother.com>

Sådan installeres PS-driveren

Hvis du allerede har installeret printerdriveren ved at følge instruktionerne i Kvik Setup Guide, skal du sætte cd-rom'en i cd-rom-drevet på din pc og klikke på **Installér software**. Vælg **MFL-Pro Suite**, og følg instruktionerne på skærmen. Når skærbilledet **Vælg Komponent** vises, skal du markere **PS printer driver**, og derefter følge instruktionerne på skærmen.

Hvis du ikke allerede har installeret driveren og softwaren, skal du sætte cd-rom'en i cd-rom-drevet på din pc og klikke på **Installér software**. Vælg **MFL-Pro Suite**, og følg instruktionerne på skærmen. Når skærbilledet **Opsætningstype** vises, skal du vælge **Tilpasse** og derefter markere **PS printer driver**. Fortsæt derefter med at følge instruktionerne på skærmen.



De skærbilleder, der vises i dette afsnit, er fra Windows® XP. Skærbillederne på din pc kan variere afhængigt af dit operativsystem.

Fanen Porte

Vælg den port, som din printer er tilsluttet, eller stien til den netværksprinter, du bruger.

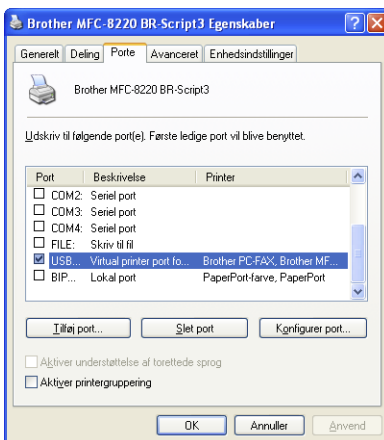

Fanen Enhedsindstillinger

Vælg det ekstraudstyr du installerede for at konfigurere eventuelt ekstra tilbehør, som du har installeret.

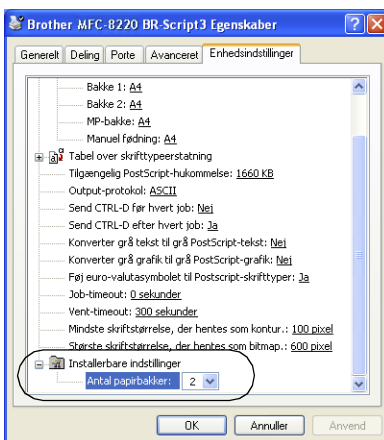

Fanen Layout

 Hvis du bruger Windows NT® 4.0, Windows® 2000 eller XP, får du adgang til fanen **Layout** ved at klikke på **Udskrivningsindstillinger...** under fanen **Generelt** på skærbilledet **Brother BR-Script3 Egenskaber**.

The Fanen **Layout** giver dig mulighed for at ændre de forskellige layoutindstillinger, som f.eks. **Papirretning**, **Side rækkefølge** og **Sider pr. ark**.

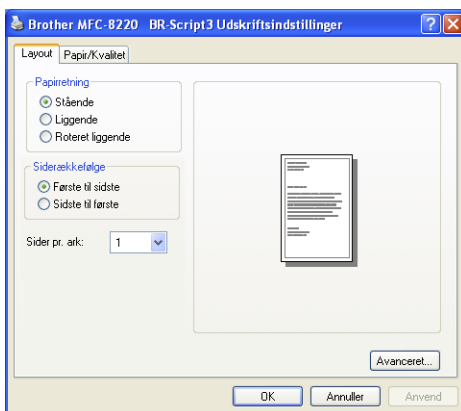

Fanen Papir/Kvalitet



Hvis du bruger Windows NT® 4.0, Windows® 2000 eller XP, får du adgang til fanen **Papir/Kvalitet** ved at klikke på **Udskrivningsindstillinger** under fanen **Generelt** på skærbilledet **Brother MFC-8220 BR-Script3 Egenskaber**.

Vælg **Papirkilde**.

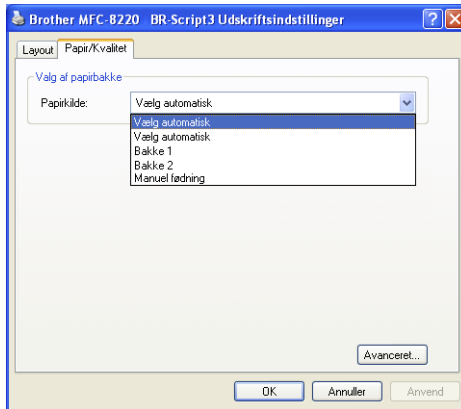

Avancerede indstillinger

 Hvis du bruger Windows NT[®] 4.0, Windows[®] 2000 eller XP, kan du få adgang til fanen **Avancerede indstillinger Brother MFC-8220 BR-Script3** ved at klikke på knappen **Avanceret** under fanen **Layout** eller fanen **Papir/Kvalitet**.

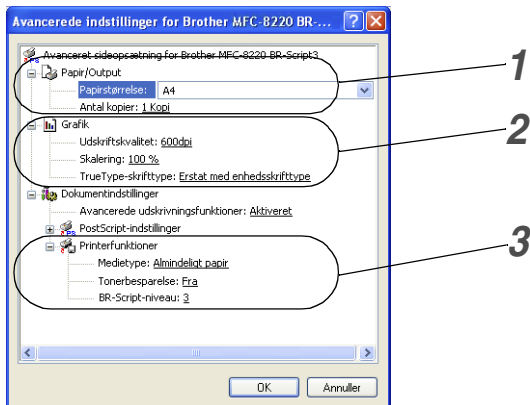

- 1** Vælg **Papirstørrelse, Antal Kopier**.
- 2** Indstil **Udskriftskvalitet, Skalering og TrueType-skrifttype**.
- 3** Du kan ændre indstillingerne ved at vælge indstillingen i listen **Printerfunktioner**.
 - Medietype
 - Tonerbesparelse
 - BR-Script-niveau

3

Sådan scanner du ved hjælp af Windows®



Scanningsfunktionerne og -driverne vil være forskellige afhængigt af dit operativsystem.

Til Windows® 95/98/98SE/Me/2000 Professional og Windows NT® Workstation 4.0

MFC'en bruger en TWAIN-kompatibel driver til scanning af originale dokumenter fra dine programmer. (Se *Scanne et originalt dokument, TWAIN-kompatibel* på side 3-1.)

Til Windows® XP

MFC'en bruger Windows® Imaging Acquisition (WIA) til scanning af originale dokumenter. (Se *Scanne et originalt dokument (kun til Windows® XP)* på side 3-10.)



For ScanSoft®, PaperPort® og TextBridge® OCR



Gå til *Bruge ScanSoft® PaperPort® og TextBridge® OCR* på side 3-17.

Scanne et originalt dokument

TWAIN-kompatibel

Brother MFL-Pro Suite indeholder en TWAIN-kompatibel scannerdriver. TWAIN-driverne opfylder den universelle standardprotokol til kommunikation mellem scannere og programmer. Dette betyder ikke kun, at du kan scanne billeder direkte ind i den PaperPort® Viewer, som Brother leverer sammen med MFC'en, men at du også kan scanne billeder direkte ind i hundredvis af andre programmer, der understøtter TWAIN-scanning. Disse programmer omfatter populære programmer som Adobe® Photoshop®, Adobe® PageMaker®, CorelDraw® og mange andre.

Sådan får du adgang til scanneren

- 1 Åbn programmet (ScanSoft® PaperPort®) for at scanne et originalt dokument.
 -  Instruktionerne til scanning i brugsanvisningen er beregnet til brug af ScanSoft® PaperPort® 8.0 SE.
 - 2 Vælg **Scan** i rullemenuen **File**, eller vælg knappen **Scan**. Ruden **Scan** vises i det venstre panel.
 - 3 Vælg **Brother MFC-8220**, **Brother MFC-8220 USB** or **Brother MFC-8220 LAN** (hvis det ekstra NC-9100h er installeret) fra rullelisten **Scanner**.
 - 4 Klik på **Scan**.
-  Hvis MFC'en er tilsluttet via:
- Parallel - brug **Brother MFC-8220**
 - USB - brug **Brother MFC-8220 USB**
 - LAN - brug **Brother MFC-8220 LAN** (hvis det ekstra NC-9100h er installeret)
- Dialogboksen **Brother MFC-8220**, **Brother MFC-8220 USB** eller **Brother MFC-8220 LAN Scanneropsætning** vises:

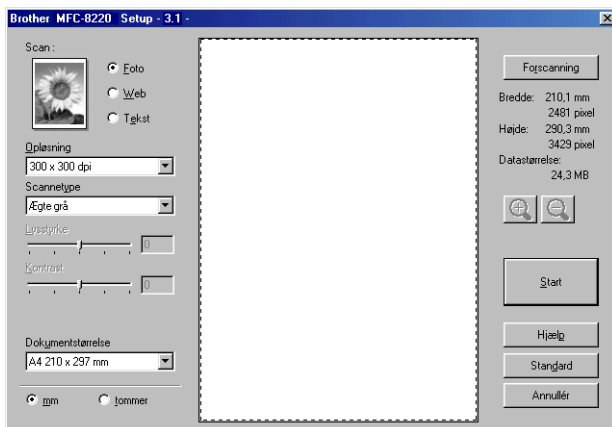

Scanne et originalt dokument ind i pc'en

Du kan scanne en hel side

—ELLER—

Scanne en del af siden efter forscanning af det originale dokument.

Scanne en hel side

- 1 Anbring det originale dokument med forsiden nedad i ADF'en.
- 2 Justér om nødvendigt følgende indstillinger i scanningsvinduet:

- **Billedtype**
- **Opløsning**
- **Scannetype**
- **Lysstyrke**
- **Kontrast**
- **Dokumentstørrelse**



Når du har valgt en dokumentstørrelse, kan du justere scanningsområdet yderligere ved at klikke med venstre museknap og trække den. Dette er nødvendigt, når du vil beskære et billede ved scanning. (Se *Indstillinger i scanningsvinduet* på side 3-6.)

- 3 Klik på knappen **Start** i scanningsvinduet.

Når scanningen er færdig, skal du klikke på **Annullér** for at vende tilbage til PaperPort®-vinduet.

Forscane for at udskære den del, du vil scanne

Knappen **Forscanning** bruges til prævisning af et billede, så uønskede områder af billedet kan skæres væk. Når du er tilfreds med prævisningen, skal du klikke på knappen **Start** i scanningsvinduet for at scanne billedet.

- 1 Anbring det originale dokument med forsiden nedad i ADF'en.

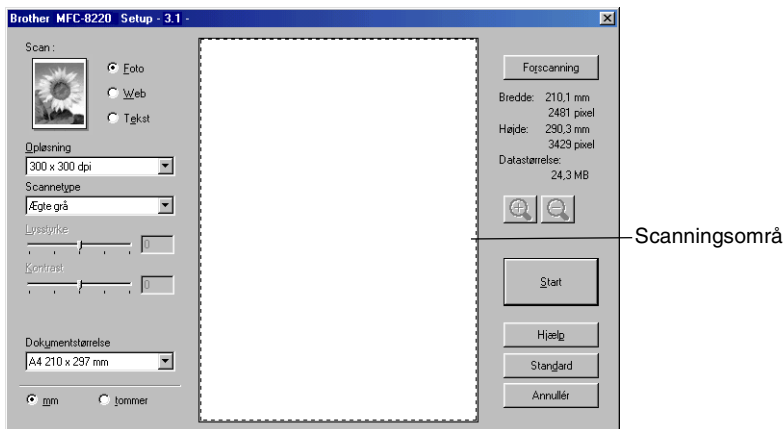

- 2 Vælg indstillingerne for **Billedtype**, **Opløsning**, **Scannetype**, **Lysstyrke** og **Kontrast** efter behov.



- 3** I dialogboksen **Brother MFC-8220**, **Brother MFC-8220 USB** eller **Brother MFC-8220 LAN Scanneropsætning** skal du klikke på knappen **Forscanning**.

Hele det originale dokument scannes ind i pc'en og vises i scanningsområdet.



Scanningsområde

- 4** Vælg den del, du vil scanne, ved at klikke med venstre museknap og trække musen.

 Du kan forstørre den del, du har valgt, ved at trykke på  for at kontrollere det. Hvis du vil vælge en anden del, skal du bruge  til at fortryde.

- 5** Anbring det originale dokument med forsiden nedad igen i ADF'en.

- 6** Klik på **Start**.

Denne gang vises kun det valgte område i det originale dokument i PaperPort®-vinduet (eller i dit program).

- 7** I PaperPort®-vinduet skal du bruge de tilgængelige indstillinger til at forbedre billedet.

Indstillinger i scanningsvinduet

Billedtype

Vælg billedtypen til udskrivning fra **Foto**, **Web** eller **Tekst**.

Opløsning og **Scannetype** ændres for hver standardindstilling.

Standardindstillingerne er:

Billedtype		Opløsning	Scannetype
Foto	Vælg denne til scanning af fotografier.	300 x 300 dpi	Ægte grå
Web	Vælg denne for at vedhæfte det scannede billede til websider.	100 x 100 dpi	Ægte grå
Tekst	Vælg denne til scanning af originale tekstdokumenter.	200 x 200 dpi	Sort & hvid

Opløsning

Du kan ændre scanningsopløsningen i rullelisten **Opløsning**. Højere opløsninger kræver mere hukommelse og overførselstid, men giver et finere scannet billede. Du kan vælge Sort & hvid/Grå (Fejlspredning) og Ægte grå. Følgende vises den opløsning, du kan vælge.

- 100 × 100 dpi
- 150 × 150 dpi
- 200 × 200 dpi
- 300 × 300 dpi
- 400 × 400 dpi
- 600 × 600 dpi
- 1200 × 1200 dpi
- 2400 × 2400 dpi
- 4800 × 4800 dpi
- 9600 × 9600 dpi

Scannetype

Sort & hvid: Indstil Scannetype til **Sort & hvid** for tekst eller stregtegning.

Gråskala: Indstil Scannetype til **Grå (fejlspredning)** eller **Ægte grå** til fotografier.

Lysstyrke

Justér indstillingerne (-50 til 50) for at få det bedste billede. Standardværdien er 0, svarende til et "gennemsnit".

Du kan indstille niveauet ved at trække skyderen til højre eller venstre for at gøre billedet lysere eller mørkere. Du kan også indtaste en værdi for indstillingen i feltet.

Hvis det scannede billede er for lyst, skal du indstille en lavere værdi for lysstyrken og scanne det originale dokument igen. Hvis billedet er for mørkt, skal du indstille en højere værdi og scanne det originale dokument igen.

Kontrast

Denne indstilling kan kun justeres, når du har valgt en af gråskalaindstillingerne. Den er ikke tilgængelig, når indstillingerne **Sort & hvid** er valgt som **Scannetype**.

Du kan forøge eller formindske kontrasten ved at flytte skyderen til venstre eller højre. En forøgelse fremhæver de mørke og lyse områder i billedet, mens en formindskelse viser flere detaljer i grå områder. Du kan også indtaste en værdi for indstillingen i feltet.

Dokumentstørrelse

Indstil størrelsen til en af følgende:

- Letter (8 1/2 × 11 tommer)
- A4 (210 × 297 mm)
- Legal (8 1/2 × 14 tommer)
- A5 (148 × 210 mm)
- B5 (182 × 257 mm)
- Executive (7 1/4 × 10 1/2 tommer)
- Foto 3,5 × 5 tommer (9 × 13 cm)
- Foto 5 × 7 tommer (13 × 18 cm)
- APS C 4 × 6 tommer (10 × 15 cm)
- Visitkort (60 x 90 mm)
- Bruger (justerer fra 0,35 × 0,35 tommer til 8,5 × 14 tommer eller 8,9 × 8,9 mm til 215,9 × 355,6 mm)

Ved scanning af fotografier eller andre billeder til brug i et tekstbehandlings- eller grafikprogram kan du forsøge med forskellige indstillinger for kontrast og opløsning for at se, hvad der bedst dækker dit behov.

Hvis du har valgt **Brugerdefineret** som størrelse, vises dialogboksen **Brugerdokumentstørrelse**.

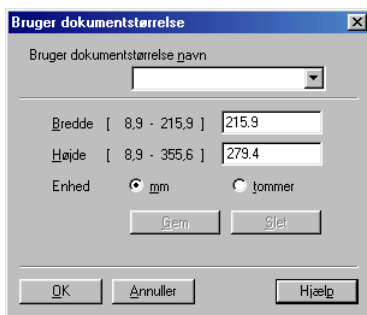

Indtast **Navn**, **Bredde** og **Højde** for det originale dokument.

Du kan vælge "mm" eller "tommer" som enhed for bredde og højde.



Du kan se den aktuelt valgte papirstørrelse på skærmen.

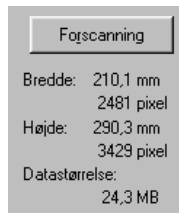

- **Bredde:** viser bredden af scanningsområdet
- **Højde:** viser højden af scanningsområdet
- **Datastørrelse:** viser den omtrentlige datastørrelse beregnet for et bitmap-format. Størrelsen vil være forskellig for andre filformater, såsom JPEG.

Scanne et originalt dokument (kun til Windows® XP)

WIA-kompatibel

Windows® XP bruger WIA (Windows Image Acquisition) til scanning af billeder fra MFC'en. Du kan scanne billeder direkte ind i den PaperPort® Viewer, som Brother leverer sammen med MFC'en, men du kan også scanne billeder direkte ind i andre programmer, der understøtter WIA- eller TWAIN-scanning.

Sådan får du adgang til scanneren

1 Åbn dit program for at scanne et originalt dokument.

 Instruktionerne til scanning i brugsanvisningen er beregnet til brug af ScanSoft® PaperPort® 8.0. Trinnene til scanning med et andet program kan variere.

2 Vælg **Scan** i rullemenuen **Filer**, eller vælg knappen **Scan**.
Ruden **Scan** vises i det venstre panel.

3 Vælg den scanner, du bruger, i rullelisten **Scanner**.

4 Klik på **Scan**.

Scannerdialogboksen vises:

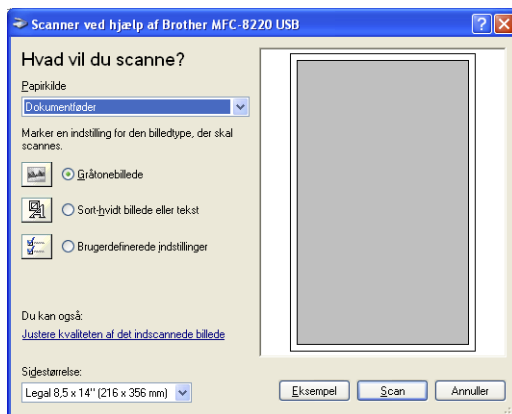

Scanne et originalt dokument ind i pc'en

1 Anbring det originale dokument med forsiden nedad i ADF'en.

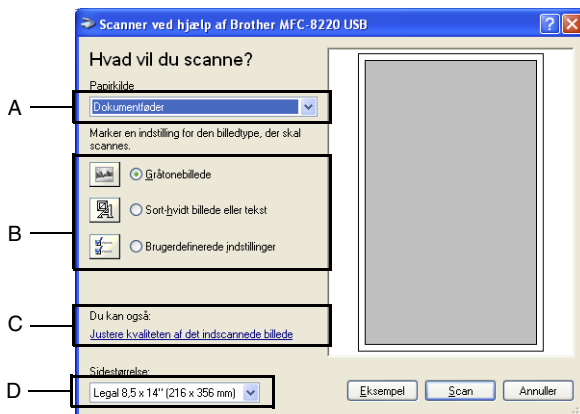

- 2 Vælg **Dokumentfæder** i rullelisten **Papirkilde** (A).
- 3 Vælg billedtypen (B).
- 4 Vælg **Sidestørrelse** i rullelisten (D).

- 5 Hvis du har behov for de avancerede indstillinger, skal du klikke på **Justere kvaliteten af det indscannede billede**. Du kan vælge **Lysstyrke**, **Kontrast**, **Opløsning (DPI)** og **Billedtype** under **Avancerede egenskaber**. Klik på knappen **OK**, når du har valgt dine indstillinger.



- Du kan vælge en scanningsopløsning op til 1200 × 1200 dpi.
 - Ved opløsninger større end 1200 dpi skal du bruge Brother Scanner Utility. (Se *Brother Scanner Utility* på side 3-13.)
- 6 Klik på knappen **Scan** i scannerdialogboksen for at starte scanningen af dit originale dokument.

Brother Scanner Utility

Brother Scanner Utility bruges til konfiguration af scannerdriveren til opløsninger over 1200 dpi. Du skal genstarte din pc, før de nye indstillinger har virkning.

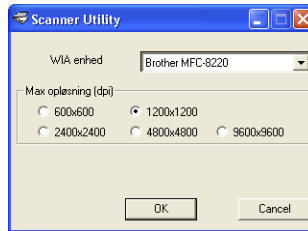

Sådan køres hjælpeprogrammet:

Du kan køre hjælpeprogrammet ved at vælge **Scanner Utility** i menuen **Start/Alle programmer/Brother/MFL-Pro Suite MFC-8220**.



Scanning ved opløsninger, der er større end 1200 dpi kan give problemer i visse scanningsprogrammer.

Bruge tasten Scan (for brugere af USB- eller Parallel-interfacekabel)

Du kan bruge  (**Scan**) på kontrolpanelet til at scanne originale dokumenter ind i dit tekstbehandlings-, grafik- eller e-mail-program eller en mappe på computeren. Fordelen ved at bruge  (**Scan**) er, at du undgår de klik med musen, der kræves ved scanning fra computeren.



Scan



For Scan til e-mail, Scan til billede, Scan til OCR og Scan til fil

Før du kan bruge  (**Scan**) på kontrolpanelet, skal du have tilsluttet MFC'en til din Windows®-baserede computer og indlæst de relevante Brother-drivere til din version af Windows®.

Når du er klar til at bruge  (**Scan**), skal du sørge for, at programmet Brother Control Center kører på computeren. Yderligere oplysninger om, hvordan du konfigurerer knapperne i Brother Control Center til at starte det valgte program ved

hjælp af  (**Scan**) finder du i det relevante kapitel:

- For Windows® 95/98/98SE/Me/2000 Professional and Windows NT® WS 4.0 skal du se *Bruge Brother Control Center* på side 4-1.
- For Windows® XP skal du se *Bruge det Windows®-baserede Brother SmartUI Control Center* på side 5-1.
- Hvis MFC'en tilsluttet med både et USB- og et parallelkabel, skal du vælge USB eller Parallel som destination i hvert trin.

Scan til e-mail

Du kan scanne et sort-hvidt originalt dokument ind i dit

e-mail-program som en vedhæftet fil. Du kan også ændre





(**Scan**)-konfigurationen. (Se *Scan til e-mail* på side 4-10 til 4-12.)

(For Windows® XP: Se *Hardwareafsnit: Ændre konfigurationen af knappen Scan til* på side 5-5 til 5-11.)

1 Anbring det originale dokument med forsiden nedad i ADF'en.

2 Tryk på  (**Scan**).

Vælg ▲▼ & Set
Scan til EMail ▾

3 Tryk på  eller  for at vælge Scan til EMail.
Tryk på **Set**.

MFC'en scanner det originale dokument, opretter en vedhæftet fil og starter dit e-mail-program, som viser den nye meddelelse, der er klar til at blive adresseret.

Scan til billede

Du kan scanne et billede ind i dit grafikprogram til visning og

redigering. Du kan også ændre





(**Scan**)-konfigurationen. (Se

Scan til billede på side 4-16.) (Til Windows® XP: Se *Hardwareafsnit: Ændre konfigurationen af knappen Scan til* på side 5-5 til 5-11.)

1 Anbring det originale dokument med forsiden nedad i ADF'en.

2 Tryk på  (**Scan**).

Vælg ▲▼ & Set
Scan til Billed▾



3 Tryk på  eller  for at vælge Scan til Billed.
Tryk på **Set**.

MFC'en starter scanningen.

Scan til OCR

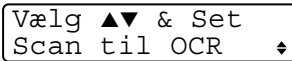

Hvis dit originale dokument består af tekst, kan du få det konverteret af ScanSoft® TextBridge® til en redigerbar tekstfil og derefter få vist resultatet i dit tekstbehandlingsprogram til visning og redigering. Du

kan ændre  (**Scan**)-konfigurationen. (Se *Scan til OCR (Tekstbehandling)* på side 4-13 til 4-15.) (Til Windows® XP: Se *Hardwareafsnit: Ændre konfigurationen af knappen Scan til* på side 5-5 til 5-11.)

- 1 Anbring det originale dokument med forsiden nedad i ADF'en.
- 2 Tryk på  (**Scan**). 
- 3 Tryk på  eller  for at vælge `Scan til OCR`.
Tryk på **Set**.
MFC'en starter scanningen.

Scan til fil

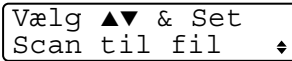
Du kan scanne et sort-hvidt originalt dokument ind i din computer og gemme det som en fil i en mappe, du vælger. Filtypen og den pågældende mappe er baseret på de indstillinger, du har valgt på skærbilledet *Scan til fil* i Brother MFL-Pro Control Center. (Se *Scan til fil* på side 4-8 til 4-9.) (Til Windows® XP: Se *Hardwareafsnit: Ændre konfigurationen af knappen Scan til* på side 5-5 til 5-11.)

- 1 Anbring det originale dokument med forsiden nedad i ADF'en.
- 2 Tryk på  (**Scan**). 
- 3 Tryk på  eller  for at vælge `Scan til fil`.
Tryk på **Set**.
MFC'en starter scanningen.

Bruge ScanSoft® PaperPort® og TextBridge® OCR

ScanSoft® PaperPort® for Brother er et dokumenthåndteringsprogram. Du kan bruge PaperPort® til visning af scannede originaldokumenter.

PaperPort® er et avanceret, let anvendeligt arkiveringssystem, som hjælper dig med at organisere dine grafik- og originale tekstdokumenter. Det giver dig mulighed for at kombinere eller ”stakke” originale dokumenter i forskellige formater til udskrivning, faxafsendelse eller arkivering.

Der er adgang til ScanSoft® PaperPort® via programgruppen ScanSoft® PaperPort®.

Se *dokumentationen til ScanSoft® PaperPort® på cd-rom'en.*

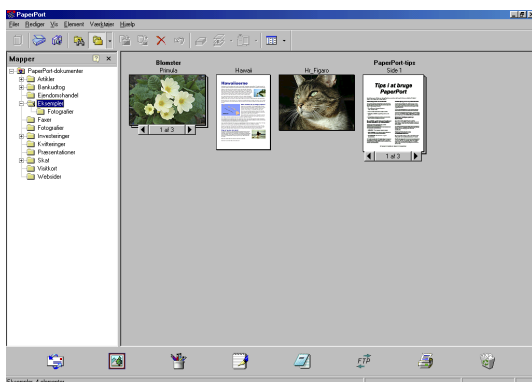

Den komplette ScanSoft® PaperPort®-brugsanvisning inkl. ScanSoft® TextBridge® OCR findes i dokumentationen på cd-rom'en.

Dette kapitel er kun en introduktion til de grundlæggende funktioner.

Når du installerer MFL-Pro Suite, ScanSoft® PaperPort® for Brother og ScanSoft® installeres TextBridge® OCR automatisk.

 Hvis du bruger Windows® XP, Windows NT® 4.0 eller Windows® 2000 Professional anbefaler vi, at du logger på med administratorrettigheder.

Få vist elementer

ScanSoft® PaperPort® kan vise elementer på flere forskellige måder:

Skrivebordsvisning viser et miniaturebillede (et lille billede, der repræsenterer hvert element på skrivebordet eller i en mappe).

Elementerne i den valgte mappe vises på skrivebordet i PaperPort®. Du kan få vist PaperPort®-elementer (MAX-filer) og ikke-PaperPort®-elementer (filer, der er oprettet ved hjælp af andre programmer).

Ikke-PaperPort®-elementer omfatter et ikon, der angiver det program, som blev brugt til at oprette elementet. Et ikke-PaperPort®-element er repræsenteret af et lille rektangulært miniaturebillede og ikke et rigtigt billede.

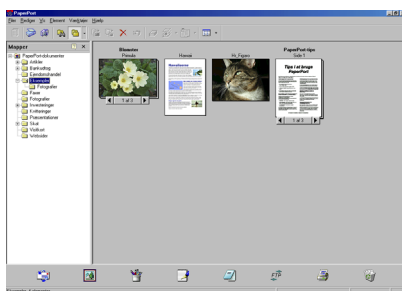

Skrivebordsvisning viser elementer som miniaturebilleder

Sidelayout viser et nærbillede af en enkelt side, og du kan åbne et PaperPort®-element ved at dobbeltklikke på det.

Så længe du har det relevante program i computeren til at vise elementet, kan du også dobbeltklikke på et ikke-PaperPort®-element for at åbne det.

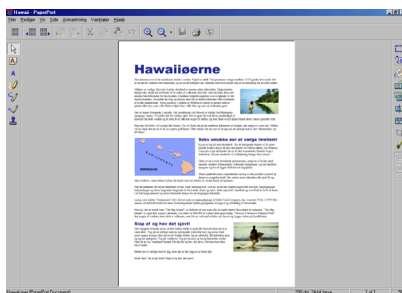

Side layout viser elementer som en hel side

Organisere elementer i mapper

PaperPort® indeholder brugervenligt arkiveringssystem til at organisere elementer. Arkivsystemet består af mapper og elementer, som du kan vælge at få vist i Skrivebordsvisning. Et element kan være et PaperPort®-element eller et ikke-PaperPort®-element:

- Mapperne er arrangeret i en "træstruktur" i mappevisningen. Du kan bruge dette afsnit til at vælge mapper og få vist elementerne i Skrivebordsvisning.
- Du skal blot trække og slippe et element til en mappe. Når mappen fremhæves, skal du slippe museknappen, hvorefter elementet gemmes i mappen.
- Mapper kan "indlejres"-dvs. gemmes i andre mapper.
- Når du dobbeltklikker på en mappe, vises elementerne i den (både PaperPort® MAX-filer og ikke-PaperPort®-filer) på skrivebordet.
- **Du kan også bruge Windows® Stifinder til at håndtere mapper og elementer, der vises i Skrivebordsvisning.**

Hurtige links til andre programmer

ScanSoft® PaperPort® genkender automatisk mange andre programmer på computeren og opretter ”arbejdslinks” til dem.

Send til-linje nederst i skrivebordsvisningen viser ikoner for de programmer, der har links.

Hvis du vil bruge et link, skal du trække et element til et af ikonerne for at starte det program, der repræsenteres af ikonet. En typisk anvendelse af Send til-linje er at vælge et element og derefter sende det som faxmeddelelse.

Dette eksempel på Send til-linje viser flere links til PaperPort®.



Hvis PaperPort® ikke automatisk genkender et af programmerne i din computer, kan du oprette et link manuelt ved hjælp af kommandoen **Føj til Send to-linje**.

(Yderligere oplysninger om oprettelse af nye links finder du i PaperPort® i dokumentationen på cd-rom'en.)

ScanSoft® TextBridge® OCR giver dig mulighed for at konvertere billedtekst til tekst, som du kan redigere

Software fra:



ScanSoft® TextBridge® OCR installeres automatisk sammen med PaperPort®, når du installerer MFL-Pro Suite på din computer.

ScanSoft® PaperPort® kan hurtigt konvertere teksten i et ScanSoft® PaperPort®-element (som i virkeligheden blot er et billede af teksten) til tekst, du kan redigere i et tekstbehandlingsprogram.

PaperPort® bruger OCR-programmet ScanSoft® TextBridge®, som følger med PaperPort®.

—**ELLER**—

PaperPort® bruger dit foretrukne OCR-program, hvis det allerede findes på computeren. Du kan konvertere hele elementet eller du kan vælge en del af teksten til konvertering med kommandoen **Kopier tekst**.

Hvis du trækker et element til ikonet for et tekstbehandlingslink, startes PaperPort®'s indbyggede OCR-program, eller du kan bruge dit eget tekstbehandlingsprogram.



Du kan importere elementer fra andre programmer

Ud over at scanne elementer kan du hente elementer ind i PaperPort® på forskellige måder og konvertere dem til PaperPort®-filer (MAX) på flere forskellige måder:

- Udskrive til skrivebordsvisningen i et andet program, som f.eks. Microsoft® Excel.
- Importere filer, som er gemt i andre filformater, som f.eks. Windows® Bitmap (BMP) eller TIFF (Tag Image File Format).

Du kan eksportere elementer i andre formater

Du kan eksportere eller gemme PaperPort®-elementer i flere populære filformater, som f.eks. BMP, JPEG, TIFF eller egenvisning.

Hvis du f.eks. vil oprette en fil til et Internet websted, skal du eksportere den som en JPEG-fil. Websider anvender ofte JPEG-filer til visning af billeder.

Eksportere en billedfil

- 1** Vælg kommandoen Gem som i rullemenuen Filer i vinduet PaperPort®. Dialogboksen Gem 'XXXXX' som, vises.
- 2** Vælg det drev og den mappe, hvor du vil gemme filen.
- 3** Indtast det nye filnavn, og vælg filtypen eller vælg et navn i tekstboksen Filnavn. (Du kan rulle gennem mapper og filnavne for at finde det ønskede.)
- 4** Vælg knappen **OK** for at gemme filen, eller **Annullér** for at vende tilbage til PaperPort® uden at gemme den.

Sådan fjernes installationen af PaperPort® og ScanSoft® TextBridge®

For Windows® 95/98/98SE og Windows NT® Workstation 4.0 samt Windows® Me:

Vælg **Start, Indstillinger, Kontrolpanel, Tilføj/Fjern programmer** og fanen **Installer/Fjern program**.

Vælg **Brother Extensions til PaperPort**, og klik på knappen **Tilføj/Fjern**.

Vælg **PaperPort® 8.0 SE** i listen, og klik på knappen **Tilføj/Fjern**.

Til Windows® 2000 Professional:

Vælg **Start, Indstillinger, Kontrolpanel** og **Tilføj/Fjern programmer**.

Vælg **Brother Extensions til PaperPort**, og klik på knappen **Rediger/Fjern**.

Vælg **PaperPort® 8.0 SE** i listen, og klik på knappen **Skift**.

Til Windows® XP:

Vælg **Start, Kontrolpanel, Tilføj eller fjern programmer** og ikonet **Rediger eller fjern programmer**.

Vælg **PaperPort® 8.0 SE** i listen, og klik på knappen **Skift**.

4

Bruge Brother Control Center

(Til Windows® 95/98/98SE/Me/2000 Professional og Windows NT® WS 4.0)

 Hvis du bruger Windows® 2000 Professional eller Windows NT® 4.0 anbefaler vi, at du logger på med administratorrettigheder.

Brother MFL-Pro Control Center

Brother Control Center er et hjælpeprogram, der kommer op på skærmen på pc'en, hver gang du lægger papir i MFC'ens ADF. Herved har du hurtigt og nemt mulighed for, med nogle få klik med musen, at få adgang til de oftest anvendte scanningsprogrammer. Brug af Brother Control Center gør manuel start af de forskellige programmer unødvendig.

Brother Control Center indeholder tre funktioner (Scan, Kopi og PC-Fax):

- Scan direkte til en fil, e-mail, tekstbehandling eller grafikprogram efter eget valg
- Kopi
- PC-faxafsendelse ved hjælp af programmet Brother PC-Fax

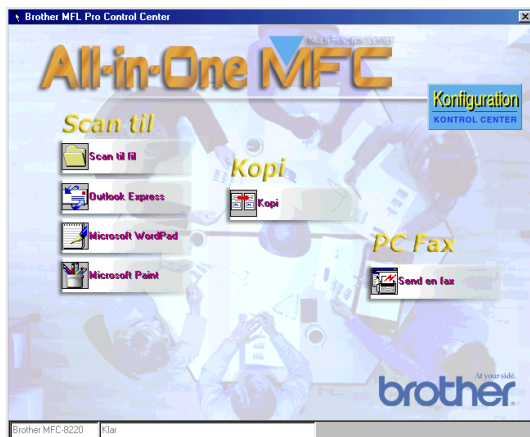

Starte Brother Control Center automatisk

Brother Control Center indlæses, hver gang Windows® startes.



Når Brother Control Center indlæses, vises ikonet **Kontrol Center** på proceslinjen.

Hvis du ikke ønsker at indlæse Kontrol Center automatisk, kan du slå den automatiske indlæsning fra.



Hvis ikonet **Kontrol Center**  ikke vises på proceslinjen, skal du starte programmet.

Dobbeltklik på ikonet **Kontrol Center**  på skrivebordet eller i menuen **Start**, vælg **Programmer**, **ScanSoft PaperPort 8.0**, og klik derefter på **Brother SmartUI PopUp**.

Sådan slår du automatisk indlæsning fra

- 1 Venstreklik på ikonet **Kontrol Center** , og klik på **Vis**.
- 2 Når vinduet Kontrol Center vises, skal du venstreklikke på knappen **Konfiguration**  **Kontrol Center**.

Der vises en dialogboks:

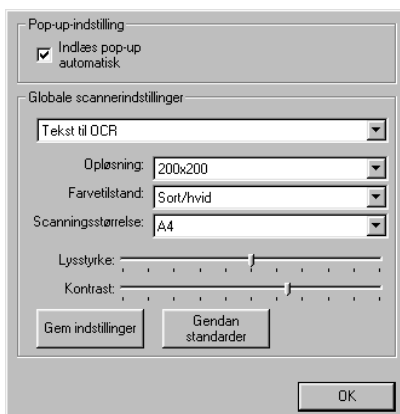

Pop-up-indstilling

Indlæs pop-up automatisk

Globale scannerindstillinger

Tekst til OCR

D oplæsning: 200x200

Farvetilstand: Sort/hvid

Scanningsstørrelse: A4

Lysstyrke: _____

Kontrast: _____

Gem indstillinger Gendan standarder

OK

- 3 Fjern markeringen af afkrydsningsfeltet Indlæs pop-up automatisk.

Funktioner i Brother Control Center

Automatisk konfiguration

Under installationen kontrollerer Kontrol Center systemet for at indstille standardprogrammerne til e-mail, tekstbehandling og grafikvisning/editor.

Hvis du f.eks. bruger Outlook som standard e-mail-program, opretter Kontrol Center et hyperlink og en scanningsknap til Outlook.

Du kan ændre et standardprogram. Højreklik på den relevante Kontrol Center-knap for at få vist *Konfigurationer*, og klik derefter på den. Vælg et andet program.

Du kan f.eks. ændre en scanneknap fra MS WordPad



til MS Word



ved at ændre det program,

der er angivet for tekstbehandling.

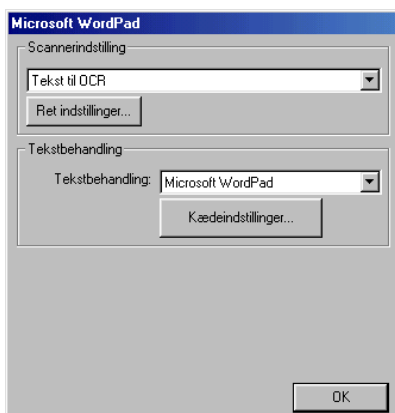

Scan-tastens funktioner

Scan til fil — giver mulighed for at scanne direkte til en fil på din computer. Du kan ændre filtypen og mappen til det originale dokument, du scanner.

Scan til e-mail — giver mulighed for at scanne et billede eller originalt tekstdokument direkte ind i et e-mail-program som en standardvedhæftelse. Du kan vælge filtypen og opløsningen for vedhæftningen.

Scan til OCR (tekstbehandling) — giver mulighed for at scanne et originalt tekstdokument, køre ScanSoft® TextBridge® OCR og indsætte originalteksten (ikke et grafikbillede) i en tekstbehandlingsfil. Du kan vælge tekstbehandlingsprogrammet, som f.eks. WordPad, MS Word osv.

Scan til billede — giver mulighed for at scanne et billede direkte til et grafikvisnings-/redigeringsprogram. Du kan vælge grafikprogrammer, som f.eks. Microsoft Paint.

Kopifunktioner

Kopi - giver mulighed for at bruge pc'en og enhver Windows®-printerdriver til udvidede kopifunktioner.

Du kan scanne siden på en Brother MFC og udskrive kopierne ved hjælp af enhver af funktionerne i MFC'ens printerdriver.

—**ELLER**—

Du kan sende kopien til enhver standard Windows®-printerdriver, som findes på din pc.

PC-Fax-funktion

Send en fax - giver mulighed for at scanne et billede eller et originalt tekstdokument og sende det som en faxmeddelelse fra pc'en ved hjælp af Brother PC-FAX-programmet.

Scannerindstillinger for knapperne Scan, Kopi og PC-Fax

Når pop-up-skærbilledet vises, har du adgang til scannerindstillingsvinduet.

Klik på **Konfiguration**  **Kontrol Center**-ikonet øverst til højre på skærbilledet Brother Control Center.

—**ELLER**—

Klik på knappen **Ret indstillinger** på ethvert af skærbillederne Konfiguration.

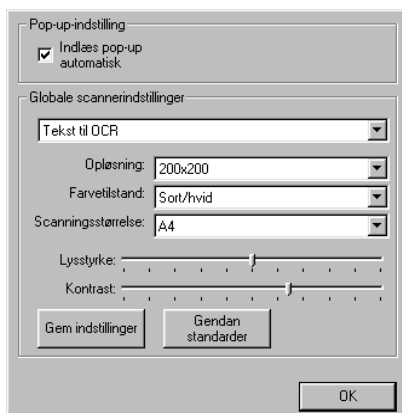

Globale indstillinger

Indlæs pop-up automatisk — Marker dette afkrydsningsfelt, hvis du vil have Brother MFL Control Center indlæst automatisk, når du tænder computeren.

Opsætning af scannerkonfigurationer

Pop-up-programmet gemmer otte forskellige scanningstilstande. Hver gang du scanner et originalt dokument, kan du vælge den mest relevante scanningstilstand blandt følgende:

Faxe, arkivere og kopiere

Tekst til OCR

Fotografier

Fotografier (høj kvalitet)

Fotografier (hurtig scanning)

Brugerdefineret

Kladdekopi

Fin kopi

Hver tilstand har sit eget sæt gemte indstillinger. Du kan bevare standardindstillingerne eller ændre dem når som helst:

Opløsning — Vælg den scanneropløsning, du oftest bruger, i rullelisten.

Farvetilstand — Vælg de farveindstillinger, du oftest bruger, i rullelisten.

Scanningsstørrelse — Vælg den scanningsstørrelse, du oftest bruger, i rullelisten.

Lysstyrke — Lad skyderen glide fra 0% til 100%

Kontrast — Lad skyderen glide fra 0% til 100%

Klik på **OK** for at gemme ændringerne. Hvis du begår en fejl eller ønsker at bruge standardindstillingerne for det originale dokument, skal du blot klikke på knappen **Gendan standarder**, når scanningstilstanden vises.

Udføre en funktion fra skærbilledet Kontrol Center

Hvis du får vist dette skærbillede, betyder det, at du har venstreklikket på en knap i vinduet Kontrol Center uden først at anbringe et originalt dokument i ADF'en.

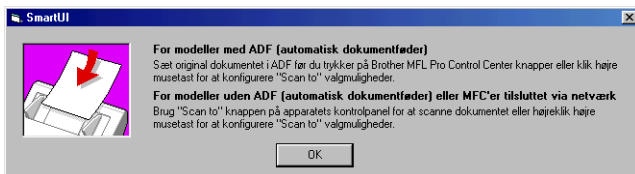

Anbring det originale dokument i MFC'ens ADF, og klik derefter på **OK** for at komme til skærbilledet Kontrol Center.

Scan til fil

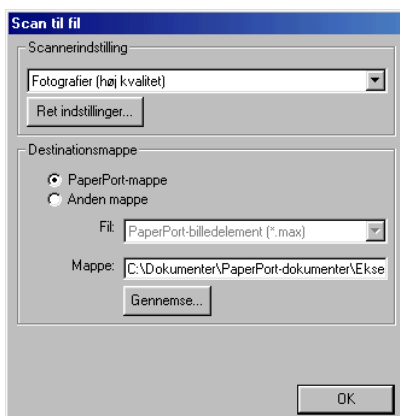

Sådan får du adgang til konfigurationsskærbilledet Scan til fil

- 1 Anbring det originale dokument med forsiden nedad i ADF'en. Skærbilledet Brother Control Center kommer op.
- 2 Højreklik på knappen Scan til fil, og klik derefter på *Konfiguration*. Klik på knappen **Ret indstillinger** for at få vist konfigurationsskærbilledet for **Kontrol Center**.
- 3 Hvis du vil gemme indstillingerne, skal du klikke på knappen **OK**.

—ELLER—

Hvis du vil vende tilbage til standardindstillingerne, skal du klikke på knappen **Gendan standarder**.

Scannerindstillinger

Vælg den scanningstilstand, der svarer til filtypen, i rullelisten: **Faxer, arkiverer og kopierer; Tekst til OCR; Fotografier; Fotografier (høj kvalitet); Fotografier (hurtig scanning); Brugerdefineret; Kladdekopi eller Fin kopi**.

Klik på **Ret indstillinger** for at ændre indstillingerne for tilstanden.

Destinationsmappe

PaperPort-mappe - Marker dette afkrydsningsfelt for at scanne det originale dokument ind i din PaperPort-mappe.

Anden mappe - Marker dette afkrydsningsfelt for at scanne det originale dokument som en anden type fil eller gemme den i en anden mappe.

Fil - Hvis du har valgt Anden mappe i rullelisten, skal du vælge filtypen:

- PaperPort billedelement (*.max)**
- PaperPort Selvvisende (*.exe)**
- PaperPort browser-synlig (*.htm)**
- PaperPort 5.0 billedelement (*.max)**
- PaperPort 4.0 billedelement (*.max)**
- PaperPort 3.0 billedelement (*.max)**
- Windows-bitmap (*.bmp)**
- PC Paintbrush (*.pcx)**
- PCX flerside (*.dcx)**
- JPEG (*.jpg)**
- TIFF - Ukomprimeret (*.tif)**
- TIFF - Gruppe 4 (*.tif)**
- TIFF - Klasse F (*.tif)**
- TIFF flerside - Ukomprimeret (*.tif)**
- TIFF flerside - Gruppe 4 (*.tif)**
- TIFF flerside - Klasse F (*.tif)**
- Portable Network Graphics (*.png)**
- FlashPix (*.fpx)**

Hvis du vil søge på dit system efter den ønskede mappe, skal du klikke på knappen **Gennemse**. Klik på **OK** for at gemme indstillingerne.

Scan til e-mail

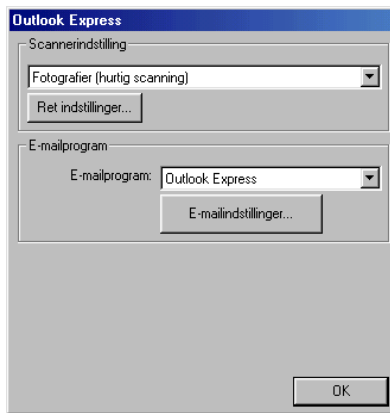

Sådan får du adgang til konfigurationsskærbilledet Scan til e-mail

- 1** Anbring det originale dokument med forsiden nedad i ADF'en. Skærbilledet Brother Control Center kommer op.
- 2** Højreklik på knappen til e-mail-programmet, og klik på *Konfiguration*. Klik på knappen **Ret indstillinger** for at få vist konfigurationsskærbilledet for **Kontrol Center**.
- 3** Hvis du vil gemme indstillingerne, skal du klikke på knappen **OK**.

—**ELLER**—

Hvis du vil vende tilbage til standardindstillingerne, skal du klikke på knappen **Gendan standarder**.

Scannerindstillinger

Vælg den scanningstilstand, der svarer til filtypen, i rullelisten: **Faxer, arkiverer og kopierer; Tekst til OCR; Fotografier; Fotografier (høj kvalitet); Fotografier (hurtig scanning); Brugerdefineret; Kladdekopi** eller **Fin kopi**.

Klik på **Ret indstillinger** for at ændre indstillingerne for denne tilstand.

E-mail-program

E-mail-program — Vælg det e-mail-program, du oftest bruger, i rullelisten.

E-mail-indstillinger — Klik på knappen **E-mail-indstillinger** for at opsætte hyperlinks.

Vinduet **Send til-indstillinger** vises:

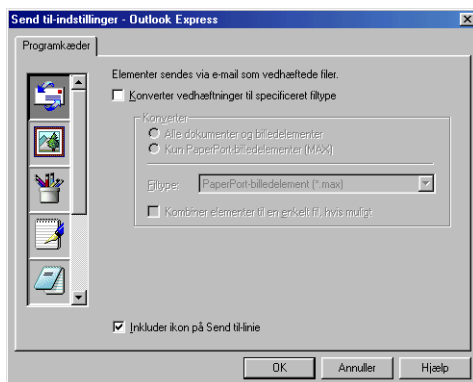

Send til-indstillinger

Konvertér vedhæftninger til specificeret filtype — Konverterer elementer til den type, der vises i feltet **Filtype**. Fjern markeringen i dette afkrydsningsfelt for at bevare Word-dokumenter i .doc-format og JPEG-billeder i .jpg-format.

Alle dokumenter og billedelementer — Konverterer alle elementer, uanset hvilket program de er oprettet i. F.eks. konverteres alle Word-filer (.doc) og JPEG-filer (.jpg) til filtypen.

Kun PaperPort-billedelementer (MAX) — Konverterer kun PaperPort-billedelementfiler (.max). PaperPort konverterer ikke andre filtyper, f.eks. JPEG-billeder og Word-dokumenter.

Filtype — Identificerer det format, som elementerne skal konverteres til. F.eks. JPEG eller TIFF.

Kombiner elementer til en enkelt fil, hvis muligt — Kombinerer alle valgte elementer til en enkelt fil, som indeholder flere sider. Denne indstilling er kun tilgængelig, når filtypen understøtter flere sider, f.eks. flersidet TIFF.

Scan til OCR (Tekstbehandling)

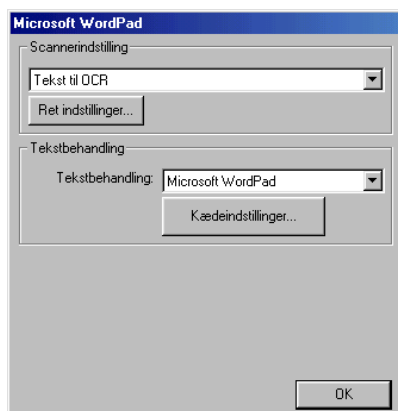

Sådan får du adgang til konfigurationsskærm billedet Scan til OCR

- 1** Anbring det originale dokument med forsiden nedad i ADF'en. Skærm billedet Brother Control Center kommer op.
- 2** Højreklik på knappen til tekstbehandlingsprogrammet, og klik på *Konfiguration*. Klik på knappen **Ret indstillinger** for at få vist konfigurationsskærm billedet for **Kontrol Center**.
- 3** Hvis du vil gemme indstillingerne, skal du klikke på knappen **OK**.

—**ELLER**—

Hvis du vil vende tilbage til standardindstillingerne, skal du klikke på knappen **Gendan standarder**.

Scannerindstillinger

Vælg den scanningstilstand, der svarer til filtypen, i rullelisten: **Faxer, arkiverer og kopierer; Tekst til OCR; Fotografier; Fotografier (høj kvalitet); Fotografier (hurtig scanning); Brugerdefineret; Kladdekopi** eller **Fin kopi**.

Klik på **Ret indstillinger** for at ændre indstillingerne for denne tilstand.

Tekstbehandling

Tekstbehandling — Vælg det tekstbehandlingsprogram, du oftest bruger, i rullelisten.

Klik på knappen **Kædeindstillinger** for at få vist skærbilledet til opsætning af det originale dokumentformat, du vil bruge, og identificere tekstbehandlingsprogrammet:

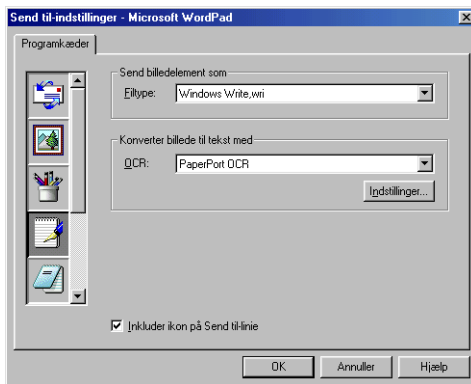

Filttype — Vælg den filtype, du vil bruge til dine tekstbehandlings- eller originale tekstdokumenter, i rullelisten.

OCR — Identificer det OCR-program, du vil bruge til at konvertere scannede dokumentbilleder til redigerbare originaldokumenter. Denne indstilling er kun tilgængelig, når du har et andet OCR-program end det, som følger med PaperPort. (PaperPort 8.0 bruger det samme OCR-modul, som findes i produktet ScanSoft®'s TextBridge® Pro Millennium.)

Klik på knappen **Indstillinger** for at vælge, hvordan OCR-programmet skal læse de sider, du scanner ind i dit tekstbehandlingsprogram.

Vinduet **OCR-indstillinger** vises:

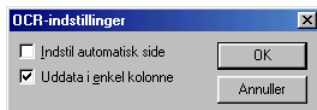

Vælg din indstilling, og klik på **OK**.

- **Indstil automatisk side** — Klik på dette afkrydsningsfelt, hvis du vil vende siderne automatisk, så teksten står op.
- **Uddata i enkel kolonne** — Klik på dette afkrydsningsfelt, hvis du vil fjerne kolonner i originaldokumenter med flere kolonner, så konverteret tekst vises i enkeltkolonneformat.

Scan til billede



Sådan får du adgang til konfigurationsskærbilledet Scan til billede

- 1** Anbring det originale dokument med forsiden nedad i ADF'en. Skærbilledet Brother Control Center kommer op.
- 2** Højreklik på knappen til grafikprogrammet, og klik på *Konfiguration*. Klik på knappen **Ret indstillinger** for at få vist konfigurationsskærbilledet for **Kontrol Center**.
- 3** Hvis du vil gemme indstillingerne, skal du klikke på knappen **OK**.

—**ELLER**—

Hvis du vil vende tilbage til standardindstillingerne, skal du klikke på knappen **Gendan standarder**.

Scannerindstillinger

Vælg den scanningstilstand, der svarer til filtypen, i rullelisten: **Faxer, arkiverer og kopierer; Tekst til OCR; Fotografier; Fotografier (høj kvalitet); Fotografier (hurtig scanning); Brugerdefineret; Kladdekopi** eller **Fin kopi**.

Klik på **Ret indstillinger** for at ændre indstillingerne for denne tilstand.

Program

Program — Vælg det program, du vil føje til dette pop-up-skærmbillede, i rullelisten.

Klik på knappen **Brugerdefinerede kædeindstillinger** for at oprette hyperlinks til dit brugerdefinerede program.

Kopi

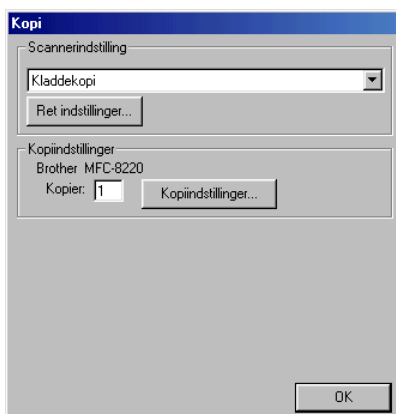

Sådan får du adgang til kopikonfigurationsskærm-billedet

- 1** Anbring det originale dokument med forsiden nedad i ADF'en. Skærm-billedet Brother Control Center kommer op.
- 2** Højreklik på Kopi, og klik på *Konfiguration*. Klik på knappen **Ret indstillinger** for at få vist konfigurations-skærm-billedet for **Kontrol Center**.
- 3** Hvis du vil gemme indstillingerne, skal du klikke på knappen **OK**.

—**ELLER**—

Hvis du vil vende tilbage til standardindstillingerne, skal du klikke på knappen **Gendan standarder**.

Scannerindstillinger

Vælg den scanningstilstand, der svarer til filtypen, i rullelisten:
Kladdekopi eller **Fin kopi**.

Klik på **Ret indstillinger** for at ændre indstillingerne for denne tilstand.

Antal kopier

Kopier — Indtast det antal kopier, du vil udskrive.

Hvis du vil ændre kopiindstillingerne, skal du klikke på knappen **Kopiindstillinger**.

Klik på **OK** for at gemme kopiindstillingerne.

Send en fax

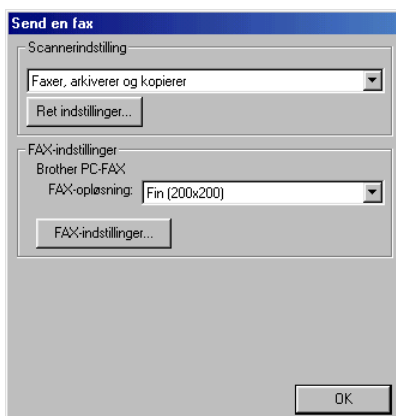

Sådan får du adgang til faxkonfigurationsskærm billedet

- 1 Anbring det originale dokument med forsiden nedad i ADF'en. Skærm billedet Brother Control Center kommer op.
- 2 Højreklik på knappen Send en fax, og klik på *Konfiguration*. Klik på knappen **Ret indstillinger** for at få vist konfigurationsskærm billedet for **Kontrol Center**.
- 3 Hvis du vil gemme indstillingerne, skal du klikke på knappen **OK**.

—ELLER—

Hvis du vil vende tilbage til standardindstillingerne, skal du klikke på knappen **Gendan standarder**.

Scannerindstillinger

Vælg den scanningstilstand, der svarer til filtypen, i rullelisten: **Faxer, arkiverer og kopierer**; **Tekst til OCR**; **Fotografier**; **Fotografier (høj kvalitet)**; **Fotografier (hurtig scanning)**; **Brugerdefineret**; **Kladdekopi** eller **Fin kopi**.

Klik på **Ret indstillinger** for at ændre indstillingerne for denne tilstand.

PC-FAX-indstillinger

Brother PC-Fax

Faxopløsning — Fin (200 × 200)

- 1 Hvis du vil ændre faxindstillingerne, skal du klikke på knappen **FAX-indstillinger**.

Skærmbilledet Egenskaber for Brother PC-FAX vises:

Til Windows® 95/98/98SE/Me

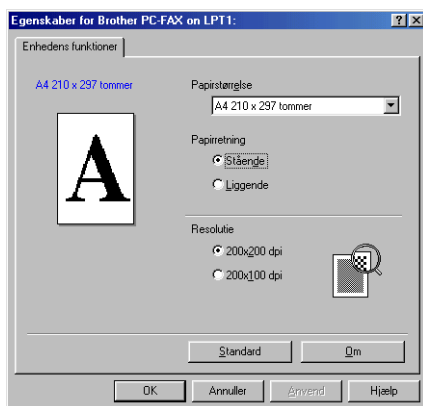

Til Windows® 2000 Professional og Windows NT® WS 4.0



- 2 Vælg Papirstørrelse og Papirretning (Stående eller Liggende), og klik på **OK**.



Hvis du vil gå tilbage til standardindstillingerne, skal du klikke på knappen **Gendan standarder** eller **Standard**.

5

Bruge det Windows®-baserede Brother SmartUI Control Center

(Til Windows® XP)

Brother SmartUI Control Center

Brother Control Center er et hjælpeprogram, hvor du ganske nemt har mulighed for, med nogle få klik med musen, at få adgang til de oftest anvendte scanningsprogrammer. Brug af Kontrol Center fjerner behovet for at starte bestemte programmer manuelt og gør det muligt at scanne et originalt dokument direkte til en mappe på computeren. Brother Control Center indeholder fire kategorier af funktioner:

- 1 Scan direkte til en fil, e-mail, tekstbehandling eller grafikprogram efter eget valg.
- 2 Udvidede kopifunktioner, som f.eks. fire/to eller en til en-kopiering.
- 3 PC-Faxafsendelse ved hjælp af programmet Brother PC-Fax.
- 4 Brugerdefinerede knapper gør det muligt at konfigurere en knap, så den opfylder dine egne krav til anvendelse.



Højreklik på ikonet **SmartUI** på proceslinjen, og vælg **Vis** for at få adgang til vinduet Brother SmartUI Control Center.

Starte Brother Control Center automatisk

Brother Control Center er fra starten konfigureret til at blive indlæst, hver gang Windows® startes. Når Brother Control Center indlæses, vises ikonet **SmartUI** på proceslinjen. Hvis du ikke ønsker at indlæse Brother Control Center automatisk, kan du slå den automatiske indlæsning fra.

Sådan slår du automatisk indlæsning fra

- 1 Højreklik på ikonet **SmartUI** på proceslinjen, og vælg **Vis**.
- 2 Hovedvinduet i SmartUI Control Center vises. Nederst i vinduet finder du et afkrydsningsfelt, med navnet "Auto-indlæs pop-up".



- 3 Fjern markeringen af Auto-indlæs pop-up for at undgå, at SmartUI indlæses automatisk, hver gang Windows startes.

Funktioner i Brother Control Center

SmartUI Control Center giver mulighed for både at konfigurere hardwaretasten **Scan** på din MFC, som f.eks. "Scan til fil". Funktionen "Scan til fil" gør det muligt at scanne et originalt dokument direkte til computerens harddisk og vælge filformatet og destinationsmappen uden behov for at køre andre programmer. Vælg det afsnit, du ønsker, ved at klikke på den relevante fane.

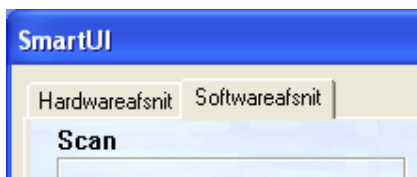

Automatisk konfiguration

Under installationen kontrollerer Brother Control Center systemet for at indstille standardprogrammerne til e-mail, tekstbehandling og grafikvisning/editor.

Hvis du f.eks. bruger Outlook som standard e-mail-program, opretter Brother Control Center automatisk et hyperlink og en scanningsknop til Outlook.

Du kan ændre standardprogrammet ved at højreklikke på enhver af scanningsknapperne i Control Center og derefter klikke på *Konfiguration*. Vælg fanen Konfiguration, og vælg et andet program i rullemenuen Program. Du kan f.eks. ændre e-mail-scanningsknappen fra Outlook Express til Outlook ved at ændre det program, der er angivet.

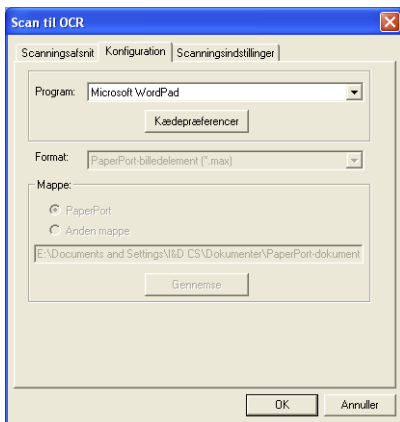

Hardwareafsnit: Ændre konfigurationen af knappen Scan til

Når Brother SmartUI Control Center vises, har du adgang til vinduet Hardwareafsnit, så du kan ændre konfigurationen af knappen



(Scan) på din MFC. Klik på fanen Hardwareafsnit øverst til venstre på skærbilledet Brother SmartUI Control Center. (Se *Bruge tasten Scan (for brugere af USB- eller Parallel-interfacekabel)* på side 3-14.)

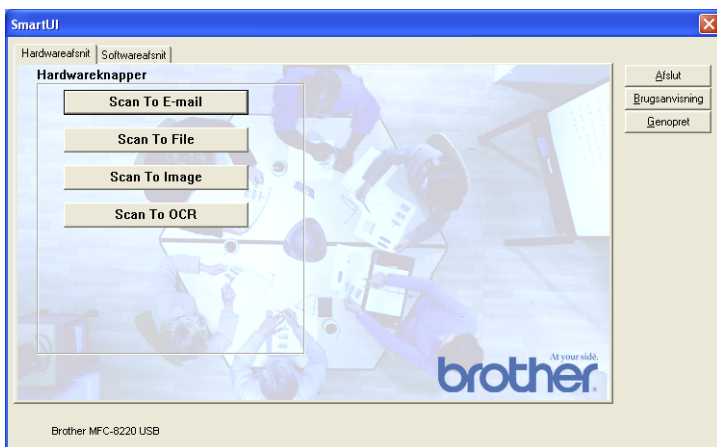

Scan til e-mail

Hvis du vil konfigurere funktionen Scan til e-mail, skal du klikke på knappen **Scan til e-mail**, hvorefter det følgende skærbillede vises. Du har mulighed for at ændre konfigurationen, der omfatter e-mail-programmet, den vedhæftede fil og scanningsindstillingerne.

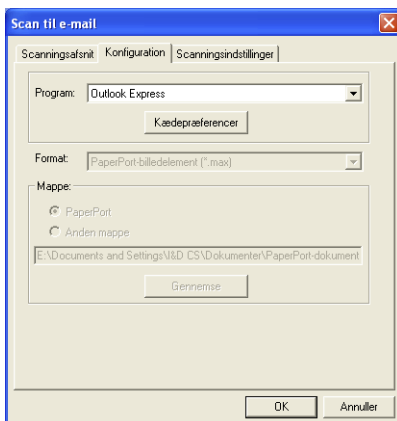

Destinations-e-mail-programmet ændres ved at vælge et andet kompatibelt e-mail-program, som er installeret på dit system, i rullelisten Programmer.

Hvis du vil ændre filtypen for den vedhæftede fil, skal du klikke på knappen **Kædepræferencer** for at få vist en oversigt over filtyper.

Scan til fil

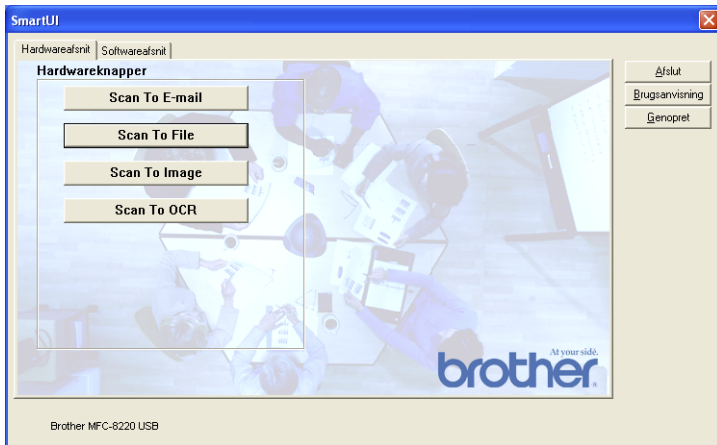

Hvis du vil konfigurere funktionen Scan til fil, skal du klikke på knappen **Scan til fil**, hvorefter det følgende skærmbillede vises.

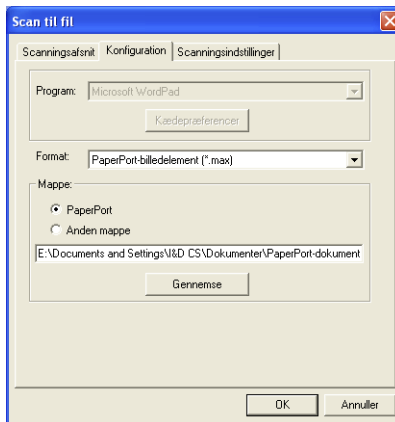

Vælg en filtype til det gemte billede ved at vælge i rullelisten Format. Du kan gemme filen i standardmappen PaperPort, så filen vises i PaperPort, eller du kan vælge en anden mappe ved at klikke på knappen **Gennemse**.

Scan til billede

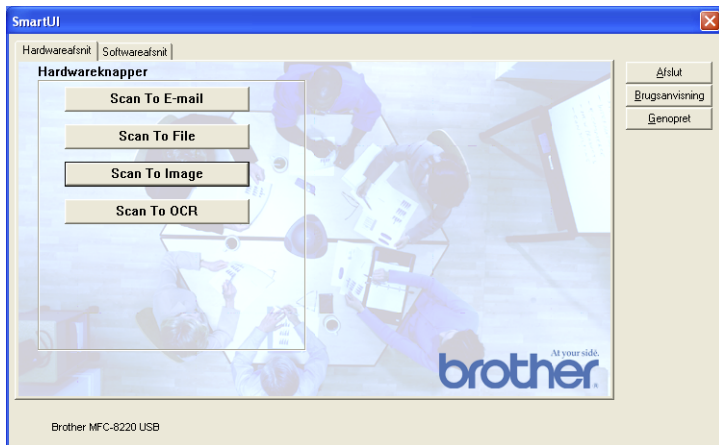

Hvis du vil konfigurere funktionen Scan til billede, skal du klikke på knappen **Scan til billede**, hvorefter det følgende skærbillede vises. Du har mulighed for at ændre konfigurationen, der omfatter billedformatet eller dokumentprogrammet.

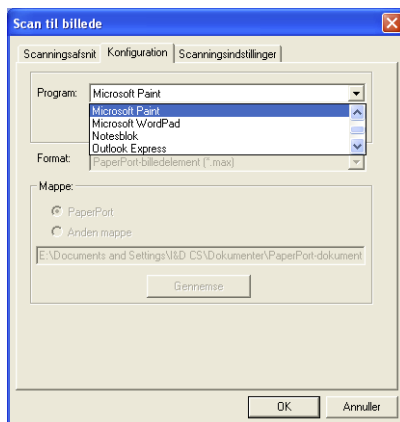

Hvis du vil ændre standard scanningsindstillingen, skal du klikke på fanen **Scanningsindstillinger**.

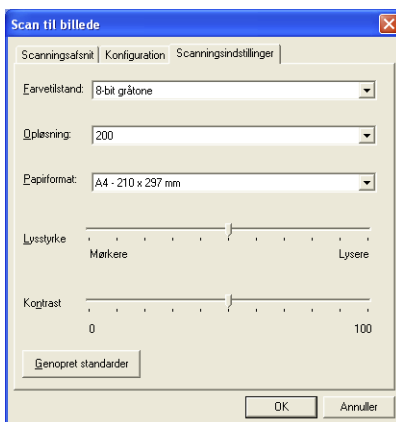

Du kan indstille Farvetilstand til Sort & hvid eller 8-bit Grå. Opløsningen kan ændres fra 100 til 1200 dpi. Du kan definere størrelsen af det papir, du bruger, og du kan justere lysstyrken og kontrasten i billedet før scanningen.

Scan til OCR

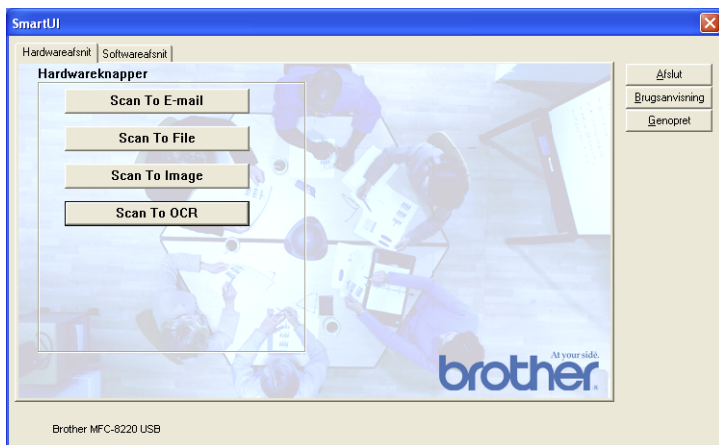

Hvis du vil konfigurere funktionen Scan til OCR, skal du klikke på knappen **Scan til OCR**, hvorefter det følgende skærmbillede vises. Du har mulighed for at ændre konfigurationen, der omfatter destinationsprogrammerne.

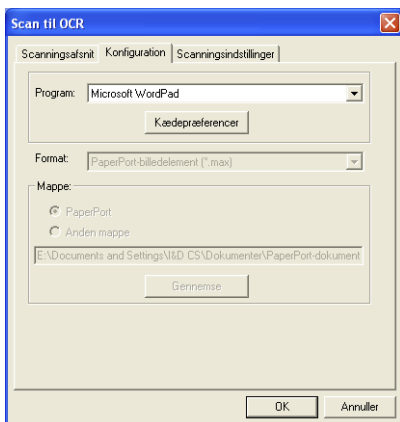

Du har mulighed for at sende det scannede som en anden filtype. Du kan vælge programmet i vinduet Filtype efter behov.

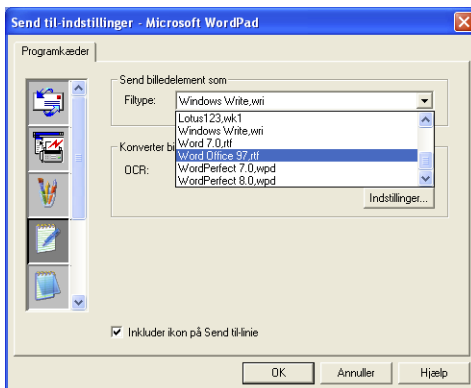

Du har mulighed for at vælge OCR-indstillingen fra **Uddata i enkel kolonne** til **Indstil automatisk side**.

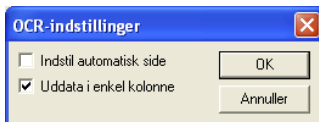

Softwareafsnit

Softwareafsnittet indeholder fire grupper scanningsknapper. Hvert afsnit indeholder et forskelligt antal knapper, der er foruddefineret til de mest almindeligt anvendte programmer. Afsnittet **Scan** indeholder fire knapper til Scan til fil, Scan til e-mail, Scan til tekstbehandling og Scan til billede. Afsnittet **Kopier** indeholder tre knapper for N til 1-kopiering. Knappen i afsnittet **Fax** er beregnet til at sende faxmeddelelser ved hjælp af programmet Brother PC-FAX, og afsnittet **Brugerdefineret** indeholder tre knapper, som du kan knytte din egen funktion til.



Scan

*1 *Scan til fil* — gør det muligt at scanne direkte til en diskfil. Du kan ændre filtypen og destinationsmappen efter behov.

*2 *Scan til e-mail (standard: Outlook Express)* — gør det muligt at scanne en side eller et originalt dokument direkte ind i et e-mail-program som en almindelig vedhæftet fil. Du har mulighed for at vælge filtypen og opløsningen for den vedhæftede fil.

*3 *Scanne til tekstbehandling (standard: MS WordPad)* —gør det muligt at scanne en side eller et originalt dokument, køre ScanSoft® TextBridge® OCR automatisk og indsætte teksten (ikke grafikbillede) i et tekstbehandlingsprogram. Du har mulighed for at vælge tekstbehandlingsprogrammet, f.eks. WordPad, MS Word, WordPerfect® eller et andet tekstbehandlingsprogram, som du har installeret på din computer.

*4 *Scan til grafikprogram (standard: MS Paint)* — gør det muligt at scanne en side direkte til ethvert grafikvisning/redigeringsprogram. Du kan vælge programmet, f.eks. MS Paint, Corel® Paint™, Adobe® PhotoShop® eller ethvert andet billedredigeringsprogram, du har installeret på din computer.

Kopi

Kopier (Kopier en til en) — gør det muligt at bruge pc'en og enhver Windows®-printerdriver til udvidede kopifunktioner. Du kan scanne siden på MFC'en, og udskrive kopierne ved hjælp af enhver af funktionerne i MFC-printerdriveren —**ELLER**— du kan sende kopien til enhver standard Windows®-printerdriver, der er installeret på pc'en inkl. netværksprintere.

Fire/to til en-kopiering — gør det muligt at bruge funktionerne fire/to til en-side i Brother-printerdriveren til at kopiere fire/to originalsider til en enkelt side.

Fax

Send en fax (Brother PC-FAX) — gør det muligt at scanne en side eller et originalt dokument og sende billedet automatisk som en faxmeddelelse fra pc'en ved hjælp af Brother PC-FAX-programmet.

Brugerdefineret

Scan til fil— Disse knapper er forprogrammerede til funktionen Scan til fil. Du kan ændre konfigurationen af hver af disse knapper, så de opfylder dine behov, ved at højreklikke på en knap og følge konfigurationsmenuerne.

Scan til fil

Knappen Scan til fil gør det muligt at scanne et billede og gemme det som en bestemt filtype i en vilkårlig mappe på harddisken. På denne måde kan du nemt arkivere dine originale papirdokumenter. Hvis du vil konfigurere filtypen og gemme filen i en mappe, skal du højreklikke på knappen **Scan til fil** og klikke på Konfiguration. Fanen Scanningstype er indstillet til Filer, og må ikke ændres.

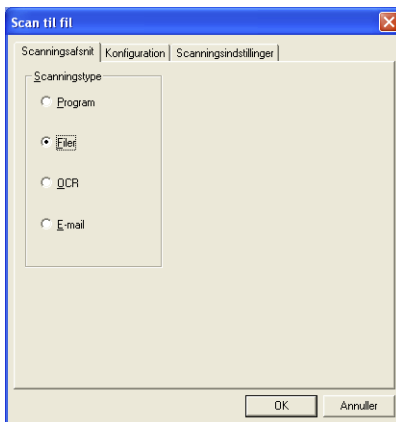

Hvis du vil ændre konfigurationen, skal du klikke på fanen Konfiguration.

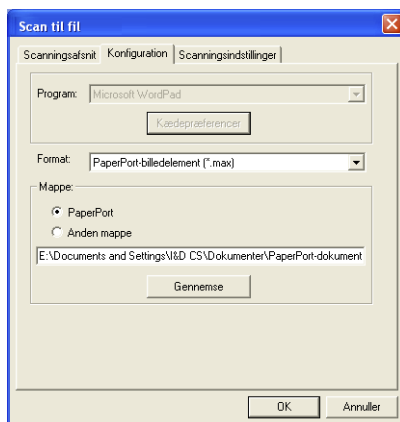

Vælg en filtype til det gemte billede ved at vælge i rullelisten Format. Du kan gemme filen i standardmappen PaperPort, så filen vises i PaperPort, eller du kan vælge en anden mappe ved at klikke på knappen **Gennemse**.

Du kan ændre standardindstillingen ved at vælge knappen **Anden mappe** og derefter klikke på **Gennemse** og vælge den mappe, du vil gemme dine filer i.

Scan til e-mail

Scan til e-mail konfigureres automatisk til standard e-mail-programmet. Hvis du vil ændre standard e-mail-programmet eller filtypen for den vedhæftede fil, skal du højreklikke på knappen E-mail og derefter vælge ”Konfiguration”.

Fanen Scanningstype er indstillet til E-mail, og må ikke ændres.

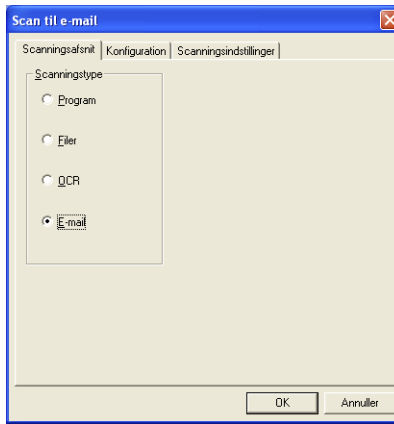

Hvis du vil ændre e-mail-programmet, skal du klikke på fanen Konfiguration. Vælg det e-mail-program, du foretrækker, i rullelisten Program.

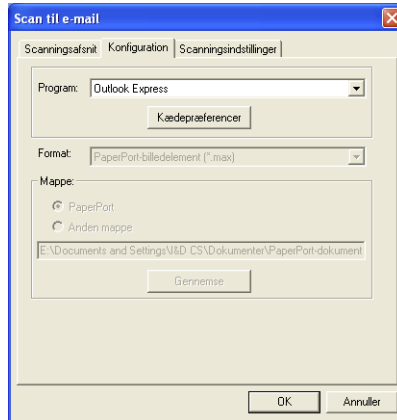

Hvis du vil ændre filtypen for den vedhæftede fil, skal du klikke på knappen **Kædepræferencer** for at oprette hyperlinks. Marker afkrydsningsfeltet **Konverter vedhæftninger til specificeret filtype**, og vælg derefter den relevante filtype i rullelisten.

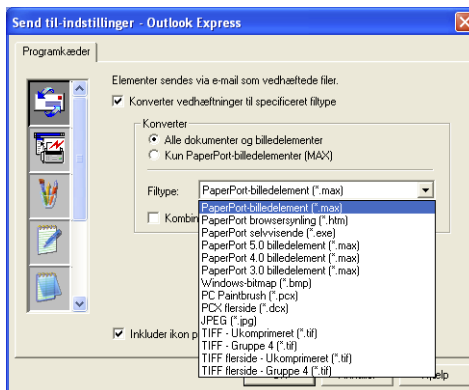

Vedhæftede filer

Elementer sendes som vedhæftede filer med den filtype, du har valgt.

Konverter vedhæftninger til specificeret filtype — Klik på dette afkrydsningsfelt, hvis du vil ændre filtypen for vedhæftede filer.

Alle dokumenter og billedelementer — Klik på dette afkrydsningsfelt, hvis du vil konvertere alle scannede billeder til den samme filtype.

Kun PaperPort-billedelementer (MAX) — Klik på dette afkrydsningsfelt, hvis du kun vil konvertere de vedhæftede filer, som er PaperPort MAX-filer.

Kombiner elementer til en enkelt fil, hvis muligt — Klik på dette afkrydsningsfelt, hvis du vil kombinere alle de vedhæftede filer til én fil. Når dette felt ikke er markeret, gemmes hver scannet side i sin egen individuelle fil.

Filtype — Vælg den type fil i rullelisten, du vil have de scannede billeder gemt i.

PaperPort billedelement (*.max)

PaperPort Browser-synlig (*.htm)

PaperPort Selvvisende (*.exe)

PaperPort 5.0 billedelement (*.max)

PaperPort 4.0 billedelement (*.max)

PaperPort 3.0 billedelement (*.max)

Windows-bitmap (*.bmp)

PC Paintbrush (*.pcx)

PCX flerside (*.dcx)

JPEG (*.jpg)

TIFF - Ukomprimeret (*.tif)

TIFF - Gruppe 4 (*.tif)

TIFF Flerside - Ukomprimeret (*.tif)

TIFF Flerside - Gruppe 4 (*.tif)

Scannerindstillinger

Du har mulighed for at ændre de scanningsindstillinger, der bruges til at oprette vedhæftede filer. Klik på fanen Scanningsindstillinger, og vælg de relevante indstillinger.

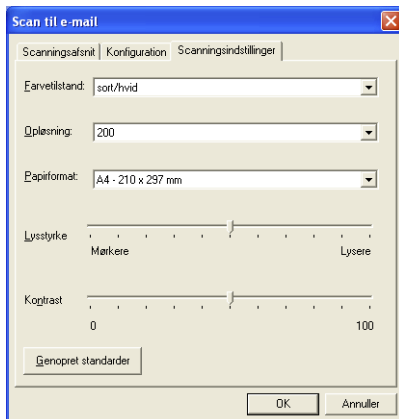

Scan til OCR (Tekstbehandlingsprogram)

Scan til OCR konverterer de grafiske billeddata til tekst, der kan redigeres i ethvert tekstbehandlingsprogram. Du kan ændre standard tekstbehandlingsprogrammet (eksempel: WordPad i stedet for Word) samt filtypen. Du kan også vælge en anden OCR-softwarepakke ud over TextBridge® OCR, der er indbygget i PaperPort®.

Hvis du vil konfigurere Scan til OCR, skal du højreklikke på knappen WordPad og vælge Konfiguration. Fanen Scanningstype er indstillet til OCR, og må ikke ændres.

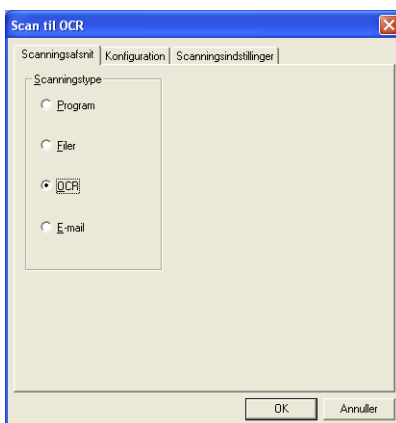

Hvis du vil ændre tekstbehandlingsprogrammet, skal du klikke på fanen Konfiguration. Du kan vælge tekstbehandlingsprogrammet i rullelisten Program.

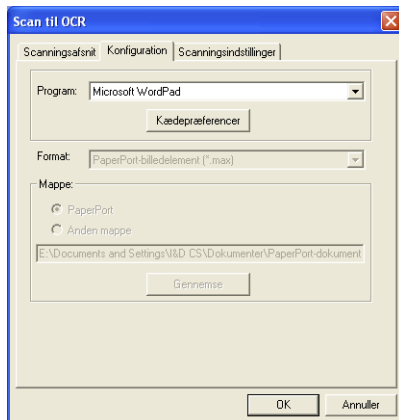

Hvis du vil ændre programmets kædepræferencer, skal du klikke på knappen **Kædepræferencer**.

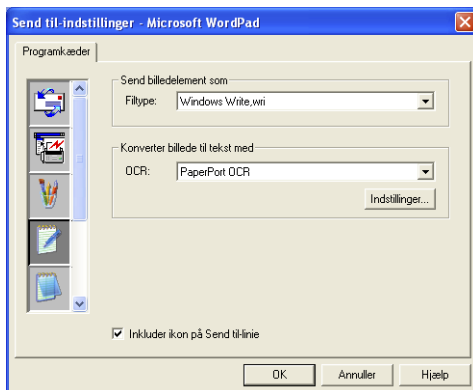

Filtype — Vælg det filformat i rullelisten, du vil bruge til originale dokumenter.

OCR — Vælg OCR-programmet i rullelisten OCR.

Scan til program (f.eks.: Microsoft Paint)

Scan til grafikprogram gør det muligt at scanne et billede, så du kan redigere det. Hvis du vil ændre standard grafikprogrammet, skal du højreklikke på knappen og vælge Konfiguration.

Fanen Scanningstype er indstillet til Program, og må ikke ændres.

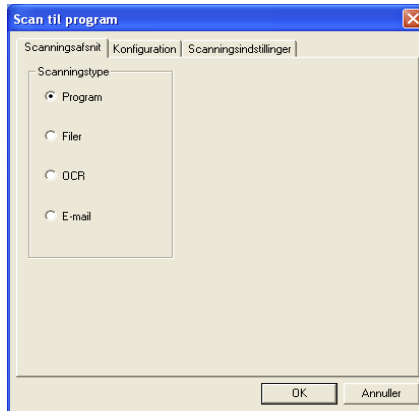

Hvis du vil ændre konfigurationen for programmet, skal du klikke på fanen Konfiguration.

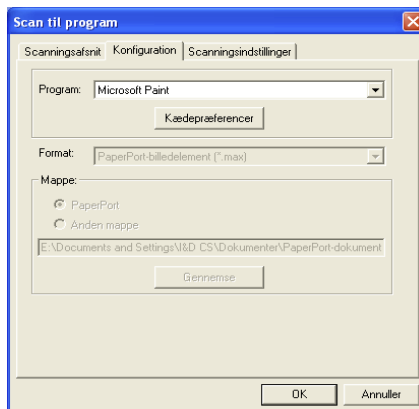

Hvis du vil ændre programmet, skal du vælge det relevante program i rullelisten Program.

Hvis du vil ændre andre konfigurationsindstillinger, skal du klikke på knappen **Kædepræferencer**.

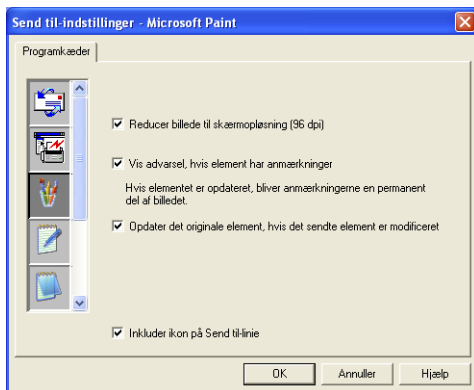

Disse indstillinger gør det om nødvendigt muligt at reducere billede til skærmopløsningen (96 dpi), få vist advarsler, hvis elementet har anmærkninger og opdatere det originale element, hvis det sendte element er modificeret.

Kopier

Kopier-knapper kan brugerdefineres, så det er muligt at udnytte de indbyggede funktioner i Brother-printerdriverne til at udføre avancerede kopifunktioner som f.eks. N-i-1 udskrivning.

Kopier-knapperne kædes automatisk til standard Windows-printerdriveren. Du kan angive enhver printer som standardprinter inklusive ikke-Brother-printere. Før du kan bruge **Kopier**-knapperne, skal du først konfigurere printerdriveren ved at højreklikke på en **Kopier**-knap og vælge Konfiguration.

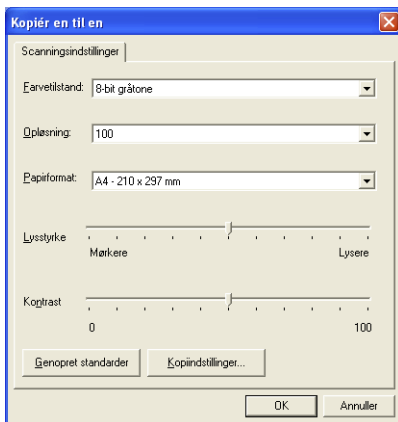

I vinduet Scanningsindstillinger kan du vælge de ønskede indstillinger af farvetilstand, opløsning, papirstørrelse, lysstyrke og kontrast.

Du skal angive printerdriveren for at afslutte konfigurationen af **Kopier**-knappen. Klik på **Kopiindstillinger**-knappen for at få vist printerdriverindstillingerne.

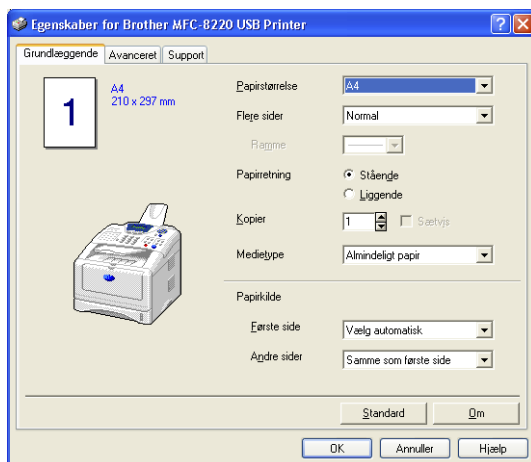

Vælg antallet af sider pr. ark i Tilpasning-valgene. F.eks. skal du, for at konfigurere afsnitkopiknappen til at kopiere to sider til én, vælge 2 på 1.



Du skal konfigurere hver af kopiknapperne, før de kan bruges.

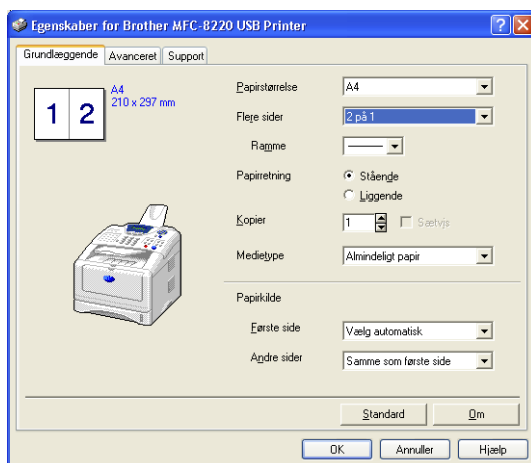

Faxindstillinger (PC-Fax ved hjælp af Brother-faxdriveren)

MFC'en indeholder en PC-Fax-driver, der gør det lige så nemt at sende en faxmeddelelse fra ethvert Windows-program som at udskrive et originalt dokument. Brother SmartUI Control Center konfigurerer automatisk **Fax**-knappen til at bruge Brother PC-FAX-driveren uden behov for brugerkonfiguration.

Fanen Scanningstype er indstillet til Program, og må ikke ændres.

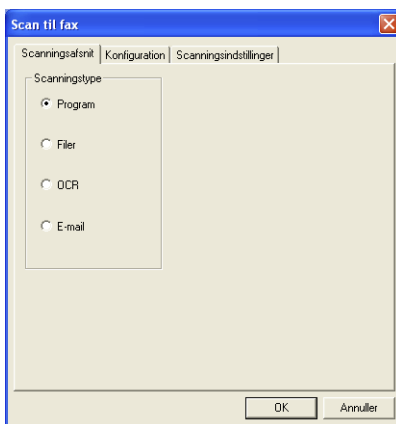

Hvis du vil ændre PC-FAX-indstillingerne, skal du klikke på knappen **Kædepræferencer** under konfigureringsfanen.

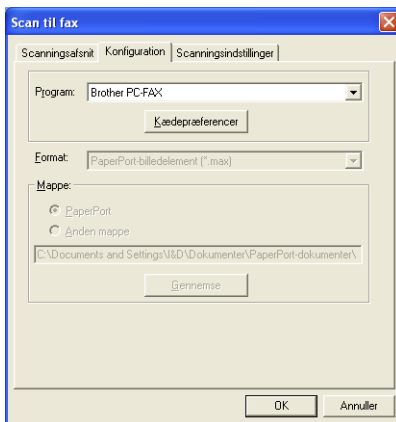

FAX-indstillinger

Brother PC-FAX



Hvis du vil ændre driverindstillingerne, skal du klikke på knappen **Opsætning**. Vælg *Papirstørrelse*, *Papirkilde*. Hvis du har behov for flere brugerdefinerede opsætninger, skal du klikke på knappen **Indstillinger**.

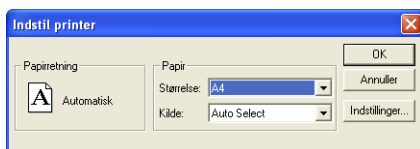

Vælg *Papirstørrelse*, *Papirretning* (Stående eller Liggende) og *Opløsning* (200x200 dpi eller 200x100 dpi), og klik på **OK**.

Hvis du vil vende tilbage til standardindstillingerne, skal du klikke på knappen **Standard**.

Brugerdefineret: Brugerdefinerede knapper

Der er op til tre **Brugerdefinerede** knapper i Brother SmartUI Control Center. Du kan indstille dine egne præferencer og konfiguration, så den passer til det ønskede program.

Hvis du vil konfigurere en **Brugerdefineret** knap, skal du højreklikke på knappen og derefter klikke på Konfiguration.

Konfigurationsvinduet vises. Du har fire mulige funktionsvalg: Program, Filer, OCR og E-mail.

Program: Denne indstilling kæder knappen Kontrolpanel sammen med en vilkårlig knap, der vises på linjen Send til i PaperPort. Se hjælpen til PaperPort for at få yderligere oplysninger om PaperPort-kompatible programmer.

Filer: Denne indstilling gør det muligt at gemme et scannet billede i enhver mappe på den lokale harddisk eller netværksharddisken. Du kan også vælge det filformat, der skal anvendes.

OCR: Scannede originaldokumenter konverteres til redigerbare tekstfiler. Hvis du har en tredjeparts OCR-softwarepakke installeret på din pc, kan du vælge den. Standard OCR-softwaren er TextBridge[®], som er indbygget i PaperPort 8.0. Du kan også vælge tekstbehandlingsprogrammet og filformatet til den redigerbare tekst.

E-mail: Scannede billeder vedhæftes til en e-mail-meddelelse. Du kan vælge, hvilken e-mail-pakke du vil bruge, hvis du har mere end én installeret på dit system. Du kan også vælge filtypen til vedhæftelsen.

Tilpasse en brugerdefineret knap

Hvis du vil konfigurere en **Brugerdefineret** knap, skal du højreklikke på knappen og derefter klikke på Konfiguration. Følg nedenstående retningslinjer til konfiguration af en **Brugerdefineret** knap.

1. Vælg Scanningstype

Vælg scanningstypen ved at klikke på den relevante knap.



2. Vælg Konfiguration for scanningstypen.

Hvis du vil konfigurere scanningen, skal du klikke på fanen Konfiguration. Afhængigt af den **Scanningstype**-knap, du har valgt, får du vist fanen Konfiguration med forskellige indstillinger.

Program:

Vælg programmet i rullelisten.

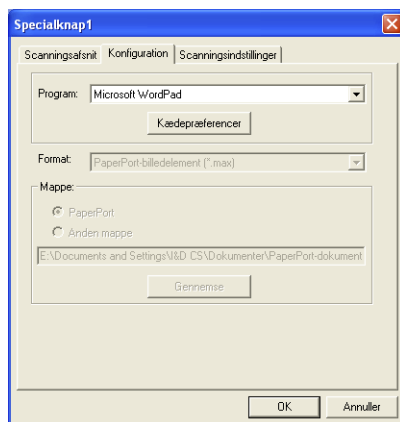

Klik på Kædepræferencer for at angive indstillingerne for Send til. Du kan vælge programmet i rullemenuen til venstre.



File:

Vælg filformatet i rullelisten Format. Du kan enten sende filen til en standard PaperPort-mappe eller vælge din egen destinationsmappe ved at vælge Anden mappe. Brug knappen **Gennemse** til at vælge den ønskede destinationsmappe.

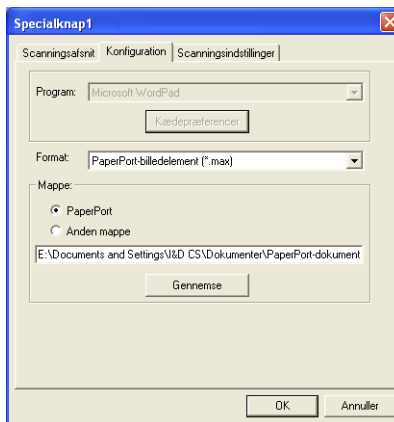

OCR:

Vælg tekstbehandlingsprogrammet i rullelisten.

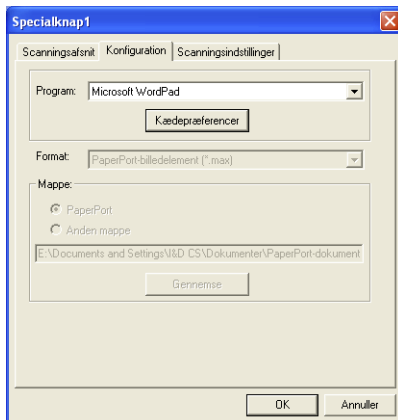

Klik på Kædepræferencer, og vælg programmet i rullemenuen til venstre. Vælg filtypen i rullelisten Filtype. Du kan også vælge et andet OCR-program i rullelisten OCR, hvis der er installeret et andet på dit system. Scansoft® TextBridge® er installeret som en del af programmet PaperPort 8.0.

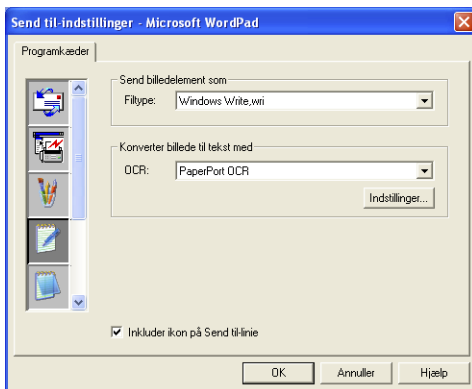

E-mail:

Vælg e-mail-programmet i rullelisten.

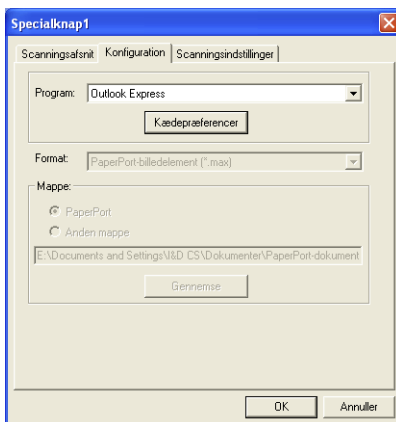

Klik på knappen **Kædepræferencer** for at angive Send til e-mail-indstillingerne. Du kan vælge filtype og e-mail-adresselisten til hurtig afsendelse.

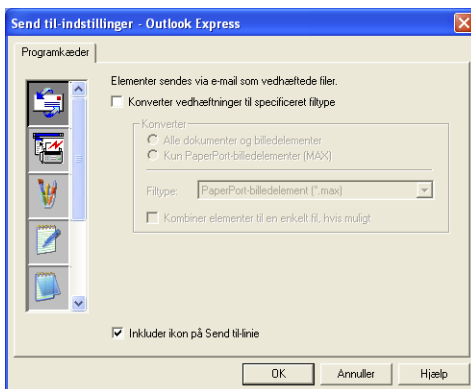

3. Vælg Scanningsindstillinger

Du kan vælge scanningsindstillingerne blandt indstillingerne af scannertypen for specialknapperne. Du har mulighed for at vælge indstillingerne Farvetilstand, Opløsning, Papirformat, Lysstyrke og Kontrast.

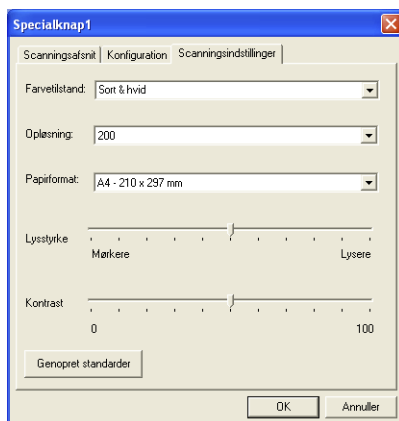

6

Bruge MFC-fjerninstallations- programmet

(til Windows®)

MFC-fjerninstallation

MFC-fjerninstallationsprogrammet gør det muligt at konfigurere MFC'en ved hjælp af en intuitiv grafisk brugergrænseflade (GUI) i pc'en. Når du har adgang til dette program, overføres indstillingerne i din MFC'en til din pc og vises på computerskærmen. Hvis du ændrer indstillingerne, kan du overføre dem direkte til MFC'en.



Du kan bruge MFC-fjerninstallationsprogrammet, hvis din MFC kun er tilsluttet et netværk med det ekstra Network LAN-kort (NC-9100h). (Se Web Based Management i brugsanvisningen til NC-9100h.)

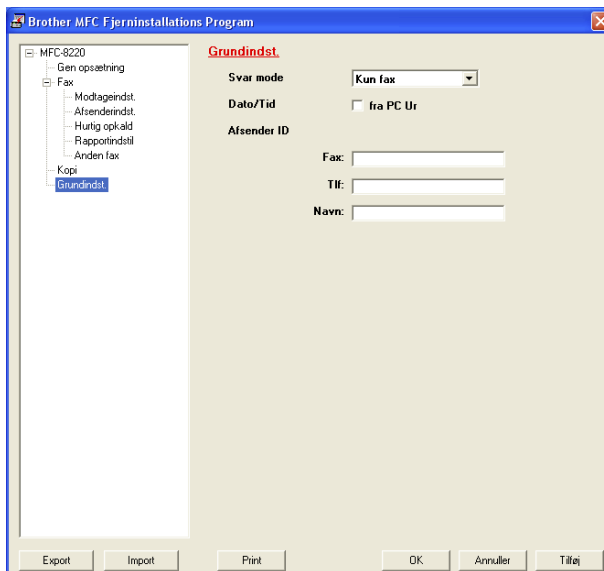

Knappen OK

Når du klikker på **OK**, starter overførslen af data til MFC'en. MFC-fjerninstallationsprogrammet lukkes, hvis der vises en fejlmeddelelse. Indtast de rigtige data igen, og klik derefter på **OK**.

Knappen Annullér

Knappen **Annullér** sletter dine ændringer og afslutter MFC-fjerninstallationsprogrammet uden at overføre data til MFC'en.

Knappen Tilføj

Knappen **Tilføj** overfører data til MFC'en, men fjerninstallationsprogrammet forbliver åbent, så du kan foretage flere ændringer.

Knappen Atdrukken

Knappen **Atdrukken** udskriver de valgte elementer på MFC'en. Du kan ikke udskrive ændringerne af MFC-fjerninstallation, før du har klikket på knappen **Anvend** for at overføre de nye data til MFC'en. Du kan derefter klikke på knappen **Atdrukken** for at få en opdateret udskrift.

Knappen Exporteren

Klik på knappen **Exporteren** for at gemme de nuværende indstillinger i en fil.

Knappen Importeren

Klik på knappen **Importeren** for at læse indstillingerne fra din gemte fil ind i skærbilledet MFC-fjerninstallationsprogrammet.



Du kan bruge knapperne **Exporteren** og **Importeren** til at gemme og bruge flere sæt indstillinger i MFC'en.

7

Bruge PC-FAX-programmet

(til Windows®)

PC-Faxafsendelse

Funktionen Brother PC-FAX giver mulighed for at bruge pc'en til at sende fra alle Windows programmer eller dokumentfiler som en standard faxmeddelelse. Du kan oprette en fil i ethvert program på din pc og sende den som en PC-FAX. Du kan endda vedhæfte et forsidenotat. Alt, hvad du skal gøre, er at angive modtagerne som medlemmer eller grupper i din PC-FAX-adressebog eller blot angive destinationsadressen eller faxnummeret fra brugergænsefladen. Du kan bruge søgefunktionen i adressebogen til hurtigt at finde medlemmer at sende din faxmeddelelse til.



- PC-FAX er kun tilgængelig i sort-hvid.
- Hvis du bruger Windows® XP, Windows NT® 4.0 eller Windows® 2000 Professional anbefaler vi, at du logger på med administratorrettigheder.
- Check Brother Solutions Center for de nyeste opdateringer til Brother Network PC-FAX. Besøg <http://solutions.brother.com/>

Opsætte brugeroplysninger



Du kan få adgang til brugeroplysningerne i dialogboksen Faxafsendelse ved at klikke på .

(Se *Sende en fil som en PC-FAX ved hjælp af Faxstil* på side 7-16.)

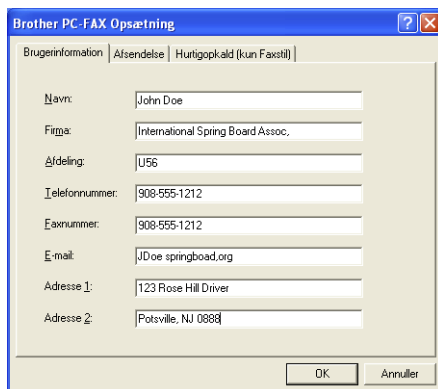

Brother PC-FAX Opsætning	
Brugerinformation Afsendelse Hurtigopkald (kun Faxstil)	
Navn:	John Doe
Firma:	International Spring Board Assoc.
Afdeling:	U56
Telefonnummer:	908-555-1212
Faxnummer:	908-555-1212
E-mail:	JDoe@springboard.org
Adresse 1:	123 Rose Hill Drive
Adresse 2:	Potsville, NJ 08888

- 1 I menuen **Start** skal du vælge **Alle programmer, Brother, MFL-Pro Suite MFC-8220** og derefter vælge **PC-FAX instilling**.
Dialogboksen **Brother PC-FAX Opsætning** vises.
- 2 Du skal indtaste disse oplysninger for at oprette faxhovedet og forsiden.
- 3 Klik på **OK** for at gemme **Brugerinformation**.

Indstille Afsendelse

Klik på fanen **Afsendelse** i dialogboksen **Brother PC-FAX Opsætning** for at få vist nedenstående skærmbillede.



Optionen inkluder hoved indsætter hovedinformation øverst på de faxmeddelelser du sender.

Brugeren kan vælge mellem to brugerinterfaces: Simpelt stil eller Faxstil. Hvis du vil ændre brugerinterfacet, skal du vælge den interfaceindstilling, du ønsker: Simpelt stil eller Faxstil. (Se *Brugergænseflade* på side 7-5.)

Adgang til bylinje

Hvis det er nødvendigt at indtaste et nummer for at få adgang til en bylinje, skal du indtaste det her. Dette kræves sommetider af et lokalt PBX-telefonsystem (hvis du f.eks. skal trykke 9 for at få en bylinje på kontoret).

Inkludér hoved

Marker feltet Inkludér hoved for at tilføje oplysninger øverst på den faxmeddelelse, du sender.

Adressebogsfil

Du kan vælge mere end én databasefil til brug sammen med adressebogen. Når du skal vælge skal du indtaste stien til og filnavnet på databasefilen.

—**ELLER**—

Brug knappen **Gennemse** til at finde den ønskede database.

Brugergrænseflade

Vælg brugergrænseflade under fanen **Afsendelse**.

Du kan vælge **Simpel stil** eller **Faxstil**.

Simpel stil

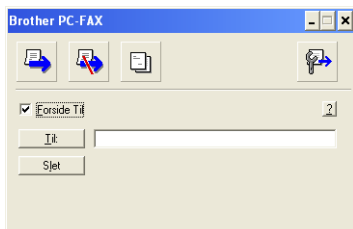

Faxstil



Indstille Hurtigopkald

Klik på fanen **Hurtigopkald (kun faxstil)** i dialogboksen **Brother PC-FAX Opsætning**. (Hvis du vil bruge denne funktion, skal du vælge brugergrænsefladen **Faxstil**.)

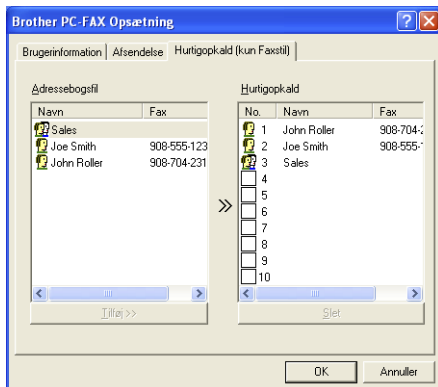

Du kan registrere et medlem eller en gruppe i hver af de ti hurtigopkaldstaster.

Sådan registrerer du en adresse i en hurtigopkaldstast:

- 1 Klik på den hurtigopkaldstast, du vil programmere.
- 2 Klik på det medlem eller den gruppe, du vil gemme i hurtigopkaldstasten.
- 3 Klik på **Tilføj>>** for at gemme den.

Sådan sletter du en hurtigopkaldstast:

- 1 Klik på den hurtigopkaldstast, du vil slette.
- 2 Klik på **Slet** for at slette den.

Adressebogen

I menuen **Start** skal du vælge **Programmer, Brother, MFL-Pro Suite MFC-8220** og derefter klikke på **PC-FAX adressebog**.

Dialogboksen **Brother adressebog** vises:

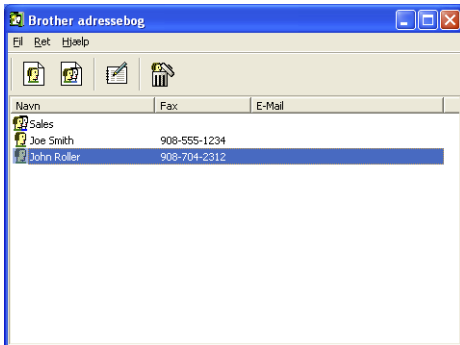



Opsætte et medlem i adressebogen

I dialogboksen **Brother adressebog** kan du tilføje, redigere og slette oplysninger om medlemmer og grupper.

- 1 Klik på ikonet  i dialogboksen Adressebog for at tilføje et medlem.

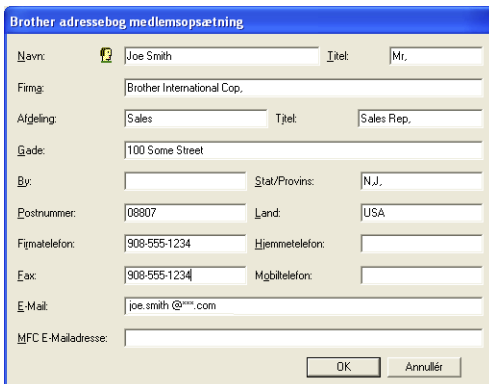
Dialogboksen **Brother adressebog medlemsopsætning** vises:



Navn:	 Joe Smith	Titel:	Mr.
Firma:	Brother International Cop.		
Afdeling:	Sales	Tjætitel:	Sales Rep.
Gade:	100 Some Street		
By:		Stat/Provins:	N.J.
Postnummer:	08807	Land:	USA
Firmatelefon:	908-555-1234	Hjemmetelefon:	
Fax:	908-555-1234	Mobiltelefon:	
E-Mail:	joe.smith@***.com		
MFC E-Mailadresse:			
<input type="button" value="OK"/> <input type="button" value="Annullér"/>			

- 2 Indtast medlemsoplysningerne i dialogboksen til medlemsopsætning. **Navn** er et obligatorisk felt. Klik på **OK** for at gemme oplysningerne.

Indstille en gruppe til rundsending

Hvis du ofte sender den samme PC-FAX til flere medlemmer, kan du kombinere dem i en gruppe.

- 1 Klik på ikonet  i dialogboksen **Brother adressebog** for at oprette en gruppe.

Dialogboksen til gruppeopsætning vises:



- 2 Skriv navnet på den nye gruppe i feltet **Gruppenavn**.
- 3 I feltet **Tilgængelige navne** skal du vælge hvert af de medlemmer, der skal inkluderes i gruppen og derefter klikke på **Tilføj >>**.
De medlemmer, du føjer til gruppen, tilføjes i feltet **Gruppemedlemmer**.
- 4 Når alle de ønskede medlemmer er blevet tilføjet, skal du klikke på **OK**.

Redigere medlemsoplysninger

- 1 Vælg det medlem eller den gruppe, du vil redigere.
- 2 Klik på redigeringsikonet .
- 3 Rediger medlems- eller gruppeoplysningerne.
- 4 Klik på **OK** for at gemme ændringerne.

Slette et medlem eller en gruppe

- 1 Vælg det medlem eller den gruppe, du vil slette.
- 2 Klik på sletteikonet .
- 3 Når dialogboksen **Bekræft sletning** vises, skal du klikke på **OK**.

Eksportere adressebogen

Du kan eksportere hele adressebogen til en ASCII-tekstfil (*.csv). Hvis du ønsker det, kan du vælge at oprette et Vcard, som vedhæftes det pågældende medlems udgående e-mail. (Et Vcard er et elektronisk visitkort, som indeholder afsenderens kontaktoplysninger.)

Sådan eksporterer du hele den nuværende adressebog:

 Hvis du vil oprette et Vcard, skal du først vælge medlemmet. Hvis du vælger Vcard i trin 1, vil **Filtype**: være **Vcard (*.vcf)**.

- 1 Vælg i adressebogen **Fil**, peg på **Export**, og klik derefter på **Tekst**.

—ELLER—

Klik på **Vcard** og gå til trin 5.

- 2 I kolonnen **Tilgængelige poster** skal du vælge de datafelter, du ønsker at eksportere og derefter klikke på **Tilføj>>**.

 Vælg posterne i den rækkefølge, du vil have dem vist.

- 3 Hvis du eksporterer til en ASCII-fil, skal du vælge fanen **Separator tegn - Tab** eller **Komma**. Herved vælger du mellem **Tab** eller **Komma** til at adskille datafelterne.
- 4 Klik på **OK** for at gemme dataene.

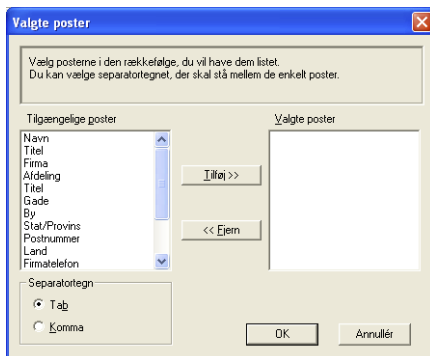

- 5 Indtast navnet på filen, og vælg derefter **Gem**.

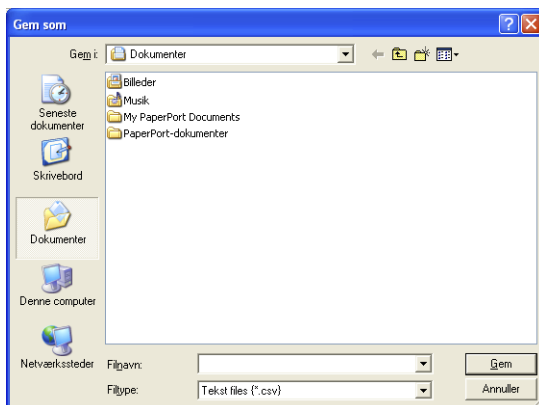

Importere til adressebogen

Du kan importere ASCII-tekstfiler (*.csv) eller Vcards (elektroniske visitkort) til adressebogen.

- 1 Vælg i adressebogen **Fil**, peg på **Import**, og klik derefter på **Tekst**.

—ELLER—

Klik på **Vcard** og gå til trin 5.

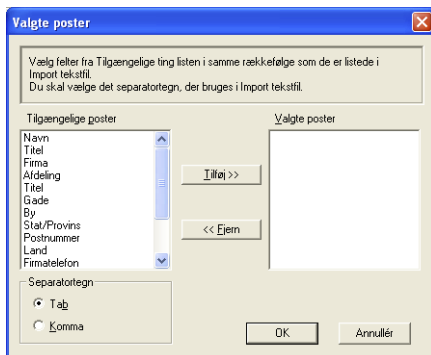

- 2 I kolonnen **Tilgængelige poster** skal du vælge de datafelter, du ønsker at importere og klikke på **Tilføj>>**.

 I listen **Tilgængelige poster** skal du vælge felterne i den samme rækkefølge, hvori de er vist i importtekstfilen.

- 3 Vælg **Separator tegn - Tab** eller **Komma** efter det filformat, du importerer.

- 4 Klik på **OK** for at importere dataene.

5 Indtast navnet på filen, og vælg derefter **Åbn**.

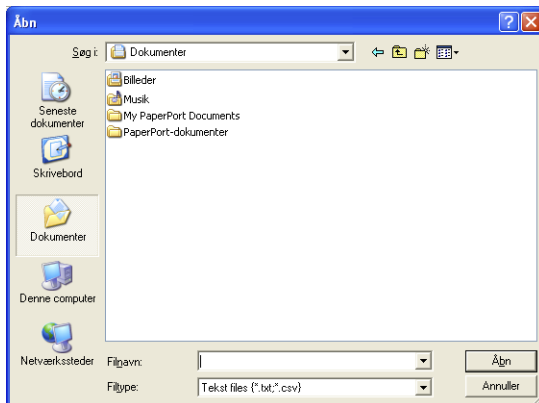

 Hvis du vælger en tekstfil i trin 1, vil **Filtype:** være **Tekst files (*.csv)**.

Opsætte en forside

Klik i dialogboksen PC-FAX på  for at få adgang til skærmbilledet Brother PC-FAX forsideopsætning. (Se *Sende en fil som en PC-FAX ved hjælp af Faxstil* på side 7-16.)

Dialogboksen **Brother PC-FAX forsideopsætning** vises:

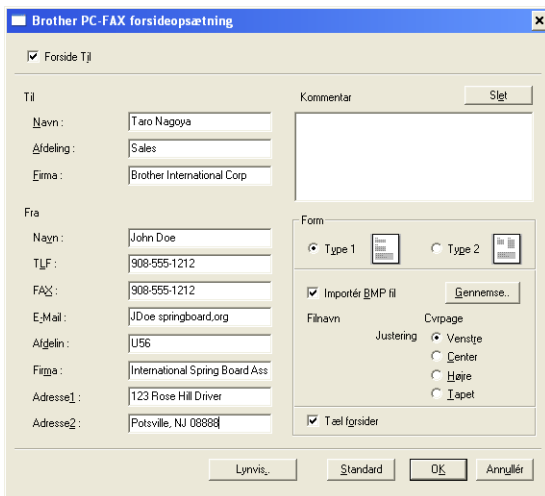

Brother PC-FAX forsideopsætning

Forside Tj

Til

Navn: Taro Nagoya

Afdeling: Sales

Firma: Brother International Corp

Kommentar

Fra

Navn: John Doe

TLF: 908-555-1212

FAX: 908-555-1212

E-Mail: JDoe@springboard.org



Aldelin: U56

Firma: International Spring Board Ass

Adresse1: 123 Rose Hill Drive

Adresse2: Potsville, NJ 08888

Form

Type 1  Type 2 

Importér BMP fil

Filnavn: Justering: Venstre Center Høje Tapet

Tæl forsider

Du kan indtaste oplysninger i hvert felt



Hvis du sender en faxmeddelelse til mere end én modtager, bliver modtageroplysningerne ikke udskrevet på forsiden.

Til

Fra

Kommentar

Indtast den kommentar, du vil tilføje på forsiden.

Vælg forsideformular

Vælg det forsideformat, du vil bruge.

Importér BMP-fil

Du kan indsætte en bitmap-fil, f.eks. dit firmalogo, på forsiden.

Brug knappen Gennemse til at vælge BMP-filen, og vælg derefter justeringen.

Tæl forsider

Når feltet Tæl forsider markeres, tælles forsiden med ved sidenummereringen. Hvis dette felt ikke markeres, medtages forsiden ikke.

Sende en fil som en PC-FAX ved hjælp af Faxstil

- 1 Opret en fil i Word, Excel, Paint, Draw eller ethvert andet program på din pc.
- 2 Vælg **Udskriv** i menuen **Filer**.
Dialogboksen **Udskriv** vises:

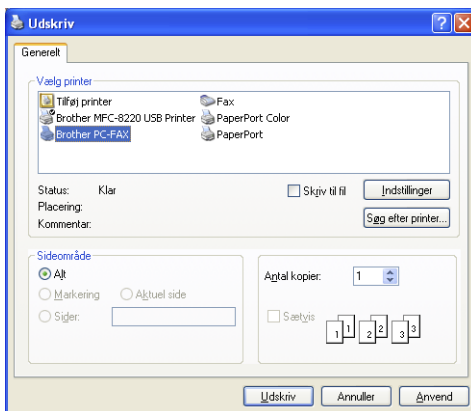



- 3 Vælg **Brother PC-FAX** som din printer, og klik på **Udskriv**.
Dialogboksen Faxafsendelse vises.



- 4 Indtast faxnummeret ved hjælp af en af følgende metoder:
- Brug opkaldstastaturet til at indtaste nummeret.
 - Klik på en af de 10 **Hurtigopkald**-taster.
 - Klik på knappen **Adressebog**, og vælg et medlem eller en gruppe i adressebogen.

 Hvis du begår en fejl, kan du klikke på **Slet** for at slette det indtastede.

5 Hvis du vil inkludere en forside, skal du klikke på  **Forside Til** og derefter klikke på ikonet Forside  for at angive den eller redigere forsideoplysningerne.

6 Klik på **Start** for at sende faxmeddelelsen.

 Hvis du vil annullere faxmeddelelsen, skal du klikke på **Stop**.

Genopkald

Hvis du vil kalde op til et nummer igen, skal du klikke på **Genopkald** for at rulle gennem de sidste fem faxnumre og derefter klikke på **Start**.



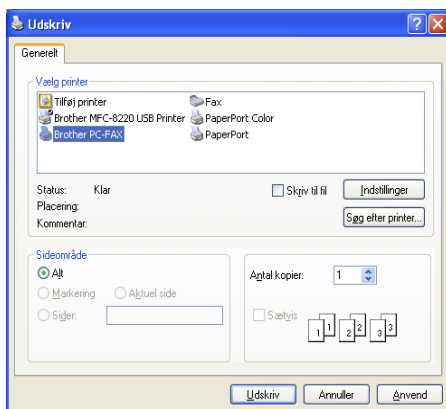

Sende en fil som en PC-FAX ved hjælp af Simpel stil

- 1 Opret en fil i Word, Excel, Paint, Draw eller ethvert andet program på din pc.
- 2 Vælg **Udskriv** i menuen **Filer**.
Dialogboksen **Udskriv** vises:

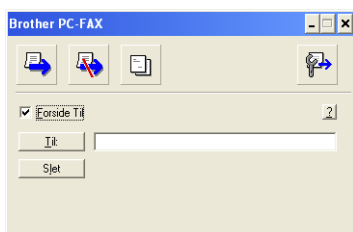

- 3** Vælg **Brother PC-FAX** som din printer, og klik på **Udskriv**. Dialogboksen Faxafsendelse vises:



- 4** I feltet **Til:** skal du skrive faxnummeret på modtageren. Du kan også bruge adressebogen til at vælge modtagerfaxnumre ved at klikke på knappen **Til:** Hvis du begår en fejl under indtastning af nummeret, kan du klikke på **Slet** for at slette hele det indtastede.
- 5** Hvis du vil sende en forside og et notat, kan du klikke på afkrydsningsfeltet **Forside Til**.
-  Du kan også klikke på ikonet  for at oprette eller redigere en forside.
- 6** Når du er klar til at sende faxmeddelelsen, skal du klikke på Send-ikonet .
- 7** Hvis du vil annullere faxmeddelelsen, skal du klikke på Annullér-ikonet .

Opsætte PC-FAX-modtagelse (kun Windows® 95/98/98SE/Me/2000 Professional og Windows NT® WS 4.0)



For Windows® XP

Se *Modtage en fax i pc'en (kun Windows® XP)* på side 7-21.



PC-FAX-modtagelse er kun tilgængelig, når du anvender USB- eller paralleltilslutningen, ikke LAN-tilslutningen.

Bruge PC-FAX Modtagelse

I menuen **Start** skal du vælge **Programmer, Brother, Brother MFL-Pro Suite MFC-8220** og derefter vælge **PC-FAX Modtagelse**.

PC-FAX-ikonet  vises på proceslinjen på pc'en i denne Windows®-session.

Opsætte din pc

- 1 Højreklik på PC-FAX-ikonet  på proceslinjen på din pc, og klik derefter på **PC-Fax Rx opsætning**.
- 2 Dialogboksen PC-Fax Rx opsætning vises:

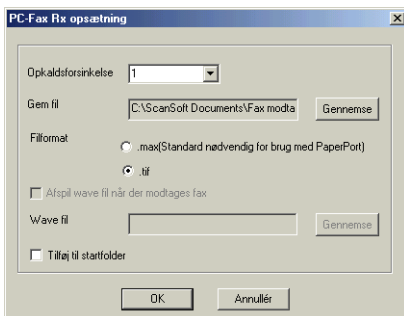

- 3 Vælg i **Opkaldsforsinkelse** antallet af ringninger, før pc'en skal besvare indgående opkald.
- 4 I **Gem fil** skal du bruge knappen Gennemse, hvis du vil ændre stien til det sted, hvor PC-FAX-filerne gemmes.
- 5 I **Filformat** skal du vælge **.tif** eller **.max** som det format, det modtagne originaldokument skal gemmes i. Standardformatet er **.tif**.
- 6 Hvis du ønsker det, kan du markere afkrydsningsfeltet **Afspil wave-fil, når der modtages fax** og derefter angive stien.
- 7 Hvis du vil starte PC-FAX-modtagelse automatisk, når du starter Windows®, skal du markere afkrydsningsfeltet **Tilføj til startfolder**.

Se nye PC-FAX-meddelelser

Hver gang du påbegynder modtagelsen af en PC-FAX, blinker de blå og røde  ikoner. Når faxmeddelelsen er modtaget, forbliver ikonen rød. Den røde ikon skifter til grøn, når den modtagne faxmeddelelse er læst.

- 1 Kør PaperPort.
- 2 Åbn mappen Fax modtaget.
- 3 Dobbeltklik på de nye faxmeddelelser for at åbne dem og få dem vist.



Titlen på din ikke-læste pc-meddelelse vil være datoen og klokkeslættet, indtil du tilknytter et filnavn.

F.eks. "Fax 2-20-2002 16:40:21.tif"

Modtage en fax i pc'en (kun Windows® XP)

 For Windows® 95/98/98SE/Me/2000 Professional og Windows NT® WS 4.0

Se *Opsætte PC-FAX-modtagelse (kun Windows® 95/98/98SE/Me/2000 Professional og Windows NT® WS 4.0)* på side 7-19.

 PC-FAX-modtagelse er kun tilgængelig, når du anvender USB- eller paralleltilslutningen, ikke LAN-tilslutningen.

Sådan modtages en faxmeddelelse automatisk

Før du kan påbegynde modtagelse af faxmeddelelser, skal du installere den relevante Windows XP-driver (Windows XP In-box-driver eller Brother Windows XP-driver). Når driveren er installeret, skal du læse de følgende oplysninger for at konfigurere Windows XP PC til faxmodtagelse.

- 1 Når du vil aktivere faxmodtagelse, skal du klikke på **Indstil fax** i menuen **Printeropgaver**.



- 2 Faxtjenesterne installeres på din pc.

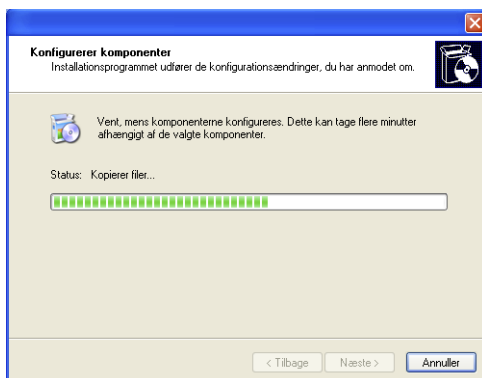

- 3 Der vises et **Fax**-ikon i mappen **Printere og faxenheder**. Hvis **Fax**-ikonet ikke vises, skal du klikke på **Installer en lokal faxprinter** i menuen **Printeropgaver**.



- 4 Vælg **Start, Alle programmer, Tilbehør, Kommunikation, Fax, Faxkonsol**.



Hvis du ikke har konfigureret faxforbindelsen, vises følgende skærmbillede.

Angiv oplysningerne, og sørg for om nødvendigt, at angive adgangnummeret til en udgående linje, og klik på **OK**.

Marker alternativknappen **Placering**, hvis den ikke allerede er markeret, og klik derefter på **OK**.

- 5 Guiden **Guiden Faxkonfiguration** startes. Klik på **Næste**.

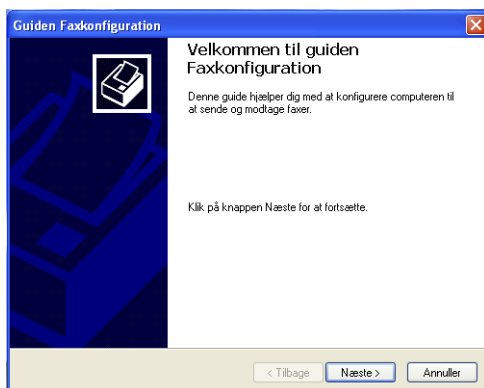

6 Angiv afsenderoplysningerne, og klik derefter på **Næste**.

Guiden Faxkonfiguration

Oplysninger om afsender
Indtast de afsenderoplysninger, der skal vises på faxforsiderne.

Dit fulde navn: Faxnummer:

E-mail-adresse:

Titel: Firma:

Kontorplacering: Afdeling:

Telefon (privat): Telefon (arbejde):

Adresse:

Taksstode:

< Tilbage Næste > Annuller

7 Vælg **Brother MFC-8220** i rullelisten **Vælg faxenhed**. Klik for at markere afkrydsningsfeltet **Aktiver modtagelse**. Angiv antallet af ringninger, før MFC'en skal forsøge at besvare faxen. Klik på **Næste**.

Guiden Faxkonfiguration

Vælg enhed til afsendelse eller modtagelse af faxer
Vælg den enhed, du vil bruge til at sende eller modtage faxer.

Vælg faxenhed
Brother MFC-8220

Aktiver afsendelse

Aktiver modtagelse

Manuelt svar

Svar automatisk efter ringninger

< Tilbage Næste > Annuller

8 Angiv **Afsender-id (TSID)**, og klik derefter på **Næste**.

Guiden Faxkonfiguration

Afsender-id (TSID)
Skriv det afsender-id (TSID), der skal bruges til at identificere computeren i forhold til modtageren af en fax.

Afsender-id'et (TSID) overføres, når du sender en fax, og består normalt af et faxnummer og et firmanavn.

TSID:

< Tilbage Næste > Annuller

9 Angiv **Modtager-id (CSID)**, og klik derefter på **Næste**.

Guiden Faxkonfiguration

Modtager-id (CSID)
Skriv det modtager-id (CSID), der skal bruges til at identificere computeren i forhold til afsenderen af en fax.

Modtager-id'et (CSID) overføres, når du modtager en fax, og består normalt af et faxnummer og et firmanavn.

CSID:

< Tilbage Næste > Annuller

10 Vælg, om du vil udskrive en modtaget faxmeddelelse eller gemme den i en mappe, og klik derefter på **Næste**.

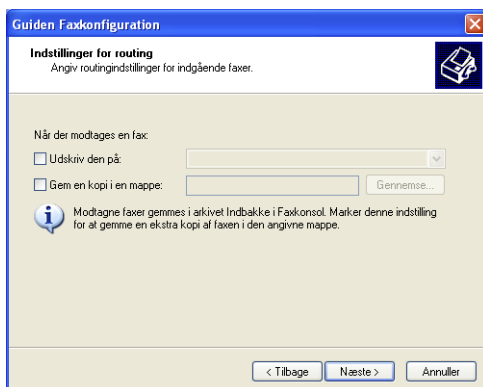

11 Klik på **Udfør**.

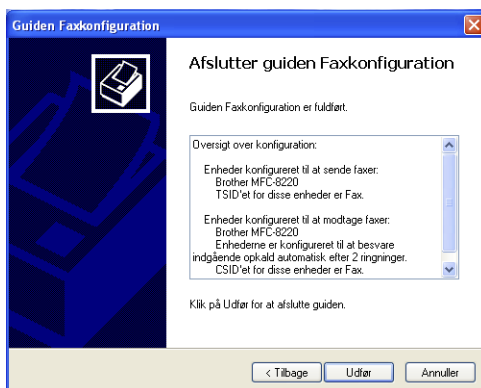

 Når PC-FAX Modtagelse er aktiv, kan du ikke køre fjerninstallationsprogrammet. Hvis du vil bruge fjerninstallation, skal du afkrydse **Aktiver modtagelse** i trin 7.

Oplysninger om brug af PC-Faxafsendelse og -modtagelse finder du under Hjælp i **Faxkonsol**.

PC-FAX-installationen er nu færdig.

Sådan ser du modtagne faxmeddelelser

De faxmeddelelser, der modtages i pc'en vises i Faxkonsol.

Klik på **Start**, peg på **Alle programmer, Tilbehør, Kommunikation, Fax** og klik derefter på **Faxkonsol** for at åbne **Faxkonsol**. Udvid mappen Fax i venstre rude (hvis den ikke allerede er udvidet).

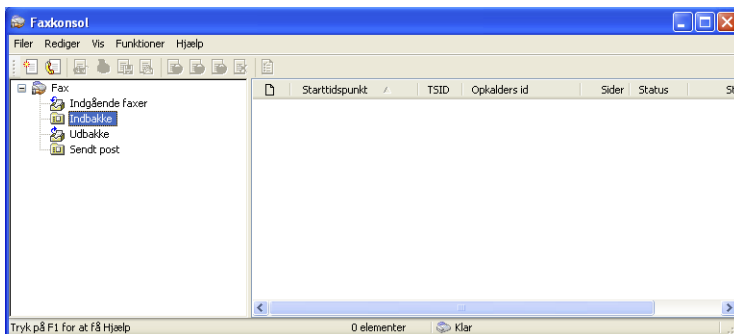

Mappen Fax indeholder følgende mapper:

- Mappen Indgående faxer indeholder de faxmeddelelser, der i øjeblikket modtages.
- Mappen Indbakke indeholder de faxmeddelelser, der er modtaget.
- Mappen Udbakke indeholder de faxmeddelelser, der er planlagt til afsendelse.
- Mappen Sendt post indeholder de faxmeddelelser, der er sendt.

8

Bruge din MFC med en Macintosh®

Opsætte din USB-udstyrede Apple® Macintosh®



Før du kan tilslutte MFC'en til din Macintosh®, skal du købe et USB-kabel med en længde på højst 1,8 m.

Forbind ikke MFC'en til en USB-port på et tastatur eller en USB-hub uden strømforsyning.

De funktioner, der understøttes af MFC'en, afhænger af det operativsystem, du bruger. Nedenstående skema viser, hvilke funktioner der understøttes.

Funktion	Mac OS®		Mac OS® X	
	8.6	9.X	10.1	10.2.1 - 10.3 eller nyere* ¹
Udskrivning	Ja	Ja	Ja	Ja
Scanning (TWAIN)	Ja	Ja	Nej	Ja
Afsendelse af PC-FAX	Ja	Ja	Ja	Ja
Fjerninstallation	Nej	Nej	Ja	Ja

*1 Brugere af Mac OS® X 10.2 skal opgradere til Mac OS® X 10.2.1 - 10.3 eller nyere. (De seneste oplysninger om Mac OS® X, finder du på: <http://solutions.brother.com>)

Bruge Brother-printerdriveren med din Apple® Macintosh® (Mac OS® 8.6-9.2)

Sådan vælges en printer:

- 1 Åbn **Vælger** i Apple-menuen.

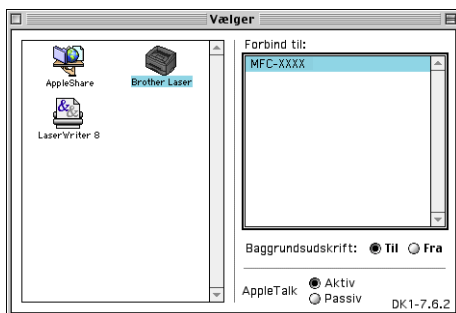

- 2 Klik på ikonet **Brother Laser**. Klik på den printer, du vil udskrive på, i højre side af vinduet **Vælger**. Luk **Vælger**.

Sådan udskrives et original dokument:

- 1 I programmer, som f.eks. Presto!® PageManager®, skal du klikke på menuen **Filer** og vælge **Sideopsætning**. Du kan ændre indstillingerne for **Papirstørrelse**, **Retning** og **Skalering** og derefter klikke på **OK**.

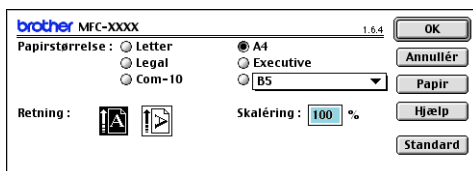

- 2 I programmer, som f.eks. Presto!® PageManager®, skal du klikke på menuen **Filer** og vælge **Udskriv**. Klik på **Udskriv** for at starte udskrivningen.

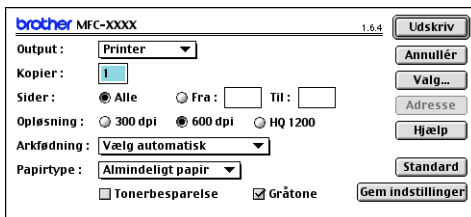

brother MFC-XXXX 1.6.4

Output: Printer

Kopier: 1

Sider: Alle Fra: Til:

Opløsning: 300 dpi 600 dpi HQ 1200

Arkfødning: Vælg automatisk

Papirtype: Almindeligt papir

Tonerbesparelse Gråtone

Buttons: Udskriv, Annullér, Vælg..., Adresse, Hjælp, Standard, Gem indstillinger

 Hvis du vil ændre **Kopier**, **Sider**, **Opløsning**, **Arkfødning** og **Papirtype**, skal du vælge indstillingerne, før du klikker på **Udskriv**.

Ved at klikke på knappen **Option** kan du vælge forskellige layoutindstillinger, som f.eks. sider pr. ark.

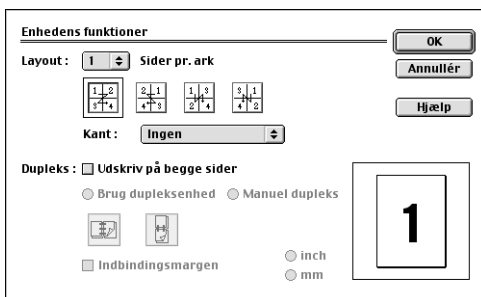

Enhedens funktioner

Layout: 1 Sider pr. ark

Kant: Ingen

Dupleks: Udskriv på begge sider

Brug dupleksenhed Manuel dupleks

Indbindingsmargen

Buttons: OK, Annullér, Hjælp

inch, mm

1

Bruge Brother-printerdriveren med din Apple® Macintosh® (Mac OS® X)

Vælg indstillinger i sidelayout

- 1 I programmer, som f.eks. Presto!® PageManager®, skal du klikke på menuen **Filer** og vælge **Sideopsætning**. Sørg for, at *MFC-8220* er valgt i pop-up-menuen **Format til**. Du kan ændre indstillingerne for **Papirstørrelse**, **Retning** og **Skalering** og derefter klikke på **OK**.



- 2 I programmer, som f.eks. Presto!® PageManager®, skal du klikke på menuen **Filer** og vælge **Udskriv**. Klik på **Udskriv** for at starte udskrivningen.

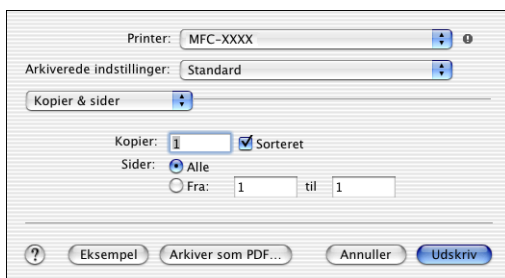

Specifikke indstillinger

Du kan vælge **Papirtype**, **Opløsning**, **Tonerbesparelse** samt andre indstillinger.

Tryk på rullelisten **Kopier & Sider** for at vælge de indstillinger, du vil ændre.



Udskrivningsindstillinger

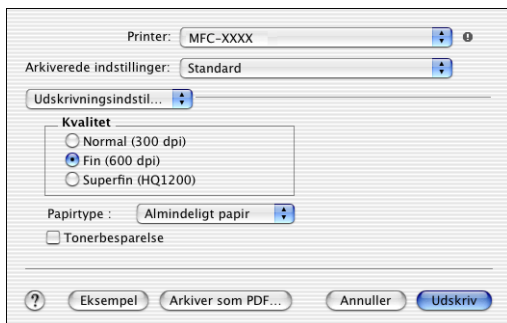

Layout

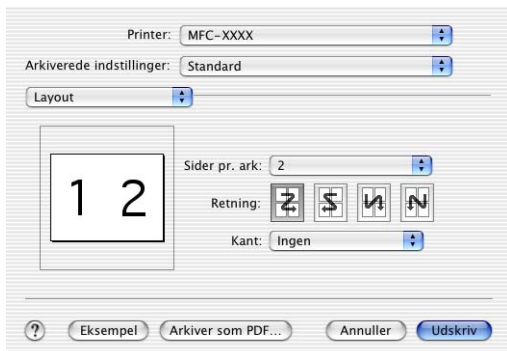

Bruge PS-driveren med din Apple® Macintosh®



Hvis du vil bruge PS-driveren i et netværk, skal du se i brugeranvisningen til NC-9100h Network på cd-rom'en.



Hvis du skal bruge PS-driveren med et USB-kabel, skal du indstille *Emulering* til *BR-Script 3* (**Menu, 4, 1**), før du tilslutter USB-kablet. (Se *Indstille emuleringsvalg* på side 1-12.)



PS-driveren understøtter ikke følgende funktioner:

- HQ 1200
- Sikker udskrivning
- PC-Faxafsendelse

For brugere af Mac OS® 8.6 til 9.2

1 For brugere af Mac OS® 8.6 til 9.04:

Åbn mappen **Apple-ekstraarkiver**. Åbn mappen **Software til Apple LaserWriter**.

For brugere af Mac OS® 9.1 til 9.2:

Åbn mappen **Applications** (Mac OS® 9). Åbn mappen **Utilities***.

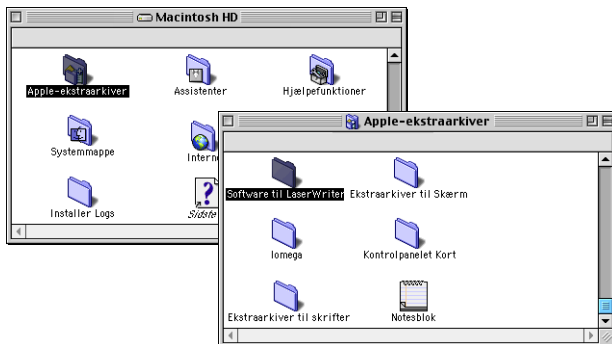

* Skærbillederne er baseret på Mac OS® 9.04.

2 Åbn ikonet **Skrivebordsprinterværktøj**.



3 Vælg **Printer (USB)**, og klik derefter på **OK**.



4 Klik på **Skift...** i PPD-filen PostScript™-printerbeskrivelse (PPD-arkiv).

Vælg **Brother MFC-8220**, og klik derefter på **Vælg**.

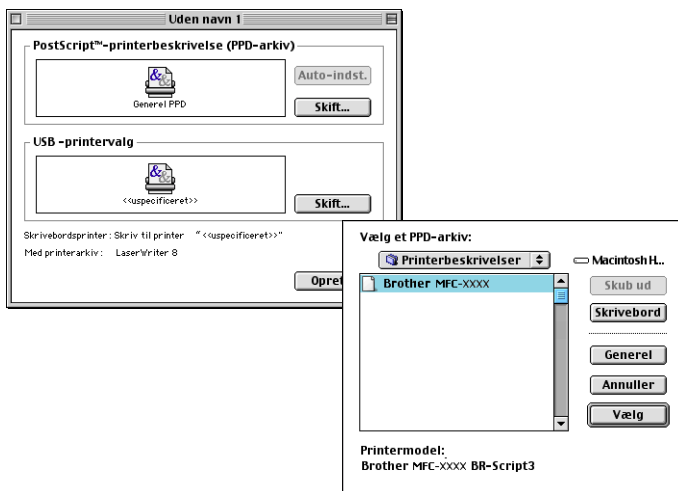

- 5** Klik på **Skift...** i **USB-printervalg**.
Vælg **Brother MFC-8220**, og klik derefter på **OK**.

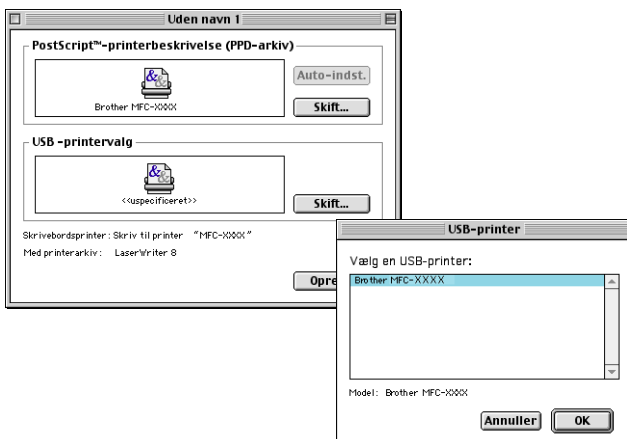

- 6** Klik på **Opret...**

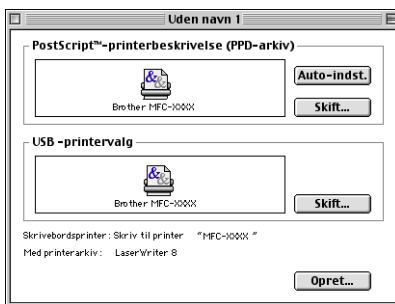

- 7 Indtast navnet på MFC'en (MFC-8220), og klik derefter på **Arkiver**.

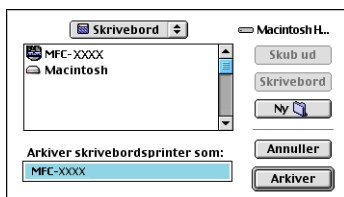

- 8 Vælg **Slut** i menuen **Arkiv**.

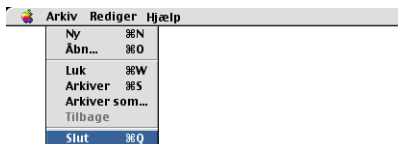
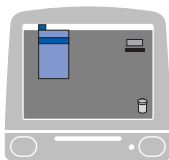

- 9 Klik på ikonet **MFC-8220** på skrivebordet.

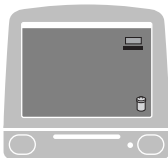

- 10 Vælg **Standardprinter** i menuen **Udskrivning**.

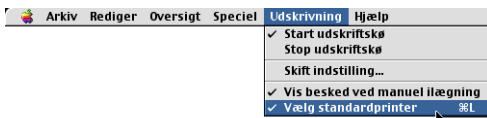
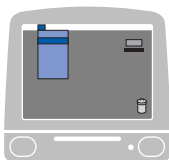

For brugere af Mac OS® X

Du skal installere PS-driveren ved hjælp af følgende instruktioner.

- Hvis du bruger et USB-kabel, og din Macintosh® er "Mac OS® X", kan der kun registreres én printerdriver for en MFC i Print Center.
- Hvis der allerede er en Brother Native Driver (MFC-XXX) i listen over printere, skal du slette den og derefter installere PS-driveren.
- Hvis du skal bruge PS-driveren med et USB-kabel, skal du indstille Emulering til BR-Script 3 (**Menu, 4, 1**), før du tilslutter USB-kablet. (Se *Indstille emuleringsvalg* på side 1-12.)

1 Vælg **Programmer** i menuen **Flyt**.

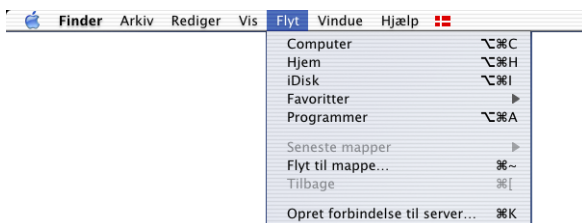

2 Åbn mappen **Utilities**.

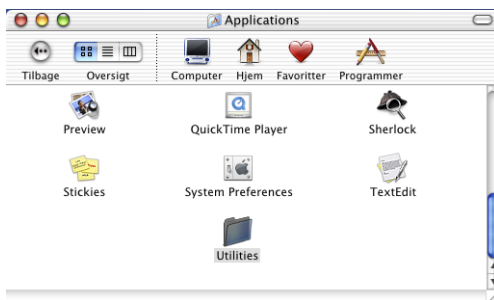

3 Åbn ikonet **Print Center**.



4 Klik på knappen **Tilføj printer...**

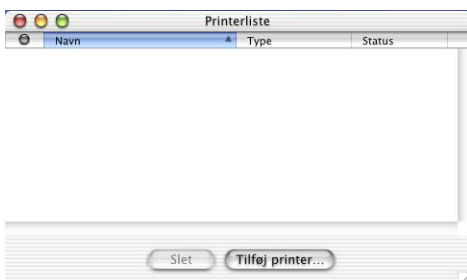

5 Vælg **USB**.



6 Vælg **MFC-8220**, og klik derefter på **Tilføj**.

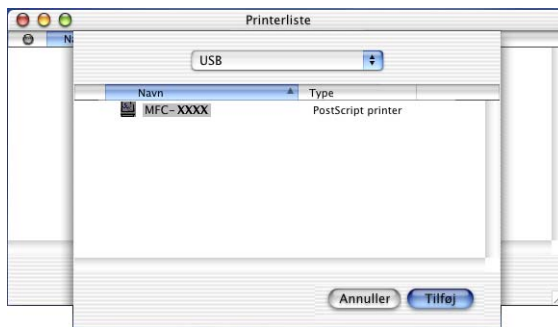

7 Vælg **Slut Printercentral** i menuen **Printercentral**.

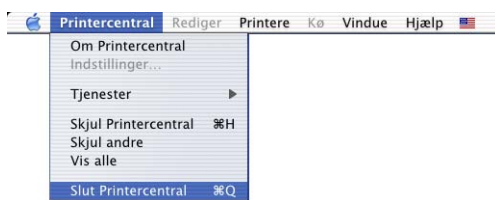
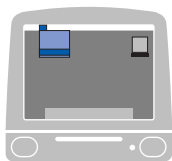

Sende en fax fra dit Macintosh[®]-program

For brugere af Mac OS[®] 8.6-9.2

Du kan sende en faxmeddelelse direkte fra et Macintosh[®]-program ved at gøre følgende:

- 1 Oprette et dokument i et Macintosh[®]-program.
- 2 Hvis du vil sende en faxmeddelelse, skal du vælge **Udskriv** i menuen **File**.

Dialogboksen Printer vises:

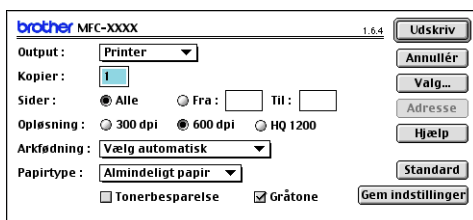

Når *Printer* er valgt, viser den øverste knap **Udskriv** og knappen **Adresse** er grå.

- 3 Vælg *Fax* i rullelisten **Output**.

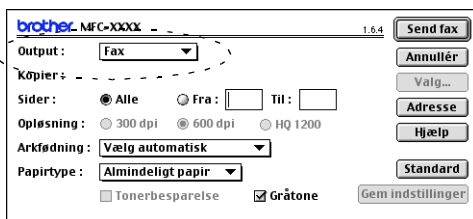

Når *Fax* er valgt, skifter den øverste knap til **Send fax**, og knappen **Adresse** bliver tilgængelig.

4 Klik på **Send fax**.

Dialogboksen **Send fax** vises:

Send fax	
Indtast faxnummer :	Destinationsfaxnummer :
<input type="text"/>	
Gemte faxnumre :	>>
Barble 908-477-8888	<<
Bob 908-869-8888	
Frank 908-236-8888	
Tony 908-569-8888	
Ny	Gruppe
Ret	Slet
Gem	Annullér
Send fax	

Dialogboksen **Send fax** indeholder to listebokse. Det venstre felt viser alle de forrige **Gemte faxnumre** og det højre felt viser **Destinationsfaxnummer**, efterhånden som du vælger dem.

5 Hvis du vil adressere faxmeddelelsen, skal du skrive et faxnummer i feltet **Indtast faxnummer**.

6 Når du er færdig med at adressere din faxmeddelelse, skal du klikke på **Send fax**.

 Hvis du kun vil vælge og sende bestemte sider i det originale dokument, skal du klikke på **OK** for at komme til dialogboksen Udskriv.

 Hvis du klikker på **Send fax** uden at adressere din faxmeddelelse, vises følgende fejlmeddelelse:

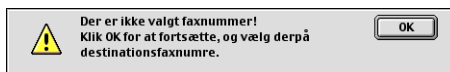

Klik på **OK** for at komme til dialogboksen **Send fax**.

For brugere af Mac OS® X

Du kan sende en faxmeddelelse direkte fra et Macintosh®-program ved at gøre følgende:

- 1 Oprette et originaldokument i et Macintosh®-program.
- 2 Hvis du vil sende en faxmeddelelse, skal du vælge **Udskriv** i menuen **Filer**.

Dialogboksen Printer vises:

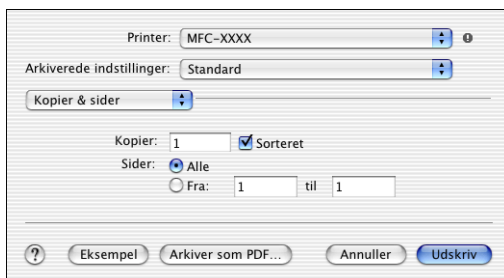

- 3 Vælg **Send fax** i rullelisten.

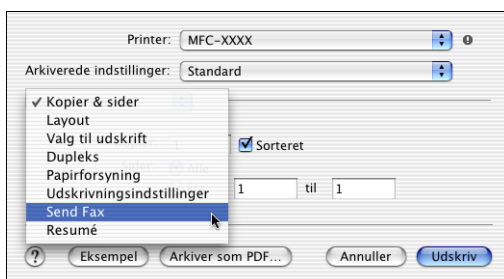

4 Vælg **Fax** i rullelisten **Output**.

Printer: MFC-XXXX

Arkiverede indstillinger: Standard

Send Fax

Output : Fax

Indtast faxnummer :

Gemte faxnumre : fax prv.

Destinationsfaxnumre :

Navn	Fax#
------	------

Eksempel Arkiver som PDF... Annuller Udskriv

5 Hvis du vil adressere faxmeddelelsen, skal du skrive et faxnummer i feltet **Indtast faxnummer** og klikke på **Udskriv**.

 Hvis du vil sende en faxmeddelelse til mere end ét nummer, skal du klikke på **Tilføj**, når du har indtastet det første faxnummer. Destinationsfaxnumrene vises i dialogboksen.

Printer: MFC-XXXX

Arkiverede indstillinger: Standard

Send Fax

Output : Fax

Indtast faxnummer : 9998880000

Gemte faxnumre : fax prv.

Destinationsfaxnumre :

Navn	Fax#
Bob	9998880000



Eksempel Arkiver som PDF... Annuller Udskriv

Trække et vCard fra Mac OS® X adressebogen

- 1 Klik på knappen **Adressebog**.
- 2 Træk et vCard fra Mac OS® X **Adressebog** til det arkiverede **Destinationsfaxnummer**.

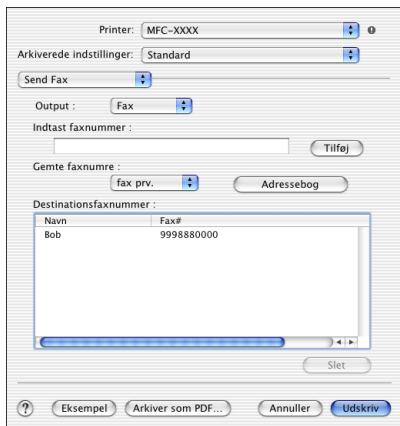
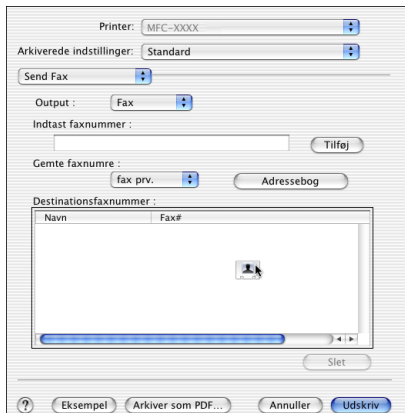
Når du er færdig med at adressere din faxmeddelelse, skal du klikke på **Udskriv**.



-  Det anvendte vCard skal indeholde et **fax arb.** eller **fax prv.** nummer.
-  Når du vælger **fax arb.** eller **fax prv.** i rullelisten **Gemte faxnumre**, anvendes der kun faxnumre, der er gemt i Mac OS® X adressebogen, til den valgte kategori. Hvis faxnummeret kun er gemt i én af Mac OS® X Adressebog-kategorierne, hentes nummeret, uanset hvilken kategori du har valgt (arbejde eller hjemme).

Bruge Brother TWAIN-scannerdriveren med din Macintosh®

Softwareen til Brother MFC'en indeholder en TWAIN-scannerdriver til Macintosh®. Du kan bruge denne Macintosh® TWAIN-scannerdriver sammen med de programmer, der understøtter TWAIN-specifikationerne.

 Mac OS® X-scanning understøttes af Mac OS® X 10.2.1 - 10.3 eller nyere.

Adgang til scanneren

Kør dit Macintosh® TWAIN-kompatible program. Den første gang du bruger Brother TWAIN-driveren, skal du angive den som standard ved at vælge **Vælg kilde** (eller et andet menunavn for at vælge enheden). Derefter skal du for hvert originaldokument, du scanner, vælge **Hent billede** eller **Scan**. Dialogboksen til scanneropsætning vises.

 Det skærmbillede, der er vist i dette afsnit, er fra Mac OS® 9. Skærmbilledet på din Macintosh® kan variere afhængigt af dit operativsystem.

 Metoden til valg af kilde eller scanning kan variere afhængigt af det program, du anvender.

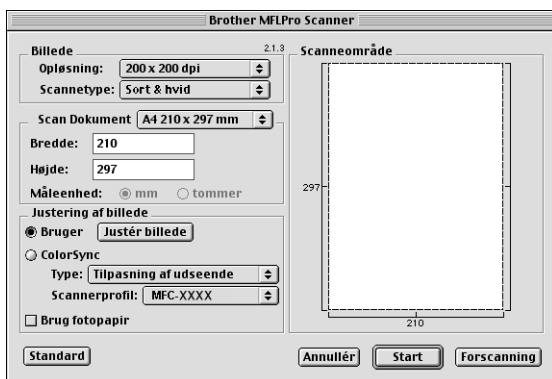

(Mac OS® 8.6-9.2)

Scanne et billede ind i din Macintosh®

Du kan scanne en hel side

—ELLER—

scanne en del efter forscanning af originaldokumentet.

Scanne en hel side

1 Anbring det originale dokument med forsiden nedad i ADF'en.

2 Justér om nødvendigt følgende indstillinger i dialogboksen Scanneropsætning:

Opløsning

Scanne

Scanneområde

Lysstyrke

Kontrast

3 Klik på **Start**.

Når scanningen er afsluttet, vises billedet i dit grafikprogram.

Forscane et billede

Forscanning gør det muligt at scanne et billede hurtigt ved lav opløsning. Der vises en miniatureudgave i **Scanneområde**. Dette er kun en prævisning af billedet, så du kan se, hvordan det kommer til at se ud. Knappen **Forscanning** bruges til at beskære uønskede områder af billedet. Når du er tilfreds med prævisningen, skal du klikke på knappen **Start** for at scanne billedet.

1 Anbring det originale dokument med forsiden nedad i ADF'en.

2 Klik på **Forscanning**.

Hele billedet scannes ind i din Macintosh® og vises i **Scanneområde** i dialogboksen Scanner:

3 Hvis du vil scanne en del af det forscannede billede, skal du klikke og trække med musen for at beskære det.

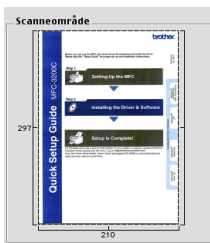

4 Placér originaldokumentet i ADF'en igen.

5 Foretag dine ændringer til indstillingerne for **Opløsning**, **Scannetype** (Gråskala), **Lysstyrke**, **Kontrast** og **Størrelse** i dialogboksen Scanneropsætning.

6 Klik på **Start**.

Denne gang vises kun det beskårne område i originaldokumentet i scanneområdet.

7 Du kan forbedre billedet i dit redigeringsprogram.

Indstillinger i scanningsvinduet

Billede

Opløsning

I pop-up-menuen **Opløsning** kan du vælge scanningsopløsningen. Højere opløsninger kræver mere hukommelse og overførselstid, men giver et finere scannet billede.

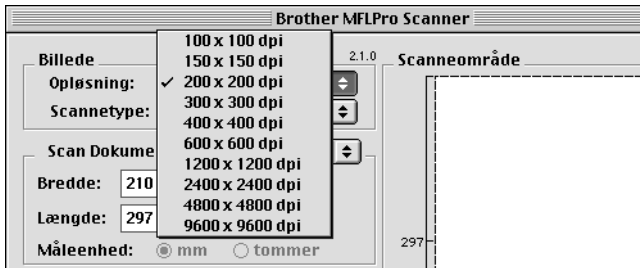

Scannetype

Sort & hvid — Indstiller billedtypen til *Sort & hvid* for tekst eller stregtegning. For fotografier skal du indstille billedtypen til *Grå* (fejlspredning) eller *Ægte grå*.

Grå (fejlspredning) — bruges til originaldokumenter med fotografier eller grafik. (Fejlspredning er en metode til at frembringe simulerede grå billeder ved at anbringe sorte prikker i stedet for ægte grå prikker i en given matrix.)

Ægte grå — bruges til originaldokumenter med fotografier eller grafik. Denne funktion er mere præcis, da den anvender op til 256 gråtoner. Den kræver mest hukommelse og giver den længste overførselstid.

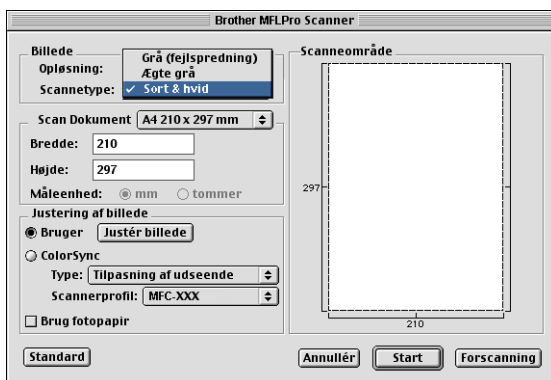

Scanneområde

Indstil **Størrelse** til en af følgende:

- *Letter (8,5 × 11 tommer)*
- *A4 (210 × 297 mm)*
- *Legal (8 1/2 × 14 tommer)*
- *A5 (148 × 210 mm)*
- *B5 (182 × 257 mm)*
- *Executive (7,25 × 10,5 tommer)*
- *Tilpasset (kan justeres af bruger fra 0,35 × 0,35 tommer til 8,5 × 11,69 tommer eller 8,9 × 8,9 mm til 216 × 356 mm)*

Når du vælger en brugerdefineret størrelse, kan du justere scanneområdet. Klik med museknappen, og hold den nede, mens du trækker for at beskære billedet.

Bredde: Indtast den tilpassede bredde.

Højde: Indtast den tilpassede højde.

Ved scanning af fotografier eller andre billeder til brug i et tekstbehandlings- eller grafikprogram, er det en god idé at prøve forskellige indstillinger af Kontrast, Tilstand og Opløsning for at se, hvilke indstillinger der giver det bedste resultat.

Justere billedet

Lysstyrke

Justér indstillingen **Lysstyrke** for at få det bedste billede. Brother TWAIN-scannerdriveren giver mulighed for 100 lysstyrkeniveauer (-50 til 50). Standardværdien er 0, svarende til et 'gennemsnit'.

Du kan indstille **Lysstyrke**-niveauet ved at trække skyderen til højre for at gøre billedet lysere eller til venstre for at gøre det mørkere. Du kan også indtaste en værdi i feltet til indstilling af niveauet. Klik på **OK**.

Hvis det scannede billede er for lyst, skal du indstille en lavere værdi for lysstyrke og scanne billedet igen.

Hvis billedet er for mørkt, skal du indstille en højere værdi for lysstyrke og scanne billedet igen.

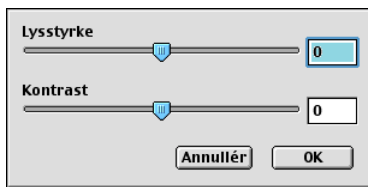

Kontrast

Du kan kun justere **Kontrast**-niveauet, når du har valgt en af Gråskala-indstillingerne. Den er ikke tilgængelig, når du har valgt Sort & hvid som **Scannetype**.

Hvis du øger **Kontrast**-niveauet (ved at trække skyderen til højre), fremhæves mørke og lyse områder i billedet, mens reduktion af **Kontrast**-niveauet (ved at trække skyderen til venstre) giver flere detaljer i de grå områder. I stedet for skyderen, kan du også indtaste en værdi i boksen til indstilling af kontrast. Klik på **OK**.

Bruge Presto!® PageManager®

Presto!® PageManager® er et program til håndtering af dokumenter i din computer. Da det er kompatibelt med de fleste billedredigeringsprogrammer, giver Presto!® PageManager® dig uovertruffen kontrol over dine computerfiler! Du kan nemt styre dine originaldokumenter og redigere dine e-mail-filer samt læse originaldokumenter med den indbyggede OCR-software i Presto!® PageManager®.

Hvis du bruger MFC'en som scanner, anbefaler vi, at du installerer Presto!® PageManager®. Hvis du vil installere Presto!® PageManager®, skal du se i Hurtig installationsanvisning på side 44 til 51.



Yderligere oplysninger får du ved at se online-hjælpen til NewSoft Presto!® PageManager® 4.0.

Hovedfunktioner

- OCR: Scan et billede, genkend teksten og redigér den med et tekstbehandlingsprogram.
- Scan-knapper: Scan originaldokumenter, og åbn dem med et udpeget program i ét trin.
- Billedredigering: Forbedr, beskær og rotér billeder, eller åbn dem med et billedredigeringsprogram efter eget valg.
- Anmærkning: Tilføj noter, stempler og tegninger, der kan fjernes, til billeder.
- Træstrukturvindue: Få vist og arrangér dit mappehierarki, så du har nem adgang.
- Miniaturevindue: Få vist filer som miniaturer til nem identifikation.

Systemkrav

- PowerPC processor
- System 8.6, 9, X, 10.1 eller nyere
- Cd-rom-drev
- Harddisk med mindst 120 MB ledig diskplads

Anbefales:

- 256 farvevideoadapter eller mere.
- Eudora Mail eller Outlook Express e-mail-software

Teknisk support

Tyskland

Firmanavn: NewSoft Europe
Postadresse: Regus Center Fleethof Stadthausbrücke 3
20355 Hamburg, Tyskland
Telefon: 49-40-37644530
Fax: 49-40-37644500
E-mail-adresse: contact@newsoft.eu.com
URL: <http://de.newsoft.eu.com/>

Firmanavn: SoftBay GmbH
Postadresse: Carlstrasse 50
D-52531 Ubach-Palenberg
Telefon: 49(0)2451/9112647
Fax: 49(0)2451/409642
E-mail-adresse: newsoft@softbay.de
URL: <http://de.newsoft.eu.com/>

DAN

Firmanavn: Guildsoft Ltd
Postadresse: Ikke tilgængelig
Telefon: 44-01752-201148
Fax: 44-01752-894833
E-mail-adresse: Tech@guildsoft.co.uk
URL: <http://uk.newsoft.eu.com/>

Frankrig

Firmanavn: Partnere i Europa
Postadresse: Unit 14, Distribution Centre,
Shannon Ind. Est
Shannon, Co. Clare
Irland
Telefon: 0800-917171
E-mail-adresse: Newsoft@pie.ie

Italien

Firmanavn: V.I.P
Postadresse: Ikke tilgængelig
Telefon: 166821700
Fax: 532786999
E-mail-adresse: support@gensoftonline.com

Spanien

Firmanavn: Atlantic Devices
Postadresse: Caputxins, 58, 08700 Igualada
Telefon: 938040702-33
Fax: 938054057
E-mail-adresse: support@atlanticdevices.com

Andre lande

E-mail-adresse: tech@newsoft.eu.com

MFC - fjerninstallation (Mac OS® X)

MFC - fjerninstallation gør det muligt at konfigurere MFC'en ved hjælp af en intuitiv grafisk brugergrænseflade (GUI) i pc'en. Når du har adgang til dette program, overføres indstillingerne i din MFC automatisk til din Macintosh® og vises på computerskærmen. Hvis du ændrer indstillingerne, kan du overføre dem direkte til MFC'en.



Programikonet "MFC - fjerninstallation" findes i Macintosh HD/Library/Printers/Brother/Utility.

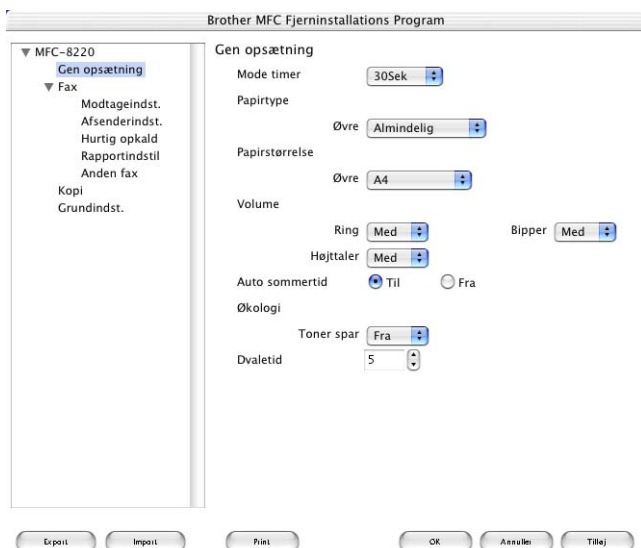

OK

Dette starter indlæsningen af data til MFC'en og afslutning af fjerninstallationsprogrammet. Hvis der vises en fejlmeddelelse, skal du indtaste de korrekte data igen. Klik på **OK**.

Annullér

Dette afslutter fjerninstallationsprogrammet uden at indlæse data i MFC'en.

Tilføj

Dette indlæser data i MFC'en, men afslutter ikke fjerninstallationsprogrammet.

Print

Denne kommando udskriver de valgte elementer i MFC'en. Du kan ikke udskrive data, før de er indlæst i MFC'en. Klik på **Tilføj** for at indlæse de nye data i MFC'en, og klik på **Print**.

Export

Denne kommando gemmer de aktuelle konfigurationsindstillinger i en fil.

Import

Denne kommando læser indstillingerne fra en fil.

9

Netværksscanning

(kun Windows® 98/98SE/Me/2000 Professional og XP)

Hvis du vil bruge MFC'en som en netværksscanner, skal netværkskortet NC-9100h være installeret i MFC'en og konfigureret med TCP/IP og postserverindstillinger, hvis du bruger Scan til e-mail (e-mail-server). Du kan indstille eller ændre NC-9100h-indstillingerne fra kontrolpanelet eller med BRAdmin Professional-hjælpeprogrammet eller Web Management. (Se NC-9100h brugsanvisningen på cd-rom'en.)

Netværkslicens

Dette produkt indeholder en enkelt pc-licens. Hvis du køber et ekstra LAN-netværk kort NC-9100h, der indeholder licenser for op til 4 brugere mere, kan du installere MFL-Pro Software Suite inkl. ScanSoft® PaperPort® på op til 5 pc'er til anvendelse på et netværk. Hvis du vil bruge flere end 5 pc'er med ScanSoft® PaperPort® installeret, skal du købe NL-5, der er en pakke med flerbrugerlicensaftale til op til 5 ekstra brugere. Hvis du vil købe NL-5, skal du kontakte din Brother-forhandler.

Registrering af din pc med MFC'en

Hvis du har behov for at ændre den MFC, der blev registreret for din pc under installationen af Brother MFL-Pro Suite (se Hurtig installationsanvisning på side 41), og følg nedenstående trin.

1 For Windows® 98/Me/2000

I menuen **Start** skal du vælge **Kontrolpanel, Scannere og kameraer** og derefter højreklikke på ikonet Scannerenhed og vælge **Egenskaber** for at få vist dialogboksen Network Scanner Properties.

Til Windows® XP

I menuen **Start** skal du vælge **Kontrolpanel, Printere og anden hardware, Scannere og kameraer** (eller **Kontrolpanel, Scannere og kameraer**).

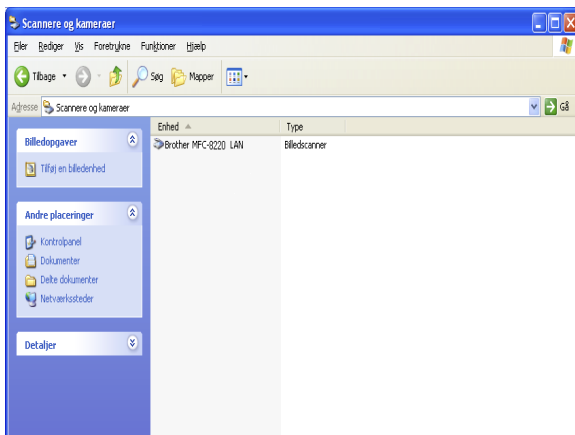

Højreklik på ikonet Scannerenhed og vælg Egenskaber for at få vist dialogboksen Network Scanner Properties.

- 2 Klik på fanen **Netværksindstilling** i dialogboksen, og vælg en metode til at angive MFC'en som en netværksscanner til din pc.

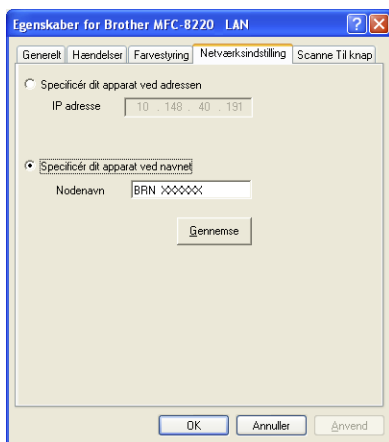

Specificér dit apparat ved adressen

Indtast den aktuelle IP-adresse på MFC'en i feltet IP adresse.

Klik på **Anvend** og derefter på **OK**.

Specificér dit apparat ved navnet

Indtast MFC nodenavnet i feltet Nodenavn.

Klik på **Anvend** og derefter på **OK**.

Søg i en liste over tilgængelige enheder

Klik på **Gennemse**, og vælg den enhed, du ønsker at bruge.

Klik på **OK**.

Klik på **Anvend** og derefter på **OK**.

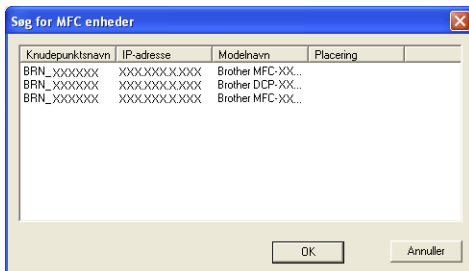

- 3 Klik på fanen **Scanne Til knap** i dialogboksen, og indtast dit pc-navn i feltet Vist navn. MFC'ens LCD viser det navn, du indtaster. Standardindstillingen er dit pc-navn. Du kan indtaste et navn, hvis du ønsker det.

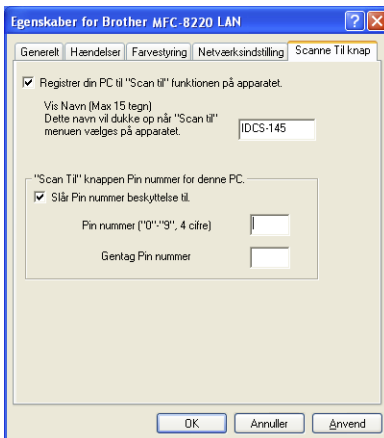

- 4 Du kan undgå at modtage uønskede originaldokumenter ved at indstille en 4-cifret PIN-kode. Indtast din PIN-kode i felterne PIN nummer og Gentag Pin nummer. Hvis du vil sende data til en pc, der er beskyttet med en PIN-kode, anmoder LCD'et dig om at indtaste PIN-koden, før det originale dokument kan scannes og sendes til MFC'en. (Se *Bruge scannetasten* på side 9-5 til 9-9).

Bruge scannetasten

Scan til e-mail (pc)

Når du vælger *Scan til EMail (PC)* scannes dit originale dokument og sendes direkte til den pc, du har udpeget i dit netværk. Brother SmartUI aktiverer standard e-mail-programmet på den udpegede pc til adressering af modtageren. Du kan scanne et sort-hvidt originaldokument, der skal sendes sammen med din e-mail fra pc'en som en vedhæftet fil.





Ved netværksscanning anvendes valgmulighederne i Brother Control Center (SmartUI) kun til at konfigurere knappen **Scan**. Du kan ikke starte en netværksscanning fra Brother Control Center (SmartUI).

Du kan ændre  (**Scan**)-konfigurationen. Til Windows® 98/98SE/Me/2000: (Se *Scan til e-mail* på side 4-10 til 4-12.) (Til Windows® XP: Se *Hardwareafsnit: Ændre konfigurationen af knappen Scan til* på side 5-5 til 5-9.)

1 Anbring det originale dokument med forsiden nedad i ADF'en.

2 Tryk på  (**Scan**).

3 Tryk på  eller  for at vælge *Scan til EMail*.

Scan til EMail
PC



Tryk på **Set**.

4 Tryk på  eller  for at vælge *PC*.

Tryk på **Set**.

—**ELLER**—

Hvis der ikke er andre valgmuligheder, skal du gå til Trin 5.

5 Tryk på  eller  for at vælge den destinations-pc, du vil bruge til at sende dine originale dokumenter som e-mail.

Tryk på **Set**.

Hvis LCD'et anmoder dig om at indtaste en PIN-kode, skal du indtaste den 4-cifrede PIN-kode til destinations-pc'en på kontrolpanelet.

Tryk på **Set**.

MFC'en starter scanningen.



Scan til e-mail (e-mail-server)



Når du vælger *Scan til EMail* (E-mail Server) kan du scanne et sort-hvidt originaldokument og sende det direkte til en e-mail-adresse fra MFC'en. Dit originaldokument sendes som en e-mail-vedhæftelse, enten i formatet TIFF eller PDF.

 *Scan til e-mail (e-mail-server)* kræver understøttelse af SMTP/POP3 på postserveren. (Se NC-9100h brugsanvisningen på cd-rom'en.)

1 Anbring det originale dokument med forsiden nedad i ADF'en.

2 Tryk på  (**Scan**).

3 Tryk på  eller  for at vælge *Scan til EMail*.
Tryk på **Set**.



4 Tryk på  eller  for at vælge E-mail Server.

Scan til EMail
E-mail Server ▾

Tryk på **Set**.

—**ELLER**—

Hvis der ikke er andre valgmuligheder, skal du gå til trin 5.

5 Tryk på  eller  for at vælge PDF 200x200dpi, PDF 200x100dpi, TIFF 200x200dpi eller TIFF 200x100dpi og **Set**.

6 LCD'et giver dig besked på at indtaste en adresse. Indtast destinations-e-mail-adressen ved hjælp af opkaldstastaturet, enkelt tryk-tasten eller tasten Speed Dial.

7 Tryk på **Start**.

MFC'en starter scanningen.

Scan til billede

Når du vælger *Scan til Billed* scannes dit originale dokument og sendes direkte til den pc, du har udpeget i dit netværk. Brother SmartUI aktiverer standard grafikprogrammet på den udpegede pc. Du kan ændre **Scan**-konfigurationen. (Til Windows® 98/Me/2000: Se *Scan til billede* på side 4-16 til 4-17.) (Til Windows® XP: Se *Hardwareafsnit: Ændre konfigurationen af knappen Scan til* på side 5-5 til 5-11.)



Ved netværksscanning anvendes valgmulighederne i Brother Control Center (SmartUI) kun til at konfigurere knappen **Scan**. Du kan ikke starte en netværksscanning fra Brother Control Center (SmartUI).



1 Anbring det originale dokument med forsiden nedad i ADF'en.

2 Tryk på  (**Scan**).

3 Tryk på  eller  for at vælge *Scan til Billed*.

Vælg ▲▼ & Set Scan til Billed◆

Tryk på **Set**.

4 Tryk på  eller  for at vælge en destination, du vil sende til.

Tryk på **Set**.

Hvis LCD'et anmoder dig om at indtaste en PIN-kode, skal du indtaste den 4-cifrede PIN-kode til destinations-pc'en på kontrolpanelet.

Tryk på **Set**.

MFC'en starter scanningen.



Scan til OCR

Når du vælger *Scan til OCR* scannes dit originale dokument og sendes direkte til den pc, du har udpeget i dit netværk. Brother SmartUI aktiverer ScanSoft® TextBridge® og konverterer dit originale dokument til tekst til visning og redigering i et tekstbehandlingsprogram på den udpegede pc. Du kan ændre **Scan**-konfigurationen.



(Til Windows® 98/Me/2000: Se *Scan til OCR (Tekstbehandling)* på side 4-13 til 4-15.) (Til Windows® XP: Se *Hardwareafsnit: Ændre konfigurationen af knappen Scan til* på side 5-5 til 5-11.)



Ved netværksscanning anvendes valgmulighederne i Brother Control Center (SmartUI) kun til at konfigurere knappen **Scan**. Du kan ikke starte en netværksscanning fra Brother Control Center (SmartUI).

- 1 Anbring det originale dokument med forsiden nedad i ADF'en.
- 2 Tryk på  (**Scan**).
- 3 Tryk på  eller  for at vælge *Scan til OCR*.

Vælg ▲▼ & Set
Scan til OCR ▾

Tryk på **Set**.
- 4 Tryk på  eller  for at vælge en destination, du vil sende til.

Tryk på **Set**.

Hvis LCD'et anmoder dig om at indtaste en PIN-kode, skal du indtaste den 4-cifrede PIN-kode til destinations-pc'en på kontrolpanelet.

Tryk på **Set**.

MFC'en starter scanningen.

Scan til fil

Når du vælger *Scan til fil*, kan du scanne et sort-hvidt originaldokument og sende det direkte til en pc, du udpeger i netværket. Filen vil blive gemt i den mappe og det filformat, du har konfigureret i Brother SmartUI på den udpegede pc. Du kan ændre **Scan**-konfigurationen.

(Til Windows® 98/Me/2000: Se *Scan til fil* på side 4-8 til 4-9.)



(Til Windows® XP: Se *Hardwareafsnit: Ændre konfigurationen af knappen Scan til* på side 5-5 til 5-11.)



Ved netværksscanning anvendes valgmulighederne i Brother Control Center (SmartUI) kun til at konfigurere knappen **Scan**. Du kan ikke starte en netværksscanning fra Brother Control Center (SmartUI).



1 Anbring det originale dokument med forsiden nedad i ADF'en.

2 Tryk på  (**Scan**).

3 Tryk på  eller  for at vælge *Scan til fil*.

Vælg ▲▼ & Set
Scan til fil ◆

Tryk på **Set**.

4 Tryk på  eller  for at vælge en destination, du vil sende til.

Tryk på **Set**.

Hvis LCD'et anmoder dig om at indtaste en PIN-kode, skal du indtaste den 4-cifrede PIN-kode til destinations-pc'en på kontrolpanelet.

Tryk på **Set**.

MFC'en starter scanningen.



Der kan maksimalt tilsluttes 25 klientsystemer til én MFC i et netværk. Hvis f.eks. 30 klienter forsøger at oprette forbindelse samtidig, vises 5 af dem ikke på LCD'et.

10 Brother Network PC-FAX-programmet

Hvis du bruger MFC'en med netværks-PC-FAX-programmet, skal det ekstra NC-9100h-netværkskort installeres i MFC'en og konfigureres med en TCP/IP-adresse. Hvis du bruger PC-FAX til en e-mail-adresse, skal mailserverens indstillinger også konfigureres.

Aktivere netværks-PC-FAX

Hvis du vil bruge MFC'en til netværks-PC-FAX-programmet, se *Bruge PC-FAX-programmet* på side 7-1.



De elementer, der beskrives i dette kapitel er specifikke elementer i relation til den netværksversion af PC-FAX-programmet, der er installeret fra netværksprogrammerne til det ekstra NC-9100h på den cd-rom, der følger med din MFC.

Brother netværks-PC-FAX kan konfigureres via PC-FAX Setup, fanen Afsendelse.

Indstille Afsendelse

Hvis du vil udnytte den fulde funktionalitet af netværks-PC-FAX, skal du aktivere indstillingen netværks-PC-FAX Setup under fanen Afsendelse i Brother PC-FAX Setup.

- 1 Du får adgang til fanen Afsendelse i dialogboksen PC-FAX ved at klikke på 

—ELLER—

I menuen **Start** skal du vælge **Alle programmer, Brother, MFL-Pro Suite MFC-8220** og derefter vælge **PC-FAX instilling**.

- 2 Marker feltet **Aktiver**.

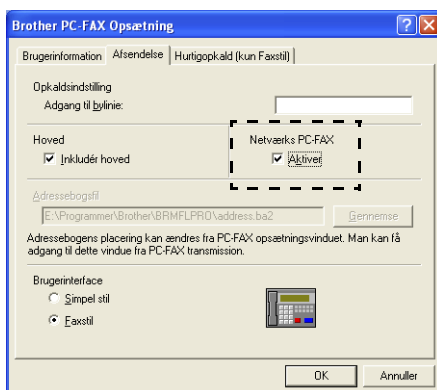

Dette program kan bruges i et netværksmiljø og med en lokalt tilsluttet maskine. Det er vigtigt, at netværks-PC Fax er aktiveret i et netværksmiljø.

Ekstra funktioner i adressebogen

Når funktionen Aktivér netværks-PC-FAX vælges, vises de tre nedenstående funktioner i adressebogens kontaktvindue.

- 1 Klik på ikonet  i dialogboksen Adressebog for at tilføje et medlem.

Dialogboksen **Brother adressebog medlemsopsætning** vises:

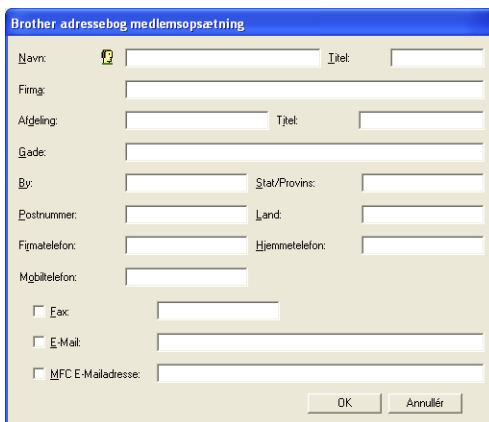

Brother adressebog medlemsopsætning

Navn:  Titel:

Firma:

Afdeling: Titel:

Gade:

By: Stat/Provins:

Postnummer: Land:

Firmatelefon: Hjemmetelefon:

Mobiltelefon:

Fax:

E-Mail:

MFC E-Mailadresse:

OK Annullér

- 2 Indtast medlemsoplysningerne i dialogboksen **Brother adressebog medlemsopsætning**.

Navn er et obligatorisk felt. Du kan også indtaste en e-mail-kontaktadresse og MFC-adresse for medlemmet i adressebogen.

- 3 Det er nødvendigt at angive den foretrukne metode til afsendelse af originaldokumenter til denne kontaktperson ved at markere feltet **Fax-**, **E-mail-** eller **MFC-e-mail-adresse**.

- 4 Klik på knappen **OK** for at gemme medlemsoplysningerne.

 Hvis du ønsker at sende originaldokumenter til denne kontakt ved hjælp af mere end én metode, skal du oprette endnu en kontakt og vælge en anden funktion, Fax, E-mail eller MFC-adresse.

Bruge Brother Network PC-FAX-software

Funktionen Brother Network PC-FAX giver mulighed for at bruge pc'en til at sende alle programmer eller dokumentfiler som en standardfax. Du kan oprette en fil i ethvert program på din pc og sende den som en netværks-PC-FAX. Du kan endda vedhæfte et forsidenotat. Alt, hvad du skal gøre, er at angive modtagerne som medlemmer eller grupper i din PC-FAX-adressebog eller blot angive destinationsadressen eller faxnummeret fra brugergrensefladen. Du kan bruge søgefunktionen i adressebogen til hurtigt at finde medlemmer at sende din faxmeddelelse til.



Check Brother Solutions Center for de nyeste opdateringer til Brother Network PC-FAX. Besøg <http://solutions.brother.com/>

Hurtige tip:

Før du bruger Brother Network PC-FAX se *Aktivere netværks-PC-FAX* på side 10-1.

- 1 Kontrollér, at netværks-PC-FAX er aktiveret på fanen Afsendelse i Setup. (Se *Aktivere netværks-PC-FAX* på side 10-1.)



- 2 Hvis du vil sende en e-mail fra Brother Network PC-FAX, kan du enten angive e-mail-adressen i feltet To: eller på displayet for Faxstil ved hjælp af pc-tastaturet eller vælge medlemmet i adressebogen. Medlemmet skal have E-mail valgt som destination for det pågældende medlem.
- 3 Hvis du vil sende en Internet Fax fra Brother Network PC-FAX, kan du enten angive Internet Fax-adressen i feltet To: eller på displayet for Faxstil ved hjælp af pc-tastaturet eller vælge medlemmet i adressebogen. Medlemmet skal have MFC Mail adresse valgt som destination for det pågældende medlem.
- 4 Hvis du vil sende en netværks-Fax, skal du blot vælge et medlem i adressebogen eller angive faxnummeret fra brugergrænsefladen via pc-tastaturet. Medlemmet skal have Fax valgt som destination for det pågældende medlem.



Afsendelse af en netværks-PC-Fax til en e-mail-adresse eller en Internet Fax kræver understøttelse af SMTP/POP3 på postserveren.

Sende en netværks-PC-Fax fra dit Macintosh®-program

Du kan sende en faxmeddelelse direkte fra dit Macintosh®-program ved at gøre følgende:

For brugere af Mac OS® 8.6-9.2

- 1 Følg trinene på side 48 og 49 i Hurtig installationsanvisning.
- 2 Følg trinene på siderne 8-14 og 8-15.

For brugere af Mac OS® X 10.1/10.2.1 - 10.3 eller nyere

- 1 Følg trinene på side 50 og 51 i Hurtig installationsanvisning.
- 2 Følg trinene på siderne 8-16 til 8-19.

I Indeks

A

Adressebog
PC-FAX(Macintosh®) 8-18
PC-FAX(Netværk) 10-3
PC-FAX(Windows®)
..... 7-7, 7-8, 7-10, 7-12
Avancerede 2-24

B

Brother Control Center,
anvende og konfigurere
Windows® 4-1

D

Drivere
Macintosh®
Brother TWAIN 8-20
printer 8-2, 8-4
PS 8-6
Windows®
printer 1-1, 2-1
PS 2-20
TWAIN 3-1
WIA 3-10
Duplexudskrivning 1-2, 2-8

E

Emulering
Macintosh® 8-6
Windows® 1-1, 1-12, 2-20
Export
Adressebog 7-10
Filer 3-22

F

Fanen 2-23

H

Hurtigopkald 7-6

I

Import
Adressebog 7-12
Filer 3-22

K

Kontrast 3-7, 8-26
Konvolutter 1-7

L

Lysstyrke 3-7, 8-26

M

Manuel
fremføringsbakke 1-4, 1-5
MFL Pro 4-1

N

Native Driver
Windows® 2-2
Netværk 9-1, 10-1

O

OCR 5-10
OCR, ændre indstillinger .. 5-11
Opløsning
Scanning
Macintosh®
..... 8-5, 8-21, 8-22, 8-23
PC Fax 4-21
Windows®
..... 2-7, 3-3, 3-6, 3-12, 4-6

P

PaperPort®	
adgang til	3-2
PaperPort® (Windows®)	
eksportere	3-22
importere	3-22
og TextBridge® OCR	3-3
Papir	
Driverindstillingerne	2-2, 2-23, 2-24
Sådan ilægges	1-4
PC-FAX (til netværk)	10-1
PC-FAX (til Windows®)	7-1
modtage	7-19
sende	
adressebog	7-7
faxstil	7-16
forside	7-14
gruppe	7-9
opsætte	7-14
simpel stil	7-17
PS-printerdriver	2-20

R

Rundsendelse	7-9
--------------------	-----

S

Scan	
Ændre standardindstillingerne	5-9
Macintosh®	8-20
Windows®	
bruge Scan-tasten	3-14
i pc	3-3
kun XP	3-10
Opløsning	3-6
ScanSoft® PaperPort®	3-17, 3-21
TWAIN-kompatibel	3-1
WIA-kompatibel	3-10

Scan til billede

Brother Control Center	4-4, 4-16, 5-8
Bruge Scan-tasten	3-14, 3-15, 9-7

Scan til e-mail

Brother Control Center	4-4, 4-10, 5-6, 5-13, 5-17
Bruge Scan-tasten	3-14, 3-15, 9-5, 9-6

Scan til fil

Brother Control Center	4-4, 4-8, 5-7, 5-13, 5-14, 5-15
------------------------------	---------------------------------

Bruge Scan-tasten

.....	3-14, 3-16, 9-9
-------	-----------------

Scan til OCR

Brother Control Center	4-4, 4-13, 5-10, 5-21
Bruge Scan-tasten	3-14, 3-16, 9-8

Scanne ind i pc

Software

Macintosh®	
MFC Remote Setup (Mac OS® X)	8-30
Presto!® PageManager®	8-27

U

Udskriv

Emulering	
Macintosh®	8-6

Udskrive

driver	2-1
emulering	
Windows® ...	1-1, 1-12, 2-20
konvolutter	1-7
manuel fremføringsbakke ...	1-4
rapporter og lister	1-13

Secure-tast	1-10
tykt papir	1-5
Windows®	
driverindstillinger	2-1
taster på	
kontrolpanelet	1-10

V

Vedhæftede	4-12
------------------	------

At your side.
brother®