

TACK!

... FÖR DITT KÖP AV DEN HÄR MASKINEN FRÅN BROTHER. VI ÄR SÄKRA PÅ ATT DU KOMMER ATT BLI IMPONERAD AV DET ENKLA SÄTT PÅ VILKET DU FÅR DIN NYA MASKIN ATT UTFÖRA EN RAD FUNKTIONER MED MYCKET IMPONERANDE RESULTAT!

Följ dessa enkla anvisningar i tur och ordning.

Du hittar mer information i bruksanvisningen och på CD-skivan.

Om du inte kan lösa ett problem:

Gå till **Frequently Asked Questions (Vanliga frågor eller FAQ's)** på webbplatsen Brother Solutions:

URL: <http://solutions.brother.com>

1 Innehåll

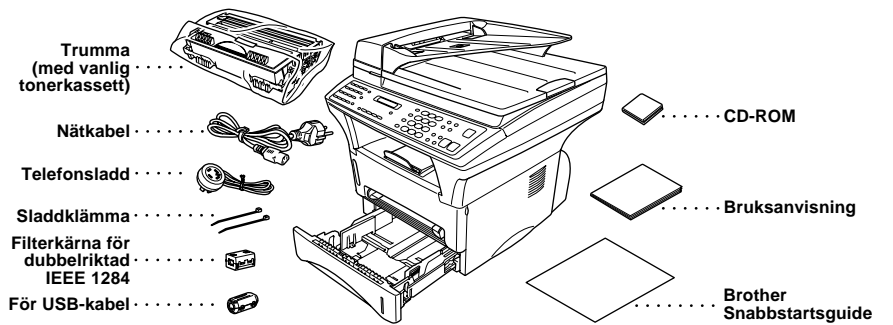

Behåll förpackningsmaterialet för eventuell transport i framtiden. Du riskerar att sätta din garanti ur spel om du underlåter att packa maskinen på korrekt sätt.

2 Installera trumman

A. Packa upp trummenheten. Fördela innehållet jämnt i tonerkassetten genom att skaka den varsamt från sida till sida fem eller sex gånger.

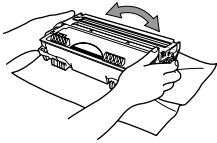

Undvik skada på trumman genom att enbart utsätta den för ljus i högst ett par minuter.

B. Avlägsna den skyddande delen.

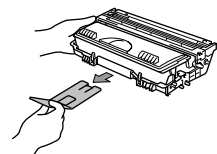

C. Öppna locket på maskinens framsida.

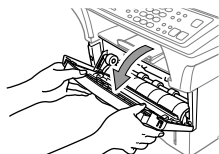

D. Sätt in trumman i maskinen.

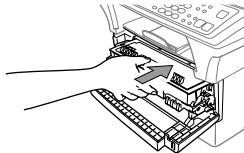

E. Stäng locket.

3 Öppna skannerlåset

För spaken till öppet läge som på bilden nedan. Lägg märke till var den blå spaken befinner sig på bilden.

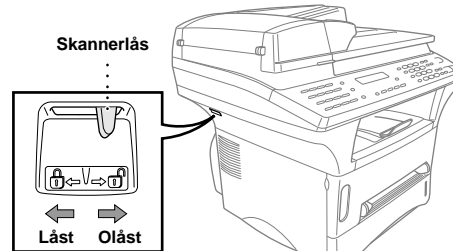

Om meddelandet KONTR. SCAN LOCK visas på skärmen ska du kontrollera att spaken är i helt öppet läge och trycka på **Stopp/Avbryt**.

4 Montera fast det extra pappersmagasinet

A. Placera maskinen försiktigt ovanpå det extra pappersmagasinet (det nedre magasinet).

B. Anslut kabeln från det nedre magasinet till maskinens kabeluttag.

Om du vill välja magasin för fax eller kopiering ska du gå till avsnittet *Nedre magasinet (enbart med extra pappersmagasin)* i bruksanvisningen. I avsnittet *Papperskälla* i bruksanvisningen på CD-skivan hittar du information om skriftinställningar.

Kom ihåg att lyfta både magasinet och maskinen om du vill flytta maskinen. Dessa båda delar sitter nämligen inte ihop.

5 Ladda papper

A. Dra ut hela magasinet ur maskinen.

B. Ställ in den pappersstorlek du avser att använda genom att justera pappersguiderna till höger om, och bakom, magasinet.

C. Placera pappersarken i magasinet. Tryck ned arken så att alla hörn ligger plant och nedanför markeringen.

D. Skjut in magasinet i maskinen tills det låser fast.

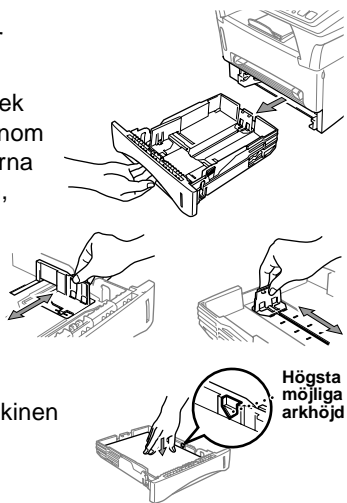

Högsta möjliga arkhöjd

6 Installera nätkabeln och telefonsladden

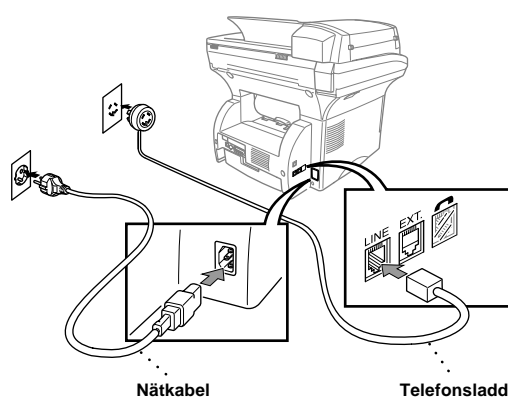

Läs färdigt den här guide innan du ansluter parallell- eller USB-kabeln.

7 Dela en enkel linje med en telefonsvarare (TAD) eller en extern telefon

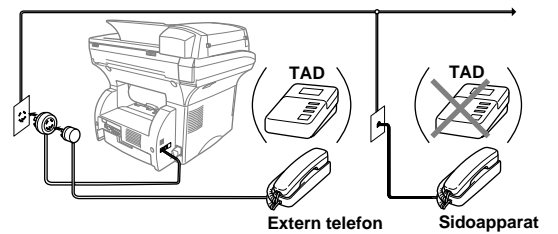

OBS: Om du använder en extern telefonsvarare ska du ställa in TAD som mottagningsläge i steg 9.

8 Inställning av lokalt språk

Du kan själv välja om du vill ha svensk eller engelsk text på skärmen.

A. Tryck på **Meny**, (1), (0).

B. Tryck på eller för att välja **SVENSKA** eller **ENGELSK**, och tryck på **Bekräfta**.

9 Välja svarsläge

Välj läge genom att upprepade gånger trycka på **Mottagnings läge** tills avsedd inställning anges på skärmen.

100% ENDAST FAX AUTO

Används för dedikerade faxlinjer. Varje samtal besvaras som om det vore ett faxmeddelande.

100% FAX/TEL (med en extern telefon) AUTO

Används för mottagning av fax- och röstsamtal på samma linje. Maskinen tar emot faxmeddelanden automatiskt. Om du får ett inkommande röstsamtal signalerar maskinen till dig att lyfta på telefonluren.

100% TAD: TEL . SVAR (med en extern telefonsvarare) AUTO

Används i samband med en extern telefonsvarare. Telefonsvararen svarar på varje samtal och lagrar röstmeddelanden. Faxmeddelanden skrivs ut.

100% MANUELL (med en extern telefon) AUTO

Du kontrollerar telefonlinjen och måste själv svara på varje samtal.

Se *Inställningar för inkommande fax* i bruksanvisningen för mer information.

10 Ställ in datum och tid

A. Tryck på **Meny**, (1), (1).

1. DATUM/TID

B. Skriv årets två sista siffror och tryck på **Bekräfta**.

MÅNAD: XX ANGE&TRYCK BEKR

C. Ange månad med hjälp av två siffror och tryck på **Bekräfta**.

DAG: XX ANGE&TRYCK BEKR

D. Ange dag med hjälp av två siffror och tryck på **Bekräfta**.

TID: XX:XX ANGE&TRYCK BEKR

E. Ange tid i 24-timmarsformat och tryck på **Bekräfta**.

F. Tryck på **Stopp/Avbryt**.
OBS: Om du inte kan fortsätta trycker du på **Stopp/Avbryt** och upprepar från steg A.

11 Ställ in Fax-ID

A. Tryck på **Meny**, (1), (2).

2. FAX ID

FAX: ANGE&TRYCK BEKR

B. Ange ditt faxnummer och tryck på **Bekräfta**.

TEL: ANGE&TRYCK BEKR

C. Ange ditt telefonnummer och tryck på **Bekräfta**.

NAMN: ANGE&TRYCK BEKR

D. Ange ditt namn med hjälp av siffer- och bokstavsknapparna och listan nedan, och tryck på **Bekräfta**. Tryck på två gånger för mellanslag.

E. Tryck på **Stopp/Avbryt**.

Se *Inmatning av text* i bruksanvisningen för mer information.

Tryck på	en gång	två gånger	tre gånger	fyra gånger	fem gånger
2	A	B	C	2	A
3	D	E	F	3	D
4	G	H	I	4	G
5	J	K	L	5	J
6	M	N	O	6	M
7	P	Q	R	7	P
8	T	U	V	8	T
9	W	X	Y	9	W

OBS: Om du inte kan fortsätta trycker du på **Stopp/Avbryt** och upprepar från steg A.

Sammankoppling av maskin och dator

Innan du börjar

- Du måste ställa in maskinvaran och installera Brother-drivrutinerna innan du kan börja skriva ut och skanna med MFC i en Windows®-tillämpning.
- Skaffa lämplig gränssnittskabel för ditt system (parallell eller USB).

! Enbart en skärmdad och IEEE 1284-godkänd parallellkabel och/eller en högst 1,8 meter lång USB-kabel får användas.

Följ anvisningarna för ditt operativsystem och gränssnitt i den här guiden.

För användare av Windows® 95/98/98SE/Me/2000

Steg 1. Bryt strömmen till MFC och koppla bort MFC från datorn om du redan har anslutit en gränssnittskabel.

Steg 2. Starta datorn.

Om du använder Windows® 2000 Professional måste du logga in som administratör.

Steg 3. Sätt in CD-skivan i CD-läsaren.

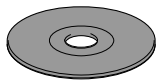

1. Sätt in CD-skivan MFC Software Suite i CD-läsaren.
2. Klicka på önskat språk. CD-skivans huvudmeny visas.



3. Klicka på **Installationsprogram**.



4. Klicka på **MFC Software Suite i Huvudprogramvara**. Se not*1.



5. Klicka på **Installera**.

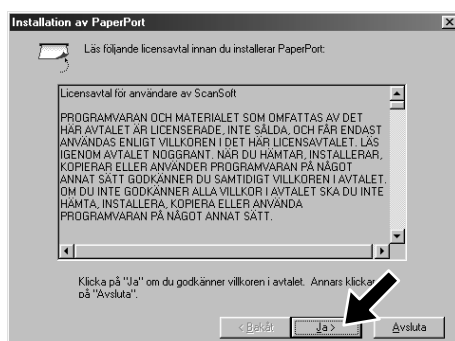

6. Fönstret InstallShield Wizard visas, följt av fönstret Installation av PaperPort®. Klicka på **Ja**.

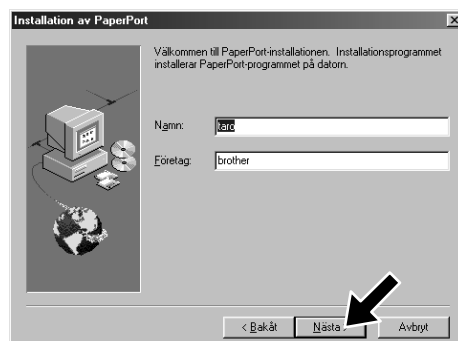

7. Ändra eller acceptera informationen om ditt namn och företag i fönstret Installation av PaperPort®, och klicka på **Nästa**.



8. Ändra eller acceptera den sökväg som anges för installationen av PaperPort®-filerna i fönstret Välj målkatalog, och klicka på **Nästa**.



9. Klicka på **Nästa** när skärmen Registrera dig idag visas. Följ anvisningarna för registrering av Paper Port®.

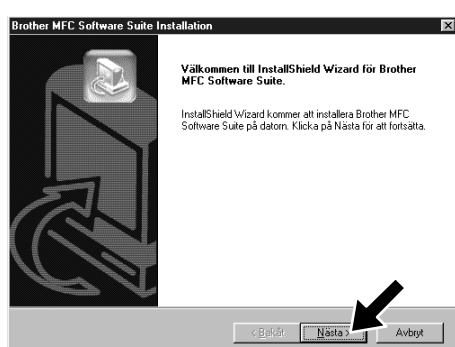

10. När fönstret MFC Software Suite Installation visas klickar du på **Nästa** för att installera MFC Software Suite. Se not*2.

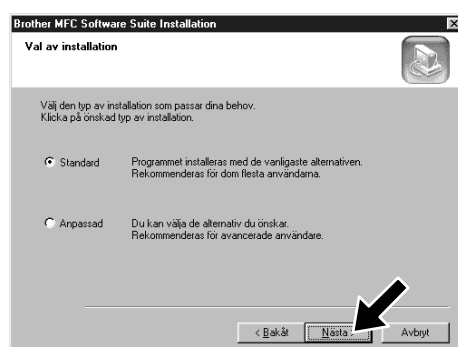

11. Välj **Standard** och klicka på **Nästa** när fönstret Val av installation visas. Tillämpningsfilerna kopieras till datorn.

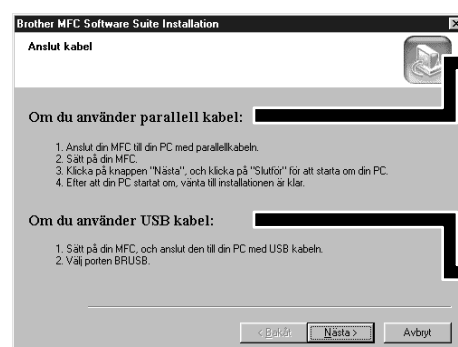

12. Fönstret Anslut kabel visas.

För parallell

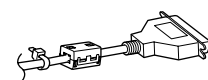

För USB

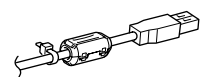

Se **NÄSTA SIDA**

*1 MFC Software Suite innehåller en skrivardrivrutin, skannerdrivrutin, ScanSoft™ PaperPort®, ScanSoft™ Text Bridge®, PC-FAX-programvara, Remote Setup (program för fjärrinställning) och True Type-teckensnitt. PaperPort® är ett dokumenthanteringsprogram för skannade dokument. ScanSoft™ TextBridge® som är integrerat i PaperPort®, är en OCR-tillämpning som omvandlar en bild till text och lägger in denna i din standardordbehandlare.

*2 Du måste avinstallera MFC Software Suite eller MFL Pro om ett felmeddelande visas under installationen eller om du redan har installerat denna programvara. Gå till **Start**-menyn, välj **Program**, **Brother**, **Brother MFL Pro**, **Avinstallera** och följ instruktionerna på skärmen.

*3 Även om du väljer **NEJ** kan du vid ett senare tillfälle starta Brother Control Center för att använda skannerknapparna. Se **Starta Brother Control Center automatiskt**, kapitel 13 i bruksanvisningen på CD-skivan.

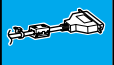

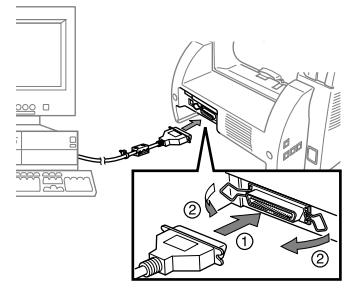

Steg 4. Ansluta MFC till PC med parallellkabel.

- A. Sätt fast filterkärnan och kabelklämman på parallellkabeln.
- B. Anslut parallellkabeln till parallellporten på MFC och spänn fast klämmorna.
- C. Anslut gränssnittskabeln till datorns skrivarport och vrid åt de båda skruvarna. Se datorns bruksanvisning om du inte kan hitta datorns skrivarport.

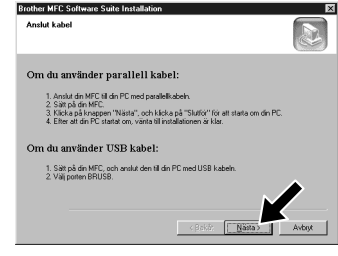
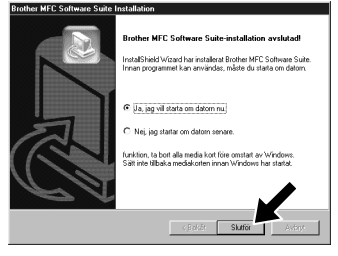
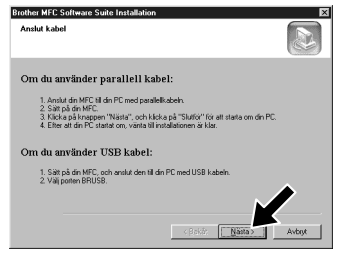
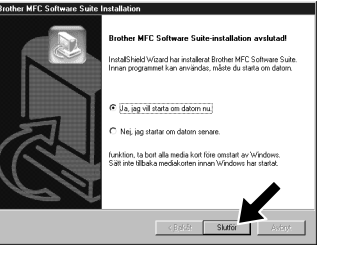
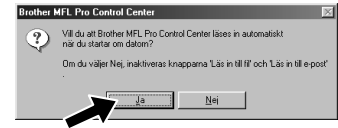

Steg 5. Starta MFC genom att ansluta nätkabeln.

Steg 6. Installationen av Brother-drivrutinen startar automatiskt. Följ instruktionerna på skärmen.

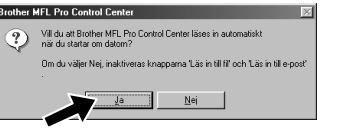
(För användare av Windows® 95/98/98SE/Me)		(För användare av Windows® 2000 Professional)	
 <p>1. Klicka på Nästa i fönstret Anslut kabel.</p>	 <p>2. När skärmen ovan visas klickar du på Slutför och <i>väntar</i> tills datorn har startat om Windows® och fortsätter med installationen.</p>	 <p>1. Klicka på Nästa i fönstret Anslut kabel.</p>	 <p>2. När skärmen ovan visas klickar du på Slutför och <i>väntar</i> tills datorn har startat om Windows® och fortsätter med installationen.</p>
 <p>3. Klicka på Ja om du vill att Control Center laddas varje gång Windows® startar. Control Center visas som en ikon i aktivitetsfältet. Om du klickar på Nej avaktiverar du skannerknapparna på din MFC. Se not*3.</p>	<p>Brother PC fax, skrivar- och skannerdrivrutiner har installerats. Installationen är klar.</p>	 <p>3. När dialogrutan Ingen digital signatur hittades visas klickar du på Ja för att installera drivrutinen.</p>	 <p>4. Klicka på Ja om du vill att Control Center laddas varje gång Windows® startar. Control Center visas som en ikon i aktivitetsfältet. Om du klickar på Nej avaktiverar du skannerknapparna på MFC. Se not*3.</p>
<p>Brother PC fax, skrivar- och skannerdrivrutiner har installerats. Installationen är klar.</p>		<p>Brother PC fax, skrivar- och skannerdrivrutiner har installerats. Installationen är klar.</p>	

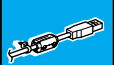

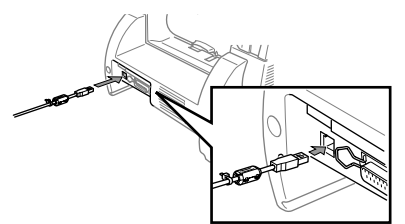

Steg 4. Starta MFC genom att ansluta nätkabeln.

Steg 5. Sätt fast filterkärnan och kabelklämman på USB-kabeln och anslut maskinen till din PC med USB-kabeln. (Installations-skärmen visas efter några sekunder.)

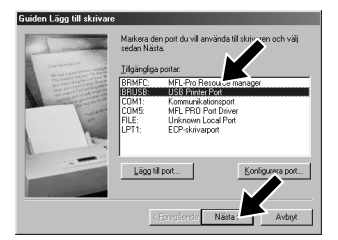
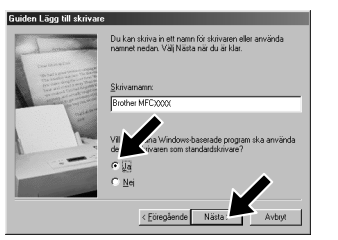
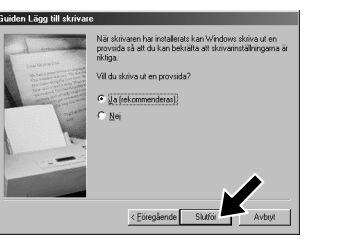

Steg 6. Installationen av Brother-drivrutinen startar automatiskt. Följ instruktionerna på skärmen.

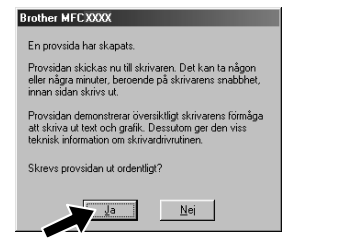
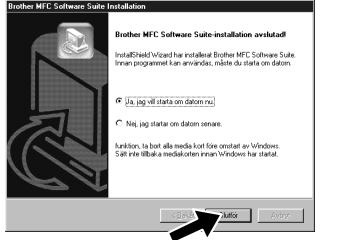
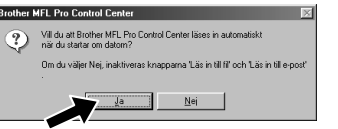
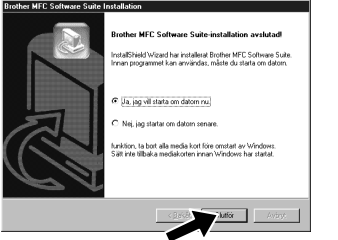
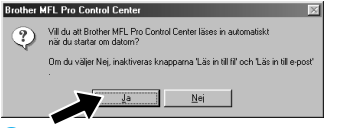
(För användare av Windows® 98/98SE/Me)			(För användare av Windows® 2000)
 <p>1. I fönstret Guiden Lägg till skrivare väljer du BRUSB: USB Printer Port och klickar på Nästa.</p>	 <p>2. Acceptera standardskrivaren genom att välja Ja, och klicka på Nästa.</p>	 <p>3. Välj Ja (rekommenderas) och klicka på Slutför. Kontrollera att testsidan skrivs ut korrekt.</p>	 <p>1. När dialogrutan Ingen digital signatur hittades visas klickar du på Ja för att installera drivrutinen.</p>
 <p>4. Klicka på Ja om provsidan skrivs ut. Om du klickar på Nej korrigerar du problemet genom att följa anvisningarna på skärmen.</p>	 <p>5. Välj Ja för att starta om datorn, och klicka därefter på Slutför.</p>	 <p>6. Klicka på Ja om du vill att Control Center laddas varje gång Windows® startar. Control Center visas som en ikon i aktivitetsfältet. Om du klickar på Nej avaktiverar du skannerknapparna på MFC. Se not*3.</p>	 <p>2. Välj Slutför för att starta om datorn.</p>
<p>Brother PC fax, skrivar- och skannerdrivrutiner har installerats. Installationen är klar.</p>			 <p>3. Klicka på Ja om du vill att Control Center laddas varje gång Windows® startar. Control Center visas som en ikon i aktivitetsfältet. Om du klickar på Nej avaktiverar du skannerknapparna på MFC. Se not*3.</p>
<p>Brother PC fax, skrivar- och skannerdrivrutiner har installerats. Installationen är klar.</p>			<p>Brother PC fax, skrivar- och skannerdrivrutiner har installerats. Installationen är klar.</p>

För användare av Windows NT® Workstation Version 4.0

Steg 1. Kontrollera att datorn är påslagen.

Du måste logga in som administratör.

Steg 2. Anslut MFC till din PC med parallellkabeln.

- Sätt fast filterkärnan och kabelklämman på parallellkabeln.
- Anslut parallellkabeln till parallellporten på MFC och spänn fast klämmorna.
- Anslut gränssnittskabeln till datorns skrivarport och vrid åt de båda skruvarna. Se datorns bruksanvisning om du inte kan hitta datorns skrivarport.

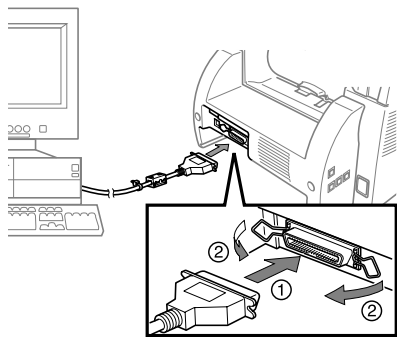

Steg 3. Starta MFC genom att ansluta nätkabeln.

Steg 4. Följ anvisningarna på skärmen.

(Samma steg som för användare av Windows® 95/98/98SE/Me/2000 **Steg 3.**, 1-10)

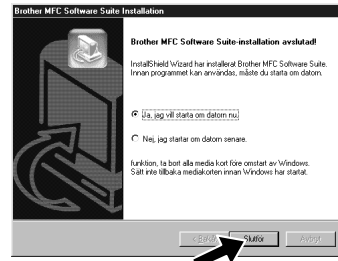

- Välj **Ja** för att starta om datorn, och klicka därefter på **Slutför**.

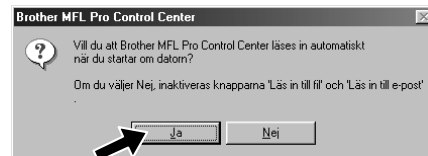

- Klicka på **Ja** om du vill att Control Center laddas varje gång Windows® startar. Control Center visas som en ikon i aktivitetsfältet. Om du klickar på **Nej** avaktiverar du skannerknapparna på MFC. Se not*3.

Brother PC fax, skrivar- och skannerdrivrutiner har installerats. Installationen är klar.

För Apple® Macintosh® QuickDraw®-drivrutin för användare av OS 8.6/9.0/9.0.4/9.1

Steg 1. Kontrollera att MFC:s nätkabel är avlägsnad och att din Macintosh är påslagen.

⚠ Anslut INTE MFC till din Macintosh

Steg 2. Sätt in CD-skivan i CD-läsaren.

Installera MFC Software Suite

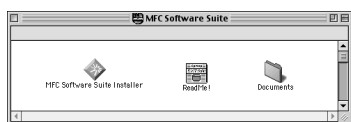

- Dubbelklicka på **MFC Software Suite Installer** när det här fönstret visas.

Välj språk

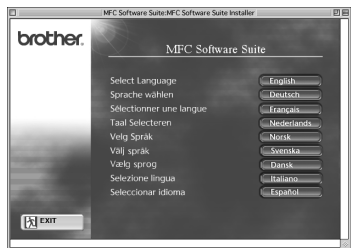

- Klicka på språket för att installera skrivar- och skannerdrivrutiner. Efter installationen uppmanas du att starta om din Macintosh.

Steg 3. Starta om din Macintosh så att den kan registrera den nya drivrutinen.

Steg 4. Sätt fast filterkärnan och kabelklämman på USB-kabeln.

Steg 5. Anslut MFC till din Macintosh med USB-kabeln, och starta MFC genom att ansluta nätkabeln.

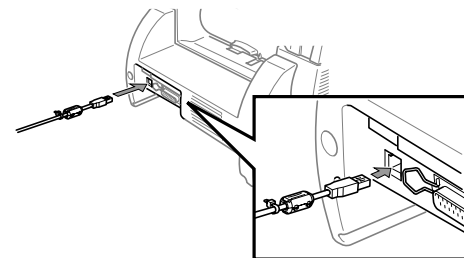

Steg 6. Välj skrivaren.

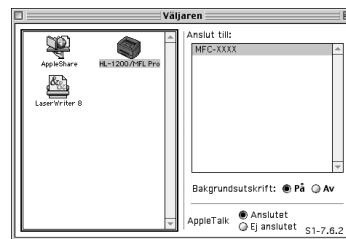

- Öppna **Väljaren** på Apple-menyn.
- Markera den skrivardrivrutin som du har installerat. Till höger om **Väljaren** väljer du den skrivare du vill använda. Stäng **Väljaren**.

Brother PC fax, skrivar- och skannerdrivrutiner har installerats. Installationen är klar.

CD-skivans innehåll

Windows®

Du hittar massor av information på den här CD-skivan



(För Windows®)

Installationsprogram

Du kan installera skrivar- och skannerdrivrutiner samt diverse hjälpmedel.

Bruksanvisningar

Ta hjälp av bruksanvisningen och annan dokumentation.

Brother solutions center

Besök Brother Solutions Centre, webbplatsen där du kan få hjälp med din Brother-produkt.

Mer information

Interaktiv demonstration som visar funktionerna i din skrivardrivrutin.

Macintosh®

Du hittar massor av information på den här CD-skivan



(För Macintosh®)

MFC Software Suite Installer

Du kan installera skrivar- och skannerdrivrutiner samt diverse hjälpmedel.

ReadMe!

Ta del av viktig information och felsökningstips.

Documents

Ta hjälp av bruksanvisningen och annan dokumentation.