

MFC-9760

MANUEL DE L'UTILISATEUR

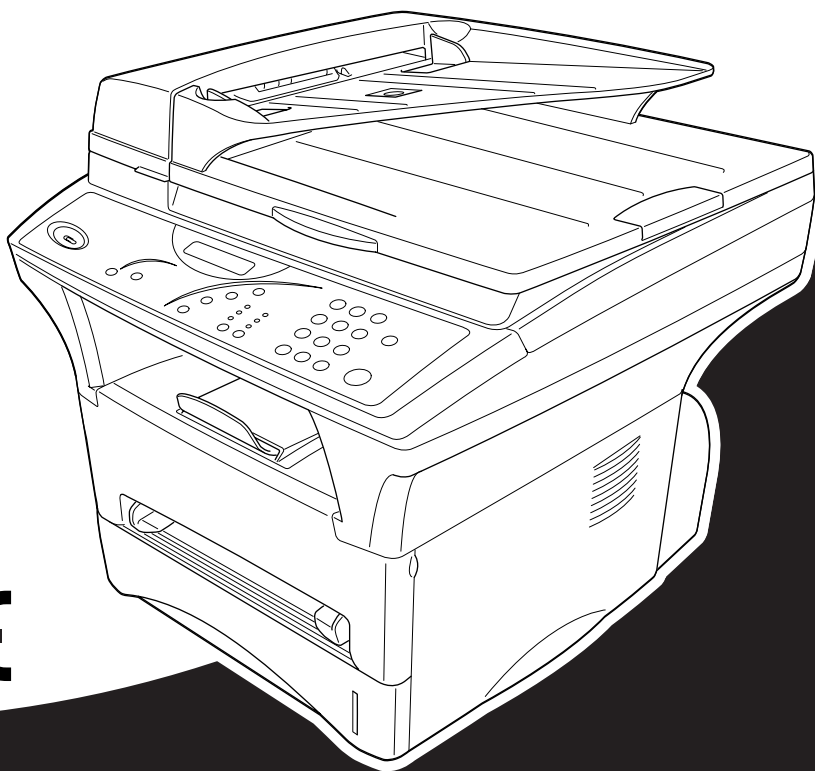

CE

At your side.
brother®



“EC” Declaration of Conformity

Manufacturer

Brother Industries Ltd.,
15-1, Naeshiro-cho, Mizuho-ku,
Nagoya 467-8561, Japan

Plant

Brother Corporation (Asia) Ltd.,
Brother Buji Nan Ling Factory,
Gold Garden Ind., Nan Ling Village,
Buji, Rong Gang, Shenzhen, China

Herewith declare that:

Products description : Laser Printer
Product Name : MFC-9760

are in conformity with provisions of the Directives applied : Low Voltage Directive 73/23/EEC (as amended by 93/68/EEC) and the Electromagnetic Compatibility Directive 89/336/EEC (as amended by 91/263/EEC and 92/31/EEC and 93/68/EEC).

Standards applied :

Harmonized :

Safety : EN60950:1992 + A1:1993 + A2:1993 + A3:1995 + A4:1997 + A11:1997

EMC : EN55022:1998 Class B
EN55024:1998
EN61000-3-2:1995 + A1:1998 + A2:1998
EN61000-3-3:1995

Year in which CE marking was First affixed : 2001

Issued by : Brother Industries, Ltd.

Date : 7 November, 2001

Place : Nagoya, Japan

Signature :

Kazuhiro Dejima
Manager
Quality Audit Group
Quality Management Dept.
Information & Document Company



Déclaration de conformité CE conformément

Constructeur

Brother Industries, Ltd.
15-1, Naeshiro-cho, Mizuho-ku,
Nagoya 467-8561, Japan

Usine

Brother Corporation (Asia) Ltd.,
Brother Buji Nan Ling Factory,
Golden Garden Ind., Nan Ling Village,
Buji, Rong Gang, Shenzhen, China

Déclare par la présente que les :

Description du produit : Imprimante laser
Nom du modèle : MFC-9760

sont en conformité avec les dispositions des Directives appliquées : la directive “basse tension” 73/23/CEE (telle que modifiée par la directive 93/68/CEE) et la directive “compatibilité électromagnétique” 89/336/CEE (telle que modifiée par les directives 91/263/CEE, 92/31/CEE et 93/68/CEE).

Normes appliquées :

Harmonisées :

Sécurité : EN60950:1992+A1:1993+A2:1993+A3:1995+A4:1997+A11:1997
CEM : EN55022:1998 Class B
EN55024:1998
EN61000-3-2:1995 + A1:1998 + A2:1998
EN61000-3-3:1995

Année de la première apposition du label CE : 2001

Emis par : Brother Industries, Ltd.
Date : 7 Novembre 2001
A : Nagoya, Japon

Comment utiliser ce manuel

Nous vous remercions d'avoir choisi un appareil Brother.

Cet appareil a été conçu pour être d'un emploi facile ; les messages affichés sur son écran à cristaux liquides vous guident au fil de ses fonctions. Consacrez cependant un peu de temps à la lecture de ce manuel pour pouvoir exploiter au mieux toutes ses capacités.

Pour trouver un renseignement

Tous les titres et sous-titres de chapitre sont repris dans la Table des matières. Vous serez en mesure de trouver un renseignement sur une fonction spécifique en vous reportant à l'index situé à la fin de ce manuel. Tout au long de l'ouvrage, vous verrez des symboles spéciaux qui vous alerteront sur des points importants, des renvois et des mises en garde. Les schémas illustrant certains écrans vous aideront également à choisir la séquence de touches appropriée.

Symboles utilisés dans ce manuel



Remarque ou information supplémentaire.



L'appareil risque d'être endommagé ou de ne pas fonctionner correctement si cette consigne n'est pas respectée.



Les avertissements indiquent les précautions à prendre pour éviter les risques de blessures corporelles.

Table des matières

Comment utiliser ce manuel

| | |
|-------------------------|----|
| Table des matières..... | iv |
|-------------------------|----|

PRÉPARATION ET UTILISATION SIMPLE

Guide de préparation et d'utilisation simple

| | |
|--|---|
| Conseils de préparation et guide d'utilisation simple..... | 4 |
| Vue d'ensemble du panneau de commande..... | 6 |

CONFIGURATION PERSONNALISEE

Chapitre 1 Paramètres de volume

| | |
|---------------------------|----|
| Paramètres de volume..... | 10 |
|---------------------------|----|

COPIE

Chapitre 2 Fonctions de copie

| | |
|---|----|
| Fonctions élémentaires de copie..... | 13 |
| Paramétrage provisoire de la copie..... | 15 |
| Comment modifier les paramètres par défaut..... | 21 |

IMPRIMANTE/SCANNER

Chapitre 3 Utiliser la fonction impression de votre appareil

| | |
|---------------------------------------|----|
| Fonctions spéciales d'impression..... | 23 |
| Impression depuis votre PC..... | 23 |
| Impression/télécopie simultanées..... | 27 |
| Fonctions du menu d'impression..... | 28 |
| Papier acceptable..... | 29 |

Chapitre 4 Configuration du pilote d'imprimante (uniquement pour Windows®)

| | |
|---|----|
| Utiliser le pilote d'imprimante de l'appareil MFC-9760 Brother..... | 30 |
| Onglet Base..... | 30 |
| Onglet avancé..... | 33 |
| Onglet des accessoires..... | 39 |
| Onglet Support..... | 41 |
| Onglet Généralités..... | 42 |
| Onglet Mise en page..... | 42 |
| Onglet Papier/Qualité..... | 43 |
| Options avancées..... | 44 |
| Onglet Paramètres de périphérique..... | 45 |

| | | |
|-------------------|---|----|
| Chapitre 5 | Utilisation du Brother Control Centre sous Windows® (pour Windows® uniquement) | |
| | Brother Control Centre | 46 |
| | Fonctions du Control Centre de Brother | 48 |
| | Numérisation pour fichier..... | 51 |
| | Numérisation pour E-mail | 52 |
| | Numérisation pour traitement de texte | 54 |
| | Bouton défini par l'utilisateur | 55 |
| | Copie..... | 56 |
| Chapitre 6 | Utiliser ScanSoft™ PaperPort® pour Brother et ScanSoft™ TextBridge® | |
| Chapitre 7 | Utilisation du MFC Brother avec un nouveau Power Macintosh® G3, G4 ou un iMac™/iBook™ | |
| | Configuration de votre Apple® Macintosh® G3,G4 ou iMac™/iBook™ équipé d'un port USB avec Mac OS 8.5/8.5.1/8.6/9.0/9.0.4/9.1 | 64 |
| | Utilisation du pilote d'imprimante Brother avec votre Apple® Macintosh® | 64 |
| | Utilisation du pilote de scanner TWAIN de Brother avec votre Apple® Macintosh® | 66 |
| Chapitre 8 | Pour l'utilisateur du DOS | |

ENTRETIEN

| | | |
|-------------------|---|----|
| Chapitre 9 | Dépistage des pannes et entretien | |
| | Messages d'erreur..... | 72 |
| | Bourrages de document et de papier | 75 |
| | Emballage et transport de l'appareil..... | 82 |
| | Entretiens périodiques | 84 |

IMPORTANT

| | | |
|--------------------|--|----|
| Chapitre 10 | Consignes de sécurité importantes | |
| | Consignes de sécurité importantes | 94 |

ACCESSOIRES EN OPTION

| | | |
|--------------------|------------------------------|----|
| Chapitre 11 | Accessoires en option | |
| | Carte de mémoire | 97 |
| | Bac papier facultatif | 99 |

ANNEXE

Chapitre 12 Spécifications

| | |
|--|-----|
| Spécifications générales..... | 100 |
| Caractéristiques du module “Imprimante”..... | 100 |
| Configuration requise..... | 101 |
| Caractéristiques électriques et environnement..... | 102 |
| Avis concernant l’élaboration et la publication du présent manuel. | 102 |
| Marques..... | 103 |
| | |
| Index | 104 |

Guide de préparation et d'utilisation simple

Procédure élémentaire d'installation et d'utilisation de l'appareil

Suivez cette procédure élémentaire pour préparer et utiliser l'appareil.

Toutefois, avant d'entamer la procédure, consultez les consignes importantes de sécurité (page 94), les conseils de préparation et d'utilisation simple (page 4).

1 Veuillez lire le guide de configuration rapide

Suivez les instructions figurant dans le Guide de configuration rapide de Brother pour configurer l'appareil.

2 Chargement du document

Vous pouvez numériser le document pour le copier en le plaçant dans le chargeur automatique de document (ADF) ou sur la vitre.

Utiliser le chargeur de documents

Le chargeur de documents peut contenir jusqu'à 50 pages, et les introduit individuellement dans la machine. Choisissez un grammage de papier standard (75g/m²) lorsque vous utilisez le chargeur de documents. Ventilez les pages avant de les placer dans le chargeur.

Environnement recommandé

Température : 10-32.5°C

Humidité : 20%-80%



N'utilisez pas de papier gondolé, enroulé, plié ou déchiré, et n'utilisez pas de feuilles attachées par des agrafes, des trombones ou du ruban adhésif. N'utilisez pas de documents en carton, des feuilles de journaux ou des morceaux de tissu. (Pour copier ou numériser ce type de document, voir *Utilisation de la vitre*, page 3.)

- Vérifiez que l'encre des documents est parfaitement sèche.
 - Les documents doivent mesurer entre 14.7 et 21.6 cm de largeur, et entre 12.7 et 35.6 cm de longueur.
- ① Placez les documents *face imprimée dessus, bord supérieur en premier*.
 - ② Réglez le guide-papiers selon la largeur de vos documents.

③ Décalez les pages. Ensuite, placez-les dans le chargeur, jusqu'à ce que la première page touche le rouleau.

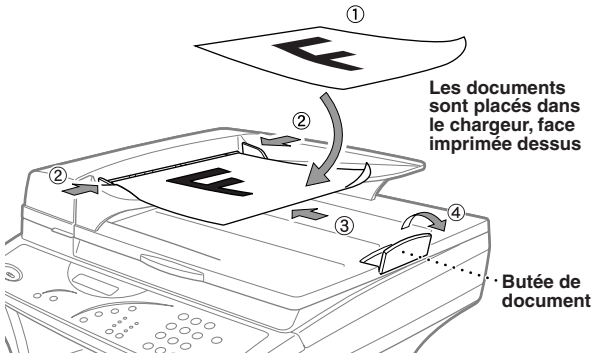

④ Relevez la butée de document.

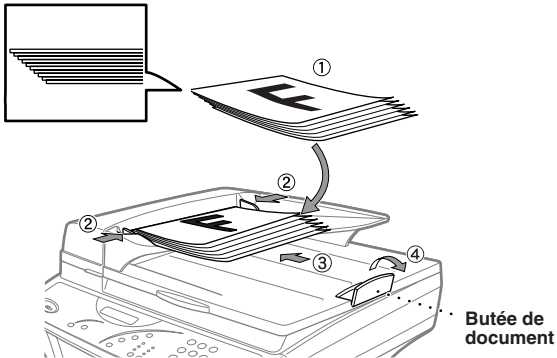

Si le document "passe deux feuilles à la fois", essayez de redresser le papier ou essayez à nouveau en introduisant une seule feuille du document dans le chargeur ou utilisez la vitre.

Utilisation de la vitre

Le chargeur de documents doit être vide pour pouvoir utiliser la vitre.

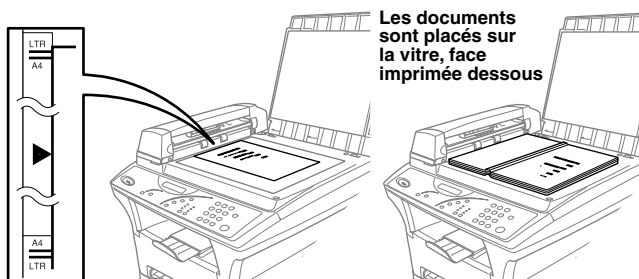

- ① Relevez le capot de document.
- ② A l'aide des lignes repères qui se trouvent sur la gauche, centrez le document en plaçant la **FACE IMPRIMÉE** contre la vitre.
- ③ Refermez le capot de document.



Si le document est épais, ou s'il s'agit d'un livre, ne refermez pas brusquement le capot ou n'appuyez pas dessus, car vous risqueriez d'endommager la vitre.

3 Faire une copie unique

- ① Introduisez le document *face imprimée dessus* dans le chargeur, ou *face imprimée dessous* sur la vitre.
- ② Appuyez sur **Copie**.



Pour arrêter la photocopie et relâcher le document, appuyez sur **Arrêt**. (Voir *Fonctions de copie*, page 13.)

4 Copies multiples (avec le chargeur de documents)

- ① Introduisez le document *face imprimée dessus* dans le chargeur.
- ② Par le biais des touches numériques, tapez le nombre de copies souhaitées (maximum 99). Par exemple, tapez **3, 8** pour obtenir 38 copies.
- ③ Appuyez sur **Copie**.

Conseils de préparation et guide d'utilisation simple

Choix d'un emplacement

Placez votre appareil sur une surface plate et stable, un bureau par exemple. Choisissez un endroit à l'abri des chocs et des vibrations. Placez votre appareil près d'une prise électrique standard mise à la terre.



Évitez de placer l'appareil dans les endroits de passage fréquent. N'installez pas l'appareil à proximité d'un appareil de chauffage, de conditionnement d'air, ni près de produits chimiques, d'une arrivée d'eau ou d'un réfrigérateur. Ne choisissez pas un endroit exposé à un ensoleillement direct, à une chaleur excessive, à l'humidité ou à la poussière. Ne branchez pas votre appareil à une prise électrique contrôlée par des interrupteurs muraux ou des minuteries automatiques car toute interruption de l'arrivée du courant peut effacer les informations sauvegardées dans la mémoire de l'appareil. Ne branchez pas votre appareil sur le même circuit électrique que des appareils de forte puissance ou d'autres équipements susceptibles de perturber l'alimentation. Évitez les sources d'interférence telles que les haut-parleurs ou les supports de téléphones sans fil. Vérifiez qu'aucun obstacle ne vient gêner l'écoulement d'air provenant du ventilateur situé du côté droit de l'appareil.



Nous vous conseillons de prévoir un dispositif de protection contre les surtensions afin de protéger l'appareil de la foudre.

Branchement du câble d'alimentation



Cet appareil doit être équipé d'une prise de secteur mise à la terre.



IMPORTANT :

Si vous avez besoin d'enlever la prise de secteur moulée au câble pour la remplacer par un type approprié, jetez immédiatement la prise moulée après l'avoir sectionnée pour être sûr qu'elle ne sera pas branchée par erreur dans une prise sous tension et ainsi présenter un risque d'électrocution. Les fils du câble d'alimentation de cet appareil sont codés avec les couleurs suivantes :

- Vert-jaune : Terre
- Bleu : Neutre
- Marron : Phase

Les fils du câble d'alimentation de cet appareil peuvent ne pas correspondre aux codes de couleur identifiant les bornes de votre prise. Il faut donc procéder ainsi :

Le fil vert-jaune doit être relié à la borne de la prise portant la lettre "E" ou le symbole de mise à la terre \perp ou de couleur verte ou vert-jaune.

Le fil bleu doit être relié à la borne portant la lettre "N" ou de couleur noire.

Le fil marron doit être relié à la borne portant la lettre "L" ou de couleur rouge.

Vue d'ensemble du panneau de commande

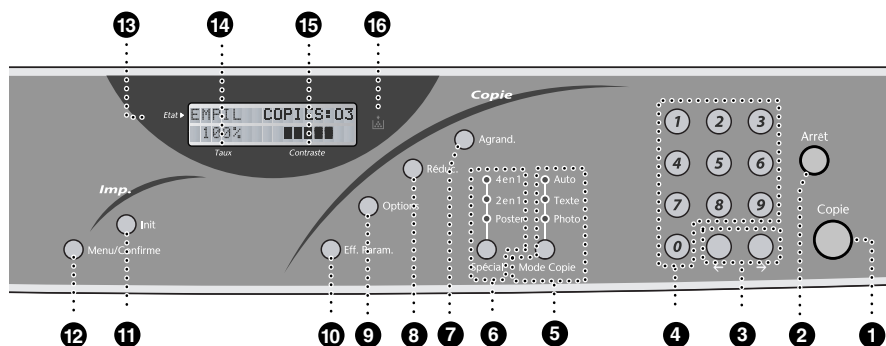

1 Copie

Cette touche permet de faire une copie.

2 Arrêt

Appuyez sur cette touche pour annuler la photocopie. Le document sera éjecté du chargeur.

3 ← (Flèche gauche)

→ (Flèche droite)

Fait défiler le curseur LCD sur les options.

4 Touches numériques

Utilisez ces touches numériques pour entrer le nombre de copies (maximum 99).

5 Mode Copie (et témoins) (réglage provisoire)

Appuyez sur cette touche pour allumer la LED qui correspond au type de document.

Auto — Sélectionnez cette option quand le document contient du texte et des photos.

Texte — Sélectionnez cette option quand le document ne contient que du texte.

Photo — Sélectionnez cette option quand le document est une image.

6 Spécial (et témoins) (réglage provisoire)

Vous pouvez changer la disposition des copies sur le support d'impression. Appuyez sur cette touche jusqu'à ce que le voyant spécial souhaité s'allume.

4en1 — Pour économiser le papier en copiant quatre pages sur une page.

2en1 — Pour économiser le papier ou créer un livret en copiant deux pages sur une page.

Poster — Cette option copie une portion différente du document sur chacune des neuf feuilles du support d'impression. Collez les neuf feuilles ensemble pour obtenir une copie neuf fois plus grande que le document.

Copie:

7 Agrand. (Uniquement pour la prochaine copie)

Chaque appui de touche affiche le facteur d'agrandissement préenregistré suivant : **100%**, **141%**, **150%**, **200%**, **400%**, **MNL**. Pour plus de choix, sélectionnez **MNL** et utilisez les touches numériques pour taper un pourcentage entre 101% et 400%.

8 Réduc. (Uniquement pour la prochaine copie)

Chaque appui de touche affiche le facteur de réduction préenregistré suivant : **100%**, **71%**, **50%**, **25%**, **AUTO**, **MNL**. Pour plus de choix, sélectionnez **MNL** et utilisez les touches numériques pour taper un pourcentage entre 25% et 99%.

Sélectionnez le réglage **AUTO** pour ajuster automatiquement l'original au format du papier sélectionné.

9 Options

Ces touches vous permettent de sélectionner rapidement et facilement des paramètres provisoires.

10 Eff. Param.

Après la saisie des paramètres provisoires de copie, cette touche permet de restaurer les paramètres d'utilisateur par défaut. Servez-vous de cette touche pour éviter d'attendre les 45 secondes au bout desquelles les paramètres provisoires s'effacent automatiquement.

Imp.:**11 Init**

Efface les données de la mémoire de l'imprimante.

12 Menu/Confirme

Permet d'accéder au menu et au mode de programmation et permet d'enregistrer vos paramètres dans l'appareil.

Ecran à cristaux liquides :**13 Etat**

Affiche des messages qui vous aident à configurer et à utiliser votre appareil.

14 Taux

C'est là que s'affiche le taux d'agrandissement/réduction utilisé.

15 Contraste

Cette partie affiche le degré de contraste que vous avez sélectionné en appuyant sur la touche **Options**.

16 Indicateur de toner vide



Ce témoin clignote lorsque la cartouche de toner touche à sa fin et il reste allumé lorsque la cartouche est épuisée.

Mode Menu

Appuyez sur la touche **Menu/Confirme** pour faire apparaître les options suivantes.

Puis appuyez sur **1** pour faire apparaître le Menu de Configuration Générale—**OU**—Appuyez sur **2** pour le Menu Copie—**OU**—Appuyez sur **3** pour le Menu Imprimante.

Lorsque vous êtes en Mode Menu, l'appareil affiche une liste de menus de niveau 1 que vous pouvez sélectionner. Ces options de menu s'affichent les unes après les autres sur l'écran d'affichage. Pour sélectionner une option, appuyez sur **Menu/Confirme** lorsqu'elle s'affiche à l'écran.

Vous pouvez "faire défiler" les options plus rapidement en appuyant sur la touche . Lorsque l'option de votre choix s'affiche à l'écran, appuyez sur **Menu/Confirme**. (Utilisez la touche  pour faire défiler dans le sens inverse si vous venez de passer l'option de votre choix ou pour réduire le nombre d'appuis de touche. Les deux touches flèches affichent toutes les options, l'une dans un sens et l'autre dans l'autre sens.)

Après la sélection, l'écran affiche **CONFIRME**.



Pour quitter le mode Menu, appuyez sur **Arrêt**.

| Menu principal | Sous-menu | Sélections par menu | Options | Descriptions | Page |
|-------------------------|--|---------------------|--------------------|---|------|
| 1. PARA. GENERAL | 1. BIP SONORE | — | HAUT BAS OFF | Réglage du volume du bip sonore. | 10 |
| | 2. ECONOMIE TONER | — | ON OFF | Pour prolonger la durée de vie de la cartouche de toner. | 10 |
| | 3. ECO. ENERGIE | — | ON OFF | Mode d'économie d'énergie. | 10 |
| | 4. MODE VEILLE | — | — | Détermine le délai devant s'écouler avant le passage en veille de l'appareil. | 11 |
| | 5. VIE TAMBOUR | — | — | Permet de vérifier sur l'affichage le volume d'encre qui reste dans le tambour. | 91 |
| | 6. DENSITE TONER | — | - ■ ■ ■ ■ + | Permet d'obtenir des impressions plus claires ou plus foncées. | 11 |
| | 7. CONFIG. SYSTEME | — | — | Permet d'imprimer une liste des différents paramètres du système. | 11 |
| | 8. BAC INFERIEUR (uniquement avec bac à papier optionnel) | — | ON OFF | Activez cette option, ON , si vous utilisez le bac de papier optionnel. | 12 |

* Le réglage du fabricant (option) est affiché en caractères gras.

| Menu principal | Sous-menu | Sélections par menu | Options | Descriptions | Page |
|----------------------|-------------------------|-------------------------|---|--|------|
| 2. COPIE | 1. MODE COPIE | — | AUTO TEXTE PHOTO | Sélectionne la résolution de la copie en fonction de votre type de document. | 21 |
| | 2. CONTRASTE | — | -■■■■□□+ | Règle le contraste. | 21 |
| | 3. TYPE PAPIER | — | FIN ORDINAIRE EPAIS LOURD | Identifiez le type de papier dans le bac. | 22 |
| 3. IMPRIMANTE | 1. OPTIONS IMP. | 1. POLICES RES. | — | Pour imprimer la liste des polices résidentes afin de vérifier les types de polices disponibles. | 28 |
| | | 2. CONFIGURATION | — | Pour imprimer la liste des paramètres de l'imprimante et des renseignements sur son état. | 28 |
| | 2. REINIT. IMPR. | — | — | Pour annuler les paramètres provisoires et rétablir les réglages par défaut de l'imprimante. | 28 |

* Le réglage du fabricant (option) est affiché en caractères gras.



1 Paramètres de volume

Paramètres de volume

La touche **Menu/Confirme** vous permet de personnaliser les paramètres. Vous pouvez programmer les paramètres en appuyant sur **Menu/Confirme** puis sur le numéro de menu par le biais des touches numériques.



Volume du bip sonore

Vous pouvez régler le bip sonore sur **BAS**, **HAUT** ou **OFF**. Par défaut, l'appareil est réglé sur **BAS**. Lorsque le bip sonore est réglé sur **BAS** ou **HAUT**, l'appareil émet un bip à chaque appui d'une touche ou en cas d'erreur.

- 1 Appuyez sur **Menu/Confirme**, **1**, **1**.
- 2 Appuyez sur  ou  pour choisir votre réglage.
- 3 Lorsque l'écran affiche le réglage souhaité, appuyez sur **Menu/Confirme**.
- 4 Appuyez sur **Arrêt**.



Economie de toner

Cette fonction vous permet d'économiser le toner. Lorsqu'elle est activée (**ON**), l'impression est légèrement plus claire. Par défaut, cette fonction est réglée sur **OFF**.

- 1 Appuyez sur **Menu/Confirme**, **1**, **2**.
- 2 Appuyez sur  ou  pour sélectionner **ON** (ou **OFF**).
- 3 Appuyez sur **Menu/Confirme**.
- 4 Appuyez sur **Arrêt**.

Economie d'énergie



Le réglage du mode Economie d'énergie permet une réduction de la consommation électrique. Si le mode Economie d'énergie est actif **ON**, lorsque l'appareil est au repos, il passe automatiquement en mode Economie d'énergie.

- 1 Appuyez sur **Menu/Confirme**, **1**, **3**.
- 2 Appuyez sur  ou  pour sélectionner **ON** (ou **OFF**).
- 3 Appuyez sur **Menu/Confirme** lorsque l'écran affiche la valeur souhaitée.
- 4 Appuyez sur **Arrêt**.



La lampe du scanner doit être éteinte avant que l'appareil ne puisse passer en mode Economie courant. Pour éteindre la lampe, appuyez simultanément sur les touches < et >. (Voir *Désactiver la lampe du scanner*, page 11.)

Désactiver la lampe du scanner

La lampe du scanner reste allumée pendant 16 heures avant de s'éteindre pour préserver la durée de vie de la lampe. Si vous le souhaitez, vous pouvez éteindre la lampe du scanner manuellement en appuyant simultanément sur les touches  ou . La lampe du scanner reste éteinte jusqu'à la prochaine utilisation du scanner.

Par ailleurs, éteindre la lampe du scanner permet de réduire la consommation électrique.



Veillez noter qu'éteindre régulièrement la lampe réduit sa durée de vie.



Mode Veille

Le mode Veille réduit la consommation électrique de l'appareil, lorsque ce dernier n'est pas utilisé. Vous pouvez spécifier l'intervalle devant s'écouler (de 00 à 99 minutes) avant que l'appareil ne passe en mode veille. Le compteur est automatiquement remis à zéro dès la réception de données PC ou la réalisation d'une copie. Le réglage par défaut est de 05 minutes. Lorsque l'appareil est en mode veille, le message **VEILLE** s'affiche à l'écran. Quand vous lancez une opération d'impression ou de copie en mode veille, un bref délai s'écoule pendant que l'unité de chauffage monte en température.

- 1 Appuyez sur **Menu/Confirme, 1, 4**.
- 2 Utilisez les touches numériques pour entrer l'intervalle de passage en veille (de 00 à 99).
- 3 Appuyez sur **Menu/Confirme**.
- 4 Appuyez sur **Arrêt**.

Réglage de la densité d'impression

Si l'impression est trop claire ou trop foncée, vous pouvez régler le niveau de densité de l'impression. Le nouveau réglage reste actif jusqu'au prochain changement. Cette option existe également pour la fonction copie.

- 1 Appuyez sur **Menu/Confirme, 1, 6**.
- 2 Appuyez sur  ou  pour sélectionner le réglage souhaité. Chaque appui de touche modifie la densité d'impression à la valeur suivante.
- 3 Une fois que l'écran affiche le réglage souhaité, appuyez sur **Menu/Confirme**.
- 4 Appuyez sur **Arrêt**.



Impression d'une liste de configuration système

Vous pouvez imprimer la liste des différents paramètres du système.

- 1 Appuyez sur **Menu/Confirme, 1, 7**.
- 2 Appuyez sur **Copie**. L'appareil imprime la liste.
- 3 Appuyez sur **Arrêt**.

Activer le bac inférieur (uniquement avec le bac de papier optionnel)

Activez cette fonction, **ON**, pour utiliser le bac de papier optionnel.

- 1 Après avoir configuré le bac inférieur optionnel, appuyez sur **Menu/Confirme**, **1**, **8**.
- 2 Appuyez sur  ou  pour **ON** (ou **OFF**) le bac optionnel.
- 3 Appuyez sur **Menu/Confirme**.
- 4 Appuyez sur **Arrêt**.

Fonctions élémentaires de copie

Utiliser l'appareil en tant que photocopieuse

Votre appareil peut servir de photocopieuse et réaliser jusqu'à 99 copies à la fois.



Ne tirez pas sur la feuille de papier tant que la copie est en cours.

La partie numérisable de l'appareil commence à environ 4 mm du bord du papier.

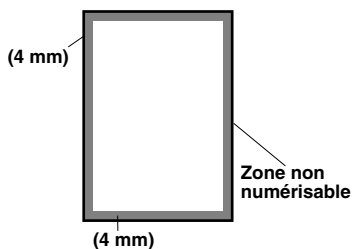

Pour faire une seule copie

- 1 ▶ Placez le document dans le chargeur, face imprimée dessus, ou sur la vitre, face imprimée dessous.
- 2 ▶ Appuyez sur **Copie**.



Pour arrêter la photocopie et éjecter le document, appuyez sur **Arrêt**.

Pour faire plusieurs copies (avec le chargeur)

- 1 Placez le document dans le chargeur, face imprimée dessus.
- 2 A l'aide des touches numériques, entrez le nombre de copies souhaitées (maximum 99).
Par exemple, appuyez sur **3, 8** pour obtenir 38 copies.
- 3 Appuyez sur **Copie**.



Pour trier les copies, utilisez la touche **Options**. (Voir *Trier des copies multiples (avec le chargeur)*, page 17.)

Faire plusieurs copies (avec la vitre)

- 1 Soulevez le capot de document.

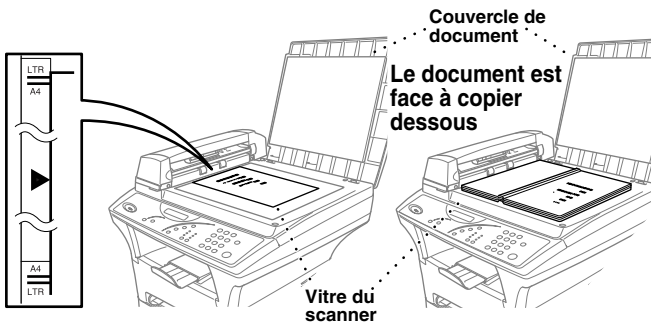

- 2 A l'aide des lignes repères de document à gauche, centrez le document en tournant la face imprimée contre la vitre.
- 3 Fermez le capot de document.
- 4 Servez-vous des touches numériques pour indiquer le nombre d'exemplaires souhaités (99 maxi). *Par exemple*, appuyez sur **3, 8** pour obtenir 38 copies.
- 5 Appuyez sur **Copie**.

Message Mémoire saturée

Pendant l'opération de copie, si la mémoire arrive à saturation, l'écran affiche le message suivant

MEMOIRE SATURÉE
QUITTER: ARRÊT

Si vous étiez en cours de numérisation de la première page à copier, appuyez sur **Arrêt** pour annuler l'opération et recommencez pour faire une seule copie. Si vous étiez en cours de numérisation d'une page ultérieure, vous pouvez appuyer sur **Copie** pour copier les pages numérisées jusque là—**OU**— Vous pouvez appuyer sur **Arrêt** pour annuler.



Il est possible d'augmenter la mémoire grâce à la carte de mémoire en option. (Voir aussi *Carte de mémoire*, page 97.)

Paramétrage provisoire de la copie

Vous pouvez améliorer vos copies par le biais des touches Copie : **Agrand.**, **Réduc.**, **Options**, **EFF. Param.**, **Spécial** et **Mode Copia**. Ces réglages sont *provisoires*, et l'appareil restaure les réglages par défaut 45 secondes après l'opération de copie. Pour réutiliser ces réglages provisoires, placez le document suivant dans le chargeur ou sur la vitre, puis appuyez sur les touches Copie avant la fin des 45 secondes.

Copier en utilisant des paramètres multiples

Vous pouvez essayer différentes combinaisons de réglages pour obtenir de meilleurs résultats.







Pour effacer vos réglages et recommencer, appuyez sur **Eff. Param.**

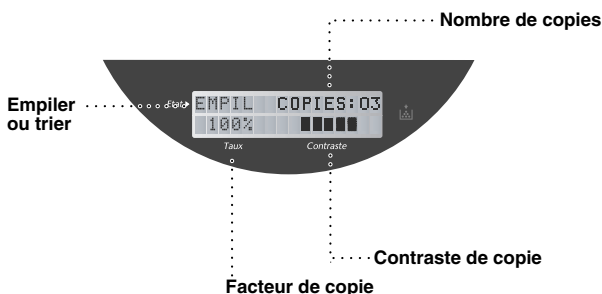

L'écran affiche le statut des réglages courants de copie. Vous pouvez configurer des réglages multiples.



Comment faire une réduction

- 1 Placez le document dans le chargeur, face imprimée dessus, ou sur la vitre, face imprimée dessous.
- 2 A l'aide des touches numériques, entrez le nombre de copies souhaitées (maximum 99).
- 3 Appuyez sur **Réduc.**
- 4 Appuyez sur  ou  pour sélectionner un facteur de réduction.
Vous pouvez réduire jusqu'à **71%**, **50%** ou **25%** de la taille de l'original.
—OU—
Choisissez l'option **AUTO** pour ajuster automatiquement l'original à la taille de papier sélectionnée.
—OU—
Vous pouvez appuyer sur  ou sur  pour sélectionner **MNL**, puis utilisez les touches numériques pour saisir un facteur de réduction situé entre 99% et 25%. Par exemple, appuyez sur **5, 3** pour saisir 53%.
- 5 Appuyez sur **Menu/Confirme.**
- 6 Appuyez sur **Copie.**

Taux de réduction recommandés

| | | | |
|----|---|----|-----|
| A4 | → | B5 | 71% |
| A5 | → | A6 | |
| B5 | → | B6 | |







Quand vous sélectionnez **AUTO** lors d'une copie avec numérisation à partir du chargeur de document, l'appareil détecte automatiquement le format du document, calcule le facteur de réduction nécessaire et l'imprime sur le format de papier sélectionné dans la fonction "Format papier" (page 18).



Les options de copie 2en1, 4en1 ou Poster ne sont pas disponibles avec la fonction **Réduc.**

Faire un agrandissement

- 1 Placez le document dans le chargeur, face imprimée dessus, ou sur la vitre, face imprimée dessous.
- 2 A l'aide des touches numériques, entrez le nombre de copies souhaitées (maximum 99).
- 3 Appuyez sur **Agrand.**
- 4 Appuyez sur  ou  pour sélectionner un facteur d'agrandissement.
Vous pouvez agrandir jusqu'à **141%**, **150%**, **200%** ou **400%**.
—OU—
Vous pouvez appuyer sur  ou sur  pour sélectionner **MNL**, puis utilisez les touches numériques pour entrer un facteur d'agrandissement entre 101% et 400%. Par exemple, appuyez sur **1, 5, 3** pour entrer 153%.
- 5 Appuyez sur **Menu/Confirme.**
- 6 Appuyez sur **Copie.**

Taux de réduction recommandés

| | | | |
|----|---|----|------|
| A5 | → | A4 | 141% |
| A6 | → | A5 | |
| B6 | → | B5 | |



Les options de copie 2en1, 4en1 ou Poster ne sont pas disponibles avec la fonction **Agrand.**

Utilisation de la touche Options

La touche **Options** change les réglages des options contraste, empiler/trier, type de papier et format de papier **uniquement pour la copie suivante**. Voir les explications sous le tableau.

| Appuyez sur Options | Sélections par menu | Options | Réglage du fabricant |
|---|----------------------|--|----------------------|
|  | CONTRASTE | -□□□□□+ | -■□□□□+ |
| | EMPIL./TRIER | EMPIL./TRIER | EMPIL |
| | TYPE PAPIER | FIN/ORDINAIRE/ EPAIS/LOURD/ TRANSPARENT | ORDINAIRE |
| | FORMAT PAPIER | LETTER/EXECUT./ A4/A5/A6/B5/B6 | A4 |

COPIE

Contraste des copies

Vous pouvez régler le contraste pour faire des copies plus sombres ou plus claires.

- 1 Placez le document dans le chargeur, face imprimée dessus, ou sur la vitre, face imprimée dessous.
- 2 A l'aide des touches numériques, entrez le nombre de copies souhaitées (maximum 99).
- 3 Appuyez sur **Options** et \leftarrow ou \rightarrow pour sélectionner **CONTRASTE** puis appuyez sur **Menu/Confirme**.
- 4 Appuyez sur \leftarrow pour rendre une copie plus claire—OU—Appuyez sur \rightarrow pour rendre une copie plus foncée, puis appuyez sur **Menu/Confirme**.
- 5 Appuyez sur **Copie**.





Trier des copies multiples (avec le chargeur)

- 1 Placez le document dans le chargeur, face imprimée dessus.
- 2 A l'aide des touches numériques, entrez le nombre de copies souhaitées (maximum 99).
- 3 Appuyez sur **Options** et \leftarrow ou \rightarrow pour sélectionner **EMPIL./TRIER**, puis appuyez sur **Menu/Confirme**.
- 4 Appuyez sur \leftarrow ou \rightarrow pour sélectionner **TRIER**, puis appuyez sur **Menu/Confirme**.
- 5 Appuyez sur **Copie**.

Type de papier





Vous pouvez utiliser les types de papier suivants pour la copie. Pour obtenir la meilleure qualité d'impression possible, sélectionnez le type de support que vous utilisez.

| | |
|--|--|
| FIN (60-69 g/m ²) | Pour un papier fin ou un transparent |
| ORDINAIRE (70-95 g/m ²) | Pour un papier ordinaire |
| EPAIS (96-120 g/m ²) | Pour un papier épais ou rugueux |
| LOURD (121-161 g/m ²) | Pour un papier plus lourd, rugueux ou de type bond |
| TRANSPARENT | Pour un transparent (rétroprojection) |

- 1 Appuyez sur **Options** et  ou  Pour sélectionner **TYPE PAPIER**, puis appuyez sur **Menu/Confirme**.
- 2 Appuyez sur  ou  pour sélectionner votre type de papier, puis appuyez sur **Menu/Confirme**.
- 3 Appuyez sur **Copie**.

Taille du papier

Vous pouvez identifier le format du papier dans le bac. Vous pouvez sélectionner les formats **LETTER, EXECUT., A4, A5, A6** (uniquement pour le bac supérieur), **B5** ou **B6**.

- 1 Appuyez sur **Options** et  ou  pour sélectionner **FORMAT PAPIER**, puis appuyez sur **Menu/Confirme**.
- 2 Appuyez sur  ou  pour sélectionner le format du papier chargé dans le bac, puis appuyez sur **Menu/Confirme**.
- 3 Appuyez sur **Copie**.



Quand vous sélectionnez **AUTO** pour le rapport de réduction (page 16) lors d'une copie par numérisation à partir du chargeur de document, l'appareil détecte automatiquement le format du document, calcule le facteur de réduction nécessaire et l'imprime sur le format de papier sélectionné dans la fonction "Format papier".

Mode copie

Vous pouvez sélectionner la résolution de copie en fonction du type d'original à copier (**Auto**, **Texte** ou **Photo**).

- 1 Placez le document dans le chargeur, face imprimée dessus, ou sur la vitre, face imprimée dessous.
- 2 A l'aide des touches numériques, entrez le nombre de copies souhaitées (maximum 99).
- 3 Appuyez à plusieurs reprises sur **Mode Copie** jusqu'à ce que le réglage souhaité s'affiche.

Auto (dessin au trait, graphique ou toute combinaison comprenant des photographies)

Texte (texte uniquement)

Photo (photographies uniquement)

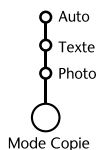

- 4 Appuyez sur **Copie**.

Options de copie spéciale (en utilisant le chargeur)

Vous pouvez économiser du papier en copiant deux ou quatre pages sur une seule page.

- 1 Placez le document dans le chargeur, face imprimée dessus.
- 2 A l'aide des touches numériques, entrez le nombre de copies souhaitées (maximum 99).
- 3 Appuyez à plusieurs reprises sur **Spécial** jusqu'à ce que le réglage souhaité s'affiche. (2en1 ou 4en1)
- 4 Appuyez sur **Copie**.



Options de copie spéciale (avec la vitre)

Vous pouvez économiser du papier en copiant deux ou quatre pages sur une seule page, ou vous pouvez créer une copie de type "Poster".

- 1 Placez le document sur la vitre, face imprimée dessous.
- 2 A l'aide des touches numériques, entrez le nombre de copies souhaitées (maximum 99).
- 3 Appuyez à plusieurs reprises sur **Spécial** jusqu'à ce que le réglage souhaité s'affiche. (2en1, 4en1 ou Poster)
- 4 Appuyez sur **Copie**. L'écran affiche :



SUIV. : APP. CONF.
FIN : APP. COPIE

- 5 Placez le document suivant sur la vitre et appuyez sur **Menu/Confirmez**.
Après avoir numérisé l'intégralité du document, appuyez sur **Copie**.

2 en 1

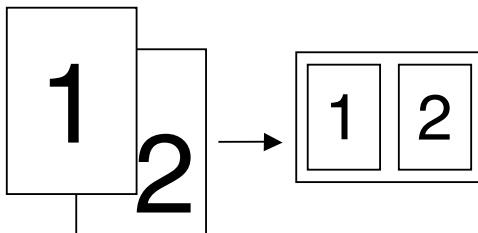

4 en 1

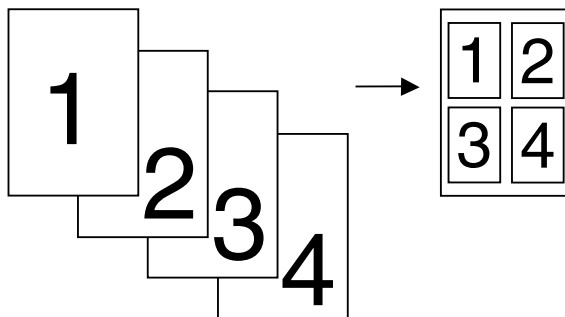



Les options de copie 2en1 ou 4en1 ne sont pas disponibles avec les fonctions **Agrand.** ou **Réduc.**

Poster

Vous pouvez créer une copie format Affiche d'une photo.

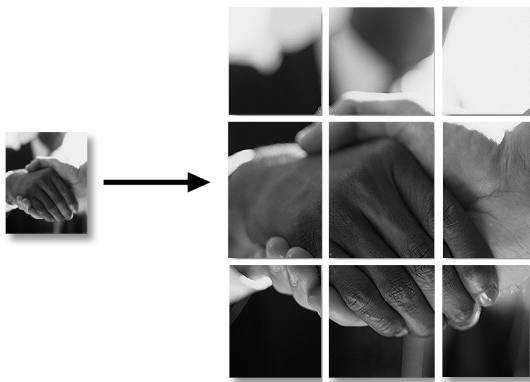

- La copie format Affiche ne peut se faire que par le biais de la vitre.
- L'option Affiche n'est pas disponible avec les fonctions **Agrand.** ou **Réduc.**
- L'option Affiche n'est pas disponible pour les copies multiples.

Comment modifier les paramètres par défaut

Appuyez sur **Menu/Confirme**, **2** pour modifier les paramètres par défaut du mode de copie. Ces paramètres resteront inchangés jusqu'à ce que vous les modifiez à nouveau en appuyant sur **Menu/Confirme**. Ajustez le mode Copie et les paramètres de Contraste et de Type de papier.

En appuyant sur un chiffre, vous pouvez définir les paramètres de copie comme indiqué dans le tableau ci-dessous. Appuyez sur \leftarrow ou \rightarrow pour faire défiler les différentes valeurs de chaque réglage. Appuyez sur **Menu/Confirme** pour sauvegarder votre sélection. Appuyez sur **Arrêt**—OU—Appuyez sur \rightarrow pour sélectionner le nouveau paramètre que vous souhaitez modifier.

Appuyez sur **Menu/Confirme** puis sur **2**.

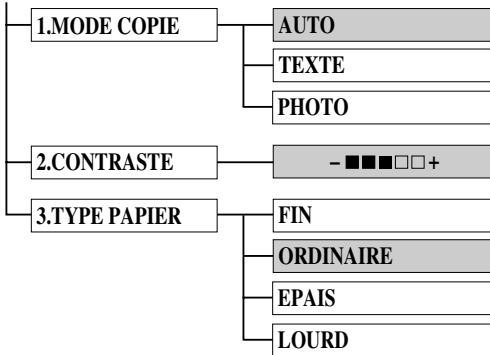

 : indique la valeur par défaut

Mode Copie (Type de document)

Vous pouvez sélectionner la résolution de Copie en fonction de votre type de document. Le réglage par défaut est **AUTO**, qui est utilisé pour les documents qui contiennent du texte et des photos. **TEXTE** est utilisé pour les documents qui ne contiennent que du texte. **PHOTO** est utilisé pour la copie de photos.

- 1 Appuyez sur **Menu/Confirme**, **2**, **1**.
- 2 Appuyez sur \leftarrow ou \rightarrow pour choisir le type de document (**AUTO**, **TEXTE** ou **PHOTO**), puis appuyez sur **Menu/Confirme**.
- 3 Appuyez sur **Arrêt**—OU—Appuyez sur \leftarrow ou \rightarrow pour obtenir des réglages supplémentaires.

Contraste des copies

Vous pouvez régler le contraste pour faire des copies plus sombres ou plus claires.



- 1 Appuyez sur **Menu/Confirme**, **2**, **2**.
- 2 Appuyez sur \leftarrow pour rendre une copie plus claire—OU—Appuyez sur \rightarrow pour rendre une copie plus foncée, puis appuyez sur **Menu/Confirme**.
- 3 Appuyez sur **Arrêt**—OU—Appuyez sur \leftarrow ou \rightarrow pour obtenir des réglages supplémentaires.



Type de papier

Vous pouvez utiliser les types de papier suivants pour copier. Pour une impression de la meilleure qualité, sélectionnez le type de support que vous utilisez le plus souvent.

- | | |
|--|--|
| FIN (60-69 g/m ²) | Pour un papier fin |
| ORDINAIRE (70-95 g/m ²) | Pour un papier ordinaire |
| EPAIS (96-120 g/m ²) | Pour un papier lourd ou rugueux |
| LOURD (121-161 g/m ²) | Pour un papier plus lourd, rugueux ou de type bond |

1 Appuyez sur **Menu/Confirme**, **2**, **3**.

2 Appuyez sur  ou  pour sélectionner your type of paper, et appuyez sur **Menu/Confirme**.

3 Appuyez sur **Arrêt—OU—**Appuyez sur  ou  pour obtenir des réglages supplémentaires.

Fonctions spéciales d'impression

Impression sous Windows®

Les pilotes d'imprimante spéciaux pour Microsoft® Windows® 95, 98, 98SE, Me, 2000 Professional et Windows NT® Workstation Version 4.0 se trouvent sur le CD-ROM qui accompagne votre MFC. Vous pouvez les installer facilement dans votre système Windows® à l'aide de notre programme d'installation (voir Guide d'installation rapide). Le pilote supporte notre mode de compression unique pour améliorer la vitesse d'impression dans les applications Windows® et vous permet de régler différents paramètres d'imprimante, y compris le mode d'impression économique et le format de papier personnalisé.

Brother Resource Manager

L'application Brother Resource Manager (gestionnaire de ressource Brother) doit être ouverte afin que vous puissiez utiliser l'appareil avec votre ordinateur Windows®. Le logiciel MFC Software Suite et le pilote d'imprimante chargent automatiquement le gestionnaire de ressource, selon les besoins. Le gestionnaire de ressource permet au port parallèle bidirectionnel unique de l'appareil de simuler un port de communications pour numériser et de simuler un port parallèle pour l'impression GDI Windows®.

Gestion de mémoire performante

L'appareil est doté de sa propre technologie de compression des données de sorte qu'il est en mesure de comprimer automatiquement les données graphiques et de télécharger des données de police de manière efficace dans la mémoire du MFC. Vous pouvez éviter les erreurs de mémoire et imprimer la plupart des pages pleines, les données de texte et les données de graphiques 600 ppp, y compris les plus grandes polices, avec la mémoire normale de l'appareil.

Impression depuis votre PC

Bac à papier

Le bac à papier de l'appareil peut contenir du papier ordinaire et des transparents. Lorsque l'appareil reçoit des données de votre ordinateur, il commence le processus d'impression en chargeant du papier qui se trouve dans le bac.

■ Sélectionnez la commande d'impression depuis votre PC.

Votre ordinateur envoie une commande d'impression et des données à l'appareil. L'écran affiche **RECEPT. DONNEE**. S'il y a d'autres pages, l'appareil commence à imprimer automatiquement la page suivante.



Vous pouvez sélectionner la source d'alimentation, le format du papier et l'orientation depuis votre application.

Si votre application ne prend pas en charge votre format de papier personnalisé, sélectionnez le format de papier immédiatement supérieur. Puis, ajustez la zone d'impression en modifiant les marges droite et gauche dans votre application. (Voir *Papier acceptable*, page 29.)



Quand vous utilisez des étiquettes, des enveloppes, du bristol ou du papier plus épais, utilisez la fente d'alimentation manuelle.

Impression recto-verso (Duplex manuel)

Le pilote d'impression fourni pour Windows® 95, 98, 98SE, Me et Windows NT® Workstation Version 4.0 permet l'impression manuelle recto-verso. (Pour obtenir de plus amples informations, consultez l'aide sur écran du pilote d'impression.)

L'appareil imprime d'abord toutes les pages paires sur une face du papier (recto). Puis, une fenêtre du pilote Windows® s'affiche à l'écran pour inviter l'opérateur à réintroduire le papier. Avant cela, égalisez bien le papier sinon vous risquez d'obtenir un bourrage. L'usage de papier très fin ou très épais est déconseillé.

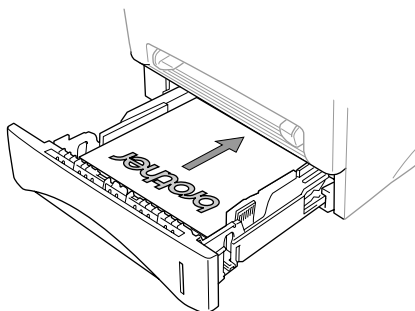

Vérifiez après la première impression de votre "RECTO-VERSO" que la page imprimée est tournée vers le haut dans le bac. Veuillez noter l'orientation, comme il est illustré dans le schéma.



Lorsque vous utilisez la fonction de duplex manuel, il est possible qu'un bourrage se produise ou que la qualité d'impression soit décevante.

Fente d'alimentation manuelle

L'appareil est équipé d'une fente d'alimentation manuelle juste au-dessus du bac. Vous pouvez charger des enveloppes et des supports d'impression spéciaux un par un dans cette fente. Il n'est pas nécessaire d'enlever le papier du bac. (Voir *Papier acceptable*, page 29.)

Utilisez la fente d'alimentation manuelle pour imprimer ou photocopier sur des étiquettes, des enveloppes, du bristol ou du papier plus épais. (Voir *Impression sur du papier plus épais ou des cartes Bristol*, page 26.)



Si vous utilisez des étiquettes ou des enveloppes, il faut qu'elles soient adaptées à l'utilisation sur imprimante laser. Si vous utilisez des consommables non conformes, vous risquez d'endommager ou de marquer la surface du tambour, ce qui entraînerait des problèmes à l'impression.

Chargement d'une seule feuille de papier

Il n'est pas nécessaire de sélectionner l'alimentation manuelle dans la boîte de dialogue de Configuration de page de votre pilote d'imprimante. Introduisez la feuille de papier dans la fente d'alimentation manuelle pour une impression Portrait (à la verticale) ou Paysage (à l'horizontale), face à imprimer dessus.

- 1 Aligned le papier au centre de la fente d'alimentation manuelle, et insérez le papier dans cette même fente jusqu'à ce qu'il touche le rouleau d'avance du papier.
- 2 Ajustez le guide-papier de la fente d'alimentation manuelle en fonction de la largeur du papier utilisé.

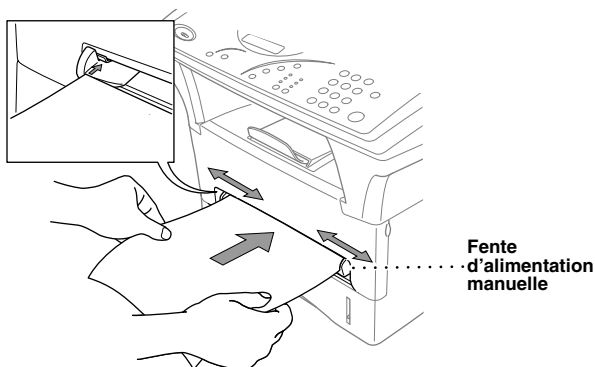

Chargement de plusieurs feuilles de papier

- 1 Ouvrez la boîte de dialogue de Configuration de page du pilote d'imprimante Windows®
- 2 Une fois la première page imprimée, l'écran affiche
Pour reprendre l'impression, insérez la feuille de papier suivante.
- 3 Répétez l'étape 2 jusqu'à ce que vous ayez fini d'imprimer.

INTRO. MANUELLE
INSERER PAPIER



Si vous ne sélectionnez pas l'option d'alimentation manuelle, et que vous introduisez une feuille dans la fente d'alimentation manuelle, la machine chargera la première page de l'alimentation manuelle et les pages suivantes du bac.

Impression sur du papier plus épais ou des cartes Bristol

Lorsque le capot arrière est relevé, l'appareil dispose d'un circuit d'alimentation direct depuis la fente d'alimentation jusqu'à l'arrière de l'imprimante. Utilisez ce mode de chargement et cette méthode d'éjection si vous souhaitez faire une impression sur des enveloppes, du papier plus épais ou des cartes Bristol.

- 1 Sélectionnez le mode d'alimentation manuelle dans le pilote d'imprimante.
- 2 Lancez les données d'impression comme à l'accoutumée.
- 3 Soulevez le capot arrière de l'appareil.

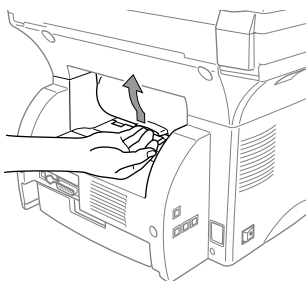

- 4 Ajustez les guide-papiers d'alimentation manuelle en fonction de la largeur du papier que vous voulez utiliser.
- 5 Insérez une feuille de papier dans la fente jusqu'à ce que le bord avant entre en contact avec les rouleaux d'alimentation. Relâchez la feuille lorsque l'appareil l'entraîne dans le circuit.
- 6 Une fois la feuille imprimée éjectée, revenez à l'étape 5 pour insérer la feuille de papier suivante. L'appareil attend que vous introduisiez une nouvelle feuille de papier. Suivez les étapes 5 et 6 pour chaque page à imprimer.
- 7 Une fois l'impression terminée, refermez le capot arrière de l'appareil.



Pour éviter que les transparents ne se tâchent en les laissant s'empiler sur le plateau d'éjection, retirez-les un à un dès leur éjection.

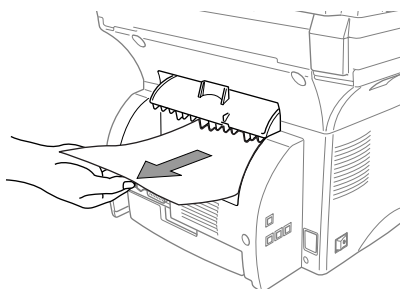

Plateau d'éjection face imprimée dessous

L'appareil éjecte le papier en tournant les surfaces imprimées vers le bas dans la corbeille de sortie à l'avant de la machine. Sortez l'extension de la corbeille pour recueillir les pages imprimées.



Pour éviter que les transparents ne se tâchent en les laissant s'empiler sur le plateau d'éjection, retirez-les un à un dès leur éjection.

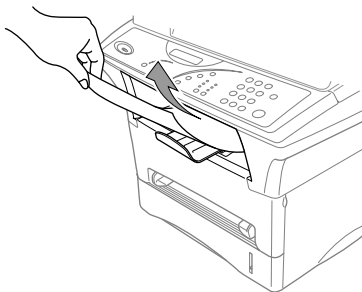

Touche Init

Appuyez sur cette touche pour effacer les données de la mémoire.

Impression/télécopie simultanées

L'appareil peut à la fois imprimer des données de votre ordinateur et numériser des informations dans l'ordinateur. Toutefois, lorsque l'appareil copie, il interrompt l'opération d'impression de l'ordinateur, et reprend cette opération une fois la copie terminée.

Fonctions du menu d'impression

Impression de la liste des polices résidentes

Vous pouvez imprimer la liste des polices internes (ou résidentes) de l'appareil pour voir à quoi ressemblent les polices avant de les sélectionner.

- 1 Appuyez sur **Menu/Confirme**, **3**, **1**, **1**.
- 2 Appuyez sur **Copie**. L'appareil imprime la liste.
- 3 Appuyez sur **Arrêt**.

Impression de la configuration de l'imprimante

Vous pouvez imprimer la liste des paramètres courants du mode imprimante.

- 1 Appuyez sur **Menu/Confirme**, **3**, **1**, **2**.
- 2 Appuyez sur **Copie**. L'appareil imprime la liste des paramètres.
- 3 Appuyez sur **Arrêt**.

Rétablissement des paramètres d'usine par défaut

Vous pouvez restaurer les réglages d'origine de l'appareil. Les polices permanentes sont restaurées et les macros des réglages provisoires sont supprimées. Vous pouvez changer les réglages d'utilisateur par le biais du programme Remote Printer Console.

- 1 Appuyez sur **Menu/Confirme**, **3**, **2**. L'écran affiche

1 . INIT . 2 . QUIT .

- 2 Sélectionnez **1** pour rétablir les paramètres d'usine—OU—Appuyez sur **2** pour quitter le menu sans modifier la configuration.
- 3 Appuyez sur **Arrêt**.

Papier acceptable

Pour une impression de haute qualité sur l'appareil, il est très important de sélectionner le bon type de papier.

| | Type de papier | Taille du papier |
|---------------------------------|----------------------------|--|
| Bac supérieur & Bac inférieur | Feuille simple | A4, Letter, Légal, ISO B5, A5, ISO B6, A6 (pour bac supérieur uniquement), Executive |
| Fente d'alimentation manuelle : | Feuille simple | A4, Letter, Légal, B5 (JIS/ISO), A5, B6 (JIS/ISO), A6, Executive, Format personnalisé 70-216 x 116-356 mm (2.75-8.5 x 4.57-14 pouces) |
| | Enveloppes | DL, C5, COM-10, Monarch |
| | Carte Bristol | 70-216 x 116-356 mm (2.75-8.5 x 4.57-14 pouces) |
| | Étiquettes et transparents | A4, Letter |

Capacité

Cassette : Jusqu'à 27 mm (1.06 pouces) de haut (jusqu'au repère) Approx.
250 feuilles de 75g/m² (20 lb), ou 10 transparents

Plateau de sortie (à l'avant de l'appareil) : Environ 150 feuilles de 75 g/m² (20 lb) au format A4/Letter

Spécification du papier pour le bac à papier

| | |
|---------------|--|
| | Feuille simple |
| Grammage | 60 à 105 g/m ² (16 à 28 lb) |
| Épaisseur | 0.08 à 0.13 mm (0.003 à 0.005 pouce) |
| Teneur en eau | 4% à 6% du poids |
| Lissé | 100 à 250 (Sheffield) |

Fente d'alimentation manuelle :

| | Feuille simple | Enveloppes |
|---------------|---|--|
| Grammage | 60 à 161 g/m ² (16 à 43 lb) | 75 à 90 g/m ² (20 à 24 lb) |
| Épaisseur | 0.08 à 0.2 mm (0.003 à 0.008 pouce) | 0.084 à 0.14 mm (0.003 à 0.005 pouce) |
| Teneur en eau | 4% à 6% du poids | 4% à 6% du poids |
| Lissé | 100 à 250 (Sheffield) | 100 à 250 (Sheffield) |

Types de papier recommandés :

Papier ordinaire : Xerox Premire 80

Transparent : 3M CG3300 pour imprimantes laser ou équivalent

Étiquette : Étiquette pour laser Avery L7163

Utiliser le pilote d'imprimante de l'appareil MFC-9760 Brother

Un pilote d'imprimante est un logiciel qui traduit les données du format utilisé par un ordinateur en un format exigé par une imprimante donnée, ce par le biais du langage de commande d'impression ou le langage de description de page.

Les pilotes d'imprimante se trouvent sur le CD-ROM fourni. Les pilotes d'imprimante les plus récents peuvent également être téléchargés du Brother Solutions Centre sur le site Web <http://solutions.brother.com>

Fonctions du pilote d'impression (pour les utilisateurs Windows® 95/98/Me et Windows® NT 4.0)



Les écrans illustrés dans ce chapitre proviennent de Windows® 98. Les écrans s'affichant sur votre ordinateur peuvent varier en fonction de la version de votre système d'exploitation Windows®.

Pour plus de détails, voir l'Aide en ligne du pilote d'imprimante.

Vous pouvez également changer les paramètres en cliquant sur l'illustration du côté gauche de l'écran à onglets.

Onglet Base

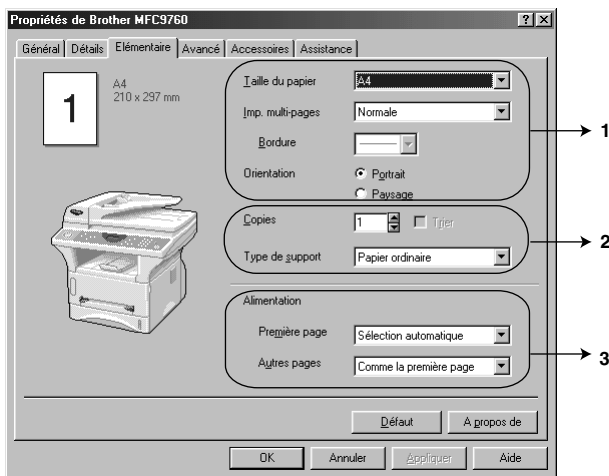

1. Sélectionnez **Taille du papier**, **Imp. multi-pages** et **Orientation**.
2. Sélectionnez le nombre de **Copies** et **Type de support**.
3. Sélectionnez **Alimentation**, **Première page** et **Autres pages**.

Taille du papier

Dans la liste déroulante, sélectionnez le format **Taille du papier** que vous utilisez.

Pages multiples

La fonction **Imp. multi-pages** peut réduire la taille de l'image d'une page permettant ainsi d'imprimer plusieurs pages sur une seule feuille de papier ou d'agrandir la taille de l'image pour imprimer une page sur plusieurs feuilles de papier.



Ex. 4 pages en 1



Ex. 1 pages en 2x2 pages

Bordures

Dans le cas de l'impression de plusieurs pages sur une feuille avec la fonction Pages multiples, vous pouvez sélectionner une bordure pleine, une bordure en pointillés ou une bordure invisible autour de chaque page imprimée sur la feuille.

Orientation

Orientation sélectionne la position de l'impression de votre document (**Portrait** ou **Paysage**).



Portrait



Paysage

Copies

La sélection **Copies** définit le nombre de copies à imprimer.

Copies assemblées

La sélection Copies assemblées est active si plus d'une copie est sélectionnée. Si la case Copies assemblées est cochée, une copie complète de votre document sera imprimée puis l'impression sera répétée en fonction du nombre d'exemplaires sélectionnés. Si la case Copies assemblées n'est pas cochée, tous les exemplaires de chaque page sont imprimés avant l'impression de la page suivante du document.

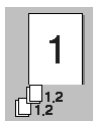

Case copies assemblées cochée

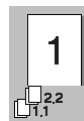

Case copies assemblées non cochée

Type de support

Les types de supports suivants peuvent être utilisés dans l'imprimante. Pour obtenir une impression de la meilleure qualité, sélectionnez le type de support que vous souhaitez utiliser.

Papier ordinaire

Papier fin

Papier épais

Papier plus épais

Papier de luxe

Transparents

Lorsque vous utilisez du papier ordinaire, sélectionnez *Papier ordinaire*. Lorsque vous utilisez un papier plus lourd, des enveloppes ou du papier grenu, sélectionnez *Papier épais* ou *Papier plus épais*. Dans le cas du papier glané, sélectionnez *Papier de luxe* et pour les transparents, sélectionnez *Transparents*.

Source de papier

Première page

L'option **Première page** définit la source de papier pour la 1ère page de votre document.

| | |
|------------------------------|---|
| <i>Sélection automatique</i> | Avance la première page du premier bac disponible qui contient la taille de papier correspondant à votre réglage de document. (Voir <i>Onglet des accessoires</i> , page 39.) |
| <i>Bac1</i> | Obtient la 1ère page dans le Bac 1. |
| <i>Bac2 (Option)</i> | Obtient la 1ère page dans le Bac 2 optionnel. |
| <i>Manuelle</i> | Obtient la 1ère page par la fente d'alimentation manuelle. |

Si vous sélectionnez *Bac1*, *Bac2* ou *Manuelle*, le bac sélectionné sera mis en surbrillance sur l'écran du pilote d'imprimante.

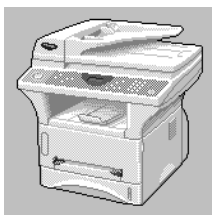

Autres pages

Obtient les autres pages de votre document dans la source sélectionnée.

Comme la première page

Bac1

Bac2 (Option)

Manuelle

Onglet avancé

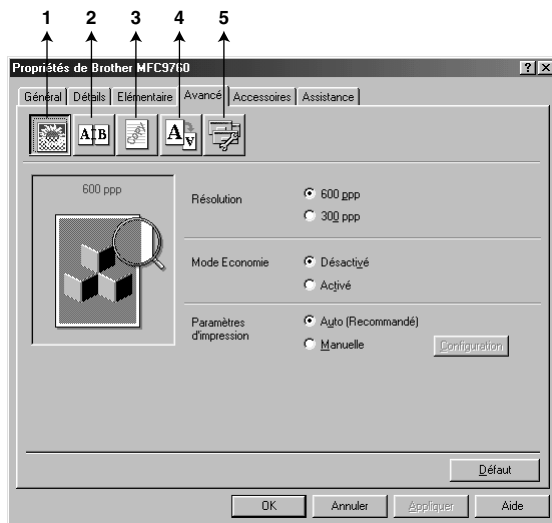

Changez les paramètres des onglets en sélectionnant l'une des icônes suivantes :

1. **Qualité d'impression**
2. **Impression Duplex**
3. **Filigrane**
4. **Paramètres de page**
5. **Options du périphérique**

Qualité d'impression

Résolution

Vous pouvez changer la résolution comme suit :

- ◆ 300 ppp
- ◆ 600 ppp

Economie de toner

Vous pouvez faire des économies de coûts en activant le **Mode Economie**, qui réduit la densité de l'impression.

Configuration d'impression (uniquement pour les utilisateurs Windows® 95/98/98SE/Me)

L'option Configuration d'impression sert à optimiser la qualité d'impression en fonction du type de document imprimé (photos, graphiques ou images numérisées). Lorsque vous choisissez **Auto (Recommandé)**, l'imprimante imprime automatiquement avec la configuration d'impression la plus appropriée.

Lorsque l'option Configuration d'impression est en mode **Manuelle**, vous pouvez changer les options **Luminosité**, **Contraste** et **Qualité Graphique** manuellement.

Impression recto-verso

Lorsque vous sélectionnez l'icône **Impression Duplex**, les fonctions **Duplex manuel** disponibles s'affichent.

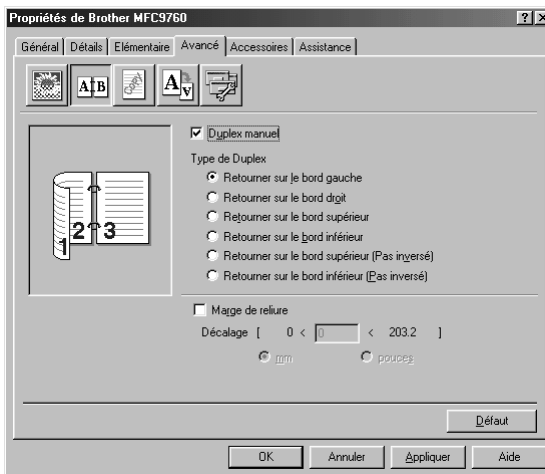

Impression recto-verso manuelle

Cochez la case **Duplex manuel** ; il existe six types de directions recto-verso pour chaque orientation. Dans ce mode, l'appareil imprime tout d'abord toutes les pages paires. Puis, le pilote d'imprimante s'arrête et affiche les instructions nécessaires pour la réinsertion du papier. Cliquez sur **OK** pour l'impression des pages impaires.

Décalage de reliure

Cochez l'option **Marge de reliure** pour spécifier la valeur du décalage du côté de la reliure en pouces ou en millimètres (0 – 8 pouces) [0 – 203.2 mm].

Filigrane

Vous pouvez placer un logo ou du texte dans votre document sous forme de filigrane en utilisant un fichier bitmap pour votre fichier ou sélectionnez l'un des filigranes déjà programmés.

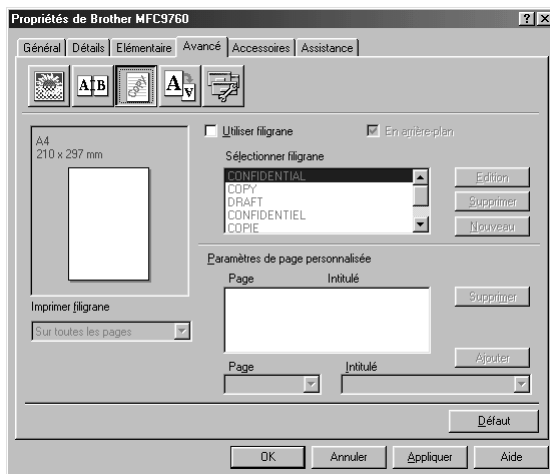

Impression filigrane

L'option **Imprimer filigrane** propose différents choix d'impression :

- Sur toutes les pages*
- Sur la première page uniquement*
- A partir de la deuxième page*
- Personnalisé*

En arrière-plan

Lorsque la fonction **En arrière-plan** est activée, le filigrane est imprimé derrière votre document sur la page. Si cette fonction n'est pas activée, le filigrane est imprimé sur le document.

Vous pouvez changer la taille et la **position** du filigrane sur la page en sélectionnant Filigrane et en cliquant sur le bouton **Edition**. Si vous souhaitez ajouter un nouveau filigrane, cliquez sur le bouton **Nouveau** et sélectionnez **Texte** ou **Bitmap** dans la section **Style de filigrane**.

Texte de filigrane

Entrez votre **Texte du filigrane** dans la case de texte et sélectionnez comme suit : **Police**, **Taille**, **Noirceur** et **Style**.

Bitmap de filigrane

Entrez le nom de fichier et l'emplacement de votre image bitmap dans la case **Fichier** ou cliquez sur **Parcourir** pour retrouver l'emplacement du fichier. Vous pouvez également définir l'échelle de l'image.

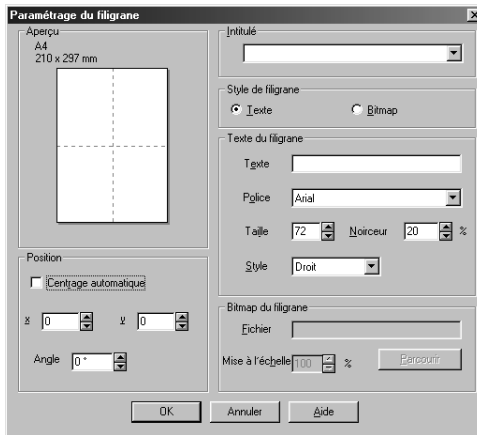

Position

Les paramètres de positionnement permettent de contrôler la position du filigrane sur la page.

Mise en page

Vous pouvez changer la taille d'impression de votre document grâce à la fonction **Mise à l'échelle**.



1. Cochez l'option **Désactivée** si vous souhaitez imprimer le document tel qu'il apparaît à l'écran.
2. Cochez l'option **Ajuster à la taille du papier**, si votre document est d'une taille inhabituelle, ou si vous n'avez que du papier standard.
3. Cochez la case **Libre** si vous voulez réduire ou agrandir l'impression.

Vous pouvez également utiliser la fonction **Impression miroir** ou **Impression inversée** de la mise en page.

Options de périphérique

Configurer l'une des fonctions d'impression suivantes :

- **Configuration rapide d'impression**
- **Administrateur** (uniquement pour les utilisateurs de Windows® 95/98/98SE/Me)
- **Date & heure d'impression**

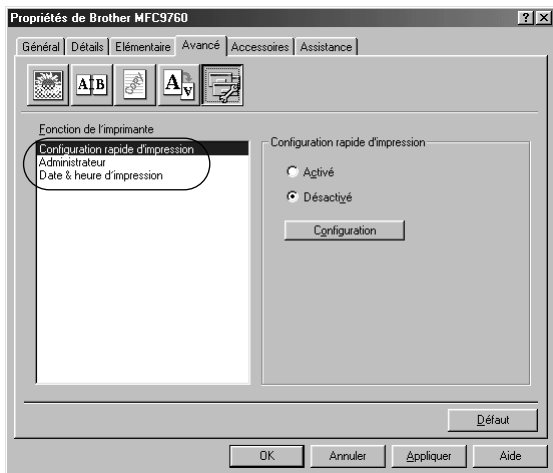

Configuration rapide d'impression

La fonction **Configuration rapide d'impression** vous permet de sélectionner rapidement les paramètres du pilote d'imprimante. Pour visualiser les paramètres, il vous suffit de cliquer le bouton de votre souris sur l'icône Barre des tâches. Cette fonction peut être mise sur **Activé** ou **Désactivé** à partir de la rubrique Options du périphérique.

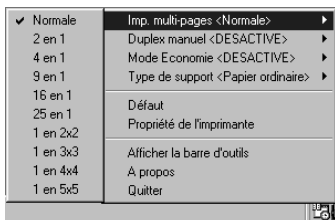

Administrateur (uniquement pour les utilisateurs de Windows® 95/98/98SE/Me)

Sélectionner la fonction Administrateur permet de verrouiller les fonctions **Copie**, **Echelle** et **Filigrane** et de protéger par un **Mot de passe**.

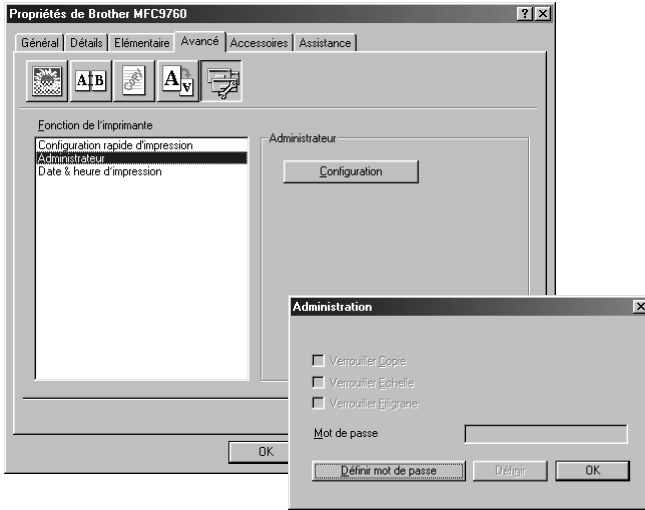

Prenez note de votre mot de passe et conservez-le dans un endroit sûr pour pouvoir le consulter plus tard. Si vous oubliez votre mot de passe, vous ne pourrez pas avoir accès à ces paramètres.

Date et heure d'impression

Lorsqu'elle est activée, la fonction **Date et heure d'impression** imprime automatiquement la date et l'heure sur votre document en fonction de l'horloge du système d'exploitation de votre ordinateur.

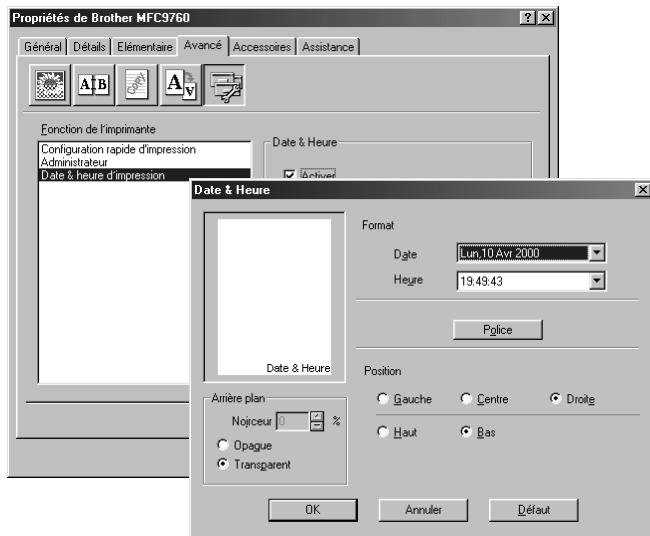

Cliquez sur le bouton **Configuration** pour changer le format, la position et la police de caractère de la date et de l'heure : **Date et heure**, **Format**, **Position** et **Police**. Pour inclure un arrière-plan avec la date et l'heure, sélectionnez **Opaque**. Lorsque l'option **Opaque** est sélectionnée, vous pouvez régler la **Noirceur** de l'arrière-plan date et heure en changeant le pourcentage.



La date et l'heure figurant dans la case de sélection représentent le format qui sera imprimé. La date et l'heure imprimées sur votre document proviennent automatiquement des paramètres de votre ordinateur.

Onglet des accessoires

L'onglet **Accessoires** comprend les réglages pour configurer le pilote d'imprimante en fonction du format papier utilisé pour chaque source de papier. Cet onglet permet également d'installer des options supplémentaires dans les paramètres du pilote.

Paramètres source de papier

Pour configurer le format du papier pour chaque source, mettez en évidence la source dans la liste **Paramétrage de l'alimentation**. Sélectionnez la **Taille du papier** dans la liste déroulante et cliquez sur **Mise à jour**. (Le **Paramétrage de l'alimentation** est utilisé au moment de la sélection *Sélection automatique* dans l'onglet **Elémentaire**.)

Source par défaut

L'option **Alimentation par défaut** vous permet de choisir la source papier utilisée lorsque le format papier du document envoyé ne correspond pas aux Paramètres Source Papier.

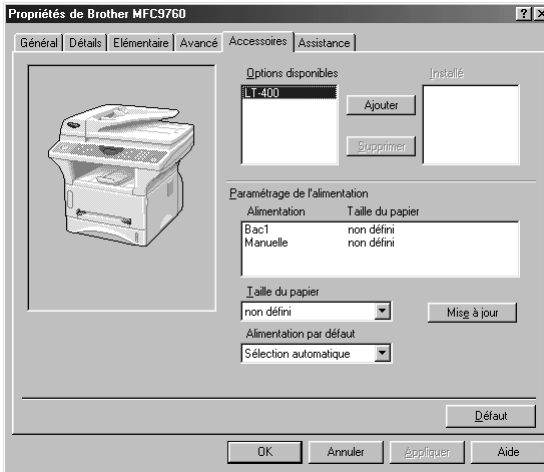

Options disponibles

Afin d'avoir accès au 2e bac de papier optionnel, l'option doit être installée dans le pilote. Mettez en surbrillance le numéro du modèle dans la liste **Options disponibles** et cliquez sur **Ajouter**. Le bac optionnel s'affiche alors dans la case **Installé**, dans la liste **Paramétrage de l'alimentation** et l'illustration à l'écran affiche le 2e bac.

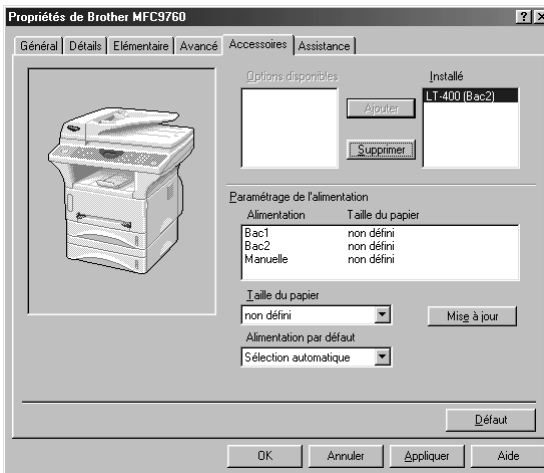

Onglet Support

L'onglet Support fournit des informations sur la version du pilote d'imprimante et sur ses paramètres. Par ailleurs, il y a des liens vers les sites Web de Brother : Solutions Center et Driver Update (mise à jour des pilotes d'imprimante).

Centre de Solutions Brother

Le **Centre de Solutions Brother** est un site Web qui contient des informations sur votre appareil Brother y compris Les réponses à une multitude de questions, des Guides d'utilisateur, des mises à jour de pilotes d'imprimante et des conseils sur l'utilisation de votre appareil.

Web Mise à jour

L'option **Web Mise à jour** permet de voir si le site Web de Brother contient des pilotes d'imprimante mis à jour et permet d'effectuer automatiquement le téléchargement et la mise à jour du pilote d'imprimante de votre ordinateur.

Vérifier paramétrage

La rubrique **Vérifier paramétrage** affiche une liste des paramètres de votre pilote d'imprimante.



Fonctions du pilote d'impression (pour Windows® 2000)

Le pilote d'impression Windows® 2000 utilise l'architecture à pilote unique de Microsoft. Le chapitre suivant décrit les fonctions du pilote et les sélections disponibles pour Windows® 2000.

Onglet Généralités



Options d'impression

Dans l'onglet Généralités, cliquez sur le bouton **Options d'impression...** pour accéder à l'onglet Mise en page.

Onglet Mise en page

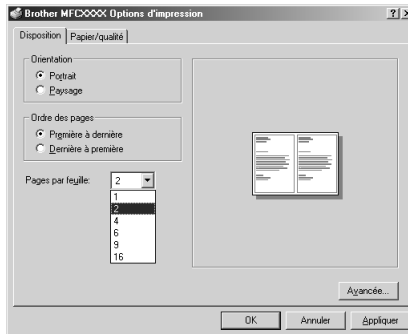

Orientation

Orientation sélectionne la position de l'impression de votre document (**Portrait** ou **Paysage**).



Portrait



Paysage

Pages par feuille

Vous pouvez sélectionner 1, 2, 4, 6, 9 ou 16 pages à imprimer sur une seule page. L'image de chaque page sera réduite de façon à pouvoir apparaître sur la page.



2 en 1



4 en 1

Onglet Papier/Qualité

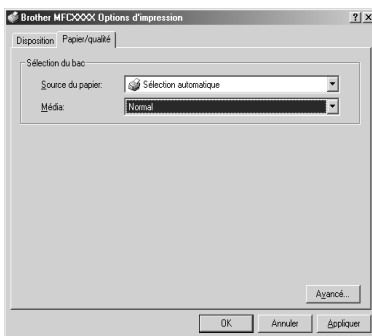

Sélection du bac

Source du papier

Les sources possibles de papier sont : *Sélection automatique*, *Automatique*, *Bac du haut*, *Bac du bas* (bac à papier optionnel) et la *Alimentation papier manuelle*.

- Lorsque *Sélection automatique* est sélectionné, l'appareil choisit automatiquement le bac qui contient le format de papier qui convient.



Le format du papier pour chaque source doit être configuré dans l'onglet Paramètres du périphérique pour que la fonction Sélection automatique fonctionne correctement.

- L'option *Automatique* est réservée aux appareils qui peuvent détecter automatiquement le format du papier qui est chargé dans la source ; Auto n'est pas actif pour l'appareil.

Média

Pour obtenir une excellente qualité d'impression, sélectionnez le type de support que vous utilisez :

- *Normal*
- *Papier épais*
- *Papier plus épais*
- *Transparent*

Lorsque vous utilisez du papier ordinaire, sélectionnez *Normal*. Lorsque vous utilisez un papier plus lourd, des enveloppes ou du papier rêche, sélectionnez *Papier épais* ou *Papier plus épais*. Pour les transparents, utilisez *Transparent*.

Options avancées

Cliquez sur le bouton **Avancé...** dans l'onglet Papier/Qualité pour accéder à l'écran ci-dessous :

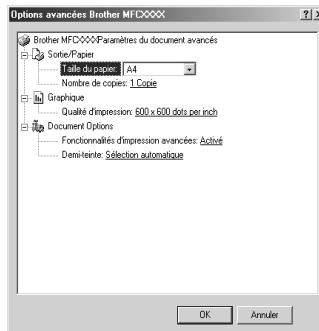

Sortie/Papier

Taille du papier—Sélectionnez le format du document que vous imprimez. Ce format doit correspondre au format qui est configuré dans votre logiciel d'application.

Nombre de copies—Entrez le nombre de copies que vous souhaitez.

Graphique

Qualité d'impression—Vous pouvez modifier la résolution de la manière suivante :

600 x 600 dots per inch (points par pouce)

300 x 300 dots per inch (points par pouce)

Document Options

Fonctionnalités d'impression avancées—Vous pouvez activer ou désactiver les fonctions d'impression avancées à partir de cette sélection. Si vous les désactivez, Order Pages, Pages par Feuille, Copie et Trier seront désactivés.

Demi-teinte—Cette sélection permet de modifier le schéma de juxtaposition pour obtenir un excellent résultat lors de l'impression de graphiques. Les choix offerts sont les suivants :

Sélection automatique

Super Cell

Tramé 6 x 6

Tramé 8 x 8

Onglet Paramètres de périphérique

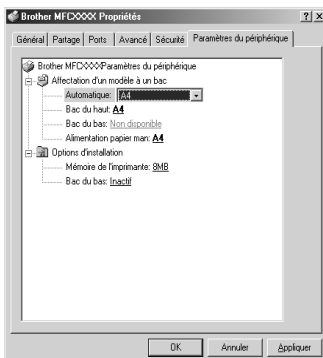

Affectation d'un modèle à un bac

Cette sélection affecte le format du papier à chaque source. Pour que la (**Sélection automatique**) fonctionne correctement, le format du papier configuré pour chaque source doit correspondre au format du papier chargé.

Les options offertes sont les suivantes :

- A4
- A5
- B5 (JIS)
- Executive
- Legale
- Lettera

Options d'installation

Mémoire de l'imprimante—Si vous avez installé une mémoire optionnelle sur l'appareil, vous devez sélectionner la taille correcte de la mémoire totale de l'appareil pour que le pilote puisse accéder à la mémoire supplémentaire.

Bac du bas—Si vous avez installé un bac inférieur optionnel, cette sélection doit être sur ON pour permettre l'accès au bac inférieur.

Brother Control Centre

Le Brother Control Centre est un logiciel utilitaire qui s'affiche sur l'écran du PC à chaque fois que du papier est placé dans le chargeur de document automatique. Cette fonction ne fonctionne pas lorsque la numérisation se fait à partir de la vitre. En quelques clics de souris, vous pouvez accéder aux applications de numérisation les plus courantes. Avec le Control Centre il n'est plus nécessaire de lancer les différentes applications manuellement.



Si vous souhaitez numériser le document placé sur la vitre, utilisez le pilote TWAIN (voir *Numérisation d'un document dans votre ordinateur*, page 60).

Le Brother Control Centre offre deux catégories de fonctions :

1. Numérisation directement pour un fichier, un E-mail, un traitement de texte ou une application graphique de votre choix
2. Fonctions copie.

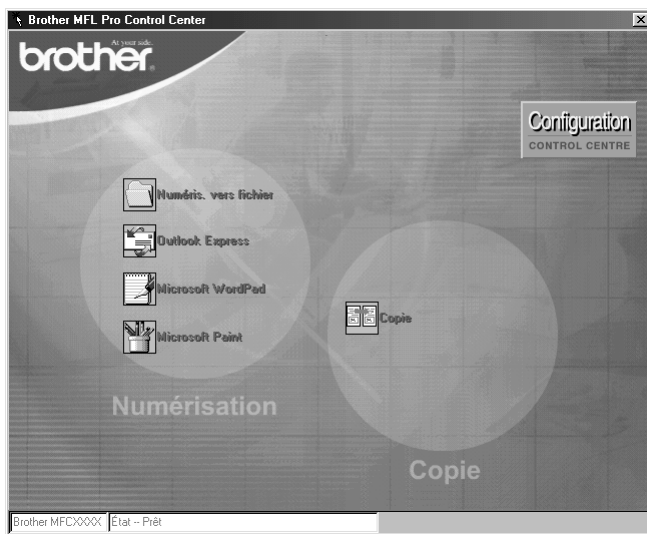



Chargement automatique du Brother Control Centre

Par défaut, le Control Centre est configuré pour se charger automatiquement à chaque lancement de Windows®. Quand le Control Centre est chargé, l'icône du **Control Centre**  s'affiche dans la barre de tâches. Si vous préférez que le Control Centre ne se charge pas automatiquement, vous pouvez désactiver l'option Chargement Automatique.



Si l'icône du Control Centre  n'apparaît pas dans votre barre de tâches, lancez le logiciel. Dans le menu **Démarrer**, sélectionnez **Programmes**, **PaperPort**, puis double-cliquez sur **Brother SmartUI PopUp**.

Comment désactiver le chargement automatique

- 1 Cliquez sur l'icône du Control Centre à l'aide du bouton gauche de la souris  et cliquez sur **Afficher**.
- 2 Lorsque l'écran principal du Control Centre s'affiche, cliquez gauche et sur le bouton **Configuration Control Centre** . Une boîte de dialogue dotée d'une case à cocher libellée "**Chargement automatique**" s'affiche:

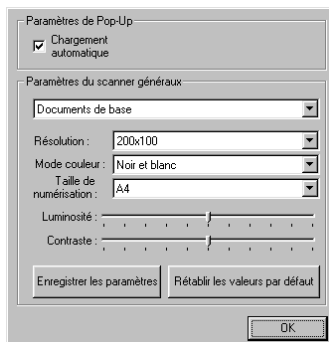

- 3 Désactivez l'option **Chargement automatique**.

Fonctions du Control Centre de Brother

Configuration automatique

Pendant le processus d'installation, le Control Centre examine votre système pour déterminer les applications par défaut d'E-mail, de traitement de texte et d'éditeur/afficheur de graphiques. Par exemple, si vous utilisez Outlook comme application E-mail par défaut, le Control Centre crée automatiquement un lien et un bouton d'application de numérisation pour Outlook.

Vous pouvez changer une application par défaut ; pour ce, faites un clic droit sur l'une des touches Scan du Control Centre et sélectionnez une application différente. Par exemple, vous pouvez transformer une touche Scan de *MS Word*  en *MS Word Pad*  en changeant l'application qui figure pour le **Traitement de texte**.



Fonctions de numérisation

Numérisation pour fichier—vous permet de numériser directement dans un fichier sur disque en deux clics de souris. Vous pouvez changer le type de fichier, le répertoire de destination et le nom du fichier selon vos besoins.

Numérisation pour E-mail—vous permet, en deux clics de souris, de numériser une image ou un document texte directement dans une application E-mail sous forme de fichier joint standard. Vous avez la possibilité de sélectionner un type de fichier et la résolution pour ce fichier joint.

Numérisation pour traitement de texte—vous permet, en deux clics de souris, de numériser un document texte, lancer l'OCR ScanSoft TextBridge et insérer le texte original (pas d'image graphique) dans un fichier de traitement de texte. Vous pouvez sélectionner le programme de traitement de texte destinataire, comme par exemple Word Pad, MS Word, Word Perfect, etc.

Image—vous permet de numériser une image directement dans n'importe quelle application d'affichage/édition de graphique. Vous pouvez sélectionner l'application destinataire, comme par exemple MS Paint ou Corel PhotoPaint.

Fonctions de Copie

Copie—vous permet d'utiliser le PC et n'importe quel pilote d'imprimante Windows® pour des fonctions de copie évoluées. Vous pouvez numériser les pages sur votre MFC Brother et imprimer les copies à l'aide de n'importe quelle fonction de votre pilote d'imprimante MFC Brother—OU— Vous pouvez envoyer le tirage de la copie vers n'importe quel pilote d'imprimante Windows® standard installé sur votre PC.

Paramètres du scanner

Quand l'écran instantané s'affiche, vous pouvez accéder à la fenêtre Paramètres du scanner.

Cliquez sur l'icône **Configuration** Configuration
CONTROL CENTRE en haut à droite de l'écran du Control Centre de Brother—OU—Cliquez sur le bouton **Modifier les paramètres...** sur les écrans de Configuration.



Paramètres généraux

Chargement automatique—Cochez cette case si vous souhaitez que le logiciel Control Centre de Brother se charge automatiquement dès la mise en route de votre ordinateur.

Définition des configurations du Scanner

L'application Pop-Up enregistre huit modes de numérisation. A chaque numérisation de document, choisissez le mode de numérisation le plus approprié parmi les modes suivants :

Documents de base
Texte à reconnaître
Photos
Photos (qualité)
Photos (vitesse)
Personnaliser
Brouillon
Haute qualité

Chaque mode a son propre jeu de paramètres enregistrés. Vous pouvez garder les paramètres par défaut ou les changer à tout moment :

Résolution—Sélectionnez la résolution de numérisation la plus souvent utilisée.

Mode couleur—Sélectionnez le mode de couleur dans la liste déroulante.

Taille de numérisation—Sélectionnez la taille de numérisation.

Luminosité—Faites glisser le curseur entre 0% et 100%.

Contraste—Faites glisser le curseur entre 0% et 100%.

Cliquez sur **OK** pour sauvegarder vos modifications. Si vous avez fait une erreur ou si plus tard vous décidez de revenir aux paramètres par défaut, il suffit de cliquer sur le bouton **Rétablir les valeurs par défaut** quand le mode de numérisation est affiché.

Pour accéder à l'écran de configuration du Scanner :

- 1 Placez le document dans le chargeur *face imprimée dessus*.
- 2 Cliquez sur le bouton approprié du **Control Centre** à l'aide du bouton droit de la souris pour afficher **Configurations...**, puis cliquez dessus. L'écran de configuration pour ce bouton du **Control Centre** s'affiche.
- 3 Pour sauvegarder vos paramètres, appuyez sur le bouton **OK**—**OU**—Pour revenir aux paramètres par défaut, appuyez sur le bouton **Rétablir les valeurs par défaut**.

Effectuer une opération à partir de l'écran Control Centre de Brother

Cet écran s'affiche si vous avez cliqué gauche sur un bouton de la fenêtre **Brother Control Centre** sans avoir tout d'abord placé un document dans le chargeur.



Placez le document dans le chargeur de votre appareil Brother, puis cliquez sur **OK** pour retourner à l'écran du **Control Centre**.



Si vous souhaitez numériser le document placé sur la vitre, utilisez le pilote TWAIN (voir *Numérisation d'un document dans votre ordinateur*, page 60).

Numérisation pour fichier

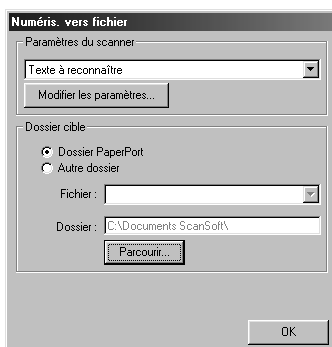

Paramètres du scanner

Dans la liste déroulante, sélectionnez le mode de numérisation qui correspond au type de fichier : *Documents de base; Texte à reconnaître; Photos (qualité); Photos (vitesse); Personnaliser; Brouillon* ou *Haute qualité*.

Pour changer un paramètre quelconque pour ce mode, cliquez sur le bouton **Modifier les paramètres...**

Dossier de destination

Dossier PaperPort—Cochez cette case pour numériser le document dans votre dossier PaperPort.

Autre dossier—Cochez cette case pour numériser le document sous un autre type de fichier et/ou dans un autre répertoire/dossier.

File—Si vous avez sélectionné **Autre dossier** dans la liste déroulante, sélectionnez le type de fichier :

- Fichiers PaperPort (*.MAX)*
- Fichiers exécutables (*.EXE)*
- Fichiers PaperPort 5.0 (*.MAX)*
- Fichiers PaperPort 4.0 (*.MAX)*
- Fichiers PaperPort 3.0 (*.MAX)*
- Bitmap Windows (*.BMP)*
- PC Paintbrush (*.PCX)*
- Multi-page PCX (*.DCX)*
- Fichiers image JPEG (*.JPG)*
- TIFF-non compressés (*.TIF)*
- TIFF Groupe 4 (*.TIF)*
- TIFF Classe F (*.TIF)*
- Multi-Page TIFF-non compressés (*.TIF)*
- Multi-Page TIFF Groupe 4 (*.TIF)*
- Multi-Page TIFF Classe F (*.TIF)*
- Fichiers PDF (*.PDF)*
- Portable Network Graphics (*.PNG)*
- FlashPix (*.FPX)*
- Fichiers fax HFX (*.HFX)*

Pour localiser le répertoire et le dossier souhaités dans votre système, cliquez sur le bouton **Parcourir...** Cliquez sur **OK** pour sauvegarder vos paramètres.

Numérisation pour E-mail

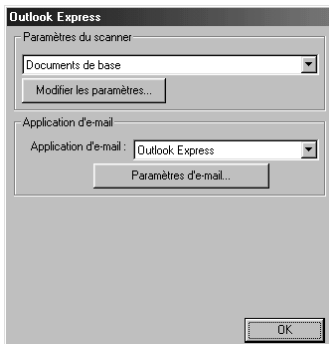

Paramètres du scanner

Dans la liste déroulante, sélectionnez le mode de numérisation qui correspond au type de fichier : *Documents de base*; *Texte à reconnaître*; *Photos*; *Photos (qualité)*; *Photos (vitesse)*; *Personnaliser*; *Brouillon* ou *Haute qualité*.

Pour changer un paramètre quelconque pour ce mode, cliquez sur le bouton **Modifier les paramètres...**

Application d'E-mail

Application d'e-mail—Sélectionnez votre application E-mail dans la liste déroulante.

Paramètres d'e-mail—Cliquez sur le bouton **Paramètres d'e-mail...** pour établir les liens.

La fenêtre **Préférences des liens** s'affiche :



Pièces jointes

Ne pas convertir les fichiers—Cochez cette case si vous ne voulez pas changer le type des fichiers joints. Les options de conversion ne seront plus disponibles (grisées).

Convertir uniquement les fichiers MAX—Cochez cette case si vous souhaitez seulement convertir les fichiers joints PaperPort.

Convertir tous les fichiers si possible—Cochez cette case si vous souhaitez changer le type des fichiers joints.

Options de conversion

Format

Combiner tous les fichiers en un seul si possible—Cochez cette case pour regrouper tous les fichiers de même type dans un seul fichier.

Convertir en couleur les fichiers non graphiques—Cochez cette case pour convertir en couleur tous les fichiers qui ont été traités par OCR.

Afficher menu Carnet d'adresses

Cochez cette case pour afficher la fenêtre **Carnet d'adresses** quand vous choisissez Scan pour E-mail. Cette option ne fonctionne qu'avec les applications E-mail de type MAPI, comme Microsoft Exchange, Microsoft Outlook et Eudora.

Liste Carnet d'adresses

Vous pouvez créer une liste de noms et d'adresses E-mail pour pouvoir les sélectionner rapidement. Cliquez sur le bouton **Nouveau** pour ajouter un ou des noms à votre **Liste Carnet d'adresses**. Votre annuaire E-mail s'affiche pour vous permettre de sélectionner des noms enregistrés ou d'en créer de nouveaux :

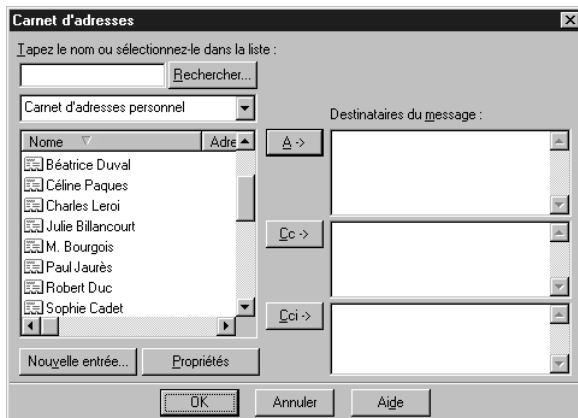

Sélectionnez le(s) nom(s) que vous souhaitez ajouter à votre liste, cliquez sur **User**, puis cliquez sur **OK** pour retourner à la fenêtre **Préférences des liens**.

Dans la fenêtre **Préférences des liens**, vous pouvez supprimer un nom du Carnet d'adresses en sélectionnant le nom et en cliquant sur le bouton **Supprimer**.

Numérisation pour traitement de texte



Paramètres du scanner

Dans la liste déroulante, sélectionnez le mode de numérisation qui correspond au type de fichier : *Documents de base*; *Texte à reconnaître* *Photos*; *Photos (qualité)*; *Photos (vitesse)*; *Personnaliser*; *Brouillon* ou *Haute qualité*.

Pour changer un paramètre quelconque pour ce mode, cliquez sur le bouton **Modifier les paramètres...**

Traitement de texte

Traitement de texte—Sélectionnez le traitement de texte à utiliser dans la liste déroulante.

Cliquez sur le bouton **Paramètres de lien...** pour afficher un écran pour établir un lien vers la version d'ROC et le format de document que vous souhaitez utiliser:



Application d'OCR—Dans le menu déroulant, sélectionnez *TextBridge Classic OCR* si vous souhaitez utiliser le progiciel de reconnaissance optique de caractères installé avec la Suite MFC Software de Brother.

Cliquez sur le bouton **Réglages OCR...** pour choisir comment l'application OCR va lire les pages que vous numérisez dans votre application de traitement de texte.

La fenêtre Préférences des liens s'affiche :

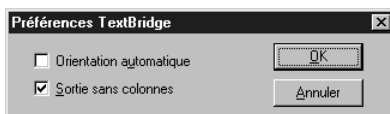

Sélectionnez votre configuration et cliquez sur **OK**.

- ◆ **Orientation automatique**—Cochez cette case pour que votre traitement de texte lise la page telle qu'elle a été créée.
- ◆ **Sortie sans colonnes**—Cochez cette case pour que votre traitement de texte parcoure la page entière, de gauche à droite.

Format du document—Dans la liste déroulante, sélectionnez le format de fichier à utiliser pour vos documents texte ou issus du traitement de texte.

Bouton défini par l'utilisateur

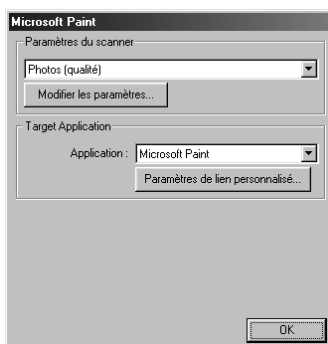

Paramètres du scanner

Dans la liste déroulante, sélectionnez le mode de numérisation qui correspond au type de fichier : *Documents de base; Texte à reconnaître; Photos; Photos (qualité); Photos (vitesse); Personnaliser; Brouillon* ou *Haute qualité*.

Pour changer un paramètre quelconque pour ce mode, cliquez sur le bouton **Modifier les paramètres...**

Application destinataire

Application—Dans la liste déroulante, sélectionnez l'application que vous souhaitez ajouter à cet écran instantané.

Cliquez sur le bouton **Paramètres de lien personnalisé...** pour établir les liens pour cette application définie par l'utilisateur.

Copie



Paramètres du scanner

Dans la liste déroulante, sélectionnez le mode de numérisation qui correspond au type de fichier : *Documents de base; Texte à reconnaître; Photos; Photos (qualité); Photos (vitesse); Personnaliser; Brouillon* ou *Haute qualité*.

Pour changer un paramètre quelconque pour ce mode, cliquez sur le bouton **Modifier les paramètres...**

Paramètres de copie

Brother MFC9760

Copies—Entrez le nombre de copies que vous souhaitez imprimer.

Pour changer les options de copie, cliquez sur le bouton **Options de copie...**

Cliquez sur le bouton **OK** pour sauvegarder vos paramètres de **Copie**.

ScanSoft™ PaperPort® pour Brother est une application de gestion de documents. Vous utiliserez PaperPort® pour afficher des documents numérisés. PaperPort® dispose d'un système de classification sophistiqué et facile à utiliser qui vous permettra d'organiser tous vos documents. Vous pourrez ainsi combiner ou "empiler" des documents de formats divers pour les imprimer ou les classer. Vous pouvez accéder à PaperPort® à partir du groupe de programmes PaperPort®.

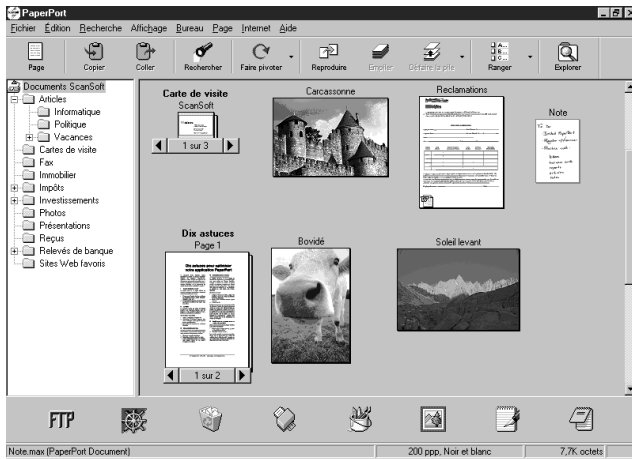

Le guide complet de l'utilisateur ScanSoft™ PaperPort®, y compris ScanSoft™ TextBridge® OCR, se trouve dans la section Manuels du CD-ROM. Ce chapitre n'est qu'une simple introduction aux opérations de base.

Lorsque vous installez la MFC Software Suite, ScanSoft™ PaperPort® pour Brother et ScanSoft™ TextBridge® OCR sont également installés automatiquement.



Pour supprimer PaperPort® et ScanSoft TextBridge®

Sélectionnez **Démarrer**, **Paramètres**, **Panneau de configuration**, **Ajout/Suppression de programmes** et l'onglet **Installation/Désinstallation**. Sélectionnez PaperPort® dans la liste et cliquez sur le bouton **Ajouter/Supprimer**.

Affichage des articles dans ScanSoft™ PaperPort® pour Brother

Le **Mode Bureau** affiche un gros plan d'une seule page et vous pouvez ouvrir une entité PaperPort® en cliquant deux fois dessus. Sous réserve que votre ordinateur dispose de l'application appropriée pour l'afficher, vous pouvez aussi cliquer deux fois sur une entité non-PaperPort® pour l'ouvrir.

Les articles non-PaperPort® contiennent une icône qui signale quelle application a servi à leur création ; un article non-PaperPort® est représenté par un petit affichage concis rectangulaire, au lieu d'une véritable image.

Le **Mode Page** affiche une version agrandie d'une seule page et vous pouvez ouvrir un article PaperPort® en double-cliquant dessus. Tant que vous disposez sur l'ordinateur de l'application nécessaire pour l'afficher, vous pouvez également cliquer deux fois sur un article non-PaperPort® pour l'ouvrir.

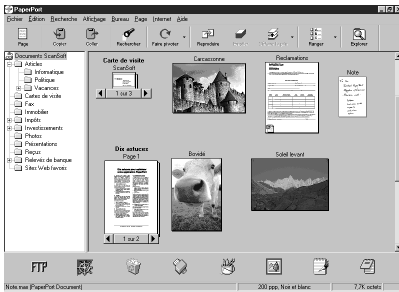

Mode Bureau présente les entités sous forme de miniatures

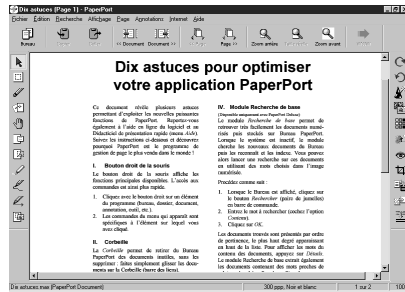

Mode Page présente chaque entité en pleine page

Organisation des articles en dossiers

PaperPort[®] comprend un système de classification facile à utiliser pour organiser vos documents et fichiers. Le système de classement propose des dossiers et vous pouvez sélectionner des articles à visualiser en **Mode Bureau**. L'article en question peut être un article PaperPort[®] ou non.

- Les dossiers sont organisés en arborescence dans la vue Folder. Cette fenêtre permet de sélectionner des dossiers et de visualiser leurs entités dans la **vue Desktop**.
- Vous pouvez tout simplement faire glisser un article dans un dossier. Quand le dossier est en surbrillance, relâchez le bouton de la souris : votre article est maintenant enregistré dans ce dossier.
- Vous pouvez créer de multiples sous-dossiers et les stocker dans des dossiers principaux
- Quand vous cliquez deux fois sur un dossier, ses articles (fichiers PaperPort[®] MAX et autres fichiers) apparaissent sur le Bureau.
- Vous pouvez également vous servir de l'explorateur Windows[®] pour gérer vos dossiers et différents éléments affichés sur le Bureau.

Liens avec de nombreuses applications

PaperPort[®] reconnaît automatiquement les autres applications qui sont installées sur votre ordinateur et crée avec elles un "lien de collaboration". La barre de liens au bas du mode **Mode Bureau** vous montre les icônes des applications dotées d'un lien. Pour utiliser ces liens, faites glisser un article sur une icône ; cela revient à lancer l'application qu'elle représente. Une utilisation standard de la barre de liens consisterait par exemple à sélectionner un article pour le faxer. Voici un exemple de barre de liens, montrant les applications dotées de liens avec PaperPort[®].



Si PaperPort[®] ne reconnaît pas automatiquement l'une des applications se trouvant sur votre ordinateur, vous pouvez créer manuellement un lien avec celle-ci en utilisant la commande **Créer...** (Voir l'Aide PaperPort[®] pour en savoir plus sur la création de nouveaux liens.)

Utilisation de ScanSoft™ TextBridge® OCR (Conversion d'un texte image en un texte modifiable)



ScanSoft™ TextBridge® OCR est installé automatiquement lorsque vous installez PaperPort® sur votre ordinateur.

PaperPort® peut rapidement convertir le texte d'un article PaperPort® (en réalité, il s'agit juste d'une image du texte) en texte que vous pouvez éditer dans un traitement de texte. PaperPort® utilise l'application de reconnaissance optique de caractères ScanSoft™ TextBridge®, qui accompagne PaperPort®—OU—PaperPort® se sert d'une application déjà installée sur votre ordinateur. Vous pouvez convertir l'article dans son intégralité, ou bien utiliser la commande **Copier comme texte** pour sélectionner seulement une partie du texte à convertir.

Le fait de faire glisser un article sur l'icône d'un lien de traitement de texte dans la barre des liens fait démarrer l'application de reconnaissance optique de caractères intégrée PaperPort®, ou bien vous pouvez utiliser votre propre application de reconnaissance de caractères.



Importation d'articles à partir d'autres applications

En sus de la numérisation d'articles, vous pouvez introduire des articles dans PaperPort® en utilisant diverses méthodes, et les convertir en fichiers PaperPort® (MAX) de diverses manières :

- Imprimer sur la fenêtre **Mode Bureau** à partir d'une autre application, par exemple Microsoft Excel.
- Importer des fichiers enregistrés dans d'autres formats, comme des fichiers BMP (Windows® Bitmap) ou TIFF (Tag Image File Format).

Exportation d'articles dans d'autres formats

Vous pouvez exporter ou enregistrer des articles PaperPort® dans plusieurs formats très répandus. Vous pouvez exporter vers les formats BMP, PCX, DCX, JPG, TIF, PDF, PNG, FPX, HFX ou auto-visibles. Par exemple, vous pouvez créer un fichier pour un site Internet et l'exporter sous forme de fichier JPEG. Les pages Web utilisent souvent des fichiers JPEG pour l'affichage d'images.

Exportation d'un fichier image

- 1 Sélectionnez la commande **EXPORTER** dans le menu déroulant **Fichier**, dans la fenêtre PaperPort®. La boîte de dialogue "Export 'XXXXX' As" s'ouvre.
- 2 Sélectionnez le disque et le répertoire dans lequel vous voulez enregistrer le fichier.
- 3 Entrez le nouveau nom de fichier et choisissez le type de fichier, ou sélectionnez un nom dans la zone de texte Nom de fichier. (Vous pouvez faire défiler les listes déroulantes des rubriques Répertoires et Nom de Fichier pour des propositions.)
- 4 Sélectionnez le bouton **OK** pour enregistrer votre fichier, ou **Annuler** pour revenir dans PaperPort® sans l'enregistrer.

Accès au scanner

Pour choisir **TWAIN_32 Ajustement couleur du Brother MFL Pro** comme pilote de scanner, sélectionnez-le dans l'option "**Sélectionner scanner**"—OU—"Sélectionner source" dans votre logiciel.

Dans la fenêtre PaperPort®, sélectionnez **Numériser** dans le menu déroulant Fichier ou sélectionnez **TWAIN** ou **Scan**. La boîte de dialogue Configuration Scanner s'affiche :

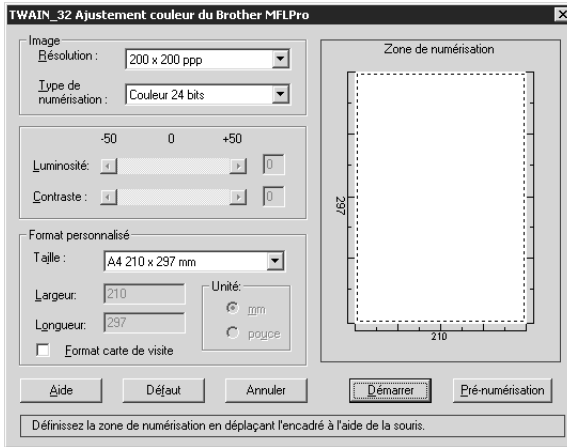

Numérisation d'un document dans votre ordinateur

- 1 Placez le document dans le chargeur, face imprimée dessus, ou sur la vitre, face imprimée dessous.
 - 2 Réglez les paramètres suivants, le cas échéant, dans la fenêtre Paramétrage du Scanner :
 - ◆ **Résolution**
 - ◆ **Type de numérisation** (*Noir & Blanc, Gris (Diffusion d'erreur), Vrai gris, 256 Couleurs, Couleur 24 bits, Couleur 24 bits (rapide)*)
 - ◆ **Luminosité**
 - ◆ **Contraste**
 - ◆ **Taille**
 - 3 Sélectionnez le bouton **Démarrer** dans la fenêtre Paramétrage du Scanner.
- Quand la numérisation est terminée, refermez la fenêtre du scanner. L'écran PaperPort® s'affiche pour montrer l'image que vous venez de numériser, qui est mise en évidence en rouge.

Réglages dans la fenêtre Scanner

Image

Résolution

Sélectionnez la résolution de numérisation dans la liste déroulante Résolution. Plus la résolution est élevée, plus il vous faut de mémoire et plus le temps de transfert est long. Vous pouvez en revanche obtenir une image de meilleure qualité.

Type de numérisation

Noir & Blanc: réglez le **Type de numérisation** sur *Noir & Blanc* pour le texte ou les dessins au trait. Pour les images photographiques, réglez le **Type de numérisation** sur *Gris (Diffusion d'erreur)* ou *Vrai gris*.

Gris (Diffusion d'erreur): est utilisé avec les documents qui contiennent des images photographiques ou des graphiques. (*Gris (Diffusion d'erreur)* est une méthode pour la création d'images grises simulées en plaçant des points noirs dans une matrice spécifique au lieu de points en vrai gris.)

Vrai gris: est aussi utilisé pour les documents qui contiennent des images photographiques ou des graphiques. Ce mode est plus exact parce qu'il utilise jusqu'à 256 tons de gris. Il exige plus de mémoire et un temps de transfert plus long.

Couleurs: Choisissez *256 Couleurs*, qui permet de numériser jusqu'à 256 Couleurs, *Couleur 24 bits* qui permet de numériser jusqu'à 16,8 millions de couleurs. Bien que l'utilisation de l'option *Couleur 24 bits* crée une image aux couleurs plus précises, le fichier image sera approximativement trois fois plus volumineux qu'un fichier créé avec l'option *256 Couleurs*.

Luminosité

Réglage des paramètres de luminosité pour obtenir la meilleure image. Le logiciel MFC Software Suite offre 100 réglages de luminosité (-50 à 50). La valeur par défaut est 0, soit un réglage "moyen". Vous pouvez régler le niveau de luminosité en faisant glisser la réglette à droite pour éclaircir l'image, à gauche pour l'assombrir. Vous pouvez également taper une valeur dans la case pour obtenir le réglage de votre choix.

Si l'image numérisée est trop claire, tapez une valeur inférieure pour la luminosité et renumériser le document.

Si l'image est trop sombre, tapez une valeur supérieure pour la luminosité et renumériser le document.

Contraste

Le réglage de contraste n'est ajustable que si vous avez sélectionné l'un des réglages de **Type de numérisation**, mais il n'est pas ajustable si vous avez sélectionné *Noir & Blanc* pour le **Type de numérisation**.

Le fait d'augmenter le contraste (en faisant glisser le curseur vers la droite) met en relief les zones claires et sombres de l'**Image**, alors que la diminution du contraste (en faisant glisser le curseur à gauche) permet d'obtenir plus de détails dans les zones grises. Au lieu d'utiliser le curseur, vous pouvez taper une valeur dans la case pour régler le contraste.

Format personnalisé

Taille

Réglez le paramètre **Taille** selon l'une des valeurs suivantes :

- ◆ *Lettre (8 1/2 x 11 pouces)*
- ◆ *A4 (210 x 297 mm)*
- ◆ *Legal (8 1/2 x 14 pouces)*
- ◆ *A5 (148 x 210 mm)*
- ◆ *B5 (182 x 257 mm)*
- ◆ *Executive (7 1/4 x 10 1/2 pouces)*
- ◆ *Format carte de visite (60 x 90 mm)*
- ◆ *Format personnalisé (réglable par l'utilisateur de 0,35 x 0,35 pouces à 8,5 x 14 pouces)*

Après avoir sélectionné un format personnalisé, vous pouvez continuer à régler la zone de numérisation en utilisant le bouton gauche de la souris pour faire glisser son contour en pointillé. Vous devez procéder ainsi s'il faut tronquer l'image pour la numériser.

Format carte de visite

Pour numériser des cartes de visite, cochez la case **Format carte de visite (60 x 90 mm.)** et placez la carte de visite au centre de la vitre.

Quand vous numérisez des photos ou d'autres images pour les utiliser dans une application de traitement de texte ou graphique, essayez plusieurs réglages de contraste, de mode et de résolution, pour voir lequel convient le mieux à vos besoins.

Pré-numérisation d'une image

La fonction de Pré-numérisation vous permet de numériser rapidement une image en utilisant une faible résolution. Une version concise de l'image s'affichera dans la **Zone de numérisisation**. Il s'agit seulement d'un aperçu de l'image. Le bouton **Pré-numérisation** sert à prévisualiser une image pour tronquer les portions dont vous n'avez pas besoin. Quand vous êtes satisfait de l'aperçu, sélectionnez la touche **Démarrer** pour numériser l'image.

- 1 Placez le document dans le chargeur, face imprimée dessus, ou sur la vitre, face imprimée dessous.
- 2 Sélectionnez la touche **Pré-numérisation** :
Le document entier sera numérisé dans le PC et s'affichera dans la zone **Zone de numérisation** de la fenêtre Scanner.

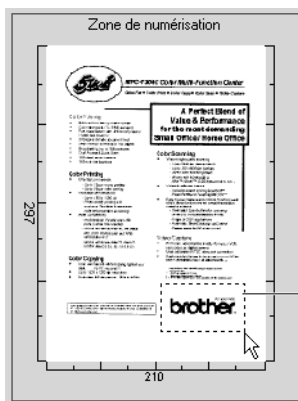

Vous pouvez recadrer l'image pré-numérisée

- 3 Pour tronquer une portion du document à numériser, faites glisser un côté ou un coin du contour en pointillé de la **Zone de numérisation** à l'aide du bouton gauche de la souris. Ajustez le contour en pointillé jusqu'à ce qu'il corresponde uniquement à la portion du document à numériser.
- 4 Placez à nouveau le document dans le chargeur, face imprimée dessus, si vous utilisez le chargeur dans l'étape 1.
- 5 Ajustez, selon les besoins, les réglages **Résolution**, **Type de numérisation**, **Luminosité**, **Contraste** et **Taille** dans la fenêtre Paramétrage du Scanner.
- 6 Sélectionnez le bouton **Démarrer**.
Cette fois, c'est seulement la zone sélectionnée du document qui figure dans la fenêtre PaperPort®.
- 7 Dans la fenêtre PaperPort®, servez-vous des options disponibles dans le menu déroulant Markups, ainsi que de l'option Crop du menu déroulant Options pour ajuster la définition de l'image.

Configuration de votre Apple® Macintosh® G3, G4 ou iMac™/iBook™ équipé d'un port USB avec Mac OS 8.5/8.5.1/8.6/9.0/9.0.4/9.1



Avant de raccorder l'appareil à votre Macintosh®, vous devez vous procurer un câble USB ne mesurant pas plus de 1,8 mètres de long.

Pour fonctionner avec l'appareil, votre Apple® Macintosh® équipé d'un USB doit être configuré avec Mac OS 8.5/8.5.1/8.6/9.0/9.0.4/9.1. (Le pilote de scanner Brother ne fonctionne qu'avec Mac OS 8.6/9.0/9.0.4/9.1.)

Utilisation du pilote d'imprimante Brother avec votre Apple® Macintosh®

Pour sélectionner l'imprimante :

- 1 Ouvrez le **Sélecteur** du menu Apple.

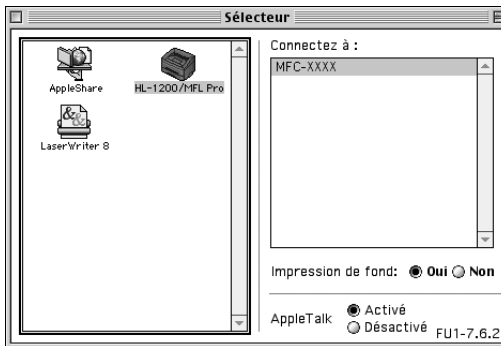

- 2 Cliquez sur l'icône **HL-1200/MFL Pro**. Sur le côté droit du **Sélecteur**, cliquez sur l'imprimante qui servira à imprimer. Fermez le **Sélecteur**.

Pour imprimer le document :

- 3 A partir de votre logiciel d'application Macintosh, cliquez sur le menu **Fichier** et sélectionnez **Paramétrage page**. Vous pouvez changer différents paramètres pour **Taille papier**, **Orientation** et **Mise à l'échelle**, puis cliquez sur **OK**.

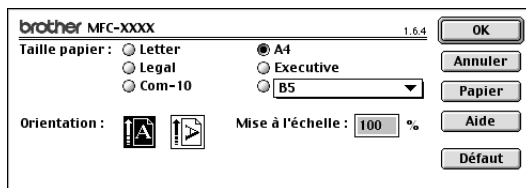

- 4 A partir d'un logiciel d'application, cliquez sur le menu **Fichier** et sélectionnez **Imprimer**. Cliquez sur **Imprimer** pour lancer l'impression.

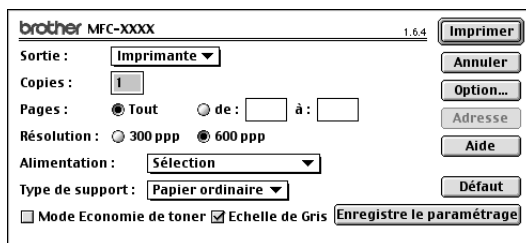

Si vous souhaitez changer les paramètres **Copies**, **Pages**, **Résolution**, **Alimentation** et **Type de support**, sélectionnez vos paramètres avant de cliquer sur **Imprimer**. **Option Setup** vous permet de changer **Duplex**.

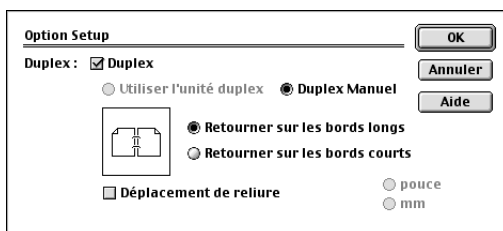

Utilisation du pilote de scanner TWAIN de Brother avec votre Apple® Macintosh®

Le logiciel Brother MFC comprend un pilote de numérisation TWAIN pour Macintosh®. Ce pilote Macintosh® TWAIN peut être utilisé avec des applications qui supportent la spécification TWAIN.

Accès au scanner

Lancez votre logiciel d'application compatible TWAIN pour Macintosh. La première fois que vous utilisez le pilote Twain Brother, configurez-le en pilote par défaut en choisissant l'option **Sélectionner Source**. Ensuite, pour chaque document que vous numérisez, choisissez **Acquérir Image** ou sélectionnez **Scan**. La boîte de dialogue de configuration du scanner s'affiche.

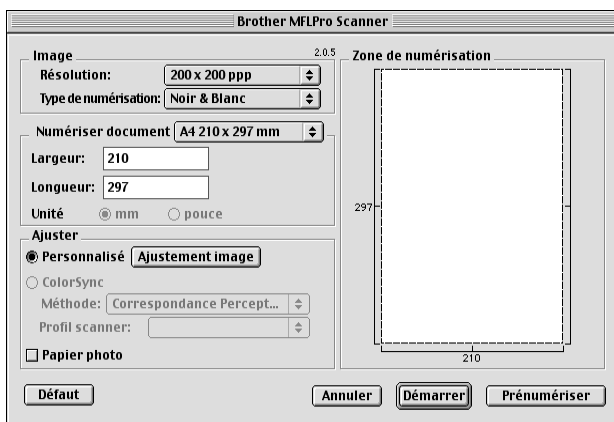

Numérisation d'un document dans votre Macintosh G3, G4 ou iMac™ /iBook™

- 1 Placez une fois de plus le document dans le chargeur, face imprimée dessus, ou sur la vitre, face imprimée dessous.
- 2 Au besoin, réglez les paramètres suivants dans la boîte de configuration du scanner :
 - Résolution
 - Type de numérisation
 - Luminosité
 - Contraste
 - Numériser document
- 3 Cliquez sur **Démarrer**.

Une fois la numérisation terminée, l'image s'affiche dans votre application graphique.

Réglages dans la fenêtre Scanner

Image

Résolution

Choisissez la résolution de numérisation dans le menu instantané **Résolution**. Des résolutions plus élevées consomment davantage de mémoire et augmentent les temps de transfert mais permettent d'obtenir une image numérisée plus fine.

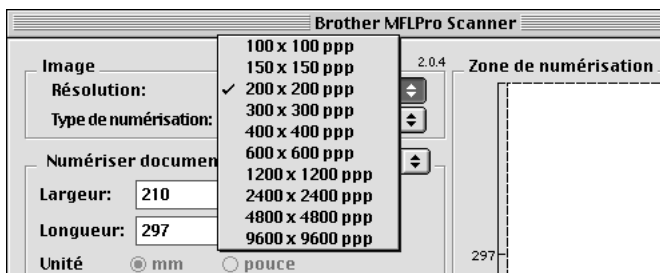

Type de numérisation

Noir & Blanc—Règle le **Type de numérisation** to *Noir & Blanc* pour le texte ou le dessin au trait. Pour les images photographiques, définissez le **Type de numérisation** sur *Gris (Diffusion d'erreur)* ou *Vrai gris*.

Gris (Diffusion d'erreur)—convient aux documents contenant des images photographiques ou des graphiques (*Gris (Diffusion d'erreur)* est une méthode pour créer des images grises simulées en plaçant des points noirs dans une matrice spécifique au lieu de points en gris réel.)

Vrai gris—est également utilisé pour les documents contenant des images photographiques ou des graphiques. Ce mode est plus exact car il utilise jusqu'à 256 teintes de gris. C'est le mode qui demande le plus de mémoire et le temps de transfert le plus long.

Couleurs : Choisissez *Couleur 8 bits*, qui permet de numériser jusqu'à 256 couleurs ou *Couleur 24 bits* qui permet de numériser jusqu'à 16.8 millions de couleurs. Bien qu'utiliser l'option *Couleur 24 bits* crée une image aux couleurs les plus précises, le fichier image sera approximativement trois fois plus volumineux qu'un fichier créé avec l'option 8 Bit Colour.

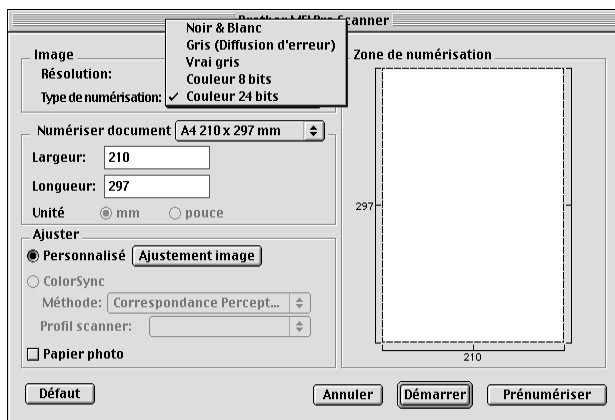

Zone de numérisation

Réglez le paramètre **Taille** selon l'une des valeurs suivantes :

- ◆ *Letter (8,5 x 11 pouces)*
- ◆ *A4 (210 x 297 mm)*
- ◆ *Legal (8,5 x 14 pouces)*
- ◆ *A5 (148 x 210 mm)*
- ◆ *B5 (182 x 257 mm)*
- ◆ *Executive (7,25 x 10,5 pouces)*
- ◆ *Format carte de visite (90 x 60 mm)*
- ◆ *Type personnalisé (réglable par l'utilisateur de 0,35 x 0,35 pouces à 8,5 x 14 pouces)*

Après avoir choisi un format adapté, vous pouvez ajuster la zone de numérisation. Cliquez et maintenez le bouton de la souris enfoncé tout en déplaçant la souris pour recadrer l'image.

Largeur Entrez la largeur du format personnalisé.

Longueur Entrez la longueur du format personnalisé.

Format carte de visite

Pour numériser des cartes de visite, sélectionnez le format Carte de visite (90 x 60 mm), puis placez la carte de visite au centre de la vitre.



Vous pouvez vous procurer des pochettes porte-document auprès de votre distributeur.

Quand vous numériser des photos ou d'autres images dans une application de traitement de texte ou graphique, il vous faudra essayer plusieurs réglages de contraste, de mode et de résolution pour voir lequel convient le mieux.

Ajustement image

Luminosité

Ajustez la luminosité pour obtenir la meilleure image. Le pilote du scanner TWAIN de Brother propose 100 valeurs de luminosité (de -50 à 50). La valeur par défaut est 0, ce qui représente une valeur "moyenne".

Vous pouvez ajuster le niveau de luminosité en déplaçant la réglette vers la droite pour éclaircir l'image ou vers la gauche pour l'assombrir. Vous pouvez également taper une valeur dans la boîte pour définir le réglage. Cliquez ensuite sur **OK**.

Si l'image numérisée est trop claire, tapez une valeur inférieure pour la luminosité et renumériser le document.

Si l'image est trop sombre, tapez une valeur supérieure pour la luminosité et renumériser le document.

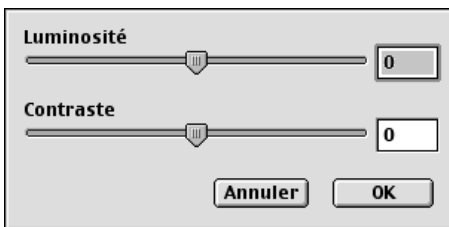

Contraste

Le réglage de contraste n'est ajustable que si vous avez sélectionné l'un des réglages de grey scale ou colour, mais il n'est pas ajustable si vous avez sélectionné *Noir & Blanc* pour le **Type de numérisation**. Augmenter le niveau de contraste (en faisant glisser la réglette vers la droite) fait ressortir les zones sombres et claires de l'image, alors que diminuer le niveau de contraste (en faisant glisser la réglette vers la gauche) affiche plus de détails dans les zones grises. Au lieu d'utiliser la réglette, vous pouvez taper une valeur dans la boîte pour régler le contraste. Cliquez ensuite sur **OK**.

Prénumérisation d'une image

La prénumérisation permet de numériser rapidement une image avec une faible résolution. Une version miniature est présentée dans la **Zone de numérisation**. Il ne s'agit que d'un aperçu de l'image pour vous montrer à quoi elle ressemble. Le bouton **Prénumériser** sert à prévisualiser une image pour éliminer toutes les parties inutiles de l'image. Quand l'image prénumérisée est satisfaisante, cliquez sur **Démarrer** pour numériser l'image.

- 1 Placez le document dans le chargeur, face imprimée dessus, ou sur la vitre, face imprimée dessous.
- 2 Cliquez sur **Prénumériser**.
Le document entier sera numérisé dans votre Macintosh et s'affichera dans la zone **Zone de numérisation** de la boîte de dialogue du Scanner :
- 3 Pour numériser une partie de l'image prénumérisée, cliquez et déplacez la souris pour la recadrer.

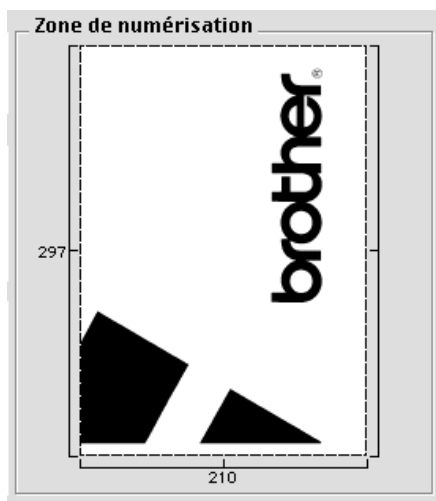

- 4 Placez à nouveau le document dans le chargeur, face imprimée dessus, si vous utilisez le chargeur dans l'étape 1.
- 5 Réglez les paramètres **Résolution**, **Type de numérisation**, **Luminosité**, **Contraste**, et **Taille** dans la boîte de dialogue Configuration de scanner, en fonction de vos besoins.
- 6 Cliquez sur **Démarrer**.
Cette fois-ci, seule la zone sélectionnée du document apparaîtra dans la **Zone de numérisation**.
- 7 Utilisez votre logiciel d'application pour modifier et affiner l'image comme à la normale.

Comment utiliser l'appareil avec votre application DOS

Avant de travailler avec un logiciel d'application qui tourne sur DOS, vérifiez que le nom de l'appareil apparaît sur la sélection d'imprimantes. Si l'appareil n'apparaît pas dans la liste, vous devez installer le pilote d'impression qui correspond aux émulations HP LaserJet 5P.

Le tableau suivant montre la combinaison du pilote d'impression et du mode d'émulation. Pour exploiter au maximum les avantages offerts par cet appareil, vous devez installer les pilotes d'impression HP dans votre logiciel d'application.

| | |
|--|--|
| Pilote d'imprimante pris en charge par votre application | Mode d'émulation à sélectionner avec le programme de console d'imprimante à distance |
| HP LaserJet 5P™ | Mode d'émulation HP LaserJet 5P |

- Prenez soin de choisir le pilote d'imprimante qui convient dans votre application.
- Prenez soin de régler la résolution d'impression sur 600 ppp dans votre application DOS.

Quel est le rôle du programme Remote Printer Console (console d'imprimante à distance) ?

Remote Printer Console (RPC) est un programme utilitaire qui peut être exploité dans l'environnement DOS :

Ce programme vous permet de modifier, depuis l'ordinateur, divers paramètres de l'imprimante : émulation, qualité d'impression, polices, format d'impression, etc. La plupart des applications DOS proposent un menu de configuration d'impression qui prévaut sur les réglages effectués à l'aide de RPC. Il est donc possible que vous n'ayez pas à utiliser RPC. Celui-ci reste néanmoins utile si l'une de vos applications ne vous permet pas de paramétrer correctement votre imprimante.

Installation du programme Remote Printer Console

Avant d'installer le programme, assurez-vous que vous disposez bien du matériel et logiciel suivants :

| | |
|----------|--|
| DOS | Version 3.3 ou ultérieure |
| Moniteur | EGA/VGA ou compatible |
| Option | Souris ; le pilote de souris doit être installé. (Vous pouvez également utiliser le programme à partir du clavier). |

Pour installer le programme Remote Printer Console, adoptez la procédure suivante :

- 1 Vérifiez que l'appareil est raccordé à votre ordinateur.
- 2 Allumez votre ordinateur et rendez-vous à l'invite DOS. Si vous êtes sous Windows®, quittez Windows et revenez à l'invite DOS.
- 3 Introduisez le CD-ROM Brother dans votre lecteur de CD-ROM.
- 4 A l'invite DOS (C:\>), tapez X: (X correspond à la lettre d'unité de votre lecteur de CD-ROM) et appuyez sur Entrée.

C:\>X :

- 5 Tapez CD DOS et appuyez sur Enter.

```
X:\>CD DOS
```

- 6 Tapez RPCSETUP et appuyez sur Entrée.

```
X:\DOS>RPCSETUP
```

- 7 Suivez les instructions que le programme d'installation affiche à l'écran.

Utilisation du programme principal de Remote Printer Console

Tapez C:\DOS>RPCX et appuyez sur la touche Entrée pour lancer le programme principal de Remote Printer Console.

L'écran principal s'affiche à l'écran de votre ordinateur.

- REMARQUE : N'utilisez pas ce programme depuis une fenêtre DOS tournant sous Windows.

9 Dépistage des pannes et entretien

Messages d'erreur

De temps à autre, il se peut que vous rencontriez un problème avec votre appareil. Dans ce cas l'appareil identifie généralement l'anomalie et affiche un message d'erreur. La liste ci-dessous explique les messages d'erreur les plus fréquents ; ces messages sont présentés dans l'ordre alphabétique.

| MESSAGE D'ERREUR | CAUSE | ACTION |
|---|---|---|
| BOURRAGE PAPIER | Le papier provenant du bac papier est coincé dans l'appareil. | Voir <i>Bourrage imprimante ou Papier</i> , page 76. |
| CAPOT OUVERT | Le capot avant n'était pas entièrement fermé. | Ouvrez, puis fermez le capot avant. |
| CHANGEZ TONER | Si l'écran affiche CHANGEZ TONER et si le témoin de toner vide du panneau de commande clignote, vous pouvez toujours imprimer. Toutefois, le toner touche à sa fin et sera bientôt épuisé. | Procurez-vous dès maintenant une cartouche de toner neuve. |
| ERR. MACHINE XX | Votre appareil présente un problème mécanique. | Mettez l'appareil hors tension. Consultez votre revendeur Brother. |
| FIN VIE TAMBOUR | La durée de vie de l'ensemble tambour touche à sa fin. | Si vous constatez un problème de qualité d'impression, remplacez l'ensemble tambour par un neuf. |
| | Après l'installation d'un nouveau tambour, le compteur du tambour n'a pas été remis à zéro. | <ol style="list-style-type: none">1. Ouvrez le capot avant et appuyez sur Eff. Param.2. Appuyez sur 1 pour ré-initialiser. |
| MEMOIRE SATUREE (Lorsque l'appareil sert de photocopieuse.) | La capacité en mémoire de l'appareil est saturée. | Voir <i>Message Mémoire saturée</i> , page 14. |

| MESSAGE D'ERREUR | CAUSE | ACTION |
|---|---|---|
| MEMOIRE SATUREE (quand l'appareil sert d'imprimante.) | La capacité en mémoire de l'appareil est saturée. | <ul style="list-style-type: none"> - Appuyez sur Init pour effacer les données qui restent dans la mémoire de l'appareil. - Si vous avez installé le pilote Windows®, essayez à nouveau après avoir réglé le mode True Type sur "Imprimer en graphiques" dans le menu IMPRIMER de votre logiciel. - Réduisez la résolution d'impression ou réduisez la complexité de votre document. - Augmentez la mémoire de l'imprimante grâce à la carte de mémoire optionnelle. |
| NETT.TAMBOUR SVP | Le fil corona primaire de l'ensemble tambour est sale. | Nettoyez le fil corona primaire du tambour. (Voir <i>Nettoyage de l'ensemble tambour</i> , page 86.) |
| OUVRIR CAPOT SVP | Il se peut qu'une feuille, un morceau de papier, une agrafe, etc. soit coincé(e) à l'intérieur de l'appareil. | Ouvrez le couvercle avant et retirez le tambour. Si vous voyez du papier ou tout autre article coincé, retirez-le sans forcer. Réinstallez le tambour et fermez le couvercle avant. Si le message d'erreur ne disparaît pas, ouvrez et fermez à nouveau le couvercle avant. Si l'appareil n'arrive pas à se réinitialiser et à retourner au message de statut de copie, il affiche ERR.MACHINE . Consultez votre revendeur Brother. |
| REFROIDISSEMENT | La température de l'ensemble tambour ou de la cartouche de toner est trop élevée. L'appareil suspendra la tâche d'impression en cours pour passer en mode de refroidissement. Pendant cette phase, vous entendrez tourner le ventilateur de refroidissement et l'écran affichera REFROIDISSEMENT . | Vous devez patienter et laisser l'appareil reprendre l'impression une fois que sa température aura baissé. |

| MESSAGE D'ERREUR | CAUSE | ACTION |
|---|--|--|
| TONER VIDE | Le toner a été entièrement utilisé et l'impression n'est pas possible, ou la cartouche de toner n'est pas installée dans le tambour. | Remplacez la cartouche de toner par une nouvelle, ou installez la cartouche de toner dans le tambour. (Voir <i>Remplacement de la cartouche de toner</i> , page 87.) |
| VERIF. DOCUMENT | Le document n'a pas été chargé/alimenté correctement ou bien il est trop long | Ne tirez pas sur le papier pour le sortir avant d'avoir consulté les conseils voir <i>Bourrages de document et de papier</i> , page 75. |
| VERIF. SCAN VEROU | Le levier de blocage du scanner es bloqué. | Débloquez le levier de blocage du scanner et appuyez sur Arrêt . |
| VERIF. BAC | La cassette n'est pas installée correctement. | Installez la cassette correctement. |
| VERIFIER PAPIER VERIFIER PAPIER1* VERIFIER PAPIER2* *Avec bac optionnel | L'appareil n'a plus de papier ou le papier est mal chargé dans le bac. | Alimentez l'appareil en papier ou retirez le papier du bac et rechargez-le correctement. |

Bourrages de document et de papier

En fonction de la position du bourrage du document original ou de la feuille imprimée, suivez la procédure appropriée pour retirer la cause du bourrage.

Bourrage document sur le dessus du chargeur de document

- 1 Retirez du chargeur de document tout papier qui n'est pas coincé.
- 2 Relevez le capot du chargeur.
- 3 Tirez le document coincé vers la gauche.
- 4 Refermez le capot du chargeur.
- 5 Appuyez sur **Arrêt**.

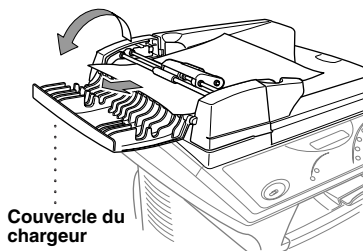

Bourrage document à l'intérieur du chargeur de document

- 1 Ouvrez le capot de document.
- 2 Enlevez du chargeur tout papier qui n'est pas coincé.
- 3 Soulevez le chargeur de documents.
- 4 Tirez le document coincé vers la droite.
- 5 Fermez le chargeur.
- 6 Refermez le capot de document.
- 7 Appuyez sur **Arrêt**.

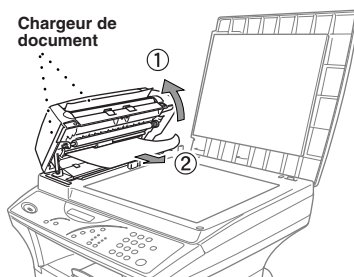

Bourrage imprimante ou Papier

Pour pouvoir supprimer une erreur de bourrage papier, vous devez tout d'abord localiser l'endroit exact du bourrage de papier. Examinez les deux types de bourrage imprimante ci-dessous et suivez les instructions.



- **Ne tirez pas sur le papier coincé depuis le bac de papier car vous risqueriez d'endommager l'appareil et de répandre du toner sur les pages imprimées qui suivent.**
- **Si vous avez utilisé l'appareil, faites attention car certaines pièces internes de la machine sont extrêmement CHAUDES ! Lorsque vous ouvrez le capot avant ou arrière de l'appareil, ne touchez aucune des pièces internes ici illustrées.**

**TEMPERATURE
ELEVEE!**

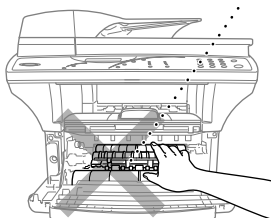

Vue avant

**TEMPERATURE
ELEVEE!**

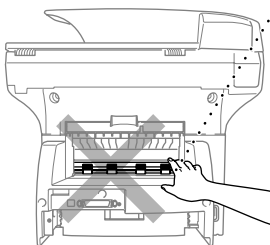

Vue arrière

Le papier est coincé dans le bac papier

- 1 Sortez le bac papier de l'appareil.
- 2 Retirez les feuilles froissées.
- 3 Ajustez le guide-largeur à l'intérieur du bac en fonction du format du papier que vous utilisez.
- 4 Appuyez sur le papier pour l'aplatir dans le bac.
- 5 Remettez le bac à papier en place.

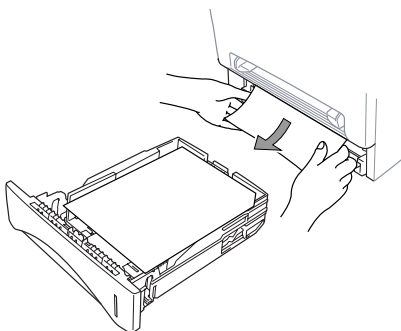

Papier coincé près de l'ensemble tambour

- 1 Ouvrez le capot avant.
- 2 Enlevez le tambour mais sans forcer si vous ne parvenez pas à l'extraire facilement. Dans ce cas, tirez sur le bord du papier coincé dans le bac à papier.

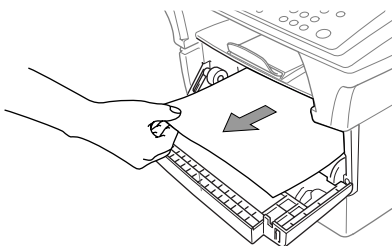
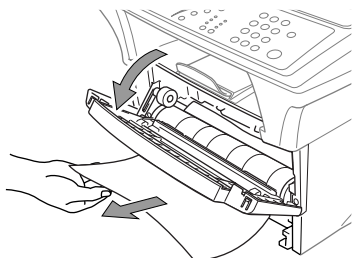

- 3 Retirez délicatement le papier coincé.
- 4 Réinstallez l'ensemble tambour.
- 5 Refermez le capot avant.

Papier coincé dans l'unité de fixation

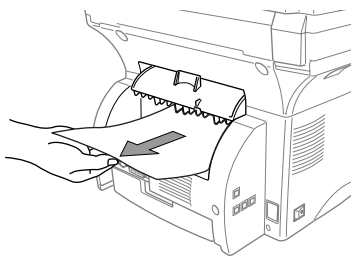

- 1 Ouvrez le capot arrière.
- 2 Tirez sur le papier coincé. Lorsque vous devez tirer le papier depuis l'arrière de l'appareil, le fixateur peut être contaminé par la poudre du toner, ce qui entraîne une impression peu satisfaisante des pages suivantes. Imprimez plusieurs pages d'essai jusqu'à obtention d'un résultat satisfaisant.
- 3 Refermez le capot arrière.







Problèmes de fonctionnement

Si vous pensez que votre appareil présente une anomalie, consultez le tableau ci-dessous pour obtenir des conseils de dépannage des pannes.

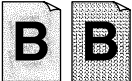
| DIFFICULTE | SUGGESTIONS |
|---|--|
| Problèmes généraux d'impression | |
| L'appareil n'imprime pas. | Vérifiez que l'appareil est branché. La cartouche du toner et le tambour doivent être correctement installés. Le câble d'interface doit être bien raccordé entre l'appareil et l'ordinateur. Vérifiez qu'aucun message d'erreur n'est affiché. |
| L'appareil imprime de manière imprévisible ou il imprime des documents inexploitables. | Eteignez l'appareil. Vérifiez que votre logiciel d'application est programmé correctement pour fonctionner avec l'appareil en contrôlant les paramètres de base dans votre logiciel d'application. |
| L'appareil imprime correctement les premières pages d'un document mais il manque du texte sur les pages qui suivent. | Votre ordinateur ne reconnaît pas le signal de tampon d'entrée saturé de l'imprimante. Vérifiez la connexion du câble d'imprimante. |
| L'appareil ne parvient pas à imprimer la totalité des pages d'un document. Le message MEMOIRE SATUREE s'affiche. | Réduisez la résolution d'impression. Réduisez la complexité de votre document et essayez à nouveau. Réduisez la qualité graphique ou le nombre de polices dans votre application. Augmentez la mémoire de l'imprimante en utilisant la carte de mémoire en option. (Voir aussi <i>Carte de mémoire</i> , page 97.) |
| Les en-têtes ou pieds de page du document apparaissent à l'écran mais ne s'impriment pas. | La plupart des imprimantes laser présentent une zone dans laquelle elles sont incapables d'imprimer. En principe, la zone non imprimable correspond à deux lignes en partant du haut et deux lignes en partant du bas du papier, ce qui donne une zone imprimable de 62 lignes. Ajustez les marges supérieure et inférieure de votre document en tenant compte de cette restriction. |
| Problèmes d'impression de configuration Windows® | |
| Impossible d'imprimer depuis votre application. | Vérifiez que le pilote d'imprimante Windows® est installé et qu'il est sélectionné dans votre application. |
| Problèmes de logiciel | |
| "Eche de connexion MFC" | Si l'appareil n'est pas raccordé à votre ordinateur et si vous avez chargé le logiciel Brother, l'ordinateur affiche le message "MFC Connect Failure" (echec de connexion MFC) lors de chaque démarrage de Windows®. Vous pouvez choisir de ne pas tenir compte de ce message ou vous pouvez le désactiver en désélectionnant la case <i>Chargement Automatique</i> comme il est expliqué dans le chapitre <i>Brother Control Centre</i> . (Voir <i>Comment désactiver le chargement automatique</i> , page 47.) |

| DIFFICULTE | SUGGESTIONS |
|---|---|
| Problèmes de gestion du papier | |
| L'imprimante ne charge pas le papier. L'écran de l'appareil affiche VERIFIER PAPIER ou BOURRAGE PAPIER | Notez si le message VERIFIER PAPIER ou BOURRAGE PAPIER apparaît sur l'écran. Il est possible que le bac à papier soit vide. Dans ce cas, rajoutez du papier. Si le bac contient du papier, vérifiez qu'il est bien droit. Si le papier est gondolé, aplatissez-le. Parfois, il est recommandé d'enlever le papier, de retourner la rame avant de la remettre en place dans le bac. Réduisez la quantité de papier dans le bac, puis essayez de nouveau. Vérifiez que le mode d'alimentation manuelle n'est pas sélectionné dans le pilote d'impression. (Voir <i>Source de papier</i> , page 32.) |
| Comment intervenir en cas de bourrage de papier ? | Voir <i>Bourrages de document et de papier</i> , page 75. |
| Problèmes liés à la qualité des copies | |
| Les copies présentent des stries verticales. | Vous constaterez parfois des stries verticales sur vos copies. Le scanner ou le fil corona primaire de votre appareil sont sales. Nettoyez-les tous les deux. |
| Problèmes liés à la qualité d'impression | |
| Les pages imprimées sont gondolées. | Du papier fin (60-69 g/m ²) peut provoquer ce problème. Vérifiez que vous avez sélectionné le Type de Papier qui convient au papier placé dans le bac. (Voir <i>Type de papier</i> , page 18 et 22 et <i>Type de support</i> , page 32.) |
| Les pages imprimées sont maculées. | Des surfaces inégales ou un support épais peuvent créer des "pages maculées"— OU —Provoquer un mauvais fonctionnement du toner. Vérifiez que vous avez sélectionné le type de papier qui convient au papier placé dans le bac. (Voir <i>Type de papier</i> , page 18 et 22 et <i>Type de support</i> , page 32.) |
| Les impressions sont trop foncées ou trop claires. | Ajustez les conditions d'impression en réglant la fonction Densité d'impression qui, en usine, est réglée sur la position intermédiaire. (Voir <i>Réglage de la densité d'impression</i> , page 11.) |
| Les pages imprimées présentent des stries blanches.  Stries blanches ou images pâles | Vous pouvez peut-être remédier à ce problème en essuyant la fenêtre du scanner à l'aide d'un chiffon propre doux. (Voir <i>Entretiens périodiques</i> , page 84 et <i>Nettoyage de l'imprimante</i> , page 85.) Si vous constatez toujours des stries blanches à l'issue du nettoyage ou si les tirages sont pâles et si l'écran affiche le message FIN VIE TAMBOUR , remplacez le tambour par un neuf. |
| Des taches de toner ou des stries verticales apparaissent sur les tirages.  Stries sombres ou taches de toner | Nettoyez l'intérieur de l'appareil et le fil corona primaire de l'ensemble tambour. (Voir <i>Entretiens périodiques</i> , page 84 et <i>Emballage et transport de l'appareil</i> , page 82.) Vérifiez que la languette du fil corona est bien sur sa position de départ. Si, à l'issue du nettoyage, vous continuez à voir des stries verticales ou des taches de toner et si le message FIN VIE TAMBOUR se trouve sur l'écran, remplacez l'ensemble tambour par un neuf. |

| DIFFICULTE | SUGGESTIONS |
|--|--|
| <p>Les textes noirs ou les graphiques présentent des taches blanches.</p>  <p>Taches blanches</p> | <p>Vérifiez que le papier que vous utilisez répond aux spécifications. (Voir <i>Papier acceptable</i>, page 29.) Des supports épais ou à la surface irrégulière peuvent être à l'origine du problème. Si les taches blanches continuent à apparaître et que l'affichage présente FIN VIE TAMBOUR, changez le tambour.</p> |
| <p>Le toner se disperse et macule le tirage.</p>  <p>Dispersion de toner</p> | <p>Ajustez les conditions d'impression en réglant la fonction de Densité d'Impression. (Voir <i>Réglage de la densité d'impression</i>, page 11.) Nettoyez l'intérieur de l'appareil. (Voir <i>Entretiens périodiques</i>, page 84 et <i>Nettoyage de l'ensemble tambour</i>, page 86.) Vérifiez que le papier répond aux spécifications. (Voir <i>Papier acceptable</i>, page 29.) Si le toner continue à se disperser et que l'écran affiche FIN VIE TAMBOUR, remplacez le tambour.</p> |
| <p>Toute la page est imprimée en noir.</p>  <p>Page noire</p> | <p>Nettoyez l'intérieur de l'appareil et le fil corona primaire du tambour. (Voir <i>Entretiens périodiques</i>, page 84 et <i>Nettoyage de l'ensemble tambour</i>, page 86.) De plus, n'utilisez pas du papier thermosensible sous peine de créer ce problème. Après le nettoyage, si les pages imprimées sont encore noires ou l'écran affiche FIN VIE TAMBOUR, remplacez le tambour, car ce dernier pourrait être endommagé.</p> |
| <p>Rien ne s'imprime sur la page.</p>  <p>Page blanche</p> | <p>Vérifiez que la cartouche du toner n'est pas vide. Si elle est vide, changez-la. (Voir <i>Remplacement de la cartouche de toner</i>, page 87.)</p> |
| <p>Les pages imprimées sont maculées à intervalles réguliers</p>  <p>Exemple de traces à intervalles réguliers</p> | <p>Il se peut que le problème disparaisse tout seul. Essayez de copier plusieurs pages de suite pour éliminer le problème, surtout s'il y a longtemps que vous vous êtes servi de l'appareil. Il se peut que le tambour ait été rayé ou endommagé par une exposition excessive à la lumière. Dans ce cas, remplacez l'ensemble tambour par un neuf.</p> |
| <p>Les pages imprimées présentent des zones floues au centre ou sur les côtés.</p>  <p>Page floue</p> | <p>Certaines conditions ambiantes, comme l'humidité, des températures élevées, etc. peuvent être à l'origine de ce problème. Assurez-vous que l'appareil est placé sur une surface plane et horizontale. Retirez l'ensemble tambour, y compris la cartouche de toner si elle est en place. Secouez l'ensemble de droite à gauche et de gauche à droite. Vous éliminerez peut-être également ce problème de page floue en essuyant la fenêtre du scanner avec un chiffon propre et doux. (Voir <i>Entretiens périodiques</i>, page 84.) Si, à l'issue du nettoyage, ce problème de page floue persiste et si l'écran affiche le message FIN VIE TAMBOUR, remplacez l'ensemble tambour par un neuf.</p> |

| DIFFICULTE | SUGGESTIONS |
|--|---|
| <p>Les pages imprimées présentent des impressions fantômes.</p> <div data-bbox="244 220 306 304" data-label="Image"> </div> <p>Impressions fantômes</p> | <p>Ajustez les conditions d'impression en modifiant le réglage de la Densité d'Impression. (Voir <i>Réglage de la densité d'impression</i>, page 11.)—OU—Des supports à la surface irrégulière ou épaisse peuvent créer des impressions fantômes. Vérifiez que vous avez sélectionné le Type de Papier qui convient au papier placé dans le bac. (Voir <i>Type de papier</i>, page 18 et 22 et <i>Type de support</i>, page 32.)</p> |



L'ensemble tambour figure au rang des pièces consommables ; il convient donc de le remplacer périodiquement.

Emballage et transport de l'appareil

Quand vous avez à déplacer l'appareil, utilisez l'emballage d'origine de l'appareil. Tout appareil mal emballé risque d'invalider la garantie.

- 1 Eteignez l'appareil.



Ne mettez pas l'appareil hors tension avant la fin d'une impression ou d'une copie.

- 2 Rallumez l'appareil et patientez 5 secondes.

- 3 Verrouillez le levier du scanner.

Le levier bleu de verrouillage du scanner se trouve à gauche de l'appareil. Poussez-le vers l'arrière pour le verrouiller.

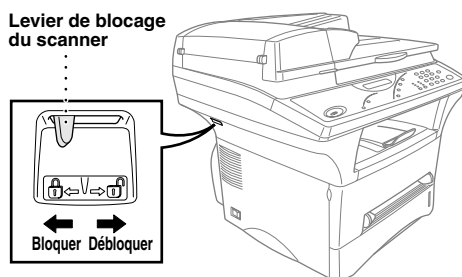

Tout dommage résultant du non-verrouillage du levier du scanner avant le déplacement et l'expédition annulera votre garantie.

- 4 Retirez l'ensemble tambour.



Retirez l'ensemble tambour, cartouche de toner comprise. Laissez la cartouche de toner dans le tambour.

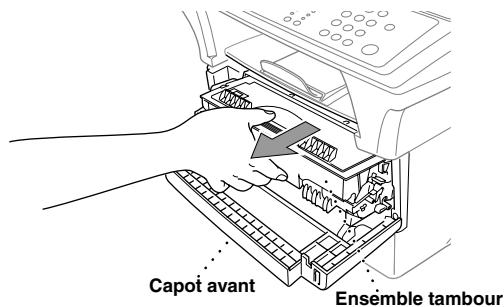

- 5** Glissez l'ensemble tambour et cartouche de toner dans le sac plastique et fermez hermétiquement le sac.

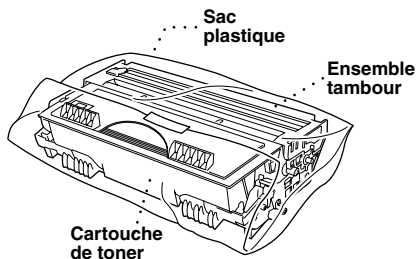

- 6** Fermez le capot avant. Mettez le prolongement de la corbeille de sortie en place.
- 7** Eteignez et débranchez l'appareil de la prise de secteur.
- 8** Débranchez le câble parallèle ou le câble USB de l'appareil.
- 9** Emballez l'appareil dans le sac plastique et mettez-le dans son carton d'origine avec toutes les câbles d'emballage d'origine.

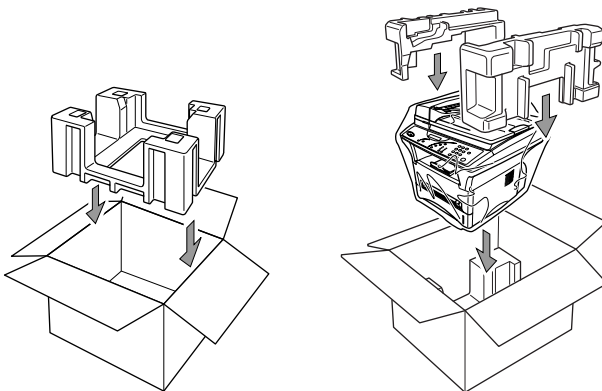

- 10** Placez la documentation (manuel, documents imprimés et CD-ROM), le tambour et la cartouche de toner et le cordon d'alimentation dans le carton (voir illustration ci-dessous).

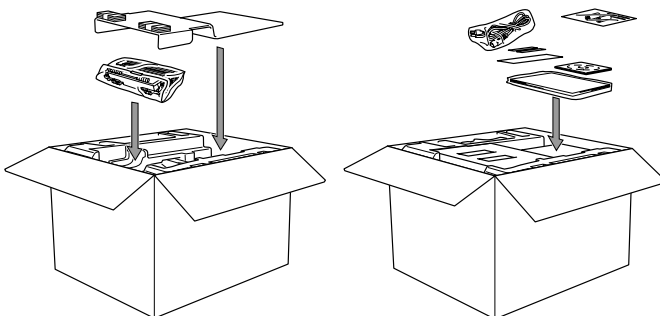

- 11** Fermez le carton avec du ruban adhésif.

Entretiens périodiques

Un nettoyage régulier de l'appareil permettra de le garder en excellent état. Il est recommandé d'inclure le nettoyage du tambour dans le programme d'entretien. Evitez toute utilisation de produits diluants ou autres solvants organiques pour nettoyer l'appareil ; l'utilisation de l'eau est interdite.

Nettoyage du scanner

Eteignez et débranchez l'appareil et relevez le couvercle de document. Nettoyez la vitre et le film blanc à l'aide d'un chiffon non pelucheux imbibé d'alcool isopropylique.

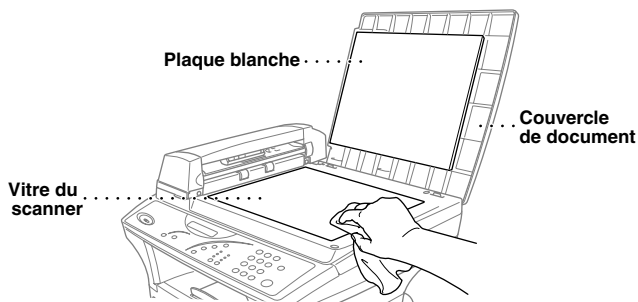

Relevez le chargeur. Nettoyez le rouleau blanc ainsi que la bande de verre sous le rouleau à l'aide d'un chiffon non pelucheux imbibé d'alcool isopropylique.

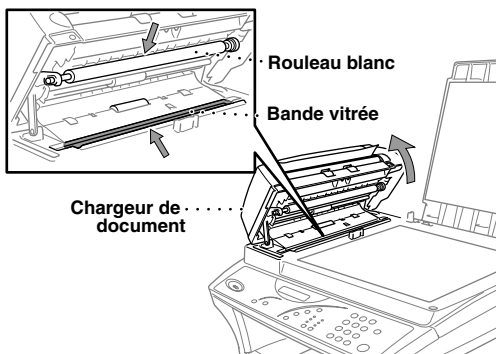

Nettoyage de l'imprimante



- N'employez pas d'alcool isopropylique pour enlever la poussière du panneau de commande. Vous risqueriez de le craqueler.
- N'employez pas d'alcool isopropylique pour nettoyer la vitre du scanner ou le détecteur de toner.
- Ne mettez pas les doigts sur la vitre du laser.
- Manipulez l'ensemble tambour avec précaution car il contient du toner. Si vous renversez du toner sur vos mains ou sur vos vêtements, rincez-les immédiatement à l'eau froide.

1 Eteignez et débranchez l'appareil.

2 Ouvrez le capot avant.

3 Retirez l'ensemble tambour.



A l'issue de son utilisation, certains composants internes de l'appareil sont extrêmement **CHAUDS** ! Lorsque vous ouvrez le capot avant de l'appareil, prenez soin de ne jamais toucher aux parties illustrées en gris sur le schéma ci-dessous.

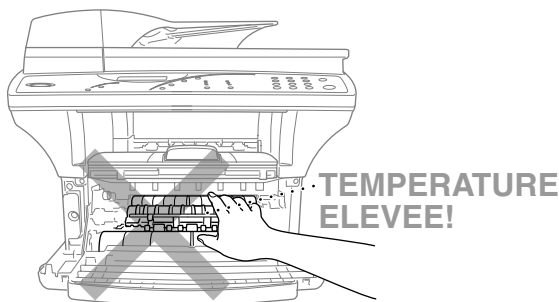

Vue avant

4 Nettoyez délicatement la fenêtre du scanner avec un chiffon doux propre et sec. N'employez pas d'alcool à brûler (isopropylique).

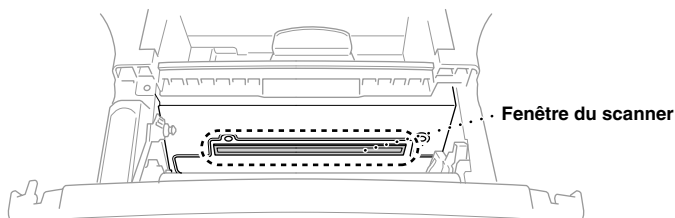

Nettoyage de l'ensemble tambour

Nous vous conseillons de déposer l'ensemble tambour sur un chiffon ou sur un morceau de papier à jeter au cas où vous renverseriez du toner.

- 1 Nettoyez le fil corona primaire à l'intérieur de l'ensemble tambour en faisant délicatement glisser la languette de droite à gauche à plusieurs reprises.
- 2 Ramenez la languette à sa position d'origine (repère ▼) avant de réinstaller l'ensemble tambour.

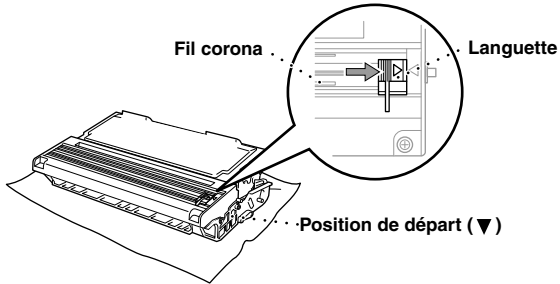

Si vous ne ramenez pas la languette à sa position de départ, les tirages risquent de présenter des stries verticales.

- 3 Installez l'ensemble tambour dans l'appareil. (Voir *Remplacement de l'ensemble tambour*, page 91.)
- 4 Refermez le capot avant.

Remplacement de la cartouche de toner

L'appareil peut imprimer *environ* 6,000 pages avec une cartouche de toner *haute capacité* (TN-6600). Lorsque la cartouche touche à sa fin, l'écran affiche le message **CHANGEZ TONER**. L'appareil est équipé d'une cartouche de toner *standard* (TN-6300) qu'il faut remplacer environ toutes les 3,000 pages. Le nombre de pages obtenu varie selon le type de document que vous imprimez généralement.

Il vous est conseillé de toujours conserver une cartouche de toner en réserve.

Mettez la cartouche usagée au rebut en suivant la réglementation locale. Si vous ne la connaissez pas, consultez votre revendeur. Prenez soin de fermer hermétiquement la cartouche de toner de façon à ne pas renverser de poudre. Ne jetez pas la cartouche usagée avec les ordures ménagères.

Il vous est conseillé de nettoyer l'appareil lors du remplacement de la cartouche.

Indicateur de toner vide

Lorsque la cartouche de toner touche à sa fin, l'écran affiche le message **CHANGEZ TONER** et l'indicateur de toner vide sur le panneau d'affichage clignote.

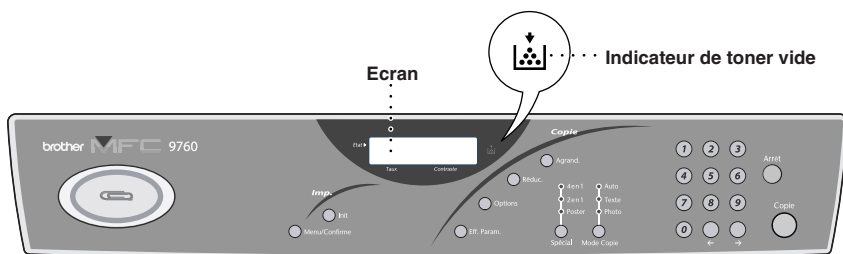

Le voyant LED Toner Vide reste allumé et le message **TONER VIDE** s'affiche pour indiquer que le toner est vide. Une fois que ce message s'affiche, l'appareil ne reprendra l'impression que lorsque vous aurez installé une nouvelle cartouche de toner.

Procédure de remplacement de la cartouche de toner



A l'issue de son utilisation, certains composants internes de l'appareil sont à TRES HAUTE température.

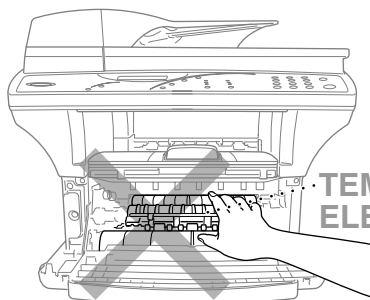

Vue avant

- 1** Ouvrez le capot avant et retirez l'ensemble tambour.

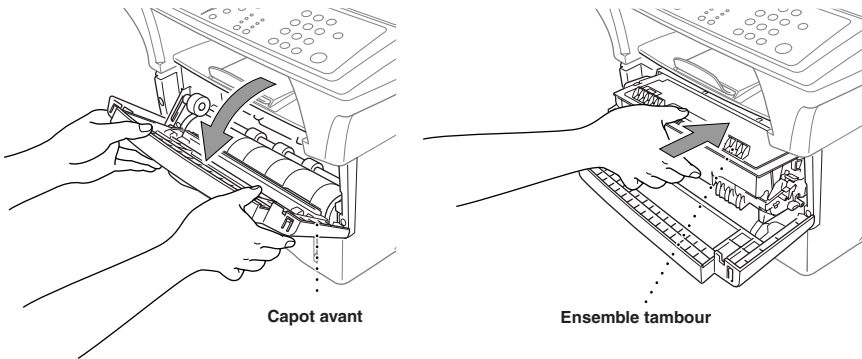

Déposez l'ensemble tambour sur un chiffon ou sur un morceau de papier à jeter au cas où vous renverseriez du toner.

- 2** Maintenez le levier de blocage qui se trouve à droite enfoncé et retirez la cartouche de toner de l'ensemble tambour.

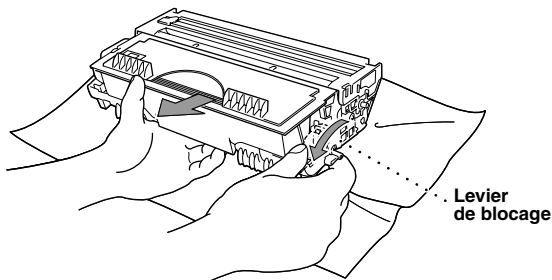

Manipulez la cartouche de toner avec soin. Si vous renversez par mégarde du toner sur vos mains ou vos vêtements, essayez immédiatement ou rincez-les à l'eau froide.

- 3** Déballez la cartouche de toner neuve. Mettez la cartouche de toner usagée dans le sac en aluminium et mettez-la au rebut selon la réglementation locale.



- **Ne déballez la cartouche neuve qu'une fois que vous êtes prêt à l'installer dans l'appareil. La durée de vie d'une cartouche de toner est réduite si cette dernière est conservée hors de son emballage.**
- **Utilisez uniquement une cartouche de toner Brother (TN-6300 ou TN-6600), qui a été spécialement formulée pour garantir une impression de haute qualité. L'utilisation d'une autre marque pourrait annuler la garantie de votre appareil.**

- 4** Secouez délicatement la cartouche cinq ou six fois de droite à gauche et de gauche à droite.

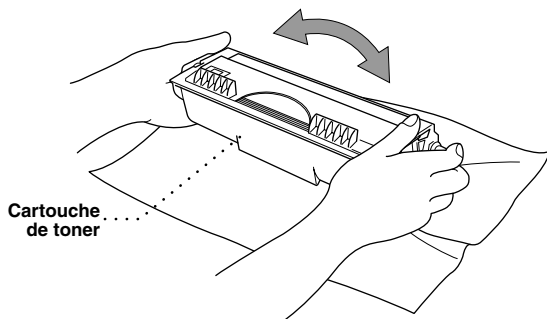

- 5** Retirez le cache de protection.

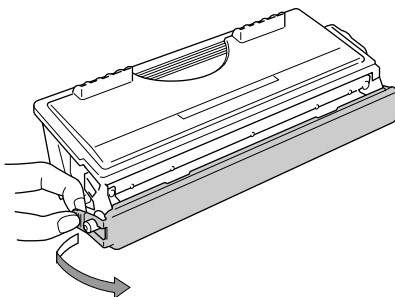

- 6** Installez la nouvelle cartouche de toner dans l'ensemble tambour jusqu'à ce qu'elle s'enclenche en position.

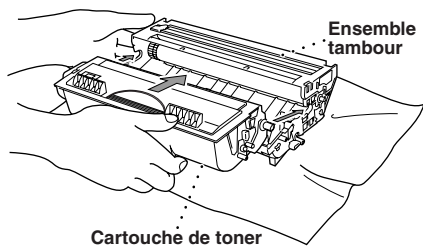

- 7** Nettoyez le fil corona primaire à l'intérieur de l'ensemble tambour en faisant délicatement coulisser la languette bleue plusieurs fois de droite à gauche et de gauche à droite. Ramenez la languette bleue à sa position d'origine avant de réinstaller l'ensemble tambour.

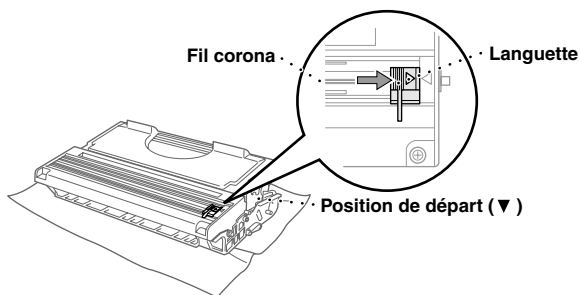

- 8** Réinstallez l'ensemble tambour dans l'appareil et refermez le capot avant.

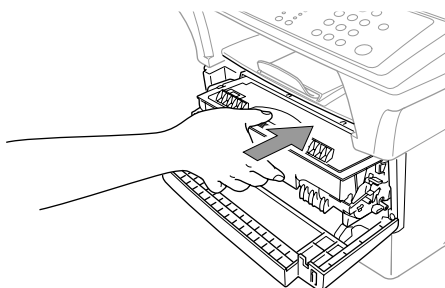

Critères de durée de vie du tambour de votre télécopieur Brother

Votre télécopieur Brother utilise un ensemble tambour et toner pour l'impression des documents. La durée de vie du toner dépend directement de la quantité d'impression de noir sur les pages imprimées. La durée de vie du tambour est estimée pouvoir atteindre un maximum de 20000 pages de format A4. Le maintien d'une impression de qualité pendant cette période dépend de différents facteurs comme le nombre de pages imprimées par jour, la durée entre les impressions, la qualité du papier et l'environnement dans lequel l'appareil est utilisé.

Le tambour (DR-6000) est une pièce consommable et pour maintenir une qualité d'impression acceptable, il doit être changé à la fin de sa durée de vie de 20,000 pages de format A4. La qualité d'impression est subjective et le tambour doit être remplacé lorsque l'utilisateur juge la qualité d'impression inacceptable pour les documents imprimés. La qualité d'impression se détériore au cours du temps et le remplacement du tambour permettra de retrouver une qualité d'impression optimale. Par ailleurs, pour maintenir cette qualité d'impression optimale, nous recommandons de remplacer le tambour après une durée de 18 mois.

Pour aider l'utilisateur, l'appareil affichera un message lorsque la durée de vie du tambour ne sera plus que de 5 à 15 %. L'écran affichera alors le message **FIN VIE TAMBOUR**.

Ce message tient compte du nombre de pages imprimées et du temps total d'impression. Lorsque ce message s'affiche, nous vous conseillons de vous procurer un tambour neuf pour pouvoir remplacer le tambour usagé à un moment opportun.

1 Pour vérifier la durée de vie restante du tambour, appuyez sur **Menu/Confirme, 1, 5**.

2 L'indication suivante s'affiche à l'écran pendant 5 secondes et l'afficheur revient automatiquement au menu **DIVERS**.

VIE TAMBOUR
RESTANTE : ###%

3 Appuyez sur **Arrêt**.



Il convient de souligner que même si la durée de vie restante du tambour indique 0%, vous n'avez besoin de changer le tambour que si la qualité d'impression est inacceptable à vos yeux. Le simple fait d'utiliser un tambour au-delà de l'indication de 0% de vie restante n'endommagera pas l'appareil et, tant que la qualité d'impression vous semblera acceptable, vous pourrez continuer de vous servir du tambour au-delà de sa durée de vie nominale.

Remplacement de l'ensemble tambour

Pour créer les images à imprimer sur le papier, l'imprimante utilise un tambour. Si l'écran affiche le message **FIN VIE TAMBOUR**, la durée de vie de l'ensemble tambour touche à sa fin. Munissez-vous d'un tambour neuf pour remplacer le tambour usagé. Vous devrez peut-être en commander un auprès de votre revendeur Brother.

Même si l'écran affiche le message **FIN VIE TAMBOUR**, vous pourrez sans doute continuer d'imprimer quelque temps sans avoir à remplacer le tambour. Toutefois, si vous constatez une diminution notable de la qualité de vos tirages avant même l'affichage du message **FIN VIE TAMBOUR**, il vous est conseillé de remplacer le tambour. Lors du remplacement, profitez-en pour nettoyer l'appareil.



Lors du retrait du tambour, manipulez-le avec précaution car il contient du toner. Lors du remplacement du tambour, il vous est conseillé de nettoyer l'appareil.



Le nombre réel de pages imprimées par la tambour peut être considérablement inférieur à ces estimations. Etant donné que nous ne pouvons pas contrôler les nombreux facteurs qui déterminent la durée de vie réelle du tambour, nous ne sommes pas en mesure de garantir le nombre minimum de pages imprimées par votre tambour.

Pour obtenir les meilleurs résultats, veillez à toujours utiliser un toner Brother agréé et utilisez votre appareil dans un local propre, exempt de poussière et doté d'une ventilation adéquate.



A l'issue de son utilisation, certains composants de l'appareil sont à TRES HAUTE température. Prenez donc les précautions qui s'imposent.

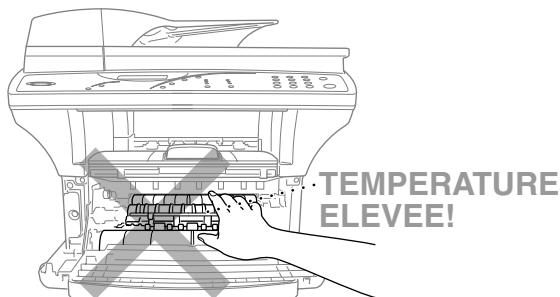

Vue avant

Pour remplacer l'ensemble tambour, adoptez la procédure suivante :

- 1 Ouvrez le capot avant.
- 2 Retirez le tambour usagé. Placez l'ensemble tambour sur un chiffon ou un grand morceau de papier jetable pour éviter de renverser le toner et d'en étaler partout.

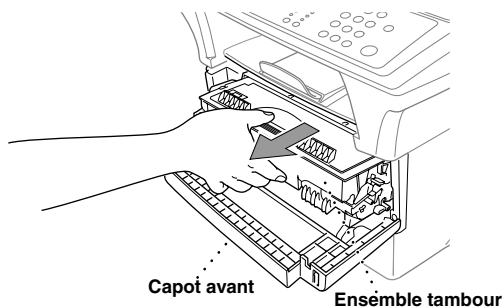

- 3 Retirez la cartouche de toner du tambour tout en maintenant le levier de verrouillage abaissé à l'aide de votre main droite. (Voir *Remplacement de la cartouche de toner*, page 87.)

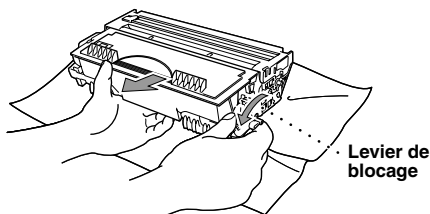

Mettez le tambour usagé au rebut conformément à la réglementation locale. Prenez soin de fermer hermétiquement l'emballage du tambour de façon à ne pas renverser de poudre de toner. Ne jetez pas le tambour usagé avec les ordures ménagères.

- 4 Ne déballez le tambour neuf qu'une fois que vous êtes prêt à l'installer dans l'appareil. Glissez le tambour usagé dans le sac en aluminium et mettez-le au rebut selon la réglementation locale.



- **Un tambour conservé hors de son emballage ou exposé à la lumière risque d'être endommagé.**
- **Manipulez la cartouche de toner et le tambour avec précaution car ils contiennent du toner. Si vous renversez du toner sur vos mains ou sur vos vêtements, rincez-les immédiatement à l'eau froide.**
- **Ne mettez pas les doigts sur la vitre du laser.**

- 5 Réinstallez la cartouche de toner dans le nouveau tambour. (Voir *Remplacement de la cartouche de toner*, page 87.)

- 6 Installez l'ensemble tambour neuf, en gardant le capot avant ouvert.

- 7 Appuyez sur **Eff. Param.** pour effectuer une remise à zéro du compteur du tambour.

CHANGER TAMBOUR?
1.OUI 2.NON

- 8 Appuyez sur **1** et lorsque l'écran affiche la mention **CONFIRME**, refermez le capot avant.

Consignes de sécurité importantes

- 1** Lisez attentivement les instructions suivantes.
- 2** Conservez-les pour référence ultérieure.
- 3** Suivez toutes les instructions et avertissements inscrits sur l'appareil.
- 4** Eteignez et débranchez l'appareil de la prise de secteur avant de le nettoyer. N'utilisez pas de produits nettoyeurs liquides ou en aérosol. Servez-vous d'un chiffon humide.
- 5** Ne positionnez pas l'appareil sur une surface instable.
- 6** Les ouïes et ouvertures pratiquées à l'arrière, sur les pans latéraux ou le dessous de l'appareil servent à la ventilation. Pour éviter la surchauffe, veillez à ne pas les obstruer. Ne placez pas l'appareil sur un lit, un divan, une couverture ou toute autre surface comparable. Ne le placez jamais près d'une source de chaleur, un appareil de chauffage ou un radiateur par exemple. Ne l'encastrez pas sans prévoir d'aération suffisante.
- 7** L'appareil doit être branché sur une prise de secteur dont les caractéristiques correspondent aux indications reprises sur la fiche signalétique des caractéristiques de l'appareil. En cas de doute, consultez le revendeur ou la compagnie d'électricité.
- 8** L'appareil est doté d'une prise électrique avec borne de terre. Il doit être branché sur une prise avec mise à la terre, pour des raisons de sécurité. Si la fiche de l'appareil n'entre pas dans votre prise électrique, adressez-vous à votre électricien pour qu'il remplace la prise. Evitez tout expédient qui priverait l'appareil de la connexion à la terre.
- 9** Evitez de déposer des objets sur le cordon d'alimentation ou de le faire passer dans un endroit où l'on risque de marcher dessus.
- 10** Ne touchez jamais à un document en cours d'impression.
- 11** N'introduisez aucun objet dans les ouvertures du châssis : il pourrait entrer en contact avec des tensions dangereuses ou provoquer un court-circuit, cause possible d'incendie ou d'électrocution. Ne répandez jamais de liquide sur l'appareil.
- 12** Ne tentez pas de réparer vous-même l'appareil. En l'ouvrant ou en déposant les capots, vous vous exposez à des tensions dangereuses et à d'autres risques. Confiez les réparations à un technicien qualifié.
- 13** Eteignez et débranchez cet appareil du secteur et demandez l'intervention d'un technicien qualifié dans les cas suivants :
 - ◆ Le cordon d'alimentation est usé ou la prise est endommagée.
 - ◆ Un liquide a été répandu sur l'appareil.
 - ◆ L'appareil a été exposé à la pluie ou à l'eau.
 - ◆ L'appareil ne fonctionne pas normalement alors que vous suivez les instructions. Limitez-vous aux réglages expliqués dans ce manuel. D'autres réglages risquent d'endommager l'appareil et d'exiger une réparation laborieuse par un technicien qualifié.
 - ◆ L'appareil est tombé ou le châssis est endommagé.
 - ◆ Le comportement de l'appareil est sensiblement modifié, ce qui indique la nécessité d'une révision.
- 14** Nous déconseillons l'utilisation de rallonges.

Spécification IEC 60825

Cet appareil est un produit à laser de Classe 1 tel que défini dans la spécification IEC 60825. L'étiquette illustrée ci-dessous est apposée sur l'appareil dans tous les pays qui l'exigent.

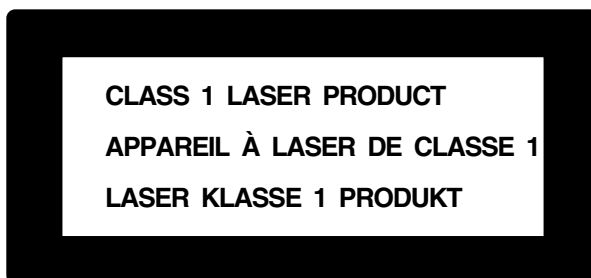

Cet appareil est doté d'une diode à laser de Classe 3B qui émet un rayon laser invisible dans l'ensemble laser. A ce titre, il est impératif de ne jamais ouvrir l'ensemble scanner.

Diode laser

Longueur d'onde : 760 - 810 nm

Puissance : 5 mW max.

Classe laser : Classe 3B

Attention

L'utilisation de réglages et de commandes ou l'exécution de procédures autres que ceux et celles spécifié(s) dans le présent guide sont susceptibles de se traduire par une exposition à des rayonnements dangereux.

L'étiquette autocollante de mise en garde ci-après est apposée près de l'ensemble laser.

CAUTION

INVISIBLE LASER RADIATION WHEN OPEN AND INTERLOCK DEFEATED.
AVOID DIRECT EXPOSURE TO BEAM. CLASS 3B LASER PRODUCT.

ADVARSEL

USYNLIG LASER STRÅLING NÅR KABINETLÅGET STÅR ÅBENT.
UNGDÅ DIREKTE UDSÆTTELSE FOR STRÅLING. KLASSE 3B LASER.

VARNING

OSYNLIG LASERSTRÅLNING NÅR DEN HÅR DELEN ÄR ÖPPNAD OCH SPÄRRAR
ÄR URKOPPLADE. STRÅLEN ÄR FARLIG. KLASSE 3B LASER APPARAT.

VARO!

AVATTAESSA JA SUOJALUKITUS OHITETTAESSA OLET ALTTIINA
NÄKYMÄTTÖMÄLLE LASERSÄTEILYLLE. ÄLÄ KATSO SÄTEESEEN. LUOKAN
3B LASERLAITE.

ADVARSEL

USYNLIG LASERSTRÅLING. UNNGÅ DIREKTE KONTAKT MED LASERENHETEN
NÅR TOPPDEKSELET ER ÅPENT. KLASSE 3B LASERPRODUKT.

ATTENTION

RADIATIONS LASER INVISIBLES QUAND OUVERT ET VERROUILLAGE ENLEVE.
EVITER EXPOSITIONS DIRECTES AU FAISCEAU. PRODUIT LASER CLASSE 3B.

VORSICHT

UNSICHTBARE LASERSTRAHLUNG WENN ABDECKUNG
GEÖFFNET UND SICHERHEITSVERRIEGELUNG
ÜBERBRÜCKT. NICHT DEM STRAHL AUSSETZEN.
SICHERHEITSKLASSE 3B.

ATENCIÓN

RADIACIÓN LASER INVISIBLE CUANDO SE ABRE
LA TAPA Y EL INTERRUPTOR INTERNO ESTÁ
ATASCADO. EVITE LA EXPOSICIÓN DIRECTA
DE LOS OJOS. PRODUCTO LASER CLASE 3B.

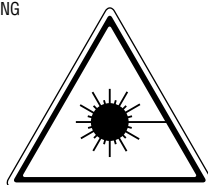

Pour votre sécurité

Pour garantir une utilisation en toute sécurité, la prise à trois broches dont est équipé l'appareil doit être branchée uniquement à une prise de secteur standard, reliée à la terre par l'intermédiaire du circuit électrique domestique.

Le fait que l'appareil fonctionne correctement n'implique pas que l'appareil est relié à la terre, ni ne prouve la sécurité de l'installation. Pour votre sécurité, en cas de doute sur l'efficacité de la mise à la terre, consultez un électricien qualifié.

Déconnexion de l'appareil

Ce produit doit être installé à proximité d'une prise facilement accessible. En cas d'urgence, débranchez le cordon d'alimentation de la prise afin de couper toute alimentation électrique.

11 Accessoires en option

Carte de mémoire

La carte de mémoire est installée sur la carte contrôleur principale à l'intérieur de l'appareil. Lorsque vous ajoutez la carte de mémoire optionnelle, cette dernière augmente la performance des opérations impression et copie.

| Nom du modèle | Mémoire optionnelle (recommandée) |
|--------------------------------------|-------------------------------------|
| MFC-9760 avec mémoire standard : 8MO | 16 MO BUFFARO TECHNOLOGY 12323-0001 |
| | 32 MO BUFFARO TECHNOLOGY 12324-0001 |

Généralement, le module de mémoire DIMM doit avoir les spécifications suivantes :

| | |
|-----------------------|-------------------------------|
| Type : | 100 broches et sortie 32 bits |
| CAS Latency : | 2 ou 3 |
| Fréquence d'horloge : | 66 MHz ou plus |
| Capacité : | 16 Mo ou 32 Mo |
| Hauteur : | 46 mm (1,8 pouces) ou moins |
| Parité : | AUCUNE |
| Type DRAM : | SDRAM 4 blocs |

Certains DIMMs ne fonctionnent pas avec cet appareil. Pour obtenir de plus amples informations, consultez votre revendeur. Pour obtenir des informations récentes sur Brother, veuillez consulter le site internet : <http://solutions.brother.com>

Installer la carte de mémoire optionnelle

- 1 Eteignez et débranchez le cordon d'alimentation de l'appareil de la prise de secteur CA et déconnectez le câble d'interface.



- Eteignez et débranchez l'appareil avant d'installer (ou de retirer) la carte de mémoire.
- Ne touchez PAS la surface de la carte mère dans les 15 minutes qui suivent le débranchement du cordon secteur.

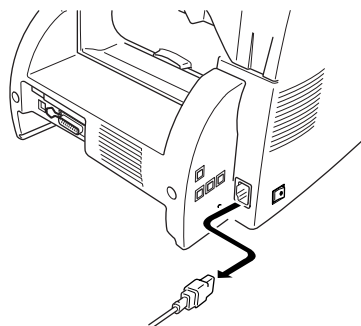

2 Retirez les vis qui retiennent le capot arrière puis déposez le capot.

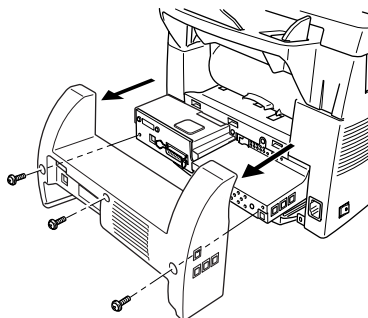

3 Retirez les vis qui retiennent la plaque d'accès puis déposez la plaque.

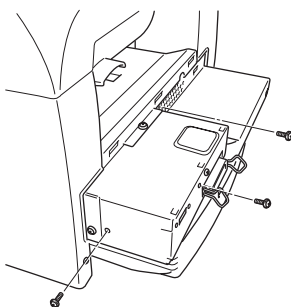

4 Pour installer la carte de mémoire sur la carte contrôleur principale, utilisez la pièce d'écartement fournie et branchez-la dans les connecteurs de la carte contrôleur principale.

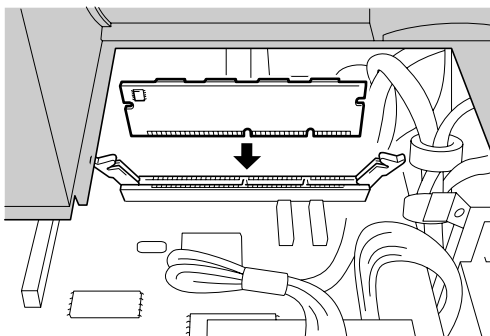



- Tenez la carte mémoire par ses bords. Ne touchez pas la surface de la carte.

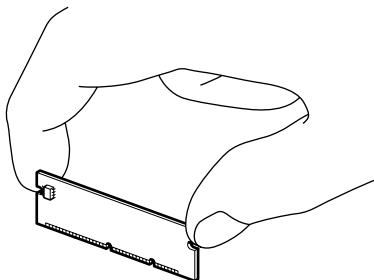

- Vérifiez que la carte mémoire est bien installée sur la carte contrôleur principale.

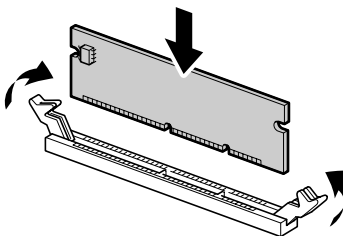

- 5 Réinstallez la plaque d'accès et le capot arrière et fixez à l'aide des vis retirées plus tôt.
- 6 Reconnectez le câble d'interface, puis branchez le cordon d'alimentation dans la prise de secteur CA et allumez l'appareil.

Bac papier facultatif

Vous pouvez vous procurer le bac papier facultatif (LT400) qui peut vous servir de troisième source d'alimentation. Le bac peut contenir jusqu'à 250 feuilles d'un grammage de 75 m/g².

12 Spécifications

Spécifications générales

| | |
|-------------------------------------|---|
| Largeur des originaux | 148 à 216 mm (chargeur) Max. 216 (scanner) |
| Longueur des originaux | 70 à 216 mm (chargeur) Max. 297 (scanner) |
| Largeur d'impression/lecture | 208 mm |
| Chargeur automatique | Jusqu'à 50 feuilles (75 g/m ²) |
| Chargeur universel | 250 feuilles (75 g/m ²) |
| Affichage | Ecran à cristaux liquides de 16 caractères x 2 lignes |
| Dimensions <LxPxH> | 492 x 456 x 429 mm |
| Poids | 17 kg |
| Mémoire | 8 Mo |

Caractéristiques du module "Imprimante"

| | |
|-----------------------------|---|
| Emulation | Système d'impression Brother pour Windows [®] , mode d'émulation de HP LaserJet 5P (niveau PCL 5e) |
| Pilote d'imprimante | Windows [®] , 95, 98, 98SE, Me, 2000 professional et Windows NT [®] , Workstation Version 4.0 prenant en charge le mode de compression inédit de Brother et la fonction de communication bidirectionnelle Apple [®] Macintosh [®] Quick Draw [®] Pilote pour OS 8.5/8.5.1/8.6/9.0/9.0.4/9.1 |
| Interface | Câble parallèle bidirectionnel (IEEE-1284) Interface USB (port série universel) |
| Méthode d'impression | Electrophotographie par balayage de rayon laser à semi-conducteurs |
| Résolution | 600 points par pouce |
| Qualité d'impression | Mode d'impression normal Mode d'impression économie |
| Vitesse d'impression | jusqu'à 14 pages/minute (lorsqu'un papier A4 est chargé à partir du bac) |
| Support d'impression | Cartouche de toner Durée de vie : (TN-6600) Jusqu'à 6000 pages/cartouche de toner haut rendement (TN-6300) Jusqu'à 3000 pages/cartouche de toner standard (pour une impression sur papier A4 et une couverture d'impression de 5%) La durée de vie d'une cartouche peut varier en fonction du type de tirage en général. |



Ensemble tambour :

Durée de vie : jusqu'à 20,000 pages



De nombreux facteurs influencent la durée de vie effective du tambour, notamment la température, l'humidité, le type de toner et de papier utilisés, le nombre moyen de pages par tirage, etc.

POLICES RESIDENTES Polices logicielles compatibles TrueType pour Windows®

Configuration requise

| Pour Windows® | | | |
|------------------------|---------|----------------------------|-------------------|
| Système d'exploitation | UC | RAM | Espace disque dur |
| 95, 98, 98SE | 75 MHz | 24 Mo (32 Mo recommandés) | 50 Mo |
| NT Workstation 4.0 | 75 MHz | 32 Mo (64 Mo recommandés) | |
| 2000 Professionnel | 133 MHz | 64 Mo (128 Mo recommandés) | |
| Me | 150 MHz | 32 Mo (64 Mo recommandés) | |

| Pour Macintosh® | | | |
|---|---|-----|-------------------|
| Système d'exploitation | UC | RAM | Espace disque dur |
| Apple® Macintosh® QuickDraw® G3, G4, iMac ou iBook avec OS8.5, 8.5.1 (Imprimante uniquement) OS8.6/9.0/9.0.4/9.1 (Imprimante & Scanner) | Tous les modèles de base répondent aux exigences minimum. | | 50 Mo |

Caractéristiques électriques et environnement

| | |
|------------------------|--|
| Température | (Fonctionnement) 10 - 32.5°C (Stockage) 0 - 40°C |
| Humidité | Fonctionnement : 20 à 80 % (sans condensation) Stockage : 20 à 80 % (sans condensation) |
| Préchauffage | Max. 25 secondes à 23°C |
| Alimentation | 220 ~ 240 V CA 50/60 Hz |
| Consommation | Fonctionnement (copie); 350 W ou moins (25°C) Pointe : 940 W Veille : 15 W maxi Attente: 75 W ou moins (25°C) |
| Niveau de bruit | Fonctionnement: 53 dB A maxi. Attente: 30 dB A maxi. |

Les spécifications sont susceptibles d'être modifiées à des fins de perfectionnement sans avis préalable.

Avis concernant l'élaboration et la publication du présent manuel

Ce manuel a été élaboré et publié sous la direction de Brother Industries Ltd. Il reprend les descriptions et les caractéristiques les plus récentes du produit.

Le contenu de ce manuel et les caractéristiques de ce produit peuvent être modifiés sans préavis.

Brother se réserve le droit d'apporter, sans préavis, des modifications aux caractéristiques et aux éléments contenus dans le présent manuel. Brother ne saurait être tenu responsable d'un dommage quelconque (y compris en cas de dommages indirects) causé par la confiance accordée aux éléments présentés ici, ceci comprenant, sans pour autant s'y limiter, les erreurs typographiques et autres liées à la publication.

Marques

Multi-Function Link Pro est une marque déposée de Brother Industries, Ltd.

Brother est une marque déposée de Brother Industries, Ltd.

Le logo brother est une marque déposée de Brother Industries, Ltd.

Windows, Windows NT, Microsoft, MS-DOS, Excel, Word, Paint et Draw sont des marques déposées de Microsoft aux Etats-Unis et dans d'autres pays.

NT est une marque de fabrique Northern Telecom Limited.

Macintosh est une marque déposée, et iMac est une marque de Apple Computer, Inc.

PaperPort et TextBridge sont des marques déposées de ScanSoft, Inc.

Chaque société dont le nom du logiciel est mentionné dans ce manuel détient un Accord de licence de logiciel propre à ses programmes respectifs.

IBM et IBM PC sont des marques déposées d'International Business Machines Corporation.

Hewlett Packard est une marque de commerce déposée et HP LaserJet 5P est une marque de commerce de Hewlett-Packard Company.

Toutes les autres marques et les noms de produits mentionnés dans le présent manuel sont des marques déposées de leurs sociétés respectives.

Index

A

Administrateur38

B

Bac inférieur12

Bourrage de document75

BOURRAGE PAPIER72

Bourrage papier76

Brother Control Centre 46-47

C

Câble d'alimentation5

CAPOT OUVERT72

Cartouche de toner (remplacement)87

CHANGEZ TONER72, 87

Configuration du pilote d'imprimante ...30

Configuration impression rapide37

Consignes de sécurité importantes94

Copie (2 en 1, 4 en 1, Poster)20

Copie (agrandissement/réduction)16

Copie (trier)17

D

Défiler8

Densité d'impression11

Dépistage des pannes72

Description du produit100

Difficultés78

DOS70

E

Economie d'énergie10

Economie de toner10

Emballage et transport82

Entretien72

F

Filigrane35

FIN VIE TAMBOUR72, 91

Fonctions de copie13

G

G3, G4 ou iMac™/ iBook™ de Macintosh®
.....64

I

iBook64

iMac64

Importation59

Impression date et heure39

Impression recto-verso34

Impression/Numérisation simultanées ...27

M

Marques103

MEMOIRE SATUREE14

Messages d'erreur72

Mise en page36

Mode copie21

Mode Veille11

N

Nettoyage (imprimante)85

Nettoyage (Tambour)86

Nettoyage du scanner84

Numérisation pour ordinateur60

Numérisation pour traitement de texte ...54

O

Options du périphérique37

OUVRIER CAPOT SVP73

P

| | |
|--------------------------|----|
| PaperPort® | 57 |
| Papier | 29 |
| Plateau d'éjection | 23 |

R

| | |
|-----------------------|----|
| REFROIDISSEMENT | 73 |
|-----------------------|----|

S

| | |
|----------------------------|-----|
| ScanSoft™ PaperPort® | 57 |
| Spécifications | 100 |

T

| | |
|------------------------------------|----|
| Tambour (Remplacement) | 91 |
| TONER VIDE | 74 |
| Touche Init | 27 |
| Touche Options pour la copie | 17 |
| Traitement de texte | 54 |
| Type de papier | 29 |

V

| | |
|--|----|
| VERIFIER PAPIER | 74 |
| Vue d'ensemble du panneau de commande | 6 |

At your side.
brother®