

At your side.  
**brother**®

# GUIDE DE L'UTILISATEUR

## MFC-8440

## MFC-8840D



At your side.  
**brother**®  
Version C

CET EQUIPEMENT EST CONÇU POUR FONCTIONNER AVEC UNE LIGNE RTPC ANALOGIQUE A DEUX FILS EQUIPEE DU CONNECTEUR APPROPRIE.

## **INFORMATION D'AGREMENT**

---

Brother signale qu'il est possible que ce produit ne fonctionne pas correctement dans un pays autre que celui où il a été acheté, et qu'aucune garantie n'est offerte dans le cas où ce produit serait utilisé sur les lignes de télécommunications publiques d'un autre pays.

## **Compilation et publication**

---

Ce manuel a été rédigé et publié sous le contrôle de Brother Industries Ltd., et il couvre les dernières descriptions et spécifications de produits.

Le contenu de ce manuel et les spécifications de ce produit peuvent être modifiés sans préavis.

Brother se réserve le droit de modifier, sans préavis, les spécifications et les informations figurant dans ce présent manuel et ne sera pas responsable des préjudices (y compris des préjudices indirects) résultant des informations présentées ici, entre autres, sans pour autant s'y limiter, des erreurs typographiques et d'autres erreurs concernant le manuel.



**“EC” Declaration of Conformity**

**Manufacturer**

Brother Industries, Ltd.  
15-1, Naeshiro-cho, Mizuho-ku,  
Nagoya 467-8561, Japan

**Plant**

Brother Corporation (Asia) Ltd.,  
Brother Buji Nan Ling Factory,  
Gold Garden Ind., Nan Ling Village,  
Buji, Rong Gang, Shenzhen, China

Herewith declare that:

**Products description** : Facsimile Machine  
**Type** : Group 3  
**Model Name** : MFC-8440, MFC-8840D

are in conformity with provisions of the R & TTE Directive (1999/5/EC) and we declare compliance with the following standards :

Standards applied :

**Harmonized** : Safety : EN60950:2000

EMC : EN55022:1998 Class B  
EN55024:1998 / A1: 2001  
EN61000-3-2: 2000  
EN61000-3-3: 1995

**Year in which CE marking was first affixed** : 2004

**Issued by** : Brother Industries, Ltd.

**Date** : 2nd February, 2004

**Place** : Nagoya, Japan

**Signature** :

Takashi Maeda  
Manager  
Quality Management Group  
Quality Management Dept.  
Information & Document Company



Déclaration de conformité CE conformément à la directive R & TTE

Fabricant

Brother Industries, Ltd  
15-1, Naeshiro-cho, Mizuho-ku,  
Nagoya 467-8561, Japon

Usine

Brother Corporation (Asia) Ltd.,  
Brother Buji Nan Ling Factory,  
Gold Garden Ind., Nan Ling Village,  
Buji, Rong Gang, Shenzhen, China

Déclarent par la présente que :

Description du produit : Télécopieur  
Type : Groupe 3  
MFC : MFC-8440, MFC-8840D

est conforme aux dispositions de la directive R & TTE (1999/5/CE) et nous  
déclarons la conformité aux normes suivantes :

Normes applicables :

Harmonisé : Sécurité : EN60950:2000  
  
CEM : EN55022:1998 Classe B  
: EN55024:1998 / A1:2001  
: EN61000-3-2:2000  
: EN61000-3-3:1995

Première année de l'apposition du marquage CE : 2004





Document émis par : Brother Industries, Ltd.  
Date : le 2 février 2004  
Lieu : Nagoya, Japon

# Précautions de sécurité

## Utiliser le MFC en toute sécurité

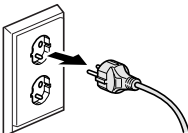
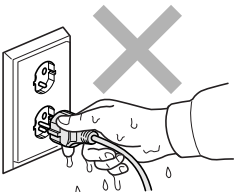
Conservez ces instructions pour référence ultérieure.

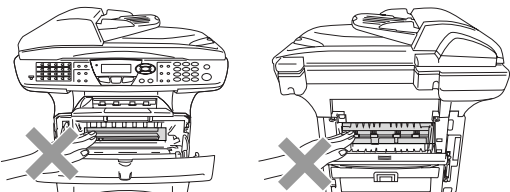
### AVERTISSEMENT

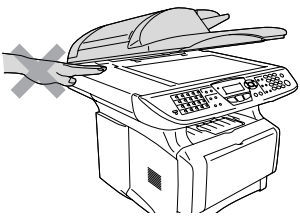
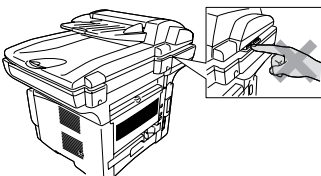
	<p>L'appareil renferme des électrodes haute tension. Avant de nettoyer le MFC ou de supprimer tout bourrage de papier, n'oubliez pas de débrancher le cordon d'alimentation de la prise électrique.</p> 	<p>Ne touchez pas à la prise avec des mains mouillées. Vous risqueriez un choc électrique.</p> 
	<p>Après toute utilisation du MFC, certaines pièces internes sont extrêmement CHAUDES ! Pour ne pas vous blesser, ne placez pas les doigts dans la zone représentée sur la figure.</p> 	
	<p>Pour éviter toute blessure, prenez soin de ne pas placer les mains sur le bord du MFC sous le capot du scanner.</p> 	<p>Pour ne pas vous blesser, ne placez pas les doigts dans la zone représentée sur la figure.</p> 

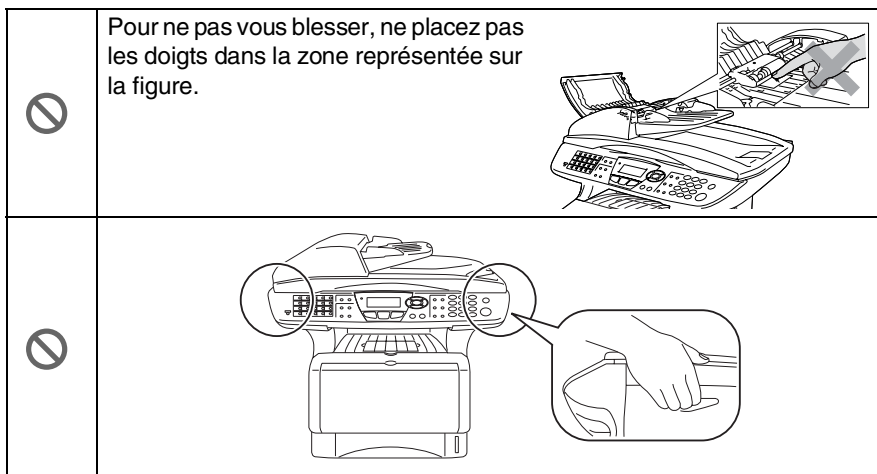

- Pour déplacer le MFC, saisissez les poignées latérales situées sous le scanner. **NE PORTEZ PAS** le MFC en le tenant par le bas.
- Faites attention lors de l'installation ou de la modification des lignes téléphoniques. Ne touchez jamais aux bornes ou fils téléphoniques non isolés à moins d'avoir déconnecté la ligne téléphonique de la prise murale. N'effectuez jamais l'installation d'un câblage téléphonique pendant un orage. N'installez jamais une prise téléphonique dans un lieu humide.
- Installez ce matériel équipé de son cordon d'alimentation près d'une prise électrique facilement accessible.
- Si vous souhaitez signaler une fuite de gaz, n'utilisez pas le téléphone à proximité de la fuite.
- N'utilisez pas cet appareil à proximité d'appareils qui utilisent de l'eau, dans une cave humide ou près d'une piscine.

**!** **Attention**

- L'orage et les pointes de courant peuvent abîmer l'appareil ! Il peut y avoir un faible risque de choc électrique causé par l'orage. Nous recommandons l'utilisation d'un dispositif de protection de qualité sur le cordon d'alimentation c.a. et sur le cordon téléphonique ; une autre option est de débrancher les cordons (alimentation + téléphone) pendant les orages.

# Où placer l'appareil

Placez votre MFC sur une surface plane et stable, à l'abri des vibrations et des chocs, un bureau par exemple. Placez le MFC à proximité d'une prise téléphonique et d'une prise d'alimentation standard mise à la terre. Choisissez un endroit où la température se situe entre 10°C et 32,5°C.

## ! Attention

- Evitez de placer votre MFC dans un endroit de passage fréquent.
- Ne l'installez pas à proximité d'appareils de chauffage ou de conditionnement d'air, ni près d'une arrivée d'eau, de produits chimiques ou de réfrigérateurs.
- Ne choisissez pas un endroit où votre MFC serait exposé à un ensoleillement direct, à une chaleur excessive, à l'humidité ou à la poussière.
- Ne branchez pas votre MFC à une prise électrique contrôlée par des interrupteurs muraux ou des minuteries automatiques.
- Toute interruption du courant peut effacer les informations sauvegardées dans la mémoire du MFC.
- Ne branchez pas votre MFC sur des prises électriques se trouvant sur le même circuit électrique que des appareils de forte puissance ou d'autres équipements susceptibles de perturber l'alimentation électrique.
- Evitez les sources d'interférence telles les haut-parleurs ou les supports des téléphones sans fil.

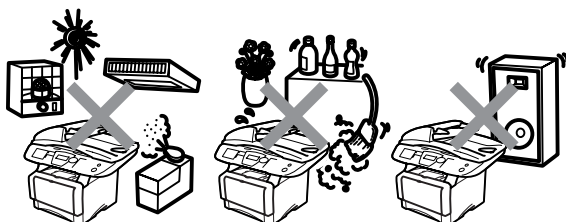

# Guide de référence

## Transmission de fax



### Transmission automatique



- 1 Si le symbole n'est pas allumé en vert, appuyez sur  (**Fax**).
- 2 Placez le document dans l'ADF face imprimée dessus ou sur la vitre du scanner face imprimée dessous.
- 3 Composez le numéro de fax en utilisant une monotouche, un numéro abrégé, la fonction Rechercher ou le pavé numérique.
- 4 Appuyez sur **Marche**.
- 5 Si vous utilisez la vitre du scanner, appuyez sur **2** ou sur **Marche**.

### Transmission en temps réel

Vous pouvez transmettre des fax en temps réel.



- 1 Si le symbole n'est pas allumé en vert, appuyez sur  (**Fax**).
- 2 Placez le document dans l'ADF face imprimée dessus ou sur la vitre du scanner face imprimée dessous.
- 3 Appuyez sur **Menu, 2, 2, 5**.
- 4 Appuyez sur  ou sur  pour sélectionner **On**, puis appuyez sur **Set**.  
—OU—

Pour la transmission suivante uniquement, appuyez sur  ou sur  pour sélectionner **Fax suivant uniq**, puis appuyez sur **Set**.

- 5 Pour le fax suivant uniquement, appuyez sur  ou sur  pour sélectionner **Fax suivant : On**, puis appuyez sur **Set**.
- 6 Appuyez sur **1** pour d'autres réglages ; l'écran revient au menu **PARAM. TX**.  
—OU—  
Appuyez sur **2** pour faxer.
- 7 Composez le numéro de fax.
- 8 Appuyez sur **Marche**.

## Réception de fax

### Comment sélectionner le mode de réception

- 1 Appuyez sur **Menu, 0, 1**.
- 2 Appuyez sur  ou sur  pour sélectionner **Fax, Manuel, Fax/Tél et Tel/Rep. Ext** puis appuyez sur **Set**.

## Enregistrement des numéros

### Enregistrement des numéros à monotouche

- 1 Appuyez sur **Menu, 2, 3, 1**.
- 2 Appuyez sur la monotouche sur laquelle vous souhaitez enregistrer le numéro.
- 3 Saisissez un numéro (20 chiffres maxi.), puis appuyez sur **Set**.
- 4 Saisissez un nom (jusqu'à 15 caractères ou laissez vide), puis appuyez sur **Set**.
- 5 Appuyez sur **Arrêt/Sortie**.



## Enregistrement des numéros abrégés

- 1 Appuyez sur **Menu, 2, 3, 2.**
- 2 Saisissez un numéro à trois chiffres pour le numéro abrégé, puis appuyez sur **Set.**
- 3 Saisissez un numéro (20 chiffres maxi.), puis appuyez sur **Set.**
- 4 Saisissez un nom (jusqu'à 15 caractères ou laissez vide), puis appuyez sur **Set.**
- 5 Appuyez sur **Arrêt/Sortie.**



## Opérations de numérotation

### Numérotation par monotouche/numéro abrégé

- 1 Si le symbole n'est pas allumé en vert, appuyez sur  (**Fax**).
- 2 Placez le document dans l'ADF face imprimée dessus ou sur la vitre du scanner face imprimée dessous.
- 3 Appuyez sur la monotouche du numéro que vous souhaitez composer.  
—OU—  
Appuyez sur **Rechercher/Num.Abrégé**, appuyez sur #, puis tapez le numéro abrégé à trois chiffres.
- 4 Appuyez sur **Marche.**

### Utilisation de la touche Rechercher

- 1 Si le symbole n'est pas allumé en vert, appuyez sur  (**Fax**).



- 2 Appuyez sur **Rechercher/Num.Abrégé**, puis tapez la première lettre du nom que vous recherchez.
- 3 Appuyez sur  ou sur  pour faire une recherche dans la mémoire.
- 4 Appuyez sur **Marche.**

## Comment faire des copies

### Une seule copie

- 1 Appuyez sur  (**Copie**) pour l'allumer en vert.
- 2 Placez le document dans l'ADF face imprimée dessus ou sur la vitre du scanner face imprimée dessous.
- 3 Appuyez sur **Marche.**

### Trier des copies multiples (avec l'ADF)

- 1 Appuyez sur  (**Copie**) pour l'allumer en vert.
- 2 Placez le document dans l'ADF face imprimée dessus.
- 3 Utilisez le pavé numérique pour taper le nombre de copies que vous souhaitez (jusqu'à 99).
- 4 Appuyez sur **Tri.**
- 5 L'icône de tri  s'affiche sur l'écran.
- 6 Appuyez sur **Marche.**

# Table des Matières

## 1

<b>Introduction .....</b>	<b>1-1</b>
Comment utiliser ce guide .....	1-1
Comment trouver un renseignement.....	1-1
Symboles utilisés dans ce guide .....	1-1
Noms et fonction des différents éléments du MFC.....	1-2
Vue d'ensemble du panneau de commande .....	1-5
Indications par voyant du Statut à LED .....	1-10
A propos des télécopieurs .....	1-12
Tonalités de fax et prise de contact.....	1-12
ECM (Mode de correction des erreurs) .....	1-13
Branchement du MFC .....	1-14
Branchement d'un téléphone externe.....	1-14
Branchement d'un répondeur externe (REP) .....	1-15
Séquence .....	1-15
Branchements .....	1-16
Enregistrement du message annonce (OGM) sur un REP externe .....	1-17
Branchements multilignes (PBX) .....	1-18
En cas d'installation du MFC sur un réseau PBX ....	1-18
Services spécifiques sur votre ligne téléphonique....	1-18

## 2

<b>Papier .....</b>	<b>2-1</b>
A propos du papier .....	2-1
Type et format du papier .....	2-1
Papier recommandé .....	2-1
Choisir un papier acceptable .....	2-2
Volume de papier dans les bacs à papier .....	2-3
Spécifications du papier pour chaque bac à papier ...	2-4
Comment charger du papier.....	2-5
Charger du papier ou autre support dans le bac à papier .....	2-5
Charger du papier ou autre support dans le bac à alimentation manuelle (pour MFC-8440).....	2-7
Charger du papier ou autre support dans le bac à usages multiples (bac MP) (pour MFC-8840D).....	2-9
Utiliser la fonction Duplex Automatique pour les opérations de fax, copie et impression (pour MFC-8840D) .....	2-11

### 3

<b>Programmation à l'écran .....</b>	<b>3-1</b>
Programmation conviviale .....	3-1
Tableau des menus .....	3-1
Autonomie de la mémoire.....	3-1
Touches de navigation.....	3-2

### 4

<b>Pour commencer .....</b>	<b>4-1</b>
Configuration initiale .....	4-1
Configuration de la date et de l'heure.....	4-1
Configuration de l'ID Station .....	4-2
Saisie de texte .....	4-3
Insertion d'espaces.....	4-3
Corrections .....	4-4
Répétition de lettres.....	4-4
Caractères spéciaux et symboles.....	4-4
PBX et TRANSFERT .....	4-5
Configuration du PBX.....	4-5
Configuration générale .....	4-6
Configuration de la Temporisation de Mode.....	4-6
Sélectionner le type de papier .....	4-7
Configuration du format du papier .....	4-8
Réglage du volume de la sonnerie .....	4-9
Réglage du volume du bip sonore .....	4-9
Réglage du volume du haut-parleur .....	4-10
Allumer l'heure d'été automatique .....	4-10
Economie de toner.....	4-10
Durée de veille.....	4-11
Eteindre la lampe du scanner .....	4-11
Economie d'énergie .....	4-12
Régler l'utilisation du bac pour le mode Copie .....	4-13
Régler l'utilisation du bac pour le mode Fax.....	4-14
Régler le contraste de l'écran LCD.....	4-14
Configuration initiale selon votre pays .....	4-15
Réglage de la numérotation par tonalité ou par impulsions.....	4-15

### 5

<b>Configuration de la réception .....</b>	<b>5-1</b>
Opérations de base pour la réception de fax.....	5-1
Sélection du mode Réception.....	5-1
Comment sélectionner ou changer le mode de réception.....	5-2
Configuration de la longueur de sonnerie.....	5-2
Configuration de la durée de sonnerie F/T (mode Fax/Tel uniquement) .....	5-3

Détection de fax.....	5-4
Impression en réduction d'un fax entrant (réduction automatique) .....	5-5
Réception en mémoire .....	5-6
Impression d'un fax à partir de la mémoire .....	5-7
Réglage de la densité d'impression.....	5-7
Opérations de réception avancées .....	5-8
Fonctionnement avec des postes supplémentaires ...	5-8
Mode FAX/TEL uniquement .....	5-8
Utilisation d'un combiné externe sans fil .....	5-9
Changement des codes à distance .....	5-9
Relève .....	5-10
Relève protégée .....	5-10
Configuration pour réception par relève (standard) .....	5-10
Configuration pour réception par relève avec code sécurisé .....	5-11
Configuration pour réception par relève en différé .....	5-11
Relève séquentielle .....	5-12
Réglage de l'impression Duplex pour le mode Fax (pour MFC-8840D) .....	5-13

## 6

<b>Configuration de la transmission .....</b>	<b>6-1</b>
Comment transmettre un fax .....	6-1
Passer en mode Fax .....	6-1
Faxer à partir du chargeur automatique de document (ADF).....	6-1
Faxer à partir de l'ADF .....	6-2
Faxer à partir de la vitre du scanner.....	6-3
Faxer des documents de format légal à partir de la vitre du scanner .....	6-5
Message Mémoire saturée.....	6-5
Transmission manuelle.....	6-5
Transmission automatique .....	6-6
C'est la méthode de transmission de fax la plus simple.....	6-6
Transmission d'un fax en fin de conversation .....	6-6
Opérations de transmission de base .....	6-7
Envoyer des fax en utilisant différents réglages .....	6-7
Contraste .....	6-8
Résolution de fax.....	6-9
Recomposition manuelle et automatique du numéro de fax.....	6-9

Multitâche .....	6-10
Transmission en temps réel.....	6-11
Vérification de l'état des tâches .....	6-12
Annulation d'une tâche pendant la numérisation du document.....	6-12
Annulation d'une tâche programmée.....	6-13
Opérations de transmission avancées.....	6-14
Composer la page de garde électronique.....	6-14
Composer vos propres commentaires.....	6-15
Page de garde pour le fax suivant uniquement ....	6-15
Envoyer une page de garde pour tous les fax.....	6-16
Utiliser une page de garde imprimée .....	6-17
Diffusion.....	6-17
Mode outre-mer .....	6-19
Fax transmis en différé .....	6-20
Transmission par lot en différé .....	6-21
Configuration de la transmission par relèvement (standard) .....	6-21
Configuration de la transmission par relèvement avec code sécurisé.....	6-22
Sécurité mémoire.....	6-23
Configurer le mot de passe .....	6-24
Activer la fonction Sécurité mémoire.....	6-24
Désactiver la fonction Sécurité mémoire .....	6-24

## 7

<b>Numéros à numérotation automatique et options de numérotation .....</b>	<b>7-1</b>
Enregistrement des numéros pour faciliter la numérotation .....	7-1
Enregistrement des numéros à monotouche.....	7-1
Enregistrement des numéros abrégés.....	7-3
Changer les numéros monotouches et les numéros abrégés.....	7-4
Configuration de groupes de diffusion .....	7-5
Options de numérotation .....	7-7
Rechercher .....	7-7
Numérotation par monotouche .....	7-7
Numérotation par numéro abrégé.....	7-8
Numérotation manuelle.....	7-8
Utilisation d'un téléphone extérieur.....	7-8
Codes d'accès et numéros de cartes de crédit.....	7-9
Pause .....	7-10
Numérotation par tonalité ou par impulsions .....	7-10

<b>Options de fax à distance .....</b>	<b>8-1</b>
Réadressage de fax .....	8-1
Programmation d'un numéro de réadressage de fax.....	8-1
Configuration de la mémoire de fax.....	8-2
Configuration de votre code d'accès à distance.....	8-3
Extraction à distance .....	8-4
Utilisation de votre code d'accès à distance.....	8-4
Commandes à distance.....	8-5
Extraction des fax.....	8-6
Changement de votre numéro de réadressage de fax.....	8-6

<b>Impression des rapports .....</b>	<b>9-1</b>
Configuration et activité du MFC .....	9-1
Personnalisation du rapport de vérification de transmission .....	9-1
Réglage de la périodicité du journal .....	9-2
Impression des rapports.....	9-3
Comment imprimer un rapport .....	9-3

<b>Comment faire des copies .....</b>	<b>10-1</b>
Utiliser la fonction copie du MFC.....	10-1
Passer en mode Copie .....	10-1
Réglages provisoires de copie .....	10-2
Faire une seule copie en utilisant l'ADF .....	10-3
Faire plusieurs copies en utilisant l'ADF.....	10-3
Faire une seule ou plusieurs copies en utilisant la vitre du scanner .....	10-4
Message Mémoire saturée.....	10-5
Utiliser les touches Copie (réglages provisoires) : .....	10-6
Agrandissement/Réduction .....	10-7
Qualité (type de document) .....	10-9
Trier des copies en utilisant l'ADF.....	10-9
Contraste.....	10-10
Sélectionner le bac.....	10-11
Duplex/N en 1 .....	10-12
Duplex/N en 1 copy .....	10-14
Copie N en 1 .....	10-14
<b>Poster .....</b>	<b>10-15</b>
Duplex (1 en 1) (pour MFC-8840D).....	10-16
Duplex (2 en 1) et Duplex (4 en 1) (pour MFC-8840D) .....	10-18

Modifier les réglages par défaut de l'option copie .....	10-19
Qualité .....	10-19
Contraste .....	10-19

## 11

<b>Informations importantes .....</b>	<b>11-1</b>
Spécifications IEC 60825.....	11-1
Diode laser .....	11-1
Attention .....	11-1
Pour votre sécurité.....	11-2
Déconnecter l'appareil.....	11-2
Connexion LAN .....	11-2
Déclaration de conformité internationale	
ENERGY STAR®.....	11-2
Consignes de sécurité importantes .....	11-3
Marques Commerciales.....	11-5

## 12

<b>Dépistage des pannes et entretien normal .....</b>	<b>12-1</b>
Dépistage des pannes .....	12-1
Messages d'erreur .....	12-1
Bourrages de documents.....	12-5
Le document est coincé en haut du chargeur	
automatique ADF.....	12-5
Le document est coincé à l'intérieur du chargeur	
automatique ADF.....	12-5
Bourrages de papier .....	12-6
Du papier est coincé dans le bac duplex	
(pour MFC-8840D) .....	12-10
Si votre MFC présente des difficultés	
de fonctionnement .....	12-12
Améliorer la qualité d'impression.....	12-17
Emballage et transport du MFC.....	12-21
Entretien courant .....	12-24
Nettoyage du scanner.....	12-24
Nettoyage de l'imprimante .....	12-25
Nettoyage du tambour.....	12-26
Remplacer la cartouche de toner.....	12-27
Comment remplacer la cartouche de toner .....	12-27
Remplacer le tambour.....	12-32
Vérifier la durée de vie du tambour.....	12-35
Compteur de pages .....	12-35

## 13

<b>Accessoires en option .....</b>	<b>13-1</b>
Carte mémoire .....	13-1
Installer la carte mémoire en option.....	13-2

Carte réseau (LAN) .....	13-5
Avant de commencer l'installation .....	13-6
Etape 1 : Installation du matériel .....	13-6
Etape 2 : Raccorder la NC-9100h à un réseau	
Ethernet 100BASE-TX ou 10BASE-T à paire	
torsadée non blindée .....	13-9
LED .....	13-9
INTERRUPTEUR D'ESSAI .....	13-10
Bac à papier #2 .....	13-11

## G

<b>Glossaire .....</b>	<b>G-1</b>
------------------------	------------

## S

<b>Spécifications .....</b>	<b>S-1</b>
Caractéristiques de l'appareil .....	S-1
Généralités .....	S-1
Support d'impression .....	S-2
Copie .....	S-2
Généralités (suite) .....	S-2
Fax .....	S-3
Scanner .....	S-4
Imprimante .....	S-5
Interfaces .....	S-5
Configuration de l'ordinateur .....	S-6
Consommables .....	S-7
Carte réseau (LAN) (NC-9100h) .....	S-8
Serveur d'impression/numérisation sans fil externe	
en option (NC-2200w) .....	S-9

<b>Index .....</b>	<b>I-1</b>
--------------------	------------

<b>Carte d'accès pour extraction à distance .....</b>	<b>C-1</b>
---	------------



# 1 Introduction

## Comment utiliser ce guide

Nous vous remercions d'avoir choisi un centre multifonctions (MFC) Brother. Ce MFC-8440, MFC-8840D est d'un usage simple ; les instructions affichées sur l'écran à cristaux liquides (écran LCD) vous permettront de le programmer. Quelques minutes passées à lire ce guide vous permettront de tirer le meilleur de votre MFC.

### Comment trouver un renseignement

Tous les titres et sous-titres des chapitres sont repris dans la Table des matières. Vous pourrez trouver plus de détails sur une fonction ou une opération spécifique en consultant l'Index situé à la fin de ce guide.

### Symboles utilisés dans ce guide

Tout au long de ce guide, vous verrez des symboles spéciaux qui vous alerteront sur des mises en garde, des remarques et des actions à effectuer. Pour mieux éclaircir certains points et pour vous aider à appuyer sur les bonnes touches, nous avons utilisé des polices de caractères particulières et ajouté quelques messages qui s'afficheront à l'écran.

#### **Caractères gras**

Les caractères gras identifient les touches spécifiques du panneau de commande du MFC.

#### *Caractères en italique*

Les caractères en italique mettent l'accent sur un point important ou vous renvoient à un thème lié.

#### *Courier New*

Les caractères en courier new identifient les messages qui apparaissent sur l'écran du MFC.



Les avertissements ont pour rôle de vous indiquer ce qu'il faut faire pour éviter de vous blesser ou d'abîmer le MFC .



Les avertissements "Attention" signalent les procédures à suivre ou éviter pour ne pas endommager l'appareil.



Les remarques vous indiquent comment réagir face à une situation qui se présente ou vous donnent des conseils sur la façon dont l'opération en cours se déroule avec d'autres fonctions.



Les messages "mauvaise configuration" vous signalent les périphériques ou opérations qui ne sont pas compatibles avec votre MFC.

# Noms et fonction des différents éléments du MFC

## ■ Vue de face

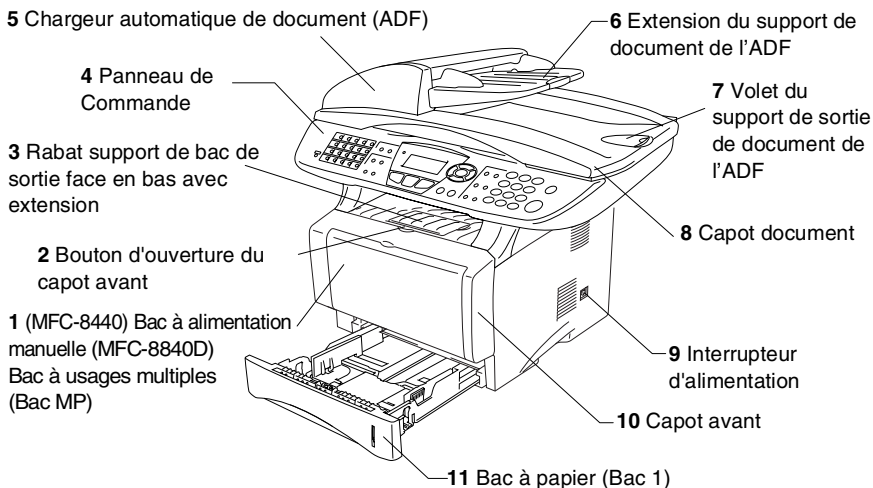

N°.	Nom	Description
1	(MFC-8440) Bac à alimentation manuelle (MFC-8840D) Bac à usages multiples (Bac MP)	Chargez le papier ici.
2	Bouton d'ouverture du capot avant	Appuyez sur ce bouton pour ouvrir le capot avant.
3	Rabat support de bac de sortie face en bas avec extension (Rabat support)	Dépliez ce support pour empêcher le papier imprimé de tomber du MFC.
4	Panneau de Commande	Utilisez les touches et l'afficheur pour commander le MFC.
5	Chargeur automatique de document (ADF)	Utilisez l'ADF pour les documents à plusieurs pages.
6	Extension du support de document de l'ADF	Placez le document ici pour utiliser l'ADF.
7	Volet du support de sortie de document de l'ADF	Dépliez ce support pour empêcher le papier numérisé de tomber du MFC.
8	Capot document	Ouvrez-le pour placer le document sur la vitre du scanner.
9	Interrupteur d'alimentation	Appuyez sur cet interrupteur pour allumer ou éteindre l'appareil.
10	Capot avant	Ouvrez le capot pour installer une cartouche de toner ou un tambour.
11	Bac à papier (Bac 1)	Chargez le papier ici.

## ■ Vue arrière

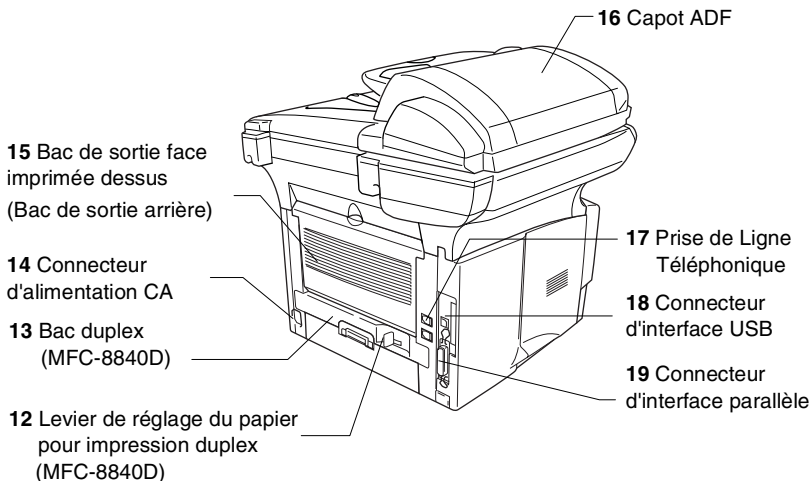

N°.	Nom	Description
12	Levier de réglage du papier pour impression duplex (MFC-8840D)	Utilisez ce levier en fonction du format de votre papier pour impression duplex.
13	Bac duplex (MFC-8840D)	Sortez-le pour retirer les brouillages de papier à l'intérieur du MFC.
14	Connecteur d'alimentation CA	Raccordez le cordon d'alimentation AC ici.
15	Bac de sortie face imprimée dessus (Bac de sortie arrière)	Ouvrez-le lorsque du papier plus épais est placé dans le bac MP ou le bac à alimentation manuelle.
16	Capot ADF	Ouvrez-le pour retirer tout brouillage de papier à l'intérieur de l'ADF.
17	Prise de Ligne Téléphonique	Branchez ici le cordon fourni avec l'appareil.
18	Connecteur d'interface USB	Branchez le câble USB ici.
19	Connecteur d'interface parallèle	Branchez le câble parallèle ici.

## ■ Vue intérieure (Capot Document ouvert)

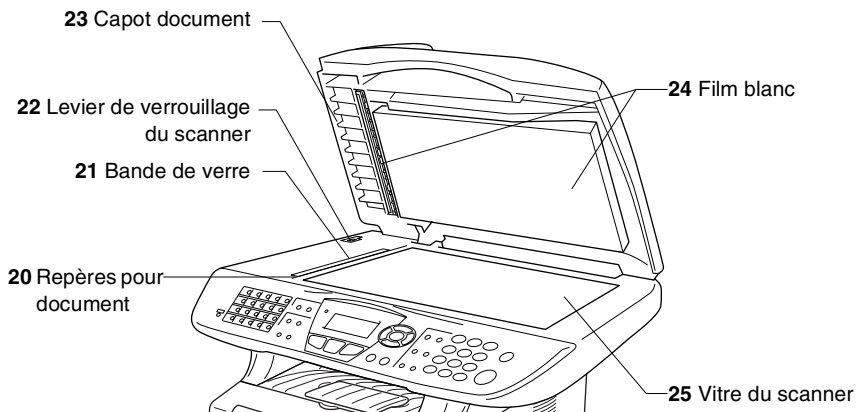

N°	Nom	Description
20	Repères pour document	Utilisez-les pour centrer le document sur la vitre du scanner.
21	Bande de verre	Elle sert à scanner les documents lorsque l'ADF est utilisé.
22	Levier de verrouillage du scanner	Sert à verrouiller/déverrouiller le scanner lors de tout déplacement du MFC.
23	Capot document	Ouvrez-le pour placer le document sur la vitre du scanner.
24	Film blanc	Nettoyez-le pour obtenir des copies et numérotations de bonne qualité.
25	Vitre du scanner	Placez ici le document à numériser.

# Vue d'ensemble du panneau de commande

Les panneaux de commande des appareils MFC-8440 et MFC-8840D ont des touches similaires.

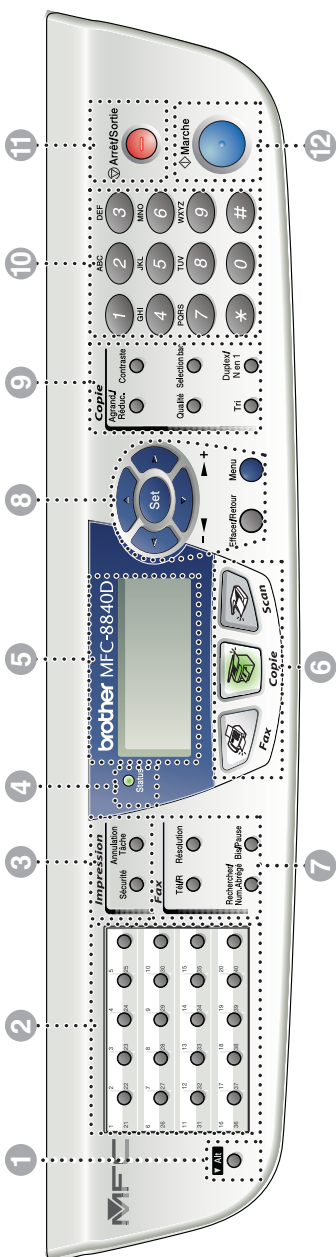

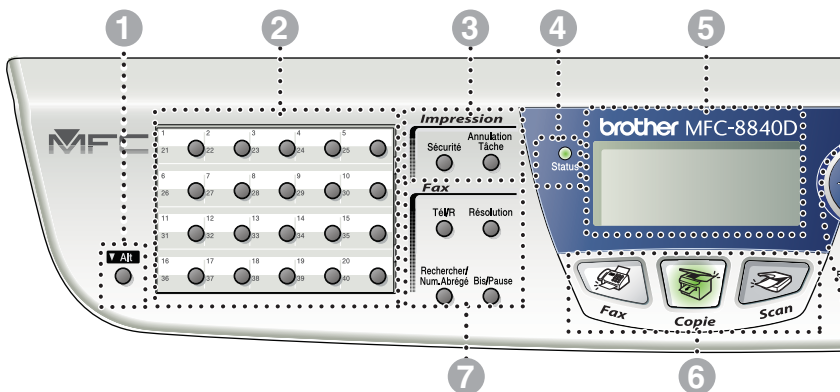

### 1 Alt

Permet d'accéder aux emplacements de mémoire 21 à 40 par le biais des monotouches lorsque la touche Maj est enfoncée.

### 2 Monotouches

Ces 20 touches vous donnent un accès instantané aux 40 numéros précédemment enregistrés.

### 3 Touches Impression

#### Sécurité

Vous permet d'imprimer les données enregistrées en mémoire si vous saisissez correctement votre mot de passe à quatre chiffres.

#### Annulation Tâche

Supprime les données dans la mémoire de l'imprimante.

### 4 Voyant de Statut à LED

#### (Diode électroluminescente)

Le voyant à LED clignote et change de couleur en fonction du statut du MFC.

### 5 Affichage à Cristaux Liquides (LCD) de cinq lignes

Affiche des messages qui vous aident à configurer et à utiliser votre MFC.

### 6 Touches Mode :



#### Fax

Permet d'accéder au mode Fax.



#### Copie

Permet d'accéder au mode Copie.



#### Scan

Permet d'accéder au mode Scan.

## 7 Touches fax et téléphone :

### **Tél/R**

Cette touche sert à avoir une conversation téléphonique après avoir décroché le combiné externe lors d'une pseudo-sonnerie F/T etc. Servez-vous également de cette touche pour avoir accès à une ligne extérieure et/ou pour appeler le standard ou transférer un appel vers un autre poste dans le cadre d'un PBX.

### **Résolution**

Définit la résolution lors de l'envoi d'un fax.

### **Rechercher/Num.Abrégé**

Cette touche vous permet de consulter des numéros préprogrammés dans la mémoire de numérotation. Elle vous permet aussi de composer des numéros préprogrammés en appuyant sur # suivi d'un numéro à trois chiffres.

### **Bis/Pause**

Cette touche permet de recomposer le dernier numéro appelé. Elle permet également d'insérer une pause entre les numéros à recomposition automatique.

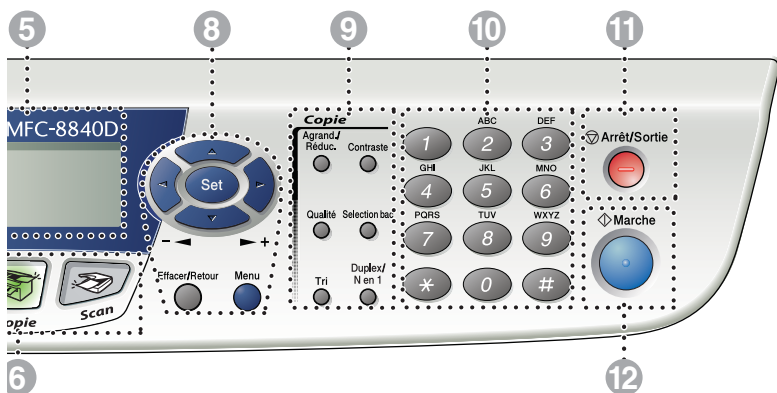

### 8 Touches de navigation :

#### Menu

Permet d'accéder au Menu pour programmer.

#### Set

Permet d'enregistrer les réglages dans le MFC.

#### Effacer/Retour

Efface les données saisies ou permet de quitter le menu en appuyant à plusieurs reprises.

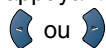

Appuyez sur cette touche pour un défilement avant ou arrière du menu.

Lorsque vous utilisez le haut-parleur ou la sonnerie, appuyez sur ces touches pour régler le volume en mode fax.

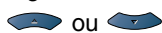

Appuyez sur cette touche pour faire défiler les menus et les options.

Ces touches servent également à effectuer une recherche numérique des noms des numéros préprogrammés en mode fax.

### 9 Touches Copie (réglages provisoires) :

#### Agrand./Réduc.

Permet de réduire ou d'agrandir les copies en fonction du rapport sélectionné.

#### Contraste

Permet de faire une copie plus claire ou plus sombre du document.

#### Qualité

Permet de sélectionner la qualité de la copie en fonction du type de document.

#### Selection bac

Permet de sélectionner le bac utilisé pour la copie suivante.

#### Tri

Permet de trier plusieurs copies avec l'ADF.

#### N en 1 (pour MFC-8440)

N in 1 permet de copier 2 ou 4 pages sur une seule page.

#### Duplex/N en 1 (pour MFC-8840D)

Choisissez Duplex pour copier des deux côtés du papier ou N in 1 pour copier 2 ou 4 pages sur une seule page.



## 10 Pavé numérique

Ces touches servent à composer les numéros de téléphone et de fax et tiennent lieu de clavier pour taper des informations dans le MFC.

La touche \* vous permet de commuter provisoirement le mode de numérotation pendant un appel téléphonique, de la numérotation par impulsions à la numérotation par tonalité.

## 11 Arrêt/Sortie

Cette touche permet d'interrompre un fax, une copie ou une numérisation ou de quitter le menu.

## 12 Marche





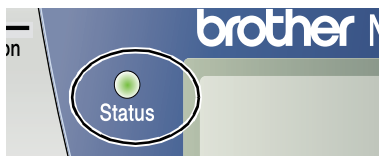

Permet de lancer diverses opérations : transmission de fax, réalisation de copies ou numérisation.





## Indications par voyant du Statut à LED



Le voyant d'indication du **Status** à LED (diode électroluminescente) clignote et change de couleur en fonction du statut du MFC.



Les indications de LED présentées dans le tableau ci-dessous sont utilisées dans les illustrations figurant dans ce chapitre.

LED				Statut du voyant à LED
				Voyant éteint.
				Voyant allumé.
				Voyant clignote.
Vert	Jaune	Rouge		
Vert	Jaune	Rouge		

LED	MFC Statut	Description
	Mode Veille	L'interrupteur d'alimentation est sur off ou le MFC est soit en mode Veille soit en mode Economie d'énergie.
	Préparation	Le MFC se prépare pour l'impression.
	Prêt	Le MFC est prêt à imprimer.
	Réception des données	Le MFC est en train soit de recevoir des données qui proviennent de l'ordinateur, soit de traiter des données en mémoire, soit d'imprimer des données.
	Données restant en mémoire	Les données d'impression restent dans la mémoire du MFC.

LED	MFC Statut	Description
 Rouge	Erreur de service	<p>Observez les étapes ci-dessous.</p> <ol style="list-style-type: none"> <li>1. Mettez l'interrupteur d'alimentation sur off.</li> <li>2. Patientez quelques secondes, puis remettez l'interrupteur d'alimentation sur on et réessayez d'imprimer.</li> </ol> <p>Si vous ne pouvez pas corriger l'erreur et si le même message d'appel de service s'affiche après avoir remis le MFC sous tension, appelez votre revendeur ou le centre d'après-vente agréé Brother.</p>
	Capot ouvert	Le capot est ouvert. Fermez le capot. (Voir <i>Messages d'erreur</i> page 12-1.)
 Rouge	Toner vide	Remplacez la cartouche de toner par une cartouche neuve. (Voir <i>Remplacer la cartouche de toner</i> . page 12-27.)
	Erreur papier	Placez du papier dans le bac ou dégagez le bourrage de papier. Vérifiez le message affiché. (Voir <i>Dépistage des pannes et entretien normal</i> page 12-1.)
	Verrouillage Scan	Vérifiez que le levier de verrouillage du scanner est libéré. (Voir <i>Levier de verrouillage du scanner</i> page 1-4.)
	Autres	Vérifiez le message affiché. (Voir <i>Dépistage des pannes et entretien normal</i> page 12-1.)
	Mémoire saturée	La mémoire est pleine. (Voir <i>Messages d'erreur</i> page 12-1.)



Lorsque l'interrupteur d'alimentation est sur off ou lorsque le MFC est en mode Veille, le voyant à LED est éteint.

# A propos des télécopieurs

## Tonalités de fax et prise de contact

---

Lors de la transmission d'un fax, le MFC émet des tonalités d'appel de fax (tonalités CNG). Il s'agit de bips intermittents doux émis toutes les 4 secondes. Vous les entendrez après avoir composé le numéro et après avoir appuyé sur **Marche**, et ces bips continueront pendant 60 secondes environ après la numérotation. Pendant ce temps, le télécopieur émetteur doit commencer la "prise de contact", ou la connexion, avec le télécopieur récepteur.

Chaque fois que vous utilisez les procédures automatiques pour transmettre un fax, vous envoyez des tonalités CNG sur la ligne téléphonique. Vous apprendrez rapidement à reconnaître ces bips doux chaque fois que vous répondez à un appel sur votre ligne de fax et donc à reconnaître l'arrivée d'un fax.

Le télécopieur récepteur répond en émettant des tonalités de réception de fax qui sont des tonalités stridentes et fortes. Un télécopieur récepteur émet des tonalités stridentes pendant 40 secondes environ sur la ligne téléphonique, et l'écran affiche *Réception*.

Si votre MFC est réglé en mode *Fax*, il répondra automatiquement à tous les appels avec des tonalités de réception de fax. Si l'autre personne raccroche, votre MFC continue à émettre les "tonalités stridentes" pendant 40 secondes environ, et l'écran continue à afficher *Réception*. Pour annuler la réception, appuyez sur **Arrêt/Sortie**.

La "prise de contact" du fax représente la durée pendant laquelle les tonalités CNG du télécopieur émetteur et les "tonalités stridentes" du télécopieur récepteur se chevauchent. Cette durée doit être au moins de 2 à 4 secondes afin que les deux télécopieurs puissent comprendre comment l'autre envoie et reçoit le fax. La prise de contact ne commence que lorsque l'appel est intercepté et les tonalités CNG ne durent que 60 secondes environ après la numérotation. Il est donc important que le télécopieur récepteur réponde à l'appel le plus rapidement possible.



Lorsque vous avez un répondeur (REP) externe sur votre ligne de fax, c'est le REP qui définit le nombre de sonneries avant la prise de l'appel.

Faites particulièrement attention aux instructions de branchement d'un REP ; voir ci-après dans ce chapitre. (Voir *Branchement d'un répondeur externe (REP)* page 1-15.)

## **ECM (Mode de correction des erreurs)**

---

Le mode de correction des erreurs (ECM) permet au MFC de vérifier une transmission de fax en cours. Si le MFC détecte des erreurs lors de la transmission de fax, il renvoie les pages du fax ayant une erreur. Les transmissions ECM ne sont possibles qu'entre des télécopieurs qui disposent de cette fonction. Si c'est le cas, vous pouvez envoyer et recevoir des fax qui sont vérifiés continuellement par le MFC.

Votre MFC doit avoir suffisamment de mémoire pour que cette fonction puisse marcher.

# Branchement du MFC

## Branchement d'un téléphone externe

---

Même si votre MFC n'a pas de combiné, vous pouvez brancher un téléphone (ou un répondeur) séparé directement sur votre MFC comme il est illustré sur le diagramme ci-dessous.

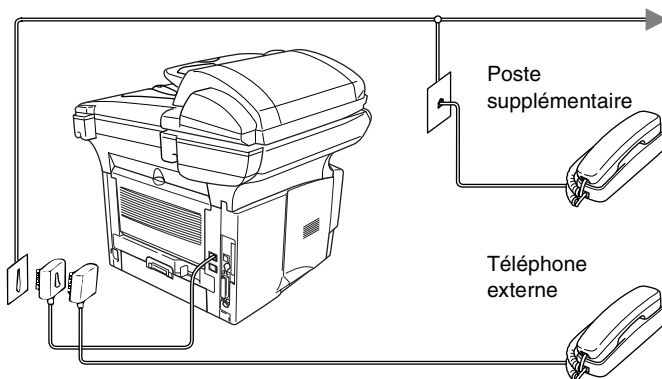

Quand ce téléphone (ou REP) est utilisé, l'écran LCD affiche Téléphone.

## Branchement d'un répondeur externe (REP)

---

### Séquence

Vous pouvez, si vous le souhaitez, brancher un répondeur. Toutefois, quand un répondeur **externe** et le MFC partagent la même ligne téléphonique, le répondeur répond à tous les appels et le MFC essaie de "détecter" une tonalité d'appel de fax (CNG). Si une telle tonalité est détectée, le MFC intercepte l'appel et reçoit le fax. En l'absence de tonalité d'appel de fax, le MFC laisse le répondeur continuer à émettre le message annonce afin que le correspondant puisse laisser un message vocal.

Le répondeur (REP) doit répondre au bout de quatre sonneries (toutefois, le réglage recommandé est de deux sonneries). Le MFC ne peut pas entendre la tonalité CNG avant l'interception de l'appel par le répondeur, et avec quatre sonneries, il ne reste que 8 à 10 secondes d'émission de tonalité CNG pour la "prise de contact" entre les télécopieurs. Veillez à bien suivre les consignes figurant dans ce guide pour l'enregistrement de votre message annonce. Nous ne recommandons pas l'utilisation de la fonction d'économiseur de taxe sur votre répondeur externe s'il y a plus de cinq sonneries.



Si vous ne recevez pas tous vos fax, réduisez le réglage de la Longueur de sonnerie sur votre répondeur externe.

**⊘ Ne branchez pas un répondeur ailleurs sur la même ligne téléphonique.**

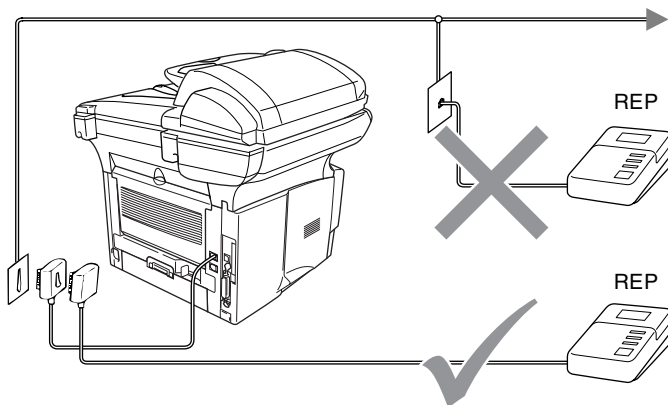

## Branchements

- 1** Branchez le cordon de la ligne téléphonique de la prise murale à l'arrière du MFC, dans la prise marquée LIGNE.
- 2** Branchez le cordon de la ligne téléphonique de votre répondeur externe dans la prise appropriée de l'appareil. (Vérifiez que ce cordon est branché sur le répondeur sur la prise de la *ligne* téléphonique du répondeur, et non pas la prise du téléphone.)
- 3** Réglez le nombre de sonneries du répondeur externe sur une ou deux sonneries. (Le réglage de la longueur de sonnerie du MFC n'est pas concerné.)
- 4** Enregistrez le message annonce de votre répondeur externe.
- 5** Programmez le répondeur pour qu'il réponde aux appels.
- 6** Réglez le mode Réception sur *Tel/Rep.Ext.*  
(Voir *Sélection du mode Réception* page 5-1.)



## Enregistrement du message annonce (OGM) sur un REP externe

Les contraintes de durée sont importantes pour l'enregistrement de ce message annonce. Le message doit définir les procédures à suivre pour la réception manuelle et automatique des fax.

- 1** Enregistrez 5 secondes de silence au début de votre message annonce. (Ceci permet à votre MFC de détecter la tonalité d'appel de fax CNG des transmissions automatiques avant qu'elle ne prenne fin.)
- 2** Votre message annonce parlé ne doit pas durer plus de 20 secondes.
- 3** Terminez votre message annonce de 20 secondes en indiquant votre code d'activation à distance à l'intention des correspondants qui souhaitent envoyer un fax manuellement.  
Exemple :

*“Après le bip sonore, veuillez laisser un message ou envoyer un fax en appuyant sur \* 51 puis en appuyant sur Marche.”*



Nous vous recommandons de commencer votre message annonce par une période de silence de 5 secondes parce que le MFC ne peut pas détecter la tonalité d'appel de fax sur une voix forte. Vous pouvez essayer d'omettre cette pause, mais si votre MFC a des difficultés à recevoir des fax, enregistrez à nouveau le message annonce mais cette fois-ci en incluant cette pause.

## Branchements multilignes (PBX)

---

La plupart des bureaux utilisent un central téléphonique. Alors qu'il est souvent relativement simple de brancher le MFC sur un système d'intercommunication ou sur un standard privé (PBX - Private Branch Exchange), nous vous recommandons de contacter la compagnie qui a installé votre système téléphonique pour lui demander de brancher le MFC pour vous. Il est recommandé d'avoir une ligne séparé pour le MFC. Vous pourrez ainsi laisser le mode Réception sur Fax pour recevoir des fax à toute heure de la journée ou de la nuit.

Si le MFC doit être branché sur un système multilignes, demandez à votre installateur de brancher l'appareil sur la dernière ligne du système. Ceci évite d'activer l'appareil à chaque appel reçu.

### En cas d'installation du MFC sur un réseau PBX

- 1** Le bon fonctionnement de l'appareil relié à un PBX n'est pas garanti en toutes circonstances. Tous les problèmes doivent être signalés en premier lieu à la compagnie qui s'occupe de votre PBX.
- 2** Si tous les appels entrants sont pris par un standard téléphonique, il est recommandé de régler le mode Réception sur *Manuel*. Tous les appels entrants doivent d'abord être considérés comme des appels téléphoniques.

## Services spécifiques sur votre ligne téléphonique

---

Si vous avez la messagerie vocale, l'appel en attente, RingMaster, un service répondeur, un système d'alarme ou tout autre service téléphonique spécifique sur une même ligne téléphonique, ceci peut créer un problème au niveau du fonctionnement de votre MFC. (Voir *Services téléphoniques spécifiques sur une seule ligne*. page 12-13.)

# 2 Papier

## A propos du papier

### Type et format du papier

---

Le MFC charge le papier qui se trouve dans le bac à papier, le bac à alimentation manuelle, le bac à usages multiples ou le bac inférieur en option.

Type de bac	Nom du modèle
Bac à papier (Bac 1)	MFC-8440 et MFC-8840D
Bac à alimentation manuelle	MFC-8440
Bac à usages multiples (bac MP)	MFC-8840D
Bac inférieur en option (bac 2)	Option pour MFC-8440 et MFC-8840D

### Papier recommandé

---

Papier ordinaire : Xerox Premier 80 g/m<sup>2</sup>  
Xerox Business 80 g/m<sup>2</sup>  
Mode DATACOPY 80 g/m<sup>2</sup>  
IGEPA X-Press 80 g/m<sup>2</sup>

Papier recyclé Xerox Recycled Supreme

Transparent : 3M CG 3300

Étiquettes : Étiquettes laser Avery L7163

- Avant d'acheter de grandes quantités de papier, veuillez le tester pour vérifier qu'il convient.
- Utilisez du papier copieur ordinaire.
- Utilisez du papier dont le grammage se situe entre 75 et 90 g/m<sup>2</sup>.
- Utilisez du papier neutre. N'utilisez pas de papier acide ou alcalin.
- Utilisez du papier sans machine.
- Utilisez du papier dont la teneur en humidité est de 5 % environ.

## Attention

N'utilisez pas du papier pour imprimantes jet d'encre. Un tel papier risque de créer des bourrages de papier et d'endommager votre MFC.



La qualité d'impression dépend du type et de la marque du papier.

Consultez notre site <http://solutions.brother.com> et vérifiez nos dernières recommandations en matière de papier pour le MFC-8440 et le MFC-8840D.

## Choisir un papier acceptable

Nous vous recommandons de tester le papier (surtout pour les formats et types spéciaux de papier) sur le MFC avant d'en acheter de grandes quantités.

- Evitez les feuilles d'étiquettes partiellement utilisées au risque d'abîmer votre MFC.
- Evitez d'utiliser du papier couché tel du papier couché au vinyle.
- Evitez d'utiliser du papier préimprimé ou hautement texturé, ou du papier doté d'un en-tête imprimé en relief.

Pour une impression optimale, utilisez un type de papier recommandé, surtout pour le papier ordinaire et les transparents. Pour plus de détails sur les spécifications de papier, appelez votre représentant agréé le plus proche ou le lieu d'achat de votre MFC.

- Utilisez des étiquettes ou des transparents conçus pour les imprimantes *laser*.
- Pour une impression optimale, nous recommandons du papier sens machine.
- Si vous utilisez du papier spécial qui a du mal à rentrer par le biais du bac à papier, essayez à nouveau en utilisant le bac à alimentation manuelle ou le bac à usages multiples.
- Vous pouvez utiliser du papier recyclé dans ce MFC.

## Volume de papier dans les bacs à papier

	<b>Format du papier</b>	<b>Nombre de feuilles</b>
<b>Bac à usages multiples (bac MP) (MFC-8840D)</b>	Largeur : 69,8 à 220 mm Hauteur : 116 à 406,4 mm	50 feuilles (80 g/m <sup>2</sup> )
<b>Bac à alimentation manuelle (MFC-8440)</b>	Largeur : 69,8 à 220 mm Hauteur : 116 à 406,4 mm	Une seule feuille
<b>Bac à papier (Bac 1)</b>	A4, Letter, Legal, B5 (ISO), B5 (JIS), Executive, A5, A6, B6 (ISO)	250 feuilles (80 g/m <sup>2</sup> )
<b>Bac inférieur en option (bac 2)</b>	A4, Letter, Legal, B5 (ISO), B5 (JIS), Executive, A5, B6 (ISO)	250 feuilles (80 g/m <sup>2</sup> )
<b>Impression duplex</b>	A4, Letter, Legal	—

## Spécifications du papier pour chaque bac à papier

Modèle		MFC-8440	MFC-8840D
<b>Types de papier</b>	Bac à usages multiples	S/O	Papier ordinaire, papier qualité supérieure, papier recyclé, enveloppes* <sup>1</sup> , étiquettes* <sup>2</sup> , et transparents* <sup>2</sup>
	Bac à alimentation manuelle	Papier ordinaire, papier qualité supérieure, papier recyclé, enveloppes, étiquettes et transparent	S/O
	Bac à papier	Papier ordinaire, papier recyclé et transparents* <sup>2</sup>	
	Bac inférieur en option	Papier ordinaire, papier recyclé et transparents* <sup>2</sup>	
<b>Grammage du papier</b>	Bac à usages multiples	S/O	60 à 161 g/m <sup>2</sup>
	Bac à alimentation manuelle	60 à 161 g/m <sup>2</sup>	S/O
	Bac à papier	60 à 105 g/m <sup>2</sup>	
	Bac inférieur en option	60 à 105 g/m <sup>2</sup>	
<b>Formats du papier</b>	Bac à usages multiples	S/O	Largeur : 69,8 à 220 mm Hauteur : 116 à 406,4 mm
	Bac à alimentation manuelle	Largeur : 69,8 à 220 mm Hauteur : 116 à 406,4 mm	S/O
	Bac à papier	A4, Letter, Legal, B5 (ISO), B5 (JIS), Executive, A5, A6, B6 (ISO)	
	Bac inférieur en option	A4, Letter, Legal, B5 (ISO), B5 (JIS), Executive, A5, B6 (ISO)	

\*1 Jusqu'à 3 enveloppes

\*2 Jusqu'à 10 feuilles



Lors de l'impression sur transparents, retirez chaque transparent du bac de sortie face imprimée dessous dès qu'il sort du MFC.

# Comment charger du papier

## Charger du papier ou autre support dans le bac à papier

- 1 Sortez entièrement le bac à papier du MFC.

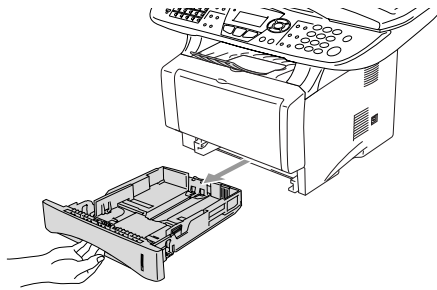

- 2 Tout en appuyant sur le levier de libération du guide papier, faites glisser les dispositifs de réglage en fonction du format du papier.

Vérifiez que les dispositifs de guidage reposent fermement dans les fentes.

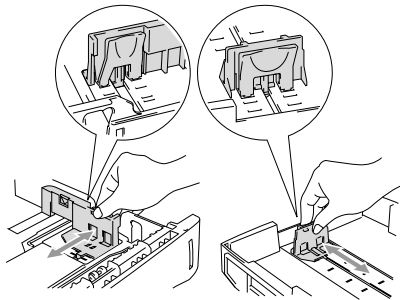

-  Pour le papier de format Legal, appuyez sur le bouton de libération du dispositif de réglage universel et tirez sur l'arrière du bac à papier.

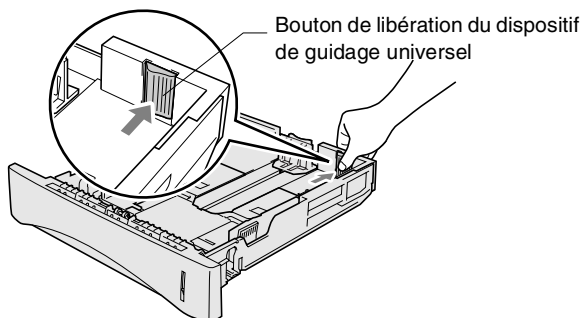

**3** Déployez en éventail la pile de papier pour éviter les bourrages et les mauvaises alimentations.

**4** Placez le papier dans le bac à papier.

Vérifiez que le papier repose à plat dans le bac, sous le repère de papier maximum, et que le guide-papier est bien contre la pile de papier.

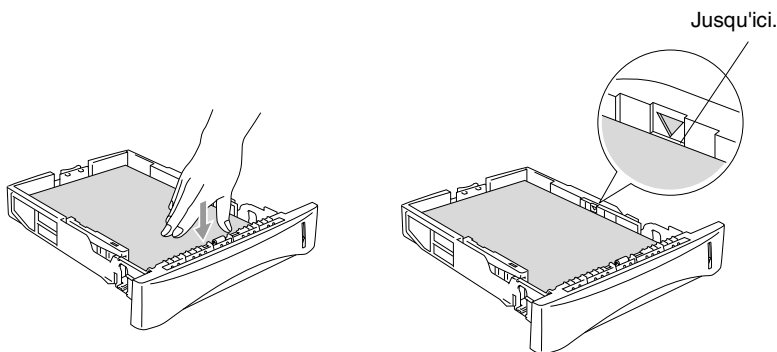

**5** Remettez le bac à papier fermement dans le MFC et déployez le volet support avant d'utiliser le MFC.

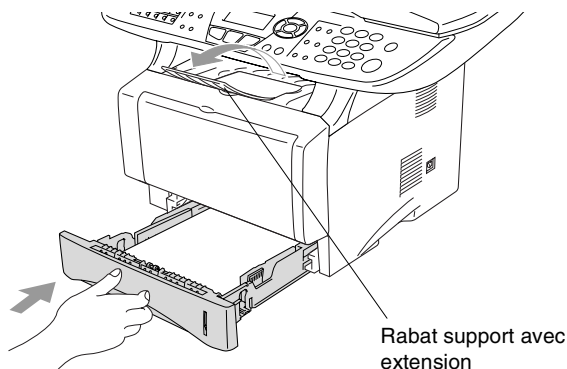

Une fois le papier dans le bac à papier, n'oubliez pas :

- Le côté imprimé est dessous.
- Mettez le bord d'entrée (haut de la page) en premier et poussez-le doucement dans le bac.
- Pour copier ou recevoir des fax sur papier format Legal, déployez aussi l'extension, du rabat support.



## Charger du papier ou autre support dans le bac à alimentation manuelle (pour MFC-8440)

 Lors de l'impression sur enveloppes et étiquettes, n'utilisez que le bac à alimentation manuelle.

- 1** Ouvrez le bac à alimentation manuelle. Faites coulisser les guide-papier en fonction du format du papier.

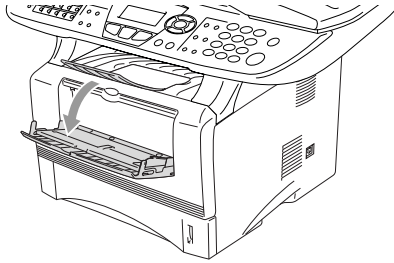

- 2** Des deux mains, placez le papier dans le bac à alimentation manuelle jusqu'à ce que le bord avant du papier touche le rouleau d'alimentation du papier. Tenez le papier dans cette position jusqu'à ce que le MFC entraîne automatiquement le papier sur une courte distance, puis lâchez le papier.

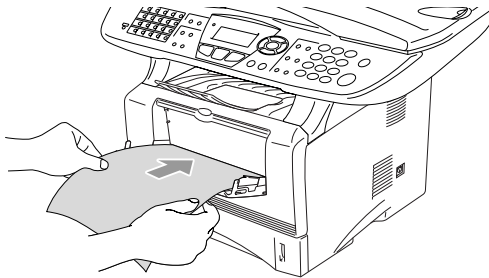



Une fois le papier dans le bac à alimentation manuelle, n'oubliez pas :

- Le côté imprimé est dessus.
- Mettez le bord d'entrée (haut de la page) en premier et poussez-le doucement dans le bac.
- Vérifiez que le papier est droit et dans la bonne position dans le bac à alimentation manuelle. Sinon, le papier ne rentrera pas correctement et entraînera un papier imprimé de travers ou un bourrage de papier.
- Ne mettez pas plus d'une feuille de papier ou plus d'une enveloppe à la fois dans le bac à alimentation manuelle au risque de créer un bourrage.

## Charger du papier ou autre support dans le bac à usages multiples (bac MP) (pour MFC-8840D)

 Lors de l'impression sur enveloppes et étiquettes, n'utilisez que le bac à usages multiples.

**1** Ouvrez le bac MP et abaissez-le doucement.

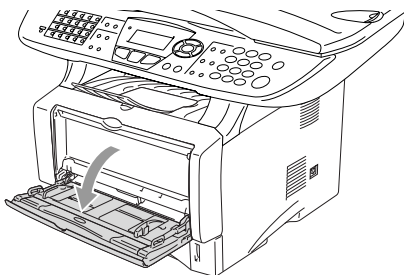

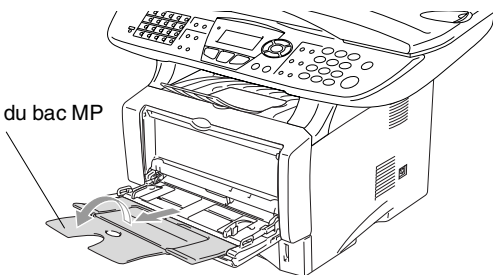

**2** Sortez et déployez le volet support du bac MP.

Volet support du bac MP



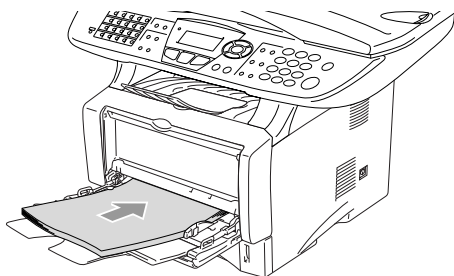

- 3** Lorsque vous chargez du papier dans le bac MP, vérifiez qu'il touche bien l'arrière du plateau.

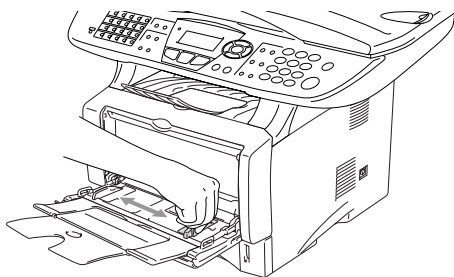

-  ■ Vérifiez que le papier est droit et dans la bonne position dans le bac MP. Sinon, le papier ne rentrera pas correctement et entraînera un papier imprimé de travers ou un bouchage de papier.
- Vous pouvez placer jusqu'à 3 enveloppes ou 50 feuilles de 80 g/m<sup>2</sup> dans le bac MP.

- 4** Tout en appuyant sur le levier de libération du guide papier, faites glisser le guide-papier en fonction du format du papier.



-  Une fois le papier dans le bac MP, n'oubliez pas :
  - Le côté imprimé est dessus.
  - Au cours de l'impression, le plateau intérieur se soulève pour insérer le papier dans le MFC.
  - Mettez le bord d'entrée (haut de la page) en premier et poussez-le doucement dans le bac.

## Utiliser la fonction Duplex Automatique pour les opérations de fax, copie et impression (pour MFC-8840D)

---

Si vous souhaitez imprimer des deux côtés du papier avec la fonction Duplex pour les opérations de fax, copie ou impression, vous devrez régler le levier de réglage du papier en fonction du format du papier que vous utilisez.

Cette fonction est disponible pour les formats A4, Letter ou Legal. (Voir *Réglage de l'impression Duplex pour le mode Fax (pour MFC-8840D)* page 5-13, *Duplex/N en 1* page 10-12 et *Impression des deux côtés (impression Duplex)* dans le guide d'utilisation du logiciel sur le CD-ROM.)

- 1** Chargez le papier dans le bac à papier ou le bac à usages multiples.
- 2** Réglez le levier de réglage de papier sur Impression Duplex, à l'arrière du MFC, en fonction du format du papier utilisé.

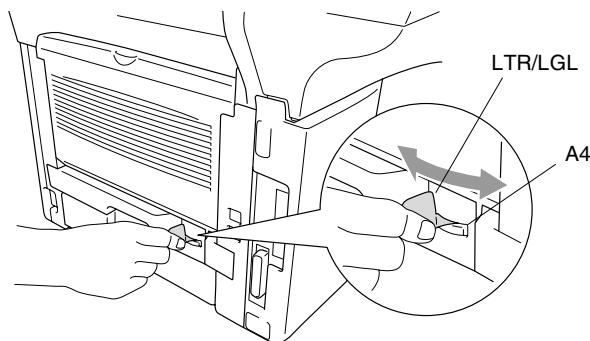

- 3** Votre MFC est alors prêt à imprimer des pages recto-verso.

# 3 Programmation à l'écran

## Programmation conviviale

Votre MFC est conçu pour sa facilité d'utilisation et comporte la programmation à l'écran LCD grâce aux touches de navigation. La programmation conviviale vous aide à tirer pleinement parti de toutes les fonctionnalités de votre MFC.

Comme la programmation se fait sur l'écran LCD, nous avons créé des instructions progressives qui s'affichent à l'écran pour vous aider à programmer votre MFC. Il vous suffit donc de suivre les instructions qui s'affichent et qui vous guident dans le choix des menus et des options de programmation.

## Tableau des menus



---

Vous pourrez probablement programmer votre MFC sans consulter le Guide de l'utilisateur. Mais pour vous aider à comprendre les sélections et options des menus disponibles dans les programmes du MFC, utilisez le tableau de menus, page 3-4.



Vous pouvez programmer votre MFC en appuyant sur **Menu** puis en tapant les numéros des menus.

Par exemple pour régler `Résolution fax` sur `Fin`:

Appuyez sur **Menu**, **2**, **2**, **2** et sur  ou sur  pour sélectionner `Fin`.

Appuyez sur **Set**.









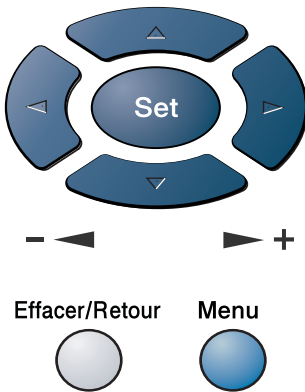

## Autonomie de la mémoire

---

En cas de panne de courant, vous ne perdrez pas vos configurations de menu car elles sont enregistrées de manière permanente. Les configurations provisoires (ex. contraste, mode outre-mer, etc.) seront perdues. Il est également possible que vous ayez à rérégler la date et l'heure.

# Touches de navigation



-  \* Permet d'avoir accès au menu
-  \* Permet d'aller au niveau de menu suivant
-  \* Permet d'accepter une option
-  \* Permet de quitter le menu en appuyant à plusieurs reprises
-  \* Permet de revenir au niveau précédent du menu
-  \* Permet de parcourir le niveau en cours du menu
-  \* Permet de revenir au niveau précédent du menu
-  \* Permet de revenir au niveau précédent du menu
-  \* Permet de passer au niveau suivant du menu
-  \* Permet de quitter le menu

Vous pouvez accéder au mode menu en appuyant sur **Menu**.  
 Quand vous accédez au menu, l'écran LCD défile.

Appuyez sur **1** pour afficher le menu  
 Param. général.

—OU—

Appuyez sur **2** pour afficher le menu  
 Fax

—OU—

Appuyez sur **3** pour afficher le menu Copie

—OU—

Appuyez sur **4** pour afficher le menu  
 Imprimante

—OU—

Appuyez sur **5** pour afficher le menu  
 Imp. rapports

—OU—

Appuyez sur **6** pour afficher le menu Résean

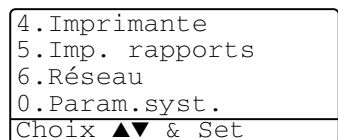
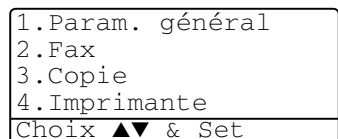



(Uniquement si l'option de la carte LAN (NC-9100h) est installée.)

—OU—



Appuyez sur **0** pour afficher le menu Param. syst.

—OU—

Vous pouvez parcourir plus rapidement chaque niveau de menu en appuyant sur la flèche de la direction souhaitée :  ou .

Puis, sélectionnez une option en appuyant sur **Set** lorsque l'option s'affiche sur l'écran.

L'écran LCD affiche ensuite le niveau suivant du menu.

Appuyez sur  ou sur  pour défiler jusqu'à la sélection du menu suivant.

Appuyez sur **Set**.

Quand vous avez terminé le réglage d'une option, l'écran affiche *Confirme*.



Utilisez  pour remonter dans la sélection si vous avez passé vos choix et pour réduire le nombre d'appuis de touches. Le réglage en cours est toujours l'option ayant “\*”.



Tapez sur les numéros du menu.

(ex. Tapez **1**, **1** pour

Mode Chrono.

—OU—

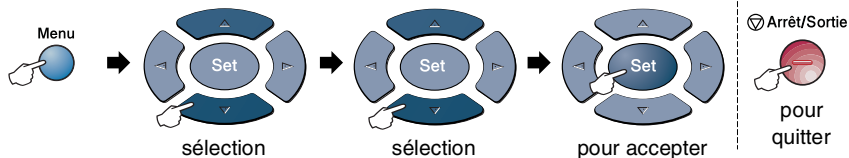

Menu principal	Sous-menu	Sélections du menu	Options	Descriptions	Page
1.Param. général	1.Mode Chrono .	—	0 Sec 30 Secs 1 Min <b>2 Mins *</b> 5 Mins Off	Règle la durée pendant laquelle le MFC reste en mode Copie ou Scan avant de repasser en mode Fax.	4-6
	2.Type papier	1.Bac MP (MFC-8840D)	Fin <b>Normal *</b> Épais Lourd Transparent	Identifie le type de papier dans le bac à usages multiples.	4-7
		2.Supérieur (Pour MFC-8440, ce menu n'apparaît pas.)	Fin <b>Normal *</b> Épais Lourd Transparent	Identifie le type de papier dans le bac à papier 1.	4-7
		3.Inférieur (option)	Fin <b>Normal *</b> Épais Lourd Transparent	Identifie le type de papier dans le bac à papier 2.	4-7
3.Format papier	1.Supérieur (Ce menu n'apparaît que si vous avez le bac N°2 en option.)	<b>A4 *</b> Letter Legal Executive A5 A6 B5 B6	Identifie le format de papier dans le bac à papier 1.	4-8	



Les réglages du fabricant sont affichés en caractères gras \*.

Tapez sur les numéros du menu.

(ex. Tapez 1, 1 pour)

Mode Chrono.

—OU—

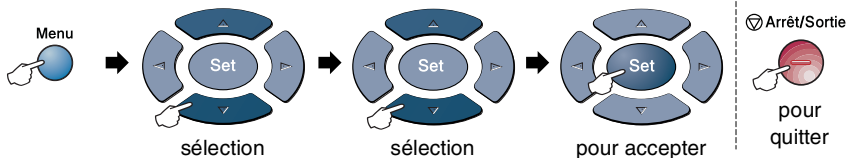

Menu principal	Sous-menu	Sélections du menu	Options	Descriptions	Page	
1.Param. général (suite)	3.Format papier (suite)	2.Inférieur (option)	A4 *	Identifie le format de papier dans le bac à papier 2.	4-8	
			Letter			
				Legal		
				Executive		
				A5		
				B5		
				B6		
		4.Volume	1.Sonnerie	Bas	Règle le volume de la sonnerie.	4-9
			Moyen *			
			Haut			
		2.Bip sonore	Bas	Règle le volume du bip sonore.	4-9	
		Moyen *				
		Haut				
		3.Haut parleur	Bas	Règle le volume du haut-parleur.	4-10	
		Moyen *				
		Haut				
	5.Heure été auto	—	On *	Changer automatiquement l'heure d'été.	4-10	
			Off			
	6.Ecologie	1.Économie toner	On	Augmente la durée de vie de la cartouche de toner.	4-10	
			Off *			
		2.Tps Veille	(00-99)			Economie de courant
		05 Min*				
		3.Eco. énergie	On	Mode économie d'énergie	4-12	
			off *			



Les réglages du fabricant sont affichés en caractères gras \*.

Tapez sur les numéros du menu.

(ex. Tapez **1, 1** pour

Mode Chrono.

—OU—

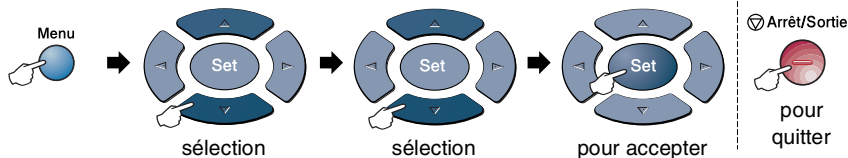

Menu principal	Sous-menu	Sélections du menu	Options	Descriptions	Page
1.Param. général (suite)	7.Usage bac : Cop (Ce menu n'apparaît pas pour le MFC-8440.) (Si vous avez le bac 2 en option, voir page 3-17.)	—	Bac 1 seulement MP seulement <b>Auto*</b>	Sélectionne le bac utilisée pour la copie.	4-13
	8.Usage bac : fax (Ce réglage ne s'affiche que si vous avez le bac 2 en option, voir page 3-17.)	—		Sélectionne le bac utilisée pour le fax.	4-14
	7.Contraste LCD (MFC-8440) 8.Contraste LCD (MFC-8840D) 9.Contraste LCD (Avec bac 2 en option)	—	- □□□■ + - □□□■ + - □□□■ + * - □■□□ + - ■□□□ +	Ajuste le contraste de l'écran à cristaux liquides.	4-14
2.Fax	1.Param.RC. (Uniquement en mode Fax)	1.Long. sonnerie	03 - 05 (03 *)	Règle le nombre de sonnerie avant que le MFC ne prenne l'appel en mode Fax ou Fax/Tél.	5-2
		2.Durée son. F/T	70 40 30 * 20	Règle la durée de la pseudo-sonnerie double en mode Fax/Tél.	5-3



Les réglages du fabricant sont affichés en caractères gras \*.

Tapez sur les numéros du menu.

(ex. Tapez 1, 1 pour)

Mode Chrono.

—OU—

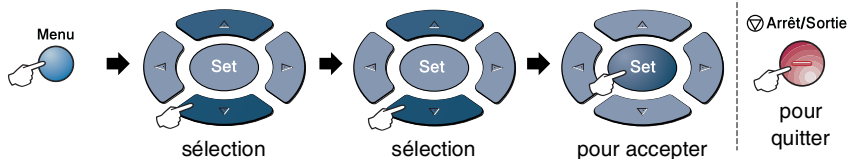

Menu principal	Sous-menu	Sélections du menu	Options	Descriptions	Page
2. Fax (suite)	1. Param. RC. (Uniquement en mode Fax) (suite)	3. Détection fax	On * Off	Permet de recevoir des fax sans avoir à appuyer sur la touche Marche.	5-4
		4. Code distance	On (* 51, #51) Off *	Vous pouvez répondre à tous les appels à partir d'un poste supplémentaire ou d'un téléphone externe et utiliser des codes pour activer ou désactiver le MFC. Vous pouvez personnaliser ces codes.	5-9
		5. Réduction auto.	On * Off	Permet de réduire la taille des fax entrants.	5-5
		6. Récp. en mem.	On * Off	Mémoire automatiquement tous les fax entrants en cas d'épuisement du papier	5-6
		7. Densité toner	- o o o o ■ + - o o o o ■ + - o o o o ■ + * - ■ o o o o + - ■ o o o o +	Imprime de manière plus foncée ou plus claire.	5-7
		8. Relève RC	Standard * Protégé Env. Diff.	Règle votre MFC pour appeler un autre télécopieur pour en extraire un fax.	5-10
		9. Duplex MFC-8840D	On Off *	Reçoit des fax imprimés sur les deux côtés du papier.	5-13



Les réglages du fabricant sont affichés en caractères gras \*.

Tapez sur les numéros du menu.

(ex. Tapez 1, 1 pour

Mode Chrono.

—OU—

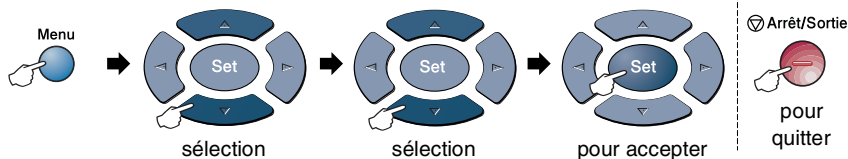

Menu principal	Sous-menu	Sélections du menu	Options	Descriptions	Page
2.Fax (suite)	2.Param. TX. (Uniquement en mode Fax)	1.Contraste	Auto* Clair Fonce	Change la clarté ou la noirceur d'un fax que vous transmettez.	6-8
		2.Résolution fax	Standard* Fin Sup.fin Photo	Règle la résolution par défaut des fax sortants.	6-9
		3.Envoi différé	—	Règle l'heure (exprimée en utilisant le format des 24 heures) à laquelle les fax différés seront transmis.	6-20
		4.TX différé	On Off*	Combine tous les fax différés envoyés au même numéro de fax et à la même heure de la journée en une seule transmission.	6-21
		5.Tx Immédiat	Off* On Fax suivant unig	Permet d'envoyer un fax sans utiliser la mémoire.	6-11
		6.Relevé TX	Standard* Protégé	Permet de régler le document sur votre MFC pour qu'il puisse être relevé par un autre télécopieur.	6-21
		7.Param. pg	Fax suivant unig On Off* Imp. exemple	Envoie automatiquement une page de garde que vous avez programmée.	6-14



Les réglages du fabricant sont affichés en  
caractères gras \*.

Tapez sur les numéros du menu.

(ex. Tapez 1, 1 pour)

Mode Chrono.

—OU—

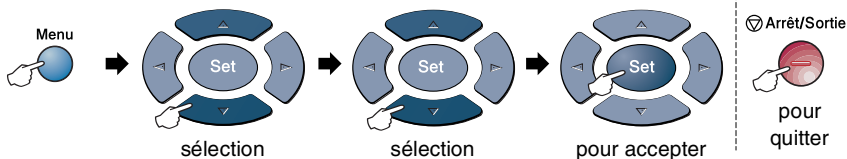

Menu principal	Sous-menu	Sélections du menu	Options	Descriptions	Page
2.Fax (suite)	2.Param. TX. (Uniquement en mode Fax) (suite)	8.Note pg	—	Vous pouvez définir vos propres commentaires pour la page de garde du fax.	6-15
		9.Mode outre-mer	On Off *	Permet des ajustements pour les transmissions à l'étranger qui peuvent parfois causer des problèmes.	6-19
		0.Format fax	A4/Lettre * Legal	Règle la surface de numérisation de la vitre du scanner en fonction du format du document.	6-5
	3.Entr. abrégées	1.Num. monotouche	—	Enregistre les numéros monotouches afin que vous puissiez composer simplement en appuyant sur une touche (et Marche).	7-1
		2.Num. abrégé	—	Enregistre les numéros abrégés afin que vous puissiez composer simplement en appuyant sur quelques touches (et Marche).	7-3
		3.Groupement	—	Permet de définir un numéro de groupe à des fins de diffusion.	7-5
	4.Param. rapport	1.Rap. transmis.	On On+Image * Off Off+Image	Configuration initiale pour le rapport de vérification de transmission et le rapport du journal.	9-1
		2.Périod. journal	Tous les 7 jours Tous les 2 jours Toutes les 24hrs Toutes les 12hrs Toutes les 6hrs Tous les 50 fax * Off		9-2

Tapez sur les numéros du menu.

(ex. Tapez 1, 1 pour)

Mode Chrono.

—OU—

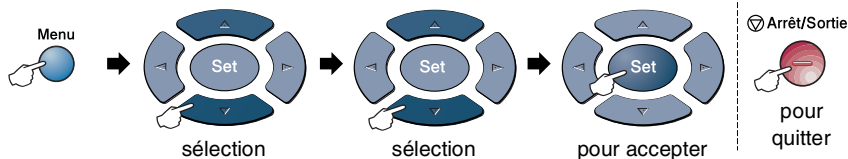

Menu principal	Sous-menu	Sélections du menu	Options	Descriptions	Page
2.Fax (suite)	5.Opt. acc. dist	1.Réadress. fax	On Off *	Configure le MFC pour réacheminer les fax	8-1
		2.Mémoriser fax	On Off *	Enregistre les fax entrants dans la mémoire afin que vous puissiez les extraire quand vous n'êtes pas à proximité du MFC.	8-2
		3.Accès à dist	--- *	Vous devez programmer votre propre code pour l'extraction des fax à distance.	8-3
		4.Impr. document	—	Permet d'imprimer les fax entrants enregistrés dans la mémoire.	5-7
	6.Jobs en att.	—	—	Vérifie quels sont les travaux en mémoire ou annule un fax différé ou une relève.	6-12
	0.Divers	1.Sécurité mem	—	Annule la plupart des fonctions sauf la réception de fax en mémoire.	6-23
		2.Vie tambour	—	Vous pouvez vérifier le pourcentage de durée de vie disponible du tambour.	12-35
3.Compteur page		Total Copie Impr. Liste/Fax	Permet de vérifier le nombre de pages imprimées par le MFC jusqu'à présent.	12-35	



Les réglages du fabricant sont affichés en caractères gras \*.

Tapez sur les numéros du menu.

(ex. Tapez 1, 1 pour)

Mode Chrono.

—OU—

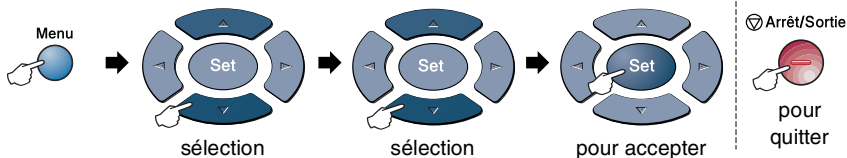

Menu principal	Sous-menu	Sélections du menu	Options	Descriptions	Page
3.Copie	1.Qualité		Texte Photo <b>Auto *</b>	Permet de sélectionner la résolution Copie pour votre type de document.	10-19
	2.Contraste	—	- □□□■ + - □□□■ + - □□□■ + * - □□□□ + - ■□□□ +	Ajuste le contraste pour les copies.	10-19
4.Imprimante	1.Emulation	—	<b>Auto *</b> HP LaserJet BR-Script 3	Sélectionne le mode Emulation.	Voir le guide d'utilisation du logiciel sur le CD-ROM
	2.Options imp.	1.Polices res.	—	Imprime une liste des réglages en cours de l'imprimante ou des polices de caractères internes du MFC.	
		2.Configuration	—		
	3.Réinit.impr.	—	—	Permet de redonner au MFC les paramètres par défaut du fabricant.	
5.Imp. rapports	1.Aide	—	—	Vous pouvez imprimer ces listes et ces rapports.	9-3
	2.Numéros abrégé	—	—		
	3.Journal	—	—		
	4.Rapp. Trans.	—	—		
	5.Config. système	—	—		
	6.Bon Commande	—	—		



Les réglages du fabricant sont affichés en caractères gras \*.



Tapez sur les numéros du menu.

(ex. Tapez 1, 1 pour

Mode Chrono.

—OU—

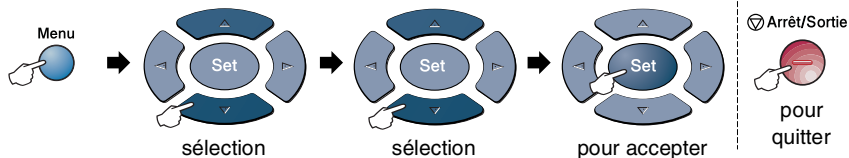

Menu principal	Sous-menu	Sélections du menu	Options	Descriptions	Page
0.Param.syst.	1.Mode réponse	—	<b>Fax*</b> Fax/Tél Tel/Rep. Ext Manuel	Vous pouvez sélectionner le mode qui correspond le mieux à vos besoins.	5-2
	2.Date/Heure	—	—	Programme la date et l'heure sur l'écran et sur les en-têtes des fax que vous envoyez.	4-1
	3.ID station	—	Fax Tel Nom	Programme votre nom, vos numéros de fax et téléphone qui figureront sur chaque page transmise par fax.	4-2
	4.Tonal/Impuls.	—	<b>Tonal.*</b> Impuls.	Sélectionne le mode de numérotation.	4-15
	5.PBX	—	On <b>Off*</b>	Activez cette fonction si l'appareil est branché sur un réseau PBX (private Branch Exchange – autocommutateur privé).	4-5



Les réglages du fabricant sont affichés en caractères gras \*.

Tapez sur les numéros du menu.

(ex. Tapez 1, 1 pour)

Mode Chrono.

—OU—

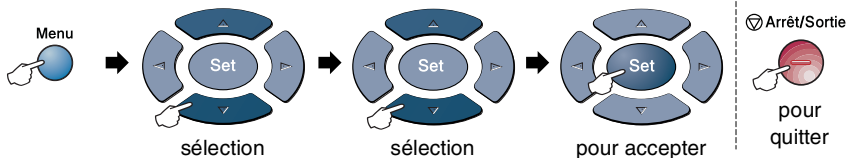

Si vous avez installé l'option de la carte LAN (NC-9100h), l'écran affiche le menu LAN suivant.

Menu principal	Sous-menu	Sélections du menu	Options	Descriptions	Page
6.Réseau (option)	1.Config. TCP/IP	1.Méthode BOOT	Auto* Statique RARP BOOTP DHCP	Vous pouvez sélectionner le méthode BOOT qui correspond le mieux à vos besoins.	Vour le Guide de l'Utilisateur Réseau sur le CD-ROM
		2.Adresse IP?	[000-255]. [000-255]. [000-255]. [000-255]	Saisissez l'adresse IP.	
		3.Masq. SS. réseau	[000-255]. [000-255]. [000-255]. [000-255]	Saisissez le masque de sous-réseau.	
		4.Passerelle	[000-255]. [000-255]. [000-255]. [000-255]	Saisissez l'adresse de passerelle.	
		5.Nom d'hôte	BRN_XXXXXX	Saisissez le nom de l'hôte.	
		6.Config. WINS	Auto* Statique	Vous pouvez choisir le mode de configuration WINS.	
		7.Serveur WINS	Primaire Secondaire	Spécifie l'adresse IP du serveur primaire ou secondaire.	



Les réglages du fabricant sont affichés en caractères gras \*.

Tapez sur les numéros du menu.

(ex. Tapez **1**, **1** pour

Mode Chrono.

—OU—

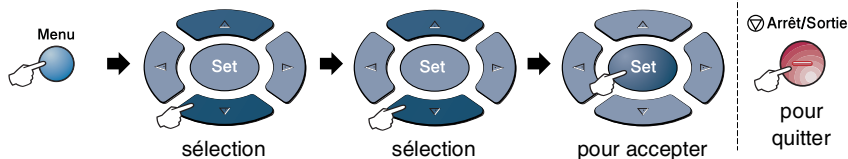

Menu principal	Sous-menu	Sélections du menu	Options	Descriptions	Page
6.Réseau (option) (suite)	1.Config. TCP/IP (suite)	8.Serveur DNS	Primaire Secondaire	Spécifie l'adresse IP du serveur primaire ou secondaire.	Vour le Guide de l'Utilisateur Réseau sur le CD-ROM
		9.APIPA	On * Off	Attribue automatiquement l'adresse IP à partir d'une gamme d'adresses locales-lien.	
	2.Internet	1.Adresse mail	(60 caractères)	Saisissez l'adresse e-mail.	
		2.Serveur SMTP	[000-255].[000- 255].[000-255]. [000-255]	Saisissez l'adresse du serveur SMTP.	
		3.Serveur POP3	[000-255].[000- 255].[000-255]. [000-255]	Saisissez l'adresse du serveur POP3.	
		4.Nom bal	(jusqu'à 20 caractères)	Saisissez le nom de la boîte aux lettres	
		5.Mot passe bal	Mot Passe:*****	Saisissez le mot de passe pour accéder au serveur POP3.	
	3.Config RC mail	1.Réception auto	On * Off	Vérifie automatiquement la présence de nouveaux messages dans le serveur POP3.	
		2.Période RC	10Min	Règle l'intervalle pour la vérification de la présence de nouveaux messages dans le serveur POP3.	



Les réglages du fabricant sont affichés en caractères gras \*.

Tapez sur les numéros du menu.

(ex. Tapez 1, 1 pour)

Mode Chrono.

—OU—

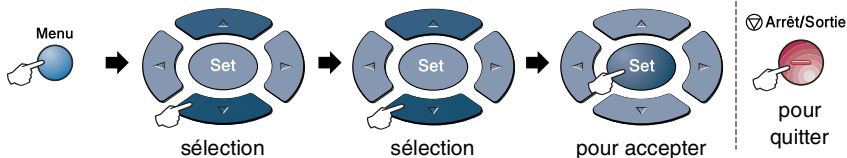

Menu principal	Sous-menu	Sélections du menu	Options	Descriptions	Page
6.Réseau (option) (suite)	3.Config RC mail (suite)	3.Entête	Tout Sujet+De+A <b>Sans *</b>	Sélectionne le contenu de l'en-tête du mail à imprimer.	Vour le Guide de l'Utilisateur Réseau sur le CD-ROM
		4.Eff.Mail err.	On* Off	Efface automatiquement les mails en erreur.	
		5.Avis	On MDN Off*	Envoie des messages d'avis.	
	4.Config TX mail	1.Sujet émetteur	—	Affiche le sujet qui est rattaché aux données Fax Internet.	
		2.Limite taille	On Off*	Limite le volume des documents e-mail.	
		3.Avis	On Off*	Envoie des messages d'avis.	
	5.Config. relai	1.Diff.relai	On Off*	Transmet un document vers un autre télécopieur.	
		2.Domaine relai	RelaiXX:	Enregistre le nom du domaine.	
		3.Rapport relais	On Off*	Imprime le rapport de diffusion du relais.	



Les réglages du fabricant sont affichés en caractères gras \*.

Tapez sur les numéros du menu.

(ex. Tapez **1**, **1** pour

Mode Chrono.

—OU—

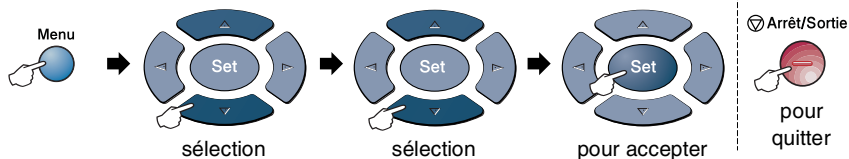

Menu principal	Sous-menu	Sélections du menu	Options	Descriptions	Page
6.Réseau (option) (suite)	6.Para. divers	1.Netware	On * Off	Sélectionnez On pour utiliser le MFC sur un réseau Netware.	Voir le Guide de l'Utilisateur Réseau sur le CD-ROM
		2.Trame réseau	Auto * 8023 ENET 8022 SNAP	Permet de spécifier le type de trame.	
		3.Appletalk	On * Off	Sélectionnez On pour utiliser le MFC sur un réseau Macintosh.	
		4.DLC/LLC	On * Off	Sélectionnez On pour utiliser le MFC sur un réseau DLC/LLC.	
		5.Net BIOS/IP	On * Off	Sélectionnez On pour utiliser le MFC sur un réseau Net BIOS/IP.	
		6.Ethernet	Auto * 100B-FD 100B-HD 10B-FD 10B-HD	Sélectionne le mode de lien Ethernet.	
		7.Fuseau horaire	GMT-XX:XX	Définit le fuseau horaire de votre pays.	
	7.Scan vers E-mail	1.Couleur	PDF * JPEG	Sélectionne le type de fichier.	
2.N/B	PDF * TIFF				



Les réglages du fabricant sont affichés en caractères gras \*.



Si vous avez le bac à papier en option, l'écran affiche ces options. (**Menu, 1, 7/Menu, 1, 8**)

(Pour MFC-8440 avec le bac à papier en option 2)

Menu principal	Sous-menu	Sélections du menu	Options	Descriptions	Page
1.Param. général	7.Usage bac: cop	—	Bac 1 seulement Bac 2 seulement <b>Auto *</b>	Sélectionne le bac utilisée pour copier.	4-13
	8.Usage bac: fax	—	Bac 1 seulement Bac 2 seulement <b>Auto *</b>	Sélectionne le bac utilisée pour faxer.	4-14

(Pour MFC-8840D avec le bac à papier en option 2)

Menu principal	Sous-menu	Sélections du menu	Options	Descriptions	Page
1.Param. général	7.Usage bac: cop	—	Bac 1 seulement Bac 2 seulement MP seulement <b>Auto *</b>	Sélectionne le bac utilisée pour copier.	4-13
	8.Usage bac: fax	—	Bac 1 seulement Bac 2 seulement <b>Auto *</b>	Sélectionne le bac utilisée pour faxer.	4-14



Les réglages du fabricant sont affichés en caractères gras \*.

# 4 Pour commencer

## Configuration initiale

### Configuration de la date et de l'heure

---

Votre MFC affiche la date et l'heure, et si vous avez configuré l'identité de l'appareil, il les imprime sur tous les fax que vous envoyez. En cas de coupure de courant, il est possible que vous deviez régler à nouveau la date et l'heure. Les autres réglages ne seront pas affectés.

**1** Appuyez sur **Menu, 0,2**.

**2** Tapez les deux derniers chiffres de l'année.

Appuyez sur **Set**.

**3** Tapez les deux chiffres du mois.

Appuyez sur **Set**.

(Exemple : tapez 09 pour septembre ou 10 pour octobre.)

**4** Tapez les deux chiffres du jour.

Appuyez sur **Set**.

(Exemple, tapez 06 pour le 6 du mois.)

**5** Tapez l'heure exprimée en utilisant le format des 24 heures.

Appuyez sur **Set**.

(Exemple : tapez 15:25 pour 3 heures vingt-cinq de l'après-midi.)

**6** Appuyez sur **Arrêt/Sortie**.

L'écran affiche alors la date et l'heure dès que le MFC est en mode de veille.

02.Date/Heure
Année: 20XX
Entrée & Conf.

## Configuration de l'ID Station

---

Vous pouvez enregistrer votre nom ou le nom de votre compagnie ainsi que le numéro de fax et le numéro de téléphone qui seront imprimés sur toutes les pages de fax envoyées.

Il est important de taper les numéros de fax et de téléphone dans le format international, à savoir conformément et rigoureusement à la séquence suivante :

- Le caractère “+” (plus) (en appuyant sur la touche ✖)
- L'indicatif de votre pays (par exemple : “44” pour le Royaume-Uni, “41” pour la Suisse)
- L'indicatif de votre région moins le premier “0” (“9” en Espagne)
- Un espace
- Votre numéro tel qu'il figure dans votre central local, en incluant des espaces pour en faciliter la lecture le cas échéant.

Exemple : si l'appareil est installé au Royaume-Uni et si une même ligne sert pour les fax et les appels vocaux et si votre numéro de téléphone national est le 0161-444 5555, vous devez remplir les rubriques fax et téléphone de votre ID station comme suit :  
+44 161-444 5555.

**1** Appuyez sur **Menu, 0,3.**

**2** Tapez votre numéro de fax (20 chiffres maxi.).

Appuyez sur **Set.**

**3** Tapez votre numéro de téléphone (20 chiffres maxi.).

Appuyez sur **Set.**

(Si votre numéro de téléphone et votre numéro de fax sont identiques, saisissez à nouveau le même numéro.)



■ Le numéro de téléphone saisi ne sert que pour les fonctions de la page de garde. (Voir *Composer la page de garde électronique* page 6-14.)

■ Vous ne pouvez pas saisir de trait d'union.

03.ID station
Fax :
Entrée & Conf.



**4** Utilisez le pavé numérique pour saisir votre nom (20 caractères maxi.).

Appuyez sur **Set**.

**5** Appuyez sur **Arrêt/Sortie**.

L'écran affiche la date et l'heure.



Si l'ID Station a déjà été programmée, un message à l'écran vous demande d'appuyer sur **1** pour faire un changement ou sur **2** pour quitter sans changement.

## Saisie de texte

Quand vous configurez certaines fonctions comme l'identité de votre appareil, il vous faudra sans doute taper du texte dans le MFC. Juste au-dessus de la plupart des touches du pavé numérique, il y a trois ou quatre lettres. Les touches **0**, **#** et **\*** n'ont pas de lettres car elles sont assignées à des caractères spéciaux.

Pour accéder au caractère souhaité, appuyez sur la touche numérique concernée autant de fois que nécessaire.

Appuyez sur la touche	une fois	deux fois	trois fois	quatre fois
<b>2</b>	A	B	C	2
<b>3</b>	D	E	F	3
<b>4</b>	G	H	I	4
<b>5</b>	J	K	L	5
<b>6</b>	M	N	O	6
<b>7</b>	P	Q	R	S
<b>8</b>	T	U	V	8
<b>9</b>	W	X	Y	Z

## Insertion d'espaces

Pour insérer un espace, appuyez sur , une fois entre des chiffres et deux fois entre des lettres.



## Corrections

Pour corriger une lettre tapée par erreur, appuyez sur  pour déplacer le curseur sous le mauvais caractère. Puis appuyez sur **Effacer/Retour**. La lettre située au-dessus du curseur est effacée. Retapez le caractère souhaité.

## Répétition de lettres

Si vous devez taper un caractère assigné à la même touche numérique que le caractère précédent, appuyez sur  pour déplacer le curseur vers la droite avant d'appuyer sur la touche en question.

## Caractères spéciaux et symboles

Appuyez sur **\***, **#** ou sur **0**, puis appuyez sur  ou sur  pour placer le curseur sous le caractère spécial ou le symbole souhaité. Appuyez sur **Set** pour sélectionner le caractère ou le symbole.

Appuyez sur **\*** pour (espace) ! " # \$ % & ' ( ) \* + , - . / €

Appuyez sur **#** pour : ; < = > ? @ [ ] ^ \_



Appuyez sur **0**. pour Ä Ë Ö Ü À Ç È É 0

## PBX et TRANSFERT

Au départ, l'appareil est réglé pour être branché sur des lignes de RTPC (réseau téléphonique public commuté). Toutefois, de nombreux bureaux utilisent un système téléphonique central ou PBX (autocommutateur privé). Votre télécopieur peut être branché sur la plupart des types de PBX. La fonction rappel de l'appareil ne prend en charge que les rappels de type pause minutée (TBR) ; généralement les PBX peuvent fonctionner avec cette fonction pour avoir accès à une ligne extérieure ou pour transférer un appel vers un autre poste : la fonction est active quand la touche **Tél/R** est enfoncée.

### Configuration du PBX

Si l'appareil est branché sur un réseau PBX, réglez **PBX** sur **On**. Sinon, réglez sur **Off**.

- 1 Appuyez sur **Menu, 0,5**.
- 2 Appuyez sur  ou sur  pour sélectionner **On** (ou **Off**).

Appuyez sur **Set**.

- 3 Appuyez sur **Arrêt/Sortie**.



 Vous pouvez programmer un appui de touche **Tél/R** dans un numéro enregistré comme Monotouche ou Numéro abrégé. Lors de la programmation de la Monotouche ou du Numéro abrégé (menu fonction 2-3-1 ou 2-3-2), appuyez tout d'abord sur **Tél/R** ("!" s'affiche à l'écran), puis tapez le numéro de téléphone. Ainsi, vous n'avez plus besoin d'appuyer sur **Tél/R** avant de composer un numéro par monotouche ou par numéro abrégé. (Voir *Enregistrement des numéros pour faciliter la numérotation* page 7-1.)



Par contre, si le PBX est réglé sur **Off**, vous ne pouvez pas utiliser la monotouche ou le numéro abrégé qui contient un appui de touche **Tél/R**.

# Configuration générale

## Configuration de la Temporisation de Mode

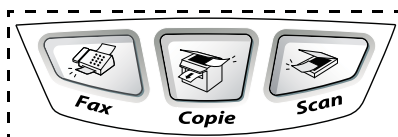
Le MFC dispose de trois touches de mode provisoire sur le panneau de commande : Fax, Copie et Scan. Vous pouvez changer le nombre de secondes ou de minutes que le MFC laisse s'écouler après la dernière opération de Copie ou de Scan avant de repasser en mode Fax. Si vous sélectionnez *Off*, le MFC conserve le dernier mode utilisé.



- 1 Appuyez sur **Menu, 1, 1**.
- 2 Appuyez sur  ou sur  pour sélectionner 0 Sec, 30 Secs, 1 Min, 2 Mins, 5 Mins ou Off.
- 3 Appuyez sur **Set**.

11.Mode Chrono.

▲ 0 Sec

30 Secs

▼ 1 Min

Choix ▲▼ & Set

## Sélectionner le type de papier

Pour obtenir la meilleure qualité d'impression, réglez le MFC pour le type de papier que vous utilisez.

Pour MFC-8440

**1** Appuyez sur **Menu, 1, 2.**

—OU—

Si vous avez le bac à papier en option, appuyez sur **Menu, 1, 2, 1** pour régler le type de papier sur **Supérieur** ou sur **Menu, 1, 2, 2** pour régler le type de papier sur **Inférieur.**

**2** Appuyez sur  ou sur  pour sélectionner **Fin, Normal, Épais, Lourd** ou **Transparent.**

**3** Appuyez sur **Set.**

**4** Appuyez sur **Arrêt/Sortie.**

12.Type papier

▲ Normal

Épais

▼ Lourd

Choix ▲▼ & Set

12.Type papier

1.Supérieur

2.Inférieur

Choix ▲▼ & Set

Pour MFC-8840D

**1** Appuyez sur **Menu, 1, 2, 1** pour régler le type de papier pour **Bac MP.**



Bac MP.

—OU—

Appuyez sur **Menu, 1, 2, 2** pour régler le type de papier sur **Supérieur.**

—OU—

Si vous avez le bac à papier en option, appuyez sur **Menu, 1, 2, 3** pour régler le type de papier sur **Inférieur.**

**2** Appuyez sur  ou sur  pour sélectionner **Fin, Normal, Épais, Lourd** ou **Transparent.**

**3** Appuyez sur **Set.**

**4** Appuyez sur **Arrêt/Sortie.**

12.Type papier

1.Bac MP

2.Supérieur

3.Inférieur

Choix ▲▼ & Set

12.Type papier

1.Bac MP

▲ Normal

Épais

▼ Lourd



Choix ▲▼ & Set



Vous ne pouvez sélectionner l'option **Transparent** pour bac 1 et bac 2 que lorsque l'option **A4, Letter** ou **Legal** est sélectionnée dans **Menu, 1, 3.**

## Configuration du format du papier

Vous pouvez utiliser huit formats différents de papier pour imprimer des copies : A4, letter, legal, executive, A5, A6, B5 et B6 et trois formats de papier pour imprimer des fax : A4, letter et legal. Quand vous changez le format du papier dans le MFC, vous devez également changer le réglage de l'option Format de papier afin que votre MFC puisse imprimer un fax entrant ou une copie réduite sur la feuille.

- 1 Appuyez sur **Menu, 1, 3**.
- 2 Appuyez sur  ou sur  pour sélectionner A4, Letter, Legal, Executive, A5, A6, B5 ou B6.
- Appuyez sur **Set**.
- 3 Appuyez sur **Arrêt/Sortie**.

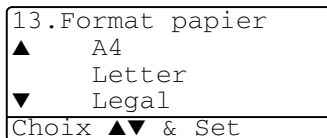

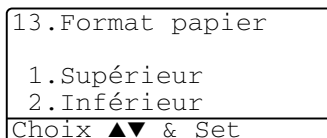

*Avec le bac à papier en option*

- 1 Appuyez sur **Menu, 1, 3, 1** pour régler le format de papier sur Supérieur.
- OU—



Appuyez sur **Menu, 1, 3, 2** pour régler le format de papier sur Inférieur.

- 2 Appuyez sur  ou sur  pour sélectionner A4, Letter, Legal, Executive, A5, A6, B5 et B6.
- Appuyez sur **Set**.
- 3 Appuyez sur **Arrêt/Sortie**.





- Si vous utilisez le bac à papier en option, le format de papier A6 n'est pas disponible.
- Si vous sélectionnez **Transparent** dans le **Menu, 1, 2**, vous ne pouvez sélectionner que A4, Letter ou Legal.

## Réglage du volume de la sonnerie

---



Vous pouvez régler le volume de la sonnerie lorsque votre MFC est inactif (n'est pas utilisé). Vous pouvez désactiver la sonnerie **Off** ou sélectionner le niveau du volume de la sonnerie.

- 1 Appuyez sur **Menu, 1, 4, 1**.
- 2 Appuyez sur  ou sur  pour sélectionner (Bas, Moyen, Haut ou Off).  
Appuyez sur **Set**.

14.Volume
1.Sonnerie
▲ Moyen
▼ Haut
Choix ▲▼ & Set

- 3 Appuyez sur **Arrêt/Sortie**.



—OU—

En mode Fax, appuyez sur  ou sur  pour régler le volume. A chaque appui de ces touches, le MFC sonne pour vous permettre d'entendre le réglage en question comme l'indique l'écran. Le volume change à chaque appui de touche. Le nouveau réglage reste opérationnel tant qu'il n'est pas modifié.

## Réglage du volume du bip sonore

---

Vous pouvez modifier le volume du bip sonore. Le réglage par défaut (du fabricant) est **Moyen**. Quand le bip sonore est activé, le MFC émet un bip chaque fois que vous appuyez sur une touche, en cas d'erreur ainsi qu'après l'envoi ou la réception d'un fax.

- 1 Appuyez sur **Menu, 1, 4, 2**.
- 2 Appuyez sur  ou sur  pour sélectionner votre option.  
(Bas, Moyen, Haut ou Off).  
Appuyez sur **Set**.



14.Volume
2.Bip sonore
▲ Moyen
▼ Haut
Choix ▲▼ & Set

- 3 Appuyez sur **Arrêt/Sortie**.

## Réglage du volume du haut-parleur

---

Vous pouvez changer le volume du haut-parleur unidirectionnel du MFC.



- 1 Appuyez sur **Menu, 1, 4, 3.**
- 2 Appuyez sur  ou sur  pour sélectionner (Bas, Moyen, Haut ou Off).
- 3 Appuyez sur **Set.**
- 3 Appuyez sur **Arrêt/Sortie.**

14.Volume
3.Haut parleur
▲ Moyen
▼ Haut
Choix ▲▼ & Set

## Allumer l'heure d'été automatique

---

Vous pouvez régler le MFC pour qu'il change automatiquement à l'heure d'été. Il sera réglé une heure en avance au printemps et une heure en arrière en automne. Vérifiez que vous avez spécifié correctement le jour et l'heure dans la configuration de la date et de l'heure. Le réglage par défaut est On.



- 1 Appuyez sur **Menu, 1, 5.**
- 2 Appuyez sur  ou sur  pour sélectionner On (ou Off).
- 3 Appuyez sur **Set.**
- 4 Appuyez sur **Arrêt/Sortie.**

15.Heure été auto
▲ On
▼ Off
Choix ▲▼ & Set

## Economie de toner

---

Vous pouvez économiser le toner en utilisant cette fonction. Quand vous réglez la fonction Economie de toner sur On, l'impression semble légèrement plus claire. Le réglage par défaut est Off.

- 1 Appuyez sur **Menu, 1, 6, 1.**
- 2 Appuyez sur  ou sur  pour sélectionner On (ou Off).
- 3 Appuyez sur **Set.**
- 4 Appuyez sur **Arrêt/Sortie.**

16.Ecologie
1.Économie toner
▲ On
▼ Off
Choix ▲▼ & Set



## Durée de veille

---

Sélectionner la durée de veille permet de réduire la consommation d'énergie et ce en éteignant l'unité de fusion à l'intérieur du MFC, lorsque ce dernier est inactif. Vous pouvez choisir la durée d'inactivité (de 00 à 99 minutes) du MFC avant qu'il ne passe en mode de veille. La tempo est automatiquement remise à zéro quand le MFC reçoit un fax ou des données du PC ou lorsqu'il fait une copie. Le réglage par défaut du fabricant est de 5 minutes. Lorsque le MFC est en mode de veille, le terme *Veille* est affiché sur l'écran. Si vous essayez d'imprimer ou de copier en mode de veille, il y aura un bref délai pendant la mise en température de l'unité de fusion.

**1** Appuyez sur **Menu, 1, 6, 2**.

**2** Utilisez le pavé numérique pour saisir la durée d'inactivité du MFC avant qu'il ne passe en mode de veille (00 à 99).

**3** Appuyez sur **Set**.



**4** Appuyez sur **Arrêt/Sortie**.



- Pour désactiver le mode de veille, appuyez simultanément sur **Sécurité** et **Annulation Tâche** à l'étape 2.
- Si le MFC est en mode veille lorsque vous changez la durée de veille, le nouveau réglage devient opérationnel la prochaine fois que la copie ou l'impression MFC est redémarrée.

## Eteindre la lampe du scanner

---

La lampe du scanner reste allumée pendant 16 heures avant de s'éteindre automatiquement pour préserver sa durée de vie. Vous pouvez éteindre la lampe manuellement si vous le voulez en appuyant simultanément sur les touches  et . La lampe restera éteinte jusqu'à ce que vous utilisiez à nouveau le scanner.

En éteignant le scanner, vous diminuerez aussi la consommation de courant.





- Si vous éteignez souvent la lampe, vous diminuerez sa durée de vie. Certains préfèrent éteindre la lampe lorsqu'ils quittent le bureau ou tard le soir à la maison. Ceci n'est pas nécessaire dans le cadre d'une utilisation normale.

## Economie d'énergie

---

Sélectionner le mode Economie d'énergie permet de réduire la consommation d'énergie. La fonction Mode Economie d'énergie étant sur **On**, quand le MFC est au repos et que la lampe du scanner est éteinte, bascule automatiquement en mode d'économie d'énergie en environ 10 minutes. En mode d'économie d'énergie, vous ne pouvez utiliser ni la fonction de détection de fax, ni l'activation à distance.

Le MFC n'affiche ni la date ni l'heure lorsqu'il est dans ce mode.

- 1 Appuyez sur **Menu, 1, 6, 3**.
- 2 Appuyez sur  ou sur  pour sélectionner **On** (ou **Off**).
- 3 Appuyez sur **Set** lorsque l'écran affiche votre sélection.
- 4 Appuyez sur **Arrêt/Sortie**.

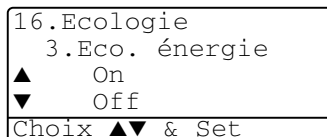



## Régler l'utilisation du bac pour le mode Copie



Si votre MFC est un MFC-8440 sans le bac en option 2, vous n'avez pas besoin de ce réglage.

### MFC-8440



Le réglage par défaut **Auto** permet à \*1votre MFC de choisir le bac en option 2 s'il n'y a plus de papier dans le bac 1 ou \*2si le format du document correspond mieux au papier du bac 2.

- 1 Appuyez sur **Menu, 1, 7.**
- 2 Appuyez sur  ou sur  pour sélectionner **Bac 1 seulement**, **Bac 2 seulement**, ou **Auto**.
- 3 Appuyez sur **Set**.
- 4 Appuyez sur **Arrêt/Sortie**.

Usage bac:cop	
▲	Bac 1 seulement
	Bac 2 seulement
▼	Auto
Choix ▲▼ & Set	



### MFC-8840D

Le réglage par défaut **Auto** permet à \*1votre MFC de choisir le bac en option 2 ou le bac MP s'il n'y a plus de papier dans le bac 1 ou \*2si le format du document correspond mieux au papier du bac 2.

- 1 Appuyez sur **Menu, 1, 7.**
- 2 Appuyez sur  ou sur  pour sélectionner **Bac 1 seulement**, **MP seulement**, ou **Auto**.

Usage bac:cop	
▲	Bac 1 seulement
	MP seulement
▼	Auto
Choix ▲▼ & Set	

—OU—

Si vous avez le bac à papier en option. Appuyez sur  ou sur  pour sélectionner

**Bac 1 seulement**,  
**Bac 2 seulement**, **MP seulement**, ou **Auto**.

- 3 Appuyez sur **Set**.
- 4 Appuyez sur **Arrêt/Sortie**.

Usage bac:cop	
▲	Bac 1 seulement
	Bac 2 seulement
▼	MP seulement
Choix ▲▼ & Set	



\*1 Les copies ne sont imprimées automatiquement à partir du bac 2 que si le réglage Taille papier du bac 2 est identique à celui du bac 1.



\*2 Lorsque l'ADF est utilisé, les copies sont imprimées automatiquement à partir du bac 2 si le réglage Taille papier du bac 2 est différent de celui du bac 1 et si cette taille de papier convient mieux à l'original numérisé.

## Régler l'utilisation du bac pour le mode Fax

---

Si votre MFC n'a pas le bac en option 2, vous n'avez pas besoin de ce réglage.

Le réglage par défaut **Auto** permet à votre MFC de choisir le bac en option 2 s'il n'y a plus de papier dans le bac 1 ou si les fax entrants conviennent mieux au papier du bac 2.

- 1 Appuyez sur **Menu, 1, 8**.
- 2 Appuyez sur  ou sur  pour sélectionner **Bac 1 seulement**, **Bac 2 seulement**, ou **Auto**.
- 3 Appuyez sur **Set**.
- 4 Appuyez sur **Arrêt/Sortie**.

Usage bac:fax	
▲	Bac 1 seulement
	Bac 2 seulement
▼	Auto
Choix ▲▼ & Set	



Si l'option Réduction automatique est active, les fax entrants sont imprimés à partir du bac réglé pour la réduction automatique.

## Régler le contraste de l'écran LCD

---

Vous pouvez changer le contraste pour rendre l'écran plus clair ou plus foncé.

- 1 (MFC-8440) Appuyez sur **Menu, 1, 7**.  
(MFC-8840D) Appuyez sur **Menu, 1, 8**.

19.Contraste LCD	
-□□■□□+	
Choix ◀▶ & Conf	

—OU—

Si vous avez le bac en option 2, appuyez sur **Menu, 1, 9**.

- 2 Appuyez sur  pour augmenter le contraste.

—OU—

Appuyez sur  pour diminuer le contraste.

Appuyez sur **Set**.



- 3 Appuyez sur **Arrêt/Sortie**.

# Configuration initiale selon votre pays.

## Réglage de la numérotation par tonalité ou par impulsions

---

A la livraison, votre appareil est réglé sur le mode de numérotation par tonalité (multifréquences). Si vous avez un service à numérotation par impulsions (cadran), vous devrez changer le mode de numérotation.

- 1 Appuyez sur **Menu, 0, 4**.
- 2 Appuyez sur  ou sur  pour sélectionner **Impuls.** (ou **Tonal.**).  
Appuyez sur **Set**.
- 3 Appuyez sur **Arrêt/Sortie**.

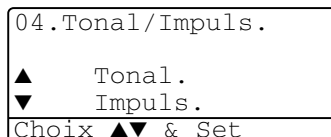

# 5 Configuration de la réception

## Opérations de base pour la réception de fax

### Sélection du mode Réception

Il existe quatre Modes de Réception sur votre MFC. Vous pouvez sélectionner le mode qui correspond le mieux à vos besoins.



LCD	Fonctionnement	Application
Fax* (réception automatique)	Le MFC répond automatiquement à tous les appels comme s'il s'agissait de fax.	Pour les lignes de fax.
Fax/Tél (fax et téléphone)  (avec un téléphone externe ou un téléphone supplémentaire)	Le MFC contrôle la ligne et répond automatiquement à tous les appels. S'il s'agit d'un fax, l'appareil accepte le fax. S'il ne s'agit pas d'un fax, l'appareil sonne (pseudo-sonnerie double) pour que vous preniez l'appel.	Utilisez ce mode si vous pensez recevoir de nombreux messages fax et peu d'appels vocaux. Vous ne pouvez pas avoir un répondeur sur la même ligne, même s'il est branché sur une prise de téléphone / prise murale séparée sur la même ligne. Quand ce mode est actif, vous ne pouvez pas utiliser le service de Messagerie Vocale de la compagnie de téléphone.
Tel/Rep. Ext (avec un répondeur externe)	Le répondeur externe (REP) répond automatiquement à tous les appels. Les messages vocaux sont mémorisés sur le répondeur externe (TAD). Les fax sont imprimés.	Utilisez ce mode si vous avez un répondeur externe sur votre ligne téléphonique. La configuration REP ne fonctionne qu'avec un répondeur externe. Les fonctions Longueur de sonnerie et Durée de sonnerie F/T ne fonctionnent pas dans ce mode.
Manuel (réception manuelle)  (avec un téléphone externe ou supplémentaire ou une sonnerie distincte)	Vous contrôlez la ligne téléphonique et vous devez répondre vous-même à tous les appels.	Utilisez ce mode si vous utilisez un modem d'ordinateur sur la même ligne ou si vous ne recevez pas beaucoup de fax ou si vous avez une sonnerie distinctive. Si vous entendez une tonalité de fax, attendez que le MFC prenne l'appel, puis raccrochez. (Voir <i>Détection de fax</i> page 5-4.)

\* En mode Fax/Tél vous devez configurer la Longueur de sonnerie et la Durée de sonnerie F/T.



Le bac MP n'est pas disponible en mode Réception fax.

## Comment sélectionner ou changer le mode de réception

- 1 Appuyez sur **Menu, 0, 1.**
- 2 Appuyez sur  ou sur  pour sélectionner Fax, Fax/Tél, Tel/Rep.Ext ou Manuel.
- Appuyez sur **Set.**
- 3 Appuyez sur **Arrêt/Sortie.**

01.Mode réponse
▲ Fax
Fax/Tél
▼ Tel/Rep.Ext
Choix ▲▼ & Set



Si vous changez le mode de réception en cours d'opération, l'écran repasse sur cette opération.



01/03/2005 18:15
Réception duplex
Tel/Rep.Ext
Dial & Start

Fax  
Fax/Tél  
Tel/Rep.Ext  
Manuel

## Configuration de la longueur de sonnerie

La Longueur de sonnerie détermine le nombre de sonneries émises par le MFC avant qu'il ne réponde en Fax Seul ou Fax/Tél. Si des postes supplémentaires et le MFC partagent la même ligne ou si vous êtes abonné au service Sonnerie distincte de la compagnie de téléphone, réglez la longueur de sonnerie sur 4.

(Voir *Détection de fax* page 5-4 et *Fonctionnement avec des postes supplémentaires* page 5-8.)

- 1 Si le symbole n'est pas allumé en vert, appuyez sur  (**Fax**).
- 2 Appuyez sur **Menu, 2, 1, 1.**
- 3 Appuyez sur  ou sur  pour sélectionner le nombre de sonneries avant que le MFC n'intercepte l'appel.
- Appuyez sur **Set.**
- 4 Appuyez sur **Arrêt/Sortie.**

21.Param.RC.
1.Long. sonnerie
▲ 03
▼ 04
Choix ▲▼ & Set

## Configuration de la durée de sonnerie F/T (mode Fax/Tel uniquement)



---

Si le mode de réception est réglé sur Fax/Tel, il vous faudra déterminer la durée pendant laquelle le MFC émet la pseudo-sonnerie double spéciale vous indiquant la présence d'un *appel vocal*. (S'il s'agit d'un fax, le MFC imprime le fax.)

Cette pseudo-sonnerie double intervient avant la sonnerie initiale émise par la compagnie de téléphone. Seul le MFC sonne (pendant 20, 30, 40 ou 70 secondes) et aucun autre téléphone sur la même ligne n'émettra la pseudo-sonnerie double spéciale. Néanmoins, vous pouvez intercepter l'appel sur n'importe quel poste supplémentaire (branché sur une prise téléphonique/prise murale séparée) relié à la même ligne que le MFC. (Voir *Fonctionnement avec des postes supplémentaires* page 5-8.)

**1** Si le symbole n'est pas allumé en vert, appuyez sur  (**Fax**).

**2** Appuyez sur **Menu, 2, 1, 2**.

**3** Appuyez sur  ou sur  pour sélectionner la durée de la sonnerie du MFC vous signalant un appel vocal.

21.Param.RC.
2.Durée son. F/T
▲ 20
▼ 30
Choix ▲▼ & Set

Appuyez sur **Set**.

**4** Appuyez sur **Arrêt/Sortie**.

 Même si votre correspondant raccroche pendant la pseudo-sonnerie double, le MFC continue à sonner pendant le reste de la durée programmée.



## Détection de fax

Lorsque vous utilisez cette fonction, inutile d'appuyer sur **Marche** ou sur le code d'Activation distance \* **51** quand vous répondez à un appel fax. Sélectionner **On** permet au MFC de recevoir des appels fax automatiquement, même si vous décrochez le combiné d'un poste supplémentaire ou d'un téléphone externe. Quand **Réception** s'affiche sur l'écran ou quand vous entendez des 'bips stridents' dans le combiné d'un poste supplémentaire connecté à une autre prise téléphonique / prise murale, raccrochez le combiné et le MFC se charge du reste. Sélectionner **Off** signifie que vous devrez activer vous-même le MFC en décrochant le combiné d'un téléphone externe ou supplémentaire puis en appuyant sur **Marche** sur le MFC—**OU**—en tapant \* **51** si vous n'êtes pas à proximité de votre MFC. (Voir *Fonctionnement avec des postes supplémentaires* page 5-8.)



Si cette fonction est réglée sur **On**, mais si votre MFC ne prend pas un appel de fax lorsque vous soulevez le combiné d'un téléphone externe ou supplémentaire, tapez le code Activation à distance \* **51**.

Si vous envoyez des fax à partir d'un ordinateur connecté sur la même ligne téléphonique et que le MFC les intercepte, réglez **Détection fax** sur **Off**.

**1** Si le symbole n'est pas allumé en vert, appuyez sur **(Fax)**.



**2** Appuyez sur **Menu, 2, 1, 3**.

**3** Utilisez  ou  pour sélectionner **On** (ou **Off**).

Appuyez sur **Set**.

**4** Appuyez sur **Arrêt/Sortie**.

21.Param.RC.
3.Détection fax
▲ On
▼ Off
Choix ▲▼ & Set



## Impression en réduction d'un fax entrant (réduction automatique)

---

Si vous sélectionnez **On**, le MFC réduit automatiquement un fax entrant de manière à ce qu'il puisse s'imprimer sur une feuille de type lettre, légal ou A4, et ce, quel que soit le format du document. Le MFC calcule le facteur de réduction en utilisant le format du document et le réglage de votre Format papier (**Menu, 1, 3**).



**1** Si le symbole n'est pas allumé en vert, appuyez sur  (**Fax**).

**2** Appuyez sur **Menu, 2, 1, 5**.

**3** Si vous avez le bac à papier en option 2, appuyez sur  ou sur  pour sélectionner Supérieur ou Inférieur.

21.Param.RC.
5.Réduction auto
▲ On
▼ Off
Choix ▲▼ & Set

Appuyez sur **Set**.

**4** Utilisez  ou  pour sélectionner **On** (ou **Off**).  
Appuyez sur **Set**.

**5** Appuyez sur **Arrêt/Sortie**.

 Si vous recevez des fax séparés sur deux pages, utilisez ce réglage.

## Réception en mémoire

---

Dès qu'il n'y a plus de papier dans le bac à papier pendant la réception d'un fax, l'écran affiche *Vérifier papier* ; veuillez alors rajouter du papier dans le bac à papier. (Voir le Guide d'installation rapide.)

### Si la fonction Réception en mémoire est activée (ON) ...

La réception du fax en cours continue, les pages restantes étant mises en mémoire s'il y a de la mémoire. Les fax entrants suivants seront également mis en mémoire et ce jusqu'à saturation de la mémoire ; ensuite l'appareil ne répondra plus automatiquement aux fax entrants. Pour imprimer toutes les données mises en mémoire, placez du papier dans le bac à papier.

### Si la fonction Réception en mémoire est désactivée (OFF) ...

La réception de fax en cours continue, les pages restantes étant mises en mémoire, s'il y a de la mémoire. L'appareil ne répondra automatiquement au fax entrants suivants que lorsque du papier aura été rajouté dans le bac à papier. Pour imprimer le dernier fax reçu, mettez du papier dans le bac à papier.

**1** Si le symbole n'est pas allumé en vert, appuyez sur  (Fax).

**2** Appuyez sur **Menu, 2, 1, 6**.

**3** Utilisez  ou  pour sélectionner **On** (ou **Off**).

Appuyez sur **Set**.

**4** Appuyez sur **Arrêt/Sortie**.

21.Param.RC.
6.Récp. en mem.
▲ On
▼ Off
Choix ▲▼ & Set

## Impression d'un fax à partir de la mémoire

---

Si la fonction Mémoriser fax est réglée sur ON pour une extraction à distance, vous pouvez tout de même imprimer un fax depuis la mémoire lorsque vous êtes sur le MFC. (Voir *Configuration de la mémoire de fax* page 8-2.)

- 1 Appuyez sur **Menu, 2, 5, 4.**
- 2 Appuyez sur **Marche.**
- 3 Après l'impression appuyez sur **Arrêt/Sortie.**

25.Opt. acc. dist 4.Impr. document
---------------------------------------

Appuyer Marche
----------------

## Réglage de la densité d'impression

---

Vous pouvez régler la densité d'impression et rendre vos pages imprimées plus foncées ou plus claires.

- 1 Si le symbole n'est pas allumé en vert, appuyez sur  (**Fax**).

- 2 Appuyez sur **Menu, 2, 1, 7.**

- 3 Appuyez sur  pour rendre l'impression plus foncée.

—OU—

Appuyez sur  pour rendre l'impression plus claire.

Appuyez sur **Set.**

- 4 Appuyez sur **Arrêt/Sortie.**

21.Param.RC. 7.Densité toner
---------------------------------

-□□■□□+

Choix ◀▶ & Conf
-----------------

# Opérations de réception avancées

## Fonctionnement avec des postes supplémentaires

---

Si vous répondez à un appel de fax sur un poste supplémentaire, ou un téléphone externe branché sur la bonne prise sur l'appareil, vous pouvez faire basculer l'appel sur votre MFC en utilisant le code d'Activation à distance. Lorsque vous appuyez sur le code d'Activation à distance \* **51**, le MFC commence à recevoir un fax. (Voir *Détection de fax* page 5-4.)

Si le MFC répond à un appel vocal et émet une pseudo-sonnerie double vous demandant d'intercepter l'appel, utilisez le code de Désactivation # **51** pour faire basculer l'appel sur un poste supplémentaire. (Voir *Configuration de la durée de sonnerie F/T (mode Fax/Tel uniquement)* page 5-3.)

Si vous répondez à un appel et que vous n'entendez personne sur la ligne, concluez qu'il s'agit d'un fax manuel.

- Si vous êtes sur un poste supplémentaire (branché sur une prise téléphonique / prise murale séparée), appuyez sur \* **51**, attendez la tonalité de réception de fax (bips stridents), puis raccrochez.
- Si vous êtes sur un téléphone externe, (raccordé sur la prise EXT du MFC), appuyez sur \* **51** et attendez la déconnexion du téléphone avant de raccrocher (l'écran affiche *Réception*).

Votre correspondant devra appuyer sur **Marche** pour envoyer le fax.

## Mode FAX/TEL uniquement

---

Quand le MFC est en mode FAX/TEL, il se sert de la durée de sonnerie F/T (pseudo-sonnerie double) pour vous signaler la présence d'un appel vocal.

Décrochez le combiné du téléphone externe puis appuyez sur **TéI/R** pour répondre.

Si vous êtes prêt d'un poste supplémentaire, décrochez le combiné pendant la durée de la sonnerie F/T puis tapez # **51** entre les sonneries doubles. Si personne n'est en ligne, ou si quelqu'un veut vous envoyer un fax, basculez l'appel sur le MFC en tapant \* **51**.

## Utilisation d'un combiné externe sans fil

---

Si votre téléphone sans fil est raccordé sur la bonne prise sur le MFC et si généralement vous transportez le combiné sans fil ailleurs, il est plus simple de répondre aux appels pendant la Longueur de sonnerie. Si vous laissez le MFC répondre en premier, vous devrez vous rendre jusqu'au MFC où vous appuierez sur **Tél/R** pour faire basculer l'appel sur le combiné sans fil.

## Changement des codes à distance

---

Les codes à distance peuvent ne pas fonctionner avec certains systèmes téléphoniques. Le code d'Activation à distance préprogrammé est \*51. Le code de Désactivation préprogrammé est #51.





Si vous êtes constamment coupé lorsque vous interrogez votre répondeur externe à distance, essayez de remplacer le code d'Activation à distance et le code de Désactivation par un autre code à trois chiffres (ex. ### et 999).

**1** Si le symbole n'est pas allumé en vert, appuyez sur **(Fax)**.



**2** Appuyez sur **Menu, 2, 1, 4**.

**3** Appuyez sur  ou sur  pour sélectionner **On** (ou **Off**).

Appuyez sur **Set**.

21.Param.RC.
4.Code distance
▲ On
▼ Off
Choix ▲▼ & Set

**4** Si vous le souhaitez, saisissez un nouveau code d'Activation à distance.

Appuyez sur **Set**.

**5** Si vous le souhaitez, saisissez un nouveau code de Désactivation.

Appuyez sur **Set**.

**6** Appuyez sur **Arrêt/Sortie**.

## Relève

---

La relève consiste à aller chercher des fax sur un autre télécopieur. Vous pouvez utiliser votre appareil pour effectuer une 'relève' sur d'autres télécopieurs ou vous pouvez demander à un correspondant de venir faire une relève sur votre appareil.

Tous les correspondants impliqués par les opérations de relève doivent configurer leurs appareils respectifs pour la fonction de relève. Lorsqu'un correspondant appelle votre appareil pour venir chercher un fax, c'est lui qui paie la communication. Lorsque vous appelez le télécopieur d'un correspondant pour en extraire un fax, c'est vous qui payez la communication.





Certains télécopieurs ne prennent pas en charge la fonction de relève.

### Relève protégée

La relève protégée est un moyen d'empêcher vos documents et ceux des autres de tomber entre les mauvaises mains lorsque l'appareil est réglé pour une opération de relève. Vous pouvez uniquement utiliser la fonction de relève protégée avec des télécopieurs de la marque Brother. Toute personne effectuant une opération de relève pour recevoir un fax doit saisir le code de sécurité de relève.

### Configuration pour réception par relève (standard)

Dans le cas de la Relève de réception, vous appelez un autre télécopieur pour en extraire un fax.

- 1 Si le symbole n'est pas allumé en vert, appuyez sur  (**Fax**).
- 2 Appuyez sur **Menu, 2, 1, 8**.
- 3 Appuyez sur  ou sur  pour sélectionner **Standard**.  
Appuyez sur **Set**.
- 4 Tapez le numéro de fax que vous appelez pour l'opération de relève. Appuyez sur **Marche**.

## Configuration pour réception par relève avec code sécurisé

Veillez à utiliser le même code sécurisé que votre correspondant.

**1** Si le symbole n'est pas allumé en vert, appuyez sur  (**Fax**).

**2** Appuyez sur **Menu, 2, 1, 8**.

**3** Appuyez sur  ou sur  pour sélectionner **Protégé**.

21.Param.RC.
8.Relève RC
▲ Standard
▼ Protégé
Choix ▲▼ & Set

Appuyez sur **Set**.

**4** Tapez le code sécurisé à quatre chiffres.

Le télécopieur que vous appelez a le même code sécurisé.

**5** Appuyez sur **Set**.

**6** Tapez le numéro de fax que vous appelez pour l'opération de relève.

**7** Appuyez sur **Marche**.

## Configuration pour réception par relève en différé

Vous pouvez configurer le MFC pour commencer la réception par relève en différé.

**1** Si le symbole n'est pas allumé en vert, appuyez sur  (**Fax**).

**2** Appuyez sur **Menu, 2, 1, 8**.

**3** Appuyez sur  ou sur  pour sélectionner **Env.Diff..**

21.Param.RC.
8.Relève RC
▲ Standard
▼ Protégé
Choix ▲▼ & Set

Appuyez sur **Set**.

**4** L'écran vous invite à saisir l'heure du début de la relève.

**5** Saisissez l'heure (exprimée en utilisant le format des 24 heures) du début de la relève.

Exemple : tapez 21:45 pour dix heures moins le quart du soir.

**6** Appuyez sur **Set**.

**7** L'écran vous invite tout d'abord à taper le numéro du télécopieur qui sera appelé puis à appuyer sur **Marche**.

Le MFC effectue l'appel de relève à l'heure que vous avez programmée.







Vous ne pouvez programmer qu'une seule relève en différé.



## Relève séquentielle

---

Le MFC peut demander des documents auprès de plusieurs télécopieurs en une seule opération. Il vous suffit de spécifier plusieurs destinations au cours de l'étape 4. En fin d'opération, un rapport de relève séquentielle s'imprimera.

- 1 Si le symbole n'est pas allumé en vert, appuyez sur  (**Fax**).
  - 2 Appuyez sur **Menu, 2, 1, 8**.
  - 3 Appuyez sur  ou sur  pour sélectionner **Standard**, **Protégé** ou **Env. Diff.**.  
Appuyez sur **Set** lorsque l'écran affiche le réglage souhaité.
  - 4 Si vous avez sélectionné **Standard**, allez à l'étape 5.
    - Si vous avez sélectionné **Protégé**, tapez un code à quatre chiffres et appuyez sur **Set**, ensuite, allez à l'étape 5.
    - Si vous avez sélectionné **Env. Diff.**, tapez l'heure (exprimée en utilisant le format des 24 heures) du début de la relève et appuyez sur **Set**, puis allez à l'étape 5.
  - 5 Spécifiez les télécopieurs de destination (jusqu'à 390), que vous souhaitez appeler pour la relève en utilisant un numéro abrégé, la fonction Recherche, un numéro de groupe (Voir *Configuration de groupes de diffusion* page 7-5) ou le pavé numérique. Vous devez appuyer sur **Set** entre chaque emplacement.
  - 6 Appuyez sur **Marche**.  
Le MFC appelle chaque numéro ou groupe tour à tour pour la relève d'un document.
-  Appuyez sur **Arrêt/Sortie** pendant que le MFC compose le numéro pour annuler l'opération de relève.
- Pour annuler toutes les tâches de relève de réception séquentielle, appuyez sur **Menu, 2, 6**. (Voir *Annulation d'une tâche programmée* page 6-13.)

## Réglage de l'impression Duplex pour le mode Fax (pour MFC-8840D)

---

Si vous réglez Duplex sur **On** pour la réception de fax, le MFC imprime les fax reçus sur les deux côtés du papier.

Vous pouvez utiliser trois formats de papier pour cette fonction – lettre, légal et A4.

**1** Si le symbole n'est pas allumé en vert, appuyez sur  (Fax).

**2** Appuyez sur **Menu, 2, 1, 9**.

**3** Appuyez sur  ou sur  pour sélectionner **On** (ou **Off**).

Appuyez sur **Set**.

**4** Appuyez sur **Arrêt/Sortie**.

 Quand la fonction d'impression Duplex pour fax fonctionne, la réduction automatiquement est également provisoirement sur **On**.

21.Param.RC.
9.Duplex
▲ On
▼ Off
Choix ▲▼ & Set



# 6 Configuration de la transmission

## Comment transmettre un fax

Vous pouvez envoyer des fax en utilisant l'ADF (chargeur automatique de document) ou la vitre du scanner.

### Passer en mode Fax

---

Avant d'envoyer des fax, vérifiez que la touche  (**Fax**) est allumée en vert. Sinon, appuyez sur  (**Fax**) pour passer en mode Fax. Le réglage par défaut est Fax.

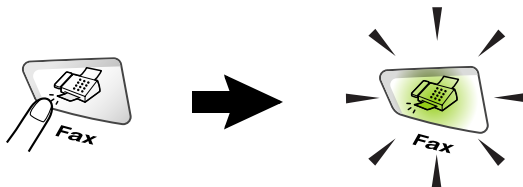

### Faxer à partir du chargeur automatique de document (ADF)

---

L'ADF peut contenir jusqu'à 50 pages qu'il transmet page par page. Utilisez du papier standard (75 g/m<sup>2</sup>) et ventilez toujours les pages avant de les placer dans l'ADF.

- ⊘ N'UTILISEZ PAS du papier gondolé, froissé, plié, déchiré, agrafé, doté de trombones, de colle ou de ruban adhésif.  
N'UTILISEZ ni carton, ni journal, ni tissu. (Pour faxer ce type de document, Voir *Faxer à partir de la vitre du scanner* page 6-3.)
- Vérifiez que l'encre des documents est parfaitement sèche.
- Les documents faxés doivent avoir une largeur entre 148 et 216 mm et une longueur entre 148 et 356 mm.

## Faxer à partir de l'ADF

- 1 Si le symbole n'est pas allumé en vert, appuyez

sur  (**Fax**).

Déployez l'extension du support de document de l'ADF

- 2 Dépliez le volet du support de sortie de document de l'ADF.

- 3 Ventilez les pages et disposez-les de manière décalée formant un angle. Placez les documents **face imprimée dessus**, en engageant d'abord le **bord supérieur** l'ADF jusqu'à ce qu'ils touchent le rouleau d'alimentation.

- 4 Réglez les guide-papier en fonction de la largeur de vos documents.

**Documents avec face imprimée dessus dans l'ADF**

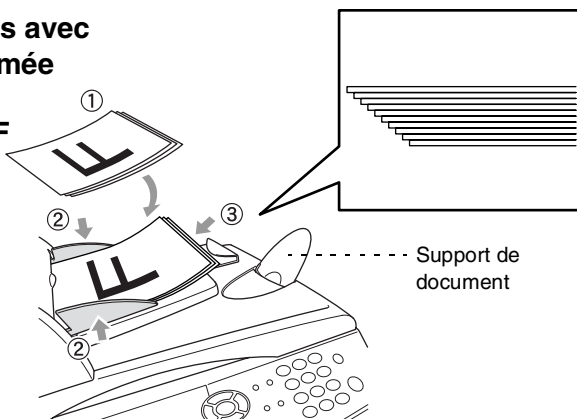

- 5 Composez le numéro de fax.  
Appuyez sur **Marche**. Le MFC commence à numériser la première page.

## Faxer à partir de la vitre du scanner

Vous pouvez utiliser la vitre du scanner pour faxer des pages d'un livre ou une page à la fois. Les documents peuvent être du format lettre, A4 ou légal (216 mm à 356 mm). Pour annuler, appuyez sur **Arrêt/Sortie**.

- 1 Si le symbole n'est pas allumé en vert, appuyez sur **(Fax)**. Soulevez le capot document.

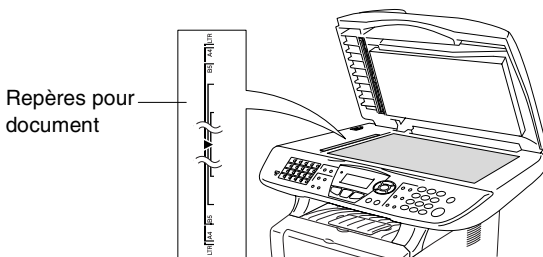

- 5** Pour transmettre une seule page, appuyez sur **2** (ou appuyez sur **Marche** une deuxième fois). Le MFC commence la transmission du document.

Fax scan.Plat
Page suivante?
▲ 1.Oui
▼ 2.No(envoi)
Choix ▲▼ & Set

—OU—

Pour envoyer plus d'une page, appuyez sur **1** et passez à l'étape 6.

- 6** Placez la page suivante sur la vitre du scanner.

Appuyez sur **Set**.

Le MFC commence à numériser.  
(Recommencez les étapes 5 et 6 pour chaque page supplémentaire.)



Fax scan.Plat
Placez page suiv
Appuyez sur Conf

- En cas de saturation de la mémoire et si vous transmettez une seule page, cette page sera envoyée en temps réel.
- Si vous avez besoin d'annuler avant l'envoi du fax, appuyez sur **Arrêt/Sortie**.

## Faxer des documents de format légal à partir de la vitre du scanner

---

Lorsqu'il s'agit de documents de format légal, réglez le format sur **Legal**. Sinon, la partie inférieure des fax manquera.

- 1 Si le symbole n'est pas allumé en vert, appuyez sur **(Fax)**. 
- 2 Appuyez sur **Menu, 2, 2, 0**.
- 3 Appuyez sur  ou sur  pour sélectionner **Legal**. Appuyez sur **Set**.
- 4 Appuyez sur **Arrêt/Sortie**.

### Message Mémoire saturée

Si le message **Mémoire saturée** s'affiche pendant la numérisation de la première page d'un fax, appuyez sur **Arrêt/Sortie** pour annuler l'opération. Si le message **Mémoire saturée** s'affiche pendant la numérisation d'une page ultérieure, vous aurez la possibilité d'appuyer sur **Marche** pour transmettre les pages déjà numérisées, ou d'appuyer sur **Arrêt/Sortie** pour annuler l'opération.

## Transmission manuelle

---

La transmission manuelle vous permet d'entendre la tonalité de numérotation, la sonnerie et la tonalité de réception de fax lorsque vous envoyez un fax.

- 1 Si le symbole n'est pas allumé en vert, appuyez sur **(Fax)**. Placez le document dans l'ADF face imprimée dessus ou sur la vitre du scanner face imprimée dessous. 
- 2 Décrochez le combiné du téléphone externe et attendez la tonalité.
- 3 Sur le téléphone externe, composez le numéro de fax que vous souhaitez appeler.
- 4 Quand vous entendez la tonalité de fax, appuyez sur **Marche**.

Si vous utilisez l'ADF, allez à l'étape 6.

Si vous utilisez la vitre du scanner, allez à l'étape 5.

Envoi ou Recept?	
▲	1.Envoi
▼	2.Reception
Choix ▲▼ & Set	

- 5 Appuyez sur **1** pour envoyer un fax.
- 6 Raccrochez le combiné du téléphone externe.

## Transmission automatique

---

**C'est la méthode de transmission de fax la plus simple.**

- 1 Si le symbole n'est pas allumé en vert, appuyez sur  (**Fax**). Placez le document dans l'ADF face imprimée dessus ou sur la vitre du scanner face imprimée dessous.
- 2 Composez le numéro de fax en utilisant le pavé numérique, une monotouche, un numéro abrégé ou la fonction Rechercher. (Voir *Numérotation par monotouche* page 7-7 et *Numérotation par numéro abrégé* page 7-8.)
- 3 Appuyez sur **Marche**.
- 4 Si vous utilisez la vitre du scanner, appuyez sur **2** ou sur **Marche**.

## Transmission d'un fax en fin de conversation

---

En fin de conversation, vous pouvez transmettre un fax à votre correspondant avant de raccrocher.

- 1 Demandez à votre correspondant d'attendre la tonalité de fax (bips sonores) et d'appuyer sur **Marche** avant de raccrocher.
- 2 Si le symbole n'est pas allumé en vert, appuyez sur  (**Fax**). Placez le document dans l'ADF face imprimée dessus ou sur la vitre du scanner face imprimée dessous.  
Appuyez sur **Marche**.

L'écran affiche :

- 3 Appuyez sur **1** pour envoyer le fax.
- 4 Raccrochez le combiné du téléphone externe.

Envoi ou Recept?	
▲	1.Envoi
▼	2.Reception
Choix ▲▼ & Set	



# Opérations de transmission de base

## Envoyer des fax en utilisant différents réglages

---

Lorsque vous transmettez un fax, vous pouvez choisir parmi les combinaisons suivantes de réglage : page de garde, contraste, résolution, mode outre-mer, horloge pour fax différé, transmission par relève ou transmission en temps réel. Si le symbole n'est pas

allumé en vert, appuyez sur  (**Fax**) avant d'appuyer sur

**Menu**. Après chaque réglage accepté, l'écran vous demande si vous souhaitez apporter d'autres réglages :

Appuyez sur **1** pour sélectionner d'autres réglages. L'écran retourne sur le menu Param TX..

—OU—

Appuyez sur **2** si vous avez terminé la sélection des réglages puis passez à l'étape suivante.

22.Param. TX.
Suivant?
▲ 1.Oui
▼ 2.Non
Choix ▲▼ & Set

## Contraste

---



Si votre document est très clair ou très foncé, vous pouvez, si vous le souhaitez, régler le contraste.

Utilisez **Clair** pour rendre le fax plus foncé.

Utilisez **Fonce** pour rendre le fax plus clair.

- 1 Si le symbole n'est pas allumé en vert, appuyez sur  (**Fax**). Placez le document dans l'ADF face imprimée dessus ou sur la vitre du scanner face imprimée dessous.

- 2 Appuyez sur **Menu, 2, 2, 1**.

- 3 Appuyez sur  ou sur  pour sélectionner **Auto, Clair** ou **Fonce**.

22.Param. TX.
1.Contraste
▲ Auto
▼ Clair
Choix ▲▼ & Set

Appuyez sur **Set**.

- 4 Appuyez sur **1** pour d'autres réglages ; l'écran revient au menu **Param TX**.

—OU—

Appuyez sur **2** si vous avez terminé la sélection des réglages pour cette page, puis passez à l'étape 5.

- 5 Composez un numéro de fax.

- 6 Appuyez sur **Marche** pour envoyer le fax à partir de l'ADF.

Le MFC commence à numériser la première page.

Si vous utilisez la vitre du scanner, allez à l'étape 7.

- 7 Pour transmettre une seule page, appuyez sur **2** (ou appuyez sur **Marche** une deuxième fois).

Le MFC commence la transmission du document.

—OU—

Pour envoyer plus d'une page, appuyez sur **1** et passez à l'étape 8.

- 8 Placez la page suivante sur la vitre du scanner.

Appuyez sur **Set**.

Le MFC commence la transmission puis passe à l'étape 7.(Recommencez les étapes 7 et 8 pour chaque page supplémentaire.)

## Résolution de fax

---

Après avoir placé un document dans l'ADF ou sur la vitre du scanner, vous pouvez utiliser la touche **Résolution** pour changer provisoirement la configuration (pour ce fax uniquement). Si le

symbole n'est pas allumé en vert, appuyez sur  (**Fax**).



Appuyez à plusieurs reprises sur **Résolution** jusqu'à ce que l'écran affiche le réglage souhaité.

—OU—

Vous pouvez changer le réglage par défaut.

**1** Si le symbole n'est pas allumé en vert, appuyez sur  (**Fax**).

**2** Appuyez sur **Menu, 2, 2, 2**.

**3** Appuyez sur  ou sur  pour sélectionner la résolution souhaitée.

Appuyez sur **Set**.

**4** Appuyez sur **Arrêt/Sortie**.

22.Param. TX.
2.Résolution fax
▲ Standard
▼ Fin
Choix ▲▼ & Set

Standard: Convient pour la plupart des documents dactylographiés.

Fin: Bon pour les petits caractères et transmet un peu plus lentement qu'en résolution Standard.

Sup.fin: Bon pour les petits caractères ou les dessins et transmet un peu plus lentement qu'en résolution Fin.

Photo: A utiliser quand le document présente différents niveaux de gris. Il s'agit de la transmission la plus lente.

## Recomposition manuelle et automatique du numéro de fax

---

Si vous envoyez un fax manuellement et si la ligne est occupée, appuyez sur **Bis/Pause** puis sur **Marche** pour essayer à nouveau. Si vous souhaitez rappeler le dernier numéro composé, vous gagnerez du temps en appuyant sur **Bis/Pause** et sur **Marche**.

**Bis/Pause** ne fonctionne que si vous avez composé le numéro à partir du panneau de commande.

Si vous envoyez un fax automatiquement et si la ligne est occupée, le MFC recompose automatiquement le numéro jusqu'à trois fois et à cinq minutes d'intervalle.

## Multitâche

Vous pouvez composer un numéro et commencer à numériser le fax dans la mémoire – même lorsque le MFC reçoit, transmet ou imprime un fax à partir de la mémoire. L'écran affiche le nouveau numéro de tâche.



Si le message **Mémoire saturée** s'affiche pendant la numérisation de la première page d'un fax, appuyez sur **Arrêt/Sortie** pour annuler l'opération de numérisation. Si le message **Mémoire saturée** s'affiche pendant la numérisation d'une page ultérieure, vous pouvez appuyer sur **Marche** pour transmettre les pages déjà numérisées, ou sur **Arrêt/Sortie** pour annuler l'opération.

**1** Si le symbole n'est pas allumé en vert, appuyez sur  (**Fax**). Placez le document dans l'ADF face imprimée dessus ou sur la vitre du scanner face imprimée dessous.

**2** Composez le numéro de fax.

**3** Appuyez sur **Marche** pour envoyer le fax.

Le MFC commence à numériser la première page et l'écran affiche le numéro de tâche (#XXX) du fax. Vous pouvez recommencer les étapes 1 à 3 pour le fax suivant.

—OU—

Si vous utilisez la vitre du scanner, allez à l'étape 4.

**4** Pour transmettre une seule page, appuyez sur **2** (ou appuyez sur **Marche** une deuxième fois).

Le MFC commence la transmission du document.

—OU—

Pour transmettre plus d'une page, appuyez sur **1** et passez à l'étape 5.

**5** Placez la page suivante sur la vitre du scanner. Appuyez sur **Set**.

Le MFC MFC commence la transmission puis passe à l'étape 4. (Recommencez les étapes 4 et 5 pour chaque page supplémentaire.) Pour envoyer le fax suivant, passez à l'étape 1.

Fax scan.Plat
Page suivante?
▲ 1.Oui
▼ 2.No (envoi)
Choix ▲▼ & Set

Fax scan.Plat
Placez page suiv
Appuyez sur Conf

## Transmission en temps réel

Quand vous envoyez un fax, le MFC numérise les documents en mémoire avant de les transmettre. Ensuite, dès que la ligne téléphonique est libre, le MFC commence à composer le numéro puis à transmettre.



En cas de saturation de la mémoire, le MFC transmet le document en temps réel (même si **Tx Immédiat** est réglé sur **Off**).

Il se peut parfois que vous souhaitiez envoyer un document important immédiatement sans avoir à attendre la transmission depuis la mémoire. Vous pouvez régler **Tx Immédiat** sur **On** pour tous les documents ou pour le fax suivant uniquement.

Si vous souhaitez faxer plusieurs pages, utilisez l'ADF.

- 1 Si le symbole n'est pas allumé en vert, appuyez sur  (**Fax**). Placez le document dans l'ADF face imprimée dessus ou sur la vitre du scanner face imprimée dessous.

- 2 Appuyez sur **Menu, 2, 2, 5**.



- 3 Pour changer le réglage par défaut, appuyez sur  ou sur  pour sélectionner **On** (ou **Off**).

22.Param. TX.
5.Tx Immédiat
▲ Fax suivant uniq
▼ On
Choix ▲▼ & Set



Appuyez sur **Set**.

Passez à l'étape 5.

—OU—

Pour la transmission du fax suivant uniquement, appuyez sur  ou sur  pour sélectionner **Fax suivant uniq**.

Appuyez sur **Set**.

- 4 Appuyez sur  ou sur  pour sélectionner **Fax suivant:On** (ou **Fax suivant:Off**).

Appuyez sur **Set**.

**5** Appuyez sur **1** pour d'autres réglages ; l'écran revient au menu Param. TX..

—OU—

Appuyez sur **2** si vous avez terminé la sélection des réglages pour cette page, puis passez à l'étape 6.

**6** Composez le numéro de fax.

**7** Appuyez sur **Marche** pour envoyer le fax.





En mode de Transmission en temps réel, la fonction Recomposition automatique de numéro ne fonctionne pas si vous utilisez la vitre du scanner.

## Vérification de l'état des tâches

---

Vous pouvez vérifier quelles sont les tâches qui se trouvent toujours en attente dans la mémoire (S'il n'y a pas de tâches en mémoire, l'écran affiche Pas job en att..)

**1** Appuyez sur **Menu, 2, 6**.

**2** S'il y a plus d'une tâche en attente, appuyez sur  ou sur  pour faire défiler la liste.

**3** Appuyez sur **Arrêt/Sortie**.

26.Jobs en att.		
▲	#001 12:34	BROTHER
	#002 15:00	BIC
▼	#003 17:30	ABCDEFGH
Choix ▲▼ & Set		

## Annulation d'une tâche pendant la numérisation du document

---

Vous pouvez annuler une tâche alors que vous le numérisez dans la mémoire ; pour ce, appuyez sur **Arrêt/Sortie**.

## Annulation d'une tâche programmée

---

Vous pouvez annuler un fax qui est enregistré et en attente en mémoire.

**1** Appuyez sur **Menu, 2, 6**.

Les tâches en attente s'affichent à l'écran.

**2** S'il y a deux tâches ou plus en

attente, appuyez sur  ou sur

 pour sélectionner la tâche que vous souhaitez annuler.

Appuyez sur **Set**.

—OU—

S'il n'y a qu'une tâche en attente, passez à l'étape 3.

**3** Appuyez sur **1** pour annuler.

—OU—

Appuyez sur **2** pour quitter sans annuler.

Pour annuler une autre tâche, passez à l'étape 2.

**4** Appuyez sur **Arrêt/Sortie**.

26.Jobs en att.
▲ #001 12:34 BROTHER
#002 15:00 BIC
▼ #003 17:30 ABCDEFG
Choix ▲▼ & Set

# Opérations de transmission avancées

## Composer la page de garde électronique

---

La page de garde est créée sur le télécopieur récepteur. Votre page de garde comporte le nom enregistré dans la mémoire des numéros monotouches ou des numéros abrégés. Si le numéro est composé manuellement, le nom reste vide.

La page de garde comporte votre ID d'appareil ainsi que le nombre de pages que vous envoyez. (Voir *Configuration de l'ID Station* page 4-2.) Si la page de garde est réglée sur ON (**Menu, 2, 2, 7**), le nombre de pages reste vide.

Vous pouvez sélectionner un commentaire à inclure sur votre page de garde.

- 1.Sans note
- 2.Appelez SVP
- 3.Urgent
- 4.Confidentiel

Au lieu d'utiliser un des commentaires prédéfinis, vous pouvez saisir deux messages personnels, de 27 caractères au maximum. Utilisez le tableau page 4-3 pour saisir les caractères.

(Voir *Composer vos propres commentaires* page 6-15.)

- 5.(Défini par l'utilisateur)
- 6.(Défini par l'utilisateur)

La plupart des réglages de Configuration de Transmission sont provisoires pour vous permettre d'effectuer des changements pour chaque fax envoyé.

Cependant, lorsque vous configurez votre page de garde et les commentaires de la page de garde, vous changez les réglages par défaut afin qu'ils soient disponibles pendant la transmission.





## Composer vos propres commentaires

Vous pouvez définir jusqu'à deux commentaires personnels.

**1** Si le symbole n'est pas allumé en vert, appuyez sur  (**Fax**).

**2** Appuyez sur **Menu, 2, 2, 8**.

**3** Appuyez sur  ou sur  pour sélectionner 5 ou 6 pour votre propre commentaire.

22.Param. TX. 8.Note pg ▲ 5. ▼ 6. Choix ▲▼ & Set
--

Appuyez sur **Set**.

**4** Utilisez le pavé numérique pour saisir votre commentaire personnalisé.

Appuyez sur **Set**.

(Voir *Saisie de texte* page 4-3.)

**5** Appuyez sur **1** pour d'autres réglages ; l'écran revient au menu Param. TX..

—OU—

Appuyez sur **2** pour quitter.

## Page de garde pour le fax suivant uniquement

Cette fonction ne fonctionne pas sans l'ID Station. Veillez donc à l'activer. (Voir *Configuration de l'ID Station* page 4-2.) Si vous ne souhaitez envoyer une page de garde qu'avec un fax donné, elle inclura le nombre de pages dans votre document.

**1** Si le symbole n'est pas allumé en vert, appuyez sur  (**Fax**). Placez le document dans l'ADF face imprimée dessus ou sur la vitre du scanner face imprimée dessous.

**2** Appuyez sur **Menu, 2, 2, 7**.

**3** Quand l'écran affiche Fax suivant uniq.

22.Param. TX. 7.Param. pg ▲ Fax suivant uniq ▼ On Choix ▲▼ & Set
--

Appuyez sur **Set**.

**4** Appuyez sur  ou sur  pour sélectionner Fax suivant:On (ou Fax suivant:Off).

Appuyez sur **Set**.

**5** Appuyez sur  ou sur  pour sélectionner l'un des commentaires standard ou vos propres commentaires.

Appuyez sur **Set**.

**6** Tapez deux chiffres pour indiquer le nombre de pages que vous envoyez.

Appuyez sur **Set**.

(Par exemple, tapez **0, 2** pour 2 pages ou tapez **0 0** pour laisser le nombre de pages vides. En cas d'erreur, appuyez sur  pour revenir en arrière et retaper le nombre de pages.)

**7** Appuyez sur **1** pour d'autres réglages ; l'écran revient au menu Param. TX..

—OU—

Appuyez sur **2** si vous avez terminé la configuration.

**8** Tapez le numéro de fax que vous appelez.

**9** Appuyez sur **Marche**.

## Envoyer une page de garde pour tous les fax

Cette fonction ne fonctionne pas sans l'ID Station. Veillez donc à l'activer avant de continuer. (Voir *Configuration de l'ID Station* page 4-2.)

Vous pouvez programmer le MFC pour qu'il envoie une page de garde chaque fois que vous transmettez un fax. Le nombre de pages de votre fax n'est pas inclus quand vous utilisez cette option.



**1** Si le symbole n'est pas allumé en vert, appuyez sur  (**Fax**).

**2** Appuyez sur **Menu, 2, 2, 7**.

**3** Appuyez sur  ou sur  pour sélectionner **On**.

Appuyez sur **Set**.

22.Param. TX.
7.Param. pg
▲ Fax suivant uniq
▼ On
Choix ▲▼ & Set

**4** Si vous avez sélectionné **On**, appuyez sur  ou sur  pour sélectionner l'un des commentaires standard ou vos propres commentaires.

Appuyez sur **Set**.

**5** Appuyez sur **1** pour d'autres réglages ; l'écran revient au menu Param. TX..

—OU—

Appuyez sur **2** pour quitter si vous avez terminé la configuration.

## Utiliser une page de garde imprimée

---

Si vous préférez utiliser une page de garde imprimée sur laquelle vous pourrez écrire manuellement, vous pouvez imprimer un exemplaire de la page et le joindre à votre fax.

1 Si le symbole n'est pas allumé en vert, appuyez sur **(Fax)**.



2 Appuyez sur **Menu, 2, 2, 7**.

3 Appuyez sur  ou sur  pour sélectionner *Imp. exemple*.

Appuyez sur **Set**.

4 Appuyez sur **Marche**. Votre MFC imprime une copie de votre page de garde.

22.Param. TX.
7.Param. pg
▲ Off
▼ Imp. exemple
Choix ▲▼ & Set

5 Appuyez sur **Arrêt/Sortie**.

## Diffusion

---

La diffusion est l'envoi automatique d'un même fax à plusieurs numéros de fax. A l'aide de la touche **Set**, vous pouvez inclure des groupes, des monotouches, des numéros abrégés et jusqu'à 50 numéros composés manuellement. Si vous n'avez pas utilisé les numéros pour les groupes, les codes d'accès ou les numéros de cartes de crédit, vous pouvez 'diffuser' des fax à un nombre maximum de 390 numéros différents. Toutefois, la mémoire disponible varie en fonction des tâches dans la mémoire et du nombre d'emplacements utilisés pour la diffusion. Si vous diffusez auprès des numéros maximum disponibles, vous ne pourrez pas utiliser la fonction Multitâche ni la fonction Envoi en différé.

Pour inclure des numéros monotouches ou des numéros abrégés et des numéros composés manuellement dans la même diffusion, vous devez appuyer sur **Set** entre les numéros. Utilisez la touche **Rechercher/Num.Abrégé** pour faciliter la sélection des numéros. (Voir *Configuration de groupes de diffusion* page 7-5.)

Une fois la diffusion terminée, l'appareil imprime un rapport de diffusion pour vous faire savoir les résultats de l'opération.

- Tapez les numéros à longue séquence de numérotation comme à la normale, mais n'oubliez pas que chaque numéro monotouche/numéro abrégé compte pour un numéro et donc le nombre d'emplacements que vous pouvez enregistrer est limité.

- En cas de saturation de la mémoire, appuyez sur **Arrêt/Sortie** pour interrompre la tâche ; s'il y a eu numérisation de plus d'une page, appuyez sur **Marche** pour transmettre la partie se trouvant en mémoire.

- 1 Si le symbole n'est pas allumé en vert, appuyez sur  (**Fax**). Placez le document dans l'ADF face imprimée dessus ou sur la vitre du scanner face imprimée dessous.
- 2 Tapez un numéro en utilisant un numéro monotouche, un numéro abrégé, un numéro de groupe, la fonction Rechercher ou le pavé numérique.  
(Exemple : numéro de groupe)
- 3 Quand l'écran affiche le numéro de fax du correspondant, appuyez sur **Set**.  
Vous êtes invité à taper le numéro suivant.
- 4 Composez le numéro suivant.  
(Exemple : Numéro abrégé)
- 5 Quand l'écran affiche le numéro de fax du correspondant, appuyez sur **Set**.
- 6 Composez un autre numéro de fax.  
(Exemple : numérotation manuelle sur le pavé numérique.)
- 7 Appuyez sur **Marche**.  
Si vous utilisez la vitre du scanner, allez à l'étape 8.
- 8 Pour transmettre une seule page, appuyez sur **2** (ou appuyez sur **Marche** une deuxième fois).  
Le MFC commence la transmission du fax.  
—OU—  
Pour envoyer plus d'une page, appuyez sur **1** et passez à l'étape 9.
- 9 Placez la page suivante sur la vitre du scanner.  
Appuyez sur **Set**.  
Le MFC commence la transmission puis passe à l'étape 8.  
(Recommencez les étapes 8 et 9 pour chaque page supplémentaire.)

## Mode outre-mer

Si vous avez des difficultés à envoyer un fax à l'étranger, par exemple à cause de perturbations sur la ligne téléphonique, nous vous recommandons d'activer le mode Outre-mer. Après la transmission d'un fax en mode outre-mer, l'appareil désactive automatiquement la fonction.

- 1 Si le symbole n'est pas allumé en vert, appuyez sur  (**Fax**). Placez le document dans l'ADF face imprimée dessus ou sur la vitre du scanner face imprimée dessous.

- 2 Appuyez sur **Menu, 2, 2, 9**.

- 3 Appuyez sur  ou sur  pour sélectionner On (ou Off).

22.Param. TX.
9.Mode outre-mer
▲ On
▼ Off
Choix ▲▼ & Set

Appuyez sur **Set**.

- 4 Appuyez sur **1** pour d'autres réglages ; l'écran revient au menu Param. TX..

—OU—

Appuyez sur **2** si vous avez terminé la sélection des réglages puis passez à l'étape 5.

- 5 Tapez le numéro de fax que vous appelez.

- 6 Appuyez sur **Marche**.

Si vous utilisez la vitre du scanner, allez à l'étape 7.

- 7 Pour transmettre une seule page, appuyez sur **2** (ou appuyez sur **Marche** une deuxième fois).

Le MFC commence la transmission du fax.

—OU—

Pour envoyer plus d'une page, appuyez sur **1** et passez à l'étape 8.

- 8 Placez la page suivante sur la vitre du scanner.

Appuyez sur **Set**.

Le MFC commence la transmission puis passe à l'étape 7. (Recommencez les étapes 7 et 8 pour chaque page supplémentaire.)

## Fax transmis en différé

Pendant la journée, vous pouvez enregistrer un maximum de 50 fax dans la mémoire pour les transmettre dans les 24 heures qui suivent. Ces fax seront transmis à l'heure de la journée que vous programmez dans l'étape 3. Appuyez sur **Set** pour l'accepter, ou tapez une autre heure pour la transmission des fax.

- 1 Si le symbole n'est pas allumé en vert, appuyez sur  (**Fax**). Placez le document dans l'ADF face imprimée dessus ou sur la vitre du scanner face imprimée dessous.
  - 2 Appuyez sur **Menu, 2, 2, 3**.
  - 3 Tapez l'heure à laquelle vous souhaitez transmettre le fax (format 24 heures).  
Appuyez sur **Set**.  
(Exemple : tapez 19:45 pour huit heures moins le quart du soir.)
- 22.Param. TX.  
3.Envoi différé  
Entr.Heure=00:00  
Entrée & Conf.
- 4 Appuyez sur **1** pour d'autres réglages ; l'écran revient au menu Param. TX..  
—OU—  
Appuyez sur **2** si vous avez terminé la sélection des réglages puis passez à l'étape 5.
  - 5 Composez le numéro de fax.
  - 6 Appuyez sur **Marche**.  
Si vous utilisez la vitre du scanner, allez à l'étape 7.
  - 7 Pour transmettre une seule page, appuyez sur **2** (ou appuyez sur **Marche** une deuxième fois).  
Le MFC commence la numérisation du document.  
—OU—  
Pour envoyer plus d'une page, appuyez sur **1** et passez à l'étape 8.
  - 8 Placez la page suivante sur la vitre du scanner.  
Appuyez sur **Set**.  
Le MFC commence la transmission puis passe à l'étape 7.  
(Recommencez les étapes 7 et 8 pour chaque page supplémentaire.)



*Le nombre de pages que vous pouvez numériser dans la mémoire varie en fonction des données qu'elles contiennent.*

## Transmission par lot en différé

---

Avant d'envoyer les fax en différé, votre MFC réalisera des économies en triant tous les fax en mémoire par destination et par heure programmée. Tous les fax différés programmés pour être transmis à la même heure à un même numéro de fax seront envoyés en une seule transmission pour gagner du temps.

**1** Si le symbole n'est pas allumé en vert, appuyez sur **(Fax)**.



**2** Appuyez sur **Menu, 2, 2, 4.**

**3** Appuyez sur  ou sur  pour sélectionner **On** (ou **Off**).

Appuyez sur **Set**.

**4** Appuyez sur **Arrêt/Sortie**.

22.Param. TX.
4.TX différé
▲ On
▼ Off
Choix ▲▼ & Set

## Configuration de la transmission par relève (standard)

---

En mode de transmission par relève, l'appareil chargé d'un document attend afin qu'un autre télécopieur vienne en extraire le document en question.

**1** Si le symbole n'est pas allumé en vert, appuyez sur **(Fax)**. Placez le document dans l'ADF face imprimée dessus ou sur la vitre du scanner face imprimée dessous.



**2** Appuyez sur **Menu, 2, 2, 6.**

**3** Appuyez sur  ou sur  pour sélectionner **Standard**. Appuyez sur **Set**.

**4** Appuyez sur **1** si vous voulez sélectionner d'autres réglages. L'affichage présente à nouveau le menu **Param. TX..**

—OU—

Appuyez sur **2** si vous avez terminé la sélection des réglages puis passez à l'étape 5.

**5** Appuyez sur **Marche**.

Le MFC commence la numérisation du document.

**6** Si vous avez placé le document dans l'ADF, attendez la relève du fax.

—OU—

Si vous l'avez placé sur la vitre du scanner, allez à l'étape 7.

**7** Pour transmettre une seule page, appuyez sur **2** (ou appuyez sur **Marche** une deuxième fois), attendez la relève du fax.

—OU—

Pour envoyer plus d'une page, appuyez sur **1** et passez à l'étape 8.

**8** Placez la page suivante sur la vitre du scanner.

Appuyez sur **Set**.

Le MFC commence la transmission puis passe à l'étape 7. (Recommencez les étapes 7 et 8 pour chaque page supplémentaire.)



Le document est enregistré et peut être extrait à partir de n'importe quel autre télécopieur jusqu'à la suppression du fax dans la mémoire et ce par le biais de la fonction Annulation d'une tâche. (Voir *Annulation d'une tâche programmée* page 6-13.)

## Configuration de la transmission par relève avec code sécurisé

---

Lorsque vous sélectionnez l'option *Protégé*, toute personne qui accède à l'appareil par relève doit saisir le code sécurité de relève.

**1** Si le symbole n'est pas allumé en vert, appuyez sur  (**Fax**). Placez le document dans l'ADF face imprimée dessus ou sur la vitre du scanner face imprimée dessous.

**2** Appuyez sur **Menu, 2, 2, 6**.

**3** Appuyez sur  ou sur  pour sélectionner *Protégé*. Appuyez sur **Set**.

**4** Tapez un numéro à quatre chiffres.

Appuyez sur **Set**.

**5** Appuyez sur **1** si vous voulez sélectionner d'autres réglages. L'affichage présente à nouveau le menu *Param. TX..*

—OU—

Appuyez sur **2** si vous avez terminé la sélection des réglages puis passez à l'étape 6.

**6** Appuyez sur **Marche**.

Le MFC commence la numérisation du document.



**7** Si vous avez placé le document dans l'ADF, attendez la relève du fax.

—OU—

Si vous l'avez placé sur la vitre du scanner, allez à l'étape 8.

**8** Pour transmettre une seule page, appuyez sur **2** (ou appuyez sur **Marche** une deuxième fois), attendez la relève du fax.

—OU—

Pour envoyer plus d'une page, appuyez sur **1** et passez à l'étape 9.

**9** Placez la page suivante sur la vitre du scanner.

Appuyez sur **Set**.

Le MFC commence la transmission puis passe à l'étape 8. (Recommencez les étapes 8 et 9 pour chaque page supplémentaire.)



Vous pouvez uniquement utiliser la fonction de relève protégée avec des télécopieurs de la marque Brother.

## Sécurité mémoire

---

La fonction Sécurité mémoire empêche tout accès non autorisé au MFC. Vous ne pourrez pas continuer à programmer des fax différés ou des tâches de relève. Toutefois, les fax différés préprogrammés seront envoyés dès que la fonction Sécurité mémoire sera réglée sur **On** ; ainsi ces fax ne seront pas perdus.

Si la fonction Mémoriser fax est sur **On** *avant* de mettre Sécurité mémoire **On**, les fonctions Réadressage de fax et Extraction à distance continuent à fonctionner.

Quand la fonction Sécurité mémoire est réglée sur **On** les opérations suivantes sont actives :

- Réception de fax en mémoire (en fonction du volume de la mémoire)
- Réadressage de fax (si la fonction Mémoriser fax était déjà réglée sur **On**)
- Extraction à distance

Quand la fonction "Sécurité mémoire" est réglée sur **ON**, les opérations suivantes ne sont pas actives :

- Transmission de fax
- Impression des fax reçus
- Copie
- Impression PC
- Numérisation PC



Pour imprimer les fax en mémoire, réglez la fonction Sécurité mémoire sur **Off**.

## Configurer le mot de passe

 Si vous oubliez le mot de passe de la fonction Sécurité mémoire, contactez votre revendeur Brother.



- 1 Appuyez sur **Menu, 2, 0, 1**.
- 2 Saisissez un nombre à 4 chiffres pour le mot de passe  
Appuyez sur **Set**.

20.Divers
1.Sécurité mem
Nv.m.passe:xxxx
Entrée & Conf.

Si vous saisissez le mot de passe pour la première fois, l'écran affiche `Vérif...`

- 3 Saisissez le mot de passe une deuxième fois.  
Appuyez sur **Set**.

## Activer la fonction Sécurité mémoire

- 1 Appuyez sur **Menu, 2, 0, 1**.
- 2 Appuyez sur  ou sur  pour sélectionner `Sécurité`.  
Appuyez sur **Set**.

20.Divers
1.Sécurité mem
▲ Sécurité
▼ Mot De Passe
Choix ▲▼ & Set

- 3 Saisissez le mot de passe à 4 chiffres que vous avez enregistré.  
Appuyez sur **Set**.

Le MFC se met hors lignet et l'écran affiche `Mode sécurité`.

 En cas de panne de courant, les données restent en mémoire jusqu'à un maximum de 4 jours.

## Désactiver la fonction Sécurité mémoire

---

- 1 Appuyez sur **Menu**.  
Saisissez le mot de passe à 4 chiffres que vous avez enregistré et appuyez sur **Set**.
- 2 La fonction Sécurité mémoire est désactivée automatiquement et l'écran affiche la date et l'heure.

 Si vous tapez le mauvais mot de passe, l'écran affiche `Erreur m.passe` et l'appareil reste hors ligne. Le MFC reste en mode de sécurité jusqu'à la saisie du mot de passe enregistré.

# 7 Numéros à numérotation automatique et options de numérotation

## Enregistrement des numéros pour faciliter la numérotation

Vous pouvez programmer votre MFC pour trois types de numérotation : Numéros monotouches, numéros abrégés et groupes pour la diffusion de fax.

 *Même en cas de coupure de courant, les numéros à numérotation automatique qui sont enregistrés dans la mémoire seront conservés.*

## Enregistrement des numéros à monotouche

Votre MFC disposent de 20 monotouches qui vous permettent d'enregistrer 40 numéros de téléphone ou de fax pour une numérotation automatique. Pour avoir accès aux numéros 21 à 40, appuyez simultanément sur la touche **Alt** et sur la monotouche. Lorsque vous appuyez

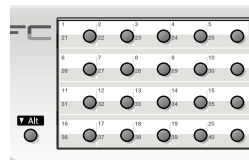

sur une monotouche, l'écran affiche le nom, s'il a été enregistré, ou le numéro. (Voir *Numérotation par monotouche* page 7-7.)

*Les monotouches sont les 20 touches (01–40) situées à gauche sur le panneau de commande.*



- 1 Appuyez sur **Menu, 2, 3, 1.**
- 2 Appuyez sur la monotouche sur laquelle vous souhaitez enregistrer un numéro.

23. Entr. abrégées
1. Num. monotouche
Monotouche:
Sélec. No monot.

Si vous avez besoin d'annuler avant l'envoi du fax, appuyez sur **Arrêt/Sortie.**

—**OU**—

Si vous avez installé l'option de la carte LAN (NC-9100h), le MFC vous demandera de préciser si la monotouche est pour un numéro de fax/téléphone ou une adresse e-mail. Passez à l'étape 3.

- 3 Appuyez sur  ou  pour sélectionner **F/T**.  
Appuyez sur **Set**.

23. Entr. abrégées
*007
▲ F/T
▼ Eml
Choix ▲▼ & Set

- 4 Tapez un numéro (20 chiffres maxi.).

Appuyez sur **Set**.

- Si vous souhaitez insérer une pause dans la numérotation (par exemple pour avoir accès à une ligne extérieure), appuyez sur **Bis/Pause** quand vous saisissez les chiffres. Chaque appui de la touche **Bis/Pause** insère une pause de 3,5 seconde lors de la numérotation, un tiret s'affiche sur l'écran.

- 5 Utilisez le pavé numérique pour saisir le nom (15 caractères maxi.).

Appuyez sur **Set**.

(Consultez le tableau page 4-3 pour la saisie des lettres.)

—**OU**—

Appuyez sur **Set** pour enregistrer le numéro sans l'associer à un nom.

- 6 Passez à l'étape 2 pour enregistrer une autre monotouche.

—**OU**—

Appuyez sur **Arrêt/Sortie**.

Quand vous composez un numéro à numérotation automatique, l'écran affiche le nom et le numéro enregistré ou, si vous n'avez pas enregistré de nom, le numéro enregistré.

## Enregistrement des numéros abrégés

Vous pouvez enregistrer des numéros abrégés que vous pouvez composer simplement en appuyant sur quelques touches (**Rechercher/Num.Abrégé**, #, le numéro à trois chiffres, et **Marche**). Le MFC peut enregistrer 300 numéros abrégés.

**1** Appuyez sur **Menu**, **2**, **3**, **2**.

**2** Utilisez le pavé numérique pour saisir un numéro abrégé à trois chiffres (001-300).

(Exemple : appuyez sur **005**.)



Appuyez sur **Set**.

Si vous n'avez pas installé la carte LAN en option (NC-9100h), passez à l'étape 4.

—OU—

Si vous avez installé l'option de la carte LAN (NC-9100h), le MFC vous demandera de préciser si le numéro abrégé est pour un numéro de fax/téléphone ou une adresse e-mail.

Passez à l'étape 3.

**3** Appuyez sur  ou  pour sélectionner **F/T**.  
Appuyez sur **Set**.

**4** Tapez le numéro de téléphone ou de fax (20 chiffres maxi.).

Appuyez sur **Set**.

**5** Utilisez le pavé numérique pour saisir le nom (15 caractères maxi.).

Appuyez sur **Set**.

(Consultez le tableau page 4-3 pour la saisie des lettres.)

—OU—

Appuyez sur **Set** pour enregistrer le numéro sans l'associer à un nom.

**6** Passez à l'étape 2 pour enregistrer un autre numéro abrégé.

—OU—

Appuyez sur **Arrêt/Sortie**.

23. Entr. abrégées 2. Num. abregé
--------------------------------------

Num. abregé? #
----------------

Entrée & Conf.
----------------

23. Entr. abrégées
--------------------

*007
------

▲ F/T
-------

▼ Eml
-------

Choix ▲▼ & Set
----------------

## Changer les numéros monotouches et les numéros abrégés

---

Si vous tentez d'enregistrer un numéro monotouche ou un numéro abrégé là où il y en a déjà un, l'écran affiche le nom (ou le numéro) enregistré et vous invite à prendre l'une des actions suivantes :





- 1 Appuyez sur **1** pour changer le numéro enregistré.

—OU—

Appuyez sur **2** pour quitter sans changer.

- 2 Tapez un nouveau numéro.

Appuyez sur **Set**.

- Pour effacer le numéro entier ou le nom entier, appuyez sur **Effacer/Retour** à plusieurs reprises jusqu'à la suppression de tous les chiffres ou de toutes les lettres. Pour effacer un chiffre ou une lettre, utilisez  ou  pour placer le curseur dessous, puis appuyez sur **Effacer/Retour**.
- Si vous souhaitez insérer des caractères, utilisez  ou  pour placer le curseur là où vous souhaitez les insérer puis tapez-les.

- 3 Suivez les instructions à partir de l'étape 5 dans les sections Enregistrement des numéros à monotouche et Enregistrement des numéros abrégés. (Voir *Enregistrement des numéros à monotouche* page 7-1 et *Enregistrement des numéros abrégés* page 7-3.)

23.Entr. abrégées
*005:MIKE
▲ 1.Changer
▼ 2.Quitter
Choix ▲▼ & Set

## Configuration de groupes de diffusion

---

Les groupes, qui peuvent être enregistrés sur une monotouche ou dans un emplacement de numéro abrégé, vous permettent d'envoyer le même message fax à plusieurs numéros de fax en appuyant sur une seule monotouche et sur **Marche** ou sur **Rechercher/Num.Abrégé**, #, l'emplacement à trois chiffres et **Marche**.

Tout d'abord, vous devrez enregistrer chaque numéro de fax sous forme d'une monotouche ou d'un numéro abrégé. Puis vous pouvez les combiner en un groupe, Chaque groupe utilise une monotouche ou un emplacement de numéro abrégé. Enfin, vous pouvez programmer jusqu'à six petits groupes ou vous pouvez assigner jusqu'à 339 numéros à un grand groupe.

(Voir *Enregistrement des numéros abrégés* page 7-3 et *Changer les numéros monotouches et les numéros abrégés* page 7-4.)

**1** Appuyez sur **Menu, 2, 3, 3**.

**2** Décidez où vous souhaitez enregistrer le groupe.

—ET—

Appuyez sur une monotouche.

—OU—

Appuyez sur **Rechercher/Num.Abrégé** et saisissez l'emplacement à trois chiffres, puis appuyez sur **Set**.

(Exemple : appuyez sur la monotouche 2 pour Groupe 1.)

**3** Utilisez le pavé numérique pour saisir le numéro du groupe.

Appuyez sur **Set**.

(Exemple : appuyez sur **1** pour Groupe 1.)

23.Entr. abrégées 3.Groupement  Groupe: Appuyer touche numéro...
--

23.Entr. abrégées *002  Group#:0 Entrez No & Conf
---

- 4 Pour inclure des numéros monotouches ou des numéros abrégés dans le groupe, tapez-les comme si vous les composiez.  
Par exemple pour la monotouche **05**, appuyez sur la monotouche **05**. Pour le numéro abrégé 009, appuyez sur **Rechercher/Num.Abrégé**, puis tapez **009** sur le pavé numérique. L'écran affiche \* 005, #009.
  - 5 Appuyez sur **Set** pour accepter les numéros pour ce groupe.
  - 6 Utilisez le pavé numérique et le tableau page 4-3 pour spécifier un nom de groupe.  
Appuyez sur **Set**.  
(Exemple : NOUVEAUX CLIENTS).
  - 7 Appuyez sur **Arrêt/Sortie**.
-  Vous pouvez imprimer une liste de tous les numéros monotouches et de tous les numéros abrégés. (Voir *Impression des rapports* page 9-3.) Les numéros de groupe seront marqués dans la colonne "GROUPE".



# Options de numérotation









-  Quand vous numérotez à l'aide d'un numéro à numérotation automatique, l'écran affiche le nom et le numéro de fax enregistré.

## Rechercher

---

Vous pouvez rechercher des noms enregistrés dans la mémoire des numéros monotouches et des numéros abrégés.

(Voir *Enregistrement des numéros à monotouche* page 7-1 et *Enregistrement des numéros abrégés* page 7-3.)

- 1 Si le symbole n'est pas allumé en vert, appuyez sur  (**Fax**). Placez le document dans l'ADF face imprimée dessus ou sur la vitre du scanner face imprimée dessous.
- 2 Appuyez sur **Rechercher/Num.Abrégé**.
- 3 Appuyez sur  ou sur .  
Pour faire une recherche alphabétique dans les noms en mémoire, tapez la première lettre du nom recherché puis appuyez sur  ou sur .  
—OU—  
Appuyez sur  ou sur .  
Pour rechercher des numéros enregistrés dans l'ordre numérique, appuyez sur  ou sur .
- 4 Quand l'écran affiche le nom que vous souhaitez appeler, appuyez sur **Marche**.



## Numérotation par monotouche

---

- 1 Si le symbole n'est pas allumé en vert, appuyez sur  (**Fax**). Placez le document dans l'ADF face imprimée dessus ou sur la vitre du scanner face imprimée dessous.
- 2 Appuyez sur la monotouche de l'emplacement que vous souhaitez appeler.
- 3 Appuyez sur **Marche**.

## Numérotation par numéro abrégé

---

- 1 Si le symbole n'est pas allumé en vert, appuyez sur  (**Fax**). Placez le document dans l'ADF face imprimée dessus ou sur la vitre du scanner face imprimée dessous.
  - 2 Appuyez sur **Rechercher/Num.Abrégé**, #, puis sur le numéro abrégé à trois chiffres. (Voir *Enregistrement des numéros abrégés* page 7-3.)
  - 3 Appuyez sur **Marche**.
-  Si vous essayez d'utiliser une monotouche ou un emplacement de numéro abrégé ne contenant pas de numéro, vous entendrez un avertissement sonore et l'écran affichera **Non assigné**. L'écran retourne sur son affichage normal au bout de 2 secondes.

## Numérotation manuelle

---

Numérotation manuelle signifie composer tous les chiffres du numéro de téléphone

## Utilisation d'un téléphone extérieur

---

La manière la plus facile d'utiliser votre téléphone extérieur est de soulever le combiné et de composer le numéro sur le téléphone extérieur comme vous le feriez normalement.

- 1 Soulevez le combiné du téléphone extérieur.
- 2 Composez le numéro sur le téléphone extérieur.
- 3 Pour raccrocher, reposez le combiné.

## Codes d'accès et numéros de cartes de crédit

---

Parfois, vous avez le choix entre plusieurs sociétés de téléphone interurbain pour faire un appel. Les tarifs peuvent varier en fonction de l'heure et de la destination. Pour profiter des tarifs réduits, vous pouvez enregistrer les codes d'accès ou les sociétés de téléphone interurbain et les numéros de cartes de crédit sous forme de monotouches et de numéros abrégés. Vous pouvez enregistrer ces longues séquences de numérotation en les divisant et en leur assignant différentes touches dans n'importe quelle combinaison. Vous pouvez même inclure la numérotation manuelle par le biais du pavé numérique.

Le numéro combiné sera composé dans l'ordre saisi dès que vous appuierez sur **Marche**.

(Voir *Enregistrement des numéros à monotouche* page 7-1.)

Exemple : vous pouvez enregistrer '555' pour la monotouche 03 et '7000' pour la monotouche 02. Si vous appuyez sur la monotouche **03**, la monotouche **02**, et **Marche**, vous composerez le '555-7000'.

Pour changer un numéro provisoirement, vous pouvez remplacer une partie du numéro par une numérotation manuelle sur le pavé numérique.

Par exemple pour changer le numéro et composer le 555-7001, appuyez sur la monotouche **03** puis tapez **7001** en utilisant le pavé numérique.



Si vous devez attendre une autre tonalité ou un signal dans la séquence de numérotation, enregistrez une pause dans le numéro en appuyant sur **Bis/Pause**. Chaque appui de touche ajoute un délai de 3,5 secondes.

## Pause

---

Appuyez sur **Bis/Pause** pour insérer une pause de 3,5 secondes entre les numéros. Si vous composez un numéro à l'étranger, vous pouvez appuyer autant de fois que nécessaire sur **Bis/Pause** pour augmenter la durée de la pause.

## Numérotation par tonalité ou par impulsions

---

Si vous avez un service de numérotation par impulsions et que vous souhaitez envoyer des signaux par tonalité (par exemple pour les services bancaires téléphoniques), suivez les instructions ci-dessous. Si vous avez un service à numérotation par tonalité, vous n'aurez pas besoin de cette fonction pour envoyer des signaux par tonalité.

- 1** Décrochez le combiné d'un téléphone externe.
- 2** Appuyez sur \* sur le panneau de commande du MFC. Ensuite, les chiffres composés transmettront des signaux par tonalité.
- 3** Quand vous raccrochez, le MFC se remet en service de numérotation par impulsions.



# 8 Options de fax à distance

## Réadressage de fax

 Après avoir sélectionné la fonction de Réadressage de fax, l'option Mémoriser Fax est automatiquement réglée sur On.

## Programmation d'un numéro de réadressage de fax

Quand la fonction Réadressage de fax est réglée sur On, votre MFC enregistre le fax reçu dans la mémoire. Puis il compose le numéro de fax préalablement programmé et retransmet le fax.

- 1 Appuyez sur **Menu, 2, 5, 1**.
- 2 Appuyez sur  ou sur  pour sélectionner On (ou Off).  
Appuyez sur **Set**.

25.Opt. acc. dist
1.Réadress. fax
▲ On
▼ Off
Choix ▲▼ & Set

L'écran vous invite à taper le numéro de fax où les fax seront retransmis.

- 3 Tapez le numéro de réadressage (20 chiffres maxi.).  
Appuyez sur **Set**.
- 4 Appuyez sur **Arrêt/Sortie**.

# Configuration de la mémoire de fax

Si vous réglez Mémoriser fax sur ON, vous pourrez récupérer les fax reçus depuis un autre poste par le biais des fonctions Réadressage de fax, Extraction à distance. L'écran vous signale la présence d'un fax en mémoire.

## 1 Appuyez sur **Menu, 2, 5, 2.**

L'écran vous demande de choisir une configuration de fax.

## 2 Appuyez sur ou sur pour sélectionner On (ou Off).

Appuyez sur **Set.**

## 3 Appuyez sur **Arrêt/Sortie.**

 S'il y a des fax dans la mémoire quand vous mettez Mémoriser fax sur OFF, l'écran vous demande si vous souhaitez effacer les fax se trouvant dans la mémoire.

Si vous appuyez sur **1**, tous les fax sont supprimés et la fonction Mémoriser fax est mise sur off.

Si vous appuyez sur **2**, les fax ne sont pas supprimés et la fonction Mémoriser fax reste active.

(Voir *Relève* page 5-10.)

 ■ Après avoir sélectionné la fonction de Réadressage de fax, l'option Mémoriser Fax est automatiquement réglée sur On. Si vous remettez l'option Réadressage de fax sur Off, la fonction Mémoriser fax reste active.

■ En cas de panne de courant, les données restent en mémoire pendant 4 jours.

25.Opt. acc. dist
2.Mémoriser fax
▲ On
▼ Off
Choix ▲▼ & Set

# Configuration de votre code d'accès à distance

Le code d'accès à distance vous permet d'avoir accès aux fonctions d'Extraction à distance quand vous n'êtes pas à proximité de votre MFC. Avant de pouvoir utiliser le code d'accès et les fonctions d'extraction à distance, vous devez configurer votre propre code. Le code par défaut est le code inactif (--- \*).

- 1** Appuyez sur **Menu, 2, 5, 3**.
- 2** Tapez un code à trois chiffres en utilisant **0-9, \*** ou **#**.

Appuyez sur **Set**. (L'astérisque " \* " pré-réglé ne peut pas être modifié.)

25.Opt. acc. dist 3.Accès à dist
-------------------------------------

Code accès:--- *
Entrée & Conf.

 N'utilisez pas les chiffres figurant dans votre code d'Activation à distance (\* **51**) ou dans votre code de Désactivation (**#51**). (Voir *Fonctionnement avec des postes supplémentaires* page 5-8.)

- 3** Appuyez sur **Arrêt/Sortie**.

 Vous pouvez changer votre code à tout moment en en saisissant un nouveau. Si vous souhaitez rendre votre code inactif, appuyez sur **Effacer/Retour** au cours de l'étape 2 pour restaurer le réglage inactif (--- \*).

# Extraction à distance

Vous pouvez appeler votre MFC à partir de n'importe quel téléphone ou télécopieur à touches, vous pouvez ensuite utiliser le code d'Accès à distance ainsi que les commandes à distance pour récupérer vos fax. N'oubliez pas de découper la carte d'Accès pour extraction à distance qui se trouve sur la dernière page et conservez-la tout le temps sur vous.

## Utilisation de votre code d'accès à distance

---

- 1** Composez votre numéro de fax à partir d'un téléphone ou d'un autre télécopieur à touches.
- 2** Dès que votre MFC répond à l'appel, tapez immédiatement votre code d'accès à distance (3 chiffres suivis de \*).
- 3** Le MFC signale la réception de fax :  
**1 bip long — Fax**  
**Pas de bip — Pas de fax**
- 4** Le MFC émet deux bips courts pour vous inviter à entrer une commande. Si avant d'entrer une commande, vous attendez plus de 30 secondes, le MFC raccroche. Le MFC émet trois bips si vous entrez une commande inconnue.
- 5** Appuyez sur **90** pour réinitialiser le MFC une fois l'interrogation terminée.
- 6** Raccrochez.



## Commandes à distance

Suivez les commandes ci-dessous pour accéder aux fonctions quand vous n'êtes pas à proximité du MFC. Après avoir appelé le MFC et tapé votre code d'accès à distance (3 chiffres suivis de \*), le système émet deux bips courts pour vous inviter à entrer une commande à distance.

Commandes à distance	Détails de l'opération
<b>95 Changer la configuration du réadressage de fax</b>	
1 OFF	Si vous entendez un bip long, le changement a été accepté. Si vous entendez trois bips courts, le changement est impossible car les conditions n'ont pas été respectées. Vous pouvez enregistrer votre numéro de réadressage de fax en tapant 4. (Voir <i>Changement de votre numéro de réadressage de fax</i> page 8-6). Une fois le numéro enregistré, l'option Réadressage de fax sera réglée sur On.
2 Réadressage de fax	
4 Numéro de réadressage de fax	
6 Mémoriser fax ON	
7 Mémoriser fax OFF	
<b>96 Extraction d'un fax</b>	
2 Extraction de tous les fax	Tapez le numéro d'un télécopieur distant pour y recevoir tous les fax mémorisés. (Voir <i>Extraction des fax</i> page 8-6.)
3 Suppression des fax de la mémoire	Si vous entendez un bip long, vous pouvez supprimer les fax de la mémoire.
<b>97 Vérification de l'état des réceptions</b>	
1 Fax	Vous pouvez vérifier si votre MFC a reçu des fax. S'il en a reçu, vous entendrez un bip long. Sinon, vous entendrez trois bips courts.
<b>98 Changer le mode Réception</b>	
1 Tel/Rep.Ext	Si vous entendez un bip long, vous pouvez changer le mode de réception.
2 Fax/Tél	
3 Fax	
<b>90 Sortie</b>	Après un bip long, vous pouvez quitter l'extraction à distance.

## Extraction des fax

---

- 1 Composez votre numéro de fax.
  - 2 Dès que votre MFC répond à l'appel, tapez immédiatement votre code d'accès à distance (3 chiffres suivis de \* ). Si vous entendez un bip long, vous avez des messages.
  - 3 Dès que vous entendez deux bips courts, utilisez le pavé numérique pour composer le **962**.
  - 4 Attendez le bip long, puis à l'aide du pavé numérique, tapez le numéro du télécopieur à distance auquel vous souhaitez que soient envoyés vos fax, puis tapez **##** (jusqu'à 20 chiffres).
-  Vous ne pouvez pas utiliser \* et # en guise de chiffres. Toutefois, si vous souhaitez programmer une pause, appuyez sur #.
- 5 Dès que votre MFC émet un bip, raccrochez. Votre MFC appelle l'autre télécopieur qui imprimera alors vos fax.

## Changement de votre numéro de réadressage de fax

---

Vous pouvez changer le numéro par défaut de réadressage de fax depuis un autre téléphone ou télécopieur à touches.

- 1 Composez votre numéro de fax.
  - 2 Dès que votre MFC répond à l'appel, tapez immédiatement votre code d'accès à distance (3 chiffres suivis de \* ). Si vous entendez un bip long, vous avez des messages.
  - 3 Quand vous entendez deux bips courts, utilisez le pavé numérique pour composer le **954**.
  - 4 Attendez le bip long, puis à l'aide du pavé numérique, tapez le nouveau numéro du télécopieur à distance auquel vous souhaitez que soient retransmis vos fax, puis tapez **##** (jusqu'à 20 chiffres).
-  Vous ne pouvez pas utiliser \* et # en guise de chiffres. Toutefois, si vous souhaitez programmer une pause, appuyez sur #.
- 5 Dès que votre MFC émet un bip, raccrochez.

# 9 Impression des rapports

## Configuration et activité du MFC

Vous devez configurer le Rapport de vérification de transmission et la Périodicité du journal dans le tableau menu.

Appuyez sur **Menu, 2, 4, 1.**

—OU—

Appuyez sur **Menu, 2, 4, 2.**

24.Param. rapport
1.Rap. transmis.
2.Périod.journal
Choix ▲▼ & Set

### Personnalisation du rapport de vérification de transmission

---

Vous pouvez vous servir du rapport de transmission pour prouver que vous avez envoyé un fax. Ce rapport indique la date et l'heure de la transmission ainsi que le résultat de la transmission (OK).

Sélectionnez **On** ou **On+Image**, pour imprimer un rapport pour chaque fax transmis.

Si vous envoyez de nombreux fax au même endroit, peut-être que les numéros de tâche ne suffiront pas pour savoir quel fax retransmettre. Sélectionnez **On+Image** ou **Off+Image** pour imprimer, comme pense-bête, une partie de la première page du fax sur le rapport.



Quand la fonction est sur **Off**, le rapport ne s'imprime que s'il y a une erreur de transmission. (NG).

**1** Appuyez sur **Menu, 2, 4, 1.**

**2** Appuyez sur  ou sur  pour sélectionner **Off**, **Off+Image**, **On** ou **On+Image**.

Appuyez sur **Set**.



**3** Appuyez sur **Arrêt/Sortie**.

24.Param. rapport
1.Rap. transmis.
▲ On
▼ On+Image
Choix ▲▼ & Set

## Réglage de la périodicité du journal

Vous pouvez régler le MFC pour qu'il imprime un journal selon des intervalles spécifiques (tous les 50 fax, toutes les 6, 12 ou 24 heures, tous les 2 ou 7 jours). Si vous réglez la périodicité sur Off, vous pouvez imprimer le rapport en suivant les instructions qui figurent à la page suivante.

Le réglage par défaut est Tous les 50 fax.

- 1 Appuyez sur **Menu, 2, 4, 2.**
- 2 Appuyez sur  ou sur  pour choisir une périodicité.

Appuyez sur **Set.**

(Si vous choisissez 7 jours, l'écran vous invite à choisir le jour qui marquera le début du décompte des 7 jours.)

- 3 Saisissez l'heure de l'impression, heure exprimée en utilisant le format des 24 heures.

Appuyez sur **Set.**

(Exemple : tapez 19:45 pour huit heures moins le quart du soir.)

- 4 Appuyez sur **Arrêt/Sortie.**



Si vous sélectionnez 6, 12, 24 heures, 2 ou 7 jours, le MFC imprimera le rapport à l'heure sélectionnée et supprimera toutes les tâches de sa mémoire. Si la mémoire du MFC sature avec 200 tâches avant l'heure sélectionnée, le MFC imprimera le journal plus tôt et supprimera toutes les tâches de la mémoire. Si vous souhaitez un rapport supplémentaire avant l'heure sélectionnée, vous pouvez l'imprimer sans suppression des tâches dans la mémoire.



Si vous avez sélectionné Tous les 50 Fax, the MFC imprimera le Journal quand il aura enregistré 50 tâches.

24.Param. rapport
2.Périod.journal
▲ Tous les 50 fax
▼ Toutes les 6hrs
Choix ▲▼ & Set



# Impression des rapports

---

Il existe cinq rapports :

- |                    |  |
|--------------------|--|
| 1. Aide            | Dresse la liste d'aide pour que vous puissiez, d'un simple coup d'oeil, voir comment programmer rapidement votre MFC.                  |
| 2. Numéros abrégé  | Dresse dans l'ordre numérique la liste des noms et des numéros enregistrés dans la mémoire des numéros abrégés et des monotouches.     |
| 3. Journal         | Dresse la liste des informations sur les derniers fax reçus et transmis.<br>(TM indique une transmission.) (RC indique une réception.) |
| 4. Rapp. Trans.    | Permet d'imprimer un rapport de vérification de transmission à l'issue de chaque fax envoyé.   |
| 5. Config. système | Dresse la liste de vos configurations.   |
| 6. Bon Commande    | Vous pouvez imprimer un bon de commande d'accessoires que vous remplirez et enverrez à votre revendeur Brother.                        |

## Comment imprimer un rapport

- 1 Appuyez sur **Menu**, **5**.
- 2 Appuyez sur  ou sur  pour sélectionner le rapport souhaité.  
Appuyez sur **Set**.  
—OU—  
Tapez le numéro du rapport que vous souhaitez imprimer.  
Exemple : appuyez sur **1** pour imprimer la Liste d'Aide.
- 3 Appuyez sur **Marche**.



# 10 Comment faire des copies

## Utiliser la fonction copie du MFC

Votre MFC peut vous servir de photocopieuse, pour faire jusqu'à 99 copies à la fois.

### Passer en mode Copie

---

Avant de faire des copies, vérifiez que la touche  (**Copie**) est allumée en vert. Sinon, appuyez sur  (**Copie**) pour passer en mode **Copie**. Le réglage par défaut est Fax. Vous pouvez changer la durée en secondes ou en minutes pendant laquelle le MFC reste en mode Copie après une opération de copie. (Voir *Configuration de la Temporisation de Mode* page 4-6.)

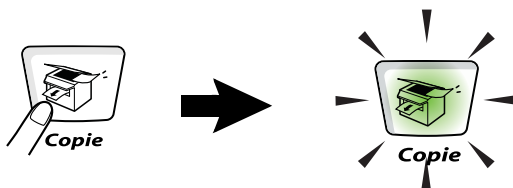

La surface imprimable de votre MFC commence à 2 mm environ des deux extrémités et à 3 mm du haut ou du bas du papier.

Ex: A4 (Document) → A4 (Papier)

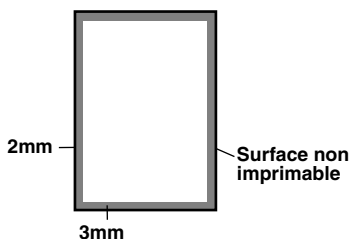

## Réglages provisoires de copie

Vous pouvez améliorer vos copies en utilisant les Touches de copie provisoire: **Agrand./Réduc.**, **Contraste**, **Qualité**, **Selection bac**, **Tri** et **N en 1** (pour MFC-8440) ou **Duplex/N en 1** (pour MFC-8840D). Ces réglages sont provisoires et le MFC repasse en mode fax 1 minute après la copie. Si vous souhaitez réutiliser ces réglages provisoires, placez le document suivant dans l'ADF ou sur la vitre du scanner avant l'écoulement de ce délai d'une minute.

Toutefois, si vous avez réglé le Tempo Mode des modes Copie et Scan modes sur 0 ou 30 secondes, le MFC repasse sur les réglages par défaut au bout du nombre de secondes réglé pour Tempo Mode. (Voir *Configuration de la Temporisation de Mode* page 4-6 et *Utiliser les touches Copie (réglages provisoires)* : page 10-6.)

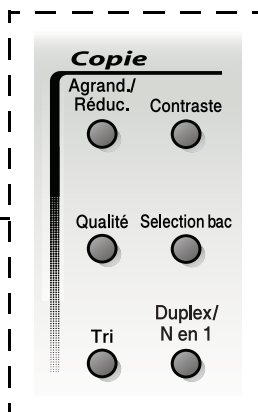

Touches de copie provisoire



Quand le MFC effectue une copie, les fax entrants sont mis en mémoire au lieu d'être imprimés.



## Faire une seule copie en utilisant l'ADF

---

- 1 Appuyez sur  (**Copie**) pour l'allumer en vert. Placez le document dans l'ADF face imprimée dessus.
  - 2 Appuyez sur **Marche**.  
Ne tirez **pas** sur la feuille de papier pendant la photocopie.
-  Pour arrêter le processus de copie et éjecter le document, appuyez sur **Arrêt/Sortie**.

## Faire plusieurs copies en utilisant l'ADF

---

- 1 Appuyez sur  (**Copie**) pour l'allumer en vert. Insérez le document dans l'ADF face imprimée dessus.
  - 2 Utilisez le pavé numérique pour taper le nombre de copies que vous souhaitez (jusqu'à 99).
  - 3 Appuyez sur **Marche**.
-  Pour trier les copies, appuyez sur la touche **Tri**.



## Faire une seule ou plusieurs copies en utilisant la vitre du scanner

Vous pouvez faire plusieurs copies par le biais de la vitre du scanner. Les copies multiples seront empilées (toutes les copies de la page 1, puis toutes les copies de la page 2, etc.). Utilisez les touches de Copie provisoire pour choisir d'autres réglages. (Voir *Utiliser les touches Copie (réglages provisoires)* : page 10-6.)

- 1 Appuyez sur  (**Copie**) pour l'allumer en vert. Soulevez le capot document.

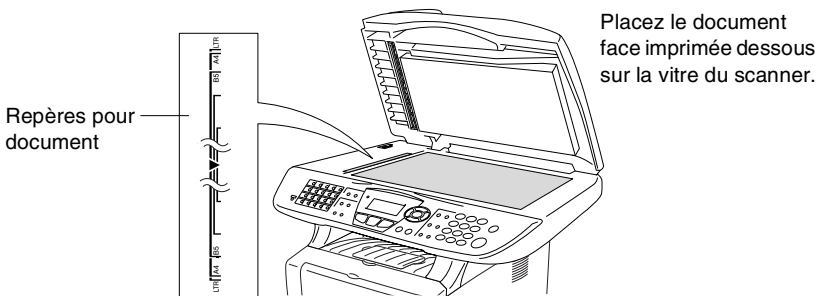

- 2 A l'aide des lignes repères pour document situées sur la gauche, centrez le document, face imprimée dessous, sur la vitre du scanner et fermez le capot document.
- 3 A l'aide du pavé numérique, tapez le nombre de copies que vous souhaitez (jusqu'à 99).

Exemple : appuyez sur **3 8** pour faire 38 copies.

- 4 Appuyez sur **Marche**.

Le MFC commence la numérisation du document.

 Si vous souhaitez trier des copies multiples, utilisez l'ADF. (Voir *Faire une seule copie en utilisant l'ADF* page 10-3.)

## Message Mémoire saturée

---

Si le message *Mémoire saturée* s'affiche, appuyez sur **Arrêt/Sortie** pour annuler ou appuyez sur **Marche** pour copier les pages numérisées. Vous devrez effacer quelques tâches de la mémoire pour pouvoir continuer.

Mémoire saturée
Cop.:sel. Marche
Quitter: Arrêt

 Pour obtenir plus de mémoire, désactivez la fonction *Mémoriser fax*. (Voir *Configuration de la mémoire de fax* page 8-2.)

—OU—

Imprimez les fax qui sont dans la mémoire.

(Voir *Impression d'un fax à partir de la mémoire* page 5-7.)

Si le message *Mémoire Saturée* s'affiche, vous pourrez faire des copies si, tout d'abord, vous imprimez les fax entrants se trouvant dans la mémoire afin de libérer la mémoire à 100%.

 Si ce message d'erreur s'affiche plus d'une fois, considérez la possibilité d'augmenter le volume de la mémoire. Pour plus d'informations sur l'augmentation du volume de la mémoire, Voir *Carte mémoire* page 13-1.

# Utiliser les touches Copie (réglages provisoires) :

Quand vous souhaitez changer les réglages uniquement pour la copie suivante, utilisez la touche Copie provisoire.

Touches de copie provisoire

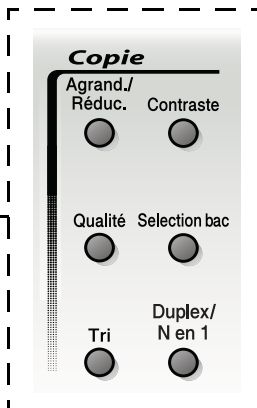

Vous pouvez utiliser différentes combinaisons. Le grand affichage présente vos réglages en cours du mode Copie.

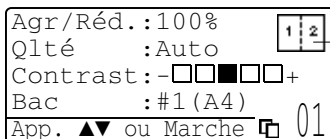

Duplex / N en 1

Exemple d'écran mode Copie

## Agrandissement/Réduction



Vous pouvez sélectionner les facteurs d'agrandissement ou de réduction suivants.

Le réglage **Auto** permet au MFC de calculer le facteur de réduction qui correspond au format de votre papier.

**Manuel** vous permet de saisir un rapport entre 25 et 400 %.

Appuyez sur <b>Agrand./Réduc.</b>  	100%
	104% (EXE → LTR)
	141% (A5 → A4)
	200%
	Auto
	Manuel (25 - 400%)
	50%
	70% (A4 → A5)
	78% (LGL → LTR)
	83% (LGL → A4)
	85% (LTR → EXE)
	91% (Full Page)
	94% (A4 → LTR)
	97% (LTR → A4)

 Le réglage **Auto** ne s'affiche que lorsque vous placez le document dans l'ADF.

- 1 Appuyez sur  (**Copie**) pour l'allumer en vert. Placez le document dans l'ADF face imprimée dessus ou sur la vitre du scanner face imprimée dessous.
- 2 Utilisez le pavé numérique pour taper le nombre de copies que vous souhaitez (jusqu'à 99).
- 3 Appuyez sur **Agrand./Réduc.**.
- 4 Appuyez sur **Agrand./Réduc.** ou sur .

Agr/Réd. : 100%
Qlté : Auto
Contrast : - <input type="checkbox"/> <input type="checkbox"/> <input checked="" type="checkbox"/> <input type="checkbox"/> <input type="checkbox"/> +
Bac : #1 (A4)

01

**5** Appuyez sur  ou sur  pour sélectionner le rapport d'agrandissement ou de réduction souhaité.

Appuyez sur **Set**.

—OU—

Vous pouvez sélectionner **Manuel** puis appuyez sur **Set**.

Utilisez le pavé numérique pour saisir un rapport d'agrandissement ou de réduction entre 25 et 400%.

Appuyez sur **Set**.

(Exemple : appuyez sur **5 3** pour obtenir 53%.)

**6** Appuyez sur **Marche**.

—OU—



Appuyez sur d'autres touches de Copie provisoire pour d'autres réglages.

- Les options copie spéciale (2en1, 4en1 ou Poster) ne sont pas disponibles avec **Agrand./Réduc.**
- **Auto** n'est pas disponible avec la vitre du scanner.

## Qualité (type de document)

---

Vous pouvez sélectionner la qualité en fonction du type de document. Le réglage par défaut est `Auto`, qui est utilisé pour les documents contenant à la fois du texte et des photos. `Texte` est utilisé pour des documents ne contenant que du texte. `Photo` est utilisé pour la copie de photos.

- 1 Appuyez sur  (**Copie**) pour l'allumer en vert. Placez le document dans l'ADF face imprimée dessus ou sur la vitre du scanner face imprimée dessous.
- 2 Utilisez le pavé numérique pour taper le nombre de copies que vous souhaitez (jusqu'à 99).
- 3 Appuyez sur **Qualité**.
- 4 Appuyez sur  ou sur  pour sélectionner le type de document (`Auto`, `Texte` ou `Photo`).  
Appuyez sur **Set**.
- 5 Appuyez sur **Marche**.  
—OU—  
Appuyez sur d'autres touches de Copie provisoire pour d'autres réglages.

## Trier des copies en utilisant l'ADF



---

Si vous souhaitez trier des copies multiples, utilisez l'ADF. Les pages seront imprimées dans l'ordre 1 2 3, 1 2 3, 1 2 3, etc.

- 1 Appuyez sur  (**Copie**) pour l'allumer en vert. Placez le document dans l'ADF face imprimée dessus.
- 2 Utilisez le pavé numérique pour taper le nombre de copies que vous souhaitez (jusqu'à 99).
- 3 Appuyez sur **Tri**.
- 4 Appuyez sur **Marche**.  
—OU—  
Appuyez sur d'autres touches de Copie provisoire pour d'autres réglages.

## Contraste

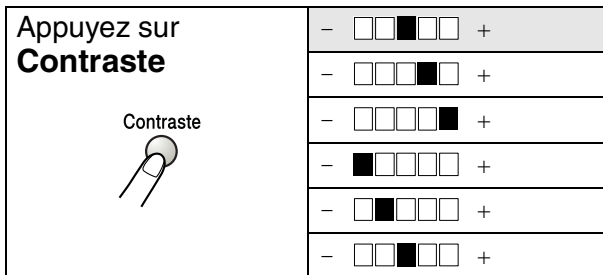

Vous pouvez régler le contraste de la copie pour rendre les copies plus foncées ou plus claires.

- 1 Appuyez sur  (**Copie**) pour l'allumer en vert. Placez le document dans l'ADF face imprimée dessus ou sur la vitre du scanner face imprimée dessous.
- 2 Utilisez le pavé numérique pour taper le nombre de copies que vous souhaitez (jusqu'à 99).
- 3 Appuyez sur **Contraste**.
- 4 Appuyez sur  pour rendre une copie plus claire.  
—OU—  
Appuyez sur  pour rendre une copie plus foncée.  
Appuyez sur **Set**.
- 5 Appuyez sur **Marche**.  
—OU—  
Appuyez sur d'autres touches de Copie provisoire pour d'autres réglages.



## Sélectionner le bac

Vous pouvez changer le bac utilisé uniquement pour la copie suivante.

- 1 Appuyez sur  (**Copie**) pour l'allumer en vert. Placez le document dans l'ADF face imprimée dessus ou sur la vitre du scanner face imprimée dessous.
- 2 Utilisez le pavé numérique pour taper le nombre de copies que vous souhaitez (jusqu'à 99).
- 3 Appuyez sur **Selection bac**.
- 4 Appuyez sur  ou sur  pour sélectionner le bac utilisé. Appuyez sur **Set**.
- 5 Appuyez sur **Marche**.  
—OU—  
Appuyez sur d'autres touches de Copie provisoire pour d'autres réglages.

(Pour MFC-8440 avec le bac à papier en option 2)

Appuyez sur <b>Selection bac</b>  Selection bac 	Auto
	#1 (XXX) *
	#2 (XXX) *

(Pour MFC-8840D avec le bac à papier en option 2)

Appuyez sur <b>Selection bac</b>  Selection bac 	Auto
	#1 (XXX) *
	#2 (XXX) *
	Bac MP

\* XXX est le format de papier que vous avez défini dans **Menu, 1, 3**.





 Pour MFC-8440, l'écran n'affiche les sélections de bac utilisé que si le bac à papier en option est installé.

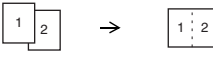
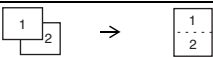
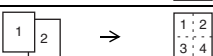
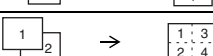
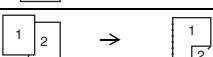
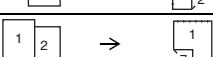
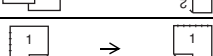
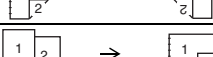
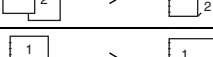
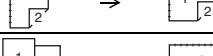

# Duplex/N en 1

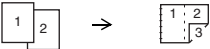
'Duplex' imprime des deux côtés du papier.

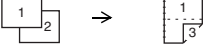
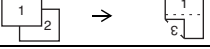
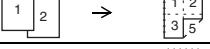
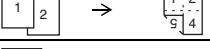
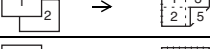
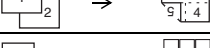





Touche provisoire	Niveau 1	Niveau 2	Option	document → Mise en page obtenu	
<p>Appuyez sur <b>Duplex/N en 1</b> (MFC-8840D)</p> <p><b>N en 1</b> (MFC-8440)</p> <p>Duplex/ N en 1</p> 	N en 1	—	2 en 1 (P)		
			2 en 1 (L)		
			4 en 1 (P)		
			4 en 1 (L)		
	Duplex(1 en 1) (MFC-8840D)	Form P1	-		
					
		Form L1	-	Simple face	
				Recto/ Verso	
		Form L2	-		
					

Touche provisoire	Niveau 1	Niveau 2	Option	document → Mise en page obtenu
Appuyez sur <b>Duplex/N en 1</b> (MFC-8840D) <b>N en 1</b> (MFC-8440) Duplex/ N en 1 	Duplex (2 en 1) (MFC-8840D)	—	Form P1	
			Form P2	
			Form L1	
			Form L2	
	Duplex (4 en 1) (MFC-8840D)	—	Form P1	
			Form P2	
			Form L1	
			Form L2	
	Poster	—		
	Off	—	—	—

# Duplex/N en 1 copy

## Copie N en 1

Vous pouvez économiser du papier en copiant deux ou quatre pages sur une seule page. Vérifiez que le format du papier est réglé sur A4, Letter ou Legal.

- 1 Appuyez sur  (**Copie**) pour l'allumer en vert. Placez le document dans l'ADF face imprimée dessus ou sur la vitre du scanner face imprimée dessous.
  - 2 Utilisez le pavé numérique pour taper le nombre de copies que vous souhaitez (jusqu'à 99).
  - 3 Appuyez sur **Duplex/N en 1**.  
Press **Set to select N en 1**.
  - 4 Appuyez sur  ou sur  pour sélectionner 2 en 1 (P), 2 en 1 (L), 4 en 1 (P) ou 4 en 1 (L).  
Appuyez sur **Set**.
  - 5 Si vous êtes prêt à copier, passez à l'étape 7.  
—OU—  
Appuyez sur  ou  pour sélectionner Qualité, Contraste ou Bac.  
Appuyez sur **Set**.
- |                      |
|----------------------|
| Agr/Réd. : 100%      |
| Qlté : Auto          |
| Contrast: -□□■□□+    |
| Bac : #1 (A4)        |
| App. ▲▼ ou Marche 01 |
- 6 Appuyez sur  ou  pour sélectionner un nouveau paramètre.  
Appuyez sur **Set**.
  - 7 Appuyez sur Démarrer.  
Si vous utilisez l'ADF, le MFC scanne les originaux et imprime les copies.  
—OU—  
Si vous utilisez la vitre du scanner, le MFC scanne la page. Placez l'original suivant sur la vitre du scanner..
- |                |
|----------------|
| Copie à plat   |
| Page suivante? |
| 1.Oui          |
| 2.Non          |
| Choix ▲▼ & Set |
- 8 Sélectionnez **1** et appuyez sur **Set** ou appuyez sur **1** pour copier la page suivante.
  - 9 Recommencez les étapes 7 et 8 pour chaque page de la mise en page.
  - 10 Une fois toutes les pages du document numérisées, sélectionner **2** et appuyer sur **Set** ou appuyer sur **2** pour imprimer les copies.





- (P) signifie Portrait et (L) signifie Paysage.
- Vous pouvez également combiner les opérations N en 1 et Duplex. (Voir *Duplex (2 en 1) et Duplex (4 en 1) (pour MFC-8840D)* page 10-18.)
- Vous ne pouvez pas utiliser l'option Agrandissement/Réduction pour 2 en 1 (P), 2 en 1 (L), 4 en 1 (P) ou 4 en 1 (L).

## Poster

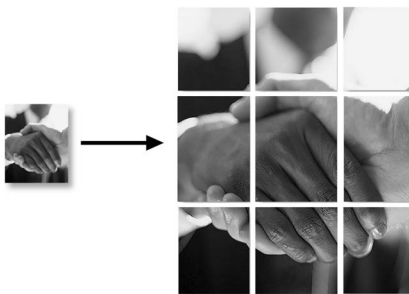
Vous pouvez faire une copie de format poster à partir d'une photo. Vous devez utiliser la vitre du scanner.











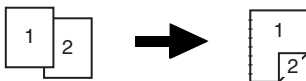

Pour les copies **Poster**, vous ne pouvez ni faire plus d'une copie ni utiliser la fonction Agrandissement/Réduction.

- 1** Placez l'original face en bas sur la vitre du scanner.
- 2** Appuyez sur **Duplex/N en 1** et  ou  pour sélectionner Poster.  
Appuyez sur **Set**.
- 3** Appuyez sur **Démarrer**.  
Le MFC commence à numériser l'original et imprime les pages du poster.

## Duplex (1 en 1) (pour MFC-8840D)







Faire une copie des deux côtés à partir d'un document imprimé d'un seul côté

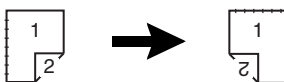





- 1 Appuyez sur  (**Copie**) pour l'allumer en vert. Placez le document dans l'ADF face imprimée dessus ou sur la vitre du scanner face imprimée dessous.
- 2 Utilisez le pavé numérique pour taper le nombre de copies que vous souhaitez (jusqu'à 99).
- 3 Appuyez sur **Duplex/N en 1** et  ou sur  pour sélectionner Duplex(1 en 1).  
Appuyez sur **Set**.
- 4 Appuyez sur  ou sur  pour sélectionner Portrait2 ou Paysage1.  
Appuyez sur **Set**.  
—OU—  
Appuyez sur  ou sur  pour sélectionner Portrait1 ou Paysage1, puis passez à l'étape 6.  
Appuyez sur **Set**.
- 5 Appuyez sur  ou sur  pour sélectionner Simple face pour le document (Si vous utilisez la vitre du scanner ou que vous avez changé de numéro de copies à l'étape 2, cette option ne s'affiche pas).  
Appuyez sur **Set**.
- 6 Appuyez sur **Marche** pour numériser le document.  
Si vous avez placé le document dans l'ADF, le MFC commence à imprimer.  
—OU—  
Si vous avez placé le document sur la vitre du scanner, allez à l'étape 7.
- 7 Placez le document suivant sur la vitre du scanner.  
Sélectionnez **1** et appuyez sur **Set** ou appuyez sur **1** pour copier la page suivante.  
Une fois toutes les pages du document numérisées, sélectionnez **2** et appuyez sur **Set** ou appuyez sur **2** pour imprimer.

## Faire une copie des deux côtés à partir d'un document imprimé des deux côtés (fonction inactive pour les copies multiples)



- 1 Appuyez sur  (**Copie**) pour l'allumer en vert. Placez le document dans l'ADF face imprimée dessus.
- 2 Appuyez sur **Duplex/N en 1** et  ou sur  pour sélectionner Duplex(1 en 1).  
Appuyez sur **Set**.
- 3 Appuyez sur  ou sur  pour sélectionner Form P2, Form L1.  
Appuyez sur **Set**.
- 4 Appuyez sur  ou sur  pour sélectionner l'option Recto/Verso pour le document.  
Appuyez sur **Set**.
- 5 Appuyez sur **Marche**.
- 6 Vérifiez que vous avez pose le document dans l'ADF comme présenté sur l'écran LCD puis appuyez sur **Marche**.
- 7 Une fois toutes les pages du document numérisées d'un côté, tournez l'autre côté du document, face imprimée dessus dans l'ADF.  
Appuyez sur **Marche**.

## Duplex (2 en 1) et Duplex (4 en 1) (pour MFC-8840D)



- 1** Appuyez sur  (**Copie**) pour l'allumer en vert. Placez le document dans l'ADF face imprimée dessus ou sur la vitre du scanner face imprimée dessous.
- 2** Utilisez le pavé numérique pour taper le nombre de copies que vous souhaitez (jusqu'à 99).
- 3** Appuyez sur **Duplex/N en 1** et  ou sur  pour sélectionner Duplex(2 en 1) ou Duplex(4 en 1). Appuyez sur **Set**.
- 4** Appuyez sur  ou sur  pour sélectionner Form P1, Form P2, Form L1 ou Form L2. Appuyez sur **Set**.
- 5** Appuyez sur **Marche** pour numériser le document.  
Si vous avez placé le document dans l'ADF, le MFC commence à imprimer.  
—OU—  
Si vous avez placé le document sur la vitre du scanner, allez à l'étape 6.
- 6** Placez le document suivant sur la vitre du scanner. Sélectionnez **1** et appuyez sur **Set** ou appuyez sur **1** pour copier la page suivante.
- 7** Une fois toutes les pages du document numérisées, sélectionnez **2** et appuyez sur **Set** ou appuyez sur **2** pour imprimer.

# Modifier les réglages par défaut de l'option copie

Vous pouvez ajuster les réglages de copie qui figurent dans le tableau. Ces réglages restent opérationnels tant qu'ils ne sont pas modifiés.

Sous-menu	Sélections du menu	Options	Réglages du fabricant
1.Qualité	—	Texte	Auto
		Photo	
		Auto	
2.Contraste	—	- □□□□ ■ + - □□□□ □ + - □□□□ □ + - □□□□ □ + - ■□□□ □ +	- □□□□ □ +



## Qualité

- 1 Appuyez sur **Menu, 3,1.**
- 2 Appuyez sur  ou sur  pour sélectionner Texte, Photo ou Auto.
- 3 Appuyez sur **Arrêt/Sortie.**



## Contraste

Vous pouvez changer le contraste pour rendre une image plus claire ou plus foncée.

- 1 Appuyez sur **Menu, 3,2.**
- 2 Appuyez sur  pour rendre plus clair.  
—OU—  
Appuyez sur  pour rendre plus foncé.
- 3 Appuyez sur **Arrêt/Sortie.**

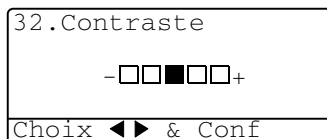



# 11 Informations importantes

## Spécifications IEC 60825

---

Cet appareil est un produit laser Classe 1 comme il est défini dans les spécifications IEC 60825. L'étiquette illustrée ci-dessous est fixée à l'appareil dans les pays qui l'exigent.

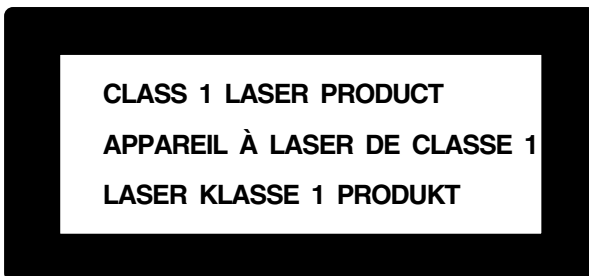

Cet appareil est équipé d'une diode laser Classr 3B qui émet un rayonnement laser invisible dans le scanner. Le scanner ne doit jamais être ouvert, et ce quelles que soient les circonstances.

### Diode laser

Longueur d'onde :760 - 810 nm

Puissance de sortie :5 mW max.

Classe du laser : Classe 3B

### Attention

L'utilisation de commandes, d'ajustements ou de procédures autres que ceux spécifiés dans ce manuel risque d'entraîner une exposition dangereuse aux rayons.

## Pour votre sécurité

---

Pour garantir une utilisation en toute sécurité, branchez la fiche à deux broches fournie uniquement dans une prise d'alimentation à deux broches standard correctement mise à la terre par l'intermédiaire du circuit électrique domestique.

Le fait que l'équipement fonctionne correctement ne signifie pas que l'alimentation est mise à la terre et ne prouve pas la sécurité de l'installation. Pour votre sécurité, en cas de doute sur l'efficacité de la mise à la terre de l'alimentation, consultez un électricien qualifié.

## Déconnecter l'appareil

---

Cet appareil doit être installé près d'une prise facilement accessible. En cas d'urgence, débranchez le cordon d'alimentation de la prise afin d'effectuer une mise hors tension complète.

### Connexion LAN

Attention : Connectez cet appareil sur une connexion LAN qui n'est pas soumise à des surtensions.

## Déclaration de conformité internationale ENERGY STAR®

---

Le programme international ENERGY STAR® a pour objectif de promouvoir le développement et la popularisation des équipements de bureau à faible consommation.

En tant que partenaire d'ENERGY STAR®, Brother Industries, Ltd. a déterminé que ce produit répond aux directives d'ENERGY STAR® en matière d'économie d'énergie.



# Consignes de sécurité importantes

- 1** Lisez toutes ces instructions.
- 2** Conservez-les pour référence ultérieure.
- 3** Respectez tous les avertissements et instructions figurant sur l'appareil.
- 4** Mettez hors-tension avant de nettoyer. N'utilisez pas de produits nettoyants liquides ou en aérosol. Utilisez un chiffon humide pour le nettoyer.
- 5** Ne placez pas cet appareil à proximité de l'eau.
- 6** Ne placez pas cet appareil sur un chariot, un socle ou une table si ces derniers sont instables. L'appareil risquerait de tomber et une telle chute pourrait abîmer l'appareil.
- 7** Les fentes et ouvertures pratiquées sur le boîtier ainsi qu'à l'arrière ou sur le dessous de l'appareil servent à la ventilation ; pour assurer le bon fonctionnement de l'appareil et pour le protéger contre toute surchauffe, veillez à ne jamais bloquer ou couvrir ces ouvertures. Pour éviter toute obturation de ces ouvertures, ne placez jamais l'appareil sur un lit, un canapé, un tapis ou toute autre surface similaire. Ne le placez jamais sur ou près d'un radiateur ou autre appareil de chauffage. Il ne doit jamais être encastré dans un meuble sans aération suffisante.
- 8** Cet appareil doit être branché sur une prise de secteur dont les caractéristiques correspondent au type indiqué sur l'étiquette. En cas de doute, appelez votre revendeur ou la compagnie d'électricité de votre région.
- 9** N'utilisez que le cordon d'alimentation fourni avec ce MFC.
- 10** Cet appareil est équipé d'une fiche de mise à la terre à 3 fils, une fiche ayant une troisième broche (mise à la terre). Il est recommandé de n'utiliser qu'une prise d'alimentation mise à la terre. Il s'agit là d'un dispositif de sécurité. Si vous ne pouvez pas insérer la fiche dans la prise murale, appelez votre électricien pour qu'il remplace votre prise murale obsolète. Evitez tout expédient qui priverait l'appareil de la connexion à la terre.
- 11** Evitez de placer des objets sur le cordon d'alimentation. Ne placez pas cet appareil dans un endroit où l'on risque de marcher/trébucher sur le cordon d'alimentation.

- 12** Ne placez rien devant le MFC pouvant bloquer la réception des fax. Ne posez rien sur le plateau d'éjection des fax reçus.
- 13** Attendez que les pages soient sorties du MFC avant de les saisir.
- 14** Débranchez l'appareil de la prise murale et confiez la révision à du personnel autorisé dans les cas suivants :
- Le cordon d'alimentation est abîmé ou effiloché.
  - Du liquide s'est répandu dans l'appareil.
  - L'appareil a été exposé à la pluie ou à de l'eau.
  - Si l'appareil ne fonctionne pas normalement lorsqu'on suit les instructions. Limitez-vous aux réglages expliqués dans le manuel. Un mauvais réglage des autres commandes peut endommager l'appareil et pourra souvent nécessiter un travail très long par un technicien qualifié pour que l'appareil puisse à nouveau fonctionner normalement.
  - L'appareil est tombé ou le boîtier est abîmé.
  - Le comportement de l'appareil est sensiblement modifié, ce qui indique la nécessité d'une révision.
- 15** Pour protéger l'appareil contre les surtensions, nous recommandons l'utilisation d'un dispositif de protection de puissance (protecteur de surtension).
- 16** Pour réduire le risque de feu, de choc électrique ou de blessures, prenez note des points suivants :
- N'utilisez pas cet appareil à proximité d'appareils qui utilisent de l'eau, près d'une piscine ou dans une cave humide.
  - N'utilisez pas le téléphone du MFC pendant un orage (il y a possibilité de choc électrique) et n'utilisez pas le téléphone pour signaler une fuite de gaz si vous êtes à proximité d'une telle fuite de gaz.
  - N'utilisez que le cordon d'alimentation signalé dans ce manuel.

# Marques Commerciales

Le logo Brother est une marque déposée de Brother Industries, Ltd.  
Brother est une marque déposée de Brother Industries, Ltd.

Multi-Function Link est une marque déposée de Brother International Corporation.

© Copyright 2004 Brother Industries, Ltd. Tous droits réservés.

Windows, Microsoft et Windows NT sont des marques déposées de Microsoft aux USA et dans d'autres pays.

Macintosh, QuickDraw, iMac et iBook sont des marques commerciales ou déposées d'Apple Computer, Inc.

Postscript and Postscript Level 3 sont des marques commerciales ou déposées d'Adobe Systems Incorporated.

PaperPort et OmniPage sont des marques déposées de ScanSoft, Inc.

Presto! PageManager est une marque déposée de NewSoft Technology Corporation.

Chaque société dont le titre logiciel est mentionné dans ce manuel dispose d'un Accord de Licence Logiciel spécifique pour ses programmes privés.

**Tous les autres noms de marques et de produits mentionnés dans ce Guide de l'utilisateur sont des marques déposées de leurs sociétés respectives.**

# 12 Dépistage des pannes et entretien normal

## Dépistage des pannes

### IMPORTANT

Pour les questions techniques, vous devez appeler dans le pays où vous avez acheté le MFC. Les appels doivent être **en provenance** de ce pays.

### Messages d'erreur

Comme pour tout appareil sophistiqué de bureautique, des problèmes peuvent survenir. Si c'est le cas, votre MFC identifie le problème et affiche un message d'erreur. La liste ci-dessous explique les messages d'erreur les plus fréquents.

MESSAGES D'ERREUR		
MESSAGE D'ERREUR	CAUSE	ACTION
Fin vie tambour	Le tambour approche sa fin de vie.	Utilisez le tambour jusqu'à ce que vous ayez un problème de qualité d'impression ; puis remplacez le tambour par un neuf.
	Le compteur du tambour n'a pas été remis à zéro.	1. Ouvrez le couvercle avant puis appuyez sur <b>Effacer/Retour</b> . 2. Appuyez sur 1 pour effectuer la remise à zéro.
Vérif. document	Les documents n'ont pas été insérés, ou ne sont pas passés, correctement ou le document numérisé par le biais de l'ADF faisait plus de 90 cm.	Voir <i>Bourrages de documents</i> page 12-5.
Vérifier papier Vérifier papier1 Vérifier papier2	Le MFC n'a plus de papier ou le papier est mal chargé dans le bac à papier. —OU— Du papier est coincé dans le MFC.	Rechargez du papier dans le bac à papier ou le bac MP. —OU— Retirez le papier et rechargez-le. Voir <i>Bourrages de papier</i> page 12-6 et <i>Du papier est coincé dans le bac duplex (pour MFC-8840D)</i> page 12-10.
Vérifier papier MP	Il n'y a plus de papier dans le bac MP.	Rechargez du papier. (Voir <i>Charger du papier ou autre support dans le bac à usages multiples (bac MP) (pour MFC-8840D)</i> page 2-9.)

MESSAGES D'ERREUR		
MESSAGE D'ERREUR	CAUSE	ACTION
Vérif. Format	Lorsque cette erreur s'affiche, cela signifie que le papier se trouvant dans le bac ne correspond pas au format défini dans <b>Menu, 1, 3.</b>	Chargez du papier du format approprié ou changez le réglage par défaut. (Voir <i>Configuration de la Temporisation de Mode</i> page 4-6.)
Vérif. Scan verou	Le verrou du scanner est verrouillé.	Libérez le levier de verrouillage du scanner puis appuyez sur <b>Arrêt/Sortie.</b>
Erreur com.	Une ligne téléphonique de mauvaise qualité a provoqué une erreur de communication.	Retentez l'appel plus tard. Si le problème persiste, appelez votre compagnie de téléphone pour faire vérifier votre ligne téléphonique.
Err. Connexion	Vous avez essayé d'extraire un document d'un télécopieur qui n'était pas programmé en mode d'attente de relève.	Vérifiez que l'autre correspondant a configuré son appareil pour une relève.
Refroidissement Attendre SVP	La température du tambour ou de la cartouche de toner est trop élevée. Le MFC interrompt sa tâche d'impression en cours et se met en mode de refroidissement. Pendant le mode de refroidissement, on entend le ventilateur de refroidissement tourner ; l'écran du MFC affiche <b>Refroidissement, et Attendre SVP.</b>	Veillez patienter 20 minutes pour permettre le refroidissement de l'appareil.
Capot ouvert Veillez fermer le capot	Le capot avant n'est pas entièrement fermé.	Fermez le capot avant du tambour.
Déconnecté	L'appel a été interrompu par le correspondant ou le télécopieur du correspondant.	Essayez à nouveau de transmettre ou de recevoir.
Erreur de levier DX	Le levier de réglage du papier pour l'impression en duplex n'est pas réglé correctement pour le format du papier.	Régalez le levier duplex sur la bonne position. (Voir <i>Utiliser la fonction Duplex Automatique pour les opérations de fax, copie et impression (pour MFC-8840D)</i> page 2-11.)
Face imp dessus ouvert	Le bac de sortie face imprimée dessus est ouvert.	Veillez fermer le bac de sortie face imprimée dessus.
Unité de fusion ouverte	Le couvercle de l'unité de fusion est ouvert.	Veillez fermer le capot d'élimination de bourrage. (Voir <i>Bourrages de papier</i> page 12-6.)
Err. Machine XX	Le MFC présente un problème mécanique.	Demandez l'intervention de votre revendeur ou d'un technicien Brother.
Pas de bac DX	Vous avez essayé de faire une impression duplex avec le couvercle duplex ouvert.	Installez le bac duplex correctement. (Voir <i>Du papier est coincé dans le bac duplex (pour MFC-8840D)</i> page 12-10.)
Pas Rép/Occupé	Le numéro que vous avez composé ne répond pas ou sonne occupé.	Vérifiez le numéro et retentez l'appel.

MESSAGES D'ERREUR		
MESSAGE D'ERREUR	CAUSE	ACTION
Non assigné	Vous avez essayé d'accéder à une monotouche ou un numéro abrégé que vous n'avez pas programmé.	Définissez la monotouche ou le numéro abrégé. (Voir <i>Enregistrement des numéros à monotouche</i> page 7-1 et <i>Enregistrement des numéros abrégés</i> page 7-3.)
Mémoire saturée	Vous ne pouvez pas enregistrer de données dans la mémoire.	<p>(Transmission de fax en cours) Appuyez sur <b>Arrêt/Sortie</b> et attendez que les opérations en cours se terminent, puis essayez à nouveau. —OU— Supprimez les données se trouvant en mémoire. (Voir <i>Message Mémoire saturée</i> page 10-5.)</p> <p>(Opération de copie en cours) Appuyez sur <b>Arrêt/Sortie</b> et attendez que les opérations en cours se terminent, puis essayez à nouveau. —OU— Supprimez les données se trouvant en mémoire. (Voir <i>Message Mémoire saturée</i> page 10-5.) —OU— Ajoutez une mémoire en option. (Voir <i>Carte mémoire</i> page 13-1.)</p> <p>(Opération d'impression en cours) Réduisez la résolution d'impression. (Voir <i>Qualité d'impression</i> dans le guide d'utilisation du logiciel sur le CD-ROM.) —OU— Supprimez les données se trouvant en mémoire. (Voir <i>Message Mémoire saturée</i> page 10-5.) —OU— Ajoutez une mémoire en option. (Voir <i>Carte mémoire</i> page 13-1.)</p>
Bourrage papier	Du papier est coincé dans le MFC.	Voir <i>Bourrages de papier</i> page 12-6 et <i>Du papier est coincé dans le bac duplex (pour MFC-8840D)</i> page 12-10.



MESSAGES D'ERREUR		
MESSAGE D'ERREUR	CAUSE	ACTION
Ouvrir capot SVP	Une page, un morceau de papier ou un trombone est coincé dans le MFC.	Ouvrez le capot avant. Si voyez que du papier (ou autre) est coincé dans l'appareil, retirez-le en tirant doucement puis refermez le capot avant. Si le message d'erreur s'affiche à nouveau, ouvrez puis refermez à nouveau le capot avant. Si le MFC ne peut pas se réenclencher et retourner à l'invite de la date et de l'heure, il affiche le message <i>Err. Machine XX</i> . Demandez alors l'intervention de votre revendeur ou d'un technicien Brother.
Toner vide	La cartouche de toner n'est pas en place. —OU— Il n'y a plus de toner et l'impression n'est alors plus possible.	Réinstallez la cartouche de toner. —OU— Remplacez la cartouche de toner par une cartouche neuve. (Voir <i>Remplacer la cartouche de toner</i> , page 12-27.)
Toner bas	Si l'écran LCD affiche <i>Toner bas</i> , vous pouvez toujours imprimer, cependant, la quantité de toner baisse et l'appareil vous signale que bientôt il n'y en aura plus.	Commandez une nouvelle cartouche de toner maintenant.

## Bourrages de documents

---

En fonction de la position du bourrage du document, suivez la procédure appropriée pour le retirer.

### Le document est coincé en haut du chargeur automatique ADF

- 1 Retirez de l'ADF tout papier qui n'est pas coincé.
- 2 Ouvrez le capot de l'ADF.
- 3 Retirez le document coincé en tirant vers la droite.
- 4 Fermez le capot de l'ADF.
- 5 Appuyez sur **Arrêt/Sortie**.

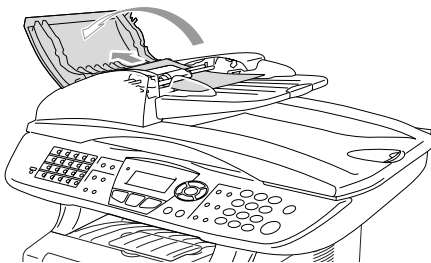

### Le document est coincé à l'intérieur du chargeur automatique ADF

- 1 Retirez de l'ADF tout papier qui n'est pas coincé.
- 2 Soulevez le capot document.
- 3 Retirez le document coincé en tirant vers la droite.
- 4 Refermez le capot document.
- 5 Appuyez sur **Arrêt/Sortie**.

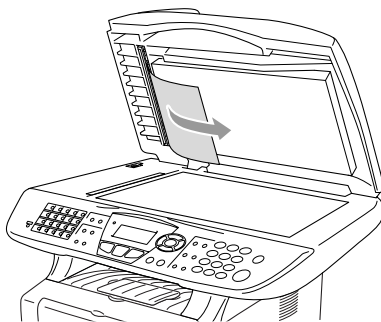

—OU—

- 1 Retirez le support ADF de l'ADF.
- 2 Retirez le document coincé en tirant vers la droite.
- 3 Appuyez sur **Arrêt/Sortie**.

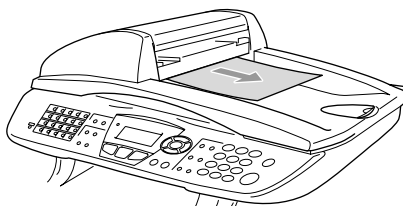

## Bourrages de papier

---

Pour dégager les bourrages de papier, veuillez suivre les instructions figurant dans cette section.

### **⚠ AVERTISSEMENT**

Immédiatement après l'utilisation du MFC, certaines pièces à l'intérieur du MFC sont extrêmement chaudes. Lorsque vous ouvrez le capot avant ou le bac de sortie arrière du MFC, ne touchez jamais les pièces indiquées dans le diagramme suivant.

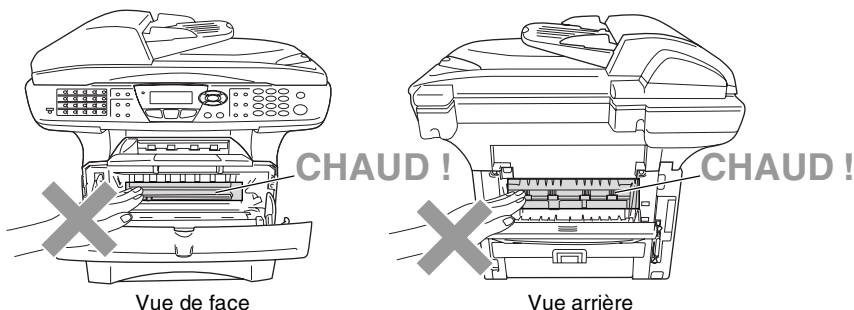

Dégagez le papier coincé comme suit.

Si le papier coincé est entièrement retiré par les informations données dans les étapes suivantes, installez le bac à papier puis fermez le capot avant et le MFC reprend automatiquement l'impression.



- S'il y a bourrage de papier avec le bac inférieur en option, vérifiez que le bac à papier supérieur est installé correctement.
- Retirez la totalité du papier du bac et alignez la pile entière lorsque vous ajoutez du papier. Ceci permet d'empêcher l'alimentation de plusieurs feuilles de papier à la fois dans MFC et réduit la possibilité de bourrages de papier.

- 1 Sortez entièrement le bac à papier du MFC.
- 2 Tirez sur le papier coincé vers le haut et sortez-le du MFC.

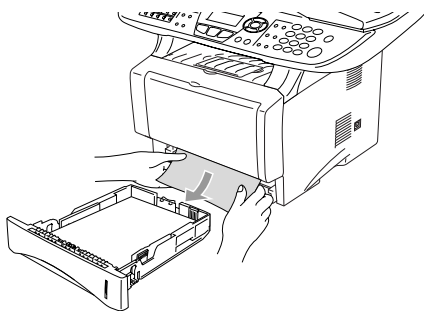

- 3 Appuyez sur le bouton d'ouverture du capot et ouvrez le capot avant.
- 4 Retirez le tambour. Tirez sur le papier coincé vers le haut et sortez-le du MFC. Si vous ne pouvez pas retirer facilement le tambour, ne forcez pas. Par contre, tirez sur le bord du papier coincé par le biais du bac à papier.

Si le papier coincé ne peut pas être retiré facilement, tournez le cadran de bourrage vers vous pour retirer doucement le papier.

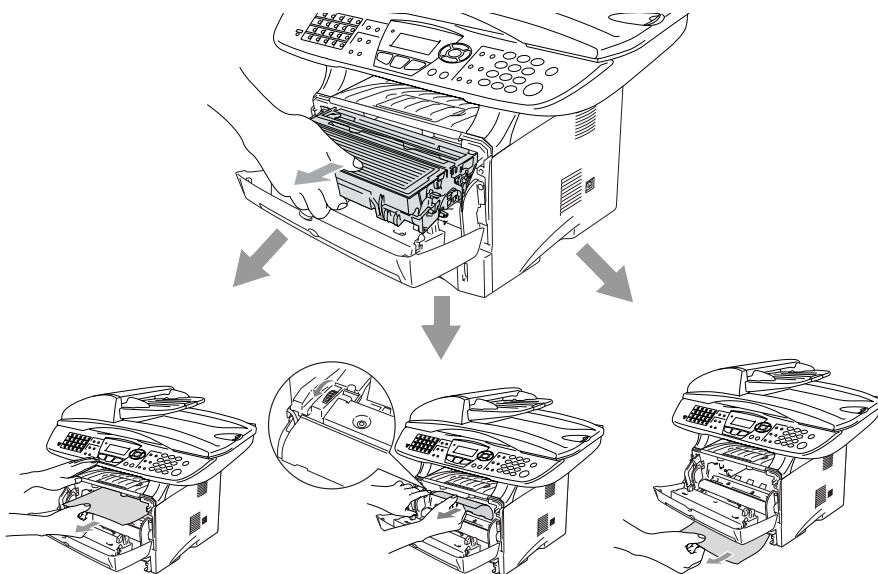

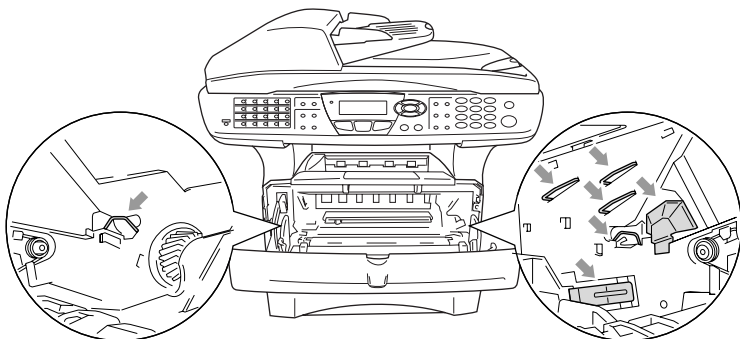

## **⚠ AVERTISSEMENT**

Pour éviter d'abîmer le MFC par électricité statique, ne touchez pas les électrodes indiquées dans le diagramme ci-dessous.

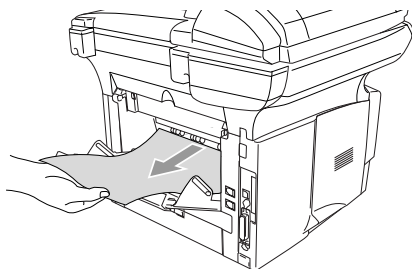

- 5** Ouvrez le bac de sortie arrière. Retirez le papier coincé de l'unité de fusion. Si le bourrage de papier ne peut pas être dégagé, passez à l'étape 7.



-  Si vous devez tirer le papier vers l'arrière du MFC, le toner risque de salir l'unité de fusion et de se retrouver sur les prochaines feuilles imprimées. Imprimez quelques copies de la page test jusqu'à ce que les éclaboussures de toner cessent.

**⚠ AVERTISSEMENT**

Immédiatement après l'utilisation du MFC, certaines pièces à l'intérieur du MFC sont extrêmement **CHAUDES!**. Attendez que le MFC se refroidisse avant de toucher les pièces se trouvant à l'intérieur du MFC.

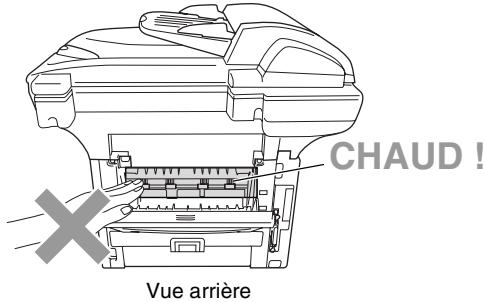

- 6** Ouvrez le capot d'élimination de bouchage (couvercle de l'unité de fusion). Retirez le papier coincé dans l'unité de fusion.

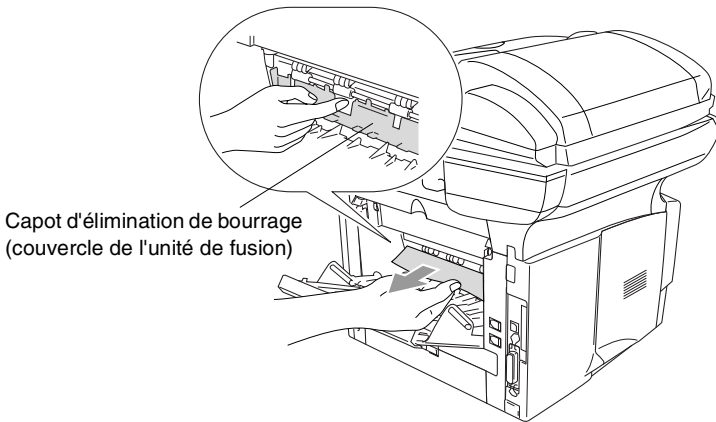

- 7** Fermez le capot d'élimination de bouchage. Fermez le bac de sortie arrière.

- 8** Poussez le levier de verrouillage vers le bas et sortez la cartouche de toner du tambour. Sortez le papier coincé s'il y en a dans la tambour.

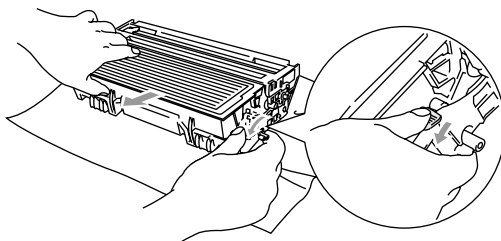

- 9** Remettez le tambour dans le MFC.

- 10** Insérez le bac à papier dans le MFC.

- 11** Fermez le capot avant.

### **Du papier est coincé dans le bac duplex (pour MFC-8840D)**

- 1** Sortez le bac duplex et le bac à papier du MFC.

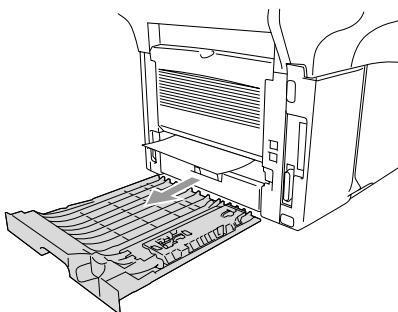

- 2** Sortez le bac coincé du MFC.

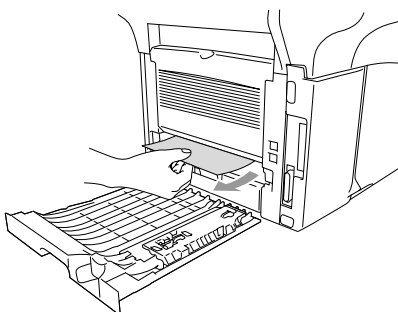

### 3 Remettez le bac duplex et le bac à papier dans le MFC.

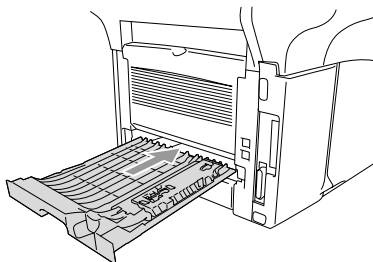

- Le message **Bourrage Duplex** s'affiche si vous retirez une feuille de papier du bac de sortie face imprimée dessous si un seul côté a été imprimé.
- Si le levier de réglage papier pour impression duplex n'est pas réglé correctement pour le format du papier, il y a risque de bourrage et d'impression mal positionnée sur la page. (Voir *Utiliser la fonction Duplex Automatique pour les opérations de fax, copie et impression (pour MFC-8840D)* page 2-11.)



## Si votre MFC présente des difficultés de fonctionnement

Si vous pensez que vos fax présentent une anomalie, *faites d'abord une copie*. Si la copie vous donne satisfaction, le problème ne vient sans doute pas de votre MFC. Consultez le tableau ci-dessous pour obtenir des conseils de dépistage des pannes.

PROBLEME	SUGGESTIONS
<b>Impression ou réception de fax</b>	
Impression condensée et stries horizontales ou parties inférieures/supérieures des caractères coupées.	Si votre copie semble bonne, vous avez probablement eu une mauvaise connexion avec parasites ou brouillage sur la ligne téléphonique. Si la copie est mauvaise, nettoyez la partie scanner. Si le problème persiste, demandez l'intervention de votre revendeur ou d'un technicien Brother.
Impression de mauvaise qualité.	Voir <i>Améliorer la qualité d'impression</i> . page 12-17.
Stries verticales noires lors de la réception.	Parfois, des stries verticales/lignes noires figurent sur les fax que vous recevez. Votre fil éliminateur d'effet de couronne primaire du MFC destiné à l'impression est sale, soit le scanner du télécopieur de votre correspondant est sale. Nettoyez votre fil éliminateur d'effet de couronne primaire (Voir <i>Nettoyage du tambour</i> . page 12-26), ou demandez à votre correspondant de faire une copie pour voir si le problème vient de son appareil. Essayez de recevoir un fax en provenance d'un autre télécopieur. Si le problème persiste, demandez l'intervention de votre revendeur.
Stries horizontales ; lignes manquantes.	Vous avez reçu un fax avec des stries horizontales ou des lignes manquantes. Généralement ceci est dû à une mauvaise connexion téléphonique. Demandez à votre correspondant de retransmettre le fax.
Les fax reçus semblent être des pages coupées ou des pages vides.	Si les données reçues sont divisées et imprimées sur deux pages ou si vous recevez une page supplémentaire blanche, le réglage du format du papier n'est peut-être pas correct pour le papier que vous utilisez (Voir <i>Type et format du papier</i> page 2-1). Vérifiez que l'option Réduction automatique est sélectionnée. (Voir <i>Impression en réduction d'un fax entrant (réduction automatique)</i> page 5-5).
<b>Ligne téléphonique ou connexions</b>	
La numérotation ne fonctionne pas.	Vérifiez la présence d'une tonalité. Changez le réglage Tonal/ Impuls... (Voir <i>Réglage de la numérotation par tonalité ou par impulsions</i> page 4-15.) Vérifiez toutes les connexions des cordons. Vérifiez la connexion du cordon d'alimentation. Envoyez un fax manuel en décrochant le combiné externe et en composant le numéro. Dès que vous entendez la tonalité de réception de fax, appuyez sur <b>Marche</b> .
Le MFC ne répond pas lorsqu'il est appelé	Vérifiez que le mode de réception du MFC est programmé correctement. (Voir <i>Opérations de transmission de base</i> page 6-7.) Vérifiez la présence d'une tonalité. Si possible, appelez votre MFC pour voir s'il répond. S'il ne répond toujours pas, vérifiez le branchement du cordon de la ligne téléphonique. S'il n'y a pas de sonnerie quand vous appelez votre MFC, contactez votre compagnie de téléphone pour faire vérifier la ligne.

PROBLEME	SUGGESTIONS
<b>Transmission de fax</b>	
Mauvaise qualité de transmission.	Essayez de passer en mode de résolution <i>Fin</i> ou <i>Sup. fin</i> . Faites une copie pour vérifier le fonctionnement du scanner de votre MFC. Si la qualité de la copie n'est pas bonne, nettoyez le scanner. (Voir <i>Nettoyage du scanner</i> page 12-24.)
Le rapport de vérification de transmission indique 'RESULT:NG' ou 'RESULT:ERREUR'.	Il y a sans doute des parasites ou du brouillage provisoirement sur la ligne téléphonique. Retentez la transmission du fax. Si vous envoyez un message PC FAX et que vous obtenez le message 'RESULT:NG' (ou sur le rapport de vérification de transmission), il s'agit peut-être d'une saturation de mémoire au niveau de votre MFC. Pour libérer de la mémoire, désactivez la fonction <i>Mémoriser fax</i> (Voir <i>Configuration de la mémoire de fax</i> page 8-2), imprimez les fax se trouvant dans la mémoire (Voir <i>Relève</i> page 5-10) ou annulez un fax différé ou une opération de relève (Voir <i>Annulation d'une tâche pendant la numérisation du document</i> page 6-12). Si le problème persiste, demandez à votre compagnie de téléphone de vérifier la ligne.
Stries verticales noires lors de la transmission.	Si la copie que vous avez faite présente le même problème, votre scanner est sale. (Voir <i>Nettoyage du scanner</i> page 12-24.)
<b>Gestion des appels entrants</b>	
Le MFC 'entend' la voix comme s'il s'agissait d'une tonalité de fax (CNG)	Si votre MFC est réglé sur <i>Détection fax ON</i> , il est plus sensible aux sons. Votre MFC peut, à tort, interpréter certaines voix ou musiques sur la ligne comme s'il s'agissait d'un appel provenant d'un télécopieur émetteur et répondre avec une tonalité de réception de fax. Désactivez le fax en appuyant sur <b>Arrêt/Sortie</b> . Essayez d'éviter ce problème en mettant la fonction <i>Détection de fax</i> sur OFF. (Voir <i>Détection de fax</i> page 5-4.)
Transfert d'un appel fax au MFC.	Si vous avez pris l'appel sur le MFC, appuyez sur <b>Marche</b> et raccrochez immédiatement. Si vous avez pris l'appel sur un poste externe ou supplémentaire, composez votre code d'activation à distance (par défaut (✕) 51). Lorsque votre MFC répond, raccrochez.
Services téléphoniques spécifiques sur une seule ligne.	Si vous avez des services téléphoniques spécifiques (ex. appel en attente, appel en attente et identification du correspondant, RingMaster, messagerie vocale, répondeur, système d'alarme ou autre) sur une seule ligne téléphonique avec votre MFC, ceci peut créer un problème de transmission ou de réception de données de fax.
<b>Problèmes avec le menu Configuration</b>	
Le MFC émet un bip quand vous essayez d'avoir accès au menu Configuration de la Réception et Configuration de la transmission.	Vérifiez que le MFC est en mode Fax. Si la touche Fax  n'est pas allumée, appuyez dessus pour mettre l'appareil en mode Fax. Les options Configuration de la réception ( <b>Menu, 2, 1</b> ) et Configuration de la transmission ( <b>Menu, 2, 2</b> ) ne sont actives que lorsque le MFC est en mode Fax.
<b>Problèmes de qualité de copie</b>	
Des stries verticales apparaissent sur les copies.	Parfois des stries verticales apparaissent sur les copies. Soit le scanner est sale soit le fil éliminateur d'effet de couronne primaire pour l'impression est sale. Nettoyez les tous les deux. (Voir <i>Nettoyage du scanner</i> page 12-24 et <i>Nettoyage du tambour</i> , page 12-26.)







PROBLEME	SUGGESTIONS
<b>Problèmes d'imprimante</b>	
Le MFC n'imprime pas.	Vérifiez les points suivants : <ul style="list-style-type: none"> <li>• Le MFC est branché et l'interrupteur d'alimentation est sur On. (Voir le Guide d'installation rapide.)</li> <li>• La cartouche de toner et le tambour sont installés correctement. (Voir <i>Remplacer le tambour</i>, page 12-32.)</li> <li>• Le câble d'interface est solidement connecté entre le MFC et l'ordinateur. (Voir le Guide d'installation rapide.)</li> <li>• Regardez si l'écran affiche un message d'erreur. (Voir <i>Messages d'erreur</i> page 12-1.)</li> </ul>
Le MFC imprime alors qu'on ne s'y attend pas ou imprime n'importe quoi.	Réinitialisez le MFC ou éteignez-le puis rallumez-le. Vérifiez que les réglages primaires de votre logiciel sont réglés pour fonctionner avec votre MFC.
Le MFC imprime les deux premières pages correctement puis sur certaines pages, il manque du texte.	Votre ordinateur ne reconnaît pas le signal intégral du tampon d'entrées de votre imprimante. Vérifiez que le câble du MFC est installé correctement.
Le MFC ne peut pas imprimer les pages entières d'un document. Le message <i>Mémoire saturée</i> s'affiche.	Réduisez la résolution d'impression. Réduisez la complexité de votre document puis essayez à nouveau. Réduisez la qualité graphique ou le nombre de polices de caractères dans votre logiciel.
Mes en-têtes ou bas de page apparaissent lorsque je visualise mon document à l'écran mais ils n'apparaissent pas lorsque j'imprime le document.	La plupart des imprimantes laser ont une zone restreinte qui n'accepte aucune impression. Généralement, il s'agit des deux premières et des deux dernières lignes, ceci laissant 62 lignes imprimables. Réglez les marges du haut et du bas dans votre document pour en tenir compte.
<b>Problèmes de numérisation</b>	
Des erreurs TWAIN s'affichent pendant la numérisation.	Vérifiez que le pilote TWAIN de Brother est sélectionné comme source primaire. Dans PaperPort®, cliquez sur Numériser dans le menu Fichier et sélectionnez le pilote TWAIN Brother.
<b>Problèmes de logiciel</b>	
Ne peut pas installer le logiciel ou imprimer.	Exécutez le programme <b>MFL-Pro Suite-réparation et installation</b> sur le CD-ROM. Ce programme servira à réparer et réinstaller le logiciel.
Ne peut pas effectuer une impression du type '2 en 1' ou '4 en 1'	Vérifiez que le réglage Taille papier est identique dans l'application et dans le pilote d'imprimante.
Ne peut pas imprimer avec Adobe Illustrator	Essayez de réduire la résolution d'impression.
Lorsque les polices ATM sont utilisées, certains caractères manquent ou d'autres sont imprimés à leur place	Si vous utilisez Windows® 98/98SE/Me, sélectionnez 'Réglages imprimante' dans le menu 'Démarrer'. Sélectionnez les propriétés de 'l'Imprimante Brother MFC-8440 ou MFC-8840D (USB)'. Cliquez sur 'Paramètres du spouleur' dans l'onglet 'Détails'. Sélectionnez 'Brut' dans 'Format des données du spouleur'.

PROBLEME	SUGGESTIONS
Le message 'Impossible d'écrire sur LPT1' ou 'LPT1 déjà occupé' s'affiche.	<ol style="list-style-type: none"> <li>Vérifiez que l'appareil est sous tension (branché sur une prise de courant et l'interrupteur d'alimentation sur ON) et qu'il est raccordé directement à l'ordinateur par un câble parallèle bidirectionnel IEEE-1284. Le câble ne doit pas passer par un autre périphérique (du type lecteur Zip, lecteur CD-ROM externe ou boîtes de commutation).</li> <li>Vérifiez que le MFC n'affiche aucun message d'erreur à l'écran.</li> <li>Vérifiez qu'aucun autre pilote de périphérique, communiquant également par le port parallèle, ne se lance automatiquement quand vous démarrez l'ordinateur (ex. pilotes pour lecteur Zip, lecteur CD-ROM externe, etc.). Où vérifier : (<i>lignes de commande Load=, Run= dans le fichier win.ini ou dans le groupe de démarrage</i>).</li> <li>Consultez le fabricant de votre ordinateur pour confirmer que les paramètres du port parallèle dans le BIOS de l'ordinateur sont réglés pour prendre en charge un appareil bidirectionnel, à savoir Mode Port Parallèle - ECP.</li> </ol>
Le message d'erreur 'MFC occupé' ou 'Panne de connexion MFC' s'affiche.	
'Echec de connexion du MFC'	<p>Si le MFC n'est pas connecté à votre PC et que vous avez chargé le logiciel Brother, le PC indiquera un 'Echec de connexion du MFC' chaque fois que vous redémarrerez Windows(R). Vous pouvez ignorer ce message ou le désactiver comme suit : double-cliquez sur "\tool\WarnOFF.REG" à partir du CD-ROM fourni.</p> <p>La touche Scan du panneau de commande MFC ne fonctionnera pas avant que vous ayez redémarré votre PC avec le MFC connecté. Pour le ré-activer, double-cliquez sur "\tool\WarnON.REG" à partir du CD-ROM fourni.</p>
<b>Problèmes de manipulation de papier</b>	
Le MFC ne charge pas de papier. L'écran affiche <i>Vérifier papier</i> ou <i>Bourrage papier</i> .	Regardez si le message <i>Vérifier papier</i> ou <i>Bourrage papier</i> s'affiche sur L'ÉCRAN. Si le bac est vide, chargez une nouvelle pile de papier dans le bac à papier. S'il y a du papier dans le bac à papier, vérifiez qu'il est bien droit. Si le papier est ondulé, redressez-le. Il est parfois utile de sortir le papier, de renverser la pile et de le remettre dans le bac à papier. Réduisez la quantité de papier dans le bac à papier puis essayez à nouveau. Vérifiez que l'option Mode d'alimentation manuel ou mode MP ou bac MP n'est pas sélectionnée dans le pilote d'imprimante.
Le MFC n'alimente pas le papier à partir du bac à alimentation manuelle.	Réinsérez le papier fermement, chargez une feuille à la fois. Vérifiez que l'option Mode à alimentation manuelle ou mode MP est sélectionnée dans le pilote d'imprimante.
Comment puis-je charger des enveloppes ?	Vous pouvez charger des enveloppes à partir du bac à alimentation manuelle ou du bac MP. Votre logiciel doit être réglé pour imprimer le format des enveloppes que vous utilisez. Ceci est généralement fait par le biais du menu Mise en page ou Configuration document dans votre logiciel. Consultez le manuel de votre logiciel.
Quel papier puis-je utiliser ?	Vous pouvez utiliser du papier ordinaire, des enveloppes, des transparents et des étiquettes prévus pour des appareils laser. (Pour plus d'informations sur le papier que vous pouvez utiliser, Voir <i>Touches d'opération de l'imprimante</i> dans le guide d'utilisation du logiciel sur le CD-ROM.)
Comment puis-je éliminer les bourrages de papier ?	Voir <i>Bourrages de papier</i> page 12-6.



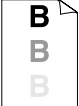

PROBLEME	SUGGESTIONS
<b>Problèmes de qualité d'impression</b>	
Les pages imprimées sont gondolées.	Du papier fin ou épais de qualité inférieure peut entraîner ce type de problème. Sélectionnez le Type de Papier qui correspond au type de support que vous utilisez. (Voir <i>Sélectionner le type de papier</i> page 4-7 et <i>Type de support</i> dans le guide d'utilisation du logiciel sur le CD-ROM.)
Les pages imprimées sont souillées.	Il se peut que le réglage Type de papier ne corresponde pas au type de support que vous utilisez— <b>OU</b> —Le support est peut-être trop épais et présente une surface rugueuse. (Voir <i>Sélectionner le type de papier</i> page 4-7 et <i>Type de support</i> dans le guide d'utilisation du logiciel sur le CD-ROM.)
Les pages imprimées sont trop claires.	Désactivez le mode Economie de Toner sous l'onglet Avancé dans le pilote d'imprimante. (Voir <i>Mode Economie</i> dans le guide d'utilisation du logiciel sur le CD-ROM.)
<b>Problèmes de réseau</b>	
Je ne peux pas imprimer sur le réseau.	Vérifiez que votre MFC est sous tension et qu'il est En ligne et Prêt. Appuyez sur l'interrupteur d'essai. Les réglages en cours du NC-9100h sont imprimés. Vérifiez que le câblage et les connexions de réseau sont corrects. Si possible, essayez de connecter le MFC sur un port différent dans votre concentrateur en utilisant un autre câble. Regardez s'il y a activité du voyant LED. Le NC-9100h dispose d'un voyant LED à deux couleurs pour diagnostiquer les problèmes.

# Améliorer la qualité d'impression.

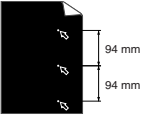
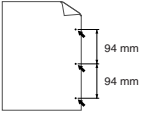
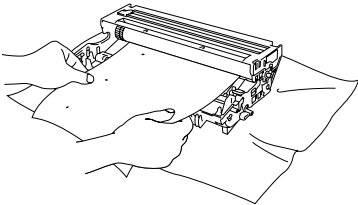
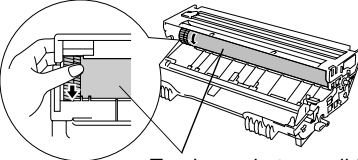
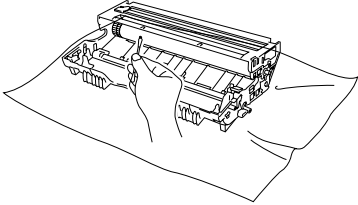

Cette section donne des informations sur les sujets suivants :

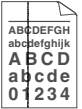
Exemples d'impression de mauvaise qualité	Recommandation
 <p>Impression à peine visible</p>	<p>Vérifiez l'environnement de l'imprimante. Les conditions comem l'humidité, les températures élevées, etc., peuvent entraîner cette anomalie d'impression. (Voir <i>Où placer l'appareil</i> page vi.)</p> <p>Si la page entière est trop claire, le mode <b>Economie de toner</b> est peut-être activé. Désactivez le mode <b>Economie de toner</b> sous l'onglet Propriétés de l'imprimante dans le pilote.</p> <p>—OU—</p> <p>Si votre MFC n'est pas connecté à un ordinateur, désactivez le mode Economie de toner sur le MFC lui-même. (Voir <i>Economie de toner</i> page 4-10.)</p> <p>Installez une nouvelle cartouche de toner. (Voir <i>Remplacer la cartouche de toner.</i> page 12-27.)</p> <p>Installez un nouveau tambour. (Voir <i>Remplacer le tambour.</i> page 12-32.)</p>
 <p>Fond gris</p>	<p>Vérifiez que le papier que vous utilisez satisfait aux spécifications recommandées. (Voir <i>A propos du papier</i> page 2-1.)</p> <p>Vérifiez l'environnement de l'imprimante – les températures élevées et l'humidité élevée peuvent augmenter la quantité de fond grisé. (Voir <i>Où placer l'appareil</i> page vi.)</p> <p>Utilisez une nouvelle cartouche de toner. (Voir <i>Remplacer la cartouche de toner.</i> page 12-27.)</p> <p>Utilisez un nouveau tambour. (Voir <i>Remplacer le tambour.</i> page 12-32.)</p>
 <p>Impression fantôme</p>	<p>Vérifiez que le papier que vous utilisez satisfait à nos spécifications. Ce problème peut être causé par du papier rugueux ou un support d'impression épais.</p> <p>Choisissez le support approprié dans le pilote d'imprimante. (Voir <i>A propos du papier</i> page 2-1.)</p> <p>Utilisez un nouveau tambour. (Voir <i>Remplacer le tambour.</i> page 12-32.)</p>
 <p>Taches de toner</p>	<p>Vérifiez que le papier que vous utilisez satisfait à nos spécifications. Le problème peut être causé par du papier rugueux. (Voir <i>A propos du papier</i> page 2-1.)</p> <p>Le tambour est peut-être abîmé. Utilisez un nouveau tambour. (Voir <i>Remplacer le tambour.</i> page 12-32.)</p>
 <p>Impression faible</p>	<p>Vérifiez que le papier que vous utilisez satisfait à nos spécifications. (Voir <i>A propos du papier</i> page 2-1.)</p> <p>Choisissez le mode <b>Papier épais</b> dans le pilote d'imprimante, ou utilisez un papier plus fin que celui que vous utilisez.</p> <p>Vérifiez l'environnement de l'imprimante car une humidité élevée peut entraîner une impression faible. (Voir <i>Où placer l'appareil</i> page vi.)</p>
 <p>Tout en noir</p>	<p>Il est possible que vous puissiez éliminer ce problème en nettoyant le fil éliminateur d'effet de couronne primaire à l'intérieur du tambour et ce en faisant coulisser la languette bleue. Il est très important de remettre la languette bleue sur sa position d'origine (▲). (Voir <i>Nettoyage du tambour.</i> page 12-26.)</p> <p>Le tambour est peut-être abîmé. Utilisez un nouveau tambour. (Voir <i>Remplacer le tambour.</i> page 12-32.)</p>

Exemples d'impression de mauvaise qualité	Recommandation
 <p><b>Des taches blanches sur du texte et des graphiques noirs tous les 94 mm</b></p>  <p><b>Des taches noires tous les 94 mm</b></p>	<p>Si le problème persiste après l'impression de quelques pages, le tambour peut avoir de la colle qui provient de l'étiquette collée sur la surface du tambour OPC.</p> <p>Nettoyez le tambour comme suit :</p> <ol style="list-style-type: none"> <li>1 Placez l'échantillon imprimé devant le tambour et repérez la position exacte de la mauvaise impression.</li> </ol>  <ol style="list-style-type: none"> <li>2 Tournez l'engrenage du tambour manuellement tout en examinant la surface du tambour OPC.</li> </ol> <p><b>!</b> <b>Attention</b></p> <p>Prenez soin de ne pas toucher le tambour photosensible avec les doigts.</p>  <p style="text-align: center;">Tambour photosensible</p> <ol style="list-style-type: none"> <li>3 Quand vous aurez repéré la marque sur le tambour qui correspond à l'échantillon imprimé, essuyez la surface du tambour OPC à l'aide d'une tige de coton ouaté jusqu'à élimination de la poussière ou de la fibre de papier sur la surface.</li> </ol>  <p><b>!</b> <b>Attention</b></p> <p>N'essayez pas de nettoyer la surface du tambour photosensible à l'aide d'un objet pointu comme un stylo à bille, etc.</p> <p>Vous risqueriez d'abîmer le tambour. Utilisez un nouveau tambour. (Voir <i>Remplacer le tambour</i>. page 12-32.)</p>

Exemples d'impression de mauvaise qualité	Recommandation
 <p><b>Marques noires de toner sur la page</b></p>	<p>Le tambour est peut-être abîmé. Utilisez un nouveau tambour. (Voir <i>Remplacer le tambour</i>, page 12-32.)  Vérifiez que le papier que vous utilisez satisfait à nos spécifications. (Voir <i>A propos du papier</i> page 2-1.)  Si vous utilisez des feuilles d'étiquettes pour imprimantes laser, la colle des feuilles peut parfois coller sur la surface du tambour OPC. Nettoyez le tambour. (Voir <i>Nettoyage du tambour</i>, page 12-26.)  N'utilisez pas du papier ayant des trombones ou des agrafes au risque d'érafler la surface du tambour.  Si le tambour non déballé est exposé à la lumière directe du soleil ou à la lumière de la pièce, il risque de s'abîmer.</p>
 <p><b>Traits blancs en travers de la page</b></p>	<p>Vérifiez que le papier que vous utilisez satisfait à nos spécifications. Ce problème peut être causé par du papier rugueux ou un support d'impression épais.  Sélectionnez le support approprié dans le pilote d'imprimante.  Le problème peut disparaître de lui-même. Essayez d'imprimer plusieurs pages pour éliminer ce problème, surtout si l'imprimante est restée longtemps sans être utilisée.  Le tambour est peut-être abîmé. Utilisez un nouveau tambour. (Voir <i>Remplacer le tambour</i>, page 12-32.)</p>
 <p><b>Traits en travers de la page</b></p>	<p>Nettoyez l'intérieur de l'imprimante ainsi que le fil éliminateur d'effet de couronne primaire dans le tambour. (Voir <i>Nettoyage du tambour</i>, page 12-26.)  Le tambour est peut-être abîmé. Utilisez un nouveau tambour. (Voir <i>Remplacer le tambour</i>, page 12-32.)</p>
 <p><b>Traits noirs verticaux sur la page</b>  Les pages imprimées présentent des taches de toner dans le sens vertical de la page.</p>	<p>Nettoyez le fil éliminateur d'effet de couronne primaire du tambour.  Vérifiez que le dispositif de nettoyage du fil éliminateur d'effet de couronne primaire est sur sa position d'origine (▲).  Le tambour est peut-être abîmé. Installez un nouveau tambour. (Voir <i>Remplacer le tambour</i>, page 12-32.)  La cartouche de toner est peut-être abîmée. Mettez une nouvelle cartouche de toner. (Voir <i>Remplacer la cartouche de toner</i>, page 12-27.) Vérifiez qu'aucun morceau de papier se trouvant à l'intérieur de l'imprimante ne recouvre la fenêtre du scanner.  Le dispositif de fixation est peut-être abîmé. Appelez le service après-vente.</p>
 <p><b>Traits blancs dans le sens vertical de la page</b></p>	<p>Essayez d'éliminer le problème en essuyant la fenêtre du scanner à l'aide d'un chiffon doux. (Voir <i>Nettoyage de l'imprimante</i> page 12-25.)  La cartouche de toner est peut-être abîmée. Mettez une nouvelle cartouche de toner. (Voir <i>Remplacer la cartouche de toner</i>, page 12-27.)</p>
 <p><b>Page de travers</b></p>	<p>Vérifiez que le papier (ou autre support d'impression) est chargé correctement dans le bac à papier et que les dispositifs de guidage ne sont ni trop serrés ni trop lâches contre la pile de papier.  Réglez correctement les dispositifs de guidage du papier.  Si vous utilisez le bac à alimentation manuelle (ou le bac à usages multiples). (Voir <i>Comment charger du papier</i> page 2-5.)  Le bac à papier est peut-être trop plein.  Vérifiez le type et la qualité du papier. (Voir <i>A propos du papier</i> page 2-1.)</p>



Exemples d'impression de mauvaise qualité	Recommandation
 <p><b>Papier gondolé ou ondulé</b></p>	<p>Vérifiez le type et la qualité du papier. Les températures élevées et l'humidité élevée font gondoler le papier.</p> <p>Si vous n'utilisez pas l'imprimante très souvent, le papier est peut-être dans le bac à papier depuis trop longtemps. Retournez la pile de papier dans le bac à papier. Par ailleurs, essayez de ventiler la pile de papier et faites tourner le papier de 180° dans le bac à papier.</p> <p>Essayez d'imprimer en utilisant la trajectoire de sortie droite. (Voir <i>Comment charger du papier</i> page 2-5.)</p>
 <p><b>Papier froissé ou présentant des plis</b></p>	<p>Vérifiez que le papier est chargé correctement.</p> <p>Vérifiez le type et la qualité du papier. (Voir <i>A propos du papier</i> page 2-1.)</p> <p>Essayez d'imprimer en utilisant la trajectoire de sortie droite. (Voir <i>Comment charger du papier</i> page 2-5.)</p> <p>Renversez la pile de papier dans le bac ou faites tourner le papier de 180° dans le bac à papier.</p>



Le tambour est une pièce consommable qu'il est nécessaire de remplacer régulièrement.

# Emballage et transport du MFC

Quand vous devez déplacer MFC, utilisez son emballage d'origine. Tout MFC mal emballé risque d'invalider la garantie.

- 1 Mettez l'interrupteur d'alimentation du MFC sur off.
- 2 Débranchez le MFC de la prise murale téléphonique.
- 3 Débranchez le MFC de la prise CA.

## Verrouiller le verrou du scanner

- 4 Poussez le levier de verrouillage du scanner vers le haut pour verrouiller le scanner. Ce levier se situe à gauche de la vitre du scanner.

Levier de verrouillage du scanner

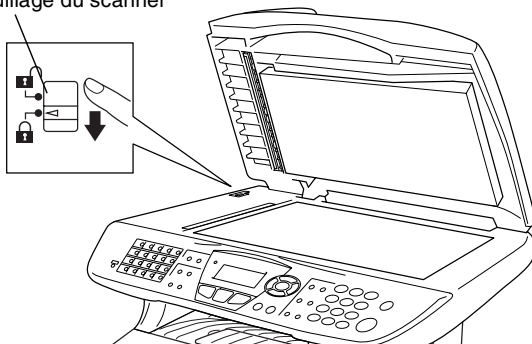

## ! Attention

Tout dommage causé à votre MFC parce que vous n'avez pas verrouillé le scanner avant tout déplacement et tout envoi risque d'invalider votre garantie.

- 5 Ouvrez le capot avant.

- 6** Retirez le tambour et la cartouche de toner. Laissez la cartouche de toner dans le tambour.

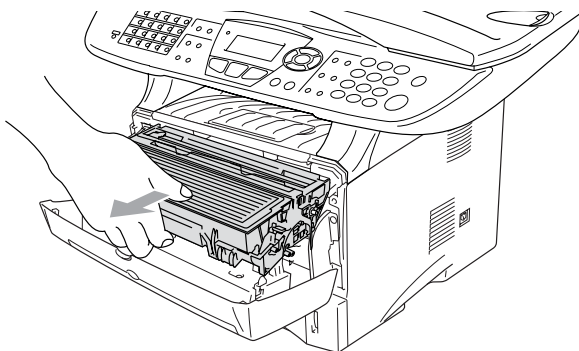

- 7** Placez le tambour et la cartouche de toner dans le sac en plastique et fermez le sac.

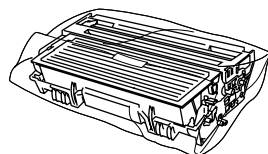

- 8** Fermez le capot avant. Repliez le volet du bac de sortie face imprimée dessous. Débranchez le cordon de la ligne téléphonique.

- 9** Emballez le MFC dans le sac en plastique et placez dans son carton d'origine avec les emballages d'origine.

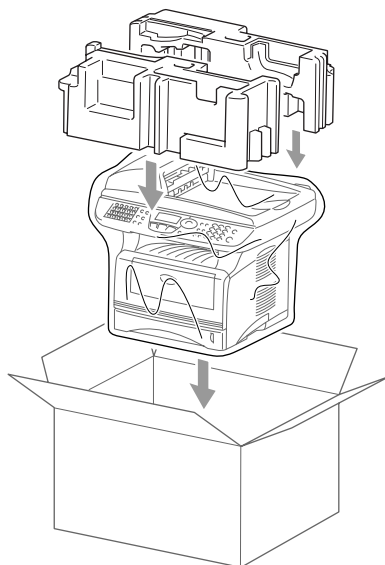
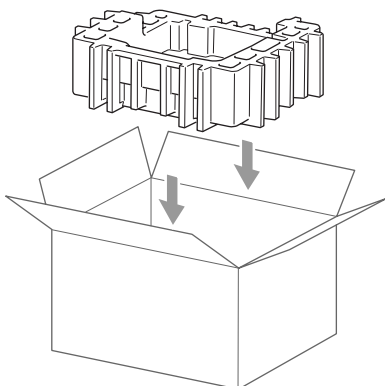

- 10** Emballez le tambour et la cartouche de toner, le cordon téléphonique, le cordon CA et la documentation dans le carton d'origine comme il est indiqué ci-dessous :

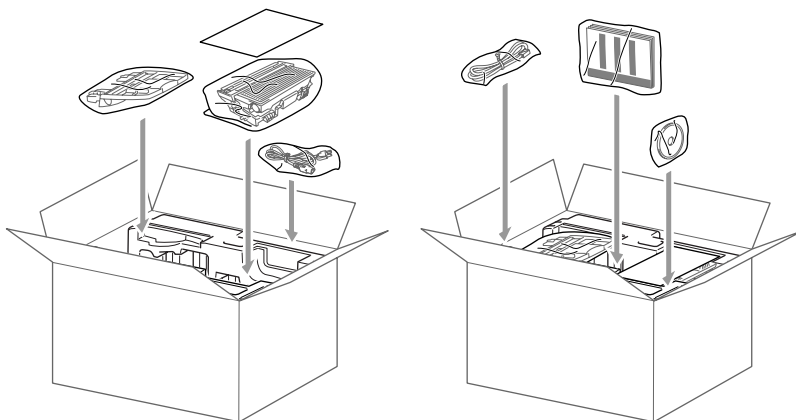

- 11** Fermez le carton avec du ruban adhésif.

# Entretien courant

## Nettoyage du scanner

Mettez l'interrupteur d'alimentation du MFC sur off et soulevez le capot document. Nettoyez la vitre du scanner ainsi que la bande vitrée à l'aide d'un chiffon sec, et le film blanc à l'aide d'un chiffon non pelucheux imbibé d'alcool isopropylique.

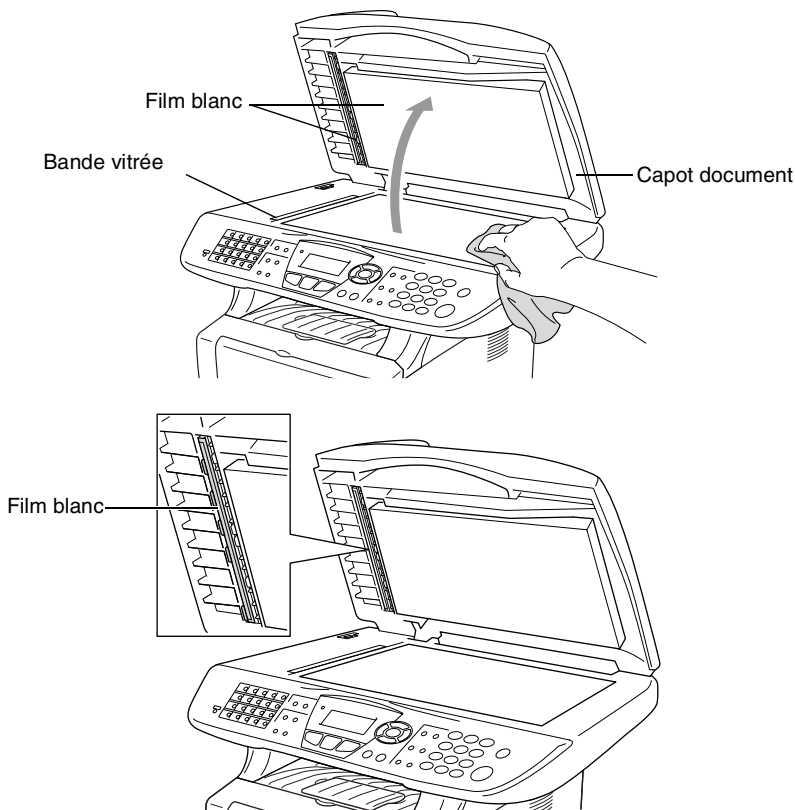

# Nettoyage de l'imprimante

---

## ! Attention

- Veillez à *ne pas* utiliser d'alcool isopropylique pour retirer la saleté du panneau de commande. Cela risque de fissurer le panneau.
  - Veillez à *ne pas* utiliser d'alcool isopropylique pour nettoyer la fenêtre du scanner laser.
  - Veillez à *ne pas* toucher la fenêtre du scanner des doigts.
  - Le tambour contient du toner, il est donc impératif de la manipuler avec soin. Si du toner se répand et que vous vous salissez les mains ou les vêtements, réagissez immédiatement en essuyant ou en lavant à l'eau froide.
- 1 Mettez l'interrupteur d'alimentation du MFC sur off et ouvrez le capot avant.
  - 2 Retirez le tambour et la cartouche de toner.

## ! AVERTISSEMENT

Immédiatement après l'utilisation du MFC, certaines pièces à l'intérieur de l'appareil sont extrêmement **CHAUDES!** Lorsque vous ouvrez le capot avant du MFC, ne touchez jamais les pièces indiquées dans le diagramme ci-dessous.

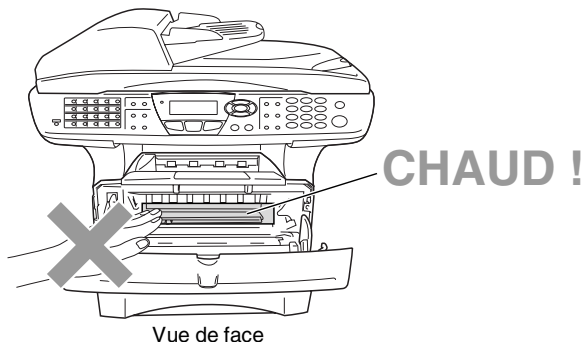

Vue de face

- 3 Nettoyez doucement la fenêtre du scanner en l'essuyant à l'aide d'un chiffon doux, sec et propre. Veillez à *ne pas* utiliser d'alcool isopropylique.

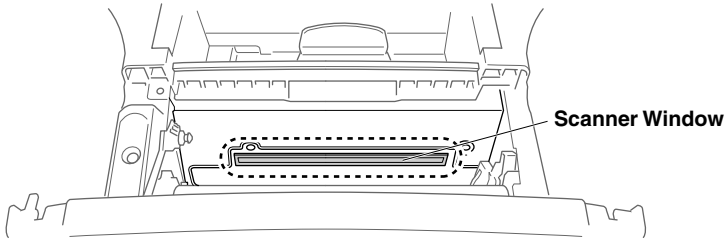

## Nettoyage du tambour.

Nous vous recommandons de placer le tambour et la cartouche de toner sur un tissu ou un grand papier jetable pour éviter de renverser et de répandre du toner.

- 1 Nettoyez le fil éliminateur d'effet de couronne primaire du tambour en faisant coulisser doucement et plusieurs fois la languette bleue de la droite vers la gauche.
- 2 Retournez la languette bleue sur sa position d'origine (▼).

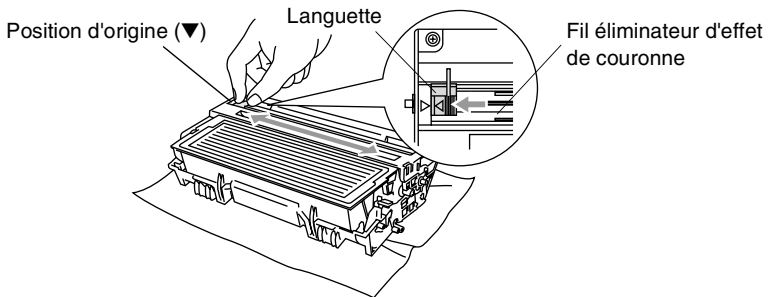

### ! Attention

Si la languette bleue n'est pas sur sa position d'origine (▼), les pages imprimées peuvent présenter des rayures verticales.

- 3 Réinstallez le tambour et la cartouche de toner dans le MFC. (Voir *Remplacer le tambour.* page 12-32.)
- 4 Fermez le capot avant.
- 5 Branchez *tout d'abord*, le cordon d'alimentation puis le cordon téléphonique.

## Remplacer la cartouche de toner.

---

Le MFC peut imprimer *jusqu'à* 6 700 pages s'il est équipé d'une cartouche de toner *longue durée*. Lorsque le niveau de la cartouche de toner baisse, l'écran affiche **Toner bas**. Le MFC est fourni avec une cartouche de toner *standard* qui doit être remplacée après 3 500 pages environ. Le nombre actuel de pages varie en fonction du type de document moyen que vous imprimez (à savoir lettre standard, graphiques détaillés).

 C'est une bonne idée que d'avoir une nouvelle cartouche de toner de réserve que vous pourrez utiliser dès que le message **Toner bas** s'affiche.

Éliminez la cartouche de toner usagée séparément des déchets domestiques conformément aux réglementations locales. Fermez bien la cartouche de toner afin que la poudre de toner ne se déverse pas hors de la cartouche. Si vous avez des questions, consultez votre bureau local chargé des éliminations des déchets.

A chaque remplacement de la cartouche de toner, nous vous recommandons de nettoyer le MFC.

## Comment remplacer la cartouche de toner

---

### AVERTISSEMENT

Immédiatement après l'utilisation du MFC, certaines pièces à l'intérieur de l'appareil sont extrêmement **CHAUDES!** Il est donc important de ne jamais toucher les parties grisées sur l'illustration.

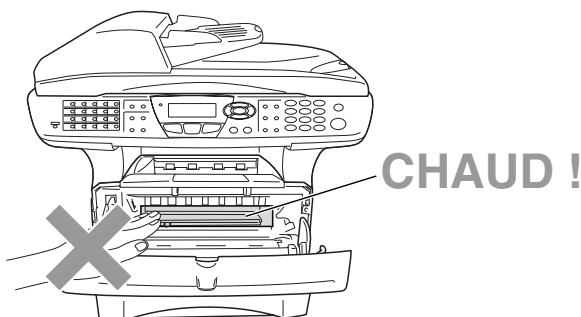



**1** Ouvrez le capot avant et sortez le tambour.

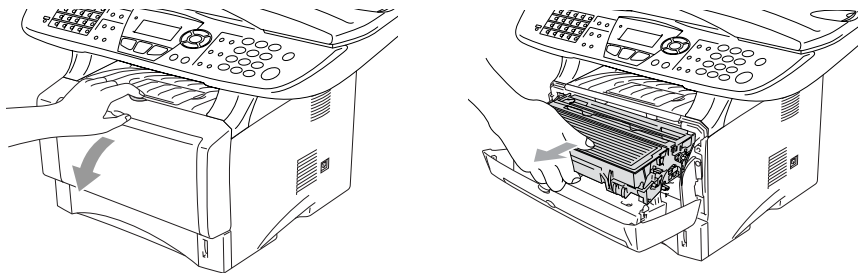

**!** **Attention**

- Placez le tambour sur un tissu ou un grand papier jetable pour éviter de renverser et de répandre du toner.
- Pour éviter d'abîmer le MFC par électricité statique, ne touchez pas les électrodes illustrées ci-dessous.

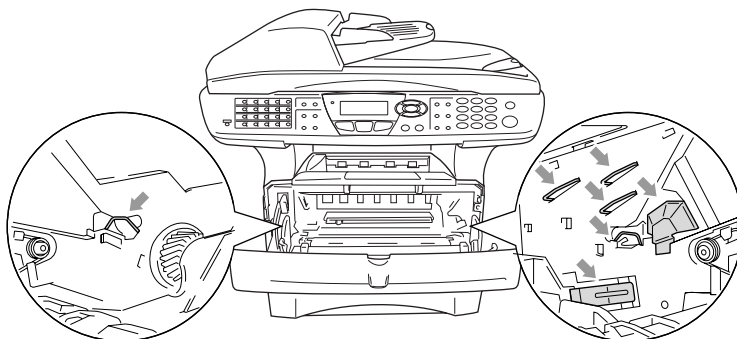

- 2** Appuyez sur le levier de verrouillage situé sur la droite et sortez la cartouche de toner du tambour.

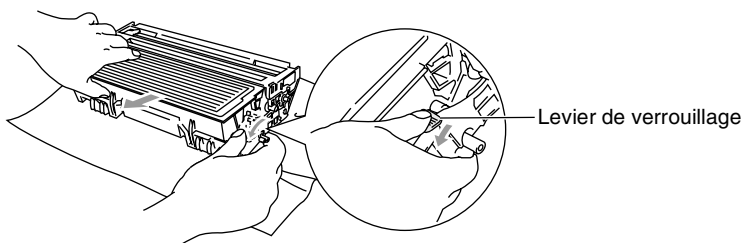

**! Attention**

Manipulez la cartouche de toner avec soin. Si du toner se répand sur vos mains ou vos vêtements, réagissez immédiatement en essuyant ou en lavant à l'eau froide.

- 3** Déballez la nouvelle cartouche de toner. Placez la cartouche de toner usagée dans le sac en aluminium et éliminez conformément aux réglementations locales.

**! Attention**

- Ne déballez la cartouche de toner qu'immédiatement avant de l'installer dans le MFC. Laisser une cartouche de toner déballée pendant longtemps a pour effet de réduire sa durée de vie.
- Les appareils multifonctions de Brother sont conçus pour fonctionner avec du toner aux spécifications particulières pour un niveau de performances optimales lorsqu'ils sont utilisés avec des cartouches de toner Brother d'origine. Brother ne peut garantir ces performances optimales si du toner ou des cartouches de toner de spécifications différentes sont utilisés. Par conséquent, Brother déconseille l'utilisation de cartouches autres que les cartouches Brother d'origine avec cet appareil, ainsi que le remplissage de cartouches vides avec du toner provenant d'autres sources. Si des pièces de cet appareil sont endommagées à la suite de l'utilisation de toner ou de cartouches de toner autres que les produits Brother d'origine, en raison de l'incompatibilité ou de la mauvaise adéquation de ces produits avec votre appareil, toute réparation rendue nécessaire ne sera pas couverte par la garantie.

- 4** Bercez doucement la cartouche de toner cinq ou six fois pour distribuer le toner de façon homogène à l'intérieur de la cartouche.

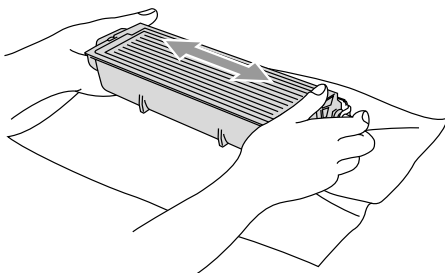

- 5** Enlevez le couvercle de protection.

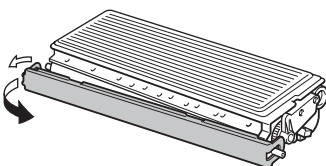

- 6** Insérez la nouvelle cartouche de toner dans le tambour jusqu'à ce qu'elle s'enclenche. Si elle est mal placée, le levier de verrouillage se soulève automatiquement.

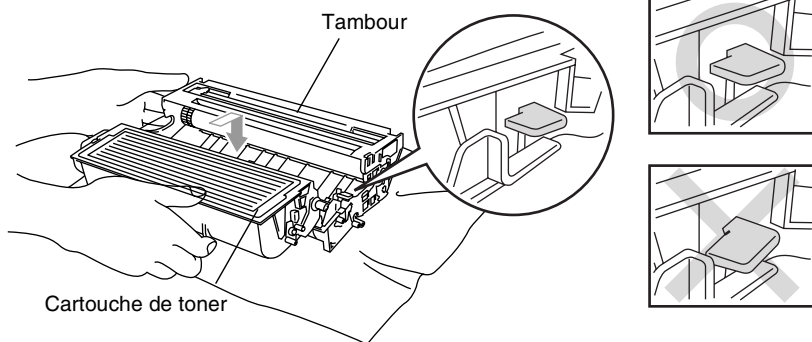

- 7** Nettoyez le fil éliminateur d'effet de couronne primaire du tambour en faisant coulisser doucement et plusieurs fois la languette bleue de la droite vers la gauche. Retournez la languette bleue sur sa position d'origine (▼) avant de réinstaller le tambour et la cartouche de toner.

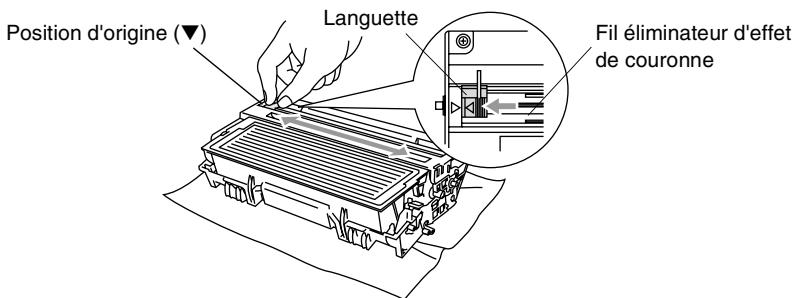

- 8** Réinstallez le tambour et la cartouche de toner et fermez le capot avant.

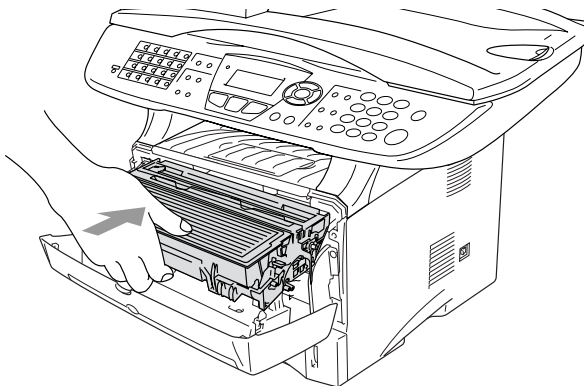

## Remplacer le tambour.

Le MFC utilise un tambour pour créer des images imprimées sur papier. Lorsque l'écran affiche `Fin vie tambour`, cela signifie que le tambour approche la fin de sa durée de vie et qu'il est temps d'en acheter un nouveau.

Même si l'écran affiche `Fin vie tambour`, vous pourrez sans doute continuer à imprimer pendant un moment sans avoir à remplacer le tambour. Toutefois, s'il y a une détérioration visible de la qualité de l'impression (même avant l'affichage du message `Fin vie tambour`), remplacez le tambour. Nettoyez le MFC quand vous remplacez le tambour. (Voir *Nettoyage du tambour*, page 12-26.)

### ! Attention

Lorsque vous retirez le tambour, manipulez-le avec soin car il contient du toner. Si du toner se répand et que vous vous salissez les mains ou les vêtements, réagissez immédiatement en essuyant ou en lavant à l'eau froide.



Le nombre actuel de pages imprimées par le tambour peut être considérablement inférieur à ces estimations. N'ayant aucun contrôle sur les nombreux facteurs qui déterminent la durée de vie réelle du tambour, nous ne pouvons pas garantir un nombre minimum de pages imprimées par le tambour.

### ! AVERTISSEMENT

Immédiatement après l'utilisation du MFC, certaines pièces à l'intérieur du MFC sont extrêmement **CHAUDES!**. Veuillez faire attention.

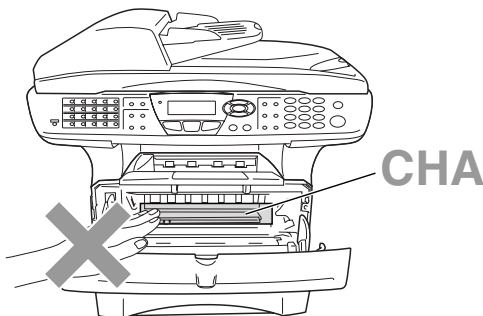

## Suivre les étapes suivantes pour remplacer le tambour :

- 1 Appuyez sur le bouton d'ouverture du capot et ouvrez le capot avant.
- 2 Retirez l'ancien tambour et l'ancienne cartouche de toner. Placez l'ensemble sur un tissu ou un papier jetable pour éviter de répandre du toner.

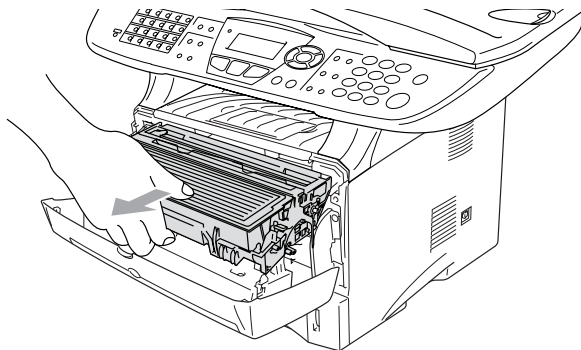

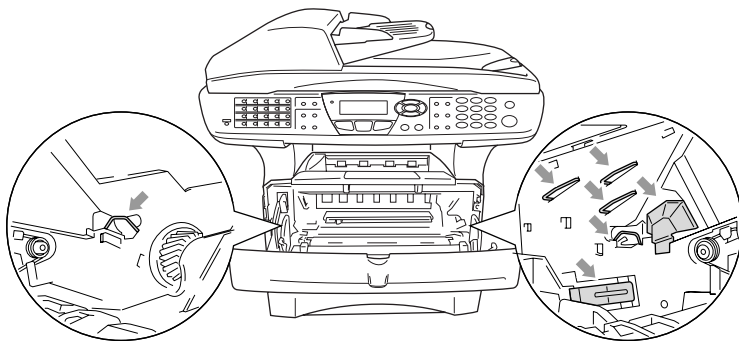

### ! Attention

Pour éviter d'abîmer l'imprimante par électricité statique, ne touchez pas les électrodes illustrées ci-dessous.

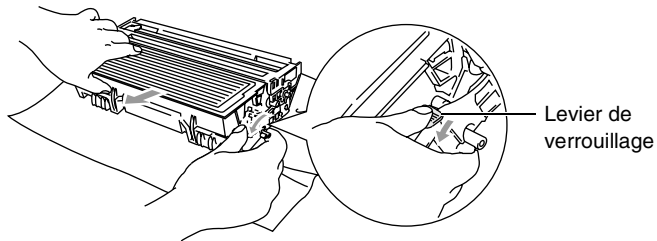

- 3** Appuyez sur le levier de verrouillage situé sur la droite et sortez la cartouche de toner du tambour. (Voir *Remplacer la cartouche de toner*, page 12-27.)



-  Éliminez le tambour usagé séparément des déchets domestiques conformément aux réglementations locales. Fermez bien le tambour afin que la poudre de toner ne se déverse pas. Si vous avez des questions, consultez votre bureau local chargé des éliminations des déchets.
- 4** Ne déballez le nouveau tambour qu'immédiatement avant de l'installer. Placez le tambour usagé dans le sac en plastique et éliminez conformément aux réglementations locales.
- 5** Réinstallez la cartouche de toner dans le nouveau tambour. (Voir *Remplacer la cartouche de toner*, page 12-27.)
- 6** Réinstallez le nouveau tambour, en prenant soin de garder le capot avant *ouvert*.
- 7** Appuyez sur **Effacer/Retour**.
- 8** Appuyez sur **1** et lorsque l'écran affiche *Confirme*, refermez le capot avant.

Changer tambour?	
▲	1.Oui
▼	2.Non
Choix ▲▼ & Set	

 **Attention**

Si du toner se répand et que vous vous salissez les mains ou les vêtements, réagissez immédiatement en essuyant ou en lavant à l'eau froide.

## Vérifier la durée de vie du tambour

---

Vous pouvez voir le pourcentage de durée de vie disponible du tambour.

- 1 Appuyez sur **Menu, 2, 0, 2.**
- 2 L'écran affiche pendant cinq secondes le pourcentage disponible de durée de vie du tambour.

20.Divers
2.Vie tambour
Restante:100%



Même si la durée de vie restante du tambour est de 0 %, vous pouvez continuer à utiliser le tambour jusqu'à ce que vous ayez un problème de qualité d'impression.

## Compteur de pages

---

Vous pouvez voir le nombre total de pages, pages copiées, pages imprimées et pages Liste/Fax (total impression fax + total impression list) imprimées par votre MFC.

- 1 Appuyez sur **Menu, 2, 0, 3.**
- 2 L'écran affiche le nombre de pages pour **Total** et **Copie.**  
Appuyez sur  pour voir **Impression** et **Liste/Fax.**
- 3 Appuyez sur **Arrêt/Sortie.**

20.Divers
3.Compteur page
▲ Total :123456
▼ Copie :120002



# 13 Accessoires en option

## Carte mémoire

La carte mémoire est installée sur la carte contrôleur principale à l'intérieur du MFC. Le fait d'ajouter la carte mémoire en option accroît la performance des opérations de la photocopieuse et de l'imprimante.

Nom du modèle	Mémoire en option
MFC-8440 (mémoire standard 32 Mo)	32 Mo TECHWORKS 12457-0001
MFC-8840D (mémoire standard 32 Mo)	64 Mo TECHWORKS 12458-0001
	128 Mo TECHWORKS 12459-0001

En général, la carte DIMM doit avoir les spécifications suivantes :

Type : 100 broches et sortie 32 bits

Temps d'attente 2 ou 3

CAS :

Fréquence 100 MHz ou plus

d'horloge :

Capacité : 32, 64, 128 Mo

Hauteur : 35 mm ou moins

Parité : Aucune

Type de DRAM : Banc de 4 SDRAM

Il se peut que certaines cartes DIMMs ne fonctionnent pas avec ce MFC. Pour plus d'informations, consultez le site Web de Brother :

<http://solutions.brother.com>

## Installer la carte mémoire en option

---

### **⚠ AVERTISSEMENT**

- NE TOUCHEZ PAS la surface de la carte principale pendant les 15 minutes qui suivent la coupure de l'alimentation.
- Avant d'installer la carte mémoire en option, vérifiez qu'il n'y a pas de fax en mémoire.

**1** Débranchez le cordon téléphonique, mettez l'interrupteur d'alimentation du MFC sur off, débranchez le cordon d'alimentation du MFC de la prise CA, puis déconnectez le câble d'interface.

### **⚠ AVERTISSEMENT**

Avant d'installer (ou de retirer) la carte mémoire, mettez l'interrupteur d'alimentation du MFC sur off.

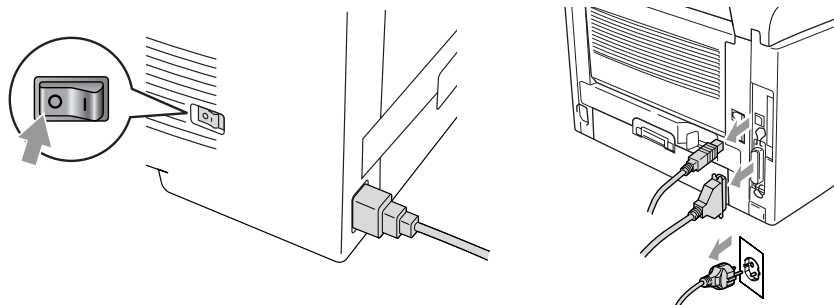

- 2** Démontez le capot latéral. Desserrez les deux vis puis retirez la plaque de protection métallique.

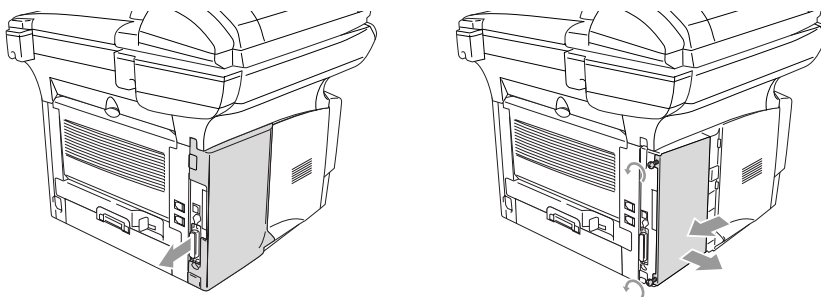

- 3** Déballez la carte DIMM et tenez-la par les bords.

**⚠ AVERTISSEMENT**

L'électricité statique, même en très faible quantité, risque d'abîmer les cartes DIMM. Ne touchez ni les puces de mémoire ni la surface de la carte. Portez un bracelet anti-statique lorsque vous installez ou retirez la carte. Si vous n'avez pas de bracelet anti-statique, touchez fréquemment du métal nu sur l'imprimante.

- 4** Tenez la carte DIMM en plaçant vos doigts sur les bords latéraux et votre pouce sur le bord arrière. Alignez les entailles de la carte DIMM par rapport à la fente DIMM. (Vérifiez que les verrous situés de chaque côté de la fente DIMM sont ouverts et dirigés vers l'extérieur.)

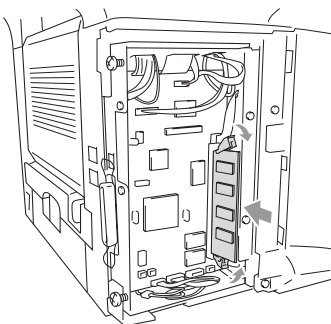

- 5 Appuyez sur la carte DIMM pour l'insérer dans la fente (appuyez avec fermeté). Vérifiez que les verrous situés de chaque côté de la carte DIMM s'enclenchent. (Pour sortir une carte DIMM, débloquez les verrous.)
- 6 Remettez la plaque métallique en place et fixez-la à l'aide de deux vis.
- 7 Remontez le capot latéral.
- 8 Rebranchez le cordon de la ligne téléphonique.
- 9 Reconnectez les autres câbles d'interface que vous aviez retirés.
- 10 Rebranchez le cordon d'alimentation et mettez l'interrupteur d'alimentation du MFC sur On.



- Pour vérifier que vous avez bien installé la carte DIMM, imprimez les réglages de l'imprimante par le biais du pilote et vérifiez que la mémoire supplémentaire y figure.
- Vous pouvez vérifier le volume de la mémoire en cours dans la liste des paramètres utilisateur. (Voir le *Guide de l'utilisateur du NC-9100h réseau* sur le CD-ROM.)

### **AVERTISSEMENT**

Si le voyant à LED Statut passe sur rouge pour une erreur de service, veuillez appeler votre revendeur ou le centre d'après-vente agréé Brother.

# Carte réseau (LAN)

Si vous insérez la carte de réseau (LAN) en option (NC-9100h), vous pouvez connecter votre MFC au réseau pour utiliser les opérations FAX Internet, Scanner réseau, Imprimante réseau et Gestion de réseau.

## **⚠ AVERTISSEMENT**

**NE TOUCHEZ PAS** la surface de la carte principale pendant les 15 minutes qui suivent la coupure de l'alimentation.

Pour plus de détails sur la configuration de la carte réseau, voir le Guide de l'utilisateur du NC-9100h réseau sur le CD-ROM fourni avec le MFC.

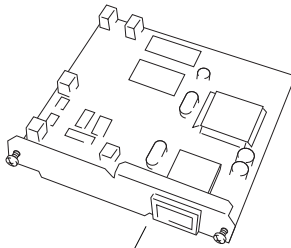

NC-9100h  
Serveur Impression/Fax

## Avant de commencer l'installation

---

Faites très attention lorsque vous manipulez la carte NC-9100h. Elle contient de nombreux composants électroniques fragiles qui risquent de s'abîmer en cas d'électricité statique. Pour éviter ce risque, observez les précautions suivantes lorsque vous manipulez la carte.

- Laissez la NC-9100h dans son sac anti-statique jusqu'au moment de l'installation.
- Vérifiez que vous êtes correctement relié à la terre avant de toucher le NC-9100h. Utilisez un bracelet anti-statique et un tapis de mise à la terre si possible. Si vous n'avez pas de bracelet anti-statique, touchez la surface de métal nu à l'arrière de l'appareil avant de manipuler la carte NC-9100h.
- Evitez de vous déplacer dans la zone de travail afin d'éliminer toute accumulation de charge électrostatique.
- Dans la mesure du possible, ne travaillez pas sur une moquette.
- Ne fléchissez pas la carte et ne touchez pas les composants qu'elle comporte.

### Outils nécessaires :

Tournevis cruciforme 

## Etape 1 : Installation du matériel

---

### AVERTISSEMENT

NE TOUCHEZ PAS la surface des cartes principales pendant les 15 minutes qui suivent la coupure de l'alimentation.

- 1 Débranchez le cordon téléphonique, mettez l'interrupteur d'alimentation du MFC sur off, débranchez le cordon d'alimentation du MFC de la prise CA, puis déconnectez le câble d'interface.

**⚠ AVERTISSEMENT**

Avant d'installer (ou de retirer) la carte NC-9100h, mettez l'interrupteur du MFC sur off.

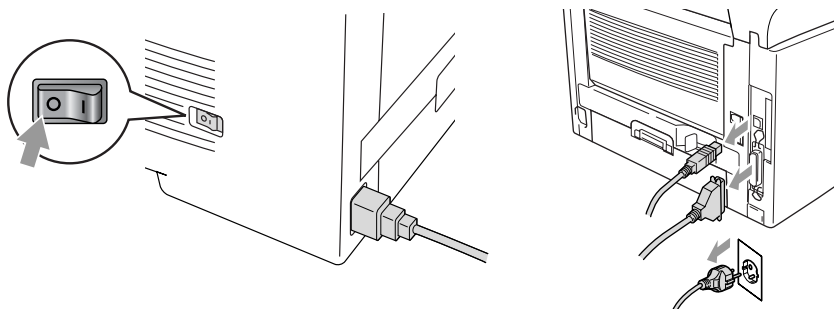

- 2** Démontez le capot latéral. Desserrez les deux vis puis retirez la plaque de protection métallique.

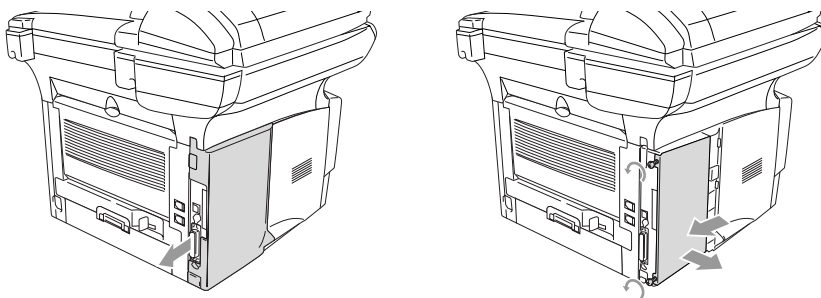

- 3** Desserrez les deux vis puis retirez la plaque de recouvrement métallique.

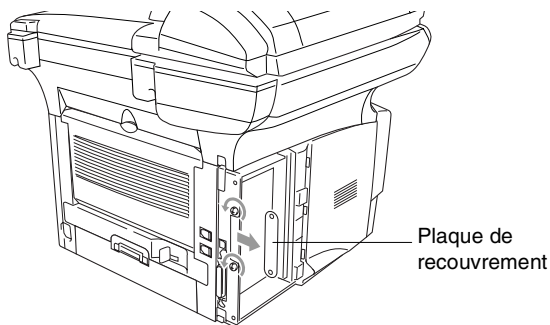

- 4** Engagez la NC-9100h dans le connecteur P1 situé sur la carte principale comme le montre l'illustration (appuyer fermement) et fixer la NC-9100h à l'aide des deux vis.

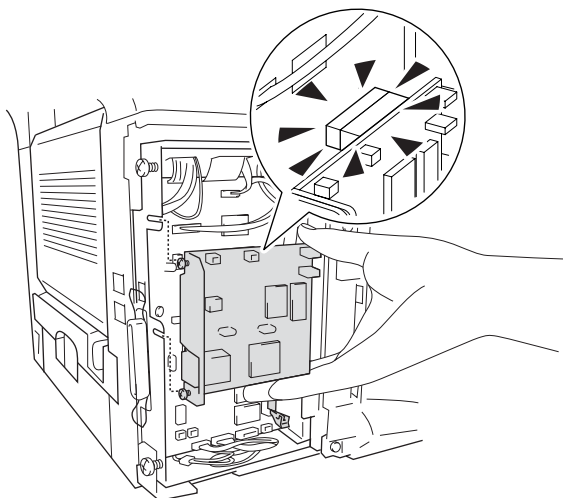

- 5** Remettez la plaque métallique en place et fixez-la à l'aide des deux vis.
- 6** Remontez le capot latéral.
- 7** Rebranchez le cordon de la ligne téléphonique.
- 8** Reconnectez les autres câbles d'interface que vous aviez retirés.
- 9** Rebranchez le cordon d'alimentation et mettez l'interrupteur d'alimentation du MFC sur On.
- 10** Appuyez sur l'interrupteur d'essai et imprimez une page de configuration du réseau.  
(Voir *INTERRUPTEUR D'ESSAI* page 13-10.)



## Etape 2 : Raccorder la NC-9100h à un réseau Ethernet 100BASE-TX ou 10BASE-T à paire torsadée non blindée

---

Pour raccorder la NC-9100h à un réseau 10BASE-T ou 100BASE-TX, vous devez avoir un câble à paire torsadée non blindée. Une extrémité du câble doit être connectée à un port libre sur votre hub Ethernet et l'autre extrémité au connecteur 10BASE-T ou 100BASE-TX (connecteur RJ45) de la carte NC-9100h.

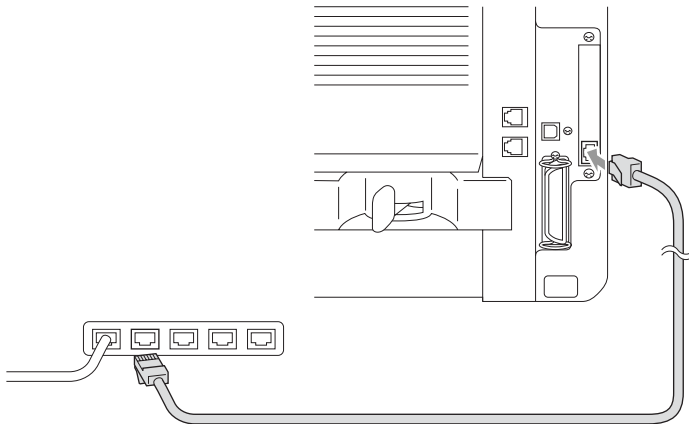

### Vérifier que l'installation du matériel s'est bien déroulée :

Branchez le cordon d'alimentation CA. Après l'initialisation et la montée en température (ceci pouvant prendre plusieurs secondes), l'appareil est Prêt.

### LED

#### Pas de lumière :

Quand les deux voyants LED sont éteints, le serveur d'impression n'est pas connecté au réseau.

#### LED liaison/vitesse est orange : Ethernet rapide

Ce voyant LED liaison/vitesse est orange quand le serveur d'impression est connecté à un réseau Ethernet rapide 100BASETX.

## LED liaison/vitesse est vert : Ethernet 10 BASE T

Ce voyant LED liaison/vitesse est vert quand le serveur d'impression est connecté à un réseau Ethernet 10 BASE T.

## LED actif est jaune :

Le voyant à LED actif clignote quand le serveur d'impression reçoit ou transmet des données.

 Lorsqu'il y a une connexion valide au réseau, le voyant à LED clignote (orange ou vert).

## INTERRUPTEUR D'ESSAI

Appui bref : Impression de la page de configuration du réseau.

Appui long (plus de 5 secondes) : Réinitialise la configuration du réseau sur les réglages par défaut du fabricant.

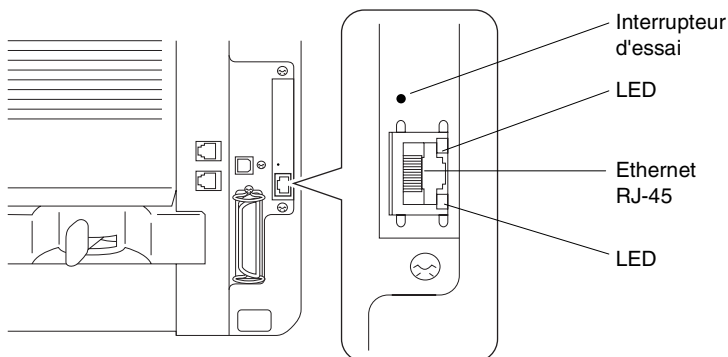

 Pour installer le MFC sur le réseau, voir le *Guide de l'utilisateur du NC-9100h réseau* sur le CD-ROM.

## Bac à papier #2

---

Vous pouvez acheter le bac à papier #2 (LT-5000) pour l'utiliser comme troisième source de papier. Le bac #2 peut contenir jusqu'à 250 feuilles de 80 g/m<sup>2</sup>.

---

<b>Bac à papier #2</b>	Jusqu'à environ 250 feuilles de 80 g/m <sup>2</sup>
<b>Grammage</b>	60 à 105 g/m <sup>2</sup>
<b>Teneur en eau</b>	4% à 6% par poids
<b>Nous recommandons :</b>	Xerox Premier 80 g/m <sup>2</sup> Xerox Business 80 g/m <sup>2</sup>
<b>Feuille coupée :</b>	Mode DATACOPY 80 g/m <sup>2</sup> IGEPA X-Press 80 g/m <sup>2</sup>

---

# G Glossaire

**Accès à distance** Possibilité d'accéder à votre MFC depuis un poste distant à touches.

**ADF (Chargeur automatique de document)** Le document peut être placé dans l'ADF et numérisé automatiquement une page à la fois.

**Aide** Une sortie papier du menu complet que vous pouvez utiliser pour programmer votre MFC quand vous n'avez pas le Guide de l'utilisateur sous la main.

**Bip sonore** Son émis lorsque l'utilisateur appuie sur les touches, lorsqu'une erreur se produit ou en fin de transmission/réception d'un fax.

**Cartouche de toner** Accessoire qui renferme le toner pour le tambour sur les modèles laser Brother.

**Code d'accès à distance** Code personnel à quatre chiffres qui vous permet d'appeler et d'accéder à votre MFC depuis un poste distant.

**Code d'activation à distance** Appuyez sur ce code (\* 51) quand vous répondez à un appel de fax sur un poste supplémentaire ou un téléphone externe pour transférer l'appel sur le MFC.

**Code de désactivation (mode Fax/Tel)** Quand le MFC répond à un appel vocal, il émet une pseudo-sonnerie double. Vous pouvez décrocher sur un poste supplémentaire en tapant ce code (#51).

**Contraste** Réglage permettant de compenser les documents foncés ou clairs en faisant des fax ou des copies plus clairs lorsque les documents sont foncés ou plus foncés lorsque les documents sont clairs.

**Détection de fax** Permet à votre MFC de répondre aux tonalités CNG si vous interrompez un appel de fax en le prenant.

**Diffusion** Capacité d'envoyer le même fax à plusieurs destinataires.

**Durée de sonnerie F/T** Durée pendant laquelle le MFC Brother sonne (lorsque le mode de réponse est réglé sur Fax/Tel) afin de vous inviter à prendre un appel vocal reçu.

**Echelle de gris** Tons de gris disponibles pour copier et faxer des photos.

**ECM (Mode de correction des erreurs)** Détecte les erreurs qui surviennent en cours de transmission de fax et retransmet les pages affectées du fax.

**Economie de toner** Procédé qui consiste à fixer moins de toner sur la page pour prolonger la durée de vie de la cartouche de toner. Le document reçu sera considérablement plus clair.

**Erreur de communication (ou Erreur com.)** Erreur en cours de transmission ou de réception de fax généralement causée par des parasites ou du brouillage sur la ligne.

**Fax manuel** Vous décrochez le combiné du téléphone externe ou vous appuyez sur **Tél/R** pour entendre le télécopieur récepteur prendre l'appel puis dès qu'il répond, vous appuyez sur Marche pour lancer la transmission.

**Fax transmis en différé** Permet de transmettre un fax plus tard dans la journée.

**Fax/Tel** Vous pouvez recevoir des fax et des appels vocaux. N'utilisez pas ce mode si vous utilisez un répondeur téléphonique (REP).

**Groupe de compatibilité** Aptitude d'un télécopieur à communiquer avec un autre. La compatibilité est assurée entre les groupes ITU-T.

**ID Station** Informations enregistrées qui figurent en haut des pages faxées. Elles comprennent le nom et le numéro de télécopieur de l'émetteur.

**Impulsions** Forme de numérotation au cadran sur une ligne téléphonique.

**Journal** Dresse la liste des informations sur les derniers 200 fax reçus et transmis. TX indique une transmission. RX indique une réception.

**LCD (écran d'affichage à cristaux liquides)** Ecran d'affichage du MFC qui affiche des messages interactifs au cours de la programmation et qui affiche la date et l'heure lorsque le MFC est en veille.

**Liste configuration du système** Rapport imprimé indiquant les paramètres en cours du MFC.

**Liste numéros abrégés** Liste des noms et des numéros enregistrés dans l'ordre numérique dans la mémoire des numéros abrégés.

**Longueur de sonnerie** Nombre de sonneries avant que le MFC ne réponde en mode FAX.

**Mémoriser fax** Vous pouvez imprimer les fax mémorisés ultérieurement ou les extraire d'un autre télécopieur en utilisant les opérations Réadressage de fax ou Extraction à distance.

**Message de page de garde** Commentaire se trouvant sur la page de garde. Programmable.

**Méthode d'encodage** Méthode d'encodage des informations contenues dans le document. Tous les télécopieurs doivent utiliser au minimum la norme Huffman modifiée (MH). Votre MFC est capable de méthodes de compression supérieure, à savoir MR (Modified Read), MMR (Modified Modified Read) et JBIG, si le télécopieur récepteur a la même capacité.

**MFL-Pro Suite** Transforme votre MFC en imprimante et en scanner et active la fonction fax PC par le biais du MFC.

**Mode Menu** Mode de programmation pour changer la configuration du MFC.

**Mode outre-mer** Apporte des changements provisoires à la tonalité de fax pour tenir compte des parasites et du brouillage sur les lignes téléphoniques à l'étranger.

**Monotouche :** Touches sur le panneau de commande du MFC où vous pouvez enregistrer des numéros pour une composition rapide. Vous pouvez enregistrer un deuxième numéro sur chaque touche si vous appuyez simultanément sur **Alt** et la monotouche.

**Multitâche** Votre MFC peut numériser les fax sortants ou les tâches programmées en mémoire et simultanément, il peut transmettre ou recevoir un fax ou imprimer un fax entrant.

**Numérisation** Procédé qui consiste à envoyer une image électronique d'un document papier dans votre ordinateur.

**Numéro abrégé** Un numéro programmé pour faciliter la numérotation. Vous devez appuyer sur la touche **Rechercher/Num.Abrégé** puis composer le code à trois chiffres pour lancer la composition du numéro.

**Numéro de groupe** Combinaison de monotouches et de numéros abrégés qui sont enregistrés sous la forme d'un numéro abrégé à des fins de diffusion.

**OCR (reconnaissance optique de caractères)** L'application logicielle intégrée ScanSoft® OmniPage® permet de convertir une image de texte en texte modifiable.

**Page de garde** Impression d'une page sur le télécopieur de votre correspondant, page qui contient le nom et le numéro de fax de l'expéditeur et du correspondant ainsi que le nombre de pages et un commentaire. Vous pouvez créer une page de garde électronique sur le télécopieur de votre correspondant en utilisant des informations programmées se trouvant en mémoire ou vous pouvez imprimer un exemplaire de page de garde pour la faxer avec votre document.

**Pause** Permet d'insérer une pause de 3,5 secondes dans la séquence de numérotation enregistrée dans les numéros abrégés. Appuyez sur **Bis/Pause** à plusieurs reprises pour des pauses plus longues.

**Périodicité du journal** Intervalle programmé entre l'impression automatique des rapports du journal. Vous pouvez imprimer le journal sur demande sans pour autant interrompre ce cycle.

**Polices de caractères True Type** Polices de caractères qui sont utilisés dans les systèmes d'exploitation Windows®. Si vous installez les polices de caractères True Type Brother, un plus grand nombre de polices de caractères seront disponibles pour les applications Windows®.

**Poste supplémentaire** Un téléphone ayant le même numéro que le fax mais branché sur une prise murale différente.

**Rapport Transmis (rapport de vérification de transmission)** Liste de chaque transmission avec indication de la date, de l'heure et du numéro.

**Réadressage de fax** Permet d'envoyer un fax reçu dans la mémoire de l'appareil à un autre numéro de télécopieur programmé.

**Réception sans papier** Réception des fax dans la mémoire du MFC quand ce dernier n'a plus de papier.

**Rechercher** Liste alphabétique électronique des monotouches, des numéros abrégés et des numéros de groupe enregistrés.

**Recomposition automatique** Fonction qui permet à votre MFC de recomposer le dernier numéro de fax si le fax n'a pas été transmis parce que la ligne du correspondant était occupée.

**Réduction automatique** Permet de réduire la taille des fax entrants.

**Réglages provisoires** Vous pouvez sélectionner certaines options pour chaque transmission de fax et copie sans pour autant modifier les réglages par défaut.

- Relève** Procédé par lequel un télécopieur appelle un autre télécopieur pour en extraire des fax en attente.
- REP (répondeur téléphonique)** Vous pouvez connecter un REP externe sur la prise EXT. du MFC.
- Résolution** Le nombre de lignes verticales et horizontales par pouce. Voir : Standard, Fin, Super Fin et Photo.
- Résolution Fin** La résolution est : 203 ( 196 ppp. Elle est utilisée pour les graphiques et impressions de petite taille.
- Résolution photo** Réglage de résolution qui utilise différentes nuances de gris pour la meilleure représentation photographique.
- Résolution standard** 203 x 97 ppp. Elle sert pour du texte de taille normale et permet la transmission la plus rapide.
- Résolution Super fin** 203 x 391 ppp. Idéal pour l'impression de très petite taille et le dessin au trait
- Tâches restantes** Permet de vérifier les tâches en attente dans la mémoire et d'annuler des tâches individuellement.
- Tambour** Un dispositif d'impression pour le MFC.
- Téléphone externe** Un REP (répondeur téléphonique) ou un téléphone branché sur la bonne prise sur votre le MFC.
- Tonalité** Forme de numérotation sur la ligne téléphonique pour les téléphones à touches.
- Tonalité de fax** Signaux émis par les télécopieurs émetteurs et récepteurs lorsqu'ils échangent des informations.
- Tonalités CNG** Tonalité spéciale (bips sonores) émise par les télécopieurs lors d'une transmission automatique pour indiquer à l'appareil récepteur que les signaux proviennent d'un fax.
- Transmission** Procédé qui consiste à transmettre des fax par le biais de lignes téléphoniques depuis votre MFC vers le télécopieur récepteur.
- Transmission automatique de fax** Envoi d'un fax sans décrocher le combiné d'un téléphone externe.
- Transmission en temps réel** Lorsque la mémoire est saturée, vous pouvez envoyer les fax en temps réel.
- Transmission par lot** Une fonction d'économie des coûts qui permet de transmettre tous les fax différés adressés au même numéro en une seule transmission.
- Volume de la sonnerie** Réglage du volume de la sonnerie duMFC.
- Volume du bip sonore** Réglage du volume du bip sonore émis à l'appui d'une touche ou en cas d'erreur.



# S Spécifications

## Caractéristiques de l'appareil

Le MFC-8440 et le MFC-8840D sont des centres multifonctions **5 en 1** : Imprimante, Photocopieur, Scanner couleur, Télécopieur et Télécopieur PC (par le biais de votre PC). Le MFC-8840D comprend l'impression Duplex.

## Généralités

<b>Mémoire</b>	32 Mo
<b>Mémoire en option</b>	1 fente DIMM ; mémoire extensible jusqu'à 160 Mo
<b>Chargeur automatique de document (ADF)</b>	Jusqu'à 50 pages Température : 20°C - 30°C Humidité : 50% - 70% Papier : Format A4 75 g/m <sup>2</sup>
<b>Bac à papier</b>	250 feuilles (80 g/m <sup>2</sup> )
<b>Bac à usages multiples</b>	50 feuilles (80 g/m <sup>2</sup> ) (MFC-8840D uniquement)
<b>Bac à alimentation manuelle</b>	Une feuille à la fois (80 g/m <sup>2</sup> ) (MFC-8440 uniquement)
<b>Type d'imprimante</b>	Laser
<b>Méthode d'impression</b>	Electrophotographie par numérisation par faisceau laser à semi-conducteur
<b>LCD (écran d'affichage à cristaux liquides)</b>	22 caractères × 5 lignes
<b>Mise en température</b>	Max. 18 secondes à 23°C
<b>Source d'alimentation</b>	220 – 240 V CA 50/60 Hz
<b>Consommation électrique</b>	Fonctionnement moyen (copie) : 450 W ou moins (25°C) Pointe : 1090 W ou moins Veille : 14 W ou moins 16W ou moins (si la carte LAN réseau (NC-9100h) est installée.) Attente : 85 W ou moins (25°C)
<b>Dimensions</b>	532 × 444 × 469 (mm)
<b>Poids</b>	Sans le tambour/cartouche de toner : MFC-8440 : 16,6 kg MFC-8840D : 18,1 kg
<b>Bruit</b>	Fonctionnement : 53 dB A ou moins Attente : 30 dB A ou moins

# Généralités (suite)

<b>Température</b>	Fonctionnement : 10 - 32.5°C
	Stockage : 0 - 40°C
<b>Humidité</b>	Fonctionnement : 20 à 80% (sans condensation)
	Stockage : 10 à 90% (sans condensation)

## Support d'impression

### Entrée papier

#### Bac à papier

- Type de papier :  
Papier ordinaire, papier recyclé et transparents, enveloppes (bac à alimentation manuelle/bac à usages multiples)
- Format du papier :  
A4, Letter, Legal, B5 (ISO), B5 (JIS), Executive, A5, A6, B6 (ISO)  
Poids : 60 - 105 g/m<sup>2</sup> (bac à papier)  
Pour plus de détails, Voir *Spécifications du papier pour chaque bac à papier* page 2-4.
- Capacité maximale du bac à papier : Environ 250 feuilles de 80 g/m<sup>2</sup> de papier ordinaire
- Capacité maximale du bac à usages multiples : Environ 50 feuilles de 80 g/m<sup>2</sup> de papier ordinaire (MFC-8840D uniquement)

#### Bac à alimentation manuelle/Bac à usages multiples

- Format du papier :  
Largeur : 69,8 – 220,0 mm  
Hauteur : 116,0 – 406,4 mm  
Poids : 60 - 161 g/m<sup>2</sup>

### Sortie papier

Jusqu'à 150 feuilles de papier ordinaire (Sortie face imprimée dessous dans l'empileur de sortie papier)

## Copie

<b>Couleur/Noir et blanc</b>	Noir et blanc
<b>Vitesse de copie</b>	Jusqu'à 20 copies/minute (papier A4)
<b>Copies multiples</b>	Empile ou trie jusqu'à 99 pages
<b>Agrandissement/Réduction</b>	25% à 400% (par incréments de 1%)
<b>Résolution</b>	Max. 1200 x 600 ppp

# Fax

<b>Compatibilité</b>	ITU-T Groupe 3
<b>Système d'encodage</b>	MH/MR/MMR/JBIG
<b>Débit modem</b>	33600-2400 bits/s Repli automatique
<b>Format du document</b>	Largeur ADF : 148 mm à 216 mm Hauteur ADF : 148 mm à 356 mm Largeur scanner : Max. 212 mm Hauteur scanner : Max. 356 mm
<b>Largeur de numérisation :</b>	208 mm
<b>Largeur d'impression</b>	208 mm
<b>Echelle de gris</b>	64 niveaux
<b>Types de relèvements</b>	Standard, Protégé, Env.Diff., Séquentiel
<b>Réglage du contraste</b>	Automatique/Clair/Fonce (réglage manuel)
<b>Résolution</b>	<ul style="list-style-type: none"><li>• Horizontal 8 points/mm</li><li>• Vertical<ul style="list-style-type: none"><li>• Standard 3,85 lignes/mm</li><li>• Fin, Photo 7,7 lignes/mm</li><li>• Sup.fin 15,4 lignes/mm</li></ul></li></ul>
<b>Monotouche</b>	40 (20 × 2)
<b>Numéro abrégé</b>	300 numéros
<b>Recomposition automatique</b>	3 fois à 5 minutes d'intervalle
<b>Réponse automatique</b>	3, 4 ou 5 sonneries
<b>Source de communication</b>	Réseau téléphonique commuté public.
<b>Transmission de mémoire</b>	Jusqu'à 600*1/500*2 pages
<b>Réception sans papier</b>	Jusqu'à 600*1/500*2 pages

\*1 "Pages" se réfère au "Tableau n° 1 standard Brother" (lettre commerciale typique, résolution standard, code JBIG). Les spécifications et la documentation imprimée peuvent faire l'objet de changement sans préavis.

\*2 "Pages" se réfère au "Tableau d'essai ITU-T n° 1" (lettre commerciale typique, résolution standard, code JBIG). Les spécifications et la documentation imprimée peuvent faire l'objet de changement sans préavis.

# Scanner

<b>Couleur/Noir et blanc</b>	Couleur/Noir et blanc
<b>Compatibilité TWAIN</b>	Oui (Windows® 98/98SE/Me/2000 Professional et Windows NT® Workstation Version 4.0) Mac OS® 8.6 - 9.2/Mac OS® X 10.2.1 ou version plus récente
<b>Compatibilité WIA</b>	Oui (Windows® XP)
<b>Résolution</b>	Jusqu'à 9 600 × 9 600 ppp (interpolé)* Jusqu'à 600 × 2 400 ppp (optique) <small>* Résolution maximale 1200 x 1200 ppp avec Windows® XP (la résolution jusqu'à 9600 x 9600 ppp peut être sélectionnée en utilisant l'utilitaire Brother scanner)</small>
<b>Format du document</b>	Largeur ADF : 148 mm à 216 mm Hauteur ADF : 148 mm à 356 mm Largeur de vitre du scanner : Max. 216 mm Hauteur de vitre du scanner : Max. 356 mm
<b>Largeur de numérisation :</b>	212 mm
<b>Echelle de gris</b>	256 niveaux



- Il est possible de numériser directement dans un PC mis en réseau sous Windows® 98/98SE/Me/2000 Professional et XP.
- La numérisation Mac OS® X est prise en charge par Mac OS® X 10.2.1 ou toute autre version supérieure.

# Imprimante

<b>Emulation</b>	PCL6 (système d'impression Brother pour Windows® mode d'émulation de HP LaserJet) et BR-Script (PostScript®) niveau 3
<b>Pilote d'imprimante</b>	Pilote Windows® 98/98SE/Me/2000 Professional/XP et Windows NT® Workstation Version 4.0 prenant en charge la capacité bidirectionnelle et le mode de compression natif Brother Pilote Apple® Macintosh® QuickDraw® Driver et PostScript (PPD) pour Mac OS® 8.6 - 9.2/ Mac OS® X 10.1/10.2.1 ou version plus récente
<b>Résolution</b>	HQ1200 (Max. 2400 × 600 ppp)
<b>Qualité de l'impression</b>	Mode d'impression normale Mode d'impression économie (économie de toner)
<b>Vitesse d'impression</b>	Jusqu'à 20 pages/minute papier A4 (chargement du papier à partir du bac à papier)
<b>Impression Duplex</b>	Jusqu'à 9 pages/minute : (MFC-8840D uniquement) (9 côté/minute, 4.5 feuille/minute)
<b>Première impression</b>	Jusqu'à 12 secondes (papier format A4 dans le bac à papier)

## Interfaces

<b>Interface</b>	<b>Câble recommandé</b>
<b>Parallèle</b>	Un câble parallèle, blindé et bidirectionnel conforme à la norme IEEE 1284 et ne dépassant pas 2 m de long.
<b>USB</b>	Un câble Hi-Speed USB 2.0 ne mesure pas plus de 2 m.



- Veillez à utiliser un câble Hi-Speed USB 2.0 certifié si votre ordinateur utilise une interface Hi-Speed USB 2.0.
- Même si votre ordinateur a une interface USB 1.1, vous pouvez connecter le MFC.

# Configuration de l'ordinateur

Configuration minimale de l'ordinateur						
Plate-forme et système d'exploitation de l'ordinateur		Vitesse minimale du processeur	RAM minimum	RAM recommandée	Espace disponible sur le disque dur	
					pour les pilotes	pour les applications <sup>*2</sup>
Système d'exploitation Windows <sup>*1</sup>	98, 98SE	Pentium II ou équivalent	32 MB	64 MB	90 MB	130 MB
	Me		64 MB	128 MB		
	NT <sup>®</sup> Workstation 4.0				128 MB	256 MB
	2000 Professional		128 MB	256 MB		
XP						150 MB
Système d'exploitation Apple <sup>®</sup> Macintosh <sup>®</sup>	Mac OS <sup>®</sup> 8.6 - 9.2 (Impression, Numérisation et Transmission PC-FAX uniquement)	Tous les modèles de base répondent aux exigences minimum		64 MB	80 MB	200 MB
	Mac OS <sup>®</sup> X 10.1/10.2.1 ou version plus récente (Impression, Numérisation <sup>*3</sup> et Transmission PC-FAX uniquement)		128 MB	160 MB		
<b>REMARQUE:</b> Toutes les marques déposées mentionnées ici sont la propriété de leur société respective.						
Pour obtenir les pilotes les plus récents, consultez le "Brother Solutions Center" (Centre de Solutions Brother): <a href="http://solutions.brother.com/">http://solutions.brother.com/</a>						

\*1 Explorateur Internet Microsoft<sup>®</sup> 5 ou version plus récente.

\*2 Application Software est différent pour Windows<sup>®</sup> et Macintosh<sup>®</sup>

\*3 La numérisation est prise en charge par 10.2.1 ou une version plus récente.

# Consommables

## Durée de vie de la cartouche de toner

TN-3030 : Cartouche de toner standard – Jusqu'à 3 500\* pages

TN-3060 : Cartouche de toner longue durée – Jusqu'à 6 700\* pages

\*(sur format lettre ou A4 avec couverture d'impression 5%)



La durée de vie du toner varie en fonction du type de travail imprimé.

## Durée de vie du tambour

Jusqu'à 20 000 pages/tambour (DR-3000)



De nombreux facteurs déterminent la durée de vie du tambour : température, humidité, type de papier, toner utilisé et nombre de pages par job d'impression.

# Carte réseau (LAN) (NC-9100h)

**MFC-8440 (Option)**

**MFC-8840D (Option)**

Si vous insérez la carte de réseau (LAN) en option (NC-9100h), vous pouvez connecter votre MFC au réseau pour utiliser FAX Internet, Scanner réseau, Imprimante réseau et Gestion de réseau.



Il vous faut les services e-mail SMTP/POP3 pour Internet Fax.

Prise en charge pour :

Windows® 98/Me/NT® 4.0/2000/XP

Novell NetWare 3.X, 4.X, 5.X

Mac OS® 8.6 - 9.2, X 10.1/10.2.1 ou version plus récente

Ethernet 10/100 BASE-TX Auto Negotiation

TCP/IP, IPX/SPX, AppleTalk, DLC/LLC

RARP, BOOTP, DHCP, APIPA, NetBIOS, WINS

LPR/LPD, Port9100, SMTP/POP3

SMB(NetBIOS/ IP), IPP, SSDP,

mDNS, FTP

MIBII ainsi que MIB privé de Brother

TELNET, SNMP, HTTP, TFTP

Utilitaires inclus :

BRAdmin Professional et gestion de réseau basée sur le Web



- La numérisation directe sur un PC mis en réseau n'est pas prise en charge sous Windows NT® et Mac OS®.
- BRAdmin Professional n'est pas pris en charge sous Mac OS®.



# Serveur d'impression/numérisation sans fil externe en option (NC-2200w)

**Serveur d'impression/numérisation sans fil externe NC-2200w (en option)**

Le raccordement du serveur d'impression/numérisation sans fil externe en option (NC-2200w) à votre MFC vous permettra d'imprimer et de numériser sur un réseau sans fil.

**Types de réseau**

Carte LAN sans fil IEEE802.11b

**Prise en charge pour**

Windows® 98/98SE/Me/2000/XP et WindowsNT®  
Mac OS® X 10.2.4 ou version plus récente

**Protocoles**

TCP/IP  
ARP, RARP, BOOTP, DHCP, APIPA (Auto IP),  
WINS/NetBIOS, DNS, LPR/LPD, Port9100,  
SMB Print, IPP, RawPort, mDNS,  
TELNET, SNMP, HTTP



Vous pouvez affecter la touche de numérisation seulement à un ordinateur connecté au réseau.

# Index

## A

- ADF (Chargeur automatique de document) ..... 6-1
- AIDE ..... 3-1
- Aide ..... 9-3
- Annuler
  - fax en mémoire ..... 6-12
  - réadressage de fax ..... 8-5
  - tâches attendant la recomposition de numéro ..... 6-13
- Automatique
  - réception de fax ..... 5-1
  - recomposition du numéro de fax ..... 6-9
  - transmission ..... 6-6
- Autonomie de la mémoire .. 3-1

## B

- Bac à usages multiples (bac MP) ..... 2-1
- Bis/Pause ..... 1-7, 6-9
- Bourrages
  - document ..... 12-5
  - papier ..... 12-6
- Branchement
  - REP externe ..... 1-15
  - téléphone externe ..... 1-14
- Branchements multilignes (PBX) ..... 1-18

## C

- capot ADF ..... 12-5
- Cartouche de toner
  - remplacer ..... 12-27
- Codes d'accès, enregistrement et numérotation ..... 7-9

- Codes de fax
  - Code d'activation à distance ..... 5-8
  - Code d'accès à distance .. 8-3
  - Code de désactivation à distance ..... 5-8
- Composition
  - Groupes ..... 6-17
  - recomposition automatique du numéro de fax ..... 6-9
- Compteur de pages ..... 12-35
- Configuration
  - Date et heure ..... 4-1
  - ID Station (en-tête de fax) ..... 4-2
- Configuration LAN ... 3-13, 3-14
- Consignes de sécurité ..iv, 11-3
- Copie
  - Agrandissement/Réduction ..... 10-7
  - contraste ..... 10-19
  - Duplex / N en 1 ..... 10-12
  - en utilisant l'ADF ..... 10-3
  - multiple ..... 10-4
  - papier ..... 2-1
  - Passer en mode Copie .. 10-1
  - Qualité (type de document) ..... 10-9
  - réglages par défaut, modifier ..... 10-19
  - réglages provisoires ..... 10-2, 10-6
  - Sélectionner le bac ..... 10-11
  - seule ..... 10-3, 10-4
  - touches ..... 10-6
  - Tri (ADF uniquement) .... 10-9
  - utilisation du bac ..... 4-13
  - vitre du scanner ..... 10-4

## D

Date et heure .....	4-1
Dépistage des pannes .....	12-1
messages d'erreur	
à l'écran .....	12-1
si vous avez des problèmes	
appels entrants .....	12-13
Impression ou réception	
de fax .....	12-12
manipulation du	
papier .....	12-15
problèmes	
d'imprimante .....	12-14
problèmes de ligne	
téléphonique .....	12-12
Détection de fax .....	5-4
Diffusion .....	6-17
configuration de groupes	
pour .....	7-5

## E

Echelle de gris .....	S-3, S-4
ECM (Mode de correction	
des erreurs) .....	1-13
Ecologie	
Durée de veille .....	4-11
Lampe du scanner .....	4-11
Entretien, courant .....	12-24
Enveloppes .....	2-3
Extraction à distance .....	8-4
code d'accès .....	8-3, 8-4
commandes .....	8-5
récupérer vos fax .....	8-6

## F

Fax transmis en différé .....	6-20
Fax, autonome	
réception .....	5-1
difficulté .....	12-12

extraction depuis un	
poste distant .....	8-6
impression duplex .....	5-13
longueur de sonnerie,	
configuration .....	5-2
réadressage .....	8-5
réduction en fonction	
du papier .....	5-5
transmission	
à partir de l'ADF .....	6-1
à partir de la vitre	
du scanner .....	6-3
annuler dans la	
mémoire .....	6-13
contraste .....	6-8
depuis la mémoire	
(mode multitâches) ....	6-10
différé .....	6-20
en fin de conversation ....	6-6
format légal à partir de	
la vitre du scanner .....	6-5
outre-mer .....	6-19
résolution .....	6-9
transmission	
automatique .....	6-6
Transmission en temps	
réel .....	6-11
transmission manuelle ...	6-5

## G

Groupes de diffusion .....	7-5
----------------------------	-----

## I

Impression	
améliorer la qualité	
d'impression. ....	12-17
bourrages .....	12-6
difficulté .....	12-12
résolution .....	S-5
spécifications .....	S-5

Imprimer  
fax depuis la mémoire ..... 5-7

## L

Lampe du scanner ..... 4-11  
LCD (écran d'affichage à  
cristaux liquides) ..... 1-6, 9-3  
Contraste LCD ..... 4-14  
Ligne téléphonique  
branchements ..... 1-16  
difficultés ..... 12-12  
multilignes (PBX) ..... 1-18  
Longueur de sonnerie,  
configuration ..... 5-2

## M

Manuel  
réception ..... 5-1  
transmission ..... 6-5  
Mémoriser fax ..... 8-2  
activer ..... 8-2  
impression depuis ..... 5-7  
Message d'erreur à l'écran  
Mémoire saturée  
pendant la numérisation  
d'un document ..... 10-5  
Messages d'erreur  
à l'écran ..... 12-1  
Erreur com. .... 12-2  
Mémoire saturée ..... 12-3  
Non enregistré ..... 12-3  
Vérifier papier ..... 12-1  
Mode Fax/Tel ..... 5-1  
Code d'activation  
à distance ..... 5-8  
Code de désactivation  
à distance ..... 5-8  
Configuration de la durée  
de sonnerie F/T ..... 5-3

Configuration de la longueur  
de sonnerie ..... 5-2  
réception de fax ..... 5-8  
réponse sur postes  
supplémentaires ..... 5-8  
sonnerie double  
(appels vocaux) ..... 5-3  
Mode réception  
Fax uniquement ..... 5-1  
Fax/Tel ..... 5-1  
Manuel ..... 5-1  
REP externe ..... 5-1  
Multitâche ..... 6-10

## N

Nettoyage (entretien courant)  
imprimante ..... 12-25  
scanner ..... 12-24  
tambour ..... 12-26  
Numéro abrégé ..... 1-6  
enregistrement ..... 7-1  
numérotation ..... 7-8  
Numéros à monotouche  
enregistrement ..... 7-1  
Numéros de cartes  
de crédit ..... 7-9  
Numérotation  
codes d'accès et numéros  
de cartes de crédit ..... 7-9  
Numéros abrégés ..... 7-8  
Rechercher ..... 7-7  
une pause ..... 7-10

## P

Page de garde  
commentaires  
personnalisés ..... 6-15  
composer ..... 6-14  
formulaire imprimé ..... 6-17

pour le fax suivant	
uniquement .....	6-15
pour tous les fax .....	6-16
Panne de	
courant .....	3-1
Papier .....	S-2
bourrage .....	12-5
Format .....	4-8
format du document .....	6-1
volume .....	2-3
PBX .....	4-5
Poste supplémentaire,	
usage .....	5-8
Prises	
Prise EXT.	
REP (répondeur) .....	1-15
téléphone externe .....	1-14
<b>R</b>	
Rapports .....	9-1
Vérification de	
transmission .....	9-1
Réadressage de fax	
changer à distance ....	8-5, 8-6
Rechercher, des numéros	
enregistrés .....	7-7
Réduction	
de copies .....	10-7
Fax entrants .....	5-5
Réglages provisoires	
de copie .....	10-6
REP (répondeur),	
externe .....	1-15, 5-1
branchement .....	1-14
Mode Réception .....	5-1
Résolution	
configuration pour fax	
suivant .....	6-9
fax (Standard, Fine,	
SuperFine, Photo) .....	S-3
impression .....	S-5
Scan .....	S-4
<b>S</b>	
Saisie de texte .....	4-3
Sécurité mémoire .....	6-23
Services téléphoniques	
spécifiques .....	1-18
Support d'impression .....	2-1
Surface	
d'impression .....	10-1
<b>T</b>	
Tableau des menus .....	3-1
Tambour	
remplacer .....	12-32
vérifier la durée de vie	
restante .....	12-35
Téléphone externe .....	1-14
Texte, saisie .....	4-3
Caractères spéciaux .....	4-4
Tonalité sur une ligne à	
impulsions .....	7-10
Tonalités CNG .....	1-12
Touche Duplex / N en 1 ...	10-12
Duplex/1 en 1 .....	10-16
Duplex/2 en 1 .....	10-18
Duplex/4 en 1 .....	10-18
Touche qualité (copie) .....	10-6
Transmission par lot en	
différé .....	6-21
Transport de l'appareil .....	12-21
<b>U</b>	
Utilisation du bac, réglage	
copie .....	4-13
fax .....	4-14

## V

Verrou du scanner .....	12-21
Volume, réglage .....	4-9
bip sonore .....	4-9
haut-parleur .....	4-10
sonnerie .....	4-9
Vue d'ensemble du panneau de commande .....	1-6

# Carte d'accès pour extraction à distance

Si vous pensez recevoir des fax alors que vous n'avez pas accès physique à votre MFC, la carte pour accès à distance (voir ci-dessous) vous sera utile pour les procédures d'extraction. Il vous suffit de découper la carte et de la plier en deux pour la placer dans votre portefeuille ou dans votre agenda. Gardez-la sous la main et elle vous sera utile pour tirer le meilleur parti des fonctions de réadressage de fax et extraction à distance de votre MFC.

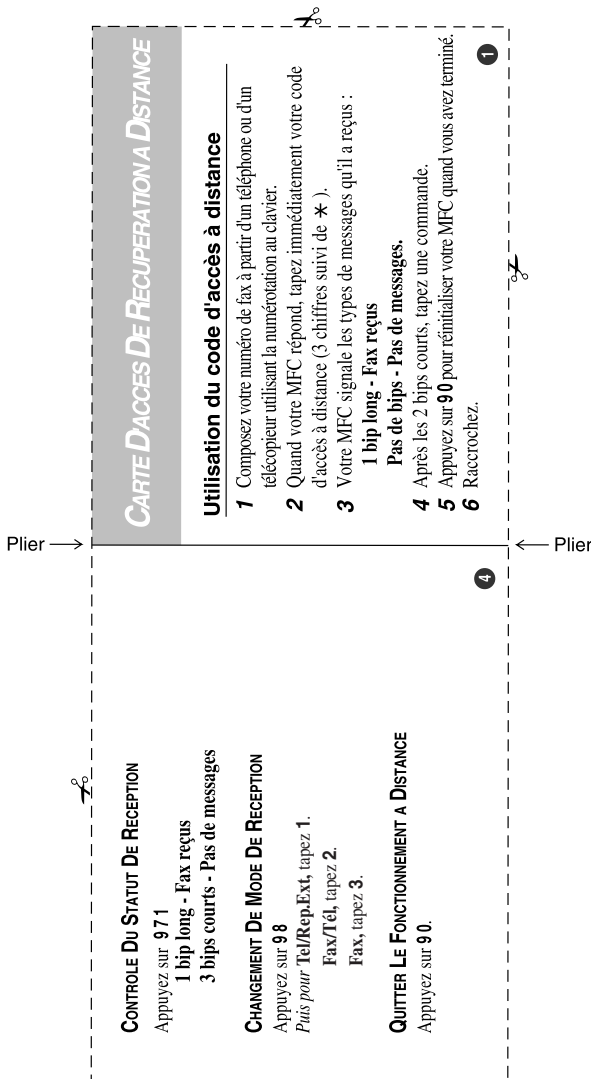

### Changement de code d'accès à distance

Lorsque vous êtes devant la machine :

- 1 Appuyez sur **Menu**, 2, 5, 3
- 2 Tapez un nombre à trois chiffres entre 000 et 999.  
Le signe \* ne peut être changé.
- 3 Appuyez sur **Set**.
- 4 Appuyez sur **Arrêt/Sortie**.

### Commandes à distance

#### CHANGEMENT DE REGLAGE DE TRANSFERT DE FAX

Appuyez sur 9 5.

*Puis pour* Désactiver la fonction, tapez 1.

*Puis pour* Sélectionner un transfert de fax, tapez 2.

#### Programmer le numéro de transfert de fax, tapez 4.

Tapez le nouveau numéro de fax où vous voulez que vos fax reçus soient transférés, suivi de ## #.

**Activer la mémorisation des fax, tapez 6.**

**Désactiver la mémorisation des fax, tapez 7.**

#### RÉCUPÉRATION D'UN FAX

Appuyez sur 9 6

*Puis pour* Récupérer tous les fax, tapez 2.

puis tapez le numéro du télécopieur à distance suivi de ## #.

Après le bnp, raccrochez et attendez.

**Effacer tous les fax reçus, tapez 3.**

Plier →

← Plier





L'utilisation de cet appareil est uniquement agréée dans le pays où il a été acheté ; les sociétés Brother locales, de même que leurs représentants, assureront uniquement le soutien technique des télécopieurs achetés dans leurs pays d'implémentation respectifs.