

At your side.
brother®

MANUAL DO UTILIZADOR

DCP-110C

DCP-310CN



At your side.
brother®

Versão B

Se precisar contactar O Serviço de Clientes

Complete as informações seguintes para futura consulta:

Número do Modelo: DCP-110C e DCP-310CN
(Faça um círculo no número do seu modelo)

Número de Série:* _____

Data da Compra: _____

Local da Compra: _____

*** O número de série encontra-se na parte traseira da unidade. Guarde esta Guia do Utilizador com o recibo de venda como documentação comprovativa da compra, no caso de roubo, incêndio ou serviço de garantia.**

Registe o seu produto em linha na

<http://www.brother.com/registration>

Registando o seu produto com a Brother, será registado como proprietário original do produto.

Compilação e Nota de Publicação

Sob supervisão da Brother Industries Ltd., este manual foi compilado e publicado, com informações relativas às descrições e especificações dos produtos mais recentes.

O conteúdo deste manual e as especificações do produto estão sujeitas a alteração sem aviso prévio.

A Brother reserva-se o direito de efectuar alterações sem aviso prévio das especificações e materiais contidos nestes documentos e não é responsável por quaisquer danos (incluindo consequências) causados pela utilização dos materiais apresentados, incluindo mas não limitado a erros tipográficos e outros associados a esta publicação.



“EC” Declaration of Conformity

Manufacturer

Brother Industries, Ltd.
15-1, Naeshiro-cho, Mizuho-ku,
Nagoya 467-8561, Japan

Plant

Brother Industries (Shen Zhen) Ltd
G02414-1, Bao Chang Li Bonded
Transportation Industrial Park,
Bao Long Industrial Estate,
Longgang, Shenzhen, China

Herewith declare that:

Products description : Copier Printer
Model Name : DCP-110C, DCP-310CN

are in conformity with provisions of the Directives applied : Low Voltage Directive 73/23/EEC (as amended by 93/68/EEC) and the Electromagnetic Compatibility Directive 89/336/EEC (as amended by 91/263/EEC and 92/31/EEC and 93/68/EEC).

Standards applied :

Harmonized :

Safety : EN60950:2000

EMC : EN55022:1998 Class B

EN55024:1998

EN61000-3-2:2000

EN61000-3-3:1995

Year in which CE marking was First affixed : 2004

Issued by : Brother Industries, Ltd.

Date : 18th February, 2004

Place : Nagoya, Japan

Signature :

Takashi Maeda

Manager

Quality Management Group

Quality Management Dept.

Information & Document Company

Declaração de Conformidade EC sob a Directiva R & TTE

Fabricante

Brother Industries, Ltd.
15-1, Naeshiro-cho, Mizuho-ku,
Nagoya 467-8561, Japão

Fábrica

Brother Industries (Shen Zhen) Ltd
G02414-1, Bao Chang Li Bonded
Transportation Industrial Park,
Bao Lung Industrial Estate,
Longgang, Shenzhen, China

Declara que:

Descrição do produto : Fotocopiadora Impressora
Nome do Modelo : DCP-110C, DCP-310CN

estão em conformidade com as cláusulas da Directiva aplicada. Directiva de Baixa Voltagem 73/23/CEE (corrigida pela 93/68/CEE) e Directiva de Compatibilidade Electromagnética 89/336/CEE (corrigida pela 91/263/CEE e 92/31/CEE e 93/68/CEE).

Normas Aplicadas:

Harmonizadas:

Segurança : EN60950:2000
EMC : EN55022:1998 Classe B
EN55024:1998
EN61000-3-2:2000
EN61000-3-3:1995

Ano em que o símbolo CE foi aplicado pela primeira vez: 2004

Emitido por : Brother Industries, Ltd.
Data : 18 de Fevereiro 2004
Local : Nagoya, Japão

Medidas de segurança

Como usar o DCP em segurança

Leia estas instruções para consultas futuras e antes de tentar realizar qualquer operação de manutenção.

AVISO

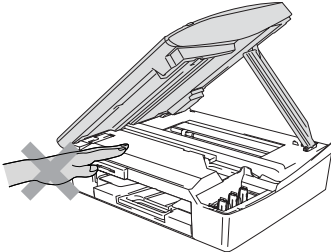
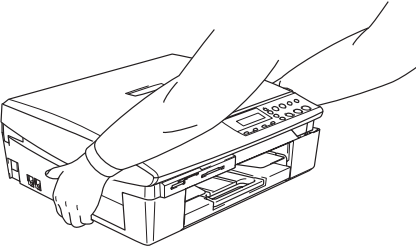
	<p>O DCP contém eléctrodos de alta-voltagem. Antes de limpar o DCP, acerte-se de ter retirado o cabo de alimentação da tomada eléctrica.</p> 		<p>Não manuseie o cabo com as mãos húmidas. Isto poderá causar choques eléctricos.</p> 
	<p>Para evitar ferimentos, não coloque as mãos no rebordo do DCP sob a tampa do scanner.</p> 		<p>Para evitar ferimentos, não toque na área sombreada indicada na ilustração.</p> 
	<p>Quando deslocar o DCP deve levantá-lo pela base, colocando uma mão em ambos os lados do aparelho tal como ilustrado no desenho. NÃO transporte o DCP agarrando-o pela tampa do scanner.</p> 		

AVISO

Este produto deve ser instalado perto de uma tomada eléctrica facilmente acessível. Em caso de emergência, deve desligar o cabo da tomada eléctrica para desligar completamente o equipamento.

Cuidado

Para manter a melhor qualidade de impressão, sugerimos usar a tecla **Ligado/Desligado** para desligar o seu aparelho DCP. Não extraia o cabo de alimentação da tomada eléctrica, a não ser que mova o aparelho ou para efectuar a manutenção. Se for necessário desligar o aparelho da fonte de alimentação, será preciso ajustar novamente a data e a hora. (Ver Guia de Configuração Rápida.)

Escolher uma localização

Coloque o DCP numa superfície plana e estável, não sujeita a vibrações ou choques, tal como uma secretária. Coloque o DCP próximo de uma tomada eléctrica com ligação à terra. Escolha uma localização cuja temperatura oscile entre 10º e 35ºC.

! Cuidado

- Evite colocar o DCP numa área de grande movimento.
- Evite colocar o DCP em cima da alcatifa.
- Não o coloque perto de fontes de calor, ar condicionado, água, químicos ou refrigeradores.
- Não exponha o DCP directamente à luz do sol, calor, humidade ou pó em excesso.
- Não ligue o DCP a tomadas eléctricas controladas por interruptores ou temporizadores automáticos.
- Qualquer variação de energia pode eliminar informações da memória do DCP.
- Não ligue DCP a tomadas eléctricas no mesmo circuito que electrodomésticos ou outro equipamento que possa causar variações na fonte de alimentação.

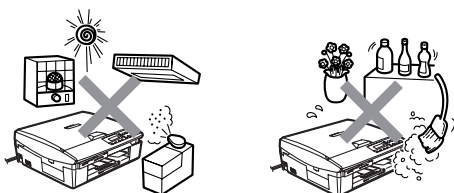

Índice

1

Introdução	1-1
Utilizar este Manual	1-1
Localizar informações.....	1-1
Símbolos utilizados neste Manual	1-1
Sumário do painel de controlo	1-2
Indicações do LED Status	1-4
Colocar documentos.....	1-5
Usar o vidro do scanner	1-5
Acerca do papel.....	1-6
Papel recomendado	1-6
Manusear e Usar papel especial	1-7
Tipo e Tamanho de papel para cada operação	1-8
Peso do papel, espessura e capacidade	1-9
Capacidade do suporte de saída do papel.....	1-9
Área de impressão	1-10
Como introduzir papel e envelopes e postais.....	1-11
Como introduzir papel e outros materiais.....	1-11
Para introduzir envelopes.....	1-13
Para introduzir postais.....	1-14

2

Criar cópias	2-1
Utilizar o DCP como fotocopiadora	2-1
Criar uma cópia única.....	2-1
Criar cópias múltiplas	2-1
Interromper a cópia	2-1
Utilizar as teclas de Cópia (Configurações temporárias) ...	2-2
Aumentar a velocidade ou qualidade de cópia.....	2-3
Aumentar ou reduzir as imagens copiadas	2-4
Alterar as configurações de cópia temporária	2-6
Definição do tipo de papel	2-7
Definição do tamanho do papel.....	2-7
Ajustar o brilho	2-8
Criar cópias N em 1 ou um poster (Disposição da Página) ...	2-9
Alterar as configurações predefinidas de cópia.....	2-12
Definição do Tipo de Papel	2-12
Definição do tamanho do papel.....	2-13
Aumentar a velocidade ou qualidade de cópia.....	2-13
Ajustar o brilho.....	2-14
Ajustar o contraste.....	2-14
Ajustar a saturação de cor.....	2-15
Limitações legais	2-16

Walk-Up PhotoCapture Center™	3-1
Introdução	3-1
Requisitos do PhotoCapture Center™	3-2
Como começar	3-3
Imprimir Índice (Miniaturas)	3-5
Imprimir imagens	3-6
Impressão DPOF	3-8
Alterar as predefinições	3-9
Aumentar a velocidade ou qualidade de impressão	3-9
Definição do papel e do Tamanho	3-9
Ajustar o brilho	3-10
Ajustar o contraste	3-10
Melhoria da Cor	3-11
Recorte	3-13
Impressão sem bordas	3-14
Compreender Mensagens de Erro	3-14
Utilizar o PhotoCapture Center™ no PC	3-15
Utilizar o PhotoCapture Center™ para digitalizar documentos	3-15

Informações importantes	4-1
Para sua segurança.....	4-1
Ligação à LAN (somente DCP-310N).....	4-1
Declaração de Compatibilidade Internacional ENERGY STAR®	4-1
Instruções importantes de segurança.....	4-2
Marcas registradas	4-4

Resolução de problemas e manutenção de rotina	5-1
Resolução de Problemas.....	5-1
Mensagens de Erro	5-1
Bloqueio da Impressora ou Bloqueio de Papel.....	5-3
O papel está bloqueado no interior da gaveta.....	5-3
O papel está bloqueado no interior do DCP	5-4
Se ocorrerem problemas com o DCP	5-6
Como alterar o idioma do LCD	5-9
Como melhorar a visualização do LCD	5-9
Como melhorar a qualidade da impressão	5-10
Limpar a cabeça de impressão.....	5-10
Verificar a qualidade da impressão	5-11
Verificar o alinhamento da impressão	5-13
Verificar volume da tinta	5-14
Embalar e transportar o DCP	5-15
Manutenção de rotina	5-18

Limpar o scanner.....	5-18
Limpar a faixa de impressão do DCP	5-19
Substituir cartuchos de tinta	5-20

A

Apêndice	A-1
Configuração no ecrã	A-1
Tabela de menus.....	A-1
Imprimir relatórios.....	A-1
Modo Menu.....	A-2

E

Especificações	E-1
Descrição do produto	E-1
Geral.....	E-1
Materiais de impressão	E-2
Cópia	E-3
PhotoCapture Center™	E-4
Scanner	E-5
Impressora.....	E-6
Interfaces.....	E-6
Requisitos do computador.....	E-7
Consumíveis.....	E-8
Rede (LAN) (somente DCP-310CN)	E-9
Servidor Opcional Externo Sem Fios da Impressão/Digitalização (NC 2200w)	E-10

Índice remissivo	Í-1
-------------------------------	------------

1 Introdução

Utilizar este Manual

Parabéns por ter adquirido uma Fotocopiadora/Impressora Digital Brother (DCP). Este DCP é de fácil utilização, com instruções no ecrã LCD para o ajudar a programá-lo. Pode tirar o máximo partido do DCP lendo este Manual.





Localizar informações

Todos os cabeçalhos e sub-cabeçalhos dos capítulos estão incluídos no Índice. Poderá encontrar qualquer informação sobre uma determinada função ou operação consultando o Índice no final deste Manual.

Símbolos utilizados neste Manual

Em todo o Manual foram incluídos símbolos especiais que chamam a sua atenção para alertas importantes, notas e acções. Para facilitar a compreensão e ajudá-lo a premir as teclas correctas, foram usados tipos de letras especiais e adicionadas algumas das mensagens apresentadas pelo LCD.

- Negrito** Letras em negrito identificam teclas específicas no painel de controlo do DCP.
- Itálico* Letras em itálico chamam a atenção para itens importantes ou mencionam um tópico relacionado.
- Courier New O tipo de letra Courier New identifica as mensagens no LCD do DCP.

-  Os avisos indicam-lhe o que fazer para evitar possíveis ferimentos.
-  Cuidados especificam procedimentos que deve seguir ou evitar para evitar possíveis danos no DCP .
-  As notas indicam o que fazer se ocorrerem determinadas situações ou oferecem sugestões sobre o progresso de uma determinada operação com outras funções.
-  Configuração Incorrecta alerta-o para dispositivos e operações não compatíveis com o DCP.

Sumário do painel de controlo

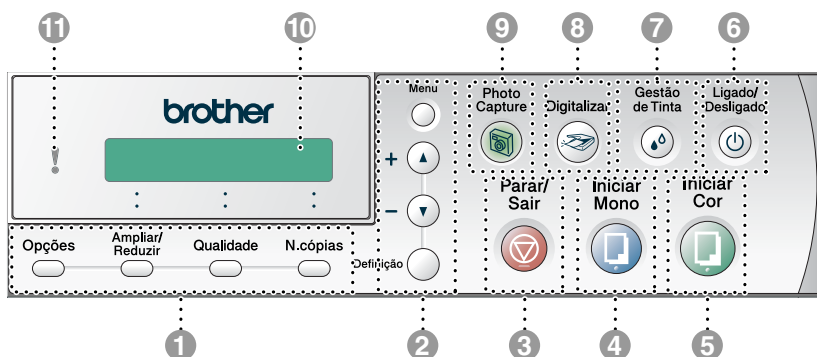

1 Teclas de cópia

(Configuração temporária):

Opções

Pode seleccionar rápida e facilmente configurações temporárias para copiar.

Ampliar/Reduzir

Permite-lhe reduzir ou ampliar cópias consoante a percentagem que seleccionar.

Qualidade

Utilize esta tecla para alterar temporariamente a qualidade para Copiar.

N.cópias

Use esta tecla para fazer múltiplas cópias.

2 Modo Menu:

Menu

Permite-lhe de aceder ao Menu para programar.

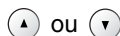

Prima para navegar pelos menus e opções.

Também pode usar estas teclas para introduzir o número.

Definição

Permite-lhe de guardar as configurações no DCP.

3 **Parar/Sair**



Pára uma operação ou sai do menu.

4 **Iniciar Mono**



Permite-lhe começar a fazer cópias a preto e branco.

5 **Iniciar Cor**



Permite-lhe começar a fazer cópias às cores.

6 **Ligado/Desligado**



Pode ligar ou desligar o DCP. Mesmo que tenha desligado o DCP, este limpará periodicamente a cabeça de impressão para manter a qualidade de impressão.

7 **Gestão De Tinta**



Permite-lhe limpar as cabeças de impressão, e verificar a qualidade da impressão e o volume de tinta disponível.

8 **Digitalizar**



Permite-lhe iniciar uma operação de digitalização.

9 **Photo Capture**



Permite-lhe aceder ao PhotoCapture Center™.

10 **LCD (Ecrã de Cristais Líquidos)**

Apresenta as mensagens no ecrã para o ajudar a configurar e usar o DCP.

Os exemplos de LCD neste Manual são para modelos com um ecrã de uma linha. Pode haver pequenas diferenças entre os exemplos fornecidos e os modelos com um ecrã de duas linhas.

11 **(LED) Díodo-Emissor de Luz**

O LED irá mostrar o estado do DCP.

Indicações do LED Status

O LED status (Díodo Emissor de Luz) é uma luz que indica o estado do DCP



LED	DCP status	Descrição
! Desl	Pronto	O DCP está pronto a utilizar
! Vermelho	Tampa aberta	A tampa está aberta. Feche a tampa. (Consulte <i>Mensagens de Erro</i> na página 5-1.)
	Tinteiro Vazio	Substitua o cartucho de tinta com um novo. (Consulte <i>Substituir cartuchos de tinta</i> na página 5-20.)
	Erro de papel	Coloque papel na gaveta ou retire papel bloqueado. Verifique a mensagem do LCD. (Consulte <i>Resolução de problemas e manutenção de rotina</i> na página 5-1.)
	Memória cheia	A memória está cheia. (Consulte <i>Mensagens de Erro</i> na página 5-1.)
	Outros	Verifique a mensagem do LCD. (Consulte <i>Resolução de problemas e manutenção de rotina</i> na página 5-1.)

Colocar documentos

Pode copiar e digitalizar do vidro do scanner.

Usar o vidro do scanner

Pode usar o vidro do scanner para copiar ou digitalizar páginas de um livro ou uma página de cada vez. Os documentos devem ser do tamanho máximo do A4 (21,6 x 29,7 cm).

- 1 Levante a tampa do documento.

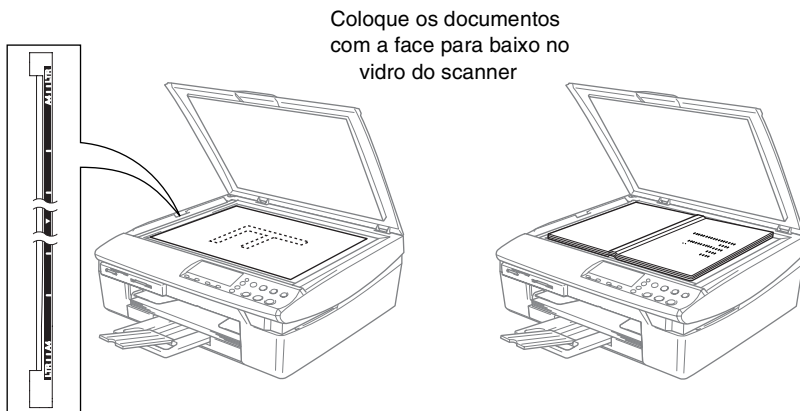

- 2 Usando as guias do documento, centre o documento com a face para baixo no vidro do scanner.
- 3 Feche a tampa dos documentos.

! Se o documento for um livro ou espesso, não feche a tampa nem faça pressão.

Acerca do papel

A qualidade da impressão pode ser afectada pelo tipo de papel usado no DCP.

Para obter a melhor qualidade de impressão possível com as definições configuradas, configure sempre o Tipo de Papel equivalente ao tipo de papel que usar.

Pode usar papel normal, papel revestido, papel plastificado, transparências e envelopes.

É aconselhável testar os vários tipos de papel antes de comprar grandes quantidades.

Para obter os melhores resultados, siga as recomendações para papel dadas a seguir.



- Quando imprimir em papel revestido, transparências ou papel plastificado, seleccione o tipo de papel correcto no separador “Básico” do controlador da impressora ou na definição de Tipo de Papel no menu.
- Quando imprimir no papel plastificado Brother, carregue primeiro a folha de instruções fornecida com o papel plastificado na bandeja do papel, e depois coloque o papel plastificado na folha de instruções.
- Quando usar transparências ou papel plastificado, remova cada folha imediatamente para evitar esborratar ou para que o papel não bloqueie.
- Evite tocar na superfície impressa do papel logo a seguir à impressão, pois que a superfície pode não estar completamente seca e pode manchar os seus dedos.

Papel recomendado

Para obter a melhor qualidade de impressão, sugerimos de usar papel da Brother. (Veja tabela abaixo.)

Se o papel da Brother não for disponível no seu País, sugerimos testar vários tipos de papel antes de comprar grandes quantidades.

Recomendamos de usar “3M Transparency Film” quando imprimir em transparências.

Papel Brother

Tipo de Papel	Item
A4 Normal	BP60PA
A4 Plastificado	BP60GLA
A4 Revestido (Photo Matte)	BP60MA

Manusear e Usar papel especial

- Guarde o papel na embalagem original e mantenha-a selada. Mantenha o papel direito e em locais não húmidos, não expostos à luz do sol ou ao calor.
 - O lado revestido do papel plastificado é brilhante. Evite de tocar no lado brilhante (revestido). Coloque o papel plastificado com o lado brilhante virado para baixo.
 - Evite tocar em qualquer lado de uma transparência porque esta absorvem facilmente a água e a transpiração, o que poderá causar um decréscimo na qualidade da impressão. As transparências concebidas para impressoras/máquinas copiadores a laser podem manchar o documento seguinte. Utilize apenas transparências recomendadas para impressão de jacto de tinta.
- ⊘ Não use papel:
- danificados, enrolados, dobrados ou de forma irregular

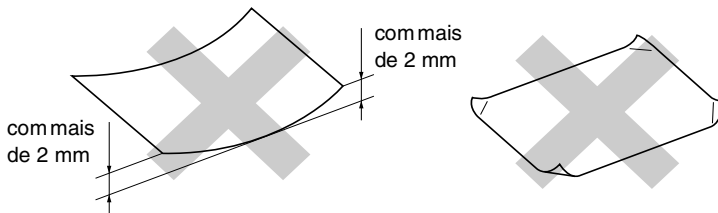

- extremamente brilhantes ou com texturas complexas
- que já tenham sido usados para imprimir numa impressora
- que não estejam empilhados uniformemente
- de superfície granulada

Tipo e Tamanho de papel para cada operação

Tipo de Papel	Tamanho do Papel	Uso			
		Cópia	PhotoCapture	Impressora	
Corte de Papel	Carta	216 x 279 mm (8 1/2" x 11")	Sim	Sim	Sim
	A4	210 x 297 mm (8.3" x 11.7")	Sim	Sim	Sim
	Legal	216 x 356 mm (8 1/2" x 14")	Sim	—	Sim
	Executivo	184 x 267 mm (7 1/4" x 10 1/2")	—	—	Sim
	JIS B5	182 x 257 mm (7.2" x 10.1")	—	—	Sim
	A5	148 x 210 mm (5.8" x 8.3")	Sim	—	Sim
	A6	105 x 148 mm (4.1" x 5.8")	—	—	Sim
Cartões	Foto	102 x 152 mm (4" x 6")	Sim	Sim	Sim
	Foto L	89 x 127 mm (3 1/2" x 5")	—	—	Sim
	Foto 2L	127 x 178 mm (5" x 7")	—	Sim	Sim
	Ficha	127 x 203 mm (5" x 8")	—	—	Sim
	Postal 1	100 x 148 mm (3.9" x 5.8")	—	—	Sim
	Postal 2 (Duplo)	148 x 200 mm (5.8" x 7.9")	—	—	Sim
	Envelopes	C5 Envelope	162 x 229 mm (6.4" x 9")	—	—
DL Envelope	110 x 220 mm (4.3" x 8.7")	—	—	Sim	
COM-10	105 x 241 mm (4 1/8" x 9 1/2")	—	—	Sim	
Monarch	98 x 191 mm (3 7/8" x 7 1/2")	—	—	Sim	
Envelope JE4	105 x 235 mm (4.1" x 9.3")	—	—	Sim	
Transparências	Carta	216 x 279 mm (8 1/2" x 11")	Sim	—	Sim
	A4	210 x 297 mm (8.3" x 11.7")	Sim	—	Sim

Peso do papel, espessura e capacidade

Tipo de Papel		Peso	Espessura	Nº de folhas
Corte de Papel	Papel Normal	64 de 120 g/m ² (17 a 32 lb)	0,08 a 0,15 mm (0.003" a 0.006")	100*
	Papel Revestido	64 a 200 g/m ² (17 a 53 lb)	0,08 a 0,25 mm (0.003" a 0,01")	20
	Papel Plastificado	Até 220 g/m ² (Até 58 lb)	Até 0,25 mm (até 0,01")	20
Cartões	Papel de Foto	Até 240 g/m ² (Até 64 lb)	Até 0,28 mm (até 0,01")	20
	Ficha	Até 120 g/m ² (Até 32 lb)	Até 0,15 mm (até 0,006")	30
	Postal	Até 200 g/m ² (Até 53 lb)	Até 0,23 mm (até 0,01")	30
Envelopes		75 de 95 g/m ² (20 a 25 lb)	Até 0,52 mm (até 0,02")	10
Transparências		—	—	10

* Até 50 folhas para papel de formato Legal (80 g/m²).

* Até 100 folhas de 80 g/m².

Capacidade do suporte de saída do papel

Suporte de Saída do Papel	<p>Até 25 folhas de 80 g/m² (A4)</p> <ul style="list-style-type: none"> ■ As transparências e papel plastificado devem ser retiradas do suporte de saída uma página de cada vez para evitar esborratar. ■ O papel legal não pode ser empilhado no suporte de saída do papel.
---------------------------	---

Área de impressão

As seguintes figuras indicam as áreas que não podem ser imprimidas em folhas de papel ou envelopes.

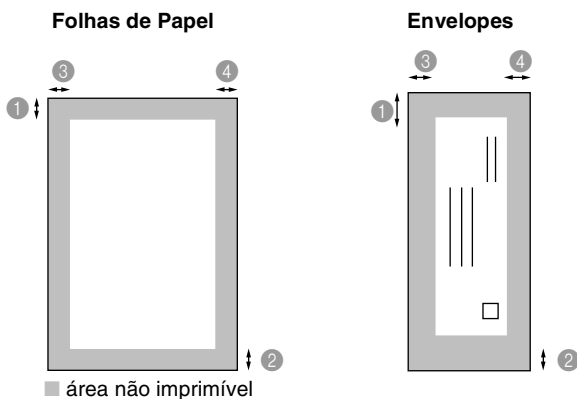

	1 Topo	2 Fundo	3 Esquerda	4 Direita
Formato	3 mm (0 mm)*1	3 mm (0 mm)*1	3 mm (0 mm)*1	3 mm (0 mm)*1
Envelopes	12 mm	24 mm	3 mm	3 mm

*1 Quando se activa a função sem bordas.



- A área de impressão depende das definições do Controlador da Impressora.
- As figuras anteriores são aproximadas e a área de impressão pode variar em função do tipo do formato de papel usado.

Como introduzir papel e envelopes e postais

Como introduzir papel e outros materiais

- 1** Puxe a gaveta de papel completamente para fora do DCP e remova a tampa da gaveta.

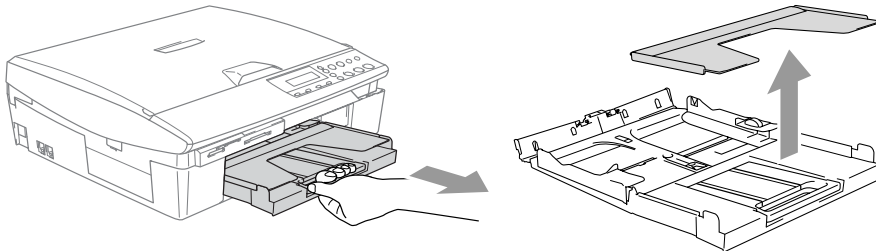

- 2** Empurre e faça deslizar a guia lateral do papel de forma a ajustá-la à largura do papel.

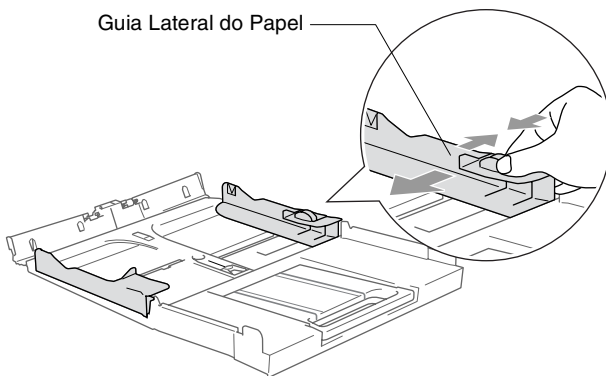

- 3** Puxe o suporte do papel e abra a aba do suporte do papel.

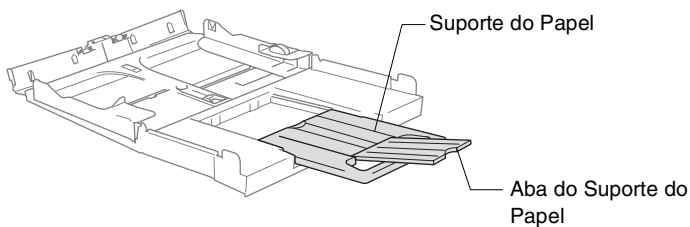

Utilize a aba do suporte do papel para Carta, Legal ou A4.

- 4** Folheie as páginas para evitar bloqueios ou introduções incorrectas.

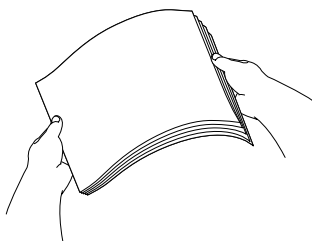

- 5** Introduza cuidadosamente o papel na gaveta do papel com o lado a imprimir virado para baixo e introduzindo primeiro a margem principal (topo da página).

Verifique se o papel está plano na gaveta e abaixo da marca máxima de papel.



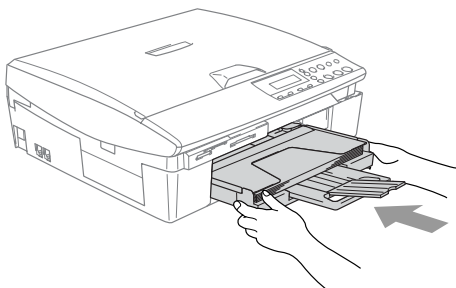

- Verifique que as guias laterais do papel toquem os lados do papel.
- Tenha o cuidado de não empurrar o papel demasiado para dentro; esse pode subir na parte traseira da gaveta e causar problemas.

- 6** Coloque de novo a tampa da gaveta e empurre a gaveta do papel com firmeza para o DCP.

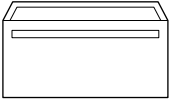
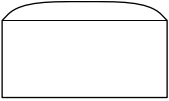

Para introduzir envelopes

- Utilize envelopes com peso compreendido entre 75-95 g/m².
- Alguns envelopes requerem definições da margem na aplicação. Acerte-se de efectuar primeiro um teste de impressão.
- ⊘ Para evitar de provocar danos no mecanismo de alimentação, não utilize os tipos de envelope mostrados abaixo.

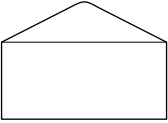
NÃO USE ENVELOPES:			
<ul style="list-style-type: none">■ de espessura grossa■ que contenham escrita em relevo■ com ganchos■ que não estejam correctamente vincados■ que já contenham impressões prévias no interior			
■ Cola	■ Aba arredondada	■ Aba dupla	■ Aba triangular
			

Como introduzir envelopes

- 1 Antes de os introduzir, prima os cantos e lados dos envelopes para os alisar tanto quanto possível.

 Se os envelopes forem de 'alimentação dupla', coloque um envelope de cada vez na gaveta do papel.

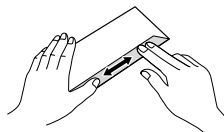
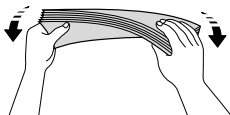
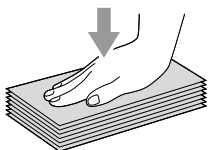

- 2 Introduza os envelopes na gaveta do papel com o lado do endereço virado para baixo e introduzindo primeiro a extremidade superior (topo dos envelopes). Faça deslizar a guia lateral do papel para se ajustar à largura dos envelopes.

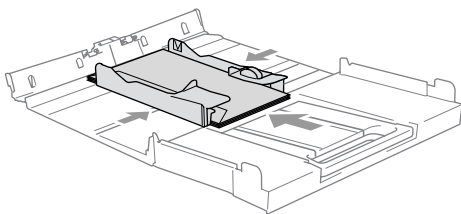

Se tiver problemas quando estiver a imprimir em envelopes, experimente as seguintes sugestões:

- 1 Abra a aba do envelope.
- 2 Quando imprimir, acerte-se de que a aba aberta está ao lado do envelope ou na sua margem traseira.
- 3 Ajuste o tamanho e a margem na sua aplicação.

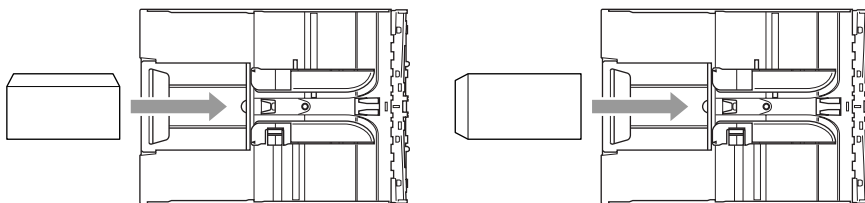

Para introduzir postais

- 1 Levante o bloqueio do papel e introduza os postais na gaveta do papel. Faça deslizar a guia lateral do papel para se ajustar à largura dos postais.

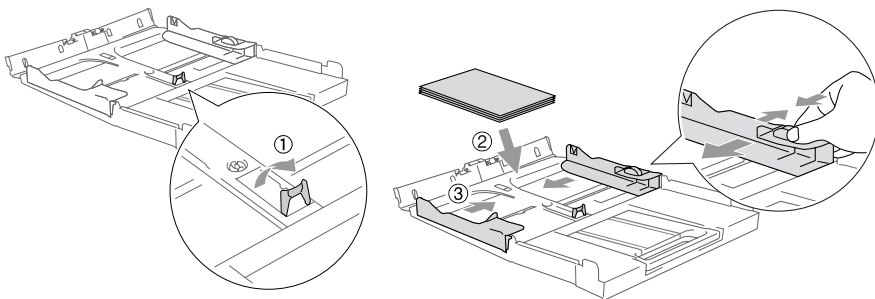

2 Criar cópias





Utilizar o DCP como fotocopidora

Pode usar o seu DCP como máquina fotocopidora, criando 99 cópias de cada vez.

Criar uma cópia única

- 1 Coloque o documento.
 - 2 Prima **Iniciar Mono** ou **Iniciar Cor**.
-  Para parar a cópia, prima **Parar/Sair**.

Criar cópias múltiplas

- 1 Coloque o documento.
 - 2 Prima **N.cópias** repetidamente até quando aparece o número de cópias pretendido (até 99).
—OU—
Prima  para aumentar o número de cópias.
Prima  para diminuir o número de cópias.
-  O número de cópias também pode ser aumentado/diminuído mantendo premido  ou .
- 3 Prima **Iniciar Mono** ou **Iniciar Cor**.

Interromper a cópia



Para parar a cópia, prima **Parar/Sair**.

Utilizar as teclas de Cópia (Configurações temporárias)

Quando pretender alterar rapidamente as configurações temporárias de cópia para a próxima cópia, use as teclas de cópia temporária. Pode usar diferentes combinações.

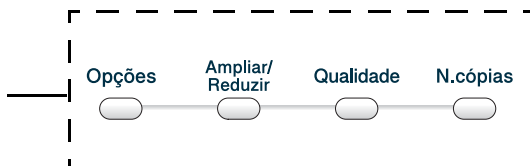
Teclas de cópia temporária



-  Estas configurações são temporárias e o DCP repõe os valores predefinidos 60 segundos depois de terminar as cópias.
-  Pode guardar as configurações de cópia que usa mais de frequente definindo-as como predefinidas. (Consulte *Alterar as configurações predefinidas de cópia* na página 2-12.)

Aumentar a velocidade ou qualidade de cópia

Pode seleccionar a qualidade da cópia. A configuração predefinida é Normal.

Prima Qualidade Qualidade 	Normal	Modo recomendado para impressões normais. Qualidade de cópia boa com velocidade adequada.
	Rápido	Velocidade rápida e menor consumo de tinta. Use RÁPIDO para poupar tempo (documentos a rever, documentos grandes ou várias cópias).
	Melhor	Use este modo para copiar imagens precisas, tais como fotografias. MELHOR utiliza a resolução mais elevada e velocidade mais baixa.

- 1 Coloque o documento.
- 2 Prima **Qualidade** repetidamente para escolher a qualidade da cópia (Rápido, Normal ou Melhor).
- 3 Prima **Iniciar Mono** ou **Iniciar Cor**.
—OU—
Prima outras teclas de cópia temporária para mais configurações.

Aumentar ou reduzir as imagens copiadas



Pode seleccionar os seguintes rácios de aumento ou redução.

Persnl (25-400%) permite introduzir um rácio entre 25% a 400%.

Prima Ampliar/Reduzir	Persnl (25-400%)
 Ampliar/ Reduzir	200%
	198% 10x15cm→A4
	186% 10x15cm→LTR
	142% A5→A4
	104% EXE→LTR
	100%
	97% LTR→A4
	93% A4→LTR
	83%
	78%
	69% A4→A5
	50%

1 Coloque o documento.



2 Prima **Ampliar/Reduzir**.

3 Prima  ou  para seleccionar o rácio de aumento ou redução desejado.



Prima **Definição**.

—OU—

Pode seleccionar *Personl* (25-400%) e premir **Definição**.

Prima  ou  para seleccionar um rácio de aumento ou de redução de 25% a 400%.

Prima **Definição**.

 O rácio de aumento ou de redução também pode ser aumentado/diminuído mantendo premido  ou .

4 Prima **Iniciar Mono** ou **Iniciar Cor**.



—OU—

Prima outras teclas de cópia temporária para mais configurações.

 Opções especiais de Cópia (2 em 1 (P), 2 em 1 (L), 4 em 1 (P), 4 em 1 (L) ou Poster) não estão disponíveis com **Ampliar/Reduzir**.

Alterar as configurações de cópia temporária

Utilize a tecla **Opções** para configurar rapidamente as seguintes definições de cópia temporária apenas para a próxima cópia.

Prima Opções 	Opções de Menu  Seleccionar e Definir	Opções  Seleccionar e Definir	Definição de Fábrica	Página
	Tipo de papel	Comum/ Desligado/ Brilhante/ Transparência	Comum	2-7
	Tam. de Papel	Letter/ Legal/ A4/ A5/ 10 (1) x 15 (c) cm	A4	2-7
	Brilho	- ■■■■ +	- ■■■■ +	2-8
	Págin Cobertura	Desl (1 em 1) / 2 em 1 (V) / 2 em 1 (H) / 4 em 1 (V) / 4 em 1 (H) / Poster (3 x 3)	Desl (1 em 1)	2-9

Após ter seleccionado as definições premindo **Definição**, o LCD mostra Conf. Temporária e, em seguida, regressa às selecções de Menu.







Prima **Iniciar Mono** ou **Iniciar Cor** se terminou a escolha das definições.

—OU—

Prima  ou  para seleccionar mais definições.

Definição do tipo de papel

Se copiar num papel diferente do papel normal, seleccione o tipo de suporte que está a usar para obter a melhor qualidade de impressão.







- 1 Coloque o documento.
- 2 Prima **Opções** e  ou  para seleccionar Tipo de papel.
Prima **Definição**.
- 3 Prima  ou  para seleccionar o tipo de papel que está a utilizar (Comum, Desligado, Brilhante ou Transparência).
Prima **Definição**.
- 4 Prima **Iniciar Mono** ou **Iniciar Cor**.
—OU—
Prima  ou  para mais definições.

Definição do tamanho do papel

Se copiar num papel diferente do A4, é preciso alterar a definição do tamanho do papel.





Pode copiar apenas em papel de Carta, A4, A5 e Papel de Foto (10(L) x 15(A) cm).

- 1 Coloque o documento.
- 2 Prima **Opções** e  ou  para seleccionar Tam. de Papel.
Prima **Definição**.
- 3 Prima  ou  para seleccionar o tamanho de papel que está a utilizar (Letter, Legal, A4, A5 ou 10(l) x 15(c) cm).
Prima **Definição**.
- 4 Prima **Iniciar Mono** ou **Iniciar Cor**.
—OU—
Prima  ou  para mais definições.

Ajustar o brilho

Pode ajustar o brilho da cópia para tornar as cópias mais claras ou escuras.

- 1 Coloque o documento.
- 2 Prima **Opções** e  ou  para seleccionar **Brilho**.

Prima **Definição**.



- 3 Prima  para criar uma cópia mais clara.

—OU—

Prima  para criar uma cópia mais escura.

Prima **Definição**.

- 4 Prima **Iniciar Mono** ou **Iniciar Cor**.

—OU—

Prima  ou  para mais definições.

Criar cópias N em 1 ou um poster (Disposição da Página)

Pode reduzir a quantidade de cópias utilizando a função de cópia N em 1. Isso permite-lhe copiar duas ou quatro páginas numa página o que lhe permite poupar papel. Também é possível criar um poster. Quando utilizar a função Poster o seu DCP divide o documento em secções e, depois, amplia as secções que se podem agrupar num poster.





- Acerte-se de que o Tamanho do Papel esteja ajustado para A4 ou Letter.
- Pode utilizar a função de cópia N em 1 apenas com tamanho de cópia 100%.
- (P) significa Retrato e (L) significa Paisagem.

1 Coloque o documento.

2 Prima **Opções** e  ou  para seleccionar **Página Cobertura**.

Prima **Definição**.

3 Prima  ou  para seleccionar 2 em 1 (V), 2 em 1 (H), 4 em 1 (V), 4 em 1 (H), Poster (3 x 3) ou Desl (1 em 1).

Prima **Definição**.



4 Prima **Iniciar Mono** ou **Iniciar Cor** para digitalizar o documento.

5 Se estiver a criar um poster, o DCP digitaliza o documento e inicia a imprimir.

—OU—

Se seleccionar a opção 2 em 1 ou 4 em 1, o DCP digitaliza a página e, em seguida, o LCD indica:

Página seguinte?

 sim  não

6 Prima  para digitalizar a página seguinte.

7 Coloque o documento seguinte no vidro do scanner.

Config. Pág. Segui

Prima **Definição**.

Deps. Prim. Defini.

8 Repita as Fases 6 e 7 para cada página da disposição.

9 Após ter digitalizado todas as páginas do documento, prima  para terminar.

 Se **Brilhante** foi seleccionado na configuração do Tipo de Papel para cópias N em 1, o DCP imprime as imagens como se tivesse sido seleccionado papel Normal.

-  ■ Se estiver a efectuar cópias a cores múltiplas, a função cópias N em 1 não está disponível.
- Cópias a cores N em 1 não está disponível para DCP-110C.
- Não é possível criar mais de uma cópia de posters.

Coloque o documento virado para baixo como ilustrado embaixo.

2 em 1 (V)



2 em 1 (H)

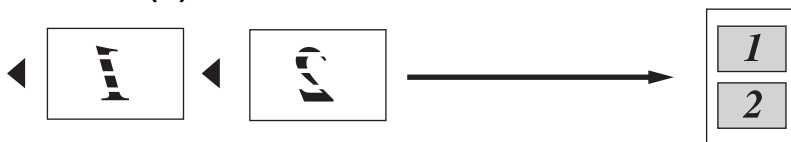

4 em 1 (V)



4 em 1 (H)



Poster (3x3)

Pode criar uma cópia de fotografia em tamanho de poster.

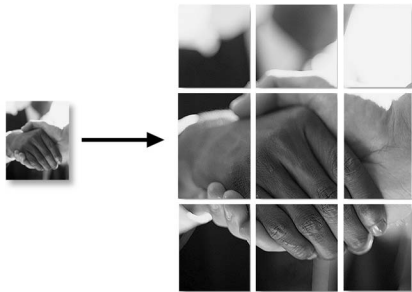







Não é possível criar mais de uma cópia de posters.

Alterar as configurações predefinidas de cópia

Pode guardar as configurações de cópia que usa mais de frequente definindo-as como predefinidas. Estas definições são usadas até as alterar de novo.

Definição do Tipo de Papel

Para obter os melhores resultados de impressão, configure o DCP para o tipo de papel que está a usar.

- 1 Prima **Menu**.
- 2 Prima  ou  para seleccionar 1.Copiar.
Prima **Definição**.
- 3 Prima  ou  para seleccionar 1.Tipo de papel.
Prima **Definição**.
- 4 Prima  ou  para seleccionar Comum, Jactotinta, Brilhante ou Transpar..
Prima **Definição**.
- 5 Prima **Parar/Sair**.





O DCP ejecta o papel, com as páginas imprimidas viradas para cima, na bandeja do papel na parte dianteira do aparelho. Quando usar transparências ou papel plastificado, remova cada folha imediatamente para evitar esborratar ou para que o papel não bloqueie.

Definição do tamanho do papel

Pode usar os seguintes cinco tipos de papel para cópia: Carta, Legal, A4, A5 e 10x15cm. Quando altera o tamanho do papel no DCP, tem de alterar simultaneamente a definição de Tamanho de Papel para que o DCP possa ajustar a cópia à página.



1 Prima **Menu**.

2 Prima  ou  para seleccionar 1.Copiar.

Prima **Definição**.

3 Prima  ou  para seleccionar 2.Tam. de Papel

Prima **Definição**.



4 Prima  ou  para seleccionar Carta, legal, A4, A5 ou 10x15cm.

Prima **Definição**.



5 Prima **Parar/Sair**.

Aumentar a velocidade ou qualidade de cópia



1 Prima **Menu**.

2 Prima  ou  para seleccionar 1.Copiar.

Prima **Definição**.

3 Prima  ou  para seleccionar 3.Qualidade.







Prima **Definição**.

4 Prima  ou  para seleccionar Normal, Melhor ou Rápido.

Prima **Definição**.







5 Prima **Parar/Sair**.

Ajustar o brilho









- 1 Prima **Menu**.
- 2 Prima  ou  para seleccionar 1.Copiar.
Prima **Definição**.
- 3 Prima  ou  para seleccionar 4.Brilho.
Prima **Definição**.
- 4 Prima  para criar uma cópia mais clara.
—OU—
Prima  para criar uma cópia mais escura.
Prima **Definição**.
- 5 Prima **Parar/Sair**.

Ajustar o contraste

Pode alterar o contraste para ajustar a nitidez ou claridade da imagem.

- 1 Prima **Menu**.
- 2 Prima  ou  para seleccionar 1.Copiar.
Prima **Definição**.
- 3 Prima  ou  para seleccionar 5.Contraste.
Prima **Definição**.
- 4 Prima  para aumentar o contraste.
—OU—
Prima  para diminuir o contraste.
Prima **Definição**.
- 5 Prima **Parar/Sair**.

Ajustar a saturação de cor

- 1** Prima **Menu**.
- 2** Prima  ou  para seleccionar 1.Copiar.
Prima **Definição**.
- 3** Prima  ou  para seleccionar 6.Ajuste de Cor.
Prima **Definição**.
- 4** Prima  ou  para seleccionar Vermelho, Verde ou Azul.
Prima **Definição**.
- 5** Prima  para aumentar a saturação das cores.
—OU—
Prima  para diminuir a saturação da cor.
Prima **Definição**.
- 6** Volte para a Fase 4 para seleccionar a próxima cor.
—OU—
Prima **Parar/Sair**.

Limitações legais

A reprodução das cores de determinados documentos é ilegal e pode resultar em sanções criminais ou cíveis. Este memorando destina-se a ser apenas um guia e não uma lista exaustiva de todas as limitações. Em caso de dúvida, aconselhamos a pedir a opinião sobre determinados documentos de natureza questionável.

Os seguintes exemplos de documentos não devem ser copiados:

- Notas
- Acções e outros certificados de aforro
- Certificados de Depósito
- Documentos de Recruta das Forças Armadas.
- Passaportes
- Selos (cancelados ou não cancelados)
- Documentos de Imigração
- Documentos de saúde
- Cheques ou Notas emitidas por Entidades Governamentais
- Bilhetes de identidade, medalhas ou insígnias
- Licenças ou Cartas de Condução

A cópia de documentos protegidos por direitos de autor é proibida. É permitida a cópia de secções de documentos protegidos por direitos de autor para “determinados fins”. Múltiplas cópias implicam uso ilícito.

Obras de arte devem ser consideradas o equivalente a obras protegidas por direitos de autor.

3 Walk-Up PhotoCapture Center™

Introdução

Mesmo que o DCP não esteja ligado ao computador, pode imprimir fotografias directamente do cartão da câmara digital. O BrotherDCP inclui cinco unidades multimédia (entradas) para utilizar com câmaras digitais: CompactFlash®, SmartMedia®, Memory Stick®, SecureDigital™ (SD Card) e xD-Picture Card™.



CompactFlash®
(Somente tipo I)



SmartMedia®



Memory Stick®



SecureDigital™



xD-Picture Card™

A função PhotoCapture Center™ permite-lhe imprimir fotos digitais com a sua câmara digital em alta resolução para obter a melhor qualidade de impressão.





- miniSD™ pode ser utilizado com o adaptador miniSD™.
- Memory Stick Duo™ pode ser utilizado com o adaptador Memory Stick Duo™.
- Os adaptadores não são fornecidos com DCP. Contacte um outro fornecedor para os adaptadores.

Requisitos do PhotoCapture Center™

Para evitar erros, lembre-se:

- O formato do ficheiro DPOF no cartão multimédia deve ser válido. (Consulte *Impressão DPOF* na página 3-8.)
- A extensão do ficheiro de imagem deve ser .JPG (Outras extensões tais como JPEG, .TIF, .GIF, etc. não serão reconhecidas).
- A impressão do Walk-up PhotoCapture Center™ deve ser diferente das operações do PhotoCapture Center™ com o PC. (Não é possível efectuar operações em simultâneo.)
- O IBM Microdrive™ não é compatível com DCP.
- O DCP pode ler até 999 ficheiros num cartão multimédia.
- Use apenas cartões Smart Media com voltagem de 3,3v.
- CompactFlash® Tipo II não é suportado.

 Quando imprimir INDEX ou IMAGE, o PhotoCapture Center™ imprime todas as imagens válidas, mesmo se uma ou mais estiverem corrompidas. Uma secção da imagem corrompida pode ser imprimida.

 O DCP foi concebido para ler cartões multimédia que tenham sido formatados por uma câmara digital.

Quando uma câmara digital formata um cartão multimédia, essa cria uma pasta especial na qual copia os dados da imagem. Se for necessário alterar os dados de imagem guardados num cartão multimédia com o seu PC, sugerimos que não altere a estrutura de pasta criada pela câmara digital. Quando se guardam ficheiros de imagem novos ou modificados num cartão multimédia, aconselhamos a utilização da mesma pasta utilizada pela sua câmara digital. Se os dados não são guardados na mesma pasta, o DCP pode não conseguir ler o ficheiro ou não imprimir a imagem.

Como começar

Insira firmemente o cartão na entrada correcta.

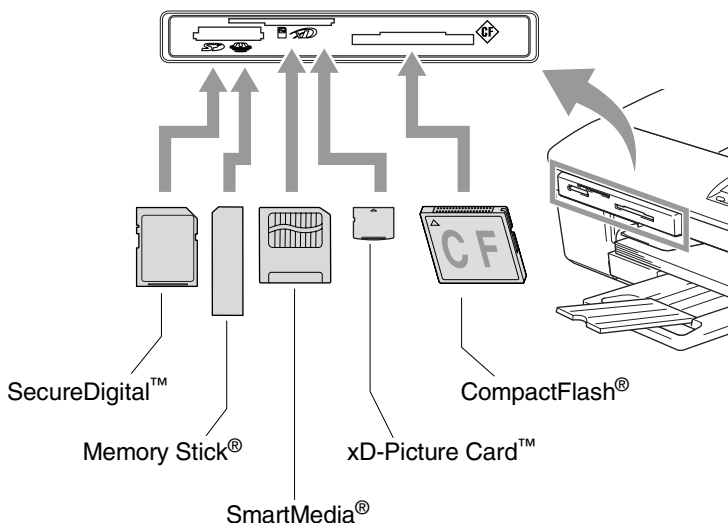

PhotoCapture indicações chave

- A luz **PhotoCapture** está ligada. O cartão multimédia foi inserido correctamente.
- **PhotoCapture** A luz está desligada. O cartão multimédia não foi inserido correctamente.
- **PhotoCapture** A luz está a PISCAR. O cartão multimédia está a ler ou a guardar dados.

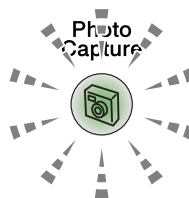

- ⚠ **NÃO** remova o cabo da fonte da alimentação ou cartão multimédia da unidade (entrada) enquanto o DCP estiver a ler ou a guardar dados (a tecla **PhotoCapture** está a piscar).
Perderá os dados ou danificará o cartão.

O DCP pode ler somente um cartão multimédia de cada vez por isso não introduza mais do que um cartão.

As fases a seguir fornecem uma breve descrição geral da função de Impressão Directa Consulte as restantes páginas deste capítulo para informações mais detalhadas.

1 Insira o cartão multimédia na unidade (entrada).

Quando inserir o cartão multimédia na entrada correcta, o LCD indica:

C.FLASH Active

Prima tecla...





A mensagem de cartão activo será apresentada durante 60 segundos. Mesmo neste caso, pode entrar em modo PhotoCapture premindo **PhotoCapture**.



2 Prima **PhotoCapture**.

Se a câmara digital suportar impressão DPOF, consulte *Impressão DPOF* na página 3-8.

3 Imprima o índice, este irá mostrar vistas em miniatura das fotografias guardadas no cartão multimédia O DCP irá dar um número de imagem a cada miniatura.

Prima  ou  para seleccionar *Imprime Índice* e depois prima **Definição**.

Prima **Iniciar Cor** para começar a imprimir a folha de índice. (Consulte *Imprimir Índice (Miniaturas)* na página 3-5.)

4 Para imprimir as imagens, prima  ou  para seleccionar *Imprime Imagens* e depois prima **Definição**.

Introduza o número da imagem e prima **Definição**.

Prima **Iniciar Cor** para iniciar a impressão.

(Consulte *Imprimir imagens* na página 3-6.)



Pode alterar as definições para imprimir imagens, tais como Tipo e Tamanho de papel, Formato de Impressão e Número de Cópias. (Consulte *Imprimir imagens* na página 3-6.)

Imprimir Índice (Miniaturas)

O PhotoCapture Center™ atribui números às imagens (tais como Nº.1, Nº.2, Nº.3, etc.).



▶
 DEI.JPG

01.01.2003
100KB

Não reconhece quaisquer outros números ou nomes de ficheiros que a câmara digital ou PC tenham usado para identificar as imagens. Pode imprimir uma página de miniaturas (Página de índice com 6 ou 5 imagens por linha). Isto apresenta todas as imagens no cartão multimédia.

1 Verifique se inseriu o cartão multimédia.

Prima **PhotoCapture**. (Ver página 3-3.)

2 Prima ou para seleccionar

Imprime Índice.

Prima **Definição**.

3 Prima ou para seleccionar

6 imagens/Linha ou

5 imagens/Linha.

Prima **Definição**.

Índice



5 imagens/Linha

Índice

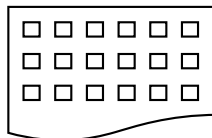

6 imagens/Linha

4 Prima **Iniciar Cor** para iniciar a impressão.



O tempo de impressão para 5 Imagens/linha é mais lento que 6 Imagens/linha mas a qualidade é superior. Para imprimir uma imagem, consulte *Imprimir imagens* na página 3-6.

Imprimir imagens

Antes que possa imprimir uma imagem individual, tem que saber o número dessa imagem.

 Imprimir Índice primeiro
(Consulte *Imprimir Índice (Miniaturas)* na página 3-5.)

1 Verifique se inseriu o cartão multimédia.

Prima **PhotoCapture**. (Ver página 3-3.)

2 Prima  ou  para escolher

Imprime Imagens.

Imprime Imagens ▾

Prima **Definição**.



 Se o cartão contiver informações DPOF válidas, o LCD apresenta `Imprim DPOF: Sim`, consulte *Impressão DPOF* na página 3-8.

3 Prima  repetidamente para introduzir o número da imagem que pretende imprimir a partir da página Índice (Miniaturas).

No. : 1, 3, 6

Prima **Definição**.

Repita esta fase até ter introduzido todos os números das imagens que pretende imprimir.



-  ■ Prima  para diminuir o número de imagem.
- Pode introduzir todos os números de uma vez usando a tecla **Opções** para hífen.
(Por exemplo, introduza **1, Opções, 5** para imprimir as imagens de N° 1 a N° 5).

4 Após ter seleccionado toda os números de imagens, prima **Definição** de novo, e vá para a Fase 5.

—OU—

Para imprimir sem alterar quaisquer definições, prima **Iniciar Cor**.

Tipo e Dimensões do Papel

- 5** Prima  ou  para seleccionar o tipo de papel que está a utilizar, (Letter Lstrso, 10x15cm Actinad, 13x18cm Actinad, A4 Acetinado, Letter Plano, A4 Normal, Letter Jattinta, A4 Tinta ou 10x15cm Tinta).

Prima **Definição**.



Se seleccionar A4 ou Letter, vá para a Fase 6.

Se seleccionar outro tamanho, vá para a Fase 7.

—OU—

Para imprimir sem alterar quaisquer definições, prima **Iniciar Cor**.

Tamanho da Impressão



- 6** Se seleccionou A4 ou Letter, prima  ou  para escolher o tamanho de impressão (10x8cm, 13x9cm, 15x10cm, 18x13cm, 20x15cm ou Formato máx.).

Prima **Definição**, e vá para a Fase 7.

—OU—

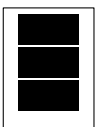
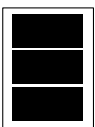
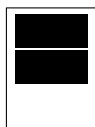
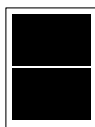

Para imprimir sem alterar quaisquer definições, prima **Iniciar Cor**.

Posição Impressa para A4

1 10x8cm	2 13x9cm	3 15x10cm	4 18x13cm	5 20x15cm	6 Formato máx.
					

Número de Cópias

- 7** Prima  para introduzir o número de cópias que pretende.
Prima **Definição**.

 Prima  para diminuir o número de cópias.

- 8** Prima **Iniciar Cor** para imprimir.

 As suas configurações temporárias serão mantidas até quando remover o cartão multimédia da unidade (entrada), imprima imagens ou pressione **Parar/Sair**.

Impressão DPOF

DPOF significa Digital Print Order Format (Formato da Ordem de Impressão Digital).

Os grandes fabricantes de Câmaras Digitais (Canon Inc., Eastman Kodak Company, Fuji Photo Film Co., Ltd., Matsushita Electric Industrial Co. Ltd. e Sony Corporation.) criaram esta tecnologia para facilitar a impressão de imagens com uma câmara digital.

Se a sua câmara digital suportar impressão DPOF, poderá seleccionar no ecrã da Câmara Digital as imagens e número de cópias que pretende imprimir.

Quando o cartão de memória (CompactFlash[®], SmartMedia[®], Memory Stick[®], SecureDigital[™] e xD-Picture Card[™]) contendo informação DPOF for inserido no DCP, pode imprimir facilmente a imagem seleccionada.



- 1 Insira o cartão multimédia na unidade correcta (entrada).

C.FLASH Active



A mensagem de cartão activo será apresentada durante 60 segundos. Mesmo neste caso, pode entrar em modo PhotoCapture premindo **PhotoCapture**.

- 2 Prima **PhotoCapture**.

- 3 Prima  ou  para seleccionar `Imprime Imagens`.
Prima **Definição**.

- 4 Se o cartão contiver um cartão DPOF, o LCD indica:

Imprim DPOF:Sim

- 5 Prima  ou  para seleccionar `Imprim DPOF:Sim`.

Imprim DPOF:Não

Prima **Definição**.









Se pretender imprimir um Índice (miniaturas) ou seleccionar as imagens e as suas opções de impressão, seleccione `Imprim DPOF:Não`.

- 6 Prima **Iniciar Cor** para imprimir.









Alterar as predefinições

Pode guardar as definições de PhotoCapture Center™ que usar mais frequentemente definindo-as como predefinidas. Estas definições são usadas até as alterar de novo.







Aumentar a velocidade ou qualidade de impressão

- 1 Prima **Menu**.
- 2 Prima  ou  para seleccionar 2.Captura Foto.
Prima **Definição**.
- 3 Prima  ou  para seleccionar 1.Qualid Impress.
Prima **Definição**.
- 4 Prima  ou  para seleccionar Normal ou Foto.
Prima **Definição**.
- 5 Prima **Parar/Sair**.

Definição do papel e do Tamanho







- 1 Prima **Menu**.
- 2 Prima  ou  para seleccionar 2.Captura Foto.
Prima **Definição**.
- 3 Prima  ou  para seleccionar 2Papel&Tamanho.
- 4 Prima **Definição**. Prima  ou  para seleccionar Letter Lstrso, 10x15cm Actinad, 13x18cm Actinad, A4 Acetinado, Letter Plano, A4 Normal, Letter Jattinta, A4 Tinta ou 10x15cm Tinta.
Prima **Definição**.
- 5 Se seleccionou A4 ou Letter, prima  ou  para escolher o tamanho de impressão (10x8cm, 13x9cm, 15x10cm, 18x13cm, 20x15cm ou Formato máx.).
Prima **Definição**.
- 6 Prima **Parar/Sair**.

Ajustar o brilho

- 1 Prima **Menu**.
- 2 Prima  ou  para seleccionar 2.Captura Foto.
Prima **Definição**.
- 3 Prima  ou  para seleccionar 3.Brilho.
Prima **Definição**.
- 4 Prima  para criar uma impressão mais clara.
—OU—
Prima  para criar uma impressão mais escura.
Prima **Definição**.
- 5 Prima **Parar/Sair**.

Ajustar o contraste

Pode seleccionar a definição do contraste. Mais Contraste torna a imagem mais nítida e vívida.

- 1 Prima **Menu**.
- 2 Prima  ou  para seleccionar 2.Captura Foto.
Prima **Definição**.
- 3 Prima  ou  para seleccionar 4.Contraste.
Prima **Definição**.
- 4 Prima  para aumentar o contraste.
—OU—
Prima  para diminuir o contraste.
Prima **Definição**.
- 5 Prima **Parar/Sair**.

Melhoria da Cor

Pode activar esta função para apresentar imagens mais nítidas. O tempo de impressão será mais lento.

1 Prima **Menu**.

2 Prima  ou  para seleccionar **2.Captura Foto**.

Prima **Definição**.

3 Prima  ou  para seleccionar **5.Reforço de Cor**.

4 Prima **Definição**.

5 Prima  ou  para seleccionar **Lig**.



Prima **Definição**.

—OU—



Prima **Desl**, e prima **Definição** e vá para a Fase 7.



Se seleccionar **Lig**, pode personalizar o Equilíbrio dos Brancos, Nitidez e Densidade da Cor.

6 Prima  ou  para seleccionar **Balanço Branco**, **Definição** ou **Densidade Cor**.

Prima **Definição**.

7 Prima  ou  para ajustar o nível da definição.

Prima **Definição**.

8 Prima **Parar/Sair**.

■ **Equilíbrio dos Brancos**

Esta definição ajusta o tom.

A Iluminação, definições de Câmara e outras influências afectarão a aparência do branco. As áreas brancas da imagem podem ser ligeiramente rosadas, amareladas ou alguma outra cor. Usando este ajustamento, pode corrigir este efeito e tornar as áreas brancas num branco puro.

■ **Nitidez**

Esta definição aumenta o detalhe da imagem. É semelhante ao ajuste da focagem fina da câmara. Se a imagem não estiver completamente focada e os mais pequenos detalhes da imagem não forem visíveis, ajuste a nitidez.

■ **Densidade da Cor**

Esta definição permite ajustar o volume total da cor na imagem. Pode aumentar ou diminuir o volume da cor na imagem para melhorar imagens de cores fracas.

Recorte

Se a fotografia for demasiado comprida ou larga para caber no espaço disponível, parte da imagem será automaticamente recortada.

A configuração predefinida é `Lig`. Se desejar imprimir toda a imagem, coloque esta definição em `Desl`.

- 1 Prima **Menu**.
- 2 Prima \blacktriangle ou \blacktriangledown para seleccionar `2.Captura Foto`.
Prima **Menu/Set**.
- 3 Prima \blacktriangle ou \blacktriangledown para seleccionar `6.Recortar`.
- 4 Prima **Definição**.
- 5 Prima \blacktriangle ou \blacktriangledown para seleccionar `Desl (ou Lig)`.
Prima **Definição**.
- 6 Prima **Parar/Sair**.

Recortar: `Lig`

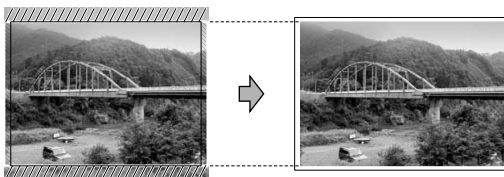

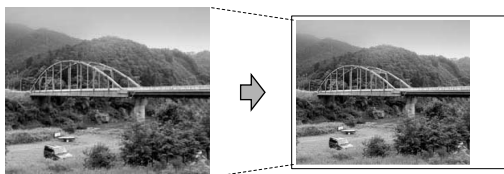

Recortar: `Desl`



Impressão sem bordas



Esta função expande a área de impressão para ajustar as margens do papel. O tempo de impressão será um pouco mais lento.

1 Prima **Menu**.

2 Prima  ou  para seleccionar **2.Captura Foto**.
Prima **Definição**.

3 Prima  ou  para seleccionar **7.Sem bordas**.

4 Prima **Definição**.

5 Prima  ou  para seleccionar **Off (ou On)**.
Prima **Definição**.

6 Prima **Parar/Sair**.

Compreender Mensagens de Erro

Quando estiver familiarizado com os tipos de erros que possam ocorrer durante a utilização do PhotoCapture Center™, pode facilmente identificar e resolver quaisquer problemas.

Quando o LCD indicar uma mensagem de erro, o DCP emite um som para o alertar.

Erro de Media—Esta mensagem é apresentada quando inserir um cartão multimédia em mau estado ou não formatado ou quando ocorrer um problema na unidade multimédia. Para resolver este erro, remova o cartão multimédia.

Sem Ficheiro—Esta mensagem é apresentada quando tentar aceder ao cartão multimédia na unidade (entrada) e este não contiver ficheiros .JPG.

Memória Cheia—Esta mensagem é apresentada quando trabalhar com imagens demasiado grandes para a memória do DCP.

Utilizar o PhotoCapture Center™ no PC

Pode aceder ao cartão multimédia inserido na unidade multimédia (entrada) do DCP através do PC.

(Consultar *Usar o PhotoCapture Center™ no PC* na página 6-1 no Manual de Utilização do Software no CD-ROM ou *Utilizar o PhotoCapture Center™ a partir do Macintosh®* (não está disponível para MFC-3240C e MFC-5440CN) na página 8-47 no Manual do Utilizador do Software no CD-ROM.)

Utilizar o PhotoCapture Center™ para digitalizar documentos

Pode digitalizar documentos e guardá-los no cartão multimédia para criar rápida e facilmente documentos transpotáveis. (Consultar *Digitalizar para cartão* (não disponível para MFC-3240C, MFC-210C e MFC-5440CN) na página 2-23 no Manual de Utilização do Software no CD-ROM.)

4 Informações importantes

Para sua segurança

Para garantir uma operação segura, a ficha de alimentação fornecida deve ser inserida apenas numa tomada eléctrica eficazmente ligada à terra através de ligações normais.

O facto do equipamento funcionar normalmente não implica a ligação à terra e que a ligação seja completamente segura. Para sua segurança, em caso de dúvida sobre a eficácia da ligação à terra, consulte um electricista qualificado.

Ligação à LAN (somente DCP-310N)



Cuidado

Não ligue este produto a uma LAN que esteja sujeita a sobrevoltagens.

Declaração de Compatibilidade Internacional ENERGY STAR®

O objectivo do programa International ENERGY STAR® é o de promover o desenvolvimento e conhecimento do equipamento de escritório que economiza energia.

Como Parceiro da ENERGY STAR®, a Brother Industries, Ltd. determinou que este produto respeita todas as normas de eficácia de energia da ENERGY STAR®.



Instruções importantes de segurança

- 1** Leia todas as instruções.
- 2** Guarde-as para consulta posterior.
- 3** Respeite todos os avisos e instruções assinalados no produto.
- 4** Desligue este produto da tomada antes de o limpar. Não use líquidos ou produtos à base de aerossol. Use um pano humedecido para limpeza.
- 5** Não aproxime este produto da água.
- 6** Não coloque este produto numa superfície instável. O produto pode cair, sofrendo danos graves.
- 7** As ranhuras e aberturas no armário e partes dianteira e traseira servem para ventilação. Para garantir o funcionamento fiável do produto e para evitar sobreaquecimento, estas aberturas nunca devem ser bloqueadas ou cobertas. As aberturas nunca devem ser bloqueadas colocando o produto numa cama, sofá, tapete ou outra superfície semelhante. Este produto nunca deve ser colocado perto ou sobre radiadores ou aquecedores. Este produto nunca deve ser colocado numa instalação pré-fabricada se não fornecer uma ventilação adequada.
- 8** Este produto deve ser usado com o tipo de fonte de alimentação indicado na etiqueta. Se não tem a certeza sobre o tipo de fonte de alimentação disponível, consulte o revendedor ou companhia de electricidade.
Utilize apenas o cabo de alimentação fornecido com este DCP.
- 9** Este produto está equipado com uma ficha trifásica com ligação à terra, uma ficha com um terceiro pino (de ligação à terra). Esta ficha encaixa em qualquer tomada com ligação à terra. Isto é uma função de segurança. Se não conseguir inserir a ficha na tomada, contacte o electricista para substituir a tomada obsoleta. Não ignore o modo de utilização da ficha com ligação à terra.
- 10** Não coloque nada sobre o cabo de alimentação. Não coloque este produto em locais onde as pessoas possam pisar o cabo.

- 11** Não coloque nada em frente do DCP que possa bloquear a impressão. Não coloque nada no caminho da impressão.
- 12** Aguarde pela saída de todas as páginas antes de as remover do DCP.
- 13** Desligue este produto da tomada eléctrica e consulte o Pessoal de Serviço Autorizado qualificado nas seguintes situações:
- Quando o cabo de alimentação estiver danificado ou desgastado.
 - Caso tenha sido entornado líquido sobre o produto.
 - Se o produto foi exposto a chuva ou água.
 - Se o produto não funcionar normalmente quando seguir as instruções de funcionamento. Ajuste apenas os controlos abrangidos pelas instruções de funcionamento. O ajustamento incorrecto de outros controlos pode causar danos no aparelho e implicar um extenso trabalho de manutenção por parte de um técnico qualificado para reparar o aparelho.
 - Se tiver deixado cair o produto ou se a caixa ficou danificada.
 - Se o produto apresentar alterações de funcionamento, indicando necessidade de reparação.
- 14** Para proteger o produto contra sobrecargas, é aconselhável usar um dispositivo de protecção contra sobrecargas.

Marcas registradas

O símbolo Brother é uma marca registrada da Brother Industries, Ltd.

Brother é uma marca registrada da Brother Industries, Ltd.

Multi-Function Link é uma marca registrada da Brother International Corporation.

© 2004 Brother Industries, Ltd. Todos os direitos reservados.

Windows e Microsoft são marcas registradas da Microsoft nos EUA e outros países.

Macintosh e TrueType são marcas registradas da Apple Computer, Inc.

PaperPort e OmniPage OCR são marcas registradas da ScanSoft, Inc.

Presto! PageManager é uma marca registrada da NewSoft Technology Corporation.

Microdrive é uma marca da International Business Machine Corporation.

SmartMedia é uma marca registrada da Toshiba Corporation.

CompactFlash é uma marca registrada da SanDisk Corporation.

Memory Stick é uma marca registrada da Sony Corporation.

SecureDigital é uma marca da Matsushita Electric Industrial Co.Ltd., San Disk Corporation e Toshiba Corporation.

miniSD é uma marca registrada da SD Association.

xD-Picture Card é uma marca da Fuji Photo Film Co. Ltd., Olympus Optical Co. Ltd e Toshiba Corporation.

Memory Stick Duo e MagicGate são marcas registradas da Sony Corporation.

Cada empresa cujo software é mencionado neste manual possui um Contrato de Licença de Software específico abrangendo os seus programas.

Todas as outras marcas e nomes de produtos mencionados no Manual do Utilizador, Manual do Utilizador do Software e Manual do Utilizador de Rede (apenas DCP-310CN) são marcas registradas das respectivas empresas.

5

Resolução de problemas e manutenção de rotina

Resolução de Problemas

Mensagens de Erro

Como em qualquer equipamento sofisticado de escritório, podem ocorrer problemas. Neste caso, o DCP identifica o problema e apresenta uma mensagem de erro. As mensagens de erro mais comuns são descritas a seguir.

Você pode resolver muitos problemas sozinho! Se precisar de ajuda, o Brother Solutions Center oferece as últimas FAQs e sugestões de resoluções de problemas.

Visite <http://solutions.brother.com>.

MENSAGENS DE ERRO		
MENSAGEM DE ERRO	CAUSA	SOLUÇÃO
Baixa Temperatura	As cabeças de impressão estão demasiado frias.	Deixe o DCP aquecer.
Erro de Media	O cartão multimédia na unidade multimédia não contém um ficheiro JPG.	Insira de novo o cartão multimédia correcto.
Memória Cheia	A memória do DCP está cheia.	(Operação de cópia em curso) Prima Parar/Sair e aguarde que as outras operações em curso fiquem concluídas e tente novamente.
Não pode alterar Não pode limpar Não pode inic. Não p/ imprimir Não p/ Digitalz.	Ocorreu um problema mecânico no DCP. —OU— Um objecto estranho tal como um agrafo ou papel rasgado está no DCP	Abra a tampa do scanner e remova qualquer objecto estranho do DCP . Se a mensagem de erro continua, desligue o DCP da fonte de alimentação por alguns minutos e, em seguida, ligue-o de novo.
Nenhum Cartucho	O cartucho de tinta não foi instalado correctamente.	Remova o cartucho e instale-o de novo, encaixando-o correctamente. (Consulte <i>Substituir cartuchos de tinta</i> na página 5-20.)
Papel Encravado	O papel está bloqueado no DCP .	Consulte <i>Bloqueio da Impressora ou Bloqueio de Papel</i> na página 5-3.

MENSAGENS DE ERRO		
MENSAGEM DE ERRO	CAUSA	SOLUÇÃO
Restam dados	Os dados de impressão continuam na memória do DCP.	Reinicie a impressão através do computador.
	Os dados de impressão continuam na memória do DCP. O cabo USB foi desligado durante o envio de dados do computador para o DCP.	Prima Parar/Sair . O DCP cancelará a tarefa e ejetará a página em impressão.
Sem Ficheiro	O cartão multimédia na unidade multimédia não contém um ficheiro JPG.	Insira de novo o cartão multimédia correcto.
Semi Vazio	O nível de tinta de um ou mais cartuchos de tinta é baixo.	Encomende imediatamente um novo cartucho.
Tampa aberta	A tampa do scanner não foi completamente fechada.	Abra a tampa do scanner e feche-a novamente.
Temperat Elevada	As cabeças de impressão estão demasiado quentes.	Deixe o DCP arrefecer.
Vazio	Um ou mais cartuchos de tinta estão vazios. O DCP interrompe todas as operações de impressão.	Substitua os cartuchos de tinta. (Consulte <i>Substituir cartuchos de tinta</i> na página 5-20.)
Verifique Papel	O papel do DCP esgotou.	Adicione papel e depois prima Iniciar Mono ou Iniciar Cor .
	O papel está bloqueado no DCP.	Consulte <i>Bloqueio da Impressora ou Bloqueio de Papel</i> na página 5-3.

Bloqueio da Impressora ou Bloqueio de Papel

Remova o papel bloqueado em função da área onde ficou bloqueado no DCP.

O papel está bloqueado no interior da gaveta

- 1 Remova a gaveta do DCP.

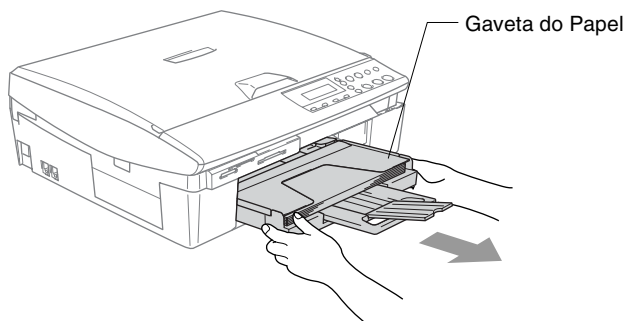

- 2 Puxe o papel bloqueado para o remover.

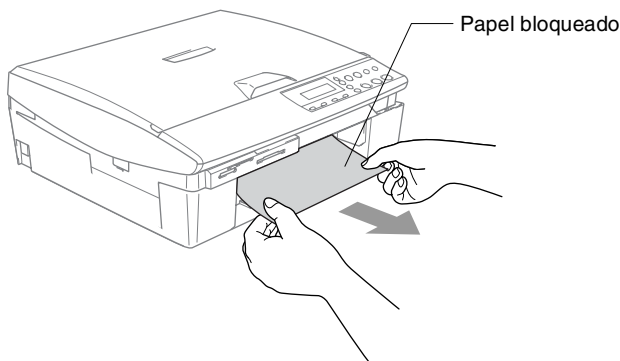

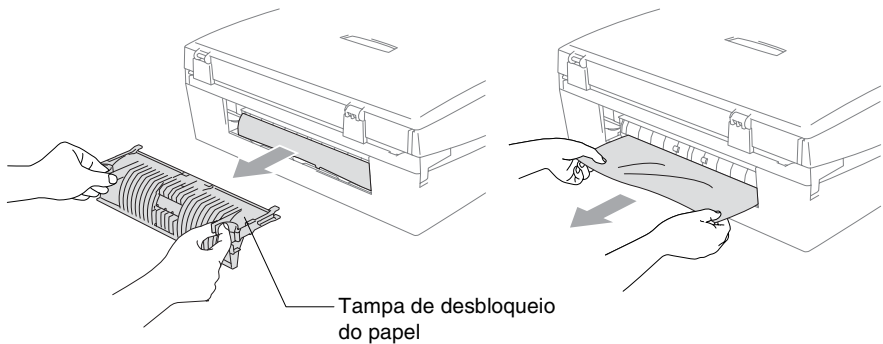

O papel está bloqueado no interior do DCP

- 1 Remova a Tampa de Desbloqueio do Papel. Remova o papel bloqueado do DCP.

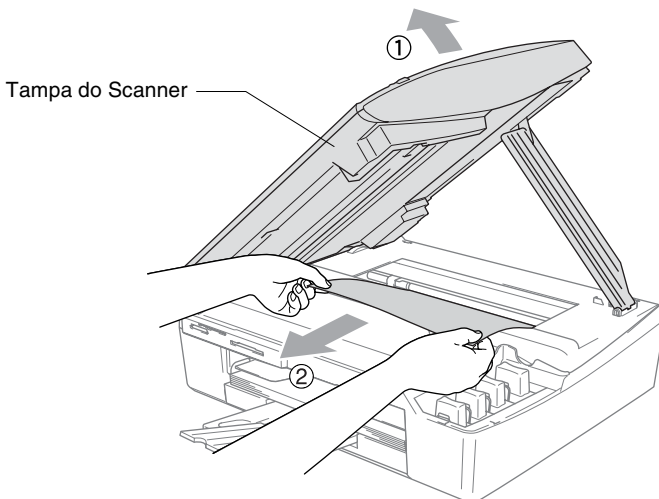

- 2 Introduza de novo a Tampa de Desbloqueio do Papel.
- 3 Se não puder remover o papel bloqueado, levante a tampa do scanner do lado direito do aparelho DCP até bloqueá-la com firmeza na posição de abertura.
- 4 Remova o papel bloqueado.



-  Se o papel estiver bloqueado debaixo da cabeça de impressão, desligue o DCP da fonte de alimentação e assim, pode mover a cabeça de impressão para remover o papel.

- 5** Levante a tampa do scanner para soltar o encaixe. Empurre o suporte da tampa do scanner com gentileza e feche a tampa do scanner.

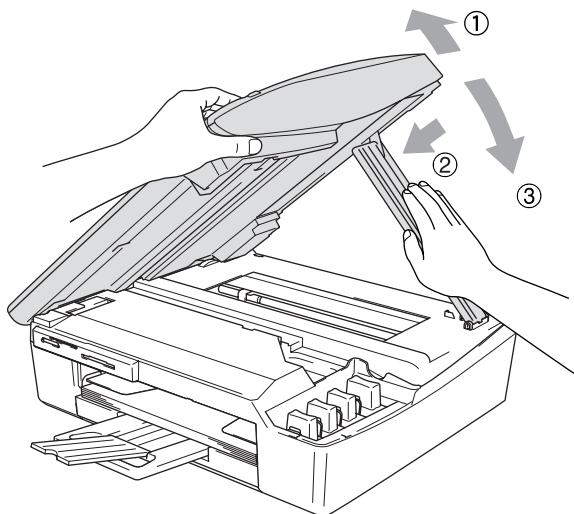

Se ocorrerem problemas com o DCP

Se pensar que há um problema com o DCP, controle a tabela a seguir e siga as sugestões de resoluções de problemas.

O Brother Solutions Center oferece as últimas FAQs e sugestões de resoluções de problemas.

Visite <http://solutions.brother.com>.







PROBLEMA	SUGESTÕES
Problemas de Impressora	
Nenhuma impressão	Controle a ligação do cabo de interface quer no DCP que o seu computador.
	Um ou mais cartuchos estão vazios. (Consulte <i>Substituir cartuchos de tinta</i> na página 5-20.)
	Verifique se o LCD indica mensagens de erro. (Consulte <i>Mensagens de Erro</i> na página 5-1.)
Qualidade de impressão deficiente.	Verificar a qualidade da impressão (Consulte <i>Verificar a qualidade da impressão</i> na página 5-11.)
	Verifique se as definições do Controlador da Impressora ou do Tipo de Papel no menu correspondem ao tipo de papel que está a usar. (Consultar <i>Tipo de suporte</i> na página 1-8 no Manual de Utilização do Software no CD-ROM e <i>Definição do Tipo de Papel</i> na página 2-12.)
	Verifique se os cartuchos de tinta são novos. Os cartuchos mantêm-se como novos até um máximo de dois anos se conservados nas respectivas embalagens; passado esse tempo, a tinta pode secar. As datas de validade dos cartuchos estão impressas na embalagem.
	Tente usar os tipos de papel recomendados. (Consulte <i>Acerca do papel</i> na página 1-6.)
	A temperatura ambiente recomendada para o DCP é de 20°C a 33°C.
Textos e gráficos apresentam linhas horizontais.	Limpe as cabeças de impressão. (Consulte <i>Limpar a cabeça de impressão</i> na página 5-10.)
	Tente usar os tipos de papel recomendados. (Consulte <i>Acerca do papel</i> na página 1-6.)
	Se aparecem bandas horizontais quando utiliza o papel normal, use o modo "Impressão Normal Avançada" para ajudar a evitar a formação de bandas em alguns tipos de papel normal. No separador "Básico" do controlador da impressora, clique em "Definições" e controle a "Impressão Normal Avançada". Se continuarem a aparecer bandas horizontais, mude a selecção do tipo de suporte para "Papel Secante lento" no separador "Básico" do controlador da impressora para melhorar a qualidade de impressão.
O aparelho imprime papel em branco.	Limpe as cabeças de impressão. (Consulte <i>Limpar a cabeça de impressão</i> na página 5-10.)
Caracteres e linhas estão empilhados.	Verificar o alinhamento da impressão (Consulte <i>Verificar o alinhamento da impressão</i> na página 5-13.)
Textos ou imagens imprimecidos estão tortos.	Acerte-se de ter carregado adequadamente o papel na gaveta e que as guias lateral e traseira do papel estejam ajustadas correctamente. (Consulte <i>Como introduzir papel e envelopes e postais</i> na página 1-11.)

PROBLEMA	SUGESTÕES
Borrões no centro superior da página imprimida.	Verifique se o papel não é demasiado espesso ou está enrolado. (Consulte <i>Acerca do papel</i> na página 1-6.)
A impressão parece estar suja ou a tinta parece escorrer.	Verifique se está a usar os tipos de papel correctos. (Consulte <i>Acerca do papel</i> na página 1-6.) Não manuseie o papel até a tinta secar.
O lado inverso ou fundo da página apresenta manchas.	Verifique se a Printer Platen está suja de tinta. (Consulte <i>Limpar a faixa de impressão do DCP</i> na página 5-19.)
	Verifique se está a usar a aba do suporte do papel. (Consulte <i>Como introduzir papel e envelopes e postais</i> na página 1-11.)
Algumas linhas densas.	Selecione 'Ordem Inversa' no separador Básico no controlador da impressora.
As impressões são rugosas.	No separador "Básico" do controlador da impressora, clique em "Configurações" e deseccione a "Impressão Bidireccional".
Não é possível imprimir '2 em 1 ou 4 em 1'.	Verifique se as configurações do tamanho do papel na aplicação e no controlador da impressora são as mesmas.
A velocidade de impressão é demasiado baixa.	Alterar a definição do controlador da impressora pode melhorar a velocidade de impressão. Resoluções mais elevadas necessitam de um processamento de dados, tempo de transferência e de impressão mais longos. Tente outras definições de qualidade no separador "Básico" do controlador da impressora. Clique também no separador "Definições" e, acerte-se de ter deseccionado Melhoria de cor
	A impressão sem bordas é mais lenta que a impressão normal. Se quiser imprimir mais rapidamente, desactive a função sem bordas. (Consulte <i>Impressão sem bordas</i> na página 3-14.)
Melhoria de Cor não funciona correctamente.	Se os dados da imagem não forem totalmente as cores na aplicação (Tal como 256 cores), Melhoria de Cor não funciona. Utilize pelo menos dados de 24-bits com a função Melhoria de Cor.
O aparelho DCP alimenta várias páginas	Verifique se o papel foi colocado correctamente na bandeja. (Consulte <i>Como introduzir papel e envelopes e postais</i> na página 1-11.)
	Controle que não tenham sido carregados mais do que dois tipos de papel de cada vez.
As páginas imprimidas podem não estar empilhadas ordenadamente.	Verifique se está a usar a aba do suporte do papel. (Consulte <i>Como introduzir papel e envelopes e postais</i> na página 1-11.)
Não é possível imprimir usando o Paint Brush.	Tente configurar a resolução para '256 cores'.
Não é possível imprimir usando o Adobe Illustrator.	Tente reduzir a resolução de impressão.
Problemas ao copiar	
Aparecem faixas verticais nas cópias.	Por vezes, as cópias apresentam faixas verticais. Limpar o scanner (Consulte <i>Limpar o scanner</i> na página 5-18.)
Problemas de Digitalização	
Ocorrem erros TWAIN/WIA durante a digitalização.	Verifique se o controlador TWAIN/WIA Brother foi seleccionado como fonte principal. No PaperPort®, clique em Scan no menu Ficheiro e selecione o controlador TWAIN/WIA Brother.

PROBLEMA	SUGESTÕES
Problemas com o Software	
Impossível instalar o software ou imprimir	Execute o programa Corrigir MFL-Pro Suite no CD-ROM. Este programa irá corrigir e instalar o software.
"Aparelho ocupado"	Verifique se o DCP não apresenta mensagem de erro no LCD.
'Erro de Ligação do DCP'	<p>Se o DCP não estiver ligado ao PC e executar o software Brother, o PC apresenta a mensagem "Falha na Ligação do DCP" sempre que reiniciar o Windows®. Pode ignorar esta mensagem ou pode desactivá-la da seguinte forma.</p> <p>Faça duplo clique em "tool\warnOff.REG" a partir do CD-ROM fornecido.</p> <p>Volte a ligá-lo, faça duplo clique em "tool\WarnOn.REG" a partir do CD-ROM fornecido.</p> <p>A tecla Digitalizar no painel de controlo do DCP não vai funcionar a não ser que reinicie o PC com o DCP ligado.</p>
Problemas com oPhotoCapture Center™	
Disco Amovível não funciona correctamente.	<p>a) Instalou a actualização do Windows® 2000? Caso contrário, faça o seguinte:</p> <ol style="list-style-type: none"> 1. Desligue o cabo USB. 2. Instale a actualização do Windows® 2000. Leia o Guia de Configuração Rápida. Depois da instalação, o PC é reiniciado automaticamente. 3. Aguarde aproximadamente 1 minuto depois de reiniciar o PC e ligue o cabo USB. <p>b) Retire o cartão multimédia e insira-o de novo.</p> <p>c) Se tentou "Ejectar", enquanto estava em Windows®, deve remover o cartão multimédia antes de prosseguir.</p> <p>d) Se surgir uma mensagem de erro quando tentar ejectar o cartão multimédia, significa que o cartão está a ser usado. Aguarde um momento e tente novamente.</p> <p>e) Se todas as fases anteriores não resultarem, desligue o PC e o DCP e ligue-os de novo. (Tem que desligar o cabo de alimentação do DCP para o desligar.)</p>
Impossível aceder ao Disco Amovível a partir do ícone do Ambiente de Trabalho.	Verifique de ter introduzido o cartão multimédia na respectiva entrada.
Problemas na Ligação à Rede (somente DCP-310CN)	
Não posso imprimir na rede	Verifique se o DCP está ligado e está no modo Em Linha e Pronto. Imprimir a lista de Configuração de rede. (Consulte <i>Imprimir relatórios</i> na página A-1.) São impressas as definições actuais da rede. Volte a ligar o cabo LAN ao hub para verificar se os cabos e as ligações de Rede estão em boas condições. Se possível, tente ligar o DCP a uma porta diferente do hub utilizando um cabo diferente. Se tiver uma boa ligação, o aparelho irá mostrar LAN Activa por 2 segundos.
Outros Problemas	
Idioma do LCD incorrecto	Consulte <i>Como alterar o idioma do LCD</i> na página 5-9







Como alterar o idioma do LCD

Pode alterar o idioma do LCD.

- 1 Prima **Menu**.
- 2 Prima  ou  para seleccionar 0.Conf.inicial.
Prima **Definição**.
- 3 Prima  ou  para seleccionar 0.Idioma local.
Prima **Definição**.
- 4 Prima  ou  para seleccionar o seu idioma.
Prima **Definição**.
- 5 Prima **Parar/Sair**.

Como melhorar a visualização do LCD

Pode ajustar o contraste do LCD para uma imagem mais nítida e clara. Se a visualização da imagem do LCD for difícil da posição em que se encontra, tente de alterar as configurações de contraste para melhorar a imagem.

- 1 Prima **Menu**.
- 2 Prima  ou  para seleccionar 0.Conf.inicial.
Prima **Definição**.
- 3 Prima  ou  para seleccionar 2.Contraste LCD.
Prima **Definição**.
- 4 Prima  ou  para seleccionar **Escuro (ou Claro)**.
Prima **Definição**.
- 5 Prima **Parar/Sair**.

Como melhorar a qualidade da impressão

Limpar a cabeça de impressão

Para garantir uma boa qualidade de impressão, o DCP limpa regularmente a cabeça de impressão. Se necessário, pode iniciar o processo de limpeza manualmente.

Limpe a cabeça de impressão e cartuchos de tinta se os textos e gráficos das páginas imprimidas apresentarem linhas horizontais. Pode limpar somente o Preto ou 3 cores de cada vez (Ciano, Amarelo/Magenta), ou todas as quatro cores ao mesmo tempo.

Limpar a cabeça de impressão consome tinta. Limpar demasiado frequentemente gasta tinta desnecessariamente.



Cuidado

NÃO toque na cabeça de impressão. Se tocar na cabeça, pode causar danos permanentes e anular a garantia das cabeças.

1 Prima **Gestão de Tinta**.

2 Prima ou para seleccionar `Limpando`.

Prima **Definição**.

3 Prima ou para seleccionar o `Preto`, `Cor` ou `All`.

Prima **Definição**.

O DCP limpa a cabeça de impressão. Quando terminar a limpeza, o DCP volta automaticamente ao modo de espera.



Se limpar a cabeça de impressão pelo menos cinco vezes e não resolver o problema, contacte o seu revendedor Brother para assistência.

Verificar a qualidade da impressão

Se na sua saída aparecem cores e textos desbotados ou matizados, algumas das cabeças podem estar obstruídas. Pode controlar isso imprimindo uma Folha de verificação da Qualidade de Impressão e examinando o modelo de controlo da cabeça.

1 Prima **Gestão de Tinta**.

2 Prima ou para seleccionar `Imprimir teste`.

Prima **Definição**.

3 Prima ou para seleccionar `Qual. Impressão`.

Prima **Definição**.

4 Prima **Iniciar Cor**.

O DCP começa a imprimir a Folha de Verificação da Qualidade de Impressão.

5 Siga as instruções dadas na folha para ver se a qualidade é OK.

Verificação da qualidade dos blocos de cor

O LCD indica:

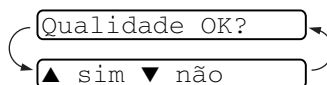

6 Verifique a qualidade dos quatro blocos de cor na folha.
(BK/Cor)

7 Se todas as linhas são claras e visíveis, prima (Sim) e vá para a Fase 10.

—OU—

Se faltarem linhas curtas como indicado em baixo, prima (Não).

OK



Má



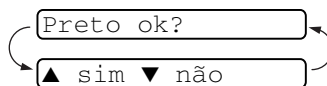

O LCD irá perguntar se a qualidade da impressão é OK para preto (BK) e cada cor (Colour).

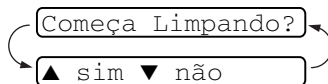

- 8 Prima  (Não) para preto (BK) ou cada cor (Colour) com um problema.

O LCD indica:



Prima  (Sim). O DCP começará a limpar a cabeça de impressão.

- 9 Após terminar a limpeza, prima **Iniciar Cor**. O DCP inicia de novo a impressão da Folha de Verificação da Qualidade de Impressão e volta para a Fase 5.

10 Prima **Parar/Sair**.

Se ainda ocorrer falta de tinta na Folha de Verificação da Qualidade de Impressão, repita a limpeza e os testes pelo menos cinco vezes. Se o problema persistir após a quinta limpeza e teste, substitua o cartucho da cor que falta. (Talvez o cartucho de tinta no DCP tenha sido adquirido há mais de seis meses ou a data de validade na embalagem tenha expirado. Ou a tinta não tenha sido armazenada adequadamente antes de ser usada.)

Depois de substituir o cartucho, verifique a sua qualidade imprimindo outra Folha de Verificação da Qualidade de Impressão. Se o problema ainda assim persistir, repita a limpeza e testes pelo menos cinco vezes para o novo cartucho. Se ainda faltar tinta, contacte o seu revendedor Brother para obter assistência.

Cuidado

NÃO toque na cabeça de impressão. Se tocar nas cabeças de impressão, pode causar danos permanentes e anular a garantia das cabeças.



Quando uma saída da cabeça de impressão estiver bloqueada, a amostra imprimida assemelha-se a isto.



Quando a saída da cabeça de impressão está limpa, as linhas horizontais desaparecem.



Verificar o alinhamento da impressão

Raramente é necessário ajustar o alinhamento da impressão porém, se após o transporte do aparelho o texto imprimido tornar-se impreciso ou as imagens tornam-se desbotadas nesse caso é preciso efectuar o ajuste.

1 Prima **Gestão de Tinta**.

2 Prima  ou  para seleccionar `Imprimir teste`.

Prima **Definição**.

3 Prima  ou  para seleccionar `Alinhamento`.

Prima **Definição**.

4 Prima **Iniciar Mono** ou **Iniciar Cor**.

O DCP começa a imprimir a Folha de Verificação do Alinhamento.

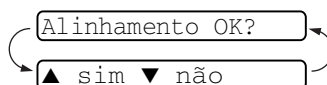

O LCD indica:



5 Verifique os testes de impressão de 600 dpi e 1200 dpi para ver se o número 5 se assemelha ao número 0. Se o número 5 em 600 dpi e 1200 dpi for semelhante, prima  (`Sim`) para concluir e vá para a Fase 8.

—OU—



Se outro número de testes for mais semelhante tanto em 600 dpi ou 1200 dpi, prima  (`Não`) para o seleccionar.

6 Em 600 dpi, prima  ou  para seleccionar o número do teste que mais se assemelha ao teste número 0 (1-8).

`Ajuste 600dpi`

`Selec Melhor #5`

Prima **Definição**.

7 Em 1200 dpi, prima  ou  para seleccionar o número do teste que mais se assemelha ao teste número 0 (1-8).

`Ajuste 1200dpi`

`Selec Melhor #5`

Prima **Definição**.

8 Prima **Parar/Sair**.

Verificar volume da tinta

Pode verificar o volume de tinta que resta no cartucho.



1 Prima **Gestão de Tinta**.

2 Prima  ou  para seleccionar

Vlume Tinteiro 

Vlume Tinteiro.

Prima **Definição**.

3 Prima  ou  para seleccionar a cor que pretende verificar.

O LCD indica o volume da tinta.

Pt: -□□□■□□□+ 

4 Prima **Parar/Sair**.

Embalar e transportar o DCP

Sempre que transportar o DCP, use os materiais de empacotamento que acompanham o DCP. Se não embalar o DCP correctamente, poderá anular a garantia.

! Cuidado

É importante consentir que o DCP “estacione” a cabeça de impressão após uma tarefa de impressão. Oiça com atenção o aparelho DCP antes de o desligar fonte de alimentação eléctrica para acertar-se de que todos os ruídos mecânicos se interromperam. Não consentir que o DCP conclua o processos de estacionamento pode causar problemas de impressão e possíveis danos na cabeça de impressão.

- 1 Abra a tampa do scanner do lado direito do aparelho DCP até bloqueá-la com segurança na posição de abertura.
- 2 Remova todos os cartuchos de tinta e fixe as peças de protecção. (Consulte *Substituir cartuchos de tinta* na página 5-20.)

Quando colocar as peças de protecção, certifique-se de estejam fixadas no devido lugar tal como indicado no esquema.

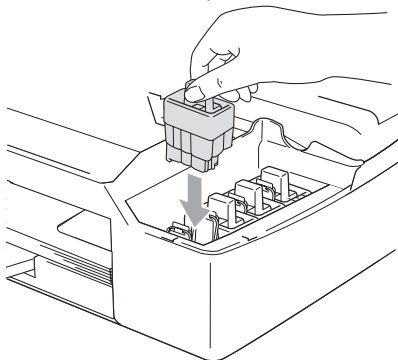

! Cuidado

Se não encontrar as peças de protecção, **NÃO** remova os cartuchos de tinta antes do transporte. É muito importante que o DCP seja transportado com as peças de protecção ou os cartuchos de tinta em posição. O transporte sem estes acessórios pode danificar o aparelho DCP e anular a garantia.

- 3** Levante a tampa do scanner para soltar o encaixe. Gentilmente empurre para baixo o suporte da tampa do scanner e feche a tampa do scanner.

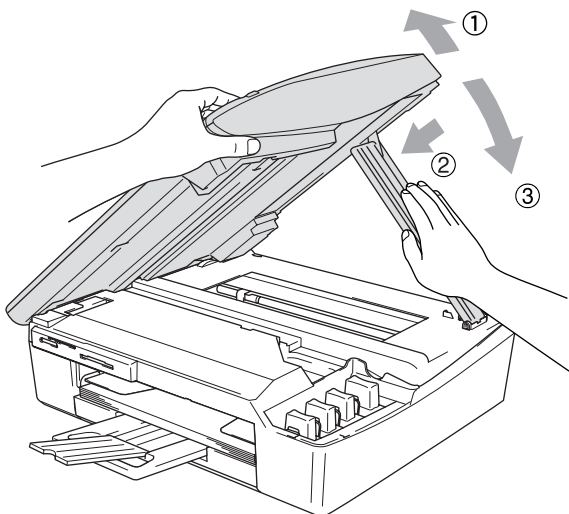

- 4** Retire a ficha do DCP da tomada eléctrica.
- 5** Retire da tomada o cabo USB ou LAN do DCP se estiver ligado.
- 6** Embrulhe o DCP no saco de plástico e coloque-o na caixa original com o material de empacotamento original.

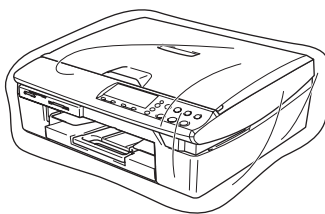

- 7** Coloque os materiais impressos na caixa original, tal como indicado em baixo. Não coloque os cartuchos de tinta usados na caixa.

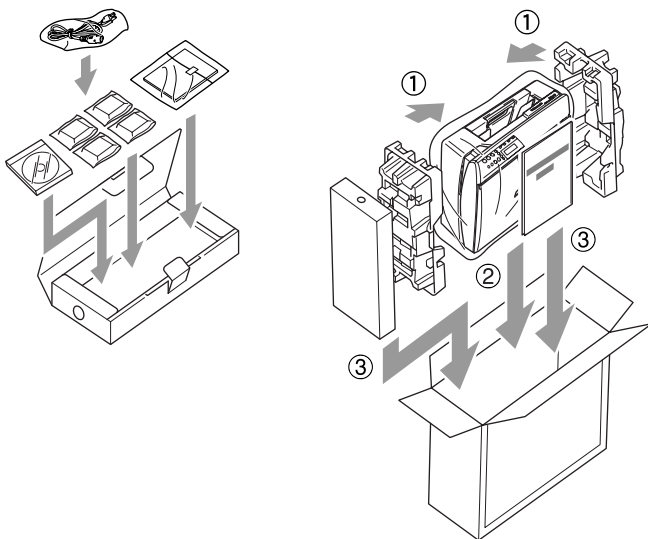

- 8** Feche a caixa.

Manutenção de rotina

Limpar o scanner

Levante a tampa do documento. Limpe o vidro do scanner e a película branca com álcool isopropílico e um pano macio que não deixe fiapos.

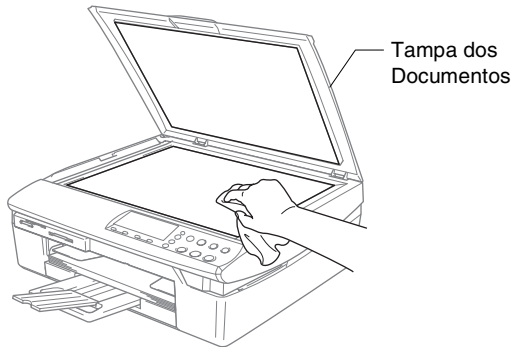

Limpe a fita branca sob a película com álcool isopropílico e um pano limpo.

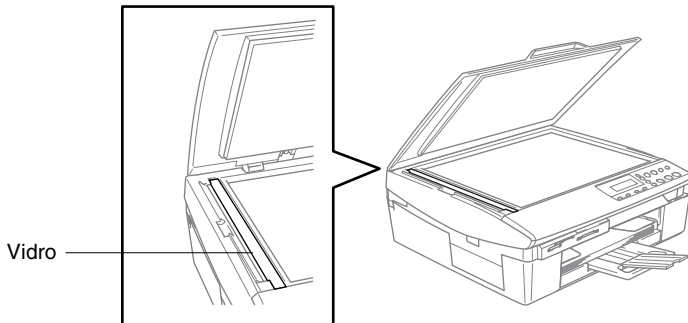

Limpar a faixa de impressão do DCP

- Certifique-se de que não toca nas rodas em estrela de alimentação de papel ou na película de codificação.
- Certifique-se de retirar a ficha do DCP da tomada eléctrica antes de limpar a faixa de impressão.
- Se a tinta estiver espalhada sobre ou à volta da faixa de impressão, remova-a com um pano macio, seco e que não deixe fios.

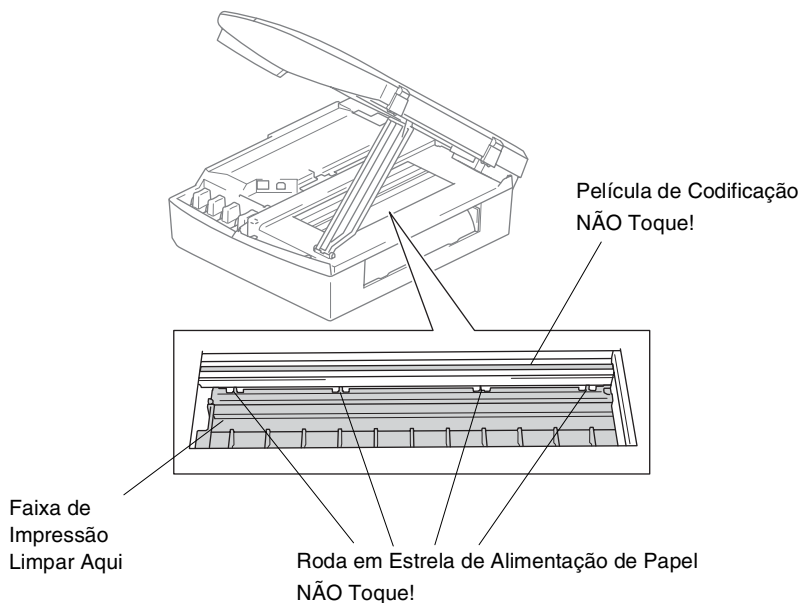

Substituir cartuchos de tinta

O DCP está equipado com um contador de pontos de tinta que controla automaticamente o nível de tinta em cada cartucho. Quando o contador detectar que o cartucho de tinta está vazio, o DCP alerta-o com uma mensagem no LCD.

O LCD indica quais os cartuchos vazios ou com pouca tinta. Siga as instruções do LCD para substituir os cartuchos de tinta pela ordem correcta.

Embora o DCP informe que o cartucho de tinta está vazio, ainda há uma pequena quantidade de tinta que resta no cartucho. É necessário conservar um pouco de tinta no cartucho para evitar que o ar seque e provoque danos nos elementos da cabeça de impressão.

- 1** Abra a tampa do scanner do lado direito do aparelho DCP até bloqueá-la com segurança na posição de abertura.

Se um ou mais cartuchos de tinta estiverem vazios, por exemplo o Preto, o LCD indica **Preto Vazio e Tampa aberta**.

- 2** Puxe o gancho do cartucho de tinta para si e remova o cartucho da cor indicada no LCD.

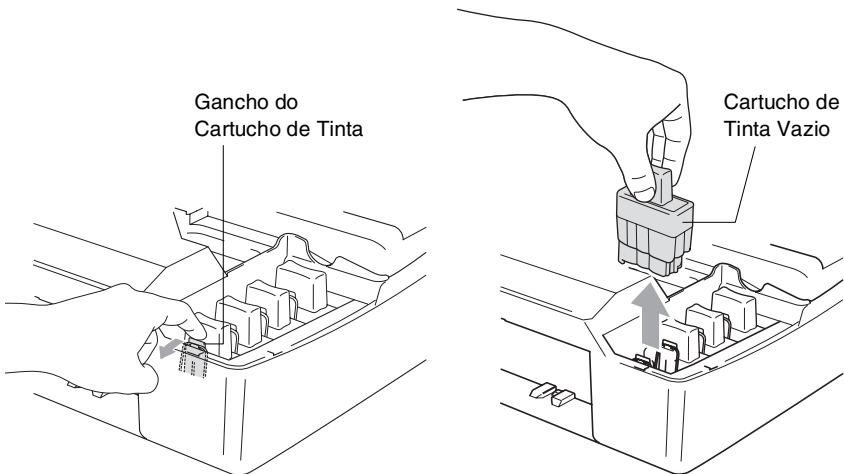

- 3** Abra a embalagem do novo cartucho de tinta da cor indicada pelo LCD e retire-o.

4 Remova a tampa dos cartuchos.

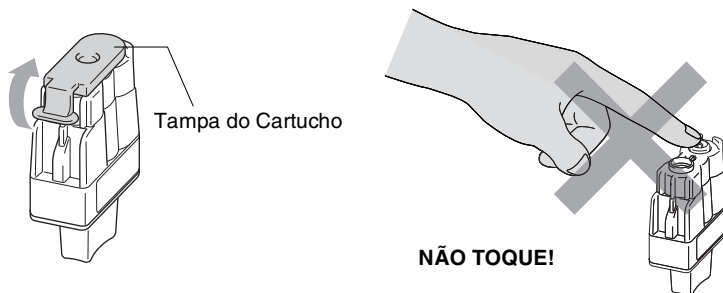

⊘ NUNCA toque na zona indicada na figura acima.

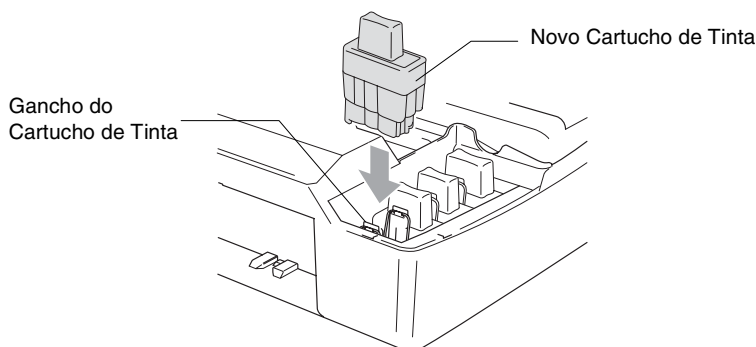

 Se quando abrir o saco do cartucho, a tampa do cartucho sair, esse não será danificado.

5 Cada cor tem a sua posição correcta. Mantenha o cartucho de tinta na posição vertical quando o inserir na ranhura. Carregue o cartucho de tinta para baixo até o gancho encaixar na ranhura.



6 Levante a tampa do scanner para soltar o encaixe. Gentilmente empurre para baixo o suporte da tampa do scanner e feche a tampa do scanner.

7 Se substituir um cartucho de tinta enquanto o LCD indicar *Semi Vazio*, o LCD pede para verificar se o cartucho é novo.

Exemplo: Mudou Cartucho? Pret?▲ sim ▼ não Por cada cartucho *novo* instalado, prima  (sim) para reiniciar automaticamente o contador de pontos de tinta dessa cor. Se o cartucho de tinta instalado não for novo, seleccione  (não).



Se aguardar até o LCD indicar a mensagem *Vazio*, o DCP irá reiniciar automaticamente o contador de pontos de tinta.



Se surgir a mensagem *Instale* no ecrã depois de instalar cartuchos de tinta, verifique se os instalou correctamente.

AVISO

Se a tinta entrar em contacto com os olhos, lave-os imediatamente com água e consulte um médico.

Cuidado

- NÃO remova os cartuchos de tinta se não for necessário substituí-los. Se o fizer, poderá reduzir a quantidade da tinta e o DCP não saberá a quantidade de tinta restante no cartucho.
- NÃO toque nas aberturas de inserção dos cartuchos. Se o fizer, a tinta pode manchar o seu corpo.
- Se manchar as roupas ou a pele com tinta, lave imediatamente com sabão ou detergente.
- Se instalar um cartucho de tinta na posição de cor incorrecta, deve limpar as cabeças várias vezes antes de imprimir (e depois de instalar o cartucho na posição correcta) devido à mistura de cores.
- Depois de abrir um cartucho de tinta, instale-o no DCP e use-o no período de seis meses após a instalação. Use cartuchos novos até à data de validade indicada na embalagem.
- Não desmonte nem force o cartucho de tinta, pois que isso pode causar a saída de tinta do cartucho.
- As unidades multi-funções Brother foram concebidas para usarem tinta de uma determinada especificação e funcionarem a um nível optimizado quando usadas em conjunto com cartuchos de tinta Brother. A Brother não garante este desempenho óptimo se usar tinta ou cartuchos de outras especificações. Deste modo, a Brother não recomenda o uso de cartuchos que não cartuchos originais Brother com esta unidade ou a recarga de cartuchos vazios com tinta de outra origem. Se causar danos à cabeça de impressão ou outras peças da unidade como resultado da utilização de tinta ou cartuchos que não produtos Brother devido a incompatibilidades destes produtos com a unidade, quaisquer reparações efectuadas não são cobertas pela garantia.

Configuração no ecrã

O DCP foi concebido para fácil utilização sendo a programação feita usando o ecrã LCD. A configuração ajuda-o a tirar o máximo partido de todas as opções de menu disponíveis no DCP.

Sendo que pode efectuar toda a programação no LCD, criámos instruções visuais detalhadas para o ajudar a configurar o DCP. Tudo o que deve fazer é seguir as instruções que o ajudam em todas as selecções dos menus e opções de configuração.

Tabela de menus

Provavelmente conseguirá programar o DCP sem o Manual do Utilizador, se utilizar a tabela de Menu que começa na página A-3. Estas páginas ajudá-lo-ão a compreender as selecções de menu e opções que existem nos programas do DCP.

Imprimir relatórios

Estão disponíveis os seguintes relatórios.

- | | |
|---|---|
| 1.Lista de ajuda | Imprime a Lista de Ajuda para saber de imediato como programar rapidamente o DCP. |
| 2.Defin Utilizador | Apresenta uma lista das configurações. |
| 3.Config de Rede
(somente DCP-310CN) | Apresenta uma lista das configurações de Rede. |

1 Prima **Menu**.

2 Prima **▲** ou **▼** para seleccionar `Impr. relat.`







Prima **Definição**.

3 Prima **▲** ou **▼** para seleccionar o relatório pretendido.

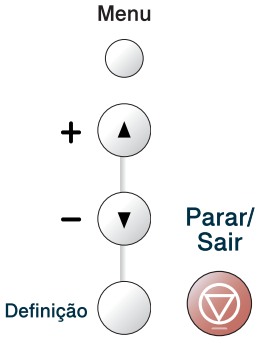
Prima **Definição**.

4 Prima **Iniciar Mono**.

Modo Menu

		Aceder ao Menu
	 	Percorrer o actual nível de menu
		Aceitar uma opção Ir para o próximo nível de menu
		Sair do Menu

Pode aceder ao modo de menu premindo **Menu**.



Quando entra no menu, o LCD desloca-se.

1.Copiar

2.Captura Foto



⋮

0.Conf.inicial

Pode mover-se mais rapidamente em cada nível de menu, premindo a seta da direcção na qual se pretende mover.  ou .

Seleccione uma opção premindo **Menu** quando essa opção surgir no LCD.

Depois, o LCD indica o nível de menu seguinte.

Prima  ou  para passar para a próxima opção de menu.

Prima **Definição**.

Quando seleccionar uma opção, o LCD indica *Aceite*.

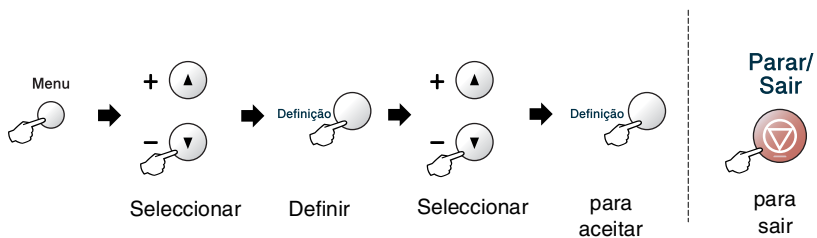

Menu Principal	Submenu	Opções de Menu	Opções	Descrições	Página
1.Copiar	1.Tipo de Papel	—	Comum Jactotinta Brilhante Transpar.	Define o tipo de papel na gaveta.	2-12
	2.Tam. de Papel	—	Letter Legal A4 A5 10x15cm	Define o tamanho do papel na gaveta do papel.	2-13
	3.Qualidade	—	Melhor Normal Rápido	Permite seleccionar a resolução da Cópia para o tipo de documento.	2-13
	4.Brilho	—	- □□□□ + - □□□■ + - □□■□ + - □■□□ + - ■□□□ +	Ajusta o brilho.	2-14
	5.Contraste	—	- □□□□ + - □□□■ + - □□■□ + - □■□□ + - ■□□□ +	Ajusta o contraste das cópias.	2-14



Os valores da fábrica são indicados em Negrito.

Menu Principal	Submenu	Opções de Menu	Opções	Descrições	Página
1.Copiar (Continuação)	6.Ajuste de Cor	1.Vermelho	R:- 0000■ + R:- 0000□ + R:- 00000 + R:- 0■000 + R:- ■0000 +	Ajusta o nível de Vermelho nas cópias.	2-15
		2.Verde	V:- 0000■ + V:- 0000□ + V:- 00000 + V:- 0■000 + V:- ■0000 +	Ajusta o nível de Verde nas cópias.	
		3.Azul	A:- 0000■ + A:- 0000□ + A:- 00000 + A:- 0■000 + A:- ■0000 +	Ajusta o nível de Azul nas cópias.	
2.Captura Foto	1.Qualid Impress	—	Normal Foto	Selecciona a qualidade da impressão.	3-9
	2.Papel&Tamanho	—	Letter Lstrso 10x15cm Actinad 13x18cm Actinad A4 Acetinado Letter Plano A4 Normal Letter Jattinta A4 Tinta 10x15cm Tinta	Selecciona o tamanho do papel e da impressão.	3-9
	3.Brilho	—	- 0000■ + - 0000□ + - 00000 + - 0■000 + - ■0000 +	Ajusta o brilho.	3-10
	4.Contraste	—	- 0000■ + - 0000□ + - 00000 + - 0■000 + - ■0000 +	Ajusta o contraste.	3-10



Os valores da fábrica são indicados em Negrito.

Menu Principal	Submenu	Opções de Menu	Opções	Descrições	Página		
2.Captura Foto (Continuação)	5.Reforço de Cor	Realce:Lig Realce:Desl	1.Balanço Branco - □□□□■ + - □□□■□ + - □□■□□ + - □■□□□ + - ■□□□□ +	Ajusta o tom das zonas brancas.	3-11		
			2.Definição - □□□□■ + - □□□■□ + - □□■□□ + - □■□□□ + - ■□□□□ +	Aumenta o detalhe da imagem.			
			3.Densidade Cor - □□□□ + - □□□■□ + - □□□□□ + - □■□□□ + - ■□□□□ +	Ajusta o volume total da cor na imagem.			
	6.Recortar	—	Lig Desl	Recorta a imagem à volta da margem para ficar do tamanho do papel ou da impressão. Desactive esta função se desejar imprimir imagens inteiras ou para evitar recortes indesejados.	3-13		
7.Sem bordas	—	Lig Desl	Expande a área de impressão para ajustar as margens do papel.	3-14			
8.Digit p/cartão	1.Qualidade	P/B 200x100 ppp P/B 200 ppp Cor 150 ppp Cor 300 ppp Cor 600 ppp	P/B 200x100 ppp P/B 200 ppp Cor 150 ppp Cor 300 ppp Cor 600 ppp	Selecciona a resolução da Digitalização do documento.	2-25* ¹		
				2.FichroTipo P&B		TIFF PDF	Selecciona o formato predefinido de ficheiro para digitalizações a preto e branco.
				3.FicheirTipoCor		PDF JPEG	Selecciona o formato predefinido de ficheiro para digitalizações a cores.



Os valores da fábrica são indicados em Negrito.

*¹ Consulte o Manual do Utilizador do Software completo que se encontra no CD-ROM.

Menu Principal	Submenu	Opções de Menu	Opções	Descrições	Página
3. LAN (somente DCP-310CN)	1. Instale TCP/IP	1. BOOT Method	Auto Estático RARP BOOTP DHCP	Pode seleccionar o método BOOT que melhor se adapta às suas necessidades.	Consulte o Manual do Utilizador de Rede que se encontra no CD-ROM.
		2. Endereço IP	[000-255]. [000-255]. [000-255]. [000-255]	Introduza o endereço IP.	
		3. Subnet Mask	[000-255]. [000-255]. [000-255]. [000-255]	Introduza a máscara de sub-rede.	
		4. Gateway	[000-255]. [000-255]. [000-255]. [000-255]	Introduza o endereço Gateway.	
		5. Host Name	BRN_XXXXXX	Pode confirmar o nome do Anfitrião.	
		6. Config WINS	Auto Estático	Pode seleccionar o modo de configuração WINS.	
		7. WINS Server	(Primário) 000.000.000.000	Especifica o endereço IP do servidor primário ou secundário.	
		8. DNS Server	(Primário) 000.000.000.000	Especifica o endereço IP do servidor primário ou secundário.	
		9. APIPA	Lig Desl	Atribui automaticamente o endereço IP a partir do intervalo de endereços da ligação local.	



Os valores da fábrica são indicados em Negrito.

Menu Principal	Submenu	Opções de Menu	Opções	Descrições	Página
3.LAN (somente DCP-310CN) (Continuação)	2.Instl vários	1.Ethernet	Auto 100B-FD 100B-HD 10B-FD 10B-HD	Selecciona o modo de ligação Ethernet.	Consulte o Manual do Utilizador de Rede que se encontra no CD-ROM.
		2.Horário	GMT-00:00	Configura o fuso horário do seu país.	
	0.Repo. Predefi.	—	—	Repõe todas as configurações de rede para o valor de fábrica.	
3.Impr.relat (somente DCP-110C) 4.Impr.relat (somente DCP-310CN)	1.Lista de ajuda	—	—	Pode imprimir estas listas e relatórios.	A-1
2.Defin Utilizador	—	—			
3.Config de Rede (somente DCP-310CN)	—	—			
0.Conf.inicial	1.Data/Hora	—	—	Introduz a data e a hora no DCP.	Ver Guia de Configuração Rápida
	2.Contraste LCD	—	Claro Escuro	Ajusta o contraste do LCD.	5-9
	0.Idioma local	—	Italia. Espanh. Portug. Inglês	Permite alterar os idiomas do LCD.	5-9



Os valores da fábrica são indicados em Negrito.

E Especificações

Descrição do produto

Geral

Capacidade da Memória	8 MB (DCP-110C) 16 MB (DCP-110C)
Gaveta do Papel	100 folhas (80 g/m ²)
Tipo de impressora	Jacto de Tinta
Método de Impressão	Chuveiro com 74 x 5 bocais.
LCD (Ecrã de Cristais Líquidos)	16 caracteres x 1 linha (DCP-110C) 16 caracteres x 2 linhas (DCP-310CN)
Fonte de Alimentação	220 - 240V 50/60Hz
Consumo de Energia	(DCP-110C) Modo de poupança de Energia: Menos de 3 watts Em Espera: 6.5 Wh ou menos (25°C) Funcionamento: 18 Wh ou menos (DCP-310CN) Modo de poupança de Energia: Menos de 4 watts Em Espera: 9.5 Wh ou menos (25°C) Funcionamento: 19 Wh ou menos

Dimensões

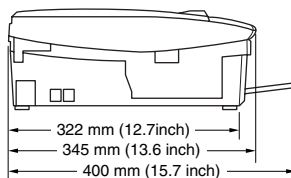
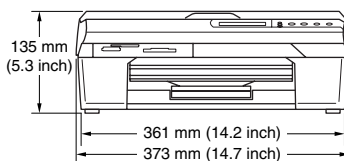

Peso	5.0 kg
Ruído	Funcionamento: 42,5 a 51 dB* * Depende das condições de impressão
Temperatura	Funcionamento: 10 - 35°C Melhor Qualidade de Impressão: 20 - 33°C
Humidade	Funcionamento: 20 a 80% (sem condensação) Melhor Qualidade de Impressão: 20 a 80% (sem condensação)

Materiais de impressão

Entrada de Papel

Gaveta do Papel

- Tipo de papel:
Papel normal, papel revestido, papel plastificado*², transparências*^{1*2} e envelopes.
- Tamanho do papel:
Carta, Legal*³, Executivo, A4, A5, A6, JIS_B5, envelopes (comercial N.º10, DL, C5, Monarch, JE4), Papel de foto, Ficha, Postal.
Para mais informações, consulte *Tipo e Tamanho de papel para cada operação* na página 1-8.
- Capacidade máxima da gaveta do papel:
Aprox. 100 folhas de 80 g/m² de papel normal

Saída de papel

Até 25 folhas de papel normal A4 (Virado para cima, alimentação para o suporte de saída do papel)*²

*¹ Utilize apenas transparências recomendadas para impressão de jacto de tinta.

*² Para papel plastificado e transparências, recomendamos a remoção das páginas impressas do suporte de saída de papel imediatamente após saírem do aparelho, para evitar borramento.

*³ O papel legal não pode ser empilhado no suporte de saída do papel.

Cópia

Cor/Preto	Cor/Preto
Cópias Múltiplas	Até 99 páginas
Aumentar/Reduzir	25% a 400% (em incrementos de 1%)
Resolução	Resolução de cópia até 600 x 1200 ppp para papel normal, papel revestido ou plastificado e até 1200 x 1200 ppp para OHP/transparência
Formato do documento	Largura Vidro do Scanner: Máx. 216 mm Altura Vidro do Scanner: Máx. 297 mm
Largura da Digitalização	210 mm

PhotoCapture Center™

Média Disponível

CompactFlash®

(Somente tipo I)

(Microdrive™ não compatível)

(Cartões Compact I/O tais como cartões Compact LAN e cartões Compact Modem não são suportados.)

SmartMedia® (3,3V)

(Não disponível para ser usado com ID)

Memory Stick®

(Não disponível para dados de música com MagicGate™)

SecureDigital™

xD-Picture Card™

Extensão dos Ficheiros

(Tipo de Cartão)

(Formato de Imagem)

DPOF, EXIF, DCF

Impressão de Fotografia: JPEG*

Digitalizar para Cartão: JPEG, PDF (Cores)

TIFF, PDF (Preto e Branco)

* Formato JPEG progressivo não é suportado.

Número de Ficheiros

Até 999 ficheiros no cartão multimédia

Pasta

Os ficheiros devem estar no 3º nível da pasta do cartão multimédia.

Impressão sem bordas

Carta, A4, Papel de Foto

Scanner

Cor/Preto	Cor/Preto
Compatível com TWAIN	Sim (Windows® 98/98SE/Me/2000 Professional/XP) Mac OS® 8.6-9.2/Mac OS® X 10.2.4 ou superior
Compatível com WIA	Sim (Windows® XP)
Intensidade de Cor	Processamento cor 36 bits (Entrada) Processamento cor 24 bits (Saída)
Resolução	Até 19200 × 19200 ppp (interpolado)* Até 600 × 2400 ppp (óptico)
	* Máximo 1200 x 1200 ppp digitalização com Windows® XP (pode ser seleccionada a resolução até 19.200 x 19.200 ppp utilizando o utilitário scanner Brother)
Velocidade de Digitalização	Cor: até 5.93 seg. Preto: até 3.76 seg. (tamanho A4 em 100 × 100 ppp)
Formato do documento	Largura Vidro do Scanner: Máx. 216 mm Altura Vidro do Scanner: Máx. 297 mm
Largura da Digitalização	210 mm
Escala de cinzentos	256 níveis



A digitalização em Mac OS® X é suportada em Mac OS® X 10.2.4 ou superior.

Impressora

Controladores de Impressora

Windows® 98/98SE/Me/2000 Professional e controlador XP suportando modo Brother Native Compression e capacidade bidireccional

Controlador Apple® Macintosh® QuickDraw® Para Mac OS® 8.6-9.2/Mac OS® X 10.2.4 ou superior

Resolução

Até 1200 x 6000 pontos por polegada (ppp)*

1200 x 1200 pontos por polegada (ppp)

600 x 600 pontos por polegada (ppp)

600 x 150 pontos por polegada (ppp)

* A qualidade de imagem impressa varia consoante muitos factores, incluindo, mas não só, a resolução da imagem de entrada e a qualidade e tipo do papel.

Velocidade de Impressão

até 20 páginas/minuto (Preto)*

até 15 páginas/minuto (Cores)*

* Baseado no padrão normal da Brother.
Tamanho A4 em modo rascunho.

Não inclui o tempo necessário para colocar o papel.

Largura de Impressão

204 mm(216mm)*

* Quando se activa a função sem bordas.

Tipo de Letra com Base em Disco

35 TrueType

Impressão sem bordas

Carta, A4, A6, Papel de Foto, Ficha, Postal.

Interfaces

USB

Um cabo USB 2.0 de toda velocidade cujo comprimento não seja superior a 2m.*

Cabo LAN (somente DCP-310CN)

Cabo UTP Ethernet de categoria 5 ou superior

* O DCP está dotado de uma interface USB 2.0 de toda a velocidade. Esta interface é compatível com a USB 2.0 de alta velocidade; todavia, a velocidade máxima de transferência de dados será de 12 Mbits/s. O DCP também pode ser ligado a um computador equipado com uma interface USB 1.1.

Requisitos do computador

Requisitos Mínimos do Sistema						
Plataforma e Sistema Operativo		Velocidade mínima do processador	RAM Mínima	RAM Recomendada	Espaço de Disco Disponível	
					para Controladores	para Aplicações
Sistema operativo Windows®*1	98, 98SE	Pentium II ou equivalente	32 MB	64 MB	90 MB	130 MB
	Me		64 MB	128 MB		
	2000 Professional		128 MB	256 MB	150 MB	220 MB
	XP*2					
Sistema Operativo Apple® Macintosh®	Mac OS® 8.6 (apenas Impressão)			64 MB	80 MB	200 MB
	Mac OS® 9.X (Somente Impressão, Digitalização*2 e PhotoCapture Center™)					
	Mac OS® X 10.2.4 ou superior		128 MB	160 MB		
NOTA: Todas as marcas registadas mencionadas nestes documentos são propriedade das respectivas entidades.						
Para obter os controladores mais recentes, visite o Brother Solutions Center em http://solutions.brother.com/						

*1 Microsoft® Internet Explorer 5 ou superior.

*2 Resolução máxima de digitalização de 1200 x 1200 ppp com Windows® XP. (podem ser seleccionadas resoluções até 19200 x 19200 ppp utilizando o Utilitário Brother.)

*3 Tecla "Digitalizar" dedicada e Digitalização em Rede directa (somente DCP-310CN) suportada em Mac® Operation Systems Mac OS® X 10.2.4 ou superior.

Consumíveis

Tinta

O DCP utiliza cartuchos de tinta singulares Preto, Amarelo, Ciano e Magenta que estão separados dos elementos da cabeça de impressão.

Vida Útil do Cartucho

Preto – Aproximadamente 500 páginas a 5% de cobertura Amarelo, Ciano e Magenta - Aproximadamente 400 páginas a 5% de cobertura
As figuras acima baseiam-se nas seguintes hipóteses:

- Impressão contínua com uma resolução de 600 x 600 ppp no modo normal;
- A frequência de impressão;
- O número de páginas imprimidas;
- Limpeza periódica e automática dos elementos da cabeça de impressão (O DCP limpa periodicamente os elementos da cabeça de impressão. Este processo utiliza uma pequena quantidade de tinta); e,
- Tinta restante no cartucho identificado como “vazio” (É necessário deixar uma pequena quantidade de tinta no cartucho para evitar que o ar seque e provoque danos nos elementos da cabeça de impressão).

Consumíveis de substituição

<Preto> LC900BK, <Ciano> LC900C,
<Magenta> LC900M, <Amarelo> LC900Y

Rede (LAN) (somente DCP-310CN)

LAN

Pode ligar o machine a uma rede para Impressão em Rede e Digitalização em Rede. É igualmente incluído o Software Brother BRAdmin Professional Network Management.

Suporte para:

Windows® 98/98SE/Me/2000/XP
Mac OS® 8.6-9.2, Mac OS® X 10.2.4 ou superior*
Ethernet 10/100 BASE-TX Auto Negotiation

Protocolos

TCP/IP
RARP, BOOTP, DHCP, APIPA, NetBIOS, WINS
LPR/LPD, Port9100, mDNS, FTP

- * A Impressão em Rede está disponível para Mac OS® 8.6-9.2, Mac OS® 10.2.4 ou superior.
- * Mac OS® 8.6-9.2 (Quick Draw através de TCP/IP)
- * Mac OS® X 10.2.4 ou superior (mDNS)
- * Digitalização em Rede está disponível para Mac OS® X 10.2.4 ou superior.
- * Media drive não está disponível para Mac OS® 8.6.

Utilitários incluídos:

BRAdmin Professional (Windows®)



O BRAdmin Professional não é suportado em Mac OS®.

Servidor Opcional Externo Sem Fios da Impressão/Digitalização (NC 2200w)

Servidor Externo Sem Fios da Impressão/Digitalização NC 2200w (Opcional)

Ligar o Servidor Opcional Externo Sem Fios da Impressão/Digitalização (NC-2200w) ao DCP permite-lhe imprimir e digitalizar numa rede sem fios.

Tipos de Rede

LAN sem fios IEEE 802.11b

Suporte para:

Windows® 98/98SE/Me/2000/XP
Mac OS® X 10.2.4 ou superior

Protocolos

TCP/IP
ARP, RARP, BOOTP, DHCP, APIPA (Auto IP), WINS/NetBIOS, DNS, LPR/LPD, Port9100, SMB Print, IPP, RawPort, mDNS, TELNET, SNMP, HTTP



Podemos atribuir a tecla digitalizar somente a um computador ligado em rede

Índice remissivo

A

AJUDA

Lista de ajuda A-1

C

Cartuchos de tinta

Contador de Pontos de

Tinta 5-20

substituir 5-20

verificar volume da tinta ... 5-14

Configurações temporárias

de cópia 2-2

Consumíveis E-8

Cópia

Ajuste da Cor 2-15

Aumentar/Reduzir 2-4

brilho 2-8

configuração da

qualidade 2-13

contraste 2-14

definições temporárias 2-2

Disposição da Página 2-9

múltiplas 2-1

papel 2-7

predefinições 2-12

Tecla de qualidade 2-3

teclas 2-2

única 2-1

E

Envelopes 1-10

Escala de cinzentos E-5

I

Imprimir

área 1-10

bloqueios de papel 5-3

controladores E-6

especificações E-6

melhorar qualidade 5-10

problemas 5-6

resolução E-6

Instruções sobre

a Segurançaiv, 4-2

L

Limpeza

cabeça de impressão 5-10

faixa de impressão 5-19

scanner 5-18

M

Manutenção, rotina 5-18

Mensagens de erro no LCD ... 5-1

Memória Cheia 5-1

Não p/ Digitalz. 5-1

Não p/ imprimir 5-1

Não pode alterar 5-1

Não pode inic. 5-1

Não pode limpar 5-1

Sem papel 5-2

Tinteiro Vazio 5-2

P

Papel1-6, E-2

Tamanho 2-13

Tipo 2-12

PhotoCapture Center™	
CompactFlash®	3-1
especificações	E-4
Impressão DPOF	3-8
Impressão sem bordas ...	3-14
Imprimir imagens	3-6
Imprimir Índice	3-5
Melhoria da Cor	3-11
Memory Stick®	3-1
Predefinições	3-9
Recorte	3-13
SecureDigital™	3-1
SmartMedia®	3-1
xD-Picture Card™	3-1

R

Reduzir	
cópias	2-4
Relatórios	
como imprimir	A-1
Configuração da Rede	A-1
Definições do Utilizador ...	A-1
Lista de ajuda	A-1
Resolução	
copiar	E-3
digitalizar	E-5
impressão	E-6
Resolução de Problemas	5-1
bloqueio de papel	5-3
mensagens de erro no	
LCD	5-1
qualidade de impressão ...	5-10
se ocorrerem problemas	
Problemas ao copiar	5-7
Problemas com o	
PhotoCapture Center™	
.....	5-8
Problemas com o	
Software	5-8

Problemas de	
Digitalização	5-7
Problemas de	
Impressora	5-6
Problemas de rede	5-8
verificar volume da	
tinta	5-14

S

Sumário do painel de	
controlo	1-2

T

Tabela de Selecção de	
Menu	A-1
Tecla Opções (copiar)	
Brilho	2-8
Tamanho do Papel	2-7
Tipo de Papel	2-7
Tecla Qualidade (copiar)	2-2
Transportar o DCP	5-15

At your side.
brother®

Visite World Wide Web
<http://www.brother.com>



POR
LF5181018②