

At your side.
brother®

BRUGSANVISNING

FAX-1840C

MFC-3240C



At your side.
brother®

Version A

Hvis du har brug for at kontakte kundeservice

skal du udfylde følgende oplysninger til fremtidig brug:

Modelnummer: FAX-1840C og MFC-3240C
(Sæt en ring om dit modelnummer)

Serienummer:* _____

Købsdato: _____

Købssted: _____

* Serienummeret findes bag på enheden. Opbevar denne brugsanvisning sammen med kvitteringen som permanent købsbevis i tilfælde af tyveri, brand eller garantiservice.

Registrer dit produkt online på

<http://www.brother.com/registration>

Ved at registrere dit produkt hos Brother, vil du blive registreret som den originale ejer af produktet.

DETTE Udstyr er designet til at fungere med en totråds analog PSTN linje monteret med det relevante stik.

GODKENDELSESINFORMATION

Brother meddeler hermed, at dette produkt muligvis ikke kan fungere korrekt i andre lande end de, produktet oprindeligt blev købt i, og yder ingen garanti i tilfælde af, at dette produkt anvendes i et offentligt telefonnet i et andet land.

Bemærkning til kompilering og publikation

Under overvågning af Brother Industries Ltd. er denne brugsanvisning blevet kompileret og publiceret til at dække de nyeste produktbeskrivelser og specifikationer.

Indholdet af denne brugsanvisning og specifikationerne for dette produkt er underlagt ændringer uden varsel.

Brother forbeholder sig ret til at foretage ændringer uden forudgående varsel i specifikationerne og materialet indeholdt heri og vil ikke være ansvarlig for nogen skade (inklusive følgeskade) som følge af tillid til det præsenterede materiale, inklusive, men ikke begrænset til, typografiske fejl og andre fejl i forbindelse med publikationen.



“EC” Declaration of Conformity

Manufacturer

Brother Industries, Ltd.
15-1, Naeshiro-cho, Mizuho-ku,
Nagoya 467-8561, Japan

Plant

Brother Industries (Shen Zhen) Ltd
G02414-1, Bao Chang Li Bonded
Transportation Industrial Park,
Bao Long Industrial Estate,
Longgang, Shenzhen, China

Herewith declare that:

Products description: Facsimile Machine
Type: : Group 3
Model Name : FAX-1835C, FAX-1840C, FAX-1940CN,
MFC-3240C, MFC-3340CN

is in conformity with provisions of the R & TTE Directive (1999/5/EC) and we declare compliance with the following standards :

Standards applied :

Harmonized :

Safety : EN60950:2000
EMC : EN55022:1998 Class B
EN55024:1998
EN61000-3-2:2000
EN61000-3-3:1995

Year in which CE marking was First affixed : 2004

Issued by : Brother Industries, Ltd.

Date : 25th February, 2004

Place : Nagoya, Japan

Signature :

Takashi Maeda
Manager
Quality Management Group
Quality Management Dept.
Information & Document Company

EU-overensstemmelseserklæring

Producent

Brother Industries, Ltd.
15-1, Naeshiro-cho, Mizuho-ku,
Nagoya 467-8561, Japan

Fabrik

Brother Industries (Shen Zhen) Ltd
G02414-1, Bao Chang Li Bonded
Transportation Industrial Park,
Bao Lung Industrial Estate,
Longgang, Shenzhen, China

Erklærer hermed at:

Produktbeskrivelse: : Faxmaskine
Type: : Gruppe 3
Modelnavn: : FAX-1840C, MFC-3240C

er i overensstemmelse med bestemmelserne i R & TTE-direktivet (1999/5/EC), og at produktet er i overensstemmelse med følgende standarder:

Anvendte standarder:

Harmoniseret:

Sikkerhed : EN60950:2000
EMC : EN55022:1998 Klasse B
EN55024:1998
EN61000-3-2:2000
EN61000-3-3:1995

Det år, hvor CE-mærkning første gang blev vedhæftet: 2004







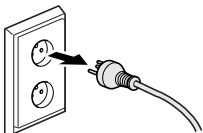

Udstedt af : Brother Industries, Ltd.
Dato : 25. februar, 2004
Sted : Nagoya, Japan

Sikkerhedsforanstaltninger

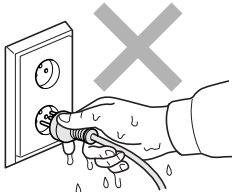
Sådan bruges maskinen sikkert

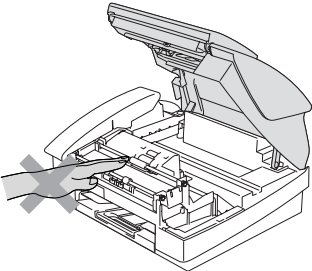
Læs disse instruktioner til senere reference, og før der forsøges udført vedligeholdelse.

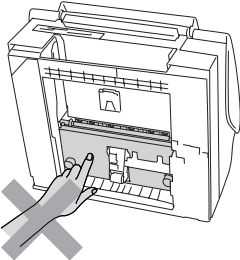
ADVERSEL

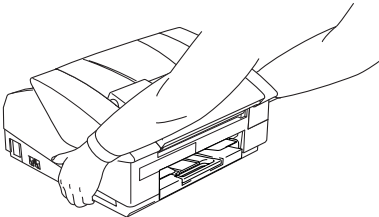
	<p>Der findes højspændingselektroder inde i maskinen. Før du renser maskinen, skal du sørge for at telefonledningen først er taget ud af telefonstikket og derefter tage netledningen ud af stikkontakten.</p> 	 <p>Rør ikke ved stikket med våde hænder. Dette kan give elektrisk stød.</p> 
	<p>Undgå at berøre det område, der er skraveret på illustrationen, så du ikke kommer til skade.</p> 	 <p>Når du flytter maskinen, skal du holde i sidehåndtagene som vist på illustrationen.</p> 
	<p>Når du flytter maskinen, skal du lægge en hånd på hver side af enheden og tage fat i de furede paneler, så du støtter basisenheden, når du løfter den. (Se illustrationen til højre.)</p> 	

- Vær forsigtig ved installation eller ændring af telefonlinjer. Berør aldrig telefonledninger eller -stik, der ikke er isolerede, medmindre telefonlinjen er afbrudt ved vægstikket. Installér aldrig telefonledninger under tordenvejr. Installér aldrig et telefonstik i væggen på et vådt sted.
- Dette produkt skal installeres i nærheden af en stikkontakt med nem adgang. Hvis der opstår en nødsituation, skal du trække netstikket ud af stikkontakten for at afbryde strømmen helt.

VIGTIGE SIKKERHEDSINSTRUKTIONER

Når du anvender telefonudstyret, skal du altid følge grundlæggende sikkerhedsforanstaltninger for at reducere risikoen for brand, elektrisk stød og personskade, inklusive følgende:



1. Brug ikke produktet i nærheden af vand, f.eks. i nærheden af et badekar, en vaskebalje eller en køkkenvask eller en vaskemaskine, i en fugtig kælder eller i nærheden af en swimmingpool.
2. Undgå, at bruge dette produkt i tordenvejr. Der kan være en lille risiko for elektrisk stød ved lynnedslag.
3. Brug ikke dette produkt til at rapportere en gaslækage i nærheden af lækagen.

GEM DISSE INSTRUKTIONER

Valg af placering

Anbring maskinen på en plan, stabil flade, der er fri for vibrationer og stød, f.eks. et skrivebord. Anbring maskinen i nærheden af en almindelig jordforbundet stikkontakt. Vælg en placering, hvor temperaturen holder sig mellem 10°C - 35°C.

Forsigtig

- Undgå at anbringe maskinen i et befærdet område.
- Undgå at anbringe maskinen på et gulvtæppe.
- Undgå at anbringe den i nærheden af varmeapparater, klimaanlæg, vand, kemikalier eller køleskabe.
- Undgå at udsætte maskinen for direkte sollys, stærk varme, fugtighed eller støv.
- Undgå at tilslutte maskinen til stikkontakter, der styres af vægafbrydere eller automatiske tidsure.
- Afbrydelse af strømmen kan slette oplysningerne i maskinens hukommelse.
- Tilslut ikke maskinen til stikkontakter på samme kredsløb som store apparater eller andet udstyr, der kan forstyrre strømforsyningen.
- Undgå interferenskilder, som f.eks. højttalere eller basisenheder til trådløse telefoner.

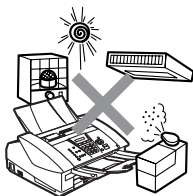

Hurtig referencevejledning

Afsendelse af faxmeddelelser

Automatisk transmission

- 1 Hvis den ikke lyser grøn, skal du trykke på  (**Fax**).
- 2 Ilæg dokumentet.
- 3 Indtast faxnummeret ved hjælp af Enkeltryk, Hurtigopkald, Søg eller tastgruppen.
- 4 Tryk på **Mono Start** eller **Colour Start**.

Gemme numre

Gemme

Enkeltryk-opkaldsnumre

- 1 Tryk på **Menu/Set**, **2**, **3**, **1**.
- 2 Enkeltryk-tast, hvor du vil gemme nummeret.



For at få adgang til et Enkeltryk-nummer, som er vist i en sort firkant på kontrolpanelet, skal du holde **Shift** nede, mens du trykker på enkeltryk-tasten.

- 3 Indtast et nummer (op til 20 cifre), og tryk derefter på **Menu/Set**.
- 4 Skriv et navn på op til 15 tegn (eller lad feltet stå tomt), og tryk derefter på **Menu/Set**.
- 5 Tryk på **Stop/Exit**.

Gemme Hurtigopkaldsnumre

- 1 Tryk på **Menu/Set**, **2**, **3**, **2**.
- 2 Brug tastgruppen til at angive et tocifret hurtigopkaldsnummer, og tryk derefter på **Menu/Set**.
- 3 Indtast et nummer (op til 20 cifre), og tryk derefter på **Menu/Set**.
- 4 Skriv et navn på op til 15 tegn (eller lad feltet stå tomt), og tryk derefter på **Menu/Set**.
- 5 Tryk på **Stop/Exit**.

Opkaldsfunktioner

Enkeltryk-opkald/ Hurtigopkald

- 1 Hvis den ikke lyser grønt, skal du trykke på  (**Fax**).
- 2 Ilæg dokumentet.
- 3 Tryk på den Enkeltryk-tast til det nummer, du vil kalde op til.

 For at få adgang til et Enkeltryk-nummer, som er vist i en sort firkant på kontrolpanelet, skal du holde **Shift** nede, mens du trykker på enkeltryk-tasten.

—**ELLER**—

Tryk på **Search/Speed Dial**, tryk på #, og tryk derefter på det tocifrede hurtigopkaldsnummer.

- 4 Tryk på **Mono Start** eller **Colour Start**.

Bruge Søg

- 1 Hvis den ikke lyser grønt, skal du trykke på  (**Fax**).
- 2 Ilæg dokumentet.
- 3 Tryk på **Search/Speed Dial**, og indtast derefter det første bogstav i det navn, du søger.
- 4 Tryk på ◀ eller ▶ for at søge i hukommelsen.
- 5 Tryk på **Mono Start** eller **Colour Start**.

Tage kopier

- 1 Tryk på  (**Copy**) for at få den til at lyse grønt.
- 2 Ilæg dokumentet.
- 3 Tryk på **Mono Start** eller **Colour Start**.

Indholdsfortegnelse

1

Introduktion	1-1
Anvendelse af denne brugsanvisning.....	1-1
Sådan finder du oplysninger.....	1-1
Symboler anvendt i denne brugsanvisning.....	1-1
Kontrolpaneloversigt.....	1-2
Indstille maskinen til strømsparetilstand.....	1-5
Indstille strømsparefunktion.....	1-6
Ilægge dokumenter.....	1-7
Anvende ADF'en (den automatiske dokumentfremfører) ...	1-7
Anbefalet miljø.....	1-7
Om papir.....	1-9
Anbefalet papir	1-9
Håndtere og bruge specialpapir	1-10
Papirtype og –størrelse for hver funktion	1-11
Papirvægt, tykkelse og kapacitet.....	1-12
Papirkapaciteten i udgangspapirbakken	1-12
Printbart område.....	1-13
Sådan ilægges papir, konvolutter og postkort	1-14
Sådan ilægges papir eller andre medier	1-14
Sådan ilægges konvolutter	1-16
Sådan ilægges postkort.....	1-17
Om faxmaskiner	1-18
Faxtoner og handshake.....	1-18
ECM (Error Correction Mode).....	1-19

2

Kom godt i gang	2-1
Startopsætning	2-1
Indstille dato og klokkeslæt	2-1
Indstille Afsender-ID'en	2-2
Indstilling af telefonlinjetype.....	2-3
PABX og OVERFØRSEL	2-3
Generel opsætning	2-4
Indstille Mode Timer (kun MFC-3240C)	2-4
Indstille Mode Timer (kun FAX-1840C)	2-5
Indstille papirtypen.....	2-6
Indstille papirstørrelsen	2-6
Indstille ringelydstyrke	2-7
Indstille bipperlydstyrken	2-7
Indstille højttalervolumen.....	2-8
Tænd Automatic Daylight Savings Time (automatisk sommertid).....	2-8
Indstille LCD-kontrasten	2-8

Indstille afsendelse	3-1
Sådan går du ind i Faxfunktion	3-1
Sådan kaldes op	3-1
Manuelt opkald	3-1
Enkeltryk-opkald	3-2
Hurtigopkald.....	3-2
Søge	3-3
Faxgenopkald	3-3
Sådan sender du en fax (S&H og farve)	3-4
Farvefaxtransmission.....	3-4
Faxe fra ADF	3-4
Automatisk transmission.....	3-4
Manuel transmission.....	3-5
Sende en faxmeddelelse ved afslutningen af en samtale	3-5
Grundlæggende afsendelse	3-6
Sende faxmeddelelser ved hjælp af flere indstillinger ...	3-6
Kontrast	3-6
Faxopløsning	3-7
Dobbelt adgang (ikke tilgængelig for farvefaxmeddelelser)	3-8
Realtidstransmission.....	3-9
Kontrollere jobstatus	3-10
Annullering af en fax, der er igang.....	3-10
Annullere et planlagt job	3-10
Avanceret afsendelse	3-11
Rundsendelse (ikke tilgængelig for farvefaxmeddelelser)	3-11
Oversøisk.....	3-12
Forsinket fax (ikke tilgængelig for farvefaxmeddelelser)	3-13
Forsinket batchtransmission (ikke tilgængelig for farvefaxmeddelelser)	3-14
Indstille pollingtransmission (standard) (ikke tilgængelig for farvefaxmeddelelser)	3-15
Indstille pollingtransmission med sikkerhedskode (ikke tilgængelig for farvefaxmeddelelser)	3-16
TX Lås (kun FAX-1840C og MFC-3240C).....	3-17
Opsætte adgangskoden	3-18
Ændre adgangskode for TX Lås.....	3-18
Slå TX låsen til.....	3-19
Slå TX låsen fra	3-19

Indstille modtagelse	4-1
Grundlæggende modtagelse	
(kun FAX-1840C og MFC-3240C)	4-1
Vælge modtagetilstand	4-1
Sådan vælges eller ændres modtagetilstanden	4-2
Indstille Forsinket opkald	4-2
Indstille F/T ringetid	
(kun Fax/Tlf-tilstand)	4-3
Faxregistrering	
(kun MFC-3240C)	4-4
Faxregistrering	
(kun FAX-1840C)	4-5
Udskrive en reduceret indgående faxmeddelelse	
(Auto reduktion)	4-6
Modtage en faxmeddelelse ved afslutningen af en	
samtale	4-6
Udskrive en faxmeddelelse fra hukommelsen	4-7
Modtage i hukommelsen	
(ikke tilgængelig ved farvefaxmodtagelse)	4-7
Polling	4-8
Sikker polling	4-8
Indstille til pollingmodtagelse (standard)	4-8
Indstille til pollingmodtagelse med	
sikkerhedskode	4-9
Indstille forsinket pollingmodtagelse	4-9
Sekventiel polling	4-10

Hurtigopkaldsnumre og opkaldsfunktioner	5-1
Gemme numre til let opkald	5-1
Gemme Enkeltryk-opkaldsnumre	5-1
Gemme Hurtigopkaldsnumre	5-2
Ændre Enkeltryk- og Hurtigopkaldsnumre	5-3
Indstille grupper til rundsendelse	5-4
Opkaldsfunktioner	5-6
Adgangskoder og kreditkortnumre	5-6
Pause	5-6
Telefon (tale)-funktion	
(kun FAX-1840C)	5-7
Sådan kaldes op	5-7
Foretage et telefonopkald	5-7
Tlf	5-7
Mute (kun FAX-1840C)	5-7

6

Eksterne faxfunktioner (ikke tilgængelig for farvefaxmeddelelser).....	6-1
Opsætning af faxvideresendelse	6-1
Indstille Faxlager.....	6-2
Slå eksterne faxfunktioner fra	6-2
Indstille din fjernadgangskode	6-3
Fjernmodtagelse	6-4
Bruge din fjernadgangskode.....	6-4
Fjernkommandoer.....	6-5
Modtage faxmeddelelser	6-6
Ændre dit faxvideresendelsesnummer	6-6

7

Udskrive rapporter	7-1
Faxindstillinger og -aktivitet	7-1
Tilpasse Transmissionsbekræftelsesrapport	7-1
Indstille journalintervallet	7-2
Udskrive rapporter	7-3
Sådan udskrives en rapport.....	7-3

8

Tage kopier	8-1
Bruge maskinen som kopimaskine	8-1
Gå til kopifunktionen	8-1
Tage en enkelt kopi	8-2
Tage flere kopier.....	8-2
Stop kopiering.....	8-2
Bruge de midlertidige kopitaster	
(midlertidige indstillinger)	8-3
Forøgelse af kopieringshastighed eller -kvalitet	8-4
Ændring af de midlertidige kopiindstillinger	8-5
Forstørrelse eller reduktion af det kopierede	
billede	8-6
Indstil papirtype	8-7
Indstil papirstørrelse	8-7
Justering af lysstyrken	8-8
Justering af kontrast	8-8
Lave N i 1 kopi eller plakat (Sidelayout)	8-9
Ændre standardkopiindstillingerne	8-11
Forøgelse af kopieringshastighed eller -kvalitet	8-11
Justering af lysstyrken	8-11
Justering af kontrast	8-12
Justering af farvemætningen	8-12
Lovmæssige begrænsninger	8-13

Vigtige oplysninger	9-1
Af hensyn til din sikkerhed.....	9-1
Erklæring om overholdelse af ENERGY STAR®	9-1
Vigtige sikkerhedsinstruktioner	9-2
Varemærker.....	9-4

Fejlfinding og regelmæssig vedligeholdelse	10-1
Fejlfinding	10-1
Fejlmeddelelser	10-1
Dokumentstop	10-4
Dokumentet sidder fast i maskinens front.	10-4
Printerstop eller papirstop.....	10-5
Papiret sidder fast i papirmagasinet	10-5
Der er papirstop i maskinen	10-6
Hvis du har problemer med maskinen.....	10-8
Sådan ændres LCD-sproget.....	10-12
Kompatibilitet	10-12
Sådan forbedres udskriftkvaliteten	10-13
Rense printhovedet	10-13
Kontroller udskriftkvaliteten	10-14
Kontroller udskriftjusteringen	10-16
Kontrollere blæk mængden	10-17
Pakning og forsendelse af maskinen.....	10-18
Regelmæssig vedligeholdelse	10-21
Rengøring af scanneren.....	10-21
Rense maskinens printerplade	10-22
Udskiftning af blækpatronerne.....	10-23

Appendiks A	A-1
Telefontjenester.....	A-1
Indstille Funktionen Nummerbestemt Ringning.....	A-1
Avancerede modtagefunktioner.....	A-2
Anvendelse fra ekstratelefoner.....	A-2
Fax/Tlf-funktion.....	A-3
Fax/Tlf-funktionen i strømsparetilstand	A-3
Bruge en trådløs ekstern telefon	A-4
Ændre fjernkoderne.....	A-4
Tilslut en ekstern enhed til din maskine.....	A-5
Tilslutte en ekstern telefon.....	A-5
Tilslutte en ekstern telefonsvarer (TAD)	A-6
Rækkefølge	A-6
Tilslutninger	A-7
Indspille OGM (Outgoing Message) på en ekstern TAD	A-7

Multi-linjetilslutninger (PBX).....	A-8
Hvis du installerer maskinen til at fungere sammen med en PBX.....	A-8
Tilpasse funktioner på telefonlinjen	A-8

B

Appendiks B	B-1
Programmering på skærmen	B-1
Menutabel	B-1
Lagre i hukommelse	B-1
Navigationstaster	B-2
Indtast tekst	B-9
Indsætte mellemrum.....	B-9
Foretage rettelser	B-9
Gentage bogstaver	B-9
Specialtegn og symboler	B-10

O

Ordliste	O-1
-----------------------	------------

S

Specifikationer	S-1
Produktbeskrivelse	S-1
Generelt.....	S-1
Udskriftmedier.....	S-3
Kopiere	S-3
Fax.....	S-4
Scanner (kun MFC-3240C).....	S-5
Printer	S-6
Interfaces	S-7
Computerkrav	S-7
Forbrugsstoffer	S-8
Ekstra ekstern trådløs Print/Scan Server (NC-2200w) (kun MFC-3240C).....	S-9

Indeks	I-1
---------------------	------------

Fjernmodtagelseskort	F-1
-----------------------------------	------------

1 Introduktion

Anvendelse af denne brugsanvisning

Tak fordi du har købt en Brother faxmaskine Multi-Function Center (MFC). Maskinen er nem at betjene med en vejledning på LCD-displayet til programmering af den. Du kan få det optimale ud af maskinen, hvis du læser denne brugsanvisning.





Sådan finder du oplysninger

Alle kapiteloverskrifter og underoverskrifter findes i indholdsfortegnelsen. Du vil kunne finde oplysninger om et bestemt emne eller en bestemt funktion ved at slå op i indekset bag i denne brugsanvisning.

Symboler anvendt i denne brugsanvisning

Igennem hele denne brugsanvisning kan du finde symboler, der henleder din opmærksomhed på vigtige advarsler, bemærkninger og handlinger. For at gøre tingene tydeligere og hjælpe dig med at trykke på de rigtige taster, har vi anvendt en speciel skrifttype og tilføjet nogle meddelelser, der vises på LCD-skærmen.

- | | |
|---------------|--|
| Fed | Fed skrift identificerer bestemte taster på maskinens kontrolpanel. |
| <i>Kursiv</i> | Kursiv skrift fremhæver et vigtigt punkt eller henviser til et relateret emne. |
| Courier New | Skrifttypen Courier New identificerer meddelelser på maskinens LCD. |

-  Advarsler giver dig besked om, hvordan du undgår personskade.
-  Forsigtighedsforanstaltninger angiver procedurer, du skal følge eller undgå for at forhindre eventuel beskadigelse af maskinen.
-  Bemærkninger fortæller, hvordan du skal reagere i en situation, der kan opstå, eller giver tip om, hvordan den aktuelle funktion virker sammen med andre faciliteter.
-  Forkert opsætning gør opmærksom på enheder og funktioner, der ikke er kompatible med maskinen.

Kontrolpaneloversigt

MFC-3240C

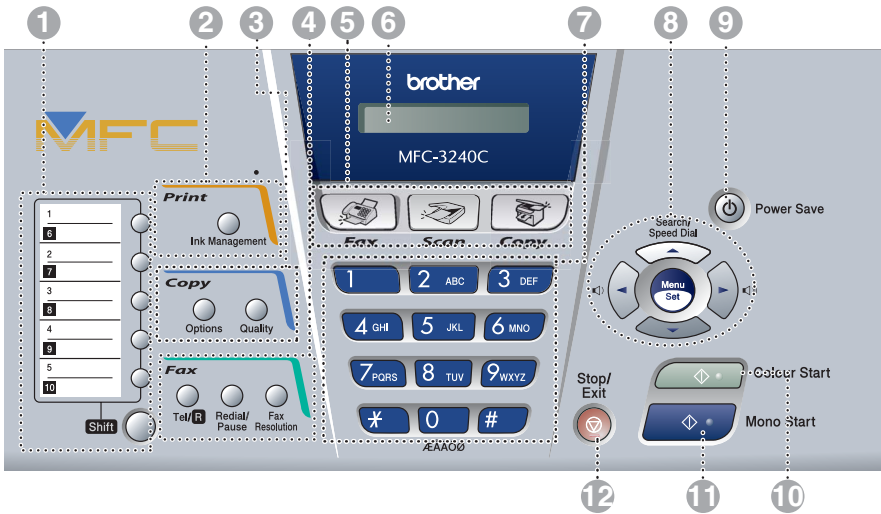

FAX-1840C

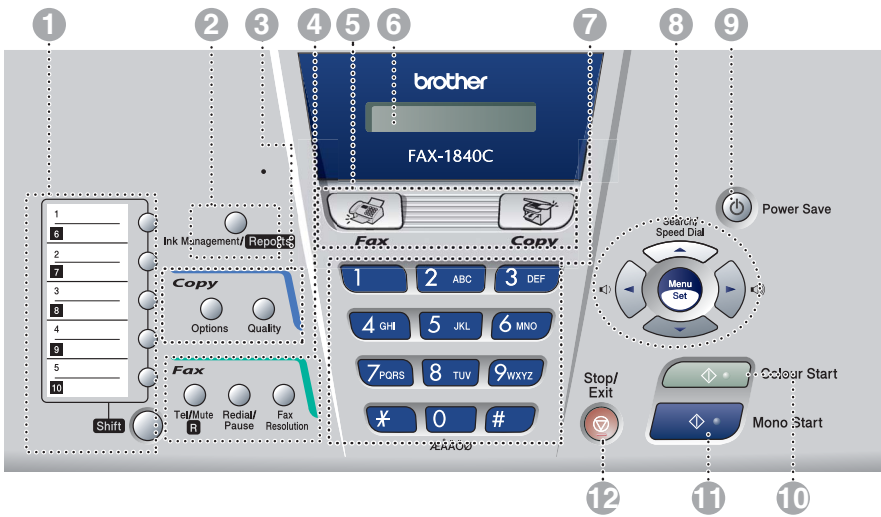

1 Enkeltryk-taster

Disse taster giver omgående adgang til tidligere gemte hurtigopkaldsnumre.

Shift

For at få adgang til et enkeltryk-nummer i en sort firkant på kontrolpanelet, skal du holde denne tast nede, når du trykker på enkeltryk-tasten.

2 Ink Management (kun MFC-3240C)

Gør det muligt at rense printheadet, kontrollere udskriftkvaliteten og den tilgængelige mængde blæk.

Ink Management/Reports (kun FAX-1840C)

Gør det muligt at rense printheadet, kontrollere udskriftkvaliteten og den tilgængelige mængde blæk.

—ELLER—

Gør det muligt at få adgang til menuen Rapporter ved at trykke på den med **Shift**-tasten.

3 Kopitaster

Options

Du kan hurtigt og nemt vælge midlertidige indstillinger til kopiering.

Quality

Brug denne tast til midlertidige kopiindstillinger.

4 Fax- og telefontaster

Tel/R (kun MFC-3240C)

Denne tast bruges til at føre en telefonsamtale ved at løfte det eksterne telefonrør ved Fax/Tif pseudoringning osv. Brug også denne tast til at få adgang til en ekstern linje og/eller genopkald til operatoren eller overførsel af et opkald til et andet lokalnummer, når den er forbundet til en PABX.

Tel/Mute/R (kun FAX-1840C)

Bruges til at skifte linjen imellem telefonrør og monitorhøjtaler.

—ELLER—

Giver dig mulighed for at sætte opkald i venteposition.

—ELLER—

Brug også denne tast ved at trykke med **Shift** for at få adgang til en udgående linje og/eller kalde op igen til omstillingen eller overføre et opkald til et andet lokalnummer, der er forbundet til en PABX.

Redial/Pause

Kalder op igen til det sidst kaldte nummer. Den indsætter også en pause i hurtigopkaldsnumrene.

Fax Resolution

Justerer opløsningen, når du sender en faxmeddelelse.

5 Funktionstaster:



Fax

Giver adgang til faxfunktionen.



Scan

(kun MFC-3240C)

Giver adgang til scannefunktionen.



Copy

Giver adgang til kopifunktionen.

6 LCD (Liquid Crystal Display)

Viser meddelelser på skærmen som hjælp til opsætning og brug af maskinen.

7 Opkaldstastatur

Brug disse taster til opkald til telefon- og faxnumre og som tastatur til indtastning af information i maskinen.

8 Navigationstaster:

Menu/Set

Den samme tast bruges til Menu og Set. Giver dig adgang til Menu for at programmere og gemme dine indstillinger i maskinen.



Du kan trykke på disse taster for at justere lydstyrken.

▲ Search/Speed Dial

Gør det muligt at søge efter numre, der er gemt i opkaldshukommelsen. Den giver også mulighed for at gemme numre ved at trykke på # og et tocifret nummer.



Tryk for at rulle tilbage til et menuvalg.



Tryk for at rulle gennem menuerne og indstillingerne.

9 Power Save

Du kan indstille maskinen til strømsparetilstand.

10 Colour Start

Giver dig mulighed for at sende faxmeddelelser eller lave farvekopier.

Giver også mulighed for at starte en scanning (i farve eller s/h, afhængigt af scanningsindstillingen på din pc) for MFC-3240C.

11 Mono Start

Giver dig mulighed for at sende faxmeddelelser eller lave sort-hvide kopier.

Giver også mulighed for at starte en scanning (i farve eller s/h, afhængigt af scanningsindstillingen på din pc) for MFC-3240C.

12 Stop/Exit

Stopper en funktion eller afslutter menuen.

Indstille maskinen til strømsparetilstand

Når maskinen er ledig, kan du indstille den til strømsparetilstand ved at trykke på strømsparetasten. I strømsparetilstand modtager maskinen telefonopkald som normalt. For yderligere oplysninger om modtagelse af faxmeddelelser i strømsparetilstand, se tabellen på side 1-6. Du kan også modtage faxmeddelelser i funktionen F/T, hvis din maskine er udstyret med et telefonrør (Se *Indstille strømsparefunktion* på side 1-6). De forsinkede faxmeddelelser, der er oprettet, vil blive sendt. Du kan også modtage faxmeddelelser ved hjælp af fjernmodtagelse, hvis du ikke er i nærheden af maskinen. Hvis du vil udføre andre funktioner, skal du tænde maskinen igen.

Indstille maskinen til strømsparetilstand

Tryk på tasten **Power Save**, og hold den nede, indtil LCD'en viser:

Lukker ned

LCD lyset slukkes.

Slå maskinens strømsparetilstand fra

Tryk på tasten **Power Save**, og hold den nede, indtil LCD'en viser:

Vent

LCD'en viser dato og klokkeslæt (faxtilstand).



Selvom du har slukket maskinen, vil den med jævne mellemrum rense printheadet for at bevare udskriftkvaliteten.

Hvis du trækker netstikket ud, kan maskinen ikke udføre funktioner.



Du kan slukke maskinen ved at tilpasse **Power Save**-tasten, som vist på næste side. I slukket tilstand er ingen af maskinfunktionerne tilgængelige. (Se *Indstille strømsparefunktion* på side 1-6.)



Den eksterne telefon er altid tilgængelig.

Indstille strømsparefunktion

Du kan tilpasse maskinens **Power Save** -tast. Standardfunktionen er `Faxmodt:Til`, så maskinen kan modtage faxmeddelelser eller opkald, når den er i strømsparetilstand. Hvis du ikke ønsker, at maskinen skal kunne modtage faxmeddelelser eller opkald, skal du angive denne indstilling til `Faxmodt:Fra`. (Se *Indstille maskinen til strømsparetilstand* på side 1-5.)

- 1 Tryk på **Menu/Set, 1, 6**.
- 2 Tryk på ▲ eller ▼ for at vælge `Fra` (eller `Til`).
- 3 Tryk på **Menu/Set**.
- 4 Tryk på **Stop/Exit**.

6.P. Gem Indstl.

On/Off (til/fra-tilstand)	Modtagetilstand	Tilgængelige funktioner
Faxmodt:Til (standard)	Kun fax Ekstratlf/Tad	Faxmodtagelse (automatisk), Faxregistrering, Forsinket fax* ¹ , Eksterne faxfunktioner* ¹ , Fjernmodtagelse* ¹ : ■ (Kun FAX-1840C) Du kan modtage telefonopkald ved at løfte telefonrøret.
	Manuel Fax/Tlf* ²	Forsinket fax* ¹ , Faxregistrering: ■ (Kun FAX-1840C) Du kan modtage telefonopkald ved at løfte telefonrøret.
Faxmodt:Fra	—	Der er ingen tilgængelige maskinfunktioner.

*¹ Skal indstilles inden du slår maskinen fra.

*² Du kan ikke modtage en faxmeddelelse automatisk, selv om du har indstillet modtagetilstanden til `Fax/Tlf`. (kun MFC-3240C)

Ilægge dokumenter

Du kan sende en fax, kopiere og scanne fra ADF'en (automatisk dokumentfremfører).

Anvende ADF'en (den automatiske dokumentfremfører)

ADF'en kan indeholde op til 20 sider og fremfører hvert ark enkeltvis. Brug standard 80 g/m² papir, og luft altid siderne, før du lægger dem i ADF'en.

Anbefalet miljø

Temperatur: 20°C - 30°C

Fugtighed: 50% - 70%

Papir: 80 g/m² A4

-  Brug IKKE papir, der er krøllet, rynket, foldet, skævt, hæftet, er forsynet med papirclips, sammenklistret eller forsynet med tape.
Brug IKKE karton, avispapir eller stof.
- Sørg for, at dokumenter, der er skrevet med blæk, er helt tørre.
- Dokumenter, der skal faxes, skal være fra 8,9 til 21,6 cm brede og 12,7 til 35,6 cm lange.

- 1 Luft siderne godt.
- 2 Åbn dokumentmagasinet (1) og træk forlængelsen ud (2) og åbn derefter dokumentstøtten (3).

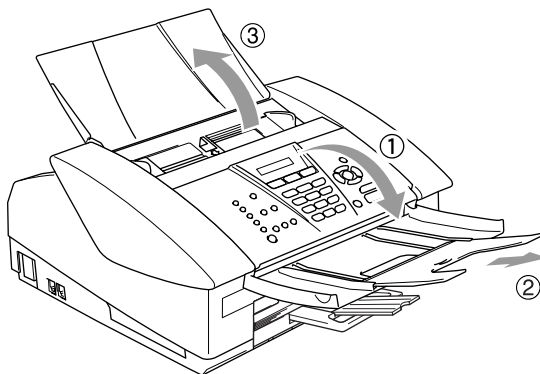

- 3 Læg dokumenterne med **forsiden nedad og øverste kant forrest** i ADF'en, indtil du kan mærke, at de berører fremføringsrullen(4).
- 4 Indstil papirstyrene, indtil de passer til dokumenternes bredde (5).

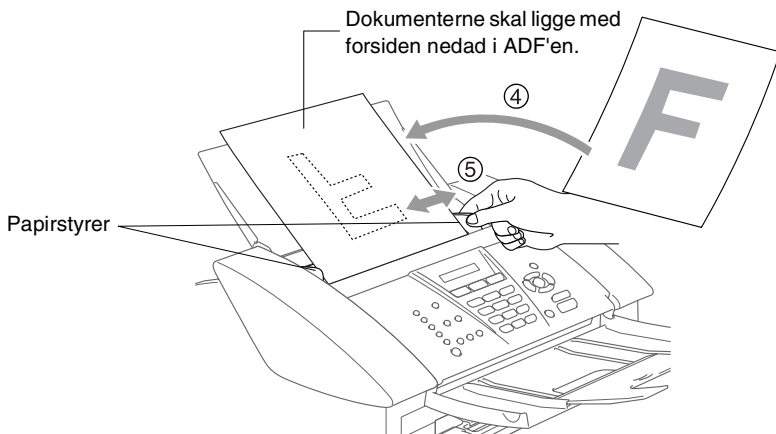

 Træk **IKKE** i dokumentet, mens det fremføres.

Om papir

Udskriftkvaliteten kan påvirkes af den type papir, du anvender i maskinen.

Du opnår den bedste udskriftkvalitet for de valgte indstillinger, hvis du altid indstiller Papirtype til at passe til den type papir, du lægger i.

Du kan bruge almindeligt papir, inkjetpapir (papir med belægning), glittet papir, transparenter og konvolutter.

Det anbefales at teste de forskellige papirtyper før indkøb af store mængder.

Brug det anbefalede papir for at opnå de bedste resultater.



- Når du udskriver på inkjet-papir (papir med belægning), transparenter og glittet papir, skal du sørge for at vælge det rigtige medie under fanen “Grundlæggende” i printerdriveren eller i indstillingen Papirtype i menuen (**Menu/Set, 1, 2**).
- Når du udskriver på Brother glittet papir, skal du først ilægge instruktionsarket, der er vedlagt det glittede papir i papirbakken, og derefter anbringe det glittede papir på instruktionsarket.
- Når du bruger transparenter eller glittet papir, skal du fjerne hvert ark med det samme for at forhindre udtværing eller papirstop.
- Undgå at berøre den udskrevne overflade af papiret lige efter udskrivning. Overfladen kan stadig være fugtig og du kan få blæk på fingrene.

Anbefalet papir

For at få den bedste udskriftkvalitet, anbefaler vi, at du bruger Brother-papir. (Se tabellen herunder.)

Hvis du ikke kan få Brother-papir i dit land, anbefaler vi, at du tester forskellige typer papir før du køber større mængder.

Vi anbefaler brug af “3M Transparency Film”, når du udskriver på transparenter.

Brother-papir

Papirtype	Element
A4 almindeligt	BP60PA
A4 glittet	BP60GLA
A4 Inkjet (Photo Matte)	BP60MA

Håndtere og bruge specialpapir

- Opbevar papir i originalemballagen, og hold denne lukket. Opbevar papiret fladt og væk fra fugt, direkte sollys og varme.
- Den belagte side af glittet papir er skinnende. Undgå at berøre den skinnende (belagte) side. Ilæg det glittede papir med den skinnende side nedad.
- Undgå at berøre begge sider af transparenter, da de let absorberer vand og sved, hvorved der kan forekomme forringet udskriftkvalitet. Transparenter designet til laserprintere/kopimaskiner kan plette dit næste dokument. Brug kun transparenter, der er anbefalet til inkjetudskrivning.

⊘ Brug ikke papir:

- der er beskadiget, krøllet, rynket eller har en uregelmæssig form

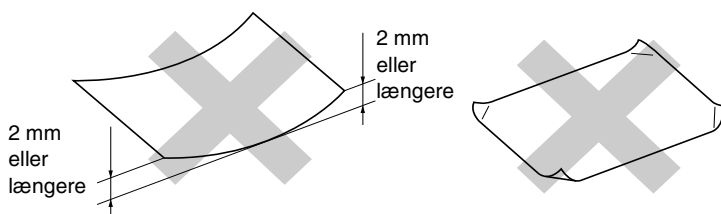

- der er meget skinnende eller har en kraftig struktur
- der tidligere er udskrevet på en printer
- der ikke kan arrangeres ensartet ved stakning
- der er fremstillet med korte fibre

Papirtype og –størrelse for hver funktion

Papirtype	Papirstørrelse	Brug		
		Fax	Kopi	Printer
Papir	Letter	Ja	Ja	Ja
	A4	Ja	Ja	Ja
	Legal	Ja	Ja	Ja
	Executive	-	-	Ja
	JIS B5	-	-	Ja
	A5	-	Ja	Ja
A6	-	-	Ja	
Kort	Foto	-	Ja	Ja
	Photo L	-	-	Ja
	Photo 2L	-	-	Ja
	Indekskort	-	-	Ja
	Postkort 1	-	-	Ja
	Postkort 2 (Dobbelt)	-	-	Ja
	C5 Konvolut	-	-	Ja
	DL Konvolut	-	-	Ja
Konvolutter	COM-10	-	-	Ja
	Monarch	-	-	Ja
	JE4 Konvolut	-	-	Ja
	Letter	-	Ja	Ja
Transparenter	A4	-	Ja	Ja
	A4	-	Ja	Ja

Papirvægt, tykkelse og kapacitet

Papirtype		Vægt	Tykkelse	Antal ark
Papir	Almindeligt papir	64 til 120 g/m ² (17 til 32 lb)	0,08 til 0,15 mm (0,003" til 0,006")	100*
	Inkjetpapir	64 til 200 g/m ² (17 til 53 lb)	0,08 til 0,25 mm (0,003" til 0,01")	20
	Glittet papir	Op til 220 g/m ² (Op til 58 lb)	Op til 0,25 mm (Op til 0,01")	20
Kort	Fotokort	Op til 240 g/m ² (Op til 64 lb)	Op til 0,28 mm (Op til 0,01")	20
	Indekskort	Op til 120 g/m ² (Op til 32 lb)	Op til 0,15 mm (Op til 0,006")	30
	Postkort	Op til 200 g/m ² (Op til 53 lb)	Op til 0,23 mm (Op til 0,01")	30
Konvolutter		75 til 95 g/m ² (20 til 25 lb)	Op til 0,52 mm (Op til 0,02")	10
Transparenter		-	-	10

* Op til 50 ark for papir i Legal-format (80 g/m²).

* Op til 100 ark af 80 g/m²

Papirkapaciteten i udgangspapirbakken

Udgangspapirbakken	<p>Op til 50 ark à 80 g/m² (A4)</p> <ul style="list-style-type: none"> ■ Transparenter og glittet papir skal tages ud af udgangspapirbakken én side ad gangen for at undgå udtværing. ■ Legal-papir kan ikke stakkes i udgangspapirbakken.
--------------------	---

Printbart område

Det printbare område afhænger af indstillingerne i det program, du bruger. Nedenstående tal viser ikke-printbare områder på papirark og konvolutter.

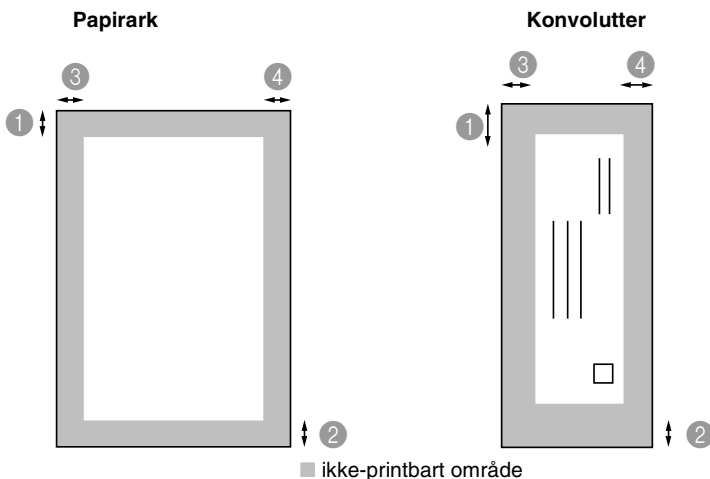

	① Top	② Bund	③ Venstre	④ Højre
Ark	3 mm (0 mm)*1	3 mm (0 mm)*1	3 mm (0 mm)*1	3 mm (0 mm)*1
Konvolutter	12 mm	24 mm	3 mm	3 mm



*1 Når du har slået den grænseløse funktion til.

Det printbare område afhænger af printerindstillingerne.

Ovenstående tal er tilnærmede værdier, og det printbare område varierer, afhængigt af den type papirark du bruger.

Sådan ilægges papir, konvolutter og postkort

Sådan ilægges papir eller andre medier

- 1 Tag papirmagasinet helt ud af maskinen og fjern udgangspapirmagasinet.

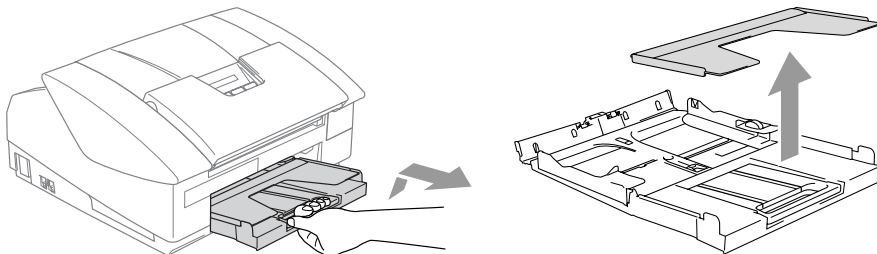

- 2 Tryk og lad papirsidestyrene glide på plads, så de passer til papirbredden.

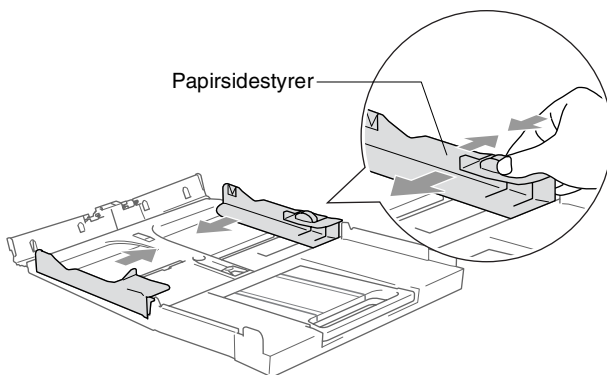

- 3 Tag papirstøtten ud og fold papirstøtteklappen ud.

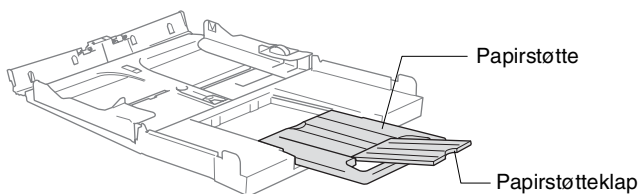

 Brug papirstøtteklappen til Letter, Legal og A4.

- 4** Luft papirstakken godt for at undgå papirstop og fremføringsfejl.

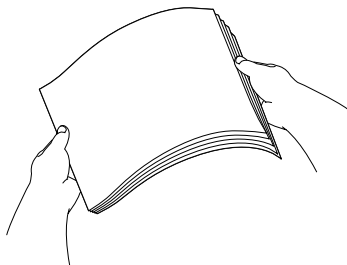

- 5** Sæt forsigtigt papiret i papirmagasinet med udskriftsiden nedad og overkanten (papirets top) først.

Check, at papiret er fladt og under maksimumpapirmærket.

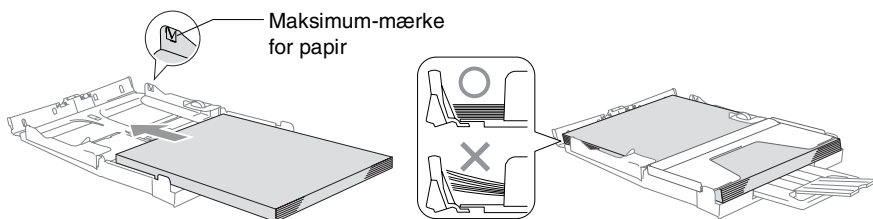

-  Sørg for, at papirsidestyrene berører papirets sider.
- Pas på ikke at skubbe papiret for langt ind. Det kan løfte sig bag i bakken og medføre fremføringsproblemer.

- 6** Sæt udgangspapirmagasinet låg på igen og skub papirmagasinet helt ind i maskinen.

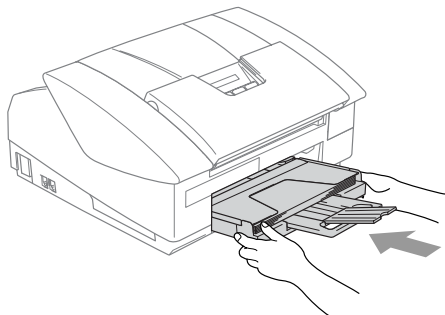

Sådan ilægges konvolutter

- Brug konvolutter på 75 - 95 g/m².
- Nogle konvolutter kræver margenindstillinger i programmet. Sørg for, at der først foretages en testudskrift.
- ⊘ For at undgå mulig skade på fremføringsmekanismen, må de konvolutter, der er vist herunder, ikke bruges.

BRUG IKKE KONVOLUTTER:

- der har en poset udformning
- der er præget (er forsynet med hævet skrift)
- der er forsynet med lukkeanordninger
- der ikke er foldet skarpt
- der er fortrykt på indersiden

■ Lim

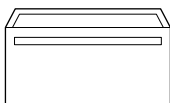

■ Afrundet klap

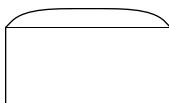

■ Dobbelt klap



■ Trekantet klap

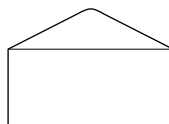

Sådan ilægges konvolutter

- 1 Tryk konvolutternes hjørner og sider sammen for at gøre dem så flade som muligt, før du lægger dem i.
-  Hvis konvolutterne fremføres dobbelt, skal du lægge én konvolut i papirbakken ad gangen.

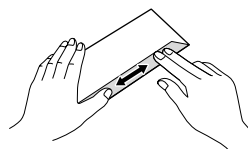
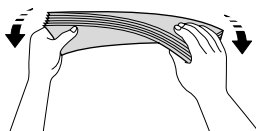
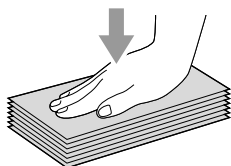

- 2 Sæt forsigtigt kuverterne i papirbakken med adressesiden nedad og overkanten (toppen af konvolutterne) først. Lad papirstyrene glide på plads, så de passer til konvolutternes bredde.

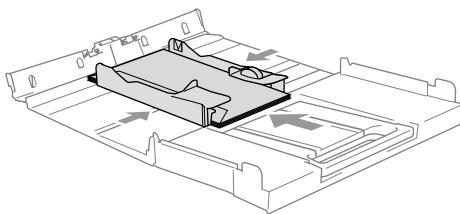

Hvis der er problemer med udskrivning på konvolutter, kan du prøve følgende muligheder:

- 1 Åbn konvoluttens flap.
- 2 Sørg for, at den åbne flap enten er i siden af konvolutten eller på konvoluttens bagkant, når der udskrives.
- 3 Juster størrelsen og marginen i dit program.

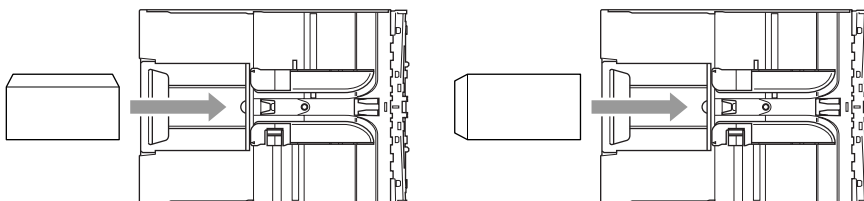

Sådan ilægges postkort

- 1 Løft papirstoppet og læg postkort i papirbakken. Lad papirstyrene glide på plads, så de passer til postkortenes bredde.

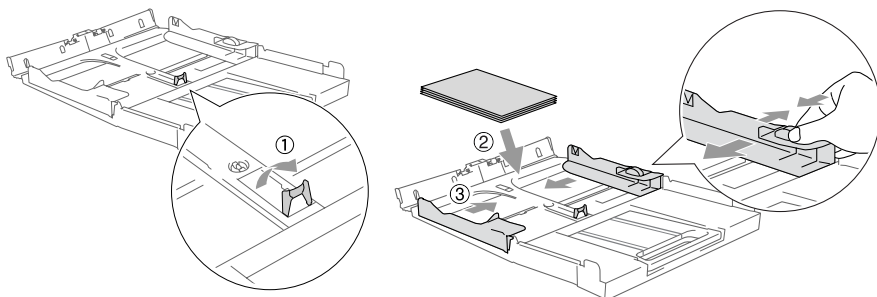

Om faxmaskiner

Faxtoner og handshake

Når nogen sender en faxmeddelelse, sender faxmaskinen faxkaldetoner (CNG-toner). Dette er stille bip hvert fjerde sekund. Du vil høre dem, efter du har kaldt op og trykket på **Mono Start** eller **Colour Start**, og de fortsætter i ca. 60 sekunder efter opkald. Inden for dette tidsrum skal den opkaldende maskine påbegynde "handshake", eller oprettelse af forbindelse, med den modtagende maskine.

Hver gang du bruger automatiske procedurer til at sende en faxmeddelelse, sender du CNG-toner via telefonlinjen. Du lærer snart at lytte til de stille bip, hver gang du tager en telefon på faxlinjen, så du ved, hvornår du modtager en faxmeddelelse.

Den modtagende fax svarer med faxmodtagetoner, der er høje hyletoner. En modtagende faxmaskine sender hyletoner over telefonlinjen i ca. 40 sekunder, og LCD'en viser *Modtager*.

Hvis din maskine er indstillet til Kun Fax-tilstand, besvarer den automatisk hvert opkald med faxmodtagetoner. Hvis modparten lægger på, fortsætter din maskine med at sende hyletoner i ca. 40 sekunder, og LCD'en viser fortsat *Modtager*. Tryk på **Stop/Exit** for at annullere.

Faxens 'handshake' er det tidsrum, hvor den sendende maskines CNG-toner og den modtagende maskines hyletoner overlapper. Dette tidsrum skal være mindst 2-4 sekunder, så begge maskiner kan forstå, hvordan hver af dem sender og modtager faxmeddelelsen. Handshake kan ikke begynde, før opkaldet er besvaret, og CNG-tonerne varer kun i ca. 60 sekunder efter opkald til nummeret. Så det er vigtigt, at den modtagende maskine besvarer opkaldet inden for så få ringninger som muligt.



Når du har en ekstern telefonsvarer (TAD – Telephone Answering Device) på faxlinjen, vil den afgøre antallet af ringninger, før opkaldet besvares.

ECM (Error Correction Mode)

ECM (Error Correction Mode) er en måde, hvorpå maskinen kan checke en faxtransmission, mens den er i gang. Hvis maskinen registrerer fejl under en faxtransmission, sender den de sider i dokumentet igen, hvor der opstod en fejl. ECM-transmissioner er kun mulige mellem faxmaskiner, der begge har denne funktion. Hvis de har denne funktion, kan du sende og modtage faxmeddelelser der hele tiden er blevet kontrolleret af maskinen. Din maskine skal have nok hukommelse for at denne funktion kan fungere.

2 Kom godt i gang

Startopsætning

Indstille dato og klokkeslæt

Når maskinen ikke er i brug, vises dato og tidspunkt. Hvis du opsætter Afsender-id'et vil den dato og det tidspunkt, der vises af maskinen blive udskrevet på hver fax du sender. Hvis der opstår strømsvigt, skal du indstille dato og klokkeslæt. Alle andre indstillinger påvirkes ikke.

1 Tryk på **Menu/Set, 0, 2.**

2.Dato/Tid

2 Indtast de to sidste cifre i året.

Tryk på **Menu/Set.**

3 Indtast de to cifre i måneden.

Tryk på **Menu/Set.**

(F.eks. 09 for september eller 10 for oktober).

4 Indtast to cifre for dagen.

Tryk på **Menu/Set.**

(Indtast f.eks. 06 for den 6.)

5 Indtast klokkeslættet i 24-timers format.

Tryk på **Menu/Set.**

(Indtast f.eks. 15:25 for 3:25 P.M.)

6 Tryk på **Stop/Exit.**

LCD'en viser den dato og det klokkeslæt, du har angivet, hver gang maskinen er i faxtilstand.

Indstille Afsender-ID'en

Du bør gemme dit navn eller firmanavn og faxnummer, så det kan blive udskrevet på alle de faxesider, du sender.

Det er vigtigt, at du indtaster faxnummeret i det internationale standardformat, dvs. i overensstemmelse med følgende præcise rækkefølge:

- Tegnet “+” (plus) (ved at trykke på tasten ✳)
- Din landekode (f.eks. “45” for Danmark og “41” for Schweiz)
- Dit områdenummer minus eventuelle foranstillede “0” (“9” i Spanien)
- Et mellemrum
- Dit nummer på den lokale central med mellemrum for at gøre det mere læseligt.

Hvis maskinen f.eks. er installeret i Danmark, og den samme linje bruges til både fax- og samtaleopkald, og dit nationale telefonnummer er 43313190, skal du indstille delene af fax- og telefonnummeret på dit afsender-id som: +45 43313190.

1 Tryk på **Menu/Set, 0, 3.**

3.Afsender ID

2 Indtast dit faxnummer

(op til 20 cifre).

Tryk på **Menu/Set.**



Du kan ikke indtaste en bindestreg. For at indtaste et mellemrum, skal du trykke på ► en gang mellem numrene.

3 Brug tastgruppen til at indtaste dit navn (op til 20 tegn).

(Se *Indtast tekst* på side B-9.)

Tryk på **Menu/Set.**

4 Tryk på **Stop/Exit.**



Hvis afsender-id'et allerede er blevet programmeret, beder LCD'en dig om at trykke på **1** for at foretage en ændring eller **2** for at afslutte uden ændring.

Indstilling af telefonlinjetype

Hvis du tilslutter maskinen til en linje med en PABX (PBX), ADSL eller ISDN til at sende og modtage faxmeddelelser, er det også nødvendigt at ændre telefonlinjetypen derefter ved at udføre følgende trin.

- 1 Tryk på **Menu/Set, 0, 5.**
- 2 Tryk på **▲** eller **▼** for at vælge **PBX**, **ADSL**, **ISDN** (eller **Normal**).
Tryk på **Menu/Set.**
- 3 Tryk på **Stop/Exit.**

5.Linie Indstil.

PABX og OVERFØRSEL

Maskinen er oprindeligt indstillet til tilslutning til PSTN-linjer (Public Switched Telephone Network – almindelig telefon). Mange kontorer anvender imidlertid et centralt telefonsystem eller PABX (Private Automatic Branch Exchange). Maskinen kan tilsluttes de fleste typer PABX. Maskinens genopkaldsfunktion understøtter TBR (Timed Break Recall – tidsindstillet afbrydelse-genopkald). TBR fungerer med de fleste PABX-systemer, der tillader dig at få adgang til en bylinie, eller overføre opkald til en anden linje. Funktionen virker, når du trykker på tasten **R**.



- Du kan programmere et tryk på **R** som en del af et nummer, der er gemt i et enkelttryk- eller hurtigopkaldsnummer. Når du programmerer enkelttryk- eller hurtigopkaldsnumre (**Menu/Set 2-3-1** eller **2-3-2**), skal du først trykke på **R** (skærmen viser "!") og derefter indtaste telefonnummeret. Hvis du gør dette, behøver du ikke at trykke på **R** hver gang før opkald ved hjælp af et enkelttryk- eller hurtigopkaldssted. (Se *Gemme numre til let opkald* på side 5-1.)
- For FAX-1840CN, skal du trykke på tasten **R** mens du holder tasten **Shift** nede.

Generel opsætning

Indstille Mode Timer (kun MFC-3240C)

Din maskine har fire midlertidige tilstandstaster på kontrolpanelet: Fax, Scan og Copy. Du kan ændre det antal sekunder eller minutter, det varer, før maskinen vender tilbage til Fax-funktionen efter den sidste kopi- eller scanningsfunktion. Hvis du vælger *Fra*, forbliver maskinen i den sidst anvendte tilstand.



- 1 Tryk på **Menu/Set**, **1**, **1**.
- 2 Tryk på ▲ eller ▼ for at vælge 0 Sek, 30 Sek, 1 Min, 2 Min, 5 Min eller *Fra*.
Tryk på **Menu/Set**.
- 3 Tryk på **Stop/Exit**.

1.Mode timer

Indstille Mode Timer (kun FAX-1840C)

Din maskine har to midlertidige tilstandstaster på kontrolpanelet: Fax og Copy. Du kan ændre det antal sekunder eller minutter, det varer, før maskinen vender tilbage til Fax-tilstanden efter den sidste kopitilstand. Hvis du vælger *Fra*, forbliver maskinen i den sidst anvendte tilstand.



- 1 Tryk på **Menu/Set**, **1**, **1**.
- 2 Tryk på ▲ eller ▼ for at vælge 0 Sek, 30 Sek, 1 Min, 2 Min, 5 Min eller *Fra*.
- 3 Tryk på **Menu/Set**.
- 4 Tryk på **Stop/Exit**.

1.Mode timer

Indstille papirtypen

Indstil maskinen til den type papir, du bruger, for at opnå den bedste udskriftkvalitet.

1 Tryk på **Menu/Set**, **1**, **2**.

2.Papirtype

2 Tryk på ▲ eller ▼ for at vælge

Almindelig, Inkjet, Glittet eller Transparnt.

Tryk på **Menu/Set**.

3 Tryk på **Stop/Exit**.



Maskinen sender papiret ud med udskriftsiden opad i papirmagasinet foran på maskinen. Når du bruger transparente eller glittet papir, skal du fjerne hvert ark med det samme for at forhindre udtværing eller papirstop.

Indstille papirstørrelsen

Du kan bruge fem størrelser papir til udskrivning af kopier: Letter, Legal, A4, A5, og 10 x 15 cm samt tre størrelser til udskrivning af faxmeddelelser: Letter, Legal og A4. Når du ændrer typen på papiret i maskinen, skal du samtidigt ændre indstillingen af papirstørrelsen, så din maskine kan tilpasse en indkommende fax på siden.

1 Tryk på **Menu/Set**, **1**, **3**.

3.Papirstørrelse

2 Tryk på ▲ eller ▼ for at vælge

Letter, Legal, A4, A5 eller 10x15cm.

Tryk på **Menu/Set**.

3 Tryk på **Stop/Exit**.

Indstille ringelydstyrke

Du kan slå ringningen *Lydstyrke*: *Fra*, eller du kan vælge lydstyrkeniveauet.

1 Tryk på **Menu/Set, 1, 4, 1.**



1.Ring

2 Tryk på ▲ eller ▼ for at vælge *Lav*,
Med, *Høj* eller *Fra*.

Tryk på **Menu/Set.**

3 Tryk på **Stop/Exit.**

—**ELLER**—

Du kan indstille lydstyrken, når maskinen er ledig (ikke bruges). I faxtilstand  skal du trykke på  eller  for at indstille lydstyrken. Hver gang du trykker på disse taster, ringer maskinen, så du kan høre den aktive indstilling, som vises på LCD'en. Lydstyrken ændres med hvert tastetryk. Den nye indstilling bevares, indtil du ændrer den igen.

Indstille bipperlydstyrken

Du kan ændre bippervolumen. Standardindstillingen (fra fabrikken) er *Bipper*: *Lav*. Når bipperen er slået til, bipper maskinen når du trykker på en tast eller begår en fejl eller når du sender eller modtager en faxmeddelelse.

1 Tryk på **Menu/Set, 1, 4, 2.**

2.Bipper

2 Tryk på ▲ eller ▼ for at vælge tilstanden.

(*Lav*, *Med*, *Høj* eller *Fra*)

Tryk på **Menu/Set.**

3 Tryk på **Stop/Exit.**

Indstille højtalervolumen

Du kan vælge højtalervolumen.

- 1 Tryk på **Menu/Set**, **1**, **4**, **3**.
- 2 Tryk på ▲ eller ▼ for at vælge *Lav*,
Med, *Høj* eller *Fra*.
Tryk på **Menu/Set**.
- 3 Tryk på **Stop/Exit**.

3.Højtaler

Tænd Automatic Daylight Savings Time (automatisk sommertid)

Du kan indstille maskinen til automatisk at ændre til sommertid. Den stiller sig selv en time frem om foråret og en time tilbage om efteråret. Sørg for, at du har indstillet den korrekte dag og det rigtige tidspunkt i indstillingen *Dato/Tid*.

- 1 Tryk på **Menu/Set**, **1**, **5**.
- 2 Tryk på ▲ eller ▼ for at vælge *Til*
(eller *Fra*).
Tryk på **Menu/Set**.
- 3 Tryk på **Stop/Exit**.

5.Auto sommertid

Indstille LCD-kontrasten



Du kan indstille LCD-kontrasten for at opnå en skarpere og mere klar visning. Hvis du har problemer med at læse LCD'en fra din plads, kan du prøve at ændre kontrastindstillinger som forbedring.

- 1 Tryk på **Menu/Set**, **1**, **7**.
- 2 Tryk på ▲ eller ▼ for at vælge *Lys*
eller *Mørk*.
Tryk på **Menu/Set**.
- 3 Tryk på **Stop/Exit**.

7.LCD Kontrast

3 Indstille afsendelse

Sådan går du ind i Faxfunktion

Før du sender faxmeddelelser, skal du kontrollere, at  (**Fax**) lyser grønt. Hvis ikke, skal du trykke på  (**Fax**) for at gå til faxfunktionen. Standardindstillingen er Fax.

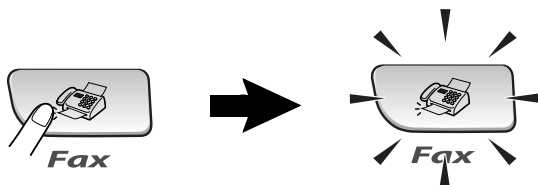

Sådan kaldes op

Du kan kalde op på enhver af følgende måder.

Manuelt opkald

Tryk alle cifrene i telefon- eller faxnummeret.



Enkeltryk-opkald

Tryk på enkeltryk-tasten for den modtager, du vil kalde op til.
(Se *Gemme Enkeltryk-opkaldsnumre* på side 5-1.)

Hvis du vil ringe op til enkeltryknumrene i den sorte firkant, skal du holde **Shift** nede, mens du trykker på enkeltryktasten.

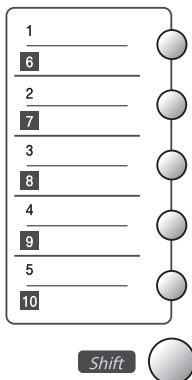

Hurtigopkald

Tryk på **Search/Speed Dial**, # og derefter på det tocifrede hurtigopkaldsnummer. (Se *Gemme Hurtigopkaldsnumre* på side 5-2.)

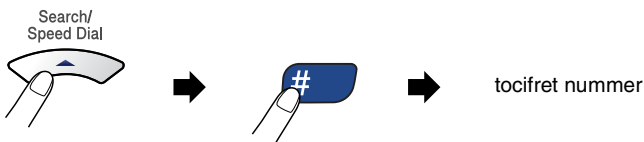

 Hvis LCD'en viser *Ikke registr.*, når du indtaster hurtigopkaldsnummeret, er nummeret ikke blevet gemt.

Søge

Du kan søge efter navne, der er gemt i hukommelserne med enkelttryk- og hurtigopkaldsnumre. Tryk på **Search/Speed Dial** og navigationstasterne for at søge. (Se *Gemme Enkeltryk-opkaldsnumre* på side 5-1 og *Gemme Hurtigopkaldsnumre* på side 5-2.)

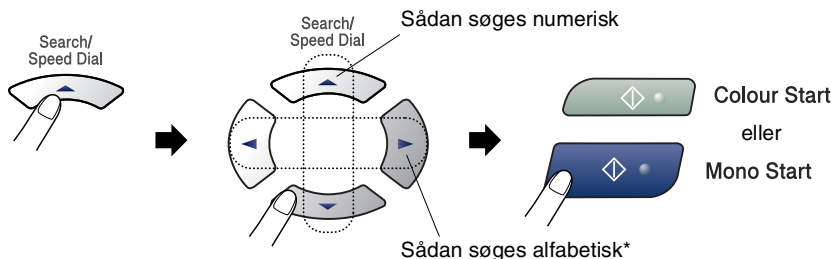

* Hvis du vil søge alfabetisk, kan du bruge opkaldstastaturet til at indtaste det første bogstav i det navn, du søger efter.

Faxgenopkald

Hvis du sender en faxmeddelelse manuelt, og linjen er optaget, skal du trykke på **Redial/Pause**, og derefter trykke på **Mono Start** eller **Colour Start** for at forsøge igen. Hvis du vil foretage endnu et opkald til det sidst kaldte nummer, kan du spare tid ved at trykke på **Redial/Pause** og **Mono Start** eller **Colour Start**.

Redial/Pause fungerer kun, hvis du kalder op fra kontrolpanelet. Hvis du sender en faxmeddelelse automatisk og linjen er optaget, kalder maskinen automatisk op igen tre gange med fem minutters intervaller.

Sådan sender du en fax (S&H og farve)

Farvefaxtransmission

Din maskine kan sende en farvefaxmeddelelse til maskiner, der understøtter denne funktion.

Men farvefaxmeddelelser kan ikke gemmes i hukommelsen. Når du sender en farvefaxmeddelelse, sender maskinen i realtid (selvom *Realtid TX* er indstillet til *Fra*).

Faxe fra ADF

Læg dokumentet i ADF'en med forsiden nedad. Tryk på **Stop/Exit** for at annullere.

- 1 Hvis den ikke lyser grønt, skal du trykke på  (**Fax**).
- 2 Ilæg dokumentet.
- 3 Kald op til faxnummeret.
- 4 Tryk på **Mono Start** eller **Colour Start**.
 - maskinen påbegynder scanning af dokumentet.

 Hvis hukommelsen er fuld, og du faxer en enkelt side, sendes den i realtid.

Automatisk transmission

Dette er den nemmeste måde at sende en faxmeddelelse på.

- 1 Hvis den ikke lyser grønt, skal du trykke på  (**Fax**).
- 2 Ilæg dokumentet.
- 3 Kald op til faxnummeret. (Se *Sådan kaldes op* på side 3-1.)
- 4 Tryk på **Mono Start** eller **Colour Start**.

Manuel transmission

Manuel transmission gør det muligt at høre opkaldet, ringningen og faxmodtagelsestønderne under afsendelse af en faxmeddelelse.

- 1 Hvis den ikke lyser grønt, skal du trykke på  (**Fax**).
- 2 Ilæg dokumentet.
- 3 Løft røret på den eksterne telefon på maskinen (FAX-1840C)/ekstern telefon (MFC-3240C) og lyt efter en opkaldstone.
- 4 Kald op til faxnummeret.
- 5 Når du hører faxtonen, skal du trykke på **Mono Start** eller **Colour Start**.
- 6 Hvis du har løftet røret, skal du lægge det på igen.

Sende en faxmeddelelse ved afslutningen af en samtale

Ved afslutningen af en samtale kan du sende en faxmeddelelse til modparten, før du lægger røret på.

- 1 Bed modparten om at vente på faxtoner (bip), og derefter trykke på Start eller Send-tasten, før røret lægges på.
- 2 Hvis den ikke lyser grønt, skal du trykke på  (**Fax**).
- 3 Ilæg dokumentet.
- 4 Tryk på **Mono Start** eller **Colour Start**.

Grundlæggende afsendelse

Sende faxmeddelelser ved hjælp af flere indstillinger

Når du sender en faxmeddelelse, kan du vælge en hvilken som helst kombination af disse indstillinger: kontrast, opløsning, oversøisk tilstand, forsinket fax-timer, pollingtransmission eller realtidstransmission.

- 1** Hvis den ikke lyser grønt, skal du trykke på  (**Fax**).

Når alle indstillinger er accepteret, spørger LCD'en, om du vil indtaste flere indstillinger:

- 2** Tryk på **1** for at vælge flere indstillinger. LCD'en vender tilbage til menuen `Afsenderindst..`

Næste

1.Ja 2.Nej

—**ELLER**—

Tryk på **2**, hvis du er færdig med at vælge indstillinger, og gå til næste trin.

Kontrast

Hvis dokumentet er meget lyst eller meget mørkt, kan du evt. indstille kontrasten.

Brug `Lys` for at sende et lyst dokument.

Brug `Mørk` for at sende et mørkt dokument.

- 1** Hvis den ikke lyser grønt, skal du trykke på  (**Fax**).

- 2** Ilæg dokumentet.

- 3** Tryk på **Menu/Set, 2, 2, 1**.

1.Kontrast

- 4** Tryk på **▲** eller **▼** for at vælge `Auto`, `Lys` eller `Mørk`.

Tryk på **Menu/Set**.

Faxopløsning

Du kan bruge tasten **Fax Resolution** til at ændre indstillingen midlertidigt (kun for denne faxmeddelelse). I faxfunktionen , skal du trykke på **Fax Resolution** og ▲ eller ▼ for at vælge den indstilling du ønsker og tryk derefter på **Menu/Set**.

—ELLER—

Du kan ændre standardindstillingen:

1 Hvis den ikke lyser grønt, skal du trykke på  (**Fax**).

2 Ilæg dokumentet.

3 Tryk på **Menu/Set, 2, 2, 2**.

2.Fax opløsning

4 Tryk på ▲ eller ▼ for at vælge den ønskede opløsning.

Tryk på **Menu/Set**.

Standard	Egnet til de fleste maskinskrevne dokumenter.
Fin	God til lille skrift og transmitterer lidt langsommere end Standard-opløsningen.
S.Fin	God til lille skrift eller stregtegning og transmitterer lidt langsommere end Fin-opløsningen.
Foto	Bruges, når dokumentet har varierede gråtoner eller er et fotografi. Den giver den længste transmissionstid.

Dobbelt adgang (ikke tilgængelig for farvefaxmeddelelser)

Du kan kalde op til et nummer og begynde at scanne faxmeddelelsen ind i hukommelsen – selvom maskinen sender fra hukommelsen eller modtager faxmeddelelser. LCD'en viser det nye jobnummer og den tilgængelige hukommelse.



Maskinen bruger normalt Dobbelt adgang. Hvis du imidlertid vil sende en farvefaxmeddelelse, sender maskinen originalen i realtid (selvom `Realtid TX` er slået fra).

Det antal sider du kan scanne ind i hukommelsen, vil variere afhængigt af de data, som er trykt på dem.



Hvis du får meddelelsen `Hukommelse fuld` under scanning af den første faxside, skal du trykke på **Stop/Exit** for at annullere scanningen. Hvis du får meddelelsen `Hukommelse fuld` under scanning af en efterfølgende side, kan du trykke på **Mono Start** for at sende de sider, der er scannet indtil nu, eller trykke på **Stop/Exit** for at annullere funktionen.

Realtidstransmission

Når du sender en faxmeddelelse, scanner maskinen dokumenterne ind i hukommelsen, før den sender dem. Derefter starter maskinen opkald og afsendelse, så snart telefonlinjen er ledig.

Hvis hukommelsen bliver fuld, sender maskinen dokumentet i realtid (selvom `Realtid TX` er slået `Fra`).

Sommetider ønsker du måske at sende et vigtigt dokument med det samme uden at vente på transmission fra hukommelsen. Du kan indstille `Realtid TX` til `Til` for alle dokumenter eller kun for næste faxmeddelelse.

1 Hvis den ikke lyser grønt, skal du trykke på  (**Fax**).

2 Ilæg dokumentet.

3 Tryk på **Menu/Set**, **2**, **2**, **5**.

5.Realtid TX

4 Hvis du vil ændre standardindstillingen, skal du trykke på ▲ eller ▼ for at vælge `Til` (eller `Fra`).

Tryk på **Menu/Set**.

—**ELLER**—

Hvis det kun gælder den næste faxmeddelelse, skal du trykke på ▲ eller ▼ for at vælge `Kun næste fax`.

Tryk på **Menu/Set** og gå til Trin 5.

5 Kun for den næste fax, tryk på ▲ eller ▼ for at vælge `Til` (eller `Fra`).

Tryk på **Menu/Set**.

 Ved transmission i realtid virker genopkaldsfunktionen ikke.

 Hvis du sender en farvefaxmeddelelse, sender maskinen i realtid (selvom `Realtid TX` er indstillet til `Fra`).

Kontrollere jobstatus

Check, hvilke job der fortsat venter på at blive sendt i hukommelsen. (Hvis der ikke er nogen job, viser LCD'en Ingen jobkø.)

1 Tryk på **Menu/Set, 2, 6.**

6.Mgl.jobs

2 Hvis der venter mere end et job, skal du trykke på ▲ eller ▼ for at rulle igennem listen.

3 Tryk på **Stop/Exit.**

Annullering af en fax, der er igang

Hvis du vil annullere en fax, mens maskinen scanner, kalder op eller sender faxen, skal du trykke på **Stop/Exit.**

Annullere et planlagt job

Du kan annullere et faxjob, der er gemt og venter i hukommelsen.

1 Tryk på **Menu/Set, 2, 6.**

6.Mgl.jobs

Alle ventende job vises på LCD'en.

2 Hvis der venter mere end ét job, skal du trykke på ▲ eller ▼ for at vælge det job, du vil annullere.

Tryk på **Menu/Set.**

—**ELLER**—

Hvis der kun venter ét job, skal du gå til Trin 3.

3 Tryk på **1** for at annullere.

Hvis du vil annullere et andet job, skal du gå til Trin 2.

—**ELLER**—

Tryk på **2** for at afslutte uden at annullere.

4 Tryk på **Stop/Exit.**

Avanceret afsendelse

Rundsendelse (ikke tilgængelig for farvefaxmeddelelser)

Rundsendelse betyder, at den samme faxmeddelelse automatisk sendes til mere end ét faxnummer. Du kan medtage grupper, enkelttryknumre, hurtigopkaldsnumre og op til 50 manuelt opkaldte numre i samme rundsendelse.

Tryk på **Menu/Set** mellem hvert af numrene. Med **Search/Speed Dial** er det hurtigt og nemt at vælge numrene. (For at opsætte Gruppe opkaldsnumre, se *Indstille grupper til rundsendelse* på side 5-4.)

Når rundsendelsen er afsluttet, udskrives en rundsendelsesrapport, så du kender resultaterne.

- 1** Hvis den ikke lyser grønt, skal du trykke på  (**Fax**).
- 2** Ilæg dokumentet.
- 3** Indtast et nummer ved hjælp af et enkelttryk-, hurtigopkalds- eller gruppenummer eller Søg, eller kald op manuelt ved hjælp af tastgruppen.
(F.eks.: Gruppenummer)
- 4** Når LCD'en viser modpartens faxnummer eller navn, skal du trykke på **Menu/Set**.
Du bliver anmodet om det næste nummer.
- 5** Indtast det næste nummer.
(F.eks.: Hurtigopkaldsnummer)
- 6** Når LCD'en viser modpartens faxnummer eller navn, skal du trykke på **Menu/Set**.
- 7** Når du indtastet alle faxnumrene, skal du gå til trin 8 for at starte rundsendelse.
- 8** Tryk på **Mono Start**.



- Hvis du ikke har brugt nogle af numrene til grupper, adgangskoder eller kreditkortnumre, kan du 'rundsende' faxmeddelelser til 100 forskellige numre.
- Den tilgængelige hukommelse vil variere afhængigt af den type job, der er i hukommelsen, og det antal modtagere, du rundersender til. Hvis du rundersender til det maksimale antal tilgængelige numre, kan du ikke bruge Dobbelt adgang og Forsinket fax.
- Indtast de lange opkaldssekvensnumre, som du plejer, men husk, at de enkelte enkelttryk- og hurtigopkaldsnumre tæller som ét nummer, så det antal modtagere, du kan gemme, er begrænset.
- Hvis hukommelsen er fuld, skal du trykke på **Stop/Exit** for at stoppe jobbet, eller hvis der scannes mere end én side, skal du trykke på **Mono Start** for at sende den del, der er i hukommelsen.

Oversøisk

Hvis du har problemer med at sende en faxmeddelelse til en oversøisk destination på grund af mulig interferens på telefonlinjen, anbefaler vi, at du slår Oversøisk til. Når du sender en faxmeddelelse ved hjælp af denne funktion, slår den selv fra.

- 1 Hvis den ikke lyser grønt, skal du trykke på  (**Fax**).
- 2 Ilæg dokumentet.
- 3 Tryk på **Menu/Set**, **2**, **2**, **7**.
- 4 Tryk på ▲ eller ▼ for at vælge Til (eller Fra).
Tryk på **Menu/Set**.

7.Oversøisk fax

Forsinket fax (ikke tilgængelig for farvefaxmeddelelser)

I løbet af dagen kan du gemme op til 50 faxmeddelelser i hukommelsen til senere afsendelse inden for 24 timer. Disse faxmeddelelser vil blive sendt på det tidspunkt af dagen, som du indtaster i trin 4.

1 Hvis den ikke lyser grønt, skal du trykke på  (**Fax**).

2 Ilæg dokumentet.

3 Tryk på **Menu/Set**, **2**, **2**, **3**.

3.Timer

4 Tryk på **Menu/Set** for at acceptere den viste tid.

—**ELLER**—

Indtast det klokkeslæt (i 24-timers format), hvor du vil sende faxmeddelelsen.

Tryk på **Menu/Set**.

(Indtast f.eks. 19:45 for 7:45 P.M.)

5 Tryk på **1** for at lade dokumenterne vente i ADF'en.

1.Dok 2.Hukommls

—**ELLER**—

Tryk på **2** for at scanne dokumentet ind i hukommelsen.



Det antal sider, du kan scanne ind i hukommelsen, afhænger af mængden af data, som er trykt på hver side.

Forsinket batchtransmission (ikke tilgængelig for farvefaxmeddelelser)

Før du sender forsinkede faxmeddelelser, vil din maskine forsøge at spare ved at sortere alle faxmeddelelserne i hukommelsen efter modtager og planlagt tid. Alle forsinkede faxmeddelelser, som er til det samme faxnummer, på det samme tidspunkt, sendes som én transmission for at spare transmissionstid.

1 Hvis den ikke lyser grønt, skal du trykke på  (**Fax**).

2 Tryk på **Menu/Set**, **2**, **2**, **4**.

4.Batch afs

3 Tryk på ▲ eller ▼ for at vælge **Til**
(eller **Fra**).

Tryk på **Menu/Set**.

4 Tryk på **Stop/Exit**.

Indstille pollingtransmission (standard) (ikke tilgængelig for farvefaxmeddelelser)

Pollingtransmission sker, når du indstiller maskinen til at vente med et dokument, så en anden faxmaskine kan hente det.

1 Hvis den ikke lyser grønt, skal du trykke på  (**Fax**).

2 Ilæg dokumentet.

3 Tryk på **Menu/Set**, **2**, **2**, **6**.

6.Polling Afs.

4 Tryk på ▲ eller ▼ for at vælge Standard.

Tryk på **Menu/Set**.

5 Tryk på **1** for at lade dokumenterne være i ADF'en. Dokumentet

1.Dok 2.Hukommls

forbliver i ADF'en indtil maskinen er pollet. Hvis du skal bruge maskinen, før pollingtransmissionen opstår, skal du først annullere dette job.

—**ELLER**—

Tryk på **2** for at scanne dokumentet ind i hukommelsen.

Dokumentet gemmes og kan hentes fra enhver anden faxmaskine, indtil du sletter faxmeddelelsen i hukommelsen ved at bruge indstillingen til annullering af et job.

Indstille pollingtransmission med sikkerhedskode (ikke tilgængelig for farvefaxmeddelelser)

Når du vælger `Polling:Sikker`, skal alle, der poller maskinen, indtaste pollingsikkerhedskoden.

1 Hvis den ikke lyser grønt, skal du trykke på  (**Fax**).

2 Ilæg dokumentet.

3 Tryk på **Menu/Set**, **2**, **2**, **6**.

6.Polling Afs.

4 Tryk på ▲ eller ▼ for at vælge `Sikker`.

Tryk på **Menu/Set**.

5 Indtast et firecifret nummer.

Tryk på **Menu/Set**.

6 Tryk på **1** for at lade dokumenterne være i ADF'en. Dokumentet

1.Dok 2.Hukomm1s

forbliver i ADF'en indtil maskinen er pollet. Hvis du skal bruge maskinen, før pollingtransmissionen opstår, skal du først annullere dette job.

—**ELLER**—

Tryk på **2** for at scanne dokumentet ind i hukommelsen.

Dokumentet gemmes og kan hentes fra enhver anden faxmaskine, indtil du sletter faxmeddelelsen i hukommelsen ved at bruge indstillingen til annullering af et job. (Se *Annullere et planlagt job* på side 3-10.)



Du kan kun bruge sikker polling sammen med en anden Brother-faxmaskine.

TX Lås (kun FAX-1840C og MFC-3240C)

TX Lås gør det muligt at forhindre uautoriseret adgang til maskinen.

Når TX låsen er slået **Til**, er følgende funktioner tilgængelige:

- Modtage faxmeddelelser
- Faxvideresendelse (hvis Faxlager allerede var slået **Til**)
- Fjernmodtagelse (Hvis faxlager allerede var slået **Til**)

Når TX Lås er slået **Til**, er følgende funktioner **IKKE** tilgængelige:

- Afsendelse af faxmeddelelser
- Kopi
- Pc-udskrivning (kun MFC-3240C)
- Pc-scanning (kun MFC-3240C)



Du vil ikke kunne fortsætte med at planlægge forsinkede faxmeddelelser eller polling af job. Imidlertid sendes alle forudplanlagte forsinkede faxmeddelelser, når du slår TX Lås **Til** så de ikke går tabt.

Hvis du har valgt Faxvideresendelse eller Faxlager (**Menu/Set, 2, 5**) *før* du slår TX låsen **Til**, vil Faxvideresendelse og Fjernmodtagelse fortsætte med at fungere.



For at udskrive faxmeddelelser, der befinder sig i hukommelsen, skal du slå TX Lås **Fra**.

Opsætte adgangskoden



Hvis du har glemt TX Lås-adgangskoden, skal du kontakte Brother-forhandleren eller Brother for at få hjælp.

- 1 Tryk på **Menu/Set, 2, 0, 1.**
- 2 Indtast et firecifret nummer som adgangskode.
Tryk på **Menu/Set.**
- 3 Hvis LCD'en viser *Verificer:*, genindtastes adgangskoden.
Tryk på **Menu/Set.**
- 4 Tryk på **Stop/Exit.**

Ændre adgangskode for TX Lås

- 1 Tryk på **Menu/Set, 2, 0, 1.**
- 2 Tryk på ▲ eller ▼ for at vælge
Sæt passwd.
Tryk på **Menu/Set.**
- 3 Indtast et firecifret nummer som aktuel adgangskode.
Tryk på **Menu/Set.**
- 4 Indtast et firecifret nummer som en ny adgangskode.
Tryk på **Menu/Set.**
- 5 Hvis LCD'en viser *Verificer:*, genindtastes adgangskoden.
Tryk på **Menu/Set.**
- 6 Tryk på **Stop/Exit.**

Slå TX låsen til

1 Tryk på **Menu/Set, 2, 0, 1**.

1.TX lås

2 Tryk på ▲ eller ▼ for at vælge

Sæt TX lås.

Tryk på **Menu/Set**.

3 Indtast den firecifrede adgangskode.

Tryk på **Menu/Set**.

Maskinen går offline, og LCD'en viser TX lås mode.

4 Tryk på **Stop/Exit**.

Slå TX låsen fra

1 Tryk på **Menu/Set**.

2 Indtast den firecifrede adgangskode.

Tryk på **Menu/Set**.

TX låsen slås automatisk fra.

3 Tryk på **Stop/Exit**.



Hvis du indtaster den forkerte adgangskode, viser LCD'en Forkert pswd og forbliver offline. Maskinen forbliver i TX låse-tilstand, indtil den registrerede adgangskode indtastes.

4 Indstille modtagelse

Grundlæggende modtagelse (kun FAX-1840C og MFC-3240C)

Vælge modtagetilstand

Der findes fire forskellige modtagetilstande i maskinen. Du kan vælge den tilstand, som passer bedst til dit behov.

LCD	Sådan virker den	Hvornår skal den bruges
Kun fax (automatisk modtagelse)	Maskinen besvarer automatisk alle opkald som en faxmaskine.	Til dedikerede faxlinjer.
Fax/Tlf (fax og telefon) (med en ekstern telefon, ekstratelefon for modeller uden telefonrør)	Maskinen styrer linjen og besvarer automatisk alle opkald. Hvis opkaldet er en faxmeddelelse, modtager den faxmeddelelsen. Hvis opkaldet ikke er en faxmeddelelse, ringer faxmaskinen (pseudo-/dobbeltringning), så du kan besvare opkaldet.	Brug denne tilstand, hvis du forventer at modtage mange faxmeddelelser og kun få telefonopkald. Du kan ikke have en telefonsvarer på den samme linje, selvom den anvender et separat vægstik/telefonstik på den samme linje. Du kan ikke bruge telefonselskabets talebeskedtjeneste i denne tilstand.
Ekstratlf/Tad (kun med en ekstern telefonsvarer)	Den eksterne TAD (telefonsvarer) besvarer automatisk alle opkald. Talemeddelelser gemmes i den eksterne TAD. Faxmeddelelser udskrives.	Brug denne tilstand, hvis du har tilsluttet en telefonsvarer til din maskine. Den eksterne TAD-indstilling fungerer kun med en ekstern telefonsvarer. Forsinket opkald fungerer ikke i denne indstilling.
Manuel (manuel modtagelse) (med en ekstern telefon, ekstratelefon for modeller uden telefonrør)	Du styrer telefonlinjen og skal besvare alle opkald selv.	Brug denne tilstand, hvis du ikke modtager mange faxmeddelelser eller hvis du bruger en computer på samme linje. Hvis du besvarer og hører faxtoner, skal du vente, indtil maskinen overtager opkaldet, og derefter lægge røret på. (Se <i>Faxregistrering (kun MFC-3240C)</i> på side 4-4.)

Sådan vælges eller ændres modtagetilstanden

- 1 Tryk på **Menu/Set, 0, 1.** 1.Svar mode
- 2 Tryk på ▲ eller ▼ for at vælge
Kun fax, Fax/Tlf, Ekstratlf/Tad eller Manuel.
Tryk på **Menu/Set.**
- 3 Tryk på **Stop/Exit.**

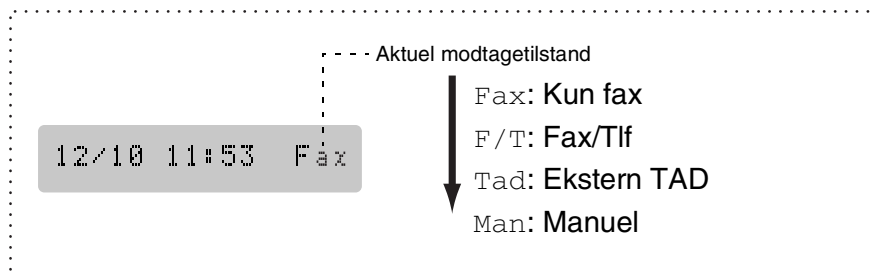

Indstille Forsinket opkald

Forsinket opkald indstiller det antal gange, som maskinen ringer, før den svarer i tilstanden *Kun fax* eller *Fax/Tlf*. Hvis du har ekstratelefoner på samme linje som maskinen, skal du lade indstillingen Forsinket opkald forblive på 4.

(Se *Anvendelse fra ekstratelefoner* på side A-2 og *Faxregistrering (kun MFC-3240C)* på side 4-4 eller *Faxregistrering (kun FAX-1840C)* på side 4-5.)

- 1 Hvis den ikke lyser grønt, skal du trykke på  (**Fax**).
- 2 Tryk på **Menu/Set, 2, 1, 1.** 1.Fors. opk.
- 3 Tryk på ▲ eller ▼ for at vælge, hvor mange gange linjen skal ringe, før maskinen svarer (00, 01, 02, 03, 04 eller 05).
Tryk på **Menu/Set.**
(Hvis du vælger 00, ringer linjen slet ikke).
- 4 Tryk på **Stop/Exit.**

Indstille F/T ringetid (kun Fax/Tlf-tilstand)

Hvis du har indstillet modtagetilstanden til Fax/Tlf, skal du beslutte, hvor længe maskinen skal give signal med den specielle pseudo-/dobbeltringning, når der kommer et *samtale* opkald. (Hvis opkaldet er en faxmeddelelse, udskriver maskinen faxmeddelelsen.)

Denne pseudo-/dobbeltringning forekommer efter den første ringning fra telefonselskabet. Det er kun maskinen, der ringer, og ingen anden telefon på den samme linje ringer med den specielle pseudo-/dobbeltringning. Men du kan stadig besvare opkaldet fra enhver telefon. (Se *Fax/Tlf-funktion* på side A-3.)

1 Hvis den ikke lyser grønt, skal du trykke på  (**Fax**).

2 Tryk på **Menu/Set**, **2**, **1**, **2**.

2.F/T ringetid

3 Tryk på ▲ eller ▼ for at vælge, hvor lang tid maskinen skal ringe for at gøre dig opmærksom på et samtaleopkald (20, 30, 40 eller 70 sekunder).

Tryk på **Menu/Set**.

4 Tryk på **Stop/Exit**.

 Selv om den, der kalder op, lægger på under en pseudo-/dobbeltringning, fortsætter maskinen med at ringe i det angivne tidsrum.

Faxregistrering (kun MFC-3240C)

Når du bruger denne funktion, behøver du ikke at trykke på **Mono Start**, **Colour Start**, eller faxmodtagekoden *51, når du besvarer et faxopkald. Hvis du vælger **Fax detekt:Til**, kan maskinen automatisk modtage faxopkald, selvom du løfter røret på en ekstratelefon eller en ekstern telefon. Når du ser **Modtager** på LCD'en, eller når du hører hyletoner i røret på en ekstratelefon, der er forbundet til et andet vægstik/telefonstik, skal du blot lægge røret på, hvorefter maskinen klarer resten.



- Hvis denne funktion er slået **Til**, men maskinen ikke modtager et faxopkald, når du løfter røret på en ekstratelefon eller en ekstern telefon, skal du trykke på faxmodtagekoden *51.
- Hvis du sender faxmeddelelser fra en computer på den samme telefonlinje, og maskinen opfanger dem, skal du slå faxregistreringen **Fra**.
- Valg af **Fra** betyder, at du er nødt til selv at aktivere maskinen ved at trykke på **Mono Start** eller **Colour Start** på maskinen.

—**ELLER**—

Tryk på *51 på en ekstern telefon eller en ekstratelefon, hvis du ikke er ved maskinen. (Se *Anvendelse fra ekstratelefoner* på side A-2.)

1 Hvis den ikke lyser grønt, skal du trykke på  (**Fax**).

2 Tryk på **Menu/Set**, **2**, **1**, **3**.

3.Fax detekt

3 Brug **▲** eller **▼** for at vælge **Til** (eller **Fra**).

Tryk på **Menu/Set**.

4 Tryk på **Stop/Exit**.

Faxregistrering (kun FAX-1840C)

Når du bruger denne funktion, behøver du ikke at trykke på **Mono Start** eller **Colour Start** eller faxmodtagekoden *51, når du besvarer et faxopkald. Hvis du vælger *Fax detekt:Til*, kan maskinen automatisk modtage faxopkald, selvom du løfter røret på en ekstratelefon eller en ekstern telefon. Når du ser *Modtager* på LCD'en, eller når du hører hyletoner i røret på en ekstratelefon, der er forbundet til et andet telefonstik, skal du blot lægge røret på, hvorefter maskinen klarer resten. Ved valg af *Semi* kan maskinen kun modtage opkaldet, hvis det besvares fra maskinen.



- Hvis denne funktion er slået *Til*, men maskinen ikke modtager et faxopkald, når du løfter røret på en ekstratelefon eller en ekstern telefon, skal du trykke på faxmodtagekoden *51.
- Hvis du sender faxmeddelelser fra en computer på den samme telefonlinje, og maskinen opfanger dem, skal du slå faxregistreringen *Fra*.
- Valg af *Fra* betyder, at du er nødt til selv at aktivere maskinen ved at trykke på **Mono Start** eller **Colour Start** på maskinen.

—ELLER—

Tryk på *51 på en ekstern telefon eller en ekstratelefon, hvis du ikke er ved maskinen. (Se *Anvendelse fra ekstratelefoner* på side A-2.)

1 Hvis den ikke lyser grønt, skal du trykke på  (Fax).

2 Tryk på **Menu/Set**, 2, 1, 3.

3.Fax detekt

3 Brug ▲ eller ▼ for at vælge *Til*,
Semi eller *Fra*.

Tryk på **Menu/Set**.

4 Tryk på **Stop/Exit**.

Udskrive en reduceret indgående faxmeddelelse (Auto reduktion)

Hvis du vælger **Reduktion:Til**, vil maskinen automatisk reducere en indgående fax, så den passer på et ark med A4, Letter eller Legal størrelse. Maskinen beregner reduktionsforholdet ved hjælp af dokumentets papirstørrelse og din indstilling af **Papirstørrelse (Menu/Set, 1, 3)**.

1 Hvis den ikke lyser grønt, skal du trykke på  (**Fax**).

2 Tryk på **Menu/Set, 2, 1, 5**.

5.Auto reduktion

3 Brug **▲** eller **▼** for at vælge **Til** (eller **Fra**).

Tryk på **Menu/Set**.

4 Tryk på **Stop/Exit**.



■ Hvis du modtager faxmeddelelser, der er delt over to sider, skal du slå denne indstilling til. Hvis du sender et dokument, der er for langt, udskriver maskinen det måske over to sider.

■ Hvis venstre og højre margen skæres af, skal du slå denne indstilling til.

Modtage en faxmeddelelse ved afslutningen af en samtale

Ved afslutningen af en samtale kan du bede modparten om at faxe oplysninger til dig, får du lægger røret på.

1 Bed modparten om at anbringe dokumentet i sin maskine og trykke på **Start** eller **Send**.

2 Når du hører den anden maskines CNG-toner (bip), skal du trykke på **Mono Start** eller **Colour Start**.

3 Hvis du har løftet røret, skal du lægge det på igen.

Udskrive en faxmeddelelse fra hukommelsen

Hvis du har valgt faxvideresendelse eller faxlager (**Menu/Set, 2, 5, 1**), kan du stadig udskrive en fax fra hukommelsen, når du er ved din maskine. (Se *Indstille Faxlager* på side 6-2.)

1 Tryk på **Menu/Set, 2, 5, 3**.

3.Print dokument

2 Tryk på **Mono Start**.

Modtage i hukommelsen (ikke tilgængelig ved farvefaxmodtagelse)

Så snart papirmagasinet bliver tomt under faxmodtagelse, viser skærmen *Check papir*. Læg papir i papirmagasinet. (Se *Sådan ilægges papir, konvolutter og postkort* på side 1-14.)

Hvis Huk.modtagelse er Til på det tidspunkt...

Den aktuelle faxmodtagelse fortsætter, mens de(n) resterende side(r) gemmes i hukommelsen afhængigt af den tilgængelige hukommelse. Efterfølgende indgående faxmeddelelser gemmes også i hukommelsen, indtil den er fuld, hvorefter der ikke automatisk besvares flere indgående faxmeddelelser. Hvis du vil udskrive alle data, skal du lægge nyt papir i papirmagasinet og trykke på **Mono Start** eller **Colour Start**.

Hvis Huk.modtagelse er Fra på det tidspunkt...

Den aktuelle faxmodtagelse fortsætter, mens de(n) resterende side(r) gemmes i hukommelsen afhængigt af den tilgængelige hukommelse. Efterfølgende indgående faxopkald besvares ikke automatisk, før der er lagt nyt papir i papirmagasinet. Hvis du vil udskrive den senest modtagne faxmeddelelse, skal du lægge papir i papirmagasinet og trykke på **Mono Start** eller **Colour Start**.

1 Hvis den ikke lyser grønt, skal du trykke på  (**Fax**).

2 Tryk på **Menu/Set, 2, 1, 6**.

6.Huk.modtagelse

3 Brug ▲ eller ▼ for at vælge **Til** (eller **Fra**).

Tryk på **Menu/Set**.

4 Tryk på **Stop/Exit**.

Polling

Polling er den proces, der består i at hente faxmeddelelser fra en anden faxmaskine. Du kan bruge din maskine til at 'polle' andre maskiner, eller nogen kan polle din maskine.

Alle, der er involveret i polling, skal indstille deres faxmaskine til polling. Når nogen poller din maskine til at modtage en faxmeddelelse, betaler de for opkaldet. Hvis du poller en andens faxmaskine til at modtage en faxmeddelelse, betaler du for opkaldet.



Visse faxmaskiner svarer ikke på polling.

Sikker polling

Sikker polling er en måde at forhindre, at dine og andres dokumenter falder i de forkerte hænder, mens maskinen er indstillet til polling. Du kan kun bruge sikker polling sammen med en anden Brother-faxmaskine. Enhver, der poller for at modtage en faxmeddelelse, skal indtaste pollingsikkerhedskoden.

Indstille til pollingmodtagelse (standard)

Pollingmodtagelse foregår, når du kalder op til en anden faxmaskine for at modtage en faxmeddelelse fra den.

1 Hvis den ikke lyser grønt, skal du trykke på  (**Fax**).

2 Tryk på **Menu/Set, 2, 1, 7**.

7.Polling Modt.

3 Tryk på **▲** eller **▼** for at vælge Standard.

Tryk på **Menu/Set**.

4 Indtast det faxnummer, du vil polle.

Tryk på **Mono Start** eller **Colour Start**.

Indstille til pollingmodtagelse med sikkerhedskode

Du skal være sikker på, at du bruger den samme sikkerhedskode som modparten.

- 1 Hvis den ikke lyser grønt, skal du trykke på  (**Fax**).
- 2 Tryk på **Menu/Set, 2, 1, 7.** 7.Polling Modt.
- 3 Tryk på ▲ eller ▼ for at vælge
Polling:Sikker.
Tryk på **Menu/Set**.
- 4 Indtast en firecifret sikkerhedskode.
Dette er den samme som sikkerhedskoden for den faxmaskine, du poller.
Tryk på **Menu/Set**.
- 5 Indtast det faxnummer, du vil polle.
- 6 Tryk på **Mono Start** eller **Colour Start**.

Indstille forsinket pollingmodtagelse

Du kan indstille maskinen til at begynde pollingmodtagelse på et senere tidspunkt.



- 1 Hvis den ikke lyser grønt, skal du trykke på  (**Fax**).
- 2 Tryk på **Menu/Set, 2, 1, 7.** 7.Polling Modt.
- 3 Tryk på ▲ eller ▼ for at vælge
Polling:Timer.
Tryk på **Menu/Set**.
- 4 Indtast det klokkeslæt (i 24-timers format), hvor du vil påbegynde polling.
Indtast f.eks. 21:45 for 9:45 P.M.
Tryk på **Menu/Set**.
- 5 Indtast det faxnummer, du vil polle.
Tryk på **Mono Start** eller **Colour Start**.
Maskinen foretager pollingopkaldet på det tidspunkt, du har indtastet.



Du kan kun indstille én forsinket polling.

Sekventiel polling

Maskinen kan anmode om dokumenter fra flere faxmaskiner i en enkelt aktivitet. Du skal blot angive flere destinationer i Trin 5. Herefter udskrives en sekventiel pollingrapport.

- 1 Hvis den ikke lyser grønt, skal du trykke på  (**Fax**).
 - 2 Tryk på **Menu/Set, 2, 1, 7**. 7.Polling Modt.
 - 3 Tryk på ▲ eller ▼ for at vælge *Standard, Sikker eller Timer*.
Tryk på **Menu/Set**, når skærmen viser den ønskede indstilling.
 - 4 Hvis du har valgt *Standard*, skal du gå til Trin 5.
 - Hvis du har valgt *Sikker*, skal du indtaste et firecifret nummer, trykke på **Menu/Set** og derefter gå til Trin 5.
 - Hvis du har valgt *Timer*, skal du indtaste det tidspunkt (i 24-timers format), hvor du vil påbegynde polling, trykke på **Menu/Set** og derefter gå til Trin 5.
 - 5 Angiv de destinationsfaxmaskiner, som du vil polle ved hjælp af enkeltryk-, hurtigopkald, søg, en gruppe (se *Indstille grupper til rundsendelse* på side 5-4 og *Indstille grupper til rundsendelse* på side 5-4) eller opkaldstastaturet. Du skal trykke på **Menu/Set** mellem hver destination.
 - 6 Tryk på **Mono Start** eller **Colour Start**.
Maskinen poller hvert nummer eller hver gruppe efter tur for at hente et dokument.
-  Tryk på **Stop/Exit**, mens maskinen kalder op, for at annullere pollingprocessen.
Du kan annullere alle sekventielle pollingmodtagejob ved at trykke på **Menu/Set, 2, 6**. (Se *Annullere et planlagt job* på side 3-10.)

5 Hurtigopkaldsnumre og opkaldsfunktioner

Gemme numre til let opkald

Du kan indstille maskinen til at foretage følgende typer lette opkald: enkelttryk, hurtig opkald og grupper til rundsendelse af faxmeddelelser. Når du kalder op til et hurtigopkaldsnummer, viser LCD'en navnet, hvis du har gemt det, eller nummeret.

 Hvis der sker en strømafbrydelse, går hurtigopkaldsnumrene i hukommelsen ikke tabt.

Gemme Enkeltryk-opkaldsnumre

Maskinen har enkelttryktaster, hvor du kan gemme fax- eller telefonnumre til automatisk opkald. Du kan gemme to numre på hver enkelttryktast. For at få adgang til det andet nummer, som er vist i en sort firkant på kontrolpanelet, skal du holde **Shift** nede, mens du trykker på enkelttryk-tasten. (Se *Enkeltryk-opkald* på side 3-2.)

Enkeltryk-tasterne findes på venstre side af kontrolpanel.

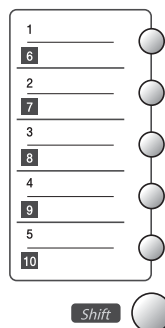

1 Tryk på **Menu/Set**, **2**, **3**, **1**.

Hurtig opkald

2 Tryk på den Enkeltryk-tast, hvor du vil gemme nummeret.

1.Enkelttast opk

3 Indtast telefon- eller faxnummeret (op til 20 cifre).

Tryk på **Menu/Set**.

- Hvis du vil indtaste en pause i opkaldssekvensen (f.eks. for at få adgang til en udgående linje), skal du trykke på **Redial/Pause**, når du indtaster cifrene.

Ved hvert tryk på **Redial/Pause**, indsættes en pause på 3,5 sekund, når der kaldes op til nummeret, og der vises en bindestreg på skærmen.

- 4** Brug tastgruppen til at indtaste navnet (op til 15 tegn).
Tryk på **Menu/Set**.
(Du kan bruge skemaet på side B-9 som hjælp til at indtaste bogstaver).
—**ELLER**—
Tryk på **Menu/Set** for at gemme nummeret uden et navn.
- 5** Gå til Trin 2 for at gemme et andet enkelttryk-nummer.
—**ELLER**—
Tryk på **Stop/Exit**.

Gemme Hurtigopkaldsnumre

Du kan gemme hurtigopkaldsnumre, så du kun behøver at anvende nogle få taster, når du kalder op (**Search/Speed Dial**, **#**, det tocifrede nummer og **Mono Start** eller **Colour Start**). Maskinen kan gemme 40 hurtigopkaldsnumre.

- 1** Tryk på **Menu/Set**, **2**, **3**, **2**. 2.Hurtigopkld
- 2** Brug tastgruppen til at indtaste et tocifret hurtigopkaldsnummer (01-40).
(Tryk f.eks. på **05**).
Tryk på **Menu/Set**.
- 3** Indtast telefon- eller faxnummeret (op til 20 cifre).
Tryk på **Menu/Set**.
- 4** Brug tastgruppen til at indtaste navnet (op til 15 tegn).
Tryk på **Menu/Set**.
(Du kan bruge skemaet på side B-9 som hjælp til at indtaste bogstaver.)
—**ELLER**—
Tryk på **Menu/Set** for at gemme nummeret uden et navn.
- 5** Gå til Trin 2 for at gemme et andet hurtigopkaldsnummer.
—**ELLER**—
Tryk på **Stop/Exit**.

Ændre Enkeltryk- og Hurtigopkaldsnumre

Hvis du forsøger at gemme et enkelt tryk- eller hurtigopkaldsnummer, hvor der allerede er gemt et nummer, viser LCD'en det navn, som er gemt der (eller nummeret), og spørger, om du vil gøre ét af følgende:

- 1** Tryk på **1** for at ændre det gemte nummer.

05:Mike

—**ELLER**—

1.Skift 2.Stop

Tryk på **2** for at afslutte uden ændringer.

Sådan ændres det gemte nummer eller navn:

- Hvis du vil ændre et tegn, skal du bruge ◀ eller ▶ til at placere markøren under det tegn, du vil ændre, og overskrive det.
- Hvis du vil slette hele nummeret eller hele navnet, skal du trykke på **Stop/Exit**, når markøren befinder sig under det første ciffer eller bogstav. Tegnene over og til højre for markøren slettes.

- 2** Indtast et nyt nummer.

Tryk på **Menu/Set**.

- 3** Følg vejledningen i begyndelsen af Trin 4 under Gemme enkelttryk- og hurtigopkaldsnumre. (Se side 5-1 og 5-2.)

Indstille grupper til rundsending

Grupper, der er gemt i en enkelttryk-tast eller et hurtigopkaldssted, gør det muligt at sende den samme faxmeddelelse til mange faxnumre ved blot at trykke på en enkelttryk-tast og **Mono Start** eller **Search/Speed Dial**, #, det tocifrede nummer og **Mono Start**.

Først skal du gemme hvert faxnummer som et enkelttryk- eller hurtigopkaldsnummer. Du kan derefter kombinere dem i en gruppe. *Hver gruppe optager et enkelttryk-nummer eller hurtigopkaldssted.* Du kan have op til seks små grupper, eller du kan knytte op til 49 numre til én stor gruppe.

(Se *Gemme Hurtigopkaldsnumre* på side 5-2 og *Ændre Enkeltryk- og Hurtigopkaldsnumre* på side 5-3.)

1 Tryk på **Menu/Set**, **2**, **3**, **3**.

3.Indst.Grupper

2 Beslut, hvor du vil gemme gruppen.

—OG—

Tryk på en enkelttryk-tast.

—ELLER—

Tryk på **Search/Speed Dial**, skriv det tocifrede nummer, og tryk derefter på **Menu/Set**.

3 Brug opkaldstastaturet til at indtaste gruppenummeret (1 til 6).

Tryk på **Menu/Set**.

(Tryk f.eks. på **1** for Gruppe 1).

4 Hvis du vil medtage enkelttryk- eller hurtigopkaldsnumre i gruppen, skal du indtaste dem som følger.

Tryk f.eks. på enkelttryk-tasten **2** for enkelttryk-tasten **2**. For et nummer i en sort firkant, som f.eks. enkelttryk-tasten **6**, skal du trykke på **Shift** og enkelttryk-tasten **6**.

Tryk på **Search/Speed Dial** for hurtigtasten 09, og tryk derefter på **09** på tastgruppen. LCD'en viser * 02, #09 (eller * 06, #09).

5 Tryk på **Menu/Set** for at acceptere numrene til denne gruppe.

6 Brug tastgruppen og skemaet på side B-9 til at indtaste et navn for gruppen.

Tryk på **Menu/Set**.

(Indtast f.eks. NYE KUNDER)

7 Tryk på **Stop/Exit**.



Du kan udskrive en liste over alle enkelttryk- og hurtigopkaldsnumre. (Se *Udskrive rapporter* på side 7-3).
Gruppenumre vil være markeret i kolonnen GRUPPE.

Opkaldsfunktioner

Adgangskoder og kreditkortnumre

Sommetider ønsker du måske at vælge mellem flere teleoperatører ved langdistanceopkald. Taksterne kan variere afhængigt af tid og destination. Du kan udnytte de lave takster ved at gemme adgangskoderne eller teleoperatørerne til langdistanceopkald samt kreditkortnumrene som Enkeltryk- og hurtigopkaldsnumre. Du kan gemme disse langdistancesekvenser ved at opdele dem og indstille dem i separate enkeltryk- og hurtigopkalds-taster i en vilkårlig kombination. Du kan også inkludere manuelt opkald ved hjælp af tastgruppen. (Se *Gemme Enkeltryk-opkaldsnumre* på side 5-1 og *Gemme Hurtigopkaldsnumre* på side 5-2.)

Du har måske for eksempel gemt '555' på enkeltryk-tasten **1** og '7000' på enkeltryk-tasten **2**. Hvis du trykker på enkeltryk-tasten **1**, enkeltryk-tasten **2**, og **Mono Start** eller **Colour Start**, vil du taste '555-7000'.

For at ændre et nummer midlertidigt, kan du erstatte den del af nummeret med manuelt opkald ved hjælp af opkaldstastaturet. Du kan for eksempel ændre nummeret til 555-7001 ved at trykke på enkeltryk-tasten **1** og derefter trykke på **7001** ved hjælp af opkaldstastaturet.



Hvis du skal vente på en anden opkaldstone eller et andet opkaldssignal på et tidspunkt i opkaldsssekvensen, kan du gemme en pause på dette sted i nummeret ved at trykke på **Redial/Pause**. Hvert tastetryk tillægger en forsinkelse på 3,5 sekunder.

Pause

Tryk på **Redial/Pause** for at indsætte en pause på 3,5 sekunder mellem numrene. Hvis du kalder op til et oversøisk nummer, kan du trykke på **Redial/Pause** så mange gange, det er nødvendigt for at forlænge pausen.

Telefon (tale)-funktion (kun FAX-1840C)

Du kan bruge maskinen til at foretage samtaleopkald manuelt eller ved hjælp af Søg-, enkelttryk- eller hurtigopkaldsnumre fra hukommelsen. Du kan bruge håndsættet til at foretage og modtage opkald.

Når du kalder op ved hjælp af et hurtigopkaldsnummer, viser LCD'en det navn, du har gemt – eller det faxnummer, du har gemt, hvis du ikke har gemt et navn.

Sådan kaldes op

Se *Sådan kaldes op* på side 3-1.

Foretage et telefonopkald

- 1 Løft røret.
- 2 Når du hører en opkaldstone, skal du kalde op ved hjælp af tastgruppen, enkelttryk, hurtigopkald og Søg.
- 3 Afbryd forbindelsen ved at lægge røret på igen.

Tlf

Denne tast benyttes til at gå ind i en telefonsamtale efter at have røret på en eksterne telefon i Fax/Tlf pseudo-ringning.

Og hvis du trykker på **Tel**, mens du taler med en samtalepartner, og løfter den eksterne telefons rør, kan du høre samtalepartneren fra maskinens højttaler, men samtalepartneren kan ikke høre dig.

Mute (kun FAX-1840C)

- 1 Tryk på **Mute** for at sætte et opkald i venteposition.
- 2 Du kan lægge røret på uden at afbryde opkaldet.
Løft røret på maskinen for at frigøre opkaldet fra venteposition. Selvom røret på en ekstern telefon løftes, frigøres opkaldet ikke fra ventepositionen.

6 Eksterne faxfunktioner

(ikke tilgængelig for farvefaxmeddelelser)



Du kan kun bruge en ekstern faxfunktion ad gangen:
Faxvideresendelse—ELLER—Faxlager—ELLER—Fra.

Du kan til enhver tid ændre dit valg (**Menu/Set, 2, 5, 1**).
(Se *Slå eksterne faxfunktioner fra* på side 6-2.)

Opsætning af faxvideresendelse

Når du vælger faxvideresendelse, gemmer din maskine den modtagne faxmeddelelse i hukommelsen. Derefter kalder maskinen op til det faxnummer, du har programmeret, og videresender faxmeddelelsen.

1 Tryk på **Menu/Set, 2, 5, 1**.

1.Videres./gem

2 Tryk på ▲ eller ▼ for at vælge
Send fax.

Tryk på **Menu/Set**.

LCD'en anmoder dig om at indtaste det faxnummer, som faxmeddelelserne skal videresendes til.

3 Indtast nummeret til videresendelse (op til 20 cifre).

Tryk på **Menu/Set**.

4 Tryk på ▲ eller ▼ for at vælge Til
eller Fra.

Backup udsk.:Til

Tryk på **Menu/Set**.



Hvis du vælger Backup udsk.:Til, vil maskinen også udskrive faxen på din maskine, så du har en kopi i tilfælde af strømsvigt, før den videresendes.

5 Tryk på **Stop/Exit**.

Indstille Faxlager

Når du vælger faxlager, gemmer din maskine den modtagne faxmeddelelse i hukommelsen. Du vil kunne hente faxmeddelelser fra et andet sted ved at bruge fjernmodtagelseskommandoerne.

1 Tryk på **Menu/Set**, **2**, **5**, **1**.

1.Videres./gem

2 Tryk på ▲ eller ▼ for at vælge Fax lager.

Tryk på **Menu/Set**.

3 Tryk på **Stop/Exit**.



Hvis du har indstillet faxlager, vil der automatisk blive udskrevet en backup af den modtagne faxmeddelelse på maskinen.

Slå eksterne faxfunktioner fra

Hvis du indstiller eksterne faxfunktioner til **Fra** og der er faxmeddelelser i maskinens hukommelse, giver LCD'en dig to muligheder.

- Hvis du trykker på **1**, vil alle faxmeddelelser, der ikke er udskrevne blive udskrevet og slettede før indstillingen slås fra. Hvis der allerede er udskrevet en backup af udskriften, vil den ikke blive udskrevet igen.
- Hvis du trykker på **2**, vil hukommelsen ikke blive slettet og indstillingen vil være uforandret.

(Se *Udskrive en faxmeddelelse fra hukommelsen* på side 4-7.)

Indstille din fjernadgangskode

Fjernadgangskoden giver dig adgang til fjernmodtagelsesfunktionerne, når du er væk fra maskinen. Før du kan bruge fjernadgangs- og modtagelsesfunktionerne, skal du have indstillet din egen kode. Standardkoden er en inaktiv kode (--- *).

1 Tryk på **Menu/Set, 2, 5, 2**.

2.Fjernkontrol

2 Skriv en trecifret kode, hvor du bruger tallene **0-9** eller *****.

Tryk på **Menu/Set**. (Forudindstillingen '*****' kan ikke ændres.)



Brug ikke den samme kode, som forekommer i din faxmodtagekode (*** 51**) eller telefonsvarerkode (**#51**).
(Se *Anvendelse fra ekstratelefoner* på side A-2.)

3 Tryk på **Stop/Exit**.



Du kan når som helst ændre din kode ved at indtaste en ny. Hvis du vil gøre din kode inaktiv, skal du trykke på **Stop/Exit** i Trin 2 for at gendanne den inaktive indstilling (--- *).

Fjernmodtagelse

Du kan kalde op til maskinen fra enhver telefon eller faxmaskine med trykknaptonesystem og derefter bruge fjernadgangskoden og fjernkommandoerne til at hente faxmeddelelser.

Bruge din fjernadgangskode

- 1** Kald op til dit faxnummer fra en telefon eller en anden faxmaskine med trykknaptonesystem.
- 2** Når maskinen svarer, skal du straks indtaste din fjernadgangskode (3 cifre efterfulgt af *).
- 3** Maskinen signalerer, om den har modtaget meddelelser:
1 langt bip — faxmeddelelser
Ingen bip — ingen meddelelser
- 4** Maskinen giver to korte bip, hvilket fortæller, at du kan indtaste en kommando. Maskinen lægger på, hvis du venter med at indtaste en kommando i mere end 30 sekunder. Maskinen bipper tre gange, hvis du indtaster en ugyldig kommando.
- 5** Tryk på **90** for at nulstille maskinen, når du er færdig.
- 6** Læg på.



Hvis maskinen er indstillet til `Manuel`, og du vil bruge fjernmodtagelsesfunktionerne, kan du få adgang til maskinen ved at vente i ca. 2 minutter, efter at den begynder at ringe, og derefter indtaste fjernadgangskoden inden for 30 sekunder.

Fjernkommandoer

Følg nedenstående kommandoer for at få adgang til funktioner, når du er væk fra maskinen. Når du kalder op til maskinen og indtaster din fjernadgangskode (3 cifre efterfulgt af *), giver systemet to korte bip, hvorefter du skal indtaste en fjernkommando.

Fjernkommandoer	Betjeningsoplysninger
95 Ændre indstillinger til faxvideresendelse eller faxlager	
1 FRA	Du kan vælge Fra , når du har hentet eller slettet alle meddelelser.
2 Faxvideresendelse	Hvis du hører ét langt bip, er ændringen accepteret. Hvis du hører tre korte bip, kan du ikke foretage en ændring, fordi betingelserne ikke er opfyldt (f.eks. registrering af et faxvideresendelsesnummer). Du kan registrere dit faxvideresendelsesnummer ved at indtaste 4. (Se <i>Ændre dit faxvideresendelsesnummer</i> på side 6-6.) Når du har registreret nummeret, fungerer faxvideresendelsesfunktionen.
4 Faxvideresendelsesnummer	
6 Faxlager	
96 Hente en faxmeddelelse	
2 Hente alle faxmeddelelser	Indtast nummeret på den eksterne faxmaskine, der skal modtage den eller de gemte faxmeddelelser. (Se side 6-6.)
3 Slette faxmeddelelser fra hukommelsen	Hvis du hører et langt bip, er faxmeddelelserne blevet slettet fra hukommelsen.
97 Kontrollere modtagestatus	
1 Dokument	Du kan kontrollere, om maskinen har modtaget faxmeddelelser. Hvis den har, hører du ét langt bip. Hvis den ikke har, hører du tre korte bip.
98 Ændre modtagetilstand	
1 Ekstern TAD	Hvis du hører ét langt bip, er ændringen accepteret.
2 Fax/Tif	
3 Kun Fax	
90 Afslutte	Tryk på 90 for at afslutte fjernmodtagelse. Vent på det lange bip og læg derefter røret på plads.

Modtage faxmeddelelser

Du kan kalde maskinen frem fra enhver tryknaptelefon og få din faxmeddelelse sendt til en faxmaskine.

- 1** Kald op til dit faxnummer.
 - 2** Når maskinen svarer, skal du straks indtaste din fjernadgangskode (3 cifre efterfulgt af *). Hvis du hører ét langt bip, har du meddelelser.
 - 3** Så snart du hører to korte bip, skal du bruge tastgruppen til at trykke på **962**.
 - 4** Vent på det lange bip, og brug derefter opkaldstastaturet til at kalde op til nummeret på den eksterne faxmaskine, du vil modtage dine faxmeddelelser på, efterfulgt af ## (op til 20 cifre).
-  Du kan ikke bruge * og # som opkaldsnumre. Du kan imidlertid trykke på #, hvis du vil gemme en pause.
- 5** Læg på, når du hører maskinen bippe. Maskinen kalder op til den anden maskine, som derefter udskriver dine faxmeddelelser.

Ændre dit faxvideresendelsesnummer

Du kan ændre standardindstillingen af dit faxvideresendelsesnummer fra en anden telefon eller faxmaskine ved hjælp af et tryknaptonesystem.

- 1** Kald op til dit faxnummer.
 - 2** Når maskinen svarer, skal du straks indtaste din fjernadgangskode (3 cifre efterfulgt af *). Hvis du hører ét langt bip, har du meddelelser.
 - 3** Når du hører to korte bip, skal du bruge tastgruppen til at trykke på **954**.
 - 4** Vent på det lange bip, og brug derefter tastgruppen til at indtaste det nye nummer på den eksterne faxmaskine, du vil modtage dine faxmeddelelser på, efterfulgt af ## (op til 20 cifre).
-  Du kan ikke bruge * og # som opkaldsnumre. Du kan imidlertid trykke på #, hvis du vil gemme en pause.
- 5** Læg på, når du hører maskinen bippe.

Faxindstillinger og -aktivitet

Du skal opsætte transmissionsbekræftelsesrapporten og journalintervallet i menutabellen.

Tryk på **Menu/Set, 2, 4, 1.**

1.Bekræftelse

—ELLER—

Tryk på **Menu/Set, 2, 4, 2.**

2.Journal Interv

Tilpasse Transmissionsbekræftelsesrapport

Du kan bruge transmissionsrapporten som bevis på, at du har sendt en faxmeddelelse. Denne rapport viser klokkeslæt og dato for transmissionen og om transmissionen lykkedes (OK). Hvis du vælger **Til** eller **Til+Image**, udskrives rapporten for alle de faxmeddelelser, du sender.

Hvis du sender mange faxmeddelelser til den samme modtager, kan det være nødvendigt at kende andet end jobnumrene for at finde ud af, hvilke faxmeddelelser, der skal sendes igen. Hvis du vælger **Til+Image** eller **Fra+Image**, udskrives en del af faxmeddelelsens første side i rapporten, så du kan huske den.



Når bekræftelsesrapporten er slået **Fra** eller **Afs:Fra+Image**, udskrives rapporten kun, hvis der er opstået en transmissionsfejl, og i kolonnen RESULTAT vises NG.

1 Tryk på **Menu/Set, 2, 4, 1.**

1.Bekræftelse

2 Tryk på **▲** eller **▼** for at vælge **Fra+Image, Til, Til+Image** eller **Fra.**

Tryk på **Menu/Set.**

3 Tryk på **Stop/Exit.**

Indstille journalintervallet

Du kan indstille maskinen til at udskrive en journal med bestemte intervaller (for hver 50 faxmeddelelser, 6, 12 eller 24 timer, 2 eller 7 dage). Hvis du har slået intervallet **Fra**, kan du udskrive rapporten ved at følge trinnene på næste side.

Standardindstillingen er **For hver 50 fax**.

1 Tryk på **Menu/Set, 2, 4, 2**.

2. Journal Interv

2 Tryk på ▲ eller ▼ for at vælge et interval.

Tryk på **Menu/Set**.

(Hvis du vælger 7 dage, anmoder LCD'en dig om at vælge en dag, der skal være starten på 7-dages nedtællingen.)

3 Indtast klokkeslættet for start på udskrivningen i 24-timers format.

Tryk på **Menu/Set**.

(F.eks.: indtast 19:45 for 7:45 P.M.)

4 Tryk på **Stop/Exit**.



Hvis du vælger 6, 12, 24 timer, 2 eller 7 dage, udskriver maskinen rapporten på det valgte tidspunkt og sletter derefter alle job i hukommelsen. Hvis maskinens hukommelse fyldes op med 200 jobs, før det valgte tidsrum er forløbet, udskriver maskinen journalen tidligere, og derefter slettes alle job fra hukommelsen. Hvis du vil udskrive en ekstra rapport før tiden, skal du udskrive den uden at slette job i hukommelsen.



Hvis du vælger **For hver 50 fax**, udskriver maskinen journalen, når den har gemt 50 job.

Udskrive rapporter

Der er følgende tilgængelige rapporter:

- | | |
|----------------|--|
| 1.Hjælp | Udskriver listen over Hjælp, så du hurtigt kan se, hvordan du programmerer maskinen. |
| 2.Hurtigopkald | Giver en oversigt over de navne og numre, der er gemt i enkelttryk- og hurtigopkaldshukommelsen, i numerisk rækkefølge. |
| 3.Fax Journal | Giver oplysninger om de sidst indgående og udgående faxmeddelelser.
(TX betyder Transmission.) (RX betyder Modtagelse). |
| 4.Afs bekræft | Udskriver en transmissionsbekræftelsesrapport for den sidste transmission. |

Sådan udskrives en rapport



- 1 For MFC-3240C, skal du trykke på **Menu/Set**, **4**.
—ELLER—
For FAX-1840C, skal du trykke på **Ink Management/Reports** mens du holde tasten **Shift** nede.
- 2 Tryk på ▲ eller ▼ for at vælge den ønskede rapport.
Tryk på **Menu/Set**.
—ELLER—
Indtast nummeret på den rapport, du vil udskrive.
Tryk f.eks. på **1** for at udskrive Hjælp-listen.
- 3 Tryk på **Mono Start**.

8 Tage kopier

Bruge maskinen som kopimaskine

Du kan bruge maskinen som kopimaskine og tage op til 99 kopier ad gangen.

Gå til kopifunktionen

Før du tager kopier, skal du kontrollere, at  (**Copy**) lyser grønt. Hvis ikke, skal du trykke på  (**Copy**) for at gå til **Copy**-funktionen. Standardindstillingen er Fax. Du kan ændre det antal sekunder eller minutter, maskinen skal forblive i Kopifunktionen. (Se *Indstille Mode Timer (kun FAX-1840C)* på side 2-5 eller *Indstille Mode Timer (kun MFC-3240C)* på side 2-4.)

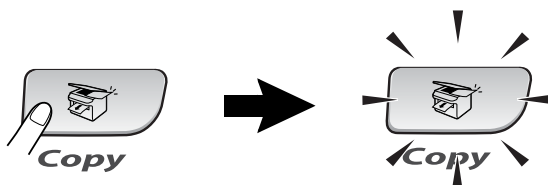

På LCD'en vises standardkopieringstilstanden

100% Normal 01

Kopieringsforhold

Kvalitet

Antal kopier

Tage en enkelt kopi

- 1 Tryk på  (**Copy**) for at få den til at lyse grønt.
- 2 Ilæg dokumentet.
(Se *Ilægge dokumenter* på side 1-7.)

- 3 Tryk på **Mono Start** eller **Colour Start**.

 Du kan standse kopieringen ved at trykke på **Stop/Exit**.

Tage flere kopier

- 1 Tryk på  (**Copy**) for at få den til at lyse grønt.
- 2 Ilæg dokumentet.
- 3 Brug tastgruppen til at indtaste det ønskede antal kopier (op til 99).
- 4 Tryk på **Mono Start** eller **Colour Start**.

Stop kopiering

Du kan standse kopieringen ved at trykke på **Stop/Exit**.

Bruge de midlertidige kopitaster (midlertidige indstillinger)

Hvis du hurtigt vil ændre kopiindstillingerne midlertidigt for den næste kopi, skal du bruge de midlertidige kopitaster. Du kan bruge forskellige kombinationer.

Midlertidige kopitaster

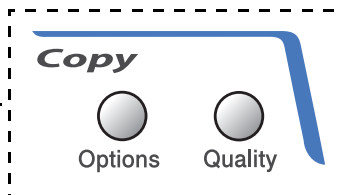

Disse indstillinger er midlertidige, og maskinen vender tilbage til standardindstillingerne 60 sekunder efter afslutningen på kopieringen. Hvis du imidlertid har indstillet Mode Timer til 0 eller 30 sekunder vender maskinen tilbage til standardindstillingerne efter det antal sekunder, der er angivet for Mode Timer. (Se *Indstille Mode Timer (kun FAX-1840C)* på side 2-5 eller *Indstille Mode Timer (kun MFC-3240C)* på side 2-4.)



Du kan gemme de kopiindstillinger, du bruger mest ved at indstille dem som standard. (Se *Ændre standardkopiindstillingerne* på side 8-11.)

Forøgelse af kopieringshastighed eller -kvalitet



Du kan vælge kopikvaliteten. Standardindstillingen er **Normal**.

Tryk på Quality  og ▲ eller ▼	Normal	Anbefalet funktion til almindelige udskrifter. God kopikvalitet med passende kopieringshastighed.
	Hurtig	Hurtig kopihastighed med det laveste blækforbrug. Brug Hurtig for at spare tid (dokumenter, der skal læses korrektur på, store dokumenter eller mange kopier).
	Bedste	Brug denne funktion til at kopiere præcise billeder som f.eks. fotografier. Bedste bruger den højeste opløsning og den laveste hastighed.

- 1 Tryk på  (**Copy**) for at få den til at lyse grønt.
- 2 Ilæg dokumentet.
- 3 Brug tastgruppen til at indtaste det ønskede antal kopier (op til 99).
- 4 Tryk på **Quality**.
- 5 Tryk på ▲ eller ▼ for at vælge kopikvaliteten (**Hurtig**, **Normal** eller **Bedste**).
Tryk på **Menu/Set**.
- 6 Tryk på **Mono Start** eller **Colour Start**.

Ændring af de midlertidige kopiindstillinger

Brug **Options**-tasten, hvis du hurtigt vil angive følgende kopiindstillinger midlertidigt for næste kopi.

Tryk på Options	Menuvalg	Indstillinger	Fabriksindstilling	Side
 Options	 vælg	 vælg		
	Forstr/Fmindsk	50%/69%/78%/83/ 93%/97%/100/ 104%/142%/186/ 198%/200/ Bruger (25-400%)	100%	8-6
	Papirtype	Almindelig/ Inkjet/Glittet/ Transparent	Almindelig	8-7
	Papirstørrelse	Letter/Legal/ A4/A5/ 10 (B) x 15 (H) cm	A4	8-7
	Lysstyrke	- ■■■■ +	- ■■■■ +	8-8
	Kontrast	- ■■■■ +	- ■■■■ +	8-8
	Sidelayout	Fra(1 i 1)/ 2 i 1 (P)/ 2 i 1 (L)/ 4 i 1 (P)/ 4 i 1 (L)	Fra (1 i 1)	8-11
Ant. kopier	Ant. kopier:01 (01-99)	01		

Efter at du har valgt indstillingerne ved at trykke på **Menu/Set**, viser LCD'en *Prøveindstilling*.

Tryk på **Mono Start** eller **Colour Start**, hvis du er færdig med at vælge indstillinger.

—**ELLER**—

Tryk på ▲ eller ▼ for at vælge flere indstillinger.

Forstørrelse eller reduktion af det kopierede billede

Du kan vælge følgende forstørrelses- eller formindskelsesforhold.

Bruger (25-400%) gør det muligt at indtaste et forhold mellem 25% og 400%.

Tryk på Options  Options og ▲ eller ▼ for at vælge Forstr/Fmindsk	Bruger (25-400%)
	200%
	198% 10x15cm→A4
	186%10x15cm→LTR
	142% A5→A4
	104% EXE→LTR
	100%
	97% LTR→A4
	93% A4→LTR
	83% LGL→A4
	78%
	69% A4→A5
	50%

- 1 Tryk på  (**Copy**) for at få den til at lyse grønt.
- 2 Ilæg dokumentet.
- 3 Brug tastgruppen til at indtaste det ønskede antal kopier (op til 99).
- 4 Tryk på **Options** og ▲ eller ▼ for at vælge Forstr/Fmindsk.
Tryk på **Menu/Set**.
- 5 Tryk på ▲ eller ▼ for at vælge den ønskede forstørrelse eller formindskelse.
Tryk på **Menu/Set**.

—ELLER—

Du kan vælge Bruger (25-400%) og trykke på **Menu/Set**.

Brug opkaldstastaturet til at indtaste et forstørrelses- eller formindskelsesforhold fra 25% til 400%.

Tryk på **Menu/Set**.

(Tryk f.eks. på **5 3** for at skrive 53%.)

- 6 Tryk på **Mono Start** eller **Colour Start**.



Specielle kopiindstillinger 2 i 1 (P), 2 i 1 (L), 4 i 1 (P), 4 i 1 (L) eller Plakat er ikke tilgængelig med Enlarge/Reduce.

Indstil papirtype

Hvis du kopierer på specielt papir, skal du sørge for at vælge en type papir, som giver den bedste udskriftkvalitet.

- 1 Tryk på  (**Copy**) for at få den til at lyse grønt.
- 2 Ilæg dokumentet.
- 3 Brug tastgruppen til at indtaste det ønskede antal kopier (op til 99).
- 4 Tryk på **Options** og ▲ eller ▼ for at vælge Papirtype.
Tryk på **Menu/Set**.
- 5 Tryk på ▲ eller ▼ for at vælge den papirtype du bruger (Almindelig, Inkjet, Glittet eller Transparent).
Tryk på **Menu/Set**.
- 6 Tryk på **Mono Start** eller **Colour Start**.

 Du kan ændre standardindstillingen for papirtypen når som helst. (Se *Indstille papirtypen* på side 2-6.)

Indstil papirstørrelse

Hvis der kopieres på en anden papirtype end A4-papir, skal du ændre indstillingen for papirstørrelsen.

 Du kan kopiere på papir af typen Letter, Legal, A4, A5 og Fotokort (10 (B) cm x 15 (H) cm).

- 1 Tryk på  (**Copy**) for at få den til at lyse grønt.
- 2 Ilæg dokumentet.
- 3 Brug tastgruppen til at indtaste det ønskede antal kopier (op til 99).
- 4 Tryk på **Options** og ▲ eller ▼ for at vælge Papirstørrelse.
Tryk på **Menu/Set**.
- 5 Tryk på ▲ eller ▼ for at vælge den papirstørrelse du bruger (Letter, Legal, A4, A5 eller 10 (B) x 15 (H) cm).
Tryk på **Menu/Set**.
- 6 Tryk på **Mono Start** eller **Colour Start**.

Justering af lysstyrken

Du kan justere lysstyrken ved kopiering for at gøre kopier mørkere eller lysere.

- 1 Tryk på  (**Copy**) for at få den til at lyse grønt.
- 2 Ilæg dokumentet.
- 3 Brug tastgruppen til at indtaste det ønskede antal kopier (op til 99).
- 4 Tryk på **Options** og ▲ eller ▼ for at vælge *Lysstyrke*.
Tryk på **Menu/Set**.
- 5 Tryk på ▲ for at tage en lysere kopi.
—ELLER—
Tryk på ▼ for at tage en mørkere kopi.
Tryk på **Menu/Set**.
- 6 Tryk på **Mono Start** eller **Colour Start**.

Justering af kontrast

Du kan justere kopikontrasten for at få et billede til at se mere skarpt og livagtigt ud.

- 1 Tryk på  (**Copy**) for at få den til at lyse grønt.
- 2 Ilæg dokumentet.
- 3 Brug tastgruppen til at indtaste det ønskede antal kopier (op til 99).
- 4 Tryk på **Options** og ▲ eller ▼ for at vælge *Kontrast*.
Tryk på **Menu/Set**.
- 5 Tryk på ▲ for at forbedre kontrasten.
—ELLER—
Tryk på ▼ for at formindske kontrasten.
Tryk på **Menu/Set**.
- 6 Tryk på **Mono Start** eller **Colour Start**.

Lave N i 1 kopi eller plakat (Sidelayout)

Du kan reducere antallet af kopier ved at bruge N i 1 kopifunktion. Det giver dig mulighed for at kopiere to eller fire sider på en side, hvormed du sparer papir.



- Sørg for, at papirstørrelsen er indstillet til A4 eller Letter.
- Du kan bruge N i 1 kopifunktion med kun 100% kopistørrelse.
- (P) betyder Portræt, og (L) betyder Landskab.

- 1 Tryk på  (**Copy**) for at få den til at lyse grønt.
- 2 Ilæg dokumentet.
- 3 Brug tastgruppen til at indtaste det ønskede antal kopier (op til 99).
- 4 Tryk på **Options** og ▲ eller ▼ for at vælge Sidelayout. Tryk på **Menu/Set**.
- 5 Tryk på ▲ eller ▼ for at vælge 2 i 1 (P), 2 i 1 (L), 4 i 1 (P), 4 i 1 (L) eller Fra(1 i 1). Tryk på **Menu/Set**.
- 6 Tryk på **Mono Start** eller **Colour Start** for at scanne dokumentet.
- 7 Maskinen scanner dokumentet og begynder udskrivning.



- Hvis du har valgt Glattet i papirtypeindstillingen for N i 1 kopier, vil maskinen udskrive billederne, som hvis du havde valgt Almindeligt papir.
- Hvis du tager flere farvekopier, er N i 1 kopier ikke tilgængelig.
- N i 1 farvekopier er ikke tilgængelig for FAX-1840C og MFC-3240C.

Læg dokumentet *med forsiden nedad* i den retning, der er vist herunder.

2 i 1 (P)



2 i 1 (L)

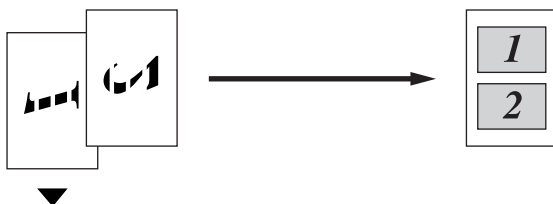

4 i 1 (P)

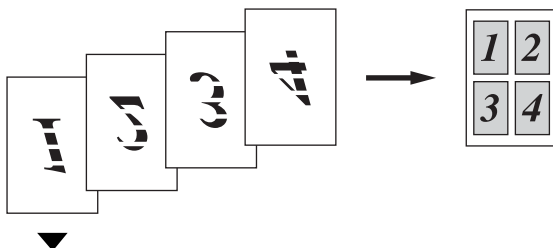

4 i 1 (L)

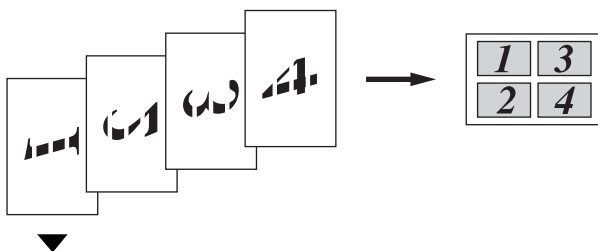

Ændre standardkopiindstillingerne

Du kan gemme de kopiindstillinger, du bruger mest ved at indstille dem som standard. Disse indstillinger bevares, indtil du ændrer dem igen.

Forøgelse af kopieringshastighed eller -kvalitet

1 Tryk på **Menu/Set, 3, 1.**

1.Kvalitet

2 Tryk på ▲ eller ▼ for at vælge
Normal, Bedste eller Hurtig.

Tryk på **Menu/Set.**

3 Tryk på **Stop/Exit.**

Justering af lysstyrken

1 Tryk på **Menu/Set, 3, 2.**

2.Lysstyrke

2 Tryk på ▲ for at tage en lysere kopi.

—ELLER—

Tryk på ▼ for at tage en mørkere kopi.

Tryk på **Menu/Set.**

3 Tryk på **Stop/Exit.**

Justering af kontrast

Du kan ændre kontrasten for at få et billede til at se mere skarpt og livagtigt ud.

1 Tryk på **Menu/Set, 3, 3.**

3.Kontrast

2 Tryk på ▲ for at forbedre kontrasten.

—ELLER—

Tryk på ▼ for at formindske kontrasten.

Tryk på **Menu/Set.**

3 Tryk på **Stop/Exit.**

Justering af farvemætningen

1 Tryk på **Menu/Set, 3, 4.**

4.Farvejustering

2 Tryk på ▲ eller ▼ for at vælge Rød,
Grøn eller Blå.

Tryk på **Menu/Set.**

3 Tryk på ▲ for at forøge farvemætningen.

—ELLER—

Tryk på ▼ for at formindske farvemætningen.

Tryk på **Menu/Set.**

4 Gå tilbage til Trin 2 for at vælge den næste farve.

—ELLER—

Tryk på **Stop/Exit.**

Lovmæssige begrænsninger

Farvegengivelse af visse dokumenter er ulovlig og kan resultere i enten strafferetligt eller civilretligt ansvar. Denne optegnelse er beregnet som en vejledning mere end en komplet liste over alle mulige forbud. Hvis du er i tvivl, foreslår vi, at du taler med de pågældende myndigheder om eventuelle tvivlsomme dokumenter. Det følgende er eksempler på dokumenter, der ikke må kopieres:

- Penge
- Obligationer eller andre gældsbeviser
- Deponeringscertifikater
- Militærpapirer eller indkaldelsespapirer.
- Pas
- Poststempler (annullerede eller ikke-annullerede)
- Immigrationspapirer
- Sociale dokumenter
- Checks eller bankanvisninger fra myndighederne
- Identifikationsdokumenter, -skilte eller værdighedstegn
- Kørekort og registreringsdokumenter til motorkøretøjer

Copyright-beskyttet materiale må ikke kopieres. Dele af copyright-beskyttet materiale kan kopieres til 'rimeligt brug'. Mange kopier kunne indikere forkert brug.

Kunstværker betragtes på samme måde som copyright-beskyttet materiale.

9 Vigtige oplysninger

Af hensyn til din sikkerhed

For at sikre sikker drift skal det medfølgende trebenede stik kun sættes i en trebensstandardstikdåse, som er effektivt jordforbundet via det almindelige ledningsnet.

Det faktum, at udstyret fungerer tilfredsstillende, betyder ikke, at strømmen er jordforbundet, og at installationen er helt sikker. For din egen sikkerheds skyld bør du kontakte en kvalificeret elektriker, hvis du er i tvivl om strømmen er effektivt jordforbundet.

Erklæring om overholdelse af ENERGY STAR®

Formålet med International ENERGY STAR® Programmet er at fremme udviklingen og udbredelsen af energibesparende kontorudstyr.

Som en ENERGY STAR® Partner har Brother Industries, Ltd. fastslået, at dette produkt opfylder ENERGY STAR®-retningslinierne for energibesparelse.



Vigtige sikkerhedsinstruktioner

- 1** Læs alle disse instruktioner.
- 2** Gem dem til senere reference.
- 3** Følg alle advarsler og instruktioner på produktet.
- 4** Tag netledningen til dette produkt ud af vægstikket før rengøring. Brug ikke væske- eller aerosolrengøringsmidler. Brug en fugtig klud til rengøring.
- 5** Brug ikke dette produkt i nærheden af vand.
- 6** Anbring ikke dette produkt på en ustabil vogn, et ustabilt stativ eller bord. Produktet kan falde ned og blive alvorligt beskadiget.
- 7** Åbningerne i kabinettet og på bagsiden eller bunden er beregnet til ventilation. Disse åbninger må ikke blokeres eller tildækkes, hvis produktet skal kunne fungere pålideligt. Åbningerne må aldrig blokeres ved at anbringe produktet på en seng, en sofa, et tæppe eller et tilsvarende underlag. Dette produkt må aldrig anbringes i nærheden af eller over en radiator eller et varmeapparat. Dette produkt må aldrig indbygges, medmindre der sørges for korrekt ventilation.
- 8** Dette produkt skal forsynes med strøm fra den type strømforsyning, der er angivet på mærkaten. Hvis du er i tvivl om den type strøm, der er til rådighed, skal du kontakte forhandleren eller det lokale elselskab.
Brug kun den netledning, der følger med denne maskine.
- 9** Dette produkt er forsynet med et trebenet jordforbundet stik, hvor det tredje ben er forbundet til jord. Dette stik passer kun i en jordforbundet stikkontakt. Dette er en sikkerhedsfunktion. Hvis du ikke kan sætte stikket i stikkontakten, skal du tilkalde en elektriker for at få udskiftet din forældede stikkontakt. Formålet med det jordforbundne stik må ikke omgås.
- 10** Lad ikke noget hvile på netledningen. Anbring ikke dette produkt, hvor man kan komme til at træde på ledningen.

- 11** Du må ikke anbringe noget foran maskinen, der kan blokere modtagne faxmeddelelser. Du må ikke anbringe noget, der kan blokere vejen for modtagne faxmeddelelser.
- 12** Vent, indtil siderne er kommet ud af maskinen, før du samler dem op.
- 13** Træk stikket til dette produkt ud af stikkontakten, og overlad al vedligeholdelse til autoriseret servicepersonale under følgende omstændigheder:
- Når netledningen er beskadiget eller flosset.
 - Hvis der er spildt væske i produktet.
 - Hvis produktet er blevet udsat for regn eller vand.
 - Hvis produktet ikke fungerer normalt, når betjeningsanvisningerne følges. Brug kun de kontrolfunktioner, som er omfattet af betjeningsanvisningerne. Forkert indstilling af andre kontrolfunktioner kan forårsage skader, og det vil ofte kræve omfattende arbejde for en kvalificeret tekniker at reetablere produktet til normal funktion.
 - Hvis produktet er blevet tabt, eller kabinettet er blevet beskadiget.
 - Hvis produktets ydelse ændres markant som tegn på, at det trænger til service.
- 14** Hvis du vil beskytte produktet mod overspænding, anbefaler vi brug af en enhed til overspændingsbeskyttelse.

Varemærker

Brother-logoet er et registreret varemærke tilhørende Brother Industries, Ltd.

Brother er et registreret varemærke tilhørende Brother Industries, Ltd.

Multi-Function Link er et registreret varemærke ejet af Brother International Corporation.

© 2004 Brother Industries, Ltd. Alle rettigheder forbeholdes.

Windows og Microsoft er registrerede varemærker ejet af Microsoft i USA og andre lande.

Macintosh og TrueType er registrerede varemærker ejet af Apple Computer, Inc.

PaperPort og OmniPage OCR er registrerede varemærker tilhørende ScanSoft, Inc.

Presto! PageManager er et registreret varemærke ejet af NewSoft Technology Corporation.

Microdrive er et varemærke ejet af International Business Machine Corporation.

SmartMedia er et registreret varemærke ejet af Toshiba Corporation.

CompactFlash er et registreret varemærke ejet af ScanDisk Corporation.

Memory Stick er et registreret varemærke ejet af Sony Corporation.

SecureDigital er et varemærke ejet af Matsushita Electric Industrial Co. Ltd., SanDisk Corporation og Toshiba Corporation.

SanDisk er en licens af SD og miniSD varemærkerne.

xD-Picture Card er et varemærke ejet af Fujifilm Co. Ltd., Toshiba Corporation og Olympus Optical Co. Ltd.

Memory Stick Duo og MagicGate er varemærker ejet af Sony Corporation.

Det enkelte selskab, hvis softwaretitler nævnes i denne brugsanvisning, har en softwarelicensaftale specielt for dets mærkebeskyttede programmer.

Alle andre varemærker og produktnavne, der er nævnt i denne brugsanvisning, brugsanvisningen til softwaren (MFC-3240C) er registrerede varemærker, der ejes af deres respektive selskaber.

10 Fejlfinding og regelmæssig vedligeholdelse

Fejlfinding

Fejlmeddelelser

Som ethvert avanceret kontorprodukt kan der opstå fejl. Hvis dette sker, identificerer maskinen problemet og viser en fejlmeddelelse. De mest almindelige fejlmeddelelser er vist nedenfor.

Du kan selv afhjælpe de fleste problemer. Hvis du har brug for yderligere hjælp, tilbyder Brother Solutions Center de seneste Ofte Stillede Spørgsmål (FAQs) og fejlfindingstips.

Besøg os på <http://solutions.brother.com>.

FEJLMEDDELELSER		
FEJLMEDDELELSE	ÅRSAG	HANDLING
Afbrudt	Den anden person eller faxmaskine stoppede opkaldet.	Prøv at sende eller modtage igen.
Blæk tom Sort	En eller flere blækpatroner er tomme. Maskinen stopper al udskrivning. Så længe der er ledig hukommelse, modtages sort-hvide faxmeddelelser i hukommelsen. Hvis den maskine, der sender, har en farvefaxmeddelelse, vil maskinens "handshake" anmode om, at faxmeddelelsen sendes som sort-hvid. Hvis den maskine, der sender, kan konvertere farvefaxmeddelelsen, vil den blive modtaget i hukommelsen som en sort-hvid faxmeddelelse.	Udskift blækpatronerne. (Se <i>Udskiftning af blækpatronerne</i> på side 10-23.)
Check dokument	Dokumentet, der blev scannet fra ADF, var længere end ca. 90 cm.	Se <i>Anvende ADF'en (den automatiske dokumentfremfører)</i> på side 1-7.
	Dokumentet sidder fast i maskinen.	Se <i>Dokumentstop</i> på side 10-4.
Check papir	Maskinen mangler papir.	Læg papir i, og tryk derefter på Mono Start eller Colour Start .
	Der er papirstop i maskinen.	Se <i>Printerstop eller papirstop</i> på side 10-5.
Check papirstr	Papiret har ikke den korrekte størrelse.	Læg den korrekte størrelse papir i (Letter, Legal eller A4), og tryk derefter på Mono Start eller Colour Start .

FEJLMEDDELELSER		
FEJLMEDDELELSE	ÅRSAG	HANDLING
Forbind. fejl	Du har forsøgt at polle en faxmaskine, der ikke er i en tilstand, hvor den venter på polling.	Check den anden faxmaskines pollingopsætning.
Høj Temperatur	Printhovedet er for varmt.	Lad maskinen køle af.
Hukommelse fuld	Maskinens hukommelse er fuld.	(Faxafsendelse eller kopiering er i gang) Tryk på Stop/Exit , vent, indtil de andre igangværende funktioner er afsluttet, og prøv igen. — ELLER — Slet data i hukommelsen. Du kan få mere hukommelse ved at slå Faxlager fra. (Se <i>Indstille Faxlager</i> på side 6-2.) — ELLER — Udskrive faxmeddelelserne i hukommelsen. (Se <i>Udskrive en faxmeddelelse fra hukommelsen</i> på side 4-7.) (Udskrivning er i gang) Reducer udskriftopløsningen.
Ikke registr.	Du har prøvet at få adgang til et Enkeltryk- eller Hurtigopkaldsnummer, der ikke er programmeret.	Indstil Enkeltryk- og Hurtigopkaldsnumre. (Se <i>Gemme Enkeltryk-opkaldsnumre</i> på side 5-1 og <i>Gemme Hurtigopkaldsnumre</i> på side 5-2.)
Ingen patron	En blækpatron er ikke sat korrekt i.	Tag blækpatronen ud, og sæt den rigtigt i. (Se <i>Udskiftning af blækpatronerne</i> på side 10-23.)
Intet Svar/Opt.	Det nummer, du har kaldt op til, svarer ikke eller er optaget.	Kontrollér nummeret, og prøv igen.

FEJLMEDDELELSER		
FEJLMEDDELELSE	ÅRSAG	HANDLING
<p>Kan ikke ændre</p> <p>Kan ikke rense</p> <p>Kan ikke init.</p> <p>Kan ikke printe</p> <p>Kan ikke scanne</p>	<p>Der er opstået et mekanisk problem i maskinen.</p> <p>—ELLER—</p> <p>Der er en blokering, som f.eks. en papirclip eller forrevet papir i maskinen.</p>	<p>Luk dokumentstøtten og dokumentbakken. Åbn det øverste låg og fjern blokeringer inde i maskinen. Hvis fejlmeldelsen fortsætter, skal du følge trinene herunder, så du ikke mister vigtige meddelelser. Afbryd derefter maskinen fra strømkilden i adskillige minutter (hvilket vil slette alle faxmeddelelser), og tilslut den derefter igen.</p> <p>Kontroller om maskinen har faxmeddelelser i hukommelsen</p> <ol style="list-style-type: none"> 1. Tryk på Menu/Set, 9, 0, 1. 2. Hvis maskinen ikke har nogle faxmeddelelser, afbrydes maskinen fra strømforsyningen i adskillige minutter, hvorefter den tilsluttes igen. <p>—ELLER—</p> <p>Hvis der er faxmeddelelser tilstede, kan du overføre dem til en anden faxmaskine. Gå til Trin 3.</p> <p>Overfør faxmeddelelser til en anden faxmaskine</p> <p>Hvis ikke du har indstillet dit Afsender-id, kan du ikke indtaste faxoverførselsfunktionen.</p> <ol style="list-style-type: none"> 3. Indtast det faxnummer, som faxmeddelelserne skal videresendes til. 4. Tryk på Mono Start. 5. Efter at faxmeddelelserne er overført, afbrydes maskinen fra strømforsyningen i adskillige minutter, hvorefter den tilsluttes igen. <p>Du kan overføre faxjournalrapporten til en anden faxmaskine ved at trykke på Menu/Set, 9, 0, 2 i trin 1.</p>
Komm. fejl	Dårlig kvalitet på telefonlinjen har forårsaget en kommunikationsfejl.	Prøv at kalde op igen. Hvis problemet fortsætter, skal du kontakte telefonselskabet og anmode dem om at kontrollere din telefonlinje.
Låget er åbent	Det øverste låg er ikke helt lukket.	Åbn og luk det øverste låg.
Lav Temperatur	Printhovedet er for varmt.	Lad maskinen varme op.
Næsten tom	En eller flere af blækpatronerne er ved at løbe tør for blæk. Hvis den maskine, der sender, har en farvefaxmeddelelse, vil maskinens "handshake" anmode om, at faxmeddelelsen sendes som sort-hvid. Hvis den maskine, der sender, kan konvertere farvefaxmeddelelsen, vil den blive modtaget i hukommelsen som en sort-hvid faxmeddelelse.	Bestil en ny blækpatron. (Se <i>Udskiftning af blækpatronerne</i> på side 10-23.)
Papirstop	Der er papirstop inde i maskinen.	(Se <i>Printerstop eller papirstop</i> på side 10-5.)
Rest data	Printdata forbliver i maskinens hukommelse.	Genstart udskrivningen fra computeren.
	Printdata forbliver i maskinens hukommelse. USB-kablet var trukket ud, mens computeren sendte data til maskinen.	Tryk på Stop/Exit . Maskinen annullerer jobbet og sender den udskrevne side ud.

Dokumentstop

Hvis dokumentet sidder fast, skal du følge nedenstående trin.

Dokumentet sidder fast i maskinens front.

- 1 Tag det papir ud af ADF'en, der ikke sidder fast.
- 2 Træk det fastsiddende dokument ud mod fronten af maskinen.

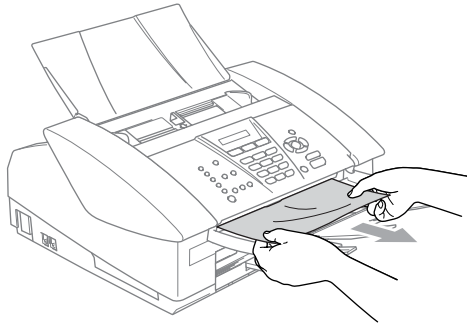

- 3 Tryk på **Stop/Exit**.

Printerstop eller papirstop

Fjern det fastsiddende papir, afhængig af hvor det sidder fast i maskinen.

Papiret sidder fast i papirmagasinet

- 1 Tag papirmagasinet ud af maskinen.

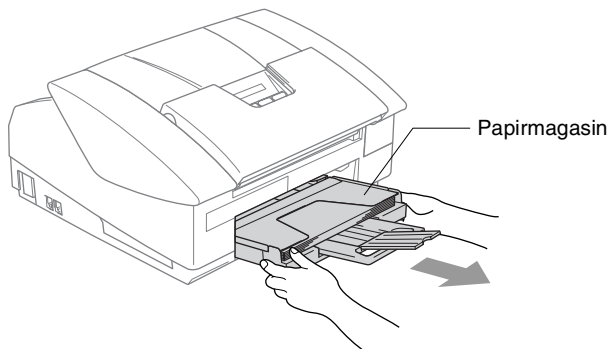

- 2 Træk langsomt det fastsiddende papir ud for at fjerne det.

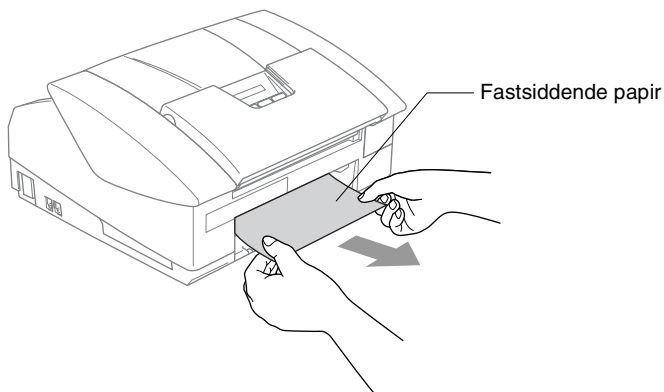

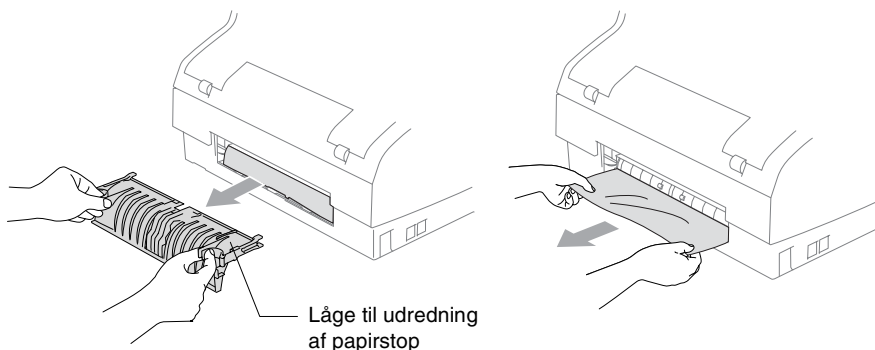

Der er papirstop i maskinen

- 1 Fjern lågen til udredning af papirstop. Tag det fastsiddende papir ud af maskinen.

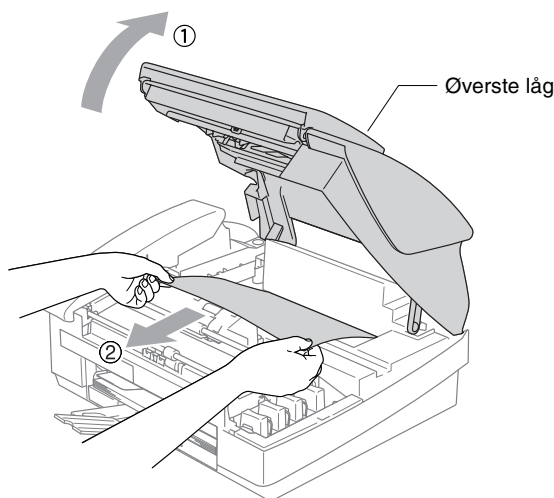

- 2 Sæt igen lågen til udredning af papirstop på.
- 3 Hvis du ikke kan trække det fastsiddende papir ud, skal du lukke dokumentstøtten og dokumentbakken og løfte det åbne låg helt op til åben position. Indtil det låses på plads.
- 4 Fjern det fastsiddende papir.



-  Hvis papiret sidder fast under printhovedet, skal du tage maskinens netstik ud af strømkilden så du kan flytte printhovederne og tage papiret ud.

5 Luk det øverste låg.

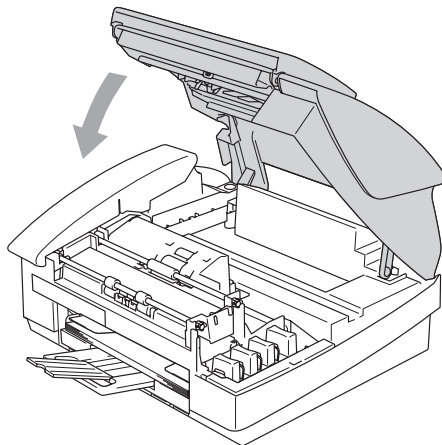

Hvis du har problemer med maskinen

Hvis du mener, at der er et problem med din maskine, skal du se skemaet herunder og følge fejlfindingstoppene.

Se Brother Solutions Center for de seneste Ofte Stillede Spørgsmål (FAQs) og fejlfindingstips.

Besøg os på <http://solutions.brother.com>.

PROBLEM	FORSLAG
Udskrivning	
Ingen udskrivning	Kontroller grænsefladekabelforbindelsen på både maskinen og computeren.
	Kontroller om maskinen er tilsluttet og ikke er i strømsparetilstand.
	En eller flere blækpatroner er tomme. (Se <i>Udskiftning af blækpatronerne</i> på side 10-23.)
	Kontroller, om LCD'en viser en fejlmeddelelse. (Se <i>Fejlmeddelelser</i> på side 10-1.)
Dårlig udskriftkvalitet.	Kontroller udskriftkvaliteten. (Se <i>Kontroller udskriftkvaliteten</i> på side 10-14.)
	Kontroller, at printerdriver- eller papirtypeindstillingen i menuen svarer til den type papir, du bruger. (Se <i>Medietype</i> på side 1-8 i brugsanvisningen til softwaren på cd-rom'en og <i>Indstille papirtypen</i> på side 2-6.)
	Kontroller, at dine blækpatroner er friske. Patronerne forbliver friske i op til to år, hvis de opbevares i deres oprindelige emballage. Derefter kan blækket blive klumpet. Patronernes udløbsdatoer er trykt på pakken.
	Prøv at bruge de anbefalede papirtyper. (Se <i>Om papir</i> på side 1-9.)
	Det anbefalede miljø for maskinen ligger mellem 20°C og 33°C.
Der er hvide vandrette linjer i tekst eller grafik.	Rens printhovedet. (Se <i>Rense printhovedet</i> på side 10-13.)
	Prøv at bruge de anbefalede papirtyper. (Se <i>Om papir</i> på side 1-9.)
	Hvis der forekommer horisontale streger på det almindelige papir, kan funktionen 'Forbedret normal udskrivning' bruges til at forhindre dannelse af streger på nogle typer almindeligt papir. I printerdriverfanen 'Grundlæggende' skal du klikke på 'Indstillinger', og kontrollere 'Forbedret normal udskrivning'. Hvis du fortsat har horisontale streger, skal du ændre Medietype-valget til 'Langsomt tørende papir' i printerdriverfanen 'Grundlæggende' for at forbedre udskriftkvaliteten.
Maskinen udskriver blanke sider.	Rens printhovedet. (Se <i>Rense printhovedet</i> på side 10-13.)
Tegn og linjer er stakket.	Kontroller udskriftjusteringen. (Se <i>Kontroller udskriftjusteringen</i> på side 10-16.)
Udskrevet tekst og billeder er skæve.	Sørg for, at papiret er lagt rigtigt i papirmagasinet og at papirstyrene er justeret korrekt. (Se <i>Sådan ilægges papir, konvolutter og postkort</i> på side 1-14.)

PROBLEM	FORSLAG
Udskrivning (Fortsat)	
Pletter øverst midt på den udskrevne side.	Kontroller, at papiret ikke er for tykt eller krøllet. (Se <i>Om papir</i> på side 1-9.)
Papiret virker snavset, eller blækket ser ud til at løbe.	Sørg for at bruge de anbefalede papirtyper. (Se <i>Om papir</i> på side 1-9.) Rør ikke ved papiret, før blækket er tørt.
Der er pletter på bagsiden eller nederst på siden.	Kontrollér, at der ikke er blæk på printerpladen. (Se <i>Rense maskinens printerplade</i> på side 10-22.)
	Sørg for, at du bruger papirstøtteklappen. (Se <i>Sådan ilægges papir, konvolutter og postkort</i> på side 1-14.)
Der forekommer massive linjer.	Markér 'Omvendt orden' under fanen Grundlæggende i printerdriveren.
Udskriverne er krøllede.	I printerdriverfanen 'Grundlæggende' skal du klikke på 'Indstillinger', og fjerne markeringen 'Bi-direktional udskrivning'.
'2 i 1 eller 4 i 1'-udskrivning kan ikke udføres.	Kontrollér, at indstillingen for papirstørrelse i programmet og i printerdriveren er den samme.
Udskrivningshastigheden er for langsom.	Ændring af printerdriverindstillingen kan forbedre udskrivningshastigheden. Højeste opløsning behøver længere databehandling, overførsel og udskrivningstid. Prøv de andre kvalitetsindstillinger i printerdriverfanen 'Grundlæggende'. Klik også på fanen 'Indstillinger', og sørg for at fjerne markeringen Farveforbedring.
	Grænseløs udskrivning er langsommere end normal udskrivning. Hvis du vil udskrive hurtigere, skal du slå funktionen Grænseløs fra. (Se <i>Mediotype</i> på side 1-8 i brugsanvisningen til softwaren på cd-rom'en.)
Farveforbedring fungerer ikke korrekt.	Hvis billeddataene ikke er i fuld farve i dit program (f.eks. 256 farver), fungerer Farveforbedring ikke. Brug mindst 24-bit farvedata til funktionen Farveforbedring.
Maskinen fremfører flere sider	Kontroller, at papiret er lagt korrekt i papirmagasinet. (Se <i>Sådan ilægges papir, konvolutter og postkort</i> på side 1-14.)
	Kontroller, at der ikke er lagt mere end to papirtyper i papirmagasinet på en gang.
Udskrevne sider er ikke stakket pænt.	Sørg for, at du bruger papirstøtteklappen. (Se <i>Sådan ilægges papir, konvolutter og postkort</i> på side 1-14.)
Maskinen udskriver ikke fra Paint Brush.	Prøv at angive skærmindstillingen til '256 farver'.
Maskinen udskriver ikke fra Adobe Illustrator.	Prøv at reducere udskriftopløsningen.
Udskrivning af modtagne faxmeddelelser	
Sammentrukket udskrift og hvide striber tværs over siden eller sætningerne foroven og forneden er afskåret.	Dette kan skyldes statisk støj eller interferens på telefonlinjen. Du kan tage en kopi ved hjælp af funktionen Mono Start -tasten for at se, om det samme problem opstår. Hvis kopien er i orden, findes problemet sandsynligvis ikke i maskinen.
Lodrette sorte linjer ved modtagelse.	Afsenderens scanner kan være snavset. Anmod afsenderen om at tage en kopi for at se, om problemet findes på den maskine, der sender. Prøv at modtage fra en anden faxmaskine.

PROBLEM	FORSLAG
Udskrivning af modtagne faxmeddelelser (Fortsat)	
Modtaget farvefaxmeddelelse udskrives kun i sort-hvid.	Udskift de farveblækpatroner, der er tomme eller næsten tomme, og anmod modparten om at sende farvefaxmeddelelsen igen. (Se <i>Udskiftning af blækpatronerne</i> på side 10-23.) Kontroller, at Faxlager er slået FRA. (Se <i>Indstille Faxlager</i> på side 6-2.)
Venstre og højre margen skæres af, eller en enkelt side trykkes på to stykker papir.	Slå Auto reduktion til. (Se <i>Udskrive en reduceret indgående faxmeddelelse (Auto reduktion)</i> på side 4-6.)
Telefonlinje eller -forbindelser	
Opkald virker ikke. (Ingen opkaldstone)	Kontroller at maskinen er tilsluttet.
	Kontroller, at der er klartone. Ring op til maskinen for at høre besvarelsen, hvis det er muligt. Hvis der stadig ikke er noget svar, kontrolleres telefonkabelforbindelsen og sørg for, at alle telefonforbindelser er sikrede. Hvis der ikke er nogen ringning, når du ringer til maskinen, skal du anmode telefonselskabet om at kontrollere linjen.
Modtage faxmeddelelser	
Kan ikke modtage en fax	Sørg for, at maskinen er i den rigtige modtagefunktion til din opsætning. (Se <i>Grundlæggende modtagelse (kun FAX-1840C og MFC-3240C)</i> på side 4-1.)
	Hvis du ofte oplever interferens på telefonlinjen, skal du prøve at ændre menuindstillingen Kompatibilitet til <i>Grundlæggende</i> . (Se <i>Sådan forbedres udskriftkvaliteten</i> på side 10-13.)
	Hvis du tilslutter din maskine til PBX, PABX, ADSL eller ISDN, skal du indstille menuindstillingen Telefonlinjetype til din telefontype. (Se <i>Indstilling af telefonlinjetype</i> på side 2-3.)
Afsendelse af faxmeddelelser	
Kan ikke sende en fax	Sørg for, at fax  -tasten lyser. (Se <i>Sådan går du ind i Faxfunktion</i> på side 3-1.)
	Spørg en anden om at kontrollere, at der er papir i den modtagende maskine.
	Udskriv transmissionsbekræftelsesrapporten og kontroller for fejl. (Se <i>Udskrive rapporter</i> på side 7-3.)
Transmissionsbekræftelsesrapporten viser 'Result:NG' eller 'Result:ERROR'.	Der er sandsynligvis midlertidig støj eller statisk elektricitet på linjen. Prøv at sende faxmeddelelsen igen. Hvis du sender en PC FAX-meddelelse og får 'Result:NG' i Transmissionsbekræftelsesrapporten, mangler maskinen muligvis hukommelse.
	Hvis du ofte får transmissionsfejl med mulig interferens på telefonlinjen, skal du prøve at ændre menuindstillingen Kompatibilitet til <i>Grundlæggende</i> . (Se <i>Sådan forbedres udskriftkvaliteten</i> på side 10-13.)
	Hvis du tilslutter din maskine til PBX, PABX, ADSL eller ISDN, skal du indstille menuindstillingen Telefonlinjetype til din telefontype. (Se <i>Indstilling af telefonlinjetype</i> på side 2-3.)
Dårlig sendekvalitet.	Prøv at ændre opløsningen til Fin eller S.Fin. Tag en kopi for at kontrollere maskinens scanningsfunktion.
Lodrette sorte linjer ved afsendelse.	Hvis den kopi, du har taget, har samme problem, er scanneren snavset. (Se <i>Regelmæssig vedligeholdelse</i> på side 10-21.)

PROBLEM	FORSLAG
Håndtere indgående opkald	
Maskinen 'hører' tale som en CNG-tone.	Hvis maskinen er indstillet til Faxregistrering, er den mere følsom overfor lyde. Maskinen kan fejlagtigt fortolke visse stemmer eller musik på linjen som en opkaldende faxmaskine og svare med faxmodtagetoner. Deaktiver faxmeddelelsen ved at trykke på Stop/Exit . Hvis du vil undgå dette problem, skal du slå Faxregistrering FRA. (Se <i>Faxregistrering (kun MFC-3240C)</i> på side 4-4 og <i>Faxregistrering (kun FAX-1840C)</i> på side 4-5.)
Overfør et faxopkald til maskinen.	Hvis du har besvaret opkaldet ved maskinen, skal du trykke på Mono Start og lægge på med det samme. Hvis du har besvaret opkaldet fra en ekstern telefon eller en ekstratelefon, skal du trykke på faxmaskinens faxmodtagekode (standardindstillingen er (✕)51). Når maskinen svarer, skal du lægge på.
Tilpasse funktioner på en enkelt linje.	Hvis du har Ventende opkald, Ventende opkald/Nummervisning, RingMaster, et alarmsystem eller en anden brugerdefineret funktion på én telefonlinje sammen med maskinen, kan der opstå problemer, når du sender eller modtager faxmeddelelser. F.eks.: Hvis du sender eller modtager en faxmeddelelse, mens der kommer et tilpasset signal gennem linjen, kan signalet midlertidigt afbryde eller forstyrre faxmeddelelserne. Brothers ECM-funktion kan hjælpe med at løse dette problem. Denne tilstand har relation til telefonsystemindustrien og er fælles for alle enheder, som sender og modtager data på en enkelt fælles linje med tilpassede funktioner. Hvis det er afgørende for din virksomhed at undgå en mindre afbrydelse, anbefaler vi en separat telefonlinje uden tilpassede funktioner.
Kopieringsproblemer	
Kan ikke lave en kopi	Sørg for, at Kopi  -tasten lyser. (Se <i>Gå til kopifunktionen</i> på side 8-1.)
Der er lodrette striber på kopierne	Sommetider er der lodrette striber på kopierne. Rengør scanneren. (Se <i>Rengøring af scanneren</i> på side 10-21.)
Scanningsproblemer (kun MFC-3240C)	
Der vises TWAIN/WIA-fejl under scanning.	Kontroller, at Brother TWAIN/WIA-driveren er valgt som primær kilde. Klik i PaperPort® på Scan i menuen Filer, og vælg Brother TWAIN/WIA-driveren.
Softwareproblemer (kun MFC-3240C)	
Kan ikke installere software eller udskrift	Kør MFL-Pro Suite Repair og installer programmet på cd-rom'en. Dette program vil reparere og geninstallere softwaren.
'Enhed optaget'	Kontroller, at maskinen ikke viser en fejlmeddelelse på LCD'en.
'Fejl ved forbindelse'	Hvis maskinen ikke er forbundet til din pc, og du har indlæst Brother-softwaren, viser pc'en 'Fejl ved maskinforbindelsen' hver gang du genstarter Windows®. Du kan ignorere denne meddelelse, eller du kan slå den fra på følgende måde. Dobbeltklik på "tool\warnOff.REG" på den leverede cd-rom. Du kan slå den til igen ved at dobbeltklikke på "tool\WarnOn.REG" på den leverede cd-rom. Scan-tasten på maskinens kontrolpanel fungerer ikke, medmindre du genstarter pc'en, mens maskinen er tilsluttet.
Andre problemer	
Forkert LCD-sprog	Se <i>Sådan ændres LCD-sproget</i> på side 10-12.

Sådan ændres LCD-sproget

Du kan ændre LCD-sproget.

- 1 Tryk på **Menu/Set, 0, 0**.
Tryk på ▲ eller ▼ for at vælge sproget.
Tryk på **Menu/Set**.
- 2 Tryk på **Stop/Exit**.

Kompatibilitet

Hvis du har problemer med, at sende eller modtage faxmeddelelser pga. mulig interferens på telefonlinjen, anbefaler vi, at du justerer udligningen til kompatibilitet. Maskinen justerer modemets hastighed til faxfunktioner.

- 1 Tryk på **Menu/Set, 2, 0, 2**.
- 2 Tryk på ▲ eller ▼ for at vælge Grundlæggende (eller Normal).

2.Kompatibilitet



For MFC-3240C, kan du vælge Høj for at vende tilbage til 33600 bps.

Tryk på **Menu/Set**.

- 3 Tryk på **Stop/Exit**.



■ Grundlæggende reducerer modemhastigheden til 9600 bps. Med mindre der er meget interferens på telefonlinjen, foretrækker du måske kun at bruge den, når det er nødvendigt.

■ Normal indstiller modemhastigheden til 14400 bps.

Sådan forbedres udskriftkvaliteten

Rense printhovedet

Maskinen renser regelmæssigt printhovederne for at sikre en god udskriftkvalitet. Du kan starte rensningen manuelt, når der er behov for det.

Rens printhovedet og blækpatronerne, hvis du får en vandret linje i teksten eller grafikken på de udskrevne sider. Du kan kun rense sort eller tre farver på én gang (cyan/gul/magenta) eller alle fire farver samtidig.

Rensning af printhovedet bruger blæk. For hyppig rensning bruger unødvendigt meget blæk.

Forsigtig

Berør IKKE printhovedet. Berøring af printhovedet kan forårsage permanent skade og gøre garantien på printhovedet ugyldig.

- 1 Tryk på **Ink Management**.
- 2 Tryk på ▲ eller ▼ for at vælge *Rensning*.
Tryk på **Menu/Set**.
- 3 Tryk på ▲ eller ▼ for at vælge *Sort*, *Farve* eller *All*.
Tryk på **Menu/Set**.

Maskinen renser printhovedet. Når rensningen er færdig, går maskinen automatisk tilbage til standby.



Hvis du har rensset printhovedet mindst fem gange, og udskriften ikke er blevet bedre, skal du kontakte Brother-forhandleren for at få service.

Kontroller udskriftkvaliteten

Hvis farverne er udviskede eller stribede og der forekommer tekst på udskriften, kan det skyldes at nogle af dyserne er stoppede. Det kan du checke ved at udskrive udskriftkvalitetskontrolarket og se dysekontrolmønsteret.

- 1 Tryk på **Ink Management**.
- 2 Tryk på ▲ eller ▼ for at vælge **Test udskrift**.
Tryk på **Menu/Set**.
- 3 Tryk på ▲ eller ▼ for at vælge **Printkvalitet**.
Tryk på **Menu/Set**.

4 Tryk på **Colour Start**.

Maskinen begynder at udskrive udskriftkvalitetskontrolarket.

5 Kontroller arket for at se om kvaliteten er OK ved følgende trin:

Farve blok kvalitetscheck

LCD'en viser:

Kvalitet OK?

1.Ja 2.Nej

- 6 Check kvaliteten af de fire farveblokke på arket.
- 7 Hvis alle linier er klare og tydelige, skal du trykke på **1 (Ja)** og gå til Trin 10.

—**ELLER**—

Hvis du kan se manglende korte linjer som vist nedenfor, skal du trykke på **2 (Nej)**.

OK



Dårlig

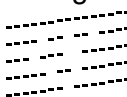

LCD'en spørger dig, om udskriftkvaliteten er OK for sort og tre farver.

Sort OK?

1.Ja 2.Nej

- 8 Tryk på **2** (Nej) for sort og de tre farver, der er problemer med.

Start rensning?

LCD'en viser:

1.Ja 2.Nej

Tryk på **1** (Ja).

Maskinen begynder at rense printhovedet.

- 9 Tryk på **Colour Start**, når rensningen er afsluttet. Maskinen begynder udskrivningen af udskriftkvalitetskontrolarket igen og vender derefter tilbage til trin 5.

- 10 Tryk på **Stop/Exit**.

Hvis der fortsat forekommer manglende blæk på dette udskriftkvalitetskontrolark, skal du gentage rensningen og testudskrivningen mindst fem gange. Hvis der fortsat mangler blæk efter femte rensning og testudskrift, skal blækpatronen med den tilstoppede farve udskiftes. (Blækpatronen har muligvis siddet i maskinen i over seks måneder, eller den trykte udløbsdato på patronpakningen er overskredet. Eller blækpatronen har måske været opbevaret forkert før brug).

Efter udskiftning af blækpatronen skal den kontrolleres ved udskrivning af et andet udskriftkvalitetskontrolark. Hvis problemet fortsat opstår, skal rensningen og testudskriften gentages mindst fem gange med den nye patron. Hvis der stadig mangler blæk, skal du ringe til en Brother-forhandler.

! Forsigtig

Berør IKKE printhovedet. Berøring af printhovedet kan forårsage permanent skade og gøre garantien på printhovedet ugyldig.



Når en udskriftdysse er tilstoppet, ser udskriftprøven sådan ud.



Når printhoveddysen er rensset, er de vandrette linjer væk.

Kontroller udskriftjusteringen

Du vil kun sjældent have brug for, at justere udskriftjusteringen. Imidlertid, hvis den udskrevne tekst bliver gnidret eller billeder bliver udviskede, efter at maskinen er blevet transporteret, vil det være nødvendigt med en justering.

- 1 Tryk på **Ink Management**.
- 2 Tryk på ▲ eller ▼ for at vælge `Test udskrift`.
Tryk på **Menu/Set**.
- 3 Tryk på ▲ eller ▼ for at vælge `Justering`.
Tryk på **Menu/Set**.
- 4 Tryk på **Mono Start** eller **Colour Start**.

Maskinen begynder at udskrive justeringscheckarket.

LCD'en viser:

Justering OK?

1.Ja 2.Nej

- 5 Kontroller testudskrifterne i 600 dpi og 1200 dpi for at afgøre, om nummer 5 passer bedst til nummer 0. Hvis nummer 5 passer bedst til både 600 dpi og 1200 dpi, skal du trykke på **1** (Ja) for afslutte justeringschecket og gå til Trin 8.

—**ELLER**—

Hvis et andet testnummer passer bedre for enten 600 dpi eller 1200 dpi, skal du trykke på **2** (Nej) for at vælge det.

- 6 For 600 dpi skal du indtaste nummeret (1-8) på den testudskrift, som passer bedst til prøven 0.
`600dpi justering`
`Vælg Bedste# 5`
- 7 For 1200 dpi skal du indtaste nummeret (1-8) på den testudskrift, som passer bedst til prøven 0.
`1200dpi just`
`Vælg Bedste# 5`
- 8 Tryk på **Stop/Exit**.

Kontrollere blækmængden

Du kan kontrollere den mængde blæk, der er tilbage i patronen.

- 1 Tryk på **Ink Management**.
- 2 Tryk på ▲ eller ▼ for at vælge Blækvolume.
Tryk på **Menu/Set**.
- 3 Tryk på ▲ eller ▼ for at vælge den ønskede farve.
LCD'en viser blækmængden.

Blækvolume

Bk: -□□□■□□□+ ◆

- 4 Tryk på **Stop/Exit**.



(Kun MFC-3240C) Du kan kontrollere blækbeholdningen fra computeren. (Se *MFC-fjerninstallation* på side 4-1 i brugsanvisningen til softwaren på cd-rom'en eller *MFC fjernopsætning (Mac OS® X 10.2.4 eller nyere)* (ikke tilgængelig for DCP-110C og DCP-310CN) på side 8-45 brugsanvisning til softwaren, som medfølger på cd-rom'en.)

Pakning og forsendelse af maskinen

Hver gang du transporterer maskinen, skal du anvende den emballage, den blev leveret i. Hvis du ikke emballerer maskinen korrekt, kan garantien bortfalde.

! Forsigtig

Det er vigtigt, at lade maskinen 'parkere' printhovedet efter et udskriftjob. Lyt nøje til maskinen før du trækker stikket ud for at sikre, at al mekanisk støj er stoppet. Hvis ikke maskinen får lov til, at færdiggøre denne parkeringsproces kan det medføre udskrivningsproblemer og mulig beskadigelse af printhovedet.

- 1 Luk dokumentstøtten og dokumentbakken.
- 2 Løft det øverste låg til den øverste position, indtil det låses på plads.
- 3 Fjern alle blækpatronerne, og sæt de beskyttende dele på. (Se *Udskiftning af blækpatronerne* på side 10-23.)

Når du sætter de beskyttende dele på, skal du sikre at det klikker på plads som vist i diagrammet.

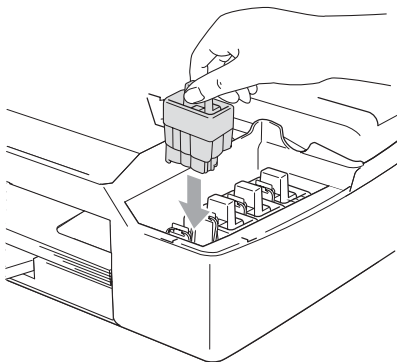

! Forsigtig

Hvis du ikke kan finde de beskyttende dele, må du IKKE fjerne blækpatronerne før forsendelsen. Det er vigtigt, at enten de beskyttende dele eller blækpatronerne er på plads under forsendelsen af maskinen. Forsendelse uden dem kan beskadige maskinen og ophæve garantien.

- 4** Luk det øverste låg.
- 5** Træk stikket fra maskinen ud af telefonstikket i væggen, og træk telefonledningen ud af maskinen.
- 6** Træk netstikket til maskinen ud af stikkontakten.
- 7** Træk USB-kablet eller LAN-kablet ud af maskinen, hvis det er sat i.
- 8** Hvis maskinen har et rør, skal røret og spiralledningen fjernes.
- 9** Pak maskinen ind i posen, og anbring den i den originale kasse med den originale emballage.

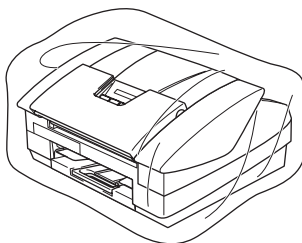

10 Pak det trykte materiale ind i den originale kasse som vist nedenfor. Pak ikke de brugte blækpatroner ind i kassen.

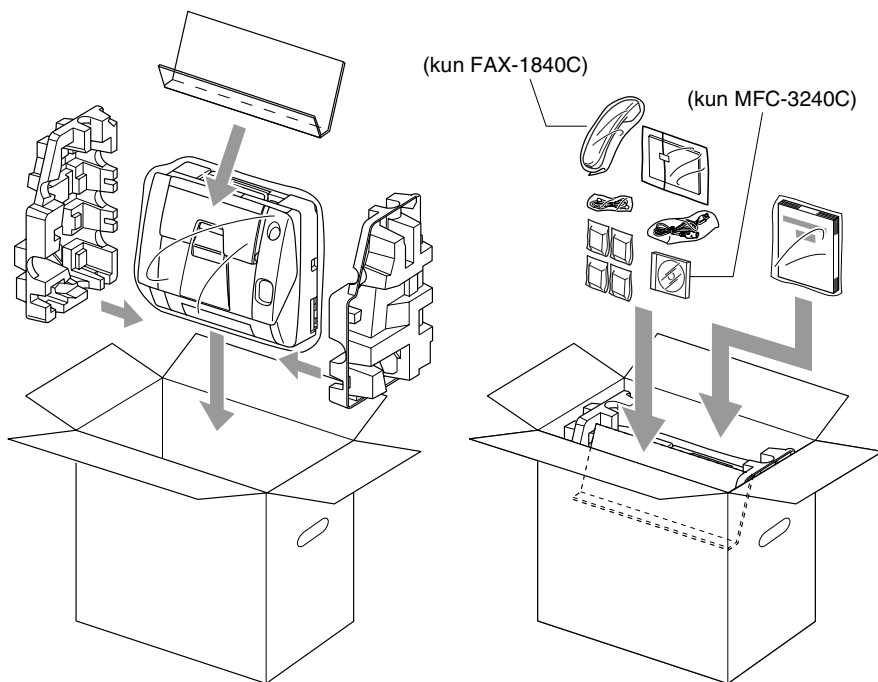

11 Luk kassen.

Regelmæssig vedligeholdelse

Rengøring af scanneren

Afbryd strømmen til maskinen, luk dokumentstøtten og dokumentbakken og åben derefter det øverste låg. Rens den flade hvide plade og glasstrimlen under stangen med isopropylalkohol på en blød, frugfri klud.

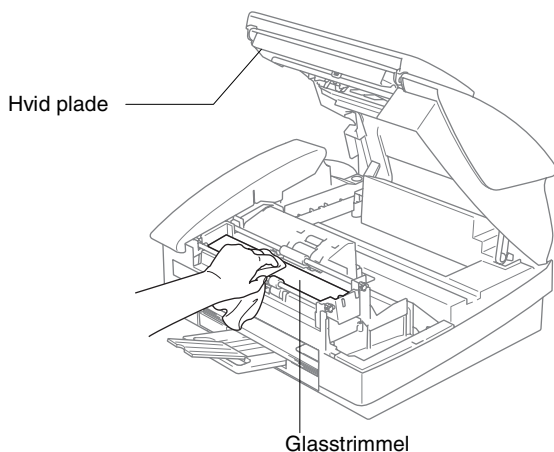

Rense maskinens printerplade

ADVERSEL

- Kontrollér, at netstikket til maskinen er taget ud af stikkontakten, før printerpladen renses.
- Pas på ikke at berøre stjernehjulene til papirfremføringen eller kodningsfilmen.
- Når du skal rens maskinens printerplade, skal du tørre den af med en fnugfri klud, der skal være *tør*.
- Hvis der er spildt blæk på eller omkring printerpladen, skal det tørres af med en blød, tør, fnugfri klud.

Kodningsfilm

Må IKKE berøres!

Stjernehjul til papirfremføring

Må IKKE berøres!

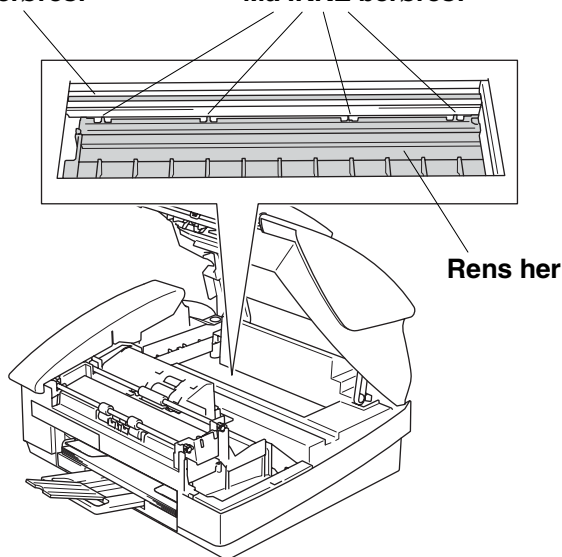

Udskiftning af blækpatronerne

Din maskine er udstyret med en blækdråbetæller.

Blækdråbetælleren overvåger blækniveauet i hver af de 4 patroner. Når maskinen registrerer en blækpatron, der er ved at løbe tør for blæk, giver maskinen besked med en meddelelse på LCD'en.

LCD'en vil give besked om, hvilken blækpatron, der er ved at løbe tør for blæk eller skal udskiftes. Sørg for at følge LCD-meddelelserne, så farvepatronerne udskiftes i den rigtige rækkefølge.

Selv når maskinen meddeler dig, at en blækpatron er tom, vil der være en lille mængde blæk tilbage i blækpatronen. Det er nødvendigt, at holde en lille smule blæk i patronen, for at undgå, at luften udtørker og beskadiger printheadet.

- 1** Luk dokumentstøtten og dokumentbakken.
- 2** Løft det øverste låg til den øverste position, indtil det låses på plads.
Hvis en eller flere blækpatroner er tomme, f.eks. den sorte, viser LCD'en `Blæk tom Sort` og `Åbn låg`.
- 3** Træk blækpatronkrogen imod dig og fjern blækpatronen for den farve, der er vist på LCD'en.

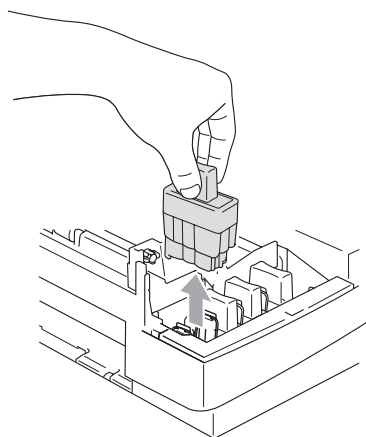
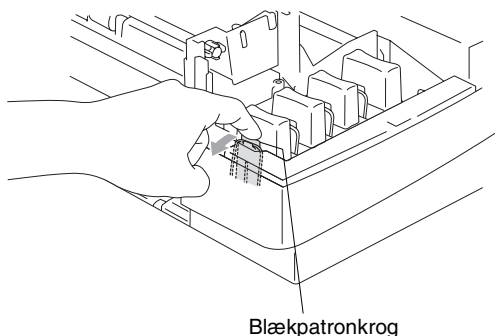

- 4** Åbn posen med den nye blækpatron med den farve, der vises på LCD'en, og tag blækpatronen ud.

5 Fjern blækpatronernes låg.

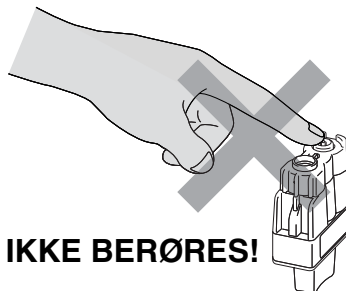
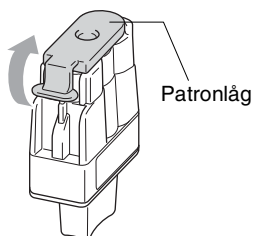

⊘ Rør ikke ved området vist på illustrationen herover.

 Blækpatronen vil ikke blive beskadiget, hvis blækpatronens låg falder af, når posen åbnes.

6 Hver farve har sin egen præcise position. Hold blækpatronen lodret når den sættes ind i åbningen. Tryk blækpatronen ned indtil den klikker på plads.

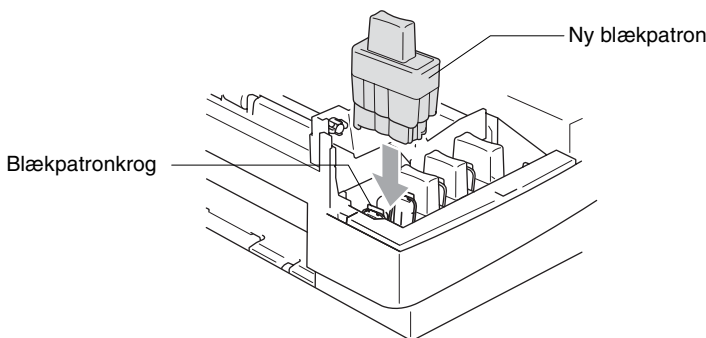

7 Hvis du har udskiftet en blækpatron mens `Næsten tom` blev vist på LCD'en, anmoder LCD'en dig om at kontrollere, at det var en helt ny patron. Eksempel: `Udskiftede du Sort?` 1.Ja
2.Nej for hver *ny* farvepatron, du har installeret, skal du trykke på **1** i opkaldsgruppen for automatisk at nulstille blækdråbetælleren for den pågældende farve. Hvis den blækpatron, du installerede ikke er helt ny, skal du sørge for at vælge **2**.



Hvis du venter, indtil meddelelsen `Blæk tom Sort` vises på LCD'en, nulstiller maskinen automatisk blækdråbetælleren.



Hvis meddelelsen `Installer Sort` vises på displayet, når du har installeret blækpatroner, skal du kontrollere, at blækpatronerne er installeret korrekt.

ADVERSEL

Hvis du får blæk i øjnene, skal du straks skylle dem med vand og søge læge, om nødvendigt.

Forsigtig

- Fjern ikke blækpatronerne, hvis du ikke behøver at udskifte dem. Hvis du gør dette, kan blækmængden blive reduceret, og maskinen ved da ikke, hvor meget blæk der er tilbage i patronen.
- Rør ikke ved blækpatronåbningerne. Hvis du gør det, får du blækpletter på dig.
- Hvis du får blæk på kroppen eller på tøjet, skal du straks vaske med sæbe eller vaskemiddel.
- Hvis du installerer en blækpatron på den forkerte farveposition, skal du rense printheadet flere gange, før du begynder at udskrive (når du har korrigeret patroninstallationen), fordi farverne blev blandet.
- Når du åbner en blækpatron, skal du installere den i maskinen og bruge den færdig inden for seks måneder efter installationen. Brug uåbnede blækpatroner i henhold til udløbsdatoen på patronpakningen.
- Demonter og pil ikke ved blækpatronen. Det kan medføre blæklækage fra patronen.
- Brother-multifunktionsmaskiner er designet til at arbejde med blæk efter specielle specifikationer og give en optimal ydelse med ægte Brother-blækpatroner. Brother kan ikke garantere denne optimale ydelse, hvis der anvendes blæk eller blækpatroner med andre specifikationer. Brother anbefaler derfor ikke brug af andre patroner end ægte Brother-patroner til denne maskine eller påfyldning af tomme patroner med blæk fra andre kilder. Hvis der opstår skader på printheadet eller andre dele af maskinen som følge af anvendelse af andre end ægte Brother-produkter på grund af inkompatibilitet eller disse produkters manglende egnethed til denne maskine, vil ingen reparationer som følge heraf være dækket af garantien.

A Appendiks A

Telefontjenester

Indstille Funktionen Nummerbestemt Ringning

Denne funktion er en engangsprocedure, hvor du indstiller Nummerbestemt ringning samt Mønster 1 eller Mønster 2 på din maskine. Maskinen vil besvare det specielle nummerbestemte ringesignal og påbegynde faxmodtagelse.

Man skal kun slå Nummerbestemt Ringning til, hvis man abonnerer på Nummerbestemt Ringning hos et teleselskab (Nummerbestemt Ringning findes kun på det analoge telefonnet, det kan ikke benyttes i forbindelse med ISDN).

Når Nummerbestemt Ringning er slået Til, vises Man som modtagetilstand i LCD'et.

1 Tryk på **Menu/Set, 2, 0, 3.**

3.Nummerbestemt

Skærmen viser:

2 Tryk på ▲ eller ▼ for at vælge Til.

3 Tryk på **Menu/Set.**

4 Tryk på **Menu/Set** når skærmen viser det, du ønsker.

Mønster:1

F.eks.: Mønster:1

5 Tryk på **Stop/Exit** for at gå ud.

Selv om der er to tilladte nummerbestemte ringningsmønstre, vil Mønster:1 som regel blive valgt.

Avancerede modtagefunktioner

Anvendelse fra ekstratelefoner

Hvis du besvarer et faxopkald fra en ekstratelefon eller en ekstern telefon i det rigtige stik i maskinen, kan du få din maskine til at modtage opkaldet ved hjælp af faxmodtagekoden. Når du trykker på faxmodtagekoden ***51**, begynder maskinen at modtage en faxmeddelelse. (Se *Faxregistrering (kun MFC-3240C)* på side 4-4 eller *Faxregistrering (kun FAX-1840C)* på side 4-5.)

Hvis maskinen besvarer et samtaleopkald og udsender pseudo-/dobbeltringninger, fordi du skal overtage opkaldet, skal du bruge telefonsvarerkoden **#51** for at modtage opkaldet via en ekstratelefon. (Se *Indstille F/T ringetid (kun Fax/Tlf-tilstand)* på side 4-3.)

Hvis du besvarer et opkald, og der ikke er nogen på linjen, skal du antage, at du modtager en manuel faxmeddelelse.

- Tryk på ***51**, og vent på hyletonen, eller vent, indtil maskinens LCD viser `Modtager` og læg derefter røret på.

Den, der kalder op, skal trykke på **Start** for at sende faxmeddelelsen.

Fax/Tlf-funktion

Når maskinen er i Fax/Tlf-tilstand, bruger den F/T Ringetid (pseudo-/dobbeltringning) som en meddelelse til dig om at modtage et samtaleopkald.

Hvis du står ved en ekstratelefon, skal du løfte røret under F/T Ringetid og derefter trykke på **#51** mellem pseudo-/dobbeltringningerne. Hvis der ikke er nogen på linjen, eller hvis nogen vil sende en faxmeddelelse, skal du sende opkaldet tilbage til maskinen ved at trykke på *** 51**.

Fax/Tlf-funktionen i strømsparetilstand

FAX-1840C:

Når maskinen er i Fax/Tlf-tilstand og udsender pseudo-/dobbeltringninger for at gøre dig opmærksom på, at du skal besvare et samtaleopkald, kan du kun besvare opkaldet ved at løfte røret på maskinen.

Hvis du besvarer *for* maskinen svarer med pseudo-/dobbeltringning, kan du besvare opkaldet fra en ekstern telefon eller en ekstratelefon.

MFC-3240C:

Fax/Tlf-funktionen i strømsparetilstand. Maskinen vil ikke besvare indgående telefon- eller faxopkald og vil lade den ringe. Hvis du befinder dig ved en ekstern telefon eller en ekstratelefon, skal du løfte håndsættet på ekstratelefonen og tale. Hvis du hører faxtoner, holdes håndsættet indtil Faxregistrering aktiverer din maskine. Hvis den anden person siger at han/hun vil sende dig en faxmeddelelse, skal du aktivere maskinen ved at trykke på *** 51**.

Bruge en trådløs ekstern telefon

Hvis basisenheden til din trådløse telefon er forbundet (se side A-5), og du normalt tager det trådløse håndsett med et andet sted hen, er det nemmere at besvare opkaldet under Forsinket opkald.

Ændre fjernkoderne

Fjernkoder virker muligvis ikke sammen med visse telefonsystemer. Den foruddefinerede faxmodtagekode er *51. Den foruddefinerede telefonsvarerkode er #51.

 Hvis du allerede afbrød forbindelsen, da du havde fjernadgang til din eksterne TAD, kan du prøve at ændre faxmodtagekoden og telefonsvarerkoden til en anden trecifret kode (f.eks. ### og 999).

1 Hvis den ikke lyser grønt, skal du trykke på  (**Fax**).

2 Tryk på **Menu/Set, 2, 1, 4**.

4.Fjernkode

3 Tryk på ▲ eller ▼ for at vælge **Til** (eller **Fra**).

Tryk på **Menu/Set**.

4 Indtast en ny faxmodtagekode.

Tryk på **Menu/Set**.

5 Indtast en ny telefonsvarerkode.

Tryk på **Menu/Set**.

6 Tryk på **Stop/Exit**.

Tilslut en ekstern enhed til din maskine

Tilslutte en ekstern telefon

Du kan tilslutte en separat telefon, som vist i diagrammet herunder.

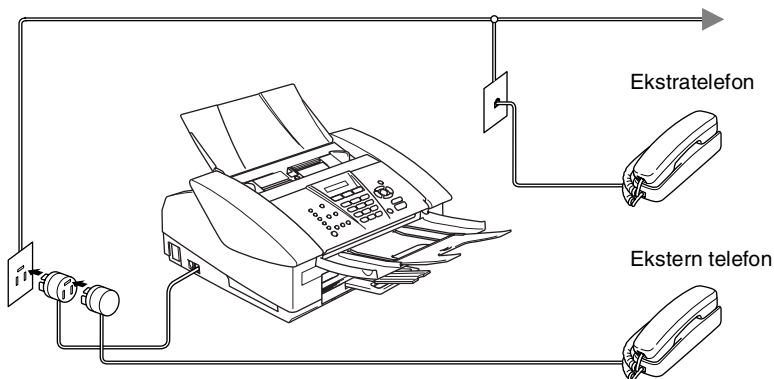

Når du bruger en TAD, viser LCD'en *Telefon* (kun MFC-3240C) eller *Ekst. tlf i brug* (kun FAX-1840C).

Tilslutte en ekstern telefonsvarer (TAD)

Rækkefølge

Du kan vælge at tilslutte en ekstra telefonsvarer. Når du har en **ekstern** TAD på den samme telefonlinje som maskinen, besvarer TAD'en imidlertid alle opkald, og maskinen "lytter" efter faxopkaldstoner (CNG-toner). Hvis den hører dem, overtager maskinen opkaldet og modtager faxmeddelelsen. Hvis den ikke hører CNG-toner, lader maskinen TAD'en fortsætte med at afspille din udgående meddelelse, så den, der ringer op, kan lægge en talebesked.

TAD'en skal svare inden for fire ringninger (den anbefalede indstilling er to ringninger). Maskinen kan ikke høre CNG-toner, før TAD'en har besvaret opkaldet, og med fire ringninger er der kun 8-10 sekunder CNG-toner tilbage til faxens "handshake". Sørg for omhyggeligt at følge instruktionerne i denne vejledning til indspilning af den udgående meddelelse. Vi kan ikke anbefale brug af den takstbesparende funktion i den eksterne telefonsvarer, hvis den overstiger fem ringninger.



Hvis du ikke modtager alle dine faxmeddelelser, skal du reducere indstillingen Forsinket opkald på din eksterne TAD.



Tilslut ikke en TAD et andet sted på den samme telefonlinje.

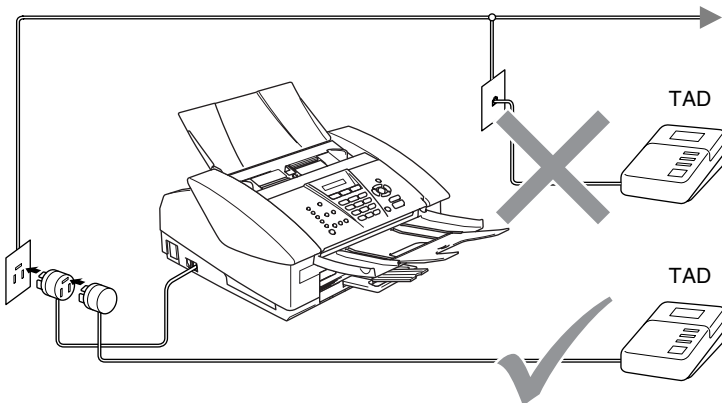

Når du bruger en TAD, viser LCD'en **Telefon** (kun MFC-3240C) eller **Ekst. tlf i brug** (kun FAX-1840C).

Tilslutninger

Den eksterne TAD skal tilsluttes som vist ovenfor.

- 1** Indstil din eksterne TAD til en eller to ringninger. (Maskinens Forsinket opkald-indstilling er ikke relevant.)
- 2** Indspil den udgående meddelelse i din eksterne TAD.
- 3** Indstil TAD'en til at besvare opkald.
- 4** Indstil modtagefunktionen til Ekstratlf/Tad.
(Se *Vælg modtagetilstand* på side 4-1.)

Indspille OGM (Outgoing Message) på en ekstern TAD

Timing er vigtigt ved indspilning af denne meddelelse. Meddelelsen indstiller den måde, som både manuel og automatisk faxmodtagelse foregår på.

- 1** Indspil 5 sekunders stilhed i begyndelsen af din meddelelse. (Dette gør det muligt for maskinen at lytte til fax-CNG-toner ved automatiske transmissioner, før de stopper.)
- 2** Begræns din tale til 20 sekunder.



Vi anbefaler, at du begynder din OGM med 5 sekunders tavshed, da maskinen ikke kan høre faxtoner samtidig med en stemme med genlyd eller en høj stemme. Du kan forsøge at udelade denne pause, men hvis maskinen har besvær med at modtage, skal du genindspille din OGM med denne pause.

Multi-linjetilslutninger (PBX)

De fleste kontorer bruger et centralt telefonsystem. Selvom det ofte er relativt enkelt at tilslutte maskinen til et hovedsystem eller en PBX (Private Branch Exchange), foreslår vi, at du kontakter det firma, der har installeret telefonsystemet og anmoder dem om at tilslutte maskinen. Det tilrådes at have en separat linje til maskinen.

Hvis maskinen er forbundet til et multi-linjesystem, skal du anmode den, der installerer det, om at tilslutte enheden til den sidste linje i systemet. Dette forhindrer enheden i at blive aktiveret, hver gang der modtages et telefonopkald.

Hvis du installerer maskinen til at fungere sammen med en PBX

- 1** Der er ingen garanti for, at enheden vil fungere korrekt under alle omstændigheder med en PBX. Alle problemer skal først rapporteres til det firma, der har ansvaret for PBX'en.
- 2** Hvis alle indgående opkald besvares af en telefonomstilling, anbefales det, at modtagetilstand indstilles til *Manuel*. Alle indgående opkald skal i første omgang betragtes som telefonopkald.

Tilpasse funktioner på telefonlinjen

Hvis du har Talebesked, Ventende opkald, Ventende opkald/Nummervisning, RingMaster, en telefonsvarertjeneste, et alarmsystem eller en anden brugerdefineret funktion på én telefonlinje, kan det give problemer med betjening af maskinen. (Se *Tilpasse funktioner på en enkelt linje*, på side 10-11.)

B Appendiks B

Programmering på skærmen

Din maskine er designet til at være brugervenlig med programmering på LCD'en ved hjælp af navigeringstasterne. Den brugervenlige programmering hjælper dig med at få det fulde udbytte af alle de menuvalg, maskinen har.

Da programmeringen udføres på LCD'en, har vi fremstillet en trinvis vejledning på skærmen som hjælp til at programmere maskinen. Alt hvad du behøver, er at følge vejledningen, da den fører dig gennem alle menuvalgene og programmeringsmulighederne.

Menutabel

Du kan muligvis programmere maskinen uden brugsanvisningen, hvis du bruger menutabellen, der starter på side B-3. Når du har læst disse sider, kan bedre forstå de menuvalg og de indstillinger, der findes i maskinens programmer.



Du kan programmere maskinen ved at trykke på **Menu/Set** efterfulgt af menunumrene.







Hvis du f.eks. vil angive `Fax opløsning` til `Fin`:
skal du trykke på **Menu/Set**, **2**, **2**, **2** og **▲** eller **▼** for at vælge `Fin`.

Tryk på **Menu/Set**.

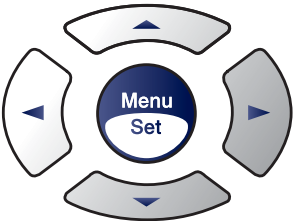
Lagre i hukommelse

Hvis der opstår et strømsvigt, mister du ikke menuindstillingerne, fordi de er gemt permanent. Midlertidige indstillinger (f.eks. Kontrast, Oversøisk-tilstand osv.) går tabt. Det kan også være nødvendigt at genindstille dato og klokkeslæt.

Navigationstaster

		Adgang til menuen Gå til det næste menuniveau Acceptér et valg
	 	Rul gennem det aktuelle menuniveau
		Gå tilbage til det forrige menuniveau
		Afslut menuen

Du kan få adgang til menutilstanden ved at trykke på **Menu/Set**. Når du kommer ind i menuen, ruller LCD'en.

Tryk på **1** for menuen Generel opsætning

1.Gen opsætning

—**ELLER**—

Tryk på **2** for faxmenuen

2.Fax

—**ELLER**—

Tryk på **3** for kopimenuen

3.Kopi

⋮

Tryk på **0** for startopsætningsmenuen

0.Grundindst.

Du kan rulle hurtigere gennem hvert menuniveau ved at trykke på pilen for den retning, du ønsker: ▲ eller ▼.

Vælg derefter en indstilling ved at trykke på **Menu/Set**, når indstillingen vises på LCD'en.

Derefter viser LCD'en det næste menuniveau.

Tryk på ▲ eller ▼ for at rulle til det næste menuvalg.

Tryk på **Menu/Set**.

Når du er færdig med at indstille en funktion, viser LCD'en Accepteret.



Vælg og tryk på Set



Vælg og tryk på Set



for at acceptere



for at afslutte

Hovedmenu	Undermenu	Menuvalg	Indstillinger	Beskrivelser	Side	
1.Genopsætning	1.Mode timer	—	5 Min 2 Min 1 Min 30 Sek (Standard for MFC-3240C) 0 Sek (Standard for FAX-1840C) Fra	Angiver klokkeslæt for, hvornår der skal skiftes tilbage til faxtilstand.	2-4	
	2.Papirtype	—	Almindelig Inkjet Glittet Transparnt	Indstiller papirtypen i papirmagasinet.	2-6	
	3.Papirstørrelse	—	Letter Legal A4 A5 10x15cm	Indstiller papirstørrelsen i papirmagasinet.	2-6	
	4.Volume	1.Ring	—	Høj Med Lav Fra	Justerer ringelydstyrken.	2-7
		2.Bipper	—	Høj Med Lav Fra	Justerer lydstyrkeniveau for bipperen.	2-7
3.Højttaler		—	Høj Med Lav Fra	Justerer højttalerens lydstyrke.	2-8	
5.Auto sommertid	—	—	Til Fra	Automatisk ændring til sommertid.	2-8	



Fabriksindstillingerne vises med fed skrift.

Hovedmenu	Undermenu	Menuvalg	Indstillinger	Beskrivelser	Side
1.Gen opætning (fortsat)	6.P. Gem Indstl.	—	Til Fra	Indstiller strømsparetasten, så der ikke modtages faxmeddelelser i strømsparetilstanden.	1-6
	7.LCD Kontrast	—	Lys Mørk	Justerer kontrasten på LCD'en.	2-8
2.Fax	1.Modtageindst. (Kun i faxfunktionen)	1.Fors. opk.	00-05 (02)	Indstiller antallet af ringninger, før, maskinen svarer i Kun Fax eller Fax/tlf-tilstand.	4-2
		2.F/T ringetid	70 Sek 40 Sek 30 Sek 20 Sek	Indstiller tiden for pseudo-/dobbeltringninger i Fax/tlf-tilstand.	4-3
		3.Fax detekt	Til Semi (kun FAX-1840C) Fra	Modtager faxmeddelelser uden tryk på Mono Start eller Colour Start -tasten.	4-4
		4.Fjernkode	Til (* 51, #51) Fra	Du kan besvare alle opkald fra en ekstratelefon eller ekstern telefon og bruge koder til at aktivere eller deaktivere maskinen. Du kan gøre disse koder personlige.	A-4
		5.Auto reduktion	Til Fra	Reducerer størrelsen på indgående faxmeddelelser.	4-6
		6.Huk. modtagelse	Til Fra	Gemmer automatisk eventuelle indgående faxmeddelelser i hukommelsen, hvis den løber tør for papir.	4-7
		7.Polling Modt.	Standard Sikker Timer	Indstiller maskinen til at polle en anden faxmaskine.	4-8



Fabriksindstillingerne vises med fed skrift.

Hovedmenu	Undermenu	Menuvalg	Indstillinger	Beskrivelser	Side
2.Fax (fortsat)	2.Afsenderindst. (Kun i faxfunktionen)	1.Kontrast	Auto Lys Mørk	Ændrer lyst og mørkt for de faxmeddelelser, du sender.	3-6
		2.Fax opløsning	Standard Fin S.Fin Foto	Indstiller standardopløsningen for udgående faxmeddelelser.	3-7
		3.Timer	—	Indstiller det tidspunkt på dagen i 24-timers format, hvor de forsinkede faxmeddelelser vil blive sendt.	3-13
		4.Batch afs	Til Fra	Kombinerer alle forsinkede faxmeddelelser, som er til det samme faxnummer, på det samme tidspunkt på dagen som én transmission.	3-14
		5.Realtid TX	Fra Til Kun næste fax	Du kan sende en faxmeddelelse uden at bruge hukommelsen.	3-9
		6.Polling Afs.	Standard Sikker	Indstiller det dokument i maskinen, der skal hentes fra en anden faxmaskine.	3-15
		7.Oversøisk fax	Til Fra	Hvis du har svært ved at sende en faxmeddelelse til en oversøisk destination, skal den sættes på On.	3-12
	3.Hurtig opkald	1.Enkelttast opk	—	Gemmer Enkeltryk-opkaldsnumre, så du kan kalde op ved kun at trykke på én tast (og Start).	5-1
		2.Totastopkald	—	Gemmer Hurtigopkaldsnumre, så du kan kalde op ved kun at trykke på én tast (og Start).	5-2
		3.Indst. Grupper	—	Indstiller et gruppenummer til rundsending.	5-4



Fabriksindstillingerne vises med fed skrift.

Hovedmenu	Undermenu	Menuvalg	Indstillinger	Beskrivelser	Side	
2.Fax (fortsat)	4.Rapportindst.	1.Bekræftelse	Til Til+Image Fra Fra+Image	Startopsætning for transmissionsbekræftelsesrapport og journalrapport.	7-1	
		2.Journal Interv	Hver 7. dag Hver 2. dag Hver 24. time Hver 12. time Hver 6. time For hver 50 fax Fra		7-2	
	5.Anden fax	1.Videres./gem	Fra Send fax Fax lager	Indstiller maskinen til at videresende faxmeddelelser eller til at lagre indgående faxmeddelelser i hukommelsen (så du kan hente dem, hvis du ikke er i nærheden af maskinen).	6-2	
		2.Fjernkontrol	---*		Du kan angive din egen kode til fjernhentning.	6-3
		3.Print dokument	—		Udskriver indgående faxmeddelelser fra hukommelsen.	4-7
	6.Mgl. jobs	—	—	Kontrollerer, hvilke jobs der er i hukommelsen og annullerer udvalgte jobs.	3-10	
	0.Diverse	1.TX lås	—	Forhindrer de fleste funktioner bortset fra modtagelse af faxmeddelelser.	3-17	
		2.Kompatibilitet	Høj (kun MFC-3240C) Normal Grundlæggende	Juster udligningen for transmissionsproblemer.	10-13	
		3.Nummerbestemt	Til Fra	Bruges sammen med telefonselskabets service med valg af nummerbestemt ringning for at vælge ringemønsteret med telefaxen.	A-1	



Fabriksindstillingerne vises med fed skrift.

Hovedmenu	Undermenu	Menuvalg	Indstillinger	Beskrivelser	Side	
3.Kopi	1.Kvalitet	—	Bedste Normal Hurtig	Vælger kopiopløsningen af din type dokument.	8-11	
	2.Lysstyrke	—	- o o o o ■ + - o o o ■ o + - o o o o o + - o ■ o o o + - ■ o o o o +	Justerer lysstyrken.	8-11	
	3.Kontrast	—	- o o o o ■ + - o o o ■ o + - o o ■ o o + - o ■ o o o + - ■ o o o o +	Justerer kontrasten på kopier.	8-12	
	4.Farvejustering	1.Rød		R:- o o o o ■ + R:- o o o ■ o + R:- o o ■ o o + R:- o ■ o o o + R:- ■ o o o o +	Justerer mængden af rødt på kopier.	8-12
		2.Grøn		G:- o o o o ■ + G:- o o o ■ o + G:- o o ■ o o + G:- o ■ o o o + G:- ■ o o o o +	Justerer mængden af grønt på kopier.	
		3.Blå		B:- o o o o ■ + B:- o o o ■ o + B:- o o ■ o o + B:- o ■ o o o + B:- ■ o o o o +	Justerer mængden af blå på kopier.	
	4.Print rapport	1.Hjælp	—	—	Du kan udskrive disse lister og rapporter.	7-3
2.Hurtigopkald		—	—			
3.Fax Journal		—	—			
4.Afs bekræft		—	—			



Fabriksindstillingerne vises med fed skrift.

Hovedmenu	Undermenu	Menuvalg	Indstillinger	Beskrivelser	Side
0.Grundindst.	1.Svar mode	—	Kun fax Fax/Tlf Ekstratlf/Tad Manuel	Du kan vælge den modtagetilstand, som passer bedst til dine behov.	4-1 4-2
	2.Dato/Tid	—	—	Anbringer datoen og klokkeslættet på LCD'en og i overskrifter på de faxmeddelelser, du sender.	2-1
	3.Afsender ID	—	Fax: Navn:	Programmér dit navn og faxnummer, så det vises på alle de sider, du faxer.	2-2
	5.Linie Indstil.	—	Normal ISDN PBX ADSL	Vælger telefonlinjetype.	2-3
	0.Lokal sprog	—	Norsk Svensk Dansk Finsk Engelsk	Giver dig mulighed for, at ændre LCD-sproget for dit land.	10-12



Fabriksindstillingerne vises med fed skrift.

Indtast tekst

Når du indstiller visse menufunktioner, f.eks. Afsender-ID, har du muligvis behov for at indtaste tekst i maskinen. De fleste nummertaster har tre eller fire bogstaver påtrykt ovenover. Tasterne for **0**, **#** og ***** er ikke forsynet med trykte bogstaver, da de bruges til specialtegn.

Ved at trykke gentagne gange på den relevante nummertast får du adgang til det ønskede tegn.

Tryk på tasten	én gang	to gange	tre gange	fire gange
2	A	B	C	2
3	D	E	F	3
4	G	H	I	4
5	J	K	L	5
6	M	N	O	6
7	P	Q	R	S
8	T	U	V	8
9	W	X	Y	Z

Indsætte mellemrum

For at indtaste et mellemrum i faxnummeret, skal du trykke på ► en gang mellem numrene. For at ændre et mellemrum mellem navnet, skal du trykke på ► to gange mellem tegnene.

Foretage rettelser

Hvis du har indtastet et bogstav forkert og vil ændre det, skal du trykke på ◀ for at flytte markøren ind under det forkerte bogstav. Tryk derefter på **Stop/Exit**. Alle bogstaverne oven over og til højre for markøren slettes. Indtast det korrekte tegn igen. Du kan også gå tilbage og overskrive forkerte bogstaver.

Gentage bogstaver

Hvis du har behov for at indtaste et tegn, der findes på den samme tast som det foregående tegn, skal du trykke på ► for at flytte markøren til højre, før du trykker på tasten igen.

Specialtegn og symboler

Tryk på *****, **#** eller **0**, og tryk derefter på **◀** eller **▶** for at flytte markøren hen under det ønskede specialtegn eller symbol. Tryk derefter på **Menu/Set** for at vælge det.

Tryk på *	for	(mellemlum)!"#\$%&'() * +, -./€
Tryk på #	for	: ; < = > ? @ [] ^ _
Tryk på 0	for	Ä Ë Ö Ü Æ Ø Å Ñ 0

O Ordliste

- ADF (automatisk dokumentfremfører)** Dokumentet kan anbringes i ADF'en og scannes automatisk én side ad gangen.
- Afsender-ID** De gemte oplysninger, som vises øverst på de faxede sider. De indeholder afsenderens navn og faxnummer.
- Annuller job** Annullerer et programmeret job, f.eks. Forsinket fax eller Polling.
- Auto reduktion** Reducerer størrelsen på indgående faxmeddelelser.
- Automatisk faxtransmission (kun MFC-3240C)** Afsende en faxmeddelelse uden at løfte røret på en ekstern telefon.
- Automatisk genopkald** En funktion, der sætter maskinen i stand til at kalde op til det sidste faxnummer igen efter fem minutter, hvis faxmeddelelsen ikke gik igennem, fordi linjen var optaget.
- Automatisk faxtransmission (kun FAX-1840C)** Afsende en faxmeddelelse uden at løfte røret på maskinen.
- Backup af udskrift** Din maskine udskriver en kopi af hver faxmeddelelse, der er modtaget og lagret i hukommelsen. Det er en sikkerhedsfunktion, så du ikke mister meddelelser i tilfælde af strømsvigt.
- Batchtransmission** (Kun sort-hvide faxmeddelelser) Som en omkostningsbesparende funktion udskydes alle faxmeddelelser til det samme faxnummer, så de sendes som én transmission.
- Bipperlydstyrke** Lydstyrkeindstillingen for bippet, når du trykker på en tast eller begår en fejl.
- Brugerindstillinger** En udskrevet rapport, som viser de aktuelle indstillinger i maskinen.
- CNG-toner** De specielle toner (bip), som faxmaskinen udsender under automatisk transmission for at fortælle den modtagende maskine, at en faxmaskine ringer op.

Dobbelt adgang Maskinen kan scanne udgående faxmeddelelser eller planlagte job ind i hukommelsen, samtidig med at den sender en faxmeddelelse eller modtager eller udskriver en indgående faxmeddelelse.

ECM (Error Correction Mode) Registrerer fejl under en faxtransmission og sender de sider i faxmeddelelsen, hvor der opstod en fejl, igen.

Ekstern telefon En TAD (telefonsvarer) eller en telefon, der er sat i stikket til din maskine.

Ekstratelefon En telefon med faxnummeret, som er sat i et separat vægstik.

Enkeltryk Taster på maskinens kontrolpanel, hvor du kan gemme numre til nemt opkald. Du kan gemme et nyt nummer i hver tast, hvis du trykker på **Shift** og Enkeltryk-tasten samtidig.

F/T ringetid Det tidsrum, hvor Brother maskinen ringer (når modtagetilstanden er indstillet til Fax/Tlf) for at gøre opmærksom på, at du skal løfte røret til en samtale, den har besvaret.

Fax/Tlf Du kan modtage faxmeddelelser og telefonopkald. Du kan ikke bruge denne tilstand, hvis du anvender en telefonsvarer (TAD).

Faxjournal Giver oplysninger om de sidste 200 indgående og udgående faxmeddelelser. TX betyder Transmission. RX betyder Modtagelse.

Faxlager Du kan gemme faxmeddelelser i hukommelsen.

Faxmodtagekode Indtast denne kode (**✕ 5 1**), når du besvarer et faxopkald på en ekstratelefon eller en ekstern telefon.

Faxregistrering Sætter maskinen i stand til at reagere på CNG-toner, hvis du afbryder et faxopkald for at besvare det.

Faxtoner De signaler, som faxmaskiner, der sender og modtager oplysninger, bruger.

Faxvideresendelse Sender en faxmeddelelse, der er modtaget i hukommelsen, til et andet forudprogrammeret faxnummer.

Fin opløsning Opløsningen er 203 x 196 dpi. Den bruges til små udskrifter og grafer.

Fjernadgangskode Din egen firecifrede kode (--- *), der giver dig mulighed for at kalde op og få adgang til maskinen fra en ekstern lokation.

Fjernmodtagelse Mulighed for at få adgang til maskinen eksternt fra en trykknaptелефон.

Forsinket fax Sender din faxmeddelelse på et angivet tidspunkt senere på dagen.

Forsinket opkald Antallet af ringninger, før maskinen svarer i
Kun fax og Fax/Tlf-tilstand.

Fotoopløsning En indstilling af opløsningen, som anvender varierende gråtoner til den bedste gengivelse af fotografier.

Gråskala De gråtoner, der er tilgængelige ved kopiering og faxafsending af fotografier.

Gruppenummer En kombination af Enkeltryk- og Hurtigopkaldsnumre, der er lagret i en Enkeltryk- eller Hurtigopkaldstast til rundsending.

Hjælp-liste En udskrift af hele den menutabel, du kan bruge til at programmere maskinen, når du ikke har brugsanvisningen hos dig.

Hurtigopkald Et forudprogrammeret nummer til nemt opkald. Tryk på **Search/Speed Dial**, #, og på den tocifrede kode og **Mono Start** eller **Colour Start** for at starte opkaldet.

Hurtigopkaldsliste En oversigt over de navne og numre, der er gemt i Enkeltryk- og Hurtigopkaldshukommelsen, i numerisk rækkefølge.

Journalinterval Det forudprogrammerede tidsrum mellem automatisk udskrevne faxjournalrapporter. Du kan udskrive faxjournalrapporterne efter behov uden at forstyrre cyklusen.

Kodningsmetode Metode til kodning af oplysninger i dokumentet. Alle faxmaskiner skal anvende en minimumstandard af MH (Modified Huffman). Maskinen kan anvende bedre komprimeringsmetoder, MR (Modified Read), MMR (Modified Modified Read) og JPEG, hvis den modtagende maskine har samme funktionalitet.

- Kommunikationsfejl (eller Komm. fejl)** En fejl under faxafsending eller -modtagelse, som normalt forårsages af linjestøj eller statisk støj.
- Kompatibilitetsgruppe** En faxmaskines evne til at kommunikere med en anden. Kompatibiliteten er sikret mellem ITU-T-grupper.
- Kontrast** Indstilling til kompensation for mørke eller lyse dokumenter ved at gøre faxmeddelelser eller kopier af mørke dokumenter lysere eller lysere dokumenter mørkere.
- LCD (Liquid Crystal Display)** Displayet på maskinen, der viser aktive meddelelser under On-Screen-programmering og viser datoen og klokkeslættet, når maskinen er ledig.
- Lysstyrke** Ændring af lysstyrken gør hele billedet lysere eller mørkere.
- Manuel fax** Når du løfter røret på maskinen (kun FAX-1840C) eller en ekstern telefon, så du kan høre den modtagende faxmaskine besvare opkaldet før du trykker på **Mono Start** eller **Colour Start** for at påbegynde transmissionen.
- Menutilstand** Programmeringstilstand til ændring af maskinens indstillinger.
- Midlertidige indstillinger** Du kan vælge visse funktioner til hver faxtransmission og kopiering uden at ændre standardindstillingerne.
- Modtagelse uden papir** Modtager faxmeddelelser i maskinens hukommelse, når maskinen mangler papir.
- OCR (optical character recognition) (kun MFC-3240C)** Den medfølgende software, ScanSoft® OmniPage®, konverterer et billede til tekst, så du kan redigere det.
- Opløsning** Antallet af lodrette og vandrette linjer pr. tomme.
Se: Standard, Fin, Superfin og Foto.
- Oversøisk** Foretager midlertidige ændringer af faxtonerne så støj og statisk støj på oversøiske linjer, kan klares.
- Pause** Gør det muligt at anbringe en forsinkelse på 3,5 sekunder i opkaldssekvensen i enkelttryk-taster og hurtigopkaldsnumre. Tryk på **Redial/Pause** så mange gange, det er nødvendigt til længere pauser.

- Polling** Den proces, hvor en faxmaskine kalder op til en anden faxmaskine for at modtage ventende faxmeddelelser.
- Realtidstransmission** Når hukommelsen er fuld kan du sende faxmeddelelser i realtid.
- Resterende job** Du kan kontrollere, hvilke job der venter i hukommelsen, og annullere job enkeltvis.
- Ringelydstyrke** Indstilling af lydstyrken for maskinens ringning.
- Rundsendelse** Evnen til at sende den samme faxmeddelelse til mere end én modtager.
- Scanning (kun MFC-3240C)** Den proces, hvor der sendes et elektronisk billede af et papirdokument til din computer.
- Søg** En elektronisk, alfabetisk liste over gemte Enkeltryk-numre, Hurtigopkaldsnumre og Gruppernumre.
- Standardopløsning** 203 x 97 dpi. Den bruges til tekst i almindelig størrelse og den hurtigste transmission.
- Superfin opløsning** 392 x 203 dpi. Bedst til meget små udskrifter og stregtegninger.
- TAD (Telephone Answering Device)** Du kan tilslutte en ekstern TAD til din maskine.
- Transmission** Afsendelse af faxmeddelelser via telefonlinjen fra maskinen til den modtagende faxmaskine.
- Xmit-rapport (Transmissionsbekræftelsesrapport)** En oversigt over hver transmission, som viser dato, klokkeslæt og nummer.

Produktbeskrivelse

Generelt

Hukommelseskapacitet	8 MB
Automatisk dokumentfremfører (ADF)	Op til 20 sider Temperatur: 20°C - 30°C Fugtighed: 50% - 70% Papir: 80 g/m ² A4-størrelse
Papirmagasin	100 ark 80 g/m ²
Printertype	Inkjet
Printmetode	Piezo med 74 × 5 dyser
LCD (Liquid Crystal Display)	16 tegn × 1 linje
Strømkilde	120V AC 50/60Hz (220 - 240V 50/60Hz)
Energiforbrug	(FAX-1840C) Strømsparetilstand: Mindre end 4 Wh Standby: 8 Wh eller mindre Drift: 23 Wh eller mindre (MFC-3240C) Strømsparetilstand: Mindre end 4 Wh Standby: 8 Wh eller mindre Drift: 23 Wh eller mindre

Dimensioner

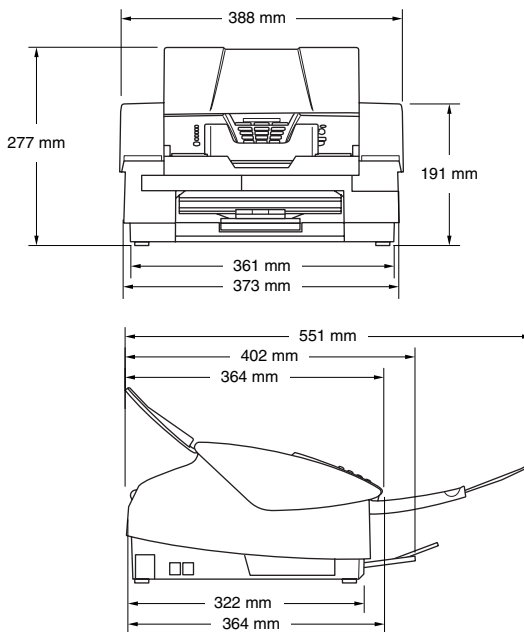

Vægt

5 kg

Støj

Drift: 42,5 til 51 dB*

* Det afhænger af udskriftforholdene

Temperatur

Drift: 10 - 35°C

Bedste
udskriftkvalitet: 20 - 33°C

Fugtighed

Drift: 20 til 80% (uden kondensering)

Bedste
udskriftkvalitet: 20 til 80% (uden kondensering)

Udskriftmedier

Papir input

Papirmagasin

- Papirtype:
Almindeligt papir, inkjet paper (papir med belægning), glittet papir*², transparenter*¹*² og konvolutter
- Papirstørrelse:
Letter, Legal*³, Executive, A4, A5, A6, JIS_B5, konvolutter (commercial No.10, DL, C5, Monarch, JE4), fotokort, indekscort og postkort.
Yderligere oplysninger finder du ved at se *Papirvægt, tykkelse og kapacitet* på side 1-12.
- Maksimumkapacitet i papirmagasin: Ca. 100 ark 80 g/m² almindeligt papir

Papir output

Op til 50 ark Letter (A4) almindeligt papir (forsiden opad ved levering i udgangspapirmagasinet)*²

- *¹ Brug kun transparenter, der er anbefalet til inkjet-udskrivning.
- *² Ved udskrivning på glittet papir og transparenter anbefales det, at udskrevne sider fjernes fra udgangspapirmagasinet straks efter at de leveres fra maskinen, for at undgå udtværing.
- *³ Legal-papir kan ikke stakkes i udgangspapirmagasinet.

Kopiere

Farve/sort-hvid

Farve/Sort

Dokumentstørrelse

ADF-bredde: 89-216 mm

ADF-højde: 127-356 mm

Kopieringshastighed

Sort-hvid

Op til 17 sider/minut (Letter/A4-format)*

Farve

Op til 11 sider/minut (Letter/A4-format)*

- * Omfatter ikke den tid, det tager at fremføre papiret.
Baseret på Brother-standardmønster. (Høj udskrivningshastighed/Stak kopi)
Kopieringshastigheden varierer med dokumentets kompleksitet.

Flere kopier

Stakker op til 99 sider

Forstør/Reducer

25% til 400% (i trin på 1%)

Opløsning

Op til 600 x 1200 dpi kopiopløsning for almindeligt, inkjet eller glittet papir og op til 1200 x 1200 dpi for OHP/transparenter

Fax

Kompatibilitet	ITU-T-gruppe 3
Kodningssystem	MH/MR/MMR/JPEG
Modemhastighed	Automatisk Fallback 14400 bps (FAX-1840C) 33600 bps (MFC-3240C)
Dokumentstørrelse	ADF-bredde: 89 mm til 216 mm ADF-højde: 127 mm til 356 mm
Scanningsbredde	208 mm
Udskriftbredde	204 mm
Gråskala	256 niveauer
Pollingtyper	Standard, Sikker, Timer, Sekventiel: (kun sort-hvid)
Kontrastregulering	Automatisk/Lys/Mørk (manuel indstilling)
Opløsning	<ul style="list-style-type: none">• Vandret 203 dot/tommer (8 dot/mm)• Lodret standard -<ul style="list-style-type: none">98 linier/tommer (3,85 linier/mm) (sort/hvid)196 linier/tommer (7,7 linier/mm) (farve) Fin - 196 linier/tommer (7,7 linier/mm) (S/H/farve) Foto - 196 linier/tommer (7,7 linier/mm) (sort/hvid) Superfin - 392 linier/tommer (15,4 linier/mm) (sort/hvid)
Enkeltryk-opkald	10 (5 x 2)
Hurtigopkald	40 modtagere
Rundsendelse	100 modtagere
Automatisk genopkald	3 gange med 5 minutters intervaller
Auto-svar	0, 1, 2, 3, 4 eller 5 ringninger
Kommunikationskilde	Offentligt telefonnet.
Hukommelsestransmission	Op til 300* ¹ /250* ² sider (FAX-1840C) Op til 200* ¹ /170* ² sider (MFC-3240C)
Modtagelse uden papir	Op til 300* ¹ /250* ² sider (FAX-1840C) Op til 200* ¹ /170* ² sider (MFC-3240C)

*1 "Sider" henviser til "Brother-standardskema nr. 1" (et typisk forretningsbrev, standardopløsning, MMR-kode). Specifikationer og trykt materiale kan ændres uden forudgående varsel.

*2 "Sider" henviser til "ITU-T-Testskema nr. 1" (et typisk forretningsbrev, standardopløsning, MMR-kode). Specifikationer og trykt materiale kan ændres uden forudgående varsel.

Scanner (kun MFC-3240C)

Farve/sort-hvid	Farve/sort-hvid
TWAIN-kompatibel	Ja (Windows® 98/98SE/Me/2000 Professional/XP) Mac OS® 8.6-9.2/Mac OS® X 10.2.4 eller nyere
WIA-kompatibel	Ja (Windows® XP)
Farvedybde	36-bit farve (input) 24-bit farve (output)
Opløsning	Op til 2400 × 2400 dpi (interpoleret)* Op til 600 × 1200 dpi (optisk) <small>* Maksimum 1200 x 1200 dpi scanning med Windows® XP (opløsning op til 2400 x 2400 dpi kan vælges ved hjælp af Brother scannerhjælpeprogrammet)</small>
Scanningshastighed	Farve: op til 8,89 sek. Sort-hvid: op til 3,99 sek. (A4-størrelse i 100 × 100 dpi)
Dokumentstørrelse	ADF-bredde: 89 mm til 216 mm ADF-højde: 127 mm til 356 mm
Scanningsbredde	210 mm
Gråskala	256 niveauer



Mac OS® X-scanning understøttes af Mac OS® X 10.2.4 eller nyere.

Printer



For FAX-1840C kan du hente Brother-printerdriveren fra Brother Solutions Center. Besøg os på:

<http://solutions.brother.com>

Printerdriver	Windows® 98/98SE/Me/2000 Professional og XP-driver, der understøtter Brother Native Compression og bi-direktionel funktionalitet Apple® Macintosh® QuickDraw®-driver til Mac OS® 8.6-9.2/Mac OS® X 10.2.4 eller nyere
Opløsning	Op til 1200 x 6000 dpi (dots per inch)* 1200 x 1200 dpi (dots per inch) 600 x 600 dpi (dots per inch) 600 x 150 dpi (dots per inch) <small>* Udskriftkvaliteten for billeder afhænger af mange faktorer, herunder, men ikke begrænset til, inputbilledets opløsning og kvalitet samt udskriftmediet.</small>
Udskrivningshastighed	Op til 20 sider/minut (sort-hvid)* Op til 15 sider/minut (farve)* <small>* Baseret på Brother-standardmønster. A4-størrelse i kladdetilstand. Omfatter ikke den tid, det tager at fremføre papiret.</small>
Udskriftbredde	204 mm (216 mm*) <small>* Når du har tændt den grænseløse funktion.</small>
Diskbaserede skrifttyper	35 TrueType
Grænseløs	Letter, A4, A6, fotokort, Indekskort, postkort

Interfaces

USB

Et fuldhastigheds USB 2.0 kabel, der ikke er længere end 2,0 m*

* Din maskine har en fuldhastigheds USB 2.0 grænseflade. Denne grænseflade er kompatibel med højhastigheds USB 2.0; men det maksimale dataoverførselsomfang er 12 Mbts/sek. Maskinen kan også tilsluttes til en computer med en USB 1.1 grænseflade.

Computerkrav

Minimumssystemkrav					
Computerplatform og operativsystemversion		Processor Minimumhastighed	Minimum- RAM	Anbefalet RAM	Ledig plads på harddisken
					for drivere
Windows® *1 Operativsystem	98, 98SE	Pentium II eller lignende	32 MB	64 MB	90 MB
	Me		64 MB	128 MB	
	2000 Professional				
	XP*2		128 MB	256 MB	150 MB
Apple® Macintosh® Operativsystem	Mac OS® 8.6 (Kun udskrivning og PC-FAX-afsendelse*3)	Alle basismodellerne opfylder minimumkravene		64 MB	80 MB
	Mac OS® 9.X (Kun udskrivning og PC-FAX-afsendelse*3)				
	Mac OS® X 10.2.4 eller nyere		128 MB	160 MB	

BEMÆRK! Alle registrerede varemærker, der henvises til heri, er varemærker tilhørende deres respektive ejere.

*1 Microsoft® Internet Explorer 5 eller nyere.

*2 Maksimum 1200 x 1200 dpi scanning med Windows® XP. (Der kan vælges opløsninger på op til 2400 x 2400 ved hjælp af Brother hjælpeprogrammet.)

*3 PC Fax understøtter kun sort og hvid faxfunktion.

Forbrugsstoffer

Blæk

Maskinen bruger individuel sort, gul, cyan og magenta blækpatroner, der er adskilte fra printhovedet.

Blækpatroners levetid

Standard sort – ca. 500 sider ved 5% dækning
Højtydende sort – ca. 900 sider ved 5% dækning
Gul, Cyan og Magenta – ca. 400 sider ved 5% dækning

Ovenstående tal er baseret på følgende antagelser:

- Kontinuerlig udskrivning med en opløsning på 600 x 600 dpi i normal tilstand efter installering af ny blækpatron.
- Udskrivningsfrekvensen;
- Antallet af udskrevne sider;
- Periodisk, automatisk, printhovedrensning (din maskine vil rense printhovedet periodisk. Denne proces bruger en lille mængde blæk); og,
- I den mængde blæk, der er tilbage i blækpatronen identificeres som "tom" (Det er nødvendigt, at lade en lille mængde blæk være tilbage i blækpatronen for at undgå, at luft udtørre og beskadiger printhovedet).

Forbrugsstoffer til udskiftning

<Standard sort> LC900BK

<Højtydende sort> LC900HYBK

<Cyan> LC900C

<Magenta> LC900M

<Gul> LC900Y

Ekstra ekstern trådløs Print/Scan Server (NC-2200w) (kun MFC-3240C)

NC-2200w ekstern trådløs Print/Scan Server (ekstra) Forbinder den ekstra eksterne trådløse Print/Scan Server (NC-2200w) til din maskine, vil give dig mulighed for, at udskrive eller scanne over et trådløst netværk.

Netværkstyper IEEE 802.11b trådløs LAN

Understøttelse af Windows® 98/98SE/Me/2000/XP
Mac OS® X 10.2.4 eller nyere

Protokoller TCP/IP
ARP, RARP, BOOTP, DHCP, APIPA (Auto IP), WINS/NetBIOS, DNS, LPR/LPD, Port9100, SMB Print, IPP, RawPort, mDNS, TELNET, SNMP, HTTP



Du kan kun tilknytte scan-tasten til en netværksforbundet computer.

Indeks

A

- ADF
(automatisk dokumentfremfører)
..... 1-7, 3-4
- Adgangskoder,
gemme og kalde op 5-6
- Annullere
 - faxjob i hukommelsen 3-10
 - Faxvideresendelse 6-5
 - job, der venter på genopkald
..... 3-10
 - Personsøgning 6-5
- Automatisk
 - faxgenopkald 3-3
 - faxmodtagelse 4-1
 - Faxregistrering 4-4, 4-5
 - transmission 3-4

B

- Blækdråbetæller 10-23
- Blækpatroner
 - kontrollere blækmængde
..... 10-17
 - udskifte 10-23
- Brugerdefinerede funktioner på
en enkelt linje 10-11, A-8

C

- CNG-toner 1-18

D

- Dato og klokkeslæt 2-1
- Dobbelt adgang 3-8
- Dokument
 - sidder fast 10-4

E

- ECM (Error Correction Mode)
..... 1-19
- Ekstern telefon,
tilslutning A-5
- Ekstratelefoner, bruge A-2
- Enkeltryk-numre
 - gemme 5-1

F

- Fax, stand-alone
 - modtage 4-1
 - Faxvideresendelse 6-5
 - Forsinket opkald,
indstille 4-2
 - fra ekstratelefon A-2
 - kompatibilitet 10-12
 - modtage fra et eksternt
sted 6-6
 - problemer 10-9
 - reducere til papirstørrelsen
..... 4-6
 - ved afslutning af samtale
..... 4-6
 - sende 3-1
 - annullere fra hukommelsen
..... 3-10
 - automatisk 3-4
 - farvefax 3-4
 - fra hukommelsen
(Dobbelt adgang) 3-8
 - gå til faxfunktionen 3-1
 - kompatibilitet 10-12
 - kontrast 3-6
 - manuelt 3-5

opløsning	3-7	scanning	10-11
oversøisk	3-12	software	10-11
Realtidstransmission	3-9	telefonlinje	10-12
Rundsendelse	3-11	telefonlinjeproblemer ...	10-10
ved afslutning af samtale	3-5	udskrive eller modtage faxmeddelelser	10-9
Fax/Tlf-funktion		udskrive eller modtagede faxmeddelelser	10-9
besvare ved ekstratelefoner	A-2	udskrivning	10-8
dobbeltringning (samtaleopkald)	4-3	Udskrivning af modtagede faxmeddelelser	10-9
F/T ringetid	4-3	kontrollere blækmenge	10-17
Faxmodtagekode	A-2	papirstop	10-5
Forsinket opkald	4-2	udskriftkvalitet	10-13
modtage faxmeddelelser ...	A-3	Fejlmeddelelser på LCD ...	10-1
telefonopkald	A-3	Blæk tom	10-1
Telefonsvarerkode	A-2	Der mangler hukommelse	10-2
Faxkoder		Ikke registreret	3-2, 10-2
ændre	6-3, A-4	Intet papir tilført	10-1
Faxmodtagekode	A-2	Kan ikke ændre	10-3
Fjernadgangskode	6-3	Kan ikke rense	10-3
Telefonsvarerkode	A-2	Kan ikke scanne	10-3
Faxlager	6-2	Kan ikke starte	10-3
aktivere	6-2	Kan ikke udskrive	10-3
udskrive fra hukommelsen	4-7	Komm. fejl	10-3
Faxregistrering	4-4	Næsten tom	10-3
Faxvideresendelse		Fjernmodtagelse	6-4
ændre eksternt	6-5, 6-6	adgangskode	6-3, 6-4
programmere et nummer ...	6-1	få dine faxmeddelelser	6-6
Fejlfinding	10-1	kommandoer	6-5
fejlmdelelser på LCD ...	10-1	Forbrugsstoffer	S-8
hvis du har problemer		Forsendelse af maskinen	10-18
afsende faxmeddelelser	10-10	Forsinket batchtransmission	3-14
indgående opkald	10-11	Forsinket opkald, indstille ...	4-2
Kopiere	10-11		
modtage faxmeddelelser	10-10		

G

Genopkald/Pause	3-3
Gråskala	S-4, S-5
Grupper til rundsending	5-4

H

HJÆLP

LCD-meddelelser	B-1
brug af navigationstasterne	B-2
Menutabel	B-1, B-3
Hukommelsessikkerhed	3-16, 3-19
Hurtigopkald	5-1
Adgangskoder og kreditkortnumre opsætte	5-6
ændre	5-3
Enkeltryk-opkald brug	3-2
opsætte	5-1
gemme	5-2
Gruppeopkald ændre	5-3
indstille grupper til rundsending	5-4
Hurtigopkald ændre	5-3
brug	3-2
opsætte	5-2
opkald	3-2
Rundsending	3-11
bruger grupper	3-11
Søg	3-3

I

Indstillings-tast (kopiere) Lysstyrke	8-8
Papirstørrelse	8-7
Papirtype	8-7

K

Kalde op adgangskoder og kreditkortnumre	5-6
automatisk faxgenopkald ...	3-3
automatisk transmission ...	3-4
en pause	5-6
Grupper	3-11
Hurtigopkald	3-2
manuel transmission	3-1
Kontrolpaneloversigt	1-2
Konvolutter	1-13
Kopi bruge ADF	8-2
enkelt	8-2
farvejustering	8-12
flere	8-2
Forstør/Reducer	8-4
gå til kopifunktionen	8-1
kontrast	8-12
kvalitetsindstilling	8-11
lysstyrke	8-8
midlertidige indstillinger ...	8-3
papir	8-7
Quality-tast	8-4
Sidelayout	8-9
standardindstillinger	8-11
taster	8-3
Kreditkortnumre	5-6

L

Lagre i hukommelse	B-1
LCD (Liquid Crystal Display)	B-1, B-2
Hjælp-liste	7-3
kontrast	2-8
Lydstyrke, indstille	2-7
bipper	2-7
højtaler	2-8
ring	2-7

M

Manuel	
kalde op	3-1, 5-7
modtage	4-1
transmission	3-5
Midlertidige kopiindstillinger	
.....	8-3
Modtagetilstand	4-2
Ekstern TAD	4-1
Fax/Tlf	4-1
Kun fax	4-1
Manuel	4-1
Multi-linjetilslutninger (PBX)	
.....	A-8

N

Nummerbestemt Ringning ...	A-1
----------------------------	-----

O

Opløsning	
fax (Standard, Fin, Superfin, Foto)	S-4
indstille for næste faxmeddelelse	3-7
kopiere	S-3
scan	S-5
udskrive	S-6
Opsætning	
Afsender-id (faxhoved) indtaste tekst	2-2
Dato og klokkeslæt	2-1

P

Papir	1-9, S-3
dokumentstørrelse ...	1-7, 3-4
Størrelse	2-6
Type	2-6
Person søgning	
programmere dit person søgnummer	6-1

Programmere MFC'en	
.....	B-1, B-2

Q

Quality-tast (kopiere)	8-3
------------------------------	-----

R

Rapporter	7-1
Brugerindstillinger	7-3
Faxjournal	7-3
Journalinterval	7-2
Hjælp-liste	7-3
Hurtigopkaldsliste	7-3
sådan udskrives	7-3
Transmissionsbekræftelse	
.....	7-1
XMIT Bekræft	7-3
Reducere	
indgående faxmeddelelser	
.....	4-6
kopier	8-4
Rense	
printerpladen	10-22
printhead	10-13
scanner	10-21
Rundsendelse	3-11
indstille grupper til	5-4

S

Sikkerhedsinstruktioner ...	iv, 9-2
Strømsparetast	1-5
Strømsvigt	B-1

T

Tabel over menuvalg	B-1
TAD (Telephone Answering Device), ekstern	4-1, A-6
indspille OGM	A-7
modtagetilstand	4-1
tilslutte	A-6, A-7

Tekst, indtaste	B-3
specialtegn	B-10
Telefonlinje	
indstil	2-3
multi-linje (PBX)	A-8
problemer	10-10
tilslutninger	A-7
Telefonsvarer (TAD)	A-6
tilslutte	A-7
Tilslutte	
ekstern TAD	A-6
ekstern telefon	A-5
Tilstand, gå ind i	
Fax	3-1
Kopi	8-1
Scan	1-3
Trådløs telefon	A-4
TX Lås	3-17

U

Udligning	10-12
Udskrive	
drivere	S-6
faxmeddelelse fra	
hukommelsen	4-7
Forbedre kvaliteten	10-13
område	1-13
opløsning	S-6
papirstop	10-5
problemer	10-8, 10-9
rapport	7-3
specifikationer	S-6

V

Vedligeholdelse,	
regelmæssig	10-21
Venteposition	5-7

Fjernmodtagelseskort

Hvis du vil modtage faxmeddelelser, mens du er væk fra maskinen, skal du medbringe det Fjernmodtagelseskort, der er trykt nedenfor, og som fungerer som en praktisk påmindelse om modtagelsesprocedurerne. Klip blot kortet ud, og fold det, så det passer i din pung eller kalender. Opbevar det i nærheden, så du kan få det fulde udbytte af maskinens funktioner til personsøgning, faxvideresendelse og fjernmodtagelsesfunktionerne.

ADGANGSKORT TIL FJERNMODTAGELSE	
KONTROLLERER MODTAGESTATUS Tryk på 9 7 1 1 langt bip — faxmeddelelser 3 korte bip — ingen meddelelser	Brug fjernadgangskode 1 Kald op til dit faxnummer fra en telefon eller en faxmaskine med tryknapnesystem. 2 Når maskinen svarer, skal du straks indtaste din fjernadgangskode (3 cifre efterfulgt af *). 3 Maskinen signalerer, hvilken type meddelelser den har modtaget: 1 langt bip — faxmeddelelser Ingen bip — ingen meddelelser 4 Efter 2 korte bip skal du vælge en kommando. 5 Tryk på 9 0 for at nulstille maskinen, når du er færdig. 6 Læg på.
ÆNDRE MODTAGELTILSTAND Tryk på 9 8 Og hvis du derefter vil vælge Ekstratid/Tid, skal du trykke på 1 . Fax/Tid, skal du trykke på 2 . Kun Fax, skal du trykke på 3 .	
AFSLUTTE FJERNFUNKTION Tryk på 9 0 .	

Ændre Fernadgangskode

- 1 Tryk på Menu/Set, 2, 5, 2.
- 2 * kan ikke ændres.
- 3 Tryk på Menu/Set.
- 4 Tryk på Stop/Exit.

Fjernkommandoer

ÆNDRE INDSTILLING FOR FAXIDERESENDELSE

Tryk på 93.

Og hvis du derefter vil slå funktionen fra, skal du trykke på 1.
Vælg faxvidersendelse, skal du trykke på 2.

Fold

Programmere faxvidersendelsesnummer, skal du trykke på 4.
Skriv det nye faxnummer, som faxmeddelelser skal vidersendes
til, efterfulgt af ###.
Slå faxbøger til, skal du trykke på 6.

HENTE EN FAXMEDDELELSE

Tryk på 96

Og hvis du derefter vil hente alle faxmeddelelser, skal du trykke på 2.

og derefter skrive nummeret på
fjernfaxmaskinen efterfulgt af ##.##.
Når du har hørt et bip, skal du lægge røret på
og vente.

Slutte alle faxmeddelelser, skal du trykke på 3.

Fold

At your side.
brother®

Besøg os på Internettet
<http://www.brother.com>



DAN
LF7535013①