

At your side.
brother®

BRUKERHÅNDBOK

FAX-1840C

MFC-3240C



At your side.
brother®

Hvis du har behov for å kontakte kundeservice

Vennligst fyll ut følgende informasjon for fremtidig referanse:

Modellnummer: FAX-1840C og MFC-3240C
(Sett en ring rundt din modell)

Serienummer:* _____

Kjøpsdato: _____

Forhandler: _____

* Du finner serienummeret på baksiden av enheten. Ta vare på denne veiledningen sammen med kjøpskvitteringen, som et bevis på kjøpet, i tilfelle tyveri, brann eller garantiservice.

Registrer produktet ditt på nettet på adressen:

<http://www.brother.com/registration>

Ved å registrere produktet ditt hos Brother, vil du bli registrert som den originale eieren av dette produktet.

DETTE APPARATET ER KONSTRUERT FOR BRUK MED EN TOLEDER ANALOG TELELINJE I DET OFFENTLIGE TELENETTET OG MED TILKOBLING OVER EGNET KONTAKT.

INFORMASJON OM GARANTI

Brother informerer herved om at dette produktet ikke nødvendigvis vil fungere korrekt i et annet land enn der det opprinnelig ble kjøpt, og gir ikke noen som helst garanti i tilfelle dette produktet brukes i offentlige telekommunikasjonslinjer i et annet land.

Erklæring vedrørende kompilering og utgivelse

Denne håndboken er compilert og utgitt under overoppsyn av Brother Industries Ltd. og inneholder alle de nyeste produktbeskrivelser og spesifikasjoner.

Innholdet i denne håndboken og spesifikasjonene for dette produktet kan endres uten varsel.

Brother forbeholder seg retten til å gjøre endringer uten varsel i spesifikasjonene og materialet heri og skal ikke kunne holdes ansvarlig for eventuelle skader (inkludert følgeskader) som måtte oppstå på grunnlag av tillit til dette materialet, inkludert, men ikke begrenset til, typografiske og andre feil relatert til publikasjonen.



“EC” Declaration of Conformity

Manufacturer

Brother Industries, Ltd.
15-1, Naeshiro-cho, Mizuho-ku,
Nagoya 467-8561, Japan

Plant

Brother Industries (Shen Zhen) Ltd
G02414-1, Bao Chang Li Bonded
Transportation Industrial Park,
Bao Long Industrial Estate,
Longgang, Shenzhen, China

Herewith declare that:

Products description: Facsimile Machine
Type: : Group 3
Model Name : FAX-1835C, FAX-1840C, FAX-1940CN,
MFC-3240C, MFC-3340CN

is in conformity with provisions of the R & TTE Directive (1999/5/EC) and we declare compliance with the following standards :

Standards applied :

Harmonized :

Safety : EN60950:2000
EMC : EN55022:1998 Class B
EN55024:1998
EN61000-3-2:2000
EN61000-3-3:1995

Year in which CE marking was First affixed : 2004

Issued by : Brother Industries, Ltd.

Date : 25th February, 2004

Place : Nagoya, Japan

Signature :

Takashi Maeda
Manager
Quality Management Group
Quality Management Dept.
Information & Document Company

Konformitetserklæring i henhold

Produsent

Brother Industries, Ltd.
15-1, Naeshiro-cho, Mizuho-ku
Nagoya 467-8561, Japan

Produksjonsanlegg

Brother Industries (Shen Zhen) Ltd.
G02414-1, Bao Chang Li Bonded
Transportation Industrial Park,
Bao Long Industrial Estate,
Longgang, Shenzhen, Kina

Brother erklærer herved at:

Produktbeskrivelse: : Telefaksmaskin
Type: : Gruppe 3
Modellnavn: : FAX-1840C, MFC-3240C

er i overensstemmelse med bestemmelsene i R&TTE-direktivet (1999/5/EF) og i samsvar med følgende standarder:

Standarder som gjelder:

Harmonisert:

Sikkerhet : EN60950:2000
EMC : EN55022:1998 klasse B
EN55024:1998
EN61000-3-2:2000
EN61000-3-3:1995

Første år CE-merking ble foretatt: 2004







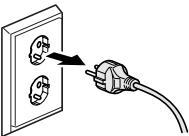

Utstedt av : Brother Industries, Ltd.
Dato : 25. februar 2004
Sted : Nagoya, Japan

Forholdsregler

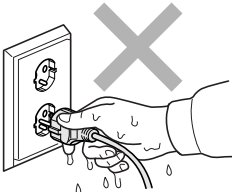
Sikker bruk av maskinen

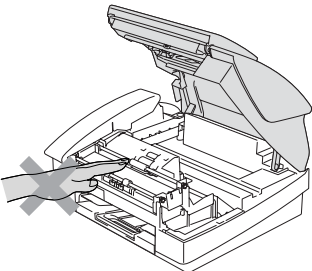
Bruk disse instruksjonene som referanse, og les dem før du utfører vedlikehold på maskinen.

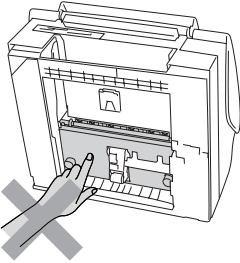
ADVARSEL

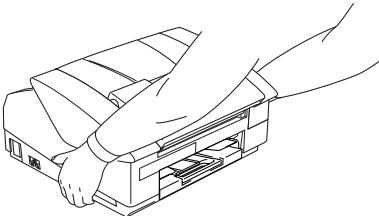
| | | |
|---|---|---|
|  | <p>Det finnes høyspenningselektroder inni maskinen. Før du rengjør maskinen, må du forsikre deg om at du har trukket ut telefonledningen først og trekk deretter nettkabelen ut av stikkontakten.</p>  |  <p>Ikke håndter pluggen med fuktige hender. Du risikerer å få elektrisk støt.</p>  |
|  | <p>Unngå personskade, og pass derfor på å ikke berøre det området som er skyggelagt i illustrasjonen.</p>  |  <p>Når du flytter maskinen, må du gripe tak i håndgrepene på siden, som vist i illustrasjonen.</p>  |
|  | <p>Når du flytter maskinen, plasser en hånd på hver side av enheten slik at du støtter sokkelen når du løfter den. (Se illustrasjonen til høyre.)</p>  | |

- Vær forsiktig når du installerer eller endrer telefonlinjer. Berør aldri uisolerte telefontråder eller tilkoblingskontakter uten å ha trukket telefonledningen ut av veggkontakten. Installer aldri en telefonlinje i tordenvær. Installer aldri en telefonkontakt der den kan utsettes for fuktighet.
- Dette produktet må installeres i nærheten av en lett tilgjengelig kontakt. I nødstilfeller må du trekke strømledningen ut av kontakten for å gjøre produktet helt strømløst.

VIKTIGE SIKKERHETSINSTRUKSJONER

Når du bruker telefonutstyret, må du alltid følge grunnleggende forholdsregler for å redusere risikoen for brann, elektrisk støt og personskaade, inkludert følgende forholdsregler:



1. Ikke bruk dette produktet i nærheten av vann, for eksempel nær et badekar, en servant, en oppvaskkum eller vaskemaskin, i en fuktig kjeller eller i nærheten av et svømmebasseng.
2. Bruk ikke dette produktet i tordenvær. Det kan være en viss risiko for elektrisk støt når det lyner.
3. Ikke bruk dette produktet i nærheten av en gasslekkasje for å melde fra om lekkasjen.

TA VARE PÅ DISSE INSTRUKSJONENE.

Velge en plassering

Sett maskinen på et flatt, stødig underlag som ikke utsettes for vibrasjoner eller støt, for eksempel et skrivebord. Plasser maskinen i nærheten av en telefonkontakt og en vanlig, jordet stikkontakt. Velg et sted hvor temperaturen holder seg mellom 10°-35°C.

Forsiktig

- Ikke plasser maskinen på et sted med stor gjennomgangstrafikk.
- Ikke plasser maskinen på et teppeunderlag.
- Ikke plasser maskinen i nærheten av varmeapparater, klimaanlegg, vann, kjemikalier eller kjøleskap.
- Maskinen må ikke utsettes for direkte sollys, sterk varme, fuktighet eller støv.
- Maskinen må ikke kobles til elektriske kontakter som betjenes med veggbrytere eller automatiske tidsur.
- Strømbrydd kan slette informasjonen i maskinens minne.
- Maskinen må ikke kobles til elektriske kontakter på samme krets som store apparater eller annet utstyr som kan bryte strømtilførselen.
- Unngå kilder til interferens, som for eksempel høyttalere eller baseenhetene for trådløse telefoner.

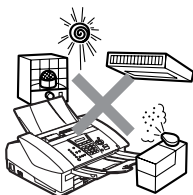

Hurtigoppslag

Sende fakser

Automatisk sending

- 1 Hvis tasten ikke lyser grønt, trykker du  (**Fax**).
- 2 Legg i dokumentet.
- 3 Slå faksnummeret ved hjelp av direktevalg, hurtigvalg, søk eller talltastaturet.
- 4 Trykk **Mono Start** eller **Colour Start**.

Lagre numre

Lagre direktevalgnumre

- 1 Trykk **Menu/Set, 2, 3, 1**.
- 2 Trykk direktevalgtasten der du vil lagre nummeret.



Direktevalgnumrene som vises i en sort firkant på kontrollpanelet, slår du ved å holde ned **Shift** mens du trykker direktevalgtasten.

- 3 Tast inn et nummer (opptil 20 sifre), og trykk **Menu/Set**.
- 4 Tast inn et navn på opptil 15 tegn (eller la det være tomt), og trykk **Menu/Set**.
- 5 Trykk **Stop/Exit**.

Lagre hurtigvalgnumre

- 1 Trykk **Menu/Set, 2, 3, 2**.
- 2 Tast inn et tosifret hurtigvalgnummer ved hjelp av talltastaturet, og trykk **Menu/Set**.
- 3 Tast inn et nummer (opptil 20 sifre), og trykk **Menu/Set**.
- 4 Tast inn et navn på opptil 15 tegn (eller la det være tomt), og trykk **Menu/Set**.
- 5 Trykk **Stop/Exit**.

Slå telefonnumre

Ring med direktevalg/ hurtigvalg

- 1 Hvis tasten ikke lyser grønt, trykker du  (**Fax**).
- 2 Legg i dokumentet.
- 3 Trykk direktevalgtasten for det nummeret du vil slå



Direktevalgnumrene som vises i en sort firkant på kontrollpanelet, slår du ved å holde ned **Shift** mens du trykker direktevalgtasten.

—ELLER—

Trykk **Search/Speed Dial**, trykk **#**, og tast deretter inn det tosifrede hurtigvalgnummeret.

- 4 Trykk **Mono Start** eller **Colour Start**.

Bruke søkefunksjonen

- 1 Hvis tasten ikke lyser grønt, trykker du  (**Fax**).
- 2 Legg i dokumentet.
- 3 Trykk **Search/Speed Dial**, og tast deretter inn den første bokstaven i navnet du søker etter.
- 4 Trykk ◀ eller ▶ for å søke i minnet.
- 5 Trykk **Mono Start** eller **Colour Start**.

Kopiere

- 1 Trykk tasten  (**Copy**) slik at den lyser grønt.
- 2 Legg i dokumentet.
- 3 Trykk **Mono Start** eller **Colour Start**.

Innholdsfortegnelse

1

| | |
|--|------------|
| Innledning | 1-1 |
| Bruke denne håndboken | 1-1 |
| Finne informasjon | 1-1 |
| Symboler brukt i denne håndboken | 1-1 |
| Oversikt over kontrollpanelet | 1-2 |
| Stille maskinen i strømsparingsmodus | 1-5 |
| Strømsparing | 1-6 |
| Legge i dokumenter | 1-7 |
| Bruke den automatiske dokumentmateren (ADF) | 1-7 |
| Anbefalte omgivelser | 1-7 |
| Om papir | 1-9 |
| Anbefalt papir | 1-9 |
| Håndtere og bruke spesialpapir | 1-10 |
| Papirtype og format for hver funksjon | 1-11 |
| Papirvekt, tykkelse og kapasitet | 1-12 |
| Papirkapasitet i papirskuffen | 1-12 |
| Utskriftsområde | 1-13 |
| Hvordan legge i papir, konvolutter og postkort | 1-14 |
| Legge i papir eller andre utskriftsmedier | 1-14 |
| Legge i konvolutter | 1-16 |
| Legge i postkort | 1-17 |
| Om faksmaskiner | 1-18 |
| Fakstoner og håndtrykk | 1-18 |
| Feilkorrigeringsmodus (ECM) | 1-19 |

2

| | |
|--|------------|
| Komme i gang | 2-1 |
| Grunninnstillinger | 2-1 |
| Stille inn dato og klokkeslett | 2-1 |
| Stille inn apparatets ID | 2-2 |
| Angi telefonlinjetype | 2-3 |
| Hussentral (PABX) og overføring | 2-3 |
| Hovedoppsett | 2-4 |
| Stille inn modus-timeren (bare MFC-3240C) | 2-4 |
| Stille inn modus-timeren (bare FAX-1840C) | 2-5 |
| Stille inn papirtype | 2-6 |
| Stille inn papirstørrelse | 2-6 |
| Stille inn ringevolumet | 2-7 |
| Stille inn volumet på pipetonen | 2-7 |
| Stille inn volumet på høyttaleren | 2-8 |
| Slå på Automatisk skifting mellom sommer/vintertid ... | 2-8 |
| Justere displayets kontrast | 2-8 |

| | |
|---|------------|
| Oppsett for sending | 3-1 |
| Legge inn faksmodus..... | 3-1 |
| Slå nummeret | 3-1 |
| Slå nummeret manuelt..... | 3-1 |
| Direktevalg..... | 3-2 |
| Ring med hurtigvalg..... | 3-2 |
| Søk | 3-3 |
| Faksgjenoppringning | 3-3 |
| Sende faks | |
| (B&W og farge)..... | 3-4 |
| Sende fargefaks | 3-4 |
| Fakse fra den automatiske dokumentmateren | 3-4 |
| Automatisk sending | 3-4 |
| Manuell sending..... | 3-5 |
| Sende en faks på slutten av samtalen..... | 3-5 |
| Grunnleggende rutiner ved sending | 3-6 |
| Sende fakser med mange innstillinger..... | 3-6 |
| Kontrast | 3-6 |
| Faksopløsning | 3-7 |
| Dobbel tilgang | |
| (ikke tilgjengelig for fargefakser)..... | 3-8 |
| Sending i sanntid | 3-9 |
| Kontrollere jobbstatus | 3-10 |
| Kansellere en faks som er i gang | 3-10 |
| Annullere en programmert jobb | 3-10 |
| Avansert sending..... | 3-11 |
| Gruppesending | |
| (ikke tilgjengelig for fargefakser)..... | 3-11 |
| Oversjøisk modus..... | 3-12 |
| Utsatt faks | |
| (ikke tilgjengelig for fargefakser)..... | 3-13 |
| Utsatt satsvis sending | |
| (ikke tilgjengelig for fargefakser)..... | 3-14 |
| Oppsett for Polling Sende (standard) | |
| (ikke tilgjengelig for fargefakser)..... | 3-15 |
| Oppsett for Polling Sende med sikkerhetskode | |
| (ikke tilgjengelig for fargefakser)..... | 3-16 |
| TX Lock | |
| (kun FAX-1840C og MFC-3240C)..... | 3-17 |
| Sette opp passordet | 3-18 |
| Endre passordet for sendelåsen..... | 3-18 |
| Slå på sendelåsen | 3-19 |
| Slå av sendelåsen | 3-19 |

4

| | |
|--|------------|
| Oppsett for mottak | 4-1 |
| Grunnleggende mottaksfunksjoner | |
| (kun FAX-1840C og MFC-3240C) | 4-1 |
| Velge mottaksmodus | 4-1 |
| Velge eller endre mottaksmodus | 4-2 |
| Stille inn ringeforsinkelse | 4-2 |
| Stille inn F/T-ringetid (bare Fax/Tel-modus) | 4-3 |
| Faksdeteksjon (bare MFC-3240C) | 4-4 |
| Faksdeteksjon (bare FAX-1840C) | 4-5 |
| Skrive ut en forminsket inngående faks | |
| (autoreduksjon) | 4-6 |
| Motta en faks på slutten av samtalen | 4-6 |
| Skrive ut en faks fra minnet | 4-7 |
| Mottak i minnet | |
| (Ikke tilgjengelig for mottak av farge faks) | 4-7 |
| Polling | 4-8 |
| Sikret polling | 4-8 |
| Oppsett for Polling Motta (standard) | 4-8 |
| Oppsett for Polling Motta med sikkerhetskode | 4-9 |
| Oppsett for Utsatt Polling Motta | 4-9 |
| Sekvensiell polling | 4-10 |

5

| | |
|--|------------|
| Kortnumre og andre oppringsalternativer | 5-1 |
| Lagre numre for enkel oppringning | 5-1 |
| Lagre direktevalnumre | 5-1 |
| Lagre hurtigvalnumre | 5-2 |
| Endre direktevalg- og hurtigvalnumre | 5-3 |
| Sette opp grupper for gruppesending | 5-4 |
| Ulike måter å slå numre på | 5-6 |
| Tilgangskoder og kredittkortnumre | 5-6 |
| Pause | 5-6 |
| Telefonfunksjoner (tale) (bare FAX-1840C) | 5-7 |
| Slå nummeret | 5-7 |
| Telefonoppringning | 5-7 |
| Tel | 5-7 |
| Demp (bare FAX-1840C) | 5-7 |

6

| | |
|--|------------|
| Fjernalternativer for faks | |
| (ikke tilgjengelig for fargefaks) | 6-1 |
| Sette opp videresending av faks | 6-1 |
| Stille inn fakslagring | 6-2 |
| Slå av fjernalternativer for faks | 6-2 |
| Sette opp fjerntilgangskoden | 6-3 |

| | |
|---|-----|
| fjerninnhenting | 6-4 |
| Bruke fjerntilgangskoden | 6-4 |
| Fjernkommandoer..... | 6-5 |
| Hente inn faksmeldinger | 6-6 |
| Endre nummeret for faksvideresending..... | 6-6 |

7

| | |
|---|------------|
| Skrive ut rapporter | 7-1 |
| Faksinnstillinger og aktivitet..... | 7-1 |
| Tilpasse senderrapporten | 7-1 |
| Stille inn intervallene for aktivitetsrapporten | 7-2 |
| Skrive ut rapporter | 7-3 |
| Skrive ut en rapport | 7-3 |

8

| | |
|--|------------|
| Kopiere | 8-1 |
| Bruke maskinen som kopieringsmaskin | 8-1 |
| Aktivere kopieringsmodus..... | 8-1 |
| Lage én enkelt kopi | 8-2 |
| Lage flere kopier..... | 8-2 |
| Stoppe kopiering..... | 8-2 |
| Bruke kopitastene for midlertidige innstillinger (midlertidige innstillinger) | 8-3 |
| Øke kopieringshastighet eller kvalitet | 8-4 |
| Endre de midlertidige kopieringsinnstillingene..... | 8-5 |
| Forstørre eller redusere kopiert bilde | 8-6 |
| Velge papirtype..... | 8-7 |
| Velge papirstørrelse | 8-7 |
| Justere lysstyrken..... | 8-8 |
| Justere kontrasten | 8-8 |
| Lage N i 1 kopi eller plakat (sideoppsett) | 8-9 |
| Endre standardinnstillingene for kopiering..... | 8-11 |
| Øke kopieringshastighet eller kvalitet | 8-11 |
| Justere lysstyrken | 8-11 |
| Justere kontrasten | 8-12 |
| Justere fargens metningsgrad | 8-12 |
| Juridiske begrensninger..... | 8-13 |

9

| | |
|--|------------|
| Viktig informasjon | 9-1 |
| For din sikkerhet | 9-1 |
| IT-strømforsyningssystem | 9-1 |
| Erklæring om internasjonal samsvar med ENERGY STAR® | 9-1 |
| Viktige sikkerhetsinstruksjoner | 9-2 |
| Varemerker | 9-4 |

| | |
|--|-------------|
| Feilsøking og regelmessig vedlikehold | 10-1 |
| Feilsøking | 10-1 |
| Feilmeldinger | 10-1 |
| Dokumentstans..... | 10-4 |
| Dokumentstopp på innsiden foran på maskinen. | 10-4 |
| Skriverstopp eller papirstopp | 10-5 |
| Papirstopp inni papirskuffen | 10-5 |
| Papirstopp inni maskinen | 10-6 |
| Hvis du har problemer med maskinen..... | 10-8 |
| Hvordan endre språk på skjermen | 10-12 |
| Kompatibilitet | 10-12 |
| Forbedre utskriftskvaliteten | 10-13 |
| Rengjøre skrivehodet | 10-13 |
| Kontroller utskriftskvaliteten..... | 10-14 |
| Kontroll av innrettingen av papiret..... | 10-16 |
| Kontrollere blekkvolum | 10-17 |
| Pakke og transportere maskinen..... | 10-18 |
| Regelmessig vedlikehold..... | 10-21 |
| Rengjøre skanneren | 10-21 |
| Rengjøre maskinens skrivervalse..... | 10-22 |
| Bytte ut blekkpatroner..... | 10-23 |

| | |
|--|------------|
| Tillegg A | A-1 |
| Avanserte mottaksfunksjoner | A-1 |
| Betjening fra et biapparat | A-1 |
| Fax/Tel-modus..... | A-2 |
| Faks/Tel-modus i strømsparerfunksjonen | A-2 |
| Bruke en trådløs, ekstern telefon..... | A-3 |
| Endre fjernkodene | A-3 |
| Koble en ekstern enhet til din maskin | A-4 |
| Koble til en ekstern telefon | A-4 |
| Koble til en ekstern telefonsvarer (TAD)..... | A-5 |
| Sekvens..... | A-5 |
| Tilkoblinger | A-6 |
| Spille inn utgående beskjed (OGM) på en ekstern telefonsvarer..... | A-7 |
| Flerlinjetilkoblinger (hussentral)..... | A-8 |
| Hvis du installerer maskinen for bruk med en hussentral:..... | A-8 |
| Plusstjenester på telefonlinjen..... | A-8 |

B

| | |
|----------------------------------|------------|
| Tillegg B | B-1 |
| Programmering i displayet | B-1 |
| Menytabell | B-1 |
| Lagring i minnet | B-1 |
| Navigasjonstaster | B-2 |
| Taste inn tekst | B-9 |
| Legge inn mellomrom | B-9 |
| Gjøre rettelser..... | B-9 |
| Gjenta bokstaver | B-9 |
| Spesielle tegn og symboler | B-10 |

O

| | |
|-----------------------|------------|
| Ordliste | O-1 |
|-----------------------|------------|

S

| | |
|---|-------------|
| Spesifikasjoner | S-1 |
| Produktbeskrivelse | S-1 |
| Generelt..... | S-1 |
| Utskriftsmedier..... | S-3 |
| Kopifunksjon | S-3 |
| Fax..... | S-4 |
| Skanner (bare MFC-3240C) | S-5 |
| Skriver..... | S-6 |
| Grensesnitt | S-7 |
| Systemkrav til datamaskinen | S-7 |
| Forbruksmaterieill | S-8 |
| Ekstra ekstern trådløs utskrifts/skane-server (NC-2200w) (kun MFC-3240C) | S-9 |
| Stikkordliste | St-1 |
| Tilgangskort for fjerninnhenting | T-1 |

1 Innledning

Bruke denne håndboken

Takk for at du kjøpte en faks- eller multifunksjonsmaskin (MFC) fra Brother. Maskinen er enkel å bruke, med instruksjoner i displayet som hjelper deg gjennom programmeringen av maskinen. Les denne håndboken slik at du får størst mulig utbytte av maskinen.

Finne informasjon

Du finner igjen alle kapittel- og undertitler i innholdsfortegnelsen. Du kan også se stikkordlisten bakerst i håndboken hvis du vil ha informasjon om en bestemt egenskap eller funksjon.





Symboler brukt i denne håndboken

I denne håndboken er det brukt spesielle symboler som gjør deg oppmerksom på viktige advarsler, merknader og handlinger. For å gjøre alt klarere og hjelpe deg å trykke de riktige tastene, har vi brukt spesielle skrifttyper og lagt til noen av meldingene som vil bli vist i displayet.

Fet skrift Fet skrift angir spesifikke taster på maskinens kontrollpanel.

Kursiv Tekst i kursiv fremhever et viktig punkt eller refererer til et relatert emne.

Courier New Skrifttypen Courier New angir meldingene i displayet på maskinen.

-  Advarsel-symbolet forteller deg hvilke forholdsregler du bør ta for å unngå personskade.
-  Forsiktig-symbolet angir fremgangsmåter du enten må følge eller unngå for å forhindre skade på maskinen.
-  Merknader forteller hva du bør gjøre i en bestemt situasjon eller gir tips om hvordan den aktuelle funksjonen fungerer sammen med andre funksjoner.
-  Advarsler om uegnet oppsett varsler deg om utstyrsenheter og handlinger som ikke er kompatible med maskinen.

Oversikt over kontrollpanelet

MFC-3240C

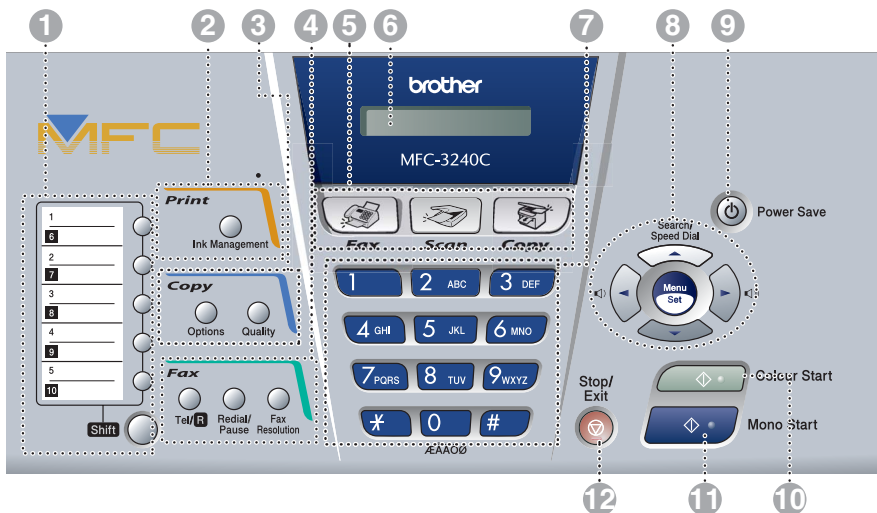

FAX-1840C

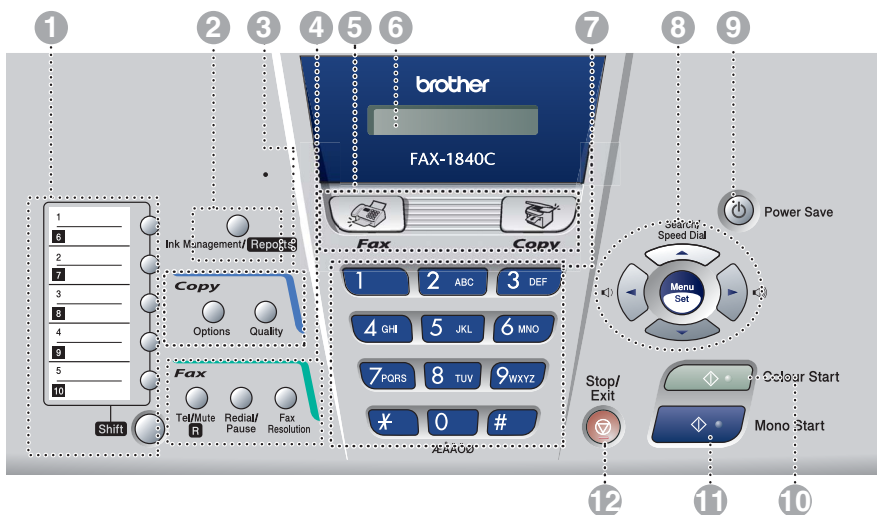

1 Direktevalgtastene

Disse fire tastene gir umiddelbar tilgang til opptil åtte forhåndslagrede numre.

Shift

Direktevalgnumrene i en sort firkant på kontrollpanelet slår du ved å holde ned denne tasten mens du trykker direktevalgtasten.

2 Ink Management (kun MFC-3240C)

Brukes til å rengjøre skrivehodene, sjekke utskriftskvaliteten og kontrollere blekkvolumet.

Ink Management/Reports (kun FAX-1840C)

Brukes til å rengjøre skrivehodene, sjekke utskriftskvaliteten og kontrollere blekkvolumet.

—ELLER—

Du kan få tilgang til rapportmenyen ved å trykke tasten samtidig med **Shift**-tasten.

3 Kopitaster (Copy)

Options

Du kan raskt og enkelt velge midlertidige innstillinger for kopiering.

Quality

Bruk denne tasten for midlertidige kopiinnstillinger.

4 Faks- og telefontaster

Tel/R (kun MFC-3240C)

Denne tasten brukes til å føre en telefonsamtale etter å ha løftet av det eksterne telefonrøret i F/T-ringemodus med doble ringetoner osv. Bruk også denne tasten når du vil ha tilgang til en bylinje og/eller ringe tilbake til sentralbordet eller overføre en samtale til et annet internummer når maskinen er koblet til en hussentral.

Tel/Mute/R (kun FAX-1840C)

Brukes til å veksle mellom håndsettet og den innebygde høyteren.

—ELLER—

Lar deg plassere en samtale på vent.

—ELLER—

Denne tasten trykkes sammen med **Shift** for å få en bylinje og/eller for å kalle opp sentralbordet igjen, eller for å overføre en samtale til en annen internlinje når maskinen er tilkoblet en hussentral.

Redial/Pause

Slår det sist ringte nummeret på nytt. Brukes også til å legge inn en pause i kortnumre.

Fax Resolution

Brukes til å stille inn oppløsningen når du sender en faks.

5 Modustaster:



Fax

Gir deg tilgang til faksmodus.



Scan

(kun MFC-3240C)

Gir deg tilgang til skannemodus.



Copy

Gir deg tilgang til kopieringsmodus.

6 Display (LCD)

Meldinger i displayet hjelper deg å programmere og bruke maskinen.

7 Talltastatur

Disse tastene brukes til å slå telefon- eller faknumre og som tastatur for inntasting av informasjon i maskinen.

8 Navigasjonstaster:

Menu/Set

Den samme tasten brukes til Menu- og Set-operasjoner. Gir deg tilgang til menyen slik at du kan programmere og lagre innstillingene i maskinen.



Du kan trykke disse tastene for å justere volumet.

▲ Search/Speed Dial

Brukes til å slå opp numre lagret i opprinningsminnet. Brukes også til å slå lagrede numre ved å trykke # og taste inn et tosifret tall.



Trykk denne tasten for å bla bakover til et menyvalg.

▲ eller ▼

Trykk for å bla gjennom menyene og alternativene.

9 Power Save

Du kan stille maskinen i strømsparingsmodus.

10 Colour Start

Brukes til å starte sending av fakser eller kopiering i fullfarge.

Brukes også til MFC-3240C, for å starte skanning (farge eller svart-hvitt, avhengig av skanningsinnstillingen på PC-en).

11 Mono Start

Brukes til å starte sending av fakser eller kopiering i svart-hvitt.

Brukes også til MFC-3240C, for å starte skanning (farge eller svart-hvitt, avhengig av skanningsinnstillingen på PC-en).

12 Stop/Exit

Stopper en handling eller avslutter menyen.

Stille maskinen i strømsparingsmodus

Når maskinen ikke er i bruk, kan du stille den i strømsparingsmodus ved å trykke strømsparings-tasten. I strømsparingsmodus vil maskinen ta imot telefonoppringinger som normalt. For mer informasjon om motta telefakser i strømsparingsmodus, se tabellen på side 1-6. Du kan også motta fakser i modusen F/T hvis din maskine er utstyrt med et telefonrør (Se *Strømsparing* på side 1-6). Utsatte fakser vil bli sendt. Du kan også hente fakser med fjerninnhenting hvis du er borte fra maskinen. Hvis du vil utføre andre operasjoner, må du slå maskinen på igjen.

Stille maskinen i strømsparingsmodus

Trykk og hold inne **Power Save**-tasten til følgende vises i displayet:

Avslutter

Lyset i displayet slås av.

Stille maskinen i ikke-strømsparingsmodus

Trykk og hold inne **Power Save**-tasten til følgende vises i displayet:

Vennligst vent

Dato og klokkeslett vises i displayet (faksmodus).



Selv om du har slått maskinen av, rengjør den skrivehodet med jevne mellomrom for å opprettholde utskriftskvaliteten.

Hvis du trekker strømledningen ut av stikkontakten, er ingen av funksjonene på maskinen tilgjengelige.



Du kan slå maskinen av ved å tilpasse **Power Save**-tasten som vist på neste side. I denne Av-modusen er ingen maskinfunksjoner tilgjengelige. (Se *Strømsparing* på side 1-6.)



Den eksterne telefonen er alltid tilgjengelig.

Strømsparing

Du kan tilpasse maskinens **Power Save** -tast. Standardmodus er Fax mottak:På, slik at maskinen din kan motta fakser eller anrop også når maskinen står i strømsparingsmodus. Hvis du ikke vil at maskinen skal motta fakser eller anrop, setter du denne innstillingen til Fax mottak:Av. (Se *Stille maskinen i strømsparingsmodus* på side 1-5.)

1 Trykk **Menu/Set, 1, 6.**

6.På/Av inst.

2 Trykk ▲ eller ▼ for å velge Av (eller På).

3 Trykk **Menu/Set.**

4 Trykk **Stop/Exit.**

| På/Av-innstilling | mottaksmodus | Tilgjengelige funksjoner |
|-----------------------------|----------------------------------|--|
| Fax mottak:På (standard) | Kun fax Ext.Tel/Svarer | Telefaksmottak (automatisk), telefaksdetektering, utsatt faks* ¹ , fjernalternativer for faks* ¹ , innhenting av faks* ¹ : ■ (Kun FAX-1840C) Du kan motta anrop ved å løfte av telefonrøret. |
| | Manuell Fax/Tel* ² | Utsatt faks* ¹ , Faksdeteksjon: ■ (Kun FAX-1840C) Du kan motta anrop ved å løfte av telefonrøret. |
| Fax mottak:Av | — | Ingen maskinfunksjoner er tilgjengelige. |

*¹ Må stilles før du slår av maskinen.

*² Du kan ikke motta telefakser automatisk, selv om du har satt mottaksmodus til Fax/Tel. (kun MFC-3240C)

Legge i dokumenter

Du kan sende en faks, kopiere og skanne fra den automatiske dokumentmateren (ADF).

Bruke den automatiske dokumentmateren (ADF)

Den automatiske dokumentmateren har plass til opptil 20 ark og mater inn ett ark om gangen. Bruk standardpapir (80 g/m²), og luft alltid arkene før du legger dem i dokumentmateren.

Anbefalte omgivelser

Temperatur: 20°C - 30°C

Fuktighet: 50% - 70%

Papir: 80 g/m² A4

 IKKE BRUK papir som er krøllet, skrukket, brettet eller istykkerrevet, som har stifter eller binders, eller som har vært limt eller tapet.

IKKE BRUK papp, avispapir eller stoff.

- Påse at dokumenter som er skrevet med blekk, er helt tørre.
- Dokumenter som skal fakses, må være mellom 8,9 og 21,6 cm brede og 12,7 og 35,6 cm lange.

- 1 Luft arkene godt.
- 2 Åpne dokumentskuffen (1) og trekk ut forlengelsen (2), åpne deretter dokumentstøtten (3).

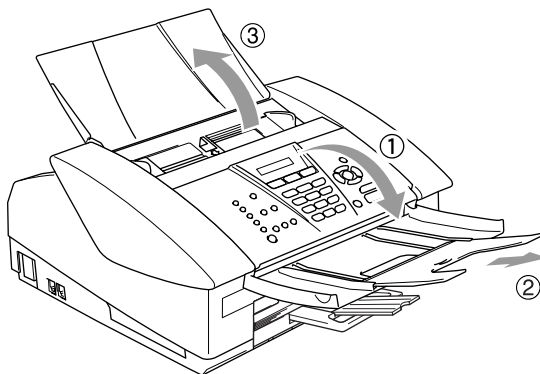

- 3 Legg dokumentene med **forsiden ned og øvre kant først** i den automatiske dokumentmateren, til du kjenner at de berører materrullen (4).
- 4 Juster papirførerne slik at de tilpasses bredden på dokumentene (5).

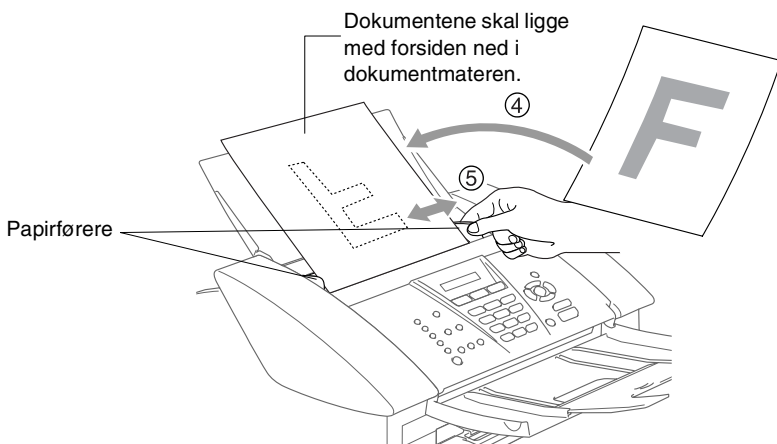

! IKKE DRA i dokumentet mens det mates.

Om papir

Utskriftskvaliteten kan påvirkes av type papir du bruker i maskinen.

For å få best mulig utskriftskvalitet med de innstillingene du har valgt, må du alltid stille inn papirtypen slik at den stemmer med papiret du har lagt i.

Du kan bruke vanlig papir, blekkskriverpapir (bestrøket papir), glanset papir, transparenter eller konvolutter.

Vi anbefaler at du tester ulike typer papir før du kjøper inn store kvanta.

For å få best mulig resultat bør du bruke anbefalt papir.



- Når du skriver ut på blekkskriverpapir (bestrøket papir), transparenter eller glanset papir, må du passe på å velge riktig medium i kategorien Grunnleggende i skriverdriveren eller under papirtypeinnstillingen på menyen (**Menu/Set, 1, 2**).
- Legg inn instruksjonsarket som leveres med BP60GLL og BP60GLA først, og deretter plasserer du det glansede papiret slik det er beskrevet på instruksjonsarket.
- Når du bruker transparenter eller glanset papir, må du umiddelbart fjerne hvert ark for å unngå flekker eller papirstopp.
- Unngå å ta på trykksverten på det utskrevne dokumentet rett etter at det er skrevet ut, da overflaten kanskje ikke har tørket, og kan farge fingrene dine.

Anbefalt papir

For best utskriftskvalitet anbefaler vi at du benytter Brother-papir. (Se tabellen under.)

Hvis Brother-papir ikke er tilgjengelig i ditt land, anbefaler vi at du tester forskjellige typer før du går til anskaffelse av store kvanta.

Vi anbefaler at du benytter "3M Transparency Film" når du skriver ut på transparenter.

Brother-papir

| papirtype | Enhet |
|-------------------------|---------|
| Vanlig A4 | BP60PA |
| A4 Glossy | BP60GLA |
| A4 Inkjet (Photo Matte) | BP60MA |

Håndtere og bruke spesialpapir

- Oppbevar papir i originalemballasjen, og hold den forseglet. La papiret ligge flatt og beskyttet mot fuktighet, direkte sollys og varme.
- Den bestrøkne siden av glanset papir er blank. Unngå å berøre den blanke (bestrøkne) siden. Legg i glanset papir med den blanke siden vendt ned.
- Ikke berør noen av sidene på transparenter fordi disse lett trekker til seg vann og svette som kan forringe utskriftskvaliteten. Transparenter som er laget for laserskrivere/-kopimaskiner, kan sette flekker på det neste dokumentet. Bruk bare transparenter som er anbefalt for blekkskrivere.

⊘ Bruk ikke papir:

- som er skadet, krøllet, skrukket eller har ujevn fasong

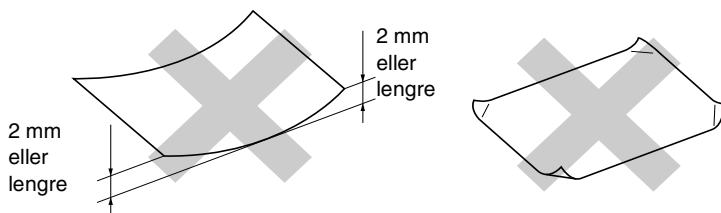

- som er svært blanke eller sterkt teksturerte
- som allerede er skrevet ut med en skriver
- som ikke kan stables jevnt
- som er laget med korte fibrer

Papirtype og format for hver funksjon

| papirtype | Papirstørrelse | | Bruk | | |
|---------------|--------------------|---------------------------------|------|--------|---------|
| | | | faks | Kopier | Skriver |
| Enkeltark | Letter | 216 x 279 mm (8 1/2" x 11") | Ja | Ja | Ja |
| | A4 | 210 x 297 mm (8,3" x 11,7") | Ja | Ja | Ja |
| | Legal | 216 x 356 mm (8 1/2" x 14") | Ja | Ja | Ja |
| | Executive | 184 x 267 mm (7 1/4" x 10 1/2") | - | - | Ja |
| | JIS B5 | 182 x 257 mm (7,2" x 10,1") | - | - | Ja |
| | A5 | 148 x 210 mm (5,8" x 8,3") | - | Ja | Ja |
| | A6 | 105 x 148 mm (4,1" x 5,8") | - | - | Ja |
| Kort | Foto | 102 x 152 mm (4" x 6") | - | Ja | Ja |
| | Photo L | 89 x 127 mm (3 1/2" x 5") | - | - | Ja |
| | Photo 2L | 127 x 178 mm (5" x 7") | - | - | Ja |
| | Kartotekkort | 127 x 203 mm (5" x 8") | - | - | Ja |
| | Postkort 1 | 100 x 148 mm (3,9" x 5,8") | - | - | Ja |
| | Postkort 2 (doble) | 148 x 200 mm (5,8" x 7,9") | - | - | Ja |
| Konvolutter | C5 Konvolutt | 162 x 229 mm (6,4" x 9") | - | - | Ja |
| | DL Konvolutt | 110 x 220 mm (4,3" x 8,7") | - | - | Ja |
| | COM-10 | 105 x 241 mm (4 1/8" x 9 1/2") | - | - | Ja |
| | Monarch | 98 x 191 mm (3 7/8" x 7 1/2") | - | - | Ja |
| | JE4 Konvolutt | 105 x 235 mm (4,1" x 9,3") | - | - | Ja |
| Transparenter | Letter | 216 x 279 mm (8 1/2" x 11") | - | Ja | Ja |
| | A4 | 210 x 297 mm (8,3" x 11,7") | - | Ja | Ja |

Papirvekt, tykkelse og kapasitet

| papirtype | | Vekt | Tykkelse | Antall ark |
|---------------|---------------|--|---|------------|
| Enkeltark | Vanlig papir | 64 til 120 g/m ² (17 til 14,51 kg) | 0,08 til 0,15 mm (0.003" til 0.006") | 100* |
| | Blekk papir | 64 til 200 g/m ² (17 til 24.04 kg) | 0,08 til 0,25 mm (0.003" til 0.01") | 20 |
| | Glanset papir | opptil 220 g/m ² (Inntil 26,31 kg) | opptil 0,25 mm (Inntil 0.01") | 20 |
| Kort | Fotokort | opptil 240 g/m ² (Inntil 29,03 kg) | opptil 0,28 mm (Inntil 0.01") | 20 |
| | Kartotek kort | opptil 120 g/m ² (Inntil 14,51 kg) | opptil 0,15 mm (Inntil 0.006") | 30 |
| | Postkort | opptil 200 g/m ² (Inntil 24.04 kg) | opptil 0,23 mm (Inntil 0.01") | 30 |
| Konvolutter | | 75 til 95 g/m ² (20 til 32 kg) | opptil 0,52 mm (Inntil 0.02") | 10 |
| Transparenter | | - | - | 10 |

* Inntil 50 ark for papir i Legal-format (80 g/m²).

* Opptil 100 ark à 80 g/m²

Papirkapasitet i papirskuffen

| | |
|---------|--|
| Utskuff | <p>Opptil 50 ark à 80 g/m² (A4)</p> <ul style="list-style-type: none">■ Transparenter eller glanset papir må tas ut av utgangspapirskuffen ett ark om gangen for å unngå flekker.■ Papir i Legal-format kan ikke stables på utgangspapirskuffen. |
|---------|--|

Utskriftsområde

Utskriftsområdet avhenger av innstillingene i programmet du bruker. Illustrasjonene nedenfor viser hvilke områder på enkeltark og konvolutter det ikke kan skrives på.

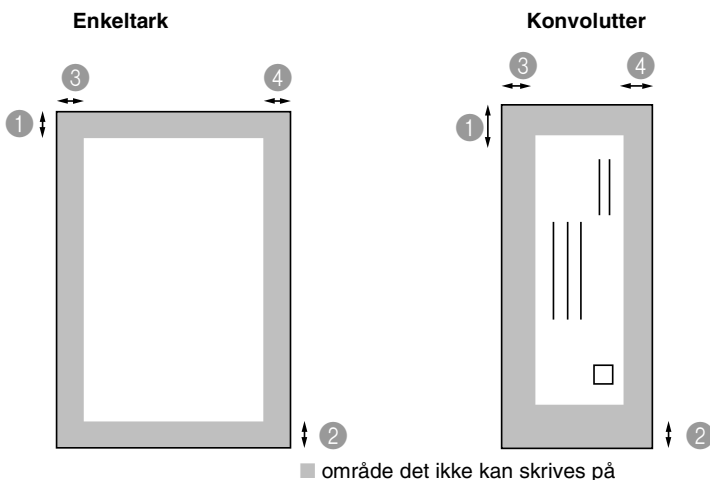

| | ① Øverst | ② Nederst | ③ Venstre | ④ Høyre |
|-------------|------------------------------|------------------------------|------------------------------|------------------------------|
| Enkeltark | 3 mm (0 mm)* ¹ | 3 mm (0 mm)* ¹ | 3 mm (0 mm)* ¹ | 3 mm (0 mm)* ¹ |
| Konvolutter | 12 mm | 24 mm | 3 mm | 3 mm |

 * 1 Når du stiller funksjonen Uten kanter på ON.

Utskriftsområdet er avhengig av innstillingene for skriverdriveren.

Tallene ovenfor er omtrentlige, og utskriftsområdet kan variere avhengig av hvilken type enkeltark du bruker.

Hvordan legge i papir, konvolutter og postkort

Legge i papir eller andre utskriftsmedier

- 1 Trekk skuffen helt ut av maskinen, og fjern utskuffen.

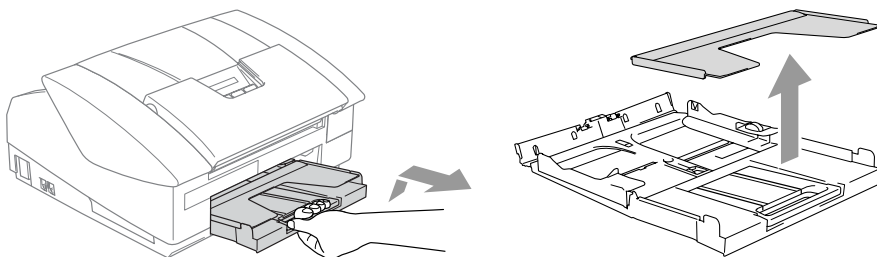

- 2 Trykk og skyv papirsidføreren slik at den tilpasses papirets bredde.

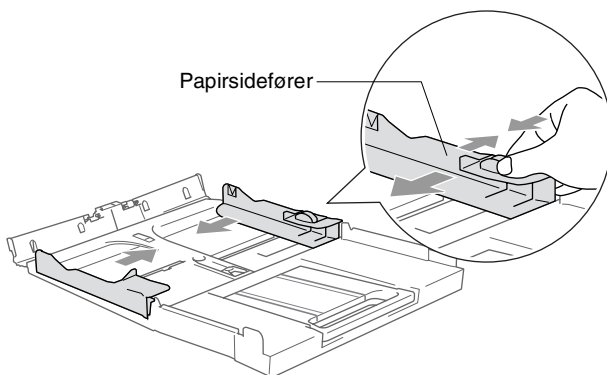

- 3 Trekk ut papirstøtten og brett ut papirstøtteklaffen.

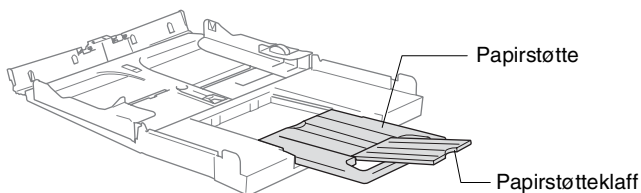

Bruk papirstøtteklaffen til Letter, Legal og A4.

4 Luft papirbunken godt for å unngå papirstopp og feilinnmating.

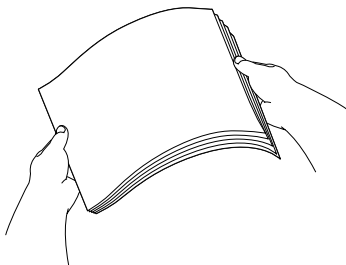

5 Legg papir forsiktig inn i papirskuffen med utskriftssiden ned og den øvre kanten først (toppen av papiret).

Kontroller at papiret ligger flatt i skuffen og at papirbunken er under merket for maks. papirkapasitet.

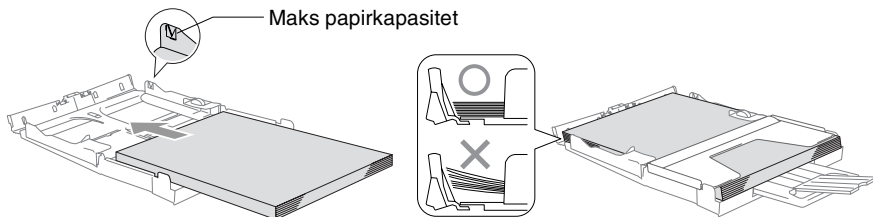

-  ■ Sørg for at papirførerne berører papirets sider.
- Vær forsiktig slik at du ikke skyver papiret for langt inn; det kan føre til at det løftes bak i skuffen og gir mateproblemer.

6 Sett papirskuffen tilbake igjen, og den inn i maskinen igjen.

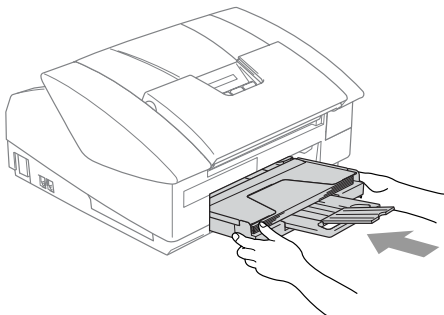

Legge i konvolutter

- Bruk konvolutter som veier fra 75 - 95 g/m².
- Noen konvolutter krever marginnstillinger i applikasjonen. Husk å ta en testutskrift først.
- ⊘ For å hindre mulig skade på matemekanismen, må man ikke bruke konvolutttypene som er vist nedenfor.

IKKE BRUK KONVOLUTTER:

- som har en posete utforming
- som er preget (har hevet skrift)
- som har lukkeanordninger
- som ikke er foldet skarpt
- som er fortrykt på innsiden

■ Lim

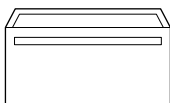

■ Avrundet klaff

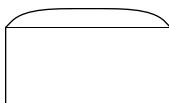

■ Dobbel klaff



■ Trekantet klaff

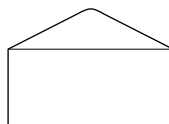

Slik legger du i konvolutter

1 Før du legger i konvolutter, må du trykke sammen hjørnene og sidene på konvoluttene slik at de ligger så flatt som mulig.

 Hvis konvoluttene mates dobbelt, må du legge én konvolutt om gangen i papirkuffen.

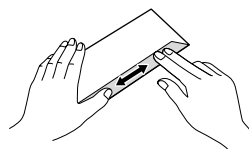
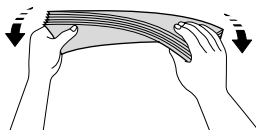
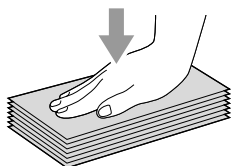

- 2 Legg konvoluttene inn i papirskuffen med adressesiden ned og den øvre kanten først (toppen av konvoluttene). Trykk og skyv papirføreren slik at den tilpasses bredden på konvoluttene.

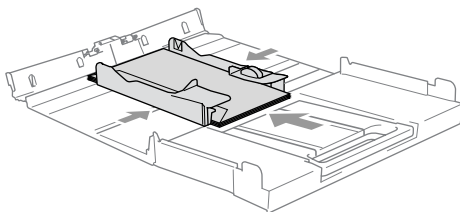

Hvis du har problemer når du skriver ut på konvolutter, forsøker du følgende:

- 1 Åpne konvoluttklaffen.
- 2 Forsikre deg om at den åpne klaffen enten er på siden av konvolutten eller i bakkant av konvolutten når du tar utskrift.
- 3 Juster størrelsen og marginen i applikasjonen din.

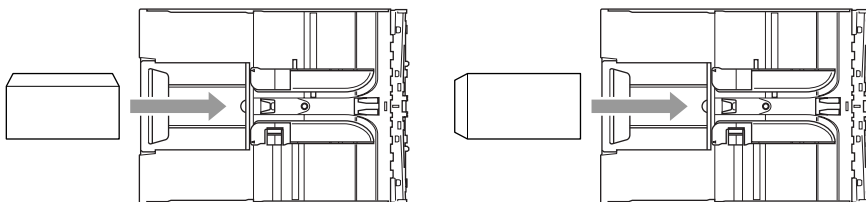

Legge i postkort

- 1 Løft papirstopperen, og legg postkortene inn i papirskuffen. Trykk og skyv papirføreren slik at den tilpasses bredden på postkortene.

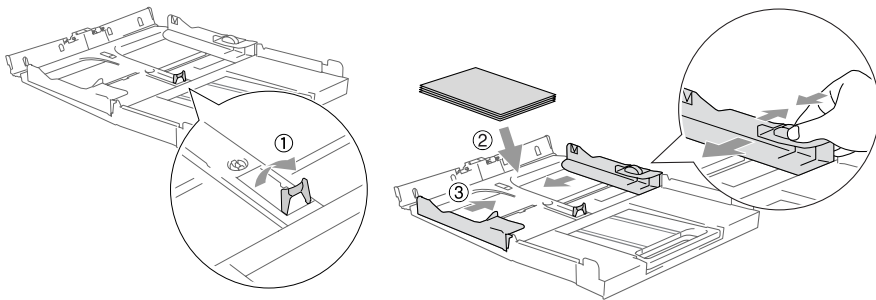

Om faksmaskiner

Fakstoner og håndtrykk

Når noen sender en faks, sender maskinen fakskalletoner (CNG-toner). Dette er lave, gjentatte pipetoner med 4 sekunders mellomrom. Du hører dem etter at du har slått nummeret og trykket **Mono Start** eller **Colour Start**, og de fortsetter i ca. 60 sekunder etter at du slo nummeret. I løpet av dette tidsrommet må avsendermaskinen starte "håndtrykket", eller oppkoblingen, med mottakermaskinen.

Hver gang du sender en faks med automatiske prosedyrer, sender du CNG-toner over telefonlinjen. Du kommer snart til å bli vant til å lytte etter disse lave pipetonene når du tar telefonen på fakslinjen, slik at du vet om det er en faksmelding som kommer inn.

Mottakerfaksmaskinen svarer med faksmottakstoner, som er høye kvitrelyder. En mottakerfaksmaskin kvitrer i ca. 40 sekunder, og i displayet vises *Mottar*.

Hvis maskinen er stilt inn på modusen KUN FAKS, besvarer den automatisk hvert anrop med faksmottakstoner. Hvis den andre parten legger på røret, forsetter din maskin å sende "kvitringen" i ca. 40 sekunder, og displayet fortsetter å vise *Mottar*. Hvis du vil avbryte mottaket, trykker du **Stop/Exit**.

"Fakshåndtrykket" er den tiden sendermaskinens CNG-toner og mottakermaskinens "kvitring" overlapper hverandre. Dette må vare i minst 2 til 4 sekunder, slik at begge maskinene kan oppfatte hvordan hver av dem sender og mottar faksen. Håndtrykket kan ikke begynne før anropet er besvart, og CNG-tonene varer bare i ca. 60 sekunder etter at nummeret er slått. Det er derfor viktig at mottakermaskinen besvarer anropet etter så få ringesignaler som mulig.



Hvis du har en ekstern telefonsvarer på fakslinjen, er det telefonsvareren som bestemmer antall ringesignaler før anropet besvares.

Feilkorrigeringsmodus (ECM)

Feilkorrigeringsmodus (Error Correction Mode – ECM) er en måte faksmaskinen kan kontrollere en faksoverføring på under sending. Hvis maskinen oppdager feil under fakssending, sender den om igjen fakssidene som var berørt av feilen. ECM-overføring er bare mulig mellom faksmaskiner som begge har denne funksjonen. Hvis begge maskinene har ECM-funksjon, kan du sende og motta faksmeldinger som kontrolleres kontinuerlig av maskinen. Maskinen din må ha nok minne for at denne funksjonen skal virke.

2 Komme i gang

Grunninnstillinger

Stille inn dato og klokkeslett

Når maskinen ikke er i bruk viser displayet dato og tid. Hvis du har stilt inn dato og tid på stasjons-ID, blir denne informasjonen skrevet ut på alle faksene. Hvis det oppstår strømbrudd, kan det hende at du må stille inn dato og klokkeslett på nytt. De andre innstillingene vil ikke bli påvirket.

1 Trykk **Menu/Set, 0, 2.**

2.Dato/Tid

2 Tast inn de to siste sifrene i årstallet.

Trykk **Menu/Set.**

3 Tast inn to sifre for måneden.

Trykk **Menu/Set.**

(Tast for eksempel 09 for september eller 10 for oktober.)

4 Tast inn to sifre for dagen.

Trykk **Menu/Set.**

(Tast for eksempel 06 for 6.)

5 Tast inn klokkeslettet i 24 timers format.

Trykk **Menu/Set.**

(Tast for eksempel 15:25 for 3:25 om ettermiddagen.)

6 Trykk **Stop/Exit.**

Datoen og klokkeslettet vises nå i displayet hver gang maskinen er i faksmodus.

Stille inn apparatets ID

Du bør lagre ditt eget eller firmaets navn, samt faksnummer, slik at de blir skrevet ut på alle fakssider du sender.

Det er viktig at du angir faksnummeret ifølge den internasjonale standarden, det vil si nøyaktig i henhold til følgende sekvens:

- "+"-tegn (pluss) (ved å trykke * -tasten)
- Din landskode (for eksempel "47" for Norge, "41" for Sveits)
- Ditt retningsnummer minus innledende "0" (retningsnummer brukes ikke i Norge)
- Et mellomrom
- Ditt nummer, eventuelt med mellomrom for å gjøre det enklere å lese nummeret

Hvis maskinen for eksempel er installert i Storbritannia, og den samme linjen skal brukes både til fakssending og tale, og ditt nasjonale telefonnummer er 0161444 5555, må du angi følgende faks- og telefonnummer i apparatets ID: +44 161 444 5555.

1 Trykk **Menu/Set, 0, 3.**

3.Apparatets ID

2 Tast inn ditt faksnummer
(opptil 20 tegn).

Trykk **Menu/Set.**

 Bindestrøk er ikke tillatt. For å legge inne et mellomrom trykker du ► mellom tallene.

3 Bruk talltastaturet til å taste inn navnet ditt (opptil 20 tegn).
(Se *Taste inn tekst* på side B-9.)

Trykk **Menu/Set.**

4 Trykk **Stop/Exit.**

 Hvis apparatets ID allerede er programmert, blir du bedt om å taste **1** for å endre innstillingen eller **2** for å avslutte uten å endre noe.

Angi telefonlinjetype

Hvis du kobler maskinen til en telefonlinje som også bruker PABX (PBX), ADSL eller ISDN til å sende og motta fakser, må du også endre telefonlinjetyper ved å følge fremgangsmåten nedenfor.

1 Trykk **Menu/Set, 0, 5**.

5.Linje Valg

2 Trykk **▲** eller **▼** for å velge PBX, ADSL, ISDN eller Normal.

Trykk **Menu/Set**.

3 Trykk **Stop/Exit**.

Hussentral (PABX) og overføring

I utgangspunktet er maskinen konfigurert for å kobles til linjer på det offentlige, svitsjede telefonnettet. Mange kontorer bruker imidlertid et sentralt telefonsystem eller en hussentral (PABX). Maskinen kan kobles til de fleste typer hussentraler. Maskinens tilbakeringsfunksjon støtter bare TBR ("Timed Break Recall" eller "Tidsbestemt gjenoppringing"). TBR vil fungere med de fleste PABX-systemer slik at du får tilgang til bylinje, eller overføre samtaler til et annet biapparat. Funksjonen er tilgjengelig når **R**-tasten trykkes.



■ Du kan programmere et **R**-tastetrykk som en del av et nummer lagret i en direktevalg- eller hurtigvalgposisjon. Når du programmerer direktevalg- eller direktevalgsnummer (**Menu/Set 2-3-1** eller **2-3-2**), trykker du først **R** ("!" vises i displayet), og deretter taster du inn telefonnummeret. Hvis du gjør det på denne måten, trenger du ikke å trykke **R** hver gang du skal slå et direktevalg- eller hurtigvalgnummer. (Se *Lagre numre for enkel oppringning* på side 5-1.)

■ FAX-1840CN: Trykk **R**-tasten samtidig med at du holder ned **Shift**-tasten.

Hovedoppsett

Stille inn modus-timeren (bare MFC-3240C)

Maskinen har fire taster for midlertidige modi på kontrollpanelet: Fax, Scan og Copy. Du kan endre antallet sekunder eller minutter maskinen skal vente før den går tilbake til faksmodus etter siste skanne- eller kopieringsjobb. Hvis du velger **Av**, blir maskinen stående i den sist valgte modusen.



- 1** Trykk **Menu/Set, 1, 1.**
- 2** Trykk **▲** or **▼** for å velge 0 Sek, 30 Sek, 1 Min, 2 Min, 5 Min eller **Av**.
Trykk **Menu/Set**.
- 3** Trykk **Stop/Exit**.

1.Modus timer

Stille inn modus-timeren (bare FAX-1840C)

Maskinen har to taster for midlertidige modi på kontrollpanelet: Fax og Copy. Du kan endre antallet sekunder eller minutter maskinen skal vente før den går tilbake til faksmodus etter siste kopieringsjobb. Hvis du velger Δ / ∇ , blir maskinen stående i den sist valgte modusen.



- 1 Trykk **Menu/Set**, **1**, **1**.
- 2 Trykk \blacktriangle or \blacktriangledown for å velge 0 Sek, 30 Sek, 1 Min, 2 Min, 5 Min eller Av.
- 3 Trykk **Menu/Set**.
- 4 Trykk **Stop/Exit**.

1.Modus timer

Stille inn papirtype

For å få best mulig utskriftskvalitet må du stille inn maskinen på den papirtypen du bruker.

1 Trykk **Menu/Set, 1, 2.**

2.Papirtype

2 Trykk ▲ eller ▼ for å velge **Normal,**
Blekk, Glanset eller Transp..

Trykk **Menu/Set.**

3 Trykk **Stop/Exit.**



Maskinen støter ut utskrevne ark til papirbrettet foran på maskinen, med forsiden opp. Når du bruker transparente eller glanset papir, må du umiddelbart fjerne hvert ark for å unngå flekker eller papirstopp.

Stille inn papirstørrelse

Du kan bruke fem ulike papirformater for utskrift: Letter, Legal, A4, A5, og 10 x 15 cm og tre formater for å skrive ut fakser: letter, legal og A4. Når du endrer papirtype i maskinen, må du også endre innstillingen for papirstørrelse samtidig, slik at maskinen kan tilpasse en innkommende faks, eventuelt redusere siden.

1 Trykk **Menu/Set, 1, 3.**

3.Papirstørrelse

2 Trykk ▲ eller ▼ for å velge **Letter,**
Legal, A4, A5 eller 10x15cm.

Trykk **Menu/Set.**

3 Trykk **Stop/Exit.**

Stille inn ringevolumet

Du kan slå ringelyden `Ringevolum: Av` eller velge et annet lydnivå.

1 Trykk **Menu/Set, 1, 4, 1.**



1. Ringelyd

2 Trykk ▲ eller ▼ for å velge `Lav, Med, Høy` eller `Av`.

Trykk **Menu/Set.**

3 Trykk **Stop/Exit.**

—ELLER—

Du kan justere ringevolumet når maskinen er inaktiv (ikke i bruk). I faksmodus  trykker du  eller  for å justere lydstyrken. Hver gang du trykker disse tastene, ringer maskinen slik at du kan høre den gjeldende innstillingen samtidig som den vises i displayet. Hvert tastetrykk endrer volumet. Den nye innstillingen vil gjelde til du endrer den igjen.

Stille inn volumet på pipetonen

Du kan endre volumet på pipetonen. Standardinnstillingen er `Signal: Lav`. Når pipetonen er aktivert, gir maskinen et signal hver gang du trykker en tast eller gjør en feil samt etter avsluttet fakssending eller -mottak.

1 Trykk **Menu/Set, 1, 4, 2.**

2. Signal

2 Trykk ▲ eller ▼ for å velge.
(`Lav, Med, Høy` eller `Av`)

Trykk **Menu/Set.**

3 Trykk **Stop/Exit.**

Stille inn volumet på høyttaleren

Du kan velge høyttalervolumet.

1 Trykk **Menu/Set, 1, 4, 3.**

3.Høyttaler

2 Trykk ▲ eller ▼ for å velge Lav, Med, Høy eller Av.

Trykk **Menu/Set.**

3 Trykk **Stop/Exit.**

Slå på Automatisk skifting mellom sommer/vintertid

Du kan stille maskinen til å skifte automatisk mellom sommer/vintertid. Den vil nullstille seg selv én time framover om våren og én time bakover om høsten. Forsikre deg om at du har stilt inn riktig dag og tid i Dato/Tid-innstillingen.

1 Trykk **Menu/Set, 1, 5.**

5.Auto dagslys

2 Trykk ▲ eller ▼ for å velge På (eller Av).

Trykk **Menu/Set.**

3 Trykk **Stop/Exit.**

Justere displayets kontrast

Du kan justere displayets kontrast for å få et skarpere og mer fargesterkt bilde. Hvis du har problemer med å lese displayet fra din posisjon, må du forsøke å endre kontrastinnstillingene for bedre lesbarhet.

1 Trykk **Menu/Set, 1, 7.**

7.LCD Kontrast



2 Trykk ▲ eller ▼ for å velge Lys eller Mørk.

Trykk **Menu/Set.**

3 Trykk **Stop/Exit.**

3 Oppsett for sending

Legge inn faksmodus

Før du sender fakser, må du forsikre deg om at tasten  (**Fax**) lyser grønt. Hvis ikke, trykker du  (**Fax**) for å aktivere faksmodus. Standardinnstillingen er faksmodus.

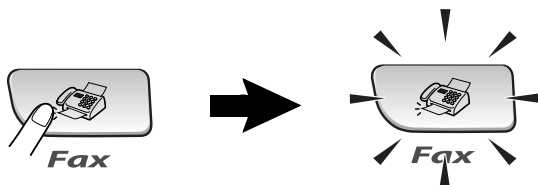

Slå nummeret

Du kan slå nummeret på følgende måter.

Slå nummeret manuelt

Tast inn alle sifrene i telefon- eller faksnummeret.



Direktevalg

Trykk direktevalgtasten for nummeret du vil slå. (Se *Lagre direktevalgnumre* på side 5-1.)

Direktevalgnumrene i den sorte firkanten slår du ved å holde nede **Shift** mens du trykker direktevalgtasten.

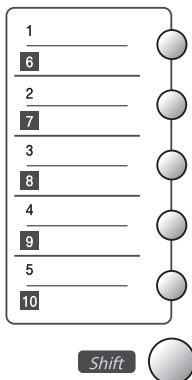

Ring med hurtigvalg

Trykk **Search/Speed Dial**, # og deretter det tosifrede hurtigvalgnummeret. (Se *Lagre hurtigvalgnumre* på side 5-2.)

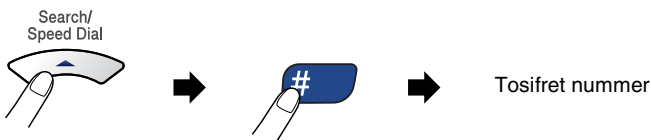

 Hvis displayet viser *Ikke registrert* når du taster inn et hurtigvalgnummer, er dette hurtigvalgnummeret ikke lagret.

Søk

Du kan søke etter navn du har lagret i direktevalg- og hurtigvalgminnet. Trykk **Search/Speed Dial** og navigasjonstastene for å søke. (Se *Lagre direktevalgnumre* på side 5-1 og *Lagre hurtigvalgnumre* på side 5-2.)

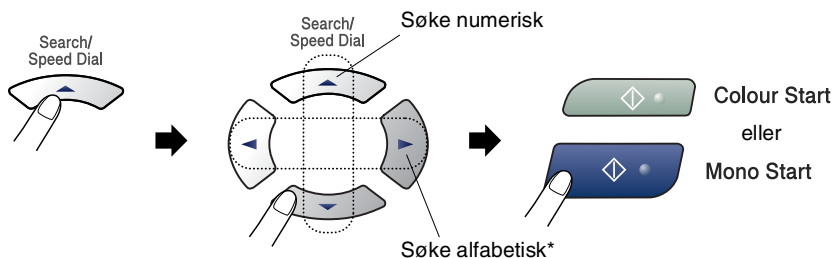

* Du kan søke etter et navn alfabetisk ved å taste inn den første bokstaven i navnet på talltastaturet.

Faksgjenoppringning

Hvis du sender en faks manuelt og linjen er opptatt, trykker du **Redial/Pause** og deretter **Mono Start** eller **Colour Start** for å prøve på nytt. Hvis du vil foreta et nytt anrop til det forrige oppringte nummeret, kan du spare tid ved å trykke **Redial/Pause** og **Mono Start** eller **Colour Start**.

Redial/Pause fungerer bare hvis du har slått nummeret fra kontrollpanelet.

Hvis du sender en faks automatisk og linjen er opptatt, slår maskinen automatisk nummeret om igjen opptil tre ganger med 5 minutters mellomrom.

Sende faks (B&W og farge)

Sende fargefaks

Maskinen kan sende en fargefaks til maskiner som støtter denne funksjonen.

Fargefakser kan imidlertid ikke lagres i minnet. Hvis du sender en fargefaks, sender maskinen faksen i sanntid (selv om *Sendetid* er satt til *Av*).

Fakse fra den automatiske dokumentmateren

Legg dokumentet i dokumentmateren med forsiden ned. Hvis du vil avbryte, trykker du **Stop/Exit**.

- 1 Hvis tasten ikke lyser grønt, trykker du  (**Fax**).
- 2 Legg i dokumentet.
- 3 Slå faksnummeret.
- 4 Trykk **Mono Start** eller **Colour Start**.
 - Maskinen begynner å skanne dokumentet.

 Hvis minnet er fullt og du fakser bare én side, blir denne sendt i sanntid.

Automatisk sending

Dette er den enkleste måten å sende en faks på.

- 1 Hvis tasten ikke lyser grønt, trykker du  (**Fax**).
- 2 Legg i dokumentet.
- 3 Slå faksnummeret. (Se *Slå nummeret* på side 3-1.)
- 4 Trykk **Mono Start** eller **Colour Start**.

Manuell sending

Med manuell sending kan du høre summetonen, ringesignalene og faksmottakstonene mens du sender en faks.

- 1 Hvis tasten ikke lyser grønt, trykker du  (**Fax**).
- 2 Legg i dokumentet.
- 3 Løft av røret på maskinen (FAX-1840C) / den eksterne telefonen (MFC-3240C), og vent på summetone.
- 4 Slå faksnummeret.
- 5 Når du hører fakstonen, trykk **Mono Start** eller **Colour Start**.
- 6 Hvis du har løftet av røret, legger du det på nå.

Sende en faks på slutten av samtalen

På slutten av en samtale kan du sende en faks til den andre personen før dere begge legger på røret.

- 1 Be den andre personen om å vente på fakskalletoner (pipetoner) og deretter trykke Start eller Send tasten før røret legges på.
- 2 Hvis tasten ikke lyser grønt, trykker du  (**Fax**).
- 3 Legg i dokumentet.
- 4 Trykk **Mono Start** eller **Colour Start**.

Grunnleggende rutiner ved sending

Sende fakser med mange innstillinger

Når du sender en faks, kan du velge en hvilken som helst kombinasjon av disse innstillingene: kontrast, oppløsning, oversjøisk modus, utsatt sending, pollingoverføring eller sanntidsoverføring.

- 1 Hvis tasten ikke lyser grønt, trykker du  (**Fax**).
Hver gang maskinen har godtatt en innstilling, får du spørsmål i displayet om du vil legge inn flere innstillinger:
- 2 Tast **1** for å velge flere innstillinger.
Displayteksten går tilbake til
menyen *Sende oppsett*.
—**ELLER**—
Tast **2** hvis du er ferdig med å velge innstillinger, og gå til neste trinn.

Kontrast

Hvis dokumentet er svært lyst eller svært mørkt, kan du justere kontrasten.

Bruk *Lys* for å sende et lyst dokument.

Bruk *Mørk* for å sende et mørkt dokument.

- 1 Hvis tasten ikke lyser grønt, trykker du  (**Fax**).
- 2 Legg i dokumentet.
- 3 Trykk **Menu/Set, 2, 2, 1**.
- 4 Trykk **▲** eller **▼** for å velge *Auto*, *Lys* (eller *Mørk*).
Trykk **Menu/Set**.

Faksoppløsning

Du kan bruke **Fax Resolution**-tasten til å endre innstillingen midlertidig (bare for denne faksen). I faksmodus  trykker du **Fax Resolution** og * eller ▼ for å velge den innstillingen du ønsker, trykk deretter **Menu/Set**.

—**ELLER**—

Du kan endre standardinnstillingen:

1 Hvis tasten ikke lyser grønt, trykker du  (**Fax**).

2 Legg i dokumentet.

3 Trykk **Menu/Set**, **2**, **2**, **2**.

2.Fax oppløsning

4 Trykk ▲ eller ▼ for å velge oppløsningen du ønsker.

Trykk **Menu/Set**.

| | |
|----------|--|
| Standard | Passer for de fleste maskinskrevne dokumenter. |
| Fin | Bra for små skrifttyper. Sender litt langsommere enn standard oppløsning. |
| S.Fin | Bra for små skrifttyper eller illustrasjoner. Sender langsommere enn fin oppløsning. |
| Foto | Brukes når dokumentet har ulike gråtoner eller fotografier. Denne oppløsningen bruker mest sendetid. |

Dobbel tilgang (ikke tilgjengelig for fargefakser)

Du kan slå et nummer og begynne å skanne fakser inn i minnet – selv om maskinen er i ferd med å sende fra minnet eller motta fakser. Displayet viser det nye jobbnummeret og disponibelt minne.



Maskinen bruker vanligvis dobbel tilgang. Hvis du sender en fargefaks, vil imidlertid maskinen sende dokumentet i sanntid (selv om `Sendetid` er satt til `Av`).

Antall sider du kan skanne inn i minnet, avhenger av dataene som er trykt på sidene.



Hvis du får meldingen `Minnet er fullt` mens du skanner inn den første siden i en faks, trykker du **Stop/Exit** for å avbryte skanningen. Hvis du får meldingen `Minnet er fullt` mens du skanner en påfølgende side, kan du trykke **Mono Start** for å sende de sidene du har skannet så langt, eller trykke **Stop/Exit** for å avbryte operasjonen.

Sending i sanntid

Når du sender en faks, skanner maskinen dokumentene inn i minnet før den sender. Straks telefonlinjen er ledig, begynner maskinen å slå nummeret og sende.

Hvis minnet blir fullt, sender maskinen dokumentet i sanntid (selv om `Sendetid` er satt til `Av`).

Noen ganger kan det være nødvendig å sende et viktig dokument øyeblikkelig, uten å vente på sending fra minnet. Du kan sette `Sendetid` til `På` for alle dokumenter eller bare for den neste faksen.

1 Hvis tasten ikke lyser grønt, trykker du  (**Fax**).

2 Legg i dokumentet.

3 Trykk **Menu/Set**, **2**, **2**, **5**.

4 Hvis du vil endre standardinnstillingene, trykker du **▲** eller **▼** for å velge `På` (eller `Av`).

Trykk **Menu/Set**.

—**ELLER**—

For bare neste fakssending, trykker du **▲** eller **▼** for å velge `Kun neste fax`.

Trykk **Menu/Set**, og gå til trinn 5.

5 Hvis du bare vil endre innstillingen for den neste faksen, trykker du ***** eller **▼** for å velge `På` (eller `Av`).

Trykk **Menu/Set**.

 Ved sending i sanntid fungerer ikke gjenopprinningsfunksjonen.

 Hvis du sender en fargefaks, sender maskinen faksen i sanntid (selv om `Sendetid` er satt til `Av`).

Kontrollere jobbstatus

Du kan kontrollere hvilke jobber som fremdeles ligger i minnet og venter på å bli sendt. (Hvis det ikke finnes noen jobber, vises Ingen jobb I Kø i displayet.)

1 Trykk **Menu/Set, 2, 6.**

6 .Jobb I Kø

2 Hvis du har flere enn én jobb som venter, trykk **▲** eller **▼** for å bla gjennom listen.

3 Trykk **Stop/Exit.**

Kansellere en faks som er i gang

Hvis du ønsker å avbryte en faks mens maskinen skanner, ringer eller sender den, trykker du **Stop/Exit.**

Annullere en programmert jobb

Du kan annullere en faksjobb som er lagret og venter i minnet.

1 Trykk **Menu/Set, 2, 6.**

6 .Jobb I Kø

Eventuelle jobber som venter, vises i displayet.

2 Hvis du har mer enn én jobb som venter, trykker du **▲** eller **▼** for å velge den jobben du vil annullere.

Trykk **Menu/Set.**

—**ELLER**—

Hvis du bare har én jobb som venter, går du til trinn 3.

3 Tast **1** for å annullere.

Hvis du vil annullere enda en jobb, går du til trinn 2.

—**ELLER**—

Tast **2** for å avslutte uten å annullere.

4 Trykk **Stop/Exit.**

Avansert sending

Gruppesending (ikke tilgjengelig for fargefakser)

Gruppesending vil si at den samme faksmeldingen sendes automatisk til mer enn ett faksnummer. Du kan inkludere grupper, hurtigvalg, hurtigvalgnumre og opptil 50 manuelt slåtte numre i den samme gruppesendingen.

Trykk **Menu/Set** mellom hvert nummer. Bruk **Search/Speed Dial** som hjelp til å velge numrene på en enkel måte. (For oppsett av Gruppenummer, se *Sette opp grupper for gruppesending* på side 5-4.)

Når gruppesendingen er fullført, skrives det ut en gruppesendingsrapport som viser resultatet.

- 1 Hvis tasten ikke lyser grønt, trykker du  (**Fax**).
- 2 Legg i dokumentet.
- 3 Angi et nummer ved hjelp av direktevalg, hurtigvalg, et gruppenummer, søk eller talltastaturet.
(Eksempel: gruppenummer)
- 4 Når mottakerens faksnummer eller navn vises i displayet, trykker du **Menu/Set**.
Du blir bedt om å legge inn det neste nummeret.
- 5 Angi det neste nummeret.
(Eksempel: hurtigvalgnummer)
- 6 Når mottakerens faksnummer eller navn vises i displayet, trykker du **Menu/Set**.
- 7 Etter at du har tastet inn alle telefaksnumrene går du til trinn 8 for å starte sendingen.
- 8 Trykk **Mono Start**.



- Hvis du ikke har brukt noen av gruppenumrene, tilgangskodene eller kredittkortnumrene, kan du "gruppesende" fakser til opptil 100 forskjellige numre.
- Hvor mye minne du har til rådighet, vil variere avhengig av jobbtypene i minnet og antallet mottakssteder som brukes for gruppesending. Hvis du foretar en gruppesending til det maksimale antallet tilgjengelige numre, vil du ikke kunne bruke funksjonene for dobbel tilgang og utsatt sending.
- Tast inn de lange nummersekvensene som vanlig, men husk at hvert direktevalg- og hurtigvalgnnummer teller som ett nummer, slik at antallet mottakssteder du kan lagre, blir noe begrenset.
- Hvis minnet er fullt, trykker du **Stop/Exit** for å stoppe jobben eller, hvis mer enn én side er skannet inn, **Mono Start** for å sende den delen som er i minnet.

Oversjøisk modus

Hvis du har problemer med å sende en oversjøisk faks på grunn av mulig interferens på telefonlinjen, anbefaler vi at du aktiverer oversjøisk modus. Etter at du har sendt en faks med denne funksjonen, slås den av automatisk.

1 Hvis tasten ikke lyser grønt, trykker du  (**Fax**).

2 Legg i dokumentet.

3 Trykk **Menu/Set, 2, 2, 7**.

7.Oversjø.send.

4 Trykk ▲ eller ▼ for å velge På (eller Av).

Trykk **Menu/Set**.

Utsatt faks (ikke tilgjengelig for fargefakser)

I løpet av dagen kan du lagre opptil 50 fakser i minnet for utsendelse innen 24 timer. Disse telefaksene vil bli sendt på det tidspunktet du valgte i steg 4.

1 Hvis tasten ikke lyser grønt, trykker du  (**Fax**).

2 Legg i dokumentet.

3 Trykk **Menu/Set, 2, 2, 3**.

3.Uts sending

4 Trykk **Menu/Set** for å godta det viste sendetidspunktet.

—**ELLER**—

Tast inn klokkeslettet (i 24 timers format) du vil at faksen skal sendes.

Trykk **Menu/Set**.

(Tast for eksempel 19:45 for 7:45 om kvelden.)

5 Tast **1** for å la dokumentene bli liggende i den automatiske dokumentmateren i påvente av å bli sendt.

1.Dok 2.Minne

—**ELLER**—

Tast **2** for å skanne dokumentene inn i minnet.



Antall sider du kan skanne inn i minnet, avhenger av hvor mye data det er skrevet på hver side.

Utsatt satsvis sending (ikke tilgjengelig for fargefakser)

Før de utsatte faksene sendes, sparer maskinen deg for penger ved å sortere alle faksene i minnet etter mottakssted og programmert tidspunkt. Alle utsatte fakser som er programmert for sending på samme tid til samme mottaksnummer, blir sendt som én faks for å redusere sendetiden.

1 Hvis tasten ikke lyser grønt, trykker du  **(Fax)**.

2 Trykk **Menu/Set, 2, 2, 4**.

4.Samlet TX

3 Trykk ▲ eller ▼ for å velge På
(eller Av).

Trykk **Menu/Set**.

4 Trykk **Stop/Exit**.

Oppsett for Polling Sende (standard) (ikke tilgjengelig for fargefakser)

Pollet sending vil si at du stiller inn maskinen slik at den venter med et dokument og lar en annen faksmaskin hente det.

1 Hvis tasten ikke lyser grønt, trykker du  (**Fax**).

2 Legg i dokumentet.

3 Trykk **Menu/Set, 2, 2, 6**.

6.Polling send

4 Trykk ▲ eller ▼ for å velge Standard.

Trykk **Menu/Set**.

5 Tast **1** for å la dokumenter bli liggende i den automatiske

1.Dok 2.Minne

dokumentmateren i påvente av å bli sendt. Dokumentet vil ligge i den automatiske dokumentmtere til maskinen polles. Hvis du må bruke maskinen før pollingen skjer, må du først annullere denne jobben.

—**ELLER**—

Tast **2** for å skanne dokumentet inn i minnet. Dokumentet blir lagret og kan hentes inn fra en hvilken som helst annen faksmaskin, helt til du sletter faksen fra minnet ved hjelp av funksjonen for å annullere en jobb.

Oppsett for Polling Sende med sikkerhetskode (ikke tilgjengelig for fargefakser)

Når du velger `Polling:Sikret`, må alle som poller maskinen, taste inn sikkerhetskode for polling.

1 Hvis tasten ikke lyser grønt, trykker du  (**Fax**).

2 Legg i dokumentet.

3 Trykk **Menu/Set, 2, 2, 6**.

`6.Polling send`

4 Trykk **▲** eller **▼** for å velge `Sikret`.

Trykk **Menu/Set**.

5 Tast inn et firesifret tall.

Trykk **Menu/Set**.

6 Tast **1** for å la dokumenter bli

`1.Dok 2.Minne`

liggende i den automatiske

dokumentmateren i påvente av å bli sendt. Dokumentet vil ligge

i den automatiske dokumentmtere til maskinen polles. Hvis du

må bruke maskinen før pollingen skjer, må du først annullere

denne jobben.

—**ELLER**—

Tast **2** for å skanne dokumentet inn i minnet. Dokumentet blir

lagret og kan hentes inn fra en hvilken som helst annen

faksmaskin, helt til du sletter faksen fra minnet ved hjelp av

funksjonen for å annullere en jobb. (Se *Annullere en*

programmert jobb på side 3-10.)



Du kan bare bruke sikret polling med en annen faksmaskin fra Brother.

TX Lock (kun FAX-1840C og MFC-3240C)

Med sendelåsen kan du hindre uautorisert tilgang til maskinen.

Når sendelåsen er På, er følgende funksjoner tilgjengelige:

- Motta fakser
- Faksvideresending (hvis faksvideresending allerede var På)
- Fjerninnhenting (Hvis fakslagring allerede var På)

Når sendelåsen er På, er følgende funksjoner IKKE tilgjengelige:

- Sending av fakser
- Kopier
- Utskrift fra Datamaskin (kun MFC-3240C)
- Skanning fra Datamaskin (kun MFC-3240C)



Du vil ikke kunne opprette flere utsatte faks- eller pollingjobber. Eventuelle forhåndsprogrammerte utsatte fakser vil imidlertid bli sendt når du setter sendelåsen til På, slik at de ikke skal gå tapt.

Hvis du har valgt faksvideresending eller fakslagring (**Menu/Set, 2, 5**) før du setter sendelåsen På, vil faksvideresending og fjerninnhenting fortsette å fungere.



Hvis du vil skrive ut fakser fra minnet, slår du sendelåsen Av.

Sette opp passordet



Hvis du glemmer passordet for sendelåsen, kan du kontakte din Brother-forhandler eller Brother for hjelp.

1 Trykk **Menu/Set, 2, 0, 1**.

1.Sendelås

2 Tast inn et firesifret tall for passordet.

Trykk **Menu/Set**.

3 Hvis displayet viser **Bekreft :**, legg inn passordet på nytt.

Trykk **Menu/Set**.

4 Trykk **Stop/Exit**.

Endre passordet for sendelåsen

1 Trykk **Menu/Set, 2, 0, 1**.

1.Sendelås

2 Trykk **▲** eller **▼** for å velge
Sett passord.

Trykk **Menu/Set**.

3 Tast inn et firesifret tall for det aktuelle passordet.

Trykk **Menu/Set**.

4 Tast inn et firesifret tall som nytt passord.

Trykk **Menu/Set**.

5 Hvis displayet viser **Bekreft :**, legg inn passordet på nytt.

Trykk **Menu/Set**.

6 Trykk **Stop/Exit**.

Slå på sendelåsen

1 Trykk **Menu/Set**, **2, 0, 1**.

1. Sendelås

2 Trykk **▲** eller **▼** for å velge

Velg sikkerhet.

Trykk **Menu/Set**.

3 Tast inn det firesifrede passordet.

Trykk **Menu/Set**.

Maskinen settes til Offline og i displayet vises

Sikkerhets modus.

4 Trykk **Stop/Exit**.

Slå av sendelåsen

1 Trykk **Menu/Set**.

2 Tast inn det firesifrede passordet.

Trykk **Menu/Set**.

Sendelåsen slås av automatisk.

3 Trykk **Stop/Exit**.



Hvis du angir feil passord, viser displayet **Feil passord** og maskinen forblir offline. Maskinen vil forbli i sendelåsmodus inntil det registrerte passordet blir tastet inn.

4 Oppsett for mottak

Grunnleggende mottaksfunksjoner (kun FAX-1840C og MFC-3240C)

Velge mottaksmodus

Det er fire forskjellige mottaksmodi på maskinen. Du kan velge den modusen som passer best for deg.

| Display | Hvordan den virker | Når den skal brukes |
|--|--|---|
| Kun fax (automatisk mottak) | Maskinen besvarer automatisk alle anrop som en faks. | For dedikerte fakslinjer. |
| Fax/Tel (faks og telefon) (med en ekstern telefon eller et biapparat for modeller uten telefonrør) | Maskinen kontrollerer linjen og besvarer automatisk alle anrop. Hvis anropet er en faks, mottar den faksen. Hvis anropet ikke er en faks, varsler den deg (med doble ringetoner) om at du må ta telefonen. | Bruk denne modusen hvis du forventer å motta mange fakser og få telefonsamtaler. Du kan ikke ha en telefonsvarer på den samme linjen, selv om den er koblet til en egen veggkontakt (telefonutgang). Du kan ikke bruke telefonoperatørens taleposttjeneste i denne modusen. |
| Ext.Tel/Svarer (kun med en ekstern telefonsvarer) | Den eksterne telefonsvareren (TAD) besvarer automatisk alle anrop. Talebeskjeder blir lagret på den eksterne telefonsvareren. Faksmeldinger blir skrevet ut. | Bruk denne modusen hvis du har koblet til en telefonsvarer til maskinen. Innstillingen ekstern telefonsvarer virker bare med en ekstern telefonsvarer. Ringeforsinkelse virker ikke i denne innstillingen. |
| Manuell (manuelt mottak) (med en ekstern telefon eller et biapparat for modeller uten telefonrør) | Du kontrollerer telefonlinjen og må besvare alle anrop selv. | Bruk denne modusen hvis du ikke mottar mange fakser, eller hvis du bruker en datamaskin på den samme linjen. Hvis du hører fakstoner når du svarer, må du vente til maskinen overtar anropet og deretter legge på røret. (Se <i>Faksdeteksjon (bare MFC-3240C)</i> på side 4-4.) |

Velge eller endre mottaksmodus

- 1 Trykk **Menu/Set**, **0**, **1**. 1. Svarmodus
- 2 Trykk ▲ eller ▼ for å velge *Kun fax*,
Fax/Tel, *Ext.Tel/Svarer* eller *Manuell*.
Trykk **Menu/Set**.
- 3 Trykk **Stop/Exit**.

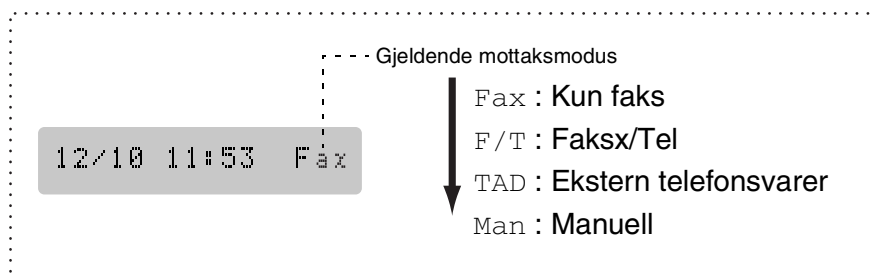

Stille inn ringeforsinkelse



Ringeforsinkelsen angir hvor mange ganger maskinen skal ringe før den svarer i *Kun fax*- eller *Fax/Tel*-modus. Hvis du har internlinjer på samme linje som maskinen, må ringeforsinkelsen være satt til 4. (Se *Betjening fra et biapparat* på side A-1 og *Faksdeteksjon (bare MFC-3240C)* på side 4-4 eller *Faksdeteksjon (bare FAX-1840C)* på side 4-5.)

- 1 Hvis tasten ikke lyser grønt, trykker du  (**Fax**).
- 2 Trykk **Menu/Set**, **2**, **1**, **1**. 1.Utsatt svar
- 3 Trykk ▲ eller ▼ for å velge hvor mange ganger linjen skal ringe før maskinen svarer (00, 01, 02, 03, 04 eller 05).
Trykk **Menu/Set**.
(Hvis du velger 00, vil ikke telefonlinjen ringe.)
- 4 Trykk **Stop/Exit**.

Stille inn F/T-ringetid (bare Fax/Tel-modus)

Hvis du setter mottaksmodusen til Fax/Tel, må du angi hvor lenge maskinen skal varsle deg med sitt spesielle doble ringesignal når du mottar et *taleanrop*. (Hvis det er et faksanrop, skriver maskinen ut faksen.)

De doble ringetonene kommer etter det vanlige ringesignalet fra telefonoperatøren. Det er bare maskinen som ringer. Ingen andre telefoner på den samme linjen avgir dette spesielle doble ringesignalet. Du kan imidlertid besvare anropet på en hvilken som helst telefon (Se *Fax/Tel-modus* på side A-2.)

- 1 Hvis tasten ikke lyser grønt, trykker du  (**Fax**).
 - 2 Trykk **Menu/Set, 2, 1, 2.** 2.F/T ringe tid
 - 3 Trykk ▲ eller ▼ for å velge hvor lenge maskinen skal ringe for å varsle deg om et taleanrop (20, 30, 40 eller 70 sekunder).
Trykk **Menu/Set**.
 - 4 Trykk **Stop/Exit**.
-  Selv om anroperen legger på røret under de doble ringetonene, fortsetter maskinen å ringe så lenge du har angitt.

Faksdeteksjon (bare MFC-3240C)

Når du bruker denne funksjonen, trenger du ikke å trykke **Mono Start**, **Colour Start** eller faksmottakskoden *51 når du svarer på et faksanrop. Hvis du velger **Fax detek. : På**, vil maskinen kunne motta faksanrop automatisk, selv om du løfter av røret på et biapparat eller en ekstern telefon. Når **Mottar** vises på displayet, eller du hører kvitretoner gjennom telefonrøret på et biapparat koblet til en annen veggkontakt (telefonutgang), er det bare å legge på røret og la maskinen gjøre resten.



- Hvis denne funksjonen er slått på **På**, men maskinen din likevel ikke kobler til et faksanrop når du løfter av et telefonrør på et biapparat eller eksternt apparat, tast faksmottakskoden *51.
- Hvis du sender fakser fra en datamaskin på den samme telefonlinjen, og maskinen fanger dem opp, må du sette faksdeteksjonfunksjonen til **Av**.
- Om du väljer **Av** betyr det att du aktiverar maskinen själv genom att lyfta på luren på en extern telefon eller en sidoapparat. Tryck sedan på **Mono Start** eller **Colour Start** på maskinen
—ELLER—
Tryck på *51 om du inte befinner dig bredvid din maskin.
(Se *Betjening fra et biapparat* på side A-1.)

1 Hvis tasten ikke lyser grønt, trykker du  (**Fax**).

2 Trykk **Menu/Set**, **2**, **1**, **3**.

3. Fax deteksjon

3 Trykk ▲ eller ▼ for å velge **På**
(eller **Av**).

Trykk **Menu/Set**.

4 Trykk **Stop/Exit**.

Faksdeteksjon (bare FAX-1840C)

Når du bruker denne funksjonen, trenger du ikke å trykke **Mono Start**, **Colour Start** eller faksinntakskoden *51 når du svarer på et faksanrop. Hvis du velger *Fax detek. : På*, vil maskinen kunne motta faksanrop automatisk, selv om du løfter av røret på et biapparat eller en ekstern telefon. Når *Mottar* vises i displayet eller du hører "kvitretoner" i telefonrøret på et biapparat som er koblet til en annen telefonutgang, legger du på røret og lar maskinen gjøre resten. Hvis du velger *Semi*, vil maskinen kunne motta samtalen bare hvis du svarer fra maskinen.



- Hvis denne funksjonen er slått på *På*, men maskinen din likevel ikke kobler til et faksanrop når du løfter av et telefonrør på et biapparat eller eksternt apparat, tast faksinntakskoden *51.
- Hvis du sender fakser fra en datamaskin på den samme telefonlinjen, og maskinen fanger dem opp, må du sette faksdeteksjonsfunksjonen til *Av*.
- Om du väljer *Av* betyr det att du aktiverar maskinen själv genom att lyfta på luren på en extern telefon eller en sidoapparat. Tryck sedan på **Mono Start** eller **Colour Start** på maskinen
—ELLER—
Tryck på *51 om du inte befinner dig bredvid din maskin.
(Se *Betjening fra et biapparat* på side A-1.)

1 Hvis tasten ikke lyser grønt, trykker du  (**Fax**).

2 Trykk **Menu/Set**, **2**, **1**, **3**.

3. *Fax deteksjon*

3 Bruk ▲ eller ▼ for å velge *På*, *Semi* (eller *Av*).

Trykk **Menu/Set**.

4 Trykk **Stop/Exit**.

Skrive ut en forminskjet inngående faks (autoreduksjon)

Hvis du velger **Forminskjet: På**, reduserer maskinen automatisk en innkommende faks slik at den passer på en A4-side, Letter- eller Legalformat. Maskinen beregner reduksjonsforholdet ved å bruke papirstørrelsen til dokumentet og din papirtørrelseinnstilling (**Menu/Set, 1, 3**).

1 Hvis tasten ikke lyser grønt, trykker du  (**Fax**).

2 Trykk **Menu/Set, 2, 1, 5**.

5.Auto reduksjon

3 Bruk **▲** eller **▼** for å velge **På** (eller **Av**).

Trykk **Menu/Set**.

4 Trykk **Stop/Exit**.



■ Slå på dette alternativet hvis du mottar fakser som er delt på to sider. Hvis et dokument er for langt, kan maskinen likevel skrive det ut på to sider.

■ Slå på denne innstillingen hvis venstre- og høyremarger blir kuttet av.

Motta en faks på slutten av samtalen

På slutten av en samtale kan du be personen du prater med, om å fakse deg informasjon før dere begge legger på røret.

1 Be den andre personen om å plassere dokumentet i sin faksmaskin og trykke **Start** eller **Send** tasten.

2 Når du hører den andre maskinens fakskalletoner (CNG-toner), trykker du **Mono Start** eller **Colour Start**.

3 Hvis du har løftet av røret, legger du det på nå.

Skrive ut en faks fra minnet

Hvis du har valgt faksvideresending eller fakslagring (**Menu/Set, 2, 5, 1**), kan du fortsatt skrive ut en faks fra minnet når du står ved maskinen. (Se *Stille inn fakslagring* på side 6-2.)

1 Trykk **Menu/Set, 2, 5, 3**.

3.Skriv dokument

2 Trykk **Mono Start**.

Mottak i minnet (Ikke tilgjengelig for mottak av farge faks)

Når papirskuffen går tom under mottak av en faks, vises *Kontroller* i displayet. Legg papir i papirskuffen. (Se *Hvordan legge i papir, konvolutter og postkort* på side 1-14.)

Hvis Minne mottak er På på dette tidspunktet...

Mottaket av den aktuelle faksen fortsetter, og resterende side(r) blir lagret i minnet hvis det er ledig minnekapasitet. Påfølgende innkommende fakser blir også lagret i minnet, helt til minnet er fullt. Deretter blir ingen innkommende faksanrop besvart automatisk. Legg papir i papirskuffen for at alle data skal skrives ut, og trykk **Mono Start** eller **Colour Start**.

Hvis Minne mottak er Av på dette tidspunktet...

Mottaket av den aktuelle faksen fortsetter, og resterende side(r) blir lagret i minnet hvis det er ledig minnekapasitet. Påfølgende faksanrop som mottas blir ikke besvart automatisk før det er lagt nytt papir i papirskuffen. Legg papir i papirskuffen for at den sist mottatte faksen skal skrives ut, og trykk **Mono Start** eller **Colour Start**.

1 Hvis tasten ikke lyser grønt, trykker du  (**Fax**).

2 Trykk **Menu/Set, 2, 1, 6**.

6.Minne mottak

3 Bruk **▲** eller **▼** for å velge På (eller Av).

Trykk **Menu/Set**.

4 Trykk **Stop/Exit**.

Polling

Polling vil si å hente inn fakser fra en annen faksmaskin. Du kan bruke din egen maskin til å 'polle' andre maskiner, eller du kan få noen til å polle din maskin.

Alle som er involvert i polling, må stille inn faksmaskinene sine for polling. Når noen poller din maskin for å hente en faks, er det de som betaler for anropet. Hvis du poller en annens faksmaskin for å hente en faks, er det du som betaler.



Noen faksmaskiner reagerer ikke på pollingfunksjonen.

Sikret polling

Sikret polling er en måte å forhindre at dine og andres dokumenter havner i feil hender mens maskinen er satt opp for polling. Du kan bare bruke sikret polling med en annen faksmaskin fra Brother. Alle som poller for å motta en faks, må taste inn sikkerhetskode for polling.

Oppsett for Polling Motta (standard)

Polling Motta vil si at du ringer opp en annen faksmaskin for å motta en faks fra den.

1 Hvis tasten ikke lyser grønt, trykker du  (**Fax**).

2 Trykk **Menu/Set, 2, 1, 7**.

7.Polling motta

3 Trykk **▲** eller **▼** for å velge Standard.

Trykk **Menu/Set**.

4 Tast inn faksnummeret du poller.

Trykk **Mono Start** eller **Colour Start**.

Oppsett for Polling Motta med sikkerhetskode

Du må forsikre deg om at du bruker samme sikkerhetskode som den andre parten.

1 Hvis tasten ikke lyser grønt, trykker du  (**Fax**).

2 Trykk **Menu/Set, 2, 1, 7**.

7.Polling motta

3 Trykk **▲** eller **▼** for å velge

Polling:Sikret.

Trykk **Menu/Set**.

4 Tast inn en firesifret sikkerhetskode.

Denne koden er den samme som sikkerhetskoden på faksmaskinen du poller.

Trykk **Menu/Set**.

5 Tast inn faksnummeret du poller.

6 Trykk **Mono Start** eller **Colour Start**.

Oppsett for Utsatt Polling Motta

Du kan stille inn maskinen til å starte Polling Motta på et senere tidspunkt.

1 Hvis tasten ikke lyser grønt, trykker du  (**Fax**).

2 Trykk **Menu/Set, 2, 1, 7**.

7.Polling motta

3 Trykk **▲** eller **▼** for å velge

Polling:Utsatt.

Trykk **Menu/Set**.

4 Tast inn klokkeslettet (i 24 timers format) du vil at pollingen skal begynne.

Tast for eksempel 21:45 for 9:45 om kvelden.

Trykk **Menu/Set**.

5 Tast inn faksnummeret du poller.

Trykk **Mono Start** eller **Colour Start**.



Maskinen utfører pollinganropet på det klokkeslettet du tastet inn.



Du kan bare programmere én Utsatt Polling.

Sekvensiell polling

Maskinen kan be om dokumenter fra flere faksenheter i én eneste operasjon. Du angir bare flere mottakersteder i trinn 5. Etterpå blir det skrevet ut en sekvensiell pollingrapport.

- 1 Hvis tasten ikke lyser grønt, trykker du  (**Fax**).
- 2 Trykk **Menu/Set, 2, 1, 7**. 7.Polling motta
- 3 Trykk ▲ eller ▼ for å velge Standard, Sikret (eller Utsatt).
Trykk **Menu/Set** når ønsket innstilling vises i displayet.
- 4 Hvis du har valgt Standard, går du til trinn 5.
 - Hvis du har valgt Sikret, taster du inn et firesifret tall og trykker **Menu/Set**. Deretter går du til trinn 5.
 - Hvis du har valgt Utsatt, taster du inn klokkeslettet (i 24 timers format) du vil at pollingen skal begynne, og trykker **Menu/Set**. Deretter går du til trinn 5.
- 5 Spesifiser destinasjonsmaskinene som du ønsker å polle ved å bruke Hurtigvalg, Søk, en Gruppe (se *Sette opp grupper for gruppesending* på side 5-4 og *Sette opp grupper for gruppesending* på side 5-4) eller talltastaturet. Du må trykke **Menu/Set** mellom hvert sted.
- 6 Trykk **Mono Start** eller **Colour Start**.
Maskinen poller hvert nummer eller hver gruppe i tur og orden for et dokument.
 Hvis du vil annullere pollingen, trykker du **Stop/Exit** mens maskinen slår nummeret.
Hvis du vil annullere alle sekvensielle pollingmottaksjobber, trykker du **Menu/Set, 2, 6**. (Se *Annullere en programmert jobb* på side 3-10.)

5

Kortnumre og andre oppringningsalternativer

Lagre numre for enkel oppringning

Du kan stille inn maskinen slik at den gir deg de følgende ringemåtene: direktevalg, hurtigvalg og grupper for gruppesending av fakser. Når du slår et kortnummer, vises navnet (hvis du har lagret det) eller nummeret i displayet.



Du mister ikke kortnumrene i minnet selv om strømmen går.

Lagre direktevalgnumre

Maskinen har tre direktevalgtaster som du kan tilordne seks faks- eller telefonnumre for automatisk oppringning. To nummer kan lagres på hver direktevalgtast. For å få tilgang til det andre nummeret, som vises i en sort firkant på kontrollpanelet, hold ned **Shift** mens du trykker på direktevalgtasten. (Se *Direktevalg* på side 3-2.)

Direktevalgtastene finner du på kontrollpanelets venstre side.

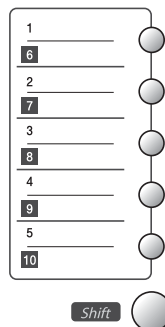

1 Trykk **Menu/Set**, **2**, **3**, **1**.

Sett kortnr.

2 Trykk direktevalgtasten der du vil lagre et nummer.

1.Direktevalg

3 Tast inn telefon- eller faksnummeret (opptil 20 sifre).

Trykk **Menu/Set**.

- Hvis du vil legge inn en pause i oppringningssekvensen (for eksempel for å få en ekstern linje), trykker du **Redial/Pause** mens du taster inn sifrene. Hvert trykk på **Redial/Pause** legger inn en pause på 3,5 sekunder når nummeret blir slått, og vises som en tankestrek i displayet.

- 4** Bruk talltastaturet til å taste inn navnet (opptil 15 tegn).
Trykk **Menu/Set**.
(Du kan bruke tabellen på side B-9 som hjelp ved inntasting av bokstaver.)
—**ELLER**—
Trykk **Menu/Set** for å lagre nummeret uten navn.
- 5** Gå til trinn 2 for å lagre et annet direktevalgnummer.
—**ELLER**—
Trykk **Stop/Exit**.

Lagre hurtigvalgnumre

Du kan lagre hurtigvalgnumre slik at du bare trenger å trykke noen få taster for å slå et nummer (**Search/Speed Dial**, **#**, det tosifrede nummeret og **Mono Start** eller **Colour Start**). Maskinen kan lagre 40 hurtigvalgnumre.

- 1** Trykk **Menu/Set**, **2**, **3**, **2**. 2.Hurtigvalg
- 2** Bruk talltastaturet til å legge inn et tosifret hurtigvalgnummer (01-40).
(Tast for eksempel **05**.)
Trykk **Menu/Set**.
- 3** Tast inn telefon- eller faksnummeret (opptil 20 sifre).
Trykk **Menu/Set**.
- 4** Bruk talltastaturet til å taste inn navnet (opptil 15 tegn).
Trykk **Menu/Set**.
(Du kan bruke tabellen på side B-9 som hjelp ved inntasting av bokstaver.)
—**ELLER**—
Trykk **Menu/Set** for å lagre nummeret uten navn.
- 5** Gå til trinn 2 for å lagre et annet hurtigvalgnummer.
—**ELLER**—
Trykk **Stop/Exit**.

Endre direktevalg- og hurtigvalgnumre

Hvis du prøver å lagre et direktevalg- eller hurtigvalgnummer i en posisjon der det allerede er lagret et nummer, vises det lagrede navnet (eller nummeret) i displayet, og du får følgende valgmuligheter:

1 Tast **1** for å endre det lagrede nummeret.

05:Mike

—**ELLER**—

1.Endring2.Slutt

Tast **2** for å avslutte uten å gjøre noen endringer.

Slik endrer du det lagrede nummeret eller navnet:

- Hvis du vil endre et tegn, bruker du ◀ eller ▶ til å plassere markøren under tegnet du vil endre, og skriver over det.
- Hvis du vil slette hele nummeret eller hele navnet, trykker du **Stop/Exit** når markøren står under det første sifferet eller den første bokstaven. Tegnene over og til høyre for markøren blir slettet.

2 Tast inn et nytt nummer.

Trykk **Menu/Set**.

3 Følg anvisningene fra og med trinn 4 under Lagre direktevalgnumre og Lagre hurtigvalgnumre. (Se side 5-1 og 5-2.)

Sette opp grupper for gruppesending

Grupper, som du kan lagre under en direktevalgtast eller i en hurtigvalgposisjon, lar deg sende den samme faksmeldingen til mange faksnnumre ved bare å trykke én direktevalgtast og **Mono Start** eller **Search/Speed Dial**, #, det tosifrede posisjonsnummeret og **Mono Start**.

Først må du lagre hvert faksnnummer som et direktevalg- eller hurtigvalgnummer. Deretter kan du kombinere dem i en gruppe. *Hver gruppe opptar én direktevalgtast eller hurtigvalgposisjon.* Du kan ha opptil seks mindre grupper, eller du kan tildele opptil 49 numre til én stor gruppe.

(Se *Lagre hurtigvalgnumre* på side 5-2 og *Endre direktevalg- og hurtigvalgnumre* på side 5-3.)

1 Trykk **Menu/Set**, **2**, **3**, **3**.

3.Lage gruppe

2 Bestem deg for hvor du vil lagre gruppen.

—**OCH**—

Trykk en direktevalgtast.

—**ELLER**—

Trykk **Search/Speed Dial**, tast inn det tosifrede posisjonsnummeret, og trykk **Menu/Set**.

3 Bruk talltastaturet til å taste inn gruppenummeret (1 til 6).

Trykk **Menu/Set**.

(Tast for eksempel **1** for gruppe 1.)

4 Hvis du vil inkludere direktevalg- eller hurtigvalgnumre i gruppen, taster du dem inn på følgende måte.

For direktevalgtast **2** taster du for eksempel direktevalgtast **2**.

For et tall i en svart firkant, som direktevalgstaster **6** trykker du **Shift** og direktevalgstast **6**.

For hurtigvalgposisjon **09** trykker du **Search/Speed Dial** og taster **09** på talltastaturet. I displayet vises *02, #09 (eller *06, #09).

- 5 Trykk **Menu/Set** for å godta numrene for denne gruppen.
 - 6 Bruk talltastaturet og tabellen på side B-9 til å taste inn et navn på gruppen.
Trykk **Menu/Set**.
(Eksempel: NYE KUNDER)
 - 7 Trykk **Stop/Exit**.
-  Du kan skrive ut en liste over alle direktevalg- og hurtigvalgnumrene. (Se *Skrive ut rapporter* på side 7-3.)
Gruppenumrene vil bli markert i kolonnen GRUPPE.

Ulike måter å slå numre på

Tilgangskoder og kredittkortnumre

Noen ganger ønsker du kanskje å velge mellom ulike formidlere av utenlandssamtaler når du ringer et sted. Satsene kan variere avhengig av tidspunkt og bestemmelsessted. For å nyte godt av lave satser, kan du lagre tilgangskoder eller formidlere av utenlandssamtaler og kredittkortnumre som direktevalg- og hurtigvalgnumre. Du kan lagre disse lange nummersekvensene ved å dele dem opp og programmere dem på separate direktevalgs- og hurtigtaster i en hvilken som helst kombinasjon. Du kan til og med inkludere sifre som testes manuelt på talltastaturet. (Se *Lagre direktevalgnumre* på side 5-1 og *Lagre hurtigvalgnumre* på side 5-2.)

Hvis du for eksempel har lagret '555' på direktevalgstast **1** og '7000' på direktevalgstast **2**. Hvis du trykker direktevalgstast **1**, direktevalgstast **2**, og **Mono Start** eller **Colour Start**, vil du ringe '555-7000'.

Hvis du vil endre et nummer midlertidig, kan du erstatte en del av nummeret med sifre som du taster inn manuelt fra talltastaturet. Hvis du for eksempel vil endre nummeret til 555-7001, kan du trykke direktevalgstast **1** og taste **7001** på talltastaturet.



Hvis du på noe punkt i oppringningssekvensen må vente på en ny summetone eller et signal, legger du inn en pause på dette punktet i nummeret ved å trykke **Redial/Pause**. Hvert tastetrykk legger til en ventetid på 3,5 sekunder.

Pause

Trykk **Redial/Pause** for å legge inn en 3,5 sekunders pause mellom numre. Hvis du ringer oversjøisk, kan du trykke **Redial/Pause** så mange ganger du trenger for å øke lengden på pausen.

Telefonfunksjoner (tale) (bare FAX-1840C)

Du kan bruke maskinen til å foreta et taleanrop ved å slå nummeret manuelt eller ved å bruke søk eller direktevalg- eller hurtigvalgminnet. Du kan bruke telefonrøret til å ringe ut eller motta samtaler.

Når du slår et kortnummer, vises det lagrede navnet i displayet, eller – hvis du ikke har lagret noe navn – bare faksnummeret.

Slå nummeret

Se *Slå nummeret* på side 3-1.

Telefonoppringning

- 1 Løft av røret.
- 2 Når du hører summetonen, slår du nummeret ved hjelp av talltastaturet, direktevalg, hurtigvalg eller søk.
- 3 Du avslutter samtalen ved å legge på røret.

Tel

Denne tasten brukes til å snakke i telefonen etter å ha løftet av røret på en eksternt telefon i F/T-ringemodus med doble ringetoner.

Hvis du trykker **Tel** når du snakker med røret på den eksterne telefonen av, kan du høre den andre enden gjennom maskinens høyttaler, men den andre enden kan ikke høre deg.

Demp (bare FAX-1840C)

- 1 Trykk **Mute** for å sette en samtale på vent.
- 2 Du kan legge på røret uten at linjen blir brutt.
Løft av røret på maskinen for å hente inn samtalen igjen.
Anropet hentes ikke inn igjen ved å løfte av røret på en internlinje.

6

Fjernalternativer for faks (ikke tilgjengelig for fargefaks)



Du kan kun bruke ett fjernalternativ for faksi gangen:
Fax vidaresending—ELLER—Fax lagring—ELLER—AV.

Du kan endre ditt valg til enhver tid (**Menu/Set, 2, 5, 1**).
(Se *Slå av fjernalternativer for faks* på side 6-2.)

Sette opp videresending av faks

Når du velger faksvideresending, lagrer maskinen den mottatte faksen i minnet. Deretter slår maskinen faksnummeret du har programmert, og sender faksmeldingen videre.

1 Trykk **Menu/Set, 2, 5, 1**.

`1.Vid.send/Lagre`

2 Trykk ▲ eller ▼ for å velge

Fax vidresending.

Trykk **Menu/Set**.

Teksten i displayet ber deg taste inn faksnummeret faksene skal sendes videre til.

3 Tast inn videresendingsnummeret (opptil 20 sifre).

Trykk **Menu/Set**.

4 Trykk ▲ eller ▼ for å velge På eller

`Backuputskr.:På`

Av.

Trykk **Menu/Set**.



Hvis du velger `Backuputskr.:På`, vil maskinen også skrive ut faksen på din maskin slik at du har en kopi hvis strømmen forsvinner før den er videresendt.

5 Trykk **Stop/Exit**.

Stille inn fakslagring

Når du velger fakslagring, lagrer maskinen den mottatte faksen i minnet. Du kan hente ut fakser fra et annet sted ved hjelp av fjerninnhentings-kommandoene.

1 Trykk **Menu/Set, 2, 5, 1**.

1.Vid.send/Lagre

2 Trykk **▲** eller **▼** for å velge
Fax lagring.

Trykk **Menu/Set**.

3 Trykk **Stop/Exit**.



Hvis du har stilt fakslagring, skrives det automatisk ut en sikkerhetskopi på maskinen.

Slå av fjernalternativer for faks

Hvis du stiller fjernalternativer for faks på **Av**, og det er fakser i maskinens minne, gir displayet deg to alternativer.

- Hvis du trykker **1**, vil alle uskrevne fakser bli skrevet ut og slettet før innstillingen slås av. Hvis en sikkerhetskopi allerede er utskrevet, vil den ikke bli skrevet ut igjen.
- Hvis du trykker **2**, slettes ikke minnet og innstillingen forblir uendret.

(Se *Skrive ut en faks fra minnet* på side 4-7.)

Sette opp fjerntilgangskoden

Fjerntilgangskoden gir deg tilgang til fjerninnhentingsfunksjonene når du befinner deg et annet sted enn ved maskinen. Før du bruker fjerntilgangs- og fjerninnhentingsfunksjonene, må du ha satt opp din egen kode. Som standard er koden inaktiv (--- *).

1 Trykk **Menu/Set, 2, 5, 2**.

2.Fjernst.kode

2 Tast inn en tresifret kode med tallene **0-9** eller *.

Trykk **Menu/Set**. (Det forhåndsinnstilte symbolet ' * ' kan ikke endres.)

 Ikke bruk de samme sifrene som i faksmottakskoden (* **51**) eller telefonsvarkoden (**#51**).
(Se *Betjening fra et biapparat* på side A-1.)

3 Trykk **Stop/Exit**.

 Du kan når som helst endre koden ved å taste inn en ny. Hvis du vil gjøre koden inaktiv, trykker du **Stop/Exit** i trinn 2 for å deaktivere funksjonen igjen (--- *).

fjerninnhenting

Du kan ringe opp maskinen din fra en tastafon eller en annen faksmaskin og deretter bruke fjerntilgangskoden og fjerntilgangskommandoer for å hente inn faksmeldinger.

Bruke fjerntilgangskoden

- 1** Slå faksnummeret ditt fra en tastafon eller en annen faksmaskin.
 - 2** Når maskinen din svarer, taster du umiddelbart fjerntilgangskoden (3 sifre etterfulgt av *).
 - 3** Maskinen signaliserer hvis den har mottatt meldinger:
1 lång signal — Faxmeddelanden
Inga signaler — Inga faxmeddelanden
 - 4** Maskinen avgir to korte pipetoner, som ber deg taste inn en kommando. Maskinen bryter forbindelsen hvis du venter i mer enn 30 sekunder før du gir kommandoen. Maskinen piper tre ganger hvis du taster inn en ugyldig kommando.
 - 5** Tast **90** for å tilbakestille maskinen når du er ferdig.
 - 6** Legg på røret.
-  Hvis maskinen er satt til **Manuell**-modus og du vil bruke fjerninnhentingsfunksjonene, kan du få tilgang til maskinen ved å vente i ca. 2 minutter etter at den begynner å ringe, og deretter taste fjerntilgangskoden innen 30 sekunder.

Fjernkommandoer

Bruk kommandoene nedenfor for å få tilgang til funksjoner når du er borte fra maskinen. Når du ringer maskinen og taster fjerntilgangskoden (3 sifre etterfulgt av *), avgir systemet to korte pipetoner. Du må da taste inn en fjernkommando.

| Fjernkommandoer | Betjeningsinformasjon |
|---|---|
| 95 Endre innstillinger for faksvideresending eller fakslagring | |
| 1 AV | Du kan velge AV etter at du har hentet eller slettet alle meldingene). |
| 2 Faksvideresending | Hvis du hører én lang pipetone, er endringen godtatt. Hvis du hører tre korte pipetoner, kan endringen ikke utføres fordi betingelsene ikke er oppfylt (f.eks. registrering av et nummer for faksvideresending). Du kan registrere faksvideresendingsnummeret ditt ved å taste 4. (Se <i>Endre nummeret for faksvideresending</i> på side 6-6.) Når du har registrert nummeret, fungerer faksvideresending. |
| 4 Faksvideresendingsnummer | |
| 6 Fakslagring | |
| 96 Hente inn en faks | |
| 2 Hent inn alle fakser | Tast inn nummeret til en ekstern faksmaskin for å motta faksmelding(er) som er lagret. (Se side 6-6.) |
| 3 Slett fakser fra minnet | Hvis du hører en lang pipetone, er fakser blitt slettet fra minnet. |
| 97 Kontrollere mottaksstatus | |
| 1 Dokument | Du kan kontrollere om maskinen har mottatt noen fakser. Hvis den har det, hører du én lang pipetone. Hvis ikke, hører du tre korte pipetoner. |
| 98 Endre mottaksmodus | |
| 1 Ext.Tel/Svarer | Hvis du hører én lang pipetone, er endringen godtatt. |
| 2 Fax/Tel | |
| 3 Kun fax | |
| 90 Avslutt | Trykk 90 for å avslutte fjerninnhenting. Vent på det lange lydsignalert, og legg deretter på. |

Hente inn faksmeldinger

Du kan ringe opp maskinen fra alle tastafoner og få dine faksmeldinger sendt til en faksmaskin.

- 1** Slå faksnummeret ditt.
 - 2** Når maskinen din svarer, taster du umiddelbart fjerntilgangskoden (3 sifre etterfulgt av *). Hvis du hører én lang pipetone, har du meldinger.
 - 3** Når du hører to korte pipetoner, bruker du talltastaturet og taster **962**.
 - 4** Vent på den lange pipetonen, og bruk deretter talltastaturet til å taste inn nummeret (opptil 20 sifre) til fjernfaksmaskinen faksmeldingene skal sendes til, etterfulgt av ##.
-  Du kan ikke bruke * eller # som oppringsnumre. Du kan imidlertid trykke # hvis du vil lagre en pause.
- 5** Legg på røret når du hører en pipetone fra maskinen. Da ringer maskinen den andre faksmaskinen, som så skriver ut faksmeldingene dine.

Endre nummeret for faksvideresending

Du kan endre standardinnstillingen for faksvideresendingsnummeret fra en tastafon eller en annen faksmaskin.

- 1** Slå faksnummeret ditt.
 - 2** Når maskinen din svarer, taster du umiddelbart fjerntilgangskoden (3 sifre etterfulgt av *). Hvis du hører én lang pipetone, har du meldinger.
 - 3** Når du hører to korte pipetoner, bruker du talltastaturet og taster **954**.
 - 4** Vent på den lange pipetonen, og bruk deretter talltastaturet til å taste inn det nye nummeret (opptil 20 sifre) til fjernfaksmaskinen faksmeldingene skal videresendes til, etterfulgt av ##.
-  Du kan ikke bruke * eller # som oppringsnumre. Du kan imidlertid trykke # hvis du vil lagre en pause.
- 5** Legg på røret når du hører en pipetone fra maskinen.

7

Skrive ut rapporter

Faksinnstillinger og aktivitet

Du må sette opp senderrapporten og aktivitetsrapportintervallet i menytabellen.

Trykk **Menu/Set, 2, 4, 1.**

1.Sende rapport

—ELLER—

Trykk **Menu/Set, 2, 4, 2.**

2.Akt.Rapp.Int.

Tilpasse senderrapporten

Du kan bruke senderrapporten som bevis på at du har sendt en faks. Denne rapporten angir dato og klokkeslett for sendingen og bekrefter om sendingen var vellykket (OK). Hvis du velger **På** eller **På+Bilde**, blir rapporten skrevet ut for hver faks du sender.

Hvis du sender mange fakser til samme sted, trenger du kanskje mer enn jobbnumrene for å vite hvilke fakser du må sende om igjen. Hvis du velger **På+Bilde** eller **Av+Bilde**, får du skrevet ut et utsnitt av faksens første side på rapporten, som hjelper deg å huske hva den dreier seg om.



Når senderrapport er satt til **Av** eller **Rapp:Av+Bilde**, blir rapporten bare skrevet ut hvis det oppstår en overføringsfeil. Kolonnen **RESULT** vil vise **NG**.

1 Trykk **Menu/Set, 2, 4, 1.**

1.Sende rapport

2 Trykk **▲** eller **▼** for å velge **Av+Bilde**, **På**, **På+Bilde** eller **Av**.

Trykk **Menu/Set**.

3 Trykk **Stop/Exit**.

Stille inn intervallene for aktivitetsrapporten

Du kan sette opp maskinen slik at den skriver ut aktivitetsrapporter med gitte mellomrom (hver 50. faks, hver 6., 12. eller 24. time, hver 2. eller 7. dag). Hvis du setter intervallet til **AV**, kan du skrive ut rapporten ved å følge prosedyren på neste side.

Standardinnstillingen er **Hver 50 Fax**.

1 Trykk **Menu/Set, 2, 4, 2**.

2.Akt.Rapp.Int.

2 Trykk **▲** eller **▼** for å velge et intervall.

Trykk **Menu/Set**.

Hvis du velger 7 dager, blir du bedt om å velge hvilken dag den sju dager lange nedtellingen skal starte.

3 Tast inn klokkeslettet for utskrift i 24 timers format.

Trykk **Menu/Set**.

(Tast for eksempel 19:45 for 7:45 om kvelden.)

4 Trykk **Stop/Exit**.



Hvis du velger 6, 12 eller 24 timer eller 2 eller 7 dager, vil maskinen skrive ut rapporten til valgt tid og deretter slette alle jobbene fra minnet. Hvis maskinens minne blir fullt med 200 jobber før det valgte utskriftstidspunktet, vil maskinen skrive ut aktivitetsrapporten før tiden og deretter slette alle jobbene fra minnet. Hvis du ønsker en ekstra rapport før det programmerte utskriftstidspunktet, kan du skrive den ut uten å slette jobbene fra minnet.



Hvis du velger **Hver 50 Fax**, vil maskinen skrive ut rapporten når den har lagret 50 jobber.

Skrive ut rapporter

Følgende rapporter er tilgjengelig:

- | | |
|-----------------|--|
| 1.Hjelp | Skriver ut hjelplisten, der du raskt kan finne ut hvordan du programmerer maskinen. |
| 2.Hurtigvalg | Skriver ut en liste over navn og numre som er lagret i direktevalg- og hurtigvalgminnet, i numerisk rekkefølge. |
| 3.Fax Journal | Skriver ut en liste med informasjon om de siste mottatte og sendte faksene. (TX betyr sende.) (RX betyr motta.) |
| 4.Sende rapport | Skriver ut en senderappopt for den siste sendingen. |

Skrive ut en rapport

1 MFC-3240C: Trykk **Menu/Set, 4**.

—ELLER—

FAX-1840C: Trykk **Ink Management/Reports**-tasten samtidig med at du holder ned **Shift**-tasten.

2 Trykk ▲ eller ▼ for å velge rapporten du ønsker.

Trykk **Menu/Set**.

—ELLER—

Tast inn nummeret på rapporten du vil skrive ut.

Tast for eksempel **1** for å skrive ut hjelplisten.



3 Trykk **Mono Start**.

8 Kopiere

Bruke maskinen som kopieringsmaskin

Du kan bruke maskinen som kopieringsmaskin og lage opptil 99 kopier om gangen.

Aktivere kopieringsmodus

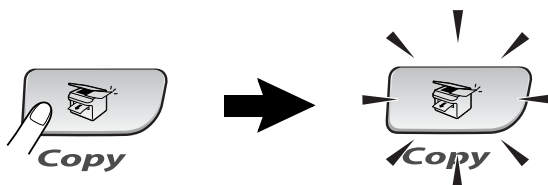

Før du begynner å kopiere, må du forsikre deg om at tasten  (**Copy**) lyser grønt. Hvis ikke, trykker du  (**Copy**) for å aktivere **Copy**-modus. Standardinnstillingen er faksmodus. Du kan endre antall sekunder eller minutter som maskinen skal bli værende i kopieringsmodus. (Se *Stille inn modus-timeren (bare FAX-1840C)* på side 2-5 eller *Stille inn modus-timeren (bare MFC-3240C)* på side 2-4.)



Displayet viser standard kopiinnstilling

| | | |
|-------------|----------|---------------|
| 100% | Normal | 01 |
| Kopiforhold | Kvalitet | Antall kopier |

Lage én enkelt kopi

- 1 Trykk tasten  (**Copy**) slik at den lyser grønt.
 - 2 Legg i dokumentet.
(Se *Legge i dokumenter* på side 1-7.)
 - 3 Trykk **Mono Start** eller **Colour Start**.
-  Du avslutter kopieringen ved å trykke **Stop/Exit**.

Lage flere kopier

- 1 Trykk tasten  (**Copy**) slik at den lyser grønt.
- 2 Legg i dokumentet.
- 3 Bruk talltastaturet til å angi ønsket antall kopier (opptil 99).
- 4 Trykk **Mono Start** eller **Colour Start**.

Stoppe kopiering

Du avslutter kopieringen ved å trykke **Stop/Exit**.

Bruke kopitastene for midlertidige innstillinger (midlertidige innstillinger)

Hvis du raskt vil endre kopieringsinnstillingene midlertidig for neste kopi, bruker du kopitastene for midlertidige innstillinger. Du kan bruke ulike kombinasjoner.

Kopitaster for midlertidige innstillinger

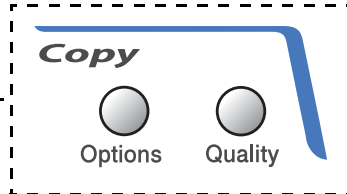

Disse innstillingene er midlertidige, og maskinen går tilbake til standardinnstillingene 60 sekunder etter at kopieringen er avsluttet. Hvis du har satt modus-timeren til 0 eller 30 sekunder, vil imidlertid maskinen gå tilbake til standardinnstillingene når den angitte tiden for modus-timeren er utløpt. (Se *Stille inn modus-timeren (bare FAX-1840C)* på side 2-5 eller *Stille inn modus-timeren (bare MFC-3240C)* på side 2-4.)



Du kan lagre kopieringsinnstillingene du bruker oftest ved å stille dem som standard. (Se *Endre standardinnstillingene for kopiering* på side 8-11.)

Øke kopieringshastighet eller kvalitet



Du kan velge kopikvalitet. Standardinnstillingen er **Norm**.

| | | |
|---|------|---|
| Trykk Quality  og ▲ eller ▼ | Norm | Anbefalt modus for vanlige utskrifter. God kopikvalitet med tilstrekkelig kopieringshastighet. |
| | Rask | Rask kopiering og det laveste blekkforbruket. Bruk Rask for å spare tid (dokumenter som skal korrekturleses, store dokumenter eller mange kopier). |
| | Best | Bruk denne modusen når du skal kopiere detaljerte bilder som for eksempel fotografier. Best har den høyeste oppløsningen og tar lengst tid. |

- 1 Trykk tasten  (**Copy**) slik at den lyser grønt.
- 2 Legg i dokumentet.
- 3 Bruk talltastaturet til å angi ønsket antall kopier (opptil 99).
- 4 Trykk **Quality**.
- 5 Trykk ▲ eller ▼ for å velge kopieringskvaliteten (**Rask**, **Norm** eller **Best**).
Trykk **Menu/Set**.
- 6 Trykk **Mono Start** eller **Colour Start**.

Endre de midlertidige kopieringsinnstillingene

Bruk **Options**-tasten til å angi følgende kopiinnstillinger midlertidig for neste kopi.

| Trykk Options  | Menyvalg  velg | Ekstrautstyr  velg | Standardinnstilling | Side |
|---|---|---|---------------------|------|
| | Øke/Redusere | 50%/69%/78%/83%/93%/97%/100%/104%/142%/186%/198%/200%/ Definer 25-400% | 100% | 8-6 |
| | Papirtype | Normal/Blekk/ Glanset/ Transparent | Normal | 8-7 |
| | Papirstørrelse | Letter/Legal/ A4/A5/ 10 (B) x 15 (H) cm | A4 | 8-7 |
| | Lyshet | - ■■■■ + | - ■■■■ + | 8-8 |
| | Kontrast | - ■■■■ + | - ■■■■ + | 8-8 |
| | Side oppsett | Av(1 I 1)/ 2 i 1 (S)/ 2 i 1 (L)/ 4 i 1 (S)/ 4 i 1 (L) | Av (1 I 1) | 8-11 |
| | Antall kopier | Antall kopier:01 (01-99) | 01 | |

Når du har valgt innstillinger ved å trykk **Menu/Set**, viser displayet Midlert. oppsett.

Trykk **Mono Start** eller **Colour Start** hvis du er ferdig med å velge innstillinger.



—**ELLER**—





Trykk ▲ eller ▼ for å velge flere innstillinger.

Forstørre eller redusere kopiert bilde

Du kan velge følgende forstørrelses- eller forminskingsforhold.

Definer 25-400% lar deg legge inn et forhold fra 25 til 400%.

| | |
|--|-----------------|
| Trykk Options  og  eller  for å velge Øke/Redusere | Definer 25-400% |
| | 200% |
| | 198% 10x15cm→A4 |
| | 186%10x15cm→LTR |
| | 142% A5→A4 |
| | 104% EXE→LTR |
| | 100% |
| | 97% LTR→A4 |
| | 93% A4→LTR |
| | 83% LGL→A4 |
| | 78% |
| | 69% A4→A5 |
| | 50% |

- 1 Trykk tasten  (**Copy**) slik at den lyser grønt.
- 2 Legg i dokumentet.
- 3 Bruk talltastaturet til å angi ønsket antall kopier (opptil 99).
- 4 Trykk **Options** og  eller  for å velge Øke/Redusere.
Trykk **Menu/Set**.
- 5 Trykk  eller  for å velge forstørrelses- eller forminskingsforholdet du ønsker.
Trykk **Menu/Set**.

—ELLER—

Du kan velge Definer 25-400% og trykke **Menu/Set**.

Bruk talltastaturet til å legge inn et forstørrelses- eller forminskingsforhold fra 25% til 400%.

Trykk **Menu/Set**.

(Tast for eksempel **5 3** for å legge inn 53%.)

- 6 Trykk **Mono Start** eller **Colour Start**.

 Spesielle kopieringsalternativer 2 i 1 (P), 2 i 1 (L), 4 i 1 (P), 4 i 1 (L) eller Poster er ikke tilgjengelig med Enlarge/Reduce.

Velge papirtype

Hvis du kopierer på spesielt papir må du huske å velge hvilken papirtype du benytter slik at du oppnår den beste utskriftskvaliteten.

- 1 Trykk tasten  (**Copy**) slik at den lyser grønt.
- 2 Legg i dokumentet.
- 3 Bruk talltastaturet til å angi ønsket antall kopier (opptil 99).
- 4 Trykk **Options** og ▲ eller ▼ for å velge *Papirtype*.
Trykk **Menu/Set**.
- 5 Trykk ▲ eller ▼ for å velge papirtypen du bruker (Normal, Blekk, Glanset eller Transparent).
Trykk **Menu/Set**.
- 6 Trykk **Mono Start** eller **Colour Start**.

 Du kan nå som helst endre standardinnstillingen for papirtype. (Se *Stille inn papirtype* på side 2-6.)

Velge papirstørrelse

Hvis du kopierer på annet enn A4-papir, må du endre papirformatinnstillingen.

 Du kan bare kopiere på Letter-, Legal-, A4-, A5-papir eller på fotokort (10 (B) cm x 15 (H) cm).

- 1 Trykk tasten  (**Copy**) slik at den lyser grønt.
- 2 Legg i dokumentet.
- 3 Bruk talltastaturet til å angi ønsket antall kopier (opptil 99).
- 4 Trykk **Options** og ▲ eller ▼ for å velge *Papirstørrelse*.
Trykk **Menu/Set**.
- 5 Trykk ▲ eller ▼ for å velge papirstørrelsen du bruker (Letter, Legal, A4, A5 eller 10 (B) x 15 (H) cm).
Trykk **Menu/Set**.
- 6 Trykk **Mono Start** eller **Colour Start**.

Justere lysstyrken

Du kan justere lysheten i kopiene for å gjøre dem mørkere eller lysere.

- 1 Trykk tasten  (**Copy**) slik at den lyser grønt.
- 2 Legg i dokumentet.
- 3 Bruk talltastaturet til å angi ønsket antall kopier (opptil 99).
- 4 Trykk **Options** og ▲ eller ▼ for å velge **Lyshet**.
Trykk **Menu/Set**.
- 5 Trykk ▲ for å få en lysere kopi.
—ELLER—
Trykk ▼ for å få en mørkere kopi.
Trykk **Menu/Set**.
- 6 Trykk **Mono Start** eller **Colour Start**.

Justere kontrasten

Du kan justere kontrasten i kopiene for å få skarpere og mer livaktige bilder.

- 1 Trykk tasten  (**Copy**) slik at den lyser grønt.
- 2 Legg i dokumentet.
- 3 Bruk talltastaturet til å angi ønsket antall kopier (opptil 99).
- 4 Trykk **Options** og ▲ eller ▼ for å velge **Kontrast**.
Trykk **Menu/Set**.
- 5 Trykk ▲ for å øke kontrasten.
—ELLER—
Trykk ▼ for å redusere kontrasten.
Trykk **Menu/Set**.
- 6 Trykk **Mono Start** eller **Colour Start**.

Lage N i 1 kopi eller plakat (sideoppsett)

Du kan redusere antall kopier ved å bruke N i 1 kopifunksjonen. Du kan kopiere to eller fire sider på én side. På denne måten sparer du papir.



- Pass på at papirformatet står på A4 eller Letter.
- Du kan bruke N i 1 kopifunksjon kun med 100% kopistørrelse.
- (S) betyr stående (portrett), og (L) betyr liggende (landskap).

- 1 Trykk tasten  (**Copy**) slik at den lyser grønt.
- 2 Legg i dokumentet.
- 3 Bruk talltastaturet til å angi ønsket antall kopier (opptil 99).
- 4 Trykk **Options** og ▲ eller ▼ for å velge Side oppsett.
Trykk **Menu/Set**.
- 5 Trykk ▲ eller ▼ for å velge 2 i 1 (S), 2 i 1 (L),
4 i 1 (S), 4 i 1 (L) eller Av(1 I 1).
Trykk **Menu/Set**.
- 6 Trykk **Mono Start** eller **Colour Start** for å skanne dokumentet.
- 7 Maskinen skanner dokumentet og starter utskriften.



- Hvis du har valgt Glanset under papirtypeinnstillingen for N i 1 kopi, vil maskinen skrive ut bildene som om Normalt papir er valgt.
- Hvis du tar flere fargekopier, er ikke N i 1 kopi tilgjengelig.
- N i 1 fargekopier er ikke tilgjengelig på FAX-1840C og MFC-3240C.

Legg dokumentet *med fremsiden ned*, i retningen som er vist nedenfor.

2 i 1 (P)



2 i 1 (L)

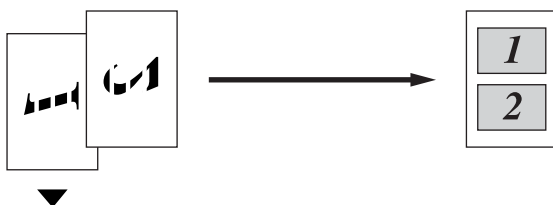

4 i 1 (S)

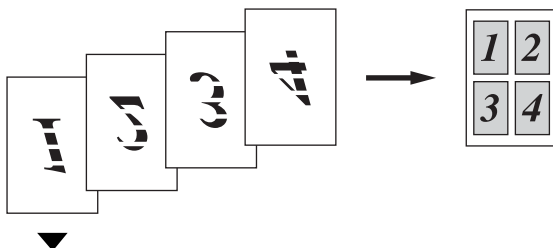

4 i 1 (L)

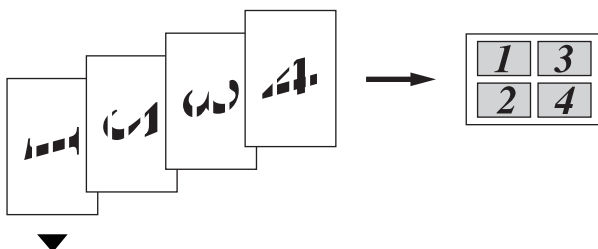

Endre standardinnstillingene for kopiering

Du kan lagre kopieringsinnstillingene du bruker oftest ved å stille dem som standard. Disse innstillingene vil gjelde til du endrer dem igjen.

Øke kopieringshastighet eller kvalitet

- 1 Trykk **Menu/Set, 3, 1.**
- 2 Trykk ▲ eller ▼ for å velge **Norm, Best** (eller **Rask**).
Trykk **Menu/Set.**
- 3 Trykk **Stop/Exit.**

1.Kvalitet

Justere lysstyrken

- 1 Trykk **Menu/Set, 3, 2.**
- 2 Trykk ▲ for å få en lysere kopi.
—ELLER—
Trykk ▼ for å få en mørkere kopi.
Trykk **Menu/Set.**
- 3 Trykk **Stop/Exit.**

2.Lyshet

Justere kontrasten

Du kan endre kontrasten for å få et bilde til å se skarpere og mer livaktig ut.

1 Trykk **Menu/Set, 3, 3.**

3.Kontrast

2 Trykk **▲** for å øke kontrasten.

—**ELLER**—

Trykk **▼** for å redusere kontrasten.

Trykk **Menu/Set.**

3 Trykk **Stop/Exit.**

Justere fargens metningsgrad

1 Trykk **Menu/Set, 3, 4.**

4.Juster farge

2 Trykk **▲** eller **▼** for å velge Rød,
Grønn (eller Blå).

Trykk **Menu/Set.**

3 Trykk **▲** for å øke fargens metningsgrad.

—**ELLER**—

Trykk **▼** for å redusere fargens metningsgrad.

Trykk **Menu/Set.**

4 Gå tilbake til trinn 2 for å velge neste farge.

—**ELLER**—

Trykk **Stop/Exit.**

Juridiske begrensninger

Fargereproduksjon av enkelte dokumenter er ulovlig og kan være kriminalrettslig eller sivilrettslig straffbart. Formålet med denne noten er å veilede heller enn å gi en komplett liste over alle mulige forbud. Er du i tvil, bør du henvende deg til aktuelle myndigheter i forbindelse med dokumenter du stiller spørsmål ved.

Følgende er eksempler på dokumenter som ikke skal kopieres:

- Penger
- Obligasjoner eller andre gjeldsbevis
- Banksertifikater
- Tjeneste- eller utskrivningsdokumenter fra militære myndigheter.
- Pass
- Frimerker (ugyldige eller gyldige)
- Immigrasjonsdokumenter
- Trygde- og velferdsdokumenter
- Sjekker eller vekslers utstedt av statlige organer
- Identifikasjonsdokumenter, -skilt eller verdighetstegn
- Førerkort eller vognkort for motorkjøretøyer

Arbeider beskyttet av opphavsrett må ikke kopieres. Deler av et dokument beskyttet av opphavsrett kan kopieres til 'rimelig' bruk. Flere kopier ville bli ansett som utilbørlig bruk.

Kunstverk skal anses å være likestilt med verker beskyttet av opphavsrett.

9 Viktig informasjon

For din sikkerhet

For å sikre trygg drift må den medfølgende jordingspluggen bare plugges inn i en standard jordet kontakt som er skikkelig jordet gjennom det elektriske kabelopplegget i bygningen.

Det faktum at utstyret fungerer tilfredsstillende, vil ikke nødvendigvis innebære at strømforbindelsen er jordet og at installasjonen er helt sikker. Hvis du ikke er sikker på om strømtilførselen er jordet, bør du, for din egen sikkerhets skyld, ta kontakt med en autorisert elektriker.

IT-strømforsyningssystem

Dette produktet er også utviklet for IT-strømforsyningssystemer med fase-til-fase-spenning på 230 V.

Erklæring om internasjonalt samsvar med ENERGY STAR®

Hensikten med det internasjonale ENERGY STAR®-programmet er å fremme utviklingen og populariseringen av energieffektivt kontorutstyr.

Som ENERGY STAR® Partner har Brother Industries, Ltd. bekreftet at produktet oppfyller ENERGY STAR®-retningslinjene for energiøkonomisering.



Viktige sikkerhetsinstruksjoner

- 1** Les alle disse instruksjonene.
- 2** Ta vare på dem for fremtidig referanse.
- 3** Følg alle advarsler og instruksjoner merket på produktet.
- 4** Trekk strømpluggen ut av veggkontakten før rengjøring. Bruk ikke flytende rengjøringsmidler eller spraybokser. Bruk en fuktig klut til rengjøring.
- 5** Produktet må ikke brukes i nærheten av vann.
- 6** Plasser aldri produktet på en vogn, et stativ eller en bordplate som ikke er stødig. Produktet kan falle i gulvet og få alvorlige skader.
- 7** Det er ventilasjonsspor og -åpninger i kabinettet, også på bak- eller undersiden. For å sikre at produktet fungerer som det skal og beskytte det mot overoppheting, må ikke disse åpningene blokkeres eller tildekkes. Du må aldri sperre åpningene ved å plassere produktet på en seng, en sofa, et teppe eller et lignende underlag. Produktet må ikke plasseres i nærheten av eller over en radiator eller et varmeapparat. Produktet må ikke bygges inn, med mindre installasjonen er tilstrekkelig ventilert.
- 8** Produktet må drives med den type nettstrøm som er angitt på typeskiltet. Hvis du ikke er sikker på hvilken type nettstrøm du har til rådighet, bør du kontakte forhandleren eller det lokale elverket.
Bruk kun strømledningen som ble levert sammen med denne maskinen.
- 9** Dette produktet er utstyrt med et trepolet jordingsstøpsel, det vil si et profilert støpsel med to stifter pluss en smal metallplate på to av sidene. Støpselet skal bare brukes i jordede veggkontakter, selv om det også er fysisk mulig å bruke det i kontakter som ikke er jordet. Bruk av veggkontakt som ikke er jordet, kan resultere i skade på personer og utstyr. Hvis du ikke er sikker på om veggkontakten er jordet, bør du rådføre deg med en autorisert elektriker, som eventuelt kan hjelpe deg med å få skiftet ut veggkontakten. Husk at jordingen har en hensikt – respekter disse instruksjonene.
- 10** Ikke la noe ligge oppå strømledningen. Ikke plasser produktet på et sted der du risikerer at noen trækker på ledningen.

- 11** Ikke plasser noe foran maskinen som kan blokkere innkommende fakser. Ikke legg noe i mottaksbanen for faksene.
- 12** Vent til sidene er kommet ut av maskinen før du plukker dem opp.
- 13** Koble maskinen fra veggkontakten, og få service utført av godkjent servicepersonell under følgende omstendigheter:
- Når strømledningen er skadet eller slitt.
 - Hvis det er sølt væske inn i produktet.
 - Hvis produktet har vært utsatt for regn eller vann.
 - Hvis produktet ikke fungerer som det skal når du følger bruksanvisningen. Juster bare de kontrollene som omfattes av bruksanvisningen. Feiljustering av andre kontrollere kan forårsake skader og kan ofte kreve betydelig arbeid fra en kvalifisert tekniker for å gjenopprette produktet til normal drift.
 - Hvis produktet har falt i gulvet eller kabinettet er skadet.
 - Hvis produktet viser en tydelig endring i ytelsen, som angir behov for service.
- 14** For å beskytte produktet mot overspenning, anbefaler vi at det brukes strømsikringsutstyr (overspenningsvern).

Varemerker

Brother-logoen er et registrert varemerke for Brother Industries, Ltd.

Brother er et registrert varemerke for Brother Industries, Ltd.

Multi-Function Link er et registrert varemerke for Brother International Corporation.

© 2004 Brother Industries, Ltd. Med enerett.

Windows og Microsoft er registrerte varemerker for Microsoft i USA og andre land.

Macintosh og TrueType er registrerte varemerker som tilhører Apple Computer, Inc.

PaperPort og OmniPage OCR er registrerte varemerker for ScanSoft, Inc.

Presto! PageManager er et registrert varemerke for NewSoft Technology Corporation.

Microdrive er et varemerke for International Business Machine Corporation.

SmartMedia er et registrert varemerke for Toshiba Corporation.

CompactFlash er et registrert varemerke for SanDisk Corporation.

Memory Stick er et registrert varemerke for Sony Corporation.

SecureDigital er et varemerke som tilhører Matsushita Electric Industrial Co. Ltd., SanDisk Corporation og Toshiba Corporation.

SanDisk er en lisenstaker til varemerkene SD og miniSD.

xD-Picture Card er et varemerke for Fujifilm Co. Ltd., Toshiba Corporation og Olympus Optical Co. Ltd.

Memory Stick Duo og MagicGate er varemerker som tilhører Sony Corporation.

Alle selskaper som har programvare nevnt ved navn i denne håndboken, har en egen programvarelisens for de programmer de har eiendomsretten til.

Alle andre merke- og produkt navn som er nevnt i denne brukerhåndboken, i programvarehåndboken (MFC-3240C) er registrerte varemerker for sine respektive selskaper.

10 Feilsøking og regelmessig vedlikehold

Feilsøking

Feilmeldinger

Som med et hvilket som helst avansert kontorprodukt, kan det oppstå feil. Hvis det skulle skje, identifiserer maskinen problemet og viser en feilmelding. Tabellen nedenfor forklarer de vanligste feilmeldingene.

Du kan korrigere de fleste problemene selv. Hvis du trenger mer hjelp, inneholder Brother Solutions Center de siste spørsmål og svar, samt tips om feilsøking.

Besøk <http://solutions.brother.com>.

| FEILMELDINGER | | |
|-----------------|---|--|
| FEILMELDING | ÅRSAK | TILTAK |
| Avbrutt | Mottakeren eller dennes faksmaskin avbrøt anropet. | Prøv å sende eller motta igjen. |
| Data i minnet | Det er fortsatt utskriftsdata igjen i maskinens minne. | Start utskriften på nytt fra datamaskinen. |
| | Det er fortsatt utskriftsdata igjen i maskinens minne. USB-kabelen ble trukket ut mens datamaskinen sendte data til maskinen. | Trykk Stop/Exit . Maskinen vil avbryte jobben og støte ut siden som skrives. |
| Dekselet åpent | Øvre deksel er ikke helt lukket. | Åpne og lukk øvre deksel igjen. |
| Høy temperatur | Skrivehodet er for varmt. | La maskinen avkjøles. |
| Ikke registrert | Du prøvde å slå et direktevalg- eller hurtigvalnummer som ikke er programmert. | Programmer direktevalg- eller hurtigvalnummeret. (Se <i>Lagre direktevalnumre</i> på side 5-1 og <i>Lagre hurtigvalnumre</i> på side 5-2.) |
| Ikke Svar/Oppt. | Nummeret du ringte, svarer ikke eller er opptatt. | Kontroller nummeret, og prøv på nytt. |
| Ingen patron | En blekkpatron er satt inn feil. | Ta blekkpatronen ut, og sett den riktig inn igjen. (Se <i>Bytte ut blekkpatroner</i> på side 10-23.) |
| Komm. feil | Det oppstod en kommunikasjonsfeil på grunn av dårlig linjekvalitet. | Prøv å ringe opp igjen. Hvis problemet vedvarer, tar du kontakt med telefonoperatøren for å få kontrollert telefonlinjen. |

| FEILMELDINGER | | |
|-------------------|---|--|
| FEILMELDING | ÅRSAK | TILTAK |
| Kontrollerer | Maskinen er tom for papir. | Legg i papir, og trykk Mono Start eller Colour Start . |
| | Papiret sitter fast i maskinen. | Se <i>Skriverstopp eller papirstopp</i> på side 10-5. |
| Lav Temperatur | Skrivehodet er for kaldt. | La maskinen varmes opp. |
| Minnet er fullt | Maskinens minne er fullt. | (Fakssending eller kopiering pågår) Trykk Stop/Exit , vent til maskinen har fullført de øvrige jobbene som pågår, og prøv på nytt. — ELLER — Tøm minnet for data. Du kan frigjøre minne ved å deaktivere fakslagring. (Se <i>Stille inn fakslagring</i> på side 6-2.) — ELLER — Skriv ut faksene som ligger i minnet. (Se <i>Skrive ut en faks fra minnet</i> på side 4-7.) (Utskrift pågår) Reduser utskriftsoppløsningen. |
| Papirstans | Papirstopp inni maskinen | (Se <i>Skriverstopp eller papirstopp</i> på side 10-5.) |
| Sammenkoppl. feil | Du prøvde å polle en faksmaskin som ikke er i Polling venter-modus. | Kontroller opplegget for polling på den andre maskinen. |
| Sjekk dokument | Dokumentet som ble skannet fra den automatiske dokumentmateren, var lengre enn ca. 90 cm. | Se <i>Bruke den automatiske dokumentmateren (ADF)</i> på side 1-7. |
| | Papiret sitter fast i maskinen. | Se <i>Dokumentstans</i> på side 10-4. |
| Sjekk papirstr. | Feil papirformat. | Fyll på papir i korrekt størrelse (Letter, Legal eller A4) og trykk Mono Start eller Colour Start . |
| Snart tomt | En eller flere av blekkpatronene er i ferd med å bli tomme for blekk. Hvis en sendermaskin har en fargefaks, kommer maskinens 'håndtrykk' til å be om å få faksen sendt som sort og hvit. Hvis sendermaskinen har muligheten til å konvertere den, blir fargefaksen mottatt i minnet i svart-hvitt. | Bestill en ny blekkpatron. (Se <i>Bytte ut blekkpatroner</i> på side 10-23.) |
| Tomt for | En eller flere av blekkpatronene er tomme. Maskinen stopper all utskriftsaktivitet. Så lenge det er ledig minnekapasitet, blir fakser i svart-hvitt mottatt i minnet. Hvis en sendermaskin har en fargefaks, kommer maskinens 'håndtrykk' til å be om å få faksen sendt som sort og hvit. Hvis sendermaskinen har muligheten til å konvertere den, blir fargefaksen mottatt i minnet i svart-hvitt. | Bytt ut blekkpatronene. (Se <i>Bytte ut blekkpatroner</i> på side 10-23.) |

| FEILMELDINGER | | |
|--|---|--|
| FEILMELDING | ÅRSAK | TILTAK |
| Umulig å endre Skanning umulig Oppstart umulig Utskrift umulig Skanning umulig | Maskinen har et mekanisk problem. — ELLER — Et fremmedlegeme som for eksempel binders eller istykkerrevet papir har kommet inn i maskinen. | Lukk dokumentstøtten og dokumentskuffen. Åpne øvre deksl og fjern eventuelle fremmedlegemer fra maskinen. Hvis feilmeldingen fortsatt er tilstede må du følge trinnene nedenfor før du frakobler maskinen slik at du ikke mister viktige meldinger. Deretter frakobler du maskinen fra strømforsyningen i flere minutter (noe som vil slette alle telefaksene) og deretter tilkobler du den igjen. Kontroller om maskinen har telefakser i minnet 1. Trykk Menu/Set, 9, 0, 1 . 2. Hvis maskinen ikke har noen telefakser, kobler du den fra strømkilden i flere minutter og kobler den deretter til igjen. — ELLER — Hvis det er fakser til stede, kan du overføre disse dataene til en annen faksmaskin. Gå til trinn 3. Overføre fakser til en annen faksmaskin Hvis du ikke har satt opp apparatets ID, kan du ikke legge inn faksoverføringsmodus. 3. Legge inn faksnummeret som faksene vil bli videresendt til. 4. Trykk Mono Start . 5. Når faksene er overført, kobler du maskinen fra strømkilden i flere minutter og kobler den deretter til igjen. Du kan overføre faksens journalrapport til en annen faksmaskin ved å trykke på Menu/Set, 9, 0, 2 i trinn 1. |

Dokumentstans

Følg prosedyren nedenfor hvis dokumentet blir sittende fast.

Dokumentstopp på innsiden foran på maskinen.

- 1** Fjern eventuelt papir som ikke sitter fast, fra dokumentmateren.
- 2** Trekk det fastkjørte dokumentet ut i retning forsiden av maskinen.

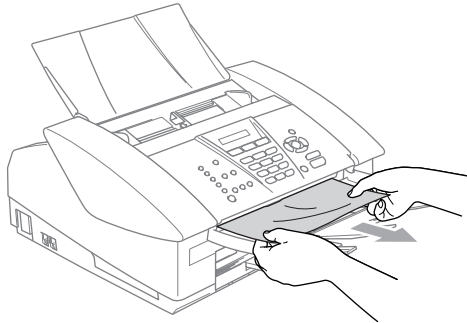

- 3** Trykk **Stop/Exit**.

Skriverstopp eller papirstopp

Fjern papiret som har satt seg fast, avhengig av hvor i maskinen det sitter fast.

Papirstopp inni papirskuffen

- 1 Trekk papirskuffen ut av maskinen.

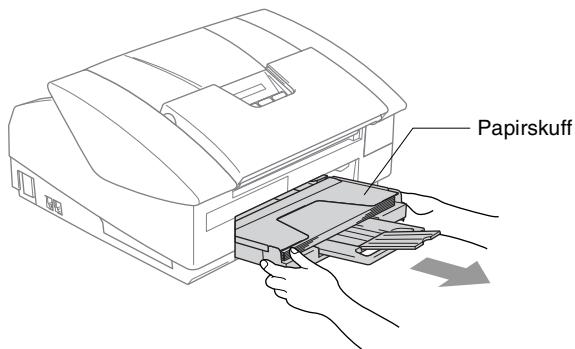

- 2 Trekk det fastkjørte papiret sakte ut, og fjern det.

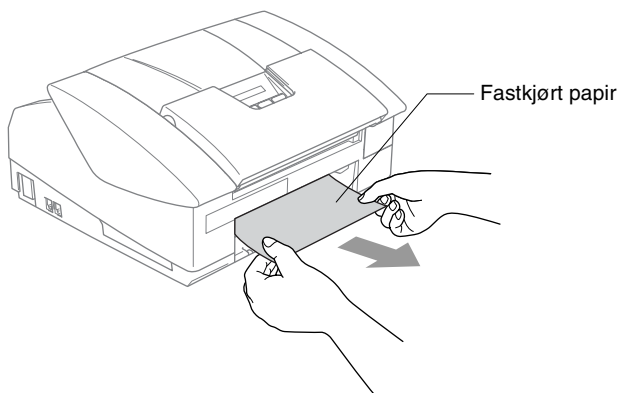

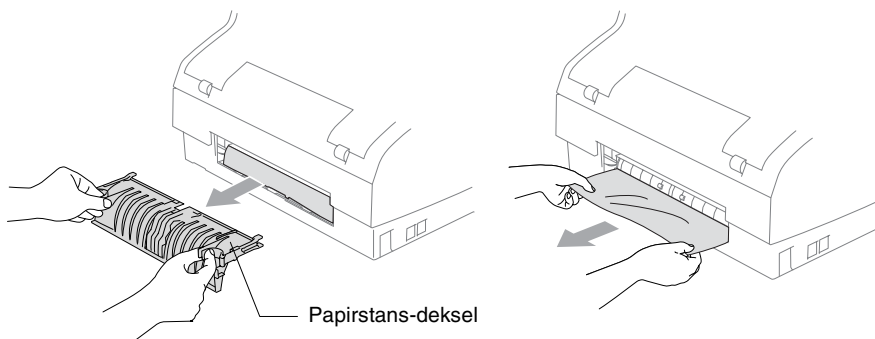

Papirstopp inni maskinen

- 1 Ta av papirstans-dekselet. Trekk papiret som har satt seg fast ut av maskinen.

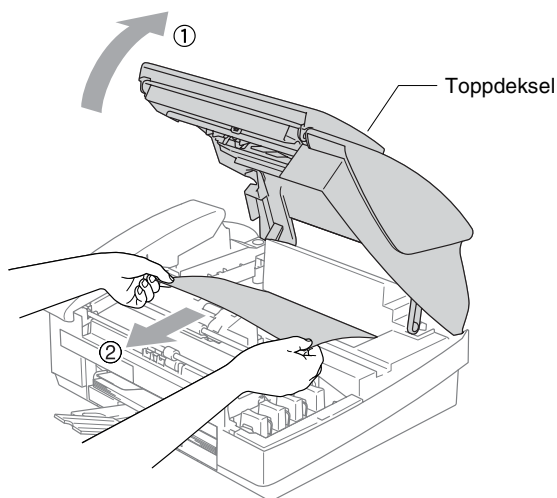

- 2 Sett tilbake papirstansdekselet.
- 3 Hvis du ikke kan trekke ut det fastkjørte papiret, lukk dokumentstøtten og dokumentskuffen og løft opp øvre deksel til åpen stilling til det låses på plass.
- 4 Fjern det fastkjørte papiret.



-  Hvis papiret sitter fast under skrivehodet, må du trekke ut strømkontakten til slik at du kan bevege skrivehodet for å få tatt ut papiret.

5 Lukk dekselet.

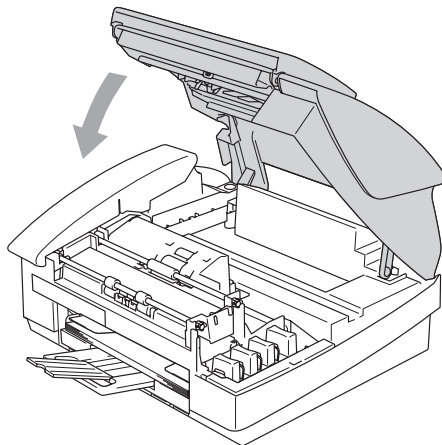

Hvis du har problemer med maskinen

Hvis du tror det er feil på maskinen, sjekker du i diagrammet under og følger tipsene for feilretting.

Brother Solutions Center inneholder de siste spørsmål og svar, samt tips om feilsøking.

Besøk <http://solutions.brother.com>.

| PROBLEM | FORSLAG |
|--|---|
| Utskrift | |
| Ingen utskrift | Kontroller grensesnittkabelen på både på maskinen og datamaskinen din. |
| | Sjekk at maskinen er plugget inn og ikke står i strømsparemodus. |
| | En eller flere av blekkpatronene er tomme. (Se <i>Bytte ut blekkpatroner</i> på side 10-23.) |
| | Sjekk om det vises en feilmelding i displayet. (Se <i>Feilmeldinger</i> på side 10-1.) |
| Dårlig utskriftskvalitet. | Kontroller utskriftskvaliteten. (Se <i>Kontroller utskriftskvaliteten</i> på side 10-14.) |
| | Forsikre deg om at skriverdriver- eller papirtypeinnstillingen i menyen stemmer overens med papirtypen du bruker. (Se <i>Medietype</i> på side 1-8 i programvarehåndboken på CDen og <i>Stille inn papirtype</i> på side 2-6.) |
| | Forsikre deg om at blekkpatronene er nye. Patroner holder seg i opptil to år hvis de oppbevares i originalpakningen, men deretter kan blekket klumpe seg. Utløpsdatoen er trykt på patronpakken. |
| | Prøv å bruke de anbefalte papirtypene. (Se <i>Om papir</i> på side 1-9.) |
| | Den anbefalte omgivelsestemperaturen for maskinen er mellom 20 og 33 °C. |
| Horisontale hvite streker i tekst eller grafikk. | Rengjør skrivehodet. (Se <i>Rengjøre skrivehodet</i> på side 10-13.) |
| | Prøv å bruke de anbefalte papirtypene. (Se <i>Om papir</i> på side 1-9.) |
| | Hvis det dukker opp horisontale striper når du benytter vanlig papir kan du benytte 'Forbedret normal utskrift' modusen til å unngå dette noen typer vanlig papir. I kategorien 'Basic' i skriverdriveren klikker du på 'Settings' og merker av for 'Forbedret normal utskrift'. Hvis du fortsatt har horisontale striper, må du endre mediatypevalget til "Langsomt tørkende papir" på "Grunnleggende"-fanen for å bedre utskriftskvaliteten. |
| Maskinen skriver ut blanke ark. | Rengjør skrivehodet. (Se <i>Rengjøre skrivehodet</i> på side 10-13.) |
| Tegn og linjer er feilplassert. | Kontroller innrettingen av papiret. (Se <i>Kontroll av innrettingen av papiret</i> på side 10-16.) |
| Utskrevet tekst eller bilder er skjæve. | Forsikre deg om at papiret ligger riktig i arkmateren og at papirføreren på siden er riktig justert. (Se <i>Hvordan legge i papir, konvolutter og postkort</i> på side 1-14.) |

| PROBLEM | FORSLAG |
|---|--|
| Utskrift (fortsettelse) | |
| Utflytende flekk øverst på midten av utskriftssiden. | Forsikre deg om at papiret ikke er for tykt, og at det ikke er krøllet. (Se <i>Om papir</i> på side 1-9.) |
| Utskriften ser skitten ut, eller blekket later til å renne. | Forsikre deg om at du bruker de riktige papirtypene. (Se <i>Om papir</i> på side 1-9.) Ikke berør papiret før blekket er tørt. |
| Det blir flekker på baksiden eller nederst på arket. | Kontroller at det ikke er blekkflekker på skrivervalsen. (Se <i>Rengjøre maskinens skrivervalse</i> på side 10-22.) |
| | Forsikre deg om at du bruker papirstøtteklaffen. (Se <i>Hvordan legge i papir, konvolutter og postkort</i> på side 1-14.) |
| Det er noen tette streker. | Merk av for "Omvendt rekkefølge" i kategorien Grunnleggende i skriverdriveren. |
| Utskriftene er krøllet. | I kategorien 'Grunnleggende' i skriverdriveren klikker du på 'Settings' og merker av for 'To-veis utskrift'. |
| Kan ikke utføre '2 i 1 eller 4 i 1'-utskrift. | Kontroller at innstillingen for papirstørrelse er den samme både i brukerprogrammet og i skriverdriveren. |
| Utskriftshastigheten er for lav. | Endre innstillingen i skriverdriveren for å øke utskriftshastigheten. Høyeste oppløsning trenger lenger databehandlingstid, overføringstid og utskriftstid. Forsøk å endre innstillingen for utskriftskvalitet i kategorien 'Grunnleggende' i skriverdriveren. Klikk også på kategorien 'Settings', og forsikre deg om at Fargeforsterkning er avmerket. |
| | Utskrift uten kanter er senere enn normal utskrift. Hvis du ønsker raskere utskrift slår du av funksjonen Uten kanter. (Se <i>Medietype</i> på side 1-8 i programvarehåndboken på CDen.) |
| Fargeforsterkning fungerer ikke som den skal. | Hvis bildedataene ikke er satt til fullfarge i brukerprogrammet (for eksempel 256 farger), fungerer ikke Fargeforsterkning. Bruk minimum 24-biters fargedata med fargeforsterkningsfunksjonen. |
| Maskinen mater inn flere sider | Forsikre deg om at papiret er lagt ordentlig inn i papirskuffen. (Se <i>Hvordan legge i papir, konvolutter og postkort</i> på side 1-14.) |
| | Sjekk at ikke mer enn to typer papir er lagt inn i papirskuffen samtidig. |
| Utskrevne sider stables ikke pent. | Forsikre deg om at du bruker papirstøtteklaffen. (Se <i>Hvordan legge i papir, konvolutter og postkort</i> på side 1-14.) |
| Maskinen skriver ikke ut fra Paint Brush. | Prøv å sette skjerminnstillingen til '256 farger'. |
| Maskinen skriver ikke ut fra Adobe Illustrator. | Prøv å redusere utskriftsoppløsningen. |
| Skrive ut Motta fakser | |
| Fortettet skrift og hvite streker tvers over siden, eller topp og bunn på setninger blir kuttet av. | Dette kan være forårsaket av statisk støy eller interferens på telefonlinjen. Prøv å skrive ut en kopi ved hjelp av Mono Start -tasten, og se om det samme problemet oppstår. Hvis kopien ser bra ut, er det sannsynligvis ikke maskinen, men telefonlinjen som skaper problemer. |
| Vertikale svarte streker ved mottak. | Avsenders skanner kan være skitten. Be avsenderen skrive ut en kopi for å se om problemet ligger i avsendermaskinen. Prøv å motta fra en annen faksmaskin. |

| PROBLEM | FORSLAG |
|--|---|
| Skrive ut Mottatte fakser (fortsatt) | |
| Mottatte fargefakser skrives bare ut i svart-hvitt. | Bytt ut de fargeblekkpatronene som er tomme eller nesten tomme, og be avsenderen sende fargefaksen på nytt. (Se <i>Bytte ut blekkpatroner</i> på side 10-23.) Kontroller at fakslagring er satt til AV. (Se <i>Stille inn fakslagring</i> på side 6-2.) |
| Venstre- og høyremargen kuttes av, eller en enkeltside skrives ut på to sider. | Aktiver autoreduksjon. (Se <i>Skrive ut en forminskjet inngående faks (autoreduksjon)</i> på side 4-6.) |
| Telefonlinje eller forbindelse | |
| Ikke mulig å ringe ut. (Ingen summetone) | Sjekk at maskinen er plugget inn. |
| | Kontroller om du får summetonen. Om mulig, ring opp maskinen din for å høre om den svarer. Hvis du fortsatt ikke får svar, må du sjekke tilkoblingen til telefonkabelen og forsikre deg om at alle telefonilkoblinger er sikret. Hvis du ikke får noen ringetone når du ringer opp maskinen, må du be telefonoperatøren kontrollere linjen. |
| Motta fakser | |
| Kan ikke motta faks | Kontroller at maskinen er i riktig mottaksmodus. (Se <i>Grunnleggende mottaksfunksjoner (kun FAX-1840C og MFC-3240C)</i> på side 4-1.) |
| | Hvis du ofte oppdager støy på telefonlinjen, må du forsøke å endre menyinnstillingen til Kompatibilitet til Grunnleggende. (Se <i>Forbedre utskriftskvaliteten</i> på side 10-13.) |
| | Hvis du kobler maskinen til PBX, PABX, ADSL eller ISDN, stiller du menyinnstillingen til Telefonlinjetype til din telefontype. (Se <i>Angi telefonlinjetype</i> på side 2-3.) |
| Sende fakser | |
| Kan ikke sende faks | Forsikre deg om at Faks  -tasten lyser. (Se <i>Legge inn faksmodus</i> på side 3-1.) |
| | Be mottakeren sjekke om mottaksmaskinen har papir. |
| | Skriv ut senderrapporten og kontroller om det er feil. (Se <i>Skrive ut rapporter</i> på side 7-3.) |
| Senderrapporten sier 'Resultat:NG' eller 'Resultat:FEIL'. | Det er sannsynligvis midlertidig støy eller statiske forstyrrelser på linjen. Prøv å sende faksen på nytt. Hvis du sender en PC-FAX-melding og får 'Resultat:NG' på senderrapporten, kan det være at maskinen ikke har mer minnekapasitet. |
| | Hvis du ofte får sendefeil med mulig støy på telefonlinjen, må du forsøke å endre menyinnstillingen til Kompatibilitet til Grunnleggende. (Se <i>Forbedre utskriftskvaliteten</i> på side 10-13.) |
| | Hvis du kobler maskinen til PBX, PABX, ADSL eller ISDN, stiller du menyinnstillingen til Telefonlinjetype til din telefontype. (Se <i>Angi telefonlinjetype</i> på side 2-3.) |
| Dårlig sendekvalitet. | Prøv å endre oppløsningen til Fin eller S.Fin. Skriv ut en kopi for å kontrollere maskinens skannerfunksjon. |
| Vertikale svarte streker ved sending. | Hvis den utskrevne kopien viser det samme problemet, er skanneren din skitten. (Se <i>Regelmessig vedlikehold</i> på side 10-21.) |

| PROBLEM | FORSLAG |
|--|---|
| Håndtere innkommende anrop | |
| Maskinen "hører" tale som CNG-toner. | Hvis faksetekstasjon er satt til PÅ, er maskinen mer følsom for lyder. Maskinen kan feiltolke enkelte stemmer eller musikk på linjen som en anropende faksmaskin og svare med faksmottakstoner. Deaktiver faksen ved å trykke Stop/Exit . Prøv å unngå problemet ved å sette faksetekstasjon til AV. (Se <i>Faksetekstasjon (bare MFC-3240C)</i> på side 4-4 og <i>Faksetekstasjon (bare FAX-1840C)</i> på side 4-5.) |
| Overførte et faksanrop til maskinen. | Hvis du svarte fra maskinen, trykker du Mono Start og legger på røret umiddelbart. Hvis du svarte fra et biapparat, trykk faksmottakskoden din (standardinnstillingen er (✕)51). Når maskinen svarer, legger du på røret. |
| Plusstjenester på enkel linje. | Hvis du har Samtale venter, Samtale venter/Anroper-ID, RingMaster, et alarmsystem eller en annen spesialtjeneste på den samme telefonlinjen som maskinen er tilkoblet, kan dette skape problemer ved sending og mottak av fakser. Eksempel: Hvis du sender eller mottar en faksmelding samtidig som et signal for en spesialtjeneste sendes på linjen, kan signalet midlertidig forstyrre eller avbryte overføringen av faksdata. Brothers EMC-funksjon vil normalt bidra til å overvinne dette problemet. Dette forholdet relaterer seg til telefonisystemene og er et vanlig problem for alt utstyr som sender og mottar data på en enkel linje der båndbredden deles med spesialtjenester. Dersom din virksomhet er avhengig av en mest mulig pålitelig og avbruddsikker fakstelefonitjeneste, anbefaler vi at du oppretter en separat fakslinje uten spesialtjenester. |
| Kopieringsproblemer | |
| Kan ikke kopiere | Forsikre deg om at Kopi  -tasten lyser. (Se <i>Aktivere kopieringsmodus</i> på side 8-1.) |
| Det vises vertikale streker på kopier | Enkelte ganger kan det forekomme vertikale streker på kopiene dine. Rengjør skanneren. (Se <i>Rengjøre skanneren</i> på side 10-21.) |
| Problemer med skanning (kun MFC-3240C) | |
| TWAIN/WIA-feilmeldinger vises under skanning. | Forsikre deg om at Brother TWAIN/WIA-driveren er valgt som primærkilde. I PaperPort® velger du Søk etter i Fil-menyen og velger Brother TWAIN/WIA-driveren. |
| Problemer med programvare (kun MFC-3240C) | |
| Ikke mulig å installere programvaren eller ta utskrift | Kjør programmet MFC-Pro Suite Repair and Install fra CD-ROM. Dette programmet reparerer og installerer programmet på nytt. |
| 'Device Busy' | Forsikre deg om at maskinen ikke viser noen feilmelding i displayet. |
| 'Connect Failure' | Hvis maskinen ikke er koblet til PCen og du har lastet inn Brother-programvaren, kommer PCen til å vise 'Machine Connect Failure' hver gang du starter Windows®. Du kan overse denne meldingen eller slå den av: Dobbeltklikk "tool\warnOff.REG" fra den medfølgende CDen. Hvis du vil slå meldingen på igjen, dobbeltklikker du "tool\WarnOn.REG" fra den medfølgende CDen. Skannetasten på maskinens kontrollpanel vil ikke fungere før du starter PCen på nytt med maskinen tilkoblet. |
| Andre problemer | |
| Feil språk i skjermen | Se <i>Hvordan endre språk på skjermen</i> på side 10-12. |

Hvordan endre språk på skjermen

Du kan endre språket i LCD-skjermen.

- 1 Trykk **Menu/Set, 0, 0**.
- 2 Trykk ▲ eller ▼ for å velge ønsket språk.
Trykk **Menu/Set**.
- 3 Trykk **Stop/Exit**.

Kompatibilitet

Hvis du har problemer med å sende eller ta imot faks på grunn av mulig støy på telefonlinjen, anbefaler vi at du justerer Utjevningen. Maskinen justerer modemhastigheten for faksoperasjoner.

- 1 Trykk **Menu/Set, 2, 0, 2**.

2.Kompatibilitet

- 2 Trykk ▲ eller ▼ for å velge
Grunnleggende (eller Normal).

 På MFC-3240C kan du velge Høy for å gå tilbake til 33600 bps.

Trykk **Menu/Set**.

- 3 Trykk **Stop/Exit**.

-  ■ Grunnleggende reduserer modemhastigheten til 9600 bps. Med mindre det er mye støy på telefonlinjen din vil du normalt kun benytte den ved behov.
- Normal setter modemhastigheten til 14400 bps.

Forbedre utskriftskvaliteten

Rengjøre skrivehodet

Maskinen rengjør regelmessig skrivehodet for å sikre god utskriftskvalitet. Du kan starte rengjøringsprosessen etter behov.

Rengjør skrivehodet og blekkpatronene hvis du får en horisontal strek i teksten eller grafikken på utskriftene. Du kan rengjøre kun svart eller tre farger samtidig (cyan, gul/magenta), eller alle fire fargene samtidig.

Det forbrukes blekk når skrivehodet rengjøres. Rengjøres skrivehodet for ofte, forbrukes unødig mye blekk.

Forsiktig

Du må IKKE berøre skrivehodet. Berøring av skrivehodet kan forårsake varig skade på dem og medføre at garantidekningen bortfaller.

- 1 Trykk **Ink Management**.
- 2 Trykk ▲ eller ▼ for å velge *Rengjør*.
Trykk **Menu/Set**.
- 3 Trykk ▲ eller ▼ for å velge *Sort, Farge (eller All)*.
Trykk **Menu/Set**.

Maskinen rengjør skrivehodet. Når rengjøringen er ferdig, går maskinen automatisk tilbake til ventemodus.



Hvis du rengjør skrivehodet minst fem ganger uten at utskriften blir bedre, kontakter du din Brother-forhandler for service.

Kontroller utskriftskvaliteten

Hvis det vises dårlig eller overstrekede farger og tekst på utskriften, kan noen av dysene være tilstoppet. Du kan kontrollere dette ved å skrive ut et dysesjekkmonster ved å skrive ut kontrollarket for utskriftskvalitet.

- 1 Trykk **Ink Management**.
- 2 Trykk ▲ eller ▼ for å velge `Test utskrift`.
Trykk **Menu/Set**.
- 3 Trykk ▲ eller ▼ for å velge `Utskriftskval..`
Trykk **Menu/Set**.
- 4 Trykk **Colour Start**.

Maskinen begynner å skrive ut kontrollarket for utskriftskvalitet.

- 5 Sjekk at arket er i orden ved å kontrollere følgende.

Farge blokk, kvalitetskontroll

I displayet vises:

Er kvalitet OK?

1.Ja 2.Nei

- 6 Kontroller kvaliteten på de fire fargeblokkene på arket
- 7 Hvis alle linjer er klare og synlige, tast **1** (Ja) og gå til trinn 10.
—ELLER—

Hvis du ser at det mangler korte linjer, som vist nedenfor, tast **2** (Nei).

OK

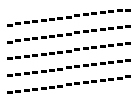

Dårlig



For svart og farge blir du spurt om utskriftskvaliteten er OK.

Er Sort OK?

1.Ja 2.Nei

- 8 Tast **2** (Nei) for svart eller tre farger som viser et problem.

Start rensing?

I displayet vises:

1.Ja 2.Nei

Trykk **1** (Ja).

Maskinen vil starte rensesprosessen på skrivehodet.

- 9 Når rengjøringen er ferdig, trykker du **Colour Start**. Maskinen begynner å skrive ut testsiden igjen, og går så tilbake til trinn 5.

- 10 Trykk **Stop/Exit**.

Hvis det fremdeles mangler blekk på dette kontrollarket for utskriftskvalitet, gjentar du prosedyrene for rengjøring og testutskrift minst fem ganger. Hvis det fremdeles mangler blekk etter den femte rengjøringen og testutskriften, må du bytte ut blekkpatronen for den tilstoppede fargen. (Blekkpatronen har kanskje vært i maskinen i mer enn seks måneder, eller patronpakken er gått ut på dato. Kanskje har ikke blekket vært lagret på riktig måte før bruk.)

Når du har byttet ut en blekkpatron, kontrollerer du den ved å skrive ut et nytt kontrollark for utskriftskvalitet. Hvis problemet vedvarer, må du gjenta prosedyrene for rengjøring og testutskrift minst fem ganger for den nye blekkpatronen. Hvis det fremdeles mangler blekk, tar du kontakt med din Brother-forhandler.

! Forsiktig

Du må IKKE berøre skrivehodet. Berøring av skrivehodet kan forårsake varig skade på dem og medføre at garantidekningen bortfaller.



Når en blekkhodedyse er tett, ser utskriften slik ut.



Når blekkhodedysen er rengjort, er de horisontale strekene borte.

Kontroll av innrettingen av papiret

Det skal normalt ikke være behov for å justere innrettingen av papiret, men hvis maskinen etter transport gir dårlige utskrifter kan det være behov for å utføre justering.

- 1 Trykk **Ink Management**.
- 2 Trykk ▲ eller ▼ for å velge `Test` utskrift.
Trykk **Menu/Set**.
- 3 Trykk ▲ eller ▼ for å velge `Justering`.
Trykk **Menu/Set**.
- 4 Trykk **Mono Start** eller **Colour Start**.

Maskinen starter å skrive ut innrettings-kontrollarket.

I displayet vises:

Justering OK?

1.Ja 2.Nei

- 5 Sjekk testutskriftene i 600 DPI og 1200 DPI for å se om nummer 5 er mest lik nummer 0. Hvis nummer 5-prøvene av både 600 DPI og 1200 DPI er de best tilpassede, trykk **1** (Ja) og avslutte justeringskontroll og fortsett til trinn 8.

—**ELLER**—

Hvis et annet nummer på testsiden stemmer bedre overens for enten 600 DPI eller 1200 DPI, tast **2** (Nei) for å velge det.

- 6 For 600 dpi taster du nummeret (1-8) i testutskriften som stemmer best overens med prøve nummer 0.
`600dpi justering`
`Velg beste # 5`
- 7 For 1200 dpi taster du nummeret (1-8) i testutskriften som stemmer best overens med prøve nummer 0.
`1200dpi just`
`Velg beste # 5`
- 8 Trykk **Stop/Exit**.

Kontrollere blekkvolum

Du kan kontrollere hvor mye blekk det er igjen i patronen.

- 1 Trykk **Ink Management**.
- 2 Trykk ▲ eller ▼ for å velge **Blekknivå**.

Trykk **Menu/Set**.

- 3 Trykk ▲ eller ▼ for å velge fargen som skal kontrolleres.

Blekknivå

Blekkvolumet vises i displayet.

Bk: -□□□■□□□+ ◆

- 4 Trykk **Stop/Exit**.



(kun MFC-3240C) Du kan kontrollere blekknivået fra datamaskinen. (Se *MFC-fjernoppsett* på side 4-1 i programvarehåndboken på CDen eller *MFC fjernoppsett (Mac OS® X 10.2.4 eller nyere)* (ikke tilgjengelig for DCP-110C og DCP-310CN) på side 8-43 i programvarehåndboken på CDen.)

Pakke og transportere maskinen

Bruk alltid originalemballasjen når du skal transportere maskinen. Hvis du ikke emballerer maskinen forsvarlig, kan det medføre at garantien bortfaller.

! Forsiktig

Det er viktig at du lar maskinen "parkere" skrivehodet etter en utskriftsjobb. Lytt nøye til maskinen før du kobler fra strømtilførselen for å sikre at all mekanisk støy har stoppet. Hvis du ikke lar maskinen fullføre parkeringsprosessen kan dette føre til utskriftsproblemer og mulig skade på utskriftshodet.

- 1 Lukk dokumentstøtten og dokumentskuffen.
- 2 Løft øvre deksel til åpen stilling til det låses på plass.
- 3 Ta ut alle blekkpatronene og fest beskyttelsesdelene. (Se *Bytte ut blekkpatroner* på side 10-23.)

Når du fester beskyttelsesdelene, må du passe på at det klemmes på plass, som vist i illustrasjonen nedenfor.

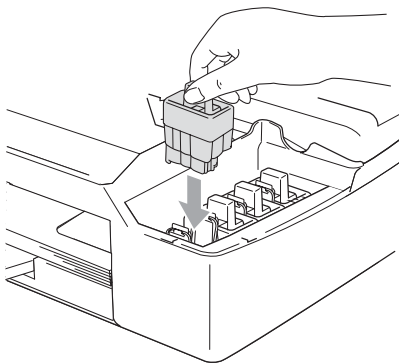

! Forsiktig

Hvis du ikke kan finne beskyttelsesdelene, skal du **IKKE** ta ut blekkpatronene før maskinen sendes. Under transport av maskinen er det absolutt nødvendige at enten beskyttelsesdelene eller blekkpatronene er på plass. Hvis den transporteres uten disse beskyttelsesanordningene, kan det føre til skade på maskinen og at garantidekningen bortfaller.

- 4** Lukk dekkelet.
- 5** Koble maskinen fra veggkontakten for telefonlinjen, og trekk ut telefonledningen fra maskinen.
- 6** Trekk maskinens strømplugg ut av veggkontakten.
- 7** Koble USB-kabelen eller LAN-kabelen fra maskinen, hvis den er tilkoblet.
- 8** Hvis maskinen har et håndsett, fjerner du håndsettet og spiralledningen for røret.
- 9** Pakk maskinen i posen, og legg den i originalkartongen med originalemballasjen.

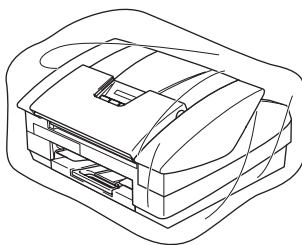

- 10** Pakk dokumentasjonen i originalkartongen, som vist nedenfor. De brukte blekkpatronene må ikke pakkes.

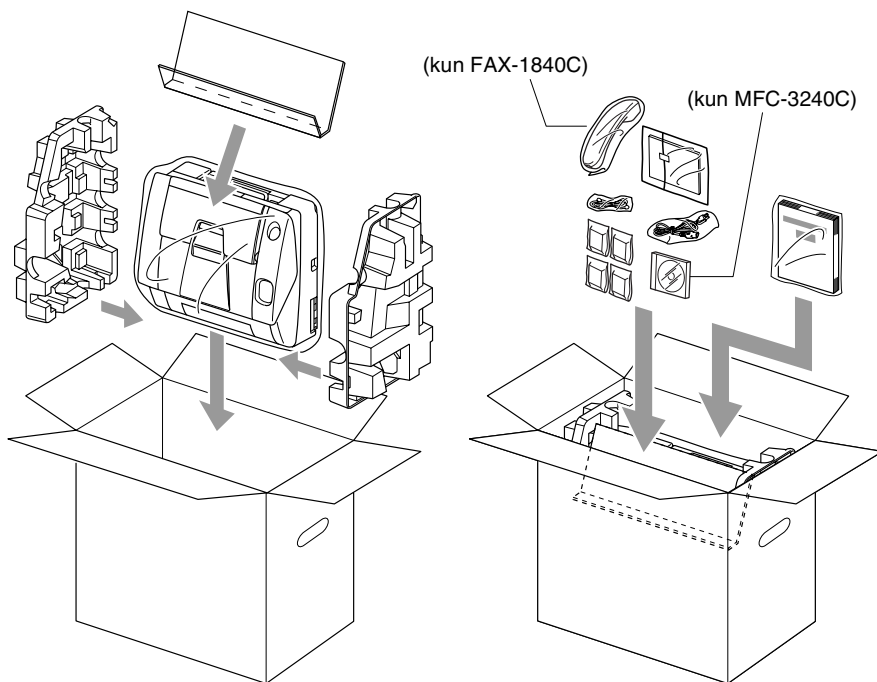

- 11** Lukk esken.

Regelmessig vedlikehold

Rengjøre skanneren

Koble fra maskine, lukk dokumentstøtten og dokumentskuffen og åpne deretter øvre deksel. Rengjør den flate, hvite platen og glasslisten under stangen med isopropylalkohol på en lofri klut.

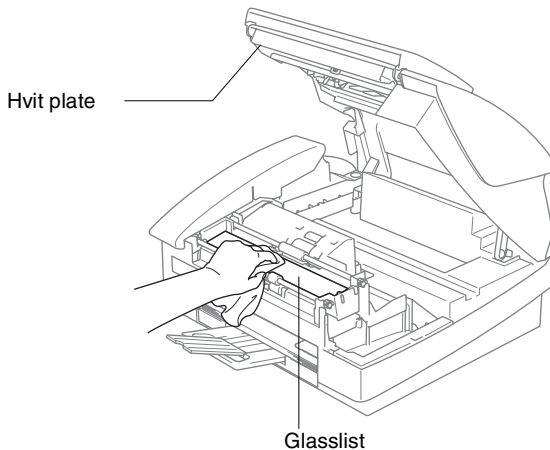

Rengjøre maskinens skrivervalse

ADVARSEL

- Pass på å koble maskinen fra nettstrømkontakten før du rengjør skrivervalsen.
- Vær forsiktig så du ikke berører stjernehjulene for papirmating og kodingsfilmen.
- Rengjør maskinens skrivervalse ved å tørke av den med en *tørr*, lofri klut.
- Hvis det skvetter blekk på eller rundt skrivervalsen, må du tørke det opp med en myk, tørr klut som ikke loer.

Kodingsfilm

Må IKKE røres!

Stjernehjul for papirmating

Må IKKE røres!

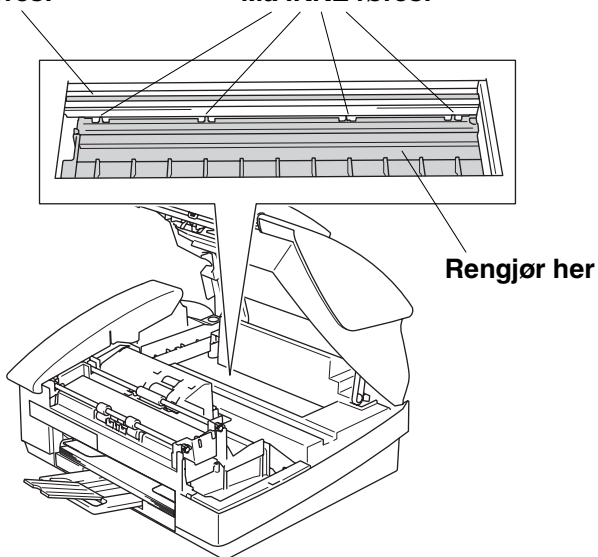

Bytte ut blekkpatroner

Din maskin er utstyrt med en blekkdråpeteller. Blekkdråpetelleren overvåker automatisk blekknivået i hver av de fire patronene. Når telleren merker at en blekkpatron er i ferd med å gå tom, varsler maslinen deg med en melding i displayet.

LCD-skjermen vil informere deg hvilken patron som må byttes. Påse at du følger ledetekstene i displayet slik at du bytter ut fargepatronene i riktig rekkefølge.

Selv om maskinen informerer deg om at en blekkpatron er tom, vil det fortsatt være en liten mengde blekk igjen i patronen. Det er nødvendig at det er igjen noe blekk i patronen, slik at luft ikke greier å tørke ut patronen og skade skrivehodet.

- 1** Lukk dokumentstøtten og dokumentskuffen.
- 2** Løft øvre deksel til åpen stilling til det låses på plass.
Hvis én eller flere blekkpatroner er tomme, for eksempel den svarte, viser displayet *Tomt for Sort* og *Åpne dekselet*.
- 3** Trekk haken på blekkpatronen mot deg og ta ut blekkpatronen for fargen som vises i displayet.

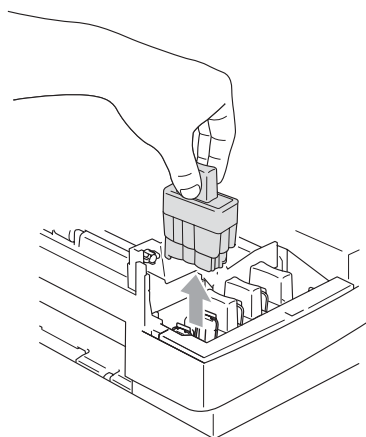
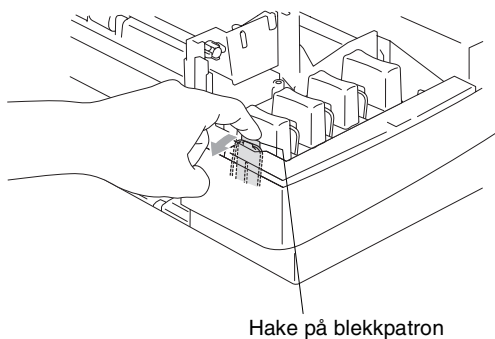

- 4** Åpne posen med den nye blekkpatronen for fargen som er angitt i displayet, og ta ut patronen.

5 Ta av kassetdekslene.



⊘ IKKE berør området som vist i illustrasjonen over.



Hvis blekkpatronlokket løsner når du åpner posen, blir ikke blekkpatronen skadet.

6 Hver farge har sin egen plass. Hold blekkpatronen oppreist når du setter den inn i sporet. Trykk blekkpatronen ned til festehaken smetter på plass over den.

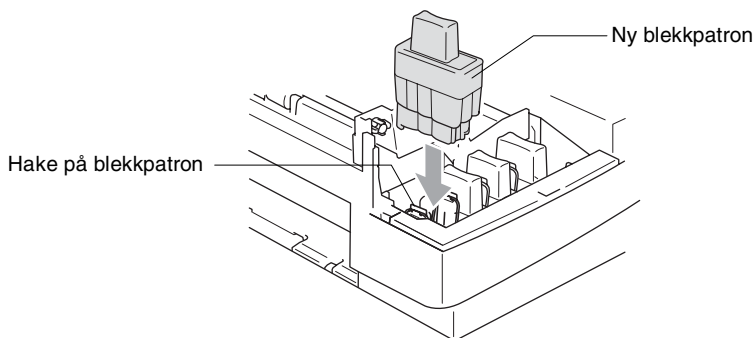

7 Hvis du byttet ut en blekkpatron mens meldingen `Snart tomt` ble vist i displayet, blir du bedt om å bekrefte at det er en helt ny blekkpatron du har installert. Eksempel: `Endret du? Sort?`
1. `Ja` 2. `Nei`. For hver *ny* patron du har installert, taster du **1** på talltastaturet for automatisk å nullstille blekkpunkttereren for gjeldende farge. Hvis du satte inn en blekkpatron som ikke var helt ny, må du taste **2**.



Hvis du venter til meldingen `Tomt for` vises i displayet, nullstiller maskinen automatisk blekkpunkttereren.



Hvis meldingen `Installer Sort` vises i displayet etter at du har satt inn blekkpatroner, må du kontrollere at blekkpatronene er satt inn riktig.

ADVARSEL

Hvis du får blekk i øynene, må du øyeblikkelig skylle dem med vann og eventuelt oppsøke lege.

Forsiktig

- Ikke ta ut blekkpatroner hvis det ikke er behov for å bytte dem ut. Hvis du gjør det, reduseres blekkmengden og maskinen vil ikke vite hvor mye blekk det er igjen i patronen.
- Berør ikke patronens innsettingsspor. Hvis du gjør det, kan du få blekkflekker på deg.
- Hvis du søler blekk på huden eller klærne, må du øyeblikkelig vaske det av med såpe eller vaskemiddel.
- Hvis du setter inn en blekkpatron i feil fargeposisjon, må du rengjøre skrivehodet flere ganger før du begynner å skrive ut (etter at du har rettet opp feilplasseringen), fordi fargene er blitt blandet.
- Når du først har åpnet en blekkpatron, må du umiddelbart sette den inn i maskinen og bruke den opp innen seks måneder. Bruk uåpnede blekkpatroner innen utløpsdatoen som er trykt på pakningen.
- Ikke ta blekkpatronene fra hverandre, eller ødelegg dem på andre måter. Dette kan føre til at patronen(e) vil lekke ut blekk.
- Brothers multifunksjonsmaskiner er utviklet for bruk med blekk av en bestemt spesifikasjon og vil yte optimalt når det brukes originale Brother-blekkpatroner. Brother kan ikke garantere slik optimal ytelse hvis det brukes blekk eller blekkpatroner med andre spesifikasjoner. Brother fraråder derfor bruk av blekkpatroner andre enn originale Brother-blekkpatroner eller påfylling av tomme patroner med blekk av annen opprinnelse. Hvis skrivehodet eller andre komponenter i maskinen blir skadet som følge av bruk av blekk eller blekkpatroner andre enn originale Brother-produkter, dekker ikke garantien eventuell nødvendig reparasjon ettersom uoriginale produkter kanskje ikke er compatible eller ikke egnet til bruk med denne maskinen.

Avanserte mottaksfunksjoner

Betjening fra et biapparat

Hvis du besvarer et faksanrop på et biapparat eller en ekstern telefon tilkoblet korrekt kontakt på maskinen, kan du få maskinen til å ta over anropet ved å bruke faksmottakskoden. Når du taster inn faksmottakskoden *51, begynner maskinen å ta imot faksen. (Se *Faksdeteksjon (bare MFC-3240C)* på side 4-4 eller *Faksdeteksjon (bare FAX-1840C)* på side 4-5.)

Hvis maskinen svarer på et taleanrop og avgir doble ringetoner for at du skal ta over, bruker du telefonsvarkoden #51 for å besvare samtalen på et biapparat. (Se *Stille inn F/T-ringetid (bare Fax/Tel-modus)* på side 4-3.)

Hvis du svarer og ikke hører noen på linjen, kan du gå ut fra at det er en manuell faks du mottar.

- Trykk *51, og vent på pipingene, eller til Mottar vises på maskinens skjerm Mottar før du legger på.

Anroperen må trykke **Start** for å sende faksen.

Fax/Tel-modus

Når maskinen er i Fax/Tel-modus, bruker den F/T-ringetid (doble ringetoner) for å varsle deg om at du må besvare et taleanrop.

Hvis du står ved et biapparat, må du løfte av røret i løpet av F/T-ringetiden og taste **#51** mellom de doble ringetonene. Hvis det ikke er noen på linjen, eller hvis noen vil sende deg en faks, sender du anropet tilbake til maskinen ved å taste *** 51**.

Faks/Tel-modus i strømsparerfunksjonen

For FAX-1840C:

Når maskinen er i modusen fax/tel, og dobbelt-ringer for å varsle deg om at du må løfte av røret og ta et taleanrop, kan du kun svare ved å ta opp maskinens håndsett.

Hvis du svarer *før* maskinen svarer med en dobbel-ringing, kan du hente inn samtalen fra en ekstern eller ekstra telefon.

For MFC-3240C:

Faks/Tel-modus fungerer ikke i strømsparerfunksjonen. Maskinen vil ikke svare telefon eller faksoppringinger. Hvis du er ved en ekstern telefon kan du ta av røret og snakke. Hvis du hører telefakstoner, må du ikke legge på røret før faksdeteksjon aktiverer din maskin. Hvis personen i den andre enden sier de vil sende deg en telefaks, aktiverer du maskinen ved å trykke *** 51**.

Bruke en trådløs, ekstern telefon

Hvis baseenheten eller den trådløse telefonen er tilkoblet (se side A-4) og du som regel har med deg den trådløse telefonen når du er andre steder, er det enklere å besvare anrop under ringeforsinkelsen.

Endre fjernkodene

Fjernkoder virker ikke nødvendigvis med alle telefonsystemer. Den forhåndsinnstilte faksmottakskoden er *51. Den forhåndsinnstilte telefonsvarkoden er #51.



Hvis du alltid blir brutt ved fjerntilgang til telefonsvareren, kan du prøve å endre faksmottakskoden og telefonsvarkoden til en annen tresifret kode (for eksempel ### og 999).

1 Hvis tasten ikke lyser grønt, trykker du  (Fax).

2 Trykk **Menu/Set, 2, 1, 4**.

4.Fjernakt. kode

3 Trykk ▲ eller ▼ for å velge På (eller Av).

Trykk **Menu/Set**.

4 Legge inn den nye faksmottakskoden.

Trykk **Menu/Set**.

5 Legge inn den nye telefonsvarkoden.

Trykk **Menu/Set**.

6 Trykk **Stop/Exit**.

Koble en ekstern enhet til din maskin

Koble til en ekstern telefon

Du kan koble til en separat telefon som vist i figuren nedenfor.

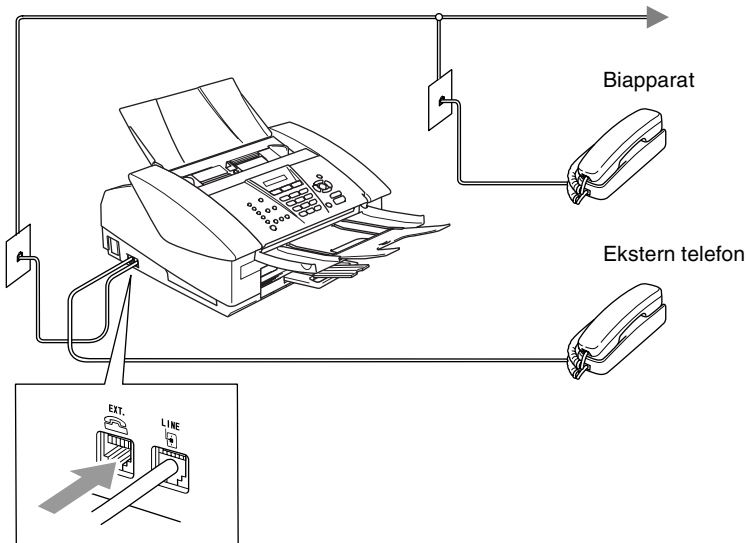

Når du benytter en TAD-enhet vil skjermen vise `Telefon` (kun MFC-3240C) eller `Ext.Tlf.i Bruk` (kun FAX-1840C).

Koble til en ekstern telefonsvarer (TAD)

Sekvens

Du har mulighet til å koble til en ekstra telefonsvarer. Hvis du har en **ekstern** telefonsvarer på samme telefonlinje som maskinen, er det imidlertid telefonsvareren som besvarer alle anrop, mens maskinen "lytter" etter fakskalletoner (CNG-toner). Hvis den hører CNG-toner, overtar maskinen anropet og mottar faksen. Hvis den ikke hører CNG-toner, lar maskinen telefonsvareren fortsette å spille av din utgående beskjed slik at innringeren kan legge igjen en talebeskjed. Telefonsvareren må svare innen fire ringesignaler (anbefalt innstilling er to ringesignaler). Maskinen kan ikke høre CNG-toner før telefonsvareren har besvart anropet, og med fire ringesignaler blir det bare 8 til 10 sekunder med CNG-toner igjen til "fakshåndtrykket". Følg instruksjonene i denne håndboken nøye når du spiller inn den utgående beskjeden. Hvis den eksterne telefonsvareren ringer mer enn fem ganger, anbefaler vi ikke bruk av funksjonen for tellerskrittsparing.



Hvis du ikke mottar alle fakser, må du redusere innstillingen for ringeforsinkelse på den eksterne telefonsvareren.

- ⊘ Ikke koble til en telefonsvarer et annet sted på den samme telefonlinjen.

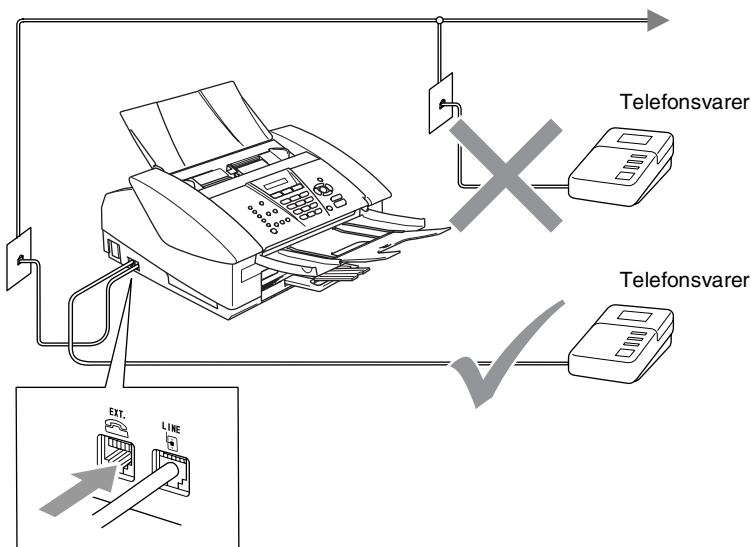

Når du benytter en TAD-enhet vil skjermen vise *Telefon* (kun MFC-3240C) eller *Ext.Tlf.i Bruk* (kun FAX-1840C).

Tilkoblinger

Den eksterne telefonsvareren må kobles til slik det er vist ovenfor.

- 1** Sett den eksterne telefonsvareren til å ringe én eller to ganger. (Maskinens innstilling for ringeforsinkelse gjelder ikke.)
- 2** Spill inn den utgående beskjeden på den eksterne telefonsvareren.
- 3** Still inn telefonsvareren slik at den besvarer anrop.
- 4** Sett mottaksmodus til *Ext.Tel/Svarer*.
(Se *Velge mottaksmodus* på side 4-1.)

Spille inn utgående beskjed (OGM) på en ekstern telefonsvarer

Tidsaspektet er viktig når du leser inn den utgående beskjeden. Beskjeden avgjør hvordan både manuelle og automatiske faksmottak skal behandles.

- 1** Beskjeden bør starte med 5 sekunders stillhet. (Da får maskinen tid til å lytte etter fakskalletoner fra automatiske overføringer før de stopper.)
- 2** Snakk ikke i mer enn 20 sekunder.



Vi anbefaler at du starter den utgående beskjeden med en innledende pause på 5 sekunder fordi maskinen ikke kan høre fakstoner over en stemme som er sterk eller gir gjenlyd. Du kan prøve å utelate denne pausen, men hvis maskinen har problemer med å motta, må du lese inn den utgående beskjeden på nytt for å få lagt inn pausen.

Flerlinjetilkoblinger (hussentral)

De fleste kontorer bruker et sentralt telefonsystem. Selv om det ofte er relativt enkelt å koble maskinen til et hovedsystem eller en hussentral (PBX), foreslår vi likevel at du kontakter selskapet som installerte telefonsystemet, og ber dem koble til maskinen for deg. Du bør ha en egen linje til maskinen.

Hvis maskinen skal kobles til et flerlinjesystem, må du be installatøren koble enheten til den siste linjen på systemet. Da unngår du at maskinen aktiveres hver gang det kommer inn en telefonsamtale.

Hvis du installerer maskinen for bruk med en hussentral:

- 1** Vi kan ikke garantere at maskinen vil fungere korrekt under alle omstendigheter med en hussentral. Eventuelle problemer bør først meldes til firmaet som har ansvaret for hussentralen.
- 2** Hvis alle innkommende anrop skal besvares av en sentralbordoperatør, anbefales det at mottaksmodusen settes til *Manuell*. Alle innkommende anrop bør i utgangspunktet betraktes som telefonsamtaler.

Plusstjenester på telefonlinjen

Hvis du har Talepost, Samtale venter, Samtale venter/Anroper-ID, RingMaster, en telefonsvartjeneste, et alarmsystem eller en annen spesialtjeneste på samme telefonlinje, kan dette skape problemer for driften av maskinen. (Se *Plusstjenester på enkel linje*. på side 10-11.)

Programmering i displayet

Maskinen er utviklet for å være enkel å bruke, og med programmering ved hjelp av displayet og navigasjonstastene. Brukervennlig programmering hjelper deg å få full nytte av alle menyvalgene i maskinen.

Fordi programmeringen gjøres i displayet, har vi laget trinnvise displaytekster for å hjelpe deg å programmere maskinen. Alt du trenger å gjøre, er å følge ledetekstene etter hvert som de fører deg gjennom menyvalgene og programmeringsalternativene.

Menytabell

Du kan sannsynligvis programmere maskinen uten å måtte se i brukerhåndboken hvis du bruker menytabellen som starter på side B-3. Disse sidene vil hjelpe deg å forstå menyvalgene og alternativene som finnes i programmene i maskinen.



Du kan programmere maskinen ved å trykke **Menu/Set** og deretter menynumrene.

Slik setter du for eksempel `Fax oppløsning til Fin:`







Trykk **Menu/Set**, **2**, **2**, **2** og **▲** eller **▼** for å velge `Fin`.

Trykk **Menu/Set**.

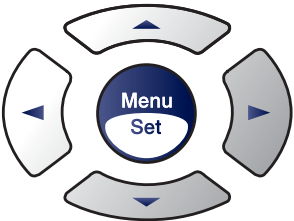
Lagring i minnet

Hvis det oppstår strømbrydd, mister du ikke menyinnstillingene dine ettersom disse er lagret permanent. Midlertidige innstillinger (for eksempel kontrast, oversjøisk modus osv.) går tapt. Det kan også hende at du må stille inn dato og klokkeslett på nytt.

Navigasjonstaster

| | | |
|---|--|--|
|  |  | Tilgang til menyen Gå til neste menynivå Godta et alternativ |
| |   | Rull gjennom gjeldende menynivå |
| |  | Gå tilbake til forrige menynivå |
| |  | Avslutt menyen |

Du får tilgang til menymodus ved å trykke **Menu/Set**.

Når du åpner menyen, ruller displayteksten.

Tast **1** for menyen Hovedoppsett

1.Hovedoppsett

—**ELLER**—

Tast **2** for menyen Fax

2.Fax

—**ELLER**—

Tast **3** for menyen Kopi

3.Kopi

⋮

Tast **0** for Grunn oppsett

0.Grunn oppsett

Du kan bla raskt gjennom hvert menynivå ved å trykke pilen for ønsket retning: ▲ eller ▼.

Velg et alternativ ved å trykke **Menu/Set** når alternativet vises i displayet.

Neste menynivå vises i displayet.

Trykk ▲ eller ▼ for å bla til neste menyvalg.

Trykk **Menu/Set**.

Når du har fullført innstillingen av et menyalternativ, vises Godkjent i displayet.



Velg og still inn



Velg og still inn



for å godta



for å avslutte

| Hovedmeny | Undermeny | Menyvalg | Ekstrautstyr | Beskrivelser | Side | |
|----------------|------------------|------------|--|---|--------------------------------|-----|
| 1.Hovedoppsett | 1.Modus timer | — | 5 Min 2 Min 1 Min 30 Sek (Standard for MFC-3240C) 0 Sek (Standard for FAX-1840C) Av | Angir når maskinen skal gå tilbake til faksmodus. | 2-4 | |
| | 2.Papirtype | — | Normal Blekk Glanset Transp. | Stiller inn papirtypen i papirskuffen. | 2-6 | |
| | 3.Papirstørrelse | — | Letter Legal A4 A5 10x15cm | Stiller inn papirformatet i papirskuffen. | 2-6 | |
| | 4.Volum | 1.Ringelyd | | Høy Med Lav Av | Justerer ringevolumet. | 2-7 |
| | | 2.Signal | | Høy Med Lav Av | Justerer volumet på pipetonen. | 2-7 |
| | | 3.Høytaler | | Høy Med Lav Av | Justerer høytalervolumet. | 2-8 |
| | 5.Auto dagslys | — | På Av | Veksler mellom sommer/vintertid automatisk. | 2-8 | |



Fabrikkinnstillingene vises i fet skrift.

| Hovedmeny | Undermeny | Menyvalg | Ekstrautstyr | Beskrivelser | Side |
|----------------------------------|--|---------------------|---|---|------|
| 1.Hovedoppsett (fortsettelse) | 6.På/Av inst. | — | På Av | Tilpasser Power Save-tasten til ikke å motta fakser i strømsparingsmodus. | 1-6 |
| | 7.LCD Kontrast | — | Lys Mørk | Justerer kontrasten på displayet. | 2-8 |
| 2.Fax | 1.Mottak oppsett (bare i faksmodus) | 1.Utsatt svar | 00-05 (02) | Stiller inn antall ringesignaler før maskinen skal svare i Fax Only eller Fax/Tel-modus. | 4-2 |
| | | 2.F/T ringe tid | 70 Sek 40 Sek 30 Sek 20 Sek | Stiller inn varigheten av "dobbeltringingen" i Fax/Tel-modus. | 4-3 |
| | | 3.Fax deteksjon | På Semi (kun FAX-1840C) Av | Mottar fakser uten at du må trykke Mono Start eller Colour Start -tasten. | 4-4 |
| | | 4.Fjernakt. kode | På (* 51, #51) Av | Du kan besvare alle anrop fra et biapparat eller en eksternt telefon og bruke koder til å aktivere eller deaktivere maskinen. Du kan personliggjøre disse kodene. | A-3 |
| | | 5.Auto reduksjon | På Av | Reduserer størrelsen på innkommende fakser. | 4-6 |
| | | 6.Minne mottak | På Av | Lagrer automatisk alle innkommende fakser i minnet hvis maskinen går tom for papir. | 4-7 |
| | | 7.Polling motta | Standard Sikret Utsatt | Stiller inn maskinen til å polle en annen faksmaskin. | 4-8 |



Fabrikkinnstillingene vises i fet skrift.

| Hovedmeny | Undermeny | Menyvalg | Ekstraustyr | Beskrivelser | Side |
|-------------------------|------------------------------------|------------------|----------------------------------|--|------|
| 2.Fax (fortsettelse) | 2.Sende oppsett (bare i faksmodus) | 1.Kontrast | Auto Lys Mørk | Endrer lysheten eller mørkheten på en faks du sender. | 3-6 |
| | | 2.Fax oppløsning | Standard Fin S.Fin Foto | Stiller inn standardoppløsningen for utgående fakser. | 3-7 |
| | | 3.Utsending | — | Stiller inn klokkeslettet (i 24 timers format) for utsendelse av utsatte fakser. | 3-13 |
| | | 4.Samlet TX | På Av | Sender alle utsatte fakser som skal til samme faksnummer på samme klokkeslett, som én fakssending. | 3-14 |
| | | 5.Sendetid | Av På Kun neste fax | Du kan sende en faks uten å bruke minnet. | 3-9 |
| | | 6.Polling send | Standard Sikret | Stiller inn maskinen med et dokument som skal hentes inn av en annen faksmaskin. | 3-15 |
| | | 7.Oversjø. send. | På Av | Hvis du har problemer med å sende telefakser til utlandet, sett denne til On. | 3-12 |
| | 3.Sett kortnr. | 1.Direktevalg | | Lagrer direktevalgnumre slik at du kan slå dem ved bare å trykke én enkelt tast (og Start). | 5-1 |
| | | 2.Hurtigvalg | — | Lagrer hurtigvalgnumre slik at du kan slå dem ved bare å trykke noen få taster (og Start). | 5-2 |
| | | 3.Lage gruppe | — | Setter opp et gruppenummer for gruppesending. | 5-4 |



Fabrikkinnstillingene vises i fet skrift.

| Hovedmeny | Undermeny | Menyvalg | Ekstrautstyr | Beskrivelser | Side | |
|-------------------------|---------------------|----------------------|---|--|--|-----|
| 2.Fax (fortsettelse) | 4.Rapport innst. | 1.Sende rapport | På På+Bilde Av Av+Bilde | Hovedoppsett for sende- og aktivitetsrapporter. | 7-1 | |
| | | 2.Akt.Rapp. Int. | Hver 7 dag Hver 2 dag Hver 24 time Hver 12 time Hver 6 time Hver 50 Fax Av | | 7-2 | |
| | 5.Fjernst. Valg | 1.Vid.send/ Lagre | Av Fax vidresending Fax lagring | Stiller inn maskinen til å videresende fakser eller lagre innkommende fakser i minnet (slik at du kan hente dem ut når du ikke oppholder deg ved maskinen). | 6-2 | |
| | | 2.Fjernst. kode | ---* | | Du må legge inn din egen kode for fjerninhenting. | 6-3 |
| | | 3.Skriv dokument | — | | Skriver ut innkommende fakser som er lagret i minnet. | 4-7 |
| | 6.Jobb I Kø | — | — | Kontrollerer hvilke jobber som er i minnet, og lar deg velge hvilke (n) jobb(er) du vil avbryte. | 3-10 | |
| | 0.Diverse | 1.Sendelås | — | Sperrer de fleste funksjoner, unntatt faksmottak. | 3-17 | |
| | | 2.Kompatibilitet | Høy (kun MFC-3240C) Normal Grunnleggende | Juster utjevningen for overføringsproblemer. | 10-13 | |



Fabrikkinstillingerne vises i fet skrift.

| Hovedmeny | Undermeny | Menyvalg | Ekstrautstyr | Beskrivelser | Side | |
|-----------------|-----------------|----------|---|---|---|------|
| 3.Kopi | 1.Kvalitet | — | Best Norm Rask | Lar deg velge kopieringsoppløsning for den aktuelle typen dokument. | 8-11 | |
| | 2.Lyshet | — | - □□□□■ + - □□□□□ + - □□□□□ + - □■□□□ + - ■□□□□ + | Justerer lysheten. | 8-11 | |
| | 3.Kontrast | — | - □□□□■ + - □□□□□ + - □□□□□ + - □■□□□ + - ■□□□□ + | Justerer kontrasten på kopiene. | 8-12 | |
| | 4.Juster farge | 1.Rød | | R:- □□□□■ + R:- □□□□□ + R:- □□□□□ + R:- □■□□□ + R:- ■□□□□ + | Justerer mengden rødfarge i kopier. | 8-12 |
| | | 2.Grønn | | G:- □□□□■ + G:- □□□□□ + G:- □□□□□ + G:- □■□□□ + G:- ■□□□□ + | Justerer mengden grønnfarge i kopier. | |
| | | 3.Blå | | B:- □□□□■ + B:- □□□□□ + B:- □□□□□ + B:- □■□□□ + B:- ■□□□□ + | Justerer mengden blåfarge i kopier. | |
| | 4.Skriv rapport | 1.Hjelp | — | — | Du kan skrive ut disse listene og rapportene. | 7-3 |
| 2.Hurtigvalg | | — | — | | | |
| 3.Fax Journal | | — | — | | | |
| 4.Sende rapport | | — | — | | | |



Fabrikkinstillingerne vises i fet skrift.

| Hovedmeny | Undermeny | Menyvalg | Ekstraustyr | Beskrivelser | Side |
|-----------------|-----------------|----------|--|---|------------|
| 0.Grunn oppsett | 1.Svarmodus | — | Kun fax Fax/Tel Ext.Tel/Svarer Manuell | Du kan velge den mottaksmodusen som passer best for deg. | 4-1 4-2 |
| | 2.Dato/Tid | — | — | Setter inn dato og klokkeslett i displayet og i topptekstene på fakser du sender. | 2-1 |
| | 3.Apparatets ID | — | Fax: Navn: | Programmer ditt eget navn og faksnummer slik at de vises på hver side du fakser. | 2-2 |
| | 5.Linje Valg | — | Normal ISDN PBX ADSL | Velge telefonlinjetype. | 2-3 |
| | 0.Lokalt språk | — | Norsk Svensk Dansk Finsk Engelsk | Lar deg endre språket i displayet. | 10-12 |



Fabrikkinstillingene vises i fet skrift.

Taste inn tekst

Når du stiller inn enkelte funksjoner, for eksempel apparatets ID, kan det hende at du må taste inn tekst i maskinen. De fleste talltaster har tre eller fire tilhørende bokstaver. Tastene for **0**, **#** og ***** har ingen bokstaver fordi de brukes til spesielle tegn.

Du får tilgang til ønsket bokstav ved å trykke den aktuelle talltasten det nødvendige antall ganger.

| Trykk tast | én gang | to ganger | tre ganger | fire ganger |
|------------|---------|-----------|------------|-------------|
| 2 | A | B | C | 2 |
| 3 | D | E | F | 3 |
| 4 | G | H | I | 4 |
| 5 | J | K | L | 5 |
| 6 | M | N | O | 6 |
| 7 | P | Q | R | S |
| 8 | T | U | V | 8 |
| 9 | W | X | Y | Z |

Legge inn mellomrom

For å legge inn et mellomrom i faksnummeret, trykk ► én gang mellom tallene. For å legge inn et mellomrom i navnet, trykk ► to ganger mellom tegnene.

Gjøre rettelser

Hvis du har tastet inn feil bokstav og vil rette den, trykker du ◀ for å flytte markøren til den står under bokstaven som er feil. Deretter trykker du **Stop/Exit**. Da blir alle bokstaver over og til høyre for markøren slettet. Tast deretter inn det riktige tegnet. Du kan også gå bakover og skrive over uriktige tegn.

Gjenta bokstaver

Hvis du skal taste inn et tegn som finnes på den samme tasten som det forrige tegnet, trykker du ► for å flytte markøren mot høyre før du trykker tasten på nytt.

Spesielle tegn og symboler

Trykk *****, **#** eller **0**, og trykk deretter ◀ eller ▶ for å flytte markøren til den står under det spesielle tegnet eller symbolet du vil bruke.

Trykk deretter **Menu/Set** for å velge det.

| | | |
|----------------|-----|---|
| Trykk * | for | (mellomrom) ! " # \$ % & ' () * + , - . / € |
| Trykk # | for | : ; < = > ? @ [] ^ _ |
| Trykk 0 | for | Ä Ë Ö Ü Æ Ø Å Ñ 0 |

O Ordliste

Aktivitetsrapportintervall Den forhåndsprogrammerte perioden mellom automatiske utskrifter av faksaktivitetsrapporter. Du kan skrive ut faksaktivitetsrapporter etter behov uten å forstyrre denne syklusen.

Apparat-ID Den lagrede informasjonen som vises øverst på sider som fakses. Inneholder avsenderens navn og faksnummer.

Automatisk dokumentmater (ADF) Dokumentet kan plasseres i den automatiske dokumentmateria og automatisk bli skannet én side om gangen.

Automatisk faksutsendelse (bare FAX-1840C) Sender en faks uten at det er nødvendig å ta av røret på maskinen.

Automatisk faksutsendelse (bare MFC-3240C) Sender en faks uten at det er nødvendig å ta av røret på en ekstern telefon.

Automatisk gjenoppringning En funksjon som gjør maskinen i stand til å ringe det siste faksnummeret om igjen etter 5 minutter hvis faksen ikke ble sendt fordi linjen var opptatt.

Autoreduksjon Reduserer størrelsen på innkommende fakser.

Avbryt Annullerer en programmert jobb, for eksempel en utsatt faks eller en pollingjobb.

Biapparat En telefon på faksnummeret, som er tilkoblet en egen telefonkontakt.

Brukerinnstillinger En utskrift som viser gjeldende innstillinger for maskinen.

CNG-toner De spesielle tonene (pipelydene) som sendes av faksmaskiner under automatisk sending for å fortelle mottakermaskinen at anropet er fra en faksmaskin.

Direktevalg Taster på maskinens kontrollpanel der du kan lagre numre for enkel oppringning. Du kan lagre enda et nummer på hver av tastene hvis du trykker **Shift** og direktevalgtasten samtidig.

Display (LCD) Tekstdisplayet på maskinen som viser interaktive meldinger under programmering i displayet, og som går over til å vise dato og klokkeslett når maskinen ikke er aktiv.

Dobbel tilgang Maskinen kan skanne utgående fakser eller programmerte jobber inn i minnet samtidig som den sender eller mottar en faks eller skriver ut en innkommende faks.

Ekstern telefon En TAD (telefonsvarer) eller telefon som er tilkoblet maskinen.

F/T-ringetid Tidsrommet Brothers maskin ringer (når mottaksmodus er satt til Fax/Tel) for å varsle deg om å ta over et taleanrop som er besvart automatisk.

Faksaktivitetsrapport Skriver ut en liste med informasjon om de siste 200 mottatte og sendte faksene. TX betyr sende. RX betyr motta.

Faksdeteksjon Gjør maskinen i stand til å svare på CNG-toner hvis du avbryter et innkommende faksanrop ved å besvare det.

Fakslagring Du kan lagre fakser i minnet.

Faksmottakskode Tast inn denne koden (* 5 1) når du besvarer et faksanrop på et biapparat eller en ekstern telefon.

Fakstoner De signalene som sendes av sender- og mottakerfaksmaskinen mens de kommuniserer med hverandre.

Faksvideresending Videre sender en faks som er mottatt i minnet, til et annet, forhåndsprogrammert faksnummer.

Fax/Tel Du kan motta fakser og telefonanrop. Ikke velg denne modusen hvis du bruker en ekstern telefonsvarer (TAD).

Feilkorrigeringsmodus (ECM) Oppdager feil under fakssending og sender de(n) siden(e) i faksen som hadde en feil, på nytt.

Fin modus Oppløsningen er 203 x 196 dpi. Brukes for små skrifttyper og diagrammer.

Fjerntilgangskode Din egen firesifrede kode (--- *) som lar deg ringe opp og få tilgang til maskinen fra et annet sted.

Fotomodus En innstilling for oppløsning som bruker ulike nyanser av grått for en best mulig gjengivelse av fotografier.

Gråtoneskala De gråtonenivåene som er tilgjengelige for kopiering og faksing av fotografier.

Gruppenummer En kombinasjon av direktevalg- og hurtigvalgnumre som er lagret under en direktevalgtast eller i en hurtigvalgposisjon for gruppesending.

Gruppesending Muligheten til å sende samme faks til mer enn ett mottakssted.

Hjelpliste En utskrift av den komplette menytabellen som du kan bruke til å programmere maskinen når du ikke har brukerhåndboken for hånden.

Hurtigvalg Et forhåndsprogrammert nummer for enkel oppringning. Du må trykke **Search/Speed Dial**, #, den tosfifrede koden, og **Mono Start** eller **Colour Start** for å starte oppringingsprosedyren.

Jobber i kø Du kan kontrollere hvilke jobber som venter i minnet, og annullere jobber enkeltvis.

Kodingsmetode En metode for koding av informasjonen i et dokument. Alle faksmaskiner må bruke en minimumstandard av Modified Huffman (MH). Din maskin kan bruke høyere komprimeringsmetoder, Modified Read (MR), Modified Modified Read (MMR) eller Joint Photographic Experts Group (JPEG), hvis mottakermaskinen også støtter samme standard.

Kommunikasjonsfeil (eller Komm. feil) En feil under sending eller mottak av faks, vanligvis forårsaket av linjestøy eller statistisk interferens.

Kompatibilitetsgruppe Den egenskapen en gruppe faksmaskiner har til å kommunisere med en annen. Kompatibilitet er sikret mellom ITU-T-grupper.

Kontrast En innstilling som kompenserer for mørke eller lyse faks- eller kopidokumenter ved å gjøre de mørke lysere og de lyse mørkere.

Kortnummerliste En liste over navn og numre som er lagret i direktevalg- og hurtigvalgminnet, i numerisk rekkefølge.

Lyshet Endring av lysheten gjør hele bildet lysere eller mørkere.

Manuell faks Når du løfter maskinens håndsett (kun FAX-1840C), eller røret på en ekstn telefon, slik at du kan høre mottakermaskinen svare før du trykker **Mono Start** eller **Colour Start** for å starte sendingen.

Menymodus Programmeringsmodus for endring av maskinens innstillinger.

Midlertidige innstillinger Du kan velge enkelte innstillinger for hver fakssending og kopiering uten å endre standardinnstillingene.

Mottak ved Tom for papir Mottar fakser og lagrer dem i maskinens minne når maskinen er tom for papir.

OCR (optisk tegngjenkjenning) (bare MFC-3240C) Den medfølgende ScanSoft® OmniPage®-programvaren konverterer et bilde til tekst som kan redigeres.

Oppløsning Antall vertikale og horisontale linjer per tomme. Se: Standard, Fin, Superfin og Foto.

Oversjøisk modus Foretar midlertidige endringer i fakstonene for å kunne håndtere støy og statisk interferens på oversjøiske telelinjer.

Pause Lar deg legge inn en 3,5 sekunders forsinkelse i oppringningssekvenser som lagres under direktevalgtaster eller som hurtigvalgnumre. Trykk **Redial/Pause** det nødvendige antall ganger for lengre pauser.

Polling Prosessen der en faksmaskin ringer opp en annen faksmaskin for å hente ut ventende faksmeldinger.

Ringeforsinkelse Antall ringesignaler før maskinen svarer i
Kun fax og Fax/Tel-modus.

Ringevolum Innstilling av ringevolumet for maskinen.

Satsvis sending (Bare fakser i svart-hvitt.) En kostnadsbesparende funksjon som sender alle utsatte fakser som skal til samme faknummer, som én fakssending.

Sending Prosessen for å sende fakser over telelinjen fra din maskin til mottakerens faksmaskin.

Sending i sanntid Når minnet er fullt, kan du sende fakser i sanntid.

Sikkerhetsutskrift Maskinen skriver ut en kopi av alle fakser som er mottatt og lagret i minnet. Dette er en sikkerhetsfunksjon som sikrer deg mot at meldinger går tapt som følge av strømbrudd.

Skanning (bare MFC-3240C) Prosessen for å sende et elektronisk bilde av et papirdokument inn i datamaskinen.

Søk En elektronisk, alfabetisk liste over lagrede direktevalg-, hurtigvalg- og gruppenumre.

Standardoppløsning 203 x 97 dpi. Brukes for tekst i vanlig størrelse og raskest mulig overføring.

Superfin modus 392 x 203 dpi. Best for svært små skriftstørrelser og strekbilder.

Telefonsvarerer (TAD) Du kan koble en ekstern telefonsvarerer til din maskin.

Tilgang for fjerninnhenting Funksjonen som gjør at du kan få fjerntilgang til maskinen fra en tastafon.

Utsatt faks Sender faksen på et angitt tidspunkt senere samme dag.

Volum på pipetone Innstilling av lydstyrken på pipetonen når du trykker en tast eller gjør en feil.

Xmit-rapport (senderapport) En liste over alle sendinger, som angir dato, klokkeslett og oppringt nummer.

Produktbeskrivelse

Generelt

| | |
|---------------------------------------|--|
| Minnekapasitet | 8 MB |
| Automatisk dokumentmater (ADF) | Opptil 20 sider Temperatur: 20°C - 30°C Fuktighet: 50% - 70% Papir: 80 g/m ² A4-format |
| Papirskuff | 100 ark 80 g/m ² |
| Skrivertype | Blekkstråleskriver |
| Utskriftsmetode | Piezo med 74 × 5 dyser |
| Display (LCD) | 16 tegn × 1 linje |
| Strømkilde | 120V AC 50/60Hz (220 - 240V 50/60Hz) |
| Strømforbruk | (FAX-1840C) Strømsparingsmodus: Mindre enn 4 Wh Ventemodus: 8 watt eller mindre Drift: 23 watt eller mindre (MFC-3240C) Strømsparingsmodus: Mindre enn 4 Wh Ventemodus: 8 watt eller mindre Drift: 23 watt eller mindre |

Mål

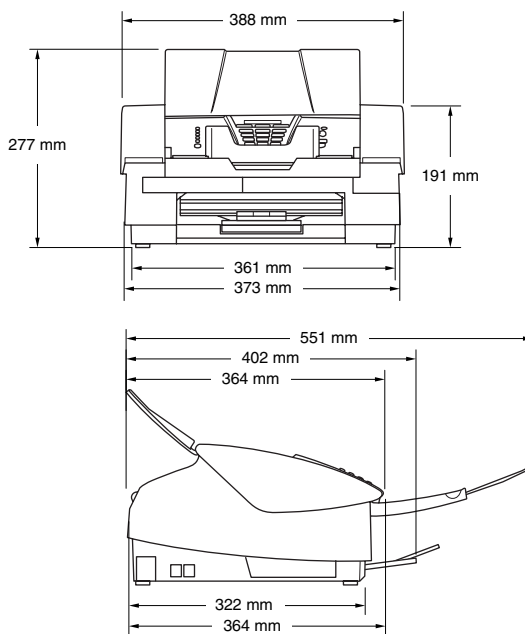

Vekt

5 kg

Støy

Drift: 42.5 til 51 dB*

* Det avhenger av utskriftsforholdene

Temperatur

Drift: 10 - 35°C

Beste
utskriftskvalitet: 20 - 33°C

Fuktighet

Drift: 20 til 80% (uten kondensering)

Beste
utskriftskvalitet: 20 til 80% (uten kondensering)

Utskriftsmedier

Papirinngang

Papirskuff

- Papirtyper:
Vanlig papir, blekkskriverpapir (bestrøket papir), glanset papir*², transparenter*¹*² og konvolutter
- Papirstørrelser:
Letter, Legal*³, Executive, A4, A5, A6, JIS_B5, konvolutter (forretningskonvolutter nr. 10, DL, C5, Monarch, JE4), fotokort, kartotek kort og postkort.
For mer informasjon, se *Papirvekt, tykkelse og kapasitet* på side 1-12.
- Maksimumskapasitet papirskuff: ca. 100 ark 80 g/m² vanlig papir

Papirutgang

Opptil 50 ark med vanlig Letter-papir (A4) (utmating med forsiden opp til utgangspapirstøtten)*².

*¹ Bruk bare transparenter som er anbefalt for blekkskrivere.

*² For glanset papir og transparenter anbefaler vi at utskriftssidene fjernes fra utgangspapirstøtten straks de kommer ut av maskinen, dette for å unngå flekker.

*³ Papir i Legal-format kan ikke stables på utgangspapirskuffen.

Kopifunksjon

Farge / svart-hvitt

Farge / svart-hvitt

Dokumentstørrelse

Bredde for dokumentmater: 89 til 216 mm

Høyde for dokumentmater: 127 til 356 mm

Kopieringshastighet

Svart-hvitt

Opptil 17 sider/minutt (Letter/A4-format)*

Farge

Opptil 11 sider/minutt (Letter/A4-format)*

* Inkluderer ikke tiden det tar å mate papiret.

Basert på standard Brother-mønster. (Rask modus/stable kopi)
Kopieringshastigheten varierer avhengig av hvor komplekst dokumentet er.

Flere kopier

Stabler opptil 99 sider

Forstørrelse/forminskning

25 til 400% (i trinn på 1%)

Oppløsning

Opp til en kopieringsoppløsning på 600 x 1200 for vanlig, blekk- eller glanset papir, og opp til 1200 x 1200 for transparenter.

Fax

| | |
|----------------------------------|--|
| Kompatibilitet | ITU-T Gruppe 3 |
| Kodesystem | MH/MR/MMR/JPEG |
| Modemhastighet | Automatisk skifte til lavere hastighet 14400 bps (FAX-1840C) 33600 bps (MFC-3240C) |
| Dokumentstørrelse | Bredde for dokumentmater: 89 til 216 mm Høyde for dokumentmater: 127 til 356 mm |
| Skanningsbredde | 208 mm |
| Utskriftsbredde | 204 mm |
| Gråtoneskala | 256 nivå |
| Pollingtyper | Standard, Sikret, Forsinket, Sekvensiell: (bare svart-hvitt) |
| Kontrastkontroll | Automatisk/Lys/Mørk (manuell innstilling) |
| Oppløsning | <ul style="list-style-type: none">• Horisontalt 203 punkter/tomme (8 punkter/mm)• Vertikal standard -<ul style="list-style-type: none">98 linje/tomme (3,85 linje/mm) (Mono)196 linje/tomme (7,7 linje/mm) (farge) Fin - 196 linje/tomme (7,7 linje/mm) (svart-hvitt/farge) Foto - 196 linje/tomme (7,7 linje/mm) (Mono) Superfin - 392 linje/tomme (15,4 linje/mm) (Mono) |
| Direktevalg | 10 (5 x 2) |
| Hurtigvalg | 40 mottakere |
| Gruppesending | 100 mottakere |
| Automatisk gjenoppringing | 3 ganger med 5 minutters mellomrom |
| Automatisk svar | 0, 1, 2, 3, 4 eller 5 ringesignaler |
| Kommunikasjonskilde | Offentlig telenett. |
| Sending fra minnet | Opp til 300* ¹ /250* ² sider (FAX-1840C) Opptil 200* ¹ /170* ² sider (MFC-3240C) |
| Mottak ved Tom for papir | Opp til 300* ¹ /250* ² sider (FAX-1840C) Opptil 200* ¹ /170* ² sider (MFC-3240C) |

*1 "Sider" refererer til "Brother Standard Chart No. 1" (et typisk forretningsbrev, standard oppløsning, MMR-kode). Spesifikasjoner og dokumentasjon kan endres uten forutgående varsel.

*2 "Sider" refererer til "ITU-T Test Chart #1" (et typisk forretningsbrev, standard oppløsning, MMR-kode). Spesifikasjoner og dokumentasjon kan endres uten forutgående varsel.

Skanner (bare MFC-3240C)

| | |
|-----------------------------|---|
| Farge/svart-hvitt | Farge/svart-hvitt |
| TWAIN-kompatibilitet | Ja (Windows® 98/98SE/Me/2000 Professional/XP) Mac OS® 8.6-9.2/Mac OS® X 10.2.4 eller høyere |
| WIA-kompatibilitet | Ja (Windows® XP) |
| Fargedybde | 36-bits farge (inn) 24-bits farge (ut) |
| Oppløsning | Opptil 2400 × 2400 dpi (punkter/tomme) (interpolert)* opptil 600 × 1200 dpi (punkter/tomme) (optisk) * Maks. 1200 x 1200 dpi skanning i Windows® XP (oppløsning opptil 2400 x 2400 dpi kan velges i Brother Skannerverktøy) |
| Skannehastighet | Farge: opptil 8,89 sek. Svart-hvitt: opptil 3,99 sek. (A4-størrelse i 100 × 100 dpi) |
| Dokumentstørrelse | Bredde for dokumentmater: 89 til 216 mm Høyde for dokumentmater: 127 til 356 mm |
| Skanningsbredde | 210 mm |
| Gråtoneskala | 256 nivå |



Mac OS® X-skanning støttes i Mac OS® X 10.2.4 eller høyere.

Skriver



For FAX-1840C kan du laste ned Brothers skriverdriver fra Brother Solutions Centet. Besøk oss på:

<http://solutions.brother.com>

Skriverdriver

Driver for Windows® 98/98SE/Me/2000 Professional og XP støtter Brother Native-komprimeringsmodus og toveisfunksjonalitet

Apple® Macintosh® QuickDraw®-driver for Mac OS® 8.6-9.2/Mac OS® X 10.2.4 eller høyere

Oppløsning

Opptil 1200 x 6000 punkter/tomme (dpi)*

1200 x 1200 punkter/tomme (dpi)

600 x 600 punkter/tomme (dpi)

600 x 150 punkter/tomme (dpi)

* Utskriftskvaliteten varierer, avhengig av en rekke faktorer, blant annet inndatabildets oppløsning og kvalitet samt utskriftsmedium.

Utskriftshastighet

Opptil 20 sider/minutt (svart-hvitt)*

Opptil 15 sider/minutt (farge)*

* Basert på standard Brother-mønster.

A4-størrelse i kladdemodus.

Inkluderer ikke tiden det tar å mate papiret.

Utskriftsbredde

204 mm (216 mm)*

* Når du stiller funksjonen Uten kanter satt til på.

Innebygde skrifttyper

35 TrueType-skrifter

Uten kanter

Letter, A4, A6, fotokort, kartotek kort, postkort

Grensesnitt

USB

En høyhastighets USB 2.0-kabel som ikke er mer enn 2,0 m* lang

* Din maskin har et høyhastighets USB 2.0-grensesnitt. Dette grensesnittet er også kompatibelt med Hi-Speed USB 2.0 men maksimal dataoverføringsrate vil være 12 Mb/s. Maskinen kan også kobles til en maskin som har et USB 1.1-grensesnitt.

Systemkrav til datamaskinen

| Minimum systemkrav | | | | | |
|--|--|--|-------------|--------------|-------------------------|
| Datamaskinplattform og versjon av operativsystemet | | Minimum prosessorhastighet | Minimum RAM | Anbefalt RAM | Ledig harddiskkapasitet |
| | | | | | for drivere |
| Windows® *1 operativsystem | 98, 98SE | Pentium II eller tilsvarende | 32 MB | 64 MB | 90 MB |
| | Me | | 64 MB | 128 MB | |
| | 2000 Professional | | 128 MB | 256 MB | 150 MB |
| | XP*2 | | | | |
| Apple® Macintosh®-operativ system | Mac OS® 8.6 (bare utskrift og PC-FAX Send*3) | Alle basismodeller oppfyller minimumskravene | | 64 MB | 80 MB |
| | Mac OS® 9.X (bare utskrift og PC-FAX Send*3) | | | | |
| | Mac OS® X 10.2.4 eller høyere | | 128 MB | 160 MB | |

MERK: Alle registrerte varemerker nevnt her tilhører sine respektive selskaper.

*1 Microsoft® Internet Explorer 5 eller nyere.

*2 Maks. 1200 x 1200 dpi skanning i Windows® XP. (Opplysninger opptil 2400 x 2400 dpi kan velges i Brother Skannerverktoy.)

*3 PC Fax støtter kun svart/hvitt fakser.

Forbruksmaterieill

Blekk

Maskien benytter individuelle svart, gul, cyan og magenta blekkpatroner som er adskilte fra skriverhodet.

Blekkpatronenes levetid

Standard svart - Ca. 500 sider ved 5% utskriftsdekning.

Svart med høy ytelse - Ca. 900 sider ved 5% utskriftsdekning.

Gul, Cyan og Magenta - Ca. 400 sider ved 5% utskriftsdekning

Tallene ovenfor baseres på følgende:

- Fortløpende utskrift med en oppløsning på 600 x 600 dpi i normalmodus etter installasjon av en ny blekkpatron.
- Utskriftsfrekvensen.
- Antallet sider som skrives ut.
- Periodiske, automatiske rensinger av skriverhodet (din maskin vil rense skriverhodet med jevne mellomrom. Denne prosessen vil bruke en liten mengde blekk, og
- gjenværende blekk i en patron som er identifisert som tom (det er nødvendig med litt blekk igjen i patronen for å forhindre at patronen tørker ut og skader skrivehodet).

Forbruksmaterieill

<Standard svart> LC900BK

<Svart med høy ytelse> LC900HYBK

<Cyan> LC900C

<Magenta> LC900M

<Gul> LC900Y

Ekstra ekstern trådløs utskrifts/skanner-server (NC-2200w) (kun MFC-3240C)

NC-2200w Ekstern trådløs utskrifts/skanner-server (ekstra)

Når du kobler den ekstra eksterne trådløse
utskrifts/skanner-serveren (NC-2200w) til
maskinen, kan du ta utskrift og skanne via et
trådløst nettverk.

Nettverkstyper

IEEE 802.11b wireless LAN

Støtte for

Windows® 98/98SE/Me/2000/XP
Mac OS® X 10.2.4 eller høyere

Protokoller

TCP/IP
ARP, RARP, BOOTP, DHCP, APIPA (Auto IP),
WINS/NetBIOS, DNS, LPR/LPD, Port9100,
SMB Print, IPP, RawPort, mDNS, TELNET, SNMP,
HTTP



Du kan tilordne skannetasten kun til én datamaskin
i nettverket.

Stikkordliste

A

| | |
|---|----------|
| annullere | |
| faksjobber i minnet | 3-10 |
| Faksvideresending | 6-5 |
| jobber som venter på ny oppringning | 3-10 |
| personsøk | 6-5 |
| automatisk | |
| faksgjenoppringning | 3-3 |
| faksmottak | 4-1 |
| Faksdeteksjon | 4-4, 4-5 |
| sending | 3-4 |
| Automatisk dokumentmater (ADF) | 1-7, 3-4 |

B

| | |
|------------------------------|-------|
| biapparat, bruke | A-1 |
| blekkpatroner | |
| bytte ut | 10-23 |
| kontrollere blekkvolum | 10-17 |
| blekkpunkteller | 10-23 |

C

| | |
|-----------------|------|
| CNG-toner | 1-18 |
|-----------------|------|

D

| | |
|---------------------------|----------|
| dato og klokkeslett | 2-1 |
| Direktevalnummer | |
| lagre | 5-1 |
| Display (LCD) | B-1, B-2 |
| hjelpliste | 7-3 |
| kontrast | 2-8 |
| Dobbel tilgang | 3-8 |
| dokument | |
| papirstopp | 10-4 |

E

| | |
|------------------|-----|
| Ekstern telefon, | |
| koble til | A-4 |

F

| | |
|--|-------|
| faks, frittstående | |
| motta | 4-1 |
| Faksvideresending | 6-5 |
| forminske for tilpasning til papiret | 4-6 |
| fra et biapparat | A-1 |
| innhenting fra et fjernsted | 6-6 |
| kompatibilitet | 10-12 |
| på slutten av samtalen | 4-6 |
| problemer | 10-9 |
| ringeforsinkelse, stille inn | 4-2 |
| sende | 3-1 |
| aktivere faksmodus | 3-1 |
| annullere fra minnet | 3-10 |
| automatisk | 3-4 |
| fargefaks | 3-4 |
| fra minnet (dobbel tilgang) | 3-8 |
| Gruppesending | 3-11 |
| kompatibilitet | 10-12 |
| kontrast | 3-6 |
| manuelt | 3-5 |
| oppløsning | 3-7 |
| oversjøisk | 3-12 |
| på slutten av samtalen | 3-5 |
| Sending i sanntid | 3-9 |
| Faksdeteksjon | 4-4 |

| | | | |
|---------------------------------|-----------|------------------------------|----------|
| fakskoder | | hvis du har problemer | |
| endre | 6-3, A-3 | innkommende anrop | |
| Faksmottakskode | A-1 | | 10-11 |
| Fjerntilgangskode | 6-3 | kopiering | 10-11 |
| telefonsvarkode | A-1 | motta fakser | 10-10 |
| Fakslagring | 6-2 | programvare | 10-11 |
| skrive ut fra minnet | 4-7 | sende fakser | 10-10 |
| slå på | 6-2 | Skanning | 10-11 |
| Faksvideresending | | skrive ut eller motta fakser | |
| fjernendring | 6-5, 6-6 | | 10-9 |
| programmere et nummer | | Skrive ut Motta fakser | |
| | 6-1 | | 10-9 |
| Fax/Tel-modus | | telefonlinje | 10-12 |
| doble ringetoner | | telefonlinjeproblemer | |
| (taleanrop) | 4-3 | | 10-10 |
| F/T-ringetid | 4-3 | utskrift | 10-8 |
| Faksmottakskode | A-1 | kontrollere blekkvolum | |
| motta fakser | A-2 | | 10-17 |
| Ringeforsinkelse | 4-2 | papirstopp | 10-5 |
| svare fra biapparater | A-1 | utskriftskvalitet | 10-13 |
| telefonsamtaler | A-2 | fjerninnhenting | 6-4 |
| telefonsvarkode | A-1 | få faksene dine | 6-6 |
| Feilkorrigeringsmodus | | kommandoer | 6-5 |
| (ECM) | 1-19 | tilgangskode | 6-3, 6-4 |
| feilmeldinger i displayet | 10-1 | flerlinjetilkoblinger | |
| Ikke registrert | 3-2, 10-1 | (hussentral) | A-8 |
| Kan ikke endre | 10-3 | Forbruksmaterieell | S-8 |
| Kan ikke initialisere. | 10-3 | forminske | |
| Kan ikke rense | 10-3 | innkommende fakser | 4-6 |
| Kan ikke skanne | 10-3 | kopier | 8-4 |
| Kan ikke skrive ut | 10-3 | | |
| komm. feil | 10-1 | | |
| Minnet er fullt | 10-2 | | |
| Nesten tomt | 10-2 | | |
| No Paper Fed | 10-2 | | |
| Tomt for blekk | 10-2 | | |
| feilsøking | 10-1 | | |
| feilmeldinger i displayet | | | |
| | 10-1 | | |

G

| | |
|-----------------------------|----------|
| gjenoppringning/pause | 3-3 |
| Gråtoneskala | S-4, S-5 |
| grupper for gruppesending | |
| | 5-4 |
| Gruppesending | 3-11 |
| sette opp grupper for | 5-4 |

H

HJELP

Meldinger i displayet B-1
bruke navigasjonstastene
..... B-2

Menytabell B-1, B-3

Hurtigvalg

dialling 3-2
endre 5-3
lagre 5-2

K

koble til

ekstern telefon A-4
ekstern telefonsvarer A-5

Konvolutter 1-13

Kopier

aktivere kopieringsmodus
..... 8-1

bruke automatisk
dokumentmater (ADF) ... 8-2

enkeltkopi 8-2

flere 8-2

Forstørrelse/forminskning
..... 8-4

justere farge 8-12

kontrast 8-12

kvalitetsinnstilling 8-11

lyshet 8-8

midlertidige innstillinger ... 8-3

papir 8-7

Quality-tast 8-4

Sideoppsett 8-9

standardinnstillinger 8-11

taster 8-3

kortnummer 5-1

Direktevalg

bruke 3-2
sette opp 5-1

Gruppering

endre 5-3

sette opp grupper for
gruppesending 5-4

Gruppesending 3-11

bruke Grupper 3-11

Hurtigvalg

bruke 3-2

endre 5-3

sette opp 5-2

Søk 3-3

Tilgangskoder og

kredittkortnumre

sette opp 5-6

Kredittkortnumre 5-6

L

lagring i minnet B-1

M

Manuell

mottak 4-1

sending 3-5

slå numre 3-1, 5-7

menytabell B-1

midlertidige kopiinnstillinger

..... 8-3

minnelås 3-16, 3-19

modus, aktivere

faks 3-1

Kopier 8-1

skanne 1-3

mottaksmodus 4-2

Ekstern telefonsvarer 4-1

Fax/Tel 4-1

Kun fax 4-1

Manuell 4-1

O

| | |
|---|-----|
| Oppløsning | |
| faks (standard, fin, superfin, foto) | S-4 |
| innstilling for neste faks | 3-7 |
| kopi | S-3 |
| skanning | S-5 |
| utskrift | S-6 |
| oppsett | |
| apparat-ID (overskrift på faks) taste inn tekst | 2-2 |
| dato og klokkeslett | 2-1 |
| Options-tast (kopiering) | |
| Lyshet | 8-8 |
| Papirstørrelse | 8-7 |
| papirtype | 8-7 |
| Oversikt over kontrollpanelet | 1-2 |

P

| | |
|--|------------|
| på vent | 5-7 |
| Papir | 1-9, S-3 |
| dokumentstørrelse | 1-7, 3-4 |
| størrelse | 2-6 |
| type | 2-6 |
| personsøk | |
| programmere personsøkernummeret ditt | 6-1 |
| plusstjenester på telefonen | 10-11, A-8 |
| programmere MFC-maskinen | B-1, B-2 |

Q

| | |
|--------------------------------|-----|
| Quality-tast (kopiering) | 8-3 |
|--------------------------------|-----|

R

| | |
|---------------------------------------|-------|
| rapporter | 7-1 |
| Brukerinnstillinger | 7-3 |
| Faksaktivitetsrapport | 7-3 |
| Aktivitetsrapportintervall | 7-2 |
| hjelpeliste | 7-3 |
| Kortnummerliste | 7-3 |
| senderapport | 7-1 |
| skrive ut | 7-3 |
| XMIT Verify | 7-3 |
| rengjøre | |
| skanner | 10-21 |
| skrivehode | 10-13 |
| skrivervalse | 10-22 |
| ringeforsinkelse, stille inn | 4-2 |

S

| | |
|--|---------|
| sendelås | 3-17 |
| sikkerhetsinstruksjoner | iv, 9-2 |
| slå numre | |
| automatisk faksgjenoppringning | 3-3 |
| automatisk sending | 3-4 |
| grupper | 3-11 |
| Hurtigvalg | 3-2 |
| manuell sending | 3-1 |
| pause | 5-6 |
| tilgangskoder og kredittkortnumre | 5-6 |
| strømbrudd | B-1 |
| Strømsparingstast | 1-5 |

T

| | |
|------------------------------|----------|
| tekst, taste inn | B-3 |
| spesielle tegn | B-10 |
| telefonlinje | |
| flerlinje (hussentral) | A-8 |
| problemer | 10-10 |
| Sett (Set) | 2-3 |
| tilkoblinger | A-6 |
| telefonsvarer (TAD) | A-5 |
| koble til | A-6 |
| telefonsvarer (TAD), ekstern | |
| | 4-1, A-5 |
| koble til | A-5, A-6 |
| mottaksmodus | 4-1 |
| spille inn OGM | A-7 |
| tilgangskoder, lagre og slå | |
| numre | 5-6 |
| trådløs telefon | A-3 |
| transportere maskinen | 10-18 |

U

| | |
|------------------------------|------------|
| Utjevning | 10-12 |
| utsatt satsvis sending | 3-14 |
| utskrift | |
| drivere | S-6 |
| faks fra minnet | 4-7 |
| forbedre kvaliteten | 10-13 |
| område | 1-13 |
| oppløsning | S-6 |
| papirstopp | 10-5 |
| problemer | 10-8, 10-9 |
| rapporter | 7-3 |
| spesifikasjoner | S-6 |

V

| | |
|------------------------------|-------|
| vedlikehold, regelmessig ... | 10-21 |
| volum, stille inn | 2-7 |
| høytaler | 2-8 |
| pipetone | 2-7 |
| ringing | 2-7 |

Tilgangskort for fjerninnhenting

Hvis du regner med å motta faksmeldinger mens du er borte fra maskinen, vil tilgangskortet for fjerninnhenting som er vist nedenfor, fungere som en praktisk påminnelse om innhentingsrutinene. Klipp ut kortet, og brett det slik at det passer i lommeboken eller planleggeren din. Har du kortet tilgjengelig, får du fullt utbytte av maskinens funksjoner for personsøk, videresending av faks og fjerninnhenting.

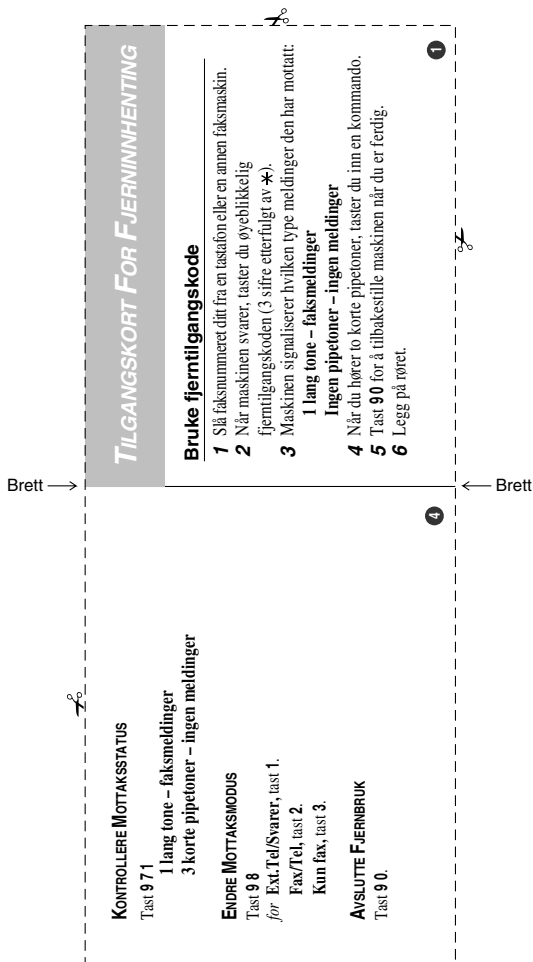

Endre fjernligingskode

- 1** Trykk **Menu/Set 2, 5, 2**
- 2** * kan ikke endres.
Tast inn et reservert tall fra 000 til 999.
- 3** Trykk **Menu/Set**
- 4** Trykk **Stop/Exit**

Fjernkommandoer

Endre INNSTILLINGER FOR FAKSVIDERSENDING
Trykk **95**
for å Sitt funksjonen av tast **1**
Velg faksvidersending, tast **2**.

Brett ←

Programmere et faksvidersendingsnummer, tast **4**. Tast inn det nye faksnummeret/faksmeddelinger skal vidersendes til, etterfulgt av **##**.
Sitt fakslegring på, tast **6**

HENTE EN FAKS

Tast **96**
for å Hente alle fakser, tast **2**
og deretter nummeret til fjernfaksmaskinen, etterfulgt av **##**.
Når du hører opplysnen, legger du på og venter.
Slette alle faksmeddelinger, tast **3**.

← Brett

At your side.
brother®

**Besøk oss på Internett -
<http://www.brother.com>**



NOR
LF7535057