

At your side.
brother®

BRUGSANVISNING

MFC-210C

MFC-410CN



At your side.
brother®
Version A

Hvis du har brug for at kontakte kundeservice,

skal du udfylde følgende oplysninger til fremtidig brug:

Modelnummer: MFC-210C og MFC-410CN

(sæt en ring omkring dit modelnummer)

Serienummer:* _____

Købsdato: _____

Købssted: _____

*** Serienummeret findes bag på enheden. Opbevar denne brugsanvisning sammen med kvitteringen som permanent købsbevis i tilfælde af tyveri, brand eller garantiservice.**

Registrer dit produkt online på

<http://www.brother.com/registration>

Ved at registrere dit produkt hos Brother, vil du blive registreret som den originale ejer af produktet.

DETTE Udstyr er designet til at fungere med en tottrådet analog telefonledning monteret i et passende stik.

GODKENDELSESOPLYSNINGER

Brother meddeler, at dette produkt muligvis ikke vil fungere korrekt i andre lande end dem, produktet oprindeligt er købt i, og der gives ikke nogen garanti i tilfælde af, at dette produkt anvendes til offentlige telefonlinjer i et andet land.

Bemærkning om kompilering og publikation

Under overvågning af Brother Industries Ltd. er denne brugsanvisning blevet kompileret og publiceret til at dække de nyeste produktbeskrivelser og specifikationer.

Indholdet af denne brugsanvisning og specifikationerne for dette produkt er underlagt ændringer uden varsel.

Brother forbeholder sig ret til at foretage ændringer uden varsel i specifikationerne og materialet indeholdt heri og vil ikke være ansvarlig for nogen skade (inklusive følgeskade) som følge af tillid til det præsenterede materiale, inklusive, men ikke begrænset til, typografiske fejl og andre fejl i forbindelse med publikationen.



“EC” Declaration of Conformity

Manufacturer

Brother Industries, Ltd.
15-1, Naeshiro-cho, Mizuho-ku,
Nagoya 467-8561, Japan

Plant

Brother Industries (Shen Zhen) Ltd
G02414-1, Bao Chang Li Bonded
Transportation Industrial Park,
Bao Long Industrial Estate,
Longgang, Shenzhen, China

Herewith declare that:

Products description: Facsimile Machine
Type: : Group 3
Model Name : MFC-210C, MFC-410CN

is in conformity with provisions of the R & TTE Directive (1999/5/EC) and we declare compliance with the following standards :

Standards applied :

Harmonized :

Safety : EN60950:2000

EMC : EN55022:1998 Class B

EN55024:1998

EN61000-3-2:2000

EN61000-3-3:1995

Year in which CE marking was First affixed : 2004

Issued by : Brother Industries, Ltd.

Date : 25th February, 2004

Place : Nagoya, Japan

Signature :

Takashi Maeda

Manager

Quality Management Group

Quality Management Dept.

Information & Document Company

EU-overensstemmelseserklæring

Producent

Brother Industries, Ltd.
15-1, Naeshiro-cho, Mizuho-ku,
Nagoya 467-8561, Japan

Fabrik

Brother Industries (Shen Zhen) Ltd
G02414-1, Bao Chang Li Bonded
Transportation Industrial Park,
Bao Long Industrial Estate,
Longgang, Shenzhen, China

Erklærer hermed, at:

Produktbeskrivelse: : Faxmaskine
Type: : Gruppe 3
Modelnavn: : MFC-210C, MFC-410CN

er i overensstemmelse med bestemmelserne i R & TTE-direktivet (1999/5/EC), og at produktet er i overensstemmelse med følgende standarder:

Anvendte standarder:

Harmoniseret:

Sikkerhed : EN60950:2000
EMC : EN55022:1998 Klasse B
EN55024:1998
EN61000-3-2:2000
EN61000-3-3:1995

Det år, hvor CE-mærkning første gang blev vedhæftet: 2004







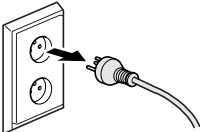

Udstedt af : Brother Industries, Ltd.
Dato : 25. februar 2004
Sted : Nagoya, Japan

Sikkerhedsforanstaltninger

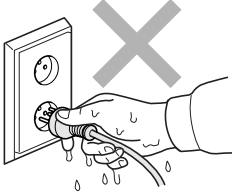
Sådan bruges MFC'en sikkert

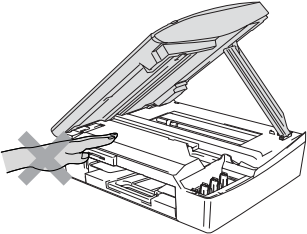
Læs disse instruktioner til senere reference, og før der forsøges udført vedligeholdelse.

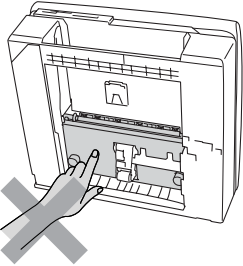
ADVARSEL

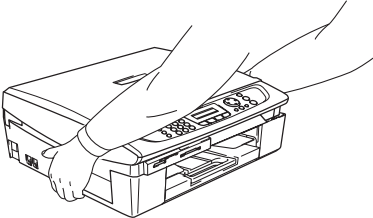
	<p>Der findes højspændingselektroder indeni MFC'en. Før du renser MFC, skal du sørge for at telefonledningen først er taget ud af telefonstikket og derefter tage netledningen ud af stikkontakten.</p> 	 <p>Rør ikke ved stikket med våde hænder. Dette kan give elektrisk stød.</p> 
	<p>Anbring ikke hænderne på kanten af MFC'en under scannerlåget, så du undgår at komme til skade.</p> 	 <p>Undgå at berøre det område, der er skraveret på illustrationen, så du ikke kommer til skade.</p> 
	<p>Når du flytter MFC'en skal du løfte den fra basisenheden ved at anbringe en hånd på hver side af enheden, som vist på illustrationen. Bær IKKE MFC'en ved at holde den i scannerlåget..</p> 	

ADVARSEL

- Vær forsigtig ved installation eller ændring af telefonlinjer. Berør aldrig telefonledninger eller -stik, der ikke er isolerede, medmindre telefonlinjen er afbrudt ved vægstikket. Installér aldrig telefonledninger under tordenvejr. Installér aldrig et telefonstik i væggen på et vådt sted.
- Dette produkt skal installeres i nærheden af en stikkontakt med nem adgang. Hvis der opstår en nødsituation, skal du trække netstikket ud af stikkontakten for at afbryde strømmen helt.

VIGTIGE SIKKERHEDSINSTRUKTIONER

Når du anvender telefonudstyret, skal du altid følge grundlæggende sikkerhedsforanstaltninger for at reducere risikoen for brand, elektrisk stød og personskade, inklusive følgende:

1. Brug ikke produktet i nærheden af vand, f.eks. i nærheden af et badekar, en vaskebalje eller en køkkenvask eller en vaskemaskine, i en fugtig kælder eller i nærheden af en swimmingpool.
2. Undgå, at bruge dette produkt i tordenvejr. Der kan være en lille risiko for elektrisk stød ved lynnedslag.
3. Brug ikke dette produkt til at rapportere en gaslækage i nærheden af lækagen.

GEM DISSE INSTRUKTIONER

Valg af placering

Anbring MFC'en på et fladt, stabilt underlag, der er fri for vibrationer og stød, f.eks. et skrivebord. Anbring MFC'en i nærheden af et telefonstik og en almindelig jordforbundet stikkontakt. Vælg en placering, hvor temperaturen holder sig mellem 10° og 35° C.

! Forsigtig

- Undgå at anbringe MFC'en i et befærdet område.
- Undgå at anbringe MFC'en på et gulvtæppe.
- Undgå at anbringe den i nærheden af varmeapparater, klimaanlæg, vand, kemikalier eller køleskabe.
- Undgå at udsætte MFC'en for direkte sollys, stærk varme, fugtighed eller støv.
- Undgå at tilslutte MFC'en til stikkontakter, der styres af vægafbrydere eller automatiske tidsure.
- Afbrydelse af strømmen kan slette oplysningerne i MFC'ens hukommelse.
- Tilslut ikke MFC'en til stikkontakter på samme kredsløb som store apparater eller andet udstyr, der kan forstyrre strømforsyningen.
- Undgå interferensklider, som f.eks. højttalere eller basisenheder til trådløse telefoner.

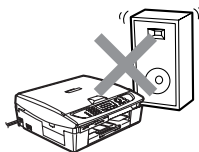
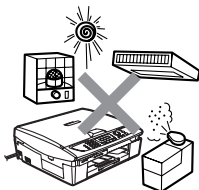

Hurtig referencevejledning

Sende sort-hvide faxmeddelelser

Automatisk transmission

Sende en fax

- 1 Hvis den ikke lyser grønt, skal du trykke på  (**Fax**).
- 2 Ilæg dokumentet.
- 3 Indtast faxnummeret ved hjælp af hurtigopkalds- eller søgefunktionen eller med tastgruppen.
- 4 Tryk på **Mono Start**.
MFC'en begynder at scanne den første side.

Næste side?
1.Ja 2.Nej

- 5 Tryk på **2** for at påbegynde opkaldet.
Tryk på **Stop/Exit** for at annullere.

Sådan sendes mere end én side,

- 1 Hvis den ikke lyser grønt, skal du trykke på  (**Fax**).
- 2 Ilæg dokumentet.
- 3 Indtast faxnummeret ved hjælp af hurtigopkalds- eller søgefunktionen eller med tastgruppen.

- 4 Tryk på **Mono Start** eller **Colour Start**.
MFC'en begynder at scanne den første side.

Næste side?
1.Ja 2.Nej

- 5 Tryk på **1**.
- 6 Anbring den næste side på scannerglaspladen.
Tryk på **Menu/Set**.
MFC'en påbegynder scanningen. (Gentag Trin 5 og 6 for hver ekstra side).
- 7 Tryk på **2** for at påbegynde opkaldet.
Tryk på **Stop/Exit** for at annullere.

Gemme numre

Gemme Hurtigopkaldsnumre

- 1 Tryk på **Menu/Set**, **2**, **3**, **1**.
- 2 Brug tastgruppen til at angive et tocifret hurtigopkaldsnummer, og tryk derefter på **Menu/Set**.
- 3 Indtast et nummer (op til 20 cifre), og tryk derefter på **Menu/Set**.
- 4 Skriv et navn på op til 15 tegn (eller lad feltet stå tomt), og tryk derefter på **Menu/Set**.
- 5 Tryk på **Stop/Exit**.

Opkaldsfunktioner

Hurtigopkald

- 1 Hvis den ikke lyser grønt, skal du trykke på  (**Fax**).
- 2 Ilæg dokumentet.
- 3 Tryk på **Search/Speed Dial**, tryk på #, og tryk derefter på det tocifrede hurtigopkaldsnummer.
- 4 Tryk på **Mono Start** eller **Colour Start**.

Bruge Søg

- 1 Hvis den ikke lyser grønt, skal du trykke på  (**Fax**).
- 2 Ilæg dokumentet.
- 3 Tryk på **Search/Speed Dial**, og indtast derefter det første bogstav i det navn, du søger.
- 4 Tryk på ◀ eller ▶ for at søge i hukommelsen.
- 5 Tryk på **Mono Start** eller **Colour Start**.

Tage kopier

- 1 Tryk på  (**Copy**) for at få den til at lyse grønt.
- 2 Ilæg dokumentet.
- 3 Tryk på **Mono Start** eller **Colour Start**.

Indholdsfortegnelse

1

Introduktion	1-1
Anvendelse af denne brugsanvisning.....	1-1
Sådan finder du oplysninger.....	1-1
Symboler anvendt i denne brugsanvisning.....	1-1
Kontrolpaneloversigt.....	1-2
Indstille MFC'en til strømsparetilstand.....	1-4
Indstille strømsparefunktion.....	1-5
Ilægge dokumenter.....	1-6
Bruge scannerglaspladen.....	1-6
Om papir.....	1-7
Anbefalet papir	1-7
Håndtere og bruge specialpapir	1-8
Papirtype og –størrelse for hver funktion	1-9
Papirvægt, tykkelse og kapacitet.....	1-10
Papirkapaciteten i udgangspapirstøtten	1-10
Printbart område.....	1-11
Sådan ilægges papir, konvolutter og postkort	1-12
Sådan ilægges papir eller andre medier	1-12
Sådan ilægges konvolutter.....	1-14
Sådan ilægges postkort.....	1-15
Om faxmaskiner	1-16
Faxtoner og handshake.....	1-16
ECM (Error Correction Mode).....	1-17

2

Kom godt i gang	2-1
Startopsætning	2-1
Indstille dato og klokkeslæt	2-1
Indstille Afsender-ID'et	2-2
Indstilling af telefonlinjetype.....	2-3
PABX og OVERFØRSEL	2-3
Generel opsætning	2-4
Indstille Mode Timer	2-4
Indstille papirtypen.....	2-4
Indstille papirstørrelsen	2-5
Indstille ringelydstyrke	2-5
Indstille bipperlydstyrken	2-6
Indstille højttalervolumen.....	2-6
Tænd Automatic Daylight Savings Time (automatisk sommertid).....	2-7
Indstille LCD-kontrasten	2-7

Indstille afsendelse	3-1
Sådan går du ind i Fax-funktion	3-1
Sådan kaldes op	3-1
Manuelt opkald	3-1
Hurtigopkald.....	3-2
Søge	3-2
Faxgenopkald	3-2
Sådan sender du en fax (S&H og farve)	3-3
Automatisk transmission.....	3-3
Farvefaxtransmission.....	3-4
Manuel transmission.....	3-4
Grundlæggende afsendelse	3-5
Sende faxmeddelelser ved hjælp af flere indstillinger	3-5
Kontrast	3-5
Faxopløsning	3-6
Dobbelt adgang	
(ikke tilgængelig for farvefaxmeddelelser).....	3-7
Realtidstransmission.....	3-8
Kontrollere jobstatus	3-9
Annullering af en fax, der er igang.....	3-9
Annullere et planlagt job	3-9
Avanceret afsendelse	3-10
Rundsendelse	
(ikke tilgængelig for farvefaxmeddelelser).....	3-10
Oversøisk.....	3-11
Forsinket fax	
(ikke tilgængelig for farvefaxmeddelelser)	
(kun MFC-410CN)	3-12
Forsinket batchtransmission	
(ikke tilgængelig for farvefaxmeddelelser)	
(kun MFC-410CN)	3-13
Indstille pollingtransmission (standard)	
(ikke tilgængelig for farvefaxmeddelelser)	
(kun MFC-410CN)	3-13
Indstille pollingtransmission med sikkerhedskode	
(ikke tilgængelig for farvefaxmeddelelser)	
(kun MFC-410CN)	3-14
TX Lås	3-15
Opsætte adgangskoden	3-16
Ændre adgangskode for TX Lås.....	3-16
Slå TX låsen til.....	3-16
Slå TX låsen fra	3-17
Faxe dokumenter i Letter-størrelse fra scannerglaspladen	3-17

4

Indstille modtagelse	4-1
Grundlæggende modtagelse	4-1
Vælge modtagetilstand	4-1
Sådan vælges eller ændres modtagetilstanden	4-2
Indstille Forsinket opkald	4-2
Indstille F/T ringetid (kun Fax/Tlf-tilstand)	4-3
Faxregistrering	4-4
Udskrive en reduceret indgående faxmeddelelse (Auto reduktion)	4-5
Udskrivning af fax fra hukommelsen (kun MFC-410CN)	4-5
Modtage i hukommelsen (ikke tilgængelig ved farvefaxmodtagelse)	4-6
Polling (kun MFC-410CN)	4-7
Sikker polling	4-7
Indstille til pollingmodtagelse (standard)	4-7
Indstille til pollingmodtagelse med sikkerhedskode	4-8
Indstille forsinket pollingmodtagelse	4-8
Sekventiel polling	4-9

5

Hurtigopkaldsnumre og opkaldsfunktioner	5-1
Gemme numre til let opkald	5-1
Gemme Hurtigopkaldsnumre	5-1
Ændre hurtigopkaldsnumre	5-2
Indstille grupper til rundsending	5-3
Opkaldsfunktioner	5-5
Adgangskoder og kreditkortnumre	5-5
Pause	5-5

6

Eksterne faxfunktioner (kun MFC-410CN) (ikke tilgængelig for farvefaxmeddelelser)	6-1
Opsætning af faxvideresending	6-1
Indstille Faxlager	6-2
Opsætning af PC Fax Rx	6-2
Slå eksterne faxfunktioner fra	6-3
Indstille din fjernadgangskode	6-3
Fjernmodtagelse	6-4
Bruge din fjernadgangskode	6-4
Fjernkommandoer	6-5
Modtage faxmeddelelser	6-6
Ændre dit faxvideresendelsesnummer	6-6

Udskrive rapporter	7-1
Faxindstillinger og -aktivitet	7-1
Tilpasse transmissionsbekræftelsesrapporten	7-1
Indstille journalintervallet	7-2
Udskrive rapporter	7-3
Sådan udskrives en rapport.....	7-3

Tage kopier	8-1
Bruge MFC'en som kopimaskine	8-1
Gå til kopifunktionen	8-1
Tage en enkelt kopi	8-2
Tage flere kopier.....	8-2
Stop kopiering.....	8-2
Bruge Copy Options-tasterne (midlertidige indstillinger)	8-3
Ændring af de midlertidige kopiindstillinger	8-4
Forøgelse af kopieringshastighed eller -kvalitet	8-5
Forstørrelse eller reduktion af det kopierede billede	8-6
Indstil papirtype	8-7
Indstil papirstørrelse	8-8
Justering af lysstyrken	8-8
Lave N i 1 kopi eller plakat (Sidelayout) (kun MFC-410CN)	8-9
Ændre standardkopiindstillingerne	8-12
Forøgelse af kopieringshastighed eller -kvalitet	8-12
Justering af lysstyrken	8-12
Justering af kontrast	8-12
Justering af farvemætningen	8-13
Lovmæssige begrænsninger	8-14

Walk-Up PhotoCapture Center™	9-1
Introduktion	9-1
PhotoCapture Center™-krav	9-2
Godt i gang	9-3
Udskrive indekset (miniaturebilleder).....	9-5
Udskrive billeder	9-6
DPOF-udskrivning	9-8
Ændre standardindstillingerne	9-9
Forøgelse af kopieringshastighed eller -kvalitet	9-9
Indstil papir & størrelse	9-9
Justering af lysstyrken	9-10
Justering af kontrast	9-10

Farveforbedring (kun MFC-410CN).....	9-10
Beskæring	9-12
Uden Kanter	9-12
Forstå fejlmeddelelserne	9-13
Bruge PhotoCapture Center™ fra din PC.....	9-14
Bruge PhotoCapture Center™ til scanning af dokumenter.....	9-14

10

Vigtige oplysninger	10-1
Af hensyn til din sikkerhed.....	10-1
LAN-forbindelse (kun MFC-410CN)	10-1
Erklæring om overholdelse af ENERGY STAR®	10-1
Vigtige sikkerhedsinstruktioner.....	10-2
Varemærker.....	10-4

11

Fejlfinding og regelmæssig vedligeholdelse	11-1
Fejlfinding	11-1
Fejlmeddelelser	11-1
Printerstop eller papirstop.....	11-5
Papiret sidder fast i papirmagasinet	11-5
Der er papirstop inden i MFC	11-6
Hvis du har problemer med din MFC.....	11-8
Sådan ændres LCD-sproget.....	11-13
Kompatibilitet	11-13
Sådan forbedres udskriftkvaliteten	11-14
Rense printheadet	11-14
Kontroller udskriftkvaliteten	11-15
Kontroller udskriftjusteringen	11-17
Kontrollere blæk mængden	11-18
Pakning og forsendelse af MFC'en	11-19
Regelmæssig vedligeholdelse.....	11-22
Rengøring af scanneren	11-22
Rens MFC printerpladen	11-23
Udskiftning af blækpatronerne.....	11-24

A

Appendiks A	A-1
Telefontjenester.....	A-1
Indstille Funktionen Nummerbestemt Ringning.....	A-1
Avancerede modtagefunktioner.....	A-2
Anvendelse fra ekstratelefoner.....	A-2
Kun i Fax/Tlf-tilstand.....	A-2
Fax/Tel-funktionen i strømsparetilstand	A-3
Bruge en trådløs ekstern telefon	A-3
Ændre fjernkoderne.....	A-3

Tilslut en ekstern enhed til din MFC	A-4
Tilslutte en ekstern telefon.....	A-4
Tilslutte en ekstern telefonsvarer (TAD)	A-5
Rækkefølge	A-5
Tilslutninger	A-6
Indspille OGM (Outgoing Message)	
på en ekstern TAD.....	A-6
Multi-linjetilslutninger (PBX).....	A-7
Hvis du installerer MFC'en til at fungere	
sammen med en PBX.....	A-7
Tilpasse funktioner på telefonlinjen	A-7

B

Appendiks B	B-1
Programmering på skærmen	B-1
Menutabel	B-1
Lagre i hukommelse	B-1
Navigationstaster	B-2
Indtaste tekst	B-12
Indsætte mellemrum.....	B-12
Foretage rettelser	B-12
Gentage bogstaver	B-12
Specialtegn og symboler	B-13

O

Ordliste	O-1
-----------------------	------------

S

Specifikationer	S-1
Produktbeskrivelse	S-1
Generelt	S-1
Udskriftsmedier	S-2
Kopiere	S-3
PhotoCapture Center.....	S-4
Fax.....	S-5
Scanner	S-6
Printer	S-7
Interfaces.....	S-7
Computerkrav	S-8
Forbrugsstoffer	S-9
Netværk (LAN) (kun MFC-410CN)	S-10
Ekstra ekstern trådløs Print/Scan Server (NC-2200w) ..	S-11

Indeks	I-1
---------------------	------------

Fjernmodtagelseskort (kun MFC-410CN)	F-1
---	------------

1 Introduktion

Anvendelse af denne brugsanvisning

Tak fordi du har købt Brother Multi-Function Center (MFC). Din MFC er enkel at bruge med en vejledning på LCD-displayet, som hjælper dig igennem programmering af den. Du kan få det optimale ud af din MFC, hvis du læser denne brugsanvisning.





Sådan finder du oplysninger

Alle kapiteloverskrifter og underoverskrifter findes i indholdsfortegnelsen. Du vil kunne finde oplysninger om en bestemt facilitet eller funktion ved at se i indekset bagerst i denne brugsanvisning.

Symboler anvendt i denne brugsanvisning

I hele denne brugsanvisning finder du symboler, der henleder opmærksomheden på vigtige advarsler, bemærkninger og handlinger. For at gøre tingene tydeligere og hjælpe dig med at trykke på de rigtige taster, har vi anvendt en speciel skrifttype og tilføjet nogle meddelelser, der vises på LCD'et.

- Fed** Fed skrift identificerer bestemte taster på MFC's kontrolpanel.
- Kursiv* Kursiv skrift fremhæver et vigtigt punkt eller henviser til et relateret emne.
- Courier New Skrifttypen Courier New identificerer meddelelser på LCD'et på MFC'en.

-  Advarsler giver dig besked om, hvordan du undgår personskade.
-  Forsigtighedsforanstaltninger angiver procedurer, du skal følge eller undgå for at forhindre eventuel beskadigelse af MFC'en.
-  Bemærkninger fortæller, hvordan du skal reagere i en situation, der kan opstå, eller giver tip om, hvordan den aktuelle funktion virker sammen med andre faciliteter.
-  Forkert opsætning gør opmærksom på enheder og funktioner, der ikke er kompatible med MFC'en.

Kontrolpaneloversigt

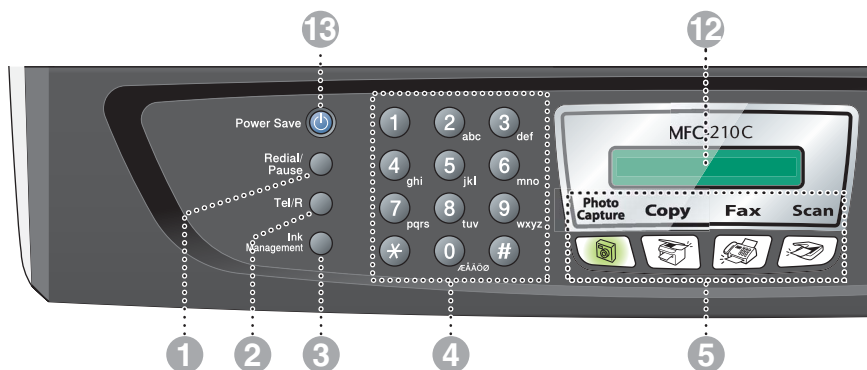

1 Redial/Pause

Kalder op igen til det sidst kaldte nummer. Indsætter også en pause i hurtigopkaldsnumre.

2 Tel/R

Denne tast benyttes til at gå ind i en telefonsamtale efter at have taget røret på en eksterne telefon i Fax/Tel pseudo-ringning.

Med denne tast kan du også viderestille et opkald til et andet lokalnummer, hvis det er forbundet med en PABX.

3 Ink Management

Gør det muligt at rense printheadene, kontrollere udskriftkvaliteten og den tilgængelige mængde blæk.

4 Opkaldstastatur

Brug disse taster til opkald til telefon- eller faxnumre og som tastatur til indtastning af information i MFC'en.

5 Funktionstaster:



PhotoCapture

Giver adgang til funktionen PhotoCapture Center™.



Copy

Giver adgang til kopifunktionen.



Fax

Giver adgang til faxfunktionen.



Scan

Giver adgang til scannefunktionen.

6 Copy Options (Kopifunktioner)

Du kan hurtigt og nemt vælge midlertidige indstillinger til kopiering.

7 Fax Resolution

Indstiller opløsningen, når du sender en faxmeddelelse.

8 Mono Start **Mono Start**

Lader dig begynde at sende faxer eller tage sort-hvidkopier.

Lader dig også begynde en scannehandling (i farver eller mono, afhængigt af din pc's scanneindstillinger).

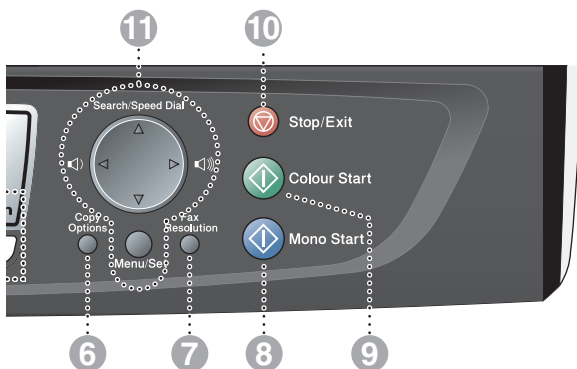

9  **Colour Start**

Lader dig begynde at sende faxer eller tage fuldfarvekopier.

Lader dig også begynde en scannehandling (i farver eller mono, afhængigt af din pc's scanneindstillinger).

10  **Stop/Exit**

Stopper en funktion eller afslutter menuen.

11 **Navigationstaster:**

Menu/Set

Den samme tast bruges til Menu og Set.

Giver dig adgang til Menu for at programmere og gemme dine indstillinger i MFC'en.



Når du bruger højttaleren eller foretager opkald i faxtilstand, kan du trykke på disse taster for at indstille lydstyrken.

▲ **Search/Speed Dial**

Gør det muligt at søge efter numre, der er gemt i opkaldshukommelsen. Den giver også mulighed for at gemme numre ved at trykke på # og et tocifret nummer.



Tryk for at rulle tilbage til et menuvalg.



Tryk for at rulle gennem menuerne og indstillingerne.

12 **LCD (Liquid Crystal Display)**

Viser meddelelser på skærmen som hjælp til opsætning og brug af MFC'en. LCD eksemplerne i denne vejledning er for modeller med et to-linjesdisplay. Der kan forekomme små forskelle mellem de viste eksempler og modeller med et en-linjesdisplay.

13 **Power Save**

Du kan indstille MFC'en til strømsparetilstand.

Indstille MFC'en til strømsparetilstand

Når MFC'en er ledig, kan du indstille den til strømsparetilstand ved at trykke på strømsparetasten. I strømsparetilstanden, vil MFC modtage telefonopkald som sædvanligt. Jævnfør venligst tabellen på side 1-5, for at indhente yderligere oplysninger om modtagelse af en fax under det strømbesparende forhold. De forsinkede faxmeddelelser, der er indstillet, sendes (kun MFC-410CN). Du kan også modtage faxmeddelelser ved hjælp af fjernmodtagelse, hvis du ikke er i nærheden af MFC'en (kun MFC-410CN). Hvis du vil udføre andre funktioner, skal du tænde MFC'en igen.

Indstille MFC'en til strømsparetilstand

Tryk på strømsparetasten, og hold den nede indtil LCD'et viser:

Lukker ned

LCD lyset slukkes.

Afbryd MFC'en fra strømsparetilstand

Tryk på strømsparetasten, og hold den nede indtil LCD'et viser:

Vent

LCD'et viser dato og klokkeslæt (faxtilstand).



Selvom du har slukket MFC, vil den med jævne mellemrum rense printhovedet for at bevare udskriftkvaliteten.

Hvis du trækker netstikket ud, kan MFC'en ikke udføre funktioner.



Du kan slukke MFC'en ved at tilpasse **Power Save**-tasten, som vist på næste side. I lukket tilstand er ingen af MFC'ens funktioner tilgængelige. (Se *Indstille strømsparefunktion* på side 1-5.)



Den eksterne telefon er altid tilgængelig.

Indstille strøm sparefunktion

Du kan tilpasse maskinens **Power Save** -tast. Standardfunktionen er `Faxmodt:Til`, så maskinen kan modtage faxmeddelelser eller opkald, når den er i strøm sparetilstand. Hvis du ikke ønsker, at maskinen skal kunne modtage faxmeddelelser eller opkald, skal du angive denne indstilling til `Faxmodt:Fra`. (Se *Indstille MFC'en til strøm sparetilstand* på side 1-4.)

- 1 Tryk på **Menu/Set**, **1**, **6**.
- 2 Tryk på ▲ eller ▼ for at vælge `Fra` (eller `Til`).
- 3 Tryk på **Menu/Set**.
- 4 Tryk på **Stop/Exit**.

(For MFC-410CN)

On/Off (til/fra-tilstand)	Modtagetilstand	Tilgængelige funktioner
Faxmodt:Til (standard)	Kun fax Ekstratlf/Tad	Faxmodtagelse, Faxregistrering, Forsinket fax, Eksterne faxfunktioner, Fjernmodtagelse: ■ Du kan ikke modtage en faxmeddelelse med Mono Start eller Colour Start . ■ Forsinket fax og Eksterne faxfunktioner skal angives, inden du slår MFC'en fra.
	Manuel Fax/Tlf*	Forsinket fax, Faxregistrering: ■ Du kan ikke modtage en faxmeddelelse med Mono Start eller Colour Start . ■ *Du kan ikke modtage en faxmeddelelse automatisk, selv om du har indstillet modtagetilstanden til Fax/Tlf. ■ Forsinket fax skal indstilles, inden du slår MFC'en fra.
Faxmodt:Fra	—	Der er ingen tilgængelige MFC-funktioner.

(For MFC-210C)

On/Off (til/fra-tilstand)	Modtagetilstand	Tilgængelige funktioner
Faxmodt:Til (standard)	Kun fax Ekstratlf/Tad	Faxmodtagelse, Faxregistrering: ■ Du kan ikke modtage en faxmeddelelse med Mono Start eller Colour Start .
	Manuel Fax/Tlf*	Faxregistrering: ■ Du kan ikke modtage en faxmeddelelse med Mono Start eller Colour Start . ■ *Du kan ikke modtage en faxmeddelelse automatisk, selv om du har indstillet modtagetilstanden til Fax/Tlf.
Faxmodt:Fra	—	Der er ingen tilgængelige MFC-funktioner.

Ilægge dokumenter

Bruge scannerglaspladen

Du kan bruge scannerglaspladen til at faxe sider i en bog eller én side ad gangen. Dokumentets kan være A4 størrelse (21,6 til 29,7 cm).

- 1 Løft dokumentlåget.

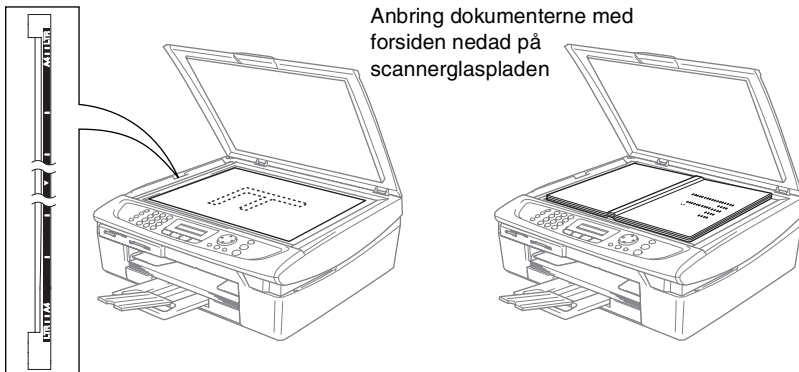

- 2 Centrér dokumentet med forsiden nedad på scannerglaspladen ved hjælp af dokumentstyrene til venstre.

- 3 Luk dokumentlåget.

! Hvis dokumentet er en bog eller er tykt, må du ikke smække låget ned eller trykke på det.

Om papir

Udskriftkvaliteten kan påvirkes af den type papir du anvender i MFC. Du opnår den bedste udskriftkvalitet for de valgte indstillinger, hvis du altid indstiller Papirtype til at passe til den type papir, du lægger i. Du kan bruge almindeligt papir, inkjet-papir (papir med belægning), glittet papir, transparenter og konvolutter. Det anbefales at teste de forskellige papirtyper før indkøb af store mængder.

Brug det anbefalede papir for at opnå de bedste resultater.



- Når du udskriver på inkjet-papir (papir med belægning), transparenter og glittet papir, skal du sørge for at vælge det rigtige medie under fanen "Grundlæggende" i printerdriveren eller i indstillingen Papirtype i menuen **(Menu/Set, 1, 2)**.
- Når du printer på skinnende papir fra Brother, skal arket med anvisningerne, der følger med det skinnende papir, sættes i papirbakken først og derefter placeres det skinnende papir på arket med anvisninger.
- Når du bruger transparenter eller glittet papir, skal du fjerne hvert ark med det samme for at forhindre udtværing eller papirstop.
- Undgå at berøre den printede overflade på papiret, straks efter udskrivning; overfladen kan stadig være en smule fugtig og plette dine fingre.

Anbefalet papir

For at få den bedste udskriftkvalitet, anbefaler vi, at du bruger Brother-papir. (Se tabellen herunder.)

Hvis du ikke kan få Brother-papir i dit land, anbefaler vi, at du tester forskellige typer papir før du køber større mængder.

Vi anbefaler brug af "3M Transparency Film", når du udskriver på transparenter.

Brother-papir

Papirtype	Element
A4 almindeligt	BP60PA
A4 glittet	BP60GLA
A4 Inkjet (Photo Matte)	BP60MA

Håndtere og bruge specialpapir

- Opbevar papir i originalemballagen, og hold denne lukket. Opbevar papiret fladt og væk fra fugt, direkte sollys og varme.
- Den belagte side af glittet papir er skinnende. Undgå at berøre den skinnende (belagte) side. Ilæg det glittede papir med den skinnende side nedad.
- Undgå at berøre begge sider af transparenter, da de let absorberer vand og sved, hvorved der kan forekomme forringet udskriftkvalitet. Transparenter designet til laserprintere/kopimaskiner kan plette dit næste dokument. Brug kun transparenter, der er anbefalet til inkjetudskrivning.

⊘ Brug ikke papir:

- der er beskadiget, krøllet, rynket eller har en uregelmæssig form

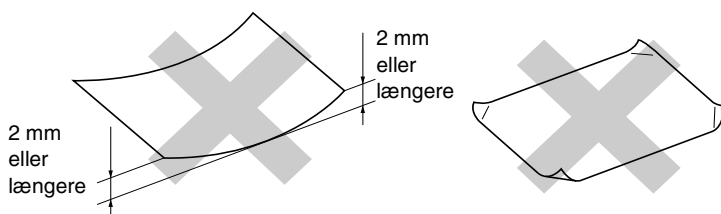

- der er meget skinnende eller har en kraftig struktur
- der tidligere er udskrevet på en printer
- der ikke kan arrangeres ensartet ved stakning
- der er fremstillet med korte fibre

Papirtype og –størrelse for hver funktion

Papirtype	Papirstørrelse	Brug				
		Fax	Kopi	PhotoCapture	Printer	
Papir	Letter	216 x 279 mm (8 1/2" x 11")	Ja	Ja	Ja	Ja
	A4	210 x 297 mm (8,3" x 11,7")	Ja	Ja	Ja	Ja
	Legal	216 x 356 mm (8 1/2" x 14")	Ja	Ja	-	Ja
	Executive	184 x 267 mm (7 1/4" x 10 1/2")	-	-	-	Ja
	JIS B5	182 x 257 mm (7,2" x 10,1")	-	-	-	Ja
	A5	148 x 210 mm (5,8" x 8,3")	-	Ja	-	Ja
A6	105 x 148 mm (4,1" x 5,8")	-	-	-	Ja	
Kort	Foto	102 x 152 mm (4" x 6")	Ja	Ja	Ja	Ja
	Photo L	89 x 127 mm (3 1/2" x 5")	-	-	-	Ja
	Photo 2L	127 x 178 mm (5" x 7")	-	-	Ja	Ja
	Indekskort	127 x 203 mm (5" x 8")	-	-	-	Ja
	Postkort 1	100 x 148 mm (3,9" x 5,8")	-	-	-	Ja
	Postkort 2 (Dobbelt)	148 x 200 mm (5,8" x 7,9")	-	-	-	Ja
Konvolutter	C5 Konvolut	162 x 229 mm (6,4" x 9")	-	-	-	Ja
	DL Konvolut	110 x 220 mm (4,3" x 8,7")	-	-	-	Ja
	COM-10	105 x 241 mm (4 1/8" x 9 1/2")	-	-	-	Ja
	Monarch	98 x 191 mm (3 7/8" x 7 1/2")	-	-	-	Ja
	JE4 Konvolut	105 x 235 mm (4,1" x 9,3")	-	-	-	Ja
Transparenter	Letter	216 x 279 mm (8 1/2" x 11")	Ja	-	Ja	Ja
	A4	210 x 297 mm (8,3" x 11,7")	Ja	-	Ja	Ja

Papirvægt, tykkelse og kapacitet

Papirtype		Vægt	Tykkelse	Antal ark
Papir	Almindeligt papir	64 til 120 g/m ² (17 til 32 lb)	0,08 til 0,15 mm (0.003" til 0,006 ").	100*
	Inkjet-papir	64 til 200 g/m ² (17 til 24,04 kg)	0,08 til 0,25 mm (0.003" til 0,01 ").	20
	Glittet papir	Op til 220 g/m ² (Op til 26,31 kg)	Op til 0,25 mm (Op til 0,01")	20
Kort	Fotokort	Op til 240 g/m ² (Op til 29,03 kg)	Op til 0,28 mm (Op til 0,01")	20
	Indekskort	Op til 120 g/m ² (Op til 32 lb)	Op til 0,15 mm (Op til 0,006")	30
	Postkort	Op til 200 g/m ² (Op til 53 lb)	Op til 0,23 mm (Op til 0,01")	30
Konvolutter		-	Op til 0,52 mm (Op til 0,02")	10
Transparenter		-	-	10

* Op til 50 ark for papir i Legal-format (80 g/m²).

* Op til 100 ark af 80 g/m²

Papirkapaciteten i udgangspapirstøtten

Udgangspapirstøtte	<p>Op til 25 ark à 80 g/m²(A4)</p> <ul style="list-style-type: none"> ■ Transparenter og glittet papir skal tages ud af udgangspapirstøtten én side ad gangen for at undgå udtværing. ■ Legal-papir kan ikke stakkes på udgangspapirstøtten.
--------------------	---

Printbart område

Det printbare område afhænger af indstillingerne i det program, du bruger. Nedenstående tal viser ikke-printbare områder på papirark og konvolutter.

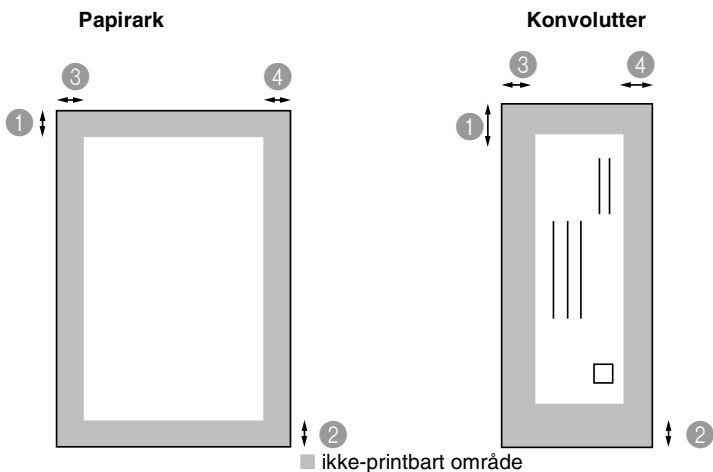

	1 Top	2 Bund	3 Venstre	4 Højre
Ark	3 mm (0 mm)*1	3 mm (0 mm)*1	3 mm (0 mm)*1	3 mm (0 mm)*1
Konvolutter	12 mm	24 mm	3 mm	3 mm



*1 Når du har tændt den grænseløse funktion.

Det printbare område afhænger af printerindstillingerne.

Ovenstående tal er tilnærmede værdier, og det printbare område varierer, afhængigt af den type papirark du bruger.

Sådan ilægges papir, konvolutter og postkort

Sådan ilægges papir eller andre medier

- 1 Tag papirmagasinet helt ud af MFC'en og fjern låget.

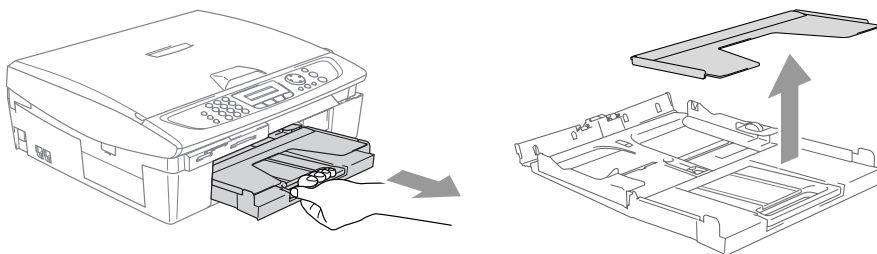

- 2 Tryk og lad papirstyrene glide på plads, så de passer til papirbredden.

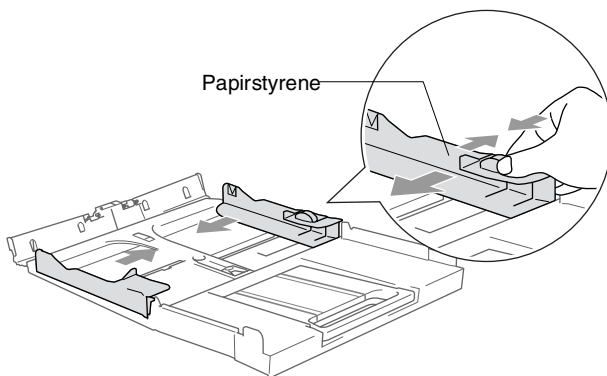

- 3 Træk papirholderen ud og åbn papirholderklappen.

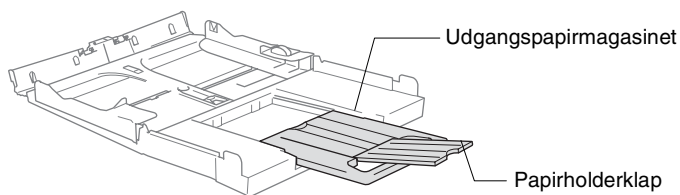

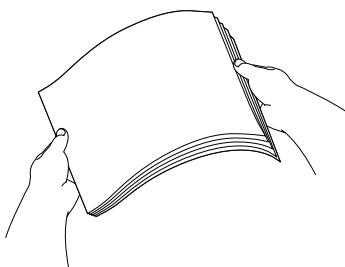

 Brug papirholderklappen til størrelserne Letter, Legal eller A4.

- 4** Luft papirstakken godt for at undgå papirstop og fremføringsfejl.

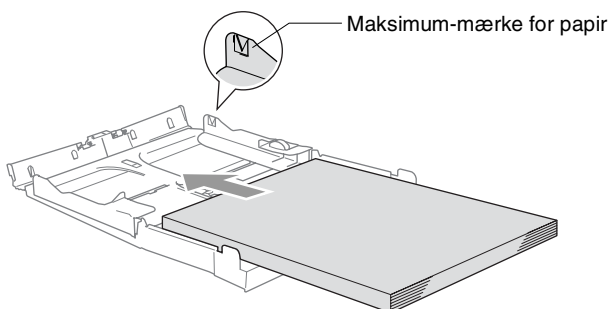

- 5** Sæt forsigtigt papiret i papirmagasinet med udskriftsiden nedad og overkanten (papirets top) først.
Sørg for, at papiret er fladt og under maksimumpapirmærket.



-  ■ Sørg for, at papirsidestyrene berører papirets sider.
 - Pas på ikke at skubbe for langt ind. Det kan løfte sig bag i bakken og medføre fremføringsproblemer.
- 6** Sæt magasinets låg på igen og skub igen papirmagasinet helt ind i MFC'en.

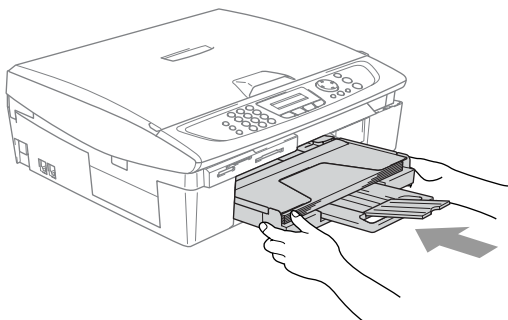

Sådan ilægges konvolutter

- Brug konvolutter på 75-95 g/m².
- Nogle konvolutter kræver marginindstillinger i programmet. Sørg for, at der først foretages en testudskrift.
- ⊘ For at undgå mulig skade på fremføringsmekanismen, må de konvolutter, der er vist herunder, ikke bruges.

BRUG IKKE KONVOLUTTER:

- der har en poset udformning
- der er præget (er forsynet med hævet skrift)
- der er forsynet med lukkeanordninger
- der ikke er foldet skarpt
- der er fortrykt på indersiden

■ Lim

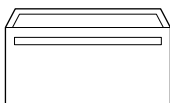

■ Afrundet klap

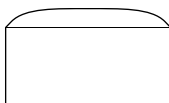

■ Dobbelt klap



■ Trekantet klap

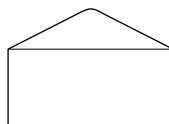

Sådan ilægges konvolutter

- 1 Tryk konvolutternes hjørner og sider sammen for at gøre dem så flade som muligt, før du lægger dem i.
-  Hvis konvolutterne fremføres dobbelt, skal du lægge én konvolut i papirmagasinet ad gangen.

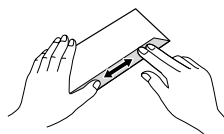
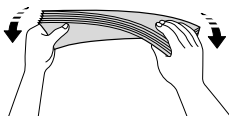
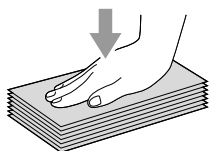

- 2 Sæt forsigtigt kuverterne i papirmagasinet med adressesiden nedad og overkanten (toppen af konvolutterne) først. Lad papirstyrene glide på plads, så de passer til konvolutternes bredde.

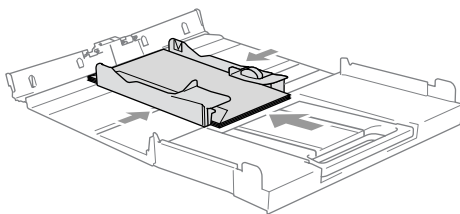

Hvis der er problemer med udskrivning på konvolutter, kan du prøve følgende muligheder:

- 1 Åbn konvoluttens flap.
- 2 Sørg for, at den åbne flap enten er i siden af konvolutten eller på konvoluttens bagkant, når der udskrives.
- 3 Juster størrelsen og marginen i dit program.

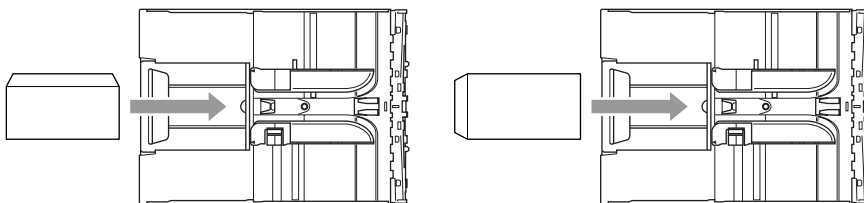

Sådan ilægges postkort

- 1 Løft papirstoppet og læg postkort i papirmagasinet. Lad papirstyrene glide på plads, så de passer til postkortenes bredde.

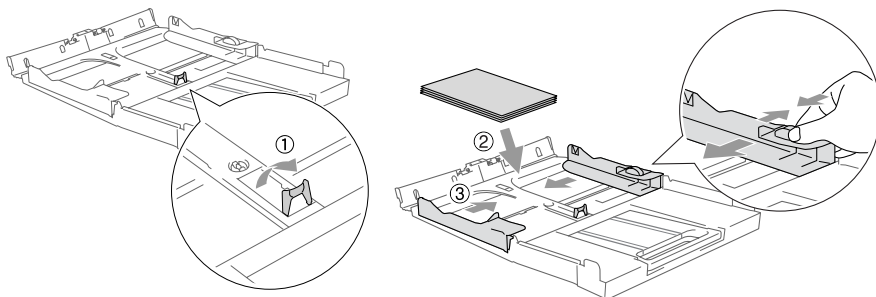

Om faxmaskiner

Faxtoner og handshake

Når nogen sender en faxmeddelelse, sender MFC'en faxkaldetoner (CNG-toner). Dette er stille bip hvert fjerde sekund. Du vil høre dem, efter du har kaldt op og trykket på **Mono Start** eller **Colour Start**, og de fortsætter i ca. 60 sekunder efter opkald. Inden for dette tidsrum skal den opkaldende maskine påbegynde "handshake", eller oprettelse af forbindelse, med den modtagende maskine.

Hver gang du bruger automatiske procedurer til at sende en faxmeddelelse, sender du CNG-toner via telefonlinjen. Du lærer snart at lytte til de stille bip, hver gang du tager en telefon på faxlinjen, så du ved, hvornår du modtager en faxmeddelelse.

Den modtagende fax svarer med faxmodtagetoner, der er høje hyletoner. En modtagende faxmaskine sender hyletoner over telefonlinjen i ca. 40 sekunder, og LCD'et viser *Modtager*.

Hvis din MFC er indstillet til Kun Fax-tilstand, besvarer den automatisk hvert opkald med faxmodtagetoner. Hvis modparten lægger på, fortsætter din MFC med at sende hyletoner i ca. 40 sekunder, og LCD'et viser fortsat *Modtager*. Tryk på **Stop/Exit** for at annullere.

Faxens 'handshake' er det tidsrum, hvor den sendende maskines CNG-toner og den modtagende maskines hyletoner overlapper. Dette tidsrum skal være mindst 2-4 sekunder, så begge maskinerne kan forstå, hvordan hver af dem sender og modtager faxmeddelelsen. Handshake kan ikke begynde, før opkaldet er besvaret, og CNG-tonerne varer kun i ca. 60 sekunder efter opkald til nummeret. Så det er vigtigt, at den modtagende maskine besvarer opkaldet inden for så få ringninger som muligt.



Når du har en ekstern telefonsvarer (TAD – Telephone Answering Device) på faxlinjen, vil den afgøre antallet af ringninger, før opkaldet besvares.

ECM (Error Correction Mode)

ECM (Error Correction Mode) er en måde, hvorpå MFC'en kan checke en faxtransmission, mens den er i gang. Hvis MFC'en registrerer fejl under en faxtransmission, sender den de sider i dokumentet igen, hvor der opstod en fejl. ECM-transmissioner er kun mulige mellem faxmaskiner, der begge har denne funktion. Hvis de har det, kan du sende og modtage faxmeddelelser, der konstant checkes af MFC'en.

Din MFC skal have tilstrækkelig hukommelse, hvis denne funktion skal fungere.

2 Kom godt i gang

Startopsætning

Indstille dato og klokkeslæt

Når MFC ikke er i brug, vises dato og tidspunkt. Hvis du opsætter Afsender-id'et vil den dato og det tidspunkt, der vises af MFC blive udskrevet på hver fax du sender. Hvis der opstår strømsvigt, skal du indstille dato og klokkeslæt. Alle andre indstillinger påvirkes ikke.

- 1** Tryk på **Menu/Set, 0, 2**.
- 2** Indtast de to sidste cifre i året.
Tryk på **Menu/Set**.
- 3** Indtast de to cifre i måneden.
Tryk på **Menu/Set**.
(F.eks. 09 for september eller 10 for oktober).
- 4** Indtast to cifre for dagen.
Tryk på **Menu/Set**.
(Indtast f.eks. 06 for 6.)
- 5** Indtast klokkeslættet i 24-timers format.
Tryk på **Menu/Set**.
(Indtast f.eks. 15:25 for 3:25 P.M.)
- 6** Tryk på **Stop/Exit**.
LCD'et viser nu datoen og klokkeslættet, når MFC'en er i Faxfunktion.

Indstille Afsender-ID'et

Du bør gemme dit navn eller firmanavn og faxnummer, så det kan blive udskrevet på alle de faxesider, du sender.

Det er vigtigt, at du indtaster faxnummeret i det internationale standardformat, dvs. i overensstemmelse med følgende præcise rækkefølge:

- Tegnet “+” (plus) (ved at trykke på tasten ✳)
- Din landekode (f.eks. “44” for Danmark og “41” for Schweiz)
- Dit områdenummer minus eventuelle foranstillede “0” (“9” i Spanien)
- Et mellemrum
- Dit nummer på den lokale central med mellemrum for at gøre det mere læseligt.

Hvis maskinen f.eks. er installeret i Danmark, og den samme linje bruges til både fax- og samtaleopkald, og dit nationale telefonnummer er 0161 444 5555, skal du indstille delene af fax- og telefonnummeret på dit afsender-id som: +44 161 444 5555.

1 Tryk på **Menu/Set, 0, 3**.

2 Indtast dit faxnummer (op til 20 cifre).

Tryk på **Menu/Set**.

 Du kan ikke indtaste en bindestreg i faxnummeret. Tryk én gang på ►, for at indsætte en plads mellem numre.

3 Brug tastgruppen til at indtaste dit navn (op til 20 tegn).
(Se *Indtaste tekst* på side B-12.)

Tryk på **Menu/Set**.

4 Tryk på **Stop/Exit**.

 Hvis afsender-id'et allerede er blevet programmeret, bliver du bedt om at trykke på **1** for at foretage en ændring eller **2** for at afslutte uden ændring.

Indstilling af telefonlinjetype

Hvis du tilslutter MFC'en til en linje med en PABX (PBX), ADSL eller ISDN til at sende og modtage faxmeddelelser, er det også nødvendigt at ændre telefonlijetypen derefter ved at udføre følgende trin.

- 1 Tryk på **Menu/Set, 0, 5**.
- 2 Tryk på ▲ eller ▼ for at vælge PBX, ADSL, ISDN (eller Normal). Tryk på **Menu/Set**.
- 3 Tryk på **Stop/Exit**.

PABX og OVERFØRSEL

MFC er oprindeligt indstillet til tilslutning til PSTN-linjer (Public Switched Telephone Network – almindelig telefon). Mange kontorer anvender imidlertid et centralt telefonsystem eller PABX (Private Automatic Branch Exchange). Din MFC kan tilsluttes de fleste typer PABX. MFC'ens genopkaldsfunktion understøtter TBR (Timed Break Recall – tidsindstillet afbrydelse-genopkald). TBR fungerer med de fleste PABX-systemer, der tillader dig at få adgang til en bylinie, eller overføre opkald til en anden linje. Funktionen virker, når du trykker på tasten **Tel/R**.



Du kan programmere et tryk på **Tel/R** som en del af et nummer, der er gemt i et hurtigopkaldsnummer. Når du programmerer One-Touch- eller hurtigopkaldsnumre (**Menu/Set** 2-3-1 eller 2-3-2), skal du først trykke på **Tel/R** (skærmen viser "!") og derefter indtaste telefonnummeret. Hvis du gør dette, behøver du ikke at trykke på **Tel/R** hver gang før opkald ved hjælp af et hurtigopkaldsnummer. (Se *Gemme numre til let opkald* på side 5-1.)

Generel opsætning

Indstille Mode Timer

MFC'en har fire temporære funktionstaster på kontrolpanelet: PhotoCapture, Copy-, Fax- og Scan-taster. Du kan ændre det antal sekunder eller minutter, MFC'en varer før den sidste Copy-, Scan- eller PhotoCapture-funktion vender tilbage til Fax-funktionen. Hvis du vælger *Fra*, forbliver MFC'en i den sidst anvendte tilstand.

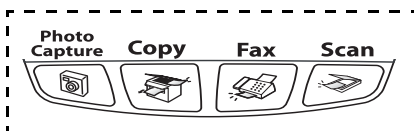

- 1 Tryk på **Menu/Set**, **1**, **1**.
- 2 Tryk på ▲ eller ▼ for at vælge 0 Sek, 30 Sek, 1 Min, 2 Min, 5 Min eller *Fra*.
- 3 Tryk på **Menu/Set**.
- 4 Tryk på **Stop/Exit**.

Indstille papirtypen

Indstil MFC'en til den type papir, du bruger, for at opnå den bedste udskriftkvalitet.

- 1 Tryk på **Menu/Set**, **1**, **2**.
- 2 Tryk på ▲ eller ▼ for at vælge *Almindelig*, *Inkjet*, *Glittet* eller *Transparent*.
Tryk på **Menu/Set**.
- 3 Tryk på **Stop/Exit**.

 MFC'en sender papiret ud med udskriftsiden opad i papirmagasinet foran på maskinen. Når du bruger transparenter eller glittet papir, skal du fjerne hvert ark med det samme for at forhindre udtværing eller papirstop.

Indstille papirstørrelsen

Du kan bruge fem størrelser papir til udskrivning af kopier: Letter, Legal, A4, A5, og 10 x 15 cm samt tre størrelser til udskrivning af fax-meddelelser: A4, Letter og Legal Når du ændrer den type papir der sættes i MFC, skal du samtidig ændre indstillingerne vedrørende papirstørrelse, så din MFC kan tilpasse en indgående fax efter siden.



- 1 Tryk på **Menu/Set, 1, 3.**
- 2 Tryk på ▲ eller ▼ for at vælge Letter, Legal, A4, A5 eller 10x15cm.
Tryk på **Menu/Set.**
- 3 Tryk på **Stop/Exit.**

Indstille ringelydstyrke

Du kan slå ringningen Fra, eller du kan vælge lydstyrkeniveauet.

- 1 Tryk på **Menu/Set, 1, 4, 1.**
- 2 Tryk på ▲ eller ▼ for at vælge Lav, Med, Høj eller Fra.
Tryk på **Menu/Set.**
- 3 Tryk på **Stop/Exit.**

—ELLER—

Du kan indstille lydstyrken, når MFC'en er ledig (ikke bruges). Tryk på  eller  i faxfunktionen  , for at indstille lydstyrken. Hver gang du trykker på disse taster, ringer MFC'en, så du kan høre den aktive indstilling, som vises på LCD'et. Lydstyrken ændres med hvert tastetryk. Den nye indstilling bevares, indtil du ændrer den igen.

Indstille bipperlydstyrken

Du kan ændre bippervolumen. Standardindstillingen (fra fabrikken) er Lav. Når bipperen er slået til, bipper MFC'en når du trykker på en tast eller begår en fejl eller når du sender eller modtager en faxmeddelelse.

- 1** Tryk på **Menu/Set, 1, 4, 2**.
- 2** Tryk på ▲ eller ▼ for at vælge tilstanden.
(Lav, Med, Høj eller Fra)
Tryk på **Menu/Set**.
- 3** Tryk på **Stop/Exit**.

Indstille højttalervolumen

Du kan ændre MFC'ens envejs højttalervolumen.

- 1** Tryk på **Menu/Set, 1, 4, 3**.
- 2** Tryk på ▲ eller ▼ for at vælge Lav, Med, Høj eller Fra.
Tryk på **Menu/Set**.
- 3** Tryk på **Stop/Exit**.

Tænd Automatic Daylight Savings Time (automatisk sommertid)

Du kan indstille MFC'en til automatisk at ændre til sommertid. Den stille sig selv en time frem om foråret og en time tilbage om efteråret. Sørg for, at du har indstillet den korrekte dag og det rigtige tidspunkt i indstillingen *Dato/Tid*.

- 1 Tryk på **Menu/Set, 1, 5**.
- 2 Tryk på ▲ eller ▼ for at vælge *Til* (eller *Fra*).
Tryk på **Menu/Set**.
- 3 Tryk på **Stop/Exit**.



Indstille LCD-kontrasten

Du kan indstille LCD-kontrasten for at opnå en skarpere og mere klar visning. Hvis du har problemer med at læse LCD'et fra din plads, kan du prøve at ændre kontrastindstillinger som forbedring.

- 1 Tryk på **Menu/Set, 1, 7**.
- 2 Tryk på ▲ eller ▼ for at vælge *Lys* eller *Mørk*.
Tryk på **Menu/Set**.
- 3 Tryk på **Stop/Exit**.

3 Indstille afsendelse

Sådan går du ind i Fax-funktion

Før du sender faxmeddelelser, skal du kontrollere, at  (**Fax**) lyser grønt. Hvis ikke, skal du trykke på  (**Fax**) for at gå til faxfunktionen. Standardindstillingen er Fax.

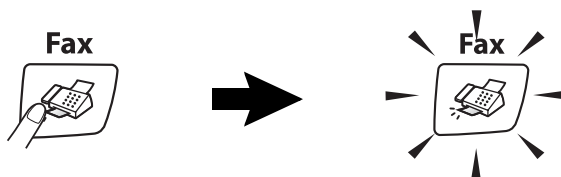

Sådan kaldes op

Du kan kalde op på enhver af følgende måder.

Manuelt opkald

Tryk alle cifrene i telefon- eller faxnummeret.

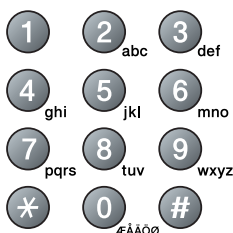

Hurtigopkald

Tryk på **Search/Speed Dial**, # og derefter på det tocifrede hurtigopkaldsnummer. (Se *Gemme Hurtigopkaldsnumre* på side 5-1.)



 Hvis LCD'et viser Ikke registr., når du indtaster hurtigopkaldsnummeret, er nummeret ikke blevet gemt.

Søge

Du kan søge efter navne, der er gemt i hukommelsen med hurtigopkaldsnumre. Tryk på **Search/Speed Dial** og navigationstasterne for at søge. (Se *Gemme Hurtigopkaldsnumre* på side 5-1.)

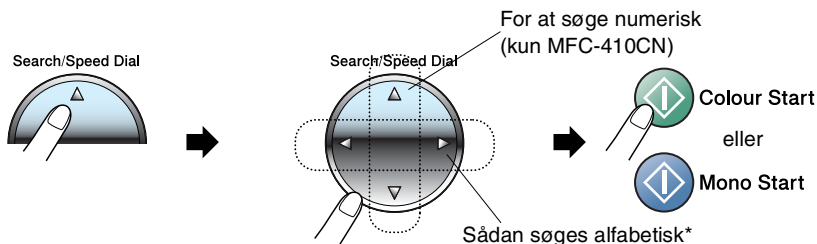

* Hvis du vil søge alfabetisk, kan du bruge opkaldstastaturet til at indtaste det første bogstav i det navn, du søger efter.

Faxgenopkald

Hvis du sender en faxmeddelelse manuelt, og linjen er optaget, skal du trykke på **Redial/Pause**, og derefter trykke på **Mono Start** eller **Colour Start** for at forsøge igen. Hvis du vil foretage endnu et opkald til det sidst kaldte nummer, kan du spare tid ved at trykke på **Redial/Pause** og **Mono Start** eller **Colour Start**.

Redial/Pause fungerer kun, hvis du kalder op fra kontrolpanelet. Hvis du sender en faxmeddelelse automatisk og linjen er optaget, kalder MFC automatisk op igen tre gange med fem minutters intervaller.

Sådan sender du en fax (S&H og farve)

Automatisk transmission

Du kan bruge scannerglaspladen til at faxe sider i en bog eller én side ad gangen. Dokumenterne kan være i op til A4-størrelse. Tryk på **Stop/Exit** for at annullere.

1 Hvis den ikke lyser grønt, skal du trykke på  (**Fax**).

2 Læg dokumentet på scannerglaspladen.

3 Kald op til faxnummeret.

Tryk på **Mono Start** eller **Colour Start**.

MFC'en begynder at scanne den første side.

Hvis du trykker på **Colour Start**, begynder MFC'en at sende.

4 Hvis du vil sende en enkelt side, skal du trykke på **2** (eller trykke på **Mono Start** igen).

Næste side?
1.Ja 2.Nej

MFC'en begynder at sende dokumentet.

—**ELLER**—

Hvis du vil sende mere end én side, skal du trykke på **1** og gå til Trin 5.

5 Anbring den næste side på scannerglaspladen.

Set næste side
Så tast Set

Tryk på **Menu/Set**.

MFC'en påbegynder scanningen. (Gentag Trin 4 og 5 for hver ekstra side).



■ Hvis hukommelsen er fuld, og du faxer en enkelt side, sendes den i realtid.

■ Du kan ikke afsende flere sider ved faxmeddelelser i farver.

Farvefaxtransmission

Din MFC kan sende en farvefaxmeddelelse til maskiner, der understøtter denne funktion.

Men farvefaxmeddelelser kan ikke gemmes i hukommelsen. Når du sender en farvefaxmeddelelse, sender MFC'en i realtid (selvom Real tid TX er indstillet til Fra).



(MFC-410CN)

Viste fax- og Pollingtransmissionsfunktioner er ikke tilgængelige i farve.

Manuel transmission

Manuel transmission gør det muligt at høre opkaldet, ringningen og faxmodtagelsestønderne under afsendelse af en faxmeddelelse.

- 1 Hvis den ikke lyser grønt, skal du trykke på  (**Fax**).
- 2 Ilæg dokumentet.
- 3 Løft røret på den eksterne telefon, og lyt efter en opkaldstone.
- 4 Kald op til faxnummeret.
- 5 Når du hører faxtonen, skal du trykke på **Mono Start** eller **Colour Start**.
- 6 Tryk på **1** for at sende en faxmeddelelse.
- 7 Læg den eksterne telefons rør på igen.

1.Afs 2.Modtag

Grundlæggende afsendelse

Sende faxmeddelelser ved hjælp af flere indstillinger

Når du sender en faxmeddelelse, kan du vælge en hvilken som helst kombination af disse indstillinger: kontrast, opløsning, oversøisk tilstand, forsinket fax-timer (kun MFC-410CN), pollingtransmission (kun MFC-410CN) eller realtidstransmission.

- 1 Hvis den ikke lyser grønt, skal du trykke på  (**Fax**).

Når alle indstillinger er accepteret, spørger LCD'et, om du vil indtaste flere indstillinger:

- 2 Tryk på **1** for at vælge flere indstillinger. LCD'et vender tilbage til menuen `Afsenderindst..`

Næste 1.Ja 2.Nej

—**ELLER**—

Tryk på **2**, hvis du er færdig med at vælge indstillinger, og gå til næste trin.

Kontrast

Hvis dokumentet er meget lyst eller meget mørkt, ønsker du måske at indstille kontrasten.

Brug `Lys` for at sende et lyst dokument.

Brug `Mørk` for at sende et mørkt dokument.

- 1 Hvis den ikke lyser grønt, skal du trykke på  (**Fax**).
- 2 Ilæg dokumentet.
- 3 Tryk på **Menu/Set, 2, 2, 1**.
- 4 Tryk på **▲** eller **▼** for at vælge `Auto`, `Lys` eller `Mørk`.
Tryk på **Menu/Set**.

Faxopløsning

Du kan bruge **Fax Resolution**-tasten til at ændre indstillingen midlertidigt (kun for denne faxmeddelelse). I faxfunktionen skal du trykke på  (**Fax**), **Fax Resolution** og ▲ eller ▼ for at vælge den indstilling du ønsker og tryk derefter på **Menu/Set**.

—ELLER—

Du kan ændre standardindstillingen:

- 1 Hvis den ikke lyser grønt, skal du trykke på  (**Fax**).
- 2 Ilæg dokumentet.
- 3 Tryk på **Menu/Set, 2, 2, 2**.
- 4 Tryk på ▲ eller ▼ for at vælge den ønskede opløsning.
Tryk på **Menu/Set**.

Standard	Egnet til de fleste maskinskrevne dokumenter.
Fin	God til lille skrift og transmitterer lidt langsommere end Standard-opløsningen.
S.Fin	God til lille skrift eller stregtegnig og transmitterer lidt langsommere end Fin-opløsningen.
Foto	Bruges, når dokumentet har varierede gråtoner eller er et fotografi. Den giver den længste transmissionstid.

Dobbelt adgang (ikke tilgængelig for farvefaxmeddelelser)

Du kan kalde op til et nummer og begynde at scanne faxmeddelelsen ind i hukommelsen – selvom MFC'en sender fra hukommelsen eller modtager faxmeddelelser. LCD'et viser det nye jobnummer og den tilgængelige hukommelse.



MFC'en bruger normalt Dobbelt adgang. Hvis du imidlertid vil sende en farvefaxmeddelelse, sender MFC'en dokumentet i realtid (selvom `Realtid TX er Fra`).

Det antal sider du kan scanne ind i hukommelsen, vil variere afhængigt af de data, som er trykt på dem.



Hvis du får meddelelsen `Hukommelse fuld` under scanning af den første faxside, skal du trykke på **Stop/Exit** for at annullere scanningen. Hvis du får meddelelsen `Hukommelse fuld` under scanning af en efterfølgende side, kan du trykke på **Mono Start** for at sende de sider, der er scannet indtil nu, eller trykke på **Stop/Exit** for at annullere funktionen.

Realtidstransmission

Når du sender en faxmeddelelse, scanner MFC'en dokumenterne ind i hukommelsen, før den sender dem. Derefter starter MFC'en opkald og afsendelse, så snart telefonlinjen er ledig.

Hvis hukommelsen bliver fuld, sender MFC'en dokumentet i realtid (selvom `Realtid TX` er sat til `Fra`).

Sommetider ønsker du måske at sende et vigtigt dokument med det samme uden at vente på transmission fra hukommelsen. Du kan indstille `Realtid TX` til `Til` for alle dokumenter eller kun for næste faxmeddelelse.

Hvis du vil faxe flere sider fra scannerglaspladen, skal Realtidstransmission indstilles til `Fra`.

- 1 Hvis den ikke lyser grønt, skal du trykke på  (**Fax**).
- 2 Ilæg dokumentet.
- 3 For MFC-210C skal du trykke på **Menu/Set, 2, 2, 3**.
For MFC-410CN skal du trykke på **Menu/Set, 2, 2, 5**.
- 4 Hvis du vil ændre standardindstillingen, skal du trykke på ▲ eller ▼ for at vælge `Til` (eller `Fra`).

Tryk på **Menu/Set**.

—**ELLER**—

Hvis det kun gælder den næste faxmeddelelse, skal du trykke på ▲ eller ▼ for at vælge `Kun næste fax`.

Tryk på **Menu/Set**.

- 5 Tryk på ▲ eller ▼ for at vælge `Til` (eller `Fra`).

Tryk på **Menu/Set**.

 Ved transmission i realtid virker genopkaldsfunktionen ikke.

 Hvis du sender en farvefaxmeddelelse, sender MFC'en i realtid (selvom `Realtid TX` er indstillet til `Fra`).

Kontrollere jobstatus

Check, hvilke job der fortsat venter på at blive sendt i hukommelsen. (Hvis der ikke er nogen job, viser LCD'et Ingen jobkø).

- 1** For MFC-210C skal du trykke på **Menu/Set, 2, 5**.
For MFC-410CN skal du trykke på **Menu/Set, 2, 6**.
- 2** Hvis der venter mere end ét job, skal du trykke på ▲ eller ▼ for at rulle gennem listen.
- 3** Tryk på **Stop/Exit**.

Annullering af en fax, der er igang

Hvis du vil annullere en fax, mens MFC'en scanner, kalder op eller sender faxen, skal du trykke på **Stop/Exit**.

Annullere et planlagt job

Du kan annullere et faxjob, der er gemt og venter i hukommelsen.

- 1** For MFC-210C skal du trykke på **Menu/Set, 2, 5**.
For MFC-410CN skal du trykke på **Menu/Set, 2, 6**.
Alle ventende job vises på LCD'et.
- 2** Hvis der venter mere end ét job, skal du trykke på ▲ eller ▼ for at vælge det job, du vil annullere.
Tryk på **Menu/Set**.
—**ELLER**—
Hvis der kun venter ét job, skal du gå til Trin 3.
- 3** Tryk på **1** for at annullere.
Hvis du vil annullere et andet job, skal du gå til Trin 2.
—**ELLER**—
Tryk på **2** for at afslutte uden at annullere.
- 4** Tryk på **Stop/Exit**.

Avanceret afsendelse

Rundsendelse (ikke tilgængelig for farvefaxmeddelelser)

Rundsendelse betyder, at den samme faxmeddelelse automatisk sendes til mere end ét faxnummer. Du kan medtage grupper, hurtigopkaldsnumre og op til 50 manuelt opkaldte numre i samme rundsendelse.

Tryk på **Menu/Set** mellem hvert af numrene. Med **Search/Speed Dial** er det hurtigt og nemt at vælge numrene. (For at opsætte Gruppe opkaldsnumre, se *Indstille grupper til rundsendelse* på side 5-3.)

Når rundsendelsen er afsluttet, udskrives en rundsendelsesrapport, så du kender resultaterne.

- 1** Hvis den ikke lyser grønt, skal du trykke på  (**Fax**).
- 2** Ilæg dokumentet.
- 3** Indtast et nummer ved hjælp af et hurtigopkalds- eller gruppenummer eller Search, eller kald op manuelt ved hjælp af tastgruppen.
(F.eks.: Gruppenummer)
- 4** Når LCD'et viser modpartens faxnummer eller navn, skal du trykke på **Menu/Set**.
Du bliver anmodet om det næste nummer.
- 5** Indtast det næste nummer.
(F.eks.: Hurtigopkaldsnummer)
- 6** Når LCD'et viser modpartens faxnummer eller navn, skal du trykke på **Menu/Set**.
- 7** Når du indtastet alle faxnumrene, skal du gå til Trin 8 for at starte rundsendelse.
- 8** Tryk på **Mono Start**.



- Hvis du ikke har brugt nogen af numrene til grupper, adgangskoder eller kreditkortnumre, kan du 'rundsende' faxmeddelelser til 70 (MFC-210C) eller 130 (MFC-410CN) forskellige numre.
- Den tilgængelige hukommelse vil variere afhængigt af den type job, der er i hukommelsen, og det antal modtagere, du rundersender til. Hvis du rundersender til det maksimale antal tilgængelige numre, kan du ikke bruge Dobbelt adgang og Forsinket fax (kun MFC-410CN).
- Indtast de lange opkaldssekvensnumre som normalt, men husk, at hvert hurtigopkaldsnummer tæller som ét nummer, så det antal modtagere, du kan gemme, er begrænset.
- Hvis hukommelsen er fuld, skal du trykke på **Stop/Exit** for at stoppe jobbet, eller hvis der scannes mere end én side, skal du trykke på **Mono Start** for at sende den del, der er i hukommelsen.

Oversøisk

Hvis du har problemer med at sende en faxmeddelelse til en oversøisk destination på grund af mulig interferens på telefonlinjen, anbefaler vi, at du slår Oversøisk til. Når du sender en faxmeddelelse ved hjælp af denne funktion, slår den selv fra.

- 1 Hvis den ikke lyser grønt, skal du trykke på  (Fax).
- 2 Ilæg dokumentet.
- 3 For MFC-210C skal du trykke på **Menu/Set, 2, 2, 4**.
For MFC-410CN skal du trykke på **Menu/Set, 2, 2, 7**.
- 4 Tryk på ▲ eller ▼ for at vælge Til (eller Fra).
Tryk på **Menu/Set**.

Forsinket fax (ikke tilgængelig for farvefaxmeddelelser) (kun MFC-410CN)

I løbet af dagen kan du gemme op til 50 faxmeddelelser i hukommelsen til senere afsendelse inden for 24 timer. Disse faxmeddelelser sendes på det tidspunkt på dagen, du indtaster i Trin 4.

1 Hvis den ikke lyser grønt, skal du trykke på  (**Fax**).

2 Ilæg dokumentet.

3 Tryk på **Menu/Set**, **2**, **2**, **3**.

4 Tryk på **Menu/Set** for at acceptere den viste tid.

Afsenderindst.
3.Timer

—**ELLER**—

Indtast det klokkeslæt (i 24-timers format), hvor du vil påbegynde polling.

Tryk på **Menu/Set**.

(Indtast f.eks. 19:45 for 7:45 P.M.)



Det antal sider, du kan scanne ind i hukommelsen, afhænger af mængden af data, som er trykt på hver side.

Forsinket batchtransmission (ikke tilgængelig for farvefaxmeddelelser) (kun MFC-410CN)

Før du sender forsinkede faxmeddelelser, vil din MFC forsøge at spare ved at sortere alle faxmeddelelserne i hukommelsen efter modtager og planlagt tid. Alle forsinkede faxmeddelelser, som er til det samme faxnummer, på det samme tidspunkt, sendes som én transmission for at spare transmissionstid.

- 1 Hvis den ikke lyser grønt, skal du trykke på  (**Fax**).
- 2 Tryk på **Menu/Set**, **2**, **2**, **4**.
- 3 Tryk på ▲ eller ▼ for at vælge Til (eller Fra).
Tryk på **Menu/Set**.
- 4 Tryk på **Stop/Exit**.

Afsenderindst.
4.Batch afs

Indstille pollingtransmission (standard) (ikke tilgængelig for farvefaxmeddelelser) (kun MFC-410CN)

Pollingtransmission sker, når du indstiller MFC'en til at vente med et dokument, så en anden faxmaskine kan hente det.

- 1 Hvis den ikke lyser grønt, skal du trykke på  (**Fax**).
- 2 Ilæg dokumentet.
- 3 Tryk på **Menu/Set**, **2**, **2**, **6**.
- 4 Tryk på ▲ eller ▼ for at vælge Standard.
Tryk på **Menu/Set**.

Indstille pollingtransmission med sikkerhedskode (ikke tilgængelig for farvefaxmeddelelser) (kun MFC-410CN)

Når du vælger *Polling Afs.:Sikker*, skal alle, der poller maskinen, indtaste pollingsikkerhedskoden.

- 1 Hvis den ikke lyser grønt, skal du trykke på  (**Fax**).
- 2 Ilæg dokumentet.
- 3 Tryk på **Menu/Set, 2, 2, 6**.
- 4 Tryk på ▲ eller ▼ for at vælge *Sikker*.
Tryk på **Menu/Set**.
- 5 Indtast et firecifret nummer.
Tryk på **Menu/Set**.

 Dokumentet gemmes og kan hentes fra enhver faxmaskine, indtil du sletter faxmeddelelsen i hukommelsen ved at bruge indstillingen til annullering af et job. (Se *Annullere et planlagt job* på side 3-9.)

 Du kan kun bruge sikker polling sammen med en anden Brother-faxmaskine.

TX Lås

TX Lås gør det muligt at forhindre uautoriseret adgang til MFC'en. Når TX låsen er slået til, er følgende funktioner tilgængelige:

- Modtage faxmeddelelser
- Faxvideresendelse (hvis faxvideresendelse alleede er tændt) (kun MFC-410CN)
- Fjernmodtagelse (hvis faxlager allerede er slået til) (kun MFC-410CN)

Når TX låsen er slået til, er følgende funktioner IKKE tilgængelige:

- Afsendelse af faxmeddelelser
- Kopi
- PC-udskrivning
- PC-scanning
- PhotoCapture



(kun MFC-410CN)

Du vil ikke kunne fortsætte med at planlægge forsinkede faxmeddelelser eller polling af job. Imidlertid sendes alle forudplanlagte forsinkede faxmeddelelser, når du slår TX Låsen til, så de ikke går tabt.

Hvis du har valgt Faxvideresendelse eller Faxlager (**Menu/Set, 2, 5**) før du slår TX Låsen til, vil Faxvideresendelse og Fjernmodtagelse fortsætte med at fungere.



For at udskrive faxmeddelelser, der befinder sig i hukommelsen, skal du slå TX Lås **Fra**.

Opsætte adgangskoden



Hvis du har glemt TX Lås-adgangskoden, skal du kontakte Brother-forhandleren eller Brother for at få hjælp.

- 1 Tryk på **Menu/Set, 2, 0, 1**.
- 2 Indtast et firecifret nummer som adgangskode.
Tryk på **Menu/Set**.
- 3 Hvis LCD'et viser *Verificer :*, genindtastes adgangskoden.
Tryk på **Menu/Set**.

Ændre adgangskode for TX Lås

- 1 Tryk på **Menu/Set, 2, 0, 1**.
- 2 Tryk på ▲ eller ▼ for at vælge *Sæt passwd*.
Tryk på **Menu/Set**.
- 3 Indtast et firecifret nummer som aktuel adgangskode.
Tryk på **Menu/Set**.
- 4 Indtast et firecifret nummer som en ny adgangskode.
Tryk på **Menu/Set**.
- 5 Hvis LCD'et viser *Verificer :*, genindtastes adgangskoden.
Tryk på **Menu/Set**.

Slå TX låsen til

- 1 Tryk på **Menu/Set, 2, 0, 1**.
- 2 Tryk på ▲ eller ▼ for at vælge *Sæt TX lås*.
Tryk på **Menu/Set**.
- 3 Indtast den firecifrede adgangskode.
Tryk på **Menu/Set**.
MFC'en går offline, og LCD'et viser *TX lås mode*.

Slå TX låsen fra

- 1 Tryk på **Menu/Set**.
- 2 Indtast den firecifrede adgangskode.
Tryk på **Menu/Set**.
TX låsen slås automatisk fra.



Hvis du indtaster den forkerte adgangskode, viser LCD'et `Forkert pswd` og forbliver offline MFC'en forbliver i TX låse-tilstand, indtil den registrerede adgangskode indtastes.

Faxe dokumenter i Letter-størrelse fra scannerglaspladen

Når dokumenter er i Letter-størrelse, skal du indstille scannerglaspladens størrelse til Letter. Hvis du ikke gør det, vil siden af faxen mangle.

- 1 Tryk på **Menu/Set, 2, 2, 0**.
- 2 Tryk på ▲ eller ▼ for at vælge `Letter` (eller `A4`).
Tryk på **Menu/Set**.
- 3 Tryk på **Stop/Exit**.

4 Indstille modtagelse

Grundlæggende modtagelse

Vælg modtagetilstand

Der findes fire forskellige modtagetilstande i MFC'en. Du kan vælge den tilstand, som passer bedst til dit behov.

LCD	Sådan virker den	Hvornår skal den bruges
Kun fax (automatisk modtagelse)	MFC'en besvarer automatisk alle opkald som en faxmaskine.	Til dedikerede faxlinjer.
Fax/Tlf (fax og telefon) (med en ekstern telefon, ekstratelefon for håndsætmodeller)	MFC'en styrer linjen og besvarer automatisk alle opkald. Hvis opkaldet er en faxmeddelelse, modtager den faxmeddelelsen. Hvis opkaldet ikke er en faxmeddelelse, ringer faxmaskinen (pseudo-/dobbeltringning), så du kan besvare opkaldet.	Brug denne tilstand, hvis du forventer at modtage mange faxmeddelelser og kun få telefonopkald. Du kan ikke have en telefonsvarer på den samme linje, selvom den anvender et separat vægstik/telefonstik på den samme linje. Du kan ikke bruge telefonselskabets talebeskedtjeneste i denne tilstand.
Ekstratlf/Tad (kun med en ekstern telefonsvarer)	Den eksterne TAD (telefonsvarer) besvarer automatisk alle opkald. Talemeddelelser gemmes i den eksterne TAD. Faxmeddelelser udskrives.	Brug denne tilstand, hvis du har tilsluttet en telefonsvarer til din MFC. Den eksterne TAD-indstilling fungerer kun med en ekstern telefonsvarer. Forsinket opkald fungerer ikke i denne indstilling.
Manuel (manuel modtagelse) (med en ekstern telefon, ekstratelefon for modeller uden telefonrør eller med nummerbestemt ringning)	Du styrer telefonlinjen og skal besvare alle opkald selv.	Brug denne tilstand, hvis du ikke modtager mange faxmeddelelser, nummerbestemt ringning eller hvis du bruger en computer på samme linje. Hvis du besvarer og hører faxtoner, skal du vente, indtil MFC'en overtager opkaldet, og derefter lægge røret på. (Se <i>Faxregistrering</i> på side 4-4.)

Sådan vælges eller ændres modtagetilstanden

- 1 Hvis den ikke lyser grønt, skal du trykke på  (**Fax**).
- 2 Tryk på **Menu/Set, 0, 1**.
- 3 Tryk på **▲** eller **▼** for at vælge Kun fax, Fax/Tlf, Ekstratlf/Tad eller Manuel.
Tryk på **Menu/Set**.
- 4 Tryk på **Stop/Exit**.

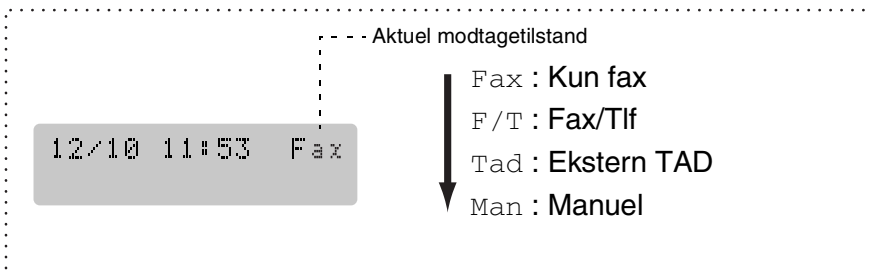

Indstille Forsinket opkald

Forsinket opkald indstiller det antal gange, som MFC'en ringer, før den svarer i tilstanden Kun fax eller Fax/Tlf. Hvis du har ekstratelefoner på den samme linje som MFC'en eller abonnerer på telefonselskabets tjeneste Nummerbestemt ringning, skal du bevare indstillingen af Forsinket opkald som 4.



(Se *Anvendelse fra ekstratelefoner* på side A-2 og *Faxregistrering* på side 4-4.)

- 1 Hvis den ikke lyser grønt, skal du trykke på  (**Fax**).
- 2 Tryk på **Menu/Set, 2, 1, 1**.
- 3 Tryk på **▲** eller **▼** for at vælge, hvor mange gange, linjen skal ringe, før MFC'en svarer (00-05).
Tryk på **Menu/Set**.
(Hvis du vælger 00, ringer linjen slet ikke).
- 4 Tryk på **Stop/Exit**.

Indstille F/T ringetid (kun Fax/Tlf-tilstand)

Hvis du har indstillet modtagetilstanden til Fax/Tlf, skal du beslutte, hvor længe MFC'en skal give signal med den specielle pseudo-/dobbelte ringning, når der kommer et *samtale* opkald. (Hvis opkaldet er en faxmeddelelse, udskriver MFC'en faxmeddelelsen).

Denne pseudo-/dobbeltringning forekommer efter den første ringning fra telefonselskabet. Det er kun MFC'en, der ringer, og ingen anden telefon på den samme linje ringer med den specielle pseudo-/dobbeltringning. Du kan imidlertid besvare opkaldet på en telefon på den samme linje som MFC'en. (Se *Kun i Fax/Tlf-tilstand* på side A-2.)

- 1 Hvis den ikke lyser grønt, skal du trykke på  (**Fax**).
 - 2 Tryk på **Menu/Set, 2, 1, 2**.
 - 3 Tryk på ▲ eller ▼ for at vælge, hvor lang tid MFC'en skal ringe for at gøre dig opmærksom på et samtaleopkald (20, 30, 40 eller 70 sekunder).
Tryk på **Menu/Set**.
 - 4 Tryk på **Stop/Exit**.
-  Selv om den, der kalder op, lægger på under en pseudo-/dobbeltringning, fortsætter MFC'en med at ringe i det angivne tidsrum.

Faxregistrering

Når du bruger denne funktion, behøver du ikke at trykke på **Mono Start**, **Colour Start**, eller faxmodtagekoden *51, når du besvarer et faxopkald. Hvis du vælger **Til**, kan MFC'en automatisk modtage faxopkald, selvom du løfter røret på en ekstratelefon eller en ekstern telefon. Når du ser **Modtager** på LCD'et, eller når du hører hyletoner i røret på en ekstratelefon, der er forbundet til et andet vægstik/telefonstik, skal du blot lægge røret på, hvorefter MFC'en klarer resten.



- Hvis denne funktion er slået **Til**, men MFC'en ikke modtager et faxopkald, når du løfter røret på en ekstratelefon eller en ekstern telefon, skal du trykke på faxmodtagekoden *51.
- Hvis du sender faxmeddelelser fra en computer på den samme telefonlinje, og MFC'en opfanger dem, skal du slå faxregistreringen til **Fra**.
- Valg af **Fra** betyder, at du selv skal aktivere MFC'en ved at løfte røret på en ekstern telefon eller ekstratelefon og derefter trykke på **Mono Start** eller **Colour Start** på MFC —**ELLER**— ved at trykke på *51, hvis du ikke er ved MFC'en. (Se *Anvendelse fra ekstratelefoner* på side A-2.)

- 1 Hvis den ikke lyser grønt, skal du trykke på  (**Fax**).
- 2 Tryk på **Menu/Set**, **2**, **1**, **3**.
- 3 Brug **▲** eller **▼** for at vælge **Til** (eller **Fra**).
Tryk på **Menu/Set**.
- 4 Tryk på **Stop/Exit**.

Udskrive en reduceret indgående faxmeddelelse (Auto reduktion)

Hvis du vælger **Til**, vil MFC'en automatisk reduceres en indgående fax, så den passer på et ark med A4, Letter eller Legal størrelse. MFC'en beregner reduktionsforholdet ved hjælp af dokumentets papirstørrelse og din indstilling af Papirstørrelse (**Menu/Set, 1, 3**).

1 Hvis den ikke lyser grønt, skal du trykke på  (**Fax**).

2 Tryk på **Menu/Set, 2, 1, 5**.

3 Brug **▲** eller **▼** for at vælge **Til** (eller **Fra**).

Modtageindst.
5.Auto reduktion

Tryk på **Menu/Set**.

4 Tryk på **Stop/Exit**.



■ Hvis du modtager faxmeddelelser, der er delt over to sider, skal du slå denne indstilling til. Hvis du sender et dokument, der er for langt, udskriver MFC'en det måske over to sider.

■ Hvis venstre og højre margen skæres af, skal du slå denne indstilling til.

Udskrivning af fax fra hukommelsen (kun MFC-410CN)

Hvis du har valgt faxvideresendelse eller faxlager (**Menu/Set, 2, 5, 1**), kan du stadig udskrive en fax fra hukommelsen, når du er ved din MFC. (Se *Indstille Faxlager* på side 6-2.)

1 Tryk på **Menu/Set, 2, 5, 3**.

2 Tryk på **Mono Start**.

Modtage i hukommelsen (ikke tilgængelig ved farvefaxmodtagelse)

Så snart papirmagasinet bliver tomt under faxmodtagelse, viser skærmen *Check papir*. Læg papir i papirmagasinet. (Se *Sådan ilægges papir, konvolutter og postkort* på side 1-12.)

Hvis Huk.modtagelse er Til på det tidspunkt...

Den aktuelle faxmodtagelse fortsætter, mens de(n) resterende side(r) gemmes i hukommelsen afhængigt af den tilgængelige hukommelse. Efterfølgende indgående faxmeddelelser gemmes også i hukommelsen, indtil den er fuld, hvorefter der ikke automatisk besvares flere indgående faxmeddelelser. Hvis du vil udskrive alle data, skal du lægge nyt papir i papirmagasinet og trykke på **Mono Start** eller **Colour Start**.

Hvis Huk.modtagelse er Fra på det tidspunkt...

Den aktuelle faxmodtagelse fortsætter, mens de(n) resterende side(r) gemmes i hukommelsen afhængigt af den tilgængelige hukommelse. Efterfølgende indgående faxopkald besvares ikke automatisk, før der er lagt nyt papir i papirmagasinet. Hvis du vil udskrive den senest modtagne faxmeddelelse, skal du lægge papir i papirmagasinet og trykke på **Mono Start** eller **Colour Start**.

- 1 Hvis den ikke lyser grønt, skal du trykke på  (Fax).
- 2 Tryk på **Menu/Set, 2, 1, 6**.
- 3 Brug ▲ eller ▼ for at vælge *Til* (eller *Fra*).
Tryk på **Menu/Set**.
- 4 Tryk på **Stop/Exit**.

Polling (kun MFC-410CN)

Polling er den proces, der består i at hente faxmeddelelser fra en anden faxmaskine. Du kan bruge din MFC til at 'polle' andre maskiner, eller nogen kan polle din MFC.

Alle, der er involveret i polling, skal indstille deres faxmaskine til polling. Når nogen poller din MFC til at modtage en faxmeddelelse, betaler de for opkaldet. Hvis du poller en andens faxmaskine til at modtage en faxmeddelelse, betaler du for opkaldet.



Visse faxmaskiner svarer ikke på polling.

Sikker polling

Sikker polling er en måde at forhindre, at dine og andres dokumenter falder i de forkerte hænder, mens MFC'en er indstillet til polling. Du kan kun bruge sikker polling sammen med en anden Brother-faxmaskine. Enhver, der poller for at modtage en faxmeddelelse, skal indtaste pollingsikkerhedskoden.

Indstille til pollingmodtagelse (standard)

Pollingmodtagelse foregår, når du kalder op til en anden faxmaskine for at modtage en faxmeddelelse fra den.

- 1 Hvis den ikke lyser grønt, skal du trykke på  (**Fax**).
- 2 Tryk på **Menu/Set, 2, 1, 7**.
- 3 Tryk på ▲ eller ▼ for at vælge **Standard**.
Tryk på **Menu/Set**.
- 4 Indtast det faxnummer, du vil polle.
Tryk på **Mono Start** eller **Colour Start**.

Indstille til pollingmodtagelse med sikkerhedskode

Du skal være sikker på, at du bruger den samme sikkerhedskode som modparten.

- 1 Hvis den ikke lyser grønt, skal du trykke på  (**Fax**).
- 2 Tryk på **Menu/Set**, **2**, **1**, **7**.
- 3 Tryk på ▲ eller ▼ for at vælge *Sikker*.
Tryk på **Menu/Set**.
- 4 Indtast en firecifret sikkerhedskode.
Dette er den samme som sikkerhedskoden for den faxmaskine, du poller.
- 5 Tryk på **Menu/Set**.
- 6 Indtast det faxnummer, du vil polle.
- 7 Tryk på **Mono Start** eller **Colour Start**.

Indstille forsinket pollingmodtagelse

Du kan indstille MFC'en til at begynde pollingmodtagelse på et senere tidspunkt.

- 1 Hvis den ikke lyser grønt, skal du trykke på  (**Fax**).
- 2 Tryk på **Menu/Set**, **2**, **1**, **7**.
- 3 Tryk på ▲ eller ▼ for at vælge *Timer*.
Tryk på **Menu/Set**.
- 4 Indtast det klokkeslæt (i 24-timers format), hvor du vil påbegynde polling.
Indtast f.eks. 21:45 for 9:45 P.M.
- 5 Tryk på **Menu/Set**.
- 6 Indtast det faxnummer, du vil polle.
Tryk på **Mono Start** eller **Colour Start**.
MFC'en foretager pollingopkaldet på det tidspunkt, du har indtastet.



Du kan kun indstille én forsinket polling.

Sekventiel polling

MFC'en kan anmode om dokumenter fra flere faxmaskiner i en enkelt aktivitet. Du skal blot angive flere destinationer i Trin 5. Herefter udskrives en sekventiel pollingrapport.

- 1 Hvis den ikke lyser grønt, skal du trykke på  (**Fax**).
 - 2 Tryk på **Menu/Set**, **2**, **1**, **7**.
 - 3 Tryk på ▲ eller ▼ for at vælge *Standard*, *Sikker* eller *Timer*. Tryk på **Menu/Set**, når skærmen viser den ønskede indstilling.
 - 4 Hvis du har valgt *Standard*, skal du gå til Trin 5.
 - Hvis du har valgt *Sikker*, skal du indtaste et firecifret nummer, trykke på **Menu/Set** og derefter gå til Trin 5.
 - Hvis du har valgt *Timer*, skal du indtaste det tidspunkt (i 24-timers format), hvor du vil påbegynde polling, trykke på **Menu/Set** og derefter gå til Trin 5.
 - 5 Angiv de destinationsfaxmaskiner, som du vil polle ved hjælp af hurtigopkald, søg, en gruppe (se *Indstille grupper til rundsendelse* på side 5-3) eller opkaldstastaturet. Du skal trykke på **Menu/Set** mellem hver destination.
 - 6 Tryk på **Mono Start** eller **Colour Start**.

MFC'en poller hvert nummer eller hver gruppe efter tur for at hente et dokument.
-  Tryk på **Stop/Exit**, mens MFC'en kalder op, for at annullere pollingprocessen.
- Du kan annullere alle sekventielle pollingmodtagejob ved at trykke på **Menu/Set**, **2**, **6**. (Se *Annullere et planlagt job* på side 3-9.)

5

Hurtigopkaldsnumre og opkaldsfunktioner

Gemme numre til let opkald

Du kan indstille din MFC til at foretage to typer lette opkald: Hurtigopkald (Speed Dial) og grupper (Groups) til rundsendelse af faxmeddelelser. Når du trykker på et hurtigopkaldsnummer, viser LCD'et navnet, hvis du har gemt det, eller nummeret.



Hvis der sker en strømafbrydelse, går hurtigopkaldsnumrene i hukommelsen ikke tabt.

Gemme Hurtigopkaldsnumre

Du kan gemme hurtigopkaldsnumre, så du kun behøver at anvende nogle få taster, når du kalder op (**Search/Speed Dial**, #, det to-cifrede nummer og **Mono Start** eller **Colour Start**). MFC-210C kan lagre 20 hurtigopkaldsnumre og MFC-410CN kan lagre 80 numre.

1 Tryk på **Menu/Set**, **2**, **3**, **1**.

2 Brug opkaldstastaturet til at indtaste et to-cifret hurtigopkaldsnummer (01-20 for MFC-210C, 01-80 for MFC-410CN).

(Tryk f.eks. på **05**).

Tryk på **Menu/Set**.

3 Indtast telefon- eller faxnummeret (op til 20 cifre).

Tryk på **Menu/Set**.

4 Brug tastgruppen til at indtaste navnet (op til 15 tegn).

Tryk på **Menu/Set**.

(Du kan bruge skemaet på side B-12 som hjælp til at indtaste bogstaver.)

—**ELLER**—

Tryk på **Menu/Set** for at gemme nummeret uden et navn.

5 Gå til Trin 2 for at gemme et andet hurtigopkaldsnummer.

—**ELLER**—

Tryk på **Stop/Exit**.

Ændre hurtigopkaldsnumre

Hvis du forsøger at gemme et hurtigopkaldsnummer, hvor der allerede er gemt et nummer, viser LCD'et det navn, som er gemt der (eller nummeret), og spørger, om du vil gøre ét af følgende:

1 Tryk på **1** for at ændre det gemte nummer.

—**ELLER**—

Tryk på **2** for at afslutte uden ændringer.

Sådan ændres det gemte nummer eller navn:

- Hvis du vil ændre et tegn, skal du bruge ◀ eller ▶ til at placere markøren under det tegn, du vil ændre, og overskrive det.
- Hvis du vil slette hele nummeret eller hele navnet, skal du trykke på **Stop/Exit**, når markøren befinder sig under det første ciffer eller bogstav. Tegnene over og til højre for markøren slettes.

2 Indtast et nyt nummer.

Tryk på **Menu/Set**.

3 Følg vejledningen i begyndelsen af Trin 4 under Gemme hurtigopkaldsnumre. (Se side 5-1.)

Indstille grupper til rundsending

Grupper gør det muligt at sende den samme faxmeddelelse til mange faxnumre ved blot at trykke på nogle få taster (**Search/Speed Dial**, #, det tocifrede nummer og **Mono Start**). Først skal du gemme hvert faxnummer som et hurtigopkaldsnummer.

Derefter kan du kombinere dem i en gruppe. Hver gruppe optager et hurtigopkaldsnummer. Du kan have op til seks grupper, eller du kan knytte op til 19 numre (MFC-210C) eller op til 79 numre (MFC-410CN) til én stor gruppe.

(Se *Gemme Hurtigopkaldsnumre* på side 5-1 og *Rundsending (ikke tilgængelig for farvefaxmeddelelser)* på side 3-10.)

- 1 Tryk på **Menu/Set**, **2**, **3**, **2**.

Hurtig opkald
2.Indst.Grupper

- 2 Brug tastgruppen til at indtaste det tocifrede hurtigopkaldsnummer, hvor du ønsker at gemme gruppen.

Indst.Grupper
Totastopkald#

Tryk på **Menu/Set**.

(Tryk for eksempel på **07** og **Menu/Set**.)

- 3 Brug opkaldstastaturet til at indtaste gruppenummeret (1 til 6).

Indst.Grupper
Indst.Gruppe:G01

Tryk på **Menu/Set**.

(Tryk f.eks. på **1** for Gruppe 1).



Gruppenummeret skal ligge mellem 1 og 6.

- 4 Hvis du vil medtage hurtigopkaldsnumre i gruppen, skal du trykke dem på denne måde:

Indst.Grupper
G01:#05#09

Hvis du for eksempel vil have hurtigopkaldsnumrene 05 og 09, skal du trykke på **Search/Speed Dial**, **05**, **Search/Speed Dial**, **09**. LCD'et viser: #05#09.

- 5 Tryk på **Menu/Set** for at acceptere hurtigopkaldsnumrene til denne gruppe.
 - 6 Brug tastgruppen og skemaet på side B-12 til at indtaste et navn for gruppen.
Tryk på **Menu/Set**.
(Indtast f.eks. NYE KUNDER).
 - 7 Tryk på **Stop/Exit**.
-  Du kan udskrive en liste over alle hurtigopkaldsnumrene. Gruppenumre vil være markeret i kolonnen GRUPPE. (Se *Udskrive rapporter* på side 7-3.)

Opkaldsfunktioner



Der er to måder at kalde op på. (Se *Sådan kaldes op* på side 3-1.)

Adgangskoder og kreditkortnumre

Sommetider ønsker du måske at vælge mellem flere teleoperatører ved langdistanceopkald. Taksterne kan variere afhængigt af tid og destination. Du kan udnytte de lave takster ved at gemme adgangskoder eller teleoperatører til langdistanceopkald samt kreditkortnumre som hurtigopkaldsnumre. Du kan gemme disse langdistancesekvenser ved at opdele dem og indstille dem i separate Hurtigopkalds-taster i en vilkårlig kombination. Du kan også inkludere manuelt opkald ved hjælp af tastgruppen. (Se *Gemme Hurtigopkaldsnumre* på side 5-1.)

Du har måske f.eks. gemt '555' på hurtigopkaldstasten #03 og '7000' på hurtigopkaldstasten #02. Hvis du trykker på **Search/Speed Dial, #03, Search/Speed Dial, #02**, og **Mono Start** eller **Colour Start**, kalder du op til '555-7000'.

For at ændre et nummer midlertidigt, kan du erstatte den del af nummeret med manuelt opkald ved hjælp af opkaldstastaturet. Du kan for eksempel ændre nummeret til 555-7001 ved at trykke **Search/Speed Dial, 03** og derefter **7001** ved hjælp af opkaldstastaturet.



Hvis du skal vente på en anden opkaldstone eller et andet opkaldssignal på et tidspunkt i opkaldssekvensen, kan du gemme en pause på dette sted i nummeret ved at trykke på **Redial/Pause**. Hvert tastetryk tillægger en forsinkelse på 3,5 sekunder.

Pause

Tryk på **Redial/Pause** for at indsætte en pause på 3,5 sekunder mellem numrene. Hvis du kalder op til et oversøisk nummer, kan du trykke på **Redial/Pause** så mange gange, det er nødvendigt for at forlænge pausen.

6

Eksterne faxfunktioner (kun MFC-410CN) (ikke tilgængelig for farvefaxmeddelelser)

Opsætning af faxvideresendelse

Når du vælger faxvideresendelse, gemmer din MFC den modtagne faxmeddelelse i hukommelsen. Derefter kalder MFC'en op til det faxnummer, du har programmeret, og videresender faxmeddelelsen.

1 Tryk på **Menu/Set, 2, 5, 1**.

2 Tryk på ▲ eller ▼ for at vælge *Send fax*.

Tryk på **Menu/Set**.

LCD'et anmoder dig om at indtaste det faxnummer, som faxmeddelelserne skal videresendes til.

3 Indtast nummeret til videresendelse (op til 20 cifre).

Tryk på **Menu/Set**.

4 Tryk på ▲ eller ▼ for at vælge

Backup udsk.:Til eller

Backup udsk.:Fra.

Tryk på **Menu/Set**.

<i>Send fax</i>
<i>Backup udsk.:Til</i>



Hvis du vælger *Backup udsk.:Til*, vil MFC også udskrive faxen på din MFC, så du har en kopi i tilfælde af strømsvigt, før den videresendes.

5 Tryk på **Stop/Exit**.

Indstille Faxlager

Når du vælger faxlager, gemmer din MFC den modtagne faxmeddelelse i hukommelsen. Du vil kunne hente faxmeddelelser fra et andet sted ved at bruge fjernmodtagelseskommandoerne.

- 1 Tryk på **Menu/Set**, **2**, **5**, **1**.
- 2 Tryk på ▲ eller ▼ for at vælge `Fax lager`.
Tryk på **Menu/Set**.
- 3 Tryk på **Stop/Exit**.



Hvis du har indstillet faxlager, vil der automatisk blive udskrevet en backup af den udskrevne faxmeddelelse i MFC.

Opsætning af PC Fax Rx

Hvis du vælger PC Fax Rx, vil din MFC gemme de modtagne faxmeddelelser midlertidigt og derefter automatisk sende faxmeddelelserne til pc'en.

- 1 Tryk på **Menu/Set**, **2**, **5**, **1**.
- 2 Tryk på ▲ eller ▼ for at vælge `PC fax modtag`.
Tryk på **Menu/Set**.
- 3 Tryk på ▲ eller ▼ for at vælge
`Backup udsk.:Til` eller
`Backup udsk.:Fra`.
Tryk på **Menu/Set**.
- 4 Tryk på **Stop/Exit**.

<code>PC fax modtag</code> <code>Backup udsk.:Til</code>



- Før du kan indstille PC Fax modtageren, skal du installere MFL-Pro Suite-softwaren på din pc. Sørg for, at pc'en er tilsluttet og tændt. (For oplysninger se *Bruge PC-FAX-programmet* på side 5-1 i brugsanvisningen til softwaren på cd-rom'en.)
- Hvis du vælger `Backup udsk.:Til`, vil MFC også udskrive faxen på din MFC så du har en kopi i tilfælde af strømsvigt, før den sendes til pc'en.
- Hvis du får en fejlmeddelelse og MFC'en ikke kan udskrive faxmeddelelserne i hukommelsen, kan du bruge denne indstilling til at overføre dine faxmeddelelser til din pc. (For oplysninger, se *Fejlmeddelelser* på side 11-1.)

Slå eksterne faxfunktioner fra

Hvis du indstiller eksterne faxfunktioner til **Fra** og der er faxmeddelelser i MFC's hukommelse, giver LCD'et dig to muligheder.

- Hvis du trykker på **1**, vil alle faxmeddelelser, der ikke er udskrevede blive udskrevet og slettede før indstillingen slås fra. Hvis der allerede er udskrevet en backup af udskriften, vil den ikke blive udskrevet igen.
- Hvis du trykker på **2**, vil hukommelsen ikke blive slettet og indstillingen vil være uforandret.

(Se *Udskrivning af fax fra hukommelsen (kun MFC-410CN)* på side 4-5.)

Indstille din fjernadgangskode

Fjernadgangskoden giver dig adgang til fjernmodtagelsesfunktionerne, når du er væk fra din MFC. Før du kan bruge fjernadgangs- og modtagelsesfunktionerne, skal du have indstillet din egen kode. Standardkoden er en inaktiv kode (--- *).

1 Tryk på **Menu/Set, 2, 5, 2**.

2 Indtast en trecifret kode, ved hjælp af numrene **0-9** eller *****.

Tryk på **Menu/Set**. (Forudindstillingen '*****' kan ikke ændres)



Brug ikke den samme kode, som bruges som din faxmodtagekode (***51**) eller telefonsvarerkode (**#51**).
(Se *Anvendelse fra ekstratelefoner* på side A-2.)

3 Tryk på **Stop/Exit**.



Du kan når som helst ændre din kode ved at indtaste en ny. Hvis du vil gøre din kode inaktiv, skal du trykke på **Stop/Exit** i Trin 2 for at gendanne den inaktive indstilling(--- *).

Fjernmodtagelse

Du kan kalde op til MFC'en fra enhver telefon eller faxmaskine med trykknaptonesystem og derefter bruge fjernadgangskoden og fjernkommandoerne til at hente faxmeddelelser.

Bruge din fjernadgangskode

- 1** Kald op til dit faxnummer fra en telefon eller en anden faxmaskine med trykknaptonesystem.
 - 2** Når MFC'en svarer, skal du straks indtaste din fjernadgangskode (3 cifre efterfulgt af *).
 - 3** MFC'en signalerer, om den har modtaget faxmeddelelser:
1 langt bip — faxmeddelelser
Ingen bip — ingen meddelelser
 - 4** MFC'en giver to korte bip, hvilket fortæller, at du kan indtaste en kommando. MFC'en lægger på, hvis du venter med at indtaste en kommando i mere end 30 sekunder. MFC'en bipper tre gange, hvis du indtaster en ugyldig kommando.
 - 5** Tryk på **90** for at nulstille MFC'en, når du er færdig.
 - 6** Læg på.
-  Hvis MFC'en er indstillet til Manuel-funktion, og du vil bruge fjernmodtagelsesfunktionerne, kan du få adgang til MFC'en ved at vente i ca. 2 minutter, efter at den begynder at ringe og derefter indtaste fjernadgangskoden inden for 30 sekunder.

Fjernkommandoer

Følg nedenstående kommandoer for at få adgang til funktioner, når du er væk fra MFC'en. Når du kalder op til MFC'en og indtaster din fjernadgangskode (3 cifre efterfulgt af *), giver systemet to korte bip, hvorefter du skal indtaste en fjernkommando.

Fjernkommandoer	Betjeningsoplysninger
95 Ændre indstillinger til faxvideresendelse eller faxlager	
1 FRA	Du kan vælge Fra , når du har hentet eller slettet alle meddelelser.
2 Faxvideresendelse	Hvis du hører ét langt bip, er ændringen accepteret. Hvis du hører tre korte bip, kan du ikke foretage en ændring, fordi betingelserne ikke er opfyldt (f.eks. registrering af et faxvideresendelsesnummer). Du kan registrere dit faxvideresendelsesnummer ved at indtaste 4. (Se <i>Ændre dit faxvideresendelsesnummer</i> på side 6-6.) Når du har registreret nummeret, fungerer faxvideresendelsesfunktionen.
4 Faxvideresendelsesnummer	
6 Faxlager	
96 Hente en faxmeddelelse	
2 Hente alle faxmeddelelser	Indtast nummeret på den eksterne faxmaskine, der skal modtage den eller de gemte faxmeddelelser. (Se side 6-6.)
3 Slette faxmeddelelser fra hukommelsen	Hvis du hører et langt bip, er faxmeddelelserne blevet slettet fra hukommelsen.
97 Kontrollere modtagestatus	
1 Fax	Du kan kontrollere, om din MFC har modtaget faxmeddelelser. Hvis den har, hører du ét langt bip. Hvis den ikke har, hører du tre korte bip.
98 Ændre modtagetilstand	
1 Ekstern TAD	Hvis du hører ét langt bip, er ændringen accepteret.
2 Fax/Tlf	
3 Kun Fax	
90 Afslutte	Efter et langt bip kan du afslutte fjernmodtagelse.

Modtage faxmeddelelser

- 1 Kald op til dit faxnummer.
 - 2 Når MFC'en svarer, skal du straks indtaste din fjernadgangskode (3 cifre efterfulgt af *). Hvis du hører ét langt bip, har du meddelelser.
 - 3 Så snart du hører to korte bip, skal du bruge tastgruppen til at trykke på **962**.
 - 4 Vent på det lange bip, og brug derefter opkaldstastaturet til at kalde op til nummeret på den eksterne faxmaskine, du vil modtage dine faxmeddelelser på, efterfulgt af **##** (op til 20 cifre).
-  Du kan ikke bruge * og # som opkaldsnumre. Du kan imidlertid trykke på #, hvis du vil gemme en pause.
- 5 Læg på, når du hører MFC'en bippe. Din MFC kalder op til den anden maskine, som derefter udskriver dine faxmeddelelser.

Ændre dit faxvideresendelsesnummer

Du kan ændre standardindstillingen af dit faxvideresendelsesnummer fra en anden telefon eller faxmaskine ved hjælp af et trykknaptonesystem.

- 1 Kald op til dit faxnummer.
 - 2 Når MFC'en svarer, skal du straks indtaste din fjernadgangskode (3 cifre efterfulgt af *). Hvis du hører ét langt bip, har du meddelelser.
 - 3 Når du hører to korte bip, skal du bruge tastgruppen til at trykke på **954**.
 - 4 Vent på det lange bip, og brug derefter tastgruppen til at indtaste det nye nummer på den eksterne faxmaskine, du vil modtage dine faxmeddelelser på, efterfulgt af **##** (op til 20 cifre).
-  Du kan ikke bruge * og # som opkaldsnumre. Du kan imidlertid trykke på #, hvis du vil gemme en pause.
- 5 Læg på, når du hører MFC'en bippe.

Faxindstillinger og -aktivitet

Du skal opsætte transmissionsbekræftelsesrapporten og journalintervallet i menutabellen.

Tryk på **Menu/Set, 2, 4, 1.**

—ELLER—

Tryk på **Menu/Set, 2, 4, 2.**

Tilpasse transmissionsbekræftelsesrapporten

Du kan bruge transmissionsrapporten som bevis på, at du har sendt en faxmeddelelse. Denne rapport viser klokkeslæt og dato for transmissionen og om transmissionen lykkedes (OK). Hvis du vælger *Til* eller *Til+Image*, udskrives rapporten for alle de faxmeddelelser, du sender.

Hvis du sender mange faxmeddelelser til den samme modtager, kan det være nødvendigt at kende andet end jobnumrene for at finde ud af, hvilke faxmeddelelser, der skal sendes igen. Hvis du vælger *Til+Image* eller *Fra+Image*, udskrives en del af faxmeddelelsens første side i rapporten, så du kan huske den.



Når bekræftelsesrapporten er slået *Fra* eller *Fra+Image*, udskrives rapporten kun, hvis der er opstået en transmissionsfejl, og i kolonnen RESULTAT vises NG.

- 1 Tryk på **Menu/Set, 2, 4, 1.**
- 2 Tryk på ▲ eller ▼ for at vælge *Fra+Image*, *Til*, *Til+Image* eller *Fra*.
Tryk på **Menu/Set.**
- 3 Tryk på **Stop/Exit.**

Indstille journalintervallet

Du kan indstille MFC'en til at udskrive en journal med bestemte intervaller (for hver 50 faxmeddelelser, 6, 12 eller 24 timer, 2 eller 7 dage). Hvis du har slået intervallet **Fra**, kan du udskrive rapporten ved at følge trinnene på næste side.

Standardindstillingen er **For hver 50 fax**.

1 Tryk på **Menu/Set, 2, 4, 2**.

2 Tryk på ▲ eller ▼ for at vælge et interval.

Rapportindst.
2. Journal Interv

Tryk på **Menu/Set**.

(Hvis du vælger 7 dage, anmoder LCD'et dig om at vælge en dag, der skal være starten på 7-dages nedtællingen.)

3 Indtast klokkeslættet for start på udskrivningen i 24-timers format.

Tryk på **Menu/Set**.

(F.eks.: indtast 19:45 for 7:45 P.M.)

4 Tryk på **Stop/Exit**.



Hvis du vælger 6, 12, 24 timer, 2 eller 7 dage, udskriver MFC'en rapporten på det valgte tidspunkt og sletter derefter alle job i hukommelsen. Hvis MFC's hukommelse løber fuld med 200 jobs, før det valgte tidsrum er forløbet, udskriver MFC'en journalen tidligere og sletter derefter alle job fra hukommelsen. Hvis du vil udskrive en ekstra rapport før tiden, skal du udskrive den uden at slette job i hukommelsen.



Hvis du vælger **For hver 50 fax**, udskriver MFC'en journalen, når MFC'en har gemt 50 job.

Udskrive rapporter

Der er følgende tilgængelige rapporter:

- | | |
|--------------------------------------|--|
| 1. Hjælp | Udskriver listen over Hjælp, så du hurtigt kan se, hvordan du programmerer MFC'en. |
| 2. Hurtigopkald | Giver en oversigt over de navne og numre, der er gemt i hurtigopkaldshukommelsen, i numerisk rækkefølge. |
| 3. Fax Journal | Giver oplysninger om de sidst indgående og udgående faxmeddelelser.
(TX betyder Transmission.) (RX betyder Modtagelse). |
| 4. Afs bekræft | Udskriver en transmissionsbekræftelsesrapport for den sidste transmission. |
| 5. Brugerindstil.
(kun MFC-410CN) | Udskriver dine indstillinger |
| 6. Netværkskonfig
(kun MFC-410CN) | Udskriver dine netværksindstillinger. |

Sådan udskrives en rapport

- 1 For MFC-210C skal du trykke på **Menu/Set, 5**.
For MFC-410CN skal du trykke på **Menu/Set, 6**.
- 2 Tryk på ▲ eller ▼ for at vælge den ønskede rapport.
Tryk på **Menu/Set**.
—**ELLER**—
Indtast nummeret på den rapport, du vil udskrive.
Tryk f.eks. på **1** for at udskrive Hjælp-listen.
- 3 Tryk på **Mono Start**.

8 Tage kopier

Bruge MFC'en som kopimaskine

Du kan bruge din MFC som kopimaskine og tage op til 99 kopier ad gangen.

Gå til kopifunktionen

Før du tager kopier, skal du kontrollere, at  (**Copy**) lyser

grønt. Hvis ikke, skal du trykke på  (**Copy**) for at gå til

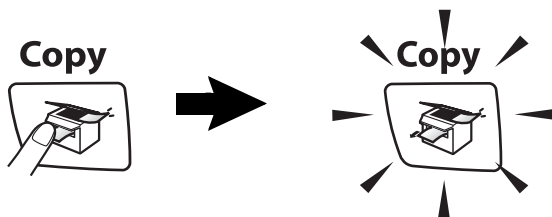

Kopi-funktionen. Standardindstillingen er Fax. Du kan ændre det antal sekunder eller minutter, som MFC'en skal forblive i Kopifunktionen. (Se *Indstille Mode Timer* på side 2-4.)

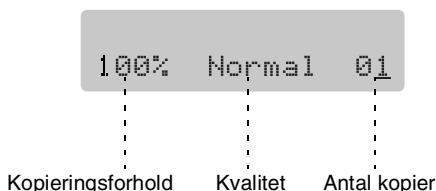

På LCD'et vises standardkopieringstilstanden



Tage en enkelt kopi

- 1 Tryk på  (**Copy**) for at få den til at lyse grønt.
 - 2 Ilæg dokumentet.
(Se *Ilægge dokumenter* på side 1-6.)
 - 3 Tryk på **Mono Start** eller **Colour Start**.
-  Du kan standse kopieringen ved at trykke på **Stop/Exit**.

Tage flere kopier

- 1 Tryk på  (**Copy**) for at få den til at lyse grønt.
- 2 Ilæg dokumentet.
- 3 Brug tastgruppen til at indtaste det ønskede antal kopier (op til 99).
- 4 Tryk på **Mono Start** eller **Colour Start**.



Stop kopiering

Du kan standse kopieringen ved at trykke på **Stop/Exit**.

Bruge Copy Options-tasterne (midlertidige indstillinger)



Hvis du hurtigt vil ændre kopiindstillingerne midlertidigt for den næste kopi, skal du bruge tasten **Copy Options**. Du kan bruge forskellige kombinationer.



-  Disse indstillinger er midlertidige, og MFC'en vender tilbage til standardindstillingerne 60 sekunder efter afslutningen på kopieringen. Hvis du imidlertid har indstillet Mode Timer til 0 til 30 sekunder vender MFC'en tilbage til standardindstillingerne efter det antal sekunder, der er angivet for Mode Timer. (Se *Indstille Mode Timer* på side 2-4.)
-  Du kan gemme de kopiindstillinger, du bruger mest ved at indstille dem som standard. (Se *Ændre standardkopiindstillingerne* på side 8-12.)

Ændring af de midlertidige kopiindstillinger

Brug **Copy Options**-tasten, hvis du hurtigt vil angive følgende kopiindstillinger midlertidigt for næste kopi.

Tryk på Copy Options	Menuvalg △ ▼ vælg	Indstillinger △ ▼ vælg	Fabriksindstilling	Side
				
	Kvalitet	Hurtig/Normal/ Bedste	Normal	8-5
	Forstr/Fmindsk	50%/69%/78%/83%/ 93%/97%/100%/ 104%/142%/186%/ 198%/200%/ Bruger (25-400%)	100%	8-6
	Papirtype	Almindelig/ Inkjet/Glittet/ Transparent	Almindelig	8-7
	Papirstørrelse	Letter/Legal/ A4/A5/ 10 (B) x 15 (H) cm	Letter	8-8
	Lysstyrke	- ■■■■ +	- ■■■■ +	8-8
	Sidelayout (kun MFC-410CN)	Fra (1 i 1)/ 2 i 1 (P)/ 2 i 1 (L)/ 4 i 1 (P)/ 4 i 1 (L)/ Plakat (3 x 3)	Fra (1 i 1)	8-12
	Ant. kopier	Ant. kopier:01 (01-99)	01	

Efter at du har valgt indstillingerne ved at trykke på **Menu/Set**, viser LCD'et **Prøveindstilling**.

Tryk på **Mono Start** eller **Colour Start**, hvis du er færdig med at vælge indstillinger.

—**ELLER**—

Tryk på ▲ eller ▼ for at vælge flere indstillinger.

Forøgelse af kopieringshastighed eller -kvalitet

Du kan vælge kopikvaliteten. Standardindstillingen er **Normal**.

Normal	Anbefalet funktion til almindelige udskrifter. God kopikvalitet med passende kopieringshastighed.
Hurtig	Hurtig kopihastighed med det laveste blækforbrug. Brug HURTIG for at spare tid (dokumenter, der skal læses korrektur på, store dokumenter eller mange kopier).
Bedste	Brug denne funktion til at kopiere præcise billeder som f.eks. fotografier. BEDSTE bruger den højeste opløsning og den laveste hastighed.

- 1 Tryk på  (**Copy**) for at få den til at lyse grønt.
- 2 Ilæg dokumentet.
- 3 Brug tastgruppen til at indtaste det ønskede antal kopier (op til 99).
- 4 Tryk på **Copy Options** og ▲ eller ▼ for at vælge **Kvalitet**.
Tryk på **Menu/Set**.
- 5 Tryk på ▲ eller ▼ for at vælge kopikvaliteten (**Hurtig**, **Normal** eller **Bedste**).
Tryk på **Menu/Set**.
- 6 Tryk på **Mono Start** eller **Colour Start**.

Forstørrelse eller reduktion af det kopierede billede

Du kan vælge følgende forstørrelses- eller formindskelsesforhold.

Bruger (25-400%) gør det muligt at indtaste et forhold mellem 25% og 400%.

Tryk på Copy Options  Copy Options og ▲ eller ▼ for at vælge Forstr/Fmindsk	Bruger (25-400%)
	200%
	198% 10x15cm→A4
	186%10x15cm→LTR
	142% A5→A4
	104% EXE→LTR
	100%
	97% LTR→A4
	93% A4→LTR
	83% LGL→A4
	78%
	69% A4→A5
	50%

- 1 Tryk på  (**Copy**) for at få den til at lyse grønt.
- 2 Ilæg dokumentet.
- 3 Brug tastgruppen til at indtaste det ønskede antal kopier (op til 99).
- 4 Tryk på **Copy Options** og ▲ eller ▼ for at vælge Forstr/Fmindsk.
Tryk på **Menu/Set**.

- 5** Tryk på ▲ eller ▼ for at vælge den ønskede forstørrelse eller formindskelse.

Tryk på **Menu/Set**.

—**ELLER**—

Du kan vælge *Bruger* (25-400%) og trykke på **Menu/Set**.

Brug opkaldstastaturet til at indtaste et forstørrelses- eller formindskelsesforhold fra 25% til 400%.

Tryk på **Menu/Set**.

(Tryk f.eks. på **5 3** for at skrive 53%.)

- 6** Tryk på **Mono Start** eller **Colour Start**.



Specielle kopieringsindstillinger 2 i 1 (P), 2 i 1 (L), 4 i 1 (P), 4 i 1 (L) eller Plakat er ikke tilgængelige med Enlarge/Reduce.

Indstil papirtype

Hvis du kopierer på specielt papir, skal du sørge for at vælge en type papir, som giver den bedste udskriftskvalitet.

- 1** Tryk på  (**Copy**) for at få den til at lyse grønt.
- 2** Ilæg dokumentet.
- 3** Brug tastgruppen til at indtaste det ønskede antal kopier (op til 99).
- 4** Tryk på **Copy Options** og ▲ eller ▼ for at vælge *Papirtype*.
Tryk på **Menu/Set**.
- 5** Tryk på ▲ eller ▼ for at vælge den papirtype du bruger (Almindelig, Inkjet, Glittet eller Transparent).
Tryk på **Menu/Set**.
- 6** Tryk på **Mono Start** eller **Colour Start**.



Du kan ændre standardindstillingen for papirtypen når som helst. (Se *Indstille papirtypen* på side 2-4.)

Indstil papirstørrelse

Når der kopieres på andre papirstørrelser end A4, skal papirstørrelsesindstillingen ændres.



Du kan kopiere på papir af typen Letter, Legal, A4, A5 eller Fotokort (10 (W) cm x 15 (H) cm).

- 1 Tryk på  (**Copy**) for at få den til at lyse grønt.
- 2 Ilæg dokumentet.
- 3 Brug tastgruppen til at indtaste det ønskede antal kopier (op til 99).
- 4 Tryk på **Copy Options** og ▲ eller ▼ for at vælge Papirstørrelse.
Tryk på **Menu/Set**.
- 5 Tryk på ▲ eller ▼ for at vælge den papirstørrelse du bruger (Letter, Legal, A4, A5 eller 10 (B) x 15 (H) cm).
Tryk på **Menu/Set**.
- 6 Tryk på **Mono Start** eller **Colour Start**.

Justering af lysstyrken

Du kan justere lysstyrken ved kopiering for at gøre kopier mørkere eller lysere.

- 1 Tryk på  (**Copy**) for at få den til at lyse grønt.
- 2 Ilæg dokumentet.
- 3 Brug tastgruppen til at indtaste det ønskede antal kopier (op til 99).
- 4 Tryk på **Copy Options** og ▲ eller ▼ for at vælge Lysstyrke.
Tryk på **Menu/Set**.
- 5 Tryk på ▲ for at tage en lysere kopi.
—ELLER—
Tryk på ▼ for at tage en mørkere kopi.
Tryk på **Menu/Set**.
- 6 Tryk på **Mono Start** eller **Colour Start**.

Lave N i 1 kopi eller plakat (Sidelayout) (kun MFC-410CN)

Du kan reducere antallet af kopier ved at bruge N i 1 kopifunktion. Det giver dig mulighed for at kopiere to eller fire sider på en side, hvormed du sparer papir. Det er også muligt, at lave en plakat. Når du bruger Plakاتفunktionen MFC deler du dit dokument i dele, hvorefter delene forstørres, så du kan samle dem til en plakat.



- Sørg for, at papirstørrelsen er indstillet til A4.
- Du kan bruge N i 1 kopifunktion med kun 100% kopistørrelse.
- (P) betyder Portræt, og (L) betyder Landskab.

- 1 Tryk på  (**Copy**) for at få den til at lyse grønt.
- 2 Ilæg dokumentet.
- 3 Brug tastgruppen til at indtaste det ønskede antal kopier (op til 99).
- 4 Tryk på **Copy Options** og ▲ eller ▼ for at vælge Sidelayout. Tryk på **Menu/Set**.
- 5 Tryk på ▲ eller ▼ for at vælge 2 i 1 (P), 2 i 1 (L), 4 i 1 (P), 4 i 1 (L), Plakat(3 x 3) eller Fra(1 i 1). Tryk på **Menu/Set**.
- 6 Tryk på **Mono Start** eller **Colour Start** for at scanne dokumentet.
- 7 Hvis du laver en plakat, scanner MFC dokumentet og starter udskrivningen.

—**ELLER**—

Hvis du valgte 2 i 1 eller 4 i 1 muligheden, vil MFC scanne siden og derefter viser LCD'et:

Næste side? 1.Ja 2.Nej

Tryk på **1** for at scanne næste side.

8 Læg det næste dokument på scannerglaspladen.

Set næste side
Så tast Set

Tryk på **Menu/Set**.

Gentag Trin 7 og 8 for hver side i layoutet.

9 Når alle siderne i dokumentet er blevet scannet, skal du trykke på **2** for at afslutte.



Hvis **Glittet** er markeret i indstillingen **Papirtype** til **N** i 1 kopi, vil MFC udskrive motivet, som om det almindelige papir er blevet markeret.



■ Hvis du tager flere farvekopier, er **N** i 1 kopier ikke tilgængelig.

■ Til plakater kan du ikke tage mere end én kopi.

Læg dokumentet nedad i den retning, der er vist herunder.

2 i 1 (P)



2 i 1 (L)

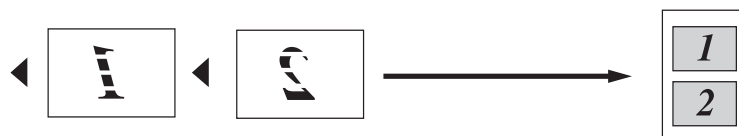

4 i 1 (P)



4 i 1 (L)



Plakat (3X3)

Du kan tage en kopi af et fotografi i plakatstørrelse.

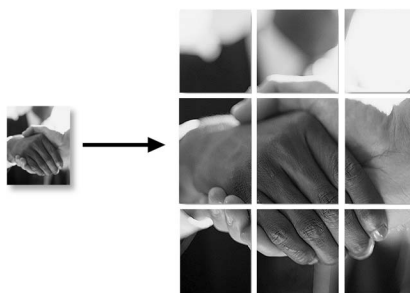

Ændre standardkopiindstillingerne

Du kan gemme de kopiindstillinger, du bruger mest ved at indstille dem som standard. Disse indstillinger bevares, indtil du ændrer dem igen.

Forøgelse af kopieringshastighed eller -kvalitet

- 1 Tryk på **Menu/Set, 3, 1**.
- 2 Tryk på ▲ eller ▼ for at vælge **Normal**, **Bedste** eller **Hurtig**.
Tryk på **Menu/Set**.
- 3 Tryk på **Stop/Exit**.

Justering af lysstyrken

- 1 Tryk på **Menu/Set, 3, 2**.
- 2 Tryk på ▲ for at tage en lysere kopi.
—ELLER—
Tryk på ▼ for at tage en mørkere kopi.
Tryk på **Menu/Set**.
- 3 Tryk på **Stop/Exit**.

Justering af kontrast

Du kan ændre kontrasten for at få et billede til at se mere skarpt og livagtigt ud.

- 1 Tryk på **Menu/Set, 3, 3**.
- 2 Tryk på ▲ for at forbedre kontrasten.
—ELLER—
Tryk på ▼ for at formindske kontrasten.
Tryk på **Menu/Set**.
- 3 Tryk på **Stop/Exit**.

Justering af farvemætningen

- 1** Tryk på **Menu/Set**, **3**, **4**.
- 2** Tryk på ▲ eller ▼ for at vælge **Rød**, **Grøn** eller **Blå**.
Tryk på **Menu/Set**.
- 3** Tryk på ▲ for at forøge farvemætningen.
—**ELLER**—
Tryk på ▼ for at formindske farvemætningen.
Tryk på **Menu/Set**.
- 4** Gå tilbage til Trin 2 for at vælge den næste farve.
—**ELLER**—
Tryk på **Stop/Exit**.

Lovmæssige begrænsninger

Farvegengivelse af visse dokumenter er ulovlig og kan resultere i enten strafferetligt eller civilretligt ansvar. Denne optegnelse er beregnet som en vejledning mere end en komplet liste over alle mulige forbud. Hvis du er i tvivl, foreslår vi, at du taler med de pågældende myndigheder om eventuelle tvivlsomme dokumenter.

Det følgende er eksempler på dokumenter, der ikke må kopieres:

- Penge
- Obligationer eller andre gældsbeviser
- Deponeringscertifikater
- Militærpapirer eller indkaldelsespapirer
- Pas
- Poststempler (annullerede eller ikke-annullerede)
- Immigrationspapirer
- Sociale dokumenter.
- Checks eller bankanvisninger fra myndighederne
- Identifikationsdokumenter, -skilte eller værdighedstegn
- Kørekort og registreringsdokumenter til motorkøretøjer

Copyright-beskyttet materiale må ikke kopieres. Dele af copyright-beskyttet materiale kan kopieres til 'rimeligt brug'. Mange kopier kunne indikere forkert brug.

Kunstværker betragtes på samme måde som copyright-beskyttet materiale.

Introduktion

Selvom MFC ikke er forbundet med computeren, kan du udskrive fotos direkte fra det digitale kameramedie. Brother MFC indeholder fire mediedrev (slots) til brug sammen med populære digitale kameramedier: CompactFlash®, SmartMedia®, Memory Stick®, SecureDigital™, og xD-Picture Card™.

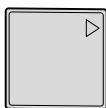

CompactFlash®
(kun Type I)



SmartMedia®



Memory Stick®



SecureDigital™



xD-Picture kort™

PhotoCapture Center™ giver mulighed for at udskrive digitale fotografier fra dit digitale kamera ved høj opløsning til udskrivning af fotografier i høj kvalitet.



- miniSD™ kan bruges med miniSD™ adapteren.
- Memory Stick Duo™ kan bruges med Memory Stick Duo™ adapter.
- Adaptere er ikke inkluderede i MFC. Kontakt en leverandør af adaptere.

PhotoCapture Center™ -krav

Hvis du vil undgå fejlsituationer, skal du huske:

- DPOF-filen på mediekortet skal have et gyldigt format. (Se *DPOF-udskrivning* på side 9-8.)
- Billedfilens filtype skal være .JPG (andre billedfiler som .JPEG, .TIF, .GIF osv. genkendes ikke).
- Walk-up PhotoCapture Center™ -udskrivning skal udføres adskilt fra PhotoCapture Center™-funktioner ved hjælp af pc'en. (Funktionerne kan ikke udføres samtidigt.)
- IBM Microdrive™ er ikke kompatibel med MFC'en.
- MFC'en kan læse op til 999 filer på ét mediekort.
- Brug kun Smart-mediekort til 3,3 V.
- CompactFlash® Type II er ikke understøttet.



- Ved udskrivning af INDEKS eller BILLEDE udskriver PhotoCapture Center™ alle gyldige billeder - også selvom et eller flere af billederne er ødelagt. En del af det ødelagte billede kan muligvis udskrives.
- Din MFC er designet til at læse mediekort, der er blevet formateret af et digitalt kamera.

Når et digitalt kamera har formateret et mediekort, opretter det en speciel mappe, hvortil det kopierer billeddata. Hvis du er nødt til at ændre billeddata, der er gemt i et mediekort med din pc, anbefaler vi at du ikke ændrer den mappestruktur, der er oprettet af det digitale kamera. Når du gemmer nye eller ændrede billedfiler til mediekortet, anbefaler vi også, at du bruger den samme mappe som dit digitale kamera bruger. Hvis ikke dataene er gemt i den samme mappe, kan MFC'en ikke læse filen eller udskrive billedet.

Godt i gang

Sæt kortet godt ind i den relevante slot.

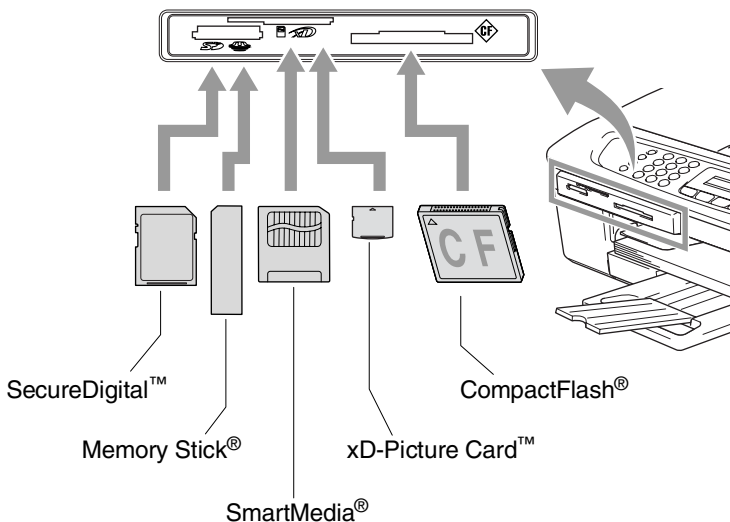

PhotoCapture nøgleindikationer:

- **PhotoCapture**-lyset er TÆNDT, mediekortet er sat rigtigt i.
- **PhotoCapture** lyset er SLUKKET, mediekortet er sat forkert i.
- **PhotoCapture** lyset BLINKER, der læses eller skrives til mediekortet.

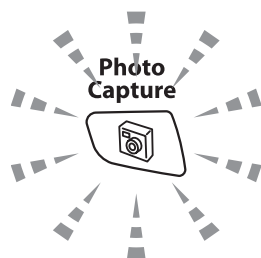

- ⚠ Træk IKKE netledningen ud, og fjern ikke mediekortet fra mediedrevet (slot), mens MFC læser eller skriver til kortet (**PhotoCapture**-tasten blinker). **Du mister data, eller kortet bliver beskadiget.**

MFC kan kun læse ét mediekort ad gangen, så du må ikke indsætte mere end ét kort ad gangen.

Trinene herunder giver en kort beskrivelse af funktionen Direkte udskrivning. Se de resterende sider for mere detaljerede instruktioner.

1 Indsæt mediekort i mediedrevet (slot).

Når du indsætter mediekortet i den relevante slot, viser LCD'et.

C.Flash Aktiv
Tryk Photocapture For...



Meddelelsen om, at mediet er aktivt, vises i 60 sekunder og forsvinder derefter. Også i dette tilfælde kan du skifte til PhotoCapture-tilstand ved at trykke på **PhotoCapture**.

2 Tryk på **PhotoCapture**.

Hvis dit digitale kamera understøtter udskrivning med DPOF, se *DPOF-udskrivning* på side 9-8.

3 Udskriv indekset. Det vil vise miniaturebilleder af de billeder, der er gemt på dit mediekort. Din MFC vil give hvert miniaturebillede et billednummer.

Tryk på ▲ eller ▼ for at vælge `Udskriv Index` og derefter trykke på **Menu/Set**.

Tryk på **Colour Start** for at starte udskrivningen af indekset.
(Se *Udskrive indekset (miniaturebilleder)* på side 9-5.)

4 For at udskrive billeder, skal du trykke på ▲ eller ▼ for at vælge `Udskriv Billede` og derefter trykke på **Menu/Set**.

Indtast billednummeret, og tryk på **Menu/Set**.

Tryk på **Colour Start** for at starte udskrivningen.

(Se *Udskrive billeder* på side 9-6.)



Du kan ændre indstillingerne for udskrivning af billeder, som f.eks. papirtype & papirstørrelse, udskriftstørrelse og antal kopier. (Se *Udskrive billeder* på side 9-6.)

Udskrive indekset (miniaturebilleder)

PhotoCapture Center™ tildeler numre til billeder (f.eks. Nr.1, Nr.2, Nr.3 osv.).



► No. 1
DEI.JPG

01.01.2003
100KB

Programmet genkender ikke nogen af de numre eller filnavne, som dit digitale kamera eller din PC har brugt til at identificere billederne. Du kan udskrive en side med miniaturebilleder (indeksside med 6 eller 5 billeder pr. linje). Herved vises alle billederne på mediekortet.

- 1 Kontroller, at du har sat mediekortet i.
Tryk på **PhotoCapture**. (Se side 9-3.)
- 2 Tryk på ▲ eller ▼ for at vælge Udskriv Index.
Tryk på **Menu/Set**.
- 3 Tryk på ▲ eller ▼ for at vælge 6 Billeder/Lin. eller 5 Billeder/Lin..
Tryk på **Menu/Set**.

Indeks



5 Billeder/Lin.

Indeks

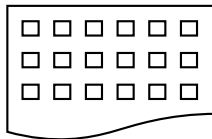

6 Billeder/Lin.

- 4 Tryk på **Colour Start** for at starte udskrivningen.
 Udskrivningstiden 5 for Billeder/Linje vil være længere end for 6 Billeder/Linje, men kvaliteten er bedre. For at udskrive et billede, se *Udskrive billeder* på side 9-6.

Udskrive billeder

Før du kan udskrive et enkelt billede, skal du kende billednummeret.



Udskriv indekset først.

(Se *Udskrive indekset (miniaturebilleder)* på side 9-5.)

1 Kontroller, at du har sat mediekortet i.

Tryk på **PhotoCapture**. (Se side 9-3.)

2 Tryk på **▲** eller **▼** for at vælge Udskriv Billede.

Tryk på **Menu/Set**.



Hvis mediekortet indeholder gyldige DPOF-oplysninger, viser LCD'et DPOF udskr: Ja. Gå til *DPOF-udskrivning* på side 9-8.

3 Brug opkaldstastaturet til at indtaste nummeret på det billede på indekssiden, du ønsker udskrevet (miniaturebilleder).

Indtast & Set No.: 1, 3, 6

Tryk på **Menu/Set**.

Gentag dette trin, indtil du har indtastet numrene på alle de billeder, du vil udskrive.



Du kan indtaste alle numrene på én gang ved hjælp af tasten ***** for komma eller tasten **#** for bindestreg.

(Indtast f.eks. **1 * 3 * 6** - for at udskrive billede Nr.1, Nr.3 og Nr.6. Indtast **1#5** for at udskrive billede Nr.1 til Nr.5).

4 Når du har valgt alle billednumrene, tryk på **Menu/Set** igen og gå til Trin 5.

—**ELLER**—

Hvis du vil udskrive uden ændringer, skal du trykke på **Colour Start**.

Papirtype og papirstørrelse

- 5** Tryk på ▲ eller ▼ for at vælge den papirtype du bruger, Letter Glittet, 10x15cm Glittet, 13x18cm Glittet, A4 Glittet, Letter Almindl, A4 Almindelig, Letter Inkjet, A4 Inkjet eller 10x15cm Inkjet.

Tryk på **Menu/Set**.

Hvis du har valgt Letter eller A4, skal du gå til Trin 6.

Hvis du har valgt en anden størrelse, skal du gå til Trin 7.

—**ELLER**—

Hvis du vil udskrive uden ændringer, skal du trykke på **Colour Start**.

Udskriftstørrelse



- 6** Hvis du har valgt Letter eller A4, skal du trykke på ▲ eller ▼ for at vælge udskriftstørrelsen (10x8cm, 13x9cm, 15x10cm, 18x13cm, 20x15cm eller Max. størrelse).

Tryk på **Menu/Set** og gå til Trin 7.

—**ELLER**—

Hvis du vil udskrive uden ændringer, skal du trykke på **Colour Start**.

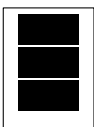
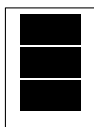
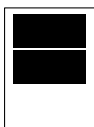
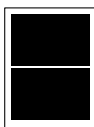
Udskriftens placering for A4-papir

1	2	3	4	5	6
10x8cm	13x9cm	15x10cm	18x13cm	20x15cm	Max. størrelse
					



Maksimumstørrelse er kun tilgængelig for MFC-410CN.

Antal kopier

- 7** Brug tastgruppen til at indtaste det antal kopier, du ønsker.
Tryk på **Menu/Set**.

- 8** Tryk på **Colour Start** for at udskrive.



De indstillinger, du vil bruge til det pågældende kort, bevares, indtil du tager mediekortet ud af drevet (slot), udskriver billeder eller trykker på **Stop/Exit**.

DPOF-udskrivning

DPOF betyder Digital Print Order Format.

Hovedproducenterne af digitale kameraer (Canon Inc., Eastman Kodak Company, Fuji Photo Film Co., Ltd., Matsushita Electric Industrial Co., Ltd. og Sony Corporation) har oprettet denne standard for at gøre det nemmere at udskrive billeder fra et digitalt kamera.

Hvis dit digitale kamera understøtter DPOF-udskrivning, kan du på det digitale kameras display vælge de billeder og det antal kopier, du vil udskrive.

Når hukommelseskortet (CompactFlash®, SmartMedia®, Memory Stick®, SecureDigital™ og xD-Picture kort™) der indeholder DPOF-oplysninger er sat i din MFC, udskrives de valgte billeder nemt.

- 1 Indsæt dit mediekort i det rigtige mediedrev (slot).

C.Flash Aktiv
Tryk Photocapture For...



Meddelelsen om, at mediet er aktivt, vises i 60 sekunder og forsvinder derefter. Også i dette tilfælde kan du skifte til PhotoCapture-tilstand ved at trykke på **PhotoCapture**.

- 2 Tryk på **PhotoCapture**.

- 3 Tryk på ▲ eller ▼ for at vælge Udskriv Billede .

Tryk på **Menu/Set**.

- 4 Hvis der er en DPOF-fil på kortet, viser LCD'et:

Vælg ▲▼ & Set
DPOF udskr: Ja

- 5 Tryk på ▲ eller ▼ for at vælge

DPOF udskr: Ja.

Tryk på **Menu/Set**.



Hvis du nu vil vælge billederne og deres udskriftindstillinger, skal du vælge DPOF udskr: Nej.

- 6 Tryk på **Colour Start** for at udskrive.

Ændre standardindstillingerne

Du kan gemme de PhotoCapture Center™ -indstillinger, du bruger mest ved at indstille dem som standard. Disse indstillinger bevares, indtil du ændrer dem igen.

Forøgelse af kopieringshastighed eller -kvalitet

- 1 Tryk på **Menu/Set, 4, 1.**
- 2 Tryk på ▲ eller ▼ for at vælge `Normal` eller `Foto`.
Tryk på **Menu/Set.**
- 3 Tryk på **Stop/Exit.**

Indstil papir & størrelse

- 1 Tryk på **Menu/Set, 4, 2.**
- 2 Tryk på ▲ eller ▼ for at vælge `Letter Glittet`, `10x15cm Glittet`, `13x18cm Glittet`, `A4 Glittet`, `Letter Almindl`, `A4 Almindelig`, `Letter Inkjet`, `A4 Inkjet` eller `10x15cm Inkjet`.

Tryk på **Menu/Set.**

Hvis du har valgt `Letter` eller `A4`, skal du trykke på ▲ eller ▼ for at vælge udskriftstørrelsen (`10x8cm`, `13x9cm`, `15x10cm`, `18x13cm`, `20x15cm` eller `Max. størrelse`).

Tryk på **Menu/Set.**

- 3 Tryk på **Stop/Exit.**



Maksimumstørrelse er kun tilgængelig for MFC-410CN.

Justering af lysstyrken

- 1 Tryk på **Menu/Set**, **4**, **3**.
- 2 Tryk på ▲ for at få en lysere udskrift.
—ELLER—
Tryk på ▼ for at få en mørkere udskrift.
Tryk på **Menu/Set**.
- 3 Tryk på **Stop/Exit**.

Justering af kontrast

Du kan vælge kontrastindstillingen. Mere kontrast vil få et billede til at se mere skarpt og livagtigt ud.

- 1 Tryk på **Menu/Set**, **4**, **4**.
- 2 Tryk på ▲ for at forbedre kontrasten.
—ELLER—
Tryk på ▼ for at formindske kontrasten.
Tryk på **Menu/Set**.
- 3 Tryk på **Stop/Exit**.

Farveforbedring (kun MFC-410CN)

Du kan slå farveforbedringsfunktionen til for at udskrive mere livagtige billeder. Udskrivningstiden vil være langsommere.

- 1 Tryk på **Menu/Set**, **4**, **5**.
- 2 Tryk på ▲ eller ▼ for at vælge **Til**.
Tryk på **Menu/Set**.
—ELLER—

Vælg **Fra** og tryk på **Menu/Set**, og gå derefter til trin 5.



Hvis du vælger **Til**, kan du tilpasse hvidbalancen, skarpheden eller farvetætheden.

3 Tryk på ▲ eller ▼ for at vælge Hvidbalance, Skarphed eller Farvetæthed.

Tryk på **Menu/Set**.

4 Tryk på ▲ eller ▼ for at justere graden af indstilling.

Tryk på **Menu/Set**.

5 Tryk på **Stop/Exit**.

■ **Hvidbalance**

Denne indstilling justerer nuancen på hvide områder i et billede. Belysning, kameraindstillinger og andet har indvirkning på den hvide farves udseende. De hvide områder i et billede kan være svagt lyserøde, gule eller en anden farve. Ved at bruge denne justering kan du korrigere for denne virkning og gøre de hvide områder helt hvide igen.

■ **Skarphed**

Denne indstilling forbedrer detaljerne i billedet. Den svarer til finjustering af fokuseringen i et kamera. Hvis billedet ikke er helt i fokus og du ikke kan se de finere detaljer i billedet, skal du justere skarpheden.

■ **Farvetæthed**

Denne indstilling justerer den totale mængde af farve i billedet. Du kan forøge eller formindske mængden af farve i et billede for at forbedre et udvisket eller svagt billede.

Beskæring

Hvis fotoet er for langt, eller bredt til at passe ind på den tilgængelige plads på det valgte layout, beskæres en del af billedet automatisk.

Standardindstillingen er **Til**. Hvis du vil udskrive et helt billede, skal denne indstilling stilles til **Fra**.

- 1 For MFC-210C skal du trykke på **Menu/Set, 4, 5**.
For MFC-410CN skal du trykke på **Menu/Set, 4, 6**.
- 2 Tryk på ▲ eller ▼ for at vælge **Fra** (eller **Til**).
Tryk på **Menu/Set**.
- 3 Tryk på **Stop/Exit**.

Beskæring:Til

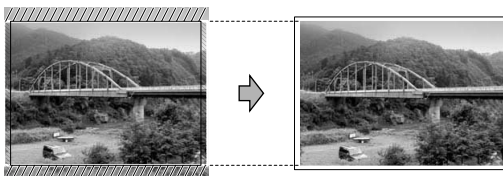

Beskæring:Fra

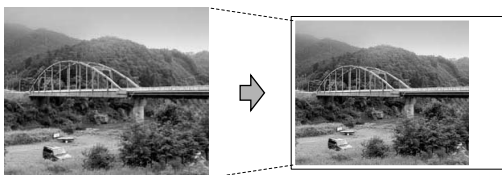

Uden Kanter

Udskrivningstiden vil være lidt langsommere.

- 1 For MFC-210C skal du trykke på **Menu/Set, 4, 6**.
For MFC-410CN skal du trykke på **Menu/Set, 4, 7**.
- 2 Tryk på ▲ eller ▼ for at vælge **Fra** (eller **Til**).
Tryk på **Menu/Set**.
- 3 Tryk på **Stop/Exit**.

Forstå fejlmeddelelserne

Når du kender de fejltyper, der kan opstå, når du bruger PhotoCapture Center™, kan du nemt identificere og løse eventuelle problemer.

Når en fejlmeddelelse vises på LCD'et, bipper MFC'en for at få din opmærksomhed.

Medie fejl—Denne meddelelse vises, hvis du indsætter et mediekort, der er defekt eller ikke formateret, eller hvis der er et problem med mediedrevet. Tag mediekortet ud for at fjerne denne fejl.

Ingen fil—Denne meddelelse vises, hvis du prøver at gå ind på et mediekortet i drevet (slot), der ikke indeholder en .JPG-fil.

Hukommelse fuld—Denne meddelelse vises, hvis du arbejder med billeder, der er for store til MFC'nens hukommelse.

Bruge PhotoCapture Center™ fra din PC

Du kan få adgang til det mediekort, der sidder i mediedrevet (slot) i MFC'en fra din PC.

(Se *Bruge PhotoCapture Center™ fra din pc* på side 6-1 i brugsanvisningen til softwaren på cd-rom'en eller *Brug PhotoCapture Center™ fra en Macintosh® (ikke tilgængelig for MFC-3240C og MFC-5440CN)* på side 8-47 i brugsanvisningen til softwaren på cd-rom'en.)

Bruge PhotoCapture Center™ til scanning af dokumenter

Du kan scanne dokumenter og gemme dem på et mediekort for hurtigt og nemt at gøre dokumenter flytbare. (Se *Scan til kort (ikke tilgængelig for MFC-3240C, MFC-210C og MFC-5440CN)* på side 2-23 i brugsanvisningen til softwaren på cd-rom'en.)

10 Vigtige oplysninger

Af hensyn til din sikkerhed

For at sikre sikker drift skal det medfølgende trebenede stik kun sættes i en trebensstandardstikdåse, som er effektivt jordforbundet via det almindelige ledningsnet.

Det faktum, at udstyret fungerer tilfredsstillende, betyder ikke, at strømmen er jordforbundet, og at installationen er helt sikker. For din egen sikkerheds skyld bør du kontakte en kvalificeret elektriker, hvis du er i tvivl om strømmen er effektivt jordforbundet.

LAN-forbindelse (kun MFC-410CN)

Forsigtig

Tilslut ikke dette produkt til en LAN-forbindelse, der bliver udsat for overspænding.

Erklæring om overholdelse af ENERGY STAR®

Formålet med International ENERGY STAR® Program er at fremme udviklingen og udbredelsen af energibesparende kontorudstyr.

Som en ENERGY STAR® Partner har Brother Industries, Ltd. fastslået, at dette produkt opfylder ENERGY STAR®-retningslinjerne for energibesparelse.



Vigtige sikkerhedsinstruktioner

- 1** Læs alle disse instruktioner.
- 2** Gem dem til senere reference.
- 3** Følg alle advarsler og instruktioner på produktet.
- 4** Tag netledningen til dette produkt ud af vægsticket før rengøring. Brug ikke væske- eller aerosolrengøringsmidler. Brug en fugtig klud til rengøring.
- 5** Brug ikke dette produkt i nærheden af vand.
- 6** Anbring ikke dette produkt på en ustabil vogn, et ustabilt stativ eller bord. Produktet kan falde ned og blive alvorligt beskadiget.
- 7** Åbningerne i kabinettet og på bagsiden eller bunden er beregnet til ventilation. Disse åbninger må ikke blokeres eller tildækkes, hvis produktet skal kunne fungere pålideligt. Åbningerne må aldrig blokeres ved at anbringe produktet på en seng, en sofa, et tæppe eller et tilsvarende underlag. Dette produkt må aldrig anbringes i nærheden af eller over en radiator eller et varmeapparat. Dette produkt må aldrig indbygges, medmindre der sørges for korrekt ventilation.
- 8** Dette produkt skal forsynes med strøm fra den type strømforsyning, der er angivet på mærkaten. Hvis du er i tvivl om den type strøm, der er til rådighed, skal du kontakte forhandleren eller det lokale elværk.
Brug kun den netledning, der følger med denne MFC.
- 9** Dette produkt er forsynet med et trebenet jordforbundet stik, hvor det tredje ben er forbundet til jord. Dette stik passer kun i en jordforbundet stikkontakt. Dette er en sikkerhedsfunktion. Hvis du ikke kan sætte stikket i stikkontakten, skal du tilkalde en elektriker for at få udskiftet din forældede stikkontakt. Formålet med det jordforbundne stik må ikke omgås.
- 10** Lad ikke noget hvile på netledningen. Anbring ikke dette produkt, hvor man kan komme til at træde på ledningen.

- 11** Du må ikke anbringe noget foran MFC'en, der kan blokere modtagne faxmeddelelser. Du må ikke anbringe noget, der kan blokere vejen for modtagne faxmeddelelser.
- 12** Vent, indtil siderne er kommet ud af MFC'en, før du samler dem op.
- 13** Træk stikket til dette produkt ud af stikkontakten, og overlad al vedligeholdelse til autoriseret servicepersonale under følgende omstændigheder:
- Når netledningen er beskadiget eller flosset.
 - Hvis der er spildt væske i produktet.
 - Hvis produktet er blevet udsat for regn eller vand.
 - Hvis produktet ikke fungerer normalt, når betjeningsanvisningerne følges. Brug kun de kontrolfunktioner, som er omfattet af betjeningsanvisningerne. Forkert indstilling af andre kontrolfunktioner kan forårsage skader, og det vil ofte kræve omfattende arbejde for en kvalificeret tekniker at reetablere produktet til normal funktion.
 - Hvis produktet er blevet tabt, eller kabinettet er blevet beskadiget.
 - Hvis produktets ydelse ændres markant som tegn på, at det trænger til service.
- 14** Hvis du vil beskytte produktet mod overspænding, anbefaler vi brug af en enhed til overspændingsbeskyttelse.

Varemærker

Brother-logoet er et registreret varemærke tilhørende Brother Industries, Ltd.

Brother er et registreret varemærke tilhørende Brother Industries, Ltd.

Multi-Function Link er et registreret varemærke ejet af Brother International Corporation.

© 2004 Brother Industries, Ltd. Alle rettigheder forbeholdes.

Windows og Microsoft er registrerede varemærker ejet af Microsoft i USA og andre lande.

Macintosh og True Type er registrerede varemærker ejet af Apple Computer, Inc.

Rendezvous er et varemærke ejet af Apple Computer, Inc.

PaperPort og OmniPage OCR er registrerede varemærker tilhørende ScanSoft, Inc.

Presto! PageManager er et registreret varemærke ejet af NewSoft Technology Corporation.

Microdrive er et varemærke ejet af International Business Machine Corporation.

SmartMedia er et registreret varemærke ejet af Toshiba Corporation.

CompactFlash er et registreret varemærke ejet af ScanDisk Corporation.

Memory Stick er et registreret varemærke ejet af Sony Corporation.

SecureDigital er et varemærke ejet af Matsushita Electric Industrial Co. Ltd., SanDisk Corporation og Toshiba Corporation.

miniSD er et varemærke ejet af SD Association.

xD-Picture Card er et varemærke ejet af Fujifilm Co. Ltd., Toshiba Corporation og Olympus Optical Co. Ltd.

Det enkelte selskab, hvis softwaretitler nævnes i denne brugsanvisning, har en softwarelicensaftale specielt for dets mærkebeskyttede programmer.

Alle andre varemærker og produktnavne, der er nævnt i denne brugsanvisning, Brugsanvisning til software og Brugsanvisning til netværk (kun MFC-410CN) er registrerede varemærker, der ejes af deres respektive selskaber.

11 Fejlfinding og regelmæssig vedligeholdelse

Fejlfinding

Fejlmeddelelser

Som ethvert avanceret kontorprodukt kan der opstå fejl. Hvis dette sker, identificerer din MFC problemet og viser en fejlmeddelelse. De mest almindelige fejlmeddelelser er vist nedenfor.

Du kan selv afhjælpe de fleste problemer. Hvis du har brug for yderligere hjælp, tilbyder Brother Solutions Center de seneste Ofte Stillede Spørgsmål (FAQs) og fejlfindingstips.

Besøg os på <http://solutions.brother.com>.

FEJLMEDDELELSER		
Fejlmed-delelse	ÅRSAG	HANDLING
Afbrudt	Den anden person eller faxmaskine stoppede opkaldet.	Prøv at sende eller modtage igen.
Blæk tom Sort	En eller flere blækpatroner er tomme. MFC'en stopper al udskrivning. Så længe der er ledig hukommelse, modtages sort-hvide faxmeddelelser i hukommelsen. Hvis en maskine, der sender, har en farvefaxmeddelelse, vil MFC'ens 'handshake' anmode om, at faxmeddelelsen sendes som sort-hvid. Hvis den maskine, der sender, kan konvertere farvefaxmeddelelsen, vil den blive modtaget i hukommelsen som en sort-hvid faxmeddelelse.	Udskift blækpatronerne. (Se <i>Udskiftning af blækpatronerne</i> på side 11-24.)
Check papir	MFC'en mangler papir.	Læg papir i, og tryk derefter på Mono Start eller Colour Start .
	Der er papirstop i MFC'en.	Se <i>Printerstop eller papirstop</i> på side 11-5.
Check papirstr	Papiret har ikke den korrekte størrelse.	Læg den korrekte størrelse papir i (Letter, Legal eller A4), og tryk derefter på Mono Start eller Colour Start .
Forbind. fejl	Du har forsøgt at polle en faxmaskine, der ikke er i en tilstand, hvor den venter på polling.	Check den anden faxmaskines pollingopsætning.

FEJLMEDDELELSER		
Fejlmed-delelse	ÅRSAG	HANDLING
Høj Temperatur	Printhovederne er for varme.	Lad MFC'en køle af.
Hukommelse fuld	MFC's hukommelse er fuld.	(Faxafsendelse eller kopiering er i gang) Tryk på Stop/Exit , vent indtil, de andre igangværende funktioner er afsluttet, og prøv igen. — ELLER — (kun MFC-410CN) Slet data i hukommelsen. Du kan få mere hukommelse ved at slå Faxlager fra. (Se <i>Indstille Faxlager</i> på side 6-2.) — ELLER — (kun MFC-410CN) Udskriv faxmeddelelserne i hukommelsen. (Se <i>Udskrivning af fax fra hukommelsen (kun MFC-410CN)</i> på side 4-5.) (Udskrivning er i gang) Reducer udskriftopløsningen.
Ikke registr.	Du har prøvet at få adgang til et hurtigopkaldsnummer, der ikke er programmeret.	Opsæt hurtigopkaldsnummeret. (Se <i>Gemme Hurtigopkaldsnumre</i> på side 5-1.)
Ingen fil	Mediekortet i mediedrevet indeholder ikke en .JPG-fil.	Sæt det rigtige mediekort i.
Ingen patron	En blækpatron er ikke sat korrekt i.	Tag blækpatronen ud, og sæt den rigtigt i. (Se <i>Udskiftning af blækpatronerne</i> på side 11-24.)
Intet Svar/Opt.	Det nummer, du har kaldt op til, svarer ikke eller er optaget.	Kontrollér nummeret, og prøv igen.

FEJLMEDDELELSER		
Fejlmed-delelse	ÅRSAG	HANDLING
Kan ikke ændre	Der er opstået et mekanisk problem i MFC'en. —ELLER— Der er en blokering, som f.eks. en papirclip eller forrevet papir i MFC'en.	<p>Åbn scannerlåget og fjern blokeringer inde i MFC'en. Hvis fejlmeldingen fortsat visualiseres, skal du venligst følge de nedenstående trin inden du slår MFC fra, for at undgå at miste vigtige meddelelser. Afbryd derefter strømmen til MFC i adskillige minutter (hvilket vil slette alle faxer), og slå den så til igen.</p> <p>Check, om MFC'en har faxmeddelelser i hukommelsen eller ikke</p> <ol style="list-style-type: none"> 1. Tryk på Menu/Set, 9, 0, 1. 2. Hvis MFC ikke har nogle faxmeddelelser, afbrydes MFC'en fra strømforsyningen i adskillige minutter, hvorefter den tilsluttes igen. <p>—ELLER—</p> <p>Hvis der er faxmeddelelser tilstede, kan du overføre dem til en anden faxmaskine. Gå til Trin 3.</p> <p>—ELLER—</p> <p>For MFC-410CN, kan du videresende de resterende faxmeddelelser til din PC. Se Overfør faxmeddelelser til din pc.</p> <p>Overfør faxmeddelelser til en anden faxmaskine.</p> <ol style="list-style-type: none"> 3. Indtast det faxnummer, som faxmeddelelserne skal videresendes til. 4. Tryk på Mono Start. 5. Efter at faxmeddelelserne er overført, afbrydes MFC'en fra strømforsyningen i adskillige minutter, hvorefter den tilsluttes igen. <p>Du kan overføre faxjournalrapporten til en anden faxmaskine ved at trykke på Menu/Set, 9, 0, 2 i trin 1.</p> <p>Hvis ikke du har indstillet dit Afsender-id, kan du ikke indtaste faxoverførselsfunktionen.</p> <p>Overfør faxmeddelelser til din pc (kun MFC-410CN)</p> <p>Du kan flytte resterende faxdata til din pc.</p> <ol style="list-style-type: none"> 1. Tryk på Menu/Set, 2, 5, 1. 2. Brug ▲ eller ▼, vælg PC fax modtag, og tryk derefter på Menu/Set. LCD'et vil spørge om du vil overføre en fax til din pc. 3. Tryk på 1, for at overføre alle faxerne til din pc. <p>—ELLER—</p> <p>Tryk på 2, for at bevare alle faxerne i hukommelsen på MFC.</p> <ol style="list-style-type: none"> 4. Afbryd strømmen på MFC i adskillige minutter, efter overførslen af faxerne, og slå den derefter til igen. <p>(For oplysninger se <i>Bruge PC-FAX-programmet</i> på side 5-1 i brugsanvisningen til softwaren på cd-rom'en.)</p>
Kan ikke rense		
Kan ikke init.		
Kan ikke printe		
Kan ikke scanne		

FEJLMEDDELELSER		
Fejlmed-delelse	ÅRSAG	HANDLING
Komm. fejl	Dårlig kvalitet på telefonlinjen har forårsaget en kommunikationsfejl.	Prøv at kalde op igen. Hvis problemet fortsætte, skal du kontakte telefonselskabet og anmode dem om at kontrollere din telefonlinje.
Låget er åbent	Scannerlåget er ikke helt lukket.	Løft scannerlåget og luk det igen.
Lav Temperatur	Printhovederne er for kolde.	Lad MFC'en varme op.
Medie fejl	Mediekortet er enten beskadiget, formateret forkert, eller der er et problem med mediekortet.	Sæt et andet mediekort, som du ved fungerer.
Næsten tom Sort	En eller flere af blækpatronerne er ved at løbe tør for blæk. Hvis en maskine, der sender, har en farvefaxmeddelelse, vil MFC'ens 'handshake' anmode om, at faxmeddelelsen sendes som sort-hvid. Hvis den maskine, der sender, kan konvertere farvefaxmeddelelsen, vil den blive modtaget i hukommelsen som en sort-hvid faxmeddelelse.	Bestil en ny blækpatron.
Papirstop	Der er papirstop i MFC'en.	(Se <i>Printerstop eller papirstop</i> på side 11-5.)
Rest data	Printdata forbliver i MFC'ens hukommelse.	Start udskrivningen igen fra computeren.
	Printdata forbliver i MFC'ens hukommelse. USB-kablet var trukket ud, mens computeren sendte data til MFC'en.	Tryk på Stop/Exit . MFC'en annullerer jobbet og sender den udskrevne side ud.

Printerstop eller papirstop

Fjern det fastsiddende papir, afhængig af hvor det sidder fast i MFC'en.

Papiret sidder fast i papirmagasinet

- 1 Tag papirmagasinet ud af MFC'en.

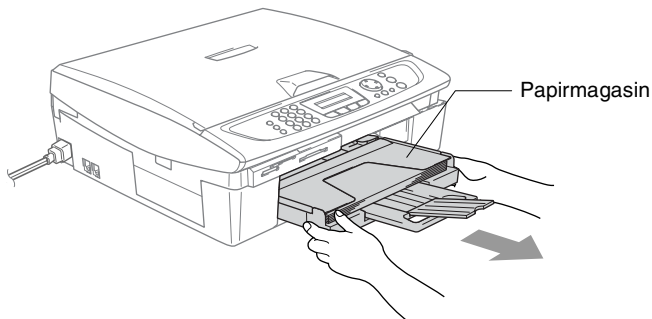

- 2 Træk op i det fastsiddende papir for at fjerne det.

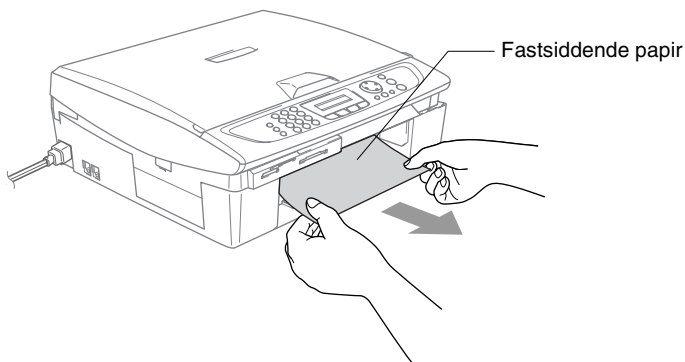

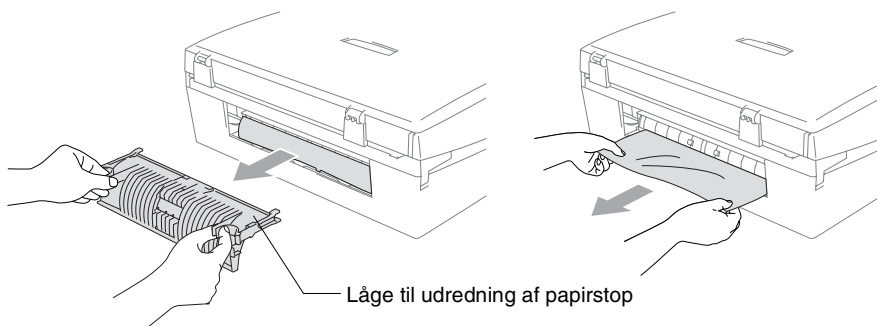

Der er papirstop inden i MFC

- 1 Fjern lågen til udredning af papirstop. Tag det fastsiddende papir ud af MFC'en.

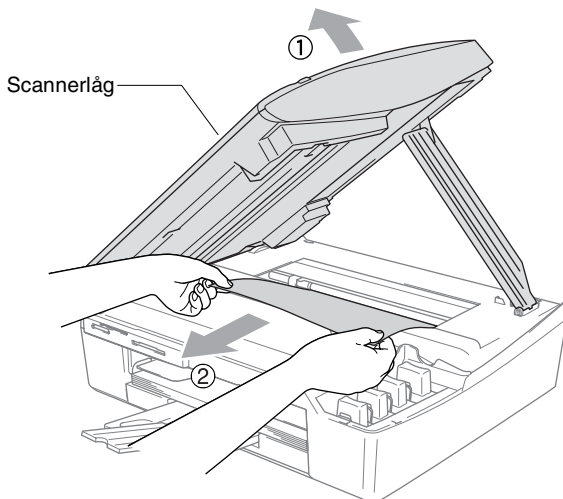

- 2 Sæt igen lågen til udredning af papirstop på.
- 3 Hvis ikke det papir, der sidder fast, kan trækkes ud, løftes scannerlåget fra højre side af MFC indtil det låses sikkert fast i åben stilling.
- 4 Fjern det fastsiddende papir.



-  Hvis papiret sidder fast under printhovederne, skal du trække MFC'ens netstik ud af strømkilden så du kan flytte printhovederne og tage papiret ud.

- 5** Løft scannerlåget for at frigøre låsen. Skub forsigtigt til scannerlågstøtten og luk scannerlåget.

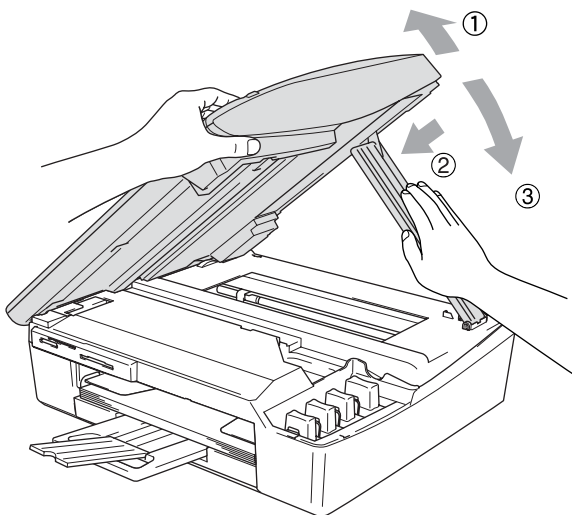

Hvis du har problemer med din MFC

Hvis du mener, at der er et problem med din MFC, skal du se skemaet herunder og følge fejlfindingstippene.

Se Brother Solutions Center for de seneste Ofte Stillede Spørgsmål (FAQs) og fejlfindingstips.

Besøg os på <http://solutions.brother.com>.

PROBLEM	FORSLAG
Udskrivning	
Ingen udskrivning	Kontroller grænsefladekabelforbindelsen på både MFC'en og computeren.
	Kontroller om MFC'en er tilsluttet og ikke er i strømsparetilstand.
	En eller flere blækpatroner er tomme. (Se <i>Udskiftning af blækpatronerne</i> på side 11-24.)
	Kontroller, om LCD'et viser en fejlmeddelelse. (Se <i>Fejlmeddelelser</i> på side 11-1.)
Dårlig udskriftkvalitet.	Kontroller udskriftkvaliteten. (Se <i>Kontroller udskriftkvaliteten</i> på side 11-15.)
	Kontroller, at printerdriver- eller papirtypeindstillingen i menuen svarer til den type papir, du bruger. (Se <i>Medietype</i> på side 1-8 i brugsanvisningen til softwaren på cd-rom'en og <i>Indstille papirtypen</i> på side 2-4.)
	Kontroller, at dine blækpatroner er friske. Patronerne forbliver friske i op til to år, hvis de opbevares i deres oprindelige emballage. Derefter kan blækket blive klumpet. Patronernes udløbsdatoer er trykt på pakken.
	Prøv at bruge de anbefalede papirtyper. (Se <i>Om papir</i> på side 1-7.)
	Det anbefalede miljø for MFC'en ligger mellem 20 °C og 33 °C.
Der er hvide vandrette linjer i tekst eller grafik.	Rens printhovedet. (Se <i>Rense printhovedet</i> på side 11-14.)
	Prøv at bruge de anbefalede papirtyper. (Se <i>Om papir</i> på side 1-7.)
	Hvis der forekommer horisontale streger på det almindelige papir, kan funktionen 'Forbedret normal udskrivning' bruges til at forhindre dannelse af streger på nogle typer almindeligt papir. Klik på 'Indstillinger' i printerdriverfanen 'Grundlæggende', og kontroller 'Forbedret normal udskrivning'. Hvis du fortsat har horisontale streger, skal du ændre Medietype-valget til 'Langsomt tørende papir' i printerdriverfanen 'Grundlæggende' for at forbedre udskriftskvaliteten.
MFC'en udskriver blanke sider.	Rens printhovederne. (Se <i>Rense printhovedet</i> på side 11-14.)
Tegn og linjer er stakket.	Kontroller udskriftkvaliteten. (Se <i>Kontroller udskriftjusteringen</i> på side 11-17.)
Udskrevet tekst og billeder er skæve.	Sørg for, at papiret er lagt rigtigt i papirmagasinet og papirstyrene er justeret korrekt. (Se <i>Sådan ilægges papir, konvolutter og postkort</i> på side 1-12.)

PROBLEM	FORSLAG
Udskrivning (Fortsat)	
Pletter øverst midt på den udskrevne side.	Kontroller, at papiret ikke er for tykt eller krøllet. (Se <i>Om papir</i> på side 1-7.)
Papiret virker snavset, eller blækket ser ud til at løbe.	Sørg for at bruge de anbefalede papirtyper. (Se <i>Om papir</i> på side 1-7.) Rør ikke ved papiret, før blækket er tørt.
Der er pletter på bagsiden eller nederst på siden.	Kontrollér, at der ikke er blæk på printerpladen. (Se <i>Rens MFC printerpladen</i> på side 11-23.)
	Sørg for at du anvender papirholderklappen. (Se <i>Sådan ilægges papir, konvolutter og postkort</i> på side 1-12.)
Der forekommer massive linjer.	Markér 'Omvendt orden' under fanen Grundlæggende i printerdriveren.
Udskrifterne er krøllede.	I printerdriverfanen 'Grundlæggende' skal du klikke på 'Indstillinger', og fjerne markeringen 'Bi-direktional udskrivning'.
'2 i 1 eller 4 i 1'-udskrivning kan ikke udføres.	Kontrollér, at indstillingen for papirstørrelse i programmet og i printerdriveren er den samme.
Udskrivningshastigheden er for langsom.	Ændring af printerdriverindstillingen kan forbedre udskrivningshastigheden. Højeste opløsning behøver længere databehandling, overførsel og udskrivningstid. Prøv de andre kvalitetsindstillinger i printerdriverfanen 'Grundlæggende'. Klik også på fanen 'Indstillinger', og sørg for at fjerne markeringen Farveforbedring.
	Uden Kanter udskrivning er langsommere end normal udskrivning. Hvis du vil udskrive hurtigere, skal du slå Uden Kanter funktionen fra. (Se <i>Uden Kanter</i> på side 9-12 og se <i>Papirstørrelse</i> på side 1-12 i brugsanvisningen til softwaren på cd-rom'en.)
Farveforbedring fungerer ikke korrekt.	Hvis billeddataene ikke er i fuld farve i dit program (f.eks. 256 farver), fungerer Farveforbedring ikke. Brug mindst 24-bit farvedata til funktionen Farveforbedring.
MFC fremfører flere sider	Kontroller, at papiret er lagt korrekt i papirmagasinet. (Se <i>Sådan ilægges papir, konvolutter og postkort</i> på side 1-12.)
	Kontroller, at der ikke er lagt mere end to papirtyper i papirmagasinet på en gang.
De udskrevne sider stables ikke ordentligt.	Sørg for at du anvender papirholderklappen. (Se <i>Sådan ilægges papir, konvolutter og postkort</i> på side 1-12.)
Der kan ikke udskrives ved hjælp af Paint Brush.	Prøv at angive skærmindstillingen til '256 farver'.
Der kan ikke udskrives ved hjælp af Adobe Illustrator.	Prøv at reducere udskriftopløsningen.
Udskrivning af modtagne faxmeddelelser	
Sammentrukket udskrift og hvide striber tværs over siden eller sætningerne foroven og forneden er afskåret.	Dette kan skyldes statisk støj eller interferens på telefonlinjen. Du kan tage en kopi ved hjælp af funktionen Mono Start -tasten for at se, om det samme problem opstår.
Lodrette sorte linjer ved modtagelse.	Afsenderens scanner kan være snavset. Anmod afsenderen om at tage en kopi for at se, om problemet findes på den maskine, der sender. Prøv at modtage fra en anden faxmaskine.
Modtaget farvefaxmeddelelse udskrives kun i sort-hvid.	Udskift de farveblækpatroner, der er tomme eller næsten tomme, og anmod modparten om at sende farvefaxmeddelelsen igen. (Se <i>Udskiftning af blækpatronerne</i> på side 11-24.) Kun MFC-410CN, Kontrollér, at faxlager er SLUKKET (OFF). (Se <i>Indstille Faxlager</i> på side 6-2.)
Venstre og højre margen skæres af, eller en enkelt side trykkes på to stykker papir.	Slå Auto reduktion til. (Se <i>Udskrive en reduceret indgående faxmeddelelse (Auto reduktion)</i> på side 4-5.)

PROBLEM	FORSLAG
Telefonlinje eller -forbindelser	
Opkald virker ikke. (Ingen opkaldstone)	Kontroller at MFC'en er tilsluttet.
	Kontroller, at der er opkaldstone. Ring op til din MFC for at høre besvarelsen, hvis det er muligt. Hvis der stadig ikke er noget svar, kontrolleres telefonkabelforbindelsen og sørg for, at alle telefonforbindelser er sikrede. Hvis der ikke er nogen ringning, når du ringer til din MFC, skal du anmode telefonselskabet om at kontrollere linjen.
Mottage faxmeddelelser	
Kan ikke modtage en fax	Sørg for, at MFC'en er i den rigtige modtagefunktion til din opsætning. (Se <i>Grundlæggende modtagelse</i> på side 4-1.)
	Hvis du ofte oplever interferens på telefonlinjen, skal du prøve at ændre menuindstillingen Kompatibilitet til <i>Grundlæggende</i> . (Se <i>Kompatibilitet</i> på side 11-13.)
	Hvis du tilslutter din MFC til PBX, PABX, ADSL eller ISDN, skal du indstille menuindstillingen Telefonlinjetype til din telefontype. (Se <i>Indstilling af telefonlinjetype</i> på side 2-3.)
Afsendelse af faxmeddelelser	
Kan ikke sende en fax	Sørg for, at fax  -tasten lyser. (Se <i>Sådan går du ind i Fax-funktion</i> på side 3-1.)
	Spørg en anden om at kontrollere, at der er papir i den modtagende maskine.
	Udskriv transmissionsbekræftelsesrapporten og kontroller for fejl. (Se <i>Udskrive rapporter</i> på side 7-3.)
Transmissionsbekræftelsesrapporten viser 'Result:NG' eller 'Result:ERROR'.	Der er sandsynligvis midlertidig støj eller statisk elektricitet på linjen. Prøv at sende faxmeddelelsen igen. Hvis du sender en PC FAX-meddelelse og får 'Result:NG' i Transmissionsbekræftelsesrapporten, mangler MFC'en muligvis hukommelse. (kun MFC-410CN) Hvis du vil skaffe ekstra hukommelse, kan du slå Faxlager fra (se <i>Indstille Faxlager</i> på side 6-2), udskrive faxmeddelelser i hukommelsen (se <i>Udskrivning af fax fra hukommelsen (kun MFC-410CN)</i> på side 4-5) eller annullere et forsinket fax- eller pollingjob (se <i>Annullere et planlagt job</i> på side 3-9). Hvis problemet fortsat opstår, skal du kontakte telefonselskabet og anmode dem om at kontrollere din telefonlinje.
	Hvis du ofte får transmissionsfejl med mulig interferens på telefonlinjen, skal du prøve at ændre menuindstillingen Kompatibilitet til <i>Grundlæggende</i> . (Se <i>Kompatibilitet</i> på side 11-13.)
	Hvis du tilslutter din MFC til PBX, PABX, ADSL eller ISDN, skal du indstille menuindstillingen Telefonlinjetype til din telefontype. (Se <i>Indstilling af telefonlinjetype</i> på side 2-3.)
Dårlig sendekvalitet.	Prøv at ændre opløsningen til <i>Fin</i> eller <i>S. Fin</i> . Tag en kopi for at kontrollere MFC'ens scanningsfunktion.
Lodrette sorte linjer ved afsendelse.	Hvis den kopi, du har taget, har samme problem, er scanneren snavset. (Se <i>Rengøring af scanneren</i> på side 11-22.)

PROBLEM	FORSLAG
Håndterere indgående opkald	
MFC'en 'hører' tale som en CNG-tone.	Hvis MFC'en er indstillet til Faxregistrering, er den mere følsom overfor lyde. MFC'en kan fejlagtigt fortolke visse stemmer eller musik på linjen som en opkaldende faxmaskine og svare med faxmodtagetoner. Deaktiver faxmeddelelsen ved at trykke på Stop/Exit . Hvis du vil undgå dette problem, skal du slå Faxregistrering FRA. (Se <i>Faxregistrering</i> på side 4-4.)
Overfører et faxopkald til MFC'en.	Hvis du har besvaret opkaldet ved MFC'en, skal du trykke på Mono Start og lægge på med det samme. Hvis du har besvaret opkaldet fra en ekstratelefon, skal du trykke på din faxmaskines faxmodtagekode (standardindstillingen er (✕) 51). Når MFC'en svarer, skal du lægge på.
Tilpasse funktioner på en enkelt linje.	Hvis du har Ventende opkald, Ventende opkald/Nummervisning, RingMaster, Talebesked, et alarmsystem eller en anden brugerdefineret funktion på én telefonlinje sammen med MFC'en, kan der opstå problemer, når du sender eller modtager faxmeddelelser. F.eks.: Hvis du sender eller modtager en faxmeddelelse, mens der kommer et tilpasset signal gennem linjen, kan signalet midlertidigt afbryde eller forstyrre faxmeddelelserne. Brothers ECM-funktion kan hjælpe med at løse dette problem. Denne tilstand har relation til telefonsystemindustrien og er fælles for alle enheder, som sender og modtager data på en enkelt fælles linje med tilpassede funktioner. Hvis det er afgørende for din virksomhed at undgå en mindre afbrydelse, anbefaler vi en separat telefonlinje uden tilpassede funktioner.
Kopieringsproblemer	
Kan ikke lave en kopi	Sørg for, at Kopi  -tasten lyser. (Se <i>Gå til kopifunktionen</i> på side 8-1.)
Der er lodrette striber på kopierne	Sommetider er der lodrette striber på kopierne. Rengør scanneren. (Se <i>Rengøring af scanneren</i> på side 11-22.)
Dårlige kopieringsresultater	Forsøg, at bruge scannerglaspladen. (Se <i>Bruge scannerglaspladen</i> på side 1-6.)
Scanningsproblemer	
Der vises TWAIN/WIA-fejl under scanning.	Kontroller, at Brother TWAIN/WIA-driveren er valgt som primær kilde. Klik i PaperPort® på Scan i menuen Filer, og vælg Brother TWAIN/WIA-driveren.
Dårlige scanningsresultater	Forsøg, at bruge scannerglaspladen. (Se <i>Bruge scannerglaspladen</i> på side 1-6.)
Softwareproblemer	
Kan ikke installere software eller udskrift	Kør Reparer MFL-Pro Suite programmet på cd-rom'en. Dette program vil reparere og geninstallere softwaren.
'Enhed optaget'	Kontroller, at MFC'en ikke viser en fejlmeddelelse på LCD'et.
'Fejl ved forbindelsen'	Hvis MFC'en ikke er forbundet til din pc, og du har indlæst Brother-softwaren, viser pc'en 'Fejl ved MFC-forbindelsen', hver gang du genstarter Windows®. Du kan ignorere denne meddelelse, eller du kan slå den fra på følgende måde. Dobbeltklik på "\\tool\warmOff.REG" på den leverede cd-rom. Scan-tasten på MFC'ens kontrolpanel fungerer ikke, medmindre du genstarter pc'en, mens MFC'en er tilsluttet. Du kan slå den til igen ved at dobbeltklikke på "\\tool\WarnOn.REG" på den leverede cd-rom.

PROBLEM	FORSLAG
Problemer med PhotoCapture Center™	
Ikke-permanent disk fungerer ikke korrekt.	<p>a) Har du installeret Windows® 2000 opdateringen? Hvis ikke, skal du gøre følgende:</p> <ol style="list-style-type: none"> 1. Fjern USB-kablet. 2. Installer Windows®.2000 opdateringen. Se Hurtig installationsanvisning. Efter installationen genstartes PC'en automatisk. 3. Vent ca. 1 minut efter genstarten af PC'en, og forbind derefter USB-kablet. <p>b) Tag mediekortet ud, og sæt det i igen.</p> <p>c) Hvis du har foretaget "Skub ud" fra Windows®, skal du tage mediekortet ud, før du fortsætter.</p> <p>d) Hvis der vises en fejlmeddelelse, når du prøver at skubbe mediekortet ud, betyder det, at kortet er i brug. Vent lidt, og prøv igen.</p> <p>e) Hvis intet af ovennævnte virker, skal du slukke din PC og MFC og derefter tænde dem igen. (Du skal trække netstikket fra MFC'en ud for at slukke den).</p>
Kan ikke komme ind i den ikke-permanente disk i skrivebordsikonet. (kun MFC-410CN)	Sørg for, at du har sat mediekortet ind i mediebasen.
Netværksproblemer (kun MFC-410CN)	
Jeg kan ikke udskrive via netværket	Kontroller, at MFC'en er tændt og online i tilstanden Klar. Udskriv netværkskonfigurationslisten. (Se <i>Udskrive rapporter</i> på side 7-1.) Derved udskrives de aktuelle netværksindstillinger. Slut LAN-kablet til hub'en igen for at kontrollere, at kabelføringen og netværksforbindelserne er gode. Prøv om muligt at tilslutte MFC'en til en anden port i din hub ved hjælp af et andet kabel. Hvis forbindelserne er gode, viser maskinen LAN Aktiv i 2 sekunder.
Andre problemer	
Forkert LCD-sprog	Se <i>Sådan ændres LCD-sproget</i> på side 11-13.

Sådan ændres LCD-sproget

Du kan ændre LCD-sproget.

- 1 Tryk på **Menu/Set, 0, 0**.
Tryk på ▲ eller ▼ for at vælge sproget.
Tryk på **Menu/Set**.
- 2 Tryk på **Stop/Exit**.

Kompatibilitet

Hvis du har problemer med at sende eller modtage en fax, på grund af mulig interferens på telefonlinjen, anbefaler vi, at du justerer udligningen til kompatibilitet med telefonlinjen.

- 1 Tryk på **Menu/Set, 2, 0, 2**.
- 2 Tryk på ▲ eller ▼ for at vælge `Grundlæggende (eller Normal)`.
Tryk på **Menu/Set**.
- 3 Tryk på **Stop/Exit**.

Diverse 2.Kompatibilitet



- `Grundlæggende` reducerer modemets hastighed til 9600 bps. Med mindre interferens er et kronisk problem på din telefonlinje, vil du muligvis foretrække kun at anvende denne mulighed når behovet opstår.
- `Normal` indstiller modemets hastighed på 14400 bps. (Standard)

Sådan forbedres udskriftkvaliteten

Rense printhovedet

MFC'en renser regelmæssigt printhovedet for at sikre god udskriftkvalitet. Du kan starte rensningen manuelt, når der er behov for det.

Rens printhovedet og blækpatronerne, hvis du får en vandret linje i teksten eller grafikken på de udskrevne sider. Du kan kun rense sort eller tre farver på én gang (cyan, gul/magenta) eller alle fire farver samtidig.

Rensning af printhovedet bruger blæk. For hyppig rensning bruger unødvendigt meget blæk.

Forsigtig

Berør IKKE printhovedet. Berøring af printhovederne kan forårsage permanent skade og gøre garantien på printhovederne ugyldig.

- 1 Tryk på **Ink Management**.
- 2 Tryk på ▲ eller ▼ for at vælge *Rensning*.
Tryk på **Menu/Set**.
- 3 Tryk på ▲ eller ▼ for at vælge *Sort*, *Farve* eller *Alle*.
Tryk på **Menu/Set**.

MFC'en renser printhovedet. Når rensningen er færdig, går MFC'en automatisk tilbage til standby.



Hvis du har rensset printhovedet mindst fem gange, og udskriften ikke er blevet bedre, skal du kontakte Brother-forhandleren for at få service.

Kontroller udskriftkvaliteten

Hvis farverne er udviskede eller sribede og der forekommer tekst på udskriften, kan det skyldes at nogle af dyserne er stoppede. Det kan du checke ved at udskrive udskriftkvalitetskontrolarket og se dysekontrolmønsteret.

- 1 Tryk på **Ink Management**.
- 2 Tryk på ▲ eller ▼ for at vælge **Test udskrift**.
Tryk på **Menu/Set**.
- 3 Tryk på ▲ eller ▼ for at vælge **Printkvalitet**.
Tryk på **Menu/Set**.
- 4 Tryk på **Colour Start**.
MFC'en begynder at udskrive udskriftkvalitetskontrolarket.
- 5 Følg instruktionerne på arket for at se om kvaliteten er OK.

Farve blok kvalitetscheck

LCD'et viser:

Kvalitet OK?
1.Ja 2.Nej

- 6 Check kvaliteten af de fire farveblokke på arket.
- 7 Hvis alle linier er klare og tydelige, skal du trykke på **1 (Ja)** og gå til trin 10.
—**ELLER**—

Hvis du kan se manglende korte linjer som vist nedenfor, skal du trykke på **2 (Nej)**.

OK

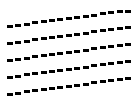

Dårlig



LCD'en spørger dig, om udskriftkvaliteten er OK for sort og hver farve.

Sort OK?
1.Ja 2.Nej

- 8 Tryk på **2** (Nej) for sort eller hver farve med et problem.

LCD'et viser:

Start rensning?
1.Ja 2.Nej

Tryk på **1** (Ja).

MFC'en begynder at rense printhovedet.

- 9 Tryk på **Colour Start**, når rensningen er afsluttet. MFC'en begynder udskrivningen af udskriftkvalitetskontrolarket igen og vender derefter tilbage til trin 5.

- 10 Tryk på **Stop/Exit**.

Hvis der fortsat forekommer manglende blæk på dette udskriftkvalitetskontrolark, skal du gentage rensningen og testudskrivningen mindst fem gange. Hvis der fortsat mangler blæk efter femte rensning og testudskrift, skal blækpatronen med den tilstoppede farve udskiftes. (Blækpatronen har muligvis siddet i MFC'en i over seks måneder, eller den trykte udløbsdato på patronpakningen er overskredet. Eller blækpatronen har måske været opbevaret forkert før brug).

Efter udskiftning af blækpatronen skal den kontrolleres ved udskrivning af et andet udskriftkvalitetskontrolark. Hvis problemet fortsat opstår, skal rensningen og testudskriften gentages mindst fem gange med den nye patron. Hvis der stadig mangler blæk, skal du ringe til en Brother-forhandler.

! Forsigtig

Berør IKKE printhovedet. Berøring af printhovederne kan forårsage permanent skade og gøre garantien på printhovederne ugyldig.



Når en blækhoveddyse er tilstoppet, ser udskriftprøven sådan ud.



Når printhoveddyse er renset, er de vandrette linjer væk.

Kontroller udskriftjusteringen

Du vil kun sjældent have brug for, at justere udskriftjusteringen. Imidlertid, hvis den udskrevne tekst bliver gnidret eller billeder bliver udviskede, efter at maskinen er blevet transporteret, vil det være nødvendigt med en justering.

- 1 Tryk på **Ink Management**.
- 2 Tryk på ▲ eller ▼ for at vælge `Test udskrift`.
Tryk på **Menu/Set**.
- 3 Tryk på ▲ eller ▼ for at vælge `Justering`.
Tryk på **Menu/Set**.
- 4 Tryk på **Mono Start** eller **Colour Start**.

MFC'en begynder at udskrive justeringscheckarket.

LCD'et viser:

Justering OK? 1.Ja 2.Nej

- 5 Kontroller testudskrifterne i 600 dpi og 1200 dpi for at afgøre, om nummer 5 passer bedst til nummer 0. Hvis nummer 5 passer bedst til både 600 dpi og 1200 dpi, skal du trykke på **1** (Ja) for afslutte justeringschecket og gå til trin 8.

—**ELLER**—

Hvis et andet testnummer passer bedre for enten 600 dpi eller 1200 dpi, skal du trykke på **2** (Nej) for at vælge det.

- 6 For 600 dpi skal du indtaste nummeret (1-8) på den testudskrift, som passer bedst til prøven 0.
- 7 For 1200 dpi skal du indtaste nummeret (1-8) på den testudskrift, som passer bedst til prøven 0.
- 8 Tryk på **Stop/Exit**.

600dpi justering Vælg Bedste# <u>5</u>

1200dpi just Vælg Bedste# <u>5</u>

Kontrollere blækmængden

Du kan kontrollere den mængde blæk, der er tilbage i patronen.

- 1 Tryk på **Ink Management**.
- 2 Tryk på ▲ eller ▼ for at vælge Blækvolume.
Tryk på **Menu/Set**.

- 3 Tryk på ▲ eller ▼ for at vælge den ønskede farve.

Blækvolume
Bk: -□□□■□□□+ ◆

LCD'et viser blækmængden.

- 4 Tryk på **Stop/Exit**.



Du kan kontrollere blækbeholdningen fra computeren.
(Se *Bruge MFC-fjerninstallationsprogrammet* på side 4-1 i brugsanvisningen til softwaren på cd-rom'en eller *MFC fjernopsætning (Mac OS® X 10.2.4 eller nyere) (ikke tilgængelig for DCP-110C og DCP-310CN)* på side 8-45 brugsanvisning til softwaren, som medfølger på cd-rom'en.)

Pakning og forsendelse af MFC'en

Hver gang du transporterer MFC'en, skal du anvende den emballage, som MFC'en blev leveret i. Hvis du ikke emballerer MFC'en rigtigt, kan garantien blive ugyldig.

! Forsigtig

Det er vigtigt, at lade MFC'en 'parkere' printhovedet efter et udskriftjob. Lyt nøje til MFC'en før du trækker stikket ud for at sikre, at al mekanisk støj er stoppet. Hvis ikke MFC'en får lov til, at færdiggøre denne parkeringsproces kan det medføre udskrivningsproblemer og mulig beskadigelse af printhovedet.

- 1 Løft scannerlåget til topositionen, indtil det låses på plads.
- 2 Fjern alle blækpatronerne, og sæt de beskyttende dele på. (Se *Udskiftning af blækpatronerne* på side 11-24.)

Når du sætter de beskyttende dele på, skal du sikre at det klikker på plads som vist i diagrammet.

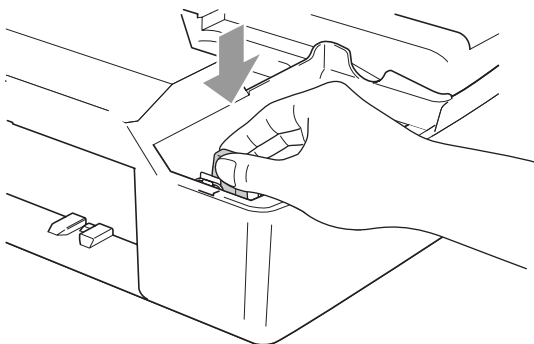

! Forsigtig

Hvis du ikke kan finde de beskyttende dele, må du IKKE fjerne blækpatronerne før forsendelsen. Det er vigtigt, at enten de beskyttende dele eller blækpatronerne er på plads under forsendelsen af MFC'en. Forsendelse uden dem kan beskadige MFC'en og ophæve garantien.

- 3** Løft scannerlåget for at frigøre låsen. Skub forsigtigt til scannerlågstøtten og luk scannerlåget.

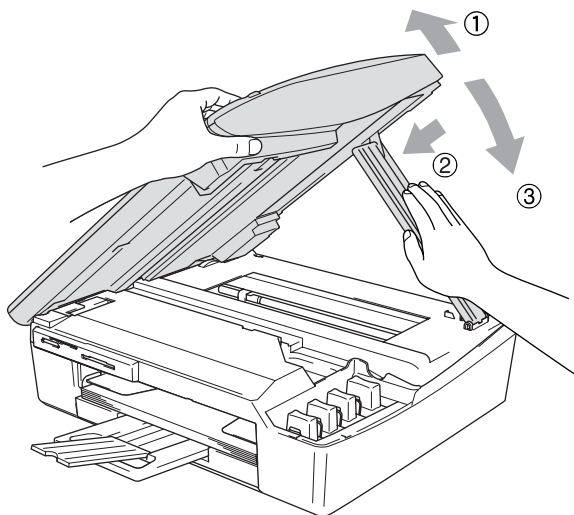

- 4** Træk stikket fra MFC'en ud af telefonstikket i væggen, og træk telefonledningen ud af MFC'en.
- 5** Træk netstikket til MFC'en ud af stikkontakten.
- 6** Træk USB-kablet eller LAN-kablet ud af MFC'en, hvis det er sat i.
- 7** Pak MFC ind i posen, og anbring den i den originale kasse med den originale emballage.

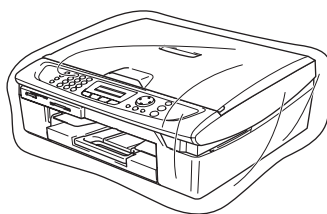

- 8** Pak det trykte materiale ind i den originale kasse som vist nedenfor. Pak ikke de brugte blækpatroner ind i kassen.

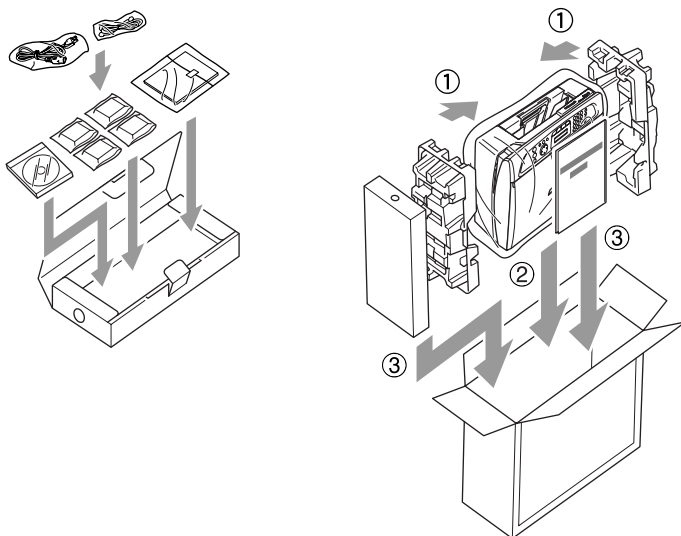

- 9** Luk kassen.

Regelmæssig vedligeholdelse

Rengøring af scanneren

Træk netstikket til MFC ud af stikkontakten, og løft dokumentlåget. Rens scannerglaspladen med isopropylalkohol på en blød, fnugfri klud.

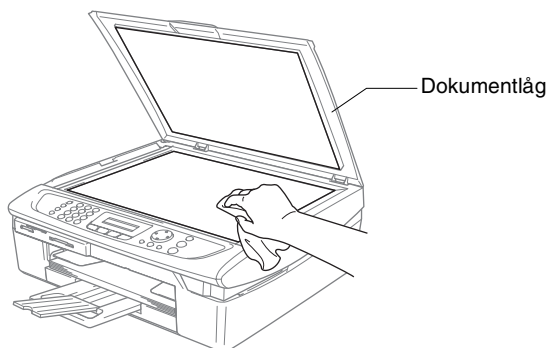

Rens glasstrimlen under filmen med isopropylalkohol på en blød, fnugfri klud.

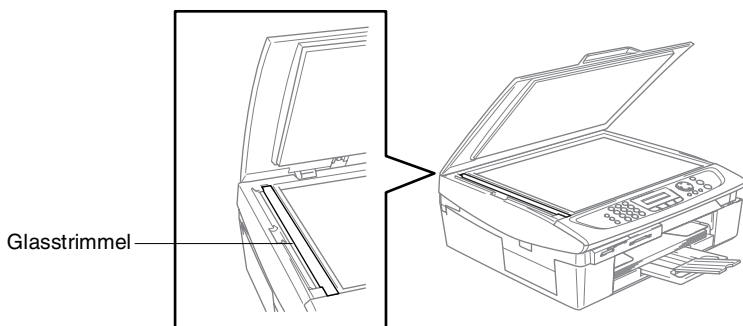

Rens MFC printerpladen

- Pas på ikke at berøre stjernehjulet til papirfremføringen eller kodningsfilmen.
- Sørg for, at trække stikket ud MFC af kontakten før du renser printerpladen.
- Hvis der er spildt blæk på eller omkring printerpladen, skal det tørres af med en blød, tør, fnugfri klud.

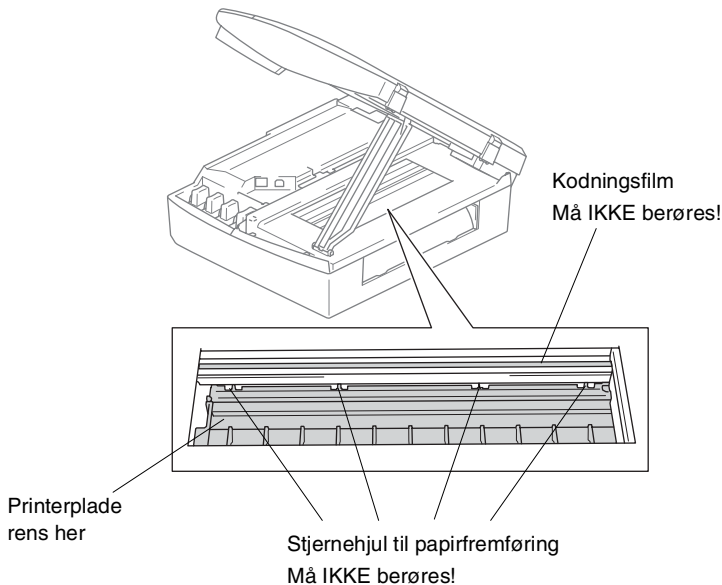

Udskiftning af blækpatronerne

Din MFC er udstyret med en blækdråbetæller. Blækdråbetælleren overvåger blækniveauet i hver af de 4 patroner. Når MFC registrerer en blækpatron, der er ved at løbe tør for blæk, giver MFC besked med en meddelelse på LCD'et.

LCD'et vil give besked om, hvilken blækpatron, der er ved at løbe tør for blæk eller skal udskiftes. Sørg for at følge LCD-meddelelserne, så blækpatronerne udskiftes i den rigtige rækkefølge.

Selv når MFC meddeler dig, at en blækpatron er tom, vil der være en lille mængde blæk tilbage i blækpatronen. Det er nødvendigt, at holde en lille smule blæk i patronen, for at undgå, at luften udtørres og beskadiger printheadet.

- 1** Løft scannerlåget til toppositionen, indtil det låses på plads.
Hvis en eller flere blækpatroner er tomme, f.eks. den sorte, viser LCD'et **Blæk tom Sort** og **Låget er åbent**.
- 2** Træk blækpatronkrogen imod dig og fjern blækpatronen for den farve, der er vist på LCD'et.

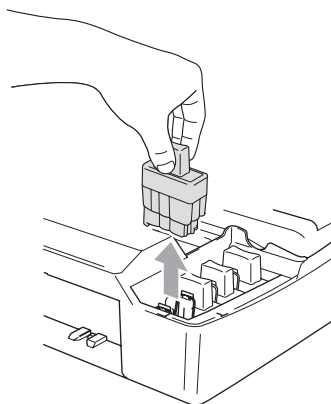
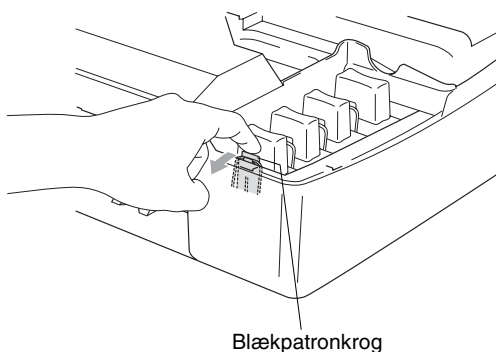

- 3** Åbn posen med den nye blækpatron med den farve, der vises på LCD'et, og tag blækpatronen ud.

4 Fjern blækpatronernes låg.



⊘ Rør ikke ved området vist på illustrationen herover.

5 Hver farve har sin egen præcise position. Hold blækpatronen oprejst, når du sætter den i sædet. Tryk blækpatronen nedad, indtil krogen smækker ovenpå.

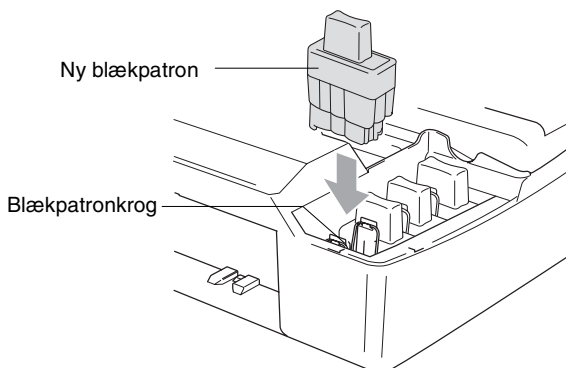

6 Løft scannerlåget for at frigøre låsen. Skub forsigtigt scannerlågstøtten nedad og luk scannerlåget.

7 Hvis du har udskiftet en blækpatron mens *Næsten tom Sort* blev vist på LCD'et, anmoder LCD'et dig om at kontrollere, at det var en helt ny patron. Eksempel: Udskiftede du Sort? 1.Ja 2.Nej for hver *ny* farvepatron, du har installeret, skal du trykke på **1** i opkaldsgruppen for automatisk at nulstille blækdråbetælleren for den pågældende farve. Hvis den blækpatron, du installerede ikke er helt ny, skal du sørge for at vælge **2**.



Hvis du venter, indtil meddelelsen *Blæk tom Sort* vises på LCD'et, nulstiller MFC'en automatisk blækdråbetælleren.



Hvis meddelelsen *Installer* vises på displayet, når du har installeret blækpatroner, skal du kontrollere, at blækpatronerne er installeret korrekt.

ADVARSEL

Hvis du får blæk i øjnene, skal du straks skylle dem med vand og søge læge, om nødvendigt.

Forsigtig

- Fjern IKKE blækpatronerne, hvis du ikke behøver at udskifte dem. Hvis du gør det, kan blækmængden blive reduceret, og MFC'en ved ikke, hvor meget blæk der er tilbage i patronen.
- RØR IKKE ved blækpatronåbningerne. Hvis du gør det, får du blækpletter på dig.
- Hvis du får blæk på kroppen eller på tøjet, skal du straks vaske med sæbe eller vaskemiddel.
- Hvis du installerer en blækpatron på den forkerte farveposition, skal du rense printheadet flere gange, før du begynder at udskrive (når du har korrigeret patroninstallationen), fordi farverne blev blandet.
- Når du åbner en blækpatron, skal du installere den i MFC'en og bruge den færdig inden for seks måneder efter installationen. Brug uåbnede blækpatroner i henhold til udløbsdatoen på patronpakningen.
- Demonter og pil ikke ved blækpatronen. Det kan medføre blæklækage fra patronen.
- Brother-multifunktionsmaskiner er designet til at arbejde med blæk efter specielle specifikationer og give en optimal ydelse med ægte Brother-blækpatroner. Brother kan ikke garantere denne optimale ydelse, hvis der anvendes blæk eller blækpatroner med andre specifikationer. Brother anbefaler derfor ikke brug af andre patroner end ægte Brother-patroner til denne maskine eller påfyldning af tomme patroner med blæk fra andre kilder. Hvis der opstår skader på printheadet eller andre dele af maskinen som følge af anvendelse af andre end ægte Brother-produkter på grund af inkompatibilitet eller disse produkters manglende egnethed til denne maskine, vil ingen reparationer som følge heraf være dækket af garantien.

A Appendiks A

Telefontjenester

Indstille Funktionen Nummerbestemt Ringning

Denne funktion er en engangsprocedure, hvor du indstiller Nummerbestemt ringning samt Mønster 1 eller Mønster 2 på din maskine. Maskinen vil besvare det specielle nummerbestemte ringesignal og påbegynde faxmodtagelse.

Man skal kun slå Nummerbestemt Ringning til, hvis man abonnerer på Nummerbestemt Ringning hos et teleselskab (Nummerbestemt Ringning findes kun på det analoge telefonnet, det kan ikke benyttes i forbindelse med ISDN).

Når Nummerbestemt Ringning er slået Til, vises Man som modtagetilstand i LCD'et.

1 Tryk på **Menu/Set, 2, 0, 3.**

Skærmen viser:

Diverse
3.Nummerbestemt

2 Tryk på ▲ eller ▼ for at vælge Til.

3 Tryk på **Menu/Set.**

4 Tryk på **Menu/Set** når skærmen viser det, du ønsker.

Nummerbestemt
Mønster:1

F.eks.: Mønster:1

5 Tryk på **Stop/Exit** for at gå ud.

Selv om der er to tilladte nummerbestemte ringningsmønstre, vil Mønster:1 som regel blive valgt.

Avancerede modtagefunktioner

Anvendelse fra ekstratelefoner

Hvis du besvarer et faxopkald fra en ekstratelefon eller en ekstern telefon i det rigtige stik i MFC, kan du få din MFC til at modtage opkaldet ved hjælp af fjernaktiveringskoden. Når du trykker på faxmodtagekoden *51, begynder MFC'en at modtage en faxmeddelelse. (Se *Faxregistrering* på side 4-4).

Hvis MFC'en besvarer et samtaleopkald og udsender pseudo-/dobbeltringninger, fordi du skal overtage opkaldet, skal du bruge telefonsvarerkoden #51 til at modtage opkaldet via en ekstratelefon. (Se *Indstille F/T ringetid (kun Fax/Tlf-tilstand)* på side 4-3.)

Hvis du besvarer et opkald, og der ikke er nogen på linjen, skal du antage, at du modtager en manuel faxmeddelelse.

- Tryk på *51, og vent på hyletonen, eller vent, indtil MFC'ens LCD viser Modtager, og læg derefter røret på.

Den, der kalder op, skal trykke på **Start** for at sende faxmeddelelsen.

Kun i Fax/Tlf-tilstand

Når MFC'en er i fax/tlf-funktion, bruger den F/T ringetid (pseudo-/dobbeltringning) som en meddelelse til dig om at modtage et samtaleopkald.

Løft røret på den eksterne telefon, og tryk derefter på **Tel/R** for at besvare opkaldet.

Hvis du står ved en ekstratelefon, skal du løfte røret under F/T Ringetid og derefter trykke på #51 mellem pseudo-/dobbeltringningerne. Hvis der ikke er nogen på linjen, eller hvis nogen vil sende en faxmeddelelse, skal du sende opkaldet tilbage til MFC'en ved at trykke på *51.

Fax/Tel-funktionen i strømsparetilstand

Fax/Tel-funktionen fungerer ikke i strømsparetilstand. MFC'en vil ikke besvare indgående telefon- eller faxopkald og vil lade den ringe. Hvis du befinder dig ved en ekstern telefon eller en ekstratelefon, skal du løfte håndsættet på ekstratelefonen og tale. Hvis du hører faxtoner, holdes håndsættet indtil Faxregistrering aktiverer din MFC. Hvis den anden person siger at han/hun vil sende dig en faxmeddelelse, skal du aktivere MFC ved at trykke på *51.

Bruge en trådløs ekstern telefon

Hvis basisenheden til din trådløse telefon er forbundet (se side A-4), og du normalt tager det trådløse håndsæt med et andet sted hen, er det nemmere at besvare opkaldet under Forsinket opkald. Hvis du lader MFC'en svare først, skal du gå hen til MFC'en, så du kan trykke på **Tel/R** for at overføre opkaldet til den trådløse telefon.

Ændre fjernkoderne

Fjernkoder virker muligvis ikke sammen med visse telefonsystemer. Den foruddefinerede faxmodtagekode er *51. Den foruddefinerede telefonsvarerkode er #51.



Hvis du allerede afbrød forbindelsen, da du havde fjernadgang til din eksterne TAD, kan du prøve at ændre faxmodtagekoden og telefonsvarerkoden til en anden trecifret kode (f.eks. ### og 999).

- 1 Hvis den ikke lyser grønt, skal du trykke på  (**Fax**).
- 2 Tryk på **Menu/Set, 2, 1, 4**.
- 3 Tryk på ▲ eller ▼ for at vælge **Til** (eller **Fra**).
Tryk på **Menu/Set**.
- 4 Indtast en ny faxmodtagekode.
Tryk på **Menu/Set**.
- 5 Indtast en ny telefonsvarerkode.
Tryk på **Menu/Set**.
- 6 Tryk på **Stop/Exit**.

Tilslut en ekstern enhed til din MFC

Tilslutte en ekstern telefon

Du kan tilslutte en separat telefon, som vist i diagrammet herunder.

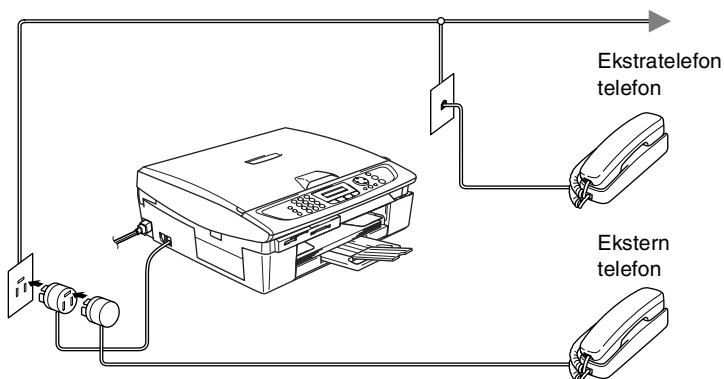

Når denne telefon (eller TAD) bruges, viser LCD'et
Ekst. tlf i brug.

Tilslutte en ekstern telefonsvarer (TAD)

Rækkefølge

Du kan vælge at tilslutte en ekstra telefonsvarer. Når du har en **ekstern** TAD på den samme telefonlinje som MFC'en, besvarer TAD'en imidlertid alle opkald, og MFC'en "lytter" efter faxopkaldstoner (CNG-toner). Hvis den hører dem, overtager MFC'en opkaldet og modtager faxmeddelelsen. Hvis den ikke hører CNG-toner, lader MFC'en TAD'en fortsætte med at afspille din udgående meddelelse, så den, der ringer op, kan lægge en talebesked.

TAD'en skal svare inden for fire ringninger (den anbefalede indstilling er to ringninger). MFC'en kan ikke høre CNG-toner, før TAD'en har besvaret opkaldet, og med fire ringninger er der kun 8-10 sekunder CNG-toner tilbage til faxens "handshake". Sørg for omhyggeligt at følge instruktionerne i denne vejledning til indspilning af den udgående meddelelse. Vi kan ikke anbefale brug af den takstbesparende funktion i den eksterne telefonsvarer, hvis den overstiger fem ringninger.

 Hvis du ikke modtager alle dine faxmeddelelser, skal du reducere indstillingen Forsinket opkald på din eksterne TAD.

 **Tilslut ikke en TAD et andet sted på den samme telefonlinje.**

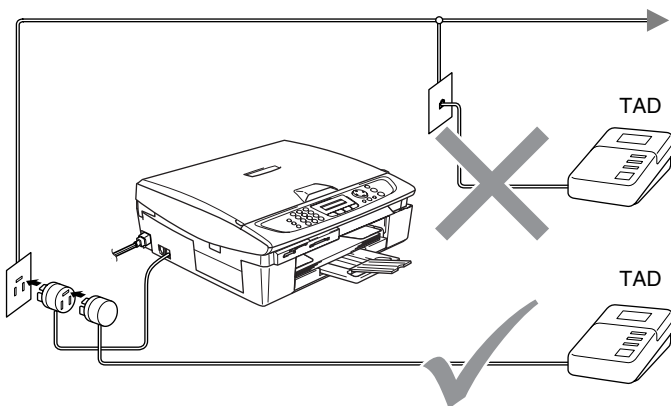

Når du bruger en TAD, viser LCD'et Ekst. tlf i brug.

Tilslutninger

Den eksterne TAD skal tilsluttes som vist ovenfor.

- 1** Indstil din eksterne TAD til en eller to ringninger. (MFC'ens Forsinket opkald-indstilling er ikke relevant).
- 2** Indspil den udgående meddelelse i din eksterne TAD.
- 3** Indstil TAD'en til at besvare opkald.
- 4** Indstil modtagefunktionen til Ekstratlf/Tad.
(Se *Vælg modtagetilstand* på side 4-1.)

Indspille OGM (Outgoing Message) på en ekstern TAD

Timing er vigtigt ved indspilning af denne meddelelse. Meddelelsen indstiller den måde, som både manuel og automatisk faxmodtagelse foregår på.

- 1** Indspil 5 sekunders stilhed i begyndelsen af din meddelelse. (Dette gør det muligt for MFC'en at lytte til fax-CNG-toner ved automatiske transmissioner, før de stopper).
- 2** Begræns din tale til 20 sekunder.



Vi anbefaler, at du begynder din OGM med 5 sekunders tavshed, da MFC'en ikke kan høre faxtoner samtidig med en stemme med genlyd eller en høj stemme. Du kan forsøge at udelade denne pause, men hvis MFC'en har besvær med at modtage, skal du genindindspille din OGM med denne pause.

Multi-linjetilslutninger (PBX)

De fleste kontorer bruger et centralt telefonsystem. Selvom det ofte er relativt enkelt at tilslutte MFC'en til et hovedsystem eller en PBX (Private Branch Exchange), foreslår vi, at du kontakter det firma, der har installeret telefonsystemet og anmoder dem om at tilslutte MFC'en. Det tilrådes at have en separat linje til MFC'en.

Hvis MFC'en er forbundet til et multi-linjesystem, skal du anmode den, der installerer det, om at tilslutte enheden til den sidste linje i systemet. Dette forhindrer enheden i at blive aktiveret, hver gang der modtages et telefonopkald.

Hvis du installerer MFC'en til at fungere sammen med en PBX

- 1 Der er ingen garanti for, at enheden vil fungere korrekt under alle omstændigheder med en PBX. Alle problemer skal først rapporteres til det firma, der har ansvaret for PBX'en.
- 2 Hvis alle indgående opkald besvares af en telefonomstilling, anbefales det, at modtagetilstand indstilles til *Manuel*. Alle indgående opkald skal i første omgang betragtes som telefonopkald.

Tilpasse funktioner på telefonlinjen

Hvis du har Talebesked, Ventende opkald, Ventende opkald/Nummervisning, RingMaster, en telefonsvarertjeneste, et alarmsystem eller en anden brugerdefineret funktion på én telefonlinje, kan det give problemer med betjening af MFC'en. (Se *Tilpasse funktioner på en enkelt linje*. på side 11-11.)

B Appendiks B

Programmering på skærmen

Din MFC er designet til at være brugervenlig med programmering på LCD'et ved hjælp af navigeringstasterne. Den brugervenlige programmering hjælper dig med at få det fulde udbytte af alle de menuvalg, MFC'en har.

Da programmeringen udføres på LCD'et, har vi fremstillet en trinvis vejledning på skærmen som hjælp til at programmere MFC'en. Alt hvad du behøver, er at følge vejledningen, da den fører dig gennem alle menuvalgene og programmeringsmulighederne.

Menutabel

Du kan muligvis programmere din MFC uden brugsanvisningen, hvis du bruger menutabellen, der starter på side B-3. Når du har læst disse sider, kan du bedre forstå de menuvalg og de indstillinger, der findes i MFC'ens programmer.



Du kan programmere MFC'en ved at trykke på **Menu/Set** efterfulgt af menunumrene.

Hvis du f.eks. vil angive `Fax opløsning` til `Fin`:







skal du trykke på **Menu/Set**, **2**, **2**, **2** og **▲** eller **▼** for at vælge `Fin`.

Tryk på **Menu/Set**.

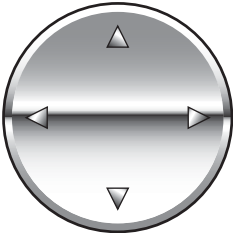
Lagre i hukommelse

Hvis der opstår et strømsvigt, mister du ikke menuindstillingerne, fordi de er gemt permanent. Midlertidige indstillinger (f.eks. Kontrast, Oversøisk-tilstand osv.) går tabt. Det kan også være nødvendigt at genindstille dato og klokkeslæt.

Navigationstaster

	 Menu/Set	Adgang til menuen
		Gå til det næste menuniveau
	 	Rul gennem det aktuelle menuniveau
		Gå tilbage til det forrige menuniveau
	 Stop/Exit	Afslut menuen

Du kan få adgang til menutilstanden ved at trykke på **Menu/Set**. Når du kommer ind i menuen, ruller LCD'et.

Tryk på **1** for menuen Generel opsætning

—**ELLER**—

Vælg ▲▼ & Set
1.Gen opsætning

Tryk på **2** for faxmenuen

—**ELLER**—

Vælg ▲▼ & Set
2.Fax

Tryk på **3** for kopimenuen

⋮

Vælg ▲▼ & Set
3.Kopi

Tryk på **0** for startopsætningsmenuen

Vælg ▲▼ & Set
0.Grundindst.

Du kan rulle hurtigere gennem hvert menuniveau ved at trykke på pilen for den retning, du ønsker: ▲ eller ▼

Vælg derefter en indstilling ved at trykke på **Menu/Set**, når indstillingen vises på LCD'et.

Derefter viser LCD'et det næste menuniveau.

Tryk på ▲ eller ▼ for at rulle til det næste menuvalg.

Tryk på **Menu/Set**.

Når du er færdig med at indstille en funktion, viser LCD'et Accepteret.

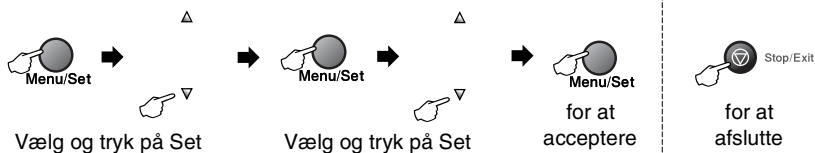

Hovedmenu	Undermenu	Menuvalg	Indstillinger	Beskrivelser	Side	
1.Gen opætning	1.Mode timer	—	5 Min 2 Min 1 Min 30 Sek 0 Sek Fra	Angiver klokkeslæt for, hvornår der skal skiftes tilbage til faxtilstand.	2-4	
	2.Papirtype	—	Almindelig Inkjet Glittet Transparent	Indstiller papirtypen i papirmagasinet.	2-4	
	3.Papirstørrelse	—	Letter Legal A4 A5 10x15cm	Indstiller papirstørrelsen i papirmagasinet.	2-5	
	4.Volume	1.Ring	—	Høj Med Lav Fra	Justerer ringelydstyrken.	2-5
		2.Bipper	—	Høj Med Lav Fra	Justerer lydstyrkeniveau for bipperen.	2-6
		3.Højtaler	—	Høj Med Lav Fra	Justerer højtalerens lydstyrke.	2-6
	5.Auto sommertid	—	Til Fra	Automatisk ændring til sommertid.	2-7	
	6.P. Gem Indstl.	—	Faxmodt:Til Faxmodt:Fra	Indstiller strømspare tasten, så der ikke modtages faxmeddelelser i strømsparetilstanden.	1-5	
7.LCD Kontrast	—	Lys Mørk	Justerer kontrasten på LCD'et.	2-7		



Fabriksindstillingerne vises med fedt skrift.

Hovedmenu	Undermenu	Menuvalg	Indstillinger	Beskrivelser	Side
2.Fax	1.Modtageindst. (Kun i faxfunktionen)	1.Fors. opk.	00-05 (02)	Indstiller antallet af ringninger, før MFC'en svarer i Kun fax- eller Fax/Tlf-tilstand.	4-2
		2.F/T ringetid	70 Sek 40 Sek 30 Sek 20 Sek	Indstiller tiden for pseudo-/dobbelringninger i Fax/Tlf-tilstand.	4-3
		3.Fax detekt	Til Fra	Modtager faxmeddelelser uden tryk på Mono Start eller Colour Start -tasten.	4-4
		4.Fjernkode	Til (* 51, #51) Fra	Du kan besvare alle opkald fra en ekstratelefon eller ekstern telefon og bruge koder til at aktivere eller deaktivere MFC. Disse koder kan gøres personlige.	A-3
		5.Auto reduktion	Til Fra	Reducerer størrelsen på indgående faxmeddelelser.	4-5
		6.Huk.modtagelse	Til Fra	Gemmer automatisk eventuelle indgående faxmeddelelser i hukommelsen, hvis den løber tør for papir.	4-6
		7.Polling Modt. (kun MFC-410CN)	Standard Sikker Timer	Indstiller din MFC til at polle en anden faxmaskine.	4-7
	2.Afsenderindst. (Kun i faxfunktionen)	1.Kontrast	Auto Lys Mørk	Ændrer lyst og mørkt for de faxmeddelelser, du sender.	3-5
		2.Fax opløsning	Standard Fin S.Fin Foto	Indstiller standardopløsningen for udgående faxmeddelelser.	3-6
		3.Timer (kun MFC-410CN)	—	Indstiller det tidspunkt på dagen i 24-timers format, hvor de forsinkede faxmeddelelser vil blive sendt.	3-12



Fabriksindstillingerne vises med fed skrift.

Hovedmenu	Undermenu	Menuvalg	Indstillinger	Beskrivelser	Side
2.Fax (fortsat)	2.Afsenderindst. (Kun i faxfunktionen) (fortsat)	4.Batch afs (kun MFC-410CN)	Til Fra	Sender alle forsinkede faxmeddelelser, som er til det samme faxnummer, på det samme tidspunkt på dagen som én transmission.	3-13
		3.Realtid TX (kun MFC-210C) 5.Realtid TX (kun MFC-410CN)	Fra Til Kun næste fax	Du kan sende en faxmeddelelse uden at bruge hukommelsen.	3-8
		6.Polling Afs. (kun MFC-410CN)	Standard Sikker	Indstiller det dokument i MFC'en, der skal hentes fra en anden faxmaskine.	3-13
		4.Oversøisk fax (kun MFC-210C) 7.Oversøisk fax (kun MFC-410CN)	Til Fra	Hvis du har svært ved at sende en faxmeddelelse til en oversøisk destination, skal den sættes på On.	3-11
		0.Scannermål	Letter A4	Indstiller scanneområdet på glaspladen til dokumentets størrelse.	3-17
		3.Hurtig opkald	1.Totastopkald	—	Gemmer hurtigopkaldsnumre, så du kan kalde op ved kun at trykke på én tast (og Start).
		2.Indst.Grupper	—	Indstiller et gruppenummer til rundsending.	5-3
	4.Rapportindst.	1.Bekræftelse	Til Til+Image Fra Fra+Image	Startopsætning for transmissionsbekræftelsesrapport og journalrapport.	7-1
		2.Journal Interv	Hver 7. dag Hver 2. dag Hver 24. time Hver 12. time Hver 6. time For hver 50 fax Fra		7-2



Fabriksindstillingerne vises med fed skrift.

Hovedmenu	Undermenu	Menuvalg	Indstillinger	Beskrivelser	Side	
2.Fax (fortsat)	5.Anden fax (kun MFC-410CN)	1.Videres./gem	Fra Send fax Fax lager PC fax modtag	Indstiller MFC til at videresende faxmeddelelser, lagre indkommende faxer i hukommelsen (så du kan hente dem mens du er borte fra din MFC), eller til at sende faxer til din pc.	6-2	
		2.Fjernkontrol	---*	Du kan angive din egen kode til fjernhentning.	6-3	
		3.Print dokument	—	Udskriver indgående faxmeddelelser fra hukommelsen.	4-5	
	5.Mgl. jobs (kun MFC-210C) 6.Mgl. jobs (kun MFC-410CN)	—	—	Kontrollerer, hvilke jobs der er i hukommelsen og annullerer udvalgte jobs.	3-9	
		0.Diverse	1.TX lås	—	Forhindrer de fleste funktioner bortset fra faxmeddelelser.	3-15
			2.Kompatibilitet	Normal Grundlæggende	Juster udligningen for transmissionsproblemer.	11-13
	3.Nummerbestemt		Til Fra	Bruges sammen med telefonselskabets service med valg af nummerbestemt ringning for at vælge ringemønstret med telefaksen.	A-1	
	3.Kopi	1.Kvalitet	—	Bedste Normal Hurtig	Vælger kopiopløsningen af din type dokument.	8-12
		2.Lysstyrke	—	- o o o o ■ + - o o o o □ + - o o ■ o o + - o ■ o o o + - ■ o o o o +	Justerer lysstyrken.	8-12
3.Kontrast		—	- o o o o ■ + - o o o o □ + - o o ■ o o + - o ■ o o o + - ■ o o o o +	Justerer kontrasten på kopier.	8-12	



Fabriksindstillingerne vises med fed skrift.

Hovedmenu	Undermenu	Menuvalg	Indstillinger	Beskrivelser	Side
3.Kopi (fortsat)	4.Farvejustering	1.Rød	R:- □□□□■ + R:- □□□□□ + R:- □□□□□ + R:- □□□□□ + R:- ■□□□□ +	Justerer mængden af rødt på kopier.	8-13
		2.Grøn	G:- □□□□■ + G:- □□□□□ + G:- □□□□□ + G:- □□□□□ + G:- ■□□□□ +	Justerer mængden af grønt på kopier.	
		3.Blå	B:- □□□□■ + B:- □□□□□ + B:- □□□□□ + B:- □□□□□ + B:- ■□□□□ +	Justerer mængden af blå på kopier.	
4.PhotoCapture	1.Print kvalitet	—	Normal Foto	Vælger udskriftkvaliteten.	9-9
	2.Papir & Str.	—	Letter Glittet 10x15cm Glittet 13x18cm Glittet A4 Glittet Letter Almindl A4 Almindelig Letter Inkjet A4 Inkjet 10x15cm Inkjet	Vælger papir- og udskriftstørrelsen.	9-9
	3.Lysstyrke	—	- □□□□■ + - □□□□□ + - □□□□□ + - □□□□□ + - ■□□□□ +	Justerer lysstyrken.	9-10
	4.Kontrast	—	- □□□□■ + - □□□□□ + - □□□□□ + - □□□□□ + - ■□□□□ +	Justerer kontrasten.	9-10



Fabriksindstillingerne vises med fed skrift.

Hovedmenu	Undermenu	Menuvalg	Indstillinger	Beskrivelser	Side
4.PhotoCapture (fortsat)	5.Farve forstrkn (kun MFC-410CN)	Farve forstrkn:Til Farve forstrkn:Fra	1.Hvidbalance - o o o o ■ + - o o o ■ o + - o o ■ o o + - o ■ o o o + - ■ o o o o +	Justerer nuancen på hvide områder.	9-10
			2.Skarpthed - o o o o ■ + - o o o ■ o + - o o ■ o o + - o ■ o o o + - ■ o o o o +	Forbedrer detaljerne i billedet.	
			3.Farvetæthed - o o o o ■ + - o o o ■ o + - o o ■ o o + - o ■ o o o + - ■ o o o o +	Justerer den totale mængde farve i billedet.	
	5.Beskæring (kun MFC-210C) 6.Beskæring (kun MFC-410CN)	—	Til Fra	Beskærer billedet rundt om margenen, så det passer til papirstørrelsen eller udskriftstørrelsen. Slå denne funktion fra, hvis du vil udskrive hele billeder eller undgå utilsigtet beskæring.	9-12
6.Uden kanter (kun MFC-210C) 7.Uden kanter (kun MFC-410CN)	—	Til Fra	Udvider det printbare område, så det passer til papiret	9-12	
8.Scan til kort (kun MFC-410CN)	1.Kvalitet	S/H 200x100 dpi S/H 200 dpi Farve 150 dpi Farve 300 dpi Farve 600 dpi	Vælg scanningsopløsninge n af din dokumenttype.	2-25* ¹	
		2.SH Filtype	TIFF PDF	Vælger standardfilformatet til sort-hvidscanning.	2-26* ¹
		3.FarveFiltype	PDF JPEG	Vælger standardfilformatet til farvescanning.	2-27* ¹



Fabriksindstillingerne vises med fed skrift.

*¹ Se den komplette brugsanvisning til softwaren, som medfølger på cd-rom'en.

Hovedmenu	Undermenu	Menuvalg	Indstillinger	Beskrivelser	Side
5.Lan (kun MFC-410CN)	1.Setup TCP/IP	1.Boot method	Auto Static RARP BOOTP DHCO	Du kan vælge den BOOT-metode, som passer bedst til dine behov.	Se Brugsanvisning til netværk på cd-rom'en
		2.IP-adresse	[000-255]. [000-255]. [000-255]. [000-255]	Indtast IP-adressen.	
		3.Subnet mask	[000-255]. [000-255]. [000-255]. [000-255]	Indtast Subnet-masken.	
		4.Gateway	[000-255]. [000-255]. [000-255]. [000-255]	Indtast Gateway-adressen.	
		5.Host name	BRN_XXXXXX	Indtast Host-navnet.	
		6.Wins config	Auto Static	Du kan vælge WINS-konfigurations funktionen.	
		7.Wins server	(Primary) 000.000.000.000	Angiver IP-adressen på den primære eller sekundære server.	
		8.Dns server	(Primary) 000.000.000.000	Angiver IP-adressen på den primære eller sekundære server.	
		9.APIPA	Til Fra	Tildeler automatisk IP-adressen fra det link-lokale adresseområde.	



Fabriksindstillingerne vises med fed skrift.

Hovedmenu	Undermenu	Menuvalg	Indstillinger	Beskrivelser	Side
5.Lan (kun MFC-410CN) (Fortsat)	2.Opsætn. div.	1.Ethernet	Auto 100B-FD 100B-HD 10B-FD 10B-HD	Vælger Ethernet link.	Se Brugsanvisning til netværk på cd-rom'en
		2.Time zone	GMT+1:00	Indstiller tidszonen for dit land.	
	0.Fabriksinst.	—	—	Gendan alle netværksindstillinger til fabriksstandarden.	
5.Print rapport (kun MFC-210C) 6.Print rapport (kun MFC-410CN)	1.Hjælp	—	—	Du kan udskrive disse lister og rapporter.	7-3
	2.Hurtigopkald	—	—		
	3.Fax Journal	—	—		
	4.Afs bekræft	—	—		
	5.Brugerindstil. (kun MFC-410CN)	—	—		
	6.Netværkskonfig (kun MFC-410CN)	—	—		
0.Grundindst.	1.Svar mode	—	Kun fax Fax/Tlf Ekstratlf/Tad Manuel	Du kan vælge den modtagetilstand, som passer bedst til dine behov.	4-1 4-2
	2.Dato/Tid	—	—	Anbringer datoen og klokkeslættet på LCD'et og i overskrifter på de faxmeddelelser, du sender.	2-1
	3.Afsender ID	—	Fax: Navn:	Programmer dit navn og faxnummer, så det vises på alle de sider, du faxer.	2-2
	4.Ikke tilgængelig for denne model	—	—	—	—



Fabriksindstillingerne vises med fed skrift.

Hovedmenu	Undermenu	Menuvalg	Indstillinger	Beskrivelser	Side
0.Grundindst. (fortsat)	5.Linie Indstil.	—	Normal PBX ADSL ISDN	Vælger telefonlinjetype.	2-3
	0.Lokal sprog	—	Norsk Svensk Dansk Finsk Engelsk	Giver dig mulighed for, at ændre LCD-sproget for dit land.	11-13



Fabriksindstillingerne vises med fed skrift.

Indtaste tekst

Når du indstiller visse menufunktioner, f.eks. Afsender-ID, har du muligvis behov for at indtaste tekst i MFC'en. De fleste nummertaster har tre eller fire bogstaver påtrykt ovenover. Tasterne for **0**, **#** og ***** er ikke forsynet med trykte bogstaver, da de bruges til specialtegn.

Ved at trykke gentagne gange på den relevante nummertast får du adgang til det ønskede tegn.

Tryk på tasten	én gang	to gange	tre gange	fire gange
2	A	B	C	2
3	D	E	F	3
4	G	H	I	4
5	J	K	L	5
6	M	N	O	6
7	P	Q	R	S
8	T	U	V	8
9	W	X	Y	Z

Indsætte mellemrum

For at indtaste et mellemrum i faxnummeret, skal du trykke på ► en gang mellem numrene. For at ændre et mellemrum mellem navnet, skal du trykke på ► to gange mellem tegnene.

Foretage rettelser

Hvis du har indtastet et bogstav forkert og vil ændre det, skal du trykke på ◀ for at flytte markøren ind under det forkerte bogstav. Tryk derefter på **Stop/Exit**. Alle bogstaverne oven over og til højre for markøren slettes. Indtast det korrekte tegn igen. Du kan også gå tilbage og overskrive forkerte bogstaver.

Gentage bogstaver

Hvis du har behov for at indtaste et tegn, der findes på den samme tast som det foregående tegn, skal du trykke på ► for at flytte markøren til højre, før du trykker på tasten igen.

Specialtegn og symboler

Tryk på *, # eller 0, og tryk derefter på ◀ eller ▶ for at flytte markøren hen under det ønskede specialtegn eller symbol. Tryk derefter på **Menu/Set** for at vælge det.

Tryk på *	for	(mellemrum) ! " # \$ % & ' () * + , - . / €
Tryk på #	for	: ; < = > ? @ [] ^ _
Tryk på 0	for	Ä Ë Ö Ü Æ Ø Å Ñ 0

O Ordliste

Afsender-ID De gemte oplysninger, som vises øverst på de faxede sider. De indeholder afsenderens navn og faxnummer.

Annuller job Annullerer et programmeret job, f.eks. Forsinket fax eller Polling.

Auto reduktion Reducerer størrelsen på indgående faxmeddelelser.

Automatisk faxtransmission Afsende en faxmeddelelse uden at løfte røret på en ekstern telefon.

Automatisk genopkald En funktion, der sætter MFC'en i stand til at kalde op til det sidste faxnummer igen efter fem minutter, hvis faxmeddelelsen ikke gik igennem, fordi linjen var optaget.

Backup af udskrift MFC'en udskriver en kopi af de faxmeddelelser, der modtages og lagres i hukommelsen. Dette er en sikkerhedsfunktion, så du ikke mister meddelelser under strømsvigt.

Batchtransmission (kun MFC-410CN) (Kun sort-hvide faxmeddelelser) Som en omkostningsbesparende funktion udskydes alle faxmeddelelser til det samme faxnummer, så de sendes som én transmission.

Bipperlydstyrke Lydstyrkeindstillingen for bippet, når du trykker på en tast eller begår en fejl.

Brugerindstillinger (kun MFC-410CN) En udskrevet rapport, som viser de aktuelle indstillinger i MFC'en.

CNG-toner De specielle toner (bip), som faxmaskinen udsender under automatisk transmission for at fortælle den modtagende maskine, at en faxmaskine ringer op.

Dobbelt adgang Din MFC kan scanne udgående faxmeddelelser eller planlagte job ind i hukommelsen, samtidig med at den sender en faxmeddelelse eller modtager eller udskriver en indgående faxmeddelelse.

- ECM (Error Correction Mode)** Registrerer fejl under en faxtransmission og sender de sider i faxmeddelelsen, hvor der opstod en fejl, igen.
- Ekstern telefon** En TAD (telefonsvarer) eller en telefon, der er sat i stikket til din MFC.
- Ekstratelefon** En telefon med faxnummeret, som er sat i et separat vægstik.
- F/T ringetid** Det tidsrum, hvor Brother MFC'en ringer (når modtagetilstanden er indstillet til Fax/Tlf) for at gøre opmærksom på, at du skal løfte røret til en samtale, den har besvaret.
- Farveforbedring (kun MFC-410CN)** Justerer farverne i billedet for at forbedre skarpheden, hvidbalancen og farvetætheden, så der opnås en bedre billedkvalitet.
- Fax/Tlf** Du kan modtage faxmeddelelser og telefonopkald. Du kan ikke bruge denne tilstand, hvis du anvender en telefonsvarer (TAD).
- Faxjournal** Giver oplysninger om de sidste 200 indgående og udgående faxmeddelelser. TX betyder Transmission. RX betyder Modtagelse.
- Faxlager (kun MFC-410CN)** Du kan gemme faxmeddelelser i hukommelsen.
- Faxmodtagekode** Indtast denne kode (* 5 1), når du besvarer et faxopkald på en ekstratelefon eller en ekstern telefon.
- Faxregistrering** Sætter MFC'en i stand til at reagere på CNG-toner, hvis du afbryder et faxopkald for at besvare det.
- Faxtoner** De signaler, som faxmaskiner, der sender og modtager oplysninger, bruger.
- Faxvideresendelse (kun MFC-410CN)** Sender en faxmeddelelse, der er modtaget i hukommelsen, til et andet forudprogrammeret faxnummer.
- Fin opløsning** Opløsningen er 203 x 196 dpi. Den bruges til små udskrifter og grafer.

Fjernadgangskode (kun MFC-410CN) Din egen firecifrede kode (--- *), der giver dig mulighed for at kalde op og få adgang til MFC'en fra en ekstern lokation.

Fjernmodtagelse (kun MFC-410CN) Mulighed for at få adgang til din MFC eksternt fra en trykknaptелефон.

Forsinket fax (kun MFC-410CN) Sender din faxmeddelelse på et angivet tidspunkt senere på dagen.

Forsinket opkald Antallet af ringninger, før MFC'en svarer i *Kun fax* og *Fax/Tlf-tilstand*.

Fotoopløsning En indstilling af opløsningen, som anvender varierende gråtoner til den bedste gengivelse af fotografier.

Gråskala De gråtoner, der er tilgængelige ved kopiering og faxafsendelse af fotografier.

Gruppenummer En kombination af hurtigopkaldsnumre, der er gemt på en hurtigopkaldsplacering til rundsending.

Hjælp-liste En udskrift af hele den menu, du kan bruge til at programmere MFC'en, når du ikke har brugsanvisningen hos dig.

Hurtigopkald Et forudprogrammeret nummer til nemt opkald. Tryk på **Search/Speed Dial**, #, og på den tocifrede kode og **Mono Start** eller **Colour Start** for at starte opkaldet.

Hurtigopkaldsliste En oversigt over de navne og numre, der er gemt i hurtigopkaldshukommelsen, i numerisk rækkefølge.

Journalinterval Det forudprogrammerede tidsrum mellem automatisk udskrevne faxjournalrapporter. Du kan udskrive faxjournalrapporterne efter behov uden at forstyrre cyklusen.

Kodningsmetode Metode til kodning af oplysninger i dokumentet. Alle faxmaskiner skal anvende en minimumstandard af MH (Modified Huffman). MFC'en kan anvende bedre komprimeringsmetoder, MR (Modified Read), MMR (Modified Modified Read) og JPEG, hvis den modtagende maskine har samme funktionalitet.

Kommunikationsfejl (eller Komm. fejl) En fejl under faxafsendelse eller -modtagelse, som normalt forårsages af linjestøj eller statisk støj.

Kompatibilitetsgruppe En faxmaskines evne til at kommunikere med en anden. Kompatibiliteten er sikret mellem ITU-T-grupper.

Kontrast Indstilling til kompensation for mørke eller lyse dokumenter ved at gøre faxmeddelelser eller kopier af mørke dokumenter lysere eller lysere dokumenter mørkere.

LCD (Liquid Crystal Display) Displayet på MFC'en, der viser aktive meddelelser under On-Screen-programmering og viser datoen og klokkeslættet, når MFC'en er ledig.

Lysstyrke Ændring af lysstyrken gør hele billedet lysere eller mørkere.

Manuel fax Når du løfter røret på den eksterne telefon, så du kan høre den modtagende faxmaskines svare før du trykker på **Mono Start** eller **Colour Start** for at påbegynde transmissionen.

Menutilstand Programmeringstilstand til ændring af MFC'ens indstillinger.

Midlertidige indstillinger Du kan vælge visse funktioner til hver faxtransmission og kopiering uden at ændre standardindstillingerne.

Modtagelse uden papir Modtager faxmeddelelser i MFC's hukommelse, når MFC'en mangler papir.

Nummerbestemt ringning En abonnementtjeneste, der købes hos telefonselskabet, og som giver et ekstra telefonnummer på en eksisterende telefonlinje. Brother MFC'en anvender det nye nummer til at simulere en fast faxlinje.

OCR (Optical Character Recognition) Den medfølgende software, ScanSoft® OmniPage®, konverterer et billede til tekst, så du kan redigere det.

Opløsning Antallet af lodrette og vandrette linjer pr. tomme. Se: Standard, Fin, Superfin og Foto.

Oversøisk Foretager midlertidige ændringer af faxtonerne så støj og statisk støj på oversøiske linjer, kan klares.

Pause Gør det muligt at anbringe en forsinkelse på 3,5 sekunder i opkaldssekvensen i Hurtigopkaldsnumre. Tryk på **Redial/Pause** så mange gange, det er nødvendigt til længere pauser.

PhotoCapture Center™ Giver mulighed for at udskrive digitale fotografier fra dit digitale kamera ved høj opløsning til udskrivning i fotokvalitet.

Polling (kun MFC-410CN) Den proces, hvor en faxmaskine kalder op til en anden faxmaskine for at modtage ventende faxmeddelelser.

Realtidstransmission Når hukommelsen er fuld kan du sende faxmeddelelser i realtid.

Resterende job Du kan kontrollere, hvilke job der venter i hukommelsen, og annullere job enkeltvis.

Ringelydstyrke Indstilling af lydstyrken for MFC'ens ringning.

Rundsendelse Evnen til at sende den samme faxmeddelelse til mere end én modtager.

Scan til kort (MFC-410CN) Du kan scanne en sort-hvid original eller et farvedokument til et mediekort. Sort/hvide-billeder vil være i TIFF- eller PDF-filformat og farvebilleder kan være i PDF- eller JPEG-filformat.

Scanning Den proces, hvor der sendes et elektronisk billede af et papirdokument til din computer.

Search En elektronisk, alfabetisk liste over gemte hurtigopkaldsnumre og gruppenumre.

Standardopløsning 203 x 97 dpi. Den bruges til tekst i almindelig størrelse og den hurtigste transmission.

Superfin opløsning 392 x 203 dpi. Bedst til meget små udskrifter og stregtegninger.

TAD (Telephone Answering Device) Du kan tilslutte en ekstern TAD til din MFC.

Transmission Afsendelse af faxmeddelelser via telefonlinjen fra din MFC til den modtagende faxmaskine.

Xmit-rapport (Transmissionsbekræftelsesrapport) En oversigt over hver transmission, som viser dato, klokkeslæt og nummer.

S Specifikationer

Produktbeskrivelse

Generelt

Hukommelseskapacitet	8 MB (MFC-210C) 16 MB (MFC-410CN)
Papirmagasin	100 ark (80 g/m ²)
Printertype	Inkjet
Printmetode	Piezo med 74 × 5 dyser
LCD (Liquid Crystal Display)	16 tegn × 1 linie (MFC-210C) 16 tegn × 2 linier (MFC-410CN)
Strømkilde	220 - 240V 50/60Hz
Energiforbrug	(MFC-210C) Strømsparetilstand: Under 3.5 watt Standby: 6.9 Wh eller mindre (25°C) Drift: 20 Wh eller mindre (MFC-410CN) Strømsparetilstand: Under 4 watt Standby: 9 Wh eller mindre (25°C) Drift: 19 Wh eller mindre

Dimensioner

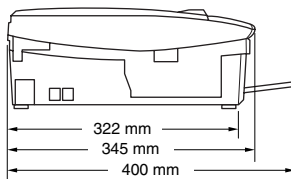
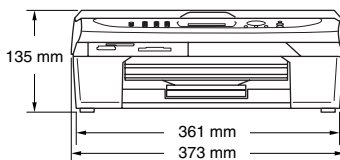

Vægt	5 kg	
Støj	Drift:	42,5 til 51 dB*
		* Det afhænger af udskriftforholdene
Temperatur	Drift:	10 - 35°C
	Bedste udskriftkvalitet:	20 - 33°C
Fugtighed	Drift:	20 til 80% (uden kondensering)
	Bedste udskriftkvalitet:	20 til 80% (uden kondensering)

Udskriftsmedier

Papir input

Papirmagasin

- **Papirtype:**
Almindeligt papir, inkjet-papir (papir med belægning), glittet papir*², transparenter*¹*² og konvolutter
- **Papirstørrelse:**
Letter, Legal*³, Executive, A4, A5, A6, JIS_B5, konvolutter (commercial No.10, DL, C5, Monarch, JE4), fotokort, indekskort og postkort.
Yderligere oplysninger finder du ved at se *Papirvægt, tykkelse og kapacitet* på side 1-10.
- **Maksimumkapacitet i papirmagasin:** Ca. 100 ark 80 g/m² almindeligt papir

Papir output

Op til 25 ark almindeligt A4-papir (forsiden opad ved levering i udgangspapirstøtten)*²

*¹ Brug kun transparenter, der er anbefalet til inkjet-udskrivning.

*² Ved udskrivning på glittet papir og transparenter anbefales det, at udskrevne sider fjernes fra udgangspapirstøtten, straks efter at de leveres fra maskinen, for at undgå udtværing.

*³ Legal-papir kan ikke stakkes på udgangspapirstøtten.

Kopiere

Farve/Sort

Farve/Sort

**Dokumentstørrelse
(kun MFC-210C)**

Scannerglasbredde: Maks. 216 mm
Scannerglaspladens højde: Maks. 297 mm

Kopieringshastighed

Farve

Op til 17 sider/minut (A4-format)*

Farve

Op til 11 sider/minut (A4-format)*

*1 Omfatter ikke den tid, det tager at fremføre papiret.
Baseret på Brother-standardmønster.
(Høj udskrivningshastighed/Stak kopi)
Kopieringshastigheden varierer med dokumentets kompleksitet.

Flere kopier

Stakker op til 99 sider

Forstør/Reducer

25% til 400% (i trin på 1%)

Opløsning

Op til 600 x 1200 dpi kopiopløsning for almindeligt, inkjet eller glittet papir og op til 1200 x 1200 dpi for OHP/transparenter

PhotoCapture Center

Tilgængelige medier	CompactFlash® (kun Type I) (Microdrive™ er ikke kompatibel) (Compact I/O-kort såsom Compact LAN-kort og Compact Modem-kort understøttes ikke.) SmartMedia® (3,3V) (Ikke tilgængelig for brug sammen med id) Memory Stick® (Ikke tilgængelig for musikdata med MagicGate™) SecureDigital™ xD-Picture kort™
Filtype (Medieformat) (Billedformat)	DPOF, EXIF, DCF, EXIF 2.0 Photo Print: JPEG*, TIFF Scan til kort (kun MFC-410CN): JPEG, PDF (Farve) TIFF, PDF (Sort)
Antal filer	* Progressivt JPEG-format understøttes ikke. Op til 999 files på mediekortet
Mappe	Filer skal være i det tredje mappeniveau på mediekortet.
Grænseløs	Letter, A4, fotokort (MFC-410CN) Fotokort (MFC-210C)

Fax

Kompatibilitet	ITU-T-gruppe 3
Kodningssystem	MH/MR/MMR/JPEG
Modemhastighed	Automatisk Fallback 14.400 bps
Dokumentstørrelse (kun MFC-210C)	Scannerglasbredde: Maks. 216 mm Scannerglaspladens højde: Maks. 297 mm.
Scanningsbredde	208 mm
Udskriftsbredde	204 mm
Gråskala	256 niveauer
Pollingtyper (kun MFC-410CN)	Standard, Sikker, Timer, Sekventiel: (kun sort-hvid)
Kontrastregulering	Automatisk/Lys/Mørk (manuel indstilling)
Opløsning	<ul style="list-style-type: none">• Vandret 203 dot/tommer (8 dot/mm)• Lodret standard -<ul style="list-style-type: none">3,85 linjer/mm (sort)7,7 linjer/mm (farve)Fin - 7,7 linjer/mm (sort/farve)Foto – 7,7 linjer/mm (sort)Superfin – 15,4 linjer/mm (sort)
Hurtigopkald	20 afsendere (MFC-210C) 80 afsendere (MFC-410CN)
Rundsendelse	70 afsendere (MFC-210C) 130 afsendere (MFC-410CN)
Automatisk genopkald	3 gange med 5 minutters intervaller
Auto-svar	0, 1, 2, 3, 4 eller 5 ringninger

Kommunikationskilde	Offentligt telefonnet og PABX.
Hukommelsestransmission	Op til 200* ¹ /170* ² sider (MFC-210C) Op til 480* ¹ /400* ² sider (kun MFC-410CN)
Modtagelse uden papir	Op til 200* ¹ /170* ² sider (MFC-210C) Op til 480* ¹ /400* ² sider (kun MFC-410CN)

*1 "Sider" henviser til "Brother-standardskema nr. 1" (et typisk forretningsbrev, standardopløsning, MMR-kode). Specifikationer og trykt materiale kan ændres uden forudgående varsel.

*2 "Sider" henviser til "ITU-T-Testskema nr. 1" (et typisk forretningsbrev, standardopløsning, MMR-kode). Specifikationer og trykt materiale kan ændres uden forudgående varsel.

Scanner

Farve/Sort	Farve/Sort
TWAIN-kompatibel	Ja (Windows® 98/98SE/Me/2000 Professional/XP) Mac OS® 8.6-9,2/Mac OS® X 10.2.1 eller nyere
WIA-kompatibel	Ja (Windows® XP)
Farvedybde	36 bit farvebehandling (Input) 24 bit farvebehandling (Output)
Opløsning	Op til 19200 × 19200 dpi (interpoleret)* Op til 600 × 2400 dpi (optisk) * Maksimum 1200 x 1200 dpi scanning med Windows® XP (opløsning op til 19200 x 19200 dpi kan vælges ved hjælp af Brother scannerhjælpeprogrammet)
Scanningshastighed	Farve: Op til 5,93 sek. Sort: Op til 3,76 sek. (A4-størrelse i 100 × 100 dpi)
Dokumentstørrelse (kun MFC-210C)	Scannerglasbredde: Maks. 216 mm Scannerglaspladens højde: Maks. 297 mm
Scanningsbredde	210 mm
Gråskala	256 niveauer



Mac OS® X-scanning understøttes af Mac OS® X 10.2.4 eller nyere.

Printer

Printerdriver	Windows® 98/98SE/Me/2000 Professional og XP-driver, der understøtter Brother Native Compression og bi-direktionel funktionalitet Apple® Macintosh® QuickDraw®-driver til Mac OS® 8.6-9.2/Mac OS® X 10.2.4 eller nyere
Opløsning	Op til 1200 x 6000 dpi (dots per inch)* 1200 x 1200 dpi (dots per inch) 600 x 600 dpi (dots per inch) 600 x 150 dpi (dots per inch) <small>* Udskriftkvaliteten for billeder afhænger af mange faktorer, herunder, men ikke begrænset til, inputbilledets opløsning og kvalitet samt udskriftmediet.</small>
Udskrivningshastighed	Op til 20 sider/minut (sort)* Op til 15 sider/minut (farve)* <small>* Baseret på Brother-standardmønster. A4-størrelse i kladdetilstand. Omfatter ikke den tid, det tager at fremføre papiret.</small>
Udskriftsbredde	204 mm(216 mm)* <small>* Når du har slået Uden Kanter funktionen til.</small>
Diskbaserede skrifttyper	35 TrueType
Grænseløs	Letter, A4, A6, fotokort, Indekskort, postkort

Interfaces

USB	Et fuldhastigheds USB 2.0 kabel, der ikke er længere end 2,0 m.*
LAN-kabel (kun MFC-410CN)	Ethernet UTP-kabelkategori 5 eller nyere.

* Din MFC har en fuldhastigheds 2.0 grænseflade. Dette interface er kompatibelt med højhastigheds USB 2.0; men det maksimale dataoverførselsomfang er 12 Mbits/sek. MFC kan også tilsluttes til en computer med en USB 1.1 grænseflade.

Computerkrav

Minimumsystemkrav						
Computerplatform og operativsystemversion		Processor minimum shastighed	Minimum-RAM	Anbefalet RAM	Ledig plads på harddisken	
					for drivere	for programmer
Windows®-operativsystem*1	98, 98SE	Pentium II eller lignende	32 MB	64 MB	90 MB	130 MB
	Me		64 MB	128 MB		
	2000 Professional		128 MB	256 MB	150 MB	220 MB
	XP*2					
Apple® Macintosh® Operativsystem	Mac OS® 8.6 (kun udskrivning og PC-FAX-afsendelse*4)	Alle basismodellerne opfylder minimumkravene		64 MB	80 MB	200 MB
	Mac OS® 9.X (Udskrivning, scanning*3, PhotoCapture Center™ og kun PC-FAX afsendelse*4)					
	Mac OS® X 10.2.4 eller nyere			128 MB	160 MB	
BEMÆRK! Alle registrerede varemærker, der henvises til heri, er varemærker tilhørende deres respektive ejere.						
De nyeste drivere finder du i Brother Solutions Center på http://solutions.brother.com/						

*1 Microsoft® Internet Explorer 5 eller nyere.

*2 Maksimalt 1200 x 1200 dpi scanning med Windows® XP. (Der kan vælges opløsninger på op til 19200 x 19200 ved hjælp af Brother programmet).

*3 Dedikeret "Scan"-tast og direkte netværksscanning (kun MFC-410CN) understøttes ikke i Mac® operativsystemerne Mac OS® X 10.2.4 eller nyere.

*4 PC Fax understøtter kun sort og hvid faxfunktion.

Forbrugsstoffer

Blæk

MFC bruger individuel sort, gul, cyan og magenta blækpatroner, der er adskilte fra printheadet.

Blækpatroners levetid

Sort - ca. 500 sider ved 5% dækning med gul, cyan og magenta - ca. 400 sider ved 5% dækning

Ovenstående tal er baseret på følgende antagelser:

- Kontinuerlig udskrivning med en opløsning på 600 x 600 dpi i normal tilstand;
- Udskrivningsfrekvensen;
- Antallet af udskrevne sider;
- Periodisk, automatisk, printheadrensning (din MFC vil rense printheadet periodisk. Denne proces bruger en lille mængde blæk); og,
- I den mængde blæk, der er tilbage i blækpatronen identificeres som "tom" (Det er nødvendigt, at lade en lille mængde blæk være tilbage i blækpatronen for at undgå, at luft udtørre og beskadiger printheadet).

Forbrugsstoffer til udskiftning

<Sort> LC900BK, <Cyan> LC900C,
<Magenta> LC900M, <Gul> LC900Y

Netværk (LAN) (kun MFC-410CN)

LAN

Du kan tilslutte MFC'en til et netværk til udskrivning og scanning via netværk og PC-Fax-afsendelse. Desuden medfølger Brother BRAdmin Professional Network Management software.

Understøttelse af

Windows® 98/98SE/Me/2000/XP
Mac OS® 8.6 - 9.2, Mac OS® X 10.2.4 eller nyere*
Ethernet 10/100 BASE-TX Auto Negotiation

Protokoller

TCP/IP
RARP, BOOTP, DHCP, APIPA, NetBIOS, WINS
LPR/LPD, Port9100, mDNS, FTP

- * Netværksudskrivning og PC-FAX-afsendelse, findes til Mac OS® 8.6-9.2, Mac OS® 10.2.4 eller større.
- * Mac OS® 8.6-9.2 (Quick Draw over TCP/IP)
- * Mac OS® X 10.2.4 eller nyere (mDNS)
- * Netværksscanning og Fjernopsætning er tilgængelig for Mac OS® 10.2.4 eller nyere.
- * Mediedrev findes ikke til Mac OS® 8.6.

Medfølgende hjælpeprogrammer:

BRAdmin Professional (Windows®)



BRAdmin Professional understøttes ikke i Mac OS®.

Ekstra ekstern trådløs Print/Scan Server (NC-2200w)

NC-2200w ekstern trådløs Print/Scan Server (ekstra) Forbinder den ekstra eksterne trådløse Print/Scan Server (NC-2200w) til din MFC vil give dig mulighed for, at udskrive eller scanne over et trådløst netværk.

Netværkstyper IEEE 802.11b trådløs LAN

Understøttelse af Windows® 98/98SE/Me/2000/XP
Mac OS® X 10.2.4 eller nyere

Protokoller TCP/IP
ARP, RARP, BOOTP, DHCP, APIPA (Auto IP),
WINS/NetBIOS, DNS, LPR/LPD, Port9100,
SMB Print, IPP, RawPort, mDNS, TELNET,
SNMP, HTTP



Du kan kun tilknytte scan-tasten til en netværksforbundet computer.

Indeks

A

- Adgangskoder,
gemme og kalde op 5-5
- Annullere
 - faxjob i hukommelsen 3-9
 - Faxvideresendelse 6-1
 - job, der venter
på genopkald 3-9
- Automatisk
 - faxgenopkald 3-2
 - faxmodtagelse 4-1
 - Faxregistrering 4-4
 - transmission 3-3

B

- Blækdråbetæller 11-24
- Blækpatroner
 - kontrollere
 - blækmængde 11-18
 - udskifte 11-24
- Brugerdefinerede funktioner
 - på en enkelt linje 11-11, A-7

C

- CNG-toner 1-16

D

- Dato og klokkeslæt 2-1
- Dobbelt adgang 3-7

E

- ECM
(Error Correction Mode) .. 1-17
- Ekstern telefon, tilslutning .. A-4
- Ekstratelefoner, bruge A-2

F

- Fax, stand-alone
 - modtage 4-1
 - Faxvideresendelse
..... 6-1, 6-5
 - Forsinket opkald,
indstille 4-2
 - fra modtagetelefon A-2
 - kompatibilitet 11-13
 - modtage fra et eksternt
sted 6-6
 - problemer 11-8, 11-9
 - reducere til
papirstørrelsen 4-5
 - sende 3-1
 - annullere fra
 - hukommelsen 3-9
 - automatisk 3-3
 - farvefax 3-4
 - fra hukommelsen
(Dobbelt adgang) 3-7
 - fra scanner Glasplade 3-3
 - gå til faxfunktionen 3-1
 - kompatibilitet 11-13
 - kontrast 3-5
 - manuelt 3-4
 - opløsning 3-6
 - oversøisk 3-11
 - Realtidstransmission 3-8
 - Rundsendelse 3-10
- Fax/Tlf-funktion
 - besvare ved
 - ekstratelefoner A-2
 - dobbeltringning
(samtaleopkald) 4-3
 - F/T ringetid 4-3
 - Faxmodtagekode A-2

Forsinket opkald	4-2	kontrollere	
modtage faxmeddelelser ...	A-2	blækmængde	11-18
Telefonsvarerkode	A-2	papirstop	11-5
Faxkoder		udskriftkvalitet	11-14
ændre	6-3, A-3	Fejlmeddelelser på LCD	11-1
Faxmodtagekode	A-2	Blæk tom	11-1
Fjernadgangskode	6-3	Der mangler	
Telefonsvarerkode	A-2	hukommelse	11-2
Faxlager	6-2	Ikke registreret	3-2
aktivere	6-2	Intet papir tilført	11-1
udskrive fra		Kan ikke ændre	11-3
hukommelsen	4-5	Kan ikke init.	11-3
Faxregistrering	4-4	Kan ikke printe	11-3
Faxvideresendelse		Kan ikke rense	11-3
ændre eksternt	6-5, 6-6	Kan ikke scanne	11-3
programmere et		Komm. fejl	11-4
nummer	6-1	Næsten tom	11-4
Fejlfinding	11-1	Fjernmodtagelse	6-4
fejlmeddelelser på LCD ..	11-1	adgangskode	6-3, 6-4
hvis du har problemer		få dine faxmeddelelser	6-6
Afsendelse af		kommandoer	6-5
faxmeddelelser	11-10	Forbrugsstoffer	S-9
Håndtere indgående		Forsendelse af maskinen ..	11-19
opkald	11-11	Forsinket	
Kopieringsproblemer ..	11-11	batchtransmission	3-13
Modtage		Forsinket opkald, indstille	4-2
faxmeddelelser	11-10		
Netværksproblemer ...	11-12		
Problemer med			
PhotoCapture Center™			
.....	11-12		
Scanningsproblemer ..	11-11		
Softwareproblemer	11-11		
telefonlinje	11-13		
Telefonlinje eller			
-forbindelse	11-10		
Udskrivning	11-8, 11-9		
Udskrivning af modtagende			
faxmeddelelser	11-9		

G

Genopkald/Pause	3-2
Gråskala	S-5, S-6
Grupper til rundsendelse	5-3

H

HJÆLP	
LCD-meddelelser	B-1
brug af	
navigationstasterne	B-2
Menutabel	B-1, B-3
Hukommelsessikkerhed	
.....	3-14, 3-17

Hurtigopkald	
Adgangskoder og kreditkortnumre	
opsætte	5-5
ændre	5-2
gemme	5-1
Gruppeopkald	
ændre	5-2
Indstille grupper til	
rundsending	5-3
Hurtigopkald	
brug	3-2
kalde op	3-2
Rundsending	3-10
bruger grupper	3-10
Search	3-2

K

Kalde op	
adgangskoder og kreditkortnumre	5-5
automatisk transmission ..	3-3
en pause	5-5
Grupper	3-10
Hurtigopkald	3-2
manuelt	3-1
Kalder op	
automatisk	
faxgenopkald	3-2
Kontrolpaneloversigt	1-2
Konvolutter	1-11
Kopi	
Enkelt kopi	8-2
farvejustering	8-13
flere	8-2
Forstør/Reducer	8-4
kontrast	8-12
kvalitetsindstilling	8-5, 8-12
lysstyrke	8-8
midlertidige indstillinger ...	8-3

Papirstørrelse	8-8
Papirtype:	8-7
Side Layout	8-9
standardindstillinger	8-12
Kreditkortnumre	5-5

L

Lagre i hukommelse	B-1
LCD (Liquid Crystal Display)	
Hjælp-liste	7-3
kontrast	2-7
Lydstyrke, indstille	2-5
bipper	2-6
højtaler	2-6
ring	2-5

M

Manuel	
kalde op	3-1
modtage	4-1
transmission	3-4
Modtagetilstand	4-1
Ekstern TAD	4-1
Fax/Tif	4-1
Kun fax	4-1
Manuel	4-1
Multi-linjetilslutninger (PBX) ...	A-7

N

Nummerbestemt Ringning ...	A-1
----------------------------	-----

O

Opløsning	
fax (Standard, Fin, Superfin, Foto)	S-5
indstille for næste	
faxmeddelelse	3-6
kopiere	S-3
Scan	S-6
udskrive	S-7

Opsætning	
Afsender-id (faxhoved)	
indtaste tekst	2-2
Dato og klokkeslæt	2-1

P

Papir	1-7, S-2
Størrelse	2-5
Type	2-4
PhotoCapture Center™	
Beskæring	9-12
CompactFlash®	9-1
DPOF-udskrivning	9-8
Farveforbedring	9-10
Memory Stick®	9-1
SecureDigital™	9-1
SmartMedia®	9-1
specifikationer	S-4
Standardindstilling	9-9
Uden Kanter	9-12
Udskrive billeder	9-6
Udskrive indeks	9-5
xD-Picture kort™	9-1
Programmere	
MFC'en	B-1, B-2

R

Rapporter	7-1
Brugerindstillinger	7-3
Faxjournal	7-2
Journalinterval	7-2
Hjælp-liste	7-3
Hurtigopkaldsliste	7-3
Netværkskonfiguration	7-3
sådan udskrives	7-3
Transmissionsbekræftelse	
.....	7-1
XMIT Bekræft	7-3

Reducere	
indgående	
faxmeddelelser	4-5
kopier	8-6

Rense	
printerpladen	11-23
printhead	11-14
scanner	11-22
Rundsendelse	3-10
indstille grupper til	5-3

S

Sikkerhedsinstruktioner	
.....	iv, 10-2
Stik	
EXT	
ekstern telefon	A-5
TAD (telefonsvarer)	A-5
Strømsvigt	B-1

T

Tabel over menuvalg	B-1
TAD (Telephone Answering Device), ekstern	4-1, A-5
indspille OGM	A-6
modtagetilstand	4-1
tilslutte	A-5, A-6
Tekst, indtaste	B-12
specialtegn	B-13
Telefonlinje	
multi-linje (PBX)	A-7
problemer	11-10
tilslutninger	A-6
Type	2-3
telefonsvarer (TAD)	A-5
tilslutte	A-6
Tilslutte	
ekstern TAD	A-5
ekstern telefon	A-4

Tilstand, gå ind i	
Fax	3-1
Kopi	8-1
PhotoCapture Center™	1-2
Scan	1-2
Trådløs telefon	A-3
TX Lås	3-15

U

Udligning	11-13
Udskrive	
drivere	S-7
faxmeddelelse fra	
hukommelsen	4-5
Forbedre kvaliteten	11-14
område	1-11
opløsning	S-7
papirstop	11-5
problemer	11-8, 11-9
rapport	7-3
specifikationer	S-7

V

Vedligeholdelse,	
regelmæssig	11-22

Fjernmodtagelseskort (kun MFC-410CN)

Hvis du vil modtage faxmeddelelser, mens du er væk fra MFC'en, skal du medbringe det Fjernmodtagelseskort, der er trykt nedenfor, og som fungerer som en praktisk påmindelse om modtagelsesprocedurerne. Klip blot kortet ud, og fold det, så det passer i din pung eller kalender. Opbevar det i nærheden, så du kan få det fulde udbytte af MFC'ens funktioner til faxvideresendelse af fax og fjernmodtagelsesfunktionerne.

Fold →

← Fold

KONTROLLERE MODTAGESTATUS
Tryk på **971**
1 langt bip — faxmeddelelser
3 korte bip — ingen meddelelser

ÆNDRE MODTAGETILSTAND
Tryk på **98**
Og hvis du derefter vil vælge Ekstrafax/Tad, skal du trykke på 1.
Fax/Tif, skal du trykke på 2.
Kun Fax, skal du trykke på 3.

AFSLUTTE FJERNFUNKTION
Tryk på **90**.

ADGANGSKORT TIL FJERNMODTAGELSE

Brug fjernadgangskode

1 Kald op til dit faxnummer fra en telefon eller en faxmaskine med tryknaptonesystem.
2 Når maskinen svarer, skal du straks indtaste din fjernadgangskode (3 cifre efterfulgt af *).
3 Maskinen signalerer, hvilken type meddelelser den har modtaget:
1 langt bip — faxmeddelelser
Ingen bip — ingen meddelelser
4 Efter 2 korte bip skal du vælge en kommando.
5 Tryk på **90** for at nulstille maskinen, når du er færdig.
6 Læg på.

1

4

Scissors icons indicating where to cut out the card.

Ændre fjernadgangskode

- 1 Tryk på **Menu/Set**, 2, 5, 2.
- 2 * kan ikke ændres.
- 3 Tryk på **Menu/Set**.
- 4 Tryk på **Stop/Exit**.

Fjernkommandoer

ÆNDRE INDSTILLING FOR FAXVIDERSENDELSE

Tryk på **9 5**.
Og hvis du derefter vil Slå funktionen fra, skal du trykke på **1**.
Vælg faxvidersendelse, skal du trykke på **2**.

Fold ←

Programmere faxvidersendelsesnummer: skal du trykke på **4**.
Skriv det nye faxnummer, som faxmeddelelser skal vidersendes til, efterfulgt af **##**.
Slå Faxlager til, skal du trykke på **6**.

HENTE EN FAXMEDDELELSE

Tryk på **9 6**.
Og hvis du derefter vil Hente alle faxmeddelelser, skal du trykke på **2**.
og derefter skrive nummeret på
fjernfaxmaskinen efterfulgt af **##**.
Når du har hørt et bip, skal du lægge røret på
og vente.
Slette alle faxmeddelelser, skal du trykke på **3**.

→ Fold

At your side.
brother®

Besøg os på Internettet
<http://www.brother.com>



DAN
LF5820013③