

At your side.  
**brother**®

# KÄYTTÖOPAS

FAX-T94

FAX-T96



At your side.  
**brother**®

LAITE ON SUUNNITELTU LIITETTÄVÄKSI ANALOGISEEN VALINTAISEEN PUHELINVERKKOON KAHDELLA JOHDOLLA ASIANMUKAISTA PISTOKETTA KÄYTTÄEN.

## **TIETOJA TYYPPIHYVÄKSYMISESTÄ**

---

Brother ilmoittaa, että tämä laite ei välttämättä toimi oikein muussa maassa kuin siinä mistä se on alunperin ostettu, eikä valmistajan antama takuu ole voimassa, mikäli tätä laitetta käytetään muiden maiden yleisissä puhelinverkoissa.

## **Laadinta- ja julkaisutiedote**

---

Tämä käyttöopas on laadittu ja julkaistu Brother Industries Ltd. -yhtiön valvonnan alaisuudessa, ja siinä esiintyvät tuotekuvaukset ja tekniset tiedot ovat uusimpia.

Pidätämme oikeuden muuttaa tämän käyttöoppaan sisältöä ja teknisiä tietoja ilman varoitusta.

Brother pidättää itsellään oikeuden tehdä muutoksia tässä esitettyihin teknisiin ja materiaaleja koskeviin tietoihin ilman varoitusta, eikä se ole vastuussa mistään vahingoista (mukaan lukien välilliset vahingot), jotka johtuvat luottamuksesta esitettyyn aineistoon mukaan lukien painovirheet tai muut julkaisuun liittyvät virheet, kuitenkaan niihin rajoittumatta.



EC Declaration of Conformity under the R & TTE Directive

Manufacturer

Brother Industries, Ltd.,  
15-1, Naeshiro-cho, Mizuho-ku,  
Nagoya 467-8561, Japan

Plant

Brother Industries (Johor) Sdn. Bhd.  
No.6 Jalan Firma 1,  
Kawasan Perindustrian Tebrau,  
81100 Johor Bahru, Johor Darul, Takzim, Malaysia

Herewith declare that:

**Products description** : Facsimile Machine  
**Type** : Group 3  
**Model Name** : FAX-T92, FAX-T94, FAX-T96

are in conformity with provisions of the R & TTE Directive (1999/5/EC) and we declare compliance with the following standards :

Safety : EN60950:2000  
EMC : EN55022:1998 Class B + A1:2000  
EN55024:1998  
EN61000-3-2:1995 + A14:2000  
EN61000-3-3:1995

**Year in which CE marking was First affixed** : 2003

**Issued by** : Brother Industries, Ltd.

**Date** : 21 May, 2003

**Place** : Nagoya, Japan

**Signature** :

**Takashi Maeda**  
Manager  
Quality Management Group  
Quality Management Dept.  
Information & Document Company

## EU:n vastaavuuslauseke R & TTE direktiivin mukaisesti

### Valmistaja

Brother Industries, Ltd.,  
15-1, Naeshiro-cho, Mizuho-ku,  
Nagoya 467-8561, Japani

### Tehdas

Brother Industries (Johor) Sdn. Bhd.  
No.6 Jalan Firma 1,  
Kawasan Perindustrian Tebrau,  
81100 Johor Bahru, Johor Darul, Takzim, Malaysia

Täten vakuuttavat:

Tuotekuvaus: : Faksilaite  
Tyypä : Ryhmä 3  
Mallin nimi : FAX-T94, FAX-T96

noudattavat R & TTE direktiivin (1999/5/EY) ehtoja ja vakuutamme noudattavamme seuraavia standardeja:

Turvallisuus : EN60950:2000  
EMC : EN55022:1998 luokka B + A1:2000  
EN55024:1998  
EN61000-3-2:1995 + A14:2000  
EN61000-3-3:1995

Vuosi, jona CE-merkintä ensimmäisen kerran kiinnitettiin: 2003





Kiinnittäjä : Brother Industries, Ltd.  
Päivämäärä : 21. toukokuuta 2003  
Paikka : Nagoya, Japani

# Turvallisuusohjeet

## Käyttääksesi faksilaitetta turvallisesti

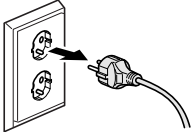
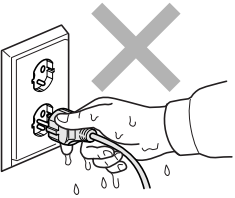
Säilytä nämä ohjeet myöhempää käyttöä varten.

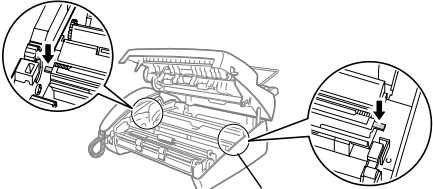
### HUOMAUTUS

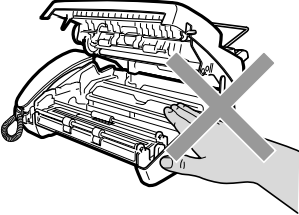
	<p>Faksilaitteen sisällä on verkkojännite. Varmista ennen faksikoneen puhdistamista tai paperitukoksen poistamista, että virtajohto on irrotettu verkkovirrasta.</p> 	<p>Sähköiskujen välttämiseksi pistokkeeseen ei saa koskea märin käsin.</p> 
	<p>Ole varovainen, ettet loukkaa itseäsi kuvassa näytetyn metalliosan teräviin reunoihin.</p>	 <p>Terävä reuna</p>
	<p>Heti koneen käytön jälkeen eräät faksikoneen sisällä olevat osat ovat äärimmäisen <b>KUUMIA!</b> Ole varovainen.</p>	

## **HUOMAUTUS**

- Noudata varovaisuutta puhelinjohtoja asennettaessa tai muutettaessa. Älä koske eristämättömiin puhelinjohtoihin tai -laitteisiin, ellei puhelinjohtoa ole irrotettu seinäpistokkeesta. Älä asenna puhelinjohtoja ukkosen aikana. Älä asenna puhelimen seinäpistoketta märkään paikkaan.
- Virtajohdollinen laite on asennettava virtapistokkeen lähelle eikä siihen pääsyä saa estää.
- Älä käytä puhelinta kaasuvuodon lähellä, kun teet vuodosta ilmoitusta puhelimitse.

## **Varoitus**

- Salamet ja virtasysäykset voivat vahingoittaa tätä tuotetta! Suosittelemme tarkoitukseen sopivan ylijännitesuojan käyttöä verkkovirtalähteessä ja puhelinlinjassa tai virran katkaisemista ukkosen aikana.
- Älä käytä tätä tuotetta vettä käyttävien laitteiden lähellä, märässä kellarissa tai uima-altaan lähellä.
- Vältä muiden kuin langattomien puhelimien käyttöä ukkosen aikana. Salama saattaa joissakin harvoissa tapauksissa aiheuttaa sähköiskun.

# Paikan valinta

Aseta laite tasaiselle ja tukevalle alustalle, joka ei tärise ja johon ei kohdistu iskuja. Esimerkiksi kirjoituspöytä on sopiva paikka. Aseta laite puhelinpistorasian ja tavallisen maadoitetun virtalähteen lähelle. Valitse paikka, jonka lämpötila on 10-35 °C.

## ! Varoitus

- Älä sijoita laitetta sellaiseen paikkaan, jonka ympärillä on paljon liikettä.
- Älä aseta laitetta lämmittimien, ilmanvaihtolaitteiden, veden, kemikaalien tai kylmälaitteiden läheisyyteen.
- Älä altista laitetta suoralle auringonvalolle, liialliselle kuumuudelle, kosteudelle tai pölylle.
- Älä kytke laitetta sellaisiin virtalähteisiin, joissa on seinäkatkaisin tai automaattinen ajastin.
- Häiriöt virransaannissa voivat pyyhkiä pois tietoja laitteen muistista.
- Älä kytke laitetta samaan virtapiiriin suurten sähkölaitteiden tai muiden sellaisten laitteiden kanssa, jotka saattavat aiheuttaa häiriöitä virtalähteessä.
- Vältä kaiuttimia, langattomien puhelinten latausyksiköjä ja muita häiriönlähteitä.

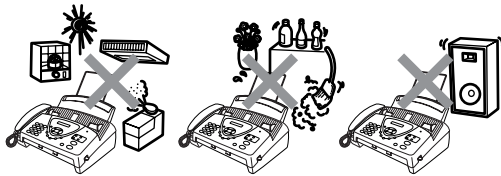

# Pikaopas



## Faksien lähettäminen

### Automaattinen lähetys



- 1** Laita asiakirja tulostepuoli alaspäin automaattiseen syöttölokeroon (enintään 10 sivua).
- 2** Valitse faksinumero.
- 3** Paina **Faksin lähetys**.

## Numeroiden tallentaminen

### Pikavalintanumeroiden tallentaminen (ilman verkkokorttia)

- 1** Press **Menu/Set, 6, 1**.
- 2** Paina sitä pikavalintanäppäintä, johon haluat tallentaa numeron.
- 3** Syötä numero (korkeintaan 20 numeroa), ja paina sitten **Menu/Set**.
- 4** Syötä nimi (enintään 15 merkkiä) tai jätä se tyhjäksi, ja paina sitten **Menu/Set**.
- 5** Paina  tai  valitaksesi numerotyyppin ja paina **Menu/Set**.
- 6** Paina **Stop/Poistu**.

## Lyhytvalintanumeroiden tallentaminen

- 1** Paina **Menu/Set, 6, 2**.
- 2** Syötä kaksinumeroinen pikavalintanumero (00-99).
- 3** Paina **Menu/Set**.
- 4** Syötä numero (korkeintaan 20 numeroa), ja paina sitten **Menu/Set**.
- 5** Syötä nimi (enintään 15 merkkiä) tai jätä se tyhjäksi, ja paina sitten **Menu/Set**.
- 6** Paina  tai  valitaksesi numerotyyppin ja paina **Menu/Set**.
- 7** Paina **Stop/Poistu**.



## Numeron valitseminen

### Pikavalinta

- 1 Aseta asiakirja tekstipuoli alaspäin arkinsyöttölaitteeseen.
- 2 Paina sitä pikavalintanäppäintä, mihin numeroon haluat soittaa.
- 3 Paina **Faksin lähetys**.

### Pikavalinta

- 1 Aseta asiakirja tekstipuoli alaspäin arkinsyöttölaitteeseen.
- 2 Paina **Etsi/Mykkä**, paina # ja valitse sitten kaksinumeroinen pikavalintapaikka.
- 3 Paina **Faksin lähetys**.

## Etsintä

- 1 Aseta asiakirja tekstipuoli alaspäin arkinsyöttölaitteeseen.
- 2 Paina **Etsi/Mykkä** ja syötä etsimäsi nimen ensimmäinen kirjain valintanäppäimillä.
- 3 Etsi muistista painamalla  tai .
- 4 Paina **Faksin lähetys**, kun näyttöön tulee haluamasi nimi.

## Kopiointi

### Yhden kopion tekeminen

- 1 Aseta asiakirja tekstipuoli alaspäin arkinsyöttölaitteeseen.
- 2 Paina **Kopio/Raportti** kahteen kertaan.

### Useiden kopioiden lajittelu

- 1 Aseta asiakirja tekstipuoli alaspäin arkinsyöttölaitteeseen.
- 2 Paina **Kopio/Raportti**.
- 3 Syötä haluamasi kopioiden lukumäärä (enintään 99).
- 4 Paina **Menu/Set**.
- 5 Paina  tai  valitaksesi LAJITT., ja paina sitten **Kopio/Raportti**.

# Sisällysluettelo

## 1

<b>Johdanto</b> .....	<b>1-1</b>
Tämän oppaan käyttäminen .....	1-1
Tietojen etsiminen .....	1-1
Oppaassa käytetyt symbolit.....	1-1
Osien nimet ja toiminnot.....	1-2
FAX-T94:n ohjauspaneelin esittely .....	1-4
FAX-T96:n ohjauspaneelin esittely .....	1-6
Tietoja faksilaitteista .....	1-8
Faksin merkkiäänet ja kättely .....	1-8
Virheenkorjaustila .....	1-9
Liittäminen .....	1-10
Ulkoisen puhelimen kytkeminen.....	1-10
Ulkoisen puhelinvastaajan kytkeminen.....	1-11
Tapahtumajärjestys .....	1-11
Liittäminen .....	1-12
Vastausviestin nauhoittaminen ulkoiseen puhelinvastaajaan .....	1-13
Vaihdeliitännät .....	1-14
Jos asennat laitteen sisäiseen puhelinvaihderyhmittelmään (PABX).....	1-14
Puhelinlinjan mukautetut toiminnot.....	1-14

## 2

<b>Paperi</b> .....	<b>2-1</b>
Tietoja paperista .....	2-1
Tavallinen paperi käsittely ja käyttö.....	2-1
Paperilokerossa käytettävän paperin tiedot .....	2-1
Miten ladata paperi.....	2-2
Paperin lataamiseksi .....	2-2

## 3

<b>Näytöllä ohjelmointi</b> .....	<b>3-1</b>
Helppokäyttöinen ohjelmointi.....	3-1
Valikkotaulukko.....	3-1
Muisti .....	3-1
Navigointinäppäimet .....	3-2

## 4

<b>Alkuasetukset</b> .....	<b>4-1</b>
Aloittaminen .....	4-1
Ääni- tai pulssivalintatilan asettaminen.....	4-1
Päivämäärän ja kellonajan asettaminen.....	4-1
Nimitunnuksen asettaminen .....	4-2
Tekstin syöttäminen .....	4-3

Välilyöntien syöttäminen.....	4-4
Virheiden korjaaminen.....	4-4
Kirjainten toistaminen .....	4-4
Erikoismerkit ja symbolit .....	4-4
Äänimerkin äänenvoimakkuuden asettaminen .....	4-5
Kaiuttimen äänenvoimakkuuden asettaminen .....	4-5
Soittoäänen äänenvoimakkuuden asettaminen.....	4-5
Sisäinen puhelinvaihte ja puhelun siirto.....	4-6
Sisäisen puhelinvaihteen asettaminen .....	4-6
Kellon siirron asettaminen .....	4-7
Paikallisen kielen asetus.....	4-7
Ääniasetukset (vain FAX-T96).....	4-8
Soittoäänen asettaminen.....	4-8
Musiikin asettaminen pidon ajaksi .....	4-8

## 5

<b>Vastaanottoasetukset .....</b>	<b>5-1</b>
Vastaanoton perusasetukset .....	5-1
Vastaanottotilan valitseminen .....	5-1
Vastaustilan valitseminen ja vaihtaminen.....	5-3
Soittoviiveen asettaminen .....	5-4
F/T-soittoajan asettaminen (vain FAX/PUH-tilassa) ...	5-5
Fax/Puh ulosmenevän ilmoituksen tallentaminen (F/T MESSAGE) (vain FAX-T96).....	5-6
Faksin tunnistus.....	5-7
Vastaanotettavan pienennetyn faksin tulostaminen ...	5-8
Vastaanotto muistiin .....	5-9
Faksin vastaanottaminen keskustelun loppuksi.....	5-9
Vastaanoton lisäasetukset.....	5-10
Rinnakkaispuhelimien käyttäminen .....	5-10
Vain FAX/PUH-tilassa.....	5-10
Puhelun etäsiirto .....	5-11
Siirtääksesi puhelun faksiin .....	5-11
Kaukokäyttökoodien muuttaminen.....	5-12
Muuttaaksesi kaukokäytön koodit.....	5-12
Faksin tulostaminen muistista (vain FAX-T94) .....	5-12
Pollaus .....	5-13
Suojattu pollaus .....	5-13
Pollausvastaanoton asettaminen.....	5-13
Suojatun pollausvastaanoton asettaminen .....	5-14
Ajastetun pollausvastaanoton asettaminen .....	5-14
Sarjapollaus .....	5-15

<b>Lähetyksen asettaminen .....</b>	<b>6-1</b>
Numeron valitseminen .....	6-1
Manuaalinen numeron valinta .....	6-1
Pikavalinta .....	6-1
Lyhytvalinta.....	6-1
Etsintä.....	6-2
Faksien lähettäminen .....	6-3
Automaattinen lähetys .....	6-3
Manuaalinen lähetys.....	6-4
Faksin lähettäminen keskustelun lopuksi .....	6-4
Lähetyksen perustoiminnot.....	6-5
Faksilähetyksen asetusten määrittäminen .....	6-5
Kontrasti .....	6-5
Faksin erottelutarkkuus .....	6-6
Eri erottelutarkkuuksien käyttö samassa lähetyksessä .....	6-6
Faksin uudelleenvalinta manuaalisesti ja automaattisesti .....	6-7
Työn peruuttaminen asiakirjaa skannattaessa, numeroa valittaessa ja asiakirjaa lähetettäessä .....	6-7
Ohjelmoidun tehtävän peruuttaminen.....	6-8
Lähetyksen lisätoiminnot .....	6-9
Sähköinen kansilehti.....	6-9
Kansilehti vain seuraavalle faksille .....	6-10
Lähetä aina kansilehti.....	6-11
Tulostetun kansilehden käyttäminen .....	6-12
Omien kommenttien laatiminen.....	6-12
Ulkomaanlinja .....	6-13
Puheyhteys.....	6-13
Tulosta esimerkki Soittopyyntö-viestistä .....	6-14
Ajastettu faksi .....	6-15
Pollatun lähetyksen asettaminen (Standardi).....	6-16
Suojatun pollauslähetyksen asettaminen .....	6-17
Suojattu pollaus .....	6-18
Lähetys muistista.....	6-18
Muisti täynnä -viesti .....	6-19
Sarjalähetys.....	6-19
Viivästyneen faksin ja pollattujen lähetystöiden keskeyttäminen .....	6-20
Lähetyksen esto .....	6-20
Lähetyksen eston käyttäminen .....	6-21
Lähetyksen eston asettaminen ensimmäistä kertaa.....	6-21
Lähetyksen eston tunnussanan vaihtaminen .....	6-22
Lähetyksen eston kytkeminen päälle .....	6-22
Lähetyksen eston kytkeminen pois päältä.....	6-23

<b>Pikavalintanumerot ja numeron valinta .....</b>	<b>7-1</b>
Numeroiden tallentaminen helppokäyttötoimintoja varten...	7-1
Pikavalintanumeroiden tallentaminen .....	7-1
Lyhytvalintanumeroiden tallentaminen .....	7-3
Pikavalinta- ja lyhytvalintanumeroiden muuttaminen...	7-4
Ryhmien asettaminen sarjalähetystä varten.....	7-5
Numeron valinta.....	7-6
Manuaalinen numeron valinta.....	7-6
Numeron valinta kuuloke alhaalla.....	7-6
Pikavalinta .....	7-7
Lyhytvalinta.....	7-7
Etsintä.....	7-8
Tauko.....	7-8
Mykistys .....	7-8
Puheluihin vastaaminen kaiutinpuhelimella (ainoastaan FAX-T96) .....	7-9
Uudval (Tauko).....	7-9
Uudelleenvalinta (faksi) .....	7-9
Ääni tai pulssi.....	7-10

<b>Kaukofaksitoiminnot .....</b>	<b>8-1</b>
Faksin välitysnumeron ohjelmointi.....	8-1
Faksitalletuksen asettaminen .....	8-2
Varmuustulostus.....	8-2
Kauko-ohjaustunnuksen asettaminen.....	8-3
Kauko-ohjaus.....	8-4
Kauko-ohjaustunnuksen käyttäminen.....	8-4
Kauko-ohjauskomennot.....	8-5
Faksiviestien noutaminen .....	8-6
Faksin välitysnumeron muuttaminen .....	8-6

<b>Viestikeskus .....</b>	<b>9-1</b>
Viestikeskustila .....	9-1
Viestikeskuksen asettaminen .....	9-1
Joustavat muistiasetukset (Viestikeskus) .....	9-2
Viestikeskuksen asettaminen .....	9-3
Viestikeskuksen vastausviestin nauhoittaminen (ulkoinen puhelinvastaaja) .....	9-4
Vastausviestin kuunteleminen.....	9-4
Vastausviestin poistaminen .....	9-5
Viestikeskustilan aktivoiminen .....	9-5
Viestistä ilmoittava merkki .....	9-6
Mitä tapahtuu kun muisti on täynnä.....	9-6
Ääniviestien kuuntelu.....	9-7

Faksiviestien tulostaminen .....	9-8
Varmuustulostus-vaihtoehto .....	9-8
Viestien poistaminen .....	9-9
Ääniviestien poistaminen yksitellen .....	9-9
Kaikkien viestien poistaminen yhtäaikaan .....	9-9
Saapuvien viestien enimmäispituuden asettaminen ...	9-10
Soitonsäästön asettaminen .....	9-10
Saapuvien viestien nauhoituksen seuranta .....	9-11
Keskustelun nauhoittaminen .....	9-11
Faksin välitys/hakulaitteeseen soittaminen .....	9-12
Faksin välitysnumeron ohjelmointi.....	9-12
Hakulaitteen vastausviestin nauhoittaminen .....	9-13
Hakulaitteen numeron ohjelmoiminen .....	9-13
Kauko-ohjaus.....	9-14
Kauko-ohjaustunnuksen käyttäminen.....	9-14
Kauko-ohjaustunnuksen muuttaminen .....	9-15
Kauko-ohjauskomennot.....	9-16
Muistin tilaluettelon hakeminen .....	9-18
Faksiviestien noutaminen .....	9-18
Faksin välitysnumeron muuttaminen .....	9-19

## 10

<b>Raporttien tulostaminen .....</b>	<b>10-1</b>
Faksin asetukset ja toiminta .....	10-1
Lähetysraportin mukauttaminen .....	10-1
Yhteysraporttien välin asettaminen .....	10-2
Raporttien tulostaminen.....	10-3
Raportin tulostaminen.....	10-3

## 11

<b>Kopiointi .....</b>	<b>11-1</b>
Laitteen käyttö kopiokoneena .....	11-1
Kopiointi .....	11-1
Yhden kopion ottaminen.....	11-2
Kopiointivaihtoehdot: Yksittäinen kopio tai Monta kopioa, Lajittelu/Pino, Pienennä/Suurena .....	11-2

## 12

<b>Tärkeitä tietoja .....</b>	<b>12-1</b>
Tärkeitä turvaohjeita .....	12-1
Tavaramerkit.....	12-4

## 13

<b>Vianetsintä ja kunnossapito .....</b>	<b>13-1</b>
Vianetsintä .....	13-1
Virheviestit.....	13-1
Tulostin on tukossa tai paperi on juuttunut .....	13-3
Asiakirja on juuttunut .....	13-3

Paperitukos.....	13-4
Ongelmia laitteen toiminnassa.....	13-6
Tulostuslaadun parantaminen .....	13-8
Tulostuspään puhdistaminen.....	13-8
Säännöllinen kunnossapito.....	13-10
Värinauhan vaihtaminen .....	13-10
Skannerin puhdistaminen .....	13-14
Laitteen pakkaaminen ja kuljetus.....	13-15

**S**

<b>Sanasto .....</b>	<b>S-1</b>
----------------------	------------

**T**

<b>Tekniset tiedot .....</b>	<b>T-1</b>
Yleistä .....	T-1
Kopiointi .....	T-1
Faksi .....	T-2

<b>Hakemisto .....</b>	<b>H-1</b>
------------------------	------------

<b>Lisävarusteluettelo .....</b>	<b>L-1</b>
----------------------------------	------------

# 1 Johdanto

## Tämän oppaan käyttäminen

Kiitos, että olet hankkinut Brother -faksin. Tämä faksi on helppokäyttöinen. Nestekidenäytön ohjeet opastavat laitteen ohjelmoinnissa. Saat kuitenkin enemmän hyötyä faksista, jos luet nämä ohjeet ensin.

## Tietojen etsiminen

---

Kaikkien kappaleiden otsikot ja alaotsikot on lueteltu sisällysluettelossa. Kun haluat löytää erityistä ominaisuutta tai toimintoa koskevia tietoja, katso aiheen nimi tämän opaskirjan lopussa olevasta hakemistosta.

## Oppaassa käytetyt symbolit

---

Oppaassa käytetyt symbolit liittyvät tärkeisiin varoituksiin, huomautuksiin ja toimintoihin. Erikoisfontit ja näyttöruutujen esimerkit selkeyttävät ohjeita ja auttavat oikeiden näppäinten valinnassa.

### **Lihavoitu teksti**

Lihavoidulla fontilla on merkitty faksin ohjauspaneelin erikoisnäppäimet.

### *Kursivoitu teksti*

Kursivoidulla fontilla on merkitty tärkeät kohdat tai sillä viitataan asiaan liittyvään toiseen aiheeseen.

### Courier New

Faksin näytön viestit tunnistetaan Courier New -fontista.



Varoitukset näyttävät, miten henkilö- ja laitevahingot voidaan välttää.



Huomautukset sisältävät varotoimenpiteitä, jotka täytyy huomioda, jotta vältytään mahdollisilta laitevahingoilta.



Huomautukset näyttävät, miten eri tilanteissa voi toimia tai miten jotakin toimintoa voi käyttää muiden ominaisuuksien kanssa.



Sopimaton asetus varoittaa sellaisista laitteista ja toiminnoista, joita ei voi käyttää faksin kanssa.



# Osien nimet ja toiminnot

## ■ Näkymä edestä

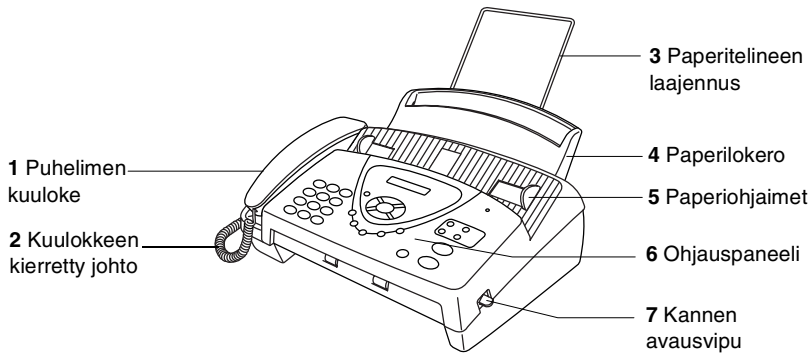

Nro	Nimi	Kuvaus
1	Puhelimen kuuloke	Voit soittaa jollekulle tätä käyttämällä.
2	Kuulokkeen kierretty johto	Laitteen ja kuulokkeen liittämiseen.
3	Paperitelineen laajennus	Tukee tulostuspaperia.
4	Paperilokero	Aseta paperi tähän.
5	Paperiohjaimet	Paina ja liu'uta paperin leveyden mukaiseksi.
6	Ohjauspaneeli	Ohjaa faksia näppäimillä ja näytöllä.
7	Kannen avausvipu	Avaa kansi tällä vivulla.

## ■ Näkymä takaa

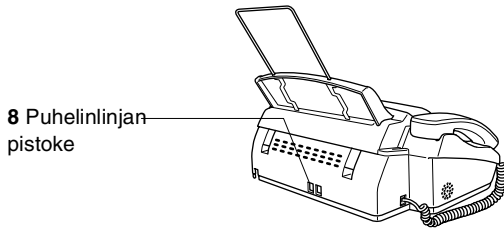

Nro	Nimi	Kuvaus
8	Puhelinlinjan pistoke	Kytke puhelinjohdon modulaaripistoke tähän.

# FAX-T94:n ohjauspaneelin esittely

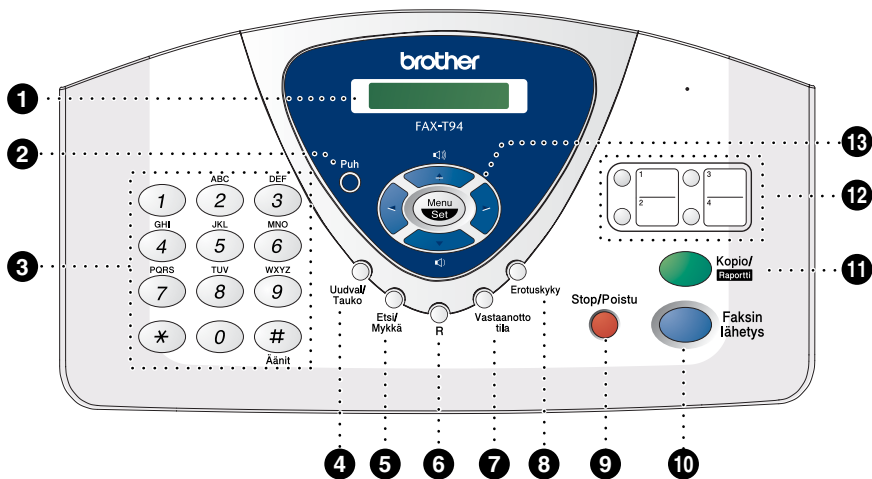

## 1 Nestekidenäyttö

Näyttää viestejä, jotka auttavat sinua tekemään asetuksia ja käyttämään laitetta.

## 2 Puh

Käytä vaihtaaksesi linjan kuulokkeen ja kaiuttimen välillä.

## 3 Valintanäppäimet

Valitsee puhelin- ja faksinumerot, ja voidaan käyttää näppäimistöä tietojen syöttämiseen koneeseen.

# sallii sinun vaihtaa näppäilytyyppiä puhelun aikana "pulssista" "ääneen".

## 4 Uudval/Tauko

Valitsee viimeksi soitetun numeron uudelleen. Syöttää myös tauon itsevalitsevissa numeroissa.

## 5 Etsi/Mykkä

Jos haluat valita muistipaikkaan tallennetun numeron, paina # ja kaksinumeroisen paikka. Sallii sinun myös etsiä numeroita, jotka on tallennettu valintamuistiin. Sallii sinun myös laittaa puhelut pitoon.

## 6 R

Näppäimellä otetaan myös yhteys ulkoiseen linjaan ja/tai soitetaan takaisin keskukseseen tai siirretään puhelu sisäisen puhelinvaihteen toiseen alanumeroon.

## 7 Vastaanotto tila

Valitsee miten laite toimii puhelun saapuessa.

## 8 Erotuskyky

Asettaa erotuskyvyn faksin lähetykselle tai kopion ottamiselle.

## 9 Stop/Poistu

Keskeyttää faksin, peruuttaa toiminnon tai poistuu valikosta.

## 10 Faksin lähetys

Aloittaa toiminnon, esimerkiksi faksin lähettämisen.

## 11 Kopio/Raportti

Asiakirja arkinsyöttölaitteessa:  
Ottaa kopion.

Asiakirja ei arkinsyöttölaitteessa:  
Sallii sinun päästä  
Raportit-valikkoon, jotta voit valita tulostettavan raportin: OHJE,  
NUMEROMUISTI,  
YHTEYSRAPORTTI,  
LÄH. VAHVISTUS,  
PUHELINMUISTIO, KAIKKI  
ASETUK. ja MUISTIN TILA  
luettelo.

## 12 Pikavalintanäppäimet

Nämä neljä näppäintä antavat sinulle välittömän pääsyn aiemmin tallennettuihin puhelinnumeroihin.

## 13 Navigointinäppäimet:

### Menu/Set (Valikko/aseta)

Sallii sinun päästä valikkoon ja ohjelmointitilaan ja tallentaa asetukseksi laitteeseen.



Painamalla näitä pääset selaamaan valikon asetuksia eteen- tai taaksepäin.

Voit myös etsiä muistiin tallennettujen numeroiden nimiä aakkosjärjestyksessä.



Painamalla näitä pääset selaamaan valikoita ja asetuksia.

### —TAI—

Voit painaa näitä näppäimiä säätääksesi soimis- tai kaiutinvoimakkuutta.

# FAX-T96:n ohjauspaneelin esittely

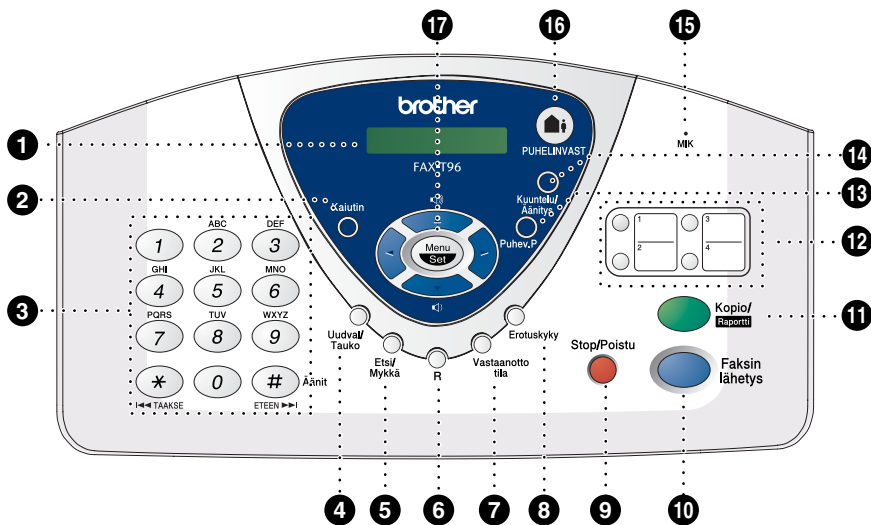

## 1 Nestekidenäyttö

Näyttää viestejä, jotka auttavat sinua tekemään asetukset ja käyttämään laitetta.

## 2 Kaiutin

Sallii sinun puhua toisessa päässä olevan henkilön kanssa ja valita puhelin- ja faksinumeroita nostamatta kuuloketta.

## 3 Valintanäppäimet

Valitsee puhelin- ja faksinumerot, ja voidaan käyttää näppäimistönä tietojen syöttämiseen koneeseesi.

# sallii sinun vaihtaa näppäilytyyppiä puhelun aikana "pulsseista" "ääneen".

## 4 Uudval/Tauko

Valitsee viimeksi soitetun numeron uudelleen. Syöttää myös tauon itsevalitsevissa numeroissa.

## 5 Etsi/Myykä

Jos haluat valita muistipaikkaan tallennetun numeron, paina # ja kaksinumeroinen paikka. Sallii sinun myös etsiä numeroita, jotka on tallennettu valintamuistiin. Sallii sinun myös laittaa puhelut pitoon.

## 6 R

Näppäimellä otetaan myös yhteys ulkoiseen linjaan ja/tai soitetaan takaisin keskukseseen tai siirretään puhelu sisäisen puhelinvaihteen toiseen alanumeroon.

## 7 Vastaanotto tila

Valitsee miten laite toimii puhelun saapuessa.

## 8 Erotuskyky

Asettaa erotuskyvyn faksin lähetykselle tai kopion ottamiselle.

## 9 Stop/Poistu

Keskeyttää faksin, peruuttaa toiminnon tai poistuu valikosta.

#### 10 **Faksin lähetys**

Aloittaa toiminnon, esimerkiksi faksin lähettämisen.

#### 11 **Kopio/Raportti**

Asiakirja arkinsyöttölaitteessa:  
Ottaa kopion.

Asiakirjaa ei arkinsyöttölaitteessa:  
Sallii sinun päästä  
Raportit-valikkoon, jotta voit valita tulostettavan raportin: OHJE,  
NUMEROMUISTI,  
YHTEYSRAPORTTI,  
LÄH. VAHVISTUS,  
PUHELINMUISTIO, KAIKKI  
ASETUK. ja MUISTIN TILA  
luettelo.

#### 12 **Pikavalintänäppäimet**

Nämä neljä näppäintä antavat sinulle välittömän pääsyn aiemmin tallennettuihin puhelinnumeroihin.

#### 13 **Puhev.P**

Poista ääniviestit, faksiviestit tai kaikki viestit.

#### 14 **Kuuntelu/Äänitys**

Kuuntele muistiin tallennettuja viestejä ja tulosta muistiin tallennetut faksiviestit. Voit myös nauhoittaa puheluja.

#### 15 **MIK (Mikrofoni)**

Tätä kautta äänesi kuuluu keskustelukumppanille, kun puhut puhelimesta kaiuttimen kautta.

#### 16 **PUHELINVAST**

Aktivoi Viestikeskuksen. Ilmoittaa myös, että sinulla on viestejä tai fakseja muistissa.

#### 17 **Navigointinäppäimet:**

##### **Menu/Set (Valikko/asetat)**

Sallii sinun päästä valikkoon ja ohjelmointitilaan ja tallentaa asetuksesi laitteeseen.

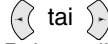

Painamalla näitä pääset selaamaan valikon asetuksia eteen- tai taaksepäin.

Voit myös etsiä muistiin tallennettujen numeroiden nimiä aakkosjärjestyksessä.

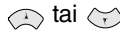

Painamalla näitä pääset selaamaan valikoita ja asetuksia.

—TAI—

Voit painaa näitä näppäimiä säätääksesi soimis- tai kaiutinvoimakkuutta.

# Tietoja faksilaitteista

## Faksin merkkiäänät ja kättely

---

Kun joku lähettää faksin, laite lähettää faksin soittoääniä (CNG-merkkiääniä). Ne ovat hiljaisia jaksottaisia äänimerkkejä, jotka toistuvat joka neljäs sekunti. Kuulet ne, kun numeron valitsemisen jälkeen painat **Faksin lähetys** -näppäintä. Merkkiäänät jatkuvat noin 60 sekuntia numeron valitsemisen jälkeen. Sinä aikana lähettävän faksilaitteen on aloitettava "kättely" vastaanottavan laitteen kanssa.

Joka kerta automaattisia lähetystoimintoja käyttäessäsi lähetät CNG-merkkiääniä puhelinlinjaa pitkin. Äänät on muutaman kerran jälkeen helppo tunnistaa puhelimen soittoon vastattaessa ja tiedät puhelimeen vastatessasi, joku yrittää lähettää sinulle faksia.

Vastaanottava faksilaite lähettää äänekkäitä ja sirkuttavia vastaanottoääniä. Vastaanottava faksi antaa vastaanottoääniä noin 40 sekunnin ajan puhelinlinjaa pitkin. Samaan aikaan näyttöön tulee viesti VASTAAN.

Jos laite on asetettu VAIN FAX -tilaan, se vastaa jokaiseen soittoon automaattisesti faksina. Jos soittaja sulkee linjan toisesta päästä, oma laitteesi jatkaa sirkuttavien äänimerkkien lähettämistä noin 40 sekuntia ja näytössä näkyy VASTAAN. Vastaanottotila voidaan peruuttaa painamalla **Stop/Poistu**.

Faksin "kättely" tarkoittaa aikaa, jolloin lähettävä faksilaite antaa CNG-merkkiääniä samaan aikaan kun vastaanottava faksilaite "sirkuttaa". Jotta laitteet ymmärtäisivät, miten faksi lähetetään ja vastaanotetaan, niiden on annettava merkkiääniä samanaikaisesti vähintään 2 - 4 sekuntia. Kättely alkaa puhelimeen vastattaessa, ja CNG-merkkiäänät kestävät vain noin 60 sekuntia numeron valitsemisen jälkeen. Siksi on tärkeää, että vastaanottava laite ottaa puhelun vastaan mahdollisimman nopeasti.



Faksilinjaan liitetty ulkoinen puhelinvastaaja päättää, monenko soiton jälkeen vastaaja kytkeytyy päälle.

Lue erityisen tarkasti ulkoisen puhelinvastaajan kytkemistä koskevat ohjeet, jotka on esitetty tässä luvussa. (Katso *Ulkoisen puhelinvastaajan kytkeminen* sivulla 1-11.)

## **Virheenkorjaustila**

---

Virheenkorjaustilassa laite tarkistaa faksilähetyksen tilan lähetyksen aikana. Lähettäminen virheenkorjaustilassa on mahdollista vain silloin, kun sekä lähettävässä että vastaanottavassa laitteessa on tämä toiminto. Jos toiminto on käytössä molemmissa laitteissa, ne tarkkailevat faksilähetyksen tilaa lähetyksen aikana.

Laitteessa on oltava tarpeeksi muistia toimintoa varten.



# Liittäminen

## Ulkoisen puhelimen kytkeminen

---

Yhdistä erillinen puhelin laitteeseen alla osoitetulla tavalla.

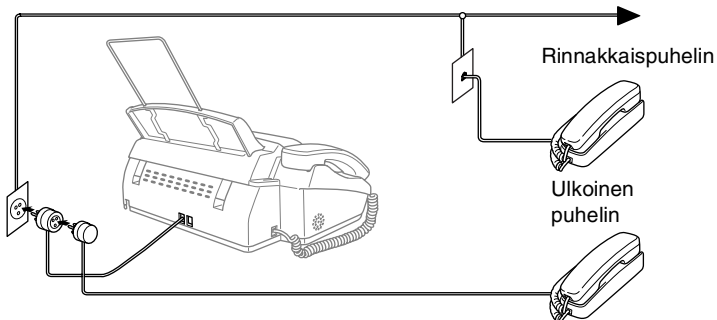

Aina kun tämä ulkoinen puhelin (tai vastaaja) on käytössä, näytöllä lukee ULK. PUH. KÄYTÖSSÄ ja jos faksin kuuloke nostetaan, kuuluu hälytys.

Lopettaaksesi ulkoisen puhelimen puhelun ja vaihtaaksesi faksiin, nosta kuuloke ja paina **Puh** (vain FAX-T94:n kohdalla) tai **Kaiutin** (vain FAX-T96).

# Ulkoisen puhelinvastaajan kytkeminen

---

## Tapahtumajärjestys

Laitteeseen voi kytkeä puhelinvastaajan. Jos laite ja **ulkoisen** puhelinvastaaja on kytketty samaan linjaan, puhelinvastaaja vastaa kaikkiin puheluihin ja laite "kuuntelee" faksin soittoääniä (CNG-merkkiääniä). Jos laite kuule merkkiäänen, se vastaa puheluun ja vastaanottaa faksin. Jos laite ei kuule merkkiääntä, se antaa puhelinvastaajan jatkaa vastaajaviestin toistamista, minkä jälkeen soittaja voi jättää viestin.

Puhelinvastaajan täytyy vastata neljän soittokerran aikana (suositus on kaksi soittoa). Laite ei kuule CNG-äänimerkkejä, ennen kuin puhelinvastaaja on vastannut soittoon, ja neljällä soittokerralla faksien kättelyyn jää vain 8-10 sekuntia CNG-äänimerkkejä varten. Seuraa huolellisesti tässä oppaassa annettuja ohjeita äänittäessäsi puhelinvastaajan viestiä. Älä käytä ulkoisessa puhelinvastaajassa soitonsäästäjäasetusta, jos se ylittää viisi soittokertaa.



Jos et saa kaikkia lähetettyjä fakseja, lyhennä ulkoisen puhelinvastaajan soittoviiveen asetusta.

- ⊘ **Älä liitä ulkoista vastaajaa muualle samaan puhelinlinjaan** (paitsi jos puhelinvastaaja tunnistaa eritellyn soiton).

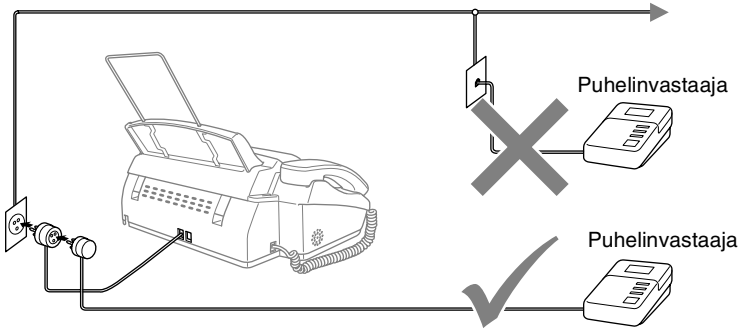

## Liittäminen

Ulkoisen puhelinvastaaja tulee liittää yllä näytetyllä tavalla.

- 1** Aseta ulkopuolinen puhelinvastaajasi soimaan yhden tai kaksi kertaa. (Ei koske faksin soittoviive-asetusta.)
- 2** Nauhoita ulkoisen puhelinvastaajan viesti.
- 3** Aseta puhelinvastaaja ottamaan puhelut vastaan.
- 4** Aseta vastaanottotilan asetukseksi `VAS : PUHELINVAST.` (Vain FAX-T94). FAX-T96:ssa aseta vastaanottotilan asetukseksi `VAS : VIESTIKESKUS.`  
(Katso *Vastaanottotilan valitseminen* sivulla 5-1.)

## Vastausviestin nauhoittaminen ulkoiseen puhelinvastaajaan

Ajoitus on tärkeää tätä viestiä nauhoitettaessa. Viestin avulla laite ottaa vastaan fakseja sekä manuaalisesti että automaattisesti.

- 1** Jätä viestin alkuun viisi sekuntia tyhjää. (Näin laitteella on aikaa kuunnella automaattisen faksilähetysten äänimerkkiä, ennen kuin se loppuu.)
- 2** Viestin pituudeksi suositellaan korkeintaan 20 sekuntia.
- 3** Ilmoita viestin lopuksi faksin vastaanottotunnus niille soittajille, jotka haluavat lähettää fakseja manuaalisesti. Esimerkiksi:  
*"Jätä viesti äänimerkin jälkeen tai lähetä faksi valitsemalla \* 51 ja Aloita."*



Puhelinvastaajan viestin alkuun kannattaa jättää viisi sekuntia tyhjää, sillä laite ei voi kuulla faksin merkkiääntä kaikuvan tai kuuluvan äänen lävitse. Voit ensin kokeilla, vastaanottaako laite fakseja ilman viiden sekunnin taukoa viestin alussa. Jos vastaanotto ei onnistu, nauhoita viesti uudelleen ja jätä alkuun viisi sekuntia tyhjää.

## Vaihdeliitännät

---

Useimmissa toimistoissa käytetään sisäistä puhelinvaihdetta. Laite on yleensä helppo liittää näppäinjärjestelmään tai vaihteeseen, mutta suosittelemme kuitenkin, että pyydät puhelinjärjestelmän asentanutta yhtiötä liittämään faksin vaihdeverkkoon. Laiteelle on suositeltavaa varata oma linja. Siten laitteen voi jättää FAX ONLY -tilaan, jolloin se vastaanottaa fakseja mihin vuorokaudenaikaan tahansa.

Jos laite on kytketty sarjapuhelinjärjestelmään, pyydä asentajaa liittämään yksikön järjestelmän viimeiseen linjaan. Siten vältetään yksikön aktivoituminen joka kerta puhelinsoittoa vastaanottaessa.

- ⊘ Faksiyksiköt on aina kytkettävä kaksijohtoiseen järjestelmään. Jos linjassa on enemmän kuin kaksi johtoa, laitteen liittäminen ei onnistu.

### Jos asennat laitteen sisäiseen puhelinvaijdejärjestelmään (PABX)

- 1 Laitteen asianmukaista toimintaa kaikissa tilanteissa ei voida taata sisäisessä puhelinvaihteessa. Mahdollisista ongelmista on ensimmäisenä ilmoitettava puhelinvaihdetta ylläpitävälle yritykselle.
- 2 Jos keskus vastaa kaikkiin soittoihin, vastaustilan asetukseksi suositellaan MANUAALINEN. Kaikkia saapuvia soittoja tulisi olettaa puhelinsoitoiksi.

## Puhelinlinjan mukautetut toiminnot

---

Jos puhelinlinjassa on vastaajapalvelu, koputustoiminto, soittajan tunnistus, puhelinvastaaja, hälytysjärjestelmä tai muu mukautettu toiminto, laitteen toiminnassa voi ilmetä ongelmia. (Katso *Tavallisen puhelinlinjan mukautetut toiminnot* sivulla 13-7.)

# 2 Paperi

## Tietoja paperista

### Tavallinen paperi käsittely ja käyttö

---

- Säilytä paperi alkuperäispakkauksessa, ja pidä pakkaus suljettuna. Pidä paperi tasaisena ja kuivana, ja vältä sen altistumista suoralle auringonvalolle ja kuumuudelle.

### Paperilokerossa käytettävän paperin tiedot

Koko:	A4
Paino:	64 - 90 g/m <sup>2</sup>
Paksuus:	0,08 - 0,10 mm
Kapasiteetti:	korkeintaan 30 arkkiä



Faksi voi skannata vain 208 mm leveän kuvan, huolimatta siitä, kuinka leveä paperi on.



Älä käytä seuraavan tyyppisiä papereita:

- erittäin kiiltäviä tai hyvin karkeapintaisia papereita
- paperia, joille on tulostettu tulostimella
- paperia ja kirjekuoria, joita ei voi asettaa yhtenäiseen pinoon
- poikittaisarkeista tehtyjä papereita
- papereita, jotka ovat kaartuvia, rypistyneitä, taitettuja, revittyjä, tai paperia, jossa on niittejä, klemmareita, liimaa tai teippiä.
- pahvia, sanomalehteä tai kangasta.

# Miten ladata paperi

---

## Paperin lataamiseksi

- 1 Vältä paperin juuttuminen ja syöttövirheet erottelemalla paperit toisistaan.

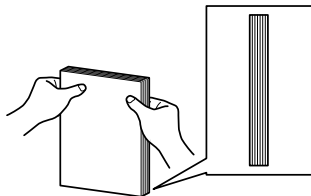

Taputa paperipinoa,  
jotta reunat tasoittuvat.

- 2 Aseta paperi varovasti lokeroon.  
Tulostettava puoli on asetettava alaspäin.

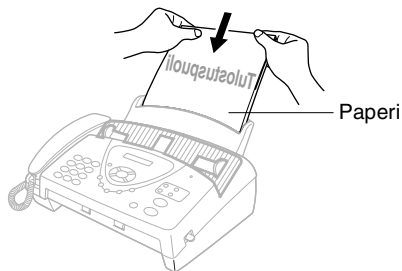

# 3 Näytöllä ohjelmointi

## Helppokäyttöinen ohjelmointi

Laitteen ohjelmointi on helppoa käyttämällä laitteen näyttöä ja nuolinäppäimiä. Helppokäyttöisen ohjelmoinnin ansiosta laitteen kaikki asetusvaihtoehdot voi ottaa käyttöön vaivattomasti.

Koska laite ohjelmoidaan näytöllä, olemme laatineet yksityiskohtaiset ohjelmointiohjeet. Seuraa valikon ja ohjelmointiasetusten vaiheiden läpi opastavia ohjeita näytöllä.

## Valikkotaulukko

---

Laitteen ohjelmointi onnistuu myös ilman käyttöohjetta. Mutta faksin ohjelmavalikkojen asetusten ja vaihtoehtojen ymmärtämistä helpottaa valikkotaulukko sivulla 3-4.



Laite ohjelmoidaan painamalla ensin **Menu/Set**-näppäintä ja valitsemalla sitten valikon numerot.

Määritä esimerkiksi **EROTUSKYKY** -asetukseksi **HIENO** seuraavasti:

Paina **Menu/Set**, **3**, **4**, ja valitse **HIENO** painamalla ☞ tai ☝.

Paina **Menu/Set**.

## Muisti

---

Sähkökatkoksen sattuessa valikon asetukset eivät katoa, sillä ne tallentuvat laitteeseen pysyvästi. Väliaikaiset asetukset (kuten kontrasti, ulkomaan linja jne.) saattavat kadota. Myös päivämäärä ja aika on joskus asetettava uudelleen.



# Navigointinäppäimet

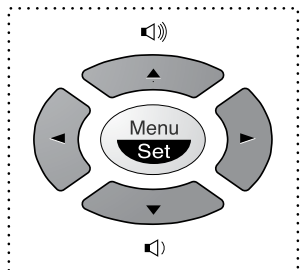

- \* Avaa valikko
- \* Siirry valikon seuraavalle tasolle
- \* Hyväksy asetukset



- \* Selaa näytössä olevan valikon läpi



- \* Palaa takaisin edelliselle valikkotasolle



- \* Siirry eteenpäin valikon seuraavalle tasolle

Stop/Poistu



- \* Poistu valikosta

Pääset valikkotilaan painamalla **Menu/Set**.

Kun siirryt valikkoon, näyttöön tulee viestejä vuorotellen.

VALITSE ↑ ↓ & SET

Avaa perusasetusten valikko painamalla **1**.

—**TAI**—

1. PERUSASETUKSET

Avaa vastaanottovalikko painamalla **2**

—**TAI**—

2. VASTAANOTTOAS.

Avaa lähetyksivalikko painamalla **3**

—**TAI**—

3. LÄHETYSASETUKS

Avaa työn peruutusvalikko painamalla **4**

—**TAI**—

4. PERUUTA

Avaa keskeytysvalikko painamalla **5**

—**TAI**—

5. KESKEYTYS

Avaa pikavalinnan asetusvalikko painamalla **6**

—**TAI**—

6. NUMEROMUISTI

Avaa raporttivalikko painamalla **7**

—**TAI**—

7. RAPORT. ASET.

Avaa kauko-ohjausvalikko painamalla **8**  
(vain FAX-T94).

8. KAUKOTULOSTUS  
(FAX-T94)

Avaa ulkoisen puhelinvastaajan valikko  
painamalla **8** (vain FAX-T96)

8. PUHVAST. ASETUK  
(FAX-T96)

—**TAI**—



Avaa soittoäänivalikko painamalla **9**  
(vain FAX-T96).

9. ASETA MELODIA  
(FAX-T96)

—**TAI**—



Avaa muiden asetusten valikko painamalla **0**

0. MUUT ASETUKSET

Pääset selaamaan valikoita nopeammin painamalla suuntanuolia  tai . Kun asetus tulee näyttöön, valitse se painamalla



**Menu/Set.**

Sen jälkeen näyttöön tulee valikon seuraava taso.

Siirry valikon seuraavaan asetukseen painamalla  tai .

Paina **Menu/Set.**

Kun olet määrittänyt asetuksen, näyttöön tulee HYVÄKSYTTY.

 Siirry taaksepäin painamalla , jos ohitit haluamasi asetuksen tai jos haluat siirtyä asetukseen nopeammin.

Paina valikon numeroita.  
(esim. kun painat **1, 1**, pääset valikkoon Ääni/Pulssi)  
—TAI—

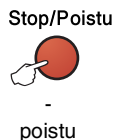
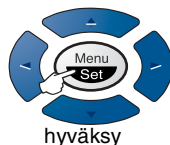

Päävalikko	Valikon vaihtoehdot	Asetukset	Kuvaukset	Sivu
1. PERUSASETUKSET	1. ÄÄNIT. /PULSSI	ÄÄNIT. PULSSI	Valitsee numeronvalintatilan.	4-1
	2. PVM/KELLO	—	Syötä päivämäärä ja aika näyttöä varten sekä lähetyksen tulostamiseksi.	4-1
	3. NIMITUNNUS	—	Ohjelmoi nimen sekä faksi numeron näkymään lähetettävillä sivuilla.	4-2
	4. ÄÄNIMERKKI	EI HILJ. KOVAA	Säädä näppäimen painamisen, virheen tai asiakirjan lähetyksen tai vastaanoton kohdalla kuuluvan äänimerkin voimakkuutta.	4-5
	5.KESKUS	ON EI	Kytke tämä toiminto päälle, jos laite on liitetty puhelinvaihteeseen.	4-6
	6.KELLON SIIRTO	KESÄAIKAAN TALVIAIKAAN	Siirtää laitteen kelloa tunnin eteenpäin keväällä ja tunnin taaksepäin syksyllä.	4-7
	7.KIELIVALINTA	RUOTSI SUOMI ENGLANTI	Muuta nestekidenäytön viestien kieltä.	4-7
2. VASTAANOTTOAS.	1. SOITTOVIIVE	02/03/04	Asettaa soittokertojen määrän ennen kuin laitteesi vastaa tilassa FAX/PUH, VAIN FAX tai VAS (Viestikeskus). FAX-T96:ssa voit asettaa säästöasetuksen.	5-4
	2.F/P SOITON PIT	70 40 30 20	Asettaa ajan "FAX/TEL pseudo-soitolle" FAX/PUH-tilassa (F/P).	5-5
	3. FAX TUNNISTUS	ON ULK EI	Vastaa fakseja painamatta <b>Faksin lähetys</b> -näppäintä.	5-7



Tehdasasetukset (vaihtoehto) näkyvät lihavoituna.

Paina valikon numeroita.  
(esim. kun painat **1**, pääset valikkoon Ääni/Pulssi)

—TAI—

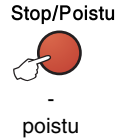
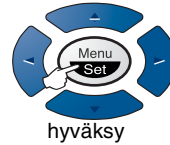
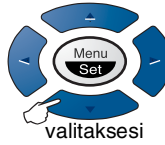
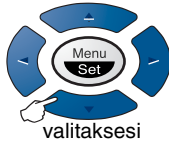

Päävalikko	Valikon vaihtoehdot	Asetukset	Kuvaukset	Sivu
2. VASTAANOTTOAS. (Jatkuu)	4. KAUKOKÄYTTÖ	ON (✕51, #51, ✕81) EI	Syötä koodi aktivoiaksesi tai poistaaksesi laitteen kaukokäyttötilasta tai siirtääksesi äänipuhelun langattomasta puhelimesta laitteeseesi.	5-12
	5. PIENENNYS	AUTO 100% 93% 87% 75%	Pienentää kuvan kokoa.	5-8
	6.MUIST. VAST.	ON EI	Tallentaa saapuvat faksit muistiin automaattisesti, jos paperi loppuu kesken.	5-9
	7. POLLAUUS VAST.	NORMAALI TUNNUSSA AJASTIN	Asettaa laitteen noutamaan faksiviestin toisesta faksilaitteesta.	5-13
3. LÄHETYSASETUKS	1. KANSILEHTIAS.	VAIN SEURAAVA ON EI TULOSTA MALLI	Lähetää automaattisesti ohjelmoidun kansilehden tai tulostaa kansilehden esimerkiksi.	6-9
	2. KANSILEHTIVIES	—	Ohjelmoi mukautetun viestin faksin kansilehteä varten.	6-12
	3. KONTRASTI	AUTO VAALEA TUMMA	Vaalentaa tai tummentaa lähetettävää faksia.	6-5
	4. EROTUSKYKY	NORMAALI HIENO E. HIENO FOTO	Sallii sinun muuttaa erotuskykyä sivuittain.	6-6
	5. ULKOMAANLINJA	ON EI	Erytisasetus kansainvälisille lähetyksille.	6-13



Tehdasasetukset (vaihtoehto) näkyvät lihavoituna.

Paina valikon numeroita.  
(esim. kun painat **1, 1**, pääset valikkoon Ääni/Pulssi)  
—TAI—

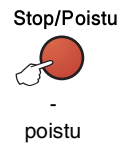
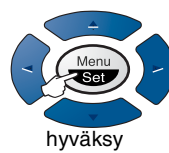
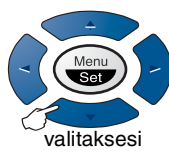

Päävalikko	Valikon vaihtoehdot	Asetukset	Kuvaukset	Sivu
3. LÄHETYSASETUKS (Jatkuu)	6. PUHEYHTEYS	ON EI TULOSTA MALLI	Voit lähettää faksin, sitten puhua tai tulostaa esimerkinomaisen soittopyynnön.	6-13
	7. AJASTIN	—	Asettaa laitteesi lähettämään asiakirjat myöhemmin.	6-15
	8. POLLAUS LÄHET.	NORMAALI TUNNUSSA	Asettaa laitteen asiakirjan toisen faksilaitteen noudettavaksi.	6-16
	9. LÄH. MUISTISTA	VAIN SEURAAVA ON EI	Voit lähettää fakseja muistista.	6-18
4. PERUUTA	—	—	Peruuta viivästynyt faksaus- tai hakutyö.	6-7
5. KESKEYTYS	—	—	Lähetä faksi nyt, vaikka olisit asettanut laitteen lähettämään faksin myöhemmin, tai jos olet asettanut sen hakemaan faksin.	6-20
6. NUMEROMUISTI	1. PIKAVALINTA	—	Valitse muistiin tallennettu numero painamalla vain yhtä näppäintä.	7-1
	2. LYHYTVALINTA	—	Valitse muistiin tallennettu numero painamalla vain neljää näppäintä.	7-3
	3. LUO RYHMIÄ	—	Asettaa ryhmänumeron sarjalähetystä varten.	7-5
7. RAPORT. ASET.	1. LÄHETYSRAPORT.	ON EI	Lähetysten vahvistuksen ja yhteysraportin alkuasetukset.	10-1
	2. YHTEYSRAP. VÄLI	JOKA 30. FAKSI 6 H VÄLEIN 12 H VÄLEIN 24 H VÄLEIN 2 PÄIVÄN VÄLEIN 7 PÄIVÄN VÄLEIN EI		10-2



Tehdasasetukset (vaihtoehto) näkyvät lihavoituna.

Paina valikon numeroita.  
(esim. kun painat 1, 1, pääset valikkoon Ääni/Pulssi)

—TAI—

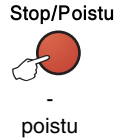
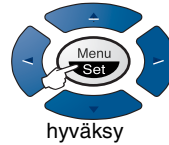
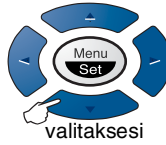
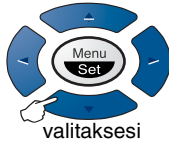

Päävalikko	Valikon vaihtoehdot	Asetukset	Kuvaukset	Sivu
8. KAUKOTULOSTUS (vain FAX-T94).	1. FAX ED. LÄHETYS	ON EI	Asettaa laitteesi lähettämään faksit eteenpäin.	8-1
	2. FAX TALLETUS	ON EI	Tallentaa tulevat faksit muistiin eteenpäin lähettämistä ja noutamista varten.	8-2
	3. KAUKO-OHJAUS	---*	Aseta faksien noutamisen koodi.	8-3
	4. TULOSTA VIESTI	—	Tulostaa saapuneet, muistiin tallennetut faksit.	5-12
8. PUHVAST. ASETUK (vain FAX-T96).	1. VIESTIN TALLET	FAX:ON FAX:EI PUH.V:ON PUH.V:ULKOINEN PUH.V:EI	Valitsee, tallentuuko muistiin faksi, ääni vai molemmat.	9-3
	2. VARATULOSTUS	ON EI	Tulostaa automaattisesti muistiin vastaanotettuja fakseista kopion.	9-8
	3. PUHVAST.VIESTI	PUHVAST VIESTI F/P VIESTI KUTSUVIESTI	Valitse/Tallenna ulosmenevä viesti.	9-4
	4. MAX. VIESTINPIT	20-60 (30) sekuntia	Valitse vastaanotettavien viestien enimmäispituus.	9-10
	5. VIESTIÄÄNITYS	ON EI	Valitse ON tai EI ääniviesteille niiden saapuessa.	9-11
	6. ED. LÄHET/KUTSU	EI EDELLEENLÄHETYS KUTSU	Aseta laite lähettämään faksin/viestin eteenpäin— <b>tai</b> —soittamaan hakulaitteeseesi.	9-12
	7. KAUKO-OHJAUS	---*	Aseta viestien noutamisen koodi.	9-14



Tehdasasetukset (vaihtoehto) näkyvät lihavoituna.

Paina valikon numeroita.  
(esim. kun painat 1, 1, pääset valikkoon Ääni/Pulssi)

—TAI—

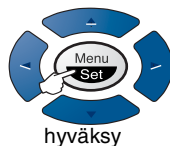

Päävalikko	Valikon vaihtoehdot	Asetukset	Kuvaukset	Sivu
9. ASETA MELODIA (vain FAX-T96).	1. SOITTOÄÄNI	<b>ÄÄNIMERKKI</b> MELODIA1 MELODIA2 MELODIA3 MELODIA4	Valitsee soittoäänen.	4-8
	2. MUS. ODOTTAESSA	EI <b>MELODIA1</b> MELODIA2 MELODIA3 MELODIA4	Valitsee musiikkityypin tai asettaa musiikin pois päältä pidon aikana.	4-8
0. MUUT ASETUKSET	1. LÄH. ESTO	—	Estää useimmat toiminnot faksien vastaanottoa lukuun ottamatta.	6-21



Tehdasasetukset (vaihtoehto) näkyvät lihavoituna.

# 4 Alkuasetukset

## Aloittaminen



### Ääni- tai pulssivalintatilan asettaminen

---

Laitteeseesi on esiasetettu äänivalintapalvelu (monitaajuus). Jos sinulla on pulssivalintapalvelu (pyörivä), sinun täytyy vaihtaa valintatila.

**1** Paina **Menu/Set, 1, 1.**

1. ÄÄNIT./PULSSI

**2** Paina  tai  valitaksesi PULSSI (tai ÄÄNIT.).

Paina **Menu/Set.**

**3** Paina **Stop/Poistu.**

### Päivämäärän ja kellonajan asettaminen

---

Faksi näyttää päivämäärän ja kellonajan, ja jos asetat nimitunnuksen, laite tulostaa ne lähetettäviin fakseihin. Sähkökatkoksen jälkeen päivämäärä ja aika on joskus asetettava uudelleen. Sähkökatkos ei vaikuta muihin asetuksiin.

**1** Paina **Menu/Set, 1, 2.**

2. PVM/KELLO

**2** Syötä vuoden kaksi viimeistä numeroa.

Paina **Menu/Set.**

**3** Syötä kuukausi kaksinumeroisena.

Paina **Menu/Set.**

(Esimerkiksi 09 tarkoittaa syyskuuta ja 10 lokakuuta.)

**4** Syötä päivä kaksinumeroisena.

Paina **Menu/Set.**

(Syötä esimerkiksi 06.)



**5** Syötä kellonaika 24-tunnin muodossa.

Paina **Menu/Set**.

(Esimerkiksi 15:25 tarkoittaa, että kello on kaksikymmentäviisi minuuttia yli kolme iltapäivällä.)

**6** Paina **Stop/Poistu**.

Päivämäärä ja kellonaika näkyvät laitteen näytössä, kun laite on valmiustilassa.

## Nimitunnuksen asettaminen

---

Voit tallentaa oman nimesi tai yrityksen nimen sekä faksi- ja puhelinnumeron niin, että ne tulostuvat jokaiselle lähetettävälle faksilehdelle.

Faksi- ja puhelinnumerot on ehdottomasti syötettävä kansainvälisen standardin mukaan. Järjestys on esitetty alla:

- "+" (plus) -merkki (paina \* -näppäintä)
- Maan numero (esim. 44 on Iso-Britannia ja 41 on Sveitsi)
- Suuntanumero, jonka alusta on poistettu 0 (9 Espanjassa)
- Välilyönti
- Puhelinnumero, johon on lisätty tarvittavat välilyönnit lukemisen helpottamiseksi.

Jos laite on asennettu toimimaan esimerkiksi Isossa-Britanniassa, samaa linjaa käytetään sekä faksi- että puhelinsoittoihin ja puhelinnumero suuntanumeroineen on 0161 444 5555, nimitunnuksen faksi- ja puhelinnumero syötetään seuraavasti:  
+44 161 444 5555.

**1** Paina **Menu/Set, 1, 3**.

3 . NIMITUNNUS

**2** Syötä oma faksinumerosi (korkeintaan 20 numeroa.)

Paina **Menu/Set**.

Jos et syötä faksinumeroa (korkeintaan 20 numeroa), et voi syöttää mitään muitakaan tietoja.



Voit syöttää muita tietoja vain syöttämällä faksinumeron ensin. Väliviivaa ei voi syöttää.

### 3 Syötä oma puhelinnumerosi (korkeintaan 20 numeroa.)

Paina **Menu/Set**.

(Jos puhelinnumero on sama kuin faksinumero, syötä sama numero uudelleen.)



Puhelinnumero ilmestyy lähetettäville kansilehdille.

### 4 Syötä nimesi valintanäppäimillä (korkeintaan 20 merkkiä).

Paina **Menu/Set**.

(Katso *Tekstin syöttäminen* sivulla 4-3.)

### 5 Paina **Stop/Poistu**.

Näyttöön tulee päivämäärä ja kellonaika.



Jos nimitunnus on jo ohjelmoitu, näytössä kehoitetaan painamaan **1**, jos haluat tehdä muutoksia, tai **2**, jos haluat poistua muutoksia tekemättä.

## Tekstin syöttäminen

Esimerkiksi nimitunnusta ja myös muita tietoja asetettaessa laitteeseen on syötettävä tekstiä. Useimpien numeronäppäinten yläpuolelle on merkitty kolme tai neljä kirjainta. **0**, **#** ja **\***-näppäimissä ei ole kirjaimia, sillä niillä syötetään erikoismerkkejä.

Painamalla toistuvasti samaa numeronäppäintä saat näkyviin haluamasi merkin.

Paina näppäintä	yhden kerran	kaksi kertaa	kolme kertaa	neljä kertaa
2	A	B	C	2
3	D	E	F	3
4	G	H	I	4
5	J	K	L	5
6	M	N	O	6
7	P	Q	R	S
8	T	U	V	8
9	W	X	Y	Z

## Välilyöntien syöttäminen

Lisää tyhjä väli painamalla  kerran numeroiden välissä ja kaksi kertaa muiden merkkien välissä.



## Virheiden korjaaminen

Jos syötit väärän kirjaimen ja haluat vaihtaa sen, siirrä kohdistin viimeisen oikean kirjaimen jälkeen painamalla . Paina sitten **Stop/Poistu**. Kohdistimen yläpuolella ja oikealla puolella olevat kirjaimet poistetaan. Syötä sen jälkeen oikeat merkit. Voit myös siirtyä taaksepäin ja kirjoittaa väärrien kirjainten päälle.

## Kirjainten toistaminen

Kun haluat syöttää kirjaimen, joka on samassa näppäimessä kuin edellinen kirjain, siirrä kohdistinta oikealle painamalla .

## Erikoismerkit ja symbolit

Paina **\***, **#** tai **0**, ja siirrä sitten kohdistin haluamasi erikoismerkin tai symbolin alle painamalla  tai . Valitse se painamalla **Menu/Set**.

Paina <b>*</b>	kun haluat	(välilyönti) ! " # \$ % & ' ( ) * + , - . / €
Paina <b>#</b>	kun haluat	: ; < = > ? @ [ ] ^ _
Paina <b>0</b>	kun haluat	Ä Ë Ö Ü Æ Ø Å N 0

## Äänimerkin äänenvoimakkuuden asettaminen

---

Voit säätää äänimerkin äänenvoimakkuutta. Oletusasetus (alkuperäinen) on HILJ. Kun äänimerkki on kytketty päälle, laite antaa äänimerkin näppäintä painettaessa, faksin lähetyksen ja vastaanoton yhteydessä sekä silloin, kun teet virheen.

**1** Paina **Menu/Set, 1, 4.**

4 . ÄÄNIMERKKI

(HILJ. , KOVAA tai EI)

**2** Valitse haluamasi vaihtoehto painamalla  tai .



**3** Kun haluamasi asetus näkyy näytössä:

Paina **Menu/Set.**

**4** Paina **Stop/Poistu.**

## Kaiuttimen äänenvoimakkuuden asettaminen



---

Voit säätää kaiuttimen äänenvoimakkuutta. Sinun täytyy nostaa kuuloke ja painaa **Puh** (vain FAX-T94) tai **Kaiutin** (vain FAX-T96), ennen kuin voit säätää äänenvoimakkuutta. Säädä äänenvoimakkuutta painamalla  tai . Valitsemasi asetus tulee näyttöön. Jokainen painallus siirtää äänenvoimakkuutta yhden asetuksen eteenpäin. Poistu painamalla **Puh** (vain FAX-T94) tai **Kaiutin** (vain FAX-T96). Uusi asetus on voimassa, kunnes se muutetaan.

## Soittoäänien äänenvoimakkuuden asettaminen

---

Voit säätää soittoääntä myös silloin, kun laite ei ole käytössä. Voit valita soittoäänien voimakkuuden tai painaa, kunnes soittoääni on pois päältä.

Säädä äänenvoimakkuutta painamalla  tai . Jokaisella näppäimen painalluksella laitteesi soi, jotta kuulet asetuksen, ja näytössä näkyy valitsemasi asetus. Jokainen painallus siirtää äänenvoimakkuutta yhden asetuksen eteenpäin. Uusi asetus on voimassa, kunnes se muutetaan.

## Sisäinen puhelinvaihte ja puhelun siirto

---

Tämä laite on asetettu toimimaan tavallisessa puhelinverkossa (PSTN). Useissa toimistoissa käytetään kuitenkin sisäistä puhelinvaihdetta. Tämä laite voidaan liittää useimpiin sisäisiin puhelinvaihteisiin. Laitteen uudelleenvalintanäppäin on katkotyyppinen (TBR), ja sen toiminta riippuu keskuksesta, johon laite on liitetty. Sisäisen puhelinvaihteen kanssa näppäintä käytetään tavallisesti yhteyden ottamisessa ulkolinjaan tai soiton siirrossa toiseen alanumeroon. Toimintoa käytetään painamalla **R**-näppäintä.



### Sisäisen puhelinvaihteen asettaminen

Jos laite on kytketty sisäiseen puhelinvaihteeseen, kytke

KESKUS: ON. Jos ei, määritä asetukseksi EI.

**1** Paina **Menu/Set, 1, 5**.

5 . KESKUS

**2** Valitse ON (tai EI) painamalla  tai .

**3** Paina **Menu/Set**.

**4** Paina **Stop/Poistu**.



Voit ohjelmoida **R**-näppäimen painalluksen pikavalinta- tai lyhytvalintanumeron osaksi. Kun ohjelmoit pikavalinta- ja lyhytvalintanumeroa (toimintovalikko 6-1 tai 6-2), paina ensin **R** (näyttöön tulee "!") ja syötä sitten puhelinnumero. Tällöin **R**-näppäintä ei tarvitse painaa joka kerta pikavalinta- ja lyhytvalintanumeroa käytettäessä. (Katso *Pikavalinta* sivulla 6-1 ja *Lyhytvalinta* sivulla 6-1.)

Jos KESKUS on kytketty pois päältä, et voi käyttää sellaista lyhytvalintanumeroa, johon on ohjelmoitu **R**-painallus.



## Kellon siirron asettaminen

---

Tällä toiminnolla voit asettaa kellon siirtymään kesä- tai talviaikaan nopeasti.

**1** Paina **Menu/Set**, **1**, **6**.

6.KELLON SIIRTO

**2** Paina  tai  valitaksesi  
KESÄAIKAAN ? (tai TALVIAIKAAN?).

**3** Paina **Menu/Set**.

**4** Siirrä kello talvi- tai kesäaikaan painamalla **1**.

—**TAI**—

Poistu muutoksia tekemättä painamalla **2**.



## Paikallisen kielen asetus

---

Laitteen oletuskieli on englanti, mutta voit muuttaa sen suomeksi (ruotsiksi tai tanskaksi).

**1** Paina **Menu/Set**, **1**, **7**.

7.KIELIVALINTA

**2** Valitse kieli painamalla  tai  ja  
painaa **Menu/Set**.

**3** Paina **Stop/Poistu**.

# Ääniasetukset (vain FAX-T96)

## Soittoäänen asettaminen

---

Voit valita soittoääneksi signaalin (tavallinen soittoääni) tai 4 tyyppisen melodian.

Oletusasetus on ÄÄNIMERKKI.

**1** Paina **Menu/Set, 9, 1.**

1. SOITTOÄÄNI

**2** Paina  tai  valitaksesi ÄÄNIMERKKI, MELODIA1, MELODIA2, MELODIA3 tai MELODIA4 ja paina **Menu/Set.**

**3** Paina **Stop/Poistu.**





Vaikka valitset soittoääneksi melodian, F/T pseudo-soittoa ei voi muuttaa melodiaksi.

## Musiikin asettaminen pidon ajaksi

---

Voit valita musiikin, joka kuuluu pidon aikana. Voit myös asettaa musiikin asetukselle EI.

**1** Paina **Menu/Set, 9, 2.**

**2** Paina  tai  valitaksesi MELODIA1, MELODIA2, MELODIA3 tai MELODIA4 tai EI.

Paina **Menu/Set.**

**3** Paina **Stop/Poistu.**

## 5

## Vastaanottoasetukset

## Vastaanoton perusasetukset

## Vastaanottotilan valitseminen

Laitteessa on neljä erilaista vastaanottotilaa. Valitse käyttötarkoitusta parhaiten vastaava vastaanottotila.

Nestekidenäyttö	Toiminta	Käyttö
VAIN FAX (automaattinen vastaanotto)	Laite ottaa kaikki puhelut automaattisesti vastaan fakseina.	Linjoille, joihin on liitetty vain faksilaite.
FAX/PUH* (faksi ja puhelin)	Laite ohjaa linjaa ja vastaa automaattisesti kaikkiin puheluihin. Jos puhelu on faksi, laite vastaanottaa sen. Jos puhelu ei ole faksi, laite ilmoittaa kaksoissoitolla puhelusta, jotta voit vastata puhelimeen.	Käytä tätä tilaa, jos saat paljon fakseja ja vain muutamia puheluita. Samaa linjaa ei voi kytkeä puhelinvastaajaa, vaikka se olisi kytketty erilliseen seinäpistorasiaan (puhelinpistorasiaan). Tässä tilassa linjaa ei voi myöskään kytkeä puhelin-yhtiön vastaajapalvelua.
VAS : PUHELIN VAST . (ulkoisen puhelinvastaajan kanssa) (vain FAX-T94).	Ulkoisen puhelinvastaaja vastaa automaattisesti kaikkiin soittoihin. Puhelinvastaajan viestit tallennetaan ulkoiseen puhelinvastaajaan. Faksiviestit tulostetaan.	Käytä tätä tilaa, jos puhelinlinjaan on kytketty ulkoisen puhelinvastaaja. Puhelinvastaaja-asetus toimii vain ulkoisen puhelinvastaajan kanssa. Soittoviive ja F/P-soittoaika eivät toimi tämän asetuksen kanssa
MANUAALINEN (manuaalinen vastaanotto)	Ohjaat puhelinlinjaa itse, ja sinun on vastattava jokaiseen puheluun.	Käytä tätä tilaa, jos puhelinlinjaan on kytketty tietokoneen modeemi tai jos et vastaanota paljon fakseja tai jos linjaan on kytketty puhelin-yhtiön soittoaänipalvelu. Jos kuulet faksin merkkiäänänen, odota kunnes laite ottaa puhelun vastaan ja sulje sitten kuuloke. (Katso <i>Faksin tunnistus</i> sivulla 5-7.)
VAS : VIESTIKESKUS (vain FAX-T96)	Laite ottaa kaikki puhelut automaattisesti vastaan fakseina. Viestit tallennetaan aikajärjestyksessä.	Käytä tätä tilaa, jos haluat tallentaa ääniviestejä tai fakseja laitteen muistiin. (Katso <i>Viestikeskus</i> sivulla 9-1.)

\* FAX/PUH-tilassa on asetettava soittoviive ja F/P-soittoaika. Jos linjaan on kytketty rinnakkaispuhelimia, jätä soittoviiveen ajaksi neljä soittokertaa.



**FAX-T94**

09/06 15:25 FAX

Nykyinen vastaustila

MAN : MANUAALINEN  
FAX : VAIN FAX  
F/P : FAX/PUH  
VAS : PUHELINVEST.  
(vain FAX-T94).

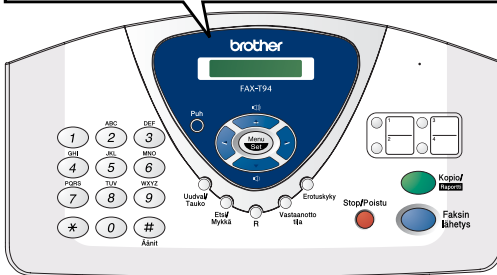

**FAX-T96**

09/06 15:25 VAS

Nykyinen vastaustila

MAN : MANUAALINEN  
FAX : VAIN FAX  
F/P : FAX/PUH  
VAS : VIESTIKESKUS  
(vain FAX-T96).



PUHELINVEST

## Vastaustilan valitseminen ja vaihtaminen

### 1 Paina **Vastaanotto tila**.

Näytöllä näkyy nykyinen valintasi.

FAX-T94:ssä vaihtoehdot ovat:

VAIN FAX

FAX/PUH

VAS : PUHELINVAST .

MANUAALINEN

FAX-T96:ssa vaihtoehdot ovat:

VAIN FAX

FAX/PUH

MANUAALINEN

Tai, jos vastaajatila on asetettu ON  
painamalla 

(**PUHELINVAST**-painike), se se  
ohittaa vastaustila-asetuksesi, niin  
että näytössä näkyy:

VAS : VIESTIKESKUS

### 2 Jatka **Vastaanotto tila**:n painamista, kunnes uusi valintasi ilmestyy. 2 sekunnin jälkeen ruutu palaa päivämäärän ja ajan näyttöön, sekä Vastaustilan asetuksiin.



Jos muutat Vastaustilan toisessa toiminnossa, näyttö palaa nykyiseen toimintanäyttöön.



## Soittoviiveen asettaminen



---

Soittoviive asettaa soittokertojen määrän ennen kuin laite vastaa VAIN FAX-, tai FAX/PUH-tiloissa.

**1** Press **Menu/Set, 2, 1.**

Jos sinulla on FAX-T94, siirry vaiheeseen 3.

**2** Valitse SOITTOVIIVE painamalla  tai , ja paina sitten **Menu/Set.**

**3** Paina  tai  valitaksesi kuinka monta kertaa linja soi, ennen kuin laite vastaa, ja paina **Menu/Set**, kun näytössä näkyy valintasi.

**4** Paina **Stop/Poistu.**



(vain FAX-T96)

Kun soitonsäästö on kytketty päälle ON, se syrjäyttää soittoviiveasetuksen. Soitonsäästö on kytkettävä pois päältä, jos haluat faksilaitteen käyttävän soittoviiveasetusta. (Katso *Soitonsäästön asettaminen* sivulla 9-10.)



## F/T-soittoajan asettaminen (vain FAX/PUH-tilassa)

---

Jos valitset vastaanottotilaksi FAX/PUH, sinun on määritettävä, kuinka pitkään faksi ilmoittaa puhelusta pseudo-/kaksoissoittoäänellä äänipuhelun kohdalla. (Jos puhelu on faksi, laite tulostaa faksin.) Laite ilmoittaa puhelusta soittoaänellä puhelun vastaanottamisen jälkeen. Vain faksilaite soittaa kaksoismerkkiääntä (20, 30, 40 tai 70 sekunnin ajan). Muut samaan linjaan kytketyt puhelimet eivät soi tällä kaksoissoittoäänellä. Voit kuitenkin vastata puheluun laitteen kanssa samaan linjaan kytketyssä rinnakkaispuhelimessa (joka on kytketty erilliseen seinäliitintään/puhelinpistorasiaan). (Katso *Rinnakkaispuhelimien käyttäminen* sivulla 5-10.)

**1** Press **Menu/Set, 2, 2.**

2.F/P SOITON PIT

**2** Valitse, miten pitkään laite ilmoittaa puhelusta painamalla  tai .

Paina **Menu/Set**.

**3** Paina **Stop/Poistu**.







Vaikka soittaja lopettaisi puhelun pseudo-/kaksoissoittoäänen aikana, laite jatkaa soittoa määritetyn ajan.

## Fax/Puh ulosmenevän ilmoituksen tallentaminen (F/T MESSAGE) (vain FAX-T96)

---

Koneesi (ei ulkoinen puhelinvastaaja) toistaa tämän ilmoituksen soittajalle, kun koneesi on FAX/PUH-vastaanottotilassa. Vaikka soittajat kulevat ilmoituksesi, he eivät voi jättää viestiä.

- 1** Paina **Menu/Set, 8, 3**.
- 2** Paina  tai  valitaksesi F/P VIESTI ja paina **Menu/Set**.
- 3** Paina  tai  valitaksesi VIESTIN NAUHOIT. ja paina **Menu/Set**, nosta sitten kuuloke nauhoittaaksesi viestin (enintään 20 sekuntia).
- 4** Laske kuuloke. Ilmoituksesi toistetaan.
- 5** Paina **Stop/Poistu**.



Vastausviesti ei ole välttämätön. F/T-tila toimii hyvin ilmankin sitä. Se vain auttaa soittajaa ymmärtämään laitteesi tilan.

"Hei, odota hetkinen, yritämme siirtää puhelun eteenpäin. Jos haluat lähettää faksin, odota, kunnes kuulet faksiäänän ja paina sitten Aloitus-painiketta, tai paina \* 5 1 (kolminumeroinen faksin vastaanottokoodisi) ja paina Aloitus-painiketta." (Katso kohdasta Katso *Vastausviestin poistaminen* sivulla 9-5 ohjeet ilmoituksen poistamiseksi.)

## Faksin tunnistus

---

Kun käytät tätä toimintoa, sinun ei tarvitse painaa **Faksin lähetys** -näppäintä tai faksin vastaanottotunnusta \* 5 1, kun vastaat faksisoittoon. Jos valitset asetukseksi ON, laite vastaanottaa faksipuhelut automaattisesti, vaikka nostaisitkin rinnakkaispuhelimien tai ulkoisen puhelimen kuulokkeen. Kun näyttöön tulee viesti VASTAAN tai kun ulkoisessa puhelimesta (toiseen puhelinpistorasiaan liitettyssä puhelimesta) kuulet vastatessasi faksin sirkutusäänen, aseta kuuloke takaisin paikoilleen ja laite ottaa faksin vastaan. ULK sallii laitteen vastaanottaa puhelun vain, jos olet vastannut siihen faksista. Jos valitset asetukseksi EI, sinun on aktivoitava laite nostamalla ulkoisen puhelimen tai rinnakkaispuhelin kuuloke ja painamalla sitten laitteen **Faksin lähetys** -näppäintä—**TAI**—valitsemalla \* 5 1, jos et ole laitteen äärellä. (Katso *Rinnakkaispuhelimien käyttäminen* sivulla 5-10.)



Jos tämän toiminnon asetus on kytketty päälle ON, mutta laite ei yhdistä faksipuhelua puhelimen kuuloketta nostettaessa, valitse faksin vastaanottotunnus \* 5 1.

Nosta faksin kuuloke, ja paina sitten **Faksin lähetys**.

**1** Paina **Menu/Set, 2, 3**.

3.FAX TUNNISTUS

**2** Käytä  tai  valitaksesi ON, ULK tai EI.

Paina **Menu/Set**.

**3** Paina **Stop/Poistu**.

# Vastaanotettavan pienennetyin faksin tulostaminen

---

Jos valitset asetukseksi AUTO, faksi pienentää saapuvan faksin automaattisesti, jotta se sopii A4-kokoiselle arkille asiakirjan koosta riippumatta.

**1** Paina **Menu/Set, 2, 5.**

5 . PIENENNYS

**2** Käytä  tai  valitaksesi

haluamasi pienennysasteen—AUTO, 100%, 93%, 87%, tai 75%.

Valitse 100%, jos et halua pienennystä.

Paina **Menu/Set.**

**3** Paina **Stop/Poistu.**



- Jos saat fakseja, jotka jatkuvat seuraavalle sivulle, kytke asetus päälle.
- Kun käytät automaattista pienennystä pienentääksesi saapuvat asiakirjat sopimaan yhdelle tallennuspaperille, voit tehdä niin, vain kun alkuperäinen asiakirja ei ole pidempi kuin 35 cm. Jos alkuperäinen on pidempi kuin 35 cm, tietoja ei pienennetä ja niiden tulostaminen jatkuu toiselle sivulle.
- Kun käytät automaattista pienennystä ja vastaanotat asiakirjan, joka on pienempi kuin tallennuspaperisi, pienennystä ei tapahdu, vaan saat faksin samankokoisena kuin lähetettävä asiakirja.

## Vastaanotto muistiin

---

Heti kun paperilokero tyhjenee faksin vastaanoton aikana, näyttöön tulee viesti **TARKISTA PAPERI**. Aseta silloin lisää paperia paperilokeroon. (Katso ohjeet Pikaoppaasta.)

### **Jos Muist. vast. on kytketty päälle (On)...**



Jos muisti riittää, nykyinen faksin vastaanotto jatkuu. Sitä seuraavat faksit tallentuvat myös muistiin, kunnes muisti täyttyy. Muistin täytyttyä saapuviin faksisoittoihin ei vastata automaattisesti. Voit tulostaa kaikki muistiin tallennetut faksit lisäämällä paperia paperikaukaloon.

### **Jos Muist. vast. on kytketty pois (OFF)...**

Jos muisti riittää, nykyinen faksin vastaanotto jatkuu. Jäljellä olevat sivut tallennetaan muistiin, jos muistia riittää. Sitä seuraaviin faksisoittoihin ei vastata automaattisesti, ennen kuin paperilokeroon laitetaan lisää paperia.

**1** Paina **Menu/Set, 2, 6**.

6.MUIST. VAST.

**2** Valitse **ON** (tai **EI**) painamalla  tai .

Paina **Menu/Set**.

**3** Paina **Stop/Poistu**.

## Faksin vastaanottaminen keskustelun lopuksi

---

Keskustelun lopussa voit pyytää keskustelukumppania faksaamaan tietoja, ennen kuin suljette linjan.

**1** Pyydä soittajaa asettamaan asiakirja paikoilleen laitteeseen ja painamaan lähetyksenäppäintä. Pyydä soittajaa odottamaan, kunnes laite lähettää vastaanottoääniä (sirkutusta). Sitten linjan voi sulkea.

**2** Kun kuulet lähettävän faksilaitteen CNG-äänet (piippaukset), paina **Faksin lähetys**.

Näyttöön tulee viesti:

VASTAAN

**3** Laske kuuloke.



# Vastaanoton lisäasetukset

## Rinnakkaispuhelimien käyttäminen

---

Jos vastaat faksipuheluun rinnakkaispuhelimesta tai laitteen oikeaan pistukkaan kytketystä ulkoisesta puhelimesta, voit asettaa faksin vastaanottamaan puhelun käyttämällä faksin kaukokäyttökoodia. Kun valitset kaukokäyttökoodin \* **5 1**, laite aloittaa faksin vastaanoton.

(Katso *Ulkoisen puhelimen kytkeminen* sivulla 1-10 ja *Faksin tunnistus* sivulla 5-7.)

Jos laite vastaa äänipuheluun ja ilmoittaa puhelusta pseudo-/kaksoissoitolla, ota puhelu vastaan rinnakkaispuhelimessa valitsemalla puhelun vastaustunnus **# 5 1**. (Katso *F/T-soittoajan asettaminen (vain FAX/PUH-tilassa)* sivulla 5-5.)

Jos vastaat puheluun eikä linjalla ole ketään, puhelu voi olla manuaalisesti lähetetty faksi.

- Valitse rinnakkaispuhelimessa (joka on liitetty erilliseen seinäliitintään/pistorasiaan) \* **5 1**, odota faksin vastaanottoääniä (sirkutusta) ja laske kuuloke.
- Valitse ulkoisessa puhelimesta (oikeaan pistorasiaan liitetty) \* **5 1** ja odota, että puhelu katkeaa, ennen kuin lasket kuulokkeen (näyttöön tulee viesti VASTAAN).

Soittajan on lähetettävä faksi painamalla lähetyspainiketta.

## Vain FAX/PUH-tilassa

---

Kun faksi on Fax/Puh-tilassa, se käyttää F/P-soittoaikaa (pseudo-/kaksoissoittoa) ilmoittamaan puhelusta.

Jos olet rinnakkaispuhelimessa tai ulkoisessa puhelimesta, nosta kuuloke F/P-soittoajan aikana ja valitse **# 5 1** kaksoissoittojen välillä. Jos linjalla ei ole ketään tai joku haluaa lähettää faksin, lähetä soitto takaisin laitteeseen valitsemalla \* **5 1**.

## Puhelun etäsiirto

---

Asettaaksesi faksin vastaanoton, sinun tulisi ensin asettaa

**Menu/Set, 2, 4** KAUKOKÄYTTÖ päälle ON. (Katso

*Kaukokäyttökoodien muuttaminen* sivulla 5-12.)

Tämä toiminto toimii, kun vastaanotat tulevan puhelun langattomaan puhelimeen, joka on liitetty faksiin ulkoisena puhelimena. (Katso *Ulkoisen puhelimen kytkeminen* sivulla 1-10.) Voit siirtää puhelun faksiin. Mutta et voi siirtää tulevaa puhelua faksista langattomaan puhelimeen.

### Siirtääksesi puhelun faksiin

Kun vastaat puheluun langattomalla puhelimella ja haluaisit siirtää sen takaisin faksiin,

- 1** Paina ääniaktiivoinnin koodi \* **8 1** langattomaan puhelimeen.
- 2** Faksi soi (pseudo-soitto sama kuin nykyinen F/P-soitto) ja näytössä näkyy "NOSTA KUULOKE".
- 3** Nosta kuuloke ja paina **Puh** (FAX-T94) tai **Kaiutin** (FAX-T96).  
—TAI—

Paina faksista vain **Kaiutin** (FAX-T96) siirtääksesi puhelun faksiin.



Älä lopeta puhelua langattomasta puhelimesta ennen kuin puhelu on siirtynyt faksiin. Tiedät, koska siirto on tapahtunut, koska et enää kuule soittajaa langattomasta puhelimesta eikä hän sinua. Jos et odota tähän asti ennen kuin lopetat puhelun langattomasta puhelimesta, puhelu menee poikki.

Jos kukaan ei vastaa faksiin, pseudo-soitto lakkaa 30 sekunnin jälkeen. Siinä tapauksessa saattaa yhä olla mahdollista puhua soittajan kanssa langattomassa puhelimesta. Puhe faksin ja langattoman puhelimen välillä (=sisäpuhelin) ei ole mahdollista.

## Kaukokäyttökoodien muuttaminen



---

Kauko-ohjaustunnukset eivät toimi kaikissa puhelimissa. Faksin Faksin kaukokäyttökoodin oletusarvo on \* 5 1. Puhelun oletusarvoinen vastaustunnus on # 5 1. Faksin ääniaktivoinnin koodin oletusarvo on \* 8 1.



Jos puhelu katkeaa aina, kun otat yhteyden ulkoiseen puhelinvastaajaasi, yritä muuttaa faksin vastaanottokoodi kohdasta \* 5 1 to ### ja vastauskoodi kohdasta # 5 1 to 1 1 1. Älä käytä samoja numeroita faksin vastaanottokoodissa ja puhelun vastauskoodissa.

### Muuttaaksesi kaukokäytön koodit

- 1 Paina **Menu/Set, 2, 4**.
- 2 Valitse ON (tai EI) painamalla  tai , ja paina **Menu/Set**, kun haluamasi asetus tulee näyttöön.
- 3 Jos haluat, syötä uusi faksin vastaanottokoodi, ja paina sitten **Menu/Set**.
- 4 Jos haluat, syötä uusi vastauskoodi, ja paina sitten **Menu/Set**.
- 5 Jos haluat, syötä uusi äänen aktivoinnin koodi, ja paina sitten **Menu/Set**.
- 6 Paina **Stop/Poistu**.

### Faksin tulostaminen muistista (vain FAX-T94)

---

Voit tulostaa fakseja muistista, kun olet laitteen äärellä, jos faksitalletus on kytketty päälle ON kaukohakua varten. (Katso *Faksitalletuksen asettaminen* sivulla 8-2.)

- 1 Paina **Menu/Set, 8, 4**.
- 2 Paina **Faksin lähetys**.
- 3 Kun tulostus on päättynyt.
- 4 Paina **Stop/Poistu**.

4. TULOSTA VIESTI

## Pollaus

---

Pollauksella tarkoitetaan faksiviestien noutoa toisesta faksilaitteesta. Voit käyttää faksia muiden koneiden 'pollaukseen', tai voit antaa jonkun toisen pollata faksisi.

Kaikkien pollausta käyttävien on asetettava oma laitteensa pollausta varten. Kun joku noutaa laitteestasi faksiviestin, soittaja maksaa puhelun. Kun noudat toisesta laitteesta faksiviestin, maksat puhelun itse.



Kaikissa fakseissa ei ole faksien noutotoimintoa.

### Suojattu pollaus



Suojatun pollauksen avulla pollattavat asiakirjat eivät joudu väärin käsiin lähetyksen aikana. Suojattua pollausta voi käyttää ainoastaan toisen Brother-faksin kanssa. Pollauslähetyksen vastaanottajan on syötettävä laitteeseen pollaustunnus.

### Pollausvastaanoton asettaminen

Pollausvastaanotto tarkoittaa faksin noutamista toisesta faksilaitteesta.

**1** Paina **Menu/Set, 2, 7**.

7. POLL AUS VAST.

**2** Valitse **NORMAALI** painamalla  tai .



Paina **Menu/Set**.

**3** Syötä faksinumero, josta haluat noutaa viestin.

Paina **Faksin lähetys**.



## Suojatun pollausvastaanoton asettaminen

Varmista, että toisen osapuolen tunnus on sama kuin omasi.

- 1 Press **Menu/Set**, **2**, **7**.
- 2 Valitse **TUNNUS** painamalla  tai .
- Paina **Menu/Set**.
- 3 Anna nelinumeroinen pollaustunnus.  
Tunnus on sama kuin pollattavan faksilaitteen tunnus.
- 4 Paina **Menu/Set**.
- 5 Syötä faksinumero, josta haluat noutaa viestin.
- 6 Paina **Faksin lähetys**.

## Ajastetun pollausvastaanoton asettaminen

Voit asettaa laitteen noutamaan faksiviestin haluttuna ajankohtana.

- 1 Paina **Menu/Set**, **2**, **7**.
- 2 Valitse **AJASTIN** painamalla  tai .
- Paina **Menu/Set**.
- 3 Laite pyytää antamaan pollauksen aloitusajankohdan.
- 4 Syötä pollauksen kellonaika 24-tunnin muodossa.  
Esimerkiksi 21:45 tarkoittaa, että kello on viisitoista minuuttia vaille kymmenen illalla.
- 5 Paina **Menu/Set**.
- 6 Laite pyytää syöttämään faksinumeron, josta haluat noutaa viestin, ja painamaan sitten **Faksin lähetys**.  
Laite noutaa viestin asettamaasi kellonaikaan.





Voit asettaa vain yhden ajastetun pollauksen kerrallaan.

# Sarjapollaus

---

Koneesi voi noutaa asiakirjoja useasta faksilaitteesta yhdellä toiminnolla. Anna kaikkien faksilaitteiden numerot vaiheessa 4. Noutamisen jälkeen laite tulostaa sarjapollausraportin.

- 1 Paina **Menu/Set**, **2**, **7**. Näytössä POLLAUS : NORMAALI  
näky
- 2 Valitse **NORMAALI**, **TUNNUSSA** tai **AJASTIN** painamalla  tai , ja paina **Menu/Set**, kun haluamasi asetus tulee näyttöön.
- 3 Jos valitsit **NORMAALI**, siirry vaiheeseen 4.
  - Jos valitsit **TUNNUSSA**, syötä nelinumeroinen tunnussana, paina **Menu/Set** ja siirry sitten vaiheeseen 4.
  - Jos valitsit **AJASTIN**, syötä pollausaika (24-tunnin muodossa), paina **Menu/Set** ja siirry sitten vaiheeseen 4.
- 4 Määritä kohdefaksilaitteet, joista haluat noutaa asiakirjan, käyttämällä pikavalintaa, lyhytnumeroa, etsintää tai ryhmää. Esimerkiksi lyhytnumerolle **3** ja pikavalinnalle paikassa 09, paina lyhytnumeronäppäintä **3**, **Etsi/Mykkä**, **#** ja **09**. (Katso *Numeron valitseminen* sivulla 6-1.)
- 5 Paina **Faksin lähetys**.
- 6 Laitteesi noutaa asiakirjat soittamalla vuorotellen jokaiseen numeroon tai ryhmänumeroon.

# 6

# Lähetysten asettaminen

## Numeron valitseminen

Numeron voi valita neljällä eri tavalla.

### Manuaalinen numeron valinta

---

Paina kaikki puhelin- tai faksinumeron numerot.



### Pikavalinta

---

Paina sitä pikavalintanäppäintä, johon tallennettuun numeroon haluat soittaa.

### Lyhytvalinta

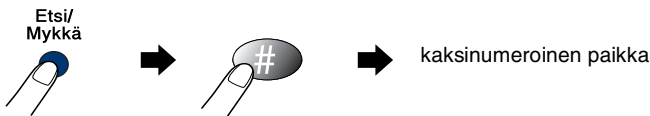

---

Paina **Etsi/Mykkä**, paina **#** ja valitse sitten kaksinumeroinen lyhytvalintapaikka. (Katso *Lyhytvalintanumeroiden tallentaminen* sivulla 7-3.)



# Etsintä

---

Voit etsiä pikavalinta- ja lyhytvalintamuistiin tallennettuja nimiä. Paina **Etsi/Mykkä**. Etsiäksesi numeroja nimen perusteella aakkosjärjestyksessä, syötä etsimäsi nimen ensimmäinen kirjain näppäimistöllä. Paina  tai . (Katso *Lyhytvalintanumeroiden tallentaminen* sivulla 7-3.)

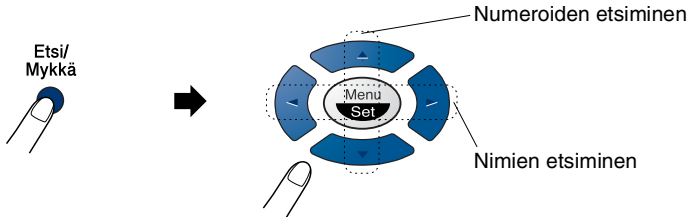



# Faksien lähettäminen

## Automaattinen lähetys

---

Näin lähetät faksin kaikkein helpoimmalla tavalla.

**TÄRKEÄÄ:** Älä nosta kuuloketta tai paina **Kaiutin** (vain FAX-T96).

- 1 Aseta asiakirja tekstipuoli alaspäin, yläreuna ensin arkinsyöttölaitteeseen.
- 2 Säädä paperiohjaimet asiakirjojen leveyden mukaan.

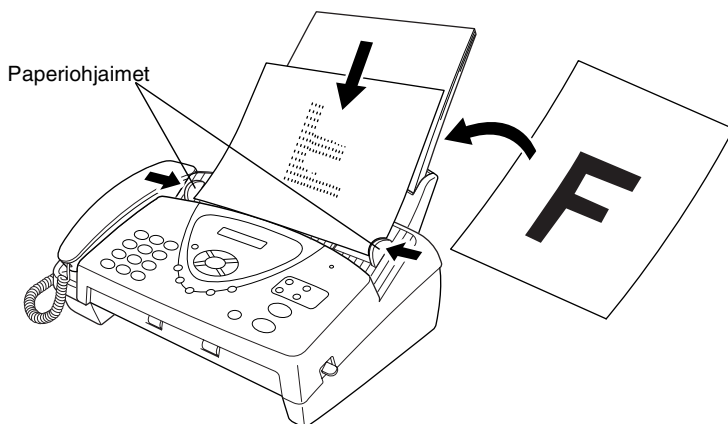

- 3 Syötä faksinumero käyttämällä valintanäppäimiä, pikavalintaa, lyhytvalintaa tai etsintää.  
(Katso pikavalinta, lyhytvalinta ja etsintä, sivut 6-1 - 6-2.)
- 4 Paina **Faksin lähetys**.

 Arkinsyöttölaitteeseen mahtuu enintään 10 sivua, joista jokainen syötetään yksittäin faksilaitteen läpi. Käytä standardia 64 g/m<sup>2</sup>~ 90 g/m<sup>2</sup>:n paperia käyttäessäsi arkinsyöttölaitetta. Jos käytät painavampaa paperia, syötä jokainen arkkki yksittäin paperitukosten estämiseksi.

 Valitse lähetettävälle asiakirjalle resoluutio painamalla **Erotuskyky** (ennen kuin lähetät faksin). Jos haluat lähettää resoluutiolla NORMAALI, ts. yleisen faksin, jossa ei ole kuvia, silloin oletus on NORMAALI, ja resoluutiopainiketta ei tarvitse painaa. (Katso *Faksin erottelutarkkuus* sivulla 6-6.)

## Manuaalinen lähetys

---

Kun lähetät faksin manuaalisesti, voit kuunnella laitteen valinta-, soitto- ja vastaanottoääniä faksilähetyksen aikana.

**1** Aseta asiakirja tekstipuoli alaspäin arkinsyöttölaitteeseen.

**2** Nosta kuuloke ja kuuntele, että valintääni kuuluu.

—**TAI**—

Paina **Kaiutin** (vain FAX-T96) ja kuuntele, että valintääni kuuluu.

**3** Valitse faksinumero. (Voit syöttää numerot näppäimistöllä tai voit syöttää pikavalinta- tai lyhytvalintanumeron, tai voit soittaa käyttämällä **Etsi/Mykkä**-toimintoa.)

(Katso *Pikavalinta* sivulla 7-7.)

**4** Kun kuulen faksin merkkiäänän, paina **Faksin lähetys**.

LÄHETYS

**5** Jos käytät kuuloketta, laske se.

## Faksin lähettäminen keskustelun loppuksi

---

Keskustelun lopussa voit lähettää faksin keskustelukumppanille, ennen kuin lopetatte puhelun.

**1** Pyydä keskustelukumppania odottamaan faksin merkkiäänä (piippauksia) ja paina Start ennen puhelun lopettamista.

**2** Aseta asiakirja tekstipuoli alaspäin arkinsyöttölaitteeseen.

Paina **Faksin lähetys**.

Näyttöön tulee viesti:

LÄHETYS

**3** Laske kuuloke.

# Lähetyksen perustoiminnot

## Faksilähetyksen asetusten määrittäminen

---

Fakseja lähettäessäsi valitse haluamasi näistä asetuksista: kontrasti, erottelutarkkuus, ulkomaatila, ajastettu faksi, pollauslähetyks tai muistilähetyks. Kun asetus on vahvistettu, näyttö kysyy, haluatko syöttää lisää asetuksia:

Valitse lisää asetuksia valitsemalla **1**. Näyttö palaa LÄHETYSASETUKS-valikkoon.

—**TAI**—

Paina **2**, jos olet lopettanut asetusten syöttämisen ja haluat siirtyä seuraavaan vaiheeseen.

## Kontrasti

---

Jos asiakirja on erittäin vaalea tai tumma, voit säätää kontrastia.

Vaaleita asiakirjoja lähetettäessä valitse **VAALEA**.

Tummia asiakirjoja lähetettäessä valitse **TUMMA**.

- 1** Aseta asiakirja tekstipuoli alaspäin arkinsyöttölaitteeseen.

3 . KONTRASTI

Press **Menu/Set, 3, 3**.

- 2** Valitse **AUTO**, **VAALEA** tai **TUMMA** painamalla ☺ tai ☹.

Paina **Menu/Set**.

- 3** Jos haluat valita lisää asetuksia, valitse **1**. Näyttö palaa LÄHETYSASETUKS-valikkoon.

HYVÄKSYTTY

SEURAAVA

1 . KYLLÄ 2 . EI

—**TAI**—

Paina **2**, jos olet lopettanut tämän sivun asetusten valitsemisen ja haluat siirtyä vaiheeseen 4.

- 4** Syötä faksinumero.

- 5** Lähetä faksi painamalla **Faksin lähetyks**.

## Faksin erottelutarkkuus

---

Kun arkinsyöttölaitteessa on asiakirja, voit muuttaa faksin asetuksia väliaikaisesti **Erotuskyky** -näppäimellä (vain tämän faksin). Paina **Erotuskyky** -näppäintä toistuvasti, kunnes näyttöön tulee haluamasi asetus.

NORMAALI ————— sopii useimmille asiakirjoille.

HIENO ————— sopii pienelle tekstille, mutta lähettää hieman hitaammin kuin normaali erottelutarkkuus.

ERITTÄIN HIENO ————— sopii pienelle tekstille ja piirroksille, mutta lähettää hitaammin kuin hieno erottelutarkkuus.

FOTO ————— Sopii harmaasävyisille asiakirjoille. Kaikkein hitain lähetysaika.

## Eri erottelutarkkuuksien käyttö samassa lähetyksessä

---

Käytä tätä toimintoa, kun haluat valita erilaisen erottelutarkkuuden jokaiselle lähettämällesi faksisivulle. Voit käyttää tätä lähettäessäsi esim. valokuvia ja kirjeitä faksisi yhteydessä tai lähettäessäsi erittäin pientä tekstiä ja tavallista tekstiä sisältäviä sivuja. Kun faksi on lähetetty, erottelutarkkuusasetukset palautuvat NORMAALI-tilaan.

- 1 Aseta dokumentti syöttölaitteeseen, ja paina **Menu/Set, 3, 4**.
- 2 Valitse 1. sivun erottelutarkkuus käyttäen ☒ tai ☑ ja paina sitten **Menu/Set**.
- 3 Toista vaihe 2 muiden sivujen kohdalla. Paina **Stop/Poistu**, kun olet lopettanut. Näyttöön ilmestyy seuraava:

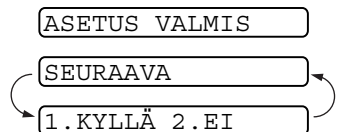

**4** Jos haluat muuttaa muita asetuksia, paina **1**. Pääset takaisin Asetukset Lähetä-valikkoon—**TAI**—paina **2** jos olet valmis ja siirry vaiheeseen 5. Laite pyytää faksinumeroa jonne haluat soittaa.

**5** Valitse faksinumero, johon soitat ja paina **Faksin lähetys**.



Jos haluat kopioida dokumentin käyttäen erilaista erottelutarkkuutta, paina **Kopio/Raportti** vaiheessa 5.

## Faksin uudelleenvalinta manuaalisesti ja automaattisesti

---

Jos lähetät faksia manuaalisesti ja linja on varattu, yritä uudelleen painamalla ensin **Uudval/Tauko** ja sitten **Faksin lähetys**. Jos haluat soittaa uudelleen viimeksi valittuun numeroon, säästät aikaa painamalla **Uudval/Tauko** ja **Faksin lähetys**.

**Uudval/Tauko** toimii vain silloin, kun valitset numerot ohjauspaneelista.

*Jos lähetät faksia automaattisesti* ja linja on varattu, laite valitsee numeron automaattisesti uudelleen kolme kertaa viiden minuutin välein.

## Työn peruuttaminen asiakirjaa skannattaessa, numeroa valittaessa ja asiakirjaa lähetettäessä

---

Kun tehtävää skannataan muistiin, voit peruuttaa sen painamalla **Stop/Poistu**.

Voit myös peruuttaa työn painamalla **Stop/Poistu** kun faksilaite valitsee numeroa tai lähettää asiakirjaa.

## Ohjelmoidun tehtävän peruuttaminen



---

Voit peruuttaa faksitehtävän, joka odottaa muistissa.

**1** Paina **Menu/Set, 4.**

4 . PERUUTA

Kaikki jonossa olevat tehtävät tulevat näyttöön.

**2** Jos jonossa on useita tehtäviä, valitse peruutettava tehtävä painamalla  tai .

Paina **Menu/Set.**

—**TAI**—

Jos jonossa on vain yksi tehtävä, siirry vaiheeseen 3.

**3** Peruuta painamalla **1.**

—**TAI**—

Poistu tehtävää peruuttamatta painamalla **2**

Peruuta toinen tehtävä siirtymällä vaiheeseen 2.

**4** Paina **Stop/Poistu.**

# Lähetyksen lisätoiminnot

## Sähköinen kansilehti

---

Kansilehti lähetetään vastaanottavan osapuolen laitteeseen. Kansilehdessäsi on pikavalinta- tai lyhytvalintamuistiin tallennettu nimi, jos olet käyttänyt pikanumeroa puhelun soittamiseen.

Kansilehti ilmoittaa, että faksi on sinun nimitunnukseltasi, ja lähettämäsi sivujen lukumäärän. Jos olet asettanut KANSILEHTIAS . päälle ON (katso *Lähetä aina kansilehti* sivulla 6-11), kansilehdellä oleva sivumäärä on tyhjä.

Voit valita kommentin sisällytettäväksi kansilehdellesi, tai voit valita 1 . EI VIESTIÄ, jos et halua sisällyttää kommenttia.

1 . EI VIESTIÄ

2 . SOITTOPYYNTÖ

3 . KIIREELLINEN

4 . LUOTTAMUKSELL .

Oikealla näytettyjen kommenttien lisäksi voit myös syöttää enintään kaksi mukautettua viestiä, 27 merkkiä pitkät.

(Katso *Omien kommenttien laatiminen* sivulla 6-12.)

## Kansilehti vain seuraavalle faksille

Varmista, että nimitunnus on käytössä. (Katso *Nimitunnuksen asettaminen* sivulla 4-2.) Tämä toiminto ei toimi ilman nimitunnusta.

Voit asettaa faksin lähettämään kansilehden tietyn asiakirjan kanssa. Tämä kansilehti sisältää asiakirjasi sivumäärän.

**1** Aseta asiakirja tekstipuoli alaspäin arkinsyöttölaitteeseen.

**2** Press **Menu/Set**, **3**, **1**.

1. KANSILEHTIAS.

**3** Paina **Menu/Set**, kun näyttöön tulee VAIN SEURAAVA.

**4** Valitse ON (tai EI) painamalla ☞ tai ☜, ja paina sitten **Menu/Set**.

**5** Katsele kommenttivalikoimia painamalla ☞ tai ☜.

1. EI VIESTIÄ

2. SOITTOPYYNTÖ

3. KIIREELLINEN

4. LUOTTAMUKSELL.

5. (käyttäjän määrittelemä)

6. (käyttäjän määrittelemä)

**6** Paina **Menu/Set**, kun näyttöön tulee haluamasi aset.

**7** Syötä lähetettävä sivumäärä kaksinumeroisena. (Syötä 00 jättääksesi sivujen lukumäärän tyhjäksi.) Jos teet virheen, palaa takaisin painamalla ☜ ja syötä sivumäärä uudelleen.

**8** Paina **Menu/Set**. Näytössä näkyy:

HYVÄKSYTTY

**9** Paina **1** jos haluat valita muita asetuksia. Näyttö palaa Lähetyasetukset-valikkoon.

SEURAAVA

1. KYLLÄ 2. EI

—TAI—

Paina **2**, jos olet lopettanut asetusten teon ja siirry vaiheeseen 10.

**10** Syötä faksinumero, johon soitetaan, ja paina sitten **Faksin lähetys**.





## Lähetä aina kansilehti

Varmista, että nimitunnus on käytössä. (Katso *Nimitunnuksen asettaminen* sivulla 4-2.) Tämä toiminto ei toimi ilman nimitunnusta.



Voit asettaa laitteesi lisäämään kansilehden kaikkiin fakseihin. Jos tämä asetus on päällä, faksin sivumäärä ei tulostu kansilehdelle.

**1** Press **Menu/Set, 3, 1.**

1 . KANSILEHTIAS .

**2** Valitse **ON** (tai **EI**) painamalla  tai .

**3** Paina **Menu/Set**, kun näyttöön tulee **KANSILEHTI : ON**. (Jos valitset **ON**, kansilehti lähetetään aina kun lähetät faksin.)

**4** Jos valitsit **ON**, näytössä näkyy kansilehden kommenttivalikoimat. Katsele kommenttivalikoimia painamalla  tai .

1 . EI VIESTIÄ

2 . SOITTOPYYNTÖ

3 . KIIREELLINEN

4 . LUOTTAMUKSELL .

5 . (käyttäjän määrittelemä)

6 . (käyttäjän määrittelemä)

**5** Paina **Menu/Set**, kun näyttöön tulee haluamasi asetus. Näytössä näkyy:

HYVÄKSYTTY

**6** Paina **1** jos haluat valita muita asetuksia. Näyttö palaa Lähetysasetukset-valikkoon.

SEURAAVA

1 . KYLLÄ 2 . EI

—**TAI**—

Jos olet lopettanut asetusten valitsemisen, poistu painamalla **2**.

## Tulostetun kansilehden käyttäminen

Jos haluat mieluummin käyttää tulostettua kansilehteä, jolle voit kirjoittaa, tulosta mallisivu ja liitä se faksiin.

**1** Press **Menu/Set, 3, 1.**

1 . KANSILEHTIAS .



**2** Valitse TULOSTA MALLI

painamalla  tai , ja paina sitten **Menu/Set.**

## Omien kommenttien laatiminen

**1** Press **Menu/Set, 3, 2.** Näytössä näkyy:

2 . KANSILEHTIVIES

**2** Valitse oman kommentin paikaksi 5 tai 6 painamalla  tai . Paina **Menu/Set.**

**3** Syötä oma viesti valintanäppäimillä.  
(Katso *Tekstin syöttäminen* sivulla 4-3.)

**4** Paina **Menu/Set.** Näytössä näkyy:

HYVÄKSYTTY

**5** Paina **1** jos haluat valita muita asetuksia. Näyttö palaa Lähetyasetukset-valikkoon.

SEURAAVA

1 . KYLLÄ 2 . EI

—**TAI**—

Jos olet lopettanut asetuksien valitsemisen, poistu painamalla **2.**

## Ulkomaanlinja



---

Jos faksien lähettäminen ulkomaille ei onnistu esimerkiksi puhelinlinjan häiriöiden takia, vaihda tilaksi ulkomaanlinja. Toiminto kytkeytyy automaattisesti pois päältä faksin lähettämisen jälkeen.

**1** Aseta asiakirja tekstipuoli alaspäin arkinsyöttölaitteeseen.

**2** Press **Menu/Set, 3, 5.**

5 . ULKOMAANLINJA

**3** Valitse ON (tai EI) painamalla  tai .

HYVÄKSYTTY

Paina **Menu/Set.**

SEURAAVA

**4** Jos haluat valita lisää asetuksia, valitse **1.** Näyttö palaa LÄHETYSASETUKS-valikkoon.

1 . KYLLÄ 2 . EI

—TAI—

Paina **2**, jos olet lopettanut asetusten valitsemisen ja haluat siirtyä vaiheeseen 5.

**5** Syötä faksinumero, johon haluat soittaa.

**6** Paina **Faksin lähetys.**

## Puheyhteys

---

Voit lähettää faksin ja ilmoittaa toiselle osapuolelle, että haluat puhua hänen kanssaan faksilähetyksen päätyttyä. Toinen faksilaite soi kuten se vastaanottaisi puhelua. Jos toinen osapuoli nostaa kuulokkeen, laitteesi soi. Nosta kuuloke keskustellaksesi toisen osapuolen kanssa.



Jos asetat Puheyhteyden ja Soittopyynnön päälle ON, laitteesi jättää viestin, jos toinen osapuoli ei vastaa.

**1** Aseta asiakirja tekstipuoli alaspäin arkinsyöttölaitteeseen.

**2** Press **Menu/Set, 3, 6.**

6 . PUHEYHTEYS

Näytössä näkyy Puheyhteyden nykyinen asetetus.

**3** Valitse ON (tai EI) painamalla  tai .

Paina **Menu/Set**, kun näyttöön tulee haluamasi asetus.

**4** Jos asetat Puheyhteyden päälle ON, näyttössä lukee Soittopyynnön nykyinen asetus.

Valitse ON (tai EI) painamalla  tai .

Paina **Menu/Set**, kun näyttöön tulee haluamasi asetus. Näytössä näkyy

HYVÄKSYTTY

SEURAAVA

1. KYLLÄ 2. EI

**5** Paina **1** jos haluat valita muita asetuksia. Näyttö palaa LÄHETYSASETUKS-valikkoon.

—**TAI**—

Jos olet lopettanut asetusten valitsemisen, paina **2**, ja siirry vaiheeseen 6. Näyttö pyytää sinua syöttämään faksinumero, johon soitetaan.

**6** Syötä faksinumero ja paina **Faksin lähetys**.

**7** Jos olet asettanut Puheyhteyden päälle (ON), nosta kuuloke, jos laitteesi soi.



Puheyhteyden kanssa et voi käyttää automaattista uudelleenvalintaa. Et voi käyttää Puheyhteyttä ajastetun lähetyksen tai pollauksen kanssa. Sinun täytyy rekisteröidä nimitunnuksesi asettaaksesi Soittopyyntö päälle ON.

## Tulosta esimerkki Soittopyyntö-viestistä

**1** Press **Menu/Set**, **3**, **6**.

6. PUHEYHTEYS

**2** Valitse TULOSTA MALLI painamalla  tai .

Paina **Menu/Set**.

## Ajastettu faksi

---

Voit käyttää tätä toimintoa lähettääksesi faksin enintään 24 tuntia myöhemmin.

**1** Aseta asiakirja tekstipuoli alaspäin arkinsyöttölaitteeseen.

**2** Press **Menu/Set**, **3**, **7**.

7 . AJASTIN

**3** Syötä faksin lähetysaika (24-tunnin muodossa).

HYVÄKSYTTY

Paina **Menu/Set**.

SEURAAVA

(Esimerkiksi 19:45 tarkoittaa, että kello on viisitoista minuuttia vaille kahdeksan illalla.)

1 . KYLLÄ 2 . EI

**4** Valitse **ASIAK.** painamalla **1**, jos haluat laitteesi skannaavan tulostetun asiakirjan samalla kun se lähetetään

—**TAI**—

Valitse **MUISTI** painamalla **2**.

**5** Jos haluat valita lisää asetuksia, valitse **1**. Näyttö palaa **LÄHETYSASETUKS**-valikkoon.

—**TAI**—

Paina **2**, jos olet lopettanut asetusten valitsemisen ja haluat siirtyä vaiheeseen 5.

**6** Valitse faksinumero.

**7** Paina **Faksin lähetys**. Laite odottaa kunnes olet valinnut faksin lähetyksen.



*Muistiin mahtuvien sivujen määrä riippuu sivujen sisältämän kuvatiedon alasta.*

## Pollatun lähetyksen asettaminen (Standardi)

Pollatussa lähetyksessä laitteeseen asetetaan asiakirja odottamaan sitä, että toinen faksi noutaa sen.

**1** Laita noudettava asiakirja Automaattiseen arkinsyöttölaiteeseen.

**2** Press **Menu/Set, 3, 8**. Näytössä näkyy.

8 . POLLAAUS LÄHET .

**3** Valitse **NORMAALI** painamalla ☹ tai ☺, ja paina sitten **Menu/Set**.

**4** Valitse **ASIAK.** painamalla **1**, jos haluat laitteesi skannaavan tulostetun asiakirjan samalla kun se haetaan.

1 . ASIAK . 2 . MUISTI

HYVÄKSYTTY

—**TAI**—

Valitse **MUISTI** painamalla **2**.

**5** Paina **1** jos haluat valita muita asetuksia. Näyttö palaa **LÄHETYSASETUKS**-valikkoon.

—**TAI**—

Paina **2**, jos olet lopettanut asetusten teon ja siirry vaiheeseen 6.

SEURAAVA

1 . KYLLÄ 2 . EI

**6** Paina **Faksin lähetyks**.



Jos et tallenna haettua asiakirjaa muistiin kohdassa 3, haettu asiakirja pysyy Automaattisessa arkinsyöttölaiteessa, kunnes se haetaan laitteestasi. Voit kuitenkin "keskeyttää" sen lähettääksesi toisen faksin. (Katso *Viivästyneen faksin ja pollattujen lähetystöiden keskeyttäminen* sivulla 6-20.)

Automaattisessa arkinsyöttölaiteessa oleva asiakirja voidaan hakea vain kerran, paitsi jos se on tallennettu muistiin.



## Suojatun pollauslähetyksen asettaminen

---

Kun valitset **POLLAUS : TUNNUSSA**, asiakirjan noutajan täytyy syöttää pollauksen tunnussana.

**1** Aseta asiakirja tekstipuoli alaspäin arkinsyöttölaitteeseen.

**2** Press **Menu/Set, 3, 8**.

**3** Valitse **TUNNUSSA** painamalla  tai , ja paina sitten **Menu/Set**.

8 . POLLAUS LÄHET .

**4** Syötä nelinumeroinen tunnussana ja paina **Menu/Set**.

**5** Valitse **ASIAK.** painamalla **1**, jos haluat laitteesi skannaavan tulostetun asiakirjan samalla kun se haetaan.

—**TAI**—

Valitse **MUISTI** painamalla **2**.

1 . ASIAK . 2 . MUISTI

**6** Paina **1** jos haluat valita muita asetuksia. Näyttö palaa **LÄHETYSASETUKS**-valikkoon.

HYVÄKSYTTY

—**TAI**—

Paina **2**, jos olet lopettanut asetusten teon ja siirry vaiheeseen 7.

SEURAAVA

**7** Paina **Faksin lähetyk**s ja odota, että faksia pollataan.

1 . KYLLÄ 2 . EI

## Suojattu pollaus

---

Suojatun pollauksen avulla pollattavat asiakirjat eivät joudu väärin käsiin lähetyksen aikana. Suojattua pollausta voi käyttää ainoastaan toisen Brother-faksin kanssa. Nelinumeroinen tunnuksesi tulee syöttää laitteeseen, joka hakee asiakirjasi.



Kaikissa fakseissa ei ole faksin noutotoimintoa.



## Lähetys muistista

---

Tämä ominaisuus sallii faksilaitteen skannata faksin muistiinsa ja lähettää sen heti kun skannaus on valmis. Tällä tavalla sinun ei tarvitse odottaa, että koko faksi lähetetään, ennen kuin saat asiakirjasi takaisin.

**1** Aseta asiakirja tekstipuoli alaspäin arkinsyöttölaitteeseen.



**2** Press **Menu/Set**, **3**, **9**.

**3** Vaihda oletusasetusta valitsemalla ON (tai EI) painamalla  tai .



Paina **Menu/Set**.

Siirry vaiheeseen 5.

—**TAI**—

Valitse **VAIN SEURAAVA** vain seuraavaa faksia varten painamalla  tai .

Paina **Menu/Set**.

**4** Valitse **ON** (tai **EI**) vain seuraavaa faksia varten painamalla  tai .

Paina **Menu/Set**.

**5** Valitse lisää asetuksia painamalla **1**. Näyttö palaa **LÄHETYSASETUKS** -valikkoon.

—**TAI**—

Paina **2**, jos olet lopettanut asetusten teon ja siirry vaiheeseen 6.

**6** Syötä faksinumero ja paina **Faksin lähetyks**.

9.LÄH.MUISTISTA

LÄH.MUIST:ON

VALITSE ↑ ↓ & SET



## Muisti täynnä -viesti

---

Jos näyttöön tulee **MUISTI TÄYNNÄ** -viesti, kun skannaat faksin ensimmäistä sivua, peruuta skannaus painamalla **Stop/Poistu**. Jos näyttöön tulee **MUISTI TÄYNNÄ** -viesti, kun skannaat myöhempää sivua, voit lähettää skannatut sivut painamalla **Faksin lähetyks** tai peruuttaa tehtävän painamalla **Stop/Poistu**.





Tyypillisistä fakseistasi riippuen **MUISTI TÄYNNÄ** -virheitä voi tapahtua usein. Jos näin tapahtuu, muuta Muistilähetyks-asetus takaisin **EI**-kohtaan.

## Sarjalähetys

---

Voit "sarjalähetää" fakseja automaattisesti enintään 104 eri paikkaan yksinkertaisilla toiminnoilla käyttäen Ryhmiin, Pikavalintaan ja Lyhytvalintaan tallentamiasi numeroita.

Sarjalähetyksen lopuksi laite tulostaa raportin, josta näet lähetytulokset.

- 1** Aseta asiakirja tekstipuoli alaspäin arkinsyöttölaitteeseen.
- 2** Press **Menu/Set, 3, 9**.
- 3** Voit vaihtaa oletusasetuksen valitsemalla **ON** painamalla  tai .  
Paina **Menu/Set**.
- 4** Syötä pikavalinta- ja lyhytvalintanumerot (yksi toisensa jälkeen), Etsi numeroita tai tallentamaasi Ryhmänumeroa.
- 5** Paina **Faksin lähetyks**. Faksilaite tallentaa asiakirjan muistiin, ja lähettää sen sitten kaikkiin syöttämiisi numeroihin. Jos linja on varattu, laitteesi soittaa uudelleen.



Paina **Stop/Poistu** lähetyksen aikana peruttaaksesi nykyisen faksin sarjalähetyksen.

Peruuta kaikki paikat painamalla **Menu/Set, 4**. (Katso *Ohjelmoidun tehtävän peruuttaminen* sivulla 6-8.)

## Viivästyneen faksin ja pollattujen lähetystöiden keskeyttäminen

---

Voit lähettää faksin tai ottaa kopion, vaikka olet asettanut laitteesi lähettämään faksin myöhemmin, tai jos olet asettanut sen pollattavaksi. Et kuitenkaan voi käyttää automaattista uudelleenvalintaa tai Menu-tilaa.

**1** Paina **Menu/Set, 5**.

5 . KESKEYTYS

**2** Odota 2 sekuntia, ja poista sitten odottavat asiakirjat arkinsyöttölaitteesta.

**3** Laita lähetettävä asiakirja arkinsyöttölaitteeseen.

**4** Syötä sen faksin numero, jonka haluat lähettää nyt, ja paina **Faksin lähetys**.

**5** Kun lähetys on loppunut, palauta ensimmäinen asiakirja arkinsyöttölaitteeseen.

**6** Palauta viivästynyt faksi painamalla **Menu/Set, 5**.



Jos asetat Viivästyneen faksin tai Pollauslähetyksen muistia käyttämällä (jos siis olet jo skannannut asiakirjan laitteen muistiin ja lähetät sen sieltä), sinun ei tarvitse keskeyttää lähettääksesi faksin tai ottaaksesi kopion.

## Lähetyksen esto

---

Tällä toiminolla estetään laitteen luvaton käyttö. Kun lähetyksen esto on kytketty päälle ON, useimpia toimintoja ei voi käyttää. Seuraavat toiminnot ovat käytössä, kun lähetyksen esto on kytketty päälle.

- Faksien vastaanottaminen
- Puheluihin vastaaminen
- Ohjelmoitu ajastettu lähetys\*
- Pollaus\*
- Faksin välitys\*
- Kauko-ohjaus

\* Jos asetus on määritetty ennen lähetyksen eston kytkemistä päälle

# Lähetyksen eston käyttäminen

---

Lähetyksen eston käyttöä varten tarvitset tunnuksen.

## Lähetyksen eston asettaminen ensimmäistä kertaa

**1** Paina **Menu/Set, 0, 1.**

Näyttö pyytää sinua syöttämään tunnuksen, ja painamaan sitten **Menu/Set.**



**2** Syötä uusi nelinumeroinen tunnus.

**3** Paina **Menu/Set.**

Laite pyytää syöttämään tunnuksen uudelleen.

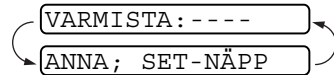

**4** Syötä tunnus uudelleen ja paina **Menu/Set.**

**5** Näytössä näkyy.

LÄH. ESTON ASET.

**6** Paina  tai  valitaksesi LÄH. ESTO.

TUNNUSSANAN AS

**7** Paina **Menu/Set.** Laite pyytää syöttämään tunnuksen.

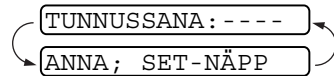

**8** Syötä nelinumeroinen tunnus ja paina **Menu/Set.**



Tunnus on sama luku kuin laitteeseen tallennettu suojausnumeri.

Näyttöön tulee HYVÄKSYTTY-viesti kahden sekunnin ajaksi. Sitä seuraa LÄH. ESTON TILA - lähetyksen esto on nyt kytketty päälle ON.



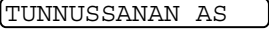
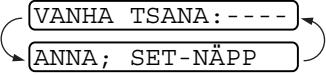
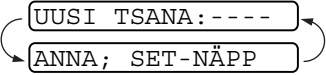
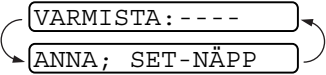

Jos annoit väärän tunnuksen vaiheessa 8, näyttöön tulee VÄÄRÄ TUNNUSSANA. Kahden sekunnin kuluttua näyttö palaa valikkotoiminnon 0 valintaan. Sinun täytyy yrittää lähetyksen eston kytkemistä päälle uudestaan.

## Lähetysten eston tunnuksen vaihtaminen

- 1 Paina **Menu/Set, 0, 1.** 
- 2 Paina  tai  valitaksesi TUNNUSSANAN AS. 
- 3 Paina **Menu/Set.** Laite pyytää syöttämään vanhan tunnuksena. 
- 4 Syötä voimassa oleva tunnus.
- 5 Paina **Menu/Set.** Laite pyytää syöttämään vanhan tunnuksena. 
- 6 Syötä uusi nelinumeroisen tunnus.
- 7 Paina **Menu/Set.** Laite pyytää syöttämään uuden tunnuksena uudelleen. 
- 8 Syötä uusi tunnus uudelleen ja paina **Menu/Set.**
- 9 Paina **Stop/Poistu.**

## Lähetysten eston kytkeminen päälle

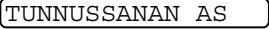
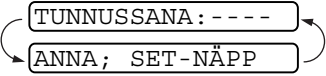
- 1 Paina **Menu/Set, 0, 1.** 
- 2 Paina  tai  valitaksesi LÄH. ESTON ASET. 
- 3 Paina **Menu/Set.** Laite pyytää syöttämään tunnuksena. 
- 4 Syötä nelinumeroisen tunnuksena ja paina **Menu/Set.** Tunnus on sama luku kuin laitteeseen tallennettu suojaus tunnus.

Näyttöön tulee HYVÄKSYTTY-viesti kahden sekunnin ajaksi. Sitä seuraa LÄH. ESTON TILA - lähetysten esto on nyt kytketty päälle ON.



Jos annoit väärän tunnuksen vaiheessa 4, näyttöön tulee VÄÄRÄ TUNNUSSANA. Kahden sekunnin kuluttua näyttö palaa valikkotoiminnon 0 valintaan. Sinun täytyy aloittaa kohdasta 1 asettaaksesi lähetysten eston päälle.

## Lähetyksen eston kytkeminen pois päältä

- 1 Kun lähetyksen esto on kytketty päälle ON, paina **Menu/Set**.

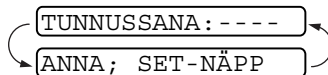

Näyttö pyytää sinua syöttämään tunnussanan, ja painamaan sitten **Menu/Set**.

- 2 Syötä nelinumeroinen tunnussana ja paina **Menu/Set**.

Näyttöön tulee ensin HYVÄKSYTTY-viesti, ja kahden sekunnin kuluttua näyttö palautuu normaalitilaan. Lähetyksen esto on kytketty pois päältä.



- Jos annoit väärän tunnussanan vaiheessa 2, näyttöön tulee VÄÄRÄ TUNNUSSANA. Kahden sekunnin kuluttua LÄH. ESTON TILA tulee takaisin näyttöön. Aloita lähetyksen eston kytkeminen pois päältä uudelleen vaiheesta 1.
- Jos unohdat muistin suojauksen tunnussanan, ota yhteyttä Brother-jälleenmyyjään.

# 7 Pikavalintanumerot ja numeron valinta

## Numeroiden tallentaminen helppokäyttötoimintoja varten

Voit asettaa faksiin kolmenlaisia helppokäyttötoimintoja: pikavalinta, lyhytvalinta ja faksien sarjalähetykset ryhmille.



*Muistiin tallennetut numerot säilyvät sähkökatkokatkoksesta huolimatta.*

### Pikavalintanumeroiden tallentaminen

---

Voit tallentaa neljä faksi-/puhelinumeroa, joihin voit soittaa painamalla yhtä näppäintä. Voit myös tallentaa nimiä näiden numeroiden kanssa. Kun painat pikavalintapaikkaa, näytössä näkyy nimi ja numero samalla kun numero valitaan. (Katso *Pikavalinta* sivulla 7-7.)



Pikavalintanäppäimet eivät ole valintanäppäimistön näppäimiä. Ne ovat nuolipainikkeiden oikealla puolella olevat neljä näppäintä (numerot 1-4).

**1** Paina **Menu/Set, 6, 1**.

1. PIKAVALINTA

**2** Paina sitä pikavalintanäppäintä, johon haluat tallentaa numeron. Näytössä näkyy valitsemasi paikka.

**3** Syötä numero (korkeintaan 20 numeroa).  
Paina **Menu/Set**.



Mikäli numerosarjaan halutaan tauko (esimerkiksi ulkolinjaan yhdistämiseksi), paina **Uudval/Tauko** syöttäessäsi numeroita. Jokainen **Uudval/Tauko**-näppäimen painallus lisää 3,5 sekunnin tauon numeroa valittaessa. Näytöllä näkyy tässä kohtaa numeroa viiva.



**4** Syötä nimi valintanäppäimillä  
(korkeintaan 15 merkkiä).

NIMI :

Paina **Menu/Set**. Syötä kirjaimet sivun taulukon mukaan.  
(Katso *Tekstin syöttäminen* sivulla 4-3.)

—**TAI**—

Tallenna numero ilman nimeä painamalla **Menu/Set**.

**5** Paina  tai  valitaksesi numerotyyppin ja paina **Menu/Set**.

**FAX** vain faksinumero

**PUH** puhelinnumero (ääni)

**F/P** sekä faksi- että (ääni)puhelinnumero

**6** Jos haluat tallentaa toisen pikavalintanumeron, siirry  
vaiheeseen 2.

—**TAI**—

Paina **Stop/Poistu**.

Kun soitat pikavalintanumeroon, näytössä näkyy tallentamasi  
nimi, tai jos et ole tallentanut nimeä, tallentamasi numero.

## Lyhytvalintanumeroiden tallentaminen

Voit tallentaa lyhytvalintanumeroita, jotka voit valita painamalla vain muutamaa näppäintä (**Etsi/Mykkä**, #, muistipaikan numero kahdella numerolla ja **Faksin lähetys**). Laitteeseen voi tallentaa 100 lyhytvalintanumeroa.

**1** Press **Menu/Set**, **6**, **2**.

2 . LYHYTVALINTA

**2** Syötä kaksinumeroinen lyhytvalintapaikka (00 - 99) valintanäppäimillä.

#05 :

ANNA; SET-NÄPP

(Paina esimerkiksi **05**.)

Paina **Menu/Set**.

**3** Syötä numero (korkeintaan 20 numeroa.)

Paina **Menu/Set**.

**4** Syötä nimi valintanäppäimillä (korkeintaan 15 merkkiä).



NIMI :

Paina **Menu/Set**.

(Syötä kirjaimet sivun 4-3 taulukon mukaan.)

—**TAI**—

Tallenna numero ilman nimeä painamalla **Menu/Set**.

**5** Paina  tai  valitaksesi numerotyyppin ja paina **Menu/Set**.

**FAX** vain faksinumero

**PUH** puhelinnumero (ääni)

**F/P** sekä faksi- että (ääni)puhelinnumero

**6** Jos haluat tallentaa toisen lyhytvalintanumeron, siirry vaiheeseen 2.

—**TAI**—

Paina **Stop/Poistu**.



## Pikavalinta- ja lyhytvalintanumeroiden muuttaminen

---

Jos yrität tallentaa lyhytvalintanumeron tai pikavalintanumeron paikkaan, jossa on jo numero, näyttöön tuleva viesti näyttää tallennetun nimen (tai numeron) ja kehottaa toimimaan seuraavasti:

**1** Vaihda tallennettu numero valitsemalla **1**.



—**TAI**—

Poistu muutoksia tekemättä painamalla **2**.

**2** Syötä uusi numero.

Paina **Menu/Set**.

■ Jos haluat poistaa koko numeron tai nimen, paina **Stop/Poistu**, kun kohdistin on ensimmäisen numeron tai kirjaimen alapuolella. Kohdistimen yläpuolella ja oikealla puolella olevat merkit poistetaan.

■ Jos haluat vaihtaa merkin, aseta kohdistin muutettavan merkin alle painamalla  tai  ja kirjoita sitten korvattavan merkin päälle.

**3** Seuraa vaiheesta 4 alkaen ohjeita, jotka annetaan kohdassa "Lyhytvalintanumeroiden ja pikavalintanumeroiden tallentaminen".

## Ryhmien asettaminen sarjalähetystä varten

Ryhmät sallivat sinun lähettää saman faksiviestin useisiin faksinumeroihin painamalla vain yhtä pikavalintanäppäintä (Lähetys). **Ensin** jokainen faksinumero on tallennettava pikavalinta- tai lyhytvalintanumerona. **Tämän jälkeen** ne voi yhdistää ryhmäksi. **Jokainen ryhmä käyttää yhden pikavalintanäppäimen. Lopuksi** voit määrittää korkeintaan neljä pientä ryhmää tai korkeintaan 103 numeroa yhteen suureen ryhmään. (Katso *Pikavalintanumeroiden tallentaminen* sivulla 7-1, *Lyhytvalintanumeroiden tallentaminen* sivulla 7-3 ja *Sarjalähetys* sivulla 6-19.)

**1** Paina **Menu/Set, 6, 3**.

3.LUO RYHMIÄ

**2** Paina sitä pikavalintanäppäintä, johon haluat tallentaa numeron. (Paina esimerkiksi pikavalintanäppäintä **2**, jos haluat tallentaa ryhmän.)

**3** Syötä ryhmän numero valintanäppäimillä ja paina **Menu/Set**.

LUO RYHMÄ:R0

ANNA; SET-NÄPP

(Paina esimerkiksi **1**, jos haluat ryhmän numero 1.)

**4** Lisää pikavalinta- tai lyhytvalintanumerot ryhmään samalla tavalla kuin valitsisit ne puhelua varten. Valitse esimerkiksi pikavalintanumero 3 painamalla pikavalintanäppäintä **3**. Valitse lyhytvalintanumero 09 painamalla **Etsi/Mykkä** ja kirjoittamalla sitten **0 9** valintanäppäimillä.

Näytöllä näkyy \*03, #09.

R01:\*03#09

**5** Vahvista ryhmän numerot painamalla **Menu/Set**.

NIMI:

**6** Syötä ryhmän nimi valintanäppäimillä ja paina **Menu/Set**.

ANNA; SET-NÄPP

(Näppäile esimerkiksi UUDET ASIAKKAAT.)  
(Katso *Tekstin syöttäminen* sivulla 4-3.)

**7** Paina **Stop/Poistu**.



Voit tulostaa luettelon kaikista pikavalinta- ja lyhytvalintanumeroista. (Katso *Raporttien tulostaminen* sivulla 10-3.)

# Numeron valinta

Voit käyttää faksilaitetta puhelimenä valitsemalla numeron manuaalisesti tai käyttämällä etsintää, pikavalintaa ja lyhytvalintaa. Voit käyttää kuuloketta puheluiden ottamiseen ja vastaanottamiseen.

Kun käytät automaattisesti valittavaa numeroa, näyttöön tulee joko paikkaan tallennettu nimi tai faksinumero, jos et ole tallentanut nimeä.

## Manuaalinen numeron valinta

---

Manuaalinen valinta tarkoittaa sitä, että kaikki puhelinnumeron numerot syötetään laitteeseen.

**1** Nosta kuuloke.

—**TAI**—

Paina **Kaiutin** (vain FAX-T96).

**2** Kun kuulet valintaäänien, valitse numero valintanäppäimillä.

**3** Kun haluat katkaista puhelun, laske kuuloke.

—**TAI**—

Paina **Kaiutin** (vain FAX-T96).

## Numeron valinta kuuloke alhaalla

---

**1** Valitse numero käyttämällä näppäimistöä tai automaattivalintanäppäimiä.

Näytöllä näkyy numero, johon soitat, tai pikavalintaan tai lyhytvalintaan tallentamasi nimi.

**2** FAX-T94:ssä paina **Faksin lähetys** ja nosta kuuloke, kun kuulet kaiuttimesta puheluun vastattavan. Jos painat **Puh** ennen kuulokkeen nostamista, puhelu katkeaa. Laita kuuloke takaisin paikalleen lopettaaksesi puhelun.

FAX-T96:ssä paina **Faksin lähetys**, ja kun puheluun vastataan, voit nyt puhua toiselle osapuolelle nostamatta kuuloketta. Paina **Kaiutin** kun lopetat keskustelun.

## Pikavalinta

---

1 Nosta kuuloke.

—TAI—

Paina **Kaiutin** (vain FAX-T96).

2 Paina sitä pikavalintanäppäintä, johon tallennettuun numeroon haluat soittaa.

3 Kun haluat katkaista puhelun, laske kuuloke.

—TAI—

Paina **Kaiutin** (vain FAX-T96).



Jos yrität käyttää pikavalintanäppäintä, johon ei ole tallennettu numeroa, kuuluu varoitusääni ja näytössä näkyy EI TALLETETTU. Näyttö palaa normaaliksi kahden sekunnin jälkeen.

Jos lähetät faksia, paina **Faksin lähetys** kun olet painanut pikavalintanäppäintä. Jos nostit kuulokkeen tai painoit **Kaiutin** (vain FAX-T96), paina **Faksin lähetys** kun vastaanottava faksilaite vastaa faksiäänillä.

## Lyhytvalinta

---

1 Nosta kuuloke.

—TAI—

Paina **Kaiutin** (vain FAX-T96).

2 Paina **Etsi/Mykkä**, paina # ja valitse sitten kaksinumeroinen pikavalintapaikka. (Katso *Lyhytvalintanumeroiden tallentaminen* sivulla 7-3.)

3 Kun haluat katkaista puhelun, laske kuuloke.

—TAI—

Paina **Kaiutin** (vain FAX-T96).



Jos lähetät faksia, paina **Faksin lähetys** kun olet painanut pikavalintanäppäintä. Jos nostit kuulokkeen tai painoit **Kaiutin** (vain FAX-T96), paina **Faksin lähetys** kun vastaanottava faksilaite vastaa faksiäänillä.

## Etsintä

---



Voit etsiä pikavalinta- ja lyhytvalintamuistiin tallennettuja nimiä. (Katso *Pikavalintanumeroiden tallentaminen* sivulla 7-1 ja *Lyhytvalintanumeroiden tallentaminen* sivulla 7-3.)

**1** Nosta kuuloke.

—TAI—

Paina **Kaiutin** (vain FAX-T96).

**2** Paina **Etsi/Mykkä** ja syötä etsimäsi nimen ensimmäinen kirjain valintanäppäimillä.

**3** Paina  tai  etsiäksesi nimiä, jotka näytetään aakkosjärjestyksessä.

**4** Kun näytössä näkyy nimi, jolle haluat soittaa, paina **Faksin lähetys** aloittaaksesi numeron valinnan.

**5** Kun haluat katkaista puhelun, laske kuuloke.

—TAI—

Paina **Kaiutin** (vain FAX-T96).

## Tauko

---

Syötä 3,5 sekunnin tauko numeroiden välille painamalla **Uudval/Tauko**. Jos soitat ulkomaanpuhelua, voit pidentää taukoa painamalla **Uudval/Tauko** niin monta kertaa kuin haluat.

## Mykistys

---

**1** Laita puhelu odottamaan painamalla **Etsi/Mykkä**.

**2** Voit laskea luurin alas ilman, että puhelu katkeaa.

**3** Nosta laitteen luuri tai paina **Kaiutin** (ainoastaan FAX-T96) ottaaksesi puhelun pois odotuksesta.

Jos painat **Etsi/Mykkä** nostamatta luuria tai painamatta **Kaiutin** (ainoastaan FAX-T96), tämä painike toimii haku-näppäimenä.



Voit valita soitetaanko pidossa olevan puhelun aikana musiikkia vai ei. (Katso *Musiikin asettaminen pidon ajaksi* sivulla 4-8.)

## Puheluihin vastaaminen kaiutinpuhelimella (ainoastaan FAX-T96)

---

Kun laite soi, sen sijaan että nostaisit luurin, paina **Kaiutin**. Puhu selkeäsi mikrofoniin päin. Lopeta puhelu painamalla **Kaiutin**.

Jos yhteys on huono, linjan toisessa päässä oleva henkilö saattaa kuulla äänesi kaikuvana. Sulje luuri ja yritä soittaa uudestaan —**TAI**—nosta luuri.

## Uudval (Tauko)

---

Jos soitat jollekulle ja linja on varattu, voit yrittää uudelleen painamalla **Uudval/Tauko**.

**1** Nosta kuuloke.

—**TAI**—

Paina **Kaiutin** (vain FAX-T96).

**2** Paina **Uudval/Tauko**.

**3** Kun haluat katkaista puhelun, laske kuuloke.

—**TAI**—

Paina **Kaiutin** (vain FAX-T96).

## Uudelleenvalinta (faksi)

---

Jos lähetät faksia manuaalisesti ja linja on varattu, yritä uudelleen painamalla **Uudval/Tauko**. Jos haluat soittaa uudelleen viimeksi valitsemaasi numeroon, säästä aikaa painamalla **Uudval/Tauko**.

Jos lähetät faksia automaattisesti ja linja on varattu, laite valitsee numeron automaattisesti uudelleen kolme kertaa viiden minuutin kuluttua.

## Ääni tai pulssi

---

Jos sinulla on pulssivalintapalvelu, mutta sinun täytyy lähettää äänisignaaleja (esimerkiksi pankkipalveluun soittaessasi), seuraa alla olevia ohjeita. Jos sinulla on äänivalintapalvelu, et tarvitse tätä ominaisuutta äänisignaalien lähettämiseen.

- 1** Nosta kuuloke.
- 2** Paina #. Kaikki tämän jälkeen valitut numerot lähettävät äänisignaaleja.
- 3** Kun lopetat puhelin, faksi palaa pulssivalintapalveluun.

# 8

## Kaukofaksitoiminnot

(vain FAX-T94)

Tämä kappale on mallille FAX-T94. Jos sinulla on malli FAX-T96, kaukofaksitoimintosi hoidetaan Viestikeskuksesta.

### Faksin välityksnumeron ohjelmointi

---

Kun faksin välitys on päällä ON, faksi tallentaa vastaanotetut faksit muistiin. Sen jälkeen se valitsee ohjelmoidun numeron ja välittää faksin edelleen.

**1** Press **Menu/Set, 8, 1.**

1. FAX ED. LÄHETYS

**2** Valitse ON (tai EI) painamalla  tai



Paina **Menu/Set.**

Näytössä kehoitetaan syöttämään faksinumero, johon faksit välitetään.

**3** Syötä välityksnumero (korkeintaan 20 numeroa.)

Paina **Menu/Set.**

**4** Paina **Stop/Poistu.**



# Faksitalletuksen asettaminen

Jos faksitalletus on kytketty päälle ON, voit noutaa fakseja toisesta laitteesta käyttämällä faksin välitystä tai kauko-ohjausta. Näyttö ilmoittaa muistiin tallennetusta faksista.

## 1 Press **Menu/Set, 8, 2.**

2 . FAX TALLETUS

Paina  tai  valitaksesi ON (tai EI).

Paina **Menu/Set.**

## 2 Paina **Stop/Poistu.**



Jos kytket faksitalletuksen pois päältä EI mutta muistissa on vielä fakseja, näytössä kysytään, haluatko poistaa faksit muistista.

Jos valitset **1**, kaikki faksit poistetaan muistista ja faksitalletus kytketään pois päältä.

POISTA VIESTIT?  
1 . KYLLÄ 2 . EI

Jos valitset **2**, fakseja ei poisteta ja faksitalletus pysyy päällä.

(Katso *Faksin tulostaminen muistista (vain FAX-T94)* sivulla 5-12.)

## Varmuustulostus

---

Jos olet kytkenyt FAX TALLETUS -asetuksen päälle ON, laite tulostaa muistiin tallentuvat faksit automaattisesti.

Tämän turvatoimenpiteen ansiosta viesteistä säilyy kopio, vaikka ne katoaisivat muistista sähkökatkoksen aikana.

# Kauko-ohjaustunnuksen asettaminen

Kauko-ohjaustunnuksella voit käyttää kauko-ohjaustoimintoja, kun et ole faksin äärellä. Ennen kauko-ohjauksen käyttämistä sinun on asetettava ohjauksen tunnus. Oletustunnusta on (--- \*), mutta sitä ei ole aktivoitu.

**1** Press **Menu/Set, 8, 3.**

3 . KAUKO-OHJAUS

**2** Syötä kolminumeroinen luku 000 ja 999 välillä.

Paina **Menu/Set**. (" \* " -merkkiä ei voi muuttaa.)

 Älä käytä samoja numeroita kuin faksin vastaanottotunnuksessa (\* 51) tai puhelun vastaustunnuksessa (#51), tai äänen aktivointitunnuksessa (\* 81.) (Katso *Rinnakkaispuhelimien käyttäminen* sivulla 5-10.)

**3** Paina **Stop/Poistu**.

 Voit halutessasi vaihtaa tunnuksen syöttämällä uuden. Jos haluat poistaa tunnuksen käytöstä, palauta oletusasetus (--- \*) painamalla **Stop/Poistu** vaiheessa 2.

# Kauko-ohjaus

Voit soittaa faksiin kaikista äänitaajuusvalintaa käyttävistä puhelimista tai faksilaitteista ja noutaa vastaajaan jätettyjä fakseja näppäilemällä kauko-ohjaustunnuksen ja muita näppäinkomentoja. Leikkaa kauko-ohjauskortti oppaan viimeiseltä sivulta ja pidä se mukanasasi.

## Kauko-ohjaustunnuksen käyttäminen

---

- 1** Soita faksinumeroon äänitaajuusvalintaa käyttävästä puhelimesta tai toisesta faksilaitteesta.
- 2** Syötä kauko-ohjaustunnus välittömästi sen jälkeen, kun faksi vastaa puheluun (kolme numeroa ja \*).
- 3** Faksi ilmoittaa äänimerkeillä saapuneista viesteistä:  
**1 pitkä äänimerkki — faksiviesti/faksiviestejä**  
**Ei äänimerkkejä — ei faksiviestejä**
- 4** Kun laite antaa kaksi lyhyttä äänimerkkiä, syötä komento. Laite lopettaa puhelun, jos et syötä komentoa 30 sekunnin kuluessa. Jos syötät väärän komennon, laite antaa kolme äänimerkkiä.
- 5** Kun olet lopettanut, nollaa laite painamalla **90**.
- 6** Sulje puhelin.

## Kauko-ohjauskomennot

Seuraa alla esitettyjä ohjeita, kun haluat käyttää faksin toimintoja toisesta puhelimesta. Kun soitat faksin numeroon ja syötät kauko-ohjaustunnuksen (kolme numeroa ja \*), laite pyytää syöttämään komennon ilmoittamalla siitä kahdella lyhyellä äänimerkillä.

Kauko-ohjauskomennot	Ohjeet
<b>95 Muuta faksin eteenpäinlähetyksen asetukset</b>	
1 POIS PÄÄLTÄ	Jos kuulet yhden pitkän äänimerkin, muutos on vahvistettu. Kolme lyhyttä äänimerkkiä tarkoittaa, että muutosta ei voi tehdä, sillä toiminnon edellytykset eivät täytyneet (esimerkiksi faksin välityksen rekisteröinti). Voit rekisteröidä faksin välityksen syöttämällä 4. Faksin välityksen numero (katso sivu 8-6). Kun olet rekisteröinyt numeron faksi siirtyy FAX ED. LÄH:ON -tilaan.
2 Faksin välitys	
4 Faksin välityksen numero	
6 Faksitalletus kytketty päälle ON	Voit kytkeä FAX TALLETUS -asetuksen päälle ON (tai pois päältä EI kun olet noutanut tai poistanut kaikki viestit).
7 Faksitalletus kytketty pois päältä EI	
<b>96 Nouda faksi</b>	
1 Tulosta muistin tilaluettelo	Syötä sen etäfaksilaitteen numero, jonka muistin tilaluettelon haluat tulostaa.
2 Nouda kaikki faksit	Syötä sen faksilaitteen numero, josta haluat noutaa tallennetut faksiviestit. (Katso sivu 8-6.)
3 Poista faksit muistista	Jos kuulet yhden pitkän äänimerkin, voit poistaa faksit muistista.
<b>97 Tarkista vastaanotto-tila</b>	
1 Faksi	Voit tarkistaa, onko laite vastaanottanut fakseja. Jos on, kuulet yhden pitkän äänimerkin. Jos ei, kuulet kolme lyhyttä äänimerkkiä.
<b>98 Vastaanotto-tilan muuttaminen</b>	
1 TAD:ANSWER MACH.	Jos kuulet yhden pitkän äänimerkin, voit vaihtaa vastaanotto-tilaa.
2 FAX/PUH	
3 VAIN FAX	
<b>90 Lopeta</b>	Voit lopettaa kauko-ohjauksen pitkän äänimerkin jälkeen.

## Faksiviestien noutaminen

---

- 1 Valitse faksilaitteesi numero.
  - 2 Syötä kauko-ohjaustunnus välittömästi sen jälkeen, kun faksi vastaa puheluun (kolme numeroa ja \* ). Jos kuulet yhden pitkän äänimerkin, sinulle on saapunut viestejä.
  - 3 Heti kun kuulet kaksi lyhyttä äänimerkkiä, näppäile **962**.
  - 4 Odota, kunnes kuulet pitkän äänimerkin. Näppäile sitten sen faksilaitteen numero, johon haluat välittää faksiviestit, ja näppäile numeron loppuun **##** (korkeintaan 20 numeroa).
-  \* - ja #-merkkejä ei voi käyttää puhelinnumeron osana. Jos haluat syöttää tauon, paina #.
- 5 Kun laite antaa äänimerkin, sulje puhelin. Laite soittaa toiseen faksilaitteeseen, joka tulostaa faksiviestit.

## Faksin välityksnumeron muuttaminen

---

Voit muuttaa tallennettua faksin välityksnumeron oletusasetusta toisesta puhelimesta tai faksilaitteesta. Puhelimen tai faksilaitteen on tuettava äänitaajuusvalintaa.

- 1 Valitse faksilaitteesi numero.
  - 2 Syötä kauko-ohjaustunnus välittömästi sen jälkeen, kun faksi vastaa puheluun (kolme numeroa ja \* ). Jos kuulet yhden pitkän äänimerkin, sinulle on saapunut viestejä.
  - 3 Kun kuulet kaksi lyhyttä äänimerkkiä, näppäile **954**.
  - 4 Odota, kunnes kuulet pitkän äänimerkin. Näppäile sitten sen faksilaitteen numero, johon haluat välittää faksiviestit, ja näppäile numeron loppuun **##** (korkeintaan 20 numeroa).
-  \* - ja #-merkkejä ei voi käyttää puhelinnumeron osana. Jos haluat syöttää tauon, paina #.
- 5 Kun laite antaa äänimerkin, sulje puhelin.

Tämä osio on FAX-T96:lle. (Jos sinulla on FAX-T94, katso kappaleesta 8 kauko-ohjaustoimintosi.)

## Viestikeskustila

Viestikeskustila sallii sinun tallentaa tulevat faksi- ja ääniviestit joustavaan muistiin. Muistiin tallentuu **15** minuuttia ääniviestejä, tai yhteensä **20** sivua faksiviestiä. Todellinen muistiin tallennettujen sivujen määrä vaihtelee sisällön ja käytetyn resoluution mukaan. Muisti jaetaan faksien ja ääniviestien kesken, jotka tallennetaan aikajärjestyksessä. Jokainen ääniviesti tai faksi voidaan noutaa kauko-ohjauksella.

Viestikeskustilan käyttöä varten on nauhoitettava vastausviesti. (Katso *Viestikeskuksen vastausviestin nauhoittaminen (ulkoinen puhelinvastaaja)* sivulla 9-4.)

## Viestikeskuksen asettaminen

---

Viestikeskuksen asetukset on tehtävä seuraavassa järjestyksessä:

- 1** Aseta Viestikeskus.
- 2** Nauhoita viestikeskuksen vastausviesti (PUHVAST VIESTI).
- 3** Aktivoi viestikeskus (ulkoinen puhelinvastaaja) -tila painamalla .

## Joustavat muistiasetukset (Viestikeskus)





---

Viestikeskustila tarjoaa kuusi joustavaa muistiasetusta, jotta voit päättää minkälaisia viestejä haluat vastaanottaa.

1. FAX:ON, PUH.V:ON      Sekä ääniviestit että faksit tallentuvat. Voit käyttää faksin edelleen lähetystä tai hakulaiteominaisuutta ja noutaa ääniviestit ja faksit kauko-ohjauksella.
2. FAX:ON,  
PUH.V:ULKOINEN      Tarvitset faksilaitteeseen liitetyn ulkoisen vastaajan tätä asetusta varten. (Katso *Ulkoisen puhelinvastaajan kytkeminen* sivulla 1-11.) Faksit tallentuvat viestikeskuksen muistiin, mutta ääniviestit tallentuvat ulkoiseen puhelinvastaajaasi. Nouda ääniviestit ulkoisesta puhelinvastaajasta. Et voi käyttää Hakulaitetoimintoa ääniviestien kanssa tällä asetuksella.
3. FAX:ON, PUH.V:EI      Kaikki muisti käytetään faksien tallentamiseen—ääniviestejä ei tallenneta.
4. FAX:EI, PUH.V:ON      Kaikki muisti käytetään ääniviestien tallentamiseen—fakseja ei tallenneta. Tulevat faksit tulostetaan paperille. Voit käyttää Hakulaitetoimintoa ja noutaa ääniviestit kauko-ohjauksella.
5. FAX:EI,  
PUH.V:ULKOINEN      Tarvitset faksilaitteeseen liitetyn ulkoisen vastaajan tätä asetusta varten. Saapuvat faksit eivät tallennu muistiin, vaan tulostetaan paperille. Ääniviestit tallennetaan ulkoiseen puhelinvastaajaan.
6. FAX:EI, PUH.V:EI      Saapuvat faksit eivät tallennu muistiin, vaan tulostetaan paperille. Puheluja ei tallenneta muistiin.

## Viestikeskuksen asettaminen

Valitse asetus "Joustavien muistiasetusten" kuvauksista.

- 1** Press **Menu/Set, 8, 1**. Näyttö pyytää valitsemaan FAX (asiakirja) asetuksen.
- 2** Valitse ON (tai EI) painamalla  tai , ja paina sitten **Menu/Set**.
- 3** Näyttö pyytää valitsemaan PUH.V asetuksen.  
Paina  tai  valitaksesi asetuksesi luettelosta (ON, EI tai ULKOINEN).  
Paina **Menu/Set**.
- 4** Paina **Stop/Poistu**.



## Viestikeskuksen vastausviestin nauhoittaminen (ulkoinen puhelinvastaaja)

---

Viestikeskuksen vastausviestin (PUHVAST VIESTI) nauhoittaminen on viestikeskuksen käyttöönoton toinen vaihe ennen Viestikeskuksen kytkemistä päälle. Varmista, että vastausviesti on korkeintaan 20 sekuntia pitkä.

**1** Press **Menu/Set, 8, 3**. Näytössä kehoitetaan valitsemaan vastausviesti.

**2** Valitse PUHVAST VIESTI painamalla  tai .

 Tämä on ainut valittavissa oleva asetus, jos haluat kytkeä viestikeskuksen päälle.

**3** Paina **Menu/Set**.

**4** Valitse VIESTIN NAUHOIT. painamalla  tai .

Paina **Menu/Set**.

**5** Nosta kuuloke nauhoittaaksesi viestin.



**Esimerkiksi:** Hei. Emme tällä hetkellä voi vastata puheluun. Jätä viesti merkkiäänän jälkeen. Mikäli haluatte lähettää faksin, näppäilkää \* 5 1, odottakaa faksin merkkiääntä ja painakaa sitten lähetyksenäppäintä.

**6** Paina **Stop/Poistu** ja laita kuuloke paikoilleen. Viestikeskus toistaa vastausviestin.





**7** Paina **Stop/Poistu**.

### Vastausviestin kuunteleminen

**1** Press **Menu/Set, 8, 3**.





**2** Valitse PUHVAST VIESTI (tai F/P VIESTI tai KUTSUVIESTI) painamalla  tai .

Paina **Menu/Set**, kun näyttöön tulee haluamasi asetus.

**3** Valitse TOISTA VIESTI painamalla  tai , ja paina sitten **Menu/Set**. Säädä äänenvoimakkuutta painamalla  tai -näppäintä

**4** Paina **Stop/Poistu**.

## Vastausviestin poistaminen

- 1** Press **Menu/Set, 8, 3**.
- 2** Valitse PUHVAST VIESTI (tai F/P VIESTI tai KUTSUVIESTI) painamalla  tai .  
Paina **Menu/Set**.
- 3** Valitse POISTA VIESTI painamalla  tai .  
Paina **Menu/Set**.
- 4** Poista vastausviesti valitsemalla **1**.  
—TAI—  
Poistu poistamatta viestiä valitsemalla **2**.
- 5** Paina **Stop/Poistu**.

## Viestikeskustilan aktivoiminen

---

Paina ja pidä alhaalla -näppäintä kunnes painike syttyy ja näytössä näkyy VAS:VIESTIKESKUS.

Kun -näppäimen valo ei ole päällä, viestikeskus ei ole toiminnassa. (Katso *Viestikeskuksen asettaminen* sivulla 9-1.)

## Viestistä ilmoittava merkki

📞-valo vilkkuu, kun olet saanut uusia viestejä ja/tai fakseja.

Nestekidenäytössä näkyy ääniviestien (mukaan lukien nauhoitetut keskustelut) ja/tai faksien kokonaismäärä, joka on tallennettu Viestikeskuksen muistiin.

PUH.V:03 FAX:02

Jos painat vilkkuvaa 📞 sammuttaaksesi Viestikeskuksen ennen uusien viestiesi hakemista, uudet viestit eivät katoa. Uudet viestit toistetaan automaattisesti ja näyttö pyytää sinua vahvistamaan uudet faksit:

TULOSTUS?

1.KYLLÄ 2.EI

Paina **1** tulostaaksesi (ja poistaaksesi automaattisesti) faksit muistista.

—**TAI**—

Paina **2** tallentaaksesi faksit muistiin hyvään tulostusajankohtaan asti.

### Mitä tapahtuu kun muisti on täynnä...



Jos muisti täyttyy liikaa, kun olet asettanut laitteesi Viestikeskus-tilaan, laite vaihtaa F/T-tilaan automaattisesti. Tässä tilassa laite voi hyväksyä tulevat faksit automaattisesti. Silloin, jos laitteestasi loppuu paperi, vastaustila vaihtuu automaattisesti manuaaliseksi. Puheluun ei vastata manuaalitulassa, joten soittaja tietää yrittää myöhemmin uudelleen.

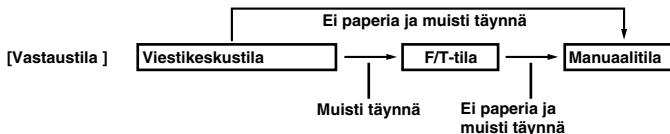



Tulosta muistin statusluettelo ja valitse poistettava kohta. Tämä vapauttaa tilaa uusille viesteille ja fakseille tallentua muistiin. (Katso *Raporttien tulostaminen* sivulla 10-3.)

# Ääniviestien kuuntelu

---

Seuraa alla esitettyjä ohjeita, kun haluat kuunnella viestejä:

- 1** Paina **Kuuntelu/Äänitys**. Säädä äänenvoimakkuutta painamalla  tai  -näppäintä

Kaikki uudet viestit toistetaan saapumisjärjestyksessä. Näyttöön tulee kuunneltavan viestin numero sekä viestien lukumäärä.

Toiston aikana näytössä näkyy aika ja päivämäärä, jolloin viesti nauhoitettiin.

- 2** Kuuntele viesti uudelleen painamalla viestin lopussa \* (selaa taaksepäin). Siirry seuraavaan viestiin painamalla # (selaa eteenpäin). Voit painaa \* - ja #-näppäimiä toistuvasti, kunnes löydät haluamasi viestin.

- 3** Paina **Stop/Poistu**.

## Faksiviestien tulostaminen

---

Kun olet tulostanut uuden faksiviestin muistista, se poistetaan muistista automaattisesti.

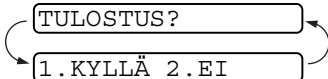
- 1** Paina **Kuuntelu/Äänitys**. Kahden sekunnin kuluttua faksilaite aloittaa saapuneiden viestien toistamisen.
- 2** Viestien toistamisen jälkeen näyttö kysyy, haluatko tulostaa muistissa olevat faksiviestit. Näytöllä ei näy mitään, jos fakseja ei ole.
- 3** Tulosta faksit valitsemalla **1**.  
—**TAI**—  
Poistu fakseja tulostamatta valitsemalla **2**.

## Varmuustulostus-vaihtoehto

---

Kun valitset **FAX:ON** Viestikeskustilassa, kaikki tulevat faksiviestit tallennetaan saatavilla olevaan muistiin myöhempää käyttöä varten. Tulostaaksesi varmuuskopion automaattisesti, laita tämä vaihtoehto päälle.

- 1** Press **Menu/Set, 8, 2**. Näyttö pyytää valitsemaan asetuksen.
- 2** Valitse **ON** (tai **EI**) painamalla ☒ tai ☓.  
Paina **Menu/Set**.
- 3** Paina **Stop/Poistu**.

## Viestien poistaminen

---

Jos haluat poistaa kaikki faksiviestit, laite tulostaa kaikki tulostamattomat faksiviestit ennen niiden poistamista muistista. Faksiviestejä ei voi poistaa yksittäin.

Voit poistaa viestit yksitellen tai kaikki kerralla.

### Ääniviestien poistaminen yksitellen

**1** Paina **Kuuntelu/Äänitys**. Laite piippaa ja aloittaa viestin toiston. Kunkin viestin alussa on yksi pitkä äänimerkki ja lopussa kaksi lyhyttä äänimerkkiä.

**2** Poista viesti painamalla **Puhev.P**-näppäintä välittömästi kahden lyhyen äänimerkin jälkeen tai viestin aikana. Näytöllä lukee:

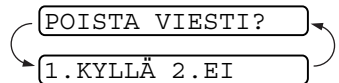

**3** Poista viesti valitsemalla **1**.

—**TAI**—

Poistu poistamatta viestiä valitsemalla **2**.

**4** Paina **Stop/Poistu**.

### Kaikkien viestien poistaminen yhtäaikaan

**1** Paina **Puhev.P**. Näyttö pyytää valitsemaan, minkä tyyppisiä viestejä haluat poistaa.

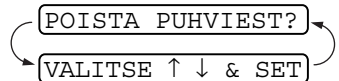

**2** Poista kaikki ääniviestit (ALL VOICE), asiakirjaviestit (ALL DOC) tai kaikki ääni- ja faksiviestit (ALL MSG) painamalla  tai .

Paina **Menu/Set**.

**3** Poista valitsemalla **1**.



—**TAI**—

Poistu poistamatta viestiä valitsemalla **2**.

## Saapuvien viestien enimmäispituuden asettaminen

---

Oletuspituus saapuville ääniviesteille on enintään 30 sekuntia. Voit muuttaa tätä asetusta mihin tahansa pituuteen 20-60 sekunnin välillä 5 sekunnin askeleina.

- 1** Paina **Menu/Set, 8, 4**. Näyttö pyytää valitsemaan enimmäisajan.
- 2** Valitse enimmäisajan asetus tuleville viesteille painamalla  tai .  
Paina **Menu/Set**.
- 3** Paina **Stop/Poistu**.





## Soitonsäästön asettaminen

---

Kun asetat soitonsäästön, laite vastaa neljän soiton jälkeen, jos sinulle ei ole jätetty puhe- tai faksiviestejä. Laite vastaa kahden soiton jälkeen, jos olet saanut puhe- tai faksiviestejä. Tällä tavoin, kun soitat laitteeseen, jos se soi 4 kertaa, tiedät, ettei sinulla ole viestejä ja voit lopettaa puhelun, välttämällä näin maksullisen puhelun.



Kun soitonsäästö on kytketty päälle ON, se syrjäyttää soittoviiveasetuksen. Soitonsäästö on kytkettävä pois päältä, jos haluat faksilaitteen käyttävän soittoviiveasetusta. (Katso *Soittoviiveen asettaminen* sivulla 5-4.)



- 1** Press **Menu/Set, 2, 1**.
- 2** Valitse SAAP.V.ILM painamalla  tai .  
Paina **Menu/Set**.
- 3** Valitse ON (tai EI) painamalla  tai .  
Paina **Menu/Set**.
- 4** Paina **Stop/Poistu**.

## Saapuvien viestien nauhoituksen seuranta

---

Tällä asetuksella voit kytkeä viestien nauhoituksen ajaksi kaiuttimen päälle ON (tai pois päältä EI). Jos kytket seurannan pois päältä EI, et kuule viestejä niiden saapuessa.

**1** Press **Menu/Set, 8, 5**.

**2** Valitse EI (tai ON) painamalla  tai .

Paina **Menu/Set**.

**3** Paina **Stop/Poistu**.

## Keskustelun nauhoittaminen

---

Nauhoita puhelinkeskustelu painamalla **Kuuntelu/Äänitys** keskustelun aikana. Nauhoituksen enimmäispituus on sama kuin saapuvan viestin enimmäispituus. Toinen osapuoli kuulee piippauksen 15 sekunnin välein nauhoituksen aikana. Keskustelua ei voi nauhoittaa, kun kaiutin on käytössä.



# Faksin välitys/hakulaitteeseen soittaminen

Kun Hakuviesti on päällä (ON), laitteesi soittaa ohjelmoimaasi hakulaitteen numeroon ja yhteyden muodostuttua soittaa nauhoittamasi Hakulaitteen vastausviestiä 60 sekunnin ajan. Tämä aktivoi hakulaitteesi ja kertoo sinulle, että sinulla on faksi tai ääniviesti Viestikeskukseen muistissa.



Kun Faksin välitys on päällä (ON), laitteesi soittaa ohjelmoimaasi faksin numeroon ja välittää kaikki saamasi faksit.



Et voi käyttää Hakuviestiä ja Faksin välitystä samaan aikaan.

## Faksin välitysnumeron ohjelmointi

---





- 1 Press **Menu/Set, 8, 6**.
- 2 Paina  tai  kunnes näytössä lukee EDELLEENLÄHETYS.  
Paina **Menu/Set**.  
Näyttö pyytää syöttämään sen faksin numeron, jonne faksit välitetään.
- 3 Syötä numero (korkeintaan 20 numeroa), ja paina sitten **Menu/Set**.
- 4 Paina **Stop/Poistu**.

Voit muuttaa faksin välitysnumeron kauko-ohjauksella.

## Hakulaitteen vastausviestin nauhoittaminen

---

Ennen kuin hakuviesti toimii, sinun tulee nauhoittaa hakulaitteen vastausviesti.



- 1** Press **Menu/Set, 8, 3**. Näytössä kehoitetaan valitsemaan vastausviesti.
- 2** Valitse **KUTSUVIESTI** painamalla  tai .  
Paina **Menu/Set**.
- 3** Valitse **VIESTIN NAUHOIT.** painamalla  tai .  
Paina **Menu/Set**.
- 4** Nosta kuuloke nauhoittaaksesi viestin.
- 5** Paina **Stop/Poistu** ja laita kuuloke paikoilleen. Viestikeskus toistaa vastausviestin.
- 6** Paina **Stop/Poistu**.



Voit poistaa tai toistaa hakuviestin samalla tavalla kuin ulkoisen puhelinvastaajan viestin. (Katso *Viestikeskuksen vastausviestin nauhoittaminen (ulkoinen puhelinvastaaja)* sivulla 9-4.)

## Hakulaitteen numeron ohjelmoiminen

---

- 1** Press **Menu/Set, 8, 6**.
- 2** Paina  tai  kunnes näytössä lukee **KUTSU**.  
Paina **Menu/Set**.  
Laite pyytää syöttämään hakulaitteen numeron.
- 3** Syötä oma hakulaitteen numerosi (korkeintaan 20 numeroa.)  
Paina **Menu/Set**.  
Tähän numeroon laitteesi täytyy soittaa.
- 4** Paina **Stop/Poistu**.



Et voi muuttaa hakulaitteen numeroa kauko-ohjauksella.

# Kauko-ohjaus

Kun Hakuviesti on päällä (ON), laitteesi soittaa ohjelmoimaasi hakulaitteen numeroon ja yhteyden muodostuttua soittaa nauhoittamasi Hakulaitteen vastausviestiä 60 sekunnin ajan. Tämä aktivoi hakulaitteesi ja kertoo sinulle, että sinulla on faksi tai ääniviesti Viestikeskukseen muistissa.

## Kauko-ohjaustunnuksen käyttäminen

---

- 1** Näppäile laitteesi puhelinnumero äänitajuusvalintaisesta puhelimesta.
- 2** Kun laite vastaa puheluun ja antaa äänimerkin, syötä kauko-ohjaustunnus.
- 3** Laite ilmoittaa äänimerkeillä saapuneista viesteistä:
  - 1 pitkä äänimerkki — faksiviesti/viestejä**
  - 2 pitkä äänimerkkiä — vastaajaviesti/vastaajaviestejä**
  - 3 pitkä äänimerkkiä — faksi- ja vastaajaviestejä**
  - Ei äänimerkkiä — ei viestejä**
- 4** Sitten laite pyytää kahdella lyhyellä äänimerkillä syöttämään komennon. Jos odotat pidempään kuin 30 sekuntia ennen kuin annat komennon, laite lopettaa puhelun. Jos syötät virheellisen komennon, laite antaa kolme äänimerkkiä.
- 5** Kun olet lopettanut, katkaise yhteys painamalla **9 0**.
- 6** Sulje puhelin.

# Kauko-ohjaustunnuksen muuttaminen

---

Kauko-ohjaustunnuksella voit käyttää kauko-ohjaustoimintoja, kun et ole faksin äärellä. Ennen kauko-ohjauksen käyttämistä sinun on asetettava ohjauksen tunnus. Oletustunnusta on (--- ✱), mutta sitä ei ole aktivoitu.

**1** Press **Menu/Set, 8, 7**.

**2** Syötä kolminumeroinen tunnus käyttäen numeroita 0-9 ja merkkejä ✱ ja #.

Paina **Menu/Set**.

" ✱ " -merkkiä ei voi muuttaa. Älä käytä samoja numeroita kuin faksin kaukokäyttökoodissa, pysäytyskoodissa tai ääniaktivoitintunnuksessa.

**3** Paina **Stop/Poistu**.



Voit halutessasi vaihtaa tunnuksen syöttämällä uuden. Jos haluat poistaa tunnuksen käytöstä, palauta oletusasetus (--- ✱) painamalla **Stop/Poistu** vaiheessa 2.

## Kauko-ohjauskomennot

Seuraa alla olevia komentoja käyttäaksesi toimintoja kauko-ohjauksella. Kun soitat faksin numeroon ja syötät kauko-ohjaustunnuksen (kolme numeroa ja \* ), laite pyytää syöttämään komennon ilmoittamalla siitä kahdella lyhyellä äänimerkillä.

Kauko-ohjauskomennot		Yksityiskohtainen toiminta
<b>91 Ääniviestien kuuntelu</b>		Laite toistaa saapuneen viestin yhden pitkän äänimerkin jälkeen.
	1 Kelaa taaksepäin	Toista viesti kuuntelun aikana valitsemalla <b>1</b> . Jos valitset <b>1</b> ennen viestiä, kuulet edellisen viestin.
	2 Siirry seuraavaan	Voit siirtyä seuraavaan viestiin kuuntelun aikana.
	9 LOPETA toisto	Lopeta saapuneiden viestien kuuntelu.
<b>93 Poista kaikki saapuneet viestit</b>		Jos kuulet yhden pitkän äänimerkin, viestit on poistettu. Kolme lyhyttä äänimerkkiä tarkoittaa, että viestejä ei voi poistaa, sillä kaikkia viestejä ei ole kuunneltu tai niitä ei ole. *Tämä komento poistaa kaikki nauhoitetut viestit eikä vain yhtä kerrallaan.
<b>94 Toista ja nauhoita muistissa oleva vastausviesti</b>		
1 Toista	1 TAD MSG	Laite toistaa valitun vastausviestin. Lopeta vastausviestin kuuntelu valitsemalla <b>9</b> .
	2 F/T MSG	
	3 PAGING MSG	
2 Nauhoita	1 TAD MSG	Nauhoita valittu vastausviesti yhden pitkän äänimerkin jälkeen. Kuulet viestin kerran. Voit lopettaa viestin nauhoituksen valitsemalla <b>9</b> .
	2 F/T MSG	
	3 PAGING MSG	
<b>95 Faksin välitys-/hakulaiteasetusten muuttaminen</b>		Jos kuulet yhden pitkän äänimerkin, muutos on hyväksytty. Jos kuulet kolme lyhyttä äänimerkkiä, muutosta ei voi tehdä, koska kaikki ehdot eivät ole täyttyneet (Esimerkki: hakulaitteen numeron rekisteröinti).
1 EI	1 EI	Voit rekisteröidä faksin eteenpäinlähetyksenumeron painamalla 4.FAX FWD NO. (Katso <i>Faksin välityksenumeron muuttaminen</i> sivulla 9-19.) Kun olet rekisteröinyt numeron, laite vaihtaa automaattisesti FAX FWD:ON-tilaan. Nouda sitten muistin tilaluettelo painamalla <b>9 6 1</b> varmistaaksesi, että rekisteröimäsi Faksin eteenpäinlähetyksenumero on luettelossa oikein.
	2 Faksin välitys	
	3 Hakuviesti	
	4 Faksin välityksenumero	

Kauko-ohjauskomennot	Yksityiskohtainen toiminta					
<b>96 Nouda faksi</b> <table border="1" data-bbox="269 188 501 363"> <tr> <td data-bbox="269 188 501 225">1 Muistin tilaluettelo</td> <td data-bbox="501 145 1027 296" rowspan="3">           Syötä sen faksilaitteen numero, josta haluat noutaa raportin tai tallennetut faksiviestit. (Katso <i>Muistin tilaluettelon hakeminen</i> sivulla 9-18 ja <i>Faksiviestien noutaminen</i> sivulla 9-18.)         </td> </tr> <tr> <td data-bbox="269 225 501 296">2 Nouda kaikki faksit</td> </tr> <tr> <td data-bbox="269 296 501 363">3 Poista faksit muistista</td> <td data-bbox="501 296 1027 363">           Jos kuulet yhden pitkän äänimerkin, voit poistaa faksin muistista.         </td> </tr> </table>	1 Muistin tilaluettelo	Syötä sen faksilaitteen numero, josta haluat noutaa raportin tai tallennetut faksiviestit. (Katso <i>Muistin tilaluettelon hakeminen</i> sivulla 9-18 ja <i>Faksiviestien noutaminen</i> sivulla 9-18.)	2 Nouda kaikki faksit	3 Poista faksit muistista	Jos kuulet yhden pitkän äänimerkin, voit poistaa faksin muistista.	
1 Muistin tilaluettelo	Syötä sen faksilaitteen numero, josta haluat noutaa raportin tai tallennetut faksiviestit. (Katso <i>Muistin tilaluettelon hakeminen</i> sivulla 9-18 ja <i>Faksiviestien noutaminen</i> sivulla 9-18.)					
2 Nouda kaikki faksit						
3 Poista faksit muistista		Jos kuulet yhden pitkän äänimerkin, voit poistaa faksin muistista.				
<b>97 Tarkista vastaanottotila</b> <table border="1" data-bbox="269 406 501 523"> <tr> <td data-bbox="269 406 501 443">1 Asiakirja</td> <td data-bbox="501 363 1027 523" rowspan="2">           Voit tarkistaa, onko faksilaitteesi vastaanottanut asiakirjoja tai ääniviestejä. Jos viestejä on saapunut, kuulet yhden pitkän äänimerkin. Jos viestejä ei ole saapunut, kuulet kolme lyhyttä äänimerkkiä.         </td> </tr> <tr> <td data-bbox="269 443 501 523">2 Ääni</td> </tr> </table>	1 Asiakirja	Voit tarkistaa, onko faksilaitteesi vastaanottanut asiakirjoja tai ääniviestejä. Jos viestejä on saapunut, kuulet yhden pitkän äänimerkin. Jos viestejä ei ole saapunut, kuulet kolme lyhyttä äänimerkkiä.	2 Ääni			
1 Asiakirja	Voit tarkistaa, onko faksilaitteesi vastaanottanut asiakirjoja tai ääniviestejä. Jos viestejä on saapunut, kuulet yhden pitkän äänimerkin. Jos viestejä ei ole saapunut, kuulet kolme lyhyttä äänimerkkiä.					
2 Ääni						
<b>98 Muuta vastaustila</b> <table border="1" data-bbox="269 566 501 683"> <tr> <td data-bbox="269 566 501 603">1 Puhelinvastaaja</td> <td data-bbox="501 523 1027 683" rowspan="3">           Jos kuulet yhden pitkän äänimerkin, voit vaihtaa vastaustilaa. Jos kuulet kolme lyhyttä äänimerkkiä, et voi vaihtaa sitä. (Esimerkki: Kun vaihdat ulkoiseen puhelinvastaajaan, ei ole olemassa ulkoisen puhelinvastaajan viestiä.)         </td> </tr> <tr> <td data-bbox="269 603 501 639">2 FAKSI/PUHELIN</td> </tr> <tr> <td data-bbox="269 639 501 683">3 FAX</td> </tr> </table>	1 Puhelinvastaaja	Jos kuulet yhden pitkän äänimerkin, voit vaihtaa vastaustilaa. Jos kuulet kolme lyhyttä äänimerkkiä, et voi vaihtaa sitä. (Esimerkki: Kun vaihdat ulkoiseen puhelinvastaajaan, ei ole olemassa ulkoisen puhelinvastaajan viestiä.)	2 FAKSI/PUHELIN	3 FAX		
1 Puhelinvastaaja	Jos kuulet yhden pitkän äänimerkin, voit vaihtaa vastaustilaa. Jos kuulet kolme lyhyttä äänimerkkiä, et voi vaihtaa sitä. (Esimerkki: Kun vaihdat ulkoiseen puhelinvastaajaan, ei ole olemassa ulkoisen puhelinvastaajan viestiä.)					
2 FAKSI/PUHELIN						
3 FAX						
<b>90 Lopeta</b>	Voit lopettaa kauko-ohjauksen pitkän äänimerkin jälkeen.					

## Muistin tilaluettelon hakeminen

---

Voit hakea muistin tilaluettelon kauko-ohjauksella nähdäksesi, onko sinulla faksiviestejä.

- 1 Valitse faksilaitteesi numero.
- 2 Syötä kauko-ohjaustunnus välittömästi sen jälkeen, kun kuulet äänimerkin (kolme numeroa ja \*).
- 3 Kun kuulet kaksi lyhyttä äänimerkkiä, näppäile **9 6 1**.
- 4 Syötä näppäimistöllä sen faksilaitteen numero (enintään 20 merkkiä), jonne haluat lähettää muistin tilaluettelon, ja paina sitten **# #**.



\* - ja #-merkkejä ei voi käyttää puhelinnumeron osana. Jos haluat syöttää tauon, paina #.

- 5 Kun kuulet äänimerkin faksistasi, lopeta puhelu ja odota. Faksilaitteesi soittaa toiseen faksiin ja lähettää muistin tilaluettelon. Toinen faksi tulostaa luettelon.

## Faksiviestien noutaminen

---

- 1 Valitse faksilaitteesi numero.
- 2 Syötä kauko-ohjaustunnus välittömästi sen jälkeen, kun kuulet äänimerkin (kolme numeroa ja \*).
- 3 Heti kun kuulet kaksi lyhyttä äänimerkkiä, näppäile **9 6 2**.
- 4 Syötä näppäimistöllä sen faksilaitteen numero (enintään 20 merkkiä), jonne haluat välittää faksiviestit, ja paina sitten **# #**.



\* - ja #-merkkejä ei voi käyttää puhelinnumeron osana. Jos haluat syöttää tauon, paina #.

- 5 Kun kuulet äänimerkin faksistasi, lopeta puhelu ja odota. Faksilaitteesi soittaa toiseen faksiin ja lähettää tallennetut asiakirjat. Toinen faksi tulostaa faksiviestisi.

## Faksin välitysnumeron muuttaminen

---

Voit muuttaa tallennettua faksin välitysnumeron oletusasetusta toisesta faksilaitteesta.

- 1** Valitse faksilaitteesi numero.
- 2** Syötä kauko-ohjaustunnus välittömästi sen jälkeen, kun kuulet äänimerkin (kolme numeroa ja \*).
- 3** Kun kuulet kaksi lyhyttä äänimerkkiä, näppäile **9 5 4**.
- 4** Syötä sen faksin numero, minne haluat lähettää faksisi edelleen, ja paina sitten **# #**.



\* - ja #-merkkejä ei voi käyttää puhelinnumeron osana. Jos haluat syöttää tauon, paina **#**. Jos faksisi on kytketty puhelinvaihteeseen, voit myös painaa #-merkin ennen faksilaitteen numeroa. #-merkki toimii yhtä hyvin kuin **R**-näppäin.

- 5** Kun kuulet kaksi lyhyttä äänimerkkiä, näppäile **9 6 1** noutaaksesi muistin tilaluettelon.
- 6** Käytä näppäimistöä syöttääksesi faksin numeron (enintään 20 merkkiä), ja paina sitten **# #**.
- 7** Kun kuulet äänimerkin faksistasi, lopeta puhelu ja odota. Laitteesi soittaa toiseen faksilaitteeseen. Laitteesi lähettää sitten muistin tilaluettelon, jossa näkyy uusi välitysnúmero, toiselle faksille.
- 8** Tarkista uusi välitysnúmero.  
Jos välitysnúmero on virheellinen, palaa vaiheeseen 1 asettaaksesi sen uudelleen.



# 10 Raporttien tulostaminen

## Faksin asetukset ja toiminta

Lähetysraportti ja yhteysraporttien väli on asetettava valikkotaulukossa.

Paina **Menu/Set, 7, 1.**

1. LÄHETYSRAPORT.

—TAI—

2. YHTEYSRAP. VÄLI

Paina **Menu/Set, 7, 2.**

## Lähetysraportin mukauttaminen

---



Voit käyttää lähetysraporttia vahvistuksena siitä, että olet lähettänyt faksin. Raportissa näkyvät lähetyksen aika ja päivämäärä ja merkintä siitä, onnistuiko lähetyks (OK). Jos valitset ON, raportti tulostuu jokaisen faksin lähetyksen jälkeen.



Jos toiminto on kytketty pois päältä EI, raportti tulostuu automaattisesti vain silloin, jos lähetyksessä on ollut virhe (NG).

**1** Press **Menu/Set, 7, 1.**

1. LÄHETYSRAPORT.

**2** Valitse ON tai EI painamalla  tai .

Paina **Menu/Set.**

**3** Paina **Stop/Poistu.**

## Yhteysraporttien välin asettaminen

---

Voit asettaa laitteen tulostamaan yhteysraportin tietyin väliajoin (joka 30 faksin jälkeen, 6, 12 tai 24 tunnin välein, 2 tai 7 päivän välein). Jos kytket väliajan asetuksen pois päältä EI, voit tulostaa raportin seuraavalla sivulla esitettyjen ohjeiden mukaan.

Oletusasetus on JOKA 30. FAKSI.

**1** Press **Menu/Set, 7, 2.**

2. YHTEYSRAP. VÄLI

**2** Valitse väli painamalla  tai .

Paina **Menu/Set.**

(Jos valitset 7 päivää, näytössä pyydetään valitsemaan päivä, josta välin laskeminen aloitetaan.)

**3** Syötä tulostuksen kellonaika 24-tunnin muodossa.

Paina **Menu/Set.**

(Esimerkiksi: 19:45 tarkoittaa, että kello on viisitoista minuuttia vaille kahdeksan illalla.)

**4** Paina **Stop/Poistu.**



Jos valitset 6, 12, 24 tuntia, 2 tai 7 päivää, laite tulostaa raportin ohjelmoituun aikaan ja poistaa sitten kaikki tehtävät muistista.

Jos laitteen muisti täyttyy ennen valittua ajankohtaa, laite tulostaa yhteysraportin 30 tehtävän tallentamisen jälkeen ja poistaa sitten tehtävät muistista. Jos haluat ylimääräisen raportin ennen valittua tulostusajankohtaa, voit tulostaa sen poistamatta tehtäviä muistista.

## Raporttien tulostaminen

---

Voit tulostaa seuraavat luettelot ja raportit:

1 . OHJE

Luettelee perustoimintavaiheet ja valikkovaihtoehdot.

2 . NUMEROMUISTI

Luettelee pikavalinta- ja lyhytvalintamuistiin tallennetut nimet ja numerot numerojärjestyksessä.

3 . YHTEYSRAPORTTI

Yhteysraportti luettelee noin 30 viimeksi vastaanotetun ja lähetetyn faksin tiedot. TX tarkoittaa lähetystä, RX tarkoittaa vastaanottoa.

4 . LÄH . VAHVISTUS

Tulostaa lähetyksen vahvistusraportin viimeisimmästä lähetyksestä.

Nämä tiedot säilyvät, kunnes nostat luurin tai painat kaiutinpuhelin painiketta (vain FAX-T96)

5 . PUHELINMUISTIO

Luettelee pikavalinta- ja lyhytvalintamuistiin tallennetut nimet ja numerot aakkosjärjestyksessä.

6 . KAIKKI ASETUK .

Luettelee asetukset: PERUSASETUKSET, VASTAANOTTOAS ., LÄHETYSASETUKS, RAPORT .ASET ., KAUKOTULOSTUS (vain FAX-T94) ja MUUT ASETUKSET.

7 . MUISTIN TILA

Luettelee yhteenvetotiedot ja määrän käytetyssä muistissa.

## Raportin tulostaminen

---

- 1 Varmista, että arkinsyöttölaitteessa ei ole asiakirjaa.
- 2 Paina **Kopio/Raportti**, syötä sitten sen raportin numero (katso luettelo yllä), jonka haluat tulostaa. Paina esimerkiksi **6**, jos haluat tulostaa **KAIKKI ASETUK . -raportin**.
- 3 Paina **Stop/Poistu**.

# 11 Kopiointi

## Laitteen käyttö kopiokoneena

Voit käyttää tätä faksia kopiokoneena. Varmista aina ennen kopiointia, että paperilokerossa on paperia.

**Kopiointinäppäin**

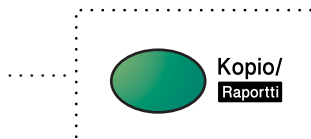

Fakseja ei voi vastaanottaa paperille tai muistiin kopiointin aikana.

## Kopiointi

Ottaaksesi yhden kopion, joka ei ole pienennetty, suurennettu tai lajiteltu, sinun täytyy painaa vain yhtä näppäintä. Muista, että koneesti ei voi skannata kuin 4 mm paperin reunasta olevia kuvia.

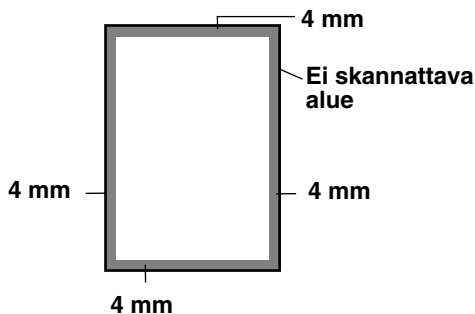

## Yhden kopion ottaminen

---

- 1 Aseta asiakirja tekstipuoli alaspäin arkinsyöttölaitteeseen.
- 2 Paina **Kopio/Raportti** kahteen kertaan.  
Peruuta painamalla **Stop/Poistu**.  
ÄLÄ vedä paperia kopioinnin aikana.



Yhden kopion oletusresoluutio on ERITTÄIN HIENO. Aseta resoluutio FOTO:ksi valokuville käyttämällä **Erotuskyky**-näppäintä.

## Kopiointivaihtoehdot: Yksittäinen kopio tai Monta kopioa, Lajittelu/Pino, Pienennä/Suurena

---

Voit valita kopioinnille lisävaihtoehtoja. Ensin voit valita kopioiden lukumäärän. Sitten voit valita, PINOTAANKO kopiot (kaikki sivun 1 kopiot, sitten kaikki sivun 2 kopiot, jne.) vai LAJITELLAANKO (järjestyksessä) ne. Viimeksi voit valita suurennus- tai pienennyssuhteen. Pienentääksesi kopion automaattisesti arkinsyöttölaitteeseen asettamaasi paperin kokoon, valitse AUTO. Pienentääksesi kopiota tietyllä prosentilla, valitse 93%, 87%, 75% tai 50%. Tai suurentaaksesi kopiota, valitse 150%, 125% tai 120%. Kopioidaksesi asiakirjan alkuperäisessä koossaan, valitse 100%.

- 1 Aseta asiakirja tekstipuoli alaspäin arkinsyöttölaitteeseen.
- 2 Paina **Kopio/Raportti**.
- 3 Syötä haluamasi kopioiden lukumäärä (1-99).



**Aloittaaksesi kopioinnin**, paina **Kopio/Raportti**.



**Jos haluaisit valita kopioinnin lisävaihtoehtoja**, kuten LAJITT. tai SUUR/PIEN, paina **Menu/Set**.

4 Valitse LAJITTELE tai PINOA painamalla  tai .

**Aloittaaksesi kopioinnin suurentamatta tai pienentämättä**, paina **Kopio/Raportti**.

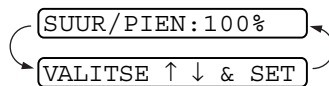
**Pienentääksesi tai suurentaaksesi kuvaa**, paina **Menu/Set**.



5 Valitse haluamasi suurennus- tai pienennyssuhde painamalla  tai .

6 Paina **Kopio/Raportti**.

 Jos otat monta kopiota ja näyttöön tulee MUISTI TÄYNNÄ -viesti, kun skannaat ensimmäistä sivua, paina **Stop/Poistu** peruttaaksesi työn. Ota sitten yksittäinen kopio. Jos valitsit LAJITTELE ja MUISTI TÄYNNÄ -viesti ilmestyy, kun skannaat seuraavia sivuja, voit painaa **Kopio/Raportti** kopioidaksesi sen osan, joka on muistissa, tai painaa **Stop/Poistu** peruuttaaksesi. Aloittaaksesi kopiointityön uudelleen käyttäen vähemmän muistia, paina **Kopio/Raportti** saadaksesi pinottuja kopioita.

 Oletusresoluutio usealle kopiolle tai pienennykselle ja suurennukselle on HIENO. Aseta resoluutio ERITTÄIN HIENO pienen tekstin tai kuvien kohdalla ja FOTO valokuvien kohdalla käyttämällä **Erotuskyky**-näppäintä. ERITTÄIN HIENO ja FOTO -resoluutiot käyttävät enemmän muistia kuin HIENO-tila.

# 12 Tärkeitä tietoja

## Tärkeitä turvaohjeita

- 1** Lue nämä ohjeet huolellisesti.
- 2** Säilytä ne myöhempää käyttöä varten.
- 3** Noudata kaikkia laitteeseen merkittyjä varoituksia ja ohjeita.
- 4** Irrota laite verkkopistorasiasta, ennen kuin ryhdyt puhdistamaan sitä. Käytä faksin koteloinnin puhdistamiseen kosteaa kangasta. Älä käytä nestemäisiä tai kaasumaisia puhdistusaineita. Puhdistaaksesi sisäpuolen, katso katso *Säännöllinen kunnossapito* sivulla 13-10.
- 5** Älä käytä laitetta veden lähistöllä.
- 6** Älä aseta laitetta epävakaan tason, telineen tai pöydän päälle. Laitteen putoaminen saattaa aiheuttaa vakavia vaurioita tuotteelle.
- 7** Laitteen kotelossa ja takana tai alla olevat aukot ovat ilmastointia varten. Jotta laite toimisi asianmukaisesti ja jotta se ei kuumenisi liikaa, älä tuki tai peitä näitä aukkoja. Älä koskaan laita laitetta sängyn, sohvan, maton tai muun vastaavan päälle, sillä tällöin aukot tukkeutuvat. Älä aseta laitetta minkäänlaisen lämmittimen viereen tai päälle. Laitetta ei tulisi koskaan asettaa kiinteään laitteiston sisään, ellei se ole asianmukaisesti ilmastoitu.
- 8** Tämä laite tulee liittää ainoastaan siinä olevassa tarrassa mainittuun virtalähteeseen. Jos et ole varma käytössä olevasta verkkojännitteestä, ota yhteyttä laitteen edustajaan tai paikalliseen sähkölaitokseen.
- 9** Tämä tuote on varustettu 3-johtoisella maadoitetulla pistokkeella. Tämä pistoke sopii vain maadoitettuun pistorasiaan. Tämä on turvallisuustoimenpide. Jos pistoke ei sovi seinäkoskettimeen, pyydä sähköasentajaa tekemään tarvittavat muutokset. Älä mitätöi maadoitetun pistokkeen tarkoitusta.

- 10** Älä laita mitään verkkojohdon päälle. Älä aseta laitetta sellaiseen paikkaan, missä ohikulkijat saattavat astua johdon päälle.
- 11** Jos tämän tuotteen kanssa käytetään jatkojohtoa, varmista, että jatkojohtoon liitettyjen laitteiden kokonaisampeerimäärä ei ylitä jatkojohdon ampeerimäärää. Varmista myös, että kaikkien seinä- tai lattiapistorasiaan kytkettyjen laitteiden kokonaismäärä ei ylitä pistorasian määrää.
- 12** Älä aseta mitään sellaista laitteen eteen, mikä voi estää fakseja saapumasta. Älä aseta mitään saapuvien faksien tielle.
- 13** Älä koske asiakirjaan tulostuksen aikana.
- 14** Älä koskaan laita mitään esineitä laitteen aukkoihin, sillä ne saattavat koskea vaarallisiin jännitteisiin kohtiin tai aiheuttaa oikosulun, mistä voi olla seurauksena tulipalo tai sähköisku. Älä koskaan läikytä mitään nesteitä laitteeseen.
- 15** Älä yritä huoltaa laitetta itse, sillä suojakansien avaaminen tai poistaminen saattaa paljastaa vaarallisia, jännitteisiä kohtia ja/tai altistaa muulle vaaralle. Pyydä pätevää korjaajaa suorittamaan kaikki huoltotoimenpiteet.
- 16** Tässä tuotteessa ei ole päävirtakytkintä. Siksi on hyvin tärkeää, että pääsy pääpistokkeeseen ja pääseinärasiaan, johon pistoke on kytketty, ei ole koskaan estetty, jos jostain syystä päävirta laitteeseen täytyy joskus katkaista nopeasti.



**17** Kytke tämä laite irti verkkovirrasta ja puhelinlinjoista, ja pyydä asiantunteva korjaaja paikalle seuraavissa olosuhteissa:

- Jos verkkojohto on vahingoittunut tai kulunut.
- Jos laitteeseen on läikkynyt nestettä.
- Jos laite on ollut sateessa tai siihen on joutunut vettä.
- Jos laite ei toimi kunnolla, vaikka sitä käytetään annettujen ohjeiden mukaisesti. Suorita ainoastaan käyttöohjeissa annetut säädöt. Muiden osien väärin suoritettavat säädöt saattavat vahingoittaa laitetta, jolloin pätevä korjaaja joutuu usein tekemään suuria korjauksia, jotta laite toimisi normaalisti.
- Jos laite on pudonnut tai kotelo vahingoittunut.
- Jos laitteen toiminnassa on selvä muutos, mikä viittaa huollon tarpeeseen.

**18** Tuotteen suojaamiseksi ylijännitteeltä suosittelemme ylijännitesuojan käyttöä. Tätä laitetta ei toimiteta tämän tuotteen mukana, vaan sen voi hankkia normaalista sähkö- ja elektroniikkaliikkeestä.

# Tavaramerkit

Brother-logo on Brother Industries Ltd:n rekisteröity tavaramerkki.

Brother on Brother Industries Ltd:n rekisteröity tavaramerkki.

© Copyright 2003 Brother Industries Ltd. Kaikki oikeudet pidätetään.

**Kaikki muut tässä käyttöoppaassa mainitut tuotemerkit ja tuotenimet ovat omistajiensa rekisteröityjä tavaramerkkejä.**

# 13 Vianetsintä ja kunnossapito

## Vianetsintä

### TÄRKEÄÄ

Jos tarvitset teknistä apua, soita siihen maahan, josta faksi on ostettu. Neuvoja voi pyytää puhelimitse vain **siinä maassa**, jossa laite on ostettu.

## Virheviestit

Pitkälle kehitellyissä toimistolaitteissa esiintyy virheitä silloin tällöin. Jos näin tapahtuu, koneen pystyy yleensä tunnistamaan ongelman, ja näyttää virheviestin. Alla olevassa taulukossa on selitetty useimmin esiintyvät virheviestit.

VIRHEVIESTIT		
VIRHEVIESTI	SYY	TOIMENPIDE
TARKISTA KOTELO	konen värinauha on loppu tai tulostuspatruuna on asennettu väärin.	Asenna tulostuspatruuna uudelleen. (Katso <i>Värinauhan vaihtaminen</i> sivulla 13-10.)
TARK. ASIAKIRJA	Asiakirjoja ei laitettu tai syötetty oikein, tai ne olivat liian pitkiä. (Katso <i>Asiakirja on juuttunut</i> sivulla 13-3.)	Laita asiakirja uudelleen.
TARKISTA PAPERI	Laitteessa ei ole paperia.	Lisää paperia ja paina sitten <b>Faksin lähetyk.</b>
YHTEYSVIKA	Häiriö puhelinlinjalla aiheutti tiedonsiirtovirheen.	Yritä soittaa uudestaan. Jos ongelma ei ratkea, pyydä puhelinlaitosta tarkastamaan puhelinlinja.
YHT. EI SYNTYNYT	Yritit pollata faksia, jota ei ole asetettu odottamaan pollausta.	Tarkista toisen osapuolen pollausasetukset.
JÄÄHTYY	Tulostuspää on ylikuumentunut.	Odota 30 minuuttia, jotta se jäähtyy.
KANSI AUKI	Kantta ei ole suljettu kokonaan.	Sulje kansi.
YHTEYS KATKESI	Yhteys on katkaistu linjan toisesta päästä.	Yritä lähettää tai vastaanottaa uudelleen.

VIRHEVIESTIT		
VIRHEVIESTI	SYY	TOIMENPIDE
LAITEHÄIRIÖ XX	Faksilaitteessa on mekaaninen vika.	Kytke laite irti virrasta. Pyydä huoltoapua Brother-jälleenmyyjältä.
EI VASTAA/VARAT.	Soittamaasi numeroon ei vastata tai se on varattu.	Tarkista numero ja yritä uudelleen.
MUISTI TÄYNNÄ	Laitteen muistikapasiteetti on ylitetty.	(Katso <i>Muisti täynnä</i> -viesti sivulla 6-19.)
PAPERI JUUTT.	Tulostuspaperi on juuttunut laitteeseen.	(Katso <i>Tulostin on tukossa tai paperi on juuttunut</i> sivulla 13-3.)

# Tulostin on tukossa tai paperi on juuttunut.

---

## Asiakirja on juuttunut

Asiakirjoja ei laitettu tai syötetty oikein, tai ne olivat liian pitkiä.

- 1** Poista arkinsyöttölaitteesta paperi, joka ei ole juuttunut kiinni.
- 2** Avaa yläkansi nostamalla yläkannen oikealla puolella olevaa vipua.
- 3** Vedä asiakirja konen etuosaa kohti.
- 4** Sulje yläkansi.

Paina yläkannen molempia puolia alas kunnes se napsahtaa.

## Asiakirja on jumiutunut.

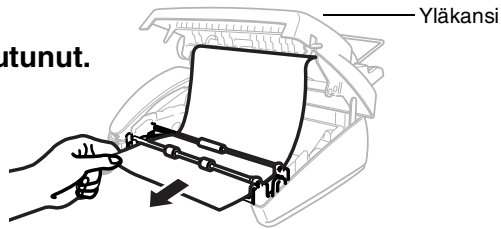

## Paperitukos

Tulostuspaperi on juuttunut kone:hen.

**1** Poista kaikki paperi, joka ei ole juuttunut.

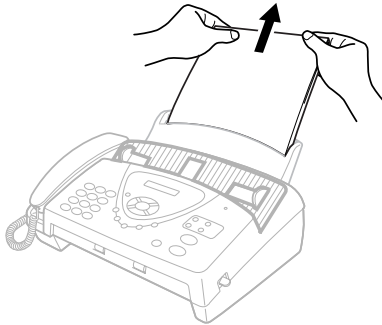

**2** Avaa yläkansi nostamalla yläkannen oikealla puolella olevaa vipua.

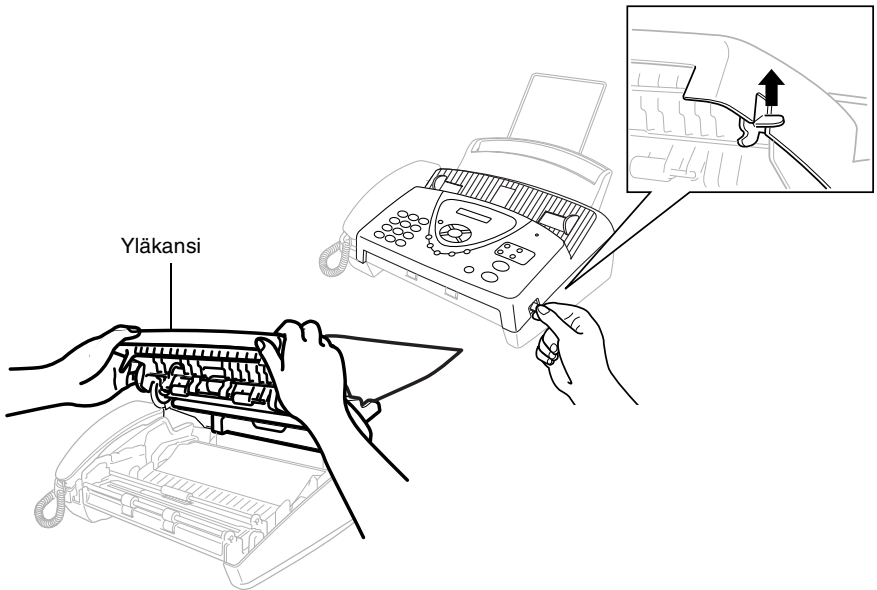

- 3** Vedä juuttunut paperi hellästi paperitarjottimelta koneen *etuosaa* kohti. Jos tuloste on juuttunut, vedä se koneen *etuosaa* kohti.

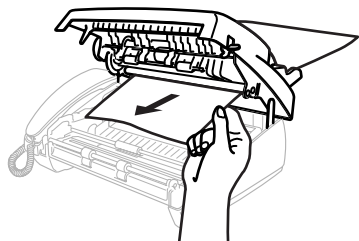

**Tuloste on jumiutunut.**

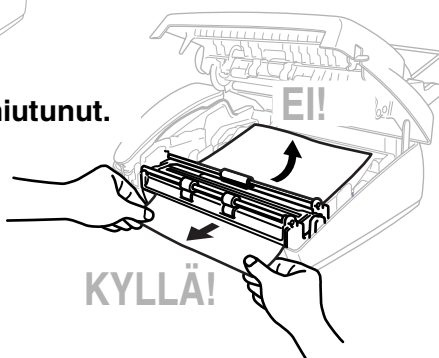

- 4** Poista tulostuspatruuna ja käännä kelaa kiristääksesi värinauhan.
- 5** Asenna patruuna. (Katso *Värinauhan vaihtaminen* sivulla 13-10.)
- 6** Sulje yläkansi.  
Paina yläkannen molempia puolia alas kunnes se napsahtaa.
- 7** Laita paperi takaisin paperitarjottimelle.

## Ongelmia laitteen toiminnassa

Jos faksit näyttävät viallisilta, *ota ensin kopio*. Jos kopio näyttää hyvältä, vika ei todennäköisesti ole laitteessasi. Tarkista seuraavat seikat ja seuraa vianetsintäohjeita.

ONGELMA	TOIMENPITEET
<b>Faksien tulostaminen ja vastaanottaminen</b>	
Tiivistynyt teksti ja valkoiset vaakaviivat sivun poikki / Lauseiden ylä- ja alaosat puuttuvat.	Jos kopiointijälki näyttää hyvältä, vika on luultavasti huonossa yhteydessä. Tämä saattaa johtua staattisesta sähköstä tai puhelinlinjalla olevasta häiriöstä. Jos kopiointijälki on heikkoa, puhdista skannerin alue. Jos ongelma ei ratkea, pyydä huoltoapua Brotherilta tai jälleenmyyjältä.
Pystysuoria mustia raitoja vastaanotettavassa arkissa.	Lähetäjän skanneri voi olla liikainen. Pyydä lähettäjää ottamaan arkista kopio ja tarkistamaan, onko vika hänen laitteessaan. Pyydä toista faksilaitetta lähettämään faksi ja tarkista tulos. Jos ongelma ei ratkea, pyydä huoltoapua Brotherilta tai jälleenmyyjältä.
<b>Puhelinlinja tai yhteys</b>	
Laite ei vastaa, kun siihen soitetaan.	Varmista, että laitteen vastaanottila vastaa asetuksia. (joko VAIN FAX tai F/P) Tarkista, että valintaääni kuuluu. Jos mahdollista, soita laitteeseesi kuullaksesi vastaako se. Jos laite ei vielääkään vastaa, tarkista, että puhelinjohto on kunnolla kiinni. Liitä normaali puhelin faksin puhelinpistokkeeseen. Jos soittoaäntä ei kuulu, kun soitat laitteeseesi, pyydä puhelinlaitosta tarkistamaan linja.
Puhelinvastaaja ei vastaa, kun soitetaan	Liitä puhelinlinjan johto puhelinvastaajastasi oikeaan pistokkeeseen. Varmista, että puhelinvastaaja on asetettu vastaamaan puheluihin. (Katso <i>Ulkoisen puhelinvastaajan kytkeminen</i> sivulla 1-11.)
Kuulokkeesta ei kuulu valintaääntä	Paina <b>Kaiutin</b> (vain FAX-T96)— <b>TAI</b> —Nosta kuuloke. Jos et kuule valintaääntä, tarkista puhelinlinjan johdon liittokset faksista ja seinäpistokkeesta. Tarkista, että kuuloke on liitetty faksin kuulokepistokkeeseen. Testaa seinäpistoke toisella yhden linjan puhelimella. Jos valintaääntä ei kuulu seinäpistokkeesta, soita puhelinyhtiösi.



ONGELMA	TOIMENPITEET
<b>Faksin lähettäminen</b>	
Huono lähetyslaatu	Vaihda erottelutarkkuudeksi HIENO tai ERITTÄIN HIENO. Tarkista laitteen skannerin toiminta ottamalla kopio.
Valinta ei toimi	Tarkista kaikki liitännät. Tarkista virtajohdon liitäntä. Lähetä manuaalinen faksi painamalla <b>Kaiutin</b> (vain FAX-T96) tai nostamalla kuuloke ja valitsemalla numero. Odota, että kuulet faksin vastaanottoääninä ja paina sitten <b>Faksin lähetyks.</b>
Pystysuoria mustia raitoja lähetettävässä arkissa.	Käytä faksia kopion ottamiseen. Jos kopiassa on sama ongelma, skannerin alue on likainen. Nosta yläkansi ja tarkista asiakirjan polku. Puhdista skannerin valkoinen tela ja telan alla oleva lasipinta käyttämällä isopropyylialkoholia ja nukaton kangasta. (Katso <i>Skannerin puhdistaminen</i> sivulla 13-14.)
<b>Saapuvien puheluiden käsittely</b>	
Kaksoissoitto FAX/TEL -tilassa	Faksi tietää, että tuleva puhelu ei ole faksi, joten pyytää sinua vastaamaan puheluun. Nosta faksin kuuloke tai vastaa ulkoisesta puhelimesta, ja paina sitten faksin puhelunvastaustunnus (oletusasetus on #51). (Katso <i>Vain FAX/PUH-tilassa</i> sivulla 5-10.)
Puhelun siirtäminen faksilaitteeseen	Jos olet vastannut faksilaitteen kuulokkeella, paina <b>Faksin lähetyks</b> ja laske kuuloke heti. Jos vastasit rinnakkaispuhelimessa, syötä kolminumeroinen faksin vastaanototunnus (oletusasetus on ✕ 51). Kun laite vastaa, sulje puhelin.
Faksilaitte "kuulee" äänen faksiaääninä	Jos faksin tunnistus on asetettu päälle (ON), se reagoi herkemmin ääniin. Laitte saattaa vahingossa tulkita tietyt äänet tai linjalla kuuluvan musiikin faksiaääniksi ja vastata siihen faksin vastaanottoäänimerkeillä. Pysäytä faxvastaanotto painamalla #51, jos olet rinnakkaispuhelimessa, tai paina <b>Stop/Poistu</b> , jos olet faksilaitteella tai ulkoisessa puhelimessa. Voit välttää tämän ongelman kytkemällä faksin tunnistuksen pois päältä (OFF). (Katso <i>Faksin tunnistus</i> sivulla 5-7.)
Lähetyksen vahvistusraportti tulostaa "Result: VIRHE"	Puhelinlinjalla on luultavasti väliaikaista ääntä tai muuta häiriötä. Yritä lähettää faksi uudestaan. Jos ongelma ei ratkea, pyydä puhelinlaitosta tarkastamaan puhelinlinja.
Tavallisen puhelinlinjan mukautetut toiminnot	Jos laitteen puhelinlinjassa on koputus, tunnistus, vastaajapalvelu, hälytysjärjestelmä tai muu mukautettu toiminto, faksin lähetyksessä tai vastaanotossa voi ilmetä ongelmia. Esimerkiksi: Jos lähetät tai vastaanotat faksiviestiä ja linja lähettää mukautetun toiminnon merkkiään, faksitietojen lähetyksessä voi väliaikaisesti häiriintyä tai katketa. Brotherin ECM-toiminnon tulisi ratkaista tämä ongelma. Toiminto liittyy puhelinjärjestelmävalmistukseen ja sitä käytetään yleisesti laitteissa, jotka lähettävät ja vastaanottavat tietoa tavallisella jaetulla puhelinlinjalla, johon on liitetty mukautettuja toimintoja. Erillisen linjan avaamista ilman mukautettuja toimintoja suositellaan, jos vähäisten häiriöiden välttäminen on erittäin tärkeää.

# Tulostuslaadun parantaminen

## Tulostuspään puhdistaminen



### VAROITUS

Heti laitteen käytön jälkeen eräät laitteen sisällä olevat osat ovat äärimmäisen **KUUMIA!** Ole varovainen.

- 1 Irrota virtajohto turvallisuuden vuoksi.
- 2 Avaa yläkansi nostamalla yläkannen oikealla puolella olevaa vipua.
- 3 Ota tulostuspatruuna ulos.

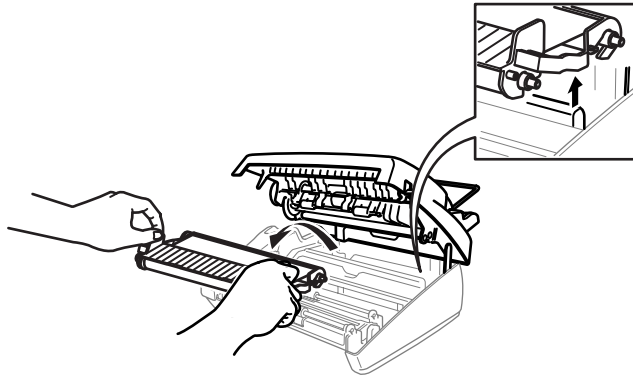

Ole varovainen, ettet loukkaa itseäsi kuvassa näytetyn metalliosan teräviin reunoihin.

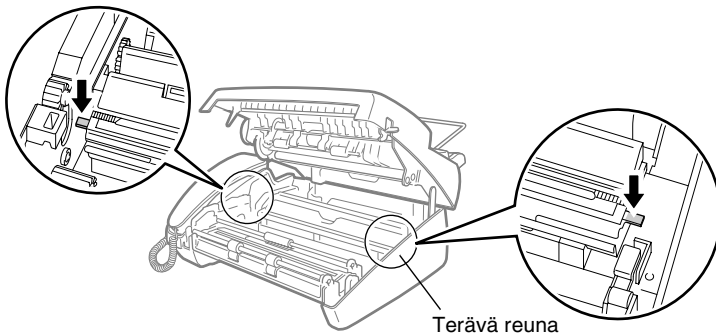

- 4** Puhdistaaksesi laitteen tulostuspään, pyyhi tulostuspää nukattomalla, kuivalla tai hieman isopropyylialkoholilla kostutetulla kankaalla.

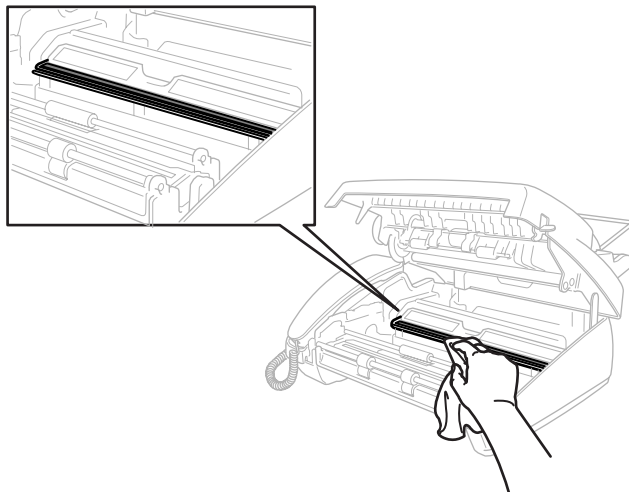

- 5** Odota kunnes alkoholi on täysin kuivunut tulostuspäästä.
- 6** Asenna tulostuspatruuna. (Katso *Värinauhan vaihtaminen* sivulla 13-10.)
- 7** Sulje yläkansi.  
Paina yläkannen molempia puolia alas kunnes se napsahtaa.

# Säännöllinen kunnossapito

## Värinauhan vaihtaminen

- 1 Avaa yläkansi nostamalla yläkannen oikealla puolella olevaa vipua.

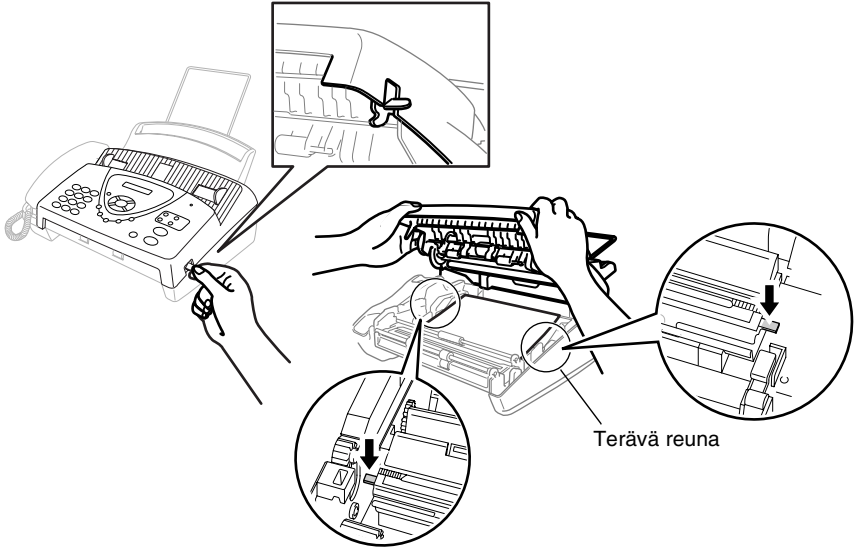

- !** Ole varovainen, ettet loukkaa itseäsi kuvassa näytetyn metalliosan teräviin reunoihin.
- 2 Poista värinauhakasetti ja käytetty nauha, ja aseta ne ylösalaisin niin, että sininen osa on ylävasemmassa nurkassa.

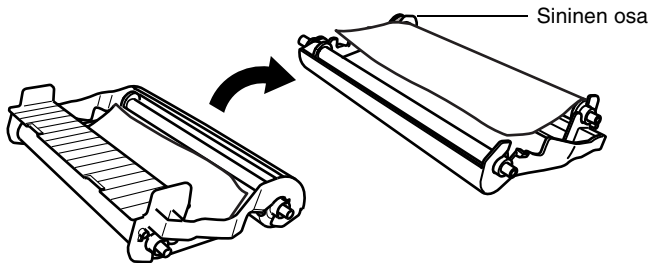

### 3 Ota käytetty nauha pois patruunasta:

- ① Vapauta ylempi valkoinen kela ja liu'uta kela pois sinisestä osasta. (Älä poista sinistä osaa)
- ② Nosta alempi telä ulos.

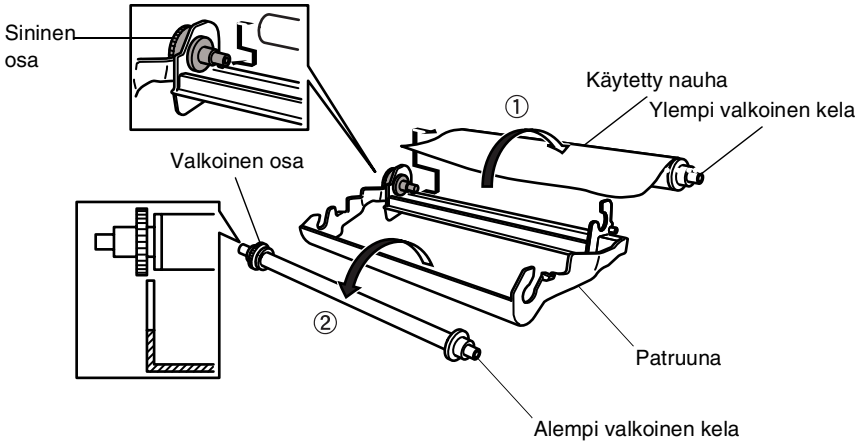

4 Liu'uta valkoinen muovi pois uusilta täyttöteloilta ja asenta ne alas niin, että täysi telä on alemmassa asennossa. (Nauhan kiiltävä puoli on *alaspäin*.)

5 Poista valkoinen osa ja kelat käytettyjen pahviydinten päistä. Laita ne sitten samoihin asentoihin uusissa ytimissä.

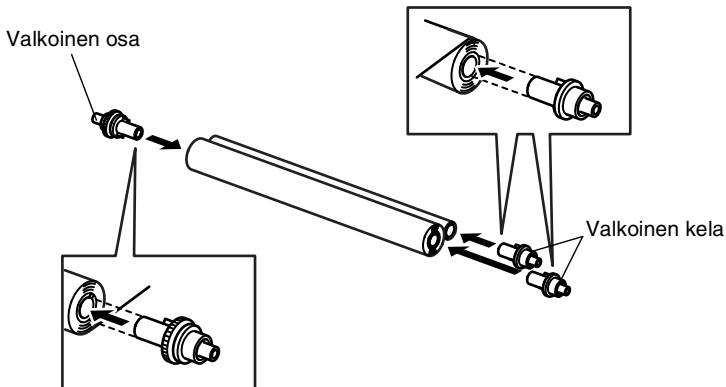

## 6 Asenna uusi värinauha patruunaan:

- ① Laita alempi tela patruunan pidikkeisiin.
- ② Sujauta ylempi vasen pahviydin patruunan siniseen osaan ja laita ylempi tela patruunan pidikkeisiin.

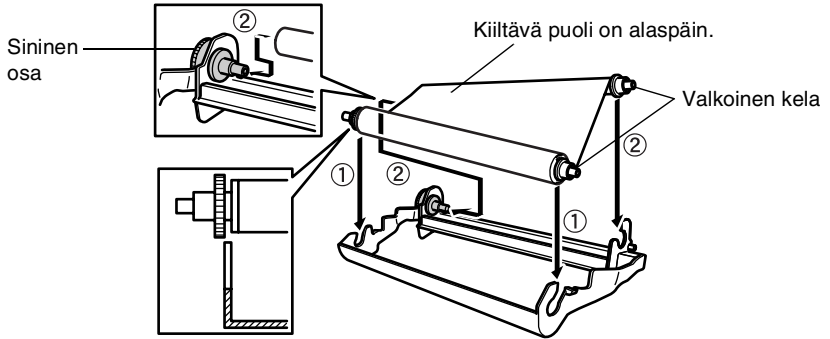

## 7 Käännä ylempi oikea valkoinen kela *myötöpäivään* kiristääksesi nauhan näytetyllä tavalla.

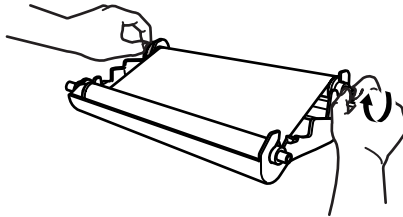

- 8** Käännä patruuna ympäri ja asenna see uudelleen laitteeseen:  
Laita upotettu  $\triangle$  ensin ja aseta patruuna neljään pidikkeeseensä.

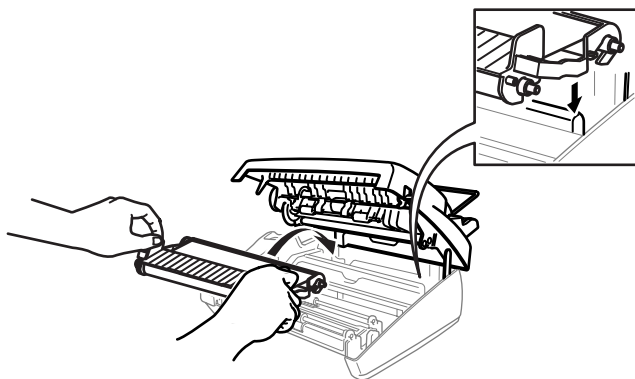
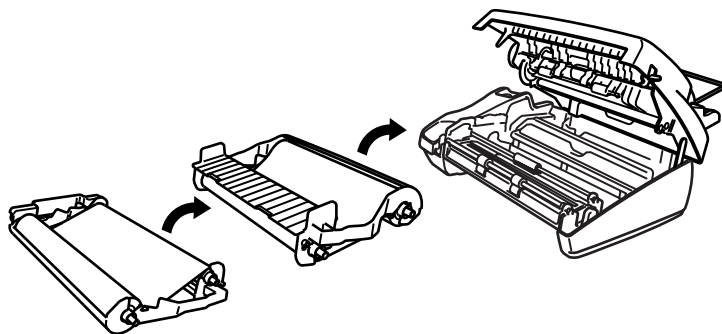

- 9** Paina yläkannen molempia puolia alas kunnes se napsahtaa paikoilleen.

## Skannerin puhdistaminen

---

- 1** Irrota virtajohto turvallisuuden vuoksi.
- 2** Avaa yläkansi nostamalla yläkannen oikealla puolella olevaa vipua.
- 3** Puhdista valkoinen tanko ja lasisuoja tangon alla isopropyylialkoholiin kastetulla nukkaamattomalla liinalla. Ole huolellinen, ettet pudota mitään koneeseen.

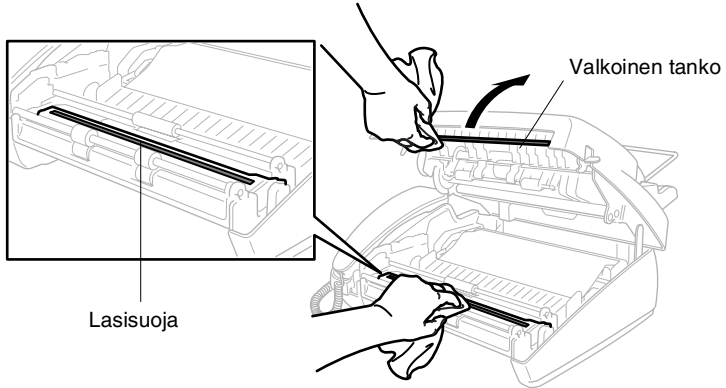

- 4** Sulje yläkansi.  
Paina yläkannen molempia puolia alas kunnes se napsahtaa.



# Laitteen pakkaaminen ja kuljetus

Käytä aina faksilaitteen alkuperäisiä pakkausmateriaaleja, jos joudut kuljettamaan sitä. Jos aitoa koneen alkuperäispakkausta ei käytetä, se saattaa vahingoittaa konetta ja sellaisia vahinkoja ei korvata takuun piiristä.

- 1** Irrota kone verkkovirrasta.
- 2** Poista paperiteline, puhelinjohto, tulostuspatruuna ja kuuloke, ja pakkaa ne.
- 3** Kääri kone muovipussiin ja laita se alkuperäiseen laatikkoonsa alkuperäisen pakkausmateriaalin kanssa.

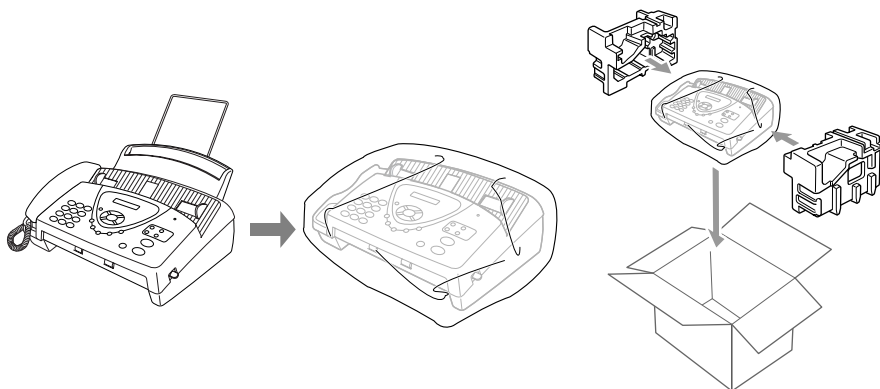

**Ääni** Äänitaajusvalintaisessa puhelinlinjassa käytetty valintamuoto.

**Äänimerkki** Äänimerkki, joka kuuluu painikkeita painettaessa, virheen sattuessa tai kun asiakirja on saapunut tai lähetetty.

**Ajastettu faksi** Lähettää faksin myöhäisempänä ajankohtana samana päivänä.

**Arkinsyöttölaite** Viittaa siihen sivujen määrään, joka voidaan asettaa arkinsyöttölaitteeseen ja syöttää yksi kerrallaan automaattisesti.

**Automaattinen faksilähetys** Faksin lähettäminen kuuloketta nostamatta tai painamatta **Kaiutin** (vain FAX-T96).

**Automaattinen pienennys** Pienentää vastaanotettavien faksien kokoa.

**CNG-merkkinäännet** Automaattilähetyksen aikana faksin lähettämät äänimerkit, jotka ilmoittavat vastaanottavalle laitteelle, että ne tulevat faksista.

**Erittäin hieno erottelutarkkuus** 203 x 391 dpi. Tätä käytetään hyvin pienikokoiselle tekstille ja viivagrafiikalle.

**Erottelutarkkuus** Pysty- ja vaakasuorien viivojen lukumäärä tuumalla. Katso: Normaali, hieno, erittäin hieno ja foto.

**Etsintä** Sähköinen, aakkosjärjestyksessä oleva luettelo muistiin tallennetuista pikavalinta-, lyhytvalinta- ja ryhmänumeroista.

**F/P-soittoaika** Se aika, jonka Brother-laite soi (kun vastaustilaksi on asetettu FAX/PUH) ja pyytää vastaamaan puheluun, johon laite on vastannut.

**FAKSI/PUHELIN** Voit vastaanottaa sekä fakseja että puheluja. Älä käytä tätä tilaa puhelinvastaajan kanssa.

**Faksin merkkiäännet** Lähettävien ja vastaanotettavien faksien lähettämät signaalit tiedonsiirron aikana.

**Faksin välitys** Lähettää muistiin vastaanotetun faksiviestin etukäteen ohjelmoituun faksinumeroon.

**Faksin vastaanottotunnus** Näppäile tunnus (\* 5 1), kun vastaat faksipuheluun rinnakkaispuhelimesta tai ulkoisesta puhelimesta.

**Faksitalletus** Voit tulostaa tallennetut faksit myöhemmin tai noutaa ne toisesta laitteesta faksin välitys-, hakuviesti- tai kaukonoutotoimintoja käyttämällä.

**Foto-erottelutarkkuus** Erottelutarkkuus, joka käyttää harmaan sävyjä valokuvien tarkkaan tulostamiseen.

**Hakuviesti** Faksilaite soittaa hakulaitteeseen ja ilmoittaa muistiin vastaanotetusta faksista (vain FAX-T96).

**Helppo vastaanotto** Laite pystyy vastaamaan faksin CNG-merkkiääniin, vaikka keskeytit faksin vastaamalla puheluun.

**Hieno erottelutarkkuus** Erottelutarkkuus on 203 x 196 dpi. Sopii pienelle tekstille ja piirroksille.

**Kansilehti** Vastaanottajan laitteesta tulostuva sivu, jossa on lähettäjän ja vastaanottajan nimi ja faksinumero, sivujen lukumäärä ja viesti. Voit luoda sähköisen kansilehden linjan toiseen päähän käyttäen muistiin valmiiksi ohjelmoituja tietoja tai voit tulostaa esimerkkilehden ja lähettää sen faksisi mukana.

**Kauko-ohjaustunnus** Nelinumeroinen tunnus (--- \* ), jonka avulla voit soittaa faksiin ja käyttää sen toimintoja toisesta laitteesta käsin.

**Kontrasti** Asetus, jolla säädetään dokumenttien tummuutta ja vaaleutta. Tummiä dokumentteja vaalennetaan ja vaaleita tummennetaan.

**Lähetys** Asiakirjojen lähetys puhelinlinjaa pitkin faksista toiseen faksilaitteeseen.

**Lyhytvalinta** Valmiiksi ohjelmoitu numero nopeaa numeronvalintaa varten. Käynnistä numeron valinta painamalla

**Etsi/Mykkä**-näppäintä ja # ja kaksinumeroinen tunnus.

**Manuaalinen faksi** Kun nostat kuulokkeen tai painat **Kaiutin** (vain FAX-T96), voit kuulla vastaanottavan faksin vastaavan ennen kuin painat

**Faksin lähetys** aloittaaksesi lähetyksen.

**Nestekidenäyttö** Laitteen näyttöruutu, jossa viestit näkyvät ohjelmoinnin aikana. Laitteen ollessa valmiustilassa päivämäärä ja kellonaika ovat näytössä.

**Nimitunnus** Tallennetut tiedot, jotka näkyvät faksilla lähetettyjen sivujen yläreunassa. Näitä tietoja ovat lähettäjän nimi ja faksinumero.

**Normaali erottelutarkkuus** 203 x 98 dpi. Tätä käytetään lähetettäessä normaalikokoista tekstiä ja haluttaessa lähetyksen tapahtuvan nopeasti.

**Paperi loppu -vastaanotto** Vastaanottaa fakseja laitteen muistiin, kun laitteessa ei ole paperia.

**Peruuta tehtävä** Peruuttaa ohjelmoidun tehtävän, kuten viivästetyn lähetyksen tai pollauksen.

**Pikavalinta** Laitteen ohjauspaneelissa sijaitsevat näppäimet, joihin voi tallentaa numeroita nopeaa valintaa varten. Sinun täytyy käyttää erillistä näppäintä jokaiselle numerolle.

**Pollaus** Toiminto, jossa faksi soittaa toiseen faksiin ja noutaa odottamaan asetetun faksiviestin.

**Puheluvaraus** Sallii sinun lähettää faksin ja lähetyksen lopussa voit puhua vastaanottajan kanssa.

**Pulssi** Pyörivän numeronvalinnan muoto puhelinlinjalla.

**Ryhmänumero** Pika- ja/tai lyhytvalintanumeroiden yhdistelmät, jotka on tallennettu pikavalintanäppäimeen tai lyhytvalintapaikkaan sarjalähetystä varten.

**Sarjalähetys** Mahdollisuus lähettää sama faksiviesti useaan kohteeseen.

**Seuraavan faksin varaus** Hyväksyy seuraavan asiakirjan arkinsyöttölaitteesta lähetystä varten vaikka laite vastaanottaa yhä.

Siten sähkökatkoksen sattuessa viesteistä on olemassa kopio.

**Soittoviive** Soittojen lukumäärä ennen kuin laite vastaa VAIN FAX tai FAX/PUH -tilassa.

**Tauko** Voit asettaa 3,5 sekunnin tauon lyhytvalintapaikkaan tallennetun numerosarjan väliin.

**Ulkomaanlinja** Tekee väliaikaisia muutoksia faksin äänimerkkeihin mukautuen ulkomaisten puhelinlinjojen ääni- ja ilmastohäiriöihin.

**Valikkotila** Ohjelmointitila, jossa laitteen asetuksia muutetaan

**Varmuustulostus** Asettaa laitteen tulostamaan kopion saapuneista ja muistiin tallennetuista fakseista.

**Virheenkorjaustila** Tunnistaa virheet faksilähetysten aikana ja lähettää uudestaan ne sivut, joissa virhe esiintyi.

**Yhteysvika** . Faksin lähetysten tai vastaanoton aikana tapahtunut virhe. Johtuu usein ilmastohäiriöistä tai muista häiriöistä.

## Yleistä

<b>Tyyppi</b>	Pöydälle asetettava faksi-lähetinvastaanotin
<b>Muistikapasiteetti</b>	512 KB
<b>Paperilokero</b>	64 g/m <sup>2</sup> : enintään 30-90 g/m <sup>2</sup> : korkeintaan 30
<b>Tulostintyyppi</b>	Värinauhaa käyttävä lämpösiirtotulostus
<b>Nestekidenäyttö</b>	16 merkkiä x 1 rivi
<b>Käyttöympäristö</b>	10 - 35 °C
<b>Paras tulostuslaatu</b>	20 -33 °C
<b>Virtalähde</b>	220 - 240 V vaihtovirta, 50/60 Hz
<b>Tehonkulutus</b>	Valmiustila: alle 5 wattia Toiminta: alle 170 wattia
<b>Mitat</b>	334 (lev.) x 301 (syv.) x 281 (kork.) (mm)
<b>Paino</b>	3,5 kg

## Kopiointi

<b>Suurennus/pienennys</b>	50 - 150 %
----------------------------	------------

# Faksi

<b>Yhteensopivuus</b>	ITU-T ryhmä 3
<b>Koodausjärjestelmä</b>	Mukautettu Huffman (MH)
<b>Modeemin nopeus</b>	9600/7200/4800/2400; Automaattinen valinta (FAX-T94) 14400/12000/9600/7200/4800/2400; Automaattinen valinta (FAX-T96)
<b>Asiakirjan koko</b>	Asiakirjan syöttöleveys 148 mm - 216 mm
<b>Paper Size (paperikoko)</b>	A4
<b>Arkisyöttölaite</b>	Korkeintaan 10 sivua
<b>Harmaasävy</b>	64 tasoa (värinä)
<b>Pollaustyypit</b>	Normaali, sarjapollaus, Vakio, Viivytetty faksi
<b>Kontrastin säätö</b>	Automaattinen/Vaalea/Tumma (manuaaliset asetukset)
<b>Erottelutarkkuus</b>	<ul style="list-style-type: none"><li>• Vaakasuunnassa 8 pistettä millimetrillä</li><li>• Pystysuosa normaali - 3,85 viivaa/mm Hieno, Valokuva - 7,7 viivaa/mm Erittäin hieno, Valokuva (kopio) - 15,4 viivaa/mm</li></ul>
<b>Pikavalinta</b>	4 paikkaa
<b>Lyhytvalinta</b>	100 paikkaa
<b>Sarjalähetys</b>	Yhteensä 4 ryhmää
<b>Automaattinen uudelleenvalinta</b>	3 kertaa 5 minuutin jälkeen
<b>Automaattinen vastaus</b>	2, 3 tai 4 soittoa
<b>Kaiutintyyppi</b>	Monitori (FAX-T94) Täysi kaksisuuntainen, Digitaalinen (FAX-T96)
<b>Liitäntä</b>	Yleinen puhelinverkko
<b>Lähetys muistista</b>	Korkeintaan 20 sivua *
<b>Paperi loppu -vastaanotto</b>	Korkeintaan 25 sivua *

\* "Sivua" viittaa ITU-T testisivuun #1 (Paperi lopussa vastaanotossa ECM-tilassa). Pidätämme oikeuden muuttaa teknisiä tietoja ja painettua aineistoa ilman ennakoilmoitusta.

# Hakemisto

Isoilla kirjaimilla kirjoitetut kohdat tarkoittavat näytön viestejä.

## A

Äänenvoimakkuus, asettaminen	
äänimerkki .....	4-5
Äänisignaalit pulssilinjalla ...	7-10
Ajastettu faksi .....	6-15
Asetukset	
Nimitunnus (faksin tunnistus)	
.....	4-2
Päivämäärä ja kellonaika ...	4-1
Automaattinen	
automaattinen lähetys .....	6-3
faksin uudelleentalinta .....	6-7
faksin vastaanotto .....	5-1
valinta .....	7-6
Automaattinen arkinsyöttölaite	
.....	6-3

## C

Copy (Kopiointi)	
tekniset tiedot .....	T-1

## E

Enimmäispituus .....	9-10
Eri erottelutarkkuudet .....	6-6
Erottelutarkkuus	
asettaminen seuraavalle	
faksille .....	6-6
faksi (normaali, hieno, erittäin hieno, foto) .....	T-2
Etsintä .....	7-8

## F

F/T (Fax/Tel) ulosmenevä	
ilmoitus .....	5-6

## Faksi, erillinen lähettäminen

ajastettu .....	6-15
erottelutarkkuus .....	6-6
keskustelun lopussa .....	6-4
kontrasti .....	6-5
Lähetys muistista .....	6-18
manuaalinen lähetys .....	6-4
monta asetusta .....	6-5
muistista (faksin uudelleentalinta) .....	6-7
pollaus .....	6-16
ulkomaat .....	6-13
uudelleentalinta .....	7-10
tekniset tiedot .....	T-2
vastaanotto .....	5-1
keskustelun lopussa .....	5-9
noutaminen	
kauko-ohjauksella .....	8-6
ongelma .....	13-6
pienentäminen paperin kokoon sopivaksi .....	5-8
pollaus .....	5-13
soittoviive, asettaminen ...	5-4
FAKSIN TUNNISTUS .....	5-7
Faksin välitys .....	9-12
muuttaminen	
kauko-ohjauksella ...	8-5, 8-6
numerun ohjelmoitii .....	8-1
Faksin vastaanottokoodi	
.....	5-6, 5-12
Faksin vastaanottotunnus	
.....	5-10, 5-12
Faksiraportti .....	10-3



Faksitalletus (vain FAX-T94)	8-2
.....	8-2
kytkeminen päälle .....	8-2
tulostaminen muistista ...	5-12
Varmuustulostus .....	8-2
Faksitunnukset	
Faksin vastaanottotunnus	5-10
.....	5-10
Kauko-ohjaustunnus .....	8-3
puhelun vastaustunnus ...	5-10
FAX/PUH-tila .....	5-1
F/P-soittoäänen asettaminen	5-5
.....	5-5
faksien vastaanottaminen	5-10
.....	5-10
Faksin tunnistus .....	5-7
kaksoissoitto (puhelut) ....	5-5
puhelun vastaustunnus ...	5-10
Soittoviiveen asettaminen	5-4
.....	5-4
vastaaminen	
rinnakkaispuhelimessa ...	5-10

## H

Hakuviesti .....	9-12
Harmaasävy .....	T-2

## J

Jatkojohto .....	12-2
Joustavat muistiasetukset ..	9-2

## K

Kaiutinpuhelin .....	7-9
Kansilehti .....	6-9–6-12
Kaukokäyttökoodi .....	5-12
Kauko-ohjaus .....	8-4, 9-14
faksien noutaminen .....	8-6
komennot .....	8-5
tunnuksen vaihtaminen ....	8-3
tunnus .....	8-3, 8-4

Kauko-ohjauskomennot ....	9-16
Kauko-ohjaustunnus	
.....	9-14, 9-15
Käyttäjän asetusten luettelo	10-3
.....	10-3
Keskeyttäminen .....	6-21
Keskustelun nauhoittaminen	9-11
.....	9-11
Kopiointi	
lajittelu .....	11-2
monta .....	11-2
pienennä/suurena .....	11-2
toiminnot .....	11-1
yksi .....	11-2
Kunnossapito, säännöllinen	13-10
.....	13-10
Kytkeminen	
ulkoinen puhelin .....	1-10
ulkoinen puhelinvastaaja	1-11
.....	1-11

## L

Lähetysten esto .....	6-22–6-25
Lyhytvalinta .....	1-4, 1-6, 7-7
muuttaminen .....	7-4
tallentaminen .....	7-1, 7-3

## M

Manuaalinen	
lähetys .....	6-4
valinta .....	7-6
vastaanotto .....	5-1
Melodia .....	4-8
Muisti .....	3-1
Muistin tilaluettelo .....	10-3
Mykistys .....	7-8
Mykkä .....	1-4, 1-6

<b>N</b>	
Nauhoituksen seuranta .....	9-11
Nestekidenäyttö ....	1-4, 1-6, 3-1

<b>O</b>	
Odotus .....	4-8, 7-8
Ohjauspaneelin esittely	
.....	1-4–1-7
OHJE .....	10-3

<b>P</b>	
Päivämäärä ja kellonaika ....	4-1
Paperi .....	2-1
kapasiteetti .....	2-1
Peruuttaminen	
faksia skannattaessa .....	6-8
ohjelmoitu faksitehtävä .....	6-8
Pientäminen	
pitkät faksit .....	5-8
Pikavalinta .....	7-1, 7-7
Pikavalintaluettelo .....	10-3
Pistorasia	
ULK. -pistukka	
Puhelinvastaaja .....	1-11
ulkoinen puhelin .....	1-10
Pito .....	1-4, 1-6
Pollaus	
lähettäminen .....	6-16
vastaanotto .....	5-13
Puhdistus .....	13-8, 13-14
Puhelimen mukautetut toiminnot	
.....	1-14, 13-7
Puhelinlinja	
liittäminen .....	1-12
ongelmia .....	13-6
vaihte .....	1-14
Puhelinvastaaja, ulkoinen	
.....	1-11, 5-1
kytkeminen .....	1-10

Vastaanottotila .....	5-1
puhelun vastaustunnus .....	5-12
Puheysteys .....	6-13

<b>R</b>	
Raportit .....	10-1
Faksiraportti .....	10-3
Yhteysraporttien väli ....	10-2
Käyttäjätiedot .....	10-3
Lähetysraportti .....	10-1
Muistin tila .....	10-3
Pikavalintaluettelo .....	10-3
Redial/Pause	
(Uudelleenvalinta/tauko) ....	6-7
Ryhmät .....	7-5

<b>S</b>	
Saapuvien viestien	
nauhoituksen seuranta ....	9-11
Sarjalähetys .....	6-20, 7-5
Sarjapollaus .....	5-15
Sisäinen puhelinvaihte .....	4-6
Soitonsäästö .....	9-10
Soittoäänän äänenvoimakkuus	
.....	4-5
Soittoääni .....	4-8
Soittopyyntö-viesti .....	6-14
Soittoviive, asettaminen .....	5-4

<b>T</b>	
Teksti, syöttäminen .....	4-3
Erikoismerkit .....	4-4
Tekstin syöttäminen .....	4-3
Toiminnon valintataulukko	
.....	3-4–3-8
Tukokset .....	13-3
Tulostus .....	6-12
faksi muistista .....	5-12
Laadun parantaminen .....	13-8

ongelma .....	13-6
tukokset .....	13-3
Turvaohjeet .....	iv, 12-1

## U

Ulkoinen puhelin .....	1-10
Ulkomaanpuhelut .....	6-13

## V

Vaihdeliitännät .....	1-14
Väliaikainen kansilehti .....	6-10
Valikkotila .....	3-1
Valinta	
faksin automaattinen	
uudelleenvalinta .....	6-7
manuaalinen .....	7-6
Pikavalintaluettelo .....	7-7
Ryhmät .....	6-20
tauko .....	7-8
Varmuustulostus .....	9-8
Vastaanottotila	
FAKSI/PUHELIN .....	5-1
MANUAALINEN .....	5-1
ULKOINEN/PUHV .....	5-1
VAIN FAX .....	5-1
Vastaustila .....	5-3
Vastausviesti .....	9-4, 9-13
Vianetsintä .....	13-1
ongelmia laitteen toiminnassa	
faksien lähettäminen ...	13-7
faksien tulostaminen tai	
vastaanottaminen .....	13-6
ongelmia puhelinlinjan	
toiminnassa .....	13-6
saapuvat puhelut .....	13-7
virheviestit nestekidenäytössä	
.....	13-1
Viestien poistaminen ...	9-5, 9-9
Viestien toistaminen .....	9-7
Viestikeskus .....	9-2

Viestikeskustila .....	9-1
Virheenkorjaustila .....	1-9
Virheviestit nestekidenäytössä	
.....	13-1
MUISTI TÄYNNÄ .....	13-2
TARKISTA PAPERI .....	13-1
YHTEYS VIKA .....	13-1
Virta .....	12-1–12-3, T-1
katkos .....	3-1

# Lisävarusteluettelo

Mallin nimi	Kuvaus
PC-70	Värinauhakasetti (1 sarja laatikkoa kohti)
PC-71RF	1 uudelleentäyttöpakkaus PC-70 värinauhakasetissa käytettäväksi
PC-72RF	2 uudelleentäyttöpakkausta PC-70 värinauhakasetissa käytettäväksi
PC-74RF	4 uudelleentäyttöpakkausta PC-70 värinauhakasetissa käytettäväksi

\*Parhaan tulostuslaadun ja tuotteen suorituskyvyn takaamiseksi julkaistujen määrittysten sisällä, käytä vain oikeaa Brotherin värinauhaa.

(FAX-T94) →

## Muuta vastaustila

Paina **9 8**.

ulkoinen puhelinvastaaja, paina **1**.  
FAX/PUH, paina **2**.  
VAIN FAX: paina **3**.

## Poistu kaukotoiminnoista

Paina **9 0**.

## Muuta kauko-ohjaustunnus

- 1 Paina **Menu/Set**, **8**, **3**.
- 2 Syötä kolminumeroinen luku. \* -merkkiä ei voi muuttaa.
- 3 Paina **Menu/Set**.
- 4 Paina **Stop/Poistu**.

(FAX-T96) ↓

## KAUKO-OHJAUksen PÄÄSYKORTTI

### Kauko-ohjaustunnuksen käyttäminen

- 1 Näppäile laitteesi puhelinnumero äänitaajuusvalintaisesta puhelimesta.
- 2 Syötä kauko-ohjaustunnuksesi (3 numeroa joita seuraa) äänimerkin jälkeen.
- 3 Laite ilmoittaa äänimerkeillä saapuneista viesteistä:  
**1 pitkä äänimerkki - faksiviesti/viestejä**  
**Ei äänimerkkiä - ei viestejä**
- 4 Syötä komento kahden lyhyen äänimerkin jälkeen.
- 5 Kun olet lopettanut, nollaa laite painamalla **9 0**.
- 6 Sulje puhelin.

## Nouda faksi

Paina **9 6**.

### Tulosta muistin tilaluettelo press

**1**, **t** ja syötä sitten toisen faksilaitteen numero, jota seuraa **# #**. Äänimerkin jälkeen, laske kuuloke ja odota.

**Nouda kaikki faksit** painamalla **2**, tsytöä sitten toisen faksilaitteen numero, jota seuraa **# #**. Äänimerkin jälkeen, laske kuuloke ja odota.

**Poista kaikki faksiviestit** painamalla **3**.

## Tarkista vastaanottotila

Paina **9 7**.

**Faksiviestin** saamiseksi paina **1**.

**Ääniviestin**, saamiseksi paina **2**.

**1 pitkä äänimerkki - vastaanotettuja viestejä**  
**3 lyhyttä äänimerkkiä - ei viestejä**

## Muuta vastaustila

Paina **9 8**.

VAS:VIESTIKESKUS saamiseksi paina **1**.

FAX/PUH, paina **2**.

VAIN FAX: paina **3**.

## Poistu kaukotoiminnoista

Paina **9 0**.

## VIESTIKESKUS

### KAUKO-OHJAUksen PÄÄSYKORTTI

### Kauko-ohjaustunnuksen käyttäminen

- 1 Näppäile faksilaitteesi puhelinnumero äänitaajuusvalintaisesta puhelimesta.
- 2 Syötä kauko-ohjaustunnuksesi (3 numeroa, joita seuraa) äänimerkin jälkeen.
- 3 Faksilaitte ilmoittaa vastaanotetut viestit:  
**1 pitkä äänimerkki - faksiviesti/viestejä**  
**2 pitkä äänimerkkiä - vastaajaviesti/vastaajaviestejä**  
**3 pitkä äänimerkkiä - faksi- ja vastaajaviestejä**  
**Ei äänimerkkiä - ei viestejä**
- 4 Syötä komento kahden lyhyen äänimerkin jälkeen.
- 5 Kun olet lopettanut, nollaa laite painamalla **9 0**.
- 6 Sulje puhelin.

## Kauko-ohjauskomennot

### Muuta faksin välitysasetus

Paina **9 5**.

**Sammuta toiminto** painamalla **1**.

**Syötä faksin edelleenlähetysnumero** painamalla **2**.

**Ohjelmoi faksin edelleenlähetysnumero** painamalla **4**.

Syötä uusi toisen faksilaitteen numero, minne haluat välittää faksisi, ja paina sitten **# #**.

Paina **9 6 1** kahden lyhyen äänimerkin jälkeen, syötä toisen faksilaitteen numero, ja paina sitten **# #** noutaaksesi Muistin tilaluettelon.

**Laita faksin tallennus päälle** painamalla **6**.

**Sammuta faksin tallennus** painamalla **7**.

2

## Nouda faksi

Paina **9 6**.

**Tulostaaksesi Muistin tilaluettelon** paina **1**, syötä sitten toisen faksilaitteen numero, jota seuraa **# #**. Äänimerkin jälkeen, laske kuuloke ja odota.

**Nouda kaikki faksit** painamalla **2**, syötä toisen faksilaitteen numero, jota seuraa **# #**. Äänimerkin jälkeen laske kuuloke ja odota.

**Poista kaikki faksiviestit** painamalla **3**.

## Tarkista vastaanottotila

Paina **9 7 1**.

**1** pitkä äänimerkki - faksiviesti/viestejä

**3** lyhyttä äänimerkkiä - ei viestejä

3

## Muuta kauko-ohjaustunnus

**1** Paina **Menu/Set. 8. 7**.

**2** Syötä kolminumeroinen luku käyttäen numeronäppäimiä 0-9. \* -merkkiä ei voi muuttaa

**3** Paina **Menu/Set**.

**4** Paina **Stop/Poistu**.

## Kauko-ohjauskomennot

### Kuuntele vastaajaviestejä

Paina **9 1**.

**Toistaaksesi viestin** painamalla **1**.

**Kelaa seuraavaan viestiin** painamalla **2**.

**Pysäytä viestin toistaminen** painamalla **9**.

2

## Poista kaikki ääniviestit

Paina **9 3**. Jos kuulet kolme äänimerkkiä, kaikkia viestejä ei ole vielä kuunneltu, eikä niitä viestejä poisteta.

## Toista/nauhoita vastausviesti

Paina **9 4**.

**PUHVAST VIEСТИ** vastausviestin paina **1 1**.

**F/P VIEСТИ** vastausviesti painamalla **1 2**.

**KUTSUVIEСТИ** vastausviesti painamalla **1 3**.

**Nauhoita uusi Puhvast Viesti** vastausviesti painamalla **2 1**, ja puhu äänimerkin jälkeen, paina **9** lopettaaksesi.

**Nauhoita uusi F/P Viesti** vastausviesti painamalla **2 2**,

Puhu äänimerkin jälkeen ja paina **9** kun lopetat.

**Nauhoita uusi Kutsuviesti** vastausviesti painamalla **2 3**,

Puhu äänimerkin jälkeen ja paina **9** kun lopetat.

3

## Muuta hakulaitteen/faksin välityksen asetus Asetus

Paina **9 5**.

**Sammuta toiminto** painamalla **1**.

**Syötä faksin edelleenlähetysnumero** painamalla **2**.

**Syötä hakulaite** painamalla **3**.

**Ohjelmoi faksin edelleenlähetysnumero** painamalla **4**. Syötä uusi toisen faksilaitteen numero, minne haluat faksiviestisi välitettävän, ja paina sitten **# #**.

Paina **9 6 1** kahden lyhyen äänimerkin jälkeen, syötä sitten toisen faksilaitteen numero, jota seuraa **# #** noutaaksesi Muistin tilaluettelon.

4



Tämä laite on hyväksytty käytettäväksi ainoastaan siinä maassa, missä se on ostettu. Paikalliset Brother-yhtiöt ja niiden edustajat tukevat ainoastaan kyseisessä maassa ostettuja laitteita.