

At your side.
brother®

PODREČZNIK UŻYTKOWNIKA

FAX-T94

FAX-T96



CE

At your side.
brother®

TO URZĄDZENIE ZOSTAŁO ZAPROJEKTOWANE Z MYŚLĄ O WSPÓLDZIAŁANIU Z DWUPRZEWODOWĄ, ANALOGOWĄ LINIĄ PUBLICZNEJ SIECI TELEFONICZNEJ, ZAOPATRZONĄ W ODPOWIEDNIE ŁĄCZE.

INFORMACJE DOTYCZĄCE ZATWIERDZENIA PRODUKTU

Firma Brother zastrzega, że produkt ten może nie działać prawidłowo w innym kraju niż kraj jego zakupu i nie daje żadnych gwarancji na używanie tego produktu w publicznej sieci telefonicznej w innym kraju.

Nota dotycząca opracowania i publikacji

Niniejszy podręcznik, zawierający opisy i parametry techniczne produktu, został opracowany i opublikowany pod nadzorem firmy Brother Industries Ltd.

Zawartość podręcznika oraz parametry techniczne produktu mogą zostać zmienione bez powiadomienia.

Firma Brother zastrzega sobie prawo do zmiany parametrów technicznych produktu oraz materiałów zawartych w niniejszym podręczniku bez powiadomienia i nie odpowiada za jakiegokolwiek uszkodzenia wynikające z wykorzystania informacji zawartych w tych materiałach, z uwzględnieniem, ale nie tylko, błędów typograficznych i innych dotyczących tej publikacji.



EC Declaration of Conformity under the R & TTE Directive

Manufacturer

Brother Industries, Ltd.,
15-1, Naeshiro-cho, Mizuho-ku,
Nagoya 467-8561, Japan

Plant

Brother Industries (Johor) Sdn. Bhd.
No.6 Jalan Firma 1,
Kawasan Perindustrian Tebrau,
81100 Johor Bahru, Johor Darul, Takzim, Malaysia

Herewith declare that:

Products description : Facsimile Machine
Type : Group 3
Model Name : FAX-T92, FAX-T94, FAX-T96

are in conformity with provisions of the R & TTE Directive (1999/5/EC) and we declare compliance with the following standards :

Safety : EN60950:2000

EMC : EN55022:1998 Class B + A1:2000
EN55024:1998
EN61000-3-2:1995 + A14:2000
EN61000-3-3:1995

Year in which CE marking was First affixed : 2003

Issued by : Brother Industries, Ltd.

Date : 21 May, 2003

Place : Nagoya, Japan

Signature :



Takashi Maeda
Manager
Quality Management Group
Quality Management Dept.
Information & Document Company

Deklaracja zgodności z normami UE (dyrektywa R & TTE)

Producent

Brother Industries, Ltd.
15-1, Naeshiro-cho, Mizuho-ku,
Nagoya 467-8561, Japonia

Zakład

Brother Industries (Johor) Sdn. Bhd.
N° 6 Jalan Firma 1,
Kawasan Perindustrian Tebrau,
81100 Johor Bahru, Johor Darul, Takzim, Malezja

Niniejszym oświadczam, że:

Opis produktu: : Faks
Typ : Grupa 3
Nazwa modelu : FAX-T92, FAX-T94, FAX-T96

są zgodne z postanowieniami dyrektywy R & TTE (1999/5/EC). Deklarujemy również zgodność produktu z następującymi normami:

Bezpieczeństwo : EN60950:2000
EMC : EN55022:1998 Class B + A1:2000
EN55024:1998
EN61000-3-2:1995 + A14:2000
EN61000-3-3:1995

Rok pierwszego przyznania oznaczenia CE: 2003





Wydano przez : Brother Industries, Ltd.
Data : 21 maja 2003 r.
Miejsce : Nagoya, Japonia

Zalecenia dotyczące bezpieczeństwa

Bezpieczne korzystanie z faksu

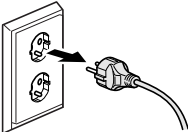
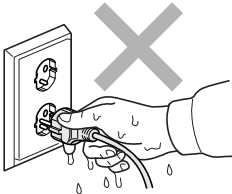
Niniejsze instrukcje należy zachować do wykorzystania w razie potrzeby.

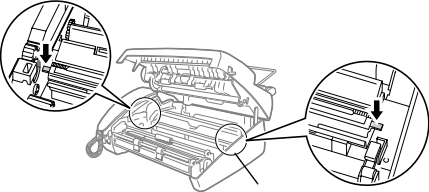
OSTRZEŻENIE

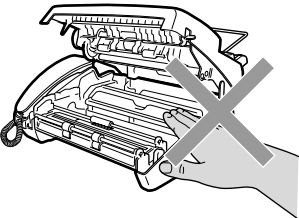
	<p>Wewnątrz faksu znajdują się elektrody wysokonapięciowe. Przed rozpoczęciem czyszczenia faksu lub usuwania zacięcia papieru należy wyjąć wtyczkę kabla zasilającego z gniazda sieciowego.</p> 	<p>Wtyczki nie wolno dotykać mokrymi rękami. Może to spowodować porażenie prądem.</p> 
	<p>Należy uważać, aby nie skaleczyć się o ostre krawędzie metalowego elementu przedstawionego na ilustracji.</p>  <p>ostra krawędź</p>	
	 <p>Niektóre elementy znajdujące się wewnątrz faksu są po jego użyciu bardzo GORAĆE! Należy zachować ostrożność.</p>	

OSTRZEŻENIE

- Podczas instalowania i modyfikowania linii telefonicznych należy zachować ostrożność. Nieizolowanych kabli i końcówek telefonicznych nie należy nigdy dotykać, jeśli nie zostały wcześniej odłączone od gniazda sieci telefonicznej. Okablowania telefonicznego nigdy nie należy instalować podczas burzy z piorunami. Ścienne gniazda telefoniczne nigdy nie należy instalować w wilgotnym miejscu.
- Urządzenie należy umieścić w pobliżu łatwo dostępnego gniazda zasilania.
- Telefonu nie należy używać do zgłoszenia informacji o ulatniającym się gazie w pobliżu miejsca, gdzie gaz się ulatnia.

Przeestroga

- Pioruny i skoki napięcia mogą spowodować uszkodzenie tego produktu. Zalecane jest korzystanie z filtrów przeciwzakłóceńowych na liniach sieci elektrycznej i telefonicznej lub odłączanie urządzenia od tych sieci w czasie burzy z piorunami.
- Produktu nie należy używać w pobliżu urządzeń wykorzystujących wodę, w wilgotnej piwnicy ani w pobliżu basenu kąpielowego.
- Podczas burzy z wyładowaniami elektrycznymi należy unikać korzystania z telefonów innych niż bezprzewodowe. Istnieje pewne ryzyko porażenia prądem elektrycznym pochodzącym z wyładowań atmosferycznych.

Wybór miejsca

Faks należy umieścić na płaskiej, stabilnej powierzchni, wolnej od wibracji i wstrząsów (np. na biurku). Powinien się on znajdować w pobliżu gniazda telefonicznego i standardowego uziemionego gniazda zasilania. Temperatura w wybranym miejscu powinna mieścić się w zakresie 10–35°C.

! Przestroga

- Należy unikać ustawiania faksu w miejscach, gdzie jest duży ruch.
- Nie należy umieszczać urządzenia w pobliżu grzejników, klimatyzacji, wody, chemikaliów ani chłodziarek.
- Faksu nie należy narażać na bezpośrednie działanie światła słonecznego, nadmierne ciepło, wilgoć ani kurz.
- Faksu nie należy podłączać do gniazd zasilania sterowanych przełącznikami ściennymi ani automatycznymi czasomierzami.
- Zakłócenia zasilania mogą spowodować skasowanie danych znajdujących się w pamięci faksu.
- Faksu nie należy podłączać do gniazd zasilania będących w jednym obwodzie z gniazdami zasilania dużych urządzeń lub sprzętu mogącego powodować skoki napięcia.
- Należy unikać źródeł zakłóceń (np. głośników lub jednostek bazowych telefonów bezprzewodowych).



Spis treści

1

Wprowadzenie	1-1
Korzystanie z podręcznika	1-1
Wyszukiwanie informacji	1-1
Symbole używane w podręczniku	1-1
Nazwy i funkcje elementów	1-2
Panel sterowania faksu FAX-T94	1-4
Panel sterowania faksu FAX-T96	1-6
Informacje o urządzeniach faksujących	1-8
Sygnały faksu i uzgadnianie	1-8
Tryb korekcji błędów (ang. Error Correction Mode, ECM)	1-9
Podłączanie	1-10
Podłączanie telefonu zewnętrznego	1-10
Podłączanie zewnętrznego automatu zgłoszeniowego	1-11
Kolejność	1-11
Połączenia	1-12
Nagrywanie komunikatu zewnętrznego automatu zgłoszeniowego	1-13
Połączenia z wieloma liniami (PABX)	1-14
Instalowanie urządzenia do pracy z centralą PABX	1-14
Niestandardowe funkcje linii telefonicznej	1-14

2

Papier	2-1
Informacje o papierze	2-1
Korzystanie z papieru zwykłego	2-1
Dane techniczne papieru do zasobnika	2-1
Jak ładować papier	2-2
Aby załadować papier	2-2

3

Programowanie z użyciem ekranu	3-1
Programowanie przyjazne dla użytkownika	3-1
Tabela menu	3-1
Zapisywanie danych w pamięci	3-1
Klawisze nawigacyjne	3-2

4

Wstępne ustawienia	4-1
Rozpoczęcie pracy	4-1
Ustawianie tonowego lub impulsowego trybu wybierania numeru	4-1

Ustawianie daty i godziny	4-1
Ustawianie identyfikatora stacji	4-2
Wprowadzanie tekstu	4-3
Wstawianie spacji	4-4
Wprowadzanie poprawek	4-4
Powtarzanie liter	4-4
Znaki i symbole specjalne	4-4
Ustawianie głośności sygnału	4-5
Ustawianie głośności głośnika	4-5
Ustawianie głośności dzwonka	4-5
Ustawienia PABX i TRANSFER	4-6
Ustawianie opcji PABX	4-6
Ustawianie zmiany czasu	4-7
Ustawienia melodii (tylko model FAX-T96)	4-8
Ustawianie dzwonka	4-8
Ustawianie muzyki odtwarzanej przy zawieszonym połączeniu	4-8

5

Ustawienia odbioru	5-1
Podstawowe operacje odbierania	5-1
Wybór trybu odbioru	5-1
Aby wybrać lub zmienić tryb odbioru	5-3
Ustawianie liczby dzwonek	5-4
Ustawianie czasu dzwonienia F/T (tylko tryb FAX/TEL)	5-5
Nagrywanie komunikatu zgłoszenia (KOM.ZGŁ. F/T) (tylko model FAX-T96)	5-6
Wykrywanie faksu	5-7
Drukowanie pomniejszonego faksu przychodzącego	5-8
Odbiór do pamięci	5-9
Odbieranie faksu po zakończeniu rozmowy	5-9
Zaawansowane operacje odbierania	5-10
Obsługa za pomocą telefonów wewnętrznych	5-10
Tylko tryb FAX/TEL	5-10
Zdalne przekazywanie połączenia	5-11
Aby przekazać połączenie telefoniczne do faksu	5-11
Zmiana kodów zdalnego sterowania	5-12
Aby zmienić kody zdalnego sterowania	5-12
Drukowanie faksu z pamięci (tylko model FAX-T94)	5-12
Pobieranie faksów (polling)	5-13
Bezpieczne pobieranie	5-13

Konfigurowanie pobierania faksów	5-13
Konfigurowanie pobierania faksów z użyciem kodu zabezpieczającego	5-14
Konfigurowanie pobierania z opóźnieniem	5-14
Pobieranie sekwencyjne	5-15

6

Ustawienia nadawania	6-1
Wybieranie numeru.....	6-1
Wybieranie ręczne	6-1
Wybieranie jednym przyciskiem	6-1
Szybkie wybieranie	6-1
Wyszukiwanie	6-2
Wysyłanie faksu	6-3
Przesyłanie automatyczne.....	6-3
Przesyłanie ręczne	6-4
Wysyłanie faksu po zakończeniu rozmowy	6-4
Podstawowe operacje wysyłania	6-5
Wysyłanie faksów z różnymi ustawieniami	6-5
Kontrast	6-5
Rozdzielczość faksu	6-6
Przesyłanie przy użyciu różnych rozdzielczości	6-6
Ręczne i automatyczne ponowne wybieranie numeru faksu.....	6-7
Anulowanie zadania podczas skanowania, wybierania numeru i wysyłania dokumentu	6-7
Anulowanie zaplanowanego zadania	6-8
Zaawansowane operacje wysyłania	6-9
Elektroniczna strona tytułowa	6-9
Strona tytułowa tylko dla następnego faksu	6-10
Wysyłanie strony tytułowej dla wszystkich faksów ..	6-11
Używanie wydrukowanej strony tytułowej	6-12
Redagowanie własnych notatek	6-12
Tryb międzynarodowy.....	6-13
Rezerwacja rozmowy.....	6-13
Drukowanie próbki prośby o oddzwonienie	6-14
Opóźniony faks (timer).....	6-15
Konfigurowanie udostępniania dokumentu do pobrania (wersja standardowa)	6-16
Konfigurowanie udostępniania dokumentu do pobrania z kodem zabezpieczającym.....	6-17
Bezpieczne pobieranie	6-18
Przesyłanie z pamięci	6-18
Komunikat o braku pamięci	6-19
Rozsyłanie	6-19

Przerywanie zadań opóźnionego faksu i pobierania (polling)	6-20
System blokady klawiszy	6-20
Korzystanie z systemu blokady klawiszy	6-21
Konfigurowanie systemu blokady klawiszy po raz pierwszy	6-21
Zmiana hasła blokady klawiszy	6-22
Włączanie systemu blokady klawiszy	6-22
Wyłączanie systemu blokady klawiszy	6-23

7

Szybkie wybieranie numerów i opcje wybierania numerów 7-1

Zapisywanie numerów w celu ich łatwego wybierania	7-1
Zapisywanie numerów do wybierania jednym przyciskiem	7-1
Zapisywanie numerów szybkiego wybierania	7-3
Zmiana numerów wybieranych jednym przyciskiem i numerów szybkiego wybierania	7-4
Konfigurowanie grup do rozsyłania	7-5
Opcje wybierania numerów	7-7
Wybieranie ręczne	7-7
Wybieranie numeru bez podnoszenia słuchawki	7-7
Wybieranie jednym przyciskiem	7-8
Szybkie wybieranie	7-9
Wyszukiwanie	7-10
Pauza	7-10
Wyłączanie fonii	7-11
Odbieranie połączeń przy użyciu aparatu głośnomówiącego (tylko model FAX-T96)	7-11
Ponowne wybieranie numeru (telefonu)	7-11
Ponowne wybieranie numeru (faksu)	7-12
Wybieranie tonowe i impulsowe	7-12

8

Opcje zdalnego przesyłania faksów

Programowanie numeru do przekazywania faksów	8-1
Ustawianie zapisywania faksów	8-2
Drukowanie kopii	8-2
Ustawianie kodu zdalnego dostępu	8-3
Zdalne pobieranie	8-4
Używanie kodu zdalnego dostępu	8-4
Polecenia zdalnej obsługi	8-5
Pobieranie wiadomości faksowych	8-6
Zmiana numeru do przekazywania faksów	8-7

Menedżer wiadomości	9-1
Tryb Menedżera wiadomości	9-1
Konfigurowanie Menedżera wiadomości	9-1
Ustawienia elastycznej pamięci (rejestr komunikatów)	9-2
Konfiguracja rejestru komunikatów	9-3
Nagrywanie komunikatu zgłoszenia Menedżera wiadomości (KOM.ZGŁOSZ.)	9-4
Odstuchiwanie komunikatu zgłoszenia	9-4
Usuwanie komunikatu zgłoszenia	9-5
Uaktywnianie trybu Menedżera wiadomości	9-5
Wskaźnik wiadomości	9-6
Co dzieje się, gdy pamięć jest pełna... ..	9-6
Odtwarzanie wiadomości głosowych	9-7
Drukowanie faksu	9-8
Opcja drukowania kopii	9-8
Usuwanie komunikatów	9-9
Aby usunąć pojedyncze wiadomości głosowe	9-9
Aby skasować wszystkie wiadomości jednocześnie	9-9
Ustawianie maksymalnego czasu dla wiadomości przychodzących	9-10
Włączanie funkcji oszczędzania	9-10
Monitorowanie nagrywania ICM	9-11
Nagrywanie rozmowy	9-11
Przekazywanie faksów/przywoływanie	9-12
Programowanie numeru do przekazywania faksów	9-12
Nagrywanie komunikatu zgłoszenia przywoływania (OGM)	9-13
Programowanie numeru do przywoływania	9-13
Zdalne pobieranie	9-14
Używanie kodu zdalnego dostępu	9-14
Zmiana kodu zdalnego dostępu	9-15
Polecenia obsługi zdalnej	9-16
Pobieranie listy stanu pamięci	9-18
Pobieranie wiadomości faksowych	9-19
Zmiana numeru do przekazywania faksów	9-20

Drukowanie raportów	10-1
Faks, ustawienia i działania	10-1
Dostosowywanie raportu weryfikacji transmisji (Xmit)	10-1
Ustawianie okresu dziennika	10-2

Drukowanie raportów.....	10-3
Aby wydrukować raport	10-3

11

Wykonywanie kopii	11-1
Używanie faksu jako kopiarki	11-1
Operacje kopiowania	11-1
Wykonywanie pojedynczej kopii	11-2
Opcje kopiowania: pojedyncza lub wiele kopii, sortowanie/składanie, pomniejszanie/ powiększanie	11-2

12

Ważne informacje	12-1
Ważne instrukcje dotyczące bezpieczeństwa	12-1
Znaki towarowe	12-4

13

Rozwiązywanie problemów i obsługa urządzenia	13-1
Rozwiązywanie problemów	13-1
Komunikaty o błędach	13-1
Zacięcie drukarki lub zacięcie papieru.....	13-3
Zacięcie dokumentu	13-3
Zacięcie papieru	13-4
Trudności pojawiające się podczas pracy urządzenia	13-6
Jak poprawić jakość wydruku	13-8
Czyszczenie głowicy drukującej	13-8
Konserwacja urządzenia	13-10
Wymiana taśmy	13-10
Czyszczenie skanera.....	13-14
Pakowanie i transport urządzenia	13-15

S

Słownik	S-1
----------------------	------------

P

Parametry techniczne	P-1
Ogólne	P-1
Kopiowanie	P-1
Faks	P-2

Indeks	I-1
---------------------	------------

Lista akcesoriów	A-1
-------------------------------	------------

Skrócona instrukcja obsługi



Wysyłanie faksów

Transmisja automatyczna

- 1 Włóż dokument stroną do skanowania skierowaną w dół do automatycznego podajnika dokumentów (do 10 stron).
- 2 Wprowadź numer faksu, z którym chcesz nawiązać połączenie.
- 3 Naciśnij klawisz **Start**.

Zapisywanie numerów

Zapisywanie numerów do wybierania jednym przyciskiem

- 1 Naciśnij klawisze **Menu/Set**, **6** i **1**.
- 2 Naciśnij klawisz wybierania jednym przyciskiem, do którego chcesz przypisać numer.
- 3 Wprowadź numer (do 20 cyfr) i naciśnij klawisz **Menu/Set**.
- 4 Wprowadź nazwę (do 15 znaków) lub nie, a następnie naciśnij klawisz **Menu/Set**.
- 5 Naciśnij klawisz  lub , aby wybrać rodzaj numeru, a następnie naciśnij klawisz **Menu/Set**.
- 6 Naciśnij klawisz **Stop/Wyjście**.

Zapisywanie numerów do szybkiego wybierania

- 1 Naciśnij klawisze **Menu/Set**, **6** i **2**.
- 2 Wprowadź dwucyfrowy numer do szybkiego wybierania (00–99).
- 3 Naciśnij klawisz **Menu/Set**.
- 4 Wprowadź numer (do 20 cyfr) i naciśnij klawisz **Menu/Set**.
- 5 Wprowadź nazwę (do 15 znaków) lub nie, a następnie naciśnij klawisz **Menu/Set**.
- 6 Naciśnij klawisz  lub , aby wybrać rodzaj numeru, a następnie naciśnij klawisz **Menu/Set**.
- 7 Naciśnij klawisz **Stop/Wyjście**.

Wybieranie numeru

Wybieranie jednym przyciskiem



- 1 Włóż dokument do automatycznego podajnika dokumentów stroną do skanowania skierowaną w dół.
- 2 Naciśnij klawisz wybierania jednym przyciskiem, który jest przypisany do żądanego numeru.
- 3 Naciśnij klawisz **Start**.

Szybkie wybieranie

- 1 Włóż dokument do automatycznego podajnika dokumentów stroną do skanowania skierowaną w dół.
- 2 Naciśnij klawisze **Wł.Fonii/Szukaj** i **#**, a następnie wprowadź dwucyfrowy numer szybkiego wybierania.
- 3 Naciśnij klawisz **Start**.

Wyszukiwanie

- 1 Włóż dokument do automatycznego podajnika dokumentów stroną do skanowania skierowaną w dół.
- 2 Naciśnij klawisz **Wł.Fonii/Szukaj**, a następnie, używając klawiatury, wprowadź pierwszą literę szukanej nazwy.

- 3 Przeszukaj pamięć, naciskając klawisz  lub .

- 4 Gdy na ekranie LCD pojawi się żądana nazwa, naciśnij klawisz **Start**.

Wykonywanie kopii

Wykonywanie pojedynczej kopii

- 1 Włóż dokument do automatycznego podajnika dokumentów stroną do kopiowania skierowaną w dół.
- 2 Naciśnij dwukrotnie klawisz **Kopia/Raporty**.

Sortowanie wielu kopii

- 1 Włóż dokument do automatycznego podajnika dokumentów stroną do kopiowania skierowaną w dół.
- 2 Naciśnij klawisz **Kopia/Raporty**.
- 3 Wprowadź żądaną liczbę kopii (maksymalnie 99).
- 4 Naciśnij klawisz **Menu/Set**.
- 5 Naciśnij klawisz  lub , aby wybrać opcję **SORT**, a następnie naciśnij klawisz **Kopia/Raporty**.

1 Wprowadzenie

Korzystanie z podręcznika

Dziękujemy za zakup faksu firmy Brother. Korzystanie z urządzenia jest proste. Programowanie ułatwiają instrukcje wyświetlane na ekranie LCD. Zapoznanie się z treścią niniejszego podręcznika umożliwi właściwe korzystanie z tego faksu.

Wyszukiwanie informacji

Wszystkie nagłówki i podpunkty rozdziałów znajdują się w spisie treści. Informacje o poszczególnych funkcjach lub operacjach można wyszukiwać, korzystając z indeksu znajdującego się na końcu podręcznika.

Symbole używane w podręczniku

Symbole specjalne są w podręczniku używane do oznaczania ważnych ostrzeżeń, uwag i czynności. Aby objaśnienia były bardziej przejrzyste, użyte zostały specjalne czcionki oraz podane zostały niektóre komunikaty pojawiające się na ekranie LCD.

Pogrubienie Czcionką pogrubioną oznaczone zostały klawisze na panelu sterowania urządzenia.

Kursywa Kursywą oznaczone zostały ważne informacje i odniesienia do tematów pokrewnych.

`Courier New` Czcionką Courier New oznaczone zostały komunikaty pojawiające się na ekranie LCD urządzenia.

 Ostrzeżenia zawierają informacje o tym, jak postępować, aby uniknąć możliwych obrażeń ciała.

 Przestrogi określają procedury, które należy wykonywać lub których należy unikać, aby faks nie uległ uszkodzeniu.

 Uwagi określają sposoby reagowania na niektóre sytuacje i zawierają wskazówki dotyczące wykonywania bieżącej operacji przy użyciu innych funkcji.

 Symbol niewłaściwej konfiguracji ostrzega o urządzeniach i operacjach, które nie są odpowiednie dla tego faksu.

Nazwy i funkcje elementów

■ Widok z przodu

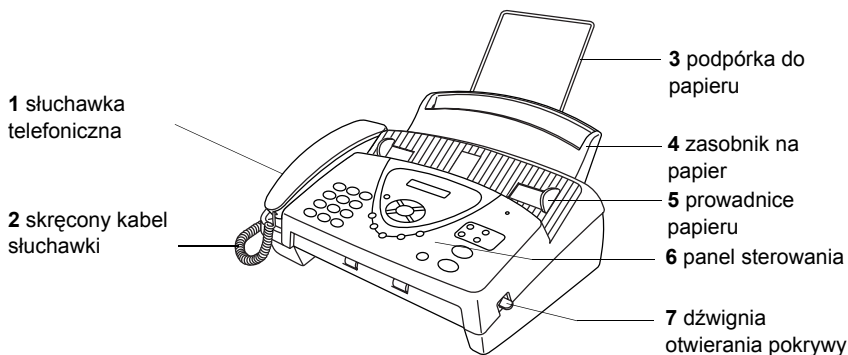

Nr	Nazwa	Opis
1	Słuchawka telefoniczna	Umożliwia prowadzenie rozmów telefonicznych.
2	Skręcony kabel słuchawki	Łączy faks i słuchawkę telefoniczną.
3	Podpórka do papieru	Służy do podtrzymywania papieru.
4	Zasobnik na papier	Tutaj ładuje się papier.
5	Prowadnice papieru	Należy je ustawić tak, aby pasowały do szerokości papieru.
6	Panel sterowania	Klawisze i wyświetlacz umożliwiają sterowanie faksem.
7	Dźwignia otwierania pokrywy	Należy ją unieść, aby otworzyć pokrywę górną.

■ Widok z tyłu

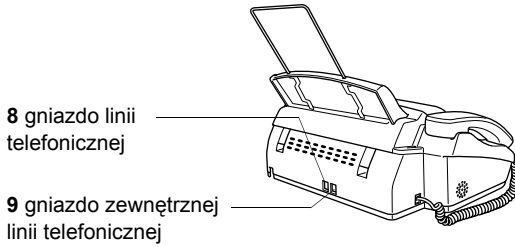

Nr	Nazwa	Opis
8	Gniazdo linii telefonicznej	Tutaj należy podłączyć wtyczkę linii telefonicznej.
9	Gniazdo zewnętrznej telefonicznej linii	Tutaj należy podłączyć wtyczkę telefonicznej zewnętrznej linii.

Panel sterowania faksu FAX-T94

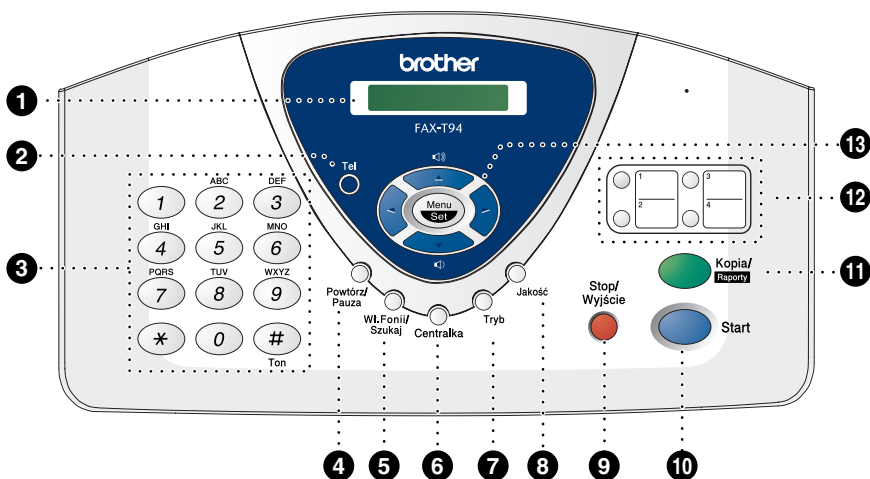

1 Ekran LCD

Są na nim wyświetlane komunikaty ułatwiające konfigurowanie i obsługę urządzenia.

2 Tel

Umożliwia przełączanie linii między słuchawką a głośnikiem.

3 Klawiatura wybierania numerów

Służy do wybierania numerów telefonów i faksów oraz do wprowadzania informacji do urządzenia.

Klawisz # umożliwia przełączenie trybu wybierania numeru między pozycjami „IMPULS” i „TONOWE”.

4 Powtórź/Pauza

Umożliwia ponowne wybranie ostatnio wybranego numeru. Służy również do wstawiania pauzy w numerach automatycznego wybierania.

5 Wł. Fonii/Szukaj

Umożliwia wybieranie zapisanych numerów przez naciśnięcie klawisza # i numeru dwucyfrowego. Pozwala także na wyszukiwanie numerów zachowanych w pamięci wybierania numerów i zawieszanie połączeń.

6 Centralka

Umożliwia uzyskanie dostępu do linii zewnętrznej, a także wywołanie operatora lub przekazanie połączenia na inny numer wewnętrzny, gdy urządzenie jest podłączone do prywatnej centrali abonenckiej.

7 Tryb

Umożliwia określenie trybu odbierania połączeń przychodzących.

8 Jakość

Umożliwia określenie rozdzielczości wysyłanego faksu lub wykonywanej kopii.

9 Stop/Wyjście

Umożliwia zatrzymanie faksu, anulowanie operacji lub wyjście z trybu menu.

10 Start

Umożliwia uruchomienie operacji, takiej jak wysyłanie faksu.

11 Kopia/Raporty

Jeśli w automatycznym podajniku dokumentów znajduje się dokument, umożliwia wykonanie kopii.

Jeśli w automatycznym podajniku dokumentów nie ma dokumentu, umożliwia dostęp do menu raportów, w którym można wybrać do wydrukowania jeden z następujących raportów: POMOC, SZYB. WYB. , JOURNAL, WERYF. RAPORT, SPIS TELEFONÓW, USTAW. SYSTEMU i STAN PAMIĘCI.

12 Klawisze wybierania jednoprzyciskowego

Te cztery klawisze umożliwiają natychmiastowy dostęp do uprzednio zapisanych numerów telefonów.

13 Klawisze nawigacyjne:

Menu/Set

Umożliwia dostęp do menu i programowania, a także zapisywanie ustawień w pamięci urządzenia.

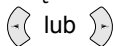

Umożliwiają przewijanie do przodu i do tyłu w celu ustawienia żądanej opcji menu.

Klawiszy tych można używać również do alfabetycznego wyszukiwania nazw zapisanych numerów.

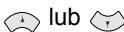

Umożliwiają przewijanie menu i opcji.

— LUB —

Za pomocą tych klawiszy można regulować głośność dzwonka i głośnika.

Panel sterowania faksu FAX-T96

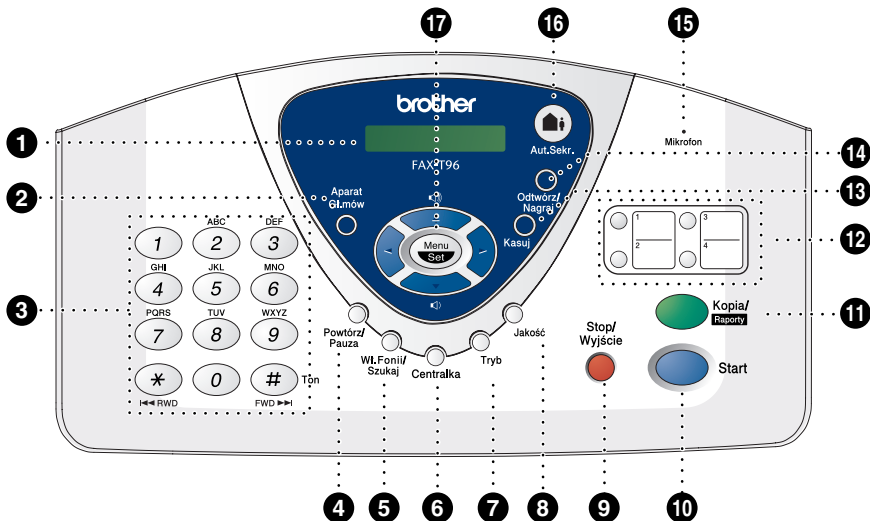

1 Ekran LCD

Są na nim wyświetlane komunikaty ułatwiające konfigurowanie i obsługę urządzenia.

2 Aparat Gł. mów

Umożliwia prowadzenie rozmów i wybieranie numeru bez potrzeby podnoszenia słuchawki.

3 Klawiatura wybierania numerów

Służy do wybierania numerów telefonów i faksów oraz do wprowadzania informacji do urządzenia.

Klawisz # umożliwia przełączanie trybu wybierania numeru między pozycjami „IMPULS” i „TONOWE”.

4 Powtórz/Pauza

Umożliwia ponowne wybranie numeru. Służy również do wstawiania pauzy w numerach automatycznego wybierania.

5 Wł. Fonii/Szukaj

Umożliwia wybieranie zapisanych numerów przez naciśnięcie klawisza # i numeru dwucyfrowego. Pozwala także na wyszukiwanie numerów zachowanych w pamięci wybierania numerów i zawieszanie połączeń.

6 Centralka

Umożliwia uzyskanie dostępu do linii zewnętrznej, a także wywołanie operatora lub przekazanie połączenia na inny numer wewnętrzny, gdy urządzenie jest podłączone do prywatnej centrali abonenckiej.

7 Tryb

Umożliwia określenie trybu odbierania połączeń przychodzących.

8 Jakość

Umożliwia określenie rozdzielczości wysyłanego faksu lub wykonywanej kopii.

9 Stop/Wyjście

Umożliwia zatrzymanie faksu, anulowanie operacji lub wyjście z trybu menu.

10 Start

Umożliwia uruchomienie operacji, takiej jak wysyłanie faksu.

11 Kopia/Raporty

Jeśli w automatycznym podajniku dokumentów znajduje się dokument, umożliwia wykonanie kopii.

Jeśli w automatycznym podajniku dokumentów nie ma dokumentu, umożliwia dostęp do menu raportów, w którym można wybrać do wydrukowania jeden z następujących raportów: POMOC, SZYB. WYB., JOURNAL, WERYF. RAPORT, SPIS TELEFONÓW, USTAW. SYSTEMU i STAN PAMIĘCI.

12 Klawisze wybierania numeru jednym przyciskiem

Te cztery klawisze umożliwiają natychmiastowy dostęp do uprzednio zapisanych numerów telefonów.

13 Kasuj

Umożliwia usunięcie wiadomości głosowych, wiadomości faksowych lub wszystkich wiadomości.

14 Odtwórz/Nagraj

Umożliwia odtwarzanie wiadomości głosowych i drukowanie wiadomości faksowych zapisanych w pamięci. Pozwala również na nagrywanie rozmów telefonicznych.

15 Mikrofon

Rejestruje głos mówiącego podczas rozmowy prowadzonej w trybie głośnomówiącym.

16 Aut.Sekr.

Umożliwia uaktywnienie Menedżera wiadomości. Powiadamia o wiadomościach głosowych lub faksowych zapisanych w pamięci.

17 Klawisze nawigacyjne:

Menu/Set

Umożliwia dostęp do menu i programowania, a także zapisywanie ustawień w pamięci urządzenia.

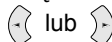

Umożliwiają przewijanie do przodu i do tyłu w celu ustawienia żądanej opcji menu.

Klawiszy tych można używać również do alfabetycznego wyszukiwania nazw zapisanych numerów.

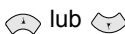

Umożliwiają przewijanie menu i opcji.

— LUB —

Za pomocą tych klawiszy można regulować głośność dzwonka i głośnika.

Informacje o urządzeniach faksujących

Sygnaly faksu i uzgadnianie

Podczas wysyłania faksu urządzenie faksujące wysyła sygnały wywołania (sygnały CNG). Są to ciche, przerywane tony wysyłane co cztery sekundy. Można je usłyszeć po naciśnięciu klawisza **Start**. Sygnały te są emitowane przez ok. 60 sekund. W tym czasie urządzenie wysyłające faks musi rozpocząć procedurę uzgadniania z urządzeniem odbierającym.

Sygnały CNG są przesyłane linią telefoniczną za każdym razem, gdy przy użyciu procedur automatycznych jest wysyłany faks. Po pewnym czasie można nauczyć się rozpoznawać ten sygnał przy odbieraniu połączenia na linii faksu, aby wiedzieć, kiedy odbierana jest wiadomość faksowa.

Urządzenie odbierające faks odpowiada sygnałami odbierania faksu. Tworzą one głośny dźwięk przypominający „ćwierkanie”. Sygnał odbierania faksu trwa przez ok. 40 sekund; na ekranie LCD widoczny jest komunikat PRZYJM.

Jeśli urządzenie działa w trybie TYLKO FX, wszystkie połączenia są automatycznie odbierane przy użyciu sygnału odbierania faksu. Jeśli połączenie zostanie przerwane po drugiej stronie, sygnał będzie nadal wysyłany przez ok. 40 sekund, a na wyświetlaczu LCD widoczny będzie komunikat PRZYJM. Aby anulować odbieranie, należy nacisnąć klawisz **Stop/Wyjście**.

Uzgadnianie to okres, gdy sygnały CNG urządzenia wysyłającego i urządzenia odbierającego nakładają się na siebie. Aby oba urządzenia mogły uzgodnić sposób wysyłania i odbierania faksu, okres ten musi trwać co najmniej 2–4 sekundy. Uzgadnianie nie może się rozpocząć, dopóki połączenie nie zostanie odebrane, a sygnał CNG jest nadawany tylko przez ok. 60 sekund po wybraniu numeru. Ważne jest więc, aby połączenie zostało odebrane po jak najmniejszej liczbie dzwonek.



Jeśli do linii faksu jest podłączony zewnętrzny automat zgłoszeniowy, automat ten wyznacza liczbę dzwonek, po których połączenie zostanie odebrane.

Należy zwrócić szczególną uwagę na wskazówki dotyczące podłączania automatu zgłoszeniowego zawarte w niniejszym rozdziale. (Patrz „*Podłączanie zewnętrznego automatu zgłoszeniowego*” na stronie 1-11).

Tryb korekcji błędów (ang. Error Correction Mode, ECM)

Tryb ECM jest metodą, która umożliwia urządzeniu sprawdzanie poprawności przesyłania faksu, gdy trwa transmisja. Przesyłanie w trybie ECM jest możliwe tylko pod warunkiem, że funkcja ta jest obsługiwana przez oba komunikujące się urządzenia. Jeśli tak jest, można wysyłać i odbierać fakсы, które są stale pod kontrolą urządzenia.

Do działania tej funkcji niezbędna jest wystarczająca ilość pamięci w urządzeniu.

Podłączenie

Podłączenie telefonu zewnętrznego

Do urządzenia można podłączyć telefon zewnętrzny. Przedstawiono to poniżej.

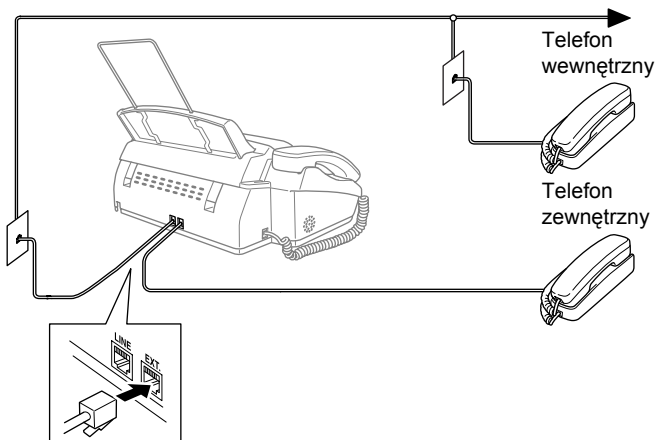

Gdy używany jest telefon zewnętrzny (lub automat zgłoszeniowy), na ekranie jest wyświetlany komunikat **LINIA ZAJĘTA**, a jeśli słuchawka faksu zostanie podniesiona, słychać alarm.

Aby rozłączyć połączenie telefonu zewnętrznego i przełączyć się na faks, należy podnieść słuchawkę i nacisnąć klawisz **Tel** (model FAX-T94) lub **Aparat Gł.mów** (model FAX-T96).

Podłączanie zewnętrznego automatu zgłoszeniowego

Kolejność

Istnieje możliwość podłączenia automatu zgłoszeniowego. Jeśli jednak **zewnętrzny** automat zgłoszeniowy jest podłączony do linii faksu, wszystkie połączenia są odbierane przez ten automat, a urządzenie faksujące „nasłuchuje” sygnałów wywołujących CNG. Jeśli sygnały te zostaną rozpoznane, urządzenie faksujące przejmie połączenie i odbierze faks. Jeśli sygnał CNG nie zostanie wykryty, automat zgłoszeniowy odtworzy nagrany komunikat i osoba dzwoniąca będzie mogła zostawić wiadomość głosową.

Automat musi odebrać połączenie najpóźniej po czterech dzwonekach (zalecane ustawienie to dwa dzwonki). Urządzenie faksujące nie może odebrać sygnałów CNG, dopóki połączenie nie zostanie odebrane przez automat zgłoszeniowy, a w przypadku czterech dzwoneków na uzgodnienie pozostaje tylko ok. 8–10 sekund. Nagrywając komunikat zgłoszenia automatu, należy zastosować się do poniższych instrukcji. Korzystanie z funkcji oszczędzania w zewnętrznym automacie zgłoszeniowym, jeśli liczba dzwoneków określona dla tej funkcji przekracza pięć, nie jest zalecane.



Jeśli nie wszystkie fakсы są odbierane, należy zmniejszyć ustawienie liczby dzwoneków w zewnętrznym automacie zgłoszeniowym.

- ⊘ **Automatu zgłoszeniowego nie należy podłączać w innym miejscu do tej samej linii telefonicznej (chyba że dostępna jest usługa różnych dzwonek).**

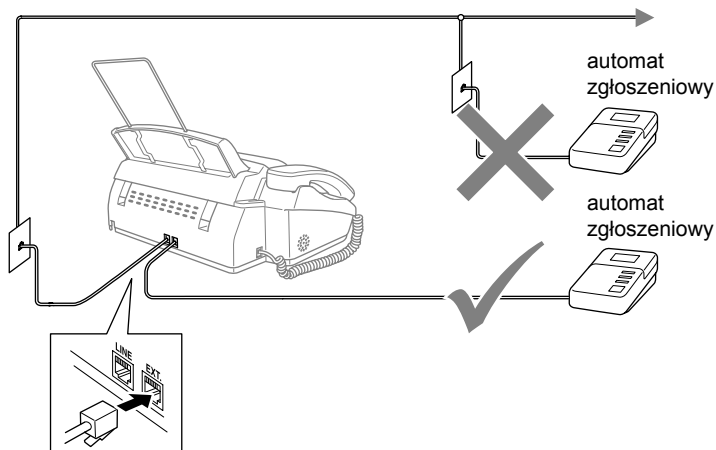

Połączenia

Zewnętrzny automat zgłoszeniowy należy podłączyć w sposób pokazany powyżej.

- 1** Ustaw liczbę dzwonek w zewnętrznym automacie zgłoszeniowym na jeden lub dwa. Ustawienie liczby dzwonek w urządzeniu faksującym nie ma w tym przypadku znaczenia.
- 2** Nagraj komunikat zewnętrznego automatu zgłoszeniowego.
- 3** Ustaw odbieranie połączeń przez automat.
- 4** Ustaw tryb `TAD:AUTO-SEKRET`. (dotyczy tylko modelu FAX-T94). W modelu FAX-T96 ustaw tryb `TAD:MSG MGR`. (Patrz „Wybór trybu odbioru” na stronie 5-1).

Nagrywanie komunikatu zewnętrznego automatu zgłoszeniowego

Nagrywając komunikat, należy uwzględnić czas. Komunikat ten określa sposób obsługi zarówno ręcznego, jak i automatycznego odbierania faksu.

- 1** Na początku komunikatu nagraj 5 sekund ciszy. (Jest to czas przeznaczony na wykrycie przez urządzenie sygnałów CNG automatycznej transmisji, zanim skończą się).
- 2** Komunikat nie powinien być dłuższy niż 20 sekund.
- 3** Na końcu 20-sekundowego komunikatu podaj kod odbierania faksu dla osób wysyłających faks ręcznie. Na przykład: *„Po sygnale zostaw wiadomość lub wyślij faks, naciskając klawisze * 51 i Start”*.



Zalecane jest rozpoczęcie komunikatu od 5-sekundowej ciszy, ponieważ sygnały faksu nie zostaną odebrane przez urządzenie, jeśli zakłóci je donośny głos mówiącego. Pauzę tę można pominąć, ale jeśli wystąpią problemy z odbieraniem faksów, należy ponownie nagrać komunikat, wprowadzając chwilę ciszy.

Połączenia z wieloma liniami (PABX)

W większości biur używany jest centralny system telefoniczny. Chociaż podłączenie urządzenia do systemu głównego lub prywatnej centrali abonenckiej (PABX) jest zwykle względnie łatwe, zalecane jest zlecenie instalacji urządzenia faksującego firmie, która zainstalowała używany system telefoniczny. Faks warto podłączyć na osobnej linii. Można wtedy ustawić urządzenie w trybie TYLKO FX, aby faksy były odbierane cały czas, niezależnie od pory dnia.

Jeśli urządzenie faksujące ma zostać podłączone do systemu z wieloma liniami, należy poprosić monter, aby podłączył urządzenie do ostatniej linii systemu. Dzięki temu urządzenie nie będzie uaktywniane przy odbieraniu każdego połączenia telefonicznego.

- ⊘ Jak to ma miejsce w przypadku wszystkich faksów, urządzenie należy podłączyć do systemu dwuprzewodowego. Jeśli linia zawiera więcej przewodów, prawidłowe podłączenie urządzenia faksującego nie jest możliwe.

Instalowanie urządzenia do pracy z centralą PABX

- 1 Poprawność działania urządzenia faksującego z centralą PABX nie jest gwarantowana. Ewentualne problemy należy zawsze najpierw zgłaszać firmie obsługującej używaną centralę PABX.
- 2 Jeśli wszystkie połączenia przychodzące są obsługiwane przez operatora centrali, tryb odbierania należy ustawić jako RĘCZNY. Wszystkie połączenia przychodzące powinny być domyślnie traktowane jako rozmowy telefoniczne.

Niestandardowe funkcje linii telefonicznej

Jeśli na jednej linii telefonicznej są dostępne usługi poczty głosowej, oczekiwania na połączenie, zarządzania dzwonekami, odbierania połączeń, system alarmowy lub inne funkcje niestandardowe, mogą wystąpić problemy z działaniem urządzenia faksującego. (Patrz „Funkcje niestandardowe na pojedynczej linii” na stronie 13-7).

2 Papier

Informacje o papierze

Korzystanie z papieru zwykłego

- Papier należy przechowywać w zaklejonym oryginalnym opakowaniu. Papier należy przechowywać płasko, z dala od wilgoci, bezpośredniego światła słonecznego i źródeł ciepła.

Dane techniczne papieru do zasobnika

Rozmiar:	A4
Gramatura:	64–90 g/m ²
Grubość:	0,08–0,10 mm
Pojemność:	do 30 arkuszy



Niezależnie od szerokości papieru, w urządzeniu można skanować obrazy o maksymalnej szerokości 208 mm.



Nie należy używać papieru:

- o bardzo wysokim połysku i o bardzo zróżnicowanej fakturze;
- zadrukowanego przy użyciu drukarki;
- którego nie można ułożyć równo na stosie;
- krótkoziarnistego;
- pozwijanego, pomarszczonego, poskładanego, podartego, papieru ze zszywkami, spinaczami, wklejkami i sklejonego taśmą;
- tektury, gazety i tkaniny.

Jak ładować papier

Aby załadować papier

- 1 Dokładnie przekartkuj stos papieru, aby uniknąć zacięć i nieprawidłowego podawania papieru.

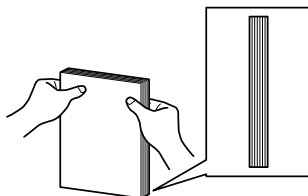

Ostukaj papier, aby wyrównać krawędzie arkuszy.

- 2 Włóż papier delikatnie.
Strona przeznaczona do druku musi być skierowana w dół.

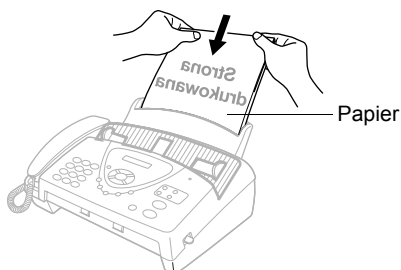

3 Programowanie z użyciem ekranu

Programowanie przyjazne dla użytkownika

Faks został tak zaprojektowany, aby był łatwy w użyciu, dzięki programowaniu z wykorzystaniem ekranu LCD i klawiszy nawigacyjnych. Przyjazne dla użytkownika programowanie ułatwia pełne wykorzystanie dostępnych w urządzeniu opcji menu.

Ponieważ programowanie jest przeprowadzane przy użyciu ekranu LCD, utworzone zostały szczegółowe instrukcje ekranowe pomocne przy programowaniu urządzenia. Wystarczy tylko wykonywać instrukcje, które prowadzą użytkownika przez kolejne menu i opcje programowania.



Tabela menu

Faks można prawdopodobnie zaprogramować bez potrzeby korzystania z tego podręcznika. Aby jednak lepiej zrozumieć dostępne menu i opcje występujące w programach urządzenia, należy użyć tabeli menu znajdującej się na stronie 3-4.



Faks można programować, naciskając klawisz **Menu/Set** i numery poszczególnych menu.

Aby na przykład dla opcji **ROZDZIELCZOŚĆ** ustawić wartość **WYSOKA**:

Naciśnij klawisze **Menu/Set**, **3**, **4** i  lub  w celu wybrania wartości **WYSOKA**.

Naciśnij klawisz **Menu/Set**.

Zapisywanie danych w pamięci

W przypadku awarii zasilania ustawienia menu nie zostaną utracone, ponieważ są zapisywane trwale. Ustawienia tymczasowe (np. kontrast, tryb międzynarodowy itd.) zostaną utracone.

Konieczne może być również ponowne ustawienie daty i godziny.

Klawisze nawigacyjne

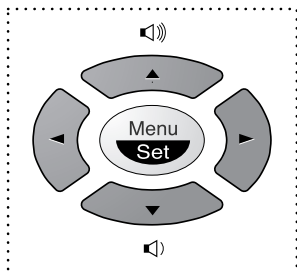

- * Uzyskiwanie dostępu do menu
- * Przechodzenie do następnego poziomu menu
- * Akceptowanie opcji



- * Przewijanie menu na bieżącym poziomie



- * Przechodzenie do poprzedniego poziomu menu



- * Przechodzenie do następnego poziomu menu



- * Wychodzenie z menu

Dostęp do trybu menu można uzyskać, naciskając klawisz **Menu/Set**.

Po wejściu do menu na ekranie LCD pojawiają się kolejno następujące informacje.

WYBRAĆ ↑ ↓ & SET

Aby wejść do menu wstępnych ustawień, naciśnij klawisz **1**.

— **LUB** —

Aby wejść do menu ustawień odbioru, naciśnij klawisz **2**.

— **LUB** —

Aby wejść do menu ustawień nadawania, naciśnij klawisz **3**.

— **LUB** —

Aby wejść do menu anulowania zadania, naciśnij klawisz **4**.

— **LUB** —

Aby wejść do menu przerwania, naciśnij klawisz **5**.

— **LUB** —

Aby wejść do menu szybkiego wybierania, naciśnij klawisz **6**.

1. WSTĘPNE USTAW.

2. USTAW. ODBIÓR

3. USTAW. NADAW.

4. ANULOW. ZADANIA

5. PRZERWANIE

6. UST. SZYB. WYB.

— **LUB** —

Aby wejść do menu raportu, naciśnij klawisz **7**.

7. USTAW. RAPORT

— **LUB** —

Aby wejść do menu zdalnego odbioru faksów, naciśnij klawisz **8** (tylko model FAX-T94).

8. ZDALNY ODB. FAX
(FAX-T94)

Aby wejść do menu automatu zgłoszeniowego, naciśnij klawisz **8** (tylko model FAX-T96).

8. USTAW. A-SEKR.
(FAX-T96)

— **LUB** —



Aby wejść do menu melodii, naciśnij klawisz **9** (tylko model FAX-T96).



9. USTAW MELODIĘ
(FAX-T96)

— **LUB** —

Aby wejść do menu pozostałych funkcji, naciśnij klawisz **0**.

0. ROZMAITE

Poziomy menu można przewijać szybciej, naciskając klawisze strzałek  i . Można wtedy wybrać daną opcję, naciskając klawisz **Menu/Set**, gdy opcja ta pojawi się na ekranie LCD. Wyświetlony zostanie następny poziom menu.

Aby przejść do następnej pozycji menu, należy nacisnąć klawisz  lub .

Następnie należy nacisnąć klawisz **Menu/Set**.

Po ustawieniu opcji na ekranie pojawia się komunikat **AKCEPTACJA**.



W przypadku ominięcia opcji lub aby nie naciskać klawiszy zbyt wiele razy, można przewinąć menu wstecz za pomocą klawisza .

Naciskaj numery menu.
(np. 1, 1 w celu wybrania pozycji TONOWE/IMPULS).
— LUB —

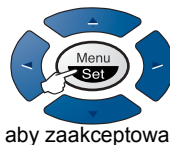
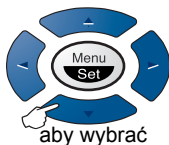
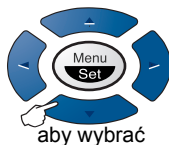

Menu główne	Pozycje menu	Opcje	Opis	Str.
1. WSTĘPNE USTAW.	1. TONOWE/IMPULS	TONOWE IMPULS	Wybór trybu wybierania numeru.	4-1
	2. DATA/GODZINA	—	Wprowadzanie daty i godziny wyświetlanych na ekranie LCD i drukowanych podczas transmisji.	4-1
	3. IDENT. STACJI	—	Programowanie nazwy i numeru faksu, które są drukowane na przesyłanych stronach.	4-2
	4. SYGNAŁ	WYŁ CICHO GŁOŚNO	Ustawianie poziomu głośności sygnału generowanego, gdy naciśnięty zostanie klawisz, wystąpi błąd i przesyłany jest dokument.	4-5
	5. PBX	WŁ. WYŁ	Funkcję tę należy włączyć, jeśli urządzenie jest podłączone do centrali PABX.	4-6
	6. ZMIANA CZASU	LETNI ZIMOWY	Przestawienie zegara urządzenia o jedną godzinę dla czasu letniego lub zimowego.	4-7
2. USTAW. ODBIÓR	1. LICZBA DZWONKÓW	(model FAX-T94) 00-04	Ustawienie liczby dzwonek przed automatycznym odebraniem połączenia w trybie FAX/TEL, TYLKO FX lub TAD:MSG MGR. W przypadku modelu FAX-T96 można ustawić opcję oszczędzania.	5-4
		(model FAX-T96) LICZBA DZWONKÓW WYŁ. DZWONKA		
	2. F/T CZAS DZW.	70 40 30 20	Ustawienie czasu dla funkcji pseudodzwonka FAX/TEL w trybie FAX/TEL (F/T).	5-5
	3. FAX DETEKT	WŁ. SEMI WYŁ	Odbieranie wiadomości faksowych bez naciskania klawisza Start .	5-7



Fabryczne ustawienia domyślne zostały oznaczone pogrubioną czcionką.

Naciskaj numery menu.
(np. 1, 1 w celu wybrania pozycji TONOWE/IMPULS).
— LUB —

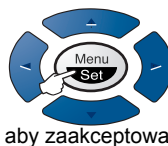
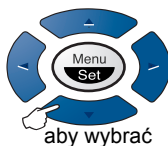
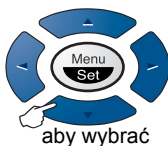

Menu główne	Pozycje menu	Opcje	Opis	Str.
2. USTAW. ODBIÓR (kontynuacja)	4. KOD ZDAL. STER.	WŁ. (*51, #51, *81) WYŁ	Wprowadzanie kodu, który umożliwia zdalne włączanie i wyłączanie urządzenia oraz przekazywanie połączeń głosowych z telefonu bezprzewodowego do urządzenia.	5-12
	5. REDUKCJA	AUTO 100% 93% 87% 75%	Pomniejszanie rozmiaru obrazu.	5-8
	6. ODB DO PAMIĘCI	WŁ. WYŁ	Automatyczne zapisywanie faksów przychodzących w pamięci w przypadku braku papieru.	5-9
	7. POLLING ODB.	STANDARD ZABEZP. TIMER	Konfigurowanie urządzenia do komunikacji z innym faksem.	5-13
3. USTAW. NADAW.	1. STR. TYT. WŁ/WYŁ	REZERWACJA FAXU WŁ. WYŁ DRUK PRÓBK	Automatyczne wysyłanie programowalnej strony tytułowej lub drukowanie próbnej strony tytułowej.	6-9
	2. STR. TYT. - TEKST	—	Programowanie własnej wiadomości drukowanej na stronie tytułowej.	6-12
	3. KONTRAST	AUTO JASNY CIEMNY	Zmiana poziomu kontrastu dla wysyłanego faksu.	6-5
	4. ROZDZIELCZOŚĆ	STANDARD WYSOKA B. WYSOKA FOTO	Zmiana rozdzielczości na kolejnych stronach.	6-6
	5. TRYB MIĘDZYN.	WŁ. WYŁ	Specjalne ustawienie dla przesyłania międzynarodowego.	6-13



Fabryczne ustawienia domyślne zostały oznaczone pogrubioną czcionką.

Naciskaj numery menu.
(np. 1, 1 w celu wybrania pozycji TONOWE/IMPULS).
— LUB —

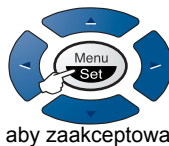
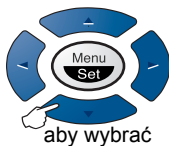
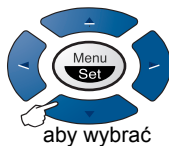

Menu główne	Pozycje menu	Opcje	Opis	Str.
3. USTAW. NADAW. (kontynuacja)	6. REZERW. ROZMOWY	WŁ. WYŁ DRUK PRÓBKII	Umożliwia wysłanie faksu, a następnie przeprowadzenie rozmowy lub wydrukowanie próbnej próby o oddzwonienie.	6-13
	7. TIMER	—	Ustawienie urządzenia do wysłania dokumentów w późniejszym terminie.	6-15
	8. POLL. BIER. NAD.	STANDARD ZABEZP.	Ustawienie urządzenia do pobrania dokumentu przez inny faks.	6-16
	9. PAMIĘĆ TX	REZERWACJA FAXU WŁ. WYŁ	Umożliwia wysyłanie faksów z pamięci.	6-18
4. ANULOW. ZADANIA	—	—	Anulowanie zaprogramowanego zadania wysyłania lub pobierania faksu.	6-7
5. PRZERWANIE	—	—	Natychmiastowe wysłanie faksu, nawet jeśli zaprogramowano wysyłanie na później lub ustawiono pobieranie.	6-20
6. UST. SZYB. WYB.	1. WYB. 1-PRZYCISK	—	Wybieranie numerów zapisanych w pamięci przy użyciu tylko jednego klawisza.	7-1
	2. WYB. SKRÓCONE	—	Wybieranie numerów zapisanych w pamięci przy użyciu tylko czterech klawiszy.	7-3
	3. USTAW. GRUP	—	Określanie numeru grupy do rozsyłania.	7-5
7. USTAW. RAPORT	1. RAPORT TRANS.	WŁ. WYŁ	Wstępne ustawienia czasu dla raportu weryfikacji transmisji i dziennika faksu.	10-1
	2. OKRES JOURNAL	CO 30 FAKSÓW CO 6 GODZIN CO 12 GODZIN CO 24 GODZINY CO 2 DNI CO 7 DNI WYŁ		10-2



Fabryczne ustawienia domyślne zostały oznaczone pogrubioną czcionką.

Naciskaj numery menu.
(np. 1, 1 w celu wybrania pozycji TONOWE/IMPULS).

— LUB —

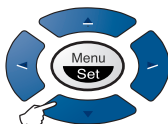

aby wybrać

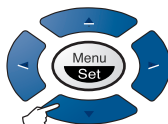

aby wybrać

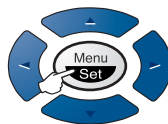

aby zaakceptować



aby wyjść

Menu główne	Pozycje menu	Opcje	Opis	Str.
8. ZDALNY ODB. FAX (tylko model FAX-T94)	1. PRZEKAZ FAXU	WŁ. WYŁ	Ustawienie urządzenia do przekazywania faksów.	8-1
	2. REJESTR FAKSÓW	WŁ. WYŁ	Zapisywanie faksów przychodzących w pamięci, aby można je było przekazać i pobrać zdalnie.	8-2
	3. ZDALNY DOSTĘP	---✳	Ustawianie kodu pobierania faksów.	8-3
	4. DRUK DOKUMENTU	—	Drukowanie faksów przychodzących zapisanych w pamięci urządzenia.	5-12
8. USTAW. A-SEKR. (tylko model FAX-T96)	1. REJESTR WIADOM	DOK: WŁ. DOK: WYŁ GŁOS: WŁ. GŁOS: ZE W GŁOS: WYŁ	Ustawienie zapisywania w pamięci wiadomości faksowych, głosowych lub obu.	9-3
	2. WYDRUK KOPII	WŁ. WYŁ	Automatyczne drukowanie kopii faksów zapisanych w pamięci.	9-8
	3. OGM-KOM. ZGŁ.	KOM. ZGŁOSZ. KOM. ZGŁ. F/T KOMUNIK. PWŁ	Wybór lub nagrywanie komunikatu zgłoszenia.	9-4
	4. MAX. CZAS ICM	20-60 (30) sekund	Ustawienie maksymalnej długości wiadomości przychodzących.	9-10
	5. POZIOM NAG ICM	WŁ. WYŁ	Ustawienie wartości WŁ lub WYŁ dla przychodzących wiadomości głosowych.	9-11
	6. PRZEKAZ/PRZYW.	WYŁ PRZEKAZ FAXU PRZYWOŁANIE	Ustawienie urządzenia do przekazywania faksów lub wiadomości —LUB— przywołanie wskazanego urządzenia.	9-12
	7. ZDALNY DOSTĘP	---✳	Ustawianie kodu pobierania wiadomości.	9-14



Fabryczne ustawienia domyślne zostały oznaczone pogrubioną czcionką.

Naciskaj numery menu.
(np. 1, 1 w celu wybrania pozycji TONOWE/IMPULS).

—LUB—

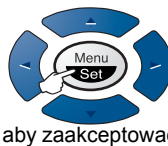
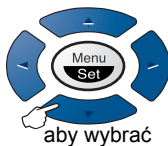
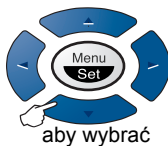

Menu główne	Pozycje menu	Opcje	Opis	Str.
9. USTAW MELODIĘ (tylko model FAX-T96)	1. WYBÓR DZWONKÓW	SYGNAŁ MELODIA1 MELODIA2 MELODIA3 MELODIA4	Wybór dzwonek.	4-8
	2. PRZERWA MUZYKA	WYŁ MELODIA1 MELODIA2 MELODIA3 MELODIA4	Wybór rodzaju muzyki lub wyłączenie muzyki na czas zawieszenia połączenia.	4-8
0. ROZMAITE	1. BŁOK. KLAWISZY	—	Blokowanie większości funkcji oprócz odbierania faksów.	6-20



Fabryczne ustawienia domyślne zostały oznaczone pogrubioną czcionką.

4 Wstępne ustawienia

Rozpoczęcie pracy

Ustawianie tonowego lub impulsowego trybu wybierania numeru

Domyślnie w urządzeniu jest ustawione tonowe wybieranie numerów (wieloczęstotliwościowe). Jeśli wymagane jest wybieranie impulsowe (rotacyjne), należy zmienić tryb wybierania numeru.

1 Naciśnij klawisz **Menu/Set, 1, 1.**

1. TONOWE/IMPULS

2 Naciśnij klawisz  lub , aby wybrać opcję **IMPULS** (lub **TONOWE**).

Naciśnij klawisz **Menu/Set.**

3 Naciśnij klawisz **Stop/Wyjście.**

Ustawianie daty i godziny

Data i godzina są wyświetlane na ekranie urządzenia, a jeśli jest zdefiniowany identyfikator stacji, są drukowane na wszystkich wysyłanych faksach. W przypadku wystąpienia awarii zasilania może zaistnieć potrzeba ponownego ustawienia daty i godziny. Wszystkie pozostałe ustawienia zostaną zachowane.

1 Naciśnij klawisz **Menu/Set, 1, 2.**

2. DATA/GODZINA

2 Wprowadź dwie ostatnie cyfry roku.

Naciśnij klawisz **Menu/Set.**

3 Wprowadź dwucyfrowe oznaczenie miesiąca.

Naciśnij klawisz **Menu/Set.**

(Na przykład 09 dla września lub 10 dla października).

4 Wprowadź dwucyfrowe oznaczenie dnia.

Naciśnij klawisz **Menu/Set.**

(Na przykład 06).

5 Wprowadź godzinę w formacie 24-godzinnym.

Naciśnij klawisz **Menu/Set**.

(Na przykład 15:25).

6 Naciśnij klawisz **Stop/Wyjście**.

Data i godzina będą wyświetlane na ekranie LCD urządzenia w trybie gotowości.

Ustawianie identyfikatora stacji

W urządzeniu należy zapisać nazwisko lub nazwę przedsiębiorstwa oraz numer faksu, aby były drukowane na wszystkich stronach wysyłanych faksów.

Numery telefonów i faksów należy wprowadzić w formacie międzynarodowym, tzn. zgodnie z następującą sekwencją:

- znak „+” (plus) (wprowadzany za pomocą klawisza *)
- kod kraju (np. 48 dla Polski, 49 dla Niemiec itd.)
- numer międzymiastowy z pominięciem zera
- spacja
- numer lokalny (można użyć spacji dla większej czytelności)

Jeśli na przykład urządzenie jest zainstalowane w Polsce, połączenia faksowe i głosowe są odbierane na tej samej linii, a numer telefonu to 0 12 123 45 67, numer telefonu wprowadzony jako część identyfikatora stacji powinien wyglądać następująco:
+48 12 123 45 67.

1 Naciśnij klawisze **Menu/Set, 1, 3**.

3.IDENT. STACJI

2 Wprowadź numer faksu (do 20 cyfr).

Naciśnij klawisz **Menu/Set**.

Aby kontynuować, wprowadź numer faksu (do 20 cyfr).



Jeśli numer faksu nie zostanie wprowadzony, wprowadzenie dalszych informacji nie będzie możliwe.

Nie można używać łącznika.

3 Wprowadź numer telefonu (do 20 cyfr).

Naciśnij klawisz **Menu/Set**.

(Jeśli telefon i faks mają jeden numer, należy wprowadzić jeszcze raz ten sam numer).



Numer telefonu będzie drukowany na wysyłanych stronach tytułowych.

4 Za pomocą klawiatury wybierania numeru wprowadź nazwę (do 20 znaków).

Naciśnij klawisz **Menu/Set**.

(Patrz sekcja „Wprowadzanie tekstu” poniżej).

5 Naciśnij klawisz **Stop/Wyjście**.

Na ekranie LCD pojawi się data i godzina.



Po zaprogramowaniu identyfikatora stacji na ekranie LCD pojawi się monit o naciśnięcie klawisza **1** w celu wprowadzenia zmian lub klawisza **2** w celu wyjścia z menu bez wprowadzenia zmian.

Wprowadzanie tekstu

Podczas ustawiania niektórych funkcji (np. identyfikatora stacji) trzeba wprowadzić tekst. Pod większością klawiszy numerycznych znajdują się trzy lub cztery litery. Klawiszom **0**, **#** i ***** nie są przypisane żadne litery, ponieważ klawisze te służą do wprowadzania znaków specjalnych.

Dostęp dożądanego znaku uzyskuje się przez naciśnięcie danego klawisza odpowiednią liczbę razy.

Klawisz	jeden raz	dwa razy	trzy razy	cztery razy
2	A	B	C	2
3	D	E	F	3
4	G	H	I	4
5	J	K	L	5
6	M	N	O	6
7	P	Q	R	S
8	T	U	V	8
9	W	X	Y	Z

Wstawianie spacji

Aby wprowadzić spację, należy nacisnąć klawisz  jeden raz między cyframi i dwa razy między literami.

Wprowadzanie poprawek

Aby poprawić błędnie wprowadzoną literę, należy nacisnąć klawisz  w celu przesunięcia kursora za ostatnią literę wprowadzoną poprawnie. Następnie należy nacisnąć klawisz **Stop/Wyjście**.



Wszystkie litery po prawej stronie kursora zostaną usunięte.

Następnie należy wprowadzić właściwe litery. Można również cofnąć kursor i wprowadzić nowe litery, zastępując nimi te wprowadzone niepoprawnie.

Powtarzanie liter

Aby wprowadzić literę przypisaną do klawisza, który został użyty do wprowadzenia poprzedniej litery, należy nacisnąć klawisz , aby przesunąć kursor w prawo.

Znaki i symbole specjalne

W pierwszej kolejności należy nacisnąć klawisz *****, **#** lub **0**, a następnie za pomocą klawiszy  lub  ustawić kursor pod żądanym symbolem. Aby wybrać dany symbol, należy nacisnąć klawisz **Menu/Set**.

Naciśnij ***** aby wybrać (spacja) ! " # \$ % & ' () * + , - . /

Naciśnij **#** aby wybrać : ; < = > ? @ [] ^ _

Naciśnij **0** aby wybrać Ā Ć Ę Ł Ń Ó Ś Ź 0



Ustawianie głośności sygnału

Głośność sygnału można zmieniać. Ustawieniem domyślnym jest CICH0. Gdy sygnał jest włączony, jest emitowany za każdym razem, gdy naciśnięty zostanie klawisz lub popełniony zostanie błąd, a także gdy jest wysyłany lub odbierany faks.

1 Naciśnij klawisze **Menu/Set, 1, 4.**

4. SYGNAŁ

(CICH0, GŁOŚNO lub WYŁ)



2 Naciśnij klawisz  lub , aby wybrać opcję.

3 Na ekranie LCD pojawi się żądana opcja.

Naciśnij klawisz **Menu/Set.**



4 Naciśnij klawisz **Stop/Wyjście.**

Ustawianie głośności głośnika

Głośność głośnika można regulować. W tym celu należy nacisnąć klawisz **Tel** (model FAX-T94) lub **Aparat Gł. mów** (model FAX-T96). Głośność reguluje się za pomocą klawiszy  i . Wybrane ustawienie jest wyświetlane na ekranie. Każde naciśnięcie klawisza powoduje zmianę poziomu głośności o jedną pozycję. Aby zakończyć ustawianie, należy nacisnąć klawisz **Tel** (model FAX-T94) lub **Aparat Gł. mów** (model FAX-T96). Nowe ustawienie będzie obowiązywało do chwili wprowadzenia kolejnej zmiany.

Ustawianie głośności dzwonka

Głośność dzwonka można regulować, gdy urządzenie jest w stanie bezczynności. Można wybrać głośność dzwonienia lub wyłączyć dzwonek.

Poziom głośności reguluje się za pomocą klawiszy  i .

Przy każdym naciśnięciu klawisza urządzenie dzwoni, więc można usłyszeć aktualne ustawienie głośności, a na ekranie pojawia się wybrana opcja. Każde naciśnięcie klawisza powoduje zmianę poziomu głośności o jedną pozycję. Nowe ustawienie będzie obowiązywało do chwili wprowadzenia kolejnej zmiany.

Ustawienia PABX i TRANSFER



Urządzenie jest wstępnie skonfigurowane do podłączenia do publicznej sieci telefonicznej (PSTN). Jednak w wielu biurach używany jest centralny system telefoniczny lub prywatna centrala abonencka (PABX). Omawiany faks można podłączyć do większości central PABX. W urządzeniu tym obsługiwana jest tylko funkcja TBR (timed break recall). Funkcja ta jest zwykle wykorzystywana w centrali PABX do uzyskiwania dostępu do linii zewnętrznej lub do przekazywania połączenia na inny numer wewnętrzny. Funkcja ta działa, gdy naciśnięty jest klawisz **Centralka**.

Ustawianie opcji PABX

Jeśli urządzenie jest podłączone do systemu PABX, należy ustawić opcję `PBX:WŁ`. W przeciwnym przypadku, należy ustawić wartość `WYŁ`.

1 Naciśnij klawisze **Menu/Set, 1, 5**.

5 . PBX

2 Naciśnij klawisz  lub , aby wybrać opcję `WŁ`. (lub `WYŁ`).

3 Naciśnij klawisz **Menu/Set**.

4 Naciśnij klawisz **Stop/Wyjdźcie**.



Naciśnięcie klawisza **Centralka** można zaprogramować jako część numeru zapisanego do wybierania jednym przyciskiem lub do szybkiego wybierania. Podczas programowania numerów do wybierania jednym przyciskiem lub do szybkiego wybierania (menu 6–1 lub 6–2) należy najpierw nacisnąć klawisz **Centralka** (na wyświetlaczu pojawi się znak „!”), a następnie wprowadzić numer telefonu. Dzięki temu przed każdym wybieraniem numeru przy użyciu jednego przycisku lub szybkiego wybierania nie trzeba naciskać klawisza **Centralka**. (Patrz „*Wybieranie jednym przyciskiem*” na stronie 6-1 i „*Szybkie wybieranie*” na stronie 6-1).



Jeśli jednak dla opcji PABX ustawiona jest wartość `WYŁ`, nie można korzystać z wybierania jednym przyciskiem ani szybkiego wybierania w przypadku numerów, w których zaprogramowano naciśnięcie klawisza **Centralka**.

Ustawianie zmiany czasu

Za pomocą tej funkcji można łatwo zaprogramować w urządzeniu zmianę czasu o jedną godzinę.

1 Naciśnij klawisze **Menu/Set, 1, 6**.

6.ZMIANA CZASU

2 Naciśnij klawisz  lub , aby wybrać opcję

NA CZAS LETNI ? (lub NA CZAS ZIMOWY ?).

3 Naciśnij klawisz **Menu/Set**.

4 Naciśnij klawisz **1**, aby zmienić czas na letni lub zimowy.

— **LUB** —



Naciśnij klawisz **2**, aby wyjść z menu bez wprowadzania zmiany.

Ustawienia melodii (tylko model FAX-T96)

Ustawianie dzwonka

Sposób dzwonienia można ustawić, wybierając zwykły sygnał dzwonienia lub jeden spośród czterech rodzajów melodii.

Ustawieniem domyślnym jest SYGNAŁ.



- 1 Naciśnij klawisze **Menu/Set, 9, 1.** 1. WYBÓR DZWONKÓW
- 2 Naciśnij klawisz  lub , aby wybrać opcję SYGNAŁ, MELODIA1, MELODIA2, MELODIA3 lub MELODIA4, a następnie naciśnij klawisze **Menu/Set**.
- 3 Naciśnij klawisz **Stop/Wyjście**.



Nawet jeśli wybrana zostanie melodia, pseudodzwonka F/T nie można zmienić na melodię.

Ustawianie muzyki odtwarzanej przy zawieszonym połączeniu

Muzykę, która jest odtwarzana przy zawieszonym połączeniu, można wybrać. Można również wyłączyć tę muzykę, ustawiając wartość WYŁ.

- 1 Naciśnij klawisze **Menu/Set, 9, 2.**
- 2 Naciśnij klawisz  lub , aby wybrać opcję MELODIA1, MELODIA2, MELODIA3 lub MELODIA4 lub WYŁ.
Naciśnij klawisze **Menu/Set**.
- 3 Naciśnij klawisz **Stop/Wyjście**.

5 Ustawienia odbioru

Podstawowe operacje odbierania

Wybór trybu odbioru

W urządzeniu obsługiwane są cztery różne tryby odbioru. Można spośród nich wybrać tryb najlepiej odpowiadający potrzebom użytkownika.

Ekran LCD	Działanie	Zalecenia dotyczące zastosowania
TYLKO FX (odbiór automatyczny)	Wszystkie połączenia są automatycznie odbierane przez urządzenie jako połączenia faksowe.	Gdy faks jest podłączony do osobnej dedykowanej linii.
FAX/TEL* (faks i telefon)	Faks steruje linią i automatycznie odbiera wszystkie połączenia. W przypadku połączenia faksowego odbierana jest wiadomość faksowa. W przypadku innego połączenia emitowany jest dzwonek (pseudo/podwójny dzwonek), aby użytkownik mógł odebrać połączenie.	Ten tryb jest przydatny, gdy odbieranych jest dużo faksów, a tylko kilka rozmów telefonicznych. Do tej samej linii nie może być podłączony automat zgłoszeniowy, nawet jeśli jest podłączony do osobnego gniazda tej linii. W tym trybie nie można korzystać z usługi poczty głosowej, którą świadczy firma telefoniczna.
TAD: AUTO-SEKRET. (zewnątrzny automat zgłoszeniowy) (tylko model FAX-T94)	Wszystkie połączenia są automatycznie odbierane przez automat zgłoszeniowy. Wiadomości głosowe są rejestrowane przez zewnętrzny automat zgłoszeniowy. Wiadomości faksowe są drukowane.	Ten tryb jest przydatny, jeśli do linii telefonicznej jest podłączony zewnętrzny automat zgłoszeniowy (TAD). Ustawienie TAD działa tylko z zewnętrznym automatem zgłoszeniowym. W przypadku tego ustawienia nie działają opcje liczby dzwoneków i czasu dzwonięcia F/T.
RĘCZNY (odbiór ręczny)	Linia telefoniczna jest sterowana przez użytkownika, który musi odebrać każde połączenie.	Ten tryb jest przydatny, jeśli do linii telefonicznej jest podłączony modem komputera, jeśli niewiele wiadomości faksowych jest odbieranych lub jeśli stosowane są różne tryby dzwonięcia. W przypadku usłyszenia sygnału faksu należy poczekać, aż urządzenie faksujące odbierze połączenie, a następnie odłożyć słuchawkę. (Patrz „Wykrywanie faksu” na stronie 5-7).
TAD: MSG MGR (tylko model FAX-T96)	Wszystkie połączenia są automatycznie odbierane przez faks. Wiadomości są zapisywane tak, aby ta, która pierwsza przyjdzie, została pierwsza obsłużona.	Ten tryb umożliwia zapisywanie wiadomości głosowych i faksowych w pamięci urządzenia. (Patrz „Menedżer wiadomości” na stronie 9-1).

* W trybie FAX/TEL konieczne jest ustawienie liczby dzwoneków i czasu dzwonięcia F/T. Jeśli do linii są podłączone telefony wewnętrzne, liczbę dzwoneków należy ustawić jako 4.

FAX-T94

09/06 15:25 FAX

bieżący tryb odbioru

REÇ : RĘCZNY
FAX : TYLKO FX
F/T : FAX/TEL
TAD : AUTO-SEKRET.
(tylko model FAX-T94)

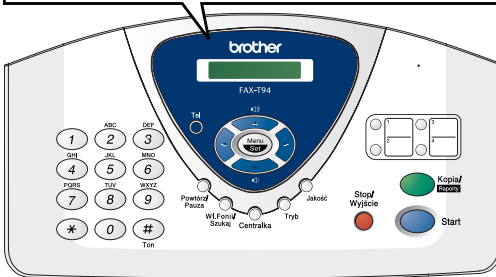

FAX-T96

09/06 15:25 TAD

bieżący tryb odbioru

REÇ : RĘCZNY
FAX : TYLKO FX
F/T : FAX/TEL
TAD : MSG MGR
(tylko model FAX-T96)



Aby wybrać lub zmienić tryb odbioru

1 Naciśnij klawisz **Tryb**.

Na ekranie zostanie wyświetlony aktualnie wybrany tryb.

Opcje dla modelu FAX-T94:

TYLKO FX

FAX/TEL

TAD: AUTO-SEKRET.

RĘCZNY

Opcje dla modelu FAX-T96:

TYLKO FX

FAX/TEL

RĘCZNY

TAD: MSG MGR

Jeśli dla trybu TAD (automat zgłoszeniowy) ustawiono wartość

WŁ. (naciskając klawisz )

Aut.Sekr.), ustawienie to zastępuje ustawienie trybu odbioru i na ekranie jest wyświetlany komunikat:

2 Kontynuuj naciskanie klawisza **Tryb**, dopóki nie zostanie wyświetlona nowa pozycja. Po upływie 2 sekund na ekranie zostanie wyświetlona data i godzina oraz nowe ustawienie trybu odbioru.





W przypadku modyfikowania trybu odbioru podczas innej operacji, na ekranie przywrócona zostanie ta operacja.



Ustawianie liczby dzwonek

Liczba dzwonek określa, ile razy urządzenie faksujące dzwoni, zanim odbierze połączenie w trybie TYLKO FX lub FAX/TEL.

1 Naciśnij klawisze **Menu/Set, 2, 1**.

W przypadku modelu FAX-T94 przejdź do punktu 3.

2 Naciśnij klawisz  lub , aby wybrać pozycję LICZBA DZWONKÓW, a następnie naciśnij klawisz **Menu/Set**.

3 Za pomocą klawiszy  i  wybierz liczbę dzwonek, po której odbierane mają być połączenia, a następnie naciśnij klawisz **Menu/Set**.

4 Naciśnij klawisz **Stop/Wyjście**.



(Tylko model FAX-T96)

Jeśli dla funkcji oszczędzania ustawiono wartość WŁ., ustawienie to zastępuje ustawienie liczby dzwonek. Aby ustawienie liczby dzwonek działało, trzeba wyłączyć funkcję oszczędzania. (Patrz „Włączanie funkcji oszczędzania” na stronie 9-10).

Ustawianie czasu dzwonienia F/T (tylko tryb FAX/TEL)

Jeśli dla trybu odbioru ustawiona zostanie wartość FAX/TEL, należy określić czas trwania pseudodzwonka dla połączenia głosowego. (W przypadku połączenia faksowego, faks zostanie wydrukowany). Dzwonek ten jest emitowany po dzwonku pochodzącym z centrali telefonicznej. Pseudodzwonek (trwający 20, 30, 40 lub 70 sekund) dotyczy tylko faksu. Żaden inny telefon podłączony do tej samej linii telefonicznej nie zadzwoni. Połączenie to można jednak odebrać przy użyciu dowolnego telefonu wewnętrznego podłączonego do osobnego gniazda tej samej linii co faks. (Patrz „*Obsługa za pomocą telefonów wewnętrznych*” na stronie 5-10).

1 Naciśnij klawisze **Menu/Set**, **2**, **2**.

2.F/T CZAS DZW.

2 Za pomocą klawiszy  i  wybierz czas trwania dzwonka informującego o połączeniu głosowym.

Naciśnij klawisz **Menu/Set**.





3 Naciśnij klawisz **Stop/Wyjście**.



Pseudodzwonek jest emitowany przez ustawiony czas, nawet jeśli połączenie zostanie przerwane.

Nagrywanie komunikatu zgłoszenia (KOM.ZGŁ. F/T) (tylko model FAX-T96)

Komunikat zgłoszenia jest to wiadomość odtwarzana przez urządzenie faksujące (a nie przez zewnętrzny automat zgłoszeniowy) w przypadku pojawienia się połączenia przychodzącego, gdy urządzenie pracuje w trybie F/T. Chociaż osoba dzwoniąca słyszy komunikat, nie może zostawić wiadomości.

- 1 Naciśnij klawisze **Menu/Set**, **8**, **3**.
- 2 Naciśnij klawisz  lub , aby wybrać pozycję KOM.ZGŁ. F/T, a następnie naciśnij klawisz **Menu/Set**.
- 3 Za pomocą klawiszy  i  wybierz opcję NAGRAJ WIADOMOŚĆ, naciśnij klawisz **Menu/Set**, a następnie podnieś słuchawkę i nagraj wiadomość (nie dłuższą niż 20 sekund).
- 4 Odłóż słuchawkę. Komunikat zostanie odtworzony.
- 5 Naciśnij klawisz **Stop/Wyjście**.



Nagranie komunikatu zgłoszenia nie jest konieczne. Urządzenie będzie poprawnie działać w trybie F/T również bez komunikatu. Komunikat stanowi informację o urządzeniu dla osób dzwoniących.

Może on brzmieć na przykład tak:



„Witam. Proszę czekać na połączenie. Aby przesłać faks, zaczekaj na sygnał faksu i naciśnij klawisz Start lub naciśnij klawisze * 5 1 (trzycyfrowy kod odbierania faksu) i naciśnij klawisz Start”. (Patrz „Usuwanie komunikatu zgłoszenia” na stronie 9-5 — wskazówki dotyczące kasowania komunikatu).

Wykrywanie faksu

Ta funkcja umożliwia odbieranie połączeń faksowych bez konieczności naciskania klawisza **Start** lub wprowadzania kodu odbioru faksu * **5 1**. Po wybraniu opcji **WŁ.** połączenia faksowe są odbierane automatycznie, nawet jeśli podniesiona zostanie słuchawka telefonu wewnętrznego lub zewnętrznego. Jeśli na ekranie LCD jest komunikat **PRZYJM.** (lub jeśli w podniesionej słuchawce telefonu wewnętrznego podłączonego do osobnego gniazda słychać charakterystyczny dźwięk faksu), wystarczy odłożyć słuchawkę i faks zostanie odebrany automatycznie. W przypadku ustawienia **SEMI** urządzenie może odebrać połączenie tylko wtedy, gdy zostanie odebrane przez użytkownika przy użyciu tego urządzenia. Jeśli ustawiona jest opcja **WYŁ.**, użytkownik musi sam uaktywnić faks, podnosząc słuchawkę faksu lub telefonu zewnętrznego, a następnie naciskając klawisz **Start** w urządzeniu faksującym **LUB** wybierając kod * **5 1** (jeśli nie znajduje się w pobliżu faksu). (Patrz „Obsługa za pomocą telefonów wewnętrznych” na stronie 5-10).



Jeśli dla funkcji tej jest ustawiona wartość **WŁ.**, ale faks nie łączy połączenia faksowego, gdy słuchawka zostanie podniesiona, należy wybrać kod odbierania faksu * **5 1**. Podnieś słuchawkę faksu i naciśnij klawisz **Start**.

- 1** Naciśnij klawisze **Menu/Set, 2, 3**.
- 2** Za pomocą klawiszy  i  wybierz opcję **WŁ.**, **SEMI** lub **WYŁ.**
Naciśnij klawisz **Menu/Set**.
- 3** Naciśnij klawisz **Stop/Wyjście**.

3.FAX DETEKT

Drukowanie pomniejszonego faksu przychodzącego

Jeśli wybrana zostanie opcja **AUTO**, faks zostanie automatycznie pomniejszony tak, aby zmieścił się na jednej stronie A4 niezależnie od rozmiaru dokumentu.

1 Naciśnij klawisze **Menu/Set, 2, 5**.

5 . REDUKCJA

2 Za pomocą klawiszy  i 

wyberz współczynnik redukcji: **AUTO, 100%, 93%, 87% lub 75%**.
Aby nie wykonywać pomniejszenia, należy wybrać opcję **100%**.

Naciśnij klawisz **Menu/Set**.

3 Naciśnij klawisz **Stop/Wyjście**.



- Funkcję tę należy włączyć, jeśli odbierane są fakсы podzielone na dwie strony.
- W przypadku używania funkcji automatycznego pomniejszania do pomniejszania dokumentów w taki sposób, aby mieściły się na jednej stronie papieru, można z niej korzystać, jeśli oryginalny dokument nie jest dłuższy niż 35 cm. W przeciwnym razie nie zostanie on pomniejszony i zostanie wydrukowany na dwóch stronach.
- Jeśli funkcja automatycznego pomniejszania jest włączona i odebrany zostanie dokument, który jest mniejszy od rozmiaru papieru, nie zostanie on pomniejszony i rozmiar wydruku będzie taki sam, jak rozmiar oryginału.

Odbiór do pamięci

Jeśli podczas odbierania faksu zabraknie papieru w zasobniku, na wyświetlaczu pojawi się komunikat **BRAK PAPIERU**. Należy wtedy włożyć papier do zasobnika. (Więcej informacji można znaleźć w Podręczniku szybkiej instalacji).

Jeśli funkcja odbioru do pamięci jest ustawiona jako **WŁ**.



Jeśli dostępna jest wystarczająca ilość pamięci, odbieranie bieżącego faksu będzie kontynuowane. Kolejne fakсы przychodzące również będą odbierane do chwili, gdy zabraknie pamięci. Wtedy połączenia faksowe nie będą odbierane automatycznie. Aby wydrukować wszystkie fakсы zapisane w pamięci, należy włożyć papier do zasobnika.

Jeśli funkcja odbioru do pamięci jest ustawiona jako **WYŁ**.

Jeśli dostępna jest wystarczająca ilość pamięci, odbieranie faksu będzie kontynuowane, a pozostałe strony zostaną zapisane w pamięci, o ile jej nie zabraknie. Kolejne fakсы nie będą odbierane automatycznie, dopóki do zasobnika nie zostanie włożony papier.

1 Naciśnij klawisze **Menu/Set**, **2**, **6**.

6.ODB DO PAMIĘCI

2 Naciśnij klawisz  lub , aby wybrać opcję **WŁ**. (lub **WYŁ**).

Naciśnij klawisz **Menu/Set**.

3 Naciśnij klawisz **Stop/Wyjście**.

Odbieranie faksu po zakończeniu rozmowy

Pod koniec rozmowy telefonicznej można poprosić rozmówcę o przesłanie faksu przed jej rozłączeniem.

1 Poproś rozmówcę o umieszczenie dokumentu w swoim urządzeniu faksującym i naciśnięcie klawisza **Start**. Powinien on zaczekać, aż faks wyśle sygnały odbierania (świergot), i dopiero wtedy odłożyć słuchawkę.

2 Gdy usłyszysz w słuchawce sygnały CNG, naciśnij klawisz **Start**.

Na ekranie LCD pojawi się komunikat:

PRZYJM.

3 Odłóż słuchawkę.

Zaawansowane operacje odbierania

Obsługa za pomocą telefonów wewnętrznych

Jeśli połączenie faksowe zostanie odebrane przez telefon wewnętrzny lub telefon zewnętrzny podłączony do odpowiedniego gniazda, można wymusić odebranie tego połączenia przez faks, posługując się kodem odbioru faksu. Po wybraniu kodu odbioru faksu * 5 1, połączenie zostanie odebrane przez faks.

(Patrz „Podłączanie telefonu zewnętrznego” na stronie 1-10 i „Wykrywanie faksu” na stronie 5-7).

Jeśli połączenie głosowe zostanie odebrane przez faks i wyemitowany zostanie pseudodzwonek, można to połączenie odebrać za pomocą telefonu wewnętrznego, posługując się kodem odbierania telefonu # 5 1. (Patrz „Ustawianie czasu dzwonienia F/T (tylko tryb FAX/TEL)” na stronie 5-5).

Jeśli połączenie zostanie odebrane i na linii nie słyhać rozmówcy, należy założyć, że jest to faks, który trzeba odebrać ręcznie.

- W telefonie wewnętrznym (podłączonym do osobnego gniazda) naciśnij klawisze * 5 1, zaczekaj na sygnał odbioru faksu i odłóż słuchawkę.
- W telefonie zewnętrznym (podłączonym do odpowiedniego gniazda) naciśnij klawisze * 5 1 i przed odłożeniem słuchawki zaczekaj na rozłączenie (na ekranie LCD pojawi się komunikat PRZYJM.).

Aby faks został przesłany, rozmówca musi nacisnąć klawisz Start.

Tylko tryb FAX/TEL

W trybie FAX/TEL połączenia głosowe są sygnalizowane pseudodzwonkiem określonym przy użyciu opcji Czas dzwonienia F/T.

W przypadku korzystania z telefonu wewnętrznego lub zewnętrznego należy w czasie trwania tego dzwonka podnieść słuchawkę i między dzwonekami wybrać kod # 5 1. Jeśli na linii nie słyhać rozmówcy lub jeśli ktoś chce przesłać faks, należy przekazać połączenie do faksu, wybierając kod * 5 1.

Zdalne przekazywanie połączenia

Przed ustawieniem kodu zdalnego sterowania należy dla opcji **Menu/Set, 2, 4** KOD ZDAL. STER. ustawić wartość WŁ. (Patrz „Zmiana kodów zdalnego sterowania” na stronie 5-12).

Funkcja ta działa w przypadku odbierania przychodzącego połączenia głosowego przy użyciu zdalnego telefonu bezprzewodowego DECT podłączonego zewnętrznie do faksu. (Patrz „Podłączanie telefonu zewnętrznego” na stronie 1-10). Połączenie głosowe można przekazać do faksu. Połączenia głosowego nie można jednak przekazać z faksu do telefonu bezprzewodowego DECT.

Aby przekazać połączenie telefoniczne do faksu

Aby przekazać połączenie głosowe odebrane przy użyciu zdalnego telefonu bezprzewodowego DECT do faksu:

- 1** W telefonie bezprzewodowym wybierz kod aktywacji połączenia głosowego * **8 1**.
- 2** Faks wyemituje dzwonek (taki sam, jak bieżący pseudodzwonek F/T), a na wyświetlaczu pojawi się komunikat „PRZYJMUJE TEL.”.
- 3** Podnieś słuchawkę i naciśnij klawisz **Tel** (model FAX-T94).
— **LUB** —

Naciśnij klawisz **Aparat Gł.mów** (model FAX-T96), aby przekazać połączenie głosowe do faksu.



Połączenia głosowego w telefonie bezprzewodowym nie należy rozłączać, dopóki nie zostanie ono przekazane do faksu.

Moment ten można łatwo rozpoznać, ponieważ po przekazaniu połączenia nie można kontynuować rozmowy przez telefon bezprzewodowy. Połączenie przerwane przed przekazaniem z telefonu bezprzewodowego do faksu zostanie utracone.

Jeśli połączenie nie zostanie odebrane przez faks, pseudodzwonek przestanie dzwonić po upływie 30 sekund. W takim przypadku można kontynuować rozmowę przez telefon bezprzewodowy. Prowadzenie rozmowy przy użyciu faksu i telefonu bezprzewodowego (interkom) nie jest możliwe.



Zmiana kodów zdalnego sterowania

Kody zdalnego sterowania mogą nie działać w niektórych systemach telefonicznych. Fabrycznie ustawiony kod odbierania faksu to * **5 1**. Fabrycznie ustawiony kod odbierania telefonu to # **5 1**. Fabrycznie ustawiony kod uaktywnienia połączenia głosowego to * **8 1**.



Jeśli podczas uzyskiwania zdalnego dostępu do zewnętrznego automatu zgłoszeniowego następuje rozłączenie, można spróbować zmienić kod odbierania faksu z * **5 1** na **###** i kod odbierania telefonu z # **5 1** na **1 1 1**. Kod odbierania faksu i odbierania telefonu muszą być różne.

Aby zmienić kody zdalnego sterowania

- 1 Naciśnij klawisze **Menu/Set**, **2**, **4**.
- 2 Naciśnij klawisz  lub , aby wybrać opcję **WŁ.** (lub **WYŁ.**), a gdy na wyświetlaczu pojawi się żądane ustawienie, naciśnij klawisz **Menu/Set**.
- 3 Wprowadź nowy kod odbierania faksu, a następnie naciśnij klawisz **Menu/Set**.
- 4 Jeśli chcesz, wprowadź nowy kod odbierania telefonu, a następnie naciśnij klawisz **Menu/Set**.
- 5 Jeśli chcesz, wprowadź nowy kod uaktywniania połączenia głosowego, a następnie naciśnij klawisz **Menu/Set**.
- 6 Naciśnij klawisz **Stop/Wyjście**.

Drukowanie faksu z pamięci (tylko model FAX-T94)

Jeśli opcja Rejestr faksów jest ustawiona jako **WŁ.** dla pobierania zdalnego, i tak można drukować fakсы z pamięci, używając urządzenia faksującego. (Patrz „*Ustawianie zapisywania faksów*” na stronie 8-2).

- 1 Naciśnij klawisze **Menu/Set**, **8**, **4**.
- 2 Naciśnij klawisz **Start**.
- 3 Po zakończeniu drukowania:
- 4 Naciśnij klawisz **Stop/Wyjście**.

4 . DRUK DOKUMENTU

Pobieranie faksów (polling)

Polling jest procesem pobierania faksów z innego urządzenia faksującego. Faksy można pobierać z innych urządzeń. Można też udostępniać dokumenty do pobrania do innych urządzeń.

Aby taka operacja była możliwa, wszystkie urządzenia faksujące w niej uczestniczące muszą być odpowiednio skonfigurowane. Gdy ktoś pobiera faks z urządzenia faksującego danego użytkownika, płaci za połączenie. Gdy urządzenie faksujące jest wykorzystywane przez danego użytkownika do pobrania faksu, to ten użytkownik płaci za połączenie.



Niektóre urządzenia nie obsługują takich operacji.

Bezpieczne pobieranie

Bezpieczne pobieranie uniemożliwia dostęp do dokumentów niepowołanym użytkownikom, gdy urządzenie jest skonfigurowane do operacji pollingu. Bezpieczne pobieranie jest możliwe tylko między urządzeniami faksującymi firmy Brother. Każdy, kto chce pobrać faks, musi wpisać kod zabezpieczający.

Konfigurowanie pobierania faksów

Pobieranie (polling) faksu polega na nawiązaniu połączenia z innym urządzeniem faksującym w celu pobrania z niego faksu.

1 Naciśnij klawisze **Menu/Set**, **2**, **7**.

7. POLLING ODB.

2 Naciśnij klawisz  lub , aby wybrać opcję **STANDARD**.



Naciśnij klawisz **Menu/Set**.

3 Wprowadź numer urządzenia faksującego, z którego chcesz pobrać faks.

Naciśnij klawisz **Start**.



Konfigurowanie pobierania faksów z użyciem kodu zabezpieczającego

Należy się upewnić, że obie strony korzystają z tego samego kodu zabezpieczającego.

- 1 Naciśnij klawisze **Menu/Set, 2, 7**.
- 2 Naciśnij klawisz  lub , aby wybrać opcję ZABEZP.
Naciśnij klawisz **Menu/Set**.
- 3 Wprowadź czterocyfrowy kod zabezpieczający.
Musi to być ten sam kod, co w urządzeniu, z którego faks jest pobierany.
- 4 Naciśnij klawisz **Menu/Set**.
- 5 Wprowadź numer urządzenia faksującego, z którego chcesz pobrać faks.
- 6 Naciśnij klawisz **Start**.

Konfigurowanie pobierania z opóźnieniem

Urządzenie można tak ustawić, aby operacja pobierania została wykonana później.



- 1 Naciśnij klawisze **Menu/Set, 2, 7**.
- 2 Naciśnij klawisz  lub , aby wybrać opcję TIMER.
Naciśnij klawisz **Menu/Set**.
- 3 Na ekranie pojawi się monit o wprowadzenie godziny rozpoczęcia pobierania.
- 4 Wprowadź godzinę (w formacie 24-godzinnym), o której ma zostać rozpoczęte pobieranie.
Na przykład: 21:45.
- 5 Naciśnij klawisz **Menu/Set**.
- 6 Na wyświetlaczu pojawi się monit o wprowadzenie numeru faksu, z którego ma nastąpić pobranie, i naciśnięcie klawisza **Start**.
Urządzenie wykona połączenie w celu pobrania faksu o wyznaczonej godzinie.



Można ustawić tylko jedno opóźnione pobieranie.

Pobieranie sekwencyjne

Urządzenie może pobrać dokumenty z kilku urzędzeń faksujących w ramach jednej operacji. W tym celu wystarczy zdefiniować w punkcie 4 kilka urzędzeń docelowych. Po przeprowadzeniu operacji wydrukowany zostanie raport pobierania sekwencyjnego.

- 1 Naciśnij klawisze **Menu/Set**, **2**, **7**. POLLING: STANDARD
Na wyświetlaczu pojawi się komunikat:
- 2 Naciśnij klawisz  lub , aby wybrać opcję **STANDARD**, **ZABEZP.** lub **TIMER**, a następnie naciśnij klawisz **Menu/Set**.
- 3 W przypadku wybrania opcji **STANDARD** przejdź do punktu 4.
 - W przypadku wybrania opcji **ZABEZP.** wprowadź czterocyfrowy kod zabezpieczający, naciśnij klawisz **Menu/Set** i przejdź do punktu 4.
 - W przypadku wybrania opcji **TIMER** wprowadź godzinę rozpoczęcia pobierania (w formacie 24-godzinny), naciśnij klawisz **Menu/Set** i przejdź do punktu 4.
- 4 Korzystając z wybierania jednym przyciskiem, szybkiego wybierania, wyszukiwania lub grup, określ faksy docelowe, z których mają być pobrane dokumenty. Na przykład dla numeru wybieranego jednym przyciskiem **3** i numeru szybkiego wybierania **09**, naciśnij klawisz wybierania jednym przyciskiem **3**, a następnie klawisze **Wł. Fonii/Szukaj**, **#** i **09**. (Patrz „Wybieranie numeru” na stronie 6-1).
- 5 Naciśnij klawisz **Start**.
- 6 Urządzenie nawiąże połączenie z każdym numerem, aby pobrać dokument.

6 Ustawienia nadawania

Wybieranie numeru

Istnieją cztery sposoby wybierania numeru.

Wybieranie ręczne

Naciśnij kolejno wszystkie cyfry numeru telefonu lub faksu.

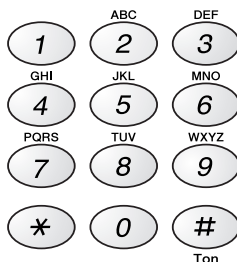

Wybieranie jednym przyciskiem



Naciśnij klawisz wybierania jednym przyciskiem przypisany do żadanego numeru.

Szybkie wybieranie

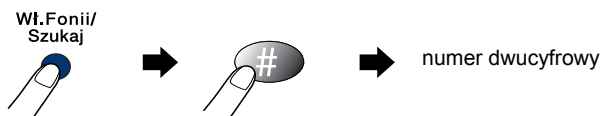
Naciśnij klawisz **Wł. Fonii/Szukaj**, #, a następnie wybierz dwucyfrowy numer szybkiego wybierania. (Patrz „Zapisywanie numerów szybkiego wybierania” na stronie 7-3).



Wyszukiwanie

Nazwy zapisane w pamięci do wybierania jednym przyciskiem i szybkiego wybierania można wyszukiwać. Naciśnij klawisz **Wł.** **Fonii/Szukaj**. Aby wyszukiwać alfabetycznie według nazwy, należy za pomocą klawiatury wprowadzić pierwszą literę nazwy. Następnie należy użyć klawisza  lub . (Patrz „Zapisywanie numerów szybkiego wybierania” na stronie 7-3).

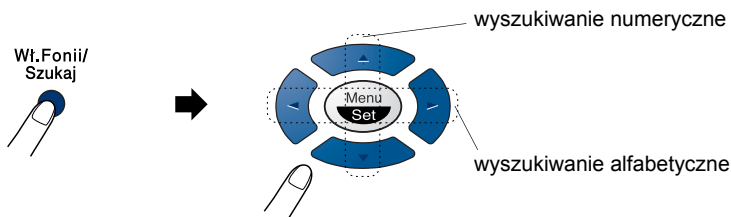

Wysyłanie faksu

Przesyłanie automatyczne

Jest to najłatwiejszy sposób wysłania faksu.

WAŻNE: Nie należy podnosić słuchawki ani naciskać klawisza **Aparat Gł.mów** (tylko model FAX-T96).

- 1 Włóż dokument do automatycznego podajnika, stroną do skanowania skierowaną w dół, krawędzią górną do przodu.
- 2 Dopasuj prowadnice papieru do szerokości dokumentu.

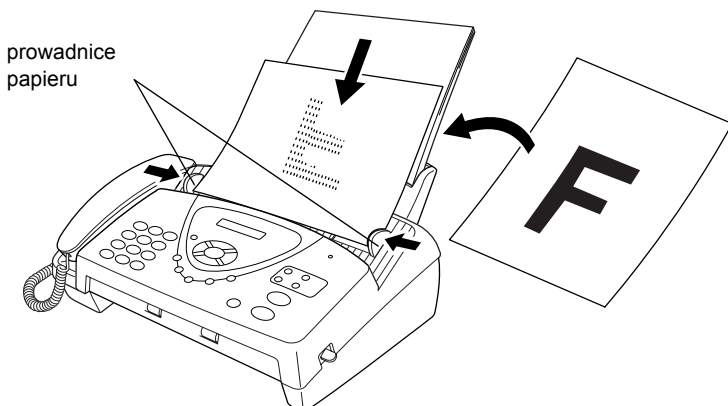

- 3 Wprowadź numer faksu, wykorzystując wybieranie jednym przyciskiem, szybkie wybieranie, wyszukiwanie lub klawiaturę. (Patrz: „Wybieranie jednym przyciskiem”, „Szybkie wybieranie” i „Wyszukiwanie”, strony 6-1 do 6-2).
- 4 Naciśnij klawisz **Start**.

 W automatycznym podajniku dokumentów można umieścić do 10 arkuszy papieru, które będą pojedynczo podawane do faksu. Korzystając z automatycznego podajnika, należy używać papieru o gramaturze 64 g/m²–90 g/m². Aby zapobiec zacięciom występującym w przypadku papieru cięższego, arkusze należy podawać pojedynczo.

 Naciśnij klawisz **Jakość** (przed wysłaniem faksu), aby wybrać rozdzielczość wysyłanego dokumentu. Jeśli użyta ma być rozdzielczość STANDARD (zwykły dokument, który nie zawiera grafiki), nie trzeba zmieniać domyślnego ustawienia STANDARD. (Patrz „Rozdzielczość faksu” na stronie 6-6).

Przesyłanie ręczne

W przypadku ręcznego wysyłania faksu słyhać sygnały wybierania, dzwonienia i odbierania faksu.

- 1 Włóż dokument do automatycznego podajnika dokumentów stroną do skanowania skierowaną w dół.
- 2 Podnieś słuchawkę i zaczekaj na sygnał wybierania.
— LUB —
Naciśnij klawisz **Aparat Gł.mów** (tylko model FAX-T96) i zaczekaj na sygnał wybierania.
- 3 Wprowadź numer faksu, z którym chcesz nawiązać połączenie. (Numer można wprowadzić za pomocą klawiatury, wybierania jednym przyciskiem, szybkiego wybierania lub klawisza **Wł. Fonii/Szukaj**).
(Patrz „Wybieranie jednym przyciskiem” na stronie 7-8).
- 4 Po usłyszeniu sygnału faksu naciśnij klawisz **Start**.
- 5 Odłóż słuchawkę, jeśli była podniesiona.

Wysyłanie faksu po zakończeniu rozmowy

Faks można wysłać rozmówcy po zakończeniu rozmowy, przed jej rozłączeniem.

- 1 Poproś rozmówcę, aby przed rozłączeniem połączenia zaczął na sygnały faksu, a następnie naciśnął klawisz **Start**.
- 2 Włóż dokument do automatycznego podajnika dokumentów stroną do skanowania skierowaną w dół.
Naciśnij klawisz **Start**.
Na ekranie LCD pojawi się komunikat:
- 3 Odłóż słuchawkę.

Podstawowe operacje wysyłania

Wysyłanie faksów z różnymi ustawieniami

Wysyłając faks, można wybrać dowolną kombinację następujących ustawień: kontrast, rozdzielczość, tryb międzynarodowy, faks z opóźnieniem, polling i wysyłanie z pamięci. Po zaakceptowaniu każdego ustawienia na ekranie LCD pojawia się pytanie o wprowadzenie kolejnych ustawień:

Naciśnij klawisz **1**, aby wybrać więcej ustawień. Na ekranie LCD pojawi się menu `USTAW.NADAW`.

— **LUB** —

Naciśnij klawisz **2**, aby zakończyć wprowadzanie ustawień i przejść do następnego punktu.

Kontrast

W przypadku dokumentów zbyt jasnych lub zbyt ciemnych można zmienić kontrast.

Wybierz opcję `JASNY`, aby przyciemnić dokument.



Wybierz opcję `CIEMNY`, aby rozjaśnić dokument.

- 1 Włóż dokument do automatycznego podajnika dokumentów stroną do skanowania skierowaną w dół.



3.KONTRAST

Naciśnij klawisze **Menu/Set**, **3**, **3**.

- 2 Naciśnij klawisz  lub , aby wybrać opcję `AUTO`, `JASNY` lub `CIEMNY`.

Naciśnij klawisz **Menu/Set**.

- 3 Naciśnij klawisz **1**, aby wybrać więcej ustawień. Na ekranie LCD pojawi się menu `USTAW.NADAW`.



AKCEPTACJA



NASTĘPNE

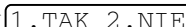

1.TAK 2.NIE

— **LUB** —

Naciśnij klawisz **2**, aby zakończyć wybieranie ustawień dla danej strony i przejść do punktu 4.

- 4 Wprowadź numer faksu.

- 5 Naciśnij klawisz **Start**, aby wysłać faks.

Rozdzielczość faksu



Jeśli w podajniku automatycznym znajduje się dokument, można tymczasowo (tylko dla tego dokumentu) zmienić ustawienie za pomocą klawisza **Jakość**. Naciskaj klawisz **Jakość**, aż na ekranie LCD pojawi się żądane ustawienie.

4. ROZDZIELCZOŚĆ

- STANDARD** — Ustawienie odpowiednie dla większości dokumentów.
- WYSOKA** — Ustawienie odpowiednie dla dokumentów wydrukowanych małą czcionką. Przesyłanie faksu trwa nieco dłużej niż w przypadku rozdzielczości standardowej.
- B. WYSOKA** — Ustawienie odpowiednie dla dokumentów wydrukowanych małą czcionką i dla grafiki. Przesyłanie trwa dłużej niż w przypadku rozdzielczości wysokiej.
- FOTO** — Ustawienie odpowiednie dla dokumentów zawierających wiele odcieni szarości. W przypadku tego ustawienia przesyłanie faksu trwa najdłużej.

Przesyłanie przy użyciu różnych rozdzielczości

Funkcja ta umożliwia określenie różnych rozdzielczości dla poszczególnych stron wysyłanego faksu. Może być przydatna w przypadku wysyłania faksu zawierającego tekst i zdjęcia lub w przypadku stron zadrukowanych czcionkami o różnych rozmiarach. Po wysłaniu faksu przywracane jest ustawienie **STANDARD**.

- 1 Włóż dokument do automatycznego podajnika dokumentów stroną do skanowania skierowaną w dół, a następnie naciśnij klawisze **Menu/Set**, **3**, **4**.
- 2 Za pomocą klawisza  lub  wybierz rozdzielczość dla strony 1 i naciśnij klawisz **Menu/Set**.
- 3 Wykonaj punkt 2 dla kolejnych stron. Po wykonaniu tych czynności naciśnij klawisz **Stop/Wyjście**. Na ekranie pojawi się komunikat:

AKCEPTACJA

NASTĘPNE

1. TAK 2. NIE

- 4** Naciśnij klawisz **1**, aby wybrać dodatkowe ustawienia.
Na ekranie pojawi się menu ustawień nadawania.

— **LUB** —

Naciśnij klawisz **2**, aby zakończyć wybieranie ustawień i przejść do punktu 5. Na ekranie pojawi się monit o wprowadzenie numeru faksu, z którym ma zostać nawiązane połączenie.

- 5** Wprowadź numer faksu i naciśnij klawisz **Start**.



Aby skopiować dokument przy użyciu różnych rozdzielczości, w punkcie 5 należy nacisnąć klawisz **Kopia/Raporty**.

Ręczne i automatyczne ponowne wybieranie numeru faksu

Jeśli faks jest wysyłany ręcznie i linia jest zajęta, w celu ponownego wybrania numeru można nacisnąć klawisz **Powtórz/Pauza**, a następnie klawisz **Start**. Aby nawiązać drugie połączenie z ostatnio wybranym numerem, można zaoszczędzić czas, naciskając klawisz **Powtórz/Pauza**, a następnie klawisz **Start**.

Klawisz **Powtórz/Pauza** działa tylko w przypadku numerów wybieranych przy użyciu panelu sterowania.

Jeśli faks jest wysyłany automatycznie i linia jest zajęta, numer zostanie automatycznie trzykrotnie wybrany w odstępach pięciominutowych.

Anulowanie zadania podczas skanowania, wybierania numeru i wysyłania dokumentu

Zadanie można anulować podczas skanowania dokumentu do pamięci, naciskając klawisz **Stop/Wyjście**.

Za pomocą klawisza **Stop/Wyjście** można również anulować zadanie podczas wybierania numeru i wysyłania dokumentu.



Anulowanie zaplanowanego zadania

Zadanie faksowania oczekujące w pamięci urządzenia można anulować.

- 1** Naciśnij klawisze **Menu/Set, 4**.

4 . ANULOW . ZADANIA

Na ekranie LCD zostaną wyświetlone wszystkie oczekujące zadania.

- 2** Jeśli oczekujących zadań jest więcej niż dwa, wybierz zadanie do anulowania za pomocą klawisza  lub .

Naciśnij klawisz **Menu/Set**.

— **LUB** —

Jeśli oczekuje tylko jedno zadanie, przejdź do punktu 3.

- 3** Aby anulować zadanie, naciśnij klawisz **1**.

— **LUB** —

Aby wyjść z menu, nie anulując żadnego zadania, naciśnij klawisz **2**.

Aby anulować kolejne zadanie, przejdź do punktu 2.

- 4** Naciśnij klawisz **Stop/Wyjście**.

Zaawansowane operacje wysyłania

Elektroniczna strona tytułowa

Strona tytułowa jest wysyłana do urządzenia odbiorcy. Jeśli numer został wybrany jednym przyciskiem lub przy użyciu szybkiego wybierania, na stronie tytułowej znajduje się nazwa odbiorcy zapisana w pamięci tych funkcji.

Strona tytułowa zawiera identyfikator stacji nadawczej oraz liczbę wysyłanych stron. Jeśli opcja STR . TYT . WŁ / WYŁ jest ustawiona jako WŁ . (patrz „Wysyłanie strony tytułowej dla wszystkich faksów” na stronie 6-11), pole na stronie tytułowej przeznaczone dla liczby stron jest puste.

Na stronie tytułowej można umieścić notatkę lub zrezygnować z niej, ustawiając opcję 1 . BEZ NOTATKI.

Oprócz notatek przedstawionych po prawej stronie można wprowadzić dwie notatki niestandardowe, które mogą zawierać maksymalnie 27 znaków.

(Patrz „Redagowanie własnych notatek” na stronie 6-12).

1 . BEZ NOTATKI

2 . ZATELEFONUJ

3 . PILNE

4 . POUFNE

Strona tytułowa tylko dla następnego faksu

Należy upewnić się, że identyfikator stacji jest zdefiniowany. (Patrz „Ustawianie identyfikatora stacji” na stronie 4-2). Ta funkcja nie będzie działać, jeśli identyfikator nie jest zdefiniowany.

Faks można tak ustawić, aby strona tytułowa została wysłana z określonym dokumentem. Strona ta będzie zawierała liczbę stron dokumentu.

1 Włóż dokument do automatycznego podajnika dokumentów stroną do skanowania skierowaną w dół.



2 Naciśnij klawisz **Menu/Set**, **3**, **1**.

1. STR. TYT. WŁ./WYŁ

3 Gdy na ekranie pojawi się

komunikat REZERWACJA FAXU, naciśnij klawisz **Menu/Set**.

4 Naciśnij klawisz  lub , aby wybrać opcję WŁ. (lub WYŁ.), a następnie naciśnij klawisz **Menu/Set**.

5 Przejrzyj notatki za pomocą klawisza  lub .

1. BEZ NOTATKI

2. ZATELEFONUJ

6 Gdy wyświetlona zostanie żądana notatka, naciśnij klawisz **Menu/Set**.

3. PILNE

4. POUFNE

7 Wprowadź dwie cyfry wskazujące liczbę wysyłanych stron.

5. (definiuje użytkownik)

6. (definiuje użytkownik)

(Wprowadź „00”, aby pole liczby

stron pozostało puste). W przypadku pomyłki naciśnij klawisz , aby cofnąć kursor i ponownie wprowadzić liczbę stron.

8 Naciśnij klawisz **Menu/Set**. Na ekranie pojawi się komunikat:

AKCEPTACJA

9 Naciśnij klawisz **1**, jeśli chcesz wybrać dodatkowe ustawienia. Na ekranie pojawi się menu ustawień nadawania.

NASTĘPNE

1. TAK 2. NIE

— **LUB** —



Naciśnij klawisz **2**, aby zakończyć wprowadzanie ustawień i przejść do punktu 10.



10 Wprowadź numer faksu, z którym ma zostać nawiązane połączenie i naciśnij klawisz **Start**.

Wysyłanie strony tytułowej dla wszystkich faksów

Należy upewnić się, że identyfikator stacji jest zdefiniowany. (Patrz „Ustawianie identyfikatora stacji” na stronie 4-2). Ta funkcja nie będzie działać, jeśli identyfikator nie jest zdefiniowany.

Urządzenie można tak ustawić, aby strona tytułowa była wysyłana dla wszystkich faksów. W przypadku korzystania z tego ustawienia strona tytułowa nie zawiera liczby stron.

- 1 Naciśnij klawisz **Menu/Set**, **3**, **1**. 1.STR.TYT.WŁ/WYŁ
- 2 Naciśnij klawisz  lub , aby wybrać opcję WŁ. (lub WYŁ).
- 3 Gdy na ekranie pojawi się komunikat STR.TYT.:WŁ., naciśnij klawisz **Menu/Set**. (Jeśli zostanie wybrana opcja WŁ., strona tytułowa będzie wysyłana ze wszystkimi faksami).

- 4 Jeśli wybrana została opcja WŁ., na ekranie pojawią się opcje dotyczące notatki umieszczanej na stronie. Przejrzyj notatki za pomocą klawiszy  i .

- 1. BEZ NOTATKI
- 2. ZATELEFONUJ
- 3. PILNE
- 4. POUFNE
- 5. (definiuje użytkownik)
- 6. (definiuje użytkownik)

- 5 Gdy wyświetlona zostanie żądana notatka, naciśnij klawisz **Menu/Set**. Na ekranie pojawi się komunikat:

- AKCEPTACJA
- NASTĘPNE
- 1.TAK 2.NIE



- 6 Naciśnij klawisz **1**, jeśli chcesz wybrać dodatkowe ustawienia. Na ekranie pojawi się menu ustawień nadawania.

— **LUB** —



Naciśnij klawisz **2**, aby zakończyć wprowadzanie ustawień i wyjść z menu.

Używanie wydrukowanej strony tytułowej

Jeśli istnieje potrzeba użycia drukowanej strony tytułowej, na której można pisać, można wydrukować stronę próbną i dołączyć ją do faksu.

- 1 Naciśnij klawisze **Menu/Set, 3, 1.** 1. STR. TYT. WŁ/WYŁ
- 2 Naciśnij klawisz  lub , aby wybrać opcję DRUK PRÓBK I, a następnie naciśnij klawisz **Menu/Set.**

Redagowanie własnych notatek

- 1 Naciśnij klawisze **Menu/Set, 3, 2.** 2. STR. TYT. -TEKST
Na ekranie pojawi się komunikat:
 - 2 Za pomocą klawisza  lub  wybierz pozycję 5 lub 6 dla własnej niestandardowej notatki.
Naciśnij klawisz **Menu/Set.**
 - 3 Wprowadź swoją notatkę za pomocą klawiatury.
(Patrz „Wprowadzanie tekstu” na stronie 4-3).
 - 4 Naciśnij klawisz **Menu/Set.** Na ekranie pojawi się komunikat:
AKCEPTACJA
 - 5 Naciśnij klawisz **1**, jeśli chcesz wybrać dodatkowe ustawienia. Na ekranie pojawi się menu ustawień nadawania.
NASTĘPNE
1. TAK 2. NIE
- **LUB** —
- Naciśnij klawisz **2**, aby zakończyć wprowadzanie ustawień i wyjść z menu.



Tryb międzynarodowy

Jeśli w przypadku przesyłania faksu na duże odległości występują trudności związane z zakłóceniami na linii telefonicznej, zalecane jest włączenie trybu międzynarodowego. Po wysłaniu faksu w tym trybie tryb ten zostanie automatycznie wyłączony.

1 Włóż dokument do automatycznego podajnika dokumentów stroną do skanowania skierowaną w dół.

2 Naciśnij klawisze **Menu/Set, 3, 5.**

5 . TRYB MIĘDZYN .

3 Naciśnij klawisz  lub , aby wybrać opcję WŁ. (lub WYŁ).

AKCEPTACJA

Naciśnij klawisz **Menu/Set.**

NASTĘPNE

4 Naciśnij klawisz **1**, aby wybrać więcej ustawień. Na ekranie LCD pojawi się menu USTAW. NADAW.

1 . TAK 2 . NIE

— LUB —

Naciśnij klawisz **2**, aby zakończyć wprowadzanie ustawień i przejść do punktu 5.

5 Wprowadź numer faksu, z którym ma być nawiązane połączenie.

6 Naciśnij klawisz **Start.**

Rezerwacja rozmowy

Wysyłając faks, można powiadomić rozmówcę o chęci przeprowadzenia rozmowy z nim po zakończeniu przesyłania. Urządzenie odbiorcy zadzwoni tak, jak w przypadku odebrania połączenia telefonicznego. Jeśli odbiorca podniesie słuchawkę, zadzwoni urządzenie osoby inicjującej połączenie. Aby przeprowadzić rozmowę, należy podnieść słuchawkę.



Jeśli dla opcji rezerwacji rozmowy i prośby o oddzwonienie jest ustawiona wartość WŁ., a odbiorca nie odbierze połączenia, urządzenie pozostawi dla niego wiadomość.



1 Włóż dokument do automatycznego podajnika dokumentów stroną do skanowania skierowaną w dół.

2 Naciśnij klawisze **Menu/Set, 3, 6.**

6 . REZERW. ROZMOWY

Na ekranie pojawi się bieżące ustawienie rezerwacji rozmowy.

3 Naciśnij klawisz  lub , aby wybrać opcję WŁ. (lub WYŁ.).
Gdy wyświetlona zostanie żądana notatka, naciśnij klawisz **Menu/Set**.

4 Jeśli dla rezerwacji rozmowy jest ustawiona wartość WŁ., na ekranie pojawi się bieżące ustawienie prośby o oddzwonienie.
Naciśnij klawisz  lub , aby wybrać opcję WŁ. (lub WYŁ.).

Gdy wyświetlona zostanie żądana notatka, naciśnij klawisz

Menu/Set. Na ekranie pojawi się komunikat:

AKCEPTACJA

NASTĘPNE

1. TAK 2. NIE

5 Naciśnij klawisz **1**, jeśli chcesz wybrać dodatkowe ustawienia. Na ekranie pojawi się menu USTAW. NADAW.

— LUB —

Naciśnij klawisz **2**, aby zakończyć wybieranie ustawień i przejść do punktu 6. Na ekranie pojawi się monit o wprowadzenie numeru faksu, z którym ma zostać nawiązane połączenie.

6 Wprowadź numer faksu i naciśnij klawisz **Start**.

7 Jeśli funkcja rezerwacji rozmowy została włączona, podnieś słuchawkę, gdy urządzenie zadzwoni.





W przypadku rezerwacji rozmowy nie można korzystać z funkcji ponownego wybierania numeru. Funkcji rezerwacji rozmowy nie można używać razem z funkcją przesyłania (polling) oraz funkcją przesyłania z opóźnieniem. Aby komunikat z prośbą o oddzwonienie można było ustawić jako WŁ., musi być zdefiniowany identyfikator stacji.

Drukowanie próbki prośby o oddzwonienie

1 Naciśnij klawisze **Menu/Set**, **3**, **6**.

6. REZERW. ROZMOWY

2 Naciśnij klawisz  lub , aby wybrać opcję DRUK PRÓBK. I.

Naciśnij klawisz **Menu/Set**.

Opóźniony faks (timer)

Funkcja ta umożliwia wysyłanie faksów z maksymalnie 24-godzinnym opóźnieniem.

1 Włóż dokument do automatycznego podajnika dokumentów stroną do skanowania skierowaną w dół.

2 Naciśnij klawisze **Menu/Set**, **3**, **7**.

7.TIMER

3 Wprowadź godzinę, o której ma zostać wysłany faks (w formacie 24-godzinnym).

AKCEPTACJA

Naciśnij klawisz **Menu/Set**.

NASTĘPNE

(Na przykład 19:45).

1.TAK 2.NIE

4 Jeśli zadrukowany dokument ma być skanowany podczas wysyłania faksu, naciśnij klawisz **1**, aby wybrać opcję DOK.

— LUB —

Naciśnij klawisz **2**, aby wybrać opcję PAMIĘĆ.

5 Naciśnij klawisz **1**, aby wybrać więcej ustawień. Na ekranie LCD pojawi się menu USTAW.NADAW.

— LUB —

Naciśnij klawisz **2**, aby zakończyć wprowadzanie ustawień, a następnie przejdź do punktu 6.

6 Wprowadź numer faksu.

7 Naciśnij klawisz **Start**. Faks zostanie wysłany o wyznaczonej godzinie.



Liczba stron, które można zeskanować do pamięci, zależy od ilości danych wydrukowanych na poszczególnych stronach.

Konfigurowanie udostępniania dokumentu do pobrania (wersja standardowa)

Przesyłanie dokumentów z użyciem pollingu można przeprowadzić po skonfigurowaniu faksu w ten sposób, aby udostępniał dokument do pobrania przez inne urządzenie.

1 Włóż do automatycznego podajnika dokument, który ma zostać pobrany.

2 Naciśnij klawisze **Menu/Set**, **3**, **8**.
Na ekranie pojawi się komunikat:

8 . POLL . BIER . NAD .

3 Naciśnij klawisz  lub , aby wybrać opcję STANDARD, a następnie naciśnij klawisz **Menu/Set**.

4 Jeśli zadrukowany dokument ma być skanowany podczas pobierania, naciśnij klawisz **1**, aby wybrać opcję DOK.

1 . DOK 2 . PAMIĘĆ

AKCEPTACJA

— LUB —

Naciśnij klawisz **2**, aby wybrać opcję PAMIĘĆ.

5 Naciśnij klawisz **1**, jeśli chcesz wybrać dodatkowe ustawienia. Na ekranie pojawi się menu USTAW . NADAW .

— LUB —

Naciśnij klawisz **2**, aby zakończyć wprowadzanie ustawień i przejść do punktu 6.

NASTĘPNE

1 . TAK 2 . NIE

6 Naciśnij klawisz **Start**.



Jeśli w punkcie 4 nie ustawiono zapisywania pobieranego dokumentu do pamięci, powinien on pozostać w automatycznym podajniku dokumentów, dopóki nie zostanie pobrany. W międzyczasie można jednak wysyłać inne fakсы. (Patrz „Przerywanie zadań opóźnionego faksu i pobierania (polling)” na stronie 6-20).



Jeśli dokument znajdujący się w automatycznym podajniku nie zostanie zapisany w pamięci, można go pobrać tylko raz.

Konfigurowanie udostępniania dokumentu do pobrania z kodem zabezpieczającym

Jeśli dla opcji `POLLING : ZABEZP .` zostanie ustawiona wartość `WŁ.`, osoba pobierająca dokument z danego urządzenia faksującego musi wprowadzić identyfikator pollingu.

1 Włóż dokument do automatycznego podajnika dokumentów stroną do skanowania skierowaną w dół.

2 Naciśnij klawisze **Menu/Set**, **3**, **8**.

3 Naciśnij klawisz  lub , aby wybrać opcję `ZABEZP .`, a następnie naciśnij klawisz **Menu/Set**. 8 . POLL . BIER . NAD .

4 Wprowadź czterocyfrowy kod i naciśnij klawisz **Menu/Set**.

5 Jeśli zadrukowany dokument ma być skanowany podczas pobierania faksu, naciśnij klawisz **1**, aby wybrać opcję `DOK`.

— **LUB** —

Naciśnij klawisz **2**, aby wybrać opcję `PAMIĘĆ`. 1 . DOK 2 . PAMIĘĆ

AKCEPTACJA

6 Naciśnij klawisz **1**, jeśli chcesz wybrać dodatkowe ustawienia. Na ekranie pojawi się menu `USTAW . NADAW .`

— **LUB** —

Naciśnij klawisz **2**, aby zakończyć wprowadzanie ustawień i przejść do punktu 7. NASTĘPNE

1 . TAK 2 . NIE

7 Naciśnij klawisz **Start** i zaczekaj, aż faks zostanie pobrany.

Bezpieczne pobieranie

Bezpieczne pobieranie uniemożliwia dostęp do dokumentów niepowołanym użytkownikom, gdy urządzenie jest skonfigurowane do operacji pollingu. Bezpieczne pobieranie jest możliwe tylko między urządzeniami faksującymi firmy Brother. W urządzeniu, które będzie pobierać dokumenty, trzeba wprowadzić ustawiony czterocyfrowy kod.



! Niektóre urządzenia nie obsługują funkcji pollingu.

Przesyłanie z pamięci

Ta funkcja umożliwia zeskanowanie faksu do pamięci urządzenia i wysyłanie go, jak tylko skanowanie zostanie zakończone. Dzięki temu nie trzeba czekać z wyjęciem dokumentu do chwili zakończenia przesyłania całego faksu.

1 Włóż dokument do automatycznego podajnika dokumentów stroną do skanowania skierowaną w dół.

2 Naciśnij klawisze **Menu/Set**, **3**, **9**.

3 Aby zmienić ustawienie domyślne, naciśnij klawisz  lub , aby wybrać opcję WŁ. (lub WYŁ.).

9 . PAMIĘĆ TX



PAMIĘĆ TX : WŁ .

WYBRAĆ ↑ ↓ & SET



Naciśnij klawisz **Menu/Set**.

Przejdź do punktu 5.

— LUB —

Aby ustawienie dotyczyło tylko następnej transmisji, naciśnij klawisz  lub , aby wybrać opcję REZERWACJA FAXU.

Naciśnij klawisz **Menu/Set**.

4 Aby ustawienie dotyczyło tylko następnego faksu, naciśnij klawisz  lub , aby wybrać opcję WŁ. (lub WYŁ.).

Naciśnij klawisz **Menu/Set**.

5 Naciśnij klawisz **1**, aby wybrać dodatkowe ustawienia.

Na ekranie pojawi się menu USTAW. NADAW.

— LUB —

Naciśnij klawisz **2**, aby zakończyć wprowadzanie ustawień i przejść do punktu 6.

6 Wprowadź numer faksu i naciśnij klawisz **Start**.

Komunikat o braku pamięci

Jeśli podczas skanowania pierwszej strony faksu wyświetlony zostanie komunikat **BRAKUJE PAMIĘCI**, należy anulować skanowanie za pomocą klawisza **Stop/Wyjście**. Jeśli komunikat **BRAKUJE PAMIĘCI** zostanie wyświetlony podczas skanowania kolejnej strony, można wysłać już zeskanowane strony za pomocą klawisza **Start** lub anulować operację za pomocą klawisza **Stop/Wyjście**.





W zależności od postaci typowych faksów komunikat **BRAKUJE PAMIĘCI** może często się pojawiać. Jeśli tak jest, dla opcji przesyłania z pamięci należy ustawić wartość **WYŁ**.

Rozsyłanie

Korzystając z numerów zapisanych w pamięci wybierania grupowego, wybierania jednym przyciskiem i szybkiego wybierania, fakсы można rozesłać automatycznie do maksymalnie 104 różnych miejsc, wykonując tylko kilka prostych czynności.

Po zakończeniu rozsyłania drukowany jest raport zawierający wyniki tej operacji.

- 1 Włóż dokument do automatycznego podajnika dokumentów stroną do skanowania skierowaną w dół.
- 2 Naciśnij klawisze **Menu/Set**, **3**, **9**.
- 3 Aby zmienić ustawienie domyślne, naciśnij klawisz  lub , aby wybrać opcję **WŁ**.
Naciśnij klawisz **Menu/Set**.
- 4 Wprowadź zapisane w pamięci numery, używając wybierania jednym przyciskiem, szybkiego wybierania (jeden za drugim), wyszukiwania lub grup.
- 5 Naciśnij klawisz **Start**. Dokument zostanie zapisany w pamięci, a następnie rozesłany na wszystkie wprowadzone numery. Jeśli dana linia będzie zajęta, numer zostanie wybrany ponownie.



Aby anulować bieżącą operację rozsyłania, naciśnij klawisz **Stop/Wyjście** podczas transmisji.

Aby anulować rozsyłanie do wszystkich miejsc, naciśnij klawisz **Menu/Set**, **4**. (Patrz „Anulowanie zaplanowanego zadania” na stronie 6-8).

Przerywanie zadań opóźnionego faksu i pobierania (polling)

Wysyłanie faksów i kopiowanie dokumentów jest możliwe w każdej chwili, nawet jeśli ustawione jest faksowanie z opóźnieniem lub operacja pollingu. W takim przypadku nie można jednak korzystać z funkcji automatycznego ponownego wybierania numeru lub trybu menu.

- 1 Naciśnij klawisz **Menu/Set, 5**. 5 . PRZERWANIE
- 2 Poczekaj 2 sekundy, a następnie wyjmij dokumenty z automatycznego podajnika.
- 3 Włóż do podajnika dokument, który chcesz teraz wysłać.
- 4 Wprowadź numer, na który chcesz wysłać faks, a następnie naciśnij klawisz **Start**.
- 5 Po zakończeniu przesyłania włóż do podajnika poprzedni dokument.
- 6 Naciśnij klawisz **Menu/Set, 5**, aby ponownie uaktywnić faksowanie z opóźnieniem (timer).



Jeśli funkcja faksowania z opóźnieniem lub pollingu korzysta z pamięci (tzn. dokument został zeskanowany do pamięci urządzenia i zostanie z niej wysłany), podczas wysyłania faksu lub kopiowania nie trzeba wykonywać operacji przerywania.

System blokady klawiszy

Dzięki tej funkcji osoby nieuprawnione nie mogą korzystać z faksu. Po włączeniu blokady większość funkcji jest niedostępna. Gdy blokada jest włączona, dostępne są tylko następujące funkcje:

- odbieranie faksów
- odbieranie połączeń
- zaplanowane transmisje z opóźnieniem*
- pobieranie (polling)*
- przekazywanie faksów*
- pobieranie zdalne

* Pod warunkiem, że funkcja ta została ustawiona przed włączeniem blokady.

Korzystanie z systemu blokady klawiszy

Aby włączyć lub wyłączyć blokadę klawiszy, trzeba podać hasło.

Konfigurowanie systemu blokady klawiszy po raz pierwszy

1 Naciśnij klawisze **Menu/Set, 0, 1**.

Na ekranie pojawi się monit o wprowadzenie hasła i naciśnięcie klawisza **Menu/Set**.

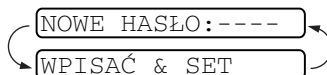

2 Wprowadź czterocyfrowy kod jako nowe hasło.

3 Naciśnij klawisz **Menu/Set**.

Na ekranie pojawi się monit o ponowne wpisanie hasła.

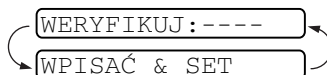

4 Wprowadź hasło ponownie i naciśnij klawisz **Menu/Set**.

5 Na ekranie pojawi się komunikat:

ZABLOK. KLAWISZE

6 Naciśnij klawisz  lub , aby wybrać opcję ZABLOK. KLAWISZE.

USTAW HASŁO

7 Naciśnij klawisz **Menu/Set**.

Na ekranie pojawi się monit o wprowadzenie hasła.

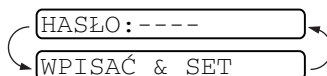

8 Wprowadź czterocyfrowe hasło i naciśnij klawisz **Menu/Set**.

Jest to to samo hasło, które zostało już zapisane w urządzeniu.

Na ekranie przez 2 sekundy będzie wyświetlany komunikat

AKCEPTACJA, a następnie pojawi się komunikat

BLOK. KLAW. WŁ. — system blokady klawiszy został włączony.



Jeśli hasło wprowadzone w punkcie 8 będzie niepoprawne, na ekranie pojawi się komunikat ZŁE HASŁO. Po 2 sekundach ponownie wyświetlone zostanie menu funkcji 0. Należy wtedy ponowić próbę włączenia blokady klawiszy.

Zmiana hasła blokady klawiszy

- 1 Naciśnij klawisze **Menu/Set, 0, 1**.

- 2 Naciśnij klawisz  lub , aby wybrać opcję **USTAW HASŁO**.



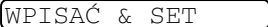

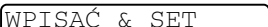
- 3 Naciśnij klawisz **Menu/Set**.
Na ekranie pojawi się monit o wprowadzenie starego hasła.

- 4 Wprowadź bieżące hasło.
- 5 Naciśnij klawisz **Menu/Set**.
Na ekranie pojawi się monit o wprowadzenie starego hasła.

- 6 Wprowadź czterocyfrowy kod jako nowe hasło.
- 7 Naciśnij klawisz **Menu/Set**.
Na ekranie pojawi się monit o ponowne wpisanie nowego hasła.

- 8 Wprowadź ponownie nowe hasło i naciśnij klawisz **Menu/Set**.
- 9 Naciśnij klawisz **Stop/Wyjście**.

Włączanie systemu blokady klawiszy

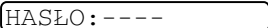
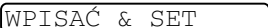
- 1 Naciśnij klawisze **Menu/Set, 0, 1**.

- 2 Naciśnij klawisz  lub , aby wybrać opcję **ZABLOK. KLAWISZE**.

- 3 Naciśnij klawisz **Menu/Set**. Na ekranie pojawi się monit o wprowadzenie hasła.

- 4 Wprowadź czterocyfrowe hasło i naciśnij klawisz **Menu/Set**.
Jest to to samo hasło, co hasło bezpieczeństwa już zapisane w urządzeniu.

Na ekranie przez 2 sekundy będzie wyświetlany komunikat **AKCEPTACJA**, a następnie pojawi się komunikat **BLOK. KLAW. WŁ.** — system blokady klawiszy został włączony.



Jeśli hasło wprowadzone w punkcie 4 będzie niepoprawne, na ekranie pojawi się komunikat **ZŁE HASŁO**. Po 2 sekundach ponownie wyświetlone zostanie menu funkcji 0. Należy powrócić do punktu 1, aby ponowić próbę ustawienia blokady klawiszy.

Wyłączanie systemu blokady klawiszy

- 1 Jeśli blokada klawiszy jest włączona, naciśnij klawisz **Menu/Set**.

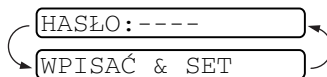

Na ekranie pojawi się monit o wprowadzenie hasła i naciśnięcie klawisza **Menu/Set**.

- 2 Wprowadź czterocyfrowe hasło i naciśnij klawisz **Menu/Set**.

Na ekranie pojawi się komunikat **AKCEPTACJA**, a po upływie 2 sekund nastąpi powrót do normalnego trybu działania.

Blokada klawiszy jest wyłączona.



- Jeśli hasło wprowadzone w punkcie 2 będzie niepoprawne, na ekranie pojawi się komunikat **ZŁE HASŁO**. Po upływie 2 sekund ponownie wyświetlony zostanie komunikat **BLOK. KŁAW. WŁ.**. Aby wyłączyć blokadę, należy ponownie rozpocząć od punktu 1.
- W przypadku utraty hasła blokady klawiszy należy skontaktować się ze sprzedawcą produktów firmy Brother.

7 Szybkie wybieranie numerów i opcje wybierania numerów

Zapisywanie numerów w celu ich łatwego wybierania

W faksie dostępne są trzy tryby łatwego wybierania numerów: wybieranie jednym przyciskiem, szybkie wybieranie oraz wybieranie grupowe do rozsyłania faksów.



Utrata zasilania nie powoduje skasowania numerów szybkiego wybierania zapisanych w pamięci.

Zapisywanie numerów do wybierania jednym przyciskiem

W urządzeniu można ustawić cztery numery faksów lub telefonów do wybierania poprzez naciśnięcie jednego klawisza. Do numerów tych można przypisać nazwiska lub nazwy. Naciśnięcie klawisza przypisanego do danego odbiorcy spowoduje wyświetlenie numeru lub nazwy w trakcie nawiązywania połączenia. (Patrz „Wybieranie jednym przyciskiem” na stronie 7-8).



Klawisze wybierania jednym przyciskiem nie należą do głównej klawiatury. Są to cztery klawisze (o numerach od 1 do 4) znajdujące się po prawej stronie klawiszy nawigacyjnych.

- 1 Naciśnij klawisze **Menu/Set, 6, 1**. 1.WYB.1-PRZYCISK
- 2 Naciśnij klawisz wybierania jednym przyciskiem, do którego chcesz przypisać numer. Na ekranie zostanie wyświetlona wybrana lokalizacja.
- 3 Wprowadź numer (do 20 cyfr).
Naciśnij klawisz **Menu/Set**.



Aby w numerze umieścić pauzę (na przykład w celu oczekiwania na połączenie z linią zewnętrzną), podczas wpisywania cyfr naciśnij klawisz **Powtórz/Pauza**. Naciśnięcie klawisza **Powtórz/Pauza** spowoduje wstawienie podczas wybierania numeru przerwy o długości 3,5 sekundy. Na ekranie pojawi się myślnik (–).

- 4 Za pomocą klawiatury wprowadź nazwę (do 15 znaków).

NAZWA :

Naciśnij **Menu/Set**. Wpisując litery, można korzystać z tabeli. (Patrz „*Wprowadzanie tekstu*” na stronie 4-3).

—LUB—

Naciśnij klawisz **Menu/Set**, aby zapisać numer bez nazwy.

- 5 Naciśnij klawisz  lub , aby wybrać rodzaj numeru, a następnie naciśnij klawisz **Menu/Set**.

FAX	tylko numer faksu
TEL	numer telefonu (połączenia głosowe)
F/T	numer faksu i telefonu

- 6 Aby zapisać kolejny numer dla wybierania jednym przyciskiem, wróć do punktu 2.

—LUB—

Naciśnij klawisz **Stop/Wyjście**, aby wyjść z menu.

Podczas wybierania numeru jednym przyciskiem na ekranie jest wyświetlana zapisana nazwa lub, w przypadku braku nazwy, tylko numer.

Zapisywanie numerów szybkiego wybierania

Dzięki szybkiemu wybieraniu można nawiązać połączenie, naciskając tylko kilka klawiszy (klawisz **Wł.Fonii/Szukaj**, **#**, dwucyfrowy numer oraz klawisz **Start**). W faksie można zapisać 100 takich numerów.

1 Naciśnij klawisze **Menu/Set**, **6** i **2**.

2 . WYB . SKRÓCONE

2 Za pomocą klawiatury wprowadź dwucyfrowy numer szybkiego wybierania (00–99).

#05 :

WPISAC & SET

(Na przykład wprowadź numer **0 5**).

Naciśnij klawisz **Menu/Set**.

3 Wprowadź numer (do 20 cyfr).

Naciśnij klawisz **Menu/Set**.

4 Za pomocą klawiatury wprowadź nazwę (do 15 znaków).

NAZWA :

Naciśnij klawisz **Menu/Set**.

(Przy wpisywaniu liter pomocna może być tabela znajdująca się na stronie 4-3).

—LUB—

Naciśnij klawisz **Menu/Set**, aby zapisać numer bez nazwy.

5 Naciśnij klawisz ☎ lub ☎, aby wybrać rodzaj numeru, a następnie naciśnij klawisz **Menu/Set**.

FAX tylko numer faksu

TEL numer telefonu (połączenia głosowe)

F/T numer faksu i telefonu



6 Aby zapisać kolejny numer dla szybkiego wybierania, wróć do punktu 2.

—LUB—

Naciśnij klawisz **Stop/Wyjście**.

Zmiana numerów wybieranych jednym przyciskiem i numerów szybkiego wybierania

Próba zapisania numeru wybranego jednym przyciskiem lub numeru szybkiego wybierania w miejscu, gdzie numer jest już zapisany, spowoduje wyświetlenie na ekranie LCD istniejącej nazwy (lub numeru) oraz polecenia wykonania jednej z następujących czynności:

- 1 Naciśnij klawisz **1**, aby zmienić zapisany numer.
—LUB—
Naciśnij klawisz **2**, aby wyjść z menu bez wprowadzania zmian.
- 2 Wprowadź nowy numer.
Naciśnij klawisz **Menu/Set**.
 - Aby usunąć cały numer lub całą nazwę, naciśnij klawisz **Stop/Wyjście**, gdy kursor znajduje się pod pierwszą cyfrą lub literą. Wszystkie znaki znajdujące się powyżej i z prawej strony kursora zostaną usunięte.
 - Aby zmienić znak, użyj klawisza  lub , aby umieścić kursor pod tym znakiem, a następnie wprowadź nowy znak.
- 3 Postępuj zgodnie z instrukcjami rozpoczynającymi się w punkcie 4 procedur zapisywania numerów do wybierania jednym przyciskiem lub szybkiego wybierania.

Konfigurowanie grup do rozsyłania

Dzięki grupom faks można rozesłać na wiele numerów poprzez naciśnięcie tylko jednego klawisza numerów wybieranych jednym przyciskiem (rozsyłanie). **Najpierw** należy zapisać wszystkie numery faksów jako numery do wybierania jednym przyciskiem lub szybkiego wybierania. **Następnie** można utworzyć z nich grupę. **Każdej grupie jest przypisany klawisz do wybierania numeru jednym przyciskiem.** Można utworzyć do czterech małych grup lub przypisać 103 numery do jednej dużej grupy. (Patrz „Zapisywanie numerów do wybierania jednym przyciskiem” na stronie 7-1, „Zapisywanie numerów szybkiego wybierania” na stronie 7-3 i „Rozsyłanie” na stronie 6-19).

1 Naciśnij klawisze **Menu/Set, 6, 3.**

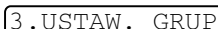

2 Naciśnij klawisz wybierania numeru jednym przyciskiem, gdzie ma zostać zapisany numer. (Na przykład **2**).

3 Za pomocą klawiatury wprowadź numer grupy, a następnie naciśnij klawisz **Menu/Set.**

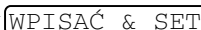
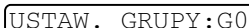

(Na przykład naciśnij klawisz **1** dla pierwszej grupy).

4 Aby dodać numery do grupy, wprowadź je w taki sam sposób, jak przy ich wybieraniu. Na przykład dla numeru przypisanego do klawisza 3 (wybieranie jednym przyciskiem) naciśnij klawisz **3** wybierania jednym przyciskiem. W przypadku numeru szybkiego wybierania 09 naciśnij klawisz **Wł.Fonii/Szukaj**, a następnie na klawiaturze głównej naciśnij klawisze **0** i **9**.

Na ekranie LCD zostaną wyświetlone wartości *03 i #09.

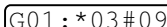

5 Naciśnij klawisz **Menu/Set**, aby dołączyć te numery do grupy.



6 Za pomocą klawiatury wprowadź nazwę dla grupy, a następnie naciśnij klawisz **Menu/Set**.

(Na przykład NOWI KLIENCI)

(Patrz „*Wprowadzanie tekstu*” na stronie 4-3).

7 Naciśnij klawisz **Stop/Wyjście**.



Listę wszystkich numerów wybieranych jednym przyciskiem i numerów szybkiego wybierania można wydrukować. (Patrz „*Drukowanie raportów*” na stronie 10-3).

Opcje wybierania numerów

Faksu można używać do prowadzenia zwykłych rozmów telefonicznych, wybierając numery ręcznie lub przy użyciu wyszukiwania, wybierania jednym przyciskiem i szybkiego wybierania. Do nawiązywania i odbierania połączeń można używać słuchawki.

Podczas szybkiego wybierania numeru na ekranie LCD jest wyświetlana zapisana nazwa lub, w przypadku braku nazwy, tylko numer.

Wybieranie ręczne

Ręczne wybieranie numeru polega na kolejnym wciśnięciu wszystkich cyfr tworzących numer telefonu.

1 Podnieś słuchawkę.

—LUB—

Naciśnij klawisz **Aparat Gł.mów** (tylko model FAX-T96).

2 Gdy usłyszysz sygnał wybierania, wybierz numer z klawiatury.

3 Aby zakończyć połączenie, odłóż słuchawkę.

—LUB—

Naciśnij klawisz **Aparat Gł.mów** (tylko model FAX-T96).

Wybieranie numeru bez podnoszenia słuchawki

1 Wybierz numer, używając klawiatury lub klawiszy szybkiego wybierania.

Na ekranie LCD pojawi się wpisany numer lub nazwa przypisana do funkcji wybierania jednym przyciskiem lub szybkiego wybierania.

2 W modelu FAX-T94 naciśnij klawisz **Start** i, gdy z głośnika dobiegnie sygnał odebrania połączenia, podnieś słuchawkę. Jeśli przed podniesieniem słuchawki zostanie naciśnięty klawisz **Tel**, połączenie zostanie przerwane. Aby zakończyć rozmowę, odłóż słuchawkę.

W modelu FAX-T96 naciśnij klawisz **Start**. Gdy połączenie zostanie odebrane, będzie można rozmawiać bez podnoszenia słuchawki. Po zakończeniu rozmowy naciśnij klawisz **Aparat Gł.mów**.

Wybieranie jednym przyciskiem

- 1 Podnieś słuchawkę.
—LUB—
Naciśnij klawisz **Aparat Gł.mów** (tylko model FAX-T96).
- 2 Naciśnij klawisz wybierania jednym przyciskiem przypisany miejscu, do którego chcesz zadzwonić.
- 3 Aby zakończyć połączenie, odłóż słuchawkę.
—LUB—
Naciśnij klawisz **Aparat Gł.mów** (tylko model FAX-T96).



Użycie klawisza szybkiego wybierania, pod którym nie jest zapisany żaden numer, spowoduje wygenerowanie dźwięku ostrzegawczego oraz pojawienie się na ekranie LCD komunikatu **NIE WPISANE**. Komunikat ten zniknie po dwóch sekundach.

W przypadku wysyłania faksu, po naciśnięciu klawisza wybierania jednym przyciskiem należy nacisnąć klawisz **Start**.
W przypadku podniesienia słuchawki lub naciśnięcia klawisza **Aparat Gł.mów** (tylko model FAX-T96), po usłyszeniu sygnałów faksu nadawanych przez urządzenie odbierające należy nacisnąć klawisz **Start**.

Szybkie wybieranie

1 Podnieś słuchawkę.

—LUB—

Naciśnij klawisz **Aparat Gł.mów** (tylko model FAX-T96).

2 Naciśnij klawisze **Wł.Fonii/Szukaj** i **#**, a następnie wprowadź dwucyfrowy numer szybkiego wybierania (Patrz „Zapisywanie numerów szybkiego wybierania” na stronie 7-3).

3 Aby zakończyć połączenie, odłóż słuchawkę.

—LUB—

Naciśnij klawisz **Aparat Gł.mów** (tylko model FAX-T96).



W przypadku wysyłania faksu, po wpisaniu numeru szybkiego wybierania należy nacisnąć klawisz **Start**. W przypadku podniesienia słuchawki lub naciśnięcia klawisza **Aparat Gł.mów** (tylko model FAX-T96), po usłyszeniu sygnałów faksu nadawanych przez urządzenie odbierające należy nacisnąć klawisz **Start**.

Wyszukiwanie



Nazwy zapisane w pamięci do wybierania jednym przyciskiem i szybkiego wybierania można wyszukiwać. (Patrz „Zapisywanie numerów do wybierania jednym przyciskiem” na stronie 7-1 i „Zapisywanie numerów szybkiego wybierania” na stronie 7-3).

1 Podnieś słuchawkę.

—LUB—

Naciśnij klawisz **Aparat Gł.mów** (tylko model FAX-T96).

2 Naciśnij klawisz **Wł.Fonii/Szukaj**, a następnie, używając klawiatury, wprowadź pierwszą literę szukanej nazwy.

3 Klawisze  i  umożliwiają alfabetycznie przeszukiwanie wyświetlanych nazw.

4 Gdy na ekranie pojawi się nazwa miejsca, z którym chcesz się połączyć, naciśnij klawisz **Start**, aby rozpocząć wybieranie numeru.

5 Aby zakończyć połączenie, odłóż słuchawkę.

—LUB—

Naciśnij klawisz **Aparat Gł.mów** (tylko model FAX-T96).

Pauza

Aby między cyframi wstawić pauzę o długości 3,5 sekundy, należy nacisnąć klawisz **Powtórz/Pauza**. W przypadku wybierania numeru odległego miejsca, można nacisnąć klawisz **Powtórz/Pauza** tyle razy, ile trzeba, aby odpowiednio wydłużyć pauzę.

Wyłączanie fonii

- 1 Naciśnij klawisz **Wł.Fonii/Szukaj**, aby zawiesić połączenie.
- 2 Odłożenie słuchawki nie spowoduje rozłączenia rozmowy.
- 3 Podnieś słuchawkę lub naciśnij klawisz **Wł.Fonii/Szukaj** (tylko model FAX-T96), aby przywrócić połączenie.

W przypadku naciśnięcia klawisza **Wł.Fonii/Szukaj** bez podniesienia słuchawki lub naciśnięcia klawisza **Aparat Gł.mów** (tylko model FAX-T96) klawisz ten działa jako klawisz wyszukiwania.



Istnieje możliwość ustawienia odtwarzania muzyki podczas zawieszonyj rozmowy albo wyłączenia jej. (Patrz „*Ustawianie muzyki odtwarzanej przy zawieszonym połączeniu*” na stronie 4-8).

Odbieranie połączeń przy użyciu aparatu głośnomówiącego (tylko model FAX-T96)

Gdy urządzenie zadzwoni, zamiast podnosić słuchawkę można nacisnąć klawisz **Aparat Gł.mów**. Następnie należy mówić wyraźnie, w stronę mikrofonu. Aby zakończyć połączenie, należy ponownie nacisnąć klawisz **Aparat Gł.mów**.

Jeśli połączenie telefoniczne jest niskiej jakości, odbiorca w trakcie rozmowy może słyszeć jej echo. W takim przypadku należy przerwać połączenie, a następnie je ponowić, **LUB** podnieść słuchawkę.

Ponowne wybieranie numeru (telefonu)

Jeśli po wybraniu numeru okaże się, że linia jest zajęta, można po chwili ponownie wybrać numer, naciskając klawisz **Powtórz/Pauza**.

- 1 Podnieś słuchawkę.
—LUB—
Naciśnij klawisz **Aparat Gł.mów** (tylko model FAX-T96).
- 2 Naciśnij klawisz **Powtórz/Pauza**.
- 3 Aby zakończyć połączenie, odłóż słuchawkę.
—LUB—
Naciśnij klawisz **Aparat Gł.mów** (tylko model FAX-T96).

Ponowne wybieranie numeru (faksu)

Jeśli przy próbie ręcznego wysłania faksu okaże się, że linia jest zajęta, można spróbować wysłać go jeszcze raz, naciskając klawisz **Powtórz/Pauza**. Zawsze, gdy trzeba wykonać kolejne połączenie z ostatnio wybranym numerem, można użyć klawisza **Powtórz/Pauza**, aby oszczędzić czas.

Jeśli linia jest zajęta przy automatycznym wysyłaniu faksu, urządzenie automatycznie wykona trzy kolejne próby nawiązania połączenia w pięciominutowych odstępach.

Wybieranie tonowe i impulsowe

Jeśli faks działa w trybie wybierania impulsowego, ale istnieje potrzeba wysłania sygnałów tonowych (np. w przypadku korzystania z bankowości telefonicznej), należy użyć poniższych wskazówek. Jeśli faks działa w trybie wybierania tonowego, nie trzeba korzystać z tej funkcji w celu wysłania sygnałów tonowych.

- 1** Podnieś słuchawkę.
- 2** Naciśnij klawisz **#**. Wszystkie wybierane cyfry będą powodowały wysyłanie sygnałów tonowych.
- 3** Po zakończeniu połączenia faks powróci do wybierania impulsowego.

8

Opcje zdalnego przesyłania faksów

(tylko model FAX-T94)



Ten rozdział dotyczy modelu FAX-T94. W modelu FAX-T96 opcje zdalnego przesyłania faksów są obsługiwane przez Menedżera wiadomości.

Programowanie numeru do przekazywania faksów

Gdy dla funkcji przekazywania faksów jest ustawiona wartość **WŁ.**, urządzenie faksujące zapisuje odebrane fakсы w pamięci. Następnie wybierany jest zaprogramowany numer faksu docelowego i wysyłana jest do niego wiadomość z treścią dokumentów.

1 Naciśnij klawisze **Menu/Set, 8, 1.**

1.PRZEKAZ FAXU

2 Naciśnij klawisz  lub , aby wybrać opcję **WŁ.** (lub **WYŁ.**).

Naciśnij klawisz **Menu/Set.**

Na ekranie LCD zostanie wyświetlone polecenie wprowadzenia numeru faksu, na który mają być przekazane dokumenty.

3 Wprowadź numer (do 20 cyfr).

Naciśnij klawisz **Menu/Set.**



4 Naciśnij klawisz **Stop/Wyjście.**

Ustawianie zapisywania faksów

Jeśli dla funkcji zapisywania faksów jest ustawiona wartość **WŁ.**, można pobierać wiadomości zawierające treść faksów z innych urządzeń przy użyciu funkcji przekazywania lub zdalnego pobierania faksów. Informacje o obecności faksów w pamięci będą wyświetlane na ekranie LCD.

1 Naciśnij klawisze **Menu/Set**, **8** i **2**.

2.REJESTR FAXÓW

Naciśnij klawisz  lub , aby wybrać opcję **WŁ.** (lub **WYŁ.**).

Naciśnij klawisz **Menu/Set**.

2 Naciśnij klawisz **Stop/Wyjście**.

 Jeśli w chwili wyłączenia opcji zapisywania faksów w pamięci będą zapisane fakсы, na ekranie LCD pojawi się pytanie o zamiar ich usunięcia.

Naciśnięcie klawisza **1** spowoduje usunięcie wszystkich danych i wyłączenie funkcji zapisywania faksów.

KAS.WSZYS.DOK.?
1.TAK 2.NIE

W przypadku naciśnięcia klawisza **2** fakсы nie zostaną usunięte, a funkcja zapisywania faksów pozostanie włączona.

(Patrz „*Drukowanie faksu z pamięci (tylko model FAX-T94)*” na stronie 5-12).

Drukowanie kopii

Jeśli funkcja **REJESTR FAXÓW** jest ustawiona jako **WŁ.**, fakсы odbierane do pamięci są automatycznie drukowane.

Jest to zabezpieczenie na wypadek awarii zasilania, które chroni przed utratą odebranych dokumentów.

Ustawianie kodu zdalnego dostępu

Kod zdalnego dostępu umożliwia dostęp do funkcji zdalnego pobierania w sytuacji, gdy użytkownik nie znajduje się w pobliżu urządzenia. Aby można było korzystać ze zdalnego dostępu i funkcji pobierania, trzeba zdefiniować własny kod. Domyślny kod (---*) jest nieaktywny.

1 Naciśnij klawisze **Menu/Set, 8 i 3**.

3.ZDALNY DOSTĘP

2 Wprowadź trzycyfrową liczbę z przedziału od 000 do 998.

Naciśnij klawisz **Menu/Set**. (Symbolu „*” nie można zmienić).



Nie należy używać tych samych cyfr, które występują w kodzie odbierania faksów (*51), kodzie odbierania telefonów (#51) i kodzie aktywacji głosowej (*81) (Patrz „Obsługa za pomocą telefonów wewnętrznych” na stronie 5-10).

3 Naciśnij klawisz **Stop/Wyjście**.



Kod można zmienić w każdej chwili, wpisując nową wartość. Aby wyłączyć kod, należy w punkcie 2 nacisnąć klawisz **Stop/Wyjście**, aby przywrócić ustawienie nieaktywności (---*).

Zdalne pobieranie

Urządzenie faksujące można wywołać przy użyciu dowolnego telefonu lub faksu, posługując się wybieraniem tonowym, a następnie użyć kodu zdalnego dostępu i zdalnych poleceń do pobrania dokumentów. Kartę dostępu do zdalnego pobierania znajdującą się na ostatniej stronie należy wyciąć i nosić przy sobie, bo może się okazać pomocna.

Używanie kodu zdalnego dostępu

- 1 Używając wybierania tonowego, wybierz numer faksu w telefonie lub innym faksie.
 - 2 Gdy faks odpowie, natychmiast wprowadź kod zdalnego dostępu (3 cyfry i znak *).
 - 3 Faks zasygnalizuje, czy odebrał jakieś dokumenty:
1 długi sygnał — odebrano fakсы
brak sygnału — nie odebrano żadnych faksów
 - 4 Faks wygeneruje dwa krótkie sygnały, które oznaczają, że trzeba wpisać polecenie. Jeśli polecenie nie zostanie wpisane w ciągu 30 sekund, połączenie zostanie przerwane. Gdy wprowadzone polecenie będzie nieprawidłowe, zostaną wygenerowane trzy krótkie sygnały.
 - 5 Korzystając z klawiatury wpisz **90**, aby zresetować faks po wykonaniu wszystkich czynności.
 - 6 Odłóż słuchawkę.
-  Jeśli faks jest ustawiony do pracy w trybie RĘCZNY, można skorzystać z funkcji zdalnego pobierania, uzyskując dostęp do urządzenia poprzez odczekanie około 2 minut od rozpoczęcia dzwonienia, a następnie wprowadzenie w ciągu 30 sekund kodu zdalnego dostępu.

Polecenia zdalnej obsługi

Wymienione poniżej polecenia umożliwiają dostęp do różnych funkcji, gdy użytkownik nie znajduje się w pobliżu urządzenia. Po nawiązaniu połączenia z faksem i wpisaniu kodu zdalnego dostępu (3 cyfry i znak *) zostaną wygenerowane dwa krótkie sygnały. Po ich usłyszeniu należy wpisać polecenie zdalnej obsługi.

Polecenia zdalnej obsługi	Szczegóły operacji
95 Zmiana ustawień przekazywania faksów	
1 WYŁĄCZONE	Jeden długi sygnał oznacza, że zmiana została zaakceptowana. Jeśli urządzenie wygeneruje trzy krótkie sygnały, oznacza to, że ustawienia nie można zmienić, ponieważ nie zostały spełnione warunki (np. numer do przekazywania faksów nie został zapisany). Aby zapisać taki numer, należy wprowadzić 4. Numer do przekazywania faksów (patrz strona 8-7). Po zapisaniu numeru urządzenie przejdzie do trybu FAX PKZ:WŁ.
2 Przekazywanie faksów	
4 Numer do przekazywania faksów	
6 Zapisywanie faksów WŁ.	
7 Zapisywanie faksów WYŁ	Funkcję REJESTR FAXÓW można ustawić jako WŁ. (lub WYŁ po pobraniu lub usunięciu wszystkich zapisanych faksów).
96 Pobieranie faksu	
1 Drukowanie listy stanu pamięci	Wprowadź numer zdalnego faksu, aby wydrukować listę stanu pamięci.
2 Pobieranie wszystkich faksów	Wprowadź numer zdalnego faksu, aby pobrać zapisane dokumenty. (Patrz strona 8-6).
3 Usuwanie faksów z pamięci	Jeśli rozlegnie się jeden długi sygnał, można usunąć dokumenty z pamięci.
97 Sprawdzanie stanu odbierania	
1 Faks	Umożliwia sprawdzenie, czy urządzenie odebrało fakсы. Jeśli tak, rozlegnie się jeden długi sygnał. Jeśli nie, zostaną wygenerowane trzy krótkie sygnały.

Polecenia zdalnej obsługi	Szczegóły operacji
98 Zmiana trybu odbierania	
1 TAD:AUTO-SEKRET.	Jeśli rozlegnie się jeden długi sygnał, oznacza to, że można zmienić tryb odbierania.
2 F/T	
3 TYLKO FX	
90 Zakończenie	Po usłyszeniu długiego sygnału można wyłączyć funkcję zdalnego pobierania.

Pobieranie wiadomości faksowych

- 1** Wybierz numer swojego faksu.
 - 2** Po usłyszeniu odpowiedzi urządzenia natychmiast wprowadź kod zdalnego dostępu (3 cyfry i znak *). Jeśli rozlegnie się jeden długi sygnał, oznacza to, że w pamięci faksu są zapisane dokumenty.
 - 3** Po usłyszeniu dwóch krótkich sygnałów wprowadź natychmiast z klawiatury kod **962**.
 - 4** Poczekaj na długi sygnał, a następnie wprowadź numer faksu zdalnego, do którego chcesz wysłać wiadomości faksowe, a po nim znaki **##** (do 20 znaków).
-  Podczas wybierania nie można używać symboli * i # jako numerów. Klawisz # należy jednak użyć w przypadku, gdy trzeba wstawić pauzę.
- 5** Gdy rozlegnie się sygnał faksu, odłóż słuchawkę. Urządzenie nawiąże połączenie z drugim faksem, który wydrukuje pobieranie dokumenty.

Zmiana numeru do przekazywania faksów

Domyślne ustawienia lub uprzednio zapisany numer do przekazywania faksów można zmienić przy użyciu innego telefonu lub faksu, posługując się wybieraniem tonowym.

- 1** Wybierz numer faksu.
 - 2** Po usłyszeniu odpowiedzi urządzenia natychmiast wprowadź kod zdalnego dostępu (3 cyfry i znak *). Jeśli rozlegnie się jeden długi sygnał, oznacza to, że w pamięci faksu są zapisane dokumenty.
 - 3** Po usłyszeniu dwóch krótkich sygnałów wprowadź natychmiast z klawiatury kod **954**.
 - 4** Poczekaj na długi sygnał, a następnie wprowadź nowy numer faksu zdalnego, do którego dokumenty mają być przesyłanie, a po nim znaki **##** (do 20 cyfr).
-  Podczas wybierania nie można używać symboli * i # jako numerów. Klawisz # należy jednak użyć w przypadku, gdy trzeba wstawić pauzę.
- 5** Gdy rozlegnie się sygnał faksu, odłóż słuchawkę.

9

Menedżer wiadomości

(tylko model FAX-T96)

Informacje zawarte w tej sekcji dotyczą modelu FAX-T96. (Jeśli posiadanym faksem jest model FAX-T94, informacje na temat opcji zdalnego przesyłania faksów można znaleźć w rozdziale 8).

Tryb Menedżera wiadomości

Tryb Menedżera wiadomości umożliwia zapisywanie przychodzących faksów i wiadomości głosowych w elastycznej pamięci. W pamięci można zapisać do **15** minut wiadomości głosowych lub do **20** stron dokumentów. Rzeczywista liczba stron zapisanych w pamięci zależy od ich zawartości i użytej rozdzielczości. Pamięć dla wiadomości faksowych i wiadomości głosowych jest wspólna. Są one zapisywane tak, aby były obsługiwane w kolejności ich odebrania. Każdą wiadomość głosową i faks można pobrać zdalnie.

Aby można było korzystać z trybu Menedżera wiadomości, trzeba nagrać komunikat zgłoszenia. (Patrz „*Nagrywanie komunikatu zgłoszenia Menedżera wiadomości (KOM.ZGŁOSZ.)*” na stronie 9-4).

Konfigurowanie Menedżera wiadomości

Konfigurowanie Menedżera wiadomości powinno przebiegać w następującej kolejności:

- 1** Konfiguracja rejestru komunikatów.
- 2** Nagranie komunikatu zgłoszenia Menedżera wiadomości (KOM.ZGŁOSZ.).
- 3** Włączenie trybu Menedżera wiadomości (automatu zgłoszeniowego) poprzez naciśnięcie klawisza .





Ustawienia elastycznej pamięci (rejestr komunikatów)

Tryb Menedżera wiadomości udostępnia sześć elastycznych ustawień pamięci, dzięki którym można określić, jakie rodzaje wiadomości mają być odbierane.

1. DOK:WŁ., GŁOS:WŁ. Zapisywane będą zarówno wiadomości głosowe, jak i faksy. Wiadomości głosowe i faksy można pobierać zdalnie za pomocą funkcji przekazywania faksów i przywoływania.
2. DOK:WŁ., GŁOS:ZEW Aby można było korzystać z tego ustawienia, do faksu musi być podłączony zewnętrzny automat zgłoszeniowy. (Patrz „Podłączanie zewnętrznego automatu zgłoszeniowego” na stronie 1-11). Faksy są zapisywane w pamięci Menedżera wiadomości, a wiadomości głosowe są rejestrowane przez zewnętrzny automat. Wiadomości głosowe trzeba więc pobierać z zewnętrznego automatu zgłoszeniowego. W przypadku tego ustawienia nie można pobierać wiadomości głosowych przy użyciu przywoływania.
3. DOK:WŁ., GŁOS:WYŁ. Cała pamięć jest wykorzystywana do zapisywania faksów. Wiadomości głosowe nie są w niej zapisywane.
4. DOK:WYŁ, GŁOS:WŁ. Cała pamięć jest wykorzystywana do zapisywania wiadomości głosowych. Nie zostaną w niej zapisane żadne faksy. Przychodzące faksy są drukowane na papierze. Można korzystać z funkcji przywoływania i pobierać wiadomości zdalnie.
5. DOK:WYŁ, GŁOS:ZEW Aby można było korzystać z tego ustawienia, do faksu musi być podłączony zewnętrzny automat zgłoszeniowy. Przychodzące faksy nie są zapisywane w pamięci, ale drukowane na papierze. Wiadomości głosowe są zapisywane w zewnętrznym automacie zgłoszeniowym.
6. DOK:WYŁ, GŁOS:WYŁ Przychodzące faksy nie są zapisywane w pamięci, ale drukowane na papierze. Wiadomości głosowe nie są zapisywane w pamięci.





Konfiguracja rejestru komunikatów

Ustawienie należy wybrać na podstawie opisu zawartego w rozdziale „Ustawienia elastycznej pamięci”.







- 1** Naciśnij klawisze **Menu/Set**, **8** i **1**. Na ekranie pojawi się prośba o wybranie ustawienia dla opcji DOK (dokument).
- 2** Naciśnij klawisz  lub , aby wybrać opcję WŁ. (lub WYŁ), a następnie naciśnij klawisz **Menu/Set**.
- 3** Na ekranie pojawi się prośba o wybranie ustawienia dla opcji GŁOS.
Naciśnij klawisz  lub , aby wybrać ustawienie z listy (WŁ., WYŁ lub ZEW).
Naciśnij klawisz **Menu/Set**.
- 4** Naciśnij klawisz **Stop/Wyjście**.

Nagrywanie komunikatu zgłoszenia Menedżera wiadomości (KOM.ZGŁOSZ.)





Nagranie komunikatu zgłoszenia Menedżera wiadomości (KOM.ZGŁOSZ.) jest drugim krokiem, który należy wykonać, aby można było włączyć Menedżera wiadomości. Należy upewnić się, że długość komunikatu zgłoszenia nie przekracza 20 sekund.

- 1 Naciśnij klawisze **Menu/Set**, **8** i **3**. Na ekranie pojawi się prośba o wybranie komunikatu zgłoszenia.
- 2 Naciśnij klawisz  lub , aby przejść do opcji KOM.ZGŁOSZ.
-  Jest to jedyne ustawienie, które można wybrać, aby włączyć Menedżera wiadomości.
- 3 Naciśnij klawisz **Menu/Set**.
- 4 Naciśnij klawisz  lub , aby wybrać opcję NAGRAJ WIADOMOŚĆ.
Naciśnij klawisz **Menu/Set**.
- 5 Podnieś słuchawkę i nagraj komunikat.
Na przykład: Dzień dobry. Nie mogę odebrać połączenia. Proszę zostawić wiadomość po usłyszeniu sygnału. Aby wysłać faks, naciśnij klawisze * 5 1, poczekaj na sygnały faksu, a następnie naciśnij klawisz Start w swoim urządzeniu.
- 6 Naciśnij klawisz **Stop/Wyjście** i odłóż słuchawkę. Menedżer wiadomości odtworzy nagrany komunikat.
- 7 Naciśnij klawisz **Stop/Wyjście**.

Odsłuchiwanie komunikatu zgłoszenia

- 1 Naciśnij klawisze **Menu/Set**, **8** i **3**.
- 2 Naciśnij klawisz  lub , aby wybrać opcję KOM.ZGŁOSZ. (lub KOM.ZGŁ. F/T, lub KOMUNIK.PWŁ).
Gdy wyświetlona zostanie żądana opcja, naciśnij klawisz **Menu/Set**.
- 3 Naciśnij klawisz  lub , aby wybrać opcję ODTWÓRZ WIADOM., a następnie naciśnij klawisz **Menu/Set**. Ustaw głośność, naciskając klawisz  lub .
- 4 Naciśnij klawisz **Stop/Wyjście**.

Usuwanie komunikatu zgłoszenia

- 1 Naciśnij klawisze **Menu/Set**, **8** i **3**.
- 2 Naciśnij klawisz  lub , aby wybrać opcję **KOM. ZGŁOSZ.** (lub **KOM. ZGŁ. F/T**, lub **KOMUNIK. PWŁ**).
Naciśnij klawisz **Menu/Set**.
- 3 Naciśnij klawisz  lub , aby wybrać opcję **KASUJ WIADOMOŚĆ**.
Naciśnij klawisz **Menu/Set**.
- 4 Naciśnij klawisz **1**, aby skasować komunikat zgłoszenia.
—LUB—
Naciśnij klawisz **2**, aby wyjść z menu bez kasowania komunikatu.
- 5 Naciśnij klawisz **Stop/Wyjście**.

Uaktywnianie trybu Menedżera wiadomości

Naciśnij i przytrzymaj wciśnięty klawisz , aż zostanie podświetlony, a na ekranie pojawi się opcja **TAD:MSG MGR**.

Gdy lampka  nie pali się, oznacza to, że Menedżer wiadomości jest wyłączony. (Patrz „*Konfigurowanie Menedżera wiadomości*” na stronie 9-1).

Wskaźnik wiadomości

Jeśli w pamięci urządzenia znajdują się nowe wiadomości głosowe lub fakсы, lampka  miga.

Na ekranie LCD wyświetlana jest łączna liczba wiadomości głosowych (w tym zarejestrowanych rozmów) i faksów zapisanych w pamięci Menedżera wiadomości.

GŁOS:03 DOK:02

Jeśli przed pobraniem nowych wiadomości w celu wyłączenia Menedżera wiadomości zostanie naciśnięta migająca lampka ,

DRUK DOK. ?

1. TAK 2. NIE

wiadomości te nie zostaną utracone. Nowe wiadomości zostaną automatycznie odtworzone, a na ekranie LCD pojawi się prośba o określenie postępowania z nowymi faksami:

Naciśnij klawisz **1**, aby wydrukować (a następnie automatycznie usunąć) fakсы zapisane w pamięci.

—LUB—

Naciśnij klawisz **2**, aby pozostawić fakсы w pamięci w celu ich późniejszego wydrukowania.

Co dzieje się, gdy pamięć jest pełna...



Jeśli w urządzeniu z włączonym Menedżerem wiadomości nastąpi zapełnienie pamięci, urządzenie automatycznie przełączy się do trybu F/T. W tym trybie przychodzące fakсы mogą być przyjmowane automatycznie. Jeśli podczas pracy w tym trybie skończy się papier, nastąpi automatyczne przełączenie do trybu odbioru ręcznego. W tym trybie połączenia nie są odbierane, więc dzwoniący wiedzą, że trzeba spróbować nawiązać połączenie później.



Wydrukuj listę stanu pamięci i wybierz element, który ma zostać usunięty. Spowoduje to zwolnienie miejsca w pamięci na nowe wiadomości głosowe i faksowe. (Patrz „Drukowanie raportów” na stronie 10-3).

Odtwarzanie wiadomości głosowych

Aby odsłuchać zapisane wiadomości głosowe, wykonaj następujące czynności:

- 1** Naciśnij klawisz **Odtwórz/Nagraj**. Ustaw głośność, naciskając klawisz  lub .

Wszystkie nowe wiadomości zostaną odtworzone w kolejności ich nagrania. Na ekranie będzie wyświetlany numer bieżącej wiadomości oraz łączna liczba wiadomości.

Podczas odtwarzania na ekranie jest wyświetlana data i godzina nagrania.

- 2** Aby ponownie odsłuchać daną wiadomość, pod koniec wiadomości naciśnij klawisz * (RWD). Aby przejść do kolejnej wiadomości, naciśnij klawisz # (FWD). Naciskając kilkakrotnie klawisz * i # można przejść do określonej wiadomości.
- 3** Naciśnij klawisz **Stop/Wyjście**.

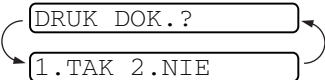

Drukowanie faksu

Faks zapisany w pamięci jest z niej automatycznie usuwany po jego wydrukowaniu.

- 1 Naciśnij klawisz **Odtwórz/Nagraj**. Po dwóch sekundach urządzenie rozpocznie odtwarzanie wiadomości głosowych.
- 2 Po odtworzeniu wiadomości głosowych na ekranie pojawi się prośba o wskazanie, czy mają zostać wydrukowane fakсы znajdujące się w pamięci. W przypadku braku faksów ten monit nie jest wyświetlany.
- 3 Aby wydrukować fakсы, naciśnij klawisz **1**.
—LUB—
Naciśnij klawisz **2**, aby wyjść z menu bez drukowania faksów.

Opcja drukowania kopii

Jeśli w trybie Menedżera komunikatów zostanie wybrana opcja **DOK: WŁ.**, wszystkie przychodzące fakсы będą zapisywane w dostępnej pamięci, z której można je później pobrać. Aby automatycznie drukować kopię, należy włączyć tę opcję.

- 1 Naciśnij klawisze **Menu/Set**, **8** i **2**. Na ekranie pojawi się prośba o wybranie ustawienia.
- 2 Naciśnij klawisz  lub , aby wyświetlić opcję **WŁ.** (lub **WYŁ.**).
Naciśnij klawisz **Menu/Set**.
- 3 Naciśnij klawisz **Stop/Wyjście**.

Usuwanie komunikatów

Jeśli wybrana zostanie opcja usunięcia wszystkich faksów, urządzenie najpierw wydrukuje wszystkie jeszcze niewydrukowane faksy, a dopiero potem usunie je z pamięci. Faksów nie można usuwać pojedynczo.

Wiadomości głosowe można usuwać pojedynczo lub wszystkie naraz.

Aby usunąć pojedyncze wiadomości głosowe

1 Naciśnij klawisz **Odtwórz/Nagraj**. Urządzenie wyemituje sygnał i rozpocznie odtwarzanie wiadomości. Przed każdą wiadomością jest emitowany jeden długi sygnał, a po jej zakończeniu — dwa krótkie sygnały.

2 Aby usunąć określoną wiadomość, naciśnij klawisz **Kasuj** natychmiast po usłyszeniu dwóch krótkich sygnałów lub w trakcie odtwarzania wiadomości. Na ekranie pojawi się monit:

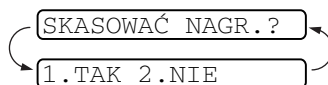

3 Naciśnij klawisz **1**, aby usunąć wiadomość.

—LUB—



Naciśnij klawisz **2**, aby wyjść z menu bez kasowania wiadomości.

4 Naciśnij klawisz **Stop/Wyjście**.

Aby skasować wszystkie wiadomości jednocześnie

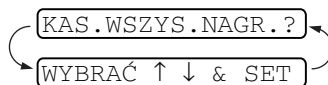
1 Naciśnij klawisz **Kasuj**. Na ekranie pojawi się prośba o określenie rodzaju wiadomości, które mają zostać usunięte.



2 Naciśnij klawisz  lub , aby wybrać opcję usunięcia wszystkich wiadomości głosowych (WSZYS.NAGR.), wszystkich dokumentów (WSZYS.DOK.) lub wszystkich wiadomości razem, głosowych i faksów (WSZYS.WIAD.).

Naciśnij klawisz **Menu/Set**.



3 Naciśnij klawisz **1**, aby usunąć wiadomości.

—LUB—

Naciśnij klawisz **2**, aby wyjść z menu bez usuwania wiadomości.

Ustawianie maksymalnego czasu dla wiadomości przychodzących





Domyślna długość odbieranych wiadomości nie może przekraczać 30 sekund. Ustawienie to można zmienić, wybierając dowolny czas z przedziału od 20 do 60 sekund w odstępach pięciosekundowych.

- 1 Naciśnij klawisze **Menu/Set**, **8** i **4**. Na ekranie pojawi się prośba o określenie maksymalnego czasu.
- 2 Naciśnij klawisz  lub , aby ustawić maksymalny czas trwania wiadomości przychodzących.
Naciśnij klawisz **Menu/Set**.
- 3 Naciśnij klawisz **Stop/Wyjście**.

Włączanie funkcji oszczędzania



Gdy funkcja oszczędzania jest włączona, urządzenie odbiera połączenie po pięciu sygnałach w przypadku braku wiadomości lub po trzech sygnałach, gdy są wiadomości. Dzięki temu wiadomo, że jeśli przy próbie nawiązania połączenia z urządzeniem po czterech dzwonekch nie zostanie ono odebrane, nie ma żadnych nowych wiadomości i można odłożyć słuchawkę, nie ponosząc kosztów połączenia.

 Gdy funkcja oszczędzania jest ustawiona jako WŁ., ustawienie liczby dzwonekch nie ma znaczenia. Aby urządzenie mogło pracować z wykorzystaniem ustawienia liczby dzwonekch, funkcja oszczędzania musi być wyłączona. (Patrz „Ustawianie liczby dzwonekch” na stronie 5-4).

- 1 Naciśnij klawisze **Menu/Set**, **2**, **1**.
- 2 Naciśnij klawisz  lub , aby wybrać opcję WYŁ. DZWONKA.
Naciśnij klawisz **Menu/Set**.
- 3 Naciśnij klawisz  lub , aby wybrać opcję WŁ. (lub WYŁ).
Naciśnij klawisz **Menu/Set**.
- 4 Naciśnij klawisz **Stop/Wyjście**.

Monitorowanie nagrywania ICM

Ta funkcja umożliwia wyłączenie lub włączenie (WYŁ lub WŁ.) głośnika dla wiadomości głosowych. W przypadku ustawienia wartości WYŁ nie będzie słychać przychodzących wiadomości.

- 1 Naciśnij klawisze **Menu/Set, 8 i 5**.
- 2 Naciśnij klawisz  lub , aby wybrać opcję WYŁ (lub WŁ.).
Naciśnij klawisz **Menu/Set**.
- 3 Naciśnij klawisz **Stop/Wyjście**.

Nagrywanie rozmowy

W trakcie prowadzenia rozmowy można ją nagrać, naciskając klawisz **Odtwórz/Nagraj**. Długość nagrania nie może być dłuższa niż ustawiony maksymalny czas wiadomości. W czasie nagrywania rozmówca co 15 sekund będzie słyssał sygnał. Rozmowy nie można nagrać przy użyciu aparatu głośnomówiącego.

Przekazywanie faksów/przywoływanie



Gdy przywoływanie jest włączone, urządzenie wybiera zaprogramowany numer przywoływania, a po nawiązaniu połączenia zarejestrowany komunikat przywoływania jest powtarzany przez 60 sekund. Powoduje to uaktywnienie przywoływanego urządzenia i pozwala uzyskać informację, że w pamięci Menedżera wiadomości znajduje się faks lub wiadomość głosowa.

Gdy przekazywanie faksów jest włączone, urządzenie wybiera zaprogramowany numer urządzenia faksującego i przekazuje do niego wszystkie odebrane fakсы.



Funkcji przywoływania i funkcji przekazywania faksów nie można używać jednocześnie.





Programowanie numeru do przekazywania faksów

- 1 Naciśnij klawisze **Menu/Set**, **8**, **6**.
- 2 Naciskaj klawisz  lub , aż na ekranie pojawi się opcja PRZEKAZ FAXU.
Naciśnij klawisz **Menu/Set**.
Na ekranie pojawi się monit o wpisanie numeru faksu, na który będą przekazywane wiadomości faksowe.
- 3 Wprowadź numer (do 20 cyfr) i naciśnij klawisz **Menu/Set**.
- 4 Naciśnij klawisz **Stop/Wyjście**.

Numer do przekazywania faksów można zmieniać zdalnie.

Nagrywanie komunikatu zgłoszenia przywoływania (OGM)



Aby można było korzystać z funkcji przywoływania, należy najpierw nagrać komunikat zgłoszenia przywoływania.

- 1 Naciśnij klawisze **Menu/Set**, **8** i **3**. Na ekranie pojawi się prośba o wybranie komunikatu zgłoszenia.
- 2 Naciśnij klawisz  lub , aby przejść do opcji KOMUNIK . PWŁ.
Naciśnij klawisz **Menu/Set**.
- 3 Naciśnij klawisz  lub , aby wybrać opcję NAGRAJ WIADOMOŚĆ.
Naciśnij klawisz **Menu/Set**.
- 4 Podnieś słuchawkę i nagraj komunikat.
- 5 Naciśnij klawisz **Stop/Wyjście** i odłóż słuchawkę. Menedżer wiadomości odtworzy nagrany komunikat.
- 6 Naciśnij klawisz **Stop/Wyjście**.



Komunikat zgłoszenia przywoływania można odtwarzać i usuwać tak samo, jak komunikat automatu zgłoszeniowego. (Patrz „Nagrywanie komunikatu zgłoszenia Menedżera wiadomości (KOM.ZGŁOSZ.)” na stronie 9-4).

Programowanie numeru do przywoływania

- 1 Naciśnij klawisze **Menu/Set**, **8**, **6**.
- 2 Naciskaj klawisz  lub , aż na ekranie pojawi się opcja PRZYWOŁANIE.
Naciśnij klawisz **Menu/Set**.
Na ekranie pojawi się prośba o wprowadzenie numeru urządzenia do przywołania.
- 3 Wprowadź numer o długości do 20 cyfr.
Naciśnij klawisz **Menu/Set**.
Jest to numer telefonu, z którym urządzenie będzie nawiązywało połączenie.
- 4 Naciśnij klawisz **Stop/Wyjście**.



Numeru przywoływania nie można zmieniać zdalnie.

Zdalne pobieranie

Z urządzeniem można się połączyć przy użyciu dowolnego telefonu z wybieraniem tonowym (lub zdalnego faksu grupy 3 z wybieraniem tonowym), a następnie za pomocą kodu zdalnego dostępu i poleceń obsługi zdalnej pobrać wiadomości głosowe (i fakсы). Można również zaprogramować i zmienić niektóre ustawienia Menedżera wiadomości.

Używanie kodu zdalnego dostępu

- 1** Wybierz numer urządzenia faksującego w telefonie z wybieraniem tonowym.
- 2** Gdy urządzenie odpowie i wyśle sygnał, natychmiast wprowadź kod zdalnego dostępu.
- 3** Urządzenie zasygnalizuje rodzaje odebranych wiadomości:
 - 1 długi sygnał — fakсы**
 - 2 długie sygnały — wiadomości głosowe**
 - 3 długie sygnały — fakсы i wiadomości głosowe**
 - brak sygnału — nie ma wiadomości**
- 4** Następnie rozlegną się dwa krótkie sygnały, oznaczające konieczność wpisania polecenia. Jeśli polecenie nie zostanie wpisane w ciągu 30 sekund, połączenie zostanie przerwane. Jeśli wprowadzone zostanie nieprawidłowe polecenie, zostanie to wskazane trzema krótkimi sygnałami.
- 5** Naciśnij klawisze **9** i **0**, aby zresetować faks po wykonaniu wszystkich czynności.
- 6** Odłóż słuchawkę.

Zmiana kodu zdalnego dostępu

Kod zdalnego dostępu umożliwia dostęp do funkcji zdalnego pobierania w sytuacji, gdy użytkownik nie znajduje się w pobliżu urządzenia. Aby można było korzystać ze zdalnego dostępu i funkcji pobierania, trzeba zdefiniować własny kod. Domyślnie kod (--- ✱) jest nieaktywny.

- 1 Naciśnij klawisze **Menu/Set**, **8** i **7**.
- 2 Wprowadź trzycyfrowy kod, używając klawiszy numerycznych 0–9, ✱ i #.

Naciśnij klawisz **Menu/Set**.

Symbolu ✱ nie można zmieniać. Nie należy używać tych samych cyfr, które występują w kodzie odbierania faksu, kodzie odbierania telefonu i kodzie aktywacji głosowej.

- 3 Naciśnij klawisz **Stop/Wyjście**.



Kod można zmienić w każdej chwili, wpisując nową wartość.

Aby wyłączyć kod, należy w punkcie 2 nacisnąć klawisz **Stop/Wyjście**, aby przywrócić ustawienie nieaktywności (--- ✱).

Polecenia obsługi zdalnej

Poniższe polecenia pozwalają na zdalne używanie różnych funkcji. Po nawiązaniu połączenia z faksem i wpisaniu kodu zdalnego dostępu (3 cyfry i znak *) zostaną wygenerowane dwa krótkie sygnały. Po ich usłyszeniu należy wpisać polecenie obsługi zdalnej.

Polecenia obsługi zdalnej		Szczegóły operacji
91 Odtwarzanie wiadomości głosowych		Po jednym długim sygnale urządzenie odtworzy wiadomość ICM.
1	Przejsie wstecz	Aby ponownie odsłuchać wiadomość ICM, podczas jej odtwarzania należy nacisnąć klawisz 1 . Naciśnięcie klawisza 1 przed rozpoczęciem odtwarzania wiadomości spowoduje odtworzenie poprzedniej wiadomości.
2	Przejsie dalej	Umożliwia przejście do następnej wiadomości ICM w trakcie odtwarzania bieżącej wiadomości.
9	Zatrzymanie odtwarzania	Powoduje przerwanie odtwarzania wiadomości ICM.
93 Kasowanie wszystkich wiadomości ICM		Jeśli rozlegnie się jeden długi sygnał, oznacza to, że kasowanie zostało zaakceptowane. Jeśli rozlegną się trzy krótkie sygnały, oznacza to, że nie można usunąć wiadomości, ponieważ jeszcze nie wszystkie wiadomości głosowe zostały odtworzone, lub nie ma wiadomości do usunięcia. *Użycie tego kodu powoduje usunięcie wszystkich zapisanych wiadomości, a nie ich pojedyncze kasowanie.
94 Odtwarzanie i zapisywanie komunikatu zgłoszenia w pamięci		
1 Odtwa- rzanie	1 KOM.ZGŁ.OSZ.	Urządzenie odtwarza wybrany komunikat zgłoszenia. Aby zakończyć odtwarzanie komunikatu zgłoszenia, należy nacisnąć klawisz 9 .
	2 KOM.ZGŁ. F/T	
	3 KOMUNIK.PWŁ	
2 Zapisy- wanie	1 KOM.ZGŁ.OSZ.	Po usłyszeniu długiego sygnału można zarejestrować wybrany komunikat zgłoszenia. Komunikat zostanie odtworzony jeden raz. Aby przerwać zapisywanie komunikatu, należy nacisnąć klawisz 9 .
	2 KOM.ZGŁ. F/T	
	3 KOMUNIK.PWŁ	

Polecenia obsługi zdalnej	Szczegóły operacji				
95 Zmiana ustawienia przekazywania faksów i przywoływania <table border="1" data-bbox="221 245 423 662"> <tr> <td data-bbox="221 245 423 284">1 WYŁĄCZ</td> </tr> <tr> <td data-bbox="221 284 423 357">2 Przekazywanie faksów</td> </tr> <tr> <td data-bbox="221 357 423 395">3 Przywoływanie</td> </tr> <tr> <td data-bbox="221 395 423 662">4 Numer do przekazywania faksów</td> </tr> </table>	1 WYŁĄCZ	2 Przekazywanie faksów	3 Przywoływanie	4 Numer do przekazywania faksów	<p>Jeśli rozlegnie się jeden długi sygnał, oznacza to, że zmiana została zaakceptowana. Jeśli urządzenie wygeneruje trzy krótkie sygnały, oznacza to, że ustawienia nie można zmienić, ponieważ nie zostały spełnione wymagane warunki (przykład: nie został zarejestrowany numer do przywoływania).</p> <p>Numer do przekazywania faksów można zarejestrować przy użyciu polecenia 4.NR PRZ.FAX (Patrz „Zmiana numeru do przekazywania faksów” na stronie 9-20). Po zarejestrowaniu numeru w urządzeniu zostanie automatycznie włączony tryb PRZEKAZ FAXU:WŁ. Następnie należy pobrać listę stanu pamięci, wprowadzając kod 9 6 1, aby upewnić się, że zarejestrowany numer do przekazywania faksów znajdujący się na liście jest prawidłowy.</p>
1 WYŁĄCZ					
2 Przekazywanie faksów					
3 Przywoływanie					
4 Numer do przekazywania faksów					
96 Pobieranie faksu <table border="1" data-bbox="221 708 423 943"> <tr> <td data-bbox="221 708 423 772">1 Lista stanu pamięci</td> </tr> <tr> <td data-bbox="221 772 423 874">2 Pobieranie wszystkich faksów</td> </tr> <tr> <td data-bbox="221 874 423 943">3 Usuwanie faksu z pamięci</td> </tr> </table>	1 Lista stanu pamięci	2 Pobieranie wszystkich faksów	3 Usuwanie faksu z pamięci	<p>Wprowadź numer zdalnego faksu, który ma pobrać raport lub zapisane wiadomości faksowe. (Patrz „Pobieranie listy stanu pamięci” na stronie 9-18 i „Pobieranie wiadomości faksowych” na stronie 9-19).</p> <p>Jeśli rozlegnie się jeden długi sygnał, oznacza to, że można usunąć wiadomość z pamięci.</p>	
1 Lista stanu pamięci					
2 Pobieranie wszystkich faksów					
3 Usuwanie faksu z pamięci					
97 Sprawdzanie stanu odbierania <table border="1" data-bbox="221 1011 423 1123"> <tr> <td data-bbox="221 1011 423 1053">1 Dokument</td> </tr> <tr> <td data-bbox="221 1053 423 1123">2 Wiadomość głosowa</td> </tr> </table>	1 Dokument	2 Wiadomość głosowa	<p>Umożliwia sprawdzenie, czy faks odebrał jakiegokolwiek dokumenty lub wiadomości głosowe. Jeśli tak, rozlegnie się jeden długi sygnał. Jeśli nie, zostaną wygenerowane trzy krótkie sygnały.</p>		
1 Dokument					
2 Wiadomość głosowa					
98 Zmiana trybu pracy automatu zgłoszeniowego <table border="1" data-bbox="221 1219 423 1342"> <tr> <td data-bbox="221 1219 423 1260">1 TAD</td> </tr> <tr> <td data-bbox="221 1260 423 1302">2 FAX/TEL</td> </tr> <tr> <td data-bbox="221 1302 423 1342">3 FAX</td> </tr> </table>	1 TAD	2 FAX/TEL	3 FAX	<p>Jeśli rozlegnie się jeden długi sygnał, oznacza to, że można zmienić tryb odbierania połączeń. Jeśli rozlegną się trzy krótkie sygnały, oznacza to, że zmiana nie jest możliwa. (Na przykład przy próbie przejścia do trybu automatu zgłoszeniowego okazuje się, że nie zapisano komunikatu zgłoszenia).</p>	
1 TAD					
2 FAX/TEL					
3 FAX					
90 Zakończenie	<p>Po usłyszeniu długiego sygnału można wyłączyć zdalne sterowanie.</p>				

Pobieranie listy stanu pamięci

Ze zdalnego urządzenia faksującego można pobrać listę stanu pamięci i sprawdzić, czy w pamięci urządzenia są zapisane jakieś fakсы.

- 1** Wybierz numer urządzenia.
- 2** Po usłyszeniu sygnału faksu natychmiast wprowadź kod zdalnego dostępu (3 cyfry i znak *).
- 3** Po usłyszeniu dwóch krótkich sygnałów wprowadź przy użyciu klawiatury kod **9 6 1**.
- 4** Za pomocą klawiatury wprowadź numer zdalnego urządzenia faksującego (do 20 cyfr), do którego chcesz przesłać listę stanu pamięci, a następnie naciśnij **# #**.



Podczas wybierania nie można używać klawiszy * i # jako cyfr. Klawisz # należy jednak użyć w przypadku, gdy trzeba wstawić pauzę.

- 5** Po usłyszeniu sygnału urządzenia faksującego odłóż słuchawkę i czekaj.
Urządzenie faksujące nawiąże połączenie ze zdalnym urządzeniem i wyśle do niego listę stanu pamięci. Lista zostanie wydrukowana na urządzeniu zdalnym.

Pobieranie wiadomości faksowych

- 1 Wybierz numer urządzenia.
 - 2 Po usłyszeniu sygnału faksu natychmiast wprowadź kod zdalnego dostępu (3 cyfry i znak *).
 - 3 Po usłyszeniu dwóch krótkich sygnałów wprowadź natychmiast z klawiatury kod **9 6 2**.
 - 4 Za pomocą klawiatury wprowadź numer zdalnego urządzenia faksującego (do 20 cyfr), do którego chcesz przesłać wiadomości faksowe, a następnie naciśnij **# #**.
-  Podczas wybierania nie można używać symboli * i # jako numerów. Klawisza # należy jednak użyć w przypadku, gdy trzeba wstawić pauzę.
- 5 Po usłyszeniu sygnału urządzenia faksującego odłóż słuchawkę i czekaj.
Urządzenie faksujące nawiąże połączenie ze zdalnym urządzeniem i wyśle do niego zapisane dokumenty. Dokumenty te zostaną wydrukowane na zdalnym urządzeniu.

Zmiana numeru do przekazywania faksów

Domyślne ustawienie lub uprzednio zapisany numer do przekazywania faksów można zmienić przy użyciu zdalnego urządzenia faksowego.

- 1 Wybierz numer urządzenia.
- 2 Po usłyszeniu sygnału faksu natychmiast wprowadź kod zdalnego dostępu (3 cyfry i znak *).
- 3 Po usłyszeniu dwóch krótkich sygnałów wprowadź przy użyciu klawiatury kod **9 5 4**.
- 4 Wprowadź nowy numer zdalnego urządzenia faksującego, do którego mają być przekazywane wiadomości faksowe, a następnie naciśnij **# #**.



Podczas wybierania nie można używać symboli * i # jako numerów. Klawisz # należy jednak użyć w przypadku, gdy trzeba wstawić pauzę. Jeśli urządzenie faksujące jest podłączone do centrali PABX, przed wybraniem numeru można nacisnąć klawisz #. Klawisz # działa tak samo, jak klawisz R.

- 5 Aby pobrać listę stanu pamięci, po usłyszeniu dwóch krótkich sygnałów wprowadź kod **9 6 1**.
- 6 Za pomocą klawiatury wprowadź numer zdalnego urządzenia faksującego (do 20 cyfr), a następnie naciśnij **# #**.
- 7 Po usłyszeniu sygnału urządzenia faksującego odłóż słuchawkę i czekaj.
Urządzenie faksujące nawiąże połączenie z urządzeniem zdalnym, a następnie prześle do tego urządzenia listę stanu pamięci, która zawiera nowy numer do przekazywania faksów.
- 8 Sprawdź numer do przekazywania faksów.
Jeśli numer ten jest nieprawidłowy, należy powrócić do punktu 1 i zresetować go.

10 Drukowanie raportów

Faks, ustawienia i działanie

W tabeli menu należy skonfigurować raport weryfikacji transmisji oraz okres dziennika.

Naciśnij klawisze **Menu/Set**, 7 i 1.

1.RAPORT TRANS.

—LUB—

2.OKRES JOURNAL

Naciśnij klawisze **Menu/Set**, 7 i 2.

Dostosowywanie raportu weryfikacji transmisji (Xmit)



Raport weryfikacji transmisji może posłużyć jako dowód wysłania faksu. Zawiera on godzinę i datę transmisji oraz informację, czy przesłanie faksu powiodło się (OK). Zaznaczenie opcji WŁ. spowoduje, że raport będzie drukowany dla każdego wysłanego faksu.



Gdy funkcja ta jest *wyłączona*, raporty będą drukowane tylko w przypadku wystąpienia błędów transmisji. (NG).

1 Naciśnij klawisze **Menu/Set**, 7 i 1.

1.RAPORT TRANS.

2 Naciśnij klawisz  lub , aby wybrać opcję WŁ. lub WYŁ.

Naciśnij klawisz **Menu/Set**.

3 Naciśnij klawisz **Stop/Wyjście**.



Ustawianie okresu dziennika

Urządzenie można tak ustawić, aby dziennik faksów był drukowany w określonych odstępach (co 30 faksów, co 6, 12 lub 24 godziny, co 2 lub 7 dni). Jeśli okres drukowania dziennika zostanie ustawiony jako WYŁ., raport można wydrukować, wykonując procedurę opisaną na następnym stronie.

Ustawieniem domyślnym jest CO 30 FAKSÓW.

1 Naciśnij klawisze **Menu/Set**, **7** i **2**.

2 . OKRES JOURNAL

2 Naciśnij klawisz  lub , aby wybrać okres dziennika.

Naciśnij klawisz **Menu/Set**.

(W przypadku wybrania okresu równego 7 dni na ekranie LCD pojawi się monit o wskazanie dnia, w którym ma się rozpocząć siedmiodniowe odliczanie).

3 Wprowadź godzinę rozpoczęcia drukowania w formacie 24-godzinnym.

Naciśnij klawisz **Menu/Set**.

(Na przykład: wprowadź 19:45 dla godziny 7:45 po południu).

4 Naciśnij klawisz **Stop/Wyjście**.



W przypadku wybrania okresów równych 6, 12 lub 24 godziny albo 2 lub 7 dni po wydrukowaniu raportu o określonej godzinie z pamięci zostaną usunięte wszystkie zadania. Jeśli przed upływem wyznaczonej godziny w pamięci znajdzie się co najmniej 30 zadań, raport zostanie wydrukowany wcześniej, a następnie wszystkie zadania zostaną usunięte z pamięci. Aby wydrukować dodatkowy raport przed upływem terminu drukowania, można to zrobić bez usuwania zadań z pamięci.

Drukowanie raportów

Istnieje możliwość wydrukowania następujących list i raportów:

1. POMOC

Lista podstawowych operacji i opcji menu.

2. SZYB. WYB.

Lista nazw i numerów zapisanych w pamięci do wybierania jednym przyciskiem i szybkiego wybierania, ułożona w porządku numerycznym.

3. JOURNAL

Informacje o 30 ostatnich faksach przychodzących i wychodzących. TX oznacza wysyłanie, a RX odbieranie.

4. WERYF. RAPORT

Raport weryfikacji ostatniej transmisji. Informacje te pozostaną niezmienione do chwili podniesienia słuchawki lub naciśnięcia klawisza **Aparat Gł. mów** (tylko model FAX-T96).

5. SPIS TELEFONÓW

Lista nazw i numerów zapisanych w pamięci do wybierania jednym przyciskiem i szybkiego wybierania, ułożonych w kolejności alfabetycznej.

6. USTAW. SYSTEMU

Ustawienia dla funkcji WSTĘPNE USTAW., USTAW. ODBIÓR, USTAW. NADAW., USTAW. RAPORT, ZDALNY ODB. FAX (tylko model FAX-T94) i ROZMAITE.

7. STAN PAMIĘCI

Informacje zbiorcze oraz dane na temat ilości zajętej pamięci.

Aby wydrukować raport

- 1 Upewnij się, że automatyczny podajnik dokumentów jest pusty.
- 2 Naciśnij klawisz **Kopia/Raporty**, a następnie wprowadź numer (patrz lista poniżej) raportu, który chcesz wydrukować. Na przykład aby wydrukować raport USTAW. SYSTEMU, naciśnij klawisz **6**.
- 3 Naciśnij klawisz **Stop/Wyjście**.

11 Wykonywanie kopii

Używanie faksu jako kopiarki

Faks może pełnić rolę kopiarki. Przed rozpoczęciem kopiowania należy zawsze upewnić się, że w zasobniku jest papier.

**klawisz
kopiowania**

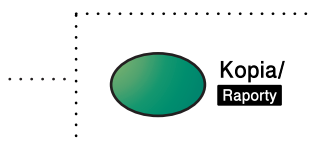

W trakcie kopiowania nie można drukować odbieranych faksów ani zapisywać ich do pamięci.

Operacje kopiowania

Aby wykonać pojedynczą kopię, która nie jest pomniejszona, powiększona ani posortowana, wystarczy nacisnąć jeden klawisz. Należy pamiętać o tym, że urządzenie nie może skanować obiektów, które są bliżej krawędzi papieru niż 4 mm.

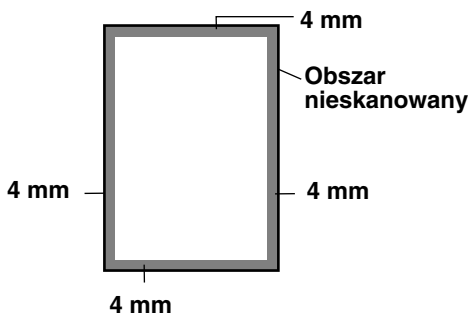

Wykonywanie pojedynczej kopii

- 1 Włóż dokument do automatycznego podajnika dokumentów stroną do kopiowania skierowaną w dół.
- 2 Naciśnij dwukrotnie klawisz **Kopia/Raporty**.
Aby anulować kopiowanie, naciśnij klawisz **Stop/Wyjście**.
W trakcie kopiowania NIE wolno ciągnąć papieru.



Dla pojedynczej kopii domyślnie ustawiona jest rozdzielczość B.WYS. . Dla fotografii można ustawić rozdzielczość FOTO, używając klawisza **Jakość**.

Opcje kopiowania: pojedyncza lub wiele kopii, sortowanie/składanie, pomniejszanie/powiększanie

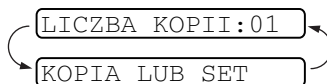

Podczas kopiowania można korzystać z opcji dodatkowych. Najpierw należy określić liczbę kopii. W przypadku wielu kopii można określić, czy mają one być ułożone w stos (opcja PLIK — najpierw wszystkie kopie strony 1, następnie wszystkie kopie strony 2 itd.), czy też posortowane (opcja SORT — kopie kolejnych stron są ułożone razem). Na końcu można wybrać współczynnik powiększenia lub pomniejszenia. Aby automatycznie dopasować skalowanie kopii do rozmiaru papieru w zasobniku, należy ustawić opcję AUTO. Aby pomniejszyć kopię o określony procent, należy wybrać opcję 93%, 87%, 75% lub 50%. Aby powiększyć kopię, należy wybrać opcję 150%, 125% lub 120%. Aby skopiować dokument w jego oryginalnym rozmiarze, należy wybrać opcję 100%.

- 1 Włóż dokument do automatycznego podajnika dokumentów stroną do kopiowania skierowaną w dół.
- 2 Naciśnij klawisz **Kopia/Raporty**.
- 3 Wprowadź żadaną liczbę kopii (1–99).



Aby rozpocząć kopiowanie, naciśnij klawisz **Kopia/Raporty**.

Aby ustawić dodatkowe opcje kopiowania, np. SORT, POW/ZMN (powiększanie lub pomniejszanie), naciśnij klawisz **Menu/Set**.

4 Naciśnij klawisz  lub , aby wybrać opcję SORT lub PLIK.

Aby rozpocząć kopiowanie od razu, bez powiększania i pomniejszania, naciśnij klawisz **Kopia/Raporty**.

Aby powiększyć lub pomniejszyć obraz, naciśnij klawisz **Menu/Set**.

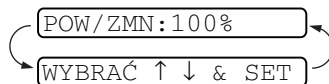

5 Naciśnij klawisz  lub , aby wybrać współczynnik powiększenia lub pomniejszenia.

6 Naciśnij klawisz **Kopia/Raporty**.

 Jeśli przy wykonywaniu wielu kopii podczas skanowania pierwszej strony pojawi się komunikat BRAKUJE PAMIĘCI, należy nacisnąć klawisz **Stop/Wyjście**, aby anulować zadanie. Następnie należy wykonać jedną kopię. Jeśli w przypadku wybrania opcji SORT podczas skanowania kolejnych stron pojawi się komunikat BRAKUJE PAMIĘCI, można nacisnąć klawisz **Kopia/Raporty**, aby skopiować część zapisaną w pamięci, lub klawisz **Stop/Wyjście**, aby anulować zadanie. Aby ponownie uruchomić zadanie kopiowania przy użyciu mniejszej ilości pamięci, należy nacisnąć klawisz **Kopia/Raporty**, aby uzyskać kopie, jak w przypadku opcji PLIK.

 Domyślnym ustawieniem rozdzielczości w przypadku wykonywania wielu kopii lub powiększania i pomniejszania jest wartość WYS. Korzystając z klawisza **Jakość**, można dla wydruków o małych czcionkach lub wydruków artystycznych ustawić opcję B.WYS., a dla fotografii opcję FOTO. W przypadku rozdzielczości B.WYS. i FOTO jest wykorzystywana większa ilość pamięci niż w przypadku ustawienia WYS.

12 Ważne informacje

Ważne instrukcje dotyczące bezpieczeństwa

- 1 Wszystkie poniższe instrukcje należy uważnie przeczytać.
- 2 Należy zachować je do późniejszego wykorzystania.
- 3 Należy stosować się do wszystkich ostrzeżeń i instrukcji umieszczonych na produkcie.
- 4 Przed czyszczeniem faksu należy wyjąć wtyczkę zasilania z gniazda ściennego. Do czyszczenia obudowy faksu należy używać wilgotnej szmatki. Nie wolno stosować ani środków płynnych, ani w aerozolu. Szczegółowe informacje na temat czyszczenia wnętrza urządzenia znajdują się w rozdziale, „*Konserwacja urządzenia*” na stronie 13-10.
- 5 Produktu nie należy używać w pobliżu wody.
- 6 Produktu nie należy stawiać na niestabilnym wózku, podstawce lub stole. Mógłby spaść i ulec poważnym uszkodzeniom.
- 7 Szczeliny i otwory w obudowie, z tyłu i z dołu, służą do wentylacji. Aby zapewnić niezawodne działanie produktu i ochronić go przed przegrzaniem, otworów tych nie należy blokować ani zakrywać. Otwory te nie powinny zostać zablokowane przez umieszczenie produktu na łóżku, kanapie, dywanie lub innej podobnej powierzchni. Produktu nigdy nie należy stawiać w pobliżu grzejnika lub piecyka. Produktu nigdy nie należy umieszczać w zabudowanych instalacjach, o ile nie jest zapewniona właściwa wentylacja.
- 8 Do zasilania produktu należy używać źródła prądu wskazanego na tabliczce znamionowej. W przypadku braku pewności co do typu dostępnego źródła prądu, należy skontaktować się z dostawcą urządzenia lub lokalną firmą energetyczną.

- 9** Produkt ten jest wyposażony w trójprzewodową wtyczkę z uziemieniem. Wtyczka ta pasuje tylko do gniazd z uziemieniem. Jest to rozwiązanie zapewniające bezpieczeństwo. Jeśli nie można włożyć wtyczki do gniazda, należy skorzystać z pomocy elektryka, który wymieni stare gniazdo elektryczne. Nie należy lekceważyć zasadności użycia wtyczki z uziemieniem.
- 10** Na kablu zasilającym nie powinny znajdować się żadne przedmioty. Urządzenia nie należy stawiać w miejscu, gdzie ludzie mogliby chodzić po kablu.
- 11** Jeśli produkt jest podłączony poprzez rozgałęźnik, należy upewnić się, że łączna wartość natężenia prądu urządzeń podłączonych do rozgałęźnika nie przekracza maksymalnego natężenia prądu dozwolonego dla danego rozgałęźnika. Ponadto należy upewnić się, że łączne natężenie prądu pobieranego przez urządzenia podłączone do gniazda ściennego lub podłogowego nie przekracza maksymalnej dopuszczalnej wartości dla gniazda.
- 12** Przed urządzeniem nie należy stawiać żadnych przedmiotów, które będą blokowały wysuwanie odbieranych faksów. Nie należy stawiać żadnych przedmiotów na drodze odbieranych faksów.
- 13** Podczas drukowania dokumentu nie należy go dotykać.
- 14** Nie należy nigdy wsuwać żadnych obiektów w szczeliny obudowy urządzenia, ponieważ mogą one zetknąć się z elementami pod napięciem lub spowodować zwarcie, co w efekcie może wywołać pożar lub porażenie prądem. Nie należy nigdy rozlewać na produkt żadnych płynów.
- 15** Nie należy próbować naprawiać produktu samodzielnie, ponieważ otwarcie lub zdjęcie pokryw może odsłonić elementy pod napięciem lub spowodować inne zagrożenia. Wszelkie naprawy należy zlecać serwisowi technicznemu.
- 16** Produkt ten nie jest wyposażony w przełącznik zasilania. Z tego względu dostęp do wtyczki zasilania oraz gniazda, do której jest ona podłączona, powinien być bardzo łatwy na wypadek, gdyby zaszła konieczność szybkiego odłączenia urządzenia od źródła zasilania.

17 W poniższych przypadkach należy odłączyć produkt od sieci zasilającej i gniazd telefonicznych, a następnie wezwać serwis techniczny:

- Kabel zasilający jest uszkodzony lub postrzępiony.
- Produkt został zalany cieczą.
- Produkt został wystawiony na działanie deszczu lub wody.
- Produkt nie działa prawidłowo mimo przestrzegania instrukcji obsługi. Należy używać tylko tych regulatorów, które są opisane w instrukcji obsługi. Nieprawidłowe ustawienie innych regulatorów może spowodować uszkodzenie. Przywrócenie urządzenia do normalnego stanu często wymaga włożenia sporego nakładu pracy przez wykwalifikowanego technika.
- Produkt został upuszczony lub jego obudowa uległa uszkodzeniu.
- Parametry pracy urządzenia uległy znacznemu pogorszeniu, wskazując na potrzebę jego naprawy.

18 Aby dodatkowo ochronić urządzenie przed skokami napięcia, zalecane jest stosowanie odpowiedniego urządzenia zabezpieczającego (filtru przeciwzakłóceńowego). Urządzenie to nie jest dostarczane wraz z tym produktem. Można je nabyć w dobrych sklepach z artykułami elektrycznymi.

Znaki towarowe

Logo Brother jest zastrzeżonym znakiem towarowym firmy Brother Industries, Ltd.

Brother jest zastrzeżonym znakiem towarowym firmy Brother Industries, Ltd.

© Copyright 2003 Brother Industries, Ltd. Wszelkie prawa zastrzeżone.

Wszystkie inne marki i nazwy produktów wymienione w niniejszym podręczniku są zastrzeżonymi znakami towarowymi firm, do których należą.

13 Rozwiązywanie problemów i obsługa urządzenia

Rozwiązywanie problemów

WAŻNE

Aby uzyskać pomoc techniczną, należy skontaktować się z działem obsługi technicznej w kraju, w którym faks został kupiony. Połączenia należy wykonywać z **obszaru tego kraju**.

Komunikaty o błędach

Podobnie jak w przypadku innych zaawansowanych urządzeń biurowych w trakcie pracy faksu mogą wystąpić błędy. W takiej sytuacji urządzenie rozpoznaje problem i wyświetla komunikat o błędzie. Poniżej zestawiono listę najczęściej spotykanych komunikatów.

KOMUNIKATY O BŁĘDACH		
KOMUNIKAT O BŁĘDZIE	PRZYCZYNA	DZIAŁANIE
UWAGA: KASETA	W urządzeniu skończyła się taśma lub kaseata drukująca jest nieprawidłowo zainstalowana.	Zainstaluj kasetę jeszcze raz. (Patrz „Wymiana taśmy” na stronie 13-10).
UWAGA: DOKUMENT	Dokumenty zostały nieprawidłowo włożone lub podane, lub też są zbyt długie (Patrz „Zacięcie dokumentu” na stronie 13-3).	Włóż dokumenty ponownie.
BRAK PAPIERU	W urządzeniu skończył się papier.	Włóż papier i naciśnij klawisz Start .
BŁĄD ŁĄCZA	Wystąpił błąd komunikacji spowodowany niską jakością połączenia telefonicznego.	Spróbuj połączyć się jeszcze raz. Jeśli problem ten będzie się powtarzał, należy skontaktować się z firmą telekomunikacyjną i poprosić o sprawdzenie linii telefonicznej.
ZERWANE POŁĄCZ.	Podjęto próbę pobrania danych (polling) z urządzenia, które nie jest ustawione w trybie oczekiwania na pobranie.	Sprawdź ustawienia pobierania tego urządzenia.
CHEŁODZENIE	Głowica drukująca uległa przegrzaniu.	Poczekaj 30 minut, aż wystygnie.

KOMUNIKATY O BŁĘDACH		
KOMUNIKAT O BŁĘDZIE	PRZYCZYNA	DZIAŁANIE
OTWARTA OBUDOWA	Pokrywa nie jest całkowicie zamknięta.	Zamknij pokrywę.
ROZŁĄCZONE	Połączenie zostało przerwane przez drugą osobę lub jej faks.	Spróbuj ponowić operację wysłania lub odbioru.
BŁĄD URZĄDZ. XX	W urządzeniu wystąpił problem mechaniczny.	Odłącz urządzenie od sieci zasilającej, a następnie skontaktuj się ze sprzedawcą urządzeń firmy Brother w celu uzyskania pomocy.
NIE ODP. / ZAJĘTE	Wybrany numer nie odpowiada lub jest zajęty.	Sprawdź, czy numer jest prawidłowy, i spróbuj ponownie.
BRAKUJE PAMIĘCI	Zbyt duża ilość danych, aby mogły zmieścić się w pamięci urządzenia.	(Patrz „Komunikat o braku pamięci” na stronie 6-19).
ZATOR PAPIERU	Papier zaciął się w urządzeniu.	(Patrz „Zacięcie drukarki lub zacięcie papieru” na stronie 13-3).

Zacięcie drukarki lub zacięcie papieru

Zacięcie dokumentu

Dokumenty zostały nieprawidłowo włożone lub podane, lub też są zbyt długie.

- 1** Usuń z automatycznego podajnika dokumentów papier, który nie jest zakleszczony.
- 2** Otwórz górną pokrywę, unosząc dźwignię znajdującą się po jej prawej stronie.
- 3** Pociągnij dokument w kierunku do przodu urządzenia.
- 4** Zamknij pokrywę.

Naciśnij obie strony pokrywy tak, aby usłyszeć kliknięcie.

Dokument jest zakleszczony.

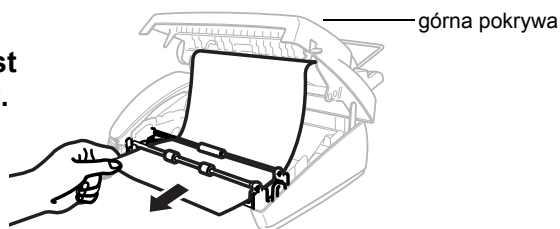

Zacięcie papieru

Papier zaciął się w urządzeniu.

- 1 Wyjmij papier, który nie jest zakleszczony.

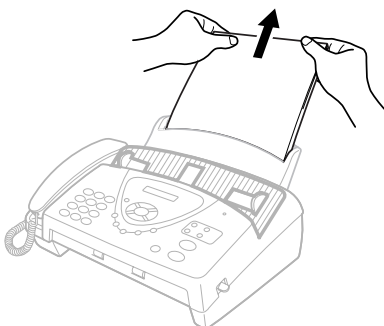

- 2 Otwórz górną pokrywę, unosząc dźwignię znajdującą się po jej prawej stronie.

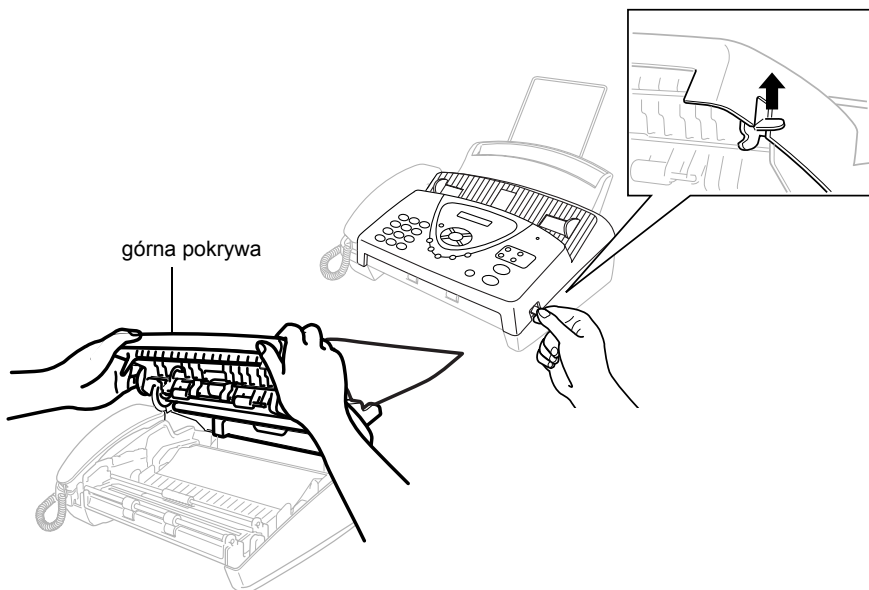

- 3** Wyciągnij zakleszczony papier z zasobnika, ciągnąc go delikatnie w kierunku do *przodu* urządzenia. Jeśli wydruk jest zakleszczony, należy ciągnąć go w kierunku do *przodu* urządzenia.

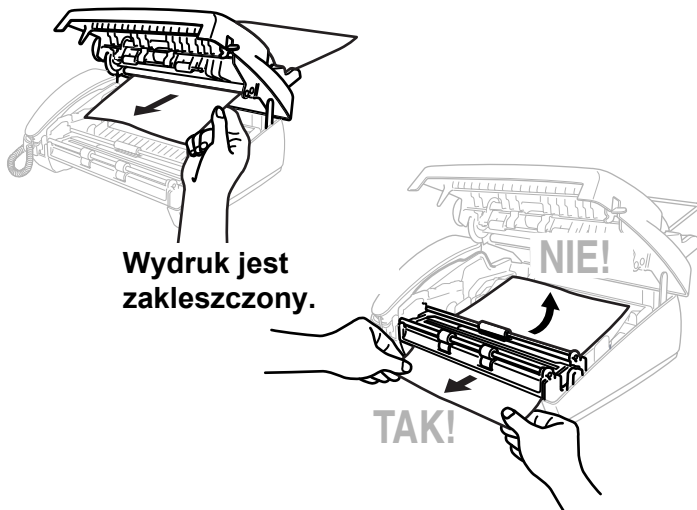

- 4** Wyjmij kasetę drukującą i obróć rolkę, aby naciągnąć taśmę.
- 5** Włóż kasetę na miejsce. (Patrz „Wymiana taśmy” na stronie 13-10).
- 6** Zamknij górną pokrywę.
Naciśnij obie strony pokrywy tak, aby usłyszeć kliknięcie.
- 7** Włóż papier do zasobnika.

Trudności pojawiające się podczas pracy urządzenia

Jeśli fakсы nie wyglądają tak, jak powinny, *w pierwszej kolejności należy wykonać kopię*. Jeśli kopia wygląda dobrze, problem prawdopodobnie nie dotyczy używanego urządzenia. Należy zapoznać się z poniższą tabelą i wykonać wskazówki prowadzące do rozwiązania problemu.

PROBLEM	SUGEROWANE ROZWIĄZANIE
Drukowanie lub odbieranie faksów	
Druk jest zagęszczony; odstępy wzdłuż strony lub powyżej albo poniżej zdań są usuwane.	Jeśli kopia wygląda dobrze, prawdopodobną przyczyną jest połączenie niskiej jakości z zakłóceniami w linii telefonicznej. Jeśli kopia nie wygląda dobrze, należy oczyścić obszar skanowania. Jeśli problem nie ustąpi, należy skontaktować się z firmą Brother lub jej przedstawicielem handlowym w celu uzyskania pomocy.
Na odbieranych faksach znajdują się czarne pionowe linie.	Skaner nadawcy może być zabrudzony. Należy poprosić nadawcę o wykonanie kopii, aby sprawdzić, czy problem jest związany z jego urządzeniem. Można spróbować odebrać faks z innego urządzenia. Jeśli problem nie ustąpi, należy skontaktować się z firmą Brother lub jej przedstawicielem handlowym w celu uzyskania pomocy.
Linia telefoniczna lub połączenia	
Urządzenie faksujące nie odpowiada przy próbie nawiązania połączenia.	Należy upewnić się, że urządzenie to jest ustawione w odpowiednim trybie odbierania w stosunku do konfiguracji urządzenia inicjującego. (TYLKO FX lub F/T). Należy sprawdzić, czy słychać ton wybierania. Jeśli to możliwe, należy połączyć się z tym urządzeniem, aby usłyszeć jego odpowiedź. Jeśli w dalszym ciągu nie ma odpowiedzi, należy sprawdzić podłączenie kabla telefonicznego. Można podłączyć standardową słuchawkę telefoniczną do telefonicznego gniazda urządzenia. Jeśli po wybraniu numeru urządzenia nie słychać sygnału dzwonięcia, należy poprosić firmę telekomunikacyjną o sprawdzenie linii.
Telefoniczny automat zgłoszeniowy nie odpowiada przy próbie nawiązania połączenia.	Należy podłączyć kabel telefoniczny wychodzący z automatu zgłoszeniowego do odpowiedniego gniazda. Należy upewnić się, że automat zgłoszeniowy jest skonfigurowany do odbierania połączeń. (Patrz „Podłączanie zewnętrznego automatu zgłoszeniowego” na stronie 1-11).
W słuchawce nie słychać sygnału wybierania.	Należy nacisnąć klawisz Aparat Gł.mów (tylko model FAX-T96) —LUB— podnieść słuchawkę. Jeśli nie słychać sygnału wybierania, należy sprawdzić podłączenie kabla telefonicznego do urządzenia i gniazda ściennego. Należy upewnić się, że słuchawka jest podłączona do gniazda słuchawki w urządzeniu. Gniazdo ścienne należy sprawdzić przy użyciu innego telefonu obsługującego pojedynczą linię. Jeśli w gnieździe nie ma sygnału wybierania, należy skontaktować się z firmą telekomunikacyjną.

PROBLEM	SUGEROWANE ROZWIĄZANIE
Wysyłanie faksów	
Niska jakość wysyłanych faksów.	Należy spróbować ustawić rozdzielczość jako WYS. lub B. WYS. . Można wykonać kopię, aby sprawdzić działanie skanera w urządzeniu.
Wybieranie numerów nie działa.	Należy sprawdzić wszystkie połączenia przewodów linii. Należy sprawdzić podłączenie kabla zasilającego. Można spróbować wysłać faks ręcznie, naciskając klawisz Aparat Gł. mów (tylko model FAX-T96) lub podnosząc słuchawkę i wybierając numer. Przed naciśnięciem klawisza Start należy poczekać na sygnały odbierania faksu.
Na wysyłanych faksach pojawiają się czarne pionowe linie.	Należy wykonać kopię przy użyciu urządzenia. Jeśli na kopii znajdują się takie same linie, oznacza to, że obszar skanowania jest zabrudzony. Należy podnieść górną pokrywę i sprawdzić ścieżkę przechodzenia dokumentów. Należy oczyścić biały wałek skanera oraz szklany pasek pod wałkiem za pomocą alkoholu izopropylowego i niestrzępiącej się szmatki. (Patrz „Czyszczenie skanera” na stronie 13-14).
Obsługa połączeń przychodzących	
Podwójny dzwonek w trybie F/T	Urządzenie rozpoznaje, że przychodzące połączenie nie jest faksem, i sygnalizuje użytkownikowi konieczność odebrania telefonu. W takim przypadku należy podnieść słuchawkę urządzenia lub odebrać połączenie przy użyciu innego telefonu wewnętrznego, a następnie wpisać kod odbierania telefonu zdefiniowany w urządzeniu (domyślnie jest to kod #51). (Patrz „Tylko tryb FAX/TEL” na stronie 5-10).
Przekazywanie połączenia do urządzenia faksującego	W przypadku odebrania połączenia przy użyciu słuchawki urządzenia należy nacisnąć klawisz Start i natychmiast odłożyć słuchawkę. W przypadku odebrania połączenia przy użyciu telefonu wewnętrznego należy wpisać trzycyfrowy kod odbierania faksu (domyślnie jest to kod 5 51). Po usłyszeniu sygnału zgłoszenia urządzenia faksującego należy odłożyć słuchawkę.
Urządzenie faksujące interpretuje połączenia głosowe jako faksowe.	Jeśli w urządzeniu jest włączona funkcja FAX DEFEKT, urządzenie jest bardziej czułe na dźwięki. W wyniku tego, głos i muzyka mogą być mylnie rozpoznawane jako sygnały faksu i urządzenie może w odpowiedzi generować sygnały odbierania faksu. Aby wyłączyć tę funkcję, należy wpisać kod #51 w przypadku korzystania z telefonu wewnętrznego lub nacisnąć klawisz Stop/Wyjście w przypadku korzystania z urządzenia faksującego lub telefonu zewnętrznego. Problem ten można rozwiązać, wyłączając funkcję FAX DETEKT. (Patrz „Wykrywanie faksu” na stronie 5-7).
Raport weryfikacji transmisji zawiera informację „Wynik: BŁĄD”.	Prawdopodobnie na linii występują okresowe zakłócenia. Należy spróbować wysłać faks jeszcze raz. Jeśli problem będzie się powtarzał, należy skontaktować się z firmą telekomunikacyjną i poprosić o sprawdzenie linii.
Funkcje niestandardowe na pojedynczej linii	Jeśli na jednej linii telefonicznej razem z urządzeniem faksującym są używane takie funkcje, jak oczekiwanie na połączenie, zarządzanie dzwonekami, poczta głosowa, system alarmowy lub inne niestandardowe funkcje, podczas wysyłania lub odbierania faksów mogą pojawić się problemy. Na przykład w przypadku wysyłania lub odbierania faksu w chwili, gdy tą samą linią jest przesyłany sygnał funkcji niestandardowej, sygnał ten może czasowo zakłócić dane faksu. W rozwiązaniu tego problemu powinna pomóc funkcja ECM stosowana w urządzeniach firmy Brother. Opisana sytuacja jest typowa dla urządzeń telekomunikacyjnych i dotyczy wszystkich urządzeń, które wysyłają i odbierają dane za pośrednictwem jednej wspólnej linii, korzystając z funkcji niestandardowych. Jeśli uniknięcie nawet najmniejszych zakłóceń ma istotne znaczenie dla prowadzonej działalności, zalecane jest wykorzystanie oddzielnej linii telefonicznej bez funkcji niestandardowych.

Jak poprawić jakość wydruku

Czyszczenie głowicy drukującej



OSTRZEŻENIE

Niektóre elementy znajdujące się wewnątrz faksu są po jego użyciu bardzo **GORĄCE!** Dlatego należy zachować ostrożność.

- 1 Odłącz kabel zasilający dla bezpieczeństwa.
- 2 Otwórz górną pokrywę, unosząc dźwignię znajdującą się po jej prawej stronie.
- 3 Wyjmij kasetę drukującą.

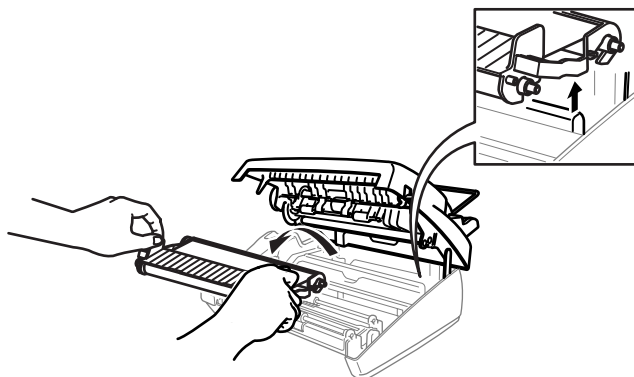

Należy uważać, aby nie skaleczyć się o ostre krawędzie metalowego elementu przedstawionego na ilustracji.

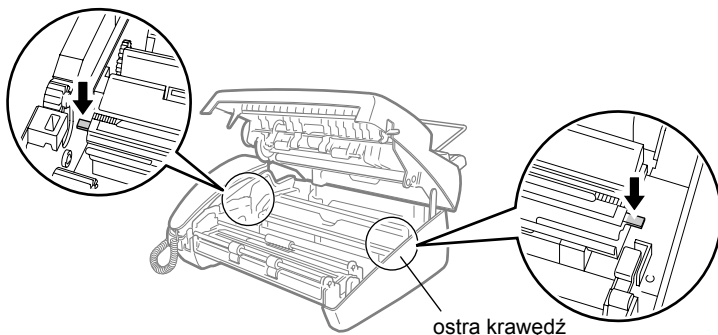

- 4** Aby wyczyścić głowicę drukującą urządzenia, przetrzyj ją niestrzępiącą się szmatką, suchą lub lekko nawilżoną alkoholem izopropylowym.

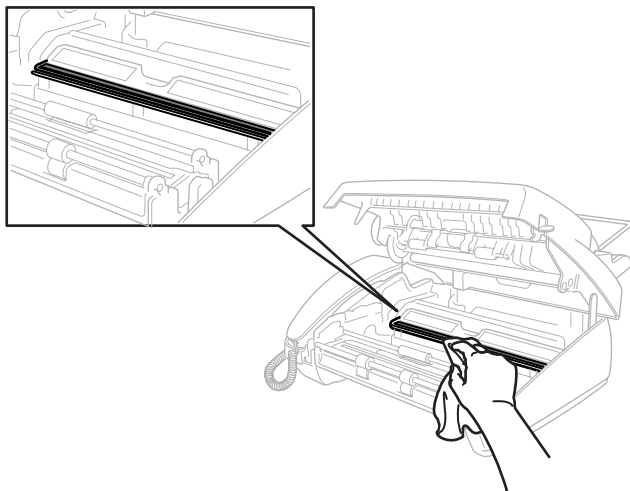

- 5** Poczekaaj, aż alkohol na głowicy drukującej całkowicie wyschnie.
- 6** Włóż kasetę na miejsce. (Patrz „Wymiana taśmy” na stronie 13-10).
- 7** Zamknij górną pokrywę.
Naciśnij obie strony pokrywy tak, aby usłyszeć kliknięcie.

Konserwacja urządzenia

Wymiana taśmy

- 1 Otwórz górną pokrywę, unosząc dźwignię znajdującą się po jej prawej stronie.

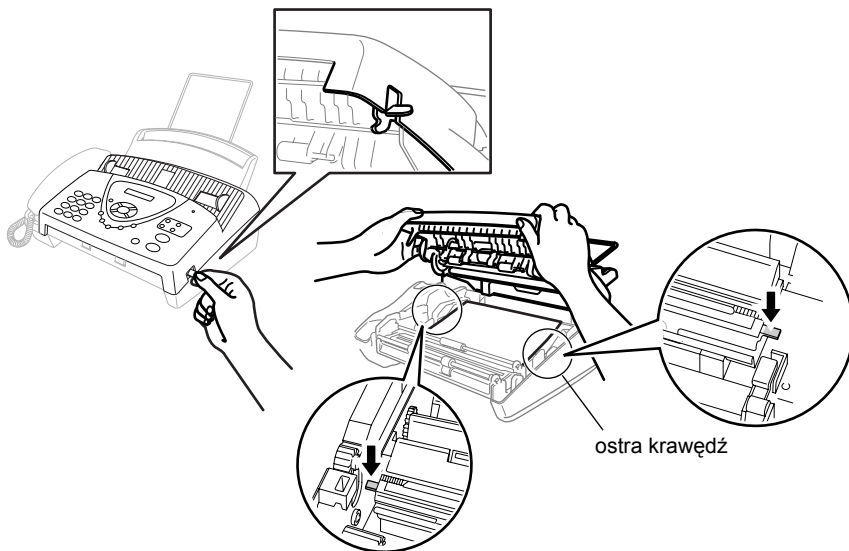

! Należy uważać, aby nie skaleczyć się o ostre krawędzie metalowego elementu przedstawionego na ilustracji.

- 2 Wyjmij kasetę drukującą ze zużytej taśmy i odwróć ją do góry nogami, aby niebieska zębatka znalazła się w lewym górnym rogu.

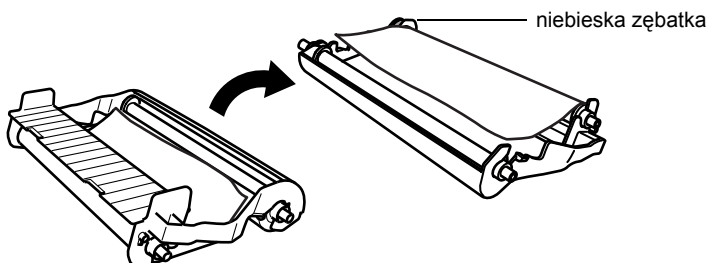

3 Wyciągnij zużyta taśmę z kasety:

- ① Odczep górną białą rolkę i zsuń wałek z niebieskiej zębatki. (Nie wyjmuj zębatki).
- ② Wyjmij dolny wałek.

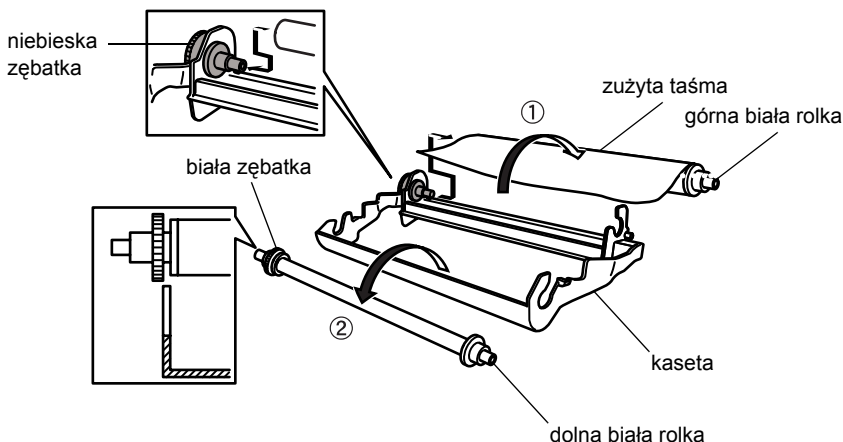

4 Zdejmij białą gumkę z nowych wałków i włóż je do kasety, pełny wałek umieszczając na dole. (Błyszcząca strona taśmy powinna być skierowana w dół).

5 Zdejmij białą zębatkę i rolki z końców kartonowych rdzeni zużytych wałków. Następnie umieść je w tych samych miejscach w rdzeniach nowych wałków.

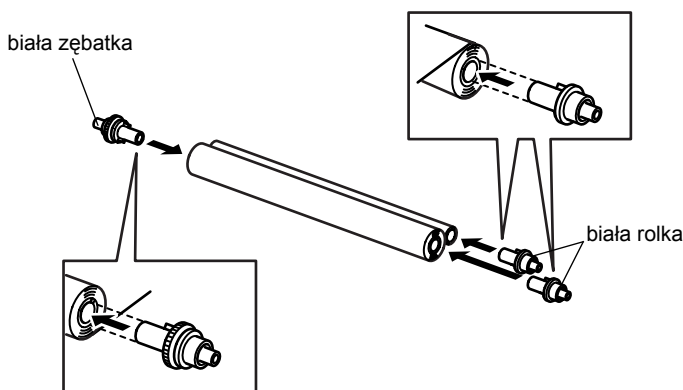

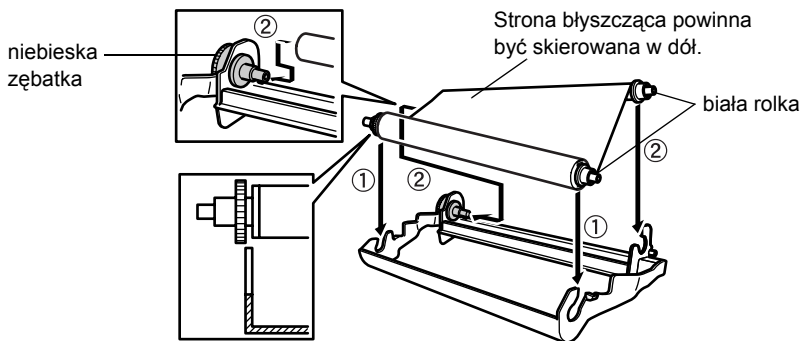

6 Umieść nową taśmę w kasiecie:

- ① Wsuń dolny wałek do zaczepów w kasecie.
- ② Wsuń górny lewy kartonowy rdzeń w niebieską zębatkę kasety, a górny wałek włóż w zaczepy w kasecie.

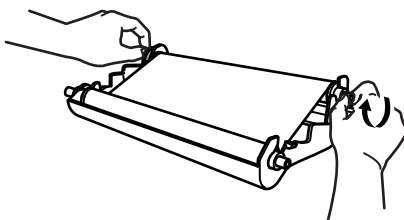

7 Obróć górną prawą białą rolkę zgodnie z ruchem wskazówek zegara, aby naciągnąć taśmę, tak jak to pokazano na rysunku.



- 8 Obróć kasetę i umieść ją w urządzeniu: Wsuń wyciągnięty element , a następnie umieść kasetę w jej czterech uchwytach.

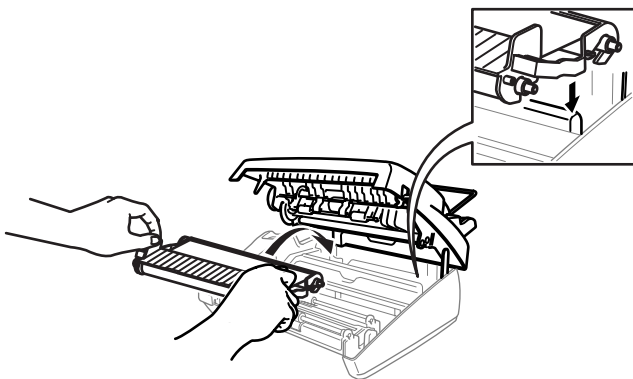
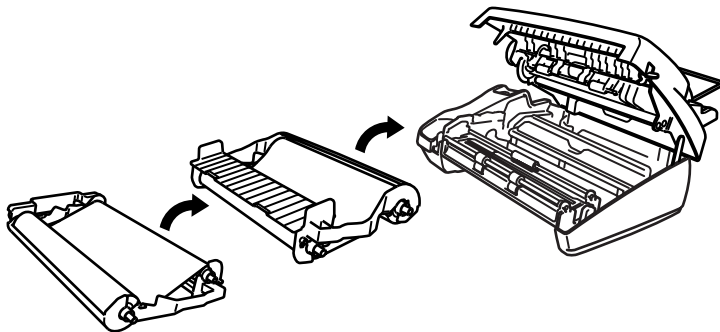

- 9 Naciśnij obie strony pokrywy tak, aby dobrze ją zamknąć.

Czyszczenie skanera

- 1 Odłącz kabel zasilający dla bezpieczeństwa.
- 2 Otwórz górną pokrywę, unosząc dźwignię znajdującą się po jej prawej stronie.
- 3 Za pomocą alkoholu izopropylowego i niestrzępiącej się szmatki oczyść białą listwę skanera oraz szklany pasek pod listwą. Należy uważać, aby nie wlać niczego do urządzenia.

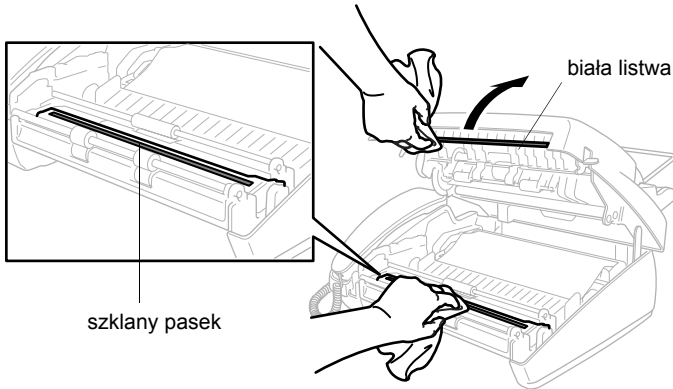

- 4 Zamknij górną pokrywę.
Naciśnij obie strony pokrywy tak, aby usłyszeć kliknięcie.

Pakowanie i transport urządzenia

Przewożąc urządzenie, należy umieścić je w oryginalnym opakowaniu. Nieprawidłowe zapakowanie urządzenia może spowodować jego uszkodzenie, a takie uszkodzenia nie są objęte gwarancją.

- 1** Odłącz urządzenie od gniazda zasilającego.
- 2** Wyjmij podpórkę do papieru, kabel telefoniczny, kasetę drukującą i słuchawkę, a następnie zapakuj je.
- 3** Włóż urządzenie w plastikowy worek i umieść je w oryginalnym kartonie, wykorzystując oryginalne materiały opakowania.

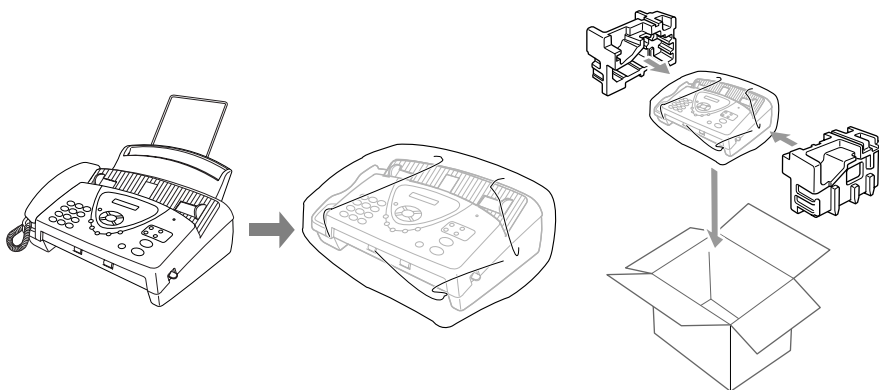

S Słownik

Anulowanie zadania Anulowanie zaprogramowanego zadania, na przykład opóźnionego wysyłania lub pobierania faksów (polling).

Automatyczne pomniejszanie Pomniejszanie rozmiaru przychodzących faksów.

Automatyczne przesyłanie faksów Wysyłanie faksów bez podnoszenia słuchawki lub naciskania klawisza **Aparat Gł. mów** (tylko model FAX-T96).

Automatyczny podajnik dokumentów Określa liczbę arkuszy, które można włożyć do podajnika i automatycznie pojedynczo podawać.

Bardzo wysoka rozdzielczość 203 x 391 dpi. Ta rozdzielczość jest najlepsza w przypadku drobnego druku i grafiki.

Błąd komunikacji (lub błąd łącza) Błąd występujący podczas wysyłania lub odbierania faksu, spowodowany zazwyczaj zakłóceniami w linii telefonicznej.

Czas dzwonienia F/T Długość dzwonienia przez urządzenie firmy Brother (gdy tryb odbioru jest ustawiony jako F/T) w celu powiadomienia użytkownika o połączeniu głosowym do odebrania.

Drukowanie kopii Takie ustawienie urządzenia faksującego, że dla każdego faksu, który zostanie odebrany i zapisany w pamięci, jest drukowana kopia.

Jest to zabezpieczenie chroniące przed utratą dokumentów w przypadku awarii zasilania.

Ekran LCD Ekran urządzenia faksującego, na którym w trakcie programowania są wyświetlane interaktywne komunikaty, a w czasie, gdy urządzenie jest bezczynne — data i godzina.

Faks opóźniony Faks wysyłany później tego samego dnia.

Faks wysyłany ręcznie Wysyłanie faksu w taki sposób, że użytkownik podnosi słuchawkę lub naciska klawisz **Aparat Gł. mów** (tylko model FAX-T96), aby usłyszeć odpowiedź urządzenia odbierającego. Gdy to się stanie, użytkownik naciska klawisz **Start** w celu rozpoczęcia transmisji.

FAX/TEL Tryb ten umożliwia odbieranie faksów i rozmów telefonicznych. Z tego trybu nie należy korzystać w przypadku używania telefonicznego automatu zgłoszeniowego.

Identyfikator stacji Zapisane informacje, które są umieszczane w górnej części przesyłanych stron. Obejmują nazwę i numer faksu nadawcy.

Kod odbierania faksów Kod ten należy wpisać (* 5 1) w przypadku odebrania połączenia faksowego przy użyciu telefonu wewnętrznego lub zewnętrznego.

Kod zdalnego dostępu Osobisty czterocyfrowy kod (--- *), który umożliwia nawiązanie połączenia z urządzeniem i uzyskanie zdalnego dostępu do niego.

Kontrast Ustawienie umożliwiające przesyłanie ciemnych lub jasnych dokumentów poprzez ich rozjaśnienie lub przyciemnienie.

Liczba dzwonek Liczba dzwonek, po których faks odbiera połączenie w trybach TYLKO FX i FAX/TEL.

Numer grupy Wykorzystywana do rozsyłania faksów grupa numerów wybieranych jednym przyciskiem i numerów do szybkiego wybierania, które są zapisane jako jeden numer do wybrania jednym przyciskiem lub numer do szybkiego wybrania.

Odbieranie faksów bez papieru Gdy w urządzeniu nie ma papieru, fakсы są zapisywane w jego pamięci.

Pauza Ta funkcja umożliwia wstawienie w numerze zapisanym do szybkiego wybierania przerwy o długości 3,5 sekundy.

Pobieranie (polling) Proces, w którym jedno urządzenie komunikuje się z innym w celu pobrania wiadomości faksowych.

Przekazywanie faksów Przesyłanie faksu odebranego do pamięci na inny uprzednio zaprogramowany numer urządzenia faksującego.

Przywoływanie Dzięki tej funkcji urządzenie może zasygnalizować odebranie faksu do pamięci, wywołując wskazane urządzenie (tylko model FAX-T96).

Rezerwacja następnego faksu Umożliwia umieszczenie następnego dokumentu do przesłania w automatycznym podajniku dokumentów w czasie, gdy urządzenie jeszcze odbiera dokumenty.

- Rezerwacja połączenia** Ta funkcja umożliwia wysłanie faksu, a następnie podjęcie rozmowy z jego odbiorcą po zakończeniu transmisji.
- Rozdzielczość** Liczba pionowych i poziomych linii przypadających na jeden cal. Patrz: standardowa, wysoka, bardzo wysoka i fotograficzna.
- Rozsyłanie** Możliwość wysłania tego samego faksu do więcej niż jednego odbiorcy.
- Rozdzielczość fotograficzna** Ustawienie rozdzielczości, które umożliwia najlepszą możliwą reprodukcję fotografii, dzięki wykorzystaniu różnych odcieni szarości.
- Rozdzielczość standardowa** 203 x 98 dpi. Jest wykorzystywana w przypadku zwykłego tekstu. Zapewnia najszybszą transmisję.
- Strona tytułowa** Strona drukowana po stronie odbiorcy, która zawiera nazwę i numer nadawcy oraz odbiorcy, liczbę stron oraz notatkę. Strona taka może być generowana po stronie odbiorcy na podstawie zaprogramowanych informacji zapisanych w pamięci lub też można wydrukować próbną stronę tytułową i przesłać ją razem z dokumentem.
- Sygnal** Dźwięk wydawany w chwili naciśnięcia klawisza, wystąpienia błędu, albo też odebrania lub wysłania dokumentu.
- Sygnaly CNG** Specjalne sygnały (dźwięki) wysyłane przez urządzenia faksujące podczas automatycznej transmisji, które informują urządzenie odbierające, że będzie przesyłany faks.
- Sygnaly faksu** Sygnały wysyłane przez urządzenia nadające i odbierające podczas wymiany informacji.
- Szybkie wybieranie** Zaprogramowanie numeru do szybkiego wybierania. Aby wybrać numer, należy nacisnąć klawisze **Wł.Fonii/Szukaj, #** oraz wpisać dwucyfrowy kod.
- Transmisja** Proces przesyłania dokumentów za pośrednictwem linii telefonicznej z nadającego urządzenia faksującego do odbierającego urządzenia faksującego.
- Tryb korekcji błędów (ECM)** Umożliwia wykrywanie błędów występujących w trakcie przesyłania faksu i powoduje ponowne wysłanie stron, które zawierały błędy.

Tryb menu Tryb programowania umożliwiający zmianę ustawień urządzenia.

Tryb międzynarodowy W tym trybie wprowadzane są tymczasowe zmiany w sygnałach faksu, aby umożliwić transmisję danych na duże odległości przy dużych zakłóceniach.

Wybieranie impulsowe Wybieranie numerów charakterystyczne dla telefonów z obracającą się tarczą.

Wybieranie jednym przyciskiem Klawisze znajdujące się na panelu sterowania faksu, do których można przypisać numery faksów w celu ich łatwego wybierania. Każdy numer należy przypisać do innego klawisza.

Wybieranie tonowe Sposób wybierania numerów w przypadku linii telefonicznych obsługujących wybieranie tonowe.

Wykrywanie faksów Umożliwia urządzeniu faksującemu wygenerowanie odpowiedzi na sygnały CNG, gdy użytkownik zakłóci połączenie faksowe, odbierając je.

Wysoka rozdzielczość Rozdzielczość 203 x 196 dpi. Jest używana w przypadku wydruków zawierających małe czcionki i wykresy.

Wyszukiwanie Elektroniczna, alfabetyczna lista zapisanych numerów do wybierania jednym przyciskiem, szybkiego wybierania i grupowego wybierania.

Zapisywanie faksów Zapisane fakсы można wydrukować później. Można też pobrać fakсы z innej lokalizacji za pomocą funkcji przekazywania faksów, przywoływania lub zdalnego pobierania.

P Parametry techniczne

Ogólne

Typ	urządzenie do przesyłania faksów
Pojemność pamięci	512 KB
Zasobnik na papier	64 g/m ² – 90 g/m ² : do 30 arkuszy
Typ drukarki	liniowa termiczna z taśmą
Ekran LCD	16 znaków x 1 linia
Środowisko pracy	10–35 °C
Najlepsza jakość drukowania	20–33 °C
Źródło zasilania	prąd zmienny, 220–240 V, 50/60 Hz
Pobór mocy	w stanie gotowości: poniżej 5 watów podczas pracy: poniżej 170 watów
Wymiary	334 (dł.) x 301 (szer.) x 281 (wys.) (mm)
Masa	3,5 kg

Kopiowanie

Powiększanie/pomniejszanie	od 50% do 150%
-----------------------------------	----------------

Faks

Zgodność	ITU-T grupa 3
System kodowania	zmodyfikowany Huffman (MH)
Szybkość modemu	9600/7200/4800/2400; automatyczne przywracanie połączenia (model FAX-T94) 14400/12000/9600/7200/4800/2400; automatyczne przywracanie połączenia (model FAX-T96)
Rozmiar dokumentu	szerokość dokumentów na wejściu: od 148 mm do 216 mm
Format papieru	A4
Automatyczny podajnik dokumentów	do 10 arkuszy
Skala szarości	64 poziomy (symulacja kolorów)
Typy pobierania (polling)	standardowy, sekwencyjny, bezpieczny, przesyłanie faksu z opóźnieniem
Regulacja kontrastu	automatyczna/rozjaśnienie/przyciemnienie (regulacja ręczna)
Rozdzielczość	<ul style="list-style-type: none">• w poziomie — 8 pkt./mm• w pionie standardowa – 3,85 linii/mm wysoka, fotograficzna — 7,7 linii/mm bardzo wysoka, fotograficzna (kopiowanie) — 15,4 linii/mm
Wybieranie jednym przyciskiem	4 numery
Szybkie wybieranie	100 numerów
Rosyłanie	do 4 grup
Automatyczne ponowne wybieranie numeru	3 razy, w odstępach co 5 min.
Automatyczne odbieranie	0, 1, 2, 3 lub 4 dzwonki
Typ głośnika	monitorowanie (model FAX-T94) pełny duplex, cyfrowy (model FAX-T96)
Sieć telekomunikacyjna	publiczna komutowana sieć telefoniczna
Zapisywanie w pamięci	do 20 stron *
Odbieranie faksów bez papieru	do 25 stron *

* Określenie „strona” odnosi się do 1 tabeli testowej specyfikacji ITU-T (w przypadku odbioru bez papieru w trybie ECM). Parametry techniczne i materiały drukowane mogą ulec zmianie bez wcześniejszego powiadamiania.

Indeks

Wielkimi literami oznaczone zostały komunikaty pojawiające się na ekranie LCD.

- A**
- anulowanie
 - podczas skanowania
 - faksu 6-7
 - zaplanowane zadanie faksowania 6-8
 - aparat głośnomówiący 7-11
 - automat zgłoszeniowy,
 - zewnątrzny 1-11, 5-1
 - podłączanie 1-10
 - tryb odbioru 5-1
 - automatyczne
 - ponowne wybieranie numeru faksu 6-7
 - przesyłanie automatyczne 6-3
 - wybijanie 7-7
 - automatyczny
 - faks, odbiór 5-1
 - automatyczny podajnik dokumentów 6-3
- B**
- bezpieczeństwo
 - instrukcje iv, 12-1
 - blokada klawiszy 6-20–6-23
- C**
- czyszczenie 13-8, 13-14
- D**
- data i godzina 4-1
- drukowanie**
- faksu z pamięci (tylko model T94) 5-12
 - poprawa jakości 13-8
 - problem 13-6
 - zacięcia 13-3
 - drukowanie kopii 9-8
 - dziennik faksów 10-3
 - dzwonek, głośność 4-5
 - dzwonki, wybór 4-8
- E**
- ekran LCD 1-4, 1-6, 3-1
- F**
- F/T (faks/telefon), komunikat zgłoszenia 5-6
 - faks, bez dodatkowych urządzeń
 - odbieranie 5-1
 - liczba dzwonek, ustawianie 5-4
 - po zakończeniu rozmowy 5-9
 - pobieranie z lokalizacji zdalnej 8-6
 - polling 5-13
 - pomniejszanie w celu dopasowania do rozmiaru papieru 5-8
 - problem 13-6
 - parametry techniczne S-1

wysyłanie	
kontrast	6-5
międzynarodowy	6-13
opóźniony	6-15
po zakończeniu	
rozmowy	6-4
polling	6-16
ponowne wybieranie	
numeru	7-12
przesyłanie ręczne	6-4
przesyłanie z pamięci .	6-18
różne ustawienia	6-5
rozdzielczość	6-6
z pamięci (ponowne	
wybieranie numeru	
faksu)	6-7
faks, kod	
odbierania	5-10, 5-12
faks, kody	
faks, kod odbierania	5-10
kod zdalnego dostępu	8-3
telefon, kod	
odbierania	5-10
faks, przekazywanie	
programowanie	
numeru	8-1
zmiana zdalna	8-5
faks, zapisywanie (tylko	
model T94)	8-2
drukowanie kopii	8-2
drukowanie z pamięci	5-12
włączanie	8-2
FAX DETEKT	5-7
FAX/TEL, tryb	5-1
czas dzwonienia F/T,	
ustawianie	5-5
dzwonek podwójny	
(połączenia głosowe)	5-5
faks, wykrywanie	5-7
odbieranie faksów	5-10
odbieranie przy użyciu	
telefonu	
wewnętrznego	5-10
telefon, kod	
odbierania	5-10
ustawianie liczby	
dzwonków	5-4
G	
głośność, ustawianie	
sygnał	4-5
gniazdo	
EXT	
automat	
zgłoszeniowy	1-11
telefon zewnętrzny	1-10
grupy	7-5
I	
ICM, monitorowanie nagrywania	
.....	9-11
K	
kod odbierania faksu	5-6
kod zdalnego	
dostępu	9-14, 9-15
KOM.ZGŁOSZ.	9-4
komunikaty o błędach	
wyświetlane na ekranie	
LCD	13-1
BŁĄD ŁĄCZA	13-1
BRAK PAPIERU	13-1
BRAKUJE PAMIĘCI	13-2
konserwacja	
urządzenia	13-10

kopia	
pojedyncza	11-2
pomniejszanie/ powiększanie	11-2
sortowanie	11-2
wiele kopii	11-2
kopiowanie	
operacje	11-1
parametry techniczne	S-1

L

liczba dzwonek, ustawianie	5-4
linia telefoniczna	
połączenia	1-12
problemy	13-6
wiele linii (PABX)	1-14
lista stanu pamięci	10-3
lista szybkiego wybierania	10-3
lista ustawień użytkownika	10-3

M

melodia	4-8
menu, tabela	3-1
monitorowanie nagrywania	9-11

N

nagrywanie rozmowy	9-11
niestandardowe funkcje telefonu	1-14, 13-7

O

odbiór, tryb	5-3
oddzwonienie	
prośba	6-14

OGM-KOM.ZGŁ. (komunikat zgłoszenia)	9-4, 9-13
oszczędzanie	9-10

P

PABX	4-6
pamięć, zapisywanie danych	3-1
panel sterowania, przegląd	1-4-1-7
papier	2-1
pojemność	2-1
połączenia międzynarodowe	6-13
połączenia z wieloma liniami (PABX)	1-14
pobieranie sekwencyjne	5-15
podłączanie	
automat zgłoszeniowy, zewnętrzny	1-11
telefon zewnętrzny	1-10
polecenia obsługi	
zdalnej	9-16
polling	
odbieranie	5-13
wysyłanie	6-16
pomniejszanie długie fakсы	5-8
POMOC	10-3
Powtórz/Pauza	6-7
przekazywanie faksów	9-12
zmiana zdalna	8-7
przerywanie	6-20
przywoływanie	9-12

R

raporty	10-1, 10-3
dziennik faksów	10-3
faks, dziennik okres dziennika	10-2

lista szybkiego wybierania	10-3
stan pamięci	10-3
ustawienia użytkownika .	10-3
weryfikacja transmisji	10-1
ręczne	
odbiór	5-1
przesyłanie	6-4
wybieranie	7-7
rejestr komunikatów	9-2
rezerwacja rozmowy	6-13
różne rozdzielczości	6-6
rozdzielczość	
faks (standardowa, wysoka, bardzo wysoka, fotograficzna)	S-2
ustawianie dla następnego faksu	6-6
rozgałęźnik	12-2
rozsyłanie	6-19, 7-5
rozwiązywanie	
problemów	13-1
komunikaty o błędach wyświetlane na ekranie LCD	13-1
w przypadku trudności z drukowaniem lub odbieraniem faksów	13-6
połączenia	
przychodzące	13-7
problem z linią telefoniczną	13-6
wysyłanie faksów	13-7

S

skala szarości	S-2
strona tytułowa	6-9–6-12

strona tytułowa,	
tymczasowa	6-10
sygnały tonowe na liniach impulsowych	7-12
szybkie wybieranie	7-9
zapisywanie	7-1–7-3
zmiana	7-4
szybkie wybieranie numerów	1-4, 1-6

T

tabela wyboru funkcji ...	3-4–3-8
tekst, wprowadzanie	4-3
znaki specjalne	4-4
telefon zewnętrzny	1-10
telefon, kod odbierania	5-12
timer	6-15
tryb korekcji błędów (ECM)	1-9
tryb Menedżera wiadomości	9-1
tryb odbioru	
FAX/TEL	5-1
RĘCZNY	5-1
TYLKO FX	5-1
ZEW A-SEKR.	5-1

U

ustawianie	
data i godzina	4-1
identyfikator stacji (nagłówek faksu)	4-2
ustawienia elastycznej pamięci	9-2
usuwanie komunikatów	9-5
usuwanie wiadomości	9-9

W

Wł. Fonii	1-4, 1-6
wiadomość	
maksymalny czas	
nagrania	9-10
odtwarzanie	9-7
wprowadzanie tekstu	4-3
wyłączanie fonii	7-11
wybieranie	
pauza	7-10
ręczne	7-7
szybkie wybieranie	
numerów	7-8
wybieranie jednym	
przyciskiem	7-1, 7-8
wybieranie numeru	
automatyczne ponowne	
wybieranie numeru	
faksu	6-7
grupy	6-19
wyszukiwanie	7-10

Z

zacięcia	13-3
zasilanie	12-1–12-3, S-1
awaria	3-1
zawieszenie	4-8, 7-11
zdalne pobieranie	8-4, 9-14
kod dostępu	8-3, 8-4
pobieranie faksów	8-6
polecenia	8-5
zmiana kodu	8-3
zdalne sterowanie, kod	5-12

Lista akcesoriów

Nazwa modelu	Opis
PC-70	Kaseta drukująca (1 zestaw na opakowanie)
PC-71RF	1 zestaw napełniający do kasety drukującej PC-70
PC-72RF	2 zestawy napełniające do kasety drukującej PC-70
PC-74RF	4 zestawy napełniające do kasety drukującej PC-70

*Aby jakość wydruku była optymalna, a wydajność urządzenia zgodna z podanymi specyfikacjami, należy używać wyłącznie właściwych taśm firmy Brother.

(Model FAX-T94) →

Zmiana trybu odbioru

Naciśnij **9** i **8**.

Następnie dla trybu TAD — naciśnij **1**,
FAX/TEL — naciśnij **2**,
TYLKO FX — naciśnij **3**.

Zakończenie operacji zdalnej

Naciśnij **9**, **0**.

Zmiana kodu zdalnego dostępu

- 1 Naciśnij **Menu/Set**, **8**, **3**.
- 2 Wprowadź trzycyfrową liczbę. Symbolu * nie można zmieniać.
- 3 Naciśnij **Menu/Set**.
- 4 Naciśnij **Stop/Wyjście**.

(Model FAX-T96)



Pobieranie faksu

Naciśnij **9** i **6**.

Następnie, aby

Wydrukować listę stanu pamięci

naciśnij **1**, po czym wprowadź numer zdalnego urządzenia faksującego i naciśnij **##**. Po sygnale dźwiękowym odłóż słuchawkę i czekaj.

Odebrać wszystkie fakсы, naciśnij **2**, po czym wprowadź numer zdalnego urządzenia faksującego i naciśnij **##**. Po sygnale dźwiękowym odłóż słuchawkę i czekaj.

Usunąć wszystkie fakсы, naciśnij **3**.

5

Sprawdzanie stanu odbierania

Naciśnij **9** i **7**.

Następnie dla

faksów — naciśnij **1**,

wiadomości głosowych — naciśnij **2**.
1 długi sygnał dźwiękowy — odebrano wiadomości
3 krótkie sygnały — brak wiadomości

Zmiana trybu odbioru

Naciśnij **9** i **8**.

Następnie dla trybu

TAD:MSG MGR, naciśnij **1**,
FAX/TEL, naciśnij **2**,
TYLKO FX, naciśnij **3**.

Zakończenie operacji zdalnej

Naciśnij **9** i **0**.

KARTA ZDALNEGO DOSTĘPU

Użycie kodu zdalnego dostępu

- 1 Wybierz numer urządzenia faksującego w telefonie z wybieraniem tonowym.
- 2 Wprowadź kod zdalnego dostępu (3 cyfry, a następnie *) po sygnale dźwiękowym.
- 3 Urządzenie zasygnalizuje rodzaje odebranych wiadomości:
1 długi sygnał — fakсы,
brak sygnału — nie ma wiadomości.
- 4 Po dwóch krótkich sygnałach dźwiękowych wprowadź polecenie.
- 5 Naciśnij **9** i **0**, aby zresetować urządzenie po wykonaniu wszystkich czynności.
- 6 Odłóż słuchawkę.

4

1

KARTA ZDALNEGO DOSTĘPU DO MENEDŻERA WIADOMOŚCI

Użycie kodu zdalnego dostępu

- 1 Wybierz numer urządzenia faksującego w telefonie z wybieraniem tonowym.
- 2 Wprowadź kod zdalnego dostępu (3 cyfry, a następnie *) po sygnale dźwiękowym.
- 3 Urządzenie faksujące zasygnalizuje rodzaje odebranych wiadomości:
1 długi sygnał — fakсы,
2 długie sygnały — wiadomości głosowe,
3 długie sygnały — fakсы i wiadomości głosowe,
brak sygnału — nie ma wiadomości.
- 4 Po dwóch krótkich sygnałach dźwiękowych wprowadź polecenie.
- 5 Naciśnij **9** i **0**, aby zresetować urządzenie po wykonaniu wszystkich czynności.
- 6 Odłóż słuchawkę.

6

1

Polecenia obsługi zdalnej

Zmiana ustawień przekazywania faksów

Naciśnij **9** i **5**.

Następnie, aby

Wyłączyć funkcję, naciśnij **1**.

Włączyć funkcję przekazywania faksów, naciśnij **2**.

Zaprogramować numer do przekazywania faksów, naciśnij **4**.

Wprowadź nowy numer zdalnego urządzenia faksującego, do którego mają być przekazywane wiadomości faksowe, a następnie naciśnij **##**. Po usłyszeniu dwóch krótkich sygnałów dźwiękowych naciśnij **9**, **6**, **1**, wprowadź numer zdalnego urządzenia faksującego i naciśnij **##**, aby pobrać listę stanu pamięci.

Włączyć funkcję zapisywania faksów, naciśnij **6**.

Wyłączyć funkcję zapisywania faksów, naciśnij **7**.

2

Pobieranie faksu

Naciśnij **9** i **6**.

Następnie, aby

Wydrukować listę stanu pamięci, naciśnij **1**, po czym wprowadź numer zdalnego urządzenia faksującego i naciśnij **##**. Po sygnale dźwiękowym odłóż słuchawkę i czekaj.

Odebrać wszystkie fakсы, naciśnij **2**, po czym wprowadź numer zdalnego urządzenia faksującego i naciśnij **##**. Po sygnale dźwiękowym odłóż słuchawkę i czekaj.

Usunąć wszystkie fakсы, naciśnij **3**.

Sprawdzanie stanu odbierania

Naciśnij **9**, **7**, **1**.

1 długi sygnał — fakсы

3 krótkie sygnały — brak wiadomości

3

Zmiana kodu zdalnego dostępu

1 Naciśnij **Menu/Set**, **8**, **7**.

2 Wprowadź trzycyfrowy kod za pomocą przycisków numerycznych 0–9. Symbolu * nie można zmieniać.

3 Naciśnij **Menu/Set**.

4 Naciśnij **Stop/Wyjście**.

Polecenia obsługi zdalnej

Odsłuchiwanie wiadomości głosowych

Naciśnij **9** i **1**.

Następnie, aby

Ponownie odsłuchać wiadomość, naciśnij **1**.

Prześć do następnej wiadomości, naciśnij **2**.

Zatrzymać odtwarzanie wiadomości, naciśnij **9**.

2

Usuwanie wszystkich wiadomości głosowych

Naciśnij **9** i **3**. Jeśli rozlegną się trzy sygnały, oznacza to, że nie zostały odsłuchane wszystkie wiadomości i nie zostaną one skasowane.

Odtwarzanie/nagrywanie komunikatu zgłoszenia

Naciśnij **9** i **4**.

Następnie, aby

Odtworzyć KOM.ZGŁOSZ., naciśnij **1** i **1**.

Odtworzyć KOM.ZGŁ. F/T, naciśnij **1** i **2**.

Odtworzyć KOMUNIK.PWL., naciśnij **1** i **3**.

Nagrać nową wiadomość KOM.ZGŁOSZ., naciśnij **2** i **1**, po usłyszeniu sygnału wygłos komunikat. Aby zakończyć, naciśnij **9**.

Zapisać nową wiadomość KOM.ZGŁ. F/T, naciśnij **2** i **2**, po usłyszeniu sygnału wygłos komunikat. Aby zakończyć, naciśnij **9**.

Nagrać nową wiadomość KOMUNIK.PWL., naciśnij **2** i **3**, po usłyszeniu sygnału wygłos komunikat. Aby zakończyć, naciśnij **9**.

3

Zmiana ustawienia przywołania/przekazywania faksów

Naciśnij **9** i **5**.

Następnie, aby

Wyłączyć funkcję, naciśnij **1**.

Włączyć funkcję przekazywania faksów, naciśnij **2**.

Włączyć funkcję przywołania, naciśnij **3**.

Zaprogramować numer do przekazywania faksów, naciśnij **4**. Wprowadź nowy numer zdalnego urządzenia faksującego, do którego mają być przekazywane wiadomości faksowe, a następnie naciśnij **##**.

Po usłyszeniu dwóch krótkich sygnałów dźwiękowych naciśnij **9**, **6**, **1**, wprowadź numer zdalnego urządzenia faksującego i naciśnij **##**, aby pobrać listę stanu pamięci.

4

At your side.
brother®

To urządzenie jest dopuszczone do użytku tylko w kraju zakupu; lokalne oddziały firmy Brother i ich przedstawiciele prowadzą wyłącznie obsługę faksów zakupionych w kraju ich działalności.



POL
LF1960039
Wydrukowano w Malezji