

At your side.
brother®

GEBRUIKERSHANDLEIDING

FAX-T94

FAX-T96



At your side.
brother®

DEZE APPARATUUR IS ONTWERPEN VOOR GEBRUIK MET EEN DUBBELDRAADS ANALOOG PSTN-SNOER, VOORZIEN VAN EEN PASSENDE CONNECTOR.

INFORMATIE OVER GOEDKEURING

Brother wijst erop dat dit product mogelijk niet goed functioneert in een ander land dan dat waarin het oorspronkelijk werd aangekocht, en biedt geen garantie indien dit product wordt gebruikt op openbare telecommunicatielijnen in een ander land.

Samenstelling en publicatie

Deze handleiding is samengesteld en gepubliceerd onder supervisie van Brother Industries, Ltd. De nieuwste productgegevens en specificaties zijn in deze handleiding verwerkt.

De inhoud van deze handleiding en de specificaties van het product kunnen zonder voorafgaande kennisgeving worden gewijzigd.

Brother behoudt zich het recht voor om de specificaties en de inhoud van deze handleiding zonder voorafgaande kennisgeving te wijzigen. Brother is niet verantwoordelijk voor enige schade, met inbegrip van gevolgschade, voortvloeiend uit het gebruik van deze handleiding of de daarin beschreven producten, inclusief maar niet beperkt tot zetfouten en andere fouten in deze publicatie.



EC Declaration of Conformity under the R & TTE Directive

Manufacturer

Brother Industries, Ltd.,
15-1, Naeshiro-cho, Mizuho-ku,
Nagoya 467-8561, Japan

Plant

Brother Industries (Johor) Sdn. Bhd.
No.6 Jalan Firma 1,
Kawasan Perindustrian Tebrau,
81100 Johor Bahru, Johor Darul, Takzim, Malaysia

Herewith declare that:

Products description : Facsimile Machine
Type : Group 3
Model Name : FAX-T92, FAX-T94, FAX-T96

are in conformity with provisions of the R & TTE Directive (1999/5/EC) and we declare compliance with the following standards :

Safety : EN60950:2000
EMC : EN55022:1998 Class B + A1:2000
EN55024:1998
EN61000-3-2:1995 + A14:2000
EN61000-3-3:1995

Year in which CE marking was First affixed : 2003

Issued by : Brother Industries, Ltd.

Date : 21 May, 2003

Place : Nagoya, Japan

Signature :



Takashi Maeda
Manager
Quality Management Group
Quality Management Dept.
Information & Document Company

EG Conformiteitsverklaring onder de richtlijn R & TTE

Producent

Brother Industries, Ltd.,
15-1, Naeshiro-cho, Mizuho-ku,
Nagoya 467-8561, Japan

Fabriek

Brother Industries (Johor) Sdn. Bhd.
No.6 Jalan Firma 1,
Kawasan Perindustrian Tebrau,
81100 Johor Bahru, Johor Darul, Takzim, Maleisië

Verklaren hierbij dat:

Omschrijving van product: : Faxmachine
Type : Groep 3
Modelnaam : FAX-T94, FAX-T96

voldoet aan de bepalingen van de richtlijn R & TTE (1999/5/EG) en wij verklaren dat dit product voldoet aan de volgende normen:

Veiligheid : EN60950:2000
EMC : EN55022:1998 Klasse B + A1:2000
EN55024:1998
EN61000-3-2:1995 + A14:2000
EN61000-3-3:1995

Jaar waarin CE-certificatie voor het eerst was toegekend: 2003





Uitgegeven door : Brother Industries Ltd.
Datum : 21 mei 2003
Plaats : Nagoya, Japan

Veiligheidsmaatregelen

Veilig gebruik van de machine

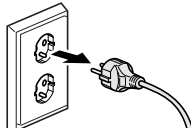
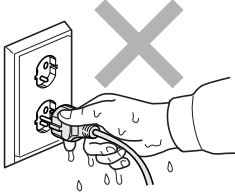
Bewaar deze instructies zodat u ze later nog kunt naslaan.

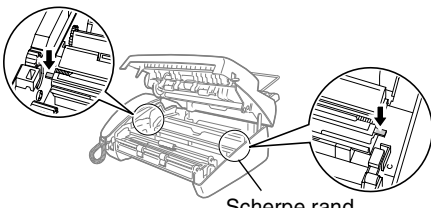
WAARSCHUWING

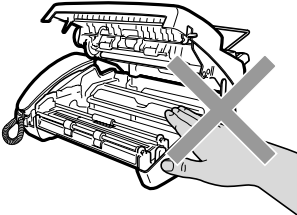
	<p>Binnen in deze machine bevinden zich elektroden waar hoge spanning op staat. Zorg dat u de faxmachine hebt uitgezet en de stekker uit het stopcontact hebt gehaald alvorens deze te reinigen of vastgelopen papier te verwijderen.</p> 	<p>Hanteer de stekker nooit met natte handen. U kunt dan namelijk een elektrische schok krijgen.</p> 
	<p>Zorg dat u zich niet bezeert aan de scherpe randen van het metalen gedeelte dat hier staat afgebeeld.</p>  <p>Scherpe rand</p>	
	<p>Nadat de machine gebruikt is, zijn sommige onderdelen in het inwendige van de machine zeer HEET. Wees voorzichtig.</p> 	

WAARSCHUWING

- Ga bij het installeren of wijzigen van telefoonlijnen voorzichtig te werk. Raak niet-geïsoleerde telefoondraden of aansluitingen nooit aan, tenzij de telefoonlijn bij het wandcontact is afgesloten. Telefoonbedraging nooit tijdens onweer installeren. Een telefooncontact nooit op een natte plaats installeren.
- Installeer apparatuur met een netsnoer altijd nabij een makkelijk toegankelijk stopcontact.
- Als u een gaslek wilt rapporteren, gebruik dan nooit een telefoon in de buurt van dat gaslek.

Voorzichtig

- Bliksem en spanningspieken kunnen dit product beschadigen! Wij raden u aan om op de elektrische voeding en op de telefoonlijn een apparaat dat beschermt tegen spanningspieken te gebruiken, of om de elektrische voeding en de telefoonlijn tijdens onweer uit te schakelen.
- Gebruik dit product niet in de buurt van apparaten die water gebruiken, in een natte kelder of in de buurt van een zwembad.
- Het gebruik van telefoons (m.u.v. draadloze telefoons) tijdens onweer vermijden. Bliksem kan elektrische schokken veroorzaken.

Een geschikte plaats kiezen

Zet het apparaat op een plat, stabiel oppervlak, bijvoorbeeld een bureau. Kies een trillingsvrije plaats. Plaats het apparaat in de buurt van een telefoonaansluiting en een standaard geaard stopcontact. Kies een plaats waar de temperatuur tussen de 10° C en 35° C blijft.

! Voorzichtig

- Zet de machine niet op een plaats waar veel mensen heen en weer lopen.
- Plaats het apparaat niet in de buurt van verwarmingstoestellen, radiatoren, airconditioners, water, chemicaliën of koelkasten.
- Zorg dat de machine niet wordt blootgesteld aan direct zonlicht, overmatige warmte, vocht of stof.
- Sluit de machine niet aan op een stopcontact dat is voorzien van een wandschakelaar of een automatische timer.
- Bij een stroomonderbreking kunnen de gegevens in het geheugen van de machine verloren gaan.
- Sluit de machine niet aan op een stopcontact dat op dezelfde stroomkring zit als grote apparaten of andere apparatuur die de stroomtoevoer kan verstoren.
- Vermijd bronnen die storingen kunnen veroorzaken, zoals luidsprekers of de basisstations van draadloze telefoons.

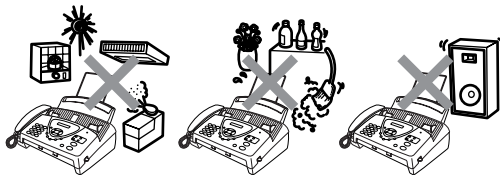

Beknopt overzicht

Faxen verzenden

Automatisch verzenden

- 1 Plaats het document met de bedrukte zijde naar beneden in de automatische documentinvoer (maximaal 10 vel).
- 2 Kies het faxnummer.
- 3 Druk op **Fax Start**.

Nummers opslaan

Directkiesnummers opslaan

- 1 Druk op **Menu/Set, 6, 1**.
- 2 Druk op de directkiestoets waaronder u een nummer wilt opslaan.
- 3 Toets een nummer in (maximaal 20 tekens) en druk vervolgens op **Menu/Set**.
- 4 Toets een naam in (maximaal 15 tekens) of laat deze ingang leeg, en druk op **Menu/Set**.
- 5 Druk op  of  om het type nummer te selecteren en druk op **Menu/Set**.
- 6 Druk op **Stop/Eindigen**.

Snelkiesnummers opslaan

- 1 Druk op **Menu/Set, 6, 2**.
- 2 Toets een tweecijferig snelkiesnummer in (00-99).
- 3 Druk op **Menu/Set**.
- 4 Toets een nummer in (maximaal 20 tekens) en druk vervolgens op **Menu/Set**.
- 5 Toets een naam in (maximaal 15 tekens) of laat deze selectie leeg, en druk op **Menu/Set**.
- 6 Druk op  of  om het type nummer te selecteren en druk op **Menu/Set**.
- 7 Druk op **Stop/Eindigen**.

Nummers kiezen



Directkiezen

- 1 Plaats het document met de bedrukte zijde naar beneden in de automatische documentinvoer.
- 2 Druk op de directkiestoets waaronder het nummer dat u wilt bellen is opgeslagen.
- 3 Druk op **Fax Start**.

Snelkiezen

- 1 Plaats het document met de bedrukte zijde naar beneden in de automatische documentinvoer.
- 2 Druk op **Zoeken/Wacht** en op #, en toets vervolgens de twee cijfers van het snelkiesnummer in.
- 3 Druk op **Fax Start**.

Zoeken

- 1 Plaats het document met de bedrukte zijde naar beneden in de automatische documentinvoer.
- 2 Druk op **Zoeken/Wacht** en voer met de kiestoetsen de eerste letter in van de naam die u zoekt.
- 3 Druk op  of  om in het geheugen te zoeken.
- 4 Druk op **Fax Start** wanneer de gewenste naam op het LCD-scherm wordt weergegeven.

Kopiëren

Een kopie maken

- 1 Plaats het document met de bedrukte zijde naar beneden in de automatische documentinvoer.
- 2 Druk tweemaal op **Kopie/Rapport**.

Meerdere kopieën sorteren

- 1 Plaats het document met de bedrukte zijde naar beneden in de automatische documentinvoer.
- 2 Druk op **Kopie/Rapport**.
- 3 Toets in hoeveel kopieën u wilt maken (maximaal 99).
- 4 Druk op **Menu/Set**.
- 5 Druk op  of  om SORT . te selecteren en druk vervolgens op **Kopie/Rapport**.

Inhoudsopgave

1

Inleiding	1-1
Gebruik van deze handleiding	1-1
Informatie opzoeken	1-1
In deze handleiding gebruikte symbolen	1-1
Naam en functie van onderdelen	1-2
Overzicht van het bedieningspaneel van de FAX-T94	1-4
Overzicht van het bedieningspaneel van de FAX-T96	1-6
Omtrent faxmachines	1-8
Faxtonen en aansluitbevestiging	1-8
ECM-modus (foutcorrectie)	1-9
Aansluitingen	1-10
Een extern toestel aansluiten	1-10
Een extern antwoordapparaat (ANTW.APP.)	
aansluiten	1-11
Volgorde van aansluiting	1-11
Aansluitingen	1-12
Een uitgaand bericht op uw antwoordapparaat	
opnemen	1-13
Aansluiting op meerdere lijnen (PABX)	1-14
Als u machine installeert om met een PABX te	
laten werken	1-14
Speciale functies op uw telefoonlijn	1-14

2

Papier	2-1
Omtrent papier	2-1
Omgaan met normaal papier	2-1
Papierspecificaties voor de papierlade	2-1
Papier plaatsen	2-2
Papier plaatsen	2-2

3

Programmeren op het scherm	3-1
Gebruikersvriendelijk programmeren	3-1
Tabel met overzicht van functies	3-1
Opslag in geheugen	3-1
Navigatietoetsen	3-2

4

Vorbereidende installatie	4-1
Aan de slag	4-1
Toon of Puls kiesmodus instellen	4-1
De datum en tijd instellen	4-1
De stations-ID instellen	4-2

Tekst invoeren	4-3
Spaties invoeren	4-4
Corrigeren.....	4-4
Letters herhalen.....	4-4
Speciale tekens en symbolen.....	4-4
Het volume van de waarschuwingstoon instellen	4-5
Het volume van de luidspreker instellen	4-5
Het volume van de bel instellen.....	4-5
PABX en DOORVERBINDEN	4-6
PBX instellen	4-6
Zomer-/wintertijd instellen.....	4-7
De muziek instellen (alleen voor de FAX-T96)	4-8
Het belsignaal instellen.....	4-8
De muziek voor de wachtstand instellen	4-8

5

De ontvangststand instellen	5-1
Basishandelingen bij het ontvangen	5-1
De ontvangststand kiezen	5-1
De ontvangststand kiezen en wijzigen	5-3
De belvertraging instellen	5-4
De F/T-beltijd instellen (alleen in de stand FAX/TEL)...	5-5
Het uitgaande bericht voor de stand Fax/Tel opnemen (F/T BERICHT) (alleen voor de FAX-T96).....	5-6
Fax Waarnemen	5-7
Een verkleinde afdruk van een inkomend document maken.....	5-8
Ontvangst in het geheugen	5-9
Een fax ontvangen aan het einde van een gesprek ...	5-9
Geavanceerde ontvangsopties	5-10
Werken met een tweede toestel	5-10
Alleen voor de stand FAX/TEL	5-10
Een telefoontje vanaf een ander toestel doorschakelen	5-11
Een telefoontje naar de faxmachine doorschakelen	5-11
Codes voor afstandsbediening wijzigen	5-12
Codes voor afstandsbediening wijzigen	5-12
Een fax in het geheugen afdrukken (alleen voor de FAX-T94)	5-12
Pollen.....	5-13
Beveiligd Pollen	5-13
Ontvang Polling instellen	5-13
Ontvang Pollen met beveiligingscode instellen	5-14
Uitgesteld Ontvang Pollen instellen.....	5-14

Opeenvolgend Pollen	5-15
Telefoondiensten	5-16
Nummerweergave	5-16
Voordelen van nummerweergave.....	5-16
Bij zakelijk gebruik.....	5-16
Bij privé-gebruik.....	5-16
Nummerweergave activeren.....	5-17
Hoe werkt nummerweergave?.....	5-17
Het nummer van de beller wordt weergegeven wanneer de telefoon overgaat.....	5-17
Het nummer van de beller wordt in het geheugen van de machine opgeslagen	5-18
Een nummer in het geheugen selecteren om dit terug te bellen.....	5-19
Tijdens het terugbellen bepaalde netwerkdiensten activeren.....	5-20
Een met nummerweergave opgeslagen DDI-nummer terugbellen.....	5-21
Het in het geheugen opgeslagen nummer wissen (alleen voor de FAX-T96).....	5-21
De lijst van nummers afdrukken	5-21

6

Het verzenden instellen	6-1
Nummers kiezen.....	6-1
Handmatig kiezen.....	6-1
Directkiezen.....	6-1
Snelkiezen	6-1
Zoeken.....	6-2
Faxen.....	6-3
Automatisch verzenden	6-3
Handmatig verzenden	6-4
Een fax verzenden aan het einde van een gesprek ...	6-4
Basishandelingen bij het verzenden	6-5
Faxen met meerdere instellingen verzenden	6-5
Contrast.....	6-5
Faxresolutie	6-6
Verzenden met meerdere resoluties	6-6
Faxnummers automatisch of met de hand opnieuw kiezen	6-7
Een taak annuleren tijdens het scannen, kiezen en verzenden van het document	6-7
Een taak in de wachtrij annuleren	6-8
Geavanceerde verzendopties.....	6-9
Elektronisch voorblad	6-9

Voorblad voor alleen de volgende fax	6-10
Altijd een voorblad verzenden	6-11
Een afgedrukt voorblad gebruiken.....	6-12
Uw eigen opmerking opstellen	6-12
Internationale modus	6-13
Oproep reserveren.....	6-13
Een voorbeeld van het terugbelbericht afdrukken ...	6-14
Uitgestelde fax.....	6-15
Verzend Pollen instellen (standaard).....	6-16
Verzend Pollen met beveiligingscode instellen.....	6-17
Beveiligd Pollen	6-18
Verzenden vanuit het geheugen.....	6-18
De melding Geheugen vol	6-19
Groepsverzenden	6-20
Een uitgestelde fax en pollingtaken onderbreken.....	6-21
Verzendslot.....	6-22
Verzendslot gebruiken	6-23
Het verzendslot voor de eerste keer instellen	6-23
Het wachtwoord voor het verzendslot wijzigen.....	6-24
Het verzendslot activeren	6-24
Het verzendslot uitschakelen.....	6-25

7

Snelkiesnummers en kiesopties	7-1
Nummers opslaan om snel te kiezen.....	7-1
Directkiesnummers opslaan	7-1
Snelkiesnummers opslaan.....	7-3
Directkiesnummers en snelkiesnummers wijzigen	7-4
Nummergroepen voor het groepsverzenden instellen ...	7-5
Kiesopties	7-6
Handmatig kiezen	7-6
Kiezen met de hoorn op de haak.....	7-6
Directkiezen	7-7
Snelkiezen	7-7
Zoeken.....	7-8
Pauze	7-8
Wachtstand.....	7-9
Telefoontjes via de luidspreker beantwoorden (alleen voor de FAX-T96)	7-9
Telefoonnummers opnieuw kiezen	7-9
Faxnummers opnieuw kiezen	7-10
Toon of Puls	7-10

Opties voor afstandsbediening	8-1
Een nummer programmeren waarnaar faxberichten worden doorgestuurd	8-1
Fax Opslaan instellen	8-2
Reserveafdruk	8-2
De toegangscode instellen	8-3
Opvragen vanaf een ander toestel	8-4
De toegangscode gebruiken.....	8-4
Opdrachten voor afstandsbediening.....	8-5
Faxberichten opvragen.....	8-6
Het nummer wijzigen waarnaar faxberichten worden doorgestuurd	8-6

Message Manager	9-1
De Message Manager	9-1
De Message Manager instellen.....	9-1
Instellingen voor het flexibele geheugen (berichten opslaan)	9-2
Het opslaan van berichten instellen	9-3
Een uitgaand bericht voor de Message Manager opnemen (BEANTW. BERICHT)	9-4
Het uitgaande bericht beluisteren.....	9-4
Het uitgaande bericht wissen	9-5
De Message Manager activeren.....	9-5
Berichtenindicator.....	9-6
Wat gebeurt er als het geheugen vol is... ..	9-6
Voicemail afspelen	9-7
Een faxbericht afdrukken.....	9-8
Een reserveafdruk maken	9-8
Berichten wissen	9-9
Voicemail bericht voor bericht wissen	9-9
Alle berichten tegelijk wissen	9-9
De maximale lengte van voicemail instellen.....	9-10
Toll Saver (bespaarstand voor telefoonkosten) instellen	9-10
Luidspreker voor voicemail (IGB MON.).....	9-11
Een gesprek opnemen	9-11
Fax Doorzenden/Pager	9-12
Een nummer programmeren waarnaar faxberichten worden doorgestuurd	9-12
Een uitgaand pagerbericht opnemen	9-13
Het pagernummer programmeren.....	9-13
Opvragen vanaf een ander toestel	9-14
De toegangscode gebruiken.....	9-14

De toegangscode wijzigen.....	9-15
Afstandsbedieningsopdrachten	9-16
De geheugenstatuslijst opvragen	9-18
Faxberichten opvragen	9-18
Het nummer wijzigen waarnaar faxberichten worden doorgestuurd	9-19

10

Rapporten afdrukken	10-1
Instellingen en activiteiten.....	10-1
Het verzendrapport aanpassen	10-1
Het interval voor het journaal instellen.....	10-2
Rapporten afdrukken	10-3
Een rapport afdrukken	10-3

11

Kopiëren	11-1
De faxmachine als een copier gebruiken.....	11-1
Kopieerfuncties	11-1
Eén kopie maken.....	11-2
Kopieeropties: één kopie, meerdere kopieën, sorteren/stapelen, vergroten/verkleinen	11-2

12

Belangrijke informatie	12-1
Belangrijke veiligheidsinstructies	12-1
Handelsmerken.....	12-4

13

Problemen oplossen en routineonderhoud	13-1
Problemen oplossen.....	13-1
Foutmeldingen	13-1
Papier vastgelopen in de machine.....	13-3
Document vastgelopen.....	13-3
Vastgelopen papier.....	13-4
Als u problemen met de faxmachine hebt	13-6
De afdrukkwaliteit verbeteren	13-8
De printkop reinigen	13-8
Routineonderhoud	13-10
Het lint vervangen.....	13-10
De scanner reinigen.....	13-14
De machine inpakken en vervoeren	13-15

V

Verklarende woordenlijst V-1

S

Specificaties S-1

Algemeen S-1

Kopiëren S-1

Fax S-2

Index I-1

Lijst van toebehoren L-1

1 Inleiding

Gebruik van deze handleiding

Dank u voor de aanschaf van een faxmachine van Brother. Deze machine is eenvoudig te gebruiken, met een LCD-scherm waarop prompts verschijnen die u helpen bij het instellen en gebruiken van de diverse functies. Neemt u echter een paar minuten de tijd om deze handleiding te lezen, zodat u optimaal gebruik kunt maken van alle functies van het apparaat.





Informatie opzoeken

De titels van alle hoofdstukken en subhoofdstukken staan in de inhoudsopgave. Informatie over specifieke kenmerken of functies kan worden opgezocht in de index achter in deze handleiding.

In deze handleiding gebruikte symbolen

In deze handleiding worden speciale symbolen gebruikt die u attenderen op belangrijke informatie, verwijzingen en waarschuwingen. Voor alle duidelijkheid zijn hier en daar speciale lettertypen gebruikt en LCD-schermen afgebeeld, zodat duidelijk wordt geïllustreerd op welke toetsen u moet drukken.

Vet	Vet gedrukte tekst identificeert specifieke toetsen op het bedieningspaneel van de machine.
<i>Cursief</i>	Cursief gedrukte tekst legt de nadruk op een belangrijk punt of verwijst naar een verwant onderwerp.
Courier New	Het lettertype Courier New identificeert de meldingen op het LCD-scherm van de faxmachine.

-  Waarschuwingen vestigen uw aandacht op maatregelen die u moet treffen om te voorkomen dat u zich verwondt.
-  Deze waarschuwingen wijzen u op procedures die u moet volgen om te voorkomen dat de machine wordt beschadigd.
-  Opmerkingen leggen uit hoe u op een bepaalde situatie moet reageren, of hoe de huidige bewerking met andere functies werkt.
-  Dit symbool waarschuwt u voor niet-compatibele apparaten of voor bewerkingen die met deze machine niet kunnen worden uitgevoerd.

Naam en functie van onderdelen

■ Vooraanzicht

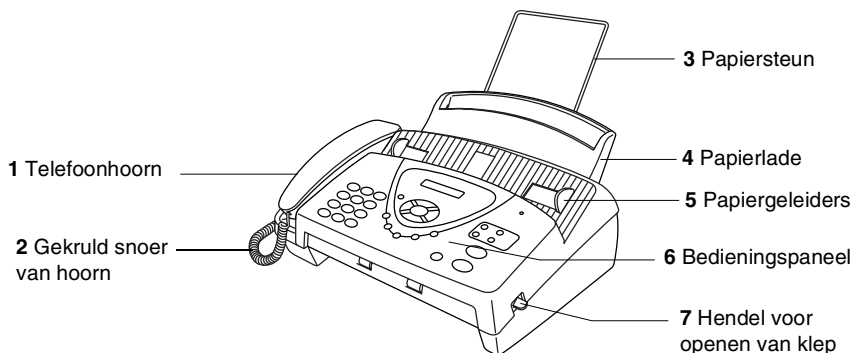

Nr.	Naam	Omschrijving
1	Telefoonhoorn	Gebruik deze om met iemand te telefoneren.
2	Gekruild snoer van hoorn	Hiermee worden de machine en de hoorn op elkaar aangesloten.
3	Papiersteun	Steunt het opnamepapier.
4	Papierlade	Hier plaatst u het opnamepapier.
5	Papiergeleiders	Druk deze in en stel ze af op de breedte van het document.
6	Bedieningspaneel	Gebruik de toetsen en het scherm voor het beheren van de faxmachine.
7	Hendel voor openen van klep	Til deze hendel op om de klep te openen.

■ Achteraanzicht

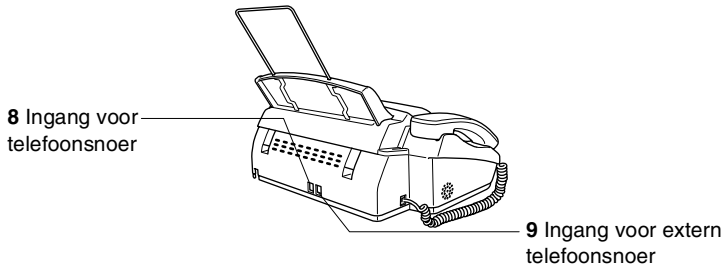

Nr.	Naam	Omschrijving
8	Ingang voor telefoonsnoer	Sluit de modulaire stekker van het telefoonsnoer hier aan.
9	Ingang voor extern telefoonsnoer	Sluit de modulaire stekker van de externe telefoon hier aan.

Overzicht van het bedieningspaneel van de FAX-T94

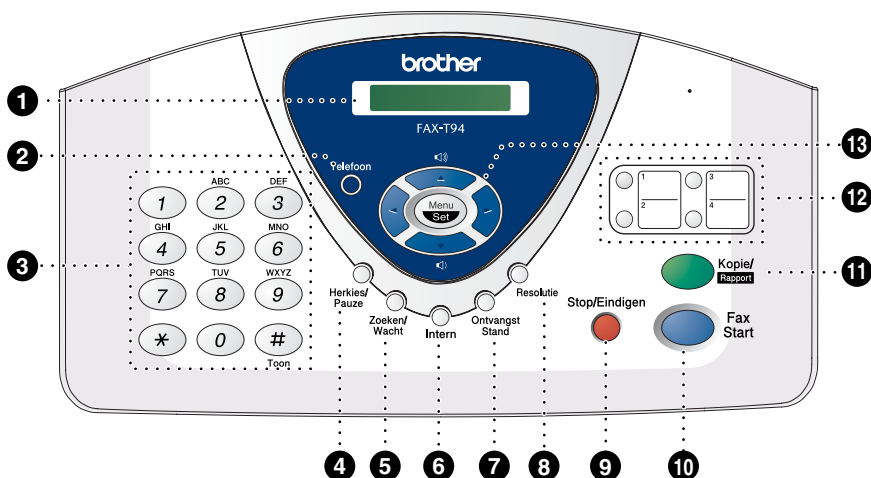

1 LCD (Liquid Crystal Display)

Hier worden meldingen weergegeven die u helpen bij het instellen en bedienen van de machine.

2 Telefoon

Wordt gebruikt om te schakelen tussen de hoorn en de luidspreker.

3 Kiestoetsen

Hiermee worden telefoon- en faxnummers gekozen. Deze toetsen worden tevens gebruikt voor het invoeren van gegevens. Met de # toets kunt u tijdens een oproep de kiesmodus tijdelijk veranderen van Puls naar Toon.

4 Herkies/Pauze

Hiermee wordt het laatst gekozen nummer opnieuw gekozen. Wordt ook gebruikt voor het invoegen van een pauze in nummers die automatisch worden gekozen.

5 Zoeken/Wacht

Hiermee kunt u opgeslagen nummers kiezen door op de toets # te drukken en vervolgens met de kiestoetsen een tweecijferig nummer in te voeren. Hiermee kunt u ook nummers opzoeken die in het kiesgeheugen zijn opgeslagen. Met deze toets kunt u bovendien een telefoontje in de wachtstand zetten.

6 Intern

Deze toets wordt gebruikt om toegang te krijgen tot een buitenlijn en/of om de telefoniste op te roepen of om een telefoontje over te zetten naar een ander toestel dat ook op de PBX is aangesloten.

7 Ontvangst Stand

Met deze toets kunt u selecteren hoe de machine op inkomende telefoontjes reageert.

8 Resolutie

Hiermee stelt u de resolutie voor het faxen of kopiëren in.

9 Stop/Eindigen

Met een druk op deze toets wordt een faxtransmissie gestopt, een bewerking geannuleerd of de programmeermodus afgesloten.

10 Fax Start

Begint een bewerking, bijvoorbeeld het sturen van een fax.

11 Kopie/Rapport

Met een document in de automatische documentinvoer: maakt een kopie.

Zonder een document in de automatische documentinvoer: biedt toegang tot het menu

Rapporten, waar u het rapport dat u wilt afdrukken kunt selecteren, nl.

HELP, KIESLIJST, JOURNAAL,
VERZENDRAPPORT, TEL. INDEX,
SYSTEEM INST. en GEH.
STATUS.

12 Directkiestoetsen

Deze vier toetsen bieden rechtstreeks toegang tot opgeslagen telefoonnummers.

13 Navigatietoetsen:

Menu/Set

Hiermee krijgt u toegang tot het menu en de programmeerstand en kunt u instellingen in de machine opslaan.

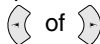

Druk op deze toets om vooruit of achteruit door de menuopties te bladeren en er een in te stellen.

U kunt deze toets tevens gebruiken om op alfabetische volgorde te bladeren door de namen die bij de nummers in het geheugen zijn opgeslagen.

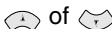

Druk op deze toets om door de menu's en opties te bladeren.

—OF—

Gebruik deze toetsen voor het afstellen van het volume van de bel of luidspreker.

Overzicht van het bedieningspaneel van de FAX-T96

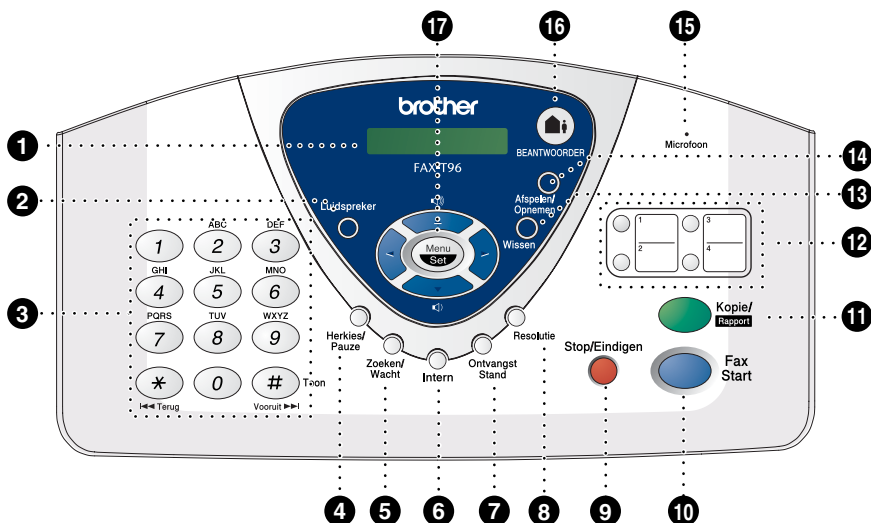

1 LCD (Liquid Crystal Display)

Hier worden meldingen weergegeven die u helpen bij het instellen en bedienen van de machine.

2 Luidspreker

Hiermee kunt u zonder de hoorn op te nemen met iemand spreken of fax- en telefoonnummers kiezen.

3 Kiestoetsen

Hiermee worden telefoon- en faxnummers gekozen. Deze toetsen worden tevens gebruikt voor het invoeren van gegevens. Met de # toets kunt u tijdens een oproep de kiesmodus tijdelijk veranderen van Puls naar Toon.

4 Herkies/Pauze

Hiermee wordt het laatst gekozen nummer opnieuw gekozen. Wordt ook gebruikt voor het invoegen van een pauze in nummers die automatisch worden gekozen.

5 Zoeken/Wacht

Hiermee kunt u opgeslagen nummers kiezen door op de toets # te drukken en vervolgens met de kiestoetsen een tweecijferig nummer in te voeren. Hiermee kunt u ook nummers opzoeken die in het kiesgeheugen zijn opgeslagen. Met deze toets kunt u bovendien een telefoontje in de wachtstand zetten.

6 Intern

Deze toets wordt gebruikt om toegang te krijgen tot een buitenlijn en/of om de telefoniste op te roepen of om een telefoontje over te zetten naar een ander toestel dat ook op de PBX is aangesloten.

7 Ontvangst Stand

Met deze toets kunt u selecteren hoe de machine op inkomende telefoontjes reageert.

8 Resolutie

Hiermee stelt u de resolutie voor het faxen of kopiëren in.

9 Stop/Eindigen

Met een druk op deze toets wordt een faxtransmissie gestopt, een bewerking geannuleerd of de programmeermodus afgesloten.

10 Fax Start

Begint een bewerking, bijvoorbeeld het sturen van een fax.

11 Kopie/Rapport

Met een document in de automatische documentinvoer: maakt een kopie.

Zonder een document in de automatische documentinvoer: biedt toegang tot het menu Rapporten, waar u het rapport dat u wilt afdrukken kunt selecteren, nl.

HELP, KIESLIJST, JOURNAAL, VERZENDRAPPORT, TEL. INDEX, SYSTEEM INST. en GEH. STATUS.

12 Directkiestoetsen

Deze vier toetsen bieden rechtstreeks toegang tot opgeslagen telefoonnummers.

13 Wissen

Hiermee kunt u voicemail, faxberichten of alle berichten wissen.

14 Afspelen/Openemen

Voor het beluisteren van voicemail en het afdrukken van faxen die in het geheugen zijn opgeslagen. Hiermee kunt u tevens telefoongesprekken opnemen.

15 Microfoon (Microfoon)

Deze pikt uw stemgeluid op wanneer u via de luidspreker met iemand spreekt.

16 BEANTWOORDER

Hiermee activeert u het berichtencentrum Message Manager. Geeft tevens aan of er voicemail of berichten in het geheugen zitten.

17 Navigatietoetsen:

Menu/Set

Hiermee krijgt u toegang tot het menu en de programmeerstand en kunt u instellingen in de machine opslaan.

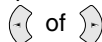

Druk op deze toets om vooruit of achteruit door de menuopties te bladeren en er een in te stellen.

U kunt deze toets tevens gebruiken om op alfabetische volgorde te bladeren door de namen die bij de nummers in het geheugen zijn opgeslagen.

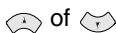

Druk op deze toets om door de menu's en opties te bladeren.

—OF—

Gebruik deze toetsen voor het afstellen van het volume van de bel of luidspreker.

Omtrent faxmachines

Faxtonen en aansluitbevestiging

Wanneer iemand u een fax stuurt, zendt hun faxmachine faxtonen naar uw apparaat (de zgn. CNG-tonen). Dit zijn zachte, onderbroken piepjes die met een tussenpoos van vier seconden worden uitgezonden. U hoort deze tonen als u na het kiezen op **Fax Start** drukt. Ze houden tot ongeveer 60 seconden na het kiezen aan. Tijdens deze 60 seconden begint de verzendende machine de aansluitbevestiging met het ontvangende apparaat.

Telkens wanneer u automatisch een fax verzendt, worden er via de telefoonlijn faxtonen uitgezonden. Wanneer u deze tonen op uw telefoonlijn hoort, betekent dit dat er een fax binnenkomt.

Het ontvangende apparaat antwoordt met faxontvangsttonen: een luid tjirpend geluid. Een faxmachine die een fax ontvangt laat dit tjirpende geluid ongeveer 40 seconden lang horen, waarna op het LCD-scherm de melding **ONTVANG** wordt weergegeven.

Als de faxmachine in de stand **ALLEEN FAX** staat, wordt elk telefoontje automatisch met de faxontvangsttonen beantwoord. Zelfs als de andere persoon ophangt, blijft uw machine gedurende ongeveer 40 seconden faxontvangsttonen uitzenden en blijft de melding **ONTVANG** op het LCD-scherm staan. Druk op **Stop/Eindigen** om deze faxontvangststand af te sluiten.

De aansluitbevestiging vindt plaats wanneer beide faxmachines tegelijkertijd het tjirpende geluid maken. Dit moet ten minste 2 tot 4 seconden duren, zodat de machines kunnen bepalen op welke wijze de fax wordt verzonden en ontvangen. De aansluiting kan pas worden bevestigd nadat het telefoontje is beantwoord, maar omdat de faxtonen slechts gedurende 60 seconden worden uitgezonden, is het zaak dat de ontvangende faxmachine het telefoontje zo snel mogelijk beantwoordt en de telefoon niet te lang overgaat.



Als er op uw faxlijn ook een extern antwoordapparaat is aangesloten, bepaalt dit apparaat na hoeveel keer overgaan een telefoontje wordt beantwoord.

Besteed bijzondere aandacht aan de instructies voor het aansluiten van een antwoordapparaat elders in dit hoofdstuk. (Raadpleeg *Een extern antwoordapparaat (ANTW.APP.) aansluiten* op pagina 1-11.)

ECM-modus (foutencorrectie)

In deze modus controleert de machine de faxtransmissie om te zien of deze zonder storingen verloopt. ECM-transmissies zijn uitsluitend mogelijk als beide faxmachines over een ECM-functie beschikken. In dat geval worden faxberichten tijdens het verzenden en ontvangen continu gecontroleerd en in geval van ruis op de lijn gecorrigeerd.

Deze functie werkt alleen als de machine is voorzien van voldoende geheugen.

Aansluitingen

Een extern toestel aansluiten

Een apart telefoontoestel moet zoals hieronder aangegeven op de machine worden aangesloten.

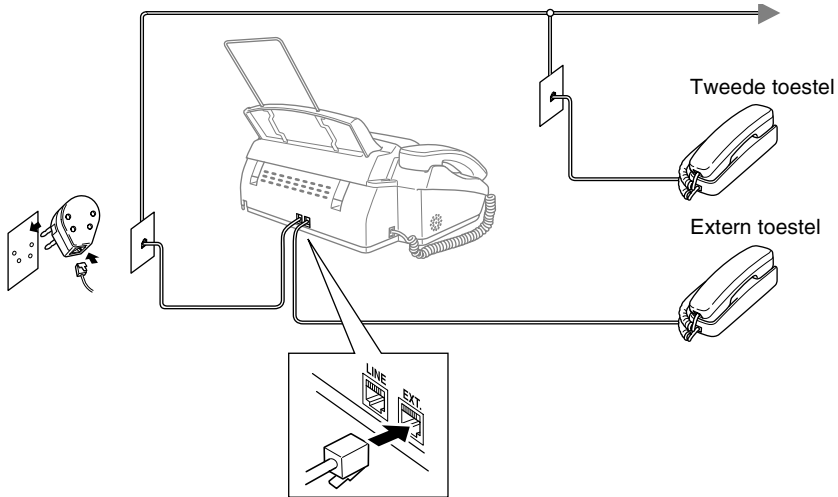

Wanneer dit externe toestel (of antwoordapparaat) in gebruik is, wordt op het LCD-scherm de melding **EXT.TEL IN GEBR.** weergegeven. Als de hoorn wordt opgenomen, klinkt er een alarmsignaal.

Als u het telefoontje van het externe toestel naar de fax wilt overzetten, neemt u de hoorn op en drukt u op **Telefoon** (alleen voor de FAX-T94) of op **Luidspreker** (alleen voor de FAX-T96).

Een extern antwoordapparaat (ANTW.APP.) aansluiten

Volgorde van aansluiting

U wilt misschien een antwoordapparaat aansluiten. Als u echter een **extern** antwoordapparaat aansluit op dezelfde lijn als de machine, worden alle gesprekken beantwoord door het antwoordapparaat, en "luistert" de machine naar faxtonen. Als er faxtonen klinken, neemt de machine het gesprek over en wordt de fax ontvangen. Als er geen faxtonen klinken, laat de machine het gesprek over aan het antwoordapparaat en kan er op normale wijze een bericht worden ingesproken.

Het antwoordapparaat moet elk gesprek binnen vier keer bellen beantwoorden (u wordt echter aangeraden om het apparaat in te stellen op twee keer overgaan). De machine kan de faxtonen pas opvangen als het antwoordapparaat het gesprek heeft beantwoord, en met vier keer bellen blijven er slechts 8 tot 10 seconden over voor de aansluitbevestiging. Volg de procedure voor het opnemen van een uitgaand bericht in deze handleiding nauwkeurig. Het wordt afgeraden om op uw externe antwoordapparaat de instelling voor "toll-saver" (bespaarstand voor telefoonkosten) te gebruiken wanneer het meer dan vijf keer overgaat.



Als niet al uw faxen worden ontvangen, dient u uw antwoordapparaat zodanig in te stellen, dat het de telefoon sneller aanneemt.

- ⊘ **U mag een antwoordapparaat niet op een andere plaats op dezelfde lijn aansluiten u de instelling** (tenzij u een service voor herkenbare belsignalen van uw telecombedrijf gebruikt).

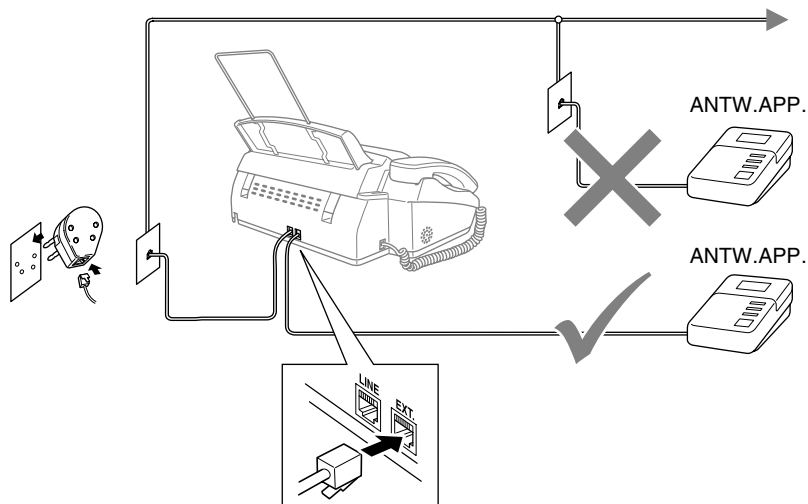

Aansluitingen

Het antwoordapparaat moet zoals hierboven aangegeven worden aangesloten.

- 1** Stel uw antwoordapparaat zo in, dat na één of twee keer overgaan wordt opgenomen. (De instelling voor de belvertraging van de machine is niet van toepassing.)
- 2** Neem een uitgaand bericht op uw antwoordapparaat op.
- 3** Activeer het antwoordapparaat.
- 4** Stel de ontvangststand in op ANT : ANTWOORDAPP. (alleen voor de FAX-T94). Op de FAX-T96 stelt u de ontvangststand in op ANT : BER . CENTR.
(Raadpleeg *De ontvangststand kiezen* op pagina 5-1.)

Een uitgaand bericht op uw antwoordapparaat opnemen

Timing is van essentieel belang wanneer u een uitgaand bericht opneemt. Het bericht bepaalt de wijze waarop de handmatige en automatische faxontvangst verloopt.

- 1** Neem eerst vijf seconden stilte op. (Dit geeft uw faxmachine de gelegenheid om bij automatische faxtransmissies de faxtonen te horen voordat deze stoppen.)
- 2** U wordt aangeraden het bericht tot maximaal 20 seconden te beperken.
- 3** U wordt aangeraden om aan het einde van het uitgaande bericht de faxontvangstcode te vermelden, zodat men ook handmatig faxberichten kan sturen. Bijvoorbeeld:
*“Spreek een bericht in na de toon, of druk op * 51 en Start om een fax te verzenden.”*



Wij raden u aan om aan het begin van uw uitgaand bericht eerst een stilte van ongeveer 5 seconden op te nemen, omdat de machine geen faxtonen kan horen over een resonerende of luide stem. U kunt proberen om deze pauze weg te laten, maar als de machine problemen heeft met het ontvangen van faxberichten, dient u het bericht opnieuw op te nemen en deze stilte in te lassen.

Aansluiting op meerdere lijnen (PABX)

De meeste kantoren gebruiken een centraal telefoonsysteem (PABX). Hoewel het vaak relatief eenvoudig is om de machine aan te sluiten op een PABX-systeem (Private Automatic Branch Exchange), raden wij u toch aan om contact op te nemen met het bedrijf dat uw telefoonsysteem heeft geïnstalleerd en hen te vragen de machine voor u aan te sluiten. Het wordt aangeraden de machine op een aparte lijn aan te sluiten. De machine kan dan continu in de ontvangststand (ALLEEN FAX) blijven staan, zodat zij dag en nacht faxberichten kan ontvangen.

Moet de machine worden aangesloten op een systeem met meerdere lijnen, vraagt u uw installateur dan om de machine op de laatste lijn in het systeem aan te sluiten. Zo voorkomt u dat de machine wordt geactiveerd telkens wanneer er een telefoongesprek wordt ontvangen.

-  Net als bij alle andere faxapparaten, dient ook deze machine te worden aangesloten op een tweedraads systeem. Als uw lijn meer dan twee draden heeft, kan de machine niet naar behoren worden aangesloten.

Als u machine installeert om met een PABX te laten werken

- 1 Het wordt niet gegarandeerd dat het apparaat onder alle omstandigheden naar behoren met PABX's zal kunnen werken. Bij problemen dient u zich in eerste instantie te wenden tot het bedrijf dat uw PABX verzorgt.
- 2 Als alle inkomende telefoontjes door een telefonist(e) worden beantwoord, is het raadzaam de stand voor beantwoorden op **HANDMATIG** in te stellen. Alle inkomende telefoontjes worden dan in eerste instantie als telefoongesprekken beschouwd.

Speciale functies op uw telefoonlijn

Als u functies zoals Voicemail, Wisselgesprek, Nummerweergave, een antwoordapparaat, alarmsysteem of een andere speciale functie op dezelfde lijn als deze machine gebruikt, kan dit problemen veroorzaken met de werking van de machine. (Raadpleeg *Speciale functies op een enkele telefoonlijn* op pagina 13-7.)

2 Papier

Omtrent papier

Omgaan met normaal papier

- Bewaar papier in de originele verpakking en zorg dat deze gesloten blijft. Zorg dat het papier plat ligt en houd het uit de buurt van vochtigheid, direct zonlicht en warmte.

Papierspecificaties voor de papierlade

Formaat:	A4
Gewicht:	64 tot 90 g/m ²
Dikte:	0,08 tot 0,10 mm
Capaciteit:	maximaal 30 vel



De faxmachine kan een beeld van maximaal 208 mm breed scannen, ongeacht de breedte van het papier.



Het gebruik van de volgende soorten papier dient te worden vermeden:

- Hoogglanzend papier, of papier met een speciale structuur
- Reeds door een printer bedrukt papier
- Papier dat niet netjes gestapeld kan worden
- Kortlopend papier
- Gebruik geen gekruld, gekreukt, gevouwen of gescheurd papier, en ook geen papier met nietjes, paperclips, lijm of plakband.
- Karton, krantenpapier of stof.

Papier plaatsen

Papier plaatsen

- 1 Blader de stapel papier goed door; dit om te voorkomen dat papier vastloopt of scheef wordt ingevoerd.

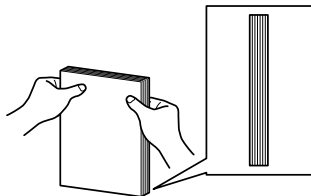

Zorg dat het papier in een nette stapel ligt.

- 2 Plaats het papier voorzichtig in de invoer. De te bedrukken zijde moet naar beneden zijn.

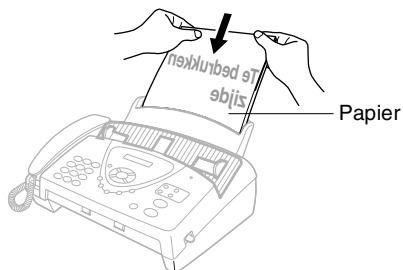

3 Programmeren op het scherm

Gebruikersvriendelijk programmeren

Uw machine is zodanig ontworpen, dat zij eenvoudig te gebruiken is en met behulp van de navigatietoetsen en het LCD-scherm geprogrammeerd kan worden. Programmeren op het scherm is uiterst eenvoudig en helpt u alle functies van dit apparaat optimaal te benutten.

Tijdens het programmeren van uw faxmachine verschijnen op het LCD-scherm stap voor stap meldingen die u door de programmeringsprocedure leiden. U volgt gewoon de instructies op het LCD-scherm; ze helpen u de juiste functiemenu's, programmeringsopties en instellingen te selecteren.

Tabel met overzicht van functies

U zult uw machine waarschijnlijk zonder deze gebruikershandleiding kunnen programmeren. Gebruik de tabel met het overzicht van de functies op pagina 3-4 voor uitleg bij de verschillende menuopties die beschikbaar zijn.



U kunt instellingen maken door op de toets **Menu/Set** te drukken en het betreffende menunummer met behulp van de kiestoetsen in te voeren.

Als u bijvoorbeeld de RESOLUTIE op FIJN wilt instellen, dan gaat u als volgt te werk:

Druk op **Menu/Set, 3, 4** en  of  om FIJN te selecteren.

Druk op **Menu/Set**.

Opslag in geheugen

Bij een stroomstoring zullen de menu-instellingen niet verloren gaan, omdat deze permanent zijn opgeslagen. Tijdelijke instellingen (zoals instellingen voor contrast, de internationale modus, enz.) gaan echter wel verloren. U zult waarschijnlijk ook de datum en de tijd opnieuw moeten instellen.

Navigatietoetsen

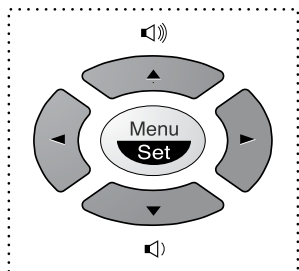

- * Menu openen
- * Naar volgende menuniveau



- * Optie accepteren
- * Door huidige menuniveau bladeren



- * Terug naar vorige menuniveau



- * Naar vorige menuniveau



- * Menu afsluiten

U opent de programmeermodus door op **Menu/Set** te drukken.

Als u de programmeermodus hebt geopend, geeft het LCD-scherm het volgende weer:

KIES ↑ ↓ & SET

Druk op **1** voor het algemene instelmenu

1. STAND. INSTEL.

—OF—

Druk op **2** voor het ontvangstmenu

2. ONTVANGST MENU

—OF—

Druk op **3** voor het verzendmenu

3. VERZEND MENU

—OF—

Druk op **4** voor het menu waar u taken kunt annuleren

4. WIS OPDRACHT

—OF—

Druk op **5** voor het menu waar u taken kunt onderbreken

5. ONDERBREEK

—OF—

Druk op **6** voor het snelkiesmenu

6. KIESGEHEUGEN

—OF—

Druk op **7** voor het rapportenmenu

7. RAPPORT INST.

—OF—

Druk op **8** voor het menu met opties voor afstandbediening

8. AFSTAND OPTIES

(alleen voor de FAX-T94)

(FAX-T94)

Druk op **8** voor het menu waar u het antwoordapparaat kunt instellen (alleen voor de FAX-T96)

8. BEANTW. INST.

(FAX-T96)

—OF—

Druk op **9** voor het menu waar u het belsignaal kunt instellen

9. SETUP MELODIE



(FAX-T96)

(alleen voor de FAX-T96)



—OF—

Druk op **0** voor het menu Diversen

0. DIVERSEN

Druk op de toets  of  om sneller door de menu's te bladeren. Vervolgens stelt u een optie in door op **Menu/Set** te drukken wanneer de optie in kwestie op het LCD-scherm wordt weergegeven.

Het LCD-scherm geeft dan het volgende menuniveau weer.

Druk op  of  om naar de volgende menuselectie te gaan.

Druk op **Menu/Set**.

Nadat u een optie hebt geaccepteerd, wordt op het LCD-scherm de melding GEACCEPTEERD weergegeven.



Gebruik  om achteruit door de menu's te bladeren als u per ongeluk te ver bent gegaan, of als dit toetsaanslagen bespaart.

Druk op de nummers van het menu.
(Bijv.: Druk op 1, 1 voor Toon/Puls)

—OF—



om te selecteren

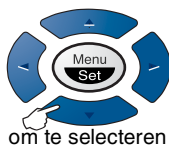

om te selecteren

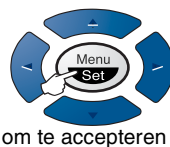

om te accepteren

Stop/Eindigen



om af te sluiten

Hoofdmenu	Menuopties	Opties	Omschrijving	Pagina
1. STAND . INSTEL .	1. TOON / PULS	TOON PULS	Selecteert de kiesmodus.	4-1
	2. DATUM/TIJD	—	Toets de datum en tijd in die op het LCD-scherm en op faxen moeten komen te staan.	4-1
	3. STATIONS ID	—	Voer de naam en het faxnummer in die op elke faxpagina moeten worden afgedrukt.	4-2
	4. WAARSCH. TOON	UIT LAAG HOOG	Stel het volume af van het geluidssignaal dat u hoort telkens wanneer u een toets indrukt, er een fout optreedt of er een document is verzonden of ontvangen.	4-5
	5. PBX	AAN UIT	Activeer deze functie als de machine op een PBX (Private Branch Exchange) is aangesloten.	4-6
	6. WIJZIG KLOK	ZOMER WINTER	Zet de klok van de machine voor zomer- of wintertijd een uur voor- of achteruit.	4-7
2. ONTVANGST MENU	1. BEL VERTRAGING	02-06	De belvertraging bepaalt hoe vaak de bel overgaat voordat de machine in de stand FAX/TEL, ALLEEN FAX of TAD (Message Manager) de telefoon aanneemt. Op de FAX-T96 kunt u de bespaarstand voor telefoonkosten instellen.	5-4
	2. F/T BELTIJD	70 40 30 20	Met deze functie bepaalt u hoe lang de telefoon in de stand FAX/TEL (F/T) met een dubbele bel overgaat om u te waarschuwen dat het een normaal telefoontje is.	5-5
	3. FAX WAARNEMEN	AAN HALF UIT	Met deze functie kunt u faxberichten ontvangen zonder de toets Fax Start in te drukken.	5-7



De fabrieksinstellingen staan vetgedrukt.

Druk op de nummers van het menu.
(Bijv.: Druk op 1, 1 voor Toon/Puls)

—OF—

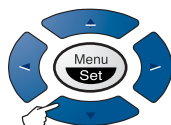

om te selecteren

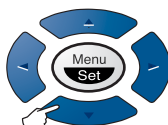

om te selecteren

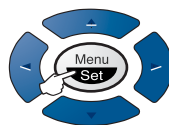

om te accepteren

Stop/Eindigen



om af te sluiten

Hoofdmenu	Menuopties	Opties	Omschrijving	Pagina
2. ONTVANGST MENU MENU (vervolg)	4. CODE OP AFST.	AAN (✳51, #51, ✳81) UIT	Toets de code in waarmee de machine vanaf een andere plaats geactiveerd of gedeactiveerd kan worden en waarmee een telefoongesprek van een draadloos toestel naar de machine kan worden overgezet.	5-12
	5. VERKLEINEN	AUTO 100% 93% 87% 75%	Hiermee wordt het beeld kleiner gemaakt.	5-8
	6. GEH. ONTVANGST	AAN UIT	Hiermee worden inkomende faxen automatisch in het geheugen opgeslagen als het papier op is.	5-9
	7. ONTVANG POLLEN	STAND. BEVEILIG TIJDKLOK	Met deze functie kunt u een andere faxmachine bellen en daar een faxbericht opvragen (pollen).	5-13
3. VERZEND MENU	1. VOORBLAD INST.	ALLEEN DEZE FAX AAN UIT PRINT VOORBEELD	Deze functie verzendt automatisch een voorblad dat u hebt geprogrammeerd, of drukt een voorbeeld van een voorblad af.	6-9
	2. VOORBLAD OPM.	—	Hier kunt u een bericht voor het voorblad opstellen.	6-12
	3. CONTRAST	AUTO LICHT DONKER	Met deze functie kunt u de helderheid bijstellen van een faxbericht dat u gaat verzenden.	6-5
	4. RESOLUTIE	STAND. FIJN S. FIJN FOTO	Hiermee kunt u de resolutie voor elke pagina afstellen.	6-6
	5. INTERNATIONAAL	AAN UIT	Speciale instelling voor internationale transmissies.	6-13



De fabrieksinstellingen staan vetgedrukt.

Druk op de nummers van het menu.
(Bijv.: Druk op 1, 1 voor Toon/Puls)

—OF—



om te selecteren

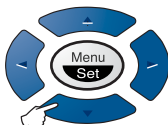

om te selecteren

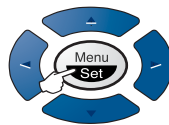

om te accepteren

Stop/Eindigen



om af te sluiten

Hoofdmenu	Menuopties	Opties	Omschrijving	Pagina
3. VERZEND MENU (vervolg)	6. RESERVERING	AAN UIT PRINT VOORBEELD	U kunt een fax verzenden en vervolgens met iemand telefoneren of een bericht afdrukken waarin de andere persoon wordt gevraagd u terug te bellen.	6-13
	7. TIJDKLOK	—	U kunt de machine zo instellen, dat documenten op een later tijdstip worden verzonden.	6-15
	8. VERZEND POLLEN	STAND. BEVEILIG	Hiermee stelt u Verzend Pollen in, zodat iemand op uw machine een fax kan opvragen.	6-16
	9. TX GEHEUGEN	ALLEEN DEZE FAX AAN UIT	U kunt faxen vanuit het geheugen verzenden.	6-18
4. WIS OPDRACHT	—	—	Voor het annuleren van een uitgestelde fax of pollingtaak.	6-7
5. ONDERBREEK	—	—	Hiermee kunt u een fax direct verzenden, zelfs als u de machine had ingesteld om een fax op een later tijdstip te verzenden of als de pollingfunctie is geactiveerd.	6-21
6. KIESGEHEUGEN	1. DIRECTKIES	—	In het geheugen opgeslagen nummers kunnen met één druk op een toets worden gekozen.	7-1
	2. SNELKIES	—	In het geheugen opgeslagen nummers kunnen met een druk op slechts vier toetsen worden gekozen.	7-3
	3. GROEPS INSTEL.	—	Hiermee stelt u een groepsnummer in dat wordt gebruikt voor het groepsverzenden.	7-5
7. RAPPORT INST.	1. VERZ. RAPPORT	AAN UIT	Hier stelt u in wanneer het verzendrapport en het journaal worden afgedrukt.	10-1
	2. JOURNAAL PER.	NA 30 FAXEN ELKE 6 UUR ELKE 12 UUR ELKE 24 UUR ELKE 2 DAGEN ELKE 7 DAGEN UIT		10-2



De fabrieksinstellingen staan vetgedrukt.

Druk op de nummers van het menu.
(Bijv.: Druk op 1, 1 voor Toon/Puls)

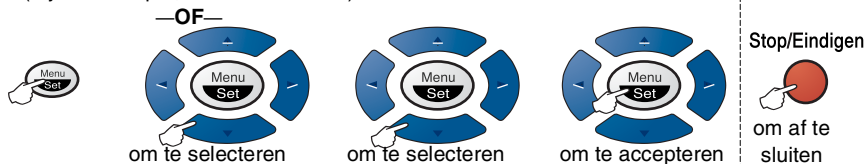

Hoofdmenu	Menuopties	Opties	Omschrijving	Pagina
8. AFSTAND OPTIES (alleen voor de FAX-T94)	1. FAX DOORZEND	AAN UIT	Hier kunt u de machine zo instellen, dat faxen naar een ander nummer worden doorgestuurd.	8-1
	2. FAX OPSLAAN	AAN UIT	Inkomende faxen kunnen in het geheugen worden opgeslagen en vanaf een ander toestel worden opgevraagd.	8-2
	3. AFST. BEDIENING	---*	Hier kunt u de code instellen waarmee faxen kunnen worden opgevraagd.	8-3
	4. PRINT DOCUMENT	—	Met deze functie wordt een afdruk gemaakt van de in het geheugen opgeslagen faxberichten.	5-12
8. BEANTW. INST. (alleen voor de FAX-T96)	1. BER. OPSLAAN	DOC : AAN DOC : UIT BER. : AAN BER. : BEANTW. BER. : UIT	Hier kunt u selecteren of faxen, voicemail of beide in het geheugen worden opgeslagen.	9-3
	2. PRINT BACKUP	AAN UIT	Hiermee kan automatisch een exemplaar worden afgedrukt van de faxen die in het geheugen worden opgeslagen.	9-8
	3. UITG. BERICHT	BEANTW. BERICHT F/T BERICHT FAX PAGING BER.	Hiermee kunt u een uitgaand bericht selecteren, of er een opnemen.	9-4
	4. MAX. BER. TIJD	20-60 seconden (30)	Selecteer hoe lang inkomende berichten maximaal mogen duren.	9-10
	5. IGB MON. VOLUME	AAN UIT	Selecteer AAN of UIT voor inkomende voicemail.	9-11
	6. FAX DOORZ/PAG.	UIT FAX DOORZENDEN FAX PAGING	Hiermee stelt u de machine in op het naar een ander nummer doorsturen van faxen, —OF— om uw pager op te piepen.	9-12
	7. AFST. BEDIENING	---*	Hier kunt u de code instellen waarmee berichten kunnen worden opgevraagd.	9-14

De fabrieksinstellingen staan vetgedrukt.

Druk op de nummers van het menu.
(Bijv.: Druk op 1, 1 voor Toon/Puls)

—OF—



om te selecteren

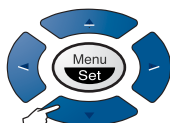

om te selecteren

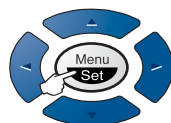

om te accepteren

Stop/Eindigen



om af te sluiten

Hoofdmenu	Menuopties	Opties	Omschrijving	Pagina
9. SETUP MELODIE (alleen voor de FAX-T96)	1. BEL TOON	SIGNAAL MELODIE1 MELODIE2 MELODIE3 MELODIE4	Hier kunt u het belsignaal selecteren.	4-8
	2. WACHTMUZIEK	UIT MELODIE1 MELODIE2 MELODIE3 MELODIE4	Hier selecteert u welk muziekje er in de wachstand moet worden gespeeld.	4-8
0. DIVERSEN	1. TX SLOT	—	Blokkeert de meeste functies, behalve het ontvangen van faxberichten.	6-22
	2. BELLER ID	AAN UIT TOON TEL. NUMMERS PRINT RAPPORT	Hier kunt u de identificatie van de beller bekijken en deze persoon terugbellen, of een lijst afdrukken van de laatste 30 ID's die in het geheugen zijn opgeslagen.	5-17





De fabrieksinstellingen staan vetgedrukt.

4 Voorbereidende installatie

Aan de slag

Toon of Puls kiesmodus instellen

Uw machine is bij levering ingesteld voor toon-kiezen (multifrequentie). Wanneer u een pulskiezer hebt (kiesschijf), moet u de kiesmodus wijzigen.

- 1 Druk op **Menu/Set, 1, 1.**
- 2 Druk op  of  om PULS (of TOON) te selecteren.
Druk op **Menu/Set.**
- 3 Druk op **Stop/Eindigen.**

1. TOON/PULS

De datum en tijd instellen

De faxmachine geeft de datum en tijd weer, en als u de stations-ID instelt, worden deze gegevens afgedrukt op elke fax die u verzendt. Als de stroom uitvalt, moet u de datum en de tijd waarschijnlijk opnieuw instellen. Alle andere instellingen blijven bewaard.

- 1 Druk op **Menu/Set, 1, 2.**
- 2 Toets de twee cijfers van het jaartal in.
Druk op **Menu/Set.**
- 3 Toets de twee cijfers van de maand in.
Druk op **Menu/Set.**
(Voer bijvoorbeeld 09 in voor september, of 10 voor oktober.)
- 4 Toets de twee cijfers van de dag in.
Druk op **Menu/Set.**
(Voer bijvoorbeeld 06 in.)
- 5 Toets de tijd in 24-uursformaat in.
Druk op **Menu/Set.**
(Toets bijvoorbeeld 15:25 in voor 3:25 in de middag)
- 6 Druk op **Stop/Eindigen.**

2. DATUM/TIJD

Op het LCD-scherm worden de ingestelde datum en de tijd weergegeven wanneer de machine stand-by staat.

De stations-ID instellen

U kunt uw naam of de naam van uw bedrijf en het faxnummer opslaan, zodat deze gegevens worden afgedrukt op alle faxpagina's die u verstuurt.

Het is uiterst belangrijk dat de fax- en telefoonnummers in internationaal standaardformaat worden ingevoerd, m.a.w. precies in onderstaande volgorde:

- Het “+” (plus) teken (druk op *)
- Uw landnummer (bijv. 31 voor Nederland of 32 voor België)
- Uw netnummer zonder de eerste “0” (in Spanje is dit een “9”).
- Een spatie
- Uw abonneenummer, eventueel met spaties voor de duidelijkheid.

Als uw faxmachine bijvoorbeeld in België is geïnstalleerd, wordt gebruikt voor zowel faxberichten als telefoongesprekken en uw nationale telefoonnummer 020 444 5555 is, dan moet uw stationsidentificatie als volgt worden ingesteld: +32 20 444 5555.

1 Druk op **Menu/Set, 1, 3.**

3 . STATIONS ID

2 Toets uw faxnummer in (maximaal 20 cijfers).

Druk op **Menu/Set.**

U dient een faxnummer in te voeren als u wilt doorgaan (maximaal 20 cijfers).

 Als u geen faxnummer invoert, kan er ook geen verdere informatie worden ingevoerd.

U kunt geen koppelteken invoeren.

3 Toets uw telefoonnummer in (maximaal 20 cijfers).

Druk op **Menu/Set.**

(Als uw telefoonnummer en uw faxnummer hetzelfde zijn, moet u hetzelfde nummer nogmaals intoetsen.)

 Het telefoonnummer staat op alle pagina's die u verzendt.

4 Toets met de kiestoetsen uw naam in (maximaal 20 letters).

Druk op **Menu/Set**.

(Raadpleeg *Tekst invoeren* op pagina 4-3.)

5 Druk op **Stop/Eindigen**.

Op het LCD-scherm worden de datum en de tijd weergegeven.



Als de stations-ID reeds was ingevoerd, wordt u gevraagd om op **1** te drukken om deze identificatie te wijzigen, of op **2** te drukken om af te sluiten zonder deze te wijzigen.

Tekst invoeren

Bij het instellen van bepaalde functies, zoals de stations-ID, moet tekst worden ingevoerd. Onder de meeste cijferstoetsen staan drie of vier letters. Boven de toetsen **0**, **#** en ***** staan geen letters omdat deze toetsen een speciale functie hebben.

U kiest een letter door het cijfer met de benodigde letter erboven het juiste aantal malen in te drukken.

Toets	Eenmaal	tweemaal	driemaal	viermaal
2	A	B	C	2
3	D	E	F	3
4	G	H	I	4
5	J	K	L	5
6	M	N	O	6
7	P	Q	R	S
8	T	U	V	8
9	W	X	Y	Z

Spaties invoeren

Druk eenmaal op  om een spatie tussen nummers in te voegen en druk tweemaal op deze toets om een spatie tussen letters in te voeren.



Corrigeren

Wilt u een fout ingevoerde letter corrigeren, druk dan op  om de cursor achter de laatste juist ingevoerde letter te zetten. Druk vervolgens op **Stop/Eindigen**. Alle letters die boven en rechts van de cursor staan, worden nu verwijderd. U kunt nu de juiste tekst en/of cijfers invoeren. U kunt ook teruggaan en een foutief teken overtypen.

Letters herhalen

Als u tweemaal achtereen dezelfde letter wilt invoeren (bijvoorbeeld twee e's), dan drukt u tussendoor op  om de cursor een plaats verder te zetten.

Speciale tekens en symbolen

Druk op *****, **#** of **0**, en druk op  of  om de cursor onder het gewenste teken of symbool te zetten. Druk vervolgens op **Menu/Set** om het te selecteren.

Druk op *	voor	(spatie) ! " # \$ % & ' () * + , - . / €
Druk op #	voor	: ; < = > ? @ [] ^ _
Druk op 0	voor	Ä Ë Ö Ü À Ç È É 0



Het volume van de waarschuwingstoon instellen

U kunt het volume van de waarschuwingstoon wijzigen. De fabrieksinstelling is **LAAG**. Als de waarschuwingstoon is ingeschakeld, hoort u een geluidssignaal telkens wanneer u een toets indrukt, een vergissing maakt en wanneer er een fax is ontvangen of verzonden.

1 Druk op **Menu/Set, 1, 4.**

4. WAARSCH. TOON

(LAAG, HOOG of UIT)



2 Druk op  of  om de gewenste optie te selecteren.

3 Wanneer de gewenste instelling op het LCD-scherm wordt weergegeven,

Druk op **Menu/Set.**



4 Druk op **Stop/Eindigen.**

Het volume van de luidspreker instellen

U kunt het volume van de luidspreker instellen. Neem eerst de hoorn op en druk op **Telefoon** (alleen voor de FAX-T94) of **Luidspreker** (alleen voor de FAX-T96), pas dan kunt u het volume afstellen. Druk op  of  om het volume af te stellen. Op het LCD-scherm wordt de gekozen instelling weergegeven. Telkens wanneer u op deze toets drukt, wordt het volume een stukje verder afgesteld. Druk op **Telefoon** (alleen voor de FAX-T94) of op **Luidspreker** (alleen voor de FAX-T96) om af te sluiten. De nieuwe instelling blijft van kracht totdat u haar wijzigt.

Het volume van de bel instellen

U kunt het volume van de bel afstellen wanneer de machine inactief is. U kunt een volume selecteren, of de toets ingedrukt houden tot het volume uitstaat.



Druk op  of  om het volume af te stellen. Telkens wanneer u de toets indrukt, gaat de bel even over zodat u kunt horen hoe luid deze met de huidige instelling klinkt. Op het LCD-scherm wordt de gekozen instelling weergegeven. Telkens wanneer u op deze toets drukt, wordt het volume een stukje verder afgesteld. De nieuwe instelling blijft van kracht totdat u haar wijzigt.

PABX en DOORVERBINDEN

De machine is in eerste instantie ingesteld om te worden aangesloten op een openbaar telefoonnetwerk (PSTN). De meeste kantoren gebruiken echter een centraal telefoonsysteem oftewel Private Branch Exchange (PABX). Deze faxmachine kan op de meeste PABX-telefoonsystemen worden aangesloten. De Recall-functie van uw faxmachine ondersteunt alleen TBR (Timed Break Recall) en privécentrales gebruiken TBR doorgaans om toegang te geven tot een buitenlijn of om een telefoontje over te zetten naar een ander toestel. U activeert deze functie met de toets **Intern**.

PBX instellen

Als uw machine is aangesloten op een centrale (PBX-systeem), moet **PBX** worden ingesteld op **AAN**. Is dit niet het geval, dan selecteert u **UIT**.

- 1** Druk op **Menu/Set, 1, 5**.
- 2** Druk op  of  om **AAN** (of **UIT**) te selecteren.
- 3** Druk op **Menu/Set**.
- 4** Druk op **Stop/Eindigen**.

5 . PBX



U kunt een druk op de toets **Intern** programmeren als onderdeel van een nummer dat is opgeslagen als een directkiesnummer of snelkiesnummer. Hiertoe drukt u tijdens het programmeren van een dergelijk nummer (functiemenu 6-1 of 6-2) eerst op **Intern** (op het scherm verschijnt een “!”), waarna u het telefoonnummer intoetst. U hoeft dan niet meer op **Intern** te drukken als een directkiesnummer of snelkiesnummer gebruik maakt van een buitenlijn. (Raadpleeg *Directkiezen* op pagina 6-1 en *Snelkiezen* op pagina 6-1.)



Als PABX is uitgeschakeld, kunt u directkiesnummers en snelkiesnummers waarin een druk op de toets **Intern** is geprogrammeerd echter niet gebruiken.

Zomer-/wintertijd instellen

Met deze functie zet u de klok snel een uur vooruit of een uur terug.

1 Druk op **Menu/Set, 1, 6.**

6.WIJZIG KLOK

2 Druk op  of  om
IN ZOMERTIJD? (of IN WINTERTIJD?) te selecteren.

3 Druk op **Menu/Set.**

4 Druk op **1** om over te schakelen van wintertijd naar zomertijd, of andersom.

—OF—

Druk op **2** om af te sluiten zonder de tijd te wijzigen.

De muziek instellen (alleen voor de FAX-T96)



Het belsignaal instellen

U kunt voor het belsignaal een normaal patroon selecteren, of een van de vier verschillende muziekjes.

De standaardinstelling is SIGNAAL.

1 Druk op **Menu/Set, 9, 1.**

1. BEL TOON

2 Druk op  of  om SIGNAAL, MELODIE1, MELODIE2, MELODIE3 of MELODIE4 te selecteren, en druk op **Menu/Set.**

3 Druk op **Stop/Eindigen.**





Als u een van de muziekjes selecteert, zal het dubbele belsignaal voor de F/T-stand echter niet gewijzigd worden.

De muziek voor de wachtstand instellen

U kunt de muziek voor de wachtstand selecteren. De muziek kan desgewenst ook worden uitgeschakeld (UIT).

1 Druk op **Menu/Set, 9, 2.**

2 Druk op  of  om MELODIE1, MELODIE2, MELODIE3 of MELODIE4 of UIT te selecteren.

Druk op **Menu/Set.**

3 Druk op **Stop/Eindigen.**

5

De ontvangststand instellen

Basishandelingen bij het ontvangen

De ontvangststand kiezen

Er zijn vier verschillende ontvangststanden voor deze machine. Kies de stand die het beste aan uw eisen voldoet.

LCD-scherm	Hoe dit werkt	Wanneer te gebruiken
ALLEEN FAX (automatisch ontvangen)	De machine beantwoordt elk telefoontje automatisch alsof het een faxbericht betreft.	Voor aparte faxlijnen.
FAX/TEL* (fax en telefoon)	De machine beheert de lijn en beantwoordt automatisch elke oproep. Is de oproep een fax, dan wordt die afgedrukt. Is de oproep geen fax, dan krijgt u het dubbele belsegnaal van de F/T-stand, dat verschilt van het gewone belsegnaal.	Gebruik deze stand als u talrijke faxen verwacht en slechts weinig telefoontjes. U kunt geen antwoordapparaat op dezelfde lijn aansluiten, zelfs niet als dit op een ander wandcontact wordt aangesloten. In deze stand kunt u de voicemail van uw telecombedrijf niet gebruiken.
ANT:ANTWOORDAPP. (met een extern antwoordapparaat) (alleen voor de FAX-T94)	Het externe antwoordapparaat beantwoordt alle telefoontjes automatisch. Ingesproken berichten worden op het antwoordapparaat opgeslagen. Faxberichten worden afgedrukt.	Gebruik deze stand als u een extern antwoordapparaat op uw telefoonlijn hebt aangesloten. De instelling Antwoordapparaat werkt alleen met een extern antwoordapparaat. De belvertraging en de F/T-beltijd werken in deze stand niet.
HANDMATIG (handmatig ontvangen)	U beheert de telefoonlijn en moet elk telefoontje zelf beantwoorden.	Gebruik deze stand als u een computermodem op dezelfde lijn gebruikt, of als u slechts weinig faxberichten ontvangt. Als u faxtonen hoort, moet u wachten totdat de machine het telefoontje automatisch overneemt, waarna u ophangt. (Raadpleeg <i>Fax Waarnemen</i> op pagina 5-7.)
ANT:BER.CENTR. (alleen voor de FAX-T96)	De machine beantwoordt elk telefoontje automatisch. De berichten worden opgeslagen in de volgorde waarin ze werden ontvangen.	Gebruik deze stand als u voicemail of faxen in het geheugen van de machine wilt opslaan. (Raadpleeg <i>Message Manager</i> op pagina 9-1.)

* In de stand FAX/TEL dient u de belvertraging en de F/T-beltijd in te stellen. Als u een tweede toestel op de lijn gebruikt, dient u de belvertraging in te stellen op 4 keer overgaan.

FAX-T94

09/06 15:25 FAX

Huidige stand voor beantwoorden

HND : HANDMATIG
FAX : ALLEEN FAX
F/T : FAX/TEL
ANT : ANTWOORDAPP.
(alleen voor de FAX-T94)

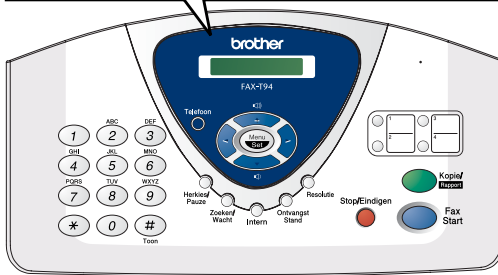

FAX-T96

09/06 15:25 ANT

Huidige stand voor beantwoorden

HND : HANDMATIG
FAX : ALLEEN FAX
F/T : FAX/TEL
ANT : BER. CENTR.
(alleen voor de FAX-T96)

BEANTWOORDER



De ontvangststand kiezen en wijzigen

1 Druk op **Ontvangst Stand**.

Op het scherm wordt de huidige selectie weergegeven.

Op de FAX-T94 zijn de volgende opties beschikbaar:

ALLEEN FAX

FAX/TEL

ANT : ANTWOORDAPP .

HANDMATIG

ALLEEN FAX

FAX/TEL

HANDMATIG

ANT : BER . CENTR .

Op de FAX-T96 zijn de volgende opties beschikbaar:

Of, als u op  (de toets **BEANTWOORDER**) hebt gedrukt om het antwoordapparaat in te schakelen (AAN), wordt de instelling van de stand voor het beantwoorden genegeerd en wordt op het LCD-scherm het volgende weergegeven:

ANT : BER . CENTR .

- 2 Druk herhaaldelijk op **Ontvangst Stand** totdat de gewenste instelling wordt weergegeven. Na 2 seconden worden op het LCD-scherm weer de datum en tijd weergegeven, en ook de nieuwe instelling voor het beantwoorden.





Als u de stand voor het beantwoorden tijdens een bewerking wijzigt, wordt op het LCD-scherm weer de betreffende weergave getoond.



De belvertraging instellen

De belvertraging bepaalt hoe vaak de telefoon overgaat voordat de machine opneemt in de stand ALLEEN FAX of FAX/TEL.

1 Druk op **Menu/Set, 2, 1**.

Bij gebruik van de FAX-T94 gaat u naar stap 3.

2 Druk op  of  om BEL VERTRAGING te selecteren en druk op **Menu/Set**.

3 Druk op  of  om te selecteren hoe vaak de bel overgaat voordat de machine opneemt, en druk op **Menu/Set** wanneer de gewenste gegevens op het LCD-scherm worden weergegeven.

4 Druk op **Stop/Eindigen**.

 (alleen voor de FAX-T96)



Als de bespaarstand voor telefoonkosten is ingesteld op AAN, heeft deze stand voorrang op de instelling voor de belvertraging. De bespaarstand voor telefoonkosten moet zijn uitgeschakeld als u de instelling van de belvertraging wilt gebruiken. (Raadpleeg *Toll Saver (bespaarstand voor telefoonkosten) instellen* op pagina 9-10.)

De F/T-beltijd instellen (alleen in de stand FAX/TEL)

Als u de ontvangstand instelt op FAX/TEL, dient u te specificeren hoe lang de machine met een dubbele bel moet overgaan om u te laten weten dat iemand u probeert te bellen. (Als het een inkomend faxbericht is, zal de machine de fax afdrukken.) Deze dubbele bel hoort u pas nadat de machine de telefoon heeft aangenomen. Alleen de bel van de faxmachine gaat over (gedurende 20, 30, 40 of 70 seconden), de andere toestellen op deze lijn geven dit belsignaal niet. U kunt de telefoon echter wel aannemen op een tweede toestel (op een apart wandcontact) dat is aangesloten op dezelfde lijn als de machine. (Raadpleeg *Werken met een tweede toestel* op pagina 5-10.)

1 Druk op **Menu/Set, 2, 2.**

2.F/T BELTIJD

2 Druk op  of  om te selecteren hoe lang de bel van de machine moet overgaan om u op een normaal telefoongesprek te attenderen.

Druk op **Menu/Set.**





3 Druk op **Stop/Eindigen.**



Zelfs als de beller tijdens het dubbele belsignaal ophangt, zal dit signaal het aantal seconden aanhouden dat u hebt geselecteerd.

Het uitgaande bericht voor de stand Fax/Tel opnemen (F/T BERICHT) (alleen voor de FAX-T96)

Dit is het bericht dat door de machine (niet het externe antwoordapparaat) wordt afgespeeld wanneer iemand opbelt en de machine is ingesteld op de ontvangstand FAX/TEL. Men hoort dit bericht weliswaar, maar er kan geen bericht worden achtergelaten.

- 1 Druk op **Menu/Set, 8, 3.**
- 2 Druk op  of  om F/T BERICHT te selecteren, en druk op **Menu/Set.**
- 3 Druk op  of  om BOODSCHAP OPN. te selecteren, druk vervolgens op **Menu/Set**, neem de hoorn op en neem een bericht van maximaal 20 seconden op.
- 4 Leg de hoorn weer neer. Uw bericht wordt afgespeeld.
- 5 Druk op **Stop/Eindigen.**



Het is niet noodzakelijk om een bericht op te nemen. Ook zonder bericht werkt de stand FAX/TEL prima. Het is alleen bedoeld om de beller uit te leggen dat de machine in de stand FAX/TEL staat.

U kunt bijvoorbeeld het volgende bericht opnemen:

“Hallo, even geduld a.u.b., u wordt verbonden. Wacht als u een fax wilt verzenden op de faxtonen en druk op Start, of druk op * 5 1 (uw driecijferige faxontvangstcode) en op Start. (Raadpleeg *Het uitgaande bericht wissen* op pagina 9-5 als u dit bericht wilt wissen.)

Fax Waarnemen

Als u deze functie gebruikt, is het niet nodig om op **Fax Start** te drukken of de faxontvangstcode * 5 1 in te toetsen wanneer u de telefoon aanneemt en faxtonen hoort. Als u **AAN** selecteert, kan de machine faxberichten automatisch ontvangen, zelfs als u de hoorn van een tweede of extern toestel hebt opgenomen. Zodra op het LCD-scherm van uw faxmachine de melding **ONTVANG** verschijnt, of zodra u via de hoorn van het andere toestel het tjirpende geluid hoort, legt u de hoorn op de haak. De machine doet de rest. Met de instelling **HALF** kan de machine het faxbericht alleen ontvangen als u de telefoon bij de machine hebt aangenomen. Als u **UIT** selecteert, moet u de faxmachine zelf activeren door de hoorn van een extern toestel op te nemen en op de machine vervolgens op **Fax Start** te drukken—**OF**—door op * 5 1 te drukken als u niet bij de machine bent. (Raadpleeg *Werken met een tweede toestel* op pagina 5-10.)



Als deze functie is ingesteld op **AAN** maar de machine de faxoproep niet overneemt als u de hoorn van een ander toestel opneemt, moet u de faxontvangstcode * 5 1 intoetsen.

Neem de hoorn van de faxmachine op en druk op **Fax Start**.

1 Druk op **Menu/Set**, **2**, **3**.

3 . FAX WAARNEMEN

2 Gebruik  of  om **AAN**, **HALF** of **UIT** te selecteren.

Druk op **Menu/Set**.



3 Druk op **Stop/Eindigen**.

Een verkleinde afdruk van een inkomend document maken

Als u **AUTO** selecteert, zal de faxmachine een inkomende fax automatisch verkleinen, zodat deze op een vel A4-papier past, ongeacht het papierformaat van het origineel.

1 Druk op **Menu/Set**, **2**, **5**.

5 . VERKLEINEN

2 Gebruik  of  om het gewenste verkleiningspercentage te selecteren: **AUTO**, 100%, 93%, 87% of 75%. Kies 100% als u niet wilt verkleinen.

Druk op **Menu/Set**.

3 Druk op **Stop/Eindigen**.



- Als u faxen ontvangt die over twee pagina's worden verspreid, kunt u deze instelling activeren.
- Als u automatische verkleining gebruikt om documenten op één vel papier te passen, mag het originele document niet langer zijn dan 35 cm. Als het origineel langer dan 35 cm is, worden de gegevens niet verkleind en wordt op een tweede vel afgedrukt.
- Als u automatische verkleining gebruikt en u een fax ontvangt die kleiner is dan het opnamepapier dat u gebruikt, wordt er niet verkleind en wordt de fax in de oorspronkelijke grootte afgedrukt.

Ontvangst in het geheugen

Wanneer het papier op raakt terwijl er een fax wordt ontvangen, wordt op het LCD-scherm de melding **KIJK PAPIER NA** weergegeven en dient u meer papier in de papierlade te plaatsen. (Raadpleeg de installatiehandleiding.)

Als Ontvangst in het geheugen is ingeschakeld...



Als er genoeg geheugen beschikbaar is, dan gaat de faxmachine gewoon door met het ontvangen van de fax. Faxen die daarna worden ontvangen, worden tevens in het geheugen opgeslagen totdat het geheugen vol is, waarna verdere inkomende faxoproepen niet automatisch worden beantwoord. Plaats papier in de papierlade om de faxen die in het geheugen zijn opgeslagen, af te drukken.

Als Ontvangst in het geheugen is uitgeschakeld...

Als er genoeg geheugen beschikbaar is, dan gaat de faxmachine gewoon door met het ontvangen van de fax en worden de overige pagina's in het geheugen opgeslagen (totdat dit vol is). Verdere faxoproepen worden pas weer automatisch beantwoord nadat er nieuw papier in de papierlade is geplaatst.

1 Druk op **Menu/Set, 2, 6**.

6.GEH.ONTVANGST

2 Gebruik  of  om **AAN** (of **UIT**) te selecteren.

Druk op **Menu/Set**.

3 Druk op **Stop/Eindigen**.

Een fax ontvangen aan het einde van een gesprek

Aan het einde van een telefoongesprek kunt u de andere persoon vragen om u informatie te faxen voordat u beiden ophangt.

1 Vraag de andere persoon het document in zijn/haar machine te plaatsen en op **Start** te drukken. Vraag hem/haar te wachten totdat de machine het tjiipende geluid uitzendt en pas dan op te hangen.

2 Wanneer u de faxtonen van de andere machine hoort, drukt u op **Fax Start**.

Op het LCD-scherm wordt het volgende weergegeven:

ONTVANG

3 Leg de hoorn weer neer.

Geavanceerde ontvangsopties

Werken met een tweede toestel

Als u een faxoproep aanneemt op een tweede toestel of op een extern toestel dat op de juiste ingang is aangesloten, kunt u de oproep doorverbinden naar de faxmachine door de faxontvangstcode in te toetsen. Als u de faxontvangstcode * **5 1** intoetst, zal het faxbericht op uw faxmachine worden ontvangen. (Raadpleeg *Een extern toestel aansluiten* op pagina 1-10 en *Fax Waarnemen* op pagina 5-7.)

Als de faxmachine een normaal telefoontje aanneemt en het dubbele belsignaal geeft, toetst u de code voor het aannemen van de telefoon in, # **5 1**, om het telefoontje op een tweede toestel aan te nemen. (Raadpleeg *De F/T-beltijd instellen (alleen in de stand FAX/TEL)* op pagina 5-5.)

Als u een telefoontje aanneemt en u niets hoort, betreft het hoogstwaarschijnlijk een inkomend faxbericht.

- Als u het telefoontje op een tweede toestel aannam (op een apart telefooncontact), drukt u op * **5 1** en wacht u totdat u het tjiropende geluid hoort, pas dan mag u ophangen.
- Op een extern toestel (op de juiste ingang aangesloten) drukt u op * **5 1** en wacht u totdat de verbinding is verbroken (op het LCD-scherm van de machine staat ONTVANG).

Degene die u opbelt dient op zijn of haar machine op Start te drukken om de fax te verzenden.

Alleen voor de stand FAX/TEL

Als de faxmachine in de stand FAX/TEL staat, wordt het dubbele belsignaal gebruikt om aan te geven dat het een normaal telefoontje betreft.

Als u zich bij een tweede of een extern toestel bevindt, moet u de hoorn tijdens het overgaan van de dubbele bel opnemen en tussen twee dubbele belsignalen in op # **5 1** drukken. Als u niets hoort, of als iemand probeert een fax te sturen, drukt u op * **5 1** om het telefoontje naar de faxmachine over te zetten.

Een telefoontje vanaf een ander toestel doorschakelen

Om faxontvangst te activeren, moet u eerst op **Menu/Set, 2, 4** drukken en **CODE OP AFST.** instellen op **AAN**. (Raadpleeg *Codes voor afstandsbediening wijzigen* op pagina 5-12.)

Deze functie werkt wanneer u een telefoongesprek hebt aangenomen op een draadloze telefoon die extern op de faxmachine is aangesloten. (Raadpleeg *Een extern toestel aansluiten* op pagina 1-10.) U kunt een telefoontje doorschakelen naar de faxmachine, maar het is niet mogelijk om een telefoontje dat u op de faxmachine hebt aangenomen door te schakelen naar de draadloze telefoon.

Een telefoontje naar de faxmachine doorschakelen

Als u een telefoongesprek op de draadloze telefoon hebt aangenomen en dit wilt doorschakelen naar de faxmachine, gaat u als volgt te werk:

- 1** Toets de code voor het activeren van spraak (* **8 1**) op de draadloze telefoon in.
- 2** De faxmachine geeft het dubbele belsignaal en op het LCD-scherm wordt de melding "PAK TELEFOON OP" weergegeven.
- 3** Neem de hoorn op en druk op **Telefoon (FAX-T94)**.

—OF—

Druk op de faxmachine alleen op **Luidspreker (FAX-T96)** om het gesprek door te verbinden naar de faxmachine.



U mag de verbinding met de draadloze telefoon pas verbreken nadat u het gesprek hebt doorverbonden. Het gesprek is doorverbonden wanneer u de beller niet meer via de draadloze telefoon kunt horen. Als u niet wacht totdat het gesprek is doorverbonden, wordt de verbinding verbroken.

Als er niemand opneemt bij de faxmachine, stopt het dubbele belsignaal na 30 seconden. U kunt het gesprek dan echter nog wel via de draadloze telefoon voortzetten. Communicatie tussen de faxmachine en de draadloze telefoon (= intercom) is niet mogelijk.



Codes voor afstandsbediening wijzigen

Het is mogelijk dat de codes voor afstandsbediening met bepaalde telefoonsystemen niet werken. De voorgeprogrammeerde faxontvangstcode is * 5 1. De voorgeprogrammeerde code voor het aannemen van de telefoon is # 5 1. De voorgeprogrammeerde code voor het activeren van spraak is * 8 1.



Als de verbinding telkens wordt verbroken wanneer u vanaf een ander toestel toegang tot uw antwoordapparaat probeert te krijgen, verandert u de faxontvangstcode van * 5 1 in ### en de code om de telefoon aan te nemen van # 5 1 in 1 1 1. Zorg dat u voor de faxontvangstcode en voor de code voor het aannemen van de telefoon verschillende cijfers gebruikt.

Codes voor afstandsbediening wijzigen

- 1 Druk op **Menu/Set**, 2, 4.
- 2 Druk op  of  om AAN (of UIT) te selecteren, en druk op **Menu/Set** wanneer de gewenste instelling op het LCD-scherm wordt weergegeven.
- 3 Voer zo nodig een nieuwe faxontvangstcode in en druk op **Menu/Set**.
- 4 Voer zo nodig een nieuwe code voor het aannemen van de telefoon in en druk op **Menu/Set**.
- 5 Voer zo nodig een nieuwe code voor het activeren van spraak in en druk op **Menu/Set**.
- 6 Druk op **Stop/Eindigen** om af te sluiten.

Een fax in het geheugen afdrukken (alleen voor de FAX-T94)

Als de optie Fax Opslaan is geactiveerd, zodat u uw faxberichten vanaf een ander toestel kunt opvragen, kunnen de faxberichten die in het geheugen zijn opgeslagen toch nog op de machine worden afgedrukt. U moet dan echter wel bij de machine staan. (Raadpleeg *Fax Opslaan instellen* op pagina 8-2.)

- 1 Druk op **Menu/Set**, 8, 4.
- 2 Druk op **Fax Start**.
- 3 Wacht totdat is afgedrukt.
- 4 Druk op **Stop/Eindigen**.

4 . PRINT DOCUMENT

Pollen

Pollen is het opvragen van faxberichten van een andere faxmachine. U kunt uw faxmachine gebruiken om andere machines te pollen, of u kunt de andere persoon vragen uw faxmachine te pollen.

Alle partijen dienen hun faxmachines zo instellen, dat er gepolld kan worden. De persoon die uw faxmachine belt om documenten op te vragen, betaalt voor het telefoontje. Als u de faxmachine van derden belt om daar documenten op te vragen, betaalt u het telefoontje.



Sommige faxmachines reageren niet op de pollingfunctie.

Beveiligd Pollen

Met Beveiligd Pollen kunt u voorkomen dat uw documenten in verkeerde handen terechtkomen wanneer de faxmachine in de polling-wachtstand staat. U kunt Beveiligd Pollen uitsluitend met een andere Brother-faxmachine gebruiken. Op de machine die uw documenten opvraagt, moet uw beveiligingscode worden ingevoerd.

Ontvang Polling instellen



Ontvang Pollen betekent dat u een andere faxmachine belt om daar documenten op te vragen.

- 1** Druk op **Menu/Set, 2, 7.**
- 2** Druk op  of  om **STAND.** te selecteren.
Druk op **Menu/Set.**
- 3** Toets het te pollen faxnummer in.
Druk op **Fax Start.**

7.ONTVANG POLLEN



Ontvang Pollen met beveiligingscode instellen

Het is belangrijk dat u dezelfde beveiligingscode gebruikt als de andere persoon.

- 1** Druk op **Menu/Set, 2, 7.**
- 2** Druk op  of  om **BEVEILIG** te selecteren.
Druk op **Menu/Set.**
- 3** Toets een viercijferige beveiligingscode in.
Dit nummer moet hetzelfde zijn als de beveiligingscode van de faxmachine die u gaat pollen.
- 4** Druk op **Menu/Set.**
- 5** Toets het te pollen faxnummer in.
- 6** Druk op **Fax Start.**

Uitgesteld Ontvang Pollen instellen

U kunt uw machine zo instellen, dat zij op een later tijdstip gaat pollen.



- 1** Druk op **Menu/Set, 2, 7.**
- 2** Druk op  of  om **TIJDKLOK** te selecteren.
Druk op **Menu/Set.**
- 3** U wordt gevraagd in te voeren om hoe laat het pollen moet worden uitgevoerd.
- 4** Voer in 24-uursformaat in om hoe laat u het pollen wilt starten.
(Voor kwart voor tien 's avonds voert u bijvoorbeeld 21:45 in.)
- 5** Druk op **Menu/Set.**
- 6** U wordt gevraagd het te pollen faxnummer in te toetsen en op **Fax Start** te drukken.
De faxmachine begint op het door u gespecificeerde tijdstip met het pollen.



U kunt slechts een uitgestelde pollingtaak instellen.

Opeenvolgend Pollen

De machine kan in één bewerking documenten van diverse andere faxmachines opvragen. In stap 4 specificeert u van welke nummers er documenten moeten worden opgevraagd. Na het pollen wordt een rapport afgedrukt.

- 1 Druk op **Menu/Set, 2, 7**. Op het LCD-scherm wordt het volgende weergegeven: POLLING: STAND.
- 2 Druk op  of  om **STAND.**, **BEVEILIG** of **TIJDKLOK** te selecteren, en druk op **Menu/Set** zodra de gewenste optie op het LCD-scherm staat.
- 3 Als u **STAND.** hebt geselecteerd, gaat u naar stap 4.
 - Als u **BEVEILIG** hebt geselecteerd, voert u een viercijferig nummer in en drukt u op **Menu/Set**, waarna u doorgaat naar stap 4.
 - Als u **TIJDKLOK** hebt geselecteerd, voert u in 24-uursformaat in om hoe laat met pollen moet worden begonnen, waarna u op **Menu/Set** drukt en doorgaat naar stap 4.
- 4 Gebruik directkiesnummers, snelkiesnummers of een groep om de nummers van de andere faxmachines te specificeren. Voor directkiesnummer **3** en snelkiesnummer **09** drukt u bijvoorbeeld op directkiestoets **3, Zoeken/Wacht, #** en **09**. (Raadpleeg *Nummers kiezen* op pagina 6-1.)
- 5 Druk op **Fax Start**.
- 6 Elk nummer of elk groepsnummer wordt op volgorde gekozen en de documenten worden op de betreffende faxmachines opgevraagd.

Telefoondiensten

Deze faxmachine ondersteunt nummerweergave, een dienst die sommige telecombedrijven aanbieden.

Nummerweergave

Nummerweergave is een functie die de abonnee het nummer van de beller laat zien wanneer de telefoon gaat. Het is een snelle manier om te bepalen wie er belt. U kunt snel reageren op telefoontjes die u gemist hebt, want deze functie slaat de nummers in het geheugen van de faxmachine op. In aanvulling op de gebruikelijke functies van nummerweergave, kunt u een nummer selecteren en de machine dit nummer laten kiezen.



- Als u nummerweergave wilt gebruiken, dient u deze dienst bij uw telecombedrijf aan te vragen.
- Bij gebruik van PBX:
De faxmachine van Brother ontvangt doorgaans geen identificatiesignalen als deze is aangesloten achter een PBX-systeem of een ander apparaat voor het omleiden van telefoongesprekken.

Voordelen van nummerweergave

Bij zakelijk gebruik

Alle bedrijven hebben er baat bij als sneller gereageerd kan worden op telefoontjes van klanten.

Bij privé-gebruik

Particulieren kunnen ongewenste telefoontjes negeren omdat het nummer of de naam van de beller wordt weergegeven voordat de telefoon wordt aangenomen.

Nummerweergave activeren

Als u de nummerweergave van uw telecombedrijf op uw lijn hebt, dient u deze functie te activeren (AAN), zodat het nummer van de beller op het LCD-scherm van de faxmachine wordt weergegeven wanneer de telefoon gaat.

1 Druk op **Menu/Set, 0, 2.**

2 . BELLER ID

2 Druk op  of  om AAN (of UIT) te kiezen.

Druk op **Menu/Set.**

3 Druk op **Stop/Eindigen.**

Hoe werkt nummerweergave?

Het nummer van de beller wordt weergegeven wanneer de telefoon overgaat

Wanneer de telefoon gaat, wordt het nummer van de beller op het LCD-scherm weergegeven. Als de naam van de beller is opgeslagen als een snelkiesnummer of directkiesnummer, wordt de naam van de beller weergegeven. De naam verdwijnt zodra u de telefoon opneemt. Op het LCD-scherm wordt de melding TELEFOON/FAX weergegeven.



- Wanneer NR . ONBEKEND wordt weergegeven, betekent dit dat het telefoontje buiten het bereik valt dat door nummerweergave gedekt wordt. *
 - Als GEHEIM NUMMER wordt weergegeven, betekent dit dat de beller het doorgeven van het nummer opzettelijk geblokkeerd heeft. *
 - Als er geen nummer aan de faxmachine werd doorgegeven, blijft PAK TELEFOON OP op het LCD-scherm staan.
- * Afhankelijk van de werking van het netwerk.

Het nummer van de beller wordt in het geheugen van de machine opgeslagen

De machine kan maximaal de laatste 30 ontvangen nummers in het geheugen opslaan, samen met de datum en tijd waarop vanaf deze nummers gebeld werd. Het 31ste nummer zal het oudste nummer vervangen.

De in het geheugen opgeslagen nummers kunnen voor het volgende gebruikt worden:

■ Een nummer in het geheugen selecteren om dit terug te bellen.

U kunt door de lijst met nummers bladeren, er een selecteren en de machine dit nummer laten kiezen. (zie volgende pagina)

■ De lijst van nummers afdrukken.

U kunt controleren wie er gebeld heeft door de lijst van in het geheugen opgeslagen nummers af te drukken. In dit rapport staan de datum en tijd waarop gebeld werd, het telefoonnummer dat gebeld heeft, en wat voor telefoontje het was (Opmerking).



Stel voordat u nummerweergave activeert eerst de belvertraging in op meer dan twee keer overgaan (Raadpleeg *De belvertraging instellen* op pagina 5-4). Als u 01 selecteert, werkt nummerweergave niet.

Een nummer in het geheugen selecteren om dit terug te bellen



U kunt de in het geheugen opgeslagen nummers weergeven en selecteren welk nummer de machine moet terugbellen. Dit is een handige functie waarmee de faxmachine van Brother een in het geheugen opgeslagen nummer met de hoorn op de haak kan terugbellen. U hoeft het nummer dan niet te noteren en zelf te kiezen.

1 Druk op **Menu/Set, 0, 2.**

2 Druk op  of  om **TOON TEL. NUMMERS** te selecteren en druk op **Menu/Set.**

TOON TEL. NUMMERS

Het nummer van de persoon die het laatst gebeld heeft, wordt op het LCD-scherm weergegeven. Als er geen nummers zijn opgeslagen, klinkt er een waarschuwingstoon en wordt de melding **NIET VASTGELEGD** op het LCD-scherm weergegeven.

3 Druk op  of  om door de nummers in het geheugen te bladeren, en druk op **Menu/Set** om dit nummer automatisch te kiezen. Wacht totdat u wordt gevraagd op **Fax Start** te drukken.

4 Druk op **Fax Start.**

KIEZEN

Als u een fax wilt verzenden, moet u het document in de automatische documentinvoer plaatsen en vervolgens op **Fax Start** drukken.

TELEFOON

Als u het terugbellen wilt annuleren (bijvoorbeeld omdat u het verkeerde nummer hebt geselecteerd), drukt u gewoon op **Stop/Eindigen** en begint u opnieuw; het nummer zal niet worden gewist.

Tijdens het terugbellen bepaalde netwerkdiensten activeren



U kunt een prefix laten kiezen vóór het nummer dat u gaat terugbellen, bijvoorbeeld om bepaalde netwerkdiensten te activeren.

- U kunt het doorgeven van uw eigen nummer blokkeren

Deze prefix, die doorgaans uit drie of zes cijfers bestaat (met inbegrip van de symbolen # en *), kan worden ingevoegd wanneer het gewenste nummer in stap 3 op de vorige pagina wordt weergegeven. (U kunt een prefix van maximaal 20 tekens op de machine intoetsen.) Wanneer u op **Fax Start** drukt, wordt het complete nummer, met inbegrip van de prefix, gekozen.

Selecteer het nummer en wacht 2 seconden totdat de datum en tijd waarop dit nummer u gebeld heeft worden weergegeven.

25) 09/11 15:25

KIES:DRUK START

Toets met de kiestoetsen de prefix van maximaal 20 tekens in.

- Wanneer u een van de kiestoetsen indrukt, verdwijnen de gegevens op het LCD-scherm.
- Als u de prefix wilt annuleren (bijvoorbeeld omdat u het verkeerde nummer hebt ingetoetst), drukt u gewoon op **Stop/Eindigen**.

Op het LCD-scherm wordt dan weer het door u geselecteerde nummer weergegeven.

- Als u nogmaals op **Stop/Eindigen** drukt, worden weer de huidige datum en tijd weergegeven.
- Met problemen en vragen over het gebruik van netwerkdiensten dient u zich in eerste instantie tot uw telecombedrijf te wenden.
- Bij het terugbellen van nummers die met nummerweergave zijn opgeslagen, kan niet automatisch opnieuw worden gekozen als het nummer in gesprek is of er niet wordt opgenomen.



Een met nummerweergave opgeslagen DDI-nummer terugbellen

Een met nummerweergave opgeslagen nummer dat is aangesloten op een DDI-systeem (Direct Dial Inwards), kan soms niet worden teruggebeld. Het kan ook gebeuren dat de telefonist(e) aanneemt in plaats van de persoon die u probeert te bellen. Brother is niet aansprakelijk voor aldus opgelopen kosten.

Het in het geheugen opgeslagen nummer wissen (alleen voor de FAX-T96)

Voor doeltreffend gebruik van het geheugen is het raadzaam om de met nummerweergave opgeslagen nummers te wissen door op **Wissen** te drukken wanneer dergelijke nummers op het LCD-scherm worden weergegeven.

De lijst van nummers afdrukken

- 1** Druk op **Menu/Set, 0, 2**.
- 2** Druk op  of  om PRINT RAPPORT te selecteren en druk op **Menu/Set**.
- 3** Druk op **Stop/Eindigen**.

6 Het verzenden instellen

Nummers kiezen

U kunt op vier manieren kiezen.

Handmatig kiezen

Toets alle nummers van het telefoon- of faxnummer in.



Directkiezen



Druk op de directkiestoets waaronder het nummer dat u wilt bellen is opgeslagen.

Snelkiezen

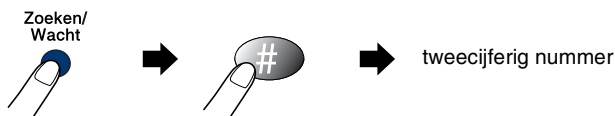
Druk op **Zoeken/Wacht**, #, en toets vervolgens de twee cijfers van het snelkiesnummer in. (Raadpleeg *Snelkiesnummers opslaan* op pagina 7-3.)



Zoeken

U kunt zoeken naar de namen die in het geheugen voor directkiesnummers en snelkiesnummers zijn opgeslagen. Druk op **Zoeken/Wacht**. Als u alfabetisch wilt zoeken naar namen die bij nummers zijn opgeslagen, voert u de eerste letter van de betreffende naam met de kiestoetsen in. Druk op  of . (Raadpleeg *Snelkiesnummers opslaan* op pagina 7-3.)

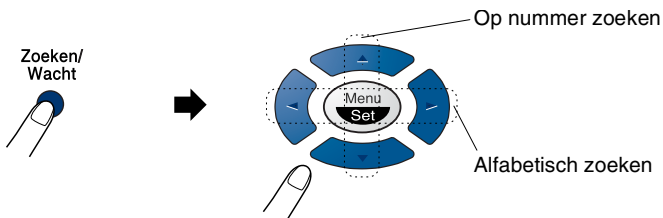

Faxen

Automatisch verzenden

Dit is de eenvoudigste methode om een fax te verzenden.

BELANGRIJK: U hoeft de hoorn niet op te nemen en ook niet op **Luidspreker** te drukken (alleen voor de FAX-T96).

- 1 Plaats het document met de bedrukte zijde naar benden en de bovenste rand eerst in de automatische documentinvoer.
- 2 Stel de papiergeleiders af op de breedte van het document.

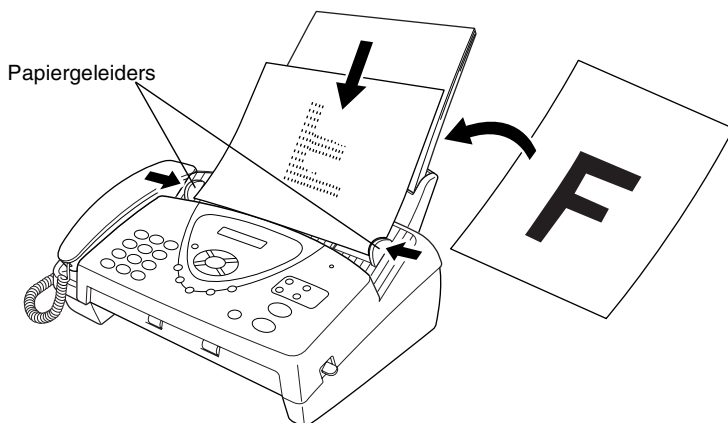

- 3 Toets het faxnummer in. U kunt hiervoor de kiestoetsen, directkiestoetsen of snelkiestoetsen gebruiken, of u kunt het nummer zoeken.
(Raadpleeg directkiezen, snelkiezen en zoeken op pagina 6-1 t/m 6-2.)
- 4 Druk op **Fax Start**.



De automatische documentinvoer kan maximaal 10 pagina's bevatten, die vel voor vel in de faxmachine worden ingevoerd. Gebruik standaard 64 g/m²~ 90 g/m² papier in de automatische documentinvoer. Als u zwaarder papier gebruikt, moet dit vel voor vel worden ingevoerd daar het papier anders kan vastlopen.



Druk op **Resolutie** (voordat u de fax verzendt) om voor het document dat u gaat verzenden een resolutie te selecteren. Als u met de standaardresolutie **STANDAARD** wilt verzenden (voor een normale fax zonder plaatjes), dan moet u de standaardwaarde **STANDAARD** gebruiken en hoeft u niet op de resolutietoets te drukken. (Raadpleeg *Faxresolutie* op pagina 6-6.)

Handmatig verzenden

Als u handmatig documenten gaat verzenden, hoort u de kiestoon, de beltonen en de faxontvangsttonen.

1 Plaats het document met de bedrukte zijde naar beneden in de automatische documentinvoer.

2 Neem de hoorn op en wacht op de kiestoon.

—OF—

Druk op **Luidspreker** (alleen voor de FAX-T96) en wacht op de kiestoon.

3 Kies het faxnummer. (U kunt het nummer kiezen met de kiestoetsen, een directkiesnummer of snelkiesnummer gebruiken, of het nummer zoeken door op **Zoeken/Wacht** te drukken.)

(Raadpleeg *Directkiezen* op pagina 7-7.)

4 Wanneer u de faxtonen hoort, drukt u op **Fax Start**.

VERZEND

5 Als u de hoorn gebruikt, legt u deze weer neer.

Een fax verzenden aan het einde van een gesprek

Aan het einde van een telefoongesprek kunt u de andere persoon een fax sturen voordat u beiden ophangt.

1 Vraag de andere persoon te wachten op de faxtonen, dan op **Start** te drukken en daarna pas op te hangen.

2 Plaats het document met de bedrukte zijde naar beneden in de automatische documentinvoer.

Druk op **Fax Start**.

Op het LCD-scherm wordt het volgende weergegeven:

VERZEND

3 Leg de hoorn weer neer.

Basishandelingen bij het verzenden

Faxen met meerdere instellingen verzenden

Wanneer u een fax gaat verzenden, kunt u een combinatie van de volgende instellingen kiezen: contrast, resolutie, internationale modus, timer voor uitgestelde faxen, pollen of verzendingen uit het geheugen. Telkens nadat een instelling is geaccepteerd, wordt u gevraagd of u verder nog instellingen wenst te maken:

Druk op **1** om verdere instellingen te selecteren. Op het LCD-scherm wordt weer het VERZEND MENU weergegeven.

—OF—

Druk op **2** als u klaar bent met instellen en ga naar de volgende stap.

Contrast

Als uw document erg licht of erg donker is, wilt u het contrast wellicht aanpassen.

Gebruik LICHT om het document donkerder te maken.

Gebruik DONKER om het document lichter te maken.

- 1 Plaats het document met de bedrukte zijde naar beneden in de automatische documentinvoer.

3 . CONTRAST

Druk op **Menu/Set, 3, 3**.

- 2 Druk op ☺ of ☹ om AUTO, LICHT of DONKER te selecteren. Druk op **Menu/Set**.

- 3 Druk op **1** als u nog andere instellingen wilt maken. Op het LCD-scherm wordt opnieuw het VERZEND MENU weergegeven.

GEACCEPTEERD

VOLGENDE

1 . JA 2 . NEE

—OF—

Druk op **2** als u klaar bent met instellen en ga naar stap 4.

- 4 Toets een faxnummer in.
- 5 Druk op **Fax Start** om de fax te verzenden.



Faxresolutie

Als er een document in de automatische documentinvoer zit, kunt u de toets **Resolutie** gebruiken om de instelling tijdelijk te wijzigen (alleen voor deze fax). Druk herhaaldelijk op **Resolutie** totdat op het LCD-scherm de gewenste instelling wordt weergegeven.

- STAND . _____ Geschikt voor de meeste getypte documenten.
- FIJN _____ Geschikt voor documenten met een klein lettertype. De transmissiesnelheid is langzamer dan bij de standaardresolutie.
- S . FIJN _____ Geschikt voor kleine lettertjes of artwork. De transmissiesnelheid is langzamer dan bij de fijne resolutie.
- FOTO _____ Geschikt voor documenten met wisselende grijsinten. Deze instelling heeft de laagste transmissiesnelheid.

Verzenden met meerdere resoluties

Gebruik deze functie als u een faxbericht van meerdere pagina's wilt verzenden met verschillende resoluties. Dit komt vooral van pas wanneer u een fax wilt verzenden met pagina's met tekst en pagina's met foto's, of met pagina's met normale tekst en pagina's met kleine lettertjes. Nadat het faxbericht is verstuurd, wordt de resolutie automatisch teruggesteld naar STAND . .

- 1 Plaats het document met de bedrukte zijde naar benden en de bovenste rand eerst in de automatische documentinvoer en druk op **Menu/Set, 3, 4**.
- 2 Druk op  of  om de resolutie voor de eerste pagina te selecteren en druk vervolgens op **Menu/Set**.
- 3 Herhaal stap 2 voor de volgende pagina's. Druk op **Stop/Eindigen** wanneer u alle verschillende resoluties hebt ingesteld. Op het LCD-scherm verschijnen afwisselend de volgende meldingen:

GEACCEPTTEERD

VOLGENDE

1 . JA 2 . NEE

4 Druk op **1** als u verder nog instellingen wilt maken. Op het LCD-scherm verschijnt weer het instelmenu voor het verzenden van faxberichten. Druk op **2** als u klaar bent en door wilt gaan naar stap 5. U wordt gevraagd het gewenste faxnummer in te voeren.

5 Voer het gewenste faxnummer in en druk op **Fax Start**.



Als u een kopie met meerdere resoluties wilt maken, drukt u in stap 5 op **Kopie/Rapport**.

Faxnummers automatisch of met de hand opnieuw kiezen

Als u handmatig een fax verzendt en het nummer in gesprek is, kunt u op **Herkies/Pauze** drukken en vervolgens op **Fax Start** om het nummer nogmaals te kiezen. Als u het laatst gekozen nummer opnieuw wilt bellen, kunt u tijd besparen door op **Herkies/Pauze** en **Fax Start** te drukken.

Herkies/Pauze werkt alleen als u het nummer via het bedieningspaneel hebt gekozen.

Als u een fax automatisch wilt verzenden en het nummer in gesprek is, zal de faxmachine het nummer met tussenpozen van vijf minuten automatisch drie keer opnieuw proberen.

Een taak annuleren tijdens het scannen, kiezen en verzenden van het document

Als u een taak wilt annuleren terwijl deze in het geheugen wordt ingelezen, drukt u op **Stop/Eindigen**.

U kunt een taak ook annuleren terwijl de faxmachine een nummer kiest of een document verzendt door gewoon op **Stop/Eindigen** te drukken.



Een taak in de wachtrij annuleren

U kunt een faxtaak die in het geheugen op verzending wacht, annuleren.

1 Druk op **Menu/Set, 4.**

4.WIS OPDRACHT

Op het LCD-scherm verschijnen alle taken die in de wachtlijst staan.

2 Als er meer dan twee taken in de wachtrij staan, drukt u op  of  om de te annuleren taak te selecteren.

Druk op **Menu/Set.**

—OF—

Als er slechts één taak in de wachtrij staat, gaat u door naar stap 3.

3 Druk op **1** om de taak te annuleren.

—OF—

Druk op **2** om af te sluiten zonder een taak te annuleren.

Herhaal stap 2 als u nog een taak wilt annuleren.

4 Druk op **Stop/Eindigen.**

Geavanceerde verzendopties

Elektronisch voorblad

Het voorblad wordt naar de machine waarnaar u faxt gestuurd. Als de fax wordt verzonden met gebruik van de directkies- of snelkiesfunctie, staat op dit voorblad de naam die bij het betreffende nummer is opgeslagen.

Op het voorblad staat verder ook uw stationsidentificatie en het aantal pagina's dat u verzendt. Als VOORBLAD INST. is ingesteld op AAN (Raadpleeg *Altijd een voorblad verzenden* op pagina 6-11), wordt niet vermeld hoeveel pagina's u verzendt.

U kunt een opmerking selecteren, die op het voorblad zal worden afgedrukt.

Selecteer 1. GEEN OPMERKING als u geen opmerking nodig hebt.

1. GEEN OPMERKING

2. BELLEN A.U.B.

3. BELANGRIJK

4. VERTROUWELIJK

U kunt naast een van de bovenstaande opmerkingen echter ook zelf een

opmerking opstellen. U kunt er twee in de machine opslaan, elk 27 tekens lang.

(Raadpleeg *Uw eigen opmerking opstellen* op pagina 6-12.)

Voorblad voor alleen de volgende fax

De stationsidentificatie moet zijn ingesteld. (Raadpleeg *De stations-ID instellen* op pagina 4-2.) Deze functie werkt niet zonder stationsidentificatie.



U kunt de machine zo instellen, dat met een bepaald document een voorblad wordt verzonden. Op dit voorblad staat onder meer vermeld uit hoeveel pagina's uw document bestaat.

1 Plaats het document met de bedrukte zijde naar beneden in de automatische documentinvoer.

2 Druk op **Menu/Set, 3, 1.**

1.VOORBLAD INST.

3 Druk op **Menu/Set** wanneer de melding ALLEEN DEZE FAX op het LCD-scherm wordt weergegeven.

4 Druk op  of  om AAN (of UIT) te selecteren, en druk op **Menu/Set.**

5 Druk op  of  om de opmerkingen te bekijken.

1.GEEN OPMERKING

2.BELLEN A.U.B.

6 Druk op **Menu/Set** wanneer de gewenste gegevens op het LCD-scherm staan.

3.BELANGRIJK

4.VERTROUWELIJK

7 Toets twee cijfers in om aan te geven hoeveel pagina's u verzendt. (Toets 00 in als u niet wilt aangeven hoeveel pagina's u verzendt.) Maakt u een vergissing, druk dan op  en toets het aantal pagina's opnieuw in.

5.(door gebruiker gedefinieerd)

6.(door gebruiker gedefinieerd)

8 Druk op **Menu/Set.** Op het LCD-scherm wordt het volgende weergegeven:

GEACCEPTEERD

VOLGENDE

9 Druk op **1** als u verder nog instellingen wilt maken. Op het LCD-scherm wordt weer het verzendmenu weergegeven.
—OF—

1.JA 2.NEE

Druk op **2** als u geen verdere instellingen meer wilt maken en ga naar stap 10.

10 Toets het faxnummer in en druk op **Fax Start.**



Altijd een voorblad verzenden

De stationsidentificatie moet zijn ingesteld. (Raadpleeg *De stations-ID instellen* op pagina 4-2.) Deze functie werkt niet zonder stationsidentificatie.



U kunt de faxmachine zo instellen, dat met elk document een voorblad wordt verzonden. Op een dergelijk voorblad wordt niet vermeld uit hoeveel pagina's uw faxbericht bestaat.

1 Druk op **Menu/Set, 3, 1.**

1 . VOORBLAD INST .

2 Druk op  of  om **AAN** (of **UIT**) te selecteren.

3 Druk op **Menu/Set** wanneer **VOORBLAD : AAN** op het LCD-scherm staat. (Als u **AAN** selecteert, wordt met elke fax een voorblad verzonden.)

4 Als u **AAN** selecteert, worden de opmerkingen voor het voorblad weergegeven. Druk op  of  om de opmerkingen te bekijken.

1 . GEEN OPMERKING

2 . BELLEN A . U . B .

3 . BELANGRIJK

4 . VERTROUWELIJK

5 . (door gebruiker gedefinieerd)

6 . (door gebruiker gedefinieerd)

5 Druk op **Menu/Set** wanneer de gewenste gegevens op het LCD-scherm staan. Op het LCD-scherm wordt het volgende weergegeven:

GEACCEPTEERD

VOLGENDE

1 . JA 2 . NEE

6 Druk op **1** als u verder nog instellingen wilt maken. Op het LCD-scherm wordt weer het verzendmenu weergegeven.

—OF—

Druk op **2** om af te sluiten als u verder geen instellingen meer wilt selecteren.

Een afgedrukt voorblad gebruiken

Als u er de voorkeur aan geeft om een voorblad te gebruiken waarop u bijvoorbeeld zelf nog informatie kunt schrijven, kunt u een voorblad eerst afdrucken en aan uw faxbericht toevoegen.

1 Druk op **Menu/Set, 3, 1.**

1.VOORBLAD INST.



2 Druk op  of  om PRINT

VOORBEELD te selecteren en druk op **Menu/Set.**

Uw eigen opmerking opstellen

1 Druk op **Menu/Set, 3, 2.** Op het LCD-scherm wordt het volgende weergegeven:

2.VOORBLAD OPM.

2 Druk op  of  om nummer 5 of 6 voor uw eigen opmerking te selecteren.

Druk op **Menu/Set.**

3 Toets de opmerking met de kiestoetsen in. (Raadpleeg *Tekst invoeren* op pagina 4-3.)

4 Druk op **Menu/Set.** Op het LCD-scherm wordt het volgende weergegeven:

GEACCEPTTEERD

VOLGENDE

1.JA 2.NEE

5 Druk op **1** als u verder nog

instellingen wilt maken. Op het

LCD-scherm wordt weer het verzendmenu weergegeven.

—OF—

Druk op **2** om af te sluiten als u verder geen instellingen meer wilt selecteren.



Internationale modus

Als u problemen hebt met het internationaal verzenden, bijvoorbeeld vanwege ruis op de lijn, is het raadzaam om de internationale stand te activeren. Nadat u een fax in deze modus hebt verzonden, wordt deze functie vanzelf weer uitgeschakeld.

1 Plaats het document met de bedrukte zijde naar beneden in de automatische documentinvoer.

2 Druk op **Menu/Set**, **3**, **5**.

5 . INTERNATIONAAL

3 Druk op  of  om AAN (of UIT) te selecteren.

GEACCEPTTEERD

Druk op **Menu/Set**.

VOLGENDE

4 Druk op **1** als u nog andere instellingen wilt maken. Op het LCD-scherm wordt opnieuw het VERZEND MENU weergegeven.

1 . JA 2 . NEE

—OF—

Druk op **2** als u klaar bent met instellen en ga naar stap 5.

5 Voer het faxnummer in.

6 Druk op **Fax Start**.

Oproep reserveren

U kunt een fax verzenden en de andere persoon laten weten dat u met hem/haar wilt spreken nadat de fax verzonden is. De bel van de andere faxmachine gaat dan over en zodra de andere persoon opneemt, gaat de bel van uw machine over. Neem de hoorn op om met de andere persoon te spreken.

Als u Oproep Reserveren en Bellen a.u.b. instelt op AAN, laat uw machine een bericht achter als de andere persoon niet opneemt.

1 Plaats het document met de bedrukte zijde naar beneden in de automatische documentinvoer.

2 Druk op **Menu/Set**, **3**, **6**.



6 . RESERVERING

Op het LCD-scherm wordt de huidige instelling voor Oproep Reserveren weergegeven.

- 3** Druk op  of  om **AAN** (of **UIT**) te selecteren.

Druk op **Menu/Set** wanneer de gewenste gegevens op het LCD-scherm staan.

- 4** Als Oproep Reserveren is ingesteld op **AAN**, wordt op het LCD-scherm de huidige instelling voor het terugbelbericht weergegeven.

Druk op  of  om **AAN** (of **UIT**) te selecteren.

Druk op **Menu/Set** wanneer de gewenste gegevens op het LCD-scherm staan. Op het LCD-scherm wordt het volgende weergegeven:

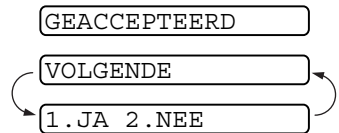

- 5** Druk op **1** als u verder nog instellingen wilt maken. Op het LCD-scherm wordt weer het **VERZEND MENU** weergegeven.

—OF—

Druk op **2** als u verder geen instellingen meer wilt maken en ga door naar stap 6. U wordt gevraagd het faxnummer in te toetsen.

- 6** Toets het faxnummer in en druk op **Fax Start**.



- 7** Als Oproep Reserveren is geactiveerd, moet u de hoorn opnemen wanneer de bel van de machine overgaat.

 Met Oproep Reserveren kan niet automatisch opnieuw worden gekozen. Oproep Reserveren kan niet worden gebruikt bij uitgestelde verzendingen of voor het pollen. Als u het terugbelbericht wilt activeren (**AAN**), moet de stationsidentificatie zijn ingesteld.

Een voorbeeld van het terugbelbericht afdrukken

- 1** Druk op **Menu/Set, 3, 6.**

6 . RESERVERING

- 2** Druk op  of  om **PRINT VOORBEELD** te selecteren.

Druk op **Menu/Set**.

Uitgestelde fax

Met deze functie kunt u een fax maximaal 24 uur later verzenden.

1 Plaats het document met de bedrukte zijde naar beneden in de automatische documentinvoer.

2 Druk op **Menu/Set**, **3**, **7**.

7. TIJDKLOK

3 Voer in 24-uursformaat in om hoe laat de fax moet worden verzonden.

GEACCEPTEERD

Druk op **Menu/Set**.

VOLGENDE

(Voor kwart voor acht 's avonds voert u bijvoorbeeld 19:45 in.)

4 Druk op **1** om **DOC** te selecteren als de machine het gedrukte document pas hoeft in te lezen wanneer dit wordt verzonden

—OF—

Druk op **2** om **GEHEUGEN** te selecteren.

5 Druk op **1** als u nog andere instellingen wilt maken. Op het LCD-scherm wordt opnieuw het **VERZEND MENU** weergegeven.

—OF—

Druk op **2** als u klaar bent met instellen en ga naar stap 5.

6 Toets het faxnummer in.



7 Druk op **Fax Start**. De machine zal de fax op het door u aangegeven tijdstip verzenden.





Hoeveel pagina's u in het geheugen kunt inlezen, is afhankelijk van de gegevens die op elke pagina zijn afgedrukt.

Verzend Pollen instellen (standaard)

Verzend Pollen betekent dat uw faxmachine met een document in de invoer wacht totdat ze door een ander faxapparaat wordt gebeld om dit document op te vragen.

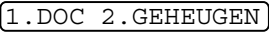
- 1 Plaats het document dat moet worden opgevraagd in de automatische documentinvoer.
- 2 Druk op **Menu/Set, 3, 8**. Op het LCD-scherm wordt het volgende weergegeven:

- 3 Druk op  of  om **STAND.** te selecteren, en druk vervolgens op **Menu/Set**.

- 4 Druk op **1** om **DOC** te selecteren als de machine het gedrukte document pas hoeft in te lezen wanneer ze wordt gepolld.



—OF—

Druk op **2** om **GEHEUGEN** te selecteren.

- 5 Druk op **1** als u verder nog instellingen wilt maken. Op het LCD-scherm wordt weer het **VERZEND MENU** weergegeven.

—OF—

Druk op **2** als u geen verdere instellingen meer wilt maken en ga naar stap 6.

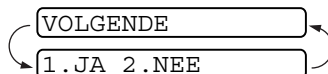

- 6 Druk op **Fax Start**.

 Als u het document in stap 4 niet in het geheugen hebt ingelezen, blijft het in de automatische documentinvoer zitten totdat de machine gepolld wordt. U kunt dit echter 'onderbreken' als u een andere fax wilt verzenden. (Raadpleeg *Een uitgestelde fax en pollingtaken onderbreken* op pagina 6-21.)



Het document in de automatische documentinvoer kan slechts eenmaal worden opgevraagd, tenzij u het in het geheugen hebt ingelezen.

Verzend Pollen met beveiligingscode instellen

Als u POLLING: BEVEILIG activeert, moet iedereen die de machine polt het identificatienummer voor pollen invoeren.

1 Plaats het document met de bedrukte zijde naar beneden in de automatische documentinvoer.

2 Druk op **Menu/Set, 3, 8**.

3 Druk op  of  om BEVEILIG te selecteren, en druk vervolgens op **Menu/Set**.

8 . VERZEND POLLEN

4 Voer een viercijferig wachtwoord in en druk op **Menu/Set**.

5 Druk op **1** om DOC te selecteren als de machine het gedrukte document pas hoeft in te lezen wanneer ze wordt gepolld.

—OF—

Druk op **2** om GEHEUGEN te selecteren.

1 . DOC 2 . GEHEUGEN

GEACCEPTTEERD

6 Druk op **1** als u verder nog instellingen wilt maken. Op het LCD-scherm wordt weer het VERZEND MENU weergegeven.

—OF—

Druk op **2** als u geen verdere instellingen meer wilt maken en ga naar stap 7.

VOLGENDE

1 . JA 2 . NEE

7 Druk op **Fax Start** en wacht totdat de fax wordt gepolld.

Beveiligd Pollen

Met Beveiligd Pollen kunt u voorkomen dat uw documenten in verkeerde handen terechtkomen wanneer de faxmachine in de polling-wachtstand staat. U kunt Beveiligd Pollen uitsluitend met een andere Brother-faxmachine gebruiken. Het viercijferige identificatienummer moet worden ingetoetst op de machine die uw documenten opvraagt.





Sommige faxmachines reageren niet op de pollingfunctie.

Verzenden vanuit het geheugen

Als deze functie is geactiveerd, zal de machine een fax in het geheugen inlezen en deze meteen daarna verzenden. U hoeft dan niet te wachten totdat de hele fax verzonden is voordat u uw document terug hebt.

1 Plaats het document met de bedrukte zijde naar beneden in de automatische documentinvoer.

2 Druk op **Menu/Set**, **3**, **9**.

3 Als u de standaardinstelling wilt wijzigen, druk u op  of  om AAN (of UIT) te selecteren.

9 .TX GEHEUGEN



TX GEHEUGEN : AAN

KIES ↑ ↓ & SET



Druk op **Menu/Set**.

Ga naar stap 5.

—OF—

Als de instelling alleen voor de volgende fax geldt, druk u op  of  om ALLEEN DEZE FAX te selecteren.

Druk op **Menu/Set**.

4 Als de instelling alleen voor de volgende fax geldt, druk u op  of  om AAN (of UIT) te selecteren.

Druk op **Menu/Set**.

5 Druk op **1** om verdere instellingen te selecteren. Op het LCD-scherm wordt weer het VERZEND MENU weergegeven.

—OF—

Druk op **2** als u geen verdere instellingen meer wilt maken en ga naar stap 6.

6 Toets het faxnummer in en druk op **Fax Start**.

De melding Geheugen vol

Als u tijdens het scannen van de eerste pagina van een fax de melding **GEHEUGEN VOL** ziet, dient u op **Stop/Eindigen** te drukken om de scan te stoppen. Als de melding **GEHEUGEN VOL** wordt weergegeven tijdens het scannen van een volgende pagina, kunt u ofwel op **Fax Start** drukken om de gescande pagina's te zenden, of op **Stop/Eindigen** drukken om de handeling te annuleren.





Het is mogelijk dat de melding **GEHEUGEN VOL** regelmatig wordt weergegeven, afhankelijk van de faxen die u verzendt. Als dit vaak gebeurt, moet u het verzenden vanuit het geheugen uitschakelen (**UIT**).

Groepsverzenden

Met gebruikmaking van de nummers die zijn opgeslagen in groepen en het geheugen voor directkiesnummers en snelkiesnummers, kunnen faxen in één groepsverzending naar maximaal 104 verschillende nummers worden gestuurd.

Als de groepsverzending is voltooid, wordt er een groepsverzendingsrapport afgedrukt om u de resultaten te laten weten.

- 1** Plaats het document met de bedrukte zijde naar beneden in de automatische documentinvoer.
- 2** Druk op **Menu/Set, 3, 9**.
- 3** Als u de standaardinstelling wilt wijzigen, druk u op  of  om **AAN** te selecteren.
Druk op **Menu/Set**.
- 4** Toets de directkiesnummers, snelkiesnummers (achter elkaar) en groepsnummers in, of zoek de gewenste nummers op.
- 5** Druk op **Fax Start**. De faxmachine slaat het document in het geheugen op en verstuurt het naar alle nummers die u hebt ingetoetst. Als de lijn bezet is, zal de machine het nummer terugbellen.



Druk tijdens het verzenden op **Stop/Eindigen** om het verzenden naar het huidige nummer te annuleren.

Druk op **Menu/Set, 4** om het verzenden naar alle nummers te annuleren. (Raadpleeg *Een taak in de wachtrij annuleren* op pagina 6-8.)

Een uitgestelde fax en pollingtaken onderbreken

Als de machine is ingesteld om een fax op een later tijdstip te verzenden of in de pollingwachtstand staat, kunt u toch nog een kopie maken of een fax verzenden. Er kan dan echter niet automatisch opnieuw worden gekozen en de programmeerstand is niet beschikbaar.

- 1 Druk op **Menu/Set, 5**. 5 . ONDERBREEK
- 2 Wacht 2 seconden en haal de documenten uit de automatische documentinvoer.
- 3 Plaats het document dat u wilt gaan faxen in de automatische documentinvoer.
- 4 Toets het faxnummer in en druk op **Fax Start**.
- 5 Plaats de documenten nadat de fax is verzonden weer in de automatische documentinvoer.
- 6 Druk op **Menu/Set, 5** om de uitgestelde fax weer te activeren.



Als de uitgestelde fax of pollingtaak via het geheugen zal worden verzonden (m.a.w. als het document in het geheugen is ingelezen en vandaar zal worden verzonden), hoeft u de taak niet te onderbreken om een fax te verzenden of een kopie te maken.

Verzendslot

Met deze functie kunt u voorkomen dat onbevoegden toegang krijgen tot uw faxmachine. Als het verzendslot is geactiveerd, zijn de meeste functies geblokkeerd. De volgende functies blijven echter wel beschikbaar.

- Faxen ontvangen
- De telefoon aannemen
- Uitgestelde verzendingen die reeds zijn geprogrammeerd*
- Pollen*
- Fax Doorzenden*
- Opvragen vanaf een ander toestel

* Mits ingesteld voordat het verzendslot werd geactiveerd.

Verzendslot gebruiken

Voor het in- en uitschakelen van het verzendslot is een wachtwoord nodig.

Het verzendslot voor de eerste keer instellen

1 Druk op **Menu/Set, 0, 1**.

U wordt gevraagd het wachtwoord in te voeren en op **Menu/Set** te drukken.

NIEUW W.W.:-----
VOER IN & SET

2 Toets een nieuw wachtwoord van vier cijfers in.

3 Druk op **Menu/Set**.



U wordt gevraagd het wachtwoord opnieuw in te voeren.

NOGMAALS:-----
VOER IN & SET

4 Voer het wachtwoord opnieuw in en druk op **Menu/Set**.

5 Op het LCD-scherm wordt het volgende weergegeven:

STEL IN TX SLOT
WACHTWOORD

6 Druk op  of  om STEL IN TX SLOT te selecteren.

7 Druk op **Menu/Set**. U wordt gevraagd het wachtwoord in te voeren.

WACHTWOORD:-----
VOER IN & SET

8 Voer een viercijferig wachtwoord in en druk op **Menu/Set**.

Dit is hetzelfde als het wachtwoord dat reeds in de machine is opgeslagen.

Op het LCD-scherm wordt 2 seconden lang de melding GEACCEPTEERD weergegeven, gevolgd door TX SLOT MODE - Het verzendslot is nu geactiveerd.







Als u in stap 8 een verkeerd wachtwoord invoert, wordt op het LCD-scherm de melding FOUT WACHTW. weergegeven. Na 2 seconden wordt het menu voor Functie 0 weergegeven. Probeer het verzendslot opnieuw in te stellen.

Het wachtwoord voor het verzendslot wijzigen

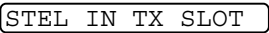
- 1 Druk op **Menu/Set, 0, 1.** 
- 2 Druk op  of  om **WACHTWOORD** te selecteren. 
- 3 Druk op **Menu/Set.**
U wordt gevraagd het oude wachtwoord in te voeren. 
- 4 Toets het huidige wachtwoord in.
- 5 Druk op **Menu/Set.**
U wordt gevraagd het oude wachtwoord in te voeren. 
- 6 Toets een nieuw wachtwoord van vier cijfers in.
- 7 Druk op **Menu/Set.**
U wordt gevraagd het nieuwe wachtwoord nogmaals in te voeren. 
- 8 Toets het nieuwe wachtwoord nogmaals in en druk op **Menu/Set.**
- 9 Druk op **Stop/Eindigen.**

Het verzendslot activeren

- 1 Druk op **Menu/Set, 0, 1.** 
- 2 Druk op  of  om **STEL IN TX SLOT** te selecteren. 
- 3 Druk op **Menu/Set.** U wordt gevraagd het wachtwoord in te voeren. 
- 4 Voer een viercijferig wachtwoord in en druk op **Menu/Set.**
Dit is hetzelfde als het wachtwoord dat reeds in de machine is opgeslagen.

Op het LCD-scherm wordt 2 seconden lang de melding **GEACCEPTEERD** weergegeven, gevolgd door **TX SLOT MODE** - Het verzendslot is nu geactiveerd.

 Als u in stap 4 een verkeerd wachtwoord invoert, wordt op het LCD-scherm de melding **FOUT WACHTW.** weergegeven. Na 2 seconden wordt het menu voor Functie 0 weergegeven. Begin weer bij stap 1 en probeer het verzendslot opnieuw in te stellen.

Het verzendslot uitschakelen

- 1 Als het verzendslot is geactiveerd, drukt u op **Menu/Set**.



U wordt gevraagd het wachtwoord in te voeren en op **Menu/Set** te drukken.

- 2 Voer een viercijferig wachtwoord in en druk op **Menu/Set**.

Op het LCD-scherm wordt twee seconden lang de melding **GEACCEPTTEERD** weergegeven. Na twee seconden verschijnt op het LCD-scherm weer de normale weergave. Het verzendslot is nu uitgeschakeld.



- Als u in stap 2 een verkeerd wachtwoord invoert, wordt op het LCD-scherm de melding **FOUT WACHTW.** weergegeven. Na twee seconden verschijnt op het LCD-scherm weer de melding **TX SLOT MODE**. Begin opnieuw vanaf stap 1 om het verzendslot uit te schakelen.
- Als u het wachtwoord waarmee u het verzenden hebt geblokkeerd bent vergeten, dient u contact op te nemen met uw Brother-leverancier.

7

Snelkiesnummers en kiesopties

Nummers opslaan om snel te kiezen

U kunt de faxmachine op drie manieren laten snelkiezen: met directkiesnummers, met snelkiesnummers en met groepsnummers voor het groepsverzenden van faxberichten.



De snelkiesnummers die in het geheugen zijn opgeslagen, gaan niet verloren als de stroom uitvalt.

Directkiesnummers opslaan

U kunt fax-/telefoonnummers opslaan, die met één druk op de toets worden gekozen. U kunt bij deze nummers ook namen opslaan. Als u op een directkiestoets drukt, wordt tijdens het kiezen het nummer of de daarbij opgeslagen naam weergegeven. (Raadpleeg *Directkiezen* op pagina 7-7.)



De directkiestoetsen zijn niet dezelfde toetsen als de kiestoetsen. Dit zijn de vier toetsen (nummer 1–4) rechts van de navigatietoetsen.

1 Druk op **Menu/Set, 6, 1**.

1. DIRECTKIES

2 Druk op de directkiestoets waaronder u een nummer wilt opslaan. Op het LCD-scherm wordt de geselecteerde directkieslocatie weergegeven.

3 Toets het nummer in (maximaal 20 cijfers).

Druk op **Menu/Set**.



Als u een pauze in het nummer wilt invoegen (bijvoorbeeld om toegang te krijgen tot een buitenlijn), drukt u tijdens het invoeren van de cijfers op **Herkies/Pauze**. Als u op **Herkies/Pauze** drukt, wordt tijdens het kiezen van het nummer op de betreffende plaats een pauze van 3,5 seconde ingevoegd. Op het LCD-scherm wordt een streepje (–) weergegeven.



- 4 Gebruik de kiestoetsen om de naam in te voeren (maximaal 15 letters).

NAAM:

Druk op **Menu/Set**. Gebruik het schema om u te helpen bij het invoeren van de letters. (Raadpleeg *Tekst invoeren* op pagina 4-3.)

—OF—

Druk op **Menu/Set** om het nummer zonder een naam op te slaan.

- 5 Druk op  of  om het type nummer te selecteren en druk op **Menu/Set**.

FAX	een faxnummer
TEL	een telefoonnummer
F/T	een fax- en telefoonnummer

- 6 Herhaal stap 2 om nog een directkiesnummer op te slaan.

—OF—

Druk op **Stop/Eindigen** om af te sluiten.

Wanneer u een directkiesnummer kiest, wordt op het LCD-scherm de naam weergegeven die bij het nummer is opgeslagen. Als er geen naam bij het nummer is opgeslagen, wordt het nummer weergegeven.

Snelkiesnummers opslaan

U kunt snelkiesnummers opslaan, die dan met een druk op slechts een paar toetsen kunnen worden gekozen (**Zoeken/Wacht, #** het tweecijferige nummer van de snelkieslocatie en **Fax Start**). Er kunnen 100 snelkiesnummers in de machine worden opgeslagen.

1 Druk op **Menu/Set, 6, 2.**

2 . SNELKIES

2 Voer met behulp van de kiestoetsen een tweecijferige locatie voor het snelkiesnummer in (00-99).

#05 :

VOER IN & SET

(Druk bijvoorbeeld op **0 5**.)

Druk op **Menu/Set**.

3 Toets het nummer in (maximaal 20 cijfers).

Druk op **Menu/Set**.

4 Gebruik de kiestoetsen om de naam in te voeren (maximaal 15 letters).



NAAM :

Druk op **Menu/Set**.

(Gebruik het schema op pagina 4-3 om u te helpen bij het invoeren van de letters.)

—OF—

Druk op **Menu/Set** om het nummer zonder een naam op te slaan.

5 Druk op  of  om het type nummer te selecteren en druk op **Menu/Set**.

FAX een faxnummer

TEL een telefoonnummer

F/T een fax- en telefoonnummer

6 Herhaal stap 2 om nog een snelkiesnummer op te slaan.

—OF—

Druk op **Stop/Eindigen**.

Directkiesnummers en snelkiesnummers wijzigen

Als u probeert een directkiesnummer of snelkiesnummer op te slaan op een locatie waar reeds een nummer staat, verschijnt de naam (of het opgeslagen nummer) op het LCD-scherm en wordt u gevraagd of u deze wilt wijzigen of de handeling wilt afsluiten.

1 Druk op **1** om het opgeslagen nummer te wijzigen.



—OF—

Druk op **2** af te sluiten zonder het nummer te wijzigen.

2 Toets een nieuw nummer in.

Druk op **Menu/Set**.

■ Als u het hele nummer of de hele naam wilt wissen, drukt u op **Stop/Eindigen** wanneer de cursor onder het eerste teken of de eerste letter staat. Alle tekens die boven en rechts van de cursor staan, worden nu verwijderd.

■ Als u een teken wilt wijzigen, drukt u op  of  om de cursor onder het betreffende teken te plaatsen en typt u het nieuwe teken.

3 Volg de instructies vanaf stap 4 onder Directkiesnummers opslaan of Snelkiesnummers opslaan.

Nummergroepen voor het groepsverzenden instellen

Met groepen kunt u een en hetzelfde faxbericht met een druk op één directkiestoets naar een groot aantal faxnummers sturen (Groepsverzenden). **Eerst** moet elk faxnummer als een direct- of snelkiesnummer worden opgeslagen. **Daarna** combineert u deze nummers in groepen. **Elke groep gebruikt één directkiestoets**. U kunt maximaal zes kleine nummergroepen hebben, of maximaal 103 nummers voor een grote groep. (Raadpleeg *Directkiesnummers opslaan* op pagina 7-1, *Snelkiesnummers opslaan*, pagina 7-3 en *Groepsverzenden* op pagina 6-20.)

1 Druk op **Menu/Set, 6, 3**.

3.GROEPS INSTEL.

2 Druk op de directkiestoets waaronder u het nummer wilt opslaan. (Druk bijvoorbeeld op directkiestoets **2** om de groep daar op te slaan.)

3 Toets het groepsnummer met de kiestoetsen in en druk op **Menu/Set**.

INSTEL GROEP:G0

VOER IN & SET

(Druk bijvoorbeeld op **1** voor groep 1.)

4 Als u directkiesnummers of snelkiesnummers in een groep wilt opnemen, toets u deze op dezelfde wijze in als wanneer u ze kiest. Voor directkiestoets 3 drukt u bijvoorbeeld op **3**. Voor snelkieslocatie 09 drukt u op **Zoeken/Wacht**, en dan op de kiestoetsen **0** en **9**.

Op het LCD-scherm wordt *03,
#09 weergegeven.

G01:*03#09

5 Druk op **Menu/Set** om de nummers voor deze groep te accepteren.

NAAM:

VOER IN & SET

6 Toets met de kiestoetsen een naam voor de groep in en druk op **Menu/Set**.

(Bijvoorbeeld NIEUWE KLANTEN.)

(Raadpleeg *Tekst invoeren* op pagina 4-3.)

7 Druk op **Stop/Eindigen**.



U kunt een lijst van alle directkiesnummers en snelkiesnummers afdrukken. (Raadpleeg *Rapporten afdrukken* op pagina 10-3.)

Kiesopties

U kunt de faxmachine voor telefoongesprekken gebruiken door het telefoonnummer met de hand te kiezen, dit in het geheugen op te zoeken, of door het als een directkiesnummer of snelkiesnummer te kiezen. U kunt ook de hoorn gebruiken om te telefoneren.

Als u een snelkiesnummer kiest, wordt op het LCD-scherm de naam weergegeven die bij het nummer in kwestie is opgeslagen; als er geen naam is opgeslagen, wordt het nummer weergegeven.

Handmatig kiezen

Handmatig kiezen betekent gewoon dat u elk cijfer van het nummer intoetst.

1 Neem de hoorn op.

—OF—

Druk op **Luidspreker** (alleen voor de FAX-T96).

2 Zodra u de kiestoon hoort, toetst u met de kiestoetsen het nummer in.

3 Leg de hoorn op om op te hangen.

—OF—

Druk op **Luidspreker** (alleen voor de FAX-T96).

Kiezen met de hoorn op de haak

1 Kies het nummer met de kiestoetsen of de direct- of snelkiestoetsen.

Op het LCD-scherm wordt het nummer dat u kiest weergegeven, of de naam die bij het directkiesnummer of snelkiesnummer is opgeslagen.

2 Op de FAX-T94 drukt u op **Fax Start** en neemt u de hoorn op zodra u via de luidspreker hoort dat iemand de telefoon heeft aangenomen. Als u op **Telefoon** drukt voordat u de hoorn hebt opgenomen, wordt de verbinding verbroken. Aan het einde van het gesprek moet u de hoorn neerleggen.

Op de FAX-T96 drukt u op **Fax Start**. Wanneer u verbinding hebt gekregen, kunt u zonder de hoorn op te nemen met de andere persoon spreken. Druk aan het einde van het gesprek op **Luidspreker**.

Directkiezen

1 Neem de hoorn op.

—OF—

Druk op **Luidspreker** (alleen voor de FAX-T96).

2 Druk op de directkiestoets waaronder het nummer dat u wilt bellen is opgeslagen.

3 Leg de hoorn op om op te hangen.

—OF—

Druk op **Luidspreker** (alleen voor de FAX-T96).



Als u een directkiestoets probeert te gebruiken waaronder geen nummer is opgeslagen, klinkt er een waarschuwingston en wordt op het LCD-scherm de melding NIET OPGESLAGEN weergegeven. Op het LCD-scherm wordt na 2 seconden weer de normale weergave getoond.

Als u een fax verstuurt, drukt u nadat u op de directkiestoets hebt gedrukt op **Fax Start**. Als u de hoorn had opgenomen of op **Luidspreker** had gedrukt (alleen voor de FAX-T96), drukt u op **Fax Start** zodra u de faxtonen van de andere faxmachine hoort.

Snelkiezen

1 Neem de hoorn op.

—OF—

Druk op **Luidspreker** (alleen voor de FAX-T96).

2 Druk op **Zoeken/Wacht** en op #, en toets vervolgens de twee cijfers van het snelkiesnummer in. (Raadpleeg *Snelkiesnummers opslaan* op pagina 7-3.)

3 Leg de hoorn op om op te hangen.

—OF—



Druk op **Luidspreker** (alleen voor de FAX-T96).



Als u een fax verzendt, drukt u nadat u het snelkiesnummer hebt ingevoerd op **Fax Start**. Als u de hoorn had opgenomen of op **Luidspreker** had gedrukt (alleen voor de FAX-T96), drukt u op **Fax Start** zodra u de faxtonen van de andere faxmachine hoort.

Zoeken

U kunt zoeken naar de namen die in het geheugen voor directkiesnummers en snelkiesnummers zijn opgeslagen. (Raadpleeg *Directkiesnummers opslaan* op pagina 7-1 en *Snelkiesnummers opslaan* op pagina 7-3.)

- 1 Neem de hoorn op.
—OF—
Druk op **Luidspreker** (alleen voor de FAX-T96).
- 2 Druk op **Zoeken/Wacht** en toets met de kiestoetsen de eerste letter in van de naam waarnaar u zoekt.
- 3 Druk op  of  om op alfabetische volgorde naar de naam te zoeken.
- 4 Wanneer de gewenste naam op het LCD-scherm wordt weergegeven, drukt u op **Fax Start** om het bijbehorende nummer te kiezen.
- 5 Leg de hoorn op om op te hangen.
—OF—
Druk op **Luidspreker** (alleen voor de FAX-T96).

Pauze

Druk op **Herkies/Pauze** om een pauze van 3,5 seconde tussen de cijfers van een nummer in te lassen. Als u internationaal belt, kunt u zo vaak als nodig op **Herkies/Pauze** drukken om de pauze langer te maken.

Wachtstand

- 1** Druk op **Zoeken/Wacht** om het gesprek in de wachtstand te zetten.
- 2** U kunt de handset nu neerleggen zonder dat de verbinding wordt verbroken.
- 3** Neem de handset op of druk op **Luidspreker** (alleen voor de FAX-T96) om het gesprek weer over te nemen.

Als u op **Zoeken/Wacht** of **Luidspreker** (alleen voor de FAX-T96) drukt zonder de handset op te nemen, werkt deze toets als de zoektoets.



U kunt selecteren of u al dan niet een muziekje wilt afspelen wanneer een telefoontje in de wachtstand staat. (Raadpleeg *De muziek voor de wachtstand instellen* op pagina 4-8.)

Telefoontjes via de luidspreker beantwoorden (alleen voor de FAX-T96)

Wanneer de telefoon overgaat, drukt u op **Luidspreker**. U neemt de handset niet op. Spreek duidelijk in de microfoon en zorg dat u er niet te ver vanaf staat. Druk op **Luidspreker** als u wilt ophangen.

Als de verbinding slecht is of als de ander een echo hoort, hangt u op en belt u terug of neemt u de handset van de haak.

Telefoonnummers opnieuw kiezen

Als u iemand opbelt en de lijn bezet is, kunt u het nummer opnieuw kiezen door gewoon op **Herkies/Pauze** te drukken.

- 1** Neem de hoorn op.
—OF—
Druk op **Luidspreker** (alleen voor de FAX-T96).
- 2** Druk op **Herkies/Pauze**.
- 3** Leg de hoorn op om op te hangen.
—OF—
Druk op **Luidspreker** (alleen voor de FAX-T96).

Faxnummers opnieuw kiezen

Als u een fax verzendt en het nummer in gesprek is, kunt u op **Herkies/Pauze** drukken om het nummer nogmaals te kiezen.

Wanneer u het laatst gekozen nummer opnieuw wilt bellen, kunt u om tijd te besparen op **Herkies/Pauze** drukken.

Als u een fax automatisch wilt verzenden en het nummer in gesprek is, zal de machine het nummer met tussenpozen van vijf minuten automatisch drie keer opnieuw proberen.

Toon of Puls

Wanneer u een puls-service heeft en toonsignalen moet verzenden (b.v. voor telefonisch bankieren), dient u onderstaande instructies te volgen. Wanneer u een toetstoenservice hebt, hebt u deze functie niet nodig voor het verzenden van toonsignalen.

- 1** Neem de hoorn up.
- 2** Druk op **#**. Alle cijfers die nu worden ingetoetst, worden verzonden als toonsignalen.
- 3** Wanneer u de hoorn op de haak legt, keert de machine terug naar pulskiezen.

8

Opties voor afstandsbediening

(alleen voor de FAX-T94)



Dit hoofdstuk is van toepassing op de FAX-T94. Als u de FAX-T96 gebruikt, worden de opties voor afstandsbediening door de berichtencentrale Message Manager beheerd.

Een nummer programmeren waarnaar faxberichten worden doorgestuurd

Wanneer de functie Fax Doorzenden is ingesteld op AAN, worden inkomende faxberichten in het geheugen van de faxmachine opgeslagen. Vervolgens kiest de faxmachine het door u geprogrammeerde faxnummer en wordt het bericht naar dat nummer doorgestuurd.

1 Druk op **Menu/Set, 8, 1**.

1 . FAX DOORZEND

2 Druk op  of  om AAN (of UIT) te selecteren.

Druk op **Menu/Set**.

U wordt gevraagd om het nummer in te voeren waarnaar de faxberichten moeten worden doorgestuurd.

3 Toets het nummer in (maximaal 20 cijfers).

Druk op **Menu/Set**.

4 Druk op **Stop/Eindigen**.

Fax Opslaan instellen

Zet deze functie AAN als u uw faxberichten vanaf een ander toestel wilt opvragen met de functie Fax Doorzenden of met een van de functies voor het vanaf een ander toestel opvragen van uw faxberichten. Wanneer er een fax in het geheugen is opgeslagen, wordt dit op het LCD-scherm aangegeven.

1 Druk op **Menu/Set, 8, 2.**

Druk op  of  om AAN (of UIT) te selecteren.

2 . FAX OPSLAAN

Druk op **Menu/Set.**

2 Druk op **Stop/Eindigen.**

 Als er faxberichten in het geheugen zitten en u de functie Fax Opslaan uitschakelt (UIT), wordt u gevraagd of u alle opgeslagen faxberichten wilt wissen.

Als u op **1**, drukt, worden alle faxberichten gewist en wordt de functie Fax Opslaan uitgeschakeld.

WIS ALLE DOC.?

1 . JA 2 . NEE

Als u op **2**, drukt, worden de faxberichten niet gewist en blijft de functie Fax Opslaan geactiveerd.

(Raadpleeg *Een fax in het geheugen afdrukken (alleen voor de FAX-T94)* op pagina 5-12.)

Reserveafdruk

Als FAX OPSLAAN is ingesteld op AAN, zal de faxmachine alle faxberichten die in het geheugen worden ontvangen automatisch afdrukken.

Dit is voor alle zekerheid, zodat u geen berichten verliest als de stroom zou uitvallen.

De toegangscode instellen

De toegangscode biedt u toegang tot de functies waarmee u uw faxberichten vanaf een ander toestel kunt opvragen en die u kunt gebruiken wanneer u zich niet bij de faxmachine bevindt. U moet eerst uw eigen code instellen, pas dan kunt u vanaf een ander toestel toegang tot uw machine krijgen. De standaardcode is een inactieve code (--- *).

1 Druk op **Menu/Set, 8, 3.**

3.AFST.BEDIENING

2 Toets een driecijferig nummer in tussen de 000 en 999.

Druk op **Menu/Set.** (Het " * " kan niet worden gewijzigd).

 Gebruik niet dezelfde cijfers die worden gebruikt voor de faxontvangstcode (* 51), de code voor het aannemen van de telefoon (#51) of de code voor het activeren van spraak (* 81) (Raadpleeg *Werken met een tweede toestel* op pagina 5-10.)

3 Druk op **Stop/Eindigen.**

 U kunt uw code op elk gewenst moment wijzigen door gewoon een nieuwe code in te toetsen. Als u uw code wilt desactiveren, drukt u in stap 2 op **Stop/Eindigen** om de inactieve instelling (--- *) te selecteren.

Opvragen vanaf een ander toestel

Om uw faxen of voicemail vanaf een andere plaats op te vragen, moet u de faxmachine vanaf een toetstelefoon bellen, waarna u uw toegangscode moet invoeren en een aantal andere toetsen moet indrukken om uw faxen of voicemail op te vragen. Knip de kaart met toegangscode voor het opvragen van uw faxberichten uit en bewaar deze in uw portemonnee. U vindt deze kaart op de laatste pagina van deze handleiding.

De toegangscode gebruiken

- 1** Kies op een toetstelefoon of op een andere faxmachine het nummer van uw faxmachine.
- 2** Zodra u de toon van uw faxmachine hoort, toetst u uw toegangscode in (3 cijfers gevolgd door *).
- 3** De faxmachine geeft een signaal als er faxen zijn ontvangen:
1 lange toon — Faxbericht(en)
Geen toon — Geen faxberichten
- 4** De faxmachine geeft twee korte piepjes om aan te geven dat u een opdracht moet invoeren. Als u na 30 seconden nog geen opdracht invoert, wordt de verbinding verbroken. Als u een ongeldige opdracht invoert, hoort u drie piepjes.
- 5** Nadat u klaar bent, drukt u op **90** om de faxmachine terug te stellen.
- 6** Hang op.

Opdrachten voor afstandsbediening

U kunt uw faxmachine vanaf een ander toestel bedienen met behulp van de onderstaande opdrachten. Wanneer u de faxmachine opbelt en de toegangscode (3 cijfers gevolgd door ✱) invoert, hoort u twee korte piepjes om aan te geven dat u een opdracht moet invoeren.

Opdrachten voor afstandsbediening	Wat u moet doen
95 De instellingen voor Fax Doorzenden wijzigen	
1 UIT	Als u een lange toon hoort, is de wijziging geaccepteerd. Als u drie korte piepjes hoort, kunt u de instelling niet wijzigen omdat er niet aan een van de voorwaarden is voldaan (er is bijv. geen nummer opgegeven waarnaar faxen moeten worden doorgestuurd. Toets 4 om aan te geven naar welk nummer uw faxen moeten worden doorgestuurd (raadpleeg pagina 8-6). Nadat u een nummer hebt opgegeven, schakelt de faxmachine over naar de stand FAX DOORZ : AAN.
2 Fax Doorzenden	
4 Nummer voor Fax Doorzenden	
6 Fax Opslaan AAN	
7 Fax Opslaan UIT	
96 Een fax opvragen	
1 Een geheugenstatuslijst afdrukken	Toets het nummer van de andere faxmachine in om een geheugenstatuslijst af te drukken.
2 Alle faxen opvragen	Toets het nummer in van de faxmachine waarop de opgeslagen faxen moeten worden ontvangen. (Raadpleeg pagina 8-6.)
3 Faxen in het geheugen wissen	Als u een lange toon hoort, kunt u de in het geheugen opgeslagen faxberichten wissen.
97 De ontvangststatus controleren	
1 Fax	U kunt controleren of uw machine faxberichten heeft ontvangen. Als dat het geval is, hoort u een lange toon. Als er geen faxen zijn ontvangen, hoort u drie korte piepjes.
98 De ontvangststand wijzigen	
1 TELEFOON/BEANTW.	Als u een lange toon hoort, kunt u de ontvangststand wijzigen.
2 FAX/TEL	
3 ALLEEN FAX	
90 Afsluiten	Na een lange toon kunt u de afstandsbediening afsluiten.

Faxberichten opvragen

- 1 Kies het nummer van uw faxmachine.
 - 2 Zodra u de toon van uw faxmachine hoort, toetst u uw toegangscode in (3 cijfers gevolgd door *). Als u een lange toon hoort, zijn er berichten voor u.
 - 3 Zodra u twee korte piepjes hoort, toetst u met de kiestoetsen **962** in.
 - 4 Wacht op de lange toon en toets vervolgens met de kiestoetsen het nummer in van de faxmachine waar de faxberichten naartoe moeten worden gestuurd, gevolgd door **##** (max. 20 cijfers).
-  U kunt * en # niet als kiesnummers gebruiken. U kunt # echter wel gebruiken om een pauze in een nummer in te lassen.
- 5 Wacht totdat u het piepje hoort en hang op. Uw machine belt het andere apparaat en dit apparaat drukt uw faxberichten af.

Het nummer wijzigen waarnaar faxberichten worden doorgestuurd

De standaardinstelling of een reeds opgeslagen nummer waarnaar faxen moeten worden doorgestuurd, kan vanaf een andere toetstelefoon/faxmachine worden gewijzigd.

- 1 Kies het nummer van uw faxmachine.
 - 2 Zodra u de toon van uw faxmachine hoort, toetst u uw toegangscode in (3 cijfers gevolgd door *). Als u een lange toon hoort, zijn er berichten voor u.
 - 3 Zodra u twee korte piepjes hoort, toetst u met de kiestoetsen **954** in.
 - 4 Wacht op de lange toon en toets vervolgens met de kiestoetsen het nieuwe nummer in van de faxmachine waar de faxberichten naartoe moeten worden gestuurd, gevolgd door **##** (max. 20 cijfers).
-  U kunt * en # niet als kiesnummers gebruiken. U kunt # echter wel gebruiken om een pauze in een nummer in te lassen.
- 5 Wacht totdat u het piepje hoort en hang op.

9

Message Manager

(alleen voor de FAX-T96)

Dit gedeelte is voor de FAX-T96. (Raadpleeg bij gebruik van de FAX-T94 hoofdstuk 8 voor informatie over de opties voor afstandsbediening.)

De Message Manager

In het berichtencentrum Message Manager kunnen inkomende faxen en voicemail in een flexibel geheugen worden opgeslagen. In dit geheugen kunnen **15** minuten voicemail worden opgeslagen, of maximaal **20** gefaxte pagina's. Hoeveel pagina's er werkelijk kunnen worden opgeslagen, is afhankelijk van de inhoud en de resolutie van de faxen. Faxen en voicemail delen het geheugen en de berichten worden opgeslagen in de volgorde waarin ze werden ontvangen. Voicemail en faxberichten kunnen vanaf een ander toestel worden opgevraagd.

Als u de Message Manager wilt gebruiken, moet u een uitgaand bericht opnemen. (Raadpleeg *Een uitgaand bericht voor de Message Manager opnemen (BEANTW. BERICHT)* op pagina 9-4.)

De Message Manager instellen

U dient de Message Manager in de volgende volgorde in te stellen:

- 1** Activeer het opslaan van berichten.
- 2** Neem een uitgaand bericht voor de Message Manager op (BEANTW. BERICHT).
- 3** Activeer de Message Manager door op  te drukken.





Instellingen voor het flexibele geheugen (berichten opslaan)

De Message Manager biedt zes flexibele geheugeninstellingen, zodat u kunt aangeven wat voor berichten u wilt ontvangen.

1. DOC:AAN, BER. :AAN Er worden zowel faxberichten als voicemail opgeslagen. U kunt Fax Doorzenden en de pagerfunctie gebruiken en faxen en voicemail vanaf een ander toestel opvragen.
2. DOC:AAN,
BER. :BEANTW. Voor deze instelling moet er een extern antwoordapparaat op de faxmachine zijn aangesloten. (Raadpleeg *Een extern antwoordapparaat (ANTW.APP.) aansluiten* op pagina 1-11.) Faxberichten worden in het geheugen van de Message Manager opgeslagen, maar voicemail wordt op het externe antwoordapparaat opgenomen. U kunt uw voicemail op het externe antwoordapparaat opvragen. Met deze instelling kunt u de pagerfunctie niet voor voicemail gebruiken.
3. DOC:AAN, BER. :UIT Het hele geheugen wordt voor het opslaan van faxberichten gereserveerd. Er wordt geen voicemail opgeslagen.
4. DOC:UIT, BER. :AAN Het hele geheugen wordt voor het opslaan van voicemail gereserveerd—er worden geen faxberichten opgeslagen. Inkomende faxen worden op papier afgedrukt. U kunt de pagerfunctie gebruiken en uw voicemail vanaf een ander toestel opvragen.
5. DOC:UIT,
BER. :BEANTW. Voor deze instelling moet er een extern antwoordapparaat op de faxmachine zijn aangesloten. Inkomende faxen worden niet in het geheugen opgeslagen, maar op papier afgedrukt. Voicemail wordt op het antwoordapparaat opgeslagen.
6. DOC:UIT, BER. :UIT Inkomende faxen worden niet in het geheugen opgeslagen, maar op papier afgedrukt. Voicemail wordt niet in het geheugen opgeslagen.



Het opslaan van berichten instellen

Raadpleeg het onderdeel “Instellingen voor het flexibele geheugen” en selecteer de gewenste instelling.

- 1** Druk op **Menu/Set, 8, 1**. U wordt gevraagd een instelling voor DOC (documenten) te kiezen.
- 2** Druk op  of  om AAN (of UIT) te selecteren, en druk op **Menu/Set**.
- 3** U wordt gevraagd een instelling voor BER. te kiezen.
Druk op  of  om in de lijst een instelling te selecteren (AAN, UIT of BEANTW.).
Druk op **Menu/Set**.
- 4** Druk op **Stop/Eindigen**.

Een uitgaand bericht voor de Message Manager opnemen (BEANTW. BERICHT)

Het opnemen van een uitgaand bericht voor de Message Manager (BEANTW. BERICHT) is de tweede stap die u moet volgen voordat u de Message Manager kunt activeren. Uw uitgaande bericht mag niet langer zijn dan 20 seconden.

- 1 Druk op **Menu/Set, 8, 3**. U wordt gevraagd een uitgaand bericht te kiezen.
- 2 Druk op  of  totdat BEANTW. BERICHT wordt weergegeven.

 Dit is de enige instelling die u kunt selecteren als u de Message Manager wilt activeren.







- 3 Druk op **Menu/Set**.
- 4 Druk op  of  om BOODSCHAP OPN. te selecteren.
Druk op **Menu/Set**.

- 5 Pak de hoorn op en neem een bericht op.





Bijvoorbeeld: Hallo. Wij zijn momenteel niet beschikbaar.
Spreek een bericht in na de toon. Druk op * 5 1 als u een fax wilt sturen, wacht op de faxtonen en druk daarna op Start.

- 6 Druk op **Stop/Eindigen** en leg de hoorn neer. De Message Manager speelt uw uitgaande bericht af.
- 7 Druk op **Stop/Eindigen**.

Het uitgaande bericht beluisteren

- 1 Druk op **Menu/Set, 8, 3**.
- 2 Druk op  of  om BEANTW. BERICHT (of F/T BERICHT of FAX PAGING BER.) te selecteren.
Druk op **Menu/Set** wanneer de gewenste gegevens op het LCD-scherm staan.
- 3 Druk op  of  om BOODSCHAP AFSP. te selecteren en druk op **Menu/Set**. Pas het volume aan door op  of  te drukken.
- 4 Druk op **Stop/Eindigen**.

Het uitgaande bericht wissen

- 1** Druk op **Menu/Set, 8, 3.**
- 2** Druk op  of  om BEANTW. BERICHT (of F/T BERICHT of FAX PAGING BER.) te selecteren.
Druk op **Menu/Set.**
- 3** Druk op  of  om WIS BOODSCHAP te selecteren.
Druk op **Menu/Set.**
- 4** Druk op **1** om het uitgaande bericht te wissen.
—OF—
Druk op **2** om af te sluiten zonder het te wissen.
- 5** Druk op **Stop/Eindigen.**

De Message Manager activeren

Houd  ingedrukt totdat het lampje brandt en de melding ANT:BER.CENTR. op het LCD-scherm wordt weergegeven.

Wanneer het lampje van  uit is, is de Message Manager uitgeschakeld. (Raadpleeg *De Message Manager instellen* op pagina 9-1.)

Berichtenindicator

Het  lampje knippert als er nieuwe berichten zijn.

Op het LCD-scherm wordt weergegeven hoeveel gesproken berichten (inclusief opgenomen telefoongesprekken) en faxen er in het geheugen van de Message Manager zijn opgeslagen.

BER. : 03 DOC : 02

Als u op het knipperende lampje  drukt om de Message Manager uit te schakelen voordat u uw nieuwe berichten hebt opgevraagd, gaan deze verloren. De nieuwe berichten worden automatisch afgespeeld en uw wordt gevraagd de nieuwe faxen te bevestigen.

PRINT DOCUMENT?

1 . JA 2 . NEE

Druk op **1** om de faxen in het geheugen af te drukken (en automatisch te wissen).

—OF—

Druk op **2** om de faxen in het geheugen op een later tijdstip af te drukken.

Wat gebeurt er als het geheugen vol is...



Als het geheugen vol raakt wanneer de Message Manager is geactiveerd, schakelt de faxmachine automatisch over naar de stand FAX/TEL. In deze stand kan de machine inkomende faxen automatisch ontvangen. Als het papier in de machine op is, wordt automatisch overgeschakeld naar de handmatige stand. In de handmatige stand wordt de telefoon niet aangenomen, zodat de beller weet dat hij/zij later moet terugbellen.

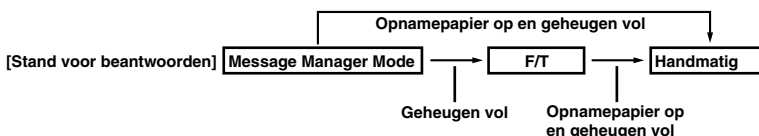

Druk de geheugenstatus-lijst af en selecteer welke items gewist kunnen worden. Zo maakt u ruimte vrij, zodat er nieuwe berichten in het geheugen kunnen worden opgeslagen. (Raadpleeg *Rapporten afdrukken* op pagina 10-3.)

Voicemail afspelen

Volg de onderstaande stappen om uw voicemail te beluisteren.

- 1** Druk op **Afspelen/Opnemen**. Pas het volume aan door op  of  te drukken.

Alle nieuwe berichten worden afgespeeld in de volgorde waarin ze waren ingesproken. Op het LCD-scherm worden het nummer van het huidige bericht en het totale aantal berichten weergegeven.

Als de naam of het nummer van de beller was ontvangen, geeft de machine tijdens het afspelen een piepje en wordt een seconde lang de identificatie van de beller weergegeven.

Tijdens het afspelen toont het LCD-scherm de tijd en datum waarop het bericht binnenkwam.

- 2** Druk aan het einde van het bericht op * (TERUG) om dit nogmaals af te spelen. Druk op # (VOORUIT) om naar het volgende bericht te gaan. U kunt herhaaldelijk op * en # drukken totdat u het gewenste bericht hebt gevonden.
- 3** Druk op **Stop/Eindigen**.

Een faxbericht afdrukken

Nadat u een nieuw, in het geheugen opgeslagen faxbericht hebt afgedrukt, wordt dit automatisch uit het geheugen gewist.

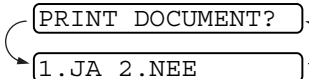
- 1 Druk op **Afspelen/Opnemen**. Na twee seconden begint de machine uw voicemail af te spelen.
- 2 Nadat uw voicemail is afgespeeld, wordt u gevraagd of de faxberichten die in het geheugen zitten wilt afdrukken. Als er geen faxen zijn, wordt dit niet gevraagd.
- 3 Druk op **1** om de faxen af te drukken.
—OF—
Druk op **2** om af te sluiten zonder ze af te drukken.

Een reserveafdruk maken

Als u **DOC : AAN** in de Message Manager hebt geselecteerd, worden alle inkomende faxberichten in het beschikbare geheugen opgeslagen, zodat u ze kunt opvragen. Als u automatisch een reserveafdruk wilt maken, dient u deze optie te activeren.

- 1 Druk op **Menu/Set, 8, 2**. U wordt gevraagd een instelling te kiezen.
- 2 Druk op ☰ of ☷ om **AAN** (of **UIT**) te selecteren.
Druk op **Menu/Set**.
- 3 Druk op **Stop/Eindigen**.

Berichten wissen



Als u alle faxen wilt wissen, zal de machine faxen die nog niet zijn afgedrukt eerst afdrukken, pas dan worden ze uit het geheugen gewist. Faxen kunnen niet apart worden gewist, u wist ze allemaal of u wist er geen.

U kunt elk ingesproken bericht apart wissen, of al uw voicemail in een keer wissen.

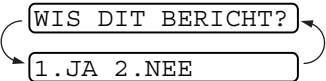
Voicemail bericht voor bericht wissen

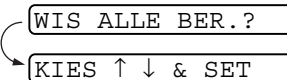

- 1** Druk op **Afspelen/Opnemen**. De machine geeft een piepje en begint uw voicemail af te spelen. Vóór elk bericht klinkt een lange toon, en na elk bericht hoort u twee korte piepjes.
- 2** Als u een bepaald bericht wilt wissen, drukt u onmiddellijk na de twee korte piepjes of tijdens het afspelen op **Wissen**. Op het LCD-scherm wordt het volgende weergegeven:
- 3** Druk op **1** om het bericht te wissen.
—OF—
Druk op **2** om af te sluiten zonder het te wissen.
- 4** Druk op **Stop/Eindigen**.

Alle berichten tegelijk wissen

- 1** Druk op **Wissen**. U wordt gevraagd wat voor berichten u wilt wissen.
- 2** Druk op  of  om alle voicemail te wissen (BER.), alle documenten te wissen (FAX), of alle voicemail en faxen te wissen (ALLE BER.).
Druk op **Menu/Set**.
- 3** Druk op **1** om te wissen.
—OF—
Druk op **2** om af te sluiten zonder het te wissen.

De maximale lengte van voicemail instellen

Standaard kunnen ingesproken berichten maximaal 30 seconden duren. U kunt deze instelling echter in stappen van 5 seconden instellen op een waarde tussen de 20 en 60 seconden.





- 1** Druk op **Menu/Set, 8, 4**. U wordt gevraagd een maximale duur te kiezen.
- 2** Druk op  of  om te selecteren hoe lang inkomende berichten maximaal mogen duren.
Druk op **Menu/Set**.
- 3** Druk op **Stop/Eindigen**.

Toll Saver (bespaarstand voor telefoonkosten) instellen

Als u de functie voor het besparen van telefoonkosten activeert, neemt de faxmachine na vijf keer overgaan op als er geen berichten zijn, en na drie keer als er wel berichten zijn. Als de bel van de machine dus vier keer overgaat, weet u dat er geen berichten zijn ontvangen en kunt u ophangen zonder dat het u iets heeft gekost.





Als de bespaarstand voor telefoonkosten is ingesteld op **AAN**, heeft deze stand voorrang op de instelling voor de belvertraging. De bespaarstand voor telefoonkosten moet zijn uitgeschakeld als u de instelling van de belvertraging wilt gebruiken. (Raadpleeg *De belvertraging instellen* op pagina 5-4.)

- 1** Druk op **Menu/Set, 2, 1**.
- 2** Druk op  of  om **BESPAARSTAND** te selecteren.
Druk op **Menu/Set**.
- 3** Druk op  of  om **AAN** (of **UIT**) te selecteren.
Druk op **Menu/Set**.
- 4** Druk op **Stop/Eindigen**.

Luidspreker voor voicemail (IGB MON.)

Met deze functie kunt u de luidspreker voor voicemail **UIT-** of **AAN**zetten. Als u de luidspreker **UIT** zet, hoort u de berichten niet wanneer deze worden ingesproken.

- 1** Druk op **Menu/Set, 8, 5**.
- 2** Druk op  of  om **UIT** (of **AAN**) te selecteren.
Druk op **Menu/Set**.
- 3** Druk op **Stop/Eindigen**.

Een gesprek opnemen

U kunt een telefoongesprek opnemen door tijdens het gesprek op **Afspelen/Opnemen** te drukken. De opname kan even lang duren als de maximale lengte van uw voicemailberichten. De persoon met wie u spreekt hoort tijdens het opnemen elke 15 seconden een piepje. Het is niet mogelijk om een gesprek op te nemen met gebruikmaking van de toets Speaker Phone.

Fax Doorzenden/Pager



Wanneer de pagerfunctie is geactiveerd, kiest uw machine het pagernummer dat u hebt geprogrammeerd. Zodra er verbinding is gemaakt, wordt het uitgaande pagerbericht 60 seconden lang herhaald. Dit activeert uw pager, zodat u weet dat er een fax of voicemail in het geheugen van de Message Manager is ontvangen.

Wanneer Fax Doorzenden is geactiveerd, kiest uw machine het faxnummer dat u hebt geprogrammeerd en worden de ontvangen faxberichten naar dat faxnummer doorgestuurd.



Fax Doorzenden en de pagerfunctie kunnen niet gelijktijdig worden gebruikt.

Een nummer programmeren waarnaar faxberichten worden doorgestuurd



- 1 Druk op **Menu/Set, 8, 6**.
- 2 Druk op  of  totdat op het LCD-scherm de melding FAX DOORZENDEN wordt weergegeven.
Druk op **Menu/Set**.
U wordt gevraagd het faxnummer in te toetsen waarnaar uw faxberichten moeten worden doorgestuurd.
- 3 Toets het nummer in (maximaal 20 tekens) en druk vervolgens op **Menu/Set**.
- 4 Druk op **Stop/Eindigen**.



U kunt het nummer waar uw faxen naar worden doorgestuurd vanaf een ander toestel wijzigen.

Een uitgaand pagerbericht opnemen

U moet eerst een uitgaand pagerbericht opnemen, pas dan kunt u de pagerfunctie activeren.

1 Druk op **Menu/Set, 8, 3**. U wordt gevraagd een uitgaand bericht te kiezen.

2 Druk op  of  om **FAX PAGING BER.** te selecteren.
Druk op **Menu/Set**.

3 Druk op  of  om **BOODSCHAP OPN.** te selecteren.
Druk op **Menu/Set**.

4 Pak de hoorn op en neem een bericht op.



5 Druk op **Stop/Eindigen** en leg de hoorn neer. De Message Manager speelt uw uitgaande bericht af.

6 Druk op **Stop/Eindigen**.

 Het pagerbericht wordt op dezelfde wijze gewist of afgespeeld als het uitgaande bericht voor uw antwoordapparaat.
(Raadpleeg *Een uitgaand bericht voor de Message Manager opnemen (BEANTW. BERICHT)* op pagina 9-4.)

Het pagernummer programmeren

1 Druk op **Menu/Set, 8, 6**.

2 Druk op  of  totdat op het LCD-scherm de melding **FAX PAGING** wordt weergegeven.
Druk op **Menu/Set**.

U wordt gevraagd het pagernummer in te voeren.

3 Toets uw pagernummer in (maximaal 20 cijfers).
Druk op **Menu/Set**.

Dit is het nummer dat de machine moet bellen.

4 Druk op **Stop/Eindigen**.

 Het is niet mogelijk om uw pagernummer vanaf een ander toestel te wijzigen.

Opvragen vanaf een ander toestel

Om uw faxen of voicemail vanaf een ander toestel op te vragen, moet u uw faxmachine vanaf een toetstelefoon bellen (of vanaf een andere Groep 3 faxmachine die op tonen is ingesteld), waarna u uw toegangscode moet invoeren en een aantal andere toetsen moet indrukken om uw berichten op te vragen. Verder kunt u ook een aantal instellingen van de Message Manager programmeren en wijzigen.

De toegangscode gebruiken

- 1** Kies het nummer van uw faxmachine vanaf een andere toetstelefoon.
- 2** Toets uw toegangscode in zodra uw faxmachine heeft opgenomen en een piepje geeft.
- 3** De faxmachine geeft aan of er faxberichten zijn ontvangen:
 - 1 lange piep — Faxbericht(en)**
 - 2 lange tonen — Voicemail**
 - 3 lange tonen — Fax(en) en voicemail**
 - Geen toon — Geen berichten**
- 4** Vervolgens wordt u met twee korte piepjes gevraagd een opdracht in te toetsen. Als u langer dan 30 seconden wacht met het intoetsen van een opdracht, wordt de verbinding verbroken. Als u een ongeldige opdracht invoert, hoort u drie piepjes.
- 5** Druk wanneer u klaar bent op **9 0** om de machine terug te stellen.
- 6** Hang op.

De toegangscode wijzigen

De toegangscode biedt u toegang tot de functies waarmee u uw faxberichten vanaf een ander toestel kunt opvragen en die u kunt gebruiken wanneer u zich niet bij de faxmachine bevindt. U moet eerst uw eigen code instellen, pas dan kunt u vanaf een ander toestel toegang tot uw machine krijgen. De standaardcode is een inactieve code (--- *).

1 Druk op **Menu/Set, 8, 7**.

2 Toets met de kiestoetsen 0-9, * en # een driecijferige code in. Druk op **Menu/Set**.

Het * kan niet worden gewijzigd. Gebruik niet dezelfde cijfers als worden gebruikt voor de faxontvangstcode, de code om de telefoon aan te nemen of de code voor het activeren van spraak.

3 Druk op **Stop/Eindigen**.



U kunt uw code op elk gewenst moment wijzigen door gewoon een nieuwe code in te toetsen. Als u uw code wilt desactiveren, drukt u in stap 2 op **Stop/Eindigen** om de inactieve instelling (--- *) te selecteren.

Afstandsbedieningsopdrachten

Met de onderstaande opdrachten kunt u vanaf een ander toestel toegang krijgen tot bepaalde functies. Wanneer u de faxmachine opbelt en de toegangscode (3 cijfers gevolgd door *) invoert, hoort u twee korte piepjes om aan te geven dat u een opdracht moet invoeren.

Afstandsbedieningsopdrachten		Werking
91 Voicemail afspelen		Na een lange toon speelt de faxmachine uw voicemail af.
	1 Naar vorige	Druk tijdens het afspelen op 1 om het bericht nogmaals te beluisteren. Als u vóór een bericht op 1 drukt, hoort u het vorige bericht.
	2 Naar volgende	U kunt tijdens het afspelen doorgaan naar het volgende bericht.
	9 Afspelen STOPPEN	Stopt het afspelen van de voicemail.
93 Alle voicemail wissen.		Als u een lange toon hoort, is de wisopdracht geaccepteerd. Als u drie korte tonen hoort, kan er niet worden gewist omdat nog niet alle berichten zijn afgespeeld, of omdat er geen voicemail is. *Deze code wist alle voicemailberichten tegelijk, niet een voor een.
94 Uitgaand bericht afspelen en in geheugen opnemen		
1 Afspelen	1 BER. ANTW.APP.	De faxmachine speelt het geselecteerde uitgaande bericht af. U kunt het afspelen stoppen door op 9 te drukken.
	2 F/T BER.	
	3 BER. PAGER	
2 Opnemen	1 BER. ANTW.APP.	Na een lange toon kunt u het geselecteerde uitgaande bericht opnemen. Het bericht wordt eenmaal afgespeeld. U kunt het opnemen stoppen door op 9 te drukken.
	2 F/T BER.	
	3 BER. PAGER	
95 De instelling voor Fax Doorzenden/Pager wijzigen		Als u een lange toon hoort, is de opdracht geaccepteerd. Als u drie korte piepjes hoort, kunt u de instelling niet wijzigen omdat er niet aan een van de voorwaarden is voldaan (er is bijvoorbeeld geen pagernummer geprogrammeerd). Gebruik menuoptie 4 om een nummer te programmeren waarnaar faxen moeten worden doorgestuurd. (Raadpleeg <i>Het nummer wijzigen waarnaar faxberichten worden doorgestuurd</i> op pagina 9-19.) Wanneer dit nummer is ingesteld, zal de machine de stand Fax Doorzenden automatisch activeren. Toets vervolgens 9 6 1 in om de geheugenstatuslijst op te vragen en te controleren dat daarin het juiste nummer staat waarnaar uw faxen moeten worden doorgestuurd.
	1 UIT	
	2 Fax Doorzenden	
	3 Pager	
	4 Nummer waarnaar faxen moeten worden doorgestuurd	

Afstandsbedieningsopdrachten	Werking					
96 Fax Opvragen <table border="1" data-bbox="297 188 546 355"> <tr> <td data-bbox="297 188 546 226">1 Geheugenstatuslijst</td> <td data-bbox="546 145 1034 292" rowspan="3"> Toets het nummer in van de faxmachine waarop een rapport of de opgeslagen faxen moeten worden ontvangen. (Raadpleeg <i>De geheugenstatuslijst opvragen</i> op pagina 9-18 en <i>Faxberichten opvragen</i> op pagina 9-18.) </td> </tr> <tr> <td data-bbox="297 226 546 292">2 Alle FAXEN opvragen</td> </tr> <tr> <td data-bbox="297 292 546 355">3 FAX in geheugen wissen</td> <td data-bbox="546 292 1034 355"> Als u een lange toon hoort, kunt u de in het geheugen opgeslagen faxberichten wissen. </td> </tr> </table>	1 Geheugenstatuslijst	Toets het nummer in van de faxmachine waarop een rapport of de opgeslagen faxen moeten worden ontvangen. (Raadpleeg <i>De geheugenstatuslijst opvragen</i> op pagina 9-18 en <i>Faxberichten opvragen</i> op pagina 9-18.)	2 Alle FAXEN opvragen	3 FAX in geheugen wissen	Als u een lange toon hoort, kunt u de in het geheugen opgeslagen faxberichten wissen.	
1 Geheugenstatuslijst	Toets het nummer in van de faxmachine waarop een rapport of de opgeslagen faxen moeten worden ontvangen. (Raadpleeg <i>De geheugenstatuslijst opvragen</i> op pagina 9-18 en <i>Faxberichten opvragen</i> op pagina 9-18.)					
2 Alle FAXEN opvragen						
3 FAX in geheugen wissen		Als u een lange toon hoort, kunt u de in het geheugen opgeslagen faxberichten wissen.				
97 De ontvangststatus controleren <table border="1" data-bbox="297 419 546 499"> <tr> <td data-bbox="297 419 546 458">1 Document</td> <td data-bbox="546 355 1034 499" rowspan="2"> U kunt controleren of uw faxmachine faxen of voicemail heeft ontvangen. Als dat het geval is, hoort u een lange toon. Als er geen berichten zijn ontvangen, hoort u drie korte piepjes. </td> </tr> <tr> <td data-bbox="297 458 546 499">2 Voice</td> </tr> </table>	1 Document	U kunt controleren of uw faxmachine faxen of voicemail heeft ontvangen. Als dat het geval is, hoort u een lange toon. Als er geen berichten zijn ontvangen, hoort u drie korte piepjes.	2 Voice			
1 Document	U kunt controleren of uw faxmachine faxen of voicemail heeft ontvangen. Als dat het geval is, hoort u een lange toon. Als er geen berichten zijn ontvangen, hoort u drie korte piepjes.					
2 Voice						
98 Stand voor beantwoorden wijzigen <table border="1" data-bbox="297 563 546 687"> <tr> <td data-bbox="297 563 546 601">1 ANTW.APP.</td> <td data-bbox="546 499 1034 687" rowspan="3"> Als u een lange toon hoort, kunt u de stand voor het beantwoorden wijzigen. Als u drie korte piepjes hoort, is dit niet mogelijk. (Bijvoorbeeld omdat er geen uitgaand bericht op uw antwoordapparaat is opgenomen als u naar dit apparaat wilt overschakelen.) </td> </tr> <tr> <td data-bbox="297 601 546 639">2 FAX/TEL</td> </tr> <tr> <td data-bbox="297 639 546 687">3 FAX</td> </tr> </table>	1 ANTW.APP.	Als u een lange toon hoort, kunt u de stand voor het beantwoorden wijzigen. Als u drie korte piepjes hoort, is dit niet mogelijk. (Bijvoorbeeld omdat er geen uitgaand bericht op uw antwoordapparaat is opgenomen als u naar dit apparaat wilt overschakelen.)	2 FAX/TEL	3 FAX		
1 ANTW.APP.	Als u een lange toon hoort, kunt u de stand voor het beantwoorden wijzigen. Als u drie korte piepjes hoort, is dit niet mogelijk. (Bijvoorbeeld omdat er geen uitgaand bericht op uw antwoordapparaat is opgenomen als u naar dit apparaat wilt overschakelen.)					
2 FAX/TEL						
3 FAX						
90 Afsluiten	Na een lange toon kunt u de afstandsbediening afsluiten.					

De geheugenstatuslijst opvragen

U kunt de geheugenstatuslijst vanaf een andere faxmachine opvragen, zodat u kunt controleren of er berichten zijn ontvangen.

- 1** Kies het nummer van uw faxmachine.
- 2** Zodra u de toon van uw faxmachine hoort, toetst u uw toegangscode in (3 cijfers gevolgd door *).
- 3** Zodra u twee korte piepjes hoort, toetst u met de kiestoetsen **9 6 1** in.
- 4** Toets met de kiestoetsen het nummer in (maximaal 20 cijfers) van de faxmachine waar de geheugenstatuslijst moet worden afgedrukt en druk op **# #**.



U kunt * en # niet als kiesnummers gebruiken. U kunt # echter wel gebruiken om een pauze in een nummer in te lassen.

- 5** Hang na het piepje op en wacht op de fax.
Uw faxmachine belt de andere faxmachine en stuurt de geheugenstatuslijst daar naartoe. De lijst wordt op deze machine afgedrukt.

Faxberichten opvragen

- 1** Kies het nummer van uw faxmachine.
- 2** Zodra u de toon van uw faxmachine hoort, toetst u uw toegangscode in (3 cijfers gevolgd door *).
- 3** Zodra u twee korte piepjes hoort, toetst u met de kiestoetsen **9 6 2** in.
- 4** Toets met de kiestoetsen het nummer in (maximaal 20 cijfers) van de faxmachine waar de faxberichten moet worden afgedrukt en druk op **# #**.



U kunt * en # niet als kiesnummers gebruiken. U kunt # echter wel gebruiken om een pauze in een nummer in te lassen.

- 5** Hang na het piepje op en wacht op de fax.
Uw faxmachine belt de andere faxmachine en stuurt de opgeslagen documenten daar naartoe. De faxberichten worden op deze machine afgedrukt.

Het nummer wijzigen waarnaar faxberichten worden doorgestuurd

De standaardinstelling of een reeds opgeslagen nummer waarnaar faxen moeten worden doorgestuurd, kan vanaf een andere faxmachine worden gewijzigd.

- 1 Kies het nummer van uw faxmachine.
 - 2 Zodra u de toon van uw faxmachine hoort, toetst u uw toegangscode in (3 cijfers gevolgd door *).
 - 3 Zodra u twee korte piepjes hoort, toetst u met de kiestoetsen **9 5 4** in.
 - 4 Toets het nummer in van de nieuwe faxmachine waarnaar uw faxberichten moeten worden doorgestuurd en druk op **# #**.
-  U kunt * en # niet als kiesnummers gebruiken. U kunt # echter wel gebruiken om een pauze in een nummer in te lassen. Als uw faxmachine is aangesloten op een PBX kunt u eerst op # drukken, waarna u het nummer van de faxmachine intoetst. De toets # werkt net als de toets **Intern**.
- 5 Zodra u twee korte piepjes hoort, toetst u met de kiestoetsen **9 6 1** in om de geheugenstatuslijst op te vragen.
 - 6 Toets met de kiestoetsen het nummer van de andere faxmachine in (maximaal 20 cijfers) en druk op **# #**.
 - 7 Hang na het piepje op en wacht op de fax.
Uw faxmachine belt de andere faxmachine. Uw faxmachine stuurt de geheugenstatuslijst, waarop het nummer staat van de nieuwe faxmachine waarnaar uw faxen moeten worden doorgestuurd.
 - 8 Controleer het nummer.
Als het nummer niet juist is, gaat u weer naar stap 1 en stelt u het opnieuw in.

10 Rapporten afdrukken

Instellingen en activiteiten

U dient het verzendrapport en interval voor het journaal in te stellen via het menu.

Druk op **Menu/Set, 7, 1.**

1. VERZ. RAPPORT

—OF—

2. JOURNAAL PER.

Druk op **Menu/Set, 7, 2.**

Het verzendrapport aanpassen



U kunt het verzendrapport gebruiken als bewijs dat u een fax hebt verzonden. In dit rapport staan de datum en de tijd waarop het bericht werd verzonden, en wordt tevens aangegeven of de transmissie geslaagd was (OK). Als u **AAN** selecteert, wordt dit rapport afgedrukt voor elke fax die u verzendt.



Als u deze functie uitschakelt (**UIT**), wordt het rapport alleen afgedrukt als er een fout is opgetreden tijdens de transmissie. (NG).

1 Druk op **Menu/Set, 7, 1.**

1. VERZ. RAPPORT

2 Druk op  of  om **AAN** of **UIT** te selecteren.

Druk op **Menu/Set.**

3 Druk op **Stop/Eindigen.**



Het interval voor het journaal instellen

U kunt de machine zodanig instellen, dat er op vaste tijden een journaal wordt afgedrukt (elke 30 faxen, elke 6, 12 of 24 uur, elke 2 of 7 dagen). Als u het journaal uitzet (UIT), kunt u dit afdrucken via de procedure die op de volgende pagina wordt beschreven.

De standaardinstelling is NA 30 FAXEN.

1 Druk op **Menu/Set, 7, 2.**

2.JOURNAAL PER.

2 Druk op  of  om een interval te selecteren.

Druk op **Menu/Set.**

(Als u 7 dagen kiest, wordt u gevraagd aan te geven welke de eerste dag van de 7-daagse periode moet zijn.)

3 Voer in 24-uursformaat het tijdstip in waarop het journaal moet worden afgedrukt.

Druk op **Menu/Set.**

(Bijvoorbeeld: voor kwart voor acht 's avonds voert u 19:45 in.)

4 Druk op **Stop/Eindigen.**



Als u elke 6, 12, 24 uur of elke 2 of 7 dagen selecteert, zal de faxmachine het rapport op het geselecteerde tijdstip afdrucken, waarna alle taken uit het geheugen worden gewist. Als het geheugen van de faxmachine vol is omdat er 30 taken inzitten en de geselecteerde tijd nog niet verstreken is, zal de machine het rapport voortijdig afdrucken en alle taken uit het geheugen wissen. Als u een extra rapport wilt voordat het tijd is om dit automatisch af te drukken, kunt u er een afdrucken zonder dat de taken uit het geheugen worden gewist.

Rapporten afdrukken

U kunt de volgende lijsten en rapporten afdrukken:

1 . HELP

Een lijst van algemene bewerkingsstappen en menuopties

2 . KIESLIJST

Een lijst van namen en nummers die zijn opgeslagen in het geheugen voor directkiesnummers en snelkiesnummers. De nummers staan in numerieke volgorde in de lijst.

3 . JOURNAAL

In het journaal staat informatie over de laatste 30 faxberichten die zijn ontvangen en verzonden. TX betekent verzonden; RX betekent ontvangen.

4 . VERZENDRAPPORT

Drukt een verzendrapport af van de laatste transmissie.

Deze informatie wordt bewaard tot u de hoorn opneemt nemen of op **Luidspreker** drukt (alleen voor de FAX-T96).

5 . TEL . INDEX

Een lijst van namen en nummers die zijn opgeslagen in het geheugen voor directkiesnummers en snelkiesnummers. De nummers staan in alfabetische volgorde in de lijst.

6 . SYSTEEM INST .

Een lijst met instellingen voor STAND . INSTEL . , ONTVANGST MENU, VERZEND MENU, RAPPORT INST . , AFSTAND OPTIES (alleen voor de FAX-T94) en DIVERSEN.

7 . GEH . STATUS

Een overzicht waarin onder meer vermeld staat hoeveel geheugen er gebruikt is.

Een rapport afdrukken

- 1 Controleer dat er geen document in de automatische documentinvoer zit.
- 2 Druk op **Kopie/Rapport** en toets het nummer in (zie de bovenstaande lijst) van het rapport dat u wilt afdrukken. Druk bijvoorbeeld op **6** om de SYSTEEM INST . af te drukken.
- 3 Druk op **Stop/Eindigen**.

11 Kopiëren

De faxmachine als een copier gebruiken

U kunt deze faxmachine als een copier gebruiken. Controleer voordat u gaat kopiëren dat er papier in de papierlade zit.

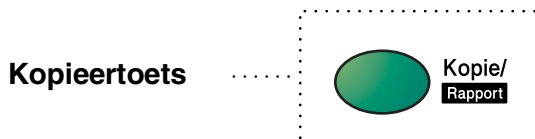

 Als de machine bezig is met kopiëren, kunnen er geen inkomende faxen op papier of in het geheugen worden ontvangen.

Kopieerfuncties

Als u slechts één kopie wilt maken die niet verkleind, vergroot of gesorteerd hoeft te worden, hoeft u slechts één toets in te drukken. Onthoud dat de machine slechts tot 4 mm van de rand van het papier kan scannen.

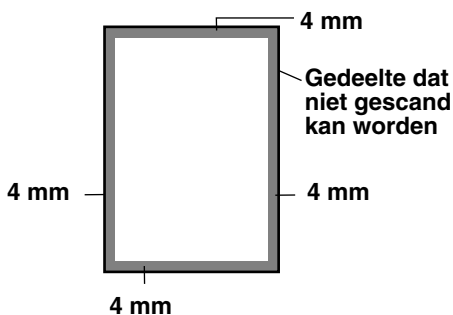

Eén kopie maken

- 1 Plaats het document met de bedrukte zijde naar beneden in de automatische documentinvoer.
- 2 Druk tweemaal op **Kopie/Rapport**.
Druk op **Stop/Eindigen** om te annuleren.
Het papier mag tijdens het kopiëren NOOIT uit de machine worden getrokken.



De standaardresolutie voor een enkele kopie is SUPER FIJN. Stel de resolutie voor foto's met de toets **Resolutie** in op FOTO.

Kopieeropties: één kopie, meerdere kopieën, sorteren/stapelen, vergroten/verkleinen

U kunt ook andere kopieeropties selecteren. Eerst moet u aangeven hoeveel kopieën u wilt maken. Daarna kunt u aangeven of meerdere kopieën GESTAPELD (eerst alle kopieën van pagina 1, dan alle kopieën van pagina 2, enz.) of GESORTEERD moeten worden. Tot slot kunt u een vergrotings-/verkleiningspercentage kiezen. Als u de kopie automatisch wilt verkleinen zodat deze past op het papierformaat dat in de papierlade zit, selecteert u AUTO. Als u de kopie met een vast percentage wilt verkleinen, kiest u 93%, 87%, 75% of 50%. Als u de kopie wilt vergroten, selecteert u 150%, 125% of 120%. Als u een document in de oorspronkelijke grootte wilt kopiëren, selecteert u 100%.

- 1 Plaats het document met de bedrukte zijde naar beneden in de automatische documentinvoer.
- 2 Druk op **Kopie/Rapport**.
- 3 Toets in hoeveel kopieën u wilt maken (1-99).



Als u meteen wilt kopiëren, drukt u op **Kopie/Rapport**.



Als u verder nog kopieeropties wilt instellen, bijvoorbeeld SORT., VERGR/VERKL (vergroten of verkleinen), drukt u op **Menu/Set**.

4 Druk op  of  om sorteren of SORT . te STAPEL.

Als u meteen wilt kopiëren, zonder te vergroten of verkleinen, drukt u op **Kopie/Rapport**.

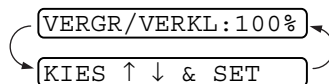
Als u het beeld wilt vergroten of verkleinen, drukt u op **Menu/Set**.



5 Druk op  of  om een vergrotings-/verkleiningspercentage te selecteren.

6 Druk op **Kopie/Rapport**.

 Als u meerdere kopieën maakt en tijdens het scannen van de eerste pagina de melding GEHEUGEN VOL wordt weergegeven, moet u op **Stop/Eindigen** drukken om de taak te annuleren. Maak vervolgens een enkele kopie. Als u sorteren had geselecteerd en de melding GEHEUGEN VOL wordt weergegeven tijdens het scannen van een volgende pagina, kunt u op **Kopie/Rapport** drukken om de gescande pagina's af te drukken, of op **Stop/Eindigen** drukken om de taak te annuleren. Als u de taak met minder geheugen wilt uitvoeren, drukt u op **Kopie/Rapport** voor gestapelde kopieën.

 De standaardresolutie voor meerdere kopieën of het vergroten of verkleinen van kopieën is FIJN. Stel de resolutie met de toets **Resolutie** in op SUPER FIJN voor kleine lettertjes en artwork, of op FOTO voor foto's. De resoluties SUPER FIJN en FOTO hebben meer geheugen nodig dan de resolutie FIJN.

12 Belangrijke informatie

Belangrijke veiligheidsinstructies

- 1 Lees alle instructies door.
- 2 Bewaar ze, zodat u ze later nog kunt naslaan.
- 3 Volg alle waarschuwingen en instructies die op het apparaat worden aangegeven.
- 4 Haal de stekker van de faxmachine uit het stopcontact alvorens u deze gaat reinigen. Reinig de behuizing van de faxmachine met een vochtige doek, gebruik nooit sprays of aërosols. Raadpleeg *Routineonderhoud* op pagina 13-10 voor informatie over het reinigen van de binnenkant van de machine.
- 5 Gebruik het apparaat niet in de buurt van water.
- 6 Zet het apparaat niet op een onstabiel oppervlak, stelling of tafel. Het apparaat kan dan namelijk vallen, waardoor het ernstig kan worden beschadigd.
- 7 Gleuven en openingen in de behuizing en de achter- en onderkant zijn voor de ventilatie: om zeker te zijn van de betrouwbare werking van het apparaat en om het te beschermen tegen oververhitting, mogen deze openingen beslist nooit worden afgesloten of afgedekt. De openingen mogen beslist nooit worden afgedekt door het apparaat op een bed, een bank of een kleed of op een soortgelijk oppervlak te zetten. Zet het apparaat nooit in de buurt van of boven een radiator of verwarmingsapparatuur. Het apparaat mag nooit in een kast worden ingebouwd, tenzij voldoende ventilatie aanwezig is.
- 8 Dit apparaat moet worden aangesloten op een spanningsbron zoals op het etiket staat aangegeven. Als u niet zeker weet welke soort stroom geleverd wordt, raadpleeg dan uw wederverkoper of het plaatselijke elektriciteitsbedrijf.
- 9 Dit product is voorzien van een 3-draads geaarde stekker. Deze stekker past alleen in een geaard stopcontact. Dit is een veiligheidsmaatregel. Kan de stekker niet in uw stopcontact worden gebruikt, raadpleeg dan een elektricien en vraag hem uw oude stopcontact te vervangen. Het is absoluut noodzakelijk dat een geaarde stekker en een geaard stopcontact worden gebruikt.

- 10** Plaats nooit iets op het netsnoer. Zet het apparaat niet op een plaats waar mensen over de snoeren kunnen lopen.
- 11** Als met dit product een verlengsnoer wordt gebruikt, dient u te controleren dat de totale stroomsterkte van de producten die erop zijn aangesloten de stroomsterkte van het verlengsnoer niet overschrijden. Zorg er tevens voor dat de producten die op het stopcontact zijn aangesloten het vermogen van het stopcontact niet overschrijden.
- 12** Zorg dat de opening voor ontvangen faxberichten nooit wordt geblokkeerd. Plaats nooit een voorwerp in het pad van inkomende faxberichten.
- 13** Het document tijdens het afdrukken niet aanraken.
- 14** Steek nooit voorwerpen door de openingen in het apparaat, hierdoor kunnen spanningspunten worden aangeraakt of kortgesloten, wat kan leiden tot brand of elektrische schokken kan veroorzaken. Zorg dat er nooit vloeistof op het apparaat geknoeid wordt.
- 15** Probeer nooit om dit apparaat zelf te repareren. Wanneer u het apparaat opent of bepaalde onderdelen verwijdert, kunt u namelijk worden blootgesteld aan gevaarlijke spanningspunten of aan andere gevaren. Neem voor reparaties en onderhoud altijd contact op met de servicedienst.
- 16** Dit apparaat heeft geen AAN/UIT-schakelaar. Het is derhalve belangrijk dat het wordt opgesteld nabij een makkelijk toegankelijk stopcontact en dat u gemakkelijk bij de stekker kunt wanneer de voeding van de machine snel moet worden uitgeschakeld.

17 Onder de volgende omstandigheden moet u de stekker van het apparaat uit het stopcontact halen, het telefoonsnoer loskoppelen en de hulp van een erkende servicemonteur inroepen:

- Als het netsnoer is beschadigd of gerafeld.
- Als er vloeistof in het apparaat is geknoeid.
- Als het apparaat is blootgesteld aan regen of water.
- Wanneer het apparaat niet normaal werkt en de gebruiksaanwijzing is gevolgd. U mag de bediening uitsluitend bijstellen zoals in de gebruikershandleiding wordt beschreven, aangezien een verkeerde afstelling van andere functies kan leiden tot schade, wat vaak een uitgebreid onderzoek vereist door een erkende servicemonteur om het apparaat weer naar behoren te laten werken.
- Als het apparaat is gevallen of de omkasting is beschadigd.
- Wanneer het apparaat duidelijke veranderingen in het functioneren vertoont, hetgeen betekent dat het hoog tijd is voor een servicebeurt.

18 Om het apparaat te beschermen tegen pieken in de netspanning, is het raadzaam om een inrichting die beschermt tegen spanningspieken te gebruiken. Een dergelijk apparaat is verkrijgbaar bij winkels die elektrische apparatuur en elektronica verkopen; het wordt niet met dit product geleverd.

Handelsmerken

Het Brother-logo is een wettig gedeponerd handelsmerk van Brother Industries, Ltd.

Brother is een wettig gedeponerd handelsmerk van Brother Industries, Ltd.

© Copyright 2003 Brother Industries, Ltd. Alle rechten voorbehouden.

Alle andere merknamen en productnamen die in deze handleiding worden gebruikt, zijn wettig gedeponerde handelsmerken van de desbetreffende bedrijven.

13 Problemen oplossen en routineonderhoud

Problemen oplossen

BELANGRIJK

Voor technische hulp en voor hulp bij de bediening van de faxmachine, dient u contact op te nemen met een centrum in het land waar u de machine hebt gekocht. Er dient **vanuit** het betreffende land te worden gebeld.

Foutmeldingen

Zoals met alle verfijnde kantoorproducten het geval kan zijn, kan het gebeuren dat u problemen krijgt met deze machine. In dergelijke gevallen kan de machine het probleem doorgaans zelf identificeren en wordt een foutmelding weergegeven. De onderstaande lijst geeft een overzicht van de meest voorkomende foutmeldingen.

FOUTMELDINGEN		
FOUTMELDING	OORZAAK	WAT TE DOEN
CONTR. DONORROL	Het lint van de machine is op of de printcartridge is niet goed geïnstalleerd.	Installeer de printcartridge opnieuw. (Raadpleeg <i>Het lint vervangen</i> op pagina 13-10.)
CONTR. DOCUMENT	De documenten waren niet goed geplaatst, werden scheef ingevoerd, of waren te lang. (Raadpleeg <i>Document vastgelopen</i> op pagina 13-3.)	Plaats het document opnieuw.
KIJK PAPIER NA	Het papier in de machine is op.	Plaats meer papier en druk op Fax Start .
COMMUNICATIE FOUT	Er is een communicatiefout opgetreden wegens slechte verbinding.	Probeer opnieuw te bellen. Als het probleem nu nog niet is verholpen, bel dan het telecommunicatiebedrijf en vraag of ze uw telefoonlijn willen controleren.
GEEN CONTACT	U hebt geprobeerd te pollen naar een faxmachine die niet in de wachtstand voor pollen staat.	Controleer of de andere faxmachine is ingesteld op pollen.
AFKOELEN	De printkop is oververhit.	Laat deze 30 minuten afkoelen.
KAP OPEN	Het deksel is niet goed gesloten.	Sluit het deksel.
OPGEHANGEN	De andere persoon of de faxmachine van de andere persoon heeft het gesprek beëindigd.	Probeer opnieuw te verzenden of ontvangen.

FOUTMELDINGEN		
FOUTMELDING	OORZAAK	WAT TE DOEN
MACHINE FOUT XX	De machine heeft een mechanisch probleem.	Haal de stekker uit het stopcontact. Neem vervolgens contact op met uw wederverkoper.
GEEN ANTW/BEZET	Het gebelde nummer antwoordt niet of is bezet.	Controleer het nummer en probeer opnieuw.
GEHEUGEN VOL	Te veel gegevens; de capaciteit van het geheugen is overschreden.	(Raadpleeg <i>De melding Geheugen vol</i> op pagina 6-19.)
PAPIER STORING	Het papier is vastgelopen in de machine.	(Raadpleeg <i>Papier vastgelopen in de machine</i> op pagina 13-3.)

Papier vastgelopen in de machine

Document vastgelopen

De documenten waren niet goed geplaatst, werden scheef ingevoerd, of waren te lang.

- 1** Haal het papier dat niet is vastgelopen uit de automatische documentinvoer.
- 2** Maak de bovenklep open door de hendel aan de rechterkant van dit deksel op te tillen.
- 3** Trek het document naar voren uit de machine.
- 4** Sluit de bovenklep.
Druk op beide zijden van de bovenklep totdat deze met een klik sluit.

Document is vastgelopen

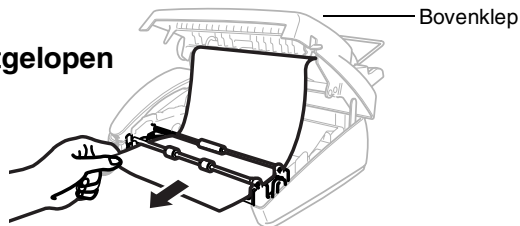

Vastgelopen papier

Het papier is vastgelopen in de machine.

- 1 Verwijder het papier dat niet is vastgelopen.

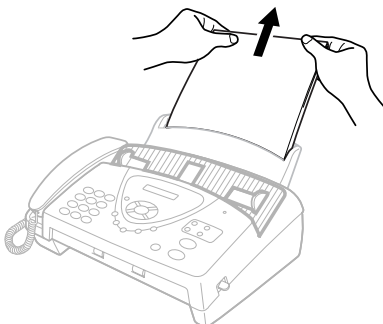

- 2 Maak de bovenklep open door de hendel aan de rechterkant van dit deksel op te tillen.

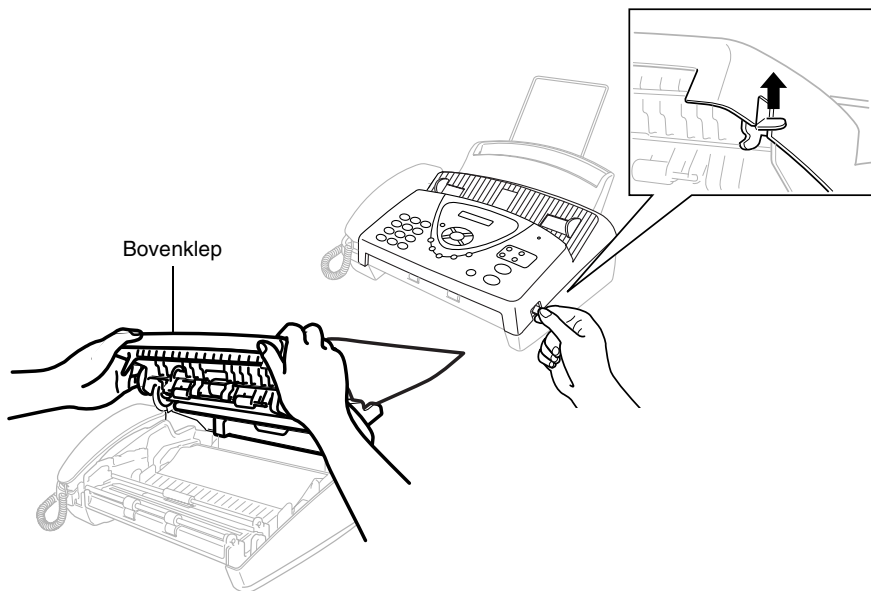

- 3** Trek het vastgelopen papier voorzichtig naar de *voorkant* van de faxmachine uit de papierlade. Als het papier vastzit, moet u het voorzichtig naar de *voorkant* van de faxmachine trekken.

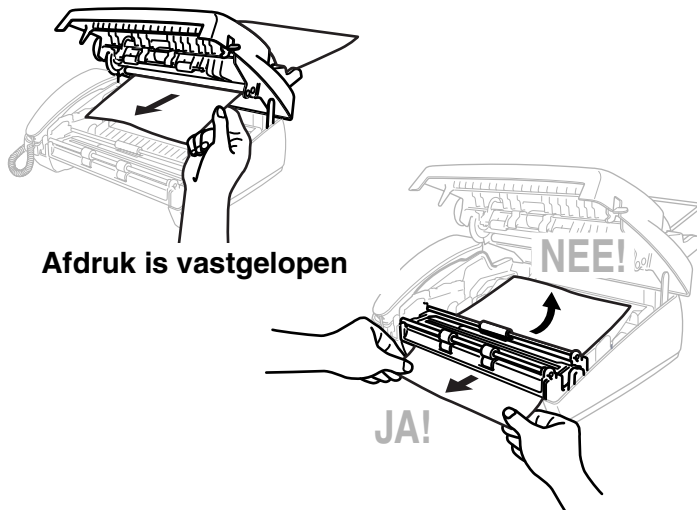

- 4** Verwijder de printcartridge en draai aan het wielje om het lint te spannen.
- 5** Installeer de cartridge. (Raadpleeg *Het lint vervangen* op pagina 13-10.)
- 6** Sluit de bovenklep.
Druk op beide zijden van de bovenklep totdat deze met een klik sluit.
- 7** Plaats het papier weer in de lade.

Als u problemen met de faxmachine hebt

Als u denkt dat uw faxen er niet goed uitzien, raden wij u aan om *eerst een kopie te maken*. Als de kopie er goed uitziet, heeft het probleem waarschijnlijk niet met de machine te maken. Controleer onderstaande tabel en volg de instructies.

PROBLEEM	SUGGESTIES
Problemen met het afdrukken of ontvangen van faxen	
Tekst staat te dicht op elkaar, witte strepen op de pagina, of de boven- en onderkant van tekst ontbreekt.	Als u een kopie maakt en deze er goed uitziet, had u waarschijnlijk een slechte verbinding en ruis op de lijn. Als de kopie er slecht uitziet, moet u de scanner reinigen. Blijft het probleem zich voordoen, bel dan Brother of uw leverancier en maak een afspraak voor een servicebeurt.
Verticale zwarte lijnen bij ontvangst.	De scanner van de verzender kan vuil zijn. Vraag de verzender om een kopie te maken om te zien of het probleem bij de verzendende machine ligt. Probeer een fax van een andere faxmachine te ontvangen. Blijft het probleem zich voordoen, bel dan Brother of uw leverancier en maak een afspraak voor een servicebeurt.
Problemen met de telefoonlijn of verbinding	
De machine neemt niet op wanneer ze gebeld wordt.	Controleer dat de faxmachine in de juiste ontvangststand staat. (ALLEEN FAX of F/T) Controleer of er een kiestoon hoorbaar is. Bel indien mogelijk uw eigen apparaat om te zien wat er gebeurt. Neemt uw faxmachine niet op, controleer dan de aansluiting van het telefoonsnoer. Sluit een standaardtelefoon aan op de telefooningang van de faxmachine. Gaat de bel niet over wanneer u uw machine belt, vraag uw telecommunicatiebedrijf dan om de lijn te controleren.
Antwoordapparaat neemt niet op wanneer er gebeld wordt	Sluit het telefoonsnoer van het antwoordapparaat op de juiste ingang aan, de ingang die wordt aangeduid met EXT. Controleer dat het antwoordapparaat is ingesteld op het aannemen van de telefoon. (Raadpleeg <i>Een extern antwoordapparaat (ANTW.APP.) aansluiten</i> op pagina 1-11.)
Geen kiestoon via de hoorn	Druk op Luidspreker (alleen voor de FAX-T96)— OF —Neem de hoorn op. Als u geen kiestoon hoort, dient u de aansluitingen van het telefoonsnoer bij de faxmachine en het wandcontact te controleren. Controleer dat de hoorn is aangesloten op de daarvoor bestemde ingang op de faxmachine. Test het wandcontact met een andere, enkelvoudige telefoonlijn. Als u ook nu geen kiestoon hoort, dient u contact op te nemen met uw telecombedrijf.

PROBLEEM	SUGGESTIES
Problemen met het verzenden van faxen	
Slechte verzendkwaliteit.	Wijzig de resolutie in FIJN of SUPER FIJN . Maak een kopie om te controleren of de scanner van de machine goed werkt.
Er kan niet worden gekozen	Controleer alle aansluitingen van het telefoonsnoer. Controleer de aansluitingen van het netsnoer. Stuur handmatig een fax door op Luidspreker (alleen voor de FAX-T96) te drukken of de hoorn op te nemen en het nummer te kiezen. Wacht totdat u de faxontvangsttonen hoort en druk pas dan op Fax Start .
Verticale zwarte lijnen bij het verzenden.	Maak een kopie op de faxmachine. Als de kopie er ook slecht uitziet, is de scanner vuil. Til de bovenklep op en controleer het documentpad. Reinig de witte rol en de glazen strip onder deze rol met schoonmaakalcohol en een pluisvrije doek. (Raadpleeg <i>De scanner reinigen</i> op pagina 13-14.)
Problemen met inkomende telefoontjes	
Dubbele bel in de stand FAX/TEL	De faxmachine heeft waargenomen dat het inkomende telefoontje geen fax is en geeft met dit signaal aan dat u de telefoon moet aannemen. Neem de hoorn op of neem de telefoon op een tweede toestel aan en toets vervolgens de code om de telefoon aan te nemen in (standaardinstelling is #51). (Raadpleeg <i>Alleen voor de stand FAX/TEL</i> op pagina 5-10.)
Een telefoontje overzetten naar de faxmachine	Als u bij de faxmachine hebt aangenomen, drukt u op Fax Start en hangt u onmiddellijk op. Als u een faxoproep beantwoordt vanaf een tweede toestel, dan moet u de faxontvangstcode intoetsen (standaardinstelling is ✕ 51). Hang op zodra de machine opneemt.
Faxmachine "interpreteert" spraak als faxtonen	Als de functie Fax Waarnemen is geactiveerd, is de machine gevoeliger voor geluiden. Ze heeft misschien per ongeluk stemmen of muziek op de lijn geïnterpreteerd als faxtonen en reageert dan met faxontvangsttonen. Deactiveer de fax door op #51 te drukken als u zich bij een tweede toestel bevindt, of druk op Stop/Eindigen als u zich bij de faxmachine of een extern toestel bevindt. Vermijd dit probleem door de functie Fax Waarnemen uit te schakelen. (Raadpleeg <i>Fax Waarnemen</i> op pagina 5-7.)
In het verzendrapport staat "Resultaat: FOUT"	Er is waarschijnlijk een tijdelijke storing of ruis op de lijn. Probeer het faxbericht nogmaals te verzenden. Als het probleem nu nog niet is verholpen, bel dan het telecommunicatiebedrijf en vraag of ze uw telefoonlijn willen controleren.
Speciale functies op een enkele telefoonlijn	Als u wisselgesprekken, voicemail, een alarmsysteem of andere speciale diensten op een enkele telefoonlijn met de faxmachine gebruikt, dan kan dit problemen opleveren bij het versturen of ontvangen van faxgegevens. Als u bijvoorbeeld een faxbericht verzendt of ontvangt terwijl er een signaal van een van deze speciale functies op de lijn binnenkomt, dan kan dat signaal de transmissie tijdelijk onderbreken of verstoren. De functie voor foutencorrectie van Brother kan helpen om dit probleem te corrigeren. Deze situatie heeft betrekking op telefoonsystemen in het algemeen, en komt veel voor bij apparaten die informatie verzenden en ontvangen over een lijn waarop ook speciale functies worden gebruikt. Als het voor uw bedrijf van essentieel belang is dat dergelijke onderbrekingen worden voorkomen, is het raadzaam een afzonderlijke lijn zonder speciale functies te gebruiken.

De afdrukkwaliteit verbeteren

De printkop reinigen

⚠ WAARSCHUWING

Nadat de machine gebruikt is, zijn sommige onderdelen in het inwendige van de machine zeer **HEET**. Wees dus voorzichtig.

- 1 Haal voor alle zekerheid de stekker uit het stopcontact.
- 2 Maak de bovenklep open door de hendel aan de rechterkant van dit deksel op te tillen.
- 3 Verwijder de printcartridge.

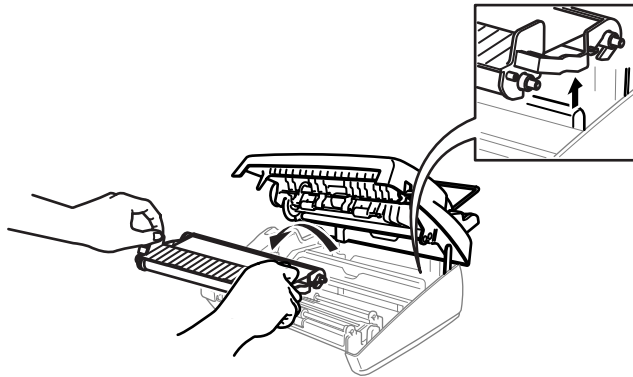

⚠ Zorg dat u zich niet bezeert aan de scherpe randen van het metalen gedeelte dat hier staat afgebeeld.

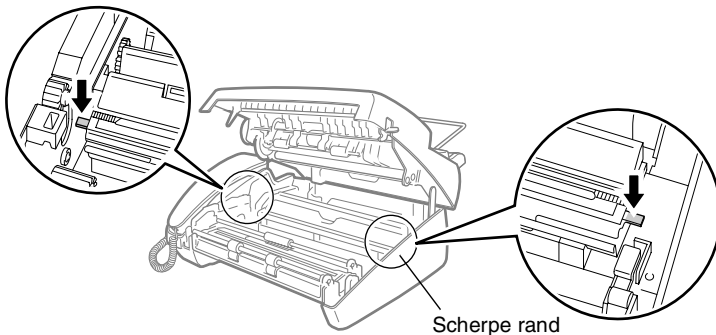

- 4** Reinig de printkop van de machine met een pluisvrije, droge of met schoonmaakalcohol bevochtigde doek.

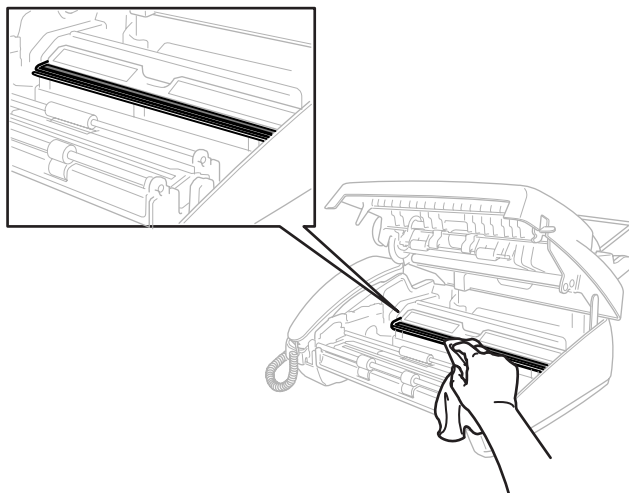

- 5** Wacht totdat de alcohol op de printkop helemaal vervlogen is.

- 6** Installeer de printcartridge. (Raadpleeg *Het lint vervangen* op pagina 13-10.)

- 7** Sluit de bovenklep.

Druk op beide zijden van de bovenklep totdat deze met een klik sluit.

Routineonderhoud

Het lint vervangen

- 1 Maak de bovenklep open door de hendel aan de rechterkant van dit deksel op te tillen.

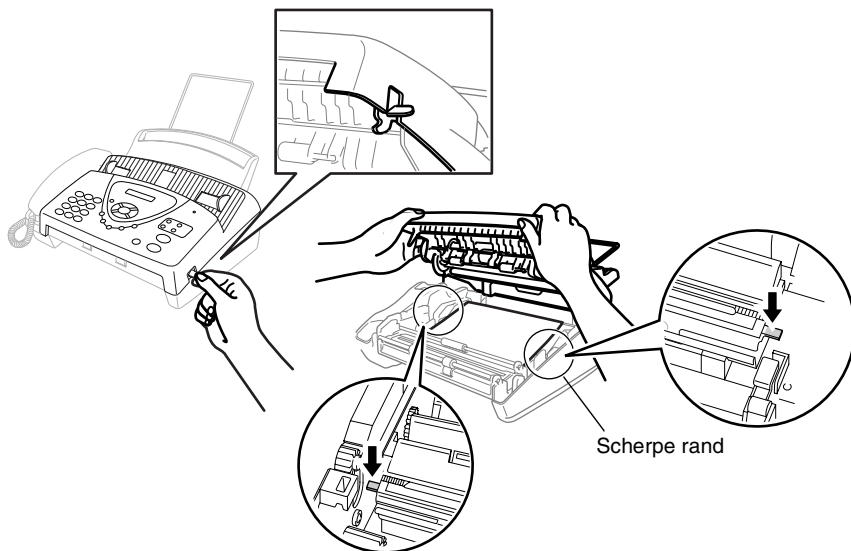

- ⚠** Zorg dat u zich niet bezeert aan de scherpe randen van het metalen gedeelte dat hier staat afgebeeld.
- 2 Verwijder de printcartridge met het oude lint en zet deze ondersteboven, met het blauwe wieltje in de linkerbovenhoek.

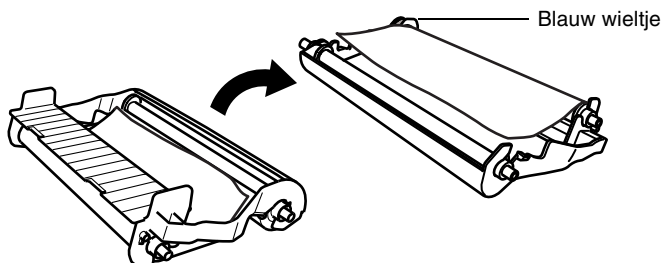

3 Neem het oude lint uit de cartridge.

- ① Maak het bovenste witte spoeltje los en schuif de rol van het blauwe wieltje. (Het blauwe wieltje niet verwijderen)
- ② Til de onderste rol eruit.

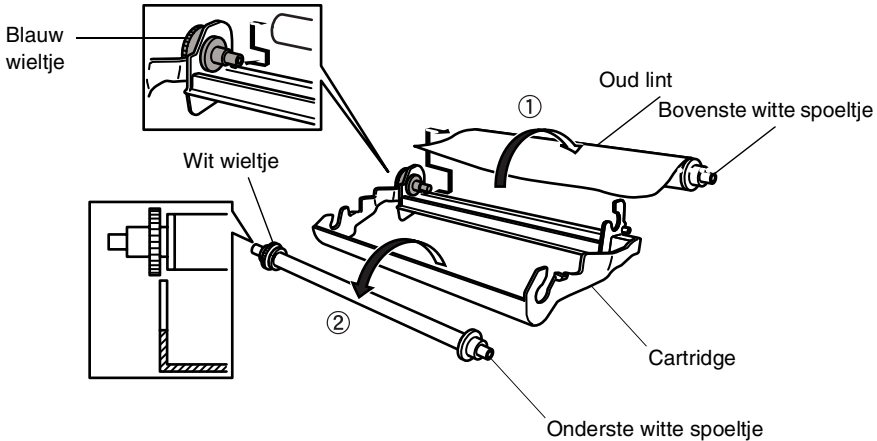

4 Schuif het witte elastiekje van de nieuwe rollen en plaats deze met de volle rol onder op een plat oppervlak. (De glanzende kant van het lint is naar *beneden* gericht.)

5 Haal het witte wieltje en de spoeltjes van de uiteinden van de oude kartonnen rollen. Steek deze in dezelfde plaats op de nieuwe rollen.

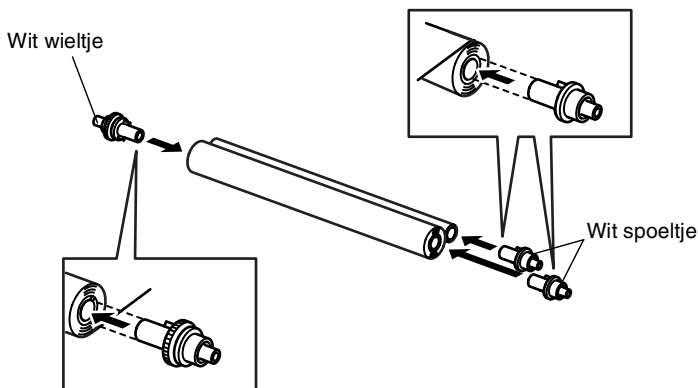

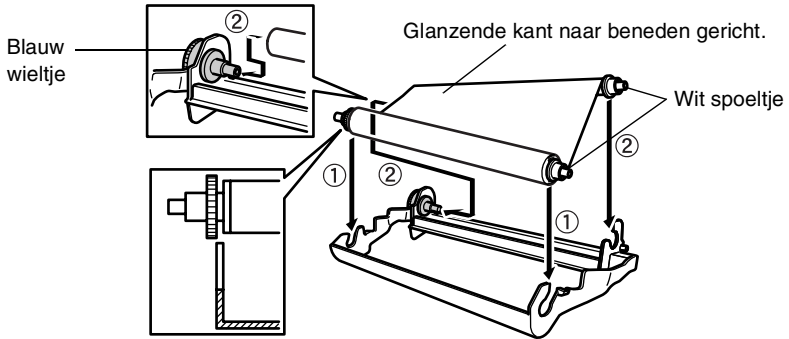

6 Installeer het nieuwe lint in de cartridge:

- ① Steek de onderste rol in de cartridgehouders.
- ② Plaats de linkerkant van de bovenste kartonnen rol op het blauwe wieltje van de cartridge en steek de bovenste rol in de cartridgehouders.

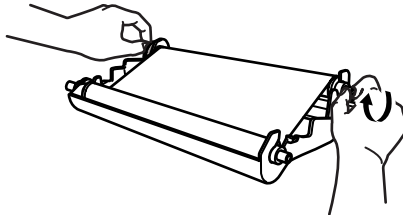

- 7 Draai het witte wieltje rechtsboven naar *rechts* om het lint te spannen (zie afbeelding).



- 8** Draai de cartridge om en installeer deze weer in de machine.
Steek de cartridge met de uitsparing  eerst in de vier houders.

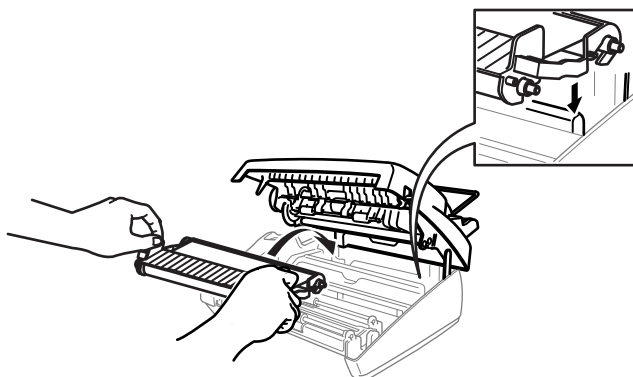
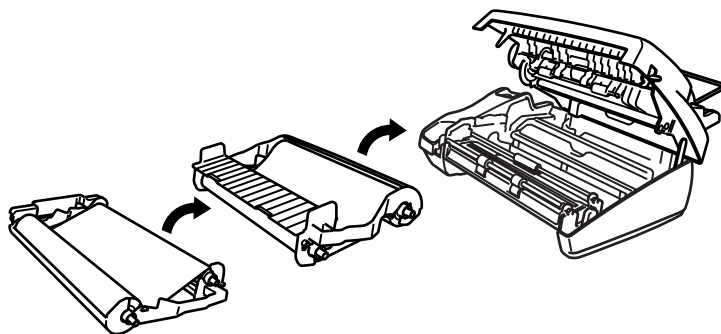

- 9** Druk op beide zijden van de bovenklep totdat deze goed gesloten is.

De scanner reinigen

- 1** Haal voor alle zekerheid de stekker uit het stopcontact.
- 2** Maak de bovenklep open door de hendel aan de rechterkant van dit deksel op te tillen.
- 3** Reinig de witte stang en de glazen strip onder deze stang met schoonmaakalcohol en een pluisvrije doek. Wees voorzichtig, zorg dat u niets in de machine laat vallen.

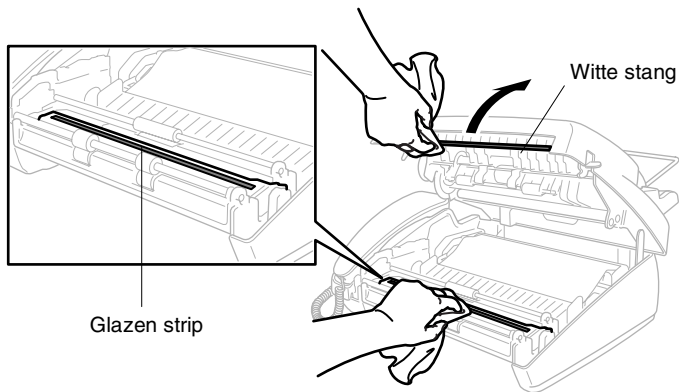

- 4** Sluit de bovenklep.
Druk op beide zijden van de bovenklep totdat deze met een klik sluit.

De machine inpakken en vervoeren

Wanneer u de faxmachine moet vervoeren, dient u het apparaat te verpakken in het materiaal waarin het geleverd werd. Als u de machine niet goed verpakt, kan dit het apparaat beschadigen en dergelijke schade wordt niet door de garantie gedekt.

- 1** Haal het netsnoer van de machine uit het stopcontact.
- 2** Verwijder de papiersteun, het telefoonsnoer, de printcartridge en de hoorn en pak deze onderdelen in.
- 3** Verpak de machine in de plastic zak en plaats deze met het originele verpakkingsmateriaal in de kartonnen doos waarin het apparaat geleverd werd.

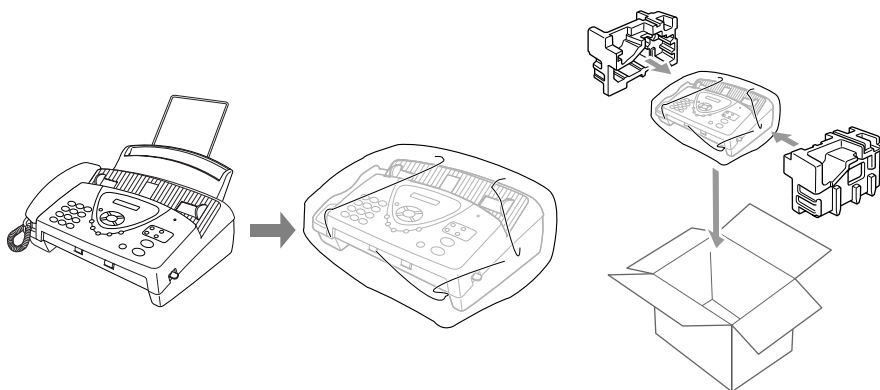

V Verklarende woordenlijst

Autom. verkleinen Als deze functie is geactiveerd, wordt een inkomend faxbericht verkleind afgedrukt.

Automatisch een fax verzenden Een fax verzenden zonder de hoorn op te nemen en zonder op **Luidspreker** te drukken (alleen voor de FAX-T96).

Automatische documentinvoer De invoer waarin een aantal pagina's kan worden geplaatst, die vel voor vel worden ingevoerd.

Belvertraging Het aantal keren dat de bel van de faxmachine overgaat voordat het apparaat in de stand ALLEEN FAX en FAX/TEL opneemt.

CNG-tonen De speciale tonen die een faxmachine tijdens automatische transmissies uitzendt om de faxmachine aan de andere kant van de lijn te laten weten dat het een faxtransmissie betreft.

COMM. FOUT (communicatiefout) Een fout tijdens het verzenden of ontvangen van een faxbericht, doorgaans veroorzaakt door ruis of statische elektriciteit op de lijn.

Contrast Een instelling die compenseert voor donkere of lichte documenten door lichte documenten donkerder te maken, en donkere documenten lichter.

Directkiestoetsen Toetsen op het bedieningspaneel van de faxmachine waaronder u automatisch te kiezen nummers kunt opslaan. U dient voor elk nummer een aparte toets te gebruiken.

ECM-modus (foutencorrectie) Deze functie controleert tijdens een faxtransmissie of er fouten optreden en verzendt de pagina's zo nodig opnieuw.

F/T-beltijd Het aantal keren dat de dubbele bel van de Brother-machine overgaat om u te waarschuwen dat u een normaal telefoongesprek moet beantwoorden (als de machine in de stand FAX/TEL de telefoon automatisch heeft beantwoord).

Fax Doorzenden Met deze functie wordt een faxbericht doorgestuurd naar een vooraf geprogrammeerd nummer.

Fax Opslaan U kunt faxberichten die in het geheugen zijn opgeslagen op een later tijdstip afdrukken, of deze vanaf een andere faxmachine opvragen met de functie Fax Doorzenden of Pager.

Fax Waarnemen Als deze functie is geactiveerd, reageert de machine toch op CNG-tonen als u de telefoon aanneemt en het een faxoproep blijkt te zijn.

FAX/TEL In deze stand kunt u faxen en telefoontjes ontvangen. Gebruik de stand Fax/Tel niet als u een extern antwoordapparaat hebt aangesloten.

Faxontvangstcode Toets deze code in (* 5 1) als u een faxoproep aanneemt op een extern of een tweede toestel.

Faxtonen De tonen die tijdens faxtransmissies door de faxmachines worden uitgezonden.

Fijne resolutie Dit is een resolutie van 203 x 196 dpi. Wordt gebruikt voor faxberichten met kleine lettertjes en afbeeldingen.

Fotoresolutie Een resolutie die verschillende grijstinten gebruikt, zodat foto's optimaal worden gereproduceerd.

Groepsnummer Een combinatie van directkiesnummers en/of snelkiesnummers die als directkiesnummers en/of snelkiesnummers zijn opgeslagen en voor het groepsverzenden gebruikt worden.

Groepsverzenden Een en hetzelfde faxbericht naar meerdere locaties zenden.

Handmatig faxberichten verzenden Een fax verzenden door de hoorn op te nemen of op **Luidspreker** (alleen voor de FAX-T96) te drukken en zodra u de faxontvangsttonen van de andere faxmachine hoort op **Fax Start** te drukken.

Internationale modus In deze stand worden de faxtonen tijdelijk gewijzigd, zodat ruis en statische elektriciteit op de lijn onderdrukt worden.

LCD-scherm (Liquid Crystal Display) Dit is het schermje op uw faxmachine waarop tijdens het programmeren meldingen verschijnen. Wanneer de machine inactief is, worden op dit schermje de datum en de tijd aangegeven.

Nummerweergave Een door uw telecombedrijf aangeboden dienst die het nummer (of de naam) van de persoon die opbelt weergeeft.

Ontvangst zonder papier (Geh.ontvangst) Als deze functie is geactiveerd en het papier in uw faxmachine op is, worden ontvangen faxberichten in het geheugen opgeslagen.

Oproep reserveren Hiermee kunt u een fax verzenden en daarna met de andere persoon spreken.

Pager Deze functie stelt uw faxmachine in staat uw pager op te piepen wanneer er een fax in het geheugen is ontvangen (alleen voor de FAX-T96).

Pauze Hiermee kunt u een pauze van 3,5 seconde in een snelkiesnummer invoeren.

Pollen Een proces waarbij een faxmachine een andere faxmachine opbelt en daar documenten opvraagt.

Programmeermodus De stand waarin u de instellingen van de machine kunt wijzigen.

Pulse Een kiesmethode voor een telefoonlijn (traditionele kiesschijf).

Reserveafdruk Laat de machine alle faxen die in het geheugen worden ontvangen ook afdrukken.
Dit is voor alle zekerheid, zodat u geen berichten verliest als de stroom zou uitvallen.

Resolutie Het aantal horizontale en verticale lijnen per inch. Zie ook: Standaard, Fijn, Superfijn en Foto.

Snelkiezen Een voorgeprogrammeerd nummer dat u snel kunt kiezen. U moet op **Zoeken/Wacht** en op # drukken en de tweecijferige code indrukken om het kiezen te starten.

Standaardresolutie 203 x 98 dpi. Wordt gebruikt voor tekst van normaal formaat en biedt de snelste transmissie.

Stations-ID De opgeslagen gegevens die boven aan de gefaxte pagina's worden afgedrukt. Bijvoorbeeld de naam en het faxnummer van de afzender.

Superfijne resolutie 203 x 391 dpi. Het beste voor kleine lettertjes en lijntekeningen.

Taak annuleren Annuleert een geprogrammeerde taak, zoals Uitgestelde Fax of Polling.

Toegangscodes Uw eigen viercijferige code (* ---) waarmee u de faxmachine kunt bellen en vanaf een ander toestel toegang tot de machine kunt krijgen.

Toon Een kiesmethode die gebruikt wordt bij toetstelefoons.

Transmissie Het vanaf uw machine over de telefoonlijn verzenden van documenten naar een andere faxmachine.

Uitgestelde fax Een faxbericht dat op een later tijdstip wordt verzonden (max. 24 uur later).

Volgende fax reserveren Accepteert het volgende document in de automatische documentinvoer terwijl de faxmachine nog aan het ontvangen is.

Voorblad De eerste pagina van het faxbericht dat u verzendt, met de naam van de afzender, naam en faxnummer van de geadresseerde, aantal pagina's en eventueel een opmerking. U kunt een automatisch voorblad gebruiken waarop in het geheugen voorgeprogrammeerde informatie staat, of een voorblad eerst afdrukken (zodat u er bijv. iets op kunt schrijven) en deze pagina samen met de andere pagina's van uw faxbericht verzenden.

Waarschuwingston Het geluidssignaal dat u hoort telkens wanneer u een toets indrukt of een vergissing maakt, en wanneer een document is ontvangen of verzonden.

Zoeken Een elektronische lijst van directkiesnummers, snelkiesnummers en groepsnummers. De nummers staan in alfabetische volgorde in de lijst.

S Specificaties

Algemeen

Type	Desktop faxtoestel
Geheugencapaciteit	512 KB
Papierlade	64 g/m ² - 90 g/m ² : Max. 30
Printertype	Thermisch regelprinter met lint
LCD (Liquid Crystal Display)	1 regel met 16 tekens
Werkomgeving	10-35 °C
Beste afdrukkwaliteit	20-33 °C
Stroombron	220-240 volt wisselstroom 50/60 Hz
Stroomverbruik	Stand-by: minder dan 5 watt In bedrijf: minder dan 170 watt
Afmetingen	334 (B) x 301 (D) x 281 (H) (mm)
Gewicht	3,5 kg

Kopiëren

Vergroten/Verkleinen	50% tot 150%
-----------------------------	--------------

Fax

Compatibiliteit	ITU-T Groep 3
Coderingsysteem:	Modified Huffman (MH)
Modemsnelheid	9600/7200/4800/2400; Automatic Fallback (alleen voor de FAX-T94) 14400/12000/9600/7200/4800/2400; Automatic Fallback (FAX-T96)
Documentgrootte	Invoerbreedte document 148 mm tot 216 mm
Papierformaat	A4
Automatische documentinvoer	Max. 10 pagina's
Grijs tinten	64 niveaus (Dithered)
Pollingtypen	Standaard, Opeenvolgend, Beveiligd, Uitgestelde fax
Contrastregeling	Automatisch/Licht/Donker (handmatige instelling)
Resolutie	<ul style="list-style-type: none">• Horizontaal 8 dots/mm• Verticaal Standaard - 3,85 regels/mm Fijn, Foto -7,7 regels/mm Superfijn, Foto (kopie) - 15,4 regels/mm
Directkiezen	4 locaties
Snelkiezen	100 locaties
Groepsverzenden	Max. 4 groepen
Automatisch opnieuw kiezen	3 keer na 5 minuten
Autom. beantwoorden	Na 2, 3, 4, 5 of 6 keer overgaan
Type luidspreker	Monitor (FAX-T94) Full Duplex, Digitaal (FAX-T96)
Bron van communicatie	Openbaar telefoonnetwerk
Verzenden vanuit het geheugen	Max. 20 pagina's *
Ontvangst zonder papier (Geh.ontvangst)	Max. 25 pagina's *

* "Pagina's" verwijst naar Testschema nr.1 ITU-T (bij ontvangst in het geheugen in de foutencorrectiemodus). Specificaties en gedrukt materiaal kunnen zonder voor aankondiging worden gewijzigd.

Index

De items in hoofdletters zijn meldingen die op het LCD-scherm worden weergegeven.

- A**
- Aansluiten
 extern ANTW.APP. 1-11
 extern toestel 1-10
- Aansluiting op meerdere lijnen
 (PABX) 1-14
- Afdrukken 6-12
 fax uit geheugen 5-12
 kwaliteit verbeteren 13-8
 problemen 13-6
 vastgelopen papier 13-3
- Afstandsbedieningsopdrachten
 9-16
- Annuleren
 een taak in de wachtrij 6-8
 fax doorzenden 8-5
 tijdens het scannen van
 een document 6-7
- Antwoordapparaat, extern ... 5-1
 Ontvangststand 5-1
- Automatisch
 automatisch verzenden 6-3
 faxen ontvangen 5-1
 faxnummer opnieuw kiezen
 6-7
 kiezen 7-6
- Automatische documentinvoer
 6-3
- B**
- BEANTW. BERICHT 9-4
Belsignaal 4-8
Belvertraging, instellen 5-4
Belvolume 4-5
Berichten afspelen 9-7
- Berichten opslaan 9-2
Berichten wissen 9-5, 9-9
- C**
- Code voor activeren 5-6
Code voor afstandsbediening
 5-12
Code voor het aannemen van
 de telefoon 5-12
- D**
- Datum en tijd 4-1
Directkiezen 7-1, 7-7
- E**
- ECM-modus (foutcorrectie)
 1-9
Een gesprek opnemen 9-11
Extern toestel 1-10
- F**
- F/T (Fax/Tel) Uitgaand bericht
 5-6
Fax Doorzenden 9-12
 programmeren, een nummer
 8-1
 wijzigen, vanaf een ander
 toestel 8-5, 8-6
Fax Opslaan (alleen voor de T94)
 inschakelen 8-2
 reserveafdruk 8-2
 uit het geheugen afdrukken
 5-12
FAX WAARNEMEN 5-7

Fax, stand-alone
 ontvangen 5-1
 aan het einde van een
 gesprek 5-9
 belvertraging, instellen ... 5-4
 pollen 5-13
 problemen 13-6
 uit het geheugen wissen
 8-5
 verkleinen om op papier te
 passen 5-8
 specificaties S-1
 verzenden
 aan het einde van een
 gesprek 6-4
 contrast 6-5
 handmatig verzenden ... 6-4
 internationaal 6-13
 meerdere instellingen ... 6-5
 opnieuw kiezen 7-10
 pollen 6-16
 resolutie 6-6
 uit het geheugen
 (faxnummer opnieuw
 kiezen) 6-7
 uitgesteld 6-15
 verzenden vanuit het
 geheugen 6-18
 FAX/TEL, stand 5-1
 belvertraging instellen 5-4
 code voor het aannemen
 van de telefoon 5-10
 dubbel belsignaal
 (telefoongesprekken) 5-5
 F/T-beltijd instellen 5-5
 fax waarnemen 5-7
 faxen ontvangen 5-10
 op een tweede toestel
 aannemen 5-10

Faxcodes
 code voor het aannemen van
 de telefoon 5-10
 faxontvangstcode 5-10
 toegangscode 8-3
 Faxontvangstcode ... 5-10, 5-12
 Flexibel geheugen, instellingen
 9-2
 Foutmeldingen op het
 LCD-scherm 13-1
 COMMUNICATIEFOUT ... 13-1
 GEHEUGEN VOL 13-2
 KIJK PAPIER NA 13-1
 Functietabel 3-4-3-8

G

Gebruikersinstellingen, lijst van
 10-3
 Geheugenstatuslijst 10-3
 Grijstinten S-2
 Groepen 7-5
 Groepsverzenden 6-20, 7-5

H

Handmatig
 kiezen 7-6
 ontvangen 5-1
 verzenden 6-4
 HELP 10-3

I

Ingang
 EXT.-ingang
 extern toestel 1-10
 TAD (antwoordapparaat)
 1-11
 Instellen
 datum en tijd 4-1
 stations-ID (kopregel van fax)
 4-2

Internationale modus 6-13
Invoeren, tekst 4-3

J

Journal 10-3

K

Kiezen
 een pauze 7-8
 faxnummer automatisch
 opnieuw kiezen 6-7
 groepen 6-20
 handmatig 7-6
 nummers die snel kunnen
 worden gekozen 7-7
Kopiëren
 een kopie 11-2
 functies 11-1
 meerdere kopieën 11-2
 sorteren 11-2
 specificaties S-1
 vergroten/verkleinen 11-2

L

LCD (Liquid Crystal Display)
 1-4, 1-6, 3-1
Luidspreker voor voicemail
 9-11
Luidspreker voor voicemail
(IGB MON.) 9-11

M

Maximale lengte van voicemail
 9-10
Message Manager 9-1
Mute 1-4, 1-6
Muziek 4-8

N

Nummerweergave 5-16-5-21

O

Onderbreken 6-21
Onderhoud, routine 13-10
Ontvangststand
 ALLEEN FAX 5-1
 EXTERN
 ANTWOORDAPPARAAT
 5-1
 FAX/TEL 5-1
 HANDMATIG 5-1
Opeenvolgend Pollen 5-15
Oproep reserveren 6-13
Opslag in geheugen 3-1
Opvragen vanaf een ander
 toestel 8-4, 9-14
 code wijzigen 8-3
 faxen opvragen 8-6
 opdrachten 8-5
 toegangscode 8-3, 8-4
Overzicht van bedieningspaneel
 1-4-1-7

P

Pager 9-12
Papier 2-1
 capaciteit 2-1
PBX 4-6
Pollen
 ontvangen 5-13
 verzenden 6-16
Problemen oplossen 13-1
 als u problemen hebt
 faxen afdrukken of
 ontvangen 13-6
 faxen verzenden 13-7
 inkomende telefoontjes
 13-7
 problemen met de
 telefoonlijn 13-6

foutmeldingen op het
LCD-scherm 13-1
Programmeermodus 3-1

R

Rapporten 10-1, 10-3
gebruikersinstellingen 10-3
geheugenstatus 10-3
journaal 10-3
lijst van snelkiesnummers
..... 10-3
verzendrapport 10-1

rapporten

journaal

interval voor journaal ... 10-2

Redial/Pause 6-7

Reinigen 13-8, 13-14

Reserveafdruk 9-8

Resolutie

fax (standaard, fijn, superfijn,
foto) S-2

instellen voor de volgende fax
..... 6-6

S

Snelkiesnummers, lijst van
..... 10-3

Snelkiezen 1-4, 1-6, 7-7

opslaan 7-1, 7-3

wijzigen 7-4

Speciale telefoonfuncties

..... 1-14, 13-7

Stand voor beantwoorden ... 5-3

T

Tekst, invoeren 4-3

speciale tekens 4-4

TELEFOON/BEANTW.

(antwoordapparaat), extern

..... 1-11

aansluiten 1-10

Telefoonlijn

aansluitingen 1-12

meerdere lijnen (PABX) ... 1-14

problemen 13-6

Terugbelbericht 6-14

Tijdelijk voorblad 6-10

Toegangscode 9-14, 9-15

Toll Saver (bespaarstand voor
telefoonkosten) 9-10

Toonsignalen of pulslijn ... 7-10

U

Uitgaand bericht 9-4, 9-13

Uitgestelde fax 6-15

V

Vastgelopen papier 13-3

Veiligheidsmaatregelen

.....iv, 12-1

Verkleinen

lange faxen 5-8

Verlengsnoer 12-2

Verzenden met meerdere

resoluties 6-6

Verzendslot 6-22–6-25

Voeding 12-1–12-3, S-1

storing 3-1

Volume, instellen

waarschuwingstoon 4-5

Voorblad 6-9–6-12

W

Wachtstand 4-8, 7-9

Z

Zoeken 7-8

Lijst van toebehoren

Modelnaam	Omschrijving
PC-70	Printcartridge (1 set per doos)
PC-71RF	1 nieuwe vulling voor gebruik in de PC-70 printcartridge
PC-72RF	2 nieuwe vullingen voor gebruik in de PC-70 printcartridge
PC-74RF	4 nieuwe vullingen voor gebruik in de PC-70 printcartridge

*Voor optimale printkwaliteit en prestaties van dit product binnen de gepubliceerde specificaties, dient u het juiste lint van Brother te gebruiken.

<p>(Voor de FAX-T94) →</p> <p>(Voor de FAX-T96)</p> <p>↓</p>	<p>Stand Voor Beantwoorden Wijzigen Press 9 8. Vervolgens Antw.app., druk op 1. FAX/TEL, druk op 2. ALLEEN FAX, druk op 3.</p> <p>Afstandsbediening Afsluiten Druk op 9 0.</p> <p>Toegangscode Wijzigen</p> <ol style="list-style-type: none">1 Druk op Menu/Set, 8 3.2 Toets een driecijferig nummer in. Het * kan niet worden gewijzigd.3 Druk op Menu/Set.4 Druk op Stop/Eindigen.	<p>OPVRAGEN VANAF EEN ANDER TOESTEL</p> <p>Gebruik Van De Toegangscode</p> <ol style="list-style-type: none">1 Kies op een andere fax of toestelefoon het nummer van uw faxmachine.2 Toets na de toon uw toegangscode in (3 cijfers gevolgd door een *).3 De machine geeft aan of er berichten zijn ontvangen: 1 lange piep - Faxbericht(en) Geen piep - Geen berichten4 Na 2 korte piepjes moet u een opdracht intoetsen.5 Druk wanneer u klaar bent op 9 0 om de machine terug te stellen.6 Hang op.
<p>Een fax opvragen Druk op 9 6. Vervolgens Geheugenstatuslijst afdrukken druk op 1, Toets vervolgens het nummer van de andere faxmachine in, gevolgd door # #. Hang na het piepje op en wacht. Alle faxen opvragen, druk op 2. Toets vervolgens het nummer van de andere faxmachine in, gevolgd door # #. Hang na het piepje op en wacht. Alle faxberichten wissen, druk op 3.</p> <p>Ontvangststatus controleren Druk op 9 7. Vervolgens Faxberichten, druk op 1. Voicemail, druk op 2. 1 lange piep - Bericht(en) ontvangen 3 korte piepjes - Geen berichten</p>	<p>Stand voor beantwoorden wijzigen Druk op 9 8. Vervolgens ANT:BER.CENTR., druk op 1. FAX/TEL, druk op 2. ALLEEN FAX, press 3.</p> <p>Afstandsbediening afsluiten Druk op 9 0.</p>	<p>MESSAGE MANAGER OPVRAGEN VANAF EEN ANDER TOESTEL - OVERZICHT</p> <p>Gebruik Van De Toegangscode</p> <ol style="list-style-type: none">1 Kies op een andere fax of toestelefoon het nummer van uw faxmachine.2 Toets na de toon uw toegangscode in (3 cijfers gevolgd door een *).3 De machine geeft aan of er berichten zijn ontvangen: 1 lange piep - Faxbericht(en) 2 lange piepjes - Voicemail 3 lange piepjes - Fax(en) en voicemail Geen piep - Geen berichten4 Na 2 korte piepjes moet u een opdracht intoetsen.5 Druk wanneer u klaar bent op 9 0 om de machine terug te stellen.6 Hang op.

Afstandsbedieningsopdrachten

Nummer voor Fax Doorzenden wijzigen

Druk op **9 5**.

Vervolgens **Functie uitschakelen** druk op **1**.

Fax Doorzenden selecteren druk op **2**.

Nummer voor Fax Doorzenden programmeren druk op **4**. Toets het nieuwe faxnummer in waar uw faxen naar moeten worden doorgestuurd, gevolgd door **# #**. Druk na twee korte piepjes op **9 6 1**, toets het nummer van de andere faxmachine in en druk op **# #** om de geheugenstatuslijst op te vragen.

Fax Opslaan activeren, druk op **6**.

Fax Opslaan uitschakelen, druk op **7**.

2

Een fax opvragen

Druk op **9 6**.

Vervolgens **Geheugenstatuslijst afdrukken** druk op **1**,

Toets vervolgens het nummer van de andere faxmachine in, gevolgd door **# #**. Hang na het piepje op en wacht.

Alle faxen opvragen druk op **2**. Toets vervolgens het nummer van de andere faxmachine in, gevolgd door **# #**. Hang na het piepje op en wacht.

Alle faxberichten wissen, druk op **3**.

Ontvangststatus controleren

Druk op **9 7 1**.

1 lange piep - Fax(en) ontvangen

3 korte piepjes - Geen berichten

3

Toegangscode wijzigen

1 Druk op **Menu/Set. 8. 7**.

2 Toets met de toetsen 0-9 een driecijferig nummer in. Het * kan niet worden gewijzigd.

3 Druk op **Menu/Set**.

4 Druk op **Stop/Eindigen**.

Afstandbedieningsopdrachten

Vocicemail beluisteren

Druk op **9 1**.

Vervolgens

Bericht herhalen, druk op **1**.

Naar volgende bericht, druk op **2**.

Afspelen stoppen, druk op **9**.

2

Alle voicemail wissen

Druk op **9 3**. Als u drie piepjes hoort, zijn nog niet alle berichten afgespeeld en wordt de voicemail niet gewist.

Uitgaand bericht afspelen/opnemen

Druk op **9 4**.

Vervolgens

Uitgaand BEANTW. BERICHT druk op **1 1**.

Uitgaand F/T BERICHT druk op **1 2**.

Uitgaand FAX PAGING BER. druk op **1 3**.

Record new BEANTW. BERICHT

druk op **2 1**, en spreek na de toon.

Druk op **9** om te stoppen.

Nieuw uitgaand F/T BERICHT druk op **2 2**,

en spreek na de toon. Druk op **9** om te stoppen.

Nieuw uitgaand FAX PAGING BER. druk op **2 3**,

en spreek na de toon. Druk op **9** om te stoppen.

3

Nummer voor Pager/Fax Doorzenden wijzigen

Druk op **9 5**.

Vervolgens

Functie uitschakelen, druk op **1**.

Fax Doorzenden selecteren, druk op **2**.

Pager selecteren, druk op **3**.

Nummer voor Fax Doorzenden programmeren

druk op **4**. Toets het nieuwe faxnummer in waar uw faxen naar moeten worden doorgestuurd, gevolgd door **# #**. Druk na twee korte piepjes op **9 6 1**, toets het nummer van de andere faxmachine in en druk op **# #** om de geheugenstatuslijst op te vragen.

4

OPMERKING

Dit apparaat bevat een Ni-MH batterij voor memory back-up.

Raadpleeg uw leverancier over de verwijdering van de batterij op het moment dat u het apparaat bij einde levensduur afdankt.

Gooi de batterij niet weg, maar lever hem in als Klein Chemisch Afval.

Bij dit produkt zijn batterijen geleverd.
Wanneer deze leeg zijn, moet u ze niet weggooien maar inleveren als KCA.

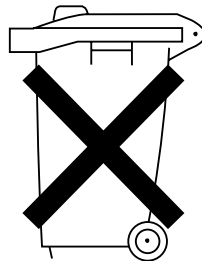



Deze machine is alleen goedgekeurd voor gebruik in het land waarin ze is gekocht. Plaatselijke Brother-kantoren of hun wederverkopers ondersteunen uitsluitend machines die in hun eigen land gekocht zijn.