

MFC-8440 MFC-8840D DCP-8040 DCP-8045D

Inhoudsopgave

1

De machine als een printer gebruiken	1-1
De Brother-printerdriver gebruiken	1-1
Uw document afdrukken	1-2
Gelijktijdig afdrukken en faxen.....	1-3
Dubbelzijdig printen (duplexprinten)	1-3
Automatisch Duplexprinten (voor MFC-8840D en DCP-8045D)	1-3
Handmatig Duplexprinten	1-4
Documentuitvoer met bedrukte zijde naar beneden.....	1-5
Printen op normaal papier	1-5
De papierlade voor handmatige invoer (voor MFC-8440 en DCP-8040)	1-5
The MP-lade (voor MFC-8840D en DCP-8045D)	1-6
Afdrukken op dikker papier en karton	1-8
De lade voor handmatige invoer (voor MFC-8440 en DCP-8040)	1-8
De multifunctionele lade (MP-lade) (voor MFC-8840D en DCP-8045D)	1-10
Enveloppen printen.....	1-12
Bedieningstoetsen voor de printer	1-17
Job Cancel.....	1-17
De toets Secure	1-17
De emulatie selecteren.....	1-18
De lijst met interne fonts printen	1-19
De lijst met printopties printen	1-19
De printer resetten	1-19

2

Instellingen van de printerdriver (alleen voor Windows®)	2-1
Instellingen van de printerdriver.....	2-1
De instellingen in de printerdriver openen	2-1
Functies in de Brother Native Driver.....	2-2
Het tabblad Normaal.....	2-2
Papierformaat	2-3
Meerdere pag. afdrukken	2-3
Afdrukstand	2-3
Aantal	2-4
Soort papier.....	2-4
Het tabblad Geavanceerd.....	2-5
Afdrukkwaliteit	2-5

Duplexprinten	2-6
Watermerk	2-8
Pagina-instelling	2-10
Opties apparaat	2-11
Afdruk beveiligen	2-11
Het tabblad Accessoires	2-14
Het tabblad Ondersteuning	2-16
Functies in de PS-printerdriver (Voor Windows®)	2-17
De PS-driver installeren	2-17
Het tabblad Poorten	2-18
Het tabblad Apparaatinstellingen	2-19
Het tabblad Indeling	2-20
Brochure (voor MFC-8840D en DCP-8045D) (voor Windows® 2000/XP)	2-20
Het tabblad Papier/Kwaliteit	2-21
Geavanceerde opties	2-22

3

Scannen bij gebruik van Windows®	3-1
Een document scannen (alleen voor Windows® XP)	3-2
WIA-compatibel	3-2
Toegang krijgen tot de scanner	3-2
Een document naar de PC scannen	3-3
Een document scannen met de ADF	3-3
Snel vooraf scannen om het te scannen gedeelte te trimmen via de glasplaat	3-5
Het scannerhulpprogramma van Brother	3-7
TWAIN-compatibele scannerdriver voor Windows® XP	3-7
Een document scannen	3-8
TWAIN-compatibel	3-8
Toegang krijgen tot de scanner	3-9
Een document naar de PC scannen	3-10
Een hele pagina scannen	3-10
Snel vooraf scannen om het te scannen gedeelte te trimmen	3-11
Instellingen in het scannervenster	3-13
Scan	3-13
Resolutie	3-13
Type scan	3-14
Helderheid	3-14
Contrast	3-14
Documentgrootte	3-15
De scan-toets gebruiken (voor gebruik met USB-of parallele interfacekabel)	3-17

Scannen naar e-mail.....	3-18
Naar beeld scannen.....	3-18
Scan naar OCR	3-19
Scannen naar bestand	3-19
ScanSoft® PaperPort® 9.0SE en	
OmniPage® OCR gebruiken	3-20
Items bekijken.....	3-21
Uw items in mappen rangschikken	3-22
Koppelingen naar andere toepassingen	3-22
ScanSoft® OmniPage® OCR gebruiken	
om tekst in een beeld om te zetten in tekst	
die u kunt bewerken	3-23
Items uit andere toepassingen importeren	3-24
Items in andere bestandsformaten exporteren	3-24
Een beeldbestand exporteren	3-24
PaperPort® 9.0SE en ScanSoft® OmniPage® OCR	
verwijderen	3-25

4

Het ControlCenter2.0 gebruiken (Voor Windows®).....	4-1
ControlCenter2.0	4-1
Het automatisch laden in ControlCenter2.0	
uitschakelen.....	4-2
SCAN.....	4-3
CUSTOM SCAN	4-3
KOPIE.....	4-4
PC-FAX	
(alleen voor MFC-8440 en MFC-8840D)	4-4
APPARAATINSTELLINGEN	
(alleen voor MFC-8440 en MFC-8840D)	4-4
SCAN.....	4-5
Beeld (voorbeeld: Microsoft Paint).....	4-5
OCR (Tekstverwerker).....	4-7
E-mail.....	4-8
Bestandsbijlagen	4-9
Bestand	4-10
CUSTOM SCAN	4-11
Een programmeerbare knop instellen.....	4-12
Scannen naar beeld:	4-12
Scan to OCR:	4-13
Scannen naar e-mail:	4-14
Scannen naar bestand :	4-15
KOPIE.....	4-16
PC-FAX	
(alleen voor MFC-8440 en MFC-8840D)	4-18

Send	4-18
Receive / View Received	4-19
Adresboek	4-20
Instellen	4-20
APPARAATINSTELLINGEN	
(alleen voor MFC-8440 en MFC-8840D)	4-21
Remote Setup.....	4-21

5

MFC Remote Setup gebruiken (voor Windows®) (alleen voor MFC-8440 en MFC-8840D)	5-1
MFC Remote Setup.....	5-1

6

Brother PC-FAX software gebruiken (Voor Windows®) (alleen voor MFC-8440 en MFC-8840D)	6-1
Faxen via de PC	6-1
Gebruikersinformatie instellen	6-2
Sending instellen	6-3
Toegang tot buitenlijn	6-3
Kop opnemen	6-3
Gebruikersinterface	6-4
E-mailstijl	6-4
Faxstijl	6-4
Adresboek	6-5
Snelkiezen instellen.....	6-6
Het Brother-adresboek	6-7
Iemand in het adresboek opnemen	6-8
Nummergroepen voor het groepsverzenden instellen	6-9
Gegevens van groepsleden bewerken	6-10
Een naam of een groep verwijderen.....	6-10
Het adresboek exporteren	6-10
In het adresboek importeren.....	6-12
Een voorblad instellen	6-14
Informatie voor het voorblad invoeren	6-15
Bestand verzenden als PC-Fax met faxstijl-interface	6-16
Opnieuw kiezen.....	6-17
Bestand verzenden als PC-Fax met interface in e-mailstijl.....	6-17
PC-FAX instellen voor ontvangen	6-19
PC-FAX ontvangen uitvoeren.....	6-19
De PC instellen.....	6-19
Nieuwe PC-FAX-berichten bekijken	6-20

Uw machine met een Macintosh® gebruiken	7-1
Een Apple® Macintosh® met USB instellen.....	7-1
De printerdriver van Brother met uw Apple® Macintosh® (Mac OS® 8.6 - 9.2) gebruiken	7-2
De printerdriver van Brother met uw Apple® Macintosh® (Mac OS® X) gebruiken	7-4
De opties voor het instellen van de pagina selecteren	7-4
Speciale instellingen	7-5
De PS-driver van uw Apple® Macintosh® gebruiken.....	7-6
Bij gebruik van Mac OS® 8.6 t/m 9.2	7-7
Voor gebruikers van Mac OS® X	7-11
Een fax verzenden via uw Macintosh® programma (alleen voor MFC-8440 en MFC-8840D)	7-14
Bij gebruik van Mac OS® 8.6 - 9.2	7-14
Voor gebruikers van Mac OS® X	7-16
Een vCard van het Mac OS® X Adresboek slepen	7-18
De Brother TWAIN-scanner driver gebruiken met uw Macintosh®	7-20
Toegang krijgen tot de scanner	7-20
Een beeld naar uw Macintosh® scannen	7-21
Een hele pagina scannen	7-21
Een afbeelding vooraf scannen	7-22
Instellingen in het scannervenster	7-23
Beeld	7-23
Te scannen gedeelte	7-25
Business Card	7-25
Het beeld bijstellen	7-26
Presto!® gebruiken PageManager®	7-27
Belangrijkste eigenschappen.....	7-27
Systeemvereisten	7-28
Technische ondersteuning.....	7-28
Het ControlCenter2.0 gebruiken (Voor Mac OS® X 10.2.1 of hoger)	7-30
Het automatisch laden in ControlCenter2.0 uitschakelen.....	7-31
SCAN.....	7-32
CUSTOM SCAN	7-32
KOPIE.....	7-33
APPARAATINSTELLINGEN (alleen voor FC-8440 en MFC-8840D)	7-33
SCAN.....	7-34
Beeld (voorbeeld: Apple PreView).....	7-34

OCR (Tekstverwerker)	7-36
E-mail	7-37
Bestandsbijlagen	7-38
Bestand	7-39
CUSTOM SCAN	7-40
Een programmeerbare knop instellen	7-41
Scannen naar beeld:	7-41
Scan to OCR:	7-42
Scannen naar e-mail:	7-43
Scannen naar bestand :	7-44
KOPIE.....	7-45
APPARAATINSTELLINGEN	
(alleen voor FC-8440 en MFC-8840D)	7-47
Remote Setup	7-47
MFC Remote Setup (Mac OS® X)	
(alleen voor MFC-8440 en MFC-8840D)	7-48

8

Scannen in een netwerk (alleen Windows® 98/98SE/ Me/2000 Professional en XP)	8-1
Netwerkklicentie	8-1
De PC aanmelden met de machine.....	8-1
De scantoets gebruiken.....	8-5
Scannen naar e-mail (PC).....	8-5
Scannen naar e-mail (e-mailserver)	
(alleen voor MFC-8440 en MFC-8840D)	8-6
Naar beeld scannen	8-8
Scan naar OCR	8-9
Naar een bestand scannen	8-10

9

Brother Network PC-FAX software (alleen voor MFC-8440 en MFC-8840D).....	9-1
Network PC-FAX inschakelen	9-1
Het verzenden instellen.....	9-2
Extra opties in het adresboek.....	9-3
De Brother Network PC-FAX Software gebruiken.....	9-4
Handige tips:	9-4
Een Network PC-FAX verzenden vanaf een	
Macintosh® toepassing.....	9-5
Bij gebruik van Mac OS® 8.6 - 9.2.....	9-5
Voor gebruikers van Mac OS® X.....	9-5

I

Index	I-1
--------------------	------------

1

De machine als een printer gebruiken

De Brother-printerdriver gebruiken

Een printerdriver is een stuurprogramma dat gegevens in het door de computer gebruikte formaat omzet in een formaat dat door een bepaalde printer kan worden gebruikt; dit is meestal een printeropdrachttaal of een page description language (PDL).

De printerdrivers staan op de meegeleverde cd-rom. Installeer de drivers eerst aan de hand van de instructies in de installatiehandleiding. De meest recente printerdrivers kunt u tevens downloaden vanaf Brother Solutions Center op:

<http://solutions.brother.com>

Printen onder Windows®

De specifieke printerdriver en TrueType™-compatibele lettertypen voor Microsoft® Windows® 95/98/98SE/Me/2000 Professional/XP en Windows NT® workstation 4.0 staan op de CD-ROM die bij uw machine is geleverd. Met ons installatieprogramma kunt u deze software gemakkelijk op uw Windows®-systeem installeren. De driver ondersteunt onze unieke compressiemodes om sneller te kunnen printen in toepassingen van Windows® en biedt u de mogelijkheid om verschillende printerparameters in te stellen, zoals besparend printen en speciaal papierformaat.

Ondersteuning van Populaire Printeremulaties

De machine ondersteunt HP LaserJet (PCL level 6) en BR-Script 3 (PostScript® 3™) printeremulatie. Wanneer u DOS-toepassingssoftware gebruikt, kunt u HP LaserJet (PCL level 6) en BR-Script 3 (PostScript® 3™) emulatie gebruiken voor het afdrukken.

Uw document afdrukken

Zodra de machine gegevens ontvangt van uw computer, wordt het afdrukken gestart door papier uit de papierlade te halen. Via de papierlade kunnen diverse papiersoorten en enveloppen worden ingevoerd.

1 Selecteer de opdracht Afdrukken op uw computer.

Als uw computer ook op andere printers is aangesloten, selecteert u **Brother MFC-XXXX** of **DCP-XXXX (USB) Printer** (waarbij XXXX uw modelnaam is) als uw printerdriver vanuit het menu Afdrukken of Printerinstellingen in uw softwaretoepassing, en klik vervolgens op OK om met afdrukken te beginnen.

2 Uw computer zal nu een afdrukopdracht en gegevens naar de machine sturen.

3 De LED knippert geel en de machine begint te printen.



In de door u gebruikte toepassing kunt u de gewenste papierafmetingen en afdrukstand instellen.

Als uw toepassing het door u gekozen papierformaat niet ondersteunt, dan selecteert u een afmeting die net even iets groter is. Daarna past u de breedte van de afdruk aan door in uw toepassing de rechter- en de linkerkantlijn opnieuw in te stellen.

Gelijktijdig afdrukken en faxen

Uw machine kan gegevens van uw computer afdrukken, terwijl er gegevens in de computer worden gescand of terwijl er een fax in het geheugen wordt verzonden/ontvangen (alleen MFC-8440 en MFC-8840D). Tijdens het afdrukken wordt het versturen van de fax niet onderbroken.

Dubbelzijdig printen (duplexprinten)

De bijgeleverde printerdriver ondersteunt duplexprinten.
(Voor meer informatie raadpleeg *Duplexprinten* op pagina 2-6.)

Automatisch Duplexprinten (voor MFC-8840D en DCP-8045D)

In deze stand print de machine automatisch op beide zijden van het A4, Letter of Legal-papier.

- 1 Open het dialoogvenster Eigenschappen van de printerdriver.
- 2 Selecteer Duplexprinten in het tabblad Geavanceerd. Controleer of de optie **Duplexbak gebruiken** is geselecteerd en klik vervolgens op **OK**. (Raadpleeg *Duplexprinten* op pagina 2-6). De printer drukt automatisch dubbelzijdig af.



- Wanneer u **Duplexbak gebruiken** hebt geselecteerd, is HQ 1200 niet beschikbaar.
- Als u Duplexprinten ook wilt gebruiken voor fax- en kopieerfuncties, zie *Automatische Duplex gebruiken voor fax-, kopieer- en printfuncties (voor MFC-8840D en DCP-8045D)*.

Handmatig Duplexprinten

De machine drukt eerst alle even pagina's af op een zijde van het papier.

Daarna vraagt de Windows® driver u (via een pop-up bericht) om het papier opnieuw te plaatsen. Voor u het papier opnieuw plaatst, moet u het goed recht leggen, anders kan het papier vastlopen. We adviseren geen extreem dun of dik papier te gebruiken.

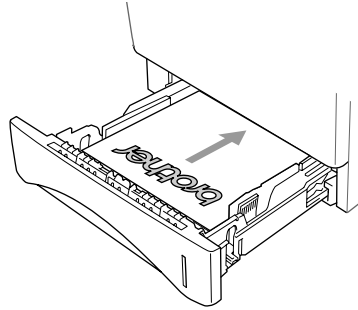

Documentuitvoer met bedrukte zijde naar beneden

Het papier wordt met de *bedrukte zijde naar beneden* op de uitvoerlade aan de voorkant van de machine uitgeworpen. Vouw de steunklep open om de bedrukte pagina's op te vangen.

 Voor het printen van transparanten moet u iedere transparant, zodra deze de machine verlaat, van de steunklep nemen.

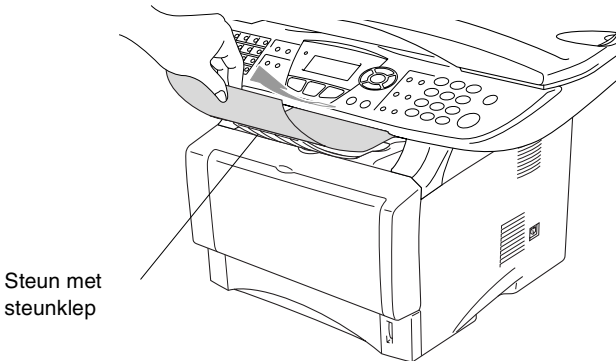

Printen op normaal papier

De papierlade voor handmatige invoer (voor MFC-8440 en DCP-8040)

 De machine zet automatisch de modus Handmatig Invoeren aan wanneer u papier in de lade voor handmatige invoer schuift.

1 Selecteer **Papierformaat**, **Soort papier**, **Papierbron** en andere instellingen in de printerdriver.

Soort papier: Normaal papier

Papierbron: Handmatig

2 Verzend de afdrukgegevens naar de machine.

3 Open de papierlade voor handmatige invoer. Verschuif de papiergeleiders voor het juiste papierformaat.

- 4** Leg het papier met beide handen in de papierlade voor handmatige invoer, zodat de voorzijde van het papier de papierinvoerrol raakt. De machine trekt het papier in.

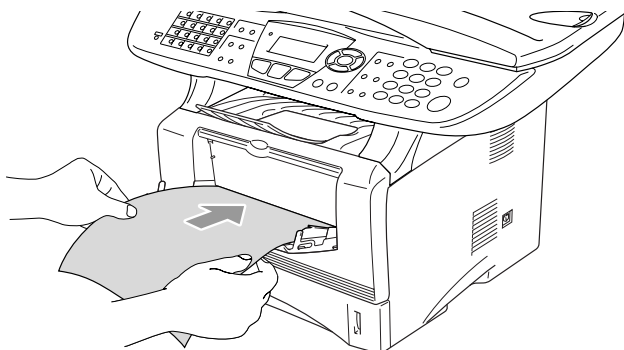



- Het papier moet recht en in de juiste positie in de papierlade voor de handmatige invoer liggen. Anders wordt het papier niet goed ingevoerd en krijgt u een slechte afdruk of kan het papier vastlopen.
 - Leg slechts een vel papier tegelijk in de papierlade voor handmatige invoer, anders kan het papier vastlopen.
- 5** Wanneer het gedrukte vel uit de machine komt, plaatst u het volgende vel zoals is beschreven in Stap 4. Herhaal deze stappen voor ieder vel dat u wilt bedrukken.

The MP-lade (voor MFC-8840D en DCP-8045D)

- 1** Selecteer **Papierformaat, Soort papier, Papierbron** en andere instellingen in de printerdriver.
- Soort papier:** Normaal papier
Papierbron: MP-lade
- 2** Open de MP-lade en laat deze voorzichtig neer.
- 3** Trek aan de steunklep van de MP-lade.

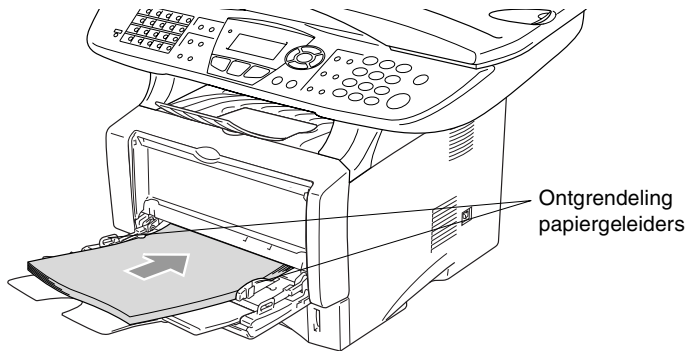
- 4** Wanneer u papier in de MP-lade doet, moet het papier tot tegen de achterzijde van de lade zijn ingeschoven.



-  Het papier moet recht en in de juiste positie in de MP-lade liggen. Anders wordt het papier niet goed ingevoerd en krijgt u een slechte afdruk of kan het papier vastlopen.
- 5** Druk op de ontgrendeling van de papiergeleiders en verschuif deze voor het correcte papierformaat.
-  Wanneer u papier in de MP-lade doet, dient u rekening te houden met het volgende:
- De te bedrukken zijde moet naar boven zijn.
 - Tijdens het printen gaat de binnenste lade omhoog om papier in de machine te laden.
 - Leg eerst de bovenzijde van het papier in de lade en duw het daarna voorzichtig helemaal in de lade.
- 6** Verzend de afdrukgegevens naar de MFC.

Afdrukken op dikker papier en karton

Wanneer de uitvoerlade achteraan wordt geopend, heeft de machine een rechte baan van de lade voor handmatige invoer of de MP-lade tot de achterzijde van de machine. Gebruik deze methode voor het in- en uitvoeren van papier wanneer u op dikker papier (106 - 161 g/m²) of karton wilt printen.

De lade voor handmatige invoer (voor MFC-8440 en DCP-8040)

- 1 Selecteer **Papierformaat**, **Soort papier**, **Papierbron** en andere instellingen in de printerdriver.
Soort papier: Dik papier of Dikker papier
Papierbron: Handmatig
- 2 Open de uitvoerlade achteraan.

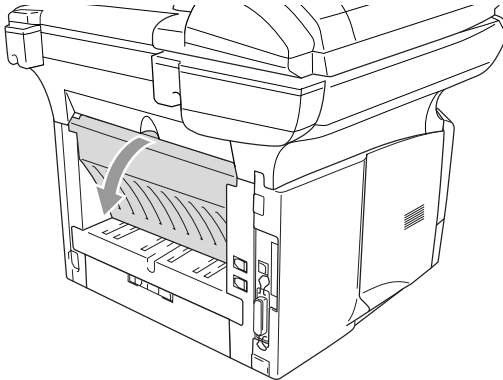

- 3 Open de papierlade voor handmatige invoer. Verschuif de papiergeleiders voor het juiste papierformaat.

4 Leg het papier met beide handen in de papierlade voor handmatige invoer, zodat de voorzijde van het papier de papierinvoerrol raakt. De machine trekt het papier in.



- Het papier moet recht en in de juiste positie in de papierlade voor de handmatige invoer liggen. Anders wordt het papier niet goed ingevoerd en krijgt u een slechte afdruk of kan het papier vastlopen.
- Leg slechts een vel papier tegelijk in de papierlade voor handmatige invoer, anders kan het papier vastlopen.

5 Verzend de afdrukgegevens naar de machine.

6 Wanneer het gedrukte vel uit de machine komt, plaatst u het volgende vel zoals is beschreven in Stap 4. Herhaal deze stappen voor ieder vel dat u wilt bedrukken.

7 Wanneer u klaar bent met printen, sluit u de uitvoerlade achteraan.

! Voorzichtig

Verwijder ieder vel zodra het is geprint. Als u het papier zich laat opstapelen, kan de machine vastlopen of het papier omkrullen.

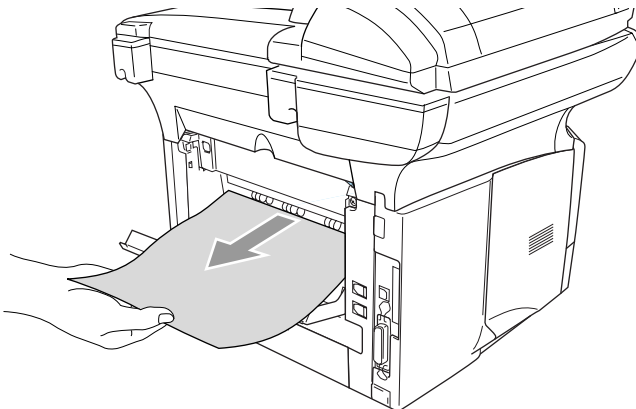

De multifunctionele lade (MP-lade) (voor MFC-8840D en DCP-8045D)

- 1 Selecteer **Papiermaat**, **Soort papier**, **Papierbron** en andere instellingen in de printerdriver.
Soort papier: Dik papier of Dikker papier
Papierbron: MP-lade
- 2 Open de uitvoerlade achteraan en trek indien nodig de papiersteun uit voor de uitvoerlade met bedrukte zijde naar omhoog.

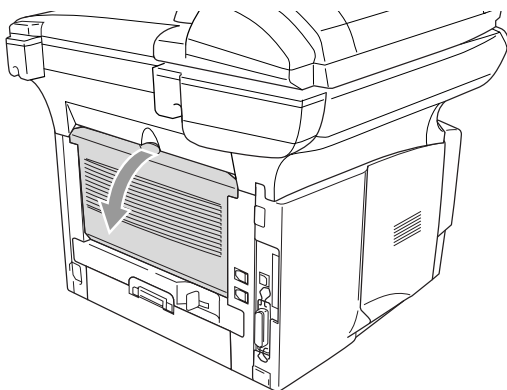

- 3 Open de MP-lade en laat deze voorzichtig neer.
 - 4 Trek aan de steunklep van de MP-lade.
 - 5 Wanneer u papier in de MP-lade doet, moet het papier tot tegen de achterzijde van de lade zijn ingeschoven.
-  Het papier moet recht en in de juiste positie in de MP-lade liggen. Anders wordt het papier niet goed ingevoerd en krijgt u een slechte afdruk of kan het papier vastlopen.

6 Druk op de ontgrendeling van de papiergeleiders en verschuif deze voor het correcte papierformaat.



Wanneer u papier in de MP-lade doet, dient u rekening te houden met het volgende;

- Tijdens het printen gaat de binnenste lade omhoog om papier in de machine te laden.
- De te bedrukken zijde moet naar boven zijn.
- Leg eerst de bovenzijde van het papier in de lade en duw het daarna voorzichtig helemaal in de lade.

7 Verzend de afdrukgegevens naar de machine.

8 Wanneer u klaar bent met printen, sluit u de uitvoerlade achteraan.

! Voorzichtig

Verwijder ieder vel zodra het is geprint. Anders kan het papier vastlopen of beginnen omkrullen.

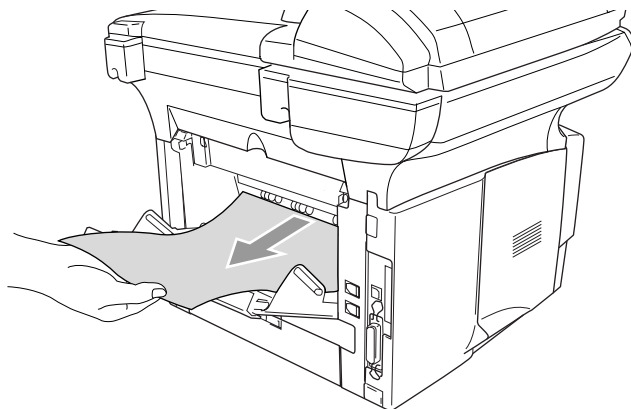

Enveloppen printen

Om enveloppen te bedrukken gebruikt u de papierlade voor handmatige invoer of de multifunctionele lade.



- De machine zet automatisch de modus Handmatig Invoeren aan wanneer u papier in de lade voor handmatige invoer schuift.
- Alle zijden moeten goed zijn gevouwen, zonder plooien of kreuken.

1 Selecteer **Papierformaat, Soort papier, Papierbron** en andere instellingen in de printerdriver.

Soort papier: Envelop, Env. Dun of Env. dik

Voor MFC-8440 en DCP-8040:

2 Open de uitvoerlade achteraan.

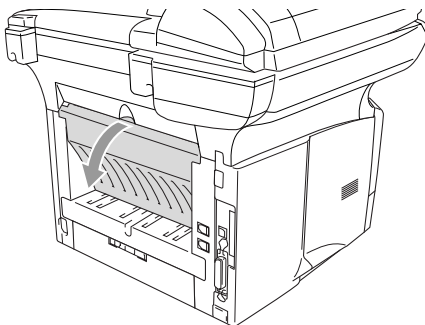

3 Open de papierlade voor handmatige invoer. Verschuif de papiergeleiders voor het juiste envelopformaat.



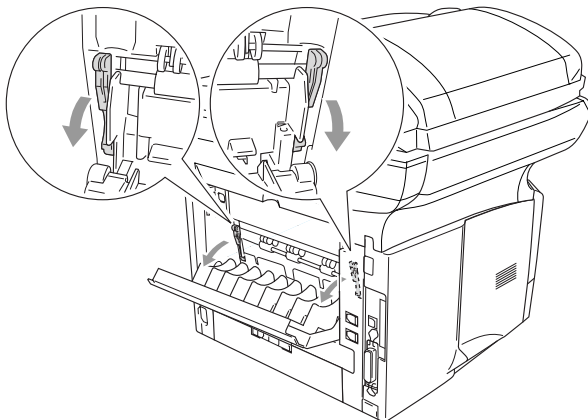

Wanneer de enveloppen na het printen gekreukt zijn:

Achteraan de machine opent u de uitvoerlade en drukt u op de blauwe lipjes links en rechts (zie de afbeelding op de volgende pagina). Wanneer u klaar bent met het printen van uw enveloppen, sluit u de uitvoerlade achteraan, zodat de twee blauwe lipjes weer in de oorspronkelijke stand staan.

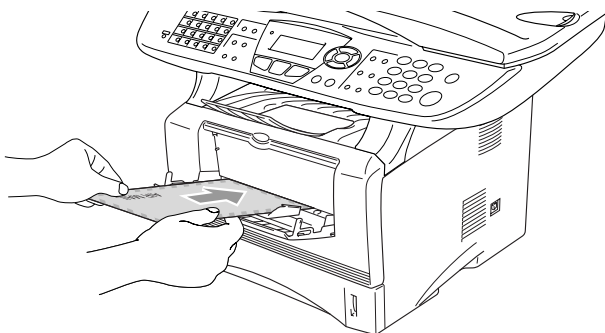

- 4** Leg de envelop met beide handen in de papierlade voor handmatige invoer, zodat de voorzijde van de envelop de papierinvoerrol raakt. De machine trekt de envelop in.



-  ■ Zorg ervoor dat de enveloppe recht ligt wanneer u deze in de lade voor handmatige invoer schuift. Anders wordt de enveloppe niet goed ingevoerd en krijgt u een slechte afdruk of kunnen de enveloppen vastlopen.
 - Leg slechts een envelop tegelijk in de papierlade voor handmatige invoer, anders kan de envelop vastlopen.
 - Leg de envelop in de lade voor handmatige invoer, met de te bedrukken zijde naar boven.
- 5** Wanneer de bedrukte envelop is uitgevoerd, wacht de machine tot u de volgende envelop invoert. Herhaal Stap 4 voor iedere envelop die u wilt printen.
- 6** Verzend de afdrukgegevens naar de machine.
- 7** Wanneer u klaar bent met printen, sluit u de uitvoerlade achteraan.

Voor MFC-8840D en DCP-8045D:

- 2 Maak de uitvoerlade aan de achterkant open en vouw zo nodig de face-up steun uit.

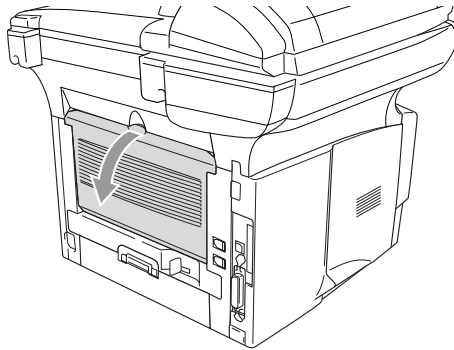

- 3 Open de MP-lade en laat deze voorzichtig neer.

- 4 Trek aan de steunklep van de MP-lade.



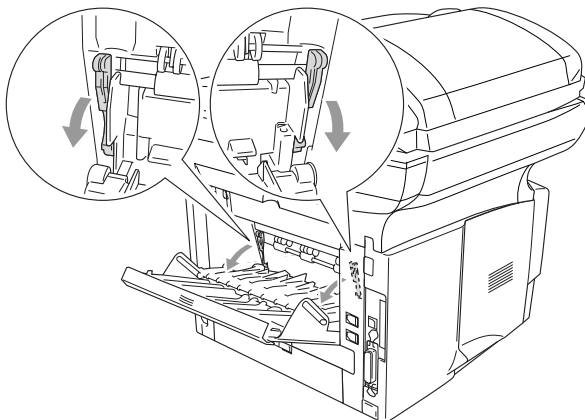

Wanneer de enveloppen na het printen gekreukt zijn:

Achteraan de machine opent u de uitvoerlade en drukt u op de blauwe lipjes links en rechts (zie de afbeelding op de volgende pagina). Wanneer u klaar bent met het printen van uw enveloppen, sluit u de uitvoerlade achteraan, zodat de twee blauwe lipjes weer in de oorspronkelijke stand staan.

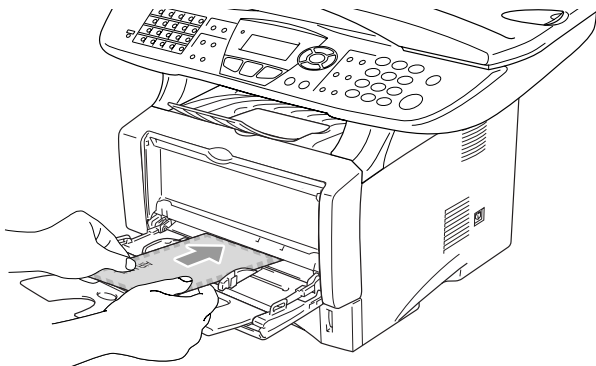

- 5** Leg de enveloppen in de MP-lade en schuif ze tot tegen de achterkant van de lade. Leg niet meer dan 3 enveloppen tegelijk in de MP-lade, anders kunnen ze vastlopen.



-  De enveloppen moeten recht en in de juiste positie in de MP-lade liggen. Anders worden de enveloppen niet goed ingevoerd en krijgt u een slechte afdruk of kunnen de enveloppen vastlopen.
- 6** Houd de papiergeleider ingedrukt en stel deze af op het formaat van de envelop.
-  Wanneer u enveloppen in de MP-lade doet, dient u rekening te houden met het volgende;
- Tijdens het printen gaat de binnenste lade omhoog om de enveloppen in de machine te laden.
 - De te bedrukken zijde moet naar boven zijn.
 - Leg eerst de bovenzijde van het envelop in de lade en duw deze daarna voorzichtig helemaal in de lade.
- 7** Verzend de afdrukgegevens naar de machine.
- 8** Wanneer u klaar bent met printen, sluit u de uitvoerlade achteraan.

Bedieningstoetsen voor de printer

Job Cancel

U kunt gegevens uit het geheugen verwijderen.

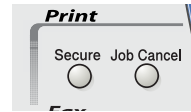

De toets Secure



Beveiligde gegevens zijn beschermd met een wachtwoord. Alleen diegenen die het wachtwoord kennen, kunnen de gegevens afdrukken. De machine zal pas beveiligde gegevens afdrukken wanneer het correcte wachtwoord is ingevoerd. Wanneer het document is geprint, worden de gegevens uit het geheugen verwijderd. Om deze functie te gebruiken moet u uw wachtwoord instellen in het dialoogvenster van de printerdriver (Raadpleeg *Opties apparaat* op pagina 2-11.)

 De toets **Secure** werkt niet wanneer u de Brother BR-Script driver gebruikt.



1 Druk op **Secure**.

—OF—

Het LCD-scherm geeft *Geen data!* weer wanneer er geen beveiligde gegevens in het geheugen zijn opgeslagen.

2 Druk op  of  om de gebruikersnaam te selecteren.

Druk op **Set**. Het LCD-scherm geeft de mogelijke taken weer.

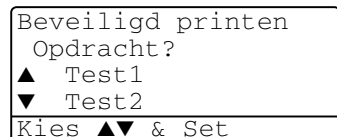

3 Druk op  of  om de taak te selecteren.

Druk op **Set**. Het LCD-scherm vraagt u uw wachtwoord van 4 cijfers in te voeren.





4 Toets u wachtwoord in met de toetsen van het bedieningspaneel.

Druk op **Set**.

5 Druk op  of  om **Print** te selecteren.

Druk op **Set**. De machine drukt de gegevens af.

—OF—

Wanneer u de beveiligde gegevens wil verwijderen, drukt u op  of  om **Delete** te selecteren.

Druk op **Stop/Exit**.



- Wanneer u de stroom uitzet, worden de beveiligde gegevens uit het geheugen gewist.
- Wanneer u de beveiligde gegevens hebt afgedrukt, worden deze uit het geheugen gewist.

Beveiligd printen Test1
Wachtwoord:XXXX
Enter & druk Set

De emulatie selecteren





Het venster dat u hier ziet, is van de MFC-8440 en de MFC-8840D.

Deze machine beschikt over de functie Emulatie Automatisch Selecteren. Wanneer de machine gegevens ontvangt van de PC, selecteert het apparaat automatisch de emulatiemodus. De fabrieksinstelling van deze functie is AUTO.

U kunt de standaard emulatiemodus handmatig wijzigen op het bedieningspaneel.

1 Druk op **Menu, 4, 1**.

(voor DCP-8040 en DCP-8045D, drukt u op **Menu, 3, 1**.)

2 Druk op  of  om **Auto**, **HP LaserJet** of **BR-Script 3** te selecteren.

Druk op **Set**.

3 Druk op **Stop/Exit**.



Probeer deze functie met uw software of netwerkserver. Wanneer deze functie niet goed werkt, dient u de gewenste emulatie handmatig te selecteren met de knoppen op het bedieningspaneel van de machine of moet u de emulatie-opties van uw software gebruiken.

41.Emulatie
▲ Auto
HP LaserJet
▼ BR-Script 3
Kies ▲▼ & Set

De lijst met interne fonts printen

U kunt een lijst printen met de interne (of residente) lettertypen van de machine, zodat u deze kunt bekijken voordat u een lettertype selecteert.

- 1** Druk op **Menu, 4, 2, 1**.
(voor DCP-8040 en DCP-8045D, drukt u op **Menu, 3, 2, 1**)
- 2** Druk op **Start**. De machine print de lijst.
- 3** Druk op **Stop/Exit**.

42.Printopties 1.Interne fonts

Druk op Start

De lijst met printopties printen

U kunt een lijst printen met de huidige printopties.

- 1** Druk op **Menu, 4, 2, 2**.
(voor DCP-8040 en DCP-8045D, drukt u op **Menu, 3, 2, 2**)
- 2** Druk op **Start**. De machine print de instellingen.
- 3** Druk op **Stop/Exit**.

42.Printopties 2.Configuratie

Druk op Start

De printer resetten

U kunt de machine opnieuw instellen op de originele fabrieksinstellingen. Lettertypen en macro's in de tijdelijke instellingen worden opgeheven.

- 1** Druk op **Menu, 4, 3**.
(voor DCP-8040 en DCP-8045D, drukt u op **Menu, 3, 3**)
- 2** Druk op **1** om de fabrieksinstellingen te herstellen.

43.Reset printer

▲ 1.Herstel
▼ 2.Stop

Kies ▲▼ & Set

—OF—

Druk op **2** af te sluiten zonder wijzigingen.

- 3** Druk op **Stop/Exit**.



- Alleen de printerinstellingen worden teruggezet op de originele fabrieksinstellingen.
- Het venster dat u op deze pagina ziet, behoort tot de MFC-8440 en de MFC-8840D.

2

Instellingen van de printerdriver

(alleen voor Windows®)

Instellingen van de printerdriver

Als u vanaf uw computer afdrukt, kunt u de volgende printerinstellingen maken:

- **Papierformaat**
- **Meerdere pag. afdrukken**
- **Duplex**
- **Watermerk*1*2**
- **Scaling*2**
- **Datum & tijd afdrukken*1*2**
- **Snelle printerinstelling*1*2**
- **Afdruk beveiligen*1**

*1 Deze instellingen zijn niet beschikbaar bij de BR-Script driver.

*2 Deze instellingen zijn niet beschikbaar bij de Uni driver.

De instellingen in de printerdriver openen

- 1 Selecteer **Afdrukken** in het menu **Bestand** van uw software.
 - 2 Selecteer **Brother MFC-XXXX** of **DCP-XXXX (USB) Printer** (waarbij XXXX uw modelnaam is) als uw printer en klik op **Voorkeursinstellingen**. Het dialoogvenster **Voorkeursinstellingen** verschijnt.
- Op welke wijze u toegang krijgt tot de instellingen in de printerdriver, is afhankelijk van uw besturingssysteem en software.
 - De schermen die hier staan afgebeeld, zijn afkomstig uit Windows® XP. De schermen op uw computer kunnen variëren afhankelijk van uw Windows® besturingssysteem.
 - Sommige beschrijvingen in dit hoofdstuk zijn gebaseerd op de MFC-8840D. Deze beschrijvingen zijn ook van toepassing op de MFC-8440, DCP-8040 en DCP-8045D.

Funcities in de Brother Native Driver

De native driver van Brother is een printerdriver die speciaal door Brother ontwikkeld is. Deze driver heeft meer functies dan de universele printerdriver van Microsoft® Windows®.

Het tabblad Normaal

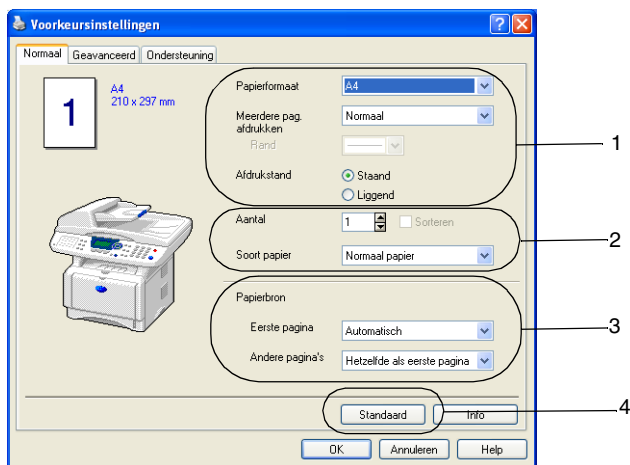

- 1 Selecteer het **Papierformaat**, **Meerdere pag. afdrukken**, de **Rand** (indien nodig) en **Afdrukstand**.
- 2 Selecteer het **Aantal** en het **Soort papier**.
- 3 Selecteer **Papierbron** (**Eerste pagina** en **Andere pagina's**). Bij **Automatisch** van de papierlade kan de printerdriver automatisch een lade kiezen die geschikt is voor het **Papierformaat** dat u gebruikt. U kunt het papierformaat voor elke lade in het tabblad **Accessoires** instellen. (Raadpleeg *Het tabblad Accessoires* op pagina 2-14.)
- 4 Om terug te gaan naar de standaardinstellingen, klikt u op de knop **Standaard**.

Papierformaat

In het keuzelijst selecteert u welk papierformaat u gebruikt.

Meerdere pag. afdrukken

Bij het afdrukken van meerdere pagina's kunt u het beeld van een pagina verkleinen, zodat er meerdere pagina's op een vel papier worden afgedrukt, of het beeld juist vergroten om een pagina op meerdere vellen af te drukken.

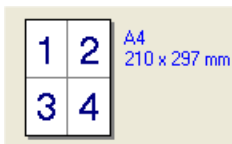

vb. 4 in 1

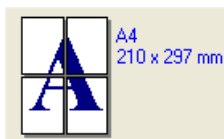

vb. 1 in 2 x 2 pagina's

Rand

Als u meerdere pagina's op een vel afdrukt met behulp van de functie Meerdere pag. afdrukken, kunt u kiezen of u een rand, stippellijn of geen rand om elke pagina op het vel wilt afdrukken.

Afdrukstand

Deze functie selecteert de stand waarin uw document zal worden afgedrukt (**Staand** of **Liggend**).

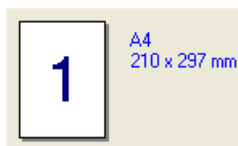

Staand



Liggend

Aantal

Hiermee selecteert u hoeveel exemplaren moeten worden afgedrukt.

Sorteren

Als het selectievakje **Sorteren** is geselecteerd, wordt er een compleet exemplaar van uw document afgedrukt, en wordt dit herhaald voor het aantal exemplaren dat u hebt geselecteerd. Als het selectievakje **Sorteren** niet is geselecteerd, wordt voor alle exemplaren eerst de eerste pagina afgedrukt en wordt pas dan de volgende pagina van het document afgedrukt.

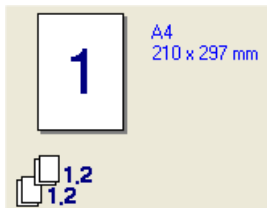

Vakje Sorteren geselecteerd

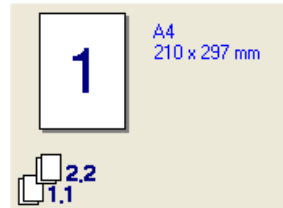

Vakje Sorteren niet geselecteerd

Soort papier

U kunt de volgende papiersoorten kiezen voor uw machine. Voor de beste afdrukkwaliteit selecteert u welke papiersoort u wilt gebruiken.

Normaal papier

Dun papier

Dik papier

Dikker papier

Briefpapier

Transparanten

Enveloppen

Env. Dik

Env. Dun



- Selecteer **Normaal papier** wanneer u normaal papier gebruikt (70 tot 95 g/m²). Wanneer u dikker papier of gestructureerd papier gebruikt, selecteert u **Dik papier** of **Dikker papier**. Voor bankpostpapier selecteert u **Briefpapier** en voor transparanten selecteert u **Transparanten**.
- Wanneer u enveloppen gebruikt, selecteert u **Enveloppen**. Als u **Enveloppen** hebt geselecteerd en de toner wordt niet correct op de envelop gefixeerd, selecteert u **Env. Dik**. Als u **Enveloppen** hebt geselecteerd en de envelop verkreukeld is, selecteert u **Env. Dun**.

Het tabblad Geavanceerd

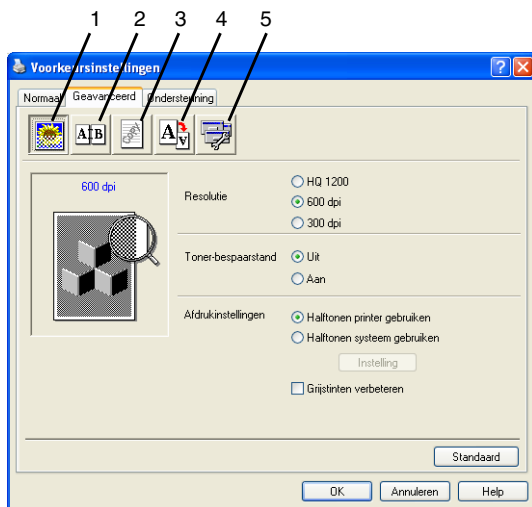

Om terug te gaan naar de standaardinstellingen, klikt u op de knop **Standaard**.

Klik op een van de volgende pictogrammen om de desbetreffende functie in te stellen:

- 1 **Afdrukkwaliteit**
- 2 **Duplex**
- 3 **Watermerk**
- 4 **Pagina-instelling**
- 5 **Opties apparaat**

Afdrukkwaliteit

Resolutie

U kunt uit de volgende resoluties kiezen:

- HQ 1200
- 600 dpi
- 300 dpi



Wanneer u **Duplexbak gebruiken** hebt geselecteerd, is HQ 1200 niet beschikbaar.

Toner-bespaarstand

U kunt kosten besparen met de toner-bespaarstand. Hierdoor wordt de printdichtheid verlaagd.

Afdrukinstellingen

Voor Windows® 98/98SE/Me

Afdrukinstellingen wordt gebruikt om de afdrukkwaliteit van het document te verbeteren (foto's, afbeeldingen of ingescande afbeeldingen). Wanneer u **Auto (Aanbevolen)** selecteert, kiest de printer automatisch de meest geschikte instellingen.

Wanneer de afdrukinstellingen op handmatig staan, kunt u de helderheid, het contrast en de kwaliteit zelf instellen.

Voor Windows® 2000/XP/NT® 4.0

- Kruis **Halftonen printer gebruiken** aan voor het printen met halftonen.
- Kruis **Halftonen systeem gebruiken** aan om te printen met de halftonen van het systeem. Om de instelling te wijzigen drukt u op **Instelling**.
- Wanneer de halftoon niet correct kan worden geprint, kruist u **Grijstinten verbeteren** aan.

Duplexprinten

Wanneer u het pictogram voor duplexprinten aanklikt, ziet u de opties voor duplexprinten.

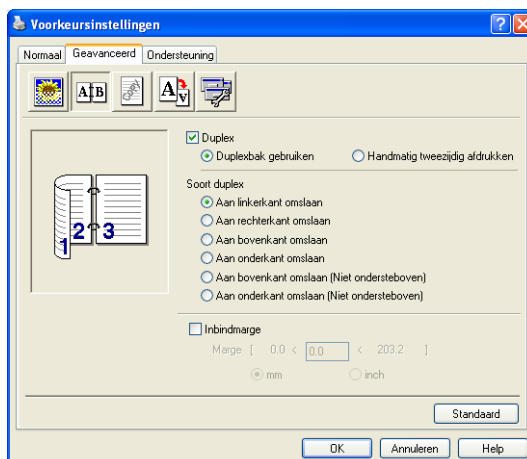

Duplexbak gebruiken (voor MFC-8840D en DCP-8045D)

Kruis het vakje Duplex aan en selecteer vervolgens **Duplexbak gebruiken**. In deze stand print de machine automatisch op beide zijden van het papier.

Handmatig tweezijdig

Kruis het vakje Duplex aan en selecteer vervolgens **Handmatig tweezijdig**. In deze stand print de machine eerst alle pagina's met even nummers. Dan stopt de printer en worden de instructies weergegeven om het papier opnieuw te plaatsen. Wanneer u op OK klikt, worden de oneven pagina's geprint.

Soort duplex

U kunt **Soort duplex** selecteren. Voor iedere papierrichting zijn zes soorten duplex beschikbaar.

Aan linkerkant omslaan



Aan rechterkant omslaan



Aan bovenkant omslaan

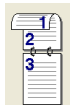

Aan onderkant omslaan

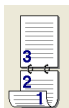

Aan bovenkant omslaan (Niet ondersteboven)

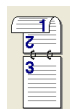

Aan onderkant omslaan (Niet ondersteboven)

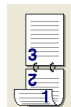

Inbindmarge

Kruis de optie Inbindmarge aan. U kunt de waarde van de inbindmarge invoeren in inch of millimeter (0 - 8 inches) [0 - 203.2 mm].

Watermerk

U kunt een logo of tekst als een watermerk op uw documenten afdrukken. U kunt een van de voorgeprogrammeerde watermerken selecteren, of een zelf gemaakt bitmap-bestand of tekst gebruiken.

Selecteer **Watermerk gebruiken** en selecteer vervolgens het watermerk dat u wilt gebruiken.

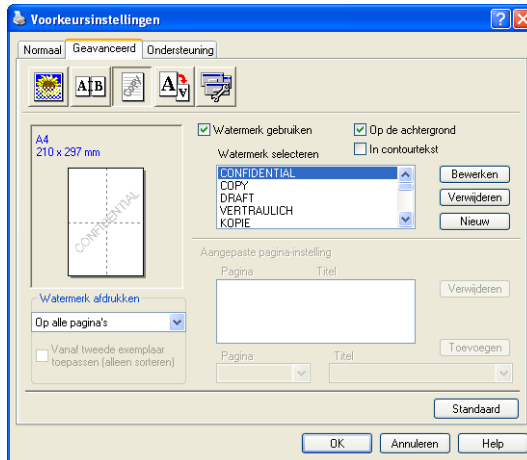

Op de achtergrond

Selecteer **Op de achtergrond** om het watermerk op de achtergrond van uw document af te drukken. Als deze optie niet is geselecteerd, wordt het watermerk over de tekst of het beeld op uw document afgedrukt.

In contourtekst

(alleen voor Windows® 2000 Professional/XP/NT® 4.0)

Selecteer **In contourtekst** om alleen de contouren van het watermerk af te drukken.

Watermerk afdrukken

Bij **Watermerk afdrukken** kunt u de volgende opties selecteren:

- **Op alle pagina's**
- **Alleen op eerste pagina**
- **Vanaf tweede pagina**
- **Afwijkend**
- **Toepassen vanaf tweede kopie (alleen sorteren)**
(voor Windows® 2000/XP/Windows NT® 4.0)

Watermerk instellen

U kunt de grootte van het watermerk en de plaats op de pagina wijzigen door het watermerk te selecteren en op de knop **Bewerken** te klikken. Als u een nieuw watermerk wilt toevoegen, klikt u op de knop **Nieuw** en selecteert u **Tekst** of **Bitmap** bij de optie **Stijl van watermerk**.

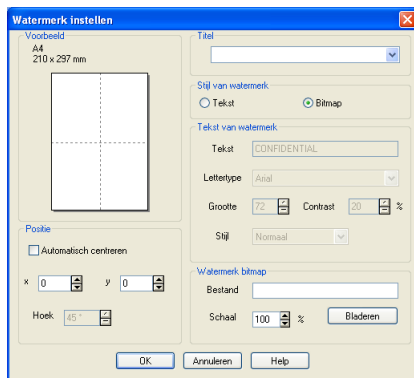

■ Titel

U kunt **VERTROUWELIJK**, **AANTAL** of **CONCEPT** als de standaardtitel selecteren, of een willekeurige titel in het veld invoeren

■ Tekst van watermerk

Voer in het vak **Tekst** de tekst van uw watermerk in en selecteer vervolgens **Lettertype**, **Grootte**, **Contrast** en **Stijl**.

■ Watermerk bitmap

Voer de bestandsnaam en de locatie van de bitmap in het vak **Bestand** in, of selecteer **Bladeren** om de locatie te zoeken. U kunt ook de schaal van het beeld opgeven.

■ Positie

De instellingen voor de positie bepalen op welke plaats het watermerk op de pagina komt te staan.

Pagina-instelling

U kunt de grootte van uw afgedrukte document wijzigen met de functie Scaling.

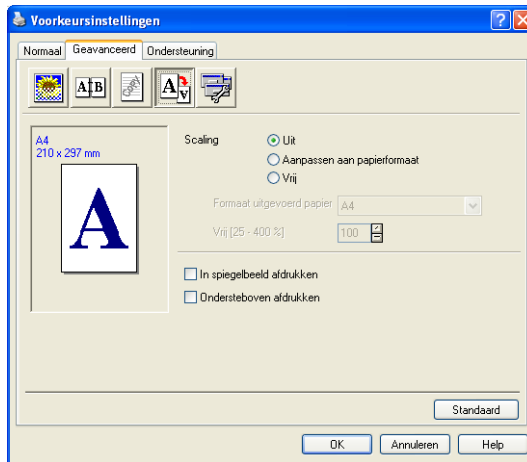

- Selecteer **Uit** als u het document wilt afdrukken zoals het op het scherm wordt weergegeven.
- Selecteer **Aanpassen aan papierformaat** als uw document een ongebruikelijk formaat heeft, of als u alleen het standaard papierformaat hebt.
- Selecteer **Vrij** wanneer u het resultaat handmatig wil verkleinen of vergroten.
- U kunt ook de functie **In spiegelbeeld afdrukken** of **Ondersteboven afdrukken** gebruiken voor de pagina-instelling.

Opties apparaat

Hier kunt u de volgende printerfuncties instellen:

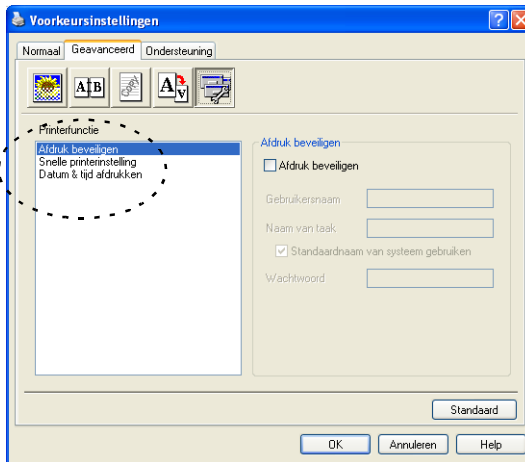

Afdruk beveiligen

Beveiligde documenten zijn documenten die bij het verzenden naar de machine zijn beveiligd met een wachtwoord. Alleen diegenen die het wachtwoord kennen, kunnen deze documenten afdrukken. Omdat de documenten zijn beveiligd op de machine, moet u het bedieningspaneel van de machine gebruiken (met het wachtwoord) om deze documenten te printen.

Een beveiligd document verzenden:

- 1 Selecteer **Afdruk beveiligen** in **Printerfunctie** en selecteer **Afdruk beveiligen**.
- 2 Voer uw wachtwoord, gebruikersnaam en de naam van de taak in en klik op OK.
- 3 U moet het beveiligde document afdrukken via het bedieningspaneel van de machine. (Raadpleeg *De toets Secure* op pagina 1-17.)

Een beveiligd document verwijderen:

- 1 U moet het bedieningspaneel van de machine gebruiken om een beveiligd document te verwijderen (Raadpleeg *De toets Secure* op pagina 1-17.)



U kunt maximaal 8 MB beveiligde gegevens opslaan in het geheugen van de machine.

Snelle printerinstelling

Met Snelle printerinstelling kunt u snel driverinstellingen selecteren. Als u de instellingen wilt bekijken, klikt u gewoon met de muis op het pictogram  op de taakbalk. Deze functie kan worden ingesteld op AAN of UIT via Opties apparaat.

 De fabriekinstelling is UIT

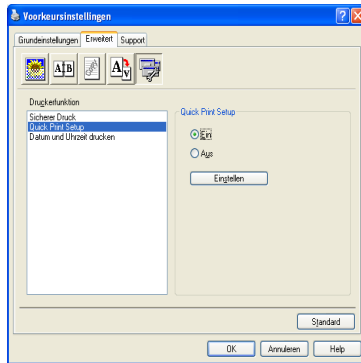

Beheerder (alleen voor Windows® 98/98SE/Me)

Met de functie Beheerder kunnen de functie kopiëren, schaal en watermerk worden vergrendeld en met een wachtwoord beveiligd.

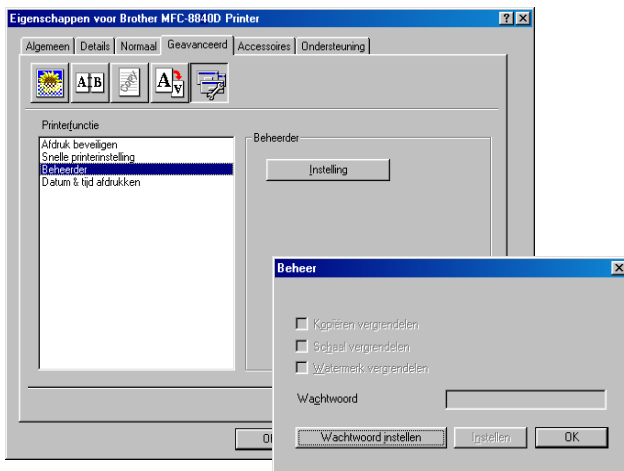

 Noteer uw wachtwoord en bewaar het op een veilige plaats. Wanneer u uw wachtwoord vergeet, hebt u geen toegang tot deze functies.

Datum & tijd afdrukken

Als u de optie **Datum & tijd afdrukken** hebt ingeschakeld, worden de datum en de tijd die uw computerklok aangeeft, automatisch op uw document afgedrukt.

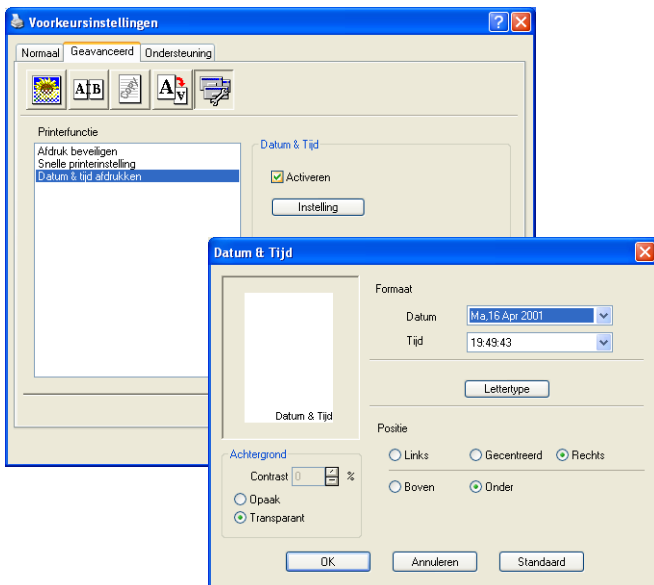

Klik op **Instelling** om het formaat van **Datum** en **Tijd** te wijzigen. U kunt het lettertype wijzigen door op **Lettertype** of **Positie** te klikken. Als u voor **Datum** en **Tijd** ook een achtergrond wilt gebruiken, selecteert u **Opaak**. Wanneer **Opaak** is geselecteerd, kunt u het **Contrast** van de achtergrond voor **Datum** en **Tijd** aanpassen door het percentage te wijzigen.



De Datum en Tijd die in het selectievakje worden weergegeven, staan in de notatie waarin deze gegevens worden afgedrukt. De Datum en Tijd die op uw document worden afgedrukt, zijn afkomstig van de klok op uw computer.

Het tabblad Accessoires

Om de optionele 2e papierlade te gebruiken moet u deze optie in de driver installeren. Dit tabblad installeert ook eventuele extra opties voor de driverinstellingen.

Instelling papierbron

Om het papierformaat voor iedere papierbron te configureren, markeert u de bron in de lijst **Instelling papierbron**. Selecteer de **Papierformaat** in de keuzelijst en klik op **Update**. Wanneer **Automatisch** (standaard Papierbron) is ingesteld in het tabblad **Normaal** van de printerdriver (Raadpleeg *Het tabblad Normaal* op pagina 2-2), gebruikt de printerdriver automatisch de **Instelling papierbron**, om een lade te selecteren die past bij de instelling **Papierformaat** in de printerdriver.

Standaardbron

Met **Standaardbron** selecteert u de papierbron die wordt gebruikt wanneer het papierformaat van het verzonden document niet overeenkomt met de instellingen voor Papierbron.

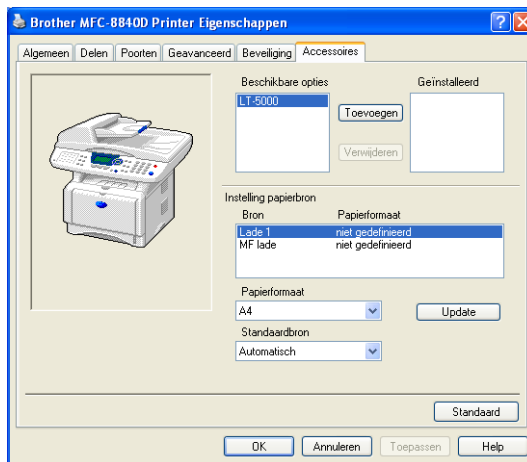

Beschikbare opties

Om toegang te krijgen tot de optionele 2e papierlade moet deze optie in de driver zijn geïnstalleerd. Markeer het modelnummer in de lijst **Beschikbare opties** en klik op **Toevoegen**. De optionele papierlade staat dan in het vak **Geïnstalleerd**, de lijst **Instelling papierbron** en de illustratie op het scherm geeft de 2e papierlade weer.

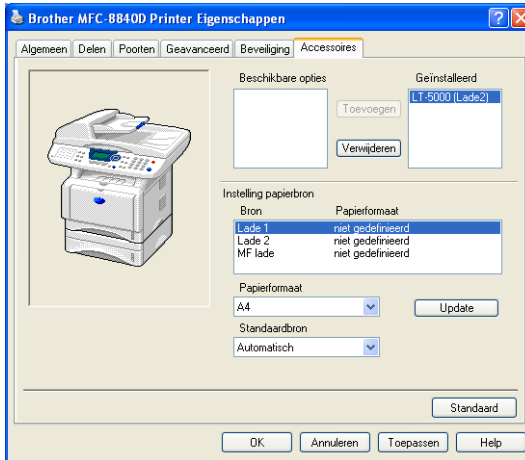

Het tabblad Ondersteuning

Het tabblad **Ondersteuning** geeft informatie over de versie en instellingen van de driver. Verder staan hier ook links naar de website **Brother Solutions Center** en websites voor driver-updates. Klik op het tabblad **Ondersteuning** om het volgende scherm weer te geven:



Brother Solutions Center

Het **Brother Solutions Center** is een Website waar u informatie vindt over uw Brother-product, zoals Veelgestelde Vragen, Gebruikershandleidingen, Driver-updates en Tips voor het gebruik van uw machine.

Web Update

Web Update controleert Brother's website op nieuwe drivers, downloadt deze en zal de driver op uw computer automatisch updaten.

Instelling controleren

Bij **Instelling controleren** staat een lijst van de huidige instellingen van uw driver.

Functies in de PS-printerdriver (Voor Windows®)

Windows® 98/98SE/Me/2000 Professional/XP en Windows NT® 4.0 maakt gebruik van de BR-Script 3 (PostScript® 3 emulatie) driver.

De PS-driver installeren

Als u de printerdriver reeds geïnstalleerd hebt volgens de instructies in de Installatiehandleiding, plaats dan de CD-ROM in het CD-ROM-station van uw PC, klik op **MFL-Pro Suite installeren** en volg de instructies op het scherm. Wanneer het scherm **Selecteer de gewenste onderdelen** verschijnt, controleert u **PS printer driver**, en gaat u vervolgens verder met het volgen van de instructies op het scherm.

Als u de driver en de software nog niet geïnstalleerd hebt, plaats dan de CD-ROM in het CD-ROM-station van uw PC, klik op **MFL-Pro Suite installeren** en volg de instructies op het scherm. Wanneer het scherm **Type verbinding** verschijnt, selecteert u **Installeren op maat** en vinkt u de **PS printer driver** aan. Volg verder de instructies op uw scherm.



- Ga voor de meest recente drivers naar het Brother Solutions Center op <http://solutions.brother.com>.
- De schermen die hier staan afgebeeld, zijn afkomstig uit Windows® XP voor MFC-8840D.
- De schermen op uw PC kunnen variëren afhankelijk van uw Besturingssysteem en uw machine.

Het tabblad Poorten

Selecteer de poort waarop uw printer is aangesloten of het pad naar de netwerkprinter.

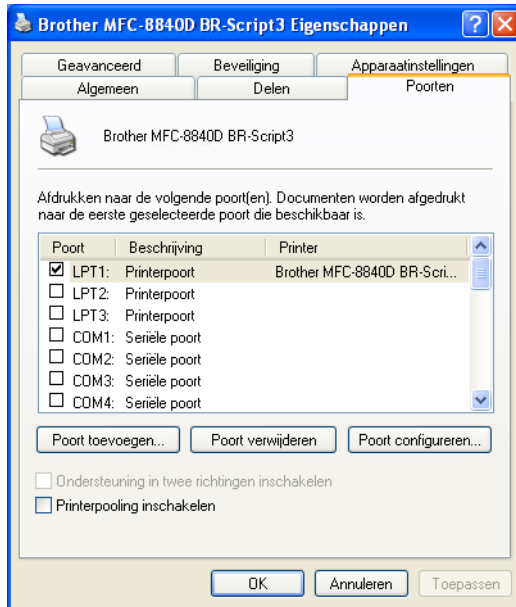

Het tabblad Apparaatinstellingen

Selecteer de opties die u hebt geïnstalleerd.

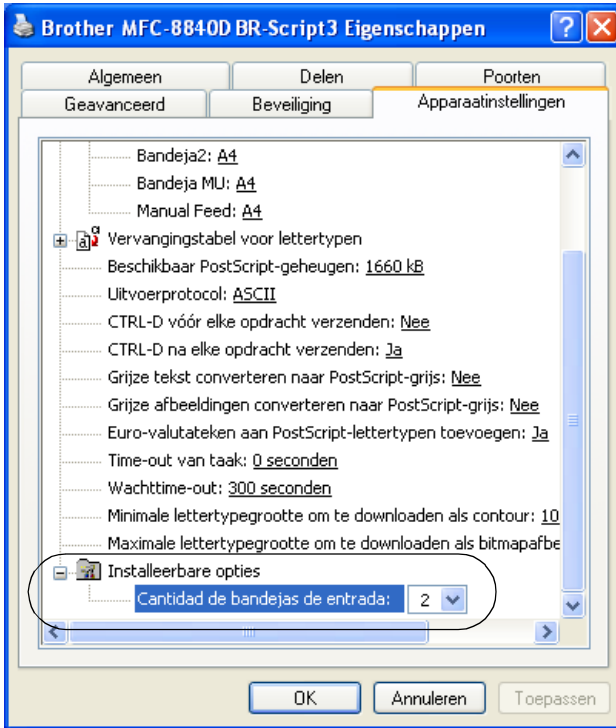

Het tabblad Indeling

 Wanneer u Windows NT[®] 4.0, Windows[®] 2000 of XP, opent u het tabblad **Indeling** door te klikken op **Voorkeursinstellingen...** in het tabblad **Algemeen** van het scherm **Brother MFC-8840D BR-Script3 Eigenschappen**.

U kunt de indeling wijzigen door een andere instelling te kiezen voor **Afdrukstand**, **Paginavolgorde** of **Pagina's per vel**.

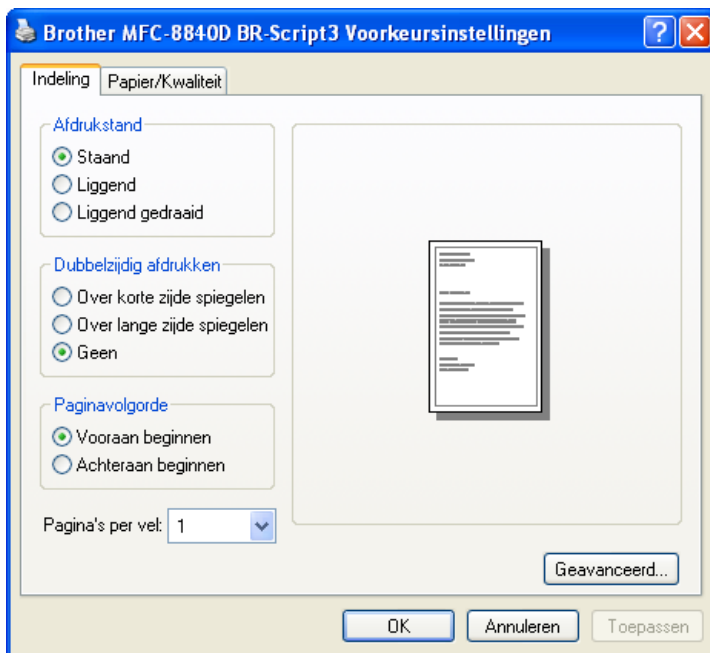

Brochure (voor MFC-8840D en DCP-8045D) (voor Windows[®] 2000/XP)

U kunt een foldertje afdrukken door in de lijst **Pagina's per vel** de optie **Folder** te selecteren.

Het tabblad Papier/Kwaliteit

 Wanneer u Windows NT® 4.0, Windows® 2000 of XP, opent u het tabblad **Papier/Kwaliteit** door te klikken op **Voorkeursinstellingen...** in het tabblad **Algemeen** van het scherm **Brother BR-Script3 Eigenschappen**.

Selecteer de **Papierbron**.

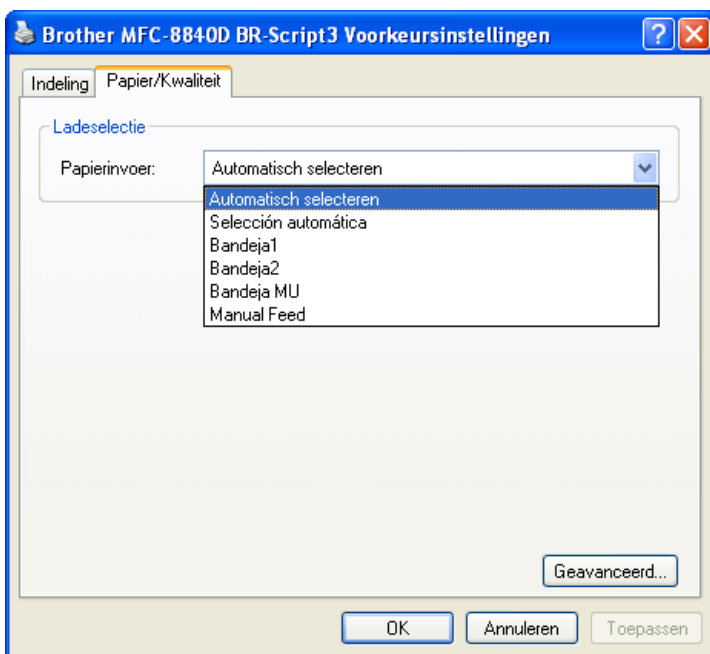

Geavanceerde opties

-  Wanneer u Windows NT[®] 4.0, Windows[®] 2000 of XP gebruikt, opent u het tabblad **Geavanceerde opties** door te klikken op **Geavanceerd...** in het tabblad **Indeling** of **Papier/Kwaliteit**.

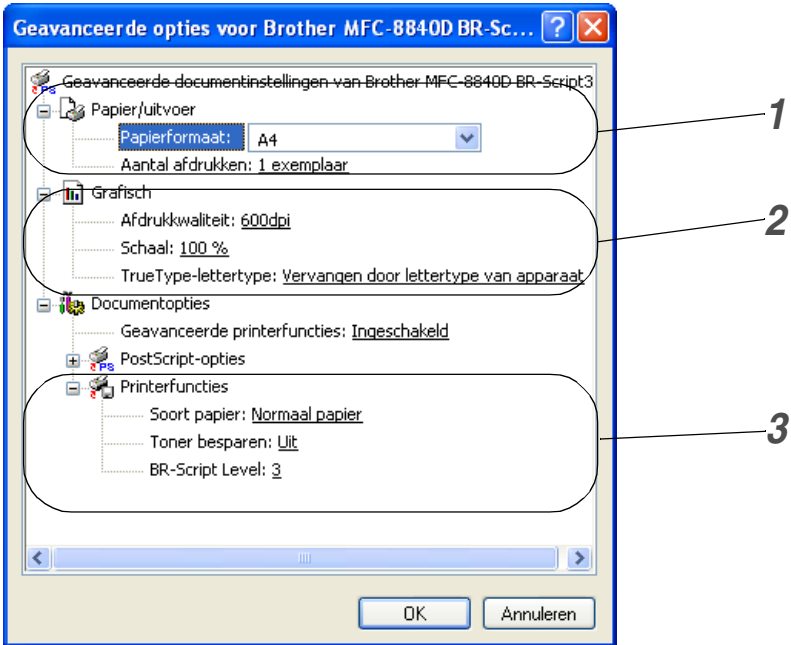

- 1** Selecteer **Papierformaat** en **Aantal afdrucken**.
- 2** Stel **Afdrukkwaliteit**, **Schaal** en **TrueType-lettertype** in.
- 3** U kunt de instellingen wijzigen door de instelling te selecteren in de lijst met printerfuncties:
 - **Soort papier**
 - **Toner-besparen**
 - **BR-Script Level**

3 Scannen bij gebruik van Windows®



- De scanfuncties en de drivers kunnen variëren, afhankelijk van uw besturingssysteem.
- De schermen die in dit hoofdstuk staan afgebeeld zijn afkomstig van de MFC-8840D.

Voor Windows® XP

De machine gebruikt Windows® Imaging Acquisition (WIA) om documenten te scannen. (Raadpleeg *Een document scannen (alleen voor Windows® XP)* op pagina 3-2.)

Behalve de WIA-driver, is er ook een TWAIN-compatibele scannerdriver geïnstalleerd. Als u deze wilt gebruiken, kunt u TWAIN aanzetten vanuit de **MFC-XXXX** of **DCP-XXXX (voor de gevorderde gebruiker)** dat onder de **Start/Alle programma's/Brother/MFL-Pro Suite MFC-XXXX**, of **DCP-XXXX/TWAIN Aanzetten-Afzetten/MFC-XXXX** of **DCP-XXXX (voor de gevorderde gebruiker)** op uw computer staat. (Raadpleeg *TWAIN-compatibel* op pagina 3-8.)

Voor Windows® 98/98SE/Me en 2000 Professional

De machine gebruikt een met TWAIN-compatibele stuurprogramma om documenten van uw toepassingen te scannen. (Raadpleeg *Een document scannen* op pagina 3-8.)

Voor Macintosh®

Ga naar *De Brother TWAIN-scanner driver gebruiken met uw Macintosh®* op pagina 7-20.



Voor ScanSoft®, PaperPort® 9.0SE en OmniPage® OCR
Ga naar *ScanSoft® PaperPort® 9.0SE en OmniPage® OCR gebruiken* op pagina 3-20.

Een document scannen (alleen voor Windows® XP)

WIA-compatibel

Windows® XP gebruikt Windows® Image Acquisition (WIA) voor het scannen van beelden naar de scanner. U kunt beelden rechtstreeks naar de PaperPort® 9.0SE Viewer scannen, die door Brother bij de scanner werd geleverd, of u kunt beelden rechtstreeks naar andere toepassingen scannen als deze WIA of TWAIN ondersteunen.

Toegang krijgen tot de scanner

1 Open uw toepassing om een document te scannen.



De instructies voor het scannen in deze Handleiding hebben betrekking op het gebruik van ScanSoft® PaperPort® 9.0SE. De stappen voor het scannen met andere toepassingen kunnen variëren.

2 Selecteer **Bestand** in het **Scan** keuzemenu of klik op Scannen. Het deelvenster **Bestand** wordt links op het scherm weergegeven.

3 Selecteer de scanner die u gebruikt in de keuzelijst **Scanner**.

4 Klik op **Scannen**.

Het dialoogvenster Scannen wordt geopend:

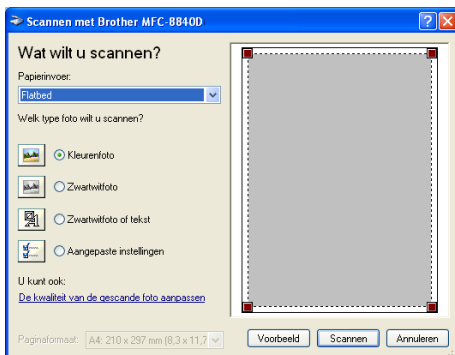

Een document naar de PC scannen

U kunt een hele pagina op twee manieren scannen. U kunt de automatische documentinvoer of de glasplaat gebruiken.

Als u een document eerst snel wilt scannen en daarna een deel van de pagina wilt bijsnijden, dan moet u de glasplaat (flatbed) gebruiken.

Een document scannen met de ADF

- 1 Plaats het document met de bedrukte zijde naar boven in de ADF (automatische documentinvoer).

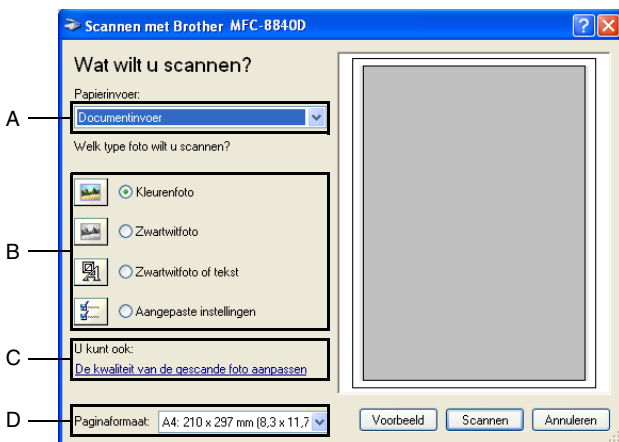

- 2 Selecteer **Documentinvoer** in de keuzelijst **Papierinvoer** (A).
- 3 Selecteer het beeldtype (B).
- 4 Selecteer het **Paginaformaat** in de keuzelijst (D).

- 5 Voor geavanceerde instellingen klikt u op de optie **De kwaliteit van de gescande foto aanpassen (C)**. U kunt ook **Helderheid**, **Contrast**, **Resolutie** en **Type afbeelding** selecteren in de **Geavanceerde eigenschappen**. Klik nadat u alle instellingen hebt gemaakt op **OK**.



- De hoogste scannerresolutie die u kunt selecteren is 1200×1200 dpi.
 - Voor hogere resoluties dan 1200 dpi, gebruikt u de Brother Scanner Utility. (Raadpleeg *Het scannerhulpprogramma van Brother* op pagina 3-7.)
- 6 Klik op de knop **Scannen** in het scandialoogvenster om met scannen te beginnen.

Snel vooraf scannen om het te scannen gedeelte te trimmen via de glasplaat

De knop **Voorbeeld** wordt gebruikt om een voorbeeld van een beeld te bekijken, zodat u ongewenste delen kunt trimmen. Wanneer u tevreden bent met het getoonde voorbeeld, klikt u op de **Scannen** in het scannervenster om het beeld te scannen.

- 1 Leg het document met de bedrukte zijde naar beneden op de glasplaat.
- 2 Controleer of **Flatbed** is geselecteerd in de lijst Papierinvoer (A).

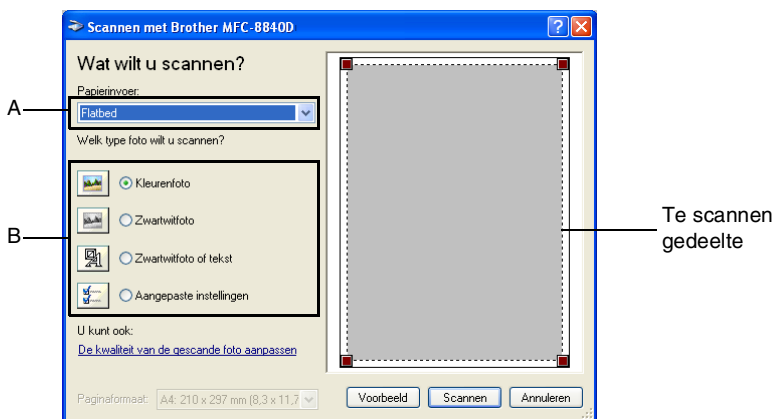

- 3 Selecteer het beeldtype (B).
- 4 Klik in het dialoogvenster Scannen op de knop **Voorbeeld**. Het hele document wordt in uw pc gescand en wordt weergegeven in het vak met het te scannen gedeelte.
- 5 Selecteer het deel van het beeld dat u wilt scannen door er met de linkermuisknop op te klikken, en sleep de muis om het gewenste deel te selecteren.

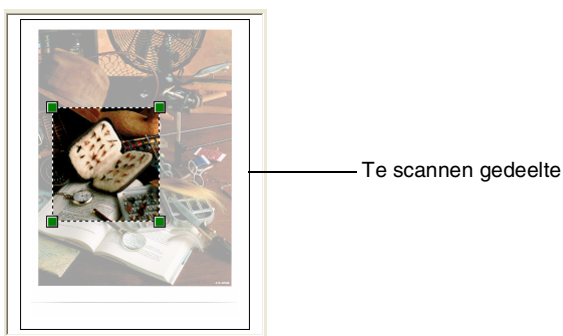

- 6 Voor geavanceerde instellingen klikt u op **Type afbeelding in De kwaliteit van de gescande foto aanpassen (C)**. U kunt **Helderheid, Contrast, Resolutie** en **Geavanceerde eigenschappen** selecteren. Klik nadat u alle instellingen hebt gemaakt op **OK**.

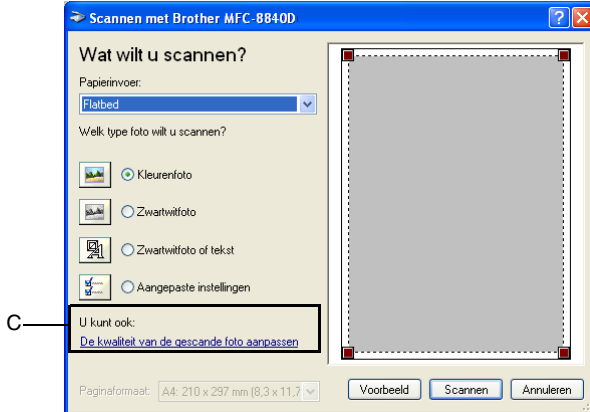

- 7 Klik op de knop **Scannen** in het scandialoogvenster om met scannen te beginnen. Nu wordt alleen het geselecteerde deel in het venster PaperPort® 9.0SE (of het venster van uw toepassing) weergegeven.

Het scannerhulpprogramma van Brother

Het scannerhulpprogramma van Brother wordt gebruikt om de scannerdriver te configureren voor resoluties die hoger zijn dan 1200 dpi en om het papierformaat te wijzigen. Wanneer u Legal wil instellen als standaard papierformaat, dient u de instelling met deze optie te wijzigen. De nieuwe instellingen gelden pas nadat u uw PC opnieuw heeft gestart.

Het programma uitvoeren:

U kunt het hulpprogramma uitvoeren door de **Scanner Toepassing** te selecteren in het menu **Start/Alle programma's/Brother/MFL-Pro Suite MFC-8840D** of **DCP-8045D**.

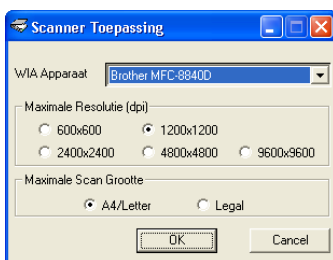

Als u het origineel scant met een resolutie die hoger is dan 1200 dpi, kan het bestand erg groot worden. Controleer of er voldoende geheugen en ruimte op de harde schijf is voor het bestand dat u gaat scannen. Als u niet voldoende geheugen of vrije ruimte op de harde schijf hebt, kan de computer geblokkeerd raken en kunt u uw bestand verliezen.

TWAIN-compatible scannerdriver voor Windows® XP

Als u gekozen hebt om de optionele TWAIN-Driver, meegeleverd bij Windows® XP, te gebruiken, volg dan de beschrijving voor Windows® 98/98SE/Me en 2000 Professional (Raadpleeg *Scannen bij gebruik van Windows®* op pagina 3-1 voor instructies voor het aanzetten van de Windows® XP TWAIN-driver).

Een document scannen

TWAIN-compatibel

De software voor Brother MFL-Pro Suite wordt geleverd met een TWAIN-compatibele scannerdriver. TWAIN-drivers voldoen aan het algemene universele protocol voor communicatie tussen scanners en softwaretoepassingen. Dit betekent dat u niet alleen beelden rechtstreeks kunt scannen naar de PaperPort® 9.0SE viewer die met uw machine werd meegeleverd, maar dat u beelden ook rechtstreeks naar honderden andere softwaretoepassingen kunt scannen, mits deze toepassingen scannen met TWAIN ondersteunen. Het betreft hier populaire programma's zoals Adobe® Photoshop®, Adobe® PageMaker®, CorelDraw® en vele andere toepassingen.

Toegang krijgen tot de scanner

- 1 Open de toepassing (ScanSoft® PaperPort® 9.0SE) om een document te scannen.
-  De instructies voor het scannen in deze handleiding hebben betrekking op ScanSoft® PaperPort® 9.0SE.
- 2 Selecteer in het keuzemenu **Bestand** de optie **Scannen** of selecteer de knop **Scan**. Het deelvenster **Scan** wordt in het linkerdeel van het scherm weergegeven.
- 3 Selecteer in de keuzelijst **Scanner** de scanner die u gebruikt.
 Wanneer de machine is aangesloten via:
Parallel-gebruik **Brother MFC-8840D** of **Brother DCP-8045D**
USB-gebruik **Brother MFC-8840D USB** of **Brother DCP-8045D USB**
LAN-gebruik **Brother MFC-8840D LAN** of **Brother DCP-8045D LAN**
- 4 Klik op **Bestand**.
Het dialoogvenster **kleur instellen** verschijnt.

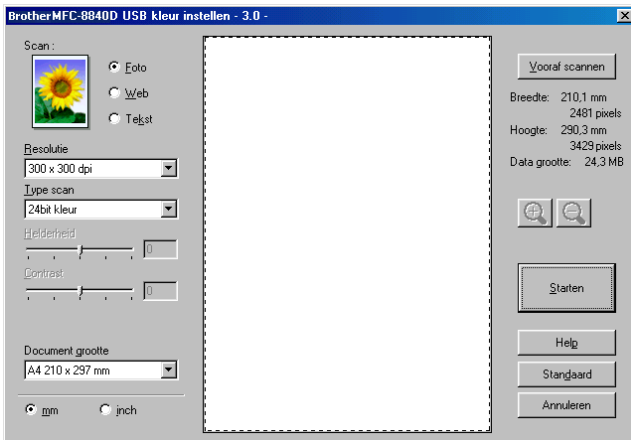

Een document naar de PC scannen

U kunt een hele pagina scannen,

—OF—

een gedeelte van de pagina scannen nadat u het document snel (vooraf) hebt gescand.

Een hele pagina scannen

- 1 Plaats het document met de bedrukte zijde naar boven in de ADF (automatische documentinvoer), of met de bedrukte zijde naar beneden op de glasplaat.
- 2 Maak in het scannervenster desgewenst de volgende instellingen:
 - **Scan**
 - **Resolutie**
 - **Type scan**
 - **Helderheid**
 - **Contrast**
 - **Documentgrootte**



Als u een documentformaat hebt gekozen, kunt u het te scannen gedeelte bijstellen door er met de linkermuisknop op te klikken en het te verslepen. Dit is nodig wanneer u tijdens het scannen een deel van het beeld wilt trimmen.

Raadpleeg *Instellingen in het scannervenster* op pagina 3-13.

- 3 Klik in het scannervenster op de knop **Starten**. Nadat het scannen is voltooid, klikt u op **Stop** om terug te keren naar het venster PaperPort® 9.0SE.

Snel vooraf scannen om het te scannen gedeelte te trimmen

De knop **Vooraf scannen** wordt gebruikt om een voorbeeld van een beeld te bekijken, zodat u ongewenste delen kunt trimmen. Wanneer u tevreden bent met het getoonde voorbeeld, klikt u op de **Starten** in het scannervenster om het beeld te scannen.

- 1 Plaats het document met de bedrukte zijde naar boven in de automatische documentinvoer, of met de bedrukte zijde naar beneden op de glasplaat.

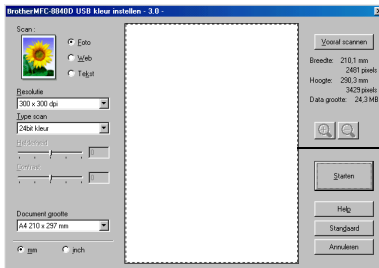

Te scannen gedeelte

- 2 Selecteer de instellingen voor **Scan, Resolutie, Type scan, Helderheid** en **Contrast**.
- 3 Klik in het **kleur instellen** dialoogvenster op **Vooraf scannen**. Het hele document wordt naar de PC gescand en wordt in het Scangebied weergegeven.



Te scannen gedeelte

- 4 Selecteer het deel van het beeld dat u wilt scannen door er met de linkermuisknop op te klikken, en sleep de muis om het gewenste deel te selecteren.
-  Als u het geselecteerde gedeelte wilt controleren, kunt u het vergroten door op  te klikken. Als u een ander deel wilt selecteren, gebruikt u  om de selectie ongedaan te maken.
- 5 Als u in stap 1 de automatische documentinvoer hebt gebruikt, plaatst u het document met de bedrukte zijde naar boven weer in de automatische documentinvoer.
- 6 Klik op **Starten**.
Nu wordt alleen het geselecteerde deel in het venster PaperPort® 9.0SE (of het venster van uw toepassing) weergegeven.
- 7 Gebruik in het venster PaperPort® 9.0SE de opties die beschikbaar zijn om het beeld te verfijnen.

Instellingen in het scannervenster

Scan

Selecteer het type uitgevoerde beeld in **Foto**, **Web** of **Tekst**. **Resolutie** en **Type scan** zullen worden gewijzigd voor ieder standaardinstelling.

De standaardinstellingen zijn als volgt.

Scan		Resolutie	Type scan
Foto	Selecteer dit als u foto's scant.	300 x 300 dpi	24bit kleur
Web	Selecteer dit als u het gescande beeld aan webpagina's wilt toevoegen.	100 x 100 dpi	24bit kleur
Tekst	Selecteer dit als u tekstdocumenten gaat scannen.	200 x 200 dpi	Zwart-wit

Resolutie

U kunt de scanresolutie wijzigen in de keuzelijst **Resolutie**. Hogere resoluties nemen meer geheugen in beslag en vergen meer transfertijd, maar leveren een preciezer gescand beeld. In de onderstaande tabel wordt aangegeven welke resoluties u kunt instellen voor iedere kleurenmodus.

Resolutie	Zwart-wit/Grijstinten (Foutendiffusie)	256 kleuren	Ware grijstinten / 24bit kleur
100 x 100 dpi	Ja	Ja	Ja
150 x 150 dpi	Ja	Ja	Ja
200 x 200 dpi	Ja	Ja	Ja
300 x 300 dpi	Ja	Ja	Ja
400 x 400 dpi	Ja	Ja	Ja
600 x 600 dpi	Ja	Ja	Ja
1200 x 1200 dpi	Ja	Neen	Ja
2400 x 2400 dpi	Ja	Neen	Ja
4800 x 4800 dpi	Ja	Neen	Ja
9600 x 9600 dpi	Ja	Neen	Ja

Type scan

- Zwart-wit:** Stel het scantype in op **Zwart-wit** voor tekst of lijntekeningen.
- Grijs (Foutdiffusie)** Stel het scantype in op **Grijs (Foutdiffusie)** of **Ware grijstinten** voor foto's.
- Kleuren:** Stel dit in op:
256 kleuren, waarmee maximaal 256 kleuren worden gescand, of **24bit kleur** waarmee maximaal 16,8 miljoen kleuren worden gescand. Hoewel **24bit kleur** een beeld met de meest nauwkeurige kleurreproductie oplevert, zal het beeldbestand dat met deze optie wordt gemaakt ongeveer drie keer zo groot zijn als het bestand dat met de optie voor **256 kleuren** wordt gemaakt.

Helderheid

Stel de instellingen voor helderheid bij (-50 tot 50) tot u het beste resultaat krijgt. De standaard ingestelde waarde is 0, wat als een 'gemiddelde' instelling wordt beschouwd.

U kunt de helderheid instellen door het schuifbalkje naar rechts of naar links te slepen om het beeld lichter of donkerder te maken. U kunt ook een waarde in het invoerveld typen.

Als het gescande beeld te licht is, moet u voor de helderheid een lagere waarde opgeven en het document nogmaals scannen. Als het gescande beeld te donker is, moet u voor de helderheid een hogere waarde opgeven en het document nogmaals scannen.

Contrast

Het contrast kan alleen worden afgesteld als u een van de instellingen voor de grijswaardenschaal hebt geselecteerd. Dit is niet beschikbaar wanneer **Zwart-wit** en **Kleur** zijn geselecteerd als het **Type scan**.

U kunt het contrast verhogen of verlagen door het schuifbalkje naar links of rechts te slepen. Het verhogen van het contrast benadrukt de donkere en heldere gedeelten van het beeld, terwijl het verlagen van het contrast meer detail weergeeft in de grijze zones. U kunt ook een waarde in het invoerveld typen.

Documentgrootte

U kunt voor het documentformaat een van de volgende instellingen selecteren:

- Letter (8 1/2 x 11 in.)
- A4 (210 x 297 mm)
- Legal (8 1/2 x 14 in.)
- A5 (148 x 210 mm)
- B5 (182 x 257 mm)
- Executive (7 1/4 x 10 1/2 in.)
- Business Card (90 x 60 mm)
- Photo 3.5 x 5 in. (9 x 13 cm)
- Photo 5 x 7 in. (13 x 18 cm)
- APS C 4 x 6 in. (10 x 15 cm)
- Afwijkend (door de gebruiker gedefinieerd van 0.35 x 0.35 in. tot 8.5 x 14 in of 8.9 x 8.9 mm tot 215.9 x 355.6 mm.)

Als u foto's of visitekaartjes wilt scannen, selecteert u het documentformaat en legt u de foto of het kaartje met de bedrukte zijde naar beneden midden op de glasplaat.

Als u foto's of andere beelden scant die u in een tekstverwerker of een grafische toepassing wilt gebruiken, is het raadzaam om verschillende instellingen uit te proberen voor het contrast en de resolutie, zodat u altijd het beste resultaat krijgt.

Als u **Afwijkend** als het formaat hebt geselecteerd, wordt het dialoogvenster **Afwijkende documentgrootte** geopend.

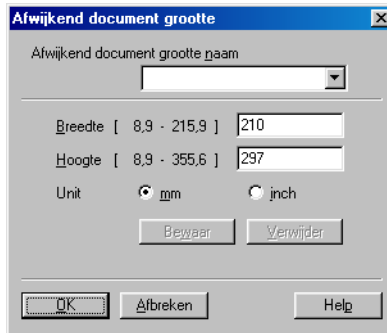

Typ de **Naam**, **Breedte** en **Hoogte**: voor het document.

U kunt “mm” of “inch” kiezen als eenheid voor de breedte en hoogte.



Het door u gespecificeerde papierformaat wordt op het scherm weergegeven.



- **Breedte**: toont de breedte van het te scannen gedeelte.
- **Hoogte**: toont de hoogte van het te scannen gedeelte.
- **Datagrootte**: geeft bij benadering aan hoe groot de gegevens zijn in Bitmap-formaat. De andere bestandsformaten, zoals JPEG, hebben een andere grootte.

De scan-toets gebruiken (voor gebruik met USB-of parallelle interfacekabel)

 Als u de Scan-toets in een netwerk gebruikt, raadpleeg dan *De scantoets gebruiken* op pagina 8-5.

Met de toets **Scan** op het bedieningspaneel kunt u documenten naar uw tekstverwerker, grafische toepassing, e-mailprogramma of een map op de computer scannen. Het voordeel van de toets **Scan** is dat u kunt scannen zonder met de muis te klikken, zoals het geval is bij scannen vanaf uw computer.



Scan

MFC-8440, MFC-8840D



Scan

DCP-8040, DCP-8045D

 Alvorens **Scan** op het bedieningspaneel te gebruiken, moet u de machine hebben aangesloten op uw Windows[®]-computer en de juiste Brother-drivers hebben geïnstalleerd voor uw versie van Windows[®].

Raadpleeg het bijbehorende hoofdstuk voor meer informatie over het configureren van de toetsen van het ControlCenter2.0 voor het openen van de toepassing door u gekozen in **Scan**:

- Voor Windows[®], raadpleeg *Het ControlCenter2.0 gebruiken* op pagina 4-1.
- Voor Macintosh[®], raadpleeg *Het ControlCenter2.0 gebruiken (Voor Mac OS[®] X 10.2.1 of hoger)* op pagina 7-30.

Scannen naar e-mail

U kunt een document in zwart-wit of kleur als een bijlage naar uw e-mail scannen. U kunt de configuratie van de toets **Scan** wijzigen. (Raadpleeg *Scannen naar e-mail*: op pagina 4-14.)

1 Plaats het document met de bedrukte zijde naar boven in de automatische documentinvoer, of met de bedrukte zijde naar beneden op de glasplaat.

2 Druk op **Scan**.

3 Druk op  of  om Scan naar e-mail te selecteren.

▲Scan naar e-mail
Scan naar beeld
Scan naar OCR
▼Scan n. bestnd
Kies ▲▼ & Set

Druk op **Set**.

De machine zal het document nu scannen, een bestand maken en uw e-mailprogramma starten met een nieuw e-mailbericht dat nog niet is geadresseerd.

Naar beeld scannen

U kunt een plaatje in kleur naar een grafische toepassing scannen en dit vervolgens bekijken en bewerken. U kunt de configuratie van de toets **Scan** wijzigen. (Raadpleeg *Scannen naar beeld*: op pagina 4-12.)

1 Plaats het document met de bedrukte zijde naar boven in de automatische documentinvoer, of met de bedrukte zijde naar beneden op de glasplaat.

2 Druk op **Scan**.

3 Druk op  of  om Scan naar beeld te selecteren.

▲Scan naar e-mail
Scan naar beeld
Scan naar OCR
▼Scan n. bestnd
Kies ▲▼ & Set

Druk op **Set**.

De machine begint het document te scannen.

Scan naar OCR

Als uw document alleen uit tekst bestaat, kunt u deze door ScanSoft® Omnipage® in een bewerkbaar tekstbestand laten omzetten, waarna u de tekst in uw tekstverwerker kunt weergeven en bewerken. U kunt de configuratie van de toets **Scan** wijzigen. (Raadpleeg *Scan to OCR*: op pagina 4-13.)

1 Plaats het document met de bedrukte zijde naar boven in de automatische documentinvoer, of met de bedrukte zijde naar beneden op de glasplaat.

2 Druk op **Scan**.

3 Druk op  of  om Scan naar OCR te selecteren.

Druk op **Set**.

De machine begint het document te scannen.

▲Scan naar e-mail
Scan naar beeld
Scan naar OCR
▼Scan n. bestnd
Kies ▲▼ & Set

Scannen naar bestand

U kunt een zwart-witbestand naar uw computer scannen en dit als een bestand in de map van uw keuze opslaan. Welk bestandstype en welke map wordt gebruikt, is afhankelijk van de instellingen die u hebt gekozen in het scherm Naar bestand scannen van het ControlCenter 2.0. (Raadpleeg *Scannen naar bestand* : op pagina 4-15.)

1 Plaats het document met de bedrukte zijde naar boven in de automatische documentinvoer, of met de bedrukte zijde naar beneden op de glasplaat.

2 Druk op **Scan**.

3 Druk op  of  om Scan to File te selecteren.

Druk op **Set**.

De machine begint het document te scannen.

▲Scan naar e-mail
Scan naar beeld
Scan naar OCR
▼Scan n. bestnd
Kies ▲▼ & Set

ScanSoft® PaperPort® 9.0SE en OmniPage® OCR gebruiken

ScanSoft® PaperPort® 9.0SE voor Brother is een toepassing voor het beheren van documenten. PaperPort® 9.0SE wordt gebruikt voor het weergeven van gescande documenten.

PaperPort® 9.0SE heeft een geraffineerd maar gebruikersvriendelijk systeem voor het archiveren van grafisch werk en tekstdocumenten, zodat u ze gemakkelijk kunt ordenen. U kunt documenten met verschillende bestandsformaten combineren of “stapelen”, waarna u ze kunt afdrukken of archiveren.

ScanSoft® PaperPort® 9.0SE kan worden geopend vanuit de programmagroep ScanSoft® PaperPort® 9.0SE.

Zie *Documentatie voor ScanSoft® PaperPort® 9.0SE op de CD-ROM*.

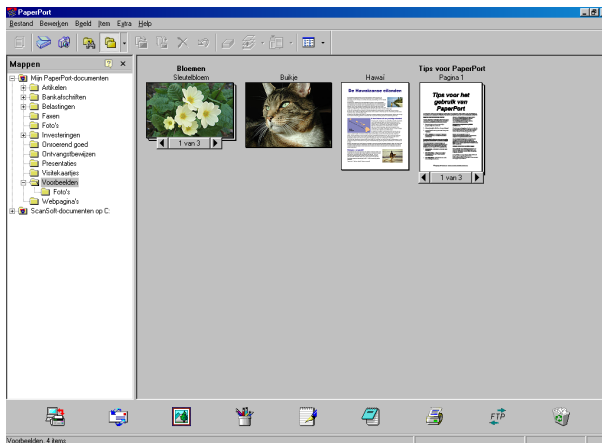

De complete gebruikershandleiding van ScanSoft® PaperPort® 9.0SE, inclusief ScanSoft® OmniPage® OCR, staat in de documentatie op de cd-rom.

Dit hoofdstuk laat u alleen kennismaken met de basisfuncties.

Wanneer u de MFL-Pro Suite installeert, worden automatisch ook ScanSoft® PaperPort® 9.0SE voor Brother en ScanSoft® OmniPage® OCR geïnstalleerd.



Als u Windows® XP, Windows NT® 4.0 of Windows® 2000 Professional gebruikt, raden wij u aan om u als beheerder aan te melden.

Items bekijken

In ScanSoft® PaperPort® 9.0SE kunt u items op diverse manieren bekijken:

Bureaubladbeeld toont een miniatuurweergave van elk item op een bureaublad of in een map.

Items in de geselecteerde map worden op het bureaublad van PaperPort® 9.0SE weergegeven. Er worden PaperPort® 9.0SE-items (MAX-bestanden) weergegeven, maar ook andere items die niet in PaperPort® 9.0SE zijn gemaakt (bestanden die in andere toepassingen zijn gemaakt).

Bij items die niet in PaperPort® 9.0SE zijn gemaakt, staat een pictogram dat aangeeft in welke toepassing het item was gemaakt. Een item dat niet in PaperPort® 9.0SE is gemaakt, wordt weergegeven als een kleine rechthoekige miniatuurweergave, het eigenlijke beeld wordt niet getoond.

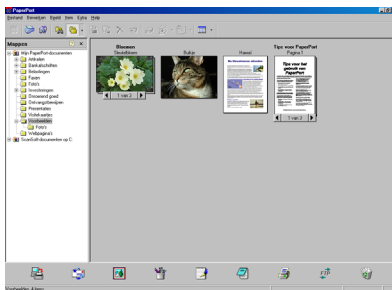

Bureaublad beeld geeft items weer als miniatuurbeeld

Paginabeeld toont een close-up van een enkele pagina. U kunt een PaperPort® 9.0SE-item openen door erop te dubbelklikken.

U kunt ook dubbelklikken op items die niet in PaperPort® 9.0SE zijn gemaakt; deze worden dan geopend mits op uw computer een toepassing is geïnstalleerd die het item kan weergeven.

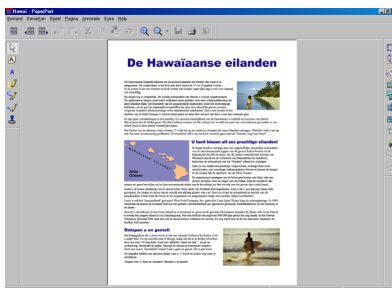

Pagina beeld geeft ieder item weer als een volledige pagina

Uw items in mappen rangschikken

PaperPort® 9.0SE heeft een gebruikersvriendelijk systeem voor het archiveren en ordenen van uw items. Het archiveringssysteem bestaat uit mappen en items die u kunt selecteren en in Bureaubladbeeld kunt bekijken. Een item kan in PaperPort® 9.0SE zijn gemaakt, of in een andere toepassing (niet in PaperPort® 9.0SE):

- Mappen worden in de mapweergave gerangschikt in een hiërarchische structuur.
U gebruikt dit venster om mappen te selecteren en om items in de bureaubladweergave te bekijken.
- U sleept een item gewoon naar een map en zet het daar neer. Zodra de map is gemarkeerd, laat u de muisknop los. Het item wordt dan in deze map opgeslagen.
- Mappen kunnen worden “genest”—met andere woorden binnen mappen kunnen andere mappen worden opgeslagen.
- Als u op een map dubbelklikt, worden de items in die map (zowel MAX-bestanden van PaperPort® 9.0SE als andere bestanden die niet in PaperPort® 9.0SE zijn gemaakt) op het bureaublad weergegeven.
- **Voor het beheren van de mappen en items die in bureaubladweergave worden weergegeven, kunt u ook Windows® Verkenner gebruiken.**

Koppelingen naar andere toepassingen

ScanSoft® PaperPort® 9.0SE zal de meeste andere toepassingen op uw computer automatisch herkennen en daar een koppeling voor maken.

Op de balk Verzenden naar onder aan de bureaubladweergave staan pictogrammen van de toepassingen waarnaar een koppeling is gemaakt.

Als u een koppeling wilt gebruiken, sleept u een item naar de koppeling in kwestie. De desbetreffende toepassing wordt dan opgestart. Deze balk kan bijvoorbeeld worden gebruikt om een item te selecteren en dit vervolgens te faxen.

Het volgende voorbeeld van een Verzenden naar balk toont diverse toepassingen met koppelingen naar PaperPort® 9.0SE.



Als PaperPort® 9.0SE een van de toepassingen op uw computer niet automatisch herkent, dient u handmatig een koppeling te maken met behulp van de opdracht **New Program Link...**

(Raadpleeg de documentatie van PaperPort® 9.0SE op de cd-rom voor nadere informatie over het maken van nieuwe koppelingen.)

ScanSoft® OmniPage® OCR gebruiken om tekst in een beeld om te zetten in tekst die u kunt bewerken

Software van:



Wanneer u de MFL-Pro Suite installeert, worden automatisch ook ScanSoft® OmniPage® OCR en PaperPort® 9.0SE op uw computer geïnstalleerd.

ScanSoft® PaperPort® 9.0SE kan de tekst op een ScanSoft® PaperPort® 9.0SE-item (dit is in feite gewoon een plaatje van de tekst) snel omzetten in tekst die u in een tekstverwerker kunt bewerken.

PaperPort® 9.0SE gebruikt hiervoor ScanSoft® OmniPage®, een programma voor optische tekenherkenning dat samen met PaperPort® 9.0SE wordt geleverd.

—OF—

PaperPort® 9.0SE kan de OCR-applicatie van uw keuze gebruiken op uw computer geïnstalleerd. U kunt het hele item converteren, maar met gebruikmaking van de opdracht **Tekst kopiëren** kunt u ook slechts een deel van de tekst selecteren en alleen dit stuk tekst converteren.

Door een item naar het pictogram van een tekstverwerkerkoppeling te slepen en het op dit pictogram neer te zetten, wordt de ingebouwde OCR-toepassing van PaperPort® 9.0SE opgestart. U kunt desgewenst ook uw eigen OCR-toepassing gebruiken.



Items uit andere toepassingen importeren

U kunt items scannen, maar u kunt items ook op andere manieren naar PaperPort® 9.0SE overbrengen en in PaperPort® 9.0SE-bestanden (MAX-bestanden) omzetten:

- Vanuit een andere toepassing, zoals Microsoft® Excel, afdrukken naar de bureaubladweergave.
- Bestanden importeren die in andere formaten zijn opgeslagen, zoals Windows® Bitmap (BMP) of Tagged Image File Format (TIFF).

Items in andere bestandsformaten exporteren

U kunt PaperPort® 9.0SE-items in diverse populaire bestandsformaten opslaan of exporteren, bijvoorbeeld BMP, JPEG, TIFF, PDF en zichzelf uitpakkende bestanden.

U kunt bijvoorbeeld een bestand voor een Internet-website maken en dit als een JPEG-bestand exporteren. Websites gebruiken voor het weergeven van beelden vaak JPEG-bestanden.

Een beeldbestand exporteren

- 1** Selecteer de opdracht **Opslaan als** in het keuzemenu op het scherm van PaperPort® 9.0SE. Het dialoogvenster Save 'XXXXX' as wordt geopend.
- 2** Selecteer het station en de directory waar u het bestand wilt opslaan.
- 3** Geef een nieuwe bestandsnaam op en kies het bestandstype, of selecteer een naam in het tekstvak voor de bestandsnaam. (U kunt door de directory's en bestandsnamen bladeren om een naam en locatie te kiezen.)
- 4** Klik op **OK** en sla uw bestand op, of klik op **Stop** om terug te keren naar PaperPort® 9.0SE zonder het bestand op te slaan.

PaperPort® 9.0SE en ScanSoft® OmniPage® OCR verwijderen

Voor Windows® 98/98SE, Windows® Me en Windows® NT 4.0:

Selecteer **Starten, Instellingen, Configuratiescherm, Software** en het tabblad **Installeren en verwijderen**.

Selecteer **PaperPort** in de lijst en klik op de knop **Toevoegen/Verwijderen**.

Voor Windows® 2000 Professional:

Selecteer **Starten, Instellingen, Configuratiescherm** en **Software**.

Selecteer **PaperPort** in de lijst en klik op **Wijzigen**.

Voor Windows® XP:

Selecteer **Starten, Configuratiescherm, Wijzigen/verwijderen programma's**.

Selecteer **PaperPort** in de lijst en klik op de knop **Wijzigen**.

4 Het ControlCenter2.0 gebruiken

(Voor Windows®)



- De schermen die in dit hoofdstuk staan afgebeeld, zijn afkomstig van de MFC-8840 en de MFC-8840D.
- De functies die in het ControlCenter 2.0 kunnen worden gebruikt, zijn afhankelijk van het model.

ControlCenter2.0

Het ControlCenter2.0 is een softwareprogramma waarmee u snel en eenvoudig toegang heeft tot uw meest gebruikte programma's. Met het ControlCenter2.0 worden deze toepassingen automatisch geladen. Het ControlCenter2.0 heeft zes categorieën handelingen:

- 1 Rechtstreeks scannen naar een bestand, e-mail, tekstverwerker of grafische toepassing van uw keuze.
- 2 U kunt programmeerbare scanknoppen configureren om aan de vereisten van uw eigen toepassing te voldoen.
- 3 Toegang tot de geavanceerde functies van het PhotoCapture Center™.
- 4 Toegang tot de kopieerfuncties via uw computer.
- 5 Toegang tot de 'PC-FAX'-toepassingen op uw apparaat. (alleen voor MFC-8440 en MFC-8840D)
- 6 Toegang tot de instellingen om uw apparaat te configureren.



U kunt selecteren met welke machine het ControlCenter verbinding met het ControlCenter2.0 in de keuzelijst **Model** moet maken.

U kunt het configuratievenster voor elke functie ook openen door op de toets **Configuratie** te klikken.

Het automatisch laden in ControlCenter2.0 uitschakelen

Als u het ControlCenter2.0 via het Startmenu hebt gestart, verschijnt het pictogram op de taakbalk. U kunt het venster ControlCenter2.0 openen door te dubbelklikken op het pictogram .

Als u niet wilt dat het ControlCenter2.0 automatisch wordt gestart als de computer wordt gestart;

- 1 Rechtsklik op het pictogram ControlCenter2.0  in de taakbalk en selecteer **Preference**.
- 2 Het voorkeurvenster van het ControlCenter2.0 verschijnt. Haal het vinkje voor **Start het ControlCenter op de computer startup** weg.
- 3 Klik op **OK** om het venster te sluiten.



SCAN

Dit deel heeft vier toetsen voor de toepassingen **Scannen naar Afbeelding**, **Scan naar OCR**, **Scannen naar E-mail** en **Scannen naar Bestand**.

- **Afbeelding** (*Standaard: Microsoft Paint*) — hiermee kunt u een pagina rechtstreeks naar een grafische viewer/editor scannen. U kunt selecteren naar welke toepassing de scan wordt overgebracht, bijvoorbeeld MS Paint, Corel PhotoPaint, Adobe PhotoShop of een ander grafisch bewerkingsprogramma dat op uw computer is geïnstalleerd.
- **OCR** (*Standaard: MS WordPad*) — hiermee kunt u een pagina of document scannen, de OCR-toepassing automatisch starten en de tekst (niet het grafische beeld) naar een tekstverwerker overbrengen. U kunt selecteren naar welke tekstverwerker de scan wordt overgebracht, bijvoorbeeld WordPad, MS Word, Word Perfect of een andere tekstverwerker die op uw computer is geïnstalleerd.
- **E-mail** (*Standaard: uw standaard e-mailprogramma*) — hiermee kunt u een pagina of document als een normale bijlage rechtstreeks naar een e-mailtoepassing scannen. U kunt het bestandstype en de resolutie van de bijlage selecteren.
- **Bestand** — hiermee kunt u rechtstreeks naar een bestand scannen. U kunt het bestandstype en de map wijzigen.

Met het ControlCenter2.0 kunt u de hardware voor de toets **Scan** voor elke scanfunctie configureren. Selecteer **Bedieningsknop Apparaat** in het configuratiemenu voor alle **SCAN**-toetsen.

CUSTOM SCAN

U kunt de knopnaam en instellingen voor elk van deze knoppen naar eigen wens aanpassen door rechts te klikken op een knop en de configuratiemenu's te volgen.

KOPIE

Kopiëren — hiermee kunt u de computer en een printerstuurprogramma voor geavanceerde kopieerhandelingen gebruiken. U kunt de pagina op de machine scannen en de kopieën afdrukken met een van de functies van het printerstuurprogramma voor de machine—**OF**—u kunt de kopieën verzenden naar een standaard printerstuurprogramma dat op de computer is geïnstalleerd, ook netwerkprinters.

U kunt de gewenste instellingen op maximaal vier toetsen configureren.

PC-FAX (alleen voor MFC-8440 en MFC-8840D)

Deze toetsen zijn voor het verzenden en ontvangen van faxen met de Brother PC-FAX-toepassing.

- **Send** — hiermee kunt u een pagina of document scannen en het beeld automatisch met de Brother PC-FAX-software als een fax vanaf de computer verzenden. (Raadpleeg *Faxen via de PC* op pagina 6-1.)
- **Receive** — hiermee kunt u een PC-FAX ontvangen. Als u de ontvangstsoftware voor PC-FAX start, verandert deze toets in View Received om de toepassing te openen en de ontvangen fax te zien. (Raadpleeg *PC-FAX instellen voor ontvangen* op pagina 6-19.)



Als de machine op een netwerk is aangesloten, kunt u deze functie niet gebruiken.

- **Adresboek** — hiermee kunt u het adresboek voor Brother PC-FAX openen. (Raadpleeg *Het Brother-adresboek* op pagina 6-7.)
- **Setup** — hiermee kunt u de verzendinginstellingen voor PC-FAX configureren. (Raadpleeg *Sending instellen* op pagina 6-3.)

APPARAATINSTELLINGEN (alleen voor MFC-8440 en MFC-8840D)

U kunt de instelling van de machine wijzigen.

- **Remote Setup** — hiermee kunt u het programma Remote Setup openen. (Raadpleeg *MFC Remote Setup gebruiken* op pagina 5-1.)



Als de machine op een netwerk is aangesloten, kunt u deze functie niet gebruiken.

SCAN

Dit deel heeft vier toetsen voor de toepassingen **Scannen naar Afbeelding**, **Scan naar OCR**, **Scannen naar E-mail** en **Scannen naar Bestand**.

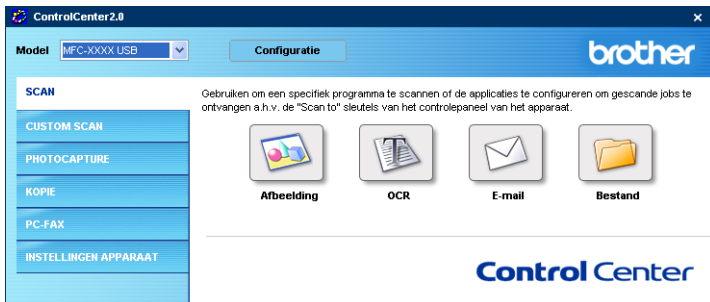

Beeld (voorbeeld: Microsoft Paint)

Met de functie **Scannen naar Afbeelding** kunt u een beeld direct in de grafische toepassing voor bewerking van het beeld scannen. Als u de standaardinstellingen wilt wijzigen, klikt u rechts op de knop en selecteert u **Bedieningsknop Software**.

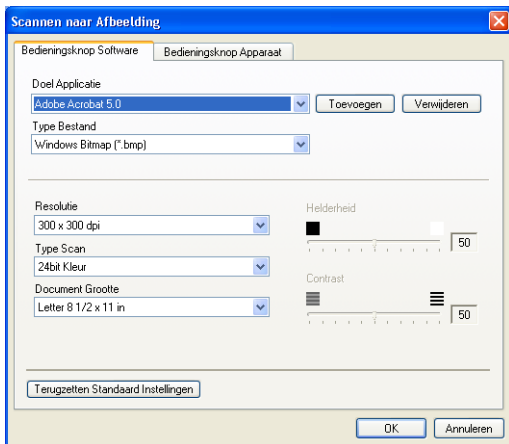

U kunt de andere instellingen ook wijzigen.



Als u **Bedieningsknop Apparaat** bij elke Scan-toets selecteert, kunt u de toets **Scan** op uw machine voor elke scanfunctie configureren.

Als u de toepassing wilt wijzigen, selecteert u de juiste toepassing in de keuzelijst **Doel Applicatie**. U kunt een toepassing aan de lijsten toevoegen door op de knop **Toevoegen** te klikken.



The dialog box is titled "Toevoegen de Scannen naar Afbeelding applicatie". It contains the following text: "Om uw applicatie te wijzigen voor 'Scannen naar Afbeelding', a.u.b. applicatiernaam, applicatielocatie en type bestand specificeren. Daarna met de toets 'Toevoegen' uw applicatie toevoegen." Below the text are three input fields: "Applicatiernaam" (empty), "Applicatielocatie" (empty with a folder icon), and "Type Bestand" (set to "Windows Bitmap (*.bmp)"). At the bottom are two buttons: "Toevoegen" and "Afbreken".

Voer de **Applicatiernaam** (maximaal 30 tekens) en de **Applicatie locatie** in. U kunt de locatie van de toepassing ook vinden als u op de toets  klikt. Kies het **Type Bestand** uit de keuzelijst.

Als u door u toegevoegde toepassingen wilt verwijderen, selecteert u **Applicatiernaam** in de keuzelijst.

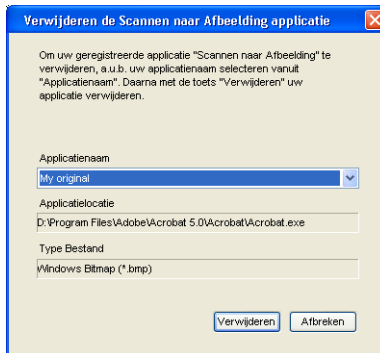

The dialog box is titled "Verwijderen de Scannen naar Afbeelding applicatie". It contains the following text: "Om uw geregistreerde applicatie 'Scannen naar Afbeelding' te verwijderen, a.u.b. uw applicatiernaam selecteren vanuit 'Applicatiernaam'. Daarna met de toets 'Verwijderen' uw applicatie verwijderen." Below the text are three input fields: "Applicatiernaam" (set to "My original"), "Applicatielocatie" (set to "D:\Program Files\Adobe\Acrobat 5.0\Acrobat\Acrobat.exe"), and "Type Bestand" (set to "Windows Bitmap (*.bmp)"). At the bottom are two buttons: "Verwijderen" and "Afbreken".



Deze functie is ook beschikbaar voor Scannen naar e-mail en Scannen naar OCR. Dit venster kan afhankelijk van de functie variëren.

OCR (Tekstverwerker)

Scannen naar OCR converteert de gegevens van het grafische beeld naar tekst die in een tekstverwerker kan worden bewerkt. U kunt het standaard tekstverwerkerprogramma wijzigen.

Als u **Scannen naar OCR** wilt configureren, klikt u rechts op de toets en selecteert u **Bedieningsknop Software**.

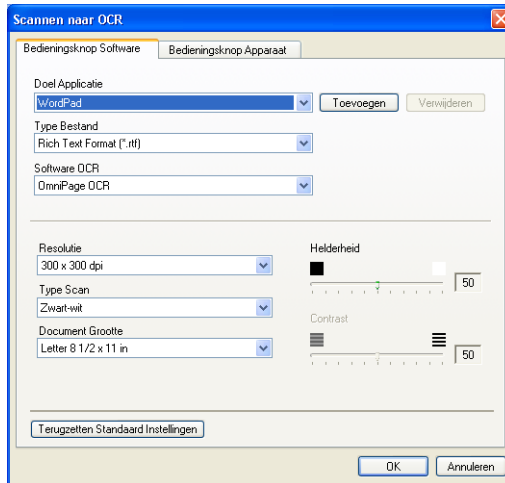

Als u de tekstverwerkertoepassing wilt wijzigen, selecteert u de juiste tekstverwerkingstoepassing in de keuzelijst **Doel Applicatie**. U kunt een toepassing aan de lijst toevoegen door op de knop **Toevoegen** te klikken. U kunt een toepassing verwijderen door op de toets **Verwijderen** te klikken.

U kunt ook andere instellingen voor deze selectie configureren.

E-mail

Met de functie **Scannen naar E-mail** kunt u een document naar uw standaard e-mailprogramma scannen zodat u de gescande opdracht als bijlage kunt versturen. Als u de standaard e-mailtoepassing of het bestandstype van de bijlage wilt wijzigen, rechtsklikt u met de knop en selecteert u **Bedieningsknop Software**.

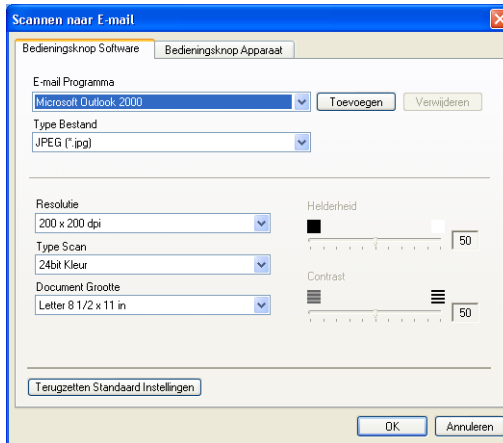

Als u het e-mailprogramma wilt wijzigen, selecteert u het gewenste e-mailprogramma uit de keuzelijst **E-mail Programma**. U kunt een toepassing aan de lijst toevoegen door op de knop **Toevoegen** te klikken. U kunt een toepassing verwijderen door op de toets **Verwijderen** te klikken.

U kunt ook andere instellingen die worden gebruikt om bestandsbijlagen aan te maken wijzigen.

Bestandsbijlagen

U kunt kiezen uit de volgende lijst met bestandstypen voor bijlage bij uw e-mail of om in een map op te slaan.

Type Bestand— Selecteer in de keuzelijst in welke bestandsindeling de bijlage moet worden opgeslagen.

Windows Bitmap (*.bmp)

JPEG (*.jpg)

TIFF - Niet-gecomprimeerd (*.tif)

TIFF - Gecomprimeerd (*.tif)

TIFF Multi-page - Niet-gecomprimeerd (*.tif)

TIFF Multi-page - Gecomprimeerd (*.tif)

Portable Network Graphics (*.png)

PDF (*.pdf)



Aanvullende ondersteuning voor bestandsformaat is beschikbaar door te scannen naar PaperPort® 9.0SE en vervolgens opslaan als functie te gebruiken en het bestandsformaat te kiezen. (Raadpleeg *ScanSoft® PaperPort® 9.0SE en OmniPage® OCR gebruiken* op pagina 3-20.)

De andere bestandstypen die ondersteund worden zijn:

TIFF - Groep 4 (*.tif)

TIFF - Klasse F (*.tif)

TIFF Multi-page - Groep 4 (*.tif)

TIFF Multi-Page - Klasse F (*.tif)

Bestand

Via de knop **Scannen naar Bestand** kunt u een beeld scannen en het als een bepaald bestandstype op een map op uw computer opslaan. Zo kunt u uw papieren documenten op eenvoudige wijze archiveren. Rechtsklik op de knop en selecteer **Bedieningsknop Software** om het bestandstype te configureren en het bestand in een map op te slaan.

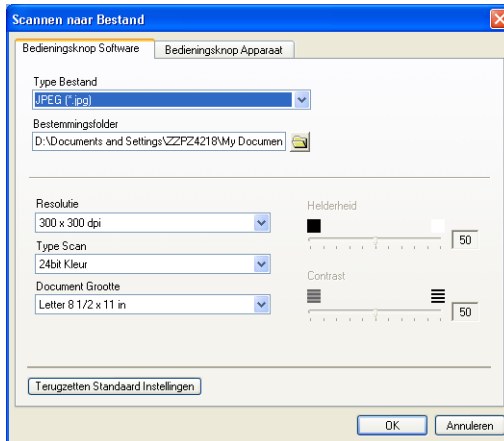

Selecteer het bestandstype voor het opgeslagen beeld in de keuzelijst **Type Bestand**. U kunt het bestand in de standaardmap die wordt weergegeven in het vakje **Bestemmingsfolder** opslaan of u kunt een andere map/directory selecteren door op de toets  te klikken.



Raadpleeg voor een lijst met ondersteunde bestandstypen *Bestandsbijlagen* op pagina 4-9.

CUSTOM SCAN

Er zijn vier knoppen waarmee u uw eigen voorkeuren en configuratie kunt instellen voor uw type scannen.

Als u een knop wilt configureren, klikt u rechts op de betreffende knop. Het configuratievenster verschijnt. U kunt kiezen uit vier scanfuncties: **Scannen naar Afbeelding**, **Scan naar OCR**, **Scannen naar E-mail** en **Scannen naar Bestand**.

Scannen naar Afbeelding: Met deze instelling kunt u een pagina rechtstreeks naar een grafisch viewer/editorsoftware scannen. U kunt elk type beeldbewerkingstoepassing op uw computer als toepassing van bestemming selecteren.

Scan naar OCR: Gescande documenten worden in bewerkbare tekstbestanden omgezet. Als u een OCR-softwarepakket van een ander merk op uw computer geïnstalleerd hebt, kunt u dit selecteren. U kunt de toepassing voor bewerkbare tekst ook selecteren.

Scannen naar E-mail: Gescande beelden worden als bijlage aan een e-mailbericht gekoppeld. Als u meer dan één e-mailtoepassing op uw systeem hebt, kunt u kiezen welke e-mailtoepassing er moet worden gebruikt. U kunt ook het bestandstype voor de bijlage selecteren en een lijst samenstellen van e-mailadressen uit het adresboek van uw e-mailtoepassing, zodat u de bijlage sneller kunt verzenden.

Scannen naar Bestand: Met deze instelling kunt u een gescand bestand opslaan in een map op een vaste schijf van een lokale computer of netwerkcomputer. U kunt ook het bestandstype selecteren.

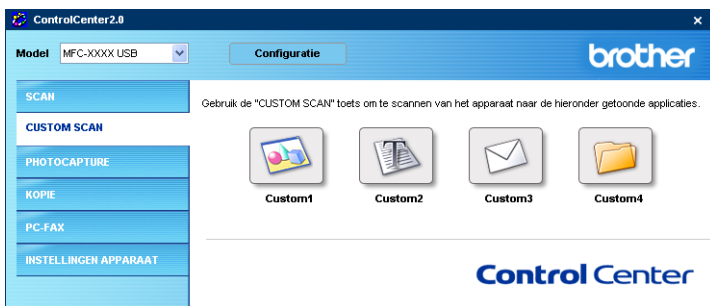

Een programmeerbare knop instellen

Als u een knop wilt configureren, klikt u rechts op de betreffende knop. Het configuratievenster verschijnt. Lees de onderstaande richtlijnen voor de configuratie van de knop.

Scannen naar beeld:

In het tabblad **Algemeen**

U kunt maximaal 30 tekens invoeren in het vak **Naam voor Custom**. Deze naam wordt de naam van de knop.

Selecteer het type scan in het vak **Scan Actie**.

In het tabblad **Instellingen**

U kunt de instellingen voor **Doel applicatie**, **Type Bestand**, **Resolutie**, **Type Scan**, **Document Grootte**, **Helderheid** en **Contrast** selecteren.

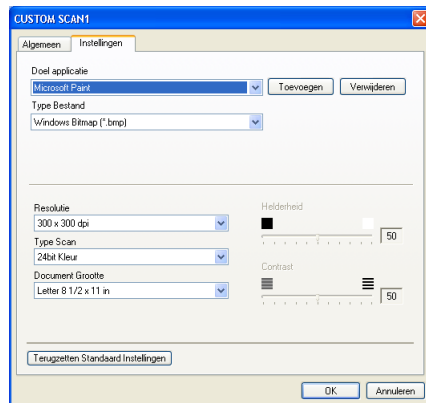
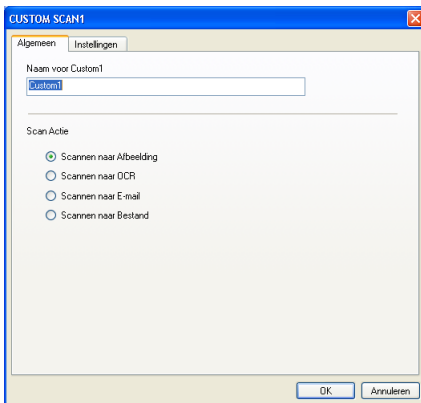

Scan to OCR:

In het tabblad **Algemeen**

U kunt maximaal 30 tekens invoeren in het vak **Naam voor Custom**.
Deze naam wordt de naam van de knop.

Selecteer het type scan in het vak **Scan Actie**.

In het tabblad **Instellingen**

U kunt de instellingen voor **Doel applicatie**, **Type Bestand**, **Software OCR**, **Resolutie**, **Type Scan**, **Document Grootte**, **Helderheid** en **Contrast** selecteren.

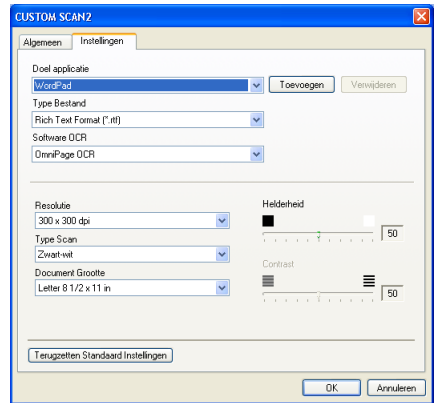
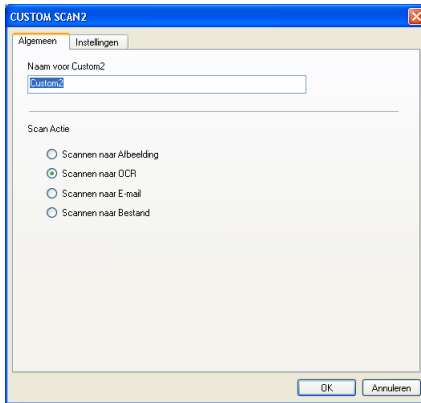

Scannen naar e-mail:

In het tabblad **Algemeen**

U kunt maximaal 30 tekens invoeren in het vak **Naam voor Custom**. Deze naam wordt de naam van de knop.

Selecteer het type scan in het vak **Scan Actie**.

In het tabblad **Instellingen**

U kunt de instellingen voor **E-mail Programma**, **Type Bestand**, **Resolutie**, **Type Scan**, **Document Grootte**, **Helderheid** en **Contrast** selecteren.

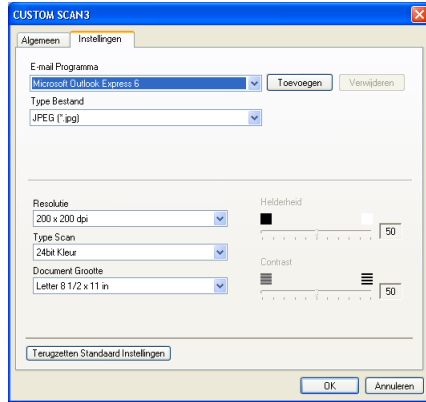
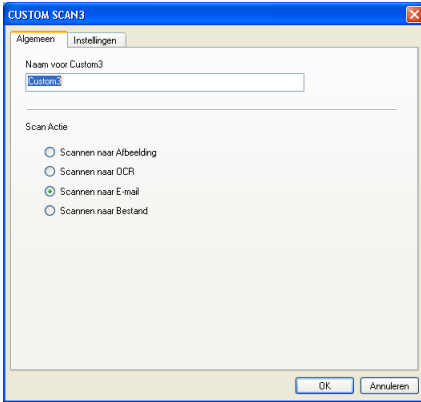

Scannen naar bestand :

In het tabblad **Algemeen**

U kunt maximaal 30 tekens invoeren in het vak **Naam voor Custom**. Deze naam wordt de naam van de knop.

Selecteer het type scan in het vak **Scan Actie**.

In het tabblad **Instellingen**

Selecteer het bestandsformaat in de keuzelijst **Type Bestand**. U kunt het bestand naar de standaardmap die wordt weergegeven in het vakje **Bestemmingsfolder** verzenden of u kunt een andere map selecteren met de knop .

U kunt ook instellingen voor **Resolutie**, **Type Scan**, **Document Grootte**, **Helderheid** en **Contrast** selecteren.

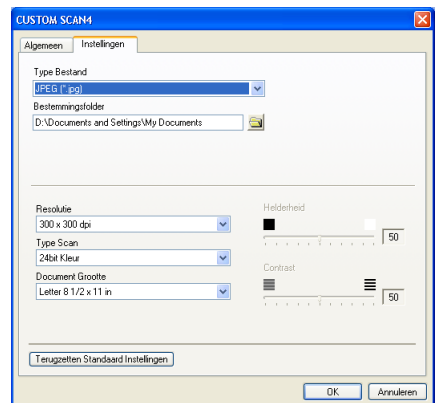
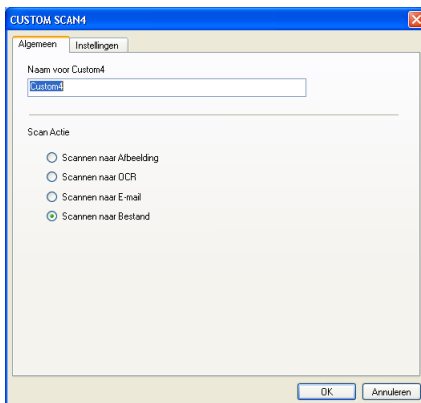

KOPIE

De knoppen **Kopie** (1-4) kunnen worden aangepast zodat u de functies in de printerstuurprogramma's van Brother voor geavanceerde kopieerfuncties (zoals N-in-1-afdrukken) optimaal kunt gebruiken.



Voordat u de knoppen **Kopie** kunt gebruiken, moet u eerst het printerstuurprogramma configureren door rechts te klikken op de knop.

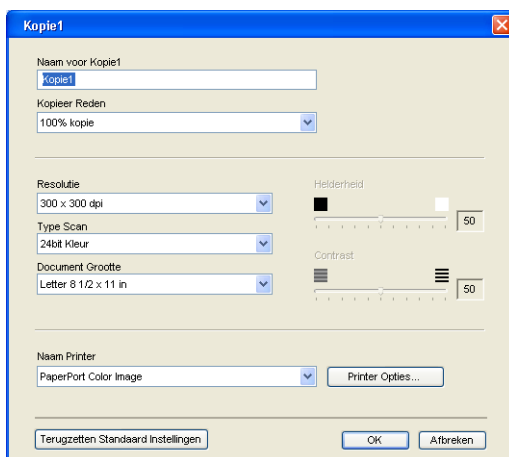

U kunt maximaal 30 tekens invoeren in het vak **Naam voor Kopie** en **Kopieer Reden** selecteren.

In het veld **Scaninstellingen** kunt u de instellingen voor **Resolutie**, **Type Scan**, **Document Grootte**, **Helderheid** en **Contrast** selecteren.

Voordat de configuratie van de knop **Kopie** voltooid is, moet u de **Naam Printer** instellen. Klik op de knop **Printer Opties** om de instellingen van het printerstuurprogramma weer te geven.

 Het venster **Printer Opties** is afhankelijk van het printermode dat u hebt geselecteerd.

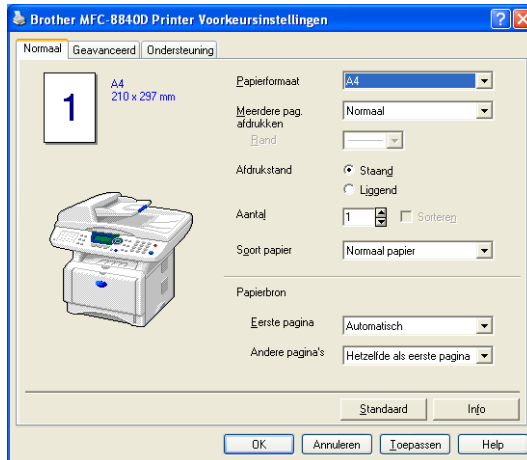

In het venster voor de instellingen van het printerstuurprogramma kunt u de geavanceerde instellingen voor afdrukken selecteren.

 De kopieerknoppen kunnen pas worden gebruikt nadat u ze hebt geconfigureerd.

PC-FAX (alleen voor MFC-8440 en MFC-8840D)

In dit deel kunt u de software voor het verzenden of ontvangen van een PC-FAX openen of het adresboek bewerken door op de juiste knop te klikken.



Send

Met de knop **Zenden** kunt u een document scannen en het beeld automatisch vanaf de computer als een fax versturen met de Brother PC-FAX-software. (Raadpleeg *Faxen via de PC* op pagina 6-1.)

Als u de instellingen voor **Zenden** wilt wijzigen, klikt u rechts op de knop om het configuratievenster te openen. U kunt de instellingen voor **Resolutie**, **Type Scan**, **Document Grootte**, **Helderheid** en **Contrast** wijzigen.

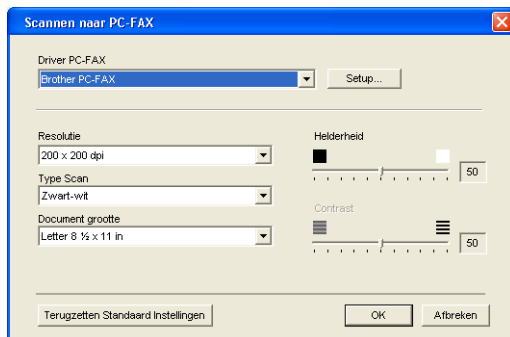

Receive / View Received

Met de knop **Ontvangen** kunt u PC-FAXen op uw computer ontvangen. Als u op deze knop klikt, wordt de ontvangsoftware van PC-FAX geactiveerd en worden er faxgegevens ontvangen. (Raadpleeg *PC-FAX ontvangen uitvoeren* op pagina 6-19.)

 Als de machine op een netwerk is aangesloten, kunt u deze functie niet gebruiken.



Wanneer de ontvangstsoftware voor PC-FAX loopt, verschijnt de knop **Bekijk Ontvangen**. Door op deze knop te klikken opent u de viewertoepassing. (PaperPort® 9.0SE)



Adresboek

Met de knop **Adreslijst** kunt u contacten uit uw adresboek configureren, toevoegen, aanpassen of verwijderen. Als u op deze knop klikt, opent u het adresboekvenster en kunt u de gegevens bewerken. (Raadpleeg *Het Brother-adresboek* op pagina 6-7.)



Instellen

Als u op de knop **Setup** klikt, kunt u de gebruikersinstellingen voor de PC-FAX-toepassing configureren. (Raadpleeg *Gebruikersinformatie instellen* op pagina 6-2.)

APPARAATINSTELLINGEN (alleen voor MFC-8440 en MFC-8840D)

In dit deel kunt u de machine-instellingen configureren door op de knop te klikken.



Als de machine op een netwerk is aangesloten, kunt u deze functie niet gebruiken.



Remote Setup

Met de knop **Remote Setup** kunt u het venster Remote Setup Program waarmee u de instellingenuitjes van de machine wilt configureren openen.

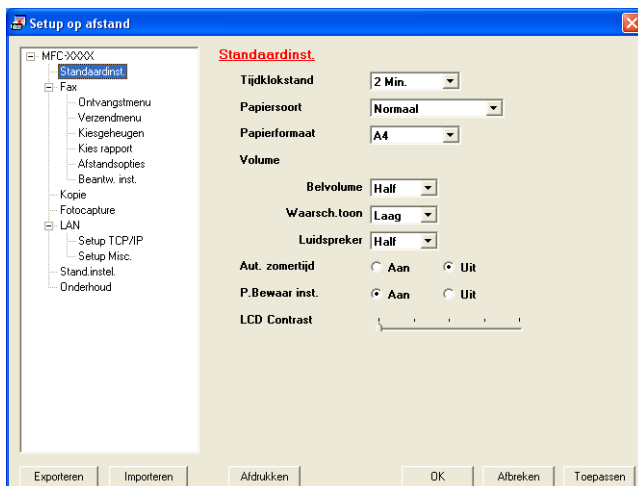

5

MFC Remote Setup gebruiken

(voor Windows®)

(alleen voor MFC-8440 en MFC-8840D)

MFC Remote Setup

Met de toepassing MFC Remote Setup kunt u uw machine snel en eenvoudig opstellen, rechtstreeks vanaf het scherm van uw PC. Als u deze toepassing opent, worden de instellingen van de MFC automatisch naar uw pc gedownload en op het computerscherm weergegeven. Als u de instellingen wijzigt, kunt u deze direct naar de MFC uploaden.



U kunt de MFC Remote Setup toepassing niet gebruiken wanneer uw MFC alleen via de optionele LAN netwerkkaart (NC-9100h) is aangesloten op een netwerk (zie Web Based Management in de Netwerkhandleiding van de NC-9100h).

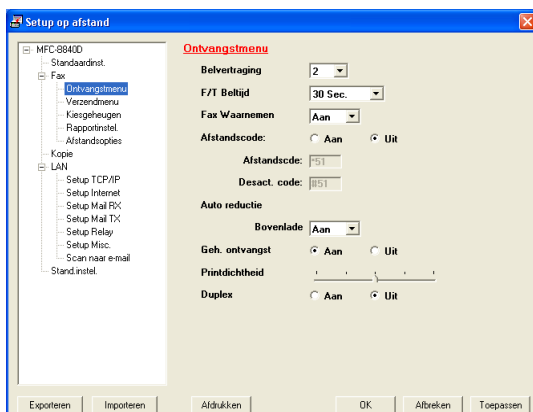

De knop OK

Als u op **OK** klikt, wordt het uploaden van nieuwe instellingen gestart. Als er een foutmelding wordt gegeven, wordt de toepassing MFC Remote Setup afgesloten, waarna u de gegevens opnieuw moet invoeren en op **OK** moet klikken.

De knop Afbreken

Met de knop **Afbreken** wordt de toepassing MFC Remote Setup afgesloten zonder dat de nieuwe instellingen aan de machine worden doorgegeven.

De knop Toepassen

Als u op de knop **Toepassen** klikt, worden de nieuwe instellingen aan de MFC doorgegeven zonder dat de toepassing Remote Setup wordt afgesloten, zodat u nog andere wijzigingen kunt aanbrengen.

De knop Afdrukken

Met de knop **Afdrukken** kunnen geselecteerde items op de MFC worden afgedrukt. U kunt echter pas afdrukken nadat de nieuwe instellingen aan de machine zijn doorgegeven. Klik op de knop **Toepassen** om de nieuwe gegevens naar de MFC te uploaden. Daarna kunt u op **Afdrukken** klikken om een actuele afdruk te krijgen.

De knop Exporteren

Klik op **Exporteren** om de huidige instellingen in een bestand op te slaan.

De knop Importeren

Klik op **Importeren** om de instellingen in het opgeslagen bestand op het scherm MFC Remote Setup te lezen.



U kunt de knoppen **Exporteren** en **Importeren** gebruiken om diverse sets van instellingen voor de MFC op te slaan en te gebruiken.

6

Brother PC-FAX software gebruiken

(Voor Windows®)

(alleen voor MFC-8440 en MFC-8840D)

Faxen via de PC

Met de Brother PC-FAX kunt u vanaf uw PC toepassingen en documentbestanden als een standaardfax verzenden. U maakt een bestand op de computer dat u als een fax vanaf de PC kunt verzenden. U kunt bovendien een voorblad met opmerkingen toevoegen. U hoeft alleen de ontvangende partijen in te voeren als Leden of Groepen in uw PC-FAX-adresboek of u voert het adres of faxnummer van de contactpersoon in de Gebruikersinterface in. U kunt dan de zoekfunctie gebruiken om snel de gewenste personen te zoeken en daar een fax naar toe te sturen.



- PC-FAX kan alleen met zwart-wit worden gebruikt.
- Als u Windows® XP, Windows NT® 4.0 of Windows® 2000 Professional gebruikt, raden wij u aan om u als beheerder aan te melden.
- Ga naar het Brother Solutions Center voor de nieuwste updates voor Brother PC-FAX. Ga naar <http://solutions.brother.com/>

Gebruikersinformatie instellen



U opent de gebruikersinformatie in het dialoogvenster FAX Sending door op  te klikken.

(Raadpleeg *Bestand verzenden als PC-Fax met faxstijl-interface* op pagina 6-16.)

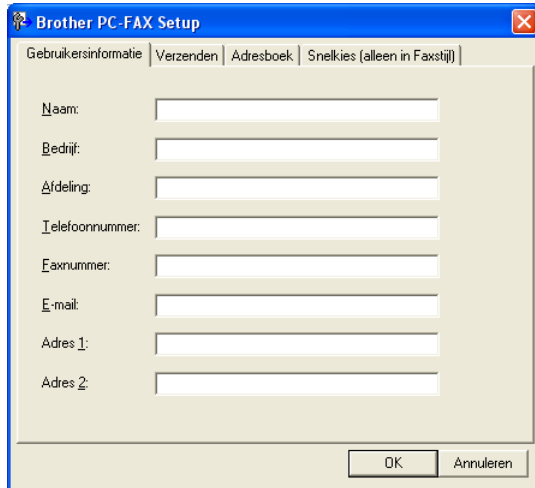

- 1 Selecteer in het menu **Start Programma's, Brother, MFL-Pro Suite MFC-XXXX** (waarbij XXXX de naam van uw model is) en selecteer vervolgens **PC-FAX Instelling**.
Het dialoogvenster **Brother PC-FAX Setup** wordt geopend:
- 2 U moet deze informatie invoeren om de koptekst en het voorblad van de fax te maken.
- 3 Klik op **OK** om de **Gebruikersinformatie** op te slaan.

Sending instellen

Klik in het dialoogvenster **Brother PC-FAX Setup** op het tabblad **Verzenden**. Het onderstaande scherm wordt geopend.



De gebruiker kan kiezen tussen twee gebruikersinterfaces: E-mailstijl of Faxstijl. Als u de gebruikersinterface wilt gebruiken, selecteert u de gewenste instelling: Stijl E-mail of Fax. (Raadpleeg *Gebruikersinterface* op pagina 6-4.)

Toegang tot buitenlijn

Als u een nummer moet invoeren om een buitenlijn te krijgen, moet u dit nummer hier invoeren. Dit nummer is soms nodig voor een lokaal PBX-telefoonsysteem (als u bijvoorbeeld het cijfer 9 moet kiezen om in uw kantoor toegang te krijgen tot een buitenlijn.).

Kop opnemen

Als u helemaal boven aan uw faxbericht een regel met koptekst wenst af te drukken, selecteert u dit vakje.

Gebruikersinterface

Selecteer de gewenste gebruikersinterface in het tabblad **Verzenden**.

U kunt kiezen tussen **E-mail stijl** of **Faxstijl**.

E-mailstijl

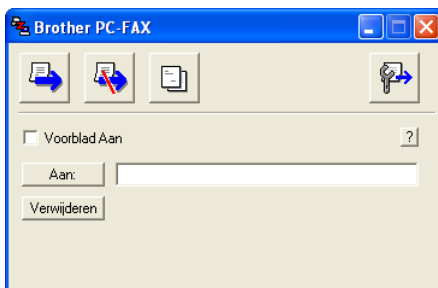

Faxstijl



Adresboek

Als Outlook® Express op uw PC is geïnstalleerd, kunt u selecteren welk adresboek moet worden gebruikt voor het versturen van een PC-FAX, het Brother-adresboek of Outlook® Express via het tabblad **Adresboek** (niet beschikbaar voor Windows NT® 4.0).

Voer voor het adresboekbestand het pad en de naam in van de database waarin de adresboekinformatie staat.

—OF—

Gebruik de knop **Bladeren** om de gewenste database te zoeken.

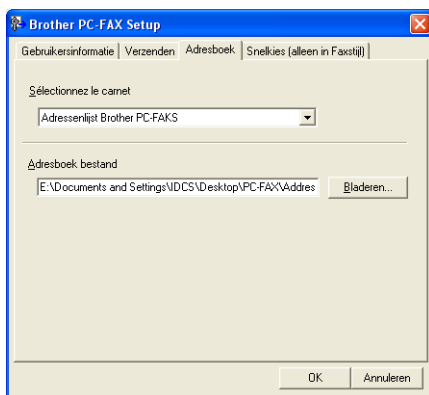

Als u Outlook® Express selecteert, gebruikt u het adresboek van Outlook® Express als u op Adresboek in het verzendvenster klikt.

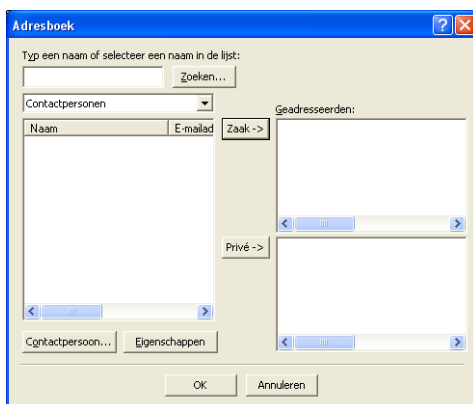

Snelkiezen instellen

Klik in het dialoogvenster **Brother PC-FAX Setup** het tabblad **Snelkies**. (Deze functie is alleen beschikbaar als u de interface **Faxstijl** hebt geselecteerd.)

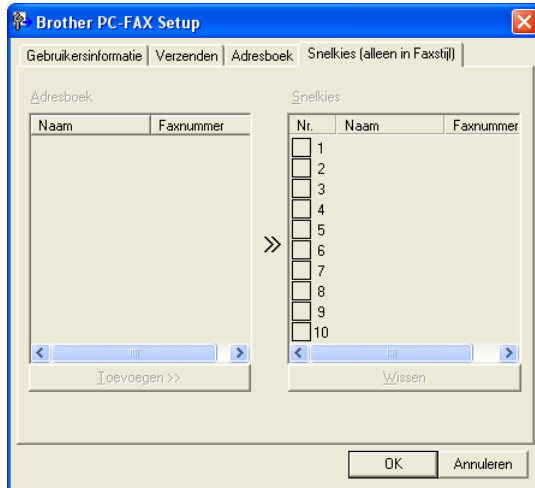

Onder de tien snelkiestoetsen kunt u namen of groepen opslaan.

Een adres registreren op een snelkieslocatie:

- 1 Klik op de snelkieslocatie die u wilt programmeren.
- 2 Klik op de naam of de groep die u onder de snelkieslocatie wilt opslaan.
- 3 Klik op **Toevoegen >>** om deze op te slaan.

Een snelkieslocatie wissen:

- 1 Klik op de snelkieslocatie die u wilt wissen.
- 2 Klik op **Wissen** om deze te wissen.

Het Brother-adresboek

Selecteer in het **Start**-menu **Programma's, Brother, MFL-Pro Suite MFC-XXXX** (waar XXXX de naam van uw model is), en klik vervolgens op **PC-FAX Adresboek**.

Het dialoogvenster **Brother Adresboek** wordt geopend:

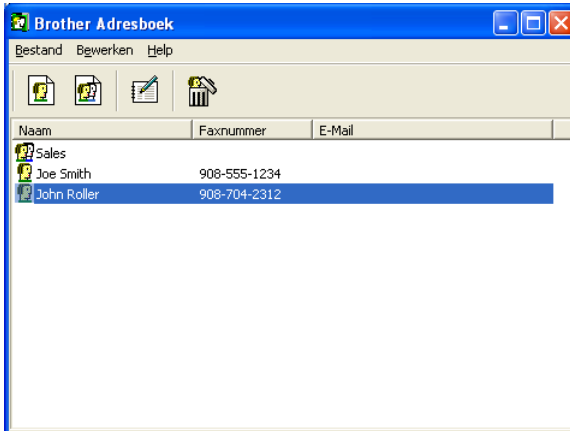

Iemand in het adresboek opnemen

In het dialoogvenster **Brother Adresboek** kunt u informatie over leden en groepen toevoegen, bewerken of verwijderen.

- 1 Klik in het dialoogvenster Adresboek op het pictogram  om een lid toe te voegen.

Het dialoogvenster **Brother Adresboek Leden Setup** wordt geopend

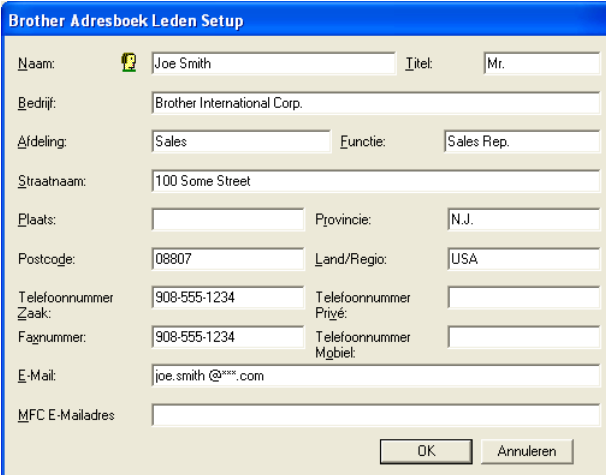

Naam:	<input type="text" value="Joe Smith"/>	Titel:	<input type="text" value="Mr."/>
Bedrijf:	<input type="text" value="Brother International Corp."/>		
Afdeling:	<input type="text" value="Sales"/>	Functie:	<input type="text" value="Sales Rep."/>
Straatnaam:	<input type="text" value="100 Some Street"/>		
Plaats:	<input type="text"/>	Provincie:	<input type="text" value="N.J."/>
Postcode:	<input type="text" value="08807"/>	Land/Regio:	<input type="text" value="USA"/>
Telefoonnummer Zaak:	<input type="text" value="908-555-1234"/>	Telefoonnummer Privé:	<input type="text"/>
Faxnummer:	<input type="text" value="908-555-1234"/>	Telefoonnummer Mgbiet:	<input type="text"/>
E-Mail:	<input type="text" value="joe.smith@xxx.com"/>		
MFC E-Mailadres:	<input type="text"/>		

- 2 Voer in dit dialoogvenster de gegevens van de betreffende persoon in. **Naam** is een verplicht veld. Klik op **OK** om de informatie op te slaan.

Nummergroepen voor het groepsverzenden instellen

Als u op de PC regelmatig dezelfde fax naar verscheidene mensen verzendt, kunt u hun gegevens combineren tot een groep.

- 1 Klik in het dialoogvenster **Brother Adresboek** op het pictogram  om een groep te maken.

Het dialoogvenster **Brother Adresboek Groepen Setup** wordt geopend

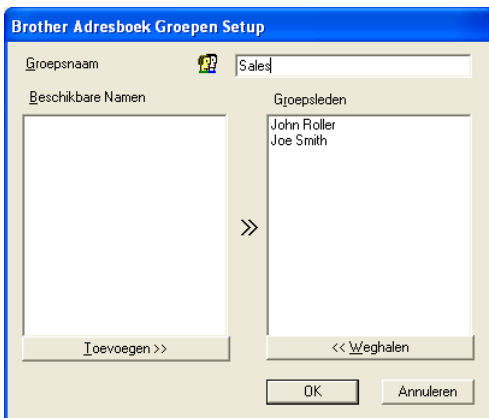

- 2 Typ de naam voor de nieuwe groep in het veld **Groepsnaam**.
- 3 Selecteer uit de lijst **Beschikbare Namen** ieder lid dat u wilt opnemen in de groep en klik op **Toevoegen>>**.
De leden die u aan de groep toevoegt, worden weergegeven in het vak **Groepsleden**.
- 4 Als alle leden zijn aan de groep toegevoegd, klikt u op **OK**.

Gegevens van groepsleden bewerken

- 1 Selecteer het lid of de groep die u wilt bewerken.
- 2 Klik op het pictogram  Bewerken.
- 3 Wijzig de betreffende gegevens.
- 4 Klik op **OK** om de instellingen op te slaan.

Een naam of een groep verwijderen

- 1 Selecteer de naam of de groep die u wilt bewerken.
- 2 Klik op het pictogram  Verwijderen.
- 3 Wanneer het dialoogvenster **Bevestig item verwijderen** verschijnt, klikt u op **OK**.

Het adresboek exporteren

U kunt het adresboek als een ASCII-tekstbestand (*.csv) exporteren. U kunt ook een Vcard maken voor bepaalde leden, die bij alle uitgaande e-mail van de verzender zal worden gevoegd. (Een Vcard is een elektronisch visitekaartje waarop de contactinformatie van de afzender staat.)

Het huidige adresboek exporteren:

-  Als u een Vcard maakt, moet u eerst de naam selecteren. Als u in stap 1 Vcard selecteert, wordt bij **Opslaan als type**: het bestandsformaat **Visitekaartje (*.vcf)** weergegeven.
- 1 Selecteer in het adresboek **Bestand**, zet de muisaanwijzer op **Exporteren** en klik op **Tekst**.
—OF—
Klik op **Visitekaartje** en ga naar stap 5.
 - 2 Selecteer in de kolom **Beschikbare items** de gegevensvelden die u wilt exporteren en klik vervolgens op **Toevoegen>>**.
-  Selecteer de gegevens in de volgorde waarin ze moeten worden weergegeven.

- 3 Als u exporteert naar een ASCII-bestand, selecteert u bij **Deelteken** welk scheidingsteken moet worden gebruikt: **Tab** of **Komma**. Tijdens het exporteren wordt dan tussen elk veld een **Tab** of **Komma** ingevoegd om de gegevens van elkaar te scheiden.
- 4 Klik op **OK** om de gegevens op te slaan.



- 5 Typ de naam voor het bestand en selecteer **Opslaan**.

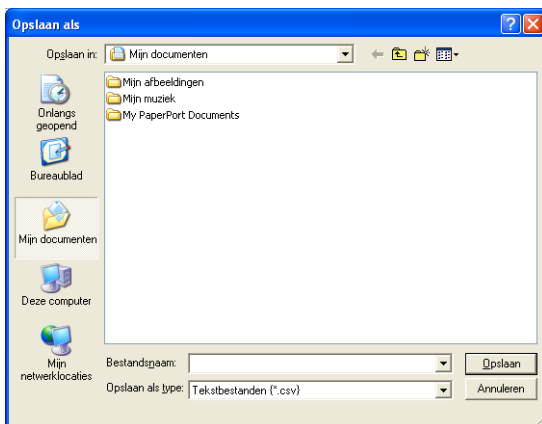

In het adresboek importeren

U kunt ASCII-tekstbestanden (*.csv) of Vcards (elektronische visitekaartjes) in uw adresboek importeren.

Een ASCII-tekstbestand importeren:

- 1 Selecteer in het adresboek **Bestand**, zet de muisaanwijzer op **Importeren** en klik op **Tekst**.

—OF—

Klik op **Visitekaartje** en ga naar stap 5.

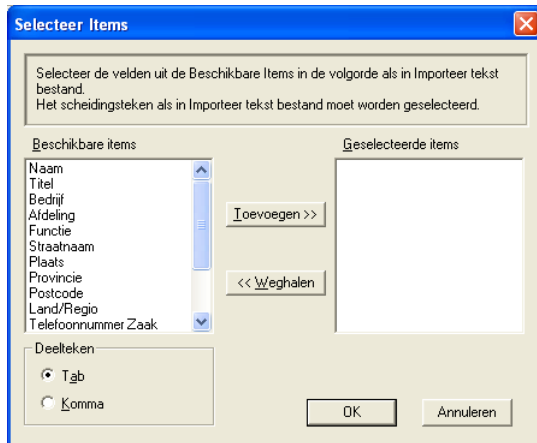

- 2 Selecteer in de kolom **Beschikbare items** de gegevensvelden die u wilt importeren en klik vervolgens op **Toevoegen>>**.

 Selecteer de velden uit deze lijst in dezelfde volgorde als waarin ze worden vermeld in het tekstbestand dat voor het importeren wordt gebruikt.

- 3 Selecteer bij **Deelteken** welk scheidingsteken moet worden gebruikt: **Tab** of **Komma** afhankelijk van het bestandsformaat dat u gaat importeren.

- 4 Klik op **OK** om de gegevens te importeren.

5 Typ de naam voor het bestand en selecteer **Openen**.

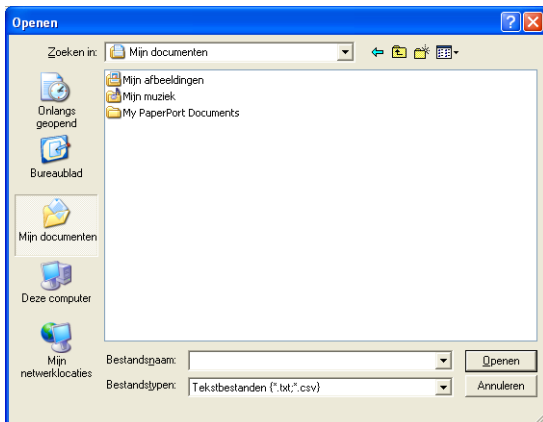

Indien u in stap 1 een tekstbestand hebt geselecteerd, ziet u bij **Bestandstypen**: het bestandsformaat **Tekstbestanden (*.csv)** weergegeven.

Een voorblad instellen

Klik in het dialoogvenster PC-FAX op  om het venster PC-Fax Voorblad Setup weer te geven.

Het dialoogvenster **Brother PC-FAX Voorblad Setup** wordt geopend:

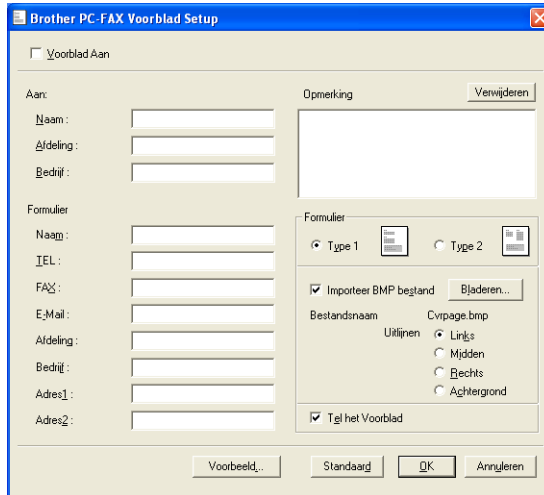

Informatie voor het voorblad invoeren



Als u de fax naar meerdere personen verzendt, worden de gegevens van de geadresseerden niet op het voorblad afgedrukt.

Aan

Formulier

Opmerking

Typ de opmerking die op het voorblad moet worden afgedrukt.

Formulier

Selecteer het gewenste voorbladtype.

Importeer BMP-bestand

U kunt een bitmap-bestand, zoals uw bedrijfslogo, invoegen dat op het voorblad wordt afgedrukt.

Selecteer het BMP-bestand met behulp van de bladerknop en selecteer de gewenste uitlijning.

Tel het Voorblad

Als dit vakje is geselecteerd, wordt het voorblad in de paginanummering opgenomen. Als dit vakje niet is geselecteerd, wordt het voorblad niet meegeteld.

Bestand verzenden als PC-Fax met faxstijl-interface

- 1 Maak een bestand in Word, Excel, Paint, Draw of een andere toepassing op uw pc.
- 2 Selecteer de opdracht **Afdrukken** in het menu **Bestand**. Het dialoogvenster **Afdrukken** verschijnt:

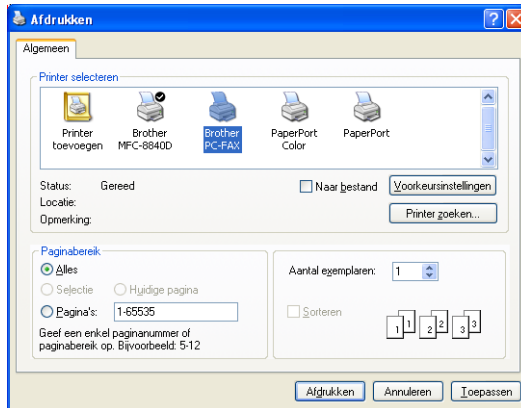



- 3 Selecteer **Brother PC-FAX** als printer en klik op **Afdrukken**. De faxstijl-interface verschijnt, als dit niet het geval is, vinkt u de instelling voor de gebruikersinterface zoals beschreven op pagina 6-3 in.



4 Voer het faxnummer in. Volg hiervoor een van de volgende methoden.

- Gebruik de kiestoetsen om het nummer in te voeren.
- Klik op één van de tien **Snelkies** knoppen.
- Klik op de knop **Adresboek** en selecteer een lid of een groep uit het adresboek.

 Als u een fout hebt gemaakt, kunt u alle gegevens wissen met de knop **Wissen**.

5 Als u ook een voorblad wilt verzenden, klikt u op  **Voorblad Aan** en vervolgens op het pictogram Voorblad  om de informatie op het voorblad in te vullen of te bewerken.

6 Klik op **Start** om de fax te verzenden.

 Om de verzending te annuleren klikt u op **Stop**.

Opnieuw kiezen

Als u een nummer opnieuw wilt kiezen, klikt u op **Herkiezen** om door de laatste vijf faxnummers te bladeren, waarna u op **Start** klikt.

Bestand verzenden als PC-Fax met interface in e-mailstijl

- 1 Maak een bestand in Word, Excel, Paint, Draw of een andere toepassing op uw pc.
- 2 Selecteer de opdracht **Afdrukken** in het menu **Bestand**. Het dialoogvenster **Afdrukken** verschijnt:

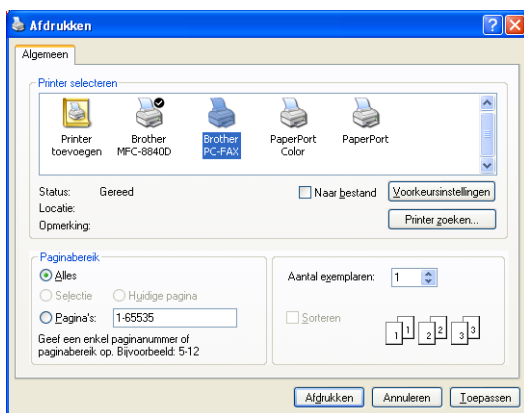

3 Selecteer **Brother PC-FAX** als printer en klik op **Afdrukken**.

De gebruikersinterface in e-mailstijl verschijnt, als dit niet het geval is, vinkt u de instelling voor de gebruikersinterface zoals beschreven op pagina 6-3 aan.

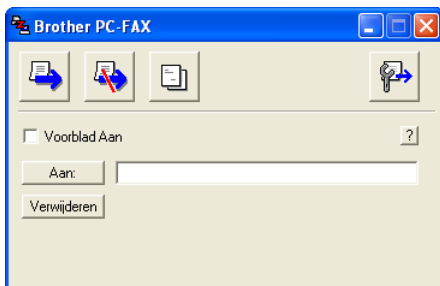

4 Toets in het veld **Aan:** het faxnummer van de ontvanger. U kunt de faxnummers ook in het adresboek selecteren door op de knop **Aan:** te klikken. Als u een verkeerd nummer hebt ingevoerd, klikt u op de knop **Verwijderen** om alle gegevens in de velden te verwijderen.

5 Als u een voorblad met een opmerking wilt meezenden, klikt u op het selectievakje **Voorblad aan**.

 U kunt ook op het pictogram  klikken om een voorblad te maken of een bestaand voorblad te bewerken.

6 Als u alle gegevens hebt ingevuld en de fax wilt verzenden, klikt u op het pictogram .

7 Om de verzending te annuleren klikt u op het pictogram .

PC-FAX instellen voor ontvangen

De functie PC-FAX ontvangen zal automatisch binnenkomende faxen op uw machine naar uw computer laden zodat u ze kunt bekijken, afdrukken of verwijderen.

 PC-Fax Ontvangen is uitsluitend beschikbaar wanneer u de USB/parallele-aansluiting gebruikt, niet met de netwerk(LAN)-aansluiting.

PC-FAX ontvangen uitvoeren

Selecteer in het menu **Start Programma's, Brother, MFL-Pro Suite MFC-XXXX** (waarbij XXXX uw model is) en selecteer vervolgens **PC-FAX Ontvangst**.

Het pictogram PC-FAX  wordt op de taakbalk weergegeven voor deze Windows®-sessie.

De PC instellen

1 Klik met de rechtermuisknop op het pictogram



in de taakbalk en klik vervolgens op **PC-Fax RX Setup**.

2 Het dialoogvenster PC-Fax RX Setup wordt weergegeven:

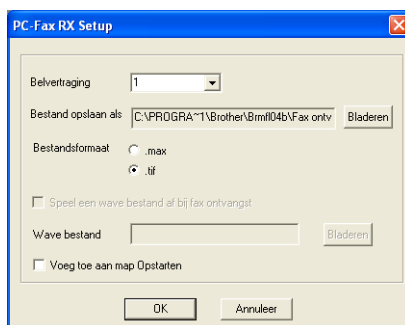

- 3 Selecteer in **Belvertraging** het aantal beltonen voordat de PC het inkomende gesprek accepteert.
- 4 Klik in **Bestand opslaan als** op de knop **Bladeren** indien u het pad voor het opslaan van PC-Fax bestanden wilt wijzigen.
- 5 Selecteer in **Bestandsformaat** **.tif** of **.max** om te selecteren in welk formaat het document wordt opgeslagen. Het standaardformaat is **.tif**.
- 6 Indien u dat wenst, kunt u het vakje **Speel een wave bestand af bij faxontvangst** aankruisen en het pad voor een Wave-bestand aangeven.
- 7 Om PC-FAX automatisch in te stellen voor ontvangen bij het starten van Windows®, selecteert u het selectievakje **Voeg toe aan map Opstarten**.

Nieuwe PC-FAX-berichten bekijken

Iedere keer dat u een PC-Fax ontvangt, knippert het pictogram



blauw en rood. Als de fax is ontvangen, blijft het pictogram rood. Het rode pictogram verandert in groen als de ontvangen fax is bekeken.

- 1 PaperPort® 9.0SE uitvoeren.
- 2 Open de map Fax Received.
- 3 Dubbelklik op alle nieuwe faxberichten die u wilt openen en bekijken.



De titel van een ongelezen PC-bericht is de datum en tijd (tot u een eigen bestandsnaam invoert).

Bijvoorbeeld 'Fax 2-20-2002 16:40:21.tif'

7

Uw machine met een Macintosh® gebruiken

Een Apple® Macintosh® met USB instellen



- Voor aansluiting van de machine op uw Macintosh®, hebt u een USB-kabel nodig die niet langer is dan 1,8 meter.
Sluit de machine niet aan op de USB-poort van een toetsenbord of een USB-hub zonder voeding.
- Sommige beschrijvingen in dit hoofdstuk zijn gebaseerd op de MFC-8840D. Deze beschrijvingen zijn ook van toepassing op de MFC-8440, DCP-8040 en DCP-8045D.
- De schermen die in dit hoofdstuk staan afgebeeld zijn afkomstig van de MFC-8840D.

Welke functies door de machine worden ondersteund, is afhankelijk van het besturingssysteem dat u gebruikt. Het onderstaande schema geeft een overzicht van de functies die worden ondersteund.

Functie	Mac OS®		Mac OS® X	
	8.6	9.X	10.1	10.2.1 of recenter*2
Afdrukken	Ja	Ja	Ja	Ja
Scannen (TWAIN)	Ja	Ja	Neen	Ja
ControlCenter2.0*1	Neen	Neen	Neen	Ja
Faxen via de pc	Ja	Ja	Ja	Ja
Remote Setup	Neen	Neen	Ja	Ja

*1 Voor meer informatie over het ControlCenter2.0, raadpleeg *Het ControlCenter2.0 gebruiken (Voor Mac OS® X 10.2.1 of hoger)* op pagina 7-30.

*2 Bij gebruik van Mac OS® X 10.2 a.u.b. upgraden naar Mac OS® X 10.2.1 of recenter (ga voor de meest recente informatie over Mac OS® X naar: <http://solutions.brother.com>)

De printerdriver van Brother met uw Apple® Macintosh® (Mac OS® 8.6 - 9.2) gebruiken

Een printer selecteren:

- 1 Open de **Kiezer** via het Apple menu.

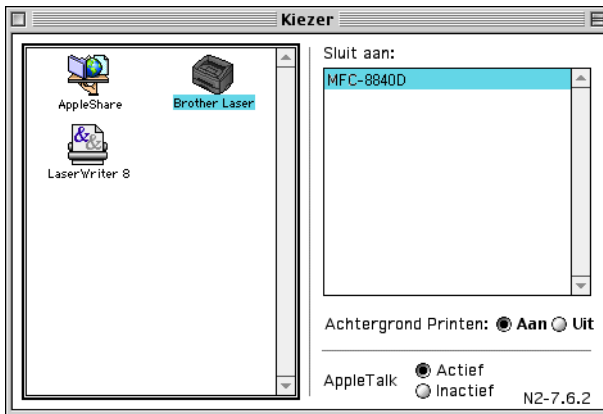

- 2 Klik op het pictogram **Brother Laser**. Klik in het rechterdeelvenster van de **Kiezer** op de printer waarop u wilt afdrukken. Sluit de **Kiezer**.

Een document afdrukken:

- 1 Vanaf een toepassing zoals Presto!® PageManager®, klik op **Bestand** en selecteer **Page Setup**. U kunt de instellingen voor **Papierformaat**, **Afdrukstand** en **Schaal** aanpassen en op de knop **OK** klikken.

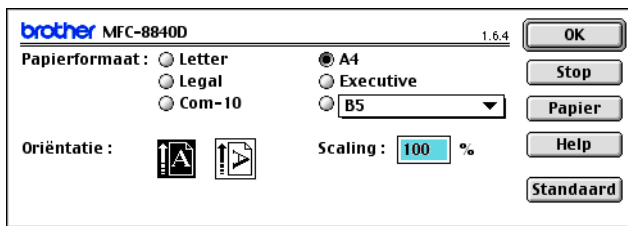

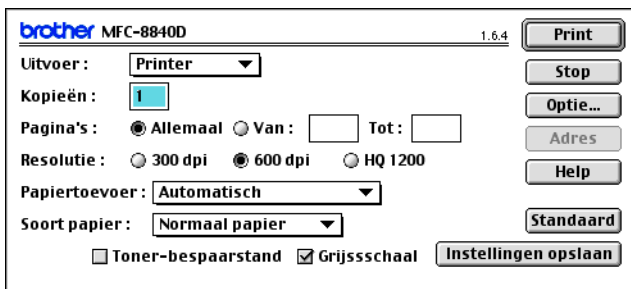

- 2 Vanaf een toepassing zoals Presto!® PageManager®, klik op **Bestand** en selecteer **Afdrukken**. Klik op **Afdrukken** om af te drukken.

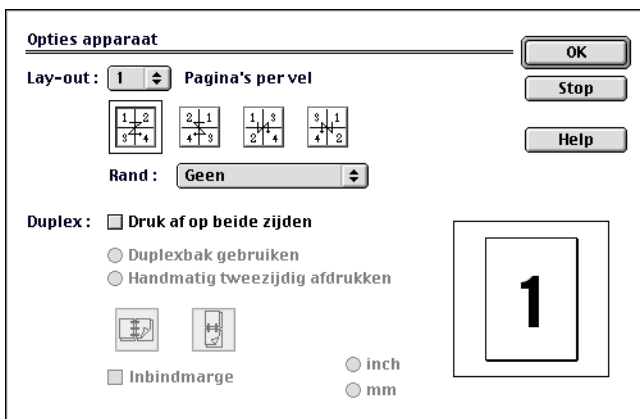

-  Indien u **Aantal**, **Pagina's**, **Resolutie**, **Papierbron** en **Soort papier** wilt aanpassen, moet u dat doen voordat u op **Afdrukken** klikt.

In Opties kunt u de functie **Duplex** selecteren.



-  Automatisch tweezijdig afdrukken is alleen beschikbaar op de MFC-8840D en DCP-8045D.

De printerdriver van Brother met uw Apple® Macintosh® (Mac OS® X) gebruiken

De opties voor het instellen van de pagina selecteren

- 1 Vanaf een toepassing zoals Presto!® PageManager®, klik op **Bestand** en selecteer **Page Setup**. Controleer of uw machine is geselecteerd in het pop-up menu **Stel in voor**. U kunt de instellingen voor **Papierformaat**, **Afdrukstand** en **Schaal** aanpassen en op de knop **OK** klikken.



- 2 Vanaf een toepassing zoals Presto!® PageManager®, klik op **Bestand** en selecteer **Afdrukken**. Klik op **Afdrukken** om af te drukken.

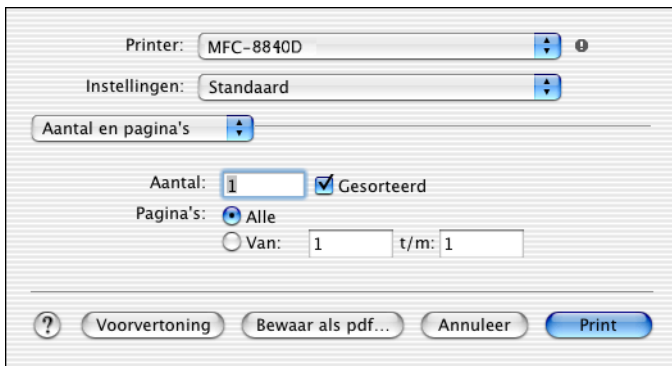

Speciale instellingen

Selecteer de **Soort papier**, **Resolutie** en andere instellingen.
Druk op **Aantal & Pagina's** om de instellingen te wijzigen.

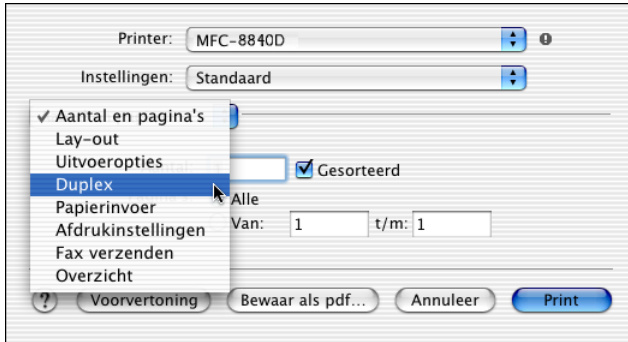

Duplex





 Automatisch tweezijdig afdrukken is alleen beschikbaar op de MFC-8840D en DCP-8045D.

Instellingen afdrukken



De PS-driver van uw Apple® Macintosh® gebruiken

-  Om de PS-driver op een netwerk te gebruiken, raadpleegt u het beste de NC-9100h netwerkhandleiding op CD-ROM.
-  Om de PS-driver te gebruiken met een USB-verbinding, moet u Emulatie instellen op BR-Script 3 (voor MFC-8440 en MFC-8840D, **Menu, 4, 1**; voor DCP-8040 en DCP-8045D, **Menu, 3, 1**). voordat u het USB-snoer aansluit. (Raadpleeg *De emulatie selecteren* op pagina 1-18.)
-  De PS-driver biedt geen ondersteuning voor deze functies:
 - HQ 1200
 - Secure Print
 - Fax verzenden

Bij gebruik van Mac OS® 8.6 t/m 9.2

1 Bij gebruik van Mac OS® 8.6 tot 9.04

Open de map **Apple Extra's**. Open de map **Apple LaserWriter programmatuur**.

Bij gebruik van Mac OS® 9.1 tot 9.2

Open de map **Applications** (Mac OS® 9). Open de map **Utilities**.*

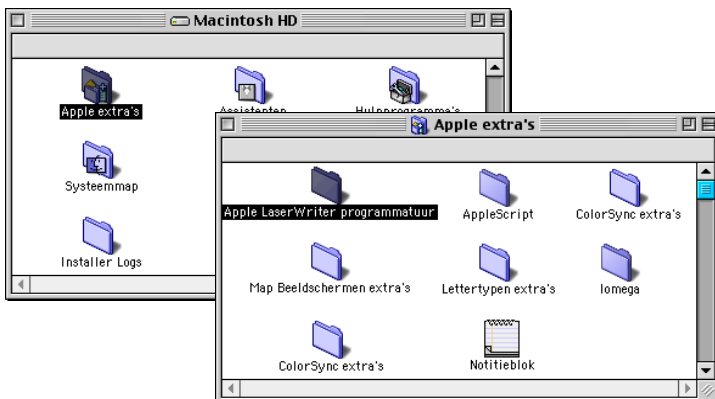

* De schermafbeeldingen hebben betrekking op Mac OS® 9.04.

2 Open het pictogram **Bureaubladprinterbeheer**.



- 3 Selecteer **Printer (USB)** en klik op **OK**.



- 4 Klik op **Wijzig...** in het PostScript™ printerbeschrijvingsbestand (PPD).

Selecteer uw machine en klik vervolgens op **Selecteer**.

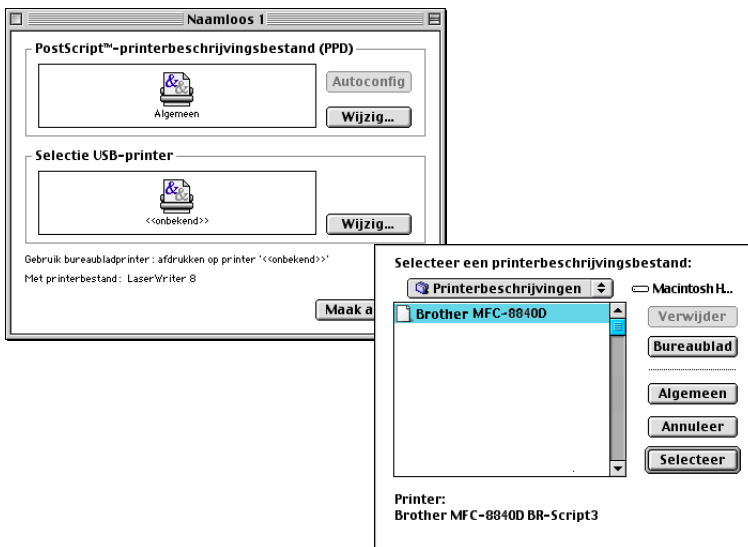

5 Klik op **Wijzig...** in **Selectie USB Printer**.

Selecteer uw machine en klik vervolgens op **OK**.

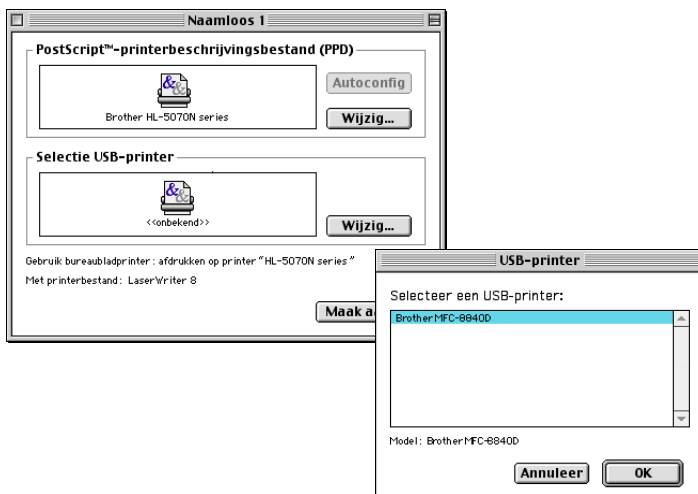

6 Klik op **Maak aan**.

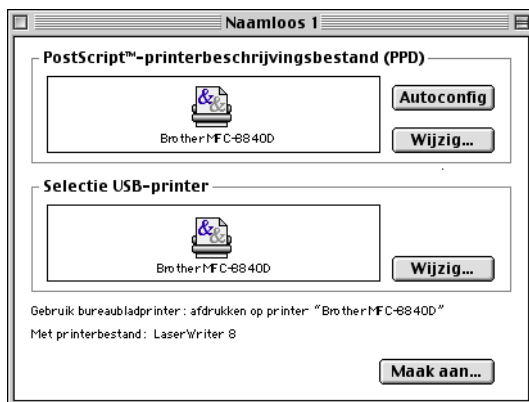

- 7 Voer de naam van uw machine in (MFC-8840D), en klik vervolgens op **Bewaar**.

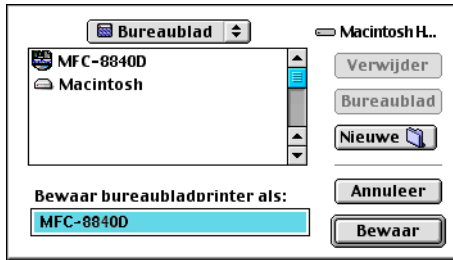

- 8 Selecteer **Stop** in het menu **Archief**.

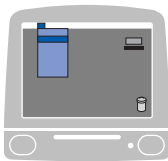

- 9 Klik op het pictogram **MFC-8840D** op het Bureaublad.

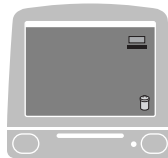

- 10 Selecteer **Standaardprinter** in het menu **Print**.

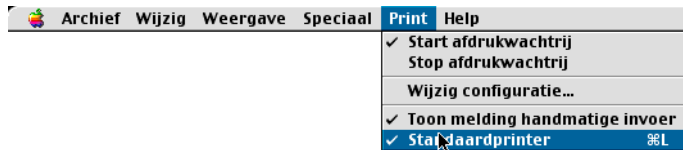
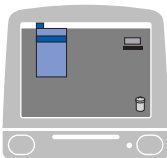

Voor gebruikers van Mac OS® X

U moet de PS-driver als volgt installeren.



- Indien u een USB-kabel gebruikt en uw Macintosh® is “Mac OS® X”, kunt u slechts één printerdriver per machine registreren in Print Center.
- Indien er al een Brother Native Driver (MFC-8440/8840D) is aangegeven in de lijst met printers, moet u deze eerst wissen en dan de PS-driver installeren.
- Om de PS-driver te gebruiken met een USB-verbinding, moet u Emulatie instellen op BR-Script 3 (voor MFC-8440 en MFC-8840D, **Menu, 4, 1**; voor DCP-8040 en DCP-8045D, **Menu, 3, 1**). voordat u het USB-snoer aansluit. (Raadpleeg *De emulatie selecteren* op pagina 1-18.)

1 Selecteer **Programma's** in het menu **Ga**.

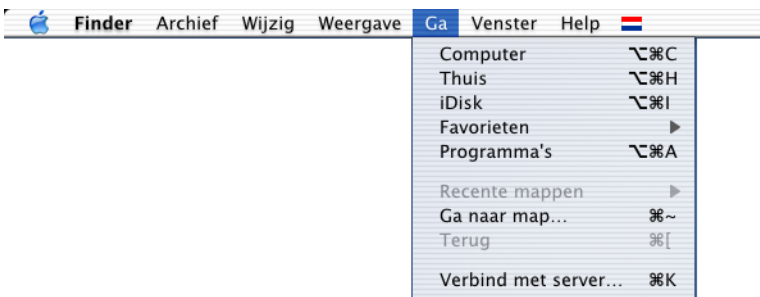

2 Open de map **Utilities**.



3 Open het pictogram met het **Print Center**.

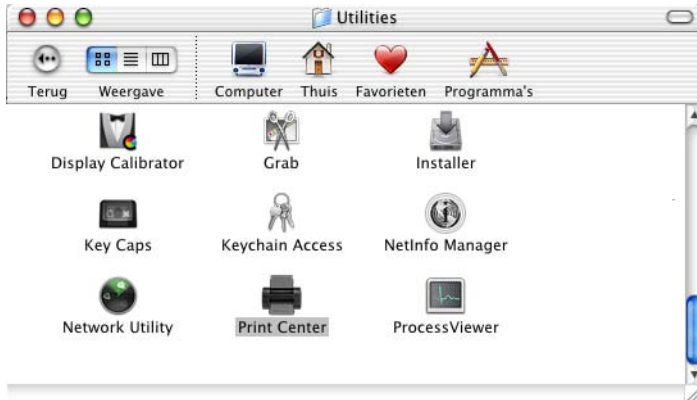

4 Klik op **Voeg printer toe...**

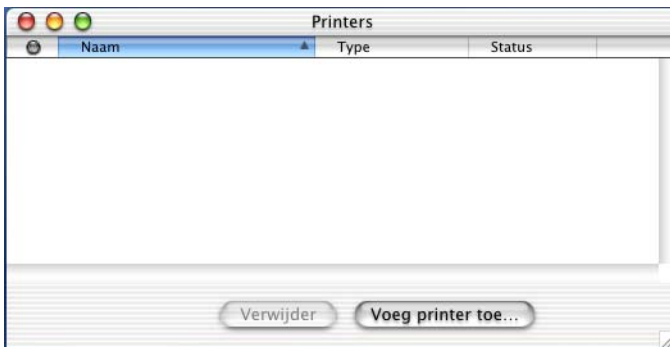

5 Selecteer **USB**.

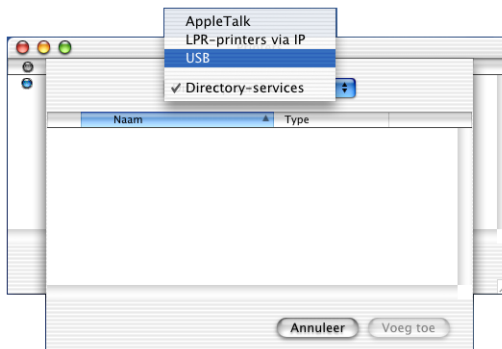

6 Selecteer uw machine en klik vervolgens op **Voeg toe**.

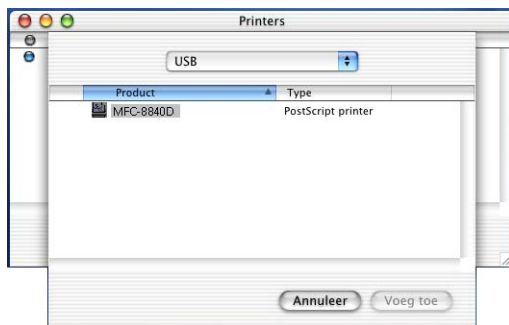

7 Selecteer **Stop 'Afdrukbeheer'** in het menu **Afdrukbeheer**.

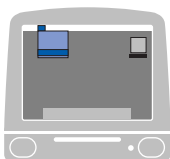

Een fax verzenden via uw Macintosh® programma (alleen voor MFC-8440 en MFC-8840D)

Bij gebruik van Mac OS® 8.6 - 9.2

Als u rechtstreeks vanaf uw Macintosh® een fax wilt verzenden, gaat u als volgt te werk:

 De PS-driver biedt geen ondersteuning voor de volgende functie.

- 1 Maak een document in een van de Macintosh®-toepassingen.
- 2 Selecteer in het menu **Archief** de optie **Afdrukken** om een fax te verzenden.

Het printerdialogvenster wordt geopend:

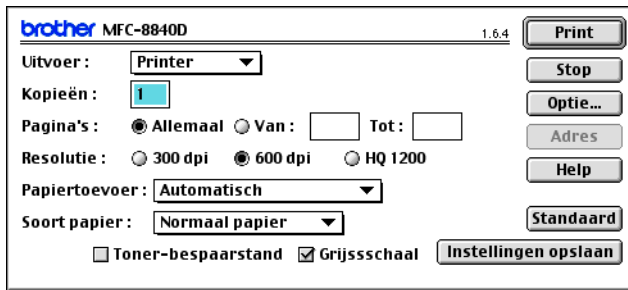

Als *Printer* is geselecteerd, staat op de bovenste knop **Print** en wordt de knop **Adres** in grijs weergegeven.

- 3 Selecteer in het keuzemenu **Uitvoer** de optie *Fax*.



Wanneer *Fax* is geselecteerd, staat op de bovenste knop **Verzenden** en is de knop **Adres** beschikbaar.

4 Klik op **Verzenden**.

Het dialoogvenster **Verzenden** wordt geopend:

Opgeslagen Faxnummers :	
Barbie	908-477-8888
Bob	908-869-8888
Frank	908-236-8888
Tony	908-569-8888

Het dialoogvenster **Verzenden** heeft twee keuzelijsten. In de linkerlijst staan alle reeds **Opgeslagen faxnummers** en in de rechterlijst worden de **Bestemming faxnummers** weergegeven.

5 U adresseert de fax door het faxnummer in het vak **Invoer faxnummer** te typen.

6 Nadat u uw fax hebt geadresseerd, klikt u op de knop voor **Fax verzenden**.



- Als u alleen bepaalde pagina's van het document wilt selecteren en verzenden, klikt u op **OK** om naar het afdrukdialoogvenster te gaan.
- Als u op de knop **Fax verzenden** klikt maar de fax niet geadresseerd is, wordt de volgende foutmelding weergegeven:

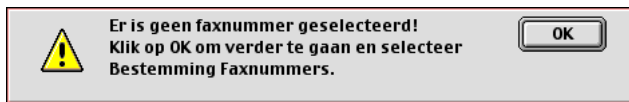

Klik op **OK** om naar het dialoogvenster **Fax verzenden** te gaan.

Voor gebruikers van Mac OS® X

Als u rechtstreeks vanaf uw Macintosh® een fax wilt verzenden, gaat u als volgt te werk:

 De PS-driver biedt geen ondersteuning voor de volgende functie.

- 1 Maak een document in een van de Macintosh®-toepassingen.
- 2 Selecteer in het menu **Archief** de optie **Afdrukken** om een fax te verzenden.

Het printerdialogvenster wordt geopend:

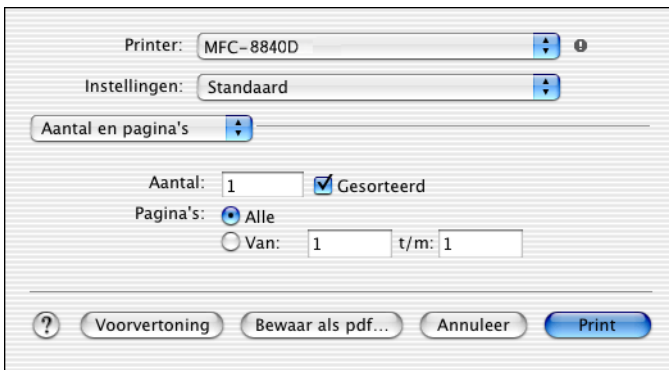

- 3 Selecteer **Fax verzenden** in de keuzelijst.

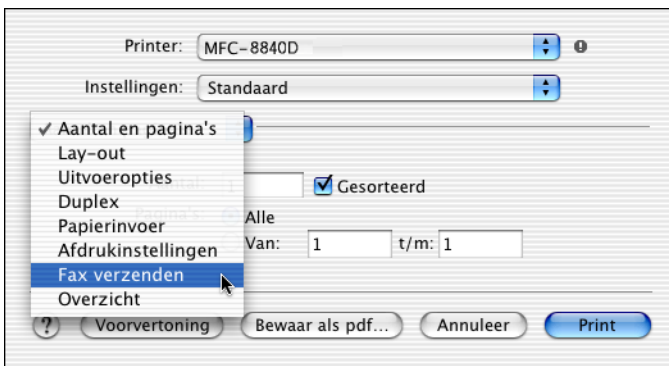

4 Selecteer **Fax** in de keuzelijst **Uitvoer**.

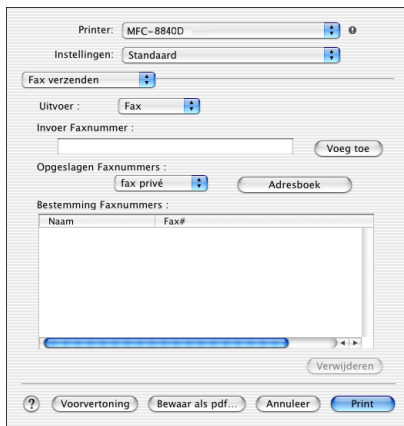

Printer: MFC-8840D

Instellingen: Standaard

Fax verzenden

Uitvoer : Fax

Invoer Faxnummer :

Opgeslagen Faxnummers : fax privé Adresboek

Bestemming Faxnummers :

Naam	Fax#
------	------

Verwijderen

Voorvertoning Bewaar als pdf... Annuleer Print

5 U adresseert de fax door het faxnummer in het vak **Invoer Faxnummer** te typen en op **Print** te klikken.



Indien u een fax naar meerdere nummers wilt verzenden, klikt u op **Voeg toe** nadat u het eerste faxnummer hebt ingevoerd. Het faxnummer van de bestemming wordt toegevoegd in het dialoogvenster.

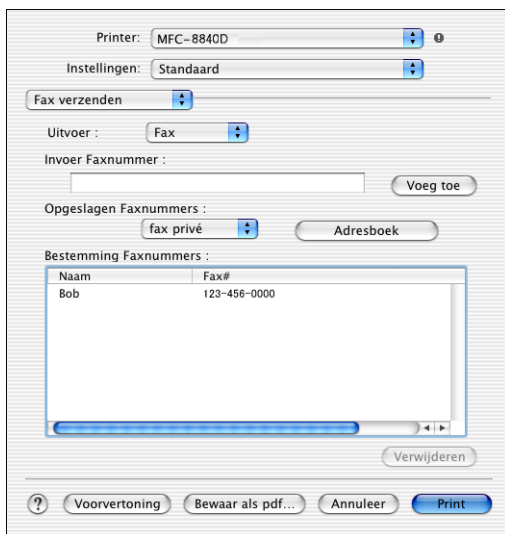

Printer: MFC-8840D

Instellingen: Standaard

Fax verzenden

Uitvoer : Fax

Invoer Faxnummer : 123-456-0000 Voeg toe

Opgeslagen Faxnummers : fax privé Adresboek

Bestemming Faxnummers :

Naam	Fax#
Bob	123-456-0000

Verwijderen

Voorvertoning Bewaar als pdf... Annuleer Print

Een vCard van het Mac OS® X Adresboek slepen

- 1 Klik op de knop **Adresboek**.
- 2 Sleep een vCard vanuit de Mac OS® X **Adressenlijst** toepassing naar het veld **Bestemming Faxnummers**.

Nadat u uw fax hebt geadresseerd, klikt u op de knop voor **Print**.

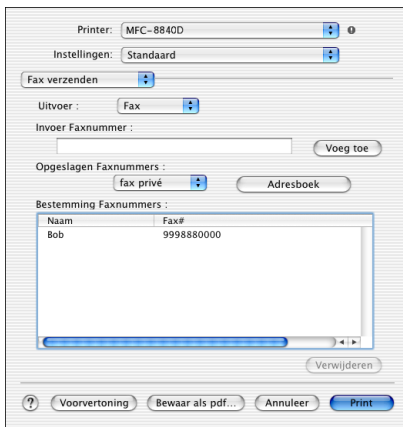
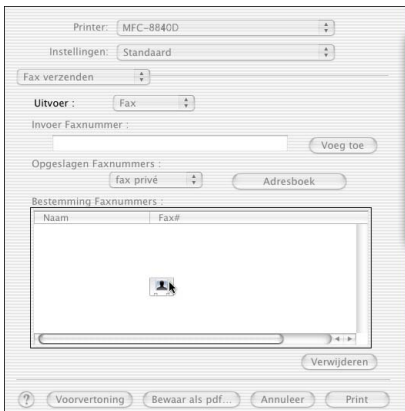



- De vCard moet een **fax kantoor** of **fax privé** nummer bevatten.
- Wanneer u **fax kantoor** of **fax privé** selecteert in de keuzelijst **Opgeslagen Faxnummers**, worden alleen faxnummers van deze categorie uit het Mac OS® X adresboek gebruikt. Indien het faxnummer slechts in één categorie van het Mac OS® X adresboek is opgeslagen, wordt het overgenomen, ongeacht de categorie die u hebt ingesteld (kantoor of privé).

De Brother TWAIN-scanner driver gebruiken met uw Macintosh®

The Brother software wordt geleverd met een TWAIN-compatibele Scannerdriver voor Macintosh®. U kunt deze TWAIN-scannerdriver voor Macintosh® gebruiken met alle toepassingen die de TWAIN-specificaties ondersteunen.



Scannen in Mac OS® X wordt ondersteund vanaf Mac OS® X 10.2.1 of recenter.

Toegang krijgen tot de scanner

Start uw Macintosh® TWAIN-compliant toepassing. De eerste keer dat u de TWAIN-driver (MFL-Pro/P2500) van Brother gebruikt, moet u deze toepassing als standaard instellen door de optie voor het **selecteren van de bron** te selecteren (of de andere menuoptie voor het selecteren van een apparaat). Daarna kunt u voor elk document dat u scant de optie voor het **ontvangen van het beeld** of de optie voor het **scannen** selecteren. Het dialoogvenster voor het instellen van de scanner wordt geopend:



- Het scherm dat hier staat afgebeeld, is afkomstig uit Mac OS® 9. Het scherm op uw Macintosh® kan er anders uitzien, afhankelijk van het besturingssysteem dat u gebruikt.
- De methode voor het selecteren van de bron of het kiezen van de scan kan variëren, afhankelijk van de toepassing die u gebruikt.

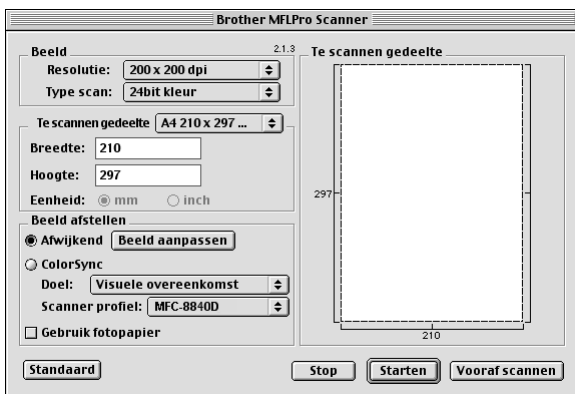

(Mac OS® 8.6 - 9.2)

Een beeld naar uw Macintosh® scannen

U kunt een hele pagina scannen,

—OF—

een gedeelte van de pagina scannen nadat u het document snel hebt gescand.

Een hele pagina scannen

- 1** Plaats het document met de bedrukte zijde naar boven in de automatische documentinvoer, of met de bedrukte zijde naar beneden op de glasplaat.
- 2** Kies zo nodig de volgende instellingen in het dialoogvenster met scannerinstellingen:

Resolutie

Type scan

Te scannen gedeelte

Helderheid

Contrast

- 3** Klik op **Starten**.

Nadat het scannen is voltooid, wordt het beeld in uw grafische toepassing weergegeven.

Een afbeelding vooraf scannen

Met de functie voor het vooraf scannen kunt u een beeld snel en met een lage resolutie scannen. In het **te scannen gedeelte** wordt een miniatuurweergave van het beeld getoond. Dit is slechts een voorbeeld dat u laat zien hoe het beeld er zal uitzien. Gebruik de knop **Vooraf scannen** om een voorbeeld te bekijken wanneer u ongewenste delen van een beeld wilt afknippen. Klik wanneer u tevreden bent met wat u ziet op **Starten** om het beeld te scannen.

- 1 Plaats het document met de bedrukte zijde naar boven in de automatische documentinvoer, of met de bedrukte zijde naar beneden op de glasplaat.
- 2 Klik op **Vooraf scannen**.
Het volledige beeld wordt in de Macintosh® gescand en wordt weergegeven in het **te scannen gedeelte** van het dialoogvenster Scanner.
- 3 Als u slechts een stuk van het snel gescande document wilt scannen, klikt u ergens in het beeld en sleept u de muis om het gewenste deel te selecteren.

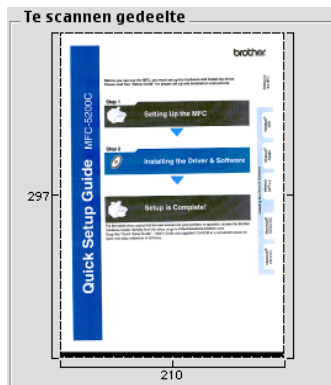

- 4 Plaats een document in de automatische documentinvoer indien u deze gebruikt.
- 5 Maak de benodigde instellingen voor **Resolutie**, **Type scan** (Gray Scale), **Helderheid**, **Contrast** en **Grootte** in het dialoogvenster Scanner Setup.
- 6 Klik op **Starten**.
Nu wordt alleen het geselecteerde gedeelte van het document weergegeven in het vak met het te scannen gedeelte.
- 7 Gebruik uw toepassing om het beeld te bewerken en verfijnen.

Instellingen in het scannervenster

Beeld

Resolutie

Selecteer de scanresolutie in de keuzelijst **Resolutie**. Hogere resoluties nemen meer geheugen in beslag en vergen meer transfertijd, maar leveren een preciezer gescand beeld.

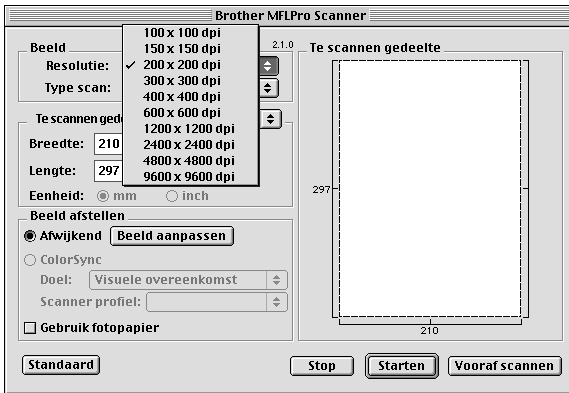

Type scan

Zwart-wit—Selecteer *Zwart-wit* voor tekst of lijntekeningen. Voor fotografische beelden selecteert u het grijze beeldtype (foutendiffusie) of de ware grijstinten.

Grijs (Foutdiffusie)—wordt gebruikt voor documenten die fotografische beelden of afbeeldingen bevatten. (Foutendiffusie is een methode waarbij beelden met gesimuleerde grijstinten worden gemaakt door in plaats van grijze stippen zwarte stippen in een specifieke matrix te plaatsen.)

Ware grijstinten—wordt gebruikt voor documenten die fotografische beelden of afbeeldingen bevatten. Deze modus is exacter omdat hij tot 256 grijstinten gebruikt. Deze modus vraagt het meeste geheugen en de langste transfertijd.

Kleuren—Kies ofwel 8 kleuren, waarmee maximaal 8 kleuren worden gescand, of 24-bits kleur waarmee maximaal 16,8 miljoen kleuren worden gescand. Hoewel 24-bits kleur een beeld met de meest nauwkeurige kleurreproductie oplevert, zal het beeldbestand dat met deze optie wordt gemaakt ongeveer drie keer zo groot zijn als het bestand dat met de optie voor 8 kleuren wordt gemaakt.

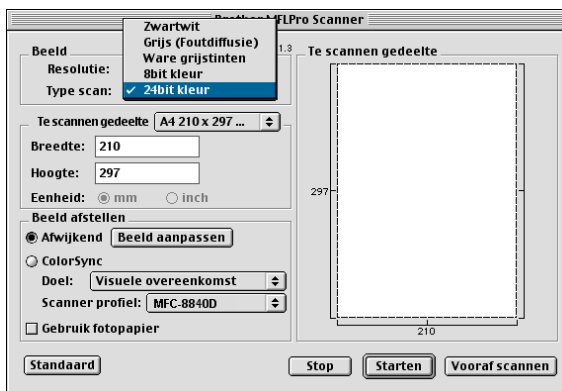

Te scannen gedeelte

Kies voor de **grootte** een van de volgende opties:

- *Letter 8.5 x 11 in*
- *A4 210 x 297 mm*
- *Legal 8.5 x 14 in*
- *A5 148 x 210 mm*
- *B5 182 x 257 mm*
- *Executive 7.25 x 10.5 in*
- *Business Card 90 x 60 mm*
- *Afwijkend (door de gebruiker gedefinieerd van 0.35 x 0.35 in. tot 8.5 x 14 in of 8.9 x 8.9 mm tot 216 x 356 mm)*

Als u een afwijkend formaat hebt gekozen, kunt u het te scannen gedeelte bijstellen. Klik en sleep met ingedrukte muisknop om het beeld bij te knippen.

Breedte: Geef de breedte van het afwijkende formaat op.

Hoogte: Geef de hoogte van het afwijkende formaat op.

Business Card

Als u visitekaartjes wilt scannen, selecteert u de instelling Business Card (90 x 60 mm), en legt u het kaartje in het midden van de glasplaat.

Als u foto's of andere beelden scant die u in een tekstverwerker of een grafische toepassing wilt gebruiken, is het raadzaam om verschillende instellingen uit te proberen voor het contrast, de resolutie, enz., zodat u altijd het beste resultaat krijgt.

Het beeld bijstellen

Helderheid

Stel de **Helderheid** zodanig af, dat u het beste beeld krijgt. De TWAIN-scannerdriver van Brother biedt 100 instellingsmogelijkheden voor de helderheid (-50 tot 50). De standaard ingestelde waarde is 0, wat als een 'gemiddelde' instelling wordt beschouwd.

U kunt de **Helderheid** instellen door het schuifbalkje naar rechts of naar links te slepen om het beeld lichter of donkerder te maken. U kunt ook een waarde in het invoerveld typen. Klik op **OK**.

Als het gescande beeld te licht is, moet u voor de helderheid een lagere waarde opgeven en het document nogmaals scannen.

Als het gescande beeld te donker is, moet u voor de helderheid een hogere waarde opgeven en het document nogmaals scannen.

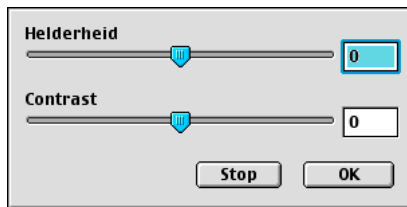

Contrast

Het **Contrast** kan alleen worden afgesteld als u een van de instellingen voor de grijswaardenschaal hebt geselecteerd, deze instelling kan niet worden gebruikt als u zwart-wit hebt geselecteerd als **Type scan**.

Het verhogen van het **Contrast** (door de knop naar rechts te slepen) benadrukt de donkere en heldere gedeelten van het beeld, terwijl het verlagen van het **Contrast** (door de knop naar links te slepen) meer detail weergeeft in de grijze zones. In plaats van de knop te slepen kunt u in het invoerveld ook een waarde typen om het contrast in te stellen. Klik op **OK**.

Presto!® gebruiken PageManager®

Presto!® PageManager® is een toepassing voor het beheren van documenten in uw computer. Omdat het compatibel is met de meeste beeldbewerkingsprogramma's, biedt Presto!® PageManager® u ongekende controle over uw computerbestanden. U kunt eenvoudig en snel documenten beheren en uw e-mail en bestanden lezen met de ingebouwde OCR-software van Presto!® PageManager®.

Als u de machine als scanner gebruikt, adviseren wij dat u Presto!® PageManager® installeert. Raadpleeg de Installatiehandleiding om Presto!® PageManager® te installeren.



De volledige Gebruikershandleiding voor NewSoft Presto!® PageManager® 4.0 vindt u op de CD-ROM van Macintosh die bij uw machine werd geleverd.

Belangrijkste eigenschappen

- OCR: in één stap een afbeelding scannen, tekst herkennen en bewerken met een tekstverwerker.
- Beeldbewerking: Afbeeldingen verbeteren, bijsnijden en draaien of openen met een beeldbewerkingssoftware van uw keuze.
- Noot: Voeg verwijderbare notities, stempels en tekeningen toe aan afbeeldingen.
- Boomstructuur: Bekijk en rangschik uw maphiërarchie voor eenvoudige toegang.
- Miniaturbeelden: Bekijk de bestanden als miniaturbeelden voor snelle identificatie.

Systemvereisten

- PowerPC processor
- Systeem 8.6, 9X, 10.1/10.2.1, of recenter
- CD-ROM drive
- Vaste schijf met minimaal 120 MB beschikbare schijfruimte

Aanbevolen:

- 8-bit kleur of betere videokaart.
- Eudora Mail of Outlook® Express e-mailsoftware

Technische ondersteuning

[Duitsland]

Firmanaam: NewSoft Europe
Adres: Regus Center Fleethof Stadthausbrücke 3
20355 Hamburg, Germany
Telefoon: 49-40-37644530
Fax: 49-40-37644500
E-mail: contact@newssoft.eu.com
URL: <http://de.newssoft.eu.com/>

Firmanaam: SoftBay GmbH
Adres: Carlstrasse 50
D-52531 Ubach-Palenberg
Telefoon: 49(0)2451/9112647
Fax: 49(0)2451/409642
E-mail: newssoft@softbay.de
URL: <http://de.newssoft.eu.com/>

[UK]

Firmanaam: Guildsoft Ltd
Adres: Not Open
Telefoon: 44-01752-201148
Fax: 44-01752-894833
E-mail: Tech@guildsoft.co.uk
URL: <http://uk.newssoft.eu.com/>

[Frankrijk]

Firmanaam: Partners In Europa
Adres: Unit 14, Distribution Centre
Shannon Ind. Est
Shannon, Co. Clare
Ierland
Telefoon: 33-1-49462340
E-mail: Newsoft@pie.ie

[Italië]

Firmanaam: V.I.P
Adres: Not Open
Telefoon: 166821700
Fax: 532786999
E-mail: supporto@gensoftonline.com

[Spanje]

Firmanaam: Atlantic Devices
Adres: Caputxins, 58, 08700 Igualada
Telefoon: 938040702-33
Fax: 938054057
E-mail: support@atlanticdevices.com

[Overige landen]

E-mail: tech@newsoft.eu.com

Het ControlCenter2.0 gebruiken (Voor Mac OS® X 10.2.1 of hoger)



- De schermen die in dit gedeelte staan afgebeeld zijn afkomstig van de MFC-8840 en de MFC-8840D.
- De functies die in het ControlCenter2.0 kunnen worden gebruikt, zijn afhankelijk van het model.

ControlCenter2.0 is een softwareprogramma waarmee u snel en eenvoudig toegang hebt tot uw meest gebruikte programma's. Met het ControlCenter2.0 worden deze toepassingen automatisch geladen. ControlCenter2.0 heeft vijf categorieën handelingen:

- 1 Rechtstreeks scannen naar een bestand, e-mail, tekstverwerker of grafische toepassing van uw keuze.
- 2 U kunt programmeerbare scanknoppen configureren om aan de vereisten van uw eigen toepassing te voldoen.
- 3 Open de kopieerfuncties via uw Macintosh®.
- 4 Open de instellingen om uw apparaat te configureren.

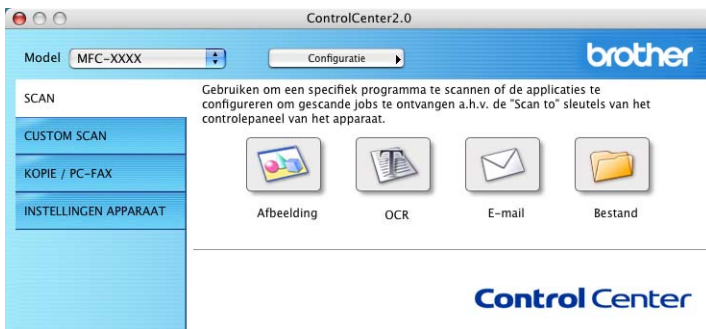

U kunt het configuratievenster voor elke functie openen door op de toets **Configuratie** te klikken.

U kunt selecteren welke machine verbinding maakt met het ControlCenter2.0 in de keuzelijst **Model**.

Het automatisch laden in ControlCenter2.0 uitschakelen

Het pictogram verschijnt op de menubalk. Als u het venster ControlCenter2.0 wilt openen, klikt u op het pictogram  en selecteert u **Open**.

Als u niet wilt dat het ControlCenter2.0 automatisch wordt gestart als de computer wordt gestart;

- 1 Klik op het pictogram ControlCenter2.0 in de menubalk en selecteer **Preference**.
- 2 Het voorkeurvenster van het ControlCenter2.0 verschijnt. Haal het vinkje voor **Start het ControlCenter op de computer startup** weg.
- 3 Klik op **OK** om het venster te sluiten.



Het pictogram voor de ControlCenter2.0-toepassing vindt u in Macintosh HD/Library/Printers/Brother/Utilities/ControlCenter.

SCAN

Dit deel heeft vier toetsen voor de toepassingen **Scannen naar Afbeelding**, **Scan naar OCR**, **Scannen naar E-mail** en **Scannen naar Bestand**.

- **Afbeelding** (*Standaard: Apple PreView*) — hiermee kunt u een pagina rechtstreeks naar een grafische viewer/editor scannen. U kunt selecteren naar welke toepassing de scan wordt overgebracht, bijvoorbeeld Adobe PhotoShop of een andere beeldbewerkingstoepassing die op uw computer is geïnstalleerd.
- **OCR** (*Standaard: Apple Text Edit*) — hiermee kunt u een pagina of document scannen, de OCR-toepassing automatisch starten en de tekst (niet het grafische beeld) naar een tekstverwerker overbrengen. U kunt selecteren naar welke tekstverwerker de scan wordt overgebracht, bijvoorbeeld MS Word of een andere tekstverwerker die op uw computer is geïnstalleerd.
- **E-mail** (*Standaard: uw standaard e-mailprogramma*) — hiermee kunt u een pagina of document als een normale bijlage rechtstreeks naar een e-mailtoepassing scannen. U kunt het bestandstype en de resolutie van de bijlage selecteren.
- **Bestand** — hiermee kunt u rechtstreeks naar een bestand scannen. U kunt het bestandstype en de map wijzigen.

Met het ControlCenter2.0 kunt u de hardware voor de toets **Scan** voor elke scanfunctie configureren. Selecteer **Bedieningsknop Apparaat** in het configuratiemenu voor alle **SCAN**-toetsen.



Voor nadere informatie over het gebruik van de **Scan** toets, raadpleeg *De scan-toets gebruiken (voor gebruik met USB-of parallelle interfacekabel)* op pagina 3-17.

CUSTOM SCAN

U kunt de knopnaam en instellingen voor elk van deze knoppen naar eigen wens aanpassen door op een knop te klikken terwijl u de Ctrl-toets ingedrukt houdt, en de configuratiemenu's te volgen.

KOPIE

COPY — hiermee kunt u de computer en een printerstuurprogramma voor geavanceerde kopieerhandelingen gebruiken. U kunt de pagina op de machine scannen en de kopieën afdrukken met een van de functies van het printerstuurprogramma voor de machine—**OF**—u kunt de kopieën naar een standaard printerstuurprogramma verzenden dat op de computer is geïnstalleerd, ook netwerkprinters.

U kunt de gewenste instellingen op maximaal vier toetsen configureren.

APPARAATINSTELLINGEN (alleen voor FC-8440 en MFC-8840D)

U kunt de instelling van de machine wijzigen.

- **Remote Setup** — hiermee kunt u het programma Remote Setup openen. (Raadpleeg *MFC Remote Setup (Mac OS® X)* (alleen voor MFC-8440 en MFC-8840D) op pagina 7-48.)



Als de machine op een netwerk is aangesloten, kunt u deze functie niet gebruiken.

SCAN

Dit deel heeft vier toetsen voor de toepassingen **Scannen naar Afbeelding**, **Scan naar OCR**, **Scannen naar E-mail** en **Scannen naar Bestand**.



Beeld (voorbeeld: Apple PreView)

Met de functie **Scannen naar Afbeelding** kunt u een beeld rechtstreeks naar de grafische toepassing voor bewerking van het beeld scannen. Als u de standaardinstellingen wilt wijzigen, klikt u op de knop terwijl u de Ctrl-toets ingedrukt houdt en selecteert u **Bedieningsknop Software**.

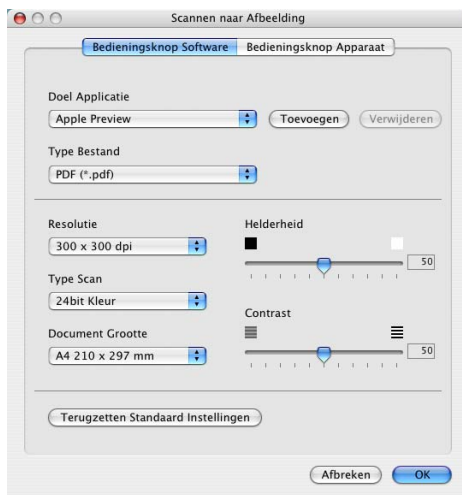

U kunt de andere instellingen ook wijzigen.



Als u **Bedieningsknop Apparaat** bij elke Scan-toets selecteert, kunt u de toets **Scan** op uw machine voor elke scanfunctie configureren.

Als u de toepassing wilt wijzigen, selecteert u de juiste toepassing in de keuzelijst **Doel Applicatie**. U kunt een toepassing aan de lijsten toevoegen door op de knop **Toevoegen** te klikken.



Voer de **Applicatiename** in (max. 30 tekens) en selecteer de gewenste toepassing door te klikken op **Browse**. Kies ook het **Type Bestand** in de keuzelijst.

U kunt toepassingen die u hebt toegevoegd ook weer verwijderen. Selecteer de **Applicatiename** en klik op de toets **Verwijderen**.



Deze functie is ook beschikbaar voor Scannen naar e-mail en Scannen naar OCR. Dit venster kan afhankelijk van de functie variëren.

OCR (Tekstverwerker)

Scannen naar OCR converteert de gegevens van het grafische beeld naar tekst die in een tekstverwerker kan worden bewerkt. U kunt het standaard tekstverwerkerprogramma wijzigen.

Voor het configureren van **Scan naar OCR**, klikt u op de knop terwijl u de Ctrl-toets ingedrukt houdt en selecteert u **Bedieningsknop Software**.

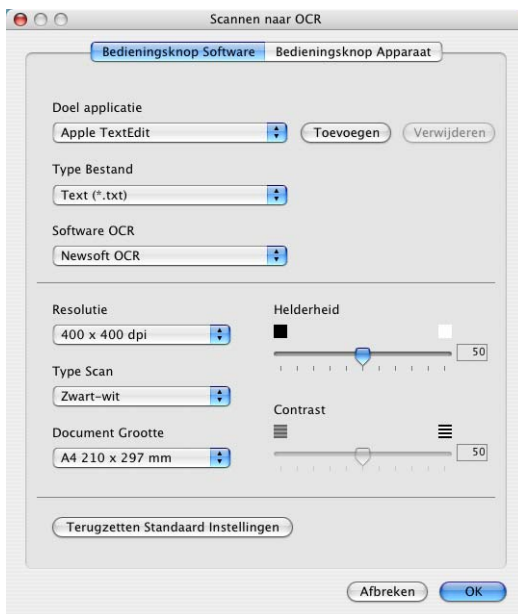

Als u de tekstverwerkertoepassing wilt wijzigen, selecteert u de juiste tekstverwerkingstoepassing in de keuzelijst **Doel applicatie**. U kunt een toepassing aan de lijst toevoegen door op de knop **Toevoegen** te klikken. U kunt een toepassing verwijderen door op de toets **Verwijderen** te klikken.

U kunt ook andere instellingen voor deze selectie configureren.

E-mail

Met de functie **Scannen naar E-mail** kunt u een document naar uw standaard e-mailprogramma scannen, zodat u de gescande taak als bijlage kunt versturen. Als u de standaard e-mailtoepassing of het bestandstype van de bijlage wilt wijzigen, klikt u met de knop terwijl u Ctrl ingedrukt houdt en selecteert u **Bedieningsknop Software**.

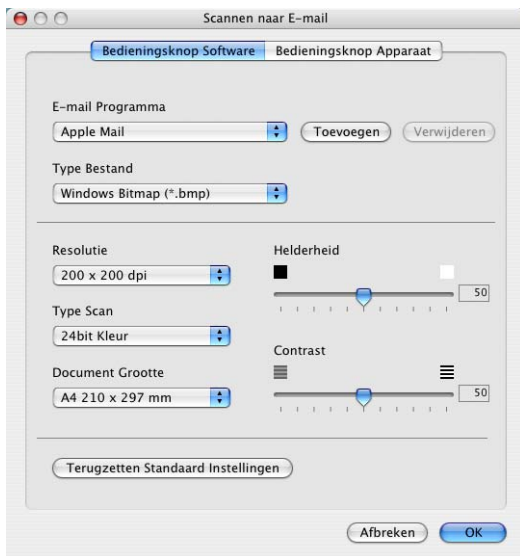

Als u het e-mailprogramma wilt wijzigen, selecteert u het gewenste e-mailprogramma uit de keuzelijst **E-mail Programma**. U kunt een toepassing aan de lijsten toevoegen door op de knop **Toevoegen** te klikken. U kunt een toepassing verwijderen door op de toets **Verwijderen** te klikken.

U kunt ook andere instellingen die worden gebruikt om bestandsbijlagen aan te maken wijzigen.

Bestandsbijlagen

U kunt kiezen uit de volgende lijst met bestandstypen voor bijlage bij uw e-mail of om in een map op te slaan.

Type Bestand — Selecteer in de keuzelijst in welke bestandsindeling de bijlage moet worden opgeslagen.

Windows Bitmap (*.bmp)

JPEG (*.jpg)

TIFF - Niet-gecomprimeerd (*.tif)

TIFF - Gecomprimeerd (*.tif)

TIFF Multi-page - Niet-gecomprimeerd (*.tif)

TIFF Multi-page - Gecomprimeerd (*.tif)

Portable Network Graphics (*.png)

PDF (*.pdf)



Aanvullende ondersteuning voor bestandsformaat is beschikbaar door te scannen naar Presto![®] PageManager[®] en vervolgens opslaan als functie te gebruiken en het bestandsformaat te kiezen. (Raadpleeg *Presto![®] gebruiken PageManager[®]* op pagina 7-27.)

De andere bestandstypen die ondersteund worden zijn:

TIFF - Groep 4 (*.tif)

TIFF - Klasse F (*.tif)

TIFF Multi-page - Groep 4 (*.tif)

TIFF Multi-Page - Klasse F (*.tif)

Bestand

Met de knop **Scannen naar Bestand** kunt u een beeld scannen en dit als een bepaald bestandstype in een directory op uw harde schijf opslaan. Zo kunt u uw papieren documenten op eenvoudige wijze archiveren. Als u het bestandstype en het opslaan in een directory wilt configureren, klikt u op de knop terwijl u Ctrl-toets ingedrukt houdt en selecteert u **Bedieningsknop Software**.

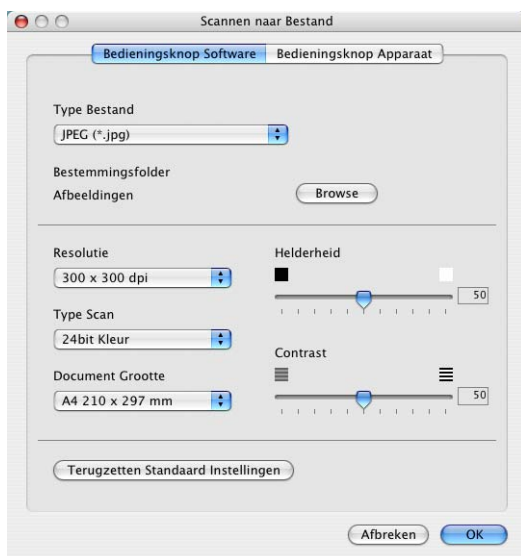

Selecteer het bestandstype voor het opgeslagen beeld in de keuzelijst **Type Bestand**. U kunt het bestand in de standaardmap Afbeeldingen opslaan of u kunt een andere map/directory selecteren voor op de knop **Browse** te drukken.



Raadpleeg voor een lijst met ondersteunde bestandstypen *Bestandsbijlagen* on page 7-38.

CUSTOM SCAN

Er zijn vier knoppen waarmee u uw eigen voorkeuren en configuratie kunt instellen voor uw type scannen.

Als u een knop wilt configureren, klikt u op de knop terwijl u Ctrl ingedrukt houdt. Het configuratievenster verschijnt. U kunt kiezen uit vier scanfuncties, **Scannen naar Afbeelding**, **Scan naar OCR**, **Scannen naar E-mail** en **Scannen naar Bestand**.

Scannen naar Afbeelding: Met deze instelling kunt u een pagina rechtstreeks naar een grafisch viewer/editorsoftware scannen. U kunt elk type beeldbewerkingstoepassing op uw computer als toepassing van bestemming selecteren.

Scan naar OCR: Gescande documenten worden naar bewerkbare tekstbestanden omgezet. Als u OCR-software van een andere leverancier op uw computer hebt, kunt u deze software selecteren. U kunt de toepassing ook selecteren voor bewerkbare tekst.

Scannen naar E-mail: Gescande beelden worden als bijlage aan een e-mailbericht gekoppeld. Als u meer dan één e-mailtoepassing op uw systeem hebt, kunt u kiezen welke e-mailtoepassing er moet worden gebruikt. U kunt ook het bestandstype voor de bijlage selecteren en een lijst samenstellen van e-mailadressen uit het adresboek van uw e-mailtoepassing, zodat u de bijlage sneller kunt verzenden.

Scannen naar Bestand: Met deze instelling kunt u een gescand bestand opslaan in een map op de harde schijf van een lokale computer of netwerkcomputer. U kunt ook het bestandstype selecteren.



Een programmeerbare knop instellen

Als u een knop wilt configureren, klikt u op de knop terwijl u de Ctrl-toets ingedrukt houdt. Het configuratievenster verschijnt. Volg de onderstaande richtlijnen voor de configuratie van de knop.

Scannen naar beeld:

In het tabblad **Algemeen**

U kunt een naam van maximaal 30 tekens invoeren in het vak **Naam voor Custom**. Deze naam wordt de naam van de knop.

Selecteer het type scan in het vak **Scan Actie**.

In het tabblad **Instellingen**

U kunt de instellingen voor **Doel applicatie**, **Type Bestand**, **Resolutie**, **Type Scan**, **Document Grootte**, **Helderheid** en **Contrast** selecteren.

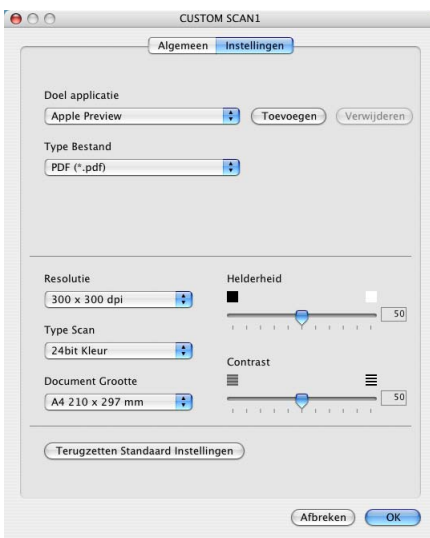

Scan to OCR:

In het tabblad **Algemeen**

U kunt een naam van maximaal 30 tekens invoeren in het vak **Naam voor Custom**. Deze naam wordt de naam van de knop.

Selecteer het type scan in het vak **Scan Actie**.

In het tabblad **Instellingen**

U kunt de instellingen voor **Doel Applicatie**, **Type Bestand**, **Software OCR**, **Resolutie**, **Type Scan**, **Document Grootte**, **Helderheid** en **Contrast** selecteren.

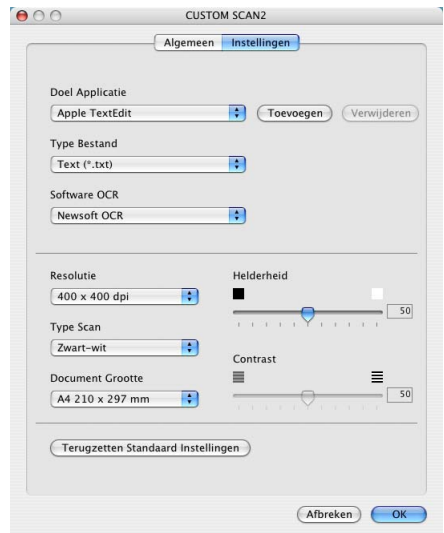
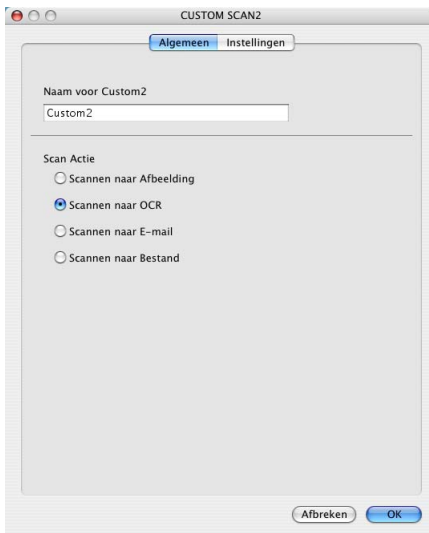

Scannen naar e-mail:

In het tabblad **Algemeen**

U kunt een naam van maximaal 30 tekens invoeren in het vak **Naam voor Custom**. Deze naam wordt de naam van de knop.

Selecteer het type scan in het vak **Scan Actie**.

In het tabblad **Instellingen**

U kunt de instellingen voor **E-mail Programma**, **Type Bestand**, **Resolutie**, **Type Scan**, **Document Grootte**, **Helderheid** en **Contrast** selecteren.

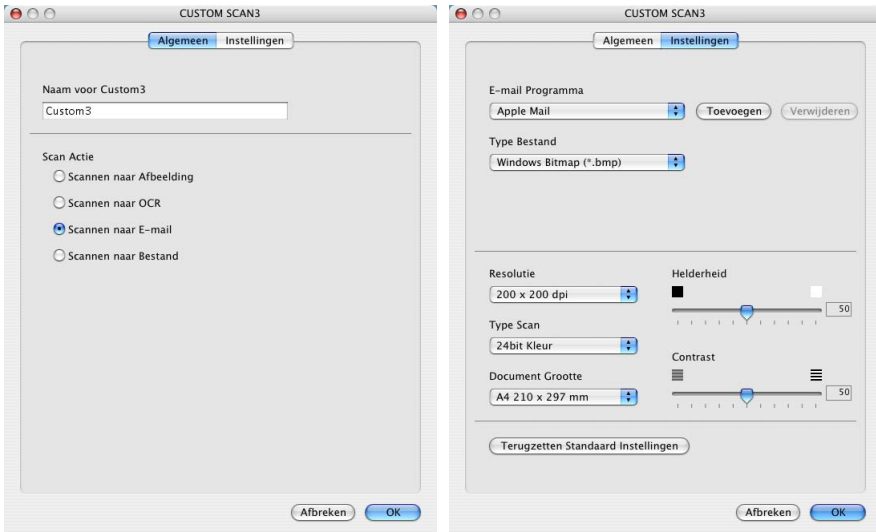

Scannen naar bestand :

In het tabblad **Algemeen**

U kunt een naam van maximaal 30 tekens invoeren in het vak **Naam voor Custom**. Deze naam wordt de naam van de knop.

Selecteer het type scan in het vak **Scan Actie**.

In het tabblad **Instellingen**

Selecteer het bestandsformaat in de keuzelijst **Type Bestand**. U kunt het bestand naar de standaardmap Mijn afbeeldingen sturen of u selecteert een andere map met de knop **Browse**.

U kunt ook instellingen voor **Resolutie**, **Type Scan**, **Document Grootte**, **Helderheid** en **Contrast** selecteren.

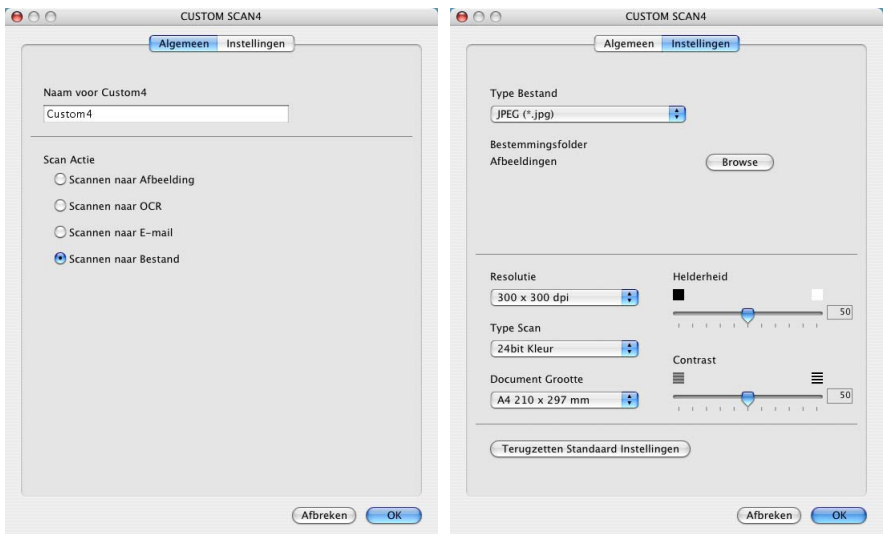

KOPIE

De knoppen **Kopie** (1-4) kunnen worden aangepast zodat u de functies in de printerstuurprogramma's van Brother voor geavanceerde kopieerfuncties (zoals N-in-1-afdrukken) optimaal kunt gebruiken.



Voordat u de knoppen **Kopie** kunt gebruiken, moet u eerst de printerdriver configureren door op de knop te klikken terwijl u de Ctrl-toets ingedrukt houdt.

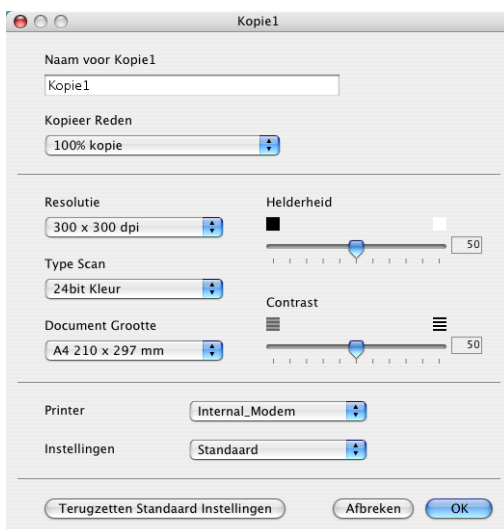

U kunt een naam van maximaal 30 tekens in het veld **Naam voor** invoeren en **Kopieer Reden** selecteren.

U kunt de instellingen voor **Resolutie**, **Type Scan**, **Document Grootte**, **Helderheid** en **Contrast** selecteren.

Voordat de configuratie van de knop **Kopie** voltooid is, moet u de **Printer Name** instellen. Selecteer daarna de afdrukinstellingen uit de lijst Presets en klik op OK om het venster te sluiten. Als u op de geconfigureerde kopieerknop klikt, verschijnt het afdrukdialogvenster.

Printer: MFC-XXXX

Instellingen: Standaard

Aantal en pagina's

Aantal: 1 Gesorteerd

Pagina's: Alle

Van: 1 t/m: 1

? Voorvertoning Bewaar als PDF... Fax... Annuleer Druk af



- De kopieerknoppen kunnen pas worden gebruikt nadat u ze hebt geconfigureerd.
- Met de Copy-knoppen kunt u ook een fax versturen met behulp van het printerstuurprogramma. (Raadpleeg *Een fax verzenden via uw Macintosh® programma* (alleen voor MFC-8440 en MFC-8840D) op pagina 7-14.)

APPARAATINSTELLINGEN (alleen voor FC-8440 en MFC-8840D)

In dit deel kunt u de machineinstellingen configureren door op de knop te klikken.

 Als de machine op een netwerk is aangesloten, kunt u deze functie niet gebruiken.



Remote Setup

Met de knop **Remote Setup** kunt u het venster Remote Setup Program waarmee u de instellingenmenu's van de machine wilt configureren openen.

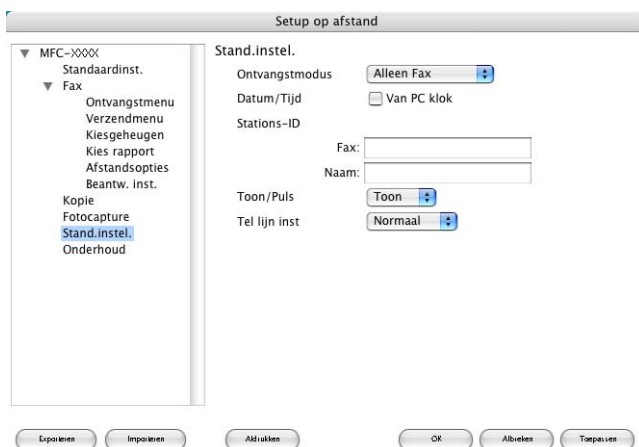

MFC Remote Setup (Mac OS® X) (alleen voor MFC-8440 en MFC-8840D)

Met de toepassing MFC Remote Setup kunt u de MFC snel instellen door te profiteren van de snelheid en het gemak van programmering via uw Macintosh®. Als u deze toepassing opent, worden de instellingen van de MFC automatisch naar uw Macintosh® gedownload en op het computerscherm weergegeven. Als u de instellingen wijzigt, kunt u deze direct naar de MFC uploaden.



Het pictogram voor de toepassing 'MFC Remote Setup' is te vinden in Macintosh® HD/Library/Printers/Brother/Utility.

Setup op afstand

▼ MFC-8840D

- Standaardinst.
- ▼ Fax
 - Ontvangstmenu
 - Verzendmenu
 - Kiesgeheugen
 - Rapportinstel.
 - Afstandsopties
 - Kopie
 - Stand.instel.

Stand.instel.

Ontvangstmodus: Alleen Fax

Datum/Tijd: Van PC klok

Stations-ID

Fax: _____

Tel: _____

Naam: _____

Toon/Puls: Toon

PBX: Aan Uit

Epoorten Impoveren Afdrukken OK Altoesee Toepassen

OK

Hiermee wordt het uploaden van nieuwe instellingen gestart en Remote Setup afgesloten. Als er een foutmelding wordt gegeven, moet u de gegevens opnieuw moet invoeren. Klik op **OK**.

Stop

Hiermee wordt de toepassing Remote Setup afgesloten zonder dat de nieuwe instellingen aan de MFC worden doorgegeven.

Toepassen

Hiermee worden de nieuwe instellingen aan de MFC doorgegeven zonder dat de toepassing Remote Setup wordt afgesloten.

Afdrukken

Met deze opdracht kunnen geselecteerde items op de MFC worden afgedrukt. U kunt echter pas afdrukken nadat de nieuwe instellingen aan de MFC zijn doorgegeven. Klik op **Toepassen** om de nieuwe gegevens naar de MFC te uploaden en klik op **Afdrukken**.

Exporteren

Met deze opdracht worden de huidige instellingen in een bestand opgeslagen.

Importeren

Met deze opdracht worden de instellingen in het bestand gelezen.

8

Scannen in een netwerk

(alleen Windows® 98/98SE/Me/2000 Professional en XP)



De schermen die in dit hoofdstuk staan afgebeeld zijn afkomstig van de MFC-8840D.

Om de machine te gebruiken als Netwerkscanner, moet de NC-9100h Netwerkkkaart in de machine geïnstalleerd zijn. Bovendien moeten TCP/IP en instellingen van de mailserver zijn geconfigureerd wanneer u Scannen naar e-mail (E-mail server) gebruikt. U kunt de instellingen van de NC-9100h netwerkkkaart instellen of wijzigen vanaf het bedieningspaneel van uw machine, met BRAdmin Professional utility en Web Management BRAdmin (raadpleeg u de Netwerkhandleiding van de NC-9100h op de CD-ROM).

Netwerklicentie

Dit product bevat één PC licentie. Als u een optionele Network LAN board NC-9100h koopt met inbegrip van de licentie voor max. 4 extra gebruikers, dan kunt u de MFL-Pro Software Suite installeren inclusief ScanSoft® PaperPort® 9.0SE op ten hoogste 5 PC's voor gebruik op een netwerk.

Als u meer dan 5 PC's wilt gebruiken waarop ScanSoft® PaperPort® 9.0SE reeds geïnstalleerd is, dan a.u.b. NL-5 kopen dat bestaat uit een pakket met een uitgebreide PC licentieovereenkomst voor ten hoogste 5 extra gebruikers. Om NL-5 te kopen, a.u.b. contact opnemen met uw Brother Verkoopkantoor.



Er kunnen maximaal 25 gebruikers op een machine binnen een Netwerk zijn aangesloten. Wanneer er bijvoorbeeld 30 gebruikers tegelijk een verbinding proberen te maken, worden er 5 niet weergegeven op het LCD-scherm.

De PC aanmelden met de machine

Wanneer u de machine wilt wijzigen die bij het installeren van MFL-Pro op de PC is geregistreerd, volgt u onderstaande stappen.

1 Voor Windows® 98/Me/2000

In het menu Start selecteert u **Configuratiescherm, Scanners en camera's** en klikt u met de rechtermuisknop op de scanner. Selecteer **Eigenschappen** om het dialoogvenster Eigenschappen netwerkscanner te zien.

Voor Windows® XP

In het menu **Start** selecteert u **Configuratiescherm, Printers en faxapparaten, Scanners en camera's** (of **Configuratiescherm, Scanners en camera's**) en klikt u met de rechtermuisknop op het scannerpictogram.

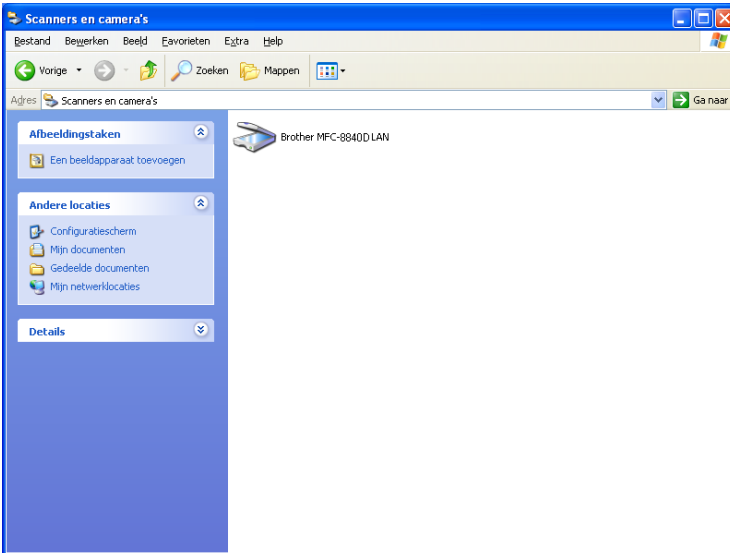

*Selecteer Eigenschappen om het dialoogvenster Eigenschappen netwerkscanner te zien.

- 2 Klik op het tabblad **Netwerkinstellingen** in het dialoogvenster en selecteer een methode om uw machine te specificeren als Netwerkscanner voor uw PC.

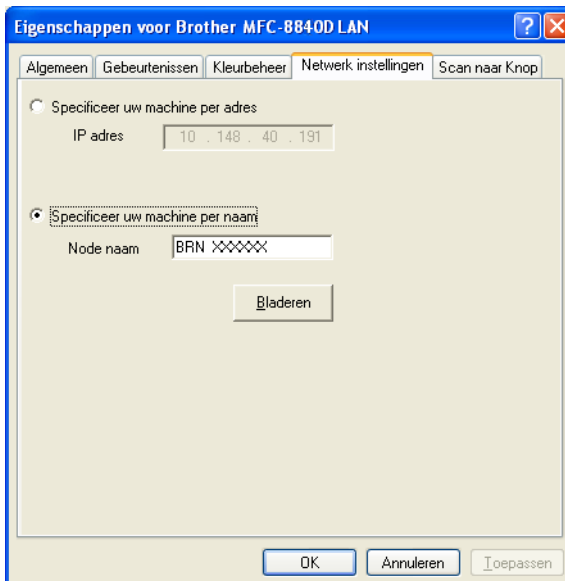

Specificeer uw machine via het adres

Voer het IP-adres van de machine in het veld IP-Adres in.

Klik op **Toepassen** en op **OK**.

Specificeer uw machine via de naam

Voer de naam van het machineknooppunt in het veld Node naam in.

Klik op **Toepassen** en op **OK**.

Zoeken in een lijst met beschikbare apparaten

Klik op Bladeren en selecteer het apparaat dat u wil gebruiken.

Klik op **OK**.

Klik op **Toepassen** en op **OK**.

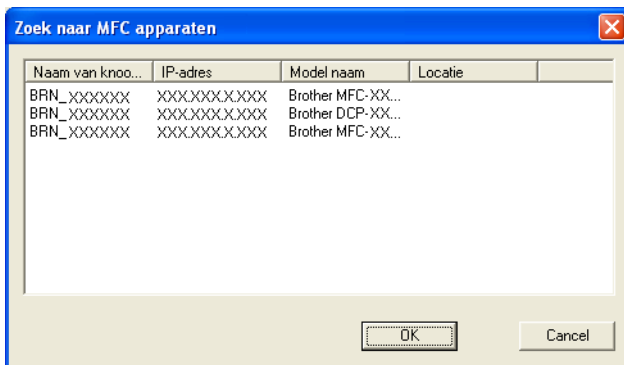

- 3 Klik op het tabblad **Scan naar Knop** in het dialoogvenster, en voer in het veld Display Name de naam van uw PC in. Het LCD-scherm van de machine geeft de naam weer die u hier invoert. De standaardinstelling is de Naam van uw PC. U kunt hier een naam invoeren.

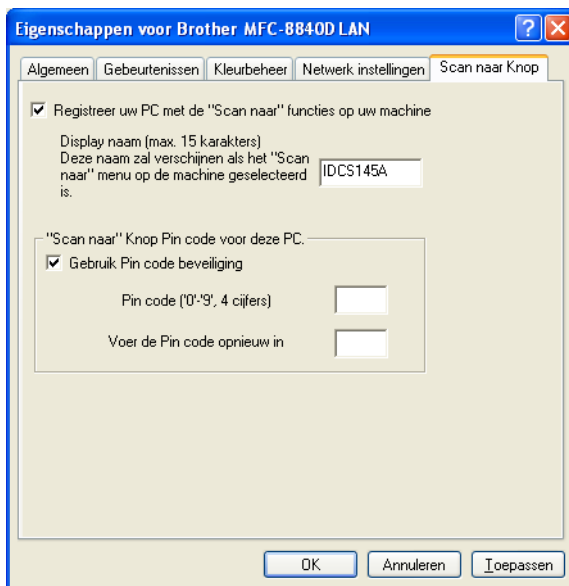

- 4 U kunt het ontvangen van ongewenste documenten vermijden door een PIN-code van 4 cijfers in te stellen. Voer uw PIN-Code in het veld voor Pin-Code en Opnieuw Invoeren PIN-Code in. Om gegevens te verzenden naar een PC die is beveiligd met een PIN-code, vraagt het LCD-scherm de PIN-code in te voeren voor het document kan worden gescand en naar de machine verzonden. (Raadpleeg *De scantoets gebruiken* op pagina 8-5 tot en met 8-10.)

De scantoets gebruiken

Scannen naar e-mail (PC)

Wanneer u Scan naar e-mail (PC) selecteert, wordt uw document gescand en direct naar de PC verzonden die u in het netwerk hebt ingesteld. De ControlCenter2.0 activeert de standaard e-mailtoepassing op de ingestelde PC zodat het document naar de geadresseerde kan worden verzonden. U kunt een zwart-witdocument of kleurendocument scannen. Dit wordt dan als bijlage verzonden bij het e-mailbericht.



Voor netwerkscannen worden de selecties van het ControlCenter2.0 alleen gebruikt voor het configureren van de Scantoets. U kunt het netwerkscannen niet starten met het ControlCenter2.0.



U kunt de configuratie van de toets **Scan** wijzigen. Voor Windows® 98/98SE/Me/2000: (Raadpleeg *Scannen naar e-mail*: op pagina 4-14.)

1 Plaats het document met de bedrukte zijde naar boven in de automatische documentinvoer, of met de bedrukte zijde naar beneden op de glasplaat.

2 Druk op **Scan**.

3 Druk op  of  om Scan naar e-mail te selecteren.

Druk op **Set**.



4 Druk op  of  om PC te selecteren.

Druk op **Set**.

—OF—

Wanneer er geen andere selectie is, gaat u naar stap 5.

▲Scan naar e-mail
Scan naar beeld
Scan naar OCR
▼Scan n. bestnd
Kies ▲▼ & Set

- 5 Druk op  of  om de PC te kiezen die u wil gebruiken voor het e-mailen van uw document.

Druk op **Set**.

Wanneer het LCD-scherm u vraagt een PIN-code in te voeren, voert u op het bedieningspaneel de 4 cijfers van de PIN-code voor de betreffende PC in.







Druk op **Set**.

De machine begint het document te scannen.



Scannen naar e-mail (e-mailserver) (alleen voor MFC-8440 en MFC-8840D)

Wanneer u Scan naar e-mail (e-mailserver) selecteert, kunt u een zwart-witdocument document of kleurendocument scannen en direct naar een e-mail adres verzenden vanaf de MFC. Uw document wordt verzonden als bijlage bij een e-mailbericht. Zwart-witdocument krijgen het formaat PDF ou TIFF. Voor kleurdocumenten kunt u kiezen tussen PDF en JPEG.

 Voor Scan naar e-mail (e-mailserver) is ondersteuning van een SMTP/POP3 mailserver vereist (raadpleeg de *Netwerkhandleiding van de NC-9100h* op de CD-ROM).

- 1 Plaats het document met de bedrukte zijde naar boven in de automatische documentinvoer, of met de bedrukte zijde naar beneden op de glasplaat.
- 2 Druk op **Scan**.
- 3 Druk op  of  om Scan naar e-mail te selecteren.
Druk op **Set**.
- 4 Druk op  of  om E-mail server te selecteren.
Druk op **Set**.
—OF—
Ga naar Stap 5 als u slechts één e-mailserver hebt ingesteld.
- 5 Druk op  of  om Verander kwal. te selecteren.
Druk op **Set**.

▲Scan naar e-mail
Scan naar beeld
Scan naar OCR
▼Scan n. bestnd
Kies ▲▼ & Set



- 6** Druk op  of  om 150dpi 16kleuren, 300dpi 16kleuren, 600dpi 16kleuren, 200 dpi zwartwit of 200×100 dpi z/w te selecteren.

Druk op **Set**.



Wanneer u 150dpi 16kleuren, 300dpi 16kleuren of 600dpi 16kleuren selecteert in 6, gaat u verder naar stap 7.

—OF—

Wanneer u 200 dpi zwartwit of 200×100 dpi z/w selecteert in stap 6, gaat u verder naar stap 8.

- 7** Druk op  of  om PDF of JPEG te selecteren.

Druk op **Set**.

- 8** Druk op  of  om PDF of TIFF te selecteren.

Druk op **Set**.

- 9** U wordt gevraagd een adres in te voeren. Voer e-mailadres van de geadresseerde in met de kiestoetsen of gebruik een ééntoetsnummer of een snelkiesnummer.

- 10** Druk op **Start**.

De MFC begint het document te scannen.

Naar beeld scannen



Wanneer u Scan naar beeld selecteert, wordt uw document gescand en direct naar de PC verzonden die u in het netwerk hebt ingesteld. De ControlCenter2.0 activeert de standaard grafische toepassing op de betreffende PC. U kunt de configuratie van de toets **Scan** wijzigen. (Raadpleeg *Scannen naar beeld*: op pagina 4-12.)





Voor netwerkscannen worden de selecties van het ControlCenter2.0 alleen gebruikt voor het configureren van de Scantoets. U kunt het netwerkscannen niet starten met het ControlCenter2.0.

1 Plaats het document met de bedrukte zijde naar boven in de automatische documentinvoer, of met de bedrukte zijde naar beneden op de glasplaat.

2 Druk op **Scan**.

3 Druk op  of  om Scan naar beeld te selecteren.

Druk op **Set**.

4 Druk op  of  om de gewenste bestemming te selecteren.

▲Scan naar e-mail
Scan naar beeld
Scan naar OCR
▼Scan n. bestnd
Kies ▲▼ & Set

Druk op **Set**.

Wanneer het LCD-scherm u vraagt een PIN-code in te voeren, voert u op het bedieningspaneel de 4 cijfers van de PIN-code voor de betreffende PC in.

Druk op **Set**.

De machine begint het document te scannen.

Scan naar OCR

Wanneer u Scan naar OCR selecteert, wordt uw document gescand en direct naar de PC verzonden die u in het netwerk hebt ingesteld. De ControlCenter2.0 activeert ScanSoft® OmniPage® en converteert uw document naar tekst. Deze tekst kunt u dan weergeven en bewerken in een tekstverwerker op de betreffende PC. U kunt de configuratie van de toets **Scan** wijzigen.

(Raadpleeg *Scan to OCR*: op pagina 4-13.)





Voor netwerkscannen worden de selecties van het ControlCenter2.0 alleen gebruikt voor het configureren van de Scantoets. U kunt het netwerkscannen niet starten met het ControlCenter2.0.

1 Plaats het document met de bedrukte zijde naar boven in de automatische documentinvoer, of met de bedrukte zijde naar beneden op de glasplaat.

2 Druk op **Scan**.

3 Druk op  of  om Scan naar OCR te selecteren.

Druk op **Set**.

4 Druk op  of  om de gewenste bestemming te selecteren.

Druk op **Set**.

Wanneer het LCD-scherm u vraagt een PIN-code in te voeren, voert u op het bedieningspaneel de 4 cijfers van de PIN-code voor de betreffende PC in.

Druk op **Set**.

De machine begint het document te scannen.

▲Scan naar e-mail
Scan naar beeld
Scan naar OCR
▼Scan n. bestnd
Kies ▲▼ & Set

Naar een bestand scannen

Wanneer u Scan to File selecteert, kunt u een zwart/wit-document of kleurendocument scannen en direct verzenden naar een PC in het netwerk. Het bestand wordt opgeslagen in de map en met het bestandsformaat dat u op de betreffende PC hebt geconfigureerd in de ControlCenter2.0. U kunt de configuratie van de toets **Scan** wijzigen.

(Raadpleeg *Scannen naar bestand* : op pagina 4-15.)





Voor netwerkscannen worden de selecties van het ControlCenter2.0 alleen gebruikt voor het configureren van de Scantoets. U kunt het netwerkscannen niet starten met het ControlCenter2.0.

1 Plaats het document met de bedrukte zijde naar boven in de automatische documentinvoer, of met de bedrukte zijde naar beneden op de glasplaat.

2 Druk op **Scan**.

3 Druk op  of  om Scan n. bestnd te selecteren.

Druk op **Set**.

4 Druk op  of  om de gewenste bestemming te selecteren.

Druk op **Set**.

Wanneer het LCD-scherm u vraagt een PIN-code in te voeren, voert u op het bedieningspaneel de 4 cijfers van de PIN-code voor de betreffende PC in.

Druk op **Set**.

De machine begint het document te scannen.

▲Scan naar e-mail
Scan naar beeld
Scan naar OCR
▼Scan n. bestnd
Kies ▲▼ & Set

9

Brother Network PC-FAX software

(alleen voor MFC-8440 en MFC-8840D)

Network PC-FAX inschakelen

Om de MFC te gebruiken als netwerk PC-FAX, moet de NC-9100h netwerkkaart in de MFC geïnstalleerd zijn. Bovendien moet TCP/IP en mail server instellingen zijn geconfigureerd wanneer u Scan to E-mail (E-mail server) gebruikt. (Raadpleeg *Brother PC-FAX software gebruiken* op pagina 6-1.)

Opmerking: De beschreven items in dit hoofdstuk zijn specifiek voor de netwerkversie van de PC-FAX software die is geïnstalleerd vanaf de CD-ROM "Optional network applications" die is geleverd met uw MFC.

Brother Network PC-FAX kan worden geconfigureerd in het tabblad Sending van PC-FAX Setup.

Het verzenden instellen

Om alle functies van Network PC-FAX te kunnen gebruiken adviseren wij de optie Network PC-FAX Setup in het tabblad Sending van de Brother PC-FAX Setup aan te zetten.

- 1 U opent het tabblad Sending in het dialoogvenster PC-FAX door te klikken op 

—OF—

Selecteer in het Start menu de optie **Alle Programma's, Brother, MFL-Pro Suite MFC-8840D** en selecteer **PC-FAX Instelling**.

- 2 Klik **Geldig** aan.

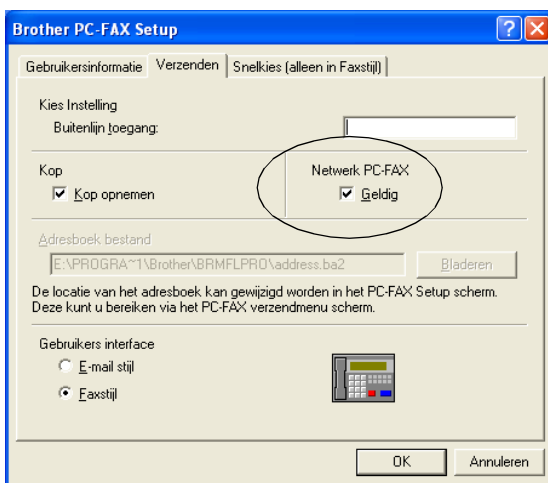

Deze software kan worden gebruikt in een netwerkomgeving en met een lokaal aangesloten machine. Wanneer u de machine gebruikt in een netwerk, moet u de optie Network PC-FAX activeren.

Extra opties in het adresboek

Wanneer de optie Netwerk PC-FAX Geldig is geselecteerd, ziet u drie extra opties in het adresboekvenster.

- 1 Klik in het dialoogvenster Adresboek op het pictogram  om een lid toe te voegen.

Het dialoogvenster Brother Adresboek Leden Setup wordt geopend:

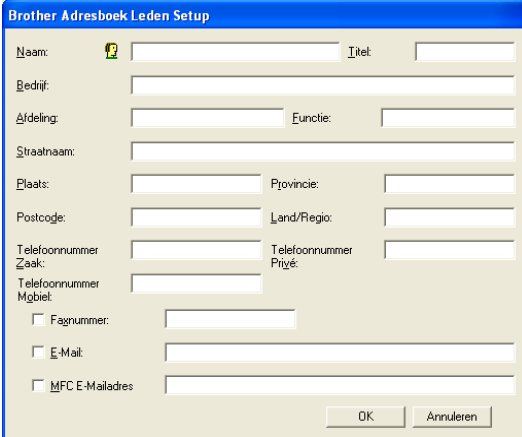

Brother Adresboek Leden Setup

Naam:  Titel:

Bedrijf:

Afdeling: Functie:

Straatnaam:

Plaats: Provincie:

Postcode: Land/Regio:

Telefoonnummer
Zaak: Telefoonnummer
Prijs:

Telefoonnummer
Mgbiel:

Faxnummer:

E-Mail:

MFC E-Mailadres:

OK Annuleren

- 2 Voer in dit dialoogvenster de gegevens van de betreffende persoon in.

Naam en fax zijn verplichte velden. U kunt ook een e-mailadres en MFC-adres voor het betreffende lid invoeren.

- 3 U zult duidelijk moeten aangeven op welke manier u het liefst iets naar dit contact stuurt, door **Faxnummer**, **E-Mail** of **MFC E-Mailadres** aan te vinken.
- 4 Klik op **OK** om de gegevens op te slaan.

 Wanneer u een document naar deze persoon wilt verzenden via meer dan een methode, moet u een tweede contact creëren en daar een andere optie kiezen (fax, e-mailadres of MFC-adres).

Om de MFC te gebruiken voor Netwerk PC-FAX, raadpleeg *Brother PC-FAX software gebruiken* op pagina 6-1.

De Brother Network PC-FAX Software gebruiken

Met de Brother Network PC-FAX kunt u vanaf uw PC toepassings- en documentbestanden verzenden als een standaard fax. U maakt een bestand op de computer waarna u het als een Network PC-FAX vanaf de PC kunt verzenden. U kunt bovendien een voorblad met opmerking toevoegen. U hoeft alleen de ontvangende partijen invoeren als Leden of Groepen in uw PC-FAX adresboek of u voert het adres of faxnummer van de contactpersoon in de Gebruikersinterface in. U kunt dan de zoekfunctie gebruiken om snel de gewenste leden te zoeken en daar een fax naar toe te sturen.



Surf naar het Brother Solutions Center voor de meest recente updates voor Brother Network PC-FAX. Surf naar <http://solutions.brother.com/>

Handige tips:

Raadpleeg *Network PC-FAX inschakelen* op pagina 9-1 voor u Brother Network PC-FAX gebruikt.

- 1** Controleer of de optie Network PC-FAX is ingesteld op “Geldig” in het tabblad PC-FAX Setup. (Raadpleeg *Network PC-FAX inschakelen* op pagina 9-1.)
- 2** Om een e-mail te verzenden met de Brother Network PC-FAX voert u het e-mailadres in het veld To: of in de display voor Faxstijl in met het toetsenbord van uw PC of selecteert u de contactpersoon in het Adresboek. Bij de contactpersoon moet e-mail zijn geselecteerd als bestemming.
- 3** Om een internetfax te verzenden met de Brother Network PC-FAX voert u het internetfaxadres in het veld To: of in de display voor Faxstijl in met het toetsenbord van uw PC of selecteert u de contactpersoon in het Adresboek. Bij de contactpersoon moet het MFC mailadres zijn geselecteerd als bestemming.
- 4** Om een netwerkfax te verzenden selecteert u een contactpersoon in het Adresboek of voert u in de Gebruikersinterface het faxnummer in met behulp van uw PC-toetsenbord. Bij de contactpersoon moet fax zijn geselecteerd als bestemming.



Voor het verzenden van een Network PC-FAX naar een e-mailadres of van een internetfax moet SMTP/POP3 mailserver zijn ondersteund.

Een Network PC-FAX verzenden vanaf een Macintosh® toepassing

Als u rechtstreeks vanaf uw Macintosh® een fax wilt verzenden, gaat u als volgt te werk:



De PS-driver biedt geen ondersteuning voor de volgende functie.

Bij gebruik van Mac OS® 8.6 - 9.2

- 1** Volg de stappen *bij Gebruik van de Netwerkinterfacekabel* in the Installatiehandleiding.
- 2** Volg de stappen op pagina 7-14.

Voor gebruikers van Mac OS® X

- 1** Volg de stappen *bij Gebruik van de Netwerkinterfacekabel* in the Installatiehandleiding.
- 2** Volg de stappen op pagina 7-16.

Index

A

- Afdrukken
 - emulatie
 - Windows® 1-1
 - lade voor handmatige invoer
 - 1-5
 - multifunctionele lade 1-6

C

- ControlCenter2.0 4-1
- ControlCenter2.0 voor Macintosh® 7-30

D

- Drivers
 - printer 2-1
 - TWAIN-compatibel 3-8
 - Windows®
 - printer 1-1

F

- Fax
 - een fax via uw Macintosh®
 - verzenden 7-14
 - Windows®
 - PC-FAX (Windows®) 6-1
 - ontvangen 6-19
 - verzenden
 - adresboek 6-7
 - e-mailstijl 6-17
 - faxstijl 6-16
 - groep 6-9
 - voorblad 6-14

L

- Lade voor handmatige invoer
 - 1-5, 1-8

P

- PaperPort®
 - exporteren 3-24
 - importeren 3-24
 - openen 3-9
- Printen
 - De toets Secure 1-17
 - driver 2-1
 - dubbelzijdig (duplexprinten)
 - 1-3
 - emulatie
 - Windows® 1-18, 2-17
 - Emulatie selecteren 1-18
 - enveloppen: 1-12
 - op dik papier 1-8
 - rapporten en lijsten 1-19
- Printerdriver 2-17
- PS-printerdriver 2-17

R

- Resolutie
 - Scan 3-13

S

- Scannen naar de PC 3-10
- Scansoft® OmniPage® OCR
 - 3-23
- ScanSoft® PaperPort® 3-20
- Software
 - Macintosh®
 - Scannen naar Macintosh®
 - 7-21
 - ScanSoft® PaperPort® 3-20

At your side.
brother®

Deze machine is alleen goedgekeurd voor gebruik in het land waarin ze is gekocht. Plaatselijke Brother-kantoren of hun wederverkopers ondersteunen uitsluitend machines die in hun eigen land gekocht zijn.