

Før du kan bruke maskinen, må du sette opp maskinvaren.  
Les og følg instruksene i denne "Hurtigoppsettguide" for korrekt oppsetting.

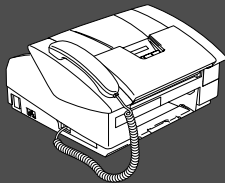

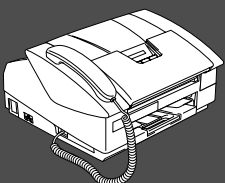



## Sette opp maskinen









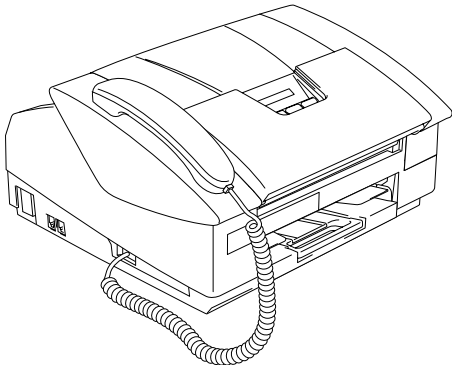
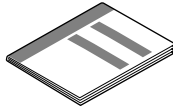
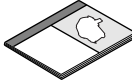

## Oppsettingen er fullført!

Hvis du vil ha de beste løsninger og svar på eventuelle problemer eller spørsmål, besøk Brother Solutions Center, <http://solutions.brother.com>  
Oppbevar hurtigoppsettguiden og brukerhåndboken på et hensiktsmessig sted slik at du raskt kan slå opp i dem.

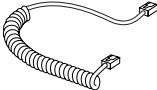
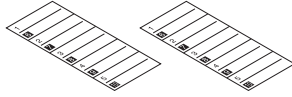
 <b>Advarsel</b>		 <b>Tips</b>	 <b>Brukerhåndbok</b>
Angir advarsler du må ta hensyn til for å forebygge eventuell personskade.	Angir forholdsregler du må ta for å kunne bruke maskinen på riktig måte eller forebygge skader på maskinen.	Angir merknader og nyttige tips du bør huske på når du bruker maskinen.	Angir henvisninger til Brukermanualen.

## Komponenter i esken

		 <b>Hurtigoppsettguide</b>	
		 <b>Brukerhåndbok</b>	
 <b>Telefonledning</b>	 <b>Telefonrør</b>	 <b>Strømledning</b>	
 <b>Spiralledning for telefonrør</b>		 <b>Direktevalgetiketter</b>	
 <b>Svart</b> (LC900BK)	 <b>Magenta</b> (LC900M)	 <b>Gul</b> (LC900Y)	 <b>Cyan</b> (LC900C)
<b>Blekkpatroner</b>			

Komponentene i esken kan variere fra land til land.  
Ta vare på all emballasjen og esken.

# Kontrollpanel

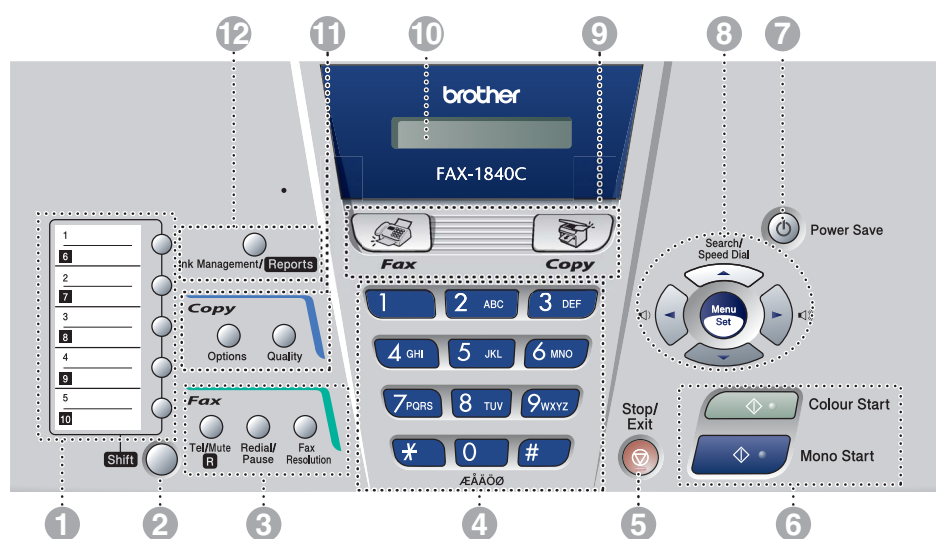

1. Direktevalgtaster	5. Stopp/Avslutt-tast (Stop/Exit)	9. Modustaster
2. Skifttast (Shift)	6. Starttaster	10. Display (LCD)
3. Faks- og telefontaster	7. Strømsparingstast	11. Kopitaster (Copy)
4. Talltastatur	8. Navigasjonstaster	12. Blekk-/rapporttast



Les mer om dette under "Oversikt over kontrollpanelet" i kapittel 1 i brukerhåndboken.

## Sette opp maskinen

---

1. Fjerne beskyttelsesdelene .....	4
2. Installere håndsettet .....	4
3. Legge i papir .....	4
4. Installere telefonledningen og strømledningen .....	5
5. Stille inn landet (ikke språket) .....	6
6. Installere blekkpatronene .....	6
7. Kontrollere utskriftskvalitet .....	8
8. Stille inn lokalt språk .....	9
9. Stille inn dato og klokkeslett.....	9
10. Stille inn apparatets ID .....	10
11. Velge mottaksmodus .....	11
12. Bruke FAX-maskinen som skriver eller for PC-FAX Send .....	11

## Forbruksmateriell

---

Blekkpatroner .....	12
---------------------	----

# Sette opp maskinen

## 1 Fjerne beskyttelsesdelene

- 1 Fjern forseglingsstapen og papiret.

## 2 Installere håndsettet

- 1 Koble den ene enden av spiralledningen til FAX-maskinen og den andre enden til telefonrøret.

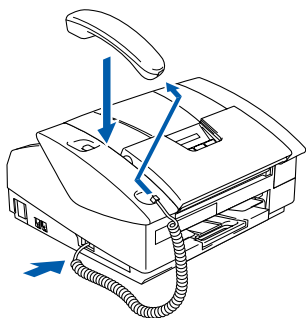

## 3 Legge i papir



Du kan legge i opptil 100 ark med 80 g/m<sup>2</sup> papir.

Les mer om dette under "Om papir" i kapittel 1 i brukerhåndboken.

- 1 Trekk skuffen helt ut av maskinen, og fjern utskuffen.

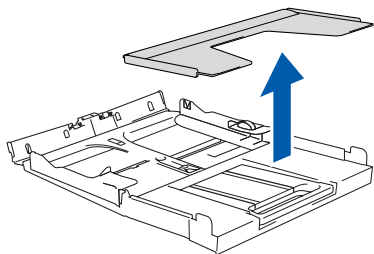
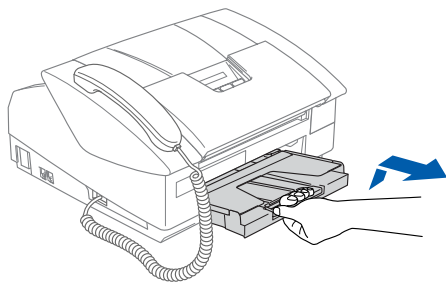

- 2 Trykk og skyv papirføreren slik at den tilpasses papirets bredde.

Papirsidfører

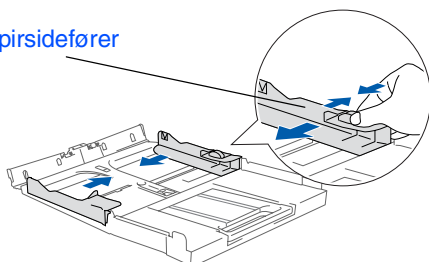

- 3 Trekk ut papirstøtten og brett ut papirstøtteklaffen.

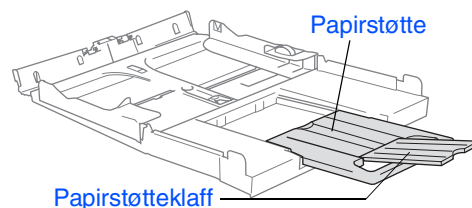

Bruk papirstøtteklaffen til papirstørrelsene Letter, Legal og A4.

- 4 Luft papirbunken godt for å unngå papirstopp og feilinnmating.

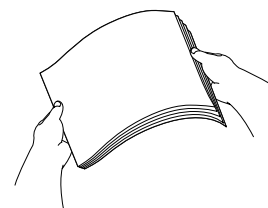

- 5 Sett papiret inn i papirskuffen med utskriftssiden ned og den øverste kanten først. Sjekk at papiret ligger flatt i skuffen og under maksimumsmerket.

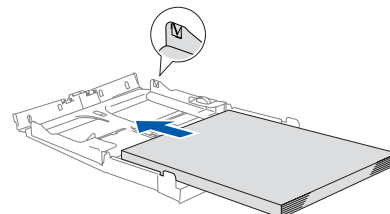

- Sørg for at papirførerne berører papirets sider.
- Vær forsiktig slik at du ikke skyver papiret for langt inn; det kan føre til at det løftes bak i skuffen og gir mateproblemer.

- 6 Sett papirskuffen tilbake igjen, og den inn i maskinen igjen.

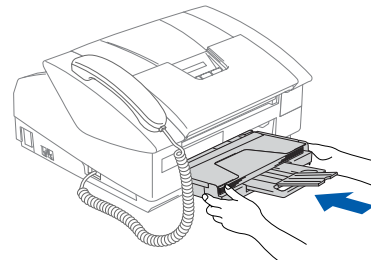

## 4 Installere telefonledningen og strømledningen

1 Koble til strømledningen.

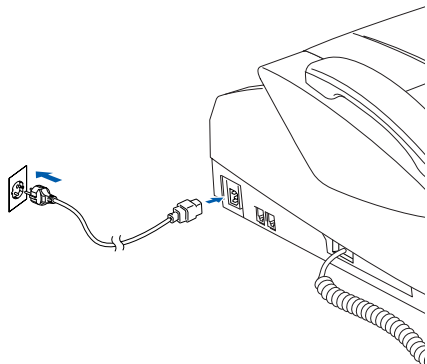

2 Koble til telefonledningen.  
Koble den ene enden av telefonledningen til kontakten merket **LINE** på maskinen, og koble den andre til en modulær veggkontakt.

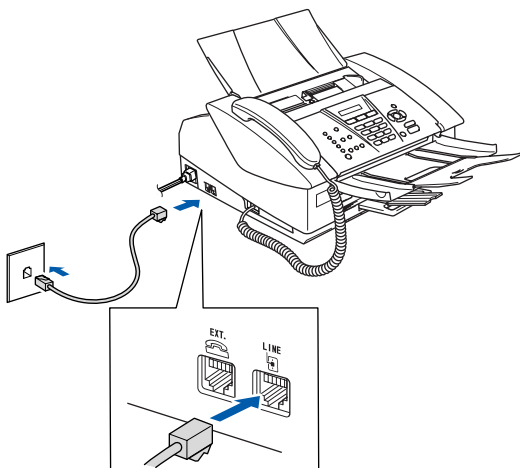

### ⚠ Advarsel

- Denne maskinen skal brukes med en jordet kontakt.
- Fordi maskinen er jordet gjennom strømledningen, kan du beskytte deg mot eventuelle farlige elektriske forhold på telefonnettet ved å la strømmen være på mens du kobler maskinen til en telefonlinje. Du kan beskytte deg på tilsvarende måte hvis du vil flytte maskinen. Koble fra telefonlinjen først og strømledningen sist.



Hvis du deler telefonlinjen med en ekstern telefon, kobler du som vist nedenfor.

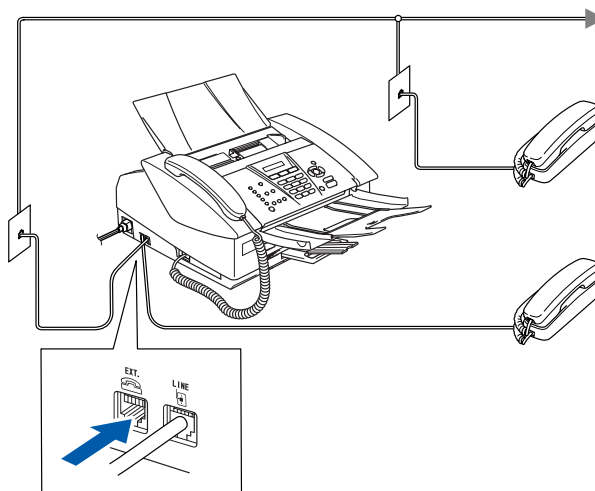

Hvis du deler telefonlinjen med en ekstern telefonsvarer (TAD), kobler du som vist nedenfor.



Sett mottaksmodus til "Ext. Tel/Svarer" hvis du bruker en ekstern telefonsvarer. (Kun FAX-1840C) Les mer om dette i kapitlet "Koble til en ekstern enhet til din maskin" i Brukerhåndbokens tillegg.

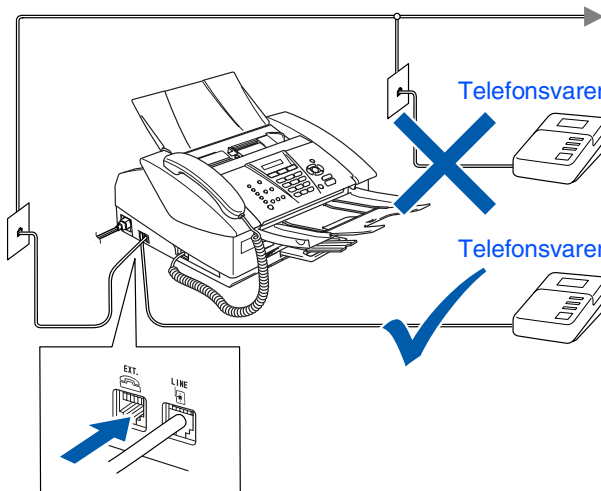

# Sette opp maskinen

## 5 Stille inn landet (ikke språket)

Du må innstille slik at maskinen fungerer korrekt på lokale telelinjer i det enkelte landet.

- 1 Slå maskinen på ved å plugge strømledningen inn i stikkkontakten. Trykk **Menu/Set**.



- 2 Trykk ▲ eller ▼ for å velge landet (NORGE, SVERIGE, FINLAND eller DANMARK). (Forsikre deg om at du velger landet, ikke språket.)

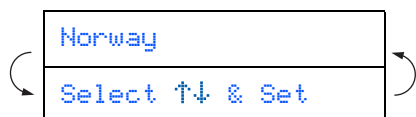

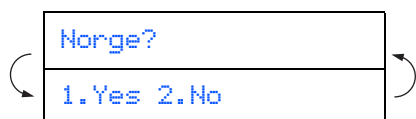

- 3 Trykk **Menu/Set** når ditt land vises i displayet.
- 4 I displayet blir du bedt om å bekrefte landet du valgte.

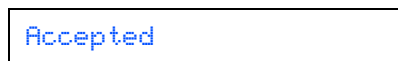

- 5 Hvis korrekt land vises i displayet, taster du **1** for å gå til trinn 6. —ELLER—  
Tast **2** for å gå tilbake til trinn 1 for å velge et annet land.

- 6 Etter at **Accepted** er blitt vist i displayet i to sekunder, vises **Vennligst Vent.**



 Hvis du valgte "NORWAY" i trinn 4, vil det bli vist norske tekster i displayet.

- 7 Når dato og klokkeslett vises, skrur du av og på igjen.

## 6 Installere blekkpatronene

### **Advarsel**

Hvis du får blekk i øynene, må du øyeblikkelig skylle dem med vann. Oppsøk lege hvis du merker irritasjon i øynene.

- 1 Påse at strømmen er slått på. Displayet viser:

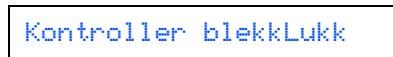

- 2 Åpne øvre deksel.

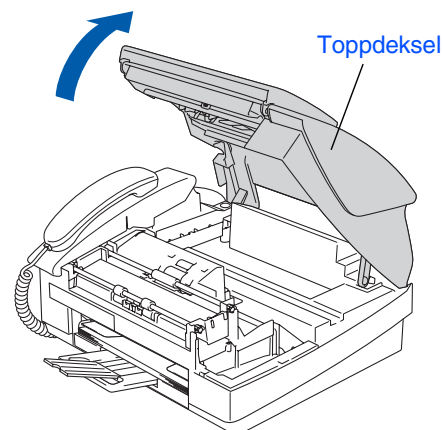

- 3 Fjern beskyttelsesdelene.

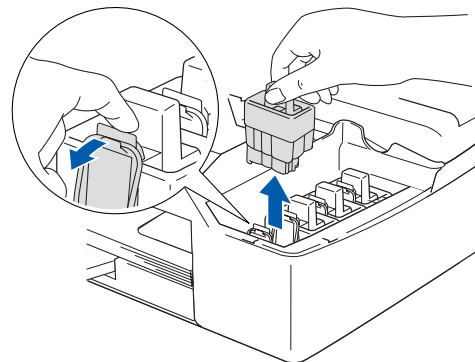

 Ikke kast beskyttelsesdelene. Du får bruk for dem når du skal transportere maskinen.



- 4 Ta ut blekkpatronen.

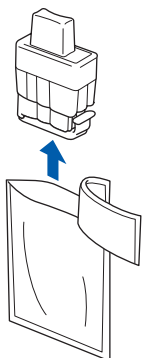

- 5 Ta forsiktig av bunnnetten.



**IKKE berør området som vist i illustrasjonen under.**

Åpning

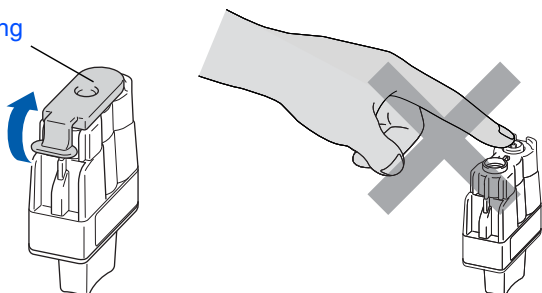

Hvis blekkpatronlokket løsner når du åpner posen, blir ikke blekkpatronen skadet.

Hold blekkpatronen oppreist når du setter den inn i sporet.

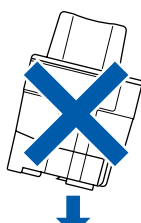

- 6 Trykk blekkpatronene inn i rett spor til du hører et klikk, slik at patronens farge (A) stemmer overens med sporets farge (B), som vist i diagrammet nedenfor.

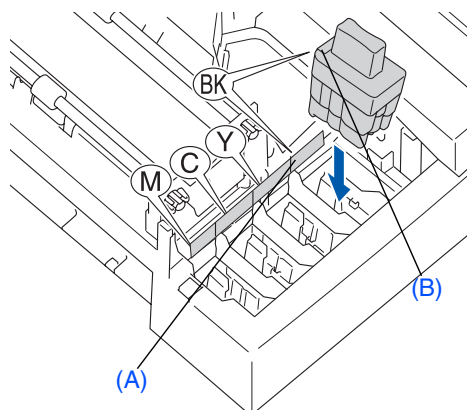

- 7 Lukk øvre deksel.



Hvis du får meldingen **Installer** på LCD-skjermen etter at du har installert blekkpatronene, må du sjekke at patronene er riktig installert.

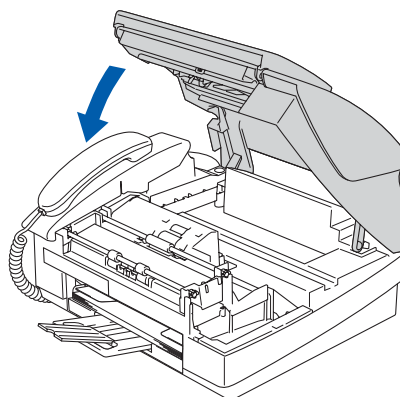

Maskinen vil rengjøre blekkkrøsystemet før det brukes første gang. Denne prosessen utføres kun én gang; den første gangen blekkpatronene blir installert. Rengjøringsprosessen tar cirka fire minutter.

I displayet vises:

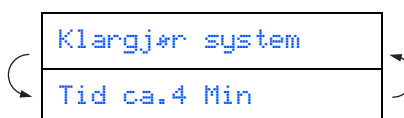

Fortsetter...

# Sette opp maskinen



- **TA IKKE UT** blekkpatroner hvis det ikke er behov for å bytte dem ut. Hvis du gjør det, reduseres blekkmengden og maskinen vil ikke vite hvor mye blekk det er igjen i patronen.
- **DU MÅ IKKE riste** blekkpatronen. Hvis du søler blekk på huden eller klærne, må du øyeblikkelig vaske det av med såpe eller et vaskemiddel.
- **IKKE sett inn og ta ut** blekkpatronene gjentatte ganger. Hvis du gjør det, kan det lekke blekk ut av blekkpatronene.
- **Brothers blekkmaskiner** er utviklet for bruk med blekk av en bestemt spesifisering og vil yte optimalt når det brukes originale Brother-blekkpatroner. Brother kan ikke garantere slik optimal ytelse hvis det brukes blekk eller blekkpatroner med andre spesifikasjoner. Brother fraråder derfor bruk av blekkpatroner andre enn originale Brother-blekkpatroner eller påfylling av tomme patroner med blekk av annen opprinnelse. Hvis skrivehodet eller andre komponenter i maskinen blir skadet som følge av bruk av blekk eller blekkpatroner andre enn originale Brother-produkter, dekker ikke garantien eventuell nødvendig reparasjon ettersom uoriginale produkter kanskje ikke er kompatible eller ikke egnet til bruk med denne maskinen.



- Hvis du blander fargene ved å sette inn en blekkpatron i feil fargeposisjon, må du rengjøre skrivehodet flere ganger etter at du har rettet opp feilplasseringen. (Se kapittel 10 "Rengjøre skrivehodet" i Feilsøking og regelmessig vedlikehold i Brukerhåndboken.)
- Når du først har åpnet en blekkpatron, må du umiddelbart sette den inn i maskinen og bruke den opp innen seks måneder. Bruk uåpnede blekkpatroner innen utløpsdatoen som er trykt på pakningen.

## 7

## Kontrollere utskriftskvalitet

- 1 Når rengjøringscyklusen er utført, viser følgende tekst i displayet:

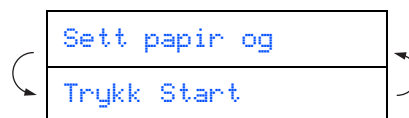

- 2 Forsikre deg om at det er papir i papirskuffen. Trykk **Colour Start**. Maskinen begynner å skrive ut **KONTROLARKET FOR UTSKRIFTSKVALITET** (bare ved første gangs installasjon av blekkpatron).

- 3 Kontroller kvaliteten på de fire fargeblokkene bestående av korte linjer som er skrevet ut på arket. (SVART/ CYAN/ GUL/ MAGENTA)

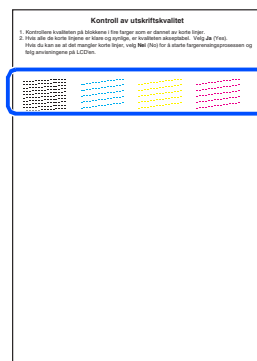

Unngå å ta på trykksverten på det utskrevne dokumentet rett etter at det er skrevet ut, da overflaten kanskje ikke har tørket, og kan farge fingrene dine.

- 4 I displayet vises:

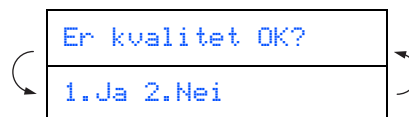

- 5 Hvis alle linjene er tydelig, trykker du **1** på talltastaturet for å fullføre kvalitetskontrollen.

---ELLER---

Hvis du ser at det mangler korte linjer, trykker du **2** på talltastaturet og går til 6.

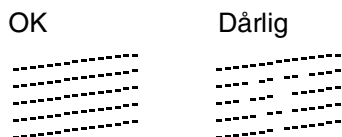

- 6 For svart og farge blir du spurt om utskriftskvaliteten er OK. Tast **1** eller **2** på talltastaturet.

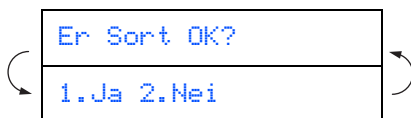

Etter at du har valgt **1** (Ja) eller **2** (Nei) for både svart og farger, viser displayet:

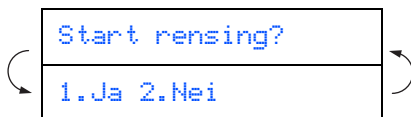

Trykk **1** (Ja), og maskinen begynner å rengjøre fargene.

Når rengjøringen er ferdig, trykker du **Colour Start**. Maskinen starter utskrift av TESTSIDEN og går tilbake til trinn 3.

## 8 Stille inn lokalt språk

Du kan endre skjermespråket til norsk, svensk, dansk eller finsk.

- 1 Trykk **Menu/Set**, **0**, **0**.
- 2 Trykk **▲** eller **▼** for å velge språk, og trykk deretter **Menu/Set**.

## 9 Stille inn dato og klokkeslett

- 1 Trykk **Menu/Set**.
- 2 Trykk **0**.
- 3 Trykk **2**.
- 4 Tast inn de to siste sifrene i årstallet ved hjelp av talltastaturet, og trykk **Menu/Set**.

År: 2004

(f.eks. tast **0 4** for 2004.)

- 5 Tast inn de to sifrene for måneden ved hjelp av talltastaturet, og trykk **Menu/Set**.

Mnd: 03

(f.eks. tast **0 3** for mars.)

- 6 Tast inn de to sifrene for datoen ved hjelp av talltastaturet, og trykk **Menu/Set**.

Dag: 01

(f.eks. tast **0 1**.)

- 7 Tast inn klokkeslettet i 24 timers format ved hjelp av talltastaturet, og trykk **Menu/Set**.

Tid: 15:25

(f.eks. tast **1 5**, **2 5** for kl. 3:25 på ettermiddagen.)

- 8 Trykk **Stop/Exit**.



Hvis du ønsker å gjenta innleggingen, trykker du **Stop/Exit** for å starte fra trinn 1.

## 10 Stille inn apparatets ID

Du bør lagre navnet og faksnummeret ditt slik at de blir skrevet ut på alle fakssidene du sender.

- 1 Trykk **Menu/Set**.
- 2 Trykk **0**.
- 3 Trykk **3**.
- 4 Tast inn faksnummeret ditt (opptil 20 sifre) fra talltastaturet, og trykk **Menu/Set**.

Fax: \_

- 5 Bruk talltastaturet til å taste inn navnet ditt (opptil 20 tegn), og trykk **Menu/Set**.

Navn: \_



- Se tabellen nedenfor, som forklarer hvordan du taster inn navnet.
- Hvis du har behov for å legge inn et tegn som er tilordnet den samme tasten som det forrige tegnet, trykker du  for å flytte markøren mot høyre.

Trykk tast	En gang	To ganger	Tre ganger	Fire ganger
2	A	B	C	2
3	D	E	F	3
4	G	H	I	4
5	J	K	L	5
6	M	N	O	6
7	P	Q	R	S
8	T	U	V	8
9	W	X	Y	Z



Les mer om dette under "Stille inn apparatets ID" i kapittel 2 i brukerhåndboken.

- 6 Trykk **Stop/Exit**.



Hvis du ønsker å gjenta innleggingen, trykker du **Stop/Exit** for å starte fra trinn 1.

## 11 Velge mottaksmodus

Du har fire mulige mottaksmodi: **Kun fax**, **Fax/Tel**, **Manuell** og **Ext.Tel/Svarer**.

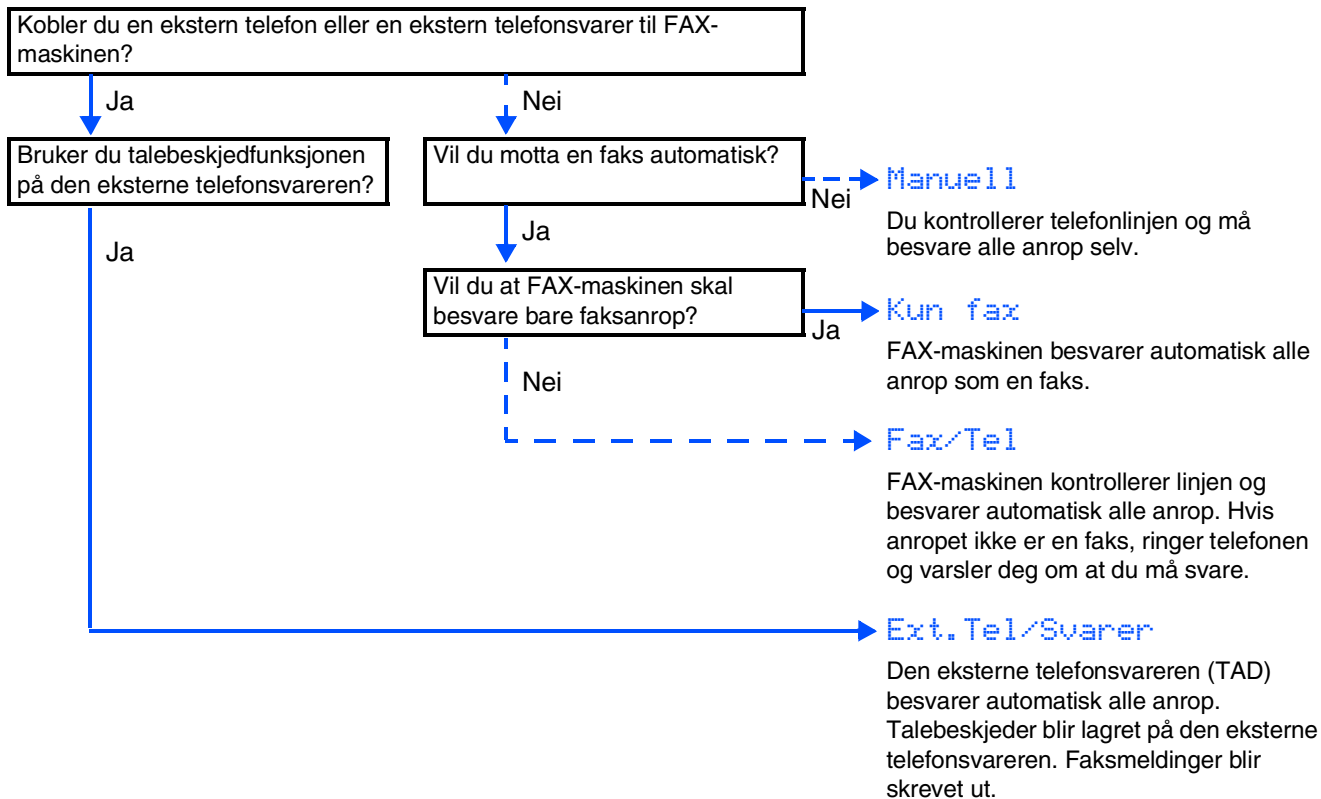

1 Trykk **Menu/Set**.

2 Trykk **0**.

3 Trykk **1**.

4 Trykk **▲** eller **▼** for å velge modus.

5 Trykk **Menu/Set**.

6 Trykk **Stop/Exit**.



Les mer om dette under "Oppsett for mottak" i kapittel 4 i brukerhåndboken.

## 12 Bruke FAX-maskinen som skriver eller for PC-FAX Send

Du kan laste ned Brothers skriverdriver og PC-FAX Send-driver for FAX-1840C fra Brother Solutions Center.

Besøk oss på:

<http://solutions.brother.com>



■ Last ned skriverdriveren før du kobler maskinen til datamaskinen med USB-kabelen.

■ Du må bruke korrekt USB 2.0-kabel. Hvis du ikke har en slik kabel, må du kjøpe en USB 2.0-kabel som ikke er mer enn 2 meter lang.

■ Maskinen din har et høyhastighets USB 2.0-grensesnitt. Dette grensesnittet er også kompatibelt med Hi-Speed USB 2.0, men maksimal dataoverføringshastighet vil være 12 Mbits/s. Maskinen kan også kobles til maskin med USB 1.1-grensesnitt.

## Blekkpatroner

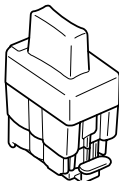
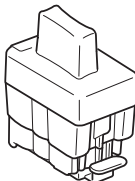
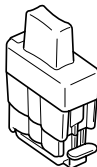
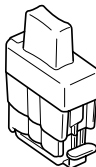
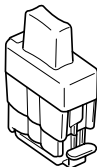
<b>Svart (Standard)</b>	<b>Svart (Høyt utbytte)</b>	<b>Magenta</b>	<b>Gul</b>	<b>Cyan</b>
<b>LC900BK</b>	<b>LC900HYBK</b>	<b>LC900M</b>	<b>LC900Y</b>	<b>LC900C</b>
				

## Varemerker

Brother-logoen er et registrert varemerke for Brother Industries, Ltd.

Brother er et registrert varemerke for Brother Industries, Ltd.

© Copyright 2004 Brother Industries, Ltd. Med enerett.

**Alle andre merke- og produktnavn nevnt i denne håndboken er registrerte varemerker for sine respektive selskaper.**

## Kompilering og utgivelse

Denne håndboken er compilert og utgitt under overoppsyn av Brother Industries Ltd. og inneholder alle de nyeste produktbeskrivelser og spesifikasjoner.

Innholdet i denne håndboken og spesifikasjonene for dette produktet kan endres uten varsel.

Brother forbeholder seg retten til å gjøre endringer uten varsel i spesifikasjonene og materialet heri og skal ikke kunne holdes ansvarlig for eventuelle skader (inkludert følgeskader) som måtte oppstå på grunnlag av tillit til dette materialet, inkludert, men ikke begrenset til, typografiske og andre feil relatert til publikasjonen.

Dette produktet er utviklet for bruk i et profesjonelt miljø.

© 2004 Brother Industries, Ltd.

At your side.  
**brother**®



NOR  
LF7573001①