

Du måste ställa in maskinvaran innan du kan använda den här maskinen.
Läs den här snabbguiden innan du gör några inställningar eller installationer.

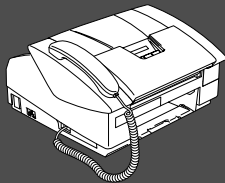

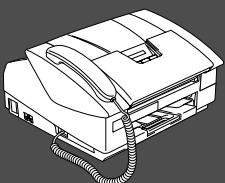



Ställa in maskinen









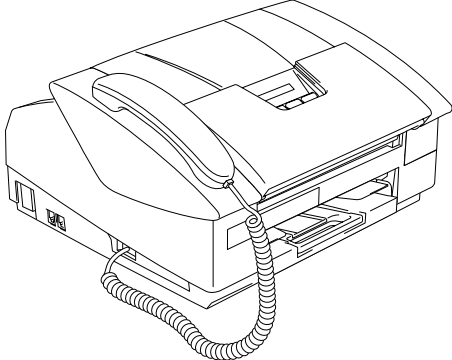
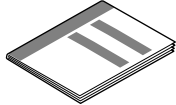
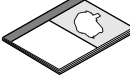

Du är klar!

Besök Brother Solution Center, <http://solutions.brother.com>, för att hitta bäst lösning på ditt problem eller svar på dina frågor.
Förvara den här snabbguiden och bruksanvisningen på en lättillgänglig plats för framtida bruk.

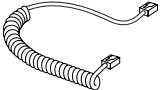
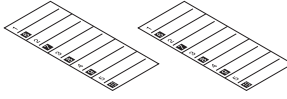
 Varning		 Tips	 Bruksanvisning
Förebyggande åtgärder du måste vidta för att undvika personskada.	Åtgärder du måste vidta för att använda maskinen på rätt sätt eller undvika maskinskada.	Anger information och tips som kan vara bra att komma ihåg när du använder maskinen.	Hänvisning till bruksanvisningen.

Förpackningens innehåll

		 Snabbguide	
		 Bruksanvisning	
 Telefonsladd	 Telefonlur	 Nät kabel	
 Spiralsladd till telefonlur		 Namnetikett för snabbvalsknappar	
 Svart (LC900BK)	 Magenta (LC900M)	 Gul (LC900Y)	 Cyan (LC900C)
Bläckpatroner			

Förpackningens innehåll kan variera beroende på inköpsland.
Spara förpackningen och allt förpackningsmaterial.

Kontrollpanel

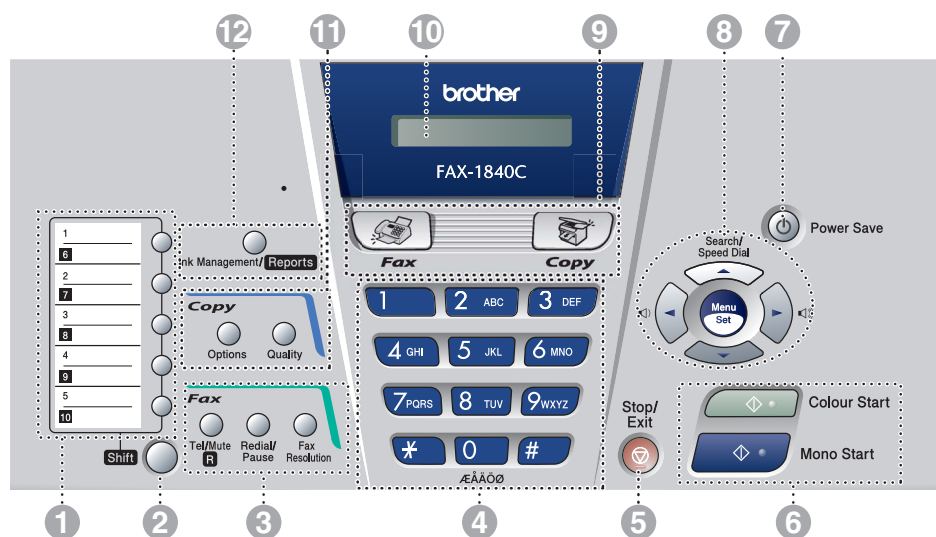

1. Snabbvalsknappar	5. Stop/Exit-knappen	9. Lägesknappar
2. Shift	6. Startknappar	10. LCD-skärm
3. Fax- och telefonknappar	7. Energisparknappen	11. Kopieringsknappar
4. Kombinerade siffer- och bokstavsknappar	8. Programmeringsknappar	12. Bläck/rapportknapp



Mer information om kontrollpanelen finns i avsnittet "Genomgång av kontrollpanelen" i bruksanvisningens kapitel 1.

Ställa in maskinen

1. Avlägsna skydd.....	4
2. Installera telefonluren.....	4
3. Ladda papperet	4
4. Installera telefonsladd och nätkabel	5
5. Ställ in land (inte språk).....	6
6. Installera bläckpatroner.....	6
7. Kontroll av utskriftskvalitet.....	8
8. Inställning av lokalt språk	9
9. Inställning av datum och tid.....	9
10. Ställa in Fax-ID	10
11. Välja mottagningsläge	11
12. Använda faxen som skrivare eller för PC-FAX-sändning.....	11

Förbrukningsvaror

Bläckpatroner	12
---------------------	----

Ställa in maskinen

1 Avlägsna skydd

- 1 Ta bort skyddstejp och skyddspapper.

2 Installera telefonluren

- 1 Anslut spiralsladdens ena ände till maskinen och den andra till telefonluren.

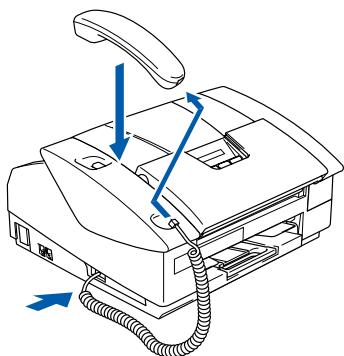

3 Ladda papperet



Du kan ladda upp till 100 ark med 80g/m²-papper.

Se "Om papper" i bruksanvisningen, kapitel 1, för mer information.

- 1 Dra ut pappersfacket helt ur maskinen och ta bort utmatningsfacket.

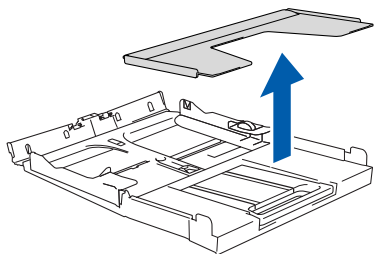
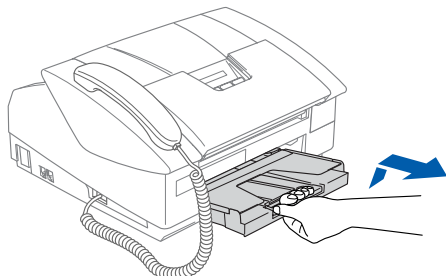

- 2 Tryck på och flytta guiden tills den ligger i linje med pappersbredden.

Sidoguiden

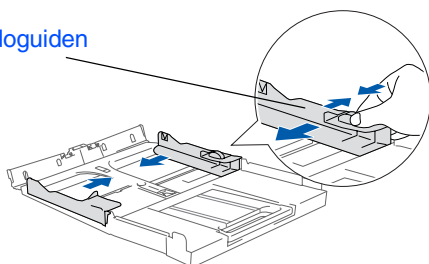

- 3 Dra ut pappersstödet och vik upp stödflikarna.

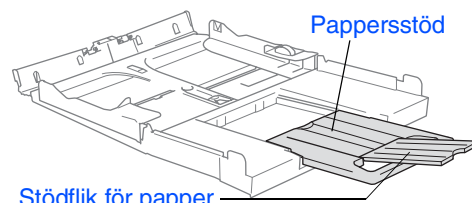

Använd stödflikarna för pappersstorlekarna Letter, Legal och A4.

- 4 Om du luftar pappersarken väl, minskar du risken för pappersstopp i maskinen.

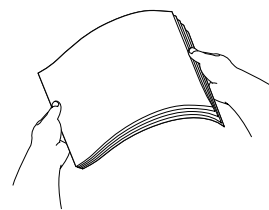

- 5 Lägg försiktigt i papper i pappersfacket med textsidan vänd nedåt och överkanten först. Kontrollera att arken ligger plant i facket och att arkhöjden inte överstiger markeringen.

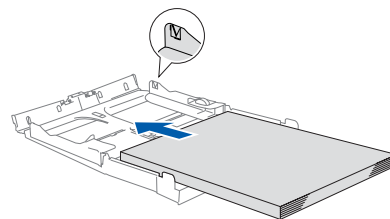

- Kontrollera att pappersguiderna vid sidorna ligger mot papperet.
- Var försiktig så att du inte trycket in papperet för långt så att de trycks upp mot baksidan av facket och orsakar matningsproblem.

- 6 Sätt tillbaka utmatningsfacket och skjut in facket försiktigt i maskinen.

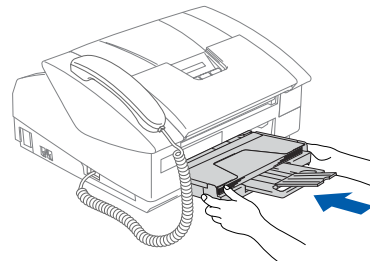

4

Installera telefonsladd och nätkabel

1 Anslut nätkabeln.

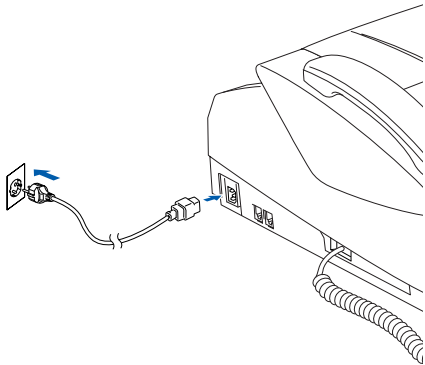

2 Anslut telefonsladden. Anslut den ena änden av telefonsladden till uttaget på maskinen som är märkt med **LINE** och den andre änden till ett vägguttag.

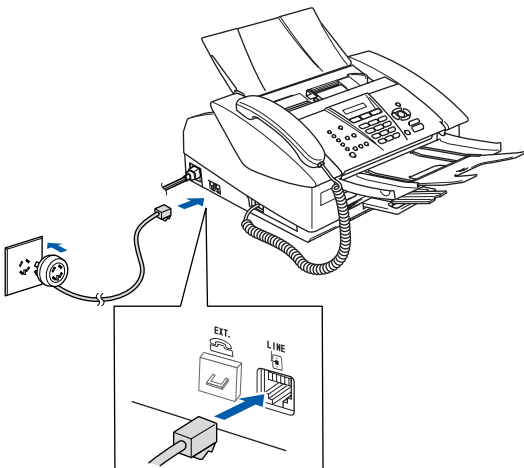

Om en sidoapparat används på telefonlinjen ska du ansluta apparaten enligt anvisningarna nedan.

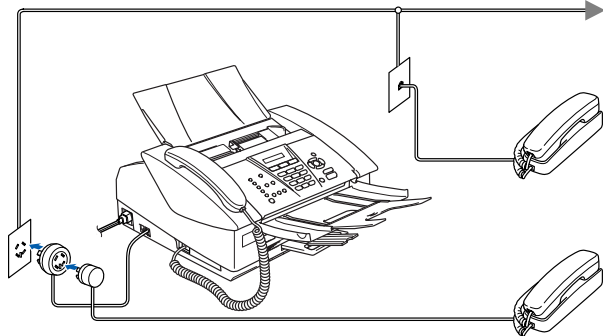

Om en extern telefonsvarare används på telefonlinjen ska du ansluta telefonsvararen på nedan angivet sätt.



Välj mottagningsläget "Ext:Tel/Tad" om du använder en extern telefonsvarare. (Endast FAX-1840C) Mer information finns i "Ansluta en extern enhet till maskinen" i bruksanvisningens bilaga.

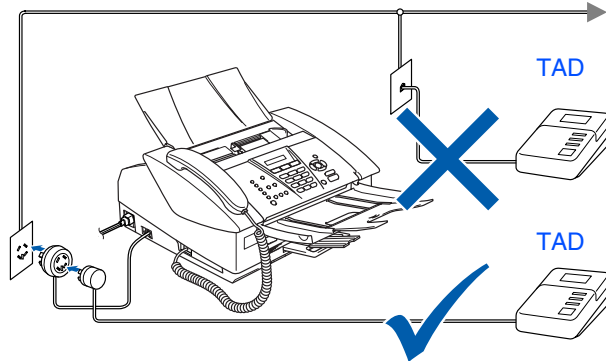

⚠ Varning

- Maskinen måste ha en jordad kontakt.
- Eftersom maskinen jordas via nätkabeln kan du skydda dig själv från elstötar på telefonlinje genom att ha maskinen påslagen när du ansluter den till telefonlinjen. Av samma orsak kopplar du bort telefonsladden före strömkabeln när du vill flytta maskinen.

Ställa in maskinen

5 Ställ in land (inte språk)

Du måste välja det land du befinner dig i så att maskinen kan fungera som avsett på lokala telefonlinjer.

- 1 Starta maskinen genom att sätta i nätsladden.
Tryck på **Menu/Set**.



- 2 Tryck på ▲ eller ▼ för att välja land (NORGE, SVERIGE, FINLAND eller DANMARK). (Kom ihåg att ställa in land, inte språk.)

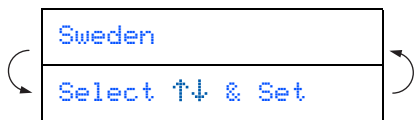

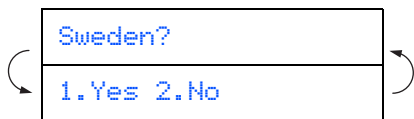

- 3 Tryck på **Menu/Set** när ditt alternativ visas på skärmen.
- 4 Du uppmanas att bekräfta ditt val.

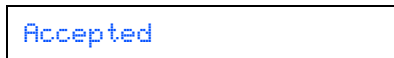

- 5 Tryck på **1** för att gå till steg 6 om rätt land anges på skärmen.
—ELLER—
Tryck på **2** för att gå tillbaka till steg 1 och välja land på nytt.

- 6 Meddelandet **Accepted** visas i två sekunder, följt av **Var god vänta**.



 Norsk skärmtext visas om du väljer NORGE i steg 4.

- 7 Efter att LCD-skärmen visar datum och tid, stäng av strömmen och slå på den igen.

6 Installera bläckpatroner

Varning

Om du får bläck i ögonen ska du omedelbart tvätta dem med vatten och vid behov kontakta läkare.

- 1 Kontrollera att strömmen är på.
LCD-skärmen tänds:



- 2 Öppna topplocket.

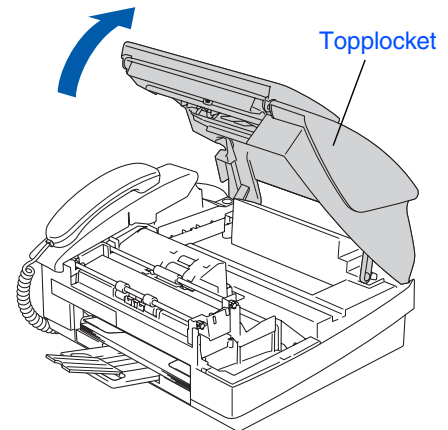

- 3 Avlägsna skydden.

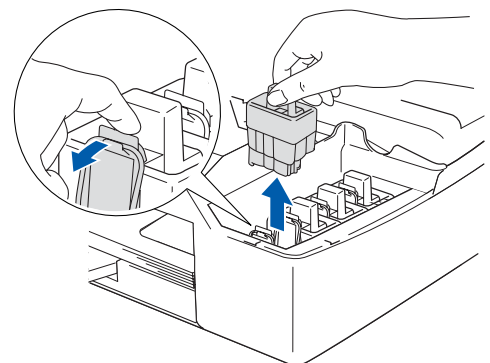

Kasta inte bort transportskydden.
Du kommer att behöva dem när du ska flytta maskinen.

- 4 Ta ut bläckpatronen.

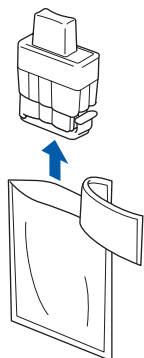

- 5 Ta försiktigt bort bottenkyddet.



RÖR INTE området som visas i bilden nedan.

Öppna

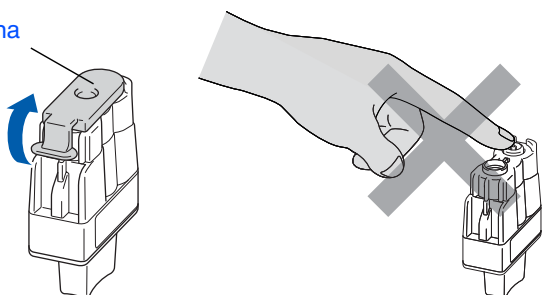

Patronerna skadas inte om skyddet för färgpatronerna tas av samtidigt som du öppnar förpackningen.

Håll bläckpatronen i upprätt ställning då du sätter in den i springan.

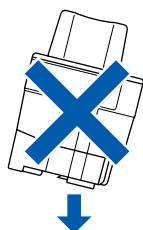

- 6 Tryck bestämt på bläckpatronen tills den hakar fast. Se till att färgerna matchar varandra så att platsens färg (A) överensstämmer med patronfärgen (B). Se bilden nedan.

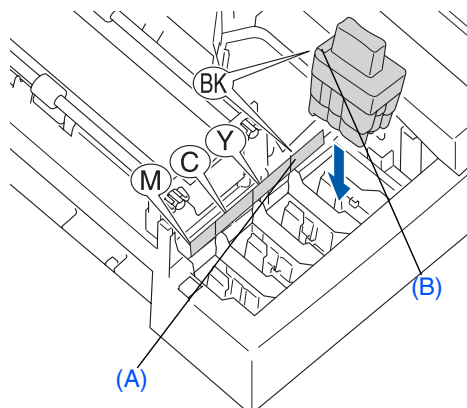

- 7 Stäng topplocket.



Om meddelandet *Installera* visas på skärmen efter installationen ska du kontrollera att bläckpatronerna har installerats på rätt sätt.

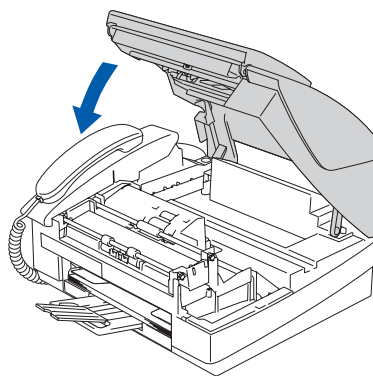

Maskinen rengör automatiskt färgmatningssystemet innan det används första gången. Denna procedur genomförs endast den första gången bläckpatronerna installeras. Processen tar ungefär fyra minuter.

Följande meddelande visas på LCD-skärmen:

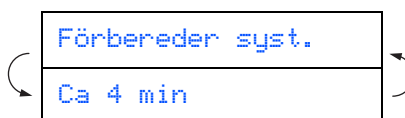

Forts...

Ställa in maskinen



- Avlägsna **INTE** bläckpatroner om du inte behöver ersätta dessa. Bläckmängden kan minska, vilket leder till att maskinen inte kan registrera hur mycket bläck som finns kvar i patronen.
- Skaka **INTE** bläckpatronerna. Om du spiller bläck på kroppen eller kläderna ska du omedelbart tvätta bort det med tvål eller tvättmedel.
- För **INTE** in och ta bort patronerna upprepade gånger. Bläcket kan rinna ut ur patronerna.
- Brothers bläckstrålemaskinerna har designats för att användas med bläck av en särskild sort och för en optimal prestanda då den används med Brotheroriginal bläckpatroner. Brother kan inte garantera prestandan om bläck och/eller patroner av annan specifikation används. Brother rekommenderar därför att endast Brother-patroner används i den här maskinen och att tomma patroner inte fylls med andra bläcksorter. Garantin omfattar inte skador som genom inkompatibilitet eller olämplighet orsakas på skrivhuvudet eller andra maskindelar när bläckpatroner eller bläck från andra tillverkare har använts.



- Om blandar ihop färgerna genom att installera en färgpatron på fel plats, måste du installera färgpatronen rätt och rengöra skrivhuvudet flera gånger. (Se "Göra rent skrivhuvudet" i bruksanvisningens kapitel 10, Felsökning och rutinunderhåll.)
- Installera bläckpatronen i maskinen omedelbart efter att du öppnat förpackningen och förbruka bläcket inom sex månader från installationen. Använd öppnade färgpatroner före sista förbrukningsdag som anges på förpackningen.

7

Kontroll av utskriftskvalitet

- 1 Följande meddelande visas på skärmen när maskinen har rengjort skrivhuvudena:

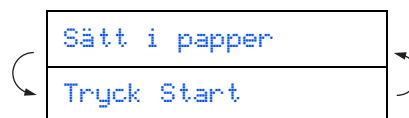

- 2 Kontrollera att det finns papper i pappersfacket. Tryck på **Colour Start**. Maskinen börjar nu skriva ut ett **KONTROLLBLAD FÖR UTSKRIFTSKVALITET** (endast efter den första installationen av bläckpatron).
- 3 Kontrollera kvaliteten på kontrollbladets fyra färgblock (korta linjer). (SVART/ CYAN/ GUL/ MAGENTA)

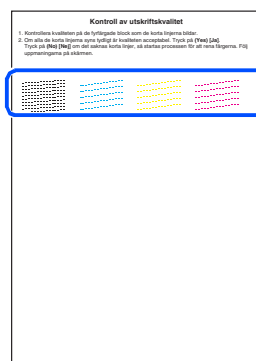

Undvik att vidröra den utskrivna ytan omedelbart efter utskrift, eftersom ytan kanske inte är torr och du kan få fläckar på fingrarna.

- 4 Följande meddelande visas på LCD-skärmen:

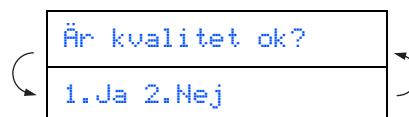

- 5 Om alla linjer är klara och tydliga trycker du på **1** för att avsluta kvalitetskontrollen. ---ELLER---
Om vissa korta linjer saknas trycker du på **2** och går till 6.

Bra

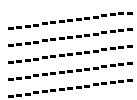

Dålig

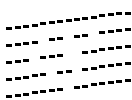

- 6 Du tillfrågas om utskriftskvaliteten är bra för svart och färg. Tryck på **1** eller **2** på sifvertangenterna.

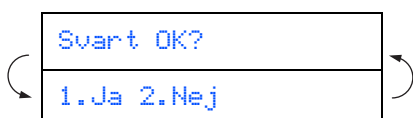

När du har valt **1** (Ja) eller **2** (Nej) för svart och färg visas på LCD-skärmen:

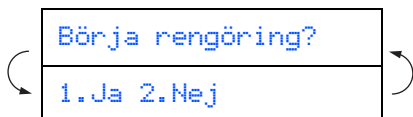

Tryck på **1** (Ja), och färgerna kommer att rengöras.

Tryck på **Colour Start** efter avslutad rengöring. Maskinen börjar att skriva ut ett nytt KONTROLLBLAD FÖR UTSKRIFTSKVALITET och går tillbaka till steg 3.

8 Inställning av lokalt språk

Välj norska, svenska, danska, finska eller engelska som skärmspråk.

- 1 Tryck på **Menu/Set**, **0**, **0**.
- 2 Tryck på ▲ eller ▼ för att välja språk och därefter på **Menu/Set**.

9 Inställning av datum och tid

- 1 Tryck på **Menu/Set**.
- 2 Tryck på **0**.
- 3 Tryck på **2**.
- 4 Ange de två sista siffrorna i året med kombinerade siffer- och bokstavsknapparna och tryck på **Menu/Set**.

År: 2004

(skriv till exempel **0 4** för 2004.)

- 5 Ange månad med två siffror med hjälp av de kombinerade siffer- och bokstavsknapparna och tryck på **Menu/Set**.

Månad: 03

(skriv till exempel **0 3** för mars.)

- 6 Ange dag med två siffror med hjälp av de kombinerade siffer- och bokstavsknapparna och tryck på **Menu/Set**.

Dag: 01

(skriv till exempel **0 1**.)

- 7 Ange tiden med de kombinerade siffer- och bokstavsknapparna i 24-timmarsformat och tryck på **Menu/Set**.

Tid: 15:25

(skriv till exempel **1 5, 2 5** för fem i halv fyra på eftermiddagen)

- 8 Tryck på **Stop/Exit**.



Om du vill göra om inställningarna trycker du på **Stop/Exit** för att börja om från steg 1.

Ställa in maskinen

10 Ställa in Fax-ID

Du bör ställa in maskinen så att den skriver ditt namn och faxnummer på samtliga sidor du faxar.

- 1 Tryck på **Menu/Set**.
- 2 Tryck på **0**.
- 3 Tryck på **3**.
- 4 Ange ditt faxnummer (högst 20 siffror) med de kombinerade siffer- och bokstavsknapparna och tryck på **Menu/Set**.

Fax: _

- 5 Skriv ditt namn (högst 20 tecken) med de kombinerade siffer- och bokstavsknapparna och tryck på **Menu/Set**.

Namn: _



- Ange ditt namn med hjälp av listan nedan.
- Om du vill skriva en bokstav som motsvarar samma knapp som föregående tecken trycker du på  för att flytta markören till höger.

Tryck på knapp	En gång	Två gånger	Tre gånger	Fyra gånger
2	A	B	C	2
3	D	E	F	3
4	G	H	I	4
5	J	K	L	5
6	M	N	O	6
7	P	Q	R	S
8	T	U	V	8
9	W	X	Y	Z



Se "Inställning av Fax-ID" i bruksanvisningens kapitel 2 för mer information.

- 6 Tryck på **Stop/Exit**.



Om du vill göra om inställningarna trycker du på **Stop/Exit** för att börja om från steg 1.

11 Välja mottagningsläge

Det finns fyra olika lägen: **Endast fax**, **Fax/Tel**, **Manuell** och **Ext:Tel/Tad**.

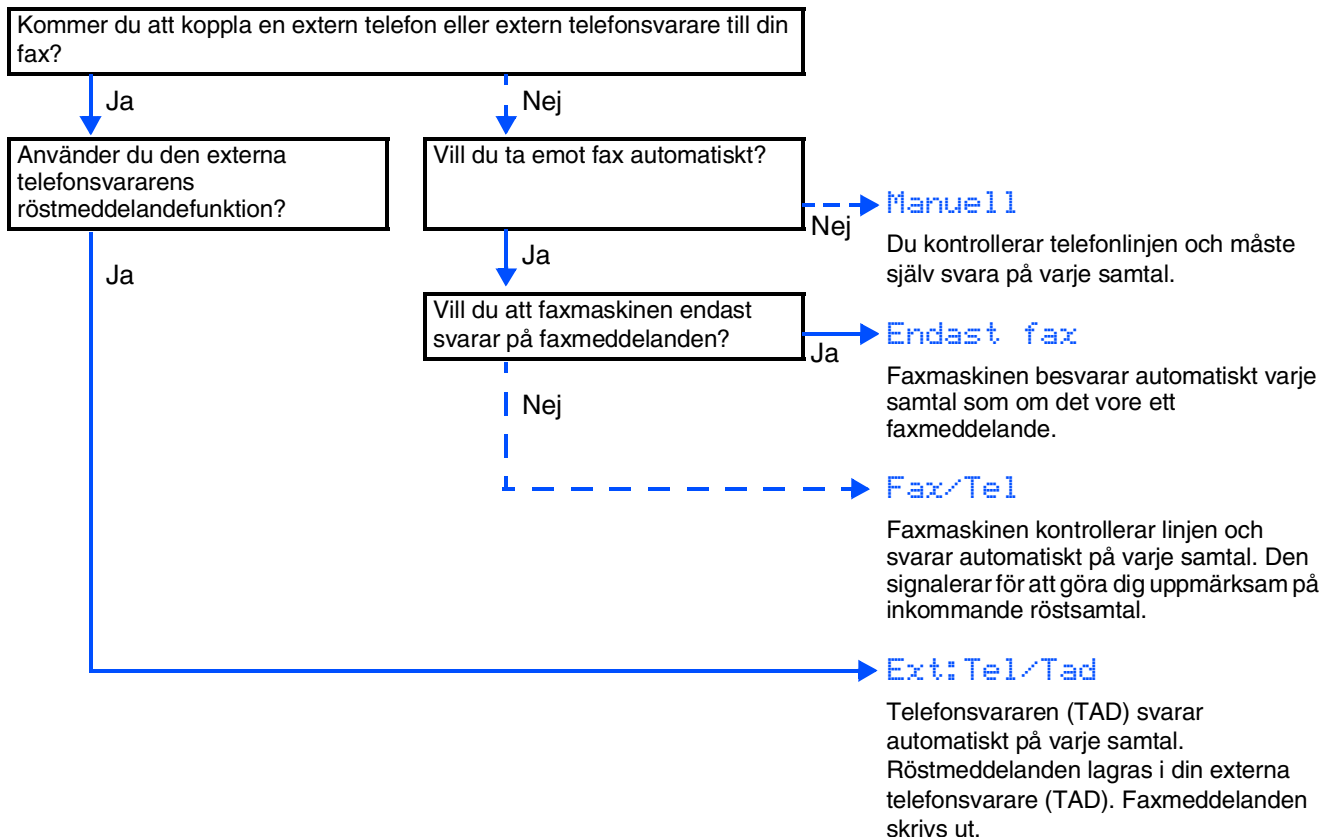

- 1 Tryck på **Menu/Set**.
- 2 Tryck på **0**.
- 3 Tryck på **1**.
- 4 Tryck på **▲** eller **▼** för att välja läge.

- 5 Tryck på **Menu/Set**.
- 6 Tryck på **Stop/Exit**.



Se "Inställning för mottagning" i bruksanvisningens kapitel 4 för mer information.

12 Använda faxen som skrivare eller för PC-FAX-sändning

Du kan ladda ner Brothers skrivardrivrutiner och drivrutiner för PC-FAX-sändning från Brother Solutions Center för att använda med FAX-1840C. Besök oss på:

<http://solutions.brother.com>



- Ladda ner skrivardrivrutiner först innan du ansluter maskinen till datorn med USB-kabeln.
- Du måste använda en lämplig USB 2.0 gränssnittskabel. Om du inte har denna USB 2.0 gränssnittskabel, köp en som inte är längre än 2 meter.
- Din maskin har ett fullhastighets USB-gränssnitt 2.0. Detta gränssnitt är kompatibelt med höghastighets USB-gränssnitt 2.0. Hur som helst är den största dataöverföringshastigheten 12 Mbits/s. Maskinen kan även kopplas till en dator som har ett USB-gränssnitt 1.1.

Bläckpatroner

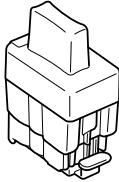
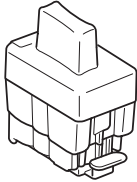
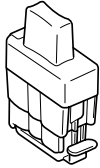
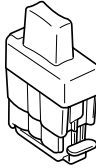
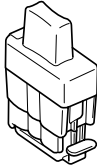
Svart (Standard)	Svart (High yield)	Magenta	Gul	Cyan
LC900BK	LC900HYBK	LC900M	LC900Y	LC900C
				

Varumärken

Brother-logotypen är ett registrerat varumärke som tillhör Brother Industries, Ltd.

Brother är ett registrerat varumärke som tillhör Brother Industries, Ltd.

© Copyright 2004 Brother Industries, Ltd. Alla rättigheter förbehållna.

Alla övriga märken och produktnamn som omnämns i den här bruksanvisningen är registrerade varumärken som tillhör respektive företag.

Sammanställningar och publikation

Den här bruksanvisningen har under överinseende av Brother Industries Ltd., sammanställts och publicerats med uppdaterade produktbeskrivningar och specifikationer.

Innehållet i den här bruksanvisningen och specifikationerna för den här produkten kan komma att ändras utan föregående varning.

Brother förbehåller sig rätten att utan förvarning göra ändringar i specifikationer och materialet häri, och ansvarar inte för eventuella skador (inklusive följskador) som orsakas av tillförlitelse på det presenterade materialet, inklusive men inte begränsat till, skrivfel eller andra misstag.

Den här produkten är utformad för att användas i affärsmiljö.

At your side.
brother®



SWE
LF7574001①