

At your side.

brother®

GEBRUIKERSHANDLEIDING

FAX-T104 Series

FAX-T106 Series



brother® At your side.

Als u de Klantenservice moet bellen
A.u.b. de volgende gegevens invullen voor toekomstige
referentie:

Modelnummer: FAX-T104, FAX-T106

Serienummer:* _____

Aankoopdatum: _____

Aankoopplaats: _____

* Het serienummer staat op de achterkant van het toestel.
Bewaar deze Gebruikershandleiding samen met uw
kassabon als bewijs van uw aankoop, in geval van
diefstal, brand of service in geval van garantie.

Registreer uw product online op

<http://www.brother.com/registration>

Door uw product bij Brother te registreren, wordt u
geregistreerd als originele eigenaar van het product.

DEZE APPARATUUR IS ONTWERPEN VOOR GEBRUIK MET EEN DUBBELDRAADS ANALOOG PSTN-SNOER, VOORZIEN VAN DE PASSENDE CONNECTOR.

INFORMATIE OVER GOEDKEURING

Brother wijst erop dat dit product mogelijk niet goed functioneert in een ander land dan dat waarin het oorspronkelijk werd aangekocht, en biedt geen garantie indien dit product wordt gebruikt op openbare telecommunicatielijnen in een ander land.

Samenstelling en Publicatie

Deze handleiding is samengesteld en gepubliceerd onder supervisie van Brother Industries, Ltd. De nieuwste productgegevens en -specificaties zijn in deze handleiding verwerkt.

De inhoud van deze handleiding en de specificaties van dit product kunnen zonder voorafgaande kennisgeving worden gewijzigd.

Brother behoudt zich het recht voor om de specificaties en de inhoud van deze handleiding zonder voorafgaande kennisgeving te wijzigen. Brother is niet verantwoordelijk voor enige schade (met inbegrip van gevolgschade) voortvloeiend uit het gebruik van deze handleiding of de daarin beschreven producten, inclusief maar niet beperkt tot zetfouten en andere fouten in deze publicatie.



EC Declaration of Conformity under the R & TTE Directive

Manufacturer

Brother Industries, Ltd.,
15-1, Naeshiro-cho, Mizuho-ku,
Nagoya 467-8561, Japan

Plant

Brother Industries Technology (M) Sdn Bhd Factory 2
No.6 Jalan Firma 1,
Kawasan Perindustrian Tebrau,
81100 Johor Bahru, Johor Darul, Takzim, Malaysia

Herewith declare that:

Products description : Facsimile Machine
Type : Group 3
Model Name : FAX-T102, FAX-T104, FAX-T106

are in conformity with provisions of the R & TTE Directive (1999/5/EC) and we declare compliance with the following standards :

Harmonized standards applied:

Safety : EN60950:2000
EMC : EN55022:1998 + A1:2000 + A2:2003 Class B
EN55024:1998 + A1:2001
EN61000-3-2:2000
EN61000-3-3:1995 + A1:2001

Year in which CE marking was First affixed : 2004

Issued by : Brother Industries, Ltd.
Date : 23 / 7 / 2004
Place : Nagoya, Japan
Signature :

Takashi Maeda, Manager
Quality Management Group
Quality Management Dept.
Information & Document Company

EG Conformiteitsverklaring onder de richtlijn R & TTE

Producent

Brother Industries, Ltd.,
15-1, Naeshiro-cho, Mizuho-ku,
Nagoya 467-8561, Japan

Fabriek

Brother Industries Technology (M) Sdn Bhd Factory 2
No.6 Jalan Firma 1,
Kawasan Perindustrian Tebrau,
81100 Johor Bahru, Johor Darul, Takzim, Maleisië

Verklaren hierbij dat:

Omschrijving van product : Faxmachine

Type : Groep 3

Modelnaam : FAX-T102, FAX-T104, FAX-T106

voldoet aan de bepalingen van de richtlijn R & TTE (1999/5/EG) en wij verklaren dat dit product voldoet aan de volgende normen:

Toegepaste geharmoniseerde standaarden:

Veiligheid : EN60950:2000

EMC : EN55022:1998 + A1:2000 + A2:2003 Klasse B
EN55024:1998 + A1:2001
EN61000-3-2:2001
EN61000-3-3:1995 + A1:2001

Jaar waarin CE-certificatie voor het eerst was toegekend: 2004

Uitgegeven door : Brother Industries Ltd.

Datum : 23/7/2004





Plaats : Nagoya, Japan

Veiligheidsmaatregelen

Veilig gebruik van de faxmachine

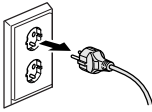
Bewaar deze voorschriften a.u.b., zodat u ze later kunt naslaan. Raadpleeg ze altijd voordat u probeert enig onderhoud te verrichten.

WAARSCHUWING

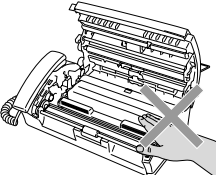
	<p>Binnenin de faxmachine bevinden zich hoogspanningselektroden. Controleer voordat u de faxmachine reinigt of u de telefoonlijn eerst hebt ontkoppeld en daarna het voedingsnoer uit het stopcontact hebt verwijderd.</p>	
	<p>Hanteer de stekker nooit met natte handen. U kunt dan namelijk een elektrische schok krijgen.</p>	
	<p>Wanneer u de faxmachine pas hebt gebruikt, zijn sommige interne onderdelen erg HEET! Wees a.u.b. voorzichtig.</p>	

WAARSCHUWING

- Ga bij het installeren of wijzigen van telefoonlijnen voorzichtig te werk. Raak niet-geïsoleerde telefoondraden of aansluitingen nooit aan, tenzij de telefoonlijn bij het wandcontact is afgesloten. Installeer telefoonbedrading nooit tijdens onweer. Een telefoonstekker nooit op een vochtige plaats installeren.
- Installeer dit product in de nabijheid van een goed bereikbaar stopcontact. In geval van nood moet u het netsnoer uit het stopcontact trekken om de stroom volledig uit te schakelen.

BELANGRIJKE VEILIGHEIDSVOORSCHRIFTEN

Volg bij het gebruiken van uw telefoonapparatuur belangrijke veiligheidsvoorschriften (bijvoorbeeld de volgende) altijd op, teneinde het risico van brand, stroomstoot of lichamelijk letsel te verminderen.



1. Gebruik dit product niet in de buurt van water, bijvoorbeeld bij een badkuip, wasbak, aanrecht of wasmachine, in een natte kelder of in de buurt van een zwembad.
2. Vermijd het gebruik van dit product (met uitzondering van draadloze telefoons) tijdens onweer. Bliksem kan mogelijk elektrische schokken veroorzaken.
3. Gebruik dit product in de buurt van een gaslek, wanneer u dit gaslek wilt melden.
4. Gebruik alleen het netsnoer dat bij de faxmachine wordt geleverd.

BEWAAR DEZE VOORSCHRIFTEN

Een geschikte plaats kiezen

Zet de faxmachine op een plat, stabiel oppervlak, bijvoorbeeld een bureau. Kies een trillingsvrije plaats. Plaats de faxmachine in de buurt van een telefoonaansluiting en een standaard geaard stopcontact. Kies een plaats waar de temperatuur tussen de 10°C-35°C blijft.



Voorzichtig

- Zet de machine niet op een plaats waar veel mensen heen en weer lopen.
- Plaats het apparaat niet in de buurt van verwarmingstoestellen, airconditioners, water, chemicaliën of koelkasten.
- Zorg dat de faxmachine niet wordt blootgesteld aan direct zonlicht, overmatige warmte, vocht of stof.
- Sluit de faxmachine niet aan op een stopcontact dat is voorzien van een wandschakelaar of een automatische timer.
- Bij een stroomonderbreking kunnen de gegevens in het geheugen van de faxmachine verloren gaan.
- Sluit de faxmachine niet aan op een stopcontact dat op dezelfde stroomkring zit als grote apparaten of andere apparatuur die de stroomtoevoer kunnen verstoren.
- Vermijd bronnen die storingen kunnen veroorzaken, zoals luidsprekers of de basisstations van draadloze telefoons.

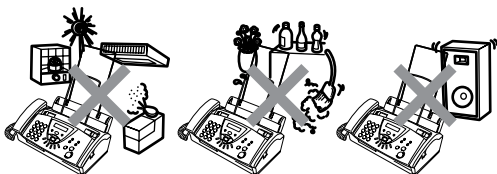

Beknopt overzicht

Faxen verzenden

Automatisch verzenden

- 1 Plaats het document met de bedrukte zijde naar beneden in de ADF (max. 10 pagina's).
- 2 Toets het gewenste faxnummer in.
- 3 Druk op **Fax Start**.

Faxen ontvangen

Ontvangstmodus selecteren

- 1 Op FAX-T104, drukt u op **Ontvangst Stand** om ALLEEN FAX, FAX/TEL, ANT:ANTWOORDAPP. of HANDMATIG te selecteren. Op FAX-T106, drukt u op **Ontvangst Stand** om ALLEEN FAX, FAX/TEL, of HANDMATIG te selecteren. Druk op  om ANT:BER.CENTR. te selecteren. Als u FAX/TEL selecteert, dient u de Belvertraging en de F/T-beltijd in te stellen. (Raadpleeg *De Belvertraging instellen* op pagina 5-2 en *De F/T-Beltijd instellen* (alleen in de stand FAX/TEL) op pagina 5-3.)

Nummers opslaan

Eéntoetsnummers opslaan

- 1 Druk op **Menu/Set, 6, 1**.
- 2 Druk op een Eéntoetsnummer waaronder u een nummer wilt opslaan.
- 3 Toets een nummer in (max. 20 tekens) en druk vervolgens op **Menu/Set**.
- 4 Toets een naam in van maximaal 15 tekens (of laat deze ingang leeg) en druk op **Menu/Set**.

- 5 Druk op **▲** of **▼** om het soort nummer te selecteren en druk op **Menu/Set**.
- 6 Druk op **Stop/Eindigen**.

Snelkiesnummers opslaan

- 1 Druk op **Menu/Set, 6, 2**.
- 2 Voer met behulp van de kiestoetsen een tweecijferige locatie voor het Snelkiesnummer in (00-99), en druk vervolgens op **Menu/Set**.
- 3 Toets een nummer in (max. 20 tekens) en druk vervolgens op **Menu/Set**.
- 4 Toets een naam in (max. 15 tekens) of laat deze ingang leeg, en druk vervolgens op **Menu/Set**.
- 5 Druk op **▲** of **▼** om het soort nummer te selecteren en druk op **Menu/Set**.
- 6 Druk op **Stop/Eindigen**.

Nummers kiezen

Eéntoetsnummer kiezen

- 1 Plaats het document met de bedrukte zijde naar beneden in de ADF.
- 2 Druk op het Eéntoetsnummer dat u wilt bellen.
- 3 Druk op **Fax Start**.

Snelkiezen

- 1 Plaats het document met de bedrukte zijde naar beneden in de ADF.
- 2 Druk op **Zoeken/wacht**, en vervolgens op **#** en het tweecijferige Snelkiesnummer.
- 3 Druk op **Fax Start**.

Zoeken gebruiken

- 1 Plaats het document met de bedrukte zijde naar beneden in de ADF.
- 2 Druk op **Zoeken/wacht** en voer met de kiestoetsen de eerste letter in van de naam die u zoekt.
- 3 Druk op ◀ of ▶ om in het geheugen te zoeken.
- 4 Druk op **Fax Start**, wanneer op het LCD-scherm de naam die u wilt bellen wordt weergegeven.

Kopiëren

Eén kopie maken

- 1 Plaats het document met de bedrukte zijde naar beneden in de ADF.
- 2 Druk twee keer op **Kopie/Rapport**.

Meerdere kopieën sorteren

- 1 Plaats het document met de bedrukte zijde naar beneden in de ADF.
- 2 Druk op **Kopie/Rapport**.
- 3 Toets in hoeveel kopieën u wilt maken (max. 99).
- 4 Druk op **Menu/Set**.
- 5 Druk op ▲ of ▼ om SORT. te selecteren, en druk vervolgens op **Kopie/Rapport**.

Message Manager (alleen FAX-T106)

De Message Manager

- 1 Uitgaand Bericht opnemen (BEANTW. BERICHT).
- 2 Houd  ingedrukt, totdat deze oplicht.

Uitgaand Bericht opnemen

- 1 Druk op **Menu/Set**, 8, 4.
- 2 Druk op ▲ of ▼ om BEANTW. BERICHT te selecteren, en druk vervolgens op **Menu/Set**.
- 3 Druk op ▲ of ▼ om naar BOODSCHAP OPN. te gaan, en druk vervolgens op **Menu/Set**.
- 4 Neem de hoorn op om een bericht op te nemen.
- 5 Leg de hoorn weer op de haak.

Voicemail afspelen

- 1 Druk op **Afspelen/Opnemen**.
- 2 Gebruik ◀◀ (TERUG) om een bericht te herhalen. Gebruik ▶▶ (VOORUIT) om een bericht over te slaan.
- 3 Druk op **Stop/Eindigen**.

Een Faxbericht afdrukken

- 1 Druk op **Afspelen/Opnemen**.
- 2 Druk na het afspelen van de voicemail op 1.

Berichten wissen

Voicemail één voor één wissen

- 1 Druk op **Afspelen/Opnemen**.
- 2 Druk op **Wissen** na de twee korte waarschuwingstonen.
- 3 Druk op 1.
- 4 Druk op **Stop/Eindigen**.

Alle berichten tegelijk wissen

- 1 Druk op **Wissen**.
- 2 Druk op ▲ of ▼ om WIS ALLE BER.?, WIS ALLE DOC.?, WIS ALLE BOODS.? te selecteren, en druk vervolgens op **Menu/Set**.
- 3 Druk op 1.
- 4 Druk op **Stop/Eindigen**.

Inhoudsopgave

1	Inleiding.....	1-1
	Gebruik van deze Handleiding.....	1-1
	Informatie opzoeken	1-1
	De symbolen die in deze handleiding worden gebruikt	1-1
	Namen onderdelen	1-2
	FAX-T104 overzicht van bedieningspaneel	1-3
	FAX-T106 overzicht van bedieningspaneel	1-5
	Over faxmachines.....	1-7
	Faxtonen en aansluitbevestiging	1-7
	ECM-Modus (Foutencorrectie)	1-7
	Aansluitingen	1-8
	Een extern toestel aansluiten	1-8
	Een extern antwoordapparaat (ANTW.APP.) aansluiten.....	1-8
	Aansluiting op meerdere Lijnen (PABX)	1-10
	Speciale functies op uw telefoonlijn.....	1-10
2	Papier	2-1
	Over papier	2-1
	Omgaan met normaal papier.....	2-1
	Papier laden.....	2-2
3	Programmeren op het Scherm.....	3-1
	Gebruikersvriendelijk programmeren.....	3-1
	Menutabel.....	3-1
	Opslag in Geheugen.....	3-1
	Navigatietoetsen	3-2
4	Eerste Instellingen	4-1
	Aan de slag.....	4-1
	De Datum en Tijd instellen.....	4-1
	Automatisch Zomer-/Wintertijd inschakelen	4-1
	De Stations-ID instellen	4-2
	Het Volume van de Waarschuwingston instellen....	4-4
	Het Volume van de Luidspreker instellen	4-4
	Het Belvolume instellen	4-5
	Het Type Telefoonlijn instellen.....	4-5
	Kiesmodus Toon of Puls instellen.....	4-5
	De Muziek instellen (alleen FAX-T106)	4-6
	Het Belpatroon instellen	4-6
	De Muziek voor de Wachtstand instellen.....	4-6
5	De Ontvangststand instellen	5-1
	Basishandelingen bij het ontvangen	5-1
	De Ontvangstmodus kiezen.....	5-1
	De Belvertraging instellen	5-2

De F/T-Beltijd instellen (alleen in de stand FAX/TEL)	5-3
Fax/Tel Uitgaand Bericht Opnemen (F/T BERICHT) (alleen FAX-T106)	5-3
Fax Waarnemen	5-4
Een verkleinde afdruk van een inkomend document maken (Automatische Verkleining)	5-4
Ontvangen in het geheugen	5-5
Een fax ontvangen aan het einde van een gesprek	5-5
Geavanceerde ontvangsthandelingen	5-6
Werken met een tweede toestel	5-6
Alleen voor de stand FAX/TEL	5-6
Een Telefoontje doorschakelen vanaf een ander Toestel	5-6
De codes voor afstandsbediening wijzigen	5-7
Een fax uit het geheugen afdrukken (alleen FAX-T104).....	5-8
Pollen.....	5-8
Opeenvolgend Pollen	5-9
Telefoondiensten	5-10
Nummerweergave	5-10
Voordelen van Nummerweergave	5-10
Nummerweergave Activeren	5-10
Hoe werkt Nummerweergave?	5-11
Een Nummer in het Geheugen selecteren om dit terug te bellen	5-12

6 Het Verzenden instellen6-1

Nummers kiezen	6-1
Handmatig kiezen	6-1
Eéntoetsnummers gebruiken.....	6-1
Snel-kiezen	6-1
Zoeken.....	6-1
Faxnummer opnieuw kiezen.....	6-2
Faxen.....	6-2
Automatisch verzenden	6-2
Handmatig verzenden.....	6-3
Een fax verzenden aan het einde van een gesprek	6-3
Basishandelingen bij het verzenden	6-3
Faxen met meerdere instellingen verzenden.....	6-3
Contrast	6-4
Faxresolutie	6-4
Verzenden met meerdere Resoluties	6-5
Een fax wanneer actief annuleren	6-5
Een taak in de wachtrij annuleren.....	6-5
Geavanceerde verzendopties.....	6-6
Het elektronische Voorblad samenstellen	6-6
Groepsverzenden	6-8
Internationale Modus	6-8
Oproep Reserveren	6-9
Uitgestelde Fax.....	6-10

Verzend Pollen instellen (Standaard)	6-11
Verzend Pollen met Beveiligingscode instellen	6-11
Beveiligd Pollen	6-12
Verzenden vanuit het Geheugen	6-12
De melding Geheugen vol	6-13
Een Uitgestelde Fax en Pollingtaken onderbreken	6-13
Verzendslot-systeem	6-13

7 Snelkiesnummers en kiesopties7-1

Nummers opslaan om snel te kiezen.....	7-1
Eéntoetsnummers opslaan.....	7-1
Snelkiesnummers opslaan.....	7-2
Eéntoetsnummers en Snelkiesnummers wijzigen	7-2
Groepen voor het Groepsverzenden instellen	7-3
Kiesopties	7-4
Handmatig kiezen	7-4
Kiezen met de Hoorn op de Haak.....	7-4
Eéntoetskiezen	7-5
Snelkiezen	7-5
Zoeken.....	7-6
Pauze.....	7-6
Mute.....	7-6
De Telefoon aannemen via de Luidspreker (alleen FAX-T106).....	7-6
Opnieuw kiezen (Telefoon).....	7-7
Opnieuw kiezen (Fax).....	7-7
Toon of Puls.....	7-7

8 Opties voor Afstandsbediening (alleen FAX-T104).....8-1

Fax Doorzenden	8-1
Fax Doorzenden instellen	8-1
Fax Opslaan instellen	8-2
Opties voor Faxen op Afstand uitschakelen	8-2
De toegangscode instellen	8-2
Afstandsbediening	8-3
Gebruik van de toegangscode.....	8-3
Opdrachten op Afstand.....	8-4
Faxberichten opvragen.....	8-5
Het nummer wijzigen waarnaar faxberichten worden doorgestuurd.....	8-5

9 Message Manager (alleen FAX-T106).....9-1

De Message Manager	9-1
Message Manager instellen.....	9-1
Opslaan Voicemail instellen.....	9-1
Fax Doorzenden/Fax Opslaan instellen.....	9-2
Het Uitgaande Bericht voor Message Manager opnemen (BEANTW. BERICHT)	9-3
De Stand Message Manager activeren	9-4
Berichtenindicator	9-4
Voicemail afspelen.....	9-5

Een Faxbericht afdrukken.....	9-5
Optie Reserveafdruk maken	9-5
Berichten wissen.....	9-6
De maximale lengte van voicemail instellen	9-6
Bespaarstand instellen	9-7
Luidspreker voor Voicemail	9-7
Een Gesprek opnemen.....	9-7
Afstandsbediening	9-8
De Toegangscode voor Afstandsbediening gebruiken	9-8
De Toegangscode instellen	9-8
Opdrachten op Afstand.....	9-9
Lijst Geheugenstatus opvragen.....	9-10
Faxberichten opvragen	9-10
Het Nummer voor Fax Doorzenden wijzigen	9-11
10 Rapporten afdrukken	10-1
FAX instellingen en activiteiten.....	10-1
Het Verzendrapport aanpassen.....	10-1
De Journaalperiode instellen	10-1
Rapporten afdrukken	10-2
Een rapport afdrukken	10-2
11 Kopiëren.....	11-1
De faxmachine als een kopieerapparaat gebruiken	11-1
Kopieerfuncties	11-1
Eén kopie maken.....	11-1
Kopieeropties: Eén of Meerdere kopieën, Sorteren/Stapelen, Vergroten/Verkleinen	11-2
12 Belangrijke informatie.....	12-1
Belangrijke veiligheidsinstructies	12-1
Handelsmerken.....	12-2
Verzending van de faxmachine	12-2
13 Problemen oplossen en routineonderhoud	13-1
Problemen oplossen	13-1
Foutmeldingen	13-1
Compatibiliteit	13-4
Document of Papier vastgelopen in de Machine	13-4
Als u problemen met de faxmachine hebt	13-6
Routineonderhoud	13-8
De printkop reinigen.....	13-8
De scanner reinigen.....	13-9
Het lint vervangen.....	13-9
Wanneer u de machine wegdoet (alleen FAX-T106).....	13-12
V Verklarende woordenlijst.....	V-1
S Specificaties	S-1
Algemeen.....	S-1
Kopiëren	S-1
Fax.....	S-2

I IndexI-1

L Lijst van Toebehoren L-1

1 Inleiding

Gebruik van deze Handleiding

Dank u voor de aanschaf van een Brother faxmachine. Deze faxmachine is eenvoudig te gebruiken, met een LCD-scherm waarop aanwijzingen verschijnen die u helpen bij het programmeren van de machine. Neemt u een paar minuten de tijd om deze Handleiding te lezen, zodat u optimaal gebruik kunt maken van de faxmachine.





Informatie opzoeken

De titels en subtitels van alle hoofdstukken staan in de Inhoudsopgave. U kunt informatie over specifieke functies of handelingen opzoeken in de Index achteraan in deze Handleiding.

De symbolen die in deze handleiding worden gebruikt

In deze handleiding worden speciale symbolen gebruikt die u attenderen op belangrijke informatie, verwijzingen en waarschuwingen. Om duidelijk te zijn en u te illustreren op welke toetsen u moet drukken, hebben wij speciale lettertypen gebruikt en bepaalde berichten afgebeeld die op het LCD-scherm verschijnen.

- Vet** Vetgedrukte tekst identificeert specifieke toetsen op het bedieningspaneel van de faxmachine.
- Cursief* Cursief gedrukte tekst legt de nadruk op een belangrijk punt of verwijst u naar een verwant onderwerp.
- Courier New* Het lettertype Courier New identificeert de meldingen op het LCD-scherm van de faxmachine.

-  Waarschuwingen vestigen uw aandacht op maatregelen die u moet treffen om te voorkomen dat u letsel oploopt.
-  Elektrisch Gevaar maakt u attent op een mogelijke elektrische shock.
-  Deze waarschuwingen wijzen u op procedures die u moet volgen om te voorkomen dat de faxmachine wordt beschadigd.
-  Opmerkingen leggen uit hoe u op een bepaalde situatie moet reageren, of hoe de huidige bewerking met andere functies werkt.
-  Improper Setup waarschuwt u voor apparaten en bewerkingen die niet compatibel zijn met de faxmachine.

Namen onderdelen

■ Vooraanzicht

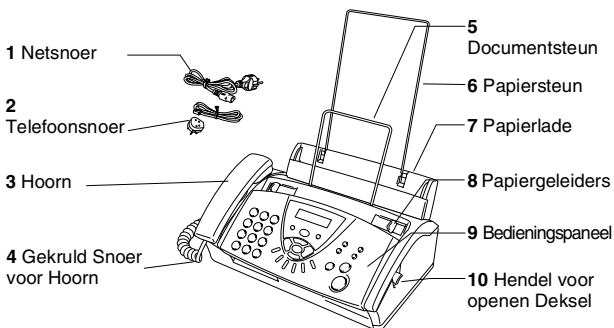

Nr.	Naam	Omschrijving
1	Netsnoer	Gebruiken om de faxmachine aan te sluiten op het stopcontact.
2	Telefoonsnoer	Om de faxmachine aan te sluiten op een telefoonwandcontact.
3	Hoom	Gebruiken om telefoongesprekken te ontvangen of te maken.
4	Gekruild Snoer voor Hoorn	Gebruiken om de hoorn aan te sluiten op de faxmachine.
5	Documentsteun	Ondersteunt het document in de automatische documentinvoer.
6	Papiersteun	Om het papier in de papierlade te ondersteunen.
7	Papierlade	Hier plaatst u papier.
8	Papiergeleiders	Indrukken en afstellen af op de breedte van het document.
9	Bedieningspaneel	Gebruik de toetsen en het scherm voor het beheren van de faxmachine.
10	Hendel voor openen Deksel	Deze hendel optillen om de bovendeksel te openen.

■ Achteraanzicht

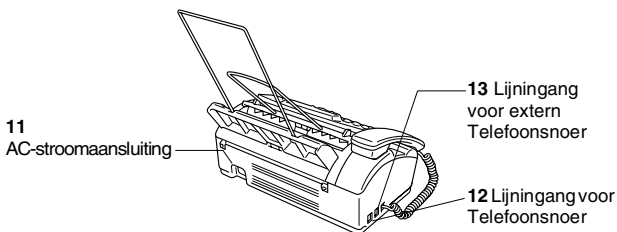

Nr.	Naam	Omschrijving
11	AC-stroomaansluiting	Steek de stekker hier in het stopcontact.
12	Lijningang voor Telefoonsnoer (LIJN)	Sluit de telefoon hier aan.
13	Lijningang voor extern Telefoonsnoer (EXT.)	Sluit de externe telefoon hier aan.

FAX-T104 overzicht van bedieningspaneel

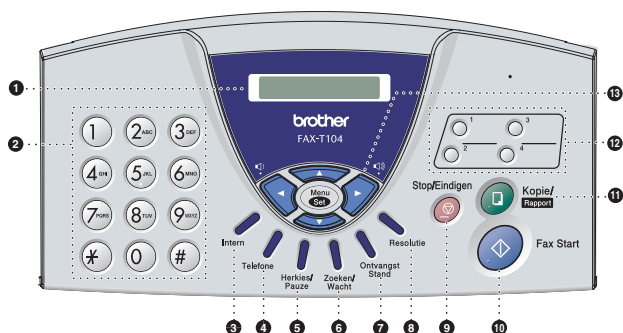

1 LCD (Liquid Crystal Display)

Op het LCD-scherm verschijnen prompts die u helpen bij het instellen en gebruiken van uw faxmachine.

2 Kiestoetsen

Gebruik deze toetsen om telefoon- en faxnummers te kiezen. Deze toetsen worden tevens gebruikt als toetsenbord om informatie in de faxmachine in te voeren.

Met de # toets kunt u tijdens een telefoongesprek de kiesmodus tijdelijk veranderen van "PULS" naar "TOON".

3 Intern

Gebruik deze toets om toegang te krijgen tot een buitenlijn en/of om de telefoniste terug te bellen of om een telefoontje over te zetten naar een ander toestel dat ook op de PABX is aangesloten.

4 Telefoon

Wordt gebruikt om te schakelen tussen de hoorn en de luidspreker.

5 Opnieuw kiezen/Pauze

Met een druk op deze toets wordt het laatst gekozen nummer herhaald. Deze toets wordt tevens gebruikt voor het invoegen van een pauze in Snelkiesnummers.

6 Zoeken/wacht

Met deze toets kunt u nummers opzoeken die in het kiesgeheugen zijn opgeslagen, kunt u gesprekken in de wachtstand zetten en kunt u opgeslagen nummers kiezen door op de toets # te drukken en een tweecijferig nummer in te voeren.

7 Ontvangst Stand

Met deze toets kunt u selecteren hoe uw faxmachine op inkomende telefoontjes reageert.

8 Resolutie

Hiermee past u de faxresolutie aan wanneer u een fax verstuurt of een kopie maakt.

9 Stop/Eindigen

Met een druk op deze toets wordt een faxtransmissie gestopt, een bewerking geannuleerd of de programmeermodus afgesloten.

10 Fax Start

Begint een bewerking, bijvoorbeeld het sturen van een fax.

11 Kopie/Rapport

Met document in de automatische documentinvoer: Maakt een kopie. Zonder document in de automatische documentinvoer: Geeft toegang tot het Menu Rapporten.

12 Eéntoetsnummers

Deze toetsen geven u direct toegang tot vooraf opgeslagen Snelkiesnummers.

13 Navigatietoetsen:

Menu/Set

Dezelfde toets wordt voor het bedienen van het menu en de instellingen gebruikt.

Met deze toets krijgt u toegang tot het menu en de programmeermodus, en kunt u instellingen in de faxmachine opslaan.

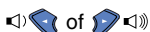

Druk op deze toets om vooruit of achteruit door de menuopties te bladeren.

—OF—

Door op deze toetsen te drukken kunt u het volume van de waarschuwingstoon, de bel of de luidspreker afstellen.

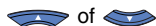

Druk op deze toets om door de menu's en opties te bladeren. U kunt deze toets tevens gebruiken om door de nummers die in het geheugen zijn opgeslagen te bladeren.

FAX-T106 overzicht van bedieningspaneel

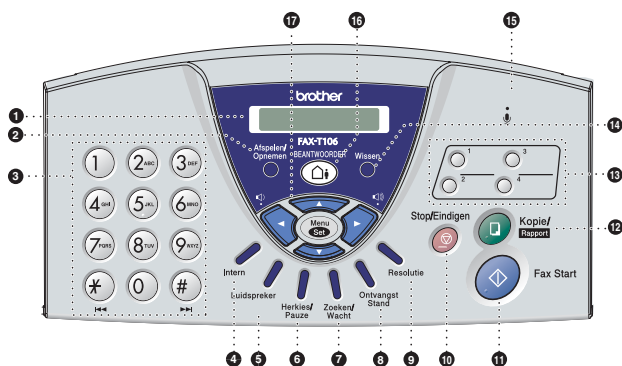

1 LCD (Liquid Crystal Display)

Op het LCD-scherm verschijnen prompts die u helpen bij het instellen en gebruiken van uw faxmachine.

2 Afspelen/Opnemen

Voor het beluisteren van de voicemail en het afdrucken van faxen die in het geheugen zijn opgeslagen. Hiermee kunt u tevens telefoongesprekken opnemen.

3 Kiestoetsen

Gebruik deze toetsen om telefoon- en faxnummers te kiezen. Deze toetsen worden tevens gebruikt als toetsenbord om informatie in de faxmachine in te voeren.

Met de # toets kunt u tijdens een telefoongesprek de kiesmodus veranderen van "PULS" naar "TOON".

4 Intern

Gebruik deze toets om toegang te krijgen tot een buitenlijn en/of om de telefoniste terug te bellen of om een telefoontje over te zetten naar een ander toestel dat ook op de PABX is aangesloten.

5 Luidspreker

Hiermee kunt u met iemand anders spreken zonder de hoorn op te nemen.

6 Herkies/Pauze

Met een druk op deze toets wordt het laatst gekozen nummer herhaald. Deze toets wordt tevens gebruikt voor het invoegen van een pauze in Snelkiesnummers.

7 Zoeken/wacht

Met deze toets kunt u nummers opzoeken die in het kiesgeheugen zijn opgeslagen, kunt u gesprekken in de wachtstand zetten en kunt u opgeslagen nummers kiezen door op de toets # te drukken en een tweecijferig nummer in te voeren.

8 **Ontvangst Stand**

Met deze toets kunt u selecteren hoe uw faxmachine op inkomende telefoontjes reageert.

9 **Resolutie**

Hiermee past u de faxresolutie aan, wanneer u een fax verstuurt of een kopie maakt.

10 **Stop/Eindigen**

Met een druk op deze toets wordt een faxtransmissie gestopt, een bewerking geannuleerd of de programmeermodus afgesloten.

11 **Fax Start**

Begint een bewerking, bijvoorbeeld het sturen van een fax.

12 **Kopie/Rapport**

Met een document in de automatische documentinvoer: Maakt een kopie.

Zonder een document in de automatische documentinvoer: Geeft toegang tot het Menu Rapporten.

13 **Eéntoetsnummers**

Deze toetsen geven u direct toegang tot vooraf opgeslagen Snelkiesnummers.

14 **Wissen**

Hiermee kunt u voicemail, alle faxberichten of alle berichten wissen.

15 **(Microfoon)**

Deze pikt uw stemgeluid op wanneer u via de Luidspreker met iemand spreekt.

16 **BEANTWOORDER**

Hiermee kunt u Message Manager activeren. Het waarschuwt u ook of er voicemail of faxen in het geheugen zijn opgeslagen.

17 **Navigatietoetsen:**

Menu/Set

Dezelfde toets wordt voor het bedienen van het menu en de instellingen gebruikt. Met deze toets krijgt u toegang tot het menu en de programmeermodus, en kunt u instellingen in de faxmachine opslaan.

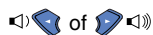

Druk op deze toets om vooruit of achteruit door de menuopties te bladeren.

—OF—

Door op deze toetsen te drukken kunt u het volume van de bel of de luidspreker afstellen.



Druk op deze toets om door de menu's en opties te bladeren. U kunt deze toets tevens gebruiken om door de nummers die in het geheugen zijn opgeslagen te bladeren.

Over faxmachines

Faxtonen en aansluitbevestiging

Wanneer iemand u een fax stuurt, zendt hun faxmachine faxtonen (CNG-tonen) naar uw apparaat. Dit zijn zachte, onderbroken geluidssignalen met een tussenpauze van 4 seconden. U hoort deze tonen als u na het kiezen op **Fax Start** drukt. Ze houden tot ongeveer 60 seconden na het kiezen aan. Tijdens deze 60 seconden begint de verzendende machine de aansluitbevestiging met het ontvangende apparaat.

Telkens wanneer u automatisch een fax verzendt, worden er via de telefoonlijn CNG-tonen uitgezonden. Wanneer u deze tonen op uw telefoonlijn hoort, betekent dit dat er een fax binnenkomt.

De ontvangende faxmachine antwoordt met faxontvangsttonen: een luid tjirpend geluid. Een ontvangende faxmachine laat dit tjirpende geluid ongeveer 40 seconden lang horen, en op het LCD-scherm wordt de melding **ONTVANG** weergegeven.

Als de faxmachine in de stand **ALLEEN FAX** staat, wordt elk telefoontje automatisch beantwoord met de faxontvangsttonen. Zelfs als de andere partij ophangt, blijft de faxmachine gedurende ongeveer 40 seconden faxontvangsttonen uitzenden, en blijft de melding **ONTVANG** op het LCD-scherm staan. Druk op **Stop/Eindigen** om het opnemen te onderbreken.

De aansluitbevestiging vindt plaats wanneer beide faxmachines tegelijkertijd het tjirpende geluid maken. Dit moet ten minste 2 tot 4 seconden duren, zodat de faxmachines kunnen bepalen op welke wijze de fax wordt verzonden en ontvangen. De aansluitbevestiging kan pas beginnen wanneer de oproep is beantwoord. De CNG-tonen blijven slechts circa 60 seconden actief nadat het nummer is gekozen. Het is dus belangrijk dat de ontvangende machine deze oproep zo snel mogelijk beantwoordt.



Als er op uw faxlijn een extern Antwoordapparaat (ANTW.APP.) is aangesloten, bepaalt uw ANTW.APP. na hoeveel keer overgaan de oproep wordt beantwoord.

Besteed bijzondere aandacht aan de instructies voor het aansluiten van een antwoordapparaat elders in dit hoofdstuk. (Raadpleeg *Een extern antwoordapparaat (ANTW.APP.) aansluiten* op pagina 1-8.)

ECM-Modus (Foutencorrectie)

In de ECM-Modus controleert de faxmachine een faxtransmissie om na te gaan of deze zonder storingen verloopt.

ECM-transmissies zijn uitsluitend mogelijk als beide faxmachines over een ECM-functie beschikken. In dat geval worden faxberichten tijdens het verzenden en ontvangen continu gecontroleerd en in geval van ruis op de lijn gecorrigeerd.

Deze functie werkt alleen als de faxmachine is voorzien van voldoende geheugen.

Aansluitingen

Een extern toestel aansluiten

U kunt een apart toestel aansluiten, zie onderstaande afbeelding.

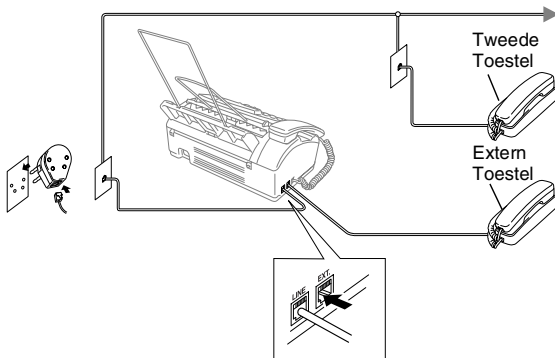

Wanneer een tweede toestel in gebruik is, wordt op het LCD-scherm de melding **EXT. TEL IN GEBR.** weergegeven en gaat er een alarm af.

Neem de hoorn op en druk op **Telefoon** (alleen FAX-T104) of **Luidspreker** (alleen FAX-T106) om het gesprek van het externe toestel over te zetten naar de fax.

Een extern antwoordapparaat (ANTW.APP.) aansluiten

Volgorde

U wilt misschien een antwoordapparaat aansluiten. Als u echter een **extern** ANTW.APP. aansluit op dezelfde telefoonlijn als de faxmachine, worden alle gesprekken beantwoord door het ANTW.APP., en "luistert" de faxmachine naar faxtonen. Als er faxtonen klinken, neemt de faxmachine de oproep over en wordt de fax ontvangen. Als er geen faxtonen klinken, laat de faxmachine het gesprek over aan het antwoordapparaat en kan er op normale wijze een bericht worden ingesproken.

Het antwoordapparaat moet binnen vier belsignalen antwoorden (de aanbevolen instelling is twee belsignalen). De faxmachine kan de faxtonen pas opvangen, als het antwoordapparaat de oproep heeft beantwoord, en met vier belsignalen blijven er slechts 8 tot 10 seconden van faxtonen over voor de aansluitbevestiging. Volg de procedure voor het opnemen van een uitgaand bericht in deze handleiding nauwkeurig. Het wordt afgeraden om op uw externe antwoordapparaat de instelling voor "toll-saver" (bespaarstand voor telefoonkosten) te gebruiken wanneer het meer dan vier keer overgaat.

 Als niet alle faxen worden ontvangen, dient u de instelling op het antwoordapparaat te wijzigen in vier keer overgaan (of minder).

- ⊘ U mag geen ANTW.APP. op een andere plaats op dezelfde telefoonlijn aansluiten.**

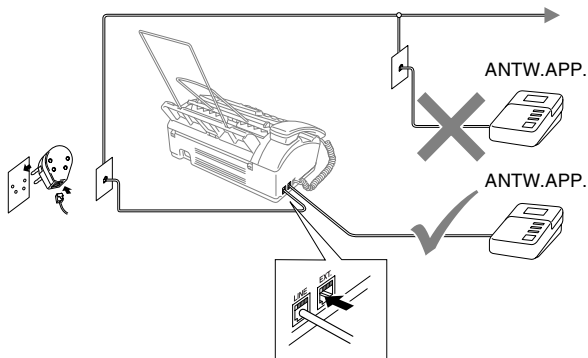

Aansluitingen

Het externe ANTW.APP. moet zijn aangesloten zoals boven aangegeven.

- 1 Stel uw ANTW.APP. in op één of twee belsignalen. (De instelling voor de Belvertraging van de faxmachine is niet van toepassing.)
- 2 Het uitgaand bericht op uw extern ANTW.APP. opnemen.
- 3 Activeer het ANTW.APP.
- 4 Voor FAX-T104 de Ontvangstmodus instellen op
ANT : ANTWOORDAPP . .
Voor FAX-T106 de Ontvangstmodus instellen op
ANT : BER . CENTR . .
(Raadpleeg *De Ontvangstmodus kiezen* op pagina 5-1.)

Een uitgaand bericht op uw antwoordapparaat opnemen

Tijdsplanning is van essentieel belang wanneer u dit bericht opneemt. Het bericht bepaalt de wijze waarop de handmatige en automatische faxontvangst verloopt.

- 1 Neem 5 seconden stilte op aan het begin van uw bericht. (Dit geeft de faxmachine de gelegenheid om bij automatische faxtransmissies de faxtonen te horen voordat deze stoppen.)
 - 2 Wij adviseren u het bericht te beperken tot 20 seconden.
-  Wij raden u aan om aan het begin van uw uitgaand bericht eerst een stilte van 5 seconden op te nemen, omdat de faxmachine geen faxtonen kan horen over een resonerende of luide stem. U kunt proberen om deze pauze weg te laten, maar als de faxmachine problemen heeft met de ontvangst, dient u het uitgaand bericht opnieuw op te nemen en deze pauze in te lassen.

Aansluiting op meerdere Lijnen (PABX)

De meeste kantoren gebruiken een centraal telefoonsysteem. Hoewel het vaak relatief eenvoudig is om de faxmachine aan te sluiten op een PABX-systeem (Private Automatic Branch Exchange), raden wij u toch aan om contact op te nemen met het bedrijf dat uw telefoonsysteem heeft geïnstalleerd en hen te vragen de faxmachine voor u aan te sluiten. We adviseren u de faxmachine op een aparte lijn aan te sluiten.

Als de faxmachine moet worden aangesloten op een systeem met meer lijnen, vraagt u uw installateur dan om de machine op de laatste lijn in het systeem aan te sluiten. Zo voorkomt u dat het apparaat wordt geactiveerd telkens wanneer er een telefoongesprek wordt ontvangen.

Als u de faxmachine installeert om met een PABX te laten werken

- 1** Het wordt niet gegarandeerd dat het apparaat onder alle omstandigheden naar behoren met PABX's zal kunnen werken. Neem bij problemen in eerste instantie contact op met het bedrijf dat uw centrale verzorgt.
- 2** Als alle inkomende telefoontjes door een telefonist(e) worden beantwoord, is het raadzaam de Ontvangstmodus in te stellen op *Handmatig*. Alle inkomende telefoontjes worden dan in eerste instantie als telefoongesprekken beschouwd.

Speciale functies op uw telefoonlijn

Als u functies zoals Voicemail, Wisselgesprek, RingMaster, een antwoordapparaat, alarmsysteem of een andere speciale functie op dezelfde lijn als deze machine gebruikt, kan dit problemen veroorzaken met de werking van de faxmachine. (Raadpleeg *Speciale functies op een enkele lijn* op pagina 13-7.)

2 Papier

Over papier

Omgaan met normaal papier

Bewaar papier in de originele verpakking en zorg dat deze gesloten blijft. Bewaar het papier plat en verwijderd van vocht, direct zonlicht en warmte.

Papierspecificaties voor de papierlade

Formaat:	A4
Gewicht:	64 tot 90 g/m ²
Dikte:	0,08 tot 0,12 mm
Capaciteit:	max. 30 vel



De faxmachine kan een beeld van max. 208 mm breed scannen, ongeacht de breedte van het papier.

Gebruik geen karton, krantenpapier of stof.



Het gebruik van het volgende papier dient te worden vermeden:

- hoogglanzende of uit een speciale structuur bestaande enveloppen en papier
- reeds door een printer bedrukte enveloppen en papier
- enveloppen en papier die niet netjes kunnen worden gestapeld
- enveloppen en papier vervaardigd uit kortlopend papier
- omgekruld, verkreukeld, gevouwen, gescheurd of geniet papier, en papier met paperclips, lijm of plakband

Papier laden

Papier plaatsen

Al het papier uit de uitvoerlade verwijderen, voordat u meer papier plaatst.

- 1 Blader de stapel papier goed door om te voorkomen dat papier vastloopt of scheef wordt ingevoerd.

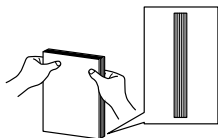

Tik de stapel papier tegen een hard oppervlak om de stapel recht te maken.

- 2 Plaats het papier voorzichtig.
De te bedrukken zijde moet naar beneden liggen.

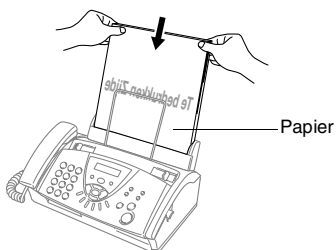

3 Programmeren op het Scherm

Gebruikersvriendelijk programmeren

De faxmachine is zodanig ontworpen dat zij eenvoudig te gebruiken is voor programmering op het LCD-scherm, met behulp van de navigatietoetsen. Programmeren op het scherm is uiterst eenvoudig en helpt u alle functies van de faxmachine optimaal te benutten.

Aangezien de programmering op het LCD-scherm plaatsvindt, hebben wij stap voor stap meldingen op het scherm gecreëerd om u te helpen de faxmachine te programmeren. U hoeft alleen de aanwijzingen op te volgen die u door de menuselecties en de programmeeropties leiden.

Menutabel

U zult de faxmachine waarschijnlijk zonder de Gebruikershandleiding kunnen programmeren, wanneer u de Menutabel gebruikt die op pag. 3-3 begint. Deze pagina's helpen u de menuselecties en -opties te begrijpen die u vindt in de programma's van de faxmachine.



U kunt de faxmachine programmeren door te drukken op **Menu/Set** gevolgd door de menunummers.

Als u bijvoorbeeld **RESOLUTIE** wilt instellen op **FIJN**:

Druk op **Menu/Set**, **3**, **4** en **▲** of **▼** om te selecteren **FIJN**.

Druk op **Menu/Set**.

Opslag in Geheugen

Bij een stroomstoring zullen de menu-instellingen niet verloren gaan, omdat deze permanent zijn opgeslagen. Tijdelijke instellingen (zoals instellingen voor Contrast, de Internationale Modus, enz.) gaan wel verloren. U zult waarschijnlijk ook de datum en de tijd opnieuw moeten instellen.

Navigatietoetsen

		Menu openen Naar volgende menuniveau Optie accepteren
		Door huidige menuniveau bladeren
		Terug naar vorige menuniveau
		Naar volgende menuniveau
		Menu afsluiten

U opent de programmeermodus door op **Menu/Set** te drukken.

Als u de programmeermodus hebt geopend, geeft het LCD-scherm het volgende weer:

Druk op **1** voor de Voorbereidende Instelling

KIES ↑ ↓ & SET

1. STAND. INSTEL.

—OF—

Druk op **2** voor Instelling van het Ontvangstmenu

2. ONTVANGST MENU

—OF—

Druk op **3** voor Instelling van het Verzendmenu

3. VERZEND MENU

—OF—

Druk op **4** voor het menu om Taken te Annuleren

4. WIS OPDRACHT

—OF—

Druk op **5** voor het menu om Taken te Onderbreken

5. ONDERBREEK

—OF—

Druk op **6** voor Instelling van het Snelkiesmenu

6. KIESGEHEUGEN

—OF—

Druk op **7** voor Instelling van het Menu Rapporten

7. RAPPORT INST.

—OF—

Druk op **8** voor het menu met Opties voor Afstandsbediening (alleen FAX-T104)

8. AFSTAND OPTIES

Druk op **8** voor het menu voor Instelling ANTW.APP. (alleen FAX-T106)

8. BEANTW. INST.

—OF—

Druk op **9** voor het menu voor Instelling Belsignaal (alleen FAX-T106)

9. SETUP MELODIE

—OF—

Druk op **0** voor het menu Diversen

0. DIVERSEN

U kunt sneller door ieder menuniveau bladeren door op de betreffende pijl (▲ of ▼) te drukken. Selecteer een optie door op **Menu/Set** te drukken, wanneer die optie op het LCD-scherm verschijnt.

Het LCD-scherm geeft dan het volgende menuniveau weer.

Druk op ▲ of ▼ om naar uw volgende menuselectie te bladeren.

Druk op **Menu/Set**. Nadat u een optie hebt ingesteld, wordt op het LCD-scherm de melding **GEACCEPTEERD** weergegeven.

Druk op de nummers van het menu.
(bijvoorbeeld: Druk op 1, 1 voor Datum/Tijd)

—OF—



selectie



selectie

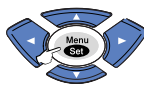

keuze

Stop/Eindigen



om
af te
sluiten

Hoofdmenu	Menuselecties	Opties	Omschrijvingen	Pagina
1. STAND . INSTEL .	1. DATUM/TIJD	—	De datum en de tijd komen op het LCD-scherm en op de kopteksten van de verzonden faxen te staan.	4-1
	2. AUT . ZOMERTIJD	AAN UIT	De Zomertijd wordt automatisch ingesteld.	4-1
	3. STATIONS ID	—	Voer uw naam en het faxnummer in die op elke faxpagina moeten worden afgedrukt.	4-2
	4. WAARSCH . TOON	UIT LAAG HOOG	Hiermee kunt u het volume van de geluidssignalen aanpassen die te horen zijn wanneer u op een knop drukt, er een fout optreedt of een document wordt verzonden of ontvangen.	4-4
	5. TEL LIJN INST	NORMAAL PBX ISDN	Selecteer het type telefoonlijn.	4-5
	6. TOON/PULS	TOON PULS	Hiermee wordt de kiesmodus geselecteerd.	4-5
2. ONTVANGST MENU	1. BEL VERTRAGING	FAX-T104 02-06	Stelt het aantal beltonen in, voordat de machine opneemt in de stand FAX/TEL, ALLEEN FAX of ANTW.APP. (Message Manager voor FAX-T106). Op FAX-T106 kunt u de functie Bespaarstand activeren.	5-2
		FAX-T106 BEL VERTRAGING BESPAARSTAND		9-7
	2. F/T BELTIJD	70 40 30 20	Stelt het dubbele belsignaal in de stand "FAX/TEL" in (F/T).	5-3
3. FAX WAARNEMEN	AAN HALF UIT	Met deze functie kunt u faxberichten ontvangen zonder de toets Fax Start in te drukken.	5-4	



De fabrieksinstellingen (optie) staan vetgedrukt.

Druk op de nummers van het Menu.
(bijvoorbeeld: Druk op 1, 1 voor Datum/Tijd)

—OF—



selectie



selectie

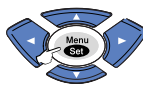

keuze

Stop/Eindigen



om
af te
sluiten

Hoofdmenu	Menuselecties	Opties	Omschrijvingen	Pagina
2.ONTVANGST MENU (Vervolg)	4. CODE OP AFST.	AAN (*51, #51, *81) UIT	U kunt telefoontjes op een extern of tweede toestel aannemen en codes gebruiken om de faxmachine te activeren of deactiveren. Kunt u ook een telefoongesprek van uw draadloze telefoon naar uw faxmachine overzetten. U kunt deze codes wijzigen.	5-6
	5. AUTO REDUCTIE	AAN UIT	Met deze functie wordt een inkomend faxbericht verkleind afgedrukt.	5-4
	6. GEH. ONTVANGST	AAN UIT	Hiermee worden alle inkomende faxen automatisch in het geheugen opgeslagen, als het papier op is.	5-5
	7. ONTVANG POLLEN	STAND. BEVEILIG TIJDKLOK	Hiermee stelt u uw faxmachine in om faxberichten van een andere faxmachine op te vragen (pollen).	5-8
3.VERZEND MENU	1. VOORBLAD INST.	ALLEEN DEZE FAX AAN UIT PRINT VOORBEELD	Deze functie verzendt automatisch een voorblad dat u hebt geprogrammeerd, of drukt een voorbeeld van een voorblad af.	6-6
	2. VOORBLAD OPM.	—	Hier kunt u een bericht voor het voorblad opstellen.	6-6
	3. CONTRAST	AUTO LICHT DONKER	Met deze functie kunt u de helderheid bijstellen van een faxbericht dat u gaat verzenden.	6-4
	4. RESOLUTIE	STAND. FIJN S. FIJN FOTO	Hiermee kunt u de resoluties pagina voor pagina wijzigen.	6-4
	5. INTERNATIONAAL	AAN UIT	Als u problemen hebt met het internationaal verzenden van faxen, zet deze functie dan op on.	6-8
	6. RESERVERING	UIT AAN PRINT VOORBEELD	U kunt een fax versturen, daarna met iemand spreken of een voorbeeld van het Bericht Terugbellen afdrukken.	6-9



De fabrieksinstellingen (optie) staan vetgedrukt.

Druk op de nummers van het Menu.
(bijvoorbeeld: Druk op 1, 1 voor Datum/Tijd)

—OF—



selectie



selectie

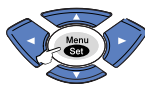

keuze

Stop/Eindigen



om
af te
sluiten

Hoofdmenu	Menuselecties	Opties	Omschrijvingen	Pagina
3. VERZEND MENU (Vervolg)	7. TIJDKLOK	—	Instellen in 24-uursformaat van de tijd van de dag, waarop de uitgestelde faxberichten moeten worden verzonden.	6-10
	8. VERZEND POLLEN	STAND. BEVEILIG	Hiermee stelt u een document op uw faxmachine in, zodat een andere faxmachine dit kan opvragen.	6-11
	9. TX GEHEUGEN	ALLEEN DEZE FAX AAN UIT	U kunt faxen vanuit het geheugen verzenden.	6-12
4. WIS OPDRACHT	—	—	Een uitgestelde fax of polling annuleren.	6-5
5. ONDERBREEK	—	—	Nu een fax verzenden, ook al is uw faxmachine ingesteld om later een fax te verzenden of als deze in de Pollingwachtstand staat.	6-13
6. KIESGEHEUGEN	1. DIRECTKIES	—	Hiermee kunt u Eéntoetsnummers opslaan, zodat u kunt kiezen door slechts op één toets te drukken.	7-1
	2. SNELKIES	—	Hiermee worden snelkiesnummers in het geheugen opgeslagen, die u met een druk op een paar toetsen kunt kiezen.	7-2
	3. GROEPS INSTEL.	—	Hiermee kunt u een Groepsnummer instellen dat wordt gebruikt voor het groepsverzenden.	7-3
7. RAPPORT INST.	1. VERZ. RAPPORT	AAN UIT	Hier stelt u in wanneer het verzendrapport en het journaal worden afgedrukt.	10-1
	2. JOURNAAL PER.	NA 30 FAXEN ELKE 6 UUR ELKE 12 UUR ELKE 24 UUR ELKE 2 DAGEN ELKE 7 DAGEN UIT		10-1



De fabrieksinstellingen (optie) staan vetgedrukt.

Druk op de nummers van het Menu.
(bijvoorbeeld: Druk op 1, 1 voor Datum/Tijd)

—OF—



selectie



selectie

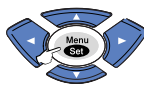

keuze

Stop/Eindigen



om
af te
sluiten

Hoofdmenu	Menuselecties	Opties	Omschrijvingen	Pagina
8.AFSTAND OPTIES (alleen FAX-T104)	1.DRZENDEN/ OPSLN	UIT FAX DOORZENDEN FAX OPSLAAN	Hiermee kunt u de faxmachine instellen om faxberichten door te zenden of binnenkomende faxen in het geheugen op te slaan, zodat u ze kunt opvragen wanneer u niet bij uw faxmachine bent.	8-1
	2.AFST. BEDIENING	---*	U moet uw eigen code instellen voor het Opvragen vanaf een ander Toestel.	8-2
	3.PRINT DOCUMENT	—	Hiermee worden inkomende faxen die in het geheugen zijn opgeslagen afgedrukt.	5-8
8.BEANTW. INST. (alleen FAX-T106)	1.VOICE OPSLAAN	AAN BEANTW. UIT	Stelt de faxmachine in om ingesproken berichten op te slaan.	9-1
	2.DRZENDEN/ OPSLN	UIT FAX DOORZENDEN FAX OPSLAAN	Hiermee kunt u de faxmachine instellen om faxberichten door te zenden of binnenkomende faxen in het geheugen op te slaan, zodat u ze kunt opvragen wanneer u niet bij uw faxmachine bent.	9-2
	3.PRINT BACKUP	AAN UIT	Hiermee wordt automatisch een kopie afgedrukt van de faxen die in het geheugen zijn ontvangen.	9-5
	4.UITG. BERICHT	BEANTW. BERICHT F/T BERICHT	Uitgaand bericht Afspelen/Opnemen.	9-3
	5.MAX. BER. TIJD	20-60 SEC (30)	Selecteren hoe lang inkomende berichten maximaal mogen duren.	9-6
	6.IGB MON. VOLUME	AAN UIT	Maakt het mogelijk het volume van de luidspreker op on of off te zetten wanneer er telefoontjes binnenkomen.	9-7
	7.AFST. BEDIENING	---*	U moet uw eigen code instellen voor het Opvragen vanaf een ander Toestel.	9-8



De fabrieksinstellingen (optie) staan vetgedrukt.

Druk op de nummers van het Menu.
(bijvoorbeeld: Druk op 1, 1 voor Datum/Tijd)

—OF—



selectie



selectie

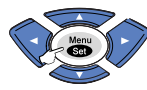

keuze

Stop/Eindigen



om
af te
sluiten

Hoofdmenu	Menuselecties	Opties	Omschrijvingen	Pagina
9.SETUP MELODIE (alleen FAX-T106)	1. BEL TOON	SIGNAAL MELODIE1 MELODIE2 MELODIE3 MELODIE4	Hier kunt u het belsignaal selecteren.	4-6
	2. WACHTMUZIEK	UIT MELODIE1 MELODIE2 MELODIE3 MELODIE4	Hier selecteert u het muziekje voor de wachtstand of schakelt u dit uit.	4-6
0 .DIVERSEN	1. TX SLOT	—	De meeste functies zijn geblokkeerd, behalve het ontvangen van faxberichten.	6-13
	2. COMPATIBEL	NORMAAL MINIMAAL	Als uw faxen worden onderbroken door ruis op de lijn, probeer dan de instelling 'MINIMAAL'.	13-4
	3. BELLER ID	AAN UIT TOON TEL.NUMMERS PRINT RAPPORT	Hier kunt u de identificatie van de beller bekijken en deze persoon terugbellen, of een lijst afdrucken van de laatste 30 ID's die in het geheugen zijn opgeslagen.	5-10



De fabrieksinstellingen (optie) staan vetgedrukt.

4 Eerste Instellingen

Aan de slag

De Datum en Tijd instellen

Als de faxmachine niet in gebruik is, wordt de datum en de tijd weergegeven. Als u het stationsnummer instelt, worden de datum en de tijd die door uw faxmachine worden weergegeven op elke verzonden fax afgedrukt. Als de stroom uitvalt, moet u de datum en de tijd waarschijnlijk opnieuw instellen.

- 1 Druk op **Menu/Set**, **1**, **1**. 1.DATUM/TIJD
- 2 Toets de laatste twee cijfers van het jaartal in.
Druk op **Menu/Set**.
- 3 Toets twee cijfers in voor de maand.
Druk op **Menu/Set**.
(voer bijvoorbeeld 09 in voor september of 10 voor oktober)
- 4 Toets twee cijfers in voor de dag.
Druk op **Menu/Set**.
(voer bijvoorbeeld 06 in)
- 5 Toets de tijd in 24-Uursformaat in.
Druk op **Menu/Set**.
(toets bijvoorbeeld 15:25 in voor 3:25 PM)
- 6 Druk op **Stop/Eindigen**.
Op het LCD-scherm wordt de datum en de tijd weergegeven wanneer de faxmachine Stand-by staat.

Automatisch Zomer-/Wintertijd inschakelen

U kunt de faxmachine zo instellen dat de Zomer-/Wintertijd automatisch wordt gewijzigd. De machine zal automatisch in de Lente een uur vooruit worden gezet en een uur terug in de Herfst. Wees er zeker van dat u de juiste datum en tijd hebt ingevoerd in de instelling DATUM/TIJD. De standaardinstelling is AAN.

- 1 Druk op **Menu/Set**, **1**, **2**. 2.AUT. ZOMERTIJD
- 2 Druk op ▲ of ▼ om AAN (of UIT) te selecteren.
Druk op **Menu/Set**.
- 3 Druk op **Stop/Eindigen**.

De Stations-ID instellen

U kunt uw naam of de naam van uw bedrijf en het faxnummer opslaan, zodat deze worden afgedrukt op alle faxpagina's die u verzendt. Het telefoonnummer verschijnt alleen op het voorblad en op de terug te bellen berichten (call back).

Het is uiterst belangrijk dat de fax- en telefoonnummers in internationaal standaardformaat worden ingevoerd, m.a.w. precies in onderstaande volgorde:

- Het “+” (plus) teken (druk op * toets)
- Uw Landnummer (bv. “31” voor Nederland of “32” voor België)
- Uw netnummer zonder de eerste “0” (“9” in Spanje).
- Een spatie
- Uw abonneenummer, eventueel met spaties voor de duidelijkheid.

Als de faxmachine bijvoorbeeld in België is geïnstalleerd, en dezelfde lijn wordt gebruikt voor zowel faxen als telefoongesprekken en uw nationale telefoonnummer 02 444 555 is, dan moet u uw stations-ID voor uw fax- en telefoonnummer als volgt instellen: +44 161 444 5555.

1 Druk op **Menu/Set**, **1**, **3**.

3 . STATIONS ID

2 Voer uw faxnummer in (max. 20 cijfers).

Druk op **Menu/Set**.

U dient een faxnummer in te voeren als u wilt doorgaan (max. 20 cijfers).



Als u geen faxnummer invoert, kan er ook geen verdere informatie worden ingevoerd.

U kunt geen koppelteken invoeren.

3 Toets uw telefoonnummer in (max. 20 cijfers).

Druk op **Menu/Set**.

4 Toets met de kiestoetsen uw naam in (max. 20 tekens).

Druk op **Menu/Set**.

(Raadpleeg *Tekst invoeren* op pagina 4-3.)

5 Druk op **Stop/Eindigen**.

Op het LCD-scherm worden de datum en de tijd weergegeven.



Als de Stations-ID reeds geprogrammeerd is, vraagt de Stations-ID u om op **1** te drukken om deze te wijzigen, of op **2** te drukken om af te sluiten zonder de instelling te wijzigen.

Tekst invoeren

Bij het instellen van bepaalde menuselecties, zoals de Stations-ID, moet u wellicht tekst in de faxmachine invoeren. Op de meeste cijfertoetsen staan drie of vier letters. Op de toetsen **0**, **#** en ***** staan geen letters, omdat deze toetsen een speciale functie hebben.

Door meerdere malen op de desbetreffende kiestoets te drukken, kunt u het gewenste teken kiezen.

Druk op	één keer	twee keer	drie keer	vier keer	vijf keer
2	A	B	C	2	A
3	D	E	F	3	D
4	G	H	I	4	G
5	J	K	L	5	J
6	M	N	O	6	M
7	P	Q	R	S	7
8	T	U	V	8	T
9	W	X	Y	Z	9

Spaties invoeren

Als u een spatie in het faxnummer wilt invoegen, drukt u één keer op ► tussen de cijfers. Om een spatie in de naam in te voegen, twee keer drukken op ► tussen de tekens.

Corrigeren

Wilt u een fout ingevoerde letter corrigeren, druk dan op ◀ om de cursor onder de verkeerde letter te zetten. Druk vervolgens op **Stop/Eindigen**. Alle letters die boven en rechts van de cursor staan worden nu verwijderd. U kunt nu de juiste tekst en/of cijfers invoeren. U kunt ook teruggaan en foutieve letters overtypen.

Letters herhalen

Als u een teken wilt invoeren dat op dezelfde toets als het vorige teken staat, dan drukt u op ► om de cursor een plaats verder te zetten en drukt u daarna opnieuw op de toets.

Speciale tekens en symbolen

Druk op *****, **#** of **0**, en vervolgens op ◀ of ► om de cursor onder het gewenste teken of symbool te zetten. Druk vervolgens op **Menu/Set** om het te selecteren.

Druk op ***** voor (spatie) ! " # \$ % & ' () * + , - . / €
Druk op **#** voor ; < = > ? @ [] ^ _
Druk op **0** voor Ä Ë Ö Ü À Ç È É 0

Het Volume van de Waarschuwingstoon instellen

U kunt het volume van de waarschuwingstoon wijzigen. De standaard (fabrieks) instelling is **LAAG**. Wanneer de waarschuwingstoon aanstaat zal de faxmachine een geluidssignaal geven, wanneer u een toets indrukt, een vergissing maakt of een fax verzendt of ontvangt.

1 Druk op **Menu/Set, 1, 4.**

(**LAAG, HOOG** of **UIT**)

4. WAARSCH. TOON

2 Druk op **▲** of **▼** om uw optie te selecteren.

Druk op **Menu/Set.**



3 Druk op **Stop/Eindigen.**

Het Volume van de Luidspreker instellen

U kunt het volume van de luidspreker aanpassen.

1 Voor FAX-T104 de hoorn opnemen en drukken op **Telefoon.**

Voor FAX-T106 drukken op **Luidspreker.**

2 Druk op  of  om het volume aan te passen.



Op het LCD-scherm wordt de gekozen instelling weergegeven. Telkens wanneer u op deze toets drukt, wordt het volume aan de volgende instelling aangepast. De nieuwe instelling blijft van kracht totdat u deze wijzigt.

3 Voor FAX-T104 drukken op **Telefoon.**

Voor FAX-T106 drukken op **Luidspreker.**





(alleen FAX-T106)

■ U kunt het volume van de luidspreker wijzigen door  of  te gebruiken terwijl u naar uw Uitgaande Bericht of naar Ingesproken Berichten luistert.

■ Als u de Luidspreker voor Inkomende Berichten zet op **UIT (Menu/Set, 8, 6)** wordt de Luidspreker voor binnenkomende oproepen gedeactiveerd en hoort u mensen niet als zij een bericht achterlaten. Het volume voor andere bewerkingen kan echter nog wel worden geregeld door **◀** of **▶** te gebruiken.

Het Belvolume instellen

U kunt het belvolume uitzetten of selecteren hoe luid de bel van de machine overgaat, wanneer uw machine inactief is (niet wordt gebruikt).

Druk op  of  om het volume aan te passen. Telkens wanneer u op deze toetsen drukt, gaat de bel over, zodat u hoort hoe luid de bel met de huidige instelling, op het LCD-scherm getoond, klinkt. Telkens wanneer u op één van deze toetsen drukt, wordt het volume gewijzigd. De nieuwe instelling blijft van kracht totdat u deze wijzigt.

Het Type Telefoonlijn instellen

Als u de faxmachine aansluit op een lijn met PABX (PBX) of ISDN voor het verzenden en ontvangen van faxen, moet u ook het type telefoonlijn dienovereenkomstig wijzigen aan de hand van de volgende stappen.

1 Druk op **Menu/Set**, **1**, **5**.

5 . TEL LIJN INST

2 Druk op **▲** of **▼** om **PBX**, **ISDN**, (of **NORMAAL**) te selecteren.

Druk op **Menu/Set**.

3 Druk op **Stop/Eindigen**.

PABX en DOORVERBINDEN

De machine is in eerste instantie ingesteld om te worden aangesloten op een openbaar telefoonnetwerk (PSTN). De meeste kantoren gebruiken echter een centraal telefoonsysteem oftewel een Private Automatic Branch Exchange (PABX). Uw faxmachine kan op de meeste PABX-telefoonsystemen worden aangesloten. De oproepfunctie van de faxmachine ondersteunt alleen TBR (Timed Break Recall). TBR werkt met de meeste PABX-systemen, zodat u toegang krijgt tot een buitenlijn of gesprekken naar een andere lijn kunt doorverbinden. U activeert deze functie door te drukken op de toets **Intern**.



U kunt een druk op de toets **Intern** programmeren als onderdeel van een nummer dat is opgeslagen als een Tiptoets- of Snelkiesnummer. Hiertoe drukt u tijdens het programmeren van een dergelijk nummer (**Menu/Set**, **6**, **1** of **6**, **2**) eerst op **Intern** (op het scherm verschijnt een "I"), waarna u het telefoonnummer intoetst. U hoeft dan niet iedere keer op **Intern** te drukken als een Tiptoets- of Snelkiesnummer gebruik maakt van een buitenlijn. (Raadpleeg *Eéntoetsnummers gebruiken* op pagina 6-1 en *Snel-kiezen* op pagina 6-1.)

Als PABX echter is uitgeschakeld, kunt u geen Tiptoets- of Snelkiesnummers gebruiken waarin een druk op **Intern** is geprogrammeerd.

Kiesmodus Toon of Puls instellen

Uw faxmachine is bij levering ingesteld voor Toon-kiezen (multifrequentie). Wanneer u een Pulskiezer hebt (kiesschijf), moet u de kiesmodus wijzigen.

1 Druk op **Menu/Set**, **1**, **6**.

6 . TOON/PULS

2 Druk op **▲** of **▼** om **PULS** (of **TOON**) te selecteren.

Druk op **Menu/Set**.

3 Druk op **Stop/Eindigen**.

De Muziek instellen (alleen FAX-T106)

Het Belpatroon instellen

U kunt voor het belpatroon “signaal” (normaal belpatroon) of één van de vier verschillende muziekjes selecteren.

De standaardinstelling is SIGNAAL.

1 Druk op **Menu/Set, 9, 1.**

1.BEL TOON

2 Druk op ▲ of ▼ om SIGNAAL, MELODIE1, MELODIE2, MELODIE3 of MELODIE4 te selecteren en druk op **Menu/Set.**

3 Druk op **Stop/Eindigen.**



Hiermee kunt u een melodie voor het eerste belsignaal selecteren. Het belsignaal voor de F/T-stand zal niet gewijzigd worden.

De Muziek voor de Wachtstand instellen

U kunt de muziek voor de wachtstand selecteren. De muziek kan desgewenst ook op UIT worden gezet.

1 Druk op **Menu/Set, 9, 2.**

2 Druk op ▲ of ▼ om MELODIE1, MELODIE2, MELODIE3 of MELODIE4 of UIT te selecteren.

3 Druk op **Menu/Set.**

4 Druk op **Stop/Eindigen.**

5 De Ontvangststand instellen

Basishandelingen bij het ontvangen

De Ontvangstmodus kiezen

Er zijn vier verschillende Ontvangstmodi voor de faxmachine. Kies de stand die het beste aan uw eisen voldoet.

LCD-scherm	Hoe dit werkt	Wanneer te gebruiken
ALLEEN FAX (automatisch ontvangen)	De faxmachine beantwoordt elk telefoontje automatisch alsof het een faxbericht betreft.	Voor aparte faxlijnen.
FAX/TEL* (fax en telefoon)	De faxmachine beheert de lijn en beantwoordt automatisch elke oproep. Is de oproep een fax, dan wordt de fax ontvangen. Is de oproep geen fax, dan krijgt u het dubbele belsignaal om u te laten weten de oproep te beantwoorden.	Gebruik deze stand, als u talrijke faxberichten verwacht en slechts weinig telefoontjes. U kunt geen antwoordapparaat op dezelfde lijn aansluiten, zelfs niet als dit op een ander wandcontact/telefoonstekker wordt aangesloten. In deze stand kunt u de Call Minder van uw telefoonbedrijf niet gebruiken.
ANT:ANTWOORDAPP. (met een extern antwoordapparaat) (alleen FAX-T104)	Het externe antwoordapparaat (ANTW.APP.) beantwoordt alle telefoontjes automatisch. Ingesproken berichten worden op het externe ANTW.APP. opgeslagen. Faxberichten worden afgedrukt.	Gebruik deze stand als u een extern antwoordapparaat op uw machine hebt aangesloten. De instelling ANTW.APP. werkt alleen met een extern antwoordapparaat. De Belvertraging en de F/T-beltijd werken in deze instelling niet.
HANDMATIG (handmatig ontvangen)	U beheert de telefoonlijn en moet elk telefoontje zelf beantwoorden.	Gebruik deze stand als u niet veel faxberichten ontvangt of als u een computer op dezelfde lijn gebruikt. Als u antwoordt en faxtonen hoort, moet u wachten tot de machine het telefoontje overneemt, waarna u ophangt. (Raadpleeg <i>Fax Waarnemen</i> op pagina 5-4.)
ANT:BER.CENTR. (alleen FAX-T106)  AAN	De faxmachine beantwoordt elk telefoontje automatisch. De berichten worden opgeslagen op basis van het principe "die het eerst komt, het eerst maakt".	Gebruik deze stand om voicemail of faxberichten in het geheugen van de machine op te slaan. (Raadpleeg <i>Message Manager</i> op pagina 9-1.)

* In de stand FAX/TEL moet u de BEL VERTRAGING en F/T BELTIJD instellen. Als u een tweede toestel op de lijn gebruikt, dient u de BEL VERTRAGING in te stellen op 4 keer overgaan.

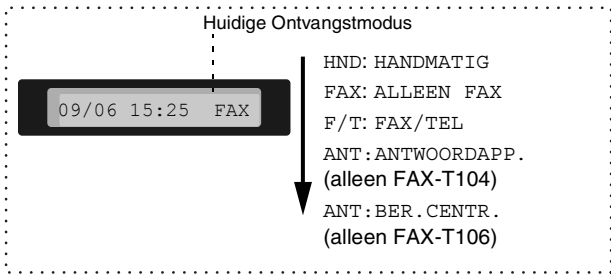

Uw Ontvangstmodus kiezen of wijzigen

1 Druk op **Ontvangst Stand**.

Op het LCD-scherm wordt uw huidige selectie weergegeven.

De opties op FAX-T104 zijn:

ALLEEN FAX

FAX/TEL

ANT: ANTWOORDAPP.

HANDMATIG

De opties op FAX-T106 zijn:

ALLEEN FAX

FAX/TEL

HANDMATIG

ANT: BER. CENTR.

Of, als het ANTW.APP. op

AAN staat en u op 

(**BEANTWOORDER** toets)

drukt, wordt de instelling van de Ontvangstmodus genegeerd, zodat op het display wordt weergegeven:

- 2 Druk herhaaldelijk op **Ontvangst Stand** totdat uw nieuwe selectie wordt weergegeven. Na twee seconden worden op het LCD-scherm weer de datum en tijd weergegeven, evenals de nieuwe instelling van de Ontvangstmodus.



Als u de Ontvangstmodus wijzigt terwijl er een andere bewerking wordt uitgevoerd, wordt op het LCD-scherm weer de bewerking in kwestie getoond.

De Belvertraging instellen

De Belvertraging bepaalt het aantal keren dat de faxmachine overgaat voordat deze antwoordt in ALLEEN FAX of FAX/TEL en ANT: BER. CENTR. standen. (alleen FAX-T106)

1 Druk op **Menu/Set, 2, 1**.

Als u een FAX-T104 hebt, gaat u door naar Stap 3.

- 2 Druk op ▲ of ▼ om BEL VERTRAGING te selecteren, en druk op **Menu/Set**.

- 3 Druk op ▲ of ▼ om te selecteren hoe vaak de telefoon moet overgaan voordat de machine opneemt, en druk op **Menu/Set**.

- 4 Druk op **Stop/Eindigen**.



(alleen FAX-T106)

De Bespaarstand moet op UIT staan om de instelling Belvertraging te gebruiken.

5-2 De Ontvangststand instellen

De F/T-Beltijd instellen (alleen in de stand FAX/TEL)

Als u de Ontvangstmodus instelt op FAX/TEL, dient u te specificeren hoe lang de faxmachine met een dubbele bel moet overgaan om u te laten weten dat iemand u probeert te bellen (als het een inkomend faxbericht is, print de faxmachine de fax) Deze dubbele bel hoort u pas na de belvertraging. Alleen de bel van de faxmachine gaat over, de andere toestellen op dezelfde lijn gaan met het dubbele belsignaal over. U kunt de telefoon echter wel aannemen op een tweede toestel (op een aparte telefoonstekker) dat is aangesloten op dezelfde lijn als de faxmachine. (Raadpleeg *Werken met een tweede toestel* op pagina 5-6.)

1 Druk op **Menu/Set, 2, 2.**

2.F/T BELTIJD

2 Druk op ▲ of ▼ om te selecteren hoe lang de faxmachine moet overgaan (20, 30, 40 of 70 seconden) om u op een normaal telefoongesprek te attenderen.

Druk op **Menu/Set.**

3 Druk op **Stop/Eindigen.**



Zelfs als de beller tijdens het dubbele belsignaal ophangt, zal de faxmachine dit signaal aanhouden voor het aantal ingestelde seconden.

Fax/Tel Uitgaand Bericht Opnemen (F/T BERICHT) (alleen FAX-T106)

Dit is het bericht dat door uw machine (niet een extern ANTW.APP.) wordt afgespeeld wanneer iemand opbelt en de machine is ingesteld op de FAX/TEL-ontvangstmodus. Men hoort dit bericht weliswaar, maar er kan geen bericht worden achtergelaten.

1 Druk op **Menu/Set, 8, 4.**

2 Druk op ▲ of ▼ om F/T BERICHT te selecteren, en druk op **Menu/Set.**

3 Druk op ▲ of ▼ om BOODSCHAP OPN. te selecteren en op **Menu/Set**, neem vervolgens de hoorn op om een bericht op te nemen (max. 20 seconden).

4 Leg de hoorn weer op de haak. Uw bericht wordt afgespeeld.

5 Druk op **Stop/Eindigen.**



Het is niet noodzakelijk een uitgaand bericht op te nemen. Ook zonder werkt de F/T-stand prima. Het is alleen bedoeld om de beller uit te leggen in welke stand uw machine staat (Raadpleeg *Het Uitgaande Bericht (BEANTW. BERICHT) wissen* op pagina 9-3 voor instructies om het bericht te wissen).

U kunt bijvoorbeeld het volgende bericht opnemen:

“Hallo, even geduld a.u.b., u wordt verbonden. Wacht a.u.b. op de faxtoon, als u een fax wilt verzenden en druk op Start, of druk op * 5 1 (uw driecijferige faxontvangstcode) en op Start.”

Fax Waarnemen

Als u deze functie gebruikt, is het niet nodig de **Fax Start** of de Faxontvangstcode * 5 1 in te toetsen wanneer u de telefoon aanneemt en faxtonen hoort. Houd de hoorn even vast en wacht een paar seconden. Als u **AAN** selecteert, kan de faxmachine faxberichten automatisch ontvangen, zelfs als u de hoorn van de machine of van een tweede of extern toestel hebt opgenomen. Zodra u **ONTVANG** op het LCD-scherm ziet of als u scherpe piepjes door de hoorn van een tweede toestel dat op een ander wandcontact/telefoonstekker is aangesloten hoort, kunt u de hoorn terugplaatsen en zal de faxmachine de rest doen. **HALF** kan de faxmachine de fax alleen ontvangen, als u de telefoon bij de faxmachine hebt aangenomen.



- Als u deze functie hebt ingesteld op **FAX WAARN:AAN**, maar uw machine neemt de faxoproep niet automatisch over wanneer u de hoorn van een externe of tweede telefoon opneemt, moet u de Faxontvangstcode * 5 1 intoetsen. Neem de hoorn van de machine op en druk op **Fax Start**.
- Als u faxen verzendt vanaf een computer op dezelfde telefoonlijn en de machine onderschept de faxen, dan moet u deze functie op **FAX WAARN:UIT** instellen.
- Als u **FAX WAARN:UIT** selecteert moet u de machine zelf activeren door te drukken op **Fax Start**.

—OF—

Druk op * 5 1 op de externe of tweede telefoon, als u niet in de buurt van uw machine bent.

- 1 Druk op **Menu/Set**, 2, 3.
- 2 Gebruik ▲ of ▼ om **AAN**, **HALF** of **UIT** te selecteren.
Druk op **Menu/Set**.
- 3 Druk op **Stop/Eindigen**.

3 . FAX WAARNEMEN

Een verkleinde afdruk van een inkomend document maken (Automatische Verkleining)

Als u **AUTO** kiest, zal de faxmachine een inkomende fax automatisch verkleinen, zodat deze op een vel A4-papier past, ongeacht het papierformaat van het document.

- 1 Druk op **Menu/Set**, 2, 5.
- 2 Gebruik ▲ of ▼ om **AAN** (of **UIT**) te selecteren.
Druk op **Menu/Set**.
- 3 Druk op **Stop/Eindigen**.

5 . AUTO REDUCTIE



- Zet deze instelling aan, als u faxen ontvangt die over twee pagina's zijn verdeeld. Als het document te lang is, kan het echter zijn dat de faxmachine het op twee pagina's print.
- Wanneer de Automatische Verkleining aanstaat en u een fax ontvangt die kleiner is dan het papier dat u gebruikt, wordt er niet verkleind en wordt de fax in de oorspronkelijke grootte afgedrukt.

Ontvangen in het geheugen

Zodra de papierlade leeg is tijdens het ontvangen van een fax, verschijnt op het scherm **KIJK PAPIER NA**; plaats papier in de papierlade. (Raadpleeg de Installatiehandleiding.)

Als de Ontvangst in het Geheugen is ingeschakeld...

Als er voldoende geheugen beschikbaar is, dan gaat de machine gewoon door met het ontvangen van de fax. Faxen die daarna worden ontvangen, worden ook in het geheugen opgeslagen totdat het geheugen vol raakt, waarna verdere inkomende faxoproepen niet automatisch worden beantwoord. Plaats papier in de papierlade om alle faxen die in het geheugen zijn opgeslagen af te drukken.

Als de Ontvangst in het Geheugen is uitgeschakeld...

Als er voldoende geheugen beschikbaar is, dan gaat de machine gewoon door met het ontvangen van de fax en zullen de overige pagina's in het geheugen worden opgeslagen, totdat dit vol is. Verdere faxen worden pas weer automatisch beantwoord nadat er nieuw papier in de papierlade is geplaatst.

1 Druk op **Menu/Set**, **2**, **6**.

6 . GEH . ONTVANGST

2 Gebruik **▲** of **▼** om **AAN** (of **UIT**) te selecteren.

Druk op **Menu/Set**.

3 Druk op **Stop/Eindigen**.

Een fax ontvangen aan het einde van een gesprek

Aan het einde van een telefoongesprek kunt u de andere partij vragen om u informatie te faxen voordat u beiden ophangt.

1 Vraag de andere partij het document in hun machine te plaatsen en op **Fax Start** te drukken. Vraag hen te wachten totdat de faxmachine het tjiropende geluid uitzendt, en dan pas op te hangen.

2 Wanneer u de faxtonen van de andere machine hoort, drukt u op **Fax Start**.

Op het LCD-scherm wordt het volgende weergegeven:

ONTVANG

3 Leg de hoorn weer op de haak.

Geavanceerde ontvangsthandelingen

Werken met een tweede toestel

Als u een faxoproep aanneemt op een tweede toestel of op een extern toestel dat is aangesloten op de juiste ingang op de machine, kunt u de oproep door de faxmachine laten aannemen door de Faxontvangstcode te gebruiken. Als u de Faxontvangstcode * 5 1 intoetst, zal de fax op de faxmachine worden ontvangen.

(Raadpleeg *Fax Waarnemen* op pagina 5-4.)

Als de faxmachine een normaal telefoontje aanneemt en het dubbele belsignaal geeft, toetst u de Code voor het Aannemen van de Telefoon in #5 1 om het telefoontje op een tweede toestel aan te nemen.

(Raadpleeg *De F/T-Beltijd instellen (alleen in de stand FAX/TEL)* op pagina 5-3.)

Als u een telefoontje aanneemt en er niemand aan het toestel is, betreft het hoogstwaarschijnlijk een inkomende fax.

- Als u het telefoontje op een tweede toestel aannam (op een apart telefooncontact), drukt u op * 5 1 en wacht u totdat u het tjrpende geluid hoort, pas dan mag u ophangen.
- Op een extern toestel (aangesloten op de juiste ingang van de machine) drukt u op * 5 1 en wacht u totdat de verbinding is verbroken (op het LCD-scherm van de machine staat ONTVANG).

Degene die u opbelt dient te drukken op Start om de fax te verzenden.

Alleen voor de stand FAX/TEL

Als de faxmachine in de stand FAX/TEL staat, wordt het dubbele belsignaal gebruikt om aan te geven dat het een normaal telefoontje betreft.

Als u zich bij een tweede of een extern toestel bevindt, moet u de hoorn tijdens het overgaan van de dubbele bel opnemen en tussen twee dubbele belsignalen in op # 5 1 drukken. Wanneer er niemand aan het toestel is of wanneer iemand u een fax wil sturen, stuurt u het gesprek terug naar de faxmachine door op * 5 1 te drukken.

Een Telefoontje doorschakelen vanaf een ander Toestel

Om deze functie te gebruiken, moet u eerst CODE OP AFST. op AAN zetten. (Raadpleeg *De codes voor afstandsbediening wijzigen* op pagina 5-7.)

U kunt deze functie gebruiken voor het doorschakelen van een telefoongesprek dat is aangenomen op een draadloze telefoon die extern op de faxmachine is aangesloten. (Raadpleeg *Een extern toestel aansluiten* op pagina 1-8.) U kunt een inkomend telefoongesprek naar uw faxmachine doorschakelen, maar u kunt geen gesprek van uw faxmachine naar uw draadloze telefoon doorschakelen.

Een telefoontje naar de faxmachine doorschakelen

Wanneer u het telefoongesprek op de draadloze telefoon aanneemt en dit wilt doorschakelen naar de faxmachine,

- 1 toets dan de Code voor het Activeren van Spraak * 8 1 in op de draadloze telefoon.
- 2 De faxmachine gaat over (met hetzelfde dubbel belsignaal) en op het LCD-scherm wordt de melding "PAK TELEFOON OP" weergegeven.
- 3 Neem de hoorn op en druk op **Telefoon** (alleen FAX-T104).
—OF—
Druk alleen op **Luidspreker** (alleen FAX-T106) op de faxmachine om het telefoongesprek naar de faxmachine door te schakelen.



De verbinding met de draadloze telefoon niet verbreken, totdat het telefoongesprek naar de faxmachine is doorgeschakeld. Het gesprek is doorgeschakeld wanneer u geen verbinding meer hebt met de beller via de draadloze telefoon. Als u de draadloze telefoon ophangt voordat het gesprek is doorverbonden, wordt de verbinding verbroken.

Als er niemand opneemt bij de faxmachine, stopt het dubbele belsignaal na 30 seconden. U kunt het gesprek dan echter nog wel via de draadloze telefoon voortzetten. Communicatie tussen de faxmachine en de draadloze telefoon (= intercom) is niet mogelijk.

De codes voor afstandsbediening wijzigen

Het is mogelijk dat de codes voor afstandsbediening met bepaalde telefoonsystemen niet werken. De voorgeprogrammeerde Faxontvangstcode is * 5 1. De voorgeprogrammeerde Code voor het Aannemen van de Telefoon is # 5 1. De voorgeprogrammeerde Code voor het Activeren van Spraak is * 8 1.



Als de verbinding telkens wordt verbroken wanneer u probeert om vanaf een ander toestel toegang te krijgen tot uw ANTW.APP., is het raadzaam om een andere driecijferige Faxontvangstcode, Code om de Telefoon Aan te nemen of Code voor het Activeren van Spraak te kiezen door cijfers van 0 tot 9 te gebruiken, * of #.

- 1 Druk op **Menu/Set**, 2, 4. 4 . CODE OP AFST .
- 2 Druk op ▲ of ▼ om AAN (of UIT) te selecteren.
Druk op **Menu/Set**.
- 3 Voer de nieuwe Faxontvangstcode in.
Druk op **Menu/Set**.
- 4 Voer de nieuwe Code voor het Aannemen van de Telefoon in.
Druk op **Menu/Set**.
- 5 Voer de nieuwe Code voor het Activeren van Spraak in.
Druk op **Menu/Set**.
- 6 Druk op **Stop/Eindigen**.

Een fax uit het geheugen afdrukken (alleen FAX-T104)

Als u Fax Doorzenden of Fax Opslaan hebt geselecteerd (**Menu/Set, 8, 1**) kunt u nog altijd een fax uit het geheugen afdrukken wanneer u zich bij de faxmachine bevindt. (Raadpleeg *Fax Opslaan instellen* op pagina 8-2.)

- 1 Druk op **Menu/Set, 8, 3**.
- 2 Druk op **Fax Start**.
- 3 Druk na het afdrukken op **Stop/Eindigen**.

3.PRINT DOCUMENT

Pollen

Pollen is het opvragen van faxberichten van een andere faxmachine. U kunt de faxmachine gebruiken om andere machines te 'pollen', of u kunt de andere partij vragen de faxmachine te pollen.

Alle partijen die bij het Pollen betrokken zijn dienen hun faxmachines zo in te stellen, dat er gepolld kan worden. De partij die de faxmachine belt om te pollen, betaalt voor het telefoontje. Als u de faxmachine van derden belt om te pollen, betaalt u het telefoontje.



Sommige faxmachines reageren niet op de Pollingfunctie.

Beveiligd Pollen

Met Beveiligd Pollen kunt u voorkomen dat uw documenten in verkeerde handen terechtkomen wanneer de faxmachine in de pollingwachstand staat. U kunt Beveiligd Pollen uitsluitend met een andere Brother-faxmachine gebruiken. Op de machine die uw documenten opvraagt, moet de beveiligingscode worden ingevoerd.

Ontvang Pollen instellen (Standaard)

Ontvang Pollen betekent dat u een andere faxmachine belt om daar een fax op te vragen.

- 1 Druk op **Menu/Set, 2, 7**.
- 2 Druk op **▲** of **▼** om **STAND** te selecteren.
Druk op **Menu/Set**.
- 3 Toets het te pollen faxnummer in.
Druk op **Fax Start**.

7.ONTVANG POLLEN

Ontvang Pollen met Beveiligingscode instellen

Het is belangrijk dat u dezelfde beveiligingscode gebruikt als de andere partij.

- 1 Druk op **Menu/Set, 2, 7**.
- 2 Druk op **▲** of **▼** om **BEVEILIG** te selecteren.
Druk op **Menu/Set**.
- 3 Toets een viercijferige beveiligingscode in.
Deze is dezelfde als de beveiligingscode van de faxmachine die u gaat pollen.
- 4 Druk op **Menu/Set**.
- 5 Toets het te pollen faxnummer in.
- 6 Druk op **Fax Start**.

Uitgesteld Ontvangen Pollen instellen

U kunt de machine zo instellen, dat deze op een later tijdstip met Ontvang Pollen begint.

- 1 Druk op **Menu/Set**, **2**, **7**.
- 2 Druk op ▲ of ▼ om TIJDKLOK te selecteren.
Druk op **Menu/Set**.
- 3 U wordt gevraagd in te voeren om hoe laat het pollen moet worden uitgevoerd.
- 4 Voer in om hoe laat u het pollen wilt starten (in 24-uursformaat).
Bijvoorbeeld, voor 09:45 PM voert u 21:45 in.
- 5 Druk op **Menu/Set**.
- 6 Toets het te pollen faxnummer in.
- 7 Druk op **Fax Start**.
De faxmachine begint op het door u ingevoerde tijdstip met het pollen.



U kunt slechts één Uitgestelde Pollingtaak instellen.

Opeenvolgend Pollen

De machine kan in één bewerking documenten van diverse andere faxapparaten opvragen. In Stap 4 kunt u meerdere bestemmingen invoeren. Daarna wordt er een Rapport Opeenvolgend Pollen afgedrukt.

- 1 Druk op **Menu/Set**, **2**, **7**.
- 2 Druk op ▲ of ▼ om STAND., BEVEILIG of TIJDKLOK te kiezen.

ONTVANG : POLLEN

POLLING : STAND.

Druk op **Menu/Set** wanneer de gewenste instelling op het LCD-scherm wordt weergegeven.
- 3 Als u STAND. hebt geselecteerd, gaat u naar Stap 4.
 - Als u BEVEILIG hebt geselecteerd, voert u een viercijferig nummer in en drukt u op **Menu/Set**, waarna u doorgaat naar Stap 4.
 - Als u TIJDKLOK hebt geselecteerd, voert u de tijd (in 24-uursformaat) waarop met pollen moet worden begonnen, waarna u op **Menu/Set** drukt en doorgaat naar Stap 4.
- 4 Gebruik Eéntoetsnummers, Snelkiestoetsen, Zoeken of een Groep om de nummers van de andere faxmachines te specificeren. Bijvoorbeeld, voor Eéntoetsnummer **3** en Snelkiesnummer **09**, drukt u op Snelkiestoets **3**, **Zoeken/wacht**, # en **09**. (Raadpleeg *Nummers kiezen* op pagina 6-1.)
- 5 Druk op **Fax Start**.
- 6 Elk nummer of elk groepsnummer wordt op om de beurt gekozen om de documenten op te vragen.

Telefoondiensten

Uw faxmachine ondersteunt nummerweergave, een dienst die sommige telefoonbedrijven aanbieden.

Nummerweergave

Nummerweergave is een functie die de abonnee het telefoonnummer van de beller laat zien wanneer de telefoon gaat. Het is een snelle manier om te bepalen wie er belt. U kunt snel reageren op telefoontjes die u gemist hebt, want deze functie slaat de ontvangen nummers in het geheugen van uw machine op. In aanvulling op de standaard functies van nummerweergave, kunt u een nummer selecteren en de machine dit nummer laten kiezen.



- Als u nummerweergave wilt gebruiken, dient u deze dienst bij uw telefoonbedrijf aan te vragen.
- Bij gebruik van PABX:
De faxmachine van Brother ontvangt doorgaans geen identificatiesignalen, als deze is aangesloten achter een PABX-systeem of een ander apparaat voor het omleiden van telefoongesprekken.

Voordelen van Nummerweergave

Bij zakelijk Gebruik

Alle bedrijven hebben er baat bij als sneller gereageerd kan worden op telefoontjes van klanten.

Bij privé-Gebruik

Particulieren kunnen ongewenste telefoontjes negeren, omdat het nummer of de naam van de beller wordt weergegeven voordat de telefoon wordt aangenomen.

Nummerweergave Activeren

Als u de nummerweergave van uw telefoonbedrijf op uw lijn hebt, dient u deze functie op **AAN** te zetten, zodat het nummer van de beller op het LCD-scherm van de faxmachine wordt weergegeven wanneer de telefoon gaat.

- 1** Druk op **Menu/Set, 0, 3**.
- 2** Druk op **▲** of **▼** om **AAN** (of **UIT**) te kiezen.
Druk op **Menu/Set**.
- 3** Druk op **Stop/Eindigen**.

3 . BELLER ID

Hoe werkt Nummerweergave?

Het nummer van de beller wordt weergegeven op het LCD-scherm wanneer uw telefoon overgaat

Wanneer de telefoon gaat, wordt het nummer van de beller op het LCD-scherm weergegeven. Als de naam van de beller in uw machine is opgeslagen als een Snelkiesnummer of Eéntoetsnummer, wordt de naam van de beller weergegeven. De naam van de beller verdwijnt zodra u de hoorn opneemt.



- Als NR . ONBEKEND in uw display komt betekend dit dat er geen I.D. nummer is ontvangen.
- Als GEHEIM NUMMER op het LCD-scherm verschijnt, betekent dit dat de beller het doorgeven van het nummer opzettelijk geblokkeerd heeft.
- Als er geen nummer aan uw faxmachine werd doorgegeven, blijft PAK TELEFOON OP op het LCD-scherm staan.

Het Nummer van de Beller wordt in het Geheugen van uw Machine opgeslagen

De machine kan maximaal de laatste 30 ontvangen nummers in het geheugen opslaan, samen met de datum en tijd waarop vanaf deze nummers gebeld werd. Het 31ste nummer zal het oudste nummer vervangen.

De in het geheugen opgeslagen nummers kunnen voor het volgende gebruikt worden.

■ Een Nummer in het Geheugen selecteren om dit terug te bellen.

U kunt door de lijst met nummers bladeren, er één selecteren en de machine dit nummer laten kiezen. (Raadpleeg *Een Nummer in het Geheugen selecteren om dit terug te bellen* op pagina 5-12.)

■ De lijst van nummers afdrukken.

U kunt controleren wie er gebeld heeft door de lijst van de in het geheugen opgeslagen nummers af te drukken. In dit rapport staan de Datum en Tijd waarop gebeld werd, het Telefoonnummer (Nummerweergave) dat gebeld heeft en wat voor telefoontje het was (Opmerking).



- Stel voordat u de nummerweergave activeert, eerst de belvertraging in op meer dan 02 (Raadpleeg *De Belvertraging instellen* op pagina 5-2). Als u het aantal beltonen instelt op 01, werkt de nummerweergave niet.

Een Nummer in het Geheugen selecteren om dit terug te bellen

U kunt de in het geheugen opgeslagen nummers weergeven, en selecteren welk nummer uw machine moet terugbellen. Dit is een handige functie waarmee de faxmachine van Brother een in het geheugen opgeslagen nummer (telefoon/fax) met de hoorn op de haak kan terugbellen. U hoeft dat nummer dan niet te noteren en handmatig te kiezen.

1 Druk op **Menu/Set, 0, 3**.

2 Druk op ▲ of ▼ om TOON TEL.NUMMERS te selecteren, en druk op **Menu/Set**.

TOON TEL.NUMMERS

Het nummer van de persoon die het laatst gebeld heeft, wordt op het LCD-scherm weergegeven. Als er geen nummers zijn opgeslagen, klinkt er een waarschuwingston en wordt de melding NIET VASTGELEGD op het LCD-scherm weergegeven.

3 Druk op ▲ of ▼ om door de nummers in het geheugen te bladeren, en druk op **Menu/Set** om dit nummer automatisch te kiezen. Wacht totdat u wordt gevraagd op **Fax Start** te drukken.

4 Druk op **Fax Start**.

KIESMETH

5 Als u een fax wilt verzenden, moet u het document in de ADF plaatsen. Druk vervolgens op **Fax Start**.

TELEFOON

Als u het terugbellen wilt annuleren (bijvoorbeeld omdat u het verkeerde nummer hebt geselecteerd), drukt u gewoon op **Stop/Eindigen** en begint u opnieuw; het nummer zal niet worden gewist.

Tijdens het Terugbellen bepaalde Netwerkdiensten activeren



U kunt een speciale prefix laten kiezen vóór het nummer dat u gaat terugbellen, bijvoorbeeld om bepaalde netwerkdiensten te activeren ten opzichte van het nummer dat u terugbelt.

Bijvoorbeeld, - Het doorgeven van uw eigen nummer blokkeren

Deze prefix, die doorgaans uit drie of zes cijfers bestaat (met inbegrip van de symbolen # en *), kan worden ingevoegd wanneer het gewenste nummer in Stap 3 op de vorige pagina wordt weergegeven (u kunt een prefix van maximaal 20 tekens op de machine intoetsen). Wanneer u op **Fax Start** drukt, wordt het complete nummer, met inbegrip van de prefix, gekozen.

Selecteer het gewenste nummer en wacht 2 seconden, totdat de datum en tijd waarop dit nummer u gebeld heeft worden weergegeven.

25) 09/11 15:25

KIES:DRUK START

Toets met de cijfertoetsen de prefix van maximaal 20 cijfers in.

- Wanneer u één van de cijfertoetsen indrukt, verdwijnen de gegevens op het LCD-scherm.
- Als u de prefix wilt annuleren (bijvoorbeeld omdat u het verkeerde nummer hebt ingetoetst), drukt u gewoon op **Stop/Eindigen**.
- Op het LCD-scherm wordt dan weer het door u geselecteerde nummer weergegeven.
- Als u nogmaals op **Stop/Eindigen** drukt, worden weer de huidige datum en tijd weergegeven. U hebt het terugbellen onderbroken.
- Met problemen en vragen over het gebruik van netwerkdiensten dient u zich in eerste instantie tot uw network operator te wenden.
- Bij het terugbellen van nummers die met nummerweergave zijn opgeslagen, kan niet automatisch opnieuw worden gekozen als het nummer in gesprek is of er niet wordt opgenomen.

Het in het Geheugen opgeslagen Nummer wissen (alleen FAX-T106)

Voor een doeltreffend gebruik van het geheugen is het raadzaam om het met nummerweergave opgeslagen nummer te wissen door op **Wissen** te drukken, wanneer het nummer op het LCD-scherm wordt weergegeven.

De lijst met Nummers afdrukken.

- 1 Druk op **Menu/Set, 0, 3**.
- 2 Druk op ▲ of ▼ om **PRINT RAPPORT** te selecteren, en druk op **Menu/Set**.
- 3 Druk op **Stop/Eindigen**.

6 Het Verzenden instellen

Nummers kiezen

U kunt op alle volgende manieren nummers kiezen.

Handmatig kiezen

Toets alle nummers van het telefoon- of faxnummer in.



Eéntoetsnummers gebruiken

Druk op het Eéntoetsnummer dat u wilt bellen.

(Raadpleeg *Eéntoetsnummers opslaan* op pagina 7-1.)

Snel-kiezen

Druk op **Zoeken/wacht**, #, en toets vervolgens het Snelkiesnummer van twee cijfers in.

(Raadpleeg *Snelkiesnummers opslaan* op pagina 7-2.)



Wanneer het LCD-scherm NIET OPGESLAGEN weergeeft wanneer u het Snelkiesnummer invoert, is er geen telefoonnummer opgeslagen onder dit nummer.

Zoeken

U kunt zoeken naar de namen die in het geheugen voor Eéntoetsnummers en Snelkiesnummers zijn opgeslagen. Druk op **Zoeken/wacht** en de navigatietoetsen (◀ of ▶) om te zoeken.

(Raadpleeg *Eéntoetsnummers opslaan* op pagina 7-1 en *Snelkiesnummers opslaan* op pagina 7-2.)

 Om alfabetisch te zoeken, kunt u het numerieke toetsenbord gebruiken om de eerste letter in te voeren van de naam die u zoekt.

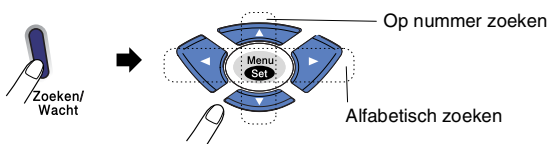

Faxnummer opnieuw kiezen

Als u handmatig een fax verzendt en het nummer in gesprek is, kunt u op **Herkies/Pauze** drukken en vervolgens op **Fax Start** om het nummer nogmaals te kiezen. Als u het laatst gekozen nummer opnieuw wilt bellen, kunt u tijd besparen door op **Herkies/Pauze** en **Fax Start** te drukken.

Herkies/Pauze werkt uitsluitend wanneer u vanaf het bedieningspaneel koos.

Als u een fax automatisch verzendt en de lijn bezet is, zal de faxmachine het nummer automatisch drie keer opnieuw proberen met een pauze van vijf minuten.

Faxen

Automatisch verzenden

Dit is de eenvoudigste methode om een fax te verzenden. Documenten moeten 150 tot 600 mm lang en 148 tot 216 mm breed zijn, ongeacht de breedte van het papier.

BELANGRIJK:Neem de hoorn niet op of druk op **Luidspreker** (alleen FAX-T106).

- 1 Plaats het document met de bedrukte zijde naar beneden in de Automatische Documentinvoer (ADF).
- 2 Stel de papiergeleiders in op de breedte van het document.

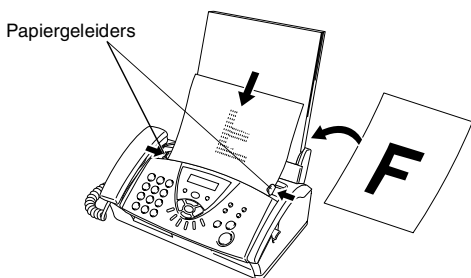

- 3 Voer het gewenste faxnummer in. U kunt hiervoor de Eéntoetsnummers, de Snelkiestoetsen of de kiestoetsen gebruiken, of u kunt het nummer Zoeken. (Raadpleeg *Eéntoetsnummers gebruiken* op pagina 6-1, *Snel-kiezen* op pagina 6-1 en *Zoeken* op pagina 6-1.)
 - 4 Druk op **Fax Start**.
- ⊘ Gebruik geen omgekruld, verkreukeld, gevouwen, gescheurd of geniet papier, en ook geen papier met paperclips, lijm of plakband.
- Gebruik geen karton, krantenpapier of stof.
-  De ADF heeft een capaciteit van maximaal 10 vellen en voert het papier vel voor vel door de faxmachine. Gebruik standaard 64 g/m² - 90 g/m² papier wanneer u de ADF gebruikt; als u zwaarder papier gebruikt, voer dan het papier vel voor vel in om te voorkomen dat het papier vastloopt.

Handmatig verzenden

Als u faxen handmatig verzendt, hoort u de kiestoon, de beltonen en de faxontvangsttonen.

- 1 Plaats het document met de bedrukte zijde naar beneden in de ADF.
- 2 Neem de hoorn van de haak en wacht totdat u de kiestoon hoort.
—OF—
Druk op **Luidspreker** (alleen FAX-T106) en wacht totdat u de kiestoon hoort.
- 3 Toets het gewenste faxnummer in (u kunt hiervoor de kiestoetsen, de Eéntoetsnummers of de Snelkiestoetsen gebruiken, of u kunt kiezen door **Zoeken/wacht te** gebruiken).
(Raadpleeg *Nummers kiezen* op pagina 6-1.)
- 4 Druk op **Fax Start** zodra u de  faxtoon hoort.
- 5 Wanneer u de hoorn hebt opgenomen, leg deze dan neer.

Een fax verzenden aan het einde van een gesprek

Aan het einde van een gesprek kunt u de andere partij een fax sturen voordat u beiden ophangt.

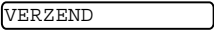
- 1 Vraag de andere partij te wachten op de faxtonen, dan op Start te drukken en daarna pas op te hangen.
- 2 Plaats het document met de bedrukte zijde naar beneden in de ADF.
Druk op **Fax Start**.
Op het LCD-scherm wordt het  volgende weergegeven:
- 3 Leg de hoorn weer op de haak.

Basishandelingen bij het verzenden

Faxen met meerdere instellingen verzenden

Wanneer u een fax verzendt kunt u een combinatie van deze instellingen kiezen zoals contrast, resolutie, internationale modus, uitgestelde fax timer, pollen of verzenden vanuit het geheugen.

Telkens nadat een instelling is geaccepteerd, wordt u gevraagd of u nog meer instellingen wilt invoeren:

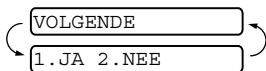

Druk op **1** om verdere instellingen te selecteren. Op het LCD-scherm wordt weer het VERZEND MENU weergegeven.

—OF—

Druk op **2** als u klaar bent met het kiezen van instellingen, en ga naar de volgende stap.

Contrast

Als uw document erg licht of erg donker is, wilt u het contrast wellicht aanpassen.

Gebruik **LICHT** om het document donkerder te maken.

Gebruik **DONKER** om het document lichter te maken.

1 Plaats het document met de bedrukte zijde naar beneden in de ADF.

2 Druk op **Menu/Set**, **3**, **3**.

3 . CONTRAST

3 Druk op ▲ of ▼ om **AUTO**, **LICHT** of **DONKER** te selecteren.

Druk op **Menu/Set**.

4 Druk op **1** als u nog andere instellingen wilt maken. Op het LCD-scherm wordt opnieuw het **VERZENDMENU** weergegeven.

GEACCEPTEERD

VOLGENDE

1 . JA 2 . NEE

—OF—

Druk op **2** als u klaar bent met instellen en ga naar Stap 5.

5 Toets een faxnummer in.

6 Druk op **Fax Start** om de fax te versturen.

De faxmachine begint de eerste pagina te scannen.

Faxresolutie

Als er een document in de ADF zit, kunt u de toets **Resolutie** gebruiken om de instelling tijdelijk te wijzigen (alleen voor deze fax). Druk herhaaldelijk op **Resolutie** totdat op het LCD-scherm de gewenste instelling wordt weergegeven.

STAND . ————— Geschikt voor de meeste getypte documenten.

FIJN ————— Geschikt voor documenten met een klein lettertype. De transmissiesnelheid is iets lager dan bij de Standaardresolutie.

S . FIJN ————— Geschikt voor kleine lettertjes of artwork. De transmissiesnelheid is lager dan bij de Fijne resolutie.

FOTO ————— Gebruiken wanneer het document verschillende grijsinten heeft of een foto is. Deze instelling heeft de laagste transmissiesnelheid.

Verzenden met meerdere Resoluties

Gebruik deze functie als u een faxbericht van meerdere pagina's wilt verzenden met verschillende resoluties. Dit komt vooral van pas wanneer u een fax wilt verzenden met foto's en tekst, of enkele pagina's met kleine en andere met grote letters. Nadat de fax is verzonden wordt de Resolutie automatisch teruggesteld naar STAND..

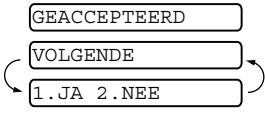
- 1 Plaats het document met de bedrukte zijde naar beneden in de ADF.
- 2 Druk op **Menu/Set**, 3, 4.
- 3 Gebruik ▲ of ▼ om de resolutie voor pagina 1 te selecteren. Druk op **Menu/Set**.
- 4 Herhaal Stap 2 voor elke pagina. Druk op **Stop/Eindigen** wanneer u klaar bent. Het scherm toont:
- 5 Druk op 1 als u verder nog instellingen wilt selecteren. Op het LCD-scherm wordt weer het VERZEND MENU weergegeven.

—OF—

Druk op 2 als u de instellingen hebt gekozen en ga naar Stap 6. U wordt gevraagd het faxnummer dat u wilt bellen in te voeren.

- 6 Voer het faxnummer in en druk op **Fax Start**.

Een fax wanneer actief annuleren

Als u een fax wilt annuleren terwijl de faxmachine aan het scannen, kiezen of verzenden is, drukt u op **Stop/Eindigen**.

Een taak in de wachtrij annuleren

U kunt een faxtaak die in het geheugen is opgeslagen en op verzending wacht, annuleren.

- 1 Druk op **Menu/Set**, 4.
Op het LCD-scherm verschijnen alle taken die in de wachtrij staan.
- 2 Als er meer dan één taak in de wachtrij staat, drukt u op ▲ of ▼ om de taak die u wilt annuleren te selecteren. Druk op **Menu/Set**.
—OF—
Als er slechts één taak in de wachtrij staat, gaat u door naar Stap 3.
- 3 Druk op 1 om de taak te annuleren.
—OF—
Druk op 2 om af te sluiten zonder te annuleren. Herhaal Stap 2 als u nog een taak wilt annuleren.
- 4 Druk op **Stop/Eindigen**.

Geavanceerde verzendopties

Het elektronische Voorblad samenstellen

Dit voorblad wordt naar de machine van de ontvangende partij verzonden. Op uw voorblad staat de naam of het nummer die in het Eéntoets- of Snelkiesgeheugen is opgeslagen. Als u handmatig kiest, wordt er geen naam vermeld.

Op dit voorblad staan uw Stations-ID en het aantal pagina's dat u verzendt. Als u **VOORBLAD INST.** heeft ingesteld op **AAN** (Raadpleeg *Met elke fax een voorblad verzenden* op pagina 6-7), wordt het aantal pagina's niet vermeld.

U kunt een opmerking selecteren, die op het voorblad zal worden afgedrukt.

1. GEEN OPMERKING
2. BELLEN A.U.B.
3. BELANGRIJK
4. VERTROUWELIJK

U kunt in plaats van één van bovenstaande opmerkingen echter ook zelf een opmerking opstellen van maximaal 27 tekens lang. (Raadpleeg *Tekst invoeren* op pagina 4-3.)

5. (USER DEFINED)
6. (USER DEFINED)

De meeste **VERZEND MENU** instellingen zijn tijdelijke instellingen, zodat u voor elke fax die u verzendt specifieke instellingen kunt maken. Wanneer u echter het voorblad en de opmerking instelt, verandert u de standaard instellingen zodat deze beschikbaar zijn tijdens het faxen.

Uw eigen opmerkingen opstellen

- 1 Druk op **Menu/Set, 3, 2.**

Het scherm toont:

2.VOORBLAD OPM.

- 2 Gebruik ▲ of ▼ om 5 of 6 te kiezen voor uw eigen opmerking.

Druk op **Menu/Set.**

- 3 Toets de opmerking met de kiestoetsen in. (Raadpleeg *Tekst invoeren* op pagina 4-3.)

- 4 Druk op **Menu/Set.**

Het scherm toont:

GEACCEPTTEERD

- 5 Druk op **1**, als u verder nog instellingen wilt selecteren. Op het LCD-scherm wordt weer het **VERZEND MENU** weergegeven.

VOLGENDE

1.JA 2.NEE

—OF—

Druk op **2** om af te sluiten.

Voorblad voor alleen de volgende fax

Deze functie werkt niet, tenzij u de Stations-ID hebt ingesteld. (Raadpleeg *De Stations-ID instellen* op pagina 4-2.)

Als u het voorblad alleen met een bepaalde fax wilt verzenden, wordt op dit voorblad vermeld uit hoeveel pagina's uw document bestaat.

- 1 Plaats het document met de bedrukte zijde naar beneden in de ADF.
- 2 Druk op **Menu/Set, 3, 1.** 1.VOORBLAD INST.
- 3 Wanneer op het LCD-scherm ALLEEN DEZE FAX wordt weergegeven, druk op **Menu/Set.**
- 4 Druk op ▲ of ▼ om VOLGENDE FAX:AAN (of VOLGENDE FAX:UIT) te selecteren, en druk op **Menu/Set.**
- 5 Druk op ▲ of ▼ om een standaard of eigen opmerking te selecteren.
- 6 Druk op **Menu/Set.**
- 7 Toets twee cijfers in om aan te geven hoeveel pagina's u verzendt (toets **00** in, als u niet aan wilt geven hoeveel pagina's u verzendt). Als u een vergissing hebt gemaakt, druk dan op ◀ om terug te gaan en het aantal pagina's opnieuw in te voeren.
- 8 Druk op **Menu/Set.**
- 9 Druk op **1**, als u verder nog instellingen wilt selecteren. Op het LCD-scherm wordt weer het VERZEND MENU weergegeven.
—OF—
Druk op **2** als u verder geen instellingen meer wilt selecteren.
- 10 Voer het faxnummer in dat u aan het bellen bent en druk vervolgens op **Fax Start.**

Met elke fax een voorblad verzenden

Controleer of u de Stations-ID hebt ingesteld, voordat u verdergaat. Deze functie werkt niet zonder de Stations-ID. (Raadpleeg *De Stations-ID instellen* op pagina 4-2.)

U kunt uw machine zo instellen, dat met elke fax een voorblad wordt verzonden. Met deze instelling wordt niet vermeld uit hoeveel pagina's uw faxbericht bestaat.

- 1 Druk op **Menu/Set, 3, 1.** 1.VOORBLAD INST.
- 2 Druk op ▲ of ▼ om AAN (of UIT) te selecteren (als u AAN selecteert, wordt met elke fax een voorblad verzonden).
- 3 Druk op **Menu/Set.**
- 4 Als u AAN hebt geselecteerd, druk op ▲ of ▼ om één van de standaard opmerkingen of van uw eigen opmerkingen te selecteren.
- 5 Druk op **Menu/Set** wanneer op het scherm uw keuze wordt weergegeven. Het scherm toont:

GEACCEPTEERD

VOLGENDE

1.JA 2.NEE

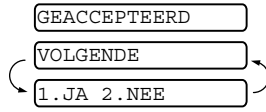
- 6 Druk op **1**, als u verder nog instellingen wilt selecteren. Op het LCD-scherm wordt weer het VERZEND MENU weergegeven.
—OF—
Druk op **2** om af te sluiten, als u verder geen instellingen meer wilt selecteren.

Een afgedrukt Voorblad gebruiken

Als u er de voorkeur aan geeft om een voorblad te gebruiken waarop u bijvoorbeeld zelf nog informatie kunt schrijven, kunt u een voorblad eerst afdrukken en aan uw faxbericht toevoegen.

1 Druk op **Menu/Set**, **3**, **1**.

1. VOORBLAD INST.

2 Druk op ▲ of ▼ om
PRINT VOORBEELD te selecteren.

Druk op **Menu/Set**.

Groepsverzenden

Met gebruikmaking van de nummers die zijn opgeslagen in het geheugen voor Groepen, Eéntoetsnummers en Snelkiesnummers, kunnen faxen in één groepsverzending naar maximaal 104 verschillende nummers worden gestuurd door middel van een paar eenvoudige stappen. U moet TX GEHEUGEN instellen op AAN of ALLEEN DEZE FAX.

Als de Groepsverzending is voltooid, wordt er automatisch een Groepsverzendingrapport afgedrukt om u de resultaten te laten weten.

- 1 Plaats het document met de bedrukte zijde naar beneden in de ADF.
- 2 Druk op **Menu/Set**, **3**, **9** om AAN te selecteren voor Verzenden vanuit het Geheugen. (Raadpleeg *Verzenden vanuit het Geheugen* op pagina 6-12.)
- 3 Druk op **Menu/Set**.
- 4 Toets de Eéntoetsnummers en Snelkiesnummers (achter elkaar) en Groepsnummers in, of Zoek de gewenste nummers op.
- 5 Druk op **Fax Start**. De faxmachine slaat het document in het geheugen op en verstuurt het vervolgens naar alle nummers die u hebt ingetoetst. Als de lijn bezet is, zal de machine het nummer terugbellen.



- Druk tijdens het verzenden op **Stop/Eindigen** om het verzenden naar het huidige nummer te annuleren.
- Om het verzenden naar alle nummers te annuleren, druk op **Menu/Set**, **4**. (Raadpleeg *Een taak in de wachtrij annuleren* op pagina 6-5.)
- Om het Verzenden vanuit het Geheugen weer uit te schakelen, ga naar Stap 2 na de verzending en selecteer UIT.

Internationale Modus

Als u problemen hebt met het internationaal verzenden van een fax, bijvoorbeeld vanwege ruis op de lijn, raden wij u aan om de Internationale Modus te activeren. Nadat u een fax in deze modus hebt verzonden, wordt deze functie vanzelf weer uitgeschakeld.

- 1 Plaats het document met de bedrukte zijde naar beneden in de ADF.
- 2 Druk op **Menu/Set**, **3**, **5**.
- 3 Druk op ▲ of ▼ om AAN (of UIT) te selecteren.
Druk op **Menu/Set**.

5. INTERNATIONAAL

- 4 Druk op **1** als u nog andere instellingen wilt maken. Op het LCD-scherm wordt opnieuw het **VERZEND MENU** weergegeven.
—OF—
Druk op **2**, als u verder geen instellingen meer wilt selecteren en ga vervolgens naar Stap 5.
- 5 Voer het faxnummer in.
- 6 Druk op **Fax Start**.

Oproep Reserveren

U kunt een fax verzenden en de andere persoon laten weten dat u met hem/haar wilt spreken nadat de fax verzonden is. De bel van de andere faxmachine gaat dan over en zodra de andere persoon opneemt, gaat de bel van uw machine over. Neem de hoorn op om met de andere persoon te spreken.

Als u Oproep Reserveren en het bericht voor Terugbellen instelt op **AAN**, laat uw machine een bericht achter als de andere persoon niet opneemt.

- 1 Plaats het document met de bedrukte zijde naar beneden in de ADF.
- 2 Druk op **Menu/Set, 3, 6**. 6 . RESERVERING
Op het LCD-scherm wordt de huidige instelling voor Oproep Reserveren weergegeven.
- 3 Druk op **▲** of **▼** om **AAN** (of **UIT**) te selecteren.
Druk op **Menu/Set**.
- 4 Als u Oproep Reserveren instelt op **AAN**, wordt op het LCD-scherm de huidige instelling voor het bericht Terugbellen weergegeven.
Druk op **▲** of **▼** om **AAN** (of **UIT**) te selecteren.
Druk op **Menu/Set**.
- 5 Druk op **1** als u verder nog instellingen wilt selecteren. Op het LCD-scherm wordt weer het **VERZEND MENU** weergegeven.
—OF—
Druk op **2**, als u verder geen instellingen meer wilt maken en ga naar Stap 6.
- 6 Voer het faxnummer in en druk op **Fax Start**.
- 7 Als u Oproep Reserveren hebt ingesteld op **AAN**, moet u de hoorn opnemen wanneer de bel van uw machine overgaat.



Met Oproep Reserveren kan niet automatisch opnieuw worden gekozen. Oproep Reserveren kan niet worden gebruikt bij Uitgesteld Verzenden of voor het Pollen. Als u het Bericht Terugbellen wilt instellen op **AAN**, moet uw Stations-ID zijn ingesteld.

Een voorbeeld van het Bericht Terugbellen afdrukken

- 1 Druk op **Menu/Set, 3, 6**. 6 . RESERVERING
- 2 Druk op **▲** of **▼** om **PRINT VOORBEELD** te selecteren.
Druk op **Menu/Set**.

Uitgestelde Fax

U kunt deze instelling gebruiken om, afhankelijk van de omvang van de gegevens, maximaal 3 faxen te verzenden in de komende 24 uur.

- 1 Plaats het document met de bedrukte zijde naar beneden in de ADF.
 - 2 Druk op **Menu/Set**, **3**, **7**. 7.TIJDKLOK
 - 3 Voer in op welke tijd de fax moet worden verzonden (in 24 uur-formaat).
Druk op **Menu/Set**.
(toets bijvoorbeeld 19:45 in voor 07:45 PM)
 - 4 Druk op **1** om het document in de ADF te laten liggen. 1.DOC 2.GEHEUGEN
—OF—
Druk op **2** om het document naar het geheugen te scannen.
 - 5 Druk op **1** als u nog andere instellingen wilt maken. Op het LCD-scherm wordt opnieuw het VERZEND MENU weergegeven.
—OF—
Druk op **2**, als u verder geen instellingen meer wilt selecteren en ga vervolgens naar Stap 6.
 - 6 Toets het faxnummer in.
 - 7 Druk op **Fax Start**. De faxmachine zal de fax op het door u ingevoerde tijdstip verzenden.
-  ■ Het aantal pagina's dat u in het geheugen kunt inlezen, is afhankelijk van de gegevens die op elke pagina zijn afgedrukt.
- Wanneer u op **2** in Stap 4 drukt, wordt het document opgeslagen totdat u de fax in het geheugen wist met behulp van de instelling voor het Annuleren van een Taak.

Verzend Pollen instellen (Standaard)

Verzend Pollen betekent dat de faxmachine met een document in de invoer wacht, totdat ze door een ander faxapparaat wordt gebeld om dit document op te vragen.

- 1 Plaats het document met de bedrukte zijde naar beneden in de ADF.
- 2 Druk op **Menu/Set**, **3**, **8**.
8 . VERZEND POLLEN
- 3 Druk op ▲ of ▼ om **STAND** . te kiezen.
POLLING : STAND .
Druk op **Menu/Set**.
- 4 Druk op **1** om het document in de automatische documentinvoer te laten liggen.
1 . DOC 2 . GEHEUGEN
—OF—
Druk op **2** om het document naar het geheugen te scannen.
- 5 Druk op **1** als u nog andere instellingen wilt maken. Op het LCD-scherm wordt opnieuw het **VERZEND MENU** weergegeven.
—OF—
Druk op **2**, als u verder geen instellingen meer wilt maken en ga naar Stap 6.
- 6 Druk op **Fax Start**.



- Wanneer u op **1** hebt gedrukt in Stap 4, blijft het document in de ADF totdat de faxmachine wordt gepolld. Wanneer u uw faxmachine moet gebruiken vóórdat de gepolde Verzending plaatsvindt, kunt u deze “onderbreken” om een andere fax te verzenden. (Raadpleeg *Een Uitgestelde Fax en Pollingtaken onderbreken* op pagina 6-13.) Het document in de ADF kan slechts eenmaal worden opgevraagd.
- Wanneer u op **2** hebt gedrukt in Stap 4, wordt het document in het geheugen opgeslagen en kan vanaf een andere faxmachine worden opgevraagd totdat u de fax in het geheugen wist met behulp van de instelling voor het Annuleren van een Taak.

Verzend Pollen met Beveiligingscode instellen

Wanneer u **POLLING : BEVEILIG** kiest, moet iedereen die uw machine wenst te pollen, de beveiligingscode invoeren.

- 1 Plaats het document met de bedrukte zijde naar beneden in de ADF.
- 2 Druk op **Menu/Set**, **3**, **8**.
8 . VERZEND POLLEN
- 3 Druk op ▲ of ▼ om **BEVEILIG** te kiezen, en druk op **Menu/Set**.
- 4 Toets een viercijferig nummer in en druk op **Menu/Set**.
- 5 Druk op **1** om **DOC** te selecteren, als u wilt dat uw machine het afgedrukte document scant wanneer het wordt gepolld.
—OF—
Druk op **2** om **GEHEUG** . te selecteren en het document naar het geheugen te scannen.
1 . DOC 2 . GEHEUGEN

- 6 Druk op **1** als u verder nog instellingen wilt selecteren. Op het LCD-scherm wordt weer het VERZENDMENU weergegeven.
—OF—
Druk op **2**, als u verder geen instellingen meer wilt maken en ga naar Stap 7.
- 7 Druk op **Fax Start** en wacht totdat de fax wordt gepolld.

Beveiligd Pollen

Met Beveiligd Pollen kunt u voorkomen dat uw documenten en andere informatie in verkeerde handen terechtkomen wanneer de faxmachine in de pollingwachstand staat. U kunt Beveiligd Pollen uitsluitend met een andere Brother-faxmachine gebruiken. Uw viercijferige identificatienummer moet worden ingetoetst op de faxmachine die uw documenten opvraagt.



Sommige machines reageren niet op de pollingfunctie.

Verzenden vanuit het Geheugen

Met deze functie kan de faxmachine een fax naar het geheugen scannen en deze verzenden zodra de scan voltooid is. U hoeft dan niet te wachten totdat de hele fax verzonden is voordat u uw document terugkrijgt.

- 1 Plaats het document met de bedrukte zijde naar beneden in de ADF.
- 2 Druk op **Menu/Set, 3, 9**.
- 3 Om de standaardinstelling te wijzigen drukt u op ▲ of ▼ om AAN (of UIT) te selecteren.
Druk op **Menu/Set**.
Ga door naar Stap 5.
—OF—
Als de instelling alleen voor de volgende faxtransmissie geldt, drukt u op ▲ of ▼ om ALLEEN DEZE FAX te selecteren.
Druk op **Menu/Set**.
- 4 Als de instelling alleen voor de eerstvolgende fax geldt, drukt u op ▲ of ▼ om AAN (of UIT) te selecteren.
Druk op **Menu/Set**.
- 5 Druk op **1** om verdere instellingen te kiezen. Op het LCD-scherm wordt weer het VERZEND MENU weergegeven.
—OF—
Druk op **2**, als u verder geen instellingen meer wilt maken en ga naar Stap 6.
- 6 Voer het faxnummer in en druk op **Fax Start**.

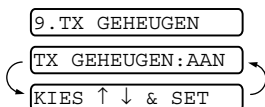

De melding Geheugen vol

Als u tijdens het scannen van de eerste pagina van een fax de melding **GEHEUGEN VOL** ziet, moet u op **Stop/Eindigen** drukken om de scan te stoppen. Als de melding **GEHEUGEN VOL** wordt weergegeven tijdens het scannen van een volgende pagina, kunt u ofwel op **Fax Start** drukken om de gescande pagina's te zenden, of op **Stop/Eindigen** drukken om de handeling te annuleren.

 Het is mogelijk dat de melding **GEHEUGEN VOL** regelmatig wordt weergegeven, als de faxen die u verzendt meestal omvangrijk of gedetailleerd zijn. Als dit gebeurt, moet u het Verzenden vanuit het Geheugen weer terugzetten op **UIT**.

Een Uitgestelde Fax en Pollingtaken onderbreken

Zelfs als uw machine is ingesteld om een fax op een later tijdstip te verzenden of in de pollingwachtstand staat, kunt u de taak in de wachtrij onderbreken om een fax te verzenden of een kopie te maken. Er kan dan echter niet automatisch opnieuw worden gekozen en de Programmeermodus is niet beschikbaar.

- 1 Druk op **Menu/Set, 5**. 5 . ONDERBREEK
- 2 Wacht 2 seconden en haal vervolgens de documenten uit de ADF.
- 3 Plaats nu het document dat u wilt gaan faxen in de ADF.
- 4 Toets het nummer in van de fax die u nu wilt verzenden, en druk op **Fax Start**.
- 5 Plaats het eerste document nadat de fax is verzonden weer in de ADF.
- 6 Druk op **Menu/Set, 5** om de Uitgestelde Fax of Verzend Pollen weer te activeren.

 Als u Uitgestelde Fax of Verzend Pollen instelt met behulp van het geheugen (dat wil zeggen, als u het document al naar het geheugen van uw machine heeft gescand en het vanuit daar wilt verzenden), hoeft u niets te onderbreken om een fax te verzenden of een kopie te maken.

Verzendslot-systeem

Met verzendslot voorkomt u dat onbevoegden toegang krijgen tot de faxmachine. Wanneer Verzendslot op **AAN** staat, zijn de volgende functies beschikbaar:

- Faxen ontvangen
- De telefoon aannemen
- Fax Doorzenden (als Fax Doorzenden reeds stond op **AAN**)
- Afstandsbediening (als Fax Opslaan reeds stond op **AAN**)

Wanneer Verzendslot op **AAN** staat, zijn de volgende functies **NIET** beschikbaar:

- Faxen verzenden
- Kopiëren

 U kunt geen Uitgestelde Faxen of Pollingtaken plannen. Voordien geplande uitgestelde faxen worden echter wel verzonden wanneer u Verzendslot op **AAN** zet. De documenten gaan dus niet verloren.

Als u Fax Doorzenden of Fax Opslaan hebt geselecteerd (FAX-T104: **Menu/Set, 8, 1** of voor FAX-T106: **Menu/Set, 8, 2**) voordat u Verzendslot inschakelt, dan blijven Fax Doorzenden en Afstandsbediening functioneren.

 U zet Verzendslot **UIT** aan om faxen in het geheugen af te drukken.

Wachtwoord instellen



Als u het wachtwoord bent vergeten waarmee u het verzenden hebt geblokkeerd, moet u contact opnemen met uw Brother-leverancier of met Brother.

- 1 Druk op **Menu/Set, 0, 1**.
- 2 Toets een viercijferig nummer in voor het wachtwoord.
Druk op **Menu/Set**.
- 3 Als het LCD-scherf **NOGMAALS** : toont, voert u het wachtwoord opnieuw in.
Druk op **Menu/Set**.

Het wachtwoord voor het verzendslot wijzigen

- 1 Druk op **Menu/Set, 0, 1**.
- 2 Druk op **▲** of **▼** om **WACHTWOORD** te selecteren.
Druk op **Menu/Set**.
- 3 Toets een viercijferig nummer als wachtwoord in.
Druk op **Menu/Set**.
- 4 Voer een viercijferig nummer als een nieuw wachtwoord in.
Druk op **Menu/Set**.
- 5 Als het LCD-scherf **NOGMAALS** : **XXXX** toont, voert u het wachtwoord opnieuw in.
Druk op **Menu/Set**.

Verzendslot inschakelen

- 1 Druk op **Menu/Set, 0, 1**.
- 2 Druk op **▲** of **▼** om **STEL IN TX SLOT** te selecteren.
Druk op **Menu/Set**.
- 3 Voer het viercijferig wachtwoord in.
Druk op **Menu/Set**.
De machine gaat offline en het LCD-scherf toont **TX SLOT MODE**.

Verzendslot uitschakelen

- 1 Druk op **Menu/Set**.
- 2 Voer het viercijferige wachtwoord in.
Druk op **Menu/Set**.
Verzendslot wordt automatisch uitgeschakeld.



Als u een verkeerd Wachtwoord invoert, geeft het LCD-scherf **FOUT WACHTW.** weer en blijft de machine offline. De machine blijft in de stand Verzendslot tot het correcte wachtwoord is ingevoerd.

7 Snelkiesnummers en kiesopties

Nummers opslaan om snel te kiezen

U kunt de faxmachine instellen om op de volgende manieren snel te kiezen: met Eéntoetsnummers, Snelkiesnummers en met Groepsnummers voor het Groepsverzenden van faxberichten. Wanneer u op een snelkiestoets drukt, geeft het LCD-scherm de naam (indien u deze hebt opgeslagen) of het nummer weer.



De snelkiesnummers die in het geheugen zijn opgeslagen, gaan niet verloren als de stroom uitvalt.

Eéntoetsnummers opslaan

Uw faxmachine heeft Eéntoetsnummers waar u fax- of telefoonnummers kunt opslaan om ze automatisch te kiezen (Raadpleeg *Kiezen met de Hoorn op de Haak* op pagina 7-4.) Eéntoetsnummers bevinden zich aan de rechterzijde van het bedieningspaneel.

1 Druk op **Menu/Set**, 6, 1.

1.DIRECTKIES

2 Druk op het Eéntoetsnummer waaronder u een nummer wilt opslaan.

3 Toets het nummer in (max. 20 cijfers).
Druk op **Menu/Set**.



Wanneer u een pauze in het nummer wilt inlassen (bijvoorbeeld om toegang te krijgen tot een buitenlijn), drukt u op **Herkies/Pauze** wanneer u de cijfers invoert. Telkens wanneer u op **Herkies/Pauze** drukt, voert u een pauze van 3,5 seconden in wanneer het nummer wordt gekozen; er wordt dan een streepje op het scherm weergegeven.

4 Gebruik de kiestoetsen om de naam in te voeren (max. 15 tekens).

NAAM :

Druk op **Menu/Set**. Gebruik het schema om u te helpen bij het invoeren van de letters. (Raadpleeg *Tekst invoeren* op pagina 4-3.)

—OF—

Druk op **Menu/Set** om het nummer zonder een naam op te slaan.

5 Druk op ▲ of ▼ om het soort nummer te selecteren en druk op **Menu/Set**.

FAX een faxnummer

TEL een telefoonnummer

FAX/TEL een fax- en telefoonnummer

6 Ga terug naar Stap 2 om nog een Eéntoetsnummer op te slaan.

—OF—

Druk op **Stop/Eindigen** om af te sluiten.

Snelkiesnummers opslaan

U kunt snelkiesnummers opslaan, die dan met een druk op slechts een paar toetsen kunnen worden gekozen (**Zoeken/Wacht**, #, het tweecijferig nummer, en **Fax Start**). Er kunnen 100 Snelkiesnummers in de faxmachine worden opgeslagen.

- 1 Druk op **Menu/Set**, **6**, **2**.
- 2 Voer met behulp van de kiestoetsen een tweecijferige locatie voor het Snelkiesnummer in (00-99). (druk bijvoorbeeld op **0 5**)
Druk op **Menu/Set**.
- 3 Toets het telefoon- of faxnummer in (max. 20 cijfers).
Druk op **Menu/Set**.
- 4 Gebruik de kiestoetsen om de naam in te voeren (max. 15 tekens).
Druk op **Menu/Set**.
(gebruik het schema op pagina 4-3 om u te helpen bij het invoeren van de letters)

—OF—
Druk op **Menu/Set** om het nummer zonder een naam op te slaan.
- 5 Druk op ▲ of ▼ om het soort nummer te selecteren en druk op **Menu/Set**.
FAX een faxnummer
TEL een telefoonnummer
FAX/TEL een fax- en telefoonnummer
- 6 Ga naar Stap 2 om nog een Snelkiesnummer op te slaan.
—OF—
Druk op **Stop/Eindigen**.

Eéntoetsnummers en Snelkiesnummers wijzigen

Als u probeert een Eéntoetsnummer of een Snelkiesnummer op te slaan op een locatie waar reeds een nummer staat, verschijnt de naam (of het opgeslagen nummer) op het LCD-scherm en wordt u gevraagd of u deze wilt wijzigen of de handeling wilt afsluiten.

- 1 Druk op **1** om het opgeslagen nummer te wijzigen.
—OF—

Druk op **2** om af te sluiten zonder wijzigingen.

Opgeslagen nummer of naam wijzigen.

- Als u een teken wilt wijzigen, drukt u op ◀ of ▶ om de cursor onder het betreffende teken te plaatsen en typt u het nieuwe teken.
- Als u het hele nummer of de hele naam wilt wissen, drukt u op **Stop/Eindigen** wanneer de cursor onder het eerste cijfer of de eerste letter staat. Alle tekens die boven en rechts van de cursor staan, worden nu verwijderd.

- 2 Toets een nieuw nummer in.
Druk op **Menu/Set**.
- 3 Volg de aanwijzingen vanaf Stap 4 voor het Opslaan van Eéntoetsnummers en het Opslaan van Snelkiesnummers.

Groepen voor het Groepsverzenden instellen

Met Groepen, die kunnen worden opgeslagen onder een Eéntoetsnummer, kunt u hetzelfde faxbericht naar meerdere faxnummers verzenden. U drukt op het Eéntoetsnummer en **Fax Start**.

Eerst moet elk faxnummer als een Eéntoetsnummer of Snelkiesnummer worden opgeslagen. Daarna kunt u deze nummers tot een Groep combineren, *Iedere Groep gebruikt een Eéntoetsnummer*. U kunt maximaal vier kleine Groepen hebben, of maximaal 103 nummers voor één grote Groep.

(Raadpleeg *Eéntoetsnummers opslaan* op pagina 7-1 en *Snelkiesnummers opslaan* op pagina 7-2.)

- 1 Druk op **Menu/Set**, **6**, **3**.
- 2 Druk op het Eéntoetsnummer waar u het nummer wilt opslaan (druk bijvoorbeeld op Eéntoetsnummer **2** om een Groep op te slaan).
- 3 Toets het Groepsnummer met de kiestoetsen (1 tot 4) in en druk op **Menu/Set**.

(druk bijvoorbeeld op **1** voor Groep 1)

Als u Eéntoetsnummers of Snelkiesnummers in de Groep wilt opnemen, voert u deze als volgt in. Bijvoorbeeld, voor Eéntoetsnummer 3 drukt u op Eéntoetsnummer **3**. Voor Snelkieslocatie 09 drukt u op **Zoeken/wacht** en vervolgens op **0, 9** met de kiestoetsen.

Op het LCD-scherm wordt
*03, #09 weergegeven.

- 4 Druk op **Menu/Set** om de nummers voor deze groep te accepteren.
- 5 Gebruik de kiestoetsen om een naam voor de groep in te voeren en druk op **Menu/Set**.

(bijvoorbeeld, NIEUWE KLANTEN)
(Raadpleeg *Tekst invoeren* op pagina 4-3.)

- 6 Druk op **Stop/Eindigen**.



U kunt een lijst van alle Eéntoetsnummers en Snelkiesnummers afdrukken. Groepsnummers staan in de kolom GROEP. (Raadpleeg *Rapporten afdrukken* op pagina 10-1.)

Kiesopties

U kunt de faxmachine voor telefoongesprekken gebruiken door handmatig te kiezen of door het geheugen van Zoeken, Eéntoetskiezen of Snelkiezen te gebruiken. U gebruikt de hoorn voor het voeren en ontvangen van telefoongesprekken.

Als u een Snelkiesnummer kiest, wordt op het LCD-scherm de naam die u hebt opgeslagen weergegeven; als er geen naam is opgeslagen, wordt het faxnummer weergegeven.

Handmatig kiezen

Handmatig kiezen betekent gewoon dat u alle cijfers van het telefoonnummer intoetst.

- 1 De hoorn opnemen.
—OF—
Druk op **Luidspreker** (alleen FAX-T106).
- 2 Zodra u de kiestoon hoort, toetst u met de kiestoetsen het nummer in.
- 3 Leg de hoorn neer om op te hangen.
—OF—
Druk op **Luidspreker** (alleen FAX-T106).

Kiezen met de Hoorn op de Haak

- 1 Toets het nummer in met behulp van de kiestoetsen of de Snelkiestoetsen.
Op het LCD-scherm staat het nummer of de naam die in het Eéntoets- of Snelkiesgeheugen is opgeslagen.
- 2 Op FAX-T104, drukt u op **Fax Start** en neemt u de hoorn op zodra u via de luidspreker hoort dat iemand de telefoon heeft aangenomen (als u op **Telefoon** drukt voordat u de hoorn hebt opgenomen, wordt de verbinding verbroken; leg de hoorn weer op de haak aan het einde van het gesprek).
Op FAX-T106, drukt u op **Fax Start**, en wanneer u verbinding hebt gekregen, kunt u zonder de hoorn op te nemen met de andere persoon spreken. Druk op **Luidspreker** aan het einde van het gesprek.

Eéntoetskiezen

- 1 De hoorn opnemen.
—OF—
Druk op **Luidspreker** (alleen FAX-T106).
- 2 Druk op het Eéntoetsnummer van de locatie die u wilt bellen wanneer u een kiestoon hoort.
- 3 Leg de hoorn neer om op te hangen.
—OF—
Druk op **Luidspreker** (alleen FAX-T106).



Wanneer u een Eéntoetsnummer probeert te gebruiken waaronder geen nummer is opgeslagen, hoort u een waarschuwingston. Op het LCD-scherm wordt NIET OPGESLAGEN weergegeven. Op het LCD-scherm wordt na 2 seconden weer de normale weergave getoond. Als u een fax verstuurt, drukt u op **Fax Start** nadat u op de Eénkiestoets hebt gedrukt. Als u de hoorn had opgenomen of op **Luidspreker** had gedrukt (alleen voor FAX-T106), drukt u op **Fax Start** zodra u de faxtonen van de andere faxmachine hoort.

Snelkiezen

- 1 De hoorn opnemen.
—OF—
Druk op **Luidspreker** (alleen FAX-T106).
- 2 Druk op **Zoeken/wacht** wanneer u een kiestoon hoort en op #, en toets vervolgens het tweecijferig Snelkiesnummer in.
- 3 Leg de hoorn neer om op te hangen.
—OF—
Druk op **Luidspreker**.



Als u een fax verzendt, drukt u op **Fax Start** nadat u het Snelkiesnummer hebt ingevoerd. Als u de hoorn had opgenomen of op **Luidspreker** had gedrukt (alleen voor FAX-T106), drukt u op **Fax Start** zodra u de faxtonen van de andere faxmachine hoort.

Zoeken

U kunt zoeken naar de namen die in het geheugen voor Eéntoetsnummers en Snelkiesnummers zijn opgeslagen. (Raadpleeg *Eéntoetsnummers opslaan* op pagina 7-1 en *Snelkiesnummers opslaan* op pagina 7-2.)

- 1 De hoorn opnemen.
—OF—
Druk op **Luidspreker** (alleen FAX-T106).
- 2 Druk op **Zoeken/wacht** en toets vervolgens de eerste letter in van de naam die u zoekt, met behulp van de kiestoetsen.
- 3 Druk op ◀ of ▶ om op alfabetische volgorde naar de naam te zoeken.
- 4 Wanneer de gewenste naam op het LCD-scherm wordt weergegeven, drukt u op **Fax Start** om het bijbehorende nummer te kiezen.
- 5 Leg de hoorn neer om op te hangen.
—OF—
Druk op **Luidspreker** (alleen FAX-T106).

Pauze

Druk op **Herkies/Pauze** om een pauze van 3,5 seconden tussen de cijfers in te lassen. Als u internationaal belt, kunt u zo vaak als nodig op **Herkies/Pauze** drukken om de pauze langer te maken.

Mute

- 1 Druk op **Zoeken/wacht** om een gesprek in de wachtstand te zetten.
- 2 U kunt de hoorn neerleggen zonder dat de verbinding wordt verbroken.
- 3 Neem de hoorn van de faxmachine op of druk op **Luidspreker** (alleen FAX-T106) om het gesprek uit de wachtstand te halen.

Als u drukt op **Zoeken/wacht** zonder de hoorn op te nemen of door te drukken op **Luidspreker** (alleen FAX-T106), werkt deze toets als de zoektoets.



Op FAX-T106, u kunt selecteren of u al dan niet een muziekje wilt afspelen wanneer een telefoontje in de wachtstand staat. (Raadpleeg *De Muziek voor de Wachtstand instellen* op pagina 4-6.)

De Telefoon aannemen via de Luidspreker (alleen FAX-T106)

Wanneer de machine overgaat, drukt u op **Luidspreker** in plaats van de hoorn op te nemen. Spreek duidelijk en naar de microfoon toe. Druk op **Luidspreker** om het gesprek te beëindigen.

Bij een slechte verbinding hoort de andere partij tijdens het gesprek soms een echo van uw stem. Hang op en probeer opnieuw—OF—Neem de hoorn op.

Opnieuw kiezen (Telefoon)

Als u iemand opbelt en de lijn bezet is, kunt u het nummer opnieuw kiezen door op **Herkies/Pauze** te drukken.

- 1 De hoorn opnemen.
—OF—
Druk op **Luidspreker** (alleen FAX-T106).
- 2 Druk op **Herkies/Pauze**.
- 3 Leg de hoorn neer om op te hangen.
—OF—
Druk op **Luidspreker** (alleen FAX-T106).

Opnieuw kiezen (Fax)

Als u een fax verzendt en het nummer is in gesprek, kunt u op **Herkies/Pauze** drukken om het nummer nogmaals te kiezen. Wanneer u het laatst gekozen nummer opnieuw wilt bellen, kunt u om tijd te besparen op **Herkies/Pauze** drukken.

Als u een fax automatisch wilt verzenden en het nummer is in gesprek, probeert de faxmachine het nummer automatisch drie maal opnieuw te kiezen met vijf minuten tussenpauze.

Toon of Puls

Wanneer u een Pulsservice hebt, maar Toonsignalen moet verzenden (bijvoorbeeld voor telefonisch bankieren), dient u onderstaande instructies te volgen. Wanneer u een Toetstoonservice hebt, hebt u deze functie niet nodig voor het verzenden van toonsignalen.

- 1 De hoorn opnemen.
- 2 Druk op #. Alle cijfers die nu worden ingetoetst, zullen toonsignalen verzenden.
- 3 Wanneer u de hoorn op de haak legt, keert de faxmachine terug naar de Pulsservice.

8

Opties voor Afstandsbediening (alleen FAX-T104)

Dit hoofdstuk is van toepassing op Model FAX-T104. Als u model FAX-T106 gebruikt, worden de opties voor afstandsbediening beheerd door de berichtcentrale Message Manager

Fax Doorzenden

Fax Doorzenden instellen

Als u Fax Doorzenden selecteert, slaat uw faxmachine de ontvangen fax op in het geheugen. Vervolgens zal de faxmachine het faxnummer dat u geprogrammeerd hebt kiezen en het faxbericht doorzenden.

1 Druk op **Menu/Set**, **8**, **1**.

1.DRZENDEN/OPSLN

2 Druk op **▲** of **▼** om
FAX DOORZENDEN te selecteren.

Druk op **Menu/Set**.

3 Toets het nummer in (max. 20 cijfers).

Druk op **Menu/Set**.

4 Druk op **▲** of **▼** om
BACKUP PRINT:AAN or
BACKUP PRINT:UIT te
selecteren.

BACKUP PRINT:AAN

KIES ↑ ↓ & SET

Druk op **Menu/Set**.



- Als u BACKUP PRINT:AAN selecteert, worden de faxen ook op uw faxmachine afgedrukt, zodat u een kopie hebt mocht er een stroomstoring zijn voordat de fax is doorgestuurd.
- Als u BACKUP PRINT:UIT selecteert, zouden de gegevens in het geheugen verloren kunnen gaan in geval van een stroomstoring.

U wordt gevraagd om het faxnummer in te voeren waarnaar de faxen moeten worden doorgestuurd.

5 Druk op **Stop/Eindigen**.

Fax Opslaan instellen

Als u Fax Opslaan selecteert, slaat uw faxmachine de ontvangen fax op in het geheugen. U kunt faxberichten op een andere locatie ophalen met de functies voor Afstandsbediening.

1 Druk op **Menu/Set, 8, 1.**

1 . DRZENDEN / OPSLN

2 Druk op ▲ of ▼ om
FAX OPSLAAN te selecteren.

Druk op **Menu/Set.**

3 Druk op **Stop/Eindigen.**



Als u Fax Opslaan hebt ingesteld, wordt er automatisch een reservekopie op de faxmachine afgedrukt.

Opties voor Faxen op Afstand uitschakelen

Als u het DRZENDEN/OPSLN instelt op UIT en er zijn faxen in het geheugen van uw faxmachine opgeslagen, dan geeft het LCD-scherm twee opties.

- Als u op **1** drukt, worden alle niet-afgedrukte faxen afgedrukt en gewist voordat de instelling wordt uitgeschakeld. Als er al een reservekopie is afgedrukt, wordt deze niet meer afgedrukt.
- Als u op **2** drukt, wordt het geheugen niet gewist en blijft de instelling ongewijzigd.

De toegangscode instellen

De toegangscode biedt u toegang tot de opdrachten voor de Afstandsbediening, wanneer u zich niet bij de faxmachine bevindt. U moet eerst uw eigen code instellen, pas dan kunt u vanaf een ander toestel toegang tot de functies van uw eigen machine krijgen. De standaardcode is een inactieve code (---*).

1 Druk op **Menu/Set, 8, 2.**

2 . AFST . BEDIENING

2 Voer een driecijferige code in
met de cijfers 0-9.

Druk op **Menu/Set** (het "*" kan niet worden gewijzigd).



Gebruik niet dezelfde code als die ingesteld in uw Faxontvangstcode (*51) of Code voor het Aannemen van de Telefoon (#51) of Code voor het Activeren van Spraak (*81). (Raadpleeg *Werken met een tweede toestel* op pagina 5-6.)

3 Druk op **Stop/Eindigen.**



U kunt uw code op elk gewenst moment wijzigen door een nieuwe in te voeren. Als u uw code wilt deactiveren, drukt u in Stap 2 op **Stop/Eindigen** om de inactieve instelling (---*) weer in te stellen.

Afstandsbediening

U kunt uw faxmachine bellen vanaf ieder willekeurige toetstelefoon of faxmachine, waarna u uw Toegangscode moet invoeren en een aantal andere toetsen moet indrukken om uw faxberichten op te vragen. Knip op de laatste pagina de Toegangscode voor het opvragen van uw faxberichten uit, en houdt deze altijd bij u.

Gebruik van de toegangscode

- 1** Kies het faxnummer op een toetstelefoon of op een andere faxmachine.
- 2** Zodra u de toon van de faxmachine hoort, toetst u onmiddellijk uw Toegangscode in (3 cijfers gevolgd door *).
- 3** De faxmachine geeft aan of een faxbericht is ontvangen:
1 lange toon — Faxberichten
Geen tonen — Geen faxberichten
- 4** De faxmachine geeft twee korte piepjes om aan te geven dat u een opdracht moet invoeren. Als u na 30 seconden nog geen opdracht invoert, wordt de verbinding verbroken. Als u een ongeldige opdracht invoert, hoort u drie piepjes.
- 5** Wanneer u klaar bent, drukt u op **90** om de machine te resetten.
- 6** Hang op.

Opdrachten op Afstand

U kunt de faxmachine vanaf een ander toestel bedienen met behulp van de onderstaande opdrachten. Wanneer u de faxmachine opbelt en de Toegangscode (3 cijfers gevolgd door ✱) invoert, hoort u twee korte piepjes om aan te geven dat u een opdracht moet invoeren.

Opdrachten op Afstand	Wat u moet doen
95 Fax Doorzenden wijzigen	
1 UIT	U kunt UIT selecteren, nadat u alle faxberichten hebt opgevraagd of gewist.
2 Fax Doorzenden	Als u één lange toon hoort, is de wijziging geaccepteerd. Als u drie korte piepjes hoort, kunt u de instelling niet wijzigen omdat de instelling niet compleet is (een bepaalde door te sturen fax is bijvoorbeeld niet geregistreerd). Toets 4 (raadpleeg pagina 8-5). Wanneer u het nummer hebt ingevoerd, functioneert Fax Doorzenden.
4 Nummer voor Fax Doorzenden	
6 Fax Opslaan	
96 Een fax opvragen	
1 Lijst geheugenstatus afdrukken	Toets het nummer in van de faxmachine waarop de lijst met geheugenstatus moet worden afgedrukt.
2 Alle faxen opvragen	Toets het nummer in van de faxmachine waarop de opgeslagen faxen moeten worden ontvangen. (Raadpleeg pagina 8-5.)
3 Faxen in het geheugen wissen	Als u een lange toon hoort, kunt u de in het geheugen opgeslagen faxberichten wissen.
97 De Ontvangststatus controleren	
1 Document	U kunt controleren of de faxmachine faxberichten heeft ontvangen. Als dat het geval is, hoort u één lange toon. Als er geen berichten zijn ontvangen, hoort u drie korte piepjes.
98 De Ontvangstmodus wijzigen	
1 ANTW.APP.	Als u één lange toon hoort, is de wijziging geaccepteerd.
2 FAX/TEL	
3 ALLEEN FAX	
90 Afsluiten	Druk op 9 0 om de Afstandsbediening af te sluiten. Wacht op de lange toon en leg vervolgens de hoorn op de haak.

Faxberichten opvragen

- 1 Kies het nummer van uw faxmachine.
- 2 Zodra u de toon van uw faxmachine hoort, toetst u onmiddellijk uw Toegangscodes in (3 cijfers gevolgd door *). Als u één lange toon hoort, zijn er berichten voor u.
- 3 Zodra u twee korte piepjes hoort, toetst u met de kiestoetsen **9 6 2** in.
- 4 Wacht op de lange toon en toets vervolgens met de kiestoetsen het nummer in van de faxmachine waar de faxberichten naartoe moeten worden gestuurd, gevolgd door **##** (max. 20 cijfers).



U kunt * en # niet als kiesnummers gebruiken. U kunt # echter wel gebruiken om een pauze in een nummer in te lassen.

- 5 Wacht totdat u het piepje hoort en hang op. Uw faxmachine belt het andere apparaat en dit apparaat drukt uw faxberichten af.

Het nummer wijzigen waarnaar faxberichten worden doorgestuurd

De standaardinstelling of een reeds opgeslagen nummer waarnaar faxen moeten worden doorgestuurd, kan vanaf een andere toetstelefoon/faxmachine worden gewijzigd.

- 1 Kies het nummer van uw faxmachine.
- 2 Zodra u de toon van uw faxmachine hoort, toetst u onmiddellijk uw Toegangscodes in (3 cijfers gevolgd door *). Als u één lange toon hoort, zijn er berichten voor u.
- 3 Zodra u twee korte piepjes hoort, toetst u met de kiestoetsen **9 5 4** in.
- 4 Wacht op de lange toon en toets vervolgens met de kiestoetsen het nieuwe nummer in van de faxmachine waar de faxberichten naartoe moeten worden gestuurd, gevolgd door **##** (max. 20 cijfers).



U kunt * en # niet als kiesnummers gebruiken. U kunt # echter wel gebruiken om een pauze in een nummer in te lassen.

- 5 Wacht totdat u het piepje hoort en hang op.

9 Message Manager

(alleen FAX-T106)

Dit gedeelte is voor FAX-T106 (als u over FAX-T104 beschikt, raadpleeg a.u.b. hoofdstuk 8 voor uw opties voor afstandsbediening).

De Message Manager

In het berichtencentrum Message Manager kunnen inkomende faxen en voicemail in een flexibel geheugen worden opgeslagen. In dit geheugen kunnen **15** minuten voicemail worden opgeslagen, of maximaal **20** gefaxte pagina's. Hoeveel pagina's er werkelijk kunnen worden opgeslagen in het geheugen, is afhankelijk van de inhoud en de resolutie van de faxen. Faxen en voicemail delen het geheugen en de berichten worden opgeslagen in de volgorde van ontvangst. Voicemail en faxberichten kunnen vanaf een ander toestel worden opgevraagd.

Als u de Stand Message Manager wilt gebruiken, moet u een uitgaand bericht opnemen. (Raadpleeg *Het Uitgaande Bericht voor Message Manager opnemen (BEANTW. BERICHT)* op pagina 9-3.)

Message Manager instellen

U dient Message Manager in de volgende volgorde in te stellen:

- 1 Activeer het opslaan van voicemail (en Fax Doorzenden/Fax Opslaan, indien noodzakelijk).
- 2 Het Uitgaande Bericht voor Message Manager opnemen (BEANTW. BERICHT).
- 3 Activeer de Stand Message Manager (ANTW.APP.) door te drukken op .

 Als u zowel Fax Doorzenden/Fax Opslaan instelt op **UIT**, wordt Message Manager niet geactiveerd.

Opslaan Voicemail instellen

Wanneer u het opslaan van voicemail selecteert, wordt uw voicemail in het geheugen opgeslagen.

BER. : AAN	Voicemail wordt in het geheugen opgeslagen. U kunt de voicemail vanaf een ander toestel opvragen.
BER. : BEANTW.	Voor deze instelling heeft u een extern antwoordapparaat, aangesloten op de faxmachine, nodig. (Raadpleeg <i>Een extern antwoordapparaat (ANTW.APP.) aansluiten</i> op pagina 1-8.) De voicemail wordt op uw extern antwoordapparaat opgeslagen. Voicemail vanaf het extern antwoordapparaat opvragen.
BER. : UIT	Telefoongesprekken worden niet in het geheugen opgeslagen.

- 1 Druk op **Menu/Set, 8, 1.**
U wordt gevraagd een instelling voor het opslaan van voicemail te kiezen.
- 2 Druk op ▲ of ▼ om **BER. : AAN**, (of **BEANTW. of UIT**) te selecteren. Selecteer **BEANTW.**, als u voicemail op het extern antwoordapparaat wilt opslaan.
Druk op **Menu/Set.**
- 3 Druk op **Stop/Eindigen.**

Fax Doorzenden/Fax Opslaan instellen

U kunt zowel Fax Doorzenden als Fax Opslaan gebruiken.

FAX DOORZENDEN	Als u FAX DOORZENDEN selecteert, slaat uw faxmachine de ontvangen fax op in het geheugen van Message Manager. Vervolgens zal de faxmachine het faxnummer dat u geprogrammeerd hebt kiezen en het faxbericht doorzenden.
FAX OPSLAAN	Als u FAX OPSLAAN selecteert, slaat uw faxmachine de ontvangen fax op in het geheugen. U kunt faxberichten op een andere locatie ophalen met de functies voor Afstandsbediening. (Raadpleeg <i>Afstandsbediening</i> op pagina 9-8.)
UIT	Inkomende faxen worden niet in het geheugen opgeslagen, maar op papier afgedrukt.

Fax Doorzenden instellen

- 1 Druk op **Menu/Set, 8, 2.** 2 . DRZENDEN / OPSLN
- 2 Druk op ▲ of ▼ om **FAX DOORZENDEN** te selecteren.
Druk op **Menu/Set.**
U wordt gevraagd om het faxnummer in te voeren waarnaar de faxen moeten worden doorgestuurd.
- 3 Toets het nummer in (max. 20 cijfers).
Druk op **Menu/Set.**
- 4 Druk op **Stop/Eindigen.**

U kunt een nummer voor Fax Doorzenden op afstand wijzigen (Raadpleeg *Afstandsbediening* op pagina 8-3).

Fax Opslaan instellen

- 1 Druk op **Menu/Set, 8, 2.** 2 . DRZENDEN / OPSLN
- 2 Druk op ▲ of ▼ om **FAX OPSLAAN** te selecteren.
Druk op **Menu/Set.**
- 3 Druk op **Stop/Eindigen.**

Het Uitgaande Bericht voor Message Manager opnemen (BEANTW. BERICHT)

Het opnemen van het Uitgaande Bericht voor Message Manager (BEANTW. BERICHT) is de tweede stap die u moet volgen, voordat u de Message Manager kunt activeren. Uw BEANTW. BERICHT (Uitgaand Bericht) mag niet langer zijn dan 20 seconden.

1 Druk op **Menu/Set, 8, 4**.

U wordt gevraagd een BEANTW. BERICHT te kiezen.

2 Druk op **▲** of **▼** om BEANTW. BERICHT (niet F/T BERICHT) te selecteren.

Druk op **Menu/Set**.



Dit is de enige instelling die u kunt selecteren als u de Message Manager wilt activeren.

3 Druk op **▲** of **▼** om BOODSCHAP OPN. te selecteren.

Druk op **Menu/Set**.

4 Neem de hoorn op om een bericht op te nemen.

Bijvoorbeeld: Hallo. Wij zijn momenteel niet beschikbaar.

Spreek een bericht in na de toon. Druk op *** 5 1**, als u een fax wilt versturen, wacht op de faxtonen en druk vervolgens op Start.

5 Druk op **Stop/Eindigen** en leg de hoorn terug. Message Manager speelt uw BEANTW. BERICHT af.

6 Druk op **Stop/Eindigen**.

Het Uitgaande Bericht (BEANTW. BERICHT) beluisteren

1 Druk op **Menu/Set, 8, 4**.

2 Druk op **▲** of **▼** om BEANTW. BERICHT (of F/T BERICHT) te selecteren.

Druk op **Menu/Set**.

3 Druk op **▲** of **▼** om BOODSCHAP AFSP. te selecteren, en druk op **Menu/Set**. Pas het volume aan door op **◀** of **▶** te drukken.

4 Druk op **Stop/Eindigen**.

Het Uitgaande Bericht (BEANTW. BERICHT) wissen

1 Druk op **Menu/Set, 8, 4**.

2 Druk op **▲** of **▼** om BEANTW. BERICHT (of F/T BERICHT) te selecteren.

Druk op **Menu/Set**.

3 Druk op **▲** of **▼** om WIS BOODSCHAP te selecteren.

Druk op **Menu/Set**.



4 Druk op **1** om het BEANTW. BERICHT te wissen.

—OF—

Druk op **2** om af te sluiten zonder te wissen.

5 Druk op **Stop/Eindigen**.

De Stand Message Manager activeren

Houd  ingedrukt totdat het lampje brandt en op het LCD-scherm de melding ANT : BER . CENTR . wordt weergegeven. Wanneer het lampje van  uit is, is Message Manager uitgeschakeld. (Raadpleeg *Message Manager instellen* op pagina 9-1.)

Berichtenindicator

Het  lampje knippert als er nieuwe voicemail of faxen voor u zijn.

Op het LCD-scherm wordt het aantal voicemails (inclusief opgenomen gesprekken) en/of faxberichten weergegeven die in het geheugen van Message Manager zijn opgeslagen.

BER. : 03 DOC : 02

Als u op het knipperende  drukt om de Message Manager uit te schakelen voordat u uw nieuwe berichten hebt opgevraagd, gaan deze niet verloren. De nieuwe berichten worden automatisch afgespeeld en u wordt gevraagd de nieuwe faxen te bevestigen: Druk op **1** om de faxen uit het geheugen af te drukken (en automatisch te wissen).

PRINT DOCUMENT?
1 . JA 2 . NEE

—OF—

Druk op **2** om de faxen in het geheugen op te slaan en op een later tijdstip af te drukken.

Wat gebeurt er als het Geheugen vol is?



Als het geheugen vol raakt wanneer de stand Message Manager is geactiveerd, schakelt de faxmachine automatisch over naar de stand F/T. In deze stand kan de faxmachine inkomende faxen automatisch ontvangen. Als het papier in de faxmachine op is, wordt automatisch overgeschakeld naar de handmatige stand. In de handmatige stand wordt de telefoon niet aangenomen, zodat de beller weet dat hij/zij later moet terugbellen.

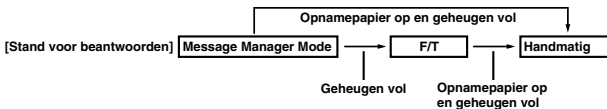

Druk de Lijst Geheugenstatus af en selecteer welke items gewist kunnen worden. Zo maakt u ruimte vrij voor het opslaan van nieuwe berichten en faxen in het geheugen. (Raadpleeg *Rapporten afdrukken* op pagina 10-2.)

Voicemail afspelen

Volg de onderstaande stappen om uw voicemail te beluisteren.

- 1 Druk op **Afspelen/Opnemen**.**
Pas het volume aan door op of ◀ te drukken.
Alle nieuwe berichten worden afgespeeld in de volgorde waarin ze waren ingesproken. Op het LCD-scherm wordt het nummer van het huidige bericht en het totale aantal berichten weergegeven.
Als de naam of het nummer van de beller was ontvangen, geeft de faxmachine tijdens het afspelen een piepje en wordt een seconde lang de identificatie van de beller weergegeven. Tijdens het afspelen wordt op het LCD-scherm de tijd en de datum weergegeven waarop het bericht werd opgenomen.
- 2 Druk aan het einde van het bericht op ◀◀ (TERUG) om dit nogmaals af te spelen. Druk op ▶▶ (VOORUIT) om naar het volgende bericht te gaan. U kunt herhaaldelijk op ◀◀ en ▶▶ drukken, totdat u het gewenste bericht hebt gevonden.**
- 3 Druk op **Stop/Eindigen**.**

Een Faxbericht afdrukken

Nadat u een nieuw, in het geheugen opgeslagen faxbericht hebt afgedrukt, wordt dit automatisch uit het geheugen gewist.

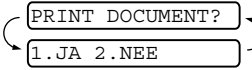
- 1 Druk op **Afspelen/Opnemen**.** Na twee seconden begint de machine uw voicemail af te spelen.
- 2 Nadat uw voicemail is afgespeeld, wordt u gevraagd of u de faxberichten die in het geheugen zitten wilt afdrukken. Als er geen faxen zijn, wordt dit niet gevraagd.**

—OF—
Druk op **2** om af te sluiten zonder ze af te drukken.
- 3 Druk op **1** om de faxen af te drukken.**

Optie Reserveafdruk maken

Als u Fax Doorzenden/Fax Opslaan in de stand Message Manager hebt geactiveerd, worden alle inkomende faxberichten in het beschikbare geheugen opgeslagen, zodat u ze kunt opvragen. Als u automatisch een reserveafdruk wilt maken, dient u deze optie te activeren.

- 1 Druk op **Menu/Set, 8, 3**.** U wordt gevraagd een instelling te selecteren.
- 2 Druk op ▲ of ▼ om AAN (of UIT) te tonen.**
Druk op **Menu/Set**.
- 3 Druk op **Stop/Eindigen**.**

Berichten wissen

Als u alle faxberichten wilt wissen, zal de faxmachine faxen die nog niet zijn afgedrukt eerst afdrucken, pas dan worden ze uit het geheugen gewist. Faxen kunnen niet apart worden gewist, u wist ze allemaal of u wist er geen.

U kunt elk bericht één voor één wissen, of al uw voicemail in één keer wissen.

Voicemail één voor één wissen

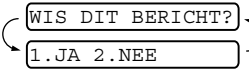
- 1 Druk op **Afspelen/Opnemen**. De faxmachine geeft een piepje en begint uw voicemail af te spelen. Vóór elk bericht klinkt een lange toon, en na elk bericht hoort u twee korte piepjes.
- 2 Als u een bepaald bericht wilt wissen, drukt u onmiddellijk na de twee korte piepjes of tijdens het afspelen op **Wissen**.
- 3 Druk op **1** om het bericht te wissen.
—OF—
Druk op **2** om de taak te annuleren.
- 4 Druk op **Stop/Eindigen**.

Alle berichten tegelijk wissen

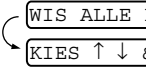
- 1 Druk op **Wissen**.
- 2 Druk op **▲** of **▼** om het wissen van alle voicemail, alle documenten of alle berichten (zowel voicemail als faxberichten) te selecteren.
Druk op **Menu/Set**.
- 3 Druk op **1** om te wissen.
—OF—
Druk op **2** om de taak te annuleren.
- 4 Druk op **Stop/Eindigen**.

De maximale lengte van voicemail instellen

De standaardlengte is ingesteld op het ontvangen van voicemailberichten die max. 30 seconden lang zijn. U kunt deze instelling wijzigen in lengtes van 20 tot 60 seconden, met verhogingen van 5 seconden.

- 1 Druk op **Menu/Set**, **8**, **5**.
- 2 Druk op **▲** of **▼** om te selecteren hoe lang de inkomende berichten maximaal mogen duren.
Druk op **Menu/Set**.
- 3 Druk op **Stop/Eindigen**.

Bespaarstand instellen

Als u de functie Bespaarstand instelt, neemt de faxmachine na vijf keer overgaan op als er geen voicemail is, en na drie keer overgaan als er wel berichten zijn. Als u de faxmachine dus opbelt en deze vier keer overgaat, weet u dat er geen berichten zijn en kunt u ophangen zonder dat het u iets heeft gekost.



Wanneer de Bespaarstand op AAN staat, heeft deze stand voorrang op de door u ingestelde Belvertraging. De Bespaarstand voor telefoonkosten moet zijn uitgeschakeld als u de instelling van de Belvertraging wenst te gebruiken. (Raadpleeg *De Belvertraging instellen* op pagina 5-2.)

- 1 Druk op **Menu/Set, 2, 1**.
- 2 Druk op ▲ of ▼ om **BESPAARSTAND** te selecteren.
Druk op **Menu/Set**.
- 3 Druk op ▲ of ▼ om **AAN** (of **UIT**) te selecteren.
Druk op **Menu/Set**.
- 4 Druk op **Stop/Eindigen**.

Luidspreker voor Voicemail

Met deze functie kunt u de luidspreker voor voicemail AAN of UIT zetten. Als u de luidspreker UIT zet, hoort u de berichten niet wanneer deze worden ingesproken.

- 1 Druk op **Menu/Set, 8, 6**.
- 2 Druk op ▲ of ▼ om **UIT** (of **AAN**) te selecteren.
Druk op **Menu/Set**.
- 3 Druk op **Stop/Eindigen**.

Een Gesprek opnemen

U kunt een telefoongesprek opnemen door tijdens het gesprek op **Afspelen/Opnemen** te drukken. De opname kan even lang duren als de Maximumlengte van uw Voicemail. De andere partij hoort tijdens het opnemen iedere 15 seconden een piepje. Om te stoppen met opnemen drukt u op **Stop/Eindigen**. U kunt geen gesprek opnemen met behulp van de Luidspreker.

Afstandsbediening

U kunt uw faxmachine bellen vanaf ieder willekeurige toetstelefoon of faxmachine, waarna u een Toegangscode moet invoeren en een aantal andere toetsen moet indrukken om uw voicemail (en faxberichten) op te vragen. Verder kunt u ook een aantal instellingen van uw Message Manager programmeren en wijzigen.

De Toegangscode voor Afstandsbediening gebruiken

- 1 Kies op een toetstelefoon of op een andere faxmachine uw faxnummer.
- 2 Zodra u de toon van uw faxmachine hoort, toetst u uw Toegangscode in (3 cijfers gevolgd door *).
- 3 De faxmachine geeft aan of een bericht is ontvangen.
1 lange toon—Faxbericht(en)
2 lange tonen—Voicemail
3 lange tonen—Faxbericht(en) en Voicemail
Geen tonen—geen berichten
- 4 De faxmachine geeft twee korte geluidssignalen om aan te geven dat u een opdracht moet invoeren. Als u na 30 seconden nog geen opdracht invoert, wordt de verbinding verbroken. Als u een ongeldige opdracht invoert, hoort u drie piepjes.
- 5 Wanneer u klaar bent, drukt u op **9 0** om de machine te resetten.
- 6 Hang op.

De Toegangscode instellen

De toegangscode biedt u toegang tot de functies voor Afstandsbediening, wanneer u zich niet bij uw faxmachine bevindt. U moet eerst uw eigen code instellen, pas dan kunt u vanaf een ander toestel toegang tot de functies van uw eigen machine krijgen. De standaardcode is een inactieve code (---*).

- 1 Druk op **Menu/Set, 8, 7**.
- 2 Voer een driecijferige code in met de cijfertoetsen 0-9, * en #.
Druk op **Menu/Set**.
(het vooraf ingestelde * kan niet worden gewijzigd)



Gebruik niet dezelfde code als die ingesteld in uw Faxontvangstcode (*51), of Code voor het Aannemen van de Telefoon (#51) of Code voor het Activeren van Spraak (*81).

- 3 Druk op **Stop/Eindigen**.



U kunt uw code op elk gewenst moment wijzigen door een nieuwe in te voeren. Als u uw code wilt deactiveren, drukt u in Stap 2 op **Stop/Eindigen** om de inactieve instelling (---*) weer in te stellen.

Opdrachten op Afstand

U kunt de faxmachine vanaf een ander toestel bedienen met behulp van de onderstaande opdrachten. Wanneer u de faxmachine opbelt en de Toegangscode (3 cijfers gevolgd door *) invoert, hoort u twee korte piepjes om aan te geven dat u een opdracht moet invoeren.

Opdrachten op Afstand		Wat u moet doen
91 Voicemail afspelen		Na één lange toon speelt de faxmachine uw voicemail af.
1	Herhaal of Terugwaarts	Druk tijdens het afspelen op 1 om het bericht nogmaals te beluisteren. Als u vóór een bericht op 1 drukt, hoort u het vorige bericht.
2	Voorwaarts	U kunt tijdens het afspelen doorgaan naar het volgende bericht.
9	STOP Afspelen	Stop afspelen voicemail.
93 Alle voicemail wissen.		Als u één lange toon hoort, is de wisopdracht geaccepteerd. Als u drie korte tonen hoort, kan er niet worden gewist omdat nog niet alle berichten zijn afgespeeld, of omdat er geen voicemail is. *Deze code wist alle voicemailberichten tegelijk, niet één voor één.
94 Uitgaand Bericht afspelen en in Geheugen opnemen		
1 Afspelen	1 BEANTW. BERICHT	De faxmachine speelt het geselecteerde Uitgaande Bericht af. U kunt het afspelen stoppen door op 9 te drukken.
	2 F/T-bericht	
2 Opnemen	1 BEANTW. BERICHT	Na één lange toon kunt u het geselecteerde Uitgaande Bericht opnemen. Het bericht wordt eenmaal afgespeeld. U kunt het opnemen van het bericht stoppen door op 9 te drukken.
	2 F/T-bericht	
95 Instelling Fax Doorzenden wijzigen		Als u één lange toon hoort, is de wijziging geaccepteerd. Als u drie korte piepjes hoort, kunt u de instelling niet wijzigen omdat er niet aan één van de voorwaarden is voldaan (voorbeeld: nummer voor Fax Doorzenden programmeren). U kunt het nummer voor Fax Doorzenden programmeren met menuoptie 4 (Raadpleeg <i>Het Nummer voor Fax Doorzenden wijzigen</i> op pagina 9-11). Wanneer dit nummer is ingesteld, is Fax Doorzenden geactiveerd. Toets vervolgens 9 6 1 in om de Lijst Geheugenstatus op te vragen en te controleren dat daarin het nummer voor Fax Doorzenden juist geprogrammeerd is.
1	UIT	
2	Fax Doorzenden	
4	Nummer Fax Doorzenden	
6	Fax Opslaan	
96 Fax opvragen		Toets het nummer in van de faxmachine waarop de Lijst Geheugenstatus of opgeslagen faxen moeten worden ontvangen. (Raadpleeg <i>Lijst Geheugenstatus opvragen</i> op pagina 9-10 en <i>Faxberichten opvragen</i> op pagina 9-10.)
1	Lijst Geheugenstatus	
2	Alle faxen opvragen	
97 De ontvangststatus controleren		U kunt controleren of uw faxmachine Documenten of Voicemail heeft ontvangen. Als dat het geval is, hoort u één lange toon. Als er geen berichten zijn ontvangen, hoort u drie korte piepjes.
1	Document	
2	Voicemail	

Opgachten op Afstand	Wat u moet doen
98 Ontvangstmodus wijzigen 1 ANTW.APP. 2 FAX/TEL 3 FAX	Als u één lange toon hoort, kunt u de ontvangststand wijzigen. Als u drie korte piepjes hoort, is dit niet mogelijk. (Voorbeeld: er is geen BEANTW. BERICHT opgenomen, als u naar dit apparaat wilt overschakelen).
90 Afsluiten	Na één lange toon kunt u de Afstandsbediening afsluiten.

Lijst Geheugenstatus opvragen

U kunt de Lijst Geheugenstatus vanaf een andere faxmachine opvragen, zodat u kunt controleren of er faxberichten zijn ontvangen.

- 1 Kies het nummer van uw faxmachine.
- 2 Zodra u de toon van uw faxmachine hoort, toetst u onmiddellijk uw Toegangscode in (3 cijfers gevolgd door *).
- 3 Zodra u twee korte piepjes hoort, toetst u met de kiestoetsen **9 6 1** in.
- 4 Toets met de kiestoetsen het nummer in van de faxmachine waar de Lijst Geheugenstatus naartoe moeten worden gestuurd, gevolgd door # # (max. 20 cijfers).



U kunt * en # niet als kiesnummers gebruiken. U kunt # echter wel gebruiken om een pauze in een nummer in te lassen.

- 5 Wacht totdat u het piepje hoort, hang op en wacht. Uw faxmachine belt de andere faxmachine en stuurt de Lijst Geheugenstatus daar naartoe. De andere faxmachine print de Lijst.

Faxberichten opvragen

- 1 Kies het nummer van uw faxmachine.
- 2 Zodra u de toon van uw faxmachine hoort, toetst u onmiddellijk uw Toegangscode in (3 cijfers gevolgd door *). Als u één lange toon hoort, zijn er berichten voor u.
- 3 Zodra u twee korte piepjes hoort, toetst u met de kiestoetsen **9 6 2** in.
- 4 Wacht op de lange toon en toets vervolgens met de kiestoetsen het nummer in van de faxmachine waar de faxberichten naartoe moeten worden gestuurd, gevolgd door # # (max. 20 cijfers).



U kunt * en # niet als kiesnummers gebruiken. U kunt # echter wel gebruiken om een pauze in een nummer in te lassen.

- 5 Wacht totdat u het piepje hoort en hang op. Uw faxmachine belt de andere faxmachine en dit apparaat drukt uw faxberichten af.

Het Nummer voor Fax Doorzenden wijzigen

U kunt vanaf een andere telefoon of faxmachine met toetsen de standaardinstellingen voor het nummer voor Fax Doorzenden wijzigen.

- 1** Kies het nummer van uw faxmachine.
- 2** Zodra u de toon van uw faxmachine hoort, toetst u onmiddellijk uw Toegangscode in (3 cijfers gevolgd door *). Als u één lange toon hoort, zijn er berichten voor u.
- 3** Zodra u twee korte piepjes hoort, toetst u met de kiestoetsen **9 5 4** in.
- 4** Wacht op de lange toon en toets vervolgens met de kiestoetsen het nieuwe nummer in van de faxmachine waar de faxberichten naartoe moeten worden gestuurd, gevolgd door **# #** (max. 20 cijfers).



U kunt * en # niet als kiesnummers gebruiken. U kunt # echter wel gebruiken om een pauze in een nummer in te lassen. Als uw faxmachine is aangesloten op een PABX, kunt u eerst op # drukken, waarna u het nummer van de faxmachine intoetst. De toets # werkt net als de toets **Intern**.

- 5** Zodra u twee korte piepjes hoort, toetst u met de kiestoetsen **9 6 1** in om de Lijst Geheugenstatus op te vragen.
- 6** Gebruik de kiestoetsen om het nummer van de andere faxmachine in te toetsen (max. 20 cijfers), en druk vervolgens op **# #**.
- 7** Wacht totdat u het piepje hoort, hang op en wacht. Uw faxmachine belt de andere faxmachine. Uw faxmachine stuurt vervolgens de Lijst Geheugenstatus naar de andere faxmachine, met daarop het nieuwe nummer waarnaar uw faxen moeten worden doorgestuurd.
- 8** Controleer het nummer voor Fax Doorzenden. Als het nummer niet juist is, gaat u terug naar Stap 1 om het opnieuw in te stellen.

10 Rapporten afdrukken

FAX instellingen en activiteiten

Uw faxmachine kan een Verzendrapport afdrukken na iedere verzonden fax. Ook kan het journaal voor verzonden en ontvangen faxen met bepaalde intervallen worden afgedrukt.

Het Verzendrapport aanpassen

U kunt het Verzendrapport gebruiken als bewijs dat u een fax hebt verzonden. In dit rapport staan de datum en de tijd waarop het bericht werd verzonden, en wordt tevens aangegeven of de transmissie geslaagd was (OK). Als u **AAN** selecteert, wordt dit rapport afgedrukt voor elke fax die u verzendt.

 Als u deze functie op **UIT** staat, wordt het Rapport alleen afgedrukt als er een fout is opgetreden tijdens de transmissie.

- 1 Druk op **Menu/Set, 7, 1.**
- 2 Druk op **▲** of **▼** om **AAN** of **UIT** te selecteren.
Druk op **Menu/Set.**
- 3 Druk op **Stop/Eindigen.**

1 . VERZ . RAPPORT

De Journaalperiode instellen

U kunt de faxmachine zodanig instellen, dat er op vaste tijden een journaal wordt afgedrukt (elke 30 faxen, elke 6, 12 of 24 uur, elke 2 of 7 dagen). Als u de journaalperiode op **UIT** zet, kunt u het rapport afdrukken via de procedure die op de volgende pagina wordt beschreven.

De standaardinstelling is **NA 30 FAXEN.**

- 1 Druk op **Menu/Set, 7, 2.**
- 2 Druk op **▲** of **▼** om een journaalperiode te kiezen.
- 3 Druk op **Menu/Set.**

2 . JOURNAAL PER .

- (als u 7 dagen kiest, wordt u gevraagd aan te geven welke de eerste dag van de 7-daagse periode moet zijn)
- 4 Voer in 24-uursformaat het tijdstip in waarop het journaal moet worden afgedrukt.
Druk op **Menu/Set.**
(bijvoorbeeld: voor 7:45 PM voert u 19:45 in)
- 5 Druk op **Stop/Eindigen.**

 Als u 6, 12, 24 uur of 2 of 7 dagen selecteert, zal de faxmachine het rapport op het geselecteerde tijdstip afdrukken, waarna alle taken uit het geheugen worden gewist. Als het geheugen van de faxmachine vol is omdat er 30 taken in zitten en de door u geselecteerde tijd nog niet verstreken is, zal de faxmachine het Journaal voortijdig afdrukken en alle taken uit het geheugen wissen. Als u een extra rapport wilt, voordat het tijd is om dit automatisch af te drukken, kunt u er één afdrukken zonder dat de taken uit het geheugen worden gewist.

Rapporten afdrukken

De volgende rapporten zijn beschikbaar:

1. VERZENDRAPPORT

Drukt een Verzendrapport af van uw laatste transmissie.

Deze informatie wordt bewaard tot u de hoorn opneemt of op **Luidspreker** drukt (alleen FAX-T106).

2. HELP

Drukt de Helplijst af, zodat u in een oogopslag kunt zien hoe u uw faxmachine kunt programmeren.

3. KIESLIJST

Een lijst van namen en nummers die zijn opgeslagen in het geheugen voor Eéntoetsnummers en Snelkiesnummers. De nummers staan in numerieke volgorde in de lijst.

4. JOURNAAL

In deze lijst staat informatie over de laatste ontvangen en verzonden faxen. (TX betekent Verzonden) (RX betekent Ontvangen)

5. TEL. INDEX

Snelkieslijst (zie boven), alfabetisch

6. SYSTEEM INST.

Drukt een lijst met uw instellingen af.

7. GEH. STATUS

Overzicht waarin onder meer vermeld wordt hoeveel geheugen er gebruikt is.

Een rapport afdrukken

- 1 Zorg dat er geen document in de ADF zit.
- 2 Druk op **Kopie/Rapport** en toets vervolgens het nummer in van het rapport dat u wilt afdrukken (zie bovenstaande lijst). Druk bijvoorbeeld op **6** om de `SYSTEEM INST.` af te drukken.

11 Kopiëren

De faxmachine als een kopieerapparaat gebruiken

U kunt deze faxmachine als een kopieerapparaat gebruiken. Controleer voordat u gaat kopiëren altijd of er papier in de papierlade zit.

Kopieertoets



Als de faxmachine bezig is met kopiëren, kunnen er geen inkomende faxen op papier of in het geheugen worden ontvangen.

Kopieerfuncties

Als u slechts één kopie wilt maken die niet verkleind, vergroot of gesorteerd hoeft te worden, hoeft u slechts één toets in te drukken. Onthoud dat uw faxmachine slechts tot 4 mm van de rand van het papier kan scannen.

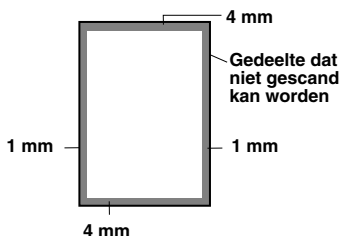

Eén kopie maken

- 1 Plaats het document met de bedrukte zijde naar beneden in de ADF.
- 2 Druk twee keer op **Kopie/Rapport**.
Druk op **Stop/Eindigen** om te annuleren.
Het papier mag tijdens het kopiëren NOOIT uit de machine worden getrokken.



De standaardresolutie voor een enkele kopie is SUPER FIJN. Stel de resolutie voor foto's met de toets **Resolutie** in op FOTO.

Kopieeropties: Eén of Meerdere kopieën, Sorteren/Stapelen, Vergroten/Verkleinen

U kunt ook andere kopieeropties kiezen. Eerst moet u aangeven hoeveel kopieën u wilt maken. Daarna kunt u aangeven of meerdere kopieën GESTAPELD (eerst alle kopieën van pagina 1, dan alle kopieën van pagina 2, etc.) of GESORTEERD moeten worden. Tot slot kunt u een vergrotings-/verkleiningspercentage kiezen. Als u de kopie automatisch wilt verkleinen, zodat deze past op het papierformaat dat in de papierlade zit, selecteert u **AUTO**. Als u de kopie met een vast percentage wilt verkleinen, kiest u 93%, 87%, 75% of 50%. Als u de kopie wilt vergroten, selecteert u 150%, 125% of 120%. Als u een document in de oorspronkelijke grootte wilt kopiëren, selecteert u 100%.

- 1 Plaats het document met de bedrukte zijde naar beneden in de ADF.
- 2 Druk op **Kopie/Rapport**.
- 3 Toets in hoeveel kopieën u wilt maken (1-99).



Om te beginnen met

kopiëren, drukt u op **Kopie/Rapport**.

Als u verder nog meer kopieeropties wilt selecteren, zoals **SORT.**, **VERGR/VERKL** (Vergroten of Verkleinen) drukt u op **Menu/Set**.

- 4 Druk op ▲ of ▼ om **SORT.** of **STAPEL** te selecteren.

Om te beginnen met kopiëren zonder te vergroten of te verkleinen, drukt u op **Kopie/Rapport**.

Als u het beeld wilt vergroten of verkleinen, drukt u op **Menu/Set**.

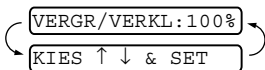

- 5 Druk op ▲ or ▼ om een vergrotings- of verkleiningspercentage te selecteren.
- 6 Druk op **Kopie/Rapport**.

 Als u meerdere kopieën maakt en tijdens het scannen van de eerste pagina de melding **GEHEUGEN VOL** wordt weergegeven, moet u op **Stop/Eindigen** drukken om de taak te annuleren. Maak vervolgens een enkele kopie. Als u **SORT.** had geselecteerd en de melding **GEHEUGEN VOL** wordt weergegeven tijdens het scannen van een volgende pagina, kunt u op **Kopie/Rapport** drukken om de gescande pagina's af te drukken, of op **Stop/Eindigen** om de taak te annuleren. Als u de kopieertaak met minder geheugen opnieuw wilt uitvoeren, drukt u op **Kopie/Rapport** voor gestapelde kopieën.

 De standaardresolutie voor meerdere kopieën of het vergroten of verkleinen van kopieën is **FIJN**. Stel de resolutie met de toets **Resolutie** in op **SUPER FIJN** voor kleine letters en artwork, of op **FOTO** voor foto's. De resoluties **SUPER FIJN** en **FOTO** hebben meer geheugen nodig dan de resolutie **FIJN**.

12 Belangrijke informatie

Belangrijke veiligheidsinstructies

- 1 Lees alle instructies door.
- 2 Bewaar ze, zodat u ze later nog kunt naslaan.
- 3 Volg alle waarschuwingen en instructies die op het product worden aangegeven.
- 4 Haal de stekker van dit product uit het stopcontact alvorens u het gaat reinigen. Gebruik geen vloeibare reinigingsmiddelen of aërosols. Gebruik een vochtige doek om het apparaat schoon te maken.
- 5 Gebruik dit product niet in de buurt van water.
- 6 Zet dit product niet op een onstabiel oppervlak, stelling of tafel. Het apparaat kan dan namelijk vallen, waardoor het ernstig kan worden beschadigd.
- 7 Gleuven en openingen in de behuizing en de achter- of onderkant zijn voor de ventilatie: om zeker te zijn van de betrouwbare werking van het apparaat en om het te beschermen tegen oververhitting, mogen deze openingen beslist niet afgesloten of afgedekt worden. Deze openingen mogen ook nooit afgedekt worden door het apparaat op een bed, een bank, een kleed of op een soortgelijk oppervlak te zetten. Zet het apparaat nooit in de buurt van of boven een radiator of verwarmingsapparatuur. Het apparaat mag nooit in een kast worden ingebouwd, tenzij voldoende ventilatie aanwezig is.
- 8 Dit apparaat moet worden aangesloten op een spanningsbron zoals op het etiket staat aangegeven. Als u niet zeker weet welke soort stroom geleverd wordt, neem dan contact op met uw leverancier of het plaatselijke elektriciteitsbedrijf.
- 9 Dit apparaat is voorzien van een 3-draads geaard snoer en een geaarde stekker. Deze stekker past alleen in een geaard stopcontact. Dit is een veiligheidsmaatregel. Kan de stekker niet in uw stopcontact worden gebruikt, raadpleeg dan uw elektricien en vraag hem uw oude stopcontact te vervangen. Het is absoluut noodzakelijk dat een geaarde stekker en een geaard stopcontact worden gebruikt.
- 10 Plaats nooit iets op het netsnoer. Zet het apparaat niet op een plaats waar mensen over het snoer kunnen lopen.
- 11 Zorg dat de opening voor ontvangen faxen van de faxmachine niet wordt geblokkeerd. Plaats nooit een voorwerp in het pad van inkomende faxberichten.
- 12 Wacht totdat de faxmachine de pagina's heeft uitgeworpen alvorens ze aan te raken.
- 13 Steek nooit voorwerpen door de openingen in het apparaat, hierdoor kunnen spanningspunten worden aangeraakt of kortgesloten, wat kan leiden tot brand, of elektrische schokken kan veroorzaken. Zorg dat er nooit vloeistof op het apparaat geknoeid wordt.

- 14** Probeer nooit om dit apparaat zelf te repareren. Wanneer u het apparaat opent of bepaalde onderdelen verwijdert, kunt u namelijk worden blootgesteld aan gevaarlijke spanningspunten of aan andere gevaren, en kan de garantie vervallen. Neem voor reparaties en onderhoud altijd contact op met de servicedienst.
- 15** Trek de stekker van dit product uit het stopcontact en neem contact op met een bevoegde servicemonteur wanneer het volgende zich voordoet:
- Wanneer het netsnoer defect of uitgerafeld is.
 - Wanneer vloeistof in het apparaat is gemorst.
 - Wanneer het apparaat is blootgesteld aan regen of water.
 - Wanneer het apparaat niet normaal functioneert, ondanks het naleven van de bedieningsinstructies. Alleen de instellingen aanpassen die zijn aangegeven in de bedieningshandleiding. U mag de bediening uitsluitend bijstellen zoals in de gebruikershandleiding wordt beschreven, aangezien een verkeerde afstelling van andere functies kan leiden tot schade, wat vaak een uitgebreid onderzoek vereist door een erkende servicemonteur om het apparaat weer naar behoren te laten werken.
 - Als het apparaat is gevallen of als de behuizing is beschadigd.
 - Als het apparaat duidelijk anders gaat presteren, waarbij reparatie nodig blijkt.
- 16** Om uw apparaat te beveiligen tegen stroompieken en -schommelingen adviseren wij het gebruik van een overstroombeveiliging.

Handelsmerken

Het Brother-logo is een wettig gedeponoord handelsmerk van Brother Industries, Ltd.

Brother is een wettig gedeponoord handelsmerk van Brother Industries, Ltd.

© 2004 Brother Industries, Ltd. Alle rechten voorbehouden.

Alle andere merknamen en productnamen die in deze handleiding worden gebruikt, zijn wettig gedeponoerde handelsmerken van de desbetreffende bedrijven.

Verzending van de faxmachine

Als u om wat voor reden dan ook uw faxmachine moet verzenden, dient u de faxmachine voorzichtig in te pakken om ieder soort schade onderweg te vermijden. Wij adviseren u de originele verpakking te bewaren en deze hiervoor te gebruiken. De faxmachine moet ook op een goede manier verzekerd worden voor het transport.

13 Problemen oplossen en routineonderhoud

Problemen oplossen

BELANGRIJK

Voor technische hulp dient u contact op te nemen met een centrum in het land waar u de faxmachine hebt gekocht. Er dient **vanuit** het betreffende land te worden gebeld.

Foutmeldingen

Zoals met alle verfijnde kantoorproducten het geval is, kunnen er fouten optreden. In dergelijke gevallen kan uw faxmachine het probleem doorgaans zelf identificeren en wordt een foutmelding weergegeven. De onderstaande lijst geeft een overzicht van de meest voorkomende foutmeldingen.

FOUTMELDINGEN		
FOUTMELDING	OORZAAK	WAT TE DOEN
DOC. VASTGELOPEN PAPIER VAST DRUK OP STOP	De documenten zijn niet goed geplaatst of het document was te lang (Raadpleeg <i>Vastgelopen Document</i> op pagina 13-4.)	Het document nogmaals invoeren.
	Het document is vastgelopen in de faxmachine.	Raadpleeg <i>Vastgelopen Document</i> op pagina 13-4.
GEEN VERBINDING	De andere persoon of de faxmachine van de andere persoon heeft het gesprek beëindigd.	Probeer opnieuw te verzenden.
GEH. BIJNA VOL WIS GEHEUGEN	Het geheugen van de faxmachine is bijna vol.	U kunt de faxen en de geprogrammeerde taken uit het geheugen verwijderen. —OF— Print de faxen die in het geheugen zijn opgeslagen (Raadpleeg <i>Een fax uit het geheugen afdrukken (alleen FAX-T104)</i> op pagina 5-8.)
GEHEUGEN VOL WIS GEHEUGEN	Teveel gegevens, de capaciteit van het geheugen van de faxmachine is overschreden.	(fax bezig met verzenden of kopiëren) Druk op Stop/Exit en wacht tot de andere processen zijn afgewerkt en probeer opnieuw. —OF— U kunt de faxen en de geprogrammeerde taken uit het geheugen verwijderen. Als u meer geheugen wilt vrijmaken, kunt u Fax Opslaan uitschakelen. (Raadpleeg <i>Fax Opslaan instellen</i> op pagina 8-2.) —OF— Print de faxen die in het geheugen zijn opgeslagen. (Raadpleeg <i>Een fax uit het geheugen afdrukken (alleen FAX-T104)</i> op pagina 5-8.)

FOUTMELDINGEN		
FOUTMELDING	OORZAAK	WAT TE DOEN
KAP OPEN SLUIT KAP	Het deksel is niet goed gesloten.	Sluit het deksel.
KIJK PAPIER NA VOER PAPIER IN DRUK OP STOP	De faxmachine heeft geen papier meer of het papier is niet goed in de papierlade geplaatst.	Vul het papier aan, of verwijder het papier en leg het opnieuw in de lade. Als deze foutmelding verschijnt tijdens het ontvangen van een fax, laad dan het papier om opnieuw met afdrukken te beginnen. Als u bezig was met kopiëren of het afdrukken van rapporten, laad dan het papier en probeer opnieuw. (Raadpleeg <i>Papier laden</i> op pagina 2-2.)
	Het papier is vastgelopen in de faxmachine.	Raadpleeg <i>Vastgelopen Papier</i> op pagina 13-5.
LIJN BEZET	Het gebelde nummer antwoordt niet of is bezet.	Controleer het nummer en probeer opnieuw.
LINT OP RESET OF VERVANG	Uw faxmachine heeft geen lint meer of de tonercartridge is niet correct geïnstalleerd.	Installeer de tonercartridge opnieuw of vervang het lint. (Raadpleeg <i>Het lint vervangen</i> op pagina 13-9.)
NIET OPGESLAGEN	U hebt geprobeerd een Eéntoets- of Snelkiesnummer te gebruiken dat niet is opgeslagen.	Stel het Eéntoets- of Snelkiesnummer in. (Raadpleeg <i>Eéntoetsnummers opslaan</i> op pagina 7-1 en <i>Snelkiesnummers opslaan</i> op pagina 7-2.)
ONTV. MISLUKT	Er is een communicatiefout opgetreden wegens slechte verbinding.	Als het probleem nog niet is verholpen, belt u dan het telefoonbedrijf en vraag of ze uw telefoonlijn willen controleren.
PAPIER STORING OPEN DEKSEL PAPIER VAST	Het papier is vastgelopen in de faxmachine.	(Raadpleeg <i>Document of Papier vastgelopen in de Machine</i> op pagina 13-4.)
POLLING MISLUKT	U hebt geprobeerd te pollen naar een faxmachine die niet in de Wachtstand voor Pollen staat.	Controleer of de andere faxmachine is ingesteld op pollen.
PRINTKOP OVERVERHIT WACHT, AFKOELEN	De printkop is oververhit.	Laat deze 30 minuten afkoelen of wacht totdat de melding automatisch verdwijnt.

FOUTMELDINGEN		
FOUTMELDING	OORZAAK	WAT TE DOEN
GEHEUGEN UIT (Fax-T106) FOUT ANTW.APP. KAN NIET INIT. KAN NIET PRINTEN KAN NIET SCANNEN	De faxmachine heeft een mechanisch probleem. —OF— Er bevindt zich een voorwerp dat er niet hoort, zoals een paperclip of afgescheurd papier, in de faxmachine.	Open het bovendeksel en verwijder het voorwerp uit de faxmachine. Als de foutmelding niet verdwijnt, haalt u de stekker van de faxmachine enkele minuten uit het contact en sluit u hem daarna weer aan. Alle faxen zullen uit het geheugen verdwijnen. Volg de onderstaande stappen voordat u de faxmachine ontkoppelt, zodat u geen belangrijke berichten kwijtraakt. Controleren of er faxen in het geheugen van de faxmachine staan 1. Druk op Menu/Set, 0, 0, 1. 2. Als er geen faxen in het geheugen van de faxmachine staan, haalt u de stekker van de faxmachine enkele minuten uit het contact en doet u de stekker er daarna weer in. —OF— Als er faxen in het geheugen staan, kunt u deze naar een andere faxmachine versturen. Ga door naar Stap 3. Verstuur de faxen naar een andere faxmachine. 3. Voer het faxnummer in van het apparaat waarnaar de faxen moeten worden verzonden. 4. Druk op Fax Start. 5. Als de faxen zijn overgebracht, haalt u de stekker van de faxmachine enkele minuten uit het stopcontact en doet u de stekker er daarna weer in. Het Faxjournaal naar een andere faxmachine sturen U kunt het rapport Faxjournaal naar een andere machine versturen. 1. Druk op Menu/Set, 0, 0, 2. 2. Voer het faxnummer in van het apparaat waarnaar de faxen moeten worden verzonden. 3. Druk op Fax Start. Als u uw Stations-ID nog niet hebt ingesteld, kunt u de faxoverbrengingsstand niet gebruiken. Als de foutmelding niet verdwijnt, belt u dan Brother of uw leverancier en maak een afspraak voor een servicebeurt.

Compatibiliteit

Als u problemen met het verzenden of ontvangen van een fax hebt door mogelijke storing op de telefoonlijn, raden wij u aan om te proberen de compatibiliteit op MINIMAAL te zetten.

- 1 Druk op **Menu/Set, 0, 2.**
- 2 Druk op **▲** of **▼** om **MINIMAAL** (of **NORMAAL**) te selecteren.
Druk op **Menu/Set.**
- 3 Druk op **Stop/Eindigen.**

2 . COMPATIBEL

 alleen FAX-T106

- **MINIMAAL** verlaagt de standaard modemsnelheid naar 9600 bps.
Tenzij ruis op uw telefoonlijn een chronisch probleem is, kunt u er de voorkeur aan geven het alleen te gebruiken wanneer nodig.
- **NORMAAL** stelt de modemsnelheid in op 14400 bps.

Document of Papier vastgelopen in de Machine

Vastgelopen Document

De documenten zijn niet goed geplaatst of het document was te lang.

- 1 Haal het papier dat niet is vastgelopen uit de ADF.
- 2 Trek aan de hendel aan de rechterkant van het bovendeksel om deze te openen.

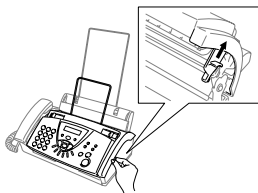

- 3 Trek het document in de richting van de voorzijde van uw faxmachine.

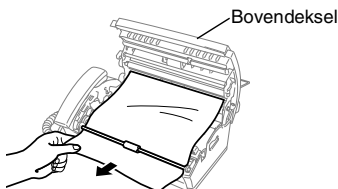

Het document is vastgelopen.

- 4 Sluit het bovendeksel. Duw op beide kanten van het bovendeksel, totdat het op zijn plaats klikt.

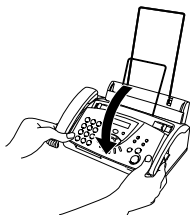

Vastgelopen Papier

Het papier is vastgelopen in uw faxmachine.

- 1 Verwijder het papier dat niet is vastgelopen.

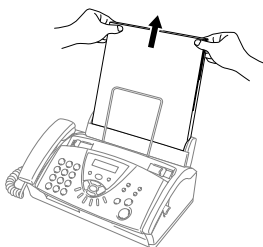

- 2 Trek aan de hendel aan de rechterkant van het bovendeksel om deze te openen.

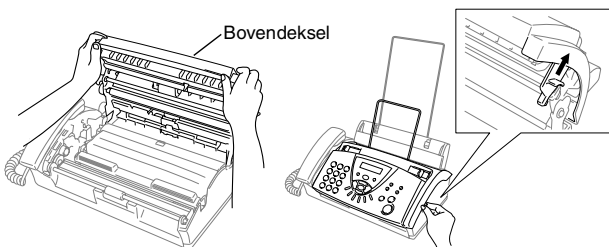

- 3 Trek het vastgelopen papier voorzichtig uit de papier doorvoer in de richting van de voorkant van de faxmachine, zoals aangegeven in schema A.

Als dit niet lukt, trek het vastgelopen papier dan in de richting van de achterkant en verwijder het zoals aangegeven in schema B.

Schema A

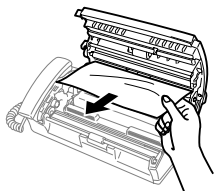

Schema B

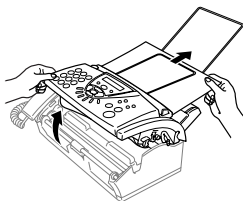

Afdruk is vastgelopen.

- 4 Sluit het bovendeksel. Duw op beide kanten van het bovendeksel, totdat het op zijn plaats klikt.

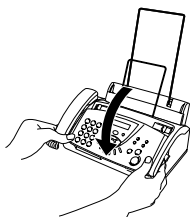

- 5 Plaats het papier terug in de papierlade.

Als u problemen met de faxmachine hebt

Als u denkt dat uw faxen er slecht uitzien of dat er problemen zijn met uw faxmachine, raden wij u aan om *eerst een kopie te maken*. Als de kopie er goed uitziet, heeft het probleem waarschijnlijk niet met de faxmachine te maken. Controleer onderstaande tabel en volg de instructies.

PROBLEEM	SUGGESTIES
Problemen met het afdrucken of ontvangen van faxen	
Tekst staat te dicht op elkaar en witte strepen op de pagina, of de boven- en onderkant van tekst ontbreekt.	Als de kopie er goed uitziet, was de verbinding waarschijnlijk niet goed en was er statische ruis op de lijn. Wanneer de kopie er niet goed uitziet, moet u de scanner reinigen (Raadpleeg <i>De scanner reinigen</i> op pagina 13-9). Blijft het probleem zich voordoen, belt u dan Brother of uw leverancier en maak een afspraak voor een servicebeurt.
Verticale zwarte lijnen bij ontvangst.	De printkop van uw machine kan verontreinigd zijn. Reinig de printkop (raadpleeg <i>De printkop reinigen</i> op pag. 13-9). De scanner van de verzender kan verontreinigd zijn. Vraag de verzender om een kopie te maken om te zien of het probleem bij de verzendende machine ligt. Probeer een fax van een andere faxmachine te ontvangen. Blijft het probleem zich voordoen, belt u dan Brother of uw leverancier en maak een afspraak voor een servicebeurt.
Telefoonlijn of -Verbindingen	
De faxmachine neemt niet op wanneer er gebeld wordt.	Controleer of de ontvangstmodus niet op HANDMATIG staat. (Raadpleeg <i>De Ontvangstmodus kiezen</i> op pagina 5-1.) Controleer of er een kiestoon hoorbaar is. Bel, indien mogelijk, de faxmachine om te horen wat er gebeurt. Neem uw faxmachine niet op, controleer dan de aansluiting van het telefoonsnoer. Sluit een standaardtelefoon aan op de telefooningang van de faxmachine. Gaat de bel niet over wanneer u de faxmachine belt, vraagt u uw telefoonbedrijf dan om de lijn te controleren.
Het Externe Antwoordapparaat (ANTW.APP.) neemt niet op wanneer er gebeld wordt.	Zorg ervoor dat het externe ANTW.APP. correct aangesloten is (Raadpleeg <i>Een extern antwoordapparaat (ANTW.APP.) aansluiten</i> op pagina 1-8). Zorg ervoor dat het ANTW.APP. is ingesteld om oproepen te beantwoorden.
Geen kiestoon via de hoorn	Druk op Luidspreker (alleen FAX-T106)— OF —Neem de hoorn op Als u geen kiestoon hoort, dient u de aansluitingen van het telefoonsnoer bij de faxmachine en het wandcontact te controleren. Controleer of de hoorn is aangesloten op de daarvoor bestemde ingang op de faxmachine. Test het wandcontact met een andere, enkelvoudige telefoonlijn. Als u ook nu geen kiestoon hoort, dient u contact op te nemen met uw telefoonbedrijf.
Faxen ontvangen	
Kan geen fax ontvangen	Controleer of de faxmachine in de juiste ontvangstmodus staat voor uw instelling. (Raadpleeg <i>De Ontvangstmodus kiezen</i> op pagina 5-1.)
	Als u denkt dat er ruis op uw telefoonlijn is, probeer dan om de instelling Compatibiliteit op MINIMAAL te zetten. (Raadpleeg <i>Compatibiliteit</i> op pagina 13-4.)
	Als u uw faxmachine aansluit op PABX of ISDN, moet u het Type Telefoonlijn aan uw type telefoon aanpassen. (Raadpleeg <i>Het Type Telefoonlijn instellen</i> op pagina 4-5.)
Faxen verzenden	
Kan geen fax versturen	Vraag de andere partij te controleren of de ontvangende machine over papier beschikt.
	Druk het Verzendingsrapport af en controleer of er fouten worden gemeld. (Raadpleeg <i>Rapporten afdrucken</i> op pagina 10-1.)

PROBLEEM	SUGGESTIES
Slechte verzendkwaliteit.	Probeer de resolutie te wijzigen in FIJN of SUPER FIJN . Maak een kopie om te controleren of de scanner van de faxmachine goed werkt.
Het apparaat kan geen nummer kiezen	Controleer alle aangesloten snoeren. Controleer of de stroom goed is aangesloten. Probeer een fax handmatig te verzenden door te drukken op Luidspreker (alleen op FAX T-106) of door de hoorn op te nemen en het nummer te kiezen. Wacht tot u de faxontvangsttonen hoort en druk pas dan op Fax Start . Instelling voor Toon/Puls wijzigen. (Raadpleeg <i>Kiesmodus Toon of Puls instellen</i> op pagina 4-5.)
Verticale zwarte lijnen bij het verzenden.	De faxmachine als een kopieerapparaat gebruiken. Als de kopie hetzelfde probleem vertoont, dan is de glasplaat van de scanner verontreinigd. Til het bovendeksel op en controleer het documentpad. Reinig de witte rol en de glasplaat met isopropylalcohol en een zachte, pluisvrije doek. (Raadpleeg <i>De scanner reinigen</i> op pagina 13-9.)
In het Verzendrapport staat "RESULT FOUT".	Er is waarschijnlijk een tijdelijke storing of ruis op de telefoonlijn. Probeer de fax opnieuw te verzenden. Probeer de Compatibiliteit in te stellen op MINIMAAL . (Raadpleeg <i>Compatibiliteit</i> op pagina 13-4.) Als het probleem nog niet is verholpen, belt u dan het telefoonbedrijf om uw telefoonlijn te controleren.
Inkomende Telefoontjes Behandelen	
Dubbel belsignaal in FAX/TEL-stand	De faxmachine heeft waargenomen dat het inkomende telefoontje geen fax is en geeft met dit signaal aan dat u de telefoon moet aannemen. Neem de hoorn van de faxmachine op of neem de telefoon op een tweede toestel aan, en toets vervolgens de Code voor het aannemen van de Telefoon in (de standaardinstelling is #51) (Raadpleeg <i>Alleen voor de stand FAX/TEL</i> op pagina 5-6.)
Een telefoontje naar de faxmachine doorschakelen	Als u bij de faxmachine hebt aangenomen, drukt u op Fax Start en hangt u onmiddellijk op. Als u een faxoproep beantwoordt vanaf een tweede toestel, moet u de driecijferige Faxontvangstcode intoetsen (de standaardinstelling is *51). Hang op zodra de faxmachine opneemt.
De faxmachine registreert een spraakverbinding als faxtonen.	Als de functie Fax Waarmemen op de faxmachine op AAN staat, is deze gevoeliger voor geluiden. De faxmachine interpreteert misschien per ongeluk bepaalde stemmen of muziek op de lijn als faxtonen van een zendende faxmachine en reageert dan met faxontvangsttonen. Deactiveer de fax door te drukken op #51 , als u zich bij een tweede toestel bevindt, of druk op Stop/Eindigen , als u zich bij de faxmachine of een extern toestel bevindt. Vermijd dit probleem door de functie Fax Waarmemen op UIT te zetten. (Raadpleeg <i>Fax/Tel Uitgaand Bericht Opnemen (F/T BERICHT)</i> (alleen FAX-T106) op pagina 5-3.)
Speciale functies op een enkele lijn	Als u wisselgesprekken, voicemail, een alarmsysteem of andere speciale diensten op een enkele telefoonlijn met de faxmachine gebruikt, kan dit problemen opleveren bij het versturen of ontvangen van faxgegevens. Bijvoorbeeld: Als u een faxbericht verzendt of ontvangt terwijl er een signaal van één van deze speciale functies op de lijn binnenkomt; kan dit signaal de faxtransmissie tijdelijk onderbreken of verstoren. De functie van uw faxmachine voor Foutencorrectie kan helpen om dit probleem te corrigeren. Deze situatie heeft betrekking op de industrie van telefoonsystemen, en komt veel voor bij apparaten die informatie verzenden en ontvangen over een lijn waarop ook speciale functies worden gebruikt. Als het voor uw bedrijf van essentieel belang is dat ook de kleinste onderbrekingen worden voorkomen, raden wij een afzonderlijke telefoonlijn zonder speciale functies aan.

Routineonderhoud

De printkop reinigen

Reinig de printkop wanneer u de afdrukkwaliteit wilt verbeteren, en ook als onderdeel van uw routineonderhoud.

⚠ Wanneer u de faxmachine pas hebt gebruikt, zijn sommige onderdelen in de faxmachine erg **HEET!** Wees dus voorzichtig.

- 1 Haal voor alle zekerheid het telefoonsnoer en de stekker uit het stopcontact.
- 2 Trek aan de hendel aan de rechterkant van het bovendeksel om deze te openen.
- 3 Verwijder de tonercartridge.

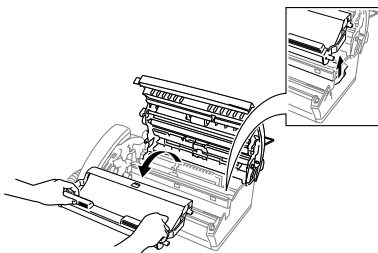

- 4 Reinig de printkop van uw faxmachine door deze af te stoffen met een pluisvrije doek, die droog is of lichtelijk bevochtigd met isopropylalcohol.

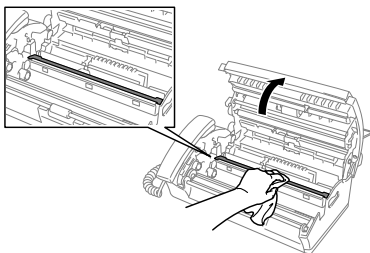

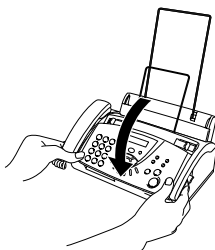

- 5 Wacht totdat de alcohol op de printkop helemaal vervlogen is.
- 6 Installeer de tonercartridge. (Raadpleeg *Het lint vervangen* op pagina 13-9.)
- 7 Sluit het bovendeksel. Duw op beide kanten van het bovendeksel, totdat het op zijn plaats klikt.

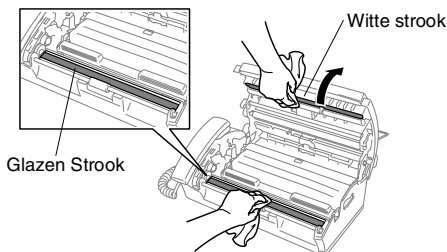

De scanner reinigen

- 1 Haal voor alle zekerheid het telefoonsnoer en de stekker uit het stopcontact.
- 2 Trek aan de hendel aan de rechterkant van het bovendeksel om deze te openen.
- 3 Reinig de witte en de glazen strook met behulp van een pluisvrije doek met isopropylalcohol.



 Zorg ervoor dat u de witte strook niet ombuigt of iets in de faxmachine laat vallen.

- 4 Sluit het bovendeksel. Duw op beide kanten van het bovendeksel, totdat het op zijn plaats klikt.

Het lint vervangen

Met het starterlint kunt u max. 30 pagina's afdrucken.

- 1 Trek aan de hendel aan de rechterkant van het bovendeksel om deze te openen.

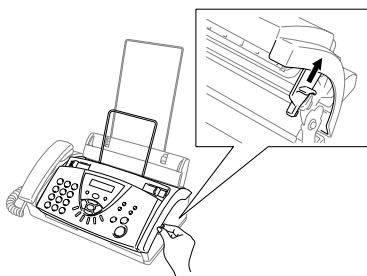

- 2 Verwijder de tonercartridge met het starterlint en zet deze ondersteboven, met het blauwe wieltje in de linkerbovenhoek.

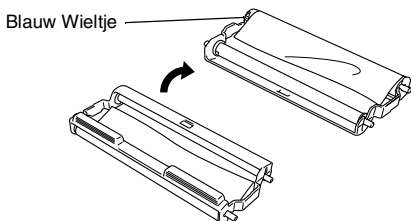

3 Neem het oude lint uit de cartridge:

- ① Maak de bovenste en onderste witte spoeltjes los.
- ② Schuif de rol van het blauwe wielkje en laat het witte spoeltje dalen. (verwijder het blauwe wielkje en laat het witte spoeltje dalen).

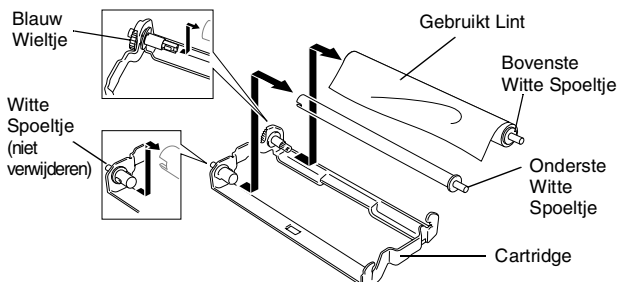

4 Schuif het witte elastiekje van de nieuwe rollen en zet deze met de volle rol in de lage stand naar (de glanzende kant van het lint is *naar beneden* gericht).

5 Haal de witte spoeltjes van de uiteinden van de oude kartonnen rollen. Steek deze in dezelfde plaats op de nieuwe rollen.

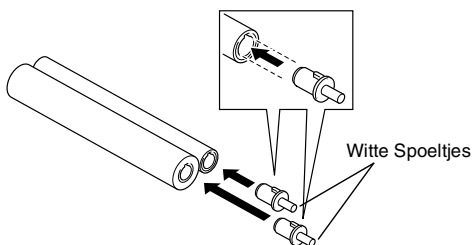

6 Installeer het nieuwe lint in de cartridge:

- ① Schuif de kartonnen rol linksonder op het witte spoeltje van de cartridge, en schuif vervolgens de bovenste blauwe rol op het blauwe wielkje van de cartridge.
- ② Plaats de witte spoeltjes rechtsboven en rechtsonder in de houders.

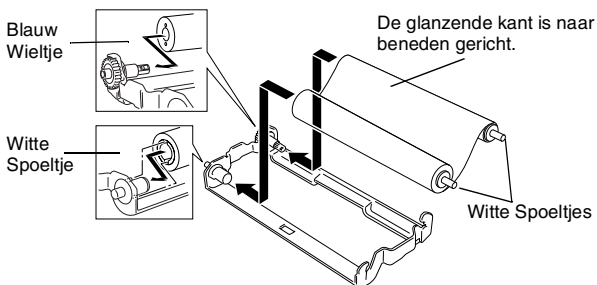

Plaats de tandjes van het witte spoeltje in de kartelingen van de kartonnen rol.

- 7 Draai het witte spoeltje rechtsboven *met de klok mee* om het lint te spannen, zoals afgebeeld.

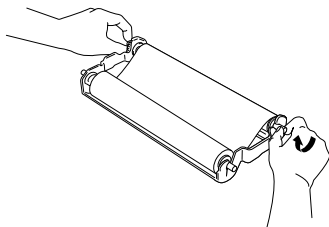

- 8 Draai de cartridge om en installeer deze weer in uw faxmachine: Steek de cartridge met de uitsparing \triangle eerst in de vier houders.

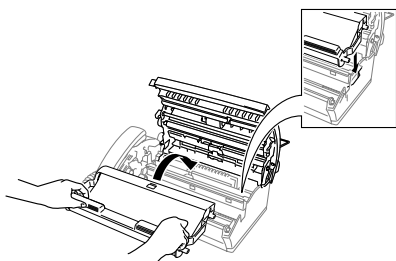
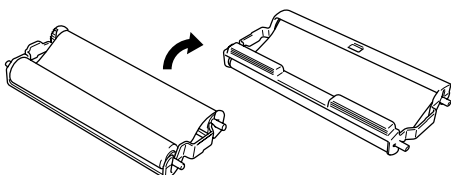

- 9 Duw op beide kanten van het bovendeksel, totdat deze veilig gesloten is.

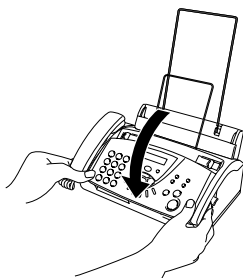

Wanneer u de machine wegdoet (alleen FAX-T106)

Uw machine bevat een Ni-MH (nickel metaalhybrid)-batterij voor back-up van de gegevens in het geheugen.

Als plaatselijk geldende voorschriften bepalen dat u de batterij moet verwijderen voordat u de machine wegdoet, dient u deze eruit te halen.

Ruim de batterij op conform de plaatselijk geldende voorschriften.

- 1 Haal eerst het telefoonsnoer en vervolgens de stekker uit het stopcontact.
- 2 Trek aan de hendel aan de rechterkant van het bovendeksel om deze te openen.
- 3 Verwijder de tonercartridge.
- 4 Druk met een platte schroevendraaier op de plastic klemmen aan beide zijden van de machine, om de glazen strook te verwijderen.

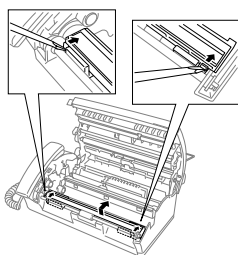

- 5 Haal de batterij eruit, snij de aansluitdraden van de batterij door en verwijder deze vervolgens.

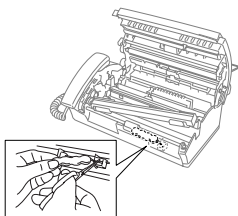

- Verwijder de plastic beschermhoes van de batterijdoos niet.
- De batterijdoos niet openmaken.
- Isoleer de uiteinden van de aansluitdraden met plakband, voordat u deze weggooit.
- De batterij niet verwijderen, behalve wanneer u de machine wegdoet.

V

Verklarende woordenlijst

- ADF (automatische documentinvoer)** Het document kan in de ADF worden geplaatst, waarbij iedere pagina om beurten automatisch wordt gescand.
- ANTW.APP. (antwoordapparaat)** U kunt een extern antwoordapparaat op uw faxmachine aansluiten.
- Autom. Verkleinen** Met deze functie wordt een inkomend faxbericht verkleind afgedrukt.
- Automatisch een fax verzenden** Een fax verzenden zonder de hoorn op te nemen of te drukken op **Luidspreker** (alleen FAX-T106).
- Automatisch Opnieuw Kiezen** Een functie waarmee uw faxmachine het laatste faxnummer na vijf minuten opnieuw kan kiezen, als de fax niet kon worden verzonden omdat de lijn bezet was.
- Belvertraging** Het aantal keren dat de bel van de faxmachine overgaat voordat de faxmachine in de stand **ALLEEN FAX**, **FAX/TEL** en **ANT:BER.CENTR.** opneemt (alleen FAX-T106).
- Code voor het aannemen van de Telefoon (alleen in de stand Fax/Tel)** Als de faxmachine een telefoongesprek aanneemt, hoort u het dubbele belsignaal. U kunt dan de hoorn van een tweede toestel opnemen en deze code intoetsen (**# 5 1**).
- Communicatiefout (of Comm. Fout)** Een fout tijdens het verzenden of ontvangen van een fax, meestal veroorzaakt door ruis of statische elektriciteit op de lijn.
- Contrast** Instelling om te compenseren voor donkere of lichte documenten. Faxen of kopieën van donkere documenten worden lichter en omgekeerd.
- ECM-Modus (Foutencorrectie)** Deze functie controleert tijdens een faxtransmissie of er fouten optreden en verzendt de pagina's met fouten opnieuw.
- Eéntoetsnummer** Toetsen op de faxmachine waarin u telefoonnummers kunt opslaan voor het snel kiezen. U dient voor elk nummer een aparte toets te gebruiken.
- Extern toestel** Een ANTW.APP. (antwoordapparaat) of telefoon die op uw faxmachine is aangesloten.
- F/T-Beltijd** Het aantal keren dat de dubbele bel van de Brother-faxmachine overgaat om u te waarschuwen dat u een normaal telefoongesprek moet beantwoorden (als de machine in de stand FAX/TEL de telefoon automatisch heeft beantwoord).
- Fax Doorzenden** Met deze functie wordt een ontvangen fax die in het geheugen is opgeslagen, doorgestuurd naar een ander, vooraf geprogrammeerd nummer.
- Fax Opslaan** U kunt faxen in het geheugen opslaan.
- Fax Waarnemen** Deze functie zorgt ervoor dat de faxmachine toch op faxtonen reageert, als u de telefoon aanneemt en het een faxoproep blijkt te zijn.
- FAX/TEL** In deze stand kunt u faxen en telefoontjes ontvangen. Gebruik deze stand niet, als u een antwoordapparaat (ANTW.APP.) hebt aangesloten.

- Faxontvangstcode** Toets deze code in (* 5 1) als u een faxoproep aanneemt op een tweede of extern toestel.
- Faxtonen** De speciale tonen (geluidssignalen) die een faxmachine tijdens automatische transmissies uitzendt om de ontvangende machine te laten weten dat het een faxtransmissie betreft.
- Faxtonen** De tonen die tijdens het verzenden en ontvangen van faxen door de faxmachines worden uitgezonden.
- Fijne resolutie** Resolutie is 203 x 196 dpi. Wordt gebruikt voor afdrukken met kleine lettertjes en diagrammen.
- Fotoresolutie** Een instelling van de resolutie die verschillende grijstinten gebruikt, zodat foto's optimaal worden gereproduceerd.
- Gebruikersinstellingen** Een afgedrukt rapport met de huidige instellingen van de faxmachine.
- Groepsnummer** Een combinatie van Eéntoets- en/of Snelkiesnummers die zijn opgeslagen onder een Eéntoetsnummer en die gebruikt worden voor het Groepsverzenden.
- Groepsverzenden** De mogelijkheid om één en hetzelfde faxbericht naar meer locaties zenden.
- Handmatig faxen verzenden** Een fax verzenden door de hoorn op te nemen of op **Luidspreker** (alleen FAX-T106) te drukken, zodat u de faxontvangsttonen van de andere faxmachine hoort, voordat u op **Fax Start** drukt om het verzenden te beginnen.
- Helplijst** Een afdruk van de complete menustructuur, die u kunt gebruiken om uw faxmachine te programmeren als u de gebruikershandleiding niet bij de hand hebt.
- Identificatie van de Oproeper** Een service geleverd door het Telefoonbedrijf, waarmee u het nummer (of de naam) ziet van degene door wie u gebeld wordt.
- Internationale Modus** In deze stand worden de faxtonen tijdelijk gewijzigd om ruis en statische elektriciteit op internationale telefoonlijnen te onderdrukken.
- LCD-scherm (liquid crystal display)** Dit is het schermje op de faxmachine waarop tijdens het Programmeren op het Scherm meldingen verschijnen. Wanneer de faxmachine inactief is, worden op dit schermje de datum en de tijd aangegeven.
- Lijst Tel-Index** Een lijst van namen en nummers die zijn opgeslagen in het geheugen voor Eéntoets- en Snelkiesnummers. De nummers staan in alfabetische volgorde in de lijst.
- Ontvangst zonder Papier** Als deze functie is geactiveerd en het papier in de faxmachine is op, worden ontvangen faxen in het geheugen van de faxmachine opgeslagen.
- Oproep Reserveren** Hiermee kunt een fax verzenden en daarna met de andere persoon spreken.
- Pauze** Hiermee kunt u een pauze van 3,5 seconde in een Eéntoets- of Snelkiesnummer invoeren.
- Pollen** Een proces waarbij een faxmachine een andere faxmachine opbelt en daar faxberichten opvraagt.
- Programmeermodus** De programmeermodus waarmee u de instellingen van uw faxmachine kunt wijzigen.

- Pulse** Een kiesmethode met traditionele kiesschijf voor een telefoonlijn.
- Reserveafdruk** Laat de faxmachine alle faxen die in het geheugen worden ontvangen ook afdrukken. Dit is voor alle zekerheid, zodat u geen berichten verliest als de stroom zou uitvallen.
- Resolutie** Het aantal verticale en horizontale lijnen per inch. Zie ook: Standaard, Fijn, Superfijn en Foto.
- Snelkieslijst** Een lijst van namen en nummers die zijn opgeslagen in het geheugen voor Eéntoets- en Snelkiesnummers. De nummers staan in numerieke volgorde in de lijst.
- Snelkiezen** Een voorgeprogrammeerd nummer dat u snel kunt kiezen. U moet drukken op de **Zoeken/wacht** toets en vervolgens op # en de tweecijferige code om het kiezen te starten.
- Standaardresolutie** 203 x 98 dpi. Wordt gebruikt voor tekst van normaal formaat en biedt de snelste transmissie.
- Stations-ID** De opgeslagen informatie die bovenaan gefaxte pagina's verschijnt. Het bevat de naam en het faxnummer van de verzender.
- Superfijne resolutie** 203 x 392 dpi. Ideaal voor kleine afdrukken en lijntekeningen.
- Taak Annuleren** Annuleert een geprogrammeerde taak, zoals Uitgestelde Fax of Polling.
- Toegangscode** Uw eigen viercijferige code (---*) waarmee u uw machine kunt bellen en vanaf een ander toestel toegang tot de faxmachine kunt krijgen.
- Toon** Een kiesmethode die gebruikt wordt bij Toetstelefoons.
- Transmissie** Het vanaf de faxmachine over de telefoonlijn verzenden van documenten een andere faxmachine.
- Tweede toestel** Een telefoontoestel met hetzelfde nummer als de fax, maar dat op een apart telefoonwandcontact is aangesloten.
- Uitgestelde Fax** Een fax die op een gespecificeerd later tijdstip van die dag wordt verzonden.
- Verzendingsrapport** Dit is een lijst voor iedere transmissie met gegevens zoals datum, tijd en nummer.
- Volgende Fax Reserveren** Accepteert het volgende document in de ADF terwijl de faxmachine nog aan het ontvangen is.
- Volume Waarschuwingston** Instelling van het volume van het geluidssignaal dat u telkens hoort wanneer u een toets indrukt of een vergissing maakt.
- Voorblad** Een pagina die naar de andere faxmachine wordt verzonden en de gegevens van verzender en ontvanger bevat, zoals het faxnummer, het aantal pagina's en een commentaar. U kunt een elektronisch voorblad maken met voorgeprogrammeerde informatie uit het geheugen of u kunt een voorbeeld van een voorblad afdrukken dat u met uw document kunt faxen.
- Zoeken** Een elektronische lijst van Eéntoetsnummers, Snelkiesnummers en Groepsnummers. De nummers staan in alfabetische volgorde in de lijst.

S Specificaties

Algemeen

Type	Desktop faxtoestel
Geheugencapaciteit	512 KB
Papierlade	64 g/m ² – 90 g/m ² : Max. 30 pagina's
Papieruitvoer	64 g/m ² – 90 g/m ² : Max. 20 pagina's
Printertype	Thermische Regelprinter met Lint
LCD (Liquid Crystal Display)	16 tekens x 1 Regel
Werkomgeving	Temperatuur: 10-35 °C Vochtigheid: 20-80%
Beste Afdrukkwaliteit	20-30 °C
Stroombron	220-240 volt wisselstroom 50/60 Hz
Stroomverbruik	Stand-by: FAX-T104 minder dan 4.4 watt FAX-T106 minder dan 4.8 watt In bedrijf: minder dan 160 watt

Afmetingen

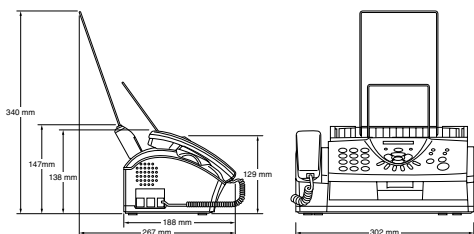

Gewicht	FAX-T104: 2.7 kg (met onderdelen) FAX-T106: 2.8 kg (met onderdelen)
----------------	--

Kopiëren

Vergroten/Verkleinen	50% tot 150% (50, 75, 87, 93, 100, 120, 125, 150% & Auto)
-----------------------------	--

Fax

Compatibiliteit	ITU-T Groep 3
Coderingssysteem	Modified Huffman (MH)
Modemsnelheid	9600/7200/4800/2400 bps; Automatic Fallback (FAX-T104) 14400/12000/9600/7200/4800/2400 bps; Automatic Fallback (FAX-T106)
Documentgrootte	Invoerbreedte Document 148 mm tot 216 mm
Papierformaat	A4
Automatische Documentinvoer (ADF)	Max. 10 pagina's
Grijstinten	64 niveaus (Dithered)
Pollingtypen	Standaard, Opeenvolgend, Beveiligd, Uitgestelde Fax
Contrastregeling	Automatisch/Licht/Donker (handmatige instelling)
Resolutie	<ul style="list-style-type: none">• Horizontaal 8 dots/mm• Verticaal Standaard — 3,85 regels/mm Fijn, Foto 7,7 regels/mm Superfijn, Foto (kopie) — 15,4 regels/mm
Eéntoetskiezen	4 locaties
Snelkiezen	100 locaties
Groepen	Max. 4 groepen
Groepsverzenden	Max. 104 locaties
Automatisch Opnieuw Kiezen	3 keer met 5 minuten tussenpauze
Autom. Beantwoorden	2, 3, 4, 5 of 6 beltonen
Type luidspreker	Monitor (FAX-T104) Full Duplex, Digitaal (FAX-T106)
Bron van Communicatie	Openbaar telefoonnetwerk
Verzenden vanuit het Geheugen	Max. 20 pagina's *
Ontvangst zonder Papier	Max. 25 pagina's *
Nieuwe Rollen Lint	Yield: Max. 144 pagina's (A4)

* "Pagina's" verwijst naar de "ITU-T Test Chart #1" (bij Ontvangst zonder Papier in ECM-modus). Specificaties en gedrukt materiaal kunnen zonder voor aankondiging worden gewijzigd.

Index

De items in hoofdletters zijn meldingen die op het LCD-scherm worden weergegeven.

A

- Aansluiten
 - extern ANTW.APP. 1-8
 - extern toestel 1-8
- ADF (automatische documentinvoer) 6-2
- Afdrukken
 - fax uit geheugen 5-8, 9-5
 - problemen 13-6
 - vastgelopen document/papier 13-5
 - Voorblad 6-8
- Afstandsbediening 8-3, 9-8
 - faxen opvragen 8-5, 9-10
 - opdrachten 8-4, 9-9, 9-10
 - toegangscode 8-2, 8-3, 9-8
- Annuleren
 - een faxtaak in de wachtrij 6-5
 - tijdens het scannen van een fax 6-5
- ANTW.APP. (antwoordapparaat),
 - extern 5-1
 - aansluiten 1-8
 - Ontvangstmodus 5-1
- Antwoordapparaat (ANTW.APP.) 1-8, 5-1
- Automatisch
 - faxberichten ontvangen 5-1
 - Fax Waarnemen 5-4
 - faxnummer opnieuw kiezen 6-2
 - verzenden 6-2

B

- BEANTW. BERICHT 9-3
- BEANTW. BERICHT (Uitgaand Bericht) 9-3
- Belpatroon 4-6
- Belvertraging, instellen 5-2
- Belvolume 4-5
- Bericht Terugbellen 6-9
- Berichten wissen 9-3, 9-6
- Bespaarstand 9-7

D

- Datum en Tijd 4-1
- De Message Manager 9-1

E

- ECM-Modus (Foutcorrectie) 1-7
- Een Gesprek opnemen 9-7
- Eéntoetsnummer 1-4, 1-6
 - kiezen 7-5
 - opslaan 7-1
 - wijzigen 7-2
- Extern toestel 1-8

F

- F/T (Fax/Tel) Uitgaand Bericht (UITG.BER.) 5-3
- Fax Doorzenden 8-1, 9-2
 - een nummer programmeren 8-1, 9-2
 - wijzigen op afstand 8-4, 8-5, 9-8, 9-9
- Fax Opslaan 8-2, 9-2
 - afdrukken uit geheugen 5-8, 9-5
 - Fax Doorzenden 8-1, 9-2
 - inschakelen 8-2, 9-2
- Fax Waarnemen 5-4
- Fax, stand-alone
 - ontvangen 5-1
 - aan het einde van een gesprek 5-5
 - belvertraging, instellen 5-2
 - Fax Doorzenden 8-1, 8-4, 9-2, 9-9
 - opvragen vanaf een ander toestel 8-4, 8-5, 9-8, 9-10
 - problemen 13-6
 - uit het geheugen wissen 8-4
 - verkleinen om op papier te passen 5-4
 - specificaties S-2
 - verzenden
 - aan het einde van een gesprek 6-3
 - contrast 6-4
 - faxnummer opnieuw kiezen 7-7
 - handmatig 6-3
 - internationaal 6-8
 - meerdere instellingen 6-3
 - resolutie 6-4
 - uitgestelde 6-10
 - Verzend Pollen 6-11
 - Verzenden vanuit het Geheugen 6-12
- FAX/TEL-stand 5-1
 - Belvertraging instellen 5-2
 - Code voor het Aannemen van de Telefoon 5-6
 - dubbel belsignaal (telefoongesprekken) 5-3
 - F/T-Beltijd instellen 5-3
 - Fax Waarnemen 5-4
 - faxen ontvangen 5-6
 - Faxontvangstcode 5-7
 - op een tweede toestel aannemen 5-6

Faxcodes	
Code voor het Aannemen	
van de Telefoon	5-6
Faxontvangstcode	5-6
Toegangscode	8-2, 9-8
wijzigen	8-2, 9-8
Faxjournaal	10-2
Faxontvangstcode	5-3, 5-6, 5-7
Foutmeldingen op het LCD-scherm	
.....	13-1–13-3
G	
Grijstinten	S-2
Groepen, instellen	7-3
Groepsverzenden	6-8
Groepen instellen	7-3
H	
Handmatig	
kiezen	7-4
ontvangen	5-1
verzenden	6-3
HELP	
Helplijst	10-2
I	
Ingang	
EXT-ingang	
extern toestel	1-8
TAD	
(antwoordapparaat)	1-8
Instellen	
Datum en Tijd	4-1
Stations-ID	
(kopregel van fax)	4-2
Internationale oproepen	6-8
K	
Kiezen	7-1
een pauze	7-6
faxnummer opnieuw kiezen	
.....	6-2
Groepen	7-3
handmatig	7-4
Snelkiezen	7-1
Kopiëren	
één kopie	11-1, 11-2
functies	11-1
meerdere	11-2
Resolutie	11-1, 11-2
sorteren	11-2
specificaties	S-1
vergroten/verkleinen	11-2
L	
LCD (Liquid Crystal Display)	
.....	1-3, 1-5, 3-1
Lijst Gebruikersinstellingen	10-2
Lijst Geheugenstatus	10-2
Luidspreker	7-6, 9-7
Luidspreker voor Voicemail	9-7
M	
Maximumlengte Voicemail	9-6
Melodie	4-6
Menutabel	3-1, 3-3–3-7
Mute	1-5, 7-6
N	
Navigatietoetsen	3-2
Nummerweergave	5-10–5-13
O	
Onderbreking (van een taak in	
de wachtrij)	6-13
Onderhoud, routine	13-8
de printkop reinigen	13-8
het lint vervangen	13-9
Ontvangstmodus	5-2
ALLEEN FAX	5-1
ANT:ANTWOORDAPP.	5-1
ANT:BER.CENTR.	5-1
FAX/TEL	5-1
HANDMATIG	5-1
Opdrachten op Afstand	
.....	8-4, 9-9, 9-10
Opeenvolgend Pollen	5-9
Opnieuw kiezen/Pauze	6-2, 6-9
Oproep Reserveren	6-9
Opslag in Geheugen	3-1
Overzicht van het	
bedieningspaneel	1-3–1-6
P	
Papier	2-1
capaciteit	2-1
formaat	2-1
Pollen	5-8
ontvangen	5-8
Verzend Pollen	6-11
Problemen oplossen	13-1
als u problemen hebt	
faxen afdrukken of ontvangen	
.....	13-6
faxen verzenden	13-6
inkomende telefoontjes	
.....	13-7
problemen met de telefoonlijn	
.....	13-6
foutmeldingen op het	
LCD-scherm	13-1–13-3
R	
Rapporten	10-2
Faxjournaal	10-2
Journaalperiode	10-1
Gebruikersinstellingen	10-2
Geheugenstatus	10-2
Helplijst	10-2
Snelkieslijst	10-2
Tel.Index	10-2
Verzendrapport	10-1
Reinigen	13-8
printkop	13-8
scanner	13-9
Reserveafdruk maken	9-5

Resolutie	
alleen voor de volgende fax	
.....	6-4
fax (Standaard, Fijn, Superfijn, Foto)	S-2
kopiëren	11-2
meerdere	6-5

Z

Zoeken	7-6
--------------	-----

S

Snelkieslijst	10-2
Snelkiezen	1-4, 1-6, 7-5
Eéntoetskiezen	
instellen	7-1
met behulp van	7-5
wijzigen	7-2
Groepskiezen	
Groepen voor	
Groepsverzenden instellen	
.....	7-3
Groepsverzenden	6-8
Groepen gebruiken	6-8
kiezen	7-5
opslaan	7-2
Snelkiezen	
instellen	7-2
met behulp van	7-5
wijzigen	7-2
wijzigen	7-2
Zoeken	6-1
Speciale telefoonfuncties	
.....	1-10, 13-7
Stroomstoring	3-1

T

Tekst, invoeren	4-3
speciale tekens	4-3
Telefoonlijn	
aansluitingen	1-9
meerdere lijnen (PABX)	1-10
problemen	13-6
Tijdelijk Voorblad	6-7
Toegangscode	8-3, 9-8
Toonsignalen op Pulslijn	7-7
Tweede toestel	
met behulp van	5-6

U

Uitgestelde Fax	6-10
-----------------------	------

V

Vastgelopen papier/document	
.....	13-4
Veiligheidsinstructies	IV, 12-1
Verkleinen	
kopieën	11-2
lange faxen	5-4
Verzendslot	6-13–6-14
Voicemail afspelen	9-5
Volume, instellen	
beltoon	4-5
luidspreker	4-4
waarschuwingston	4-4
Voorblad	6-6–6-8

W

Wachtstand	4-6, 7-6
------------------	----------

Lijst van Toebehoren

Modelnaam	Omschrijving
PC-75	Tonercartridge (1 set per doos)
PC-71RF	1 nieuwe vulling voor gebruik in de PC-75 Tonercartridge
PC-72RF	2 nieuwe vullingen voor gebruik in de PC-75 Tonercartridge
PC-74RF	4 nieuwe vullingen voor gebruik in de PC-75 Tonercartridge

*Voor optimale printkwaliteit en prestaties van dit product binnen de gepubliceerde specificaties, dient u alleen het juiste vervangingslint van Brother te gebruiken.

OPVRAGEN VANAF EEN ANDER TOESTEL	OPVRAGEN VANAF EEN ANDER TOESTEL-OVERZICHT
<p>Ontvangstmodus wijzigen Press 9 8. Vervolgens Antw.app., druk op 1. FAX/TEL, druk op 2. ALLEEN FAX, druk op 3.</p> <p>Afstandsbediening Afsluiten Druk op 9 0.</p> <p>Toegangscodes Wijzigen 1 Druk op Menu/Set, 8 2. 2 Toets een driecijferig nummer in. Het * kan niet worden gewijzigd. 3 Druk op Menu/Set 4 Druk op Stop/Eindigen.</p> <p>(Voor de FAX-T106)</p>	<p>Gebruik Van De Toegangscodes 1 Kies op een andere fax of toestelefoon het nummer van uw faxmachine. 2 Toets na de toon uw toegangscodes in (3 cijfers gevolgd door een #). 3 De machine geeft aan of berichten zijn ontvangen: 1 lange piep - Faxberichten Geen piep - Geen berichten 4 Na 2 korte piepjes moet u een opdracht intoeetsen. 5 Druk wanneer u klaar bent op 9 0 om de machine terug te stellen. 6 Hang op.</p> <p>1</p>
<p>Ontvangstmodus wijzigen Druk op 9 8. Vervolgens ANTEBER.CENTR., druk op 1. FAX/TEL., druk op 2. ALLEEN FAX, press 3.</p> <p>Afstandsbediening afsluiten Druk op 9 0.</p>	<p>Gebruik Van De Toegangscodes 1 Kies op een andere fax of toestelefoon het nummer van uw faxmachine. 2 Toets na de toon uw toegangscodes in (3 cijfers gevolgd door een #). 3 De machine geeft aan of berichten zijn ontvangen: 1 lange piep - Faxbericht(en) 2 lange piepjes - Voicemail 3 lange piepjes - Fax(en) en voicemail Geen piep - Geen berichten 4 Na 2 korte piepjes moet u een opdracht intoeetsen. 5 Druk wanneer u klaar bent op 9 0 om de machine terug te stellen. 6 Hang op.</p> <p>1</p>
<p>Een fax opvragen Vervolgens Geheugenstatuslijst afdrukken, druk op 1. Toets vervolgens het nummer van de andere faxmachine in, gevolgd door #. Hang na het piepje op en wacht. Alle faxen opvragen, druk op 2. Toets vervolgens het nummer van de andere faxmachine in, gevolgd door #. Hang na het piepje op en wacht. Alle faxberichten wissen, druk op 3.</p> <p>Ontvangststatus controleren Druk op 9 7. Vervolgens Faxberichten, druk op 1. Voicemail, druk op 2. 1 lange piep - Bericht(en) ontvangen 3 korte piepjes - Geen berichten</p> <p>5</p>	<p>MESSAGE MANAGER OPVRAGEN VANAF EEN ANDER TOESTEL-OVERZICHT</p> <p>Gebruik Van De Toegangscodes 1 Kies op een andere fax of toestelefoon het nummer van uw faxmachine. 2 Toets na de toon uw toegangscodes in (3 cijfers gevolgd door een #). 3 De machine geeft aan of berichten zijn ontvangen: 1 lange piep - Faxbericht(en) 2 lange piepjes - Voicemail 3 lange piepjes - Fax(en) en voicemail Geen piep - Geen berichten 4 Na 2 korte piepjes moet u een opdracht intoeetsen. 5 Druk wanneer u klaar bent op 9 0 om de machine terug te stellen. 6 Hang op.</p> <p>1</p>

Afstandsbedieningsopdrachten

Nummer voor Fax Doorzenden wijzigen

Drnk op **9 5**.

Vervolgens Functie uitschakelen drnk op **1**.

Fax Doorzenden selecteren drnk op **2**.

Nummer voor Fax Doorzenden programmeren drnk op **4**. Toets het

nieuwe faxnummer in waar uw faxen naar moeten worden doorgestuurd, gevolgd door #. Druk na twee korte piepjes op **9 6 1**, toets het nummer van de andere faxmachine in en drnk op # om de gekozenstatuslijst op te vragen.

Fax Opslaan activeren, drnk op **6**.

Een fax opvragen

Drnk op **9 6**.

Vervolgens Gebroegensstatuslijst afdrukken drnk op **1**.

Toets vervolgens het nummer van de andere faxmachine in, gevolgd door #. Hang na het piepje op en wacht.

Alle faxen opvragen drnk op **2**. Toets vervolgens het nummer van de andere faxmachine in, gevolgd door #. Hang na het piepje op en wacht.

Alle faxberichten wissen, drnk op **3**.

Ontvangststatus controleren

Drnk op **9 7 1**.

1 lange piep - Fax(en) ontvangen

3 korte piepjes - Geen berichten

Toegangscodewijzigen

1 Drnk op **Menu/Set**, **8 7**.

2 Toets met de toetsen 0-9 een driecijferig nummer in. Het # kan niet worden gewijzigd.

3 Drnk op **Menu/Set**.

4 Drnk op **Stop/Eindigen**.

Afstandsbedieningsopdrachten

Voicemail beluisteren

Drnk op **9 1**.

Vervolgens

Bericht herhalen, drnk op **1**.

Naar volgende bericht, drnk op **2**.

Afspelen stoppen, drnk op **9**.

Alle voicemail wissen

Drnk op **9 3**. Als u drie piepjes hoort, zijn nog niet alle berichten afgespeeld en wordt de voicemail niet gewist.

Uitgaand bericht afspelen/opnemen

Drnk op **9 4**.

Vervolgens Uitgaand BEANTW. BERICHT drnk op **1**.

Uitgaand RT BERICHT drnk op **1 2**.

Record new BEANTW. BERICHT drnk op **2 1**, en spreek na de toon.

Drnk op **9** om te stoppen.

Nieuw uitgaand RT BERICHT drnk op **2 2**, en spreek na de toon. Drnk op **9** om te stoppen.

Nummer voor Pager/Fax Doorzenden wijzigen

Drnk op **9 5**.

Vervolgens

Functie uitschakelen, drnk op **1**.

Fax Doorzenden selecteren, drnk op **2**.

Nummer voor Fax Doorzenden programmeren

drnk op **4**. Toets het nieuwe faxnummer in waar uw faxen naar moeten worden doorgestuurd, gevolgd door #. Druk na twee korte piepjes op **9 6 1**, toets het nummer van de andere faxmachine in en drnk op # om de gekozenstatuslijst op te vragen.

2

3

9

9

OPMERKING

Dit apparaat bevat een Ni-MH batterij voor memory back-up.

Raadpleeg uw leverancier over de verwijdering van de batterij op het moment dat u het apparaat bij einde levensduur afdankt.

Gooi de batterij niet weg, maar lever hem in als Klein Chemisch Afval.

Bij dit produkt zijn batterijen geleverd.
Wanneer deze leeg zijn, moet u ze niet weggooien maar inleveren als KCA.

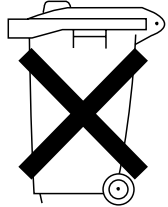

At your side.
brother®

Deze machine is alleen goedgekeurd voor gebruik in het land waarin ze is gekocht. Plaatselijke Brother-kantoren of hun wederverkopers ondersteunen uitsluitend machines die in hun eigen land gekocht zijn.



DUT
LF3812009