

Installatiehandleiding

FAX-T104, FAX-T106

1 Paklijst

Controleer of u beschikt over de hieronder afgebeelde artikelen.

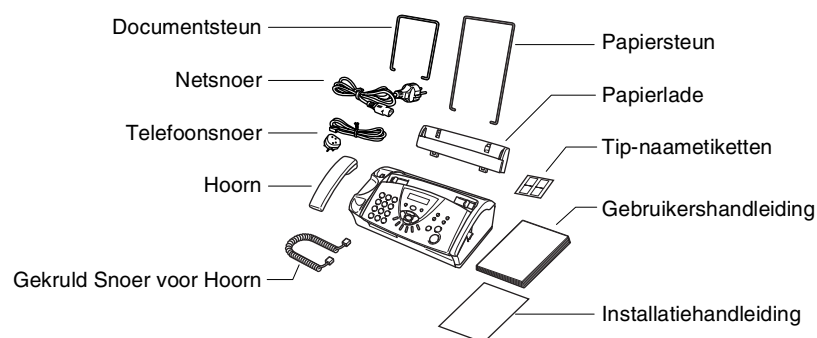

Om u te helpen uw faxmachine meteen te laten functioneren, wordt ook een gratis starterlint (tonercartridge) geleverd waarmee u max. 30 pagina's kunt afdrucken.

- ! Bewaar het verpakkingsmateriaal voor eventueel transport in de toekomst. Als u de machine niet goed inpakt, zou uw fax beschadigd kunnen worden en uw garantie kunnen vervallen.

2 Papiersteun en papierlade bevestigen

- Plaats de documentsteun in de openingen zoals aangegeven in de afbeelding.

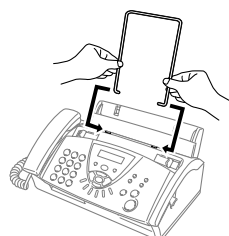

- Bevestig de papiersteun.

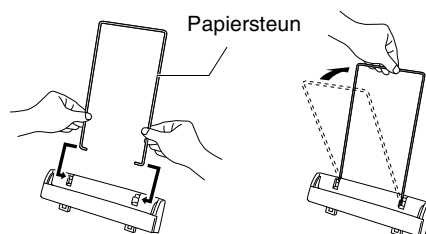

- De papierlade bevestigen.

Zorg ervoor dat de brede penen van de papierlade stevig in de sleuven bovenop uw machine worden gestoken.

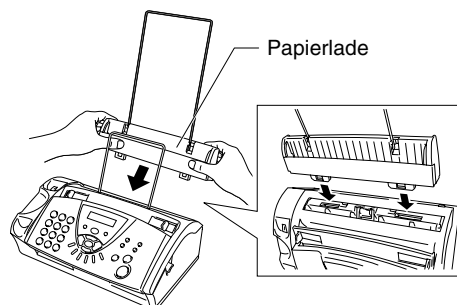

3 Papier plaatsen

Plaats max. 30 (64 g/m² - 90 g/m²) vellen papier in de papierlade. Voorzichtig papier plaatsen. De te bedrukken zijde moet naar beneden zijn.

Tik de stapel papier tegen een hard oppervlak om de stapel recht te maken.



Te gebruiken Papier

Formaat: A4
Gewicht: 64 tot 90 g/m²
Dikte: 0,08 tot 0,12 mm

4 Hoorn, stekker en telefoonsnoer aansluiten

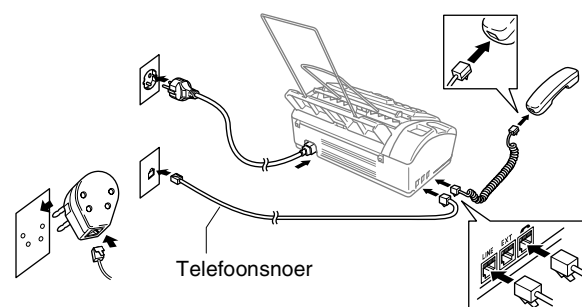

- De hoorn aansluiten.
- Het netsnoer op de machine aansluiten.
- De stekker in het stopcontact steken.
- Het telefoonsnoer op de machine aansluiten op de ingang LINE.

5 Als u een telefoonlijn deelt met een extern antwoordapparaat, dient u nu de aansluiting zoals hier afgebeeld uit te voeren.

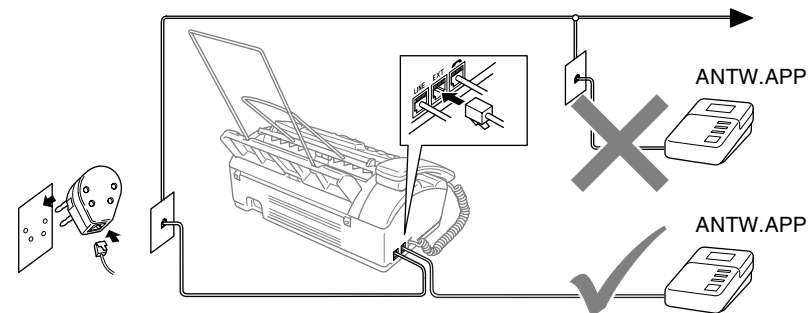

Raadpleeg voor meer details "Een Extern Antwoordapparaat (ANTW.APP.) Aansluiten" in Hoofdstuk 1 van de Gebruikershandleiding.

6 Datum en Tijd instellen

- Druk op **Menu/Set**, 1, 1.
- Toets de laatste twee cijfers van het jaartal in en druk vervolgens op **Menu/Set**.
- Toets twee cijfers in voor de maand en druk vervolgens op **Menu/Set**.
- Toets twee cijfers in voor de dag en druk vervolgens op **Menu/Set**.
- Toets de tijd in 24-uursformaat in en druk vervolgens op **Menu/Set**.
- Druk op **Stop/Eindigen**.

1. DATUM/TIJD

GEEF JAAR: 20--

GEEF MAAND: --

GEEF DAG: --

GEEF TIJD: --:--

7 Station ID instellen

- Druk op **Menu/Set**, 1, 3.
- Toets uw faxnummer in (max. 20 tekens) en druk vervolgens op **Menu/Set**.
- Toets uw telefoonnummer in (max. 20 tekens) en druk vervolgens op **Menu/Set**.
- Voer uw naam (max. 20 tekens) in met behulp van de kiestoetsen en het schema en druk vervolgens op **Menu/Set**.
Om een spatie in te voegen, drukken op ► twee keer.
- Druk op **Stop/Eindigen**.

3. STATIONS ID

FAX: _____

TEL: _____

NAAM: _____

Druk op Toets	één keer	twee keer	drie keer	vier keer	vijf keer
2	A	B	C	2	A
3	D	E	F	3	D
4	G	H	I	4	G
5	J	K	L	5	J
6	M	N	O	6	M
7	P	Q	R	7	P
8	T	U	V	8	T
9	W	X	Y	9	W

8 Ontvangststand selecteren

Druk herhaaldelijk op **Ontvangst Stand** om de stand te kiezen die het beste in uw behoeften voorziet, totdat op het scherm de instelling die u wilt gebruiken verschijnt.

ALLEEN FAX

FAX/TEL

ANT: ANTWOORDAPP.

HANDMATIG

Wanneer u het uitgaande bericht hebt opgenomen, kunt u de onderstaande stand kiezen door te drukken op totdat het lampje brandt. (alleen FAX-T106)

ANT: BER. CENTR.

Voor gebruik met een aparte faxlijn. Elk telefoontje wordt als een faxbericht beantwoord.

Om zowel faxberichten als telefoongesprekken op één lijn te ontvangen. (alleen FAX-T104) Voor gebruik met een extern antwoordapparaat. Het ANTW.APP. beantwoordt alle telefoontjes en slaat voicemail op. Faxberichten worden afgedrukt.

Om zowel faxberichten als telefoongesprekken op één lijn te ontvangen. U beheert de telefoonlijn en moet elk telefoontje zelf beantwoorden.

Een ingebouwd antwoordapparaat beantwoordt alle telefoontjes en slaat voicemail en faxberichten op. Raadpleeg Hoofdstuk 9 van de Gebruikershandleiding voor nadere informatie.

Raadpleeg voor meer details "De Ontvangstmodus kiezen" in Hoofdstuk 5 van de Gebruikershandleiding.

