

U moet eerst de machine instellen, pas dan kunt u deze gebruiken.  
Lees deze "Installatiehandleiding" voor instructies over de correcte opstelling van deze machine.

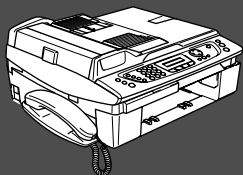

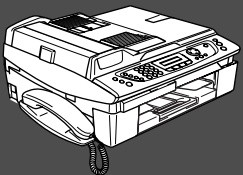



## De machine installeren









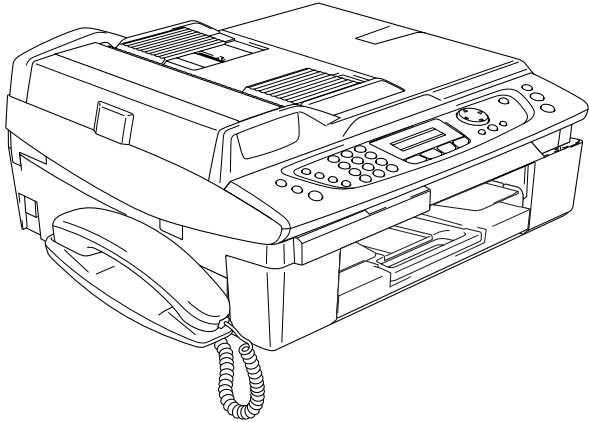
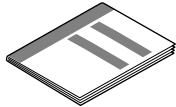
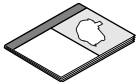

## De installatie is voltooid!

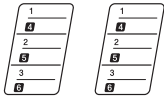
Raadpleeg voor de beste oplossing voor uw problemen of vragen het Brother Solutions Center:  
**<http://solutions.brother.com>**  
Bewaar deze "Installatiehandleiding" en de Gebruikershandleiding op een veilige plaats, zodat u ze altijd snel kunt raadplegen.

 <b>Waarschuwing</b>		 <b>Hint</b>	 <b>Gebruikers handleiding</b>
<p>Dit duidt op een waarschuwing waarmee rekening moet worden gehouden om persoonlijk letsel te voorkomen.</p>	<p>Dit duidt op een waarschuwing waarmee rekening moet worden gehouden om ervoor te zorgen dat de machine op de juiste wijze wordt gebruikt of om te voorkomen dat de machine wordt beschadigd.</p>	<p>Dit zijn opmerkingen of nuttige wenken die u van pas kunnen komen bij het gebruik van de machine.</p>	<p>Dit verwijst naar de gebruikershandleiding.</p>

## Onderdelen in de doos

	 <b>Installatiehandleiding</b>		
	 <b>Gebruikershandleiding</b>		
	 <b>Netsnoer</b>		
 <b>Telefoonsnoer</b>	 <b>Tip-etiketten</b>	 <b>Handset van de telefoon</b>	
 <b>Zwart</b> (LC900BK)	 <b>Magenta</b> (LC900M)	 <b>Geel</b> (LC900Y)	 <b>Cyaan</b> (LC900C)
<b>Inktpatronen</b>			

De bijgeleverde onderdelen kunnen van land tot land verschillen.  
Bewaar alle verpakkingsmateriaal en de doos.

# Bedieningspaneel

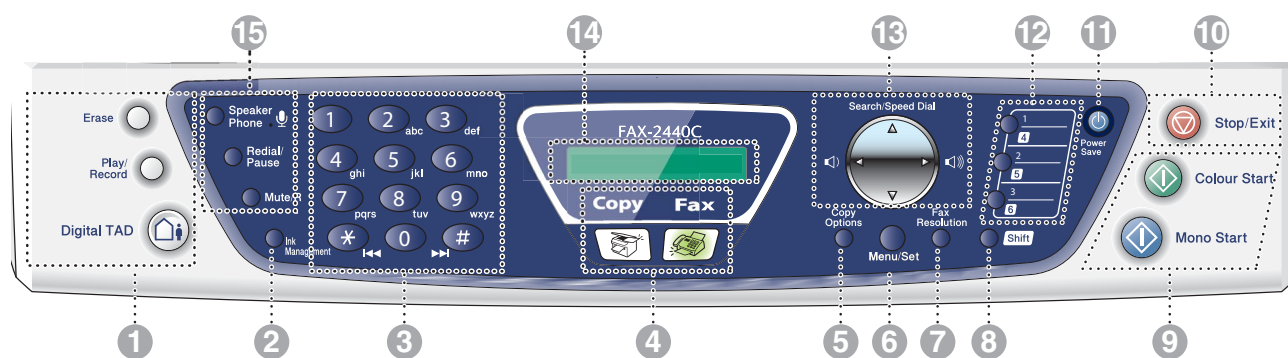

1. Toetsen Message Center	6. Toets Menu/Set	11. Energiespaarstand
2. Inkttoets	7. Toets Fax Resolution	12. Tiptoetsen
3. Kiestoetsen	8. Shift	13. Navigatietoets
4. Modustoetsen	9. Starttoetsen	14. Liquid Crystal Display (LCD)
5. De toets Kopieeropties	10. Toets Stop/Exit	15. Fax- en telefoontoetsen



Zie voor informatie over het bedieningspaneel "Overzicht van het bedieningspaneel" in hoofdstuk 1 van de gebruikershandleiding.

## De machine installeren

---

1. De transportbeveiliging verwijderen .....	4
2. De hoorn aanbrengen .....	4
3. Papier plaatsen.....	4
4. De telefoonlijn en het netsnoer aansluiten.....	5
5. De inktpatronen plaatsen .....	6
6. Afdrukkwaliteit controleren.....	8
7. De taal voor de meldingen op het LCD-scherm instellen.....	8
8. De datum en tijd instellen.....	9
9. Het stationsnummer instellen.....	9
10. Een ontvangststand selecteren .....	10
11. Message Center instellen .....	10
12. De FAX gebruiken als een printer of voor PC-FAX Send .....	11

## Verbruiksonderdelen vervangen

---

Inktpatroon.....	12
------------------	----

# De machine installeren

## 1 De transportbeveiliging verwijderen

- 1 Verwijder de beschermtape.

## 2 De hoorn aanbrengen

- 1 Sluit het telefoonsnoer aan op de hoorn.

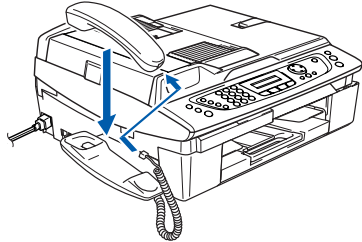

## 3 Papier plaatsen

 U kunt maximaal 100 vel van 80 g/m<sup>2</sup> plaatsen. Raadpleeg voor meer informatie "Omtrent papier" in Hoofdstuk 1 van de Gebruikershandleiding.

- 1 Trek de papierlade volledig uit de machine en verwijder de uitvoerpapierlade.

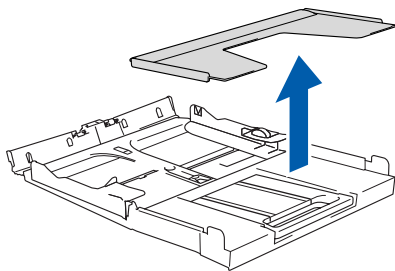
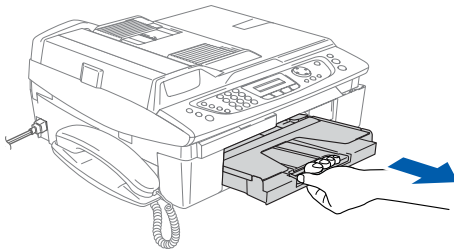

- 2 Houd de papiergeleider ingedrukt en stel deze papiergeleider af op de breedte van het gebruikte papier.

Papiergeleider

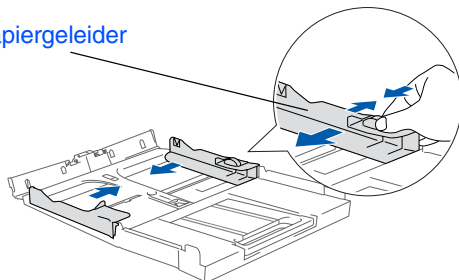

- 3 Trek de papiersteun er uit en vouw de papiersteunklep uit.

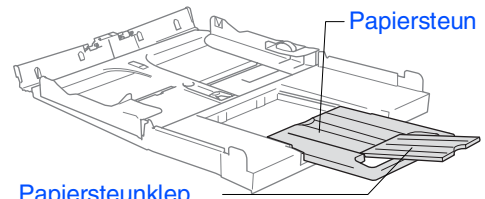

Papiersteunklep

 Gebruik de papiersteunklep voor Letter, Legal en A4-papier.

- 4 Blader de stapel papier goed door om te voorkomen dat papier vastloopt of scheef wordt ingevoerd.

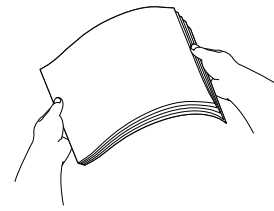

- 5 Steek het papier voorzichtig in de papierlade met de afdrukszijde naar beneden en de bovenzijde eerst. Controleer of het papier vlak in de lade en onder de maximale papiermarkering ligt.

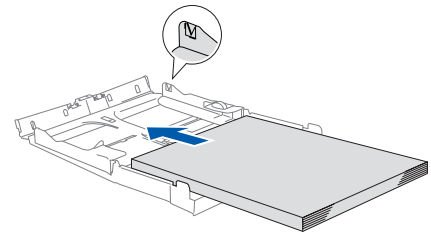

-  ■ Zorg dat de papiergeleiders aan de zijkant de rand van het papier aanraken.  
■ Zorg ervoor dat u er het papier niet te ver in duwt; het kan aan de achterkant van de lade omhoog gaan staan en problemen veroorzaken bij de papierinvoer.

- 6 Plaats de uitvoerpapierlade weer terug en schuif de papierlade stevig terug in de machine.

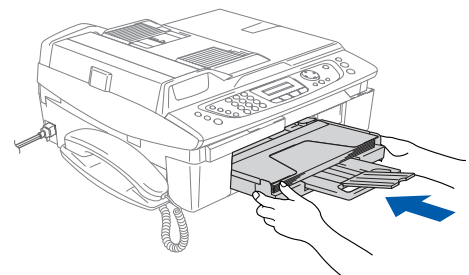

## 4

## De telefoonlijn en het netsnoer aansluiten

- 1 Sluit het netsnoer aan.

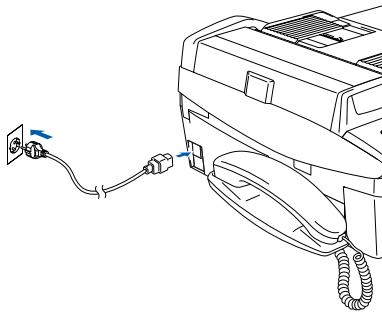

- 2 Sluit het telefoonsnoer aan.  
Sluit het ene uiteinde van het telefoonsnoer aan op de ingang van de machine met aanduiding **LINE** en het andere uiteinde op een modulaire wandstekker.

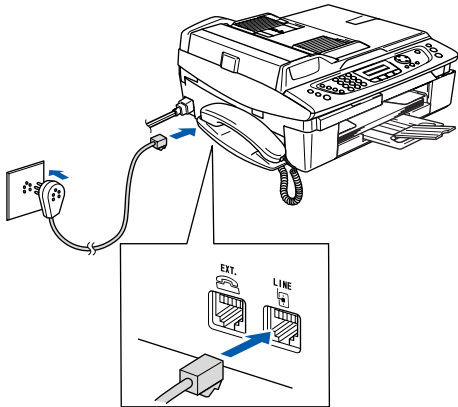

### ⚠ Waarschuwing

- Deze machine moet worden voorzien van een geaarde stekker.
- Aangezien de machine via het stopcontact is geaard, kunt u uzelf tegen mogelijke elektrische gevaren op het telefoonnetwerk beschermen door de machine aan te laten staan wanneer u deze op een telefoonlijn aansluit. Wanneer de machine moet worden verplaatst, beschermt u uzelf door eerst de telefoonlijn af te sluiten en pas daarna de stekker uit het stopcontact te halen.



Als u een telefoonlijn met een extern toestel deelt, moet u de aansluitingen zoals hieronder afgebeeld uitvoeren.

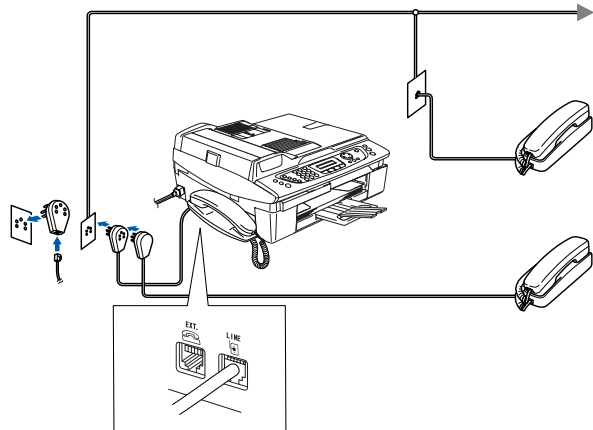

Als u een telefoonlijn met een extern antwoordapparaat deelt, moet u deze zoals hieronder afgebeeld aansluiten.



Raadpleeg voor meer informatie "Verbinding van een extern apparaat met uw machine" in Bijlage van de gebruikershandleiding.

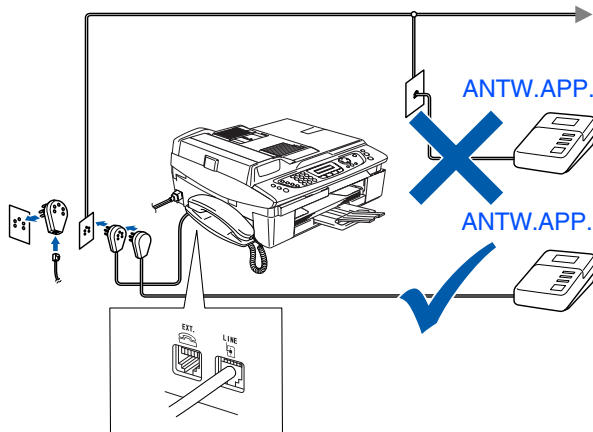

# De machine installeren

5

## De inktpatronen plaatsen



### Waarschuwing

Mocht u inkt in uw ogen krijgen, spoel ze dan onmiddellijk uit met water en raadpleeg een arts als uw ogen geïrriteerd raken.

- 1 Zorg dat de machine aanstaat. Op het LCD-scherm staat:

Cartridge nazien

- 2 Til het scannerdeksel op aan de rechterkant van de machine, totdat deze in de open stand vergrendeld is.

Scannerdeksel

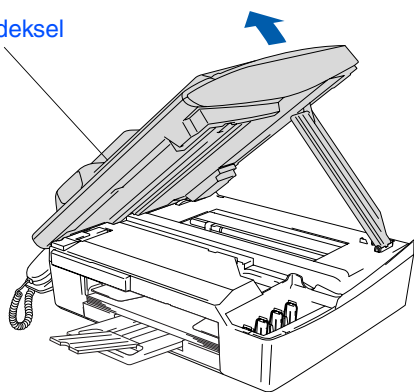

- 3 Verwijder de beschermingen.

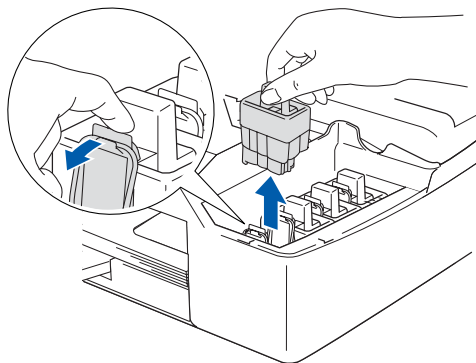

Gooi de beschermingen niet weg. U hebt deze nodig wanneer u de machine moet vervoeren.

- 4 Verwijder de inktpatroon.

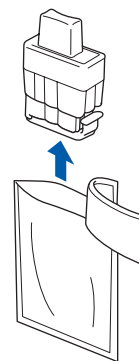

- 5 Verwijder voorzichtig het kapje aan de onderzijde.



Raak het gebied uit de onderstaande afbeelding NIET aan.

Openmaken

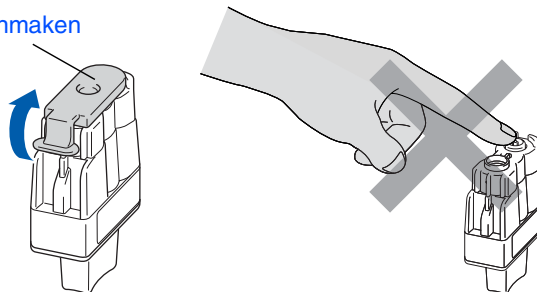

Als het deksel van de cartridges loskomt terwijl u de zak opent, zal de cartridge niet beschadigd worden.

Houd de tonercartridge rechtop wanneer u deze in de sleuf plaatst.

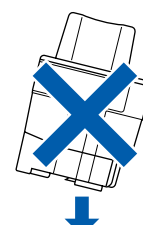



- 6 Duw stevig op de tonercartridge totdat de haak eroverheen klikt. Zorg dat de kleur van de sleuf (A) dezelfde is als de kleur van de kleurencartridge (B), zoals u in het onderstaande schema ziet.

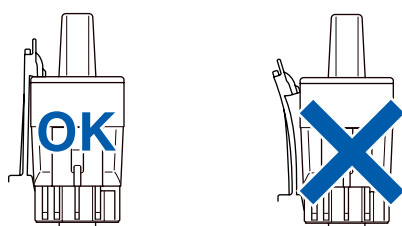
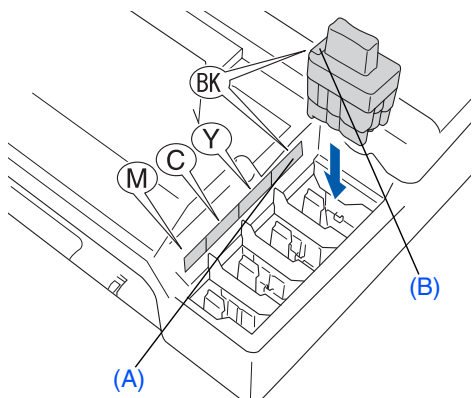

- 7 Til het scannerdeksel op om de vergrendeling los te maken. Druk de steun van het scannerdeksel voorzichtig naar beneden en sluit het scannerdeksel.



Als op het LCD-scherm de melding **Installeer** wordt weergegeven nadat u de inktpatronen hebt geïnstalleerd, dient u te controleren of ze op juiste wijze zijn geïnstalleerd.

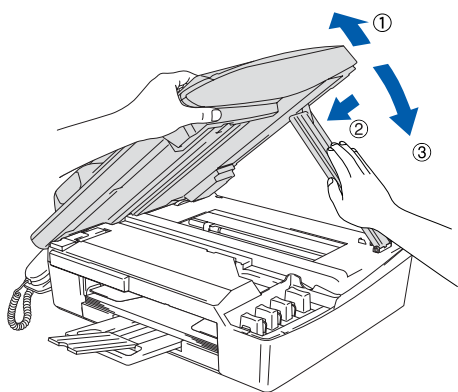

De machine zal het inktbuizensysteem reinigen voor het eerste gebruik. Dit wordt slechts één keer gedaan, alleen de eerste keer dat de inktpatronen worden geplaatst. Het reinigingsproces duurt ongeveer vier minuten.

Op het LCD-scherm wordt het volgende weergegeven:

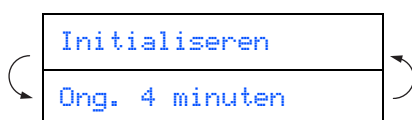

- Verwijder **GEEN** inktpatronen wanneer u ze niet hoeft te vervangen. Als u dit toch doet, kan dit de hoeveelheid inkt verminderen en weet de machine niet hoeveel inkt er nog in de patroon zit.
- Schud de inktpatronen **NIET**. Als u inkt op uw lichaam of kleding hebt gemorst, was deze dan onmiddellijk met zeep of een wasmiddel.
- Het is beter de patronen **NIET** herhaaldelijk te plaatsen en te verwijderen. Anders kan er inkt uitsijpelen.
- De inkjetmachines van Brother zijn ontworpen om te werken met inkt van een bepaalde specificatie en leveren optimale prestaties indien gebruikt met originele tonercartridges van Brother. Brother kan deze optimale prestaties niet garanderen indien inkt of inktpatronen van andere specificaties gebruikt worden. Het gebruik van patronen anders dan originele patronen van Brother of het gebruik van patronen die met inkt van andere merken zijn gevuld, wordt derhalve afgeraden in deze machine. Indien de printkop of enig ander deel van deze machine wordt beschadigd als gevolg van het gebruik van inkt of inktpatronen anders dan originele Brother-producten, dan worden enige reparaties die nodig zijn als gevolg daarvan niet door de garantie gedekt, omdat deze producten incompatibel met of ongeschikt zijn voor deze machine.



- Als de kleuren gemengd zijn omdat u een inktpatroon in de verkeerde kleurpositie geïnstalleerd hebt, moet u nadat de patroon op de juiste plaats geïnstalleerd is de printkop diverse keren reinigen; pas dan mag u printen. (Raadpleeg "De printkop reinigen" in hoofdstuk 12 van Problemen oplossen en routineonderhoud van de gebruikershandleiding.)
- Installeer een inktpatroon onmiddellijk na het openen in de machine en verbruik deze binnen zes maanden na de installatie. Gebruik ongeopende inktpatronen voor de uiterste verbruiksdatum die op de doos vermeld staat.

# De machine installeren

## 6 Afdrukwaliteit controleren

- 1 Nadat het reinigen voltooid is, wordt op het LCD-scherm het volgende weergegeven:



- 2 Zorg dat er papier in de papierlade zit. Druk op **Colour Start**. De machine begint de TESTPAGINA af te drukken (alleen wanneer de inktpatronen voor de eerste keer worden geïnstalleerd).
- 3 Controleer de kwaliteit van de vier kleurenblokken die worden gevormd door de korte lijnen die op de testpagina zijn afgedrukt. (ZWART/ CYAAN/ GEEL/ MAGENTA)

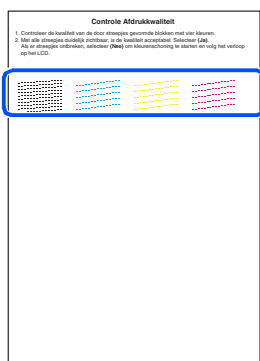

Raak het afgedrukte oppervlak van het papier niet aan vlak na het afdrukken. De inkt kan nog nat zijn en op uw vingers vlekken.

- 4 Op het LCD-scherm wordt het volgende weergegeven:

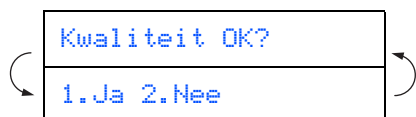

- 5 Als de lijnen duidelijk en zichtbaar zijn, drukt u op **1** op het toetsenblok om de kwaliteitscontrole te voltooien.

---OF---

Als er korte lijnen ontbreken, drukt u op **2** en gaat u naar **6**.

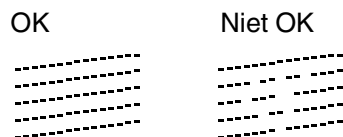

- 6 U wordt gevraagd of de afdrukwaliteit voor zwart en kleur in orde is. Druk op **1** of **2** op de kiestoetsen.

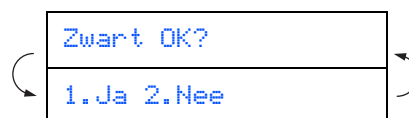

Als u een keuze hebt gemaakt, **1 (Ja)** of **2 (Nee)** voor zwart en kleur, meldt het LCD-scherm:

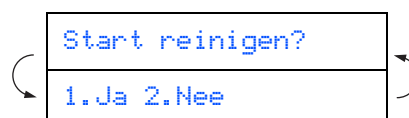

Druk op **1 (Ja)** en de machine gaat de kleuren reinigen.

Druk op **Colour Start** wanneer het reinigen is voltooid. De machine drukt opnieuw de TESTPAGINA af en gaat terug naar stap

**3**.

## 7 De taal voor de meldingen op het LCD-scherm instellen

De meldingen op het LCD-scherm kunnen worden weergegeven in het Nederlands, Frans of Engels.

- 1 Druk op **Menu/Set, 0, 0**.
- 2 Druk op **▲** of **▼** om NEDERLANDS, FRANS of ENGELS te selecteren, en druk op **Menu/Set**.

## 8

## De datum en tijd instellen

- 1 Druk op **Menu/Set**.
- 2 Druk op **0**.
- 3 Druk op **2**.
- 4 Toets de laatste twee cijfers van het jaar in met behulp van de kiestoetsen en druk op **Menu/Set**.

Jaar: 2004

(Druk bijvoorbeeld op **0 4** voor 2004.)

- 5 Voer met behulp van de kiestoetsen de twee cijfers voor de maand in en druk op **Menu/Set**.

Maand: 03

(Druk bijvoorbeeld op **0 3** voor maart.)

- 6 Voer met behulp van de kiestoetsen de twee cijfers voor de dag in en druk op **Menu/Set**.

Dag: 01

(Druk bijvoorbeeld op **0 1**.)

- 7 Voer met behulp van de kiestoetsen de tijd in 24-uurnotatie in en druk op **Menu/Set**.

Tijd: 15:25

(Druk bijvoorbeeld op **1 5, 2 5** voor 15.25 uur.)

- 8 Druk op **Stop/Exit**.



Als u de invoer wilt herhalen, drukt u op **Stop/Exit** om met stap 1 verder te gaan.

## 9

## Het stationsnummer instellen

U kunt uw naam en faxnummer opslaan, zodat deze gegevens worden afgedrukt op alle faxpagina's die u verstuurt.

- 1 Druk op **Menu/Set**.
- 2 Druk op **0**.
- 3 Druk op **3**.
- 4 Toets uw faxnummer in (maximaal 20 cijfers) en druk op **Menu/Set**.

Fax: \_

- 5 Voer uw naam (maximaal 20 tekens) in met behulp van de kiestoetsen en druk vervolgens op **Menu/Set**.

Naam: \_



- Raadpleeg bij het invoeren van uw naam het onderstaande schema.
- Als u tweemaal achtereen dezelfde letter wilt invoeren (bijvoorbeeld twee e's), dan drukt u tussendoor op  om de cursor een plaats verder te zetten.

Druk op	Enmaal	Twee keer	Drie keer	Vier keer
2	A	B	C	2
3	D	E	F	3
4	G	H	I	4
5	J	K	L	5
6	M	N	O	6
7	P	Q	R	S
8	T	U	V	8
9	W	X	Y	Z



Raadpleeg voor meer informatie "Het stationsnummer instellen" in hoofdstuk 2 van de gebruikershandleiding.

- 6 Druk op **Stop/Exit**.



Als u de invoer wilt herhalen, drukt u op **Stop/Exit** om met stap 1 verder te gaan.

## 10 Een ontvangststand selecteren

Er zijn drie verschillende ontvangststanden: **Alleen Fax**, **Fax/Telefoon** en **Handmatig**.

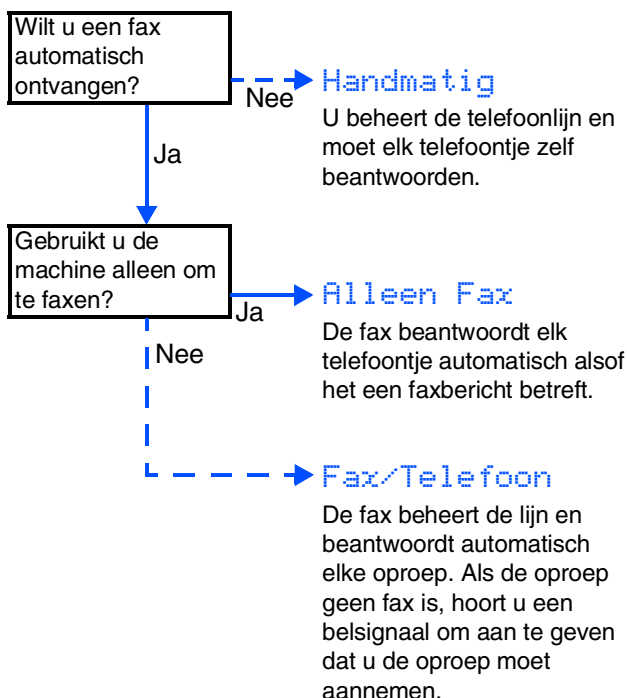

- 1 Druk op **Menu/Set**.
- 2 Druk op **0**.
- 3 Druk op **1**.
- 4 Druk op **▲** of **▼** om de stand te selecteren.
- 5 Druk op **Menu/Set**.
- 6 Druk op **Stop/Exit**.

 Raadpleeg voor meer informatie "De ontvangststand instellen" in hoofdstuk 4 van de gebruikershandleiding.

## 11 Message Center instellen

Als u de stand Message Center wilt gebruiken, moet u een uitgaand bericht opnemen.

- 1 Neem een uitgaand bericht voor Message Center op (Msg Ctr Ogm).



Zie "Het uitgaand bericht voor Message Center opnemen" in hoofdstuk 7 van de gebruikershandleiding.

- 2 Activeer Message Center.

Houd  ingedrukt totdat het lampje brandt en op het LCD-scherm de volgende melding wordt weergegeven:



Lampje

ANT:Ber.cent.



Als de Message Center Modus is ingeschakeld, heeft deze stand voorrang op de ingestelde Ontvangststand. Het ingebouwde digitale Message Center neemt telefoongesprekken aan. Als het een fax is, kunt u deze automatisch ontvangen.

Raadpleeg "Message Center" in hoofdstuk 7 van de gebruikershandleiding.

## De FAX gebruiken als een printer of voor PC-FAX Send

U kunt de Brother-stuurprogramma's voor de printer en PC-FAX Send ophalen op het Brother Solutions Center voor gebruik met FAX-2440C.

Ons internetadres:

<http://solutions.brother.com>



- *Haal het printerstuurprogramma op voordat u de machine met behulp van een USB-kabel aansluit op de computer.*
- *Gebruik een geschikte USB 2.0-interfacekabel. Koop, als u er geen hebt, een USB 2.0-interfacekabel die niet langer is dan 2 meter.*
- *Uw machine heeft een full speed USB 2.0 interface. Deze interface is compatibel met Hi-Speed USB 2.0; de maximale gegevensoverdrachtsnelheid zal echter 12 Mb/s bedragen. De machine kan ook worden verbonden met een computer die over een USB 1.1 interface beschikt.*

## Inktpatroon

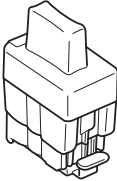
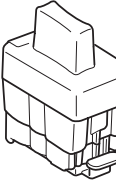
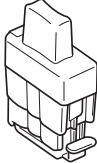
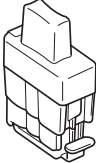
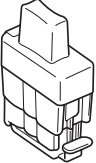
Zwart (Standaard)	Zwart (Hoog Rendement)	Magenta	Geel	Cyaan
LC900BK	LC900HYBK	LC900M	LC900Y	LC900C
				

## Handelsmerken

Het Brother-logo is een wettig gedeponerd handelsmerk van Brother Industries, Ltd.

Brother is een wettig gedeponerd handelsmerk van Brother Industries, Ltd.

© Copyright 2004 Brother Industries, Ltd. Alle rechten voorbehouden.

Elk bedrijf wiens software in deze handleiding wordt vermeld, heeft een Softwarelicentieovereenkomst die specifiek bedoeld is voor de betreffende programma's.

**Alle andere merknamen en productnamen die in deze handleiding worden gebruikt, zijn wettig gedeponerde handelsmerken van de desbetreffende bedrijven.**

## Samenstelling en publicatie

Deze handleiding is samengesteld en gepubliceerd onder supervisie van Brother Industries, Ltd. De nieuwste productgegevens en -specificaties zijn in deze handleiding verwerkt.

De inhoud van deze handleiding en de specificaties van dit product kunnen zonder voorafgaande kennisgeving worden gewijzigd.

Brother behoudt zich het recht voor om de specificaties en de inhoud van deze handleiding zonder voorafgaande kennisgeving te wijzigen. Brother is niet verantwoordelijk voor enige schade (met inbegrip van gevolgschade) voortvloeiend uit het gebruik van deze handleiding of de daarin beschreven producten, inclusief maar niet beperkt tot zelffouten en andere fouten in deze publicatie.

Dit product is bedoeld voor gebruik in een professionele omgeving.

At your side.  
**brother**®



BEL-DUT  
LF7341001①