

brother®

GUIDA DELL'UTENTE

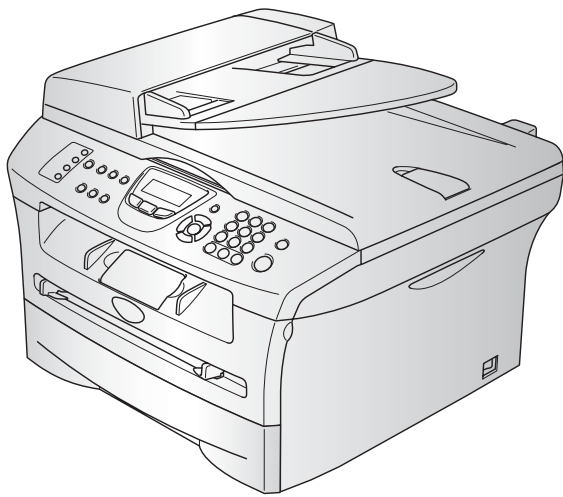

MFC-7420
MFC-7820N

CE

Versione C

Per chiamare il servizio assistenza clienti

Si prega di completare le seguenti informazioni a titolo di riferimento futuro:

**Numero modello: MFC-7420 e MFC-7820N
(Cerchiare il numero del modello)**

Numero seriale:* _____

Data dell'acquisto: _____

Luogo dell'acquisto: _____

*** Il numero seriale può essere visualizzato sullo schermo del display (Menu/Set, 4, 1) per il modello MFC-7420 o (Menu/Set, 6, 1) per il modello MFC-7820N. Conservare la Guida dell'Utente con la ricevuta della vendita quale documentazione permanente dell'acquisto, in caso di furti, incendi o servizi inerenti la garanzia.**

Registrare il prodotto on-line all'indirizzo

<http://www.brother.com/registration>

Registrando il prodotto con la Brother, verrete registrati come proprietario originale del prodotto. La registrazione con la Brother:

- può essere utilizzata quale conferma della data di acquisto del prodotto in caso di smarrimento della ricevuta; e
- può essere di supporto nella richiesta di risarcimento assicurativo in caso di danni al prodotto coperti dall'assicurazione.

QUESTO APPARECCHIO FUNZIONA CON UNA LINEA PSTN ANALOGICA A DUE FILI DOTATA DI CONNETTORE ADEGUATO

INFORMAZIONI SULLA VALIDITÀ

Brother informa che questo prodotto può presentare problemi di funzionamento in un Paese diverso da quello in cui era stato originariamente acquistato e non offre alcuna garanzia nell'eventualità che esso sia utilizzato su linee di telecomunicazione pubbliche in un altro Paese.

Avviso su redazione e pubblicazione

La presente guida è stata redatta e pubblicata sotto la supervisione di Brother Industries Ltd. e comprende la descrizione e le caratteristiche tecniche più aggiornate del prodotto.

Il contenuto della guida e le caratteristiche tecniche del prodotto sono soggetti a modifiche senza preavviso.

Brother si riserva il diritto di apportare modifiche senza preavviso alle caratteristiche e ai materiali qui acclusi e declina qualunque responsabilità per eventuali danni (compresi danni indiretti) derivanti da errori o imprecisioni contenuti nei materiali presentati, compresi, ma non limitati a errori tipografici e di altro tipo relativi alla pubblicazione.



EC Declaration of Conformity

Manufacturer

Brother Industries, Ltd.
15-1, Naeshiro-cho, Mizuho-ku, Nagoya 467-8561, Japan

Plant

Brother Technology (ShenZhen) Ltd.,
NO6 Gold Garden Ind. Nanling Buji, Longgang, Shenzhen, China

Herewith declare that:

Products description : Facsimile Machine
Type : Group 3
Model Name : MFC-7420, MFC-7820N

are in conformity with provisions of the R & TTE Directive (1999/5/EC) and we declare compliance with the following standards :

Harmonized standards applied :

Safety EN60950-1:2001

EMC EN55022:1998 + A1:2000 + A2:2003 Class B
EN55024:1998 + A1:2001 + A2:2003
EN61000-3-2:2000
EN61000-3-3:1995 + A1:2001

Year in which CE marking was first affixed : 2004

Issued by : Brother Industries, Ltd.

Date : 28th June, 2006

Place : Nagoya, Japan

Signature :

Junji Shiota
General Manager
Quality Management Dept.
Printing & Solutions Company

Dichiarazione di conformità CEE in base alla Direttiva R e TTE

Produttore

Brother Industries, Ltd.
15-1, Naeshiro-cho, Mizuho-ku, Nagoya 467-8561, Giappone

Stabilimento

Brother Technology (ShenZhen) Ltd.,
NO6 Gold Garden Ind. Nanling Buji, Longgang, Shenzhen, Cina

Con la presente dichiara che:

Descrizione dei prodotti : **Apparecchi facsimile**
Tipo : **Gruppo 3**
Nome modello : **MFC-7420, MFC-7820N**

sono conformi alle disposizioni contenute nella Direttiva R e TTE (1999/5/CEE) e rispondenti ai seguenti standard:

Normative armonizzate applicate:

Sicurezza : EN60950-1:2001
EMC : EN55022:1998 + A1:2000 + A2:2003 Classe B
EN55024:1998 + A1:2001 + A2:2003
EN61000-3-2:2000
EN61000-3-3:1995 + A1:2001

Anno di prima apposizione della marcatura CE: 2004

Rilasciato da : Brother Industries, Ltd.
Data : 28 giugno 2006
Luogo del rilascio : Nagoya, Giappone

Precauzioni di sicurezza

Nella presente Guida dell'utente vengono utilizzati i simboli che seguono:



Le avvertenze hanno lo scopo di informare sulle procedure da seguire per evitare possibili lesioni personali.



I segnali di pericolo di tipo elettrico avvertono sulla possibilità di scosse elettriche.



I segnali relativi alle superfici bollenti avvisano di non toccare le parti bollenti della macchina.



Attenzione: procedure specifiche da seguire per evitare possibili danni all'apparecchio o ad altri oggetti.



Le note con dicitura "Impostazione Errata" informano sull'incompatibilità dell'apparecchio con certi dispositivi o procedure.



Le note contengono istruzioni relative a misure da adottare in determinate situazioni o consigli da seguire per adottare una stessa procedura con altre funzionalità dell'apparecchio.

Utilizzo sicuro dell'apparecchio

Fare riferimento a queste istruzioni per una consultazione futura e prima di procedere a qualsiasi intervento di manutenzione.



Nota

(Per il modello MFC-7420) In caso di fax nella memoria dell'apparecchio, è necessario stamparli o salvarli prima di spegnere e disconnettere l'apparecchio. (Per stampare i fax in memoria, premere vedere *Stampa di un fax dalla memoria* a pag. 4-4. Per salvare i fax in memoria, vedere *Inoltro fax ad un altro apparecchio fax* a pag. 11-5 o *Trasferimento dei fax al PC* a pag. 11-5.)



AVVERTENZA



L'apparecchio contiene elettrodi ad alta tensione. Prima di procedere alla pulizia interna dell'apparecchio, accertarsi di scollegare come prima cosa il cavo della linea telefonica e successivamente il cavo elettrico dalla presa di alimentazione.

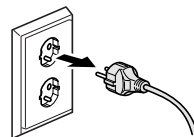

Non maneggiare la spina con le mani bagnate. Questo potrebbe causare una scossa elettrica.

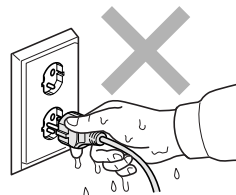

! AVVERTENZA



Dopo l'uso dell'apparecchio, alcune parti interne SCOTTANO!
Per prevenire infortuni si raccomanda di non inserire le dita nell'area evidenziata nell'illustrazione.

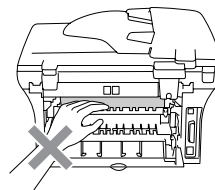
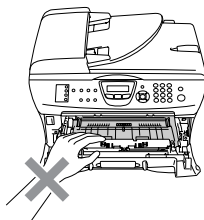

Il gruppo fusore è contrassegnato con un'etichetta di avvertenza.
Non rimuovere o danneggiare l'etichetta.

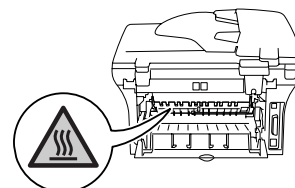

Per prevenire infortuni si raccomanda di non poggiare le mani sul bordo dell'apparecchio sotto il coperchio documenti o dello scanner.

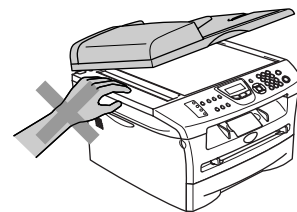
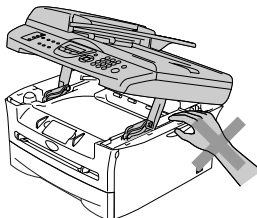

Per prevenire infortuni si raccomanda di non posare le dita nell'area evidenziata nell'illustrazione.

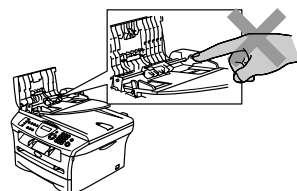
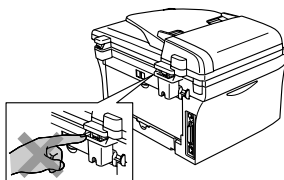

Non utilizzare un aspirapolvere per rimuovere il toner che fuoriesce eventualmente dalla cartuccia. In questo modo l'interno dell'aspirapolvere potrebbe prendere fuoco ed essere causa potenziale di incendio. Pulire attentamente i residui del toner con un panno asciutto senza peli e smaltirlo in conformità alla legislazione locale.



NON utilizzare sostanze infiammabili o qualsiasi tipo di spray per pulire le parti interne o esterne della macchina. Questo potrebbe causare una scossa elettrica o un incendio.

! AVVERTENZA

- Per trasportare l'apparecchio, afferrare le due maniglie laterali poste sotto lo scanner. **NON** trasportare l'apparecchio sostenendolo dalla parte inferiore.

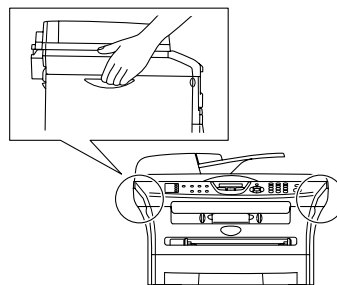

- Si raccomanda cautela durante l'installazione o la modifica di linee telefoniche. Prima di toccare fili o terminali non isolati, verificare sempre che la linea telefonica sia scollegata dalla presa a muro. Non collegare mai cavi telefonici durante un temporale. Non installare mai una presa telefonica a parete dove è presente umidità.
- Questo prodotto deve essere installato nelle vicinanze di una presa di corrente facilmente accessibile. In caso di emergenza, scollegare il cavo di alimentazione dalla presa, in modo da escludere completamente l'alimentazione.

! AVVERTENZA

ISTRUZIONI IMPORTANTI PER LA SICUREZZA

Durante l'utilizzo del proprio apparecchio telefonico, per ridurre il rischio di incendi, scosse elettriche e danni alle persone, è importante osservare sempre delle semplici precauzioni di sicurezza tra le quali:

1. Non utilizzare il prodotto nelle vicinanze di acqua, ad esempio vicino a una vasca da bagno, a un lavandino, a un acquaio o una lavatrice, in uno scantinato umido o vicino a una piscina.
2. Evitare di utilizzare questo prodotto durante un temporale. Esiste il rischio, seppure improbabile, di scariche elettriche in presenza di fulmini.
3. Non utilizzare questo prodotto per comunicare la presenza di una perdita di gas nelle vicinanze della perdita stessa.

CONSERVARE QUESTE ISTRUZIONI

Guida di consultazione rapida

Invio di fax

Trasmissione automatica con l'alimentatore automatico

- 1 Se non è illuminato in verde, premere  (**Fax**).
- 2 Caricare il documento.
- 3 Comporre il numero di fax usando la tastiera, i numeri diretti, i numeri di chiamata veloce o il tasto Ricerca.
- 4 Premere **Inizio**.

Memorizzazione di numeri

Memorizzazione di numeri diretti

- 1 Premere **Menu/Set, 2, 3, 1**.
- 2 Premere il tasto su cui si vuole memorizzare il numero diretto.



Nota

Per accedere ai numeri diretti da 5 a 8, tenere premuto il tasto **Selezione** mentre si preme il tasto del numero diretto.

- 3 Inserire il numero (massimo 20 cifre).
Premere **Menu/Set**.
- 4 Digitare un nome di 15 caratteri al massimo (o lasciare lo spazio vuoto).
Premere **Menu/Set**.
- 5 Premere **Stop/Uscita**.

Memorizzazione numeri di Chiamata veloce

- 1 Premere **Menu/Set, 2, 3, 2**.
- 2 Utilizzando la tastiera, inserire un numero di tre cifre per identificare la posizione del numero di chiamata veloce (001 - 200).
Premere **Menu/Set**.
- 3 Inserire il numero (massimo 20 cifre).
Premere **Menu/Set**.
- 4 Digitare un nome di 15 caratteri al massimo (o lasciare lo spazio vuoto).
Premere **Menu/Set**.
- 5 Premere **Stop/Uscita**.

Composizione numero

Composizione diretta/ Composizione veloce

- 1 Se non è illuminato in verde, premere  (**Fax**).
- 2 Caricare il documento.
- 3 Premere il tasto del numero diretto da chiamare.



Nota

Per comporre i numeri diretti da 5 a 8, tenere premuto il tasto **Selezione** mentre si preme il tasto del numero diretto.

—OPPURE—

Premere **Ricerca/Chiam.Veloce**, premere **#**. Premere il numero di Chiamata veloce a tre cifre.

- 4 Premere **Inizio**.

Utilizzo della Ricerca

- 1 Se non è illuminato in verde, premere  (**Fax**).
- 2 Caricare il documento.
- 3 Premere **Ricerca/Chiam.Veloce**, e digitare la prima lettera del nome da cercare.
- 4 Premere ◀ o ▶ per ricercare nella memoria.
- 5 Premere **Inizio**.

Riproduzione di copie

Copia singola

- 1 Premere  (**Copia**) per illuminare in verde il tasto.
- 2 Caricare il documento.
- 3 Premere **Inizio**.

Ordinamento copie utilizzando l'alimentatore automatico

- 1 Premere  (**Copia**) per illuminare in verde il tasto.
- 2 Caricare il documento.
- 3 Usare la tastiera per inserire il numero di copie desiderato (massimo 99).
- 4 Premere **Opzioni** e ▲ o ▼ per selezionare *Impila/Ordina*.
Premere **Menu/Set**.
- 5 Premere ▲ o ▼ per selezionare *Ordina*.
Premere **Menu/Set**.
- 6 Premere **Inizio**.

Sommario

1 Introduzione

Utilizzo di questa Guida	1-1
Scelta del luogo di installazione.....	1-2
Come accedere alla Guida dell'Utente completa.....	1-3
Per visualizzare la Documentazione (Per Windows®).....	1-3
Come trovare le indicazioni di scansione	1-3
Per visualizzare la Documentazione (Per Macintosh®)	1-4
Come trovare le indicazioni di scansione	1-4
Descrizione Pannello dei comandi.....	1-5
Caricamento di documenti	1-7
Utilizzo dell'alimentatore automatico documenti (ADF)	1-7
Utilizzo del piano dello scanner	1-8
Informazioni sulla carta.....	1-9
Carta consigliata	1-9
Scelta di un tipo di carta adatto	1-9
Capacità cassette carta	1-10
Caricare la carta	1-11
Caricare la carta o altri supporti nel vassoio di alimentazione.....	1-11
Per caricare la carta o altri supporti nella fessura di alimentazione manuale.....	1-12
Informazioni sugli apparecchi telefax.....	1-13
Toni fax e collegamento ("handshake")	1-13
ECM (Modalità correzione errori)	1-13

2 Preparazione dell'apparecchio

Messa a punto iniziale	2-1
Impostazione data e ora	2-1
Impostazione del modo di composizione numero a toni o a impulsi	2-1
Impostazione dell'identificativo	2-2
Impostazione del tipo di linea telefonica.....	2-3
PABX (PBX) e TRASFERIMENTO.....	2-3
Impostazione generale	2-4
Impostazione della funzione Modalità Timer	2-4
Impostazione del tipo di carta.....	2-4
Impostazione del formato carta	2-5
Impostazione del volume della suoneria	2-5
Impostazione del volume del segnale acustico	2-6
Impostazione del volume del diffusore	2-6
Attivazione automatica dell'ora legale estiva	2-6
Risparmio Toner	2-6
Tempo di inattività	2-7
Impostazione contrasto del display	2-7
Sicurezza.....	2-8
Blocco TX (solo per il modello MFC-7420).....	2-8
Impostazione parola chiave.....	2-8
Modifica della parola chiave per il blocco TX	2-8
Attivazione Blocco TX.....	2-9

Disattivazione Blocco TX.....	2-9
Sicurezza memoria (solo per il modello MFC-7820N).....	2-9
Impostazione parola chiave.....	2-10
Modifica della parola chiave per la Sicurezza memoria.....	2-10
Attivazione Sicurezza memoria.....	2-10
Disattivazione Sicurezza memoria.....	2-10
Blocco impostazioni.....	2-11
Impostazione parola chiave.....	2-11
Modifica della parola chiave per il blocco impostazioni.....	2-12
Attivazione Blocco impostazioni.....	2-12
Disattivazione Blocco Impostazioni.....	2-12

3 Impostazioni per l'invio

Come inserire la modalità fax.....	3-1
Come comporre i numeri.....	3-1
Composizione manuale.....	3-1
Composizione di numeri diretti.....	3-1
Composizione veloce.....	3-1
Ricerca.....	3-2
Ricomposizione numero fax.....	3-2
Come inviare i fax.....	3-3
Invio fax dall'ADF.....	3-3
Invio di fax dal piano dello scanner.....	3-3
Trasmissione automatica.....	3-4
Trasmissione manuale (esclusivamente con il telefono esterno).....	3-4
Messaggio di Memoria esaurita.....	3-4
Operazioni base di invio.....	3-5
Invio di fax con impostazioni multiple.....	3-5
Contrasto.....	3-5
Risoluzione fax.....	3-6
Accesso duplice.....	3-6
Trasmissione in tempo reale.....	3-7
Trasmissione circolare.....	3-7
Verifica delle operazioni programmate.....	3-8
Annullamento di un fax in corso.....	3-8
Cancellazione di un'operazione programmata.....	3-8
Operazioni di invio avanzate.....	3-9
Composizione di una copertina elettronica.....	3-9
Composizione dei commenti personalizzati.....	3-9
Copertina solo per il fax successivo.....	3-10
Invio di una copertina per tutti i fax.....	3-10
Utilizzo di una copertina stampata.....	3-11
Modalità Overseas.....	3-11
Fax differito.....	3-12
Trasmissione cumulativa differita.....	3-12
Impostazione della trasmissione polling (Standard).....	3-13
Impostazione della trasmissione polling con Codice di sicurezza.....	3-13

4 Impostazioni di ricezione

Operazioni base di ricezione	4-1
Selezione della modalità di ricezione	4-1
Selezione o modifica della modalità Ricezione	4-2
Impostazione Numero squilli	4-2
Impostazione del N. squilli F/T (solo per la modalità Fax/Tel)	4-3
Riconoscimento fax	4-3
Stampa ridotta di un documento fax in arrivo (Riduzione automatica)	4-4
Funzioni avanzate di ricezione	4-4
Stampa di un fax dalla memoria	4-4
Impostazione della Densità di stampa	4-4
Ricezione in memoria	4-5
Se in tale occasione l'impostazione Mem ricezione è Si	4-5
Se in tale occasione l'impostazione Mem ricezione è No	4-5
Polling	4-5
Impostazione ricezione polling (Standard)	4-5
Polling protetto	4-6
Impostazione ricezione polling (Protezione)	4-6
Impostazione ricezione polling (Timer)	4-6
Polling sequenziale	4-7

5 Numeri a composizione veloce e opzioni di composizione

Memorizzazione di numeri per la composizione facilitata	5-1
Memorizzazione di numeri diretti	5-1
Memorizzazione numeri di Chiamata veloce	5-2
Modifica dei numeri diretti e dei numeri di Chiamata veloce	5-2
Impostazione dei gruppi per la Trasmissione circolare	5-3
Opzioni di composizione dei numeri	5-4
Codici di accesso e numeri di carta di credito	5-4
Pausa	5-4
Toni o Impulsi	5-4

6 Opzioni per le trasmissioni fax remote

Impostazione opzioni trasmissione fax remote	6-1
Impostazione Inoltro fax	6-1
Impostazione Memorizzazione fax	6-1
Impostazione Ricezione PC Fax	6-2
Disattivazione opzioni fax remoto	6-2
Modifica opzioni per le trasmissioni fax remote	6-3
Impostazione del codice di accesso remoto	6-3
Recupero remoto	6-4
Utilizzo del Codice di accesso remoto	6-4
Comandi remoti	6-5
Recupero dei messaggi fax	6-6
Modifica del numero di Inoltro fax	6-6

7 Stampa rapporti

Impostazioni fax e attività	7-1
Personalizzazione del rapporto di verifica della trasmissione	7-1
Impostazione Tempo Giornale	7-2
Stampa rapporti	7-2
Per stampare un rapporto	7-2

8 Riproduzione di copie

Utilizzo dell'apparecchio come fotocopiatrice	8-1
Selezionare modalità Copia	8-1
Riproduzione di una copia singola	8-1
Copie multiple	8-2
Interruzione copia	8-2
Utilizzo dei tasti di copia temporanea	8-2
Ingrandimento o riduzione dell'immagine copiata	8-3
Modifica delle impostazioni provvisorie di copia	8-4
Qualità	8-5
Ordinamento copie con l'alimentatore automatico	8-5
Copia N in 1 (Layout pagina)	8-6
Realizzazione di poster (Layout di pagina)	8-7
Modifica delle impostazioni di copia predefinite	8-8
Qualità	8-8
Regolazione contrasto	8-8
Messaggio di Memoria esaurita	8-8

9 Funzioni di software e di rete 9-1

10 Informazioni importanti

Specifiche IEC 60825-1	10-1
Diodo Laser	10-1
Disconnessione dell'apparecchio	10-1
Connessione LAN (solo per il modello MFC-7820N)	10-1
Interferenze radio	10-1
Istruzioni importanti di sicurezza	10-2
Marchi di fabbrica	10-3

11 Risoluzione dei problemi e manutenzione ordinaria

Risoluzione dei problemi	11-1
Messaggi d'errore	11-1
Verifica della presenza di fax nella memoria dell'apparecchio.	11-5
Inoltro fax ad un altro apparecchio fax	11-5
Trasferimento dei fax al PC	11-5
Inceppamenti carta	11-6
Documento inceppato nella parte superiore dell'alimentatore automatico	11-6
Documento inceppato all'interno dell'alimentatore automatico	11-6
Inceppamento carta	11-7

Carta inceppata all'interno nell'apparecchio.....	11-7
Carta inceppata nella parte posteriore dell'apparecchio	11-8
La carta si è inceppata all'interno del gruppo tamburo e della cartuccia	11-10
In caso di difficoltà con l'apparecchio	11-11
Miglioramento della qualità di stampa	11-16
Pulire il gruppo tamburo	11-17
Compatibilità.....	11-20
Imballaggio e spedizione dell'apparecchio	11-20
Manutenzione ordinaria	11-21
Pulizia dell'esterno dell'apparecchio.....	11-21
Pulire l'esterno dell'apparecchio nel modo che segue:.....	11-21
Pulizia del vetro dello scanner.....	11-22
Pulizia del vetro dello scanner.....	11-23
Pulizia del filo corona.....	11-24
Sostituzione della cartuccia toner TN-2000.....	11-25
Come sostituire la cartuccia toner.....	11-25
Sostituzione del gruppo tamburo (DR-2000)	11-28
Informazioni sull'apparecchio	11-30
Controllo numeri seriali.....	11-30
Controllo contapagine.....	11-30
Controllo della durata del tamburo	11-30

A **Appendice A**

Funzioni avanzate di ricezione	A-1
Utilizzo di telefoni in derivazione	A-1
Solo per la modalità Fax/Tel.....	A-1
Utilizzo di un telefono senza fili esterno	A-1
Modifica dei codici remoti	A-2
Collegamento del dispositivo esterno all'apparecchio	A-2
Collegamento di un telefono esterno.....	A-2
Collegamento di una segreteria telefonica esterna (TAD).....	A-3
Sequenza	A-3
Collegamenti.....	A-3
Registrazione del messaggio in uscita (OGM) su un dispositivo TAD esterno	A-4
Collegamenti multilinea (PBX).....	A-4
In caso di funzionamento combinato dell'apparecchio con un PBX.....	A-4
Funzioni personalizzabili sulla linea telefonica	A-4

B **Appendice B**

Programmazione a schermo.....	B-1
Tabella Menu	B-1
Memorizzazione	B-1
Tasti Navigazione	B-2
Digitazione testo	B-10
Inserimento di spazi.....	B-10
Correzioni	B-10
Ripetizione di lettere	B-10
Caratteri speciali e simboli.....	B-10

G **Glossario** **G-1**

S **Specifiche tecniche**

Descrizione del prodotto	S-1
Generale	S-1
Supporti di stampa	S-2
Copia	S-3
Fax	S-4
Scanner	S-5
Stampante	S-5
Interfacce	S-6
Requisiti del computer	S-7
Materiali di consumo	S-8
Rete (LAN) (solo per il modello MFC-7820N)	S-9
Server opzionale esterno Stampa/Scansione senza fili (NC 2220w)	S-9
Server opzionale di stampa esterno (NC-2100p)	S-10

I **Indice analitico** **I-1**

Sc **Scheda di accesso per il recupero remoto** **Sc-1**

Utilizzo di questa Guida

In tutta la Guida sono riportati simboli speciali per evidenziare avvertenze, note e procedure importanti. Dei caratteri speciali identificano i tasti da premere, i messaggi visualizzati sul display e punti importanti o argomenti correlati.

Grassetto Il grassetto identifica tasti specifici sul pannello dei comandi dell'apparecchio.

Corsivo Il corsivo evidenzia un punto importante o rimanda ad un argomento correlato.

Courier Il font di tipo Courier identifica i messaggi che compaiono sul display dell'apparecchio.



Le avvertenze hanno lo scopo di informare sulle procedure da seguire per evitare possibili lesioni personali.



I segnali di pericolo di tipo elettrico avvertono sulla possibilità di scosse elettriche.



I segnali relativi alle superfici bollenti avvisano di non toccare le parti bollenti della macchina.



Attenzione: procedure specifiche da seguire per evitare possibili danni all'apparecchio o ad altri oggetti.



Le note con dicitura "Impostazione Errata" informano sull'incompatibilità dell'apparecchio con certi dispositivi o procedure.



Le note contengono istruzioni relative a misure da adottare in determinate situazioni o consigli da seguire per adottare una stessa procedura con altre funzionalità dell'apparecchio.

Scelta del luogo di installazione

Posizionare l'apparecchio su una superficie piana e stabile, ad esempio una scrivania. Selezionare un punto non soggetto a vibrazioni e urti. Collocare l'apparecchio vicino ad una presa del telefono e ad una normale presa elettrica provvista di messa a terra. Scegliere un punto di installazione dove la temperatura resti compresa tra 10 e 32,5°C.

! CAUTELA

- Evitare di installare l'apparecchio in punti molto trafficati.
- Non installare l'apparecchio vicino a sorgenti di calore, condizionatori d'aria, acqua, prodotti chimici o frigoriferi.
- Non esporre l'apparecchio alla luce solare diretta e ad eccessivo calore, umidità o polvere.
- Non collegare l'apparecchio a prese elettriche azionate da temporizzatori automatici o interruttori a muro.
- In caso di discontinuità nell'erogazione di corrente, l'apparecchio può perdere tutti i dati contenuti in memoria.
- Non collegare l'apparecchio ad un impianto condiviso con grosse apparecchiature elettriche o altri dispositivi che possono determinare interruzioni dell'alimentazione elettrica.
- Evitare fonti di interferenza quali diffusori acustici o unità base di telefoni senza fili.

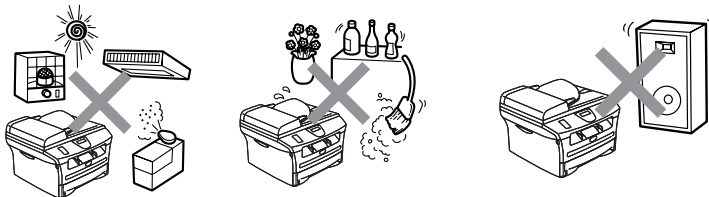

Come accedere alla Guida dell'Utente completa

Questa Guida dell'Utente non contiene tutte le informazioni sull'apparecchio, come quelle sull'uso delle funzioni avanzate del Fax, della Stampante, dello Scanner, del PC Fax e della Rete. Per studiare le informazioni dettagliate su queste operazioni, leggere la Guida dell'Utente completa inclusa nella parte 'Documentazione', inserita nel CD-ROM.



Nota

La rete non è disponibile per il modello MFC-7420.

MFC-7420: Le funzioni di rete sono disponibili esclusivamente con un server di stampa o Stampa/Scansione opzionale.

Per visualizzare la Documentazione (Per Windows®)

Dal menu **Inizio**, selezionare **Brother, MFL Pro Suite MFC-XXXX** (dove XXXX è il nome del proprio modello) dal Gruppo programmi, quindi selezionare **Guida dell'Utente**.

—OPPURE—

- 1 Accendere il PC. Inserire il CD-ROM Brother per Windows® nell'unità CD-ROM.
- 2 Se viene visualizzata la schermata con i nomi dei modelli, selezionare il nome del proprio modello.
- 3 Se appare una schermata per la scelta della lingua, selezionare la propria lingua.

Si visualizza il menu principale del CD-ROM.

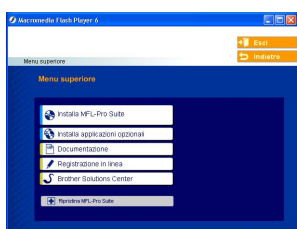

Nota

Se questa finestra non appare, utilizzare l'applicazione Esplora risorse di Windows® per eseguire il programma setup.exe dalla directory principale del CD-ROM Brother.

- 4 Fare clic su **Documentazione**.
- 5 Fare clic sulla documentazione che si vuole leggere.
 - **Guida di installazione rapida:**
Istruzioni su impostazione e installazione del software
 - **Guida dell'Utente (2 o 3 manuali):**
Guida dell'utente per istruzioni operative indipendenti, Guida software dell'utente e Guida dell'utente abilitato per la connessione di rete* (*solo per il modello modello MFC-7820N)
 - **Guida dell'Utente PaperPort®**
Software gestione documenti

Come trovare le indicazioni di scansione

Diverse sono le modalità di scansione dei documenti. Si possono trovare le istruzioni nel modo che segue:

Guida Software dell'utente:

- Operazioni di scansione in ambiente Windows® nel capitolo 2
(Per Windows® 98/98SE/Me/2000 Professional/XP/Windows NT® Workstation Versione 4.0)
- Utilizzo del ControlCenter2.0 nel capitolo 3
(Per Windows® 98/98SE/Me/2000 Professional/XP/Windows NT® Workstation Versione 4.0)

Guida dell'Utente PaperPort®

- Indicazioni per la scansione diretta da ScanSoft® PaperPort®

Per visualizzare la Documentazione (Per Macintosh®)

- 1 Accendere il Macintosh®. Inserire il CD-ROM Brother per Macintosh® nell'unità CD-ROM. Viene visualizzata la seguente finestra.



(Mac OS® X)

- 2 Fare doppio clic sull'icona **Documentation**.
- 3 Viene visualizzata la schermata di selezione della Lingua: fare doppio clic sulla propria lingua.
- 4 Fare clic sulla documentazione che si vuole leggere.
 - **Guida di installazione rapida:**
Istruzioni su impostazione e installazione del software
 - **Guida dell'Utente (2 o 3 manuali):**
Guida dell'utente per istruzioni operative indipendenti, Guida software dell'utente e Guida dell'utente abilitato per la connessione di rete* (*solo per il modello modello MFC-7820N)

Come trovare le indicazioni di scansione

Diverse sono le modalità di scansione dei documenti. Si possono trovare le istruzioni nel modo che segue:

Guida Software dell'utente:

- Scansione da un Macintosh® nel capitolo 7
(Per Mac OS® 9.1 - 9.2/Mac OS® X 10.2.4 o versione superiore)
- Utilizzo del ControlCenter2.0 (Per Mac OS® X 10.2.4 o superiore) nel capitolo 7
- Scansione in rete al capitolo 7 (Per utenti Mac OS® X 10.2.4 o superiore)
(solo per il modello modello MFC-7820N)

Guida dell'utente Presto!® PageManager®

- Indicazioni per la scansione diretta da Presto!® PageManager®

Descrizione Pannello dei comandi

I modelli MFC-7420 e MFC-7820N dispongono di tasti di comando simili.

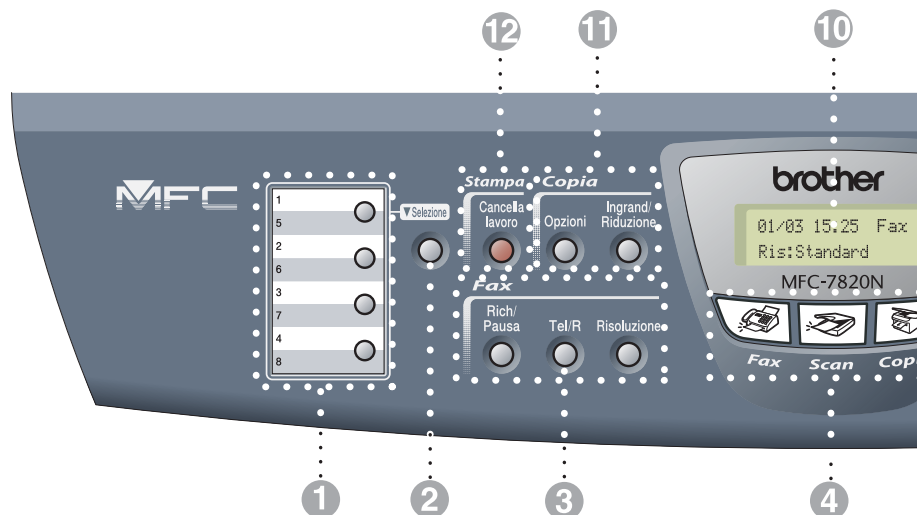

1 Tasti dei numeri diretti

Questi 4 tasti danno accesso immediato a 8 numeri precedentemente memorizzati.

2 Selezione

Per accedere ai numeri diretti da 5 a 8, tenere premuto il tasto **Selezione** mentre si preme il tasto del numero diretto.

3 Tasti funzionamento fax e telefono:

Rich/Pausa

Ricompono l'ultimo numero chiamato. Inserisce anche una pausa nei numeri a composizione veloce.

Tel/R

Questo tasto consente di iniziare una conversazione telefonica dopo aver ricevuto il doppio squillo ed aver sollevato il ricevitore del telefono esterno.

Questo tasto serve inoltre per avere accesso ad una linea esterna o trasferire una chiamata ad un altro interno quando è collegato ad un centralino (PABX).

Risoluzione

Questo tasto consente di impostare la risoluzione per la trasmissione dei fax.

4 Tasti modalità:



Fax

Per accedere alla modalità Fax.

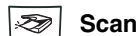

Scan

Per accedere alla modalità Scansione.



Copia

Per accedere alla modalità Copia.

5 Tasti Navigazione:

Menu/Set

Lo stesso tasto viene utilizzato per le operazioni Menu e Set.

Questo tasto consente di accedere al Menu per programmare e memorizzare le impostazioni nell'apparecchio.



In modalità standby, è possibile premere questi tasti per regolare il volume della suoneria.

▼ Ricerca/Chiam.Veloce

Consente di cercare numeri memorizzati. Consente inoltre di comporre numeri premendo # ed un numero di tre cifre.



Questo tasto consente di scorrere avanti e indietro le opzioni dei menu.



Questi tasti consentono di scorrere menu e opzioni.

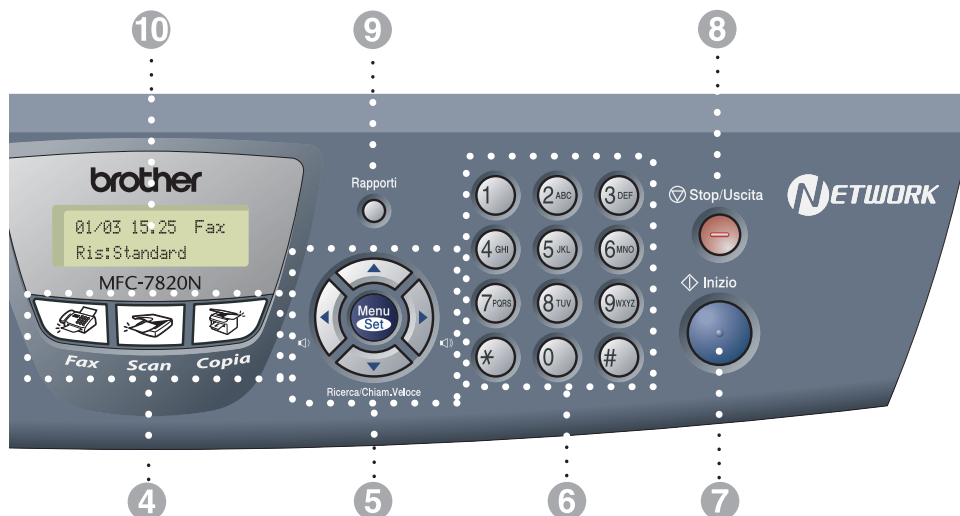

- 6 Tastiera**
 Questi tasti servono a comporre numeri di telefono o fax e per inserire informazioni nell'apparecchio.
 Il tasto # consente di modificare provvisoriamente la modalità di composizione da impulsi a toni durante una chiamata telefonica.
- 7 Inizio**
 Permette di avviare la trasmissione di fax o la riproduzione di copie.
- 8 Stop/Uscita**
 Consente di interrompere una procedura o di uscire da un menu.
- 9 Rapporti**
 Esegue la stampa del Rapporto di verifica della trasmissione, della Lista aiuti, della Lista di composizione rapida, del Giornale fax, delle Impostazioni dell'utente, del modulo di ordine e della Configurazione di rete*. (*solo per il modello MFC-7820N)
- 10 Display a cristalli liquidi (LCD)**
 Questo tasto consente di visualizzare messaggi sul display per semplificare l'impostazione ed il funzionamento dell'apparecchio.
- 11 Tasti Copia (Impostazioni temporanee): Ingrand/Riduzione**
 Questo tasto consente di ridurre o ingrandire le copie in base al rapporto selezionato.
- Opzioni**
 Si possono selezionare velocemente e facilmente impostazioni di copia temporanee.
- 12 Tasto stampante: Cancella lavoro**
 È possibile annullare un'operazione di stampa e cancellare la memoria della stampante.

Caricamento di documenti

È possibile inviare fax, effettuare copie e scansioni utilizzando il dispositivo ADF (alimentatore automatico documenti) e il piano dello scanner.

Utilizzo dell'alimentatore automatico documenti (ADF)

L'alimentatore automatico può contenere massimo 35 pagine. L'alimentatore introduce automaticamente i fogli nell'apparecchio uno ad uno. Si consiglia di utilizzare carta standard da 80 g/m² e di smuovere sempre le pagine prima di introdurle nell'alimentatore automatico.

! CAUTELA

- **NON** utilizzare fogli piegati, strappati, attaccati con colla, nastro adesivo, punti di cucitrice o fermagli.
- **NON** introdurre cartone, fogli di giornale o stoffa.

- Accertarsi che l'inchiostro sia asciutto prima di introdurre il documento nell'apparecchio.
- I documenti da inviare devono essere di larghezza compresa tra 147,3 e 215,9 mm e di lunghezza compresa tra 147,3 e 356 mm.

- 1 Smuovere bene le pagine. Introdurre i documenti nell'alimentatore automatico **inserendoli dal margine superiore, e con il lato stampato rivolto verso l'alto** fino a toccare il rullo di alimentazione.

- 2 Regolare le guide carta in base alla larghezza dei documenti.

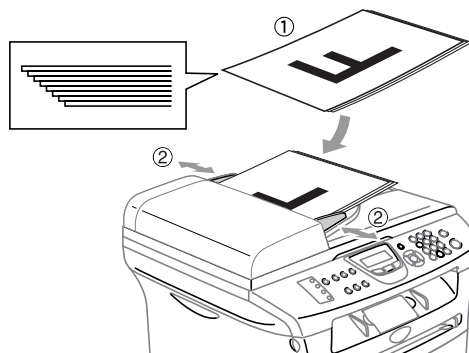

- 3 Estendere la prolunga del supporto ribaltabile uscita documenti dell'alimentatore automatico.

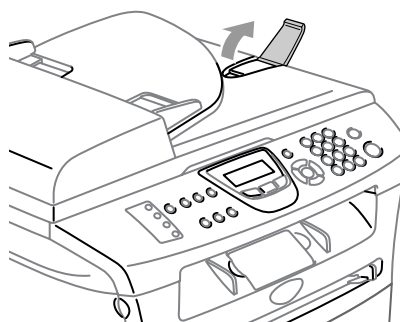

! CAUTELA

- **NON** tirare il documento durante la sua introduzione.
- Documenti spessi lasciati sul vetro dello scanner possono causare inceppamenti nell'alimentatore automatico.

Utilizzo del piano dello scanner

È possibile usare il piano dello scanner per inviare fax, copiare o scandire pagine di un libro o singole pagine. I documenti possono avere una dimensione compresa tra 215,9 mm in larghezza e 297 mm in lunghezza.



Nota

Per usare il piano dello scanner, l'alimentatore automatico deve essere vuoto.

- 1 Sollevare il coperchio documenti.
- 2 Usare le linee di riferimento a sinistra per posizionare il documento al centro del piano dello scanner con il lato di stampa rivolto verso il basso.

Posizionare il documento con il lato stampato rivolto verso il basso sul piano dello scanner.

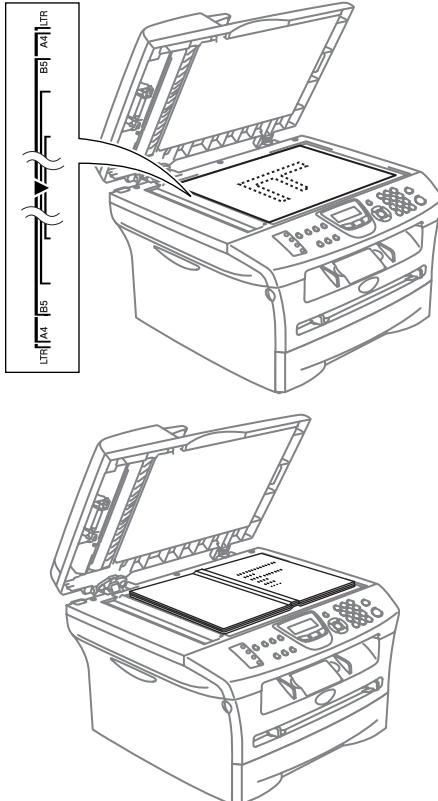

- 3 Chiudere il coperchio documenti.

! CAUTELA

Se il documento è un libro o simile, si consiglia di non abbassare il coperchio con forza e di non tenerlo schiacciato.

Informazioni sulla carta

Carta consigliata

Per ottenere la migliore qualità di stampa, suggeriamo di utilizzare il seguente tipo di carta.

Tipo carta	Elemento
Carta normale	Xerox Premier da 80 g/m ²
	Xerox Premier da 80 g/m ²
	M-real DATACOPY 80 g/m ²
	IGEPA X-Press da 80 g/m ²
Carta riciclata	Xerox Recycled Supreme
Lucidi	3M CG 3300
Etichette	Avery laser label L7163

- Usare carta che sia adatta per copia su carta semplice.
- Usare carta da 75 a 90 g/m².
- Usare carta neutra. Non usare carta acida o alcalina.
- Usare carta a grana lunga.
- Usare carta avente un contenuto di umidità pari a circa il 5%.

Scelta di un tipo di carta adatto

Si raccomanda di provare la carta (specialmente per dimensioni e tipi speciali) sull'apparecchio prima di acquistarne in quantità rilevante.

Per una stampa ottimale utilizzare uno dei tipi di carta raccomandati, specialmente per carta semplice e lucidi. Per maggiori informazioni su carte specifiche, interpellare il più vicino rappresentante autorizzato o il venditore dell'apparecchio.

- Usare etichette o lucidi per stampanti laser.
- In caso di problemi di alimentazione dal cassetto carta in caso di utilizzo di carta speciale, si provi ad usare il vassoio di alimentazione manuale.
- È possibile usare carta riciclata con questo apparecchio.

! CAUTELA

Non utilizzare i seguenti tipi di carta o buste perché potrebbero far inceppare la carta e danneggiare l'apparecchio.

Non utilizzare:

- Carta per getto d'inchiostro;
- Carta patinata, come carta patinata vinilica;
- Carta prestampata, molto intessuta o con lettere goffrate;
- Fogli di etichette dai quali sono state rimosse delle etichette;
- Carta sulla quale è stato stampato precedentemente;
- carta non impilabile in modo uniforme;
- carta prodotta con grana corta;
- carta danneggiata, arricciata, spiegazzata o di forma irregolare.

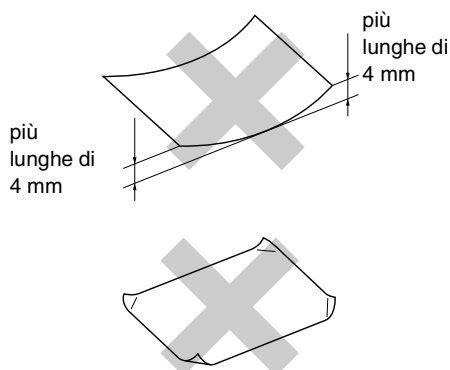

Non utilizzare:

- buste piuttosto slargate;
- Buste autoadesive;
- buste recanti caratteri in rilievo;
- buste con fermagli;
- buste che non siano piegate con precisione;
- buste prestampate all'interno.

Capacità cassette carta

	Formato carta	Tipi di carta	N° di fogli
Cassetto carta	A4, Letter, Executive, A5, A6, B5 e B6	Carta liscia, carta riciclata	fino ad un massimo di 250 (80 g/m ²)
		Lucidi	fino ad un massimo di 10
Fessura alimentazione manuale	Larghezza: 69,9 - 215,9 mm Lunghezza: 116 - 406,4 mm	Carta semplice, Carta riciclata, Buste, Etichette e Lucidi	1

Caricare la carta

Caricare la carta o altri supporti nel vassoio di alimentazione

- 1 Estrarre completamente il vassoio carta dall'apparecchio.

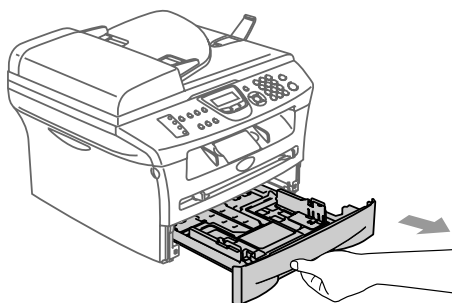

- 2 Tenendo premuta la leva di sblocco della guida carta, far scorrere le guide laterali per adattarle al formato carta. Controllare che le guide siano collocate in modo ben saldo nelle scanalature.

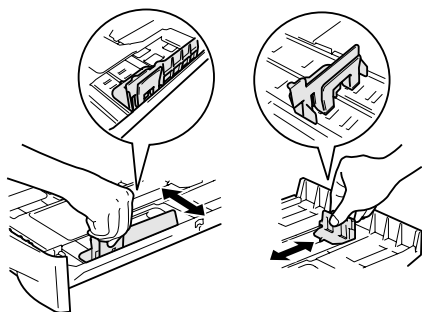

- 3 Smuovere la risma per separare i fogli ed evitare inceppamenti carta ed errori di caricamento.

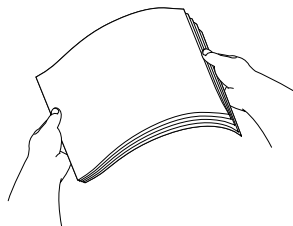

- 4 Inserire la carta nel suo cassetto di alimentazione.

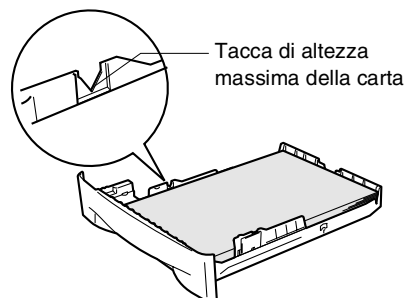

- 5 Inserire completamente il vassoio della carta nell'apparecchio e aprire il supporto ribaltabile del vassoio prima di utilizzarlo.

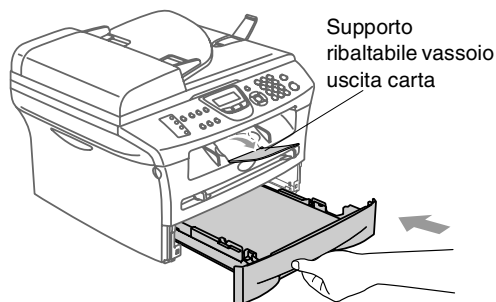

Nota

Quando si aggiunge carta al vassoio, tenere presente quanto segue:

- Controllare che la carta sia piana nel cassetto, al di sotto del contrassegno di massimo livello, e che la guida carta sia aderente al pacco di fogli.
- Il lato da stampare va in basso.

Per caricare la carta o altri supporti nella fessura di alimentazione manuale

In questa fessura, è possibile caricare buste e supporti di stampa speciali uno alla volta. Utilizzare la fessura di alimentazione manuale per stampare o copiare su etichette, buste o carta più spessa.

- 1 Far scorrere le guide laterali per adattarle al formato carta.

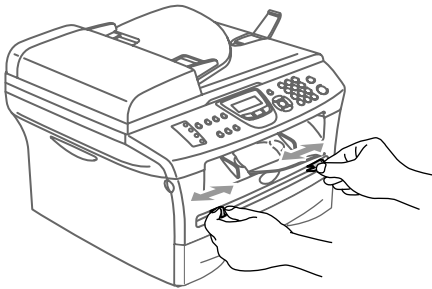

- 2 Con entrambe le mani, inserire un foglio di carta nella fessura di alimentazione manuale finché il bordo anteriore del foglio tocca contro il rullo di alimentazione. Lasciare andare il foglio quando si avverte che l'apparecchio alimenta carta per un breve tratto.

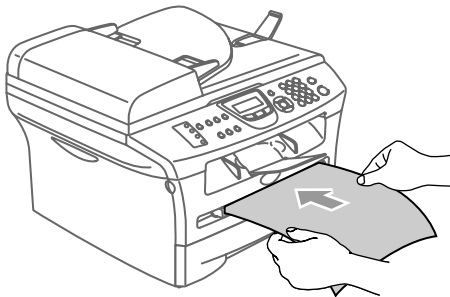

Nota

Quando si inserisce il foglio nella fessura di alimentazione manuale, si ricordi:

- La faccia da stampare va in alto.
- Inserire prima la parte alta del foglio e spingere delicatamente nella fessura.
- Accertarsi che la carta sia piana e che si trovi nella giusta posizione nella fessura di alimentazione manuale. In caso contrario il foglio potrebbe incepparsi o la stampa potrebbe non essere correttamente allineata.
- Per evitare che la carta si inceppi, non inserire più di un foglio o una busta alla volta nello stesso momento.
- È possibile rimuovere più facilmente carta stampata di dimensione ridotta dal vassoio di uscita carta sollevando il coperchio dello scanner con entrambe le mani, così come indicato in figura.

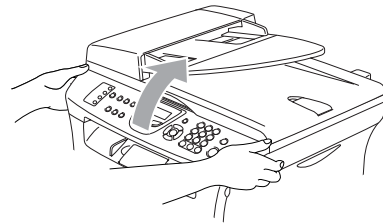

È possibile ancora utilizzare l'apparecchio con il coperchio dello scanner sollevato. Per riportare il coperchio dello scanner in posizione di partenza, spingere con entrambe le mani.

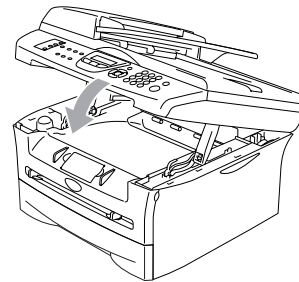

Informazioni sugli apparecchi telefax

Toni fax e collegamento (“handshake”)

Quando qualcuno sta inviando un fax, l'apparecchio invia dei segnali di chiamata fax (segnali CNG). Si tratta di segnali acustici a basso volume e intermittenti emessi ogni 4 secondi. Quando si compone il numero e si preme **Inizio**, l'apparecchio trasmette questi segnali per circa 60 secondi dalla composizione del numero. Durante questo intervallo, l'apparecchio trasmittente deve iniziare la procedura di collegamento "handshake" con quello ricevente.

Ogni volta che si trasmettono documenti via fax in modalità automatica, l'apparecchio invia segnali CNG sulla linea telefonica. Ci si abitua presto a riconoscere questi segnali ogni volta che si risponde al telefono sulla linea fax e a capire quando è in arrivo un messaggio fax.

L'apparecchio ricevente risponde con segnali di ricezione fax, che sono dei trilli acuti ad alto volume. L'apparecchio ricevente emette dei trilli per circa 40 secondi sulla linea telefonica e il display visualizza *Ricezione*.

Se l'apparecchio è impostato in modalità Solo fax risponde a tutte le chiamate automaticamente emettendo i segnali di ricezione fax. Anche se il chiamante interrompe la comunicazione, l'apparecchio continua ad emettere questi segnali per circa 40 secondi mentre il display continua a visualizzare *Ricezione*. Per annullare la ricezione, premere **Stop/Uscita**.

La “stretta di mano” (handshake) del fax è il periodo in cui i segnali CNG dell'apparecchio trasmittente e i “trilli” di quello ricevente si sovrappongono. Questa sovrapposizione dura dai 2 ai 4 secondi e permette agli apparecchi di rilevare reciprocamente le modalità di invio e ricezione. La procedura di collegamento può cominciare solo quando si risponde alla chiamata. I segnali CNG durano solo circa 60 secondi dopo la composizione del numero. Pertanto, è importante che l'apparecchio ricevente risponda alla chiamata entro il minor numero di squilli possibile.

ECM (Modalità correzione errori)

La Modalità correzione errori (ECM) consente all'apparecchio di controllare l'integrità di una trasmissione fax in corso. Se l'apparecchio rileva errori durante la trasmissione del fax ritrasmette la pagina errata. Le trasmissioni ECM sono possibili solo tra apparecchi dotati di questa funzione. In questo caso, è possibile inviare e ricevere messaggi fax verificandone continuamente l'integrità.

Se la funzione smette di funzionare, cancellare i fax dalla memoria.

Messa a punto iniziale

Impostazione data e ora

Quando l'apparecchio non è in funzione viene visualizzata la data e l'ora. Se si imposta l'identificativo, la data e l'ora visualizzate dall'apparecchio verranno stampate su ogni fax inviato. In caso di interruzione della corrente elettrica, occorre impostare nuovamente data e ora. Tutte le altre impostazioni restano invariate.

- 1 Premere **Menu/Set**, **0**, **2**.

```
Imp iniziale
2.Data/Ora
```

- 2 Digitare le ultime due cifre dell'anno.

Premere **Menu/Set**.

- 3 Digitare due cifre corrispondenti al mese.

Premere **Menu/Set**.

(Per esempio, digitare 09 per settembre o 10 per ottobre.)

- 4 Digitare due cifre corrispondenti al giorno.

Premere **Menu/Set**.

(Per esempio, digitare 06 per il giorno 6).

- 5 Inserire l'ora nel formato 24 ore.

Premere **Menu/Set**.

(Per esempio, digitare 15:25 per le 3:25 pomeridiane.)

- 6 Premere **Stop/Uscita**.

Quando l'apparecchio non è in uso e si trova in modalità Fax, il display visualizza data e ora.

Quando l'apparecchio è in modalità Riposo, il display visualizza Risparmio. (Vedere *Tempo di inattività* a pag. 2-7.)

Impostazione del modo di composizione numero a toni o a impulsi

- 1 Premere **Menu/Set**, **0**, **4**.

```
Imp iniziale
4.Toni/Impulsi
```

- 2 Premere ▲ o ▼ per selezionare Impulsi (oppure Toni).

Premere **Menu/Set**.

- 3 Premere **Stop/Uscita**.

Impostazione dell'identificativo

Questa funzione consente di memorizzare il proprio nome, o quello della propria ditta, ed il numero di fax su tutte le pagine inviate via fax.

È importante digitare il numero di fax nel formato standard internazionale, ossia seguendo rigorosamente questa sequenza:

- Il carattere “+” (più) (premendo il tasto ✖)
- Il prefisso del proprio Paese (ad es. “44” per il Regno Unito, “41” per la Svizzera)
- Il prefisso della località eventualmente senza lo “0” iniziale
- Uno spazio
- Il proprio numero di abbonato, usando spazi dove si preferisce, per facilitare la lettura del numero.

Ad esempio, se l'apparecchio è installato nel Regno Unito e la stessa linea deve essere usata sia per fax che per chiamate vocali e il proprio numero di abbonato comprensivo di prefisso è 0161 444 5555, i numeri di fax e telefono che fanno parte dell'identificativo vanno impostati come segue:
+44 161 444 5555.

- 1 Premere **Menu/Set, 0, 3**.

Imp iniziale
3.Identificativo

- 2 Inserire il proprio numero di fax (massimo 20 cifre).

Premere **Menu/Set**.

- 3 Digitare il proprio numero di telefono (massimo 20 cifre).

Premere **Menu/Set**.

(Se il numero di telefono e il numero di fax sono uguali, inserire di nuovo lo stesso numero.)



Nota

- Non è possibile inserire un trattino nel numero. Per inserire uno spazio, premere una volta ► tra i numeri.
- Il numero di telefono immesso serve solo per le funzioni associate alla produzione di una copertina da inviare con il fax. (Vedere *Composizione di una copertina elettronica* a pag. 3-9.)

4

Usare la tastiera dell'apparecchio per inserire il proprio nome (massimo 20 caratteri).

(Vedere *Digitazione testo* a pag. B-10).

Premere **Menu/Set**.

5

Premere **Stop/Uscita**.



Nota

Se l'identificativo è già stato programmato, il messaggio visualizzato sul display chiede all'utente di premere **1** per apportare modifiche o **2** per uscire dalla procedura senza apportare modifiche.

Impostazione del tipo di linea telefonica

Se si collega l'apparecchio ad una linea che utilizza PABX (PBX) o ISDN per la ricezione e l'invio di fax, è necessario modificare il tipo di linea telefonica completando le seguenti fasi.

- 1 Premere **Menu/Set, 0, 5**.

```
Imp iniziale
5.Imp.linea tel.
```

- 2 Premere ▲ o ▼ per selezionare **PBX**, **ISDN** (oppure **Normale**).

Premere **Menu/Set**.

- 3 Premere **Stop/Uscita**.

PABX (PBX) e TRASFERIMENTO

L'apparecchio è inizialmente impostato su **Normale**, che permette all'apparecchio di collegarsi alla linea PSTN (Rete linee telefoniche pubbliche) standard. Tuttavia, molti uffici utilizzano un centralino telefonico automatico privato, o PABX. L'apparecchio può essere collegato alla maggior parte dei PABX in commercio. La funzione di richiamo dell'apparecchio supporta solo la ricomposizione del numero dopo un intervallo predefinito (TBR). La funzione TBR è attiva con la maggior parte dei sistemi PABX (PBX) permettendo di accedere ad una linea esterna o di trasferire una chiamata ad un altro interno. Questa funzione è attiva quando si preme il tasto **Tel/R**.



Nota

È possibile programmare la pressione del tasto **Tel/R** nei numeri memorizzati per la funzione di chiamata numeri diretti o di chiamata veloce. Quando si programma la chiamata di un numero diretto o di un numero di chiamata veloce (**Menu/Set 2, 3, 1** oppure **2, 3, 2**), premere prima **Tel/R** (il display visualizza "!"), quindi inserire il numero di telefono. In questo modo non sarà necessario premere **Tel/R** ogni volta, prima di usare i numeri diretti o la chiamata veloce. (Vedere *Memorizzazione di numeri per la composizione facilitata* a pag. 5-1.) Tuttavia, se il PBX non è stato selezionato nell'impostazione del tipo di linea telefonica, non si potrà usare un numero diretto o la chiamata veloce a partire dal tasto **Tel/R** in cui il numero è stato programmato.

Impostazione generale

Impostazione della funzione Modalità Timer

L'apparecchio ha sul pannello dei comandi tre tasti per l'impostazione della modalità temporanea: Fax, Copia e Scan. È possibile modificare il numero di secondi o minuti che l'apparecchio impiega per tornare in modalità Fax dopo l'ultima scansione o copia. Selezionando **No**, l'apparecchio resta nella modalità utilizzata per ultima.



- 1 Premere **Menu/Set**, 1, 1.

```
Setup generale
1.Modalità timer
```

- 2 Premere ▲ o ▼ per selezionare 0 Sec, 30 Sec., 1 Min, 2 Min., 5 Min. o No.

Premere **Menu/Set**.

- 3 Premere **Stop/Uscita**.

Impostazione del tipo di carta

Per ottenere la migliore qualità di stampa, impostare l'apparecchio per il tipo di carta utilizzato.

- 1 Premere **Menu/Set**, 1, 2.

```
Setup generale
2.Tipo carta
```

- 2 Premere ▲ o ▼ per selezionare Normale, Sottile, Spessa, Piu' spessa, Acetato oppure Carta Riciclata.

Premere **Menu/Set**.

- 3 Premere **Stop/Uscita**.

Nota

- L'apparecchio emette la carta nell'apposito vassoio anteriore con il lato stampato rivolto verso il basso. Quando si utilizzano acetati o etichette, si raccomanda di rimuovere i fogli man mano che fuoriescono per evitare sbavature di inchiostro o inceppamenti carta.
- È possibile selezionare Acetato nel punto 2 se è stato selezionato il formato Letter o A4 (**Menu/Set**, 1, 3).

Impostazione del formato carta

Per stampare copie è possibile utilizzare sette tipi di carta: Letter, A4, B5, A5, B6, A6 e Executive e due formati per la stampa dei fax: Letter e A4. Cambiando il tipo di carta nel vassoio dell'apparecchio, bisogna modificare anche le impostazioni del formato carta, in modo che l'apparecchio possa adattare alla pagina un fax in arrivo o una copia ridotta.



Nota

Se si seleziona *Acetato* come tipo carta (**Menu/Set, 1, 2**) è possibile solo selezionare il formato carta *Letter* o *A4* nel punto **2**.

- 1 Premere **Menu/Set, 1, 3**.

Setup generale
3.Formato carta

- 2 Premere ▲ o ▼ per selezionare *Letter, A4, A5, A6, B5 B6* oppure *Executive*.
Premere **Menu/Set**.
- 3 Premere **Stop/Uscita**.

Impostazione del volume della suoneria

È possibile impostare la suoneria su *No* o selezionare il volume degli squilli.

- 1 Premere **Menu/Set, 1, 4, 1**.

Volume
1.Squillo

- 2 Premere ▲ o ▼ per selezionare *Basso, Med, Alto* oppure *No*.
Premere **Menu/Set**.
- 3 Premere **Stop/Uscita**.

—OPPURE—

La regolazione del volume degli squilli deve essere fatta quando l'apparecchio non è in uso. In modalità (Fax), premere ◀ o ▶ ◀) per regolare il volume. Ogni volta che si preme un tasto, l'apparecchio emette uno squillo, consentendo di ascoltare l'effetto dell'impostazione visualizzata sul display. Ogni volta che si preme il tasto, il volume cambia. L'apparecchio memorizza la nuova impostazione fino a successiva modifica.

Impostazione del volume del segnale acustico

Il volume del segnale acustico può essere modificato. L'impostazione predefinita è **Med**. Quando il segnale acustico è attivo, l'apparecchio emette un suono ogni volta che si preme un tasto o si fa un errore e al termine dell'invio e della ricezione di fax.

- 1 Premere **Menu/Set, 1, 4, 2**.

```
Volume
2.Segn.acustico
```

- 2 Premere ▲ o ▼ per selezionare **Basso**, **Med**, **Alto** oppure **No**.
Premere **Menu/Set**.

- 3 Premere **Stop/Uscita**.

Impostazione del volume del diffusore

Il volume del diffusore dell'apparecchio può essere modificato.

- 1 Premere **Menu/Set, 1, 4, 3**.

```
Volume
3.Diffusore
```

- 2 Premere ▲ o ▼ per selezionare **Basso**, **Med**, **Alto** oppure **No**.
Premere **Menu/Set**.

- 3 Premere **Stop/Uscita**.

Attivazione automatica dell'ora legale estiva

È possibile impostare l'apparecchio per il cambiamento automatico nell'ora legale estiva. Si reimposta automaticamente un'ora avanti in primavera e un'ora indietro in autunno. Accertarsi di aver impostato il giorno e l'ora corretti nell'impostazione **Data/Ora**.

- 1 Premere **Menu/Set, 1, 5**.

```
Setup generale
5.Autom. giorno
```

- 2 Premere ▲ o ▼ per selezionare **Si** (oppure **No**).

Premere **Menu/Set**.

- 3 Premere **Stop/Uscita**.

Risparmio Toner

Si può risparmiare il toner per mezzo di questa funzione. Impostando il **Risparmio Toner** su **Si**, le stampe si presentano più chiare. L'impostazione predefinita è **No**.

- 1 Premere **Menu/Set, 1, 6, 1**.

```
Ecologia
1.Rispar toner
```

- 2 Premere ▲ o ▼ per selezionare **Si** (oppure **No**).

Premere **Menu/Set**.

- 3 Premere **Stop/Uscita**.

Tempo di inattività

L'impostazione del tempo di inattività riduce il consumo di energia spegnendo il fusore dell'apparecchio mentre non è operativo. Si può scegliere quanto tempo l'apparecchio deve restare inattivo (da 00 a 99 minuti) prima che vada in modalità Riposo. Il temporizzatore viene automaticamente azzerato quando l'apparecchio riceve un Fax o dati PC, o esegue una copia. L'impostazione predefinita è 05 minuti. Quando l'apparecchio è in modalità riposo, viene visualizzata la scritta *Risparmio*. Se si cerca di stampare o copiare in modalità riposo, ci sarà un breve ritardo dovuto al tempo necessario per il riscaldamento del fusore.

- 1 Premere **Menu/Set**, **1**, **6**, **2**.

```
Ecologia
2.Riposo
```

- 2 Usare la tastiera per inserire l'intervallo di tempo per il quale l'apparecchio deve restare inattivo prima di passare in modalità riposo (da 00 a 99).

Premere **Menu/Set**.

- 3 Premere **Stop/Uscita**.



Nota

- Se si vuole disattivare la modalità riposo, premere contemporaneamente **Inizio** e **Opzioni** al punto 2.
- Se l'apparecchio è in Modalità riposo quando si modifica il tempo di inattività, la nuova impostazione viene attivata la volta successiva in cui l'apparecchio esegue la copia, la stampa o viene spento e poi riacceso.

Impostazione contrasto del display

Si può modificare il contrasto per fare in modo che il display appaia più chiaro o più scuro.

- 1 Premere **Menu/Set**, **1**, **7**.

```
Setup generale
7.Contrasto LCD
```

- 2 Premere **▲** o **▼** per selezionare **Chiaro** oppure **Scuro**.

Premere **Menu/Set**.

- 3 Premere **Stop/Uscita**.

Sicurezza

È possibile impostare l'apparecchio con livelli multipli di sicurezza utilizzando le funzioni Blocco TX (solo per il modello MFC-7420), Sicurezza memoria (solo per il modello MFC-7820N) e il Blocco impostazioni.

Blocco TX (solo per il modello MFC-7420)

La funzione Blocco TX impedisce l'accesso non autorizzato all'apparecchio. Non sarà pertanto possibile programmare l'invio di fax differiti oppure operazioni di polling. Tuttavia, tutti i fax differiti programmati in precedenza saranno inviati anche se viene attivato il Blocco TX, in questo modo non andranno persi.

Mentre il Blocco TX è attivo sono disponibili le seguenti operazioni:

- Ricezione di fax
- Inoltro fax
(Se la funzione Inoltro fax è già attivata)
- Recupero remoto
(Se la funzione Memorizzazione fax è già attivata)
- Ricezione Fax da PC
(Se la funzione Ricezione Fax da PC è già stata attivata)

Mentre il Blocco TX è attivo, le seguenti operazioni NON sono disponibili:

- Invio di fax
- Copia
- Stampa da PC
- Scansione da PC



Nota

Per stampare i fax in memoria, disattivare la funzione Blocco TX.

Impostazione parola chiave



Nota

- Se è stata già impostata la parola chiave, non è necessario impostarla nuovamente.
- Se si dimentica la parola chiave per il Blocco TX, rivolgersi al rivenditore Brother di zona per l'assistenza.

- 1 Premere **Menu/Set, 1, 8, 1.**

Sicurezza
1.Blocco TX

- 2 Digitare un numero di quattro cifre per la parola chiave.

Premere **Menu/Set.**

Se si inserisce la parola chiave per la prima volta, il display visualizza *Verifica.*

- 3 Reinscrivere la parola chiave.

Premere **Menu/Set.**

- 4 Premere **Stop/Uscita.**

Modifica della parola chiave per il blocco TX

- 1 Premere **Menu/Set, 1, 8, 1.**

- 2 Premere ▲ o ▼ per selezionare *Imp.chiave.*

Premere **Menu/Set.**

- 3 Inserire la parola chiave registrata a quattro cifre.

Premere **Menu/Set.**

- 4 Digitare un numero di quattro cifre per impostare una nuova parola chiave.

Premere **Menu/Set.**

- 5 Se il display visualizza *Verifica,* reinscrivere la nuova parola chiave.

Premere **Menu/Set.**

- 6 Premere **Stop/Uscita.**

Attivazione Blocco TX

- 1 Premere **Menu/Set**, **1**, **8**, **1**.

Sicurezza
1.Blocco TX

- 2 Premere ▲ o ▼ per selezionare
Imp blocco TX.
Premere **Menu/Set**.
- 3 Inserire la parola chiave registrata a quattro cifre.
Premere **Menu/Set**.
L'apparecchio si scollega e il display visualizza `Modo blocco TX`.

Disattivazione Blocco TX

- 1 Premere **Menu/Set**.
Inserire la parola chiave registrata a quattro cifre.
- 2 Premere **Menu/Set**.
Il Blocco TX viene disattivato automaticamente.



Nota

Se si inserisce una parola chiave sbagliata, il display visualizza `Chiave errata` e rimane disattivato. L'apparecchio rimane in Modalità Blocco TX fino a quando non si inserisce la parola chiave registrata.

Sicurezza memoria (solo per il modello MFC-7820N)

La funzione Sicurezza memoria impedisce l'accesso non autorizzato all'apparecchio. Non sarà pertanto possibile programmare l'invio di fax differiti oppure operazioni di polling. Tuttavia, tutti i fax differiti programmati in precedenza saranno inviati anche se viene attivata la Sicurezza memoria, in questo modo non andranno persi.

Mentre la Sicurezza memoria è attiva sono disponibili le seguenti operazioni:

- Ricezione fax in memoria (limitata dalla capacità di memoria)
- Inoltro fax (Se la funzione Inoltro fax è già attivata)
- Recupero remoto (Se la funzione Memorizzazione fax è già attivata)

Mentre la Sicurezza memoria è attiva, **NON** sono disponibili le seguenti operazioni:

- Stampa fax ricevuti
- Invio di fax
- Copia
- Stampa da PC
- Scansione da PC



Nota

- Per stampare fax in memoria, disattivare la Sicurezza memoria.
- Prima di attivare Sicurezza memoria è necessario disattivare Ricezione PC Fax. (Vedere *Disattivazione opzioni fax remoto* a pag. 6-2.)

Impostazione parola chiave



Nota

- Se è stata già impostata la parola chiave, non è necessario impostarla nuovamente.
- Se si dimentica la parola chiave per la Sicurezza memoria, rivolgersi al rivenditore Brother di zona per l'assistenza.

- 1 Premere **Menu/Set**, **1**, **8**, **1**.

```
Sicurezza
1.Sicurezza mem
```

- 2 Digitare un numero di quattro cifre per la parola chiave.

Premere **Menu/Set**.

Se si inserisce la parola chiave per la prima volta, il display visualizza *Verifica*.

- 3 Reinserire la parola chiave.

Premere **Menu/Set**.

- 4 Premere **Stop/Uscita**.

Modifica della parola chiave per la Sicurezza memoria

- 1 Premere **Menu/Set**, **1**, **8**, **1**.

- 2 Premere ▲ o ▼ per selezionare *Imp. chiave*.

Premere **Menu/Set**.

- 3 Inserire la parola chiave registrata a quattro cifre.

Premere **Menu/Set**.

- 4 Digitare un numero di quattro cifre per impostare una nuova parola chiave.

Premere **Menu/Set**.

- 5 Se il display visualizza *Verifica*, reinserire la nuova parola chiave.

Premere **Menu/Set**.

- 6 Premere **Stop/Uscita**.

Attivazione Sicurezza memoria

- 1 Premere **Menu/Set**, **1**, **8**, **1**.

```
Sicurezza
1.Sicurezza mem
```

- 2 Premere ▲ o ▼ per selezionare *Imp sicurezza*.

Premere **Menu/Set**.

- 3 Inserire la parola chiave registrata a quattro cifre.

Premere **Menu/Set**.

L'apparecchio si scollega e il display visualizza *Modo sicurezza*.



Nota

Se si verifica un'interruzione di alimentazione, i dati resteranno in memoria fino a 4 giorni.

Disattivazione Sicurezza memoria

- 1 Premere **Menu/Set**.

Inserire la parola chiave registrata a quattro cifre.

- 2 La Sicurezza memoria viene disattivata automaticamente e il display visualizza la data e l'ora.



Nota

Se si inserisce una parola chiave sbagliata, il display visualizza *Chiave errata* e rimane disattivato. L'apparecchio rimane in Modalità Sicurezza fino a quando non si inserisce la parola chiave registrata.

Blocco impostazioni

La funzione Blocco impostazioni impedisce l'accesso non autorizzato alle impostazioni dell'apparecchio.

Mentre il Blocco impostazioni è impostato su **Si** le seguenti operazioni **NON** sono disponibili:

- Data & Ora
- Identificativo
- Memoria numeri (Numeri veloci, Numeri diretti e Gruppi impostazione)
- Mode Timer
- Tipo carta
- Formato carta
- Volume
- Ora legale automatica
- Ecologia
- Contrasto LCD
- Sicurezza (Blocco TX o Sicurezza memoria e Blocco impostazioni)

Impostazione parola chiave



Nota

- Se è stata già impostata la parola chiave, non è necessario impostarla nuovamente.
- Se si dimentica la parola chiave per il Blocco impostazioni, rivolgersi al rivenditore Brother di zona per l'assistenza.

- 1 Premere **Menu/Set**, **1**, **8**, **2**.

Sicurezza
2.Blocco impost.

- 2 Digitare un numero di quattro cifre per la parola chiave.

Premere **Menu/Set**.

Se si inserisce la parola chiave per la prima volta, il display visualizza *Verifica*.

- 3 Reinscrivere la parola chiave.
Premere **Menu/Set**.
- 4 Premere **Stop/Uscita**.

Modifica della parola chiave per il blocco impostazioni

- 1 Premere **Menu/Set**, **1**, **8**, **2**.
- 2 Premere ▲ o ▼ per selezionare *Imp. chiave*.
Premere **Menu/Set**.
- 3 Inserire la parola chiave registrata a quattro cifre.
Premere **Menu/Set**.
- 4 Digitare un numero di quattro cifre per impostare una nuova parola chiave.
Premere **Menu/Set**.
- 5 Se il display visualizza *Verifica*, reinserire la nuova parola chiave.
Premere **Menu/Set**.
- 6 Premere **Stop/Uscita**.

Attivazione Blocco impostazioni

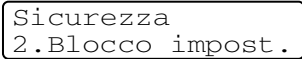
- 1 Premere **Menu/Set**, **1**, **8**, **2**.

- 2 Premere ▲ o ▼ per selezionare *Si*.
Premere **Menu/Set**.
- 3 Inserire la parola chiave registrata a quattro cifre.
Premere **Menu/Set**.
- 4 Premere **Stop/Uscita**.

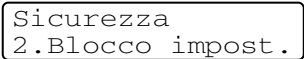
Disattivazione Blocco Impostazioni



- 1 Premere **Menu/Set**, **1**, **8**, **2**.

- 2 Inserire la parola chiave registrata a quattro cifre.
Premere due volte **Menu/Set**.
Premere **Stop/Uscita**.



Nota

Se si inserisce una parola chiave sbagliata, il display visualizza *Chiave errata*.
L'apparecchio rimane in Modalità Blocco impostazioni fino a quando non si inserisce la parola chiave registrata.

Come inserire la modalità fax

Prima di inviare i fax o modificare le impostazioni di ricezione o invio fax, accertarsi che  (**Fax**) sia illuminato in verde. In caso contrario, premere  (**Fax**) per inserire la modalità Fax. L'impostazione predefinita è la modalità Fax.

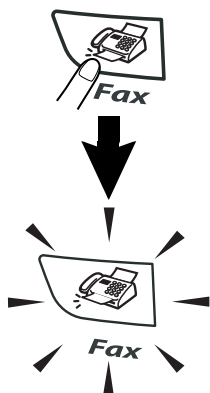

Come comporre i numeri

È possibile comporre il numero in uno dei seguenti modi.

Composizione manuale

Premere tutte le cifre del numero di telefono di fax.



Composizione di numeri diretti

Premere il tasto del numero diretto da chiamare. (Vedere *Memorizzazione di numeri diretti* a pag. 5-1.)

Nota

Per comporre i numeri diretti da 5 a 8, tenere premuto il tasto **Selezione** mentre si preme il tasto del numero diretto.

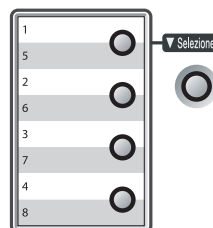

Composizione veloce

Premere **Ricerca/Chiam.Veloce**, #, quindi il numero di Chiamata veloce a tre cifre. (Vedere *Memorizzazione numeri di Chiamata veloce* a pag. 5-2.)

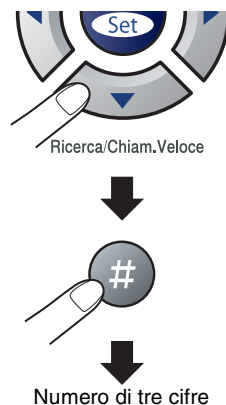

Nota

Se il display visualizza **Non utilizzato** quando si inserisce un numero diretto o di Chiamata veloce, questo significa che non è stato memorizzato alcun numero.

Ricerca

È possibile cercare i nomi associati ai numeri a chiamata veloce e diretti memorizzati nell'apparecchio. Per effettuare la ricerca, premere **Ricerca/Chiam.Veloce** e i tasti navigazione. (Vedere *Memorizzazione di numeri diretti* a pag. 5-1 e *Memorizzazione numeri di Chiamata veloce* a pag. 5-2.)

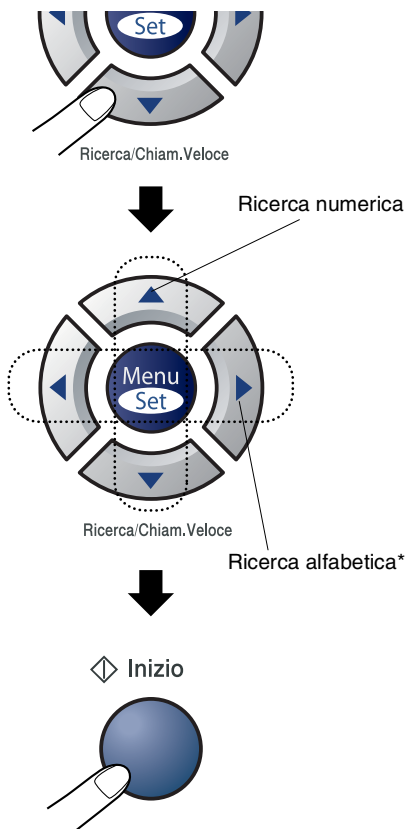

* Per la ricerca alfabetica, è possibile utilizzare la tastiera per inserire la prima lettera del nome che si sta cercando.

Ricomposizione numero fax

Se si invia un fax manualmente e la linea è occupata, premere **Rich/Pausa**, quindi premere **Inizio** per riprovare. Se si vuole richiamare l'ultimo numero composto, per risparmiare tempo premere **Rich/Pausa** e **Inizio**.

Rich/Pausa funziona solo se si è composto il numero dal pannello dei comandi.

Se si invia un fax automaticamente e la linea è occupata, l'apparecchio riprova automaticamente a comporre il numero per tre volte a intervalli di cinque minuti.



Nota

La funzione di ricomposizione automatica del numero non funziona quando è attiva la Trasmissione in tempo reale e si utilizza il piano dello scanner.

Come inviare i fax

Invio fax dall'ADF

- 1 Se non è illuminato in verde, premere  (**Fax**).
- 2 Posizionare il documento con il lato stampato rivolto verso l'alto nell'alimentatore automatico.
- 3 Comporre il numero di fax.
Premere **Inizio**. L'apparecchio inizia la scansione del documento.

Invio di fax dal piano dello scanner

È possibile utilizzare il piano dello scanner per inviare via fax le pagine di un libro. I documenti possono essere al massimo di formato A4. Posizionare il documento con il lato di stampa rivolto verso il basso sul piano dello scanner.



Nota

Poiché è possibile eseguire la scansione di una pagina alla volta, è facile utilizzare l'alimentatore automatico per inviare un documento formato da più pagine.

- 1 Se non è illuminato in verde, premere  (**Fax**).
- 2 Posizionare il documento sul piano dello scanner.
- 3 Comporre il numero di fax.
Premere **Inizio**.
L'apparecchio inizia la scansione della prima pagina.

- 4 Per inviare più di una pagina, premere **1** e passare al punto 5.

Pag. Successiva?
1. Si 2. No (Trasm)

—OPPURE—

Per inviare una pagina singola, premere **2** (o premere ancora **Inizio**).

L'apparecchio inizia l'invio del documento.

- 5 Mettere la pagina successiva sul piano dello scanner.

Imp. Pag. Segue nte
Premere Set

Premere **Menu/Set**.

L'apparecchio inizia la scansione della pagina. (Ripetere i punti 4 e 5 per ognuna delle pagine successive).

Trasmissione automatica

La trasmissione automatica è la modalità più semplice per inviare un fax.

Non sollevare il ricevitore del telefono esterno. Premere **Inizio** immediatamente dopo la composizione del numero. (Per un esempio di invio fax in automatico, seguire i punti indicati in *Invio fax dall'ADF* a pag. 3-3.)

Trasmissione manuale (esclusivamente con il telefono esterno)

La trasmissione manuale consente di ascoltare il segnale di linea libera, quelli di composizione del numero e quelli di ricezione del fax durante l'invio.

- 1 Se non è illuminato in verde, premere  (**Fax**).
- 2 Caricare il documento.
- 3 Sollevare il ricevitore del telefono esterno e attendere il segnale di linea libera.
- 4 Dal telefono esterno, comporre il numero di fax.
- 5 Quando l'apparecchio emette i segnali fax, premere **Inizio**.
- 6 Riagganciare il ricevitore del telefono esterno.

Messaggio di Memoria esaurita

Se appare il messaggio

Memoria esaurita durante la scansione della prima pagina di un fax, premere **Stop/Uscita** per annullare il fax.

Se appare il messaggio

Memoria esaurita nel corso della scansione di una pagina successiva, si può scegliere se premere **Inizio** per inviare le pagine di cui si è già effettuata la scansione oppure premere **Stop/Uscita** per annullare la scansione.



Nota

Se appare un messaggio di

Memoria esaurita mentre si esegue l'invio del fax e non si vogliono cancellare i fax memorizzati per liberare memoria, è possibile inviare il fax in tempo reale. (Vedere *Trasmissione in tempo reale* a pag. 3-7.)

Operazioni base di invio

Invio di fax con impostazioni multiple

Al momento di inviare un fax, è possibile selezionare una combinazione qualunque tra le seguenti impostazioni: copertina, contrasto, risoluzione, modalità Overseas, trasmissione fax differita, trasmissione polling o trasmissione in tempo reale.

- 1 Se non è illuminato in verde, premere



Ogni volta che l'apparecchio accetta un'impostazione, il display visualizza un messaggio per consentire all'utente di selezionare altre impostazioni:

```
Segue
1.Si 2.No
```

- 2 Premere **1** per selezionare altre impostazioni. Il display visualizza nuovamente il menu `Imp trasmiss.`

—**OPPURE**—

Se non si vogliono selezionare altre impostazioni, premere **2** e passare al punto successivo.

Contrasto

È possibile modificare il contrasto per l'invio di documenti particolarmente chiari o scuri.

Utilizzare **Chiaro** per inviare un documento chiaro.

Utilizzare **Scuro** per inviare un documento scuro.

- 1 Se non è illuminato in verde, premere



- 2 Caricare il documento.
- 3 Premere **Menu/Set, 2, 2, 1.**

```
Imp trasmiss
1.Contrasto
```

- 4 Premere **▲** o **▼** per selezionare **Auto**, **Chiaro** oppure **Scuro**.

Premere **Menu/Set**.

Risoluzione fax

Dopo aver caricato il documento, è possibile utilizzare il tasto **Risoluzione** per modificare temporaneamente questa impostazione (solo per questo fax). In modalità Fax , premere **Risoluzione** e ▲ o ▼ per selezionare l'impostazione desiderata, quindi premere **Menu/Set**.

—**OPPURE**—

È possibile modificare l'impostazione predefinita:

- 1 Se non è illuminato in verde, premere



(Fax).

- 2 Premere **Menu/Set**, 2, 2, 2.

```
Imp trasmis
2.Risoluz Fax
```

- 3 Premere ▲ o ▼ per selezionare la risoluzione desiderata.

Premere **Menu/Set**.

Standard	Questa impostazione è ideale per la maggior parte dei documenti.
Fine	Ideale per documenti con caratteri piccoli. Trasmissione leggermente più lenta rispetto alla risoluzione Standard.
S.Fine	Ideale per documenti con caratteri piccoli o illustrazioni. Trasmissione più lenta rispetto alla risoluzione Fine.
Foto	Usare questa impostazione se il documento presenta varie gradazioni di grigio o un'immagine. Trasmissione più lenta rispetto a tutte le altre risoluzioni.

Accesso duplice

Si può comporre un numero ed iniziare la scansione del fax nella memoria—anche quando l'apparecchio sta inviando un fax dalla memoria o ricevendone uno o stampando i dati dal PC. Il display visualizza il numero della nuova operazione.



Nota

- Il numero di pagine che si possono scandire nella memoria varia in funzione della quantità e del tipo di dati stampati sulle pagine.
- Se appare il messaggio *Memoria esaurita* durante la scansione della prima pagina di un fax, premere **Stop/Uscita** per annullare la scansione. Se appare il messaggio *Memoria esaurita* nel corso della scansione di una pagina successiva, si può scegliere se premere **Inizio** per inviare le pagine di cui si è già effettuata la scansione oppure premere **Stop/Uscita** per annullare la scansione.

Trasmissione in tempo reale

Quando si invia un fax, l'apparecchio effettua la scansione dei documenti e li memorizza prima di inviarli. Quindi, non appena la linea telefonica è libera, l'apparecchio compone il numero e invia il fax.

In caso di memoria esaurita, l'apparecchio invia il documento in tempo reale (anche se la funzione **TX tempo reale** è impostata su **No**).

A volte può essere necessario inviare un documento importante immediatamente, senza attendere la trasmissione da memoria. È possibile impostare **TX tempo reale** su **Si** per tutti i documenti o **Prossimo fax:Si** oppure **Prossimo fax:No** solo per il fax successivo.

- 1 Se non è illuminato in verde, premere



- 2 Premere **Menu/Set**, **2**, **2**, **5**.

```
Imp trasmiss
5.TX tempo reale
```

- 3 Per modificare l'impostazione, premere **▲** o **▼** per selezionare **Si**, **Prossimo fax:Si**, **Prossimo fax:No** oppure **No**.
Premere **Menu/Set**.



Nota

La funzione di ricomposizione automatica del numero non funziona quando è attiva la **Trasmissione in tempo reale** e si utilizza il piano dello scanner.

Trasmissione circolare

La funzione di **Trasmissione circolare** consente di trasmettere automaticamente lo stesso messaggio fax a diversi numeri. Nella stessa funzione di **trasmissione circolare**, è possibile includere **Gruppi**, numeri di **Chiamata diretta e veloce** e fino a 50 numeri composti manualmente.

Premere **Menu/Set** tra ogni numero. Usare **Ricerca/Chiam.Veloce** per facilitare la selezione dei numeri. (Per impostare numeri di chiamata di Gruppo, vedere *Impostazione dei gruppi per la Trasmissione circolare* a pag. 5-3.)

Una volta terminata la trasmissione circolare, l'apparecchio stampa automaticamente un rapporto con i risultati della trasmissione.

- 1 Se non è illuminato in verde, premere



- 2 Caricare il documento.

- 3 Inserire un numero usando i numeri diretti, quelli a **Chiamata veloce**, un numero di Gruppo, la ricerca o la composizione manuale utilizzando la tastiera.

Premere **Menu/Set**.

- 4 Dopo aver inserito tutti i numeri di fax, premere **Inizio**.

Nota

- Se non sono state occupate tutte le posizioni di memoria per la memorizzazione di numeri di Gruppi, codici di accesso o numeri di carta di credito, è possibile effettuare la trasmissione circolare di fax fino a 258 numeri diversi.
- La memoria disponibile per questa operazione varia in funzione del tipo di operazioni programmate nella memoria e del numero di posizioni di memoria utilizzate per la trasmissione circolare. Se si effettua la trasmissione circolare al numero massimo di apparecchi disponibile, non è possibile usare le funzioni Accesso duplice e Trasmissione differita.
- Inserire i numeri utilizzando la lunga sequenza di composizione come d'abitudine; tenendo presente, tuttavia, che ogni numero diretto o di Chiamata veloce occupa una posizione in memoria, per cui la quantità di numeri memorizzabili è limitata. (Vedere *Codici di accesso e numeri di carta di credito* a pag. 5-4.)
- In caso di esaurimento della memoria, premere **Stop/Uscita** per interrompere l'operazione oppure, se sono state scandite più pagine, premere **Inizio** per inviare le pagine già memorizzate.

Verifica delle operazioni programmate

Verificare quali operazioni programmate sono ancora in attesa di esecuzione nella memoria dell'apparecchio. (Se non ci sono operazioni programmate, il display visualizza Nessuna operaz.).

- 1 Premere **Menu/Set, 2, 6.**

Fax
6.Canc.operaz.

- 2 Se il display visualizza più di un'operazione in coda, premere ▲ o ▼ per scorrere la lista.
- 3 Premere **Stop/Uscita.**

Annullamento di un fax in corso

Se si desidera annullare un fax, mentre l'apparecchio ne sta eseguendo la scansione, sta componendo il numero o inviando il fax, premere **Stop/Uscita**.

Cancellazione di un'operazione programmata

È possibile cancellare un'operazione fax memorizzata e in attesa.

- 1 Premere **Menu/Set, 2, 6.**

Fax
6.Canc.operaz.

Il display visualizza tutte le operazioni in coda.

- 2 Se il display visualizza più di un'operazione in coda, premere ▲ o ▼ per selezionare l'operazione da annullare.

Premere **Menu/Set.**

—**OPPURE**—

Se il display visualizza una sola operazione in coda, passare al punto 3 della procedura.

- 3 Premere **1** per cancellare l'operazione. Per annullare un'altra operazione passare al punto 2 della procedura.

—**OPPURE**—

Premere **2** per uscire senza effettuare la cancellazione.

- 4 Premere **Stop/Uscita.**

Operazioni di invio avanzate

Composizione di una copertina elettronica

La copertina è inviata all'apparecchio del ricevente. La copertina comprende il nome memorizzato come numero diretto o di chiamata veloce. Se si sta eseguendo la composizione manuale, il nome viene lasciato in bianco.

La copertina indica l'Identificativo e il numero di pagine da trasmettere. (Vedere *Impostazione dell'identificativo* a pag. 2-2.) Se la Copertina è stata impostata su **si** per tutti i fax (**Menu/Set, 2, 2, 7**), il numero delle pagine viene lasciato in bianco.

È possibile selezionare un commento da stampare in copertina.

1. Nessuna nota
2. Richiamare
3. Urgente
4. Confidenziale

Se non si vogliono usare i commenti predefiniti, è possibile creare due commenti personalizzati della lunghezza massima di 27 caratteri. Utilizzare la tabella a B-10 per un aiuto sull'inserimento dei caratteri. (Vedere *Composizione dei commenti personalizzati* a pag. 3-9.)

5. (Definita dall'utente)
6. (Definita dall'utente)

La maggior parte delle impostazioni della funzione `Imp transmiss` sono provvisorie, per consentire all'utente di modificarle per ogni fax da inviare. Tuttavia, quando si imposta la copertina e i commenti di copertina, si stanno modificando le impostazioni predefinite che saranno disponibili durante la trasmissione del fax.

Composizione dei commenti personalizzati

È possibile creare due commenti personalizzati.

- 1 Se non è illuminato in verde, premere



- 2 Premere **Menu/Set, 2, 2, 8**.

```
Imp transmiss
8.Note copertina
```

- 3 Premere ▲ o ▼ per scegliere la posizione 5 o 6 per i commenti personalizzati. Premere **Menu/Set**.

- 4 Usare la tastiera per immettere il commento personalizzato. Premere **Menu/Set**. (Vedere *Digitazione testo* a pag. B-10.)

Copertina solo per il fax successivo

Se non è stato ancora impostato l'identificativo questa funzione non è operativa. Accertarsi di avere programmato l'identificativo prima di continuare. (Vedere *Impostazione dell'identificativo* a pag. 2-2.) Se si desidera inviare una Copertina con un documento specifico, l'apparecchio chiede di inserire il numero di pagine da inviare in modo che sia stampato sulla Copertina.

- 1 Se non è illuminato in verde, premere



- 2 Caricare il documento.

- 3 Premere **Menu/Set, 2, 2, 7.**

```
Imp trasmiss
7.Imp copertina
```

- 4 Premere ▲ o ▼ per selezionare

Prossimo fax:Si (oppure
Prossimo fax:No).

Premere **Menu/Set.**

- 5 Premere ▲ o ▼ per selezionare uno dei commenti standard o personalizzati.

Premere **Menu/Set.**

- 6 Digitare due cifre per indicare il numero di pagine da inviare.

Premere **Menu/Set.**

(Per esempio, premere **0, 2** per 2 pagine o inserire **0 0** per lasciare il numero di pagine in bianco. Se si commette un errore premere ◀ per tornare indietro e digitare nuovamente il numero di pagine.)

Invio di una copertina per tutti i fax

Se non è stato ancora impostato l'identificativo questa funzione non è operativa. Accertarsi di avere programmato l'identificativo prima di continuare. (Vedere *Impostazione dell'identificativo* a pag. 2-2.)

È possibile impostare l'apparecchio fax per inviare una copertina ogni volta che si invia un fax. Questa impostazione non include l'indicazione del numero di pagine del fax.

- 1 Se non è illuminato in verde, premere



- 2 Premere **Menu/Set, 2, 2, 7.**

```
Imp trasmiss
7.Imp copertina
```

- 3 Premere ▲ o ▼ per selezionare Si (oppure No).

Premere **Menu/Set.**

- 4 Se è stato selezionato Si, premere ▲ o ▼ per selezionare uno dei commenti standard o personalizzati.

Premere **Menu/Set.**

Utilizzo di una copertina stampata

Se si preferisce usare una copertina prestampata su cui riportare annotazioni a mano, è possibile stampare la pagina di prova ed allegarla al documento da inviare via fax.

- 1 Se non è illuminato in verde, premere



- 2 Premere **Menu/Set**, **2**, **2**, **7**.

```
Imp trasmiss
7.Imp copertina
```

- 3 Premere ▲ o ▼ per selezionare
Esempio stampa.

Premere **Menu/Set**.

- 4 Premere **Inizio**. L'apparecchio stampa una copia della copertina.

Modalità Overseas

Se inviare un fax all'estero risulta difficoltoso a causa di possibili interferenze sulla linea telefonica, è consigliabile attivare la modalità Overseas. Dopo l'invio del fax, questa funzione si disattiva automaticamente.

- 1 Se non è illuminato in verde, premere



- 2 Caricare il documento.

- 3 Premere **Menu/Set**, **2**, **2**, **9**.

```
Imp trasmiss
9.Modi overseas
```

- 4 Premere ▲ o ▼ per selezionare **Si**
(oppure **No**).

Premere **Menu/Set**.

Fax differito

Durante la giornata è possibile memorizzare fino a 50 fax da inviare entro 24 ore. Questi fax saranno inviati all'ora del giorno specificata nella fase 4.

- 1 Se non è illuminato in verde, premere



- 2 Caricare il documento.

- 3 Premere **Menu/Set**, **2**, **2**, **3**.

```
Imp trasmiss
3.Differita
```

- 4 Premere **Menu/Set** per accettare l'ora visualizzata.

—**OPPURE**—

Digitare l'ora di invio del fax (nel formato 24 ore).

(Ad esempio, inserire 19:45 per le 7:45 di sera.)

Premere **Menu/Set**.

Nota

Il numero di pagine che si possono scandire nella memoria varia in funzione della quantità di dati stampati su ciascuna pagina.

Trasmissione cumulativa differita

Prima di inviare i fax differiti, l'apparecchio ordina tutti i documenti in memoria in base alle destinazioni ed alle ore programmate per risparmiare il costo delle chiamate. Tutti i fax differiti il cui invio è programmato per la stessa ora e per lo stesso numero di fax vengono inviati in un'unica trasmissione.

- 1 Se non è illuminato in verde, premere



- 2 Premere **Menu/Set**, **2**, **2**, **4**.

```
Imp trasmiss
4.Unione TX
```

- 3 Premere **▲** o **▼** per selezionare **Si** (oppure **No**).

Premere **Menu/Set**.

- 4 Premere **Stop/Uscita**.

Impostazione della trasmissione polling (Standard)

La trasmissione polling consente di impostare un documento nel proprio apparecchio in modo da consentire ad un altro apparecchio fax di "recuperarlo".



Nota

- L'apparecchio che effettua il prelevamento dei documenti paga il costo della chiamata.
- Se si effettua il prelevamento di un fax da un altro apparecchio fax, la chiamata è a carico di chi esegue il prelevamento.

- 1 Se non è illuminato in verde, premere



(Fax).

- 2 Caricare il documento.

- 3 Premere **Menu/Set, 2, 2, 6.**

```
Imp trasmiss
6.Polled TX
```

- 4 Premere ▲ o ▼ per selezionare Standard.

Premere **Menu/Set.**

- 5 Premere **Start.**



Nota

Il documento viene memorizzato nella memoria dell'apparecchio e può essere recuperato da qualunque altro apparecchio telefax, fino a quando non si provvede a cancellare il fax dalla memoria usando la funzione di Annullamento operazione. (Vedere *Cancellazione di un'operazione programmata* a pag. 3-8.)

Impostazione della trasmissione polling con Codice di sicurezza

La funzione "Polling protetto" impedisce che i documenti impostati per il prelevamento siano prelevati da un apparecchio fax diverso da quello a cui sono destinati.



Nota

- L'apparecchio che effettua il prelevamento dei documenti paga il costo della chiamata.
- Se si effettua il prelevamento di un fax da un altro apparecchio fax, la chiamata è a carico di chi esegue il prelevamento.

- 1 Se non è illuminato in verde, premere



(Fax).

- 2 Caricare il documento.

- 3 Premere **Menu/Set, 2, 2, 6.**

```
Imp trasmiss
6.Polled TX
```

- 4 Premere ▲ o ▼ per selezionare Protetto.

Premere **Menu/Set.**

- 5 Inserire un numero di quattro cifre.

Premere **Menu/Set.**

- 6 Premere **Start.**



Nota

- Il documento viene memorizzato nella memoria dell'apparecchio e può essere recuperato da qualunque altro apparecchio telefax, fino a quando non si provvede a cancellare il fax dalla memoria usando la funzione di Annullamento operazione. (Vedere *Cancellazione di un'operazione programmata* a pag. 3-8.)
- È possibile usare la funzione di Polling protetto solo con un altro apparecchio telefax Brother.

4

Impostazioni di ricezione

Operazioni base di ricezione

Selezione della modalità di ricezione

Sono previste quattro diverse modalità di ricezione con l'apparecchio. Si può scegliere la modalità di ricezione più adeguata alle proprie esigenze.

Display	Come funziona	Quando usarla
Solo fax (ricezione automatica)	L'apparecchio risponde automaticamente a tutte le chiamate avviando la ricezione fax.	Per linee fax dedicate.
Fax/Tel (fax e telefono) (con un telefono interno o in derivazione)	L'apparecchio controlla la linea e risponde automaticamente a tutte le chiamate. Se la chiamata è per l'invio di un fax, l'apparecchio lo riceve. In caso contrario, l'apparecchio segnala all'utente di sollevare il ricevitore emettendo lo speciale doppio squillo.	Usare questa funzione se si ricevono molti messaggi fax e poche chiamate vocali. Non è possibile avere una segreteria telefonica collegata sulla stessa linea dell'apparecchio, anche se è collegata a una presa telefonica separata sulla stessa linea. Con questa modalità non si può utilizzare la Messaggistica vocale della società telefonica.
Tel./Segr. Est. (solo con una segreteria telefonica esterna)	La segreteria telefonica esterna (TAD) risponde automaticamente a tutte le chiamate. I messaggi vocali sono memorizzati nella segreteria esterna. Se si tratta di una chiamata fax, l'apparecchio riceve il fax.	Selezionare questa modalità se una segreteria telefonica è stata collegata alla stessa linea telefonica dell'apparecchio. L'impostazione TAD esterna funziona solo con una segreteria telefonica esterna (TAD). Lo squillo ritardato non funziona con questa impostazione.
Manuale (ricezione manuale) (con un telefono interno o in derivazione)	L'utente ha il controllo della linea telefonica e deve rispondere autonomamente a tutte le chiamate.	Utilizzare questa modalità se non si ricevono molti messaggi fax, o se si sta utilizzando un computer sulla stessa linea. Se si risponde alla chiamata e si avvertono i toni fax, attendere che l'apparecchio attivi automaticamente la modalità di ricezione fax e riagganciare il ricevitore. (Vedere <i>Riconoscimento fax</i> a pag. 4-3.)

Selezione o modifica della modalità Ricezione

- 1 Premere **Menu/Set, 0, 1**.

```
Imp iniziale
1.Mod. ricezione
```

- 2 Premere **▲** o **▼** per selezionare Solo fax, Fax/Tel, Tel./Segr. Est. oppure Manuale.

Premere **Menu/Set**.

- 3 Premere **Stop/Uscita**.

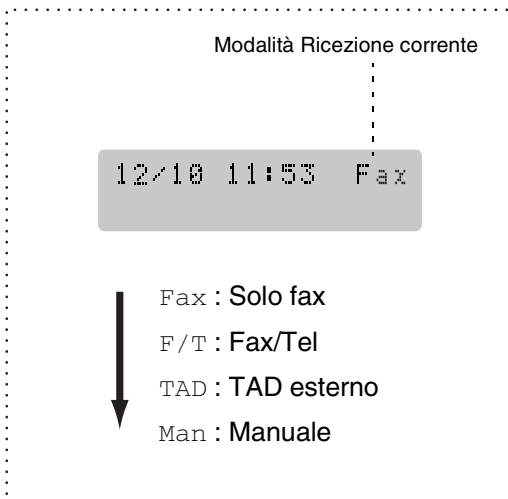

Impostazione Numero squilli

L'impostazione Numero squilli definisce il numero di volte che l'apparecchio squilla prima di rispondere in modalità Solo fax o Fax/Tel. Se si dispone di telefoni in derivazione sulla stessa linea dell'apparecchio, mantenere il numero di squilli impostato su 4.

(Vedere *Utilizzo di telefoni in derivazione* a pag. A-1 e *Riconoscimento fax* a pag. 4-3.)

- 1 Se non è illuminato in verde, premere



- 2 Premere **Menu/Set, 2, 1, 1**.

```
Imp ricezione
1.Numero squilli
```

- 3 Premere **▲** o **▼** per selezionare il numero di squilli prima che l'apparecchio risponda (01 - 04).

Premere **Menu/Set**.

- 4 Premere **Stop/Uscita**.

Impostazione del N. squilli F/T (solo per la modalità Fax/Tel)

Se si seleziona il modo di ricezione su Fax/Tel, occorre impostare il numero di doppi squilli emessi dall'apparecchio per avvisare l'utente che c'è una chiamata vocale. (In caso di chiamata fax, l'apparecchio riceve il documento.)

Il doppio squillo si verifica dopo lo squillo iniziale dalla compagnia telefonica. Anche se altri apparecchi sono collegati sulla stessa linea, solo l'apparecchio emette il doppio squillo. Tuttavia, si può rispondere alla chiamata di un telefono sulla stessa linea dell'apparecchio. (Vedere *Solo per la modalità Fax/Tel* a pag. A-1.)

- 1 Se non è illuminato in verde, premere



(Fax).

- 2 Premere **Menu/Set, 2, 1, 2.**

```
Imp ricezione
2.N. squilli F/T
```

- 3 Premere ▲ o ▼ per selezionare la durata degli squilli dell'apparecchio che avvisano dell'arrivo di una chiamata vocale (20, 30, 40 o 70 secondi).

Premere **Menu/Set.**

- 4 Premere **Stop/Uscita.**



Nota

L'apparecchio continua ad emettere il doppio squillo per la durata impostata anche se la persona che ha effettuato la chiamata riaggancia.

Riconoscimento fax

Quando si utilizza questa funzione, non è necessario premere **Inizio** o il Codice ricezione fax *51 quando si risponde a una chiamata fax. Selezionando **Si** l'apparecchio riceve automaticamente le chiamate fax, anche se si solleva il ricevitore di un telefono in derivazione o esterno. Basta riagganciare il ricevitore quando sul display appare il messaggio *Ricezione* o quando si sentono i toni di ricezione fax dal ricevitore del telefono in derivazione, collegato ad una presa telefonica diversa da quella dell'apparecchio; l'apparecchio riceve quindi automaticamente il messaggio fax.



Nota

- Se questa funzione è impostata su **Si**, ma l'apparecchio non rileva una chiamata quando si alza il ricevitore del telefono in derivazione o esterno, digitare il codice di Ricezione fax *51.
- Se si inviano fax da un computer sulla stessa linea telefonica e l'apparecchio li intercetta, impostare Riconoscimento fax su **No**.
- Se questa funzione è impostata su **No**, e si sentono i segnali fax dal ricevitore, è necessario attivare manualmente l'apparecchio premendo **Inizio** sull'apparecchio stesso
—**OPPURE**—
premendo *51 se non si è nei pressi dell'apparecchio. (Vedere *Utilizzo di telefoni in derivazione* a pag. A-1.)

- 1 Se non è illuminato in verde, premere



(Fax).

- 2 Premere **Menu/Set, 2, 1, 3.**

```
Imp ricezione
3.Riconos.fax
```

- 3 Premere ▲ o ▼ per selezionare **Si** (oppure **No**).

Premere **Menu/Set.**

- 4 Premere **Stop/Uscita.**

Stampa ridotta di un documento fax in arrivo (Riduzione automatica)

Se si sceglie **Si**, l'apparecchio riduce automaticamente un fax in arrivo in modo che si adatti al formato carta della pagina A4 o Letter. L'apparecchio calcola il rapporto di riduzione usando la dimensione dell'originale e l'impostazione del formato carta (**Menu/Set, 1, 3**).

- 1 Se non è illuminato in verde, premere



(Fax).

- 2 Premere **Menu/Set, 2, 1, 5**.

```
Imp ricezione
5.Auto riduzione
```

- 3 Premere ▲ o ▼ per selezionare **Si** (oppure **No**).

Premere **Menu/Set**.

- 4 Premere **Stop/Uscita**.



Nota

- Attivare questa impostazione se si ricevono fax su due pagine. Tuttavia, se l'invio del documento richiede troppo tempo, l'apparecchio può stamparlo su due pagine.
- Se i margini sinistro e destro risultano tagliati, attivare questa impostazione.
- Quando questa funzione è impostata su **Si**, i fax A4 inviati possono apparire leggermente ridotti sebbene l'apparecchio li stampi su fogli A4. Questo perché l'apparecchio deve stampare l'identificativo dell'apparecchio di invio sull'estremità superiore della pagina.

Funzioni avanzate di ricezione

Stampa di un fax dalla memoria

Se è stata selezionata Memorizzazione fax (**Menu/Set, 2, 5, 1**), è possibile ancora stampare un fax dalla memoria con l'apparecchio. (Vedere *Impostazione Memorizzazione fax* a pag. 6-1.)

- 1 Premere **Menu/Set, 2, 5, 3**.

```
Opz fax remoto
3.Stampa documen
```

- 2 Premere **Inizio**.

Impostazione della Densità di stampa

Si può regolare la densità di stampa, rendendo le pagine più chiare o più scure.

- 1 Se non è illuminato in verde, premere



(Fax).

- 2 Premere **Menu/Set, 2, 1, 7**.

```
Imp ricezione
7.Densità stampa
```

- 3 Premere ▲ per scurire la stampa.

—**OPPURE**—

Premere ▼ per schiarire la stampa.

Premere **Menu/Set**.

- 4 Premere **Stop/Uscita**.

Ricezione in memoria

Quando si svuota il vassoio carta durante la ricezione di un fax, lo schermo visualizza *Controlla carta*; è necessario quindi aggiungere carta nel vassoio. (Vedere *Caricare la carta* a pag. 1-11.)

Se in tale occasione l'impostazione Mem ricezione è Si...

L'apparecchio continua a ricevere il documento memorizzando le restanti pagine, sempre che vi sia sufficiente memoria disponibile a terminare l'operazione. Anche eventuali fax ricevuti successivamente saranno memorizzati fino all'esaurimento della memoria, in tal caso l'apparecchio cessa di rispondere automaticamente alle chiamate per invio di fax. Per stampare tutti i dati, aggiungere carta al vassoio e premere **Inizio**.

Se in tale occasione l'impostazione Mem ricezione è No...

L'apparecchio continua a ricevere il documento memorizzando le restanti pagine, sempre che vi sia sufficiente memoria disponibile a terminare l'operazione. Eventuali fax ricevuti successivamente non riceveranno una risposta automatica fino a quando non sarà aggiunta carta nel vassoio. Per stampare l'ultimo fax ricevuto, aggiungere carta nel vassoio e premere **Inizio**.

- 1 Se non è illuminato in verde, premere



- 2 Premere **Menu/Set, 2, 1, 6.**

```
Imp ricezione
6.Mem ricezione
```

- 3 Premere ▲ o ▼ per selezionare **Si** (oppure **No**).

Premere **Menu/Set**.

- 4 Premere **Stop/Uscita**.

Polling

Polling è l'operazione di recupero dei fax da un altro apparecchio. È possibile utilizzare l'apparecchio per eseguire un polling da altri apparecchi.

L'apparecchio fax ricevente e quello trasmittente devono essere impostati correttamente per l'esecuzione del polling.



- Se si effettua il prelevamento di un fax da un altro apparecchio fax, la chiamata è a carico di chi esegue il prelevamento.
- Alcuni apparecchi fax non sono compatibili con la funzione Polling.

Impostazione ricezione polling (Standard)

Questa funzione viene usata quando l'utente chiama un altro apparecchio fax per prelevare un documento.

- 1 Se non è illuminato in verde, premere



- 2 Premere **Menu/Set, 2, 1, 8.**

```
Imp ricezione
8.Polling RX
```

- 3 Premere ▲ o ▼ per selezionare **Standard**.

Premere **Menu/Set**.

- 4 Comporre il numero di fax dell'apparecchio da cui si vuole prelevare il documento.



Premere **Inizio**.

Polling protetto

La funzione "Polling protetto" impedisce che i documenti impostati per il prelevamento siano prelevati da un apparecchio fax diverso da quello a cui sono destinati.

Impostazione ricezione polling (Protezione)

Il codice di sicurezza deve essere lo stesso usato dall'apparecchio con cui ci si vuole collegare.

- 1 Se non è illuminato in verde, premere  (**Fax**).
- 2 Premere **Menu/Set, 2, 1, 8**.

- 3 Premere **▲** o **▼** per selezionare **Protetto**.
Premere **Menu/Set**.
- 4 Digitare il codice di sicurezza a quattro cifre.
È lo stesso codice di sicurezza usato dall'apparecchio fax da cui si vuole prelevare il documento.
- 5 Premere **Menu/Set**.
- 6 Comporre il numero di fax dell'apparecchio da cui si vuole prelevare il documento.
- 7 Premere **Inizio**.



Nota

È possibile usare la funzione di Polling protetto solo con un altro apparecchio telefax Brother. Per ricevere un fax tramite polling è necessario inserire un apposito codice di sicurezza.

Impostazione ricezione polling (Timer)

È possibile programmare l'inizio della ricezione polling a una certa ora.

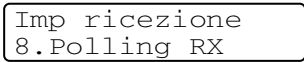
- 1 Se non è illuminato in verde, premere  (**Fax**).
- 2 Premere **Menu/Set, 2, 1, 8**.

- 3 Premere **▲** o **▼** per selezionare **Differito**.
Premere **Menu/Set**.
- 4 Digitare l'ora di inizio polling (in formato 24 ore).
Per esempio, digitare 21:45 per le 9:45 di sera.
- 5 Premere **Menu/Set**.
- 6 Comporre il numero di fax dell'apparecchio da cui si vuole prelevare il documento.
Premere **Inizio**.
L'apparecchio effettua la chiamata per la ricezione polling all'ora programmata.



Nota

È possibile programmare soltanto una ricezione polling differita.

Polling sequenziale

L'apparecchio può richiedere documenti da diversi telefax in un'unica operazione. Basta specificare diverse destinazioni al punto 5. In seguito verrà stampato un Rapporto polling sequenziale.

- 1 Se non è illuminato in verde, premere



(Fax).

- 2 Premere **Menu/Set, 2, 1, 8.**

```
Imp ricezione
8.Polling RX
```

- 3 Premere ▲ o ▼ per selezionare Standard, Protetto oppure Differito.

Premere **Menu/Set** quando il display visualizza l'impostazione desiderata.

- 4 Se si è selezionato Standard, passare al punto 5.

- Se si è selezionato Protetto, digitare il codice a quattro cifre, premere **Menu/Set** e passare al punto 5.
- Se si è selezionato Differito, digitare l'ora (in formato 24 ore) dalla quale iniziare il polling, premere **Menu/Set** e passare al punto 5.

- 5 Specificare i numeri fax degli apparecchi per l'operazione di polling usando le funzioni di Chiamata veloce, Numero diretto, Ricerca o gruppo (Vedere *Impostazione dei gruppi per la Trasmissione circolare* a pag. 5-3) oppure la tastiera dell'apparecchio. È necessario premere **Menu/Set** tra un numero di fax e l'altro.

- 6 Premere **Inizio.**

L'apparecchio esegue il polling per ogni numero o gruppo immesso per un documento.



Nota

- Premere **Stop/Uscita** mentre l'apparecchio compone il numero per annullare la procedura di polling in corso.
- Per annullare tutte le operazioni programmate di ricezione con polling sequenziale, premere **Menu/Set, 2, 6.** (Vedere *Cancellazione di un'operazione programmata* a pag. 3-8.)

Memorizzazione di numeri per la composizione facilitata

È possibile impostare l'apparecchio per eseguire i seguenti tipi di composizione facilitata: Numeri diretti, Chiamata veloce e Gruppi per la trasmissione circolare di fax. Quando si compone un numero usando le funzioni di composizione rapida, viene visualizzato il nome corrispondente (se memorizzato) o il numero.



Nota

In caso di interruzione della corrente elettrica, i numeri a composizione rapida permangono nella memoria dell'apparecchio.

Memorizzazione di numeri diretti

L'apparecchio ha 4 tasti per i numeri diretti che permettono di memorizzare 8 numeri di fax o di telefono per la chiamata automatica. Per accedere ai numeri da 5 a 8, premere il tasto **Selezione** insieme al tasto per il numero diretto.

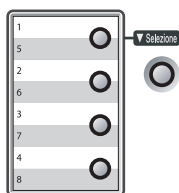

- 1 Premere **Menu/Set**, **2**, **3**, **1**.

```
Memoria numeri
1.N. diretti
```

- 2 Premere il tasto su cui si vuole memorizzare il numero diretto.

- 3 Inserire il numero di telefono o di fax (massimo 20 cifre).

Premere **Menu/Set**.

- 4 Usare la tastiera per digitare il nome (massimo 15 caratteri).

Premere **Menu/Set**.

(Si può usare la tabella a pagina B-10 per l'inserimento delle lettere.)

—**OPPURE**—

Premere **Menu/Set** per memorizzare il numero senza associare un nome.

- 5 Passare al punto 2 per memorizzare un altro numero diretto.

—**OPPURE**—

Premere **Stop/Uscita**.

Memorizzazione numeri di Chiamata veloce

È possibile memorizzare numeri di Chiamata veloce, in modo da premere solo pochi tasti (**Ricerca/Chiam.Veloce**, #, il numero a tre cifre e **Inizio**). L'apparecchio è in grado di memorizzare 200 numeri di Chiamata veloce.

- 1 Premere **Menu/Set**, **2**, **3**, **2**.

```
Memoria numeri
2.N. veloci
```

- 2 Usare la tastiera per digitare le tre cifre corrispondenti al numero veloce (001-200).

(Ad esempio, premere **005**.)

Premere **Menu/Set**.

- 3 Inserire il numero di telefono o di fax (massimo 20 cifre).

Premere **Menu/Set**.

- 4 Usare la tastiera per digitare il nome (massimo 15 caratteri).

Premere **Menu/Set**.

(Si può usare la tabella a pagina B-10 per l'inserimento delle lettere.)

—**OPPURE**—

Premere **Menu/Set** per memorizzare il numero senza associare un nome.

- 5 Passare al punto 2 per memorizzare un altro numero di Chiamata veloce.

—**OPPURE**—

Premere **Stop/Uscita**.

Modifica dei numeri diretti e dei numeri di Chiamata veloce

Se si cerca di memorizzare numeri diretti o di Chiamata veloce in una posizione di memoria già occupata da un altro numero, il display visualizza il nome (o numero) precedentemente memorizzato ed il messaggio che chiede all'utente di fare una delle seguenti cose:

- 1 Premere **1** per modificare il numero memorizzato.

—**OPPURE**—

Premere **2** per uscire dalla procedura senza apportare modifiche.

```
#005:MIKE
1.Cambia 2.Lasc
```

Come modificare il numero o il nome memorizzato:

- Per modificare un carattere, utilizzare ◀ o ▶ per posizionare il cursore sotto il carattere da modificare e digitare il nuovo carattere.
- Per cancellare l'intero numero o tutto il nome, premere **Stop/Uscita** quando il cursore si trova sotto le prima delle cifre o lettere. I caratteri sopra e a destra del cursore saranno cancellati.

- 2 Digitare il nuovo numero.

Premere **Menu/Set**.

- 3 Seguire le istruzioni che iniziano al punto 4 nei paragrafi Memorizzazione di numeri diretti e Memorizzazione numeri di Chiamata veloce (Vedere *Memorizzazione di numeri diretti* a pag. 5-1 e *Memorizzazione numeri di Chiamata veloce* a pag. 5-2.)

Impostazione dei gruppi per la Trasmissione circolare

I Gruppi, memorizzabili come numeri diretti o numeri di Chiamata veloce, consentono di inviare lo stesso Fax a molti destinatari premendo un solo tasto diretto e **Inizio** o **Ricerca/Chiam.Veloce**, #, le tre cifre corrispondenti alla posizione e **Inizio**. Prima di tutto, è necessario memorizzare i vari numeri di fax come numeri diretti o di Chiamata veloce. Successivamente, è possibile riunirli creando un Gruppo. Ogni gruppo utilizza fino ad un tasto di numero diretto o di chiamata veloce. È possibile creare un massimo di sei Gruppi o assegnare un massimo di 207 numeri ad un unico gruppo.

(Consultare *Memorizzazione di numeri diretti* a pag. 5-1 e *Memorizzazione numeri di Chiamata veloce* a pag. 5-2.)

- 1 Premere **Menu/Set**, 2, 3, 3.

```
Memoria numeri
3.Impos gruppi
```

- 2 Decidere dove memorizzare il Gruppo.

—E—

Premere un tasto di un numero diretto.

—OPPURE—

Premere **Ricerca/Chiamata veloce** e inserire le tre cifre corrispondenti alla posizione, quindi premere **Menu/Set**.

(Per esempio, premere il tasto di numero diretto 1.)

- 3 Digitare il numero del Gruppo con la tastiera (da 1 a 8).

```
Impos gruppi
Impos gruppo:G01
```

Premere **Menu/Set**.

(Per esempio, premere 1 per il Gruppo 1.)

Nota

I numeri da assegnare ai Gruppi devono essere compresi tra 1 e 8.

- 4 Per inserire numeri diretti o di Chiamata veloce in un gruppo, comporli nel modo che segue.

Per esempio, per il tasto di numero diretto 2, premere il tasto del numero diretto 2. Il display visualizza *002.

Per la posizione 009 di Chiamata veloce, premere

Ricerca/Chiam.Veloce, quindi premere **009** sulla tastiera.

```
Impos gruppi
G01: *002#009
```

- 5 Premere **Menu/Set** per confermare i numeri di questo Gruppo.

- 6 Utilizzare la tastiera e la tabella a pagina B-10 per digitare un nome per il Gruppo.

Premere **Menu/Set**.

(Ad esempio, digitare NUOVI CLIENTI).

- 7 Premere **Stop/Uscita**.

Nota

È possibile stampare un elenco dei numeri diretti e di quelli di Chiamata veloce. I numeri dei Gruppi saranno segnati nella colonna GRUPPI.

(Vedere *Stampa rapporti* a pag. 7-2.)

Opzioni di composizione dei numeri

Codici di accesso e numeri di carta di credito

A volte è conveniente scegliere tra diverse aziende di telefonia prima di fare una chiamata. Le tariffe possono variare a seconda dell'ora e della destinazione. Per approfittare delle tariffe più convenienti, si possono memorizzare i codici di accesso delle varie aziende di telefonia ed i numeri di carta di credito come numeri di Chiamata veloce o numeri diretti. Queste lunghe sequenze di numeri da comporre possono essere memorizzate come suddivise e associate a Numeri separati di chiamata veloce e diretti, secondo la combinazione scelta. Si può anche includere la composizione manuale dei numeri sulla tastiera. (Vedere *Memorizzazione di numeri diretti* a pag. 5-1 e *Memorizzazione numeri di Chiamata veloce* a pag. 5-2.)

Per esempio, forse è stato memorizzato '555' sul tasto di numero diretto **1** e '7000' sul tasto di numero diretto **2**. Se si preme il tasto di numero diretto **1**, il tasto di numero diretto **2**, e **Inizio**, si comporrà '555-7000'.

Per modificare temporaneamente un numero, è possibile sostituire parte del numero con la composizione manuale, utilizzando la tastiera. Ad esempio, per modificare il numero 555-7001, è possibile premere il tasto del numero diretto **1**, quindi premere **7001** utilizzando la tastiera.

Pausa

Premere **Rich/Pausa** per inserire una pausa di 3,5 secondi tra i numeri. Per la composizione di numeri internazionali, è possibile premere **Rich/Pausa** varie volte per aumentare la durata della pausa.

Toni o Impulsi

Se si ha una linea a impulsi, ma per usufruire di determinati servizi telefonici (ad esempio i servizi telefonici bancari) occorre inviare segnali a toni, seguire le istruzioni di seguito riportate. Se si ha già la composizione a toni, non c'è bisogno di utilizzare questa funzione per inviare segnali a toni.

- 1 Sollevare il ricevitore del telefono esterno.
- 2 Premere **#** sul pannello dei comandi dell'apparecchio. A questo punto, premendo qualunque tasto si inviano segnali a toni.

Quando si riaggancia, l'apparecchio ritorna automaticamente al modo di selezione ad impulsi.

Impostazione opzioni trasmissione fax remote



Nota

È possibile utilizzare solo una opzione fax remoto alla volta:
Inoltro Fax—O—Memorizzazione Fax—O—
Ricezione PC FAX—O—Off.

Impostazione Inoltro fax

Quando si seleziona Inoltro fax, l'apparecchio memorizza i fax in arrivo. A memorizzazione terminata, l'apparecchio compone il numero di fax programmato dall'utente ed inoltra il fax contenuto in memoria.

- 1 Premere **Menu/Set**, **2**, **5**, **1**.

```
Opz fax remoto
1.Inoltra/Mem
```

- 2 Premere ▲ o ▼ per selezionare Inoltro fax.

Premere **Menu/Set**.

Il display visualizza il messaggio che chiede di comporre il numero di fax dell'apparecchio a cui si vogliono inoltrare i propri messaggi fax.

- 3 Comporre il numero di inoltro (massimo 20 cifre).

Premere **Menu/Set**.

- 4 Premere ▲ o ▼ per selezionare `Stampa backup:Si` oppure `Stampa backup:No`.

```
Inoltro fax
Stampa backup:Si
```

Premere **Menu/Set**.



Nota

Se si seleziona `Stampa backup:Si`, l'apparecchio stampa anche il fax dall'apparecchio in modo da averne una copia. Si tratta di una funzione di sicurezza nel caso si verifichi un'interruzione di corrente prima che il fax venga inoltrato o un problema all'apparecchio di ricezione. Il modello MFC-7820N può memorizzare fax fino ad un massimo di 4 giorni in caso di interruzione di corrente. I fax memorizzati nel modello MFC-7420 saranno cancellati.

- 5 Premere **Stop/Uscita**.

Impostazione Memorizzazione fax

Quando si seleziona Memorizzazione fax, l'apparecchio memorizza i fax in arrivo. È possibile recuperare i propri messaggi fax da un altro apparecchio usando la funzione Recupero Remoto.

- 1 Premere **Menu/Set**, **2**, **5**, **1**.

```
Opz fax remoto
1.Inoltra/Mem
```

- 2 Premere ▲ o ▼ per selezionare `Memoriz.fax`.

Premere **Menu/Set**.

- 3 Premere **Stop/Uscita**.



Nota

Se è stato impostato Memorizzazione Fax, una copia di backup verrà stampata automaticamente nell'apparecchio.

Impostazione Ricezione PC Fax

Se si seleziona `Ricez. PC Fax`, l'apparecchio memorizza temporaneamente i messaggi fax ricevuti e li invia automaticamente al PC. È possibile utilizzare il PC per visualizzare e memorizzare questi fax.

Quando la stampa di Backup è *disattivata*, i messaggi fax vengono cancellati automaticamente dalla memoria dell'apparecchio quando sono stati inviati con esito positivo al PC. Quando la Stampa di backup è *attiva*, i messaggi fax vengono cancellati quando vengono stampati e inviati con esito positivo al PC.

- 1 Premere **Menu/Set, 2, 5, 1.**

```
Opz fax remoto
1.Inoltra/Mem
```

- 2 Premere ▲ o ▼ per selezionare `Ricez. PC Fax`.

Premere **Menu/Set**.

- 3 Premere ▲ o ▼ per selezionare `Stampa backup:Si` oppure `Stampa backup:No`.

```
Ricez. PC Fax
Stampa backup:Si
```

Premere **Menu/Set**.

- 4 Premere **Stop/Uscita**.



Nota

- Prima di impostare la Ricezione Fax da PC o trasferire fax al PC, è necessario:
 - collegare l'apparecchio ad un PC;
 - Avere installato il software **MFL-Pro Suite** e avere attivato **PC-FAX in Ricezione**. (Per i particolari, vedere *Impostazione ricezione PC-FAX* nella Guida software dell'utente inclusa nel CD-ROM.)
- In caso di interruzione di corrente, l'MFC-7820N memorizza i fax fino a 4 giorni; la memoria del modello MFC-7420 viene cancellata. Tuttavia, se si seleziona `Stampa backup:Si`, l'apparecchio stampa il fax in modo da avere una copia in caso di interruzione di corrente prima dell'invio al PC.
- In caso di messaggi di errore e di impossibilità da parte dell'apparecchio di stampare fax in memoria, è possibile utilizzare questa impostazione per trasferire i fax al PC. (Per i particolari, vedere *Messaggi d'errore* a pag. 11-1.)

Disattivazione opzioni fax remoto

- 1 Premere **Menu/Set, 2, 5, 1.**

```
Opz fax remoto
1.Inoltra/Mem
```

- 2 Premere ▲ o ▼ per selezionare `No`.
Premere **Menu/Set**.

- 3 Premere **Stop/Uscita**.



Nota

Se si impostano le Opzioni Fax Remoto su `No` e i fax ricevuti rimangono nella memoria dell'apparecchio, vengono visualizzati sul display altri messaggi dopo la fase 3. (Vedere *Modifica opzioni per le trasmissioni fax remote*.)

Modifica opzioni per le trasmissioni fax remote

Se i fax ricevuti rimangono nella memoria dell'apparecchio quando si modifica l'opzione *da Ricez. PC Fax* ad un'altra opzione fax remota (*Inoltro fax* o *Memoriz.fax*), il display chiede all'utente quanto segue:

```
Canc tutti doc?
1.Si 2.No
```

—OPPURE—

```
Stamp.tutto fax?
1.Si 2.No
```

- Se si preme **1**, i fax in memoria saranno cancellati o stampati prima della modifica delle impostazioni. Se una copia di backup è già stata stampata, non verrà eseguita una nuova stampa.
- Se si preme **2**, i fax in memoria non saranno cancellati o stampati.

Se i fax ricevuti rimangono nella memoria dell'apparecchio quando si modifica l'opzione *a Ricez. PC Fax* da un'altra opzione fax remota (*Inoltro fax* o *Memoriz.fax*), il display chiede all'utente quanto segue:

```
Invio fax a PC?
1.Si 2.No
```

- Se si preme **1** e *Stampa backup* è impostata su *Si*, i fax in memoria saranno cancellati prima della modifica delle impostazioni. Se si preme **1** e *Stampa backup* è impostata su *No*, i fax in memoria saranno inviati al PC prima della modifica delle impostazioni.
- Se si preme **2**, i fax in memoria non saranno cancellati o trasferiti al PC.

Impostazione del codice di accesso remoto

Il codice di accesso remoto consente di accedere alle funzioni di Recupero remoto quando non ci si trova nelle vicinanze dell'apparecchio. Prima di usare le funzioni di accesso e recupero remoto, è necessario impostare il proprio codice. Il codice predefinito è un codice inattivo (--- *).

- 1 Premere **Menu/Set, 2, 5, 2**.

```
Opz fax remoto
2.Accesso remoto
```

- 2 Inserire un codice a tre cifre utilizzando i numeri **0-9, *** o **#**.

Premere **Menu/Set**. (Il simbolo '*****' non può essere modificato).



Nota

Non utilizzare lo stesso codice impostato nel Codice ricezione fax (***51**) o nel Codice di risposta telefonica (**#51**).

(Vedere *Utilizzo di telefoni in derivazione* a pag. A-1.)

- 3 Premere **Stop/Uscita**.



Nota

Per modificare il codice è sufficiente inserirne uno nuovo. Per disattivare il codice, premere **Stop/Uscita** al punto 2 per ripristinare l'impostazione disattivata (--- *) e premere **Menu/Set**.

Recupero remoto

È possibile chiamare l'apparecchio da qualsiasi telefono o telefax, quindi utilizzare la composizione numeri a toni e servirsi del Codice di accesso remoto e dei comandi remoti per recuperare i messaggi fax. Ritagliare la scheda per l'accesso remoto che si trova sull'ultima pagina e portarla sempre con sé.

Utilizzo del Codice di accesso remoto

- 1 Comporre il numero del proprio apparecchio fax usando un telefono o un apparecchio fax funzionanti a toni.
- 2 Quando l'apparecchio risponde alla chiamata, comporre immediatamente il Codice di accesso remoto (3 cifre seguite da *).
- 3 L'apparecchio segnala se ha ricevuto messaggi fax:
1 segnale acustico prolungato — Messaggi fax
Nessun segnale acustico — Nessun messaggio
- 4 L'apparecchio emette due brevi segnali acustici per richiedere all'utente di immettere un comando. Se trascorrono più di 30 secondi prima che venga immesso un comando, l'apparecchio interrompe la comunicazione. Se si immette un comando sbagliato, l'apparecchio emette tre segnali acustici.
- 5 Premere **9 0** una volta terminate le impostazioni.
- 6 Riagganciare il ricevitore.



Nota

Se l'apparecchio è impostato in modalità **Manuale** è comunque possibile accedere alle funzioni di recupero remoto da un altro apparecchio componendo il numero del proprio apparecchio e lasciandolo squillare per circa 2 minuti. Quando l'apparecchio risponde alla chiamata, digitare il Codice di accesso remoto entro 30 secondi.

Comandi remoti

Usare i comandi indicati di seguito per accedere alle funzioni del proprio apparecchio ovunque ci si trovi. Quando si chiama il proprio apparecchio e si immette il Codice di accesso remoto (3 cifre seguite da *), l'apparecchio emette due segnali acustici brevi per richiedere l'invio di un comando di controllo remoto.

Comandi remoti	Informazioni dettagliate sull'operazione
95 Modifica delle impostazioni di Inoltro fax o di Memorizzazione fax	
1 NO	È possibile impostare NO dopo aver recuperato o cancellato tutti i messaggi.
2 Inoltro fax	Se l'apparecchio emette un segnale acustico prolungato, la modifica è stata accettata. Se l'apparecchio emette tre segnali acustici brevi, non è possibile apportare la modifica perché non sono soddisfatte le condizioni richieste (per esempio, la registrazione di un numero di Inoltro fax). Per registrare il numero di Inoltro fax, digitare 4. (Vedere <i>Modifica del numero di Inoltro fax</i> a pag. 6-6.) Dopo aver registrato il numero, la funzione di Inoltro fax è attiva.
4 Numero di Inoltro fax	
6 Memorizzazione fax	
96 Recupero di un fax	
2 Recupero di tutti i fax	Comporre il numero di un apparecchio fax per il recupero dei messaggi fax ricevuti dal proprio apparecchio. (Vedere pag. 6-6.)
3 Cancellazione dei fax in memoria	Se l'apparecchio emette un segnale prolungato, i messaggi fax sono stati cancellati dalla memoria.
97 Verifica dello Stato di ricezione	
1 Fax	È possibile controllare se il proprio apparecchio ha ricevuto messaggi fax. Se ne ha ricevuti, l'apparecchio emette un segnale acustico prolungato. Se non ne ha ricevuti, l'apparecchio emette tre segnali acustici brevi.
98 Modifica della Modalità ricezione	
1 Segreteria telefonica esterna	Se l'apparecchio emette un segnale acustico prolungato, la modifica è stata accettata.
2 Fax/Tel	
3 Solo Fax	
90 Uscita	Premere 90 per uscire dalla funzione Recupero remoto. Attendere il segnale prolungato, poi riagganciare il ricevitore.

Recupero dei messaggi fax

È possibile chiamare il proprio apparecchio da qualsiasi telefono a toni ed inviare i messaggi fax ad un apparecchio fax.

- 1 Comporre il numero del proprio apparecchio telefax.
- 2 Quando l'apparecchio risponde alla chiamata, comporre immediatamente il Codice di accesso remoto (3 cifre seguite da *). Se l'apparecchio emette un segnale acustico prolungato, ci sono messaggi.
- 3 Appena l'apparecchio emette due brevi segnali acustici, comporre sulla tastiera **9 6 2**.
- 4 Attendere il segnale prolungato e poi con la tastiera digitare il nuovo numero del telefax a cui si desidera inoltrare i fax seguito da **##** (fino a 20 cifre).



Nota

Non è possibile utilizzare * e # come parte del numero. Tuttavia è possibile premere # se si vuole memorizzare una pausa.

- 5 Attendere che l'apparecchio emetta un segnale acustico e riagganciare. Il proprio apparecchio chiama il secondo apparecchio ed inoltra i documenti memorizzati. Il secondo apparecchio riceve i messaggi fax e provvede a stamparli.

Modifica del numero di Inoltro fax

È possibile modificare anche a distanza il numero predefinito per l'inoltro fax utilizzando un altro apparecchio telefonico o fax funzionante a toni.

- 1 Comporre il numero del proprio apparecchio telefax.
- 2 Quando l'apparecchio risponde alla chiamata, comporre immediatamente il Codice di accesso remoto (3 cifre seguite da *). Se l'apparecchio emette un segnale acustico prolungato, ci sono messaggi.
- 3 Quando l'apparecchio emette due brevi segnali acustici, comporre **9 5 4** sulla tastiera.
- 4 Attendere il segnale prolungato e poi con la tastiera digitare il nuovo numero del telefax a cui si desidera inoltrare i fax seguito da **##** (fino a 20 cifre).
- 5 Una volta completata l'operazione, premere **9 0** per effettuare il reset dell'apparecchio.



Nota

Non è possibile utilizzare * e # come parte del numero. Tuttavia è possibile premere # se si vuole memorizzare una pausa.

- 6 Attendere che l'apparecchio emetta un segnale acustico e riagganciare.

Impostazioni fax e attività

Occorre impostare le funzioni Rapporto verifica trasmissioni e Tempo giornale nella tabella del menu.

Premere **Menu/Set, 2, 4, 1.**

```
Imp. Rapporto
1.Rapporto trasm
```

—**OPPURE**—

Premere **Menu/Set, 2, 4, 2.**

```
Imp. Rapporto
2.Tempo giornale
```

Personalizzazione del rapporto di verifica della trasmissione

È possibile utilizzare il Rapporto verifica trasmissione come conferma dell'avvenuto invio di un fax. Questo rapporto indica data e ora della trasmissione e conferma che non si sono verificati problemi nell'invio (OK). Selezionando **Si** o **Si+Immagine**, l'apparecchio stampa un rapporto ogni volta che si invia un fax.

Se si inviano spesso dei fax alla stessa destinazione, il semplice numero di operazione può non essere sufficiente ad identificare i documenti da ritrasmettere. Selezionando l'opzione **Si+Immagine** o **No+Immagine** l'apparecchio stampa sul rapporto anche una sezione della prima pagina dei documenti inviati per facilitarne l'identificazione.



Nota

Quando la funzione Rapporto di verifica è impostata su **No** o **No+Immagine** l'apparecchio stampa un rapporto solo se si verifica un errore durante la trasmissione e nella colonna **RISULTATO** apparirà **ERRORE**.

- 1 Premere **Menu/Set, 2, 4, 1.**

```
Imp. Rapporto
1.Rapporto trasm
```

- 2 Premere **▲** o **▼** per selezionare **Si**, **Si+Immagine**, **No** oppure **No+Immagine**.

Premere **Menu/Set**.

- 3 Premere **Stop/Uscita**.

Impostazione Tempo Giornale

È possibile impostare l'apparecchio in modo che stampi il rapporto delle attività ad intervalli specificati (ogni 50 fax, 6, 12 o 24 ore, 2 o 7 giorni). Se l'intervallo è impostato su **No**, è possibile stampare il rapporto seguendo le istruzioni fornite nei rapporti di stampa.

L'impostazione predefinita è **Ogni 50 fax**.

- 1 Premere **Menu/Set**, **2**, **4**, **2**.

Imp. Rapporto
 2.Tempo giornale

- 2 Premere ▲ o ▼ per scegliere un intervallo.

Premere **Menu/Set**.

(Se si sceglie di stampare il giornale ad intervalli di 7 giorni, il display visualizza il messaggio di selezione del giorno da cui cominciare il conto alla rovescia.)

- 3 Digitare l'ora di inizio della stampa usando il formato 24 ore.

Premere **Menu/Set**.

(Ad esempio: digitare 19:45 per le 7:45 di sera.)

- 4 Premere **Stop/Uscita**.



Nota

- Selezionando 6, 12, 24 ore, 2 o 7 giorni, l'apparecchio stampa il rapporto all'ora selezionata e cancella quindi tutte le operazioni dalla memoria. Se la memoria dell'apparecchio si esaurisce con 200 operazioni prima che sia trascorso l'intervallo selezionato, l'apparecchio stampa il giornale in anticipo e poi cancella tutte le operazioni dalla memoria. Se si desidera un rapporto aggiuntivo prima di quello all'intervallo previsto, è possibile stamparlo senza cancellare le operazioni nella memoria.
- Se si seleziona **Ogni 50 fax**, l'apparecchio stampa il giornale quando ha memorizzato 50 operazioni.

Stampa rapporti

Sono disponibili i seguenti tipi di rapporto:

1. **Rapporto TX**
Stampa un rapporto di Verifica trasmissione relativo all'ultimo fax inviato.
2. **Aiuti**
Stampa la Lista aiuti in modo che sia possibile vedere immediatamente come programmare rapidamente l'apparecchio.
3. **Compos. veloce**
Elenca in ordine numerico numeri e nomi memorizzati nella memoria numeri diretti e di Chiamata veloce.
4. **Giornale Fax**
Elenca informazioni relative agli ultimi fax in entrata e in uscita. (TX indica Trasmissione.) (RX sta per Ricezione.)
5. **Impost. Utente**
Elenca le impostazioni.
6. **Config. Rete**
(solo per il modello MFC-7820N)
Elenca le impostazioni di rete.
7. **Modulo ordine**
È possibile stampare un modulo di ordinazione degli accessori da riempire e inviare al concessionario Brother.

Per stampare un rapporto

- 1 Premere **Rapporti**.
- 2 Premere ▲ o ▼ per selezionare il rapporto desiderato.
Premere **Menu/Set**.
—**OPPURE**—
Digitare il numero del rapporto da stampare.
Ad esempio, premere **2** per stampare la Lista aiuti.

Utilizzo dell'apparecchio come fotocopiatrice

È possibile usare l'apparecchio come fotocopiatrice, per eseguire fino a 99 fotocopie per volta.

Selezionare modalità Copia

Prima di eseguire fotocopie, accertarsi che



(Copia) sia di colore verde. In caso

contrario, premere (Copia) per selezionare la modalità Copia.

L'impostazione predefinita è la modalità Fax. È possibile modificare il numero di secondi o minuti in cui l'apparecchio rimane in modalità Copia. (Vedere *Impostazione della funzione Modalità Timer* a pag. 2-4.)

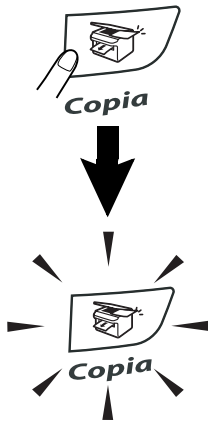

Il display visualizza le impostazioni di copia predefinite.

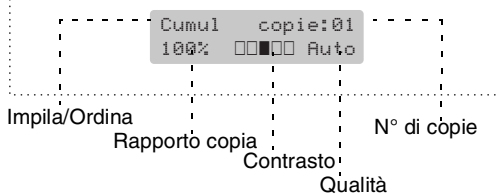

L'area stampabile dell'apparecchio inizia a circa 2 mm dai lati e 3 mm dall'alto o dal basso del foglio.

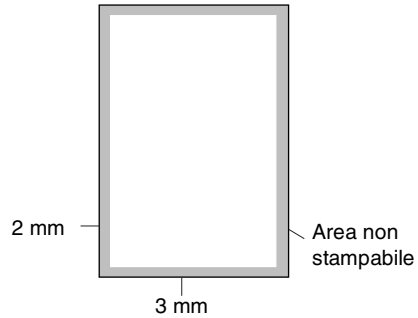

Nota

L'area stampabile sopra indicata si riferisce ad una singola copia o alla copia 1 in 1 con foglio di formato A4. L'area stampabile cambia in base al formato del foglio.

Riproduzione di una copia singola

- 1 Premere (Copia) per accendere la spia verde.
- 2 Caricare il documento.
(Vedere *Caricamento di documenti* a pag. 1-7.)
- 3 Premere **Inizio**.

Copie multiple

- 1 Premere  (**Copia**) per accendere la spia verde.
- 2 Caricare il documento.
- 3 Usare la tastiera per inserire il numero di copie desiderato (massimo 99).
- 4 Premere **Inizio**.



Nota

Per ordinare le copie, premere **Opzioni** e ▲ o ▼ per selezionare *Impila/Ordina*. (Vedere *Ordinamento copie con l'alimentatore automatico* a pag. 8-5.)

Interruzione copia

Per arrestare il processo di copia, premere **Stop/Uscita**.

Utilizzo dei tasti di copia temporanea

Quando si vogliono cambiare momentaneamente le impostazioni solo per la copia successiva, usare i tasti di copia temporanea. È possibile usare combinazioni diverse.

Tasti temporanei di copia

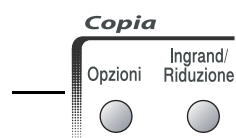

Nota

- L'apparecchio ritorna alle impostazioni predefinite dopo 60 secondi o se la funzione Modalità Timer riporta l'apparecchio alla modalità fax. (Vedere *Impostazione della funzione Modalità Timer* a pag. 2-4.)
- È possibile salvare le impostazioni di copia che si utilizzano più frequentemente impostandole come predefinite. (Vedere *Modifica delle impostazioni di copia predefinite* a pag. 8-8.)

Ingrandimento o riduzione dell'immagine copiata

È possibile selezionare le seguenti percentuali di ingrandimento o riduzione.

Auto* imposta l'apparecchio per il calcolo del rapporto di riduzione che meglio si adatta al formato carta.

Pers. (25%-400%) permette l'inserimento di una percentuale compresa tra il 25% e il 400%.

Premere Ingrand/Riduzione	
	100%
	104% EXE→LTR
	141% A5→A4
	200%
	Auto*
	Pers. (25%-400%)
	50%
	70% A4→A5
	78% LGL→LTR
	83% LGL→A4
	85% LTR→EXE
	91% Full Page
	94% A4→LTR
	97% LTR→A4



Nota

Auto è disponibile solo quando si carica dall'alimentatore automatico.

- 1 Premere  (**Copia**) per accendere la spia verde.
- 2 Caricare il documento.
- 3 Premere **Ingrand/Riduzione**.

- 4 Premere ▲ o ▼ per selezionare la riduzione o l'ingrandimento desiderato.

Premere **Menu/Set**.

—**OPPURE**—

Usare la tastiera per inserire una percentuale di ingrandimento o riduzione compresa tra 25% e 400%.

Premere **Menu/Set**.

(Per esempio, premere **5 3** per inserire 53%.)

- 5 Premere **Inizio**.

—**OPPURE**—

Premere altri tasti temporanei di copia per altre impostazioni.





Nota

- Le opzioni di copia speciale 2 in 1 (P), 2 in 1 (L), 4 in 1 (P), 4 in 1 (L) o Poster (3 x 3) non sono disponibili con **Ingrand/Riduzione**.
- (P) significa Verticale (Portrait) (L) significa Orizzontale (Landscape).
- Dopo aver scelto le impostazioni premendo **Menu/Set**, il display visualizza `Impost.temporan..`

Modifica delle impostazioni provvisorie di copia

Utilizzare il tasto **Opzioni** per inserire velocemente e temporaneamente le impostazioni di copia seguenti solo per la copia successiva.

Premere 	Selezioni menu ▲ →  ▼ selezionare	Opzioni ▲ →  ▼ selezionare	Pagina
	Qualità	Auto Testo Foto	8-5
	Impila/Ordina	Cumul Ordina	8-5
	Contrasto	▼ -□□□■+ ▲ ▼ -□□□□+ ▲ ▼ -□□■□+ ▲ ▼ -□■□□+ ▲ ▼ -■□□□+ ▲	8-5
	Layout pagina	No (1 In 1) 2 in 1 (P) 2 in 1 (L) 4 in 1 (P) 4 in 1 (L) Poster (3 x 3)	8-6

Nota

Le impostazioni di fabbrica sono riportate in grassetto.

Dopo aver scelto le impostazioni premendo **Menu/Set**, il display visualizza `Impost. temporan..`. Premere **Inizio** se non si vogliono selezionare altre impostazioni.



Qualità

È possibile scegliere la qualità della copia.
L'impostazione predefinita è *Auto*.

Auto	Idonea per documenti che contengono sia testo che fotografie.
Testo	Idonea per documenti che contengono solo testo.
Foto	Idonea per copiare fotografie.

- 1 Premere  (**Copia**) per accendere la spia verde.
- 2 Caricare il documento.
- 3 Usare la tastiera per inserire il numero di copie desiderato (massimo 99).
- 4 Premere **Opzioni** e ▲ o ▼ per selezionare *Qualità*.
Premere **Menu/Set**.
- 5 Premere ▲ o ▼ per scegliere la qualità della copia (*Auto*, *Testo* oppure *Foto*).
Premere **Menu/Set**.
- 6 Premere **Inizio**.

Ordinamento copie con l'alimentatore automatico

È possibile ordinare copie multiple. Le pagine saranno impilate nell'ordine  (1, 2, 3),  (1, 2, 3) e così via.

- 1 Premere  (**Copia**) per accendere la spia verde.
- 2 Caricare il documento.
- 3 Usare la tastiera per inserire il numero di copie desiderato (massimo 99).
- 4 Premere **Opzioni** e ▲ o ▼ per selezionare *Impila/Ordina*.
Premere **Menu/Set**.
- 5 Premere ▲ o ▼ per selezionare *Ordina*.
Premere **Menu/Set**.
- 6 Premere **Inizio**.

Contrasto

È possibile regolare il contrasto per schiarire o scurire le copie.

- 1 Premere  (**Copia**) per accendere la spia verde.
- 2 Caricare il documento.
- 3 Usare la tastiera per inserire il numero di copie desiderato (massimo 99).
- 4 Premere **Opzioni** e ▲ o ▼ per selezionare *Contrasto*.
Premere **Menu/Set**.
- 5 Premere ▲ per aumentare il contrasto.
—**OPPURE**—
Premere ▼ per diminuire il contrasto.
Premere **Menu/Set**.
- 6 Premere **Inizio**.

Copia N in 1 (Layout pagina)

È possibile ridurre il numero di copie utilizzando la funzione di copia N in 1. Essa consente di copiare due o quattro pagine su una pagina permettendo così di risparmiare sul consumo di carta.

Nota

- Accertarsi di aver impostato il formato Carta su A4 o Letter.
- È possibile utilizzare la funzione di copia N in 1 solo con il formato copia 100%.
- (P) significa Verticale (Portrait) (L) significa Orizzontale (Landscape).

- 1 Premere  (**Copia**) per accendere la spia verde.
- 2 Caricare il documento.
- 3 Usare la tastiera per inserire il numero di copie desiderato (massimo 99).
- 4 Premere **Opzioni** e ▲ o ▼ per selezionare *Layout pagina*.
Premere **Menu/Set**.
- 5 Premere ▲ o ▼ per selezionare *2 in 1 (P)*, *2 in 1 (L)*, *4 in 1 (P)* oppure *4 in 1 (L)*.
Premere **Menu/Set**.
- 6 Premere **Inizio** per eseguire la scansione del documento.

Se si sta utilizzando il piano dello scanner:

- 7 Dopo la scansione della pagina da parte dell'apparecchio, il display visualizza:

Pag. Successiva?
1.Sì 2.No

Premere **1** per effettuare la scansione della pagina successiva.

- 8 Posizionare la pagina successiva sul piano dello scanner.

Premere **Menu/Set**.

Ripetere i punti 7 e 8 per ciascuna pagina del layout.

- 9 Dopo la scansione di tutte le pagine del documento, premere **2** per terminare.

Quando si utilizza l'alimentatore automatico, posizionare il documento con la faccia stampata rivolta verso l'alto nella direzione di seguito indicata.

2 in 1 (P)

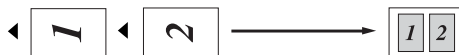

2 in 1 (L)

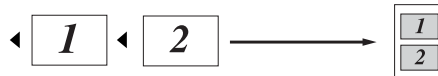

4 in 1 (P)



4 in 1 (L)



Quando si utilizza il vetro dello scanner, posizionare il documento con il lato stampato rivolto verso il basso nella direzione di seguito indicata.

2 in 1 (P)

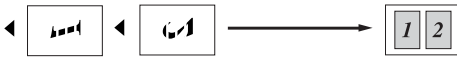

2 in 1 (L)

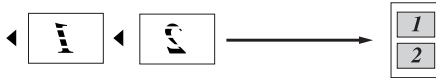

4 in 1 (P)



4 in 1 (L)



Realizzazione di poster (Layout di pagina)

È possibile realizzare un poster. Quando si utilizza la funzione Poster, l'apparecchio divide il documento in sezioni, e poi ingrandisce le sezioni in modo da assemblerle in un poster. Per la stampa di poster usare il piano dello scanner.



Nota

- Accertarsi di aver impostato il formato Carta su A4 o Letter.
- Per le copie formato poster, non è possibile effettuare più di una copia o utilizzare il tasto **Ingrand/Riduzione**.

- 1 Premere  (**Copia**) per accendere la spia verde.
- 2 Caricare il documento.
- 3 Premere **Opzioni** e ▲ o ▼ per selezionare *Layout* pagina.
Premere **Menu/Set**.
- 4 Premere ▲ o ▼ per selezionare *Poster* (3 x 3).
Premere **Menu/Set**.
- 5 Premere **Inizio**.

L'apparecchio avvia la scansione del documento e stampa le pagine per il poster.

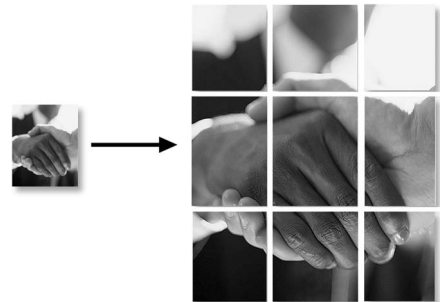

Modifica delle impostazioni di copia predefinite

È possibile salvare le impostazioni di copia che si utilizzano più frequentemente impostandole come predefinite. Queste impostazioni permangono fino alla successiva modifica.

Qualità

- 1 Premere **Menu/Set**, 3, 1.

Copia
1.Qualità

- 2 Premere ▲ o ▼ per selezionare *Auto*, *Testo* oppure *Foto*.
Premere **Menu/Set**.

- 3 Premere **Stop/Uscita**.

Regolazione contrasto

È possibile modificare il contrasto per ottenere immagini più nitide e più vivaci.

- 1 Premere **Menu/Set**, 3, 2.

Copia
2.Contrasto

- 2 Premere ▲ per aumentare il contrasto.
—**OPPURE**—
Premere ▼ per diminuire il contrasto.
Premere **Menu/Set**.

- 3 Premere **Stop/Uscita**.

Messaggio di Memoria esaurita

Se la memoria si esaurisce mentre si eseguono copie, seguire le indicazioni del messaggio visualizzato.

Se appare il messaggio

Memoria esaurita nel corso della scansione di una pagina successiva, si può scegliere se premere **Inizio** per copiare le pagine di cui si è già effettuata la scansione oppure premere **Stop/Uscita** per annullare l'operazione.



Nota

Per liberare memoria è possibile disattivare la funzione Memorizzazione fax.
(Vedere *Disattivazione opzioni fax remoto* a pag. 6-2.)

—**OPPURE**—

Stampare i fax già contenuti in memoria.
(Vedere *Stampa di un fax dalla memoria* a pag. 4-4.)

Quando appare il messaggio

Memoria esaurita, è possibile fare delle copie stampando prima tutti i fax contenuti in memoria e riportando la memoria disponibile al 100%.

La Guida dell'Utente, inclusa nel CD-ROM, comprende la Guida Software dell'utente e la Guida dell'utente abilitato alla connessione di rete, per funzioni disponibili quando l'apparecchio è collegato ad un computer (per esempio, stampa e scansione). La disponibilità delle funzioni di seguito elencate cambia a seconda del modello:

- Utilizzo dell'apparecchio come stampante
(Vedere il capitolo 1 nella Guida software dell'utente nel CD-ROM in dotazione.)
- Come eseguire la scansione
(Vedere il capitolo 2 nella Guida software dell'utente nel CD-ROM in dotazione.)
- Utilizzo del ControlCenter 2.0
(Vedere il capitolo 3 nella Guida software dell'utente nel CD-ROM in dotazione.)
- Utilizzo dell'impostazione remota
(Vedere il capitolo 4 nella Guida software dell'utente nel CD-ROM in dotazione.)
- Utilizzo del software Brother PC-FAX
(Vedere il capitolo 5 nella Guida software dell'utente nel CD-ROM in dotazione.)
- Scansione di rete*
(Vedere la Guida dell'utente abilitato alla connessione in rete/Guida software dell'utente nel CD-ROM in dotazione.)
- Stampa in rete*
(Vedere la Guida dell'utente abilitato alla connessione in rete/Guida software dell'utente nel CD-ROM in dotazione.)



Nota

Consultare anche *Come accedere alla Guida dell'Utente completa* a pag. 1-3.

* Per il modello MFC-7420 (Server esterno Stampa/Scansione senza fili NC 2220w, opzionale)

Specifiche IEC 60825-1

Questa macchina è un prodotto Laser Classe 1 come definito nelle specifiche IEC 60825-1. L'etichetta che segue viene applicata nel Paese dove è richiesta.



Questa macchina è dotata di un diodo Laser Classe 3B che emette radiazioni Laser invisibili nell'unità di scansione. L'unità di scansione non deve mai essere aperta in nessuna circostanza.

Diodo Laser

Lunghezza d'onda: 770 - 810 nm

Potenza di uscita: 5 mW max.

Classe Laser: Classe 3B



AVVERTENZA

L'impiego di controlli, regolazioni o l'esecuzione di procedure diverse da quelle descritte in questo manuale può portare ad una esposizione pericolosa alle radiazioni.

Disconnessione dell'apparecchio

Questo prodotto deve essere installato nelle vicinanze di una presa di corrente facilmente accessibile. In caso di emergenza, scollegare il cavo di alimentazione dalla presa, in modo da escludere completamente l'alimentazione.

Connessione LAN (solo per il modello MFC-7820N)



CAUTELA

Non collegare questo prodotto a una rete LAN soggetta a sovratensioni.

Interferenze radio

Il prodotto è conforme alle disposizioni EN55022 (Pubblicazione CISPR 22)/Classe B. Prima di utilizzare il prodotto, accertarsi di utilizzare i seguenti cavi di interfaccia.

1. Un cavo schermato di interfaccia parallela con doppiino contrassegnato con "conforme IEEE 1284". Il cavo non deve superare la lunghezza di 2,0 metri.
2. Un cavo USB. Il cavo non deve superare la lunghezza di 2,0 metri.

Istruzioni importanti di sicurezza

- 1 Leggere tutte queste istruzioni.
- 2 Conservarle per successive consultazioni.
- 3 Seguire tutte le avvertenze e le istruzioni riportate sul prodotto.
- 4 Scollegare sempre l'apparecchio dalla presa di alimentazione prima di pulirlo internamente. Non usare detergenti liquidi o spray. Pulire con un panno umido.
- 5 Non collocare questo prodotto su un carrello, base o tavolo instabili. In caso di caduta accidentale, il prodotto può subire gravi danni.
- 6 Le fessure e le aperture sul retro e sul fondo dell'apparecchio sono presenti per la ventilazione; per garantire che il prodotto funzioni in modo affidabile e per evitare che queste si surriscaldino, non devono essere bloccate o coperte. Non bloccare mai le aperture collocando l'apparecchio su un letto, divano, tappeto o altre superfici simili. Non collocare l'apparecchio vicino o sopra a radiatori o stufe. Non installare l'apparecchio ad incasso, a meno che non si garantisca un'adeguata ventilazione.
- 7 Questo prodotto deve essere collegato ad una presa con alimentazione di rete conforme alle specifiche indicate sulla targhetta. In caso di dubbi sul tipo di elettricità erogata, rivolgersi al rivenditore Brother o alla società elettrica.
- 8 Usare solo il cavo di alimentazione fornito con l'apparecchio stesso.
- 9 Il prodotto è dotato di spina tripolare con messa a terra. Questa spina si inserisce solo in una presa dotata di messa a terra. Si tratta di una misura di sicurezza. Se la presa non è adatta alla spina, rivolgersi ad un elettricista che possa sostituire la presa antiquata. Non ignorare mai la ragione per cui è necessaria una spina dotata di messa a terra.
- 10 Evitare di posizionare oggetti sopra il cavo di alimentazione. Non collocare questo prodotto dove il cavo possa essere calpestato.
- 11 Non ostruire in alcun modo il percorso di uscita dei fax. Non mettere nulla sul percorso dei fax in arrivo.
- 12 Attendere che le pagine siano uscite dall'apparecchio prima di raccoglierle.
- 13 Scollegare l'apparecchio dall'alimentazione di rete e rivolgersi al servizio assistenza qualora si verifichi una delle seguenti condizioni:
 - il cavo alimentazione è danneggiato o usurato.
 - è penetrato liquido all'interno dell'apparecchio.
 - l'apparecchio è stato esposto alla pioggia o all'acqua.
 - l'apparecchio non funziona normalmente, pur avendo seguito le istruzioni per l'uso. Intervenire solo sui comandi indicati nelle istruzioni per l'uso. L'intervento inappropriato su altri comandi può danneggiare l'apparecchio e richiedere interventi rilevanti da parte di personale tecnico qualificato per ripristinare l'apparecchio al suo normale utilizzo.
 - Se l'apparecchio è caduto o mostra segni di danneggiamento.
 - Se l'apparecchio mostra un evidente cambiamento nelle prestazioni, indicante la necessità di una revisione.
- 14 Per proteggere l'apparecchio dai picchi temporanei di tensione si raccomanda l'uso di un apposito dispositivo di protezione.

- 15 Per ridurre il rischio di incendio, scosse e danni alle persone, seguire queste avvertenze:
- Non usare questo prodotto in prossimità di apparecchi che funzionano con acqua, in uno scantinato umido o vicino ad una piscina.
 - Non usare l'apparecchio durante i temporali (esiste la remota possibilità di una scossa) o per segnalare una perdita di gas nelle vicinanze.
 - Non bruciare le batterie utilizzate. Potrebbe verificarsi un'esplosione. Verificare l'esistenza di norme locali riguardanti istruzioni speciali per lo smaltimento.

Marchi di fabbrica

Il logo Brother è un marchio registrato da Brother Industries, Ltd.

Brother è un marchio registrato da Brother Industries, Ltd.

Multi-Function Link è un marchio registrato da Brother International Corporation.

© 2004-2005 Brother Industries, Ltd. Tutti i diritti riservati.

Windows e Microsoft sono marchi registrati da Microsoft negli Stati Uniti e negli altri Paesi.

Macintosh e TrueType sono marchi registrati da Apple Computer, Inc.

PaperPort e Omnipage OCR sono marchi registrati da ScanSoft, Inc.

Presto! PageManager è un marchio registrato da NewSoft Technology Corporation.

Tutte le aziende i cui programmi software sono citati nel presente manuale hanno un contratto di licenza software specifico per i rispettivi programmi proprietari.

Tutti gli altri marchi e nomi di prodotti citati nella Guida dell'Utente, nella Guida Software dell'Utente e nella Guida dell'utente abilitato alla connessione di rete* (*solo per il modello MFC-7820N) sono marchi registrati delle rispettive società.

Risoluzione dei problemi

Messaggi d'errore

Come ogni altro apparecchio da ufficio che si avvale di una tecnologia avanzata, questo prodotto potrebbe a volte presentare problemi di funzionamento. In tal caso, l'apparecchio individua il problema e visualizza un messaggio di errore sul display. La tabella seguente contiene i messaggi d'errore più comuni.

È possibile eliminare la maggior parte degli inconvenienti da soli. Se si desidera aiuto, il Brother Solutions Center fornisce le FAQ (domande più frequenti) e i consigli per la risoluzione dei problemi.

Visitare il sito <http://solutions.brother.com>.

MESSAGGI D'ERRORE		
MESSAGGIO D'ERRORE	CAUSA	AZIONE CORRETTIVA
Alta temp.app.	L'interno dell'apparecchio è bollente.	<p>Ascoltare per verificare che la ventola giri. Accertarsi che le aperture di ventilazione non siano coperte o bloccate.</p> <p>Se la ventola gira e le aperture di ventilazione sono libere, far raffreddare l'apparecchio per diversi minuti prima di utilizzarlo nuovamente.</p> <p>Se la ventola non gira, è necessario salvare i fax prima di seguire i suggerimenti che seguono. (Per il modello MFC-7420)</p> <p>Quando si spegne l'alimentazione dell'apparecchio, la sua memoria viene cancellata. Per verificare se l'apparecchio ha fax in memoria vedere <i>Verifica della presenza di fax nella memoria dell'apparecchio</i> a pag. 11-5. Nel caso in cui vi siano fax, è necessario salvarli prima di seguire i suggerimenti che seguono. (Vedere <i>Trasferimento dei fax al PC</i> a pag. 11-5 o <i>Trasferimento dei fax al PC</i> a pag. 11-5.)</p> <p>Spegnere l'apparecchio e riaccenderlo nuovamente. Se il messaggio di errore non scompare, attendere qualche minuto e provare nuovamente. (Per il modello MFC-7820N)</p> <p>Spegnere l'apparecchio e riaccenderlo nuovamente. Se il messaggio di errore non scompare, attendere qualche minuto e provare nuovamente. (L'apparecchio può restare spento per un periodo massimo di 4 giorni senza perdere i fax memorizzati.)</p>

MESSAGGI D'ERRORE		
MESSAGGIO D'ERRORE	CAUSA	AZIONE CORRETTIVA
Alta temp.unità	Il gruppo fusore è bollente.	(Per il modello MFC-7420)
Mancato riscald.	Il gruppo fusore è troppo freddo.	Quando si spegne l'alimentazione dell'apparecchio, la sua memoria viene cancellata. (Per verificare se vi sono fax nella memoria dell'apparecchio, vedere <i>Verifica della presenza di fax nella memoria dell'apparecchio</i> . a pag. 11-5.) Nel caso in cui vi siano fax, è necessario salvarli prima di seguire i suggerimenti che seguono. (Per salvare i fax, vedere <i>Trasferimento dei fax al PC</i> a pag. 11-5 o <i>Inoltro fax ad un altro apparecchio fax</i> a pag. 11-5.) Successivamente, spegnere l'apparecchio. Controllare l'ambiente dell'apparecchio. Se si trova in un posto troppo caldo o troppo freddo, cercare di raffreddarlo o riscaldarlo accendendo un condizionatore o un impianto di riscaldamento. O, in alternativa, spostare l'apparecchio in un altro posto. Successivamente, accendere l'apparecchio. (Per il modello MFC-7820N) Spegnere l'alimentazione dell'apparecchio e controllarne l'ambiente. Se si trova in un posto troppo caldo o troppo freddo, cercare di raffreddarlo o riscaldarlo accendendo un condizionatore o un impianto di riscaldamento. In alternativa, cambiare posto. Successivamente, accendere l'apparecchio. (L'apparecchio può restare spento per un periodo massimo di 4 giorni senza perdere i fax memorizzati.)
Cambia toner	Se il display visualizza <i>Cambia toner</i> , è possibile ancora stampare sebbene l'apparecchio avverta l'utente che il toner sta per esaurirsi e deve essere sostituito al più presto.	Ordinare subito una nuova cartuccia di toner.
Carta inceppata	Carta inceppata all'interno nell'apparecchio.	(Vedere <i>Inceppamento carta</i> a pag. 11-7.)
Cartucc. assente	La cartuccia toner non è stata installata correttamente.	Reinstallare una cartuccia toner.
Contr.dim.cartà	La carta non è del formato corretto.	Caricare con il formato di carta corretto (Letter o A4) e poi premere Inizio .
Controlla carta	L'apparecchio ha esaurito la carta o la carta non viene caricata correttamente nel vassoio.	Reinserire carta nel vassoio, quindi premere Inizio . — OPPURE — Rimuovere la carta e caricarla di nuovo, quindi premere Inizio .
Coperch.pos.aper	Il coperchio posteriore non è chiuso correttamente.	Chiudere il coperchio posteriore dell'apparecchio.
Coperchio aperto	Il coperchio frontale non è chiuso correttamente.	Chiudere il coperchio anteriore dell'apparecchio.
Dati rimasti	I dati di stampa rimangono nella memoria dell'apparecchio.	Ricominciare a stampare dal computer.
	I dati di stampa rimangono nella memoria dell'apparecchio. Il cavo USB o il cavo parallelo erano scollegati mentre il computer inviava i dati all'apparecchio.	Premere Cancella lavoro . L'apparecchio annulla l'operazione e la cancella dalla memoria. Provare nuovamente a stampare.

MESSAGGI D'ERRORE		
MESSAGGIO D'ERRORE	CAUSA	AZIONE CORRETTIVA
Documento incepp	Il documento non è stato inserito correttamente, l'alimentazione non viene eseguita adeguatamente, o un documento proveniente dall'alimentatore automatico era troppo lungo.	Vedere <i>Inceppamenti carta</i> a pag. 11-6. Vedere <i>Utilizzo dell'alimentatore automatico documenti (ADF)</i> a pag. 1-7.
Err collegamento	Si è cercato di inoltrare un fax in polling senza avere prima impostato l'apparecchio in modalità Attesa Polling.	Controllare l'impostazione polling dell'altro apparecchio.
Errore comunic	Errore di comunicazione per problemi sulla linea telefonica.	Cercare nuovamente di inviare il fax o di connettere l'apparecchio ad un'altra linea telefonica. Se il problema persiste, contattare la società telefonica per far controllare la linea.
Errore tamburo	L'unità tamburo deve essere pulita.	Vedere <i>Pulizia del filo corona</i> a pag. 11-24.
Imposs.iniziare Imposs.stampare Scan. imposs.	L'apparecchio ha un problema meccanico.	(Per il modello MFC-7420) Quando si spegne l'alimentazione dell'apparecchio, la sua memoria viene cancellata. Per verificare se l'apparecchio ha fax in memoria vedere <i>Verifica della presenza di fax nella memoria dell'apparecchio</i> . a pag. 11-5. Nel caso in cui vi siano fax, è necessario salvarli prima di seguire i suggerimenti che seguono. (Vedere <i>Trasferimento dei fax al PC</i> a pag. 11-5 o <i>Trasferimento dei fax al PC</i> a pag. 11-5.) Spegnerne l'apparecchio e riaccenderlo nuovamente. Se il messaggio di errore non scompare, attendere qualche minuto e provare nuovamente a stampare, copiare o eseguire la scansione. (Per il modello MFC-7820N) Spegnerne l'apparecchio e riaccenderlo nuovamente. Se il messaggio di errore non scompare, attendere qualche minuto e provare nuovamente a stampare, copiare o eseguire la scansione. (L'apparecchio può restare spento per un periodo massimo di 4 giorni senza perdere i fax memorizzati.)
Incep. vassoio	Carta inceppata nel vassoio dell'apparecchio.	(Vedere <i>Inceppamento carta</i> a pag. 11-7.)
Incep.cartapos.	Carta inceppata nella parte posteriore dell'apparecchio.	(Vedere <i>Inceppamento carta</i> a pag. 11-7.)
Memoria esaurita	La memoria dell'apparecchio è piena.	(Invio di fax o operazione di copia in corso) Premere Inizio per inviare o copiare le pagine sottoposte a scansione. — OPPURE — Premere Stop/Uscita e attendere finché le altre operazioni in corso sono terminate, poi provare nuovamente. — OPPURE — Cancellare i fax dalla memoria. (Vedere <i>Messaggio di Memoria esaurita</i> a pag. 8-8.) (Operazione di stampa in corso) Ridurre la risoluzione di stampa. (Vedere <i>Scheda Avanzate</i> nella Guida software dell'utente inclusa nel CD-ROM.) — OPPURE — Cancellare i fax dalla memoria. (Vedere <i>Messaggio di Memoria esaurita</i> a pag. 8-8.)

MESSAGGI D'ERRORE		
MESSAGGIO D'ERRORE	CAUSA	AZIONE CORRETTIVA
No risposta/occ	L'utente chiamato non risponde o la linea risulta occupata.	Verificare il numero e riprovare.
Non utilizzato	Si è cercato di usare un numero diretto o un numero di chiamata veloce non programmato.	Impostare il numero diretto o il numero di chiamata veloce. (Vedere <i>Memorizzazione di numeri diretti</i> a pag. 5-1 e <i>Memorizzazione numeri di Chiamata veloce</i> a pag. 5-2.)
Raffreddamento Attendere	Temperatura eccessiva dell'unità tamburo o della cartuccia toner. L'apparecchio interrompe l'operazione di stampa in corso e entra in modalità raffreddamento. In modalità raffreddamento si sente la ventola di raffreddamento che gira mentre il visualizzatore dell'apparecchio mostra Raffreddamento e Attendere .	Bisogna attendere 20 minuti per il raffreddamento.
Scanner bloccato	Il sensore del vetro dello scanner non si sposta nella posizione di riposo.	(Per il modello MFC-7420) Quando si spegne l'alimentazione dell'apparecchio, la sua memoria viene cancellata. Per verificare se l'apparecchio ha fax in memoria vedere <i>Verifica della presenza di fax nella memoria dell'apparecchio</i> . a pag. 11-5. Nel caso in cui vi siano fax, è necessario salvarli prima di seguire i suggerimenti che seguono. (Vedere <i>Trasferimento dei fax al PC</i> a pag. 11-5 o <i>Trasferimento dei fax al PC</i> a pag. 11-5.) Spegner l'apparecchio e riaccenderlo nuovamente. Se il messaggio di errore non scompare, attendere qualche minuto e provare nuovamente. (Per il modello MFC-7820N) Spegner l'apparecchio e riaccenderlo nuovamente. Se il messaggio di errore non scompare, attendere qualche minuto e provare nuovamente. (L'apparecchio può restare spento per un periodo massimo di 4 giorni senza perdere i fax memorizzati.)
Scollegamento	Comunicazione interrotta dall'utente o dall'apparecchio fax chiamato.	Provare nuovamente a inviare o a ricevere.
Tamburo in esaur	La durata dell'unità tamburo sta per terminare	Utilizzare il tamburo finché non si hanno problemi di qualità di stampa; poi sostituire l'unità tamburo con una nuova. Vedere <i>Sostituzione del gruppo tamburo (DR-2000)</i> a pag. 11-28.
Toner vuoto	Il gruppo cartuccia toner e unità tamburo non è stato installato o non è stato installato correttamente. — OPPURE — Il toner è esaurito e la stampa non è possibile.	Reinstallare il gruppo della cartuccia del toner e del tamburo. — OPPURE — Sostituire la cartuccia toner con una cartuccia nuova. (Vedere <i>Sostituzione della cartuccia toner TN-2000</i> a pag. 11-25.)

Verifica della presenza di fax nella memoria dell'apparecchio.

- 1 Premere **Menu/Set, 9, 0, 1**.
- 2 Se il display visualizza *Non ci sono dati*, non vi sono fax nella memoria dell'apparecchio.
—**OPPURE**—
Se il display visualizza *Inserire N. Fax*, vi sono fax nella memoria dell'apparecchio.



Nota

È possibile trasferire i rapporti giornale fax ad un altro apparecchio fax premendo **Menu/Set, 9, 0, 2** nel punto 1.

- È possibile trasferire i fax ad un altro apparecchio fax. Vedere *Inoltro fax ad un altro apparecchio fax*.
- È possibile trasferire i fax dalla memoria dell'apparecchio al PC. Vedere *Trasferimento dei fax al PC*.

Inoltro fax ad un altro apparecchio fax

Se non è stato impostato il numero identificativo, non è possibile inserire la modalità di inoltro fax.

- 1 Inserire il numero fax al quale inoltrare i fax.
- 2 Premere **Inizio**.

Trasferimento dei fax al PC

È possibile trasferire i fax dalla memoria dell'apparecchio al PC.

- 1 Premere **Stop/Uscita**.
- 2 Accertarsi di avere installato **MFL-Pro Suite** nel PC, quindi attivare la funzione **PC-FAX in Ricezione** nel PC. (Per i particolari sulla Ricezione Fax da PC, vedere Utilizzo del Software BrotherPC-Fax nella Guida software dell'utente inclusa nel CD-ROM.)
- 3 Verificare di aver impostato *Ricez. PC Fax* sull'apparecchio. (Vedere *Impostazione Ricezione PC Fax* a pag. 6-2.)

Nel corso dell'impostazione, il display chiede se si vogliono trasferire i fax al PC.

- 4 Per trasferire tutti i fax al PC, premere **1**.
—**OPPURE**—
Per uscire e lasciare i fax in memoria, premere **2**.



Nota

In caso di messaggi di errore sul display dell'apparecchio, dopo aver trasferito i fax, scollegare l'apparecchio dalla fonte di alimentazione per diversi minuti, quindi ricollegarlo.

Inceppamenti carta

Se il documento è inceppato, procedere nel modo seguente:

Documento inceppato nella parte superiore dell'alimentatore automatico

- 1 Rimuovere dall'alimentatore prima la carta non inceppata.
- 2 Aprire il coperchio dell'alimentatore documenti.
- 3 Tirare il documento inceppato verso sinistra.

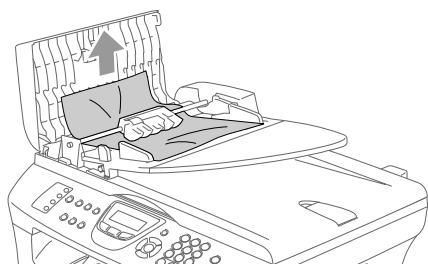

- 4 Chiudere il coperchio dell'alimentatore ADF.
Premere **Stop/Uscita**.

Documento inceppato all'interno dell'alimentatore automatico

- 1 Rimuovere dall'alimentatore prima la carta non inceppata.
- 2 Sollevare il coperchio documenti.
- 3 Tirare il documento inceppato verso destra.

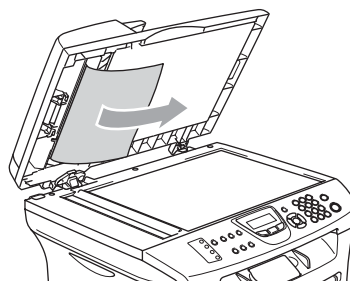

- 4 Chiudere il coperchio documenti.
- 5 Premere **Stop/Uscita**.
—OPPURE—

- 1 Tirare il documento inceppato verso destra.

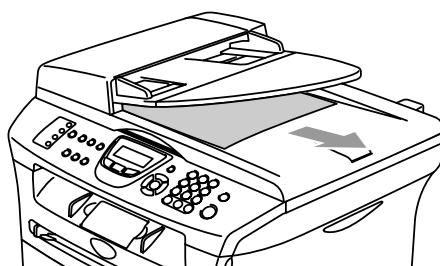

- 2 Premere **Stop/Uscita**.

Inceppamento carta

Per rimuovere gli inceppamenti, seguire la procedura in questa sezione.

AVVERTENZA

Dopo l'utilizzo dell'apparecchio, alcune parti interne risultano bollenti. Aprendo il coperchio anteriore o il coperchio posteriore dell'apparecchio, non toccare mai le parti ombreggiate nella figura seguente.

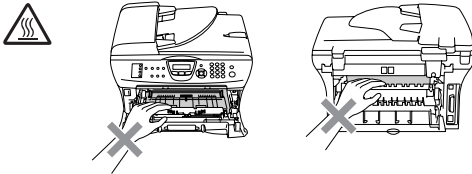

Carta inceppata all'interno nell'apparecchio

- 1 Estrarre completamente il vassoio carta dall'apparecchio.
- 2 Estrarre la carta inceppata dall'apparecchio.

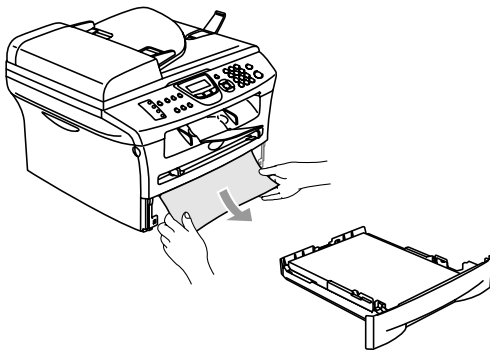

- 3 Aprire il coperchio anteriore.

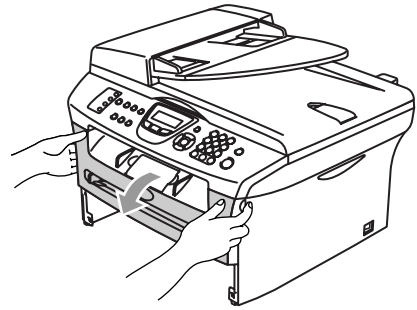

- 4 Rimuovere il gruppo tamburo e cartuccia toner. La carta inceppata potrebbe essere estratta con il gruppo tamburo e cartuccia toner o questo potrebbe liberare la carta in modo da poterla estrarre dall'apertura del vassoio carta.

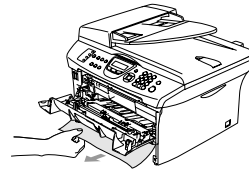
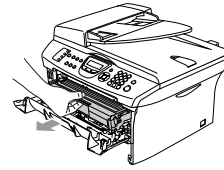

- 5 Non usare forza eccessiva in caso di impossibilità nel rimuovere il gruppo tamburo e cartuccia toner. Come alternativa, sollevare il coperchio dello scanner e, con entrambe le mani, estrarre con cautela la carta inceppata dall'apertura del vassoio uscita carta.

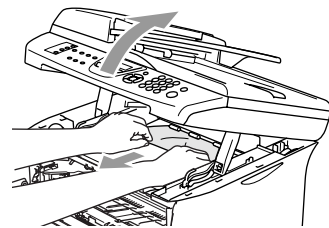

- 6 Chiudere il coperchio dello scanner.

! CAUTELA

Per prevenire i danni all'apparecchio provocati dalle cariche statiche, non toccare gli elettrodi mostrati nel disegno seguente.

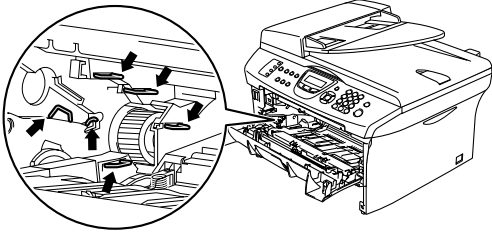

- 7 Reinstallare il gruppo tamburo e cartuccia nell'apparecchio.

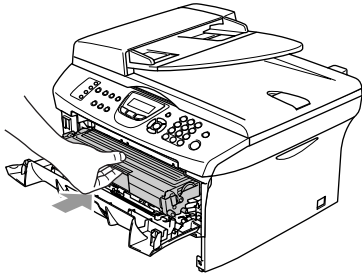

- 8 Chiudere il coperchio anteriore.
9 Rimontare il vassoio carta nell'apparecchio.

Carta inceppata nella parte posteriore dell'apparecchio

- 1 Aprire il coperchio anteriore.

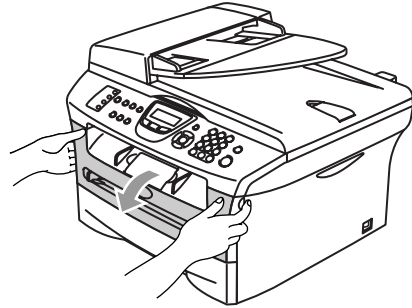

- 2 Rimuovere il gruppo tamburo e cartuccia toner.

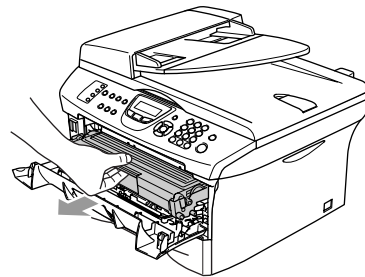

- 3 Aprire il coperchio posteriore.

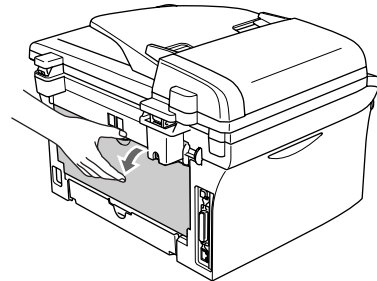

- 4 Tirare la linguetta verso di sé per aprire il coperchio posteriore inclinato.

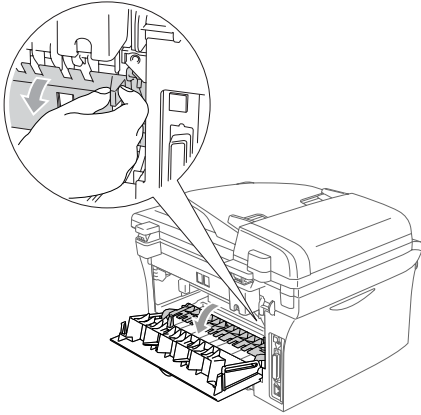

- 5 Estrarre la carta inceppata dal gruppo fusore. In caso di difficoltà nell'estrarre la carta inceppata, spingere la linguetta blu con una mano e con l'altra estrarre delicatamente la carta.

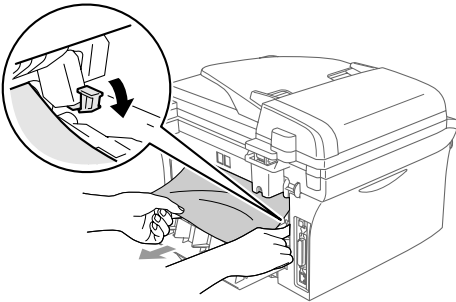

- 6 Chiudere il coperchio posteriore.

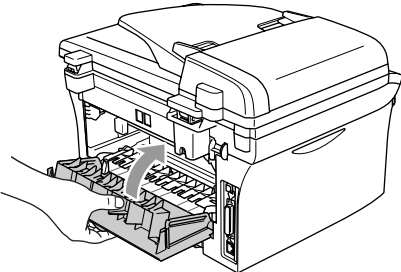

- 7 Reinstallare il gruppo tamburo e cartuccia nell'apparecchio.

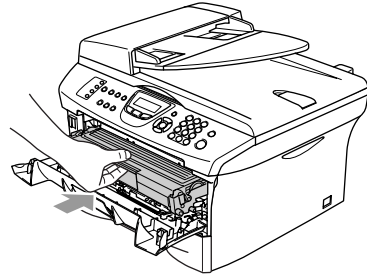

- 8 Chiudere il coperchio anteriore.

La carta si è inceppata all'interno del gruppo tamburo e della cartuccia

- 1 Aprire il coperchio anteriore.

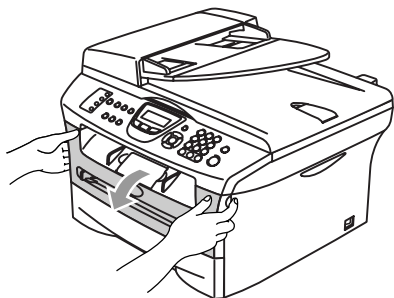

- 2 Rimuovere il gruppo tamburo e cartuccia toner.

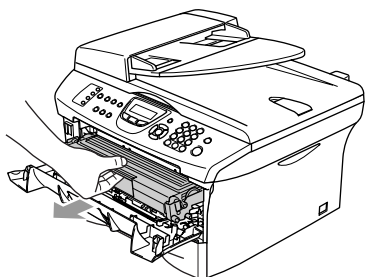

- 3 Spingere verso il basso la leva di bloccaggio sul lato sinistro ed estrarre la cartuccia toner dal gruppo tamburo. Estrarre la carta inceppata dall'unità tamburo (se presente).

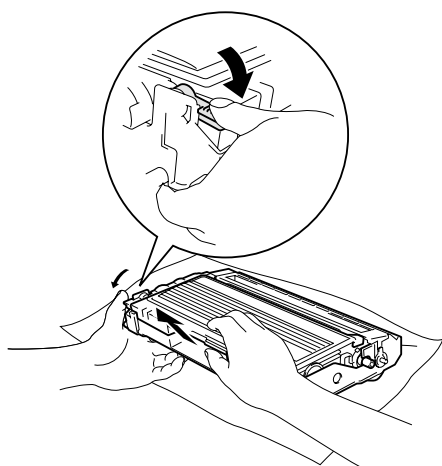

- 4 Reinstallare la cartuccia toner nell'unità tamburo fino a che scatti in posizione. Se montata correttamente, la leva di bloccaggio si alza automaticamente.

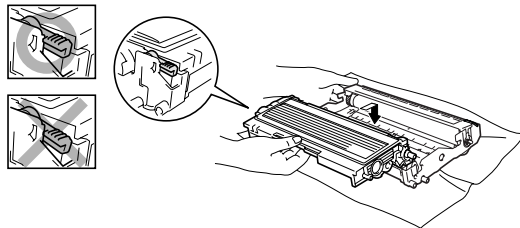

- 5 Reinstallare il gruppo tamburo e cartuccia nell'apparecchio.

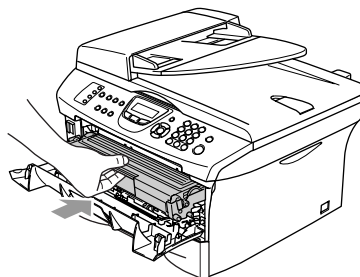

- 6 Chiudere il coperchio anteriore.

In caso di difficoltà con l'apparecchio

Se i fax non sembrano corretti, provare prima di tutto a produrre una copia. Se la copia prodotta è di buona qualità, probabilmente il problema riscontrato non dipende dall'apparecchio. Fare riferimento alla tabella riportata di seguito per suggerimenti relativi alla risoluzione dei problemi.

Il Brother Solutions Center fornisce le FAQ (domande più frequenti) e i consigli per la risoluzione dei problemi.

Visitare il sito <http://solutions.brother.com>.

PROBLEMA	SUGGERIMENTI
Stampa o ricezione di fax	
<ul style="list-style-type: none"> • Stampa sovrapposta • Strisce orizzontali • La parte superiore e inferiore delle frasi è tagliata • Righe mancanti 	Di solito dipende da problemi sulla linea telefonica. Se la copia appare regolare, probabilmente il problema sta nella linea telefonica disturbata. Chiedere al mittente di rispedire il fax.
La stampa è di qualità scadente.	Vedere <i>Miglioramento della qualità di stampa</i> a pag. 11-16.
Linee nere verticali sui fax ricevuti	Qualche volta si possono vedere strisce o righe nere verticali nei fax ricevuti. Il filo corona primario di stampa dell'apparecchio può essere sporco, oppure può essere sporco lo scanner del mittente. Pulire il filo corona primario (Vedere <i>Pulizia del filo corona</i> a pag. 11-24), oppure chiedere al mittente di fare una copia per controllare se il problema è nella sua macchina. Provare a farsi inviare un fax da un altro apparecchio fax. Se il problema persiste, rivolgersi a Brother o al rivenditore autorizzato di zona.
I fax ricevuti sono divisi in più pagine o presentano pagine bianche.	Se i fax ricevuti vengono suddivisi in più pagine oppure si hanno pagine bianche aggiuntive, il formato carta potrebbe non essere impostato correttamente per la carta che si sta adoperando. (Vedere <i>Impostazione del formato carta</i> a pag. 2-5.) Accertarsi di aver attivato l'impostazione di autoriduzione. (Vedere <i>Stampa ridotta di un documento fax in arrivo (Riduzione automatica)</i> a pag. 4-4.)
Linea telefonica o collegamenti	
La composizione del numero telefonico non funziona.	Controllare che sia presente il segnale di linea. Modificare Toni/Impulsi l'impostazione. (Vedere <i>Toni o Impulsi</i> a pag. 5-4.) Controllare tutti i cavi e i collegamenti. Controllare il cavo di alimentazione. Se è stato collegato un telefono esterno all'apparecchio, inviare manualmente un fax sollevando il ricevitore del telefono esterno e componendo il numero. Attendere i toni di ricezione fax prima di premere Inizio .
L'apparecchio non risponde alle chiamate in arrivo.	Controllare che l'apparecchio si trovi nella modalità di ricezione corretta secondo l'impostazione effettuata. (Vedere <i>Operazioni base di invio</i> a pag. 3-5.) Controllare che sia presente il segnale di linea. Se possibile, controllare che la ricezione dell'apparecchio funzioni correttamente formulando il numero con un altro telefono. Se il proprio apparecchio non riceve la chiamata, verificare il collegamento del cavo telefonico. Se l'apparecchio non squilla, rivolgersi alla società telefonica per richiedere una verifica della linea.
Invio di fax	
La trasmissione è di qualità scadente	Provare a modificare la risoluzione in Fine o S.Fine . Produrre una copia per controllare il funzionamento dello scanner. Se la qualità della copia non è buona, pulire lo scanner. (Vedere <i>Pulizia del vetro dello scanner</i> a pag. 11-22.)





PROBLEMA	SUGGERIMENTI
Sul Rapporto di verifica della trasmissione appare il messaggio RESULT:NG' o 'RESULT:ERROR'.	<p>Si tratta probabilmente di disturbi temporanei o energia statica sulla linea. Riprovare ad inviare il fax.</p> <p>Se dopo avere inviato un messaggio PC FAX l'apparecchio stampa 'RESULT:NG' sul Rapporto di verifica della trasmissione, significa che l'apparecchio ha esaurito la memoria. Per liberare spazio nella memoria, disattivare l'impostazione Memorizzazione fax (Vedere <i>Disattivazione opzioni fax remoto</i> a pag. 6-2), stampare i messaggi fax contenuti in memoria (Vedere <i>Stampa di un fax dalla memoria</i> a pag. 4-4) o annullare un'operazione di trasmissione fax differita o polling (Vedere <i>Annullamento di un fax in corso</i> a pag. 3-8). Se il problema persiste, contattare la società telefonica per fare verificare la linea.</p> <p>Se si verificano frequenti errori di trasmissione con possibili interferenze sulla linea telefonica, cercare di modificare l'impostazione della Compatibilità su Normale o Base. (Vedere <i>Compatibilità</i> a pag. 11-20.)</p>
Righe verticali nere sui fax inviati	Se la copia presenta lo stesso problema, significa che lo scanner è sporco. (Vedere <i>Pulizia del vetro dello scanner</i> a pag. 11-22.)
Gestione delle chiamate in arrivo	
L'apparecchio interpreta la voce come un segnale CNG.	Se l'apparecchio è impostato su Si per il Riconoscimento fax, è più sensibile ai suoni. L'apparecchio potrebbe erroneamente interpretare certe voci o musiche sulla linea come un apparecchio telefax che chiama e rispondervi con dei segnali di ricezione fax. Disattivare l'apparecchio premendo Stop/Uscita . Provare a risolvere il problema disattivando la funzione di Riconoscimento fax No . (Vedere <i>Riconoscimento fax</i> a pag. 4-3.)
Trasferimento di una chiamata fax all'apparecchio.	Se si risponde da un telefono esterno o in derivazione, digitare il codice di Ricezione fax (l'impostazione predefinita è ✕51). Attendere che l'apparecchio rilevi la chiamata e riagganciare il ricevitore.
Funzioni personalizzate su una linea telefonica in comune.	<p>Se si hanno Identificativo, Avviso di chiamata/Identificativo, Cassetta vocale, segreteria telefonica, Sistema di allarme o qualsiasi altra funzione personalizzata su una linea telefonica in comune con l'apparecchio, potrebbero esserci problemi nell'invio o nella ricezione dei dati fax.</p> <p>Ad esempio: Se si sottoscrive un servizio di Avviso di chiamata o altro tipo di servizio personalizzato e il segnale arriva attraverso la linea mentre l'apparecchio sta inviando o ricevendo un fax, il segnale potrebbe temporaneamente interrompere o disturbare l'invio di fax. La funzione ECM della Brother dovrebbe aiutare a risolvere questo problema. Questa situazione è da mettere in relazione al sistema degli impianti telefonici ed è comune a tutti i dispositivi che inviano e ricevono informazioni su una linea singola condivisa utilizzando funzioni personalizzate. Se per esigenze professionali è d'importanza cruciale evitare anche una minima interruzione, si raccomanda di avere una linea telefonica separata senza funzioni personalizzate.</p>
Problemi nell'utilizzo dei Menu	
L'apparecchio emette dei segnali acustici quando si cerca di accedere alle funzioni di impostazione della ricezione o invio.	Se il tasto Fax  non è illuminato, premerlo per ritornare in modalità Fax. L'impostazione della funzione di ricezione (Menu/Set, 2, 1) e invio (Menu/Set, 2, 2) è disponibile solo quando l'apparecchio è in modalità Fax.
Problemi con la qualità di copia	
Strisce verticali sulla copia.	A volte potrebbero comparire strisce verticali sulle copie. Lo scanner o il filo corona primario della stampante sono sporchi. Pulirli entrambi. (Vedere <i>Pulizia del vetro dello scanner</i> a pag. 11-22 e <i>Pulizia del filo corona</i> a pag. 11-24.)

PROBLEMA	SUGGERIMENTI
Problemi con la stampante	
L'apparecchio non stampa.	<p>Accertarsi:</p> <ul style="list-style-type: none"> • che l'apparecchio sia collegato e acceso. <p>—OPPURE—</p> <ul style="list-style-type: none"> • che la cartuccia toner e l'unità a tamburo siano installate correttamente. (Vedere <i>Sostituzione del gruppo tamburo (DR-2000)</i> a pag. 11-28.) <p>—OPPURE—</p> <ul style="list-style-type: none"> • che il cavo di interfaccia sia ben collegato tra apparecchio e il computer. (Consultare la Guida di installazione rapida.) <p>—OPPURE—</p> <ul style="list-style-type: none"> • che sia stato installato e selezionato il driver corretto della stampante. <p>—OPPURE—</p> <ul style="list-style-type: none"> • Controllare se il display mostra messaggi di errore. (Vedere <i>Messaggi d'errore</i> a pag. 11-1.) <p>—OPPURE—</p> <ul style="list-style-type: none"> • L'apparecchio è in funzione. Fare clic su Start e selezionare Stampanti e fax. Fare clic con il pulsante destro del mouse su 'Brother MFC-7420 o MFC-7820N'. Accertarsi che "Utilizzare la stampante fuori linea" non sia selezionato.
L'apparecchio stampa inaspettatamente o stampa materiale privo di senso.	<p>(Per il modello MFC-7420)</p> <p>Quando si spegne l'alimentazione dell'apparecchio, la sua memoria viene cancellata. Per verificare se l'apparecchio ha fax in memoria vedere <i>Verifica della presenza di fax nella memoria dell'apparecchio</i>. a pag. 11-5. Nel caso in cui vi siano fax, è necessario salvarli prima di seguire i suggerimenti che seguono. (Vedere <i>Trasferimento dei fax al PC</i> a pag. 11-5 o <i>Trasferimento dei fax al PC</i> a pag. 11-5.)</p> <p>Spegner l'apparecchio e riaccenderlo nuovamente. Se il messaggio di errore non scompare, attendere qualche minuto e provare nuovamente.</p> <p>(Per il modello MFC-7820N)</p> <p>Spegner l'apparecchio e riaccenderlo nuovamente. Se il messaggio di errore non scompare, attendere qualche minuto e provare nuovamente. (L'apparecchio può restare spento per un periodo massimo di 4 giorni senza perdere i fax memorizzati.)</p>
L'apparecchio stampa le prime due pagine correttamente, mentre nelle pagine successive manca del testo.	<p>Il computer non riconosce completamente il segnale della memoria di ingresso dell'apparecchio. Accertarsi che i cavi di collegamento dell'apparecchio siano collegati correttamente. (Consultare la Guida di installazione rapida.)</p>
L'apparecchio non riesce a stampare pagine intere di un documento. Viene visualizzato il messaggio <i>Memoria esaurita</i> .	<p>Ridurre la risoluzione di stampa. (Vedere <i>Scheda Avanzate</i> nella Guida software dell'utente inclusa nel CD-ROM.)</p> <p>Ridurre la complessità del documento e provare ancora. Ridurre la qualità grafica o il numero delle dimensioni dei caratteri nel software applicativo.</p> <p>Attivare la funzione di Protezione pagina. (Vedere <i>Opzioni periferica</i> nella Guida software dell'utente inclusa nel CD-ROM.)</p>
Le intestazioni o i piè di pagina vengono visualizzati a video ma non compaiono in stampa.	<p>L'apparecchio è in grado di stampare 62 righe per pagina. Le prime due righe superiori e le due righe inferiori rientrano in una zona dove non è possibile stampare. A tal proposito, regolare i margini superiore e inferiore del documento.</p>







PROBLEMA	SUGGERIMENTI
Problemi di scansione	
Durante la scansione appaiono errori TWAIN.	Controllare che il driver TWAIN Brother sia selezionato come sorgente primaria. In PaperPort®, fare clic su Digitalizza nel menu File e selezionare il driver TWAIN Brother.
Problemi di software	
Non è possibile installare il software o stampare.	Fare girare il programma Ripristina MFL-Pro Suite nel CD-ROM. Questo programma ripara e reinstalla il software.
Impossibile eseguire stampa '2 in 1' o '4 in 1'.	Verificare che le impostazioni del formato carta nell'applicazione corrispondano a quelle del driver della stampante.
L'apparecchio non stampa da Adobe Illustrator	Provare a ridurre la risoluzione di stampa. (Vedere <i>Scheda Avanzate</i> nella Guida software dell'utente inclusa nel CD-ROM.)
Quando si usano i font ATM, alcuni caratteri non vengono stampati o vengono stampati sovrapposti.	Se si utilizza Windows® 98/98SE/Me, selezionare 'Impostazioni stampante' dal menu 'Start'. Selezionare le proprietà del modello 'Brother MFC-7420 o MFC-7820N'. Fare clic su 'Spool Setting' sulla scheda 'Dettagli'. Selezionare 'RAW' da 'Spool Data Format.'
Messaggi di errore 'Unable to write to LPT1' o 'LPT1 already in use'	<p>1. Accertarsi che l'apparecchio sia in funzione (inserito nella presa di corrente e acceso) e che sia collegato direttamente al computer attraverso il cavo parallelo bidirezionale IEEE-1284 in dotazione. Il cavo non deve passare attraverso altre periferiche (come unità Zip, unità CD-ROM esterne, commutatori).</p> <p>2. Controllare che il display dell'apparecchio non visualizzi messaggi di errore.</p> <p>3. Accertarsi che altri dispositivi che comunicano attraverso la porta parallela (come unità Zip, unità CD-ROM esterne, commutatori) vengano avviati automaticamente insieme al computer. Provare a controllare in: (<i>vedere Esecuzione Automatica o righe di comando Load=, Run= nel file win.ini</i>)</p> <p>4. Consultare il produttore del computer per confermare che le impostazioni della porta parallela nel BIOS siano impostate in modo da supportare un apparecchio bidirezionale, ossia il modo porta parallela-ECP.</p>
Appare il messaggio 'MFC occupato'.	

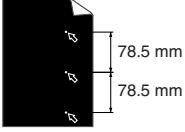
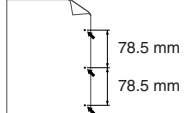
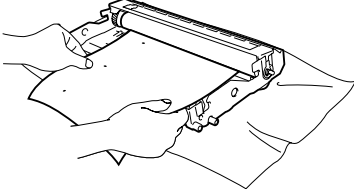
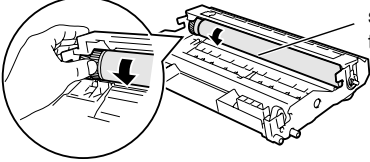
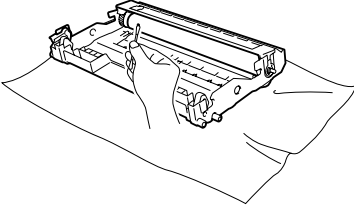

PROBLEMA	SUGGERIMENTI
Problemi con l'alimentazione della carta	
L'apparecchio non carica la carta. Il display visualizza Controlla carta, Incep.carta.pos. e così via.	Se è vuoto, caricare una nuova risma di carta nel cassetto. Se c'è carta nel cassetto, accertarsi che sia ben allineata. Eliminare eventuali arricciamenti nella carta. A volte è meglio togliere la carta, ribaltare il pacco, e rimetterlo nel vassoio. Controllare la quantità di carta nel cassetto e riprovare. Verificare che non sia selezionata la modalità di alimentazione manuale nel driver della stampante. Se il display visualizza <i>Carta inceppata</i> , <i>Incep.carta.pos.</i> o <i>Incep.vassoio</i> e il problema persiste, vedere <i>Inceppamento carta</i> a pag. 11-7.
L'apparecchio non carica la carta dalla fessura di alimentazione manuale.	Reinserire la carta in modo ben fermo, caricare un foglio alla volta. Controllare che sia selezionata la modalità di alimentazione manuale nel driver della stampante.
Come caricare le buste?	Le buste possono essere caricate dalla fessura di alimentazione manuale. Il software applicativo deve essere impostato per stampare le buste del formato richiesto. Generalmente bisogna utilizzare le impostazioni della pagina o le impostazioni del documento dell'applicativo. Riferirsi al manuale fornito in dotazione con il software applicativo.
Che tipo di carta posso usare?	È possibile utilizzare carta semplice, carta riciclata, buste, lucidi, etichette per stampanti laser. (Per informazioni sulla carta da usare si veda vedere <i>Informazioni sulla carta</i> a pag. 1-9.)
Come estrarre la carta inceppata?	Vedere <i>Inceppamento carta</i> a pag. 11-7.
Problemi con la Qualità di stampa	
Le pagine stampate sono arricciate.	Questo problema può essere causato da carta sottile o spessa di qualità scarsa. Accertarsi di selezionare l'impostazione del tipo di carta adatto al supporto di stampa utilizzato. (Vedere <i>Informazioni sulla carta</i> a pag. 1-9.)
Le pagine stampate sono macchiate.	L'impostazione del tipo di carta non è adatto al supporto di stampa utilizzato — OPPURE — il supporto di stampa potrebbe essere troppo spesso o troppo ruvido. (Vedere <i>Informazioni sulla carta</i> a pag. 1-9 e <i>Scheda Basic</i> nella Guida software dell'utente inclusa nel CD-ROM.)
Stampe troppo chiare.	Se il problema si verifica quando si riproducono copie o si stampano i fax ricevuti, disattivare la modalità Risparmio toner nell'impostazione del menu dell'apparecchio. (Vedere <i>Risparmio Toner</i> a pag. 2-6.) Nella scheda delle impostazioni avanzate del driver della stampante, disattivare la modalità di risparmio del toner. (Vedere <i>Scheda Avanzate</i> nella Guida software dell'utente inclusa nel CD-ROM.)
Problemi di rete (solo per il modello MFC-7820N)	
Non si riesce a stampare in rete	Accertarsi che l'apparecchio sia acceso, in linea e in modalità Ready. Stampare l'elenco delle configurazioni di rete e verificare le impostazioni correnti di rete stampate nell'elenco. (Vedere <i>Stampa rapporti</i> a pag. 7-2.) Ricollegare il cavo LAN all'hub per verificare che il cablaggio e i collegamenti di rete siano in buone condizioni. Se possibile, collegare l'apparecchio a una porta diversa del proprio HUB di rete utilizzando un altro cavo. Se i collegamenti sono in buone condizioni, l'apparecchio visualizza il messaggio LAN Attiva.

Miglioramento della qualità di stampa

Esempi di qualità scadente	Raccomandazioni
 <p>Debole</p>	<p>Controllare l'ambiente dell'apparecchio. Condizioni quali umidità, alta temperatura e così via possono provocare difetti di stampa. (Vedere <i>Scelta del luogo di installazione</i> a pag. 1-2.)</p> <p>Se tutta la pagina è troppo chiara, la funzione Risparmio toner potrebbe essere attivata. Disattivare la modalità Risparmio toner nelle impostazioni del menu dell'apparecchio o nelle Proprietà stampante del driver. (Vedere <i>Risparmio Toner</i> a pag. 2-6 o <i>Scheda Avanzate</i> nella Guida software dell'utente inclusa nel CD-ROM.)</p> <p>—OPPURE—</p> <p>Se il problema si verifica quando si riproducono copie o si stampano i fax ricevuti, disattivare la modalità Risparmio toner nell'impostazione del menu dell'apparecchio. (Vedere <i>Risparmio Toner</i> a pag. 2-6.)</p> <p>Pulire il vetro dello scanner laser e il filo corona primario sull'unità tamburo. (Vedere <i>Pulizia del vetro dello scanner</i> a pag. 11-23 e <i>Pulizia del filo corona</i> a pag. 11-24.) Se la qualità di stampa non migliora, installare una nuova unità tamburo. Installare una nuova cartuccia toner. (Vedere <i>Sostituzione della cartuccia toner TN-2000</i> a pag. 11-25.)</p>
 <p>Sfondo grigio</p>	<p>Accertarsi che la carta soddisfi i requisiti richiesti. (Vedere <i>Informazioni sulla carta</i> a pag. 1-9.)</p> <p>Controllare l'ambiente di stampa dell'apparecchio. - alta temperatura ed umidità possono scurire lo sfondo. (Vedere <i>Scelta del luogo di installazione</i> a pag. 1-2.)</p> <p>Installare una nuova cartuccia toner. (Vedere <i>Sostituzione della cartuccia toner TN-2000</i> a pag. 11-25.)</p> <p>Pulire il filo corona primario dell'unità tamburo. (Vedere <i>Pulizia del filo corona</i> a pag. 11-24.) Se la qualità di stampa non migliora, installare una nuova unità tamburo. (Vedere <i>Sostituzione del gruppo tamburo (DR-2000)</i> a pag. 11-28.)</p>
 <p>False immagini</p>	<p>Accertarsi che la carta soddisfi i requisiti richiesti. Carta ruvida o troppo spessa può provocare questo problema. (Vedere <i>Informazioni sulla carta</i> a pag. 1-9.)</p> <p>Accertarsi di utilizzare il tipo appropriato di supporto nel driver della stampante o nell'impostazione del menu sul Tipo di carta dell'apparecchio. (Vedere <i>Scheda Basic</i> nella Guida software dell'utente inclusa nel CD-ROM e <i>Impostazione del tipo di carta</i> a pag. 2-4 nella Guida dell'utente.)</p> <p>Installare una nuova unità tamburo. (Vedere <i>Sostituzione del gruppo tamburo (DR-2000)</i> a pag. 11-28.)</p>
 <p>Macchie di toner</p>	<p>Accertarsi che la carta soddisfi i requisiti richiesti. Carta ruvida può provocare questo problema. (Vedere <i>Informazioni sulla carta</i> a pag. 1-9.)</p> <p>Pulire il filo corona primario e l'unità tamburo. (Vedere <i>Pulizia del filo corona</i> a pag. 11-24 e <i>Pulire il gruppo tamburo</i> a pag. 11-17.) Se la qualità di stampa non migliora, installare una nuova unità tamburo. (Vedere <i>Sostituzione del gruppo tamburo (DR-2000)</i> a pag. 11-28.)</p>
 <p>Stampa con vuoti</p>	<p>Accertarsi che la carta soddisfi i requisiti richiesti. (Vedere <i>Informazioni sulla carta</i> a pag. 1-9.)</p> <p>Scegliere la modalità Carta spessa nel driver della stampante o nell'impostazione del menu sul Tipo di Carta, oppure utilizzare carta più sottile di quella utilizzata normalmente. (Vedere <i>Impostazione del tipo di carta</i> a pag. 2-4 e <i>Scheda Basic</i> nella Guida software dell'utente inclusa nel CD-ROM.)</p> <p>Controllare le condizioni dell'ambiente di stampa, perché condizioni come alta umidità possono causare stampa con vuoti. (Vedere <i>Scelta del luogo di installazione</i> a pag. 1-2.)</p> <p>Pulire il filo corona primario dell'unità tamburo. (Vedere <i>Pulizia del filo corona</i> a pag. 11-24.) Se la qualità di stampa non migliora, installare una nuova unità tamburo. (Vedere <i>Sostituzione del gruppo tamburo (DR-2000)</i> a pag. 11-28.)</p>

Esempi di qualità scadente	Raccomandazioni
 <p>Tutto nero</p>	<p>Pulire il filo corona primario dell'unità tamburo. (Vedere <i>Pulizia del filo corona</i> a pag. 11-24.)</p> <p>Se la qualità di stampa non migliora, installare una nuova unità tamburo. (Vedere <i>Sostituzione del gruppo tamburo (DR-2000)</i> a pag. 11-28.)</p>
 <p>Punti bianchi sul testo nero e sulla grafica ad intervalli di 78.5 mm</p>  <p>Punti neri a intervalli di 78.5 mm</p>	<h2 style="text-align: center;">Pulire il gruppo tamburo</h2> <p>Polvere, residui di carta, colla potrebbero attaccarsi sulla superficie del tamburo fotosensibile (OPC) e creare macchie nere o bianche sui documenti stampati. Eseguire alcune copie di pagine bianche. (Vedere <i>Copie multiple</i> a pag. 8-2.)</p> <ol style="list-style-type: none"> 1 Rimuovere il gruppo tamburo e cartuccia, poi togliere la cartuccia toner dall'unità tamburo. 2 Posizionare il campione di stampa davanti l'unità tamburo in modo da sapere l'esatta posizione sul tamburo che crea stampa di scarsa qualità.  <ol style="list-style-type: none"> 3 Far ruotare a mano l'ingranaggio nero del tamburo controllando la superficie del tamburo in OPC. <ul style="list-style-type: none"> ! Attenzione a non toccare con le dita il tamburo fotosensibile.  <p style="text-align: right;">superficie tamburo OPC</p> 4 Dopo aver individuato il punto sulla superficie del tamburo che equivale al campione di stampa, <i>tamponare</i> delicatamente la superficie del tamburo in OPC con cotone imbevuto con alcol isopropilico. <ul style="list-style-type: none"> ! Attenzione a non toccare con le dita il tamburo fotosensibile.  <ul style="list-style-type: none"> ! Non cercare di pulire la superficie del tamburo fotosensibile con oggetti affilati o appuntiti, come penne a sfera perché potrebbero causare danni permanenti all'unità tamburo. <p>Se la qualità di stampa non migliora, installare un nuovo tamburo. (Vedere <i>Sostituzione del gruppo tamburo (DR-2000)</i> a pag. 11-28.)</p>

Esempi di qualità scadente	Raccomandazioni
 <p>Macchie nere di toner sparse sulla pagina</p>	<p>L'unità tamburo potrebbe essere danneggiata. Provare ad installare una nuova unità tamburo. (Vedere la descrizione nella pagina precedente).</p> <p>Accertarsi che la carta soddisfi i requisiti richiesti. (Vedere <i>Informazioni sulla carta</i> a pag. 1-9.)</p> <p>Se si usano etichette per stampante laser, la colla talvolta può aderire alla superficie del tamburo in OPC. Pulire l'unità tamburo. (Vedere <i>Pulizia del filo corona</i> a pag. 11-24.)</p> <p>Non usare carta con fermagli o graffette perché graffiano la superficie del tamburo fotosensibile.</p> <p>Il tamburo può subire danni se viene lasciato privo di imballo ed esposto alla luce solare diretta o alla luce artificiale.</p>
 <p>Linee bianche attraverso la pagina</p>	<p>Accertarsi che la carta soddisfi i requisiti richiesti. Carta ruvida o troppo spessa può provocare questo problema. (Vedere <i>Informazioni sulla carta</i> a pag. 1-9.)</p> <p>Accertarsi di utilizzare il tipo appropriato di supporto nel driver della stampante o nell'impostazione del menu sul Tipo di carta dell'apparecchio. (Vedere <i>Scheda Basic</i> nella Guida software dell'utente inclusa nel CD-ROM e <i>Impostazione del tipo di carta</i> a pag. 2-4 nella Guida dell'utente.)</p> <p>Il problema può scomparire da solo. Provare a stampare più pagine fino alla scomparsa del problema, specialmente se l'apparecchio non è stata usato per molto tempo.</p> <p>Pulire la finestra dello scanner con un panno morbido. (Vedere <i>Pulizia del vetro dello scanner</i> a pag. 11-23.)</p> <p>L'unità tamburo potrebbe essere danneggiata. Provare ad installare una nuova unità tamburo. (Vedere <i>Sostituzione del gruppo tamburo (DR-2000)</i> a pag. 11-28.)</p>
 <p>Linee attraverso il foglio</p>	<p>Pulire la parte interna dell'apparecchio e il filo corona primario nell'unità tamburo. (Vedere <i>Pulizia del filo corona</i> a pag. 11-24.)</p> <p>Pulire la finestra dello scanner con un panno morbido. (Vedere <i>Pulizia del vetro dello scanner</i> a pag. 11-23.)</p> <p>L'unità tamburo potrebbe essere danneggiata. Provare ad installare una nuova unità tamburo. (Vedere <i>Sostituzione del gruppo tamburo (DR-2000)</i> a pag. 11-28.)</p>
 <p>Linee nere verticali</p> <p>Le pagine stampate presentano macchie di toner nel foglio.</p>	<p>Pulire il filo corona primario dell'unità tamburo. (Vedere <i>Pulizia del filo corona</i> a pag. 11-24.)</p> <p>Accertarsi che la linguetta blu del filo corona primario sia nella sua posizione di riposo (▲).</p> <p>L'unità tamburo potrebbe essere danneggiata. Installare una nuova unità tamburo. (Vedere <i>Sostituzione del gruppo tamburo (DR-2000)</i> a pag. 11-28.)</p> <p>La cartuccia toner potrebbe essere danneggiata. Usare una nuova cartuccia toner. (Vedere <i>Sostituzione della cartuccia toner TN-2000</i> a pag. 11-25.)</p> <p>Accertarsi che nella finestra dello scanner o nel coperchio dell'apparecchio non sia rimasto intrappolato un pezzo di carta.</p> <p>Il gruppo di fissaggio potrebbe essere sporco. Chiamare la Brother o il rappresentante per assistenza.</p>
 <p>Linee bianche attraverso la pagina</p>	<p>Pulire la finestra dello scanner con un panno morbido. (Vedere <i>Pulizia del vetro dello scanner</i> a pag. 11-23.)</p> <p>La cartuccia toner potrebbe essere danneggiata. Usare una nuova cartuccia toner. (Vedere <i>Sostituzione della cartuccia toner TN-2000</i> a pag. 11-25.)</p>
 <p>Pagina storta</p>	<p>Accertarsi che il supporto di stampa (o carta) sia stato caricato correttamente nel vassoio, e che le sue guide non siano state regolate troppo strette o troppo larghe contro il pacco di carta.</p> <p>Regolare correttamente le guide.</p> <p>Se si sta utilizzando la fessura di alimentazione manuale, vedere <i>Per caricare la carta o altri supporti nella fessura di alimentazione manuale</i> a pag. 1-12.</p> <p>Il vassoio carta potrebbe essere troppo pieno.</p> <p>Controllare il tipo e la qualità della carta. (Vedere <i>Informazioni sulla carta</i> a pag. 1-9.)</p>

Esempi di qualità scadente	Raccomandazioni
 <p>Foglio arricciato o ondulato.</p>	<p>Controllare il tipo e la qualità della carta. Alta temperatura e umidità tendono a far arricciare la carta.</p> <p>Se non si usa spesso l'apparecchio, la carta può essere rimasta troppo a lungo nel cassetto. Ribaltare la risma di carta nel cassetto. Inoltre, smuovere la risma e ruotarla di 180° nel cassetto.</p>
 <p>Grinze o sgualciture</p>	<p>Accertarsi che la carta sia stata caricata correttamente.</p> <p>Controllare il tipo e la qualità della carta. (Vedere <i>Informazioni sulla carta</i> a pag. 1-9.)</p> <p>Ribaltare la risma nel cassetto o ruotarla di 180° nel cassetto.</p>

Compatibilità

Se si hanno problemi nell'invio o nella ricezione di un fax a causa di possibili interferenze sulla linea telefonica, si consiglia di regolare l'equalizzazione affinché sia compatibile con la linea telefonica per ridurre la velocità del modem per le operazioni di trasmissione fax.

- 1 Premere **Menu/Set**, **2**, **0**, **1**.

Varie
 1. Compatibilità

- 2 Premere ▲ o ▼ per selezionare *Base* oppure *Normale* (o *Alta**) (*solo per il modello MFC-7820N)

Premere **Menu/Set**.

- 3 Premere **Stop/Uscita**.



Nota

- *Base* riduce la velocità del modem a 9600 bps. A meno che i problemi di interferenza siano persistenti sulla linea telefonica, è preferibile utilizzarla solo quando è necessario.
- *Normale* imposta la velocità del modem a 14400 bps.
- *Alta* imposta la velocità del modem a 33600 bps (solo per il modello MFC-7820N).
- Quando si modifica la *Compatibilità* su *Base*, la funzione ECM non è disponibile.

Imballaggio e spedizione dell'apparecchio

Ogni volta che si trasporta l'apparecchio, è essenziale riportarlo nell'imballaggio originale. Se non viene correttamente imballato, l'apparecchio può subire danni. In tal caso la garanzia non copre i costi di riparazione/sostituzione dell'apparecchio.

- 1 Spegnere l'alimentazione dell'apparecchio.
- 2 Scollegare l'apparecchio dalla presa a muro della linea telefonica (presa del telefono).
- 3 Scollegare tutti i cavi e il cavo di alimentazione CA dall'apparecchio.
- 4 Aprire il coperchio anteriore.
- 5 Rimuovere il gruppo tamburo e cartuccia toner. Lasciare la cartuccia toner installata nell'unità tamburo.
- 6 Mettere il gruppo comprendente la cartuccia toner e il tamburo nell'involucro di plastica e sigillarlo.
- 7 Chiudere il coperchio anteriore.
- 8 Avvolgere l'apparecchio nell'involucro di plastica e confezionarlo nell'imballo originale.

- 9 Confezionare il tamburo e la cartuccia toner, il cavo di alimentazione CA e i manuali nella confezione originale come mostrato nella figura seguente:

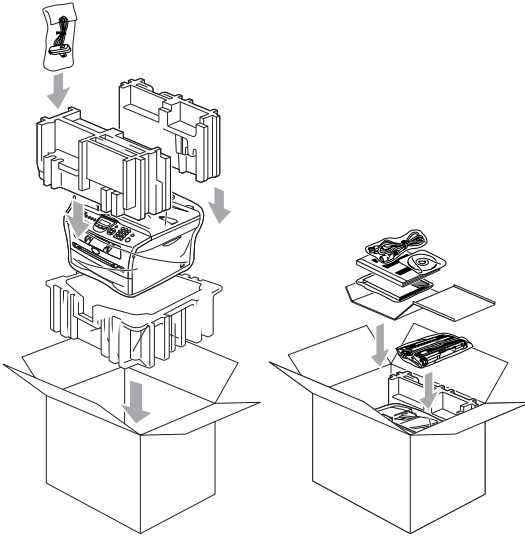

- 10 Chiudere l'imballo e sigillarlo con nastro adesivo.

Manutenzione ordinaria

! CAUTELA

Il tamburo contiene toner, maneggiarlo con cura. Pulire o rimuovere immediatamente con acqua fredda, dalle mani o dai vestiti, il toner che eventualmente esce dalla cartuccia.

Pulizia dell'esterno dell'apparecchio

! CAUTELA

- Usare detergenti neutri. La pulizia con liquidi volatili come solvente o benzina danneggia la superficie esterna dell'apparecchio.
- Non utilizzare materiali per la pulizia che contengono ammoniaca.
- Non usare alcol isopropilico per pulire il pannello dei comandi. Potrebbe danneggiare il pannello.

Pulire l'esterno dell'apparecchio nel modo che segue:

- 1 Estrarre completamente il vassoio carta dall'apparecchio.

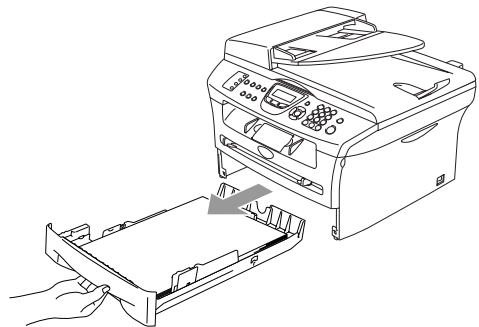

- 2 Pulire l'esterno dell'apparecchio con un panno morbido ed eliminare la polvere.

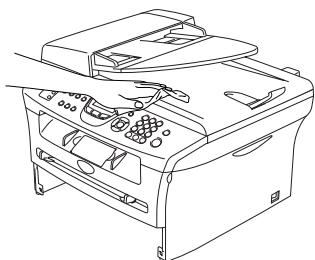

- 3 Togliere la carta nel vassoio.

- 4 Pulire l'interno e l'esterno del vassoio carta con un panno morbido ed eliminare la polvere.

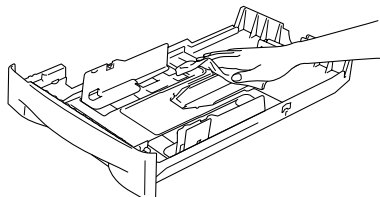

- 5 Ricaricare la carta e inserire completamente il vassoio carta nell'apparecchio.

Pulizia del vetro dello scanner

Spegnere l'apparecchio e sollevare il coperchio documenti. Pulire il piano dello scanner e la superficie bianca in plastica, sotto il coperchio documenti, con alcol isopropilico ed un panno morbido privo di peli.

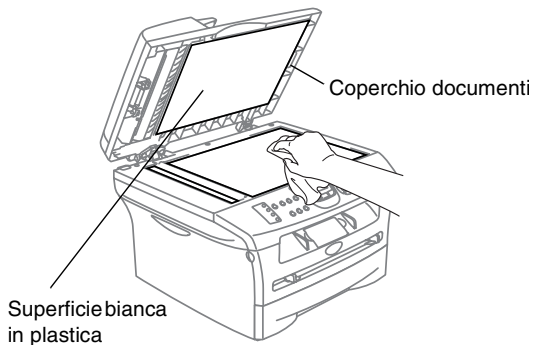

Nell'unità di alimentazione, pulire la pellicola bianca in plastica e la striscia di vetro sotto la pellicola con alcol isopropilico ed un panno privo di peli.

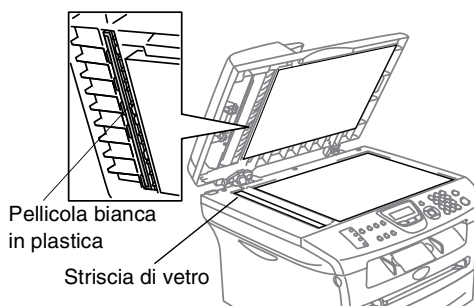

Pulizia del vetro dello scanner

! CAUTELA

- Non usare alcol isopropilico per pulire il vetro dello scanner laser.
- Non toccare la finestra dello scanner laser con le dita.

- 1 Prima di pulire l'interno dell'apparecchio, spegnere l'alimentazione dell'apparecchio. Togliere per prima cosa il cavo telefonico, poi scollegare il cavo di alimentazione dalla presa.
- 2 Aprire il coperchio anteriore ed estrarre il gruppo tamburo e cartuccia toner.

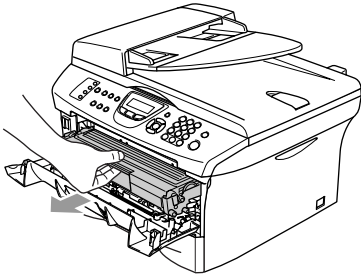

! AVVERTENZA

Dopo l'utilizzo dell'apparecchio, alcune parti interne dell'apparecchio sono **ROVENTI!** Aprendo il coperchio anteriore dell'apparecchio, non toccare mai le parti ombreggiate nella figura seguente.

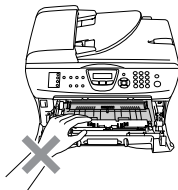

! CAUTELA

Per evitare danni all'apparecchio a causa delle cariche statiche, non toccare gli elettrodi indicati nella figura seguente.

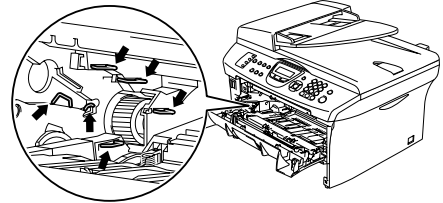

- 3 Pulire delicatamente il vetro dello scanner laser con un panno morbido asciutto, pulito e senza peli. Non usare alcol isopropilico.

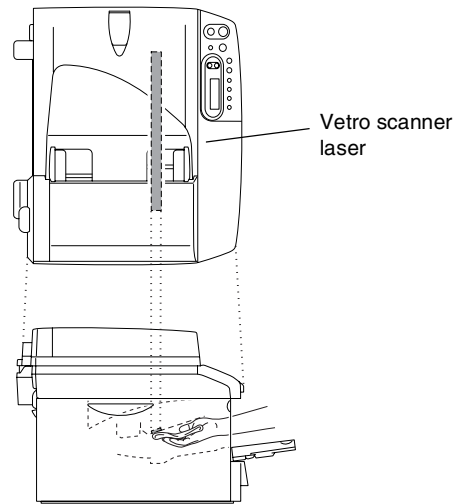

- 4 Reinstallare il gruppo tamburo e cartuccia nell'apparecchio.

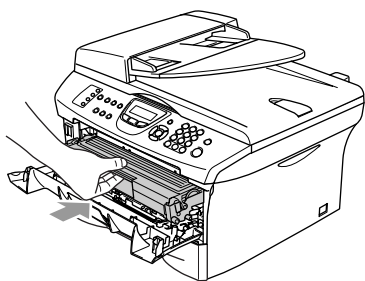

- 5 Chiudere il coperchio anteriore.
- 6 Reinserire il cavo di alimentazione dell'apparecchio nella presa elettrica, poi collegare il cavo telefonico.
Successivamente, accendere l'alimentazione dell'apparecchio.

Pulizia del filo corona

Si raccomanda di appoggiare il tamburo e la cartuccia toner su un panno o un grande foglio di carta (da gettare dopo l'uso) per evitare lo spargimento del toner.

- 1 Aprire il coperchio anteriore ed estrarre il gruppo tamburo e cartuccia toner.

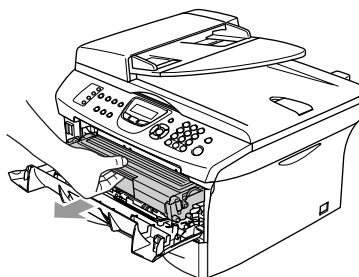

- 2 Pulire il filo corona primario nell'unità tamburo, facendo scorrere delicatamente avanti e indietro più volte l'apposita linguetta blu.

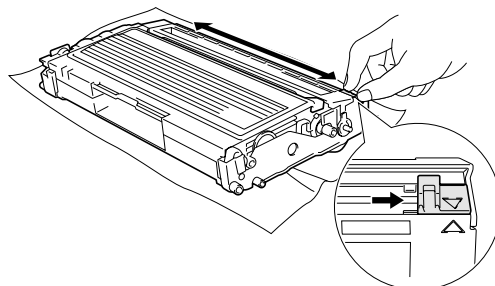

- 3 Rimettere a posto la linguetta blu e farla scattare in posizione di riposo (▼).

! CAUTELA

Se non si riporta la linguetta blu in posizione di riposo (▼), le pagine stampate potrebbero contenere strisce verticali nere.

- 4 Reinstallare il gruppo tamburo e cartuccia toner nell'apparecchio.
- 5 Chiudere il coperchio anteriore.

Sostituzione della cartuccia toner TN-2000

La cartuccia toner può stampare *fino a 2.500* pagine. Quando la cartuccia toner sta per terminare, viene visualizzato sullo schermo LCD il messaggio *Cambia toner*. Il numero effettivo di pagine dipende dal tipo di documenti stampati nella media (per esempio, lettere o immagini dettagliate).

Nota

È bene tenere una cartuccia toner di scorta, da sostituire quando compare il messaggio *Cambia toner*.

La cartuccia toner deve essere smaltita secondo le disposizioni di legge, separatamente dai rifiuti domestici. Accertarsi di sigillare la cartuccia toner in modo che la polvere di toner non fuoriesca. In caso di chiarimenti, contattare il servizio locale per lo smaltimento rifiuti.

Si raccomanda di pulire l'apparecchio e l'unità tamburo quando si sostituisce la cartuccia toner. (Vedere *Pulizia del vetro dello scanner* a pag. 11-23 e *Pulizia del filo corona* a pag. 11-24.)

Come sostituire la cartuccia toner.

AVVERTENZA

Dopo aver utilizzato l'apparecchio, alcune parti interne dell'apparecchio sono **ROVENTI!** Non toccare mai le parti ombreggiate indicate in figura.

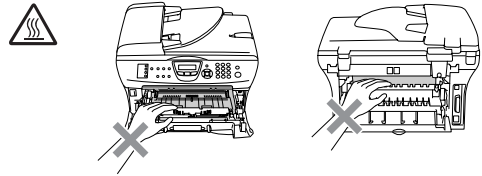

- 1 Aprire il coperchio anteriore ed estrarre il gruppo tamburo e cartuccia toner.

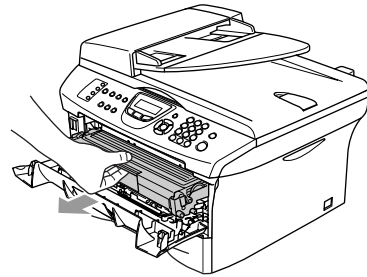

CAUTELA

Per evitare danni all'apparecchio a causa delle cariche statiche, non toccare gli elettrodi indicati nella figura seguente.

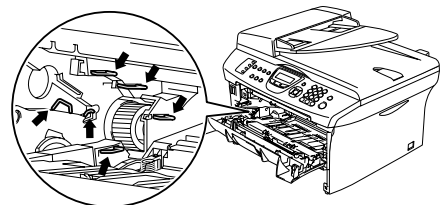

- 2 Spingere verso il basso la leva di bloccaggio sul lato sinistro ed estrarre la cartuccia toner dal gruppo tamburo.

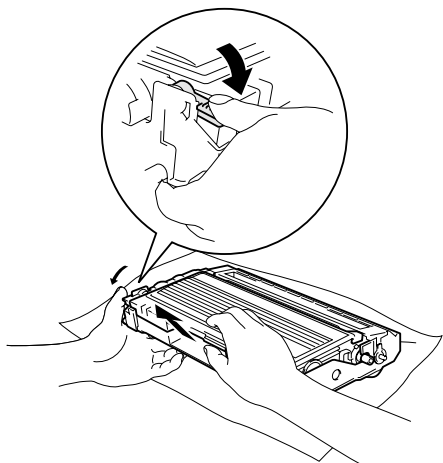

! CAUTELA

- Si raccomanda di appoggiare il tamburo su un panno o un grande foglio di carta (da gettare dopo l'uso) per evitare lo spargimento di toner.
- Maneggiare con cura la cartuccia toner. Pulire o rimuovere immediatamente con acqua fredda, dalle mani o dai vestiti, il toner che eventualmente esce dalla cartuccia.

- 3 Disimballare la nuova cartuccia toner. Riporre la cartuccia toner usata nella busta di alluminio e smaltirla secondo le disposizioni di legge.

! CAUTELA

- Le stampanti Brother sono studiate per operare con toner di una particolare specifica e lavorare ad un livello di prestazione ottimale se utilizzate con cartucce toner Brother originali (**TN-2000**). Brother non può garantire tale prestazione ottimale se vengono utilizzate cartucce toner aventi diverse caratteristiche. Brother quindi consiglia di non utilizzare con la stampante cartucce diverse da quelle originali a marchio Brother.
- Nel caso in cui l'unità tamburo o altre parti dell'apparecchio risultassero danneggiate dall'uso con questo apparecchio di prodotti diversi da quelli del produttore, qualsiasi riparazione necessaria non sarà coperta da garanzia.
- Non aprire la confezione della cartuccia toner fino al momento dell'installazione nell'apparecchio. Se la cartuccia toner viene lasciata priva di confezione per un lungo periodo, la sua durata diminuisce.
- Non toccare le parti ombreggiate indicate nelle figure per evitare qualsiasi riduzione nella qualità di stampa.

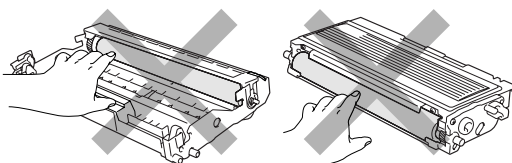

- 4 Scuotere delicatamente la cartuccia del toner orizzontalmente per cinque o sei volte per pareggiare il toner al suo interno.

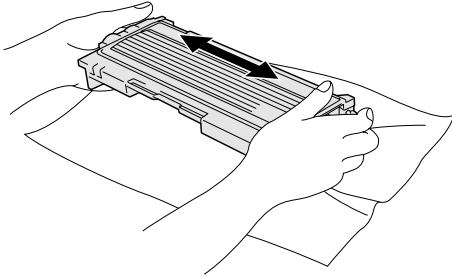

- 5 Rimuovere la protezione.

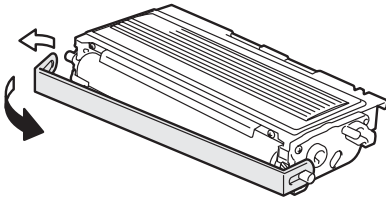

- 6 Inserire la cartuccia toner nuova nell'unità tamburo fino a che scatta nella sua posizione. Se montata correttamente, la leva di bloccaggio si alza automaticamente.

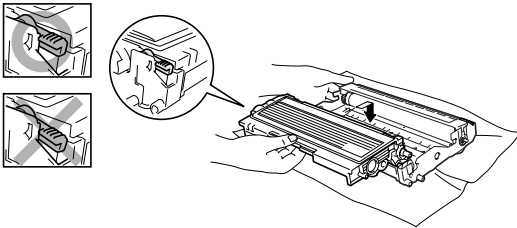

- 7 Pulire il filo corona primario nell'unità tamburo, facendo scorrere delicatamente avanti e indietro più volte l'apposita linguetta blu. Riportare la linguetta blu nella sua posizione originale (▼) prima di reinstallare il tamburo e la cartuccia toner.

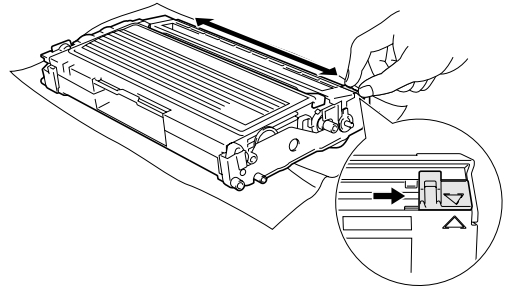

- 8 Installare il gruppo tamburo e cartuccia del toner nell'apparecchio.

- 9 Chiudere il coperchio anteriore.

Sostituzione del gruppo tamburo (DR-2000)

L'apparecchio impiega un tamburo per creare immagini di stampa su carta. Se il display LCD mostra il messaggio *Tamburo in esaur*, il tamburo sta arrivando alla fine della sua durata prevista ed è necessario acquistarne uno nuovo.

Anche se viene visualizzato il messaggio *Tamburo in esaur*, si può continuare a stampare per un po' senza dover sostituire subito il tamburo. Tuttavia se si riscontra un deterioramento notevole della qualità della stampa (anche prima che venga visualizzato il messaggio *Tamburo in esaur*), è necessario sostituire il tamburo. Pulire l'apparecchio quando si sostituisce il tamburo. (Vedere *Pulizia del vetro dello scanner* a pag. 11-23.)

! CAUTELA

Quando si smonta il tamburo, maneggiarlo con cura perché contiene toner. Pulire o rimuovere immediatamente con acqua fredda, dalle mani o dai vestiti, il toner che eventualmente esce dalla cartuccia.

Nota

Il tamburo fa parte del materiale di consumo e va sostituito periodicamente. Ci sono molti fattori che determinano la vita effettiva del tamburo, come temperatura, umidità, tipo di carta e di toner impiegati, numero di pagine per operazione di stampa. La vita stimata di un tamburo arriva *fino a 12.000* pagine. Il numero di pagine effettivamente stampabili con lo stesso tamburo può essere significativamente inferiore a quello stimato. Il fabbricante non ha il controllo sui molti fattori che ne influenzano la durata, e non può pertanto garantire un numero minimo di pagine stampabili con lo stesso tamburo.

! AVVERTENZA

Dopo l'utilizzo dell'apparecchio, alcune parti interne dell'apparecchio sono **ROVENTI!**. Di conseguenza, si presti attenzione.

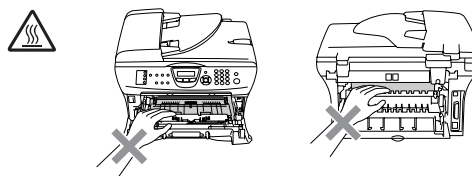

- 1 Aprire il coperchio anteriore ed estrarre il gruppo tamburo e cartuccia toner.

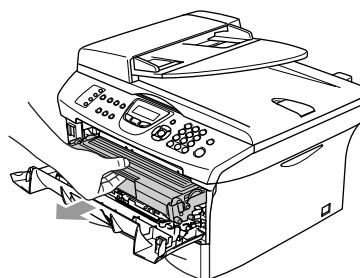

! CAUTELA

Per evitare danni alla stampante a causa delle cariche statiche, non toccare gli elettrodi indicati nella figura seguente.

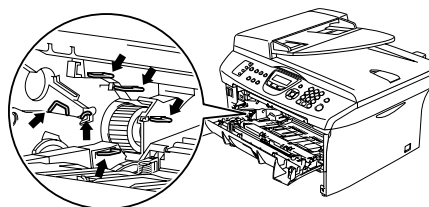

- 2 Spingere verso il basso la leva di bloccaggio sul lato sinistro ed estrarre la cartuccia toner dall'unità tamburo.

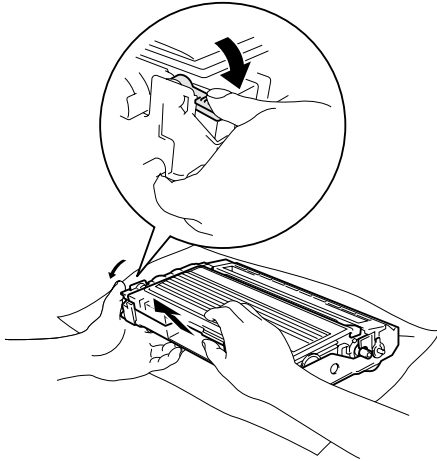

Nota

Il tamburo usato deve essere smaltito secondo le disposizioni di legge, separatamente dai rifiuti domestici. Accertarsi di sigillare il tamburo in modo che la polvere di toner non fuoriesca. In caso di chiarimenti, contattare il servizio locale per lo smaltimento rifiuti.



CAUTELA

Non aprire la confezione del tamburo fino al momento dell'installazione. Inserire il vecchio tamburo nel sacchetto di plastica.

- 3 Disimballare la nuova unità tamburo.
- 4 Inserire la cartuccia del toner nella nuova unità tamburo fino a che scatti in posizione. Se montata correttamente, la leva di bloccaggio si alza automaticamente.

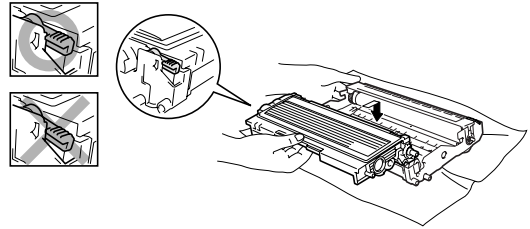

- 5 Installare il gruppo tamburo e cartuccia del toner nell'apparecchio.
- 6 Premere **Opzioni**.

Cambio tamburo?
1.Sì 2.No

Per confermare l'installazione di un nuovo tamburo, premere **1**.

- 7 Quando il display visualizza **Accettato**, chiudere il coperchio anteriore.



Nota

Pulire o rimuovere immediatamente con acqua fredda, dalle mani o dai vestiti, il toner che eventualmente esce dalla cartuccia.

Informazioni sull'apparecchio

Controllo numeri seriali

Il numero seriale dell'apparecchio è indicato sul display.

- 1 MFC-7420: Premere **Menu/Set**, 4, 1.
MFC-7820N: Premere **Menu/Set**, 6, 1.

```
N. di Serie
XXXXXXXXXXXX
```

- 2 Premere **Stop/Uscita**.

Controllo contapagine

È possibile visualizzare il contapagine dell'apparecchio per le copie, le stampe, gli elenchi, i fax o i resoconti.

- 1 MFC-7420: Premere **Menu/Set**, 4, 2.
MFC-7820N: Premere **Menu/Set**, 6, 2.

```
Info.apparech.
2.Contatore pag.
```

- 2 Premere ▲ o ▼ per selezionare Totale, Copia, Stampa o Lista/Fax.

Premere **Menu/Set**.

```
Contatore pag.
Totale :XXXXXX
```

```
Contatore pag.
Copia :XXXXXX
```

```
Contatore pag.
Stampa :XXXXXX
```

```
Contatore pag.
Lista/Fax:XXXXXX
```

- 3 Premere **Stop/Uscita**.

Controllo della durata del tamburo

La durata del tamburo dell'apparecchio è indicata sul display.

- 1 MFC-7420: Premere **Menu/Set**, 4, 3.
MFC-7820N: Premere **Menu/Set**, 6, 3.

```
Vita tamburo
Restante:XXX%
```

- 2 Premere **Stop/Uscita**.

Funzioni avanzate di ricezione

Utilizzo di telefoni in derivazione

Se si risponde ad una chiamata fax da un telefono in derivazione, o da un telefono esterno collegato correttamente all'apparecchio nella corrispondente presa sull'apparecchio, si può fare in modo che l'apparecchio prenda la chiamata utilizzando il Codice di Ricezione fax. Digitando il Codice ricezione fax *51, l'apparecchio inizia a ricevere il fax.

Se si risponde ad una chiamata e non c'è nessuno in linea, si deve presumere che si stia ricevendo un fax manuale.

- Premere *51 e attendere il tono di ricezione fax o fino a quando il display dell'apparecchio visualizza *Ricezione*, quindi riagganciare.



Nota

È possibile utilizzare anche la funzione Riconoscimento fax per fare in modo che l'apparecchio prenda automaticamente la chiamata. (Vedere *Riconoscimento fax* a pag. 4-3.)

Solo per la modalità Fax/Tel

Quando si trova in modalità Fax/Tel, l'apparecchio utilizza la funzione N. Squilli F/T (doppio squillo) per avvertire l'utente che è in arrivo una chiamata vocale.

Solleverare il ricevitore del telefono esterno, quindi premere **Tel/R** per iniziare la conversazione.

Da un telefono in derivazione, si dovrà sollevare il ricevitore mentre è attiva la funzione N. squilli F/T e poi premere #51 tra i doppi squilli. Se non c'è nessuno in linea o se si tratta di una chiamata fax, rimandare la chiamata all'apparecchio premendo *51.

Utilizzo di un telefono senza fili esterno

Se si collega l'unità di base del telefono senza fili all'apparecchio (vedere pagina A-2) e ci si sposta con il telefono senza fili, è consigliabile invece ricevere le chiamate mentre è attiva la funzione Numero squilli. Se si lascia che risponda prima l'apparecchio, si dovrà poi andare all'apparecchio e premere **Tel/R** per trasferire la chiamata al telefono senza fili.

Modifica dei codici remoti

Se si desidera utilizzare l'Attivazione remota, è necessario attivare i codici remoti. Il Codice ricezione fax predefinito è *51. Il Codice ricezione telefonica predefinito è #51. Se si desidera farlo, è possibile sostituirli con i propri codici.

- 1 Se non è illuminato in verde, premere



- 2 Premere **Menu/Set**, **2**, **1**, **4**.

Imp ricezione
4.Codice remoto

- 3 Premere ▲ o ▼ per selezionare **Si** (oppure **No**).

Premere **Menu/Set**.

- 4 Inserire il nuovo codice di ricezione fax.

Premere **Menu/Set**.

- 5 Inserire il nuovo codice di ricezione telefonica.

Premere **Menu/Set**.

- 6 Premere **Stop/Uscita**.



Nota

- Nel caso in cui cada spesso la linea durante l'accesso remoto alla segreteria telefonica esterna, provare a cambiare il Codice ricezione fax e quello di ricezione telefonica selezionando un altro codice a tre cifre utilizzando i numeri **0-9**, ***** **#**.
- I codici remoti possono non funzionare con alcuni sistemi telefonici.

Collegamento del dispositivo esterno all'apparecchio

Collegamento di un telefono esterno

È possibile collegare un telefono separato all'apparecchio nel modo indicato nello schema riportato in basso.

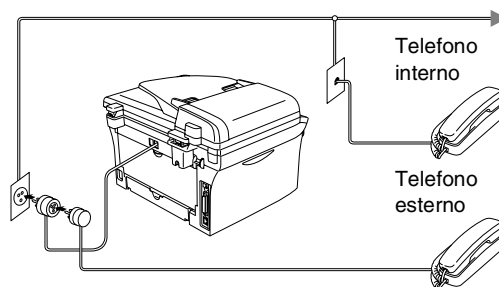

Quando si utilizza un telefono esterno, il display visualizza **Telefono**.

Collegamento di una segreteria telefonica esterna (TAD)

Sequenza

Si può decidere di collegare una segreteria telefonica esterna. Tuttavia, quando c'è un dispositivo TAD **esterno** sulla stessa linea telefonica dell'apparecchio, il TAD risponde a tutte le chiamate e l'apparecchio "ascolta" per riconoscere i segnali di chiamata (CNG). Se riceve segnali fax, l'apparecchio rileva la chiamata e riceve il fax. Se non riceve segnali CNG, l'apparecchio lascia che la segreteria telefonica continui il messaggio in uscita per consentire all'utente che chiama di lasciare un messaggio vocale.

Il dispositivo TAD deve rispondere alla chiamata entro quattro squilli (impostazione consigliata: due squilli). L'apparecchio può rilevare i segnali CNG solo quando il dispositivo TAD risponde alla chiamata; se il numero di squilli è impostato su quattro restano solo 8 - 10 secondi per la rilevazione dei segnali CNG e la procedura di collegamento ("handshake") del fax. Per registrare i messaggi in uscita si raccomanda di attenersi alle istruzioni riportate nel presente manuale. L'utilizzo della funzione Risparmio tariffe ("toll saver") della segreteria telefonica esterna non è consigliata se supera i cinque squilli.

Nota

Se non si ricevono tutti i fax, ridurre l'impostazione relativa al ritardo degli squilli sul proprio dispositivo TAD esterno.

⊘ Impostazione errata

Non collegare un TAD altrove sulla stessa linea.

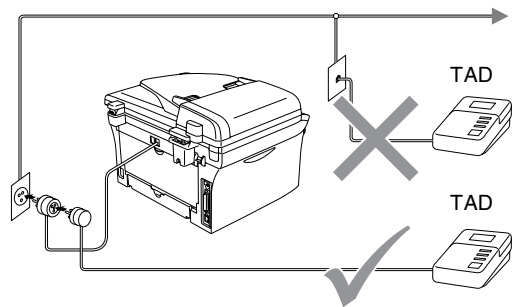

Ogni volta che si utilizza una segreteria telefonica, il display visualizza *Telefono*.

Collegamenti

Il dispositivo TAD esterno deve essere collegato come mostrato in precedenza.

- 1 Impostare il TAD esterno su uno o due squilli. (L'impostazione della durata degli squilli dell'apparecchio non ha rilevanza in questo caso.)
- 2 Registrare il messaggio in uscita sul dispositivo TAD esterno.
- 3 Impostare la segreteria telefonica esterna in modo che risponda alle chiamate.
- 4 Impostare la Modalità ricezione su *Tel./Segr. Est..*
(Vedere *Selezione della modalità di ricezione* a pag. 4-1.)

Registrazione del messaggio in uscita (OGM) su un dispositivo TAD esterno

È importante tenere presente la durata del messaggio nella registrazione.

- 1 Registrare 5 secondi di silenzio all'inizio del messaggio. (Questo permette all'apparecchio di rilevare eventuali toni fax di trasmissioni automatiche prima che si interrompano.)
- 2 Limitare la durata del messaggio a 20 secondi.



Nota

Si consiglia di iniziare la registrazione del messaggio dopo 5 secondi di silenzio poiché l'apparecchio non è in grado di rilevare i toni fax se sovrapposti alla voce. L'utente può provare ad omettere la pausa, ma nel caso in cui l'apparecchio presenti problemi di ricezione si deve registrare nuovamente il messaggio in uscita includendo la pausa.

Collegamenti multilinea (PBX)

La maggior parte degli uffici utilizza un centralino telefonico. Anche se è spesso relativamente facile collegare l'apparecchio ad un sistema a tasto o ad un PBX (centralino privato per telefoni in derivazione), si consiglia di rivolgersi alla società che ha installato l'impianto telefonico affinché colleghi l'apparecchio. È consigliabile avere una linea separata per l'apparecchio.

Se l'apparecchio deve essere collegato ad un sistema multilinea, chiedere all'installatore di collegare l'unità all'ultima linea del sistema. Ciò impedisce che l'unità venga attivata ogni volta che si riceve una chiamata telefonica.

In caso di funzionamento combinato dell'apparecchio con un PBX

- 1 In caso di collegamento dell'apparecchio ad un PBX, non se ne garantisce il corretto funzionamento in ogni circostanza. In caso di difficoltà rivolgersi prima di tutto alla società responsabile del funzionamento del PBX.
- 2 Se tutte le chiamate entranti vengono gestite dal centralino, impostare la Modalità ricezione su *Manuale*. In questo modo, tutte le chiamate in arrivo devono essere inizialmente gestite come chiamate telefoniche.

Funzioni personalizzabili sulla linea telefonica

Se sulla stessa linea telefonica si utilizzano Casella vocale, Avviso di chiamata, Avviso di chiamata/Identificativo, Squillo di riconoscimento, un servizio di segreteria telefonica, un sistema di allarme o altre funzioni personalizzabili, è possibile che queste interferiscano con il corretto funzionamento dell'apparecchio. (Vedere *Funzioni personalizzate su una linea telefonica in comune*. a pag. 11-12.)

Programmazione a schermo

Questo apparecchio si avvale della programmazione a schermo e dei tasti di navigazione per garantire un utilizzo semplice. Questo tipo di programmazione, infatti, risulta facile ed intuitiva e consente all'utilizzatore di trarre il massimo vantaggio dalle funzionalità dell'apparecchio.

Con la programmazione a schermo, basta seguire i messaggi guida che appaiono sul display a cristalli liquidi. Questi messaggi guidano l'utente passo dopo passo nella selezione delle funzioni dei vari menu, delle opzioni di programmazione e delle impostazioni.

Tabella Menu

La tabella menu che inizia a pagina B-3 aiuta a comprendere le scelte dei menu e le opzioni disponibili nei programmi dell'apparecchio. Una volta acquisita familiarità con la programmazione, è possibile utilizzare la tabella Menu quale riferimento veloce per modificare le impostazioni.



Nota

È possibile programmare l'apparecchio premendo **Menu/Set**, seguito dai numeri dei menu.

Per esempio, per impostare il volume del segnale acustico su *Basso*.





Premere **Menu/Set**, **1**, **4**, **2** e **▲** o **▼** per selezionare *Basso*.

Premere **Menu/Set**.

Memorizzazione

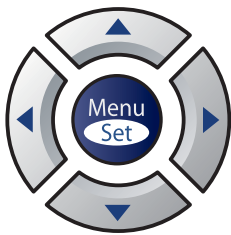
Se si verifica un'interruzione di alimentazione, le impostazioni dei menu non vanno perse perché sono memorizzate permanentemente. Le impostazioni provvisorie (come il *Contrasto*, la modalità *Overseas* e altre) andranno perse. È possibile che si debbano anche reimpostare la data e l'ora.

Tasti Navigazione

	
	Per accedere al menu Per passare al livello successivo del menu Per accettare un'opzione
	Per scorrere il livello del menu visualizzato
	Ritornare al livello del menu precedente o passare al livello successivo
	Per uscire dal menu

È possibile accedere alla modalità menu premendo **Menu/Set**.

Una volta richiamato il menu, il display dell'apparecchio visualizza le opzioni selezionabili.

Premere **1** per accedere al menu di Impostazione generale

```
Selez ▲▼ e Set
1.Setup generale
```

—**OPPURE**—

Premere **2** per accedere al menu Fax

```
Selez ▲▼ e Set
2.Fax
```

—**OPPURE**—

Premere **3** per accedere al menu Copia

```
Selez ▲▼ e Set
3.Copia
```

⋮

Premere **0** per accedere al menu Impostazione iniziale

```
Selez ▲▼ e Set
0.Imp iniziale
```

Per scorrere più velocemente ciascun livello del menu, premere la freccia corrispondente alla direzione desiderata: ▲ o ▼.

Selezionare un'opzione premendo **Menu/Set** quando l'opzione desiderata viene visualizzata sul display.

Il display visualizza quindi il livello successivo del menu.

Premere ▲ o ▼ per visualizzare la selezione del menu successivo.

Premere **Menu/Set**.

Una volta terminata l'impostazione delle opzioni, il display visualizza il messaggio *Accettato*.

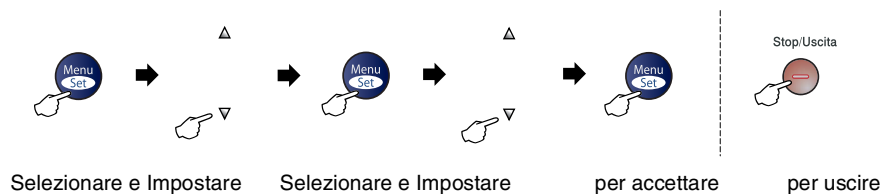

Menu principale	Sottomenu	Selezioni menu	Opzioni	Descrizioni	Pagina	
1. Setup generale	1. Modalità timer	—	5 Min. 2 Min. 1 Min. 30 Sec. 0 Sec. No	Imposta il tempo di ritorno alla modalità Fax.	2-4	
	2. Tipo carta	—	Sottile Normale Spessa Piu' spessa Acetato Carta Riciclata	Imposta il tipo di carta per il vassoio.	2-4	
	3. Formato carta	—	A4 Letter Executive A5 A6 B5 B6	Imposta il formato della carta per il vassoio.	2-5	
	4. Volume	1. Squillo	—	Alto Med Basso No	Regola il volume della suoneria.	2-5
		2. Segn. acustico	—	Alto Med Basso No	Regola il volume del segnale acustico.	2-6
		3. Diffusore	—	Alto Med Basso No	Regola il volume del diffusore.	2-6
	5. Autom. giorno	—	—	Si No	Cambia automaticamente nell'ora legale estiva.	2-6
	6. Ecologia	1. Rispar toner	—	Si No	Prolunga la vita della cartuccia toner.	2-6
		2. Riposo	—	(0-99) 05 Min	Risparmio energetico.	2-7
	7. Contrasto LCD	—	—	Chiaro Scuro	Regola il contrasto del display.	2-7

Nota

Le impostazioni di fabbrica sono riportate in grassetto.

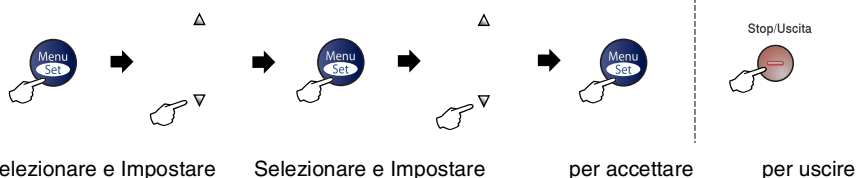

Menu principale	Sottomenu	Selezioni menu	Opzioni	Descrizioni	Pagina
1. Setup generale (Segue)	8. Sicurezza	1. Blocco TX (solo per il modello MFC-7420)		Impedisce l'uso della maggior parte delle funzioni ad eccezione della ricezione fax.	2-8
		1. Sicurezza mem (solo per il modello MFC-7820N)		Blocca quasi tutte le funzioni, eccetto la ricezione dei fax in memoria.	2-9
		2. Blocco impost.		Impedisce le impostazioni di Data e Ora, dell'Identificativo, la composizione rapida dei numeri e l'Impostazione generale.	2-11
2. Fax	1. Imp ricezione (solo in modalità Fax)	1. Numero squilli	01-04 (02)	Imposta il numero di squilli prima che l'apparecchio risponda in modalità Solo Fax o Fax/Tel.	4-2
		2. N. squilli F/T	70 Sec 40 Sec 30 Sec 20 Sec	Imposta il numero di doppi squilli in modalità Fax/Tel.	4-3
		3. Riconos. fax	Si No	Riceve i messaggi fax senza premere Start .	4-3
		4. Codice remoto	Si (*51, #51) No	È possibile rispondere a tutte le chiamate da un telefono in derivazione o esterno e usare i codici per attivare o disattivare l'apparecchio. Questi codici possono essere personalizzati.	A-2
		5. Auto riduzione	Si No	Riduce la dimensione dei fax in arrivo.	4-4
		6. Mem ricezione	Si No	Memorizza automaticamente i fax in arrivo se viene esaurita la carta.	4-5
		7. Densità stampa	▼-□□□□■+ ▲ ▼-□□□■□+ ▲ ▼-□□■□□+ ▲ ▼-□■□□□+ ▲ ▼-■□□□□+ ▲	Schiarisce o scurisce le stampe.	4-4
		8. Polling RX	Standard Protetto Differito	Questa funzione consente di impostare l'apparecchio per prelevare fax da un altro apparecchio.	4-5

Nota

Le impostazioni di fabbrica sono riportate in grassetto.

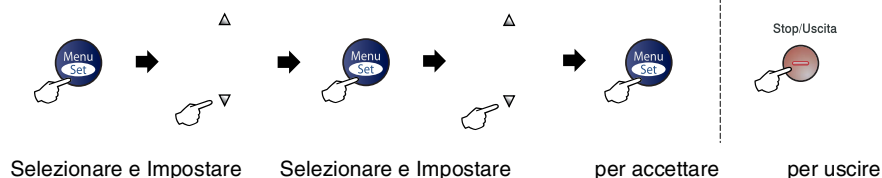

Menu principale	Sottomenu	Selezioni menu	Opzioni	Descrizioni	Pagina
2. Fax (Segue)	2. Imp trasmis (solo in modalità Fax)	1. Contrasto	Auto Chiaro Scuro	Modifica il rapporto chiaro/scuro dei fax inviati.	3-5
		2. Risoluz Fax	Standard Fine S. Fine Foto	Imposta la risoluzione predefinita dei fax in uscita.	3-6
		3. Differita	—	Imposta l'ora di invio di fax per la trasmissione differita (nel formato 24 ore).	3-12
		4. Unione TX	Si No	Riunisce in un'unica trasmissione alla stessa ora i fax differiti destinati allo stesso numero fax.	3-12
		5. TX tempo reale	No Si Prossimo fax:Si Prossimo fax:No	È possibile inviare un fax senza utilizzare la memoria dell'apparecchio.	3-7
		6. Polled TX	Standard Protetto	Questa funzione consente ad un altro apparecchio telefax di prelevare documenti dal proprio apparecchio.	3-13
		7. Imp copertina	No Si Prossimo fax:Si Prossimo fax:No Esempio stampa	Questa funzione consente di inviare automaticamente una copertina programmata.	3-9
		8. Note copertina	—	È possibile aggiungere commenti personali sulla copertina.	3-10
		9. Modo overseas	Si No	In caso di difficoltà nell'inviare i fax all'estero, attivare questa funzione.	3-11

Nota

Le impostazioni di fabbrica sono riportate in grassetto.

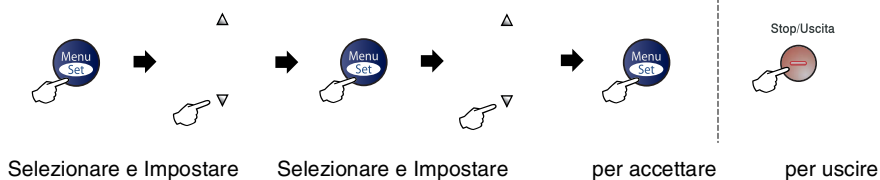

Menu principale	Sottomenu	Selezioni menu	Opzioni	Descrizioni	Pagina			
2. Fax (Segue)	3. Memoria numeri	1. N. diretti		Memorizza i numeri diretti per consentirne la composizione rapida premendo solo un tasto (e il tasto Inizio)	5-1			
		2. N. veloci	—	Memorizza i numeri di Chiamata veloce per consentirne la composizione rapida premendo solo pochi tasti (e il tasto Inizio).	5-2			
		3. Impos gruppi	—	Imposta un numero da associare ad un Gruppo di utenti per la Trasmissione circolare.	5-3			
	4. Imp. Rapporto	1. Rapporto trasm	Si	Si+Immagine No No+Immagine	Impostazione iniziale per il Rapporto di verifica delle trasmissioni ed il Registro fax.	7-1		
			2. Tempo giornale			Ogni 7 giorni Ogni 2 giorni Ogni 24 ore Ogni 12 ore Ogni 6 ore Ogni 50 fax No	7-2	
	5. Opz fax remoto	1. Inoltra/Mem	No	Inoltro fax Memoriz.fax Ricez. PC Fax	Imposta l'apparecchio per l'inoltro dei messaggi fax, la memorizzazione dei fax in entrata (in modo che si possano recuperare a distanza dal proprio apparecchio) o l'invio dei fax al PC.	6-1		
			2. Accesso remoto			---*	È necessario impostare il proprio codice di attivazione per il recupero remoto dei fax.	6-3
			3. Stampa documen			—	Stampa i fax in arrivo contenuti nella memoria dell'apparecchio.	4-4
	6. Canc.operaz.	—	—	—	Verifica quali operazione programmate sono in memoria e permette di cancellare le operazioni selezionate.	3-8		



Nota

Le impostazioni di fabbrica sono riportate in grassetto.

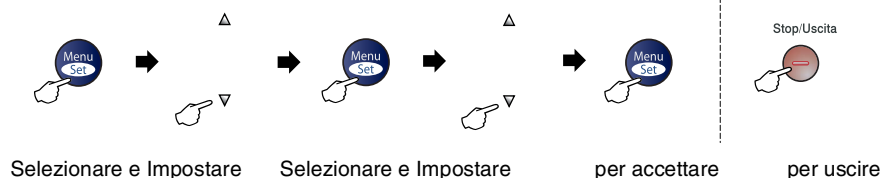

Menu principale	Sottomenu	Selezioni menu	Opzioni	Descrizioni	Pagina
2. Fax (Segue)	0. Varie	1. Compatibilità (Per il modello MFC-7420)	Normale Base	Regola l'equalizzazione per i problemi di trasmissione.	11-20
		1. Compatibilità (Per il modello MFC-7820N)	Alta Normale Base	Regola l'equalizzazione per i problemi di trasmissione.	11-20
3. Copia	1. Qualità	—	Testo Auto Foto	Imposta la risoluzione delle copie per il tipo di documento prescelto.	8-8
	2. Contrasto	—	▼ - □ □ □ □ ■ + ▲ ▼ - □ □ □ □ □ + ▲ ▼ - □ □ ■ □ □ + ▲ ▼ - □ ■ □ □ □ + ▲ ▼ - ■ □ □ □ □ + ▲	Regola il contrasto delle copie.	8-8
4. Stampante (solo per il modello MFC-7820N)	1. Emulazione	—	Auto HP LaserJet BR-Script 3	Seleziona la modalità di emulazione.	Consultare la Guida Software dell'utente sul CD-ROM
	2. Opzioni stampa	1. Font interni	—	Stampa un elenco dei font interni dell'apparecchio.	
		2. Configurazione	—	Stampa un elenco delle impostazioni relative alla stampante dell'apparecchio.	
3. Reset stampant	—	—	—	Ripristina le impostazioni (PCL) di fabbrica dell'apparecchio.	

Nota

Le impostazioni di fabbrica sono riportate in grassetto.

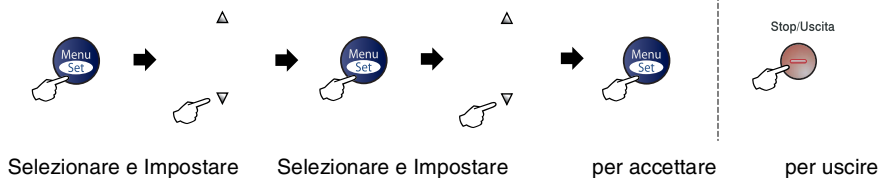

Menu principale	Sottomenu	Selezioni menu	Opzioni	Descrizioni	Pagina
5. LAN (solo per il modello MFC-7820N)	1. Setup TCP/IP	1. Metodo avvio	Auto Statico Rarp BOOTP DHCP	Si può scegliere il metodo di inizializzazione più adeguato alle proprie esigenze.	Consultare la Guida dell'utente abilitato alla connessione di rete sul CD-ROM
		2. Indirizzo IP	[000-255]. [000-255]. [000-255]. [000-255]	Inserire l'indirizzo IP.	
		3. Subnet mask	[000-255]. [000-255]. [000-255]. [000-255]	Inserire la Subnet mask.	
		4. Gateway	[000-255]. [000-255]. [000-255]. [000-255]	Inserire l'indirizzo del Gateway.	
		5. Nome node	BRN_XXXXXX	Inserire il nome del nodo.	
		6. Config WINS	Auto Statico	Si può scegliere la modalità di configurazione WINS.	
		7. WINS Server	(Primario) 000.000.000.000 (Secondario) 000.000.000.000	Specifica l'indirizzo IP del server WINS primario o secondario.	
		8. Server DNS	(Primario) 000.000.000.000 (Secondario) 000.000.000.000	Specifica l'indirizzo IP del server DNS primario o secondario.	
		9. APIPA	Si No	Configura automaticamente l'indirizzo IP dall'intervallo di indirizzi IP riservati.	
	2. Impost. varie	1. Ethernet	Auto 100B-FD 100B-HD 10B-FD 10B-HD	Seleziona la modalità di collegamento Ethernet.	
0. Ripr. predefin.	—	—	Per ripristinare tutte le impostazioni di rete in base alle impostazioni predefinite.		

Nota

Le impostazioni di fabbrica sono riportate in grassetto.

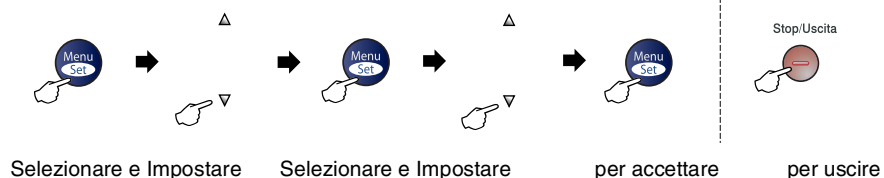

Menu principale	Sottomenu	Selezioni menu	Opzioni	Descrizioni	Pagina	
4. Info.apparech. (solo per il modello MFC-7420)	1.N. di Serie	—	—	Permette di verificare il numero seriale dell'apparecchio.	11-30	
	6. Info.apparech. (solo per il modello MFC-7820N)	2. Contatore pag.	—	Totale Copia Stampa Lista/Fax	Permette di verificare il numero totale di pagine stampate dall'apparecchio.	11-30
	3.Vita tamburo	—	—	—	Si può controllare la percentuale residua della vita del tamburo.	11-30
0. Imp iniziale	1.Mod. ricezione	—	Solo fax Fax/Tel Tel./Segr. Est. Manuale	Si può scegliere la modalità di ricezione più adeguata alle proprie esigenze.	4-1	
	2.Data/Ora	—	—	Imposta data e ora sul display e sulle intestazioni dei fax inviati.	2-1	
	3. Identificativo	—	Fax: Tel: Nome:	Questa funzione consente di programmare nome e numero di fax da stampare su tutte le pagine inviate via fax.	2-2	
	4.Toni/Impulsi	—	Toni Impulsi	Seleziona la modalità di composizione dei numeri telefonici.	2-1	
	5. Imp. linea tel.	—	Normale PBX ISDN	Seleziona il tipo di linea telefonica.	2-3	

Nota

Le impostazioni di fabbrica sono riportate in grassetto.

Digitazione testo

Quando si impostano certe scelte del menu, come l'Identificativo, è necessario inserire testo nell'apparecchio. Sopra la maggior parte dei tasti numerici sono stampate tre o quattro lettere. I tasti con **0**, **#** e ***** non hanno lettere associate perché servono ad inserire caratteri speciali.

Premendo più volte un tasto numerico è possibile digitare il carattere desiderato.

Premere il tasto	una volta	due volte	tre volte	quattro volte
2	A	B	C	2
3	D	E	F	3
4	G	H	I	4
5	J	K	L	5
6	M	N	O	6
7	P	Q	R	S
8	T	U	V	8
9	W	X	Y	Z

Inserimento di spazi

Per inserire uno spazio nel numero di fax, premere ► una volta tra i numeri. Per inserire uno spazio nel nome, premere ► due volte tra i caratteri.

Correzioni

Per modificare una lettera inserita per sbaglio, premere ◀ per portare il cursore sotto il carattere errato. Quindi premere **Stop/Uscita**. Tutte le lettere che si trovano sopra e alla destra del cursore verranno cancellate. Digitare nuovamente il carattere corretto. È inoltre possibile tornare indietro con il cursore e digitare i caratteri corretti sopra quelli sbagliati.

Ripetizione di lettere

Per digitare un carattere assegnato allo stesso tasto del carattere precedente, premere ► per spostare il cursore verso destra prima di premere ancora il tasto.

Caratteri speciali e simboli

Premere *****, **#** o **0**, quindi premere ◀ o ► per spostare il cursore sotto il carattere speciale o il simbolo desiderato. Premere quindi **Menu/Set** per selezionarlo.

Premere ***** per (spazio)! " # \$ % & ' ()
***** + , - . / €

Premere **#** per : ; < = > ? @ [] ^ _

Premere **0** per À Ç É È Ì Ò Ù Ü 0

A impulsi

Un tipo di composizione dei numeri di telefono che utilizza un disco combinatore.

A toni

Un modo di comporre i numeri di telefono con apparecchi a tasti.

Accesso al recupero remoto

La possibilità di accedere all'apparecchio in modo remoto da un telefono a toni.

Accesso duplice

L'apparecchio può eseguire la scansione dei fax in uscita o delle operazioni programmate in memoria mentre invia un fax dalla memoria o riceve o stampa un fax in arrivo.

ADF (alimentatore automatico documenti)

Il documento può essere collocato nell'alimentatore automatico documenti e la scansione viene eseguita automaticamente una pagina alla volta.

Annullamento di un'operazione

Annula un'operazione programmata, come Fax differito o Polling.

Chiamata veloce

Un numero precedentemente programmato per facilitare le chiamate. Per effettuare la chiamata, è necessario premere il tasto **Ricerca/Chiam.Veloce**, #, il codice a tre cifre e **Inizio**.

Codice di accesso remoto

Il proprio codice di quattro cifre (--- ✖) che consente di chiamare e di accedere all'apparecchio da un altro apparecchio.

Codice di ricezione telefonica (Solo per modalità Fax/Tel)

Quando l'apparecchio risponde ad una chiamata vocale, fa un doppio squillo. Premendo questo codice è possibile prendere la chiamata da un telefono in derivazione (# 5 1).

Codice ricezione fax

Premere questo codice (✖ 5 1) quando si risponde ad una chiamata fax da un telefono in derivazione o esterno.

Contrasto

Impostazione che compensa il chiaro e lo scuro dei documenti, schiarendo nei fax o nelle copie i documenti scuri e scurendo quelli chiari.

Durata Squilli F/T

La durata degli squilli emessi dall'apparecchio Brother (quando la modalità di ricezione è Fax/Tel) per avvisare di rispondere a una chiamata vocale in arrivo.

ECM (Modalità correzione errori)

Rileva gli errori durante la trasmissione dei fax e invia nuovamente le pagine del documento che avevano presentato un errore.

Errore di comunicazione (o Errore com.)

Un errore durante l'invio o la ricezione di fax, causato di solito da disturbi o elettricità statica sulla rete.

Fax differito

Invia un fax successivamente, ad una specifica ora della giornata.

Fax manuale

Quando si solleva il ricevitore del telefono esterno o si preme **Tel/R** in modo da sentire la risposta dell'apparecchio telefax ricevente prima di premere **Inizio** o per iniziare l'invio.

Fax/Tel

Si possono ricevere fax e telefonate. Non usare questa modalità se si sta utilizzando un dispositivo di segreteria telefonica (TAD).

Giornale fax

Elenca i dati degli ultimi 200 fax in entrata e in uscita. TX sta per Trasmissione. RX sta per Ricezione.

Gruppo di compatibilità

La possibilità di un apparecchio telefax di comunicare con un altro. La compatibilità è assicurata tra i Gruppi ITU-T.

Identificativo

I dati memorizzati che compaiono nella parte superiore delle pagine inviate via fax. Comprende il nome e il numero fax del mittente.

Impostazioni temporanee

È possibile selezionare alcune opzioni per ciascuna trasmissione fax e copia senza modificare le impostazioni predefinite.

Impostazioni utente

Un rapporto di stampa che mostra le impostazioni attuali dell'apparecchio.

Inoltro fax

Invia un fax ricevuto in memoria ad un altro numero fax precedentemente impostato.

LCD (display a cristalli liquidi)

Il display dell'apparecchio che mostra i messaggi interattivi durante la Programmazione a schermo e riporta la data e l'ora quando l'apparecchio non viene utilizzato.

Lista aiuti

Una stampa della tabella Menu completa che si può utilizzare per programmare l'apparecchio quando non si ha la Guida dell'Utente a portata di mano.

Lista di composizione rapida

Elenca, in ordine numerico, numeri e nomi memorizzati nella memoria dei numeri diretti e in quelli di chiamata veloce.

Memorizzazione fax

È possibile memorizzare i fax ricevuti in memoria.

Metodo di codifica

Metodo per codificare le informazioni contenute in un documento. Tutti gli apparecchi telefax devono usare uno standard minimo Modified Huffman (MH). L'apparecchio è in grado di utilizzare metodi di compressione maggiore, Modified Read (MR), Modified Modified Read (MMR) e JPEG* (*solo per il modello MFC-7820N), se l'apparecchio ricevente è dotato delle stesse capacità.

Modalità Menu

Modalità di programmazione per modificare le impostazioni dell'apparecchio.

Modalità Overseas

Modifica provvisoriamente i segnali fax per tener conto di disturbi e elettricità statica sulle linee telefoniche di comunicazione con l'estero.

Numeri diretti

I tasti che si trovano sul pannello dei comandi dell'apparecchio dove si possono memorizzare i numeri per poterli comporre facilmente.

Si può memorizzare un secondo numero per ogni tasto, premendo **Selezione** insieme al tasto del numero diretto.

Numero Gruppo

Combinazione di numeri diretti e numeri di chiamata veloce memorizzati in un tasto di un numero diretto o in una posizione corrispondente a un numero di chiamata veloce per la trasmissione circolare.

Numero squilli

Il numero di squilli prima che l'apparecchio risponda in modalità Solo fax e Fax/Tel.

OCR (riconoscimento ottico dei caratteri)

Il software applicativo in dotazione, ScanSoft® OmniPage®, converte un'immagine di testo in testo modificabile.

Operazioni rimanenti

Si può controllare quali operazioni sono in attesa nella memoria ed eventualmente annullarle individualmente.

Pausa

Consente di interporre una pausa di 3,5 secondi nella sequenza di composizione di un numero memorizzato nei tasti dei numeri diretti e nei numeri di chiamata veloce. Premere **Rich/Pausa** il numero desiderato di volte, per ottenere una pausa più lunga.

Polling

L'operazione con cui un apparecchio fax ne chiama un altro per recuperare dei messaggi fax in attesa.

Ricerca

Una lista elettronica, in ordine alfabetico, dei numeri memorizzati come numeri diretti, numeri di chiamata veloce o gruppi.

Ricezione in mancanza di carta

Per ricevere i fax nella memoria dell'apparecchio quando questo ha esaurito la carta.

Ricomposizione automatica del numero telefonico

Una funzione che consente all'apparecchio di ricomporre l'ultimo numero fax dopo cinque minuti se il documento non era stato trasmesso perché la linea era occupata.

Riconoscimento fax

Consente all'apparecchio di riconoscere i segnali CNG se si interrompe una chiamata fax rispondendovi.

Riduzione automatica

Riduce la dimensione dei fax in arrivo.

Risoluzione fine

Questa risoluzione è pari a 203 x 196 dpi. Viene utilizzata per la stampa di caratteri piccoli e di grafici.

Risoluzione fotografica

Un'impostazione di risoluzione che utilizza varie sfumature di grigio per offrire la migliore rappresentazione delle fotografie.

Risoluzione standard

203 x 97 dpi. Viene utilizzata per un testo di dimensione normale e per la trasmissione più veloce.

Risoluzione Super fine

203 x 392 dpi. Ideale per caratteri di stampa molto piccoli e grafica lineare.

Risoluzione

Il numero di linee verticali e orizzontali per pollice. Vedere: Standard, Fine, Super Fine e Foto.

Scala dei grigi

Le sfumature di grigio disponibili per copiare e inviare fotografie via fax.

Scansione

L'operazione di invio al computer dell'immagine elettronica di un documento cartaceo.

Segnali CNG

I segnali speciali (toni) inviati dagli apparecchi telefax durante la trasmissione automatica per informare l'apparecchio fax ricevente che un apparecchio fax sta effettuando una chiamata.

Segnali fax

I segnali emessi dagli apparecchi telefax quando inviano o ricevono i fax mentre comunicano delle informazioni.

Stampa di backup

L'apparecchio stampa una copia di ogni fax ricevuto e memorizzato. Si tratta di una misura di sicurezza, per non perdere dei messaggi in caso d'interruzione della corrente.

TAD (Segreteria telefonica)

È possibile collegare una segreteria telefonica esterna all'apparecchio.

Telefono esterno

Una segreteria telefonica (TAD) o un telefono collegato all'apparecchio.

Telefono in derivazione

Un telefono che utilizza la stessa linea del fax ma collegato ad una presa a muro separata.

Tempo Giornale

L'intervallo di tempo programmato tra i rapporti giornale fax stampati automaticamente. Si possono stampare rapporti a richiesta senza interrompere il ciclo.

Trasmissione circolare

La possibilità d'inviare lo stesso messaggio fax a più di un destinatario.

Trasmissione cumulativa

Come funzione di risparmio, consente di inviare in un'unica trasmissione tutti i fax differiti destinati allo stesso numero.

Trasmissione di fax automatica

Invio di fax senza alzare il ricevitore di un telefono esterno.

Trasmissione in tempo reale

Quando la memoria è esaurita, si possono inviare i documenti in tempo reale.

Trasmissione

L'operazione di invio fax, utilizzando le linee telefoniche dall'apparecchio, ad un apparecchio telefax ricevente.

Verifica trasmissione (Xmit Report)

Un elenco di ogni fax inviato, che ne riporta la data, l'ora e il numero.

Volume del segnale acustico

Impostazione del volume del segnale acustico quando si preme un tasto o si fa un errore.

Volume squilli

L'impostazione del volume degli squilli dell'apparecchio.

Descrizione del prodotto

Generale

Capacità della memoria	16 MB (MFC-7420) 32 MB (MFC-7820N)
Alimentatore automatico documenti (ADF)	Fino a 35 pagine
Vassoio carta	250 fogli (80 g/m ²)
Tipo di stampante	Laser
Metodo di stampa	Elettrofotografia a mezzo scansione con laser a semiconduttore
LCD (Display a cristalli liquidi)	16 caratteri × 2 linee
Alimentazione	220 - 240V 50/60Hz
Consumo di energia	Copia: Mediocrità 460 W Riposo: Mediocrità 10 W Standby: Mediocrità 75 W

Ingombro

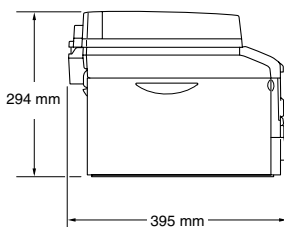
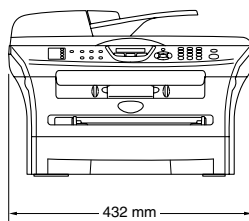

Peso

Senza unità tamburo/toner:
9,45 kg (MFC-7420)
9,5 kg (MFC-7820N)

Rumore	In funzione: 53 dB A o valore inferiore Standby: 30 dB A o valore inferiore
Temperatura	In funzione: 10 - 32,5°C Conservazione: 0 - 40°C
Umidità:	In funzione: da 20 a 80% (senza condensa) Conservazione: da 10 a 90% (senza condensa)

Supporti di stampa

Ingresso carta

Vassoio carta

- Tipo carta:
Carta liscia, carta riciclata o lucidi
- Formato carta:
A4, Letter, Executive, A5, A6, B5 e B6
Per ulteriori dettagli, vedere *Carta consigliata* a pag. 1-9.
- Grammatatura carta:
60 - 105 g/m²
- Capacità max. vassoio carta: Fino a 250 fogli da 80 g/m² di carta semplice o fino a 10 acetati.

Fessura alimentazione manuale

- Tipo carta:
Carta semplice, carta riciclata, lucidi, buste, carta per macchine da scrivere o etichette
- Formato carta:
Larghezza: 69,9 - 215,9 mm
Lunghezza: 116 - 406,4 mm
Per ulteriori dettagli, vedere *Carta consigliata* a pag. 1-9.
- Grammatatura carta:
60 - 161 g/m²
- Capacità max. vassoio carta: Un foglio alla volta

Uscita carta

Fino a 100 fogli di carta normale formato A4 (emessi con il lato stampato verso il basso sul vassoio uscita carta)



Nota

- Per evitare sbavature d'inchiostro, si consiglia di rimuovere immediatamente i fogli di carta lucida e o le etichette, non appena vengono espulsi nel vassoio uscita carta.
- Per ulteriori dettagli, vedere *Informazioni sulla carta* a pag. 1-9.

Copia

Colore/Bianco e nero

Bianco e nero

Dimensioni documento

Larghezza ADF: da 147,3 a 215,9 mm

Altezza ADF: da 147,3 a 356 mm

Larghezza piano scanner: Max. 215,9 mm)

Altezza piano scanner: Max. 297 mm)

Copie Multiple

Fino a 99 pagine impilate o ordinate

Riduzione/Ingrandimento

da 25% a 400% (in incrementi dell'1%)

Risoluzione

Max 600 x 300 dpi

Fax

Compatibilità	Gruppo 3 ITU-T
Sistema di codifica	MH/MR/MMR/JBIG* (*non disponibile per il modello MFC-7420)
Velocità modem	Fallback automatico: 14400 bps (MFC-7420) 33600 bps (MFC-7820N)
Dimensioni documento	Larghezza ADF: da 147,3 a 215,9 mm Altezza ADF: da 147,3 a 356 mm Larghezza piano scanner: Max 215,9 mm Altezza piano scanner: Max 297 mm
Larghezza scansione	Max. 208 mm
Larghezza stampa	Max. 208 mm
Scala di grigi	64 livelli
Tipi di Polling	Standard, Protetto, Differito, Sequenziale
Regolazione Contrasto	Automatico/Chiaro/Scuro (impostazione manuale)
Risoluzione	• Orizzontale 203 punti/pollice (8 punti/mm) • Standard verticale - 3,85 linee/mm Fine - 7,7 linee/mm Foto - 7,7 linee/mm Superfine - 15,4 linee/mm
Composizione numeri diretti	8 (4 x 2)
Chiamata veloce	200 stazioni
Trasmissione circolare	258 stazioni
Ricomposizione automatica del numero telefonico	3 volte ad intervalli di 5 minuti
Risposta automatica	1, 2, 3 o 4 squilli
Sorgente comunicazione	Rete telefonica pubblica commutata.
Trasmissione da memoria	Fino a 500 ¹ /400 ² pagine (MFC-7420) Fino a 600 ¹ /500 ² pagine (MFC-7820N)
Ricezione in mancanza di carta	Fino a 500 ¹ /400 ² pagine (MFC-7420) Fino a 600 ¹ /500 ² pagine (MFC-7820N)

¹ *Il termine "Pagine" si riferisce alla "Tabella Standard Brother N° 1" (lettera commerciale tipica, risoluzione standard e codifica MMR). Le specifiche e i materiali stampati sono soggetti a modifica senza preavviso.

² Il termine "Pagine" si riferisce alla "Tabella di prova ITU-T #1" (lettera commerciale tipica, risoluzione standard e codifica MMR). Le specifiche e i materiali stampati sono soggetti a modifica senza preavviso.

Scanner

Colore/Bianco e nero	Sì
Conformità TWAIN	Sì (Windows® 98/98SE/Me/2000 Professional/XP/Windows NT® Workstation Versione 4.0) Mac OS® 9.1 - 9.2/Mac OS® X 10.2.4 o versione superiore
Conformità WIA	Sì (Windows® XP)
Profondità Colore	colore 24 bit
Risoluzione	Fino a 9600 × 9600 dpi (interpolata)* Massimo 600 × 2400 dpi (ottica) <small>* Massimo 1200 x 1200 dpi scansione con Windows® XP (si può selezionare la risoluzione fino a 9600 x 9600 dpi con il programma di utilità Brother per scanner)</small>
Dimensioni documento	Larghezza ADF: da 147,3 a 215,9 mm Altezza ADF: da 147,3 a 356 mm Larghezza piano scanner: Max 215,9 mm Altezza piano scanner: Max 297 mm
Larghezza scansione	Max 215,9 mm
Scala di grigi	256 livelli

Stampante

Emulazione	Brother Printing System per Windows® PCL6 (solo per il modello MFC-7820N) BR-Script (PostScript®) Livello 3 (solo per il modello MFC-7820N)
Driver stampante	Supporto per Windows® 98/98SE/Me/2000 Professional/XP/ Windows NT® Workstation Versione 4.0 Supporto per Mac OS® 9.1 - 9.2/Mac OS® X 10.2.4 o versione superiore
Risoluzione	HQ1200 (Max. 2400 x 600 punti per pollice (dpi))
Qualità stampa	Modalità di stampa normale Modalità di stampa economica (risparmio toner)
Velocità di stampa	Fino a 20 pagine/minuto (formato A4) <small>* In base a un modello standard Brother. Escluso il tempo necessario per caricare la carta.</small>
Prima stampa	Meno di 10 secondi

Interfacce

Interfaccia

Parallelo

Cavo raccomandato

Cavo parallelo bidirezionale schermato a norma IEEE1284 di lunghezza non superiore a 2,0 m.

USB

Cavo di interfaccia USB 2.0 non più lungo di 2,0 metri.

Cavo LAN (solo per il modello MFC-7820N)

cavo UTP Ethernet categoria 5 o superiore.

(I cavi non sono inclusi.)



Nota

L'apparecchio dispone di un'interfaccia USB 2.0 a full-speed. L'interfaccia è compatibile con l'USB 2.0 ad alta velocità; tuttavia, la velocità massima di trasferimento dati sarà 12 Mbit/s. È possibile connettere l'apparecchio ad un computer con un'interfaccia USB 1.1.

Accertarsi di utilizzare un cavo USB 2.0 non più lungo di 2,0 metri.

Requisiti del computer

Requisiti minimi di sistema						
Piattaforma computer e versione sistema operativo		Processore Velocità minima	RAM minima	RAM consigliata	Spazio disponibile su disco rigido	
					per Driver	per Applicazioni
Sistema operativo Windows®	98, 98SE	Pentium® II o equivalente	32 MB	64 MB	90 MB	130 MB
	Me		64 MB	128 MB		
	NT® Workstation 4.0		128 MB	256 MB	150 MB	220 MB
	2000 Professional XP ¹					
Sistema operativo Apple® Macintosh®	Mac OS®9,1 - 9,2 (Solo stampa, scansione ² e invio PC Fax)	Tutti i modelli base soddisfano i requisiti minimi		64 MB	80 MB	200 MB
	Mac OS® X 10.2.4 o superiore		128 MB	160 MB		

NOTA: Tutti i marchi registrati riportati nel presente manuale sono proprietà delle rispettive società.

Per gli ultimi driver, vedere il Brother Solutions Center all'indirizzo: <http://solutions.brother.com/>

- ¹ Scansione fino a 1200 x 1200 dpi con il sistema operativo Windows® XP. (È possibile selezionare risoluzioni fino a 9600 x 9600 utilizzando l'Utilità Brother.)
- ² Il tasto "Scan" dedicato e la Scansione in rete diretta (MFC-7820N) sono supportati nel sistema operativo Mac OS® X 10.2.4 o versione superiore.

Materiali di consumo

Vita cartuccia toner (TN-2000) Cartuccia toner standard: Massimo 2.500 pagine *
*(stampando su carta formato lettera o A4 al 5% di copertura)



Nota

La durata attesa del Toner dipende molto dal tipo di stampa mediamente effettuata.

Durata attesa gruppo tamburo (DR-2000) Fino a 12.000 pagine



Nota

Ci sono molti fattori che determinano la vita del tamburo, come temperatura, umidità, tipo di carta e di toner impiegati, numero di pagine per operazione di stampa.

Rete (LAN) (solo per il modello MFC-7820N)

LAN	È possibile collegare il proprio apparecchio in rete per la stampa, la scansione in rete e la funzione Invio PC-Fax. È anche incluso il software Brother BRAdmin Professional per la gestione in rete.
Supporto per	Windows® 98/98SE/Me/2000/XP/ Windows NT® Workstation Version 4.0 Mac OS® 9.1 - 9.2/Mac OS® X 10.2.4 o versione superiore*
Protocolli	Ethernet 10/100 BASE-TX Auto Negotiation TCP/IP ARP, RARP, BOOTP, DHCP, APIPA (Auto IP), NetBIOS Name Resolution, WINS, DNS Resolver, LPR/LPD, Custom Raw Port/Port9100, SMTP Client, IPP, FTP Server, mDNS, TELNET, SNMP, HTTP *Mac OS® 9.1 - 9.2 (Quick Draw su TCP/IP) *Mac OS® X 10.2.4 o superiore (mDNS) Programmi di utilità inclusi: BRAdmin Professional (Windows®)



Nota

BRAdmin Professional non è supportato in Mac OS®.

Server opzionale esterno Stampa/Scansione senza fili (NC 2220w)

Server esterno Stampa/Scansione senza fili NC 2220w (opzionale)	Il collegamento del server opzionale esterno scansione/stampa senza fili (NC-2200w) alla porta USB dell'apparecchio permette di stampare e eseguire la scansione in una rete senza fili.
Tipi di rete	IEEE 802.11b LAN senza fili
Supporto per	Windows® 98/98SE/Me/2000/XP/ Windows NT® Workstation Version 4.0 Mac OS® X 10.2.4 o superiore
Protocolli	TCP/IP ARP, RARP, BOOTP, DHCP, APIPA (Auto IP), WINS/NetBIOS, DNS, LPR/LPD, Port9100, SMB Print, IPP, RawPort, mDNS, TELNET, SNMP, HTTP



Nota

È possibile assegnare il tasto **Scan** solo ad un computer in rete.

Server opzionale di stampa esterno (NC-2100p)

Server di stampa esterno NC-2100p (Opzionale)

Il collegamento del server opzionale di stampa esterno (NC-2100p) alla porta parallela dell'apparecchio permette di stampare e eseguire la scansione in una rete Ethernet.

Supporto per

Windows® 98/98SE/Me/2000/XP/
Windows NT® Workstation Version 4.0

Protocolli

TCP/IP (LPR/LPD), IPP, FTP, HTTP, TELNET, Port 9100, SMTP, POP3, TFTP, SNMP, DHCP, BOOTP, RARP, NetBEUI

A

Accesso duplice	3-6
ADF (alimentatore automatico documenti)	1-7
AIUTO	
messaggi sul display	B-1
utilizzo dei tasti di navigazione	B-2
Tabella Menu	B-1, B-3
area di stampa	8-1
Automatica	
ricezione fax	4-1
Riconoscimento fax	4-3
ricomposizione numero fax	3-2
trasmissione	3-4

B

Blocco impostazioni	2-11
---------------------------	------

C

Cancellazione	
Inoltro fax	6-1
operazioni fax in memoria	3-8
operazioni in attesa di ricomposizione	3-8
Paging	6-5
Carta	1-9, S-2
dimensione documenti	1-7
Formato	2-5
Tipo	2-4
Cartuccia toner	
sostituzione	11-25
Chiamata veloce	
composizione	3-1
memorizzazione	5-2
modifica	5-2
Codici di accesso, memorizzazione e composizione numeri	5-4
Codici fax	
Codice di accesso remoto	6-3
Codice ricezione fax	A-1
Codice ricezione telefonica	A-1
modifica	6-3, A-2
Collegamenti multilinea (PBX)	A-4

Collegamento	
TAD esterno	A-3
telefono esterno	A-2
Composizione	
Chiamata veloce	3-1
codici di accesso e numeri di carta di credito	5-4
Gruppi	3-7
manuale	3-1
Numeri diretti	3-1
ricomposizione automatica del numero di fax	3-2
trasmissione automatica	3-4
una pausa	5-4
Composizione rapida	
Chiamata veloce	
impostazione	5-2
modifica	5-2
utilizzo	3-1
Codici di accesso e numeri di carta di credito	
impostazione	5-4
Composizione gruppo	
impostazione dei gruppi per la Trasmissione circolare	5-3
modifica	5-2
Composizione numeri diretti	
impostazione	5-1
modifica	5-2
utilizzo	3-1
Ricerca	3-2
Trasmissione circolare	3-7
utilizzo di Gruppi	3-7
Coperchio alimentatore	11-6
Copertina	
commenti personalizzati	3-9
modulo stampato	3-11
per tutti i fax	3-10
solo per il fax successivo	3-10
Copia	
contrasto	8-8
copia singola	8-1
copie multiple	8-2
impostazioni predefinite	8-8
impostazioni qualità	8-8
Ingrandimento/Riduzione	8-3, 8-4

Layout di pagina	8-6, 8-7
Memoria esaurita	8-8
selezione modalità Copia	8-1
Tasto Qualità	8-5

D

Data e Ora	2-1
Descrizione Pannello dei comandi ...	1-5, 1-6

E

ECM	1-13
ECM (Modalità correzione errori)	1-13
Equalizzazione	11-20

F

Fax, indipendente	
invio	3-1
accesso alla modalità fax	3-1
annullamento da memoria	3-8
automatica	3-4
compatibilità	11-20
contrasto	3-5
dal piano dello scanner	3-3
dall'ADF	3-3
dalla memoria	
(Accesso duplice)	3-2, 3-6
overseas	3-11
risoluzione	3-6
Trasmissione circolare	3-7
Trasmissione in tempo reale	3-7
ricezione	4-1
adattamento al formato carta	4-4
compatibilità	11-20
dal telefono in derivazione	A-1
Inoltro fax	6-1
Numero squilli, impostazione	4-2
recupero da un'altra sede	6-6
Fax, invio	
dal piano dello scanner	3-3
dall'ADF	3-3
Funzioni telefoniche personalizzate su una linea singola.	A-4

G

Gruppi per la Trasmissione circolare	5-3
--	-----

Gruppo tamburo	
pulizia	11-17, 11-23
sostituzione	11-28

I

Impostazione	
Data e Ora	2-1
Identificativo (intestazione fax)	
digitazione testo	2-2
Inceppamenti	
carta	11-6
documento	11-6
Inoltro fax	
modifica remota	6-5, 6-6
programmazione di un numero	6-1
Interruzione alimentazione	B-1
Istruzioni di sicurezza	iv, 10-2

L

LCD (display a cristalli liquidi)	B-1, B-2
Lista aiuti	7-2
Linea telefonica	
collegamenti	A-3
multilinea (PBX)	A-4
problemi	11-11

M

Manuale	
composizione	3-1
ricezione	4-1
Manutenzione, ordinaria	11-21
Materiali di consumo	S-8
Memorizzazione	B-1
Memorizzazione fax	6-1
attivazione	6-1
stampa dalla memoria	4-4
Messaggi d'errore sul display	11-1
Carta non caricata	11-2
Errore di comunicazione	11-3
Imposs. iniziare	11-3
Imposs. stampare	11-3
Memoria esaurita	11-3
durante la scansione di un documento	8-8
Non registrato	3-1
Scan. imposs.	11-3
Messaggio di Memoria esaurita	3-4

T

Tabella scelta menu	B-1
TAD (segreteria telefonica)	A-3
collegamento	A-3
TAD (segreteria telefonica), esterno	4-1, A-3
collegamento	A-3
modalità ricezione	4-1
registrazione messaggio in uscita	A-4
Telefono esterno, collegamento	A-2
Telefono in derivazione, utilizzo	A-1
Telefono senza fili	A-1
Tempo di inattività	2-7
Testo, digitazione	B-10
caratteri speciali	B-10
Trasmissione circolare	3-7
impostazione dei gruppi per	5-3
Trasmissione cumulativa differita	3-12

V

Volume, impostazione	2-5
diffusore	2-6
segnale acustico	2-6
suoneria	2-5

Scheda di accesso per il recupero remoto

Se si prevede di ricevere messaggi quando si è lontani dall'apparecchio, si consiglia di portare con sé la Scheda di accesso per il recupero remoto, stampata sotto, recante il codice di accesso per il recupero remoto dei fax. Ritagliarla e piegarla in modo da poterla conservare nel portafoglio o nell'agenda. Tenendo questa scheda a portata di mano, si può trarre il massimo vantaggio dall'utilizzo delle funzioni di Inoltro e Recupero remoto offerte dall'apparecchio.

SCHEDA DI ACCESSO PER IL RECUPERO A DISTANZA	
<p>CONTROLLO DELLA RICEZIONE Premere 97 1 1 segnale acustico prolungato — Messaggio(i) fax 3 segnali brevi — Nessun messaggio</p> <p>MODIFICA DELLA MODALITÀ DI RICEZIONE Premere 98 <i>poi per</i> Est. Tel/Segr, premere 1. Fax/Tel, premere 2. Solo fax, premere 3.</p> <p>USCITA DALL'ACCESSO A DISTANZA Premere 90.</p>	<p>Utilizzo del codice di accesso a distanza</p> <ol style="list-style-type: none"> 1 Comporre il numero del proprio apparecchio fax usando un telefono o un apparecchio fax funzionanti a toni. 2 Quando l'apparecchio risponde alla chiamata, comporre immediatamente il Codice di accesso a distanza (3 cifre seguite da *). 3 L'apparecchio segnala il tipo di messaggi ricevuti: 1 segnale acustico prolungato — Messaggio(i) fax Nessun segnale acustico — nessun messaggio. 4 Dopo 2 segnali brevi, inserire un comando. 5 Al termine, premere 90 per ripristinare l'apparecchio. 6 Riaggiungere il ricevitore.

Modifica del Codice di accesso a distanza

- 1 Premere **MenuSet 2, 5, 2**.
- 2 Inserire un codice a tre cifre utilizzando i numeri **0-9**, ***** o **#**.
Il simbolo ***** non può essere modificato.
- 3 Premere **MenuSet**.
- 4 Premere **Stop/Uscita**.

Comandi a distanza

MODIFICA DELLE IMPOSTAZIONI PER L'INOLTRO DEI FAX
Premere **9 5**
poi per Disattivare la funzione, premere **1**.
Selezionare l'Inoltro fax, premere **2**.

Pieghevole ←

Programmare il numero di Inoltro fax, premere **4**. Inserire il nuovo numero di fax al quale inoltrare i fax seguito da **## #**.
Attivare la funzione **Memorizzazione fax**, premere **6**.

Dopo il segnale acustico, riagganciare e attendere.

RECUPERO DI FAX

Premere **9 6**
poi per

Recuperare tutti i fax, premere **2**, quindi inserire il numero dell'apparecchio fax remoto seguito da **## #**.

Dopo il segnale acustico, riagganciare e attendere.
Cancellare tutti i messaggi fax, premere **3**.

← Pieghevole

brother[®]

Questo apparecchio è omologato esclusivamente per l'uso nel Paese d'acquisto. I negozi o i concessionari Brother di zona non forniranno assistenza per apparecchi acquistati in altri Paesi.