

使用本多功能一体机之前，您必须安装硬件和软件。  
请仔细阅读此“快速设置指导手册”，以便获得正确的安装步骤及安装指导。

## 步骤 1

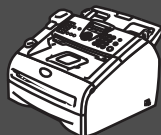

## 安装本设备

## 步骤 2







## 安装驱动程序和软件

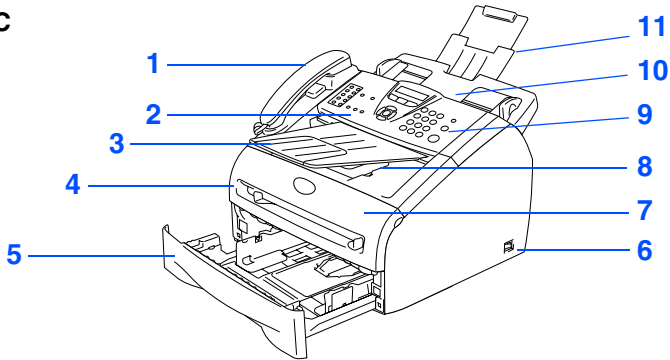
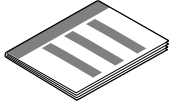
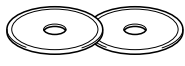
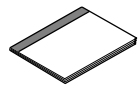
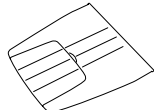

## 安装完成！

将此“快速设置指导手册”、使用说明书及随机光盘保存在方便的地方，以便随时快捷查询。

## 纸箱内附件

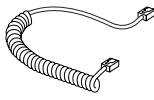
<p>MFC</p>  <p>1. 电话听筒 2. 控制面板盖 3. ADF 原稿输出托板 4. 手动进纸槽 5. 纸盒 6. 电源开关 7. 前盖</p> <p>8. 正面向下出纸托板 (带伸长板) 9. 控制面板 10. 自动进稿器 (ADF) 11. 自动进稿器托纸板</p>	 <p>快速设置指导手册</p>
	 <p>随机光盘 一张适用于 Windows® 一张适用于 Macintosh®</p>
	 <p>使用说明书</p>
 <p>ADF 原稿输出托板</p>	 <p>硒鼓单元组件 (包括墨粉盒)</p>
 <p>电源线</p>	 <p>电话听筒</p>
 <p>电话线</p>	 <p>听筒卷线</p>

保存所有包装材料和硬纸箱。



接口电缆不是标准附件。请为要使用的接口购买合适的接口电缆（并行或 USB）。

■ USB 接口电缆

请确保您使用的 USB2.0 接口电缆长度不超过 2.0 米。

此时请勿连接接口电缆。

安装软件时，根据提示连接接口电缆。

■ 并行接口电缆

请确保您使用的并行接口电缆长度不超过 2.0 米。

使用与 IEEE 1248 兼容的屏蔽接口电缆。



**警告**

指出必须遵守以避免可能的人身伤害的警告。



**不正确的设置**

用以警告您与本设备不兼容的设备和操作。



**注释**

指出使用本设备时要记住的注释和有益提示。



**使用说明书**

指出使用说明书参考。

# 控制面板

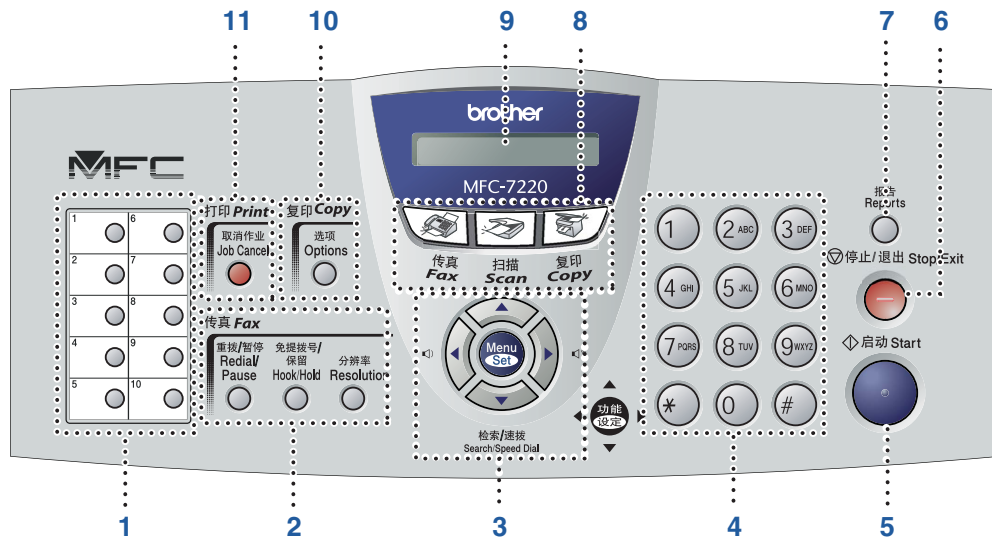

1. 单拨号键	2. 传真和电话键	3. 浏览键
4. 拨号盘	5. 启动键	6. 停止 / 退出键
7. 报告键	8. 模式键	9. 液晶显示屏 (LCD)
10. 复印选项键	11. 取消作业键	



有关控制面板的详情，请参见使用说明书第 1 章中“控制面板概述”

## ■ 开始

纸箱内附件 .....	1
控制面板 .....	2

## 步骤 1 安装本设备

1. 安装 ADF 原稿输出托板 .....	4
2. 安装听筒 .....	4
3. 安装硒鼓单元组件 .....	5
4. 在纸盒内装入纸张 .....	6
5. 安装电源线和电话线 .....	7
6. 设置日期和时间 .....	8
7. 设置本机标志 ID .....	8
8. 选择接收模式 .....	9
9. 设置液晶显示屏对比度 .....	10

## 步骤 2 安装驱动程序和软件

Windows®	随机光盘 “MFL-Pro Suite” .....	11
	用于 USB 接口电缆用户 (适用于 Windows® 98/98SE/Me/2000 专业版 /XP) .....	13
	用于并行接口电缆用户 (适用于 Windows® 98/98SE/Me/2000 专业版 /XP) .....	16
	用于 Windows NT® 工作站 4.0 版本用户 .....	19
Macintosh®	用于 USB 接口电缆用户 .....	21
	适用于 Mac OS® X 10.2.4 或更高版本 .....	21

## ■ 选配件和耗材

选配件 .....	24
更换耗材 .....	24

# 步骤 1 安装本设备

## 1 安装 ADF 原稿输出托板

请勿连接接口电缆。  
安装软件时，根据提示连接接口电缆。

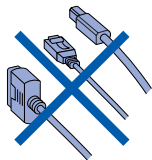

1 抽出自动进稿器托纸板。

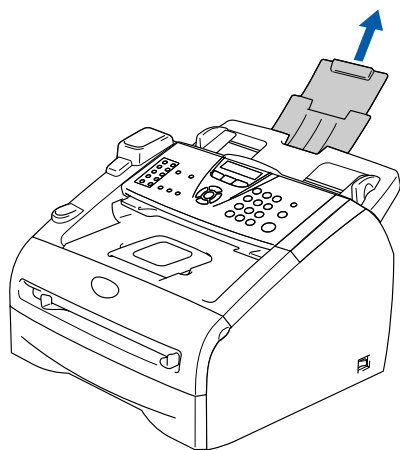

2 朝后方抬起控制面板盖将其打开。



3 安装 ADF 原稿输出托板。

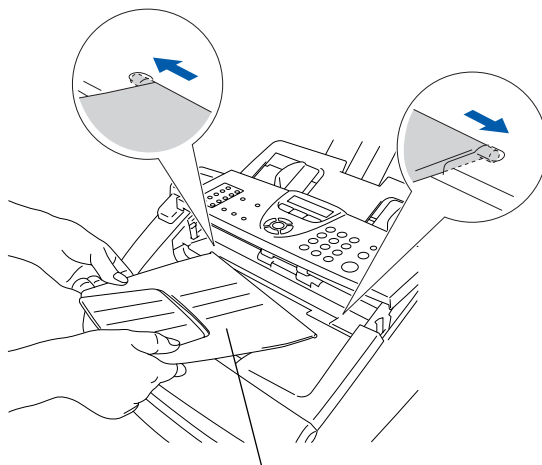

ADF 原稿输出托板

4 合上控制面板盖。

## 2 安装听筒

1 将听筒卷线一头连接到设备，另一头连接到听筒。

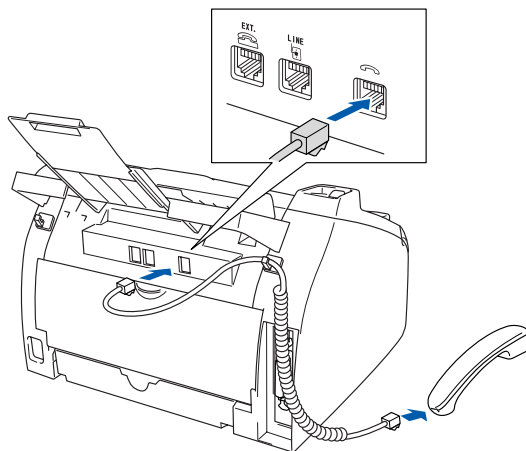

# 步骤 1

# 安装本设备

## 3 安装硒鼓单元组件

1 打开设备前盖。

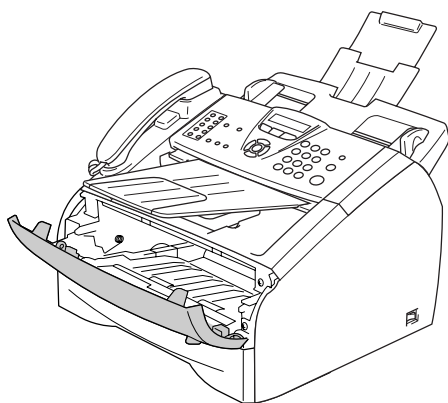

2 打开硒鼓单元组件。

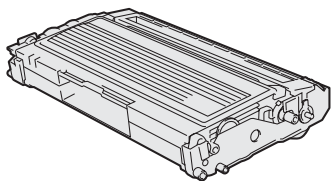

3 将其轻轻地左右摇晃数次使墨粉在组件内均匀分布。

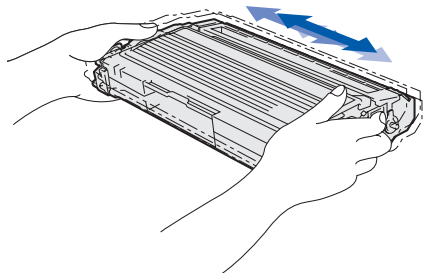

4 将硒鼓单元组件装回设备。

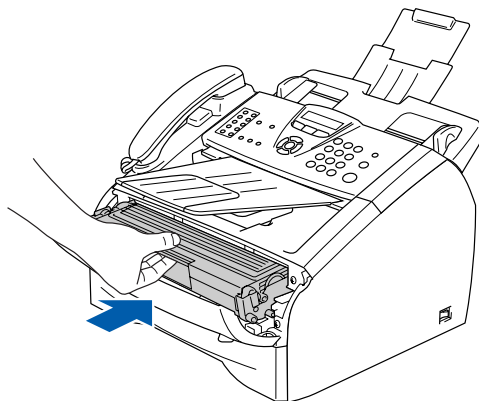

5 合上设备前盖。

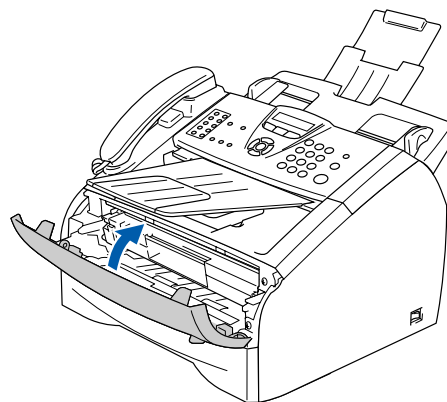

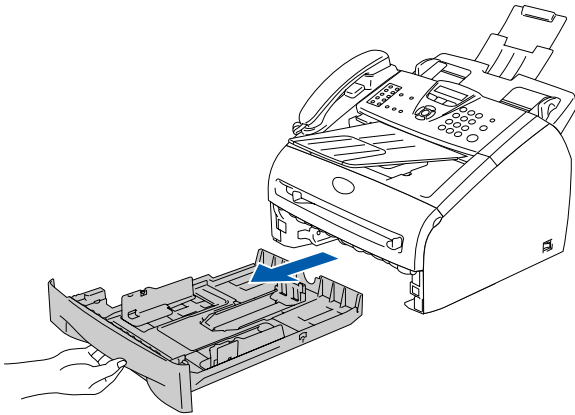

## 4 在纸盒内装入纸张

1 将纸盒从设备中完全拉出。

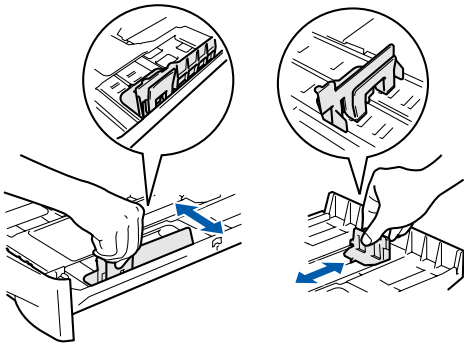

2 按住导纸板释放杆，滑动调节器调整以适合纸张大小。检查导纸板是否已牢固的插入插槽中。



 对于 Legal 大小的纸张，按下内部卡钩并向外出纸盒的后部。

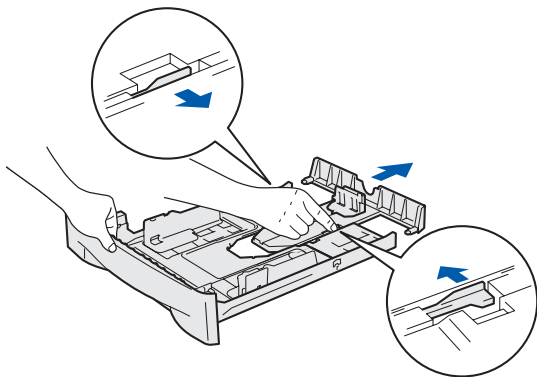

3 展开堆叠的纸张以避免卡纸和进纸错误。

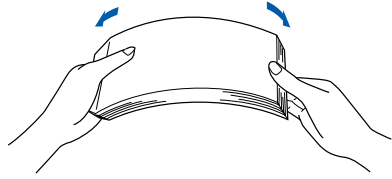

4 将纸张装入纸盒。  
检查纸盒中的纸张是否平整，纸盒中的纸叠是否位于最高纸张限量标记之下。

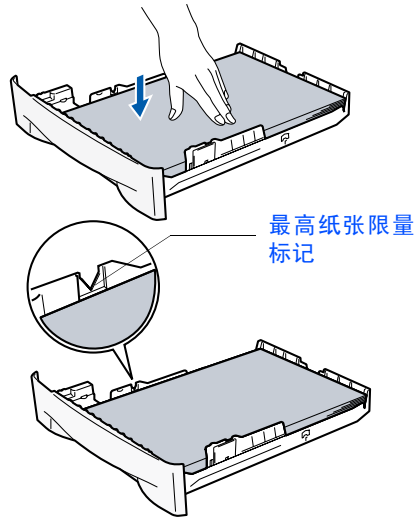

5 将纸盒牢固地装回设备并在您使用设备前展开纸伸长托板。

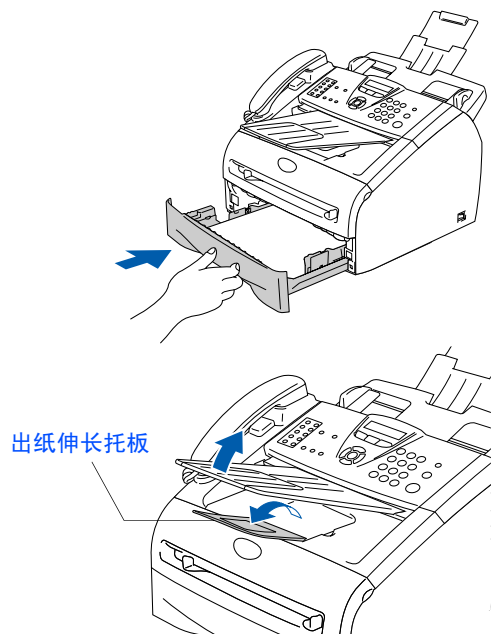

 有关纸张规格的详情，请参见使用说明书第 1 章中“关于纸张”。

# 步骤 1 安装本设备

## 5 安装电源线和电话线

 仍然不要连接并行或 USB 电缆。

- 1 确保电源开关已关。  
将电源线连接到设备上。

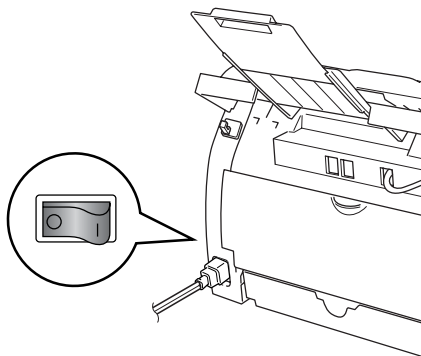

- 2 将电源线插入电源插座。  
打开电源开关。



- 3 将电话线的一端插入到设备上标有 **LINE** 的插孔中，将另一端插入到墙上标准电话插座的插孔中。

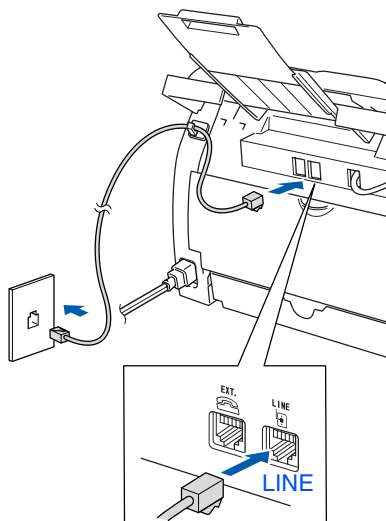



### 警告

- 本设备必须配备三芯接地插头。
- 因为设备是通过电源插座接地的，因此，在将电话线连接到本设备上并打开电源时，可防止带电条件下的潜在危险。同样，在挪动本设备时，请先断开电话线，再断开电源线，以免遭受电击。

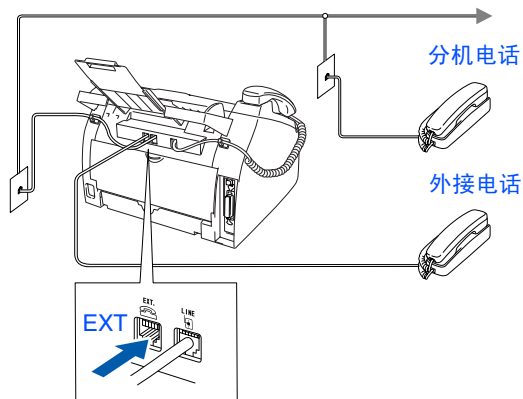
 如果在同一条电话线路上连接分机和外接电话，请按下图所示连接。



 如果在同一条电话线上连接外接应答设备，请按下图所示连接。

 请将接收模式设定为“External TAD（外接应答设备）”。  
详情请参见使用说明书附录中“连接外接应答设备(TAD)”。

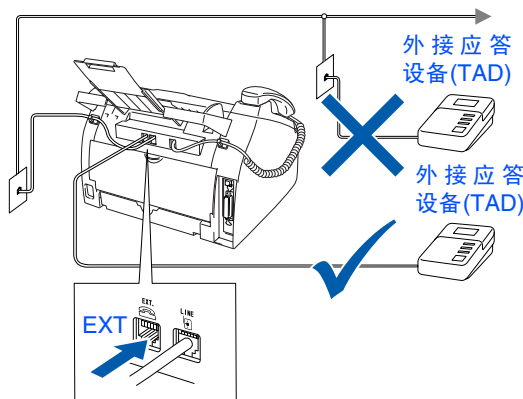



## 6 设置日期和时间

设备显示日期和时间，打印在所发送的每张传真上。

- 1 按**功能 / 设定**键。
- 2 按数字 **0**。
- 3 按数字 **2**。
- 4 使用拨号盘输入年份的最后两位数字，然后按**功能 / 设定**键。

Year: 2005

(例如：输入 **0, 5**，即表示 2005 年)。

- 5 使用拨号盘输入月份的两位数字，然后按**功能 / 设定**键。

Month: 03

(例如：输入 **0, 3**，即表示 3 月份)。

- 6 使用拨号盘输入日期的两位数字，然后按**功能 / 设定**键。

Day: 01

(例如：输入 **0, 1**)

- 7 使用拨号盘以 24 小时制输入时间，然后按**功能 / 设定**键。

Time: 15:25

(例如 输入 **1, 5, 2, 5** 即表示下午 3 点 25 分)

- 8 按**停止 / 退出**键。



如果输入错误，按**停止 / 退出**键从步骤 **1** 开始。

## 7 设置本机标志 ID

在本设置中，可以储存您的姓名和传真号码，这些信息将打印在所有发出的传真页上。

- 1 按**功能 / 设定**键。
- 2 按数字 **0**。
- 3 按数字 **3**。
- 4 使用拨号盘输入您的传真号码（最多 20 位），然后按**功能 / 设定**键。

Fax: \_

- 5 使用拨号盘输入您的电话号码（最多 20 位），然后按**功能 / 设定**键。  
(如果电话号码和传真号码相同，再次输入相同的号码)

Tel: \_

- 6 使用拨号盘输入您的姓名（最多 20 个字符），然后按**功能 / 设定**键。

Name: \_

- 7 按**停止 / 退出**键。



- 参考以下图表输入姓名。
- 如果需要输入与前一字符位于同一个键上的字符，按  键将光标移至右侧。

按键	一次	两次	三次	四次
2	A	B	C	2
3	D	E	F	3
4	G	H	I	4
5	J	K	L	5
6	M	N	O	6
7	P	Q	R	S
8	T	U	V	8
9	W	X	Y	Z



详情请参见使用说明书的附录 B “输入文本”。

Windows®  
USBWindows®  
并行Windows  
NT® 4.0  
并行Macintosh®  
USB



# 步骤 1 安装本设备

## 8 选择接收模式

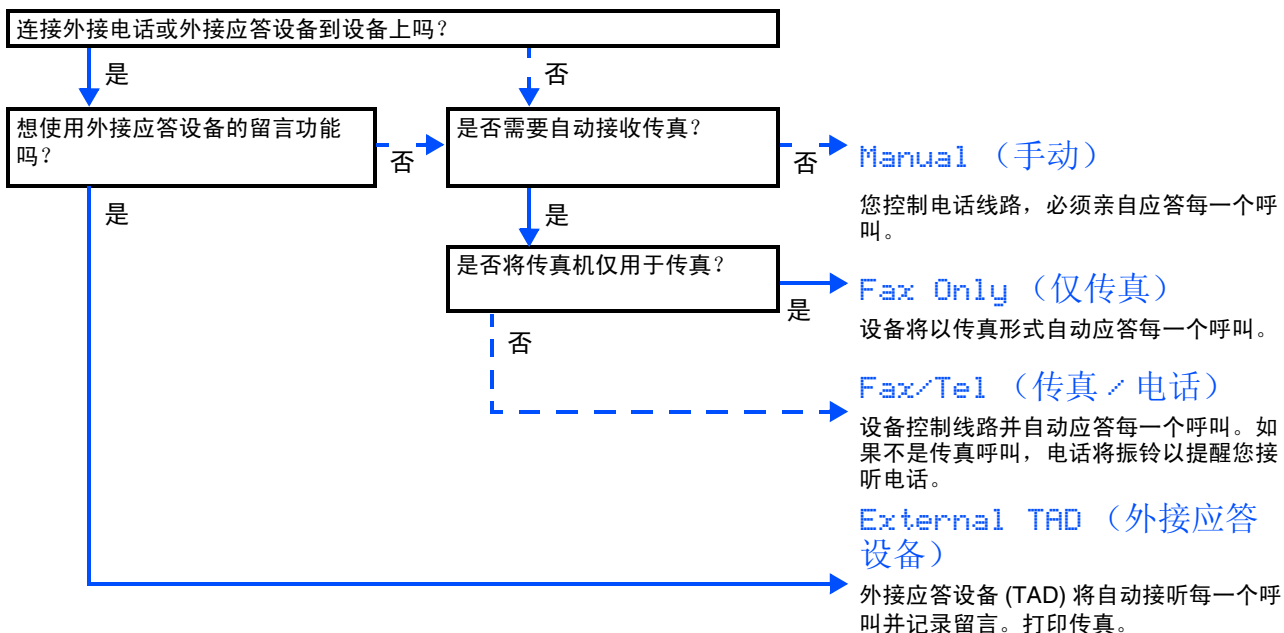
四种接收模式: Fax Only (仅传真)、Fax/Tel (传真/电话)、Manual (手动) 和 External TAD (外接应答设备)。



选择最适合您的 **Receive Mode (接收模式)**。



- 1 按**功能 / 设定**键。
- 2 按数字**0**。
- 3 按数字**1**。
- 4 按  或  键选择模式。  
按**功能 / 设定**键。
- 5 按**停止 / 退出**键。



详情请参见使用说明书第4章“设置接收”。

## 9 设置液晶显示屏对比度

可通过更改对比度使屏幕更亮或更暗。

- 1 按功能 / 设定键。
- 2 按数字 1。
- 3 按数字 6。
- 4 按  或  键选择 Light (浅) 或 Dark (深)。  
按功能 / 设定键。
- 5 按停止 / 退出键。

转到下一页  
安装驱动程序和软件

## 随机光盘 “MFL-Pro Suite”

随机光盘包括以下项目：

### Windows®



MFL-Pro Suite 包括打印机驱动程序、扫描仪驱动程序、Presto!® PageManager® 6 和 True Type® 字体。  
PageManager® 6 是用来查看已扫描文档的文档管理应用程序。  
PageManager® 6 仅支持 Windows® 98/98SE/Me/2000 专业版 /XP。



#### 安装 MFL-Pro Suite

可安装 MFL-Pro Suite 和多功能驱动程序。



#### 安装可选的应用软件

可安装另外的 MFL-Pro Suite 软件实用程序。



#### 文档 \*1

查看 PDF 格式的使用说明书和其他文档（包括阅读器）。



#### Brother Solution Center (Brother 解决方案中心)

Brother 信息联系中心和网站为您提供最新的信息和技术支持信息。



#### 修复 MFL-Pro Suite

如果在安装 MFL-Pro Suite 时发生错误，可使用此功能自动修复和重新安装该软件。

### Macintosh®



#### MFL-Pro Suite

可安装用于 Mac OS® 10.2.4 或更高版本的打印机驱动程序、扫描仪驱动程序和远程设置程序。



#### Presto!® PageManager®

可安装 Presto!® PageManager®。



#### Brother Solution Center (Brother 解决方案中心)

可登陆 Brother Solution Center (Brother 解决方案中心)，这是一个提供 Brother 产品信息的网站，包括常见问题解答、使用说明书、驱动程序更新和使用您 Brother 产品的提示和技巧。



#### Documentation (文档 \*1)

查看 PDF 格式的使用说明书和其他文档。

\*1

随机光盘上的使用说明书包括了关于当本设备连接到计算机时的可用功能（如：打印和扫描）的软件使用说明书。



安装操作系统和接口电缆时遵循本页说明。  
想获得最新驱动程序及有关问题的最佳解答，请从驱动程序直接进入 Brother Solutions Center (Brother 解决方案中心) 或登陆 <http://solutions.brother.com>

安装本设备

Windows®



**USB 接口电缆用户** ..... 转到第 13 页  
(适用于 Windows® 98/98SE/Me/2000 专业版 /XP)

Windows®  
USB



**并行接口电缆用户** ..... 转到第 16 页  
(适用于 Windows® 98/98SE/Me/2000 专业版 /XP)

Windows®  
并行



**Windows NT® 工作站版本 4.0 用户** ..... 转到第 19 页  
(适用于并行接口电缆用户)

Windows  
NT® 4.0  
并行

Macintosh®



**USB 接口电缆用户**  
■ 适用于 Mac OS® X 10.2.4 或更高版本 ..... 转到第 21 页

Macintosh®  
USB

# 步骤 2

# 安装驱动程序和软件

## 用于 USB 接口电缆用户 (适用于 Windows® 98/98SE/Me/2000 专业版 /XP)

确保已完成 4 - 10 页上步骤 1 “安装本设备”的所有操作设置。

- 卸载其他任何版本的 MFC 软件、扫描和传真软件以及 GDI 打印机驱动程序，因为它们可能会与新软件冲突。
- 安装 MFL-Pro Suite 前，请关闭所有应用程序和 TRS 的应用程序，然后运行该软件。

- 1 如果设备已经连接了接口电缆，请关闭设备并断开设备与电源以及计算机的连接。

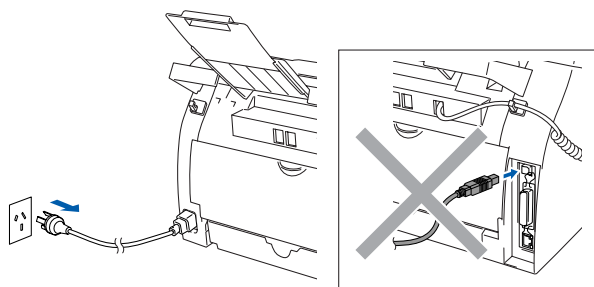

- 2 打开计算机。  
(对于 Windows® 2000 专业版 /XP, 您必须以管理员身份登陆)

- 3 将用于 Windows® 的随机光盘插入光盘驱动器中。如果屏幕上出现型号名称选项，选择您的设备名称。如果屏幕上出现语言选项，请选择您的语言。



- 4 将出现光盘主菜单。  
点击安装 MFL-Pro Suite。



- 如果不出现此窗口，请从 Brother 光驱的根目录中使用 Windows® 浏览器运行 setup.exe 程序。

- 5 阅读并接受 Presto!® PageManager® 6 许可证协议后，请点击是。

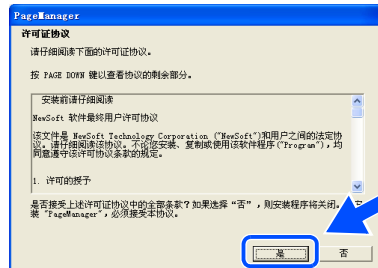

- 6 PageManager® 6 自动安装后将安装 MFL-Pro Suite。

- 7 出现 Brother MFL-Pro Suite 软件许可证协议窗口时，如果您同意该软件许可证协议，请点击是。

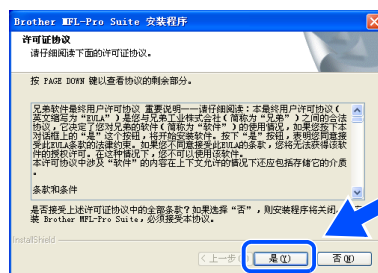

- 8 选择本地连接，然后点击下一步。安装将继续进行。



- 9 出现该屏幕时，将 USB 接口电缆连接到计算机上，然后将其连接到本设备上。

(适用于 Windows® XP)

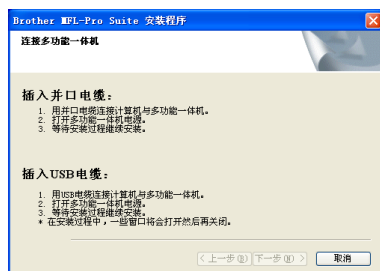

(适用于 Windows® 98/98SE/Me/2000)

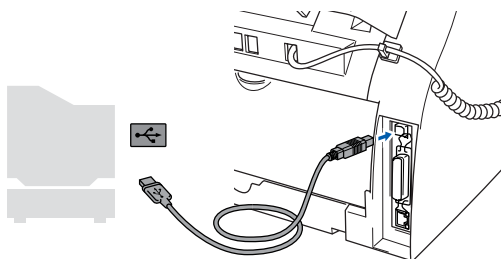
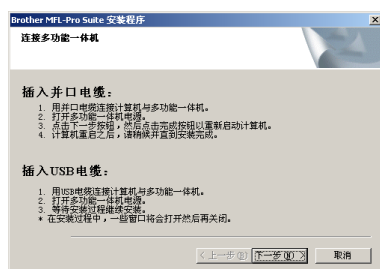

我们建议您将设备直接连接到计算机上。



请勿将本设备连接到键盘上的 USB 端口或无电源的 USB 集线器上。

- 10 插上电源，打开本设备。

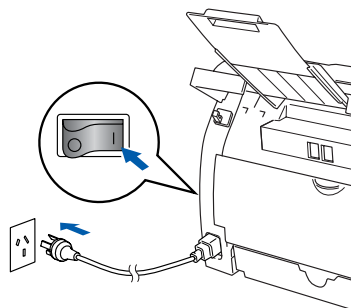

几秒钟后将出现安装屏幕。Brother 驱动程序将自动开始安装。安装屏幕逐个出现。请稍等，几秒钟后所有屏幕均会出现。



安装过程中请勿取消任何屏幕。

- 11 当屏幕显示 Presto!® PageManager® 6 在线注册时，请遵循屏幕指令进行选择。



继续 ...

## 步骤 2

# 安装驱动程序和软件



用于 USB 接口电缆用户

(适用于 Windows® 98/98SE/Me/2000 专业版 /XP)

- 12 点击**完成**重启计算机。  
(对于 Windows® 2000 专业版 /XP，计算机重启后，您必须以管理员身份登陆)

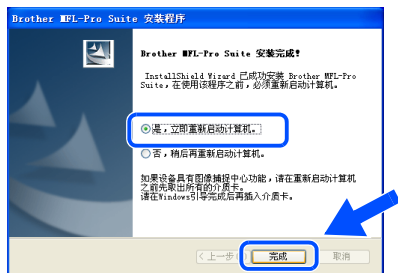

如果安装失败，从光盘主菜单使用**修复 MFL-Pro Suite** 再次安装。  
选择**修复 MFL-Pro Suite** 然后遵循屏幕提示进行安装。

- OK! MFL-Pro Suite、Brother 打印机驱动程序和扫描仪驱动程序已安装，安装完成。



## 用于并行接口电缆用户 (适用于 Windows® 98/98SE/Me/2000 专业版 /XP)

确保已完成 4 - 10 页上步骤 1 “安装本设备”的所有操作设置。

- 卸载其他任何版本的 MFC 软件、扫描和传真软件以及 GDI 打印机驱动程序，因为它们可能会与新软件冲突。
- 安装 MFL-Pro Suite 前，请关闭所有应用程序和 TRS 的应用程序，然后运行该软件。

- 1 如果设备已经连接了接口电缆，请关闭设备并断开设备与电源以及计算机的连接。

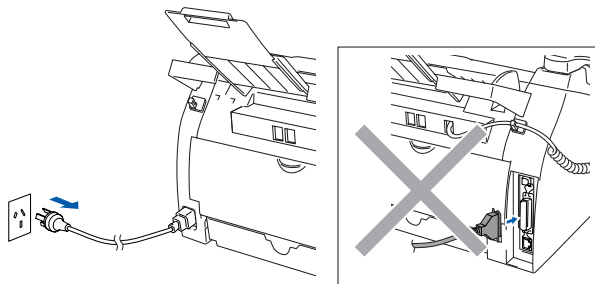

- 2 打开计算机。  
(对于 Windows® 2000 专业版 /XP, 您必须以管理员身份登陆)

- 3 将用于 Windows® 的随机光盘插入光盘驱动器中。如果屏幕上出现型号名称选项，选择您的设备名称。如果屏幕上出现语言选项，请选择您的语言。



- 4 将出现光盘主菜单。  
点击**安装 MFL-Pro Suite**。



- 如果不出现此窗口，请从 Brother 光驱的根目录中使用 Windows® 浏览器运行 **setup.exe** 程序。

- 5 阅读并接受 Presto!® PageManager® 6 许可证协议后，请点击**是**。

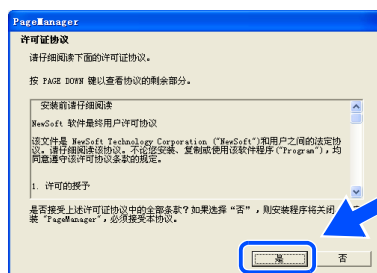

- 6 PageManager® 6 自动安装后将安装 MFL-Pro Suite。

继续 ...

# 步骤 2

# 安装驱动程序和软件

用于并行接口电缆用户  
(适用于 Windows® 98/98SE/Me/2000 专业版 /XP)

- 7 出现 Brother MFL-Pro Suite 软件许可证协议窗口时，如果您同意该软件许可证协议，请点击是。

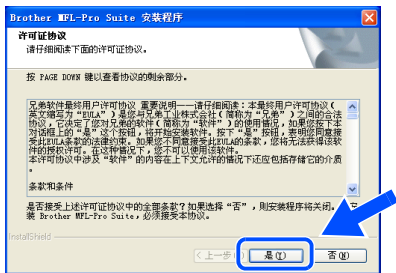

- 8 选择本地连接，然后点击下一步。安装将继续进行。



- 9 出现该屏幕时，将并行接口电缆连接到计算机上，然后将其连接到本设备上。

(适用于 Windows® XP)

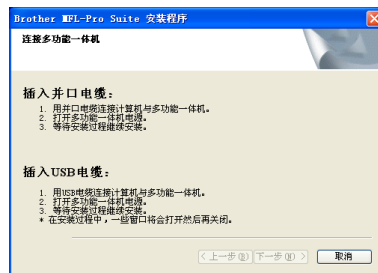

(适用于 Windows® 98/98SE/Me/2000)

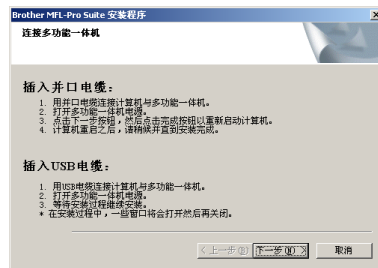

在连接并行接口电缆之前请勿插上电源线。否则可能会损坏您的设备。

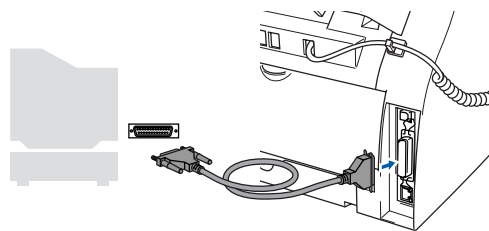

我们建议您将设备直接连接到计算机上。

- 10 插上电源，打开本设备。

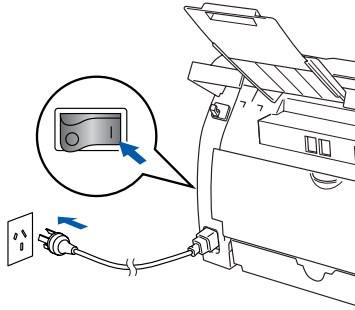

- 11 对于 Windows® 98/98SE/Me/2000 专业版用户，点击下一步。

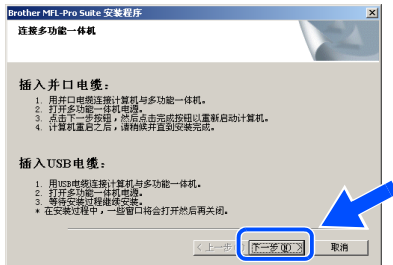

对于 Windows® XP 用户，请稍等片刻，Brother 驱动程序将自动开始安装。安装屏幕逐个出现。



安装过程中请勿取消任何屏幕。

- 12 当屏幕显示在线注册时，请遵循屏幕指令进行选择。



- 13 出现以下屏幕时，点击完成，计算机重新启动 Windows® 后，继续安装。

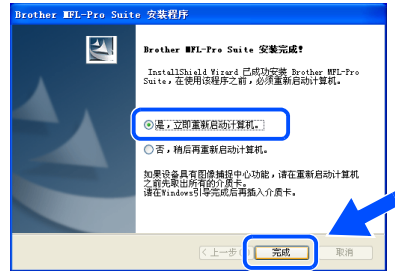

- 14 计算机重启后，Brother 驱动程序将自动开始安装。请遵循屏幕提示操作。（对于 Windows® 2000 专业版 /XP，您必须以管理员身份登陆）

- 15 对于 Windows® 2000 专业版用户，如果出现没有找到数字签名对话框，点击是继续安装驱动程序。



如果安装程序失败，从光盘主菜单使用修复 MFL-Pro Suite 再次安装。选择修复 MFL-Pro Suite，然后遵循屏幕提示进行安装。

- OK! MFL-Pro Suite、Brother 打印机驱动程序和扫描仪驱动程序已安装，安装完成。



## 用于 Windows NT® 工作站 4.0 版本用户

确保已完成 4 - 10 页上步骤 1 “安装本设备”的所有操作设置。



- 卸载其他任何版本的 MFC 软件、扫描和传真软件以及 GDI 打印机驱动程序，因为它们可能会与新软件冲突。
- 安装 MFL-Pro Suite 前，请关闭所有应用程序和 TRS 的应用程序，然后运行该软件。

- 1 关闭设备，并将设备的电源插头从插座中拔出。
- 2 打开您的计算机。您必须以管理员身份登陆。



**在连接并行接口电缆之前请勿插上电源线。否则可能会损坏您的设备。**

- 3 将并行接口电缆连接到计算机上，然后将其连接到设备上。

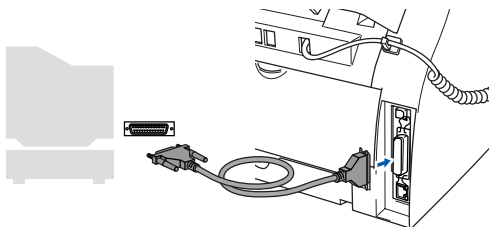

我们建议您将设备直接连接到计算机上。

- 4 插上电源，打开本设备。

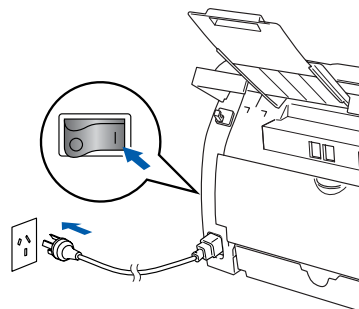

- 5 将用于 Windows® 的随机光盘插入光盘驱动器中。如果屏幕上出现型号名称选项，选择您的设备名称。如果屏幕上出现语言选项，请选择您的语言。



- 6 将出现光盘主菜单。点击**安装 MFL-Pro Suite**。



如果不出现此窗口，请从 Brother 光驱的根目录中使用 Windows® 浏览器运行 **setup.exe** 程序。

- 7 出现 Brother MFL-Pro Suite 软件许可证协议窗口时，如果您同意该软件许可证协议，请点击**是**。

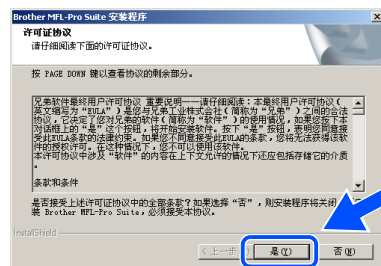

- 8 选择本地连接，然后点击下一步。  
安装将继续进行。



- 9 出现以下屏幕时，点击完成，计算机重新启动 Windows® 后，继续安装。  
(您必须以管理员身份登陆)

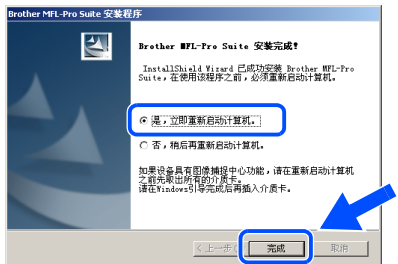

如果安装程序失败，从光盘主菜单使用**修复 MFL-Pro Suite** 再次安装。  
选择**修复 MFL-Pro Suite**，然后遵循屏幕提示进行安装。

- OK! MFL-Pro Suite、打印机驱动程序和扫描仪驱动程序已安装，安装完成。



## 适用于 Mac OS® X 10.2.4 或更高版本

确保已完成 4 - 10 页上步骤 1 “安装本设备”的所有操作设置。

 对于 Mac OS® X 10.2.0 - 10.2.3 用户，请将版本升级至 Mac OS® X 10.2.4 或更高版本。  
(有关 Mac OS® X 的最新信息，请访问：  
<http://solutions.brother.com>)

- 1 如果设备已经连接了接口电缆，请关闭设备并断开设备与电源以及 Macintosh® 的连接。

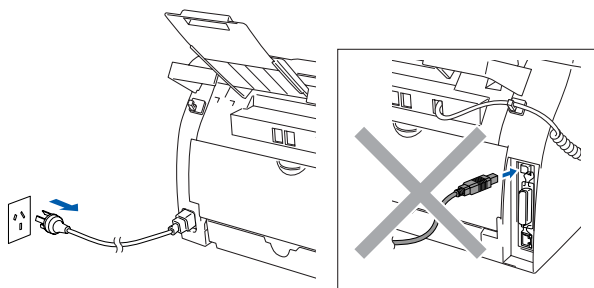

- 2 打开您的 Macintosh®。
- 3 将用于 Macintosh® 的随机光盘插入光盘驱动器中。



- 4 双击 **MFL-Pro Suite** 图标安装打印机驱动程序、扫描仪驱动程序和远程设置程序。



- 5 遵循屏幕提示，重新启动 Macintosh®。

- 6 出现 **Brother DeviceSelector** (设备选择器) 窗口后，请将 USB 接口电缆连接到 Macintosh® 和设备上。



如果在重启 Macintosh® 前将 USB 接口电缆连接到设备上或您正在覆盖已安装的 Brother 软件，**DeviceSelector** (设备选择器) 窗口将不会出现。如果遇到此问题，跳到步骤 9 继续安装。然后从 Control Center 2.0 的主屏幕的型号下拉列表中选择 Brother 设备。

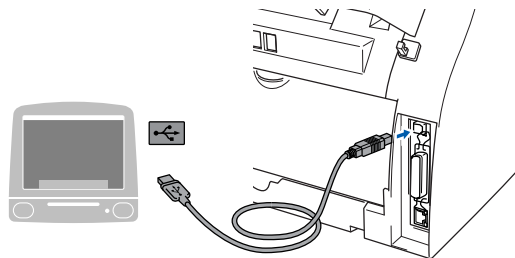

请勿将本设备连接到键盘上的 USB 端口或无电源的 USB 集线器上。

- 7 插上电源，打开本设备。

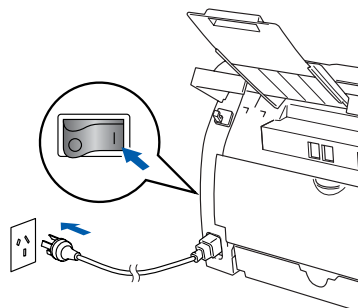

- 8 选择 **USB**，然后点击**好**。



- 9 从**转到**菜单，选择**应用程序**。

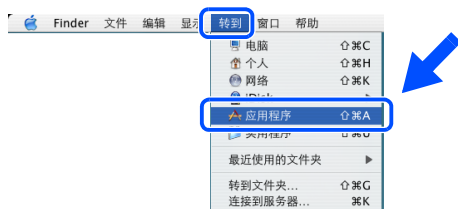

- 10 打开**实用程序**文件夹。



- 11 打开**打印机设置实用程序**图标。



- 对于 Mac OS®10.2.x 用户，打开**打印中心**图标。

- 12 点击**添加**。

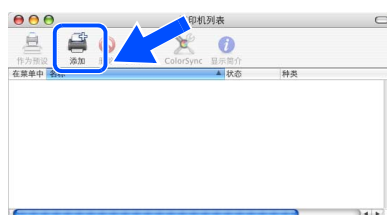

- 13 选择 **USB**。

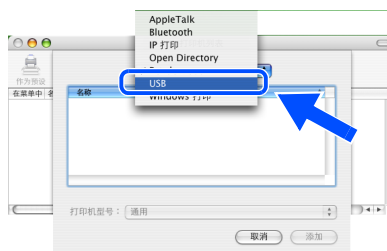

继续 ...

## 步骤 2

# 安装驱动程序和软件

 用于 USB 接口电缆用户

- 14 选择 **MFC-7220**，然后点击**添加**。



- 15 从打印机设置实用程序菜单中选择**退出打印机设置实用程序**。

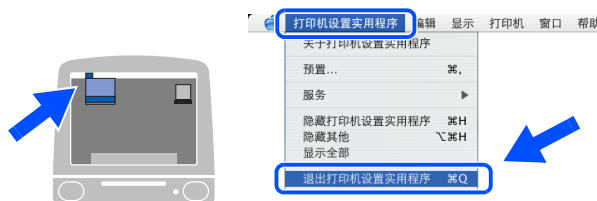

- OK!** MFL-Pro Suite、打印机驱动程序、扫描仪驱动程序和 ControlCenter 2.0 已安装。

- 16 要安装 Presto!® PageManager®，点击 **Presto! PageManager** 图标并遵循屏幕提示操作。



 Presto!® PageManager® 安装完后，OCR 功能将被添加至 Brother ControlCenter 2.0 中。使用 Presto!® PageManager® 可轻松扫描、共享以及编辑照片和文档。

- OK!** Presto!® PageManager® 已安装，安装完成。



# ■ 选配件和耗材

## 选配件

设备有以下的可选附件。添加这些项目可扩展设备的功能。

### 外置打印服务器

#### NC-2100p

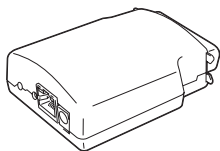

如果要将在 MFC-7220 连接到以太网上，请购买可选网络设备。NC-2100p 可连接到设备的并行接口端口上。  
更多信息，请访问 <http://solutions.brother.com>。

## 更换耗材

需要更换耗材时，屏幕上会显示错误信息。

有关打印机耗材的更多信息，请访问 <http://solutions.brother.com> 或联系当地的 Brother 经销商。

### 硒鼓单元

#### DR-2050

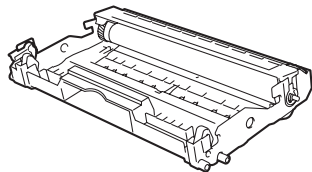

### 墨粉

#### TN-2050

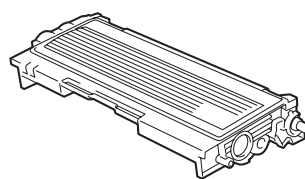

## 商标

brother 标识是兄弟工业株式会社的注册商标。

brother 是兄弟工业株式会社的注册商标。

Multi-Function Link 是 Brother 国际公司的注册商标。

Windows、Microsoft 和 Windows NT 是 Microsoft（微软公司）在美国和其他国家的注册商标。

Macintosh、QuickDraw、iMac 和 iBook 是 Apple（苹果）计算机公司的商标或注册商标。

Postscript 和 Postscript Level3 是 Adobe 系统有限公司的注册商标和商标。

Presto!PageManager 是 NewSoft 技术公司的注册商标。

本说明书中提及的软件名称都有一份软件许可证协议，此协议指明了其相应的所有者。

**本说明书中提及的品牌和产品名称都是其相应公司的注册商标。**

## 编辑及出版声明

本说明书由兄弟工业株式会社编辑出版，说明书中包含有最新产品的说明和技术规格。

本说明书的内容及产品规格如有更改，恕不另行通知。

Brother 公司保留对包含在本使用说明中的产品规格和内容做出更改的权利，恕不另行通知，同时由于使用本说明书所包含的内容所造成的任何损坏（包括后果），包括但不限于本出版物的排版及其他错误，Brother 公司将不承担任何责任。

本产品专为专业环境使用设计。

©2005 兄弟工业株式会社保留所有权利。

**brother**®

LF6791020