

**Vous devez configurer le matériel avant de pouvoir utiliser l'appareil.
Veuillez lire ce "Guide de configuration rapide" pour le processus de configuration.**

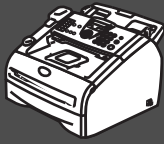



Configuration de l'appareil





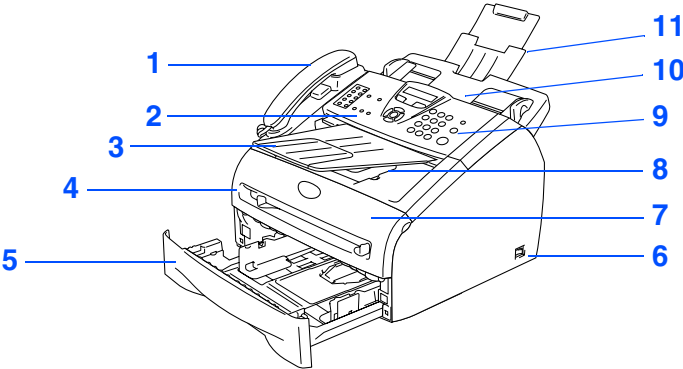
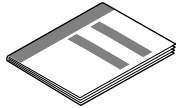
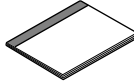
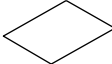
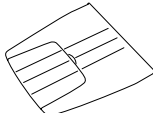
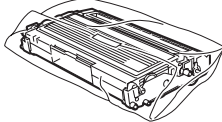

Configuration terminée!

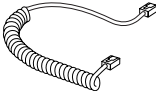
Conservez le "Guide de configuration rapide" et le Guide de l'utilisateur dans un lieu à la portée de la main pour une consultation rapide et facile à tout moment.

Contenu de l'emballage

 <ol style="list-style-type: none"> 1. Combiné téléphonique 2. Couvercle du panneau de commande 3. Support de sortie de document de l'ADF (alimentateur automatique de documents) 4. Fente d'introduction manuelle 5. Bac à papier 6. Interrupteur d'alimentation 7. Couvercle avant 8. Bac de sortie du papier 9. Panneau de commande 10. Alimentateur automatique de documents (ADF) 11. Support de document de l'ADF (alimentateur automatique de documents) 	 <p>Guide d'installation rapide</p>	
	 <p>Guide de l'utilisateur</p>	
	 <p>Bon de commande des accessoires (États-Unis/Canada seulement)</p>	
 <p>Support de sortie de document de l'ADF (alimentateur automatique de documents)</p>	 <p>Bloc tambour (y compris la première cartouche d'encre)</p>	 <p>Cordon pour la ligne téléphonique</p>
 <p>Combiné téléphonique</p>	 <p>Cordon du combiné en spirale</p>	

Le contenu de l'emballage peut différer d'un pays à l'autre.
Conservez l'ensemble de la boîte et tout le matériel d'emballage.

 <p>Avertissement</p>	 <p>Configuration incorrecte</p>	 <p>REMARQUE</p>	 <p>Guide de l'utilisateur</p>
<p>Signale les avertissements à observer afin d'éviter tout risque de blessure corporelle.</p>	<p>Vous signale les périphériques ou opérations qui ne sont pas compatibles avec votre appareil.</p>	<p>Indique des remarques et des astuces utiles à se rappeler lors de l'utilisation de l'appareil.</p>	<p>Indique des références au guide de l'utilisateur.</p>

Panneau de commande

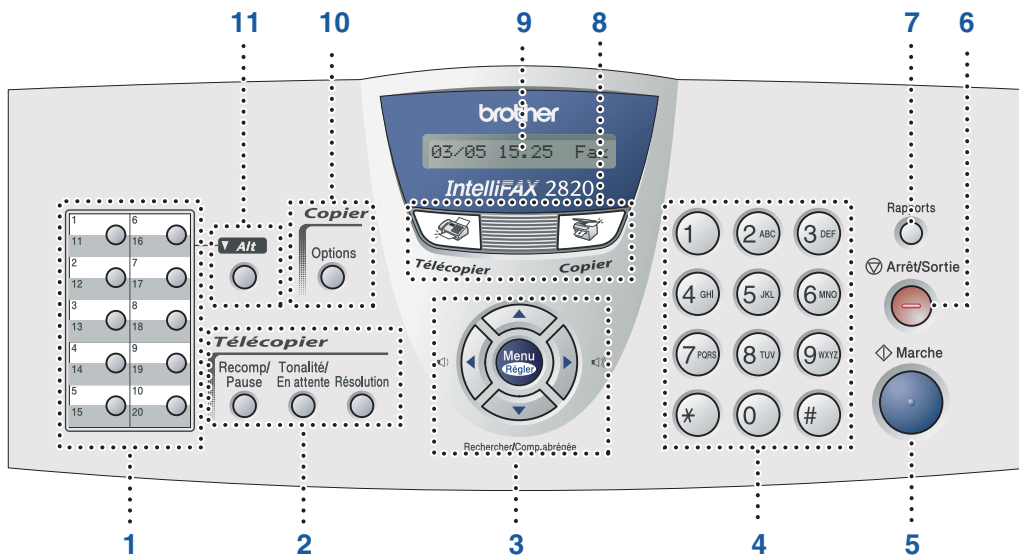

1. Monotouches	2. Touches de télécopie et de téléphone	3. Touches de navigation
4. Clavier de composition	5. Touche Marche	6. Touche Arrêt/Sortie
7. Touche Rapports	8. Touches de mode	9. Affichage à cristaux liquides (ACL)
10. Touche d'options de copie	11. Touche Alt	



Pour connaître le fonctionnement du panneau de commande, reportez-vous à la section "Description du panneau de commande" au chapitre 1 du Guide de l'utilisateur.

Configuration de l'appareil

1 Placez le support de sortie de document de l'ADF (alimentateur automatique de documents)

- 1 Dépliez le support de document de l'ADF (alimentateur automatique de documents).

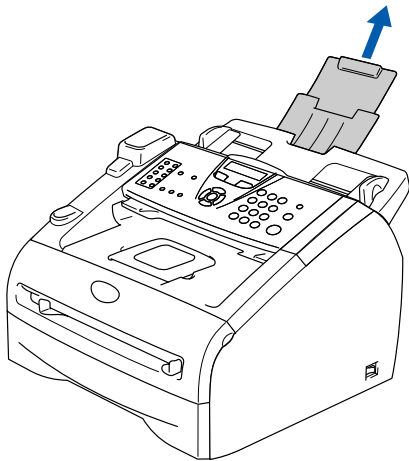

- 2 Ouvrez le couvercle du panneau de commande en le soulevant vers l'arrière.

Couvercle du panneau de commande

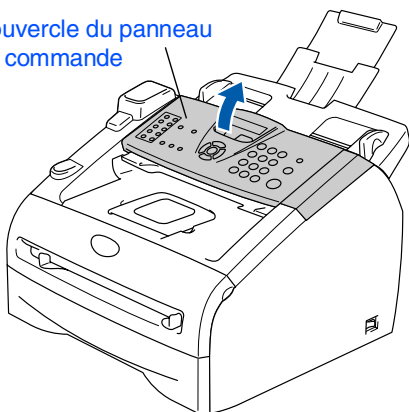

- 3 Placez le support de sortie de document de l'ADF (alimentateur automatique de documents).

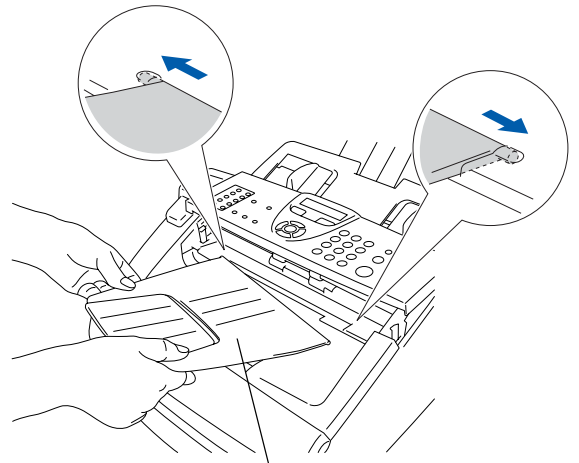

Support de sortie de document de l'ADF (alimentateur automatique de documents)

- 4 Refermez le couvercle du panneau de commande.

2 Installez le combiné

- 1 Reliez le cordon en spirale du combiné à l'appareil et l'autre extrémité au combiné.

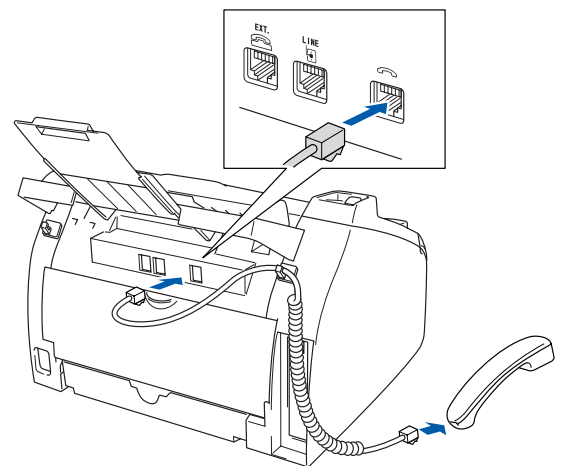

3 Installez le bloc tambour

- 1 Ouvrez le couvercle avant de l'appareil.

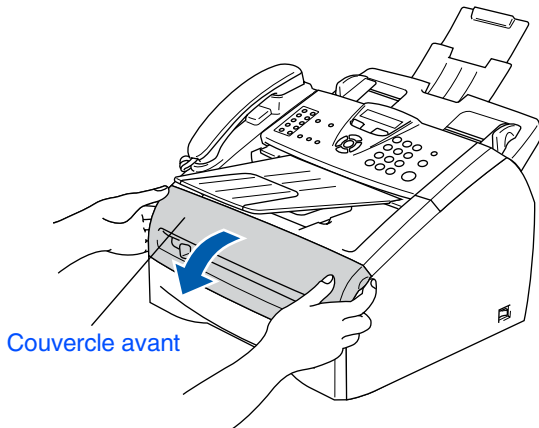

- 4 Introduisez le bloc tambour dans l'appareil.

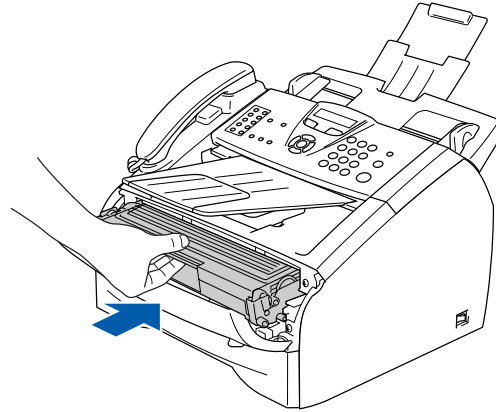

- 5 Fermez le couvercle avant de l'appareil.

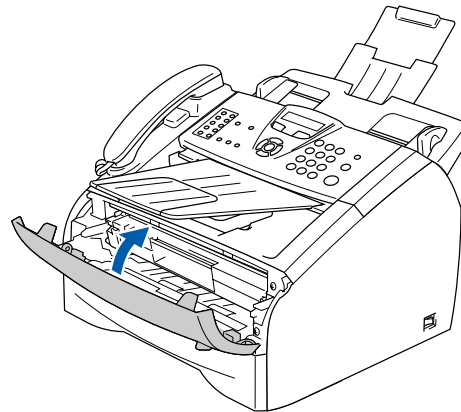

- 2 Déballez le bloc tambour.

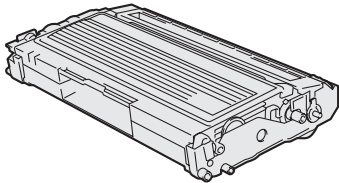

- 3 Basculez-le doucement d'un côté à l'autre quelques fois pour répartir également le toner à l'intérieur du bloc.

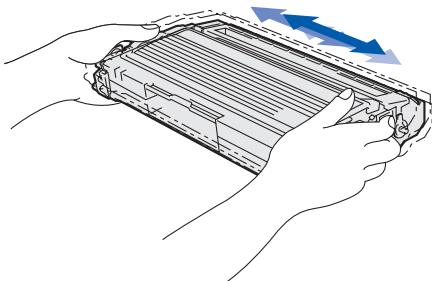

Configuration de l'appareil

4 Chargez le papier dans le bac à papier

- 1 Retirez complètement le bac à papier de l'appareil.

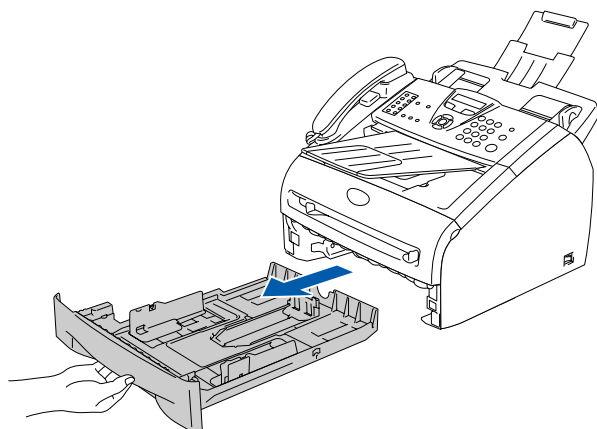

- 2 Tout en appuyant sur le levier de déverrouillage du guide-papier, faites coulisser les régulateurs pour ajuster au format de papier. Vérifiez que les guides se logent correctement dans les fentes.

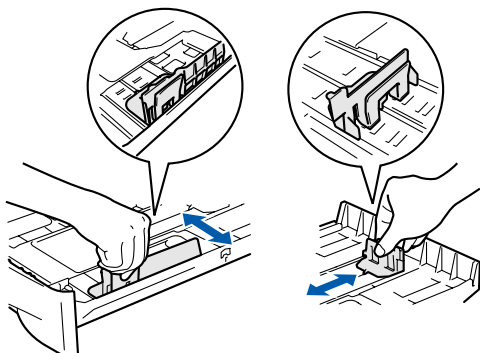

Pour le papier au format Légal, enfoncez sur l'intérieur du verrou et tirez sur la partie arrière du bac à papier.

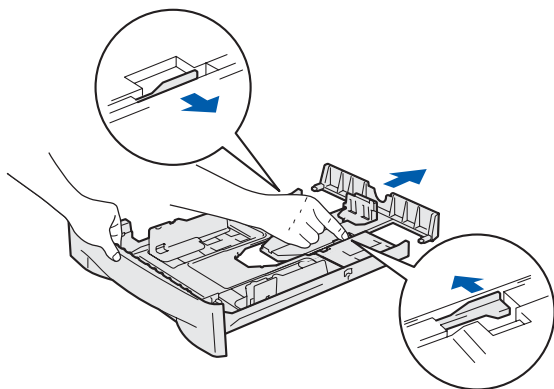

- 3 Ventilez bien les feuilles afin d'éviter les bourrages et les défauts d'alimentation.

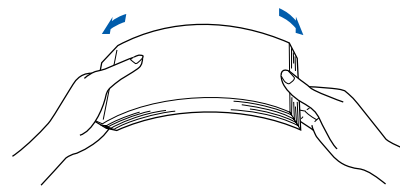

- 4 Placez le papier dans le bac à papier. Vérifiez que le papier est bien à plat dans le bac et qu'il est en dessous du repère maximum du papier.

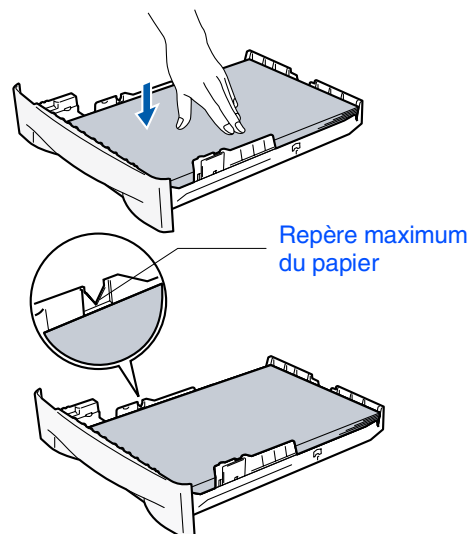

- 5 Introduisez le bac à papier fermement dans l'appareil et dépliez le rabat de support du bac de sortie papier avant d'utiliser l'appareil.

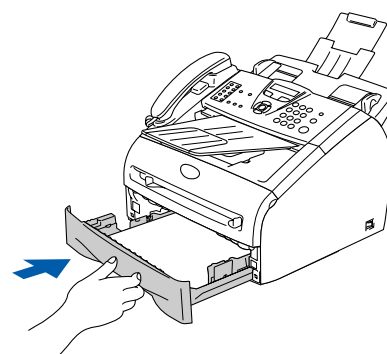

Rabat de support du bac de sortie papier

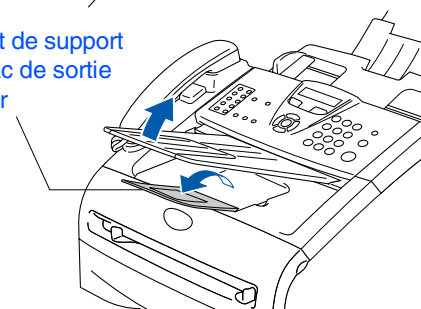

Pour plus de détails sur les caractéristiques du papier prises en charge, consultez la section "À propos du papier" au chapitre 1 du Guide de l'utilisateur.

5

Installez le cordon d'alimentation et la ligne téléphonique

- 1 Branchez le cordon d'alimentation CA dans une prise murale CA. Mettez l'appareil sous tension.

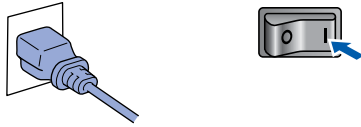

- 2 Branchez une extrémité du cordon de la ligne téléphonique sur la prise de l'appareil identifié **LINE** et l'autre sur une prise murale modulaire.

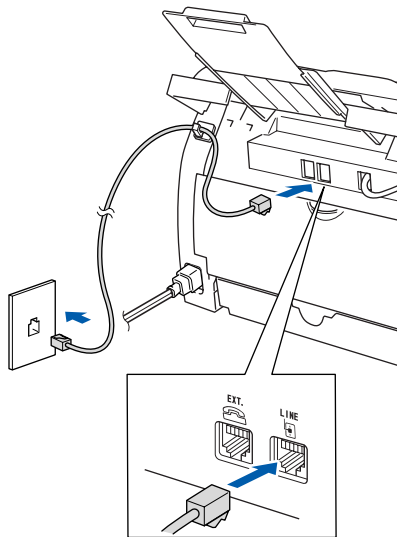

A Avertissement

- L'appareil doit être mis à la terre à l'aide d'une prise triphasée (à trois broches).
- La mise de l'appareil à la terre étant assurée par la prise d'alimentation, laissez le cordon d'alimentation branché à votre appareil au moment de brancher celui-ci sur une ligne téléphonique pour vous protéger contre tout risque d'électrocution sur le réseau téléphonique. De même, avant de déplacer votre appareil, protégez-vous contre les décharges électriques en débranchant d'abord la ligne téléphonique, puis le cordon d'alimentation.



Si votre appareil partage une ligne téléphonique avec un téléphone externe, établissez le branchement comme illustré ci-dessous.

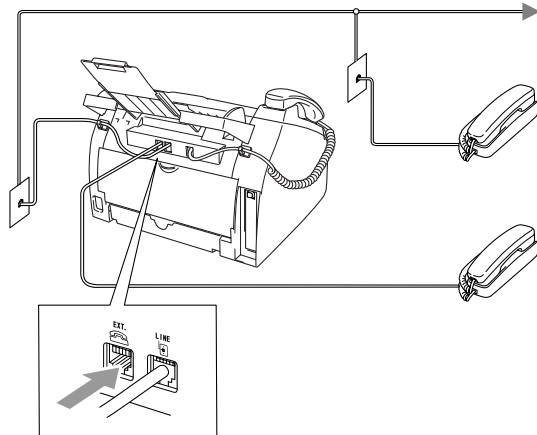

Si votre appareil partage une ligne téléphonique avec un répondeur téléphonique externe, établissez le branchement comme illustré ci-dessous.



Réglez le mode de réception sur **RÉP** externe. Pour plus de détails, consultez "Branchement d'un répondeur téléphonique externe (RÉP)" à l'annexe du Guide de l'utilisateur.

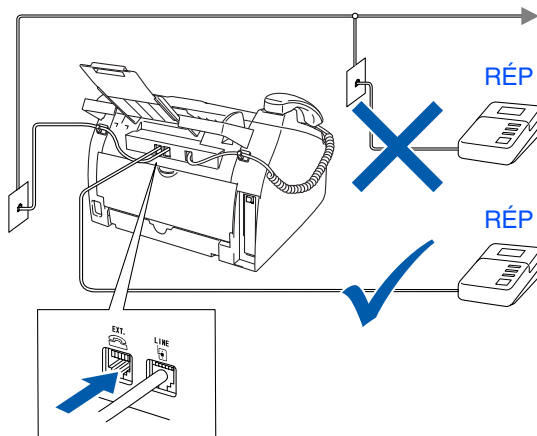

Configuration de l'appareil

6 Réglez la date et l'heure

L'appareil affiche la date et l'heure, et les imprime sur chaque télécopie que vous envoyez.

- 1 Appuyez sur **Menu/Régler**.
- 2 Appuyez sur **0**.
- 3 Appuyez sur **2**.
- 4 Saisissez les deux derniers chiffres de l'année à l'aide du clavier de composition, puis appuyez sur **Menu/Régler**.

Année: 2005

(p. ex., entrez **0, 5** pour l'année 2005.)

- 5 Saisissez les deux chiffres du mois à l'aide du clavier de composition, puis appuyez sur **Menu/Régler**.

Mois: 03

(p. ex., entrez **0, 3** pour le mois de mars)

- 6 Saisissez les deux chiffres du jour à l'aide du clavier de composition, puis appuyez sur **Menu/Régler**.

Jour: 01

(p. ex., entrez **0, 1**.)

- 7 Saisissez l'heure au format 24 heures à l'aide du clavier de composition, puis appuyez sur **Menu/Régler**.

Heure: 15:25

(p. ex., entrez **1, 5, 2, 5** pour indiquer 3:25 de l'après-midi.)

- 8 Appuyez sur **Arrêt/Sortie**.



En cas d'erreur, appuyez sur **Arrêt/Sortie** pour recommencer à partir de l'étape 1.

7 Réglez l'identifiant du poste

Vous pouvez enregistrer vos nom et numéro de télécopieur de sorte qu'ils soient imprimés sur toutes les pages de vos télécopies.

- 1 Appuyez sur **Menu/Régler**.
- 2 Appuyez sur **0**.
- 3 Appuyez sur **3**.
- 4 Entrez votre numéro de télécopieur (un maximum de 20 chiffres) sur le clavier de composition, puis appuyez sur **Menu/Régler**.

Fax: _

- 5 Entrez votre numéro de téléphone (d'un maximum de 20 chiffres) sur le clavier de composition. Ensuite, appuyez sur **Menu/Régler**.
(Si votre numéro de téléphone et numéro de télécopieur sont les mêmes, entrez à nouveau le même numéro.)

Tél: _

- 6 Utilisez le clavier de composition pour entrer votre nom (max. 20 caractères), et appuyez sur **Menu/Régler**.

Nom: _

- 7 Appuyez sur **Arrêt/Sortie**.



■ Reportez-vous au tableau suivant pour la saisie de votre nom.

■ Si vous devez entrer un caractère qui se trouve sur la même touche que le caractère précédemment entré, appuyez sur  pour déplacer le curseur vers la droite.

Appuyez sur la touche	Une fois	Deux fois	Trois fois	Quatre fois
2	A	B	C	2
3	D	E	F	3
4	G	H	I	4
5	J	K	L	5
6	M	N	O	6
7	P	Q	R	S
8	T	U	V	8
9	W	X	Y	Z





Pour plus de détails, consultez la section "Saisie de texte" à l'annexe B dans le Guide de l'utilisateur.

8 Sélectionnez le mode de réception

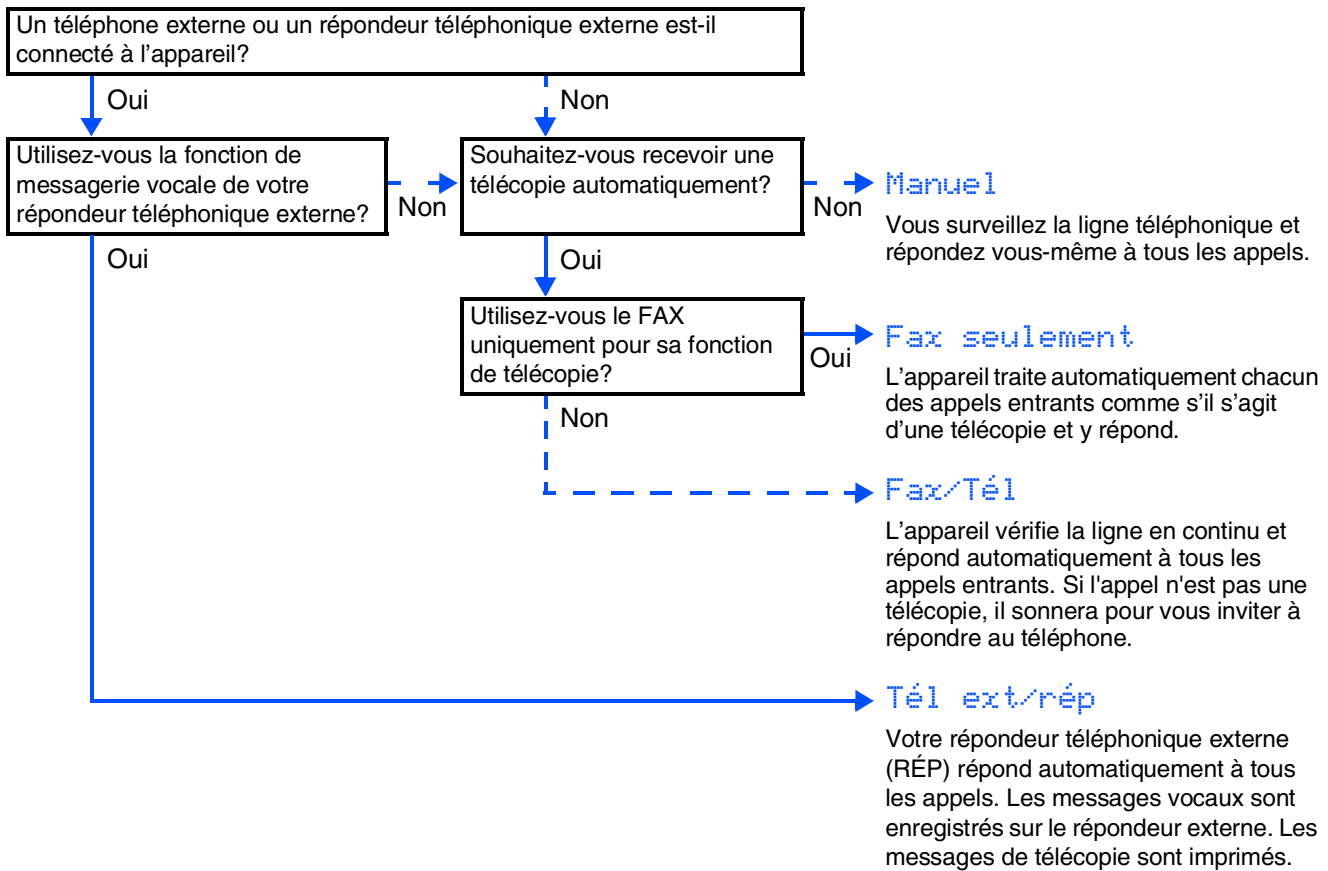
Il existe quatre modes de réception possibles: **Fax seulement**, **Fax/Tél**, **Manuel** et **Tél ext/rép**.



Choisissez **Mode réponse** qui convient le mieux à vos besoins.



- 1 Appuyez sur **Menu/Régler**.
- 2 Appuyez sur **0**.
- 3 Appuyez sur **1**.
- 4 Appuyez sur  ou  pour sélectionner le mode souhaité.
Appuyez sur **Menu/Régler**.
- 5 Appuyez sur **Arrêt/Sortie**.



Pour plus de détails, consultez la section "Réglage du mode de réception" au chapitre 4 du Guide de l'utilisateur.

Configuration de l'appareil

9 Sélectionnez votre langue



- 1 Appuyez sur **Menu/Régler**.
- 2 Appuyez sur **0**.
- 3 Appuyez sur **0**.
- 4 Sélectionnez votre langue (**anglais** ou **français**) en utilisant  ou , puis appuyez sur **Menu/Régler**.

Langue: anglais

- 5 Appuyez sur **Arrêt/Sortie**.

10 Réglez le contraste sur l'afficheur ACL

Vous pouvez modifier le contraste pour éclaircir ou assombrir l'affichage de l'afficheur ACL.

- 1 Appuyez sur **Menu/Régler**.
- 2 Appuyez sur **1**.
- 3 Appuyez sur **7**.
- 4 Appuyez sur  ou sur  pour **Clair** ou **Foncé**.
Appuyez sur **Menu/Régler**.
- 5 Appuyez sur **Arrêt/Sortie**.

11 Utilisation de FAX comme imprimante ou pour Envoi PC-FAX

Vous pouvez télécharger le pilote d'imprimante de Brother et le pilote de Envoi PC-FAX depuis le Centre de solutions Brother pour l'utilisation avec FAX-2820 et FAX-2920.

Visitez-nous au :

<http://solutions.brother.com>



- *Téléchargez et installez d'abord le logiciel avant de raccorder l'appareil à votre ordinateur avec le câble USB.*
- *Il vous faut utiliser le câble approprié d'interface USB 2.0. Si vous ne le possédez pas, achetez un câble d'interface USB 2.0 dont la longueur ne dépasse pas 6 pi (2 mètres).*

Consommables de rechange

Lorsque des consommables doivent être remplacés, un message d'erreur sera indiqué sur l'afficheur ACL.

Pour plus d'information sur des consommables pour votre imprimante, visitez le site <http://solutions.brother.com> ou contactez un revendeur de Brother de votre localité.

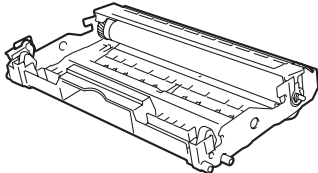
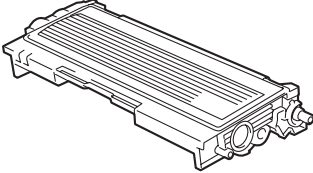
Bloc tambour	Poudre imprimante
DR-350	TN-350
	

Marques de commerce

Le logo Brother est une marque déposée de Brother Industries, Ltd.

Brother est une marque déposée de Brother Industries, Ltd.

Tous les autres noms de marques et de produits cités dans ce guide sont des marques déposées de leurs sociétés respectives.

Avis de rédaction et de publication

Le présent guide décrivant le produit et ses fonctionnalités les plus récentes a été rédigé et publié sous la supervision de Brother Industries Ltd.

Le contenu du guide et les caractéristiques du produit peuvent faire l'objet de modification sans préavis.

La compagnie Brother se réserve le droit d'apporter des modifications sans préavis aux caractéristiques et aux informations contenues dans les présentes. Elle ne saurait être tenue responsable de quelque dommage que ce soit (y compris des dommages consécutifs) résultant de la confiance accordée aux informations présentées, y compris, mais sans limitation, aux erreurs typographiques ou autre par rapport à la publication.

Ce produit est prévu pour une utilisation dans un environnement professionnel.

brother®

CAN-FRE