

brother®

KÄYTTÖOPAS

MFC-215C

MFC-425CN

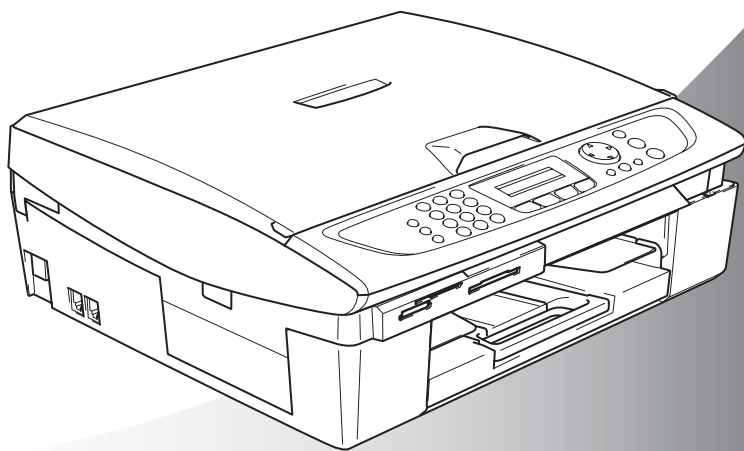

CE

brother®

Jos haluat soittaa asiakaspalveluun

Täytä seuraavat tiedot tulevaa käyttöä varten:

Mallin numero: MFC-215C ja MFC-425CN
(Ympäröi oman mallisi numero)

Sarjanumero:* _____

Ostopäivä: _____

Ostopaikka: _____

*** Sarjanumero on laitteen takana. Säilytä tämä käyttöopas ja ostokuitti todistuksena ostosta mahdollista varkautta, tulipaloa tai takuuhuoltoa varten.**

LAITE ON SUUNNITELTU LIITETTÄVÄKSI ANALOGISEEN VALINTAISEEN Puhelinverkkoon kahdella johdolla asianmukaista pistoketta käyttäen.

TIETOJA TYPPIHYVÄKSYMISESTÄ

Brother ilmoittaa, että tämä laite ei välttämättä toimi oikein muussa maassa kuin siinä mistä se on alunperin ostettu, eikä valmistajan antama takuu ole voimassa, mikäli tätä laitetta käytetään muiden maiden yleisissä puhelinverkoissa.

Laadinta- ja julkaisutiedote

Tämä käyttöopas on laadittu ja julkaistu Brother Industries Ltd. -yhtiön valvonnan alaisuudessa, ja siinä esiintyvät tuotekuvaukset ja tekniset tiedot ovat uusimpia.

Pidätämme oikeuden muuttaa tämän käyttöoppaan sisältöä ja teknisiä tietoja ilman varoitusta.

Brother pidättää itsellään oikeuden tehdä muutoksia tässä esitettyihin teknisiin ja materiaaleja koskeviin tietoihin ilman varoitusta, eikä se ole vastuussa mistään vahingoista (mukaan lukien välilliset vahingot), jotka johtuvat luottamuksesta esitettyyn aineistoon mukaan lukien painovirheet tai muut julkaisuun liittyvät virheet, kuitenkin niihin rajoittumatta.



EC Declaration of Conformity

Manufacturer

Brother Industries, Ltd.
15-1, Naeshiro-cho, Mizuho-ku,
Nagoya 467-8561, Japan

Plant

Brother Industries (Shen Zhen) Ltd
G02414-1, Bao Chang Li Bonded
Transportation Industrial Park,
Bao Long Industrial Estate,
Longgang, Shenzhen, China

Herewith declare that:

Products description: Facsimile Machine
Type: : Group 3
Model Name : MFC-215C, MFC-425CN

is in conformity with provisions of the R & TTE Directive (1999/5/EC) and we declare compliance with the following standards :

Standards applied :

Harmonized :

Safety : EN60950-1:2001

EMC : EN55022: 1998 +A1: 2000 +A2: 2003 Class B
EN55024: 1998 +A1: 2001 +A2: 2003
EN61000-3-2: 2000
EN61000-3-3: 1995 +A1: 2001

Year in which CE marking was First affixed : 2005

Issued by : Brother Industries, Ltd.

Date : 25th March, 2005

Place : Nagoya, Japan

Signature :

Takashi Maeda

Manager

Quality Management Group

Quality Management Dept.

Information & Document Company

Radio- ja telepäätelaitedirektiivin EY-vaatimustenmukaisuusvakuutus

Valmistaja

Brother Industries, Ltd.
15-1, Naeshiro-cho, Mizuho-ku,
Nagoya 467-8561, Japani

Tehdas

Brother Industries (Shen Zhen) Ltd
G02414-1, Bao Chang Li Bonded
Transportation Industrial Park,
Bao Long Industrial Estate,
Longgang, Shenzhen, Kiina

Vakuuttaa täten, että:

Tuotekuvaus : Faksilaite
Tyyppi : 3-ryhmä
Mallin nimi : MFC-215C, MFC-425CN

on radio- ja telepäätelaitedirektiivin (1999/5/EY) ja seuraavien standardien mukainen:

Sovellettavat standardit:

Harmonisoidut standardit:

Turvallisuus : EN60950-1: 2001
Radiotaajuus- : EN55022: 1998 +A1: 2000 +A2: 2003 Luokka B
häiriöt EN55024: 1998 +A1: 2001 +A2: 2003
EN61000-3-2: 2000
EN61000-3-3: 1995 +A1: 2001

Ensimmäinen CE-merkintävuosi: 2005







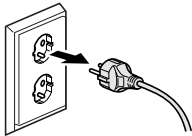

Antaja : Brother Industries, Ltd.
Päiväys : 25. maaliskuuta 2005
Paikka : Nagoya, Japani

Turvallisuusohjeet

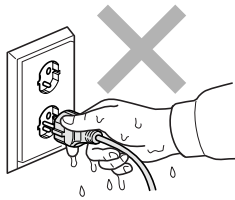
Laitteen turvallinen käyttö

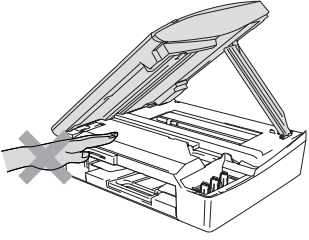
Säilytä nämä ohjeet myöhempää käyttöä varten ja lue ne huolellisesti ennen huoltotoimenpiteiden suorittamista.

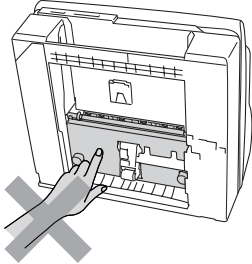
VAROITUS

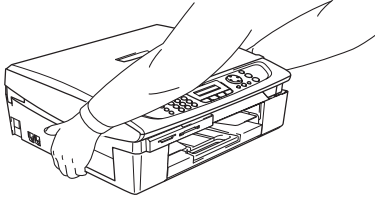
	<p>Laitteen sisällä on verkkojännite. Varmista ennen laitteen puhdistamista, että irrotat ensin puhelinjohdon ja vasta sen jälkeen virtajohdon pistorasioistaan.</p> 		<p>Sähköiskujen välttämiseksi pistokkeeseen ei saa koskea märin käsin.</p> 
	<p>Onnettomuuksien välttämiseksi käsiä ei saa laittaa laitteen reunalle skannerin kannen alle.</p> 		<p>Onnettomuuksien välttämiseksi kuvaan merkittyyn alueeseen ei saa koskea.</p> 
	<p>Kun siirrät laitetta, nosta sitä pohjasta laittamalla kädet sen kummallekin puolelle kuvan osoittamalla tavalla. ÄLÄ nosta laitetta skannerin kannesta.</p> 		



Tämän Käyttöoppaan kuvissa näkyvä laite on useimmiten MFC-215C.

VAROITUS

- Noudata varovaisuutta puhelinjohtoja asentaessasi tai muuttaessasi. Älä koske eristämättömiin puhelinjohtoihin tai -laitteisiin, ellei puhelinjohtoa ole irrotettu seinäpistokkeesta. Älä asenna puhelinjohtoja ukkosen aikana. Puhelinpistorasiaa ei saa koskaan asentaa märkään paikkaan.
- Laite on asennettava lähelle pistorasiaa. Pääsyä pistorasian luo ei saa estää. Häätätapauksessa virtajohto on irrotettava pistorasiasta, jotta virta katkeaa täydellisesti.

TÄRKEITÄ TURVAOHJEITA

Puhelinlaitteita käytettäessä on noudatettava seuraavia turvaohjeita, jotta tulipalo- ja sähköiskuvaara sekä henkilövahingot voidaan välttää:

1. Älä käytä laitetta veden lähellä, esimerkiksi kylpyammeen, pesualtaan tai pesukoneen lähellä tai kosteassa kellarissa tai uima-altaan lähellä.
2. Vältä tämän tuotteen käyttöä ukkosen aikana. Salama saattaa joissakin harvoissa tapauksissa aiheuttaa sähköiskun.
3. Älä käytä tätä tuotetta kaasuvuodon lähellä, kun teet vuodosta ilmoitusta.

SÄILYTÄ NÄMÄ OHJEET

Paikan valinta

Aseta laite tasaiselle ja tukevalle alustalle, joka ei tärise ja johon ei kohdistu iskuja. Aseta laite puhelinliitännän ja tavallisen maadoitetun virtalähteen lähelle. Aseta laite tavallisen maadoitetun virtalähteen lähelle. Valitse paikka, jonka lämpötila on 10–35 °C.

! Huomautus

- Älä sijoita laitetta sellaiseen paikkaan, jonka ympärillä on paljon liikettä.
- Älä sijoita laitetta matolle.
- Älä aseta laitetta lämmittimien, ilmanvaihtolaitteiden, veden, kemikaalien tai kylmälaitteiden läheisyyteen.
- Älä altista laitetta suoralle auringonvalolle, liialliselle kuumuudelle, kosteudelle tai pölylle.
- Älä kytke laitetta sellaisiin virtalähteisiin, joissa on seinäkatkaisin tai automaattinen ajastin.
- Häiriöt virransaannissa voivat pyyhkiä pois tietoja laitteen muistista.
- Älä kytke laitetta samaan virtapiiriin suurten sähkölaitteiden tai muiden sellaisten laitteiden kanssa, jotka saattavat aiheuttaa häiriöitä virransaannissa.
- Vältä kaiuttimia, langattomien puhelinten latausyksiköjä ja muita häiriönlähteitä.

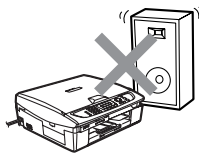
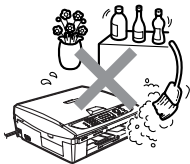
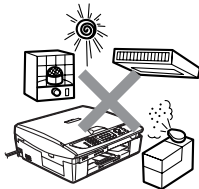

Pikaopas

Mustavalkoisten faksien lähettäminen

Automaattinen lähetys arkinsyöttölaitteelta (ainoastaan MFC-425CN)

- 1 Paina  (**Fax**), jos se ei pala vihreänä.
- 2 Aseta asiakirja.
- 3 Syötä faksinumero käyttämällä lyhytvalintaa, valintanäppäimiä tai etsintää.
- 4 Paina **Mono Start**.

Lähettäminen valotustasolta

- 1 Paina  (**Fax**), jos se ei pala vihreänä.
- 2 Aseta asiakirja.
- 3 Syötä faksinumero käyttämällä lyhytvalintaa, valintanäppäimiä tai etsintää.
- 4 Paina **Mono Start**.
Laitte aloittaa ensimmäisen sivun skannaamisen.

Seuraava sivu?
1. Kyllä 2. Ei

- 5 Aloita numeron valinta painamalla **2**.
—**TAI**—

Jos haluat lähettää monta sivua, valitse **1** ja siirry vaiheeseen 6.

- 6 Aseta seuraava sivu valotustasolle.

Paina **Menu/Set**.

Laitte aloittaa skannaamisen. (Toista vaiheet 5 ja 6 kunkin sivun kohdalla.)

- 7 Aloita numeron valinta painamalla **2**.

Numeroiden tallentaminen

Lyhytvalintanumeroiden tallentaminen

- 1 Paina **Menu/Set**, **2**, **3**, **1**.
- 2 Syötä kaksinumeroinen lyhytvalintapaikka valintanäppäimillä ja paina sitten **Menu/Set**.
- 3 Syötä numero (korkeintaan 20 numeroa) ja paina sitten **Menu/Set**.
- 4 Syötä korkeintaan 15 merkkiä sisältävä nimi (tai jätä se tyhjäksi) ja paina sitten **Menu/Set**.
- 5 Paina **Stop/Exit**.

Valintatoiminnot

Lyhytvalinta

- 1 Paina  (**Fax**), jos se ei pala vihreänä.
- 2 Aseta asiakirja.
- 3 Paina **Search/Speed Dial**, # ja sen jälkeen kaksinumeroinen lyhytvalintapaikka.
- 4 Paina **Mono Start** tai **Colour Start**.

Etsinnän käyttö

- 1 Paina  (**Fax**), jos se ei pala vihreänä.
- 2 Aseta asiakirja.
- 3 Paina **Search/Speed Dial** ja syötä etsimäsi nimen ensimmäinen kirjain.
- 4 Etsi muistista painamalla ◀ tai ▶.
- 5 Paina **Mono Start** tai **Colour Start**.

Kopiointi

- 1 Paina painiketta  (**Copy**). Se syttyy vihreänä.
- 2 Aseta asiakirja.
- 3 Paina **Mono Start** tai **Colour Start**.

Käyttöoppaan käyttäminen

Tämä käyttöopas ei sisällä kaikkia tietoja laitteella tulostamisesta, skannaamisesta, PC-Fax -toiminnosta eikä laitteen verkkokäytöstä. Kun haluat oppia lisää näistä toiminnoista, lue CD-ROM-levyllä toimitettu täydellinen Käyttäjän opas.



PC-Fax vastaanotto ja verkkotoiminnot eivät ole käytettävissä MFC-215C-laitteella.

Ohjeiden lukeminen (Windows®)

Valitse tietokoneen Käynnistä -valikosta **Brother, MFL-Pro Suite MFC-XXXX** (XXXX on käyttämäsi mallin nimi) ja valitse sen jälkeen **Käyttöopas**.

—TAI—

- 1 Käynnistä tietokone. Aseta Windows® -merkillä varustettu Brother CD-ROM-levy tietokoneesi CD-ROM-asemaan.
- 2 Jos näyttöön tulee ikkuna, jossa kysytään mallin nimeä, napsauta mallia.
- 3 Jos näyttöön tulee kielivalintaikkuna, napsauta haluamaasi kieltä.

CD-ROM-levyn päävalikko tulee näyttöön.

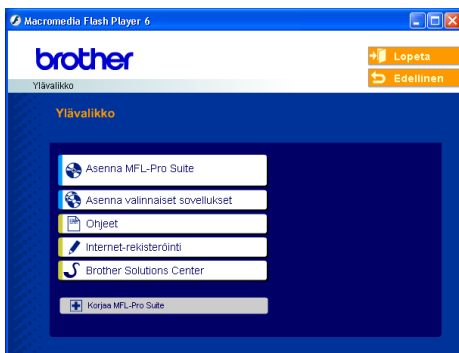

Jos ikkuna ei tule näyttöön, siirry Windowsin® resurssienhallintaan (Explorer) ja avaa Brother CD-ROM-levyn päähakemistosta setup.exe-ohjelma.

- 4 Napsauta **Ohjeet**.

5 Napsauta haluamaasi ohjetta.

- **Pika-asennusopas:** Ohjeet laitteen käyttöönottoa ja ohjelmiston asentamista varten
- **Käyttöopas (3 ohjekirjaa):** Käyttöopas laitteen erilliskäyttöä varten, Ohjelmiston käyttöopas ja Verkkokäyttäjän opas (ainoastaan MFC-425CN)
- **PaperPort® -käyttäjän opas (engl.):** Asiakirjojen hallintaohjelmisto

Skannausohjeet

Voit skannata asiakirjoja monella eri tavalla. Ohjeet löytyvät seuraavasti:

Ohjelmiston käyttöopas:

- Skannaus sivulla 2-1
(Windows® 98/98SE/Me/2000 Professional ja Windows® XP)
- ControlCenter2 sivulla 3-1
(Windows® 98/98SE/Me/2000 Professional ja Windows® XP)
- Verkkoskannaus (ainoastaan MFC-425CN) sivulla 4-1

PaperPort® -käyttäjän opas

- Ohjeet suoraan ScanSoft® PaperPort®-ohjelmistosta tapahtuvaa skannausta varten

Ohjeiden lukeminen (Macintosh®)

- 1 Käynnistä Macintosh®. Aseta Macintosh® -merkillä varustettu CD-ROM-levy tietokoneesi CD-ROM-asemaan. Näyttöön tulee tämä ikkuna.



- 2 Kaksoisosoita **Documentation (Ohjeet)** -kuvaketta.
- 3 Näyttöön tulee kielivalintaikkuna. Kaksoisosoita haluamaasi kieltä.
- 4 Osoita haluamaasi ohjetta.
 - **Pika-asennusopas:** Ohjeet laitteen käyttöönottoa ja ohjelmiston asentamista varten
 - **Käyttöopas (3 ohjekirjaa):** Käyttöopas laitteen erilliskäyttöä varten, Ohjelmiston käyttöopas ja Verkkokäyttäjän opas (ainoastaan MFC-425CN)

Skannausohjeet

Voit skannata asiakirjoja monella eri tavalla. Ohjeet löytyvät seuraavasti:

Ohjelmiston käyttöopas:

- Skannaus sivulla 9-1
(Mac OS® 9.1-9.2/Mac OS® X 10.2.4 tai uudempi)
- ControlCenter2 (Mac OS® X 10.2.4 tai uudempi) on sivulla 10-1
- Verkkoskannaus (ainoastaan MFC-425CN) (Mac OS® X 10.2.4 tai undempi) on sivulla 11-1

Presto!® PageManager® -käyttäjän opas

- Ohjeet suoraan Presto!® PageManager®-ohjelmistosta tapahtuvaa skannausta varten

Sisällysluettelo

1

Johdanto	1-1
Tämän oppaan käyttäminen	1-1
Tietojen etsiminen.....	1-1
Oppaassa käytetyt symbolit.....	1-1
Ohjauspaneelin esittely.....	1-2
Laitteen asettaminen virransäästötilaan	1-4
Virransäästön asettaminen	1-5
Asiakirjojen asettaminen	1-6
Arkinsyöttölaitteen käyttäminen (ainoastaan MFC-425CN)	1-6
Valotustason käyttäminen.....	1-8
Tietoja paperista	1-9
Suositeltu paperi.....	1-9
Erikoispaperilaatujen käsittely ja käyttö.....	1-10
Paperin tyyppi ja koko eri käyttötarkoituksiin	1-11
Paperin paino, paksuus ja paperikasetin tilavuus	1-12
Paperin luovutusalueen kapasiteetti	1-12
Tulostusalue	1-13
Paperin, kirjekuorien ja postikorttien asettaminen	1-14
Paperin tai muiden tulostusmateriaalien asettaminen	1-14
Kirjukuorien asettaminen	1-16
Postikorttien asettaminen	1-17
Tietoja faksilaitteista	1-18
Faksin merkkiäänet ja kättely	1-18
Virheenkorjaustila	1-19

2

Aloittaminen	2-1
Alkuasetukset	2-1
Päivämäärän ja kellonajan asettaminen.....	2-1
Nimitunnuksen asettaminen	2-2
Puhelinlinjatyyppin asettaminen	2-3
Sisäinen puhelinvaihte ja puhelun siirto	2-3
Yleiset asetukset.....	2-4
Tila-ajastimen asettaminen.....	2-4
Paperityypin asettaminen	2-4
Paperikoon asettaminen	2-5
Soittoäänänen äänenvoimakkuuden asettaminen.....	2-5
Äänimerkin äänenvoimakkuuden asettaminen	2-6

Kaiuttimen äänenvoimakkuuden asettaminen.....	2-6
Automaattisen kesäajan käyttöönotto.....	2-7
Nestekidenäytön kontrastin asettaminen.....	2-7
Lähetysten asettaminen	3-1
Faksaustilaan siirtyminen	3-1
Numeron valitseminen	3-1
Manuaalinen valinta.....	3-1
Lyhytvalinta.....	3-2
Etsintä.....	3-2
Faksin uudelleevalinta	3-2
Värikköisen faksin lähettäminen	3-3
Faksaaminen arkisyyttöläitteesta (ainoastaan MFC-425CN)	3-3
Faksin lähettäminen valotustasolta	3-4
Automaattinen lähetys	3-4
Manuaalinen lähetys.....	3-5
Lähetysten perustoiminnot.....	3-6
Faksilähetysten asetusten määrittäminen	3-6
Kontrasti	3-6
Faksin erottelutarkkuus	3-7
Mustavalkoinen	3-7
Väri	3-7
Kaksoistoiminto (Ainoastaan mustavalkoinen)	3-8
Suora lähetys.....	3-9
Kaikkien faksien lähetys suorana lähetysenä	3-9
Vain seuraavan faksin lähetys suorana lähetysenä	3-9
Tehtävän tilan tarkistaminen.....	3-10
Peruuttaminen faksauksen aikana	3-10
Jonossa odottavan tehtävän peruuttaminen.....	3-10
Lähetysten lisätoiminnot	3-11
Sarjalähetys (Ainoastaan mustavalkoinen)	3-11
Käynnissä olevan lähetysten pysäytys	3-12
Ulkomaanlinja	3-13
Ajastettu faksi (Ainoastaan mustavalkoinen) (ainoastaan MFC-425CN)	3-13
Ajastettu keräyslähetys (Ainoastaan mustavalkoinen) (ainoastaan MFC-425CN)	3-14
Pollauslähetysten asettaminen (tavallinen) (Ainoastaan mustavalkoinen) (ainoastaan MFC-425CN)	3-14

Suojatun pollauslähetyksen asettaminen (Ainoastaan mustavalkoinen) (ainoastaan MFC-425CN)	3-15
Lähetyksen esto	3-16
Tunnussanan asettaminen	3-17
Lähetyksen eston tunnussanan vaihtaminen	3-17
Lähetyksen eston päällekytkeminen	3-17
Lähetyksen eston kytkeminen pois päältä	3-18
Letter-kokoisten asiakirjojen faksaaminen valotustasolta	3-18

4

Vastaanottoasetukset	4-1
Vastaanoton perusasetukset	4-1
Vastaanottotilan valitseminen	4-1
Vastaanottotilan valitseminen ja vaihtaminen	4-2
Soittoviiveen asettaminen	4-2
F/P-soittoajan asettaminen (vain Faksi/Puhelin-tilassa)	4-3
Faksin tunnistus	4-4
Vastaanotettavan faksin tulostaminen pienennettynä (automaattinen pienentäminen)	4-5
Faksin tulostaminen muistista (ainoastaan MFC-425CN)	4-5
Vastaanotto muistiin (Ainoastaan mustavalkoinen)	4-6
Pollaus (ainoastaan MFC-425CN)	4-7
Suojattu pollaus	4-7
Pollausvastaanoton asettaminen (tavallinen)	4-7
Suojatun pollausvastaanoton asettaminen	4-8
Ajastetun pollausvastaanoton asettaminen	4-8
Sarjapollaus	4-9

5

Pikavalintanumerot ja numeron valinta	5-1
Numeroiden tallentaminen helppokäyttötoimintoja varten	5-1
Lyhytvalintanumeroiden tallentaminen	5-1
Lyhytvalintanumeroiden muuttaminen	5-2
Ryhmiin asettaminen sarjalähetystä varten	5-3
Numeron valinta	5-5
Käyttöoikeustunnukset ja luottokorttinumerot	5-5
Tauko	5-5

Kaukofaksitoiminnot (ainoastaan MFC-425CN)

(Ainoastaan mustavalkoinen)	6-1
Faksin edelleenlähetyksen asettaminen.....	6-1
Faksin tallennuksen asettaminen	6-2
PC-Fax -vastaanoton asettaminen (vain MFC-425CN)	6-2
Tietokoneen vaihtaminen (vain MFC-425CN)	6-3
Kaukofaksitoimintojen kytkeminen pois päältä	6-4
PC Fax -vastaanoton asettaminen	6-4
Kauko-ohjaustunnuksen asettaminen	6-5
Kauko-ohjaus.....	6-6
Kauko-ohjaustunnuksen käyttäminen.....	6-6
Kauko-ohjauskomennot.....	6-7
Faksiviestien noutaminen.....	6-8
Faksin edelleenlähetyksen numeron muuttaminen	6-8

Raporttien tulostaminen	7-1
Laitteen asetukset ja toiminta	7-1
Lähetysraportin mukauttaminen	7-1
Yhteysraporttien välin asettaminen	7-2
Raporttien tulostaminen.....	7-3
Raportin tulostaminen	7-3

Kopiointi	8-1
Laitteen käyttö kopiokoneena	8-1
Siirtyminen kopiointitilaan	8-1
Yhden kopion ottaminen.....	8-2
Useiden kopioiden ottaminen	8-2
Kopioinnin lopettaminen	8-2
Copy options -näppäimen käyttö	8-3
Välikäiaisten kopiointiasetusten muuttaminen.....	8-4
Nopeuden lisääminen tai laadun parantaminen	8-5
Kopioitavan kuvan suurentaminen tai pienentäminen.....	8-6
Paperityypin asetukset	8-7
Paperikoon asetukset.....	8-8
Kirkkauden säätäminen	8-8
Kopioiden lajittelu arkinsyöttölaitetta käytettäessä (ainoastaan MFC-425CN)	8-9
Useampi sivu yhdelle (N in 1) - kopioinnin tai julistekoon asetus (Sivun asettelu) (ainoastaan MFC-425CN)	8-10
Kopioinnin oletusasetusten muuttaminen.....	8-13

Nopeuden lisääminen tai laadun parantaminen	8-13
Kirkkauden säätäminen	8-13
Kontrastin säätäminen	8-13
Värikylläisyyden säätäminen	8-14
Värikopiointirajoitukset	8-15

9

Walk-Up PhotoCapture Center™ -ohjelma	9-1
Johdanto	9-1
PhotoCapture Center™ -toiminnon toimintaedellytykset	9-2
Aloittaminen	9-3
Sisällysluettelon (pikkukuvien) tulostaminen	9-5
Kuvien tulostaminen	9-6
DPOF-tulostus	9-8
Oletusasetusten muuttaminen	9-9
Nopeuden lisääminen tai laadun parantaminen.....	9-9
Paperin ja paperikoon asetukset	9-9
Kirkkauden säätäminen	9-10
Kontrastin säätäminen	9-10
Värin vahvistus (ainoastaan MFC-425CN)	9-10
Rajaus	9-12
Reunaton	9-12
Skannaa kortille (ainoastaan MFC-425CN).....	9-13
Oletuslaadun muuttaminen.....	9-14
Mustavalkoisen oletustiedostomuodon muuttaminen.....	9-14
Väriällisen oletustiedostomuodon muuttaminen	9-14
Virheviestien ymmärtäminen	9-15
PhotoCapture Center™ -toiminnon käyttäminen tietokoneelta	9-15

10

Ohjelmisto- ja verkkotoiminnot	10-1
---	-------------

11

Tärkeitä tietoja	11-1
Turvaohjeita	11-1
Paikallisverkkoliitäntä (ainoastaan MFC-425CN)	11-1
Kansainvälinen ENERGY STAR® -merkintä.....	11-1
EU:n direktiivi 2002/96/EC ja EN50419	11-2
Tärkeitä turvaohjeita	11-2
Tavaramerkit.....	11-4

Vianetsintä ja kunnossapito	12-1
Vianetsintä	12-1
Virheviestit	12-1
Asiakirja on juuttunut (ainoastaan MFC-425CN)	12-5
Asiakirja on juuttunut syöttölaitteen yläosaan	12-5
Asiakirja on juuttunut syöttölaitteen sisälle	12-5
Tulostin on tukossa tai paperi on juuttunut	12-6
Paperi on juuttunut paperikasetin sisälle	12-6
Paperi on juuttunut laitteen sisälle	12-7
Ongelmia laitteen toiminnassa	12-9
Näytön kielen vaihtaminen	12-14
Valintäänäen asettaminen	12-14
Yhteensopivuus	12-14
Tulostuslaadun parantaminen	12-15
Tulostuspään puhdistaminen	12-15
Tarkista tulostuslaatu	12-16
Tarkista tulostuksen kohdistus	12-18
Musteen määrän tarkistaminen	12-19
Laitteen pakkaaminen ja kuljetus	12-20
Säännöllinen kunnossapito	12-23
Skannerin puhdistaminen	12-23
Laitteen tulostustason puhdistaminen	12-24
Paperin syöttötelan puhdistus	12-25
Värikasettien vaihtaminen	12-26

Liite A	A-1
Vastaanoton lisäasetukset	A-1
Rinnakkaispuhelimien käyttäminen	A-1
Vain Faksi/Puhelin-tilassa	A-1
Faksi/Puhelin-tila virransäästötilassa	A-2
Langattoman ulkoisen puhelimen käyttö	A-2
Kauko-ohjaustunnusten vaihtaminen	A-2
Ulkoisen laitteen kytkeminen tähän laitteeseen	A-3
Ulkoisen puhelimen kytkeminen	A-3
Ulkoisen puhelinvastaajan kytkeminen	A-4
Tapahtumajärjestys	A-4
Liittäminen	A-5
Vastausviestin nauhoittaminen ulkoiseen puhelinvastaajaan	A-6
Vaihdeliitännät	A-7
Jos asennat laitteen sisäiseen puhelinvaihteeseen	A-7
Puhelinlinjan mukautetut toiminnot	A-7

B

Liite B	B-1
Näytöllä ohjelmointi.....	B-1
Valikkotaulukko.....	B-1
Muisti	B-1
Navigointinäppäimet	B-2
Tekstin syöttäminen.....	B-11
Välilyöntien syöttäminen.....	B-11
Virheiden korjaaminen.....	B-11
Kirjainten toistaminen	B-11
Erikoismerkit ja symbolit	B-12

S

Sanasto	S-1
----------------------	------------

T

Tekniset tiedot	T-1
Tuotekuvas	T-1
Yleistä	T-1
Tulostusmateriaali.....	T-3
Kopiointi.....	T-4
PhotoCapture Center	T-5
Faksi	T-6
Skanneri.....	T-7
Tulostin	T-8
Liitännät	T-8
Tietokoneelle asetetut vaatimukset	T-9
Tarvikkeet	T-10
Verkko-ongelmat (ainoastaan MFC-425CN)	T-11
Hakemisto	H-1
Kauko-ohjauskortti (ainoastaan MFC-425CN)	K-1

1 Johdanto

Tämän oppaan käyttäminen

Kiitos, että olet hankkinut Brother-monitoimilaitteen. Laite on helppokäyttöinen. Nestekidenäytön ohjeet opastavat laitteen ohjelmoinnissa. Saat kuitenkin eniten hyötyä laitteesta, kun luet nämä ohjeet ensin.

Tietojen etsiminen

Kaikkien kappaleiden otsikot ja alaotsikot on lueteltu sisällysluettelossa. Kun haluat löytää erityistä ominaisuutta tai toimintoa koskevia tietoja, katso aiheen nimi tämän opaskirjan lopussa olevasta hakemistosta.

Oppaassa käytetyt symbolit

Oppaassa käytetyt symbolit liittyvät tärkeisiin varoituksiin, huomautuksiin ja toimintoihin. Erikoisfontit ja näyttöruutujen esimerkit selkeyttävät ohjeita ja auttavat oikeiden näppäinten valinnassa.

Lihavoitu teksti Lihavoidulla fontilla on merkitty laitteen ohjauspaneelin erikoisnäppäimet.

Kursivoitu teksti Kursivoidulla fontilla on merkitty tärkeät kohdat tai sillä viitataan asiaan liittyvään toiseen aiheeseen.

Courier New Laitteen näytön viestit tunnustetaan Courier New -fontista.



Varoitukset näyttävät, miten henkilövahingot voidaan välttää.



Huomautus, jota noudattamalla laitetta käytetään oikein ja vältetään laitevahingot ja muut esinevahingot.



Vinkki kertoo, miten eri tilanteissa voi toimia tai miten toimintoa voi käyttää muiden ominaisuuksien kanssa.



Sopimaton asetus varoittaa sellaisista laitteista tai toiminnoista, joita ei voi käyttää tämän laitteen kanssa.

Ohjauspaneelin esittely

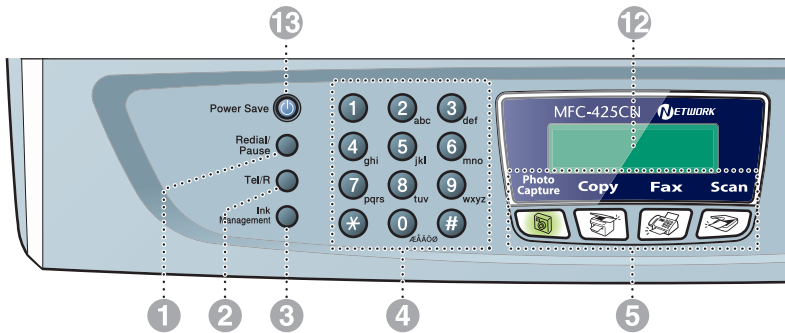

1 Redial/Pause

(Uudelleenvalinta/tauko)

Valitsee uudelleen viimeksi valitun numeron. Lisää tauon ohjelmoitaessa pikavalintanumeroita.

2 Tel/R (Puh/R)

Tätä näppäintä käytetään myös puhelinkeskusteluun ulkoisessa puhelimessa, kun laite on antanut F/P-äänimerkin.

Tällä näppäimellä voit myös siirtää puhelun sisäisen puhelinvaihteen toiseen alanumeroon.

3 Ink Management (Musteen ylläpito)

Puhdistaa tulostuspäät, tarkistaa tulostuslaadun ja tarkistaa musteen määrän.

4 Valintanäppäimet

Valitse näillä näppäimillä puhelin- tai faksinumerot ja syötä laitteeseen tietoja.

5 Tilanäppäimet:



PhotoCapture

Pääset käyttämään PhotoCapture Center™ -toimintoa.



Copy (Kopiointi)

Kopiointitila.



Fax (Faksaus)

Faksautila.



Scan (Skannaus)

Skannaustila.

6 Copy Options (Kopiointiasetukset)

Valitse väliaikaisia kopiointiasetuksia nopeasti ja helposti.

7 Fax Resolution (Faksin erottelutarkkuus)

Asettaa faksin lähetystarkkuuden.

8 Mono Start (Mono Start (MV lähetys))

Voit lähettää mustavalkoisia fakseja tai ottaa mustavalkoisia kopioita.

Voidaan myös aloittaa skannaus (väri- tai mustavalkoskannaus riippuen ControlCenter2 -ohjelmistossa asetetuista skannausasetuksista).

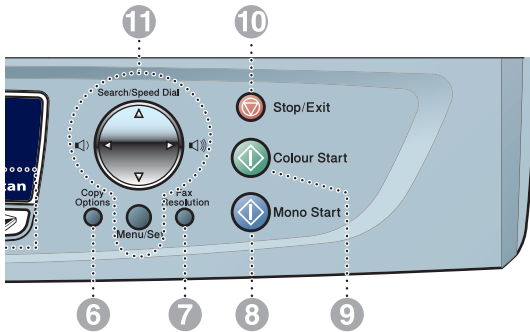

9  **Colour Start**
Colour Start
(Väri­lähetys)

Voit lähettää värillisiä fakseja tai ottaa värillisiä kopioita.

Voidaan myös aloittaa skannaus (väri- tai mustavalkoskannaus riippuen ControlCenter2 -ohjelmistossa asetetuista skannausasetuksista).

10  **Stop/Exit**
Stop/Exit
(Lopeta/poistu)

Keskeyttää toiminnan tai poistuu valikosta.

11 **Navigointinäppäimet:**

Menu/Set (Valikko/Aseta)

Tätä näppäintä käytetään myös valikko- ja asetustoiminnoissa.

Pääset valikkotilaan ohjelmoimaan ja tallentamaan laitteen asetuksia.



Kun käytät kaiutinta tai soitat faksaustilassa, voit säätää kaiuttimen tai soittoäänien äänenvoimakkuutta.

▲ **Search/Speed Dial**
(Etsi/Lyhytvalinta)

Hakee valintamuistiin tallennettuja numeroita. Jos haluat valita muistipaikkaan tallennetun numeron, paina # ja kaksinumeroinen paikka.



Painamalla tätä pääset selaamaan valikon asetuksia taaksepäin.



Painamalla näitä pääset selaamaan valikoita ja asetuksia.

12 **Nestekidenäyttö**

Näytön ohjeet auttavat laitteen asetusten määrittämisessä ja käytössä. Tässä oppaassa olevat esimerkit nestekidenäytön teksteistä koskevat malleja, joissa on kaksirivinen näyttö. Ne voivat poiketa hieman yksirivisten nestekidenäyttöjen teksteistä.

13 **Power Save (Virransäästö)**

Voit asettaa laitteen virransäästötilaan.

Laitteen asettaminen virransäästötilaan

Kun laite ei ole käytössä, voit asettaa sen virransäästötilaan painamalla **Power Save** -näppäintä. Virransäästötilassa laite vastaanottaa puheluita tavalliseen tapaan. Lisätietoja faksien vastaanottamisesta virransäästötilassa on taulukossa sivulla 1-5. Ajustetut faksit lähetetään (ainoastaan MFC-425CN). Vaikka et olisikaan laitteen äärellä, voit vastaanottaa fakseja kauko-ohjaamalla laitetta (ainoastaan MFC-425CN). Jos haluat käyttää laitetta muihin toimintoihin, laite on kytkettävä takaisin päälle.

Laitteen asettaminen virransäästötilaan

Pidä painettuna **Power Save** -näppäintä, kunnes näyttöön tulee viesti:

Sammutetaan

Näytön valo sammuu.

Laitteen kytkeminen pois virransäästötilasta

Pidä painettuna **Power Save** -näppäintä, kunnes näyttöön tulee viesti:

Odota hetki

Näyttöön tulee päivämäärä ja kellonaika (faksaustila).



Laite puhdistaa sammutettunakin tulostuspään säännöllisin väliajoin tulostuslaadun tason säilyttämiseksi.

Jos irrotat laitteen sähköjohdon seinäpistokkeesta, mikään toiminto ei ole käytettävissä.



Voit sammuttaa laitteen mukauttamalla **Power Save** -näppäimen seuraavalla sivulla osoitetulla tavalla. Tässä sammuretussa tilassa mitään laitteen toimintoja ei voida käyttää. (Katso *Virransäästön asettaminen* sivulla 1-5.)



Ulkoinen puhelin on aina käytettävissä.

Virransäästön asettaminen

Voit mukauttaa laitteen **Power Save** -näppäimen. Oletusasetus on `Faksiv.ot:Kyllä`, jolloin laite vastaanottaa fakseja ja puheluja myös virransäästötilassa. Jos haluat, että laite ei ota vastaan fakseja tai puheluita, säädä asetukseksi `Faksiv.ot:Ei`. (Katso *Laitteen asettaminen virransäästötilaan* sivulla 1-4.)

- 1 Paina **Menu/Set, 1, 6**.
- 2 Valitse `Ei` (tai `Kyllä`) näppäimillä **▲** tai **▼**.
- 3 Paina **Menu/Set**.
- 4 Paina **Stop/Exit**.

(Ainoastaan MFC-425CN)

On/Off-asetus	Vastaanottotila	Käytettävissä olevat toiminnot
Faksiv.ot:Kyllä (oletus)	Vain faksi Ulkoinen/Puh.va.	Faksin vastaanotto, faksin tunnistus, ajastettu faksi, kaukofaksitoiminto, kauko-ohjaus: <ul style="list-style-type: none">■ Fakseja ei voi ottaa vastaan Mono Start- tai Colour Start- painikkeilla.■ Ajastettu faksi- ja kaukofaksitoiminto on asetettava ennen laitteen sammuttamista.
	Manuaalinen Faksi/Puhelin*	Ajastettu faksi, faksin tunnistus: <ul style="list-style-type: none">■ Fakseja ei voi ottaa vastaan Mono Start- tai Colour Start- painikkeilla.■ *Et voi vastaanottaa fakseja automaattisesti, vaikka olisitkin asettanut vastaanottotilaksi <code>Faksi/Puhelin</code>.■ Ajastettu faksi on lähetettävä ennen kuin kytket laitteen pois päältä.
Faksiv.ot:Ei	—	Mitään laitteen toimintoja ei voida käyttää.

(Ainoastaan MFC-215CN)

On/Off-asetus	Vastaanottotila	Käytettävissä olevat toiminnot
Faksiv.ot:Kyllä (oletus)	Vain faksi Ulkoinen/Puh.va.	Faksin vastaanotto, faksin tunnistus: <ul style="list-style-type: none">■ Fakseja ei voi ottaa vastaan Mono Start- tai Colour Start- painikkeilla.
	Manuaalinen Faksi/Puhelin*	Faksin tunnistus: <ul style="list-style-type: none">■ Fakseja ei voi ottaa vastaan Mono Start- tai Colour Start- painikkeilla.■ *Et voi vastaanottaa fakseja automaattisesti, vaikka olisitkin asettanut vastaanottotilaksi <code>Faksi/Puhelin</code>.
Faksiv.ot:Ei	—	Mitään laitteen toimintoja ei voida käyttää.

Asiakirjojen asettaminen

Asiakirjoja voidaan faksata, kopioida ja skannata arkinsyöttölaitteesta tai valotustasolta.

Arkinsyöttölaitteen käyttäminen (ainoastaan MFC-425CN)

Arkinsyöttölaitteeseen mahtuu enintään 10 sivua. Laitte syöttää sivut yksi kerrallaan. Käytä standardia (80 g/m²) paperia ja lehyhtele paperit, ennen kuin asetat ne arkinsyöttölaitteeseen.

⊘ **ÄLÄ KÄYTÄ** käpristyneitä, rypistyneitä, taittuneita tai repeytyneitä arkkeja tai paperia, jossa on niittejä, paperiliittimiä, liimaa tai teippiä.

ÄLÄ KÄYTÄ pahvia, sanomalehtipaperia tai kangasta.

(Tämäntyyppisten asiakirjojen faksaamiseksi, kopioimiseksi tai skannaamiseksi katso *Valotustason käyttäminen* sivulla 1-8.)

- Varmista, että musteella kirjoitetut asiakirjat ovat täysin kuivia.
- Faksattavien asiakirjojen on oltava leveydeltään 147–216 mm ja pituudeltaan 147–356 mm.

- 1** Leyhyttele paperit. Aseta asiakirjat arkinsyöttölaitteeseen **tekstipuoli alaspäin yläreuna edellä** ja varmista, että pino koskettaa syöttötelaa.
- 2** Säädä paperiohjaimet asiakirjojen leveyden mukaan.
- 3** Nosta ylös arkinsyöttölaitteen asiakirjan luovutusalustan tukiläppä.

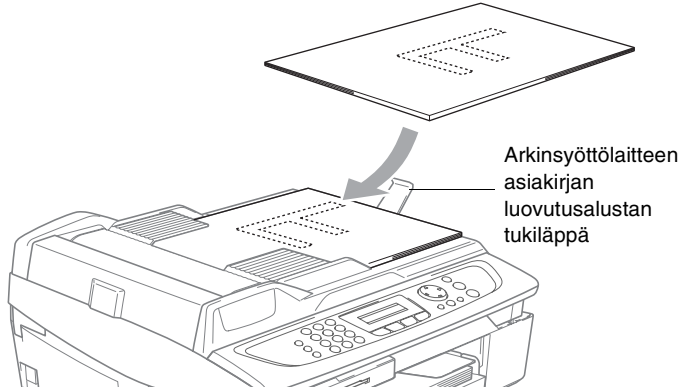

- !** **ÄLÄ** vedä asiakirjaa syötön aikana.
- !** Arkinsyöttölaitetta käytettäessä valotustasolla ei saa olla paperia.

Valotustason käyttäminen

Voit faksata valotustasolta yhden arkin tai kirjan sivun kerrallaan. Asiakirjat voivat olla enintään 216 mm leveitä ja 297 mm pitkiä.



Valotustasoa käytettäessä arkinsyöttölaitteessa ei saa olla paperia.

1 Nosta kansiosa ylös.



Aseta asiakirja tekstipuoli
alaspäin valotustasolle.

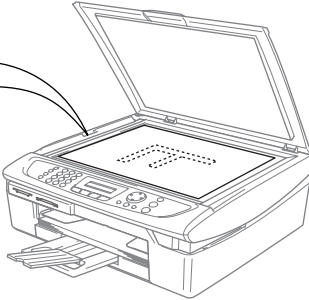

2 Keskitä asiakirja tekstipuoli alaspäin valotustasolle vasempaan sivuun merkittyjen ohjeiden mukaan.

3 Laske kansiosa alas.



Jos valotustasolla on kirja tai paksu asiakirja, älä iske kantta kiinni tai paina sitä.

Tietoja paperista

Laitteessa käytettävän paperin laatu voi vaikuttaa asiakirjan tulostuslaatuun.

Asetusten mukaisen parhaan tulostuslaadun varmistat tarkistamalla, että laitteen Paperityyppi-asetus vastaa käyttämäsi paperia.

Voit käyttää tavallista paperia, mustesuihkupaperia (päällystettyä paperia), kiiltävää paperia, piirtoheitinkalvoja ja kirjekuoria.

Ennen suurien paperimäärien ostoa on suositeltavaa kokeilla eri paperilaatuja.

Parhaat tulokset saat käyttämällä suositeltua paperilaatua.



- Kun tulostat mustesuihkupaperille (päällystetylle paperille), piirtoheitinkalvoille ja kiiltävälle paperille, valitse oikea tulostusmateriaali tulostinohjaimen Basic-välilehdellä tai paperityypin asetuksissa (**Menu/Set, 1, 2**).
- Kun tulostat kiiltävälle Brother-paperille, laita paperikasettiin ensin kiiltävän paperin mukana toimitettu ohjepaperi ja vasta sen päälle kiiltävä paperi.
- Kun tulostat piirtoheitinkalvolle tai kiiltävälle paperille, poista jokainen arkki luovutusalustalta heti tulostuksen jälkeen. Näin vältät tekstin tahraantumisen ja paperitukokset.
- Vältä paperin tulostuspinnan koskettamista välittömästi tulostamisen jälkeen, sillä pinta saattaa olla osin märkä ja tahrata sormet.

Suositteltu paperi

Suosittellemme Brother-paperia, jotta saat parhaimman tulostuslaadun. (Katso alla olevasta taulukosta.)

Jos maassasi ei ole saatavana Brother-paperia, suosittellemme ensin kokeilemaan eri paperilaatuja ennen suurien määrien ostamista.

Piirtoheitinkalvoiksi suosittellemme “3M Transparency Film” -kalvoja.

Brother-paperi

Paperityyppi	Koodi
Tavallinen A4	BP60PA
Kiiltävä A4	BP60GLA
Mustesuihku A4 (matta valokuva)	BP60MA
10 x 15 cm kiiltävä	BP60GLP

Erikoispaperilaatujen käsittely ja käyttö

- Säilytä paperi alkuperäispakkauksessa ja pidä pakkaus suljettuna. Pidä paperi tasaisena ja kuivana ja vältä sen altistumista suoralle auringonvalolle ja kuumuudelle.
 - Kiiltävän paperi päällystetty puoli hohtaa hieman. Älä kosketa kiiltävää (päällystettyä) puolta. Lataa kiiltävä paperi hohtava puoli alaspäin.
 - Älä kosketa piirtoheitinkalvojen kumpaakaan puolta, sillä kalvo imee herkästi vettä ja hikeä, mikä voi heikentää tulostuslaatua. Lasertulostimille ja -kopiokoneille suunnitellut piirtoheitinkalvot voivat tahrata seuraavan tulostettavan asiakirjan. Käytä ainoastaan mustesuihkutulostukseen suositeltuja piirtoheitinkalvoja.
- ⊘ Älä käytä seuraavantyyppistä paperia:
- vahingoittuneita, käpristyneitä, rypistyneitä tai epäsäännöllisen muotoisia papereita tai kirjekuoria

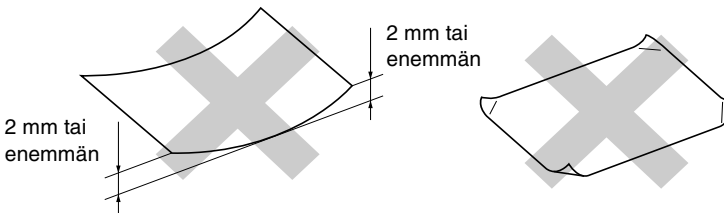

- erittäin kiiltäviä tai hyvin karkeapintaisia papereita ja kirjekuoria
- paperia ja kirjekuoria, joille on tulostettu tulostimella
- paperia ja kirjekuoria, joita ei voi asettaa yhtenäiseen pinnoon
- poikittaisarkeista tehtyjä papereita tai kirjekuoria.

Paperin tyyppi ja koko eri käyttötarkoituksiin

Paperityyppi	Paperikoko	Käyttö			
		Faksi	Kopiointi	PhotoCapture	Tulostin
Paperiarkit	Letter	Kyllä	Kyllä	Kyllä	Kyllä
	A4	Kyllä	Kyllä	Kyllä	Kyllä
	Legal	Kyllä	Kyllä	-	Kyllä
	Executive	-	-	-	Kyllä
	JIS B5	-	-	-	Kyllä
	A5	-	Kyllä	-	Kyllä
	A6	-	-	-	Kyllä
Kortit	Valokuva	-	Kyllä	Kyllä	Kyllä
	Valokuva L	-	-	-	Kyllä
	Valokuva 2L	-	-	Kyllä	Kyllä
	Arkistointikortti	-	-	-	Kyllä
	Postikortti 1	-	-	-	Kyllä
	Postikortti 2 (kaksios.)	-	-	-	Kyllä
	-	-	-	-	-
Kirjekuoret	C5 Kirjekuoret	-	-	-	Kyllä
	DL Kirjekuoret	-	-	-	Kyllä
	COM-10	-	-	-	Kyllä
	Monarch	-	-	-	Kyllä
	JE4 Kirjekuoret	-	-	-	Kyllä
Piirtoheitinkalvot	Letter	-	Kyllä	-	Kyllä
	A4	-	Kyllä	-	Kyllä

Paperin paino, paksuus ja paperikasetin tilavuus

Paperityyppi		Paino	Paksuus	Arkkeja
Paperiarkit	Tavallinen paperi	64 - 120 g/m ²	0,08 - 0,15 mm	100*
	Mustesuihkupaperi	64 - 200 g/m ²	0,08 - 0,25 mm	20
	Kiiltävä paperi	korkeintaan 220 g/m ²	korkeintaan 0,25 mm	20
Kortit	Valokuvakortti	korkeintaan 240 g/m ²	korkeintaan 0,28 mm	20
	Arkistointikortti	korkeintaan 120 g/m ²	korkeintaan 0,15 mm	30
	Postikortti	korkeintaan 200 g/m ²	korkeintaan 0,23 mm	30
Kirjekuoret		75 - 95 g/m ²	korkeintaan 0,52 mm	10
Piirtoheitinkalvot		-	-	10

* Korkeintaan 50 arkkiä A4-koossa (80 g/m²).

* Korkeintaan 100 kappaletta 80 g/m².

Paperin luovutusalustan kapasiteetti

Luovutusalusta	<p>Korkeintaan 25 kappaletta 80 g/m² (A4)</p> <ul style="list-style-type: none">■ Piirtoheitinkalvot ja kiiltävä paperi on poistettava yksi kerrallaan luovutusalustalta. Näin vältetään tulosteen tahraantuminen.■ Legal-paperia ei voi pinota luovutusalustalle.
----------------	--

Tulostusalue

Tulostusalue riippuu käytettävän sovelluksen asetuksista. Alla olevat luvut osoittavat arkkien ja kirjekuorien tulostusalueen ulkopuoliset osat.

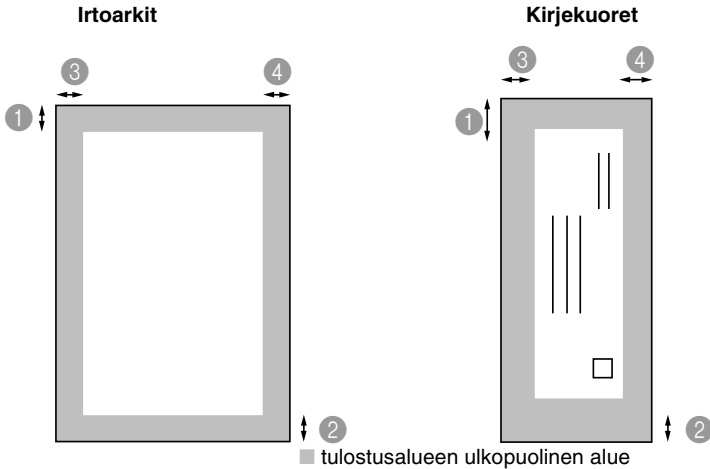

	① Ylä	② Ala	③ Vasen	④ Oikea
Irtoarkki	3 mm (0 mm)*1	3 mm (0 mm)*1	3 mm (0 mm)*1	3 mm (0 mm)*1
Kirjekuoret	12 mm	24 mm	3 mm	3 mm



*1 Kun reunaton tulostus on käytössä.

Tulostusalue riippuu tulostinohjaimen asetuksista.

Yllä olevat luvut ovat likimääräisiä, ja tulostusalue voi vaihdella käytettävän paperin mukaan.

Paperin, kirjekuorien ja postikorttien asettaminen

Paperin tai muiden tulostusmateriaalien asettaminen

- 1 Vedä paperikasetti kokonaan ulos laitteesta ja irrota kasetin kansi.

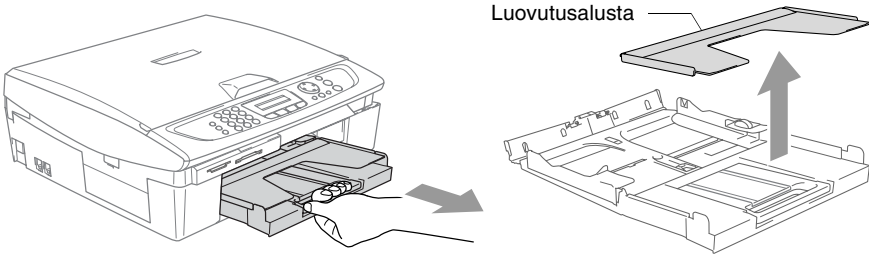

- 2 Paina paperiohjainta ja säädä se paperin leveyden mukaan.

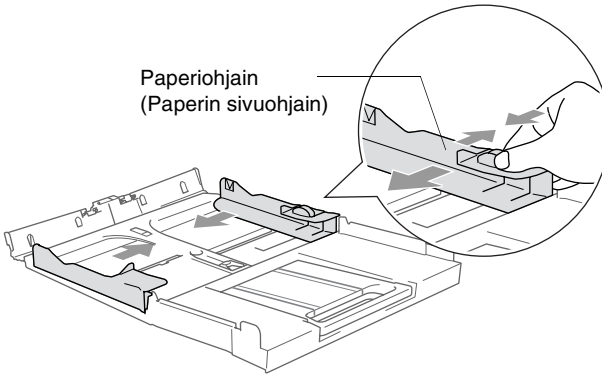

- 3 Vedä paperikasetti ulos ja nosta paperituen tukiläppä ylös.

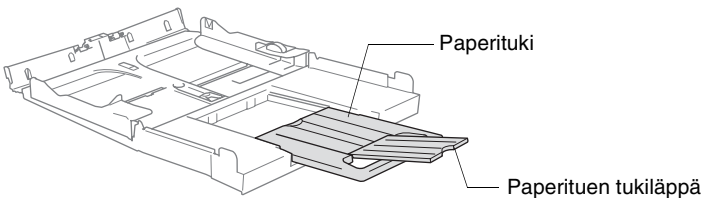

 Käytä paperituen tukiläppää Letter-, Legal- tai A4-paperikokojen kanssa.

- 4** Vältä paperin juuttuminen ja syöttövirheet leyhyttelemällä paperit.

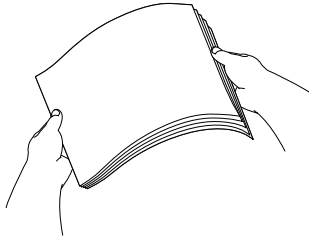

- 5** Aseta paperit varovasti paperikasettiin tulostuspuoli alaspäin ja yläreuna ensin.

Varmista, että paperit ovat tasaisesti ja etteivät ne ylitä yläreunan merkkiä.



- Varmista, että paperiohjain koskettaa paperin reunoja.
- Varo työntämästä paperia liikaa, sillä se saattaa taipua kasetin perällä ja aiheuttaa syöttöhäiriöitä.

- 6** Aseta kansi kasetin päälle ja työnnä paperikasetti kokonaan takaisin laitteeseen.

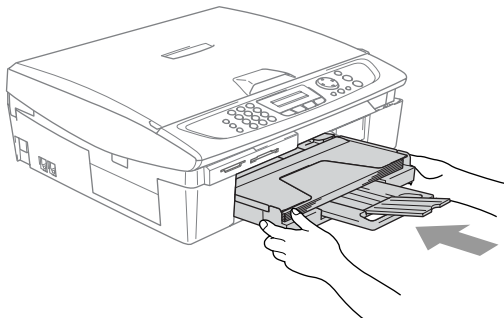

Kirjekuorien asettaminen

- Käytä kirjekuoria, joiden paino on 75–95 g/m².
- Joitakin kirjekuoria varten on asetettava marginaalit sovellusohjelmassa. Tee testitulostus ennen varsinaista tulostusta.

⊘ Älä käytä alla mainitun tyyppisiä kirjekuoria, sillä ne voivat vahingoittaa syöttökoneistoa.

ÄLÄ KÄYTÄ SEURAAVAN TYYPPISIÄ KIRJEKUORIA:

- pussikirjekuoria
- kohokuviaisia kirjekuoria
- kirjekuoria, joissa on liittimiä
- kirjekuoria, joita ei ole taitettu muotoonsa
- kirjekuoria, joiden sisäpuolelle on painettu tekstiä tai kuvia

■ Liima

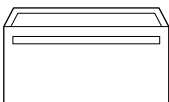

■ Pyörästetty läppä

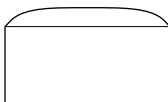

■ Kaksinkertainen läppä



■ Kolmion muotoinen läppä

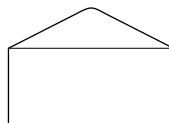

Kirjekuorien asettaminen

1 Ennen kuin asetat kirjekuoret kasettiin, paina niiden kulmat ja sivut mahdollisimman litteiksi.

 Jos kaksi kirjekuorta lähtee liikkeelle yhtä aikaa, yritä uudelleen asettamalla yksi kirjekuori kerrallaan.

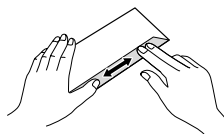
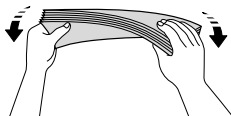
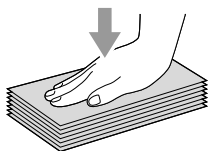

- 2** Aseta kirjekuoret paperikasettiin osoitepuoli alaspäin ja yläreuna ensin. Säädä paperiohjain kirjekuorten leveyden mukaan.

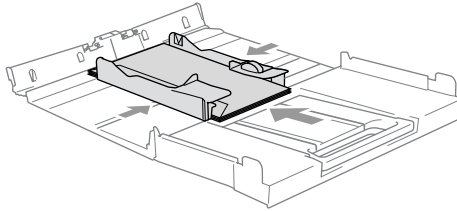

Jos kirjekuorille tulostamisessa on ongelmia, kokeile seuraavia toimenpiteitä:

- 1** Avaa kirjekuoren läppä.
- 2** Varmista, että avattu läppä on joko kirjekuoren sivulla tai takareunassa tulostuksen aikana.
- 3** Säädä paperikoko ja marginaalit käyttämässäsi sovellusohjelmassa.

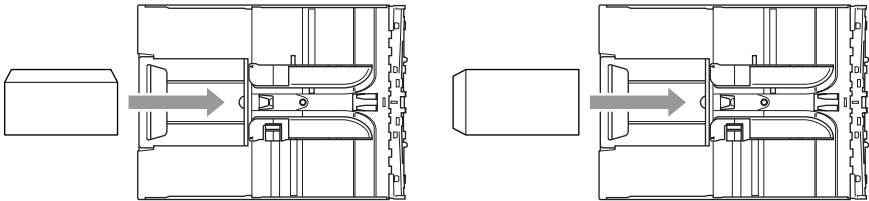

Postikorttien asettaminen

- 1** Nosta paperin pysäytin ja laita postikortit paperikasettiin. Säädä paperiohjain postikorttien leveyden mukaan.

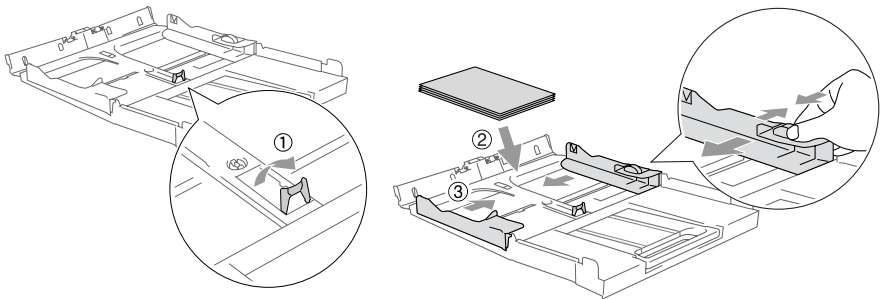

Tietoja faksilaitteista

Faksin merkkiäänet ja kättely

Kun joku lähettää faksin, laite lähettää faksin soittoääniä (CNG-merkkiääniä). Ne ovat hiljaisia jaksottaisia piippauksia, jotka toistuvat joka neljäs sekunti. Kuulet ne, kun numeron valitsemisen jälkeen painat **Mono Start** tai **Colour Start** -näppäintä.

Merkkiäänät jatkuvat noin 60 sekuntia numeron valitsemisen jälkeen. Sinä aikana lähettävän faksilaitteen on aloitettava ”kättely” ja muodostettava yhteys vastaanottavan laitteen kanssa.

Joka kerta automaattisia lähetystoimintoja käyttäessäsi lähetät CNG-merkkiääniä puhelinlinjaa pitkin. Äänät on muutaman kerran jälkeen helppo tunnistaa puhelimen soittoon vastattaessa. Jos kuulet faksin merkkiäänien puhelimeen vastatessasi, joku yrittää lähettää sinulle faksia.

Vastaanottava faksilaite lähettää äänekkäitä ja sirkuttavia vastaanottoääniä. Vastaanottava faksi antaa vastaanottoääniä noin 40 sekunnin ajan puhelinlinjaa pitkin. Samaan aikaan näyttöön tulee viesti *Vastaanotto*.

Jos laite on asetettu Vain faksi -tilaan, se vastaa jokaiseen soittoon automaattisesti faksina. Jos soittaja laskee kuulokkeen, laite jatkaa vastaanottoäänten lähettämistä noin 40 sekuntia ja näytössä on viesti *Vastaanotto*. Vastaanotto voidaan peruuttaa painamalla **Stop/Exit**.

Faksin ’kättely’ tarkoittaa aikaa, jolloin lähettävä faksilaite antaa CNG-merkkiääniä samaan aikaan, kun vastaanottava laite ”sirkuttaa”. Jotta laitteet ymmärtäisivät, miten faksi lähetetään ja vastaanotetaan, niiden on annettava merkkiääniä samanaikaisesti vähintään 2–4 sekuntia. Kättely alkaa puheluun vastattaessa, ja CNG-merkkiäänät kestävät vain noin 60 sekuntia numeron valitsemisen jälkeen. Siksi on tärkeää, että vastaanottava laite ottaa puhelun vastaan mahdollisimman nopeasti.



Faxilinjaan mahdollisesti liitetty ulkoinen puhelinvastaaja päättää, monenko soiton jälkeen se kytkeytyy päälle.

Virheenkorjaustila

Virheenkorjaustilassa laite tarkistaa faksilähettyksen tilan lähetyksen aikana. Jos laite havaitsee virheitä faksilähettyksen aikana, se lähettää uudestaan ne sivut, joissa virhe esiintyi. Lähettäminen virheenkorjaustilassa on mahdollista vain silloin, kun sekä lähettävässä että vastaanottavassa faksilaitteessa on tämä toiminto. Jos toiminto on käytössä molemmissa laitteissa, laite tarkkailee faksilähettyksen tilaa lähetyksen ja vastaanoton aikana. Laitteessa on oltava tarpeeksi muistia toimintoa varten.

2 Aloittaminen

Alkuasetukset

Päivämäärän ja kellonajan asettaminen

Kun laite ei ole käytössä, sen näytössä näkyy päivämäärä ja kellonaika. Jos olet asettanut nimitunnuksen, laite tulostaa näytössä näkyvän päivämäärän ja ajan lähetettäviin fakseihin. Sähkökatkoksen jälkeen päivämäärä ja aika on joskus asetettava uudelleen. Sähkökatkos ei vaikuta muihin asetuksiin.

- 1** Paina **Menu/Set, 0, 2**.
- 2** Syötä vuoden kaksi viimeistä numeroa.
Paina **Menu/Set**.
- 3** Syötä kuukausi kaksinumeroisena.
Paina **Menu/Set**.
(Esimerkiksi 09 tarkoittaa syyskuuta ja 10 lokakuuta.)
- 4** Syötä päivä kaksinumeroisena.
Paina **Menu/Set**.
(Esimerkiksi 06 tarkoittaa 6. päivää.)
- 5** Syötä kellonaika 24 tunnin muodossa.
Paina **Menu/Set**.
(Esimerkiksi 15:25 tarkoittaa, että kello on kaksikymmentäviisi minuuttia yli kolme iltapäivällä.)
- 6** Paina **Stop/Exit**.
Päivämäärä ja kellonaika näkyvät näytössä, kun laite on faksauksessa.

Nimitunnuksen asettaminen

Tallenna oma nimesi tai yrityksen nimi sekä faksinumero niin, että ne tulostuvat jokaiselle lähetettävälle faksilehdelle.

Faksinumero on ehdottomasti syötettävä kansainvälisen standardin mukaan. Järjestys on esitetty alla:

- “+” (plus) -merkki (paina * -näppäintä)
- Maan numero (Suomi on 358)
- Suuntanumero, jonka alusta on poistettu 0
- Välilyönti
- Puhelinnumero, johon on lisätty tarvittavat välilyönnit lukemisen helpottamiseksi.

Jos samaa linjaa käytetään sekä faksi- että puhelinsoittoihin ja puhelinnumero suuntanumeroineen on esim. 019-123 456, nimitunnuksen faksi- ja puhelinnumero syötetään seuraavasti: +358 19 123 456.

1 Paina **Menu/Set, 0, 3.**

2 Syötä oma faksinumerosi (korkeintaan 20 numeroa.)
Paina **Menu/Set.**

 Faksinumeroon ei voi syöttää väliviivaa. Lisää tyhjä väli painamalla ► kerran numeroiden välissä.

3 Syötä nimesi valintanäppäimillä (korkeintaan 20 merkkiä).
(Katso *Tekstin syöttäminen* sivulla B-11.)
Paina **Menu/Set.**

4 Paina **Stop/Exit.**

 Jos nimitunnus on jo ohjelmoitu, näytössä kehoitetaan painamaan **1**, jos haluat tehdä muutoksia, tai **2**, jos haluat poistua muutoksia tekemättä.

Puhelinlinjatyyppin asettaminen

Jos kytket laitteen puhelinlinjaan, jossa on sisäinen puhelinvaihte tai keskus tai joka on ISDN-linja, ja haluat lähettää tai vastaanottaa fakseja, sinun on vaihdettava puhelinlinjatyyppi tätä vastaavaksi seuraavien ohjeiden mukaisesti.

- 1** Paina **Menu/Set, 0, 6**.
- 2** Valitse **Keskus, ISDN (tai Normaali)** painamalla **▲** tai **▼**.
Paina **Menu/Set**.
- 3** Paina **Stop/Exit**.

Sisäinen puhelinvaihte ja puhelun siirto

Tämä laite on alun perin asetettu toimimaan tavallisessa puhelinverkossa (PSTN). Useissa toimistoissa käytetään kuitenkin sisäistä puhelinvaihdetta. Laite voidaan liittää useimpiin sisäisiin puhelinvaihteisiin. Laitteen uudelleenvalintanäppäin on katkotyyppinen (TBR). Se toimii useimpien puhelinvaihteiden kanssa. Saat sen avulla yhteyden ulkolinjaan tai voit siirtää puhelun toiseen alanumeroon. Toimintoa käytetään painamalla **Tel/R**-näppäintä.



Voit ohjelmoida **Tel/R**-näppäimen painalluksen lyhytvalintanumeron osaksi. Kun ohjelmoit lyhytvalintanumeroa (**Menu/Set 2, 3, 1**), paina ensin **Tel/R** (näyttöön tulee "!") ja syötä sitten puhelinnumero. Tällöin **Tel/R**-näppäintä ei tarvitse painaa joka kerta lyhytvalintanumeroa käytettäessä. (Katso *Numeroiden tallentaminen helppokäyttötoimintoja varten* sivulla 5-1.)

Yleiset asetukset

Tila-ajastimen asettaminen

Laitteen ohjauspaneelissa on neljä väliaikaista tilanäppäintä: PhotoCapture, kopiointi-, faksi- ja skannausnäppäimet. Voit muuttaa sekunti- tai minuuttimäärää, jonka kuluttua laite siirtyy takaisin faksautilaan viimeisen kopiointi-, skannaus- tai PhotoCapture-toiminnon jälkeen. Jos valitset Ei, laite pysyy viimeksi käytetyssä tilassa.

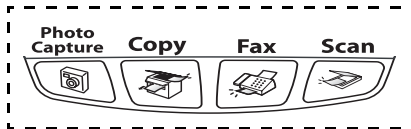

- 1** Paina **Menu/Set, 1, 1**.
- 2** Valitse 0 sek, 30 sek, 1 min, 2 min, 5 min tai Ei painamalla ▲ tai ▼.
- 3** Paina **Menu/Set**.
- 4** Paina **Stop/Exit**.

Paperityypin asettaminen

Saat parhaimman tulostuslaadun, kun määrität laitteen asetukset vastaamaan käyttämäsi paperityyppiä.

- 1** Paina **Menu/Set, 1, 2**.
- 2** Valitse Tavallinen, Muste, Kiiltävä tai Kalvo painamalla ▲ tai ▼.
Paina **Menu/Set**.
- 3** Paina **Stop/Exit**.

 Laite syöttää tulostetut arkit tekstipuoli ylöspäin laitteen edessä olevaan luovutusalustalle. Kun tulostat piirtoheitinkalvolle tai kiiltävälle paperille, poista jokainen arkki alustalta heti tulostuksen jälkeen. Näin vältät tekstin tahraantumisen ja paperitukokset.

Paperikoon asettaminen

Kopioitaessa tai tulostettaessa voidaan käyttää viittä eri paperikokoa: Letter, Legal, A4, A5 ja 100 x 150 mm. Fakseja tulostettaessa voit käyttää kolmea paperikokoa: Letter, Legal ja A4. Kun laitteen paperityyppiä muutetaan, on muutettava myös paperikoon asetusta, jotta laite voi sovittaa saapuvan faksin paperille oikein.



- 1 Paina **Menu/Set, 1, 3**.
- 2 Valitse Letter, Legal, A4, A5 tai 100x150mm painamalla ▲ tai ▼.
Paina **Menu/Set**.
- 3 Paina **Stop/Exit**.

Soittoäänen äänenvoimakkuuden asettaminen

Voit kytkeä soittoäänen pois päältä Ei tai voit valita soittoäänen äänenvoimakkuuden.

- 1 Paina **Menu/Set, 1, 4, 1**.
- 2 Valitse Hiljaa, Normaali, Kovaa tai Ei painamalla ▲ tai ▼.
Paina **Menu/Set**.
- 3 Paina **Stop/Exit**.

—TAI—

Voit säätää soittoääntä myös silloin, kun laite ei ole käytössä. Säädä äänenvoimakkuutta faksauksissa  painamalla  tai  . Vallitsevan asetuksen soittoääni kuuluu jokaisella näiden näppäinten painalluksella. Samalla asetusta tulee laitteen näyttöön. Äänenvoimakkuus muuttuu jokaisella näppäinpainalluksella. Uusi asetusta on voimassa, kunnes se muutetaan.

Äänimerkin äänenvoimakkuuden asettaminen

Voit säätää äänimerkin äänenvoimakkuutta. Oletusasetus on Hiljaa. Kun äänimerkki on kytketty päälle, laite antaa äänimerkin näppäintä painettaessa, faksin lähetyksen ja vastaanoton yhteydessä sekä silloin, kun teet virheen.

- 1** Paina **Menu/Set, 1, 4, 2**.
- 2** Valitse haluamasi vaihtoehto painamalla **▲** tai **▼**.
(Hiljaa, Normaali, Kovaa tai Ei)
Paina **Menu/Set**.
- 3** Paina **Stop/Exit**.

Kaiuttimen äänenvoimakkuuden asettaminen

Voit säätää laitteen kaiuttimen äänenvoimakkuutta.

- 1** Paina **Menu/Set, 1, 4, 3**.
- 2** Valitse Hiljaa, Normaali, Kovaa tai Ei painamalla **▲** tai **▼**.
Paina **Menu/Set**.
- 3** Paina **Stop/Exit**.

Automaattisen kesäajan käyttöönotto

Voit säätää laitteen siirtymään automaattisesti kesä- ja talviaikaan. Kello siirtyy tällöin keväällä yhden tunnin eteenpäin ja syksyllä yhden tunnin taaksepäin. Varmista, että olet säätänyt päivämäärän ja ajan oikein Pvm/Kello -asetustoiminnossa.

- 1** Paina **Menu/Set, 1, 5**.
- 2** Valitse **Kyllä** (tai **Ei**) painamalla **▲** tai **▼**.
Paina **Menu/Set**.
- 3** Paina **Stop/Exit**.



Nestekidenäytön kontrastin asettaminen

Voit parantaa näytön tarkkuutta ja eloisuutta säätämällä kontrastia. Jos näytön teksti ei erotu kunnolla, kontrastia kannattaa parantaa.

- 1** Paina **Menu/Set, 1, 7**.
- 2** Valitse **Vaalea** tai **Tumma** painamalla **▲** tai **▼**.
Paina **Menu/Set**.
- 3** Paina **Stop/Exit**.

3 Lähetyksen asettaminen

Faksaustilaan siirtyminen

Varmista ennen faksien lähettämistä, että näppäin  (**Fax**) palaa vihreänä. Jos näin ei ole, siirry faksaustilaan painamalla näppäintä  (**Fax**). Faksaustila on laitteen oletusasetus.

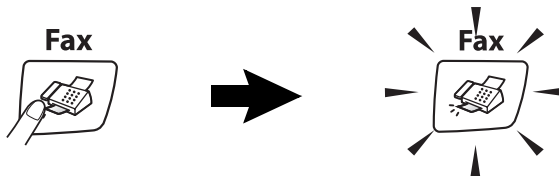

Numeron valitseminen

Valitse numero jollain seuraavista tavoista.

Manuaalinen valinta

Paina kaikki puhelin- tai faksinumeron numerot.

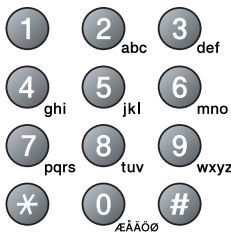

Lyhytvalinta

Paina **Search/Speed Dial**, **#** ja kaksinumeroinen lyhytvalintapaikka. (Katso *Lyhytvalintanumeroiden tallentaminen* sivulla 5-1.)

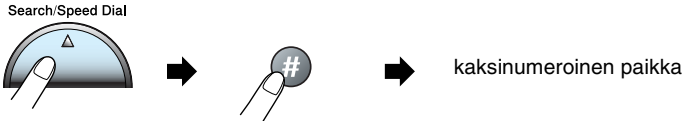

 Jos näytössä näkyy **Ei tallennettu**, kun syötät lyhytvalintapaikan, numeroa ei ole tallennettu tähän paikkaan.

Etsintä

Voit etsiä lyhytvalintamuistiin tallennettuja nimiä. Etsi painamalla **Search/Speed Dial**- ja navigointinäppäimiä. (Katso *Lyhytvalintanumeroiden tallentaminen* sivulla 5-1.)

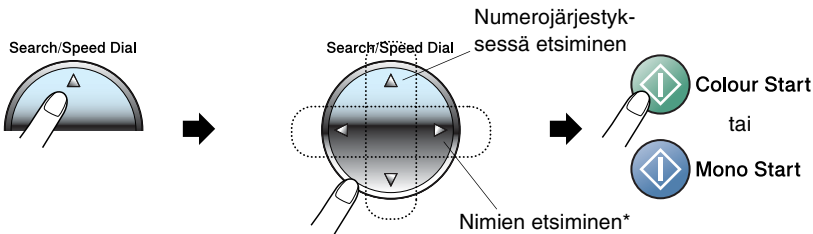

* Voit etsiä nimeä syöttämällä sen ensimmäisen kirjaimen valintanäppäimillä.

Faksin uudelleenvälinta

Jos lähetät faksia manuaalisesti ja linja on varattu, yritä uudelleen painamalla ensin **Redial/Pause** ja sitten **Mono Start** tai **Colour Start**. Jos haluat soittaa uudelleen viimeksi valittuun numeroon, säästät aikaa painamalla **Redial/Pause** ja **Mono Start** tai **Colour Start**.

Redial/Pause toimii vain silloin, kun valitset numerot ohjauspaneelisti.

Jos lähetät faksia automaattisesti ja linja on varattu, laite valitsee numeron automaattisesti uudelleen korkeintaan kolme kertaa viiden minuutin välein.

Värillisen faksin lähettäminen

Laite voi lähettää värillisiä fakseja laitteisiin, jotka tukevat tätä ominaisuutta.

Värillisiä fakseja ei voi kuitenkaan tallentaa muistiin. Laite lähettää värilliset faksit suorana lähetyksenä (vaikka Läheta heti -asetuksena olisikin Ei).



(MFC-425CN)

Ajastettu faksaus ja pollauslähetykset eivät ole käytettävissä värillisten faksien yhteydessä.

Faksaaminen arkinsyöttölaitteesta (ainoastaan MFC-425CN)

Aseta asiakirja syöttölaitteeseen tekstipuoli alaspäin.

- 1** Paina  (**Fax**), jos se ei pala vihreänä.
- 2** Aseta asiakirja.
- 3** Valitse faksinumero.
- 4** Paina **Mono Start** tai **Colour Start**.
Laite aloittaa asiakirjan skannaamisen.



Faksaus voidaan peruuttaa painamalla **Stop/Exit**.



Jos muistissa ei ole tilaa ja faksaat vain yhtä sivua, sivu lähetetään suorana lähetyksenä.

Faksin lähettäminen valotustasolta

Voit faksata valotustasolta yhden arkin tai kirjan sivun kerrallaan. Oletuskoko on A4.

1 Paina  (**Fax**), jos se ei pala vihreänä.

2 Aseta asiakirja valotustasolle.

3 Valitse faksinumero.

Paina **Mono Start** tai **Colour Start**.

■ Jos painat **Mono Start**, laite aloittaa ensimmäisen arkin skannaamisen.

■ Jos painat **Colour Start**, laite aloittaa lähetyksen.

4 Jos lähetät vain yhden sivun, paina **2** (tai paina **Mono Start** -näppäintä uudelleen).

Seuraava sivu?
1.Kyllä 2.Ei

Laite aloittaa asiakirjan lähettämisen.

—**TAI**—

Jos haluat lähettää monta sivua, valitse **1** ja siirry vaiheeseen 5.

5 Aseta seuraava sivu valotustasolle.

Paina **Menu/Set**.

Aseta seur. sivu
ja paina Set

Laite aloittaa skannaamisen. (Toista vaiheet 4 ja 5 kunkin sivun kohdalla.)



Faksaus voidaan peruuttaa painamalla **Stop/Exit**.



■ Jos muistissa ei ole tilaa ja faksaat vain yhtä sivua, sivu lähetetään suorana lähetyksenä.

■ Värillisiä fakseja ei voi lähettää useita sivuja kerralla.

Automaattinen lähetys

Näin lähetät faksin kaikkein helpoimmalla tavalla.

1 Paina  (**Fax**), jos se ei pala vihreänä.

2 Aseta asiakirja.

3 Valitse faksinumero. (Katso *Numeron valitseminen* sivulla 3-1.)

4 Paina **Mono Start** tai **Colour Start**.

Jos laitteesi on MFC-215C, siirry vaiheeseen 4 sivulla 3-4.

Manuaalinen lähetys

Kun lähetät faksin manuaalisesti, voit kuunnella laitteen valinta-, soitto- ja vastaanottoääniä faksilähetyksen aikana.

- 1 Paina  (**Fax**), jos se ei pala vihreänä.
- 2 Aseta asiakirja.
- 3 Nosta ulkoisen puhelimen kuuloke ja kuuntele valintaääntä.
- 4 Valitse faksinumero.
- 5 Kun kuulet faksin merkkiäänen, paina **Mono Start** tai **Colour Start**.
- 6 Jos käytät valotustasoa, lähetä faksi painamalla **1**.
- 7 Laske ulkoisen puhelimen kuuloke.

1.Läh. 2.Vas.ot.



Valotustasolta ei voi lähettää useita sivuja.

Lähetyksen perustoiminnot

Faksilähetyksen asetusten määrittäminen

Fakseja lähettäessäsi valitse haluamasi näistä asetuksista: kontrasti, erottelutarkkuus, ulkomaatila, ajastettu faksi (ainoastaan MFC-425CN), pollauslähetykset (ainoastaan MFC-425CN) tai suora lähetykset.

- 1** Paina  (**Fax**), jos se ei pala vihreänä.
Kun asetus on vahvistettu, näyttö kysyy, haluatko syöttää lisää asetuksia:
- 2** Valitse lisää asetuksia painamalla **1**.
Näyttö palaa

Seuraava sivu? 1.Kyllä 2.Ei

Lähetysasetuks-valikkoon.
—**TAI**—
Paina **2**, jos olet lopettanut asetusten syöttämisen ja haluat siirtyä seuraavaan vaiheeseen.

Kontrasti

Jos asiakirja on erittäin vaalea tai tumma, voit halutessasi muuttaa kontrastia. Useimmille asiakirjoille voidaan valita oletusasetukseksi 'Automaattinen'. Asetus valitsee asiakirjalle automaattisesti parhaan mahdollisen kontrastin.

Käytä Vaalea -asetusta lähettäessäsi vaaleita asiakirjoja.

Käytä Tumma -asetusta lähettäessäsi tummia asiakirjoja.

- 1** Paina  (**Fax**), jos se ei pala vihreänä.
- 2** Aseta asiakirja.
- 3** Paina **Menu/Set, 2, 2, 1**.
- 4** Valitse Automaattinen, Vaalea tai Tumma painamalla **▲** tai **▼**.
Paina **Menu/Set**.

Faksin erottelutarkkuus

Voit muuttaa seuraavan faksin asetuksia väliaikaisesti

Fax Resolution -näppäimellä. Kun olet faksaustilassa  (**Fax**), valitse haluamasi asetus painamalla **Fax Resolution** ja ▲ tai ▼ ja sen jälkeen **Menu/Set**.

—**TAI**—

Voit vaihtaa oletusasetuksen:

- 1** Paina  (**Fax**), jos se ei pala vihreänä.
- 2** Aseta asiakirja.
- 3** Paina **Menu/Set**, **2**, **2**, **2**.
- 4** Valitse haluamasi erottelutarkkuus painamalla ▲ tai ▼.
Paina **Menu/Set**.

 Mustavalkoisille asiakirjoille on neljä erilaista erottelutarkkuutta ja värillisille kaksi.

Mustavalkoinen

Normaali	sopii useimmille asiakirjoille.
Hieno	sopii pienelle tekstile, mutta lähettää hieman hitaammin kuin normaalilla erottelukyvylä.
Erittäin hieno	sopii pienelle tekstile ja piirroksille, mutta lähettää hitaammin kuin hienolla erottelukyvylä.
Valokuva	sopii harmaasävyisille asiakirjoille ja valokuville. Kaikkein pisin lähetysaika.

Väri

Normaali	sopii useimmille asiakirjoille.
Hieno	sopii valokuville. Lähettää hitaammin kuin normaalilla erottelukyvylä.

Jos värillisille fakseille valitaan Erittäin hieno tai Valokuva, asetus muuttuu takaisin Hieno.

Kaksoistoiminto (Ainoastaan mustavalkoinen)

Voit valita numeron ja aloittaa faksin skannaamisen muistiin samaan aikaan, kun laite vastaanottaa tai lähettää faksia muistista. Näyttöön tulee uuden tehtävän numero ja vapaana oleva muisti.



Laite käyttää tavallisesti kaksoistoimintoa. Laite lähettää värilliset faksit kuitenkin suorana lähetyksenä (vaikka **Läheta heti** -asetuksena olisikin **Ei**).

Muistiin mahtuvien skannattavien sivujen määrä riippuu sivujen sisältämästä tiedosta.



Jos näyttöön tulee **Muisti täynnä** -viesti, kun skannaat faksin ensimmäistä sivua, peruuta skannaus painamalla **Stop/Exit**.

Jos näyttöön tulee **Muisti täynnä** -viesti, kun skannaat myöhempää sivua, voit lähettää skannatut sivut painamalla **Mono Start** tai peruuttaa tehtävän painamalla **Stop/Exit**.

Suora lähetys

Kun lähetät faksia, laite skannaa asiakirjat muistiin ennen lähettämistä. Heti kun puhelinlinja vapautuu, laite aloittaa numeron valinnan ja lähetyksen.

Jos muisti täyttyy, laite lähettää asiakirjan suorana lähetyksenä (vaikka **Lähetä heti on Ei**).

Voit myös lähettää tärkeitä asiakirjoja suoraan, muistia käyttämättä. **Lähetä heti** -asetukseksi voi asettaa **Kyllä** kaikille asiakirjoille vasta seuraavasta asiakirjasta lähtien.

Kaikkien faksien lähetys suorana lähetyksenä

- 1 Paina  (**Fax**), jos se ei pala vihreänä.
- 2 MFC-215C: paina **Menu/Set, 2, 2, 3**.
MFC-425CN: paina **Menu/Set, 2, 2, 5**.
- 3 Valitse **Kyllä** (tai **Ei**) painamalla **▲** tai **▼**.
Paina **Menu/Set**

Vain seuraavan faksin lähetys suorana lähetyksenä

- 1 Paina  (**Fax**), jos se ei pala vihreänä.
- 2 MFC-215C: paina **Menu/Set, 2, 2, 3**.
MFC-425CN: paina **Menu/Set, 2, 2, 5**.
- 3 Valitse **Vain seur. läh. faksi** painamalla **▲** tai **▼**.
Paina **Menu/Set**.
- 4 Valitse **Kyllä** (tai **Ei**) painamalla **▲** tai **▼**.
Paina **Menu/Set**



- Automaattinen uudelleevalinta ei toimi suorassa lähetyksessä, kun käytät valotustasoa.
- Laite lähettää värilliset faksit suorana lähetyksenä (vaikka **Lähetä heti on Ei**).

Tehtävän tilan tarkistaminen

Tarkista, mitkä tehtävät ovat edelleen jonossa odottamassa lähetystä. (Jos jonossa ei ole tehtäviä, näyttöön tulee viesti Ei odot. töitä.)

- 1** Jos laitteesi on MFC-215C, paina **Menu/Set, 2, 5**.
Jos laitteesi on MFC-425CN, paina **Menu/Set, 2, 6**.
- 2** Jos jonossa on useita tehtäviä, selaa luetteloa painamalla ▲ tai ▼.
- 3** Paina **Stop/Exit**.

Peruuttaminen faksauksen aikana

Jos haluat peruuttaa faksin, kun laite skannaa sitä, valitsee numeroa tai lähettää faksia, paina **Stop/Exit**.

Jonossa odottavan tehtävän peruuttaminen

Voit peruuttaa faksitehtävän, joka on tallennettu ja odottaa muistissa.

- 1** Jos laitteesi on MFC-215C, paina **Menu/Set, 2, 5**.
Jos laitteesi on MFC-425CN, paina **Menu/Set, 2, 6**.
Kaikki jonossa olevat tehtävät tulevat näyttöön.
- 2** Jos jonossa on useita tehtäviä, valitse peruutettava tehtävä painamalla ▲ tai ▼.
Paina **Menu/Set**.
—TAI—
Jos jonossa on vain yksi tehtävä, siirry vaiheeseen 3.
- 3** Peruuta painamalla **1**.
Peruuta toinen tehtävä siirtymällä vaiheeseen 2.
—TAI—
Poistu tehtävää peruuttamatta painamalla **2**.
- 4** Paina **Stop/Exit**.

Lähetysten lisätoiminnot

Sarjalähetys (Ainoastaan mustavalkoinen)

Sarjalähetyksessä sama faksi lähetetään automaattisesti useaan eri faksinumeroon. Voit sisällyttää yhteen sarjalähetykseen ryhmiä, lyhytvalintanumeroita ja korkeintaan 50 manuaalisesti valittua numeroa.

Paina faksinumeroiden välissä **Menu/Set**. Helpota numeroiden valintaa käyttämällä **Search/Speed Dial**-näppäintä. (Kun haluat määrittää ryhmän faksinumerot, katso *Ryhmiä asettaminen sarjalähetystä varten* sivulla 5-3.)

Sarjalähetysten lopuksi laite tulostaa raportin, josta näet lähetystulokset.

- 1 Paina  (**Fax**), jos se ei pala vihreänä.
- 2 Aseta asiakirja.
- 3 Syötä numero käyttämällä lyhytvalintaa, ryhmänumeroa tai etsintää tai manuaalisesti valintanäppäimillä.
(Esimerkki: ryhmänumero)
- 4 Kun näytöllä näkyy toisen osapuolen faksinumero tai nimi, paina **Menu/Set**.
Näytössä kehoitetaan syöttämään seuraava numero.
- 5 Syötä seuraava numero.
(Esimerkki: lyhytvalintanumero)
- 6 Kun näytöllä näkyy toisen osapuolen faksinumero tai nimi, paina **Menu/Set**.
- 7 Kun olet syöttänyt kaikki faksinumerot, siirry vaiheeseen 8 ja aloita sarjalähetys.
- 8 Paina **Mono Start**.



- Jos et ole käyttänyt kaikkia lyhytvalintapaikkoja ryhmien, käyttöoikeustunnusten ja luottokorttinumeroiden tallentamiseen, voit lähettää fakseja sarjalähetysten enimmillään 70:een (MFC-215C) tai 130:een (MFC-425CN) eri numeroon.
- Käytettävissä olevan muistin määrä riippuu muistissa olevista tehtävistä ja sarjalähetysten vastaanottajien määrästä. Jos sarjalähetysten numeroiden lukumäärä vastaa muistipaikkojen lukumäärää, et voi käyttää kaksoistoimintoa etkä ajastettua faksia (ainoastaan MFC-425CN).
- Syötä pitkät numerot normaalisti, mutta muista, että jokainen lyhytvalintanumero lasketaan yhdeksi paikaksi, joten tallennettavien paikkojen määrä on rajoitettu.
- Jos muisti loppuu kesken, keskeytä tehtävä painamalla **Stop/Exit**, tai jos monta sivua on jo skannattu, lähetä muistiin tallennettu osa painamalla **Mono Start**.

Käynnissä olevan lähetyksen pysäytys

1 MFC-215C: paina **Menu/Set, 2, 5**.

MFC-425CN: paina **Menu/Set, 2, 6**.

Nestekidenäytössä näkyy valittu faksinumero.

2 Paina **Menu/Set**.

Nestekidenäytössä näkyy:

XXXXXXXXXX 1.Poista 2.Älä

3 Tyhjennä painamalla **1**.

Seuraavaksi nestekidenäytössä näkyy lähetetyn työn numero sekä 1.Poista 2. Älä.

4 Peruuta lähetys painamalla **1**.

5 Paina **Stop/Exit**.

Ulkomaanlinja

Jos faksien lähettäminen ulkomaille ei onnistu esimerkiksi puhelinlinjan häiriöiden takia, vaihda tilaksi ulkomaanlinja. Toiminto kytkeytyy automaattisesti pois päältä faksin lähettämisen jälkeen.

- 1 Paina  (**Fax**), jos se ei pala vihreänä.
- 2 Aseta asiakirja.
- 3 Jos laitteesi on MFC-215C, paina **Menu/Set, 2, 2, 4**.
Jos laitteesi on MFC-425CN, paina **Menu/Set, 2, 2, 7**.
- 4 Valitse **Kyllä** (tai **Ei**) painamalla **▲** tai **▼**.
Paina **Menu/Set**.

Ajastettu faksi (Ainoastaan mustavalkoinen) (ainoastaan MFC-425CN)

Voit tallentaa muistiin työpäivän aikana jopa 50 faksia lähetettäväksi seuraavien 24 tunnin kuluessa. Faksit lähetetään vaiheessa 4 asetettuna aikana.

- 1 Paina  (**Fax**), jos se ei pala vihreänä.
- 2 Aseta asiakirja.
- 3 Paina **Menu/Set, 2, 2, 3**.
- 4 Hyväksy näytössä näkyvä aika painamalla **Menu/Set**.

Lähetysasetuks
3. Ajastin

—**TAI**—

Syötä faksin lähetysaika (24 tunnin muodossa).

Paina **Menu/Set**.

(Esimerkiksi 19:45 tarkoittaa, että kello on viisitoista minuuttia vaille kahdeksan illalla.)



Muistiin mahtuvien skannattavien sivujen määrä riippuu sivujen sisältämän tiedon määrästä.

Ajastettu keräyslähetys (Ainoastaan mustavalkoinen) (ainoastaan MFC-425CN)

Ennen ajastettujen faksien lähettämistä laite säästää aikaa lajittelemalla kaikki tallennetut faksit kohteen ja kellonajan mukaan. Kaikki samaan aikaan samaan faksinumeroon lähetettäviksi ajastetut faksit lähetetään yhtenä faksina (eränä) lähetysajan säästämiseksi.

1 Paina  (**Fax**), jos se ei pala vihreänä.

2 Paina **Menu/Set, 2, 2, 4**.

Lähetysasetuks
4.Keräyslähetys

3 Valitse **Kyllä** (tai **Ei**) painamalla
▲ tai ▼.

Paina **Menu/Set**.

4 Paina **Stop/Exit**.

Pollauslähetyksen asettaminen (tavallinen) (Ainoastaan mustavalkoinen) (ainoastaan MFC-425CN)

Pollatussa lähetyksessä laitteeseen asetetaan asiakirja odottamaan, että toinen faksi noutaa sen.

1 Paina  (**Fax**), jos se ei pala vihreänä.

2 Aseta asiakirja.

3 Paina **Menu/Set, 2, 2, 6**.

4 Valitse **Normaali** painamalla ▲ tai ▼.

Paina **Menu/Set**.

Suojatun pollauslähetyksen asettaminen (Ainoastaan mustavalkoinen) (ainoastaan MFC-425CN)

Kun valitset Pollaus lähetyksen: Suojattu, asiakirjan noutajan on syötettävä pollaustunnus.

1 Paina  (**Fax**), jos se ei pala vihreänä.

2 Aseta asiakirja.

3 Paina **Menu/Set**, **2**, **2**, **6**.

4 Valitse Suojattu painamalla ▲ tai ▼.

Paina **Menu/Set**.

5 Syötä nelinumeroinen luku.

Paina **Menu/Set**.

 Asiakirja tallennetaan muistiin ja toinen faksilaite voi noutaa sen, kunnes poistat faksin muistista tehtävän valikon peruutustoiminnolla. (Katso *Jonossa odottavan tehtävän peruuttaminen* sivulla 3-10.)

 Suojattua pollausta voi käyttää ainoastaan toisen Brother-faksin kanssa.

Lähetyksen esto

Lähetyksen esto estää laitteen luvattoman käytön.

Kun lähetyksen esto on päällä, seuraavat toiminnot ovat käytettävissä:

- Faksien vastaanottaminen
- Faksien edelleenlähetys (jos Faksien edelleenlähetys oli ennestään käytössä) (ainoastaan MFC-425CN)
- Kauko-ohjaus (jos Faksitalletus oli ennestään käytössä) (ainoastaan MFC-425CN)

Kun lähetyksen esto on päällä, seuraavat toiminnot EIVÄT OLE käytettävissä:

- Faksien lähetys
- Kopiointi
- Tulostus tietokoneelta
- Skannaus
- PhotoCapture



(Ainoastaan MFC-425CN)

Ajastettujen faksien tai pollaustehtävien ohjelmoimista ei voida jatkaa. Jo ohjelmoidut ajastetut faksit lähetetään, kun lähetyksen esto asetetaan päälle, joten ne eivät katoa.

Jos olet valinnut faksien edelleenlähetysten tai faksien tallennuksen (**Menu/Set, 2, 5**) *ennen* kuin kytket lähetyksen eston päälle, faksien edelleenlähetys ja tallennus toimivat edelleen.

Tunnussanan asettaminen



Jos unohdat lähetyksen eston tunnussanan, ota yhteyttä Brother-jälleenmyyjääsi.

- 1** Paina **Menu/Set, 2, 0, 1**.
- 2** Syötä nelinumeroinen tunnussana.
Paina **Menu/Set**.
- 3** Jos näytössä näkyy **Vahvista:**, syötä tunnussana uudelleen.
Paina **Menu/Set**.

Lähetyksen eston tunnussanan vaihtaminen

- 1** Paina **Menu/Set, 2, 0, 1**.
- 2** Valitse **Aseta** tunnussana painamalla **▲** tai **▼**.
Paina **Menu/Set**.
- 3** Syötä nykyinen nelinumeroinen tunnussana.
Paina **Menu/Set**.
- 4** Syötä uusi nelinumeroinen tunnussana.
Paina **Menu/Set**.
- 5** Jos näytössä näkyy **Vahvista:**, syötä tunnussana uudelleen.
Paina **Menu/Set**.

Lähetyksen eston päällekytkeminen

- 1** Paina **Menu/Set, 2, 0, 1**.
- 2** Valitse **Aseta läh. esto** painamalla **▲** tai **▼**.
Paina **Menu/Set**.
- 3** Syötä ohjelmoitu nelinumeroinen tunnussana.
Paina **Menu/Set**.
Laite siirtyy offline-tilaan ja näytöllä näkyy **Läh. eston tila**.

Lähetysten eston kytkeminen pois päältä

- 1 Paina **Menu/Set**.
- 2 Syötä ohjelmoitu nelinumeroinen tunnussana.
Paina **Menu/Set**.
Lähetysten esto kytkeytyy itsestään pois päältä.



Jos syötät tunnussanan väärin, näytöllä näkyy Väärä tunnussana ja kone pysyy offline-tilassa. Laite pysyy lähetysten estotilassa, kunnes ohjelmoitu tunnussana syötetään.

Letter-kokoisten asiakirjojen faksaaminen valotustasolta

Kun asiakirjat ovat Letter-paperikokoa, sinun on asetettava valotustason skannausalue Letter-kooksi, muuten asiakirjan reunimmaisat tekstit eivät tule mukaan faksiin.

- 1 Paina **Menu/Set, 2, 2, 0**.
- 2 Valitse `Letter` (tai `A4`) painamalla ▲ tai ▼.
Paina **Menu/Set**.
- 3 Paina **Stop/Exit**.

4

Vastaanottoasetukset

Vastaanoton perusasetukset

Vastaanottotilan valitseminen

Laitteessa on neljä erilaista vastaanottotilaa. Valitse käyttötarkoitusta parhaiten vastaava vastaanottotila.

Nestekidenäyttö	Toiminta	Käyttö
Vain faksi (automaattinen vastaanotto)	Laite ottaa kaikki puhelut vastaan fakseina.	Linjoille, joihin on liitetty vain faksilaite.
Faksi/Puhelin (ulkaisen puhelimen tai rinnakkaispuhelimien kanssa, faksilaitteet, joissa ei ole kuuloketta)	Laite ohjaa linjaa ja vastaa automaattisesti kaikkiin puheluihin. Jos puhelu on faksi, laite vastaanottaa sen. Jos puhelu ei ole faksi, laite ilmoittaa kaksoissoitolla puhelusta, jotta voit vastata puhelimeen.	Käytä tätä tilaa, jos saat paljon fakseja ja vain muutamia puheluita. Samaan linjaan ei voi kytkeä puhelinvastaajaa, vaikka se olisi kytketty erilliseen seinäpistorasiaan (puhelinpistorasiaan). Tässä tilassa linjaan ei voi myöskään kytkeä puhelinyhtiön vastaajapalvelua.
Ulkoinen/Puh.va. (vain ulkoisen puhelinvastaajan kanssa)	Ulkoinen puhelinvastaaja vastaa automaattisesti kaikkiin soittoihin. Viestit tallennetaan ulkoiseen puhelinvastaajaan. Faksiviestit tulostetaan.	Käytä tätä tilaa, jos laitteeseen on kytketty puhelinvastaaja. Ulkoinen puhelinvastaaja-asetus toimii vain ulkoisen puhelinvastaajan kanssa. Soittoviive ei toimi tämän asetuksen kanssa.
Manuaalinen (manuaalinen vastaanotto) (ulkaisen puhelimen tai rinnakkaispuhelimien kanssa, faksilaitteet, joissa ei ole kuuloketta)	Ohjaat puhelinlinjaa itse, ja sinun on vastattava jokaiseen puheluun.	Käytä tätä tilaa, jos et vastaanota paljon fakseja tai jos samaan puhelinlinjaan on kytketty tietokone. Jos vastaat ja kuulet faksin merkkiään, odota, kunnes laite ottaa puhelun vastaan ja aseta sitten kuuloke takaisin paikalleen. (Katso <i>Faksin tunnistus</i> sivulla 4-4.)

Vastaanottotilan valitseminen ja vaihtaminen

- 1 Paina  (**Fax**), jos se ei pala vihreänä.
- 2 Paina **Menu/Set, 0, 1**.
- 3 Valitse Vain faksi, Faksi/Puhelin, Ulkoinen/Puh.va. tai Manuaalinen painamalla ▲ tai ▼.
Paina **Menu/Set**.
- 4 Paina **Stop/Exit**.

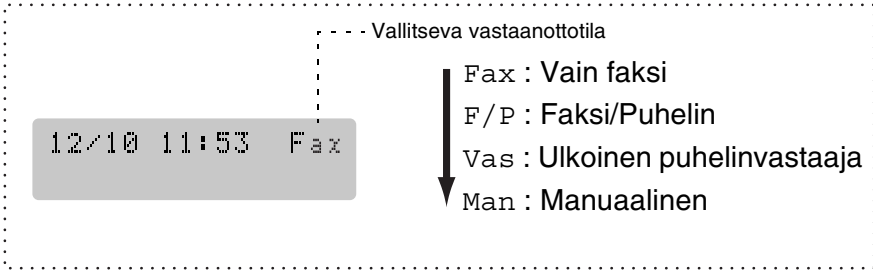

Soittoviiveen asettaminen

Soittoviive asettaa soittokertojen määrän, joiden jälkeen laite vastaa Vain faksi tai Faksi/Puhelin-tilassa. Jos samaan linjaan laitteen kanssa on kytketty rinnakkaispuhelimia, jätä soittoviiveen asetukseksi neljä soittoa.



(Katso *Rinnakkaispuhelimien käyttäminen* sivulla A-1 ja *Faksin tunnistus* sivulla 4-4.)

- 1 Paina  (**Fax**), jos se ei pala vihreänä.
- 2 Paina **Menu/Set, 2, 1, 1**.
- 3 Valitse, kuinka monta kertaa puhelin soi ennen kuin laite vastaa (00 - 05), painamalla ▲ tai ▼.
Paina **Menu/Set**.
(Jos valitset 00, linja ei soi kertaakaan.)
- 4 Paina **Stop/Exit**.

F/P-soittoajan asettaminen (vain Faksi/Puhelin-tilassa)

Jos asetat vastaanottotilaksi Faksi/Puhelin-tilan, sinun on määritettävä, kuinka pitkään laite ilmoittaa *puhelusta* kaksoissoittoäänellä. (Jos puhelu on faksi, laite tulostaa faksin.)

Laite ilmoittaa puhelusta kaksoissoittoäänellä puhelun tullessa. Vain laite soittaa kaksoismerkkiääntä. Muut samaan linjaan kytketyt puhelimet eivät soi tällä kaksoissoittoäänellä. Voit kuitenkin vastata puheluun mistä tahansa puhelimesta, joka on samalla linjalla kuin laite. (Katso *Vain Faksi/Puhelin-tilassa* sivulla A-1.)

- 1** Paina  (**Fax**), jos se ei pala vihreänä.
 - 2** Paina **Menu/Set, 2, 1, 2**.
 - 3** Valitse, miten pitkään laite ilmoittaa puhelusta kaksoissoitolla (20, 30, 40 tai 70 sekuntia), painamalla ▲ tai ▼.
Paina **Menu/Set**.
 - 4** Paina **Stop/Exit**.
-  Vaikka soittaja lopettaisi puhelun kaksoissoittoäänen aikana, laite jatkaa soittoa määritetyn ajan.

Faksin tunnistus

Kun käytät tätä toimintoa, sinun ei tarvitse painaa **Mono Start**, **Colour Start** -näppäintä tai faksin vastaanottotunnusta *51, kun vastaat faksisoittoon. Kun asetus on otettu käyttöön **Kyllä**, laite pystyy vastaanottamaan fakseja automaattisesti, vaikka nostaisitkin rinnakkaispuhelimien tai ulkoisen puhelimen kuulokkeen. Kun näyttöön tulee viesti **Vastaanotto** tai kun kuulet rinnakkaispuhelimeen (toiseen puhelinpistorasiaan liitettyyn puhelimeen) vastatessasi faksin sirkutusäänen, aseta kuuloke takaisin paikalleen, niin laite ottaa faksin automaattisesti vastaan.



- Jos tämän toiminnon asetus on kytketty päälle (**Kyllä**), mutta laite ei yhdistä faksipuhelua ulkoisen tai rinnakkaispuhelimien kuuloketta nostettaessa, valitse faksin vastaanottotunnus *51.
- Jos lähetät faksia samaan linjaan kytketyltä tietokoneelta ja laite sieppaa sen, aseta faksin tunnistuksen asetukseksi **Ei**.
- Jos valitset asetukseksi **Ei**, sinun on aktivoitava laite nostamalla ulkoisen puhelimen tai rinnakkaispuhelin kuuloke ja painamalla sitten laitteen **Mono Start** tai **Colour Start** -näppäintä
—**TAI**—
painamalla *51, jos et ole laitteen äärellä. (Katso *Rinnakkaispuhelimien käyttäminen* sivulla A-1.)

- 1 Paina  (**Fax**), jos se ei pala vihreänä.
- 2 Paina **Menu/Set**, **2**, **1**, **3**.
- 3 Valitse **Kyllä** (tai **Ei**) painamalla ▲ tai ▼.
Paina **Menu/Set**.
- 4 Paina **Stop/Exit**.

Vastaanotettavan faksin tulostaminen pienennettynä (automaattinen pienentäminen)

Jos valitset asetukseksi **Kyllä**, laite pienentää automaattisesti saapuvan faksin kokoa niin, että se mahtuu yhdelle A4-, Letter- tai Legal-paperiarkille. Laite laskee pienennyssuhteen käyttämällä asiakirjan sivukokoa ja Paperikoko-asetusta (**Menu/Set, 1, 3**).

1 Paina  (**Fax**), jos se ei pala vihreänä.

2 Paina **Menu/Set, 2, 1, 5**.

3 Valitse **Kyllä** (tai **Ei**) painamalla
▲ tai ▼.

Paina **Menu/Set**.

4 Paina **Stop/Exit**.



■ Jos saat fakseja, jotka jatkuvat seuraavalle sivulle, ota asetus käyttöön. Jos saapuva asiakirja on liian pitkä, laite voi tulostaa sen kahdelle sivulle.

■ Jos vasen ja oikea marginaali ovat liian kapeita, ota asetus käyttöön.

Vastaanottoas. 5.Autom. pien.

Faksin tulostaminen muistista (ainoastaan MFC-425CN)

Vaikka olet valinnut faksin edelleenlähetyksen tai faksin tallennuksen (**Menu/Set, 2, 5, 1**), voit tulostaa faksin muistista, kun olet laitteen ääressä. (Katso *Faksin tallennuksen asettaminen* sivulla 6-2.)

1 Paina **Menu/Set, 2, 5, 3**.

2 Paina **Mono Start**.

Vastaanotto muistiin (Ainoastaan mustavalkoinen)

Heti kun paperikasettiin tyhjenee faksin vastaanoton aikana, näyttöön tulee viesti **Tarkista paperi**. Aseta silloin lisää paperia paperikasettiin. (Katso *Paperin, kirjekuorien ja postikorttien asettaminen* sivulla 1-14.)

Jos Muist.vast.ot. on Kyllä (kytketty päälle)...

Juuri saapuva faksi otetaan vastaan, mutta jäljellä olevat sivut tallentuvat muistiin edellyttäen, että vapaata muistia on riittävästi. Myös seuraavat saapuvat faksit tallentuvat muistiin, kunnes muisti täyttyy. Muistin täytyttyä saapuviin faksisoihtoihin ei vastata automaattisesti. Aseta paperia paperilokeroon, jotta kaikki tiedot voidaan tulostaa, ja paina **Mono Start**- tai **Colour Start** -näppäintä.

Jos Muist.vast.ot. on Ei (kytketty pois)...

Juuri saapuva faksi otetaan vastaan, mutta jäljellä olevat sivut tallentuvat muistiin edellyttäen, että vapaata muistia on riittävästi. Sitä seuraaviin faksisoihtoihin ei vastata automaattisesti, ennen kuin paperikasettiin on laitettu lisää paperia. Aseta paperia paperikasettiin, jotta viimeinen vastaanotettu faksi voidaan tulostaa, ja paina **Mono Start**- tai **Colour Start** -näppäintä.

- 1** Paina  (**Fax**), jos se ei pala vihreänä.
- 2** Paina **Menu/Set, 2, 1, 6**.
- 3** Valitse **Kyllä** (tai **Ei**) painamalla **▲** tai **▼**.
Paina **Menu/Set**.
- 4** Paina **Stop/Exit**.

Pollaus (ainoastaan MFC-425CN)

Pollauksella tarkoitetaan faksiviestien noutoa toisesta faksilaitteesta. Voit pollata laitteellasi toista laitetta, tai joku muu voi pollata laitettasi. Kaikkien pollausta käyttävien on asetettava oma laitteensa pollausta varten. Kun joku noutaa laitteestasi faksin, soittaja maksaa puhelun. Kun noudat toisesta laitteesta faksiviestin, maksat puhelun itse.



Kaikissa fakseissa ei ole faksien noutotoimintoa.

Suojattu pollaus

Suojatun pollauksen avulla pollattavat asiakirjat eivät joudu väärin käsiin, kun laite odottaa pollausta. Suojattua pollausta voi käyttää ainoastaan toisen Brother-faksin kanssa. Pollauslähetyksen vastaanottajan on syötettävä laitteeseen pollaustunnus.

Pollausvastaanoton asettaminen (tavallinen)

Pollausvastaanotto tarkoittaa faksin noutamista toisesta faksilaitteesta.

- 1** Paina  (**Fax**), jos se ei pala vihreänä.
- 2** Paina **Menu/Set**, **2**, **1**, **7**.
- 3** Valitse **Normaali** painamalla **▲** tai **▼**.
Paina **Menu/Set**.
- 4** Syötä faksinumero, josta haluat noutaa viestin.
Paina **Mono Start** tai **Colour Start**.

Suojatun pollausvastaanoton asettaminen

Varmista, että toisen osapuolen tunnus on sama kuin omasi.

- 1 Paina  (**Fax**), jos se ei pala vihreänä.
- 2 Paina **Menu/Set, 2, 1, 7**.
- 3 Valitse **Suojattu** painamalla ▲ tai ▼.
Paina **Menu/Set**.
- 4 Anna nelinumeroinen pollaustunnus.
Tunnus on sama kuin pollattavan faksilaitteen pollaustunnus.
- 5 Paina **Menu/Set**.
- 6 Syötä faksinumero, josta haluat noutaa viestin.
- 7 Paina **Mono Start** tai **Colour Start**.

Ajastetun pollausvastaanoton asettaminen

Voit asettaa laitteen noutamaan faksiviestin haluttuna ajankohtana.

- 1 Paina  (**Fax**), jos se ei pala vihreänä.
- 2 Paina **Menu/Set, 2, 1, 7**.
- 3 Valitse **Ajastin** painamalla ▲ tai ▼.
Paina **Menu/Set**.
- 4 Syötä pollauksen kellonaika 24 tunnin muodossa.
Esimerkiksi 21:45 tarkoittaa, että kello on viisitoista minuuttia vaille kymmenen illalla.
- 5 Paina **Menu/Set**.
- 6 Syötä faksinumero, josta haluat noutaa viestin.
Paina **Mono Start** tai **Colour Start**.
Laitte noutaa viestin asettamaasi kellonaikaan.



Voit asettaa vain yhden ajastetun pollauksen kerrallaan.

Sarjapollaus

Laitte voi noutaa asiakirjoja useasta faksilaitteesta yhdellä toiminnolla. Anna kaikkien faksilaitteiden numerot vaiheessa 5. Noutamisen jälkeen laite tulostaa sarjapollausraportin.

- 1 Paina  (**Fax**), jos se ei pala vihreänä.
 - 2 Paina **Menu/Set, 2, 1, 7**.
 - 3 Valitse **Normaali, Suojattu tai Ajast.** lähetys painamalla ▲ tai ▼.
Paina **Menu/Set**, kun näyttöön tulee haluamasi asetus.
 - 4 Jos valitsit **Normaali**, siirry vaiheeseen 5.
 - Jos valitsit **Suojattu**, syötä nelinumeroinen tunnussana, paina **Menu/Set** ja siirry sitten vaiheeseen 5.
 - Jos valitsit **Ajastin**, syötä pollausaika (24 tunnin muodossa), paina **Menu/Set** ja siirry sitten vaiheeseen 5.
 - 5 Määritä faksinumerot, joista haluat noutaa asiakirjoja, käyttämällä lyhytvalintaa, etsintää, ryhmätoimintoa (katso *Ryhmien asettaminen sarjalähetystä varten* sivulla 5-3) tai valintanäppäimiä. Jokaisen faksinumeron jälkeen on painettava **Menu/Set**.
 - 6 Paina **Mono Start** tai **Colour Start**.
Laitte noutaa asiakirjat soittamalla vuorotellen jokaiseen numeroon tai ryhmännumeroon.
-  Jos haluat peruuttaa pollaustehtävän, paina **Stop/Exit** laitteen valitessa numeroa.
- Peruuta kaikki peräkkäiset pollausvastaanotot painamalla **Menu/Set, 2, 6**. (Katso *Jonossa odottavan tehtävän peruuttaminen* sivulla 3-10.)

5 Pikavalintanumerot ja numeron valinta

Numeroiden tallentaminen helppokäyttötoimintoja varten

Voit asettaa laitteen kahdenlaisia helppokäyttötoimintoja: lyhytvalinnat ja faksien sarjalähettykset ryhmille. Kun käytät pikavalintanumeroa, näyttöön tulee näkyviin vastaava nimi (jos se on tallennettu) tai numero.



Muistiin tallennetut pikavalintanumerot säilyvät sähkökatkoksesta huolimatta.

Lyhytvalintanumeroiden tallentaminen

Voit tallentaa lyhytvalintanumeroita, jotka voit valita painamalla vain muutamaa näppäintä (**Search/Speed Dial**, #, kaksinumeroinen paikka ja **Mono Start** tai **Colour Start**). MFC-215C pystyy tallentamaan 20 pikavalintanumeroa ja MFC-425CN 80 pikavalintanumeroa.

- 1 Paina **Menu/Set**, **2**, **3**, **1**.
- 2 Syötä kaksinumeroinen lyhytvalintapaikka valintanäppäimillä (01-20, jos laitteesi on MFC-215C, tai 01-80, jos laitteesi on MFC-425CN).
(Paina esimerkiksi **05**.)
Paina **Menu/Set**.
- 3 Syötä puhelin- tai faksinumero (korkeintaan 20 numeroa.)
Paina **Menu/Set**.
- 4 Syötä nimi valintanäppäimillä (korkeintaan 15 merkkiä).
Paina **Menu/Set**.
(Syötä kirjaimet sivulla B-11 olevan taulukon mukaan.)
—**TAI**—
Tallenna numero ilman nimeä painamalla **Menu/Set**.
- 5 Jos haluat tallentaa toisen lyhytvalintanumeron, siirry vaiheeseen 2.
—**TAI**—
Paina **Stop/Exit**.

Lyhytvalintanumeroiden muuttaminen

Jos yrität tallentaa lyhytvalintanumeron paikkaan, jossa on jo numero, näyttöön tuleva viesti näyttää tallennetun nimen (tai numeron) ja kehottaa toimimaan seuraavasti:

1 Muuta tallennettu numero valitsemalla **1**.

—**TAI**—

Poistu muutoksia tekemättä painamalla **2**.

Tallennetun numeron tai nimen muuttaminen:

- Jos haluat vaihtaa merkin, aseta kohdistin muutettavan merkin alle painamalla ◀ tai ▶ ja kirjoita sitten korvattavan merkin päälle.
- Jos haluat pyyhkiä pois koko numeron tai nimen, paina **Stop/Exit**, kun kohdistin on ensimmäisen merkin tai numeron alapuolella. Kohdistimen yläpuolella ja oikealla puolella olevat merkit poistetaan.

2 Syötä uusi numero.

Paina **Menu/Set**.

3 Seuraa vaiheesta 4 alkaen ohjeita, jotka annetaan kohdassa Lyhytvalintanumeroiden tallentaminen. (Katso sivu 5-1.)

Ryhmien asettaminen sarjalähetystä varten

Ryhmien avulla voit lähettää saman faksin useaan eri faksinumeroon vain muutamaa näppäintä painamalla (**Search/Speed Dial**, #, kaksinumeroinen paikka ja **Mono Start**). Ensin jokainen faksinumero on tallennettava lyhytvalintanumerona.

Tämän jälkeen ne voi yhdistää ryhmäksi. Jokainen ryhmä on yksi lyhytvalintanumero. Voit määrittää korkeintaan kuusi ryhmää tai korkeintaan 19 numeroa (MFC-215C) tai 79 numeroa (MFC-425CN) yhteen suureen ryhmään.

(Katso *Lyhytvalintanumeroiden tallentaminen* sivulla 5-1 ja *Sarjalähetys (Ainoastaan mustavalkoinen)* sivulla 3-11.)

1 Paina **Menu/Set**, **2**, **3**, **2**.

Aseta lyh.val.
2.Luo ryhmiä

2 Syötä valintanäppäimillä sen lyhytvalintapaikan numero, johon haluat tallentaa ryhmän.

Luo ryhmiä
Lyh.val.nro?#

Paina **Menu/Set**.

(Paina esimerkiksi **07** ja **Menu/Set**.)

3 Syötä ryhmän numero valintanäppäimillä (1-6).

Luo ryhmiä
Luo ryhmä:R01

Paina **Menu/Set**.

(Paina esimerkiksi **1**, jos haluat ryhmän numero 1.)



Ryhmän numeron on oltava 1:n ja 6:n välillä.

4 Lisää ryhmään lyhytvalintanumeroita seuraavalla tavalla:

Luo ryhmiä
R01:#05#09

Lisää esimerkiksi lyhytvalintanumerot 05 ja 09: Paina **Search/Speed Dial**, **05**, **Search/Speed Dial**, **09**. Näyttöön tulee viesti: #05#09.

- 5 Vahvista ryhmän lyhytvalintanumerot painamalla **Menu/Set**.
 - 6 Syötä ryhmän nimi valintanäppäimillä. Käytä apuna taulukkoa sivulla B-11.
Paina **Menu/Set**.
(Näppäile esimerkiksi UUDET ASIAKKAAT).
 - 7 Paina **Stop/Exit**.
-  Voit tulostaa luettelon kaikista lyhytvalintanumeroista.
Ryhmänumerot näkyvät sarakkeessa GROUP (RYHMÄ).
(Katso *Raporttien tulostaminen sivulla 7-3.*)

Numeron valinta



Katso *Numeron valitseminen* sivulla 3-1 kohdasta Numeron valinta.

Käyttöoikeustunnukset ja luottokorttinumerot

Joskus valittavissa on useita kaukopuheluoperaattoreita, joilla on eri tunnusnumerot. Puhelun hinta voi riippua ajankohdasta ja siitä, minne haluat soittaa. Edullisten hintojen käyttäminen helpottuu, kun tallennat kaukopuhelupalveluiden käyttöoikeustunnukset ja luottokorttinumerot lyhytvalintanumeroina. Voit tallentaa pitkät numerot jakamalla ne osiin ja asettamalla niille omat lyhytvalintanumerot. Voit käyttää myös manuaalista valintaa käyttämällä valintanäppäimiä.

(Katso *Lyhytvalintanumeroiden tallentaminen* sivulla 5-1.)

Olet esimerkiksi voinut tallentaa numeron 555 lyhytvalintanäppäimeen #03 ja numeron 7000 lyhytvalintanäppäimeen #02. Kun painat **Search/Speed Dial, #03, Search/Speed Dial, #02** ja sitten **Mono Start** tai **Colour Start**, laite valitsee numeron 555-7000.

Voit muuttaa numeroa väliaikaisesti korvaamalla osan siitä valintanäppäimillä syötetyllä numerolla.

Voit esimerkiksi muuttaa numeroksi 555-7001 painamalla **Search/Speed Dial** ja lyhytvalintanäppäintä **#03** ja syöttömällä sen jälkeen **7001** valintanäppäimillä.



Jos numeron keskellä on odotettava uutta valintääntä tai merkkiä, tallenna tauko oikeaan paikkaan numerossa painamalla **Redial/Pause**. Jokainen painallus lisää numeroon 3,5 sekunnin tauon.

Tauko

Syötä 3,5 sekunnin tauko numeroiden välille painamalla **Redial/Pause**. Jos soitat ulkomaanpuhelua, voit pidentää taukoa painamalla **Redial/Pause** niin monta kertaa kuin haluat.

6

Kaukofaksitoiminnot (ainoastaan MFC-425CN) (Ainoastaan mustavalkoinen)

Faksin edelleenlähetyksen asettaminen

Kun faksin edelleenlähetyks on käytössä, laite tallentaa vastaanotetun faksin muistiin. Sen jälkeen laite valitsee ohjelmoidun numeron ja lähettää faksin edelleen.

1 Paina **Menu/Set**, **2**, **5**, **1**.

2 Valitse **Edelleenlähetyks** painamalla **▲** tai **▼**.

Paina **Menu/Set**.

Näytössä kehoitetaan syöttämään faksinumero, johon faksit edelleenläheteetään.

3 Syötä edelleenlähetyksnumero (korkeintaan 20 numeroa).

Paina **Menu/Set**.

4 Valitse **Varm.kopio:Kyllä** tai

Varm.kopio:EI painamalla

▲ tai **▼**.

Edelleenlähetyks Varm.kopio:Kyllä

Paina **Menu/Set**.



Jos valitset **Varm.kopio:Kyllä**, laite tulostaa faksin myös omalle laitteellesi ennen kuin se lähettää sen edelleen, joten sähkökatkoksen sattuessa sinulle jää kopio.

5 Paina **Stop/Exit**.

Faksin tallennuksen asettaminen

Kun faksin tallennus on käytössä, laite tallentaa vastaanotetun faksin muistiin. Voit noutaa fakseja toisesta laitteesta käyttämällä kauko-ohjauskomentoja.

1 Paina **Menu/Set, 2, 5, 1**.

2 Valitse **Faksitallennus** painamalla ▲ tai ▼.

Paina **Menu/Set**.

3 Paina **Stop/Exit**.



■ Jos olet asettanut faksin tallennuksen päälle, laite tulostaa automaattisesti varmuuskopion vastaanotetusta faksista.

■ Jos faksin tallennus on kytketty päälle, kun sinulle lähetetään värillinen faksi, se faksi otetaan vastaan muistiin mustavalkoisena.

PC-Fax -vastaanoton asettaminen (vain MFC-425CN)

Jos valitset PC-Fax -vastaanoton, MFC tallentaa saapuvat faksit muistiinsa ja lähettää ne automaattisesti tietokoneelle. Voit tarkastella fakseja tietokoneellasi ja tallentaa ne sinne.

Vaikka sammuttaisit tietokoneen (esimerkiksi yöksi tai viikonlopuksi), laite ottaa vastaan ja tallentaa faksit muistiinsa. Nestekidenäytössä näkyy tallennettujen vastaanotettujen faksien lukumäärä, esimerkiksi:

PC-Faxviesti:001

Kun käynnistät tietokoneen ja PC-Fax -vastaanotto-ohjelma on käynnissä, laite siirtää faksit automaattisesti tietokoneellesi.

PC-Fax -vastaanoton ohjelman pitää olla auki, ennen kuin voit ottaa vastaan fakseja tietokoneellesi. (Katso *PC-FAX-vastaanotto (MFC-425CN)* CD-ROM-levyllä olevasta Ohjelmiston käyttöoppaasta.)

Jos valitset `Varm.kopio:Kyllä`, laite myös tulostaa faksin.

1 Paina **Menu/Set, 2, 5, 1**.

2 Valitse **PC-vastaanotto** painamalla ▲ tai ▼.

Paina **Menu/Set**.

3 (vain MFC-425CN)

Valitse vastaanottava tietokone painamalla ▲ tai ▼.

Paina **Menu/Set**.

 Varmista, että **PC-Fax Receiving**-vastaanotto-ohjelma on käynnissä. (Katso *Brother PC-FAX-vastaanotto-ohjelman suorittaminen tietokoneella* CD-ROM-levyllä olevan Ohjelmiston käyttöoppaan.)

4 Valitse Varm.kopio:Kyllä tai Varm.kopio:Ei. painamalla ▲ tai ▼.

PC-vastaanotto
Varm.kopio:Kyllä

Paina **Menu/Set**.

5 Paina **Stop/Exit**.

 ■ Voit asentaa PC-Fax -vastaanottoasetukset vasta, kun olet asentanut tietokoneellesi MFL-Pro Suite -ohjelmiston. Varmista, että tietokone on liitetty laitteeseen ja että se on päällä. (Jos haluat lisätietoja, katso *Brother PC-FAX-ohjelmisto* CD-ROM-levyllä olevan Ohjelmiston käyttöoppaan sivulla 6-1.)

■ Jos valitset Varm.kopio:Kyllä, MFC tulostaa faksin myös omalle MFC-laitteellesi ennen lähetystä tietokoneelle, joten sähkökatkoksen sattuessa sinulle jää kopio.

■ Jos saat virheilmoituksen eikä MFC voi tulostaa muistissa olevia fakseja, voit käyttää tätä asetusta ja siirtää faksit tietokoneellesi. (Jos haluat lisätietoja, katso *Virheviestit* sivulla 12-1.)

■ Jos joku lähettää sinulle värillisen faksin, PC-Fax -vastaanotto ottaa sen vastaan mustavalkoisena.

Tietokoneen vaihtaminen (vain MFC-425CN)

1 Paina **Menu/Set, 2, 5, 1**.

2 Valitse PC-vastaanotto painamalla ▲ tai ▼.

Paina **Menu/Set**.

3 Vaihda tietokonetta painamalla **1**.

Paina **Menu/Set**.

xxxxxxx
1.Muuta 2.Poistu

4 Valitse vastaanottava tietokone painamalla ▲ tai ▼.

Paina **Menu/Set**.

5 Valitse Varm.kopio:Kyllä tai Varm.kopio:Ei. painamalla ▲ tai ▼.

PC-vastaanotto
Varm.kopio:Kyllä

Paina **Menu/Set**.

6 Paina **Stop/Exit**.



Varmista, että **PC-Fax** -vastaanotto-ohjelma on käynnissä.
(Katso *Brother PC-FAX-vastaanotto-ohjelman suorittaminen tietokoneella* CD-ROM-levyllä olevan Ohjelmiston käyttöoppaan.)

Kaukofaksitoimintojen kytkeminen pois päältä

- 1 Paina **Menu/Set**, **2**, **5**, **1**.
- 2 Valitse **Ei** painamalla **▲** tai **▼**.
Paina **Menu/Set**.



Jos valitset kaukofaksitoimintojen asetukseksi **Ei** ja vastaanotetut faksit ovat edelleen laitteen muistissa, vaiheen 3 jälkeen näyttöön tulee lisää viestejä.
(Katso link *PC-Fax -vastaanoton asettaminen* sivulla 6-4.)

- 3 Paina **Stop/Exit**.

PC-Fax -vastaanoton asettaminen

Jos laitteen muistissa on vastaanotettuja fakseja, kun muutat PC-vastaanotto-tilasta johonkin muuhun kaukofaksitoimintoon (*Edelleenlähetys* tai *Faksitallennus*) näyttöön tulee seuraava kysymys.

Poista viestit?
1.Kyllä 2.Ei

—**TAI**—

Tulosta kaikki?
1.Kyllä 2.Ei

- Jos painat **1**, muistissa olevat faksit poistetaan muistista tai tulostetaan, ennen kuin asetuksia muutetaan. Jos niistä on jo tulostettu varmistuskopio, niitä ei tulosteta uudelleen.
- Jos painat **2**, muistissa olevia fakseja ei poisteta muistista tai tulosteta, ja asetus säilyy ennallaan.

Jos laitteen muistissa on vastaanotettuja fakseja, kun muutat PC-Fax -vastaanotto-tilaan jostakin toisesta kaukofaksitoiminnosta (Edelleenlähetys tai Faksin tallennus) näyttöön tulee seuraava kysymys.

Läh. fax PC:hen?
1.Kyllä 2.Ei

- Jos painat **1** ja Varm.kopio on kytketty päälle (Kyllä), muistissa olevat faksit poistetaan, ennen kuin asetuksia muutetaan. Jos painat **1** ja Varm.kopio on kytketty pois päältä (Ei), muistissa olevat faksit lähetetään tietokoneelle, ennen kuin asetuksia muutetaan.
- Jos painat **2**, muistissa olevia fakseja ei poisteta tai siirretä tietokoneelle, eivätkä asetukset muutu.

Kauko-ohjaustunnuksen asettaminen

Kauko-ohjaustunnuksella voit käyttää kauko-ohjaustoimintoja, kun et ole laitteen äärellä. Ennen kauko-ohjauksen käyttämistä sinun on asetettava ohjauksen tunnus. Oletustunnusta (---*) ei ole aktivoitu.

1 Paina **Menu/Set, 2, 5, 2**.

2 Syötä kolminumeroinen tunnus käyttäen numerot **0-9** tai *****.
Paina **Menu/Set**. (Esiasetettu * ei voida muuttaa.)

 Älä käytä koodit ***51** tai **#51**, koska ne ovat jo käytössä faksien ja puheluiden vastaanottotunnuksina.
(Katso *Vastaanoton lisäasetukset* sivulla A-1.)

3 Paina **Stop/Exit**.

 Voit halutessasi vaihtaa tunnuksen syöttämällä uuden. Jos haluat poistaa tunnuksen käytöstä, palauta oletusasetus (---*) painamalla **Stop/Exit** vaiheessa 2.

Kauko-ohjaus

Voit soittaa laitteeseen kaikista äänitaajuusvalintaa käyttävistä puhelimista tai faksilaitteista ja noutaa fakseja näppäilemällä kauko-ohjaustunnuksen ja muita näppäinkomentoja.

Kauko-ohjaustunnuksen käyttäminen

- 1** Soita faksinumeroosi äänitaajuusvalintaa käyttävästä puhelimesta tai toisesta faksilaitteesta.
 - 2** Syötä kauko-ohjaustunnus välittömästi sen jälkeen, kun laite vastaa puheluun (kolme numeroa ja *).
 - 3** Laite ilmoittaa äänimerkeillä saapuneista viesteistä:
1 pitkä äänimerkki — faksiviesti/faksiviestejä
Ei äänimerkkejä — ei viestejä
 - 4** Kun laite antaa kaksi lyhyttä äänimerkkiä, syötä komento. Laite katkaisee yhteyden, jos et anna komentoa 30 sekunnin sisällä. Jos syötät väärän komennon, laite antaa kolme äänimerkkiä.
 - 5** Kun olet lopettanut, nollaa laite painamalla **90**.
 - 6** Sulje puhelin.
-  Jos laite on asetettu **Manuaalinen**-tilaan, mutta haluat käyttää kauko-ohjausta, anna laitteen soida noin kaksi minuuttia. Syötä sitten kauko-ohjaustunnus 30 sekunnin kuluessa.

Kauko-ohjauskomennot

Seuraa alla esitettyjä ohjeita, kun haluat käyttää laitteen toimintoja kauko-ohjauksella. Kun soitat laitteen numeroon ja syötät kauko-ohjaustunnuksen (kolme numeroa ja ✖), laite pyytää syöttämään komennon ilmoittamalla siitä kahdella lyhyellä äänimerkillä.

Kauko-ohjauskomennot	Ohjeet
95 Muuta faksin edelleenlähetyksen tai tallennuksen asetuksia	
1 POIS PÄÄLTÄ	Voit valita asetuksen E1 sen jälkeen, kun olet noutanut tai poistanut kaikki viestit.
2 Faksin edelleenlähetyks	Jos kuulet yhden pitkän äänimerkin, muutos on vahvistettu. Kolme lyhyttä äänimerkkiä tarkoittaa, että muutosta ei voi tehdä, sillä toiminnon edellytykset eivät täytyneet (esimerkiksi faksin edelleenlähetyksenumeron rekisteröinti). Voit rekisteröidä faksin edelleenlähetyksenumeron syöttämällä 4. (Katso <i>Faksin edelleenlähetyksenumeron muuttaminen</i> sivulla 6-8.) Kun olet rekisteröinyt numeron, faksin edelleenlähetyks toimii.
4 Faksin edelleenlähetyksennumero	
6 Faksin tallennus	
96 Nouda faksi	
2 Nouda kaikki faksit	Syötä sen faksilaitteen numero, johon haluat välittää muistissa olevat faksiviestit. (Katso sivu 6-8.)
3 Poista faksit muistista	Jos kuulet yhden pitkän äänimerkin, faksit on poistettu muistista.
97 Tarkista vastaanottotila	
1 Faksi	Voit tarkistaa, onko laite vastaanottanut fakseja. Jos viestejä on saapunut, kuulet yhden pitkän äänimerkin. Jos viestejä ei ole saapunut, kuulet kolme lyhyttä äänimerkkiä.
98 Vastaanottotilan muuttaminen	
1 Ulkoinen puhelinvastaaja	Jos kuulet yhden pitkän äänimerkin, muutos on vahvistettu.
2 Faksi/Puhelin	
3 Vain faksi	
90 Lopeta	Voit lopettaa kauko-ohjauksen pitkän äänimerkin jälkeen.

Faksiviestien noutaminen

- 1 Valitse faksilaitteesi numero.
 - 2 Syötä kauko-ohjaustunnus välittömästi sen jälkeen, kun laite vastaa puheluun (kolme numeroa ja ✱). Jos kuulet yhden pitkän äänimerkin, sinulle on saapunut viestejä.
 - 3 Heti kun kuulet kaksi lyhyttä äänimerkkiä, näppäile **962**.
 - 4 Odota, kunnes kuulet pitkän äänimerkin. Näppäile sitten sen faksilaitteen numero, johon haluat välittää faksiviestit, ja näppäile numeron loppuun **##** (korkeintaan 20 numeroa).
-  ✱ - ja #-merkkejä ei voi käyttää puhelinnumeron osana. Jos haluat syöttää tauon, paina #.
- 5 Sulje puhelin, kun kuulet laitteen äänimerkin. Laite soittaa toiseen laitteeseen, joka tulostaa faksiviestit.

Faksin edelleenlähetyksenumeron muuttaminen

Voit muuttaa faksin edelleenlähetyksenumeron oletusasetusta toisesta äänitaajuusvalintaa käyttävästä puhelimesta tai faksilaitteesta.

- 1 Valitse faksilaitteesi numero.
 - 2 Syötä kauko-ohjaustunnus välittömästi sen jälkeen, kun laite vastaa puheluun (kolme numeroa ja ✱). Jos kuulet yhden pitkän äänimerkin, sinulle on saapunut viestejä.
 - 3 Kun kuulet kaksi lyhyttä äänimerkkiä, näppäile **954**.
 - 4 Odota, kunnes kuulet pitkän äänimerkin. Näppäile sitten sen faksilaitteen numero, johon haluat välittää faksiviestit, ja näppäile numeron loppuun **##** (korkeintaan 20 numeroa).
-  ✱ - ja #-merkkejä ei voi käyttää puhelinnumeron osana. Jos haluat syöttää tauon, paina #.
- 5 Sulje puhelin, kun kuulet laitteen äänimerkin.

Laitteen asetukset ja toiminta

Lähetysraportti ja yhteysraporttien väli on asetettava valikkotaulukossa.

Paina **Menu/Set, 2, 4, 1.**

—**TAI**—

Paina **Menu/Set, 2, 4, 2.**

Lähetysraportin mukauttaminen

Voit käyttää lähetysraporttia vahvistuksena siitä, että olet lähettänyt faksin. Raportissa näkyvät lähetysten aika ja päivämäärä ja merkintä siitä, onnistuiko lähetys (OK). Jos kytket asetuksen päälle **Kyllä** tai **Kyllä+Kuva**, raportti tulostuu jokaisen lähetysten jälkeen.

Jos lähetät paljon fakseja samaan numeroon, voit tarvita tehtävänumeron lisäksi muunkin muistutuksen uudelleen lähetettävien faksien tunnistamista varten. Jos valitset **Kyllä+Kuva** tai **Ei+Kuva**, laite tulostaa raporttiin muistutukseksi osan faksin ensimmäisestä sivusta.



Jos lähetysraportti on kytketty pois päältä **Ei** tai **Ei+Kuva**, raportti tulostuu vain silloin, jos lähetyksessä on ollut virhe. **RESULT (TULOS)** -sarakeessa näkyy **NG**.

1 Paina **Menu/Set, 2, 4, 1.**

2 Valitse **Ei+Kuva, Kyllä, Kyllä+Kuva** tai **Ei** painamalla **▲** tai **▼**.

Paina **Menu/Set.**

3 Paina **Stop/Exit.**

Yhteysraporttien välin asettaminen

Voit asettaa laitteen tulostamaan yhteysraportin tietyin väliajoin (joka 50. faksin jälkeen, 6, 12 tai 24 tunnin välein, 2 tai 7 päivän välein). Jos kytket väliajan asetuksen pois päältä Ei, voit tulostaa raportin seuraavalla sivulla esitettyjen ohjeiden mukaan.

Oletusasetus on Joka 50. faksi.

1 Paina **Menu/Set, 2, 4, 2**.

Raporttiaset.
2.Yhteysrap.väli

2 Valitse väli painamalla ▲ tai ▼.

Paina **Menu/Set**.

(Jos valitset 7 päivää, näytössä pyydetään valitsemaan päivä, josta välin laskeminen aloitetaan.)

3 Syötä tulostuksen kellonaika 24 tunnin muodossa.

Paina **Menu/Set**.

(Esimerkiksi: 19:45 tarkoittaa, viisitoista minuuttia vaille kahdeksan illalla.)

4 Paina **Stop/Exit**.



Jos valitset 6, 12, 24 tuntia, 2 tai 7 päivää, laite tulostaa raportin ohjelmoituun aikaan ja poistaa sitten kaikki tehtävät muistista. Jos laitteen muisti täyttyy ennen valittua ajankohtaa, laite tulostaa yhteysraportin 200 tehtävän tallentamisen jälkeen ja poistaa sitten tehtävät muistista. Jos haluat ylimääräisen raportin ennen valittua tulostusajankohtaa, voit tulostaa sen poistamatta tehtäviä muistista.



Jos valitset asetuksen Joka 50. faksi, laite tulostaa yhteysraportin 50 tehtävän tallentamisen jälkeen.

Raporttien tulostaminen

Käytössä ovat seuraavat raportit:

- | | |
|--|--|
| 1. Lähet. vahvist. | Tulostaa viimeiseksi lähetetyn faksin lähetyraportin. |
| 2. Ohje | Tulostaa Ohje-luettelon, josta voit tarkistaa laitteen ohjelmointiohjeet nopeasti. |
| 3. Pikavalinta | Tulostaa lyhytvalintamuistiin tallennetut nimet ja numerot numerojärjestyksessä. |
| 4. Faksiraportti | Tulostaa viimeisten vastaanotettujen ja lähetettyjen faksien tiedot.
(TX tarkoittaa lähetystä), (RX tarkoittaa vastaanottoa.) |
| 5. Käytt. aset. | Tulostaa luettelon asetuksista. |
| 6. Verkkoasetuk.
(Ainoastaan MFC-425CN) | Tulostaa luettelon verkkoasetuksista. |

Raportin tulostaminen



- 1** Jos laitteesi on MFC-215C, paina **Menu/Set, 5**.
Jos laitteesi on MFC-425CN, paina **Menu/Set, 6**.
- 2** Valitse haluamasi raportti painamalla **▲** tai **▼**.
Paina **Menu/Set**.
—TAI—
Syötä tulostettavan raportin numero.
Tulosta esimerkiksi Ohje-luettelo valitsemalla **2**.
- 3** Paina **Mono Start**.

8 Kopiointi

Laitteen käyttö kopiokoneena

Laitetta voidaan käyttää kopiokoneena. Sillä voidaan ottaa 99 kopiota kerrallaan.

Siirtyminen kopiointitilaan

Varmista ennen kopioiden ottamista, että painike  (**Copy**) palaa vihreänä. Jos näin ei ole, siirry kopiointitilaan painamalla painiketta  (**Copy**). Faksaustila on laitteen oletusasetus. On mahdollista muuttaa sekunti- tai minuuttimäärää, joiden ajan laite pysyy kopiointitilassa. (Katso *Tila-ajastimen asettaminen* sivulla 2-4.)

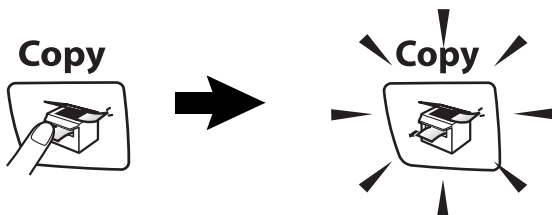

Näytöllä näkyy kopioinnin oletusasetus

100% Normal 01

Kopiointisuhde

Laatu

Kopioiden määrä

Yhden kopion ottaminen

- 1 Paina painiketta  (**Copy**). Se syttyy vihreänä.
 - 2 Aseta asiakirja.
(Katso *Asiakirjojen asettaminen* sivulla 1-6.)
 - 3 Paina **Mono Start** tai **Colour Start**.
-  Lopeta kopiointi painamalla **Stop/Exit**.

Useiden kopioiden ottaminen

- 1 Paina painiketta  (**Copy**). Se syttyy vihreänä.
 - 2 Aseta asiakirja.
 - 3 Syötä kopiomäärä valintanäppäimillä (korkeintaan 99 kappaletta).
 - 4 Paina **Mono Start** tai **Colour Start**.
- (Ainoastaan MFC-425CN) Kopiot lajitellaan painamalla **Copy Options** (Kopiointiasetukset) -näppäintä. (Katso kohtaa *Välikaiaisten kopiointiasetusten muuttaminen* sivulla 8-4.)

Kopiointin lopettaminen

Lopeta kopiointi painamalla **Stop/Exit**.

Copy options -näppäimen käyttö

Copy Options-näppäimellä voidaan muuttaa nopeasti seuraavan kopion asetuksia. Voit käyttää eri asetuksia yhdessä.

**Copy Options
-näppäin**

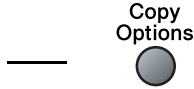







Nämä ovat väliaikaisia asetuksia, ja laite palaa takaisin oletusasetuksiin 60 sekunnin kuluttua kopioinnin päättymisestä. Jos olet asettanut tila-ajastimeen siirtymäajaksi 0 tai 30 sekuntia, laite palaa oletusasetuksiin, kun tila-ajastimeen asetettu sekuntimäärä on kulunut. (Katso *Tila-ajastimen asettaminen* sivulla 2-4.)



Voit tallentaa useimmin käyttämäsi kopiointiasetukset oletusasetuksiksi. (Katso *Kopioinnin oletusasetusten muuttaminen* sivulla 8-13.)

Välিকাiaisten kopiointiasetusten muuttaminen

Copy Options-näppäimellä voit muuttaa seuraavia seuraavan kopion kopiointiasetuksia.

Paina Options 	Valikon vaihtoehdot  →   valitse	Asetukset  →   valitse	Oletusasetus	Sivu
	Laatu	Nopea/ Normaali/Paras	Normaali	8-5
	Suuren./Pienen.	50%/69%/78%/83%/ 93%/97%/100%/ 104%/142%/186%/ 198%/200%/ Mukau. (25-400%)	100%	8-6
	Paperityyppi	Tavallinen/Muste/ Kiiltävä/Kalvo	Tavallinen	8-7
	Paperikoko	Letter/Legal/ A4/A5/ 100 (L) x150 (K) mm	Letter	8-8
	Kirkkaus	- □□■□□ +	- □□■□□ +	8-8
	Pinoa/Lajittele (Ainoastaan MFC-425CN)	Pinoa/Lajittele	Pinoa	8-9
	Sivun asettelu (Ainoastaan MFC-425CN)	Ei (1 in 1)/ 2 in 1 (P)/ 2 in 1 (V)/ 4 in 1 (P)/ 4 in 1 (V)/ Juliste (3 x 3)	Ei (1 in 1)	8-10
	Kopioid. määrä	Kopiomäärä:01 (01-99)	01	

Kun valitset asetuksen painamalla **Menu/Set**, nestekidenäytössä näkyy Väliaik. asetus.

Jos olet lopettanut asetusten valitsemisen, paina **Mono Start** tai **Colour Start**.

—TAI—

Valitse lisää asetuksia painamalla ▲ tai ▼.

Nopeuden lisääminen tai laadun parantaminen

Voit valita kopiolaadun. Oletusasetus on Normaali.

Normaali	Suositteluaan tavallisia tulosteita varten. Hyvä kopiointilaatu ja tarkoituksenmukainen kopiointinopeus.
Nopea	Nopea kopiointi ja vähäisin musteenkulutus. NOPEA-asetusta käyttämällä säästät aikaa. Se sopii esimerkiksi oikoluettavien asiakirjojen, pitkien asiakirjojen tai suurien kopiomäärien tulostamiseen.
Paras	Asetus sopii valokuvien ja muiden tarkkuutta vaativien kuvien kopiointiin. PARAS-asetuksessa on paras erottelutarkkuus ja hitain nopeus.

- 1 Paina painiketta  (**Copy**). Se syttyy vihreänä.
- 2 Aseta asiakirja.
- 3 Syötä kopiomäärä valintanäppäimillä (korkeintaan 99 kappaletta).
- 4 Valitse Laatu painamalla **Copy Options** ja ▲ tai ▼.
Paina **Menu/Set**.
- 5 Valitse kopion laatu (Nopea, Normaali tai Paras) painamalla ▲ tai ▼.
Paina **Menu/Set**.
- 6 Paina **Mono Start** tai **Colour Start**.

Kopioitavan kuvan suurentaminen tai pienentäminen

Käytettävissä ovat seuraavat suurennus- ja pienennyssuhteet:

Mukau. (25-400%)-asetuksella voit valita suhteen 25:n ja 400 prosenttiin välillä.

<p>Paina Options</p> <p>Copy Options</p> 	Mukau. (25-400%)
	200%
	198% 100x150mm→A4
	186%100x150mm→LTR
	142% A5→A4
	104% EXE→LTR
	100%
	97% LTR→A4
	93% A4→LTR
	83% LGL→A4
	78% LGL→LTR
	69% A4→A5
	50%

- 1** Paina painiketta  (**Copy**). Se syttyy vihreänä.
- 2** Aseta asiakirja.
- 3** Syötä kopiomäärä valintanäppäimillä (korkeintaan 99 kappaletta).
- 4** Valitse Suuren./Pienen. painamalla **Copy Options** ja ▲ tai ▼.
Paina **Menu/Set**.

- 5** Valitse haluamasi suurennus- tai pienennyssuhde painamalla ▲ tai ▼.

Paina **Menu/Set**.

—**TAI**—

Voit valita Mukau. (25-400%) ja painaa **Menu/Set**.

Valitse valintanäppäimillä suurennus- tai pienennyssuhde 25 %-400 %.

Paina **Menu/Set**.

(Syötä esimerkiksi 53 % painamalla **5 3**.)

- 6** Paina **Mono Start** tai **Colour Start**.



(Ainoastaan MFC-425CN) Sivun asettelu -toiminnot eivät ole käytössä Suurennus/pienennys -toiminnon kanssa.

Paperityypin asetukset

Jos kopioit erikoispaperille, muista valita asetuksista kyseinen paperityyppi, jotta saat parhaan tulostuslaadun.

- 1** Paina painiketta  (**Copy**). Se syttyy vihreänä.
- 2** Aseta asiakirja.
- 3** Syötä kopiomäärä valintanäppäimillä (korkeintaan 99 kappaletta).
- 4** Valitse Paperityyppi painamalla **Copy Options** ja ▲ tai ▼.
Paina **Menu/Set**.
- 5** Painamalla ▲ tai ▼ voit valita käyttämäsi paperityypin (Tavallinen, Muste, Kiiltävä tai Kalvo).
Paina **Menu/Set**.
- 6** Paina **Mono Start** tai **Colour Start**.



Voit vaihtaa paperityypin oletusasetuksen milloin haluat. (Katso *Paperityypin asettaminen* sivulla 2-4.)

Paperikoon asetukset

Jos kopioit muulle kuin A4-paperille, sinun on vaihdettava paperikoon asetukset.



Voit kopioida Letter-, Legal-, A4- ja A5-kokoiselle paperille tai valokuvakorteille (100 (L) x 150 (K) mm).

- 1 Paina painiketta  (**Copy**). Se syttyy vihreänä.
- 2 Aseta asiakirja.
- 3 Syötä kopiomäärä valintanäppäimillä (korkeintaan 99 kappaletta).
- 4 Valitse Paperikoko painamalla **Copy Options** ja ▲ tai ▼.
Paina **Menu/Set**.
- 5 Painamalla ▲ tai ▼ voit valita käyttämäsi paperikoon (Letter, Legal, A4, A5 tai 100 (L) x150 (K) mm).
Paina **Menu/Set**.
- 6 Paina **Mono Start** tai **Colour Start**.

Kirkkauden säätäminen

Voit tummentaa tai vaalentaa kopioita säätämällä kopion kirkkautta.

- 1 Paina painiketta  (**Copy**). Se syttyy vihreänä.
- 2 Aseta asiakirja.
- 3 Syötä kopiomäärä valintanäppäimillä (korkeintaan 99 kappaletta).
- 4 Valitse Kirkkaus painamalla **Copy Options** ja ▲ tai ▼.
Paina **Menu/Set**.
- 5 Vaalenna kopiota painamalla ▲.
—TAI—
Tummenna kopiota painamalla ▼.
Paina **Menu/Set**.
- 6 Paina **Mono Start** tai **Colour Start**.

Kopioiden lajittelu arkinsyöttölaitetta käytettäessä (ainoastaan MFC-425CN)

Voit lajitella kopioita. Sivut pinotaan järjestyksessä 321, 321, 321 jne.

- 1 Paina näppäintä  (**Copy**). Se syttyy vihreänä.
- 2 Aseta asiakirja.
- 3 Syötä kopiomäärä valintanäppäimillä (korkeintaan 99 kappaletta).
- 4 Valitse **Pinoa/Lajittele** painamalla **Copy Options** ja ▲ tai ▼.
Paina **Menu/Set**.
- 5 Valitse **Lajittele** painamalla ▲ tai ▼.
Paina **Menu/Set**.
- 6 Paina **Mono Start** tai **Colour Start**.

Useampi sivu yhdelle (N in 1) - kopioinnin tai julistekoon asetus (Sivun asettelu) (ainoastaan MFC-425CN)

Kopioiden sivumäärää voidaan vähentää käyttämällä N in 1 -kopiointitoimintoa. Voit kopioida kaksi tai neljä sivua yhdelle sivulle, jolloin säästät paperia. Voit tulostaa myös julisteen. Kun käytät julistekokoa, laite jakaa asiakirjan moneen osaan ja suurentaa ne, jotta voit koota niistä julisteen. Käytä valotustasoa, kun haluat tehdä julisteita.



- Varmista, että asetettu paperikoko on A4.
- Voit valita N in 1 -kopiointitoiminteen vain 100 %:n kopiointikoossa.
- (P) tarkoittaa pystysuuntaa ja (V) vaakasuuntaa.

- 1 Paina painiketta  (**Copy**). Se syttyy vihreään.
- 2 Aseta asiakirja.
- 3 Syötä kopiomäärä valintanäppäimillä (korkeintaan 99 kappaletta).
- 4 Valitse `Sivun asettelu` painamalla **Copy Options** ja ▲ tai ▼.

Paina **Menu/Set**.

- 5 Valitse `2 in 1 (P)`, `2 in 1 (V)`, `4 in 1 (P)`, `4 in 1 (V)` tai `Juliste (3 x 3)` painamalla ▲ tai ▼.

Paina **Menu/Set**.

- 6 Skannaa asiakirja painamalla **Mono Start** tai **Colour Start** -näppäintä (ainoastaan yksittäiset kopiot).
- 7 Jos olet valinnut asetteluksi julisteen tai asettanut asiakirjan arkinsyöttölaitteeseen, laite skannaa sivun ja aloittaa tulostuksen.

Jos käytät valotustasoa:

- 8 Kun laite on skannanut sivun, näyttöön ilmestyy:
Skannaa seuraava sivu painamalla
1.

Seuraava sivu? 1.Kyllä 2.Ei

9 Aseta seuraava asiakirja valotustasolle.

Aseta seur. sivu
ja paina Set

Paina **Menu/Set**.

Toista vaiheet 8 ja 9 kunkin sivun kohdalla.

10 Kun kaikki asiakirjan sivut on skannattu, lopeta painamalla **2**.



Vaikka olisit valinnut N in 1 - kopioinnin paperityypiksi Kiiltävä, laite tulostaa kuvat tavallisen paperin asetusten mukaisesti.



■ Jos tulostat useita värikopioita kerralla, N in 1 - kopiointi ei ole käytettävissä.

■ Voit tulostaa vain yhden julisteen kerrallaan.

Aseta asiakirja tekstipuoli alaspäin alla kuvattujen kuvien suuntaisesti.

2 in 1 (P)



2 in 1 (V)

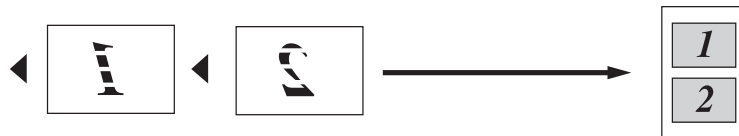

4 in 1 (P)



4 in 1 (V)



Juliste (3X3)

Voit tehdä valokuvasta julistekokoisen kopion.

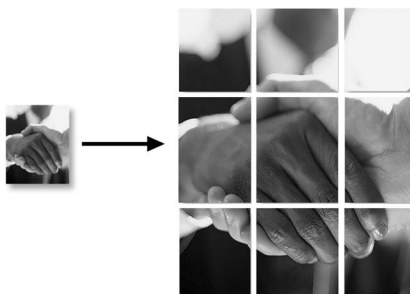

Kopioinnin oletusasetusten muuttaminen

Voit tallentaa useimmin käyttämäsi kopiointiasetukset oletusasetuksiksi. Asetukset ovat voimassa, kunnes ne muutetaan uudelleen.

Nopeuden lisääminen tai laadun parantaminen

- 1** Paina **Menu/Set, 3, 1**.
- 2** Valitse **Normalaali, Paras** tai **Nopea** painamalla **▲** tai **▼**.
Paina **Menu/Set**.
- 3** Paina **Stop/Exit**.

Kirkkauden säätäminen

- 1** Paina **Menu/Set, 3, 2**.
- 2** Vaalenna kopiota painamalla **▲**.
—TAI—
Tummenna kopiota painamalla **▼**.
Paina **Menu/Set**.
- 3** Paina **Stop/Exit**.

Kontrastin säätäminen

Voit parantaa kuvan tarkkuutta ja eloisuutta säätämällä kontrastia.

- 1** Paina **Menu/Set, 3, 3**.
- 2** Lisää kontrastia painamalla **▲**.
—TAI—
Pienennä kontrastia painamalla **▼**.
Paina **Menu/Set**.
- 3** Paina **Stop/Exit**.

Värikylläisyyden säätäminen

Värikylläisyyttä voidaan muuttaa ainoastaan oletusasetuksista.

1 Paina **Menu/Set, 3, 4**.

2 Valitse Punainen, Vihreä tai Sininen painamalla ▲ tai ▼.

Paina **Menu/Set**.

3 Lisää värikylläisyyttä painamalla ▲.

—**TAI**—

Vähennä värikylläisyyttä painamalla ▼.

Paina **Menu/Set**.

4 Palaa vaiheeseen 2 ja valitse seuraava väri.

—**TAI**—

Paina **Stop/Exit**.

Värikopiointirajoitukset

Joistakin asiakirjoista ei ole sallittua tehdä värikopioita. Laittomasta värikopioinnista voi seurata joko rikos- tai siviilioikeudellinen prosessi. Tämä huomautus on vain neuvoa antava, eikä siinä luetteloida kaikkia kieltoja. Epävarmassa tilanteessa on suositeltavaa ottaa yhteyttä oman maan oikeusviranomaisiin ja kysyä heiltä tarkempia neuvoja yksittäistapauksiin liittyen.

Seuraavassa on esimerkkejä asiakirjoista, joiden kopiointi ei ole luvallista:

- seteliraha
- obligaatiot ja muut velkakirjat
- talletustodistukset
- puolustusvoimien tai sen erityisosastojen asiakirjat
- passit
- postimerkit (mitätöidyt ja mitätöimättömät)
- maahanmuuttoasiakirjat
- sosiaaliturvaan liittyvät asiakirjat
- julkisviranomaisten kirjoittamat sekut tai asetteet
- henkilöllisyystodistukset ja -merkit sekä virkamerkit
- moottoriajoneuvojen rekisteriotteet ja omistajuutta osoittavat asiakirjat

Tekijänoikeudella suojattuja teoksia ei ole luvallista kopioida. Osia tekijänoikeudella suojatuista teoksista voidaan kuitenkin kopioida henkilökohtaiseen käyttöön. Useiden kopioiden ottaminen voidaan käsittää luvattomaksi käytöksi.

Taideteokset ovat tekijänoikeudella suojattuja teoksia.

9 Walk-Up PhotoCapture Center™ -ohjelma

Johdanto

Voit tulostaa valokuvia suoraan digitaalikameran kortilta, vaikka laitetta ei olisi kytketty tietokoneeseen. Tämä Brother-laite sisältää viisi media-asemaa (korttipaikkaa), jotka sopivat seuraaville yleisesti käytetyille digitaalikamerakorteille: CompactFlash®-, SmartMedia®-, Memory Stick®-, Memory Stick Pro™-, SecureDigital™ (SD-kortti)-, MultiMediaCard™- ja xD-Picture Card™-kortit

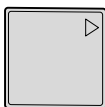

CompactFlash®
(ainoastaan tyyppi I)



SmartMedia®



Memory Stick®
Memory Stick Pro™



SecureDigital™
MultiMediaCard™



xD-Picture Card™

PhotoCapture Center™-toiminnolla voit tulostaa digitaalivalokuvia digitaalisesta kamerasta. Laitteessa on laadukas, valokuvatasoinen erottelutarkkuus.



- miniSD™-kortteja voidaan käyttää miniSD™-sovittimen kanssa.
- Memory Stick Duo™-korttia voidaan käyttää Memory Stick Duo™-sovittimen avulla.
- Memory Stick Pro™-korttia voidaan käyttää Memory Stick Pro Duo™-sovittimen kanssa.
- Sovittimet eivät kuulu laitteen toimitukseen. Kysy sovittimia niitä myyvistä liikkeistä.

PhotoCapture Center™ -toiminnon toimintaedellytykset

Laite on suunniteltu yhteensopivaksi nykyaikaisten digitaalikameroiden kuvatiedostojen ja mediakorttien kanssa. Lue kuitenkin alla olevat ohjeet virheiden välttämiseksi.

- Mediakortin DPOF-tiedoston on oltava oikeassa muodossa. (Katso *DPOF-tulostus* sivulla 9-8.)
- Kuvatiedostotyyppin tunnisteiden on oltava .JPG. Muiden kuvatiedostotyyppien tunnisteita (esim. .JPEG, .TIF, .GIF jne.) ei tunnisteta.
- Walk-up PhotoCapture Center™ -tulostusta ei voi käyttää samaan aikaan PC:n PhotoCapture Center™ -ohjelman kanssa.
- IBM Microdrive™ ei toimi tämän laitteen kanssa.
- Laite voi lukea jopa 999 tiedostoa yhdeltä mediakortilta.
- Käytä laitteessa vain 3,3 voltin Smart-mediakortteja.
- Tyypin II CompactFlash® -kortteja ei tueta.
- xD-Picture Card™ Type M (Large Capacity) -korttia tuetaan.



SISÄLLYSLUETTELOA tai KUVAA tulostettaessa PhotoCapture Center™ tulostaa kaikki oikeantyyppiset tiedostot, vaikka jokin niistä olisikin vahingoittunut. Vahingoittuneesta kuvasta saattaa tulostua osa.



Laite on suunniteltu lukemaan digitaalikameran alustamia mediakortteja.

Kun digitaalikamera alustaa mediakortin, se luo sille erityisen kansion, johon se kopioi kuvatiedostot. Jos joudut muuttamaan mediakorttiin tallennettuja kuvatiedostoja, suosittelemme, ettet muuta digitaalikameran luomaa kansiojärjestelmää. Kun tallennat uusia tai muutettuja kuvatiedostoja mediakortille, suosittelemme käyttämään samaa kansiota, johon digitaalikamerasikin tallentaa kuvat. Jollei tiedostoja tallenneta samaan kansioon, DCP ei ehkä pysty lukemaan tiedostoa tai tulostamaan kuvaa.

Aloittaminen

Aseta kortti tukevasti sille tarkoitettuun korttipaikkaan.

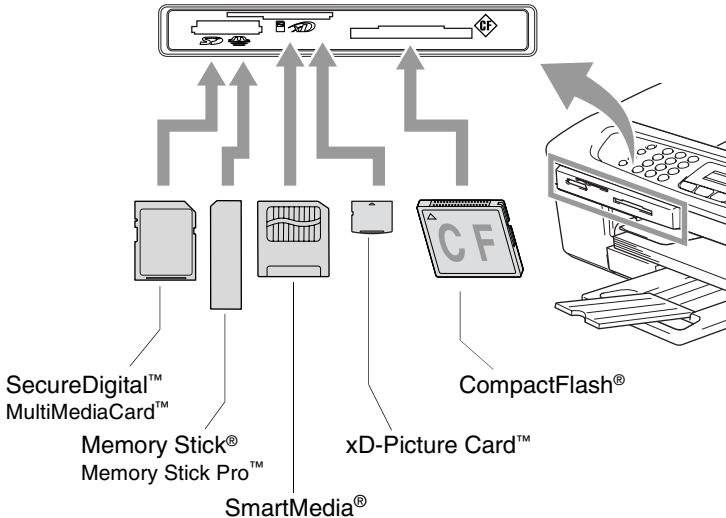

PhotoCapture -merkkivalo:

- **PhotoCapture**-merkkivalo palaa, kun mediakortti on asetettu paikalleen oikein.
- **PhotoCapture** -merkkivalo ei pala, kun mediakortti on asetettu paikalleen väärin.
- **PhotoCapture** -merkkivalo VILKKUU, kun mediakorttia luetaan tai sille kirjoitetaan.

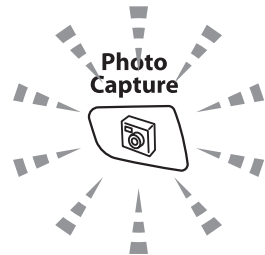

⚠ **ÄLÄ IRROTA** verkkojohtoa tai poista mediakorttia korttipaikasta, kun laite lukee korttia tai kirjoittaa sille (**PhotoCapture**-näppäimen merkkivalo vilkkuu). **Muutoin tiedot saattavat kadota tai kortti vahingoittua.**

Laite pystyy lukemaan vain yhtä mediakorttia kerrallaan, joten älä aseta siihen useampia kortteja yhtä aikaa.

Seuraavassa on esitetty suoratulostuksen pääpiirteet. Katso yksityiskohtaisemmat ohjeet tämän luvun muilta sivuilta.

1 Aseta mediakortti tukevasti media-asemaan (korttipaikkaan).

Kun asetat mediakortin sille tarkoitettuun korttipaikkaan, näyttöön tulee viesti:

C.Flash käytössäPaina
PhotoCapture-painiketta

 Käytössä olevan median viesti näkyy 60 sekuntia, minkä jälkeen se katoaa. Myös tässä tilassa voit siirtyä PhotoCapture-tilaan painamalla **PhotoCapture**.

2 Paina  (**PhotoCapture**).

Jos digitaalikamerasi tukee DPOF-tulostusta, katso *DPOF-tulostus* sivulla 9-8.

3 Tulosta luettelo (pikkukuvat) mediakortin sisältämistä kuvista. Laite antaa jokaiselle pikkukuvalla kuvanumeron.

Paina ▲ tai ▼ valitaksesi Tul. sis.luett. ja paina sen jälkeen **Menu/Set**.

Käynnistä luettelon tulostus painamalla **Colour Start**.

(Katso *Sisällysluettelon (pikkukuvien) tulostaminen* sivulla 9-5.)

4 Kun haluat tulostaa kuvat, valitse Tulosta kuvia painamalla ▲ tai ▼ ja sen jälkeen **Menu/Set**.

Näppäile kuvan numero ja paina **Menu/Set**.

Käynnistä tulostus painamalla **Colour Start**.

(Katso *Kuvien tulostaminen* sivulla 9-6.)

 Voit muuttaa paperityyppiä, paperin ja tulosteen kokoa, kopiomäärää ja muita tulostusasetuksia. (Katso *Kuvien tulostaminen* sivulla 9-6.)

Sisällysluettelon (pikkukuvien) tulostaminen

PhotoCapture Center™ numeroi kuvat (esimerkiksi No.1, No.2, No.3 jne.).



➔ No. 1
DEI.JPG

01.01.2003
100KB

Se ei tunnista muita digitaalisen kameran tai tietokoneen antamia nimiä tai numeroita. Voit tulostaa pikkukuviasivun (sisällysluettelon, jossa kullakin rivillä on 6 tai 5 kuvaa). Siitä näet kaikki kortin sisältämät kuvat.

- 1** Varmista, että mediakortti on paikallaan.
Paina  (**PhotoCapture**). (Katso sivu 9-3.)
- 2** Valitse Tul. sis.luett. painamalla ▲ tai ▼.
Paina **Menu/Set**.
- 3** Valitse 6 kuvaa/rivi tai 5 kuvaa/rivi painamalla ▲ tai ▼.
Paina **Menu/Set**.

Sisällysluettelo



5 kuvaa/rivi

Sisällysluettelo

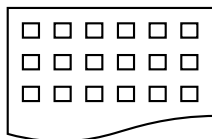

6 kuvaa/rivi

- 4** Käynnistä tulostus painamalla **Colour Start**.
 5 kuvaa rivi -asetuksella tulostusaika pitenee, mutta kuvien laatu paranee. Kuvan tulostaminen: katso *Kuvien tulostaminen* sivulla 9-6.

Kuvien tulostaminen

Tulostettavan kuvan numero on tiedettävä ennen tulostamista.

- 1 Tulosta ensin sisällysluettelo.
(Kasto *Sisällysluettelon (pikkukuvien) tulostaminen* sivulla 9-5.)
- 2 Varmista, että mediakortti on paikallaan.
Paina  (**PhotoCapture**).
- 3 Valitse Tulosta kuvia painamalla ▲ tai ▼.
Paina **Menu/Set**.



Jos muistikortti sisältää DPOF-tietoa, nestekidenäytössä näkyy DPOF-tul:Kyllä. Siirry tällöin kohtaan *DPOF-tulostus* sivulla 9-8.

- 4 Syötä tulostettavan kuvan numero valintanäppäimillä. Numeron näet sisällysluettelosta (pikkukuvasivulta).
Paina **Menu/Set**.

Syötä &Paina Set No:1,3,6

Syötä kaikkien tulostettavien kuvien numerot samalla tavalla.



Voit syöttää kaikki numerot samalla kerralla asettamalla numeroiden väliin pilkun * -näppäimellä tai väliviivan #-näppäimellä.
(Näppäile esimerkiksi **1 * 3 * 6**, jos haluat tulostaa kuvat No.1, No.3 ja No.6. Näppäile **1#5**, jos haluat tulostaa kuvat No. 1-5.)

- 5 Kun olet valinnut kuvien numerot:
Paina uudelleen **Menu/Set** ja siirry vaiheeseen 6.
—**TAI**—
Jos haluat tulostaa muuttamatta asetuksia, paina **Colour Start**.

Paperityyppi ja paperikoko

- 6** Painamalla ▲ tai ▼ voit valita käyttämäsi paperikoon Letter Kiiltävä, 100x150mm kiil., 130x180mm kiil., A4 kiiltävä, Letter Tavall., A4 tavallinen, Letter Muste, A4 mustesuihku tai 100x150mm muste.

Paina **Menu/Set**.

Jos valitsit kooksi Letter tai A4, siirry vaiheeseen 7.

Jos valitsit jonkin muun koon, siirry vaiheeseen 8.

—TAI—

Jos haluat tulostaa muuttamatta asetuksia, paina **Colour Start**.

Tulostuskoko

- 7** Jos valitsit kooksi Letter tai A4, paina ▲ tai ▼ valitaksesi tulostuskooksi (100x80mm, 130x90mm, 150x100mm, 180x130mm, 200x150mm tai Maks. koko).

Paina **Menu/Set** ja siirry vaiheeseen 8.

—TAI—

Jos haluat tulostaa muuttamatta asetuksia, paina **Colour Start**.

Tulosteen paikka A4-tulostuksessa

① 100x80mm	② 130x90mm	③ 150x100mm	④ 180x130mm	⑤ 200x150mm	⑥ Maks. koko



Suurin koko (Max Size) on käytettävissä ainoastaan MFC-425CN-mallilla.

Kopioiden lukumäärä

- 8** Syötä kopiomäärä valintanäppäimillä.

Paina **Menu/Set**.

- 9** Käynnistä tulostus painamalla **Colour Start**.



Kortin kanssa käyttämäsi asetukset pysyvät muistissa, kunnes otat mediakortin pois asemasta (korttipaikasta), tulostat kuvia tai painat **Stop/Exit**.

DPOF-tulostus

DPOF on lyhenne englanninkielisistä sanoista Digital Print Order Format.

DPOF on digitaalinen tulostusstandardi, jolla helpotetaan kuvien tulostamista digitaalisista kameroista. Standardin ovat laatineet digitaalisten kameroiden suurimmat valmistajat (Canon Inc., Eastman Kodak Company, Fuji Photo Film Co., Ltd., Matsushita Electric Industrial Co., Ltd. ja Sony Corporation).

Jos digitaalikamerasi tukee DPOF-tulostusta, voit valita kameras näytössä tulostettavat kuvat ja kopioiden lukumäärän.

Kun asetat DPOF-tietoa sisältävän muistikortin (CompactFlash®, SmartMedia®, Memory Stick®, Memory Stick Pro™, SecureDigital™, MultiMediaCard™, xD-Picture Card™) laitteeseen, voit tulostaa valitut kuvat helposti.

- 1 Aseta mediakortti oikeaan asemaan (korttipaikkaan).

C.Flash käytössäPaina
PhotoCapture-painiketta



Käytössä olevan median viesti näkyy 60 sekuntia, minkä jälkeen se katoaa. Myös tässä tilassa voit siirtyä PhotoCapture-tilaan painamalla **PhotoCapture**.

- 2 Paina  (**PhotoCapture**).

- 3 Valitse Tulosta kuvia painamalla ▲ tai ▼.
Paina **Menu/Set**.

- 4 Jos kortilla on DPOF-tiedosto, näyttöön tulee viesti:

Valitse ▲▼& Set
DPOF-tul:Kyllä

- 5 Valitse DPOF-tul:Kyllä painamalla ▲ tai ▼.

Paina **Menu/Set**.

- 6 Valitse Letter Kiiltävä, 100x150mm kiil., 130x180mm kiil., A4 kiiltävä, Letter Tavall., A4 tavallinen, Letter Muste, A4 mustesuihku tai 100x150mm muste painamalla ▲ tai ▼.

Paina **Menu/Set**.

Jos valitsit kooksi Letter tai A4, paina ▲ tai ▼ valitaksesi tulostuskooksi (100x80mm, 130x90mm, 150x100mm, 180x130mm, 200x150mm tai Maks. koko).

Paina **Menu/Set**.

- 7 Käynnistä tulostus painamalla **Colour Start**.

Oletusasetusten muuttaminen

Voit tallentaa useimmin käyttämäsi PhotoCapture Center™-asetukset oletusasetuksiksi. Asetukset ovat voimassa, kunnes ne muutetaan uudelleen.

Nopeuden lisääminen tai laadun parantaminen

- 1** Paina **Menu/Set, 4, 1**.
- 2** Valitse Normalaali tai Valokuva painamalla **▲** tai **▼**.
Paina **Menu/Set**.
- 3** Paina **Stop/Exit**.

Paperin ja paperikoon asetukset

- 1** Paina **Menu/Set, 4, 2**.
- 2** Valitse Letter Kiiltävä, 100x150mm kiil, 130x180mm kiil, A4 kiiltävä, Letter Tavall, A4 tavallinen, Letter Muste, A4 mustesuihku tai 100x150mm muste painamalla **▲** tai **▼**.
Paina **Menu/Set**.
Jos valitsit kooksi Letter tai A4, paina **▲** tai **▼** valitaksesi tulostuskooksi (100x80mm, 130x90mm, 150x100mm, 180x130mm, 200x150mm tai Maks. koko).
Paina **Menu/Set**.
- 3** Paina **Stop/Exit**.



Suurin koko (Max Size) on käytettävissä vain MFC-425CN-mallilla.

Kirkkauden säätäminen

- 1 Paina **Menu/Set**, **4**, **3**.
- 2 Vaalenna tulostusta painamalla ▲.
—**TAI**—
Tummenna tulostusta painamalla ▼.
Paina **Menu/Set**.
- 3 Paina **Stop/Exit**.

Kontrastin säätäminen

Voit valita kontrastin asetuksen. Suurempi kontrasti saa kuvan näyttämään terävämmältä ja eloisammalta.

- 1 Paina **Menu/Set**, **4**, **4**.
- 2 Lisää kontrastia painamalla ▲.
—**TAI**—
Pienennä kontrastia painamalla ▼.
Paina **Menu/Set**.
- 3 Paina **Stop/Exit**.

Värin vahvistus (ainoastaan MFC-425CN)

Voit tulostaa vielä eloisampia kuvia kytkemällä päälle värin vahvistuksen. Tulostus on silloin hitaampaa.

- 1 Paina **Menu/Set**, **4**, **5**.
- 2 Valitse **Kyllä** painamalla ▲ tai ▼.
Paina **Menu/Set**.
—**TAI**—

Valitse **Ei** painamalla **Menu/Set** ja siirry vaiheeseen 5.



Valitsemalla **Kyllä** voit säätää valkoisen vahvuutta, terävyyttä ja värien tiheyttä.

3 Valitse 1. Valk. tasapai., 2. Terävyys tai 3. Väritiheys painamalla ▲ tai ▼.

Paina **Menu/Set**.

4 Säädä asetuksen vahvuutta painamalla ▲ tai ▼.

Paina **Menu/Set**.

5 Paina **Stop/Exit**.

■ **Valkoisen vahvuus**

Tällä asetuksella säädetään kuvan valkoisen osan sävyjä.

Valaistus, kameran asetukset ja muut seikat vaikuttavat valkoisen sävyihin. Kuvan valkoiset osat saattavat vaikuttaa hieman vaaleanpunaisilta, keltaisilta tai muun värisiltä.

Tasapainoa säätämällä voit korjata tällaiset virheet ja tehdä valkoisista osista puhtaanvalkeita.

■ **Terävyys**

Tällä asetuksella terävöitetään kuvan yksityiskohtia. Asetus toimii samalla tavalla kuin kameran tarkennusalueen hienosäätö.

Jos tarkennusalue on säädetty hiukan väärin, kuvan yksityiskohdat sumenevat ja terävyyttä on säädettävä.

■ **Värien tiheys**

Tällä asetuksella säädetään kuvan värien kokonaismäärää. Voit lisätä tai vähentää kuvan värien määrää, jos kuva näyttää liian vaalealta tai haalistuneelta.

Rajaus

Jos valokuvasi on liian pitkä tai liian leveä sopiakseen valitsemasi asettelun mukaiseen tilaan, osa kuvasta rajataan automaattisesti pois.

Oletusasetus on **Kyllä**. Jos haluat tulostaa koko kuvan, vaihda asetukseksi **Ei**.

- 1** Jos laitteesi on MFC-215C, paina **Menu/Set, 4, 5**.
Jos laitteesi on MFC-425CN, paina **Menu/Set, 4, 6**.
- 2** Valitse **Ei** (tai **Kyllä**) painamalla **▲** tai **▼**.
Paina **Menu/Set**.
- 3** Paina **Stop/Exit**.

Rajaus: **Kyllä**

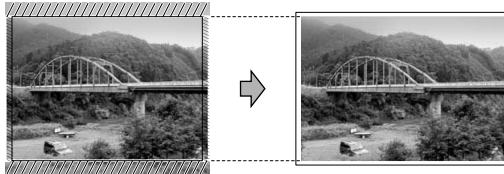

Rajaus: **Ei**

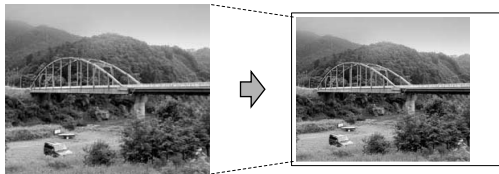

Reunaton

Tulostus on silloin hieman hitaampaa.

- 1** Jos laitteesi on MFC-215C, paina **Menu/Set, 4, 6**.
Jos laitteesi on MFC-425CN, paina **Menu/Set, 4, 7**.
- 2** Valitse **Ei** (tai **Kyllä**) painamalla **▲** tai **▼**.
Paina **Menu/Set**.
- 3** Paina **Stop/Exit**.

Skannaa kortille (ainoastaan MFC-425CN)

Voit skannata mustavalkoisia ja värillisiä asiakirjoja mediakortille. Mustavalkoiset asiakirjat tallennetaan PDF (*.PDF) tai TIFF-tiedostomuodossa (*.TIF). Värilliset asiakirjat voidaan tallentaa PDF (*.PDF) tai JPEG-tiedostomuodossa (*.jpg). Oletusasetus on Väri 150 dpi ja oletustiedostomuoto on PDF. Oletustiedostonimenä käytetään päivämäärää. Esimerkiksi 1. heinäkuuta 2005 skannatun viidennen tiedoston nimi on 07010505.PDF (kkppvv#). Voit muuttaa väri- ja laatuasetuksia sekä tiedostonimeä.

Laatu	Valittavat tiedostomuodot	Oletustiedostomuoto
M/V 200x100 dpi	TIFF/PDF	TIFF
M/V 200 dpi	TIFF/PDF	TIFF
Väri 150 dpi	JPEG/PDF	PDF
Väri 300 dpi	JPEG/PDF	PDF
Väri 600 dpi	JPEG/PDF	PDF



Voit valita oletustiedostomuodon mustavalkoisille tai värillisille tiedostoille. (Katso *Mustavalkoisen oletustiedostomuodon muuttaminen* sivulla 9-14 ja *Värillisen oletustiedostomuodon muuttaminen* sivulla 9-14.)

1 Aseta SmartMedia[®]-, CompactFlash[®]-, Memory Stick[®]-, Memory Stick Pro[™]-, SecureDigital[™]-, MultiMediaCard[™]- tai xD-Picture Card[™]-kortti laitteeseen.



Poista mediakortti vasta sitten, kun **PhotoCapture** ei enää vilku. Muuten kortti tai kortille tallennettu tieto voi vahingoittua.

2 Aseta asiakirja.

3 Paina  (**Scan**).

4 Paina ▲ tai ▼ valitaksesi Skan. korttiin.

Jos haluat muuttaa laatuasetusta, paina **Menu/Set** ja siirry vaiheeseen 5.

—TAI—

Käynnistä skannaus asetuksia muuttamatta painamalla **Mono Start** tai **Colour Start**.

- 5** Valitse haluamasi laatu painamalla ▲ tai ▼.
Jos haluat muuttaa tiedostotyyppiä, paina **Menu/Set** ja siirry vaiheeseen 6.
—**TAI**—
Käynnistä skannaus painamalla **Mono Start** tai **Colour Start**.
- 6** Valitse haluamasi tiedostotyyppi painamalla ▲ tai ▼.
Jos haluat muuttaa tiedostonimeä, paina **Menu/Set** ja siirry vaiheeseen 7.
—**TAI**—
Käynnistä skannaus painamalla **Mono Start** tai **Colour Start**.
- 7** Tiedostonimi valitaan automaattisesti, mutta voit kirjoittaa haluamasi tiedostonimen valintanäppäimillä. Voit muuttaa vain kuutta ensimmäistä numeroa.
Käynnistä skannaus painamalla **Mono Start** tai **Colour Start**.

Oletuslaadun muuttaminen

- 1** Paina **Menu/Set**, **4**, **8**, **1**.
- 2** Valitse **M/V 200x100 dpi**, **M/V 200 dpi**, **Väri 150 dpi**, **Väri 300 dpi** tai **Väri 600 dpi** painamalla ▲ tai ▼.
Paina **Menu/Set**.
- 3** Paina **Stop/Exit**.

Mustavalkoisen oletustiedostomuodon muuttaminen

- 1** Paina **Menu/Set**, **4**, **8**, **2**.
- 2** Valitse **TIFF** tai **PDF** painamalla ▲ tai ▼.
Paina **Menu/Set**.
- 3** Paina **Stop/Exit**.

Värillisen oletustiedostomuodon muuttaminen

- 1** Paina **Menu/Set**, **4**, **8**, **3**.
- 2** Valitse **PDF** tai **JPEG** painamalla ▲ tai ▼.
Paina **Menu/Set**.
- 3** Paina **Stop/Exit**.

Virheviestien ymmärtäminen

Tutustumalla PhotoCapture Center™ -toiminnon virheisiin helpotat virheiden tunnistamista ja korjausta.

Kun näyttöön tulee virheviesti, laite ilmoittaa siitä äänimerkillä.

Virheel. kortti—Tämä viesti tulee näyttöön, jos asetat korttipaikkaan virheellisen tai alustamattoman mediakortin tai jos korttipaikassa on ilmennyt ongelmia. Selvitä virheviesti poistamalla mediakortti korttipaikasta.

Ei tiedostoja—Tämä viesti tulee näyttöön, jos yrität käyttää korttipaikkaan asetettua muistikorttia, jolla ei ole .JPG-tiedostoa.

Muisti täynnä—Tämä viesti tulee näyttöön, jos työstämäsi kuvat ylittävät laitteen muistikapasiteetin.

PhotoCapture Center™ -toiminnon käyttäminen tietokoneelta

Pääset käsiksi laitteen korttipaikkaan asetettua mediakorttia tietokoneella.

(Katso *PhotoCapture Center™* CD-ROM-levyllä olevan Ohjelmiston käyttöoppaan sivulla 7-1 (Windows®) tai 12-2 (Macintosh®)).

10 Ohjelmisto- ja verkkotoiminnot

CD-ROM-levyllä toimitettava käyttöopas sisältää Ohjelmiston käyttöoppaan, joka keskittyy toimintoihin, jotka ovat käytössä, kun laite on kytketty tietokoneeseen (esimerkiksi tulostus ja skannaus).

- Tulostus
(Windows® -käyttäjät: lisätietoja on CD-ROM-levyllä olevan Ohjelmiston käyttöoppaan luvussa 1.)
(Macintosh® -käyttäjät: lisätietoja on CD-ROM-levyllä olevan Ohjelmiston käyttöoppaan luvussa 8.)
- Skannaus
(Windows® -käyttäjät: lisätietoja on CD-ROM-levyllä olevan Ohjelmiston käyttöoppaan luvussa 2.)
(Macintosh® -käyttäjät: lisätietoja on CD-ROM-levyllä olevan Ohjelmiston käyttöoppaan luvussa 9.)
- ControlCenter2
(Windows® -käyttäjät: lisätietoja on CD-ROM-levyllä olevan Ohjelmiston käyttöoppaan luvussa 3.)
(Macintosh® -käyttäjät: lisätietoja on CD-ROM-levyllä olevan Ohjelmiston käyttöoppaan luvussa 10.)
- Verkkoskannaus
(Windows® -käyttäjät: lisätietoja on CD-ROM-levyllä olevan Ohjelmiston käyttöoppaan luvussa 4.)
(Macintosh® -käyttäjät: lisätietoja on CD-ROM-levyllä olevan Ohjelmiston käyttöoppaan luvussa 11.)
- Asennusohjelma
(Windows® -käyttäjät: lisätietoja on CD-ROM-levyllä olevan Ohjelmiston käyttöoppaan luvussa 5.)
(Macintosh® -käyttäjät: lisätietoja on CD-ROM-levyllä olevan Ohjelmiston käyttöoppaan luvussa 12.)
- Faksin lähettäminen tietokoneelta.
(Windows® -käyttäjät: lisätietoja on CD-ROM-levyllä olevan Ohjelmiston käyttöoppaan luvussa 6.)
(Macintosh® -käyttäjät: lisätietoja on CD-ROM-levyllä olevan Ohjelmiston käyttöoppaan luvussa 8.)

- PhotoCapture Center™
(Windows® -käyttäjät: lisätietoja on CD-ROM-levyllä olevan Ohjelmiston käyttöoppaan luvussa 7.)
(Macintosh® -käyttäjät: lisätietoja on CD-ROM-levyllä olevan Ohjelmiston käyttöoppaan luvussa 12.)
- Verkkotulostus (ainoastaan MFC-425CN)
(Windows® -käyttäjät: lisätietoja on CD-ROM-levyllä olevan Verkkokäyttäjän oppaan luvussa 4.)
(Macintosh® -käyttäjät: lisätietoja on CD-ROM-levyllä olevan Verkkokäyttäjän oppaan luvussa 5.)



Katso Käyttöoppaan käyttäminen sivulla ix.

11 Tärkeitä tietoja

Turvaohjeita

Turvallisen toiminnan varmistamiseksi laitteen mukana toimitettu sähköjohto tulee liittää ainoastaan tavalliseen maadoitettuun pistorasiaan.

Vaikka laite toimii kunnolla, se ei välttämättä ole merkki siitä, että siihen tuleva sähkövirta on maadoitettu ja että asennus on täysin turvallinen. Jos epäilet, että laitetta ei ole maadoitettu oikein, ota oman turvallisuutesi vuoksi yhteyttä pätevään sähköasentajaan.

Paikallisverkkoliitäntä (ainoastaan MFC-425CN)

Huomautus

Älä liitä laitetta paikallis verkkoliitäntään, johon kohdistuu ylijännitteitä.

Kansainvälinen ENERGY STAR® -merkintä

Kansainvälisen ENERGY STAR® -ohjelman tarkoitus on edistää energiaa säästävien toimistolaitteiden kehittelyä ja yleistymistä.

Brother Industries, Ltd. takaa ENERGY STAR® -kumppanina, että tämä tuote täyttää ENERGY STAR® -energiansäästöohjelman vaatimukset.



EU:n direktiivi 2002/96/EC ja EN50419



(Vain Euroopan unionissa)

Laitteessa on ylhäällä kuvattu kierrätysmerkki. Merkki tarkoittaa, että laite pitää hävittää käyttöikänsä lopussa erityisessä keräyspisteessä eikä sitä saa hävittää normaalin lajittelemattoman talousjätteen seassa. Tämä parantaa meidän kaikkien ympäristöä. (Vain Euroopan unionissa)

Tärkeitä turvaohjeita

- 1** Lue nämä ohjeet huolellisesti.
- 2** Säilytä ne myöhempää käyttöä varten.
- 3** Noudata kaikkia laitteeseen merkittyjä varoituksia ja ohjeita.
- 4** Irrota laite verkkopistorasiasta, ennen kuin ryhdyt puhdistamaan sitä. Älä käytä nestemäisiä tai aerosolipuhdistusaineita. Puhdista kostealla rievulla.
- 5** Älä käytä laitetta veden lähistöllä.
- 6** Älä aseta laitetta epävakaaun tason, telineen tai pöydän päälle. Laitteen putoaminen saattaa aiheuttaa laitteelle vakavia vaurioita.
- 7** Laitteen kotelossa ja takana tai alla olevat aukot ovat ilmastointia varten. Jotta laite toimisi asianmukaisesti ja jotta se ei kuumenisi liikaa, älä tuki tai peitä näitä aukkoja. Älä koskaan laita laitetta sängyn, sohvan, maton tai muun vastaavan päälle, sillä tällöin aukot tukkeutuvat. Älä aseta laitetta minkäänlaisen lämmittimen viereen tai päälle. Laitetta ei tulisi koskaan asettaa kiinteään laitteiston sisään, ellei se ole asianmukaisesti ilmastoitu.

- 8** Tämä laite tulee liittää ainoastaan siinä olevassa tarrassa mainittuun virtalähteeseen. Jos et ole varma käytössä olevasta verkkojännitteestä, ota yhteyttä laitteen edustajaan tai paikalliseen sähkölaitokseen.
- Käytä ainoastaan tämän laitteen mukana toimitettua virtajohtoa.
- 9** Tässä laitteessa on maadoitettu pistoke, jossa on 3 johdinta. Pistoke sopii ainoastaan maadoitettuun pistorasiaan. Tämä on turvallisuusominaisuus. Jos pistoke ei sovi sähköpistorasiaan, pyydä sähköasentajaa tekemään tarvittavat muutokset. Älä mitätöi maadoitetun pistokkeen tarkoitusta.
- 10** Älä laita mitään virtajohdon päälle. Älä aseta laitetta sellaiseen paikkaan, missä ohikulkijat saattavat astua johdon päälle.
- 11** Älä aseta mitään sellaista laitteen eteen, mikä voi estää fakseja saapumasta. Älä aseta mitään saapuvien faksien tielle.
- 12** Älä koske paperiin, kun laite tulostaa. Odota, kunnes sivu on tulostunut täysin.
- 13** Irrota laite sähköverkosta ja ota yhteyttä pätevään korjaajaan seuraavissa tilanteissa:
- Jos virtajohto on vahingoittunut tai kulunut.
 - Jos laitteeseen on läikkynyt nestettä.
 - Jos laite on ollut sateessa tai siihen on joutunut vettä.
 - Jos laite ei toimi kunnolla, vaikka sitä käytetään annettujen ohjeiden mukaisesti. Suorita ainoastaan käyttöohjeissa annettuja säätöjä. Muiden osien väärin suoritettavat säädöt saattavat vahingoittaa laitetta, jolloin pätevä korjaaja joutuu usein tekemään suuria korjauksia, jotta laite toimisi normaalisti.
 - Jos laite on pudonnut tai kotelo vahingoittunut.
 - Jos laitteen toiminnassa on selvä muutos, mikä viittaa huollon tarpeeseen.
- 14** Tuotteen suojaamiseksi ylijännitteeltä suosittelemme ylijännitesuojan käyttöä.

Tavaramerkit

Brother-logo on Brother Industries Ltd:n rekisteröity tavaramerkki.

Brother on Brother Industries Ltd:n rekisteröity tavaramerkki.

Multi-Function Link on Brother International Corporationin rekisteröity tavaramerkki.

© 2005 Brother Industries Ltd. Kaikki oikeudet pidätetään.

Windows ja Microsoft ovat Microsoftin rekisteröityjä tavaramerkkejä Yhdysvalloissa ja muissa maissa.

Macintosh ja TrueType ovat Apple Computer, Inc:n rekisteröityjä tavaramerkkejä.

PaperPort ja OmniPage OCR ovat ScanSoft, Inc:n rekisteröityjä tavaramerkkejä.

Presto! PageManager on NewSoft Technology Corporationin rekisteröity tavaramerkki.

Microdrive on International Business Machine Corporationin tavaramerkki.

SmartMedia on Toshiba Corporationin rekisteröity tavaramerkki.

CompactFlash on SanDisk Corporationin rekisteröity tavaramerkki.

Memory Stick on Sony Corporationin rekisteröity tavaramerkki.

SecureDigital on Matsushita Electric Industrial Co. Ltd.:n, SanDisk Corporationin ja Toshiba Corporationin tavaramerkki.

miniSD on SD Associationin tavaramerkki.

MultiMediaCard on Infineon Technologiesin tavaramerkki ja

MultiMediaCard-korttien standardoinnista vastaavan

MMCA-järjestön alainen.

xD-Picture Card on Fujifilm Co. Ltd:n, Toshiba Corporationin ja Olympus Optical Co. Ltd:n tavaramerkki.

Memory Stick Pro, Memory Stick Pro Duo, Memory Stick Duo ja MagicGate ovat Sony Corporationin rekisteröityjä tavaramerkkejä.

Jokaisella yhtiöllä, jonka ohjelmiston nimi on mainittu tässä käyttöoppaassa, on erityinen ohjelmia koskeva ohjelmistosopimus.

Kaikki muut tässä Käyttöoppaassa, Ohjelmiston käyttöoppaassa ja Verkkokäyttäjän oppaassa (ainoastaan MFC-425CN) mainitut tuotemerkit ja tuotenimet ovat omistajiensa rekisteröityjä tavaramerkkejä.

12 Vianetsintä ja kunnossapito

Vianetsintä

Virheviestit

Pitkälle kehitellyissä toimistolaitteissa esiintyy virheitä silloin tällöin. Laitte pystyy yleensä tunnistamaan ongelman ja näyttää virheviestin. Alla olevassa taulukossa on selitetty useimmin esiintyvät virheviestit.

Voit selvittää useimmat ongelmat itse. Jos tarvitset lisäapua, Brother Solutions Center sisältää uusimmat usein esitetyt kysymykset ja vianetsintäohjeet.

Vieraile sivustossamme <http://solutions.brother.com>.

VIRHEVIESTIT		
VIRHEVIESTI	SYY	TOIMENPIDE
Alh. lämpötila	Tulostuspäiden lämpötila on liian alhainen.	Anna laitteen lämmetä.
Ei tiedostoja	Korttipaikkaan asetetulla mediakortilla ei ole .JPG-tiedostoa.	Aseta oikea mediakortti laitteeseen.
Ei värikasettia	Värikasetti on asennettu väärin.	Irrota värikasetti ja aseta se huolellisesti paikalleen. (Katso <i>Värikasettien vaihtaminen</i> sivulla 12-26.)
Ei tallennettu	Yritit käyttää lyhytvalintanumeroa, jota ei ole ohjelmoitu.	Ohjelmoi lyhytvalintanumero. (Katso <i>Lyhytvalintanumeroiden tallentaminen</i> sivulla 5-1.)
Ei vastaa/varat.	Soittamaasi numeroon ei vastata tai se on varattu.	Tarkista numero ja yritä uudelleen.
Dataa jäljellä	Tulostustiedot jäävät laitteen muistiin. Tulostustiedot jäävät laitteen muistiin. USB-kaapeli irrotettiin, kun tietokone lähetti tietoa laitteeseen.	Aloita tulostaminen uudelleen tietokoneelta. Paina Stop/Exit . Laitte peruuttaa tehtävän ja poistaa tulostuspaperin.
Kansi On auki	Skannerin kansi ei ole suljettu kokonaan.	Nosta skannerin kansi ja sulje se uudelleen.
Korkea lämpötila	Tulostuspäiden lämpötila on liian korkea.	Anna laitteen jäähtyä.

VIRHEVIESTIT		
VIRHEVIESTI	SYY	TOIMENPIDE
Muisti täynnä	Laitteen muisti on täynnä.	(Faksin lähetyks tai kopiointi käynnissä) Paina Stop/Exit ja odota muiden käynnissä olevien toimintojen päättymistä. Yritä sitten uudelleen. — TAI — (ainoastaan MFC-425CN) Poista tiedot muistista. Saat lisämuistia kytkemällä faksitalennuksen pois päältä. (Katso <i>Faksin tallennuksen asettaminen</i> sivulla 6-2.) — TAI — (ainoastaan MFC-425CN) Tulosta muistiin tallennetut faksit. (Katso <i>Faksin tulostaminen muistista (ainoastaan MFC-425CN)</i> sivulla 4-5.) (Tulostus käynnissä) Pienennä tulostuksen erottelutarkkuutta.
Tark. asiakirja (ainoastaan MFC-425CN)	Asiakirja on asetettu tai syötetty väärin tai arkinsyöttölaitteeseen asetettu asiakirja on liian pitkä.	Katso <i>Arkinsyöttölaitteen käyttäminen (ainoastaan MFC-425CN)</i> sivulla 1-6.
	Asiakirja on juuttunut laitteeseen.	Katso <i>Asiakirja on juuttunut (ainoastaan MFC-425CN)</i> sivulla 12-5.
Tark. paperikoko	Paperi on vääränkokoinen.	Vaihda oikeankokoiseen paperiin (Letter, Legal tai A4) ja paina sen jälkeen Mono Start tai Colour Start .
Tarkista paperi	Laitteessa ei ole paperia.	Lisää paperia ja paina sitten Mono Start tai Colour Start .
	Tulostuspaperi on juuttunut laitteeseen.	Katso <i>Tulostin on tukossa tai paperi on juuttunut</i> sivulla 12-6.
Paperi juuttui	Tulostuspaperi on juuttunut laitteeseen.	(Katso <i>Tulostin on tukossa tai paperi on juuttunut</i> sivulla 12-6.)

VIRHEVIESTIT		
VIRHEVIESTI	SYY	TOIMENPIDE
Vaihto ei toimi Puhd. ei toimi Alustus ei toimi Tulost. ei toimi Skann. ei toimi	<p>Laitevika. —TAI— Laitteessa on vieras esine, esimerkiksi klemmari tai revennyt paperi.</p>	<p>Avaa skannerin kansi ja poista vieraat esineet laitteen sisältä. Jollei virheviesti häviä, irrota laite sähköverkosta useiksi minuuteiksi ja kytke sen jälkeen uudelleen. Jos virheviesti toistuu, noudata seuraavia ohjeita, ennen kuin irrotat laitteen verkkovirrasta, ettei tärkeitä viestejä häviä. Irrota laite vasta sen jälkeen verkkovirrasta useiksi minuuteiksi (jolloin kaikki faksit häviävät muistista) ja kytke se uudelleen.</p> <p>Tarkista, onko laitteen muistissa fakseja vai ei</p> <ol style="list-style-type: none"> 1. Paina Menu/Set, 9, 0, 1. 2. Jos laitteessa ei ole fakseja, irrota laite verkkovirrasta useiksi minuuteiksi ja kytke se sen jälkeen uudelleen. —TAI— Jos fakseja on muistissa, voit siirtää ne toiseen faksilaitteeseen. Siirry vaiheeseen 3. —TAI— Jos laitteesi on MFC-425CN, voit lähettää muistissa olevat faksit tietokoneellesi. Katso Siirrä faksit tietokoneellesi. <p>Siirrä faksit toiseen faksilaitteeseen</p> <ol style="list-style-type: none"> 3. Syötä faksinumero, johon faksit siirretään. 4. Paina Mono Start. 5. Kun faksit on siirretty, irrota laite verkkovirrasta useiksi minuuteiksi ja kytke se sen jälkeen uudelleen. <p>Voit siirtää yhteysraportin toiseen faksilaitteeseen painamalla Menu/Set, 9, 0, 2 vaiheessa 1.</p> <p>Jos et ole asettanut laitteellesi nimitunnusta, et voi siirtää faksien siirtotilaan.</p> <p>Siirrä faksit tietokoneellesi (ainoastaan MFC-425CN)</p> <p>Voit siirtää muistissa olevat faksit tietokoneellesi.</p> <ol style="list-style-type: none"> 1. Paina Menu/Set, 2, 5, 1. 2. Valitse PC-vastaanotto painamalla ▲ tai ▼. Paina sen jälkeen Menu/Set. Nestekidenäytössä kysytään, haluatko siirtää faksin tietokoneellesi. 3. Jos haluat siirtää kaikki faksit tietokoneellesi, paina 1. —TAI— Jos haluat pitää kaikki faksit laitteen muistissa, paina 2. 4. Kun faksit on siirretty, irrota laite verkkovirrasta useiksi minuuteiksi ja kytke se sen jälkeen uudelleen. <p>(Jos haluat lisätietoja, katso <i>Brother PC-FAX-ohjelmisto</i> CD-ROM-levyllä olevan Ohjelmiston käyttöoppaan sivulla 6-1.)</p>

VIRHEVIESTIT		
VIRHEVIESTI	SYY	TOIMENPIDE
Virheel. kortti	Mediakortti on viallinen tai virheellisesti alustettu tai korttipaikassa on häiriö.	Aseta korttipaikkaan uusi mediakortti, jonka tiedät toimivan.
XX pian loppu	Yksi tai useampi väriasetti on tyhjä. Jos saapuva faksi on värillinen, laite pyytää kättelyn aikana faksin lähettämistä mustavalkoisena. Jos lähettävässä laitteessa on toiminto, joka voi muuttaa faksin, värifaksi otetaan vastaan muistiin mustavalkoisena.	Tilaa uusi väriasetti.
XX väri loppu	Yksi tai useampi väriasetti on tyhjä. Laite keskeyttää kaikki tulostustehtävät. Jos muistia on käytettävissä, mustavalkoiset faksit tallennetaan muistiin. Jos lähettävä laite on värifaksi, laite pyytää kättelyn aikana faksin lähettämistä mustavalkoisena. Jos lähettävässä laitteessa on toiminto, joka voi muuttaa faksin, värifaksi otetaan vastaan muistiin mustavalkoisena.	Vaihda väriasetti. (Katso <i>Väriasettien vaihtaminen</i> sivulla 12-26.)
Yhteys ei saatu	Yritit pollata faksia, jota ei ole asetettu odottamaan pollausta.	Tarkista toisen osapuolen pollausasetukset.
Yhteys katkesi	Yhteys on katkaistu linjan toisesta päästä.	Yritä lähettää tai vastaanottaa uudelleen.
Yhteysvika	Häiriö puhelinlinjalla aiheutti tiedonsiirtovirheen.	Yritä soittaa uudestaan. Jos ongelma ei ratkea, pyydä puhelinlaitosta tarkastamaan puhelinlinja.

Asiakirja on juuttunut (ainoastaan MFC-425CN)

Jos asiakirja on juuttunut, noudata seuraavia ohjeita.

Asiakirja on juuttunut syöttölaitteen yläosaan

- 1 Poista arkinsyöttölaitteesta paperi, joka ei ole juuttunut kiinni.
- 2 Avaa arkinsyöttölaitteen kansi.
- 3 Vedä juuttunut asiakirja ulos oikealle tai vasemmalle.

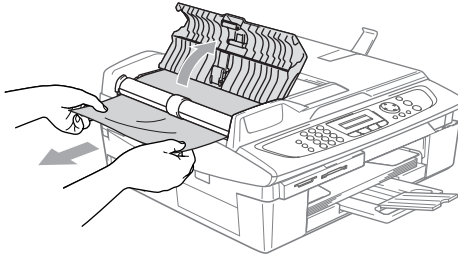

- 4 Sulje arkinsyöttölaitteen kansi.
Paina **Stop/Exit**.

Asiakirja on juuttunut syöttölaitteen sisälle

- 1 Poista arkinsyöttölaitteesta paperi, joka ei ole juuttunut kiinni.
- 2 Nosta kansiosa ylös.
- 3 Vedä juuttunut asiakirja ulos vasemmalle.

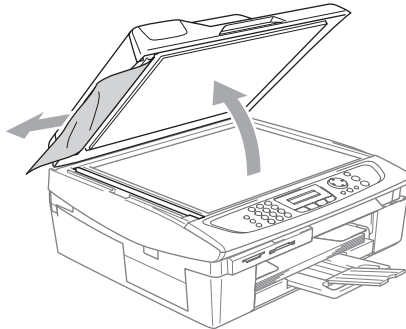

- 4 Laske kansiosa alas.
Paina **Stop/Exit**.

Tulostin on tukossa tai paperi on juuttunut

Poista paperi seuraavasti:

Paperi on juuttunut paperikasetin sisälle

- 1 Vedä paperikasetti ulos laitteesta.

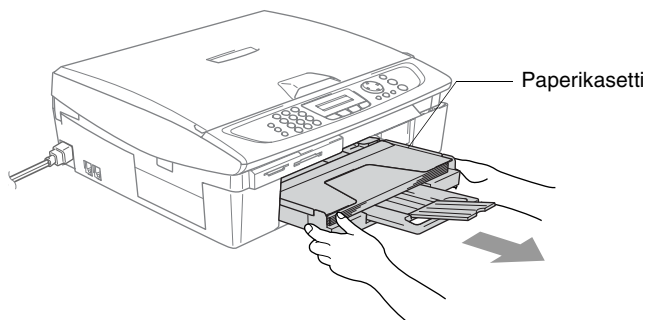

- 2 Irrota juuttunut paperi vetämällä sitä.

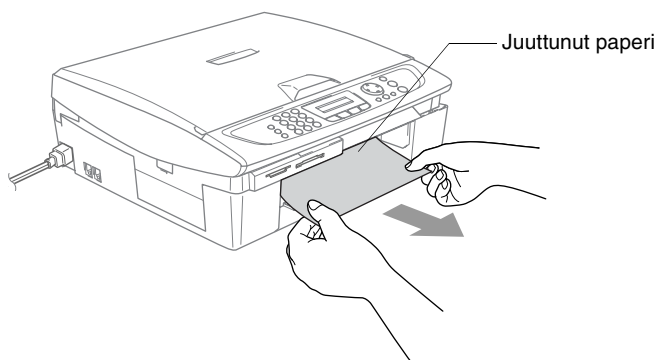

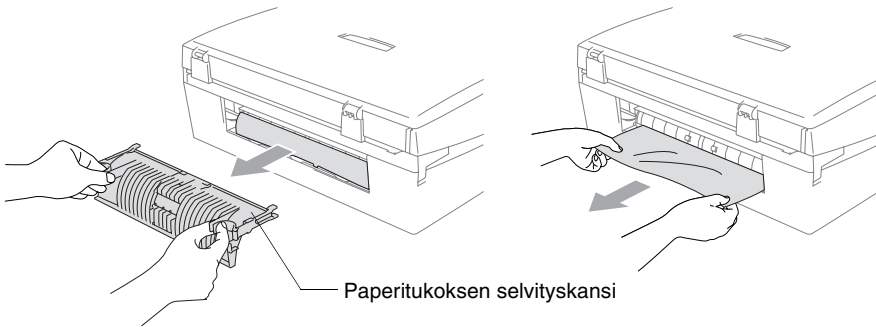

Paperi on juuttunut laitteen sisälle

- 1 Poista paperitukosten selvittämiseen tarkoitettu kansi. Vedä juuttunut paperi ulos laitteesta.

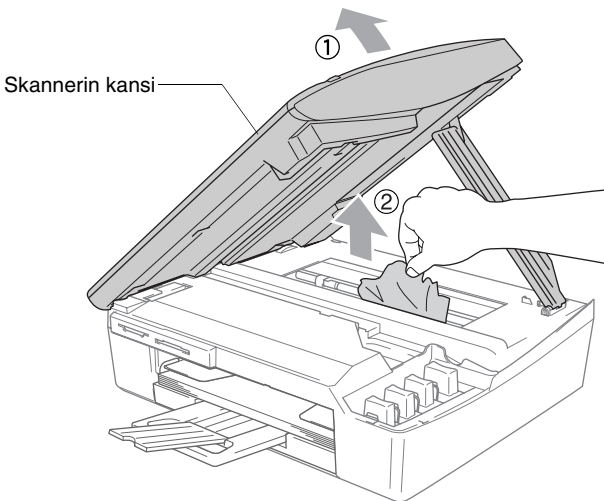

- 2 Laita paperitukosten selvittämiseen tarkoitettu kansi takaisin paikalleen.
- 3 Jollet pysty vetämään juuttunutta paperia ulos, nosta skannerin kantta laitteen oikealta sivulta, kunnes se lukittuu vakaasti yläasentoon.
- 4 Poista juuttunut paperi.



 Jos paperi on juuttunut tulostuspään alle, irrota laite verkkovirrasta, siirrä tulostuspäätä ja irrota paperi.

- 5** Nosta skannerin kantta, niin salpa vapautuu. Työnnä varovasti skannerin kannen tukea ja sulje kansi.

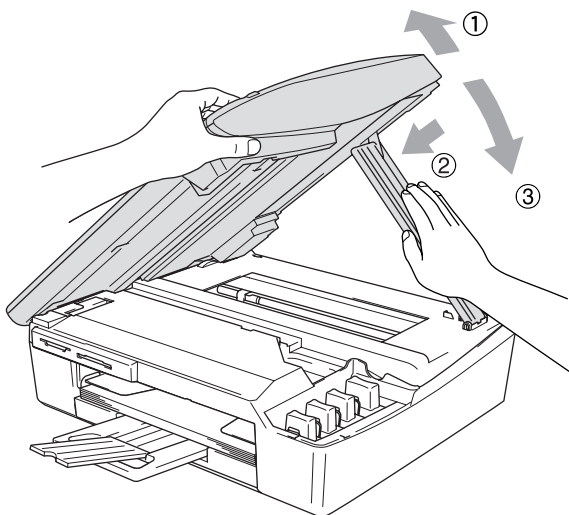

Ongelmia laitteen toiminnassa

Jos laitteessa tuntuu olevan vikaa, tarkista seuraavat seikat ja seuraa vianetsintäohjeita.

Brother Solutions Center -sivusto sisältää uusimmat usein esitetetyt kysymykset ja vianetsintäohjeet.

Vieraile sivustossamme <http://solutions.brother.com>.

ONGELMA	TOIMENPITEET
Tulostus	
Ei tulosta	Tarkista liitännäiskaapelin liittäminen sekä laitteen että tietokoneen päässä.
	Tarkista, että laite on kytketty verkkovirtaan ja ettei se ole virransäätötilassa.
	Yksi tai useampi värikasetti on tyhjä. (Katso <i>Värikasettien vaihtaminen</i> sivulla 12-26.)
	Tarkista, näkykö näytöllä virheviesti. (Katso <i>Virheviestit</i> sivulla 12-1.)
Huono tulostuslaatu	Tarkista tulostuslaatu. (Katso <i>Tarkista tulostuslaatu</i> sivulla 12-16.)
	Varmista, että tulostinohjaimen ja paperityypin asetukset vastaavat käyttämäsi paperityyppiä. (Windows®-käyttäjät: katso lisätietoja CD-ROM-levyllä toimitettavan Ohjelmiston käyttöoppaan kohdasta <i>Tulostusmateriaali</i> sivulla 1-6. Macintosh®-käyttäjät: katso lisätietoja CD-ROM-levyllä toimitettavan Ohjelmiston käyttöoppaan kohdasta <i>Tulostusmateriaali</i> sivulla 8-3.)
	Varmista, että värikasetit ovat tuoreita. Kasetit säilyvät tuoreina korkeintaan kaksi vuotta, jos ne pidetään alkuperäispakkauksissaan. Tämän jälkeen muste voi paakkuuntua. Kasetin viimeinen käyttöpäivä on painettu pakkaukseen.
	Pyri käyttämään suositeltuja paperilaatuja. (Katso <i>Tietoja paperista</i> sivulla 1-9.)
	Laitteen suosituslämpötila on 20-33 °C.
Tekstissä tai kuvissa on valkoisia vaakasuoria raitoja.	Puhdista tulostuspää. (Katso <i>Tulostuspään puhdistaminen</i> sivulla 12-15.)
	Pyri käyttämään suositeltuja paperilaatuja. (Katso <i>Tietoja paperista</i> sivulla 1-9.)
	Jos tavallisella paperilla on poikkiraitoja, käytä 'Enhanced Normal Printing' (Parannettu tavallinen tulostus) -asetusta. Tietyillä paperityypeillä ilmenevät raidat häviävät. Napsauta tulostinohjaimen Basic-välilehdellä olevaa Settings (Asetukset) -kohtaa ja valitse Enhanced Normal Printing (Parannettu tavallinen tulostus). Jos poikkiraidat eivät häviä, valitse tulostusmateriaaliksi (Media Type) tulostinohjaimen Basic-välilehdeltä Slow Drying Paper (Hitaasti kuivuva paperi).
Laite tulostaa tyhjiä sivuja.	Puhdista tulostuspää. (Katso <i>Tulostuspään puhdistaminen</i> sivulla 12-15.)
Merkkit ja rivit menevät päällekkäin.	Tarkista tulostuksen kohdistus. (Katso <i>Tarkista tulostuksen kohdistus</i> sivulla 12-18.)
Tulostettu teksti tai kuva on vinossa.	Varmista, että paperi on syötetty oikein paperikasettiin ja että paperiohjain ja takareunan ohjain on säädetty oikein. (Katso <i>Paperin, kirjekuorien ja postikorttien asettaminen</i> sivulla 1-14.)
Mustetahra tulostetun sivun yläosan keskellä.	Varmista, että paperi ei ole liian paksu tai käpristynyt. (Katso <i>Tietoja paperista</i> sivulla 1-9.)

ONGELMA	TOIMENPITEET
Tulostus (Jatkuu)	
Tuloste näyttää likaiselta tai muste näyttää valuvan.	Varmista, että käytät suositeltua paperia. (Katso <i>Tietoja paperista</i> sivulla 1-9.) Älä käsittele paperia, ennen kuin muste on kuivunut.
Tahroja arkin kääntöpuolella tai sivun alareunassa.	Varmista, että mustetta ei ole roiskunut tulostinalustalle. (Katso <i>Laitteen tulostustason puhdistaminen</i> sivulla 12-24.) Varmista, että käytät paperin tukiläppää. (Katso <i>Paperin, kirjjekuorien ja postikorttien asettaminen</i> sivulla 1-14.)
Tulosteessa on voimakkaita viivoja.	Valitse Reverse Order (käänteinen tulostusjärjestys) tulostinohjaimen Basic-välilehdellä.
Tulosteet ovat rypyysisiä.	Napsauta tulostinohjaimen Basic-välilehdellä olevaa Settings (Asetukset) -kohtaa ja poista rasti valintaruudusta Bi-Directional Printing (Kaksisuuntainen tulostus).
2 in 1 - tai 4 in 1 -tulostus ei onnistu.	Tarkista, että sovelluksessa ja tulostinohjaimessa on sama paperin kokoasetus.
Tulostusnopeus on liian hidas.	Tulostinohjaimen asetuksen muuttaminen voi nopeuttaa tulostusta. Suurin erottelutarkkuus vaatii enemmän aikaa tietojen käsittelyyn, siirtoon ja tulostamiseen. Kokeile Basic-välilehden muita laatuasetuksia. Napsauta myös Settings (Asetukset) -kohdasta ja varmista, ettei Colour Enhancement (Väritasapaino) -kohtaa ole valittu. Reunaton tulostus on hitaampaa kuin tavallinen. Jos haluat nopeuttaa tulostusta, kytke reunaton tulostus pois. (Katso <i>Sivun asetusten valitseminen</i> sivulla 8-5 ja katso <i>Paperikoko</i> CD-ROM-levyllä olevan Ohjelmiston käyttöoppaan sivulla 1-10.)
Väritasapaino ei toimi oikein.	Jos sovellusohjelma huomaa, että kuva ei ole kokonaan värillinen (esim. 256 väriä), väritasapaino ei toimi. Käytä vähintään 24-bittisiä värtietoja väritasapainon kanssa.
Laite syöttää useita sivuja kerrallaan	Varmista, että paperikasetissa on paperia ja että se on asetettu sinne oikein. (Katso <i>Paperin, kirjjekuorien ja postikorttien asettaminen</i> sivulla 1-14.) Varmista, ettei paperikasetissa ole samaan aikaan useampaa kuin kahta eri paperityyppiä.
Tulostettujen sivujen pino on epäsiisti.	Varmista, että käytät paperin tukiläppää. (Katso <i>Paperin, kirjjekuorien ja postikorttien asettaminen</i> sivulla 1-14.)
Tulostus ei onnistu Paint Brush -ohjelmassa.	Kokeile näytön väriasetuksella 256 väriä.
Tulostus ei onnistu Adobe Illustrator -ohjelmassa.	Kokeile tulostuksen erottelutarkkuuden pienentämistä.
Vastaanotettujen faksien tulostaminen	
Tiivistynyt teksti ja valkoiset vaakaviivat sivun poikki tai lauseiden ylä- ja alaosat puuttuvat.	Tämä saattaa johtua staattisesta sähköstä tai puhelinlinjalla olevasta häiriöstä. Ota kopio käyttämällä Mono Start -näppäintä ja katso, toistuuko ongelma.
Pystysuoria mustia raitoja vastaanotettavassa arkissa.	Lähetäjän skanneri voi olla likainen. Pyydä lähettäjää ottamaan arkista kopio ja tarkistamaan, onko vika hänen laitteessaan. Pyydä toista faksilaitetta lähettämään faksi ja tarkista tulos.
Vastaanotetut värifaksit tulostuvat mustavalkoisina.	Vaihda tyhjtät tai lähes tyhjtät värikasetit ja pyydä sitten lähettäjää lähettämään värifaksi uudelleen. (Katso <i>Värikasettien vaihtaminen</i> sivulla 12-26.) Jos laitteesi on MFC-425CN, tarkista, että faksien tallennus on POIS päältä (Ei). (Katso <i>Faksin tallennuksen asettaminen</i> sivulla 6-2.)

ONGELMA	TOIMENPITEET
Vastaanotettujen faksien tulostaminen (Jatkuu)	
Vasen ja oikea marginaali ovat liian kapeita tai yksi sivu tulostuu kahdelle sivulle.	Kytke päälle automaattinen pienennys. (Katso <i>Vastaanotettavan faksin tulostaminen pienennettynä (automaattinen pienentäminen)</i> sivulla 4-5.)
Puhelinlinja tai yhteys	
Valinta ei toimi. (Ei valintääntä)	Tarkista, että laite on kytketty puhelinlinjaan.
	Tarkista, kuuluuko valintääntä. Jos mahdollista, soita laitteeseen ja tarkista, vastaako se. Jos laite ei vielääkään vastaa, tarkista, että puhelinjohto on kunnolla kiinni ja kaikki liittimet ovat varmasti hyvin paikoillaan. Jos laite ei soi, kun yrittät soittaa siihen, pyydä puhelinyhtiötä tarkistamaan linja.
Faksien vastaanottaminen	
Laite ei pysty vastaanottamaan faksia	Varmista, että laitteen vastaanottila vastaa asetuksia. (Katso <i>Vastaanoton perusasetukset</i> sivulla 4-1.)
	Mikäli puhelinlinjassa on usein häiriöitä, muuta valikon yhteensopivuusasetus asentoon <i>Perus</i> . (Katso <i>Yhteensopivuus</i> sivulla 12-14.)
	Jos laite on kytketty linjaan, jossa on vaihe tai ISDN-yhteys, aseta puhelinlinjatyyppi oikein. (Katso <i>Puhelinlinjatyyppin asettaminen</i> sivulla 2-3.)
Faksien lähettäminen	
Laite ei pysty lähettämään faksia	Varmista, että faksinäppäimessä  on valo. (Katso <i>Faksaustilaan siirtyminen</i> sivulla 3-1.)
	Pyydä vastaanottajaa tarkistamaan, että vastaanottavassa faksissa on paperia.
	Tulosta lähetyseraportti ja tarkista lähetysvirheet. (Katso <i>Raporttien tulostaminen</i> sivulla 7-3.)
Laite ei pysty lähettämään useita sivuja kerralla valotustasolta.	Varmista, että suora lähetyks on kytketty pois päältä (Off). (Katso <i>Suora lähetyks</i> sivulla 3-9.)
Lähetyseraportti tulostaa Result:NG (Tulos:NG) tai Result:ERROR (Tulos:VIRHE).	Puhelinlinjalla on luultavasti väliaikaista ilmastohäiriötä tai muuta häiriötä. Yritä lähettää faksi uudestaan. Jos lähetät PC FAX -viestin ja lähetyseraportti tulostaa Result:NG-viestin, laitteen muistikapasiteetti voi olla ylitetty.
	(Ainoastaan MFC-425CN) Saat lisämuistia kytkemällä faksien tallennuksen pois päältä (katso <i>Faksin tallennuksen asettaminen</i> sivulla 6-2), tulostamalla faksiviestit muistista (katso <i>Faksin tulostaminen muistista (ainoastaan MFC-425CN)</i> sivulla 4-5) tai peruuttamalla ajastetun faksin tai pollaustehtävän (katso <i>Jonossa odottavan tehtävän peruuttaminen</i> sivulla 3-10). Jos ongelma ei ratkea, pyydä puhelinlaitosta tarkastamaan puhelinlinja.
	Mikäli saat usein lähetysvirheen, joka voi johtua puhelinlinjassa olevista häiriöistä, muuta valikon yhteensopivuusasetus asentoon <i>Perus</i> . (Katso <i>Yhteensopivuus</i> sivulla 12-14.)
	Jos laite on kytketty linjaan, jossa on vaihe tai ISDN-yhteys, aseta puhelinlinjatyyppi oikein. (Katso <i>Puhelinlinjatyyppin asettaminen</i> sivulla 2-3.)
Huono lähetykslaatu.	Vaihda erottelutarkkuudeksi <i>Hieno</i> tai <i>Erittäin hieno</i> . Tarkista laitteen skannerin toiminta ottamalla kopio.

ONGELMA	TOIMENPITEET
Faksien lähettäminen Jatkuu)	
Pystysuoria mustia raitoja lähetettävässä arkissa.	Jos sama ongelma ilmenee kopioidussa arkissa, skanneri on liikainen. (Katso <i>Skannerin puhdistaminen</i> sivulla 12-23.)
Saapuvien puheluiden käsittely	
Laitte kuulee puheen faksin merkkiäänenä (CNG-äänenä).	Laitteen faksin tunnistus on asetettu päälle (Kyllä). Se reagoi herkemmin ääniin. Laitte saattaa vahingossa tulkitta tietyt linjalta kuuluvat äänet tai musiikin soiton faksin ääniksi ja vastata niihin faksin vastaanottomerkkiäänillä. Lopeta faksin vastaanoton painamalla Stop/Exit . Voit välttää tämän ongelman kytkemällä faksin tunnistuksen pois päältä (Ei). (Katso <i>Faksin tunnistus</i> sivulla 4-4.)
Faksitoimitus siirtäminen laitteeseen.	Jos vastasit laitteella, paina Mono Start ja sulje puhelin välittömästi. Jos vastasit rinnakkaispuhelimessa, syötä faksin vastaanototunnus (oletusasetus on ✕ 51). Kun laite vastaa, sulje puhelin.
Tavallisen puhelinlinjan mukautetut toiminnot	Jos puhelinlinjassa on koputus toiminto, koputus/soittajan tunnistus, vastaajapalvelu, muistutuspalvelu, hälytysjärjestelmä tai muu mukautettu toiminto, faksien lähetyksessä tai vastaanotossa voi ilmetä ongelmia. Esimerkiksi: Jos lähetät tai vastaanotat faksiviestiä ja linja lähettää mukautetun toiminnon merkkiäänenä, faksitietojen lähetys voi väliaikaisesti häiriintyä tai katketa. Brotherin ECM-toiminnon pitäisi ratkaista tämä ongelma. Toiminto liittyy puhelinjärjestelmien valmistukseen ja sitä käytetään yleisesti laitteissa, jotka lähettävät ja vastaanottavat tietoa tavallisella jaetulla puhelinlinjalla, johon on liitetty mukautettuja toimintoja. Erillisen linjan avaamista ilman mukautettuja toimintoja suositellaan, jos vähäistenkin häiriöiden välttäminen on erittäin tärkeää.
Kopiointiongelmat	
Kopiointi ei onnistu	Varmista, että kopiointinäppäimen  valo palaa. (Katso <i>Siirtyminen kopiointitilaan</i> sivulla 8-1.)
Kopioissa näkyy pystysuuntaisia raitoja	Kopioissa voi joskus näkyä pystysuuntaisia raitoja. Puhdista skanneri. (Katso <i>Skannerin puhdistaminen</i> sivulla 12-23.)
Huono kopiointijälki arkinsyöttölaitetta käytettäessä. (ainoastaan MFC-425CN)	Kokeile käyttää valotustasoa. (Katso <i>Valotustason käyttäminen</i> sivulla 1-8.)
Skannausongelmia	
TWAIN/WIA-virheitä ilmenee skannatessa.	Varmista, että Brother TWAIN/WIA-ohjain on valittu ensisijaiseksi lähteeksi. Valitse PaperPort®-ohjelman File (Tiedosto) -valikosta Scan (Skannaa) ja valitse Brother TWAIN/WIA-ohjain.
Huono kopiointijälki arkinsyöttölaitetta käytettäessä. (ainoastaan MFC-425CN)	Kokeile käyttää valotustasoa. (Katso <i>Valotustason käyttäminen</i> sivulla 1-8.)
Ohjelmisto-ongelmia	
TWAIN/WIA-virheitä ilmenee skannatessa.	Käynnistä CD-ROM-levyllä oleva Repair MFL-Pro Suite (MFL Pro Suiten korjaus) -ohjelma. Ohjelma korjaa ohjelmiston ja asentaa sen uudelleen.
Laitte varattu	Varmista, että laitteen näytössä ei ole virheviestiä.

ONGELMA	TOIMENPITEET
PhotoCapture Center™ -ohjelman ongelmia	
Siirrettävä levy ei toimi oikein.	<p>a) Oletko asentanut Windows® 2000 -päivityksen? Jos et ole, toimi seuraavasti:</p> <ol style="list-style-type: none"> 1. Irrota USB-kaapeli. 2. Asenna Windows® 2000 -päivitys. Asennusohjeet saat Pikaoppaasta. Tietokone käynnistyy uudelleen automaattisesti asennuksen jälkeen. 3. Odota käynnistämisen jälkeen noin minuutti ja kytke sitten USB-kaapeli. <p>b) Poista mediakortti ja aseta se takaisin paikalleen.</p> <p>c) Jos olet kokeillut Eject-komentoa Windows®-käyttöjärjestelmästä, poista mediakortti, ennen kuin suoritat muita toimintoja.</p> <p>d) Jos virheviesti tulee näyttöön, kun yrität poistaa mediakorttia, korttia luetaan tai sille kirjoitetaan parhaillaan. Odota hetki ja yritä sitten uudelleen.</p> <p>e) Jos mikään yllä mainituista ei toimi, sammuta tietokone ja laite ja käynnistä ne uudelleen. (Laite sammutetaan irrottamalla verkkojohto.)</p>
Ei yhteyttä siirrettävään levyyn työpöydän kuvakkeesta. (ainoastaan MFC-425CN)	Varmista, että mediakortti on paikallaan korttipaikassaan.
Verkon ongelmat (ainoastaan MFC-425CN)	
Tulostus verkossa ei onnistu.	Varmista, että laitteen virta on päällä ja että laite on Online- ja Valmis-tilassa. Tulosta verkkoasetusten luettelo. (Katso <i>Raporttien tulostaminen</i> sivulla 7-3.) Nykyiset verkkoasetukset tulostetaan. Tarkista, että kaapelointi ja verkkoyhteydet ovat kunnossa liittämällä verkkokaapeli uudestaan keskittimeen. Mikäli mahdollista, kokeile laitteen liittämistä keskittimen eri porttiin eri johdon avulla. Jos yhteydet ovat kunnossa, laitteen näytössä näkyy kahden sekunnin ajan Lähiverkko käyt..
Verkkoskannaus ei toimi.	(Vain Windows®-käyttäjät) Tietokoneen palomuurin asetukset on saatettu määrittää niin, että ne estävät tarvittavan verkkoyhteyden. Noudata seuraavia ohjeita konfiguroidaksesi palomuuria.
Verkkotoiminnon PC-Fax-vastaanotto ei toimi.	<p>Jos käytät jotain muuta kuin alla mainittuja palomuuriohjelmia, katso ohjeet ohjelman käyttöoppaasta tai ota yhteyttä ohjelmiston valmistajaan.</p> <p><Windows® XP SP2 -käyttäjät.></p> <ol style="list-style-type: none"> 1. Napsauta 'Käynnistä', 'Asetukset', 'Ohjauspaneeli' ja sitten 'Windows palomuri'. Varmista, että Windows palomuurin 'Yleiset'-välilehden asetuksena on 'Käytössä'. 2. Napsauta 'Poikkeukset'-välilehteä ja 'Lisää portti'-näppäintä. 3. Anna joku nimi, portin numero (54295 verkkoskannaukselle ja 54926 verkkotoiminnon PC-Fax-vastaanotolle), valitse 'UDP' ja napsauta 'OK'. 4. Varmista, että uusi asetus on lisätty luetteloon ja valittu, ja napsauta sitten 'OK'. <p>Windows® XP SP1 -käyttäjät kehoitetaan katsomaan ohjeet Brother Solutions Centerin web-sivustosta.</p>
Tietokone ei löydä laitetta.	<p><Windows®-käyttäjä.></p> <p>Tietokoneen palomuurin asetukset on saatettu määrittää niin, että ne estävät tarvittavan verkkoyhteyden. Katso yksityiskohtaiset ohjeet yläpuolelta.</p> <p><Macintosh®-käyttäjät></p> <p>Valitse laite uudelleen DeviceSelector (Laitervalinta) ikkunassa, jonka sijaintipaikka on Macintosh HD/Kirjasto/Printers/Brother/Utilities tai tila 1 ControlCenter2-ohjelmistossa.</p>
Muita ongelmia	
Nestekidenäytössä väärä kieli.	Katso <i>Näytön kielen vaihtaminen</i> sivulla 12-14.

Näytön kielen vaihtaminen

Voit muuttaa nestekidenäytön kieliasetuksia.

- 1** Paina **Menu/Set, 0, 0**.
- 2** Valitse haluamasi kieli painamalla ▲ tai ▼.
Paina **Menu/Set**.
- 3** Paina **Stop/Exit**.

Valintääänen asettaminen

Kun faksi lähetetään automaattisesti, oletusasetuksena laite odottaa ennalta määrätyn ajan, ennen kuin numeronvalinta aloitetaan. Kun valintääänen asetukseksi muutetaan Tunnistus, laite valitsee numeron heti, kun se tunnistaa valintääänen. Näin säästetään hieman aikaa, kun faksataan useisiin eri numeroihin. Jos numeron valinnan kanssa ilmenee ongelmia asetuksen muuttamisen jälkeen, asetus pitää muuttaa takaisin oletusasetukseksi Ei tunnistusta.

- 1** Paina **Menu/Set, 0, 5**.
- 2** Valitse Tunnistus (tai Ei tunnistusta) painamalla ▲ tai ▼.
Paina **Menu/Set**.
- 3** Paina **Stop/Exit**.

Yhteensopivuus

Jos faksin lähetyksessä tai vastaanotossa on vaikeuksia puhelinlinjan mahdollisten häiriöiden vuoksi, suositamme säätämään taajuuskorjausta vastaavasti. Laite säätää tällöin modeemin nopeutta faksikäytössä.

- 1** Paina **Menu/Set, 2, 0, 2**.
- 2** Valitse Perus (tai Normaali) painamalla ▲ tai ▼.
Paina **Menu/Set**.
- 3** Paina **Stop/Exit**.

Muut asetukset 2. Yhteensopivuus



- Perus rajoittaa modeemin nopeuden 9600 bittiin. Käytä tätä asetusta ainoastaan tarvittaessa, paitsi jos puhelinlinjassa on jatkuvasti paljon häiriöitä.
- Normaali asettaa modeemin nopeuden 14400 bittiin sekunnissa. (oletus)

Tulostuslaadun parantaminen

Tulostuspään puhdistaminen

Hyvän laadun säilyttämiseksi laite puhdistaa tulostuspään ajoittain. Voit puhdistaa tulostuspään myös tarvittaessa manuaalisesti.

Puhdista tulostuspää ja värikasetit, jos laite tulostaa vaakasuoran viivan tekstiin tai kuviin. Voit puhdistaa kerrallaan joko mustan värin, kolme muuta väriä (syaani, keltainen, magenta) tai kaikki neljä.

Tulostuspäiden puhdistaminen kuluttaa mustetta. Mustetta kuluu turhaan, jos puhdistat laitteen liian usein.



Huomautus

ÄLÄ KOSKETA tulostuspäätä. Koskettaminen saattaa vahingoittaa tulostuspäätä pysyvästi ja mitätöidä tulostuspään takuun.

- 1 Paina **Ink Management**.
- 2 Valitse **Puhdistus** painamalla ▲ tai ▼.
Paina **Menu/Set**.
- 3 Valitse **Musta, Väri** tai **Kaikki** painamalla ▲ tai ▼.
Paina **Menu/Set**.

Laite puhdistaa tulostuspään. Kun puhdistus on suoritettu loppuun, laite palaa takaisin valmiustilaan automaattisesti.



Jos olet puhdistanut tulostuspäätä vähintään viisi kertaa eikä tulostus ole parantunut, pyydä huoltoapua Brother-jälleenmyyjältä.

Tarkista tulostuslaatu

Jos tulosteen värit ja tekstit ovat hailakkaat tai raidalliset, osa suuttimista voi olla tukossa. Selvitä tilanne tulostamalla laaduntarkastussivu ja tarkastamalla siitä suutinten tilan kertova kuvio.

- 1** Paina **Ink Management**.
- 2** Valitse `Testitulostus` painamalla ▲ tai ▼.
Paina **Menu/Set**.
- 3** Valitse `Tulostuslaatu` painamalla ▲ tai ▼.
Paina **Menu/Set**.
- 4** Paina **Colour Start**.
Laite tulostaa tulostuksen laaduntarkistussivun.
- 5** Noudata sivulla annettuja ohjeita ja tarkista laatu.

Väripalkkitesti

Näyttöön tulee viesti:

Onko laatu OK?
1.Kyllä 2.Ei

- 6** Tarkista sivulta neljän väripalkin laatu.
- 7** Jos kaikki viivat ovat selkeitä ja näkyvissä, paina **1** (Kyllä) ja siirry vaiheeseen 10.

—**TAI**—

Jos kuvasta puuttuu lyhyitä viivoja kuten alla, paina **2** (Ei).

OK

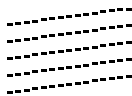

Huono

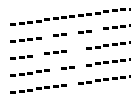

Näytössä kysytään, onko mustan ja jokaisen värin tulostuksen laatu hyvä.

Musta OK?
1.Kyllä 2.Ei

8 Paina **2** (Ei) mustan tai niiden värin kohdalla, joissa ilmenee ongelmia.

Näyttöön tulee viesti:

Paina **1** (Kyllä).

Laite puhdistaa tulostuspään.

Aloita puhd.?
1.Kyllä 2.Ei

9 Kun puhdistus on suoritettu loppuun, paina **Colour Start**. Laite tulostaa tulostuksen laaduntarkastussivun uudelleen. Palaa sitten vaiheeseen 5.

10 Paina **Stop/Exit**.

Jos tulostuksen tarkistussivusta puuttuu vieläkin mustetta, toista puhdistus ja testitulostus ainakin viisi kertaa. Jos mustetta puuttuu edelleenkin viidennen puhdistuksen ja testitulostuksen jälkeen, vaihda tukkeutuneen värin värikasetti uuteen. (Värikasetti on saattanut olla laitteessa yli kuusi kuukautta tai pakkaukseen merkitty viimeinen käyttöpäivä on kulunut umpeen. Yksi syy voi olla, että mustetta ei ole säilytetty oikein ennen käyttöä.)

Tulosta uusi tulostuksen laaduntarkistussivu värikasetin vaihtamisen jälkeen. Jos ongelma esiintyy edelleen, toista puhdistus ja testitulostus uudella värikasetti vähintään viisi kertaa. Jos mustetta puuttuu edelleen, ota yhteyttä Brother-jälleenmyyjään.

Huomautus

ÄLÄ KOSKETA tulostuspäätä. Koskettaminen saattaa vahingoittaa tulostuspäätä pysyvästi ja mitätöidä tulostuspään takuun.



Kun tulostuspään suutin on tukkeutunut, tulos näyttää tältä.



Kun tulostuspään suutin on puhdistettu, vaakasuorat viivat ovat hävinneet.

Tarkista tulostuksen kohdistus

Tulostuksen kohdistusta tarvitsee tarkistaa harvoin. Ainoastaan silloin, kun laitteen kuljetuksen jälkeen tulostettu teksti on epäselvää tai kuvat hailakoita, kohdistus voi olla aiheellista.

1 Paina **Ink Management**.

2 Valitse `Testitulostus` painamalla **▲** tai **▼**.

Paina **Menu/Set**.

3 Valitse `Kohdistus` painamalla **▲** tai **▼**.

Paina **Menu/Set**.

4 Paina **Mono Start** tai **Colour Start**.

Laitte tulostaa kohdistustestisivun.

Näyttöön tulee viesti:

Onko kohdis. OK?
1.Kyllä 2.Ei

5 Tarkista 600 dpi- ja 1200 dpi -testitulosteista, vastaako numero 5 tarkimmin numeroa 0. Jos sekä 600 dpi- että 1200 dpi -testissä numero 5 on paras, lopeta kohdistustesti painamalla **1** (`Kyllä`) ja siirry kohtaan 8.

—**TAI**—

Jos joku toinen testinumero vastaa paremmin 600 dpi- tai 1200 dpi -testiä, valitse se painamalla **2** (`Ei`).

6 Paina 600 dpi -testissä testinumeroa, joka vastaa parhaiten numeroa 0 (1-8).

600 dpi säätö
Valitse paras # 5

7 Paina 1200 dpi -testissä testinumeroa, joka vastaa parhaiten numeroa 0 (1-8).

1200 dpi säätö
Valitse paras # 5

8 Paina **Stop/Exit**.

Musteen määrän tarkistaminen

Voit tarkistaa jäljellä olevan musteen määrän.

- 1 Paina **Ink Management**.
- 2 Valitse **Mustetta jälj.** painamalla ▲ tai ▼.
Paina **Menu/Set**.
- 3 Valitse väri, jonka haluat tarkistaa,
painamalla ▲ tai ▼.
Näyttöön tulee musteen määrä.
- 4 Paina **Stop/Exit**.



Mustetta jälj.
Mu: -□□□■□□□+



Voit tarkistaa musteen määrän tietokoneesta käsin.
(Windows®-käyttäjät katso lisätietoja CD-ROM-levyllä toimitettavan ohjelmiston käyttöoppaan kohdasta *Tulostimen seurantaohjelma* sivulla 1-3. Macintosh®-käyttäjät: katso lisätietoja CD-ROM-levyllä toimitettavan ohjelmiston käyttöoppaan kohdasta *Tulostimen seurantaohjelma* sivulla 8-2.)

Laitteen pakkaaminen ja kuljetus

Käytä aina laitteen alkuperäisiä pakkausmateriaaleja, jos joudut kuljettamaan laitetta. Takuu saattaa mitätöityä, jos laitetta ei pakata oikein.

! Huomautus

On tärkeää, että annat laitteen 'pysäköidä' tulostuspään tulostustyön jälkeen. Kuuntele laitetta tarkasti, että mekaaninen ääni on lakannut, ennen kuin irrotat sen verkkojohdon. Jollet anna laitteen viedä pysäköintitoimintoa loppuun, tulostuspää voi vahingoittua ja tulostus vaikeutua jatkossa.

- 1 Nosta skannerin kansi yläasentoon, niin että se lukittuu vakaasti paikalleen.
- 2 Poista kaikki värikasetit ja aseta suojapakkaukset paikoilleen. (Katso *Värikasettien vaihtaminen* sivulla 12-26.)

Varmista kiinnittäessäsi suojapakkauksia, että ne napsahtavat paikoilleen kuvan osoittamalla tavalla.

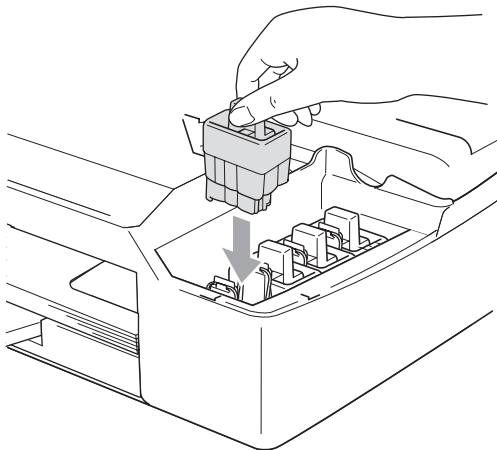

! Huomautus

Jos et löydä suojapakkauksia, **ÄLÄ POISTA** värikasetteja ennen kuljetusta. On erittäin tärkeää, että joko suojapakkaukset tai mustepatruunat ovat paikoillaan laitteen kuljetuksen aikana. Jos ne eivät ole paikoillaan, laite saattaa vahingoittua ja takuu mitätöityä.

- 3** Nosta skannerin kantta, niin salpa vapautuu. Työnnä varovasti skannerin kannen tukea ja sulje kansi.

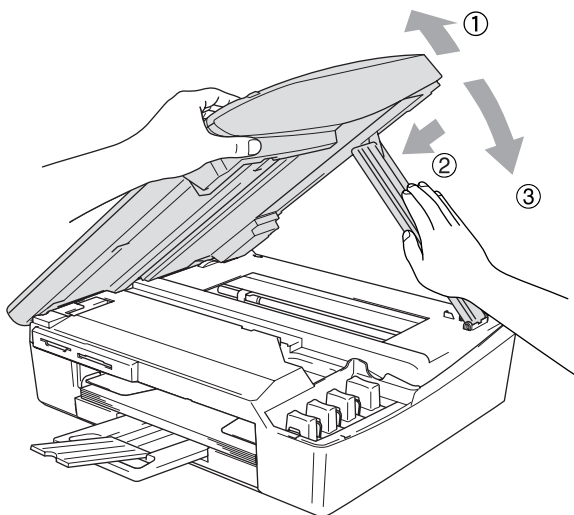

- 4** Irrota laite puhelinpistorasiasta ja irrota puhelinjohto MFC-laitteesta.
- 5** Irrota laite verkkovirrasta.
- 6** Irrota liitäntäkaapeli laitteesta, mikäli se on kytkettynä.
- 7** Kääri laite muovipussiin ja laita se alkuperäisten pakkausmateriaaliensa kanssa alkuperäiseen laatikkoonsa.

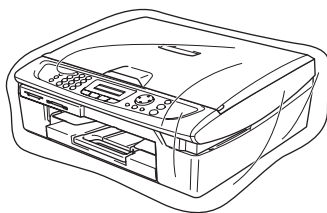

- 8** Pakkaa kirjallinen aineisto alkuperäiseen laatikkoon alla kuvatulla tavalla. Älä pakkaa laatikkoon käytettyjä värikasetteja.

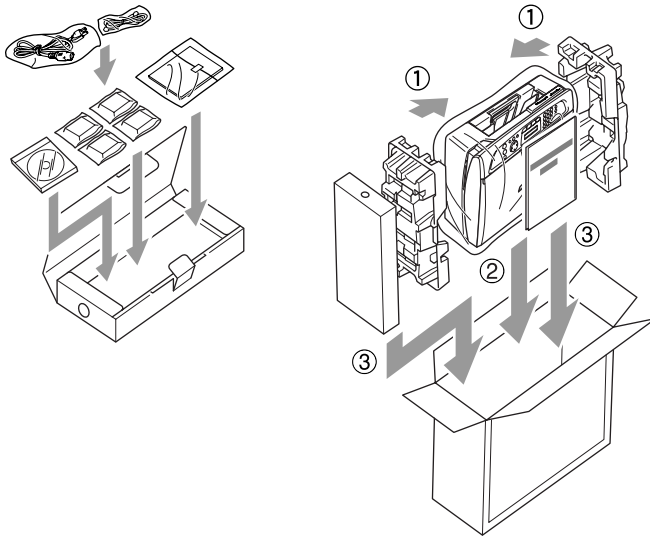

- 9** Sulje laatikko.

Säännöllinen kunnossapito

Skannerin puhdistaminen

Avaa valotustason kansi. Puhdista valotustasao pehmeällä ja nukkaamattomalla isopropyylialkoholiin kastetulla kankaalla.

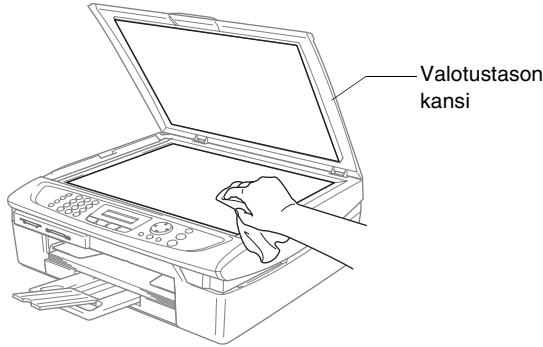

Puhdista lasisuoja muovin alla isopropyylialkoholiin kastetulla nukkaamattomalla kankaalla.

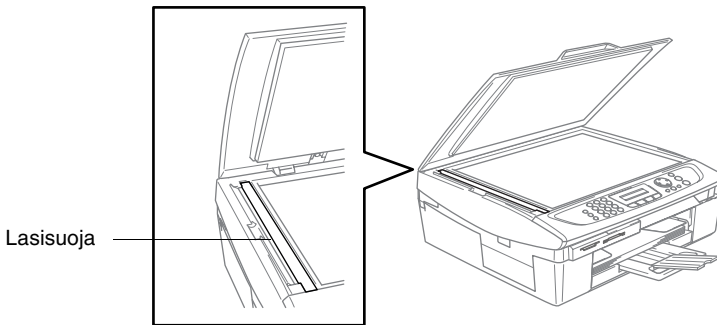

Laitteen tulostustason puhdistaminen

- Varo koskettamasta paperinsyöttölaitteen tähtipyöriä ja koodauskalvoa.
- Muista irrottaa laite verkkovirrasta ennen tulostustason puhdistusta.
- Jos tulostustasolle tai sen ympäristöön on roiskunut mustetta, pyyhi se pois pehmeällä, kuivalla ja nukkaamattomalla kankaalla.

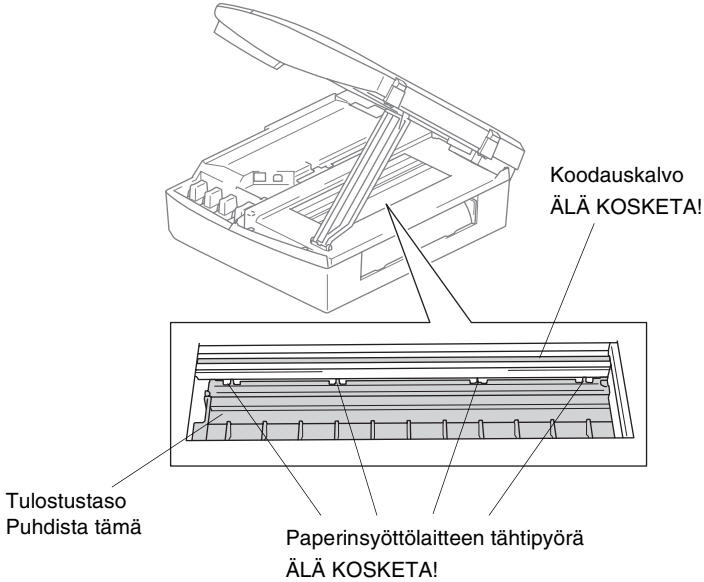

Paperin syöttötelan puhdistus

- 1** Irrota laitteen virtajohto pistorasiasta ja poista paperitukosten selvittämiseen tarkoitettu kansi.

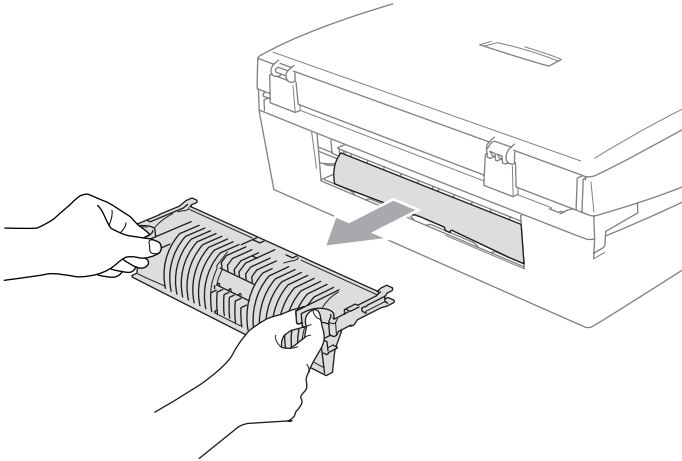

- 2** Puhdista paperin syöttötela isopropyylialkoholiin kastetulla pumpulipuikolla.

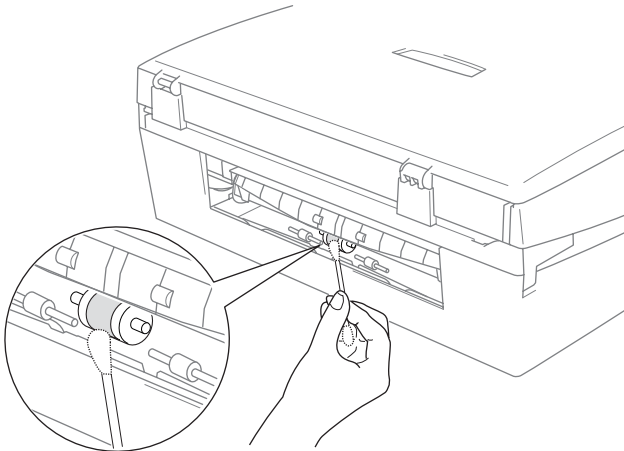

- 3** Aseta paperitukosten selvittämiseen tarkoitettu kansi takaisin paikalleen.

Värikasettien vaihtaminen

Laitteessa on värin pistelaskin. Värin pistelaskin seuraa automaattisesti kaikkien neljän värikasetin musteen määrää. Kun laite havaitsee, että värikasetin muste alkaa loppua, laite ilmoittaa siitä näyttöön tulevalla viestillä.

Nestekidenäyttö ilmoittaa, kun muste on käymässä vähiin tai kun värikasetti on vaihdettava. Vaihda värikasetit oikeassa järjestyksessä seuraamalla näytön ohjeita.

Vaikka laite ilmoittaa, että värikasetti on tyhjä, kasetissa on vielä vähän mustetta. Kasetissa pitää olla vähän mustetta, jotta ilma ei kuivata ja vahingoita tulostuspäätä.

- 1** Nosta skannerin kansi yläasentoon, niin että se lukittuu vakaasti paikalleen.

Jos yksi tai useampi värikasetti on tyhjentynyt (esim. musta), näyttöön tulee viesti Musta väri loppu ja Vaih. värikaset.

- 2** Vedä värikasetin koukku itseesi päin ja irrota näytössä mainitun värin värikasetti.

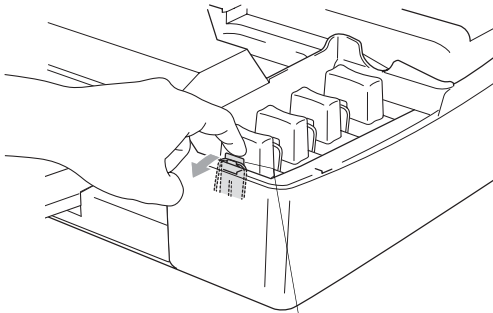

Värikasetin koukku

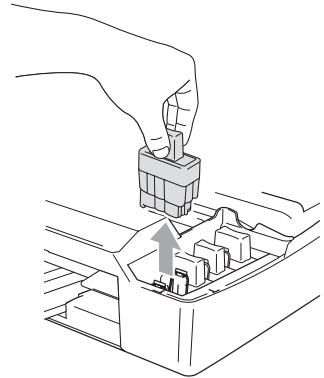

- 3** Avaa uusi näytöllä näkyvän värin pakkaus ja poista värikasetti pakkauksesta.

4 Irrota keltaiset suojukset.

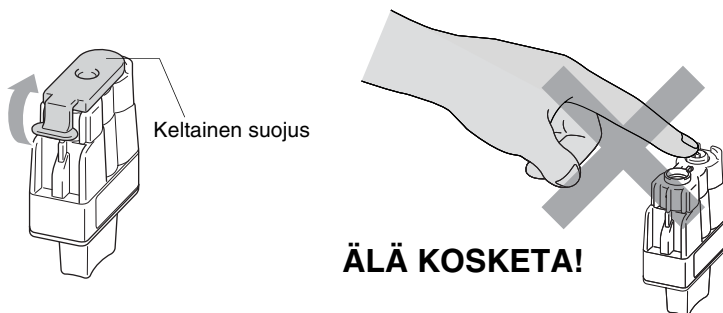

⊘ ÄLÄ koske yllä olevassa kuvassa esitettyä aluetta.

 Jos keltainen suojus irtoaa pussin avaamisen yhteydessä, väriasetti ei vaurioidu.

5 Jokaisella värillä on oma oikea paikkansa. Pidä väriasetti pystyasennossa, kun asetat sen sille kuuluvaan paikkaan. Paina väriasettiä alaspäin, kunnes koukku napsahtaa sen päälle.

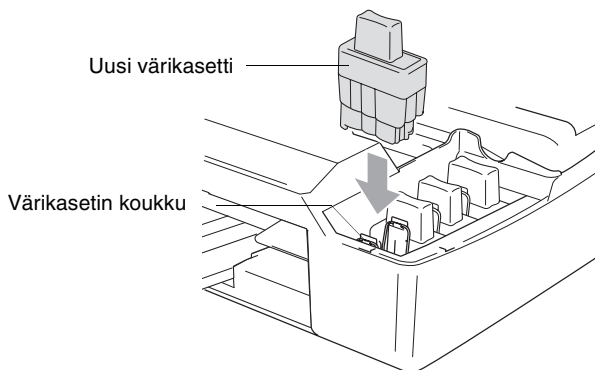

6 Nosta skannerin kantta, niin salpa vapautuu. Työnnä varovasti skannerin kannen tukea alaspäin ja sulje kansi.

7 Jos korvasit värikasetin kun näytössä oli viesti XX pian loppu, näytössä pyydetään varmistamaan, että kasetti on aivan uusi. Esimerkki: Vaihdoitko Musta?
1. Kyllä 2. Ei. Nollaa jokaisen *uuden* kasetin värin pistelaskin automaattisesti valitsemalla **1** valintanäppäimillä. Jos asentamasi värikasetti ei ole aivan uusi, valitse **2**.



Jos odotat, että näyttöön tulee viesti XX väri loppu, laite nolaa värin pistelaskimen automaattisesti.



Jos näytössä on värikasettien vaihtamisen jälkeen viesti Aseta, varmista, että kasetit on asennettu paikoilleen oikein.



VAROITUS

Jos mustetta joutuu silmiin, huuhtelee silmät vedellä välittömästi ja pyydä lääkärin apua, jos olet huolestunut asiasta.



Huomautus

- **ÄLÄ POISTA** värikasetteja, jos et aio vaihtaa niitä. Jos poistat, niiden musteen määrä saattaa vähentyä, eikä laite tiedä jäljellä olevan musteen määrää.
- **ÄLÄ** kosketa värikasettien sijoitusaukkoihin. Muuten muste voi tahria sinut.
- Jos iholle tai vaatteille joutuu mustetta, pese ne saippualla tai muulla puhdistusaineella välittömästi.
- Jos asennat värikasetin väärään väripaikkaan, tulostuspää on puhdistettava useaan kertaan ennen tulostusta (sen jälkeen kun kasetti on asennettu sille kuuluvaan paikkaan), sillä värit ovat sekoittuneet.
- Kun avaat värikasetin, asenna se laitteeseen ja käytä se loppuun kuuden kuukauden kuluessa asennuksesta. Käytä avaamattomat värikasetin pakkaukseen merkittyyn käyttöpäivään mennessä.
- Älä yritä avata tai sorkkia värikasettia, koska muste voi valua ulos.
- Brother-monitoimilaitteet on suunniteltu käytettäväksi tietyt laatuvaatimukset täyttävän musteen kanssa ja niiden suorituskyky on optimaalinen käytettäessä aitoja Brother-värikasetteja. Brother ei voi taata optimaalista suorituskykyä, jos laitteessa käytetään muiden valmistajien mustetta tai värikasetteja. Brother ei tästä johtuen suosittele muiden kuin aitojen Brother-värikasettien käyttämistä laitteessa eikä tyhjiä kasettien täyttämistä muiden valmistajien musteella. Jos tulostuspää tai muu laitteen osa vaurioituu johtuen muun musteen tai muiden värikasettien kuin aitojen Brother-tuotteiden käytöstä, takuu ei kata korjauskustannuksia.

Vastaanoton lisäasetukset

Rinnakkaispuhelimien käyttäminen

Jos vastaat faksipuheluun rinnakkaispuhelimesta tai laitteen asianomaiseen pistukkaan kytketystä ulkoisesta puhelimesta, voit asettaa laitteen vastaanottamaan faksia valitsemalla faksin vastaanottotunnuksen. Kun valitset vastaanottotunnuksen *51, laite aloittaa faksin vastaanoton. (Katso *Faksin tunnistus* sivulla 4-4.) Jos laite ilmoittaa puhelusta kaksoissoitolla, ota puhelu vastaan rinnakkaispuhelimessa valitsemalla puhelun vastaustunnus #51. (Katso *F/P-soittoajan asettaminen (vain Faksi/Puhelin-tilassa)* sivulla 4-3.)

Jos vastaat puheluun eikä linjalla ole ketään, puhelu voi olla manuaalisesti lähetetty faksi.

- Paina *51 ja odota siihen saakka, että kuulet vastaanottoäänet tai kunnes laitteen näytöllä näkyy vastaanottoviesti, ja laske kuuloke.

Soittajan on lähetettävä faksi painamalla **Start**-lähetyspainiketta.

Vain Faksi/Puhelin-tilassa

Kun laite on Faksi/Puhelin-tilassa, se käyttää F/P-soittoaikaa (kaksoissoittoa) ilmoittamaan puhelusta.

Nosta ulkoisen puhelimen kuuloke ja vastaa painamalla **Tel/R**.

Jos olet rinnakkaispuhelimessa, nosta kuuloke F/P-soittoajan aikana ja valitse #51 kaksoissoittojen välillä. Jos linjalla ei ole ketään tai joku haluaa lähettää faksin, lähetä soitto takaisin laitteeseen valitsemalla *51.

Faksi/Puhelin-tila virransäätötilassa

Faksi/Puhelin-tila ei toimi virransäätötilassa. Laite ei vastaa puheluihin eikä fakseihin, vaikka se soi.

Jos olet rinnakkaispuhelimien tai ulkoisen puhelimen vierellä, nosta sen kuuloke ja vastaa. Jos kuulet faksin merkkiäänä, älä laske kuuloketta, ennen kuin faksintunnistustoiminto aktivoi laitteen. Jos keskustelukumppani ilmoittaa haluavansa lähettää faksin, aktivoi laite painamalla ✖ **51**.

Langattoman ulkoisen puhelimen käyttö

Jos langaton puhelin on kytketty puhelinjohtoon (katso sivu A-3) ja käytät langatonta puhelinta, kun olet poissa laitteen ääreltä, puheluihin on helpompi vastata soittoviiveen aikana. Jos annat laitteen vastata ensin, sinun on mentävä laitteen luo ja siirrettävä puhelu langattomaan puhelimeen painamalla **Tel/R**-näppäintä.

Kauko-ohjaustunnusten vaihtaminen

Kauko-ohjaustoiminnoilla laitetta voidaan ohjata ulkoisesta puhelimesta. Kauko-ohjaus toimii, kun kauko-ohjaustunnukset on otettu käyttöön. Faksin oletusarvoinen vastaanottotunnus on ✖ **51**. Puhelun vastaustunnuksen oletus on **#51**.



Jos puhelu katkeaa, kun yrität käyttää ulkoisen puhelinvastaajan kauko-ohjaustoimintoja, vaihda faksin vastaanottotunnus ja puhelun vastaustunnus. Tunnuksessa on oltava kolme merkkiä (esimerkiksi **###** ja **999**).

- 1 Paina  (**Fax**), jos se ei pala vihreänä.
- 2 Paina **Menu/Set, 2, 1, 4**.
- 3 Valitse **Kyllä** (tai **Ei**) painamalla ▲ tai ▼.
Paina **Menu/Set**.
- 4 Syötä uusi faksin vastaanottotunnus.
Paina **Menu/Set**.
- 5 Syötä uusi puhelun vastaustunnus.
Paina **Menu/Set**.
- 6 Paina **Stop/Exit**.

Ulkoisen laitteen kytkeminen tähän laitteeseen

Ulkoisen puhelimen kytkeminen

Voit kytkeä erillisen puhelimen seuraavassa esitetyllä tavalla.

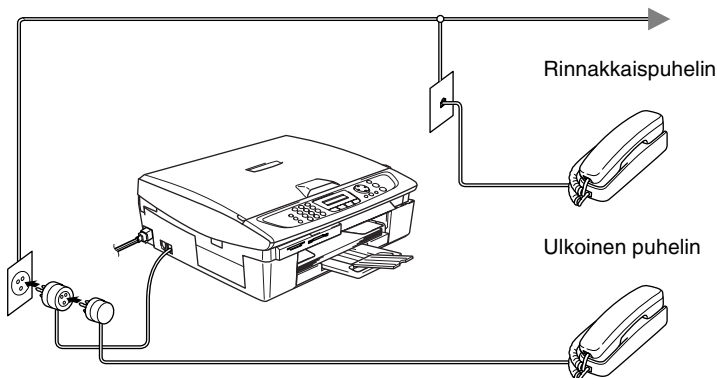

Kun käytät ulkoista puhelinta, näytössä näkyy Ulk. puh. käytössä.

Ulkoisen puhelinvastaajan kytkeminen

Tapahtumajärjestys

Laitteeseen voi kytkeä puhelinvastaajan. Jos ulkoinen puhelinvastaaja on kytketty samaan puhelinlinjaan kuin laite, puhelinvastaaja vastaa kaikkiin puheluihin ja laite "kuuntelee" faksin soittoääniä (CNG-merkkiääniä). Jos laite kuulee merkkiäänän, se vastaa puheluun ja vastaanottaa faksin. Jos laite ei kuule merkkiääntä, se antaa puhelinvastaajan jatkaa vastaajaviestin toistamista, minkä jälkeen soittaja voi jättää viestin.

Puhelinvastaajan täytyy vastata neljän soittokerran aikana (suositus on kaksi soittoa). Laite ei kuule merkkiääniä ennen kuin puhelinvastaaja on kytkettyyn päälle, ja neljän soiton jälkeen on vain 8 - 10 sekuntia aikaa jäljellä CNG-merkkiääniä ja faksin "käyttelyä" varten. Seuraa huolellisesti tässä oppaassa annettuja ohjeita äänittäessäsi puhelinvastaajan viestiä. Älä käytä ulkoisessa puhelinvastaajassa soitonsäästäjäasetusta, jos se ylittää viisi soittokertaa.



Jos et saa kaikkia lähetettyjä fakseja, lyhennä ulkoisen puhelinvastaajan soittoviiveen asetusta.

⊘ Älä kytke puhelinvastaajaa muualle samaan puhelinlinjaan.

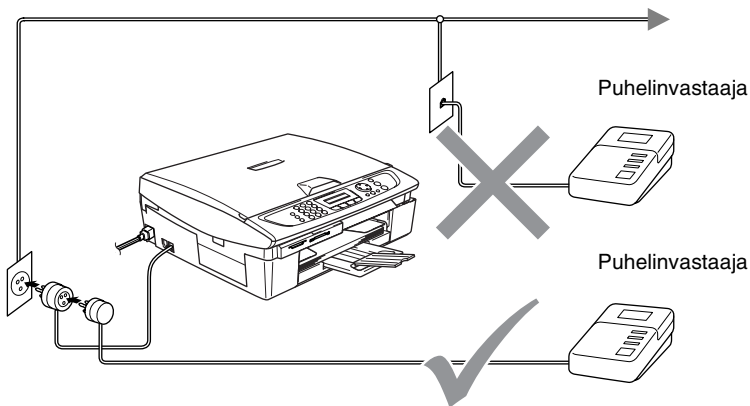

Jos käytät puhelinvastaajaa, näytössä näkyy Ulk.puh.käytössä.

Liittäminen

Ulkoisen puhelinvastaajan on kytkettävä edellä esitetyllä tavalla.

- 1** Aseta ulkopuolinen puhelinvastaajasi soimaan yhden tai kaksi kertaa. (Laitteen soittoviiveasetus ei ole käytettävissä.)
- 2** Nauhoita ulkoisen puhelinvastaajan viesti.
- 3** Aseta puhelinvastaaja ottamaan puhelut vastaan.
- 4** Aseta vastaanottotilan asetukseksi Ulkoinen/Puh.va.. (Katso *Vastaanottotilan valitseminen* sivulla 4-1.)

Vastausviestin nauhoittaminen ulkoiseen puhelinvastaajaan

Ajoitus on tärkeää tätä viestiä nauhoitettaessa. Viestin avulla laite ottaa vastaan fakseja sekä manuaalisesti että automaattisesti.

- 1** Jätä viestin alkuun viisi sekuntia tyhjää. (Näin laitteella on aikaa kuunnella automaattisen faksilähettyksen äänimerkkiä, ennen kuin se loppuu.)
- 2** Viestin pituudeksi suositellaan korkeintaan 20 sekuntia.



Vastausviestin alkuun kannattaa jättää viisi sekuntia tyhjää, sillä laite ei voi kuulla faksin merkkiääntä kaikuvan tai kuuluvan äänen lävitse. Voit ensin kokeilla, vastaanottaako laite fakseja ilman viiden sekunnin taukoa viestin alussa. Jos vastaanotto ei onnistu, nauhoita vastausviesti uudelleen ja jätä alkuun viisi sekuntia tyhjää.

Vaihdeliitännät

Useimmissa toimistoissa käytetään sisäistä puhelinvaihdetta. Laite on yleensä helppo liittää vaihteeseen, mutta suosittelemme kuitenkin, että pyydät puhelinjärjestelmän asentanutta yhtiötä liittämään laitteen vaihdeverkkoon. Laitteelle on suositeltavaa varata oma linja.

Jos laite on kytketty vaihteeseen, pyydä asentajaa liittämään yksikkö järjestelmän viimeiseen linjaan. Siten vältetään yksikön aktivoituminen joka kerta puhelinsoittoa vastaanotettaessa.

Jos asennat laitteen sisäiseen puhelinvaihteeseen

- 1** Laitteen asianmukaista toimintaa kaikissa tilanteissa ei voida taata sisäisessä puhelinvaihteessa. Mahdollisista ongelmista on ensimmäisenä ilmoitettava puhelinvaihdetta ylläpitävälle yritykselle.
- 2** Jos keskus vastaa kaikkiin soittoihin, vastaustilan asetukseksi suositellaan *Manuaalinen*. Kaikkia saapuvia soittoja tulisi olettaa puhelinsoitoiksi.
- 3** Varmista, että puhelinlinjan tyyppi on Keskus (katso *Puhelinlinjatyyppien asettaminen* sivulla 2-3).

Puhelinlinjan mukautetut toiminnot

Jos puhelinlinjassa on vastaajapalvelu, koputustoiminto, koputus/soittajan tunnistus, puhelinvastaaja, hälytysjärjestelmä tai muu mukautettu toiminto, laitteen toiminnassa voi ilmetä ongelmia. (Katso *Tavallisen puhelinlinjan mukautetut toiminnot* sivulla 12-12.)

Näytöllä ohjelmointi

Käytön helpottamiseksi laitteen voi ohjelmoida näytöllä navigointinäppäimiä käyttämällä. Helppokäyttöisen ohjelmoinnin ansiosta laitteen kaikki asetusvaihtoehdot voi ottaa käyttöön vaivattomasti.

Koska laite ohjelmoidaan näytöllä, olemme laatineet yksityiskohtaiset ohjelmointiohjeet. Seuraa valikon ja ohjelmointiasetusten vaiheiden läpi opastavia ohjeita näytöllä.

Valikkotaulukko

Laitteen ohjelmointi onnistuu myös ilman Käyttöopasta, jos käytät valikkotaulukkoa, joka alkaa sivulta B-3. Taulukko helpottaa laitteen ohjelmavaihtojen asetusten ja vaihtoehtojen ymmärtämistä.







Ohjelmoi laite painamalla ensin **Menu/Set**-näppäintä ja sitten valikon numeroita.

Määrittele esimerkiksi **Faksierotusky**. asetukseksi **Hieno** painamalla **Menu/Set, 2, 2, 2** ja **▲** tai **▼** kunnes näyttöön tulee **Hieno**. Paina **Menu/Set**.

Muisti

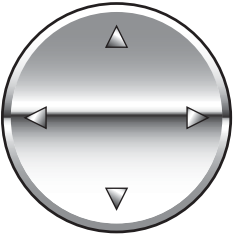
Sähkökatkoksen sattuessa valikon asetukset eivät katoa, sillä ne tallentuvat laitteeseen pysyvästi. Väliaikaiset asetukset (kuten kontrasti, ulkomaatila jne.) saattavat kadota. Myös päivämäärä ja aika on joskus asetettava uudelleen.

Navigointinäppäimet

	 Menu/Set	Avaa valikko Siirry valikon seuraavalle tasolle Hyväksy asetus
		Selaa näytössä olevan valikon läpi
		Palaa takaisin edelliselle valikkotasolle
	 Stop/Exit	Poistu valikosta

Pääset valikkotilaan painamalla **Menu/Set**.

Kun siirryt valikkoon, näyttöön tulee viestejä vuorotellen.

Avaa yleisten asetusten valikko painamalla **1**.

Valitse ▲▼& Set
1.Yleiset aset.

—**TAI**—

Avaa faksivalikko painamalla **2**

Valitse ▲▼& Set
2.Faksaus

—**TAI**—

Avaa kopiointivalikko painamalla **3**

Valitse ▲▼& Set
3.Kopio

⋮

Avaa perusasetusten valikko painamalla **0**

Valitse ▲▼& Set
0.Perusasetukset

Voit selata valikoita nopeammin painamalla haluamaasi suuntanuolta: ▲ tai ▼.

Kun haluttu tulee näyttöön, valitse se painamalla **Menu/Set**.

Sen jälkeen näyttöön tulee valikon seuraava taso.

Siirry valikon seuraavaan asetukseen painamalla ▲ tai ▼.

Paina **Menu/Set**.

Kun lopetat asetusten määrittämisen, näyttöön tulee Hyväksytty.



Valitse ja aseta

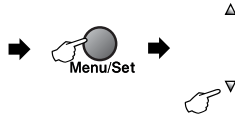

Valitse ja aseta

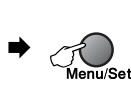

hyväksy



poistu

Päävalikko	Alivalikko	Valikon vaihtoehdot	Asetukset	Kuvaukset	Sivu
1.Yleiset aset.	1.Tilan ajastin	—	5 min 2 min 1 min 30 sek 0 sek Ei	Asettaa faksaustilaan palaamisajan.	2-4
	2.Paperityyppi	—	Tavallinen Muste Kiiltävä Kalvo	Asettaa paperikasetin	2-4
	3.Paperikoko	—	Letter Legal A4 A5 100x150mm	Asettaa paperikasetin paperityypin.	2-5
	4.Äänen voimakk.	1.Soittoääni	Kovaa Normaali Hiljaa Ei	Säätää soittoäänän äänenvoimakkuuden.	2-5
		2.Äänimerkki	Kovaa Normaali Hiljaa Ei	Säätää äänimerkin äänenvoimakkuuden.	2-6
		3.Kaiutin	Kovaa Normaali Hiljaa Ei	Säätää kaiuttimen äänenvoimakkuuden.	2-6
	5.Autom. kesäaika	—	Kyllä Ei	Automaattinen kesäajan asettaminen.	2-7
	6.Power Save as.	—	Faksivas.ot :Kyl. Faksivas.ot :Ei	Mukauttaa Power Save -näppäimen siten, että laite ei vastaanota fakseja virransäästötilassa.	1-5
7.LCD-kontrasti	—	Vaalea*1 Tumma	Säätää näytön kontrastia.	2-7	



Tehdasasetukset näkyvät lihavoituna.

*1 Riippuu laitteesta.

Päävalikko	Alivalikko	Valikon vaihtoehdot	Asetukset	Kuvaukset	Sivu
2.Faksaus	1.Vastaanottoas. (Vain faksaustilassa)	1.Soitto kerrat	00-05 (02)	Asettaa soittokertojen lukumäärän, joiden jälkeen laite vastaa Fax- tai Faksi/Puhelin-tilassa.	4-2
		2.F/P soiton pit	70 sek 40 sek 30 sek 20 sek	Asettaa kaksoissoittoajan Faksi/Puhelin-tilassa.	4-3
		3.Faksi tunnist.	Kyllä Ei	Vastaanottaa faksiviestit automaattisesti, jolloin Mono Start tai Colour Start ei tarvitse painaa.	4-4
		4.Kaukokäy.koodi	Kyllä (*51, #51) Ei	Voit vastata kaikkiin puheluihin rinnakkaispuhelimessa tai ulkoisessa puhelimessa ja kytkeä laitteen päälle tai pois päältä näppäilemällä tarvittavan tunnuksen. Oletustunnukset voi muuttaa.	A-2
		5.Autom. pien.	Kyllä Ei	Pienentää vastaanotettavien faksien kokoa.	4-5
		6.Muist.vast.ot.	Kyllä Ei	Tallentaa saapuvat faksit muistiin automaattisesti, jos paperi loppuu kesken.	4-6
		7.Pollaus vast. (ainoastaan MFC-425CN)	Normaali Suojattu Ajast in	Asettaa laitteen noutamaan faksiviestin toisesta faksilaitteesta.	4-7
	2.Lähetysasetuks (Vain faksaustilassa)	1.Kontrasti	Automaattinen Vaalea Tumma	Vaalentaa tai tummentaa lähetettävää faksia.	3-6
		2.Faksierotusky.	Normaali Hieno Erittäin hieno Valokuva	Asettaa lähetettävien faksien erottelutarkkuuden.	3-7
		3.Ajast. lähetys (ainoastaan MFC-425CN)	—	Asettaa ajastettujen faksien lähetysajan 24 tunnin muodossa.	3-13



Tehdasasetukset näkyvät lihavoituna.

Päävalikko	Alivalikko	Valikon vaihtoehdot	Asetukset	Kuvaukset	Sivu
2.Faksaus (Jatkuu)	2.Lähetysasetuks (Vain faksauksilassa) (Jatkuu)	4.Keräyslähety (ainoastaan MFC-425CN)	Kyllä Ei	Yhdistää kaikki samaan numeroon tarkoitetut ajastetut faksit ja lähettää ne samaan aikaan yhtenä lähetyksenä.	3-14
		3.Lähetä heti (ainoastaan MFC-215C) 5.Lähetä heti (ainoastaan MFC-425CN)	Ei Kyllä Vain seur. läh.	Faksin voi lähettää ilman muistia.	3-9
		6.Pollaus lähet. (ainoastaan MFC-425CN)	Normaali Suojattu	Asettaa laitteen asiakirjan toisen faksilaitteen noudettavaksi.	3-14
		4.Ulkomaanlinja (ainoastaan MFC-215C) 7.Ulkomaanlinja (ainoastaan MFC-425CN)	Kyllä Ei	Jos faksien lähettäminen ulkomaille ei onnistu, kytke tämä asetus päälle (Kyllä).	3-13
		0.Skannauskoko	Letter A4	Säätää valotustason skannausalueen vastaamaan asiakirjan kokoa.	3-18
	3.Aseta lyh.val.	1.Lyhytvalinta	—	Tallentaa lyhytvalintanumerot, jotka voidaan valita vain muutamaa näppäintä (ja Start-painiketta) painamalla.	5-1
		2.Luo ryhmiä	—	Asettaa ryhmänumeron sarjalähetystä varten.	5-3
	4.Raporttiaset.	1.Lähetysraport.	Kyllä Kyllä+Kuva Ei Ei+Kuva	Lähetys- ja yhteysraportin alkuasetukset.	7-1
		2.Yhteysrap. väli	7 päivän välein 2 päivän välein 24 h välein 12 h välein 6 h välein Joka 50. faksi Ei		7-2



Tehdasasetukset näkyvät lihavoituna.

Päävalikko	Alivalikko	Valikon vaihtoehdot	Asetukset	Kuvaukset	Sivu
2.Faksaus (Jatkuu)	5.Kauko-ohj.val. (ainoastaan MFC-425CN)	1.Edel.läh/ Tall.	Ei Edelleenlähetys Faksitallennus PC-vastaanotto	Asettaa laitteen lähettämään faksit edelleen, tallentamaan saapuvat faksit muistiin, niin että voit kaukonoutaa ne, vaikka et ole laitteen lähettyvillä, tai siirtämään faksit tietokoneellesi.	6-2
		2.Kauko-käyttö	--- *	Tunnuksen asetus kaukonoutoa varten.	6-5
		3.Tulosta viesti	—	Tulosta saapuneet, muistiin tallennetut faksit.	4-5
	5.Jälj.oleva työ (ainoastaan MFC-215C) 6.Jälj.oleva työ (ainoastaan MFC-425CN)	—	—	Tarkistaa, mitkä tehtävät ovat jonossa, niin että voit halutessasi peruuttaa valitut tehtävät.	3-10
		0.Muut asetukset	1.Lähetyks. esto	—	Estää useimmat toiminnot faksien vastaanottoa lukuun ottamatta.
	2.Yhteensopivuus		Normaali Perus	Säätää taajuuskorjausta ongelmallisissa lähetyksissä.	12-14
3.Kopio	1.Laatu	—	Paras Normaali Nopea	Mahdollistaa asiakirjan tyyppiä vastaavan kopion erottelutarkkuuden valinnan.	8-13
	2.Kirkkaus	—	- o o o o ■ + - o o o ■ o + - o o ■ o o + - o ■ o o o + - ■ o o o o +	Säätää kopioiden kirkkautta.	8-13
	3.Kontrasti	—	- o o o o ■ + - o o o ■ o + - o o ■ o o + - o ■ o o o + - ■ o o o o +	Säätää kopioiden kontrastia.	8-13



Tehdasasetukset näkyvät lihavoituna.

Päävalikko	Alivalikko	Valikon vaihtoehdot	Asetukset	Kuvaukset	Sivu
3.Kopio (Jatkuu)	4.Värin säätö	1.Punainen	P:- □□□■ + P:- □□□■ + P:- □□□■ + P:- □■□□ + P:- ■□□□ +	Säätää kopion punaisuutta.	8-14
		2.Vihreä	V:- □□□■ + V:- □□□■ + V:- □□□■ + V:- □■□□ + V:- ■□□□ +	Säätää kopion vihreyttä.	
		3.Sininen	S:- □□□■ + S:- □□□■ + S:- □□□■ + S:- □■□□ + S:- ■□□□ +	Säätää kopion sinisyyttä.	
4.Valokuväsiep.	1.Tulostuslaatu	—	Normalaali Valokuva	Valitsee tulostuslaadun.	9-9
	2.Paperi & koko	—	Letter Kiiltävä 100x150mm kiil. 130x180mm kiil. A4 kiiltävä Letter Tavall. A4 tavallinen Letter Muste A4 mustesuihku 100x150mm muste	Valitsee paperin ja tulostuskoon.	9-9
	3.Kirkkaus	—	- □□□■ + - □□□■ + - □□□■ + - □■□□ + - ■□□□ +	Säätää kirkkautta.	9-10
	4.Kontrasti	—	- □□□■ + - □□□■ + - □□□■ + - □■□□ + - ■□□□ +	Säätää kontrastia.	9-10



Tehdasasetukset näkyvät lihavoituna.

Päävalikko	Alivalikko	Valikon vaihtoehdot	Asetukset	Kuvaukset	Sivu
4.Valokuvasiep. (Jatkuu)	5.Värin vahvist. (ainoastaan MFC-425CN)	Kyllä Ei	1.Valk. tasapai. - o o o o ■ + - o o o ■ o + - o o ■ o o + - o ■ o o o + - ■ o o o o +	Säätää valkoisuutta.	9-10
			2.Terävyys - o o o o ■ + - o o o ■ o + - o o ■ o o + - o ■ o o o + - ■ o o o o +	Vahvistaa kuvan tarkkuutta.	
			3.Väritiheys - o o o o ■ + - o o o ■ o + - o o ■ o o + - o ■ o o o + - ■ o o o o +	Säätää kuvan värikkyttä.	
	5.Rajaus (ainoastaan MFC-215C) 6.Rajaus (ainoastaan MFC-425CN)	—	Kyllä Ei	Rajaa kuvan marginaalia pitkin kuvan sovittamiseksi paperi- tai tulostuskokoon. Poista toiminto käytöstä, jos haluat tulostaa kuvat kokonaisina tai estää tahattoman rajauksen.	9-12
	6.Reunaton (ainoastaan MFC-215C) 7.Reunaton (ainoastaan MFC-425CN)	—	Kyllä Ei	Laajentaa tulostusalueita paperin reunoihin saakka	9-12
	8.Skan. korttiin (ainoastaan MFC-425CN)	1.Laatu	M/V 200x100 dpi M/V 200 dpi Väri 150 dpi Väri 300 dpi Väri 600 dpi	Mahdollistaa asiakirjan tyyppiä vastaavan skannauksen erottelutarkkuuden valinnan.	9-14
2.M/V tied.tyyp.			TIFF PDF	Valitsee mustavalkoskannauksen oletustiedostomuodon.	9-14
3.Väri tie.tyyp.			PDF JPEG	Valitsee väriskannauksen oletustiedostomuodon.	9-14



Tehdasasetukset näkyvät lihavoituna.

Päävalikko	Alivalikko	Valikon vaihtoehdot	Asetukset	Kuvaukset	Sivu
5.Lähiverkko (ainoastaan MFC-425CN)	1.Aseta TCP/IP	1.BOOT method	Automaattinen Static Rarp BOOTP DHCP	Valitse käyttötarkoitusta parhaiten vastaava BOOT-menetelmä.	Katsa CD-ROM-levyllä olevaa verkkokäyttäjän opasta
		2.IP-osoite	[000-255]. [000-255]. [000-255]. [000-255]	Syötä IP-osoite.	
		3.Aliver.peite	[000-255]. [000-255]. [000-255]. [000-255]	Syötä aliverkkopeite.	
		4.Yhdyskäytävä	[000-255]. [000-255]. [000-255]. [000-255]	Syötä yhdyskäytävän osoite.	
		5.Solmun nimi	BRN_XXXXXX	Anna solmun nimi.	
		6.WINS-asetus	Automaattinen Static	Voit valita WINS-asetustilan.	
		7.WINS-palvelin	(Ensisijainen) 000.000.000.000	Määrittää ensisijaisen tai toissijaisen palvelimen IP-osoitteen.	
		8.Nimipalvelin	(Ensisijainen) 000.000.000.000	Määrittää ensisijaisen tai toissijaisen palvelimen IP-osoitteen.	
		9.APIPA	Kyllä Ei	Varaa automaattisesti IP-osoitteen linkki-paikallinen- osoitealueelta.	



Tehdasasetukset näkyvät lihavoituna.

Päävalikko	Alivalikko	Valikon vaihtoehdot	Asetukset	Kuvaukset	Sivu
5.Lähiverkko (ainoastaan MFC-425CN) (Jatkuu)	2.Muut asetukset	1.Ethernet	Automaattinen 100B-FD 100B-HD 10B-FD 10B-HD	Valitsee Ethernet-linkkitilan.	Katsi CD-ROM-levyllä olevaa verkkokäyttäjän opasta
		2.Aikavyöhyke	GMT+02:00	Valitsee oman maasi aikavyöhykkeen.	
	0.Tehdasasetus.	—	—	Palauttaa kaikki verkoasetukset tehtaalla säädettyihin oletusasetuksiin.	
5.Tulosta rap. (ainoastaan MFC-215C) 6.Tul. raportti (ainoastaan MFC-425CN)	1.Lähet.vahvist.	—	—	Voit tulostaa nämä luettelot ja raportit.	7-3
	2.Ohje	—	—		
	3.Pikavalinta	—	—		
	4.Faksiraportti	—	—		
	5.Käytt. aset.	—	—		
	6.Verkoasetus. (ainoastaan MFC-425CN)	—	—		
0.Perusasetukset	1.Vastaustila	—	Vain faksi Faksi/Puhelin Ulkoinen/Puh. va. Manuaalinen	Valitse käyttökortista parhaiten vastaava vastaanottila.	4-1 4-2
	2.Pvm/Kello	—	—	Asettaa päivämäärän ja kellonajan näyttöön ja lähetettävien faksien faksitunnisteisiin.	2-1
	3.Nimitunnus	—	Faksaus: Nimi:	Ohjelmoi nimen sekä faksinumeron näkyvään faksattavilla sivuilla.	2-2
	5.Valintäääni	—	Tunnistus Ei tunnistusta	Voit lyhentää valintäänen tunnistuksen taukoa.	12-14
	6.Linjavallinta	—	Normaali Keskus ISDN	Valitsee puhelinlinjatyyppin.	2-3
	0.Kielivalinta	—	Norja Ruotsi Tanska Suomi Englanti	Voit muuttaa näytön kielen haluamaksesi.	12-14



Tehdasasetukset näkyvät lihavoituna.

Tekstin syöttäminen

Ohjelmoidessasi tiettyjä valikon asetuksia, kuten nimitunnusta, saatat joutua näppäilemään laitteeseen tekstiä. Useimpien numeronäppäinten yläpuolelle on merkitty kolme tai neljä kirjainta. Näppäimissä **0**, **#** ja ***** ei ole kirjaimia, sillä niillä syötetään erikoismerkkejä.

Painamalla toistuvasti samaa numeronäppäintä saat näkyviin haluamasi merkin.

Paina näppäintä	yhden kerran	kaksi kertaa	kolme kertaa	neljä kertaa
2	A	B	C	2
3	D	E	F	3
4	G	H	I	4
5	J	K	L	5
6	M	N	O	6
7	P	Q	R	S
8	T	U	V	8
9	W	X	Y	Z

Välilyöntien syöttäminen

Syötä väli faksinumeroon painamalla ► numeroiden välillä. Syötä välilyönti nimeen painamalla ► merkkien välillä.

Virheiden korjaaminen

Jos syötit väärän kirjaimen ja haluat vaihtaa sen, siirrä kohdistin väärän kirjaimen alle painamalla ◀. Paina sitten **Stop/Exit**. Kohdistimen yläpuolella ja oikealla puolella olevat kirjaimet poistetaan. Syötä sen jälkeen oikea merkki. Voit myös siirtyä taaksepäin ja kirjoittaa väärin kirjainten päälle.

Kirjainten toistaminen

Kun haluat syöttää kirjaimen, joka on samassa näppäimessä kuin edellinen kirjain, siirrä kohdistinta oikealle painamalla ► ja paina näppäintä sitten uudelleen.

Erikoismerkit ja symbolit

Paina *, # tai 0 ja siirrä sitten kohdistin haluamasi erikoismerkin tai symbolin alle painamalla ◀ tai ▶. Valitse se painamalla **Menu/Set**.

Paina *	kun haluat merkin	(välilyönti) ! " # \$ % & ' () * + , - . / €
Paina #	kun haluat merkin	: ; < = > ? @ [] ^ _
Paina 0	kun haluat merkin	Ä Ë Ö Ü Æ Ø Å Ñ 0

Ajastettu faksi (ainoastaan MFC-425CN) Lähettää faksin määritettynä myöhäisempänä ajankohtana samana päivänä.

Arkinsyöttölaite Asiakirja voidaan asettaa arkinsyöttölaitteeseen ja skannata automaattisesti yksi arkki kerrallaan.

Automaattinen faksilähetys Faksin lähettäminen ilman, että ulkoisen puhelimen kuuloketta nostetaan.

Automaattinen uudelleenvaihto Toiminto, jonka avulla laite pystyy valitsemaan viimeksi valitun faksinumeron uudestaan viiden minuutin kuluttua, jos faksilähetys ei onnistunut, koska linja oli varattu.

CNG-merkkiäänne Automaattilähetysten aikana faksin lähettämät äänimerkit, jotka ilmoittavat vastaanottavalle laitteelle, että faksi soittaa.

Erittäin hieno erottelutarkkuus 392 x 203 dpi. Tätä käytetään hyvin pienikokoiselle tekstille ja viivagrafiikalle.

Erottelutarkkuus Pysty- ja vaakasuorien viivojen lukumäärä tuumalla. Katso: Normaali, hieno, erittäin hieno ja foto.

Etsintä Sähköinen, aakkosjärjestyksessä oleva luettelo muistiin tallennetuista lyhytvalinta- ja ryhmänumeroista.

F/P-soittoaika Se aika, jonka Brother-laite soi (kun vastaustilaksi on asetettu Fax/Puh) ja pyytää vastaamaan puheluun, johon laite on vastannut.

Faksi/Puhelin Voit vastaanottaa sekä fakseja että puheluita. Älä käytä tätä tilaa puhelinvastaajan kanssa.

Faksin edelleenlähetys (ainoastaan MFC-425CN) Lähettää muistiin vastaanotetun faksiviestin etukäteen ohjelmoituun faksinumeroon.

Faksin merkkiäänne Lähettävien ja vastaanottavien faksien lähettämät signaalit tiedonsiirron aikana.

Faksin tallennus (ainoastaan MFC-425CN) Voit tallentaa faksit muistiin.

- Faksin tunnistus** Laite pystyy vastaamaan faksin CNG-merkkiäniin, vaikka keskeytit faksin vastaamalla puheluun.
- Faksin vastaanottotunnus** Näppäile tunnus (* 5 1), kun vastaat faksipuheluun rinnakkaispuhelimesta tai ulkoisesta puhelimesta.
- Foto-erottelutarkkuus** Erottelutarkkuus, joka käyttää harmaan sävyjä valokuvien tarkkaan tulostamiseen.
- Harmaasävy** Käytössä olevien harmaasävyjen tummuusasteet kopioitaessa ja lähetettäessä valokuvia faksilla.
- Hieno erottelutarkkuus** Erottelutarkkuus on 203 x 196 dpi. Sopii pienelle tekstille ja piirroksille.
- Jäljellä olevat tehtävät** Voit tarkistaa, mitkä tehtävät odottavat muistissa, ja peruuttaa tehtäviä yksitellen.
- Kaksoistoiminto** Laite pystyy skannaamaan lähteviä fakseja tai ajastettuja tehtäviä muistiin samalla kun se lähettää faksia tai ottaa vastaan tai tulostaa saapuvaa faksia.
- Kauko-ohjaus (ainoastaan MFC-425CN)** Voit ohjata laitetta toisesta äänitaajuusvalintaa käyttävästä puhelimesta.
- Kauko-ohjaustunnus (ainoastaan MFC-425CN)** Nelinumeroinen tunnus (--- *), jonka avulla voit soittaa laitteeseen ja käyttää sen toimintoja toisesta laitteesta käsin.
- Keräyslähetykset (ainoastaan MFC-425CN)** (Ainoastaan mustavalkoiset faksit) Kaikki samaan numeroon lähetettävät ajastetut faksit lähetetään samaan aikaan. Toiminto säästää lähetykskuluja.
- Kirkkaus** Kirkkauden säätäminen muuttaa kuvaa tummemmaksi tai vaaleammaksi.
- Kontrasti** Asetus, jolla säädetään faksien tai kopioiden tummuutta ja vaaleutta. Tummiä asiakirjoja vaalennetaan ja vaaleita tummennetaan.
- Koodausmenetelmä** Menetelmä, jolla asiakirjan sisältämät tiedot koodataan. Kaikkien faksilaitteiden täytyy käyttää vähintään Modified Huffman (MH) -standardia. Laite voi käyttää myös tehokkaampia pakkausmenetelmiä, esimerkiksi Modified Read (MR)- ja Modified Modified Read (MMR)- ja JPEG-menetelmiä, jos vastaanottava laite pystyy käyttämään samoja.

Käyttäjätiedot (ainoastaan MFC-425CN) Tulostettu raportti, josta näkyvät laitteen vallitsevat asetukset.

Lyhytvalinta Valmiiksi ohjelmoitu numero nopeaa numeronvalintaa varten. Käynnistä numeron valinta painamalla **Search/Speed Dial** -näppäintä ja sen jälkeen **#** ja antamalla kaksinumeroinen tunnus. Paina lopuksi **Mono Start** tai **Colour Start**.

Lyhytvalintaluettelo Luettelo lyhytvalintamuistiin tallennetuista nimistä ja numeroista numerojärjestyksessä.

Lähetys Faksien lähetys puhelinlinjaa pitkin laitteesta toiseen faksilaitteeseen.

Lähetysraportti Luettelo kaikista lähetyksistä. Raportissa näkyy päivämäärä, kellonaika ja numero.

Manuaalinen faksi Kun nostat ulkoisen puhelimen kuulokkeen, kuulet vastaanottavan faksin vastaavan soittoon, ennen kuin aloitat lähetyksen painamalla **Mono Start** tai **Colour Start**.

Nestekidenäyttö Laitteen näyttöruutu, jossa viestit näkyvät ohjelmoinnin aikana. Laitteen ollessa valmiustilassa päivämäärä ja kellonaika ovat näytössä.

Nimitunnus Tallennetut tiedot, jotka näkyvät faksilla lähetettyjen sivujen yläreunassa. Näitä tietoja ovat lähettäjän nimi ja faksinumero.

Normaali erottelutarkkuus 203 x 97 dpi. Tätä käytetään lähetettäessä normaalikokoista tekstiä ja haluttaessa lähetyksen tapahtuvan nopeasti.

Ohje-luettelo Laite tulostaa luettelon kaikista valikoista. Käytä luetteloja laitteen ohjelmoimiseen, jos Käyttöopas ei ole käytettävissä.

Paperi loppu -vastaanotto Vastaanottaa fakseja laitteen muistiin, kun laitteessa ei ole paperia.

Peruuta tehtävä Peruuttaa ohjelmoidun tehtävän, kuten ajastetun faksin tai pollauksen.

PhotoCapture Center™ Tulostaa digitaalikameralla otettuja valokuvia laadukkaalla, valokuvatasoisella erottelukyvyllä sekä skannaa asiakirjoja mediakorttiin.

- Pollaus (ainoastaan MFC-425CN)** Toiminto, jossa faksi soittaa toiseen faksiin ja noutaa odottamaan asetetun faksiviestin.
- Puhelinvastaaja** Voit kytkeä ulkoisen puhelinvastaajan laitteeseen.
- Rinnakkaispuhelin** Puhelin, jonka numero on sama kuin faksin mutta joka on liitetty toiseen puhelinpistorasiaan.
- Ryhmänumero** Lyhytvalintanumeroiden yhdistelmät, jotka on tallennettu lyhytvalintapaikkaan sarjalähetystä varten.
- Sarjalähetys** Mahdollisuus lähettää sama faksiviesti useaan kohteeseen.
- Skannaa korttiin (MFC-425CN)** Voit skannata mustavalkoisen tai värillisen asiakirjan mediakorttiin. Mustavalkoiset kuvat tallennetaan TIFF- tai PDF-tiedostomuodossa ja värikuvat PDF- tai JPEG-tiedostomuodossa.
- Skannaus** Paperille painetun asiakirjan lähettäminen sähköisenä kuvana tietokoneeseen.
- Soittoviive** Niiden soittokertojen lukumäärä, jonka jälkeen laite vastaa Vain faksi ja Faksi/Puhelin -tilassa.
- Soittoäänien äänenvoimakkuus** Laitteen soittoäänien äänenvoimakkuus.
- Suora lähetys** Kun muisti on täynnä, voit lähettää faksit suoraan, ilman muistia.
- Tauko** Voit asettaa 3,5 sekunnin tauon lyhytvalintapaikkaan tallennetun numerosarjan väliin. Voit asettaa pidemmän tauon painamalla näppäintä **Redial/Pause** tarvittava määrä kertoja.
- Tekstintunnistus (OCR)** ScanSoft® OmniPage® -ohjelmapaketti muuttaa kuvan muodossa olevan tekstin muokkauskelpoiseksi tekstiksi.
- Ulkoinen puhelin** Puhelinvastaaja tai puhelin, joka on kytketty laitteeseen.
- Ulkomaanlinja** Tekee väliaikaisia muutoksia faksin äänimerkkeihin mukautuen ulkomaisten puhelinlinjojen ääni- ja ilmastohäiriöihin.
- Valikkotila** Ohjelmointitila, jossa laitteen asetuksia muutetaan.

Varmistustulostus Laite tulostaa kopion kaikista saapuneista ja muistiin tallennetuista fakseista.

Siten sähkökatkoksen sattuessa viesteistä on olemassa kopio.

Virheenkorjaustila Tunnistaa virheet faksilähetysten aikana ja lähettää uudestaan ne sivut, joissa virhe esiintyi.

Väliaikaiset asetukset Voit tehdä joitakin asetuksia yksittäisille fakseille tai kopioille muuttamatta oletusasetuksia.

Värinvahvistus (ainoastaan MFC-425CN) Ohjelma, joka säätää kuvan värejä tulostusta varten. Säätää terävyyttä, valkoisen vahvuutta ja värien tiheyttä.

Yhteensopivuusryhmä Faksin kyky viestiä toisen faksin kanssa. Yhteensopivuus on vahvistettu ITU-T-ryhmien välillä.

Yhteysraportti Luetteloi noin 200 viimeksi vastaanotetun ja lähetetyn faksin tiedot. TX tarkoittaa lähetystä. RX tarkoittaa vastaanottoa.

Yhteysraporttien väli Automaattisesti tulostettavien yhteysraporttien välinen valmiiksi ohjelmoitu ajanjakso. Yhteysraportin voi tulostaa erikseen sen häiritsemättä tätä ohjelmoitua toimintoa.

Yhteysvika Faksin lähetysten tai vastaanoton aikana tapahtunut virhe. Johtuu usein ilmastohäiriöistä tai muista häiriöistä.

Äänimerkin äänenvoimakkuus Näppäintä painettaessa tai virheen sattuessa kuuluvan äänimerkin säätö.

Tuotekuvaus

Yleistä

Muistikapasiteetti	8 Mt (MFC-215C) 16 Mt (MFC-425CN)
Arkinsyöttölaite (ainoastaan MFC-425CN)	Enintään 10 sivua
Paperikasetti	100 arkkia (80 g/m ²)
Tulostintyyppi	Mustesuihku
Tulostusmenetelmä	Pietso, 74 × 5 suutinta
Nestekidenäyttö	16 merkkiä × 1 rivillä (MFC-215C) 16 merkkiä × 2 rivillä (MFC-425CN)
Virtalähde	220-240V 50/60Hz
Tehonkulutus	(MFC-215C) Virransäästötila: Keskimäärin 3W Valmiustila: Keskimäärin 7W Toiminta: Keskimäärin 16W (MFC-425CN) Virransäästötila: Keskimäärin 5W Valmiustila: Keskimäärin 9.5W Toiminta: Keskimäärin 23W

Mitat

(MFC-215C)

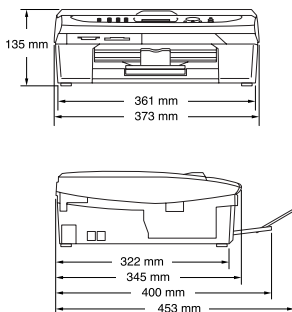

(MFC-425CN)

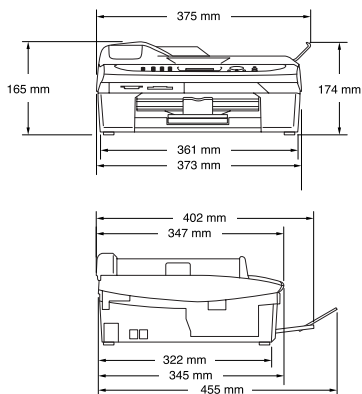

Paino

5,5 kg (MFC-215C)
6,0 kg (MFC-425CN)

Melutaso

Toiminta 42,5–51 dB*

* Riippuu tulostusolosuhteista

Lämpötila

Toiminta: 10-35°C

Paras
tulostuslaatu: 20-33°C

Kosteus

Toiminta: 20-80 % (ilman tiivistymistä)

Paras
tulostuslaatu: 20-80 % (ilman tiivistymistä)

Tulostusmateriaali

Paperin syöttö

Paperikasetti

- Paperityyppi:
Tavallinen paperi, mustesuihkupaperi (päällystetty paperi), kiiltävä paperi*², piirtoheitinkalvot*^{1*2} ja kirjekuoret
- Paperikoko:
Letter, Legal*³, Executive, A4, A5, A6, JIS_B5, kirjekuoret (No.10, DL, C5, Monarch, JE4), valokuvakortti, arkistointikortti ja postikortti.
Jos haluat lisätietoja, katso *Paperin paino, paksuus ja paperikasetin tilavuus* sivulla 1-12.
- Paperikasetin kapasiteetti: Noin 100 arkkiä 80 g/m² tavallista paperia

Paperin tulostus

Korkeintaan 25 arkkiä A4-kokoista tavallista paperia (tekstipuoli ylöspäin tulostelokeroon)*²

*¹ Käytä vain kalvoja, jotka ovat suositeltuja mustesuihkutulostukseen.

*² Käytettäessä kiiltävää paperia tai piirtoheitinkalvoja suosittelemme arkkiä poistamista luovutuslustralta heti tulostuksen jälkeen tekstin tahraantumisen välttämiseksi.

*³ Legal-paperia ei voi pinota paperin luovutuslustralle.

Kopiointi

Väri/musta

**Asiakirjan koko
(ainoastaan MFC-215C)**

**Asiakirjan koko
(ainoastaan MFC-425CN)**

Kopiointinopeus

Monta kopiota

Suurennus/pienennys

Erottelukarkkuus

Väri/musta

Leveys valotustasolla: Korkeintaan 216 mm
Pituus valotustasolla: korkeintaan 297 mm

Leveys arkinsyöttölaitteessa: 147-216 mm
Pituus arkinsyöttölaitteessa: 147-356 mm
Leveys valotustasolla: kork. 216 mm
Pituus valotustasolla: kork. 297 mm

Musta

Korkeintaan 17 sivua minuutissa (A4-arkki)*

Väri

Korkeintaan 11 sivua minuutissa (A4-arkki)*

* Ei sisällä paperin syöttämiseen kuluvaa aikaa.

Perustuu Brotherin malliin. (Fast (nopea) -tila/Pinoava kopiointi)

Kopiointinopeudet vaihtelevat asiakirjan monimutkaisuuden mukaan.

Pinoaa korkeintaan 99 sivua

Lajittelee korkeintaan 99 sivua (ainoastaan MFC-425CN)

25-400 % (1 prosentin välein)

Tavallinen, muste tai kiiltävä paperi:

Skannaa jopa 600×600 dpi:n tarkkuudella

Tulostaa jopa 1200×1200 dpi:n tarkkuudella
(mustavalkoisena)

Tulostaa jopa 600×1200 dpi:n tarkkuudella
(värillisenä)

Piirtoheitinkalvo:

Skannaa jopa 600×600 dpi:n tarkkuudella

Tulostaa jopa 1200×1200 dpi:n tarkkuudella

PhotoCapture Center

Tuetut tietovälineet

CompactFlash®

(ainoastaan tyyppi I)

(Microdrive™ ei ole yhteensopiva)

(Compact I/O -kortteja, kuten Compact LAN

-lähiverkkokorttia ja Compact Modem

-modeemikorttia, ei tueta.)

SmartMedia® (3,3 V)

(ei käytettävissä tunnuksen kanssa)

Memory Stick®

Memory Stick Pro™

(ei käytettävissä MagicGate™ -musiikkietujen kanssa)

SecureDigital™

MultiMediaCard™

xD-Picture Card™*

* Tuetaan xD-Picture Card™ Type M -korttia

Tiedostotunnus

(Tietomuoto)

DPOF, EXIF, DCF

(Kuvamuoto)

Photo Print: JPEG*

Skannaa kortille (ainoastaan MFC-425CN):

JPEG, PDF (väri)

TIFF, PDF (musta)

* Lomitettu Progressive JPEG -muoto ei ole käytettävissä.

Tiedostojen lukumäärä

Korkeintaan 999 tiedostoa mediakortilla

Kansio

Tiedostojen on oltava mediakortin kansion kolmannessa kerroksessa.

Reunaton

Letter, A4, valokuvakortti (MFC-425CN)

Valokuvakortti (MFC-215C)

Faksi

Yhteensopivuus	ITU-T ryhmä 3
Koodausjärjestelmä	MH/MR/MMR/JPEG
Modeemin nopeus	Automaattinen valinta 14400 bittiä sekunnissa
Asiakirjan koko (ainoastaan MFC-215C)	Leveys valotustasolla: Korkeintaan 216 mm Pituus valotustasolla: korkeintaan 297 mm
Asiakirjan koko (ainoastaan MFC-425CN)	Leveys arkinsyöttölaitteessa: 147-216 mm Pituus arkinsyöttölaitteessa: 147-356 mm Leveys valotustasolla: kork. 216 mm Pituus valotustasolla: kork. 297 mm
Skannausleveys	208 mm
Tulostusleveys	204 mm
Harmaasävy	256 tasoa
Pollaustyypit (ainoastaan MFC-425CN)	Normaali, Suojattu, Ajastin, sarjapollaus: (vain mustavalkoinen)
Kontrastin säätö	Automaattinen/vaalea/tumma (manuaaliasetus)
Erottelutarkkuus	<ul style="list-style-type: none">• Vaakasuunnassa 203 pistettä/tuuma (8 pistettä/mm)• Pystysuunnassa - 3,85 viivaa millimetrillä (musta) 7,7 viivaa millimetrillä (väri) Hieno - 7,7 viivaa millimetrillä (musta/väri) Valokuva - 7,7 viivaa millimetrillä (musta) Erittäin hieno - 15,4 viivaa millimetrillä (musta)
Lyhytvalinta	20 paikkaa (MFC-215C) 80 paikkaa (MFC-425CN)
Sarjalähetys	70 paikkaa (MFC-215C) 130 paikkaa (MFC-425CN)
Automaattinen uudelleenvalinta	3 kertaa 5 minuutin välein
Automaattinen vastaus	0, 1, 2, 3, 4 tai 5 soittoa

Liitäntä	Yleinen puhelinverkko ja sisäinen puhelinvaihe.
Lähetys muistista	Korkeintaan 200* ¹ /170* ² sivua (MFC-215C) Korkeintaan 480* ¹ /400* ² sivua (ainoastaan MFC-425CN)
Paperi loppu -vastaanotto	Korkeintaan 200* ¹ /170* ² sivua (MFC-215C) Korkeintaan 480* ¹ /400* ² sivua (ainoastaan MFC-425CN)

*1 "Sivua" viittaa "Brother Standard Chart No. 1" -standarditaulukkoon (tyypillinen liikekirje, normaali erottelutarkkuus, MMR-koodaus). Pidätämme oikeuden muuttaa teknisiä tietoja ja painettua aineistoa ilman ennakkoilmoitusta.

*2 "Sivua" viittaa "ITU-T Test Chart #1" -standarditaulukkoon (tyypillinen liikekirje, normaali erottelutarkkuus, MMR-koodaus). Pidätämme oikeuden muuttaa teknisiä tietoja ja painettua aineistoa ilman ennakkoilmoitusta.

Skanneri

Väri/musta	Väri/musta
TWAIN-yhteensopiva	Kyllä (Windows® 98/98SE/Me/2000 Professional/XP) Mac OS® 9.1-9.2/Mac OS® X 10.2.4 tai uudempi
WIA-yhteensopiva	Kyllä (Windows® XP)
Värin syvyys	36-bittinen värinkäsittely (syöttötiedot) 24-bittinen värinkäsittely (tulostiedot)
Erottelutarkkuus	Korkeintaan 19200 × 19200 dpi (interpoloitu) Korkeintaan 600 × 2400 dpi (optinen)
Skannausnopeus	Väri: korkeintaan 5,93 sekuntia Musta: korkeintaan 3,76 sekuntia (A4-koko, 100 × 100 dpi)
Asiakirjan koko (ainoastaan MFC-215C)	Leveys valotustasolla: Korkeintaan 216 mm Pituus valotustasolla: korkeintaan 297 mm
Asiakirjan koko (ainoastaan MFC-425CN)	Leveys arkinsyöttölaitteessa: 147-216 mm Pituus arkinsyöttölaitteessa: 147-356 mm Leveys valotustasolla: kork. 216 mm Pituus valotustasolla: kork. 297 mm
Skannausleveys	210 mm
Harmaasävy	256 sävyä

Tulostin

Tulostinohjain	Windows® 98/98SE/Me/2000 Professional- ja XP-ohjain, joka tukee Brother Native Compression-tilaa ja kaksisuuntaista tulostusta Brother-musteohjain Mac OS® 9.1-9.2/Mac OS® X 10.2.4 tai uudempaan
Erottelutarkkuus	Korkeintaan 1200 x 6000 dpi:n erottelutarkkuus* 1200 x 1200 dpi 600 x 600 dpi 600 x 150 dpi * Tulostuslaatu vaihtelee monista eri syistä, kuten alkuperäisen kuvan erottelutarkkuudesta ja laadusta ja tulostusmateriaalista.
Tulostusnopeus	Korkeintaan 20 sivua minuutissa (musta)* Korkeintaan 15 sivua minuutissa (värillinen)* * Perustuu Brotherin malliin. A4-koko draft-tilassa. Lukuun ottamatta paperin syöttämiseen kuluvaa aikaa.
Tulostusleveys	204 mm (216 mm)* * Kun reunaton tulostus on käytössä.
Fontit levyllä	35 TrueType
Reunaton	Letter, A4, A6, valokuvakortti, arkistointikortti, postikortti, kirjekuori

Liitännät

USB	Full-speed USB 2.0 -kaapeli, jonka pituus on alle 2 metriä.*
Lähiverkkokaapeli (ainoastaan MFC-425CN)	Ethernet UTP-kaapeli, luokka 5 tai parempi. * Laitteessa on full-speed USB 2.0 -liitäntä. Liitäntä on yhteensopiva hi-speed USB 2.0 -liitäntään. Suurin tiedonsiirtonopeus on kuitenkin 12 megatavua/s. Laite voidaan liittää myös USB 1.1 -liitännällä varustettuun tietokoneeseen.

Tietokoneelle asetetut vaatimukset

Järjestelmän vähimmäisvaatimukset						
Tietokoneen laiteympäristö ja käyttöjärjestelmän versio		Suorittimen vähimmäis-nopeus	Työmuistia (RAM) vähintään	Suositeltu RAM-muistin koko	Vapaa kiintolevytila	
					Ohjaimet	Sovellukset
Windows® -käyttöjärjestelmä	98, 98SE	Pentium® II tai vastaava	32 Mt	64 Mt	90 Mt	130 Mt
	Me		64 Mt	128 Mt		
	2000 Professional		128 Mt	256 Mt	150 Mt	220 Mt
	XP	XP Professional x64 Edition	Athlon® 64 Opteron Xeon® & Pentium® 4 Including Intel EM64T	256 Mt	512 Mt	150 Mt
Apple® Macintosh® -käyttöjärjestelmä	Mac OS® 9.1-9.2 (Tulostus, PC-FAX*1, Skannaus*2 ja Siirrettävä levy)	Kaikki perusmallit täyttävät vähimmäisvaatimukset		64 Mt	80 Mt	200 Mt
	Mac OS® X 10.2.4 tai uudempi		128 Mt	160 Mt		
HUOMAUTUS: Kaikki tässä käyttöoppaassa mainitut rekisteröidyt tavaramerkit ovat omistajiensa tavaramerkkejä.						

*1 PC Fax tukee ainoastaan mustavalkoista faksiausta.

*2 "Scan"-näppäimen ja suoran verkkoskannauksen (ainoastaan MFC-425CN) tuki toimii ainoastaan Mac® -käyttöjärjestelmissä, joiden versiot ovat Mac OS® X 10.2.4 tai uudemmat.

Tarvikkeet

Muste

Laite käyttää erillisiä mustan, keltaisen, syaanin ja magentan värikasetteja, jotka ovat tulostuspäästä erillisiä.

Värikasetin käyttöikä

Musta - noin 500 sivua 5 prosentin peitolla.
Keltainen, syaani ja magenta - noin 400 sivua 5 prosentin peitolla.

- Edellä mainitut luvut perustuvat jatkuvaan tulostukseen 600 x 600 dpi:n erottelutarkkuudella tavallisessa tilassa uuden värikasetin asennuksen jälkeen.
- Värikasetista tulostettujen sivujen lukumäärä saattaa vaihdella sen mukaan, kuinka usein laitetta käytetään ja kuinka monta sivua tulostetaan kerralla.
- Laite puhdistaa automaattisesti ja säännöllisin väliajoin tulostuspään; tähän kuuluu hieman mustetta.
- Kun värikasetit asennetaan ensimmäistä kertaa, kuluu hieman mustetta, kun laite täyttää musteensyöttöputket. Tämä tapahtuu vain kerran.
- Kun laite ilmoittaa värikasetin tyhjäksi, kasettiin on saattanut jäädä pieni määrä mustetta. Tämä on tarpeellista, jotta ilma ei kuivata ja vahingoita tulostuspäätä.

Vaihdettavat mustesäiliöt

<Musta> LC900BK, <Syaani> LC900C,
<Magenta> LC900M, <Keltainen> LC900Y

Verkko-ongelmat (ainoastaan MFC-425CN)

Lähiverkko

Voit kytkeä laitteen verkkoon verkkotulostusta, verkkoskannausta sekä PC-FAX -lähetyistä ja -vastaanottoa varten (vain Windows®). Laitteen mukana toimitetaan myös Brother BRAdmin Professional Network Management -ohjelmisto.

Tuki seuraaville

Windows® 98/98SE/Me/2000/XP
Mac OS® 9.1 - 9.2, Mac OS® X 10.2.4 tai uudempi
Ethernet 10/100 BASE-TX Auto Negotiation

Protokollat

TCP/IP
ARP, RARP, BOOTP, DHCP, APIPA, NetBIOS,
WINS, LPR/LPD, Port9100, mDNS, FTP,
TELNET, SNMP, TFTP, Skanneriportti

Sisällytetyt apuohjelmat:

BRAdmin Professional (Windows®)



- Mac OS® ei tue BRAdmin Professional -ohjelmistoa.
- Verkkoskannaus ja -etäasetusohjelma ovat käytettävissä Mac OS® X 10.2.4 -käyttöjärjestelmässä tai uudemmissa.

Hakemisto

A

Ajastettu keräyslähetyks 3-14
Arkinsyöttölaite 1-6, 3-3
Arkinsyöttölaitteen kansi	... 12-5
Asetukset	
Nimitunnus (faksin tunnistus)	
tekstin asettaminen 2-2
Päivämäärä ja kellonaika 2-1
Automaattinen	
faksin uudelleenvalinta 3-2
faksin vastaanotto 4-1
Faksin tunnistus 4-4
lähetyks 3-4

C

CNG-merkkiäänet 1-18
-----------------	------------

E

Erottelutarkkuus	
asettaminen seuraavalle faksille 3-7
faksi (normaali, hieno, erittäin hieno, foto) T-6
kopio T-4
skannaus T-7
tulostus T-8

F

Faksi	
Faksin edelleenlähetyks muuttaminen kauko-ohjauksella 6-7, 6-8
numerons ohjelmoiti 6-1
lähettäminen 3-4
automaattinen 3-4
erottelutarkkuus 3-7

kontrasti 3-6
manuaalinen 3-5
muistista (kaksoistoiminto) 3-8
peruuttaminen muistista 3-10
Sarjalähetyks 3-11
siirtyminen faksautilaan 3-1
Suora lähetyks 3-9
ulkomaat 3-13
valotustasolta 3-4
värillinen faksi 3-3
yhteensopivuus 12-14
vastaanotto 4-1
Faksin edelleenlähetyks 6-7
noutaminen kauko-ohjauksella 6-7
ongelmia 12-9, 12-10, 12-11
pienentäminen paperin kokoon sopivaksi 4-5
rinnakkaispuhelimesta	...A-1
Soittoviive, asettaminen 4-2
yhteensopivuus 12-14
Faksi/Puhelin-tila	
F/P-soittoaika 4-3
faksien vastaanottaminen A-2
Faksin vastaanottotunnus A-2
kaksoissoitto (puhulut) 4-3
Puhelun vastautunnusA-2
Soittoviive 4-2
vastaaminen rinnakkaispuhelimessa	...A-2

Faksin tallennus	6-2
kytkeminen päälle	6-2
tulostaminen muistista	4-5
Faksin tunnistus	4-4
Faksitunnukset	
Faksin	
vastaanottotunnus	A-1
Kauko-ohjaustunnus	6-5
muuttaminen	6-5, A-3
Puhelun vastaustunnus	A-1

H

Harmaasävy	T-6, T-7
------------------	----------

K

Kaksoistoiminto	3-8
Kauko-ohjaus	6-6
faksien noutaminen	6-8
komennot	6-7
tunnus	6-5, 6-6
Kirjekuoret	1-13
Kopiointi	
kirkkaus	8-8
kontrasti	8-13
laatuasetus	8-5, 8-13
Lajittelu (ainoastaan	
arkinsyöttölaitetta	
käytettäessä)	8-9
oletusasetukset	8-13
paperikoko	8-8
paperityyppi	8-7
Sivun asettelu	8-10
Suurennus/pienennys	8-4
useiden	8-2
väliaikaiset asetukset	8-3
värien säätö	8-14
Yhden kopio	8-2
Kunnossapito,	
säännöllinen	12-23

Kytkeminen	
ulkoinen puhelin	A-3
ulkoinen	
puhelinvastaaja	A-4
Käyttöoikeustunnukset,	
tallentaminen ja valinta	5-5

L

Laitteen kuljetus	12-20
Laitteen ohjelmointi	B-1, B-2
Langaton puhelin	A-2
Liitännät	
Ulkoinen	
Puhelinvastaaja	A-4
ulkoinen puhelin	A-3
Luottokorttinumerot	5-5
Lyhytvalinta	
Etsintä	3-2
Käyttöoikeustunnukset ja	
luottokorttinumerot	
asettaminen	5-5
Lyhytvalinta	
käyttäen	3-2
muuttaminen	5-2
Rymävalinta	
muuttaminen	5-3
ryhmien asettaminen	
sarjalähetystä varten	5-3
Sarjalähetys	3-11
käyttäen ryhmiä	3-11
tallentaminen	5-1
valinta	3-2
Lähetysten esto	3-16

M

Manuaalinen	
lähetys	3-5
valinta	3-1
vastaanotto	4-1

Muisti B-1
Muistin suojaus 3-15, 3-18

N

Nestekidenäyttö
kontrasti 2-7
Ohje-luettelo 7-3

O

Ohjauspaneelin esittely 1-2
Ohje
navigointinäppäimien
käyttö B-2
Nestekidenäytön viestit B-1
Valikkotaulukko B-1, B-3

P

Paperi 1-9, T-3
asiakirjan koko 1-6, 3-4
Koko 2-5
Tyyppi 2-4
Peruuttaminen
Faksin edelleenlähetys 6-1
faksitehtävät muistissa .. 3-10
uudelleenvalintaa
odottavat tehtävät 3-10
PhotoCapture Center™
CompactFlash® 9-1
DPOF-tulostus 9-8
Kuvien tulostaminen 9-6
Memory Stick® 9-1
MultiMediaCard™ 9-1
Oletusasetukset 9-9
paperi & koko 9-9
Rajaus 9-12
Reunaton 9-12
SecureDigital™ 9-1
Sisällysluettelon
tulostaminen 9-5
SmartMedia® 9-1

tekniset tiedot T-5
Värin vahvistus 9-10
xD-Picture Card™ 9-1

Pienentäminen

kopiot 8-6
vastaanotettavat faksit 4-5

Puhdistaminen

Paperi syöttötelan 12-25
skanneri 12-23
tulostuspää 12-15
tulostustaso 12-24

Puhelinlinja

liittäminen A-5
ongelmia 12-11
Tyyppi 2-3
vaihe A-7

Puhelinvastaaja A-4

kytkeminen A-5

Puhelinvastaaja,

ulkoinen 4-1, A-4
kytkeminen A-4, A-5
vastaanottotila 4-1
vastausviestin

nauhoittaminen A-6

Päivämäärä ja kellonaika 2-1

R

Raportit 7-1

Käyttäjätiedot 7-3

Lähet.vahvist 7-3

Lähetysraportti 7-1

Ohje-luettelo 7-3

Pikavalintaluettelo 7-3

tulostaminen 7-3

Verkkoasetukset 7-3

Yhteysraportti

Yhteysraporttien väli 7-2

Redial/Pause

(Uudelleenvalinta/tauko) ... 3-2

Rinnakkaispuhelin,
käyttäminenA-1

Ryhmät
sarjalähetyksessä5-3

S

Sarjalähetys3-11

ryhmien asettaminen5-3

Soittoviive, asettaminen4-2

SähkökatkosB-1

T

Taajuuskorjaus12-14

TarvikkeetT-10

Tavallisen puhelinlinjan
mukautetut
toiminnot12-12, A-7

Teksti, asettaminenB-11
erikoismerkitB-12

Tietokoneelle asetetut
vaatimuksetT-9

Tila, siirtyminen
Faksi3-1
Kopiointi8-1
PhotoCapture Center™1-2
Skannaus1-2

Tukokset
asiakirja12-5
paperi12-6

Tulostus
alue1-13
erottelutarkkuusT-8
faksi muistista4-5
laadun parantaminen ...12-15
ohjaimetT-9
ongelmia
.....12-9, 12-10, 12-11
paperitukokset12-6
raportti7-3
tekniset tiedotT-8

Turvaohjeetiv, 11-2

V

VaihdeliitännätA-7

ValikkovalintataulukkoB-1

Valinta
automaattinen lähetys3-4
faksin automaattinen
uudelleenvalinta3-2
käyttöoikeustunnukset ja
luottokorttinumerot5-5
Lyhytvalinta3-2

manuaalinen3-1
Ryhmät3-11
tauko5-5

Vastaanottotila4-1
Faksi/Puhelin4-1
Manuaalinen4-1
Ulkoinen

puhelinvastaaja4-1
Vain faksi4-1

Vianetsintä12-1
asiakirja on juuttunut12-5
musteen määrän
tarkistaminen12-19
ongelmia laitteen toiminnassa
Faksien lähettäminen
.....12-11, 12-12

Faksien
vastaanottaminen12-11
Faksien vastaanottaminen
ja tulostaminen
.....12-10, 12-11

Kopiointiongelmat12-12
Ohjelmisto-ongelmia ..12-12
PhotoCapture Center™
-ohjelman ongelmia ..12-13
puhelinlinja12-14
Puhelinlinja tai
yhteys12-11

Saapuvien puheluiden	
käsittely	12-12
Skannausongelmia ...	12-12
Tulostus	12-9, 12-10
Verkon ongelmat	12-13
paperitukos	12-6
tulostuslaatu	12-15
virheviestit	
nestekidenäytössä	12-1
Virheenkorjaustila	1-19
Virheviestit	
nestekidenäytössä	12-1
Alustus ei toimi	12-3
Ei tallennettu	3-2
Muisti täynnä	12-2
Pian loppu	12-4
Puhd. ei toimi	12-3
Skann. ei toimi	12-3
Tarkista paperi	12-2
Tulost. ei toimi	12-3
Vaihto ei toimi	12-3
Väri loppu	12-4
Yht. vika	12-4
Värikasetit	
musteen määrän	
tarkistaminen	12-19
vaihtaminen	12-26
Värin pistelaskin	12-26

Ä

Äänenvoimakkuus,	
asettaminen	2-5
kaiutin	2-6
soitto	2-5
äänimerkki	2-6

Kauko-ohjauskortti (ainoastaan MFC-425CN)

Jos aiot ottaa vastaan faksiviestejä, kun et ole laitteen lähettyvillä, on hyvä kantaa mukana alla olevaa kaukokäyttökorttia, jossa on kaukokäytön ohjeet. Leikkaa kortti irti ja taita se esim. lompakkoon sopivaksi. Kun pidät sen aina käsillä, laitteen faksin välitys- ja kauko-ohjaustoimintojen käyttö on vaivatonta.

VASTAANOTTOTILAN TARKISTAMINEN Paina 971 1 pitkä äänimerkki — sinulle on faksiviestejä 3 lyhyttä äänimerkkiä — ei viestejä	KAUKO-OHJAUSKORTTI	Kauko-ohjaustunnuksen käyttäminen 1 Soita faksinumeroon äänitajuusvalintaa käyttävästä puhelimesta tai faksilaitteesta. 2 Syötä kauko-ohjaustunnuksella välttämättä sen jälkeen, kun laite vastaa puhelun (kolme numeroa ja ✳). 3 Laite ilmoittaa äänimerkeillä saapuneista viesteistä: 1 pitkä äänimerkki — sinulle on faksiviestejä Ei äänimerkkiä — ei viestejä 4 Syötä komento kuulutusiksi kaksi lyhyttä äänimerkkiä. 5 Kun olet lopettanut, nollaa laite painamalla 90 . 6 Sulje puhelin.
---	---------------------------	---

Kauko-ohjauksen muuttaminen

- 1 Paina Menu/Set, 2, 5, 2
- 2 * -merkkiä ei voi muuttaa.
Syötä kolminumeroinen koodi seuraavilla merkeillä: 0-9, * tai #.
- 3 Paina Menu/Set.
- 4 Paina Stop/Exit.

Kauko-ohjauksen komennot

FAKSIIN EDELLELÄHETYSKSEN ASETUKSEN MUUTTAMINEN
Paina 95
Valitse 1 toiminnon poisto käytöstä painamalla 1.
Faksin edelleenlähetys painamalla 2.

Ohjelmoi faksin edelleenlähetysnumero, ja paina 4. Syötä uusi faksinumero, johon haluat faksiviestisi edelleenlähetettävän, ja numeron jälkeen ##.
Kytke faksistallennus päälle painamalla 6.

FAKSIIN NOUTAMINEN

Paina 96
Valitse
Kaikkien faksien noutaminen painamalla 2.
syötä sitten haluamasi faksistallenne numero ja näppäille numeron loppuun ##.
Äänimerkin kuuluttuasi sulje puhelin ja odota.
Poista kaikki faksiviestit painamalla 3.

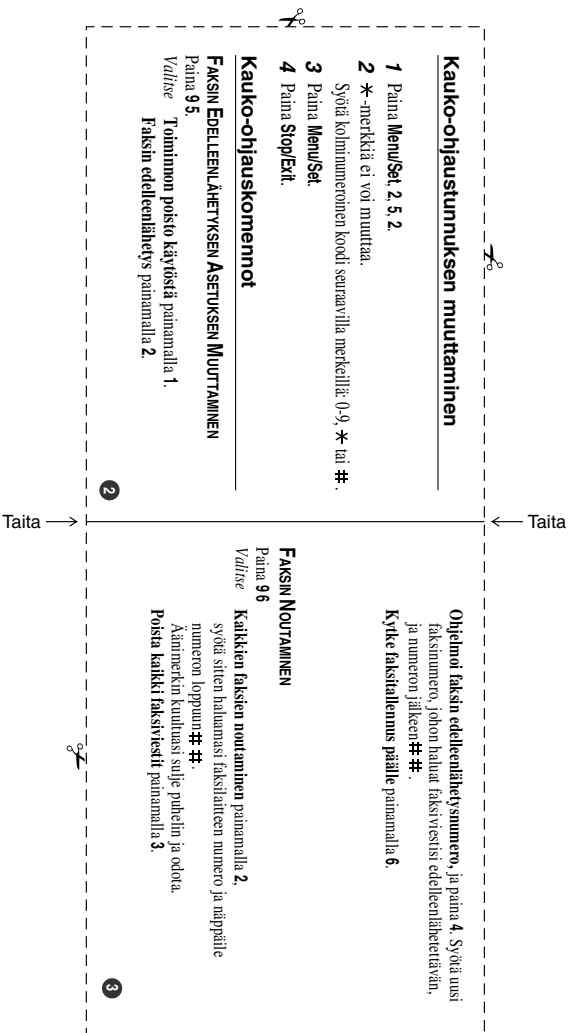

brother®

**Vieraile Brotherin www-sivustossa
<http://www.brother.com>**

Tämä laite on hyväksytty käytettäväksi ainoastaan siinä maassa, missä se on ostettu. Paikalliset Brother-yhtiöt ja niiden edustajat tukevat ainoastaan kyseisessä maassa ostettuja laitteita.