

DCP-115C  
DCP-117C  
DCP-120C  
DCP-315CN

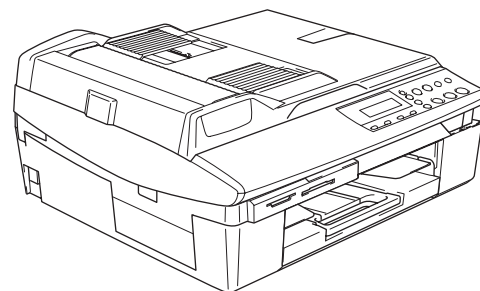

Antes de utilizar el equipo, es necesario configurar el hardware e instalar el software. Lea esta 'Guía de configuración rápida' para consultar el correcto procedimiento de configuración, así como las instrucciones de instalación.

## Paso 1

Configuración del equipo







## Paso 2

Instalación del controlador y el software

**¡Instalación Completada!**

Tenga siempre a mano esta 'Guía de configuración rápida', el Manual del usuario y el CD-ROM adjunto para poder consultarlos fácil y rápidamente cuando sea necesario.

## Uso seguro del equipo

 <p>Advertencia</p>	 <p>Precaución</p>	 <p>Manual del usuario, Guía del usuario del Software o Guía del usuario en Red</p>
<p>Las advertencias le informan sobre lo que debe hacer para evitar posibles lesiones físicas.</p>	<p>En los avisos se indican los procedimientos que deben seguirse para evitar causar posibles daños al equipo o a otros objetos.</p>	<p>Indica una referencia al Manual del usuario, Guía del usuario del Software o Guía del usuario en Red, que se incluye en el CD-ROM provisto.</p>
 <p>Configuración incorrecta</p>	 <p>Nota</p>	
<p>Los iconos de configuración incorrecta alertan sobre dispositivos y operaciones incompatibles con el equipo.</p>	<p>Las notas indican cómo responder ante situaciones que pueden presentarse u ofrecen consejos sobre cómo actúa la función tratada combinada con otras funciones.</p>	

## Introducción

---

Contenido de la caja .....	2
Panel de control .....	3

## Paso 1 – Configuración del equipo

---

Retirada de las piezas de protección .....	4
Montaje de la cubierta del panel de control .....	4
Carga del papel .....	4
Instalación del cable de alimentación eléctrica .....	5
Selección del idioma .....	5
Instalación de los cartuchos de tinta .....	6
Comprobación de la calidad de la impresión .....	8
Ajuste de la fecha y la hora .....	9

## Paso 2 – Instalación del controlador y el software

---

### Windows®

Para usuarios de interfaz USB (para Windows® 98/98SE/Me/2000 Professional/XP) .....	12
Para usuarios de cable de interfaz de red (sólo DCP-315CN) (Windows® 98/98SE/Me/2000 Professional/XP) .....	15

### Macintosh®

Para usuarios de interfaz USB .....	18
Para usuarios de Mac OS® X 10.2.4 o superior .....	18
Para Mac OS® de 9.1 a 9.2 .....	21
Para usuarios de cable de interfaz de red (sólo DCP-315CN) .....	23
Para usuarios de Mac OS® X 10.2.4 o superior .....	23
Para Mac OS® de 9.1 a 9.2 .....	26

## Para usuarios de red

---

Instalación de la utilidad de configuración BRAdmin Professional (sólo para usuarios de Windows®) .....	28
Configuración de la dirección IP, la máscara de subred y la puerta de enlace con BRAdmin Professional (sólo para usuarios de Windows®) .....	28

## Consumibles

---





Cambio de consumibles .....	29
Cartucho de tinta .....	29

## Contenido de la caja

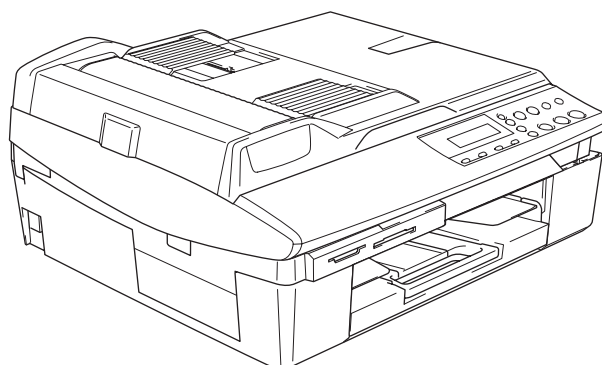
El contenido de la caja puede variar según el país.

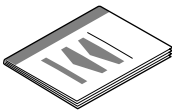
Recomendamos guardar todos los materiales de embalaje y la caja por si tuviera que enviar el equipo.

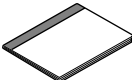

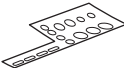
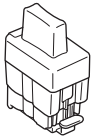
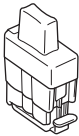
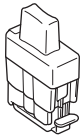
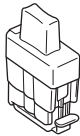
 <b>Guía de configuración rápida</b>	 <b>CD-ROM</b> Para Windows® Para Macintosh®	 <b>Manual del usuario</b>	 <b>Cable de alimentación eléctrica</b>
 <b>Tapa del panel de control</b>			
 <b>Negro (LC900 BK)</b>	 <b>Magenta (LC900M)</b>	 <b>Amarillo (LC900Y)</b>	 <b>Cian (LC900C)</b>
<b>Cartuchos de tinta</b>			

Si el equipo está conectado a través del cable USB:

- El cable de interfaz no se incluye. Utilice un cable de interfaz USB 2.0 adecuado, que debe adquirirse por separado.
- Asegúrese de utilizar un cable USB 2.0 cuya longitud no supere los 6 pies (2 metros).
- El equipo DCP dispone de una interfaz USB. Esta interfaz es compatible con el USB 2.0 de alta velocidad; sin embargo, la velocidad mínima de transferencia de datos será de 12 Mbits/s. El equipo DCP puede conectarse también a un ordenador que disponga de una interfaz USB 1.1.
- NO conecte el cable de interfaz en este momento.

La conexión del cable de interfaz debe efectuarse durante el proceso de instalación del software.

## Panel de control

(Para DCP-115C, DCP-117C, DCP-120C y DCP-315CN)

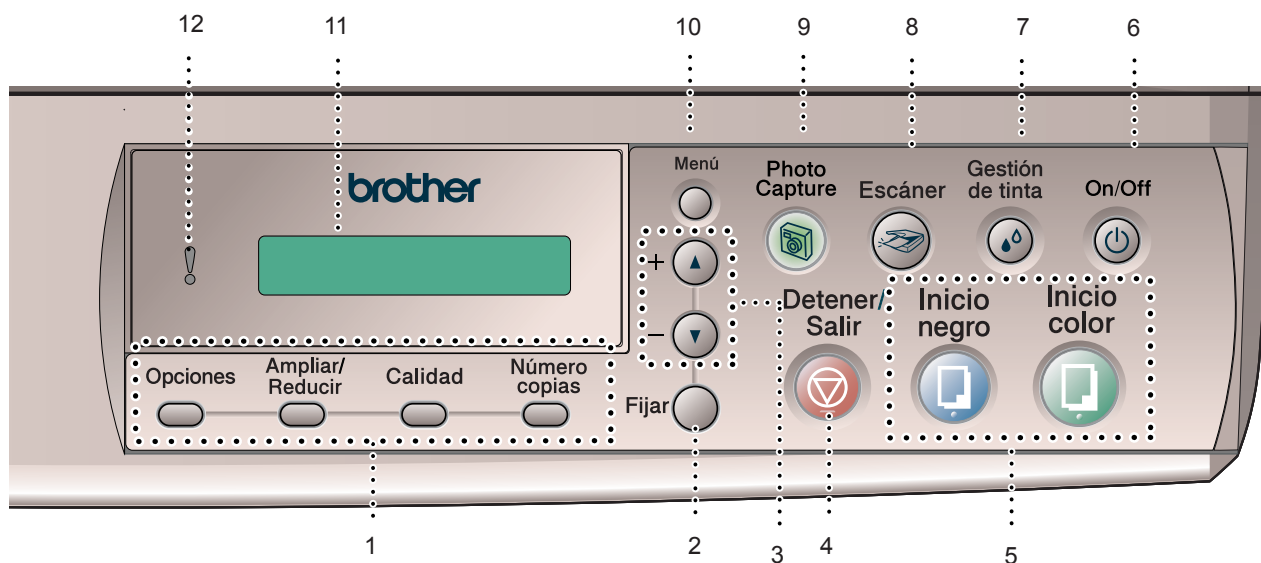

- |                                       |                                      |
|---------------------------------------|--------------------------------------|
| 1 Botones de opciones de copia        | 7 Botón de gestión de tinta          |
| 2 Botón de configuración              | 8 Botón escanear                     |
| 3 Control de navegación               | 9 Botón PhotoCapture                 |
| 4 Botón Detener/Salir                 | 10 Botón menú                        |
| 5 Botones de inicio                   | 11 LCD (pantalla de cristal líquido) |
| 6 Botón de activación y desactivación | 12 LED de advertencia                |

 Consulte la información detallada acerca del panel de control en la sección Información general del panel de control, en el capítulo 1 del Manual del usuario.

- Las ilustraciones de esta Guía de configuración rápida se basan en DCP-120C.
- Las pantallas para Windows® de esta Guía de configuración rápida se basan en Windows® XP.
- Las pantallas para el sistema operativo Mac® de esta Guía de configuración rápida se basan en Mac OS® X 10.3.

## 1 Retirada de las piezas de protección

- 1 Quite la cinta de protección y la hoja de protección del cristal de escáner.

### ⊘ Configuración incorrecta

**NO** conecte el cable USB. La conexión del cable USB debe efectuarse durante el proceso de instalación del software.

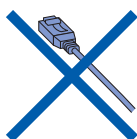

## 2 Montaje de la cubierta del panel de control

- 1 Monte la cubierta del panel de control en el equipo.

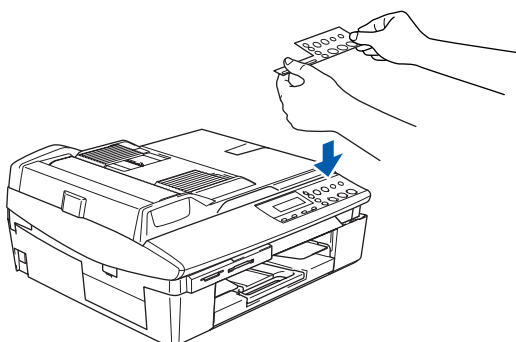

## 3 Carga del papel



El equipo tiene una capacidad mínima de 100 hojas de papel de 80 g/m<sup>2</sup> (20 libras). Si desea obtener información más detallada, consulte la sección *Acerca del papel*, en el capítulo 1 del Manual del usuario.

- 1 Extraiga la bandeja completamente del equipo y retire la bandeja de salida de papel.

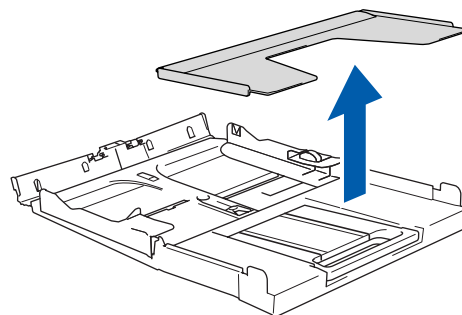
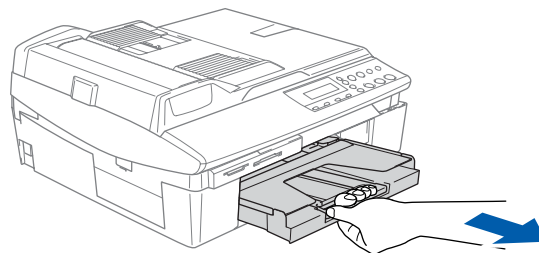

- 2 Presione y deslice la guía del papel (1) hasta que se ajuste al ancho del papel.

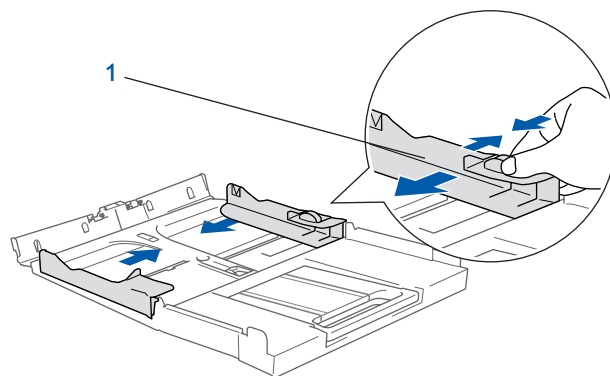

- 3 Extraiga el soporte del papel (1) y despliegue la aleta de soporte del papel (2).

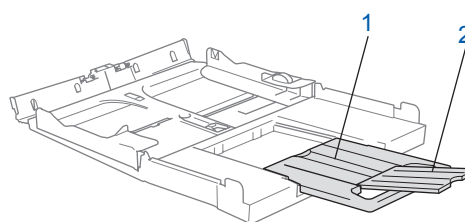

### Nota

Utilice la aleta de soporte del papel para los tamaños Carta, Oficio y A4.

- 4** Ventile bien la pila de papel para evitar que se produzcan atascos y problemas de alimentación de papel.

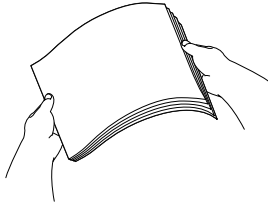

- 5** Introduzca suavemente el papel en la bandeja con la parte de impresión encarada hacia abajo, primero el extremo de la parte superior. Asegúrese de que el papel de la bandeja no está arrugado y que está por debajo de la marca de nivel mínimo (1).

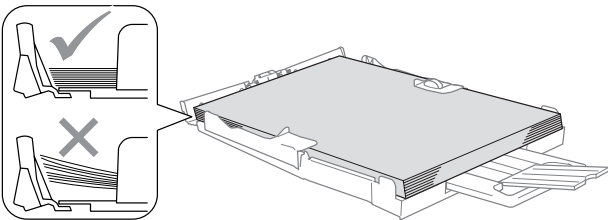
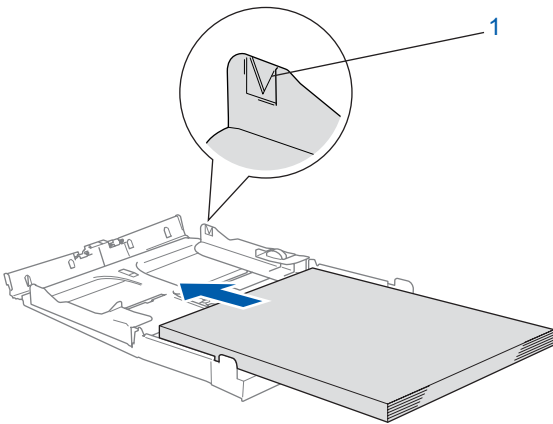

**Nota**

- Compruebe que las guías laterales del papel toquen los lados del papel.
- Evite empujar el papel hasta demasiado lejos; de lo contrario, se levantaría el papel en la parte posterior de la bandeja, causando problemas de alimentación de papel.

- 6** Vuelva a colocar la bandeja de salida de papel e introdúzcala de nuevo en el interior del equipo con firmeza.

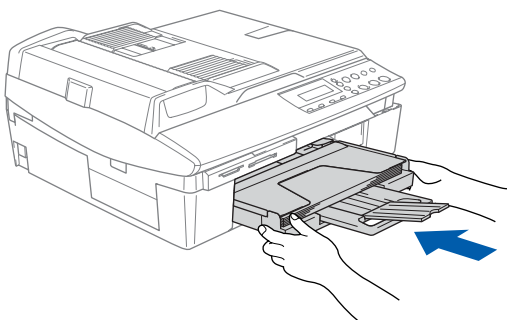

## 4 Instalación del cable de alimentación eléctrica

- 1** Conecte el cable de alimentación eléctrica.

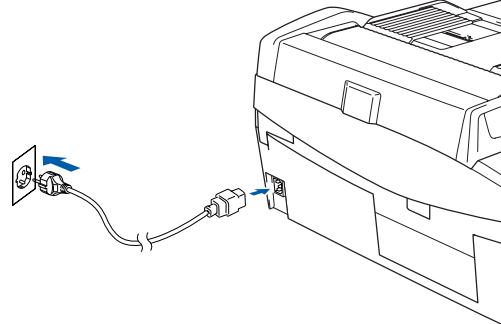

**⊘ Configuración incorrecta**  
**NO conecte todavía el cable USB.**

### ⚠ Advertencia

El enchufe del equipo tiene que incorporar una toma de tierra.

**📝 Nota**

El LED de advertencia del panel de control estará encendido hasta que se hayan instalado los cartuchos de tinta.

## 5 Selección del idioma

- 1** Después de conectar el cable de alimentación eléctrica, la pantalla LCD muestra:

Select language



Press Set Key

Pulse Fijar.

Español



Select ▲▼ & Set

- 2** Pulse ▲ o ▼ para seleccionar el idioma y pulse Fijar.

Español?



▲ Yes ▼ No

- 3** Si ha seleccionado el idioma de su preferencia, pulse ▲ (Sí).



*Si la configuración del idioma es incorrecta, puede cambiar el idioma después de configurar la fecha y la hora. (Si desea información más detallada, consulte "Cómo cambiar el idioma de la pantalla LCD", en el capítulo 5 del Manual del usuario)*

## 6 Instalación de los cartuchos de tinta

### ⚠ Advertencia

Si le entra tinta en los ojos, láveselos con agua inmediatamente y consulte a un médico si se le irritan.

- 1** Asegúrese de que el equipo esté encendido. En la pantalla LCD aparecerá el texto:

Sin cartucho

- 2** Levante la cubierta del escáner (1) del lado derecho del equipo hasta que quede correctamente inmovilizada en la posición abierta.

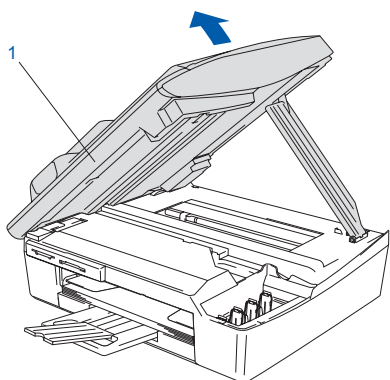

- 3** Retire las piezas de protección (1).

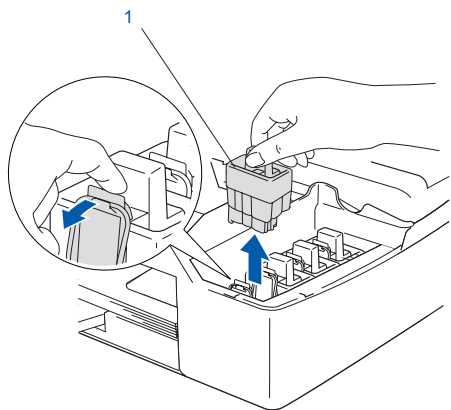

### Nota

*No tire las piezas de protección. Las necesitará en caso de que transporte el equipo.*

- 4** Saque el cartucho de tinta.

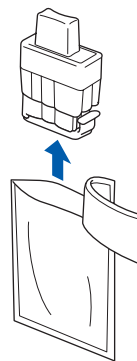

- 5** Retire cuidadosamente la cubierta amarilla de protección (1).

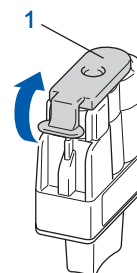

### ⊘ Configuración incorrecta

**NO** toque la zona que se muestra en la ilustración de abajo.

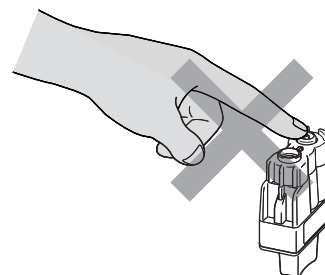

### Nota

*Si se cae la cubierta amarilla de protección al abrir la bolsa, el cartucho no sufrirá ningún daño.*

Mantenga el cartucho de tinta boca arriba cuando lo introduzca en la ranura.

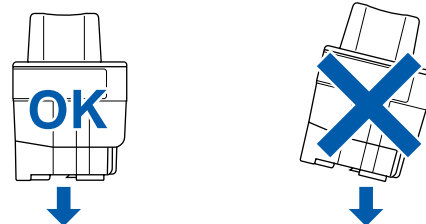



- 6** Apriete firmemente el cartucho de tinta hasta que el gancho quede ajustado, comprobando que el compartimento de color (1) corresponda con el cartucho de color (2), como se muestra en el diagrama de abajo.

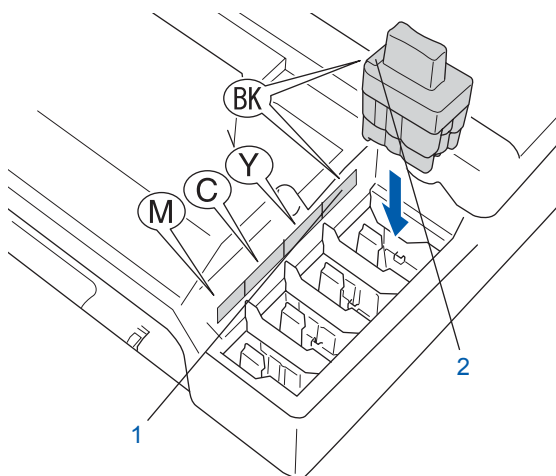

- 7** Eleve la cubierta del escáner para liberar el seguro inmovilizador. Empuje suavemente el soporte de la cubierta del escáner hacia abajo y cierre la cubierta del escáner.



## Nota

Si se visualiza *Instalar XXXX* en la pantalla LCD después de haber instalado los cartuchos de tinta, asegúrese de que los cartuchos están instalados correctamente.

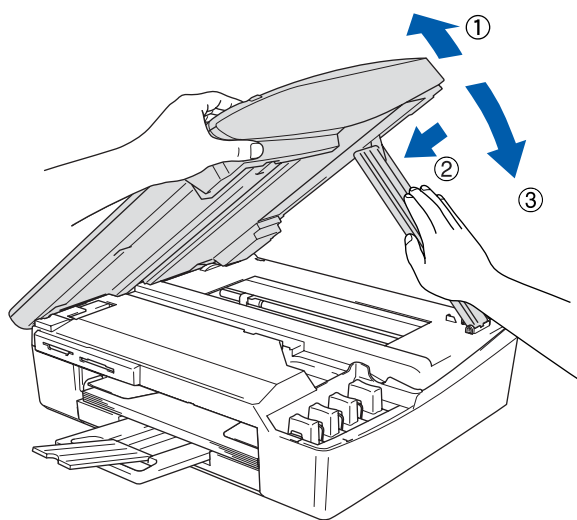

El equipo limpiará el sistema de tubo de tinta para ser usado por primera vez. Este proceso se realizará una sola vez, la primera vez que instale los cartuchos de tinta. El proceso de limpieza puede tardar aproximadamente unos cuatro minutos.

En la pantalla LCD aparecerá el texto:

Prepara sistema



Aprox. 4 minutos

## Precaución

- **NO EXTRAIGA** los cartuchos de tinta si no los va a cambiar. Si lo hace, puede reducir la cantidad de tinta disponible y el equipo no sabrá cuánta tinta queda en el cartucho.
- **NO agite** los cartuchos de tinta. Si se mancha la piel o la ropa con la tinta, lávese de inmediato con jabón o detergente.
- **NO inserte ni retire** los cartuchos repetidamente. De lo contrario, la tinta podría derramarse fuera del cartucho.
- Si mezcla los colores instalando un cartucho de tinta en la posición incorrecta, deberá limpiar el cabezal de impresión ejecutando varios ciclos de limpieza (obviamente, después de corregir la instalación del cartucho). (Consulte la sección *Limpieza del cabezal de impresión*, en el capítulo 11 del *Manual del usuario*).
- Una vez abierto el cartucho de tinta, instálelo en el equipo y utilícelo como máximo durante seis meses a partir de la fecha de instalación. Utilice exclusivamente cartuchos de tinta cerrados hasta la fecha de caducidad indicada en su embalaje.
- **NO desmonte o fuerce** el cartucho de tinta, de lo contrario puede provocar que la tinta se salga del cartucho.
- Los equipos multifunción de Brother se han diseñado para que funcionen con tintas de una determinada especificación. Obtendrá con él resultados óptimos si utiliza cartuchos de tinta originales Brother. Brother no puede garantizar este rendimiento óptimo si se utilizan tintas o cartuchos de tinta de especificaciones diferentes. Por lo tanto, Brother recomienda utilizar exclusivamente cartuchos Brother originales con este equipo, así como no recargar los cartuchos vacíos con tinta de otros fabricantes. Si el cabezal de impresión o cualquier otra pieza de este equipo sufren daños como consecuencia del uso de productos incompatibles con este equipo, las reparaciones necesarias no estarán cubiertas por la garantía.

## 7 Comprobación de la calidad de la impresión

- Una vez finalizado el ciclo de limpieza, la pantalla LCD muestra:

Poner papel y



Pulse Inicio

- Asegúrese de que haya papel en la bandeja. Pulse **Inicio color**. El equipo empieza a imprimir la hoja de comprobación de calidad de impresión (sólo durante la instalación inicial del cartucho de tinta).

- Compruebe la calidad de los cuatro bloques de color en la hoja. (negro/cian/amarillo/magenta)

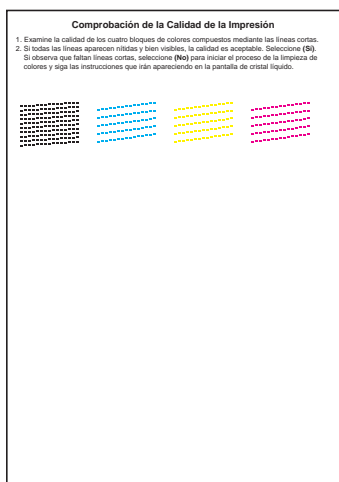

### ⊘ Configuración incorrecta

Evite tocar la superficie del papel inmediatamente después de la impresión, ya que la superficie puede que no esté completamente seca, por lo que puede mancharse los dedos.

- En la pantalla LCD aparecerá el texto:

Calidad OK?



▲ Sí ▼ No

- Efectúe una de las acciones siguientes:
  - Si todas las líneas aparecen nítidas y bien visibles, pulse ▲ (Sí) para finalizar la comprobación de la calidad.
  - Si ve que faltan líneas cortas, pulse ▼ (No) y vaya al paso 6.

Bien

Mal

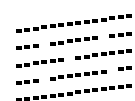
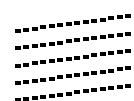

- La pantalla LCD le pregunta si la calidad de impresión es buena para negro y color. Pulse ▲ (Sí) o ▼ (No).

Correcto Negro?



▲ Sí ▼ No

Después de pulsar ▲ (Sí) o ▼ (No) tanto para negro como para color, la pantalla LCD muestra:

Limpiar ahora?



▲ Sí ▼ No

- Pulse ▲ (Sí). El equipo empezará la limpieza de colores.

- Una vez concluida la limpieza, pulse Inicio color. El equipo empieza a imprimir la hoja de comprobación de calidad de impresión otra vez y va de nuevo al paso 3.

## 8 Ajuste de la fecha y la hora

El ajuste de la fecha y hora permite que el equipo limpie el cabezal de impresión periódicamente y mantenga la última calidad de impresión. También permite al equipo dar un nombre a los archivos creados cuando use la función Escanear y enviar a tarjeta.

**1** Pulse **Menú**.

**2** Pulse **▲** o **▼** para seleccionar **0.Conf.inicial** y, a continuación, pulse **Fijar**.

**3** Pulse **▲** o **▼** para seleccionar **1.Fecha/Hora** y, a continuación, pulse **Fijar**.

**4** Pulse **▲** repetidamente para introducir los dos últimos dígitos del año y, a continuación, pulse **Fijar**.

Año: 2005

(por ejemplo, introduzca **05** para 2005).

**5** Pulse **▲** repetidamente para introducir los dos dígitos del mes y, a continuación, pulse **Fijar**.

Mes: 03

(por ejemplo, introduzca **03** para marzo).

**6** Pulse **▲** repetidamente para introducir los dos dígitos del día y, a continuación, pulse **Fijar**.

Día: 01

(por ejemplo, especifique **01** para el primer día del mes).

**7** Pulse **▲** repetidamente para introducir los dos dígitos de la hora en formato 24 horas y, a continuación, pulse **Fijar**.

Hora: 15:XX

(por ejemplo, introduzca **15** para las 3:00 de la tarde).

**8** Pulse **▲** repetidamente para introducir los dos dígitos del minuto y, a continuación, pulse **Fijar**.

Hora: 15:25

(por ejemplo, introduzca **15, 25** para que muestre las 3:25 de la tarde).



**Nota**

Puede aumentar o disminuir el número rápidamente manteniendo pulsada la tecla **▲** o **▼**.

**9**

Pulse **Detener/Salir**.



**Nota**

Si desea empezar de nuevo, pulse **Detener/Salir** para volver al paso **1**.



Para confirmar la fecha y hora actual, imprima el informe de configuración del usuario. (Consulte "Impresión de informes" en el apéndice A del Manual del usuario).

### Vaya a

Vaya al CD-ROM adjunto 'MFL-Pro Suite' de la página siguiente para instalar los controladores.

## CD-ROM adjunto 'MFL-Pro Suite'

### Windows®

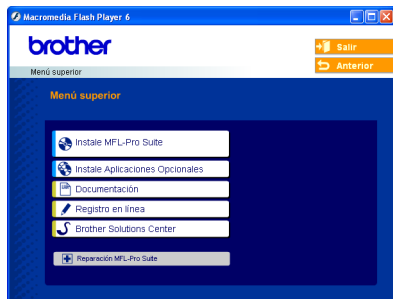

#### Instale MFL-Pro Suite

Puede instalar el software MFL-Pro Suite y los controladores multifuncionales.



#### Instale Aplicaciones Opcionales

Puede instalar utilidades adicionales del software MFL-Pro Suite.



#### Documentación

Vea el Manual del usuario y demás documentación en formato PDF (incluido el visualizador). El Manual del usuario en el CD-ROM incluye los Guía del usuario del Software y Guía del usuario en Red para consultar las funciones disponibles cuando está conectado a un ordenador (por ejemplo, impresión y escaneo).



#### Registro en línea

Esta función le guiará hasta la página Web de Registro de productos Brother, donde podrá registrar rápidamente el equipo.



#### Brother Solutions Center

Puede acceder al Centro de soluciones de Brother, un sitio Web en el que encontrará información acerca de su producto Brother, incluyendo las preguntas más frecuentes, los manuales de usuario, las actualizaciones de controlador y sugerencias para el uso del equipo.



#### Reparación MFL-Pro Suite (sólo USB)

Si se produjeran errores durante la instalación de MFL-Pro Suite, puede utilizar esta función para reparar y reinstalar automáticamente el software MFL-Pro Suite.



#### Nota

*MFL-Pro Suite incluye controladores de impresora y de escáner, así como el software ScanSoft® PaperPort® 9.0SE, ScanSoft® OmniPage® y fuentes True Type®.*

*PaperPort® 9.0SE es una aplicación de gestión de documentos para ver documentos escaneados.*

*ScanSoft® OmniPage®, que viene integrado en PaperPort® 9.0SE, es una aplicación OCR que convierte las imágenes en texto para poder editarlas en el procesador de texto predeterminado.*

### Macintosh®



#### Start Here OS 9.1-9.2

Se puede instalar el controlador de la impresora, el controlador del escáner y Presto!® PageManager® para Mac OS® 9.1-9.2.



#### Start Here OSX

Se puede instalar MFL-Pro Suite, que incluye el controlador de la impresora, el controlador del escáner y Brother ControlCenter2 para Mac OS® 10.2.4 o superior. Asimismo, se puede instalar Presto!® PageManager® para agregar la capacidad de OCR a Brother ControlCenter2 y escanear, compartir y organizar fácilmente fotografías y documentos.



#### Readme.html

Aquí encontrará información importante y consejos para la solución de problemas.



#### Documentation

El Manual del usuario y demás documentación pueden consultarse en formato PDF. El Manual del usuario en el CD-ROM incluye los Guía del usuario del Software y Guía del usuario en Red para consultar las funciones disponibles cuando está conectado a un ordenador (por ejemplo, impresión y escaneo).



#### Brother Solutions Center

Puede acceder al Centro de soluciones de Brother, un sitio Web en el que encontrará información acerca de su producto Brother, incluyendo las preguntas más frecuentes, los manuales de usuario, las actualizaciones de controlador y sugerencias para el uso del equipo.



#### On-Line Registration

Esta función le guiará hasta la página Web de Registro de productos Brother, donde podrá registrar rápidamente el equipo.

Siga las instrucciones de esta página en lo referente al sistema operativo y al cable de interfaz. Con el fin de obtener los últimos controladores y documentación y encontrar la mejor solución a su problema o pregunta, acceda directamente a Brother Solutions Center desde el controlador o vaya a <http://solutions.brother.com>

## Windows®

Para usuarios de interfaz USB  
(para Windows® 98/98SE/Me/2000 Professional/XP) ..... 12



Para usuarios de cable de interfaz de red (sólo DCP-315CN)  
(Windows® 98/98SE/Me/2000 Professional/XP) ..... 15



## Macintosh®

Para usuarios de interfaz USB ..... 18

- Para usuarios de Mac OS® X 10.2.4 o superior ..... 18
- Para Mac OS® de 9.1 a 9.2 ..... 21



Para usuarios de cable de interfaz de red (sólo DCP-315CN) ..... 23

- Para usuarios de Mac OS® X 10.2.4 o superior ..... 23
- Para Mac OS® de 9.1 a 9.2 ..... 26



## Windows® XP Professional x64 Edition:



Visite el Centro de soluciones de Brother (<http://solutions.brother.com>) para obtener información acerca de las descargas de controladores y procedimientos de instalación.

## Para usuarios de interfaz USB (para Windows® 98/98SE/Me/2000 Professional/XP)

### Importante

Asegúrese de haber seguido las instrucciones desde el paso 1 *Configuración del equipo* en la página 4-9.

### Nota

- Cierre cualquier aplicación que esté activada antes de instalar MFL-Pro Suite.
- Asegúrese de que no hay tarjetas de soporte insertadas en la unidad de soporte del equipo.

- 1 Desenchufe el equipo de la toma de corriente y desconéctelo del equipo, si ya ha conectado un cable de interfaz.

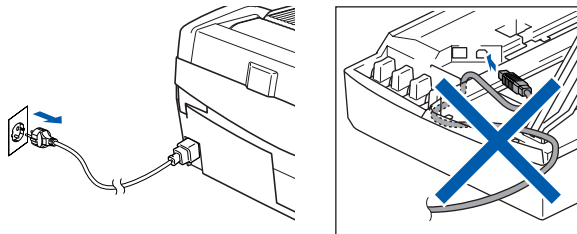

- 2 Encienda el equipo.  
(Para Windows® 2000 Professional/XP, debe iniciar la sesión con derechos de administrador).

- 3 Inserte el CD-ROM adjunto en la unidad de CD-ROM. Si aparece la pantalla de nombre del modelo, haga clic en el nombre del modelo que esté utilizando. Si aparece la pantalla de idioma, haga clic en el idioma de su preferencia.



- 4 De este modo se abrirá el menú principal del CD-ROM. Haga clic en **Instale MFL-Pro Suite**.

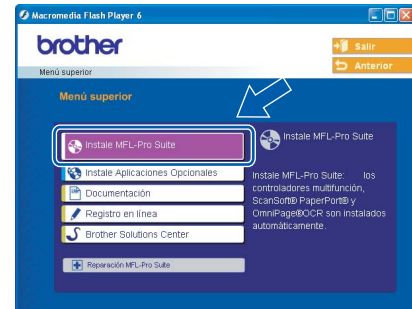

### Nota

- Si esta ventana no se abre, utilice el Explorador de Windows® para ejecutar el programa **setup.exe** desde el directorio raíz del CD-ROM de Brother.
- Si está utilizando Windows® 2000 Professional:  
Para tener acceso a las funciones de PhotoCapture Center™ desde el equipo, primero deberá instalar una actualización de Windows® 2000. El programa de instalación de MFL-Pro Suite incluye la actualización de Windows® 2000. Para la actualización, efectúe los pasos siguientes:

- 1 Haga clic en **Aceptar** para iniciar la instalación de las actualizaciones de Windows®.
- 2 Cuando aparezca la instrucción, haga clic en **Aceptar** para reiniciar el equipo.

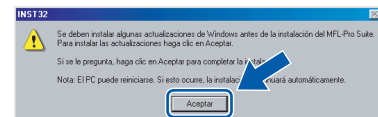

- 3 Una vez reiniciado el equipo, la instalación de MFL-Pro Suite continuará automáticamente. Si la instalación no continúa automáticamente, abra el menú principal otra vez. Para ello, extraiga y vuelva a introducir el disco CD-ROM o haga doble clic en el programa **setup.exe** que se encuentra en el directorio raíz y continúe a partir del paso 4 para instalar MFL-Pro Suite.

- 5** Después de haber leído y aceptado el acuerdo de licencia de ScanSoft® PaperPort® 9.0SE, haga clic en **Sí**.

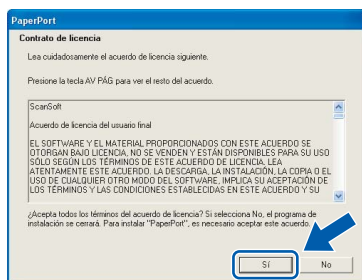

- 6** La instalación de PaperPort® 9.0SE se iniciará automáticamente y seguirá con la instalación de MFL-Pro Suite.

- 7** Cuando aparezca la ventana del acuerdo de licencia del software Brother MFL-Pro Suite, haga clic en **Sí** si está de acuerdo con el acuerdo de licencia del software.

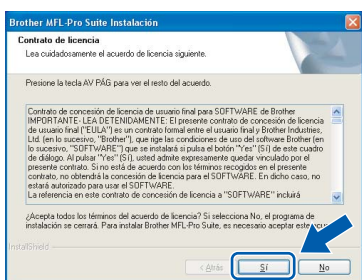

- 8** Seleccione **Estándar** (DCP-115C, DCP-117C y DCP-120C) o **Conexión Local** (DCP-315CN) y, a continuación, haga clic en **Siguiente**. La instalación continúa.

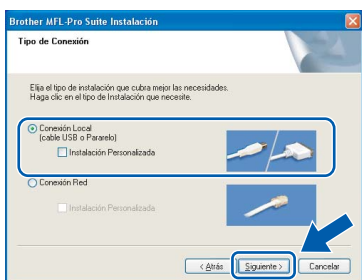
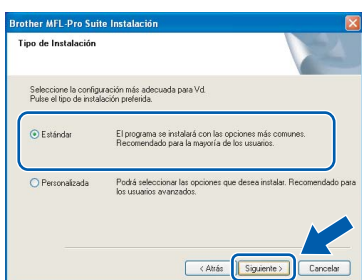

- 9** Cuando se visualice esta pantalla, vaya al siguiente paso.

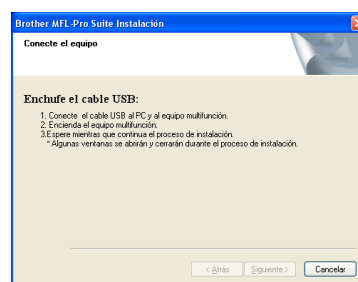

- 10** Levante la cubierta del escáner hasta su posición abierta.

- 11** Inserte el cable USB en la conexión USB marcada con un símbolo . Encontrará la conexión USB en la parte superior izquierda de las ranuras de cartuchos de tinta, tal y como se muestra a continuación.

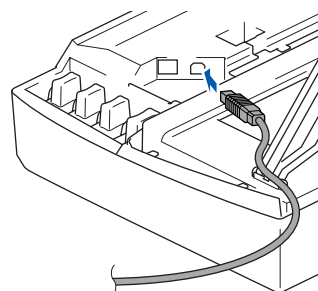

- 12** Inserte con cuidado el cable USB en la ranura, como se indica a continuación, pasando del círculo de ranura de conexión hacia la parte trasera del equipo.

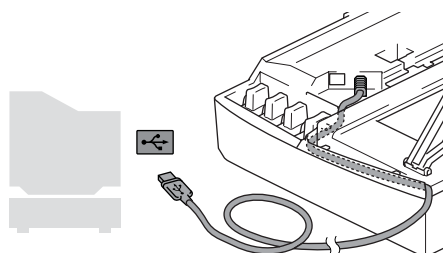

## ⊘ Configuración incorrecta

- No conecte el equipo a un puerto USB con teclado o a un hub USB sin alimentación eléctrica. Brother le recomienda que conecte el equipo directamente al ordenador.
- Compruebe que el cable no obstaculice el cierre de la cubierta, o que no se produzca un error.



**13** Eleve la cubierta del escáner para liberar el seguro inmovilizador. Empuje suavemente el soporte de la cubierta del escáner hacia abajo y cierre la cubierta del escáner.

**14** Encienda el equipo enchufando el cable de alimentación eléctrica.

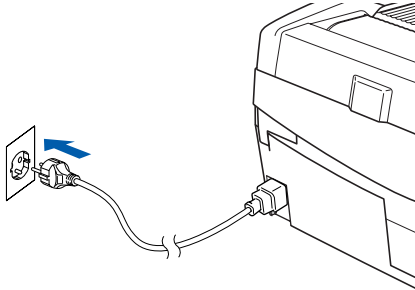

La pantalla de instalación tardará unos segundos en aparecer.

La instalación de los controladores Brother se iniciará automáticamente. Las pantallas de la instalación aparecen una tras otra. **Espere unos segundos a que todas las pantallas aparezcan.**

**Nota**

*Después de reiniciar el ordenador, el programa de diagnóstico de la instalación se pondrá en funcionamiento automáticamente. Si la instalación no ha podido realizarse correctamente, aparecerá la ventana de resultados de la instalación. Si el programa de diagnóstico muestra un error, siga la instrucción que aparece en pantalla o lea la ayuda en línea y las preguntas más frecuentes en Inicio/Todos los programas/Brother/MFL-Pro Suite DCP-XXXX.*



**De este modo, habrán quedado instalados tanto MFL-Pro Suite, como los controladores de impresora y de escáner de Brother, con lo que concluye el proceso de instalación.**

**Configuración incorrecta**

**NO intente cancelar las pantallas durante esta instalación.**

**15** Cuando aparezca la ventana Registro en línea, seleccione las opciones de su preferencia y siga las instrucciones que irán apareciendo en pantalla.

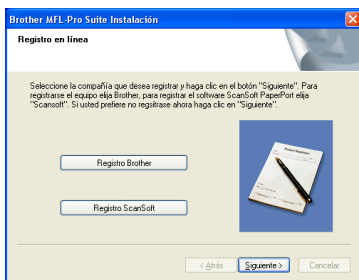

**16** Haga clic en **Finalizar** para reiniciar el ordenador.

(Después de haber reiniciado el ordenador, para Windows® 2000 Professional/XP, debe iniciar la sesión con derechos de administrador).

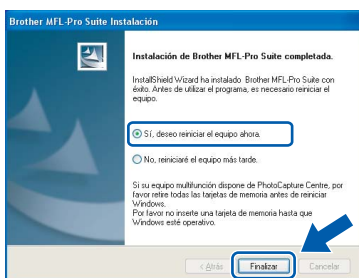



## Para usuarios de cable de interfaz de red (sólo DCP-315CN) (Windows® 98/98SE/Me/2000 Professional/XP)

### Importante

Asegúrese de haber seguido las instrucciones desde el paso 1 *Configuración del equipo* en la página 4-9.

- 1 Desconecte el equipo de la toma de corriente.
- 2 Levante la cubierta del escáner hasta su posición abierta.
- 3 Conecte el cable de red en la conexión LAN marcada con un símbolo . Encontrará la conexión LAN en la parte superior izquierda de las ranuras de cartuchos de tinta, tal y como se muestra a continuación.

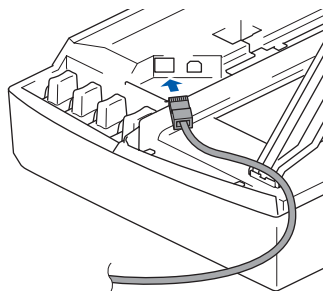

- 4 Inserte con cuidado el cable de red en la ranura, como se indica a continuación, pasando del círculo de ranura de conexión hacia la parte trasera del equipo. A continuación, conecte el cable a la red.

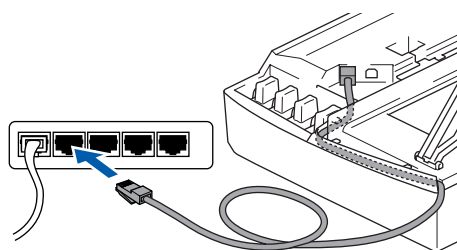

- 5 Eleve la cubierta del escáner para liberar el seguro inmovilizador. Empuje suavemente el soporte de la cubierta del escáner hacia abajo y cierre la cubierta del escáner.
- 6 Encienda el equipo enchufando el cable de alimentación eléctrica.

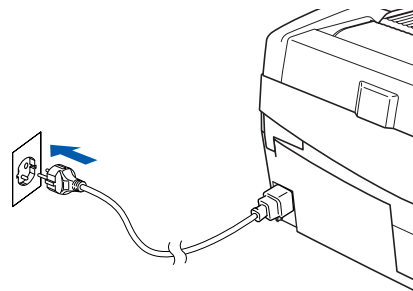

- 7 Encienda el ordenador. (Para Windows® 2000 Professional/XP, debe iniciar la sesión con derechos de administrador). Cierre cualquier aplicación que esté activada antes de instalar MFL-Pro Suite.

### Nota

*Antes de la instalación, si está utilizando un software cortafuegos personal o firewall, desactívelo. Una vez esté seguro de que puede imprimir después de la instalación, vuelva a activar el software de cortafuegos personal o firewall.*

- 8 Inserte el CD-ROM adjunto en la unidad de CD-ROM. Si aparece la pantalla de nombre del modelo, haga clic en el nombre del modelo que esté utilizando. Si aparece la pantalla de idioma, haga clic en el idioma de su preferencia.



### Configuración incorrecta

Compruebe que el cable no obstaculice el cierre de la cubierta, o que no se produzca un error.

### Nota

*En caso de usar tanto cables USB como cables LAN, introduzca estos cables en la ranura de conexión.*

Red de Windows®

- 9** De este modo se abrirá el menú principal del CD-ROM. Haga clic en **Instale MFL-Pro Suite**.

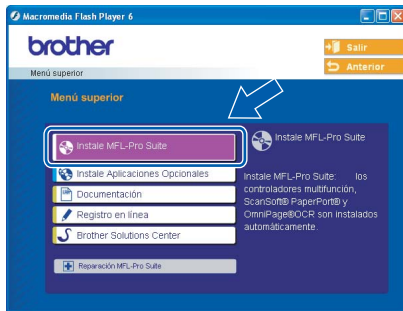

**Nota**

- Si esta ventana no se abre, utilice el Explorador de Windows® para ejecutar el programa **setup.exe** desde el directorio raíz del CD-ROM de Brother.
- Si está utilizando Windows® 2000

**Professional:**

Para tener acceso a las funciones de PhotoCapture Center™ desde el equipo, primero deberá instalar una actualización de Windows® 2000.

El programa de instalación de MFL-Pro Suite incluye la actualización de Windows® 2000.

Para la actualización, efectúe los pasos siguientes:

- 1 Haga clic en **Aceptar** para iniciar la instalación de las actualizaciones de Windows®.
- 2 Cuando aparezca la instrucción, haga clic en **Aceptar** para reiniciar el equipo.

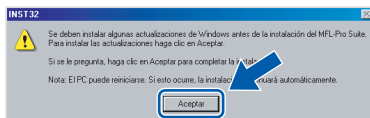

- 3 Una vez reiniciado el equipo, la instalación de MFL-Pro Suite continuará automáticamente.

Si la instalación no continúa automáticamente, abra el menú principal otra vez. Para ello, extraiga y vuelva a introducir el disco CD-ROM o haga doble clic en el programa **setup.exe** que se encuentra en el directorio raíz y continúe a partir del paso 9 para instalar MFL-Pro Suite.

- 10** Después de haber leído y aceptado el acuerdo de licencia de ScanSoft® PaperPort® 9.0SE, haga clic en **Sí**.

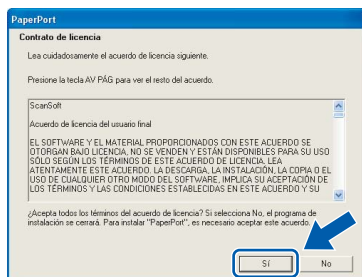

- 11** La instalación de PaperPort® 9.0SE se iniciará automáticamente y seguirá con la instalación de MFL-Pro Suite.

- 12** Cuando aparezca la ventana del acuerdo de licencia del software Brother MFL-Pro Suite, haga clic en **Sí** si está de acuerdo con el acuerdo de licencia del software.

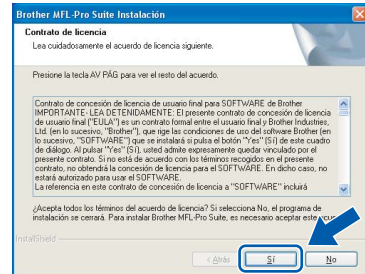

- 13** Seleccione **Conexión de red** y, a continuación, haga clic en **Siguiente**.

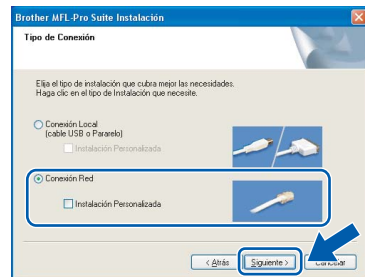

- 14** La instalación de los controladores Brother se iniciará automáticamente. **Las pantallas de instalación aparecerán una tras otra, así que espere unos momentos.**

**Configuración incorrecta**

**NO intente cancelar las pantallas durante esta instalación.**

- 15** Si el equipo está configurado para su utilización en red, seleccione el equipo de la lista y, a continuación, haga clic en **Siguiente**.

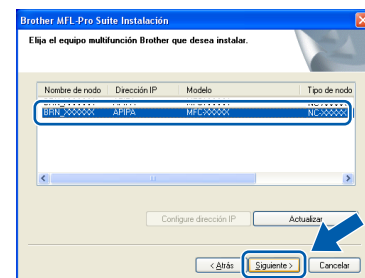

**Nota**

Esta ventana no aparecerá si sólo hay un equipo conectado en red. Se seleccionará este automáticamente.

- 16** Si el equipo no está configurado para su utilización en red, aparece la siguiente pantalla.

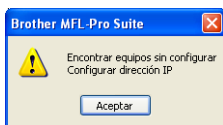

Haga clic en **Aceptar**.

Aparece la ventana **Configure dirección IP**. Introduzca la información correcta de la dirección IP de la red y siga las instrucciones que aparecen en pantalla.

- 17** Cuando aparezca la ventana Registro en línea de Brother y ScanSoft, seleccione las opciones de su preferencia y siga las instrucciones que irán apareciendo en pantalla.



- 18** Haga clic en **Finalizar** para reiniciar el ordenador.

(Para Windows® 2000 Professional/XP, debe iniciar la sesión con derechos de administrador).

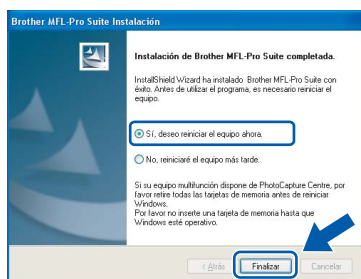

**Nota**

*Después de reiniciar el ordenador, el programa de diagnóstico de la instalación se pondrá en funcionamiento automáticamente. Si la instalación no ha podido realizarse correctamente, aparecerá la ventana de resultados de la instalación. Si el programa de diagnóstico muestra un error, siga la instrucción que aparece en pantalla o lea la ayuda en línea y las preguntas más frecuentes en Inicio/Todos los programas/Brother/MFL-Pro Suite DCP-XXXX.*



**Se ha instalado MFL-Pro Suite, los controladores de red de la impresora y del escáner Brother, así como el programa Network PhotoCapture Center™, con lo que concluye el proceso de instalación.**

Para usuarios de interfaz USB

Para usuarios de Mac OS® X 10.2.4 o superior

**Importante**

Asegúrese de haber seguido las instrucciones desde el paso 1 *Configuración del equipo* en la página 4-9.

**Nota**

Los usuarios de Mac OS® de X 10.2.0 a 10.2.3 deben actualizarse a Mac OS® X 10.2.4 o superior. (Para obtener la información más actualizada referente a Mac OS® X: <http://solutions.brother.com>)

- 1 Desenchufe el equipo de la toma de corriente y desconéctelo del equipo, si ya ha conectado un cable de interfaz.

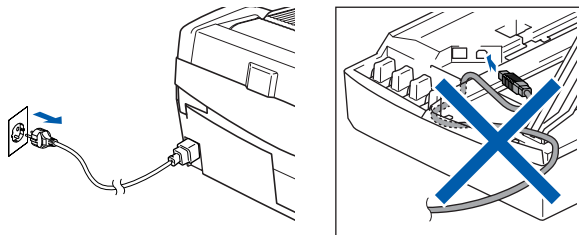

- 2 Encienda el Macintosh®.
- 3 Inserte el CD-ROM adjunto en la unidad de CD-ROM.



- 4 Haga doble clic en el icono **Start Here OSX** para instalar los controladores y MFL-Pro Suite. Si aparece la pantalla de idioma, haga clic en el idioma de su preferencia.



- 5 Haga clic en **MFL-Pro Suite** para instalar.



- 6 Siga las instrucciones en pantalla y reinicie el Macintosh®.
- 7 Levante la cubierta del escáner hasta su posición abierta.
- 8 Después de que la ventana DeviceSelector aparezca, conecte el cable de interfaz USB al Macintosh y, a continuación, conéctelo al equipo.



**Nota**

La ventana DeviceSelector no aparecerá si no ha conectado también un cable de interfaz USB al equipo antes de reiniciar el Macintosh® o si está sobrescribiendo una versión del software de Brother que quedaba instalada previamente. Si se encuentra este problema, proceda a la instalación saltando 13. Debe seleccionar el equipo Brother del menú emergente de modelos que aparece en la pantalla principal de ControlCenter2. Consulte la Guía del usuario del Software en el CD-ROM.

- 9 Conecte el cable USB a la conexión USB marcada con un símbolo . Encontrará la conexión USB en la parte superior izquierda de las ranuras de cartuchos de tinta, tal y como se muestra a continuación.

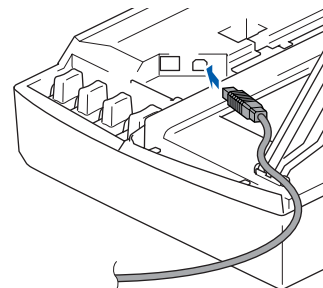

- 10** Inserte con cuidado el cable USB en la ranura, como se indica a continuación, pasando del círculo de ranura de conexión hacia la parte trasera del equipo.

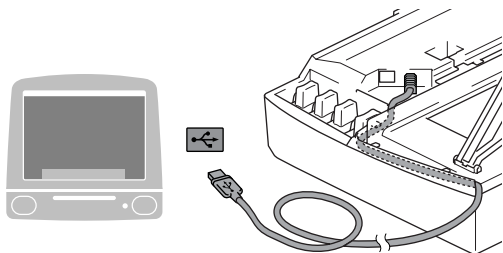

- 15** Haga doble clic en la carpeta **Utilidades**.

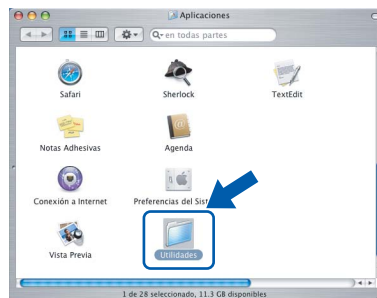

- 16** Haga doble clic en el icono **Utilidad Configuración Impresoras**.

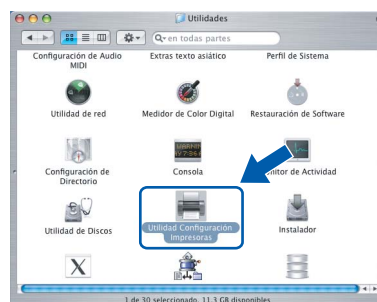

## ⊘ Configuración incorrecta

- No conecte el equipo a un puerto USB con teclado o a un hub USB sin alimentación eléctrica. Brother le recomienda que conecte el equipo directamente al ordenador.
- Compruebe que el cable no obstaculice el cierre de la cubierta, o que no se produzca un error.

- 11** Eleve la cubierta del escáner para liberar el seguro inmovilizador. Empuje suavemente el soporte de la cubierta del escáner hacia abajo y cierre la cubierta del escáner.

- 12** Encienda el equipo enchufando el cable de alimentación eléctrica.

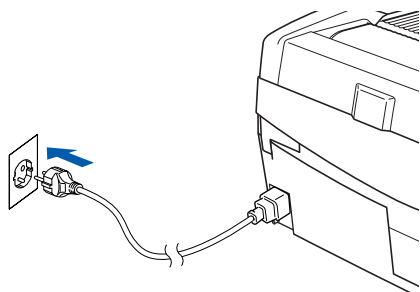

## Nota

Para usuarios de Mac OS® OS X 10.2.x , abra el icono **Centro de Impresión**.

- 17** Haga clic en **Añadir**.

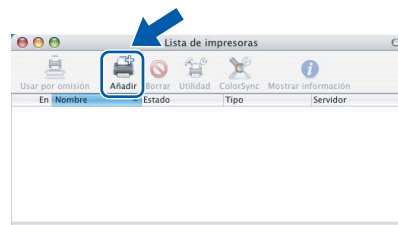

- 13** Seleccione **USB** y después haga clic en **OK**.

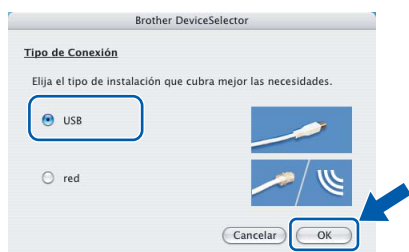

- 14** Haga clic en **Ir** y, a continuación, en **Aplicaciones**.

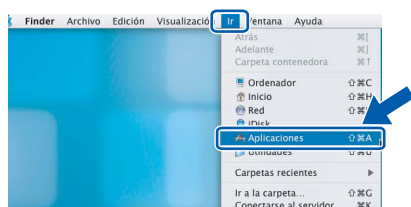

**18** Seleccione **USB**. (Para usuarios de Mac OS® X 10.2.4 a 10.3)

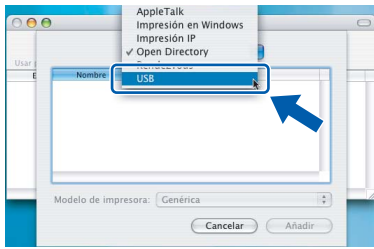

**Nota**

Para usuarios de Mac OS® X 10.4, vaya al paso 19.

**19** Seleccione **DCP-XXXX** (donde XXXX corresponde al nombre del modelo) y, a continuación, haga clic en **Añadir**.



**20** Haga clic en **Utilidad Configuración Impresoras** y, a continuación, en **Salir de Utilidad Configuración Impresoras**.

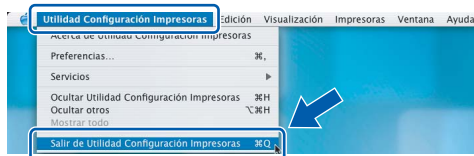
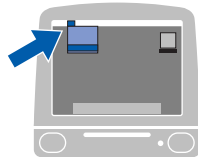

**OK!** Se ha instalado MFL-Pro Suite, los controladores de impresora y de escáner de Brother, así como Brother ControlCenter2, con lo que concluye el proceso de instalación.

**21** Para instalar Presto!®PageManager®, haga clic en el icono **Presto! PageManager** y siga las instrucciones en pantalla.

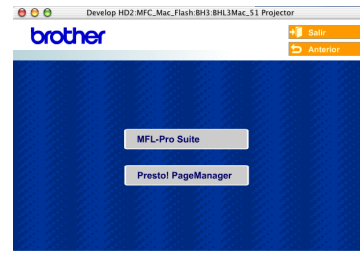

**Nota**

Una vez se ha instalado Presto!®PageManager®, se agrega la capacidad de OCR a Brother ControlCenter2. Con Presto!® PageManager® podrá escanear, compartir y organizar fácilmente fotografías y documentos.

**OK!** Se ha instalado Presto!® PageManager®, con lo que concluye el proceso de instalación.

## Para Mac OS® de 9.1 a 9.2

### Importante

Asegúrese de haber seguido las instrucciones desde el paso 1 *Configuración del equipo* en la página 4-9.

- 1 Desenchufe el equipo de la toma de corriente y desconéctelo del equipo, si ya ha conectado un cable de interfaz.

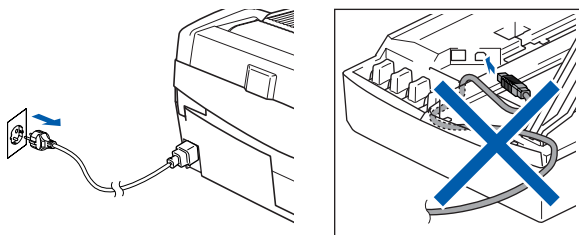

- 2 Encienda el Macintosh®.
- 3 Inserte el CD-ROM adjunto en la unidad de CD-ROM.



- 4 Haga doble clic en el icono **Start Here OS 9.1-9.2** para instalar los controladores de la impresora y del escáner. Si aparece la pantalla de idioma, haga clic en el idioma de su preferencia.

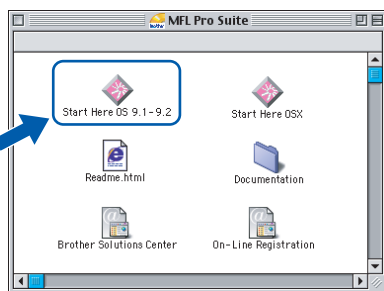

- 5 Haga clic en **MFL-Pro Suite** para instalar.



- 6 Siga las instrucciones en pantalla y reinicie el Macintosh®.
- 7 Levante la cubierta del escáner hasta su posición abierta.

- 8 Conecte el cable USB a la conexión USB marcada con un símbolo . Encontrará la conexión USB en la parte superior izquierda de las ranuras de cartuchos de tinta, tal y como se muestra a continuación.

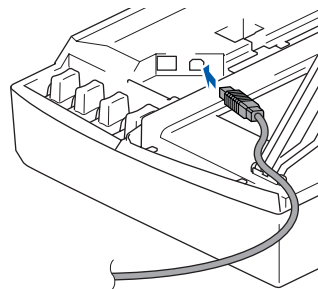

- 9 Inserte con cuidado el cable USB en la ranura, como se indica a continuación, pasando del círculo de ranura de conexión hacia la parte trasera del equipo. A continuación, conéctelo al Macintosh®.

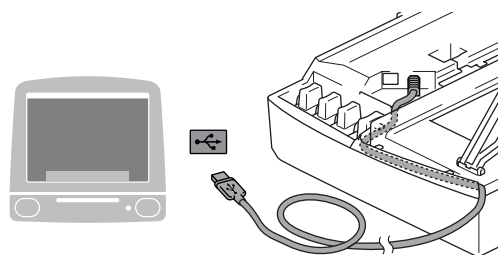

Macintosh®  
USB

### ⊘ Configuración incorrecta

- No conecte el equipo a un puerto USB con teclado o a un hub USB sin alimentación eléctrica. Brother le recomienda que conecte el equipo directamente al ordenador.
- Compruebe que el cable no obstaculice el cierre de la cubierta, o que no se produzca un error.

- 10 Eleve la cubierta del escáner para liberar el seguro inmovilizador. Empuje suavemente el soporte de la cubierta del escáner hacia abajo y cierre la cubierta del escáner.

- 11 Encienda el equipo enchufando el cable de alimentación eléctrica.

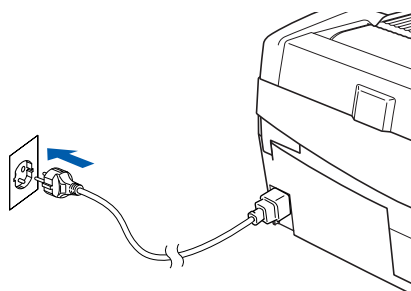

**12** En el menú Apple®, haga clic en **Selector**.



**13** Haga clic en el icono **Brother Ink**. A la derecha del **Selector**, seleccione la impresora con la que quiera imprimir. Cierre el **Selector**.

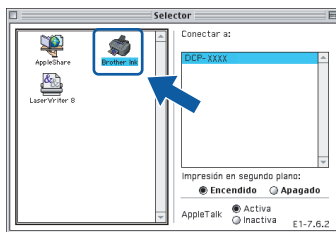

**OK!** Se ha instalado el controlador de la impresora y el controlador del escáner Brother.

**Nota** *ControlCenter2 no es compatible con Mac OS® 9.x.*

**14** Para instalar Presto!® PageManager®, haga clic en el icono **Presto! PageManager** y siga las instrucciones en pantalla.



**Nota** *Con Presto!® PageManager® podrá escanear, compartir y organizar fácilmente fotografías y documentos.*

**OK!** Se ha instalado Presto!® PageManager®, con lo que concluye el proceso de instalación.



## Para usuarios de cable de interfaz de red (sólo DCP-315CN)

### Para usuarios de Mac OS® X 10.2.4 o superior

#### Importante

Asegúrese de haber seguido las instrucciones desde el paso 1 *Configuración del equipo* en la página 4-9.

- 1 Desconecte el equipo de la toma de corriente.

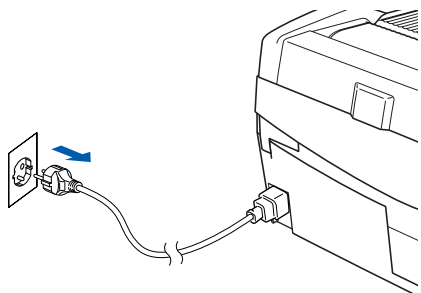

- 2 Encienda el Macintosh®.
- 3 Inserte el CD-ROM adjunto en la unidad de CD-ROM.



- 4 Haga doble clic en el icono **Start Here OSX** para instalar los controladores de la impresora y del escáner. Si aparece la pantalla de idioma, haga clic en el idioma de su preferencia.



- 5 Haga clic en **MFL-Pro Suite** para instalar.

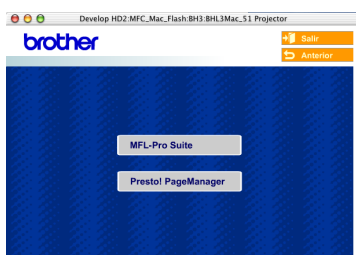

- 6 Siga las instrucciones en pantalla y reinicie el Macintosh®.
- 7 Levante la cubierta del escáner hasta su posición abierta.

- 8 Después de que la ventana DeviceSelector aparezca, conecte el cable de interfaz USB al Macintosh® y, a continuación, conéctelo al equipo.



#### Nota

La ventana DeviceSelector no aparecerá si no ha conectado también un cable de interfaz USB al equipo antes de reiniciar el Macintosh® o si está sobrescribiendo una versión del software de Brother que quedaba instalada previamente. Si se encuentra este problema, proceda a la instalación saltando los pasos del 13 al 16. Debe seleccionar el equipo Brother del menú emergente de modelos que aparece en la pantalla principal de ControlCenter2. Si desea obtener información más detallada, consulte el capítulo 10 de la Guía del usuario del Software incluida en el CD-ROM.

- 9 Conecte el cable de red en la conexión LAN marcada con un símbolo . Encontrará la conexión LAN en la parte superior izquierda de las ranuras de cartuchos de tinta, tal y como se muestra a continuación.

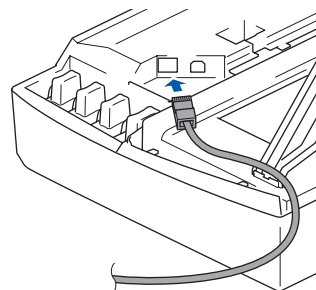

- 10** Inserte con cuidado el cable de red en la ranura, como se indica a continuación, pasando del círculo de ranura de conexión hacia la parte trasera del equipo. A continuación, conecte el cable a la red.

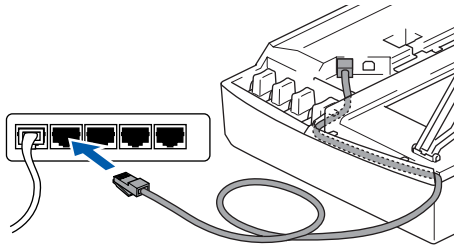

**Configuración incorrecta**

Compruebe que el cable no obstaculice el cierre de la cubierta, o que no se produzca un error.

**Nota**

En caso de usar tanto cables USB como cables LAN, introduzca estos cables en la ranura de conexión.

- 11** Eleve la cubierta del escáner para liberar el seguro inmovilizador. Empuje suavemente el soporte de la cubierta del escáner hacia abajo y cierre la cubierta del escáner.

- 12** Encienda el equipo enchufando el cable de alimentación eléctrica.

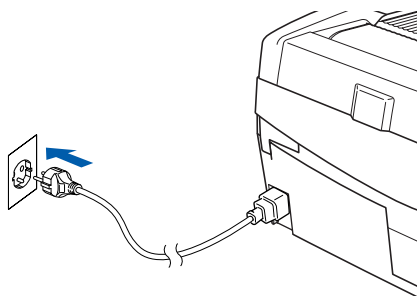

- 13** Seleccione **red** y después haga clic en **OK**.

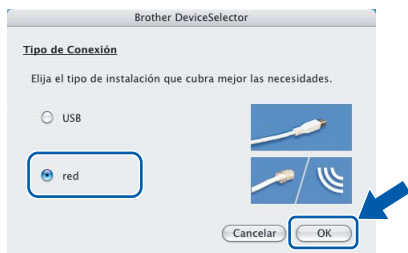

- 14** Si desea utilizar el botón **Escanear** del equipo para escanear en red, debe activar la casilla de verificación **Registrar el ordenador con las funciones "Escanear a" del equipo**. Asimismo, debe especificar un nombre para el Macintosh® en **Nombre**. El nombre especificado aparecerá en la pantalla LCD del equipo al pulsar el botón **Escanear** y seleccionar una opción de escaneo. Se puede especificar cualquier nombre cuya longitud no supere los 15 caracteres. (Para obtener más información acerca del escaneo en red, consulte el *capítulo 11 de la Guía del usuario del Software* en el CD-ROM).

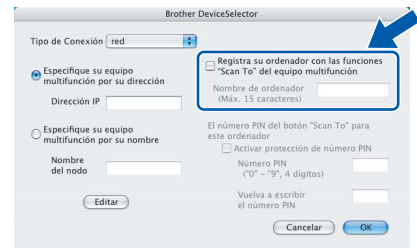

- 15** Haga clic en **Editar**.



- 16** Seleccione el nombre del modelo y, a continuación, haga clic en **OK**.

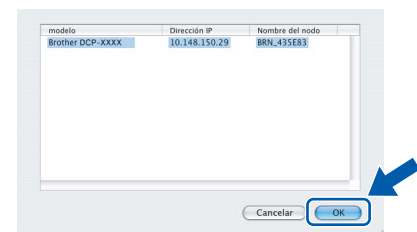

- 17** Haga clic en **Ir** y, a continuación, en **Aplicaciones**.

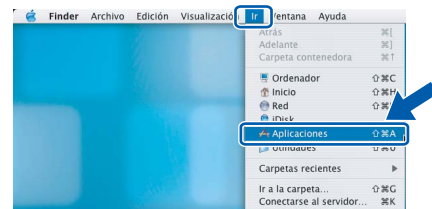

- 18** Haga doble clic en la carpeta **Utilidades**.

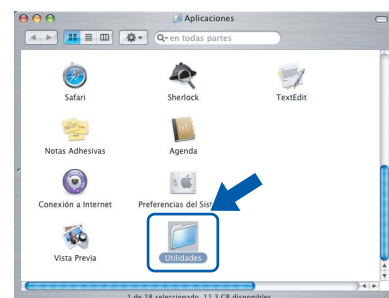

**19** Haga doble clic en el icono **Utilidad Configuración Impresoras**.

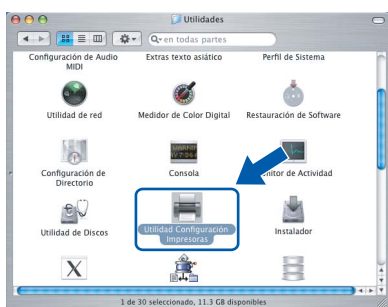

Consulte el capítulo 5 del Manual del usuario de red en el CD-ROM.

**23** Haga clic en **Utilidad Configuración Impresoras** y, a continuación, en **Salir de Utilidad Configuración Impresoras**.

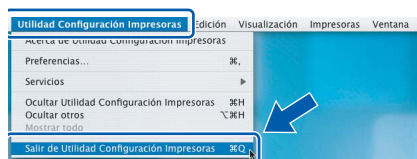
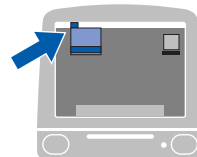

**Nota**

Para usuarios de Mac® OS X 10.2.x, abra el icono **Centro de Impresión**.

**20** Haga clic en **Añadir**.

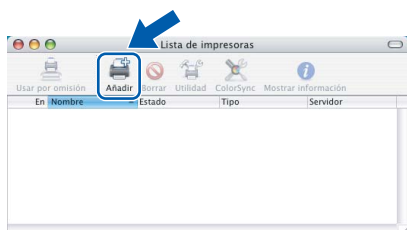

**OK!** Se ha instalado **MFL-Pro Suite**, el controlador de la impresora, el controlador del escáner y **ControlCenter2**.

**21** Seleccione las opciones descritas a continuación. (Para usuarios de Mac OS® X 10.2.4 a 10.3)

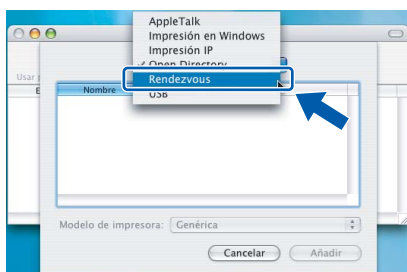

Para obtener información adicional sobre la conexión del equipo a una red Macintosh®, consulte el capítulo 5 de la Guía del usuario en Red en el CD-ROM.

**24** Para instalar Presto!® PageManager®, haga clic en el icono **Presto! PageManager** y siga las instrucciones en pantalla.



**Nota**

Para usuarios de Mac OS® X 10.4, vaya al paso **22**.

**22** Seleccione **DCP-XXXX** y, a continuación, haga clic en **Añadir**.



**Nota**

Una vez se ha instalado Presto!® PageManager®, la capacidad de OCR se agrega a Brother ControlCenter2. Con Presto!® PageManager® podrá escanear, compartir y organizar fácilmente fotografías y documentos.

**Nota**

XXXX corresponde al nombre del modelo. xxxxxx son los seis últimos dígitos de la dirección Ethernet.

**OK!** Se ha instalado Presto!® PageManager®, con lo que concluye el proceso de instalación.

Para Mac OS® de 9.1 a 9.2

**Importante**

Asegúrese de haber seguido las instrucciones desde el paso 1 *Configuración del equipo* en la página 4-9.

- 1 Desconecte el equipo de la toma de corriente.

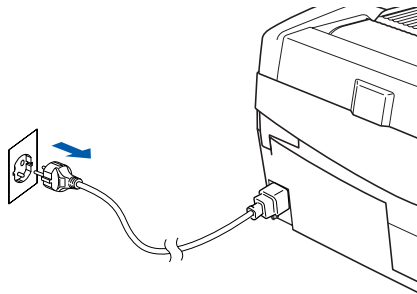

- 2 Encienda el Macintosh®.
- 3 Inserte el CD-ROM adjunto en la unidad de CD-ROM.



- 4 Haga doble clic en el icono **Start Here OS 9.1-9.2** para instalar los controladores de la impresora y del escáner. Si aparece la pantalla de idioma, haga clic en el idioma de su preferencia.

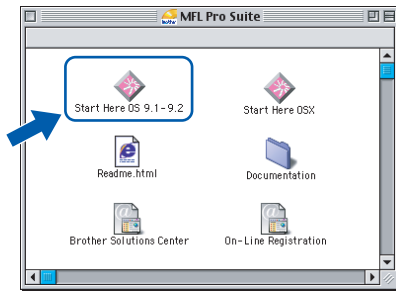

- 5 Haga clic en **MFL-Pro Suite** para instalar.

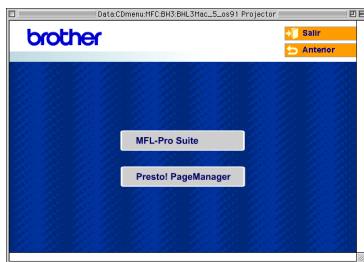

- 6 Siga las instrucciones en pantalla y reinicie el Macintosh®.
- 7 Levante la cubierta del escáner hasta su posición abierta.

- 8 Conecte el cable de red en la conexión LAN marcada con un símbolo . Encontrará la conexión LAN en la parte superior izquierda de las ranuras de cartuchos de tinta, tal y como se muestra a continuación.

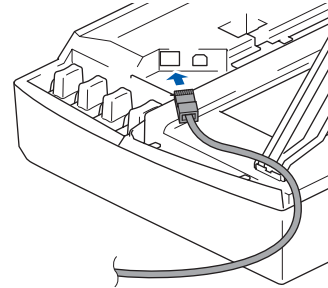

- 9 Inserte con cuidado el cable de red en la ranura, como se indica a continuación, pasando del círculo de ranura de conexión hacia la parte trasera del equipo. A continuación, conecte el cable a la red.

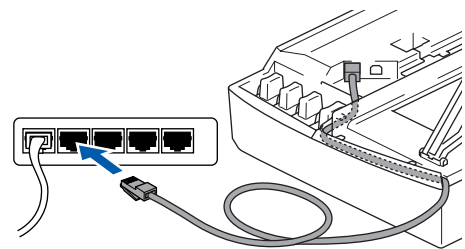

**Configuración incorrecta**  
 Compruebe que el cable no obstaculice el cierre de la cubierta, o que no se produzca un error.

**Nota**  
 En caso de usar tanto cables USB como cables LAN, introduzca estos cables en la ranura de conexión.

- 10 Eleve la cubierta del escáner para liberar el seguro inmovilizador. Empuje suavemente el soporte de la cubierta del escáner hacia abajo y cierre la cubierta del escáner.

- 11** Encienda el equipo enchufando el cable de alimentación eléctrica.

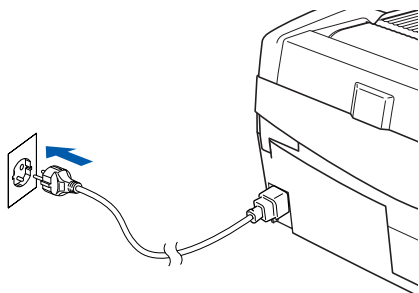

- 12** En el menú **Apple®**, haga clic en **Selector**.



- 13** Haga clic en el icono **Brother Ink (IP)** y, a continuación, seleccione **BRN\_XXXXXX** (donde XXXXXX son los seis últimos dígitos de la dirección Ethernet). Cierre el **Selector**.

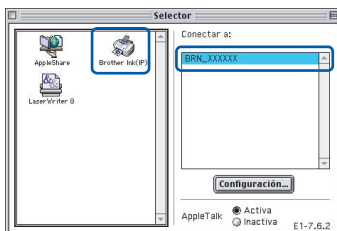

Para obtener información adicional sobre la conexión del equipo a una red Macintosh®, consulte el capítulo 5 de la Guía del usuario en Red en el CD-ROM.

Se han instalado **MFL-Pro Suite** y los controladores de la impresora y del escáner.

**Nota**

*ControlCenter2 no es compatible con Mac OS® 9.x.*

- 14** Para instalar **Presto!® PageManager®**, haga clic en el icono **Presto! PageManager** y siga las instrucciones en pantalla.



**Nota**

*Con Presto!®PageManager® podrá escanear, compartir y organizar fácilmente fotografías y documentos.*



Se ha instalado **Presto!® PageManager®**, con lo que concluye el proceso de instalación.

Esta sección está dirigida a aquellos administradores que deseen configurar el equipo en una red sirviéndose de la utilidad BRAdmin Professional. (Sólo DCP-315CN)

## Instalación de la utilidad de configuración BRAdmin Professional (sólo para usuarios de Windows®)

La utilidad de software BRAdmin Professional se ha diseñado para gestionar los dispositivos de red de Brother, como impresoras de red y/o los dispositivos Multifunción de red, en un entorno de red de área local (LAN).

BRAdmin Professional también se puede utilizar para administrar dispositivos de otros fabricantes compatibles con el protocolo SNMP (Protocolo de Gestión de Red Sencilla).

Si desea información más detallada acerca de BRAdmin Professional, visite el sitio Web <http://solutions.brother.com>.

- 1 Inserte el CD-ROM adjunto en la unidad de CD-ROM. La pantalla inicial aparecerá automáticamente. Siga las instrucciones que irán apareciendo en pantalla.



- 2 Haga clic en el icono **Instale Aplicaciones Opcionales** de la pantalla del menú principal.



- 3 Haga clic en **BRAdmin Professional** y siga las instrucciones que irán apareciendo en pantalla.

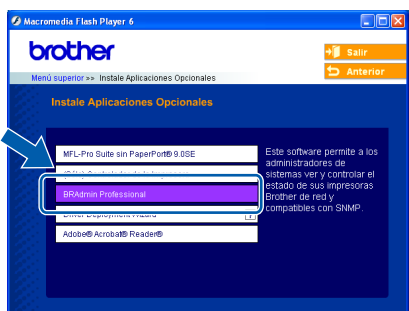

## Configuración de la dirección IP, la máscara de subred y la puerta de enlace con BRAdmin Professional (sólo para usuarios de Windows®)

- 1 Inicie BRAdmin Professional y seleccione **TCP/IP**.

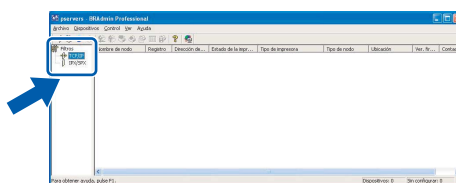

- 2 Haga clic en **Dispositivos** y, a continuación, en **Buscar dispositivos activos**. BRAdmin buscará automáticamente los nuevos dispositivos.

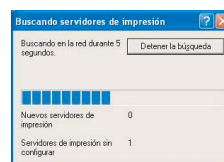
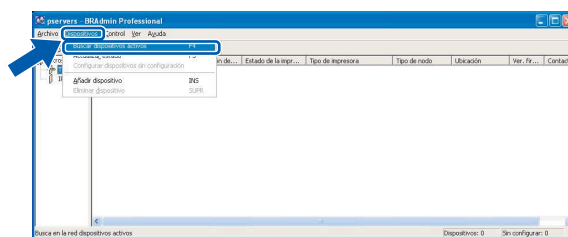

- 3 Haga doble clic en el nuevo dispositivo.

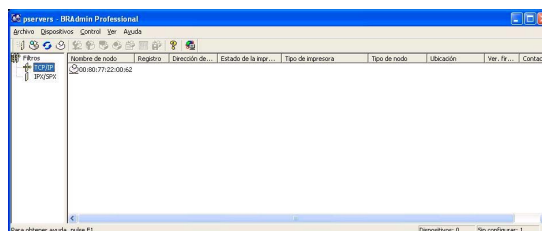

- 4 Introduzca la **Dirección IP**, **Máscara de subred** y **Puerta de acceso** y, a continuación, haga clic en el botón **Aceptar**.

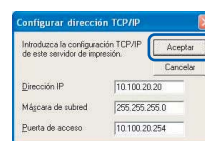

- 5 La información de dirección quedará guardada en el equipo.

### Nota

Se puede utilizar la utilidad BRAdmin Professional para configurar una contraseña. (Consulte la Guía del usuario en Red incluido en el CD-ROM).

## Cambio de consumibles

Cuando sea necesario el reemplazo de cartuchos de tinta, se indicará un mensaje de error en la pantalla LCD. Para obtener más información acerca de los cartuchos de tinta del equipo, visite <http://solutions.brother.com> o póngase en contacto con el distribuidor local de Brother.

### Cartucho de tinta

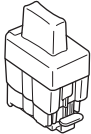
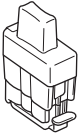
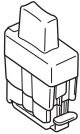
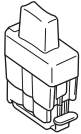
Negro	Magenta	Amarillo	Cian
LC900BK	LC900M	LC900Y	LC900C
			

### **Marcas comerciales**

El logotipo de Brother es una marca comercial registrada de Brother Industries, Ltd.

Brother es una marca comercial registrada de Brother Industries, Ltd.

Multi-Function Link es una marca comercial registrada de Brother International Corporation.

Windows y Microsoft son marcas comerciales registradas de Microsoft en Estados Unidos y otros países.

Macintosh y True Type son marcas comerciales registradas de Apple Computer, Inc.

PaperPort y OmniPage OCR son marcas comerciales registradas de ScanSoft, Inc.

Presto! PageManager es una marca comercial registrada de NewSoft Technology Corporation.

Todas las empresas cuyos programas de software se mencionan en el presente manual cuentan con un acuerdo de licencia de software específico para sus programas patentados.

**Todos los demás nombres de marcas y productos mencionados en el presente manual son marcas comerciales o marcas comerciales registradas de sus respectivos titulares.**

### **Compilación y publicación**

Este manual se ha compilado y publicado bajo la supervisión de Brother Industries Ltd. y cubre información referente a las descripciones de los productos más recientes y sus especificaciones.

El contenido de este manual y las especificaciones descritas sobre este producto están sujetos a cambios sin previo aviso.

Brother se reserva el derecho a hacer cambios sin previo aviso en cuanto a las especificaciones y los contenidos sobre el material descrito y no se hará responsable de ningún daño que pudiera tener lugar (incluyendo el consecuente) causado por el contenido descrito, incluyendo pero no limitado a errores tipográficos y otros relacionados con esta publicación.

Este producto se ha diseñado para ser utilizado en un entorno profesional.

©2005 Brother Industries, Ltd. ©1998-2005 TROY Group, Inc. ©1983-2005 PACIFIC SOFTWARES INC.

TODOS LOS DERECHOS RESERVADOS.



**brother**®