

brother®

РЪКОВОДСТВО НА ПОТРЕБИТЕЛЯ

FAX-2920

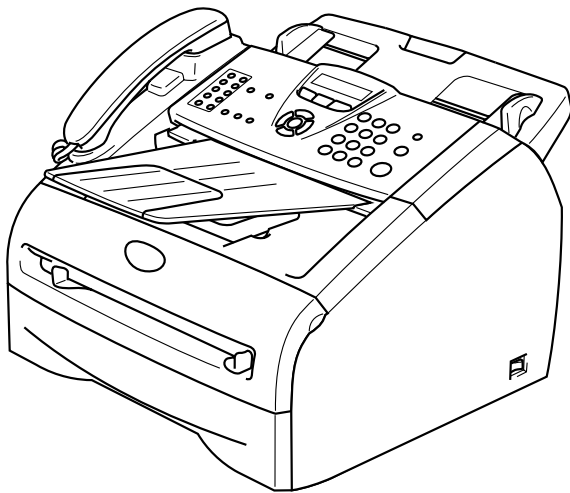

CE

Версия А



EC Declaration of Conformity

Manufacturer

Brother Industries Ltd.
15-1, Naeshiro-cho, Mizuho-ku, Nagoya 467-8561 Japan

Plant

Brother Technology (ShenZhen) Ltd.,
NO6 Gold Garden Ind. Nanling Buji, Longgang, Shenzhen, China

Herewith declare that:

Products description : Facsimile Machine
Type : Group 3
Model Name : MFC-7225N, FAX-2820, FAX-2920, FAX-2825

are in conformity with provisions of the R & TTE Directive (1999/5/EC) and we declare compliance with the following standards :

Harmonized standards applied :

Safety EN60950-1:2001
EMC EN55022:1998 + A1:2000 + A2:2003 Class B
EN55024:1998 + A1:2001 + A2:2003
EN61000-3-2:2000
EN61000-3-3:1995 + A1:2001

Year in which CE marking was first affixed : 2005

Issued by : Brother Industries, Ltd.

Date : 28th June, 2006

Place : Nagoya, Japan

Signature : 

Junji Shiota
General Manager
Quality Management Dept.
Printing & Solutions Company

Декларация за съответствие на Европейската комисия

Производител

Brother Industries Ltd.
15-1, Naeshiro-cho, Mizuho-ku, Nagoya 467-8561, Japan

Завод

Brother Technology (ShenZhen) Ltd.,
NO6 Gold Garden Ind. Nanling Buji, Longgang, Shenzhen, China

С настоящото се удостоверява, че :

Описание на продуктите : Факс машина

Тип : Група 3

Наименование на модела : FAX-2920

отговарят на разпоредбите на Директивата за Радио- и телекомуникационни крайни устройства (1995/5/EC) и на следните стандарти:

Приложени хармонизирани стандарти :

Безопасност : EN60950-1:2001

Електромагнитна : EN55022:1998 + A1:2000 + A2:2003 Клас В

съвместимост EN55024:1998 + A1:2001 + A2:2003

EN61000-3-2:2000

EN61000-3-3:1995 + A1:2001

Годината, в която беше прибавено означението CE : 2004

Издадено от : Brother Industries Ltd.

Дата : 28 юни 2006

Място : Нагоя, Япония

Предпазни мерки

В Ръководството на потребителя са използвани следните означения.



Предупрежденията ви казват как да се предпазите от евентуално нараняване.



Иконите за опасност от токов удар ви предупреждават за възможен токов удар.



Иконите за гореща повърхност ви предупреждават да не докосвате нагорещените части на принтера.



Предупрежденията посочват процедури, които да следвате или да избягвате, за да не се стигне до повреда на устройството или други предмети.



Иконите за неправилна инсталация ви предупреждават за устройства и операции, които са несъвместими с устройството.



Забележките ви казват какво да направите в дадена ситуация или ви дават полезни съвети за това как операцията работи с други функции.

Безопасна употреба на устройството

Запазете тези инструкции за бъдеща справка и ги прочетете, преди да използвате устройството.



ВНИМАНИЕ



В устройството има електроди с високо напрежение. Преди да почиствате вътрешността на устройството, уверете се, че първо сте изключили кабела на телефонната линия и след това захранващия кабел от контакта.

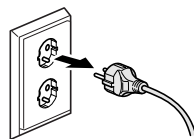

Не пипайте контакта с мокри ръце. Това може да причини токов удар.

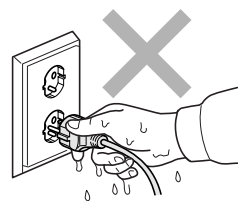

След използване на устройството някои вътрешни части са изключително ГОРЕЩИ!
За да избегнете наранявания, внимавайте да не докоснете с пръсти зоната, показана на илюстрацията.

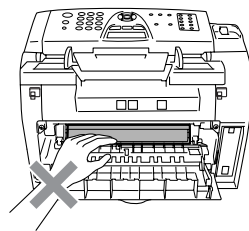
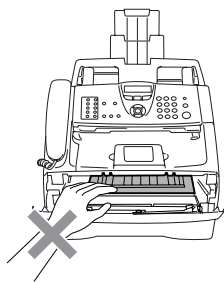

ВНИМАНИЕ



Нагревателят е отбелязан с предупредителен етикет. Не отстранявайте и не повреждайте етикета.

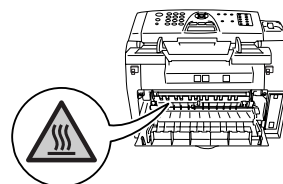

- Внимавайте при инсталирането или модифицирането на телефонните линии. Никога не пипайте неизолирани телефонни кабели или клеми, освен ако телефонният кабел не е изключен от контакта. Никога не свързвайте телефонни кабели по време на гръмотевична буря. Никога не поставяйте телефонна розетка на влажно място.
- Този продукт трябва да бъде инсталиран в близост до лесно достъпен електрически контакт. В бедствени ситуации трябва да изключите захранващия кабел от контакта.



Не използвайте прахосмукачка, за да почистите разпръснатия тонер. Това може да причини възпламеняване на тонера в прахосмукачката и евентуално да доведе до пожар. Почиствайте тонера внимателно със суха гладка кърпа и го изхвърляйте в съгласие с местните разпоредби.



Не използвайте леснозапалими вещества близо до устройството. Това може да причини пожар или токов удар.

ВНИМАНИЕ

ВАЖНИ ИНСТРУКЦИИ ЗА БЕЗОПАСНОСТ

За да се намали рискът от пожар, токов удар и нараняване, при използване на телефонното оборудване винаги трябва да се взимат основни мерки за безопасност като:

1. Не използвайте продукта в близост до вода, например до вана, мивка, пералня, във влажно мазе или в близост до басейн.
2. Избягвайте използването на продукта по време на гръмотевична буря. Съществува слаба вероятност от токов удар заради светкавиците.
3. Не използвайте продукта, за да съобщите за изтичане на газ, в близост до изтичането.

ЗАПАЗЕТЕ ТЕЗИ ИНСТРУКЦИИ

Съдържание

1 Въведение

Използване на ръководството	1-1
Избор на място	1-1
Преглед на контролния панел	1-2
Зареждане на документ	1-4
Използване на Устройството за автоматично подаване на документи (ADF)	1-4
За хартията	1-5
Препоръчвана хартия	1-5
Избор на подходяща хартия	1-5
Капацитет на тавите за хартия	1-6
Как се зарежда хартия	1-7
За да заредите хартия или друг носител в отвора за ръчно подаване	1-7

2 Програмиране от екрана

Програмиране от екрана	2-1
Таблица на менюто	2-1
Памет	2-1
Навигационни бутони	2-2
Въвеждане на текст	2-9
Въвеждане на интервали	2-9
Нанасяне на корекции	2-9
Букви на един бутон	2-9
Специални знаци и символи	2-9

3 Настройки за изпращане

Как се влиза във факс режим	3-1
Как се избира номер	3-1
Ръчно избиране на номер	3-1
Избиране с едно натискане	3-1
Бързо избиране	3-2
Търсене	3-2
Преизбиране на факс номер	3-2
Как се изпраща факс	3-3
Автоматично изпращане	3-3
Изпращане на факс от ADF устройството	3-3
Изпращане до много получатели	3-3
Международен режим	3-4

4 Настройки за получаване

Основни операции при получаване	4-1
Избор на режим на получаване	4-1
Избор или промяна на режима на получаване	4-2
Разпознаване на факс	4-2

5 Номера за съкратено избиране и опции за избиране

Запазване на номера за лесно избиране	5-1
Запазване на номера за избиране с едно натискане	5-1
Запазване на номера за бързо избиране	5-2
Промяна на номерата за избиране с едно натискане/бързо избиране	5-2
Задаване на групи за изпращане на факс до много получатели.....	5-3

6 Опции за дистанционно управление

Настройка на опциите за дистанционно управление.....	6-1
Настройка на опцията Препращане на факс	6-1
Настройка на опцията Запазване на факс	6-1
Задаване на код за дистанционен достъп	6-2
Дистанционно получаване	6-2
Използване на кода за дистанционен достъп	6-2
Дистанционни команди	6-3
Получаване на факсове	6-4

7 Разпечатване на отчети

Факс настройки и дейности	7-1
Настройка на Отчета за трансмисията	7-1
Настройка на Периода на дневника.....	7-2
Разпечатване на отчети	7-2
Как се разпечатва отчет.....	7-2

8 Копиране

Използване на устройството като копир	8-1
Влизане в режим Копиране	8-1
Правене на множество копия	8-1
Прекратяване на копирането	8-1
Използване на временния бутон за копиране	8-1
Промяна на временните настройки за копиране	8-2

9 Важна информация

Спецификация IEC 60825-1	9-1
Лазерен диод	9-1
Изключване на устройството от електрическата мрежа.....	9-1
Радио смущения (само за модели на 220-240V)	9-1
Важни инструкции за безопасност	9-2
Търговски марки	9-3

10 Отстраняване на неизправности и рутинна поддръжка

Отстраняване на неизправности	10-1
Съобщения за грешка	10-1
Проверка за факсове в паметта на устройството	10-4

Препращане на факсове към друго факс устройство	10-4
Задръстване на документи	10-4
Задръстване на хартия	10-5
В устройството се е задръстила хартия	10-5
В задната част на устройството се е задръстила хартия.....	10-6
В барабана и тонер касетата се е задръстила хартия	10-8
Ако имате затруднения при работа с устройството.....	10-9
Подобряване на качеството на печат	10-12
Почистване на барабана.....	10-13
Съвместимост	10-16
Рутинна поддръжка.....	10-16
Почистване на устройството отвън	10-16
Почистване на скенера.....	10-17
Почистване на стъклото на лазерния скенер	10-18
Почистване на короната	10-19
Смяна на тонер касетата (TN-2000)	10-20
Как се сменя тонер касетата.....	10-20
Смяна на барабана (DR-2000)	10-23
Информация за устройството	10-25
Проверка на серийните номера.....	10-25

С Спецификации

Описание на продукта.....	C-1
Общи	C-1
Носители за печат.....	C-2
Копиране	C-2
Факс	C-3
Принтер.....	C-4
Интерфейси.....	C-4
Изтеглете опционалния софтуер от уеб сайта на Brother	C-4
Изисквания към компютъра	C-5
Консумативи.....	C-5

И Индекс

Използване на ръководството

В това ръководство ще срещнете специални символи, които насочват вниманието ви към важни предупреждения, бележки и действия. Със специални шрифтове са отбелязани бутоните, които трябва да натиснете, съобщенията, които се показват на дисплея, и важната информация или свързаните теми.

Получер	Бутоните от контролния панел на устройството са отбелязани с получер шрифт.
<i>Курсив</i>	С курсив са отбелязани важната информация или свързаните теми.
Courier	Съобщенията на дисплея на устройството са отбелязани с шрифт Courier.

Избор на място

Поставете устройството на равна, стабилна повърхност, която не е подложена на вибрации или сътресения, като например бюро. Поставете устройството близо до телефонна розетка и до стандартен заземен контакт. Изберете място с постоянна температура между 10° C и 32,5° C.

! ПРЕДУПРЕЖДЕНИЕ

- Не поставяйте устройството на място, където има движение на много хора.
- Не поставяйте устройството в близост до радиатори, климатици, вода, химикали или хладилници.
- Не излагайте устройството на пряка слънчева светлина, прекомерна топлина, влага или прах.
- Не свързвайте устройството към контакт, който се управлява от ключове на стената или автоматични таймери.
- Токов срив може да причини изтриване на информация от паметта на устройството.
- Не свързвайте устройството към контакт, към който са свързани големи уреди или друго оборудване, което може да причини токов срив.
- Избягвайте използването на устройства, които може да предизвикат смущения, като например високоговорители или бази на безжични телефони.

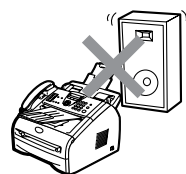
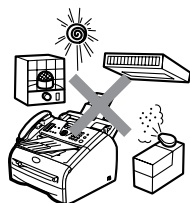

Преглед на контролния панел

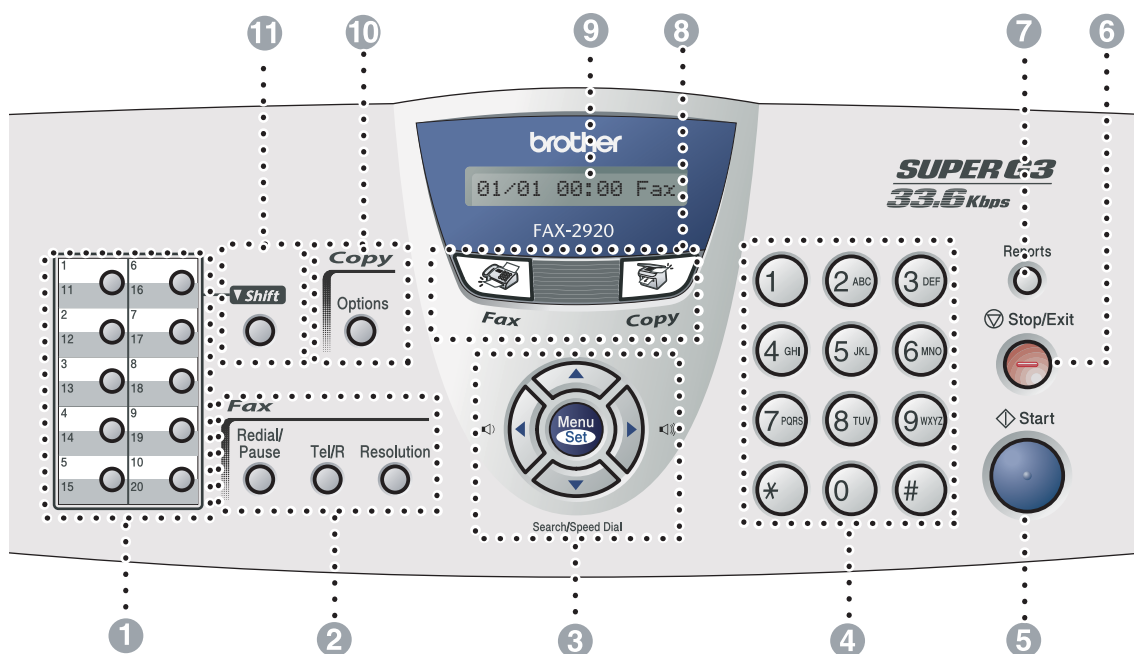

1 Бутони за бързо избиране

Тези 10 бутона ви осигуряват незабавен достъп до 20 предварително запазени номера.

2 Факс и телефонни бутони:**Redial/Pause
(Повторно набирание/пауза)**

Избира последно избрания номер. Също така вмъква пауза в номерата за съкратено избиране.

Tel/R (Тел/П)

Този бутон се използва за разговор след вдигане на външната слушалка в режим F/T pseudo-ringing.

Използвайте този бутон и за достъп до външна линия или за прехвърляне на разговор към друг телефон, когато има вътрешна централа (PABX или PBX).

Resolution (Резолюция)

Настройва резолюцията при изпращане на факс.

3 Навигационни бутони:**Menu/Set (Меню/Потвърди)**

Един и същи бутон се използва за работа с менюто и настройките.

Осигурява достъп до менюто, за да можете да направите своите настройки и да ги запазите в устройството.



В стендбай режим с тези бутони можете да настройвате силата на звънене.

**▼ Search/Speed Dial
(Търсене/Бързо набирание)**

Позволява ви да преглеждате номерата, запазени в паметта. Също така ви позволява да избирате запазени номера с натискане на # и трицифрено число.



Натиснете го, за да се придвижите напред или назад в опциите на менюто.



Натиснете го, за да се придвижите между менютата и опциите.

4 Клавиатура

Използвайте тези бутони за избиране на телефонни или факс номера и за въвеждане на информация в устройството.

Бутонът # ви позволява по време на обаждане да превключите временно от импулсно към тонално избиране.

5 Start (Старт)

Позволява ви да изпращате факсове или да правите копия.

6 Stop/Exit (Стоп/Изход)

Служи за прекратяване на операция или излизане от менюто.

7 Reports (Отчети)

Разпечатайте Transmission Verification Report (Отчет за трансмисията), Help List (Помощен файл), Quick-Dial List (Списък с номера за съкратено избиране), Fax Journal (Факс дневник), User Settings (Потребителски настройки) и Order Form (Формуляр за поръчка).

8 Бутони за избор на режим:**Fax (Факс)**

Включва факс режима.

**Copy (Копиране)**

Включва режима за копиране.

9 Течно-кристален дисплей (LCD)

Показва съобщения на екрана, за да ви помогне да настроите и да използвате устройството.

**10 Бутон за копиране
(Временни настройки):****Options (Опции)**

Можете бързо и лесно да избирате временни настройки за копиране.

11 Shift (Смяна)

За достъп до номерата за бързо избиране от 11 до 20 задръжте натиснат бутон **Shift (Смяна)**, докато натискате бутон за бързо избиране.

Зареждане на документ

Можете да изпратите факс и да направите копия от ADF (Automatic Document Feeder - Устройство за автоматично подаване на документи).

Използване на Устройството за автоматично подаване на документи (ADF)

ADF устройството побира до 20 страници и ги подава една по една. Използвайте стандартна 80 г/м² хартия и винаги разлиствайте страниците, преди да ги поставите в ADF устройството.

! ПРЕДУПРЕЖДЕНИЕ

- **НЕ** използвайте навита, нагъната, прегъната, скъсана, захваната с телбод или кламер, залепена с лепило или с тиксо хартия.
 - **НЕ** използвайте картон, вестник или плат.
- Уверете се, че документите, написани с мастило, са напълно изсъхнали.
 - Факс документите трябва да са с ширина от 147,3 до 215,9 мм и с дължина от 100 до 356 мм.

- 1 Изтеглете подставката за документи на ADF устройството.

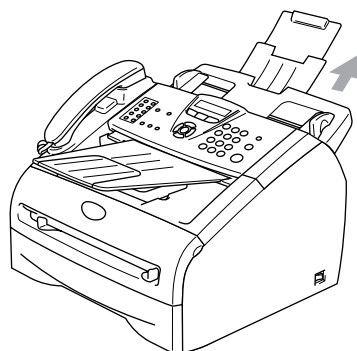

- 2 Разлистете добре страниците. Уверете се, че поставяте документите **с лицето надолу, и с горния край напред** в ADF устройството, докато усетите, че се допират до подаващата ролка.

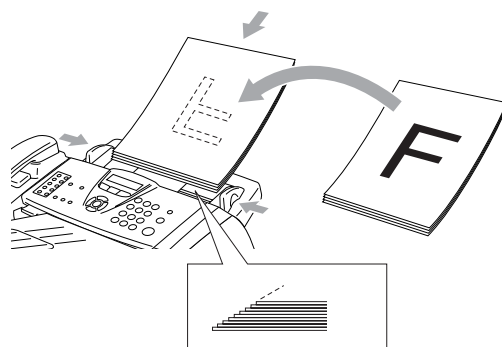

- 3 Поставете водачите за хартия така, че да отговарят на широчината на документите.

! ПРЕДУПРЕЖДЕНИЕ

НЕ дърпайте документа, докато преминава през подаващото устройство.

За хартията

Препоръчвана хартия

За най-добро качество на печат препоръчваме използването на следната хартия.

Тип хартия	Марка
Обикновена хартия	Xerox Premier 80 г/м ²
	Xerox Business 80 г/м ²
	M-real DATACOPY 80 г/м ²
	IGEPА X-Press 80 г/м ²
Рециклирана хартия	Xerox Recycled Supreme
Фолио	3M CG 3300
Самозалепващи етикети	Avery laser label L7163

- Използвайте хартия, предназначена за копиране на обикновена хартия.
- Използвайте хартия от 75 до 90 г/м².
- Използвайте неутрална хартия. Не използвайте киселина или алкална хартия.
- Използвайте дълговлакнеста хартия.
- Използвайте хартия с приблизително съдържание на влага от 5%.

Избор на подходяща хартия

Препоръчваме да тествате хартията (особено специалните размери и типове хартия) в устройството, преди да купувате големи количества.

За оптимално качество на печат използвайте препоръчания тип хартия, особено при обикновената хартия и фолиото. За повече информация относно спецификациите на хартията се свържете с най-близкия оторизиран търговски представител или с магазина, от който сте купили устройството.

- Използвайте самозалепващи етикети или фолио, предназначени за лазерни принтери.
- Ако използвате специална хартия и подаването ѝ от тавата за хартия става трудно, опитайте отново, като използвате отвора за ръчно подаване.
- С това устройство можете да използвате рециклирана хартия.

! ПРЕДУПРЕЖДЕНИЕ

Не използвайте следните типове хартия или пликове, тъй като те може да предизвикат задръстване на хартията и да повредят устройството.

■ Не използвайте:

- Хартия за мастиленоструен принтер;
- Хартия с покритие, например винилова хартия с покритие;
- Хартия, върху която е печатано, грапава или щампована хартия;
- Листове с етикети, които са били премахнати;
- Хартия, върху която вече е било печатано;
- Хартия, която не може да се подравни в стек;
- Късовлакнеста хартия;
- Повредена, навита, нагъната хартия или хартия в необичайна форма.

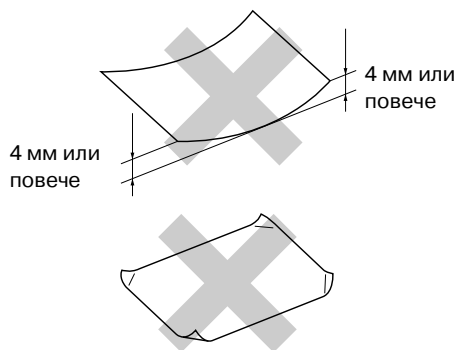

■ Не използвайте:

- Книжни кесии;
- Щамповани пликове (или с изпъкнали букви);
- Самозалепващи пликове;
- Пликове със закопчалки;
- Пликове с разръфани краища;
- Пликове, предварително напечатани отвътре.

Капацитет на тавите за хартия

	Размер на хартията	Типове хартия	Брой на листовете
Тава за хартия	A4, Letter, Executive, A5, A6, B5 и B6	Обикновена хартия, рециклирана хартия	до 250 (80 г/м ²)
		Фолио	до 10
Отвор за ръчно подаване	Широчина: 69,9 - 215,9 мм Дължина: 116 - 406,4 мм	Обикновена хартия, рециклирана хартия, Bond, пликове, самозалепващи етикети и фолио	1

Как се зарежда хартия

За да заредите хартия или друг носител в отвора за ръчно подаване

В този отвор можете да зареждате по един плик и по един специален носител за печат. Използвайте отвора за ръчно подаване, за да печатате или копирате върху самозалепващи етикети, пликове или по-дебела хартия.

- 1 Плъзнете водачите за хартия, за да ги напаснете с размера на хартията.

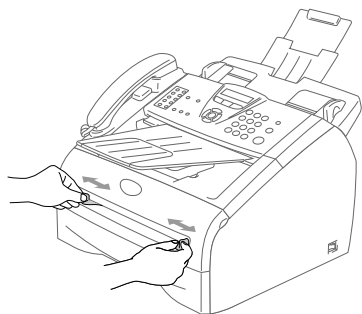

- 2 С две ръце поставете един лист хартия в отвора за ръчно подаване, докато усетите, че предният край на листа се допира до подаващата ролка. Пуснете хартията, когато усетите, че устройството я поема.

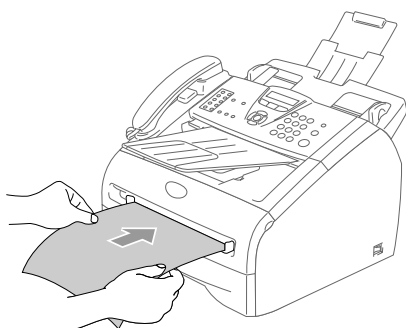

Забележка

Когато поставяте хартия в отвора за ръчно подаване на хартия, имайте предвид следното:

- Страната, върху която ще се печата, трябва да е насочена нагоре.
- Поставете първо предния край (върха на листа) и внимателно го бутнете в отвора.
- Уверете се, че листът не е смачкан и не е поставен накриво в отвора за ръчно подаване на хартия. В противен случай хартията няма да се подаде правилно и това може да доведе до разпечатване накриво или до задръстване на хартията.
- Не поставяйте наведнъж повече от един лист или плик в отвора за ръчно подаване на хартия, тъй като в противен случай може да задръстите устройството.

Програмиране от екрана

С устройството се работи лесно благодарение на възможността да програмирате функциите му от екрана чрез навигационните бутони. Потребителски ориентираният метод на програмиране ви помага да се възползвате пълно от всички опции на менюто.

Тъй като програмирането се извършва на дисплея, той съдържа подробни помощни инструкции. Всичко, което трябва да направите, е да следвате инструкциите, които ви превеждат през менюто и опциите за програмиране.

Таблица на менюто

Таблицата на менюто, която започва на стр. 2-3, ви помага да разберете опциите на менюто и на програмите. След като се научите да програмирате устройството, можете да използвате Таблицата на менюто за бърза справка при промяна на настройките.



Забележка

Можете да програмирате устройството с натискане на **Menu/Set (Меню/Потвърди)** и след това на цифрите на менюто. Например, за да настроите силата на Веерг (Звуков сигнал) на **Low**. Натиснете **Menu/Set (Меню/Потвърди)**, **1**, **4**, **2** и **▲** или **▼**, за да изберете **Low**. Натиснете **Menu/Set (Меню/Потвърди)**.

Памет

Ако токът спре, настройките на менюто не се загубват, защото са запазени за постоянно. Временните настройки (например настройките на контраста, на международния режим и т.н.) ще се загубят. Трябва също да пренастроите датата и часа.

Навигационни бутони

	
	Достъп до менюто Придвижване към следващото ниво на менюто Приемане на опция
	Придвижване в текущото ниво на менюто
	Връщане към предишното ниво на менюто
	Изход от менюто

Можете да влезете в режим меню с натискане на **Menu/Set (Меню/Потвърди)**. Когато влезете в менюто, можете да се придвижвате по дисплея.

Натиснете **1** за менюто General Setup (Общи настройки)

1. General Setup

—или—

Натиснете **2** за менюто Fax (Факс)

2. Fax

—или—

Натиснете **3** за менюто Copy (Копиране)

3. Copy

⋮

Натиснете **0** за Initial Setup (Начална настройка)

0. Initial Setup

Можете да се придвижвате по-бързо във всяко ниво на менюто с натискане на стрелката в желаната посока: ▲ или ▼.

Изберете опция с натискане на **Menu/Set (Меню/Потвърди)**, когато опцията се покаже на дисплея.

Тогава на дисплея ще се покаже следващото ниво на менюто.

Натиснете ▲ или ▼, за да се придвижите до следващата опция на менюто.

Натиснете **Menu/Set (Меню/Потвърди)**.

Когато приключите с настройването на дадена опция, на дисплея се показва Accepted.

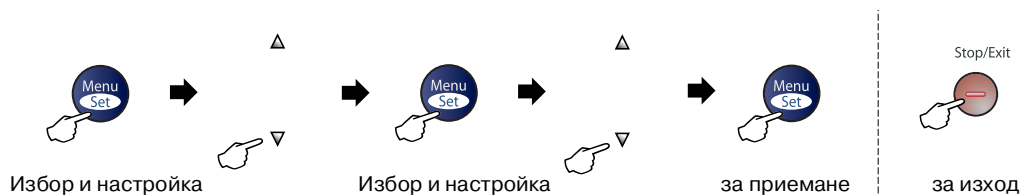

Главно меню	Подменю	Опции на менюто	Опции	Описания	
1. General Setup	1. Mode Timer	—	5 Mins 2 Mins 1 Min 30 Secs 0 Sec Off	Настройва часа за връщане към факс режим.	
	2. Paper Type	—	Thin Plain Thick Thicker Transprncy Recycled	Настройва типа хартия в тавата.	
	3. Paper Size	—	A4 Letter Executive A5 A6 B5 B6	Настройва размера на хартията в тавата.	
	4. Volume	1. Ring		High Med Low Off	Настройва силата на звънене.
		2. Beeper		High Med Low Off	Настройва силата на звуковия сигнал.
		3. Speaker		High Med Low Off	Настройва силата на високоговорителя.



Забележка

Фабричните настройки са отбелязани с получер шрифт.

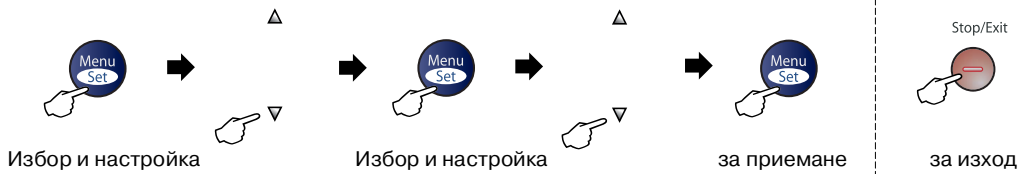

Главно меню	Подменю	Опции на менюто	Опции	Описания	
1. General Setup (Продължение)	5. Auto Daylight	—	On Off	Променя автоматично настройките към лятно часово време.	
	6. Ecology	1. Toner Save	On Off	Удължава живота на тонер касетата.	
		2. Sleep Time	(0-99) 05 Min	Пести енергия.	
	7. LCD Contrast	—	Light Dark	Настройва контраста на дисплея.	
	8. Security	1. Mem Security		Забранява повечето операции, освен получаването на факсове в паметта.	
		2. Setting Lock		Забранява настройките в менютата Date & Time (Дата и час), Station ID (Идентификация), Quick-Dial (Съкратено избиране) и General Setup (Общи настройки).	
	2. Fax	1. Setup Receive (Само във факс режим)	1. Ring Delay	00-04 (02)	Настройва броя на позвъняванията, след които устройството отговаря в режим Fax Only (Само факс) или Fax/Tel (Факс/телефон).
			2. F/T Ring Time	70 Sec 40 Sec 30 Sec 20 Sec	Настройва псевдо/двойно позвъняване в режим Fax/Tel (Факс/телефон).
3. Fax Detect			On Semi Off	Факсовете се получават без натискане на Start .	
4. Remote Code			On (*51, #51) Off	Можете да отговаряте на всички повиквания чрез телефон от вътрешната централа или чрез външен телефон и да използвате кодове за включване или изключване на устройството. Можете да персонализирате тези кодове.	



Забележка

Фабричните настройки са отбелязани с получер шрифт.

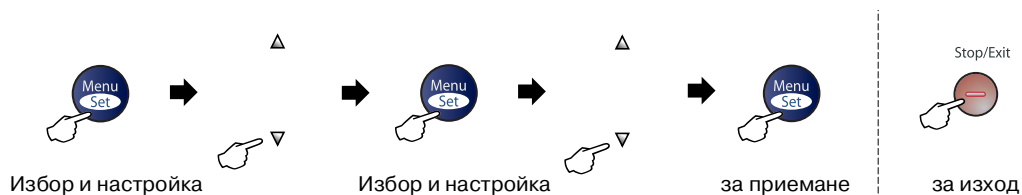

Главно меню	Подменю	Опции на менюто	Опции	Описания
2. Факс (Продължение)	1. Setup Receive (Само във факс режим) (Продължение)	5. Auto Reduction	On Off	Намалява размера на входящите факсове.
		6. Memory Receive	On Off	Автоматично запазва входящите факсове в паметта, ако хартията е свършила.
		7. Print Density	▼ - □ □ □ □ ■ + ▲ ▼ - □ □ □ □ ■ + ▲ ▼ - □ □ ■ □ □ + ▲ ▼ - □ ■ □ □ □ + ▲ ▼ - ■ □ □ □ □ + ▲	Прави разпечатките по-тъмни или по-светли.
		8. Polling RX	Standard Secure Timer	Инструктира устройството да изпрати заявка за трансмисия към друга факс машина.
	2. Setup Send (Само във факс режим)	1. Contrast	Auto Light Dark	Изсветлява/потъмнява факсовете, които изпращате.
		2. Fax Resolution	Standard Fine S. Fine Photo	Задава резолюция по подразбиране на изходящите факсове.
		3. Delayed Fax	—	Настройва часа, в който забавените факсове ще бъдат изпратени, в 24-часов формат.
		4. Batch TX	On Off	Комбинира в една трансмисия забавените факсове, които ще се изпращат по едно и също време до един и същи факс номер.
		5. Real Time TX	Off On Next Fax: On Next Fax: Off	Позволява изпращане на факс без използване на паметта.
		6. Polled TX	Standard Secure	Задава настройки за получаването на вашия документ от друга факс машина.



Забележка

Фабричните настройки са отбелязани с получер шрифт.

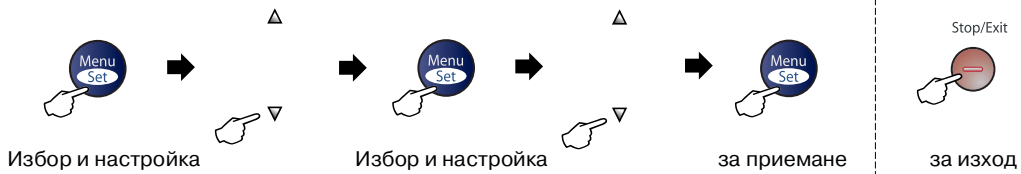

Главно меню	Подменю	Опции на менюто	Опции	Описания	
2. Fax (Продължение)	2. Setup Send (Само във факс режим) (Продължение)	7. Coverpg Setup	Off On Next Fax:On Next Fax:Off Print Sample	Автоматично изпраща програмираната от вас заглавна страница.	
		8. Coverage Note	—	Можете да зададете свои собствени коментари за заглавната страница на факса.	
		9. Overseas Mode	On Off	Ако имате затруднения при изпращането на факсове в чужбина, включете международния режим.	
	3. Set Quick-Dial	1. One-Touch Dial			Запазва номера за избиране с едно натискане, които ще можете да избирате с натискане на един бутон (и бутона Start).
		2. Speed-Dial	—		Запазва номера за бързо избиране, които ще можете да избирате с натискане само на няколко бутона (и бутона Start).
		3. Setup Groups	—		Настройва номер на група за функцията Broadcasting (Изпращане до много получатели).
	4. Report Setting	1. XMIT Report		On On+Image Off Off+Image	Първоначална настройка на Transmission Verification Report (Отчет за трансмисията) и Fax Journal (Факс дневник).
2. Journal Period			Every 7 Days Every 2 Days Every 24 Hours Every 12 Hours Every 6 Hours Every 50 Faxes Off		



Забележка

Фабричните настройки са отбелязани с полчер шрифт.

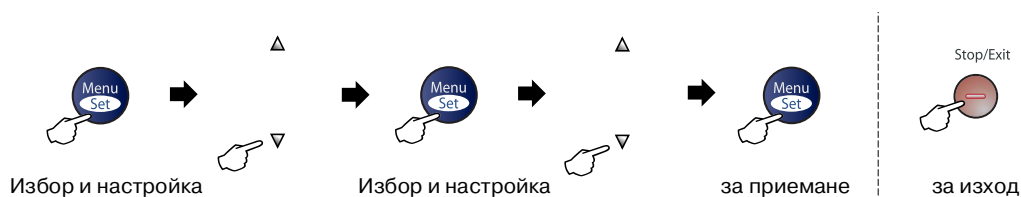

Главно меню	Подменю	Опции на менюто	Опции	Описания
2. Факс (Продължение)	5. Remote Fax Opt	1. Forward/Store	Off Fax Forward Fax Storage (Резервна разпечатка)	Настройва устройството да препраща входящите факсове или да ги запазва в паметта (така че да можете да ги получите навсякъде). Ако сте избрали режим Fax Forward (Препращане на факс) или PC Fax Receive (Получаване на факс през компютър), можете да включите функцията за сигурност Backup Print (Резервна разпечатка).
		2. Remote Access	--- *	Трябва да зададете свой собствен код за Remote Retrieval (Дистанционно получаване).
		3. Print Document	—	Разпечатва входящите факсове, запазени в паметта.
	6. Remaining Jobs	—	—	Проверява наличните в паметта задания и ви позволява да отмените избраните.
	0. Miscellaneous	1. Compatibility	High Normal Basic	Настройва функцията Equalization (Изравняване) за справяне с проблеми при трансмисията.
3. Copy	1. Quality	—	Text Auto Photo	Избира подходяща резолюция на копието за съответния тип документ.
	2. Contrast	—	▼ - □□□□■+ ▲ ▼ - □□□□□+ ▲ ▼ - □□■□□+ ▲ ▼ - □■□□□+ ▲ ▼ - ■□□□□+ ▲	Настройва контраста на копията.



Забележка

Фабричните настройки са отбелязани с получер шрифт.



Главно меню	Подменю	Опции на менюто	Опции	Описания
4. Machine Info.	1. Serial No.	—	—	Позволява ви да проверите серийния номер на устройството.
	2. Page Counter	—	Total Copy Print List/Fax	Позволява ви да проверите общия брой на страниците, отпечатани през целия живот на устройството.
	3. Drum Life	—	—	Можете да проверите колко е оставащият живот на барабана.
0. Initial Setup	1. Receive Mode	—	Fax Only Fax/Tel External TAD Manual	Можете да изберете най-подходящия за вашите нужди режим на получаване.
	2. Date/Time	—	—	Показва датата и часа на дисплея и ги прибавя към факсовете, които изпращате.
	3. Station ID	—	Fax: Tel: Name:	Въведете името и факс номера си, за да се появяват на всяка страница, която изпращате.
	4. Tone/Pulse	—	Tone Pulse	Задава режим на избиране.
	5. Phone Line Set	—	Normal PBX ISDN	Избира типа на телефонната линия.
	0. Local Language (За чешки, полски и унгарски)	—	English Czech Hangar. Polish	Дава възможност да промените езика на дисплея според вашата страна.



Забележка

Фабричните настройки са отбелязани с получер шрифт.

Въвеждане на текст

Когато настройвате дадени опции на менюто, например Station ID (Идентификация), се налага да въведете текст в устройството. Повечето от цифровите бутони имат отпечатани върху тях три или четири букви. Бутоните за **0**, **#** и ***** нямат отпечатани букви върху тях, защото се използват за специални знаци.

С неколккратно натискане на съответния бутон стигате до желанния знак.

Натиснете бутон	веднъж	два пъти	три пъти	четири пъти
2	A	B	C	2
3	D	E	F	3
4	G	H	I	4
5	J	K	L	5
6	M	N	O	6
7	P	Q	R	S
8	T	U	V	8
9	W	X	Y	Z

Въвеждане на интервали

За да въведете интервал във факс номера, натиснете ► веднъж между цифрите. За да въведете интервал в името, натиснете ► два пъти между буквите.

Нанасяне на корекции

Ако сте въвели погрешна буква и искате да я промените, натиснете ◀, за да преместите курсора под неправилната буква. След това натиснете **Stop/Exit (Стоп/Изход)**. Всички букви над и отдясно на курсора ще бъдат изтрити. Въведете правилната буква. Също така можете да се върнете назад и да пишете върху неправилните букви.

Букви на един бутон

Ако трябва да въведете буква, която е на същия бутон, на който е и предишната, натиснете ►, за да преместите курсора надясно, преди да натиснете отново бутон.

Специални знаци и символи



Натиснете *, # или 0 и след това ◀ или ►, за да преместите курсора под желанния специален знак или символ. След това натиснете **Menu/Set (Меню/Потвърди)**, за да го изберете.

Натиснете * за (интервал)! " # \$ % & ' () * + , - . / €

Натиснете # за ; < = > ? @ [] ^ _

Натиснете 0 за A E O U A C E E 0

Как се влиза във факс режим

Преди да изпращате факсове или да промените настройките за изпращане или получаване, уверете се, че  (**Fax (Факс)**) свети в зелено. В противен случай натиснете  (**Fax (Факс)**), за да влезете във факс режим. Настройката по подразбиране е факс режим.

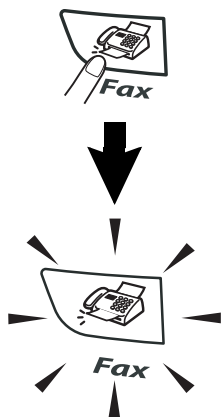

Как се избира номер

Можете да изберете номер по всеки един от следните начини.

Ръчно избиране на номер

Изберете всички цифри от телефонния или факс номера.



Избиране с едно натискане

Натиснете съответния бутон за избиране с едно натискане. (Вижте *Запазване на номера за избиране с едно натискане* на стр. 5-1.)



Забележка

За номерата от 11 до 20 задръжте натиснат бутона **Shift (Смяна)**, докато натискате съответния бутон за избиране с едно натискане.

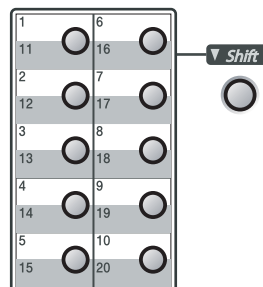

Бързо избиране

Натиснете **Search/Speed Dial (Търсене/Бързо набирание)**, # и след това трицифреното число на номера за бързо избиране. (Вижте *Запазване на номера за бързо избиране* на стр. 5-2.)

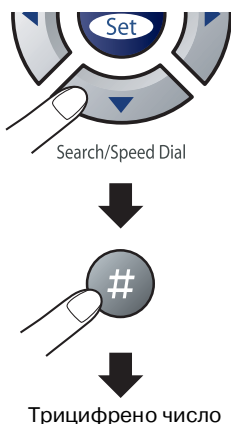

Забележка

Ако на дисплея се покаже **Not Registered**, когато въведете номера за избиране с едно натискане или номера за бързо избиране, на тази позиция не е бил запазен номер.

Търсене

Можете да търсите имена, които сте съхранили в паметта за избиране с едно натискане и за бързо избиране. За търсене натиснете **Search/Speed Dial (Търсене/Бързо набирание)** и навигационните бутони. (Вижте *Запазване на номера за избиране с едно натискане* на стр. 5-1 и *Запазване на номера за бързо избиране* на стр. 5-2.)

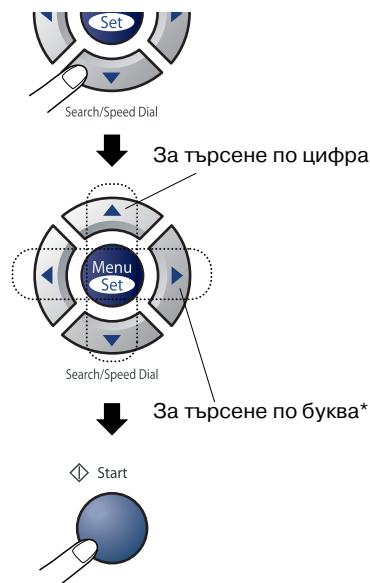

* За търсене по буква можете да използвате клавиатурата, откъдето да въведете първата буква от името, което търсите.

Преизбиране на факс номер

Ако изпращате факс ръчно и линията е заета, натиснете **Redial/Pause (Повторно набирание/пауза)** и **Start (Старт)** за нов опит. Ако искате отново да позвъните на последно избрания номер, можете да спестите време, като натиснете **Redial/Pause (Повторно набирание/пауза)** и **Start (Старт)**. **Redial/Pause (Повторно набирание/пауза)** работи само ако избирате номера от контролния панел. Ако изпращате факс автоматично и линията е заета, устройството автоматично преизбира номера три пъти на интервали от по пет минути.

Как се изпраща факс

Автоматично изпращане

Това е най-лесният начин за изпращане на факс.

Не вдигайте слушалката.

Натиснете **Start (Старт)** веднага след избирането на номера. (Пример за автоматично изпращане на факс: следвайте стъпките в *Изпращане на факс от ADF устройството* на стр. 3-3.)

Изпращане на факс от ADF устройството

- 1 Ако не свети в зелено, натиснете  (**Факс (Факс)**).
- 2 Поставете документа с предната страна надолу в ADF устройството.
- 3 Изберете факс номера.
Натиснете **Start (Старт)**.
Устройството започва да сканира документа.

Изпращане до много получатели

Функцията Изпращане до много получатели означава един факс да се изпрати автоматично на повече от един факс номер. В една такава трансмисия можете да включите групи, номера за избиране с едно натискане, номера за бързо избиране и до 50 ръчно избрани номера.

Натиснете **Menu/Set (Меню/Потвърди)** след всеки номер. Използвайте **Search/Speed Dial (Търсене/Бързо набиране)** за лесно избиране на номерата. (За настройка на групови номера вижте *Задаване на групи за изпращане на факс до много получатели* на стр. 5-3.)

След края на трансмисията до много получатели се разпечатва Broadcast Report (Отчет за трансмисията).

- 1 Ако не свети в зелено, натиснете  (**Факс (Факс)**).
- 2 Заредете документа.
- 3 Въведете номер с помощта на функциите One-Touch (Избиране с едно натискане), Speed-Dial (Бързо избиране), Group number (Групов номер), Search (Търсене) или като го изберете ръчно от клавиатурата.
Натиснете **Menu/Set (Меню/Потвърди)** след всеки номер.
- 4 След като въведете всички факс номера, натиснете **Start (Старт)**.



Забележка

- Ако не сте използвали номера за групи, кодове за достъп или номера на кредитни карти, можете да изпратите факс едновременно до 270 различни номера.
- Наличната памет варира в зависимост от типовете задания в нея и броя на заетите позиции за изпращане до много получатели. Ако изпратите факс към максимума възможни номера, няма да можете да използвате функциите Dual Access (Многозадачност) и Delayed fax (Отложен факс).
- Въведете дългата поредица номера, както бихте направили в обичайния случай, но имайте предвид, че всеки номер за избиране с едно натискане и всеки номер за бързо избиране се броят за един номер, така че броят на позициите е ограничен.
- Ако паметта е пълна, натиснете **Stop/Exit (Стой/Изход)**, за да прекратите заданието, или ако са били сканирани повече от една страница, натиснете **Start (Старт)**, за да изпратите частта, която е в паметта.

Международен режим

Ако срещате трудности при изпращането на факс в чужбина поради възможни смущения в телефонната линия, препоръчваме ви да включите Overseas Mode (Международен режим). След като изпратите факс с помощта на тази функция, тя ще се изключи сама.

- 1 Ако не свети в зелено, натиснете



(**Факс (Факс)**).

- 2 Заредете документа.

- 3 Натиснете **Menu/Set (Меню/Потвърди)**, **2**, **2**, **9**.

9.Overseas Mode

- 4 Натиснете **▲** или **▼**, за да изберете On (или Off).

Натиснете **Menu/Set (Меню/Потвърди)**.

Основни операции при получаване

Избор на режим на получаване

Устройството разполага с четири различни режима на получаване. Можете да изберете най-подходящия за вашите нужди режим.

Дисплей	Начин на работа	Приложение
Fax Only (автоматично получаване)	Устройството автоматично отговаря на всяко обаждане като факс.	За отделна факс линия.
Fax/Tel (факс и телефон) (с външен телефон или с телефон от вътрешна централа)	Устройството контролира линията и автоматично отговаря на всяко обаждане. Ако се изпраща факс, той ще бъде получен. Ако не се изпраща факс, ще последва позвъняване (псевдо/двойно позвъняване), за да отговорите на обаждането.	Използвайте този режим, ако очаквате да получавате много факсове и малко телефонни обаждания. Към същата линия не можете да свързвате телефонен секретар дори ако той е свързан към отделна телефонна розетка. В този режим не можете да използвате функцията Voice Mail (Гласова поща), предоставена от телефонната компания.
External TAD (само с външен телефонен секретар)	Външният телефонен секретар автоматично отговаря на всяко обаждане. Гласовите съобщения се съхраняват във външния телефонен секретар. Ако се изпраща факс, устройството го получава.	Използвайте този режим, ако искате да свържете телефонен секретар с устройството. Настройката за външен телефонен секретар е активна само при наличието на външен телефонен секретар. Функцията Ring Delay (Брой позвънявания) не функционира при тази настройка.
Manual (ръчно получаване) (с външен телефон или с телефон от вътрешна централа)	Вие контролирате телефонната линия и отговаряте на всяко обаждане.	Използвайте този режим, ако не получавате много факсове или ако сте свързали компютър към същата линия. Ако вдигнете слушалката и чуete факс сигнал, изчакайте устройството да приеме повикването и затворете. (Вижте <i>Разпознаване на факс</i> на стр. 4-2.)

Избор или промяна на режима на получаване

- 1 Натиснете **Menu/Set** (**Меню/Потвърди**), **0**, **1**.
- 2 Натиснете **▲** или **▼**, за да изберете **Fax Only**, **Fax/Tel**, **External TAD** или **Manual**.
 Натиснете **Menu/Set** (**Меню/Потвърди**).
- 3 Натиснете **Stop/Exit** (**Стой/Изход**).

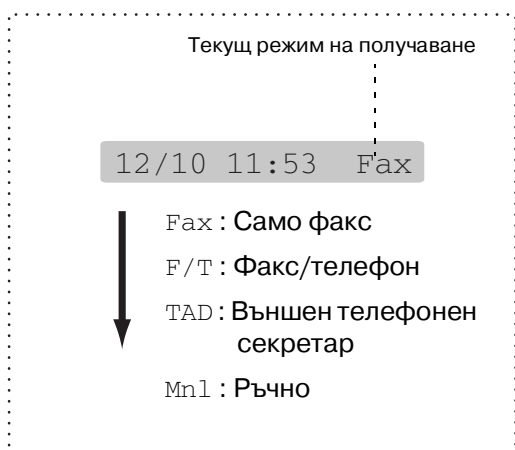

Разпознаване на факс

Когато използвате тази функция, не е необходимо да натискате **Start (Старт)** или да въведете Fax Receive Code (Код за получаване на факс) *51 при получаване на факс. Ако изберете **On**, факсовете ще се получават автоматично дори ако вдигнете слушалката на устройството, на друг телефон към същата централа или на външен телефон. Когато на дисплея видите **Receiving** или когато чуете факс сигнал в слушалката на вътрешен телефон, свързан към друг контакт/розетка, просто затворете и устройството ще свърши останалото. Опцията **Semi** позволява на machine да получи факс само ако сте вдигнали слушалката от machine.

Забележка

- Ако сте настроили функцията на **On**, но machine при вдигане на слушалката на външен или на вътрешен телефон не се получава автоматично факс, въведете Fax Receive code (Код за получаване на факс) *51. Вдигнете слушалката на machine и натиснете **Start (Старт)**.
- Ако изпращате факсове от компютър, свързан към същата телефонна линия, и machine не ги изпраща, настройте опцията **Easy Receive** (Лесно получаване) на **Off**.
- Ако изберете **Off**, трябва да включите machine с натискане на **Start (Старт)** на machine.
 —ИЛИ—
 с натискане на *51, ако не сте в близост до machine.

- 1 Ако не свети в зелено, натиснете  (**Fax (Факс)**).

- 2 Натиснете **Menu/Set** (**Меню/Потвърди**), **2**, **1**, **3**.

- 3 Натиснете **▲** или **▼**, за да изберете **On**, **Semi** (или **Off**).

Натиснете **Menu/Set** (**Меню/Потвърди**).

- 4 Натиснете **Stop/Exit** (**Стой/Изход**).

Запазване на номера за лесно избиране

Можете да настроите устройството за следните типове лесно избиране: One-Touch (Избиране с едно натискане), Speed-Dial (Бързо избиране) и Groups (Групи) за функцията Broadcasting (Изпращане до много получатели). Когато избирате номер за съкратено избиране, на дисплея се показва името, ако сте запазили такова, или номерът.



Забележка

При спиране на тока номерата за съкратено избиране в паметта не се губят.

Запазване на номера за избиране с едно натискане

Устройството разполага с 10 бутона за избиране с едно натискане, където можете да запазите 20 факс или телефонни номера за автоматично избиране. За достъп до номерата за избиране с едно натискане от 11 до 20 задръжте натиснат бутона **Shift (Смяна)**, докато натискате бутона за избиране с едно натискане. На дисплея се показва името, ако сте запазили такова, или номерът.

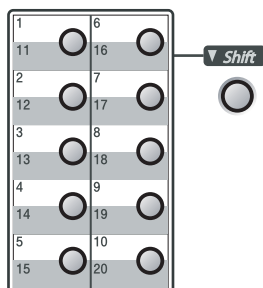

- 1 Натиснете **Menu/Set (Меню/Потвърди)**, **2, 3, 1**.

1.One-Touch Dial

- 2 Натиснете бутона за избиране с едно натискане, към който искате да запазите номера.
- 3 Въведете телефонния или факс номера (до 20 цифри).
Натиснете **Menu/Set (Меню/Потвърди)**.

- 4 Въведете името от клавиатурата (до 15 букви).

Натиснете **Menu/Set (Меню/Потвърди)**.

(Можете да използвате таблицата на стр. 2-9 за помощ при въвеждането на букви.)

—ИЛИ—

Натиснете **Menu/Set (Меню/Потвърди)**, за да запазите номера без име.

- 5 Преминете към стъпка 2, за да запазите друг номер за избиране с едно натискане.

—ИЛИ—

Натиснете **Stop/Exit (Стоп/Изход)**.

Запазване на номера за бързо избиране

Можете да запазвате номера за бързо избиране, така че да избирате номера с натискането само на няколко бутона (**Search/Speed Dial (Търсене/Бързо набиране)**, #, трицифрения номер и **Start (Старт)**). В устройството може да се запазят 200 номера за бързо избиране.

- 1 Натиснете **Menu/Set (Меню/Потвърди)**, **2**, **3**, **2**.

2.Speed-Dial

- 2 Въведете трицифрения номер на позицията на номера за бързо избиране от клавиатурата. (001 - 200)

(Например, натиснете **005**.)

Натиснете **Menu/Set (Меню/Потвърди)**.

- 3 Въведете телефонния или факс номера (до 20 цифри).

Натиснете **Menu/Set (Меню/Потвърди)**.

- 4 Въведете името от клавиатурата (до 15 букви).

Натиснете **Menu/Set (Меню/Потвърди)**.

(Можете да използвате таблицата на стр. 2-9 за помощ при въвеждането на букви.)

—ИЛИ—

Натиснете **Menu/Set (Меню/Потвърди)**, за да запазите номера без име.

- 5 Преминете към стъпка 2, за да запазите друг номер за бързо избиране.

—ИЛИ—

Натиснете **Stop/Exit (Стоп/Изход)**.

Промяна на номерата за избиране с едно натискане/бързо избиране

Ако се опитате да запазите номер за избиране с едно натискане или номер за бързо избиране върху заета позиция, на дисплея ще се покаже името (или номера), което заема позицията, и ще ви се предоставят следните възможности:



Натиснете **1**, за да промените запазения номер.

—ИЛИ—

Натиснете **2**, за да излезете, без да правите промени.

Как се променя запазения номер или име:

- Ако искате да промените буква, използвайте ◀ или ▶, за да поставите курсора под съответната буква, и пишете върху нея.
- Ако искате да изтриете напълно номера или името, натиснете **Stop/Exit (Стоп/Изход)**, когато курсорът е под първата цифра или буква. Всички знаци над и отдясно на курсора ще бъдат изтрити.

- 2 Въведете нов номер.

Натиснете **Menu/Set (Меню/Потвърди)**.

- 3 Следвайте указанията, като започнете от стъпка 4 на "Запазване на номера за избиране с едно натискане" и "Запазване на номера за бързо избиране". (Вижте *Запазване на номера за избиране с едно натискане* на стр. 5-1 и *Запазване на номера за бързо избиране* на стр. 5-2.)

Задаване на групи за изпращане на факс до много получатели

Групите, които можете да запазите на бутон за избиране с едно натискане или на позиция за бързо избиране, ви позволяват да изпращате един и същи факс до много факс номера само с натискане на бутон за избиране с едно натискане и **Start (Старт)** или **Search/Speed Dial (Търсене/Бързо набиране)**, #, трицифрената позиция и **Start (Старт)**. Първо, трябва да запазите всеки факс номер като номер за избиране с едно натискане или номер за бързо избиране. След това можете да ги комбинирате в група. На всяка група се назначава бутон за избиране с едно натискане или позиция за бързо избиране. Можете да имате до осем групи или да включите до 219 номера в една голяма група. (Вижте *Запазване на номера за избиране с едно натискане* на стр. 5-1 и *Запазване на номера за бързо избиране* на стр. 5-2.)

- 1 Натиснете **Menu/Set (Меню/Потвърди)**, **2**, **3**, **3**.

3.Setup Groups

- 2 Решете къде искате да запазите групата.

—И—

Натиснете бутон за избиране с едно натискане.

—ИЛИ—

Натиснете **Search/Speed Dial (Търсене/Бързо набиране)** и въведете трицифрената позиция; след това натиснете **Menu/Set (Меню/Потвърди)**.

(Например, натиснете бутон за избиране с едно натискане **2** или **Search/Speed Dial (Търсене/Бързо набиране) 0 4 5** за позиция за бързо избиране 045.)

- 3 Въведете номера на групата от клавиатурата (от 1 до 8).

Setup Group:G01

Натиснете **Menu/Set (Меню/Потвърди)**.

(Например, натиснете **1** за група 1.)

- 4 За да прибавите към групата номера за избиране с едно натискане или за бързо избиране, натиснете ги, както следва:

Например, за номер 4 натиснете бутона за избиране с едно натискане **4**. Дисплеят показва * 004. За позиция за бързо избиране 009 натиснете **Search/Speed Dial (Търсене/Бързо набиране)** и **0 0 9** от клавиатурата.

G01: * 004#009

- 5 Натиснете **Menu/Set (Меню/Потвърди)**, за да вкарате номерата в групата.

- 6 Използвайте клавиатурата и таблицата на стр. 2-9, за да въведете име на групата.

Натиснете **Menu/Set (Меню/Потвърди)**.

(Например, напишете NEW CLIENTS (НОВИ КЛИЕНТИ)).

- 7 Натиснете **Stop/Exit (Стоп/Изход)**.



Забележка

Можете да разпечатате списък на всички номера за избиране с едно натискане и за бързо избиране. Груповите номера ще бъдат маркирани в колоната GROUP (ГРУПА). (Вижте *Разпечатване на отчети* на стр. 7-2.)

Настройка на опциите за дистанционно управление



Забележка

- В даден момент можете да използвате само една опция за дистанционно управление:
Fax Forwarding (Препращане на факс)—ИЛИ—Fax Storage (Запазване на факс)—ИЛИ—Off (Изкл.)
- Ако промените опциите за дистанционно управление и получените факсове остават в паметта на устройството, на дисплея ще се покаже съобщение.

Настройка на опцията Препращане на факс

Когато изберете опцията Fax Forwarding (Препращане на факс), устройството запазва получените факсове в паметта. След това устройството избира програмирация факс номер и препраща факса.

- 1 Натиснете **Menu/Set (Меню/Потвърди)**, 2, 5, 1.

1. Forward/Store

- 2 Натиснете ▲ или ▼, за да изберете Fax Forward.

Натиснете **Menu/Set (Меню/Потвърди)**.

На дисплея ще се покаже съобщение, което ви подканва да въведете факс номера, към който ще се препращат факсовете.

- 3 Въведете номера за препращане (до 20 цифри).
Натиснете **Menu/Set (Меню/Потвърди)**.

- 4 Натиснете ▲ или ▼, за да изберете Backup Print:On или Backup Print:Off.

Backup Print:On

Натиснете **Menu/Set (Меню/Потвърди)**.



Забележка

Ако изберете Backup Print:On, устройството ще разпечата факса, за да имате копие. Това е функция, която дава сигурност, в случай че токът спре, преди факсът да бъде препратен, или че има проблем с получаващото устройство. Устройството може да пази факсовете до 4 дни при спиране на тока.

- 5 Натиснете **Stop/Exit (Стой/Изход)**.

Настройка на опцията Запазване на факс

Ако изберете опцията Fax Storage (Запазване на факс), устройството запазва получените факсове в паметта. Ще можете да получавате факсове от друго място, като използвате командите за Remote Retrieval (Дистанционно получаване).

- 1 Натиснете **Menu/Set (Меню/Потвърди)**, 2, 5, 1.

1. Forward/Store

- 2 Натиснете ▲ или ▼, за да изберете Fax Storage.

Натиснете **Menu/Set (Меню/Потвърди)**.

- 3 Натиснете **Stop/Exit (Стой/Изход)**.



Забележка

Ако сте настроили опцията Fax Storage (Запазване на факс), устройството автоматично разпечатва резервно копие.

Задаване на код за дистанционен достъп

Кодът за дистанционен достъп ви позволява да използвате навсякъде функциите на дистанционно получаване. За да се възползвате от функциите за дистанционен достъп и получаване, трябва да зададете свой собствен код. Кодът по подразбиране е неактивен (--- *).

- 1 Натиснете **Menu/Set (Меню/Потвърди)**, **2**, **5**, **2**.

2.Remote Access

- 2 Въведете трицифрен код с помощта на цифрите **0-9**, * или #.

Натиснете **Menu/Set (Меню/Потвърди)**.
(Предварително зададеният символ ' * ' не може да се променя.)



Забележка

Не използвайте същия код като Fax Receive Code (Код за получаване на факс) (* 51) или Telephone Answer Code (Код за режим телефон) (#51).

- 3 Натиснете **Stop/Exit (Стой/Изход)**.



Забележка

Можете да промените кода си по всяко време, като въведете нов. Ако искате да деактивирате кода, натиснете **Stop/Exit (Стой/Изход)** в стъпка 2, за да възстановите настройката за неактивност (--- *), и натиснете **Menu/Set (Меню/Потвърди)**.

Дистанционно получаване

Можете да се свържете с устройството през всеки телефон с тонално избиране или факс устройство; след това използвайте кода за дистанционен достъп и дистанционните команди, за да получавате факсове. Изрежете Картата за дистанционен достъп от последната страница и я носете винаги със себе си.

Използване на кода за дистанционен достъп

- 1 Изберете факс номера си от телефон или от друго факс устройство с тонално избиране.
- 2 Когато чуете сигнал "свободно", незабавно въведете кода за дистанционен достъп (3 цифри, последвани от *).
- 3 Устройството сигнализира при наличие на получени факсове:
1 дълъг сигнал — Получен е факс
Никакъв сигнал — Няма факс
- 4 Устройството издава два кратки сигнала, за да ви подкани да въведете команда. Устройството ще прекъсне връзката, ако ви отнеме повече от 30 секунди да въведете командата. Устройството ще сигнализира три пъти, ако въведете невалидна команда.
- 5 Натиснете **9 0**, когато приключите.
- 6 Затворете.



Забележка

Ако устройството е настроено на режим Manual и искате да използвате функциите за дистанционно получаване, можете да се свържете с устройството, като изчакате около 2 минути, след като започне да звъни, и след това в рамките на 30 секунди въведете кода за дистанционен достъп.

Дистанционни команди

Използвайте командите по-долу за достъп до функции, където и да се намирате. Когато се свържете с устройството и въведете кода за дистанционен достъп (3 цифри, последвани от *), системата ще издаде два кратки сигнала, след които трябва да въведете дистанционна команда.

Дистанционни команди	Описание
95 Промяна на настройките за препращане и запазване на факс	
1 ИЗКЛ.	Можете да изберете <i>Off</i> , след като сте получили или изтрили всички факсове.
2 Препращане на факс	Ако чуете един дълъг сигнал, промяната е била приета. Ако чуете три кратки сигнала, не можете да направите промяната, защото условията не са спазени (например, няма номер за препращане на факсове). Можете да посочите номера за препращане на факсове, като въведете 4. След като го направите, функцията за препращане на факсове ще е активна.
4 Номер за препращане на факс	
6 Запазване на факс	
96 Получаване на факс	
2 Получаване на всички факсове	Въведете номера на отдалеченото факс устройство, за да получите запазените факсове. (Вижте стр. 6-4.)
3 Изтриване на факсовете от паметта	Ако чуете един дълъг сигнал, факсовете са изтрини от паметта.
97 Проверка на статуса на получаване	
1 Факс	Можете да проверите дали устройството е получило факсове. Ако е получило, ще чуете един дълъг сигнал. Ако не е получило, ще чуете три кратки сигнала.
98 Промяна на режима на получаване	
1 Външен телефонен секретар	Ако чуете един дълъг сигнал, промяната е била приета.
2 Факс/телефон	
3 Само факс	
90 Изход	Натиснете 9 0 , за да излезете от режима на дистанционно получаване. Изчакайте дългия сигнал и затворете слушалката.

Получаване на факсове

Можете да се свържете с устройството от всеки телефон с тонално избиране и то да препрати получените факсове към друг факс.

- 1 Изберете факс номера си.
- 2 Когато чуete сигнал "свободно", незабавно въведете кода за дистанционен достъп (3 цифри, последвани от *). Ако чуete един дълъг сигнал, имате факс.
- 3 Когато чуete два кратки сигнала, натиснете **9 6 2** на клавиатурата.
- 4 Изчакайте дългия сигнал и след това въведете от клавиатурата номера на отдалеченото факс устройство, на което искате да се изпратят факсовете ви, последван от ## (до 20 цифри).



Забележка

Не можете да използвате * и # като номера за избиране. Независимо от това, натиснете #, ако искате да въведете пауза.

- 5 Натиснете **9 0**, когато приключите.
- 6 Затворете, след като чуete сигнала на вашето устройство. Вашето устройство ще се свърже с другото устройство, което ще разпечата факсовете ви.

Факс настройки и дейности

Трябва да настроите Transmission Verification Report (Отчет за трансмисията) и Journal Period (Период на дневника) в таблицата на менюто.

Натиснете **Menu/Set**
(**Меню/Потвърди**), **2, 4, 1**.

1.XMIT Report

—ИЛИ—

Натиснете **Menu/Set**
(**Меню/Потвърди**), **2, 4, 2**.

2.Journal Period

Настройка на Отчета за трансмисията

Можете да използвате Отчета за трансмисията като доказателство, че сте изпратили факс. Този отчет показва часа и датата на трансмисията и дали тя е била успешна (OK). Ако изберете On или On+Image, ще се разпечатва отчет за всеки изпратен факс.

Ако изпращате много факсове до едно и също място, вероятно ще са ви необходими не само номерата на заданията, за да знаете кои факсове трябва да изпратите отново. Ако изберете On+Image или Off+Image, на отчета ще се разпечата част от първата страница на факса, за да ви е по-лесно да си припомните.



Забележка

Ако функцията за разпечатване на отчет е изключена Off или Off+Image, отчет ще се разпечата само ако има грешка при трансмисията, като в колоната RESULT (РЕЗУЛТАТ) ще пише ERROR (ГРЕШКА).

1 Натиснете **Menu/Set**
(**Меню/Потвърди**), **2, 4, 1**.

1.XMIT Report

2 Натиснете ▲ или ▼, за да изберете On, On+Image, Off или Off+Image.

Натиснете **Menu/Set**
(**Меню/Потвърди**).

3 Натиснете **Stop/Exit** (**Стой/Изход**).

Настройка на Периода на дневника

Можете да настроите устройството да разпечатва дневника на определени интервали (на всеки 50 факса, на 6, 12 или 24 часа, на 2 или 7 дни). Ако настроите интервала на Off, можете да разпечатате отчета, като следвате стъпките от "Разпечатване на отчети".

Настройката по подразбиране е Every 50 Faxes.

- 1 Натиснете **Menu/Set (Меню/Потвърди)**, **2**, **4**, **2**.
- 2 Натиснете ▲ или ▼, за да изберете интервал от време.
 Натиснете **Menu/Set (Меню/Потвърди)**.
 (Ако изберете интервал от 7 дни, на дисплея ще се покаже въпрос в кой ден желаете да започне отброяването на 7-дневния период.)
- 3 Въведете часа за разпечатване в 24-часов формат.
 Натиснете **Menu/Set (Меню/Потвърди)**.
 (Например: въведете 19:45.)
- 4 Натиснете **Stop/Exit (Стой/Изход)**.



Забележка

- Ако изберете интервал на 6, 12, 24 часа, 2 или 7 дни, устройството ще разпечата отчета в избраното време и след това ще изтрие всички задания от паметта. Ако в паметта на устройството влязат 200 задания, преди да е дошло избраното от вас време, устройството ще разпечата дневника по-рано и след това ще изтрие заданията от паметта. Ако искате да разпечатате извънреден отчет, преди да е дошло времето, което сте избрали, можете да го направите, без да триете заданията от паметта.
- Ако изберете Every 50 Faxes, устройството ще разпечата дневника, когато в паметта се съберат 50 задания.

Разпечатване на отчети

Налични са следните отчети:

1. **XMIT Verify**
 Разпечатва Transmission Verification Report (Отчет за трансмисията) за последната трансмисия.
2. **Help List**
 Разпечатва съдържанието на Help List (Помощен файл), за да можете бързо да програмирате устройството.
3. **Quick-Dial**
 Съдържа подредени поред имената и номерата, запазени в паметта за избиране с едно натискане и бързо избиране.
4. **Fax Journal**
 Съдържа информация за последните получени и изпратени факсове.
 (TX означава "Изпращане").
 (RX означава "Получаване").
5. **User Settings**
 Съдържа списък с вашите настройки.
6. **Order Form**
 Можете да разпечатате формуляр за поръчка на аксесоари, който да попълните и да изпратите на вашия доставчик на продукти Brother.

Как се разпечатва отчет

- 1 Натиснете **Reports (Отчети)**.
- 2 Натиснете ▲ или ▼, за да изберете желаните отчет.
 Натиснете **Menu/Set (Меню/Потвърди)**.
 —ИЛИ—
 Въведете номера на отчета, който искате да разпечатате.
 Например, натиснете **2**, за да разпечатате Help List (Помощен файл).

Използване на устройството като копир

Можете да използвате устройството като копир и да правите до 99 копия наведнъж.

Влизане в режим Копиране

Преди да копирате, се уверете, че

 (**Сору (Копиране)**) свети в зелено.

В противен случай натиснете  (**Сору (Копиране)**), за да влезете в режим **Копиране**. Настройката по подразбиране е факс режим. Можете да промените броя на секундите или минутите, през които устройството е в режим **Копиране**.

Правене на множество копия

- 1 Натиснете  (**Сору (Копиране)**), за да светне в зелено.
- 2 Заредете документа.
- 3 Въведете желан брой копия от клавиатурата (до 99).
- 4 Натиснете **Start (Старт)**.

Забележка

За да сортирате копията, натиснете **Options (Опции)** и ▲ или ▼, за да изберете *Stack/Sort*.

Прекратяване на копирането

За да прекратите копирането, натиснете **Stop/Exit (Стоп/Изход)**.

Използване на временния бутон за копиране

Когато искате бързо да промените настройките за копиране за следващото копие, използвайте бутона **Options (Опции)**. Можете да правите различни комбинации.



Бутонът Options (Опции) 

Забележка

- Устройството се връща към настройките по подразбиране 60 секунди след завършване на копирането или ако Mode Timer (Факс таймер) го върне към факс режим.
- Можете да запазите най-често използваните настройки на качеството и контраста, като ги зададете като настройки по подразбиране.

Промяна на временните настройки за копиране

Използвайте бутона **Options (Опции)**, за да зададете бързо следните настройки за копиране за следващото копие.

<p>Натиснете</p> 	<p>Опции на менюто</p>  <p>изберете</p>	<p>Опции</p>  <p>изберете</p>
	Enlarge/Reduce	50%/70%/78%/83%/85%/91%/94%/97%/100%/104%/141%/200%/Custom (50-200%)/Auto
	Quality	Auto Text Photo
	Stack/Sort	Stack Sort
	Contrast	▼ -□□□□■+ ▲ ▼ -□□□■□+ ▲ ▼ -□□■□□+ ▲ ▼ -□■□□□+ ▲ ▼ -■□□□□+ ▲
Page Layout	Off(1 in 1) 2 in 1 (P) 2 in 1 (L) 4 in 1 (P) 4 in 1 (L)	

Забележка

Фабричните настройки са отбелязани с получер шрифт.

След като зададете настройки с натискане на **Menu/Set (Меню/Потвърди)**, на дисплея се показва *Set temporarily*.

Натиснете **Start (Старт)**, ако сте приключили със задаването на настройки.

Спецификация IEC 60825-1

Тази машина е лазерен продукт от Клас 1 съгласно спецификациите IEC 60825-1. Показаният по-долу етикет е поставен за държавите, в които се изисква.

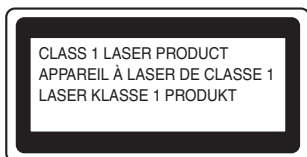

Тази машина разполага с лазерен диод от Клас 3B, който произвежда невидима лазерна радиация в скенера. По никакъв повод не отваряйте скенера.

Лазерен диод

Дължина на вълната: 770 - 810 nm

Мощност: 5 mW макс.

Лазерен клас: Клас 3B



ВНИМАНИЕ

Използването на инструменти или настройки или изпълнението на процедури, различни от посочените тук, може да стане причина за излагане на радиация.

Изключване на устройството от електрическата мрежа

Този продукт трябва да бъде инсталиран в близост до лесно достъпен електрически контакт. В бедствени ситуации трябва да изключите щепсела от контакта.

Радио смущения (само за модели на 220-240V)

Този продукт отговаря на EN55022 (CISPR Публикация 22)/Клас В. При включване на устройството към компютър се уверете, че използвате следните интерфейсни кабели.

1. USB кабелът не трябва да е по-дълъг от 2 м.

Важни инструкции за безопасност

- 1 Прочетете всички инструкции.
- 2 Запазете ги за бъдеща справка.
- 3 Спазвайте всички предупреждения и инструкции, отбелязани на продукта.
- 4 Преди да почиствате вътрешността на устройството, го изключете от контакта. Не използвайте течни или аерозолни почистващи препарати. За почистване използвайте влажна кърпа.
- 5 Не поставяйте продукта на нестабилна повърхност. Може да падне и да се повреди.
- 6 Отворите в корпуса, на гърба и на дъното са предназначени за вентилация; за осигуряване на добра работа на продукта и за предпазването му от прегряване; тези отвори не трябва да се блокират или покриват. Продуктът не трябва да се поставя на легла, канапета, килими и други подобни повърхности, за да не се блокират отворите. Продуктът никога не трябва да се поставя близо или върху радиатор или печка. Продуктът никога не трябва да се поставя във вградена инсталация, освен ако не е осигурена правилна вентилация.
- 7 Продуктът трябва да се използва с типа електрозахранване, отбелязан на етикета. Ако не сте сигурни какъв е типът на наличното електрозахранване, обадете се на доставчика или на местната електрическа компания.
- 8 Продуктът разполага с 3-жичен заземен щепсел. Този щепсел е предназначен само за заземен контакт. Това е мярка за безопасност. Ако не можете да поставите щепсела в контакта, повикайте електротехник, който да замени стария ви контакт. Използвайте заземен щепсел само по предназначение.
- 9 Използвайте само захранващия кабел, приложен към устройството.
- 10 Не поставяйте никакви предмети върху захранващия кабел. Не поставяйте продукта на място, където има вероятност някой да настъпи захранващия кабел.
- 11 Не поставяйте пред устройството предмети, които може да блокират получаваните факсове. Не поставяйте предмети на пътя на получаваните факсове.
- 12 Изчакайте листовите да излязат от устройството, преди да ги вземете.
- 13 Изключете продукта от контакта и се обърнете към оторизирания обслужващ персонал на Brother при следните обстоятелства:
 - Когато захранващият кабел е повреден или изгорял.
 - Ако в продукта е била разлята течност.
 - Ако продуктът е бил изложен на дъжд или вода.
 - Когато продуктът не функционира нормално, въпреки че инструкциите за употреба са спазени. Правете само настройки, които са посочени в инструкциите за употреба. Неправилните настройки може да причинят повреда и да се наложи намеса от страна на квалифициран техник, който да възстанови нормалното функциониране на продукта.
 - Ако продуктът е бил изпуснат или корпусът е бил повреден.
 - Ако настъпи промяна в работата на продукта, показваща необходимост от сервис.

- 14 За да предпазите продукта от пренапрежение, препоръчваме използването на защитно устройство (защита от пренапрежение).
- 15 За намаляване на риска от пожар, токов удар и нараняване имайте предвид следното:
- Не използвайте продукта до уреди, които работят с вода, в близост до плувни басейни или във влажно мазе.
 - Не използвайте телефона на устройството по време на гръмотевична буря (има слаба вероятност от токов удар) или за да съобщите за изтичане на газ в близост до изтичането.
 - Не изхвърляйте батериите в огън. Може да експлодират. Проверете дали местните разпоредби съдържат специални инструкции за изхвърляне.

Търговски марки

Графичният знак на Brother е регистрирана търговска марка на Brother Industries, Ltd.

Brother е регистрирана търговска марка на Brother Industries, Ltd.

Multi-Function Link е регистрирана търговска марка на Brother International Corporation.

© 2004-2005 Brother Industries, Ltd. Всички права запазени.

Windows и Microsoft са регистрирани търговски марки на Microsoft в САЩ и в други страни.

Macintosh и TrueType са регистрирани търговски марки на Apple Computer, Inc.

PaperPort и OmniPage OCR са регистрирани търговски марки на ScanSoft, Inc.

Presto! PageManager е регистрирана търговска марка на NewSoft Technology Corporation.

Всяка компания, чийто софтуер е споменат в това Ръководство, притежава Лицензно споразумение, специфично за собствените ѝ програми.

Всички марки и имена на продукти, споменати в това Ръководство на потребителя, са регистрирани търговски марки на съответните компании.

Отстраняване на неизправности

Съобщения за грешка

Както при всеки високотехнологичен офис продукт и тук може да възникнат грешки. Ако това се случи, устройството открива проблема и показва съобщение за грешка на дисплея. Най-често срещаните съобщения за грешка са показани по-долу.

Повечето от проблемите можете да отстраните сами. Ако ви е необходима допълнителна помощ, Brother Solutions Center предлага актуализирани версии на най-често задаваните въпроси и съветите за отстраняване на неизправности.

Посетете ни на адрес: <http://solutions.brother.com>.

СЪОБЩЕНИЯ ЗА ГРЕШКА		
СЪОБЩЕНИЕ ЗА ГРЕШКА	ПРИЧИНА	ДЕЙСТВИЕ
Back Cover Open	Задният капак не е напълно затворен.	Затворете задния капак на устройството.
Change Drum Soon	Животът на барабана е на изчерпване.	Използвайте барабана, докато не се появи проблем с качеството на печат, след което го сменете с нов. Вижте <i>Смяна на барабана (DR-2000)</i> на стр. 10-23.
Comm.Error	Лошокачествена телефонна линия е причинила грешка при свързване.	Опитайте да изпратите факса отново или да свържете устройството към друга телефонна линия. Ако проблемът остане, свържете се с телефонната компания и поискайте оттам да проверят телефонната ви линия.
Connection Fail	Опитали сте се да отправите заявка за трансмисия към устройство, което не е в режим Polled Waiting (Изчакване на заявка).	Проверете настройките за получаване на факсове на другото устройство.
Cooling Down Wait for a while	Температурата на барабана или на тонер касетата е твърде висока. Устройството ще прекъсне временно настоящото печатно задание и ще премине в режим на охлаждане. По време на режима на охлаждане ще чуете как работи охлаждащият вентилатор, а на дисплея ще се показва <i>Cooling Down</i> и <i>Wait for a while</i> .	За охлаждането са необходими 20 минути.
Cover is Open	Предният капак не е напълно затворен.	Затворете предния капак на устройството.
Data Remaining	Данните за печат са останали в паметта на устройството.	Започнете отначало разпечатването от компютъра.
Disconnected	Отсрещната страна е прекъснала връзката.	Опитайте се отново да осъществите изпращането или получаването.

СЪОБЩЕНИЯ ЗА ГРЕШКА		
СЪОБЩЕНИЕ ЗА ГРЕШКА	ПРИЧИНА	ДЕЙСТВИЕ
Document Jam	Документът не е правилно поставен или подаден, или сканираният от ADF устройството документ е твърде дълъг.	Вижте <i>Задръстване на документи</i> на стр. 10-4. Вижте <i>Използване на Устройството за автоматично подаване на документи (ADF)</i> на стр. 1-4.
Drum Error	Барабанът има нужда от почистване.	Вижте <i>Почистване на барабана</i> на стр. 10-13.
Machine too Hot	Вътрешността на устройството е твърде гореща.	Заслушайте се дали охлаждащият вентилатор се върти. Уверете се, че вентилационните отвори не са покрити или блокирани. Ако вентилаторът се върти и вентилационните отвори са свободни, трябва да изчакате няколко минути, преди да използвате устройството отново, за да му дадете възможност да се охлади. Ако вентилаторът не се върти, следвайте предложенията по-долу. Изключете и включете отново устройството от стартовия бутон. Ако съобщението за грешка продължи да се показва, изчакайте няколко минути и опитайте отново. (Устройството може да престои изключено до 4 дни, без да загуби факсовете, запазени в паметта.)
No cartridge	Тонер касетата и барабанът не са поставени или са поставени неправилно.	Поставете отново тонер касетата.
No Paper Fed	В устройството няма хартия или хартията не е правилно заредена в тавата.	Поставете хартия в тавата и натиснете Start (Старт) . —или— Извадете хартията, заредете я наново и натиснете Start (Старт) .
No Response/Busy	Номерът, който избирате, не отговаря или дава "заето".	Проверете номера и го изберете отново.
Not Registered	Опитали сте се да използвате непрограмиран номер за избиране с едно натискане или за бързо избиране.	Задайте номера за избиране с едно натискане или за бързо избиране. (Вижте <i>Запазване на номера за избиране с едно натискане</i> на стр. 5-1 и <i>Запазване на номера за бързо избиране</i> на стр. 5-2.)
Out of Memory	Паметта на устройството е пълна.	(В момента се изпраща факс или се изпълнява печатно задание) Натиснете Start (Старт) , за да изпратите или копирате сканираните страници. —или— Натиснете Stop/Exit (Стой/Изход) , изчакайте, докато другите текущи операции завършат, и опитайте отново. —или— Изтрийте факсовете от паметта. (В момента се изпълнява печатно задание) Изтрийте факсовете от паметта.

СЪОБЩЕНИЯ ЗА ГРЕШКА		
СЪОБЩЕНИЕ ЗА ГРЕШКА	ПРИЧИНА	ДЕЙСТВИЕ
Paper jam Inside	Хартията се е задръстила в устройството.	(Вижте <i>Задръстване на хартия</i> на стр. 10-5.)
Paper Jam Rear	Хартията се е задръстила в задната част на устройството.	(Вижте <i>Задръстване на хартия</i> на стр. 10-5.)
Paper Jam Tray	Хартията се е задръстила в тавата за хартия на устройството.	(Вижте <i>Задръстване на хартия</i> на стр. 10-5.)
Toner Life End	Тонер касетата и барабанът са поставени неправилно. —или— Тонерът е свършил и не можете да разпечатвате.	Поставете отново тонер касетата и барабана. —или— Сменете тонер касетата с нова. (Вижте <i>Смяна на тонер касетата (TN-2000)</i> на стр. 10-20.)
Toner Low	Ако на дисплея се показва <i>Toner Low</i> , все още можете да разпечатвате, но така или иначе, животът на тонер касетата е към края си и скоро ще трябва да я смените.	Време е да поръчате нова тонер касета.
Unable to Init. (Initialize) Unable to Print Unable to Scan	Има технически проблем с устройството.	Изключете и включете отново устройството от стартовия бутон. Ако съобщението за грешка остане, изчакайте няколко минути и опитайте отново да разпечатвате, копирате или сканирате. (Устройството може да престои изключено до 4 дни, без да загуби факсовете, запазени в паметта.)
Unit is too Hot	Нагревателят е твърде горещ.	Изключете устройството от стартовия бутон и проверете температурата в помещението. Ако помещението е твърде горещо или твърде студено, опитайте се да го охладите или затоплите, като включите климатик или печка. Или поставете устройството в друго помещение. След това включете устройството от стартовия бутон. (Устройството може да престои изключено от контакта до 4 дни, без да загуби факсовете, запазени в паметта.) След това изключете устройството от стартовия бутон. Проверете температурата в помещението, където държите устройството. Ако помещението е твърде горещо или твърде студено, опитайте се да го охладите или затоплите, като включите климатик или печка. Или преместете устройството. След това включете устройството от стартовия бутон.
Fail to Warm up	Нагревателят е твърде студен.	
Wrong Paper Size	Хартията е с неподходящ размер.	Заредете подходящия размер хартия (Letter или A4) и натиснете Start .

Проверка за факсове в паметта на устройството

- 1 Натиснете **Menu/Set** (**Меню/Потвърди**), **9, 0, 1**.
- 2 Ако на дисплея се показва **No Data**, в паметта на устройството няма факсове.

—ИЛИ—

Ако на дисплея се показва **Enter Fax No.**, в паметта на устройството има факсове.



Забележка

Можете да изпратите отчета на Факс дневника до друго устройство с натискане на **Menu/Set** (**Меню/Потвърди**), **9, 0, 2** в стъпка 1.

Можете да изпратите факсовете до друго факс устройство. Вижте *Препращане на факсове към друго факс устройство*.

Препращане на факсове към друго факс устройство

Ако не сте задали **Station ID** (Идентификация), не можете да влезете в режим за препращане на факсове.

- 1 Въведете факс номера, към който ще се препращат факсовете.
- 2 Натиснете **Start** (**Старт**).

Задръстване на документи

Ако даден документ заседне, следвайте стъпките по-долу.

Документите може да заседнат, ако не са поставени или подадени правилно, или ако са твърде дълги. Следвайте стъпките по-долу, за да освободите документите.

- 1 Отворете капака на контролния панел.

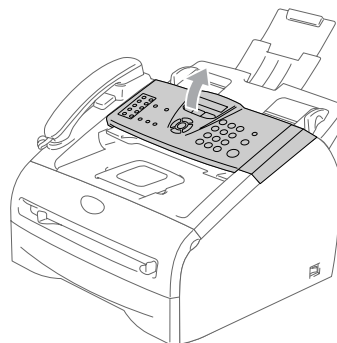

- 2 Внимателно издърпайте заседналия документ към предната част на устройството.

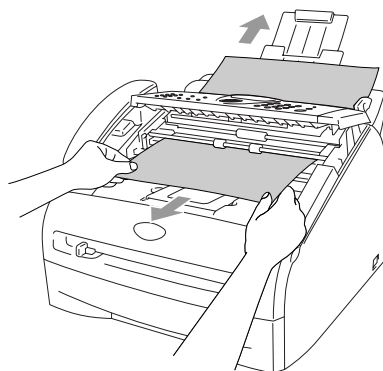

- 3 Затворете капака на контролния панел.
Натиснете **Stop/Exit** (Стоп/изход).

Задръстване на хартия

За да се справите със задръстването на хартия, следвайте стъпките в този раздел.

В устройството се е задръстила хартия

- 1 Издърпайте изцяло тавата за хартия от устройството.
- 2 Извадете заседналата хартия от отвора на тавата.

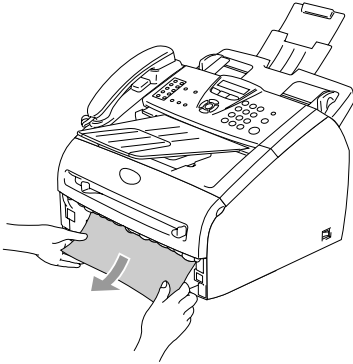

- 3 Отворете предния капак.

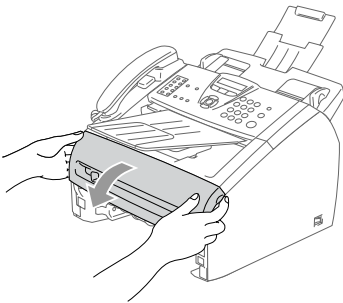

- 4 Извадете барабана и тонер касетата. Заседналата хартия може да се извади заедно с тонер касетата и барабана или да се освободи, така че да можете да я издърпате от барабана или от отвора на тавата за хартия.

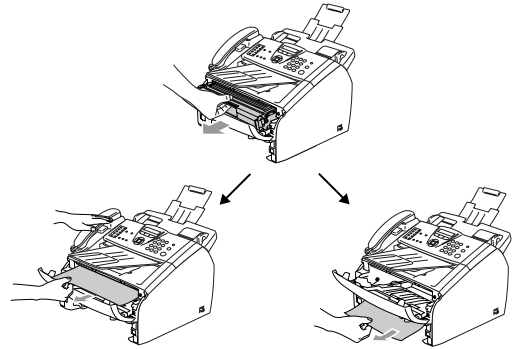

! ПРЕДУПРЕЖДЕНИЕ

За да избегнете повреда на устройството, причинена от статично електричество, не пипайте електродите, показани на следната диаграма.

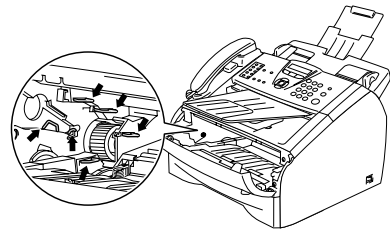

- 5 Поставете барабана и тонер касетата обратно в устройството.

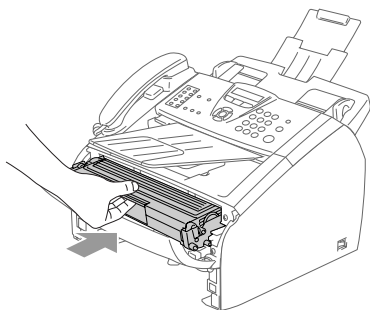

- 6 Затворете предния капак.

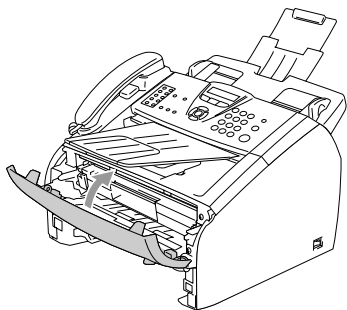

- 7 Поставете тавата за хартия в устройството.

В задната част на устройството се е задръстила хартия

- 1 Отворете предния капак.

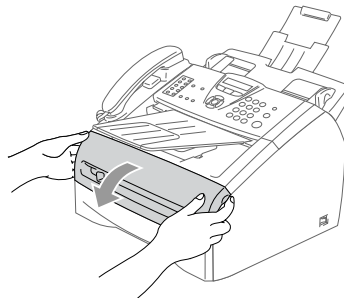

- 2 Извадете барабана и тонер касетата.

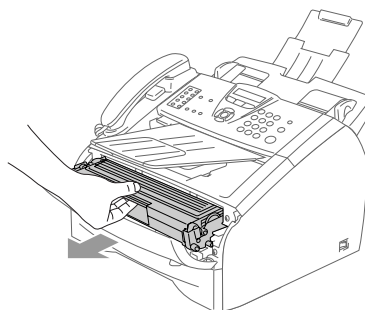

- 3 Отворете задния капак.

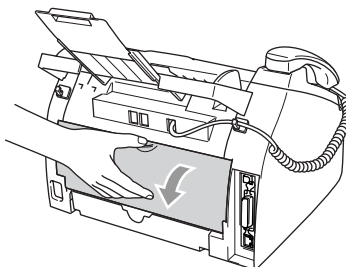

- 4 Издърпайте палеца към себе си, за да отворите капака на задния канал.

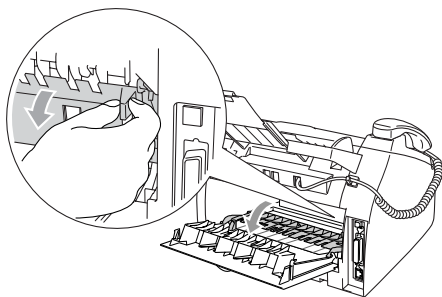

- 5 Извадете заседналата хартия от нагревателя. Ако заседналата хартия не може да се извади лесно, натиснете надолу синия палец с едната ръка, докато с другата внимателно издърпвате хартията.

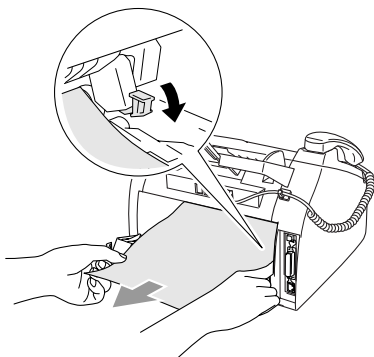

- 6 Затворете задния капак.

- 7 Поставете барабана и тонер касетата обратно в устройството.

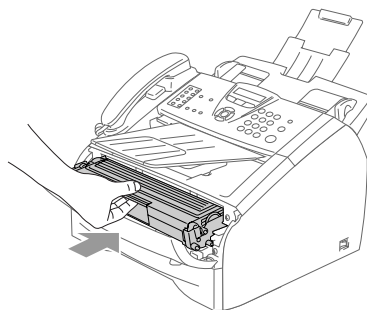

- 8 Затворете предния капак.

В барабана и тонер касетата се е задръстила хартия

- 1 Отворете предния капак.

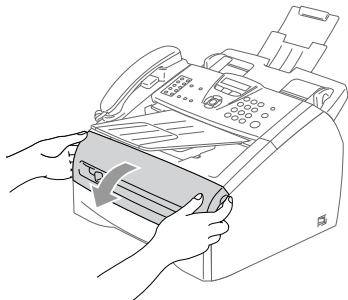

- 2 Извадете барабана и тонер касетата.

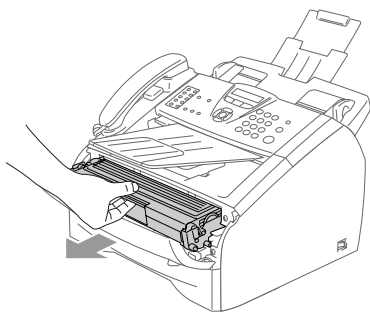

- 3 Задръжте натиснато надолу лявото заключващо лостче и извадете тонер касетата от барабана. Извадете заседналата хартия от барабана.

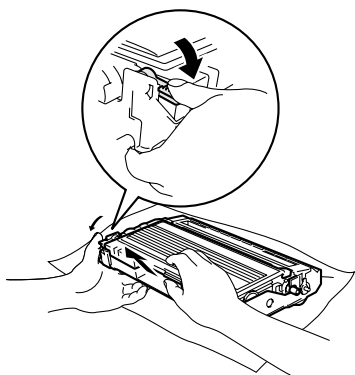

- 4 Поставете тонер касетата обратно в барабана, докато чуе лостчето да се заключва. Ако я поставите правилно, заключващото лостче ще се повдигне автоматично.

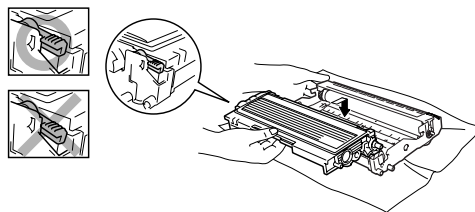

- 5 Поставете барабана и тонер касетата обратно в устройството.

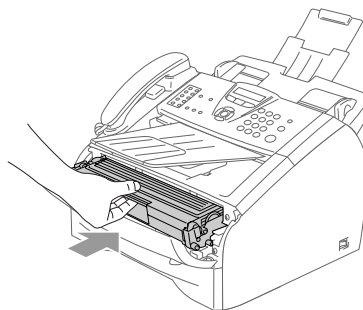

- 6 Затворете предния капак.

Ако имате затруднения при работа с устройството

Ако смятате, че има проблем с вида на факсовете, първо направете копие. Ако копие то изглежда добре, проблемът може би не е в устройството. Вижте таблицата по-долу и следвайте съветите за отстраняване на неизправности.

Brother Solutions Center предлага актуализирани версии на най-често задаваните въпроси и съветите за отстраняване на неизправности.







Посетете ни на адрес: <http://solutions.brother.com>.

ЗАТРУДНЕНИЕ	ПРЕДЛОЖЕНИЯ
Разпечатване или получаване на факсове	
<ul style="list-style-type: none"> Сгъстено разпечатване Хоризонтални черти Изреченията са отрязани отгоре и отдолу. Липсващи редове 	Обикновено това се дължи на лоша телефонна връзка. Ако копие то изглежда добре, може би връзката е била лоша - с пращане или смущения в телефонната линия. Поискайте от отсрещната страна да ви изпратят факса отново.
Лошо качество на печат.	Вижте <i>Подобряване на качеството на печат</i> на стр. 10-12.
Вертикални черни линии при получаване	Понякога може да забележите вертикални черти/черни линии върху факсовете, които получавате. Може да е замърсена короната на вашето устройство или скенерът на подателя. Почистете короната (Вижте <i>Почистване на короната</i> на стр. 10-19) или помолете подателя да направи копие, за да провери дали проблемът е в неговото устройство. Проверете какво ще стане при получаване от друго устройство. Ако проблемът остане, свържете се с Brother или с вашия доставчик.
Получаваните факсове са разделени на няколко страници или се получават празни страници.	Ако получените факсове са разделени и разпечатани на две страници или ако получите допълнителна празна страница, може би настройката на размера на страниците не е правилна за хартията, която използвате. Уверете се, че функцията за автоматично намаляване е включена.
Телефонна линия или връзки	
Не може да се избират номера.	Проверете за наличие на тонален сигнал. Променете настройката <i>Tone/Pulse</i> . Проверете всички кабелни връзки. Проверете захранващия кабел. Ако към устройството е свързан външен телефон, изпратете ръчно факс, като вдигнете слушалката на външния телефон и изберете номера. Изчакайте, докато чуете факс сигнал, преди да натиснете Start (Старт) .
Устройството не отговаря при обаждане.	Уверете се, че устройството е в подходящия режим на получаване за вашите настройки. Проверете за наличие на тонален сигнал. По възможност наберете устройството, за да чуете дали звъни. Ако не звъни, проверете телефонния кабел. Ако устройството не звъни, когато го избирате, обърнете се към телефонната компания с молба да провери телефонната линия.
Изпращане на факсове	
Лошо качество на изпращаните факсове	Опитайте да промените резолюцията на <i>Fine</i> или <i>S. Fine</i> . Направете копие, за да проверите функционирането на скенера на устройството. Ако качеството на копие то не е добро, почистете скенера. (Вижте <i>Почистване на скенера</i> на стр. 10-17.)
В Отчета за трансмисията пише 'RESULT:NG' (НЕУСПЕШНА ТРАНСМИСИЯ) или 'RESULT:ERROR' (РЕЗУЛТАТ:ГРЕШКА).	Вероятно временно по линията има шум или пращане. Опитайте отново да изпратите факса. Ако често се получават грешки при трансмисията заради възможни смущения в телефонната линия, опитайте да промените настройката за съвместимост на <i>Basic</i> . (Вижте <i>Съвместимост</i> на стр. 10-16.)
Вертикални черни линии при изпращане.	Ако същият проблем се забелязва върху копие то, което сте направили, скенерът е замърсен. (Вижте <i>Почистване на скенера</i> на стр. 10-17.)



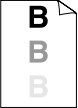

ЗАТРУДНЕНИЕ	ПРЕДЛОЖЕНИЯ
Входящи обаждания	
Устройството приема гласа като факс сигнал.	Ако функцията Fax Detect (Разпознаване на факс) е настроена на On, устройството е по-чувствително към звуци. То може по погрешка да възприеме гласове или музика по линията като обаждане от факс устройство и да отговори с факс сигнал. Деактивирайте устройството с натискане на Stop/Exit (Стоп/Изход) . Опитайте се да избегнете този проблем, като настроите функцията за разпознаване на факс на Off. (Вижте <i>Разпознаване на факс</i> на стр. 4-2.)
Изпращане на факс до устройството.	Ако сте вдигнали слушалката, натиснете Start (Старт) и незабавно затворете. Ако сте вдигнали слушалката на външен или на вътрешен телефон, въведете вашия Fax Receive Code (Код за получаване на факс) (по подразбиране той е *51). Когато връзката с вашето устройство се осъществи, затворете.
Допълнителни функции на същата линия.	Ако линията, към която е свързано устройството, разполага с Call Waiting (Изчакване), Call Waiting/Caller ID (Изчакване/КЛИП), гласова поща, телефонен секретар, аларма и др., това може да представлява проблем при изпращането или получаването на факсове. Например: Ако се абонирате за Call Waiting (Изчакване) или друга услуга и сигналът ѝ преминава през линията, докато устройството изпраща или получава факс, сигналът може временно да прекъсне или да преустанови трансмисията. Функцията ECM на Brother трябва да помогне за преодоляването на този проблем. Това състояние е свързано със същността на телефонната система и се среща при всички устройства, които изпращат и получават информация на една споделена линия. Ако за бизнеса ви е от съществено значение да избегнете дори малките смущения, се препоръчва използването на отделна линия без функции като гореизброените.
Затруднения при настройката на менюто	
При опит за достъп до настройките за изпращане и получаване устройството издава сигнал.	Ако факс бутонът  не свети, натиснете го, за да влезете във факс режим. Настройките за получаване (Menu/Set (Меню/Потвърди), 2, 1) и изпращане (Menu/Set (Меню/Потвърди), 2, 2) са достъпни само във факс режим.
Затруднения с качеството на копиране	
Върху копията се появяват вертикални черти.	Понякога може да забележите вертикални черти върху копията. Скенерът или короната са замърсени. Почистете ги. (Вижте <i>Почистване на скенера</i> на стр. 10-17, <i>Почистване на стъклото на лазерния скенер</i> на стр. 10-18 и <i>Почистване на барабана</i> на стр. 10-13.)
Затруднения с принтера	
Устройството не разпечатва.	Уверете се, че: <ul style="list-style-type: none"> • Устройството е включено в контакта и от стартовия бутон. —или— • Тонер касетата и барабанът са поставени правилно. (Вижте <i>Смяна на барабана (DR-2000)</i> на стр. 10-23.) —или— • Интерфейсният кабел е добре свързан с устройството и с компютъра. (Вижте <i>Ръководството за бърза инсталация</i>.) —или— • Инсталиран е и е избран правилният драйвер за принтера. —или— • Проверете дали на дисплея не се показва съобщение за грешка. (Вижте <i>Съобщения за грешка</i> на стр. 10-1.)



ЗАТРУДНЕНИЕ	ПРЕДЛОЖЕНИЯ
Устройството разпечатва непредвидено или разпечатва погрешни знаци.	Изключете и включете отново устройството от стартовия бутон. Ако съобщението за грешка продължи да се показва, изчакайте няколко минути и опитайте отново. (Устройството може да престои изключено до 4 дни, без да загуби факсовете, запазени в паметта.)
Устройството разпечатва правилно първите няколко страници, а на някои от следващите липсва текст.	Компютърът не разпознава сигнала от входния буфер на устройството. Проверете дали сте свързали правилно интерфейския кабел. (Вижте Ръководството за бърза инсталация.)
Устройството не разпечатва целите страници от документа. Показва се съобщение <i>Out of Memory</i> .	Опростете документа и опитайте отново. Намалете графичното качество или големината на шрифтовете, като използвате съответния софтуер.
Горният и долният колонтитул се виждат на екрана, но не излизат на разпечатката.	Устройството разпечатва 62 реда на страница. Горните и долните два реда са забранена зона за печат. Регулирайте горното и долното поле на документа, за да направите печата възможен.
Затруднения с хартията	
Устройството не подава хартия. На дисплея се показва съобщение за задръстване на хартия.	Ако няма хартия, заредете нов стек в тавата. Ако има хартия, уверете се, че е правилно поставена. Ако хартията е навита, трябва да я изправите. Понякога помага да извадите хартията, да обърнете стека и да го поставите отново в тавата. Намалете количеството хартия в тавата и опитайте отново. Проверете дали в драйвера за принтера не е избран режим за ръчно подаване. Ако на дисплея се показва <i>Paper Jam Inside, Paper Jam Tray</i> или <i>Paper Jam Rear</i> и проблемът продължава, вижте <i>Задръстване на хартия</i> на стр. 10-5.
Устройството не поема хартия от отвора за ръчно подаване.	Поставете добре листа отново, зареждайте само по един лист наведнъж. Уверете се, че в драйвера за принтера е избран режим за ръчно подаване.
Как се зареждат пликосе?	Можете да зареждате пликосе от отвора за ръчно подаване. В настройките на софтуерното приложение посочете размера на плика. Това обикновено се прави от опциите <i>Page Setup</i> (Настройка на страницата) или <i>Document Setup</i> (Настройка на документа) на софтуера. Трябва да се консултирате с ръководството към софтуерното приложение.
Каква хартия да се използва?	Можете да използвате обикновена хартия, рециклирана хартия, пликосе, фолио и самозалепващи етикети, подходящи за лазерни устройства. (За информация относно подходящата хартия вижте <i>За хартията</i> на стр. 1-5.)
Как се освобождава заседналата хартия?	Вижте <i>Задръстване на хартия</i> на стр. 10-5.
Затруднения с качеството на печат	
Разпечатаните страници са смачкани.	Този проблем може да се причини от нискокачествена тънка или дебела хартия. Уверете се, че сте посочили <i>Paper Type</i> (Тип хартия), който съответства на носителя, който използвате. (Вижте <i>За хартията</i> на стр. 1-5.)
Разпечатаните страници са зацапани.	Настройката на <i>Paper Type</i> (Тип хартия) може да е неподходяща за носителя, който използвате.
Разпечатките са твърде светли.	Този проблем се появява при копиране или разпечатване на получени факсове; изключете режима за пестене на тонер от менюто.

Подобряване на качеството на печат

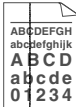
Примери за лошо качество на печат	Препоръка
 <p>Блед изглед</p>	<p>Проверете температурата в помещението, където държите устройството. Влажност, високи температури и др. може да причинят този проблем. (Вижте <i>Избор на място</i> на стр. 1-1.)</p> <p>Ако цялата страница е твърде бледа, може да е включен режимът Toner Save. Изключете режима Toner Save от раздела Advanced (Разширени) в Properties (Свойства) на драйвера за принтера.</p> <p>—или—</p> <p>Ако проблемът се появява при копиране или разпечатване на получени факсове, изключете режима за пестене на тонер от менюто.</p> <p>Почистете стъклото на скенера и короната в барабана. (Вижте <i>Почистване на стъклото на лазерния скенер</i> на стр. 10-18 и <i>Почистване на короната</i> на стр. 10-19.) Ако качеството на печат не се подобри, поставете нов барабан. (Вижте <i>Смяна на барабана (DR-2000)</i> на стр. 10-23.)</p> <p>Поставете нова тонер касета. (Вижте <i>Смяна на тонер касетата (TN-2000)</i> на стр. 10-20.)</p>
 <p>Сив фон</p>	<p>Уверете се, че използвате хартия, която отговаря на препоръчаните спецификации. (Вижте <i>За хартията</i> на стр. 1-5.)</p> <p>Обърнете внимание на средата, в която държите устройството - високите температури и влажността може да увеличат потъмняването на фона. (Вижте <i>Избор на място</i> на стр. 1-1.)</p> <p>Поставете нова тонер касета. (Вижте <i>Смяна на тонер касетата (TN-2000)</i> на стр. 10-20.)</p> <p>Почистете короната в барабана. (Вижте <i>Почистване на короната</i> на стр. 10-19.) Ако качеството на печат не се подобри, поставете нов барабан. (Вижте <i>Смяна на барабана (DR-2000)</i> на стр. 10-23.)</p>
 <p>"Призрачен" ефект</p>	<p>Уверете се, че използвате хартия, отговаряща на спецификациите. Този проблем може да се причини от хартия с груба повърхност или дебел носител за печат. (Вижте <i>За хартията</i> на стр. 1-5.)</p> <p>Поставете нов барабан. (Вижте <i>Смяна на барабана (DR-2000)</i> на стр. 10-23.)</p>
 <p>Петна от тонер</p>	<p>Уверете се, че използвате хартия, отговаряща на спецификациите. Този проблем може да се причини от хартия с груба повърхност. (Вижте <i>За хартията</i> на стр. 1-5.)</p> <p>Почистете короната и барабана. (Вижте <i>Почистване на короната</i> на стр. 10-19 и <i>Почистване на барабана</i> на стр. 10-13.) Ако качеството на печат не се подобри, поставете нов барабан. (Вижте <i>Смяна на барабана (DR-2000)</i> на стр. 10-23.)</p>
 <p>Бели петна</p>	<p>Уверете се, че използвате хартия, отговаряща на спецификациите. (Вижте <i>За хартията</i> на стр. 1-5.) Изберете режима Thick paper в драйвера за принтера или в Rareg Type (Тип хартия) от менюто на устройството, или използвайте по-тънка хартия от настоящата. Проверете средата, в която държите устройството, защото условия като висока влажност може да причинят бели петна върху разпечатката. (Вижте <i>Избор на място</i> на стр. 1-1.)</p> <p>Почистете короната в барабана. (Вижте <i>Почистване на короната</i> на стр. 10-19.) Ако качеството на печат не се подобри, поставете нов барабан. (Вижте <i>Смяна на барабана (DR-2000)</i> на стр. 10-23.)</p>
 <p>Черна страница</p>	<p>Почистете короната в барабана. (Вижте <i>Почистване на короната</i> на стр. 10-19.)</p> <p>Ако качеството на печат не се подобри, поставете нов барабан. (Вижте <i>Смяна на барабана (DR-2000)</i> на стр. 10-23.)</p>

Примери за лошо качество на печат	Препоръка
<div data-bbox="226 299 395 434" data-label="Image"> </div> <p data-bbox="148 434 471 502">Бели точки върху черен текст и графика на 78,5-милиметрови интервали</p> <div data-bbox="226 521 395 647" data-label="Image"> </div> <p data-bbox="216 647 404 714">Черни точки на 78,5-милиметрови интервали</p>	<h2 data-bbox="495 282 974 324">Почистване на барабана</h2> <p data-bbox="495 343 1241 421">Праш, прах от хартия, лепило и др. може да полепнат по повърхността на фоточувствителния барабан (ОРС) и да причинят появата на черни или бели точки върху разпечатваните документи.</p> <p data-bbox="495 426 1195 479">Копирайте няколко пъти празен бял лист хартия. (Вижте <i>Правене на множество копия</i> на стр. 8-1.)</p> <p data-bbox="495 484 1181 537">Ако след това все още има точки върху разпечатваните документи, почистете барабана, както следва:</p> <ol data-bbox="495 542 1255 653" style="list-style-type: none"> 1 Извадете барабана и тонер касетата от устройството и след това - тонер касетата от барабана. 2 Наложете лошата разпечатка на барабана, така че да видите коя част на барабана е причина за ниското качество на печат. <div data-bbox="696 672 1053 865" data-label="Image"> </div> <ol data-bbox="495 871 1136 923" style="list-style-type: none"> 3 Въртете зъбчатото колело на барабана, докато проверявате повърхността му. <div data-bbox="495 929 541 967" data-label="Image"> </div> <p data-bbox="550 929 916 954">Не пипайте с пръсти ОРС барабана.</p> <div data-bbox="692 975 1063 1136" data-label="Image"> </div> <p data-bbox="830 1130 1136 1155">Повърхност на ОРС барабана</p> <ol data-bbox="495 1161 1255 1271" style="list-style-type: none"> 4 Когато по повърхността на ОРС барабана откриете субстанция, която да отговаря на белезите по разпечатката, внимателно <i>погийте</i> повърхността на барабана с памучен тампон, леко навлажнен с изопропилов алкохол. <div data-bbox="495 1277 541 1315" data-label="Image"> </div> <p data-bbox="550 1277 1249 1302">Не търкайте повърхността, защото това може да повреди барабана.</p> <div data-bbox="696 1323 1053 1522" data-label="Image"> </div> <div data-bbox="495 1541 541 1580" data-label="Image"> </div> <p data-bbox="550 1561 1236 1644">Не се опитвайте да почиствате повърхността на ОРС барабана с остър предмет, например с върха на химикалка, защото това може трайно да повреди барабана.</p> <p data-bbox="495 1682 1195 1731">Ако качеството на печат пак не се подобри, трябва да поставите нов барабан. (Вижте <i>Смяна на барабана (DR-2000)</i> на стр. 10-23.)</p>

Примери за лошо качество на печат	Препоръка
 <p>Черни следи от тонер по страницата</p>	<p>Уверете се, че използвате хартия, отговаряща на спецификациите. (Вижте <i>За хартията</i> на стр. 1-5.)</p> <p>Ако използвате листове със самозалепващи етикети за лазерен принтер, лепилото от тях понякога може да се полепи по повърхността на OPC барабана. Почистете барабана. (Вижте <i>Почистване на барабана</i> на стр. 10-13.)</p> <p>Не използвайте хартия, захваната с кламер или телбод, защото те ще издраскат повърхността на барабана.</p> <p>Барабанът може да се повреди, ако стои разопакован на пряка слънчева или изкуствена светлина.</p> <p>Барабанът може да се повреди. Поставете нов барабан. (Вижте <i>Смяна на барабана (DR-2000)</i> на стр. 10-23.)</p>
 <p>Бели линии по страницата</p>	<p>Уверете се, че използвате хартия, отговаряща на спецификациите. Този проблем може да се причини от хартия с груба повърхност или дебел носител за печат. (Вижте <i>За хартията</i> на стр. 1-5.)</p> <p>Проблемът може да изчезне от само себе си. Опитайте да решите проблема, като разпечатате повече страници, особено ако устройството не е било използвано от дълго време.</p> <p>Можете да решите проблема, като избършете стъклото на лазерния скенер с мека кърпа. (Вижте <i>Почистване на стъклото на лазерния скенер</i> на стр. 10-18.)</p> <p>Барабанът може да се повреди. Поставете нов барабан. (Вижте <i>Смяна на барабана (DR-2000)</i> на стр. 10-23.)</p>
 <p>Линии по страницата</p>	<p>Почистете короната в барабана. (Вижте <i>Почистване на короната</i> на стр. 10-19.)</p> <p>Можете да решите проблема, като избършете стъклото на лазерния скенер с мека кърпа. (Вижте <i>Почистване на стъклото на лазерния скенер</i> на стр. 10-18.)</p> <p>Барабанът може да се повреди. Поставете нов барабан. (Вижте <i>Смяна на барабана (DR-2000)</i> на стр. 10-23.)</p>
 <p>Черни линии от единия до другия край на страницата</p> <p>Разпечатаните страници имат петна от тонер от единия до другия край.</p>	<p>Почистете короната на барабана. (Вижте <i>Почистване на короната</i> на стр. 10-19.)</p> <p>Уверете се, че синият палец на короната е в начална позиция (▲).</p> <p>Барабанът може да се повреди. Поставете нов барабан. (Вижте <i>Смяна на барабана (DR-2000)</i> на стр. 10-23.)</p> <p>Тонер касетата може да се повреди. Поставете нова тонер касета. (Вижте <i>Смяна на тонер касетата (TN-2000)</i> на стр. 10-20.) Уверете се, че в устройството няма откъснато парче хартия, което покрива стъклото на лазерния скенер.</p> <p>Фиксаторът може да е зацапан. Свържете се с Brother или с вашия доставчик.</p>
 <p>Бели линии от единия до другия край на страницата</p>	<p>Можете да решите проблема, като избършете стъклото на лазерния скенер с мека кърпа. (Вижте <i>Почистване на стъклото на лазерния скенер</i> на стр. 10-18.)</p> <p>Тонер касетата може да се повреди. Поставете нова тонер касета. (Вижте <i>Смяна на тонер касетата (TN-2000)</i> на стр. 10-20.)</p>

Примери за лошо качество на печат	Препоръка
 <p>Искривена страница</p>	<p>Уверете се, че хартията или друг носител за печат са заредени правилно в тавата и водачите не са твърде стегнати или хлабави.</p> <p>Поставете водачите за хартия правилно.</p> <p>Ако използвате отвора за ръчно подаване, вижте <i>За да заредите хартия или друг носител в отвора за ръчно подаване</i> на стр. 1-7.</p> <p>Тавата за хартия може да е твърде пълна.</p> <p>Проверете типа и качеството на хартията. (Вижте <i>За хартията</i> на стр. 1-5.)</p>
 <p>Страницата е навита или е на вълни</p>	<p>Проверете типа и качеството на хартията. Високите температури и влажност карат хартията да се навива.</p> <p>Ако не използвате често устройството, хартията може да е престояла в тавата дълго време. Обърнете стека в тавата. Разлистете хартията и я завъртете на 180° в тавата.</p>
 <p>Гънки</p>	<p>Уверете се, че хартията е заредена правилно.</p> <p>Проверете типа и качеството на хартията. (Вижте <i>За хартията</i> на стр. 1-5.)</p> <p>Обърнете стека хартия в тавата и го завъртете на 180°.</p>

Съвместимост

Ако срещате затруднения при изпращането и получаването на факс заради възможни смущения в телефонната линия, препоръчваме ви да настроите функцията Equalization (Изравняване), за да намалите скоростта на модема за факс операциите.

- 1 Натиснете **Menu/Set (Меню/Потвърди)**, **2**, **0**, **1**.

1. Compatibility

- 2 Натиснете **▲** или **▼**, за да изберете **Basic** или **Normal** (или **High**).

Натиснете **Menu/Set (Меню/Потвърди)**.

- 3 Натиснете **Stop/Exit (Стой/Изход)**.

Забележка

- **Basic** намалява скоростта на модема на 9600 бита в секунда. Освен ако смущенията не са често явление за вашата телефонна линия, може би ще предпочетете да използвате тази опция само при необходимост.
- **Normal** задава скорост на модема от 14400 бита в секунда.
- **High** задава скорост на модема от 33600 бита в секунда.
- Когато промените **Compatibility (Съвместимост)** на **Basic**, функцията **ECM** не може да се използва.

Рутинна поддръжка

ПРЕДУПРЕЖДЕНИЕ

Барабанът съдържа тонер, така че трябва да боравите внимателно с него. Ако се разсипе тонер и изцапате ръцете или дрехите си, незабавно го избършете или измийте със студена вода.

Почистване на устройството отвън

ПРЕДУПРЕЖДЕНИЕ

- Използвайте неутрални почистващи препарати. Почистването с летливи течности като разреждател или бензол ще повреди повърхността на устройството.
- *Не* използвайте почистващи препарати, които съдържат амоняк.
- *Не* използвайте изопропилов алкохол за почистване на контролния панел. Панелът може да се напука.

- 1 Издърпайте изцяло тавата за хартия от устройството.

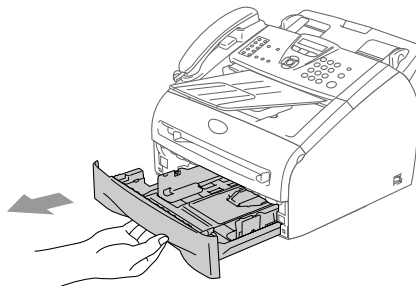

- 2 Избършете праха от устройството с мека кърпа.

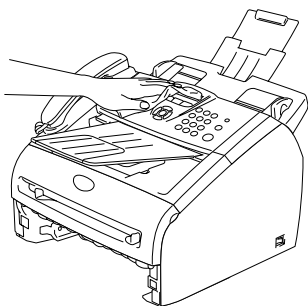

- 3 Извадете хартията от тавата.

- 4 Избършете праха от вътрешната страна на тавата с мека кърпа.

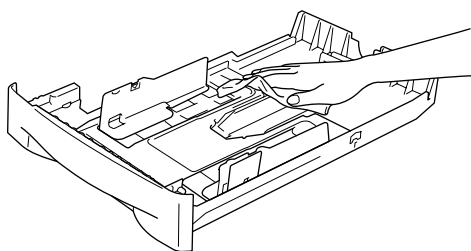

- 5 Върнете хартията обратно и поставете тавата в устройството.

Почистване на скенера

- 1 Изключете устройството от стартовия бутон.
- 2 Повдигнете капака на контролния панел.
- 3 Навлажнете малка, чиста, мека и гладка кърпа с изопропилов алкохол и внимателно отстранете замърсяванията от стъклото и бялата лента над него.

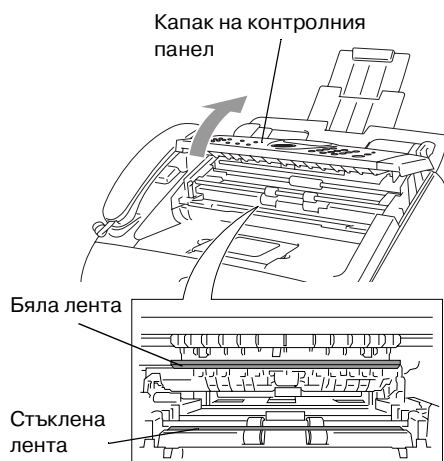

- 4 Затворете капака на контролния панел.

Почистване на стъклото на лазерния скенер

! ПРЕДУПРЕЖДЕНИЕ

- Не използвайте изопропилов алкохол за почистването на стъклото на лазерния скенер.
- Не пипайте с пръсти стъклото на лазерния скенер.

- 1 Преди да почиствате устройството отвътре, го изключете от стартовия бутон.
Първо изключете кабела на телефонната линия и след това захранващия кабел от контакта.
- 2 Отворете предния капак и извадете барабана и тонер касетата.

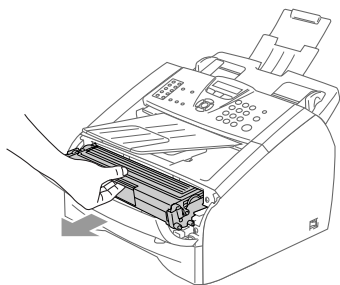

! ВНИМАНИЕ

Непосредствено след използването на устройството някои негови вътрешни части са изключително **ГОРЕЦИ!** Когато отваряте предния капак на устройството, никога не докосвайте частите, показани в сиво на диаграмата.

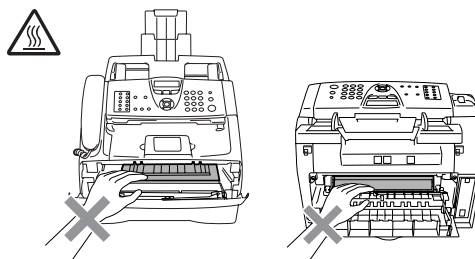

! ПРЕДУПРЕЖДЕНИЕ

За да избегнете повреда на устройството от статично електричество, не пипайте електродите, показани по-долу.

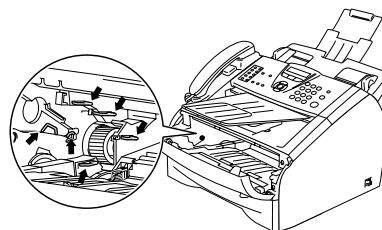

- 3 Внимателно почистете стъклото на лазерния скенер, като го избършете с чиста, мека и суха кърпа. Не използвайте изопропилов алкохол.

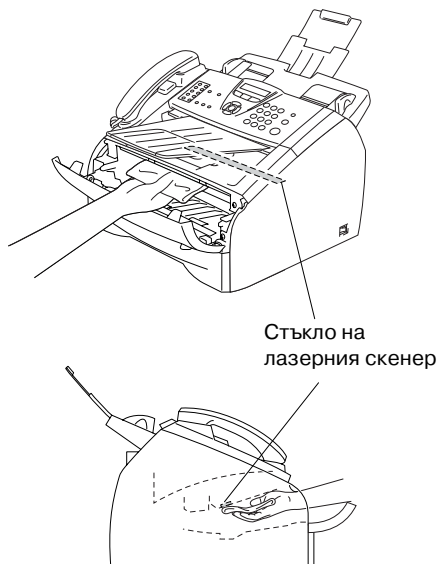

- 4 Поставете барабана и тонер касетата обратно в устройството.

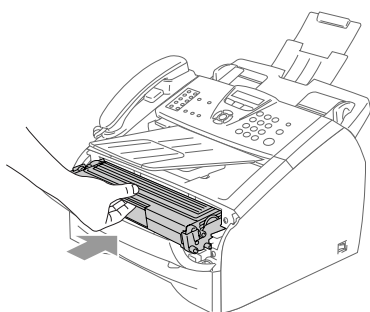

- 5 Затворете предния капак.
- 6 Първо включете отново захранващия кабел в контакта и след това кабела на телефонната линия. Включете устройството от стартовия бутон.

Почистване на короната

Препоръчваме да поставите барабана и тонер касетата върху кърпа или голямо парче хартия, за да избегнете разсипването и разпиляването на тонера.

- 1 Отворете предния капак и извадете барабана и тонер касетата.

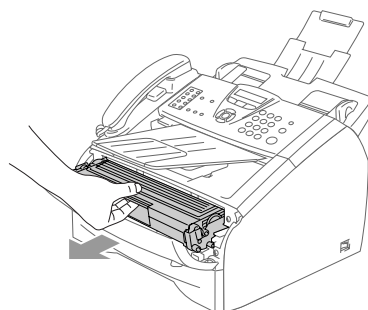

- 2 Почистете короната в барабана, като внимателно плъзнете синия палец отдясно наляво няколко пъти.

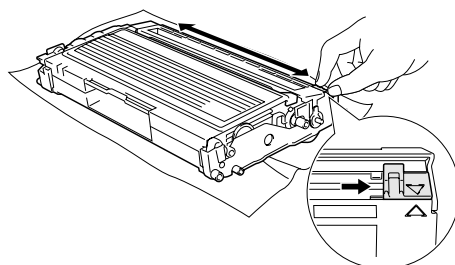

- 3 Върнете синия палец и го заключете в началната му позиция (▼).

! ПРЕДУПРЕЖДЕНИЕ

Ако не върнете синия палец в началната му позиция (▼), може да има черни черти върху разпечатваните страници.

- 4 Поставете барабана и тонер касетата обратно в устройството.
- 5 Затворете предния капак.

Смяна на тонер касетата (TN-2000)

С една тонер касета може да се разпечатат до 2500 страници. Когато тонерът свършва, на дисплея се показва *Toner Low*. Действителният брой на страниците варира в зависимост от обичайния тип документи, които разпечатвате (например стандартно писмо, детайлни графики).

Забележка

Добра идея е да подготвите нова тонер касета, когато видите предупреждението *Toner Low*.

Изхвърлете използваната тонер касета според местните разпоредби, като не я смесвате с битовите отпадъци. Можете да получите информация за рециклирането и на нашия сайт за екология: www.brothergreen.co.uk. Уверете се, че сте запечатали тонер касетата така, че тонерът да не може да се разсипе. Ако имате въпроси, обърнете се към местната служба по изхвърляне на отпадъци.

Препоръчваме да почистите устройството и барабана при смяна на тонер касетата. (Вижте *Почистване на стъклото на лазерния скенер* на стр. 10-18 и *Почистване на короната* на стр. 10-19.)

Как се сменя тонер касетата

ВНИМАНИЕ

Непосредствено след използване на устройството някои негови вътрешни части ще са изключително **ГОРЕЩИ!** Никога не пипайте частите, показани в сиво на илюстрацията.

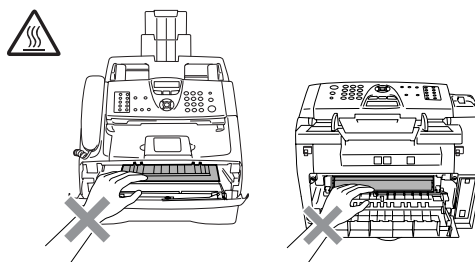

- 1 Отворете предния капак и извадете барабана и тонер касетата.

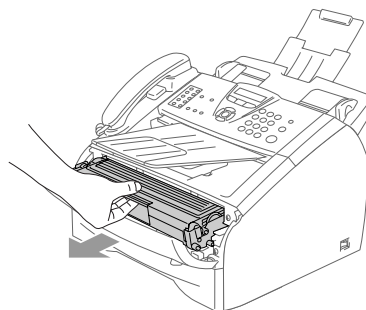

ПРЕДУПРЕЖДЕНИЕ

За да избегнете повреда на устройството от статично електричество, не пипайте електродите, показани по-долу.

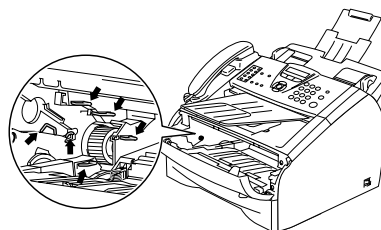

- 2 Задръжте натиснато надолу лявото заключващо лостче и извадете тонер касетата от барабана.

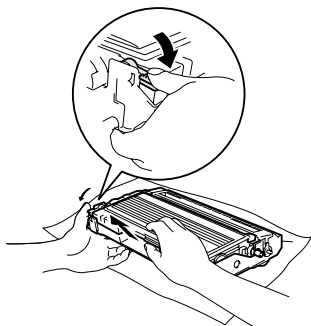

! ПРЕДУПРЕЖДЕНИЕ

- Поставете барабана върху кърпа или голямо парче хартия, за да избегнете разсипването и разпиляването на тонера.
- С тонер касетата трябва да се борава внимателно. Ако върху ръцете или дрехите ви се разсипе тонер, незабавно го избършете или измийте със студена вода.

- 3 Разопакувайте новата тонер касета. Поставете използваната тонер касета в алуминиева опаковка и я изхвърлете според местните разпоредби.

! ПРЕДУПРЕЖДЕНИЕ

- Устройствата Brother са проектирани за работа с тонер с определени спецификации и ще дадат оптимален резултат при използването на оригинални тонер касети на Brother (**TN-2000**). Brother не гарантира оптимални резултати, ако се използва тонер или тонер касета с други спецификации. Ето защо Brother не препоръчва с това устройство да се използват други касети освен оригиналните касети на Brother.
- Ако барабанът или друга част на устройството се повреди вследствие на използването на продукти от други производители, ремонтът не се покрива от гаранцията.
- Не разопакувайте тонер касетата до момента, в който ще я поставите в устройството. Ако тонер касетата остане разопакована дълго време, животът на тонера се скъсява.
- *Не* пипайте частите, показани в сиво на илюстрацията, за да избегнете влошаването на качеството на печат.

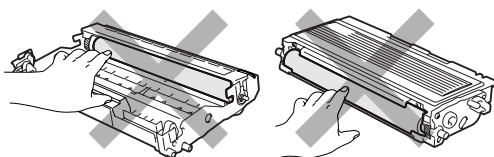

- 4 Разклатете внимателно тонер касетата пет-шест пъти, за да разпределите тонера равномерно.

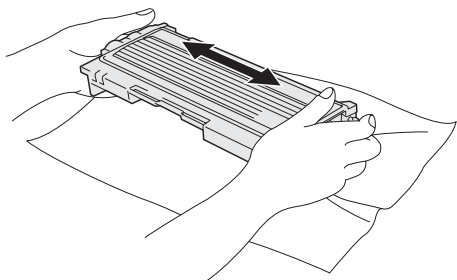

- 5 Отстранете предпазния капак.

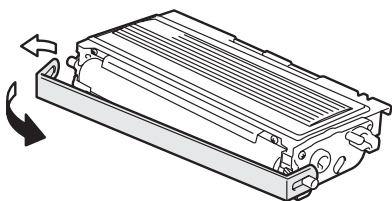

- 6 Поставете новата тонер касета в барабана, докато щракне на мястото си. Ако я поставите правилно, заключващото лостче ще се повдигне автоматично.

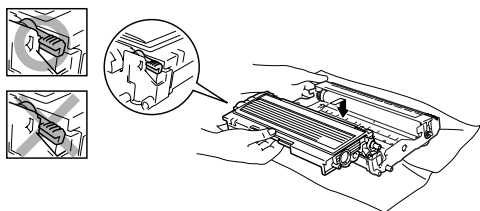

- 7 Почистете короната в барабана, като внимателно плъзнете синия палец отдясно наляво няколко пъти. Върнете синия палец в началната му позиция (▼), преди да поставите отново барабана и тонер касетата.

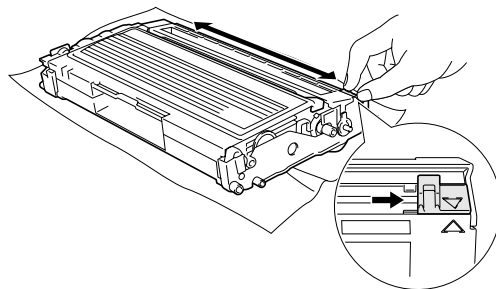

- 8 Поставете барабана и тонер касетата в устройството.

- 9 Затворете предния капак.

Смяна на барабана (DR-2000)

Устройството печата изображения върху хартия благодарение на барабана. Ако на дисплея се показва *Change Drum Soon*, барабанът е към края на живота си и е време да се снабдите с нов.

Дори ако на дисплея се показва *Change Drum Soon*, може за известно време да продължите да разпечатвате, без да сменяте барабана. Въпреки това, ако качеството на печат забележимо се влоши (дори преди да се покаже *Change Drum Soon*), трябва да смените барабана. Трябва да почистите устройството при смяна на барабана. (Вижте *Почистване на стъклото на лазерния скенер* на стр. 10-18.)

! ПРЕДУПРЕЖДЕНИЕ

При отстраняване на барабана с него трябва да се борави внимателно, защото съдържа тонер. Ако се разсипе тонер и изцапате ръцете или дрехите си, незабавно го избършете или измийте със студена вода.

Забележка

Барабанът се износва и трябва периодично да се сменя. Има много фактори, които определят продължителността на живота на барабана като температурата, влагата, типа хартия и количеството тонер, което използвате за броя страници на едно печатно задание. Животът на барабана е до 12 000 страници. Действителният брой на страниците, които барабанът ще разпечата, може да е значително по-малък от изчисления. Тъй като не можем да контролираме множеството фактори, които влияят на действителния живот на барабана, не можем да дадем гаранция за минималния брой страници, които барабанът ще разпечата.

! ВНИМАНИЕ

Непосредствено след използването на устройството някои негови вътрешни части са изключително **ГОРЕЩИ!** Бъдете внимателни.

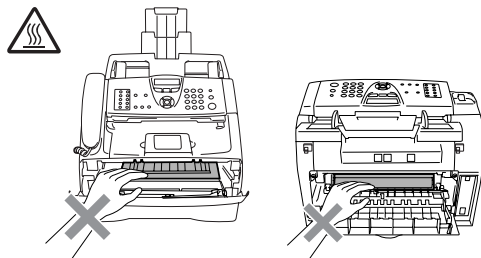

- 1 Отворете предния капак и извадете барабана и тонер касетата.

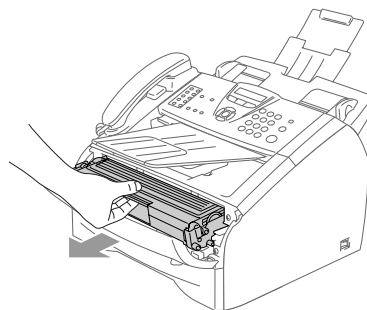

! ПРЕДУПРЕЖДЕНИЕ

За да избегнете повреда на принтера от статично електричество, не пипайте електродите, показани по-долу.

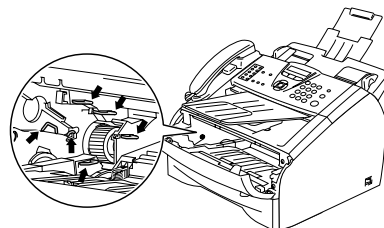

- 2 Задръжете натиснато надолу лявото заключващо лостче и извадете тонер касетата от барабана.

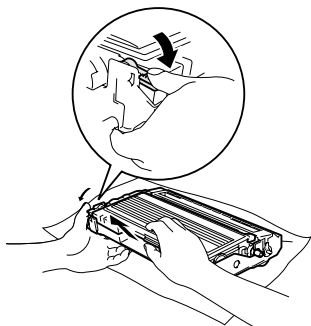

Забележка

Изхвърлете използвания барабан според местните разпоредби, като не го смесвате с битовите отпадъци. Уверете се, че сте запечатали барабана така, че тонерът да не може да се разсипе. Ако имате въпроси, обърнете се към местната служба по изхвърляне на отпадъци.



ПРЕДУПРЕЖДЕНИЕ

Не разпаковайте новия барабан до момента, в който ще го поставите. Поставете стария барабан в найлонова торбичка.

- 3 Разпаковайте новия барабан.
- 4 Поставете тонер касетата в новия барабан, докато щракне на мястото си. Ако я поставите правилно, заключващото лостче ще се повдигне автоматично.

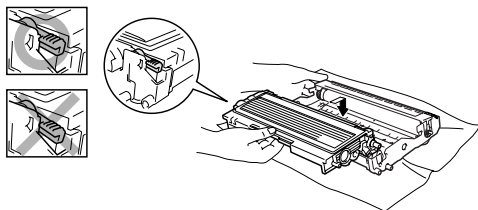

- 5 Поставете барабана и тонер касетата обратно в устройството.

- 6 Не затваряйте предния капак.

- 7 Натиснете **Options (Опции)**.

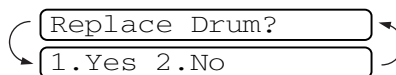

За да потвърдите поставянето на нов барабан, натиснете **1**.

- 8 Когато на дисплея се покаже **Accepted**, затворете предния капак.



ПРЕДУПРЕЖДЕНИЕ

Ако се разсипе тонер и изцапате ръцете или дрехите си, незабавно го избършете или измийте със студена вода.

Информация за устройството

Проверка на серийните номера

Можете да видите серийния номер на устройството на дисплея.

- 1 Натиснете **Menu/Set** (**Меню/Потвърди**), **4**, **1**.

1.Serial No.

- 2 Натиснете **Stop/Exit** (**Стой/Изход**).

Описание на продукта

Общи

Капацитет на паметта	16 MB
ADF (Automatic Document Feeder - Устройство за автоматично подаване на документи)	До 20 страници
Тава за хартия	250 листа (80 г/м ²)
Тип принтер	Лазерен
Метод на печат	Електрофотография чрез полупроводниково лазерно сканиране
Течно-кристален дисплей (LCD)	16 знака на 1 ред
Захранване	220 - 240V 50/60Hz
Консумация на енергия	Копиране: средно 475 W Стендбай: средно 80 W Икономичен режим: средно 10 W

Размери

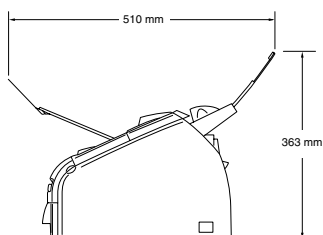
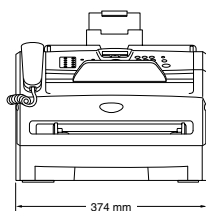

Тегло	Без барабана/тонер касетата: 7,25 кг
Шум	При работа: 53 dB A или по-малко Стендбай: 30 dB A или по-малко
Температура	При работа: 10 - 32,5° C Съхранение: 0 - 40° C
Влажност	При работа: от 20 до 80% (без кондензация) Съхранение: от 10 до 90% (без кондензация)

Носители за печат

Захранване с хартия

Тава за хартия

- Тип хартия:
Обикновена хартия, рециклирана хартия или фолио ¹
- Размер на хартията:
A4, Letter, Executive, A5, A6, B5 и B6
За повече информация, вижте *За хартията* на стр. 1-5.
- Тегло на хартията:
60-105 г/м²
- Максимален капацитет на тавата за хартия: До 250 листа от 80 г/м² обикновена хартия или до 10 листа фолио

Отвор за ръчно подаване

- Тип хартия:
Обикновена хартия, рециклирана хартия, фолио ¹, пликове, Bond или самозалепващи етикети ¹
- Размер на хартията:
Широчина: 69,9 - 215,9 мм
Дължина: 116 - 406,4 мм
За повече информация вижте *За хартията* на стр. 1-5.
- Тегло на хартията:
60 - 161 г/м²
- Максимален капацитет на тавата за хартия: По един лист наведнъж

Изход на хартията

До 100 листа обикновена хартия с размер А4 (разпечатките излизат с лицевата страна надолу от изходната тава за хартия)

¹ При фолиото и самозалепващите етикети препоръчваме разпечатаните страници да се отстранят незабавно от изходната тава за хартия веднага след като излязат от устройството, за да не се зацапат.

Копиране

Цветно/черно-бяло

Черно-бяло

Размер на документа

Широчина на ADF устройството: от 147,3 до 215,9 мм
Височина на ADF устройството: от 100 до 356 мм

Множество копия

Подреждане в стекове или сортиране до 99 страници

Намаляване/увеличаване

от 50% до 200% (на стъпки от 1%)

Резолюция

Максимална резолюция при печат: 600 x 300 dpi
Максимална резолюция при сканиране: 200 x 300 dpi

Факс

Съвместимост	ITU-T Group 3
Кодираща система	MH/MR/MMR/JBIG
Скорост на модема	Автоматично снижаване: 33600 bps
Размер на документа	Широчина на ADF устройството: от 147,3 до 215,9 мм Височина на ADF устройството: от 100 до 356 мм
Ширина на сканиране	Макс. 215,9 мм
Ширина на печат	Макс. 215,9 мм
Сива гама	64 нива
Типове заявки за трансмисия	Стандартна, Защитена, Таймер, Последователна
Настройка на контраста	Автоматичен/Светъл/Тъмен (ръчна настройка)
Резолюция	<ul style="list-style-type: none">• Хоризонтална 203 точки на инч (8 точки на милиметър)• Вертикална<ul style="list-style-type: none">Стандартна - 3,85 линии на милиметърФина - 7,7 линии на милиметърФотографска - 7,7 линии на милиметърСуперфина - 15,4 линии на милиметър
Избиране с едно натискане	20 (10 x 2)
Бързо избиране	200 позиции
Изпращане до много получатели	270 позиции
Автоматично повторно избиране	3 пъти на интервали от по 5 минути
Автоматичен отговор	0, 1, 2, 3 или 4 позвънявания
Източник на сигнал	Обществена телефонна мрежа.
Трансмисия от паметта	До 600 ¹ /500 ² страници
Приемане при липса на хартия	До 600 ¹ /500 ² страници

¹ “Страници” се отнася до “Brother Standard Chart No. 1” (стандартно бизнес писмо, стандартна резолюция, MMR компресия). Спецификациите и ръководствата са обект на промяна без предизвестие.

² “Страници” се отнася до “ITU-T Test Chart No. 1” (стандартно бизнес писмо, стандартна резолюция, MMR компресия). Спецификациите и ръководствата са обект на промяна без предизвестие.

Принтер

Емулация	Brother Printing System за Windows®
Драйвер за принтера	Поддръжка за Windows® 98/98SE/Me/2000 Professional/XP/ Windows NT® Workstation Version 4.0 Поддръжка за Mac OS® 9.1 - 9.2/Mac OS® X 10.2.4 или по-нова версия
Резолюция	До 1200 x 600 dpi
Качество на печат	Нормален режим на печат Икономичен режим на печат (пести тонер)
Скорост на печат	до 14 страници A4 в минута * По стандартни изчисления на Brother.
Първо копие	Под 10 секунди

Интерфейси

Интерфейс	Препоръчан кабел
USB кабел (Кабелите не са включени в доставката.)	USB 2.0 интерфейсен кабел, не по-дълъг от 2 м.



Забележка

Устройството разполага с USB 2.0 Full-speed интерфейс. Този интерфейс е съвместим с Hi-Speed USB 2.0; въпреки това максималната скорост на трансфер на данни е 12 мегабита в секунда. Устройството може да бъде свързано и към компютър с USB 1.1 интерфейс.

Уверете се, че използвате USB 2.0 интерфейсен кабел, не по-дълъг от 2 м.

Изтеглете опционалния софтуер от уеб сайта на Brother

Можете да изтеглите драйвер за принтер и софтуера PC-Fax от Brother Solutions Center, така че да използвате факс устройството като принтер и да изпращате факсове от компютъра си.

Посетете ни на адрес:

<http://solutions.brother.com>

Можете да изтеглите и Ръководството за софтуера, което съдържа инструкции за инсталация и употреба на софтуера PC-Fax.

Изисквания към компютъра

Минимални системни изисквания						
Компютърна платформа и версия на операционна система		Процесор Минимална скорост	Минимална RAM памет	Препоръчвана RAM памет	Свободно дисково пространство	
					за драйвери	за приложения
Операционна система Windows®	98, 98SE	Pentium® II или равностоен	32 MB	64 MB	90 MB	130 MB
	Me		64 MB	128 MB		
	NT® Workstation 4.0				128 MB	256 MB
	2000 Professional XP					
Операционна система Apple® Macintosh®	Mac OS® 9.1 - 9.2 (Само печат и изпращане на факс от компютър)	Всички базови модели отговарят на минималните изисквания		64 MB	80 MB	200 MB
	Mac OS® X 10.2.4 или по-нова версия		128 MB	160 MB		
ЗАБЕЛЕЖКА: Всички споменати тук регистрирани търговски марки са собственост на съответните компании.						
За най-новите драйвери посетете Brother Solutions Center на адрес: http://solutions.brother.com/						

Консумативи

Живот на тонер касетата (TN-2000)

Стандартна тонер касета: До 2500 страници *

*(при разпечатване на хартия с размер letter или A4 при 5% печатно покритие)



Забележка

Животът на тонер касетата варира според типа на обичайните задания за печат.

Среден живот на барабана (DR-2000) До 12 000 страници



Забележка

Има много фактори, които определят продължителността на живота на барабана като температурата, влагата, типа хартия, количеството тонер и броя страници на едно печатно задание.

А

Автоматично	
изпращане	3-3
получаване на факс	4-1
Разпознаване на факс	4-2
преизбиране на факс номер	3-2

Б

Барабан	
почистване	10-13, 10-19
смяна	10-23
Бързо избиране	
запазване	5-2
избиране на номер	3-2
промяна	5-2

Г

Групи за изпращане на факс до много получатели	5-3
---	-----

Д

Дистанционно получаване	6-2
код за достъп	6-2
получаване на факсове	6-4

З

Задръстване	
документ	10-4
хартия	10-4
Запазване на факс	6-1
включване	6-1

И

Избиране на номер	
автоматично изпращане	3-3
автоматично преизбиране на факс номер	3-2
Бързо избиране	3-2
Групи	3-3
Избиране с едно натискане	3-1
ръчно	3-1

Избиране с едно натискане	
настройка	5-1
промяна	5-2
употреба	3-1
Изпращане до много получатели	3-3
задаване на групи за	5-3
Изравняване	10-16
Инструкции за безопасност	iii, 9-2

К

Капак на ADF устройството	10-4
Консумативи	C-5
Копиране	
влизане в режим Копиране	8-1
множество копия	8-1
Уголемяване/намаляване	8-2

О

Отказ	
Препращане на факс	6-1
Отстраняване на неизправности	10-1
ако имате затруднения	
входящи обаждания	10-10
затруднения с принтера	10-10
разпечатване	10-9
телефонна линия	10-16
хартия	10-11
задръстване на документи	10-4
задръстване на хартия	10-5
съобщения за грешка на дисплея	10-1
Отчети	7-1
Отчет за трансмисията	7-1
Помощен файл	7-2
Потребителски настройки	7-2
разпечатване	7-2
Списък за съкратено избиране	7-2
Факс дневник	7-2
Период на дневника	7-2

П

Памет	2-1
Поддръжка, рутинна	10-16

ПОМОЩ

Помощен файл	7-2
Съобщения на дисплея	2-1
използване на навигационните бутони	2-2
Таблица на менюто	2-1, 2-3
Почистване на	
короната	10-19
стъклото на лазерния скенер	10-18
Преглед на контролния панел	1-3
Преизбиране/пауза	3-2
Препращане на факс	
дистанционна промяна	6-3
Програмиране на устройството ...	2-1, 2-2

Р

Разпечатване

драйвери	C-4
задръстване на хартия	10-5
затруднения	10-9
отчет	7-2
резолюция	C-4
спецификации	C-4
Режим на получаване	4-1
Външен телефонен секретар	4-1
Ръчно	4-1
Само факс	4-1
Факс/телефон	4-1
Режим, влизане	
Копиране	8-1
Факс	3-1
Резолюция	
копиране	C-2
разпечатване	C-4
факс (Стандартна, Фина, Суперфина, Фотографска)	C-3
Ръчно	
избиране на номер	3-1
получаване	4-1

С

Сива гама	C-3
Спиране на тока	2-1
Съкратено избиране	
Бързо избиране	
настройка	5-2
промяна	5-2
употреба	3-2

Групово избиране

задаване на групи за изпращане	
на факс до много получатели	5-3
промяна	5-2
Избиране с едно натискане	
настройка	5-1
промяна	5-2
употреба	3-1
Изпращане до много получатели	3-3
използване на групи	3-3
Търсене	3-2
Съобщения за грешка на дисплея	10-1
Липсва запис	3-2
Comm. Error	
(Грешка при свързване)	10-1
No Paper Fed	
(Не се подава хартия)	10-2
Out of Memory (Няма памет)	10-2
Unable to Init.	
(Невъзможна инициализация)	10-3
Unable to Print	
(Невъзможно разпечатване)	10-3
Unable to Scan	
(Невъзможно сканиране)	10-3

Т

Таблица с опции на менюто	2-1
Текст, въвеждане	2-9
специални знаци	2-9
телефонен секретар, външен	4-1
режим на получаване	4-1
Телефонна линия	
затруднения	10-9
Течно-кристален дисплей (LCD) ..	2-1, 2-2
Тонер касета	
смяна	10-20

Ф

Факс

изпращане	3-1
автоматично	3-3
влизане във факс режим	3-1
Изпращане до много получатели ...	3-3
международно	3-4
от паметта (многозадачност)	3-2
от ADF устройството	3-3
съвместимост	10-16

получаване	4-1
получаване от отдалечено място ...	6-4
Препращане на факс	6-1
съвместимост	10-16
Факс кодове	
Код за дистанционен достъп	6-2
промяна	6-2

Х

Хартия	1-5, С-2
размер на документа	1-4

Я

ADF (Automatic Document Feeder - Устройство за автоматично подаване на документи)	1-4
---	-----

brother®

Това устройство е предназначено за употреба само в държавата, където е закупено; местните компании на Brother и техните доставчици отговарят за поддръжката само на устройствата, закупени в същата държава.

BUL