

brother®

MANUAL DE UTILIZARE

FAX-2920

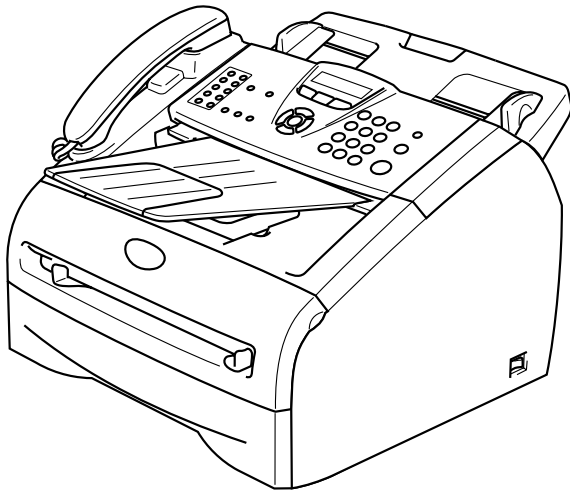

CE

Versiunea A



EC Declaration of Conformity

Manufacturer

Brother Industries Ltd.
15-1, Naeshiro-cho, Mizuho-ku, Nagoya 467-8561 Japan

Plant

Brother Technology (ShenZhen) Ltd.,
NO6 Gold Garden Ind. Nanling Buji, Longgang, Shenzhen, China

Herewith declare that:

Products description : Facsimile Machine
Type : Group 3
Model Name : MFC-7225N, FAX-2820, FAX-2920, FAX-2825

are in conformity with provisions of the R & TTE Directive (1999/5/EC) and we declare compliance with the following standards :

Harmonized standards applied :

Safety EN60950-1:2001
EMC EN55022:1998 + A1:2000 + A2:2003 Class B
EN55024:1998 + A1:2001 + A2:2003
EN61000-3-2:2000
EN61000-3-3:1995 + A1:2001

Year in which CE marking was first affixed : 2005

Issued by : Brother Industries, Ltd.

Date : 28th June, 2006

Place : Nagoya, Japan

Signature :

Junji Shiota
General Manager
Quality Management Dept.
Printing & Solutions Company

Declarație de conformitate CE

Producător

Brother Industries Ltd.
15-1, Naeshiro-cho, Mizuho-ku, Nagoya 467-8561, Japonia

Uzina

Brother Technology (ShenZhen) Ltd.,
NO6 Gold Garden Ind. Nanling Buji, Longgang, Shenzhen, China

Declară prin prezenta că:

Descrierea produselor : Fax-ul
Tip : Grup 3
Denumire model : FAX-2920

respectă prevederile Directivei R & TTE (1995/5/EC) și declarăm respectarea următoarelor standarde :

Standarde armonizate în vigoare :

Siguranță : EN60950-1:2001
Compatibilitate : EN55022:1998 + A1:2000 + A2:2003 Clasa B
electromagnetică : EN55024:1998 + A1:2001 + A2:2003
EN61000-3-2:2000
EN61000-3-3:1995 + A1:2001

Anul în care s-a aplicat prima dată marca CE : 2004

Emis de : Brother Industries, Ltd.
Data : 28 iunie 2006
Locul : Nagoya, Japonia

Precauții de siguranță

În întregul Ghid al utilizatorului folosim următoarele pictograme.



Avertizările vă previn asupra acțiunilor care pot provoca leziuni corporale.



Pictogramele privind pericolul de electrocutare vă avertizează în acest sens.



Pictogramele privind suprafețele fierbinți vă avertizează asupra componentelor aparatului care sunt fierbinți.



Atenționările specifică proceduri care trebuie urmate pentru a preveni posibila deteriorare a aparatului sau a altor obiecte.



Pictogramele privind Setarea Impropie vă avertizează asupra dispozitivelor și operațiunilor care nu sunt compatibile cu aparatul.



Observațiile vă dau soluții pentru situații posibile și indicații privind modul în care operațiunea funcționează cu alte caracteristici.

Utilizarea în condiții de siguranță a aparatului

Păstrați aceste instrucțiuni ca referință pentru mai târziu și citiți-le înainte de a iniția orice operațiuni de întreținere.



AVERTIZARE



În interiorul aparatului există electrozi de înaltă tensiune. Înainte de a curăța interiorul aparatului, asigurați-vă că ați deconectat mai întâi cablul liniei telefonice și apoi cablul de alimentare de la priza electrică.

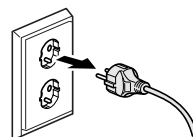

Nu prindeți ștecherul cu mâinile ude. Există pericolul producerii unui șoc electric.

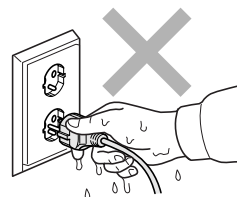

După utilizarea aparatului, unele componente interne sunt extrem de **FIERBINȚI!**

Pentru a preveni rănirea, nu atingeți cu degetele zona prezentată în imagine.

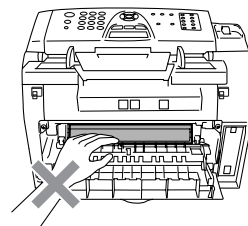
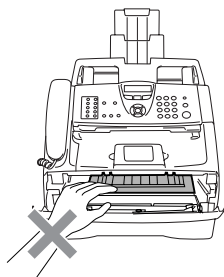

AVERTIZARE



Unitatea cuptor este marcată cu o etichetă de avertizare. Vă rugăm nu îndepărtați sau deteriorați eticheta.

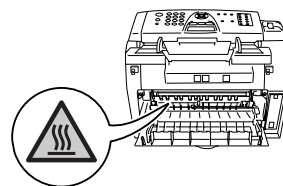

- Procedați cu grijă la instalarea sau modificarea liniilor telefonice. Nu atingeți niciodată fire sau papuci telefonici dezizolați, decât dacă linia telefonică a fost deconectată de la priza de perete. Nu instalați niciodată cabluri telefonice în timpul unei furtuni cu descărcări electrice. Nu instalați niciodată o priză telefonică de perete într-o amplasare udă.
- Acest produs trebuie instalat în apropierea unei prize electrice ușor accesibile. În caz de urgență, trebuie să deconectați cablul de alimentare de la priză pentru a opri curentul integral.



Nu utilizați aspiratorul pentru a curăța tonerul scurs. Aceasta ar putea aprinde praful de toner în interiorul aspiratorului provocând incendiu. Vă rugăm să curățați bine praful de toner cu o lavetă uscată fără scame și evacuați-l conform reglementărilor locale.



Nu folosiți substanțe inflamabile în apropierea aparatului. Există pericolul producerii unui șoc electric sau a unui incendiu.

AVERTIZARE

INSTRUCȚIUNI IMPORTANTE REFERITOARE LA SIGURANȚĂ

Când utilizați echipamentul de telefonie, trebuie respectate întotdeauna precauțiile fundamentale de siguranță, pentru a reduce riscul de incendiu, de șoc electric sau de rănire fizică; printre aceste precauții se numără următoarele:

1. Nu utilizați acest produs în apropierea apei, de exemplu lângă o cadă, un lavabou, o chiuvetă de bucătărie sau o mașină de spălat, într-un subsol umed sau lângă o piscină.
2. Evitați să utilizați acest produs în timpul unei furtuni cu descărcări electrice. Există posibilitatea îndepărtată a producerii unui șoc electric din cauza unui fulger.
3. Nu utilizați acest produs pentru a raporta o scurgere de gaze când vă aflați în apropierea scurgerii.

PĂSTRAȚI ACESTE INSTRUCȚIUNI

Cuprins

1 Introducere

Utilizarea acestui ghid.....	1-1
Alegerea unei amplasări.....	1-1
Prezentare generală a panoului de control.....	1-2
Încărcarea documentului	1-4
Utilizarea dispozitivului de încărcare automată a documentelor (ADF - automatic document feeder)	1-4
Despre hârtie	1-5
Hârtie recomandată	1-5
Alegerea unui tip acceptabil de hârtie	1-5
Capacitatea tăvilor pentru hârtie.....	1-6
Cum se încarcă hârtia	1-7
Pentru a încărca hârtie sau alt suport de tipărire în fanta de alimentare manuală.....	1-7

2 Programarea vizibilă pe ecran

Programarea vizibilă pe ecran	2-1
Tabelul Meniu	2-1
Stocarea în memorie	2-1
Taste de navigare.....	2-2
Introducerea textului	2-9
Introducerea spațiilor	2-9
Efectuarea corecturilor	2-9
Repetarea literelor.....	2-9
Caractere speciale și simboluri	2-9

3 Configurarea trimiterii

Cum se intră în modul de funcționare Fax.....	3-1
Cum se formează numerele	3-1
Apelare manuală	3-1
Apelarea la o atingere	3-1
Apelarea rapidă	3-2
Căutare.....	3-2
Re-apelarea numerelor de fax.....	3-2
Cum se trimite un fax.....	3-3
Transmisiune automată	3-3
Trimiterea unui fax din ADF	3-3
Difuzarea	3-3
Modul de funcționare în străinătate	3-4

4 Configurarea primirii

Operațiuni fundamentale de primire	4-1
Alegerea modului de primire	4-1
Pentru a selecta sau modifica Modul de primire.....	4-2
Fax Detect (Detectare fax)	4-2

5 Numere de Apelare rapidă și opțiuni de apelare

Stocarea numerelor pentru a le apela cu ușurință	5-1
Stocarea numerelor de Apelare la o atingere	5-1
Stocarea numerelor de Apelare rapidă.....	5-2
Modificarea numerelor de Apelare la o atingere / Apelare rapidă	5-2
Configurarea Grupurilor pentru difuzare	5-3

6 Opțiuni de fax la distanță

Setarea opțiunilor de fax la distanță	6-1
Configurarea redirectionării faxurilor	6-1
Setarea stocării faxurilor	6-1
Setarea codului pentru acces de la distanță.....	6-2
Preluarea de la distanță.....	6-2
Utilizarea codului pentru acces de la distanță	6-2
Comenzi de la distanță	6-3
Preluarea mesajelor fax.....	6-4

7 Tipărirea rapoartelor

Setările și activitatea faxului	7-1
Particularizarea Raportului de verificare a transmisiunii.....	7-1
Setarea perioadei jurnalului	7-2
Tipărirea rapoartelor	7-2
Cum se tipărește un raport	7-2

8 Copierea

Utilizarea aparatului ca și copiator.....	8-1
Intrarea în Modul copiere.....	8-1
Realizarea mai multor copii	8-1
Oprirea copierii	8-1
Utilizarea tastei temporare Copiere	8-1
Modificarea setărilor temporare de copiere	8-2

9 Informații importante

Specificație IEC 60825-1	9-1
Diodă Laser	9-1
Deconectați dispozitivul	9-1
Interferențe radio (doar modelul 220-240V)	9-1
Instrucțiuni importante referitoare la siguranță	9-2
Mărci comerciale	9-3

10 Depanarea și întreținerea regulată

Depanarea	10-1
Mesajele de eroare	10-1
Cum se verifică dacă aparatul are faxuri stocate în memorie	10-4
Redirecționarea faxurilor către alt aparat de fax.....	10-4

Blocajele de documente	10-4
Blocaje de hârtie	10-5
Hârtia este blocată în interiorul aparatului	10-5
Hârtia este blocată în partea din spate a aparatului	10-6
Hârtia este blocată în interiorul ansamblului format din unitatea tambur și cartușul de toner	10-8
Dacă aveți probleme cu aparatul	10-9
Îmbunătățirea calității tipăririi	10-12
Curățarea unității tambur	10-13
Compatibilitate	10-16
Întreținerea regulată	10-16
Curățarea exteriorului aparatului	10-16
Curățarea scannerului	10-17
Curățarea geamului unității laser	10-18
Curățarea firului corona	10-19
Înlocuirea cartușului de toner (TN-2000)	10-20
Cum se înlocuiește cartușul de toner	10-20
Înlocuirea unității tambur (DR-2000)	10-23
Informații despre aparat	10-25
Verificarea numerelor de serie	10-25

S **Specificații**

Descrierea produsului	S-1
Informații generale	S-1
Suporturi de tipărire	S-2
Copiere	S-2
Fax	S-3
Imprimantă	S-4
Interfețe	S-4
Descărcarea software-ului opțional de pe situl Web Brother	S-4
Cerințe pentru calculator	S-5
Materiale consumabile	S-5

I **Index**

Utilizarea acestui ghid

Pe tot parcursul acestui Ghid veți observa simboluri speciale care vă atrag atenția asupra unor avertismente, note și acțiuni importante. Fonturi speciale identifică taste pe care trebuie să le apăsați, mesaje care apar pe ecranul LCD și aspecte importante sau subiecte corelate.

- Aldine** Setul de caractere aldine identifică anumite taste de pe panoul de control al aparatului.
- Cursive* Setul de caractere cursive subliniază un aspect important sau vă trimite la un subiect corelat.
- Courier* Setul de caractere Courier identifică mesajele de pe ecranul LCD al aparatului.

Alegerea unei amplasări

Amplasați aparatul pe o suprafață plată, stabilă care să nu fie supusă unor vibrații și șocuri, cum ar fi un birou. Puneți aparatul în apropierea unei prize telefonice și a unei prize electrice standard, împământate. Alegeți o amplasare unde temperatura rămâne între 10°C și 32,5°C.

! ATENȚIE

- Încercați să nu amplasați aparatul într-o zonă cu trafic intens.
- Nu amplasați aparatul lângă radiatoare, aparate de aer condiționat, apă, substanțe chimice sau frigidere.
- Nu expuneți aparatul la lumină solară directă, la căldură, umiditate sau praf excesiv.
- Nu conectați aparatul la o priză electrică ce este controlată de comutatoare de perete sau de temporizatoare.
- Perturbarea alimentării cu energie poate șterge informații din memoria aparatului.
- Nu conectați aparatul la o priză electrică ce se află pe același circuit cu aparate de mari dimensiuni sau cu alte echipamente care pot perturba alimentarea cu energie.
- Evitați sursele de interferențe, precum difuzoarele sau unitățile de bază ale telefoanelor fără fir.

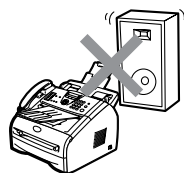
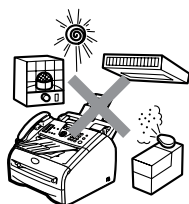

Prezentare generală a panoului de control

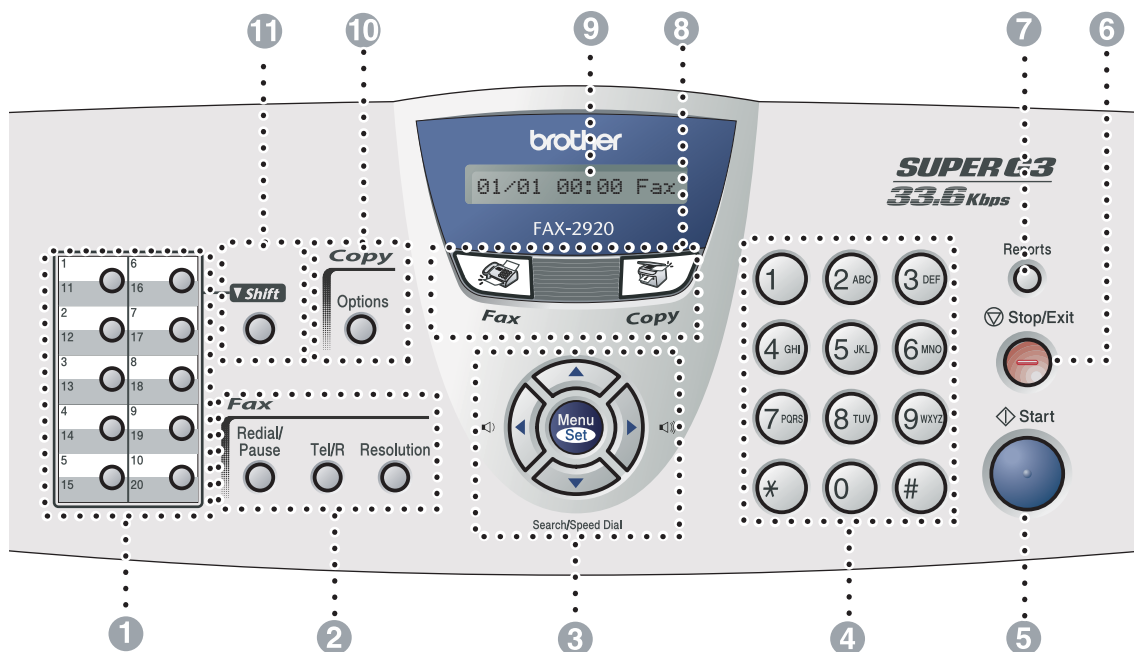

1 Taste de apelare la o atingere

Aceste 10 taste vă oferă acces instantaneu la 20 de numere de apel stocate anterior.

2 Taste pentru fax și telefon:**Redial/Pauză (Re-formeaza/Pauza)**

Formează din nou ultimul număr apelat. De asemenea, introduce o pauză în numerele cu apelare rapidă.

Tel/R

Această tastă este utilizată pentru a purta o conversație telefonică după ce ridicăți receptorul extern în modul de pseudo-apelare F/T.

De asemenea, utilizați această tastă pentru a avea acces la o linie externă sau pentru a transfera un apel la un alt interior, când este conectat la PABX (PBX).

Resolution (Rezoluție)

Setează rezoluția când trimiteți un fax.

3 Taste de navigare:**Menu/Set (Meniu/Set)**

Aceeași tastă este utilizată pentru accesarea meniurilor și pentru operațiuni de setare.

Vă permite să accesați meniul, pentru a programa și a stoca în aparat setările personale.



În modul de funcționare în așteptare, puteți apăsa aceste taste pentru a ajusta volumul soneriei.

▼ Search/Speed Dial (Cauta/Apelare rapida)

Vă permite să căutați numere stocate în memoria de apelare. De asemenea, vă permite să formați numere stocate, prin apăsarea tastei # și a unui număr format din trei cifre.



Apăsați aceste taste pentru a naviga înainte sau înapoi la un element de selectat din meniu.

▲ sau ▼

Apăsați aceste taste pentru a naviga prin meniuri și opțiuni.

4 Tastatura de apelare

Utilizați aceste taste pentru a forma numere de telefon sau fax și ca tastatură pentru a introduce informații în aparat.

Tasta # vă permite să schimbați temporar, în timpul unui apel telefonic, modul de apelare din Puls în Ton.

5 Start

Vă permite să porniți trimiterea de faxuri sau realizarea de copii.

6 Stop/Exit (Stop/Iesire)

Oprește o operațiune sau vă permite să ieșiți dintr-un meniu.

7 Reports (Rapoarte)

Tipărește Raportul de verificare a transmisiunii, Lista de ajutor, Lista de apelare rapidă, Jurnalul fax, Setări utilizator și Formularul de comandă.

8 Taste pentru modul de funcționare:**Fax**

Vă permite să accesați modul de funcționare Fax.

**Copy (Copiere)**

Vă permite să accesați modul de funcționare Copy (Copiere).

9 Afișajul cu cristale lichide (LCD - Liquid Crystal Display)

Afișează pe ecran mesaje pentru a vă ajuta să configurați și să utilizați aparatul.

10 Tasta Copy (Copiere) (Setări temporare):**Options (Opțiuni)**

Puteți selecta rapid și ușor setări temporare pentru copiere.

11 Shift (Schimb)

Pentru a accesa numerele cu apelare la o atingere de la 11 la 20, țineți apăsată tasta **Shift (Schimb)** în timp ce apăsați tasta de apelare la o atingere.

Încărcarea documentului

Puteți trimite un fax și puteți face copii utilizând ADF (dispozitivul de încărcare automată a documentelor - automatic document feeder).

Utilizarea dispozitivului de încărcare automată a documentelor (ADF - automatic document feeder)

În dispozitivul ADF încap până la 20 pagini, acesta încărcând în aparat fiecare pagină în parte. Utilizați hârtie standard de 80 g/m² și răsfoiți întotdeauna paginile înainte de a le introduce în ADF.

! ATENȚIE

- **NU** utilizați hârtie ondulată, șifonată, îndoită, ruptă, capsată, prinsă cu agrafe, lipită cu lipici sau cu scotch.
- **NU** utilizați carton, hârtie de ziar sau materiale textile.
- Asigurați-vă că documentele scrise cu cerneală sunt complet uscate.
- Documentele care trebuie trimise prin fax trebuie să aibă lățimea între 147,3 și 215,9 mm și lungimea între 100 și 356 mm.

- 1 Scoateți prin tragere suportul ADF pentru documente.



- 2 Răsfoiți bine paginile. Aveți grijă să introduceți documentele în ADF **cu fața în jos, cu marginea de sus spre interior**, până simțiți că ating cilindrul de încărcare.

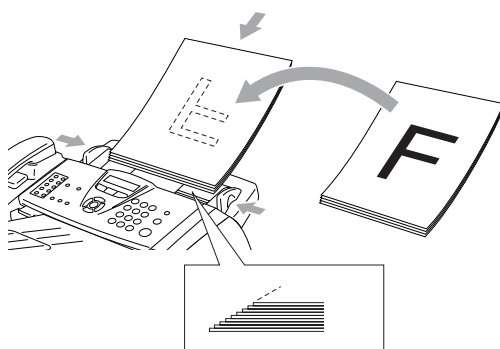

- 3 Ajustați ghidajele pentru hârtie pentru a corespunde lățimii documentelor.

! ATENȚIE

NU trageți documentul în timp ce se încarcă.

Despre hârtie

Hârtie recomandată

Pentru a obține cea mai bună calitate a tipăririi, vă sugerăm să utilizați următoarele tipuri de hârtie.

Tip de hârtie	Element
Hârtie simplă	Xerox Premier 80 g/m ²
	Xerox Business 80 g/m ²
	M-real DATACOPY 80 g/m ²
	IGEPA X-Press 80 g/m ²
Hârtie reciclată	Xerox Recycled Supreme
Folie transparentă	3M CG 3300
Etichete	Avery laser label L7163

- Utilizați hârtie destinată copierii pe hârtie simplă.
- Utilizați hârtie care are între 75 și 90 g/m².
- Utilizați hârtie neutră. Nu utilizați hârtie acidă sau alcalină.
- Utilizați hârtie cu fibră lungă.
- Utilizați hârtie cu un conținut de umezeală de aproximativ 5%.

Alegerea unui tip acceptabil de hârtie

Vă recomandăm să testați hârtia în aparat (în special dimensiuni și tipuri speciale de hârtie) înainte de a achiziționa cantități mari.

Pentru o tipărire optimă, folosiți un tip recomandat de hârtie, în special dacă este vorba de hârtie simplă sau de folii transparente. Pentru mai multe informații despre specificațiile pentru hârtie, apălați la cel mai apropiat reprezentant autorizat de vânzări sau la punctul de vânzare de unde ați achiziționat aparatul.

- Utilizați etichete sau folii transparente destinate utilizării în imprimante laser.
- Dacă utilizați hârtie specială și aparatul are probleme la încărcarea din tava de hârtie, încercați din nou, utilizând fanta de alimentare manuală.
- În acest aparat puteți utiliza hârtie reciclată.

! ATENȚIE

Nu utilizați următoarele tipuri de hârtie sau de plicuri, deoarece ele pot duce la blocarea hârtiei și pot deteriora aparatul.

■ **Nu utilizați:**

- Hârtie pentru jet de cerneală;
- Hârtie cretată, cum ar fi hârtie acoperită cu vinil;
- Hârtie pre-tipărită sau cu textură foarte mare, sau hârtie cu antet în relief;
- Coli de etichete de pe care s-au scos etichete;
- Hârtie pe care s-a mai tipărit anterior;
- Hârtie care nu poate fi aranjată uniform într-un teanc;
- Hârtie fabricată din fibră scurtă;
- Hârtie deteriorată, ondulată, șifonată sau cu forme neregulate.

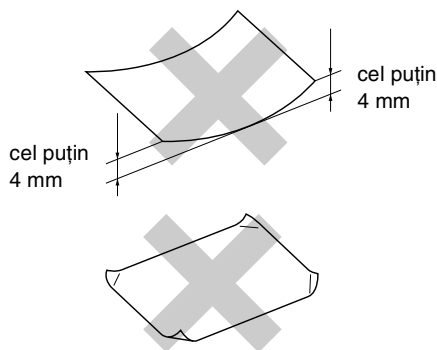

■ **Nu utilizați:**

- Plicuri largi, cu o structură de tip pungă;
- Plicuri cu imprimări în relief (cu scriere imprimată în relief);
- Plicuri auto-adezive;
- Plicuri cu cleme;
- Plicuri ale căror îndoituri nu sunt subțiri;
- Plicuri pre-tipărite în interior.

Capacitatea tăvilor pentru hârtie

	Dimensiune de hârtie	Tipuri de hârtie	Nr. de coli
Tavă pentru hârtie	A4, Letter, Executive, A5, A6, B5 și B6	Hârtie simplă, hârtie reciclată	până la 250 (80 g/m ²)
		Folie transparentă	până la 10
Fanta de alimentare manuală	Lățime: 69,9 - 215,9 mm Lungime: 116 - 406,4 mm	Hârtie simplă, hârtie reciclată, hârtie velină, plic, etichete și folii transparente	1

Cum se încarcă hârtia

Pentru a încărca hârtie sau alt suport de tipărire în fanta de alimentare manuală

În această fantă, puteți încărca plicuri și suporturi speciale de tipărire unul câte unul. Utilizați fanta de alimentare manuală pentru a tipări sau a copia pe etichete, plicuri sau hârtie groasă.

- 1 Glisați ghidajele pentru hârtie pentru a corespunde dimensiunii hârtiei.

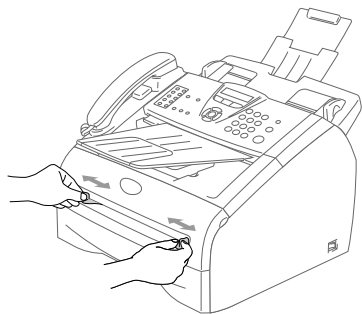

- 2 Cu ambele mâini, puneți o coală de hârtie în fanta de alimentare manuală până simțiți că marginea din față a hârtiei atinge cilindrul de încărcare a hârtiei. Dați drumul hârtiei când simțiți că aparatul încarcă hârtia pe o distanță scurtă.



Observație

Când puneți hârtie în fanta de alimentare manuală, rețineți următoarele:

- Partea pe care se tipărește trebuie să fie în sus.
- Introduceți hârtia cu marginea de sus (partea superioară) înainte și împingeți-o cu grijă în fantă.
- Aveți grijă ca hârtia să fie dreaptă și în poziția corectă în fanta de alimentare manuală. Dacă nu este, s-ar putea ca hârtia să nu se încarce corect, ceea ce va duce la o tipărire oblică sau la blocarea hârtiei.
- Nu puneți în fanta de alimentare manuală mai mult de o singură coală sau un singur plic odată, altfel s-ar putea să provocați blocarea aparatului.

Programarea vizibilă pe ecran

Aparatul dumneavoastră este proiectat pentru a fi ușor de utilizat, cu programare vizibilă pe ecranul LCD, realizată cu ajutorul tastelor de navigare. Modalitatea de programare accesibilă utilizatorului vă ajută să beneficiați la maximum de toate opțiunile de meniu pe care vi le pune la dispoziție aparatul.

Deoarece programarea se face prin intermediul ecranului LCD, am creat instrucțiuni pas-cu-pas care se afișează pe ecran, pentru a vă ajuta să vă programați aparatul. Nu trebuie decât să urmați instrucțiunile, pe măsură ce acestea vă ghidează prin comenzile din meniu și prin opțiunile de programare.

Tabelul Meniu

Tabelul Meniu care începe la pagina 2-3 vă va ajuta să înțelegeți comenzile și opțiunile din meniu care se găsesc în programele aparatului. După ce vă familiarizați cu programarea, puteți folosi tabelul Meniu ca o referință rapidă atunci când doriți să modificați setările.



Observație

Puteți programa aparatul apăsând **Menu/Set (Menu/Set)** și apoi pe numerele meniului. De exemplu, pentru a seta Beeper Volume (Volum alarmă) la valoarea **Low**.

Apăsați **Menu/Set (Menu/Set)**, **1**, **4**, **2** și





▲ sau **▼** pentru a selecta **Low**.

Apăsați **Menu/Set (Menu/Set)**.

Stocarea în memorie

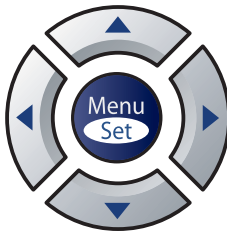
Dacă se produce o pană de curent, nu veți pierde setările din meniu pentru că ele sunt stocate permanent. Setările temporare (precum Contrast, Overseas Mode (Modul în străinătate) și așa mai departe) vor fi pierdute. De asemenea, s-ar putea să fie necesar să resetați și data și ora.

Taste de navigare

	
	<p>Accesarea meniului Trecerea la următorul nivel de meniu Acceptarea unei opțiuni</p>
	<p>Navigarea prin nivelul curent al meniului</p>
	<p>Revenirea la nivelul anterior de meniu sau trecerea la următorul nivel de meniu</p>
	<p>Ieșirea din meniu</p>

Puteți accesa modul de funcționare meniu apăsând **Menu/Set (Meniu/Set)**. Când intrați în meniu, pe ecranul LCD apare lista de opțiuni.

Apăsați **1** pentru a intra în meniul General Setup (Configurare generală)

1.General Setup

—SAU—

Apăsați **2** pentru a intra în meniul Fax

2.Fax

—SAU—

Apăsați **3** pentru a intra în meniul Copy (Copiere)

3.Copy

⋮

Apăsați **0** pentru a intra în meniul Initial Setup (Configurare inițială)

0.Initial Setup

Puteți naviga mai repede prin fiecare nivel de meniu apăsând pe săgeata orientată în direcția dorită: ▲ sau ▼.

Selecțați o opțiune apăsând **Menu/Set (Meniu/Set)** când acea opțiune apare pe ecranul LCD.

Atunci, ecranul LCD va afișa următorul nivel de meniu.

Apăsați ▲ sau ▼ pentru a naviga către următoarea opțiune din meniu.

Apăsați **Menu/Set (Meniu/Set)**.

După ce terminați de setat o opțiune, pe ecranul LCD apare mesajul *Accepted*.

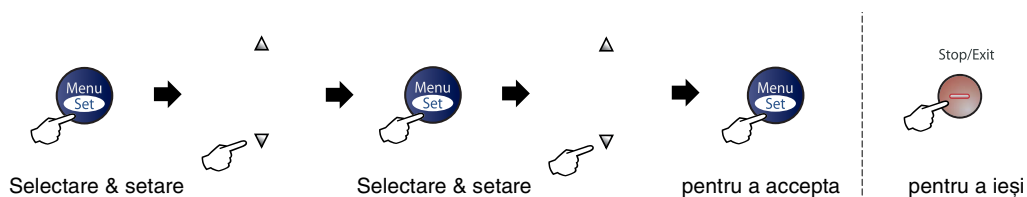

Meniu principal	Submeniu	Comenzi din meniu	Opțiuni	Descrieri	
1. General Setup	1. Mode Timer	—	5 Mins 2 Mins 1 Min 30 Secs 0 Sec Off	Setează perioada de timp după care se revine la modul de funcționare Fax.	
	2. Paper Type	—	Thin Plain Thick Thicker Transprncy Recycled	Setează tipul de hârtie din tava pentru hârtie.	
	3. Paper Size	—	A4 Letter Executive A5 A6 B5 B6	Setează dimensiunea hârtiei din tava pentru hârtie.	
	4. Volume	1. Ring		High Med Low Off	Ajustează volumul soneriei.
		2. Beeper		High Med Low Off	Ajustează nivelul de volum al alarmei.
		3. Speaker		High Med Low Off	Ajustează volumul difuzorului.



Observație

Setările din fabrică sunt scrise cu litere aldine.

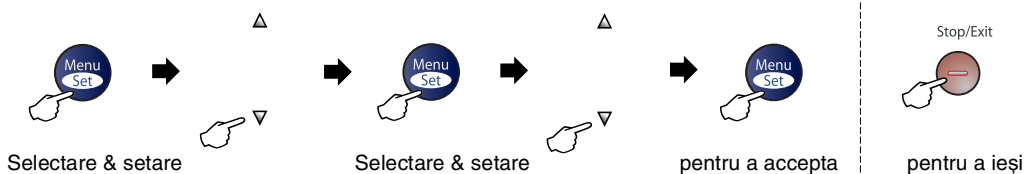

Meniu principal	Submeniu	Comenzi din meniu	Opțiuni	Descrieri
1. General Setup (Continuare)	5. Auto Daylight	—	On Off	Determină trecerea automată la Ora de vară.
	6. Ecology	1. Toner Save	On Off	Prelungește durata de utilizare a cartușului de toner.
		2. Sleep Time	(0-99) 05 Min	Economisește energie.
	7. LCD Contrast	—	Light Dark	Ajustează contrastul ecranului LCD.
	8. Security	1. Mem Security		
2. Setting Lock				Împiedică setarea valorilor pentru Date & Time (Dată & Oră), Station ID (ID stație), Quick-Dial (Apelare rapidă) și General Setup (Configurare generală).
2. Fax	1. Setup Receive (Numai în modul de funcționare Fax)	1. Ring Delay	00-04 (02)	Setează de câte ori trebuie să sune înainte ca aparatul să răspundă în modul de funcționare Fax Only (Doar fax) sau în modul Fax/Tel.
		2. F/T Ring Time	70 Sec 40 Sec 30 Sec 20 Sec	Setează perioada de pseudo-apelare/apelare dublă în modul de funcționare Fax/Tel.
		3. Fax Detect	On Semi Off	Se primesc mesaje fax fără a se apăsa Start .
		4. Remote Code	On (*51, #51) Off	Puteți prelua toate apelurile de la un interior sau de la un telefon extern și puteți utiliza coduri pentru a porni sau a opri aparatul. Puteți personaliza aceste coduri.



Observație

Setările din fabrică sunt scrise cu litere aldine.

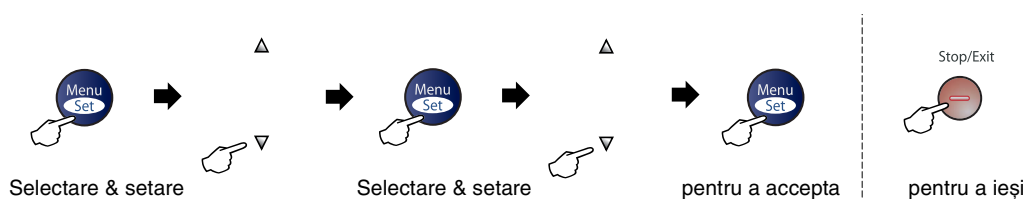

Meniu principal	Submeniu	Comenzi din meniu	Opțiuni	Descrieri
2. Fax (Continuare)	1. Setup Receive (Numai în modul de funcționare Fax) (Continuare)	5. Auto Reduction	On Off	Reduce dimensiunea faxurilor primite.
		6. Memory Receive	On Off	Stochează automat în memorie toate faxurile primite, dacă rămâne fără hârtie.
		7. Print Density	▼ - □ □ □ □ ■ + ▲ ▼ - □ □ □ □ □ + ▲ ▼ - □ □ ■ □ □ + ▲ ▼ - □ ■ □ □ □ + ▲ ▼ - ■ □ □ □ □ + ▲	Crește sau descrește contrastul documentelor tipărite.
		8. Polling RX	Standard Secure Timer	Setează aparatul pentru a interoga un alt aparat fax.
	2. Setup Send (Numai în modul de funcționare Fax)	1. Contrast	Auto Light Dark	Modifică contrastul faxurilor pe care le trimiteți.
		2. Fax Resolution	Standard Fine S. Fine Photo	Setează rezoluția implicită a faxurilor trimise.
		3. Delayed Fax	—	Setează ora din zi, în format de 24 ore, la care vor fi trimise faxurile amânate.
		4. Batch TX	On Off	Combină într-o singură transmisiune faxurile amânate trimise către același număr de fax și în același moment al zilei.
		5. Real Time TX	Off On Next Fax: On Next Fax: Off	Puteți trimite un fax fără a utiliza memoria.
		6. Polled TX	Standard Secure	Configurează documentul din aparatul dvs. în așa fel încât să fie preluat de un alt aparat fax.

Observație

Setările din fabrică sunt scrise cu litere aldine.

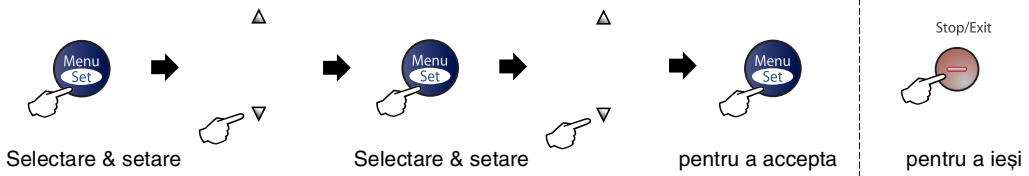

Meniu principal	Submeniu	Comenzi din meniu	Opțiuni	Descrieri	
2. Fax (Continuare)	2. Setup Send (Numai în modul de funcționare Fax) (Continuare)	7. Coverpg Setup	Off On Next Fax:On Next Fax:Off Print Sample	Trimite automat o Pagină de însoțire pe care ați programat-o.	
		8. Coverage Note	—	Puteți seta propriile comentarii pentru Pagina de însoțire a faxului.	
		9. Overseas Mode	On Off	Dacă aveți probleme la trimiterea faxurilor în străinătate, setați această opțiune la valoarea On (Activat).	
	3. Set Quick-Dial	1. One-Touch Dial			Stochează numere de Apelare la o atingere, astfel încât să le puteți forma apăsând o singură tastă (și Start).
		2. Speed-Dial	—		Stochează numere de Apelare rapidă, astfel încât să le puteți forma apăsând numai câteva taste (și Start).
		3. Setup Groups	—		Configurează un număr de Grup pentru Difuzare.
	4. Report Setting	1. XMIT Report		On On+Image Off Off+Image	Configurarea inițială pentru Transmission Verification Report (Raport de verificare a transmisiunii) și pentru Fax Journal (Jurnal fax).
2. Journal Period			Every 7 Days Every 2 Days Every 24 Hours Every 12 Hours Every 6 Hours Every 50 Faxes Off		



Observație

Setările din fabrică sunt scrise cu litere aldine.

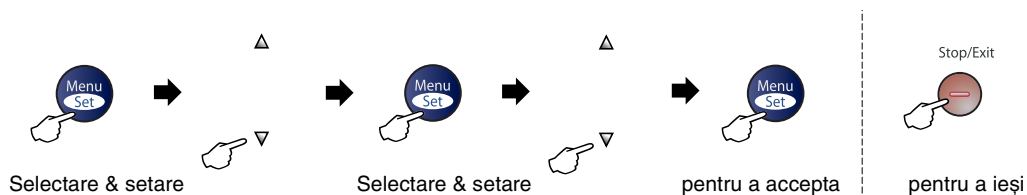

Meniu principal	Submeniu	Comenzi din meniu	Opțiuni	Descrieri
2. Fax (Continuare)	5. Remote Fax Opt	1. Forward/Store	Off Fax Forward Fax Storage (Backup Print - Tipărire de rezervă)	Setează aparatul să redirecționeze mesajele fax sau să stocheze în memorie faxurile primite (astfel încât să le puteți prelua când nu sunteți în apropierea aparatului). Dacă ați selectat Fax Forward (Redirecționare fax) sau PC Fax Receive (Primire fax PC), puteți activa caracteristica de siguranță Backup Print (Tipărire de rezervă).
		2. Remote Access	--- *	Trebuie să setați propriul cod pentru Remote Retrieval (Preluare de la distanță).
		3. Print Document	—	Tipărește faxurile primite care sunt stocate în memorie.
	6. Remaining Jobs	—	—	Verifică ce operațiuni există în memorie și vă permite să anulați operațiunile selectate.
	0. Miscellaneous	1. Compatibility	High Normal Basic	Ajustează Equalization (Egalizarea) pentru problemele de transmisiune.
	3. Copy	1. Quality	—	Text Auto Photo
2. Contrast		—	▼ -□□□□■+ ▲ ▼ -□□□■□+ ▲ ▼ -□□■□□+ ▲ ▼ -□■□□□+ ▲ ▼ -■□□□□+ ▲	Ajustează contrastul pentru copii.



Observație

Setările din fabrică sunt scrise cu litere aldine.

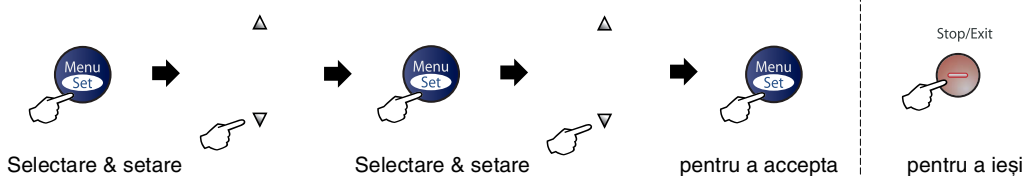

Meniu principal	Submeniu	Comenzi din meniu	Opțiuni	Descrieri
4. Machine Info.	1. Serial No.	—	—	Vă permite să verificați numărul de serie al aparatului.
	2. Page Counter	—	Total Copy Print List/Fax	Vă permite să verificați numărul total de pagini tipărite de aparat pe toată durata sa de utilizare.
	3. Drum Life	—	—	Puteți verifica procentul rămas disponibil din durata de utilizare a tamburului.
0. Initial Setup	1. Receive Mode	—	Fax Only Fax/Tel External TAD Manual	Alegeți modul de primire care să corespundă cel mai bine nevoilor dumneavoastră.
	2. Date/Time	—	—	Amplasează data și ora pe ecranul LCD și pe anteturile faxurilor pe care le trimiteți.
	3. Station ID	—	Fax: Tel: Name:	Programați numele și numărul dumneavoastră de fax care vor apărea pe fiecare pagină pe care o trimiteți prin fax.
	4. Tone/Pulse	—	Tone Pulse	Selectează modul de apelare.
	5. Phone Line Set	—	Normal PBX ISDN	Selectați tipul de linie telefonică.
	0. Local Language (pentru cehă, polonă și maghiară)	—	English Czech Hangar. Polish	Vă permite să schimbați limba de afișare pe LCD în funcție de țară.

Observație

Setările din fabrică sunt scrise cu litere aldine.

Introducerea textului

Când setați anumite opțiuni de meniu, cum ar fi Station ID (ID stație), s-ar putea să fie necesar să introduceți text în aparat.

Majoritatea tastelor cu numere au imprimate pe ele trei sau patru litere. Tastele pentru **0**, **#** și ***** nu au litere imprimate pentru că ele sunt utilizate pentru caractere speciale.

Prin apăsarea repetată a tastei numerice corespunzătoare, puteți accesa caracterul dorit.

Apăsați tasta	o dată	de două ori	de trei ori	de patru ori
2	A	B	C	2
3	D	E	F	3
4	G	H	I	4
5	J	K	L	5
6	M	N	O	6
7	P	Q	R	S
8	T	U	V	8
9	W	X	Y	Z

Introducerea spațiilor

Pentru a introduce un spațiu în numărul de fax, apăsați ► o dată, între cifre. Pentru a introduce un spațiu în nume, apăsați ► de două ori, între caractere.

Efectuarea corecturilor

Dacă ați introdus incorect o literă și doriți să o înlocuiți, apăsați ◀ pentru a deplasa cursorul sub caracterul incorect. Apoi apăsați **Stop/Exit (Stop/lesire)**. Toate literele de deasupra și din dreapta cursorului vor fi șterse. Re-introduceți caracterul corect. De asemenea, vă puteți deplasa înapoi și puteți tasta peste literele incorecte.

Repetarea literelor

Dacă trebuie să tastați un caracter care este pe aceeași tastă ca și cel precedent, apăsați ► pentru a muta cursorul la dreapta, înainte de a apăsa tasta din nou.

Caractere speciale și simboluri



Apăsați *****, **#** sau **0** și apoi apăsați ◀ sau ► pentru a deplasa cursorul sub caracterul special sau simbolul dorit. Apoi apăsați **Menu/Set (Meniu/Set)** pentru a-l selecta.

Apăsați ***** pentru (spațiu) ! " # \$ % & ' () * + , - . / €

Apăsați **#** pentru ; < = > ? @ [] ^ _

Apăsați **0** pentru Ä Ë Ö Ü À Ç È É 0

Cum se intră în modul de funcționare Fax

Înainte de a trimite faxuri sau de a modifica setările de trimitere sau de primire a faxurilor, asigurați-vă că butonul  (Fax) este luminat în culoarea verde. Dacă nu este, apăsați  (Fax) pentru a intra în modul de funcționare Fax. În mod implicit, aparatul este setat în modul de funcționare Fax.

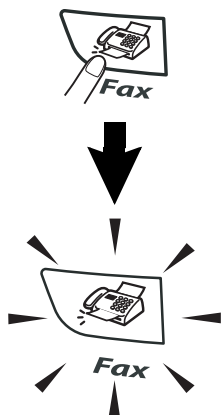

Cum se formează numerele

Puteți forma numere în următoarele moduri.

Apelare manuală

Apăsați toate cifrele numărului de telefon sau de fax.



Apelarea la o atingere

Apăsați tasta de apelare la o atingere aferentă destinației pe care doriți să o apelați. (Consultați *Stocarea numerelor de Apelare la o atingere* la pagina 5-1.)

Observație

Pentru a apela numerele cu apelare la o atingere de la 11 la 20, țineți apăsată tasta **Shift (Schimb)** în timp ce apăsați tasta de apelare la o atingere.

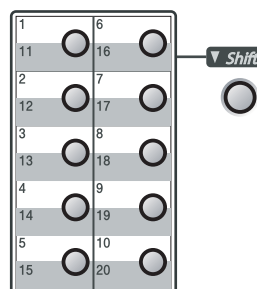

Apelarea rapidă

Apăsați **Search/Speed Dial (Cauta /Apelare rapidă)**, # și apoi numărul de Apelare rapidă format din trei cifre. (Consultați *Stocarea numerelor de Apelare rapidă* la pagina 5-2.)

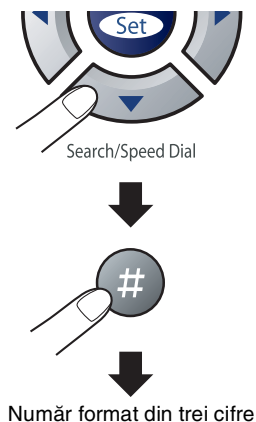

Observație

Dacă pe ecranul LCD apare mesajul *Not Registered* când introduceți numărul de apelare la o atingere sau numărul de apelare rapidă, înseamnă că pentru respectivul cod nu a fost stocat nici un număr.

Căutare

Puteți căuta nume stocate în memoriile de apelare la o atingere sau de apelare rapidă. Apăsați **Search/Speed Dial (Cauta /Apelare rapidă)** și tastele de navigare, pentru a căuta. (Consultați *Stocarea numerelor de Apelare la o atingere* la pagina 5-1 și *Stocarea numerelor de Apelare rapidă* la pagina 5-2.)

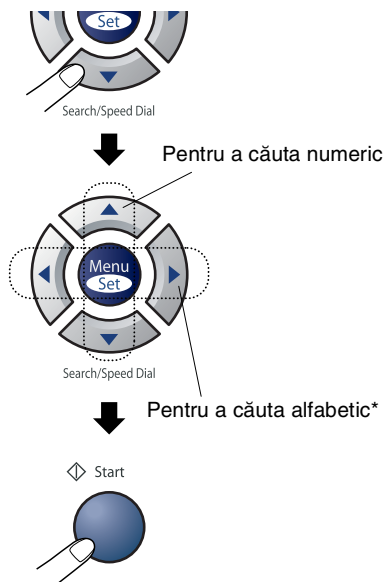

* Pentru a căuta alfabetic, puteți utiliza tastatura pentru a introduce prima literă a numelui pe care îl căutați.

Re-apelarea numerelor de fax

Dacă trimiteți manual un fax și linia este ocupată, apăsați **Redial/Pause (Re-formeaza/Pauza)** și apoi apăsați **Start** pentru a încerca din nou. Dacă doriți să apelați pentru a doua oară ultimul număr format, puteți economisi timp apăsând **Redial/Pause (Re-formeaza/Pauza)** și **Start**.

Butonul **Redial/Pause (Re-formeaza/Pauza)** funcționează numai dacă ați format numărul folosind panoul de control.

Dacă trimiteți automat un fax și linia este ocupată, aparatul va re-apela numărul în mod automat de maximum trei ori, la intervale de cinci minute.

Cum se trimite un fax

Transmisiune automată

Acesta este modul cel mai confortabil de a trimite un fax.

Nu ridicăți receptorul.

Apăsați **Start** imediat după ce formați numărul. (Pentru a vedea un exemplu de trimitere automată a unui fax, urmați pașii din secțiunea *Trimiterea unui fax din ADF* la pagina 3-3.)

Trimiterea unui fax din ADF

- 1 Apăsați butonul  (**Fax**), dacă acesta nu este luminat în culoarea verde.
- 2 Puneți documentul în ADF cu fața în jos.
- 3 Formați numărul de fax.
Apăsați **Start**. Aparatul începe să scaneze documentul.

Difuzarea

Difuzarea este operațiunea prin care același mesaj fax este trimis automat către mai multe numere de fax. Puteți include în aceeași listă de difuzare grupuri, numere de apelare la o atingere, numere de apelare rapidă și până la 50 de numere formate manual.

Apăsați **Menu/Set (Meniu/Set)** după fiecare număr. Utilizați **Search/Speed Dial (Cauta/Apelare rapidă)** pentru a alege mai ușor numerele. (Pentru a seta numere de apelare în grup, consultați *Configurarea Grupurilor pentru difuzare* la pagina 5-3.)

După finalizarea difuzării, se va tipări un Broadcast Report (Raport difuzare) care vă va aduce la cunoștință rezultatele.

- 1 Apăsați butonul  (**Fax**), dacă acesta nu este luminat în culoarea verde.
- 2 Încărcați documentul.
- 3 Introduceți un număr utilizând One-Touch (Apelarea la o atingere), Speed-Dial (Apelarea rapidă), un număr de grup, Search (Căutare) sau formarea manuală cu ajutorul tastaturii.
Apăsați **Menu/Set (Meniu/Set)** după fiecare număr.
- 4 După ce ați introdus toate numerele de fax, apăsați **Start**.



Observație

- Dacă nu ați utilizat nici un număr pentru grupuri, nici un cod de acces și nici un număr de carte de credit, puteți „difuza” faxuri către cel mult 270 de numere diferite.
- Memoria disponibilă variază în funcție de tipurile de operațiuni din memorie și de numărul de destinații utilizate pentru difuzare. Dacă difuzați către numărul maxim de destinații disponibile, nu veți putea utiliza Dual Access (Acces dublu) și Delayed fax (Fax amânat).
- Introduceți în mod normal numerele cu secvențe lungi de apelare, dar rețineți că fiecare număr de apelare la o atingere și de apelare rapidă este considerat ca un număr, așa că numărul de destinații pe care le puteți stoca devine limitat.
- Dacă memoria este plină, apăsați **Stop/Exit (Stop/lesire)** pentru a opri operațiunea sau, dacă s-a scanat mai mult de o pagină, apăsați **Start**, pentru a trimite partea care este în memorie.

Modul de funcționare În străinătate

Dacă aveți probleme la trimiterea unui fax în străinătate din cauza posibilelor interferențe pe linia telefonică, vă recomandăm să activați Modul de funcționare În străinătate. După ce trimiteți un fax utilizând această opțiune, opțiunea se va dezactiva automat.

- 1 Apăsați butonul  (**Fax**), dacă acesta nu este luminat în culoarea verde.
- 2 Încărcați documentul.
- 3 Apăsați **Menu/Set (Meniu/Set)**, **2**, **2**, **9**.

9.Overseas Mode

- 4 Apăsați ▲ sau ▼ pentru a selecta On (sau Off).

Apăsați **Menu/Set (Meniu/Set)**.

Operațiuni fundamentale de primire

Alegerea modului de primire

Aparatul are patru moduri diferite de primire. Alegeți modul care să corespundă cel mai bine nevoilor dumneavoastră.

Ecran LCD	Cum funcționează	Când să îl utilizați
Fax Only (primire automată)	Aparatul răspunde automat la fiecare apel în calitate de fax.	Pentru linii dedicate de fax.
Fax/Tel (fax și telefon) (cu un telefon extern sau de interior)	Aparatul controlează linia și răspunde automat la fiecare apel. Dacă apelul este un fax, va primi faxul. Dacă apelul nu este fax, va suna (pseudo-apelare/apelare dublă) pentru ca dumneavoastră să răspundeți la apel.	Utilizați acest mod dacă vă așteptați să primiți multe mesaje fax și puține apeluri telefonice. Nu puteți utiliza un robot telefonic pe aceeași linie, chiar dacă acesta este conectat la o priză telefonică separată de pe aceeași linie. În acest mod de primire, nu puteți utiliza mesageria vocală telefonică a companiei.
External TAD (numai cu un robot telefonic extern)	Robotul telefonic extern (TAD) răspunde automat la fiecare apel. Mesajele vocale sunt memorate de robotul telefonic extern. Dacă este un apel fax, aparatul primește faxul.	Utilizați acest mod dacă doriți să utilizați un robot telefonic conectat la aparat. Setarea TAD extern funcționează numai dacă există un robot telefonic extern. Cu această setare, opțiunea Ring Delay (Prelungire sonerie) nu funcționează.
Manual (primire manuală) (cu un telefon extern sau de interior)	Aveți controlul liniei și trebuie să răspundeți personal la fiecare apel.	Utilizați acest mod dacă nu primiți multe mesaje fax sau dacă utilizați un calculator pe aceeași linie. Dacă răspundeți și auziți un ton de fax, așteptați ca aparatul să preia apelul și apoi închideți. (Consultați <i>Fax Detect (Detectare fax)</i> la pagina 4-2.)

Pentru a selecta sau modifica Modul de primire

- 1 Apăsați **Menu/Set (Meniu/Set)**, **0**, **1**.

1.Receive Mode

- 2 Apăsați ▲ sau ▼ pentru a selecta Fax Only, Fax/Tel, External TAD sau Manual.

Apăsați **Menu/Set (Meniu/Set)**.

- 3 Apăsați **Stop/Exit (Stop/iesire)**.

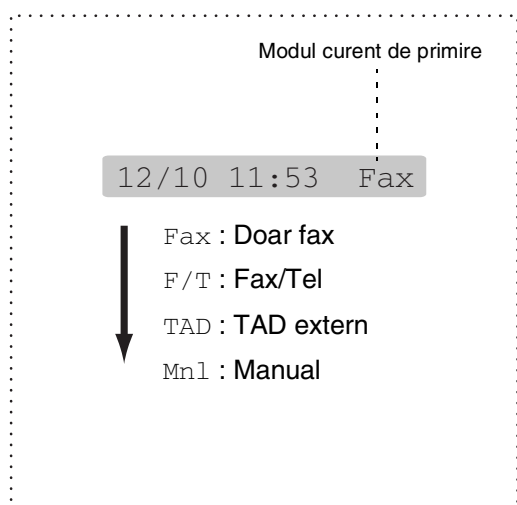

Fax Detect (Detectare fax)

Dacă utilizați această opțiune, nu este necesar să apăsați **Start** sau Codul de primire fax *51 când preluați un apel fax. Dacă selectați **On**, aceasta permite aparatului să preia automat apelurile fax, chiar dacă ridicați receptorul sau receptorul unui telefon extern sau de interior. Când vedeți pe ecranul LCD mesajul *Receiving* sau când auziți un ton de fax în receptorul unui telefon derivat, conectat la o altă priză telefonică/de perete, este suficient să puneți în furcă receptorul și aparatul va face restul. Opțiunea *Semi* lasă aparatul să primească faxul numai dacă ați preluat apelul de la aparat.

Observație

- Dacă ați setat această caracteristică la valoarea **On**, dar aparatul nu preia automat un apel fax după ce ridicați receptorul unui telefon extern sau derivat, tastați codul Primire fax, *51. La aparat, ridicați receptorul și apoi apăsați **Start**.
- Dacă trimiteți faxuri de la un calculator aflat pe aceeași linie telefonică și aparatul le interceptează, setați caracteristica Easy Receive (Primire ușoară) la valoarea **Off**.
- Dacă selectați valoarea **Off**, va trebui să activați personal aparatul, apăsând **Start** pe aparat.
—SAU—
tastând *51 dacă nu vă aflați lângă machine.

- 1 Apăsați butonul  (**Fax**), dacă acesta nu este luminat în culoarea verde.

- 2 Apăsați **Menu/Set (Meniu/Set)**, **2**, **1**, **3**.

3.Fax Detect

- 3 Apăsați ▲ sau ▼ pentru a selecta **On**, **Semi** (sau **Off**).

Apăsați **Menu/Set (Meniu/Set)**.

- 4 Apăsați **Stop/Exit (Stop/iesire)**.

Stocarea numerelor pentru a le apela cu ușurință

Puteți să configurați aparatul să realizeze următoarele tipuri de apelare ușoară: Apelare la o atingere, Apelare rapidă și Grupuri pentru difuzarea faxurilor. Când formați un număr de Apelare rapidă, pe ecranul LCD apare numele, dacă l-ați stocat, sau numărul.



Observație

Dacă se produce o pană de curent, numerele de apelare rapidă care sunt în memorie nu vor fi pierdute.

Stocarea numerelor de Apelare la o atingere

Aparatul are 10 taste de Apelare la o atingere, unde puteți stoca 20 de numere de fax sau de telefon pentru a fi apelate automat. Pentru a accesa numerele de la 11 la 20, țineți apăsată tasta **Shift (Schimb)** în timp ce apăsați tasta de Apelare la o atingere. Pe ecranul LCD apare numele, dacă l-ați stocat, sau numărul.

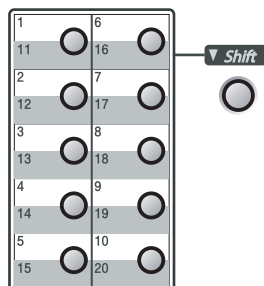

- 1 Apăsați **Menu/Set (Meniu/Set)**, **2**, **3**, **1**.

1.One-Touch Dial

- 2 Apăsați tasta de Apelare la o atingere acolo unde doriți să stocați un număr.
- 3 Introduceți numărul de telefon sau de fax (până la 20 de cifre).
Apăsați **Menu/Set (Meniu/Set)**.
- 4 Utilizați tastatura pentru a tasta numele (până la 15 caractere).

Apăsați **Menu/Set (Meniu/Set)**.

(Schema de la pagina 2-9 vă poate ajuta să introduceți litere.)

—SAU—

Apăsați **Menu/Set (Meniu/Set)** pentru a stoca numărul fără a introduce un nume.

- 5 Treceți la Pasul 2 pentru a stoca un alt număr de Apelare la o atingere.

—SAU—

Apăsați **Stop/Exit (Stop/iesire)**.

Stocarea numerelor de Apelare rapidă

Puteți stoca numere de Apelare rapidă, pentru ca, atunci când doriți să formați un număr, să apăsați numai câteva taste (**Search/Speed Dial (Cauta /Apelare rapida)**, #, numărul de trei cifre și **Start**). Aparatul poate stoca 200 de numere de Apelare rapidă.

- 1 Apăsați **Menu/Set (Meniu/Set)**, **2**, **3**, **2**.

2.Speed-Dial

- 2 Utilizați tastatura pentru a introduce un număr din trei cifre pentru poziția de Apelare rapidă. (001 - 200)

(De exemplu, apăsați **005**.)

Apăsați **Menu/Set (Meniu/Set)**.

- 3 Introduceți numărul de telefon sau de fax (până la 20 de cifre).

Apăsați **Menu/Set (Meniu/Set)**.

- 4 Utilizați tastatura pentru a tasta numele (până la 15 caractere).

Apăsați **Menu/Set (Meniu/Set)**.

(Schema de la pagina 2-9 vă poate ajuta să introduceți litere.)

—SAU—

Apăsați **Menu/Set (Meniu/Set)** pentru a stoca numărul fără a introduce un nume.

- 5 Treceți la Pasul 2 pentru a stoca un alt număr de Apelare rapidă.

—SAU—

Apăsați **Stop/Exit (Stop/iesire)**.

Modificarea numerelor de Apelare la o atingere / Apelare rapidă

Dacă încercați să stocați un număr de Apelare la o atingere sau de Apelare rapidă acolo unde a fost deja stocat un număr, pe ecranul LCD va apărea numele care a fost stocat în acea amplasare (sau numărul) și vi se va solicita să alegeți una dintre variantele disponibile:



Apăsați **1** pentru a modifica numărul stocat.

—SAU—

Apăsați **2** pentru a ieși fără a realiza vreo schimbare.

Cum se modifică numărul sau numele stocat:

- Dacă doriți să modificați un caracter, utilizați ◀ sau ▶ pentru a amplasa cursorul sub caracterul pe care doriți să îl modificați și tastați peste el.
- Dacă doriți să ștergeți în întregime numărul sau numele, apăsați **Stop/Exit (Stop/iesire)** atunci când cursorul se află sub prima cifră sau primul caracter. Toate caracterele de deasupra și din dreapta cursorului vor fi șterse.

- 2 Introduceți un nou număr.

Apăsați **Menu/Set (Meniu/Set)**.

- 3 Urmați instrucțiunile care încep la Pasul 4 din Stocarea numerelor de Apelare la o atingere și din Stocarea numerelor de Apelare rapidă. (Consultați *Stocarea numerelor de Apelare la o atingere* la pagina 5-1 și *Stocarea numerelor de Apelare rapidă* la pagina 5-2.)

Configurarea Grupurilor pentru difuzare

Grupurile, care pot fi stocate pe o tastă de Apelare la o atingere sau într-o poziție de Apelare rapidă, vă permit să trimiteți același mesaj fax către mai multe numere de fax, apăsând o singură tastă de Apelare la o atingere și **Start** sau apăsând **Search/Speed Dial (Cauta /Apelare rapida)**, #, poziția formată din trei cifre și **Start**. Mai întâi, trebuie să stocați fiecare număr de fax ca număr de Apelare la o atingere sau ca număr de Apelare rapidă. Apoi le puteți reuni într-un Grup. Fiecare Grup ocupă o singură tastă de Apelare la o atingere sau o singură poziție de Apelare rapidă. Puteți configura până la opt Grupuri, sau puteți atribui până la 219 numere unui singur Grup mare. (Consultați *Stocarea numerelor de Apelare la o atingere* la pagina 5-1 și *Stocarea numerelor de Apelare rapidă* la pagina 5-2.)

- 1 Apăsați **Menu/Set (Meniu/Set)**, **2**, **3**, **3**.

3.Setup Groups

- 2 Decideți unde doriți să stocați grupul.

—ȘI—

Apăsați o tastă de Apelare la o atingere.

—SAU—

Apăsați **Search/Speed Dial (Cauta/Apelare rapida)** și introduceți poziția din trei cifre și apoi apăsați **Menu/Set (Meniu/Set)**.

(De exemplu, apăsați tasta **2** de Apelare la o atingere, sau apăsați **Search/Speed Dial (Cauta/Apelare rapida)** **0 4 5** pentru a ajunge la poziția 045 de Apelare rapidă.)

- 3 Utilizați tastatura pentru a tasta numărul grupului (între 1 și 8).

Setup Group:G01

Apăsați **Menu/Set (Meniu/Set)**.

(De exemplu apăsați **1** pentru a crea Grupul 1.)

- 4 Pentru a introduce în grup numere de Apelare la o atingere sau numere de Apelare rapidă, apăsați după cum urmează:

De exemplu, pentru numărul 4 de Apelare la o atingere, apăsați tasta **4** de Apelare la o atingere. Ecranul LCD afișează ✖ 004. Pentru poziția 009 de Apelare rapidă, apăsați **Search/Speed Dial (Cauta/Apelare rapida)** și apoi apăsați **0 0 9** pe tastatură.

G01: ✖ 004#009

- 5 Apăsați **Menu/Set (Meniu/Set)** pentru a accepta numerele din acest grup.

- 6 Utilizați tastatura și schema de la pagina 2-9 pentru a introduce numele grupului.

Apăsați **Menu/Set (Meniu/Set)**.

(De exemplu, tastați **CLIENTI NOI**).

- 7 Apăsați **Stop/Exit (Stop/iesire)**.

Observație

Puteți tipări o listă cu toate numerele de Apelare la o atingere și de Apelare rapidă. Numerele grupurilor vor fi marcate în coloana GRUP. (Consultați *Tipărirea rapoartelor* la pagina 7-2.)

Setarea opțiunilor de fax la distanță



Observație

- Nu puteți utiliza decât o singură opțiune de fax la distanță odată:
Redirecționare fax—SAU—Stocare fax—SAU—Dezactivat.
- Dacă modificați opțiunile de fax la distanță și faxurile primite sunt lăsate în memoria aparatului, pe ecranul LCD va apărea un mesaj.

Configurarea redirecționării faxurilor

Când selectați Fax Forward (Redirecționare fax), aparatul stochează în memorie faxurile primite. Apoi, aparatul va forma numărul de fax pe care l-ați programat și va redirecționa mesajul de fax.

- 1 Apăsați **Menu/Set (Meniu/Set)**, **2**, **5**, **1**.

1.Forward/Store

- 2 Apăsați ▲ sau ▼ pentru a selecta Fax Forward.

Apăsați **Menu/Set (Meniu/Set)**.

Pe ecranul LCD va apărea un mesaj prin care vi se solicită să introduceți numărul de fax către care vor fi redirecționate faxurile.

- 3 Introduceți numărul pentru redirecționare (până la 20 de caractere).
Apăsați **Menu/Set (Meniu/Set)**.

- 4 Apăsați ▲ sau ▼ pentru a selecta Backup Print:On sau Backup Print:Off.

Backup Print:On

Apăsați **Menu/Set (Meniu/Set)**.



Observație

Dacă selectați Backup Print:On, aparatul va tipări, de asemenea, faxul și la aparatul local, astfel încât să aveți o copie. Aceasta este o caracteristică de siguranță, pentru cazul în care se produce o pană de curent înainte ca faxul să fie redirecționat sau există o problemă la aparatul de destinație. În cazul în care se produce o pană de curent, aparatul poate stoca faxurile timp de până la 4 zile.

- 5 Apăsați **Stop/Exit (Stop/Iesire)**.

Setarea stocării faxurilor

Dacă selectați Fax Storage (Stocare fax), aparatul stochează în memorie faxurile primite. Veți putea prelua mesajele fax din altă parte, cu ajutorul comenzilor Remote Retrieval (Preluare de la distanță).

- 1 Apăsați **Menu/Set (Meniu/Set)**, **2**, **5**, **1**.

1.Forward/Store

- 2 Apăsați ▲ sau ▼ pentru a selecta Fax Storage.

Apăsați **Menu/Set (Meniu/Set)**.

- 3 Apăsați **Stop/Exit (Stop/Iesire)**.



Observație

Dacă ați setat Fax Storage (Stocare fax), aparatul va tipări automat o copie de rezervă.

Setarea codului pentru acces de la distanță

Codul de acces de la distanță vă permite să accesați caracteristicile de Preluare de la distanță atunci când nu vă aflați în apropierea aparatului. Înainte de a putea să utilizați caracteristicile de acces și preluare de la distanță, trebuie să configurați codul personal. Codul implicit este cod inactiv (--- *).

- 1 Apăsați **Menu/Set (Meniu/Set)**, **2**, **5**, **2**.

2.Remote Access

- 2 Introduceți un cod format din trei caractere, utilizând cifrele **0-9**, ***** sau **#**.
Apăsați **Menu/Set (Meniu/Set)**.
(Caracterul prestabilit ' * ' nu poate fi modificat.)



Observație

Nu utilizați un cod identic cu Codul de primire fax (* 51) sau cu Codul de răspuns la telefon (#51).

- 3 Apăsați **Stop/Exit (Stop/iesire)**.



Observație

Vă puteți modifica în orice moment codul, introducând un cod nou. Dacă doriți să vă dezactivați codul, apăsați **Stop/Exit (Stop/iesire)** în Pasul 2, pentru a restabili setarea cod inactiv (--- *) și apăsați **Menu/Set (Meniu/Set)**.

Preluarea de la distanță

Vă puteți apela aparatul de la orice telefon sau aparat fax cu mod de apelare ton și apoi puteți utiliza Codul de acces de la distanță și comenzile de la distanță pentru a prelua mesajele fax. Aveți grijă să decupați de pe ultima pagină Cartela de acces pentru preluare de la distanță și să o țineți întotdeauna la dvs.

Utilizarea codului pentru acces de la distanță

- 1 Formați numărul aparatului de fax de la un telefon sau de la un alt aparat fax, utilizând modul de apelare ton.
- 2 Când aparatul preia apelul, introduceți imediat Codul personal de acces de la distanță (3 cifre urmate de *).
- 3 Aparatul semnalizează dacă a primit mesaje fax:
1 semnal sonor lung — Mesaje fax Fără semnale sonore — Nu există mesaje
- 4 Aparatul emite două semnale scurte pentru a vă solicita să introduceți o comandă. Aparatul va deconecta apelul dacă așteptați mai mult de 30 de secunde pentru a introduce o comandă. Aparatul emite trei semnale sonore dacă introduceți o comandă incorectă.
- 5 Apăsați **9 0** pentru a reseta aparatul după ce terminați.
- 6 Încheiați apelul.



Observație

Dacă aparatul este setat în modul **Manual** și doriți să utilizați caracteristicile de preluare de la distanță, puteți accesa aparatul dacă așteptați aproximativ două minute după ce începe să sune și apoi introduceți Codul de acces de la distanță într-un interval de 30 de secunde.

Comenzi de la distanță

Respectați comenzile de mai jos pentru a accesa diverse caracteristici atunci când nu sunteți în apropierea aparatului. Când apălați aparatul și introduceți Codul de acces de la distanță (3 cifre urmate de *), sistemul va emite două semnale sonore scurte și trebuie să introduceți o comandă de la distanță.

Comenzi de la distanță	Detalii operațiune
95 Modificarea setărilor pentru Redirecționare fax și Stocare fax	
1 OFF (DEZACTIVAT)	Puteți selecta Off după ce ați preluat sau ați șters toate mesajele.
2 Redirecționare fax	Dacă auziți un semnal sonor lung, modificarea a fost acceptată. Dacă auziți trei semnale sonore scurte, setarea nu poate fi modificată deoarece nu au fost îndeplinite toate condițiile (de exemplu, înregistrarea unui număr de fax pentru redirecționare). Puteți înregistra numărul de fax pentru redirecționare apăsând pe 4. După ce înregistrați numărul, caracteristica Redirecționare fax va funcționa.
4 Număr redirecționare fax	
6 Stocare fax	
96 Preluarea unui fax	
2 Preluarea tuturor faxurilor	Introduceți numărul unui aparat fax de la distanță pentru a primi mesajele fax stocate. (Consultați pagina 6-4.)
3 Ștergere faxuri din memorie	Dacă auziți un semnal sonor lung, mesajele fax au fost șterse din memorie.
97 Verificarea stării de primire	
1 Fax	Puteți verifica dacă aparatul a primit vreun fax. Dacă a primit, veți auzi un semnal sonor lung. Dacă nu a primit, veți auzi trei semnale sonore scurte.
98 Modificarea modului de primire	
1 TAD extern	Dacă auziți un semnal sonor lung, modificarea a fost acceptată.
2 Fax/Tel	
3 Doar fax	
90 Ieșire	Apăsați 9 0 pentru a ieși din modul Preluare de la distanță. Așteptați un semnal sonor lung, apoi puneți receptorul în furcă.

Preluarea mesajelor fax

Vă puteți apela aparatul de la orice telefon cu mod de apelare ton și puteți să programați aparatul să trimită mesajele fax la un alt aparat fax.

- 1 Formați numărul de fax.
- 2 Când aparatul preia apelul, introduceți imediat Codul personal de acces de la distanță (3 cifre urmate de *). Dacă auziți un semnal sonor lung, aveți mesaje.
- 3 Imediat după ce auziți două semnale sonore scurte, utilizați tastatura pentru a apăsa pe **9 6 2**.
- 4 Așteptați semnalul sonor lung și apoi utilizați tastatura pentru a introduce numărul faxului de la distanță la care vreți să fie trimise mesajele fax, urmat de **##** (până la 20 de caractere).



Observație

Nu puteți utiliza * și # ca numere de apel. Cu toate acestea, apăsați # dacă doriți să introduceți o pauză.

- 5 Apăsați **9 0** pentru a reseta aparatul după ce terminați.
- 6 Puneți receptorul în furcă după ce auziți semnalul sonor emis de aparat. Aparatul va apela celălalt aparat de fax, care va tipări apoi mesajele fax.

Setările și activitatea faxului

Trebuie să configurați în meniu Raportul de verificare a transmisiunii și Perioada jurnalului.

Apăsați **Menu/Set (Meniu/Set), 2, 4, 1.**

1.XMIT Report

—SAU—

Apăsați **Menu/Set (Meniu/Set), 2, 4, 2.**

2.Journal Period

Particularizarea Raportului de verificare a transmisiunii

Puteți utiliza Raportul de transmisiune ca dovadă a trimiterii unui fax. Acest raport prezintă ora și data transmisiunii și specifică dacă transmisiunea s-a realizat cu succes (OK). Dacă selectați *On* sau *On+Image*, raportul se va tipări pentru fiecare fax pe care îl trimiteți.

Dacă trimiteți multe faxuri către aceeași destinație, s-ar putea să aveți nevoie de mai multe informații, nu numai de numerele operațiilor, pentru a ști ce faxuri trebuie să trimiteți din nou. Dacă selectați *On+Image* sau *Off+Image*, în raport se va tipări o porțiune din prima pagină a faxului, ceea ce vă va ajuta să vă aduceți aminte.



Observație

Când Raportul de verificare este dezactivat cu setarea *Off* sau *Off+Image*, raportul se va tipări numai dacă survine o eroare de transmisiune, cu mențiunea **ERROR (EROARE)** în coloana **RESULT (REZULTAT)**.

1 Apăsați **Menu/Set (Meniu/Set), 2, 4, 1.**

1.XMIT Report

2 Apăsați ▲ sau ▼ pentru a selecta *On*, *On+Image*, *Off* sau *Off+Image*.

Apăsați **Menu/Set (Meniu/Set).**

3 Apăsați **Stop/Exit (Stop/lesire).**

Setarea perioadei jurnalului

Puteți seta aparatul să tipărească un jurnal la anumite intervale (la fiecare 50 de faxuri, la fiecare 6, 12 sau 24 ore, la fiecare două sau 7 zile). Dacă setați intervalul la valoarea *Off*, puteți tipări raportul, urmând pașii din Tipărirea rapoartelor.

Setarea implicită este *Every 50 Faxes*.

- 1 Apăsați **Menu/Set (Meniu/Set)**, **2**, **4**, **2**.

2. Journal Period

- 2 Apăsați ▲ sau ▼ pentru a alege un interval.

Apăsați **Menu/Set (Meniu/Set)**.

(Dacă alegeți 7 zile, pe ecranul LCD va apărea un mesaj prin care vi se solicită să alegeți o zi în care se începe numărătoarea inversă de 7 zile.)

- 3 Introduceți ora la care se începe tipărirea, în format de 24 de ore.

Apăsați **Menu/Set (Meniu/Set)**.

(De exemplu: introduceți 19:45 pentru ora 7:45 PM.)

- 4 Apăsați **Stop/Exit (Stop/iesire)**.



Observație

- Dacă selectați 6, 12, 24 ore, 2 sau 7 zile, aparatul va tipări raportul la ora selectată și apoi va șterge din memorie toate operațiunile. Dacă memoria aparatului se umple cu 200 de operațiuni înainte de trecerea intervalului selectat, aparatul va tipări Jurnalul mai devreme și apoi va șterge din memorie toate operațiunile. Dacă doriți un raport suplimentar înainte de momentul programat pentru tipărire, puteți să îl tipăriți fără să ștergeți din memorie operațiunile.
- Dacă selectați *Every 50 Faxes*, aparatul va tipări jurnalul după ce stochează 50 de operațiuni.

Tipărirea rapoartelor

Sunt disponibile următoarele rapoarte:

1. *XMIT Verify*
Tipărește un Raport de verificare a transmisiunii pentru ultima transmisiune.
2. *Help List*
Tipărește Lista de ajutor astfel încât să vedeți dintr-o privire cum să programați rapid aparatul.
3. *Quick-Dial*
Tipărește o listă cu numele și numerele stocate în memoria Apelare la o atingere și Apelare rapidă, în ordine numerică.
4. *Fax Journal*
Tipărește o listă cu informații referitoare la ultimul fax trimis și primit. (TX înseamnă Transmis.) (RX înseamnă Primit.)
5. *User Settings*
Tipărește o listă cu setările personale.
6. *Order Form*
Puteți tipări un formular de comandă pentru accesorii, pe care să îl completați și să îl trimiteți distribuitorului Brother.

Cum se tipărește un raport

- 1 Apăsați **Reports (Rapoarte)**.
- 2 Apăsați ▲ sau ▼ pentru a selecta raportul dorit.
Apăsați **Menu/Set (Meniu/Set)**.
—SAU—
Introduceți numărul raportului pe care doriți să-l tipăriți.
De exemplu, apăsați **2** pentru a tipări Lista de ajutor.

8

Copierea

Utilizarea aparatului ca și copiator

Puteți utiliza aparatul ca și copiator, făcând până la 99 de copii odată.

Intrarea în Modul copiere

Înainte de a face copii, asigurați-vă că butonul  (**Copy (Copiere)**) este luminat în culoarea verde. Dacă nu este, apăsați

 (**Copy (Copiere)**) pentru a intra în modul de funcționare **Copiere**. În mod implicit, aparatul este setat în modul de funcționare Fax. Puteți schimba numărul de secunde sau de minute care definește intervalul în care aparatul stă în modul **Copiere**.

Realizarea mai multor copii

- 1 Apăsați butonul  (**Copy (Copiere)**) pentru a-l lumina în culoarea verde.
- 2 Încărcați documentul.
- 3 Utilizați tastatura pentru a tasta numărul de copii dorit (până la 99).
- 4 Apăsați **Start**.

 **Observație**
Pentru a sorta copiile, apăsați **Options (Opțiuni)** și ▲ sau ▼ pentru a selecta Stack/Sort.

Oprirea copierii

Pentru a opri copierea, apăsați **Stop/Exit (Stop/lesire)**.

Utilizarea tastei temporare Copiere

Când doriți să modificați repede, temporar, setările de copiere pentru următoarea copie, utilizați tasta **Options (Opțiuni)**. Puteți utiliza diferite combinații.



Tasta Options (Opțiuni) —  Options

Observație

- Aparatul revine la setările sale implicite la 60 de secunde după ce termină de copiat, sau în cazul în care Cronometrul pentru moduri de funcționare produce revenirea aparatului la modul Fax.
- Puteți salva setările de calitate și contrast pe care le utilizați cel mai frecvent, setându-le ca opțiuni implicite.

Modificarea setărilor temporare de copiere

Utilizați tasta **Options (Opțiuni)** pentru a seta repede următoarele setări de copiere, temporar, pentru următoarea copie.

Apăsați 	Comenzi din meniu  selectare	Opțiuni  selectare
	Enlarge/Reduce	50%/70%/78%/83%/85%/91%/94%/97%/100%/104%/141%/200%/Custom (50-200%)/Auto
	Quality	Auto Text Photo
	Stack/Sort	Stack Sort
	Contrast	▼ -□□□□■+ ▲ ▼ -□□□■□+ ▲ ▼ -□□■□□+ ▲ ▼ -□■□□□+ ▲ ▼ -■□□□□+ ▲
	Page Layout	Off(1 in 1) 2 in 1 (P) 2 in 1 (L) 4 in 1 (P) 4 in 1 (L)

Observație

Setările din fabrică sunt scrise cu litere aldine.

După ce alegeți setările apăsând **Menu/Set (Meniu/Set)**, pe ecranul LCD apare mesajul Set temporarily.

Apăsați **Start** dacă ați terminat de ales setările.

Specificație IEC 60825-1

Acest aparat face parte din Clasa 1 de produse laser, după cum a fost definit în specificațiile IEC 60825-1. Eticheta de mai jos se aplică în țările unde este necesar.



Acest aparat face parte din Clasa 3B diodă laser care produce o radiație laser invizibilă în unitatea scanner. Unitatea scanner nu trebuie deschisă în nici un caz.

Diodă Laser

Lungimea unde: 770 - 810 nm

Putere: max 5 mW.

Clasa laser: Clasa 3B



AVERTIZARE

Orice utilizare a elementelor de control și de ajustare, efectuarea oricăror proceduri altele decât cele specificate în acest manual pot avea ca rezultat o expunere periculoasă la radiații.

Deconectați dispozitivul

Acest produs trebuie instalat în apropierea unei prize electrice ușor accesibile. În caz de urgență, trebuie să deconectați cablul de alimentare de la priză pentru a opri complet curentul.

Interferențe radio (doar modelul 220-240V)

Acest produs respectă EN55022 (CISPR Publicație 22)/Clasa B. Când conectați aparatul la un calculator, asigurați-vă că sunt utilizate următoarele cabluri de interfață.

1. Un cablu USB care nu trebuie să fie mai lung de 2,0 metri.

Instrucțiuni importante referitoare la siguranță

- 1 Citiți toate aceste instrucțiuni
- 2 Păstrați-le ca referință pentru mai târziu.
- 3 Respectați toate avertismentele și instrucțiunile înscrise pe produs.
- 4 Scoateți produsul din priză de perete înainte de a curăța interiorul aparatului. Nu utilizați substanțe de curățat lichide sau cu aerosoli. Utilizați pentru curățat o cârpă umedă.
- 5 Nu amplasați acest produs pe un cărucior, pe un suport sau pe o masă instabilă. Produsul poate cădea, suferind deteriorări grave.
- 6 Carcasa și partea din spate sau partea inferioară au fante și deschideri pentru ventilație; pentru a asigura funcționarea fiabilă a produsului și pentru a-l proteja de supra-încălzire, aceste deschideri nu trebuie să fie blocate sau acoperite. Deschiderile nu trebuie să fie niciodată blocate prin amplasarea produsului pe un pat, pe o canapea, pe un covoraș sau pe vreo altă suprafață similară. Acest produs nu trebuie amplasat niciodată în apropierea sau deasupra unui radiator sau unei aeroterme. Acest produs nu trebuie amplasat niciodată într-un sistem încorporat, decât dacă se asigură ventilația corespunzătoare.
- 7 Acest produs trebuie să fie conectat la tipul de sursă de electricitate indicat pe etichetă. Dacă nu sunteți sigur care este tipul de energie electrică disponibil, consultați distribuitorul sau compania de energie electrică.
- 8 Acest produs este echipat cu un ștecher cu împământare cu trei fire. Acest ștecher va intra numai într-o priză de curent împământată. Aceasta este o caracteristică de siguranță. Dacă nu puteți băga ștecherul în priză, apălați la electrician pentru a vă înlocui priză învechită. Nu anulați scopul ștecherului cu împământare.
- 9 Utilizați numai cablul de alimentare furnizat cu aparatul.
- 10 Nu permiteți amplasarea nici unui obiect pe cablul de alimentare. Nu amplasați acest produs într-un loc unde se poate călca pe cablu.
- 11 Nu puneți în fața aparatului nimic care ar putea bloca faxurile primite. Nu puneți nimic în calea faxurilor primite.
- 12 Așteptați ca paginile să iasă din aparat înainte de a le lua.
- 13 În situațiile de mai jos, scoateți produsul din priză de perete și apălați la serviciile personalului de service autorizat de Brother:
 - Când cablul de alimentare este deteriorat sau uzat.
 - Dacă s-a vărsat un lichid în aparat.
 - Dacă produsul a fost expus la ploaie sau apă.
 - Dacă produsul nu funcționează normal când sunt respectate instrucțiunile de utilizare. Reglați numai acele elemente de control care sunt descrise în instrucțiunile de utilizare. Reglarea incorectă a altor elemente de control poate produce deteriorări și, de cele mai multe ori, va fi necesar efortul intens al unui tehnician calificat pentru a aduce produsul în starea de funcționare normală.
 - Dacă produsul a căzut sau carcasa s-a deteriorat.
 - Dacă produsul manifestă o schimbare evidentă în funcționare, sugerând necesitatea unei reparații.

- 14 Pentru a vă proteja produsul împotriva supratensiunii tranzitorii, vă recomandăm să utilizați un dispozitiv de protecție (descărcător de supratensiune).
- 15 Pentru a reduce riscul de incendiu, de șoc electric și de rănire fizică, rețineți următoarele:
- Nu utilizați acest produs în apropierea aparatelor care utilizează apă, lângă o piscină sau într-un subsol umed.
 - Nu utilizați telefonul aparatului în timpul unei furtuni cu descărcări electrice (există posibilitatea îndepărtată a producerii unui șoc electric) sau pentru a raporta o scurgere de gaze când vă aflați în apropierea scurgerii.
 - Nu aruncați bateriile în foc. Pot exploda. Verificați reglementările locale pentru a afla posibilele instrucțiuni speciale pentru aruncare.

Mărci comerciale

Sigla Brother este marcă înregistrată a companiei Brother Industries, Ltd.

Brother este marcă înregistrată a companiei Brother Industries, Ltd.

Multi-Function Link este marcă înregistrată a Corporației Brother International.

© 2004-2005 Brother Industries, Ltd. Toate drepturile rezervate.

Windows și Microsoft sunt mărci înregistrate ale Microsoft în S.U.A. și în alte țări.

Macintosh și TrueType sunt mărci înregistrate ale Apple Computer, Inc.

PaperPort și OmniPage OCR sunt mărci înregistrate ale SeanSoft, Inc.

Presto! PageManager este marcă înregistrată a NewSoft Technology Corporation.

Fiecare companie care are un software menționat în acest manual are o Convenție de Licență Software specifică programelor sale brevetate.

Toate celelalte mărci și nume de produse menționate în acest Ghid al utilizatorului sunt mărci comerciale înregistrate ale companiilor respective.

Depanarea

Mesajele de eroare

Ca în cazul oricărui produs sofisticat de birou, pot apărea erori. Dacă se întâmplă acest lucru, aparatul identifică problema și afișează un mesaj de eroare. Cele mai comune mesaje de eroare sunt prezentate mai jos.

Puteți corecta singur majoritatea problemelor. Dacă aveți nevoie de mai mult ajutor, Brother Solutions Center (Centrul de soluții Brother) vă pune la dispoziție cele mai recente întrebări frecvente și sfaturi pentru depanare.

Vizitați-ne la adresa <http://solutions.brother.com>.

MESAJE DE EROARE		
MESAJ DE EROARE	CAUZĂ	A acTUNE
Back Cover Open	Capacul posterior nu este complet închis.	Închideți capacul posterior al aparatului.
Change Drum Soon	Unitatea tambur se apropie de sfârșitul duratei sale de utilizare.	Utilizați unitatea tambur până apare o problemă la calitatea tipăririi; apoi înlocuiți unitatea tambur cu o unitate nouă. Consultați <i>Înlocuirea unității tambur (DR-2000)</i> la pagina 10-23.
Comm.Error	Calitatea proastă a liniei telefonice a dus la apariția unei erori de comunicații.	Încercați să trimiteți din nou faxul sau încercați să conectați aparatul la o altă linie telefonică. Dacă problema persistă, sunați la compania de telefonie și rugați-i să verifice linia telefonică.
Connection Fail	Ați încercat să interogați un aparat de fax care nu este în modul de funcționare Așteptare interogare.	Verificați setările de interogare ale celui alt aparat.
Cooling Down Wait for a while	Temperatura unității tambur sau a cartușului de toner este prea ridicată. Aparatul va opri temporar operațiunea curentă de tipărire și va intra în modul de răcire. Când aparatul este în modul de răcire, veți auzi cum se pune în funcțiune ventilatorul de răcire, în timp ce pe ecranul aparatului apar mesajele <i>Cooling Down</i> , și <i>Wait for a while</i> .	Trebuie să așteptați 20 de minute ca aparatul să se răcească.
Cover is Open	Capacul frontal nu este complet închis.	Închideți capacul frontal al aparatului.
Data Remaining	În memoria aparatului au rămas date de tipărire.	Re-porniți tipărirea de la calculator.
Disconnected	Cealaltă persoană sau aparatul de fax al celeilalte persoane a întrerupt apelul.	Încercați din nou să trimiteți sau să primiți.

MESAJE DE EROARE		
MESAJ DE EROARE	CAUZĂ	ACȚIUNE
Document Jam	Documentul nu a fost introdus sau încărcat corect, sau documentul scanat din ADF a fost prea lung.	Consultați <i>Blocajele de documente</i> la pagina 10-4. Consultați <i>Utilizarea dispozitivului de încărcare automată a documentelor (ADF - automatic document feeder)</i> la pagina 1-4.
Drum Error	Unitatea tambur trebuie curățată.	Consultați <i>Curățarea unității tambur</i> la pagina 10-13.
Machine too Hot	Interiorul aparatului este prea încins.	Ascultați pentru a verifica dacă ventilatorul de răcire funcționează. Asigurați-vă că fantele de ventilare nu sunt acoperite sau blocate. Dacă ventilatorul se învâрте și fantele de ventilare nu sunt obstrucționate, lăsați aparatul să se răcească timp de câteva minute înainte de a-l utiliza din nou. Dacă ventilatorul nu se învâрте, urmați sugestiile de mai jos. Oprii aparatul de la comutatorul de alimentare și apoi reporniți-l. Dacă mesajul de eroare apare în continuare, lăsați aparatul oprit timp de câteva minute și apoi încercați din nou. (Aparatul poate fi oprit timp de maximum 4 zile, fără ca faxurile stocate în memorie să fie pierdute.)
No cartridge	Ansamblul format din cartușul de toner și unitatea tambur nu este instalat sau nu este instalat corect.	Reinstalați cartușul de toner.
No Paper Fed	Aparatul a rămas fără hârtie sau hârtia nu este încărcată corect în tava de hârtie.	Puneți hârtie din nou în tava de hârtie și apoi apăsați Start . —SAU— Scoateți hârtia și încărcăți-o din nou și apoi apăsați Start .
No Response/Busy	Numărul pe care l-ați format nu răspunde sau este ocupat.	Verificați numărul și încercați din nou.
Not Registered	Ați încercat să accesați un număr de Apelare la o atingere sau de Apelare rapidă care nu este programat.	Programați numărul de Apelare la o atingere sau de Apelare rapidă. (Consultați <i>Stocarea numerelor de Apelare la o atingere</i> la pagina 5-1 și <i>Stocarea numerelor de Apelare rapidă</i> la pagina 5-2.)
Out of Memory	Memoria aparatului este plină.	(O operațiune de trimitere fax sau de copiere este în desfășurare) Apăsați Start pentru a trimite sau a copia paginile scanate. —SAU— Apăsați Stop/Exit (Stop/lesire) și așteptați ca celelalte operațiuni în desfășurare să se finalizeze și apoi încercați din nou. —SAU— Ștergeți din memorie faxurile. (O operațiune de tipărire este în desfășurare) Ștergeți din memorie faxurile.

MESAJE DE EROARE		
MESAJ DE EROARE	CAUZĂ	AȚIUNE
Paper jam Inside	Hârtia este blocată în interiorul aparatului.	(Consultați <i>Blocaje de hârtie</i> la pagina 10-5.)
Paper Jam Rear	Hârtia este blocată în partea din spate a aparatului.	(Consultați <i>Blocaje de hârtie</i> la pagina 10-5.)
Paper Jam Tray	Hârtia este blocată în tava de hârtie a aparatului.	(Consultați <i>Blocaje de hârtie</i> la pagina 10-5.)
Toner Life End	Ansamblul format din cartușul de toner și unitatea tambur nu este instalat corect. —SAU— Tonerul s-a terminat și tipărirea nu mai este posibilă.	Reinstalați ansamblul format din cartușul de toner și unitatea tambur. —SAU— Înlocuiți cartușul de toner cu un cartuș nou. (Consultați <i>Înlocuirea cartușului de toner (TN-2000)</i> la pagina 10-20.)
Toner Low	Dacă pe ecranul LCD apare mesajul <i>Toner Low</i> , mai puteți încă să tipăriți, dar aparatul vă comunică faptul că tonerul se apropie de sfârșitul duratei sale de utilizare și va trebuie înlocuit în curând.	Comandați acum un cartuș de toner nou.
Unable to Init. (Imposibil de inițializat) Unable to Print Unable to Scan	Aparatul are o problemă mecanică.	Opriti aparatul de la comutatorul de alimentare și apoi reporniți-l. Dacă mesajul de eroare apare în continuare, lăsați aparatul oprit timp de câteva minute și apoi încercați din nou să tipăriți, să copiați sau să scanați (Aparatul poate fi oprit timp de maximum 4 zile, fără ca faxurile stocate în memorie să fie pierdute.)
Unit is too Hot	Unitatea cuptor este prea încălzită.	Opriti aparatul de la comutatorul de alimentare și verificați mediul de funcționare al aparatului. Dacă aparatul se află într-o amplasare cu temperatură prea mare sau prea mică, încercați să reduceți sau să creșteți temperatura camerei pornind aparatul de aer condiționat sau aeroterma. Sau schimbați amplasarea aparatului. Apoi porniți aparatul de la comutatorul de alimentare. (Aparatul poate fi deconectat de la alimentare timp de maximum 4 zile, fără ca faxurile stocate în memorie să fie pierdute.) Apoi opriti aparatul de la comutatorul de alimentare. Verificați mediul de funcționare al aparatului. Dacă aparatul se află într-o amplasare cu temperatură prea mare sau prea mică, încercați să reduceți sau să creșteți temperatura camerei pornind aparatul de aer condiționat sau aeroterma. Sau mutați aparatul în altă amplasare. Apoi porniți aparatul de la comutatorul de alimentare.
Fail to Warm up	Unitatea cuptor este prea rece.	
Wrong Paper Size	Hârtia nu are dimensiunea corectă.	Încărcați hârtie de dimensiunea corectă (Letter sau A4) și apoi apăsați Start .

Cum se verifică dacă aparatul are faxuri stocate în memorie

- 1 Apăsați **Menu/Set (Meniu/Set)**, **9, 0, 1**.
- 2 Dacă pe ecranul LCD apare mesajul **No Data**, înseamnă că nu mai există faxuri în memoria aparatului.

—SAU—

Dacă pe ecranul LCD apare mesajul **Enter Fax No.**, înseamnă că există faxuri în memoria aparatului.



Observație

Puteți transfera raportul Jurnal fax către alt aparat de fax apăsând **Menu/Set (Meniu/Set)**, **9, 0, 2** în Pasul 1.

Puteți transfera faxurile către alt aparat de fax. Consultați *Redirecționarea faxurilor către alt aparat de fax*.

Redirecționarea faxurilor către alt aparat de fax

Dacă nu ați configurat ID stație, nu puteți intra în modul de redirecționare fax.

- 1 Introduceți numărul de fax către care vor fi redirecționate faxurile.
- 2 Apăsați **Start**.

Blocajele de documente

Dacă documentul este blocat, urmați pașii de mai jos.

Documentele se pot bloca dacă nu sunt introduse sau încărcate corect, sau dacă sunt prea lungi. Pentru a debloca un document, urmați pașii de mai jos.

- 1 Deschideți capacul panoului de control.

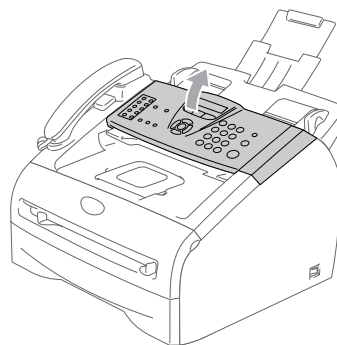

- 2 Trageți cu grijă documentul blocat spre partea din față a aparatului.

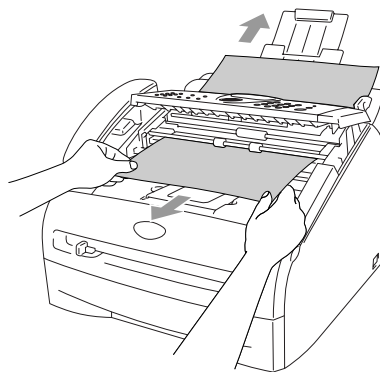

- 3 Închideți capacul panoului de control. Apăsați **Stop/Exit**.

Blocaje de hârtie

Pentru a debloca hârtia, urmați pașii din această secțiune.

Hârtia este blocată în interiorul aparatului

- 1 Scoateți complet tava de hârtie din aparat.
- 2 Trageți hârtia blocată din fanta tăvii de hârtie.

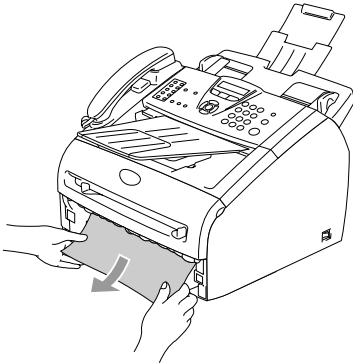

- 3 Deschideți capacul frontal.

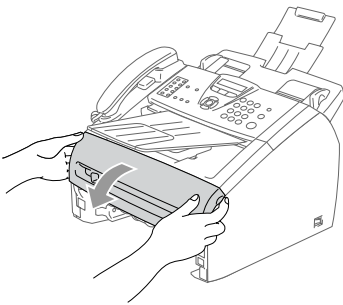

- 4 Scoateți prin tragere ansamblul format din unitatea tambur și cartușul de toner. Hârtia blocată poate fi scoasă împreună cu ansamblul format din cartușul de toner și unitatea tambur, sau scoaterea lor poate elibera hârtia, astfel încât o puteți trage din unitatea tambur sau din fanta tăvii de hârtie.

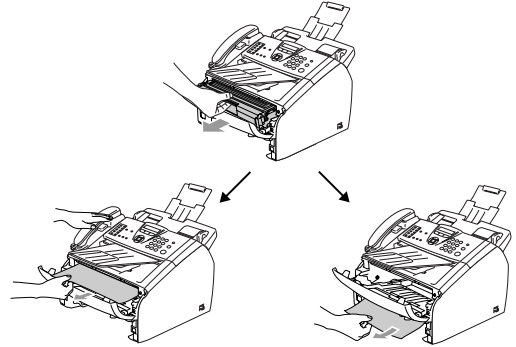

! ATENȚIE

Pentru a preveni deteriorarea aparatului de către electricitatea statică, nu atingeți electrozii prezentați în diagrama de mai jos.

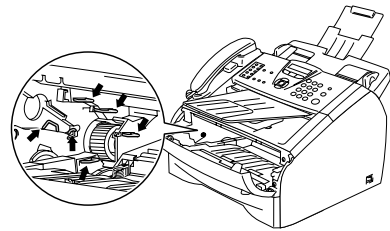

- 5 Puneți la loc în aparat ansamblul format din unitatea tambur și cartușul de toner.

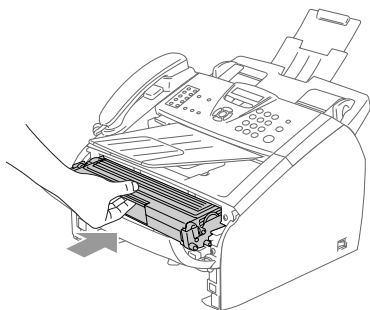

- 6 Închideți capacul frontal.

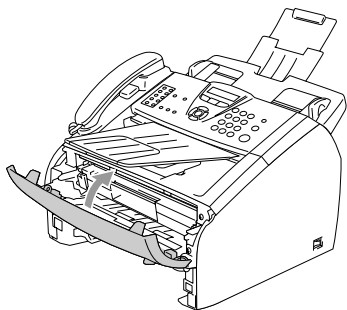

- 7 Puneți tava de hârtie în aparat.

Hârtia este blocată în partea din spate a aparatului

- 1 Deschideți capacul frontal.

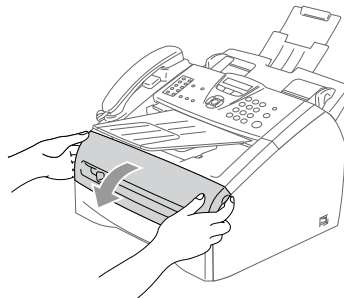

- 2 Scoateți prin tragere ansamblul format din unitatea tambur și cartușul de toner.

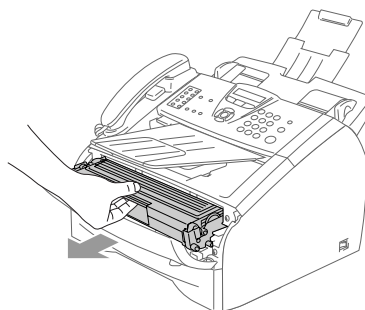

- 3 Deschideți capacul din spate.

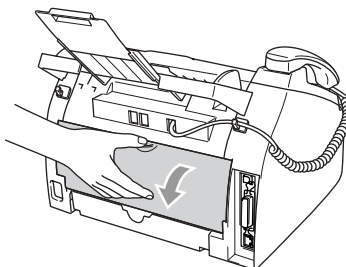

- 4 Trageți clapeta spre dvs. pentru a deschide capacul evacuării din spate.

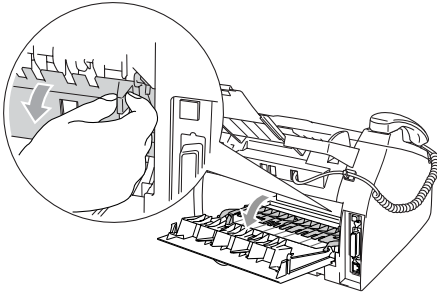

- 7 Puneți la loc în aparat ansamblul format din unitatea tambur și cartușul de toner.

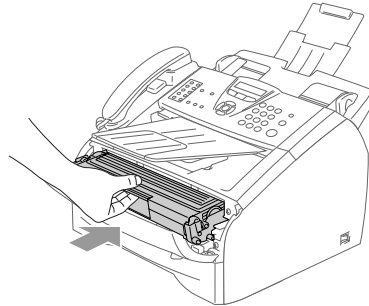

- 5 Trageți hârtia blocată din unitatea cuptor. Dacă hârtia blocată nu iese cu ușurință, împingeți în jos clapeta albastră cu o mână, în timp ce, cu cealaltă mână, trageți ușor hârtia.

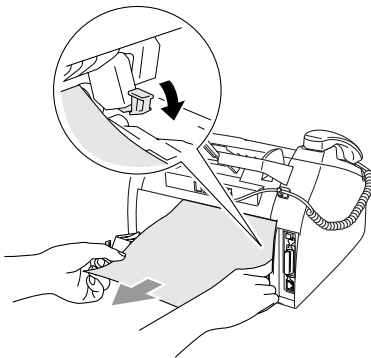

- 8 Închideți capacul frontal.

- 6 Închideți capacul din spate.

Hârtia este blocată în interiorul ansamblului format din unitatea tambur și cartușul de toner

- 1 Deschideți capacul frontal.

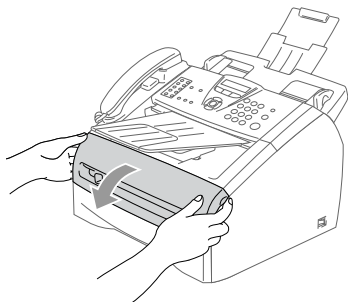

- 2 Scoateți prin tragere ansamblul format din unitatea tambur și cartușul de toner.

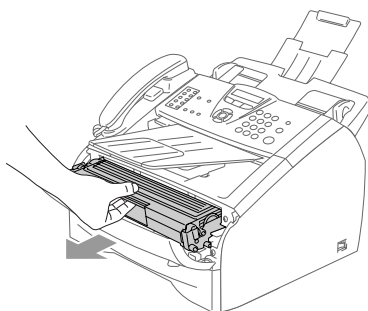

- 3 Țineți apăsată pârghia de blocare din stânga și scoateți cartușul de toner din unitatea tambur. Dacă există hârtie blocată în unitatea tambur, scoateți-o.

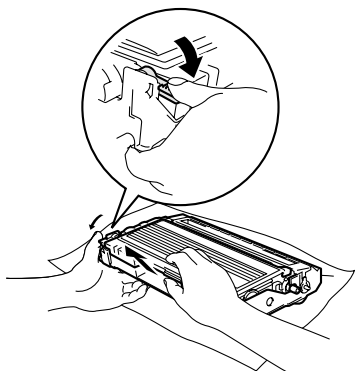

- 4 Puneți cartușul de toner la loc în unitatea tambur, până auziți că se fixează la locul său făcând „clac”. Dacă îl puneți la loc corect, pârghia de blocare se va ridica automat.

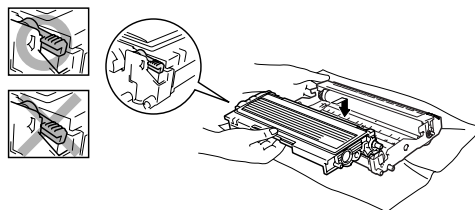

- 5 Puneți la loc în aparat ansamblul format din unitatea tambur și cartușul de toner.

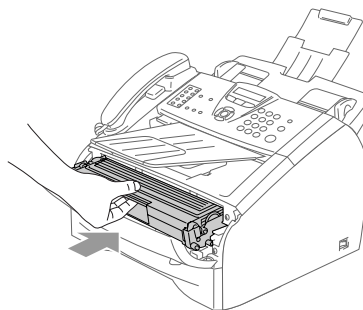

- 6 Închideți capacul frontal.

Dacă aveți probleme cu aparatul

Dacă vi se pare că există o problemă cu aspectul faxurilor, faceți mai întâi o copie. În cazul în care copia arată bine, probabil că problema nu ține de aparat. Consultați tabelul de mai jos și urmați sfaturile de depanare.

Brother Solutions Center (Centrul de soluții Brother) vă pune la dispoziție cele mai recente întrebări frecvente și sfaturi pentru depanare.





Vizitați-ne la adresa <http://solutions.brother.com>.

PROBLEMĂ	SUGESTII
Tipărirea sau primirea faxurilor	
<ul style="list-style-type: none"> Caractere înghesuite Dungi orizontale Părțile de sus și de jos ale propozițiilor sunt trunchiate. Rânduri lipsă 	De obicei, aceste probleme sunt cauzate de calitatea slabă a conexiunii telefonice. În cazul în care copia arată bine, probabil că ați avut o conexiune proastă, cu paraziți sau interferențe pe linia telefonică. Rugați cealaltă parte să trimită din nou faxul.
Calitate slabă a tipăririi.	Consultați <i>Îmbunătățirea calității tipăririi</i> la pagina 10-12.
Linii verticale negre pe faxurile primite	Uneori este posibil să vedeți dungi verticale/linii negre pe faxurile pe care le primiți. S-ar putea ca firul principal corona al aparatului să fie murdar, sau s-ar putea ca scenerul de fax al persoanei care trimite să fie murdar. Curățați firul principal corona (Consultați <i>Curățarea firului corona</i> la pagina 10-19), sau rugați expeditorul să facă o copie pentru a vedea dacă problema ține de aparatul care trimite. Încercați să primiți de la un alt aparat fax. Dacă problema persistă, apelați la serviciile Brother sau ale distribuitorului.
Faxurile primite apar ca pagini divizate sau goale.	Dacă faxurile primite sunt divizate și sunt tipărite pe două pagini, sau dacă primiți o pagină suplimentară goală, s-ar putea ca setarea Dimensiune hârtie să nu fie potrivită pentru hârtia pe care o utilizați. Asigurați-vă că setarea de meniu Reducere automată este activată.
Conexiunile sau linia telefonică	
Formarea numărului nu funcționează.	Verificați dacă aveți ton. Modificați setarea Tone/Pulse . Verificați toate conexiunile cablului telefonic. Verificați conexiunea cablului de alimentare. Dacă la aparat este conectat un telefon extern, trimiteți manual un fax, ridicând receptorul telefonului extern și formând numărul. Așteptați până auziți tonuri pentru primirea de faxuri, apoi apăsați Start .
Aparatul nu răspunde când este apelat.	Asigurați-vă că aparatul se află în modul corect de primire pentru configurația curentă. Verificați dacă aveți ton. Dacă este posibil, apelați aparatul, pentru a vedea dacă răspunde. Dacă în continuare nu răspunde, verificați conexiunea cablului telefonic. Dacă, atunci când apelați aparatul, nu sună, rugați compania telefonică să verifice linia.
Trimiterea faxurilor	
Calitate slabă la trimiterea faxurilor	Încercați să modificați setarea de rezoluție la Fine sau S.Fine . Faceți o copie pentru a verifica funcționarea scenerului aparatului. În cazul în care calitatea copiei nu este bună, curățați scenerul. (Consultați <i>Curățarea scenerului</i> la pagina 10-17.)
Raportul de verificare a transmisiunii menționează „RESULT:NG” („REZULTAT:NG”) sau „RESULT:ERROR” (REZULTAT:EROARE”).	Pe linie există, probabil, zgomot temporar sau paraziți. Încercați să trimiteți din nou faxul. Dacă survin frecvent erori de transmisiune din cauza posibilelor interferențe pe linia telefonică, încercați să schimbați setarea de Compatibilitate la valoarea Basic . (Consultați <i>Compatibilitate</i> la pagina 10-16.)
Linii verticale negre pe faxurile trimise.	În cazul în care copia realizată prezintă aceeași problemă, scenerul este murdar. (Consultați <i>Curățarea scenerului</i> la pagina 10-17.)





PROBLEMĂ	SUGESTII
Gestionarea apelurilor primite.	
Aparatul „interpretează” vocea ca Ton CNG.	Dacă opțiunea Fax Detect (Detectare fax) este setată la valoarea On, aparatul este mai sensibil la sunete. S-ar putea să interpreteze în mod greșit anumite voci sau muzică ce se aud pe linie, ca un aparat fax care apelează și să răspundă cu tonuri pentru primirea de faxuri. Dezactivați aparatul apăsând Stop/Exit (Stop/lesire) . Încercați să evitați această problemă setând opțiunea Detectare fax la valoarea Off. (Consultați <i>Fax Detect (Detectare fax)</i> la pagina 4-2.)
Trimiterea unui apel fax către aparat.	Dacă ați răspuns la aparat, apăsați Start și puneți imediat receptorul în furcă. Dacă ați răspuns la un telefon extern sau derivat, apăsați Codul de primire fax (setarea implicită este *51). Când aparatul răspunde, puneți receptorul în furcă.
Opțiuni particularizate pe o singură linie.	Dacă pe aceeași linie telefonică pe care se află aparatul aveți opțiuni precum Apel în așteptare, Apel în așteptare/ID apelant, Mesagerie vocală, un robot telefonic, un sistem de alarmă sau alte opțiuni particularizate, acest lucru poate crea probleme la trimiterea și primirea faxurilor. De exemplu: Dacă vă abonați la serviciul Apel în așteptare sau la vreun alt serviciu particularizat și semnalul său este transmis prin linia telefonică în timp ce aparatul trimite sau primește un fax, semnalul poate întrerupe sau perturba temporar faxurile. Caracteristica ECM oferită de Brother vă poate ajuta să rezolvați această problemă. Această situație este legată de industria sistemelor telefonice și este comună tuturor dispozitivelor care trimit și primesc informații pe o linie telefonică unică, partajată, cu opțiuni particularizate. Dacă este vital pentru compania dvs. să evitați mici întreruperi, se recomandă utilizarea unei linii separate, fără opțiuni particularizate.
Probleme la setările de meniu	
Aparatul emite semnale sonore când încercați să accesați meniurile Setup Receive (Configurare primire) și Setup Send (Configurare trimitere).	Dacă tasta Fax  nu este luminată, apăsați-o pentru a activa modul de funcționare Fax. Setarea Setup Receive (Configurare primire) (Menu/Set (Meniu/Set), 2, 1) și setarea Setup Send (Configurare trimitere) (Menu/Set (Meniu/Set), 2, 2) sunt disponibile numai când aparatul este în modul de funcționare Fax.
Probleme de calitate a copierii	
Pe copii apar dungii verticale.	Uneori este posibil să vedeți dungii verticale pe copiile realizate. Fie scannerul, fie firul principal corona este murdar. Curățați-le pe amândouă. (Consultați <i>Curățarea scannerului</i> la pagina 10-17, <i>Curățarea geamului unității laser</i> la pagina 10-18 și <i>Curățarea unității tambur</i> la pagina 10-13.)
Probleme cu imprimanta	
Aparatul nu tipărește.	Asigurați-vă că: <ul style="list-style-type: none"> • Aparatul este băgat în priză și comutatorul de alimentare este în poziția Pornit. —SAU— • Ansamblul format din cartușul de toner și unitatea tambur este instalat corect. (Consultați <i>Înlocuirea unității tambur (DR-2000)</i> la pagina 10-23.) —SAU— • Cablul de interfață este bine conectat la aparat și la calculator. (Consultați „Ghid rapid de instalare și configurare”.) —SAU— • A fost instalat și selectat driverul corect de imprimantă. —SAU— • Verificați dacă pe ecranul LCD apare vreun mesaj de eroare. (Consultați <i>Mesajele de eroare</i> la pagina 10-1.)

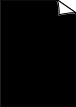

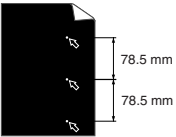
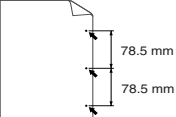
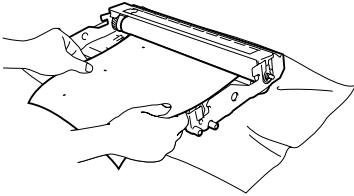
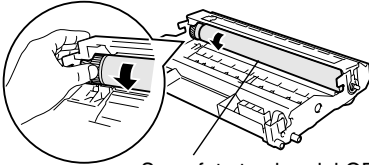
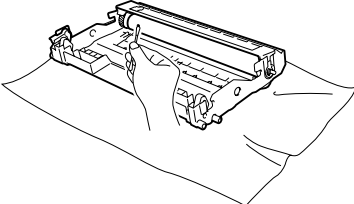
PROBLEMĂ	SUGESTII
Aparatul tipărește în mod neașteptat sau tipărește caractere fără sens.	Oprii aparatul de la comutatorul de alimentare și apoi reporniți-l. Dacă mesajul de eroare apare în continuare, lăsați aparatul oprit timp de câteva minute și apoi încercați din nou. (Aparatul poate fi oprit timp de maximum 4 zile, fără ca faxurile stocate în memorie să fie pierdute.)
Aparatul tipărește corect primele câteva pagini, apoi pe unele pagini lipsește text.	Calculatorul nu recunoaște semnalul de intrare „buffer plin” al aparatului. Asigurați-vă că ați conectat corect cablul de interfață. (Consultați „Ghid rapid de instalare și configurare”.)
Aparatul nu poate tipări pagini complete ale unui document. Apare mesajul <i>Out of Memory</i> .	Reduceți complexitatea documentului și încercați din nou. Reduceți calitatea grafică sau numărul de dimensiuni de fonturi din aplicația software.
Anteturile sau subsolurile apar la vizualizarea documentului pe ecran, dar nu apar la tipărire.	Aparatul poate tipări 62 linii pe pagină. Primele două linii și ultimele două linii de pe pagină reprezintă o zonă restricționată care nu acceptă tipărirea. Ajustați marginile de sus și de jos din document pentru a lăsa acest spațiu liber.
Probleme la manipularea hârtiei	
Aparatul nu încarcă hârtia. Pe ecranul LCD apare un mesaj de Blocaj de hârtie.	Dacă nu există hârtie în tava de hârtie, puneți un nou teanc de hârtie. Dacă există hârtie în tava de hârtie, asigurați-vă că este așezată drept. Dacă hârtia este ondulată, trebuie să o îndreptați. Uneori este util să scoateți hârtia, să întoarceți teancul pe cealaltă parte și să îl puneți la loc în tava de hârtie. Reduceți cantitatea de hârtie din tava de hârtie și apoi încercați din nou. Verificați dacă în driverul de imprimantă nu este selectat modul de alimentare manuală. Dacă pe ecranul LCD apare mesajul <i>Paper Jam Inside</i> , <i>Paper Jam Tray</i> sau <i>Paper Jam Rear</i> și problema persistă, consultați <i>Blocaje de hârtie</i> la pagina 10-5.
Aparatul nu încarcă hârtia din fanta de alimentare manuală.	Reintroduceți hârtia cu fermitate, încărcați o singură coală odată. Asigurați-vă că în driverul de imprimantă este selectat modul de alimentare manuală.
Cum se încarcă plicurile?	Încărcați plicurile prin fanta de alimentare manuală. Aplicația software trebuie să fie configurată pentru a tipări plicuri de dimensiunea pe care o utilizați. Acest lucru se face de obicei în meniul <i>Page Setup</i> (Inițializare pagină) sau <i>Document Setup</i> (Inițializare document) al software-ului. Consultați manualul furnizat cu aplicația software.
Ce tip de hârtie se poate utiliza?	Puteți utiliza hârtie simplă, hârtie reciclată, plicuri, folii transparente și etichete produse pentru aparate laser. (Pentru informații referitoare la tipurile de hârtie pe care le puteți utiliza, consultați <i>Despre hârtie</i> la pagina 1-5.)
Cum se rezolvă blocajele de hârtie?	Consultați <i>Blocaje de hârtie</i> la pagina 10-5.
Probleme legate de calitatea tipăririi	
Paginile tipărite sunt ondulate.	Hârtia groasă sau subțire de proastă calitate poate cauza această problemă. Aveți grijă să selectați Tipul de hârtie care corespunde tipului de suport de tipărire utilizat. (Consultați <i>Despre hârtie</i> la pagina 1-5.)
Paginile tipărite sunt murdărite cu toner.	Este posibil ca setare pentru Tip de hârtie să fie incorectă pentru tipul de suport de tipărire utilizat.
Documentele tipărite sunt prea deschise la culoare.	Dacă această problemă apare când faceți copii sau când tipăriți faxurile primite, dezactivați modul <i>Toner Save</i> (Economisire toner) în setările de meniu ale aparatului.

Îmbunătățirea calității tipăririi

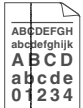
Exemple de calitate slabă a tipăririi	Recomandare
 <p>Tipărire decolorată</p>	<p>Verificați mediul de funcționare al aparatului. Anumite condiții, precum umiditatea, temperaturile ridicate și așa mai departe, pot produce această problemă de tipărire. (Consultați <i>Alegerea unei amplasări</i> la pagina 1-1.)</p> <p>Dacă toată pagina este prea deschisă la culoare, s-ar putea să fie activat modul Toner Save. Dezactivați modul Toner Save din fila Advanced (Complex) din Proprietățile driverului de imprimantă.</p> <p>—SAU—</p> <p>Dacă această problemă apare când faceți copii sau când tipăriți faxurile primite, dezactivați modul Toner Save (Economisire toner) în setările de meniu ale aparatului.</p> <p>Curățați geamul scannerului și firul principal corona de pe unitatea tambur. (Consultați <i>Curățarea geamului unității laser</i> la pagina 10-18 și <i>Curățarea firului corona</i> la pagina 10-19.) În cazul în care calitatea tipăririi nu se îmbunătățește, instalați o nouă unitate tambur. (Consultați <i>Înlocuirea unității tambur (DR-2000)</i> la pagina 10-23.)</p> <p>Instalați un nou cartuș de toner. (Consultați <i>Înlocuirea cartușului de toner (TN-2000)</i> la pagina 10-20.)</p>
 <p>Fundal gri</p>	<p>Asigurați-vă că utilizați hârtie care respectă specificațiile recomandate. (Consultați <i>Despre hârtie</i> la pagina 1-5.)</p> <p>Verificați mediul de funcționare al aparatului - temperaturile ridicate și umiditatea ridicată pot crește gradul de umbră de fundal. (Consultați <i>Alegerea unei amplasări</i> la pagina 1-1.)</p> <p>Instalați un nou cartuș de toner. (Consultați <i>Înlocuirea cartușului de toner (TN-2000)</i> la pagina 10-20.)</p> <p>Curățați firul principal corona de pe unitatea tambur. (Consultați <i>Curățarea firului corona</i> la pagina 10-19.) În cazul în care calitatea tipăririi nu se îmbunătățește, instalați o nouă unitate tambur. (Consultați <i>Înlocuirea unității tambur (DR-2000)</i> la pagina 10-23.)</p>
 <p>Fantomă</p>	<p>Asigurați-vă că utilizați hârtie care respectă specificațiile. Hârtia cu suprafață aspră sau suporturile groase de tipărire pot cauza această problemă. (Consultați <i>Despre hârtie</i> la pagina 1-5.)</p> <p>Instalați o nouă unitate tambur. (Consultați <i>Înlocuirea unității tambur (DR-2000)</i> la pagina 10-23.)</p>
 <p>Pete de toner</p>	<p>Asigurați-vă că utilizați hârtie care respectă specificațiile. Hârtia cu suprafață aspră poate cauza această problemă. (Consultați <i>Despre hârtie</i> la pagina 1-5.)</p> <p>Curățați firul principal corona și unitatea tambur. (Consultați <i>Curățarea firului corona</i> la pagina 10-19 și <i>Curățarea unității tambur</i> la pagina 10-13.) În cazul în care calitatea tipăririi nu se îmbunătățește, instalați o nouă unitate tambur. (Consultați <i>Înlocuirea unității tambur (DR-2000)</i> la pagina 10-23.)</p>
 <p>Tipărire cu goluri</p>	<p>Asigurați-vă că utilizați hârtie care respectă specificațiile. (Consultați <i>Despre hârtie</i> la pagina 1-5.) Alegeți modul Thick paper în driverul de imprimantă sau în setarea de meniu Paper Type (Tip hârtie) a aparatului, sau utilizați hârtie mai subțire decât cea utilizată în prezent. Verificați mediul de funcționare al aparatului, deoarece anumite condiții, precum umiditatea ridicată, pot fi motivul pentru tipărirea cu goluri. (Consultați <i>Alegerea unei amplasări</i> la pagina 1-1.)</p> <p>Curățați firul principal corona de pe unitatea tambur. (Consultați <i>Curățarea firului corona</i> la pagina 10-19.) În cazul în care calitatea tipăririi nu se îmbunătățește, instalați o nouă unitate tambur. (Consultați <i>Înlocuirea unității tambur (DR-2000)</i> la pagina 10-23.)</p>
 <p>Pagină complet neagră</p>	<p>Curățați firul principal corona de pe unitatea tambur. (Consultați <i>Curățarea firului corona</i> la pagina 10-19.)</p> <p>În cazul în care calitatea tipăririi nu se îmbunătățește, instalați o nouă unitate tambur. (Consultați <i>Înlocuirea unității tambur (DR-2000)</i> la pagina 10-23.)</p>

Exemple de calitate slabă a tipării	Recomandare
 <p>Puncte albe pe text sau imagini negre, la intervale de 78,5 mm</p>  <p>Puncte negre la intervale de 78,5 mm</p>	<h2>Curățarea unității tambur</h2> <p>Praful, pudra de hârtie, lipiciul și așa mai departe se pot lipi de suprafața tamburului fotosensibil (OPC) și pot duce la apariția unor puncte albe sau negre pe documentele tipărite.</p> <p>Faceți câteva copii după o coală de hârtie albă, goală. (Consultați <i>Realizarea mai multor copii</i> la pagina 8-1.)</p> <p>Dacă, după ce faceți mai multe copii, vedeți în continuare puncte pe documentele tipărite, curățați unitatea tambur după cum urmează:</p> <ol style="list-style-type: none"> 1 Scoateți ansamblul format din unitatea tambur și cartușul de toner și apoi scoateți cartușul de toner din unitatea tambur. 2 Amplasați mostra tipărită în fața unității tambur, astfel încât să știți exact ce loc de pe tambur creează tipărirea de slabă calitate.  <ol style="list-style-type: none"> 3 Rotiți mecanismul negru al tamburului pe măsură ce examinați suprafața tamburului OPC. <ul style="list-style-type: none"> ! Nu atingeți cu degetele tamburul OPC.  <p>Suprafața tamburului OPC</p> 4 Când ați găsit pe suprafața tamburului substanța care corespunde mostrei tipărite, <i>tamponați</i> ușor suprafața tamburului OPC cu un bețișor cu vată care este puțin înmuiat în alcool izopropilic. <ul style="list-style-type: none"> ! Nu utilizați o mișcare de frecare sau de ștergere, deoarece aceasta ar putea deteriora tamburul.  <ul style="list-style-type: none"> ! Nu încercați să curățați suprafața tamburului OPC cu un obiect ascuțit, cum ar fi un pix, pentru că aceasta ar putea produce deteriorarea permanentă a unității tambur. <p>În cazul în care calitatea tipării tot nu se îmbunătățește, trebuie să instalați un nou tambur. (Consultați <i>Înlocuirea unității tambur (DR-2000)</i> la pagina 10-23.)</p>

Exemple de calitate slabă a tipării	Recomandare
 <p>Semne negre de toner pe toată pagina</p>	<p>Asigurați-vă că utilizați hârtie care respectă specificațiile. (Consultați <i>Despre hârtie</i> la pagina 1-5.)</p> <p>Dacă utilizați coli de etichete pentru imprimante laser, lipiciul de pe coli se poate lipi uneori pe suprafața tamburului OPC. Curățați unitatea tambur. (Consultați <i>Curățarea unității tambur</i> la pagina 10-13.)</p> <p>Nu utilizați hârtie care are agrafe sau capse, deoarece acestea zgârie suprafața tamburului.</p> <p>Dacă unitatea tambur este despachetată și expusă luminii solare sau artificiale directe, unitatea se poate deteriora.</p> <p>S-ar putea ca unitatea tambur să fie deteriorată. Instalați o nouă unitate tambur. (Consultați <i>Înlocuirea unității tambur (DR-2000)</i> la pagina 10-23.)</p>
 <p>Linii albe orizontale care traversează pagina</p>	<p>Asigurați-vă că utilizați hârtie care respectă specificațiile. Hârtia cu suprafață aspră sau suporturile groase de tipărire pot cauza această problemă. (Consultați <i>Despre hârtie</i> la pagina 1-5.)</p> <p>S-ar putea ca problema să dispară de la sine. Încercați să tipăriți mai multe pagini pentru a rezolva problema, mai ales dacă aparatul nu a fost utilizat o perioadă lungă de timp.</p> <p>Puteți rezolva problema ștergând geamul unității laser cu o cârpă moale. (Consultați <i>Curățarea geamului unității laser</i> la pagina 10-18.)</p> <p>S-ar putea ca unitatea tambur să fie deteriorată. Instalați o nouă unitate tambur. (Consultați <i>Înlocuirea unității tambur (DR-2000)</i> la pagina 10-23.)</p>
 <p>Linii orizontale pe pagină</p>	<p>Curățați firul principal corona din unitatea tambur. (Consultați <i>Curățarea firului corona</i> la pagina 10-19.)</p> <p>Puteți rezolva problema ștergând geamul unității laser cu o cârpă moale. (Consultați <i>Curățarea geamului unității laser</i> la pagina 10-18.)</p> <p>S-ar putea ca unitatea tambur să fie deteriorată. Instalați o nouă unitate tambur. (Consultați <i>Înlocuirea unității tambur (DR-2000)</i> la pagina 10-23.)</p>
 <p>Linii negre verticale pe pagină Paginile tipărite au pete de toner de sus până jos.</p>	<p>Curățați firul principal corona al unității tambur. (Consultați <i>Curățarea firului corona</i> la pagina 10-19.)</p> <p>Asigurați-vă că clapeta albastră a firului principal corona este în poziția repaus (▲).</p> <p>S-ar putea ca unitatea tambur să fie deteriorată. Instalați o nouă unitate tambur. (Consultați <i>Înlocuirea unității tambur (DR-2000)</i> la pagina 10-23.)</p> <p>Cartușul de toner poate fi deteriorat. Instalați un nou cartuș de toner. (Consultați <i>Înlocuirea cartușului de toner (TN-2000)</i> la pagina 10-20.) Asigurați-vă că în interiorul aparatului nu se află o bucată ruptă de hârtie care acoperă sticla scannerului laser.</p> <p>S-ar putea ca unitatea de fixare să fie murdărită. Apelați la serviciile Brother sau ale distribuitorului.</p>
 <p>Linii albe verticale pe pagină</p>	<p>Puteți rezolva problema ștergând geamul unității laser cu o cârpă moale. (Consultați <i>Curățarea geamului unității laser</i> la pagina 10-18.)</p> <p>Cartușul de toner poate fi deteriorat. Instalați un nou cartuș de toner. (Consultați <i>Înlocuirea cartușului de toner (TN-2000)</i> la pagina 10-20.)</p>
 <p>Pagină oblică</p>	<p>Asigurați-vă că hârtia sau alt suport de tipărire este încărcat corect în tava de hârtie și că ghidajele nu sunt nici prea strânse nici prea largi față de topul de hârtie. Setări corect ghidajele pentru hârtie.</p> <p>Dacă utilizați fanta de alimentare manuală, consultați <i>Pentru a încărca hârtie sau alt suport de tipărire în fanta de alimentare manuală</i> la pagina 1-7.</p> <p>S-ar putea ca tava de hârtie să fie prea plină.</p> <p>Verificați tipul și calitatea hârtiei. (Consultați <i>Despre hârtie</i> la pagina 1-5.)</p>

Exemple de calitate slabă a tipăririi	Recomandare
 <p>Ondulări sau vălurii</p>	<p>Verificați tipul și calitatea hârtiei. Temperaturile ridicate și umiditatea ridicată duc la ondularea hârtiei.</p> <p>Dacă nu utilizați aparatul foarte frecvent, este posibil ca hârtia să fi stat prea mult timp în tava de hârtie. Întoarceți pe partea cealaltă teancul de hârtie din tava de hârtie. De asemenea, răsfoiți teancul de hârtie și apoi întoarceți hârtia cu 180° în tava de hârtie.</p>
 <p>Șifonări sau încrețiri</p>	<p>Asigurați-vă că hârtia este încărcată corect.</p> <p>Verificați tipul și calitatea hârtiei. (Consultați <i>Despre hârtie</i> la pagina 1-5.)</p> <p>Întoarceți pe partea cealaltă teancul de hârtie din tavă sau întoarceți hârtia cu 180° în tava de alimentare.</p>

Compatibilitate

Dacă aveți probleme la trimiterea sau primirea unui fax din cauza posibilelor interferențe pe linia telefonică, vă recomandăm să ajustați Egalizarea pentru compatibilitate pentru a reduce viteza modemului pentru operațiuni de fax.

- 1 Apăsați **Menu/Set (Meniu/Set)**, **2, 0, 1**.

1.Compatibility

- 2 Apăsați ▲ sau ▼ pentru a selecta **Basic** sau **Normal** (sau **High**).
Apăsați **Menu/Set (Meniu/Set)**.

- 3 Apăsați **Stop/Exit (Stop/Iesire)**.

Observație

- Valoarea **Basic** reduce viteza modemului la 9600 bps. Dacă interferențele nu reprezintă o problemă repetată a liniei telefonice, s-ar putea să preferați să utilizați această setare numai când este necesar.
- Valoarea **Normal** setează viteza modemului la 14400 bps.
- Valoarea **High** setează viteza modemului la 33600 bps.
- Când setați Compatibilitatea la valoarea **Basic**, caracteristica ECM nu este disponibilă.

Întreținerea regulată

ATENȚIE

Unitatea tambur conține toner, așadar manipulați-o cu grijă. Dacă se varsă toner și vă murdăriți pe mâini sau pe haine, ștergeți-l sau spălați-l imediat cu apă rece.

Curățarea exteriorului aparatului

ATENȚIE

- Utilizați detergenți neutri. Curățarea cu lichide volatile, precum solvenți sau benzină, deteriorează suprafața exterioară a aparatului.
- *Nu* utilizați materiale de curățat care conțin amoniac.
- *Nu* utilizați alcool izopropilic pentru a îndepărta murdăria de pe panoul de control. Acesta poate produce crăpături ale panoului.

- 1 Scoateți complet tava de hârtie din aparat.

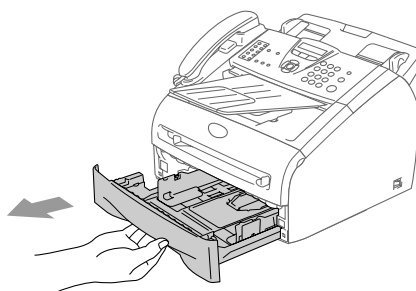

- 2 Ștergeți exteriorul aparatului cu o cârpă moale, pentru a îndepărta praful.

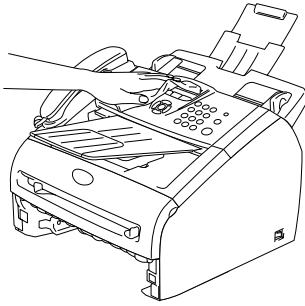

- 3 Scoateți hârtia existentă în tava de hârtie.

- 4 Ștergeți interiorul tăvii de hârtie cu o cârpă moale, pentru a îndepărta praful.

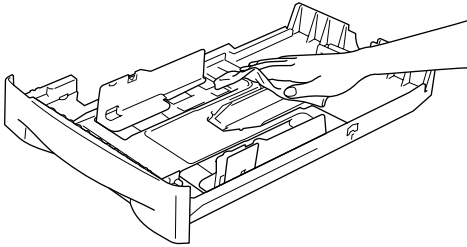

- 5 Încărcați la loc hârtia și puneți tava de hârtie în aparat.

Curățarea scannerului

- 1 Opriți aparatul de la comutatorul de alimentare.
- 2 Ridicați capacul panoului de control.
- 3 Umeziți o cârpă mică, moale, curată, fără scame în alcool izopropilic și curățați cu grijă murdăria de pe capacul de sticlă și de pe bara albă de deasupra.

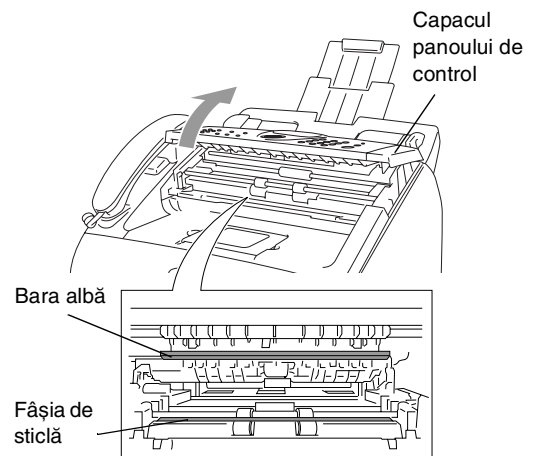

- 4 Închideți capacul panoului de control.

Curățarea geamului unității laser

! ATENȚIE

- Nu utilizați alcool izopropilic pentru a curăța geamul unității laser.
- Nu atingeți cu degetele sticla scannerului laser.

1 Înainte de a curăța interiorul aparatului, opriți aparatul de la comutatorul de alimentare.

Mai întâi scoateți din priză cablul telefonic, apoi scoateți cablul de alimentare din priza de electricitate.

2 Deschideți capacul frontal și scoateți prin tragere ansamblul format din unitatea tambur și cartușul de toner.

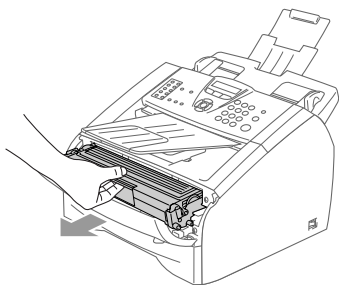

! AVERTIZARE

Imediat după utilizarea aparatului, unele componente interne ale aparatului sunt extrem de **FIERBINȚI!** Când deschideți capacul frontal al aparatului, nu atingeți niciodată componentele colorate în gri din imaginea de mai jos.

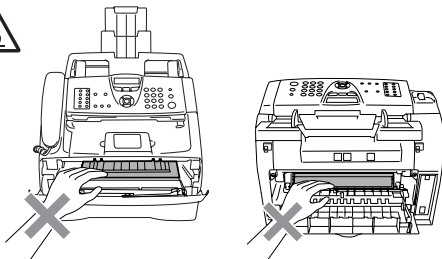

! ATENȚIE

Pentru a preveni deteriorarea aparatului de către electricitatea statică, nu atingeți electrozii prezentați mai jos.

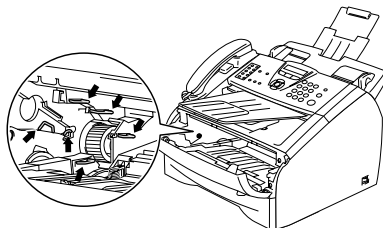

- 3 Curățați cu grijă geamul unității laser ștergându-l cu o cârpă curată, moale, uscată. Nu utilizați alcool izopropilic.

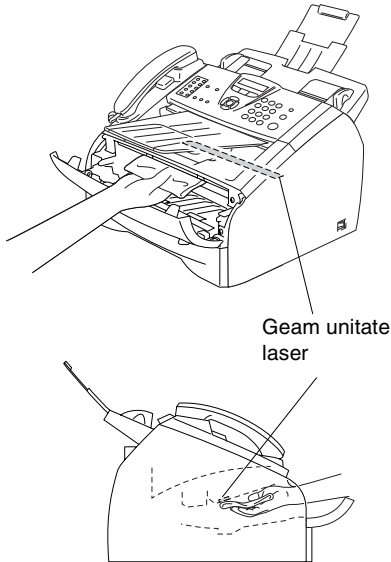

- 4 Puneți la loc în aparat ansamblul format din unitatea tambur și cartușul de toner.

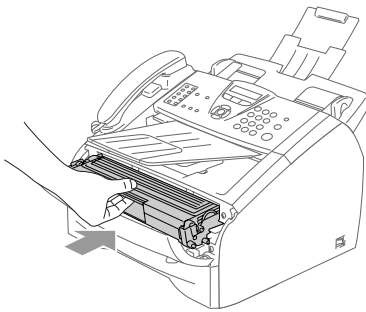

- 5 Închideți capacul frontal.
- 6 Mai întâi reconectați cablul de alimentare al aparatului la priza electrică, apoi introduceți în priză cablul telefonic.
- Porniți aparatul de la comutatorul de alimentare.

Curățarea firului corona

Vă recomandăm să amplasați ansamblul format din unitatea tambur și cartușul de toner pe o cârpă sau pe o bucată mare de hârtie de aruncat, pentru a evita vărsarea și împrăștierea tonerului.

- 1 Deschideți capacul frontal și scoateți prin tragere ansamblul format din unitatea tambur și cartușul de toner.

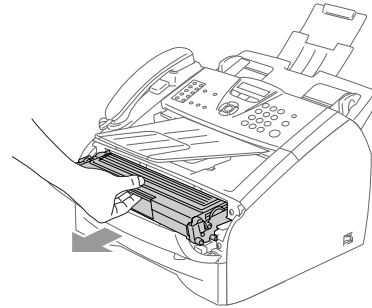

- 2 Curățați firul principal corona din interiorul unității tambur glisând cu grijă, de mai multe ori, clapeta albastră din dreapta spre stânga.

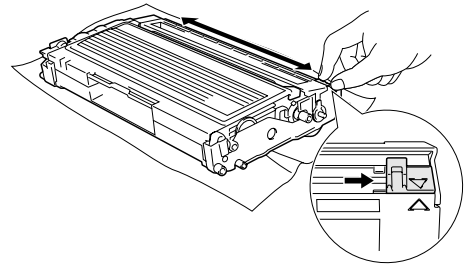

- 3 Re-aduceți clapeta albastră în Poziția repaus și fixați-o (▼).

! ATENȚIE

Dacă nu re-aduceți clapeta albastră în Poziția repaus (▼), s-ar putea ca pe paginile tipărite să apară dungii negre verticale.

- 4 Reinstalați în aparat ansamblul format din unitatea tambur și cartușul de toner.
- 5 Închideți capacul frontal.

Înlocuirea cartușului de toner (TN-2000)

Cartușul de toner poate tipări *până la* 2.500 pagini. Când tonerul este aproape terminat, pe ecranul LCD apare mesajul **Toner Low**. Numărul real de pagini variază în funcție de tipul cel mai frecvent de document (de exemplu: scrisoare standard, imagini grafice detaliate).



Observație

Ar fi util ca, atunci când vedeți avertismentul **Toner Low**, să aveți un cartuș nou de toner pregătit pentru a-l utiliza.

Aruncați cartușul de toner uzat, în conformitate cu reglementările locale, separându-l de deșeurile menajere. De asemenea, puteți consulta situl nostru Web pentru ecologie, www.brothergreen.co.uk, pentru a obține informații referitoare la reciclare. Aveți grijă să sigilați bine cartușul de toner, astfel încât praful de toner să nu se verse din cartuș. Dacă aveți întrebări, sunați la agenția locală de colectare a deșeurilor.

Vă recomandăm să curățați aparatul și unitatea tambur când înlocuiți cartușul de toner. (Consultați *Curățarea geamului unității laser* la pagina 10-18 și *Curățarea firului corona* la pagina 10-19.)

Cum se înlocuiește cartușul de toner



AVERTIZARE

Imediat după utilizarea aparatului, unele componente interne ale aparatului sunt extrem de **FIERBINȚII!** Nu atingeți niciodată componentele colorate în gri din imaginea de mai jos.

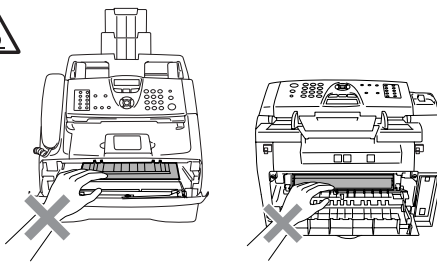

- 1 Deschideți capacul frontal și scoateți prin tragere ansamblul format din unitatea tambur și cartușul de toner.

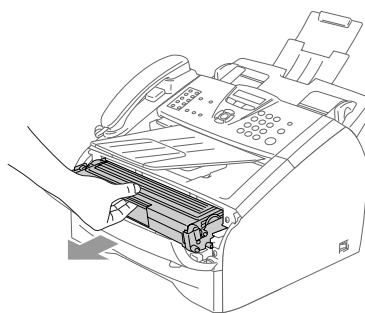

ATENȚIE

Pentru a preveni deteriorarea aparatului de către electricitatea statică, nu atingeți electrozii prezentați mai jos.

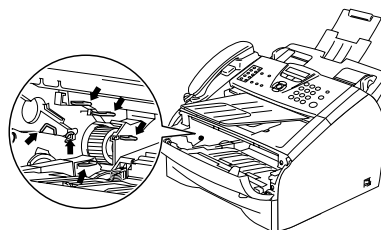

- 2 Țineți apăsată pârghia de blocare din stânga și scoateți cartușul de toner din unitatea tambur.

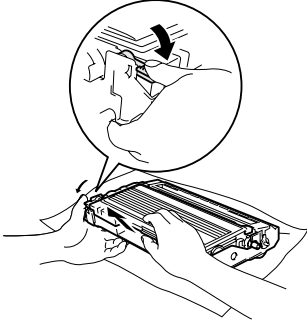

! ATENȚIE

- Amplasați unitatea tambur pe o cârpă sau pe o bucată mare de hârtie de aruncat, pentru a evita vărsarea și împrăștierea tonerului
- Manipulați cu grijă cartușul de toner. Dacă se varsă toner pe mâini sau pe haine, ștergeți-l sau spălați-l imediat cu apă rece.

- 3 Despachetați noul cartuș de toner. Puneți cartușul de toner uzat în pungă de aluminiu și aruncați-l în conformitate cu reglementările locale.

! ATENȚIE

- Aparatele Brother sunt proiectate să funcționeze cu toner care respectă anumite specificații și ele vor funcționa la nivelul optim de performanță dacă se utilizează cartușe de toner originale de marca Brother (**TN-2000**). Brother nu poate garanta această performanță optimă dacă se utilizează toner sau cartușe de toner care au alte specificații. Așadar, Brother nu recomandă utilizarea la acest aparat a altor cartușe decât cele originale de marca Brother.
- Dacă unitatea tambur sau alte componente ale acestui aparat se deteriorează ca urmare a utilizării cu acest aparat a produselor altui producător, toate reparațiile necesare nu vor fi acoperite prin garanție.
- Așteptați să despachetați cartușul de toner chiar înainte de a-l instala în aparat. Dacă lăsați cartușul de toner despachetat mult timp, scade durata de utilizare a tonerului.
- *Nu atingeți componentele colorate în gri din imaginile de mai jos, pentru a preveni deteriorarea calității tipăririi.*

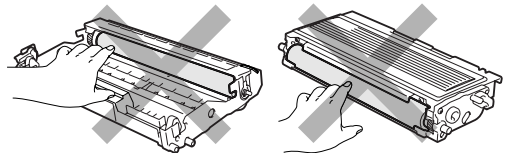

- 4 Scuturați ușor dintr-o parte în alta cartușul de toner de cinci sau șase ori, pentru a distribui tonerul în mod omogen în interiorul cartușului.

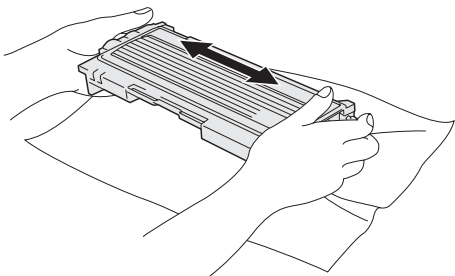

- 5 Îndepărtați capacul protector.

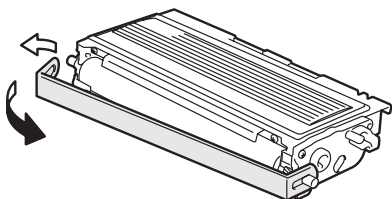

- 6 Introduceți noul cartuș de toner în unitatea tambur până când se fixează la locul său făcând „clic”. Dacă îl puneți la loc corect, pârghia de blocare se va ridica automat.

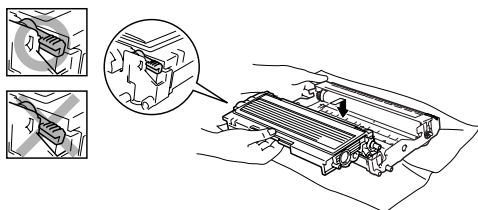

- 7 Curățați firul principal corona din interiorul unității tambur glisând cu grijă, de mai multe ori, clapeta albastră din dreapta spre stânga. Re-aduceți clapeta albastră în Poziția repaus (▼) înainte de a reinstala ansamblul format din unitatea tambur și cartușul de toner.

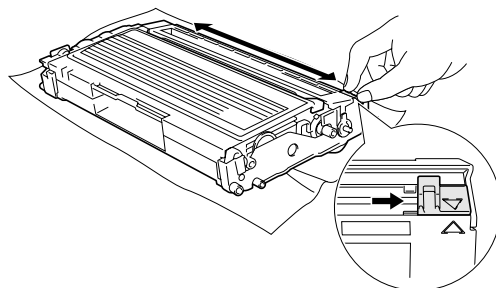

- 8 Instalați în aparat ansamblul format din unitatea tambur și cartușul de toner.

- 9 Închideți capacul frontal.

Înlocuirea unității tambur (DR-2000)

Aparatul utilizează o unitate tambur pentru a crea imagini tipărite pe hârtie. Dacă pe ecranul LCD apare mesajul *Change Drum Soon*, unitatea tambur se apropie de sfârșitul duratei sale de utilizare și este momentul să cumpărați una nouă.

Chiar dacă pe ecranul LCD apare mesajul *Change Drum Soon*, s-ar putea să puteți tipări în continuare fără să fie necesar să înlocuiți unitatea tambur o perioadă de timp. Cu toate acestea, dacă observați o deteriorare evidentă a calității tipăririi (chiar înainte ca mesajul *Change Drum Soon* să apară), trebuie să înlocuiți unitatea tambur. Ar trebui să curățați aparatul când înlocuiți unitatea tambur. (Consultați *Curățarea geamului unității laser* la pagina 10-18.)

ATENȚIE

Când scoateți unitatea tambur, manipulați-o cu grijă, deoarece conține toner. Dacă se varsă toner și vă murdăriți pe mâini sau pe haine, ștergeți-l sau spălați-l imediat cu apă rece.



Observație

Unitatea tambur este un element consumabil și trebuie înlocuită periodic. Există mai mulți factori care influențează durata de utilizare a tamburului, printre care temperatura, umiditatea, tipul de hârtie și cantitatea de toner utilizată pentru numărul de pagini pe operațiune de tipărire. Durata estimată de utilizare a tamburului este de *până la* 12.000 pagini. Numărul real de pagini tipărite de tambur poate fi semnificativ mai mic decât această estimare. Întrucât nu putem controla numărul mare de factori care influențează durata reală de utilizare a tamburului, nu putem garanta un număr minim de pagini care vor fi tipărite de tambur.

AVERTIZARE

Imediat după utilizarea aparatului, unele componente interne ale aparatului sunt extrem de **FIERBINȚII!** Așadar, aveți grijă.

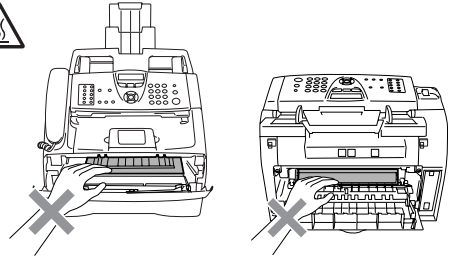

- 1 Deschideți capacul frontal și scoateți prin tragere ansamblul format din unitatea tambur și cartușul de toner.

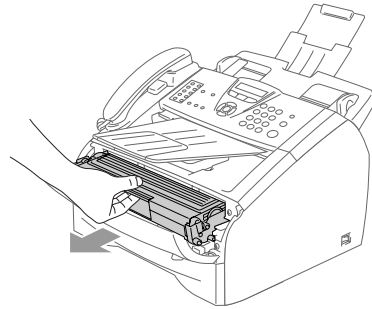

ATENȚIE

Pentru a preveni deteriorarea imprimantei de către electricitatea statică, nu atingeți electrozii prezenți mai jos.

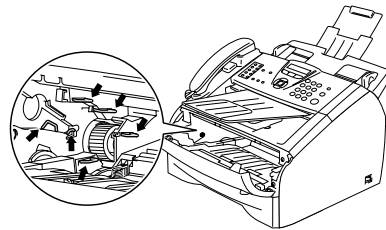

- 2 Țineți apăsată pârghia de blocare din stânga și scoateți cartușul de toner din unitatea tambur.

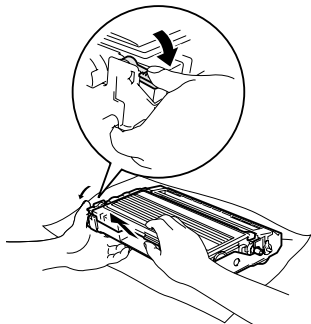

Observație

Aruncați unitatea tambur uzată, în conformitate cu reglementările locale, separând-o de deșeurile menajere. Aveți grijă să sigilați bine unitatea tambur, astfel încât praful de toner să nu se verse din unitate. Dacă aveți întrebări, sunați la agenția locală de colectare a deșeurilor.

ATENȚIE

Așteptați să despachetați noua unitate tambur chiar înainte de a o instala. Puneți unitatea tambur uzată în punga de plastic.

- 3 Despachetați noua unitate tambur.
- 4 Instalați cartușul de toner în noua unitate tambur până când se fixează la locul său făcând „clic”. Dacă îl puneți la loc corect, pârghia de blocare se va ridica automat.

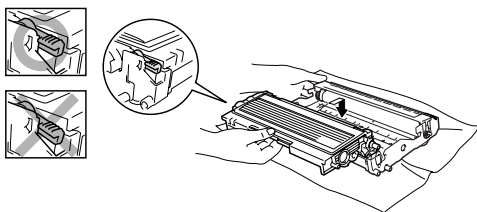

- 5 Reinstalați în aparat ansamblul format din unitatea tambur și cartușul de toner.

- 6 Nu închideți capacul frontal.

- 7 Apăsați **Options (Optiuni)**.

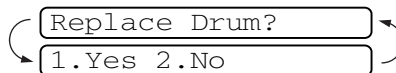

Pentru a confirma că instalați un tambur nou, apăsați **1**.

- 8 Când pe ecranul LCD apare mesajul **Accepted**, închideți capacul frontal.

ATENȚIE

Dacă se varsă toner și vă murdăriți pe mâini sau pe haine, ștergeți-l sau spălați-l imediat cu apă rece.

Informații despre aparat

Verificarea numerelor de serie

Puteți vizualiza numărul de serie al aparatului pe ecranul LCD.

- 1 Apăsați **Menu/Set (Meniu/Set)**, 4, 1.

1.Serial No.

- 2 Apăsați **Stop/Exit (Stop/iesire)**.

Descrierea produsului

Informații generale

Capacitate memorie	16 MO
Dispozitiv de încărcare automată a documentelor (ADF - Automatic Document Feeder)	Până la 20 pagini
Tava pentru hârtie	250 coli (80 g/m ²)
Tip de imprimantă	Laser
Metodă de tipărire	Electrofotografie prin scanare cu rază laser semiconductor
LCD (Liquid Crystal Display - Afișaj cu cristale lichide)	16 caractere x 1 linie
Sursă de alimentare	220 - 240V 50/60Hz
Consum de energie	Copiere: În medie 475 W În așteptare: În medie 80 W Inactivitate: În medie 10 W

Dimensiuni

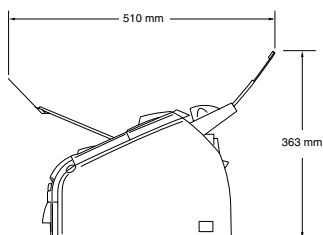
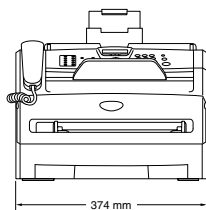

Greutate	Fără unitatea tambur/toner: 7,25 kg
Zgomot	Funcționare: 53 dB A sau mai puțin În așteptare: 30 dB A sau mai puțin
Temperatură	Funcționare: 10 - 32,5°C Depozitare: 0 - 40°C
Umiditate	Funcționare: între 20 și 80% (fără condens) Depozitare: între 10 și 90% (fără condens)

Suporturi de tipărire

Intrare hârtie

Tava pentru hârtie

- Tip de hârtie:
Hârtie simplă, hârtie reciclată sau folii transparente ¹
- Dimensiune de hârtie:
A4, Letter, Executive, A5, A6, B5 și B6
Pentru detalii suplimentare, consultați *Despre hârtie* la pagina 1-5.
- Greutate hârtie:
60 - 105 g/m²
- Capacitate maximă a tăvii de hârtie: Până la 250 coli de hârtie simplă de 80 g/m² sau până la 10 folii transparente

Fanta de alimentare manuală

- Tip de hârtie:
Hârtie simplă, hârtie reciclată, folii transparente ¹, plicuri, hârtie velină sau etichete ¹
- Dimensiune de hârtie:
Lățime: 69,9 - 215,9 mm
Lungime: 116 - 406,4 mm
Pentru detalii suplimentare, consultați *Despre hârtie* la pagina 1-5.
- Greutate hârtie:
60 - 161 g/m²
- Capacitate maximă a tăvii de hârtie: O coală odată

Ieșire hârtie

Până la 100 coli de hârtie simplă de dimensiune A4 (ieșire în tava de ieșire a hârtiei, cu fața în jos)

¹ Pentru folii transparente sau etichete, vă recomandăm să scoateți paginile tipărite din tava de ieșire a hârtiei imediat după ce ies din aparat, pentru a evita întinderea tonerului.

Copiere

Color/Monocrom

Monocrom

Dimensiune document

Lățime ADF: între 147,3 și 215,9 mm

Înălțime ADF: între 100 și 356 mm

Mai multe copii

Stivuiește și sortează până la 99 pagini

Micșorare/Mărire

între 50% și 200% (în incrementuri de 1%)

Rezoluție

Max. tipărire: 600 x 300 dpi

Max. scanare: 200 x 300 dpi

Fax

Compatibilitate	ITU-T Grup 3
Sistem de codificare	MH/MR/MMR/JBIG
Viteză modem	Setare automată: 33600 bps
Dimensiune document	Lățime ADF: între 147,3 și 215,9 mm Înălțime ADF: între 100 și 356 mm
Lățime scanare	Max. 215,9 mm
Lățime tipărire	Max. 215,9 mm
Nuanțe de gri	64 niveluri
Tipuri interogare	Standard, securizat, cronometrat, secvențial
Control contrast	Automat/Deschis/Închis (setare manuală)
Rezoluție	• Orizontală 203 puncte/inch (8 puncte/mm) • Verticală Standard - 3,85 linii/mm Bună - 7,7 linii/mm Fotografică - 7,7 linii/mm Foarte bună - 15,4 linii/mm
Apelare la o atingere	20 (10 x 2)
Apelare rapidă	200 poziții
Difuzare	270 poziții
Re-apelare automată	De 3 ori, la intervale de 5 minute
Răspuns automat	După ce sună de 0, 1, 2, 3 sau 4 ori
Sursă de comunicații	Rețea telefonică publică cu comutare
Transmisiune din memorie	Până la 600 ¹ / 500 ² pagini
Primire fără hârtie	Până la 600 ¹ / 500 ² pagini

¹ Termenul „Pagini” se referă la „Brother Standard Chart No. 1” („Standardul Brother tabelul nr. 1”) (o scrisoare obișnuită de afaceri, rezoluție standard, cod MMR). Specificațiile și materialele tipărite pot fi modificate fără notificare prealabilă.

² Termenul „Pagini” se referă la „ITU-T Test Chart #1” („Test ITU-T tabelul nr. 1”) (o scrisoare obișnuită de afaceri, rezoluție standard, cod MMR). Specificațiile și materialele tipărite pot fi modificate fără notificare prealabilă.

Imprimantă

Emulare	Brother Printing System for Windows® (Sistem de tipărire Brother pentru Windows)
Driver de imprimantă	Suport pentru Windows® 98/98SE/Me/2000 Professional/XP/Windows NT® Workstation versiunea 4.0 Suport pentru Mac OS® 9.1 - 9.2/Mac OS® X 10.2.4 sau o versiune ulterioară
Rezoluție	Până la 1200 x 600 puncte pe inch (dpi)
Calitatea tipăririi	Mod normal de tipărire Mod economic de tipărire (se economisește toner)
Viteză de tipărire	Până la 14 pagini/minut, dimensiune A4 * Pe baza modelului standard Brother.
Prima tipărire	Mai puțin de 10 secunde

Interfețe

Interfață	Cablu recomandat
USB (Cablurile nu sunt incluse.)	Un cablu de interfață USB 2.0 cu o lungime de maximum 2,0 m.



Observație

Aparatul are o interfață USB 2.0 de viteză maximă. Această interfață este compatibilă cu USB 2.0 de mare viteză; cu toate acestea, rata maximă de transfer de date va fi de 12 Mbiți/s. Aparatul poate fi conectat și la un calculator care are o interfață USB 1.1.

Asigurați-vă că utilizați un cablu de interfață USB 2.0 cu o lungime de maximum 2,0 m.

Descărcarea software-ului opțional de pe situl Web Brother

Puteți descărca driverul de imprimantă Brother și software-ul PC-Fax de la Brother Solutions Center (Centrul de soluții Brother) astfel încât să utilizați aparatul de fax ca imprimantă și să trimiteți faxuri de la PC.

Vizitați adresa Web

<http://solutions.brother.com>

În același timp, puteți descărca Ghidul utilizatorului pentru software, referitor la configurarea și utilizarea software-ului PC-Fax.

Cerințe pentru calculator

Cerințe minime de sistem						
Platforma de calculator și versiunea sistemului de operare		Viteză minimă procesor	Memorie RAM minimă	Memorie RAM recomandată	Spațiu-disc disponibil	
					pentru drivere	pentru aplicații
Sistem de operare Windows®	98, 98SE	Pentium® II sau echivalent	32 MO	64 MO	90 MO	130 MO
	Me					
	NT® Workstation 4.0		64 MO	128 MO		
	2000 Professional		128 MO	256 MO		
XP						
Sistem de operare Apple® Macintosh®	Mac OS® 9.1 - 9.2 (Numai tipărire și trimitere fax de la PC)	Toate modelele de bază îndeplinesc Cerințele minime	128 MO	64 MO	80 MO	200 MO
	Mac OS® X 10.2.4 sau o versiune ulterioară					
OBSERVAȚIE: Toate mărcile comerciale înregistrate la care se face referire în prezentul document sunt proprietatea companiilor respective.						
Pentru cele mai recente drivere, vizitați Brother Solutions Center (Centrul de soluții Brother) la adresa http://solutions.brother.com/						

Materiale consumabile

Durata de utilizare a cartușului de toner (TN-2000) Cartuș de toner standard: Până la 2.500 pagini *
*(când se tipărește pe hârtie de dimensiunea Letter sau A4, la o acoperire de tipărire de 5%)



Observație

Durata de utilizare a tonerului variază în funcție de tipul cel mai frecvent de operațiune de tipărire.

Durata de utilizare a unității tambur (DR-2000) Până la 12.000 pagini



Observație

Există mai mulți factori care influențează durata de utilizare a tamburului, printre care temperatura, umiditatea, tipul de hârtie, cantitatea de toner utilizată și numărul de pagini pe operațiune de tipărire.

A

ADF (dispozitiv de încărcare automată a documentelor)	1-4
AJUTOR	
Listă Ajutor	7-2
mesaje LCD	2-1
utilizarea tastelor de navigare	2-2
Tabel Meniu	2-1, 2-3
Anulare	
Redirecționare fax	6-1
Apelare	
Apelare la o atingere	3-1
Apelare rapidă	3-2
Grupuri	3-3
manuală	3-1
re-apelare automată fax	3-2
transmisiune automată	3-3
Apelare la o atingere	
configurare	5-1
cum se utilizează	3-1
modificare	5-2
Apelare rapidă	
apelare	3-2
Apelare în grup	
configurare Grupuri pentru difuzare ...	5-3
modificare	5-2
Apelare la o atingere	
configurare	5-1
cum se utilizează	3-1
modificare	5-2
Apelare rapidă	
configurare	5-2
cum se utilizează	3-2
modificare	5-2
Căutare	3-2
Difuzare	3-3
utilizând Grupuri	3-3
modificare	5-2
stocare	5-2
Automată	
primire fax	4-1
Fax Detect (Detectare fax)	4-2
re-apelare fax	3-2
transmisiune	3-3

B

Blocaje	
document	10-4
hârtie	10-4

C

Capac ADF	10-4
Cartuș de toner	
înlocuire	10-20
Coduri fax	
Cod Acces de la distanță	6-2
modificare	6-2
Copiere	
intrarea în Modul copiere	8-1
mai multe copii	8-1
Mărire/Micșorare	8-2
Curățare	
fir corona	10-19
geam unitate laser	10-18

D

Depanarea	10-1
blocaj de hârtie	10-5
blocaje de documente	10-4
dacă aveți probleme	
apeluri primite	10-10
linia telefonică	10-16
manipularea hârtiei	10-11
probleme cu imprimanta	10-10
tipărire	10-9
mesaje de eroare pe ecranul LCD	10-1
Difuzare	3-3
configurare Grupuri pentru	5-3

E

Egalizare	10-16
-----------------	-------

F

Fax	
primire	4-1
compatibilitate	10-16
preluare de la distanță	6-4
Redirecționare fax	6-1

trimitere	3-1
automată	3-3
compatibilitate	10-16
Difuzare	3-3
din ADF	3-3
din memorie (Acces dublu)	3-2
intrare în modul de funcționare Fax	3-1
în străinătate	3-4

G

Grupuri pentru difuzare	5-3
-------------------------------	-----

H

Hârtie	1-5, S-2
dimensiune document	1-4

I

Instrucțiuni referitoare la siguranță	iii, 9-2
---	----------

Î

Întreținere, regulată	10-16
-----------------------------	-------

L

LCD (afișaj cu cristale lichide - liquid crystal display)	2-1, 2-2
Linia telefonică probleme	10-9

M

Manual primire	4-1
Manuală apelare	3-1
Materiale consumabile	S-5
Mesaje de eroare pe ecranul LCD	10-1
Comm. Error (Eroare comunicații)	10-1
No Paper Fed (Nu s-a încărcat hârtie)	10-2
Not Registered (Ne-înregistrat)	3-2
Out of Memory (Fără memorie)	10-2
Unable to Init. (Imposibil de inițializat)	10-3
Unable to Print (Imposibil de tipărit)	10-3

Unable to Scan (Imposibil de scanat)	10-3
mod de funcționare, intrare Copiere	8-1
Fax	3-1
Mod primire	4-1
Doar fax	4-1
Fax/Tel	4-1
Manual	4-1
TAD extern	4-1

N

Nuanțe de gri	S-3
---------------------	-----

P

Până de curent	2-1
Preluarea de la distanță	6-2
cod acces	6-2
preluare faxuri	6-4
Prezentare generală a panoului de control	1-3
Programarea aparatului	2-1, 2-2

R

Rapoarte	7-1
cum se tipăresc	7-2
Jurnal fax	7-2
Perioadă jurnal	7-2
Listă Ajutor	7-2
Listă Apelare rapidă	7-2
Setări utilizator	7-2
Verificare transmisiune	7-1
Redial/Pause (Re-apelare/Pauză)	3-2
Redirecționare fax modificare de la distanță	6-3
Rezoluție copiere	S-2
fax (Standard, Fine (Bună), SuperFine (Foarte bună), Photo (Foto))	S-3
tipărire	S-4

S

Stocare fax	6-1
activare	6-1
Stocare în memorie	2-1

T

Tabel opțiuni meniu	2-1
TAD (robot telefonic - telephone answering device), extern	4-1
mod primire	4-1
Text, introducere	2-9
caractere speciale	2-9
Tipărire	
blocaje de hârtie	10-5
drivere	S-4
probleme	10-9
raport	7-2
rezoluție	S-4
specificații	S-4

U

Unitate tambur	
curățare	10-13, 10-19
înlocuire	10-23

brother[®]

Utilizarea acestui aparat este permisă numai în țara de achiziție, companiile Brother locale și distribuitorii lor vor oferi asistență numai pentru aparatele achiziționate în țările în care își desfășoară activitatea.

ROM