

# brother®

## GEBRUIKERSHANDLEIDING

### MFC-640CW

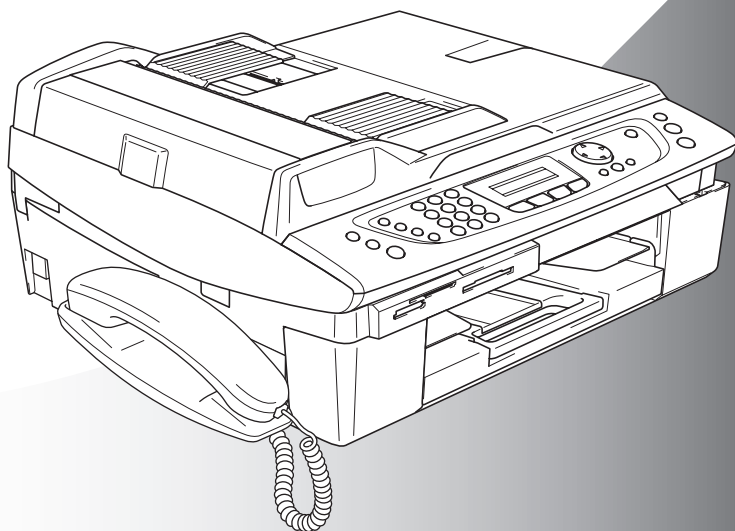

brother®

Versie A

## Als u de klantendienst moet bellen

A.u.b. de volgende gegevens invullen voor toekomstige referentie:

Modelnummer: MFC-640CW

Serienummer:\* \_\_\_\_\_

Aankoopdatum: \_\_\_\_\_

Aankoopplaats: \_\_\_\_\_

\* Het serienummer staat op de achterkant van het toestel.  
Bewaar deze Gebruikershandleiding samen met uw kassabon als bewijs van uw aankoop, in geval van diefstal, brand of service in geval van garantie.

Registreer uw product online op

<http://www.brother.com/registration/>

Door uw product bij Brother te registreren, wordt u geregistreerd als originele eigenaar van het product.

DEZE APPARATUUR IS ONTWERPEN VOOR GEBRUIK MET EEN DUBBELDRAADS ANALOOG PSTN-SNOER, VOORZIEN VAN DE PASSENDE CONNECTOR.

## **INFORMATIE OVER GOEDKEURING**

---

Brother wijst erop dat dit product mogelijk niet goed functioneert in een ander land dan dat waarin het oorspronkelijk werd aangekocht, en biedt geen garantie indien dit product wordt gebruikt op openbare telecommunicatielijnen in een ander land.

## **Samenstelling en Publicatie**

---

Deze handleiding is samengesteld en gepubliceerd onder supervisie van Brother Industries, Ltd. De nieuwste productgegevens en -specificaties zijn in deze handleiding verwerkt.

De inhoud van deze handleiding en de specificaties van dit product kunnen zonder voorafgaande kennisgeving worden gewijzigd.

Brother behoudt zich het recht voor om de specificaties en de inhoud van deze handleiding zonder voorafgaande kennisgeving te wijzigen. Brother is niet verantwoordelijk voor enige schade (met inbegrip van gevolgschade) voortvloeiend uit het gebruik van deze handleiding of de daarin beschreven producten, inclusief maar niet beperkt tot zetfouten en andere fouten in deze publicatie.



## EC Declaration of Conformity

### Manufacturer

Brother Industries, Ltd.  
15-1, Naeshiro-cho, Mizuho-ku, Nagoya 467-8561, Japan

### Plant

Brother Industries (Shen Zhen) Ltd  
G02414-1, Bao Chang Li Bonded Transportation Industrial Park,  
Bao Long Industrial Estate, Longgang, Shenzhen, China

Herewith declare that:

Products description : Facsimile Machine  
Type : Group 3  
Model Name : MFC-640CW

is in conformity with provisions of the R & TTE Directive (1999/5/EC) and we declare compliance with the following standards :

Standards applied :

Harmonized :

Safety	EN60950-1:2001
EMC	EN55022: 1998 +A1: 2000 +A2: 2003 Class B EN55024: 1998 +A1: 2001 +A2: 2003 EN61000-3-2: 2000 EN61000-3-3: 1995 +A1: 2001
Radio	EN301 489-1 V1.4.1 EN301 489-17 V1.2.1 EN300 328 V1.6.1

Year in which CE marking was First affixed : 2005

Issued by : Brother Industries, Ltd.

Date : 7th September, 2005

Place : Nagoya, Japan

Signature :

Takashi Maeda

Manager

Quality Management Group

Quality Management Dept.

Information & Document Company

# EG Conformiteitsverklaring onder de Richtlijn R & TTE

## Producent

Brother Industries, Ltd.  
15-1, Naeshiro-cho, Mizuho-ku,  
Nagoya 467-8561, Japan

## Fabriek

Brother Industries (Shen Zhen) Ltd  
G02414-1, Bao Chang Li Bonded  
Transportation Industrial Park,  
Bao Lung Industrial Estate,  
Longgang, Shenzhen, China

Verklaren hierbij dat:

Productomschrijving : Faxapparaat  
Type : Groep 3  
Modelnaam : MFC-640CW

voldoet aan de voorschriften van de richtlijn R & TTE (1999/5/EG), en we verklaren dat het aan de volgende standaards voldoet.

Toegepaste normen:

Geharmoniseerd:

Veiligheid : EN60950-1:2001  
EMC : EN55022:1998 + A1: 2000 + A2: 2003 klasse B  
EN55024:1998 + A1: 2001 + A2: 2003  
EN61000-3-2:2000  
EN61000-3-3:1995 + A1: 2001  
Radio : EN301 489-1 V1.4.1  
EN301 489-17 V1.2.1  
EN300 328 V1.6.1

Jaar waarin EG-certificatie voor het Eerst werd toegekend: 2005







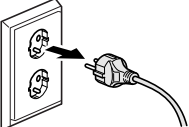

Uitgegeven door : Brother Industries, Ltd.  
Datum : 7 September 2005  
Plaats : Nagoya, Japan

# Veiligheidsmaatregelen

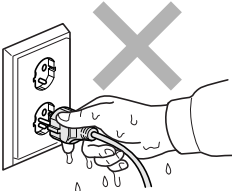
## Veilig gebruik van de machine

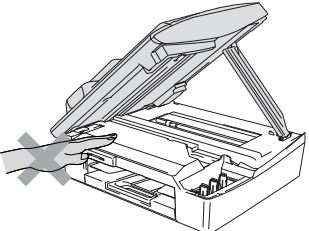
Bewaar deze voorschriften a.u.b., zodat u ze later kunt naslaan.  
Raadpleeg ze altijd voordat u probeert enig onderhoud te verrichten.

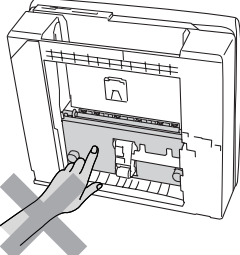
### WAARSCHUWING

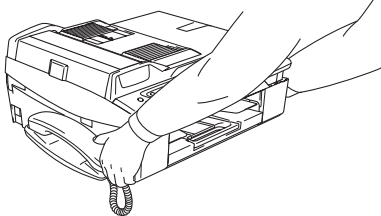
	<p>Binnenin de machine bevinden zich hoogspanningselektroden. Controleer voordat u de machine reinigt of u de telefoonlijn eerst hebt ontkoppeld en daarna het voedingssnoer uit het stopcontact hebt verwijderd.</p> 		<p>Hanteer de stekker nooit met natte handen. U kunt dan namelijk een elektrische schok krijgen.</p> 
	<p>Plaats uw handen niet op de rand van de machine onder het scannerdeksel, teneinde letsel te voorkomen.</p> 		<p>Raak het grijze gedeelte in de afbeelding niet aan, teneinde letsel te voorkomen.</p> 
	<p>Wanneer u de machine verplaatst moet u deze van de basis optillen, door een hand op iedere kant van het toestel te plaatsen, zoals weergegeven in de afbeelding. Til de machine nooit op aan de telefoonhaak of het scannerdeksel.</p> 		

## **WAARSCHUWING**

- Ga bij het installeren of wijzigen van telefoonlijnen voorzichtig te werk. Raak niet-geïsoleerde telefoondraden of aansluitingen nooit aan, tenzij de telefoonlijn bij het wandcontact is afgesloten. Installeer telefoonbedrading nooit tijdens onweer. Installeer een telefoonwandcontact nooit op een vochtige plaats.
- Installeer dit product in de nabijheid van een goed bereikbaar stopcontact. In geval van nood moet u het netsnoer uit het stopcontact trekken om de stroom volledig uit te schakelen.

### **BELANGRIJKE VEILIGHEIDSVOORSCHRIFTEN**

Volg bij het gebruiken van uw telefoonapparatuur belangrijke veiligheidsvoorschriften (bijvoorbeeld de volgende) altijd op, teneinde het risico van brand, stroomstoot of lichamelijk letsel te verminderen.



1. Gebruik dit product niet in de buurt van water, bijvoorbeeld bij een badkuip, wasbak, aanrecht of wasmachine, in een natte kelder of in de buurt van een zwembad.

2. Gebruik dit product niet tijdens een storm. Bliksem kan mogelijk elektrische schokken veroorzaken.

3. Gebruik dit product NIET in de buurt van een gaslek, wanneer u dit gaslek wilt melden.

**BEWAAR DEZE VOORSCHRIFTEN**

# Een geschikte plaats kiezen

Zet de machine op een plat, stabiel oppervlak, bijvoorbeeld een bureau. Kies een trillingsvrije plaats. Plaats de machine in de buurt van een telefoonaansluiting en een standaard geaard stopcontact. Kies een plaats waar de temperatuur tussen de 10°C en 35°C blijft.

## ! Voorzichtig

- Zet de machine niet op een plaats waar veel mensen heen en weer lopen.
- Plaats de machine niet op het tapijt.
- Plaats het apparaat niet in de buurt van verwarmingstoestellen, airconditioners, water, chemicaliën of koelkasten.
- Zorg dat de machine niet wordt blootgesteld aan direct zonlicht, overmatige warmte, vocht of stof.
- Sluit de machine niet aan op een stopcontact dat is voorzien van een wandschakelaar of een automatische timer.
- Bij een stroomonderbreking kunnen de gegevens in het geheugen van de machine verloren gaan.
- Sluit de machine niet aan op een stopcontact dat op dezelfde stroomkring zit als grote apparaten of andere apparatuur die de stroomtoevoer kan verstoren.
- Vermijd bronnen die storingen kunnen veroorzaken, zoals luidsprekers of de basisstations van draadloze telefoons.

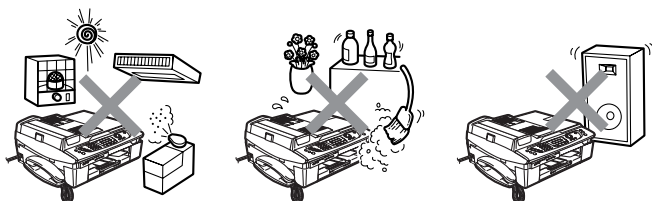



# Beknopt overzicht

## Faxen verzenden

### Automatisch Verzenden

- 1 Wanneer het lampje niet groen oplicht, druk op  (**Fax**).
- 2 Uw document laden.
- 3 Voer het gewenste faxnummer in. U kunt hiervoor de snelkiesstoetsen gebruiken, u kunt het nummer zoeken of gewoon de kiestoetsen gebruiken.
- 4 Druk op **Mono Start** of **Colour Start**.

## Nummers opslaan

### Snelkiesnummers opslaan

- 1 Druk op **Menu/Set, 2, 3, 1**.
- 2 Voer met behulp van de kiestoetsen een tweecijferige locatie voor het snelkiesnummer in, en druk vervolgens op **Menu/Set**.
- 3 Toets een nummer in (maximaal 20 cijfers) en druk vervolgens op **Menu/Set**.
- 4 Toets een naam in van maximaal 15 tekens (of niet invullen) en druk vervolgens op **Menu/Set**.
- 5 Druk op **Stop/Exit**.

## Nummers kiezen

### Snelkiesnummers kiezen

- 1 Wanneer het lampje niet groen oplicht, druk op  (**Fax**).
- 2 Uw document laden.
- 3 Druk op **Search/Speed Dial**, en op #, en toets vervolgens het tweecijferige snelkiesnummer in.
- 4 Druk op **Mono Start** of **Colour Start**.

### Zoeken

- 1 Wanneer het lampje niet groen oplicht, druk op  (**Fax**).
- 2 Uw document laden.
- 3 Druk op **Search/Speed Dial**, en toets vervolgens de eerste letter in van de naam die u zoekt.
- 4 Druk op ◀ of ▶ om in het geheugen te zoeken.
- 5 Druk op **Mono Start** of **Colour Start**.

## Kopiëren

- 1 Druk op  (**Copy**) zodat deze toets groen oplicht.
- 2 Uw document laden.
- 3 Druk op **Mono Start** of **Colour Start**.

# De gebruikershandleiding openen

Deze gebruikershandleiding bevat niet alle informatie over de machine, zoals het gebruik van de geavanceerde functies van de fax, de printer, de scanner, PC-Fax en het netwerk. Voor gedetailleerde informatie over deze bewerkingen verwijzen wij u naar de complete gebruikershandleiding op de cd-rom.

## De documentatie weergeven (voor Windows®)

---

Selecteer in het menu **Start Brother, MFL Pro Suite MFC-640CW** en selecteer vervolgens **Gebruikershandleiding**.

—OF—

- 1 Zet de computer aan. Plaats de Brother cd-rom met Windows® in het cd-romstation.
- 2 Als het scherm met de modelnaam wordt weergegeven, klikt u op de naam van uw model.
- 3 Selecteer de gewenste taal wanneer u het talenscherm ziet. Het hoofdmenu van de cd-rom wordt geopend.



 Als dit venster niet wordt geopend, kunt u de Verkenner van Windows® gebruiken om het programma setup.exe uit te voeren vanuit de hoofdmap van Brother's CD ROM.

- 4 Klik op **Documentatie**.

**5** Klik op de documentatie die u wilt lezen.

- **Installatiehandleiding:** Instructies voor de installatie en de software
- **Gebruikershandleiding (3 handboeken):**  
Gebruikershandleiding voor stand-alone handelingen, software- en netwerkhandleiding.
- **PaperPort® Gebruikershandleiding:** Document Management Software

## **Instructies voor het Scannen**

Er zijn verscheidene manieren waarop u documenten kunt scannen. U kunt de instructies als volgt vinden:

### **Softwarehandleiding**

- Scannen op pagina 2-1  
(Voor Windows® 98/98SE/Me/2000 Professional en Windows® XP)
- ControlCenter2 op pagina 3-1  
(Voor Windows® 98/98SE/Me/2000 Professional en Windows® XP)
- Scannen in een netwerk op pagina 4-1

### **PaperPort® Gebruikershandleiding:**

- Instructies voor scannen direct vanuit ScanSoft® PaperPort®

### **Instructies voor netwerkinstallatie zoeken**

De machine kan op een draadloos of een bedraad netwerk worden aangesloten. U vindt de algemene installatie-instructies in de installatiehandleiding. Raadpleeg de netwerkhandleiding voor meer informatie of als uw toegangspunt SecureEasySetup™ ondersteunt.

# De documentatie weergeven (voor Macintosh®)

- 1 Zet de Macintosh® aan. Plaats de Brother cd-rom met Macintosh® in het cd-romstation. Het volgende venster wordt weergegeven.



- 2 Dubbelklik op het pictogram **Documentation**.
- 3 Als het taalselectiescherm wordt weergegeven, dubbelklikt u op de gewenste taal.
- 4 Klik op de documentatie die u wilt lezen.
  - **Installatiehandleiding:** Instructies voor de installatie en de software
  - **Gebruikershandleiding (3 handboeken):** Gebruikershandleiding voor stand-alone handelingen, software- en netwerkhandleiding.

## Instructies voor het Scannen

Er zijn verscheidene manieren waarop u documenten kunt scannen. U kunt de instructies als volgt vinden:

### Softwarehandleiding

- Scanning op pagina 9-1  
(Voor Mac OS® 9.1-9.2/Mac OS® X 10.2.4 of recenter)
- ControlCenter2 (Voor Mac OS® X 10.2.4 of recenter) op pagina 10-1
- Scannen in een netwerk (Voor Mac OS® X 10.2.4 of recenter) op pagina 11-1

### Presto!® PageManager® Gebruikershandleiding

Instructies voor scannen direct vanuit Presto!® PageManager®

### Instructies voor netwerkinstallatie zoeken

De machine kan op een draadloos of een bedraad netwerk worden aangesloten. U vindt de algemene installatie-instructies in de installatiehandleiding. Raadpleeg de netwerkhandleiding voor meer informatie of als uw toegangspunt SecureEasySetup™ ondersteunt.

# Inhoudsopgave

## 1

<b>Inleiding .....</b>	<b>1-1</b>
Gebruik van deze Handleiding.....	1-1
Informatie opzoeken .....	1-1
De symbolen die in deze handleiding worden gebruikt.....	1-1
Overzicht van het bedieningspaneel.....	1-2
Stroombespaarstand .....	1-4
Faxen ontvangen in de stroombespaarstand .....	1-5
Documenten laden.....	1-6
De automatische documentinvoer (ADF) gebruiken .....	1-6
De glasplaat gebruiken .....	1-8
Over papier .....	1-9
Aanbevolen Papiersoorten .....	1-9
Omgaan met speciaal papier.....	1-10
Type en formaat papier voor elke functie .....	1-11
Gewicht, dikte en capaciteit papier.....	1-12
Papiercapaciteit in de uitvoerpapierlades .....	1-12
Bedrukbaar gedeelte .....	1-13
Papier, enveloppen en briefkaarten laden.....	1-14
Papier of ander materiaal plaatsen.....	1-14
Enveloppen plaatsen .....	1-16
Briefkaarten laden .....	1-17
Over faxmachines.....	1-18
Faxtonen en aansluitbevestiging .....	1-18
ECM-Modus (Foutencorrectie) .....	1-19

## 2

<b>Aan de slag .....</b>	<b>2-1</b>
Eerste Instellingen .....	2-1
De Datum en Tijd instellen.....	2-1
Het stationsnummer instellen .....	2-2
Het Type Telefoonlijn instellen.....	2-3
PBX en DOORVERBINDEN.....	2-3
Standaardinstellingen .....	2-4
De Timermodus instellen .....	2-4
Het Type Papier instellen.....	2-5
Het Papierformaat instellen .....	2-5
Het Belvolume instellen .....	2-6
Het Volume van de Waarschuwingston instellen.....	2-6
Het Volume van de Luidspreker instellen .....	2-7
Automatisch Zomer-/Wintertijd inschakelen .....	2-8
Het Contrast van het LCD-scherm instellen .....	2-8

<b>Het Verzenden instellen .....</b>	<b>3-1</b>
De Faxmodus instellen .....	3-1
Nummers kiezen .....	3-1
Handmatig verzenden .....	3-1
Snelkiezen .....	3-2
Zoeken .....	3-2
Faxnummer opnieuw kiezen .....	3-2
Faxen versturen .....	3-3
Een fax in kleur verzenden .....	3-3
Faxen verzenden vanaf de ADF .....	3-3
Faxen via de glasplaat .....	3-4
Automatisch verzenden .....	3-5
Handmatig verzenden .....	3-5
Een fax verzenden aan het einde van een gesprek .....	3-5
Basishandelingen bij het verzenden .....	3-6
Faxen met meer instellingen verzenden .....	3-6
Contrast .....	3-6
Faxresolutie .....	3-7
Zwart-wit .....	3-7
Kleur .....	3-7
Tweevoudige Werking (Alleen zwart-wit) .....	3-8
Direct Verzenden .....	3-9
Direct verzenden van alle faxen .....	3-9
Alleen de volgende fax direct verzenden .....	3-9
De status van taken controleren .....	3-10
Een fax annuleren .....	3-10
Een taak in de wachtrij annuleren .....	3-10
Geavanceerde verzendopties .....	3-11
Groepsverzenden (Alleen zwart-wit) .....	3-11
Een faxverzending stoppen .....	3-12
Internationale Modus .....	3-12
Uitgestelde Fax (Alleen zwart-wit) .....	3-13
Vertraagde Groepsverzending (Alleen zwart-wit) .....	3-14
Verzend Pollen instellen (Standaard)	
(Alleen zwart-wit) .....	3-14
Verzend Pollen instellen met Beveiligingscode	
(Alleen zwart-wit) .....	3-15
Geheugenbeveiliging .....	3-16
Wachtwoord instellen .....	3-17
Wachtwoord Geheugenbeveiliging wijzigen .....	3-17
Geheugenbeveiliging aanzetten .....	3-17
Geheugenbeveiliging uitzetten .....	3-18
Documenten in Letter-formaat verzenden via de glasplaat .....	3-18

## 4

<b>De Ontvangststand instellen .....</b>	<b>4-1</b>
Basishandelingen bij het ontvangen .....	4-1
De Ontvangstmodus kiezen.....	4-1
Uw Ontvangstmodus kiezen of wijzigen .....	4-2
De Belvertraging instellen.....	4-3
Stroombespaarstand instellen (ANTW.APP.-stand) .....	4-4
De F/T-Beltijd instellen (alleen in Fax/Tel-modus).....	4-5
Uitgaand bericht voor Fax/Tel instellen .....	4-5
Fax Waarnemen .....	4-6
Een verkleinde afdruk van een inkomend document maken (Automatische Verkleining).....	4-7
Een fax ontvangen aan het einde van een gesprek.....	4-7
Een fax uit het geheugen afdrukken .....	4-8
Ontvangst in het geheugen (Alleen zwart-wit).....	4-8
Pollen.....	4-9
Beveiligd Pollen .....	4-9
Ontvang Pollen instellen (Standaard).....	4-9
Ontvang Pollen met Beveiligingscode instellen .....	4-10
Uitgesteld Ontvangen Pollen instellen.....	4-10
Opeenvolgend Pollen .....	4-11

## 5

<b>Snelkiesnummers en kiesopties .....</b>	<b>5-1</b>
Nummers opslaan om snel te kiezen.....	5-1
Snelkiesnummers opslaan.....	5-1
Snelkiesnummers wijzigen .....	5-2
Groepen instellen voor Groepsverzenden .....	5-3
Kiesopties .....	5-5
Toegangscodes en credit card-nummers .....	5-5
Pauze .....	5-6
Telefoongesprekken .....	5-7
Nummers kiezen.....	5-7
Een telefoongesprek voeren.....	5-7
Telefoontjes beantwoorden via de Luidspreker .....	5-8
Mute.....	5-8

## 6

<b>Opties voor Faxen op Afstand (Alleen zwart-wit) .....</b>	<b>6-1</b>
Fax Doorzenden instellen .....	6-1
Fax Opslaan instellen .....	6-2
PC-Fax Ontvangen instellen.....	6-2
Een andere pc kiezen.....	6-3
Opties voor afstandsbediening uitschakelen .....	6-4
Opties voor afstandsbediening wijzigen .....	6-4
De Toegangscodes op Afstand instellen .....	6-5
Opvragen op Afstand.....	6-6



Uw Toegangscode op Afstand gebruiken.....	6-6
Opdrachten op Afstand.....	6-7
Faxberichten opvragen.....	6-9
Het nummer wijzigen waarnaar faxberichten worden doorgestuurd .....	6-9

## 7

<b>ANTW.APP. (antwoordapparaat) .....</b>	<b>7-1</b>
ANTW.APP.-modus .....	7-1
ANTW.APP. instellen.....	7-1
Uitgaand Bericht ANTW.APP. opnemen .....	7-2
Het Uitgaande Bericht beluisteren.....	7-3
Het Uitgaande Bericht wissen .....	7-3
Actieve ANTW.APP.-modus .....	7-3
Berichtenindicator .....	7-3
Voicemail afspelen .....	7-4
Een faxbericht afdrukken.....	7-4
Inkomende berichten wissen .....	7-5
Voicemail één voor één wissen.....	7-5
Alle berichten tegelijk wissen .....	7-5
Maximale Lengte van voicemail instellen .....	7-6
Bespaarstand instellen .....	7-6
Luidspreker voor voicemail (IGB MON.).....	7-6
Een gesprek opnemen .....	7-7
Fax/Tel Uitgaand Bericht Opnemen (F/T UITG.BER.).....	7-7

## 8

<b>Rapporten afdrukken .....</b>	<b>8-1</b>
Faxinstellingen en -activiteiten .....	8-1
Het Verzendingsrapport aanpassen .....	8-1
De Journaalperiode instellen .....	8-2
Rapporten afdrukken .....	8-3
Een rapport afdrukken .....	8-3

## 9

<b>Kopiëren .....</b>	<b>9-1</b>
De machine als een kopieerapparaat gebruiken .....	9-1
Kopieermodus instellen .....	9-1
Eén kopie maken.....	9-2
Verscheidene kopieën maken .....	9-2
Kopiëren onderbreken .....	9-2
De toetsen Kopieeropties gebruiken .....	9-3
Tijdelijke kopieerinstellingen veranderen.....	9-4
Kopieersnelheid of -kwaliteit verhogen.....	9-5
De gekopieerde afbeelding vergroten of verkleinen .....	9-6

Het type papier instellen .....	9-7
Papierformaat instellen .....	9-8
Helderheid instellen .....	9-8
Kopieën sorteren bij gebruik van de ADF .....	9-9
N in 1-kopieën of poster maken (Layout Pagina) .....	9-10
De standaardinstellingen voor het kopiëren wijzigen.....	9-13
Kopieersnelheid of -kwaliteit verhogen .....	9-13
Helderheid instellen .....	9-13
Contrast instellen .....	9-13
Kleurverzadiging instellen.....	9-14
Wettelijke beperkingen .....	9-15

## 10

<b>PhotoCapture Center™ .....</b>	<b>10-1</b>
Inleiding .....	10-1
Vereisten voor het PhotoCapture Center™ .....	10-2
Aan de slag .....	10-3
De Index afdrukken (Miniatuurbeelden).....	10-5
Afbeeldingen afdrukken .....	10-6
DPOF-afdrukken.....	10-8
De standaardinstellingen wijzigen .....	10-9
Kopieersnelheid of –kwaliteit verhogen. ....	10-9
Papiertype en -formaat instellen .....	10-9
Helderheid instellen .....	10-9
Contrast instellen.....	10-10
Kleurverbetering .....	10-10
Trimmen .....	10-12
Zonder marges .....	10-12
Naar een kaart scannen .....	10-13
De standaardkwaliteit wijzigen.....	10-14
Het standaardformaat voor zwart-witbestanden wijzigen .....	10-15
Het standaardformaat voor kleurenbestanden wijzigen .....	10-15
Uitleg bij de Foutmeldingen .....	10-15
PhotoCapture Center™ op uw computer gebruiken .....	10-16

## 11

<b>Software- en netwerkfuncties .....</b>	<b>11-1</b>
---	-------------

## 12

<b>Belangrijke informatie .....</b>	<b>12-1</b>
Voor uw veiligheid.....	12-1
LAN-verbinding.....	12-1
Naleving van de International ENERGY STAR® normen ....	12-1
EU-richtlijn 2002/96/EG en EN50419 .....	12-2
Belangrijke veiligheidsinstructies .....	12-2
Handelsmerken.....	12-5

<b>Problemen oplossen en routineonderhoud .....</b>	<b>13-1</b>
Problemen oplossen .....	13-1
Foutmeldingen .....	13-1
Vastgelopen papier .....	13-5
Het document is bovenaan de ADF vastgelopen .....	13-5
Het document is in de ADF vastgelopen .....	13-5
Papier vastgelopen in de machine .....	13-6
Papier is vastgelopen binnen de papierlade .....	13-6
Papier is vastgelopen binnen de machine .....	13-7
Als u problemen met uw machine hebt .....	13-9
Wijzigen van de taal op het LCD-scherm .....	13-15
Kiestoondetectie instellen .....	13-15
Compatibiliteit .....	13-15
De afdrukkwaliteit verbeteren .....	13-16
De printkop reinigen .....	13-16
De afdrukkwaliteit controleren .....	13-17
De uitlijning controleren .....	13-19
Inktvolume controleren .....	13-20
De machine inpakken en vervoeren .....	13-21
Routineonderhoud .....	13-24
De scanner reinigen .....	13-24
De machinegeleiderol reinigen .....	13-25
De papierinvoerrol reinigen .....	13-26
De inktcartridges vervangen .....	13-27
De telefoon en telefoonhaak aanbrengen of verwijderen .....	13-31
De telefoon en telefoonhaak verwijderen .....	13-31
De hoorn en de telefoonhaak installeren .....	13-32

<b>Bijlage A .....</b>	<b>A-1</b>
Geavanceerde ontvangsthandelingen .....	A-1
Werken met een tweede toestel .....	A-1
Fax/Tel-modus in de energiebesparende stand .....	A-2
Uitsluitend voor de Fax/Tel-modus .....	A-2
Een draadloze externe telefoon gebruiken .....	A-3
De codes voor afstandsbediening wijzigen .....	A-3
Een extern apparaat op uw machine aansluiten .....	A-4
Een extern toestel aansluiten .....	A-4
Een extern antwoordapparaat (ANTW.APP.) aansluiten .....	A-5
Volgorde .....	A-5
Aansluitingen .....	A-6
Een uitgaand bericht op een extern ANTW.APP. opnemen .....	A-7

Aansluiting op meerdere lijnen (PBX) .....	A-8
Als u de machine installeert om met een PBX te laten werken .....	A-8
Speciale functies op uw telefoonlijn .....	A-8

## B

<b>Bijlage B</b> .....	<b>B-1</b>
Programmeren op het scherm .....	B-1
Menutabel .....	B-1
Opslag in geheugen .....	B-1
Navigatietoetsen .....	B-2
Tekst invoeren .....	B-13
Spaties invoeren .....	B-13
Corrigeren .....	B-13
Letters herhalen .....	B-13
Speciale tekens en symbolen .....	B-14

## V

<b>Verklarende woordenlijst</b> .....	<b>V-1</b>
---------------------------------------	------------

## S

<b>Specificaties</b> .....	<b>S-1</b>
Productomschrijving .....	S-1
Algemeen .....	S-1
Afdrukmedia .....	S-2
Kopiëren .....	S-3
PhotoCapture Center™ .....	S-4
Fax .....	S-5
Scanner .....	S-6
Printer .....	S-7
Interfaces .....	S-8
Vereisten voor de computer .....	S-9
Verbruiksartikelen .....	S-10
Netwerk (LAN) .....	S-11

<b>Index</b> .....	<b>I-1</b>
--------------------	------------

<b>Opvragen Vanaf Een Ander Toestel - Overzicht</b> .....	<b>O-1</b>
---	------------

# 1 Inleiding

## Gebruik van deze Handleiding

Dank u voor de aanschaf van een multifunctionele centrale (MFC) van Brother. Uw machine is eenvoudig te gebruiken, met een LCD-scherm waarop aanwijzingen verschijnen die u helpen bij het programmeren van de machine. Neemt u een paar minuten de tijd om deze Handleiding te lezen, zodat u optimaal gebruik kunt maken van uw machine.

## Informatie opzoeken

---

De titels en subtitels van alle hoofdstukken staan in de Inhoudsopgave. U kunt informatie over specifieke functies of handelingen opzoeken in de Index achteraan in deze Handleiding.

## De symbolen die in deze handleiding worden gebruikt

---

In deze handleiding worden speciale symbolen gebruikt die u attenderen op belangrijke waarschuwingen, informatie en handelingen. Om duidelijk te zijn en u te illustreren op welke toetsen u moet drukken, hebben wij speciale lettertypen gebruikt en bepaalde berichten afgebeeld die op het LCD-scherm verschijnen.

**Vet** Vet gedrukte tekst identificeert specifieke toetsen op het bedieningspaneel van de machine.

*Cursief* Cursief gedrukte tekst legt de nadruk op een belangrijk punt of verwijst u naar een verwant onderwerp.

Courier New Het lettertype Courier New identificeert de meldingen op het LCD-scherm van de machine.

 Waarschuwingen vestigen uw aandacht op maatregelen die u moet treffen om te voorkomen dat u iets oploopt.

 Deze waarschuwingen wijzen u op procedures die u moet volgen om te voorkomen dat de machine of andere voorwerpen worden beschadigd.

 Opmerkingen leggen uit hoe u op een bepaalde situatie moet reageren, of hoe de huidige bewerking met andere functies werkt.

 Dit symbool (onjuiste configuratie) waarschuwt u voor apparaten en bewerkingen die niet compatibel zijn met de machine.

# Overzicht van het bedieningspaneel



## 1 Toetsen ANTW.APP.



**On/Off**

Hiermee kunt u het ANTW.APP. (Antwoordapparaat) activeren. Knippert in geval van nieuwe berichten.

### Play/Record

Voor het beluisteren van de voicemail die in het geheugen is opgeslagen. Hiermee kunt u tevens telefoongesprekken opnemen.

### Erase

Hiermee kunt u voicemail, alle faxberichten of alle berichten wissen.

## 2 Telefoontoetsen



**Microfoon**

Deze pikt uw stemgeluid op wanneer u via de Luidspreker met iemand spreekt.

### Speaker Phone

Hiermee kunt u met iemand anders spreken door de microfoon en het scherm van de machine te gebruiken.

### Redial/Pause

Met een druk op deze toets wordt het laatst gekozen nummer herhaald. Deze toets wordt tevens gebruikt voor het invoegen van een pauze in snelkiesnummers.

## Mute/R

Hiermee kunt u gesprekken in de wachtstand zetten.

Gebruik deze toets ook om toegang te krijgen tot een buitenlijn en/of om de telefoniste terug te bellen of om een telefoontje over te zetten naar een ander toestel dat ook op de PBX is aangesloten.

## 3 Ink Management

Met deze toets kunt u de printkop reinigen, en de afdrukkwaliteit en de hoeveelheid toner controleren.

## 4 Kiestoetsen

Gebruik deze toetsen om telefoon- en faxnummers te kiezen. Deze toetsen worden tevens gebruikt als toetsenbord om informatie in de machine in te voeren.

## 5 Modustoetsen:



**PhotoCapture**

Hiermee krijgt u toegang tot de stand PhotoCapture Center™.



**Copy**

Voor het Kopiëren van documenten.



**Fax**

Voor het Faxen van documenten.



**Scan**

Voor het Scannen van documenten.

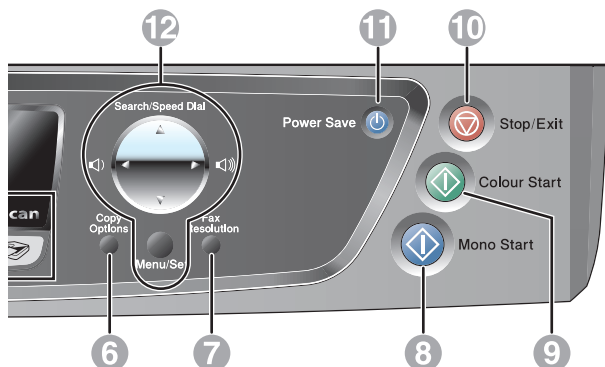

### 6 Copy Options

U kunt snel en gemakkelijk tijdelijke instellingen selecteren voor het kopiëren.

### 7 Fax Resolution

Hiermee past u de faxresolutie aan.

### 8 Mono Start

Met deze toets start u het faxen of maakt u kopieën in zwart-wit.

Hiermee kunt u ook een scanbewerking uitvoeren (kleur of mono, afhankelijk van de scaninstelling die u in ControlCenter2 hebt opgegeven).

### 9 Colour Start

Met deze toets start u het faxen of maakt u kopieën in kleur.

Hiermee kunt u ook een scanbewerking uitvoeren (kleur of mono, afhankelijk van de scaninstelling die u in ControlCenter2 hebt opgegeven).

### 10 Stop/Exit

Met een druk op deze toets wordt een bewerking gestopt of de programmeermodus afgesloten.

### 11 Power Save

Hiermee zet u de machine in de stroombespaarstand.

### 12 Navigatietoetsen:

#### Menu/Se

Dezelfde toets wordt voor het bedienen van het Menu en de Instellingen gebruikt.

Met deze toets krijgt u toegang tot het Menu en de programmeermodus, en kunt u instellingen in de machine opslaan.



Door op deze toetsen te drukken kunt u het volume afstellen.

#### ▲ Search/Speed Dial

Met deze toets kunt u nummers opzoeken die in het kiesgeheugen zijn opgeslagen. Hiermee kunt u tevens opgeslagen nummers kiezen door op # en een tweecijferig nummer te drukken.



Druk op deze toets om achteruit door een menuselectie te bladeren.



Druk op deze toets om door de menu's en opties te bladeren.

### 13 LCD-scherm (Liquid Crystal Display)

Op het LCD-scherm verschijnen prompts die u helpen bij het instellen en gebruiken van uw machine.

Wanneer het apparaat is aangesloten op een draadloos netwerk zal rechts in het LCD-scherm op het apparaat de draadloze signaalsterkte op vier niveaus worden weergegeven.

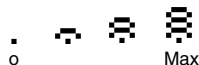

# Stroombespaarstand

---

Wanneer de machine inactief is, kunt u hem in de stroombespaarstand zetten door op de toets **Power Save** te drukken. In de Energiebesparende stand ontvangt de machine gewoon telefoonoproepen. Voor verdere informatie over het ontvangen van faxen in de energiebesparende stand, raadpleegt u de tabel op pagina 1-5. De uitgestelde, geprogrammeerde faxberichten worden nu verzonden. U kunt zelfs uw faxen Opvragen op Afstand, als u zich niet bij uw machine bevindt. Voor andere bewerkingen moet u de machine weer activeren.

## De machine in de stroombespaarstand zetten

Houd de toets **Power Save** ingedrukt totdat op het LCD-scherm het volgende wordt weergegeven:

Afsluiten

Het lampje van het LCD-scherm gaat uit.

## De stroombespaarstand opheffen

Houd de toets **Power Save** ingedrukt totdat op het LCD-scherm het volgende wordt weergegeven:

Wachten a.u.b.

Op het LCD-scherm worden de datum en de tijd weergegeven (Faxmodus).



De machine zal de printkop, zelfs als u de machine in de stroombespaarstand hebt gezet, toch regelmatig reinigen om de afdrukkwaliteit te handhaven.

Als u de stekker uit het stopcontact hebt gehaald, is de machine volledig uitgeschakeld.



U kunt de stroombespaarstand zo instellen dat alle functies, behalve de automatische printkopreiniging, worden uitgeschakeld.

(Raadpleeg *Faxen ontvangen in de stroombespaarstand* op pagina 1-5.)



De externe telefoon is altijd beschikbaar.



## Faxen ontvangen in de stroombespaarstand

U kunt de **Power Save** toets van de machine aanpassen. De standaardstand is Faxontvang. : Aan, zodat uw machine faxen of oproepen kan ontvangen, zelfs als de machine in de Energiebesparende stand staat. Wanneer u wilt dat uw machine geen faxberichten of oproepen ontvangt, moet u deze instelling op Faxontvang. : Uit zetten. (Raadpleeg *Stroombespaarstand* op pagina 1-4.)

- 1 Druk op **Menu/Set, 1, 6.**
- 2 Druk op **▲** of **▼** om Faxontvang. : Uit (of Faxontvang. : Aan) te selecteren.
- 3 Druk op **Menu/Set.**
- 4 Druk op **Stop/Exit.**

On/Off-instellingen	Ontvangstmodus	Beschikbare bewerkingen
Faxontvang. : Aan (standaard)	Alleen Fax	Faxen Ontvangen (automatisch), Faxen Waarnemen, Uitgestelde Fax <sup>1</sup> , Faxen op Afstand <sup>1</sup> , Opvragen op Afstand <sup>1</sup> ■ U kunt oproepen beantwoorden door de hoorn op te nemen.
	ANT:Ber.cent.	Faxen Ontvangen (automatisch), inkomende berichten Opnemen, Faxen Waarnemen, Uitgestelde Fax <sup>1</sup> , Opties Afstandsbediening <sup>1</sup> , Opvragen op Afstand <sup>1</sup> ■ U kunt oproepen beantwoorden door de hoorn op te nemen.
	Handmatig Fax/Tel	Uitgestelde Fax <sup>1</sup> , Faxen Waarnemen ■ U kunt oproepen beantwoorden door de hoorn op te nemen.
Faxontvang. : Uit	—	Er zijn geen bewerkingen mogelijk.

<sup>1</sup> Moet zijn ingesteld voordat u de machine uitzet.



De externe telefoon is altijd beschikbaar.

# Documenten laden

U kunt een fax verzenden, kopiëren en scannen vanuit de ADF (automatische documentinvoer) of vanaf de glasplaat.

## De automatische documentinvoer (ADF) gebruiken

---

De ADF heeft een capaciteit van maximaal 10 vellen en voert het papier vel voor vel in. Gebruik standaardpapier (80 g/m<sup>2</sup>) en blader de stapel altijd door alvorens het papier in de ADF te plaatsen.

- ⊘ **GEBRUIK GEEN** omgekruld, verkreukeld, gevouwen, gescheurd of geniet papier, en ook geen papier met paperclips, lijm of plakband.

Gebruik **GEEN** karton, krantenpapier of stof. (raadpleeg *De glasplaat gebruiken* op pagina 1-8 voor het faxen, kopiëren of scannen van dergelijke documenten.)

- Zorg dat in inkt geschreven documenten helemaal droog zijn.
- Documenten die u faxt, moeten tussen 147 en 216 mm breed en 147 tot 356 mm lang.

- 1** Blader de stapel goed door. Leg uw documenten met de **bedrukte zijde naar beneden en de bovenrand eerst** in de ADF tot u voelt dat ze de invoerrol raken.
- 2** Stel de papiergeleiders in op de breedte van uw documenten.
- 3** Vouw de ADF steunklep uit.

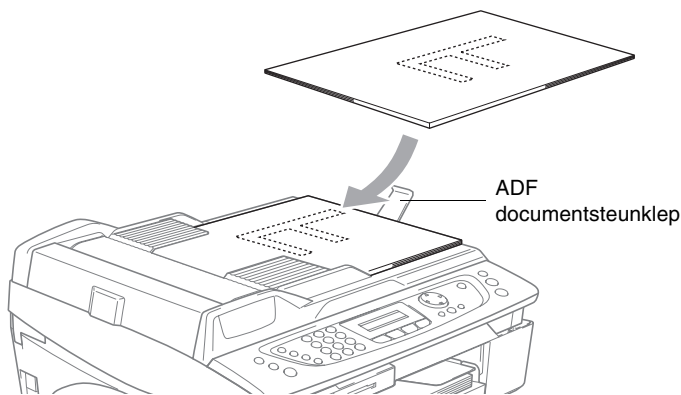

- !** **Trek NIET** aan het document wanneer het doorschuift.
- !** Laat **GEEN** dikke documenten achter op de glasplaat. Anders kan het papier in de ADF vastlopen.

## De glasplaat gebruiken

U kunt de glasplaat gebruiken om pagina's van een boek te faxen, of om een document pagina voor pagina te faxen. U kunt documenten gebruiken van maximaal 216 mm breed en 297 mm lang.



Als u de glasplaat wilt gebruiken, moet de ADF leeg zijn.

- 1 Til het documentdeksel op.

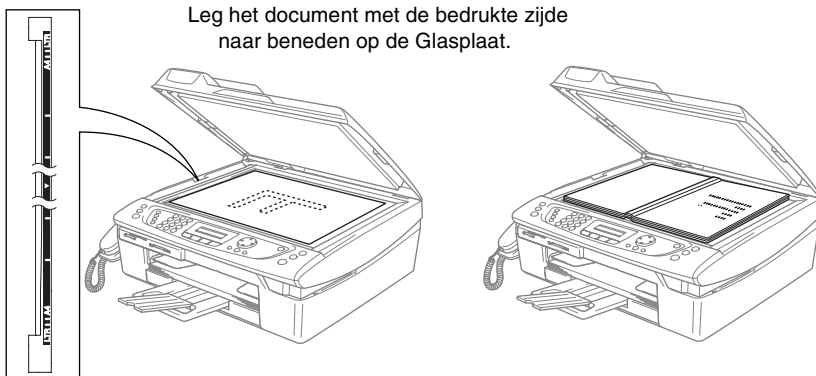

- 2 Gebruik de documentgeleiders aan de linkerkant om het document in het midden van de glasplaat te leggen, met de bedrukte zijde naar beneden.
- 3 Sluit het documentdeksel.



Als u een boek of een lijvig document wilt scannen, laat het deksel dan niet dichtvallen en druk er niet op.

# Over papier

De afdrukkwaliteit kan worden beïnvloed door het soort papier dat u in de machine gebruikt.

Om de beste afdrukkwaliteit te krijgen voor de instellingen die u hebt gekozen, moet u de Papiersoort altijd instellen op het soort papier dat u plaatst.

U kunt normaal papier, inkjetpapier (gecoat papier), glanzend papier, transparanten en enveloppen gebruiken.

Wij raden u aan om verschillende soorten papier te testen alvorens een grote hoeveelheid aan te schaffen.

Voor de beste resultaten dient u uitsluitend het aanbevolen papier te gebruiken.



- Wanneer u print op inkjetpapier (gecoat papier), transparanten en glanzend papier, moet in het tabblad 'Normaal' van de printerdriver of in de instelling Papiersoort in het menu (**Menu/Set, 1, 2**) altijd de juiste media zijn geselecteerd.
- Wanneer u op glanzend Brother-papier afdrukt, plaats eerst het instructieblad dat met het glanzend papier wordt geleverd in de papierlade, en plaats dan het glanzend papier op het instructieblad.
- Als u transparanten of glanzend papier gebruikt, moet u elk afgedrukt vel onmiddellijk uit de uitvoerlade verwijderen om te voorkomen dat de vellen gaan vlekken of dat er papier vast komt te zitten.
- Raak de bedrukte zijde van het papier niet aan vlak na het afdrukken. De inkt kan nog nat zijn en op uw vingers vlekken.

## Aanbevolen Papiersoorten

---

Om de beste afdrukkwaliteit te verkrijgen raden wij u aan Brother-papier te gebruiken. (Zie onderstaande tabel.)

Als er in uw land geen Brother-papier beschikbaar is, raden wij u aan verschillende soorten papier te testen voor u grote hoeveelheden papier koopt.

Wij adviseren "3M Transparency Film" te gebruiken wanneer u op transparanten afdrukt.

### Brother-Papier

Papiersoort	Item
A4 Normaal	BP60PA
A4 Glanzend	BP60GLA
A4 Inkjet (Mat)	BP60MA
10 x 15 cm Glanzend	BP60GLP

## Omgaan met speciaal papier

---

- Bewaar papier in de originele verpakking en zorg dat deze gesloten blijft. Bewaar het papier plat en verwijderd van vocht, direct zonlicht en warmte.
  - De gecoate zijde van glanzend papier glimt. Zorg dat u de glimmende (gecoate) zijde niet aanraakt. Plaats glanzend papier met de glimmende zijde naar beneden toe.
  - Raak de voor- of achterkant van transparanten niet aan, daar deze gemakkelijk water en transpiratie absorberen, wat afbreuk doet aan de afdrukkwaliteit. Transparanten die voor laserprinters en -kopieerapparaten ontworpen zijn, kunnen het volgende document bevlekken. Gebruik alleen transparanten die worden aanbevolen voor inkjetprinters.
- ⊘ Het gebruik van het volgende papier dient te worden vermeden:
- enveloppen en papier die beschadigd, gekruld of gekreukt zijn of een onregelmatige vorm hebben

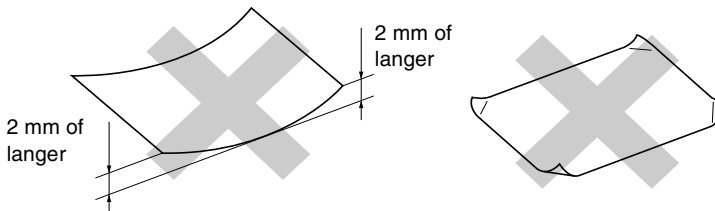

- hoogglanzende of uit een speciale structuur bestaande enveloppen en papier
- reeds door een printer bedrukte enveloppen en papier
- enveloppen en papier die niet netjes kunnen worden gestapeld
- enveloppen en papier vervaardigd uit kortlopend papier

## Type en formaat papier voor elke functie

Papiersoort	Papierformaat	Gebruik			
		Fax	Kopiëren	PhotoCapture	Printer
Losse Vellen	Letter	216 x 279 mm (8 1/2" x 11")	Ja	Ja	Ja
	A4	210 x 297 mm (8,3" x 11,7")	Ja	Ja	Ja
	Legal	216 x 356 mm (8 1/2" x 14")	Ja	-	Ja
	Executive	184 x 267 mm (7 1/4" x 10 1/2")	-	-	Ja
	JIS B5	182 x 257 mm (7,2" x 10,1")	-	-	Ja
	A5	148 x 210 mm (5,8" x 8,3")	-	Ja	Ja
A6	105 x 148 mm (4,1" x 5,8")	-	-	Ja	
Kaarten	Foto	102 x 152 mm (4" x 6")	-	Ja	Ja
	Foto L	89 x 127 mm (3 1/2" x 5")	-	-	Ja
	Foto 2L	127 x 178 mm (5" x 7")	-	-	Ja
	Indexkaart	127 x 203 mm (5" x 8")	-	-	Ja
	Briefkaart 1	100 x 148 mm (3,9" x 5,8")	-	-	Ja
	Briefkaart 2 (Dubbel)	148 x 200 mm (5,8" x 7,9")	-	-	Ja
Enveloppen	C5-Envelop	162 x 229 mm (6,4" x 9")	-	-	Ja
	DL-Envelop	110 x 220 mm (4,3" x 8,7")	-	-	Ja
	COM-10	105 x 241 mm (4 1/8" x 9 1/2")	-	-	Ja
	Monarch	98 x 191 mm (3 7/8" x 7 1/2")	-	-	Ja
	JE4-Envelop	105 x 235 mm (4,1" x 9,3")	-	-	Ja
Transparanten	Letter	216 x 279 mm (8 1/2" x 11")	-	Ja	Ja
	A4	210 x 297 mm (8,3" x 11,7")	-	Ja	Ja

## Gewicht, dikte en capaciteit papier

Papiersoort		Gewicht	Dikte	Aantal vellen
Losse Vellen	Normaal Papier	64 tot 120 g/m <sup>2</sup> (17 tot 32 lb)	0,08 tot 0,15 mm (0,003" tot 0,006")	100*
	Inkjetpapier	64 tot 200 g/m <sup>2</sup> (17 tot 53 lb)	0,08 tot 0,25 mm (0,003" tot 0,01")	20
	Glanzend Papier	Max. 120 g/m <sup>2</sup> (Max. 58 lb)	Max. 0,25 mm (Max. 0,01")	20
Kaarten	Fotokaart	Max. 240 g/m <sup>2</sup> (Max. 64 lb)	Max. 0,28 mm (Max. 0,01")	20
	Indexkaart	Max. 120 g/m <sup>2</sup> (Max. 32 lb)	Max. 0,15 mm (Max. 0,006")	30
	Briefkaart	Max. 200 g/m <sup>2</sup> (Max. 53 lb)	Max. 0,23 mm (Max. 0,01")	30
Enveloppen		75 tot 95 g/m <sup>2</sup> (20 tot 25 lb)	Max. 0,52 mm (Max. 0,02")	10
Transparanten		-	-	10

\* Max. 50 vellen voor papier van formaat Legal (80 g/m<sup>2</sup>).

\* Max. 100 vel van 80 g/m<sup>2</sup>.

## Papiercapaciteit in de uitvoerpapierlades

Uitvoerpapierlade	<p>Max. 25 vel van 80 g/m<sup>2</sup> (A4)</p> <ul style="list-style-type: none"> <li>■ Om vlekken te voorkomen moeten transparanten of glanzend papier vel voor vel uit de uitvoerpapierlade worden genomen.</li> <li>■ Legal-papier kan niet in de uitvoerpapierlade worden geplaatst.</li> </ul>
-------------------	---



## Bedrukbaar gedeelte

Hoe groot het bedrukbaar gedeelte is, is afhankelijk van de instellingen binnen de door u gebruikte toepassing. De onderstaande afbeeldingen tonen de niet-bedrukbare gedeelten op losse vellen papier en enveloppen.

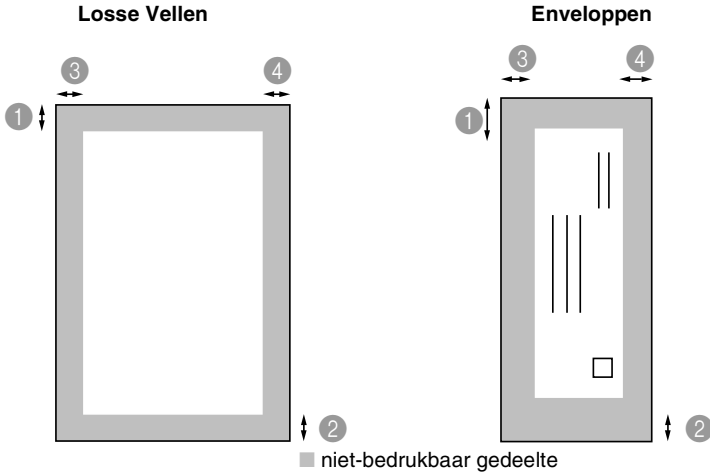

	① Bovenkant	② Onderkant	③ Links	④ Rechts
Losse Vellen	3 mm (0 mm)*1	3 mm (0 mm)*1	3 mm (0 mm)*1	3 mm (0 mm)*1
Enveloppen	12 mm	24 mm	3 mm	3 mm



\*1 Wanneer u de optie Zonder Marges op Aan zet.

Het bedrukbare gedeelte is afhankelijk van de instellingen van de Printerdriver.

De hierboven genoemde cijfers zijn een benadering en het bedrukbare gedeelte kan variëren, afhankelijk van het soort losse vellen dat u gebruikt.

# Papier, enveloppen en briefkaarten laden

## Papier of ander materiaal plaatsen

- 1 Trek de papierlade volledig uit de machine en verwijder de uitvoerpapierlade.

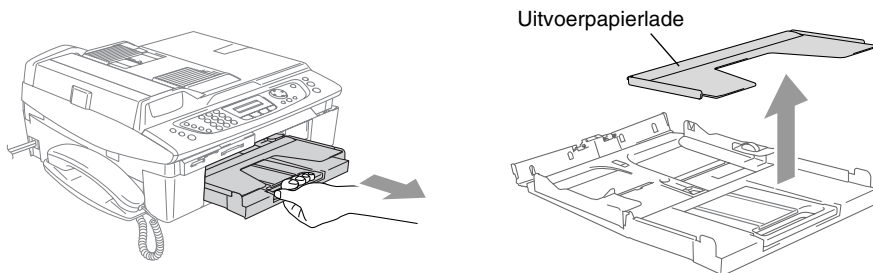

- 2 Houd de papiergeleider ingedrukt en stel deze af op de breedte van het papier.

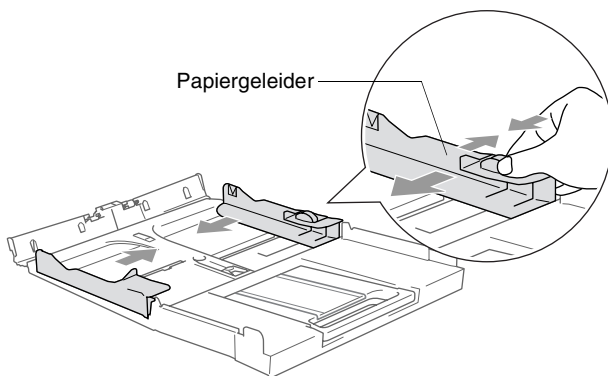

- 3 Trek de papiersteun er uit en vouw de papiersteunklep uit.

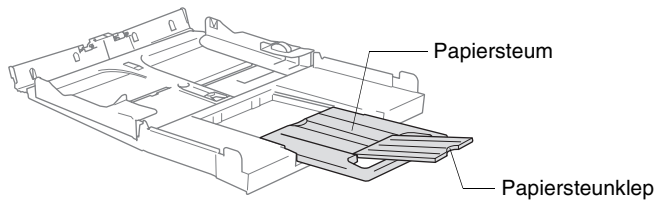

 Gebruik de papiersteunklep voor Letter, Legal en A4.

- 4** Blader de stapel papier goed door om te voorkomen dat papier vastloopt of scheef wordt ingevoerd.

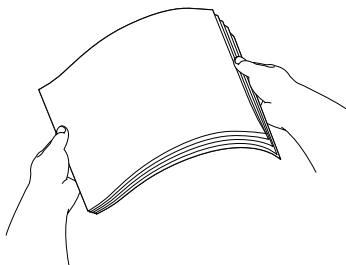

- 5** Steek het papier voorzichtig in de papierlade met de afdrukzijde omlaag en de bovenste rand (bovenkant van het papier) eerst. Controleer of het papier vlak in de lade ligt en of het papier niet boven het aangegeven maximum komt.

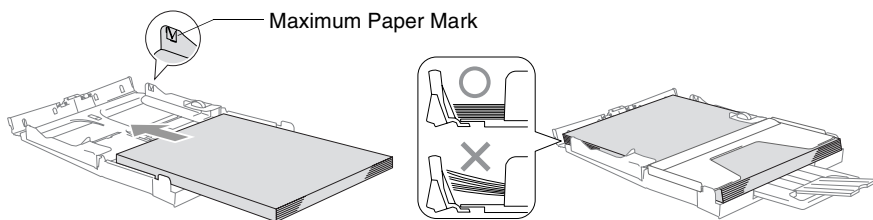

- Zorg dat de papiergeleiders aan de zijkant de randen van het papier aanraken.
- Zorg ervoor dat u het papier er niet te ver in duwt; het kan aan de achterkant van de lade omhoog gaan staan en problemen veroorzaken bij de invoer.

- 6** Plaats de uitvoerpapierlade weer terug en schuif de papierlade stevig terug in de machine.

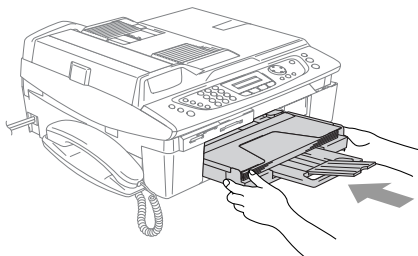

## Enveloppen plaatsen

- Gebruik enveloppen met een gewicht van 75 - 95 g/m<sup>2</sup>.
- Voor sommige enveloppen is het nodig de marge in te stellen in de toepassing. Zorg ervoor dat u eerst een testafdruk maakt.
- ⊘ Om te voorkomen dat het invoermechanisme wordt beschadigd, dient het gebruik van onderstaande soorten enveloppen te worden vermeden.

### HET GEBRUIK VAN DE VOLGENDE ENVELOPPEN DIENT TE WORDEN VERMEDEDEN:

- zakachtige enveloppen
- enveloppen met reliëf (met verhoogd opschrift)
- enveloppen met sluihaken
- enveloppen die geen scherpe vouw hebben
- enveloppen die aan de binnenkant zijn voorbedrukt

■ Lijm



■ Omslag met ronde hoeken

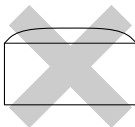

■ Dubbele omslag

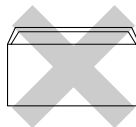

■ Driehoekige omslag

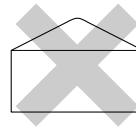

## Enveloppen laden

- 1 Druk de hoeken en zijkanten van de enveloppen zo plat mogelijk alvorens deze te plaatsen.

 Als er verscheidene enveloppen tegelijk naar binnen worden getrokken, plaats dan één envelop per keer in de papierlade.

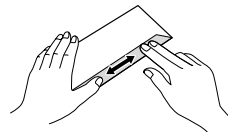
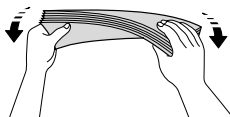
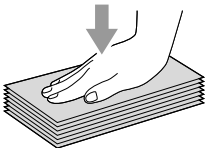

- 2 Leg de enveloppen in de papierlade met de adreszijde naar beneden en de invoerkant (bovenkant van de enveloppen) eerst. Verschuif de papiergeleider zodanig dat de envelopbreedte erin past.

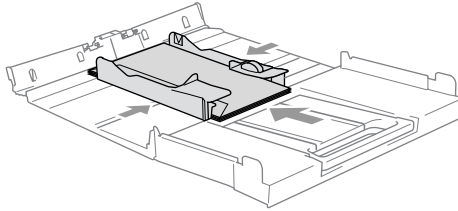

**Als u problemen hebt bij het afdrucken op enveloppen, volg dan de volgende suggesties op:**

- 1 Open de omslag van de envelop.
- 2 Zorg ervoor dat de open omslag zich aan de zijkant of aan de achterkant van de envelop bevindt tijdens het afdrucken.
- 3 Stel de maat en marge bij in uw toepassing.

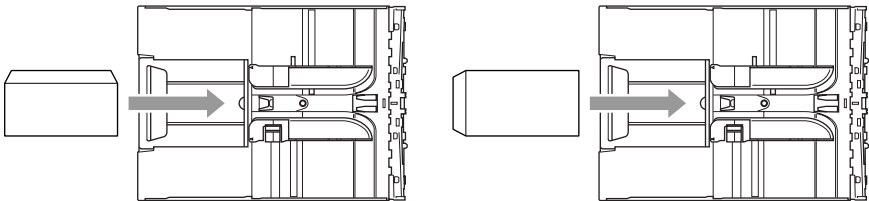

## Briefkaarten laden

- 1 Til de papieraanslag op en plaats de briefkaarten in de papierlade. Verschuif de papiergeleider zodanig dat de briefkaartbreedte erin past.

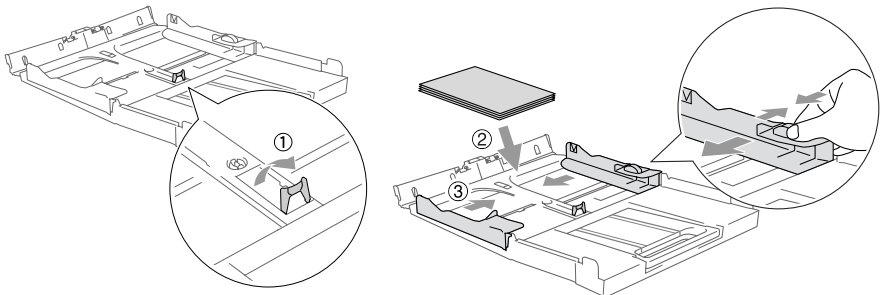

# Over faxmachines

## Faxtonen en aansluitbevestiging

---

Wanneer iemand u een fax stuurt, zendt hun faxmachine faxtonen (CNG-tonen) naar uw apparaat. Dit zijn zachte, onderbroken geluidssignalen met een tussenpauze van 4 seconden. U hoort deze tonen als u na het kiezen op **Mono Start** of **Colour Start** drukt. Ze houden tot ongeveer 60 seconden na het kiezen aan. Tijdens deze 60 seconden moet de verzendende machine de aansluitbevestiging of aansluiting met de ontvangende machine beginnen.

Telkens wanneer u automatisch een fax verzendt, worden er via de telefoonlijn CNG-tonen uitgezonden. U zult deze zachte geluidssignalen snel genoeg horen elke keer als u de telefoon op uw faxlijn beantwoordt, zodat u weet wanneer er een faxbericht binnenkomt.

De ontvangende faxmachine antwoordt met faxontvangsttonen: een luid tjiropend geluid. Een ontvangende faxmachine laat dit tjiropende geluid ongeveer 40 seconden lang horen, en op het LCD-scherm wordt de melding *Ontvangst* weergegeven.

Als uw machine in de stand *Alleen Fax* staat, wordt elk telefoontje automatisch met de faxontvangsttonen beantwoordt. Zelfs als de andere partij ophangt, blijft uw machine gedurende ongeveer 40 seconden faxontvangsttonen uitzenden, en blijft de melding *Ontvangst* op het LCD-scherm staan. Druk op **Stop/Exit** om het ontvangen te onderbreken.

De aansluitbevestiging vindt plaats op het moment dat de CNG-tonen van de verzendmachine en de ontvangsttonen van de ontvangende machine elkaar overlappen. Dit moet ten minste 2 tot 4 seconden duren, zodat beide machines kunnen bepalen op welke wijze de fax wordt verzonden en ontvangen. De aansluitbevestiging kan pas beginnen wanneer de oproep is beantwoord. De CNG-tonen blijven slechts circa 60 seconden actief nadat het nummer is gekozen. Het is dus belangrijk dat de ontvangende machine deze oproep zo snel mogelijk beantwoordt.



Als er op uw faxlijn een extern Antwoordapparaat (ANTW.APP.) is aangesloten, bepaalt uw ANTW.APP. na hoeveel keer overgaan de oproep wordt beantwoord.

## **ECM-Modus (Foutencorrectie)**

---

In de ECM-Modus controleert de machine een faxtransmissie om na te gaan of deze zonder storingen verloopt. Wanneer de machine tijdens de faxtransmissie fouten ontdekt, worden de pagina's die een fout hebben gegeven, opnieuw verzonden. ECM-transmissies zijn uitsluitend mogelijk als beide faxmachines over deze functie beschikken. Als dat het geval is, kan het zijn dat u faxberichten verzendt en ontvangt die voortdurend door de machine gecontroleerd worden. Uw machine moet over voldoende geheugen beschikken om deze functie te laten werken.

# 2 Aan de slag

## Eerste Instellingen

### De Datum en Tijd instellen

---

Als de machine niet in gebruik is, wordt de datum en tijd weergegeven. Als u het stationsnummer instelt, wordt de datum en tijd die door uw machine worden weergegeven op elke verzonden fax afgedrukt. Als de stroom uitvalt, moet u de datum en tijd waarschijnlijk opnieuw instellen. Alle andere instellingen blijven bewaard.

- 1** Druk op **Menu/Set, 0, 2**.
- 2** Toets de laatste twee cijfers van het jaartal in.  
Druk op **Menu/Set**.
- 3** Toets twee cijfers in voor de maand.  
Druk op **Menu/Set**.  
(Voer bijvoorbeeld 09 in voor september of 10 voor oktober.)
- 4** Toets twee cijfers in voor de dag.  
Druk op **Menu/Set**.  
(Voer bijvoorbeeld 06 in voor de 6e.)
- 5** Toets de tijd in 24-uurformaat in.  
Druk op **Menu/Set**.  
(Toets bijvoorbeeld 15:25 in voor 3:25 PM)
- 6** Druk op **Stop/Exit**.  
Op het LCD-scherm wordt nu de datum en de tijd weergegeven wanneer de machine in de Faxmodus staat.



## Het stationsnummer instellen

---

U zou uw naam of de naam van uw bedrijf en het faxnummer moeten opslaan, zodat deze worden afgedrukt op alle faxpagina's die u verzendt.

Het is belangrijk dat u het faxnummer in internationaal standaardformaat invoert, dus precies in de onderstaande volgorde:

- Het “+” (plus) teken (druk op \* toets)
- Uw Landnummer (b.v. “31” voor Nederland of “32” voor België)
- Uw netnummer zonder de eerste “0” (“9” in Spanje).
- Een spatie
- Uw abonneenummer, eventueel met spaties voor de duidelijkheid.

Als uw faxmachine bijvoorbeeld in België is geïnstalleerd, en dezelfde lijn wordt gebruikt voor zowel faxen als telefoongesprekken en uw nationale telefoonnummer 02 444 555 is, dan moet de stationsidentificatie voor uw fax- en telefoonnummer als volgt instellen: +32 2 444 555.

**1** Druk op **Menu/Set, 0, 3.**

**2** Voer uw faxnummer in (max. 20 cijfers).

Druk op **Menu/Set.**

 U kunt geen koppelteken in het faxnummer invoeren. Om een spatie in te voegen, één keer drukken op ► tussen de nummers.

**3** Toets met de kiestoetsen uw naam in (max. 20 tekens).  
(Raadpleeg *Tekst invoeren* op pagina B-13.)

Druk op **Menu/Set.**

**4** Druk op **Stop/Exit.**

 Als het Stationsnummer reeds geprogrammeerd is, wordt u gevraagd om op **1** te drukken om deze te wijzigen, of op **2** te drukken om af te sluiten zonder deze te wijzigen.

# Het Type Telefoonlijn instellen

---

Als u de machine aansluit op een lijn met PBX of ISDN voor het verzenden en ontvangen van faxen, moet u ook het Type Telefoonlijn dienovereenkomstig wijzigen aan de hand van de volgende stappen.

- 1 Druk op **Menu/Set, 0, 6**.
- 2 Druk op ▲ of ▼ om PBX, ISDN (of Normaal) te selecteren.  
Druk op **Menu/Set**.
- 3 Druk op **Stop/Exit**.

## PBX en DOORVERBINDEN

De machine is in eerste instantie ingesteld om te worden aangesloten op een openbaar telefoonnetwerk (PSTN). De meeste kantoren gebruiken echter een centraal telefoonsysteem oftewel een Private Branch Exchange. Uw machine kan op de meeste PBX-telefoonsystemen worden aangesloten. De oproepfunctie van de machine ondersteunt alleen TBR (Timed Break Recall). TBR werkt met de meeste PBX-systemen, zodat u toegang krijgt tot een buitenlijn of gesprekken naar een andere lijn kunt doorverbinden. U activeert deze functie door te drukken op de toets **Mute/R**.



U kunt een druk op de toets **Mute/R** programmeren als onderdeel van een nummer dat is opgeslagen als een Snelkiesnummer. Hiertoe drukt u tijdens het programmeren van het Snelkiesnummer (**Menu/Set 2, 3,1**) eerst op **Mute/R** (op het scherm verschijnt “!”), vervolgens toetst u het telefoonnummer in. Als u dit doet, hoeft u niet meer op **Mute/R** te drukken voordat u een nummer kiest met een Snelkiesnummer. (Raadpleeg *Nummers opslaan om snel te kiezen* op pagina 5-1.) Als het type telefoonlijn echter niet is ingesteld op PBX, kunt u het snelkiesnummer waarin een druk op de toets **Mute/R** is geprogrammeerd niet gebruiken.

# Standaardinstellingen

## De Timermodus instellen

---

De machine heeft op het bedieningspaneel drie tijdelijke modus-toetsen: PhotoCapture, Kopie, Fax en Scan. U kunt het aantal minuten of seconden wijzigen waarna de machine na de laatste Kopie, Scan of PhotoCapturebewerking terugkeert naar de Faxmodus. Wanneer u **Uit** selecteert, blijft de machine in de laatst gebruikte stand.

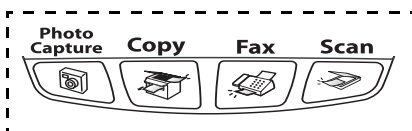

- 1** Druk op **Menu/Set, 1, 1**.
- 2** Druk op **▲** of **▼** om 0 Sec., 30 Sec., 1 Min, 2 Min., 5 Min. of **Uit** te selecteren.  
Druk op **Menu/Set**.
- 3** Druk op **Stop/Exit**.

## Het Type Papier instellen

---

Voor de beste afdrukkwaliteit dient u de machine in te stellen op het type papier dat u gebruikt.

- 1** Druk op **Menu/Set, 1, 2.**
- 2** Druk op ▲ of ▼ om Normaal, Inkjet, Glossy of Transparanten te selecteren.  
Druk op **Menu/Set.**
- 3** Druk op **Stop/Exit.**



Het papier wordt met de bedrukte zijde naar boven op de uitvoerlade aan de voorkant van de machine uitgeworpen. Als u transparanten of glanzend papier gebruikt, dient u elk vel onmiddellijk te verwijderen; dit om te voorkomen dat de vellen aan elkaar plakken of verstopt raken.

## Het Papierformaat instellen

---

U kunt vijf papierformaten voor het printen van uw kopieën gebruiken: Letter, Legal, A4, A5 en 10 x 15 cm en drie formaten voor het printen van faxen: Letter, Legal en A4. Wanneer u het papierformaat verandert in de machine, moet u ook de instelling voor het Papierformaat veranderen, zodat uw machine een binnenkomende fax op het blad kan instellen.

- 1** Druk op **Menu/Set, 1, 3.**
- 2** Druk op ▲ of ▼ om Letter, Legal, A4, A5 of 10x15cm te selecteren.  
Druk op **Menu/Set.**
- 3** Druk op **Stop/Exit.**



## Het Belvolume instellen

---

U kunt de beltoon uitzetten **Uit** of selecteren hoe luid de bel van de machine overgaat.

- 1** Druk op **Menu/Set, 1, 4, 1.**
- 2** Druk op **▲** of **▼** om **Laag, Half, Hoog** of **Uit** te selecteren.  
Druk op **Menu/Set.**
- 3** Druk op **Stop/Exit.**

—OF—

U kunt het belvolume aanpassen wanneer uw machine inactief is (niet wordt gebruikt). In de Faxmodus , drukt u op  of  om het volume aan te passen. Telkens wanneer u op deze toetsen drukt, gaat de bel over, zodat u hoort hoe luid de bel met de huidige instelling, op het LCD-scherm getoond, klinkt. Telkens wanneer u op één van deze toetsen drukt, wordt het volume gewijzigd. De nieuwe instelling blijft van kracht totdat u deze wijzigt.

## Het Volume van de Waarschuwingston instellen

---

U kunt het volume van de waarschuwingston wijzigen. De standaard (fabrieks) instelling is **Laag**. Wanneer de waarschuwingston aanstaat zal de machine een geluidssignaal geven, wanneer u een toets indrukt, een vergissing maakt of een fax verzendt of ontvangt.

- 1** Druk op **Menu/Set, 1, 4, 2.**
- 2** Druk op **▲** of **▼** om uw optie te selecteren.  
(**Laag, Half, Hoog** of **Uit**)  
Druk op **Menu/Set.**
- 3** Druk op **Stop/Exit.**

# Het Volume van de Luidspreker instellen



---

U kunt het volume van de luidspreker aanpassen.



- 1 Druk op **Menu/Set, 1, 4, 3**.
- 2 Druk op ▲ of ▼ om Laag, Half, Hoog of Uit te selecteren.  
Druk op **Menu/Set**.
- 3 Druk op **Stop/Exit**.

—OF—

In Faxmodus , kunt u het volume van de luidspreker aanpassen door te drukken op **Speaker Phone**, en vervolgens het volume van de luidspreker te selecteren.

Druk op  of  om het volume aan te passen. Op het LCD-scherm wordt de gekozen instelling weergegeven. Telkens wanneer u op deze toets drukt, wordt het volume aan de volgende instelling aangepast. De nieuwe instelling blijft van kracht totdat u deze wijzigt.



- U kunt het volume van de luidspreker wijzigen terwijl u naar uw uitgaande bericht of naar ingesproken berichten luistert.
- Als u de Luidspreker voor Inkomende Berichten uitzet (**Menu/Set, 2, 7, 3**) wordt de Luidspreker voor binnenkomende oproepen gedesactiveerd en hoort u mensen niet als zij een bericht achterlaten. Het volume voor andere bewerkingen kan echter nog wel worden geregeld door  of  te gebruiken.

## Automatisch Zomer-/Wintertijd inschakelen

---

U kunt de machine zo instellen dat de Zomer-/Wintertijd automatisch wordt gewijzigd. De machine zal automatisch in de Lente een uur vooruit worden gezet en een uur terug in de Herfst. Wees er zeker van dat u de juiste datum en tijd hebt ingevoerd in de instelling Datum/Tijd.

- 1** Druk op **Menu/Set, 1, 5**.
- 2** Druk op **▲** of **▼** om **Aan** (of **Uit**) te selecteren.  
Druk op **Menu/Set**.
- 3** Druk op **Stop/Exit**.

## Het Contrast van het LCD-scherm instellen

---



U kunt het contrast van het LCD-scherm aanpassen, zodat de weergave duidelijker wordt. Als u het LCD-scherm niet goed kunt lezen vanuit uw positie, kunt u proberen de contrastinstelling te wijzigen voor een betere weergave.

- 1** Druk op **Menu/Set, 1, 7**.
- 2** Druk op **▲** of **▼** om **Licht** of **Donker** te selecteren.  
Druk op **Menu/Set**.
- 3** Druk op **Stop/Exit**.

# 3

## Het Verzenden instellen

### De Faxmodus instellen

Voordat u faxen gaat verzenden moet u nagaan of  (**Fax**) groen oplicht. Wanneer dit niet zo is, drukt u op  (**Fax**) om de Faxmodus in te stellen. De standaardinstelling is Fax.

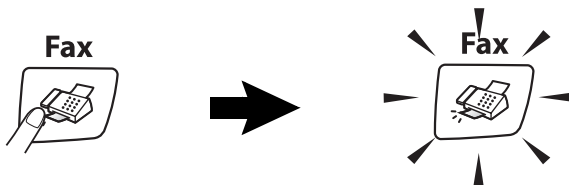

### Nummers kiezen

U kunt op de volgende manieren nummers kiezen.

### Handmatig verzenden

---

Toets alle nummers van het telefoon- of faxnummer in.

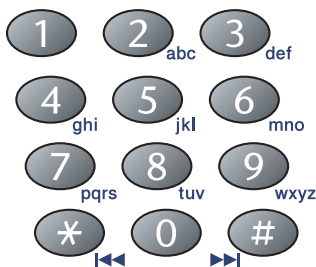





## Snelkiezen

---

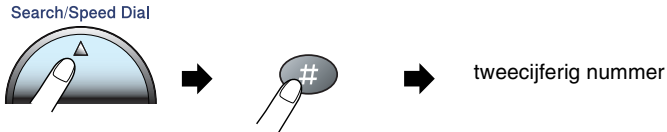
Druk op **Search/Speed Dial**, #, en toets vervolgens het Snelkiesnummer van twee cijfers in. (Raadpleeg *Snelkiesnummers opslaan* op pagina 5-1.)



 Wanneer het LCD-scherm Niet opgeslagen weergeeft wanneer u het Snelkiesnummer invoert, is er geen nummer opgeslagen onder dit nummer.

## Zoeken

---

U kunt zoeken naar namen die in het geheugen voor snelkiesnummers zijn opgeslagen. Druk op **Search/Speed Dial** en de navigatietoetsen om te zoeken. (Raadpleeg *Snelkiesnummers opslaan* op pagina 5-1.)

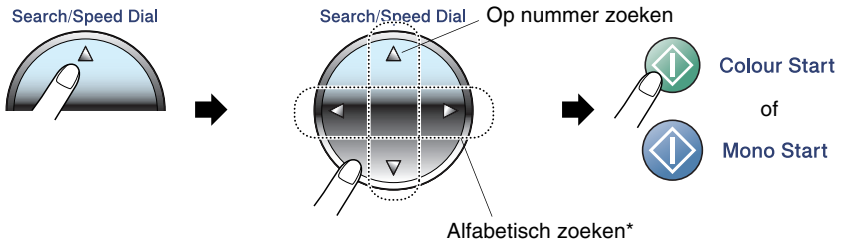

\* Om alfabetisch te zoeken, kunt u het numerieke toetsenbord gebruiken om de eerste letter in te voeren van de naam die u zoekt.

## Faxnummer opnieuw kiezen

---

Als u een fax handmatig verzendt en het nummer is in gesprek, kunt u op **Redial/Pause** drukken en vervolgens op **Mono Start** of **Colour Start** om het nummer nogmaals te kiezen. Als u het laatst gekozen nummer opnieuw wilt bellen, kunt u tijd besparen door op **Redial/Pause** en **Mono Start** of **Colour Start** te drukken.

**Redial/Pause** werkt uitsluitend wanneer u vanaf het bedieningspaneel koos.

*Als u een fax automatisch verzendt* en de lijn bezet is, zal de machine het nummer automatisch drie keer opnieuw proberen met een pauze van vijf minuten.

# Faxen versturen

## Een fax in kleur verzenden

---

Uw machine kan een fax in kleur verzenden naar machines die deze functie ondersteunen.

Faxen in kleur kunnen echter niet in het geheugen worden opgeslagen. Als u een kleurenfax verzendt, wordt deze direct verzonden (zelfs wanneer **Direct Verzenden** is ingesteld op **Uit**).



De functies **Uitgestelde fax** en **Verzend Pollen** zijn niet beschikbaar in kleur.

## Faxen verzenden vanaf de ADF

---

Plaats het document met de bedrukte zijde naar beneden in de ADF om te annuleren.

- 1 Wanneer het lampje niet groen oplicht, drukt u op  (**Fax**).
- 2 Uw document laden.
- 3 Kies het faxnummer.
- 4 Druk op **Mono Start** of **Colour Start**.

De machine begint het document te scannen.



Druk op **Stop/Exit** om te annuleren.



Als het geheugen vol is, wordt de fax direct verzonden.

## Faxen via de glasplaat

---

U kunt de glasplaat gebruiken om pagina's van een boek te faxen, of om een document pagina na pagina te faxen. U kunt documenten van max. A4-formaat gebruiken.

- 1 Wanneer het lampje niet groen oplicht, drukt u op  (**Fax**).
- 2 Leg uw document op de glasplaat.
- 3 Kies het faxnummer.

Druk op **Mono Start** of **Colour Start**.

- Als u drukt op **Mono Start**, begint de machine de eerste pagina te scannen.
- Als u drukt op **Colour Start**, begint de machine met verzenden.

- 4 Als u slechts één pagina wilt verzenden, drukt u op **2** (of nogmaals op **Mono Start**).

Volgende pagina?  
1.Ja 2.Nee(kies)

De machine begint het document te verzenden.

—OF—

Wanneer u meer dan één pagina wilt verzenden, druk dan op **1** en ga naar Stap 5.

- 5 Leg de volgende pagina op de glasplaat.

Volgende pagina  
Druk op Set

Druk op **Menu/Set**.

De machine begint te scannen. (Herhaal Stappen 4 en 5 voor elke extra pagina.)

 Druk op **Stop/Exit** om te annuleren.

-  Als het geheugen vol is en u slechts één pagina verzendt, wordt deze direct verzonden.
- Bij kleurenfaxen kunt u niet meer dan één pagina per keer verzenden.

## Automatisch verzenden

---

Dit is de eenvoudigste methode om een fax te verzenden.

- 1 Wanneer het lampje niet groen oplicht, drukt u op  (**Fax**).
- 2 Uw document laden.
- 3 Kies het faxnummer dat u wilt bereiken. (Raadpleeg *Nummers kiezen* op pagina 3-1.)
- 4 Druk op **Mono Start** of **Colour Start**.

## Handmatig verzenden

---

Als u faxen handmatig verzendt, hoort u de kiestoon, de beltonen en de faxontvangsttonen.

- 1 Wanneer het lampje niet groen oplicht, drukt u op  (**Fax**).
- 2 Uw document laden.
- 3 Neem de hoorn van het toestel van de haak en wacht totdat u de kiestoon hoort.  
—OF—  
Druk op **Speaker Phone** en wacht totdat u de kiestoon hoort.
- 4 Kies het faxnummer dat u wilt bereiken.
- 5 Druk op **Mono Start** of **Colour Start** als u de faxtoon hoort.
- 6 Als u de hoorn hebt opgenomen, plaatst u deze terug.

## Een fax verzenden aan het einde van een gesprek

---

Aan het einde van een gesprek kunt u de andere partij een fax sturen voordat u beiden ophangt.

- 1 Vraag de andere partij te wachten op de faxtonen, dan op Start of Zenden te drukken en daarna pas op te hangen.
- 2 Wanneer het lampje niet groen oplicht, drukt u op  (**Fax**).
- 3 Uw document laden.
- 4 Druk op **Mono Start** of **Colour Start**.

# Basishandelingen bij het verzenden

## Faxen met meer instellingen verzenden

---

Wanneer u een fax gaat verzenden, kunt u een combinatie van deze instellingen kiezen: contrast, resolutie, internationale modus, timer voor uitgestelde faxen, pollen of directe verzendingen.

- 1 Wanneer het lampje niet groen oplicht, drukt u op  (**Fax**).  
Telkens nadat een instelling is geaccepteerd, wordt u gevraagd of u nog meer instellingen wilt invoeren:

- 2 Druk op **1** om verdere instellingen te selecteren. Op het LCD-scherm wordt weer het Verzendmenu weergegeven.

Volgende  
1.Ja 2.Nee

—OF—

Druk op **2** als u klaar bent met het kiezen van instellingen, en ga naar de volgende stap.

## Contrast

---

Als uw document erg licht of erg donker is, wilt u het contrast wellicht wijzigen. Voor de meeste documenten kunt u de standaardinstelling Auto gebruiken. Hiermee wordt automatisch het juiste contrast voor uw document gekozen.

Gebruik **Licht** voor het verzenden van een licht document.

Gebruik **Donker** voor het verzenden van een donker document.

- 1 Wanneer het lampje niet groen oplicht, drukt u op  (**Fax**).
- 2 Uw document laden.
- 3 Druk op **Menu/Set, 2, 2, 1**.
- 4 Druk op **▲** of **▼** om **Auto, Licht** of **Donker** te selecteren.  
Druk op **Menu/Set**.

## Faxresolutie

---

U kunt de toets **Fax Resolution** gebruiken om de instelling tijdelijk te veranderen (uitsluitend voor deze fax). Druk in de Faxmodus , op **Fax Resolution** en ▲ of ▼ om de door u gewenste instelling te selecteren, en druk op **Menu/Set**.

—OF—

U kunt de standaardinstelling wijzigen:

- 1 Wanneer het lampje niet groen oplicht, drukt u op  (**Fax**).
- 2 Uw document laden.
- 3 Druk op **Menu/Set, 2, 2, 2**.
- 4 Druk op ▲ of ▼ om de door u gewenste resolutie te selecteren.  
Druk op **Menu/Set**.



U kunt de resolutie voor zwart-wit op vier niveaus instellen en voor kleuren op twee niveaus.

### Zwart-wit

Standaard	Geschikt voor de meeste getypte documenten.
Fijn	Geschikt voor documenten met een klein lettertype. De transmissiesnelheid is iets lager dan bij de standaardresolutie.
Superfijn	Geschikt voor kleine lettertjes of artwork. De transmissiesnelheid is lager dan bij de fijne resolutie.
Foto	Gebruik deze instelling wanneer het document verschillende grijsstinten heeft of een foto is. Deze instelling heeft de laagste transmissiesnelheid.

### Kleur

Standaard	Geschikt voor de meeste getypte documenten.
Fijn	Gebruik deze instelling wanneer het document een foto is. De transmissiesnelheid is lager dan bij de standaardresolutie.

Als u Superfijn of Foto selecteert voor kleurenfaxen, springt de instelling automatisch terug op Fijn.

## Tweevoudige Werking (Alleen zwart-wit)

---

U kunt een nummer kiezen en de fax in het geheugen inlezen—zelfs wanneer de machine een fax vanuit het geheugen verzendt of faxen ontvangt. Het LCD-venster toont het nieuwe taaknummer en het beschikbare geheugen.



Uw machine maakt doorgaans gebruik van de Tweevoudige Werking. Als u echter een kleurenfax verzendt, zal de machine het document direct verzenden (zelfs wanneer `Direct Verzend op Uit` staat).

Hoeveel pagina's u in het geheugen kunt inlezen, is afhankelijk van de gegevens die erop zijn afgedrukt.



Als u tijdens het scannen van de eerste pagina van een fax een melding `Geheugen vol` ontvangt, moet u op **Stop/Exit** drukken om de scan te annuleren. Als u tijdens het scannen van een volgende pagina een melding `Geheugen vol` ontvangt, kunt u op **Mono Start** drukken om de tot op dat moment gescande pagina's te verzenden, of op **Stop/Exit** drukken om de bewerking te annuleren.

## Direct Verzenden

---

Als u een fax gaat verzenden, zal de machine het document eerst in het geheugen scannen alvorens deze te verzenden. Vervolgens, zodra de telefoonlijn vrij is, begint de machine met kiezen en verzenden.

Als het geheugen vol is, zal de machine het document direct verzenden (zelfs als `Direct Verzend` is ingesteld op `Uit`).

Soms wilt u een belangrijk document onmiddellijk verzenden, zonder te wachten totdat het vanuit het geheugen wordt verzonden. U kunt `Direct Verzend` op `Aan` zetten voor alle documenten of uitsluitend voor de volgende fax.

Wanneer u meerdere pagina's vanaf de glasplaat wilt faxen, moet `Direct Verzenden` zijn ingesteld op `Uit`.

### Direct verzenden van alle faxen

- 1 Wanneer het lampje niet groen oplicht, drukt u op  (**Fax**).
- 2 Druk op **Menu/Set, 2, 2, 5**.
- 3 Druk op ▲ of ▼ om `Aan` (of `Uit`) te selecteren.  
Druk op **Menu/Set**.

### Alleen de volgende fax direct verzenden

- 1 Wanneer het lampje niet groen oplicht, drukt u op  (**Fax**).
- 2 Laad het document.
- 3 Druk op **Menu/Set, 2, 2, 5**.
- 4 Druk op ▲ of ▼ om `Alleen deze fax` te selecteren.  
Druk op **Menu/Set**.
- 5 Druk op ▲ of ▼ om `Aan` (of `Uit`) te selecteren.  
Druk op **Menu/Set**.
- 6 Druk op **Mono Start** of **Colour Start**.



- Bij direct verzenden werkt de functie voor opnieuw kiezen niet wanneer u de glasplaat gebruikt.
- Als u een kleurenfax verzendt, wordt deze direct verzonden (zelfs wanneer `Direct Verzend` is ingesteld op `Uit`).



## De status van taken controleren

---

U kunt controleren welke taken er nog in het geheugen op verzending wachten. (Als er geen taken zijn, wordt de melding **Geen opdrachten** op het LCD-scherm weergegeven.)

- 1** Druk op **Menu/Set, 2, 6**.
- 2** Als er meer dan één taak in de wachtrij staat, drukt u op **▲** of **▼** om door de lijst te bladeren.
- 3** Druk op **Stop/Exit**.

## Een fax annuleren

---

Als u een fax wilt annuleren terwijl de machine aan het scannen, kiezen of verzenden is, drukt u op **Stop/Exit**.

## Een taak in de wachtrij annuleren

---

U kunt een faxtaak die in het geheugen is opgeslagen en op verzending wacht annuleren.

- 1** Druk op **Menu/Set, 2, 6**.  
Op het LCD-scherm verschijnen alle taken die in de wachtrij staan.
- 2** Als er meer dan één taak in de wachtrij staat, drukt u op **▲** of **▼** om de taak die u wilt annuleren te selecteren.  
Druk op **Menu/Set**.  
—OF—  
Als er slechts één taak in de wachtrij staat, gaat u door naar Stap 3.
- 3** Druk op **1** om de taak te annuleren.  
Herhaal Stap 2 als u nog een taak wilt annuleren.  
—OF—  
Druk op **2** om af te sluiten zonder te annuleren.
- 4** Druk op **Stop/Exit**.

# Geavanceerde verzendopties

## Groepsverzenden (Alleen zwart-wit)

---

Een groepsverzending is het automatisch verzenden van één faxbericht naar meerdere faxnummers. U kunt een fax naar Groepen, Snelkiesnummers en maximaal 50 met de hand gekozen nummers tegelijkertijd sturen.

Druk tussen ieder nummer op **Menu/Set**.

Gebruik **Search/Speed Dial** om de nummers gemakkelijk te kunnen kiezen. (Om Groepsnummers in te stellen raadpleeg *Groepen instellen voor Groepsverzenden* op pagina 5-3.)

Als de groepsverzending is voltooid, wordt er automatisch een Groepsverzendingsrapport geprint om u de resultaten te laten weten.

- 1 Wanneer het lampje niet groen oplicht, drukt u op  (**Fax**).
- 2 Uw document laden.
- 3 Voer het gewenste nummer in. U kunt een snelkiesnummer of een groepsnummer gebruiken, of u kunt het nummer zoeken of met de hand invoeren.  
(Voorbeeld: Groepsnummer)
- 4 Wanneer het LCD-scherm het faxnummer of de naam van de tegenpartij weergeeft, drukt u op **Menu/Set**.  
U wordt gevraagd het volgende nummer in te toetsen.
- 5 Toets het volgende nummer in.  
(Voorbeeld: Snelkiesnummer)
- 6 Wanneer het LCD-scherm het faxnummer of de naam van de tegenpartij weergeeft, drukt u op **Menu/Set**.
- 7 Nadat u alle faxnummers hebt ingevoerd, gaat u naar stap 8 om de groepsverzending te starten.
- 8 Druk op **Mono Start**.



- Als u geen locaties voor groepsnummers, toegangscode en creditcardnummers gebruikt, kunt u naar maximaal 130 verschillende nummers faxen.
- Hoeveel geheugen er beschikbaar is, hangt af van het type taken die in het geheugen zijn opgeslagen en van het aantal nummers waarnaar u de fax verzendt. Als u de fax naar het maximale aantal nummers probeert te verzenden, kunt u de Tweevoudige Werking en Uitgesteld faxen niet gebruiken.
- Voer de lange kiesnummers in op dezelfde manier als u dat normaal zou doen, maar denk eraan dat elke snelkiescode telt als één locatie. Het aantal locaties dat u kunt opslaan is dus beperkt.
- Als het geheugen vol is, kunt u op **Stop/Exit** drukken om de taak af te breken of, als er meer dan één pagina gescand is, op **Mono Start** om het gedeelte te verzenden dat reeds in het geheugen is gescand.

## Een faxverzending stoppen

- 1 Druk op **Menu/Set, 2, 6**.  
Op het LCD-scherm wordt het gekozen faxnummer weergegeven.
- 2 Druk op **Menu/Set**.  
Op het LCD-scherm wordt het volgende weergegeven:

XXXXXXXXX 1.Wis 2.Stop
---------------------------
- 3 Druk **1** om te wissen.  
Op het LCD-scherm wordt vervolgens het taaknummer van de fax weergegeven en 1.Wis 2.Stop.
- 4 Druk op **1** om het verzenden te annuleren.
- 5 Druk op **Stop/Exit**.

## Internationale Modus

---

Als u problemen hebt met het internationaal verzenden van een fax, bijvoorbeeld vanwege ruis op de lijn, raden wij u aan om de Internationale Modus te activeren. Nadat u een fax in deze modus hebt verzonden, wordt deze functie vanzelf weer uitgeschakeld.

- 1 Wanneer het lampje niet groen oplicht, drukt u op  (**Fax**).
- 2 Uw document laden.
- 3 Druk op **Menu/Set, 2, 2, 7**.
- 4 Druk op **▲** of **▼** om Aan (of Uit) te selecteren.  
Druk op **Menu/Set**.

## Uitgestelde Fax (Alleen zwart-wit)

---

Tijdens de dag kunt u max. 50 faxen in het geheugen opslaan om ze binnen 24 uur te verzenden. Deze faxen zullen verzonden worden op het tijdstip van de dag dat u in Stap 4 invoert.

**1** Wanneer het lampje niet groen oplicht, drukt u op  (**Fax**).

**2** Uw document laden.

**3** Druk op **Menu/Set, 2, 2, 3**.

**4** Druk op **Menu/Set** om de weergegeven tijd te accepteren.

Verzendmenu  
3.Tijdklok

—OF—

Voer in om hoe laat de fax moet worden verzonden (in 24-uurformaat).

Druk op **Menu/Set**.

(Bijvoorbeeld, voer 19:45 in voor 7:45 PM)



Het aantal pagina's dat u in het geheugen kunt inlezen, is afhankelijk van de gegevens die op elke pagina zijn afgedrukt.

## Vertraagde Groepsverzending (Alleen zwart-wit)

---

Alvorens de uitgestelde faxen te verzenden, zal uw machine u helpen met besparen door alle faxen in het geheugen op bestemming en geprogrammeerde tijd te sorteren. Alle vertraagde faxen die geprogrammeerd zijn om op hetzelfde tijdstip naar hetzelfde faxnummer te worden verzonden, worden als één fax verzonden om transmissietijd te besparen.

- 1 Wanneer het lampje niet groen oplicht, drukt u op  (Fax).
- 2 Druk op **Menu/Set, 2, 2, 4.**
- 3 Druk op ▲ of ▼ om Aan (of Uit) te selecteren.  
Druk op **Menu/Set.**
- 4 Druk op **Stop/Exit.**

Verzendmenu 4. Verzamelen
------------------------------

## Verzend Pollen instellen (Standaard) (Alleen zwart-wit)

---

Verzend Pollen betekent dat uw machine met een document in de invoer wacht totdat ze door een ander faxapparaat wordt gebeld om dit document op te vragen.

- 1 Wanneer het lampje niet groen oplicht, drukt u op  (Fax).
- 2 Uw document laden.
- 3 Druk op **Menu/Set, 2, 2, 6.**
- 4 Druk op ▲ of ▼ om Stand. te selecteren.  
Druk op **Menu/Set.**

## Verzend Pollen instellen met Beveiligingscode (Alleen zwart-wit)

---

Wanneer u **Verzend Pollen:Beveilig** kiest, moet iedereen die de machine wenst te pollen, de beveiligingscode invoeren.

- 1** Wanneer het lampje niet groen oplicht, drukt u op  (**Fax**).
- 2** Uw document laden.
- 3** Druk op **Menu/Set, 2, 2, 6**.
- 4** Druk op **▲** of **▼** om **Beveilig** te selecteren.  
Druk op **Menu/Set**.
- 5** Toets een viercijferige nummer in.  
Druk op **Menu/Set**.

 Het document wordt opgeslagen in het geheugen van de machine en kan vanaf iedere andere faxmachine worden opgevraagd totdat u de fax in het geheugen wist met behulp van de menu-optie voor het Annuleren van een taak. (Raadpleeg *Een taak in de wachtrij annuleren* op pagina 3-10.)

 U kunt Beveiligd Pollen met een andere Brother-faxmachine gebruiken.

## Geheugenbeveiliging

---

Met Geheugenbeveiliging voorkomt u dat onbevoegden toegang krijgen tot de machine. Wanneer Geheugenbeveiliging aanstaat, zijn de volgende opties beschikbaar:

- Faxen ontvangen in het geheugen (afhankelijk van het beschikbare geheugen)
- Fax Doorzenden (als Fax Doorzenden reeds aanstond)
- Opvragen op Afstand (Als Fax Opslaan reeds aanstond)
- Inkomende berichten opnemen (als ANTW.APP.-modus al is ingeschakeld)

Wanneer Geheugenbeveiliging aanstaat, zijn de volgende opties NIET beschikbaar:

- Telefoongesprekken via de **Speaker Phone**
- Faxen verzenden
- Printen ontvangen faxen
- Kopiëren
- PC-printen
- Scannen
- PhotoCapture



U kunt geen Uitgestelde Faxen of Pollingtaken plannen. Eerder geplande Uitgestelde Faxen worden echter wel verzonden, wanneer u Geheugenbeveiliging aanzet. De documenten gaan dus niet verloren.

Als u Fax Doorzenden of Fax Opslaan geselecteerd heeft (**Menu/Set, 2, 5, 1**) *voordat* u Geheugenbeveiliging aanzet, dan zullen Fax Doorzenden en Opvragen op Afstand blijven functioneren.



Om faxen in het geheugen af te drukken zet u Geheugenbeveiliging uit.



U kunt geheugenbeveiliging niet inschakelen als PC-FAX ontvangen is ingeschakeld. (Zie *Opties voor afstandsbediening uitschakelen* op pagina 6-4.)

## Wachtwoord instellen



- Als u het wachtwoord reeds hebt ingesteld, hoeft u dit niet nogmaals te doen.
- Als u het wachtwoord bent vergeten, dient u contact op te nemen met uw Brother-leverancier of met Brother.

- 1** Druk op **Menu/Set, 2, 0, 1**.
- 2** Toets een viercijferig nummer in voor het wachtwoord.  
Druk op **Menu/Set**.
- 3** Als het LCD-scherm **Nogmaals**: toont, voert u het wachtwoord opnieuw in.  
Druk op **Menu/Set**.
- 4** Druk op **Stop/Exit**.

## Wachtwoord Geheugenbeveiliging wijzigen

- 1** Druk op **Menu/Set, 2, 0, 1**.
- 2** Druk op **▲** of **▼** om **Wachtwoord** te selecteren.  
Druk op **Menu/Set**.
- 3** Toets een viercijferig nummer als wachtwoord in.  
Druk op **Menu/Set**.
- 4** Voer een viercijferig nummer als een nieuw wachtwoord in.  
Druk op **Menu/Set**.
- 5** Als het LCD-scherm **Nogmaals**: toont, voert u het wachtwoord opnieuw in.  
Druk op **Menu/Set**.
- 6** Druk op **Stop/Exit**.

## Geheugenbeveiliging aanzetten

- 1** Druk op **Menu/Set, 2, 0, 1**.
- 2** Druk op **▲** of **▼** om **Instel beveilig** te selecteren.  
Druk op **Menu/Set**.
- 3** Voer het viercijferige wachtwoord in.  
Druk op **Menu/Set**.  
De machine gaat offline en het LCD-scherm toont **Beveiligingsmode**.



## Geheugenbeveiliging uitzetten

- 1** Druk op **Menu/Set**.
- 2** Voer het viercijferige wachtwoord in.  
Druk op **Menu/Set**.  
Geheugenbeveiliging wordt automatisch uitgeschakeld.



Als u een verkeerd Wachtwoord invoert, geeft het LCD-scherm **Fout wachtwoord** weer en blijft de machine offline. De machine blijft in Beveiligde Modus tot het correcte wachtwoord is ingevoerd.

## Documenten in Letter-formaat verzenden via de glasplaat

---

Als u documenten van het formaat Letter gebruikt, moet u de Maat van de Glasplaat instellen op Letter. Als u dit niet doet, zullen de zijkanten van de faxen wegvallen.

- 1** Druk op **Menu/Set, 2, 2, 0**.
- 2** Druk op **▲** of **▼** om **Letter** (of **A4**) te selecteren.  
Druk op **Menu/Set**.
- 3** Druk op **Stop/Exit**.

# 4 De Ontvangststand instellen

## Basishandelingen bij het ontvangen

### De Ontvangstmodus kiezen

Er zijn vier verschillende Ontvangstmodi voor uw machine. Kies de stand die het beste aan uw eisen voldoet. (Raadpleeg *ANTW.APP.-modus* op pagina 7-1 om de *ANT:Ber.cent.r.* modus in te stellen.)

LCD-scherm	Hoe dit werkt	Wanneer te gebruiken
Alleen fax (automatisch ontvangen)	De machine beantwoordt elk telefoontje automatisch alsof het een faxbericht betreft.	Voor aparte faxlijnen.
Fax/Telefoon (fax en telefoon)	De machine beheert de lijn en beantwoordt automatisch elke oproep. Is de oproep een fax, dan wordt de fax ontvangen. Is de oproep geen fax, dan krijgt u het dubbele belsignaal om u te laten weten dat u de oproep moet beantwoorden.	Gebruik deze stand als u talrijke faxberichten verwacht en slechts weinig telefoontjes. U kunt geen antwoordapparaat op dezelfde lijn aansluiten, zelfs niet als dit op een ander wandcontact/telefoonstekker op dezelfde lijn wordt aangesloten. In deze stand kunt u de Voicemail van uw telefoonbedrijf niet gebruiken.
Handmatig (handmatig ontvangen)  (met Aparte Beltoon)	U beheert de telefoonlijn en moet elk telefoontje zelf beantwoorden.	Gebruik deze stand als u niet veel faxberichten ontvangt, een extern <i>ANTW.APP.</i> op de machine heeft aangesloten, Aparte Beltoon service gebruikt of als u een computermodem op dezelfde telefoonlijn gebruikt. Als u antwoordt en faxtonen hoort, moet u wachten tot de machine het telefoontje overneemt, waarna u ophangt. (Raadpleeg <i>Fax Waarnemen</i> op pagina 4-6.)
<i>ANT:Ber.cent.r.</i>  	Het ingebouwde digitale <i>ANTW.APP.</i> neemt telefoontjes aan en ontvangt automatisch faxen.	Gebruik deze stand om voicemail in het geheugen van de machine op te slaan. (Voor meer informatie, zie raadpleeg <i>ANTW.APP.-modus</i> op pagina 7-1.)

## Uw Ontvangstmodus kiezen of wijzigen

- 1 Wanneer het lampje niet groen oplicht, drukt u op  (**Fax**).
- 2 Druk op **Menu/Set, 0, 1**.
- 3 Druk op ▲ of ▼ om Alleen Fax, Fax/Telefoon, of Handmatig te selecteren.  
Druk op **Menu/Set**.
- 4 Druk op **Stop/Exit**.

Stand.instel.  
1.Ontvangstmodus

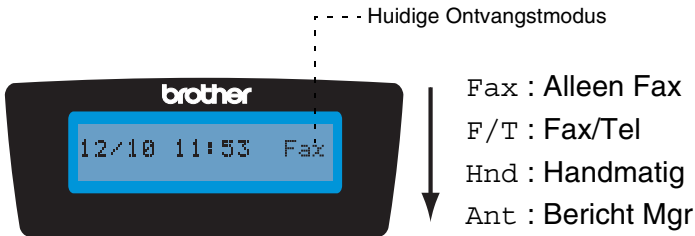

Druk en houd de toets ingedrukt tot deze oplicht.

Als de ANT.W.APP.-stand is ingeschakeld, heeft deze stand voorrang op de door u ingestelde Ontvangstmodus. Het scherm toont ANT:Ber.cent.r.



UIT

Als de ANT.W.APP.-stand is uitgeschakeld, wordt de eerder door u ingestelde Ontvangstmodus weer geactiveerd. (Raadpleeg *ANTW.APP.* (antwoordapparaat) op pagina 7-1.)

## De Belvertraging instellen

---

De Belvertraging bepaalt het aantal keren dat de machine overgaat voordat deze antwoordt in Alleen Fax, Fax/Tel en ANT:Ber.cent.r. standen. Wanneer u andere toestellen hebt aangesloten op dezelfde lijn als de machine of bent geabonneerd op de service Aparte Beltoon van het telefoonbedrijf, stelt u de Belvertraging in op 4.

(Raadpleeg *Fax Waarnemen* op pagina 4-6 en *Werken met een tweede toestel* op pagina A-1.)

- 1 Wanneer het lampje niet groen oplicht, drukt u op  (**Fax**).
  - 2 Druk op **Menu/Set, 2, 1, 1**.
  - 3 Druk op ▲ of ▼ om Belvertraging te selecteren.   
Druk op **Menu/Set**.
  - 4 Druk op ▲ of ▼ om te selecteren hoe vaak de telefoon moet overgaan voordat de machine opneemt (02-10).  
Druk op **Menu/Set**.
  - 5 Druk op **Stop/Exit**.
-  De Bespaarstand moet op **Uit** staan om de instelling Belvertraging te gebruiken. (Raadpleeg *Stroombespaarstand instellen (ANTW.APP.-stand)* op pagina 4-4.)

## Stroombespaarstand instellen (ANTW.APP.-stand)

---

Als u de functie bespaarstand instelt, neemt de machine na vier keer overgaan op als er geen voicemail of faxberichten zijn, en na twee keer overgaan als er wel voicemail of faxberichten zijn. Op deze manier, als u de machine belt voor opvragen op afstand en deze drie keer laat overgaan, weet u dat er geen berichten zijn en kunt u ophangen zonder dat het u iets heeft gekost.



- Wanneer de Bespaarstand op Aan staat, heeft deze stand voorrang op de door u ingestelde Belvertraging. (Raadpleeg *De Belvertraging instellen* op pagina 4-3.)
- De functie Bespaarstand is alleen beschikbaar wanneer het ANTW.APP. is ingeschakeld.
- Als u de Aparte Beltoon service gebruikt, gebruik dan de functie Bespaarstand NIET.

**1** Wanneer het lampje niet groen oplicht, drukt u op  (**Fax**).

**2** Druk op **Menu/Set, 2, 1, 1**.

**3** Druk op ▲ of ▼ om Bespaarstand te selecteren.

Belvertraging Bespaarstand
-------------------------------

Druk op **Menu/Set**.

**4** Druk op ▲ of ▼ om Aan (of Uit) te selecteren.

Druk op **Menu/Set**.



**5** Druk op **Stop/Exit**.

## De F/T-Beltijd instellen (alleen in Fax/Tel-modus)

---

Als u de Ontvangstmodus instelt op Fax/Telefoon, dient u te specificeren hoe lang de machine met een dubbele bel moet overgaan om u te laten weten dat u een *telefoontje* moet opnemen. (Als het een inkomend faxbericht is, print de machine de fax.)

Dit dubbel belsignaal hoort u na het eerste signaal van het telefoonbedrijf. Alleen de bel van de machine gaat over, de andere toestellen op dezelfde lijn gaan met het dubbele belsignaal over. U kunt het gesprek echter wel aannemen op een toestel dat is aangesloten op dezelfde lijn als de machine. (Raadpleeg *Uitsluitend voor de Fax/Tel-modus* op pagina A-2.)

- 1 Wanneer het lampje niet groen oplicht, drukt u op  (**Fax**).
  - 2 Druk op **Menu/Set, 2, 1, 2**.
  - 3 Druk op ▲ of ▼ om te selecteren hoe lang de machine moet overgaan (20, 30, 40 of 70 seconden) om u op een normaal telefoongesprek te attenderen.  
Druk op **Menu/Set**.
  - 4 Druk op **Stop/Exit**.
-  Zelfs als de beller tijdens het dubbele belsignaal ophangt, zal de machine dit signaal aanhouden voor het aantal ingestelde seconden.

## Uitgaand bericht voor Fax/Tel instellen

---

Voor de Fax/Tel-modus kunt u de machine zodanig instellen dat er een uitgaand bericht voor bellers wordt afgespeeld, als er niemand aanwezig is om de telefoon aan te nemen. (Raadpleeg *Fax/Tel Uitgaand Bericht Opnemen (F/T UITG.BER.)* op pagina 7-7.)

## Fax Waarnemen

---

Wanneer u deze functie gebruikt is het niet nodig om op **Mono Start** of **Colour Start** te drukken, of de Faxontvangstcode \*51 in te toetsen wanneer u een faxbericht ontvangt. Als u **Aan** selecteert, kan de machine faxberichten automatisch ontvangen, zelfs als u de hoorn van een tweede of extern toestel hebt opgenomen. Zodra op het LCD-scherm **Ontvangst** verschijnt of zodra u via de hoorn van het andere toestel dat op een andere telefoonstekker is aangesloten het tjiropende geluid hoort, kunt u de hoorn terugplaatsen en zal uw machine de rest doen. Wanneer **Half** is geselecteerd, ontvangt de machine de fax uitsluitend wanneer u deze hebt beantwoord op de machine.



- Als deze functie is ingesteld op **Aan**, maar uw machine neemt de faxoproep niet over als u de hoorn van een ander toestel of van een externe telefoon opneemt, moet u de Faxontvangstcode \*51 intoetsen.
- Als u faxen verzendt vanaf een computer op dezelfde telefoonlijn en de machine onderschept de faxen, dan moet u Fax Waarnemen op **Uit** instellen.
- Door **Uit** te selecteren betekent het dat u de machine zelf zult moeten activeren door op **Mono Start** of **Colour Start** op de machine te drukken.

—OF—

Druk op \*51 op het externe of tweede toestel als u niet in de buurt van uw machine bent. (Raadpleeg *Werken met een tweede toestel* op pagina A-1.)

- 1 Wanneer het lampje niet groen oplicht, drukt u op  (**Fax**).
- 2 Druk op **Menu/Set**, **2**, **1**, **3**.
- 3 Gebruik ▲ of ▼ om **Aan**, **Half** of **Uit** te selecteren.  
Druk op **Menu/Set**.
- 4 Druk op **Stop/Exit**.

## Een verkleinde afdruk van een inkomend document maken (Automatische Verkleining)

---

Als u **Aan** kiest, verkleint de machine automatisch een binnenkomende fax zodat deze op een pagina van het formaat A4, Letter of Legal past. De machine berekent het verkleiningspercentage aan de hand van het papierformaat van het document en uw instelling voor Papierformaat (**Menu/Set, 1, 3**).

**1** Wanneer het lampje niet groen oplicht, drukt u op  (**Fax**).

**2** Druk op **Menu/Set, 2, 1, 5**.

**3** Gebruik **▲** of **▼** om **Aan** (of **Uit**) te selecteren.

Ontvangstmenu  
5. Autoreductie

Druk op **Menu/Set**.

**4** Druk op **Stop/Exit**.



■ Zet deze instelling aan, als u faxen ontvangt die over twee pagina's zijn verdeeld. Als het document te lang is, kan het echter zijn dat de machine het op twee pagina's print.

■ Zet deze instelling aan wanneer de linker- en rechtermarges zijn afgesneden.

## Een fax ontvangen aan het einde van een gesprek

---

Aan het einde van een telefoongesprek kunt u de andere partij vragen om u informatie te faxen voordat u beiden ophangt.

**1** Vraag de andere partij het document in hun machine te plaatsen en op **Start** of **Zenden** te drukken.

**2** Wanneer u de faxtonen van de andere machine hoort, drukt u op **Mono Start** of **Colour Start**.

**3** Wanneer u de hoorn hebt opgenomen, leg deze dan neer.



## Een fax uit het geheugen afdrukken

---

Als u Fax opslaan hebt geselecteerd (**Menu/Set, 2, 5,1**), kunt u nog altijd een fax uit het geheugen afdrukken als u zich bij uw machine bevindt. (Raadpleeg *Fax Opslaan instellen* op pagina 6-2.)

- 1** Druk op **Menu/Set, 2, 5, 3**.
- 2** Druk op **Mono Start**.

## Ontvangst in het geheugen (Alleen zwart-wit)

---

Zodra de papierlade leeg is tijdens het ontvangen van een fax, verschijnt op het scherm *Papier nazien*; plaats a.u.b. papier in de papierlade. (Raadpleeg *Papier, enveloppen en briefkaarten laden* op pagina 1-14.)

### Als de Geh. ontvangst nu Aan is ...

De machine gaat door met het ontvangen van de fax en de overige pagina('s) wordt/worden in het geheugen opgeslagen, als er genoeg geheugen beschikbaar is. Faxen die daarna worden ontvangen, worden ook in het geheugen opgeslagen totdat het geheugen vol is, waarna verdere inkomende faxoproepen niet automatisch worden beantwoord. Om alle gegevens af te drukken, doet u nieuw papier in de papierlade en drukt u op **Mono Start** of **Colour Start**.

### Als de Geh. ontvangst nu Uit is...

De machine gaat door met het ontvangen van de fax en de overige pagina('s) wordt/worden in het geheugen opgeslagen, als er genoeg geheugen beschikbaar is. Verdere faxoproepen worden pas weer automatisch beantwoord nadat er nieuw papier in de papierlade is geplaatst. Om de laatst binnengekomen fax af te drukken, doet u papier in de papierlade en drukt u op **Mono Start** of **Colour Start**.

- 1** Wanneer het lampje niet groen oplicht, drukt u op  (**Fax**).
- 2** Druk op **Menu/Set, 2, 1, 6**.
- 3** Gebruik **▲** of **▼** om **Aan** (of **Uit**) te selecteren.  
Druk op **Menu/Set**.
- 4** Druk op **Stop/Exit**.

## Pollen

---

Pollen is het opvragen van faxberichten van een andere faxmachine. U kunt uw faxmachine gebruiken om andere machines te 'pollen', of u kunt de andere partij vragen uw faxmachine te pollen.

Alle partijen die bij het Pollen betrokken zijn dienen hun faxmachines zo in te stellen, dat er gepolld kan worden. De partij die uw faxmachine belt om te pollen, betaalt voor het telefoontje. Als u de faxmachine van derden belt om te pollen, betaalt u het telefoontje.



Sommige faxmachines reageren niet op de Pollingfunctie.

### Beveiligd Pollen

Met Beveiligd Pollen kunt u voorkomen dat uw documenten in verkeerde handen terechtkomen wanneer de faxmachine in de pollingwachtstand staat. U kunt Beveiligd Pollen uitsluitend met een andere Brother-faxmachine gebruiken. Op de machine die uw documenten opvraagt, moet de beveiligingscode worden ingevoerd.

### Ontvang Pollen instellen (Standaard)

Ontvang Pollen betekent dat u een andere faxmachine belt om daar een fax op te vragen.

- 1 Wanneer het lampje niet groen oplicht, drukt u op  (**Fax**).
- 2 Druk op **Menu/Set**, **2**, **1**, **7**.
- 3 Druk op **▲** of **▼** om **Stand.** te selecteren.  
Druk op **Menu/Set**.
- 4 Toets het te pollen faxnummer in.  
Druk op **Mono Start** of **Colour Start**.

## Ontvang Pollen met Beveiligingscode instellen

Het is belangrijk dat u dezelfde beveiligingscode gebruikt als de andere partij.

- 1 Wanneer het lampje niet groen oplicht, drukt u op  **(Fax)**.
- 2 Druk op **Menu/Set, 2, 1, 7**.
- 3 Druk op ▲ of ▼ om **Beveilig** te selecteren.  
Druk op **Menu/Set**.
- 4 Toets een viercijferige beveiligingscode in.  
Dit is hetzelfde als de beveiligingscode van de faxmachine die u gaat pollen.  
Druk op **Menu/Set**.
- 5 Toets het te pollen faxnummer in.
- 6 Druk op **Mono Start** of **Colour Start**.

## Uitgesteld Ontvangen Pollen instellen

U kunt de machine zo instellen, dat deze op een later tijdstip met Ontvang Pollen begint.

- 1 Wanneer het lampje niet groen oplicht, drukt u op  **(Fax)**.
- 2 Druk op **Menu/Set, 2, 1, 7**.
- 3 Druk op ▲ of ▼ om **TijdKlok** te selecteren.  
Druk op **Menu/Set**.
- 4 Voer in om hoe laat u het pollen wilt starten (in 24-uurformaat).  
Bijvoorbeeld, voor 09:45 PM voert u 21:45 in.  
Druk op **Menu/Set**.
- 5 Toets het te pollen faxnummer in.  
Druk op **Mono Start** of **Colour Start**.  
De faxmachine begint op het door u ingevoerde tijdstip met het pollen.



U kunt slechts één Uitgestelde Pollingtaak instellen.

## Opeenvolgend Pollen

De machine kan in één bewerking documenten van diverse andere faxmachines opvragen. In Stap 5 kunt u meerdere bestemmingen invoeren. Daarna wordt er een Rapport Opeenvolgend Pollen afgedrukt.

**1** Wanneer het lampje niet groen oplicht, drukt u op  (**Fax**).

**2** Druk op **Menu/Set**, **2**, **1**, **7**.

**3** Druk op ▲ of ▼ om *Stand.*, *Beveilig* of *Tijdklok* te selecteren.

Druk op **Menu/Set** wanneer de gewenste instelling op het LCD-scherm wordt weergegeven.

**4** Als u *Stand.* hebt geselecteerd, gaat u naar Stap 5.

■ Als u *Beveilig* hebt geselecteerd, voert u een viercijferig nummer in en drukt u op **Menu/Set**, waarna u doorgaat naar stap 5.

■ Als u *Tijdklok* hebt geselecteerd, voert u in hoe laat met pollen moet worden begonnen (in 24-uurformaat), waarna u op **Menu/Set** drukt en doorgaat naar Stap 5.

**5** Specificeer het faxapparaat in waarnaar u een verzoek tot faxen wilt versturen met behulp van de snelkiestoetsen, zoeken, een groep (Raadpleeg *Groepen instellen voor Groepsverzenden* op pagina 5-3) of de kiestoetsen. Druk tussen elke locatie op **Menu/Set**.

**6** Druk op **Mono Start** of **Colour Start**.

Elk nummer of elke groep wordt om de beurt gekozen om de documenten op te vragen.

 Om de huidige pollingtaak te annuleren, drukt u op **Stop/Exit** terwijl de machine een nummer kiest.

Om alle opeenvolgende taken voor *Ontvang Pollen* te annuleren, drukt u op **Menu/Set**, **2**, **6**. (Raadpleeg *Een taak in de wachtrij annuleren* op pagina 3-10.)

# 5

# Snelkiesnummers en kiesopties

## Nummers opslaan om snel te kiezen

U kunt de machine op twee manieren laten snelkiezen: met snelkiesnummers en met groepsnummers voor het groepsverzenden van faxberichten. Wanneer u op een snelkiestoets drukt, geeft het LCD-scherm de naam (indien u deze hebt opgeslagen) of het nummer weer.



*De snelkiesnummers die in het geheugen zijn opgeslagen, gaan niet verloren als de stroom uitvalt.*

## Snelkiesnummers opslaan

---

U kunt Snelkiesnummers opslaan, die dan met een druk op slechts een paar toetsen kunnen worden gekozen (**Search/Speed Dial**, #, het tweecijferig nummer, en **Mono Start** of **Colour Start**). Er kunnen 80 Snelkiesnummers in de machine worden opgeslagen.

- 1** Druk op **Menu/Set**, **2**, **3**, **1**.
- 2** Voer met behulp van de kiestoetsen een tweecijferige locatie voor het Snelkiesnummer (01-80) in.  
(Druk bijvoorbeeld op **05**.)  
Druk op **Menu/Set**.
- 3** Toets het telefoon- of faxnummer in (max. 20 cijfers).  
Druk op **Menu/Set**.
- 4** Gebruik de kiestoetsen om de naam in te voeren (max. 15 tekens).  
Druk op **Menu/Set**.  
(Gebruik het schema op pagina B-13 om de letters in te voeren.)  
—OF—  
Druk op **Menu/Set** om het nummer zonder een naam op te slaan.
- 5** Ga naar Stap 2 om nog een Snelkiesnummer op te slaan.  
—OF—  
Druk op **Stop/Exit**.

## Snelkiesnummers wijzigen

---

Als u probeert een snelkiesnummer op te slaan op een locatie waar al een nummer is opgeslagen, verschijnt de naam (of het opgeslagen nummer) op het LCD-scherm en wordt u gevraagd een van de volgende opties te kiezen:

- 1 Druk op **1** om het opgeslagen nummer te wijzigen.

05:Mike 1.Wijzig 2.Stop
----------------------------

—OF—

Druk op **2** om af te sluiten zonder wijzigingen.

*Opgeslagen nummer of naam wijzigen.*

- Als u een teken wilt wijzigen, drukt u op ◀ of ▶ om de cursor onder het betreffende teken te plaatsen en typt u het nieuwe teken.
- Als u het hele nummer of de hele naam wilt wissen, drukt u op **Stop/Exit** wanneer de cursor onder het eerste cijfer of de eerste letter staat. Alle tekens die boven en rechts van de cursor staan, worden nu verwijderd.

- 2 Toets een nieuw nummer in.

Druk op **Menu/Set**.

- 3 Volg de aanwijzingen vanaf stap 4 in Snelkiesnummers opslaan. (Zie pagina 5-1.)

## Groepen instellen voor Groepsverzenden

---

Met groepen kunt u één en hetzelfde faxbericht naar meerdere faxnummers verzenden door op slechts een paar toetsen te drukken (**Search/Speed Dial**, #, het tweecijferige nummer en **Mono Start**). Eerst moet elk faxnummer als een Snelkiesnummer worden opgeslagen.

Daarna kunt u deze nummers in Groepen combineren. Elke Groep gebruikt een Snelkiesnummer. U kunt maximaal zes Groepen hebben, of maximaal 79 nummers voor één grote Groep.

(Raadpleeg *Snelkiesnummers opslaan* op pagina 5-1 en *Groepsverzenden (Alleen zwart-wit)* op pagina 3-11.)

- 1** Druk op **Menu/Set**, **2**, **3**, **2**.

Kiesgeheugen  
2.Groepsinstall.

- 2** Gebruik de kiestoetsen om het tweecijferige Snelkiesnummer in te voeren waaronder u de Groep wilt opslaan.

Groepsinstall.  
Snelkiesnr? #

Druk op **Menu/Set**.

(Druk bijvoorbeeld op **07** en **Menu/Set**.)

- 3** Toets het Groepsnummer met de kiestoetsen (1 tot 6) in.

Groepsinstall.  
Inst. groep:G01

Druk op **Menu/Set**.

(Druk bijvoorbeeld op **1** voor Groep 1.)

 Kies een Groepsnummer tussen 1 en 6.

- 4** Als u Snelkiesnummers in de Groep wilt opnemen, gaat u als volgt te werk:

Groepsinstall.  
G01:#05#09

Druk bijvoorbeeld voor Snelkiesnummers 05 en 09 op **Search/Speed Dial**, **05**, **Search/Speed Dial**, **09**. Op het LCD-scherm wordt het volgende weergegeven. #05#09.

- 5** Druk op **Menu/Set** om de Snelkiesnummers voor deze Groep te accepteren.

**6** Gebruik de kiestoetsen en het schema op pagina B-13 om een naam voor de Groep in te voeren.

Druk op **Menu/Set**.

(Typ bijvoorbeeld NIEUWE KLANTEN).

**7** Druk op **Stop/Exit**.



U kunt een lijst van alle Snelkiesnummers afdrukken.

Groepsnummers staan in de kolom GROEP.

(Raadpleeg *Rapporten afdrukken* op pagina 8-3.)



# Kiesopties



Raadpleeg *Nummers kiezen* op pagina 3-1 voor meer informatie over het kiezen van nummers.

## Toegangscodes en credit card-nummers

---

Soms is het voordeliger om een keuze te maken uit verschillende serviceproviders voor uw interlokale gesprekken. Tarieven variëren, al naar gelang de tijd van de dag en de bestemming. Om de lagere tarieven te kunnen gebruiken, kunt u de toegangscodes of nummers van interlokale serviceproviders en creditcards opslaan als Snelkiesnummers. U kunt deze lange kiesreeksen opslaan door ze van elkaar te scheiden en ze als aparte Snelkiesnummers in iedere combinatie in te stellen. U kunt zelfs handmatig kiezen toepassen door de kiestoetsen te gebruiken. (Raadpleeg *Snelkiesnummers opslaan* op pagina 5-1.)

Bijvoorbeeld, misschien hebt u '555' opgeslagen onder Snelkiesnummer #03 en '7000' onder Snelkiesnummer #02. Als u drukt op **Search/Speed Dial, #03, Search/Speed Dial, #02, en Mono Start** of **Colour Start**, kiest u dus '555-7000'.

Als u een nummer tijdelijk wilt wijzigen, kunt u een deel van het nummer vervangen door via het toetsenbord handmatig een nummer in te voeren.

Als u het nummer bijvoorbeeld wilt wijzigen in 555-7001, drukt u op **Search/Speed Dial, #03** en vervolgens op **7001** door de kiestoetsen te gebruiken.



Als u ergens in het nummer moet wachten op een andere toon of een ander signaal, slaat u op de betreffende plaats in het nummer een pauze op door op **Redial/Pause** te drukken. Telkens wanneer u op deze toets drukt, wordt er een pauze van 3,5 seconde ingelast.

## **Pauze**

---

Druk op **Redial/Pause** om een pauze van 3,5 seconden tussen de cijfers in te lassen. Als u internationaal belt, kunt u zo vaak als nodig op **Redial/Pause** drukken om de pauze langer te maken.

# Telefoongesprekken

U kunt de machine voor telefoongesprekken gebruiken door handmatig te kiezen of het geheugen van Zoeken of Snelkiezen te gebruiken. U kunt de hoorn of **Speaker Phone** gebruiken om gesprekken te voeren en te ontvangen.

Als u een Snelkiesnummer kiest, wordt op het LCD-scherm de naam die u hebt opgeslagen weergegeven; als er geen naam is opgeslagen, wordt het faxnummer weergegeven.

## Nummers kiezen

---

Raadpleeg *Nummers kiezen* op pagina 3-1.

## Een telefoongesprek voeren

---

- 1 De hoorn opnemen.  
—OF—  
Druk op **Speaker Phone**.
- 2 Als u een kiestoon hoort, toetst u het nummer in. U kunt de kiestoetsen of de snelkiestoetsen gebruiken of het nummer zoeken.
- 3 Als u op **Speaker Phone** hebt gedrukt, moet u duidelijk naar de microfoon  toe spreken.
- 4 Leg de hoorn neer om op te hangen.  
—OF—  
Druk op **Speaker Phone**.

## Telefoontjes beantwoorden via de Luidspreker

---

Wanneer de machine overgaat, druk op **Speaker Phone** in plaats van de hoorn op te nemen. Spreek duidelijk en naar de microfoon  toe. Druk op **Speaker Phone** om het gesprek te beëindigen. Bij een slechte verbinding hoort de andere partij tijdens het gesprek soms een echo van uw stem. Hang op en probeer opnieuw—**OF**—Neem de hoorn op.

## Mute

---

- 1 Druk op **Mute/R** om een gesprek in de wachtstand te zetten.
- 2 U kunt de hoorn neerleggen zonder dat de verbinding wordt verbroken.

Neem de hoorn van de machine op of druk op **Speaker Phone** om het gesprek uit de Wachtstand te halen. Als u de hoorn van een tweede toestel opneemt, wordt het gesprek niet uit de Wachtstand gehaald.

# 6 Opties voor Faxen op Afstand

## (Alleen zwart-wit)

### Fax Doorzenden instellen

---

Als u Fax Doorzenden selecteert, slaat uw machine de ontvangen fax op in het geheugen. Vervolgens zal de machine het faxnummer dat u geprogrammeerd hebt kiezen en het faxbericht doorzenden.

**1** Druk op **Menu/Set, 2, 5, 1.**

**2** Druk op **▲** of **▼** om Fax doorzenden te selecteren.

Druk op **Menu/Set.**

U wordt gevraagd om het faxnummer in te voeren waarnaar de faxen moeten worden doorgestuurd.

**3** Toets het nummer in (max. 20 cijfers).

Druk op **Menu/Set.**

**4** Druk op **▲** of **▼** om

Backup Print:Aan of

Backup Print:Uit te selecteren.

Fax doorzenden
Backup Print:Aan

Druk op **Menu/Set.**



■ Als u Backup Print:Aan selecteert, wordt de fax ook op uw machine afgedrukt, zodat u over een kopie beschikt. Dit is een veiligheidsmaatregel, in geval van een stroomstoring voordat de fax is doorgestuurd, of in geval van problemen bij de ontvangende machine. De machine kan faxberichten maximaal 24 uur opslaan, mocht er een stroomstoring optreden.

■ Als Fax doorzenden is ingeschakeld, kan uw machine geen kleurenfaxen ontvangen tenzij deze op de verzendende machine in zwart-wit worden omgezet.

**5** Druk op **Stop/Exit.**

## Fax Opslaan instellen

---

Als u Fax Opslaan selecteert, slaat uw machine de ontvangen fax op in het geheugen. U kunt faxberichten op een andere locatie ophalen met de opdrachten van Opvragen op Afstand.

- 1 Druk op **Menu/Set, 2, 5, 1**.
- 2 Druk op ▲ of ▼ om Fax Opslaan te selecteren.  
Druk op **Menu/Set**.
- 3 Druk op **Stop/Exit**.



- Als u Fax Opslaan hebt ingesteld, wordt er automatisch een reservekopie van de ontvangen fax op de machine afgedrukt.
- Als Fax Opslaan is ingeschakeld, kan uw machine geen kleurenfaxen ontvangen tenzij deze op de verzendende machine in zwart-wit worden omgezet.

## PC-Fax Ontvangen instellen

---

Als u de functie PC-Fax Ontvangen inschakelt, worden binnenkomende faxen in het geheugen van de machine opgeslagen en automatisch doorgezonden naar uw pc. U kunt vervolgens uw pc gebruiken voor het weergeven en opslaan van deze faxen.

Zelfs als u de pc hebt uitgeschakeld (bijvoorbeeld 's nachts of in het weekeinde) worden binnenkomende faxen in het geheugen van de machine opgeslagen. Op het LCD-scherm van de machine wordt als volgt aangegeven hoeveel faxen in het geheugen zijn opgeslagen:

PCfaxbericht:001

Zodra u de pc weer opstart en de ontvangstsoftware voor PC-FAX actief is, worden de faxen automatisch doorgezonden naar de pc.

Om de binnengekomen faxen over te brengen naar uw pc moet de ontvangstsoftware voor PC-FAX geactiveerd zijn op uw pc. (Zie voor meer informatie *PC-FAX instellen voor ontvangen (alleen voor in de softwarehandleiding op de CD-ROM.)*)

Als u Backup Print:Aan selecteert, worden faxen ook door de machine afgedrukt.

- 1 Druk op **Menu/Set, 2, 5, 1**.
- 2 Druk op ▲ of ▼ om PC-Fax ontv. te selecteren.  
Druk op **Menu/Set**.
- 3 Druk op ▲ of ▼ om de pc te selecteren waarop u de faxen wilt ontvangen.  
Druk op **Menu/Set**.

- 4 Druk op ▲ of ▼ om Backup print:Aan Of Backup print:Uit te selecteren.

PC-Fax ontv.  
Backup print:Aan

Druk op **Menu/Set**.

- 5 Druk op **Stop/Exit**.



- PC-Fax Ontvangen wordt niet ondersteund door het Mac OS®.
- In geval van een stroomstoring slaat de machine uw faxen maximaal 24 dagen lang op in het geheugen. Als u echter Backup Print:Aan selecteert, drukt de machine de fax af zodat u een kopie hebt mocht de stroom bijvoorbeeld uitvallen voordat de fax naar de pc is gestuurd.
- Voordat u PC-Fax Ontvangen kunt instellen, moet u de software MFL-Pro Suite op uw PC installeren. Controleer of uw pc is aangesloten en ingeschakeld. (Zie voor meer informatie *Brother PC-FAX software* op pagina 6-1 in de softwarehandleiding op de CD-ROM.)
- Als u een foutmelding krijgt en de machine de faxen in het geheugen niet kan afdrukken, kunt u deze instelling gebruiken om de faxen naar uw pc over te dragen. (Zie voor meer informatie *Foutmeldingen* op pagina 13-1.)
- Als PC-Fax ontvangen is ingeschakeld, kunnen alleen zwart-wit faxen worden ontvangen in het geheugen en doorgezonden naar de pc. Kleurenfaxen worden direct ontvangen en in kleur afgedrukt.

## Een andere pc kiezen

- 1 Druk op **Menu/Set, 2, 5, 1**.

- 2 Druk op ▲ of ▼ om PC-Fax ontv. te selecteren.  
Druk op **Menu/Set**.

- 3 Klik op 1 om een andere pc in te stellen.

- 4 Druk op ▲ of ▼ om de pc te selecteren waarop u de faxen wilt ontvangen.

xxxxxx  
1.Wijzig 2.Stop

Druk op **Menu/Set**.

- 5 Druk op ▲ of ▼ om Backup print:Aan of Backup print:Uit te selecteren.

PC-Fax ontv.  
Backup print:Aan

Druk op **Menu/Set**.

- 6 Druk op **Stop/Exit**.



- Controleer of **PC Fax Ontvangen** actief is. (Zie *PC-FAX Ontvangen op de pc uitvoeren* in de softwarehandleiding.)

## Opties voor afstandsbediening uitschakelen

---

- 1 Druk op **Menu/Set, 2, 5, 1.**
- 2 Druk op ▲ of ▼ om **Uit** te selecteren.  
Druk op **Menu/Set.**



Als u de opties voor afstandsbediening op **Uit** instelt en er ontvangen faxen in het geheugen van uw machine zijn opgeslagen, verschijnen er na stap 3 nog andere meldingen op het LCD-scherm. (Zie *Opties voor afstandsbediening wijzigen* op pagina 6-4.)

- 3 Druk op **Stop/Exit.**

## Opties voor afstandsbediening wijzigen

---

Als er zich nog ontvangen faxen in het geheugen van uw machine bevinden, wanneer u van **PC-Fax ontv.** overgaat op een andere functie van de afstandsbediening (**Fax doorzenden** of **Fax opslaan**), wordt u het volgende gevraagd:

Wis alle faxen?  
1.Ja 2.Nee

—OF—

Print alle fax?  
1.Ja 2.Nee

- Als u op **1** drukt, worden alle niet-afgedrukte faxen gewist of afgedrukt voordat de instelling wordt gewijzigd. Als er al een reservekopie is afgedrukt, wordt deze niet meer afgedrukt.
- Als u op **2** drukt, worden de faxen in het geheugen niet gewist of afgedrukt en blijft de instelling ongewijzigd.

Als er zich nog ontvangen faxen in het geheugen van de machine bevinden wanneer u van **PC Fax Ontvangen** overgaat op een andere functie van de afstandsbediening (**Fax Doorzenden** of **Fax Opslaan**), wordt u het volgende gevraagd:

Fax → PC zenden?  
1.Ja 2.Nee

- Als u op **1** drukt, worden alle niet-afgedrukte faxen naar uw pc verzonden voordat de instelling wordt gewijzigd.
- Als u op **2** drukt, worden de faxen in het geheugen niet gewist of naar uw pc overgebracht en blijft de instelling ongewijzigd.



## De Toegangscode op Afstand instellen

---

De toegangscode op afstand biedt u toegang tot de functies voor het Opvragen op Afstand van uw berichten, wanneer u zich niet bij uw machine bevindt. U moet eerst uw eigen code instellen, alvorens de functies toegang en opvragen op afstand te gebruiken. De standaardcode is een inactieve code (--- \*).

**1** Druk op **Menu/Set, 2, 5, 2**.

**2** Voer een code van 3 cijfers in met **0-9, \*** of **#**.

Druk op **Menu/Set**. (Het vooraf ingestelde '**\***' kan niet worden gewijzigd.)



Gebruik niet dezelfde code als die ingesteld in uw Code Fax Ontvangen (**\*51**) of Code Telefoon Beantwoorden (**#51**). (Raadpleeg *Werken met een tweede toestel* op pagina A-1.)

**3** Druk op **Stop/Exit**.



U kunt uw code op elk gewenst moment wijzigen door een nieuwe in te voeren. Als u uw code wilt desactiveren, drukt u in Stap 2 op **Stop/Exit** om de inactieve instelling (--- \*) weer in te stellen.

# Opvragen op Afstand

U kunt uw machine bellen vanaf ieder willekeurige toetstelefoon of faxmachine, om vervolgens de Toegangscode op Afstand en de opdrachten op afstand te gebruiken om faxberichten op te vragen.

## Uw Toegangscode op Afstand gebruiken

---

- 1** Kies op een toetstelefoon of op een andere faxmachine uw faxnummer.
  - 2** Zodra u de toon van uw machine hoort, toetst u onmiddellijk uw Toegangscode op Afstand in (3 cijfers gevolgd door \*).
  - 3** De machine geeft aan of er faxbericht zijn ontvangen:
    - 1 lange toon — Faxberichten**
    - 2 lange tonen — Voicemail**
    - 3 lange tonen — Faxberichten & Voicemail**
    - Geen toon — Geen berichten**
  - 4** De machine geeft twee korte geluidssignalen om aan te geven dat u een opdracht moet invoeren. Als u na 30 seconden nog geen opdracht invoert, wordt de verbinding verbroken. Als u een ongeldige opdracht invoert, hoort u drie piepjes.
  - 5** Wanneer u klaar bent, drukt u op **9 0** om de machine te resetten.
  - 6** Hang op.
-  Als uw machine op *Handmatig* is ingesteld en u de functies *Opvragen op Afstand* wilt gebruiken, kunt u toegang tot uw machine krijgen door circa 2 minuten te wachten na het eerste belsignaal en vervolgens binnen 30 seconden de *Code Opvragen op Afstand* in te voeren.

## Opdrachten op Afstand

U kunt uw machine vanaf een ander toestel bedienen met behulp van de onderstaande opdrachten. Wanneer u de machine opbelt en uw Toegangscode op Afstand (3 cijfers gevolgd door ✱ ) invoert, hoort u twee korte piepjes om aan te geven dat u een opdracht moet invoeren.

Opdrachten op Afstand		Wat u moet doen
<b>91 Voicemail afspelen</b>		Na één lange toon speelt de machine uw voicemail af.
	1 Herhaal of Terugwaarts	Druk tijdens het afspelen op 1 om het bericht nogmaals te beluisteren. Als u vóór een bericht op 1 drukt, hoort u het vorige bericht.
	2 Voorwaarts	U kunt tijdens het afspelen doorgaan naar het volgende bericht.
	9 STOP Afspelen	Stop afspelen voicemail.
<b>93 Alle voicemail wissen.</b>		Als u één lange toon hoort, is de wisopdracht geaccepteerd. Als u drie korte tonen hoort, kan er niet worden gewist omdat nog niet alle berichten zijn afgespeeld, of omdat er geen voicemail is om te wissen.  * Deze code wist alle voicemailberichten tegelijk, niet één voor één.
<b>94 Uitgaand bericht Afspelen en in Geheugen Opnemen</b>		
1 Afspelen	1 Bericht ANTW.APP.	De machine speelt het geselecteerde uitgaande bericht af. U kunt het afspelen van het uitgaande bericht stoppen door op 9 te drukken.
	2 F/T-Bericht	
2 Opnemen	1 Bericht ANTW.APP.	Na één lange toon kunt u het geselecteerde uitgaande bericht opnemen. Het bericht wordt eenmaal afgespeeld. U kunt het opnemen stoppen door op 9 te drukken.
	2 F/T-Bericht	

Opdrachten op Afstand	Wat u moet doen
<b>95 Wijzig de instellingen voor Fax Doorzenden of Fax Opslaan</b>	
1 UIT	U kunt <b>UIT</b> selecteren nadat u alle berichten hebt opgehaald of gewist.
2 Fax Doorzenden	Als u één lange toon hoort, is de wijziging geaccepteerd. Als u drie korte piepjes hoort, kunt u de instelling niet wijzigen omdat er niet aan één van de voorwaarden is voldaan (er is bijvoorbeeld geen nummer opgegeven waarnaar faxen moeten worden doorgestuurd.) Druk op 4 om het nummer voor Fax Doorzenden te registreren. (Raadpleeg <i>Het nummer wijzigen waarnaar faxberichten worden doorgestuurd</i> op pagina 6-9.) Nadat u het nummer hebt geregistreerd, werkt de functie Fax Doorzenden.
4 Nummer voor Fax Doorzenden	
6 Fax Opslaan	
<b>96 Een fax opvragen</b>	
2 Alle faxen opvragen	Toets het nummer in van de faxmachine waarop de opgeslagen faxbericht(en) moet(en) worden ontvangen. (Raadpleeg pagina 6-9.)
3 Faxen in het geheugen wissen	Als u één lange toon hoort, zijn de faxberichten uit het geheugen gewist.
<b>97 De ontvangststatus controleren</b>	U kunt controleren of uw machine faxen of voicemail heeft ontvangen. Als dat het geval is, hoort u één lange toon. Als er geen berichten zijn ontvangen, hoort u drie korte piepjes.
1 Document	
2 Voicemail	
<b>98 De Ontvangstmodus wijzigen</b>	Als u één lange toon hoort, is de wijziging geaccepteerd.
1 ANTW.APP.	
2 Fax/Tel	
3 Uitsluitend Fax	
<b>90 Afsluiten</b>	Door te drukken op <b>9 0</b> kunt u Opvragen op Afstand afsluiten. Wacht op de lange toon en leg vervolgens de hoorn op de haak.

## Faxberichten opvragen

---

U kunt vanaf iedere toetstelefoon toegang krijgen tot uw machine en uw faxberichten naar een andere faxmachine laten sturen.

- 1** Kies het nummer van uw faxmachine.
  - 2** Zodra u de toon van uw machine hoort, toetst u onmiddellijk uw Toegangscode op Afstand in (3 cijfers gevolgd door \* ). Als u één lange toon hoort, zijn er berichten voor u.
  - 3** Zodra u twee korte piepjes hoort, toetst u met de kiestoetsen **9 6 2** in.
  - 4** Wacht op de lange toon en toets vervolgens met de kiestoetsen het nummer in van de faxmachine waar de faxberichten naartoe moeten worden gestuurd, gevolgd door **##** (max. 20 cijfers).
-  U kunt \* en # niet als kiesnummers gebruiken. U kunt # echter wel gebruiken om een pauze in een nummer in te lassen.
- 5** Wacht totdat u het piepje hoort en hang op. Uw machine belt het andere apparaat en dit apparaat drukt vervolgens uw faxberichten af.

## Het nummer wijzigen waarnaar faxberichten worden doorgestuurd

---

U kunt vanaf een andere telefoon of faxmachine met toetsen de standaardinstellingen voor het nummer voor Fax Doorzenden wijzigen.

- 1** Kies het nummer van uw faxmachine.
  - 2** Zodra u de toon van uw machine hoort, toetst u onmiddellijk uw Toegangscode op Afstand in (3 cijfers gevolgd door \* ). Als u één lange toon hoort, zijn er berichten voor u.
  - 3** Zodra u twee korte piepjes hoort, toetst u met de kiestoetsen **9 5 4** in.
  - 4** Wacht op de lange toon en toets vervolgens met de kiestoetsen het nieuwe nummer in van de faxmachine waar de faxberichten naartoe moeten worden gestuurd, gevolgd door **##** (max. 20 cijfers).
-  U kunt \* en # niet als kiesnummers gebruiken. U kunt # echter wel gebruiken om een pauze in een nummer in te lassen.
- 5** Wacht totdat u het piepje hoort en hang op.

# 7

## ANTW.APP.

### (antwoordapparaat)

## ANTW.APP.-modus

In de stand ANTW.APP kunt u ingesproken berichten opslaan. De machine kan maximaal 99 berichten opslaan; het totale aantal berichten dat kan worden opgeslagen is echter afhankelijk van de lengte van elk bericht. De machine bevat een opslaggeheugen van 29 minuten. Dus hoe korter de berichten, hoe meer berichten kunnen worden opgeslagen. U kunt vooraf instellen hoe lang de inkomende berichten maximaal mogen duren (Raadpleeg *Maximale Lengte van voicemail instellen* op pagina 7-6.)

## ANTW.APP. instellen

---

U dient het ANTW.APP. in de volgende volgorde in te stellen:

- 1** Neem een uitgaand bericht voor ANTW.APP. op (BEANTW. BERICHT).  
(Raadpleeg *Uitgaand Bericht ANTW.APP. opnemen* op pagina 7-2.)
- 2** Houd  ingedrukt totdat het lampje gaat branden om de ANTW.APP.-modus te activeren.  
(Raadpleeg *Actieve ANTW.APP.-modus* op pagina 7-3 en *Berichtenindicator* op pagina 7-3.)

## **Uitgaand Bericht ANTW.APP. opnemen**

---

Het opnemen van het uitgaand bericht op het ANTW.APP. (Beantw. bericht) is de eerste stap die u moet volgen voordat u het ANTW.APP. kunt aanzetten. Uw uitgaande bericht mag niet langer zijn dan 20 seconden.

**1** Druk op **Menu/Set, 2, 7, 1.**

U wordt gevraagd een uitgaand bericht te kiezen.

**2** Druk op ▲ of ▼ om Beantw. bericht (of F/T bericht) te selecteren.

Druk op **Menu/Set.**



**Dit is de enige instelling die u kunt selecteren als u het ANTW.APP. wilt aanzetten.**

**3** Druk op ▲ of ▼ om Boodschap opn. te selecteren.

Druk op **Menu/Set.**

**4** Neem de hoorn op om een bericht op te nemen.

**Bijvoorbeeld:** Hallo. Wij zijn momenteel niet beschikbaar.  
Spreek een bericht in na de toon.

**5** Leg de hoorn weer op de haak.

Het ANTW.APP. zal uw uitgaand bericht afspelen.

**6** Druk op **Stop/Exit.**

## Het Uitgaande Bericht beluisteren



- 1 Druk op **Menu/Set, 2, 7, 1**.
- 2 Druk op ▲ of ▼ om Beantw. bericht (of F/T bericht) te selecteren.  
Druk op **Menu/Set**.
- 3 Druk op ▲ of ▼ om Boodschap afsp. te selecteren.  
Druk op **Menu/Set**.  
Pas het volume aan door te drukken op Volume  of .
- 4 Druk op **Stop/Exit**.

## Het Uitgaande Bericht wissen

- 1 Druk op **Menu/Set, 2, 7, 1**.
- 2 Druk op ▲ of ▼ om Beantw. bericht (of F/T bericht) te selecteren.  
Druk op **Menu/Set**.
- 3 Druk op ▲ of ▼ om Wis boodschap te selecteren.  
Druk op **Menu/Set**.
- 4 Druk op **1** om het uitgaande bericht te wissen.  
—OF—  
Druk op **2** om af te sluiten zonder te wissen.
- 5 Druk op **Stop/Exit**.

## Actieve ANTW.APP.-modus

---

Houd  ingedrukt totdat het lampje brandt en op het LCD-scherm de volgende melding wordt weergegeven: Wanneer het lampje van  uit is, is het ANTW.APP. uitgeschakeld.  
(Raadpleeg *ANTW.APP. instellen* op pagina 7-1.)

ANT:Ber.cent.

## Berichtenindicator

---

Het  lampje knippert als er *nieuwe* voicemail voor u is.

Op het LCD-scherm wordt het aantal voicemail en faxberichten weergegeven die in het geheugen van het ANTW.APP. zijn opgeslagen.

Spraak03 Fax:00



Faxberichten zullen alleen opgeslagen worden wanneer Fax Opslaan actief is (**Menu/Set, 2, 5, 1**).





## Voicemail afspelen

---

Volg de onderstaande stappen om uw voicemail te beluisteren:

**1** Druk op **Play/Record**.

Pas het Volume aan door op  of  te drukken.

Alle berichten worden afgespeeld in de volgorde waarin ze waren ingesproken. Op het LCD-scherm wordt het nummer van het huidige bericht en het totale aantal berichten weergegeven.

Tijdens het afspelen wordt op het LCD-scherm de tijd en de datum weergegeven waarop het bericht werd opgenomen.

**2** Druk aan het einde van het bericht op \* (TERUG) om dit nogmaals af te spelen. Druk op # (VOORUIT) om naar het volgende bericht te gaan. U kunt herhaaldelijk op \* en # drukken, totdat u het gewenste bericht hebt gevonden.

**3** Druk op **Stop/Exit**.

## Een faxbericht afdrukken

---

Nadat u een nieuw, in het geheugen opgeslagen faxbericht hebt afgedrukt, wordt dit automatisch uit het geheugen gewist.

**1** Druk op **Play/Record**.

Na twee seconden begint de machine uw voicemail af te spelen.

**2** Als Fax Opslaan actief is en er faxberichten in het geheugen zitten, toont het LCD-scherm:

**3** Druk op **1** om de faxen af te drukken.

—OF—

Druk op **2** om af te sluiten zonder te printen.

Print document 1.Ja 2.Nee
------------------------------

## Inkomende berichten wissen

---

U kunt elk bericht één voor één wissen, of al uw voicemail in één keer wissen.

### Voicemail één voor één wissen

**1** Druk op **Play/Record**.

De machine geeft een piepje (2 seconden lang) en begint uw voicemail af te spelen. Vóór elk bericht klinkt een lange toon, en na elk bericht hoort u twee korte piepjes.

**2** Als u een bepaald bericht wilt wissen, drukt u onmiddellijk na de twee korte piepjes of tijdens het afspelen op **Erase**.

Wis dit bericht?  
1.Ja 2.Nee

**3** Druk op **1** om het bericht te wissen.  
—OF—

Druk op **2** om de taak te annuleren.

**4** Druk op **Stop/Exit**.

### Alle berichten tegelijk wissen

**1** Druk op **Erase**.

**2** Druk op **▲** of **▼** om het wissen van alle voicemail (Wis alle ber.?), alle documenten (Wis alle faxen?) of alle voicemail en faxberichten (Wis alle boods.?) te selecteren.

Kies ▲▼ & Set  
Wis alle ber.?

Druk op **Menu/Set**.

**3** Druk op **1** om te wissen.  
—OF—

Druk op **2** om de taak te annuleren.

**4** Druk op **Stop/Exit**.

## Maximale Lengte van voicemail instellen

---

Uw machine is in de fabriek ingesteld op het ontvangen van voicemailberichten die 30 seconden lang zijn. U kunt deze instelling wijzigen in 60, 120 of 180 seconden.

- 1** Druk op **Menu/Set, 2, 7, 2.**
- 2** Druk op **▲** of **▼** om te selecteren hoe lang voicemailberichten maximaal mogen duren (30, 60, 120 of 180 seconden).  
Druk op **Menu/Set.**
- 3** Druk op **Stop/Exit.**

## Bespaarstand instellen

---

Raadpleeg *Stroombespaarstand instellen (ANTW.APP.-stand)* op pagina 4-4.

## Luidspreker voor voicemail (IGB MON.)

---

Met deze functie kunt u de luidspreker voor voicemail **Aan** of **Uit** zetten. Als u de luidspreker **Uit** zet, hoort u de berichten niet wanneer deze worden ingesproken.

- 1** Druk op **Menu/Set, 2, 7, 3.**
- 2** Gebruik **▲** of **▼** om **Uit** (of **Aan**) te selecteren.  
Druk op **Menu/Set.**
- 3** Druk op **Stop/Exit.**

## Een gesprek opnemen

---

Als u de hoorn gebruikt kunt u een telefoongesprek opnemen door tijdens het gesprek te drukken op **Play/Record**. De opname kan even lang duren als de Maximale Lengte van uw Voicemailberichten. De andere partij hoort tijdens het opnemen met regelmatige tussenpozen een piepje. Druk op **Stop/Exit** om het opnemen te stoppen.

## Fax/Tel Uitgaand Bericht Opnemen (F/T UITG.BER.)

---

Dit is het bericht dat door uw Brother-machine (niet een extern ANTW.APP.) wordt afgespeeld wanneer iemand opbelt en de machine is ingesteld op de Fax/Tel. Ontvangstmodus. *Men hoort dit bericht weliswaar, maar er kan geen bericht worden achtergelaten.* Door F/T bericht (niet Beantw. bericht) te kiezen kunt het uitgaand bericht opnemen door dezelfde stappen als voor het uitgaand bericht ANTW.APP. te volgen. (Raadpleeg *Uitgaand Bericht ANTW.APP. opnemen* op pagina 7-2) Op dezelfde manier kunt u ook luisteren naar het F/T-bericht en het eventueel wissen, door F/T bericht (niet Beantw. bericht) te kiezen. (Raadpleeg *Het Uitgaande Bericht beluisteren* op pagina 7-3 en *Het Uitgaande Bericht wissen* op pagina 7-3.)

Raadpleeg Hoofdstuk 4 voor nadere informatie over het instellen van de Ontvangstmodus Fax/Tel.

## Faxinstellingen en -activiteiten

U dient het Verzendingsrapport en de Journaalperiode in te stellen via het menu.

Druk op **Menu/Set, 2, 4, 1**.

—OF—

Druk op **Menu/Set, 2, 4, 2**.

## Het Verzendingsrapport aanpassen

---

U kunt het verzendrapport gebruiken als bewijs dat u een fax hebt verzonden. In dit rapport staan de datum en de tijd waarop het bericht werd verzonden, en wordt tevens aangegeven of de transmissie geslaagd was (OK). Als u **Aan** of **Aan+Beeld** selecteert, wordt dit rapport afgedrukt voor elke fax die u verzendt.

Als u veel faxen naar hetzelfde nummer stuurt, hebt u waarschijnlijk meer nodig dan alleen de taaknummers om te weten welke faxen u opnieuw moet verzenden. Als u **Aan+Beeld** of **Uit+Beeld** selecteert, wordt in het rapport een deel van de eerste pagina van de fax afgedrukt om u te helpen herinneren wat er in de fax stond.



Wanneer het Controlerapport op **Uit** of **Uit+Beeld** staat, wordt het Rapport alleen afgedrukt als er een fout is opgetreden tijdens het verzenden en wordt in de RESULT-kolom NG gezet.

**1** Druk op **Menu/Set, 2, 4, 1**.

**2** Druk op **▲** of **▼** om **Uit+Beeld**, **Aan**, **Aan+Beeld** of **Uit** te selecteren.

Druk op **Menu/Set**.

**3** Druk op **Stop/Exit**.

## De Journaalperiode instellen

---

U kunt de machine zodanig instellen, dat er op vaste tijden een journaal wordt afgedrukt (elke 50 faxen, elke 6, 12 of 24 uur, elke 2 of 7 dagen). Als u het interval op **Uit** zet, kunt u het rapport via de procedure op de volgende pagina afdrukken.

De standaardinstelling is Na 50 faxen.

**1** Druk op **Menu/Set**, **2**, **4**, **2**.

**2** Druk op **▲** of **▼** om een interval te kiezen.

Kies rapport 2. Journaal per.
----------------------------------

Druk op **Menu/Set**.

(Als u 7 dagen kiest, wordt u gevraagd aan te geven welke de eerste dag van de 7-daagse periode moet zijn.)

**3** Voer in 24-uurformaat het tijdstip in waarop het journaal moet worden afgedrukt.

Druk op **Menu/Set**.

(Bijvoorbeeld: voor 7:45 PM voert u 19:45 in)

**4** Druk op **Stop/Exit**.



Als u 6, 12, 24 uur of 2 of 7 dagen selecteert, zal de machine het rapport op het geselecteerde tijdstip afdrukken, waarna alle taken uit het geheugen worden gewist. Als het geheugen van de machine vol is omdat er 200 taken inzitten en de door u geselecteerde tijd nog niet verstreken is, zal de machine het Journaal voortijdig afdrukken en alle taken uit het geheugen wissen. Als u een extra rapport wilt voordat het tijd is om dit automatisch af te drukken, kunt u er één afdrukken zonder dat de taken uit het geheugen worden gewist.



Als u Na 50 faxen selecteert, zal de machine het Journaal afdrukken als deze 50 taken heeft opgeslagen.

# Rapporten afdrukken

---

De volgende rapporten zijn beschikbaar:

- |                   |  |
|-------------------|--|
| 1. Verzendrapport | Drukt een Verzendingsrapport af van uw laatste transmissie.  |
| 2. Helplijst      | Drukt de Helplijst af, zodat u in een oogopslag kunt zien hoe u de machine kunt programmeren.  |
| 3. Kieslijst      | Een lijst van namen en nummers die zijn opgeslagen in het geheugen voor snelkiesnummers. De nummers staan in numerieke volgorde in de lijst. |
| 4. Faxjournaal    | In deze lijst staat informatie over de laatste ontvangen en verzonden faxen. (TX betekent Verzenden.) (RX betekent Ontvangen.)               |
| 5. Gebruikersinst | Drukt een lijst met uw instellingen af.  |
| 6. Netwerkconfig. | Drukt een lijst met uw Netwerkinstellingen af.   |

## Een rapport afdrukken

**1** Druk op **Menu/Set, 6**.

**2** Druk op **▲** of **▼** om het gewenste rapport te selecteren.

Druk op **Menu/Set**.

—OF—

Toets het nummer in van het rapport dat u wilt afdrukken.

Druk bijvoorbeeld op **2** om de Helplijst af te drukken.

**3** Druk op **Mono Start**.

# 9 Kopiëren

## De machine als een kopieerapparaat gebruiken

U kunt de machine als kopieerapparaat gebruiken en maximaal 99 kopieën per keer maken.

### Kopieermodus instellen

---

Voordat u kopieën gaat maken, moet u controleren of  (**Copy**) groen is. Als dit niet het geval is, drukt u op  (**Copy**) om naar de stand **Kopiëren** te gaan. De standaardinstelling is Fax. U kunt het aantal seconden of minuten wijzigen waarin de machine in de Kopieermodus staat. (Raadpleeg *De Timermodus instellen* op pagina 2-4.)

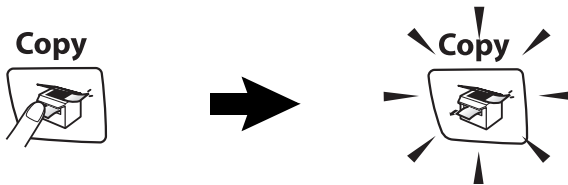

Het LCD-scherm toont de standaardkopieerinstelling

Plain	A4	
100%	Normaal 01	
Kopieerverhouding	Kwaliteit	Aantal Kopieën



## Eén kopie maken

---

- 1 Druk op  (**Copy**) zodat deze toets groen oplicht.
  - 2 Uw document laden.  
(Raadpleeg *Documenten laden* op pagina 1-6.)
  - 3 Druk op **Mono Start** of **Colour Start**.
-  Druk op **Stop/Exit** om het kopiëren te stoppen.

## Verscheidene kopieën maken

---

- 1 Druk op  (**Copy**) zodat deze toets groen oplicht.
  - 2 Uw document laden.
  - 3 Voer met de kiestoetsen in hoeveel kopieën u wilt maken (max. 99).
  - 4 Druk op **Mono Start** of **Colour Start**.
-  Om de kopieën te sorteren, drukt u op de toets **Copy Options**.  
(Raadpleeg *De toetsen Kopieeropties gebruiken* op pagina 9-3.)

## Kopiëren onderbreken

---

Druk op **Stop/Exit** om het kopiëren te stoppen.

# De toetsen Kopieeropties gebruiken

Als u de instellingen voor het kopiëren tijdelijk voor de volgende kopie wilt wijzigen, kunt u de toets **Copy Options** gebruiken. U kunt verschillende combinaties gebruiken.

De toets Kopieeropties —









 De machine keert terug naar de standaardinstellingen na 60 seconden, of wanneer de Mode Timer weer overgaat op faxmodus. (Raadpleeg *De Timermodus instellen* op pagina 2-4.)

 U kunt de kopieerinstellingen die u het vaakst gebruikt opslaan door ze als standaard in te stellen. (Raadpleeg *De standaardinstellingen voor het kopiëren wijzigen* op pagina 9-13.)

## Tijdelijke kopieerinstellingen veranderen

Gebruik de **Copy Options**-toets als u snel de volgende instellingen tijdelijk voor de volgende kopie wilt instellen.

<b>Druk op</b> <b>Copy Options</b> 	<b>Menuselecties</b>  →   selecteren	<b>Opties</b>  →   selecteren	<b>Fabrieksinstelling</b>	<b>Pagina</b>
	Kwaliteit	Snel/Normaal/Fijn	Normaal	9-5
	Vergr./Verklein	50%/69%/78%/83%/93%/97%/100%/104%/142%/186%/198%/200%/Custom (25-400%)	100%	9-6
	Papiersoort	Normaal/Inkjet/Glossy/Transparanten	Normaal	9-7
	Papierformaat	Letter/Legal/A4/A5/10 (B) x 15 (H) cm	A4	9-8
	Helderheid	- □□■□□ +	- □□■□□ +	9-8
	Stapel/Sorteer	Stapelen/Sorteren	Stapelen	9-9
	Pagina lay-out	Uit (1 in 1)/ 2 op 1 P/ 2 op 1 L/ 4 op 1 P/ 4 op 1 L/ Poster (3 x 3)	Uit (1 Op 1)	9-10
	Aant. kopieën	Aant. kopieën:01 (01-99)	01	

Als u de instellingen heeft geselecteerd door op **Menu/Set** te drukken, verschijnt op het LCD-scherm Tijdelijk instel.

Druk op **Mono Start** of **Colour Start** als u verder geen instellingen meer wilt selecteren.

—OF—

Druk op ▲ of ▼ om meer instellingen te selecteren.

## Kopieersnelheid of -kwaliteit verhogen

Hiermee stelt u de kopieerkwaliteit in. De standaardinstelling is Normaal.

Normaal	Aanbevolen stand voor normale afdrukken. Goede kopieerkwaliteit met adequate kopieersnelheid.
Snel	Hoge kopieersnelheid en laagste inktverbruik. Gebruik FAST om tijd te besparen (documenten die u wilt proeflezen, grote documenten of een groot aantal kopieën).
Fijn	Gebruik deze stand voor het kopiëren van precieze beelden, zoals foto's. BEST gebruikt de hoogste resolutie en de laagste snelheid.

- 1 Druk op  (**Copy**) zodat deze toets groen oplicht.
- 2 Uw document laden.
- 3 Voer met de kiestoetsen in hoeveel kopieën u wilt maken (max. 99).
- 4 Druk op **Copy Options** en ▲ of ▼ om **Kwaliteit** te selecteren.
- 5 Druk op ▲ of ▼ om de kopieerkwaliteit (Snel, Normaal of Fijn) te selecteren.  
Druk op **Menu/Set**.
- 6 Druk op **Mono Start** of **Colour Start**.

## De gekopieerde afbeelding vergroten of verkleinen

U kunt de volgende vergrotings- of verkleiningspercentages selecteren.

Met Custom (25-400%) kunt u een percentage tussen 25% en 400% instellen.

Druk op <b>Copy Options</b>    en ▲ of ▼ om Vergr./Verklein te selecteren	Custom (25-400%)
	200%
	198% 10x15cm-A4
	186% 10x15cm-LTR
	142% A5-A4
	104% EXE-LTR
	100%
	97% LTR-A4
	93% A4-LTR
	83%
	78%
	69% A4-A5
	50%

- 1 Druk op  (**Copy**) zodat deze toets groen oplicht.
  - 2 Uw document laden.
  - 3 Voer met de kiestoetsen in hoeveel kopieën u wilt maken (max. 99).
  - 4 Druk op **Copy Options** en ▲ of ▼ om Vergr./Verklein te selecteren.
- Druk op **Menu/Set**.
- 5 Druk op ▲ of ▼ om de gewenste vergrotings- of verkleiningsverhouding te selecteren.

Druk op **Menu/Set**.

—OF—

U kunt Custom (25-400%) selecteren en op **Menu/Set** drukken.

Gebruik de kiestoetsen om een vergrotings- of verkleiningspercentage in te toetsen tussen 25% en 400%.

Druk op **Menu/Set**.

(Druk bijvoorbeeld op **5 3** om 53% in te voeren.)

**6** Druk op **Mono Start** of **Colour Start**.



De opties voor de paginalay-out zijn bij Vergroten/Verkleinen niet beschikbaar.

## Het type papier instellen

Als u op speciaal papier kopieert, selecteer dan het type papier dat u gebruikt om de beste afdrukkwaliteit te verkrijgen.

**1** Druk op  (**Copy**) zodat deze toets groen oplicht.

**2** Uw document laden.

**3** Voer met de kiestoetsen in hoeveel kopieën u wilt maken (max. 99).

**4** Druk op **Copy Options** en ▲ of ▼ om **Papiersoort** te selecteren.

Druk op **Menu/Set**.

**5** Druk op ▲ of ▼ om het type papier dat u gebruikt te selecteren (Normaal, Inkjet, Glossy of Transparanten).

Druk op **Menu/Set**.

**6** Druk op **Mono Start** of **Colour Start**.



U kunt de standaardpapierinstelling op elk gewenst moment wijzigen. (Raadpleeg *Het Type Papier instellen* op pagina 2-5.)

## Papierformaat instellen

U moet de instelling voor het papierformaat wijzigen indien u op een ander formaat dan A4 kopieert.



U kunt uitsluitend kopiëren op de papierformaten Letter, Legal, A4, A5 of Photo Card (10 (B) cm x 15 (H) cm).

- 1** Druk op  (**Copy**) zodat deze toets groen oplicht.
- 2** Uw document laden.
- 3** Voer met de kiestoetsen in hoeveel kopieën u wilt maken (max. 99).
- 4** Druk op **Copy Options** en ▲ of ▼ om Papierformaat te selecteren.  
Druk op **Menu/Set**.
- 5** Druk op ▲ of ▼ om het papierformaat dat u gebruikt te selecteren (Letter, Legal, A4, A5 of 10 (B) x 15 (H) cm).  
Druk op **Menu/Set**.
- 6** Druk op **Mono Start** of **Colour Start**.

## Helderheid instellen

U kunt de helderheid instellen om kopieën donkerder of lichter te maken.

- 1** Druk op  (**Copy**) zodat deze toets groen oplicht.
- 2** Uw document laden.
- 3** Voer met de kiestoetsen in hoeveel kopieën u wilt maken (max. 99).
- 4** Druk op **Copy Options** en ▲ of ▼ om Helderheid te selecteren.  
Druk op **Menu/Set**.
- 5** Druk op ▲ om een lichtere kopie te maken.  
—OF—  
Druk op ▼ om een donkerdere kopie te maken.  
Druk op **Menu/Set**.
- 6** Druk op **Mono Start** of **Colour Start**.

## Kopieën sorteren bij gebruik van de ADF

De pagina's worden gesorteerd in de volgorde 321, 321, 321, enz.

- 1 Druk op  (**Copy**) zodat deze toets groen oplicht.
- 2 Uw document laden.
- 3 Voer met de kiestoetsen in hoeveel kopieën u wilt maken (max. 99).
- 4 Druk op **Copy Options** en ▲ of ▼ om Stapel/Sorteer te selecteren.  
Druk op **Menu/Set**.
- 5 Druk op ▲ of ▼ om Sorteren te selecteren.  
Druk op **Menu/Set**.
- 6 Druk op **Mono Start** of **Colour Start**.



## N in 1-kopieën of poster maken (Layout Pagina)

U kunt het aantal pagina's voor kopieën verlagen met de functie N in 1-kopie. U kunt zo twee of vier pagina's op één vel kopiëren en daarmee papier besparen. U kunt ook een poster maken. Wanneer u de Poster optie gebruikt, verdeelt uw machine uw document in delen en vergroot deze delen, zodat u ze kunt samenvoegen tot een poster. Als u een poster wilt printen, gebruik dan de glasplaat.



■ Controleer of het Papierformaat is ingesteld op A4 of Letter.

■ U kunt de optie N in 1-kopie alleen met het kopieformaat op 100% gebruiken.

■ (P) betekent Portrait (staand) en (L) betekent Landscape (liggend).

- 1 Druk op  (**Copy**) zodat deze toets groen oplicht.
- 2 Uw document laden.
- 3 Voer met de kiestoetsen in hoeveel kopieën u wilt maken (max. 99).
- 4 Druk op **Copy Options** en ▲ of ▼ om Pagina lay-out te selecteren.  
Druk op **Menu/Set**.
- 5 Druk op ▲ of ▼ om 2 op 1 P, 2 op 1 L, 4 op 1 P, 4 op 1 L of Poster(3 x 3) te selecteren.  
Druk op **Menu/Set**.
- 6 Druk op **Mono Start** of **Colour Start** om het document te scannen.
- 7 Als u een poster aan het maken bent of het document in de ADF geplaatst hebt, scant de machine de pagina en start met printen.

### *Bij gebruik van de glasplaat.*

- 8** Na het scannen van de pagina toont het LCD-scherm het volgende:

Volgende Pagina?  
1.Ja 2.Nee

Druk op **1** om de volgende pagina te scannen.

- 9** Leg het volgende document op de glasplaat.

Volgende Pagina  
Druk op Set

Druk op **Menu/Set**.

Herhaal Stap 8 en 9 voor elke pagina die u in deze indeling gebruikt.

- 10** Druk op **2** om te stoppen, wanneer alle pagina's van het document zijn gescand.



Als **Glossy** is geselecteerd in de instelling **Papiersoort** voor **N** in 1-kopieën, zal de machine de afbeeldingen printen alsof er **Normaal** papier was geselecteerd.



- Als u kopieën met meerdere kleuren maakt, zijn **N** in 1-kopieën niet beschikbaar.
- Bij **Posterkopieën** kunt u niet meer dan één kopie maken.

**Plaats het document met de bedrukte zijde naar beneden in de hieronder getoonde richting en volgorde.**

**2 in 1 (P)**



**2 in 1 (L)**

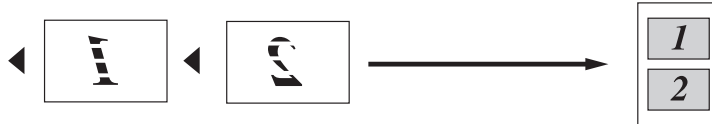

**4 in 1 (P)**



**4 in 1 (L)**



### **Poster (3X3)**

U kunt van een foto een kopie op posterformaat maken.

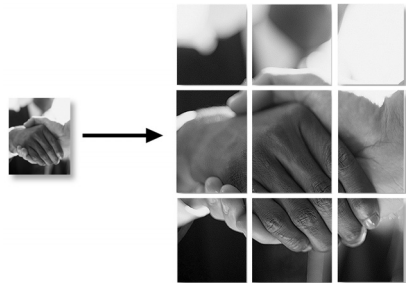

# De standaardinstellingen voor het kopiëren wijzigen

U kunt de kopieerinstellingen die u het vaakst gebruikt opslaan door ze als standaard in te stellen. Deze instellingen blijven van kracht totdat u ze weer wijzigt.

## Kopieersnelheid of -kwaliteit verhogen

---

- 1 Druk op **Menu/Set, 3, 1**.
- 2 Druk op ▲ of ▼ om Norm, Fijn of Snel te selecteren.  
Druk op **Menu/Set**.
- 3 Druk op **Stop/Exit**.

## Helderheid instellen

---

- 1 Druk op **Menu/Set, 3, 2**.
- 2 Druk op ▲ om een lichtere kopie te maken.  
—OF—  
Druk op ▼ om een donkerdere kopie te maken.  
Druk op **Menu/Set**.
- 3 Druk op **Stop/Exit**.

## Contrast instellen

---

U kunt het contrast wijzigen om een beeld er scherper en levendiger te laten uitzien.

- 1 Druk op **Menu/Set, 3, 3**.
- 2 Druk op ▲ om het contrast te verhogen.  
—OF—  
Druk op ▼ om het contrast te verlagen.  
Druk op **Menu/Set**.
- 3 Druk op **Stop/Exit**.

## Kleurverzadiging instellen

---

U kunt de kleurverzadiging alleen wijzigen door de standaardinstellingen aan te passen.

- 1** Druk op **Menu/Set, 3, 4**.
- 2** Druk op **▲** of **▼** om Rood, Groen of Blauw te selecteren.  
Druk op **Menu/Set**.
- 3** Druk op **▲** om de kleurverzadiging te verhogen.  
—OF—  
Druk op **▼** om de kleurverzadiging te verlagen.  
Druk op **Menu/Set**.
- 4** Herhaal Stap 2 om de volgende kleur te selecteren.  
—OF—  
Druk op **Stop/Exit**.

# Wettelijke beperkingen

De kleurenreproductie van bepaalde documenten is verboden en kan ofwel strafrechtelijke of civielrechtelijke aansprakelijkheid als gevolg hebben. Deze aantekening is meer bedoeld als richtlijn dan als een volledige opsomming van elk mogelijk verbod. Als u twijfelt, raden wij aan u de desbetreffende instanties te raadplegen met betrekking tot documenten waar twijfel over bestaat.

Hieronder staan een aantal voorbeelden van documenten die niet gekopieerd mogen worden:

- Geld
- Obligaties of andere schuldbewijzen
- Depositobewijzen
- Strijdmacht- of dienstpapieren
- Paspoorten
- Postzegels (al dan niet afgestempeld)
- Immigratiepapieren
- Bijstandsdocumenten
- Cheques of Wissels getrokken door Overheidsinstanties
- Identificatiedocumenten, badges of insignes
- Rijbewijzen en Eigendomspapieren voor motorvoertuigen

Werk dat auteursrechtelijk is beschermd, mag niet worden gekopieerd. Delen van werk dat auteursrechtelijk is beschermd mogen alleen voor 'eigen gebruik' worden gekopieerd. Meer kopieën zou ongepast gebruik kunnen betekenen.

Kunstwerken dienen te worden beschouwd als werk dat auteursrechtelijk is beschermd.

# 10 PhotoCapture Center™

## Inleiding

Ook wanneer de machine niet is aangesloten op de computer, kunt u foto's rechtstreeks vanaf de media van de digitale camera afdrukken. Uw Brother-machine is voorzien van vijf sleuven (slots) voor opslagmedia, voor het gebruik van populaire digitale cameramedia: CompactFlash®, SmartMedia®, Memory Stick®, Memory Stick Pro™, SecureDigital™ (SD Card), MultiMediaCard™, en xD-Picture Card™.

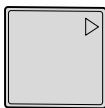

CompactFlash®  
(alleen type I)



SmartMedia®



Memory Stick®  
Memory Stick Pro™



SecureDigital™  
MultiMediaCard™



xD-Picture Card™

De functie PhotoCapture Center™ stelt u in staat om digitale foto's van uw digitale camera met een hoge resolutie af te drukken, met een afdrukkwaliteit die gelijkstaat aan de kwaliteit van foto's.



- miniSD™ kan worden gebruikt met adapter miniSD™.
- Memory Stick Pro Duo™ kan worden gebruikt met Memory Stick Pro Duo™-adapter.
- Memory Stick Pro Duo™ kan worden gebruikt met de Memory Stick Pro Duo™-adapter.
- Bij de machine worden geen adapters geleverd. Neem contact op met een leverancier voor adapters.

## Vereisten voor het PhotoCapture Center™

Uw machine is compatibel met beeldbestanden en mediakaarten van moderne digitale camera's. Lees echter het onderstaande om fouten te voorkomen:

- Het DPOF-bestand op de mediakaart moet een geldige formaat hebben. (Raadpleeg *DPOF-afdrukken* op pagina 10-8.)
- De extensie van het beeldbestand moet .JPG zijn (Andere extensies voor beeldbestanden, zoals .JPEG, .TIF, .GIF etc., worden niet herkend.)
- Afdrukken via PhotoCapture Center™ dient gescheiden te worden uitgevoerd van PhotoCapture Center™-bewerkingen waarbij een PC wordt gebruikt.  
(Het is niet mogelijk om deze bewerkingen gelijktijdig uit te voeren.)
- IBM Microdrive™ is niet compatibel met de machine.
- De machine kan maximaal 999 bestanden op een mediakaart lezen.
- Gebruik alleen Smart-mediakaarten met een spanning van 3,3 Volt.
- CompactFlash® Type II wordt niet ondersteund.
- xD-Picture Card™, Type M (grote capaciteit) wordt ondersteund.



Als u de INDEX of de AFBEELDING afdrukt, zal het PhotoCapture Center™ alle geldige afbeeldingen afdrukken, zelfs als één of meer afbeeldingen defect zijn. Bij defecte beelden kunnen bepaalde delen op de afdruk ontbreken.



Uw machine is ontworpen voor het lezen van mediakaarten die door een digitale camera zijn geformatteerd.

Als een digitale camera een mediakaart formatteert, maakt de camera een speciale map waar de beeldgegevens naartoe worden gekopieerd. Als u de beeldgegevens op een mediakaart met uw PC wilt aanpassen, raden wij u aan de mapstructuur die door de digitale camera is aangemaakt niet te wijzigen. Als u nieuwe of gewijzigde beeldbestanden op de mediakaart opslaat, raden wij u ook aan dezelfde map te gebruiken die uw digitale camera gebruikt. Als de gegevens niet in dezelfde map worden opgeslagen, kan de machine het bestand misschien niet lezen of het beeld niet afdrukken.



# Aan de slag

Steek de kaart goed in de daarvoor bestemde sleuf.

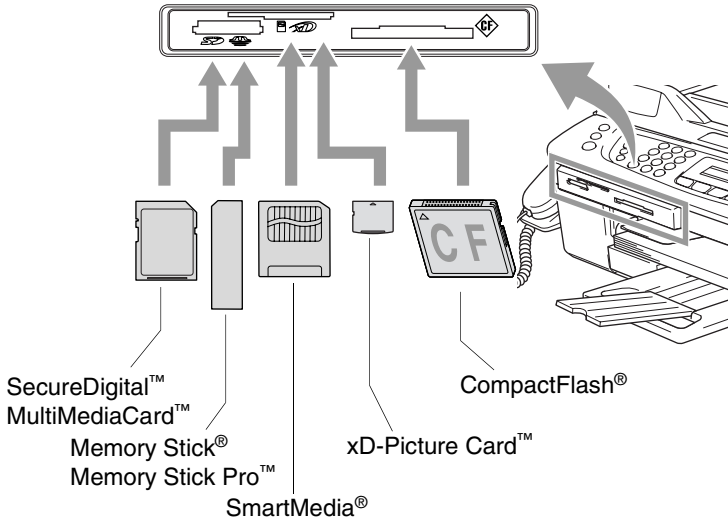

**PhotoCapture** toetsindicaties:

- **PhotoCapture** licht is AAN, de mediakaart is correct geplaatst.
- **PhotoCapture** licht is UIT, de mediakaart is niet correct geplaatst.
- **PhotoCapture** licht KNIPPERT, de mediakaart wordt gelezen of beschreven.

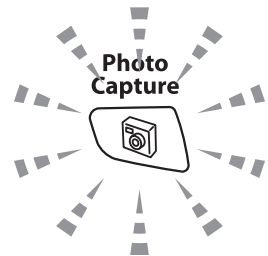

- ❗ Wanneer de machine de kaart leest of daarnaar schrijft (de **PhotoCapture**-toets knippert), mag u de stekker NIET uit het stopcontact halen of de mediakaart uit de mediasleuf verwijderen. **Doet u dit toch, dan gaan de gegevens op de kaart verloren of wordt de kaart beschadigd.**

De machine kan alleen één mediakaart per keer lezen, dus niet meer dan één kaart plaatsen.

**De onderstaande stappen geven een kort overzicht van de functie Direct Printen. Raadpleeg a.u.b. de rest van dit hoofdstuk voor uitgebreidere instructies.**

**1** Plaats de mediakaart goed in de mediasleuf (slot).

Als de mediakaart in de juiste sleuf is gestoken, wordt op het LCD-scherm het volgende weergegeven:

C.Flash actief  
Toets PhotoCapture...

 De melding dat de kaart in gebruik is, wordt 60 seconden lang weergegeven en verdwijnt dan. Zelfs in dat geval kunt u naar de stand PhotoCapture gaan door op **PhotoCapture** te drukken.

**2** Druk op  (**PhotoCapture**).

Als uw digitale camera DPOF-afdrukken ondersteunt, raadpleeg *DPOF-afdrukken* op pagina 10-8.

**3** Druk de index met de kleine afbeeldingen op de mediakaart af. Uw machine geeft elke afbeelding een nummer.

Druk op ▲ of ▼ om `Print index` te selecteren en druk daarna op **Menu/Set**.

Druk op **Colour Start** om het indexblad af te drukken.

(Raadpleeg *De Index afdrukken (Minituurbeelden)* op pagina 10-5.)

**4** Druk voor het afdrukken van afbeeldingen op ▲ of ▼ om `Print beelden` te selecteren. Druk daarna op **Menu/Set**.

Voer het afbeeldingsnummer in en druk op **Menu/Set**.

Druk op **Colour Start** om het afdrukken te starten.

(Raadpleeg *Afbeeldingen afdrukken* op pagina 10-6.)

 U kunt de instellingen voor het afdrukken van afbeeldingen wijzigen, zoals Papiersoort & Papierformaat, Afdrukformaat en aantal afdrukken. (Raadpleeg *Afbeeldingen afdrukken* op pagina 10-6.)

# De Index afdrukken (Miniatuurbeelden)

Het PhotoCapture Center™ wijst nummers aan de beelden toe (bijvoorbeeld nummer 1, nummer 2, nummer 3, etc.).



→ No. 1  
DEI.JPG

01.01.2003  
100KB

Het herkent geen andere nummers of bestandsnamen die door uw digitale camera of PC zijn gebruikt om de beelden te identificeren. U kunt een pagina met miniatuurbeelden afdrukken (Indexpagina met 6 of 5 beelden per regel). Hierop staan alle beelden van de mediakaart.

- 1 Controleer of de mediakaart in de machine is geplaatst.  
Druk op  (**PhotoCapture**). (Raadpleeg pagina 10-3.)
- 2 Druk op ▲ of ▼ om `Print index` te selecteren.  
Druk op **Menu/Set**.
- 3 Druk op ▲ of ▼ om 6 beelden/regel of 5 beelden/regel te selecteren.  
Druk op **Menu/Set**.

Index



5 beelden/regel

Index

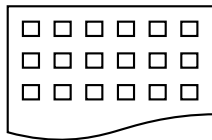

6 beelden/regel

- 4 Druk op **Colour Start** om het afdrukken te starten.
-  Het afdrukken van 5 beelden/regel neemt meer tijd in beslag dan het afdrukken van 6 beelden/regel, maar de kwaliteit is beter. Om een afbeelding af te drukken, raadpleeg *Afbeeldingen afdrukken* op pagina 10-6.



# Afbeeldingen afdrukken

U dient eerst het nummer van een beeld te weten, pas dan kunt u het afdrukken.

**1** Druk eerst de Index af.  
(Raadpleeg *De Index afdrukken (Miniatuurbeelden)* op pagina 10-5.)

**2** Controleer of de mediakaart in de machine is geplaatst.

Druk op  (**PhotoCapture**).

**3** Druk op  of  om Print beelden te selecteren.

Druk op **Menu/Set**.

 Wanneer de mediakaart geldige DPOF-informatie bevat, toont de LCD DPOF Print:Ja; ga dan naar *DPOF-afdrukken* op pagina 10-8.

**4** Toets met de kiestoetsen het nummer van het beeld op de Indexpagina (Miniaturen) dat u wilt afdrukken.

Geef fotonummer  
No.:1,3

Druk op **Menu/Set**.

Herhaal deze stap totdat u alle nummers van de af te drukken beelden ingevoerd hebt.

 U kunt alle nummers tegelijk invoeren door de toets \* als een komma te gebruiken, of door de toets # als een koppelteken te gebruiken.  
(Voer bijvoorbeeld **1 \* 3 \* 6** - in om de afbeeldingen nummer 1, 3 en 6 af te drukken. Voer **1#5** in om de afbeeldingen 1 tot en met 5 af te drukken).

**5** Nadat u alle gewenste nummers heeft geselecteerd, drukt u nogmaals op **Set** en gaat u naar Stap 6.

—OF—

Druk op **Colour Start** als u verder geen instellingen meer wilt selecteren.

## Papieroort & Papierformaat

- 6** Druk op ▲ of ▼ om het type papier te selecteren, Letter glossy, 10x15cm glossy, 13x18cm glossy, A4 glossy, Letter normaal, A4 normaal, Letter Inkjet, A4 inkjet of 10x15cm inkjet.

Druk op **Menu/Set**.

Als u Letter of A4 geselecteerd hebt, ga dan naar Stap 7.

Als u een ander formaat hebt geselecteerd, ga dan naar Stap 8.

—OF—

Druk op **Colour Start** als u verder geen instellingen meer wilt selecteren.

## Afdrukformaat





- 7** Als u Letter of A4 geselecteerd hebt, druk u op ▲ of ▼ om het afdrukformaat te selecteren (10x8cm, 13x9cm, 15x10cm, 18x13cm, 20x15cm of Max. afmetingen).

Druk op **Menu/Set**, en ga naar Stap 8.

—OF—

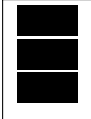
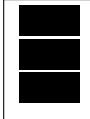
Druk op **Colour Start** als u verder geen instellingen meer wilt selecteren.

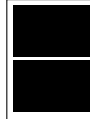
Afdrukpositie voor A4-papier

① 10x8cm	② 13x9cm	③ 15x10cm	④ 18x13cm	⑤ 20x15cm	⑥ Max. afmetingen
					

## Aantal exemplaren

- 8** Voer met de kiestoetsen in hoeveel exemplaren u wilt afdrukken.

Druk op **Menu/Set**.

- 9** Druk op **Colour Start** om af te drukken.



De instellingen die u met de kaart wilt gebruiken, worden bewaard totdat u de kaart uit de sleuf haalt, afbeeldingen afdrukt, op **Stop/Exit** drukt of wanneer de Mode Timer weer overgaat op faxmodus.

# DPOF-afdrukken

---

DPOF betekent Digital Print Order Format.

Grote producenten van digitale camera's (Canon Inc., Eastman Kodak Company, Fuji Photo Film Co. Ltd. en Matsushita Electric Industrial Co., Ltd. en Sony Corporation.) hebben deze standaard gecreëerd om het afdrucken van beelden vanaf een digitale camera te vereenvoudigen.

Als uw digitale camera het DPOF-afdrukken ondersteunt, kunt u de beelden en het aantal exemplaren dat u wilt afdrucken op het display van de Digitale Camera selecteren.

Als de geheugenkaart (CompactFlash<sup>®</sup>, SmartMedia<sup>®</sup>, Memory Stick<sup>®</sup>, Memory Stick Pro<sup>™</sup>, SecureDigital<sup>™</sup>, MultiMediaCard<sup>™</sup> en xD-Picture Card<sup>™</sup>) met daarop DPOF-informatie in de machine wordt geplaatst, kunt u de geselecteerde afbeelding op eenvoudige wijze afdrucken.

- 1 Plaats de mediakaart in de daarvoor bestemde sleuf (slot).

C.Flash actief  
Toets PhotoCapture...



De melding dat de kaart in gebruik is, wordt 60 seconden lang weergegeven en verdwijnt dan. Zelfs in dat geval kunt u naar de stand PhotoCapture gaan door op **PhotoCapture** te drukken.

- 2 Druk op  (**PhotoCapture**).

- 3 Druk op ▲ of ▼ om Print beelden te selecteren.

Druk op **Menu/Set**.

- 4 Als er een DPOF-bestand op de kaart staat, wordt op het LCD-scherm het volgende weergegeven:

Kies ▲▼ & Set  
DPOF Print:Ja ◆

- 5 Druk op ▲ of ▼ om DPOF Print:Ja te selecteren.

Druk op **Menu/Set**.

- 6 Druk op ▲ of ▼ om Letter glossy, 10x15cm glossy, 13x18cm glossy, A4 glossy, Letter normaal, A4 normaal, Letter Inkjet, A4 inkjet of 10x15cm inkjet te selecteren.

Druk op **Menu/Set**.

Als u Letter of A4 geselecteerd hebt, drukt u op ▲ of ▼ om het afdrukformaat te selecteren (10x8cm, 13x9cm, 15x10cm, 18x13cm, 20x15cm Of Max. afmetingen).

Druk op **Menu/Set**.

- 7 Druk op **Colour Start** om af te drukken.

## De standaardinstellingen wijzigen

---

U kunt de PhotoCaptureCenter™-instellingen die u het vaakst gebruikt opslaan als standaardinstelling. Deze instellingen blijven van kracht totdat u ze weer wijzigt.

### Kopieersnelheid of –kwaliteit verhogen

- 1 Druk op **Menu/Set, 4, 1.**
- 2 Druk op ▲ of ▼ om Norm of Foto te selecteren.  
Druk op **Menu/Set.**
- 3 Druk op **Stop/Exit.**

### Papiertype en -formaat instellen

- 1 Druk op **Menu/Set, 4, 2.**
- 2 Druk op ▲ of ▼ om Letter glossy, 10x15cm glossy, 13x18cm glossy, A4 glossy, Letter normaal, A4 normaal, Letter Inkjet, A4 inkjet of 10x15cm inkjet te selecteren.

Druk op **Menu/Set.**

Als u Letter of A4 geselecteerd hebt, drukt u op ▲ of ▼ om het afdrukformaat te selecteren (10x8cm, 13x9cm, 15x10cm, 18x13cm, 20x15cm of Max. afmetingen).

Druk op **Menu/Set.**

- 3 Druk op **Stop/Exit.**

### Helderheid instellen

- 1 Druk op **Menu/Set, 4, 3.**
- 2 Druk op ▲ om een lichtere afdruk te maken.

—OF—

Druk op ▼ om een donkerdere afdruk te maken.

Druk op **Menu/Set.**

- 3 Druk op **Stop/Exit.**

## Contrast instellen

U kunt de contrastinstelling wijzigen. Met meer contrast ziet een beeld er scherper en levendiger uit.

- 1 Druk op **Menu/Set**, **4**, **4**.
- 2 Druk op **▲** om het contrast te verhogen.  
—OF—  
Druk op **▼** om het contrast te verlagen.  
Druk op **Menu/Set**.
- 3 Druk op **Stop/Exit**.

## Kleurverbetering

U kunt de functie voor kleurverbetering inschakelen om meer levendige afdrucken te maken. Het afdrucken zal langer duren.

- 1 Druk op **Menu/Set**, **4**, **5**.
- 2 Druk op **▲** of **▼** om **Aan** te selecteren.  
Druk op **Menu/Set**.  
—OF—  
Selecteer **Uit** en druk op **Menu/Set**, ga dan naar Stap 5.



Als u **Aan** selecteert, kunt u de **Witbalans**, **Scherpte** en **Kleurdichtheid** aanpassen.

- 3 Druk op **▲** of **▼** om **Witbalans**, **Scherpte** of **Kleurdensiteit** te selecteren.  
Druk op **Menu/Set**.
- 4 Druk op **▲** of **▼** om de instellingsbalans aan te passen.  
Druk op **Menu/Set**.
- 5 Druk op **Stop/Exit**.



### ■ **Witbalans**

Deze instelling regelt de tint van de witte vlakken in een beeld. De verlichting, instellingen van de camera en andere zaken bepalen de tint wit. De witte vlakken van een afbeelding kunnen er een beetje roze of geelachtig uitzien, of naar een andere kleur neigen. Met deze instelling kunt u dergelijke effecten corrigeren en de witte vlakken weer zuiver wit maken.

### ■ **Scherpte**

Deze instelling verbetert het detail van een beeld. Het lijkt op het scherp stellen van een camera. Als het beeld niet goed scherp is en u de fijne details van het beeld niet kunt zien, moet u de scherpte instellen.

### ■ **Kleurdensiteit**

Met deze instelling kunt u de totale hoeveelheid kleur in het beeld instellen. U kunt de hoeveelheid kleur in een beeld verhogen of verlagen, teneinde een vaag of vaal beeld te verbeteren.

## Trimmen

Wanneer uw foto te lang of te breed is voor de ruimte die u hebt geselecteerd, wordt er automatisch een gedeelte van de afbeelding afgesneden.

De standaardinstelling is Aan. Wanneer u de hele afbeelding wilt afdrukken, plaatst u deze instelling op Uit.

- 1 Druk op **Menu/Set, 4, 6**.
- 2 Druk op ▲ of ▼ om Uit (of Aan) te selecteren.  
Druk op **Menu/Set**.
- 3 Druk op **Stop/Exit**.

Bijsnijd(crop) :  
Aan

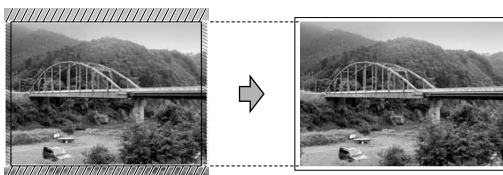

Bijsnijd(crop) :  
Uit

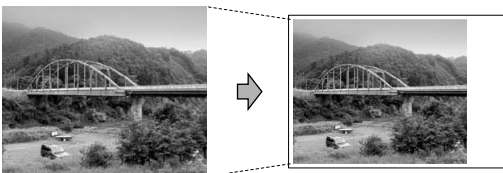

## Zonder marges

Met deze optie wordt het bedrukbare gedeelte uitgebreid naar de randen van het papier. Het afdrukken zal iets langer duren.

- 1 Druk op **Menu/Set, 4, 7**.
- 2 Druk op ▲ of ▼ om Uit (of Aan) te selecteren.  
Druk op **Menu/Set**.
- 3 Druk op **Stop/Exit**.

# Naar een kaart scannen

U kunt documenten in zwart-wit of kleur naar een mediakaart scannen. Documenten in zwart-wit worden in het bestandsformaat PDF (\*.PDF) of TIFF opgeslagen (\*.TIF). Documenten in kleur kunnen in één van de volgende bestandsformaten worden opgeslagen: PDF (\*.PDF) of JPEG (\*.JPG). De standaardinstelling is 150dpi 16kl en het standaardbestandsformaat is PDF. De machine maakt automatisch de bestandsnamen aan op basis van de huidige datum. Zo wordt het vijfde beeld dat u op 1 juli 2005 scant bijvoorbeeld 01070505.PDF genoemd. U kunt de kleur, kwaliteit en bestandsnaam desgewenst wijzigen.

Kwaliteit	Bestandsformaat dat u kunt selecteren	Standaardbestandsformaat
200x100 dpi z/w	TIFF / PDF	TIFF
200 dpi z/w	TIFF / PDF	TIFF
150dpi kleur	JPEG / PDF	PDF
300dpi kleur	JPEG / PDF	PDF
600dpi kleur	JPEG / PDF	PDF



Hiermee selecteert u het standaardbestandsformaat voor bestanden in zwart-wit of in kleur. (Raadpleeg *Het standaardformaat voor kleurenbestanden wijzigen* op pagina 10-15 en *Het standaardformaat voor zwart-witbestanden wijzigen* op pagina 10-15.)

- 1 Plaats een SmartMedia<sup>®</sup>-, CompactFlash<sup>®</sup>-, Memory Stick<sup>®</sup>, Memory Stick Pro<sup>™</sup>, SecureDigital<sup>™</sup>, Multi Media Card<sup>™</sup> of xD-Picture Card<sup>™</sup>-kaart in de machine.
- ⊘ Verwijder de mediakaart niet als **PhotoCapture** knippert; anders kunnen de kaart of de gegevens erop beschadigd raken.
- 2 Het document laden.
- 3 Druk op  (**Scan**).

- 4** Druk op **▲** of **▼** om **Scan nr.** kaart te selecteren.  
Druk nogmaals op **Menu/Set** en ga naar stap 5 om de kwaliteit te veranderen.  
—OF—  
Druk op **Mono Start** of **Colour Start** om met scannen te beginnen zonder instellingen te veranderen.
- 5** Druk op **▲** of **▼** om de gewenste kwaliteit te selecteren.  
Druk op **Menu/Set** en ga naar stap 6 om het bestandstype te veranderen.  
—OF—  
Druk op **Mono Start** of **Colour Start** om te beginnen met scannen.
- 6** Druk op **▲** of **▼** om het gewenste bestandstype te selecteren.  
Druk op **Menu/Set** en ga naar stap 7 om de bestandsnaam te veranderen.  
—OF—  
Druk op **Mono Start** of **Colour Start** om te beginnen met scannen.
- 7** De bestandsnaam wordt automatisch ingesteld, maar u kunt een andere naam invoeren met de kiestoetsen. U kunt alleen de eerste 6 cijfers wijzigen.  
Druk op **Mono Start** of **Colour Start** om te beginnen met scannen.

## De standaardkwaliteit wijzigen

---

- 1** Druk op **Menu/Set**, **4**, **8**, **1**.
- 2** Druk op **▲** of **▼** om **200x100 dpi z/w**, **200 dpi z/w**, **150dpi kleur**, **300dpi kleur** of **600dpi kleur** te selecteren.  
Druk op **Menu/Set**.
- 3** Druk op **Stop/Exit**.

## Het standaardformaat voor zwart-witbestanden wijzigen

---

- 1 Druk op **Menu/Set, 4, 8, 2.**
- 2 Druk op **▲** of **▼** om **TIFF** of **PDF** te selecteren.  
Druk op **Menu/Set.**
- 3 Druk op **Stop/Exit.**

## Het standaardformaat voor kleurenbestanden wijzigen

---

- 1 Druk op **Menu/Set, 4, 8, 3.**
- 2 Druk op **▲** of **▼** om **PDF** of **JPEG** te selecteren.  
Druk op **Menu/Set.**
- 3 Druk op **Stop/Exit.**

## Uitleg bij de Foutmeldingen

Als u eenmaal vertrouwd bent met de verschillende fouten die kunnen optreden wanneer u met het PhotoCapture Center™ werkt, kunt u problemen gemakkelijk identificeren en verhelpen.

Als er een foutmelding op het LCD-scherm wordt weergegeven, geeft de machine een piepje om u daarop te attenderen.

**Media fout**—Deze melding verschijnt als u een mediakaart plaatst die defect of niet geformatteerd is, of als er iets niet in orde is met de mediasleuf. Verwijder de mediakaart om deze foutmelding te wissen.

**Geen bestand**—Deze melding verschijnt als u een mediakaart in de sleuf (slot) probeert te openen waarop geen .JPG-bestand staat.

**Geheugen vol**—Deze melding verschijnt als u werkt met beelden die te groot zijn voor het geheugen van de machine.

# PhotoCapture Center™ op uw computer gebruiken

U kunt vanaf de computer toegang krijgen tot de mediakaart die in de mediasleuf (slot) van de machine is geplaatst.

(Voor gebruikers van Windows®, zie *PhotoCapture Center™* op pagina 7-1 van de softwarehandleiding op de cd-rom; voor gebruikers van Macintosh®, zie *PhotoCapture Center™* op pagina 12-2 van de softwarehandleiding op de cd-rom.)

# 11 Software- en netwerkfuncties

De gebruikershandleiding op de cd-rom bevat de softwarehandleiding en de netwerkhandleiding voor de functies die beschikbaar zijn bij aansluiting op een computer (bijvoorbeeld printen en scannen).

## ■ Afdrukken

(Zie voor Windows® hoofdstuk 1 in de softwarehandleiding op de CD-ROM.)

(Zie voor Macintosh® hoofdstuk 8 in de softwarehandleiding op de CD-ROM.)

## ■ Scannen

(Zie voor Windows® hoofdstuk 2 in de softwarehandleiding op de CD-ROM.)

(Zie voor Macintosh® hoofdstuk 9 in de softwarehandleiding op de CD-ROM.)

## ■ ControlCenter2

(Zie voor Windows® hoofdstuk 3 in de softwarehandleiding op de CD-ROM.)

(Zie voor Macintosh® hoofdstuk 10 in de softwarehandleiding op de CD-ROM.)

## ■ Scannen in een netwerk

(Zie voor Windows® hoofdstuk 4 in de softwarehandleiding op de CD-ROM.)

(Zie voor Macintosh® hoofdstuk 11 in de softwarehandleiding op de CD-ROM.)

## ■ Remote Setup

(Zie voor Windows® hoofdstuk 5 in de softwarehandleiding op de CD-ROM.)

(Zie voor Macintosh® hoofdstuk 12 in de softwarehandleiding op de CD-ROM.)

■ Faxen vanaf uw computer

(Zie voor Windows® hoofdstuk 6 in de softwarehandleiding op de CD-ROM.)

(Zie voor Macintosh® hoofdstuk 8 in de softwarehandleiding op de CD-ROM.)

■ PhotoCapture Center™ op uw computer gebruiken

(Zie voor Windows® hoofdstuk 7 in de softwarehandleiding op de CD-ROM.)

(Zie voor Macintosh® hoofdstuk 12 in de softwarehandleiding op de CD-ROM.)

■ Printen in een netwerk

(Zie voor Windows® de netwerkhandleiding op de cd-rom.)

(Zie voor Macintosh® de netwerkhandleiding op de cd-rom.)



Raadpleeg *De gebruikershandleiding* openen op pagina ix.



# 12 Belangrijke informatie

## Voor uw veiligheid

---

Voor een veilige werking moet de meegeleverde geaarde stekker in een normaal geaard stopcontact worden gestoken dat via het huishoudelijk net geaard is.

Het feit dat dit apparaat naar tevredenheid werkt, betekent niet per se dat de voeding is geaard en dat de installatie volkomen veilig is. Het is in uw eigen belang dat u in geval van twijfel omtrent de aarding een bevoegd elektricien raadpleegt.

## LAN-verbinding

---

### Voorzichtig

Sluit dit apparaat niet aan op een LAN-verbinding die kan blootstaan aan overspanningen.

## Naleving van de International ENERGY STAR<sup>®</sup> normen

---

Het doel van het International ENERGY STAR<sup>®</sup> Programma is het bevorderen van de ontwikkeling en verspreiding van energie-efficiënte kantoorapparatuur.

Brother Industries, Ltd. is een partner in het ENERGY STAR<sup>®</sup>-programma en verklaart dat dit product voldoet aan de richtlijnen van ENERGY STAR<sup>®</sup> inzake energiebesparing.





(Alleen voor landen van de Europese Unie)

Deze machine is voorzien van het bovenstaande symbool. Dit symbool geeft aan dat u het apparaat aan het einde van de levensduur moet afleveren bij een daartoe aangewezen verzamelpunt en niet bij het normale huishoudelijke afval moet voegen. Dit komt het milieu ten goede. (Alleen voor landen van de Europese Unie)

### Belangrijke veiligheidsinstructies

---

- 1** Lees alle instructies door.
- 2** Bewaar ze, zodat u ze later nog kunt naslaan.
- 3** Volg alle waarschuwingen en instructies die op het product worden aangegeven.
- 4** Haal de stekker van dit product uit het stopcontact alvorens u het gaat reinigen. Gebruik geen vloeibare reinigingsmiddelen of aërosols. Gebruik een vochtige doek om het apparaat schoon te maken.
- 5** Gebruik dit product niet in de buurt van water.
- 6** Zet dit product niet op een onstabiel oppervlak, stelling of tafel. Het apparaat kan dan namelijk vallen, waardoor het ernstig kan worden beschadigd.

- 7** Gleuven en openingen in de behuizing en de achter- of onderkant zijn voor de ventilatie: om zeker te zijn van de betrouwbare werking van het apparaat en om het te beschermen tegen oververhitting, mogen deze openingen beslist niet afgesloten of afgedekt worden. Deze openingen mogen ook nooit afgedekt worden door het apparaat op een bed, een bank, een kleed of op een soortgelijk oppervlak te zetten. Zet het apparaat nooit in de buurt van of boven een radiator of verwarmingsapparatuur. Het apparaat mag nooit in een kast worden ingebouwd, tenzij voldoende ventilatie aanwezig is.
- 8** Dit apparaat moet worden aangesloten op een spanningsbron zoals op het etiket staat aangegeven. Als u niet zeker weet welke soort stroom geleverd wordt, neem dan contact op met uw leverancier of het plaatselijke elektriciteitsbedrijf.  
Gebruik alleen het netsnoer dat is geleverd bij de machine.
- 9** Dit apparaat is voorzien van een 3-draads geaard snoer en een geaarde stekker. Deze stekker past alleen in een geaard stopcontact. Dit is een veiligheidsmaatregel. Kan de stekker niet in uw stopcontact worden gebruikt, raadpleeg dan uw elektricien en vraag hem uw oude stopcontact te vervangen. Het is absoluut noodzakelijk dat een geaarde stekker en een geaard stopcontact worden gebruikt.
- 10** Plaats nooit iets op het netsnoer. Zet het apparaat niet op een plaats waar mensen over het snoer kunnen lopen.
- 11** Zorg dat de opening voor ontvangen faxen van de machine niet wordt geblokkeerd. Plaats nooit een voorwerp in het pad van inkomende faxberichten.
- 12** Wacht totdat de machine de pagina's heeft uitgeworpen alvorens ze aan te raken.
- 13** Trek de stekker van dit product uit het stopcontact en neem contact op met een bevoegde servicemonteur wanneer het volgende zich voordoet:
  - Wanneer het netsnoer defect of uitgerafeld is.
  - Wanneer vloeistof in het apparaat is gemorst.
  - Wanneer het apparaat is blootgesteld aan regen of water.

- Wanneer het apparaat niet normaal functioneert, ondanks het naleven van de bedieningsinstructies. Alleen de instellingen aanpassen die zijn aangegeven in de bedieningshandleiding. Onvakkundig aanpassen van andere instellingen kunnen schade veroorzaken, en eisen vaak uitvoerige reparaties door een vakbekwaam monteur om het product weer normaal te laten functioneren.
- Als het apparaat is gevallen of als de behuizing is beschadigd.
- Als het apparaat duidelijk anders gaat presteren, waarbij reparatie nodig blijkt.

**14** Om uw apparaat te beveiligen tegen stroompieken en -schommelingen adviseren wij het gebruik van een overstroombeveiliging.

## Handelsmerken

---

Het Brother-logo is een wettig gedeponeerd handelsmerk van Brother Industries, Ltd.

Brother is een wettig gedeponeerd handelsmerk van Brother Industries, Ltd.

Multi-Function Link is een wettig gedeponeerd handelsmerk van Brother International Corporation.

© 2005 Brother Industries, Ltd. Alle rechten voorbehouden.

Windows en Microsoft zijn wettig gedeponeerde handelsmerken van Microsoft in de VS en andere landen.

Macintosh en TrueType zijn wettig gedeponeerde handelsmerken van Apple Computer, Inc.

PaperPort en OmniPage OCR zijn wettig gedeponeerde handelsmerken van ScanSoft, Inc.

Presto! PageManager is een wettig gedeponeerd handelsmerk van NewSoft Technology Corporation.

Microdrive is een handelsmerk van International Business Machine Corporation.

SmartMedia is een wettig gedeponeerd handelsmerk van Toshiba Corporation.

CompactFlash is een wettig gedeponeerd handelsmerk van SanDisk Corporation.

Memory Stick is een wettig gedeponeerd handelsmerk van Sony Corporation.

SecureDigital is een handelsmerk van Matsushita Electric Industrial Co. Ltd., SanDisk Corporation en Toshiba Corporation.

SanDisk is licentiehouders van de handelsmerken SD en miniSD.

MultiMediaCard is een handelsmerk van Infineon Technologies en in licentie gegeven aan de MultiMediaCard Association.

xD-Picture Card is een handelsmerk van Fujifilm Co. Ltd., Toshiba Corporation en Olympus Optical Co. Ltd.

Memory Stick Pro, Memory Stick Pro Duo, Memory Stick Duo en MagicGate zijn handelsmerken van Sony Corporation.

BROADCOM, SecureEasySetup en het SecureEasySetup-logo zijn handelsmerken of gedeponeerde handelsmerken van Broadcom Corporation in de Verenigde Staten en/of andere landen.

Elk bedrijf wiens software in deze handleiding wordt vermeld, heeft een Softwarelicentieovereenkomst die specifiek bedoeld is voor de betreffende programma's.

**Alle andere merknamen en productnamen die in deze Gebruikershandleiding, de Softwarehandleiding en de Netwerkhandleiding worden gebruikt, zijn wettig gedeponeerde handelsmerken van de betreffende bedrijven.**

# 13 Problemen oplossen en routineonderhoud

## Problemen oplossen

### Foutmeldingen

---

Zoals met alle verfijnde kantoorproducten het geval is, kunnen er fouten optreden. In dergelijke gevallen kan de machine het probleem doorgaans zelf identificeren en wordt een foutmelding weergegeven. De onderstaande lijst geeft een overzicht van de meest voorkomende foutmeldingen.

De meeste problemen kunt u zelf oplossen. Indien u extra hulp nodig heeft, biedt het Brother Solutions Center de meest recente veelgestelde vragen en tips voor het oplossen van problemen.

Bezoek ons op <http://solutions.brother.com>.

FOUTMELDINGEN		
FOUTMELDING	OORZAAK	WAT TE DOEN
Communicatiefout	Er is een communicatiefout opgetreden wegens slechte verbinding.	Probeer opnieuw te bellen. Als het probleem nog niet is verholpen, belt u dan het telefoonbedrijf en vraag of ze uw telefoonlijn willen controleren.
Document nazien	Het document is niet goed geplaatst of het document dat via de ADF is ingevoerd, was te lang.	Raadpleeg <i>De automatische documentinvoer (ADF) gebruiken</i> op pagina 1-6.
	Het document is vastgelopen in de machine.	Raadpleeg <i>Vastgelopen papier</i> op pagina 13-5.
Geen antw/Bezet	Het gebelde nummer antwoordt niet of is bezet.	Controleer het nummer en probeer opnieuw.
Geen bestand	Er staat geen .JPG-bestand op de mediakaart in de mediasleuf.	Plaats de juiste mediakaart.
Geen contact	U hebt geprobeerd te pollen naar een faxmachine die niet in de Wachstand voor Pollen staat.	Controleer of de andere faxmachine is ingesteld op pollen.
Geen patroon	Eén van de inktcartridges is niet goed geïnstalleerd.	Verwijder de inktcartridge en installeer deze op de juiste wijze opnieuw. (Raadpleeg <i>De papierinvoerrol reinigen</i> op pagina 13-26.)

FOUTMELDINGEN		
FOUTMELDING	OORZAAK	WAT TE DOEN
Geheugen vol	Het geheugen van de machine is vol.	(Fax bezig met verzenden of kopiëren) Druk op <b>Stop/Exit</b> en wacht tot de andere bewerkingen zijn afgewerkt en probeer vervolgens opnieuw. —OF— Verwijder de gegevens uit het geheugen. Als u meer geheugen wilt vrijmaken, kunt u Fax Opslaan uitschakelen. (Raadpleeg <i>Fax Opslaan instellen</i> op pagina 6-2.) —OF— Print de faxen die in het geheugen zijn opgeslagen. (Raadpleeg <i>Een fax uit het geheugen afdrukken</i> op pagina 4-8.) (Bezig met printen) Verminder de printresolutie.
Afdekkap open	Het scannerdeksel is niet goed gesloten.	Til het scannerdeksel op en sluit het weer.
Media fout	De mediakaart is defect, slecht geformatteerd of er is een probleem met de mediasleuf.	Steek de kaart weer goed in de sleuf terug om er zeker van te zijn dat de kaart zich in de juiste positie bevindt. Indien de fout blijft bestaan, de mediasleuf controleren door een andere mediakaart te plaatsen, waarvan u weet dat deze functioneert.
Meer gegevens	Er zitten nog afdrukgegevens in het geheugen van de machine.	Hervat het printen vanaf uw computer.
	Er zitten nog afdrukgegevens in het geheugen van de machine. De USB-kabel werd losgekoppeld terwijl de computer gegevens naar de machine stuurde.	Druk op <b>Stop/Exit</b> . De machine annuleert de taak en werpt het afgedrukte vel papier uit.
Niet opgeslagen	U hebt geprobeerd een snelkiesnummer te gebruiken dat niet is opgeslagen.	Stel het snelkiesnummer in. (Raadpleeg <i>Snelkiesnummers opslaan</i> op pagina 5-1.)
Papier nazien	Het papier in de machine is op.	Plaats meer papier en druk op <b>Mono Start</b> of <b>Colour Start</b> .
	Het papier is vastgelopen in de machine.	Raadpleeg <i>Papier is vastgelopen binnen de papierlade</i> op pagina 13-6 of <i>Papier is vastgelopen binnen de machine</i> op pagina 13-7.
Formaat nazien	U gebruikt een verkeerd papierformaat.	Plaats papier van het juiste formaat (Letter, Legal of A4) en druk vervolgens op <b>Mono Start</b> of <b>Colour Start</b> .
Papierstoring	Papier is vastgelopen in de machine.	Raadpleeg <i>Papier is vastgelopen binnen de papierlade</i> op pagina 13-6 of <i>Papier is vastgelopen binnen de machine</i> op pagina 13-7.
Temperatuur hoog	De printkop is te warm.	Laat de machine afkoelen.
Temperatuur laag	De printkop is te koud.	Laat de machine opwarmen.

FOUTMELDINGEN		
FOUTMELDING	OORZAAK	WAT TE DOEN
Veranderen onmog  Reinigen onmog.  Opstartprobleem  Print onmogelijk  Scan onmogelijk	De machine heeft een mechanisch probleem. <b>—OF—</b> Er bevindt zich in de machine een voorwerp dat er niet hoort, zoals een paperclip of afgescheurd papier.	Open het scannerdeksel en verwijder het voorwerp uit de Machine. Als de foutmelding niet verdwijnt, haalt u de stekker van de machine enkele minuten uit het contact en sluit u hem daarna weer aan. Het geheugen van de machine bewaart de faxen 24 uur lang, zodat u belangrijke berichten niet kwijtraakt. Als de foutmelding niet verdwijnt nadat de verbinding met de machine is verbroken, volg dan de onderstaande procedure om de faxen naar een andere faxmachine over te zetten.  <b>Controleren of er in het geheugen van de machine faxen staan</b> 1. Druk op <b>Menu/Set, 9, 0, 1</b> . 2. Als geen faxen zijn opgeslagen in de machine, wordt op het LCD-scherm Geen data weergegeven. <b>—OF—</b> Als er faxen in het geheugen staan, kunt u deze naar een andere faxmachine versturen. Ga naar Stap 3. <b>—OF—</b> U kunt de resterende faxen doorzenden naar uw pc. Zie hiervoor <b>Faxen naar uw PC sturen</b> .  <b>Verstuur de faxen naar een andere faxmachine</b> Als u uw Stationsnummer nog niet hebt ingesteld, kunt u de faxoverbrengingsstand niet gebruiken. 3. Voer het faxnummer in van het apparaat waarnaar de faxen moeten worden verzonden. 4. Druk op <b>Mono Start</b> . U kunt het rapport Faxjournaal naar een andere machine versturen door te drukken op <b>Menu/Set, 9, 0, 2</b> in stap 1.  <b>Faxen naar uw PC sturen</b> U kunt de faxen van het geheugen van uw machine naar uw PC overbrengen. 5. Druk op <b>Menu/Set, 2, 5, 1</b> . 6. Gebruik <b>▲</b> of <b>▼</b> om 1.PC-Fax ontv. te selecteren, en druk vervolgens op <b>Menu/Set</b> . Op het LCD-scherm wordt gevraagd of u een fax naar uw PC wilt versturen. 7. Als u alle faxen naar uw PC wilt sturen, drukt u op <b>1</b> . <b>—OF—</b> Als u alle faxen in het geheugen van de machine wilt laten staan, drukt u op <b>2</b> . (Zie voor Windows®, hoofdstuk 6 in de softwarehandleiding op de cd-rom.)
Verb. verbroken	De andere persoon of de faxmachine van de andere persoon heeft het gesprek beëindigd.	Probeer opnieuw te verzenden of te ontvangen.



<b>FOUTMELDINGEN</b>		
<b>FOUTMELDING</b>	<b>OORZAAK</b>	<b>WAT TE DOEN</b>
Zwart bijna leeg	Eén of meer inktcartridges zijn bijna leeg. Als een verzendende machine een kleurenfax heeft, zal de machine tijdens de 'aansluitbevestiging' vragen om de fax in zwart-wit te verzenden. Als de verzendende machine de fax kan converteren, zal de kleurenfax als een zwart-witfax in het geheugen worden ontvangen.	Bestel een nieuwe inktcartridge.
Zwart leeg	Eén of meer inktcartridges zijn leeg. De machine stopt alle printbewerkingen. Zolang er geheugen beschikbaar is, worden zwart-witfaxen in het geheugen ontvangen. Als de verzendende machine een kleurenfax heeft, zal de machine tijdens de 'aansluitbevestiging' vragen om de fax in zwart-wit te verzenden. Als de verzendende machine de fax kan converteren, zal de kleurenfax als een zwart-witfax in het geheugen worden ontvangen.	Vervang de inktcartridges. (Raadpleeg <i>De papierinvoerrol reinigen</i> op pagina 13-26.)

# Vastgelopen papier

---

Volg onderstaande stappen, als het papier is vastgelopen.

## Het document is bovenaan de ADF vastgelopen

- 1 Verwijder al het papier uit de ADF dat niet is vastgelopen.
- 2 Open het ADF-deksel.
- 3 Trek het vastgelopen document er naar rechts of links uit.

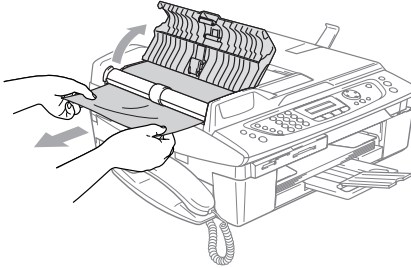

- 4 Sluit het ADF-deksel.  
Druk op **Stop/Exit**.



Sluit om papierstoringen te voorkomen goed het ADF-deksel door het in het midden rustig naar beneden te drukken.

## Het document is in de ADF vastgelopen

- 1 Verwijder al het niet vastgelopen papier uit de ADF dat niet is vastgelopen.
- 2 Til het documentdeksel op.
- 3 Trek het vastgelopen document er naar links uit.

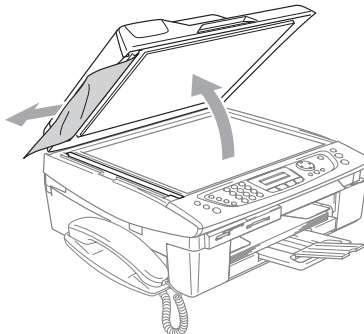

- 4 Sluit het documentdeksel.  
Druk op **Stop/Exit**.

## Papier vastgelopen in de machine

---

Verwijder het vastgelopen papier uit de plaats waar het in de machine is vastgelopen. Open en sluit het scannerdeksel om de foutmelding te wissen.

### Papier is vastgelopen binnen de papierlade

- 1 Trek de papierlade uit de machine.

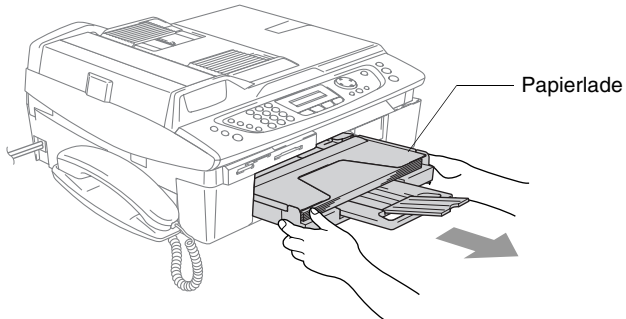

- 2 Trek het vastgelopen papier uit de machine.

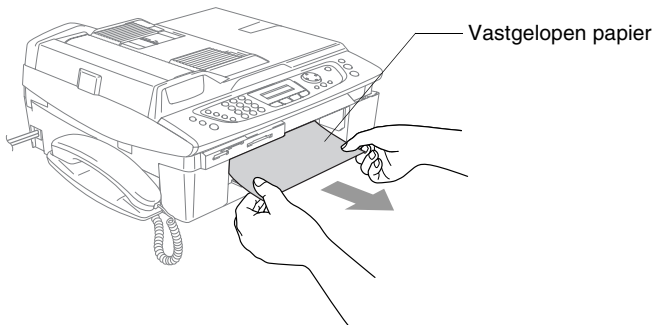

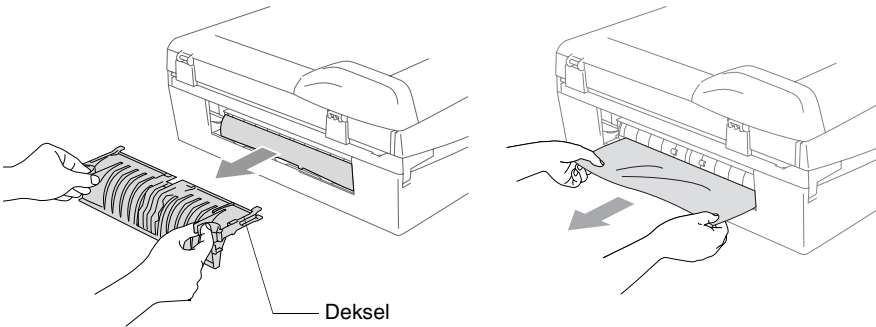

## Papier is vastgelopen binnen de machine

- 1 Verwijder de Klep ter Verwijdering van Vastgelopen Papier. Trek het vastgelopen papier uit de machine.

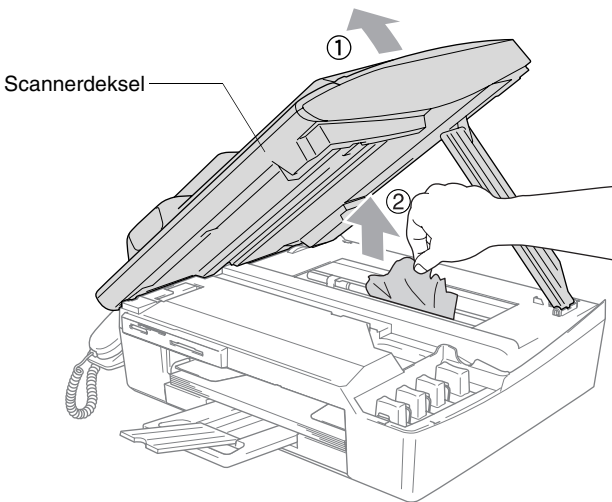

- 2 Zet de Klep ter Verwijdering van Vastgelopen Papier weer op zijn plaats.
- 3 Als u het vastgelopen papier er niet uit kunt trekken, til dan het scannerdeksel aan de rechterkant van de machine op, totdat deze in de open stand vergrendeld is.
- 4 Verwijder het vastgelopen papier.



-  Als het papier onder de printkop is vastgelopen, de stekker van de machine uit het stopcontact trekken, zodat u de printkop kunt bewegen om het papier te verwijderen.

- 5** Til het scannerdeksel op om de vergrendeling los te maken. Druk de steun van het scannerdeksel voorzichtig in en sluit het scannerdeksel.

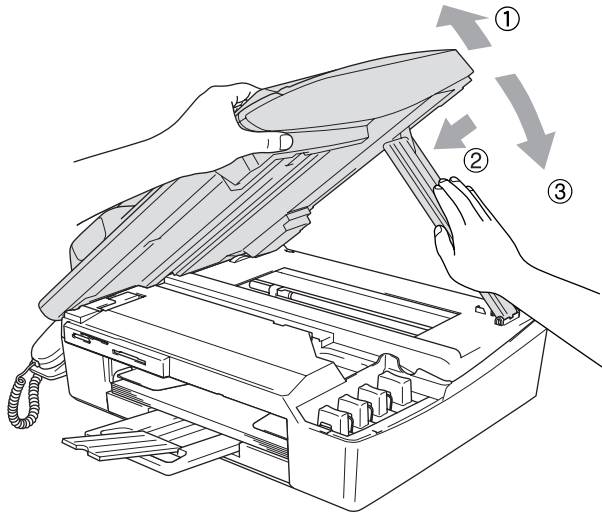

# Als u problemen met uw machine hebt

Als u denkt dat er een probleem is met uw MFC, kijk dan in de onderstaande tabel en volg de tips voor het oplossen van problemen.

In het Brother Solutions Center vindt u de meest recente veelgestelde vragen en tips voor het oplossen van problemen.

Bezoek ons op <http://solutions.brother.com>.

PROBLEEM	SUGGESTIES
<b>Afdrukken</b>	
Geen print	Controleer de interfacekabel of draadloze verbinding tussen de machine en de computer.
	Controleer of de stekker van de machine in het contact zit en de machine niet in de energiebesparende stand staat.
	Eén of meer inktcartridges zijn leeg. (Raadpleeg <i>De inktcartridges vervangen</i> op pagina 13-27.)
	Controleer of het LCD-scherm een foutmelding weergeeft. (Raadpleeg <i>Foutmeldingen</i> op pagina 13-1.)
Slechte afdrukkwaliteit.	Controleer de afdrukkwaliteit. (Raadpleeg <i>De afdrukkwaliteit controleren</i> op pagina 13-17.)
	Zorg dat de instellingen voor de Printerdriver of de Papiersoort in het menu overeenkomen met het door u gebruikte type papier. (Zie voor Windows® <i>Mediatype</i> op pagina 1-6 in de softwarehandleiding of voor Macintosh® <i>Mediatype</i> op pagina 8-3 in de softwarehandleiding op de cd-rom.)
	Controleer de verloopdatum van uw inktcartridges. Cartridges zijn ongeveer twee jaar houdbaar in hun originele verpakking, daarna kan de inkt opdrogen. De houdbaarheidsdatum van de cartridge staat op de verpakking vermeld.
	Probeer het aanbevolen type papier te gebruiken. (Raadpleeg <i>Over papier</i> op pagina 1-9.)
	De aanbevolen omgevingstemperatuur voor uw machine is tussen 20°C en 33°C.
Witte horizontale lijnen in tekst of grafische afbeeldingen.	Reinig de printkop. (Raadpleeg <i>De printkop reinigen</i> op pagina 13-16.)
	Probeer het aanbevolen type papier te gebruiken. (Raadpleeg <i>Over papier</i> op pagina 1-9.)
	Als er horizontale lijnen verschijnen wanneer u normaal papier gebruikt, gebruik dan de stand 'Geavanceerd Normaal Printen' waardoor er op sommige types normaal papier geen strepen ontstaan. Klik op 'Instellingen' in het tabblad 'Normaal' van de printerdriver en selecteer 'Geavanceerd Normaal Printen'. Als er horizontale lijnen blijven verschijnen, wijzig dan het geselecteerd type papier in 'Langzaam Drogend Papier' in het tabblad 'Normaal' van de printerdriver om de afdrukkwaliteit te verbeteren.
De machine print blanco pagina's.	Reinig de printkop. (Raadpleeg <i>De printkop reinigen</i> op pagina 13-16.)
Tekens en regels overlappen elkaar.	De uitlijning controleren. (Raadpleeg <i>De uitlijning controleren</i> op pagina 13-19.)
Afgedrukte tekst of afbeeldingen staan scheef.	Zorg ervoor dat het papier correct in de papierlade geplaatst is en dat de papiergeleiders aan de zijkant en de achterkant goed staan afgesteld. (Raadpleeg <i>Papier, enveloppen en briefkaarten laden</i> op pagina 1-14.)

PROBLEEM	SUGGESTIES
<b>Afdrukken (Vervolg)</b>	
Er staat een vlek in het midden bovenaan de afgedrukte pagina.	Controleer of het papier niet te dik is en niet kruilt. (Raadpleeg <i>Over papier</i> op pagina 1-9.)
Op de afdruk staan vlekken of het lijkt of de inkt vlekt.	Zorg dat u het juiste type papier gebruikt. (Raadpleeg <i>Over papier</i> op pagina 1-9.) Raak het papier pas aan als de inkt droog is.
Er staan vlekken aan de achterkant of onderaan de pagina.	Controleer of er geen inkt op de Geleiderol zit. (Raadpleeg <i>De machinegeleiderol reinigen</i> op pagina 13-25.)
	Wees er zeker van dat u de papiersteunklep gebruikt. (Raadpleeg <i>Papier, enveloppen en briefkaarten laden</i> op pagina 1-14.)
Er staan een aantal dichte lijnen op de afdruk.	Selecteer 'Omgekeerde Volgorde' in het tabblad 'Normaal' van de printerdriver.
De afdrukken zijn gekreukeld.	Klik op 'Instellingen' in het tabblad 'Normaal' van de printerdriver en deselecteer 'Bi-Directioneel Printen'.
Kan '2 op 1 of 4 op 1'-afdrukken niet uitvoeren.	Controleer of de instellingen voor het papierformaat in de toepassing en in de printerdriver hetzelfde zijn.
Printsnelheid is te laag.	De printsnelheid kan verbeteren door de instelling van de printerdriver te veranderen. De hoogste resolutie heeft meer tijd nodig om de gegevens te verwerken, over te brengen en te printen. Probeer de andere kwaliteitsinstellingen in het tabblad 'Normaal' van de printerdriver. Klik ook op het tabblad 'Instellingen' en vergeet niet de Kleurverbetering te deselecteren.
	Printen zonder marges is langzamer dan normaal printen. Zet de optie Zonder Marges uit, als u sneller wilt printen. (Zie voor Windows® <i>Het tabblad Normaal</i> op pagina 1-5 van de softwarehandleiding of voor Macintosh® <i>Pagina-instelling</i> op pagina 8-7 van de softwarehandleiding op de cd-rom.)
Kleurverbetering werkt niet goed.	Als de beeldgegevens in uw toepassing niet in kleurendruk zijn (Zoals 256 kleuren), dan werkt Kleurverbetering niet. Gebruik voor de functie Kleurverbetering tenminste 24-bits kleurgegevens.
De machine voert meerdere pagina's in	Zorg dat het papier op de juiste wijze in de papierlade is geplaatst. (Raadpleeg <i>Papier, enveloppen en briefkaarten laden</i> op pagina 1-14.)
	Controleer of er nooit meer dan twee papersoorten tegelijk in de papierlade zijn geplaatst.
De afgedrukte pagina's zijn niet juist afgelegd.	Wees er zeker van dat u de papiersteunklep gebruikt. (Raadpleeg <i>Papier, enveloppen en briefkaarten laden</i> op pagina 1-14.)
Kan niet afdrukken wanneer Paint Brush wordt gebruikt.	Probeer het Beeldscherm in te stellen op '256 kleuren'.
Kan niet afdrukken wanneer Adobe Illustrator wordt gebruikt.	Probeer de printresolutie te verlagen.
<b>Printen Ontvangen Faxen</b>	
Tekst staat te dicht op elkaar en witte strepen op de pagina, of de boven- en onderkant van tekst ontbreekt.	Dit kan worden veroorzaakt door statische elektriciteit of ruis op de telefoonlijn. U kunt een afdruk maken met de <b>Mono Start</b> toets om te zien of hetzelfde probleem zich voordoet. Als de kopie er goed uitziet, dan heeft het probleem waarschijnlijk niet met de machine te maken.
Verticale zwarte lijnen bij ontvangst.	De scanner van de verzender kan verontreinigd zijn. Vraag de verzender om een kopie te maken om te zien of het probleem bij de verzendende machine ligt. Probeer een fax van een andere faxmachine te ontvangen.

PROBLEEM	SUGGESTIES
<b>Printen Ontvangen Faxen (Vervolg)</b>	
Ontvangen kleurenfaxen worden alleen in zwart-wit geprint.	Vervang de inktcartridges die leeg of bijna leeg zijn, en vraag de andere partij vervolgens de kleurenfax opnieuw te verzenden. (Raadpleeg <i>De papierinvoerrol reinigen</i> op pagina 13-26.) Aangezien de machine geen kleurenfaxen in het geheugen kan opslaan, dient u te controleren of Fax Opslaan is uitgeschakeld. (Raadpleeg <i>Fax Opslaan instellen</i> op pagina 6-2.)
De linker- en rechtermarges zijn afgesneden, of een enkele pagina is afgedrukt op twee pagina's.	Schakel Automatische Verkleining in. (Raadpleeg <i>Een verkleinde afdruk van een inkomend document maken (Automatische Verkleining)</i> op pagina 4-7.)
<b>Telefoonlijn of -verbindingen</b>	
Het apparaat kan geen nummer kiezen (Geen kiestoon)	Controleer of de stekker van de machine in het contact zit en de machine niet in de stroombespaarstand staat.
	Controleer of er een kiestoon hoorbaar is. Bel, indien mogelijk, uw machine om te horen wat er gebeurt. Als er nog steeds geen antwoord is, controleert u de aansluiting van het telefoonsnoer en controleert u of alle telefoonverbindingen in orde zijn. Gaat de bel niet over wanneer u uw machine belt, vraag dan uw telefoonbedrijf om de lijn te controleren.
<b>Faxen ontvangen</b>	
De machine kan geen fax ontvangen.	Controleer of de machine in de juiste ontvangstmodus staat voor uw instelling. (Raadpleeg <i>Basishandelingen bij het ontvangen</i> op pagina 4-1.)
	Als u vaak storing op de telefoonlijn hebt, kunt u proberen de menu-instelling Compatibiliteit op <i>Minimaal</i> te zetten. (Raadpleeg <i>Wijzigen van de taal op het LCD-scherm</i> op pagina 13-15.)
	Als u uw machine aansluit op PBX of ISDN, moet u de menu-instelling van de Telefoonlijn aan uw type telefoon aanpassen. (Raadpleeg <i>Het Type Telefoonlijn instellen</i> op pagina 2-3.)
<b>Faxen verzenden</b>	
De machine kan geen fax verzenden.	Controleer of de toets Fax  oplicht. (Raadpleeg <i>De Faxmodus instellen</i> op pagina 3-1.)
	Vraag de andere partij te controleren of de ontvangende machine over papier beschikt.
	Druk het Verzendingsrapport af en controleer of er fouten worden gemeld. (Raadpleeg <i>Rapporten afdrukken</i> op pagina 8-3.)
Het is niet mogelijk om vanaf de glasplaat meer pagina's te verzenden	Zorg ervoor dat Direct verzenden is uitgeschakeld. (Raadpleeg <i>Direct verzenden</i> op pagina 3-9.)



PROBLEEM	SUGGESTIES
<b>Faxen verzenden (Vervolg)</b>	
Op het Verzendingsrapport staat 'Result:NG' of 'Result:FOUT'.	<p>Er is waarschijnlijk een tijdelijke storing of ruis op de lijn. Probeer de fax opnieuw te verzenden. Als u een bericht via PC-FAX verzendt en op het Verzendingsrapport wordt 'Result:NG' aangegeven, dan beschikt uw machine waarschijnlijk niet meer over geheugen.</p> <p>Maak meer geheugen vrij door de opties voor afstandsbediening uit te schakelen (Raadpleeg <i>Opties voor afstandsbediening uitschakelen</i> op pagina 6-4), faxen af te drukken die in het geheugen zijn opgeslagen (Raadpleeg <i>Een fax uit het geheugen afdrukken</i> op pagina 4-8) of uitgestelde faxen of pollingtaken te annuleren (Raadpleeg <i>Een taak in de wachtrij annuleren</i> op pagina 3-10). Als het probleem nu nog niet is verholpen, belt u dan het telecommunicatiebedrijf en vraag of ze uw telefoonlijn willen controleren.</p> <p>Als u vaak foutmeldingen ontvangt door eventuele storing op de telefoonlijn, kunt u proberen de menu-instelling Compatibiliteit op <i>Minimaal</i> te zetten. (Raadpleeg <i>Wijzigen van de taal op het LCD-scherm</i> op pagina 13-15.)</p> <p>Als u uw machine aansluit op PBX of ISDN, moet u de menu-instelling van de Telefoonlijn aan uw type telefoon aanpassen. (Raadpleeg <i>Het Type Telefoonlijn instellen</i> op pagina 2-3.)</p>
Slechte verzendkwaliteit.	Probeer de resolutie te wijzigen in <i>Fijn</i> of <i>Superfijn</i> . Maak een kopie om te controleren of de scanner van uw machine goed werkt.
Verticale zwarte lijnen bij het verzenden.	Als de kopie die u hebt gemaakt hetzelfde probleem vertoont, dan is uw scanner verontreinigd. (Raadpleeg <i>De scanner reinigen</i> op pagina 13-24.)
<b>Inkomende Telefoontjes Behandelen</b>	
De machine registreert een spraakverbinding als faxtonen.	Als de functie Fax Waarnemen op machine geactiveerd is, is deze gevoeliger voor geluiden. Uw machine interpreteert misschien per ongeluk bepaalde stemmen of muziek op de lijn als faxtonen van een zendende machine en reageert dan met faxontvangsttonen. Deactiveer de fax door op <b>Stop/Exit</b> te drukken. Probeer dit probleem te vermijden door de functie Fax Waarnemen uit te schakelen. (Raadpleeg pagina 4-6.)
Een Faxoproep naar de machine overzetten.	Als u bij de machine hebt aangenomen, drukt u op <b>Mono Start</b> en hangt u onmiddellijk op. Als u vanaf een extern of tweede toestel hebt opgenomen, moet u de Faxontvangstcode intoetsen (standaardinstelling is (✕51). Hang op zodra uw machine opneemt.
Speciale functies op een enkele lijn	<p>Als u Wisselgesprekken, Wisselgesprekken/Nummerweergave, Belmaster, BT Call Minder, een alarmsysteem of andere speciale functies op een enkele telefoonlijn met uw machine gebruikt, kan dit problemen opleveren bij het versturen of ontvangen van faxen.</p> <p>Bijvoorbeeld: Als u een faxbericht verzendt of ontvangt terwijl er een signaal van één van deze speciale functies op de lijn binnenkomt; kan dit signaal de faxen tijdelijk onderbreken of verstoren. Brother's functie voor Foutencorrectie kan helpen om dit probleem te corrigeren. Deze situatie heeft betrekking op de industrie van telefoonsystemen, en komt veel voor bij apparaten die informatie verzenden en ontvangen over een lijn waarop ook speciale functies worden gebruikt. Als het voor uw bedrijf van essentieel belang is dat ook de kleinste onderbrekingen worden voorkomen, raden wij een afzonderlijke telefoonlijn zonder speciale functies aan.</p>
<b>Problemen met kopiëren</b>	
De machine kan geen kopie maken.	Controleer of de toets Copy  oplicht. (Raadpleeg <i>Kopieermodus instellen</i> op pagina 9-1.)
Verticale strepen op de kopieën	Soms ziet u verticale strepen op de kopieën. De scanner reinigen (Raadpleeg <i>De scanner reinigen</i> op pagina 13-24.)
Slechte kopieerresultaten bij gebruik van de ADF	Probeer de glasplaat te gebruiken. (Raadpleeg <i>De glasplaat gebruiken</i> op pagina 1-8.)

PROBLEEM	SUGGESTIES
<b>Problemen met Scannen</b>	
Tijdens het scannen verschijnen er TWAIN/WIA-fouten.	Zorg dat de TWAIN/WIA-driver van Brother als primaire bron is geselecteerd. Klik in PaperPort® op Scannen in het Bestandsmenu en selecteer de Brother TWAIN/WIA-driver.
Slechte scanresultaten bij gebruik van de ADF	Probeer de glasplaat te gebruiken. (Raadpleeg <i>De glasplaat gebruiken</i> op pagina 1-8.)
<b>Problemen met Software</b>	
De machine kan geen software installeren of afdrukken.	Het programma <b>MFL-Pro Suite repareren</b> op de cd-rom uitvoeren. Dit programma repareert en herinstalleert de software.
'Apparaat Bezet'	Controleer of er op het LCD-scherm van de machine geen foutmelding staat.
<b>PhotoCapture Center™ Problemen</b>	
Verwisselbare Schijf werkt niet naar behoren.	<p>a) Hebt u de update voor Windows® 2000 geïnstalleerd? Indien niet, doe dan het volgende:</p> <ol style="list-style-type: none"> <li>1. Koppel de USB-kabel los.</li> <li>2. Installeer de update voor Windows® 2000. Raadpleeg de Installatiehandleiding. Nadat de installatie is voltooid, wordt de PC automatisch opnieuw gestart.</li> <li>3. Wacht ongeveer 1 minuut nadat de PC opnieuw is gestart en sluit daarna de USB-kabel aan.</li> </ol> <p>b) Verwijder de mediakaart en plaats deze weer terug.</p> <p>c) Als u geprobeerd hebt "Eject" te gebruiken in Windows®, moet u de mediakaart verwijderen voordat u verdergaat.</p> <p>d) Als er een foutmelding verschijnt wanneer u de mediakaart probeert uit te werpen, betekent dit dat de kaart in gebruik is. Wacht even en probeer vervolgens opnieuw.</p> <p>e) Als geen van de hierboven gegeven oplossingen uitkomst biedt, moet u de PC en de machine a.u.b. uitzetten en daarna weer aanzetten. (U moet de stekker van de machine uit het stopcontact halen om de machine uit te zetten.)</p>
Geen toegang tot Verwisselbare Schijf vanuit het bureaubladpictogram.	Wees er zeker van dat u de mediakaart in de mediasleuf hebt geplaatst.
<b>Problemen met Netwerk</b>	
Ik kan niet via het Netwerk printen	<p>Controleer of de machine aan is, on-line en klaar is om te printen. Druk de netwerkconfiguratielijst af om uw netwerkinstellingen te bekijken. (Raadpleeg <i>Rapporten afdrukken</i> op pagina 8-3.)</p> <p>Sluit de LAN-kabel weer aan op de hub om te controleren of de kabels en de netwerkaansluitingen in orde zijn. Probeer, indien mogelijk, de machine aan te sluiten op een andere poort van uw hub en gebruik een andere kabel. Als de aansluitingen goed zijn, toont de machine twee seconden lang LAN actief.</p> <p>(Als u een draadloze verbinding gebruikt of problemen hebt met het netwerk, raadpleegt u de netwerkhandleiding op de cd-rom voor meer informatie.)</p>

PROBLEEM	SUGGESTIES
<b>Problemen met Netwerk (Vervolg)</b>	
De netwerkscanfunctie werkt niet.	<p>(Alleen voor Windows®) De Firewall-instelling op uw pc verhindert mogelijk de vereiste netwerkverbinding. Volg de onderstaande instructies om de Firewall te configureren. Raadpleeg de gebruikershandleiding bij uw software of neem contact op met de fabrikant als u eigen Firewall-software gebruikt.</p> <p>&lt;Gebruikers van Windows® XP SP2.&gt;</p> <ol style="list-style-type: none"> <li>1. Klik op 'Start', wijs naar 'Instellingen', klik op 'Configuratiescherm' en vervolgens op 'Windows Firewall'. Controleer of Windows Firewall is ingeschakeld op het tabblad 'Algemeen'.</li> <li>2. Klik op het tabblad 'Uitzonderingen' en vervolgens op de knop 'Poort toevoegen'.</li> <li>3. Voer een naam en poortnummer in (54295 voor netwerkscannen 54926 voor netwerk PC-Fax ontvangen), selecteer 'UDP' en klik op 'OK'.</li> <li>4. Controleer of de nieuwe instelling toegevoegd en ingeschakeld is en klik vervolgens op 'OK'.</li> </ol> <p>Bezoek het Brother Solutions Center als u Windows® XP SP1 gebruikt.</p>
De functie netwerk PC-FAX ontvangen werkt niet.	
De computer kan de machine niet vinden	<p>&lt;Voor gebruikers van Windows®&gt;</p> <p>De Firewall-instelling op uw pc verhindert mogelijk de vereiste netwerkverbinding. Zie bovenstaande instructies voor meer details.</p> <p>&lt;Voor gebruikers van Macintosh®&gt;</p> <p>Selecteer uw machine opnieuw in het programma DeviceSelector in Macintosh HD/Library/Printers/Brother/Utilities of via de keuzelijst Model in ControlCenter2.</p>
<b>Andere Problemen</b>	
Taal op het LCD-scherm niet correct	Raadpleeg <i>Wijzigen van de taal op het LCD-scherm</i> op pagina 13-15.
Het LCD-scherm is onscherp	Wijzig de contrastinstellingen. (Raadpleeg <i>Het Contrast van het LCD-scherm instellen</i> op pagina 2-8.)

## Wijzigen van de taal op het LCD-scherm

---

U kunt de taal op het LCD-scherm wijzigen.

- 1 Druk op **Menu/Set**.
- 2 Druk op ▲ of ▼ om uw taal te selecteren.  
Druk op **Menu/Set**.
- 3 Druk op **Stop/Exit**.

## Kiestoondetectie instellen

---

Als u automatisch een fax verzendt, wacht de machine standaard een bepaalde tijd alvorens het faxnummer te kiezen. Als u de kiestoondetectie instelt op Detectie begint de machine het nummer te kiezen zodra een kiestoondetectie wordt gedetecteerd. Deze instelling levert u een kleine tijdsbesparing op als u faxen naar een groot aantal verschillende nummers wilt verzenden. Als u deze instelling hebt gewijzigd en de machine problemen heeft met het kiezen van nummers, dient u terug te gaan naar de standaardinstelling Geen detectie.

- 1 Druk op **Menu/Set, 0, 5**.
- 2 Druk op ▲ of ▼ om Detectie (of GEEN detectie) te selecteren.  
Druk op **Menu/Set**.
- 3 Druk op **Stop/Exit**.

## Compatibiliteit

---

Als u problemen hebt met het verzenden of ontvangen van een fax door mogelijke storing op de telefoonlijn, raden wij u aan de Egalisatie voor compatibiliteit aan te passen. De machine past de modemsnelheid voor faxhandelingen aan.

- 1 Druk op **Menu/Set, 2, 0, 2**.
- 2 Druk op ▲ of ▼ om Normaal, (of Minimaal ) te selecteren.  
Druk op **Menu/Set**.
- 3 Druk op **Stop/Exit**.

Diversen 2.Compatibel
--------------------------



- Minimaal verlaagt de modemsnelheid naar 9600 bps. Tenzij er veel ruis op uw telefoonlijn is, kunt u er de voorkeur aan geven het alleen te gebruiken wanneer nodig.
- Minimaal stelt de modemsnelheid in op 14400 bps. (Standaard)

# De afdrukkwaliteit verbeteren

## De printkop reinigen

---

De machine reinigt regelmatig de printkop, teneinde een goede afdrukkwaliteit te garanderen. U kunt het reinigingsproces wanneer nodig handmatig starten.

Als er op de afgedrukte pagina's een horizontale streep door tekst of grafisch werk loopt, dient u de printkop en de inktcartridges te reinigen. U kunt alleen Zwart of drie kleuren tegelijk (Cyaan/Geel/Magenta) of alle vier kleuren tegelijk reinigen.

Bij het reinigen van de printkop wordt inkt verbruikt. Wanneer de kop te vaak wordt gereinigd, wordt er onnodig inkt verbruikt.

### **Voorzichtig**

Raak de printkop NIET aan. Als u de printkop aanraakt, kan hij blijvend worden beschadigd en kan de garantie erop vervallen.

**1** Druk op **Ink Management**.

**2** Druk op ▲ of ▼ om **Reinigen** te selecteren.

Druk op **Menu/Set**.

**3** Druk op ▲ of ▼ om **Zwarte inkt**, **Kleur** of **Alle inkt** te selecteren.

Druk op **Menu/Set**.

De machine begint de printkop te reinigen. Nadat het reinigen is voltooid, zal de machine automatisch weer overschakelen naar de stand standby.



Als u de printkop tenminste vijf keer hebt gereinigd en de afdruk is niet verbeterd, neem dan contact op met uw Brother-leverancier voor onderhoud.

## De afdrukkwaliteit controleren

---

Als er fletse of gestreepte kleuren en tekst verschijnen op uw uitvoer, kunnen enkele spuitmondjes verstopt zijn. U kunt dit controleren door de Testpagina Afdrukkwaliteit te printen en naar het patroon van de spuitmondjes te kijken.

- 1 Druk op **Ink Management**.
- 2 Druk op ▲ of ▼ om Testafdruk te selecteren.  
Druk op **Menu/Set**.
- 3 Druk op ▲ of ▼ om Printkwaliteit te selecteren.  
Druk op **Menu/Set**.
- 4 Druk op **Colour Start**.  
De machine begint de Testpagina Afdrukkwaliteit te printen.
- 5 Volg de instructies die op het blad zijn aangegeven om te zien of de kwaliteit OK is.

### Kwaliteit van kleurblokken controleren

Op het LCD-scherf wordt het volgende weergegeven:

Kwaliteit OK?  
1.Ja 2.Nee

- 6 Controleer de kwaliteit van de vier kleurenblokken op de testpagina. (BK/Kleur).
- 7 Als alle lijnen duidelijk zichtbaar zijn, drukt u op **1 (Ja)** en vervolgens op **Stop/Exit**.

—OF—

Als er zoals hieronder korte lijnen ontbreken, drukt u op **2 (Nee)**.

OK



Niet OK

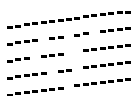

U wordt gevraagd of de afdrukkwaliteit voor zwart en drie kleuren in orde is.

Zwart OK?  
1.Ja 2.Nee

- 8 Druk voor Zwart of drie kleuren met een probleem op **2** (Nee).

Op het LCD-scherm wordt het volgende weergegeven:

Start reinigen?  
1.Ja 2.Nee

Druk op **1** (Ja).

De machine begint de printkop te reinigen.

- 9 Druk op **Colour Start** wanneer het reinigen is voltooid. De machine zal nu de Testpagina Afdrukkwaliteit nogmaals afdrukken en vervolgens terugkeren naar stap 5.

- 10 Druk op **Stop/Exit**.

Als er op de Testpagina Afdrukkwaliteit nog steeds inkt ontbreekt, moet u de reinigings- en testafdrukprocedures minimaal vijf keer herhalen. Als er na de vijfde reiniging en testafdruk nog steeds inkt ontbreekt, moet u de inktcartridge met de verstopte kleur vervangen. (Misschien heeft de inktcartridge meer dan zes maanden in uw machine gezeten of is de uiterste gebruiksdatum die op de verpakking van de cartridge staat, verstreken. Het kan ook zijn dat de inkt vóór gebruik niet goed opgeslagen was.)

Nadat de inktcartridge is vervangen, dient u deze te controleren door nog een Testpagina Afdrukkwaliteit te maken. Als het probleem niet is verholpen, moet u het reinigen van de printkop en de afdrukprocedures tenminste vijf keer herhalen voor de nieuwe inktcartridge. Als er nog inkt ontbreekt, neem dan contact op met uw Brother-leverancier.

### ! Voorzichtig

Raak de printkop NIET aan. Als u de printkop aanraakt, kan hij blijvend worden beschadigd en kan de garantie erop vervallen.



Als een spuitmondje van een printkop verstopt is, ziet het geprinte voorbeeld er als volgt uit.



Nadat het spuitmondje van de printkop gereinigd is, zijn de horizontale strepen verdwenen.

## De uitlijning controleren

---

Het is zelden nodig de uitlijning af te stellen, maar als na het transport van de machine de afgedrukte tekst vlekkerig is of afbeeldingen flets zijn, kan het zijn dat uitlijning nodig is.

- 1 Druk op **Ink Management**.
- 2 Druk op ▲ of ▼ om Testafdruk te selecteren.  
Druk op **Menu/Set**.
- 3 Druk op ▲ of ▼ om Uitlijning te selecteren.  
Druk op **Menu/Set**.
- 4 Druk op **Mono Start** of **Colour Start**.

De machine begint de Uitlijningscontrolepagina af te drukken.

Op het LCD-scherm wordt het volgende weergegeven:

Uitlijning OK?  
1.Ja 2.Nee

- 5 Controleer de testafdrukken voor 600 dpi en 1200 dpi om te zien of nummer 5 het beste overeenkomt met nummer 0. Als nummer 5 voor zowel 600 dpi als 1200 dpi het beste overeenkomt met nummer 0, dan drukt u op **1** (Ja) om de Uitlijningscontrole te voltooien en verder te gaan met stap 8.

—OF—

Als één van de andere nummers van de testafdrukken beter overeenkomt voor 600 dpi of 1200 dpi, drukt u op **2** (Nee) om dat nummer te selecteren.

- 6 Druk voor 600 dpi op het nummer (1-8) van de testafdruk die het beste overeenkomt met nummer 0.

600dpi aanpassen  
Beste beste# 5

- 7 Druk voor 1200 dpi op het nummer (1-8) van de testafdruk die het beste overeenkomt met nummer 0.

1200dpi aanpass.  
Beste beste# 5

- 8 Druk op **Stop/Exit**.



# Inktvolume controleren

U kunt controleren hoeveel inkt er nog in de cartridge zit.

- 1 Druk op **Ink Management**.
- 2 Druk op ▲ of ▼ om Inktvolume te selecteren.  
Druk op **Menu/Set**.
- 3 Druk op ▲ of ▼ om de kleur die u wilt controleren te selecteren.

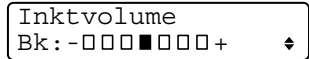

Inktvolume  
Bk: -□□□■□□□+

Op het LCD-scherm wordt het inktvolume weergegeven.

- 4 Druk op **Stop/Exit**.



U kunt het inktvolume vanaf uw computer controleren. (Zie bij gebruik van Windows® *Statusvenster* op pagina 1-3 van de softwarehandleiding op de cd-rom en bij gebruik van Macintosh® *Statusvenster* op pagina 8-2 van de softwarehandleiding op de cd-rom.)

# De machine inpakken en vervoeren

Als u de machine gaat transporteren, gebruik dan het oorspronkelijke verpakkingsmateriaal van de machine. Als u de machine niet goed inpakt, kan uw garantie vervallen.

## ! Voorzichtig

Het is belangrijk dat u de machine de printkop laat 'parkeren' na een printtaak. Luister goed naar de machine voordat u het apparaat uitschakelt, om te controleren of alle mechanische geluiden zijn gestopt. Indien de u de machine dit parkeerproces niet laat voltooien kan dit leiden tot afdrukproblemen en mogelijke schade aan de printkop.

- 1 Til het scannerdeksel op aan de rechterkant van de machine, totdat deze in de open stand vergrendeld is.
- 2 Verwijder alle inktcartridges en bevestig de gele beschermingen. (Raadpleeg *De papierinvoerrol reinigen* op pagina 13-26.)

Zorg er bij het aanbrengen van de beschermingen voor dat deze op hun plaats klikken zoals weergegeven in de illustratie.

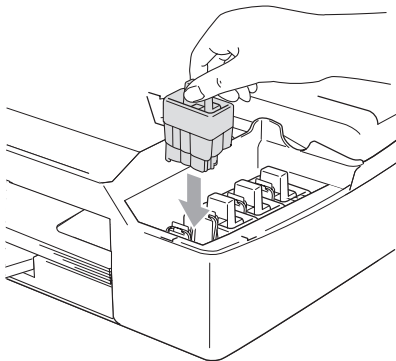

## ! Voorzichtig

Als u de gele beschermingen niet kunt vinden, verwijder de inktcartridges dan NIET als u de machine gaat vervoeren. Het is van essentieel belang dat tijdens het vervoeren van de machine de gele beschermingen zijn geplaatst of dat de inktcartridges op hun plaats zitten. Transport zonder de inktcartridges kan uw machine beschadigen en uw garantie laten vervallen.

- 3** Til het scannerdeksel op om de vergrendeling los te maken. Druk de steun van het scannerdeksel voorzichtig naar beneden en sluit het scannerdeksel.

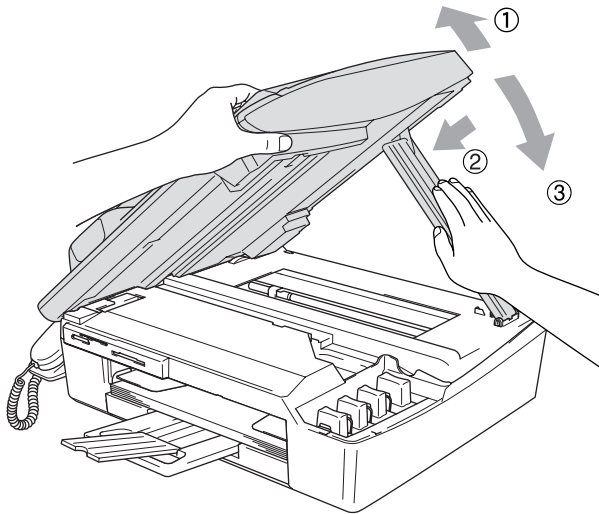

- 4** Haal de stekker van de machine uit het telefoonwandcontact en verwijder het telefoonsnoer van de machine.
- 5** Haal het netsnoer van de machine uit het stopcontact.
- 6** Koppel de USB-kabel of LAN-kabel los van de machine, als deze verbonden is.
- 7** Als uw machine over een hoorn beschikt, verwijder deze samen met het telefoonsnoer.
- 8** Verpak de machine in de plastic tas en doe deze in de originele doos met het originele verpakkingsmateriaal.

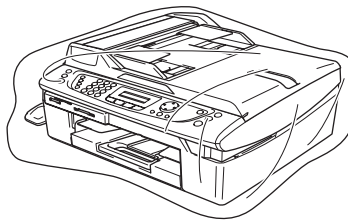

- 9** Verpak de afgedrukte materialen in de originele doos zoals hieronder aangegeven. Plaats de gebruikte inktcartridges niet in de doos.

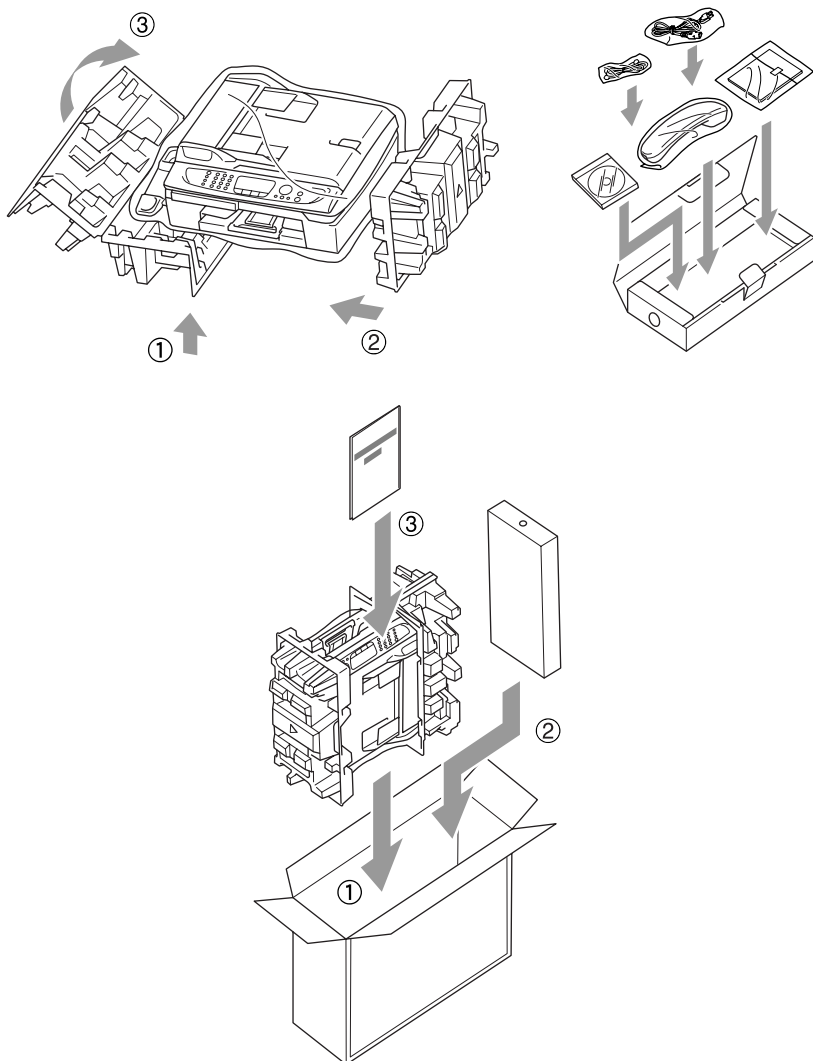

- 10** Sluit de doos.

# Routineonderhoud

## De scanner reinigen

Til het documentdeksel op. Reinig de glasplaat met isopropylalcohol op een zachte, pluisvrije doek.

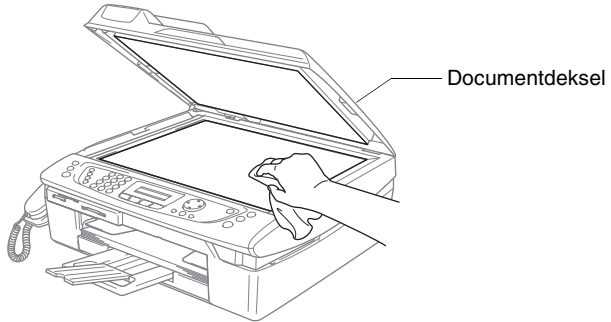

Reinig de witte balk en de glazen strook onder de plaat met behulp van een pluisvrije doek met isopropylalcohol.

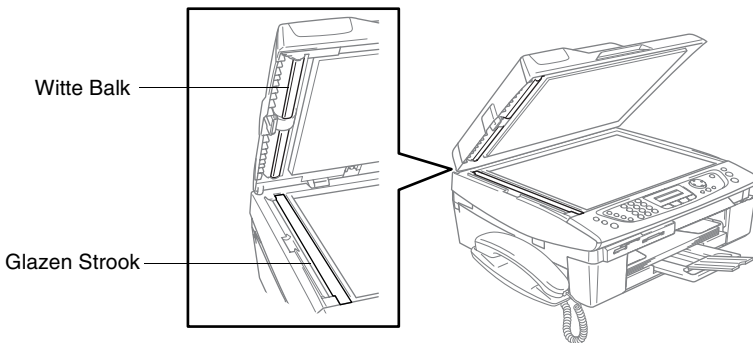

## De machinegeleiderol reinigen

---

- Zorg ervoor dat u de sterwielen voor papierdoorvoer of de codeerfilm niet aanraakt.
- Haal de machine uit het stopcontact voordat u de geleiderol reinigt.
- Als er inkt is gemorst op of rondom de geleiderol, verwijder deze dan met een zachte, droge, pluisvrije doek.

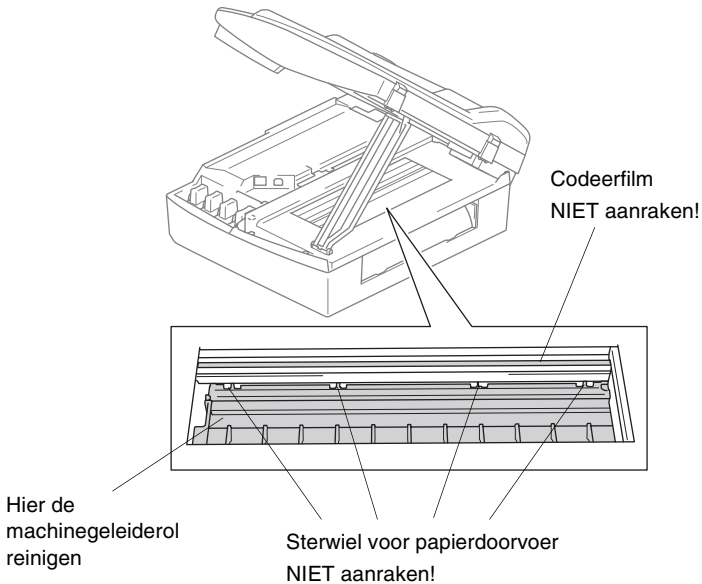

## De papierinvoerrol reinigen

---

- 1 Haal de stekker van de machine uit het stopcontact en verwijder de klep verwijdering vastgelopen papier.

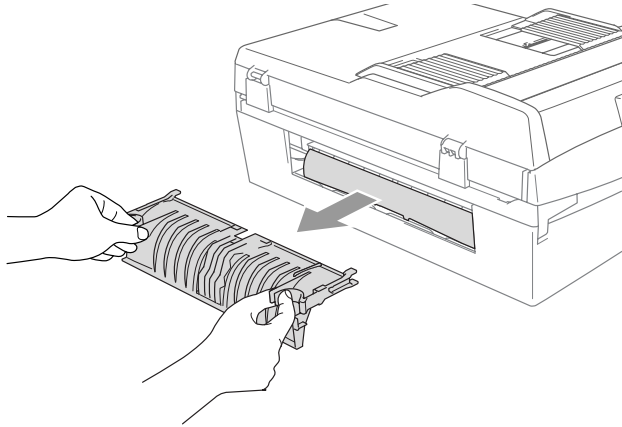

- 2 Reinig de papierinvoerrol met behulp van een wattenstaafje met isopropylalcohol.

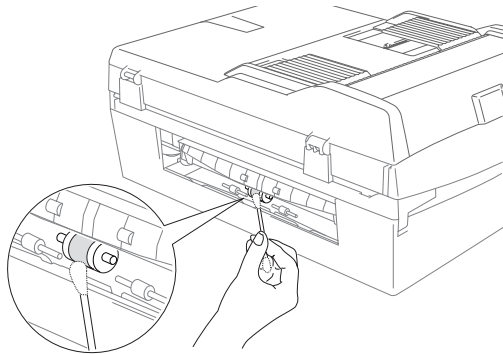

- 3 Zet de klep verwijdering vastgelopen papier weer op zijn plaats.
- 4 Sluit het netsnoer weer aan.

## De inktcartridges vervangen

Uw machine is voorzien van een inktstippenteller. De inktstippenteller controleert automatisch het inktniveau in elk van de 4 cartridges. Als de machine ontdekt dat een inktcartridge bijna leeg is, zal de machine u waarschuwen door middel van een melding op het LCD-scherm.

Het LCD-scherm informeert u welke inktcartridge bijna leeg is of vervangen moet worden. Volg de aanwijzingen op het LCD-scherm om de inktcartridges in de juiste volgorde te vervangen.

Ook al informeert de machine u dat er een inktcartridge leeg is, zal er nog een kleine hoeveelheid inkt in de inktcartridge aanwezig zijn. Het is noodzakelijk dat er inkt in de inktcartridge aanwezig blijft om te voorkomen dat de lucht de printkopset uitdroogt en beschadigt.

- 1 Til het scannerdeksel op aan de rechterkant van de machine, totdat deze in de open stand vergrendeld is.

Als één of meer tonerpatronen leeg zijn, bijvoorbeeld Zwart, wordt op het LCD-scherm **Zwart leeg** en **Inkt vervangen** weergegeven.

- 2 Trek de haak van de inktcartridge naar u toe en verwijder de inktcartridge van de kleur die op het LCD-scherm wordt getoond.

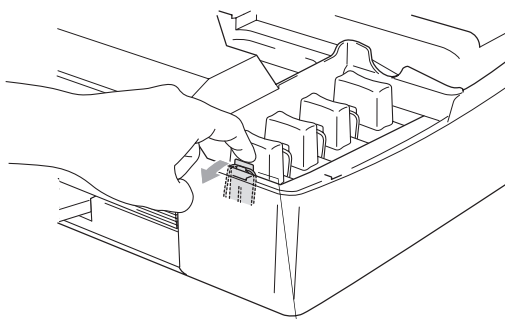

Haak van de Inktcartridge

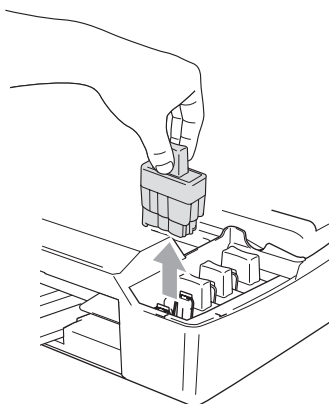

- 3 Open de zak met de nieuwe inktcartridge voor de kleur die op het LCD-scherm wordt getoond, en haal vervolgens de inktcartridge uit de zak.



#### 4 Verwijder het gele beschermkapje.



⊘ Raak het gebied dat in de bovenstaande afbeelding wordt aangegeven niet aan.

 Als het gele beschermkapje loskomt terwijl u de zak opent, raakt de cartridge niet beschadigd.

5 Elke kleur heeft zijn eigen positie. Houd de inktcartridge rechtop wanneer u hem in de sleuf plaatst. Duw op de inktpatroon totdat de haak eroverheen klikt.

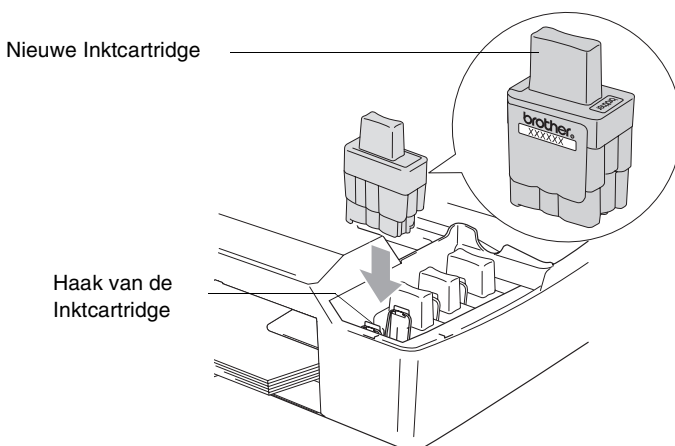

6 Til het scannerdeksel op om de vergrendeling los te maken. Druk de steun van het scannerdeksel voorzichtig naar beneden en sluit het scannerdeksel.

**7** Als u een inktcartridge hebt vervangen terwijl de melding *Zwart bijna leeg* op het LCD-scherm werd weergegeven, wordt u wellicht gevraagd te bevestigen dat het om een nieuwe cartridge gaat. Bijvoorbeeld: *Veranderd? Zwart?* 1. Ja 2. Nee. Voor elke *nieuwe* cartridge die u geïnstalleerd hebt, drukt u op **1** op het numerieke toetsenbord om de inktstippenteller automatisch op nul te zetten voor die kleur. Als de inktcartridge die u hebt geïnstalleerd niet nieuw is, moet u **2** selecteren.



Als u wacht totdat de melding *Zwarte inkt op* op het LCD-scherm wordt weergegeven, zal de machine de inktstippenteller automatisch op nul zetten.



Als de melding *Installeer* op het LCD-scherm wordt weergegeven nadat u inktcartridges hebt geïnstalleerd, controleer dan of de inktcartridges juist zijn aangebracht.

### **WAARSCHUWING**

Mocht u inkt in uw ogen krijgen, spoel ze dan onmiddellijk met water en raadpleeg een arts als u zich bezorgd maakt.



## Voorzichtig

- Verwijder geen inktcartridges als deze niet vervangen hoeven te worden. Als u dit toch doet, kan dit de hoeveelheid inkt verminderen en weet de machine niet hoeveel inkt er nog in de cartridge zit.
- Raak de houders voor de cartridges niet aan. Als u dat doet, kan de inkt vlekken op uw huid achterlaten.
- Als u inkt op uw lichaam of kleding hebt gemorst, was deze dan onmiddellijk met zeep of een wasmiddel.
- Als u een inktcartridge op de verkeerde kleurpositie installeert, dan moet u (nadat de cartridge op de juiste plaats is geïnstalleerd) de printkop diverse keren reinigen; pas dan mag u gaan afdrukken, omdat de kleuren dan gemengd waren.
- Installeer een inktcartridge onmiddellijk na het openen in de machine en verbruik deze binnen zes maanden na de installatie. Gebruik ongeopende inktcartridges vóór de uiterste verbruiksdatum die op de cartridgeverpakking vermeld staat.
- De inktcartridge niet openmaken of ermee knoeien, want daardoor kan de cartridge inkt verliezen.
- De multifunctionele machines van Brother zijn ontworpen om te werken met inkt van een bepaalde specificatie en leveren optimale prestaties indien gebruikt met originele inktpatronen van Brother. Brother kan deze optimale prestaties niet garanderen indien inkt of inktpatronen van andere specificaties worden gebruikt. Het gebruik van patronen anders dan originele patronen van Brother en van patronen die met inkt van andere merken zijn gevuld, wordt daarom afgeraden. Indien de printkop of een ander onderdeel van deze machine beschadigd raakt als gevolg van het gebruik van producten die niet geschikt zijn voor deze machine, worden reparaties die nodig zijn als gevolg daarvan niet door de garantie gedekt.

## De telefoon en telefoonhaak aanbrengen of verwijderen

---

Als u de telefoon en telefoonhaak niet gebruikt, kunt u deze verwijderen.

### De telefoon en telefoonhaak verwijderen

- 1 Koppel het spiraalsnoer van de telefoon los van de machine.

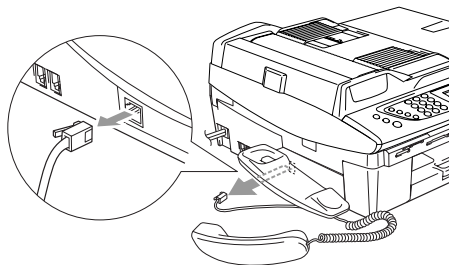

- 2 Trek het lipje naar buiten en houd het vast terwijl u de telefoonhaak naar de achterkant van de machine duwt.

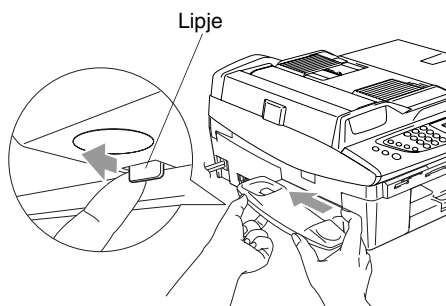

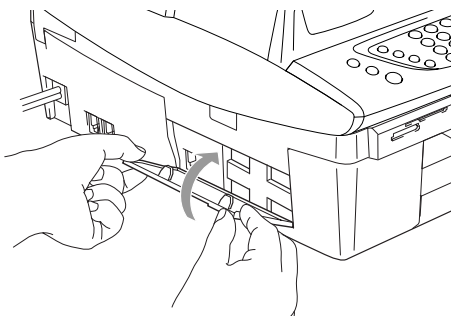

- 3 Bevestig het zijpaneel.

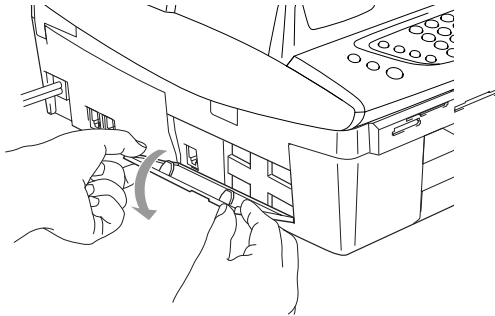

## De hoorn en de telefoonhaak installeren

- 1 Verwijder het zijpaneel.



-  Gebruik een muntstuk als het niet lukt het paneel met de hand te openen.

- 2 Plaats de uitgespaarde pijlen op de telefoonhaak in lijn met die van de machine en schuif de telefoonhaak vervolgens naar de voorkant van de machine totdat deze op zijn plaats klikt.

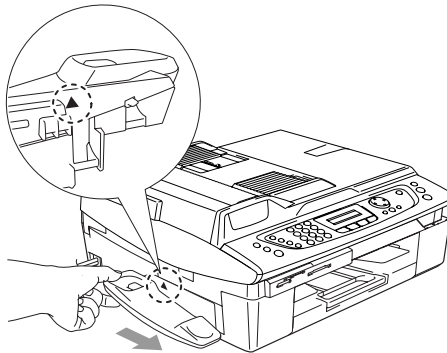

- 3 Sluit het spiraalsnoer van de telefoon aan op de machine.

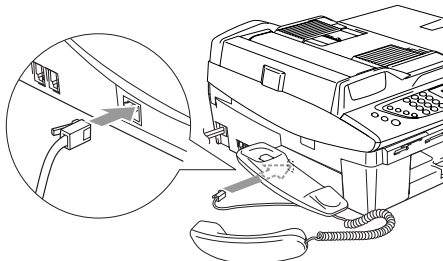

# A Bijlage A

## Geavanceerde ontvangsthandelingen

### Werken met een tweede toestel

---

Als u een faxoproep aanneemt op een tweede toestel of op een extern toestel dat correct is aangesloten op de machine, kunt u de oproep door uw machine laten aannemen door de faxontvangstcode te gebruiken. Als u de faxontvangstcode \*51 intoetst, zal de fax op de machine worden ontvangen.

Als de machine een normaal telefoontje aanneemt en het dubbele belsignaal geeft, toetst u de Code voor het Aannemen van de Telefoon in (#51) om het telefoontje op een tweede toestel aan te nemen. (Raadpleeg *De F/T-Beltijd instellen (alleen in Fax/Tel-modus)* op pagina 4-5.)

Als u een telefoontje aanneemt en er niemand aan de lijn is, betreft het hoogstwaarschijnlijk een inkomende fax.

- Voor activeren op afstand, moet u de vereiste codes inschakelen. (Raadpleeg *De codes voor afstandsbediening wijzigen* op pagina A-3.)

Druk op \*51 en wacht tot u het tjrpende geluid hoort of totdat het LCD-scherm *Ontvangst* weergeeft, pas dan kunt u ophangen.



U kunt ook de functie Fax waarnemen gebruiken om ervoor te zorgen dat uw machine het telefoontje automatisch aanneemt. (Raadpleeg *Fax Waarnemen* op pagina 4-6.)

## **Fax/Tel-modus in de energiebesparende stand**

---

Als de machine in de stand Fax/Tel staat en het dubbele belsignaal u op een telefoongesprek attendeert, kunt u alleen antwoorden door de hoorn van de machine op te nemen.

Als u antwoordt *voordat* de machine met het dubbele belsignaal overgaat, kunt het gesprek op een extern of tweede toestel opnemen.

## **Uitsluitend voor de Fax/Tel-modus**

---

(Als de machine in de Fax/Tel-modus staat, wordt het dubbele belsignaal gebruikt om u aan te geven dat het een normaal telefoontje betreft).

Wanneer u bij de machine bent, kunt u de hoorn opnemen of drukken op **Speaker Phone** om te antwoorden.

Als u de hoorn van het tweede toestel opneemt, druk twee keer op **Speaker Phone** om te antwoorden.

Als u zich bij een tweede toestel bevindt, moet u de hoorn opnemen tijdens het overgaan van de dubbele bel en tussen de twee dubbele belsignalen in drukken op **#51**. Als niemand aan het toestel is of wanneer iemand u een fax wilt zenden, stuurt u de oproep terug naar de machine door te drukken op **\*51**.

## Een draadloze externe telefoon gebruiken

---

Als het basisstation van de draadloze telefoon is aangesloten (raadpleeg pagina A-4) en u de draadloze hoorn van het toestel meestal bij u hebt, is het eenvoudiger om de oproepen tijdens de Belvertraging te beantwoorden.

## De codes voor afstandsbediening wijzigen

---

Via activeren op afstand kunt u commando's naar uw machine versturen vanaf een tweede toestel of externe telefoon. Voor activeren op afstand moet u de vereiste codes inschakelen. De voorgeprogrammeerde Faxontvangstcode is \*51. De voorgeprogrammeerde Code voor het Aannemen van de Telefoon is #51.



Als de verbinding steeds wordt verbroken wanneer u probeert om op afstand toegang te krijgen tot uw extern antwoordapparaat, is het raadzaam om de Faxontvangstcode en de Code voor het Aannemen van de Telefoon in een andere driefijferige code te veranderen (bijvoorbeeld ### en 999).

- 1 Wanneer het lampje niet groen oplicht, druk op  (Fax).
- 2 Druk op **Menu/Set, 2, 1, 4**.
- 3 Druk op ▲ of ▼ om Aan (of Uit) te selecteren.  
Druk op **Menu/Set**.
- 4 Voer de nieuwe Faxontvangstcode in.  
Druk op **Menu/Set**.
- 5 Voer de nieuwe Code voor het Aannemen van de Telefoon in.  
Druk op **Menu/Set**.
- 6 Druk op **Stop/Exit**.



Het is mogelijk dat de codes voor afstandsbediening met bepaalde telefoonsystemen niet werken.



# Een extern apparaat op uw machine aansluiten

## Een extern toestel aansluiten

---

U kunt een apart toestel aansluiten, zoals in onderstaande afbeelding.

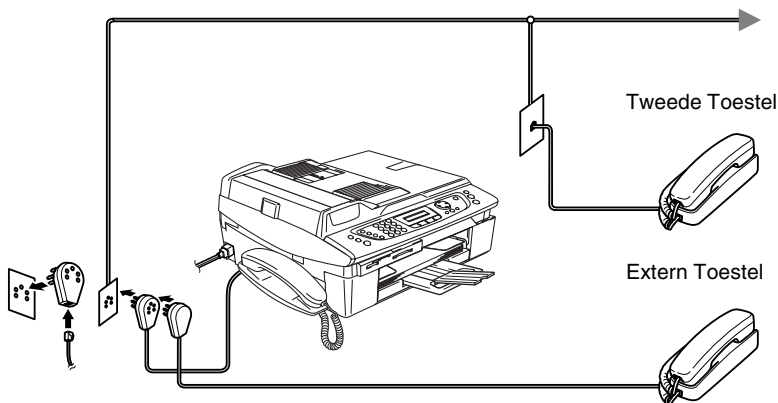

Als u een externe telefoon of een tweede toestel gebruikt, wordt op het LCD-scherm `Ext.tel in gebr.` weergegeven.

# Een extern antwoordapparaat (ANTW.APP.) aansluiten

---

## Volgorde

U wilt misschien een extra antwoordapparaat aansluiten. Als u echter een **extern** ANTW.APP. aansluit op dezelfde telefoonlijn als de machine, worden alle gesprekken beantwoord door het ANTW.APP., en “luistert” de machine naar faxtonen. Als er faxtonen klinken, neemt de machine de oproep over en wordt de fax ontvangen. Als hij geen faxtonen hoort, laat de machine het uitgaande bericht continu afspelen door het antwoordapparaat, zodat degene die u belt een bericht kan inspreken.

Het antwoordapparaat moet binnen vier belsignalen antwoorden (de aanbevolen instelling is twee belsignalen). De machine kan de faxtonen pas opvangen, als het antwoordapparaat de oproep heeft beantwoord, en met vier belsignalen blijven er slechts 8 tot 10 seconden van faxtonen over voor de aansluitbevestiging. Volg de instructies in dit handboek voor het opnemen van uw uitgaand bericht nauwkeurig op. Wij raden af om op uw extern antwoordapparaat de functie bespaarstand te gebruiken, als deze meer dan vijf keer overgaat.



Als niet al uw faxen worden ontvangen, dient u de instelling Belvertraging op uw extern ANTW.APP. te verlagen.

⊘ U mag geen ANTW.APP. op een andere plaats op dezelfde telefoonlijn aansluiten.

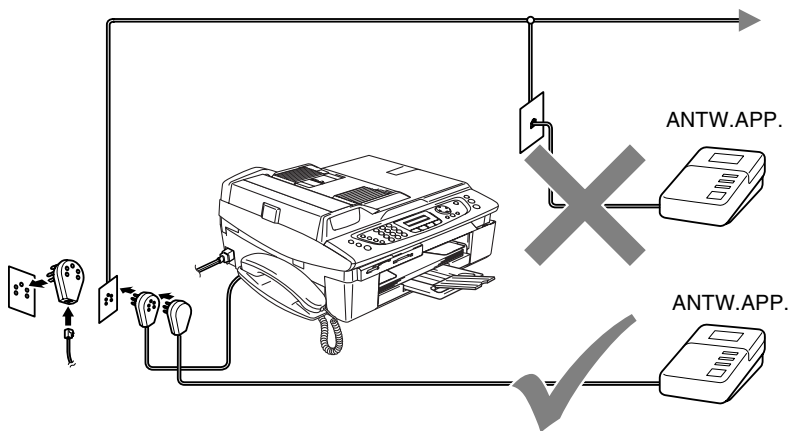

Als u een ANTW.APP. hebt aangesloten, wordt op het LCD-scherm weergegeven Ext.tel in gebr..

## Aansluitingen

Het externe ANTW.APP. moet zijn aangesloten zoals boven aangegeven

- 1** Stel uw ANTW.APP. in op één of twee belsignalen. (De instelling voor de Belvertraging van de machine is niet van toepassing.)
- 2** Het uitgaand bericht op uw extern ANTW.APP. opnemen.
- 3** Activeer het ANTW.APP.
- 4** Stel de Ontvangstmodus in op *Handmatig*.  
(Raadpleeg *De Ontvangstmodus kiezen* op pagina 4-1.)

## Een uitgaand bericht op een extern ANTW.APP. opnemen

Tijdsplanning is van essentieel belang wanneer u dit bericht opneemt. Het bericht bepaalt de wijze waarop de handmatige en automatische faxontvangst verloopt.

**1** Neem 5 seconden stilte op aan het begin van uw bericht. (Dit geeft uw machine de gelegenheid om bij automatische faxtransmissies de faxtonen te horen voordat deze stoppen.)

**2** Wij adviseren u het bericht te beperken tot 20 seconden.



Wij raden u aan om aan het begin van uw uitgaand bericht eerst een stilte van 5 seconden op te nemen, omdat de machine geen faxtonen kan horen over een resonerende of luide stem. U kunt proberen om deze pauze weg te laten, maar als uw machine problemen heeft met de ontvangst, dient u het uitgaand bericht opnieuw op te nemen en deze pauze in te lassen.

## Aansluiting op meerdere lijnen (PBX)

---

De meeste kantoren gebruiken een centraal telefoonsysteem. Hoewel het vaak relatief eenvoudig is om de machine aan te sluiten op een PBX-systeem (Private Branch Exchange), raden wij u toch aan om contact op te nemen met het bedrijf dat uw telefoonsysteem heeft geïnstalleerd en hen te vragen de machine voor u aan te sluiten. We adviseren u de machine op een aparte lijn aan te sluiten.

Als de machine moet worden aangesloten op een systeem met meer lijnen, vraagt u uw installateur dan om de machine op de laatste lijn in het systeem aan te sluiten. Zo voorkomt u dat het apparaat wordt geactiveerd telkens wanneer er een telefoongesprek wordt ontvangen.

### Als u de machine installeert om met een PBX te laten werken

- 1** We garanderen niet dat het apparaat onder alle omstandigheden naar behoren met PBX werkt. Neem bij problemen in eerste instantie contact op met het bedrijf dat uw centrale verzorgt.
- 2** Als alle inkomende telefoontjes door een telefonist(e) worden beantwoord, is het raadzaam de Ontvangstmodus in te stellen op *Handmatig*. Alle inkomende telefoontjes worden dan in eerste instantie als telefoongesprekken beschouwd.
- 3** Zorg ervoor dat het type telefoonlijn is ingesteld op PBX. (Raadpleeg *Het Type Telefoonlijn instellen* op pagina 2-3.)

### Speciale functies op uw telefoonlijn

---

Als u functies zoals Voicemail, Wisselgesprek, Wisselgesprek/Nummerweergave, BelMaster, een antwoordapparaat, een alarmsysteem of een andere speciale functie op één telefoonlijn hebt, kan dit problemen veroorzaken bij de werking van uw machine. (Raadpleeg *Speciale functies op een enkele lijn* op pagina 13-12.)

# B Bijlage B

## Programmeren op het scherm

De machine is zodanig ontworpen dat zij eenvoudig te gebruiken is voor programmering op het LCD-scherm, met behulp van de navigatietoetsen. Programmeren op het scherm is uiterst eenvoudig en helpt u alle functies van uw machine optimaal te benutten.

Aangezien de programmering op het LCD-scherm plaatsvindt, hebben wij stap voor stap meldingen op het scherm gecreëerd om u te helpen uw machine te programmeren. U hoeft alleen de aanwijzingen op te volgen die u door de menuselecties en de programmeeropties leiden.

### Menutabel

---

U kunt uw machine waarschijnlijk zonder deze Gebruikershandleiding programmeren, wanneer u de Menutabel gebruikt die op pagina B-3 begint. Deze pagina's helpen u de menuselecties en -opties te begrijpen die u vindt in de programma's van de machine.



U kunt uw machine programmeren door te drukken op

**Menu/Set** gevolgd door de menunummers.

Als u bijvoorbeeld *Faxresolutie* wilt instellen op *Fijn*:

Druk op **Menu/Set**, **2**, **2**, **2** en **▲** of **▼** om *Fijn* te selecteren.





Druk op **Menu/Set**.

### Opslag in geheugen

---

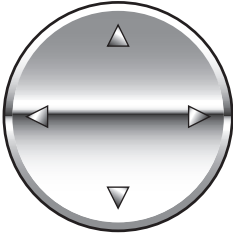
Bij een stroomstoring zullen de menu-instellingen niet verloren gaan, omdat deze permanent zijn opgeslagen. Tijdelijke instellingen (zoals instellingen voor Contrast, de Internationale Modus, enz.) gaan wel verloren. U zult waarschijnlijk ook de datum en de tijd opnieuw moeten instellen.

# Navigatietoetsen

	 Menu/Set	Het menu openen Naar volgende menuniveau Optie accepteren
		Door huidig menuniveau bladeren
		Terug naar vorig menuniveau
		Menu afsluiten

U kunt de programmeermodus openen door op **Menu/Set** te drukken.

Wanneer u het menu hebt geopend, kunt u het op het LCD-scherm doorbladeren.

Druk op **1** voor het Algemene Instelmenu

—OF—

Kies ▲▼ & Set  
1.Standaardinst.

Druk op **2** voor het Faxmenu

—OF—

Kies ▲▼ & Set  
2.Fax

Druk op **3** voor het Kopieermenu

⋮

Kies ▲▼ & Set  
3.Kopie

Druk op **0** voor de Voorbereidende  
Instelling

Kies ▲▼ & Set  
0.Stand.instel.

U kunt sneller door ieder menuniveau bladeren door op de betreffende pijl (omhoog/omlaag) te drukken: ▲ of ▼.

Selecteer een optie door op **Menu/Set** te drukken, wanneer die optie op het LCD-scherm verschijnt.

Het LCD-scherm geeft dan het volgende menuniveau weer.

Druk op ▲ of ▼ om naar uw volgende menuselectie te bladeren.

Druk op **Menu/Set**.

Nadat u een optie hebt ingesteld, wordt op het LCD-scherm de melding *Geaccepteerd* weergegeven.



Hoofdmenu	Submenu	Menuselecties	Opties	Omschrijvingen	Pagina	
1. Standaardinst.	1. Tijd klokstand	—	5 Min. <b>2 Min.</b> 1 Min. 30 Sec. 0 Sec. Uit	Hiermee kunt u de tijd instellen om terug te keren naar de Faxmodus.	2-4	
	2. Papiersoort	—	<b>Normaal</b> Inkjet Glossy Transparanten	Hiermee kunt u de papiersoort in de papierlade instellen.	2-5	
	3. Papierformaat	—	Letter Legal <b>A4</b> A5 10x15cm	Hiermee kunt u de papierformaat in de papierlade instellen.	2-5	
	4. Volume	1. Belvolume	—	Hoog <b>Half</b> Laag Uit	Hiermee kunt u het belvolume aanpassen.	2-6
		2. Waarsch. toon	—	Hoog Half <b>Laag</b> Uit	Hiermee kunt u het volume van het geluidssignaal aanpassen.	2-6
		3. Luidspreker	—	Hoog <b>Half</b> Laag Uit	Hiermee kunt u het volume van de luidspreker aanpassen.	2-7
	5. Aut. zomertijd	—	<b>Aan</b> Uit	De Zomertijd wordt automatisch ingesteld.	2-8	
6. Bespaarstand	—	<b>Faxontvang. : Aan</b> Faxontvang. : Uit	Aanpassing van de toets Energiebesparing om in de energiebesparende stand geen faxen te ontvangen.	1-5		
7. LCD Contrast	—	<b>Licht</b> Donker	Contrast van het LCD-scherm afstellen.	2-8		



De fabrieksinstellingen staan vet gedrukt.



Hoofdmenu	Submenu	Menuselecties	Opties	Omschrijvingen	Pagina
2. Fax	1. Ontvangstmenu (Uitsluitend in Faxmodus)	1. Belvertraging	Belvertraging 02-10 (02)	Instelling van het aantal beltonen, voordat de machine opneemt in de stand Fax, Fax/Tel of ANTW.APP.	4-3
			Bespaarstand Aan Uit	Functie Kostenbesparing de machine gaat 2 keer over als er berichten zijn en 4 keer als er geen berichten zijn, zodat u kunt ophangen zonder voor het telefoontje te betalen.	4-4
		2. F/T Beltijd	70 Sec. 40 Sec. 30 Sec. 20 Sec.	Instelling van het dubbele belsignaal in de stand Fax/Tel, om een normaal telefoontje te signaleren.	4-5
		3. Fax Waarnemen	Aan Half Uit	Faxberichten worden ontvangen zonder op de toets <b>Mono Start</b> of <b>Colour Start</b> te drukken.	4-6
		4. Afstandscode:	Aan (*51, #51) Uit	U kunt alle telefoontjes op een tweede of een extern toestel aannemen en codes gebruiken om de machine op On of Off te zetten. U kunt deze codes aanpassen aan uw persoonlijke wensen.	A-3
		5. Auto reductie	Aan Uit	Hiermee kunt u inkomende faxen verkleinen.	4-7
		6. Geh. ontvangst	Aan Uit	Hiermee worden alle inkomende faxen automatisch in het geheugen opgeslagen, als het papier op is.	4-8
		7. Ontvang Pollen	Stand. Beveilig Tijd klok	Hiermee stelt u uw machine in om faxberichten van een andere faxmachine op te vragen (pollen).	4-9



De fabrieksinstellingen staan vet gedrukt.

Hoofdmenu	Submenu	Menuselecties	Opties	Omschrijvingen	Pagina
2.Fax (Vervolg)	2.Verzendmenu (Uitsluitend in Faxmodus) (Vervolg).	1.Contrast	Auto Licht Donker	Hiermee kunt u de faxen die u verzendt lichter of donkerder maken.	3-6
		2.Faxresolutie	Standaard Fijn Superfijn Foto	Hiermee kunt u de standaardresolutie voor uitgaande faxen instellen.	3-7
		3.Tijd klok	—	Instellen in 24-uursformaat van de dag, om hoe laat uitgestelde faxberichten moeten worden verzonden.	3-13
		4.Verzamelen	Aan Uit	Hiermee worden de uitgestelde faxen tegelijktijd in één transmissie naar hetzelfde faxnummer verzonden.	3-14
		5.Direct Verzend	Uit Aan Alleen deze fax	U kunt een fax verzenden zonder het geheugen te gebruiken.	3-9
		6.Verzend Pollen	Stand. Beveilig	Hiermee kunt u het document op uw machine instellen, zodat een andere faxmachine dit kan opvragen.	3-14
		7.Internationaal	Aan Uit	Als u problemen hebt met het internationaal verzenden van faxen, zet dit dan op On.	3-12
		0.Afmeting scan	Letter A4	Scangebied van de glasplaat aanpassen aan het documentformaat.	3-18
	3.Kiesgeheugen	1.Snelkies	—	Hiermee kunt u Snelkiesnummers opslaan, zodat u kunt kiezen door slechts op een paar toetsen (en Start) te drukken.	5-1
		2.Groepsinstell.	—	Hiermee kunt u een Groepsnummer instellen dat wordt gebruikt voor het Groepsverzenden.	5-3



De fabrieksinstellingen staan vet gedrukt.

Hoofdmenu	Submenu	Menuselecties	Opties	Omschrijvingen	Pagina
2.Fax (Vervolg)	4.Kies rapport	1.Verz.rapport	Aan Aan+Beeld Uit Uit+Beeld	Hier stelt u in wanneer het Verzendingsrapport en het Journaal worden afgedrukt.	8-1
		2.Journaal per.	Om de 7 dagen Om de 2 dagen Om de 24 uur Om de 12 uur Om de 6 uur <b>Na 50 faxen</b> Uit		8-2
	5.Afstandsopties	1.Drzenen/ Opsln	Uit Fax Doorzenden Fax Opslaan PC-Fax ontv.	Hiermee kunt u de machine instellen om faxberichten door te zenden, binnenkomende faxen in het geheugen op te slaan (zodat u ze op kunt opvragen wanneer u niet bij uw machine bent) of faxen naar uw PC te sturen.	6-2
		2.Afst. bediening	---*	U moet uw eigen code instellen voor het Opvragen Vanaf Een Ander Toestel.	6-5
		3.Print document	—	Hiermee worden inkomende faxen die in het geheugen zijn opgeslagen geprint.	4-8
	6.Rest. jobs	—	—	Hiermee kunt u controleren welke taken er in het geheugen zitten, en geselecteerde taken annuleren.	3-10
	7.Beantw. inst.	1.Uitg. bericht	Beantw. bericht F/T bericht	Uitgaand bericht Afspelen/Opnemen.	7-2
		2.Max. Ber. Tijd	180 Sec. 120 Sec. 60 Sec. 30 Sec.	Selecteren hoe lang inkomende berichten maximaal mogen duren.	7-6
		3.IGB Mon. Volume	Aan Uit	Maakt het mogelijk het volume van de luidspreker op On of Off te zetten wanneer er telefoontjes binnenkomen.	7-6



De fabrieksinstellingen staan vet gedrukt.

Hoofdmenu	Submenu	Menuselecties	Opties	Omschrijvingen	Pagina	
2.Fax (Vervolg)	0.Diversen	1.Beveiligd geh.	—	Blokkeert de meeste functies, behalve het in het geheugen ontvangen van faxen.	3-16	
		2.Compatibel	Normaal Minimaal	Egalisatie voor verzendproblemen aanpassen.	13-15	
3.Kopie	1.Kwaliteit	—	Fijn Norm Snel	Selecteert de Kopieerresolutie voor uw type document.	9-13	
	2.Helderheid	—	- □□□■ + - □□□□ + - □□□□ + - □□□□ + - ■□□□ +	Hiermee kunt u de helderheid instellen.	9-13	
	3.Contrast	—	- □□□■ + - □□□□ + - □□□□ + - □□□□ + - ■□□□ +	Hiermee kunt het contrast voor de kopieën aanpassen.	9-13	
	4.Pas kleur aan	1.Rood	—	R:- □□□■ + R:- □□□□ + R:- □□□□ + R:- □□□□ + R:- ■□□□ +	Hiermee kunt u de hoeveelheid Rood in kopieën aanpassen.	9-14
		2.Groen	—	G:- □□□■ + G:- □□□□ + G:- □□□□ + G:- □□□□ + G:- ■□□□ +	Hiermee kunt u de hoeveelheid Groen in kopieën aanpassen.	
		3.Blauw	—	B:- □□□■ + B:- □□□□ + B:- □□□□ + B:- □□□□ + B:- ■□□□ +	Hiermee kunt u de hoeveelheid Blauw in kopieën aanpassen.	
	4.Fotocapture	1.Printkwaliteit	—	Norm Foto	Hiermee kunt u de afdrukkwaliteit instellen.	10-9
2.Papier&Afmet.		—	Letter Glossy 10x15cm glossy 13x18cm glossy A4 glossy Letter Normaal A4 normaal Letter Inkjet A4 inkjet 10x15cm inkjet	Hiermee kunt u het papier- en afdrukformaat selecteren.	10-9	



De fabrieksinstellingen staan vet gedrukt.

Hoofdmenu	Submenu	Menuselecties	Opties	Omschrijvingen	Pagina	
4.Fotocapture (Vervolg)	3.Helderheid	—	- □□□□ ■ + - □□□ ■ □ + - □□□□ □ + - □ ■□□□ + - ■□□□□ +	Hiermee kunt u de helderheid instellen.	10-9	
	4.Contrast	—	- □□□□ ■ + - □□□ ■ □ + - □□□□ □ + - □ ■□□□ + - ■□□□□ +	Hiermee kunt het contrast instellen.	10-10	
	5.Kleur aanpass.	Aan Uit	1.Witbalans	- □□□□ ■ + - □□□ ■ □ + - □□□□ □ + - □ ■□□□ + - ■□□□□ +	Hiermee kunt u de tint van witte vlakken aanpassen.	10-10
			2.Scherpte	- □□□□ ■ + - □□□ ■ □ + - □□□□ □ + - □ ■□□□ + - ■□□□□ +	Hiermee kunt u het detail van de afbeelding verbeteren.	
			3.Kleurdensiteit	- □□□□ ■ + - □□□ ■ □ + - □□□□ □ + - □ ■□□□ + - ■□□□□ +	Hiermee kunt u de totale hoeveelheid kleur in de afbeelding aanpassen.	
	6.Bijsnijd (crop)	—	Aan Uit	Hiermee kunt u de afbeelding rond de marge trimmen ter aanpassing aan het papierformaat of het afdrukformaat. Zet deze functie op Off, als u hele afbeeldingen wilt printen of ongewenst trimmen wilt vermijden.	10-12	
7.Zonder rand	—	Aan Uit	Hiermee kunt u het bedrukbare gedeelte vergroten tot de papierranden.	10-12		



De fabrieksinstellingen staan vet gedrukt.

Hoofdmenu	Submenu	Menuselecties	Opties	Omschrijvingen	Pagina
4.Fotocapture (Vervolg)	8.Scan nr kaart	1.Kwaliteit	200x100 dpi z/w 200 dpi z/w <b>150 dpi kleur</b> 300 dpi kleur 600 dpi kleur	Hiermee kunt u de Scanresolutie voor uw type document selecteren.	10-14
		2.Z/W best.type	<b>TIFF</b> PDF	Hiermee kunt u het standaard bestandsformaat voor zwart-witscans selecteren.	10-15
		3.Kleur besttype	<b>PDF</b> JPEG	Hiermee kunt u het standaard bestandsformaat voor kleurencans selecteren.	10-15
5.LAN	1.TCP/IP (kabel)	1.BOOT Method	<b>Autom.</b> Statisch RARP BOOTP DHCP	Kies de opstartmethode die het beste aan uw eisen voldoet.	Raadpleeg de Netwerkhandleiding op de CD-ROM.
		2.IP Address	[000-255]. [000-255]. [000-255]. [000-255]	Voer het IP-adres in.	
		3.Subnet Mask	[000-255]. [000-255]. [000-255]. [000-255]	Voer het Subnet-masker in.	
		4.Gateway	[000-255]. [000-255]. [000-255]. [000-255]	Voer het adres van de Gateway in.	
		5.Node naam	BRN_XXXXXX	Voer de nodenaam in.	
		6.WINS Config	<b>Autom.</b> Statisch	U kunt de WINS configuratiemodus kiezen.	
		7.WINS Server	(Primary) [000-255]. [000-255]. [000-255]. [000-255]. (Secondary) [000-255]. [000-255]. [000-255]. [000-255].	Specificeert het IP-adres van de primary of secondary server.	



De fabrieksinstellingen staan vet gedrukt.

Hoofdmenu	Submenu	Menuselecties	Opties	Omschrijvingen	Pagina
5.LAN (Vervolg)	1.TCP/IP (kabel) (Vervolg)	8.DNS Server	(Primary) [000-255]. [000-255]. [000-255]. [000-255]. (Secondary) [000-255]. [000-255]. [000-255]. [000-255].	Specificeert het IP-adres van de primary of secondary server.	Raadpleeg de Netwerk-handleiding op de CD-ROM.
		9.APIPA	Aan Uit	Wijst automatisch het IP-adres toe van het link-local adresbereik.	
	2.TCP/IP (WLAN)	1.BOOT Method	Autom. Statisch RARP BOOTP DHCP	Kies de opstartmethode die het beste aan uw eisen voldoet.	
		2.IP Address	[000-255]. [000-255]. [000-255]. [000-255]	Voer het IP-adres in.	
		3.Subnet Mask	[000-255]. [000-255]. [000-255]. [000-255]	Voer het Subnet-masker in.	
		4.Gateway	[000-255]. [000-255]. [000-255]. [000-255]	Voer het adres van de Gateway in.	
		5.Node naam	BRW_XXXXXX	Voer de nodenaam in.	
		6.WINS Config	Autom. Statisch	U kunt de WINS configuratiemodus kiezen.	
		7.WINS Server	(Primary) [000-255]. [000-255]. [000-255]. [000-255]. (Secondary) [000-255]. [000-255]. [000-255]. [000-255].	Specificeert het IP-adres van de primary of secondary server.	
		8.DNS Server	(Primary) [000-255]. [000-255]. [000-255]. [000-255]. (Secondary) [000-255]. [000-255]. [000-255]. [000-255].	Specificeert het IP-adres van de primary of secondary server.	



De fabrieksinstellingen staan vet gedrukt.

Hoofdmenu	Submenu	Menuselecties	Opties	Omschrijvingen	Pagina
5.LAN (vervolg)	2.TCP/IP (WLAN) (Vervolg)	9.APIPA	Aan Uit	Wijst automatisch het IP-adres toe van het link-local adresbereik.	Raadpleeg de Netwerkhandleiding op de CD-ROM.
	3.Install. WLAN	1.Inst. Wizard	—	U kunt de afdrukservers configureren.	
		2.SecurEasySetup	—	U kunt het draadloze netwerk eenvoudig configureren.	
	4.Status WLAN	1.Status	—	U kunt de status van het draadloze netwerk bekijken.	
		2.Signaal	—	U kunt het draadloze netwerk eenvoudig configureren.	
		3.SSID	—	De huidige SSID wordt weergegeven.	
		4.Comm. modus	—	De huidige communicatiemodus wordt weergegeven.	
		5.Modus Beveil.	—	U kunt de beveiligingsinstellingen van het draadloze netwerk bekijken.	
	5.Setup Misc.	1.LAN met kabel	Automatisch 100B-FD 100B-HD 10B-FD 10B-HD	Selecteert de Ethernet-linkmodus.	
		2.Time Zone	GMT+01:00	Hiermee stelt u de tijdzone voor uw land in.	
6.Netwerk I/F.	—	LAN met kabel WLAN	U kunt het type netwerkverbinding kiezen.		
0.Fabrieksinst.	1.Herstel	—	Hiermee zet u alle bedrade en draadloze netwerkinstellingen weer terug naar de fabrieksinstellingen.		
	2.Stop	—			
6.Print lijsten	1.Verzendrapport	—	—	U kunt deze lijsten en rapporten printen.	8-3
	2.Helplijst	—	—		
	3.Kieslijst	—	—		
	4.Faxjournaal	—	—		
	5.Gebruikersinst	—	—		
	6.Netwerkconfig.	—	—		



De fabrieksinstellingen staan vet gedrukt.



Hoofdmenu	Submenu	Menuselecties	Opties	Omschrijvingen	Pagina
0.Stand. instel.	1.Ontvangstmodus	—	<b>Alleen fax</b> Fax/Telefoon Handmatig	U kunt de ontvangstmodus kiezen die het beste aan uw eisen voldoet.	4-1
	2.Datum/Tijd	—	—	De datum en de tijd komen op het LCD-scherm en op de kopteksten van de verzonden faxen te staan.	2-1
	3.Stations-ID	—	Fax: Naam:	Voer de naam en het faxnummer in die op elke faxpagina moeten worden afgedrukt.	2-2
	5.Kiestoom	—	Detectie <b>GEEN</b> detectie	Hiermee schakelt u Kiestoondetectie in of uit.	13-15
	6.Tel lijn inst	—	<b>Normaal</b> PBX ISDN	Selecteer het type telefoonlijn.	2-3
	0.Taalkeuze	—	<b>Nederlands</b> Frans Engels	Hiermee kunt u de meldingen op het LCD-scherm in een andere taal weergeven.	13-15



De fabrieksinstellingen staan vet gedrukt.

## Tekst invoeren

---

Bij het instellen van bepaalde menuselecties, zoals de Stations-ID, moet u wellicht tekst in de machine invoeren. Boven de meeste cijfertoetsen staan drie of vier letters. Boven de toetsen **0**, **#** en **\*** staan geen letters, omdat deze toetsen voor speciale tekens gebruikt worden.

Door meerdere malen op de desbetreffende cijfertoets te drukken, kunt u het gewenste teken kiezen.

Toets	eenmaal	tweemaal	driemaal	viermaal
2	A	B	C	2
3	D	E	F	3
4	G	H	I	4
5	J	K	L	5
6	M	N	O	6
7	P	Q	R	S
8	T	U	V	8
9	W	X	Y	Z

## Spaties invoeren

Om een spatie in het faxnummer in te voegen, één keer drukken op ► tussen de cijfers. Om een spatie in de naam in te voegen, twee keer drukken op ► tussen de tekens.

## Corrigeren

Als u een letter fout ingevoerd heeft en deze wilt corrigeren, druk dan op ◀ om de cursor onder het fout ingevoerde teken te zetten. Druk vervolgens op **Stop/Exit**. Alle letters die boven en rechts van de cursor staan, worden nu verwijderd. U kunt nu het juiste teken invoeren. U kunt ook teruggaan en foutieve letters overtypen.

## Letters herhalen

Als u een teken wilt invoeren dat op dezelfde toets als het vorige teken staat, dan drukt u op ► om de cursor een plaats verder te zetten en drukt u daarna opnieuw op de toets.

## Speciale tekens en symbolen

Druk op **\***, **#** of **0**, en druk vervolgens op **◀** of **▶** om de cursor onder het gewenste teken of symbool te zetten. Druk vervolgens op **Menu/Set** om het te selecteren.

Druk op <b>*</b>	voor	(spatie)! " # \$ % & ' ( ) * + , - . / €
Druk op <b>#</b>	voor	: ; < = > ? @ [ ] ^ _
Druk op <b>0</b>	voor	Ä Ë Ö Ü À Ç È É 0

# V

# Verklarende woordenlijst

**ADF (automatische documentinvoer)** Het document kan in de ADF worden geplaatst, waarbij iedere pagina om beurten automatisch wordt gescand.

**ANTW.APP. (antwoordapparaat)** U kunt een extern antwoordapparaat op uw machine aansluiten.

**Automatisch een fax verzenden** Een fax verzenden zonder de hoorn van de machine op te nemen of te drukken op **Speaker Phone**.

**Automatisch Opnieuw Kiezen** Een functie waarmee uw machine het laatste faxnummer na vijf minuten opnieuw kan kiezen, als de fax niet kon worden verzonden omdat de lijn bezet was.

**Automatische verkleining** Verkleint inkomende faxberichten automatisch.

**Belvertraging** Het aantal keren dat in de stand *Alleen Fax*, *Fax/Tel* en *ANT:Ber.cent.* de bel overgaat voordat de machine de oproep beantwoordt.

**Belvolume** Instelling van het volume van het belsignaal van de machine.

**CNG-tonen** De speciale tonen (geluidssignalen) die een faxmachine tijdens automatische transmissies uitzendt om de ontvangende machine te laten weten dat het een faxtransmissie betreft.

**Coderingsmethode** Methode voor het coderen van de informatie in een document. Alle faxmachines dienen de minimum standaard Modified Huffman (MH) te gebruiken. Uw machine is uitgerust met betere compressiemethodes, Modified Read (MR), Modified Modified Read (MMR) en JPEG, die werken als de ontvangende machine over dezelfde mogelijkheden beschikt.

**Communicatiefout (of Comm. Fout)** Een fout tijdens het verzenden of ontvangen van een fax, meestal veroorzaakt door ruis of statische elektriciteit op de lijn.

**Compatibiliteitsgroep** De mogelijkheid van een faxapparaat om met een ander faxapparaat te communiceren. Tussen de ITU-T-Groepen is compatibiliteit verzekerd.

**Contrast** Instelling om te compenseren voor donkere of lichte documenten. Faxen of kopieën van donkere documenten worden lichter en omgekeerd.

**Direct Verzenden** Als het geheugen vol is, kunt u faxen onmiddellijk verzenden.

**ECM-modus (Foutencorrectie)** Deze functie controleert tijdens een faxtransmissie of er fouten optreden en verzendt de pagina's met fouten opnieuw.

**Eéntoets** Toetsen op het bedieningspaneel van de machine waarin u nummers kunt opslaan voor het snel kiezen. U kunt een tweede nummer op iedere toets programmeren door de toets **Shift** samen met het ééntoetsnummer ingedrukt te houden.

**Extern toestel** Een ANTW.APP. (antwoordapparaat) of telefoon die op uw machine is aangesloten.

**F/T-Beltijd** Het aantal keren dat de Brother-machine overgaat om u te waarschuwen dat u een normaal telefoongesprek moet beantwoorden (wanneer de Ontvangstmodus op Fax/Tel staat).

**Fax Doorzenden** Met deze functie wordt een ontvangen fax, die in het geheugen is opgeslagen, doorgestuurd naar een ander vooraf geprogrammeerd nummer.

**Fax Opslaan** U kunt faxen in het geheugen opslaan.

**Fax Waarnemen** Deze functie zorgt ervoor dat uw machine toch op CNG-tonen reageert, als u de telefoon aanneemt en het een faxoproep blijkt te zijn.

**Fax/Tel** In deze stand kunt u faxen en telefoontjes ontvangen. Gebruik deze stand niet, als u een antwoordapparaat (ANTW.APP.) hebt aangesloten.

**Faxjournaal** In het journaal staat informatie over de laatste 200 faxberichten die zijn ontvangen en verzonden. TX betekent Verzonden. RX betekent Ontvangen.

**Faxontvangstcode** Toets deze code in (**\* 5 1**) wanneer u een faxoproep aanneemt op een tweede of extern toestel.

**Faxtonen** De tonen die tijdens het verzenden en ontvangen van faxen door de faxmachines worden uitgezonden.

- Fijne resolutie** Resolutie is 203 x 196 dpi. Wordt gebruikt voor afdrucken met kleine lettertjes en diagrammen.
- Fotoresolutie** Een instelling van de resolutie die verschillende grijstinten gebruikt, zodat foto's optimaal worden gereproduceerd.
- Gebruikersinstellingen** Een afgedrukt rapport met de huidige instellingen van de machine.
- Grijstinten** De grijstinten die beschikbaar zijn voor het kopiëren en faxen van foto's.
- Groepsnummer** Een combinatie van snelkiesnummers die zijn opgeslagen onder snelkieslocaties en die gebruikt worden voor het groepsverzenden.
- Groepsverzenden** De mogelijkheid om één en hetzelfde faxbericht naar meer locaties zenden.
- Handmatig faxen verzenden** Een fax verzenden door de hoorn van de machine op te nemen of op **Speaker Phone** te drukken, zodat u de faxontvangsttonen van het ontvangende faxapparaat kunt horen voordat u op **Mono Start** of **Colour Start** drukt om het verzenden te beginnen.
- Helderheid** Verandering van de Helderheid maakt de hele afbeelding lichter of donkerder.
- Helplijst** Een afdruk van de complete Menutabel, die u kunt gebruiken om uw machine te programmeren wanneer u de Gebruikershandleiding niet bij de hand hebt.
- Identificatie van de Oproeper** Een service geleverd door het telefoonbedrijf, waarmee u het nummer (of de naam) ziet van degene door wie u gebeld wordt.
- Internationale modus** In deze stand worden de faxtonen tijdelijk gewijzigd om ruis en statische elektriciteit op internationale telefoonlijnen te onderdrukken.
- Kleurverbetering** Aanpassing van de kleur in de afbeelding aan een hogere afdrukkwaliteit door de scherpte, witbalans en kleurdichtheid te verbeteren.

**LCD-scherm (liquid crystal display)** Dit is het schermje op uw machine waarop tijdens het Programmeren op het Scherm meldingen verschijnen. Wanneer de machine inactief is, worden op dit schermje de datum en de tijd aangegeven.

**OCR (optical character recognition)** De meegeleverde software ScanSoft® OmniPage® zet een afbeelding van tekst om in tekst met een bewerkbaar formaat.

**Ontvangst Zonder Papier** Als deze functie is geactiveerd en het papier in uw machine is op, worden ontvangen faxen in het geheugen van de machine opgeslagen.

**Opvragen Vanaf Een Ander toestel** De mogelijkheid om via een toetstelefoon toegang krijgen tot uw machine.

**Pauze** Hiermee kunt u een pauze van 3,5 seconde in een snelkiesnummer invoeren. Druk zo vaak op **Redial/Pauze** als het aantal pauzes dat u wilt inlassen.

**Periode voor het journaal** De vooraf geprogrammeerde regelmaat waarmee het Faxjournaal automatisch wordt geprint. U kunt het Faxjournaal desgewenst ook op elk ander tijdstip printen, zonder deze instelling op te heffen.

**PhotoCapture Center™** Hiermee kunt u digitale foto's van uw digitale camera met een hoge resolutie afdrukken, voor een afdrukkwaliteit die gelijkstaat aan die van foto's, of documenten naar een mediakaart scannen.

**Pollen** Een proces waarbij een faxmachine een andere faxmachine opbelt en daar faxberichten opvraagt.

**Programmeermodus** De programmeermodus waarmee u de instellingen van uw machine kunt wijzigen.

**Reserveafdruk** Uw machine drukt een afschrift af van alle ontvangen faxen die in het geheugen werden opgeslagen. Dit is voor alle zekerheid, zodat u geen berichten verliest tijdens een stroomstoring.

**Resolutie** Het aantal verticale en horizontale lijnen per inch. Zie ook: Standaard, Fijn, Superfijn en Foto.

**Resterende Taken** U kunt controleren welke taken nog in het geheugen staan en deze taken afzonderlijk annuleren.

**Scannen** De procedure waarmee een elektronische afbeelding van een papieren document naar uw computer wordt verzonden.

**Scannen naar Card** U kunt een zwart-wit of gekleurd document naar een Media Card scannen. Zwart-witte afbeeldingen zullen TIFF- of PDF-bestandsformaat hebben en gekleurde afbeeldingen wellicht PDF-of JPEG-bestandsformaat.

**Snelkieslijst** Een lijst van namen en nummers die zijn opgeslagen in het geheugen voor snelkiesnummers. De nummers staan in numerieke volgorde in de lijst.

**Snelkiezen** Een voorgeprogrammeerd nummer dat u snel kunt kiezen. U moet drukken op de **Search/Speed Dial** toets, #, en de tweecijferige code en **Mono Start** of **Colour Start** om het kiezen te starten.

**Standaardresolutie** 203 x 97 dpi. Wordt gebruikt voor tekst van normaal formaat en biedt de snelste transmissie.

**Stationsnummer** De opgeslagen informatie die bovenaan gefaxte pagina's verschijnt. Het bevat de naam en het faxnummer van de verzender.

**Superfijne resolutie** 392 x 203 dpi. Ideaal voor kleine afdrukken en lijntekeningen.

**Taak Annuleren** Annuleert een geprogrammeerde taak, zoals Uitgestelde Fax of Polling.

**Tijdelijke instellingen** Voor elke faxtransmissie en kopie kunt u bepaalde opties selecteren zonder de standaardinstellingen te wijzigen.

**Toegangscode op Afstand** Uw eigen viercijferige code (---\*) waarmee u uw machine kunt bellen en vanaf een ander toestel toegang tot uw machine kunt krijgen.

**Transmissie** Het vanaf uw machine over de telefoonlijn verzenden van faxen een andere faxmachine.

**Tweede toestel** Een telefoontoestel met hetzelfde nummer als de fax, maar dat op een afzonderlijk contact is aangesloten.

**Tweevoudige Werking** Uw machine kan uitgaande faxen of geprogrammeerde taken in het geheugen scannen, terwijl ze een fax aan het verzenden is of een binnenkomende fax aan het ontvangen of printen is.



**Uitgestelde Fax** Een fax die op een gespecificeerd later tijdstip van die dag wordt verzonden.

**Verzamelzending** (Alleen zwart-witfaxen) Om kosten te besparen worden alle uitgestelde faxen naar hetzelfde faxnummer in één verzending verzonden.

**Verzendingsrapport** Dit is een lijst voor iedere transmissie met gegevens zoals datum, tijd en nummer.

**Volume Waarschuwingston** Instelling van het volume van het geluidssignaal dat u telkens hoort wanneer u een toets indrukt of een vergissing maakt.

**Zoeken** Een elektronische lijst van snelkiesnummers en groepsnummers. De nummers staan in alfabetische volgorde in de lijst.

# S Specificaties

## Productomschrijving

### Algemeen

<b>Geheugencapaciteit</b>	16 MB
<b>Automatische Documentinvoer (ADF)</b>	Maximaal 10 pagina's
<b>Papierlade</b>	100 Vel (80 g/m <sup>2</sup> )
<b>Printertype</b>	Inkjet
<b>Afdrukmethode</b>	Piëzo met 74 × 5 spuitmondjes
<b>LCD (Liquid Crystal Display)</b>	16 tekens × 2 regels, Verlicht
<b>Stroombron</b>	220-240 volt 50/60 Hz
<b>Stroomverbruik</b>	Stroombespaarstand: Gemiddeld 4 W Stand-by: Gemiddeld 9 W In bedrijf: Gemiddeld 25 W

### Afmetingen

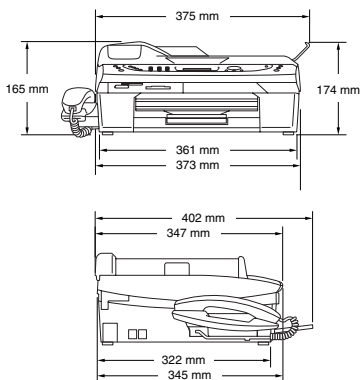

<b>Gewicht</b>	6,1 kg	
<b>Geluidsemissie</b>	In bedrijf:	42,5 tot 51 dB*
		* Het is afhankelijk van de omstandigheden waarin wordt afgedrukt
<b>Temperatuur</b>	In bedrijf:	10-35°C
	Beste	
	Afdrukkwaliteit:	20-33°C
<b>Vochtigheid</b>	In bedrijf:	20 tot 80% (niet condenserend)
	Beste	
	Afdrukkwaliteit:	20 tot 80% (niet condenserend)

## Afdrukmedia

### Papierinvoer

### Papierlade

- **Papiersoort:**  
Normaal papier, inkjetpapier (gecoat papier), glanzend papier\*<sup>2</sup>, transparanten\*<sup>1</sup>\*<sup>2</sup> en enveloppen
- **Papierformaat:**  
Letter, Legal\*<sup>3</sup>, Executive, A4, A5, A6, JIS\_B5, enveloppen (commerciaal No.10, DL, C5, Monarch, JE4), Fotokaart, Indexkaart en Briefkaart.  
Voor meer informatie, raadpleeg *Gewicht, dikte en capaciteit papier* op pagina 1-12.
- **Maximale capaciteit papierlade:** Circa 100 vel van 80 g/m<sup>2</sup> normaal papier.

### Papieruitvoer

Maximaal 25 vel A4 normaal papier (met de bedrukte zijde naar boven in de uitvoerpapierlade afgelegd)\*<sup>2</sup>

\*<sup>1</sup> Gebruik alleen transparanten die worden aanbevolen voor inkjetprinters.

\*<sup>2</sup> Voor glanzend papier of transparanten raden wij u aan om de bedrukte pagina's direct nadat ze zijn afgelegd van de uitvoerpapierlade te nemen, teneinde vlekken te voorkomen.

\*<sup>3</sup> Legal-papier kan niet in de uitvoerpapierlade worden geplaatst.

# Kopiëren

**Kleur/Zwart**

Kleur/Zwart

**Documentgrootte**

Breedte ADF: 147 mm tot 216 mm

Hoogte ADF: 147 mm tot 356 mm

Breedte Glasplaat: Maximaal 216 mm

Hoogte Glasplaat: Maximaal 297 mm

**Scanbreedte**

210 mm

**Kopieersnelheid**

Zwart

Maximaal 17 pagina's/minuut (A4-papier)\*

Kleur

Maximaal 11 pagina's/minuut (A4-papier)\*

\* Exclusief de tijd nodig om het papier in te voeren.

Gebaseerd op het standaardpatroon van Brother.

(Snelle modus/Stapelkopieëren)

Kopieersnelheid is afhankelijk van de complexiteit van het document.

**Meerdere Kopieën**

Sets van maximaal 99 pagina's

**Vergroten/Verkleinen**

25% tot 400% (in stappen van 1%)

**Resolutie**

Normaal, inkjet- of glanzend papier:

Maximaal 600 x 600 dpi voor scannen

Maximaal 1200 x 1200 dpi voor

zwart-witafdrukken

Maximaal 600 x 1200 dpi voor kleurafdrukken

OHP/transparanten:

Maximaal 600 x 600 dpi voor scannen

Maximaal 1200 x 1200 dpi voor afdrukken

# PhotoCapture Center™

## Beschikbare Media

CompactFlash®  
(Alleen type I)  
(Microdrive™ is niet compatibel)  
(Compact I/O-kaart zoals Compact LAN-kaart en Compact Modem-kaart worden niet ondersteund.)  
SmartMedia® (3,3 V)  
(Niet beschikbaar voor gebruik met ID)  
Memory Stick®  
Memory Stick Pro™  
(Niet beschikbaar voor muziekgegevens met MagicGate™)  
SecureDigital™  
MultiMediaCard™  
xD-Picture Card™\*

\* xD-Picture Card™, algemene kaart, 16 MB - 512 MB

\* xD-Picture Card™, type M, 512 MB - 1 GB

## Bestandsextensie

(Mediaformaat)

DPOF, EXIF, DCF

(Beeldformaat)

Photo Print: JPEG\*

Scannen naar Kaart: JPEG, PDF (Kleur)

TIFF, PDF (Zwart)

\* Progressief JPEG-formaat wordt niet ondersteund.

## Aantal Bestanden

Maximaal 999 bestanden in de mediakaart

## Folder

Bestand moet zich op het 3e folderniveau van de Mediakaart bevinden.

## Zonder marges

Letter, A4, Fotokaart

# Fax

<b>Compatibiliteit</b>	ITU-T Groep 3
<b>Coderingssysteem</b>	MH/MR/MMR/JPEG
<b>Modemsnelheid</b>	Automatische Uitwijk 14400 bps
<b>Documentgrootte</b>	Breedte ADF: 147 mm tot 216 mm Hoogte ADF: 147 mm tot 356 mm Breedte Glasplaat: Maximaal 216 mm Hoogte Glasplaat: Maximaal 297 mm
<b>Scanbreedte</b>	208 mm
<b>Afdrukbreedte</b>	204 mm
<b>Grijstinten</b>	256 grijstinten
<b>Pollingtypen</b>	Standard, Secure, Timer, Sequential: (Alleen zwart-wit)
<b>Contrastregeling</b>	Automatisch/Licht/Donker (handmatig instellen)
<b>Resolutie</b>	<ul style="list-style-type: none"><li>• Horizontaal 203 dot/inch (8 dot/mm)</li><li>• Verticaal Standaard -<ul style="list-style-type: none"><li>3,85 regel/mm (Zwart)</li><li>7,7 regel/mm (Kleur)</li></ul></li><li>Fijn: 7,7 regel/mm (Zwart/Kleur)</li><li>Foto: 7,7 regel/mm (Zwart)</li><li>Superfijn: 15,4 regel/mm (Zwart)</li></ul>
<b>Snelkiezen</b>	80 locaties
<b>Groepsverzenden</b>	130 locaties
<b>Automatisch Opnieuw Kiezen</b>	3 keer met 5 minuten tussenpauze
<b>Autom. Beantwoorden</b>	0, 1, 2, 3 of 4 beltonen
<b>Bron van Communicatie</b>	Openbaar telefoonnetwerk en PBX

**Verzenden vanuit het geheugen** Maximaal 480\*<sup>1</sup>/400\*<sup>2</sup> pagina's

**Ontvangst zonder Papier** Maximaal 480\*<sup>1</sup>/400\*<sup>2</sup> pagina's

\*1 "Pagina's" verwijst naar de "Brother Standaardkaart No. 1" (een standaard zakenbrief, Standaardresolutie, MMR-code) Specificaties en gedrukt materiaal kunnen zonder vooraankondiging worden gewijzigd.

\*2 "Pagina's" verwijst naar de "ITU-T Testkaart #1" (een standaard zakenbrief, Standaardresolutie, MMR-code). Specificaties en gedrukt materiaal kunnen zonder vooraankondiging worden gewijzigd.

## Scanner

<b>Kleur/Zwart</b>	Kleur/Zwart
<b>TWAIN-Uitwisselbaar</b>	Ja (Windows® 98/98SE/Me/2000 Professional/XP) Mac OS® 9.1-9.2/Mac OS® X 10.2.4 of recenter
<b>WIA-Uitwisselbaar</b>	Ja (Windows® XP)
<b>Kleurintensiteit</b>	36-bitskleurverwerking (Invoer) 24-bitskleurverwerking (Uitvoer)
<b>Resolutie</b>	Maximaal 19200 × 19200 dpi (geïnterpoleerd) Maximaal 600 × 2400 dpi (optisch)
<b>Scansnelheid</b>	Kleur: maximaal 5,93 sec. Zwart: maximaal 3,76 sec. (A4-formaat in 100 × 100 dpi)
<b>Documentgrootte</b>	ADF-breedte: 147 mm tot 216 mm ADF-Hoogte: 147 mm tot 356 mm Breedte Glasplaat: Max. 216 mm Hoogte Glasplaat: Max. 297 mm
<b>Scanbreedte</b>	210 mm
<b>Grijstinten</b>	256 grijstinten

# Printer

<b>Printerdriver</b>	Driver voor Windows® 98/98SE/Me/2000 Professional en XP, ter ondersteuning van Brother Native Compression-modus en bidirectionele mogelijkheden Brother-inktdriver Voor Mac OS® 9.1-9.2/Mac OS® X 10.2.4 of recenter
<b>Resolutie</b>	Maximaal 1200 x 6000 dot per inch (dpi)* 1200 x 1200 dot per inch (dpi) 600 x 600 dot per inch (dpi) 600 x 150 dot per inch (dpi) <small>* Kwaliteit van de afgedrukte afbeelding varieert op basis van vele factoren zoals de resolutie en kwaliteit van de ingaande afbeelding, en de afdrukmedia.</small>
<b>Afdruksnelheid</b>	maximaal 20 pagina's/ minuut (Zwart)* maximaal 15 pagina's/ minuut (Kleur)* <small>* Gebaseerd op het standaardpatroon van Brother. A4-formaat in ontwerpmodus. Exclusief de tijd nodig om het papier in te voeren.</small>
<b>Afdrukbreedte</b>	204 mm (216 mm)* <small>* Wanneer u de optie Zonder Marges op ON zet.</small>
<b>Op Schijf Geladen Lettertypen</b>	35 TrueType
<b>Zonder marges</b>	Letter, A4, A6, Fotokaart, Indexkaart, Briefkaart, Envelop



# Interfaces

## **USB**

Een Full-Speed USB 2.0 snoer dat niet langer is dan 2,0 m.\*

## **LAN-kabel**

Ethernet UTP-kabel van categorie 5 of hoger.

## **Draadloos LAN**

Uw machine ondersteunt de IEEE 802.11 b/g-norm voor draadloze communicatie met uw draadloze LAN in de infrastructuurmodus of een draadloze peer-to-peer-verbinding in de ad-hoc-modus.

\* Uw machine heeft een Full-Speed USB 2.0 interface. Deze interface is compatibel met Hi-Speed USB 2.0; de maximale gegevensoverdrachtsnelheid zal echter 12 Mbits/s bedragen. De machine kan ook worden verbonden met een computer die over een USB 1.1 interface beschikt.

# Vereisten voor de computer

Minimale systeemvereisten en ondersteunde softwarefuncties						
Computerplatform en versie van besturingssysteem	Ondersteunde softwarefuncties	PC-interface	Minimale processorniveaus	Minimum hoeveelheid RAM	Beschikbare ruimte op de harde schijf	
					Aanbevolen hoeveelheid RAM	voor drivers
<b>Windows®</b> -besturingssysteem	98, 98SE	Afdrukken, PC-Fax <sup>2</sup> , Scannen, Verwisselbare schijf	Pentium® II of gelijkwaardig	32MB	90MB	130MB
	Me			64MB		
	2000 Professional			64MB		
	XP Home XP Professional			128MB		
<b>Macintosh®</b> -besturingssysteem	XP Professional x64 Edition (Downloaden via <a href="http://solutions.brother.com">http://solutions.brother.com</a> )	10/100 BASE-TX Draadloos 802.11 b/g	Athlon® 64 Opteron Xeon® & Pentium® 4, inclusief Intel EM64T	256MB	150MB	220MB
	OS 9.1-9.2 OS X 10.2.4 of hoger	Afdrukken, PC-Fax, verzender <sup>2</sup> , Scannen, Verwisselbare schijf Afdrukken, PC-Fax, verzender <sup>2</sup> , Scannen, Verwisselbare schijf	Alle basismodellen voldoen aan de minimumvereisten	64MB 128MB	80MB	200MB

<sup>1</sup> Draadloos 802.11 b/g is niet beschikbaar voor Mac OS® 9.1-9.2.

<sup>2</sup> PC-Fax ondersteunt alleen zwart-witfaxen onder OS 10.2.4 of hoger.

<sup>3</sup> Vaste toets 'Scannen naar' en scannen via het netwerk niet beschikbaar voor Mac OS® 9.1-9.2.

<sup>4</sup> Verwisselbare schijf is een functie van PhotoCapture Center™

Ga voor de meest recente driverupdates naar het Brother Solutions Center op <http://solutions.brother.com>

# Verbruiksartikelen

## Inkt

De machine gebruikt aparte inktcartridges in Zwart, Geel, Cyaan en Magenta die los staan van de printkopset.

## Gebruiksduur van Inktcartridge

Zwart - Circa 500 pagina's bij een bladvulling van 5%.

Geel, Cyaan en Magenta - Circa 400 pagina's bij een bladvulling van 5%.

- De bovenstaande cijfers zijn gebaseerd op continu afdrucken met een resolutie van 600 x 600 dpi in normaalstand na het installeren van een nieuwe inktcartridge.
- Het aantal pagina's dat met een inktcartridge kan worden afgedrukt, is afhankelijk van hoe vaak u de machine gebruikt en hoeveel pagina's u per keer afdrukt.
- De machine reinigt de printkopset automatisch en regelmatig. Hierbij wordt een kleine hoeveelheid inkt verbruikt.
- De eerste keer dat u een set inktcartridges installeert, gebruikt de machine een kleine hoeveelheid inkt om de inkttoevoerbuisjes te vullen en gereed te maken. Dit gebeurt eenmalig.
- Als de machine een cartridge als leeg aanmerkt, kan deze nog een kleine hoeveelheid inkt bevatten. Dit is nodig om te voorkomen dat lucht de printkopset uitdroogt en beschadigt.

## Verbruiksonderdelen vervangen

<Standaard Zwart> LC900BK

<Cyaan> LC900C

<Magenta> LC900M

<Geel> LC900Y

# Netwerk (LAN)

## LAN

U kunt uw machine aansluiten op een netwerk voor de functies afdrucken en scannen via een netwerk, PC-Fax verzenden en PC-Fax ontvangen (alleen Windows®). Tevens is de software Brother BRAdmin Professional Network Management opgenomen.

## Ondersteuning van

Windows® 98/98SE/Me/2000/XP

Mac OS® 9.1 - 9.2, Mac OS® X 10.2.4 of recenter  
Ethernet 10/100 BASE-TX Auto Negotiation (LAN met kabel)

IEEE 802.11 b/g (draadloos LAN)

## Protocollen

TCP/IP

ARP, RARP, BOOTP, DHCP, APIPA, NetBIOS, WINS, LPR/LPD, Port9100, mDNS, FTP, TELNET, SNMP, TFTP, Scannerpoort

Bijgeleverde hulpprogramma's:

BRAdmin Professional (Windows®)



- Draadloos LAN is niet beschikbaar voor Mac OS® 9.1-9.2.
- BRAdmin Professional wordt niet ondersteund in Mac OS®.
- BRAdmin Light is beschikbaar voor gebruikers van Mac OS® X 10.2.4 of recenter.  
Ga voor meer informatie naar het Brother Solutions Center.  
(<http://solutions.brother.com>)
- Netwerkscannen en Remote Setup zijn niet beschikbaar voor Mac OS® X 10.2.4 of recenter.

# Index

## A

- Aansluiten
  - extern ANTW.APP. ....A-5
  - extern toestel .....A-4
- Aansluiting op meerdere lijnen (PBX) .....A-8
- ADF (automatische documentinvoer) ..... 1-6
- ADF-deksel ..... 13-5
- Afdrukken
  - drivers .....S-7
  - fax uit geheugen .....4-8
  - gebied ..... 1-13
  - kwaliteit verbeteren ..... 13-16
  - problemen ..... 13-9, 13-10
  - rapport ..... 8-3
  - resolutie .....S-7
  - specificaties .....S-7
- Annuleren
  - Fax Doorzenden .....6-1, 6-7
  - faxtaken in geheugen ....3-10
  - Pager .....6-7
  - taken die wachten op herhaald kiezen .....3-10
- ANTW.APP.  
(antwoordapparaat),
  - extern .....4-1
  - aansluiten .....A-5, A-6
  - ontvangstmodus .....4-1
  - uitgaand bericht opnemen ...A-7
- Antwoordapparaat (ANTW.APP.) .....A-5
- aansluiten .....A-6
- Antwoordapparaat, extern ...A-5
- Automatisch
  - faxberichten ontvangen ....4-1
  - Fax Waarnemen .....4-6

- faxnummer opnieuw
  - kiezen .....3-2
  - verzenden .....3-5

## B

- Belvertraging, instellen .....4-3

## C

- CNG-tonen .....1-18
- Credit card-nummers .....5-5

## D

- Datum en Tijd .....2-1
- De machine vervoeren ....13-21
- Draadloos netwerk
  - Zie installatiehandleiding en netwerkhandleiding op de cd-rom.
- Draadloze telefoon .....A-3

## E

- ECM-Modus (Foutencorrectie) .....1-19
- Egalisatie .....13-15
- Enveloppen .....1-13
- Externe toestel, aansluiten ....A-4

## F

- Fax Doorzenden
  - een nummer
    - programmeren .....6-1
    - wijzigen op afstand ...6-7, 6-9
- Fax Opslaan .....6-2
  - afdrukken uit geheugen ....4-8
  - inschakelen .....6-2
- Fax, stand-alone
  - ontvangen .....4-1

aan het einde van een gesprek .....	4-7	op een tweede toestel aannemen .....	A-1
Belvertraging, instellen ....	4-3	Uitgaand bericht .....	7-2
compatibiliteit .....	13-15	Faxcodes	
Fax Doorzenden ....	6-1, 6-7	Code voor het Aannemen van de Telefoon .....	A-1
opvragen vanaf een ander toestel .....	6-9	Faxontvangstcode .....	A-1
problemen .....	13-10	Toegangscode op Afstand .....	6-5
van een tweede toestel ....	A-1	wijzigen .....	6-5, A-3
verkleinen om op papier te passen .....	4-7	Foutmeldingen op het LCD-scherm .....	13-1
verzenden .....	3-1	Bijna Leeg .....	13-4
aan het einde van een gesprek .....	3-5	Comm. Fout .....	13-1
annuleren uit het geheugen .....	3-10	Geen Papierinvoer .....	13-2
automatisch .....	3-5	Geheugen vol .....	13-2
compatibiliteit .....	13-15	Init. onmogelijk .....	13-3
contrast .....	3-6	Inkt op .....	13-4
Direct Verzenden .....	3-9	Niet Opgeslagen ....	3-2, 13-2
Faxmodus instellen .....	3-1	Printen onmogelijk .....	13-3
Groepsverzenden .....	3-11	Reinigen onmogelijk .....	13-3
handmatig .....	3-5	Scannen onmogelijk .....	13-3
internationaal .....	3-12	Wijzigen onmogelijk .....	13-3
kleurenfax .....	3-3		
resolutie .....	3-7	<b>G</b>	
vanuit geheugen (Tweevoudige Werking) .....	3-8	Geheugenbeveiliging .....	3-16
via de glasplaat .....	3-4	Grijstinten .....	S-5, S-6
Fax/Tel-modus .....	4-1	Groepen voor Groepsverzenden .....	5-3
Belvertraging .....	4-3	Groepsverzenden .....	3-11
Code voor het Aannemen van de Telefoon .....	A-1	Groepen instellen voor .....	5-3
dubbel belsignaal (telefoongesprekken) ....	4-5		
F/T-Beltijd .....	4-5	<b>H</b>	
Faxontvangstcode .....	A-1	Handmatig	
ontvangst faxen .....	A-2	kiezen .....	3-1, 5-7
		ontvangen .....	4-1
		verzenden .....	3-5
		HELP	
		Meldingen op het LCD-scherm .....	B-1

navigatietoetsen  
        gebruiken .....B-2  
Menutabel .....B-1, B-3

## I

Inktcartridges  
    inktvolume controleren ... 13-20  
    vervangen ..... 13-27  
Inkstippenteller ..... 13-27  
Instellen  
    Datum en Tijd .....2-1  
    Stationsnummer  
        (kopregel van fax)  
    tekst invoeren .....2-2

## K

Kiezen  
    automatisch verzenden ....3-5  
    een pauze .....5-6  
    faxnummer automatisch  
        opnieuw kiezen .....3-2  
    Groepen .....3-11  
    handmatig .....3-1  
    Snelkiezen .....3-2  
    toegangscodes en credit  
        card-nummers .....5-5  
Kopiëren  
    contrast .....9-13  
    enkele kopie .....9-2  
    helderheid .....9-8  
    kleur instellen .....9-14  
    Kopieermodus instellen ....9-1  
    kwaliteitsinstellingen .....9-13  
    Layout Pagina .....9-10  
    meerdere exemplaren .....9-2  
    papier .....9-7  
    Sorteren (uitsluitend ADF) ... 9-9  
    standaardinstellingen .....9-13  
    tijdelijke instellingen .....9-3  
    Toets Kwaliteit .....9-5  
    toetsen .....9-3

Vergroten/Verkleinen .... 9-4, 9-6  
via de ADF .....9-2

## L

LCD-scherm (liquid crystal  
display) .....B-1, B-2  
    contrast .....2-8  
    Helplijst .....8-3

## M

Message Center Modus .....7-1  
    berichten wissen .....7-5  
    een gesprek opnemen .....7-7  
    faxen uit geheugen  
        afdrukken .....7-4  
        instellen .....7-1, 7-3  
    Uitgaand Bericht opnemen  
        (BEANTW. BERICHT) ....7-2  
    uitgaand bericht voor Fax/Tel  
        opnemen  
        (F/T UITG.BER.) .....7-7  
    voicemail afspelen .....7-4  
Modus, invoeren  
    Fax .....3-1  
    Kopiëren .....9-1  
    Scannen .....1-2

## O

Onderhoud, routine .....13-24  
Ontvangstmodus  
    Bericht ANTW.APP. Mgr  
        .....4-1  
    Fax/Tel .....4-1  
Opnieuw kiezen/Pauze .....3-2  
Opslag in geheugen .....B-1  
Opvragen op Afstand .....6-6  
    faxen opvragen .....6-9  
    opdrachten .....6-7  
    toegangscodes .....6-5, 6-6  
Overzicht van het  
    bedieningspaneel .....1-2

## P

Pager	
uw pagernummer	
programmeren .....	6-1
Papier .....	1-9, S-2
documentformaat .....	3-4
documentgrootte .....	1-6
Formaat .....	2-5
Type .....	2-5
PhotoCapture Center™	
Afbeeldingen afdrukken	
.....	10-6
CompactFlash® .....	10-1
DPOF-afdrukken .....	10-8
Index afdrukken .....	10-5
Kleurverbetering .....	10-10
Memory Stick® .....	10-1
MultiMediaCard™ .....	10-1
papier en grootte .....	10-7
SecureDigital™ .....	10-1
SmartMedia® .....	10-1
specificaties .....	S-4
Standaardinstellingen ....	10-9
Trimmen .....	10-12
xD-Picture Card™ .....	10-1
Zonder marges .....	10-12
Printen	
vastgelopen papier .....	13-6
Problemen oplossen .....	13-1
afdrukkwaliteit .....	13-16
als u problemen hebt	
afdrukken .....	13-9
faxen afdrukken of	
ontvangen .....	13-10
faxen ontvangen .....	13-11
faxen	
verzenden ....	13-11, 13-12
inkomende	
telefoontjes .....	13-12
kopiëren .....	13-12
Netwerk .....	13-13, 13-14

PhotoCapture	
Center™ .....	13-13
Printen ontvangen	
faxen .....	13-10
problemen met de	
telefoonlijn .....	13-11
scannen .....	13-13
software .....	13-13
telefoonlijn .....	13-15
foutmeldingen op het	
LCD-scherm .....	13-1
inktvolume controleren ...	13-20
vastgelopen	
papier .....	13-5, 13-6

## R

Rapporten .....	8-1
afdrukken .....	8-3
Faxjournaal .....	8-2
Journaalperiode .....	8-2
Gebruikersinstellingen ....	8-3
Helplijst .....	8-3
Netwerkconfiguratie .....	8-3
Snelkieslijst .....	8-3
Verzendingsrapport ...	8-1, 8-3
Reinigen	
geleiderol .....	13-25
papierinvoerrol .....	13-26
printkop .....	13-16
scanner .....	13-24
Resolutie	
afdrukken .....	S-7
fax (Standaard, Fijn,	
Superfijn, Foto) .....	S-5
instellen voor de volgende	
fax .....	3-7
kopiëren .....	S-3
scannen .....	S-6



## S

Snelkiezen	
Groepskiezen	
Groepen voor	
Groepsverzenden	
instellen	5-3
wijzigen	5-2
Groepsverzenden	3-11
Groepen gebruiken	3-11
kiezen	3-2
opslaan	5-1
Snelkiezen	
instellen	5-1
met behulp van	3-2
wijzigen	5-2
Toegangscodes en credit	
card-nummers	
instellen	5-5
wijzigen	5-2
Zoeken	3-2
Speciale telefoonfuncties op	
een enkele lijn	13-12
Speciale telefoonfuncties op	
een enkele telefoonlijn	A-8
Stroomstoring	B-1

## T

Tabel voor Menuselectie	B-1
Tekst, invoeren	B-13
speciale tekens	B-14
Telefoonlijn	
aansluitingen	A-6
meerdere lijnen (PBX)	A-8
problemen	13-11
Type	2-3
Tijdelijke	
kopieerinstellingen	9-3
Toegangscodes, opslaan en	
kiezen	5-5

Toets Kopieeropties (kopiëren)	
Helderheid	9-8
Papierformaat	9-8
Papiersoort	9-7
Toets Kwaliteit (kopiëren)	9-3
Tweede toestel, gebruiken	A-1
Tweevoudige Werking	3-8

## U

Uitgaand Bericht	
(BEANTW. BERICHT)	7-2
Uw machine	
programmeren	B-1, B-2

## V

Vastgelopen	
document	13-5
papier	13-5
Veiligheidsinstructies	iv, 12-2
Verbruiksartikelen	S-10
Vereisten voor de	
computer	S-9
Verkleinen	
binnenkomende faxen	4-7
kopieën	9-4, 9-6
Vertraagde	
Groepsverzending	3-14
Volume, instellen	2-6
beltoon	2-6
luidspreker	2-7
waarschuwingstoon	2-6

## W

Wachtstand	5-8
------------	-----

# Opvragen Vanaf Een Ander Toestel - Overzicht

Als u voicemail of faxen verwacht wanneer u niet bij de machine bent, kunt u het hieronder geprinte overzicht Opvragen Vanaf Een Ander Toestel gebruiken als geheugensteuntje om uw berichten vanaf een ander toestel op te vragen. Knip de kaart uit, vouw deze zoals aangegeven dubbel en bewaar deze in uw portemonnee of organizer. Door deze kaart bij de hand te houden kunt u optimaal profiteren van de functies van uw machine als Fax Doorzenden en het Opvragen Vanaf Een Ander Toestel.

<p><b>De Code voor Toegang op Afstand wijzigen</b></p> <ol style="list-style-type: none"><li>1 Druk op <b>Menu/Set</b>, 2, 5, 3.</li><li>2 Toets een drie cijferig nummer in van 000 tot 999. De * kan niet worden gewijzigd.</li><li>3 Druk op <b>Menu/Set</b>.</li><li>4 Druk op <b>Stop/Exit</b>.</li></ol>	<p><b>Alle Voicemail wissen</b></p> <p>Druk op <b>9 3</b>. Als u drie pieptonen hoort, zijn nog niet alle berichten afgespeeld en zal de machine ze niet wissen.</p> <p><b>Afspelen/Openemen Uitgaand Bericht</b></p> <p>Druk op <b>9 4</b> <i>en vervolgens op</i> <b>Bericht ANTW.APP, afspelen,</b> druk op <b>1 1</b>, <b>F/T-Bericht Afspelen,</b> druk op <b>1 2</b>, <b>Nieuw Bericht ANTW.APP, openemen,</b> druk op <b>2 1</b>, en spreek in na de pieptoon. Druk op <b>9</b> om te stoppen. <b>Nieuw F/T-bericht openemen,</b> druk op <b>2 2</b>, en spreek in na de pieptoon. Druk op <b>9</b> om te stoppen.</p>	<p><b>Instelling Fax Doorzenden Wijzigen</b></p> <p>Druk op <b>9 5</b> <i>en vervolgens op</i> <b>Funcie, uitzetten,</b> druk op <b>1</b>, <b>Nummer Fax Doorzenden invoeren,</b> druk op <b>2</b>, <b>Nummer Fax Doorzenden programmeren,</b> druk op <b>4</b>. Voer het nieuwe nummer in van de faxmachine op afstand waarnaar u uw faxberichten wenst door te sturen, gevolgd door #. <b>Fax Opslaan Selecteren,</b> druk op <b>6</b>.</p>
<p><b>Opdrachten op Afstand Voicemail beluisteren</b></p> <p>Druk op <b>9 1</b> <i>en vervolgens op</i> <b>Een bericht herhalen,</b> druk op <b>1</b>, <b>Overgaan naar volgende berichten,</b> druk op <b>2</b>, <b>Afspelen berichten stoppen,</b> druk op <b>9</b>.</p>	<p><b>Een Fax opvragen</b></p> <p>Druk op <b>9 6</b> <i>en vervolgens op</i> <b>Alle faxen opvragen,</b> druk op <b>2</b>, voer vervolgens het nummer van de faxmachine op afstand in, gevolgd door #. Na de pieptoon, ophangen en wachten. <b>Alle faxberichten wissen,</b> druk op <b>3</b>.</p>	

## Ontvangstatus controleren

Drak op **9 7**

*dan voor* Faxberichten, drak op **1**.

Voicemail, drak op **2**.

**1** lange toon — Bericht ontvangen

**3** korte tonen — Geen berichten

## Ontvangsmodus wijzigen

Drak op **9 8**

*dan voor* ANT.W.A.P.P., drak op **1**.

Fax/Tel, drak op **2**.

Alleen Fax, drak op **3**.

## Opvragen op Afstand afsluiten

Drak op **9 0**.

## ANT.W.A.P.P. (Antwoordapparaat) OVERZICHT/SKAART VOOR OPVRAGEN OP AFSTAND

### De Toegangscodes voor Toegang op Afstand gebruiken

- 1 Kies op een toetsstelsel of op een faxmachine het nummer van uw faxmachine.
- 2 Zodra u de toon van uw faxtoestel hoort, toest u onmiddellijk uw Toegangscodes op Afstand in (3 cijfers gevolgd door #).
- 3 Uw faxmachine geeft aan wat voor soort berichten er zijn ontvangen:
  - 1** lange toon — Faxberichten
  - 2** lange tonen — Voicemail
  - 3** lange tonen — Voicemail en Faxberichten
  - Geen tonen** — Geen berichten
- 4 Geef na **2** korte tonen een opdracht in.
- 5 Drak op **9 0** om de faxmachine te resetten, wanneer u klaar bent.
- 6 Hang op.

9

9

# brother®

**Bezoek ons op World Wide Web  
<http://www.brother.com>**

Deze machine is alleen goedgekeurd voor gebruik in het land waarin ze is gekocht. Plaatselijke Brother-kantoren of hun wederverkopers ondersteunen uitsluitend machines die in hun eigen land gekocht zijn.