

brother®

GUIDE DE L'UTILISATEUR

MFC-640CW

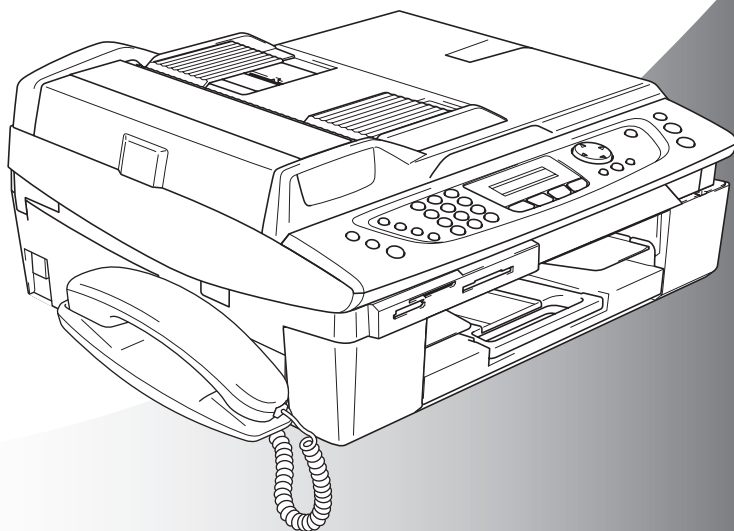

brother®

Si vous avez besoin d'appeler le service après-vente

Complétez les informations suivantes pouvoir vous y référer plus tard:

Numéro du modèle: MFC-640CW

Numéro de série:* _____

Date d'achat: _____

Endroit d'achat: _____

*** Le numéro de série est à l'arrière de l'unité. Gardez ce guide de l'utilisateur ensemble avec votre reçu de vente comme preuve permanente de votre achat, en cas de vol, incendie ou service de garantie.**

Enregistrez votre produit en ligne sous

<http://www.brother.com/registration/>

En enregistrant votre produit avec Brother, vous serez enregistré comme le propriétaire original du produit.

CET EQUIPEMENT EST CONÇU POUR FONCTIONNER AVEC UNE LIGNE RTPC ANALOGIQUE A DEUX FILS EQUIPEE DU CONNECTEUR APPROPRIE.

INFORMATION D'AGREMENT

Brother signale qu'il est possible que ce produit ne fonctionne pas correctement dans un pays autre que celui où il a été acheté, et qu'aucune garantie n'est offerte dans le cas où ce produit serait utilisé sur les lignes de télécommunications publiques d'un autre pays.

Compilation et avis de publication

Ce manuel a été rédigé et publié sous le contrôle de Brother Industries Ltd., et il couvre les dernières descriptions et spécifications de produits.

Le contenu de ce manuel et les spécifications de ce produit peuvent être modifiés sans préavis.

Brother se réserve le droit de modifier, sans préavis, les spécifications et les informations figurant dans ce présent manuel et ne sera pas responsable des préjudices (y compris des préjudices indirects) résultant des informations présentées ici, entre autres, sans pour autant s'y limiter, des erreurs typographiques et d'autres erreurs concernant le manuel.



EC Declaration of Conformity

Manufacturer

Brother Industries, Ltd.
15-1, Naeshiro-cho, Mizuho-ku, Nagoya 467-8561, Japan

Plant

Brother Industries (Shen Zhen) Ltd
G02414-1, Bao Chang Li Bonded Transportation Industrial Park,
Bao Long Industrial Estate, Longgang, Shenzhen, China

Herewith declare that:

Products description : Facsimile Machine
Type : Group 3
Model Name : MFC-640CW

is in conformity with provisions of the R & TTE Directive (1999/5/EC) and we declare compliance with the following standards :

Standards applied :

Harmonized :

Safety	EN60950-1:2001
EMC	EN55022: 1998 +A1: 2000 +A2: 2003 Class B EN55024: 1998 +A1: 2001 +A2: 2003 EN61000-3-2: 2000 EN61000-3-3: 1995 +A1: 2001
Radio	EN301 489-1 V1.4.1 EN301 489-17 V1.2.1 EN300 328 V1.6.1

Year in which CE marking was First affixed : 2005

Issued by : Brother Industries, Ltd.

Date : 7th September, 2005

Place : Nagoya, Japan

Signature :

Takashi Maeda
Manager
Quality Management Group
Quality Management Dept.
Information & Document Company

Déclaration de conformité CE conformément à la directive R & TTE

Fabricant

Brother Industries, Ltd.
15-1, Naeshiro-cho, Mizuho-ku,
Nagoya 467-8561, Japon

Usine

Brother Industries (Shen Zhen) Ltd
G02414-1, Bao Chang Li Bonded
Parc industriel du transport,
Complexe industriel Bao Long,
Longgang, Shenzhen, Chine

Par la présente déclare que:

Caractéristiques de l'appareil : Télécopieur

Type : Groupe 3

Nom du modèle : MFC-640CW

est conforme aux dispositions de la directive R & TTE (1999/5/CE) et nous déclarons la conformité aux normes suivantes:

Standards appliqués :

Harmonisé :

Sécurité : EN60950-1:2001

CEM : EN55022: 1998 +A1: 2000 +A2: 2003 Classe B
EN55024: 1998 +A1: 2001 +A2: 2003
EN61000-3-2: 2000
EN61000-3-3: 1995 +A1: 2001

Radio : EN301 489-1 V1.4.1
EN301 489-17 V1.2.1
EN300 328 V1.6.1

Première année de l'apposition du marquage CE: 2005

Délivré par : Brother Industries, Ltd.

Date : 7 Septembre 2005







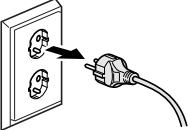

Lieu : Nagoya, Japon

Précautions de sécurité

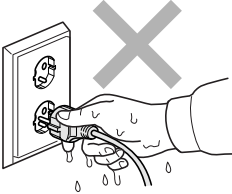
Utiliser l'appareil en toute sécurité

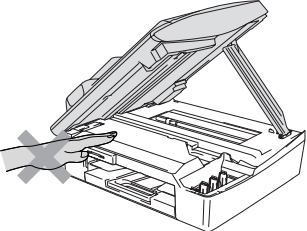
Reportez-vous à ces instructions pour référence ultérieure et avant de tenter toute opération de maintenance.

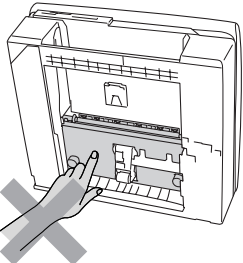
AVERTISSEMENT

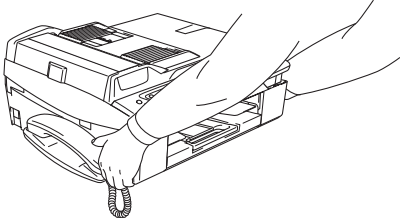
	<p>L'appareil renferme des électrodes haute tension. Avant de nettoyer l'appareil, n'oubliez pas de débrancher d'abord le cordon de la ligne téléphonique puis le cordon d'alimentation de la prise de courant.</p> 	 <p>Ne touchez pas à la prise avec des mains mouillées. Vous risqueriez un choc électrique.</p> 
	<p>Pour éviter toute blessure, prenez soin de ne pas placer les mains sur le bord de l'appareil sous le capot du scanner.</p> 	 <p>Pour éviter toute blessure, prenez soin de ne pas toucher la partie ombrée sur l'illustration.</p> 
	<p>Lorsque vous déplacez l'appareil, vous devez le soulever à la base en plaçant une main de chaque côté de l'unité comme indiqué sur l'illustration. Ne portez pas l'appareil en le tenant par le support du combiné ou le capot du scanner.</p> 	

AVERTISSEMENT

- Faites attention lors de l'installation ou de la modification des lignes téléphoniques. Ne touchez jamais aux bornes ou fils téléphoniques non isolés à moins d'avoir déconnecté la ligne téléphonique de la prise téléphonique. N'effectuez jamais l'installation d'un câblage téléphonique pendant un orage. N'installez jamais une prise téléphonique murale dans un lieu humide.
- Cet appareil doit être installé près d'une prise de courant facilement accessible. En cas d'urgence, débranchez le cordon d'alimentation de la prise de courant afin d'effectuer une mise hors tension complète.

CONSIGNES DE SECURITE IMPORTANTES

Lorsque vous utilisez votre équipement téléphonique, vous devez toujours suivre les consignes de sécurité élémentaires afin de minimiser le risque d'incendie, d'électrocution et de blessures infligées aux personnes, par exemple:



1. N'utilisez pas cet appareil à proximité de l'eau, par exemple, près d'une baignoire, d'un bac de lavage, d'un évier ou d'une machine à laver, dans un sous-sol humide ou près d'une piscine.
2. Evitez d'utiliser ce produit pendant un orage. Il peut y avoir un faible risque de choc électrique causé par l'orage.
3. Si vous souhaitez signaler une fuite de gaz, n'utilisez pas ce produit à proximité de la fuite.

CONSERVEZ CES INSTRUCTIONS

Où placer l'appareil

Placez votre appareil sur une surface plane et stable, à l'abri des vibrations et des chocs, un bureau par exemple. Placez l'appareil à proximité d'une prise téléphonique et d'une prise de courant standard mise à la terre. Choisissez un endroit où la température se situe entre 10°C et 35°C.

! Attention

- Evitez de placer votre appareil dans un endroit de passage fréquent.
- Evitez de placer votre appareil sur la moquette.
- Ne l'installez pas à proximité d'appareils de chauffage ou de conditionnement d'air, ni près d'une arrivée d'eau, de produits chimiques ou de réfrigérateurs.
- Ne choisissez pas un endroit où votre appareil serait exposé à un ensoleillement direct, à une chaleur excessive, à l'humidité ou à la poussière.
- Ne branchez pas votre appareil à une prise de courant contrôlée par des interrupteurs muraux ou des minuteries automatiques.
- Toute interruption du courant peut effacer les informations sauvegardées dans la mémoire de l'appareil.
- Ne branchez pas votre appareil sur des prises électriques se trouvant sur le même circuit électrique que des appareils de forte puissance ou d'autres équipements susceptibles de perturber l'alimentation électrique.
- Evitez les sources d'interférence telles que les haut-parleurs ou les supports des téléphones sans fil.

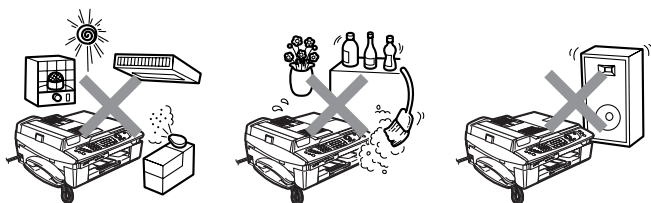

Guide de référence rapide

Transmission de fax

Transmission automatique

- 1 Si le symbole n'est pas allumé en vert, appuyez sur  (**Fax**).
- 2 Chargez votre document.
- 3 Entrez le numéro de fax à l'aide d'une touche de numéro abrégé, de la fonction Rechercher ou du pavé numérique.
- 4 Appuyez sur **Marche Mono** ou sur **Marche Couleur**.

Enregistrement des numéros

Enregistrement des numéros abrégés

- 1 Appuyez sur **Menu/Confirme**, **2**, **3**, **1**.
- 2 A l'aide du pavé numérique, saisissez un numéro abrégé à deux chiffres, puis appuyez sur **Menu/Confirme**.
- 3 Saisissez un numéro (20 chiffres max.), puis appuyez sur **Menu/Confirme**.
- 4 Saisissez un nom de 15 caractères max. (ou laissez vide), puis appuyez sur **Menu/Confirme**.
- 5 Appuyez sur **Arrêt/Sortie**.

Opérations de numérotation

Numérotation par numéro abrégé

- 1 Si le symbole n'est pas allumé en vert, appuyez sur  (**Fax**).
- 2 Chargez votre document.
Appuyez sur
- 3 **Rechercher/Num.Abrégé**, appuyez sur #, puis tapez le numéro abrégé à deux chiffres.
- 4 Appuyez sur **Marche Mono** ou sur **Marche Couleur**.

Utilisation de la touche

Rechercher

- 1 Si le symbole n'est pas allumé en vert, appuyez sur  (**Fax**).
- 2 Chargez votre document.
- 3 Appuyez sur **Rechercher/Num.Abrégé**, puis tapez la première lettre du nom que vous recherchez.
- 4 Appuyez sur ◀ ou sur ▶ pour faire une recherche dans la mémoire.
- 5 Appuyez sur **Marche Mono** ou sur **Marche Couleur**.

Comment faire des copies

- 1 Appuyez sur  (**Copie**) pour l'allumer en vert.
- 2 Chargez votre document.
- 3 Appuyez sur **Marche Mono** ou sur **Marche Couleur**.

Comment accéder au guide de l'utilisateur complet

Ce Guide de l'utilisateur ne contient pas toutes les informations sur l'appareil telles que la façon d'utiliser les fonctions avancées du télécopieur, de l'imprimante, du scanner, de la fonction PC-Fax et du réseau. Lorsque vous êtes prêt à apprendre les informations détaillées sur ces opérations, lisez le guide de l'utilisateur complet inclus dans le CD-ROM.

Comment voir la documentation (Pour Windows®)

Dans le menu **Démarrer**, sélectionnez **Brother, MFL-Pro Suite MFC-640CW**, puis cliquez sur **Guide de l'utilisateur**.

—OU—

- 1 Allumez votre ordinateur. Insérez le CD-ROM de Brother étiqueté Windows® dans votre lecteur de CD-ROM.
- 2 Si l'écran de nom de modèle apparaît, cliquez sur le nom de votre modèle.
- 3 Si l'écran des langues s'affiche, cliquez sur votre langue.

Le menu principal du CD-ROM s'affiche.

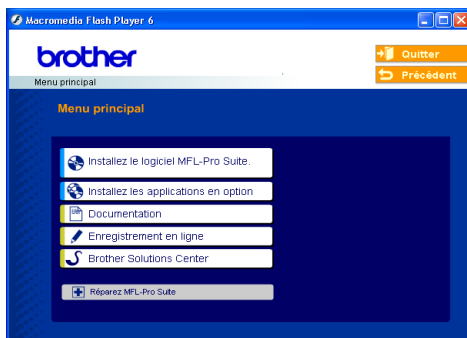

Si cette fenêtre n'apparaît pas, utilisez Windows® Explorer pour exécuter le programme setup.exe à partir du répertoire principal du CD-ROM Brother.

- 4 Cliquez sur **Documentation**.

- 5** Cliquez sur la documentation que vous voulez lire.
- **Guide d'installation rapide:** Instructions de configuration et d'installation du logiciel
 - **Guide de l'utilisateur (3 manuels):** Guide de l'utilisateur pour fonctionnement autonome, Guide d'utilisation du logiciel et Guide utilisateur - Réseau
 - **Guide de l'utilisateur de PaperPort®:** Logiciel de gestion de documents

Comment trouver les instructions de numérisation

Il existe plusieurs façons de numériser des documents. Vous pouvez trouver les instructions comme suit:

Guide d'utilisation du logiciel:

- Numérisation à la page 2-1
(Pour Windows® 98/98SE/Me/2000 Professional et Windows® XP)
- ControlCenter2 à la page 3-1
(Pour Windows® 98/98SE/Me/2000 Professional et Windows® XP)
- Numérisation en réseau à la page 4-1

Guide de l'utilisateur de PaperPort®

- Instructions pour numériser directement depuis le logiciel ScanSoft® PaperPort®

Comment trouver les instructions d'installation en réseau

L'appareil peut être connecté à la plupart des réseaux sans fils ou câblés. Vous trouverez des consignes d'installation élémentaires dans le Guide d'installation rapide. Pour plus d'informations, ou si votre point d'accès prend en charge SecureEasySetup™, veuillez vous reporter au Guide utilisateur - Réseau.

Comment voir la documentation (Pour Macintosh®)

- 1 Allumez votre Macintosh®. Insérez le CD-ROM de Brother étiqueté Macintosh® dans votre lecteur de CD-ROM. La fenêtre suivante s'affiche.



- 2 Double-cliquez sur l'icône **Documentation**.
- 3 L'écran Sélectionner la langue s'affiche, double-cliquez sur votre langue.
- 4 Cliquez sur la documentation que vous voulez lire.
 - **Guide d'installation rapide:** Instructions de configuration et d'installation du logiciel
 - **Guide de l'utilisateur (3 manuels):** Guide de l'utilisateur pour fonctionnement autonome, Guide d'utilisation du logiciel et Guide utilisateur - Réseau

Comment trouver les instructions de numérisation

Il existe plusieurs façons de numériser des documents. Vous pouvez trouver les instructions comme suit:

Guide d'utilisation du logiciel:

- Numérisation à la page 9-1
(Pour Mac OS® 9.1-9.2/Mac OS® X 10.2.4 ou version plus récente)
- ControlCenter2 (Pour Mac OS® X 10.2.4 ou version plus récente) à la page 10-1
- Numérisation en réseau (pour Mac OS® X 10.2.4 ou plus récent) à la page 11-1

Guide de l'utilisateur de Presto!® PageManager®

- Instructions pour numériser directement depuis le logiciel Presto!® PageManager®

Comment trouver les instructions d'installation en réseau

L'appareil peut être connecté à la plupart des réseaux sans fils ou câblés. Vous trouverez des consignes d'installation élémentaires dans le Guide d'installation rapide. Pour plus d'informations, ou si votre point d'accès prend en charge SecureEasySetup™, veuillez vous reporter au Guide utilisateur - Réseau.

Table des matières

1

Introduction	1-1
Comment utiliser ce guide	1-1
Comment trouver un renseignement	1-1
Symboles utilisés dans ce guide.....	1-1
Vue d'ensemble du panneau de commande	1-2
Mode économie d'énergie	1-4
Réception de fax en mode économie d'énergie	1-5
Chargement de documents	1-6
Utilisation du chargeur automatique de documents (ADF)	1-6
Utilisation de la vitre du scanner.....	1-8
A propos du papier	1-9
Papier recommandé	1-9
Manipuler et utiliser du papier spécial	1-10
Type et format de papier pour chaque opération.....	1-11
Poids, épaisseur et capacité du papier.....	1-12
Volume de papier dans le bac de sortie papier	1-12
Surface d'impression	1-13
Comment charger le papier, les enveloppes et les cartes postales	1-14
Pour charger du papier ou autre support.....	1-14
Pour charger des enveloppes.....	1-16
Comment charger des cartes postales.....	1-17
A propos des télécopieurs	1-18
Tonalités de fax et prise de contact	1-18
ECM (Mode de correction des erreurs)	1-19

2

Pour commencer	2-1
Configuration initiale	2-1
Configuration de la date et de l'heure	2-1
Réglage de mode de numérotation par tonalités ou par impulsions	2-1
Configuration de l'ID Station	2-2
Réglage du type de ligne téléphonique	2-3
PBX et TRANSFERT	2-3
Configuration générale	2-4
Réglage de la temporisation de mode	2-4
Sélectionner le type de papier	2-5
Configuration du format du papier	2-5
Réglage du volume de la sonnerie	2-6

Réglage du volume du bip sonore.....	2-6
Réglage du volume du haut-parleur	2-7
Mise en marche automatique de l'heure d'été.....	2-8
Régler le contraste de l'écran LCD.....	2-8

3

Configuration de la transmission	3-1
Comment passer en mode Fax	3-1
Comment composer un numéro	3-1
Numérotation manuelle	3-1
Numérotation par numéro abrégé	3-2
Rechercher	3-2
Recomposition du numéro de fax.....	3-2
Comment transmettre des fax	3-3
Transmission de fax couleur.....	3-3
Envoyer un fax depuis l'ADF	3-3
Envoi de fax à partir de la vitre du scanner	3-4
Transmission automatique	3-5
Transmission manuelle.....	3-5
Transmission d'un fax en fin de conversation	3-5
Opérations de transmission de base	3-6
Transmission de fax en utilisant différents réglages... 3-6	
Contraste	3-6
Résolution de fax.....	3-7
Multitâche (monochrome uniquement)	3-8
Transmission en temps réel	3-9
Envoi en temps réel de tous les fax	3-9
Envoi en temps réel pour le fax suivant uniquement.....	3-9
Vérification de l'état des tâches.....	3-10
Annulation d'un fax en cours d'exécution	3-10
Annulation d'une tâche programmée.....	3-10
Opérations de transmission avancées	3-11
Diffusion (monochrome uniquement)	3-11
Pour arrêter une diffusion en cours	3-12
Mode international.....	3-12
Fax en différé (monochrome uniquement)	3-13
Transmission par lot en différé (monochrome uniquement)	3-13
Configuration de la transmission par relèvement (standard) (monochrome uniquement)	3-14
Configuration de la transmission par relèvement avec code sécurisé (monochrome uniquement)	3-14
Sécurité mémoire	3-15
Configurer le mot de passe	3-16

Modification du mot de passe de la Sécurité mémoire.....	3-16
Activer la fonction Sécurité mémoire	3-16
Désactiver la fonction Sécurité mémoire	3-17
Faxer des documents de format lettre à partir de la vitre du scanner	3-17

4

Configuration de la réception	4-1
Opérations de base pour la réception de fax.....	4-1
Sélection du mode Réception.....	4-1
Comment sélectionner ou changer le mode réception.....	4-2
Configuration de la longueur de sonnerie.....	4-3
Configuration de la fonction d'économiseur de taxe (mode REP).....	4-4
Configuration de la durée de sonnerie F/T (mode Fax/Tel uniquement)	4-5
Configuration de l'annonce Fax/Tél.	4-5
Détection de fax.....	4-6
Impression en réduction d'un fax entrant (réduction automatique).....	4-7
Réception d'un fax en fin de conversation.....	4-7
Impression d'un fax à partir de la mémoire.....	4-8
Réception en mémoire (monochrome uniquement) ...	4-8
Relève	4-9
Relève protégée	4-9
Configuration pour réception par relève (standard)	4-9
Configuration pour réception par relève avec code sécurisé	4-10
Configuration pour réception par relève en différé.....	4-10
Relève séquentielle	4-11

5

Numéros abrégés et options de numérotation	5-1
Enregistrement des numéros pour faciliter la numérotation.....	5-1
Enregistrement des numéros abrégés.....	5-1
Modification des numéros abrégés.....	5-2
Configuration de groupes de diffusion	5-3
Options de numérotation	5-5
Codes d'accès et numéros de cartes de crédit.....	5-5
Pause	5-6
Tonalité ou impulsions.....	5-6

Utilisation du téléphone (voix)	5-7
Comment composer un numéro	5-7
Passer un appel téléphonique	5-7
Répondre à des appels avec le haut-parleur.....	5-8
Muet.....	5-8

6

Options de fax à distance (monochrome uniquement) 6-1

Configuration du Réadressage de fax	6-1
Configuration de la fonction Mémoriser fax	6-2
Réglage de la réception de PC Fax.....	6-2
Changement d'ordinateur	6-3
Désactivation des Options de fax à distance.....	6-4
Modification des Options de fax à distance	6-4
Configuration de votre code d'accès à distance.....	6-5
Extraction à distance	6-6
Utilisation de votre code d'accès à distance.....	6-6
Commandes à distance.....	6-7
Extraction des fax.....	6-9
Changement de votre numéro de réadressage de fax.....	6-9

7

REP (répondeur téléphonique) 7-1

Mode REP	7-1
Configuration du REP.....	7-1
Enregistrement d'un message sortant du REP	7-2
Ecoute d'un message sortant (OGM).....	7-2
Effacement du message sortant (OGM).....	7-3
Activation du mode REP.....	7-3
Indicateur de message	7-3
Reproduction des messages vocaux.....	7-4
Impression d'un fax	7-4
Effacement des messages entrants	7-5
Pour effacer des messages vocaux l'un après l'autre.....	7-5
Pour effacer tous les messages à la fois.....	7-5
Réglage de la Durée maximum pour les messages entrants	7-6
Configuration de la fonction d'économiseur de taxe...	7-6
Moniteur d'enregistrement des messages ICM	7-6
Enregistrement d'une conversation.....	7-7
Enregistrer une annonce sortante Fax/Tel (F/T OGM)	7-7

Impression des rapports	8-1
Configuration et activité de fax	8-1
Personnalisation du rapport de vérification de transmission	8-1
Réglage de la périodicité du journal	8-2
Impression des rapports	8-3
Comment imprimer un rapport.....	8-3

Comment faire des copies	9-1
Utiliser la fonction photocopie de votre appareil	9-1
Passer en mode Copie	9-1
Faire une seule copie	9-2
Faire plusieurs copies.....	9-2
Arrêter le processus de copie.....	9-2
Utilisation de la touche Option copie	9-3
Changer les réglages de copie provisoires.....	9-4
Augmenter la vitesse ou la qualité de copie	9-5
Agrandir ou réduire l'image copiée.....	9-6
Réglage du type de papier	9-7
Réglage du format du papier	9-8
Ajustage de la luminosité.....	9-8
Trier des copies en utilisant l'ADF	9-9
Copie N en 1 ou affiche (Mise en page)	9-10
Modifier les réglages par défaut de l'option copie	9-13
Augmenter la vitesse ou la qualité de copie	9-13
Ajustement de la luminosité.....	9-13
Ajuster le contraste	9-13
Ajuster la saturation des couleurs.....	9-14
Restrictions légales.....	9-15

Walk-Up PhotoCapture Center™	10-1
Introduction	10-1
Exigences concernant PhotoCapture Center™	10-2
Comment commencer	10-3
Impression de l'index (vignettes)	10-5
Imprimer les images	10-6
Impression DPOF	10-8
Changement des réglages par défaut	10-9
Augmenter la vitesse ou la qualité d'impression ..	10-9
Réglage du papier et du format	10-9
Ajustage de la luminosité.....	10-9
Ajuster le contraste	10-10
Ajustement des couleurs	10-10
Tronquage	10-12

Sans bordure.....	10-12
Numérisation vers carte mémoire.....	10-13
Changement de la qualité par défaut	10-14
Changement du format de fichier noir et blanc par défaut	10-14
Changement du format de fichier couleur par défaut	10-14
Comprendre les messages d'erreur	10-15
Utilisation de PhotoCapture Center™ à partir d'un ordinateur	10-15

11

Fonctions des logiciels et fonctions réseau	11-1
--	-------------

12

Informations importantes	12-1
Pour votre sécurité	12-1
Connexion LAN	12-1
Déclaration de conformité internationale ENERGY STAR®	12-1
Directive 2002/96/CE de l'Union Européenne et norme EN50419	12-2
Consignes de sécurité importantes	12-2
Marques commerciales	12-4

13

Dépistage des pannes et entretien normal	13-1
Dépistage des pannes.....	13-1
Messages d'erreur.....	13-1
Bourrages de documents	13-5
Le document est coincé dans la partie supérieure de l'ADF.....	13-5
Le document est coincé à l'intérieur de l'ADF	13-5
Bourrage d'imprimante ou bourrage de papier.....	13-6
Le papier est coincé à l'intérieur du bac à papier	13-6
Le papier est coincé à l'intérieur de l'appareil	13-7
Si votre appareil présente des difficultés de fonctionnement.....	13-9
Réglage de la détection de la tonalité	13-15
Compatibilité.....	13-15
Comment améliorer la qualité de l'impression.....	13-16
Nettoyage de la tête d'impression	13-16
Vérification de la qualité de l'impression	13-17
Vérification de l'alignement de l'impression.....	13-19
Vérification du volume d'encre	13-20
Emballage et transport de l'appareil	13-21

Entretien courant	13-24
Nettoyage du scanner.....	13-24
Nettoyage du cylindre de l'imprimante de l'appareil	13-25
Nettoyage du rouleau d'entraînement du papier	13-26
Remplacement des cartouches d'encre	13-27
Desinstallation ou installation du combine et du support de combine	13-31
Desinstallation du combine et du support de combine	13-31
Installation du combiné et du support de combiné.....	13-32

A

Annexe A	A-1
Opérations de réception avancées	A-1
Fonctionnement avec des téléphones supplémentaires	A-1
Mode Fax/Tél à l'état d'économie d'énergie	A-2
Pour le mode Fax/Tel uniquement.....	A-2
Utilisation d'un combiné externe sans fil.....	A-3
Changement des codes à distance	A-3
Branchement d'un appareil externe à votre appareil	A-4
Branchement d'un téléphone externe.....	A-4
Branchement d'un répondeur téléphonique externe (REP).....	A-5
Séquence	A-5
Branchements	A-6
Enregistrement du message sortant (OGM) sur un répondeur externe	A-7
Branchements multilignes (PBX).....	A-8
En cas d'installation de l'appareil sur un réseau PBX	A-8
Services spécifiques sur votre ligne téléphonique.....	A-8

B

Annexe B	B-1
Programmation à l'écran.....	B-1
Tableau des menus	B-1
Autonomie de la mémoire.....	B-1
Touches de navigation.....	B-2
Saisie de texte	B-13
Insertion d'espaces.....	B-13
Corrections	B-13
Lettres répétées.....	B-13
Caractères spéciaux et symboles.....	B-13

G**Glossaire G-1****S****Spécifications S-1**

Caractéristiques de l'appareil S-1

Généralités S-1

Support d'impression S-2

Copie S-3

PhotoCapture Center™ S-4

Fax..... S-5

Scanner S-6

Imprimante..... S-7

Interfaces S-8

Configuration de l'ordinateur S-9

Consommables..... S-10

Reseau local..... S-11

Index I-1**Carte d'accès pour extraction à distance C-1**

1 Introduction

Comment utiliser ce guide

Nous vous remercions d'avoir choisi un centre multifonction (MFC) Brother. Votre appareil est d'un usage simple; les instructions affichées sur l'écran à cristaux liquides (écran LCD) vous permettront de le programmer. Afin de tirer le meilleur parti de votre appareil, veuillez consacrer quelques minutes à la lecture de ce guide.





Comment trouver un renseignement

Tous les titres et sous-titres des chapitres sont repris dans la table des matières. Vous pourrez trouver plus de détails sur une fonction ou une opération spécifique en consultant l'Index situé à la fin de ce guide.

Symboles utilisés dans ce guide

Vous verrez dans ce guide des symboles signalant des remarques et des avertissements importants, ainsi que des actions à entreprendre. Pour mieux éclaircir certains points et pour vous aider à appuyer sur les bonnes touches, nous avons utilisé des polices de caractères particulières et ajouté quelques messages qui s'afficheront à l'écran LCD.

Caractères gras	Les caractères gras identifient les touches spécifiques du panneau de commande de l'appareil.
<i>Caractères en italique</i>	Les caractères en italique mettent l'accent sur un point important ou vous renvoient à un thème lié.
Courier New	La police de caractères Courier New identifie les messages qui apparaissent sur l'écran LCD de l'appareil.

-  Les avertissements ont pour rôle de vous indiquer ce qu'il faut faire pour éviter de vous blesser.
-  Les avertissements "Attention" signalent les procédures à suivre ou à éviter pour ne pas endommager l'appareil ou d'autres objets.
-  Les remarques vous indiquent comment réagir face à une situation qui se présente ou vous donnent des conseils sur la façon dont l'opération en cours se déroule avec d'autres fonctions.
-  Les messages "mauvaise configuration" vous signalent les périphériques ou opérations qui ne sont pas compatibles avec votre appareil.

Vue d'ensemble du panneau de commande

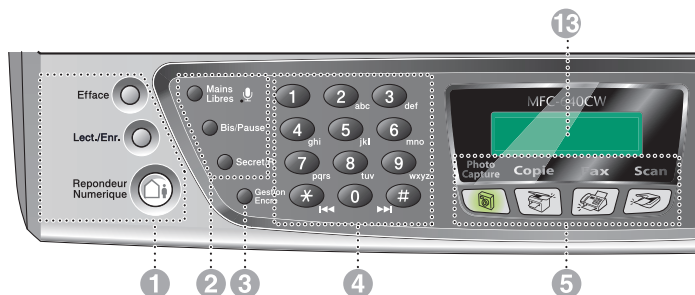

1 Touches REP



On/Off

Permet d'activer la fonction REP (répondeur téléphonique) et clignote lorsque vous avez de nouveaux messages.

Lect./Enr.

Vous permet d'écouter vos messages vocaux conservés dans la mémoire. Vous permet également d'enregistrer vos appels téléphoniques.

Efface

Vous permet de supprimer vos messages vocaux, l'ensemble des fax ou tous les messages.

2 Touches du téléphone



Microphone

Amplifie votre voix lorsque vous parlez à un correspondant avec le téléphone à haut-parleur.

Mains Libres

Vous permet de parler à un autre correspondant en utilisant le microphone et le moniteur de l'appareil.

Bis/Pause

Cette touche permet de recomposer le dernier numéro appelé. Elle permet également d'insérer une pause entre les numéros abrégés.

Secret/R

Sert à placer les appels en attente.

En outre, utilisez cette touche pour accéder à une ligne externe et/ou pour rappeler l'opérateur ou pour transférer un appel à un autre poste qui est raccordé à un PBX.

3 Gestion Encre

Permet de nettoyer la tête d'impression, de vérifier la qualité d'impression et le niveau d'encre disponible.

4 Pavé numérique

Ces touches servent à composer les numéros de téléphone et de fax et tiennent lieu de clavier pour taper des informations dans l'appareil.

La touche * vous permet de passer provisoirement de la numérotation par impulsion à la numérotation par tonalité au cours d'un appel téléphonique.

5 Touches mode:



PhotoCapture

Permet d'accéder au mode PhotoCapture Center™.



Copie

Permet d'accéder au mode Copie.



Fax

Permet d'accéder au mode Fax.



Scan

Permet d'accéder au mode Scan.

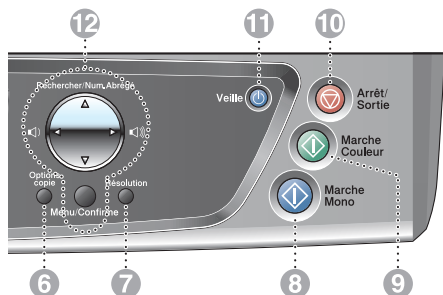

6 Options copie

Vous pouvez sélectionner des réglages provisoires, et ce rapidement et simplement, pour réaliser des copies.

7 Résolution

Sert à paramétrer la résolution lorsque vous envoyez un fax.

8 Marche Mono

Permet d'effectuer des fax ou des photocopies noir et blanc.

Vous permet aussi de lancer une opération de numérisation (en couleur ou en monochrome, selon le réglage de numérisation effectué dans le logiciel ControlCenter2).

9 Marche Couleur

Permet d'effectuer des fax ou des photocopies en couleur.

Vous permet aussi de lancer une opération de numérisation (en couleur ou en monochrome, selon le réglage de numérisation effectué dans le logiciel ControlCenter2).

10 Arrêt/Sortie

Permet d'interrompre une opération ou de sortir du menu.

11 Veille

Vous permet de mettre l'appareil en mode économie d'énergie.

12 Touches de navigation:

Menu/Confirme

Utilisez la même touche pour les opérations Menu et Régler.

Permet d'accéder au menu pour programmer et enregistrer vos réglages dans l'appareil.



Appuyez sur ces touches pour régler le volume.

▲ Rechercher/Num.Abrégé

Cette touche vous permet de consulter des numéros préprogrammés dans la mémoire de numérotation. Permet aussi de composer des numéros enregistrés en appuyant sur # suivi d'un numéro à deux chiffres.



Appuyez sur cette touche pour un défilement arrière du menu.



Appuyez sur cette touche pour faire défiler les menus et les options.

13 LCD (écran d'affichage à cristaux liquides)

Affiche des messages qui vous aident à configurer et à utiliser votre appareil.

Lorsque l'appareil est raccordé à un réseau sans fil, un témoin à 4 niveaux sur la droite de l'écran LCD de l'appareil indique la puissance du signal sans fil.

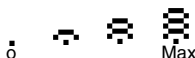

Mode économie d'énergie

Lorsque l'appareil est inactif, vous pouvez le faire passer en mode économie d'énergie en appuyant sur la touche **Veille**. En mode économie d'énergie, l'appareil reçoit des appels téléphoniques comme en mode normal. Pour de plus amples informations concernant la réception de fax en mode économie d'énergie, reportez-vous au tableau à la page 1-5. Les fax en différé qui ont été configurés seront envoyés. Vous pouvez même récupérer les fax en utilisant extraction à distance si vous êtes loin de votre appareil. Si vous voulez effectuer d'autres opérations, vous devez rallumer l'appareil.

Comment faire passer l'appareil en mode économie d'énergie

Appuyez sur la touche **Veille** et maintenez-la enfoncée jusqu'à ce que l'écran LCD affiche:

Arrêt en cours

Le voyant de l'écran LCD s'éteint.

Comment faire sortir l'appareil du mode économie d'énergie

Appuyez sur la touche **Veille** et maintenez-la enfoncée jusqu'à ce que l'écran LCD affiche:

Attendre SVP

L'écran LCD indiquera la date et l'heure en mode fax.

 Même si vous avez mis l'appareil en mode économie d'énergie, il nettoiera régulièrement la tête d'impression afin d'assurer la qualité d'impression. Si vous débranchez le cordon d'alimentation CA, l'appareil ne pourra plus effectuer aucune opération.

 Vous pouvez personnaliser le mode économie d'énergie afin qu'en plus du nettoyage automatique de la tête d'impression, aucune opération ne puisse être effectuée sur l'appareil. (Voir *Réception de fax en mode économie d'énergie* à la page 1-5.)

 Le téléphone externe est toujours disponible.

Réception de fax en mode économie d'énergie

Vous pouvez personnaliser la touche **Veille** de l'appareil. Le mode par défaut est Récept. fax:On, de sorte que votre appareil puisse recevoir des fax ou des appels même quand il est en mode d'économie d'énergie. Si vous ne voulez pas que votre appareil reçoive des fax ou des appels, mettez ce réglage sur Récept. fax:Off. (Voir *Mode économie d'énergie* à la page 1-4.)

- 1 Appuyez sur **Menu/Confirme, 1, 6.**
- 2 Appuyez sur ▲ ou sur ▼ pour sélectionner Ricez. Fax:No (ou Ricez. Fax:Si).
- 3 Appuyez sur **Menu/Confirme.**
- 4 Appuyez sur **Arrêt/Sortie.**

Réglage On/Off	Mode Réception	Opérations possibles
Récept. fax:On (par défaut)	Fax	Réception de fax (automatiquement), Détection de fax, Fax en différé ¹ , Option de fax à distance ¹ , Extraction à distance ¹ : ■ Vous pouvez répondre aux appels en soulevant le combine.
	Repondeur Actif	Réception de fax (automatiquement), Enregistrement des messages entrants, Détection de fax, Fax en différé ¹ , Options de fax à distance ¹ , Extraction à distance ¹ ■ Vous pouvez répondre aux appels en soulevant le combine.
	Manuel Fax/Tél	Fax en différé ¹ , Détection de fax: ■ Vous pouvez répondre aux appels en soulevant le combine.
Récept. fax:Off	—	Aucune opération n'est possible.

¹ Doit être réglé avant de couper l'appareil.



Le téléphone externe est toujours disponible.

Chargement de documents

Vous pouvez envoyer un fax, copier et numériser en utilisant le chargeur automatique de documents (ADF) ou depuis la vitre du scanner.

Utilisation du chargeur automatique de documents (ADF)

L'ADF peut contenir jusqu'à 10 pages qu'il transmet page par page. Utilisez du papier standard (80 g/m²) et ventilez-les bien avant de les déposer dans le chargeur.

- ⊘ N'UTILISEZ PAS du papier gondolé, froissé, plié, déchiré, agrafé, doté de trombones, de colle ou de ruban adhésif.
N'UTILISEZ ni carton, ni journal, ni tissu. (Pour envoyer par fax, copier ou numériser ce type de document, voir *Utilisation de la vitre du scanner* à la page 1-8.)
- Vérifiez que l'encre des documents est parfaitement sèche.
- Les documents à envoyer doivent être de 147 à 216 mm de largeur et de 147 à 356 mm de longueur.

- 1 Ventilez bien les pages. Insérez les documents **face vers le bas, bord supérieur en premier**, dans le chargeur automatique de documents jusqu'à ce qu'ils entrent en contact avec le rouleau d'alimentation.
- 2 Réglez les guide-papier en fonction de la largeur de vos documents.
- 3 Dépliez le volet du support de sortie de document de l'ADF.

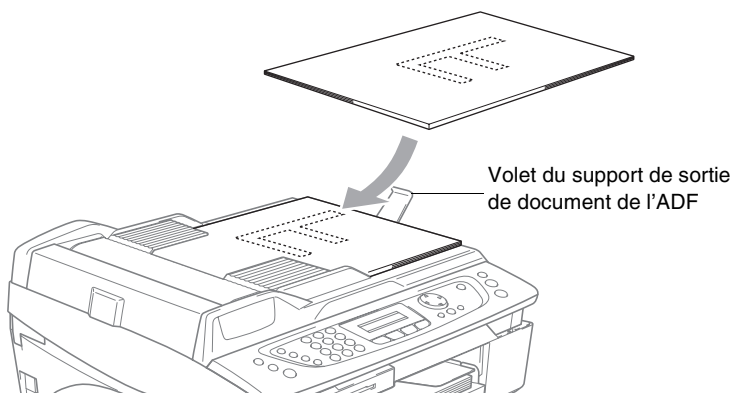

- ! **NE tirez PAS** sur le document lorsqu'il est en train d'être traité.
- ! Veillez à **NE PAS** laisser de documents épais sur la vitre du scanner, car cela risque de provoquer des bourrages dans le chargeur.

Utilisation de la vitre du scanner

Vous pouvez utiliser la vitre du scanner pour faxer des pages d'un livre ou une page à la fois. Les documents peuvent avoir une largeur maximale de 216 mm et une hauteur maximale de 297 mm.



Pour pouvoir utiliser la vitre du scanner, l'ADF doit être vide.

- 1 Soulevez le capot document.



Placez les documents face imprimée dessous sur la vitre du scanner

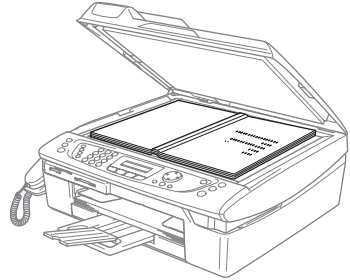
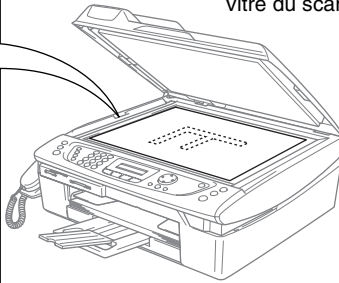

- 2 A l'aide des lignes repères pour document situées sur la gauche, centrez le document, face imprimée dessous, sur la vitre du scanner.
 - 3 Refermez le capot document.
- ! Si le document est un livre ou est épais, ne refermez pas brusquement le capot et n'appuyez pas dessus.

A propos du papier

La qualité d'impression peut dépendre du type de papier mis dans l'appareil.

Pour obtenir la meilleure qualité d'impression, réglez toujours le type de papier afin qu'il corresponde au papier chargé.

Vous pouvez utiliser du papier ordinaire, du papier jet d'encre (papier couché), du papier glacé, des transparents et des enveloppes.

Nous vous recommandons de tester plusieurs types de papier avant d'en acheter en grandes quantités.

Pour obtenir un résultat optimal, utilisez le papier recommandé.



- Lorsque vous imprimez sur du papier jet d'encre (papier couché), des transparents et du papier glacé, n'oubliez pas de sélectionner le support convenable dans l'onglet "Elémentaire" du pilote d'imprimante ou dans le paramètre Type de papier du menu (**Menu/Confirme, 1, 2**).
- Lorsque vous imprimez sur le papier glacé de Brother, chargez la feuille d'instruction incluse avec le papier glacé dans le bac à papier en premier, et puis placez le papier glacé sur la feuille d'instruction.
- Lorsque vous utilisez des transparents ou du papier glacé, retirez immédiatement chaque feuille imprimée pour éviter le maculage ou les bourrages de papier.
- Évitez de toucher la surface imprimée du papier immédiatement après l'impression car il se peut que la surface ne soit pas tout à fait sèche et tache vos doigts.

Papier recommandé

Pour obtenir la meilleure qualité d'impression, nous vous conseillons d'utiliser du papier Brother. (Voir le tableau ci-dessous.)

Si le papier Brother n'est pas disponible dans votre pays, nous vous recommandons de tester plusieurs papiers avant d'en acheter de grandes quantités.

Nous recommandons l'emploi de "3M Transparency Film" lorsque vous imprimez sur des transparents.

Papier Brother

Type de papier	Article
Papier ordinaire A4	BP60PA
Papier glacé A4	BP60GLA
Papier à jet d'encre A4 (Photo Matte)	BP60MA
Papier glacé 10 x 15 cm	BP60GLP

Manipuler et utiliser du papier spécial

- Conservez le papier dans son emballage d'origine et gardez-le fermé. Conservez le papier à plat et à l'abri de l'humidité, de la lumière directe du soleil et de la chaleur.
 - Le côté couché du papier glacé est brillant. Evitez de toucher le côté brillant (couché). Chargez le papier glacé face brillante dessous.
 - Evitez de toucher les faces des transparents car elles absorbent facilement l'eau et la transpiration et ceci peut amoindrir la qualité de l'impression. Les transparents conçus pour les photocopieuses/imprimantes laser peuvent tacher le document qui suit. N'utilisez que les transparents recommandés pour l'impression à jet d'encre.
- ⊘ N'utilisez pas de papier:
- qui sont endommagés, gondolés, froissés ou de forme irrégulière

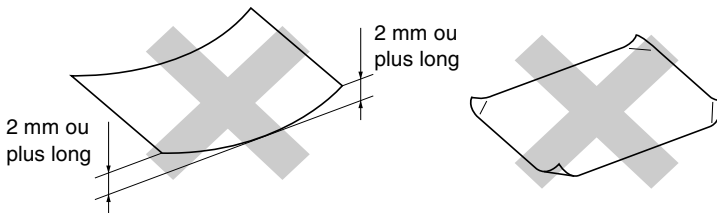

- qui sont extrêmement brillants ou très texturés
- qui ont déjà été imprimés par une imprimante
- qui ne s'empilent pas avec régularité
- qui présentent un sens en travers

Type et format de papier pour chaque opération

Type de papier	Format du papier	Utilisation				
		Fax	Copie	PhotoCapture	Imprimante	
Papier coupé	Lettre	Oui	Oui	Oui	Oui	
	A4	Oui	Oui	Oui	Oui	
	Légal	Oui	Oui	-	Oui	
	Executif	-	-	-	Oui	
	JIS B5	-	-	-	Oui	
	A5	-	Oui	-	Oui	
A6	-	-	-	Oui		
Cartes	Photo	-	Oui	Oui	Oui	
	Photo L	-	-	-	Oui	
	Photo 2L	-	-	Oui	Oui	
	Fiche	-	-	-	Oui	
	Carte postale 1	-	-	-	Oui	
	Carte postale 2 (double)	-	-	-	Oui	
Enveloppes	Enveloppe C5	-	-	-	Oui	
	Enveloppe DL	-	-	-	Oui	
	COM-10	-	-	-	Oui	
	Monarch	-	-	-	Oui	
	Enveloppe JE4	-	-	-	Oui	
	Lettre	-	-	-	Oui	
Transparents	A4	-	Oui	-	Oui	
	A4	-	Oui	-	Oui	

Poids, épaisseur et capacité du papier

Type de papier		Poids	Épaisseur	Nombre de feuilles
Papier coupé	Papier ordinaire	64 à 120 g/m ² (17 à 14,51 kg)	0,08 à 0,15 mm (0,003" à 0,006")	100*
	Papier à jet d'encre	64 à 200 g/m ² (17 à 53 lb)	0,08 à 0,25 mm (0,003" à 0,01")	20
	Papier glacé	Jusqu'à 220 g/m ² (Jusqu'à 58 lb)	Jusqu'à 0,25 mm (Max. 0,01")	20
Cartes	Papier photo	Jusqu'à 240 g/m ² (Jusqu'à 29,03 kg)	Jusqu'à 0,28 mm (Max. 0,01")	20
	Fiche	Jusqu'à 120 g/m ² (Jusqu'à 14,51 kg)	Jusqu'à 0,15 mm (Max. 0,006")	30
	Carte postale	Jusqu'à 200 g/m ² (Jusqu'à 24,04 kg)	Jusqu'à 0,23 mm (Max. 0,01")	30
Enveloppes		75 à 95 g/m ² (20 à 25 lb)	Jusqu'à 0,52 mm (Max. 0,02")	10
Transparents		-	-	10

* Jusqu'à 50 feuilles pour la taille de papier Légal (80 g/m²).

* Jusqu'à 100 feuilles de 80 g/m².

Volume de papier dans le bac de sortie papier

Bac de sortie papier	<p>Jusqu'à 25 feuilles de papier 80 g/m² (A4)</p> <ul style="list-style-type: none"> ■ Les transparents et le papier glacé doivent être retirés de bac de sortie papier une feuille à la fois pour éviter les traces de maculage. ■ Le format légal ne peut pas être empilé sur le bac de sortie papier.
----------------------	---

Surface d'impression

La surface d'impression dépend des paramètres de l'application utilisée. Les chiffres ci-dessous représentent les surfaces non imprimables sur les enveloppes et feuilles coupées.

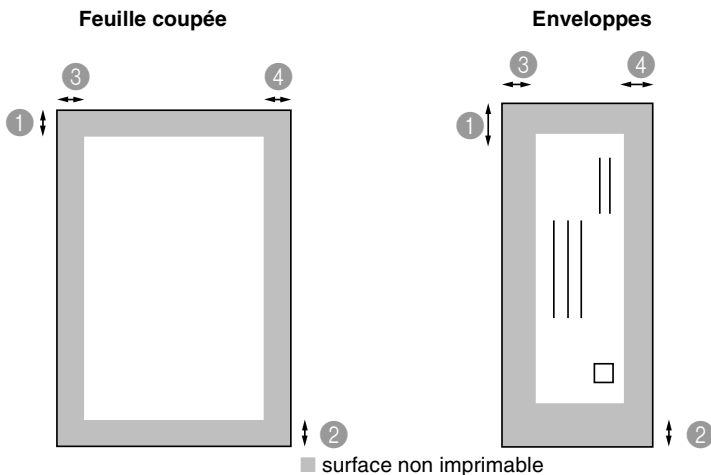

	① Haut	② Bas	③ Gauche	④ Droite
Feuille coupée	3 mm (0 mm)*1	3 mm (0 mm)*1	3 mm (0 mm)*1	3 mm (0 mm)*1
Enveloppes	12 mm	24 mm	3 mm	3 mm



*1 Quand la fonction sans bordure est réglée sur On.

La surface d'impression dépend des réglages du pilote imprimante.

Les chiffres ci-dessus sont approximatifs et la surface d'impression varie en fonction du type de papier coupé utilisé.

Comment charger le papier, les enveloppes et les cartes postales

Pour charger du papier ou autre support

- 1 Sortez complètement le bac à papier de l'appareil et enlevez le bac de sortie papier.

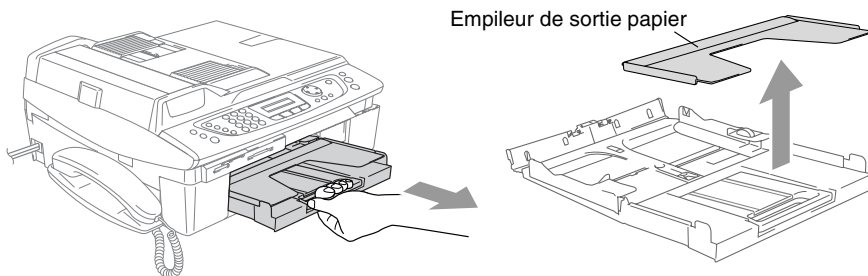

- 2 Appuyez sur le guide-papier latéral et faites-le glisser pour l'adapter à la largeur du papier.

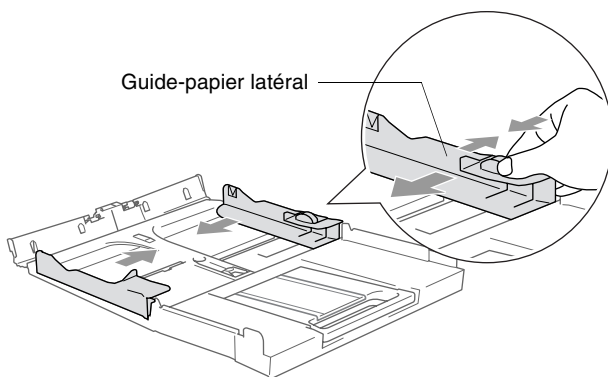

- 3 Retirez le support papier et déployez le volet du support papier.

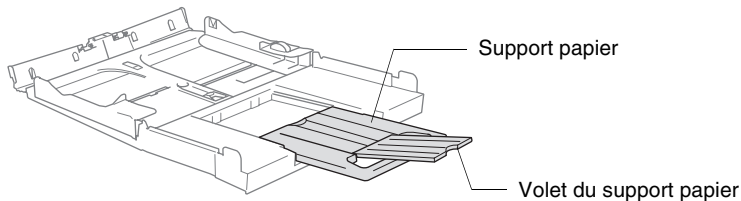

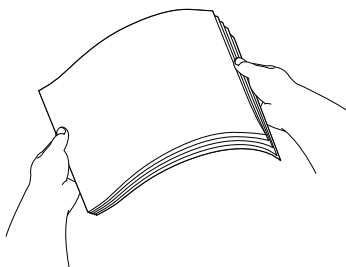

 Utilisez le volet du support papier pour Letter, Légal ou A4.

- 4** Déployez en éventail la pile de papier pour éviter les bourrages et les mauvaises alimentations.

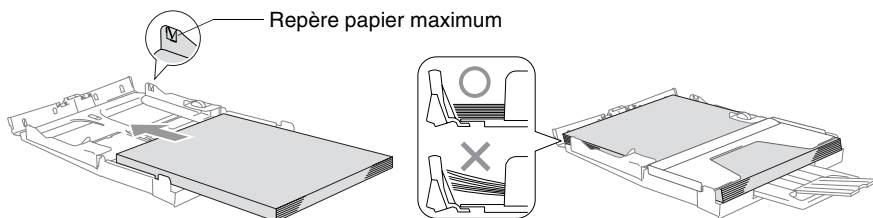

- 5** Sans forcer, insérez le papier dans le bac à papier, côté imprimé vers le bas et le bord avant (haut du papier) en premier. Vérifiez que le papier est bien plat dans le bac et ne dépasse pas le repère de papier maximum.



-  ■ Vérifiez que les guides-papier latéraux touchent les bords du papier.
- Prenez soin de ne pas pousser le papier trop loin; il peut soulever à l'arrière du bac et entraîner des problèmes de l'alimentation.
- 6** Remettez le bac de sortie papier et repoussez fermement le bac à papier dans l'appareil.

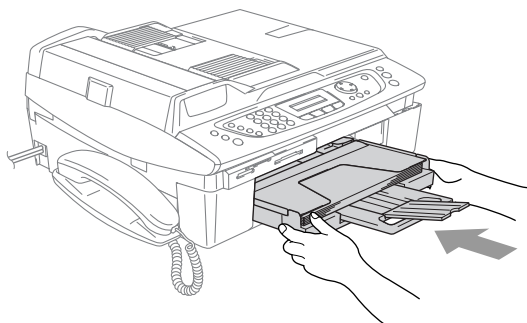

Pour charger des enveloppes

- Utilisez des enveloppes d'un grammage compris entre 75 et 95 g/m².
 - Certaines enveloppes nécessitent les réglages de la marge dans l'application. Vérifiez que vous effectuez d'abord une impression d'essai.
- ⊘ Pour éviter d'endommager le mécanisme d'alimentation, n'utilisez pas de types des enveloppes indiquées ci-dessous.

N'UTILISEZ PAS DES ENVELOPPES:

- qui sont du type à soufflets
- qui sont estampées (qui comportent une écriture en relief)
- qui comportent des pincés
- qui sont mal pliées
- qui sont déjà imprimées à l'intérieur

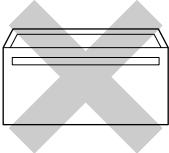
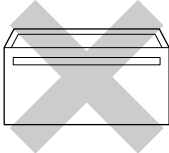
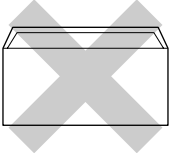
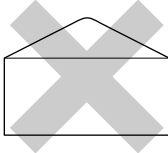
■ Colle	■ Volet arrondi	■ Double volet	■ Volet triangulaire
			

Comment charger des enveloppes

- 1 Avant de les charger, appuyez sur les angles et les côtés des enveloppes pour les aplatir le plus possible.

 Si les enveloppes 'entrent en double' dans l'appareil, placez une enveloppe à la fois dans le bac à papier.

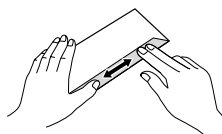
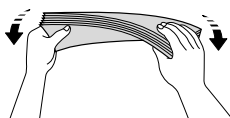
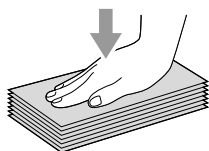

- 2** Insérez les enveloppes dans le bac à papier, côté adresse vers le bas et le bord avant (haut de l'enveloppe) en premier. Faites glisser le guide-papier latéral en fonction de la largeur des enveloppes.

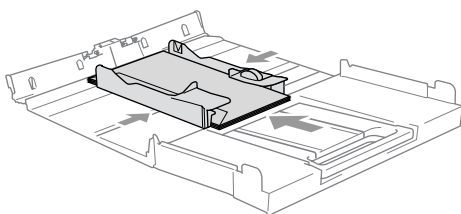

Si vous avez des problèmes lors de l'impression sur des enveloppes, essayez les suggestions suivantes:

- 1** Ouvrez le volet de l'enveloppe.
- 2** Vérifiez que le volet ouvert est sur le côté de l'enveloppe ou sur l'arrière de l'enveloppe lors d'impression.
- 3** Ajustez le format et la marge dans votre application.

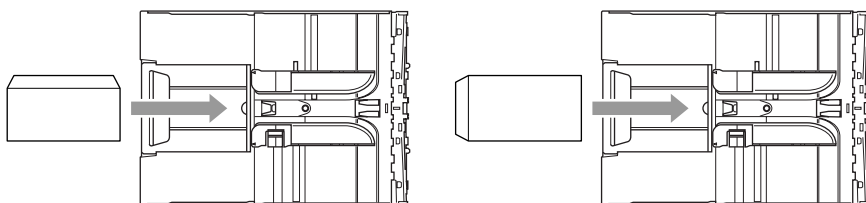

Comment charger des cartes postales

- 1** Soulevez l'arrêt de papier et insérez les cartes postales dans le bac à papier. Faites glisser le guide-papier latéral en fonction de la largeur des cartes postales.

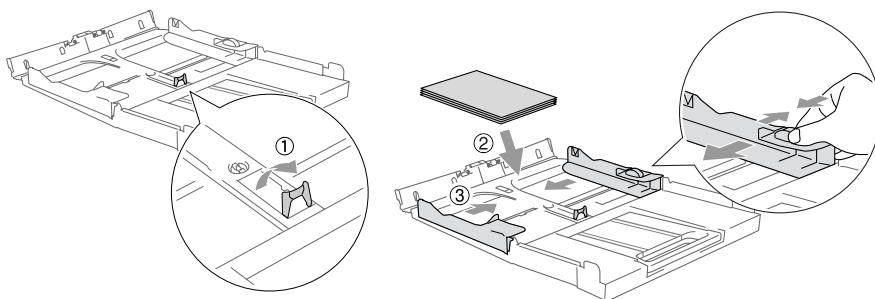

A propos des télécopieurs

Tonalités de fax et prise de contact

Lors de l'envoi d'un fax, le télécopieur émet des tonalités d'appel de fax (tonalités CNG). Il s'agit de bips intermittents doux émis toutes les 4 secondes. Vous les entendrez après avoir composé le numéro et après avoir appuyé sur **Marche Mono** ou **Marche Couleur** et ces bips continueront pendant 60 secondes environ après la numérotation. Pendant ce temps, le télécopieur émetteur doit commencer la "prise de contact", ou la connexion, avec le télécopieur récepteur.

Chaque fois que vous utilisez les procédures automatiques pour transmettre un fax, vous envoyez des tonalités CNG sur la ligne téléphonique. Vous apprendrez rapidement à reconnaître ces bips doux chaque fois que vous répondrez à un appel sur votre ligne de fax et donc à reconnaître l'arrivée d'un fax.

Le télécopieur récepteur répond en émettant des tonalités de réception de fax qui sont des tonalités stridentes et fortes. Un télécopieur récepteur émet des tonalités stridentes pendant 40 secondes environ sur la ligne téléphonique, et l'écran LCD affiche *Réception*.

Si votre appareil est en mode Fax seulement, il répondra à chaque appel automatiquement en émettant les tonalités de réception de fax. Si l'autre personne raccroche, votre appareil continue à émettre les "tonalités stridentes" pendant 40 secondes environ, et l'écran LCD continue à afficher *Réception*. Pour annuler la réception, appuyez sur **Arrêt/Sortie**.

La 'prise de contact' du fax représente la durée pendant laquelle les tonalités CNG du télécopieur émetteur et les "tonalités stridentes" du télécopieur récepteur se chevauchent. Cette durée doit être au moins de 2 à 4 secondes afin que les deux télécopieurs puissent comprendre comment l'autre envoie et reçoit le fax. La prise de contact ne commence que lorsque l'appel est intercepté et les tonalités CNG ne durent que 60 secondes environ après la numérotation. Il est donc important que le télécopieur récepteur réponde à l'appel le plus rapidement possible.



Lorsque vous avez un répondeur (REP) externe sur votre ligne de fax, c'est le REP qui définit le nombre de sonneries avant la prise de l'appel.

ECM (Mode de correction des erreurs)

Le mode de correction des erreurs (ECM) permet à l'appareil de vérifier une transmission de fax en cours. Si l'appareil détecte des erreurs lors de la transmission de fax, il renvoie les pages du fax ayant une erreur. Les transmissions ECM ne sont possibles qu'entre des télécopieurs qui disposent de cette fonction. Si c'est le cas, vous pouvez envoyer et recevoir des fax qui sont vérifiés continuellement par l'appareil. Votre appareil doit avoir suffisamment de mémoire pour que cette fonction puisse marcher.

Configuration initiale

Configuration de la date et de l'heure

Lorsque l'appareil n'est pas utilisé, il affiche la date et l'heure. Si vous avez configuré l'ID Station, la date et l'heure affichées par votre appareil seront imprimées sur toutes les fax que vous envoyez. En cas de coupure de courant, il est possible que vous deviez régler à nouveau la date et l'heure. Les autres réglages, quant à eux, ne seront pas effacés.

- 1** Appuyez sur **Menu/Confirme, 0, 2.**
- 2** Tapez les deux derniers chiffres de l'année.
Appuyez sur **Menu/Confirme.**
- 3** Tapez les deux chiffres du mois.
Appuyez sur **Menu/Confirme.**
(Exemple: tapez 09 pour septembre ou 10 pour octobre.)
- 4** Tapez les deux chiffres du jour.
Appuyez sur **Menu/Confirme.**
(Exemple, tapez 06 pour le 6 du mois.)
- 5** Tapez l'heure exprimée en utilisant le format des 24 heures.
Appuyez sur **Menu/Confirme.** (Exemple: tapez 15:25 pour trois heures vingt-cinq de l'après-midi.)
- 6** Appuyez sur **Arrêt/Sortie.**
L'écran LCD affiche alors la date et l'heure dès que l'appareil est en mode Fax.

Réglage de mode de numérotation par tonalités ou par impulsions

Votre appareil est livré réglé pour une numérotation par tonalité (à fréquences vocales). Si vous utilisez la numérotation par impulsions (au cadran), vous devez changer le mode de numérotation.

- 1** Appuyez sur **Menu/Confirme, 0, 4.**
- 2** Appuyez sur ▲ ou sur ▼ pour sélectionner **Impulsions.**
(ou **Tonal.**)
Appuyez sur **Menu/Confirme.**
- 3** Appuyez sur **Arrêt/Sortie.**

Configuration de l'ID Station

Vous devez stocker votre nom ou le nom de votre société et le numéro de fax ainsi ils impriment sur toutes les pages de fax que vous envoyez.

Il est important de taper le numéro de fax dans le format international normalisé, à savoir conformément et rigoureusement à la séquence suivante:

- Le caractère “+” (plus) (en appuyant sur la touche ✱)
- L’indicatif de votre pays (par exemple: “44” pour le Royaume-Uni, “41” pour la Suisse)
- L’indicatif de votre région moins le premier “0” (“9” en Espagne)
- Un espace
- Votre numéro tel qu’il figure dans votre central local, en incluant des espaces pour en faciliter la lecture le cas échéant.

Exemple: si l’appareil est installé au Royaume-Uni et si une même ligne sert pour les fax et les appels vocaux et si votre numéro de téléphone national est le 0161 444 5555, vous devez remplir les rubriques fax et téléphone de votre ID station comme suit:

+44 161 444 5555.

1 Appuyez sur **Menu/Confirme**, **0**, **3**.

2 Tapez votre numéro de fax (20 chiffres max.).

Appuyez sur **Menu/Confirme**.



Vous ne pouvez pas saisir de trait d’union dans le numéro de fax. Pour entrer un espace, appuyez une fois sur ► entre les chiffres.

3 Utilisez le pavé numérique pour saisir votre nom (20 caractères max.). (Voir *Saisie de texte* page B-13.)

Appuyez sur **Menu/Confirme**.

4 Appuyez sur **Arrêt/Sortie**.



Si l’ID Station a déjà été programmée, un message à l’écran LCD vous demande d’appuyer sur **1** pour faire un changement ou sur **2** pour quitter sans changement.

Réglage du type de ligne téléphonique

Si vous branchez l'appareil sur un PBX ou ISDN pour envoyer ou recevoir des fax, vous devrez changer le type de ligne téléphonique en suivant la procédure suivante.

- 1 Appuyez sur **Menu/Confirme**, **0**, **6**.
- 2 Appuyez sur ▲ ou sur ▼ pour sélectionner PBX, ISDN (ou Normal). Appuyez sur **Menu/Confirme**.
- 3 Appuyez sur **Arrêt/Sortie**.

PBX et TRANSFERT

Au départ, l'appareil est réglé pour être branché sur des lignes de RTPC (réseau téléphonique public commuté). Toutefois, de nombreux bureaux utilisent un système téléphonique central ou un autocommutateur privé. Votre appareil peut être branché sur la plupart des types de PBX. La fonction rappel de l'appareil ne prend en charge que les rappels de type pause minutée (TBR). En général, les systèmes PBX peuvent fonctionner avec la fonction TBR pour avoir accès à une ligne extérieure ou pour transférer un appel vers un autre poste. La fonction est active lorsqu'on appuie sur la touche **Secret/R**.



Vous pouvez programmer un appui de touche **Secret/R** dans le cadre d'un numéro abrégé mis en mémoire. Lors de la programmation du numéro abrégé (**Menu/Confirme 2, 3, 1**), appuyez tout d'abord sur **Secret/R** ("!" s'affiche à l'écran), puis tapez le numéro de téléphone. Si vous procédez ainsi, vous n'avez pas besoin d'appuyer sur **Secret/R** chaque fois que vous appelez un numéro abrégé. (Voir *Enregistrement des numéros pour faciliter la numérotation* page 5-1.) Toutefois, si l'option PBX n'est pas sélectionnée pour le paramètre Type de ligne téléphonique, vous ne pouvez pas utiliser le numéro abrégé mémorisé dans la touche **Secret/R**.

Configuration générale

Réglage de la temporisation de mode

L'appareil comprend quatre touches de mode temporaire sur le panneau de commande: PhotoCapture, Copie, Fax et Numérisation (Scan). Vous pouvez changer le nombre de secondes ou de minutes que l'appareil laisse s'écouler après la dernière opération de copie, numérisation ou PhotoCapture avant de repasser en mode Fax. Si vous sélectionnez **Off**, l'appareil conserve le dernier mode utilisé.

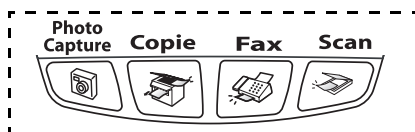

- 1 Appuyez sur **Menu/Confirme, 1, 1.**
- 2 Appuyez sur ▲ ou sur ▼ pour sélectionner 0 Sec, 30 Secs, 1 Min, 2 Mins, 5 Mins ou Off.
Appuyez sur **Menu/Confirme.**
- 3 Appuyez sur **Arrêt/Sortie.**

Sélectionner le type de papier

Pour obtenir la meilleure qualité d'impression, réglez l'appareil pour le type de papier que vous utilisez.

- 1 Appuyez sur **Menu/Confirme**, **1**, **2**.
- 2 Appuyez sur ▲ ou sur ▼ pour sélectionner Normal, Jet encre, Glace ou Transparent.
Appuyez sur **Menu/Confirme**.
- 3 Appuyez sur **Arrêt/Sortie**.



L'appareil éjecte le papier, face imprimée dessus, sur le bac à papier à l'avant de l'appareil. Lorsque vous utilisez des transparents ou du papier glacé, retirez immédiatement chaque feuille pour éviter le maculage ou les bourrages de papier.

Configuration du format du papier

Vous pouvez utiliser cinq formats différents de papier pour imprimer des copies: Lettre, Légal, A4, A5 et 10 x 15 cm et trois formats d'impression des fax: Lettre, Légal et A4. Quand vous changez le type du papier chargé dans l'appareil, vous devez également changer le réglage de l'option Format de papier afin que votre appareil s'adapte à un fax entrant sur la feuille.



- 1 Appuyez sur **Menu/Confirme**, **1**, **3**.
- 2 Appuyez sur ▲ ou sur ▼ pour sélectionner Letter, Legal, A4, A5 ou 10x15cm.
Appuyez sur **Menu/Confirme**.
- 3 Appuyez sur **Arrêt/Sortie**.

Réglage du volume de la sonnerie

Vous pouvez désactiver la sonnerie **Off** ou sélectionner le niveau du volume de la sonnerie.

- 1 Appuyez sur **Menu/Confirme, 1, 4, 1.**
- 2 Appuyez sur ▲ ou sur ▼ pour sélectionner **Bas, Moyen, Haut** ou **Off**.
Appuyez sur **Menu/Confirme.**
- 3 Appuyez sur **Arrêt/Sortie.**

—OU—

Vous pouvez régler le volume de sonnerie lorsque l'appareil est inactif (n'est pas utilisé). Dans le mode Fax , appuyez sur  ou sur  pour rajuster le niveau du volume. A chaque appui de ces touches, l'appareil sonne pour vous permettre d'entendre le réglage en question comme l'indique l'écran LCD. Le volume change à chaque appui de touche. Le nouveau réglage reste opérationnel tant qu'il n'est pas modifié.

Réglage du volume du bip sonore

Vous pouvez modifier le volume du bip sonore. Le réglage par défaut (du fabricant) est **Bas**. Le bip sonore étant activé, l'appareil émet un bip sonore à chaque pression sur une touche, en cas d'erreur et lors de l'envoi ou de la réception d'un fax.



- 1 Appuyez sur **Menu/Confirme, 1, 4, 2.**
- 2 Appuyez sur ▲ ou sur ▼ afin de sélectionner l'option souhaitée. (**Bas, Moyen, Haut** ou **Off**)
Appuyez sur **Menu/Confirme.**
- 3 Appuyez sur **Arrêt/Sortie.**

Réglage du volume du haut-parleur



Vous pouvez modifier le volume du haut-parleur.

- 1 Appuyez sur **Menu/Confirme**, **1**, **4**, **3**.
- 2 Appuyer sur ▲ ou sur ▼ pour sélectionner Bas, Moyen, Haut ou Off.
Appuyez sur **Menu/Confirme**.
- 3 Appuyez sur **Arrêt/Sortie**.

—OU—

Dans le mode Fax , rajustez le volume du haut-parleur en appuyant sur **Mains Libres**. Ensuite, choisissez le volume souhaité. Appuyez sur  ou  pour rajuster le volume du haut-parleur. L'écran LCD affiche le réglage que vous avez choisi. À chaque pression sur l'une ou l'autre des deux touches, le volume passe au niveau suivant. Le nouveau réglage reste opérationnel tant qu'il n'est pas modifié.



- Vous pouvez ajuster le volume du haut-parleur lorsque vous écoutez votre message sortant (OGM) et vos messages entrants (ICM).
- Si vous mettez le moniteur d'enregistrement des messages entrants sur OFF (**Menu/Confirme**, **2**, **7**, **3**), le haut-parleur de triage des appels sera désactivé et vous n'entendrez pas les correspondants laisser des messages. Le volume des autres opérations peut être contrôlé à l'aide de  ou de .

Mise en marche automatique de l'heure d'été

Vous avez la possibilité de configurer l'appareil de sorte qu'il passe automatiquement à l'heure d'été. Son horloge sera réinitialisée automatiquement de façon à avancer d'une heure au printemps et à revenir en arrière d'une heure en automne. Assurez-vous que la date et l'heure ont bien été réglées dans l'option *Date/Heure*.

- 1 Appuyez sur **Menu/Confirme**, **1**, **5**.
- 2 Appuyez sur ▲ ou sur ▼ pour sélectionner *On* (ou *Off*).
Appuyez sur **Menu/Confirme**.
- 3 Appuyez sur **Arrêt/Sortie**.



Régler le contraste de l'écran LCD

Vous pouvez ajuster le contraste de l'écran LCD pour obtenir un affichage plus net et plus vif. Si vous avez des difficultés à lire l'écran LCD de votre position, essayez de changer les réglages de contraste suivants pour améliorer la qualité de lecture.

- 1 Appuyez sur **Menu/Confirme**, **1**, **7**.
- 2 Appuyez sur ▲ ou sur ▼ pour sélectionner *Clair* ou *Fonce*.
Appuyez sur **Menu/Confirme**.
- 3 Appuyez sur **Arrêt/Sortie**.

3 Configuration de la transmission

Comment passer en mode Fax

Avant d'envoyer des fax, vérifiez que la touche  (**Fax**) est allumée en vert. Sinon, appuyez sur  (**Fax**) pour passer en mode Fax. Le réglage par défaut est Fax.

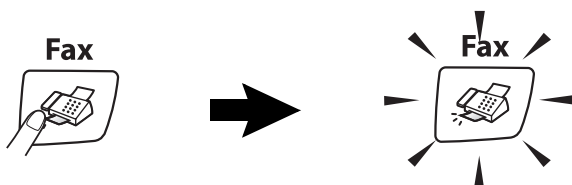

Comment composer un numéro

Vous pouvez numérotter de l'une des façons suivantes.

Numérotation manuelle

Composez tous les chiffres du numéro de téléphone ou de fax.

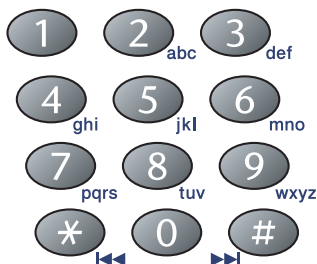

Numérotation par numéro abrégé

Appuyez sur **Rechercher/Num.Abrégé**, #, puis sur le numéro abrégé à deux chiffres. (Voir *Enregistrement des numéros abrégés* à la page 5-1.)

Rechercher/Num.Abrégé



numéro à deux chiffres



Si l'écran LCD affiche **Non assigné** lorsque vous tapez un numéro abrégé, cette touche ne correspond à aucun numéro enregistré.

Rechercher

Vous pouvez rechercher des noms enregistrés dans la mémoire des numéros abrégés. Appuyez sur **Rechercher/Num.Abrégé** et sur les touches de navigation pour effectuer la recherche. (Voir *Enregistrement des numéros abrégés* à la page 5-1.)

Rechercher/Num.Abrégé

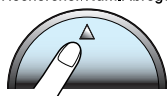

Rechercher/Num.Abrégé

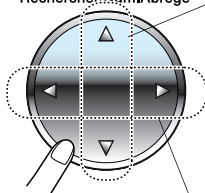

Pour rechercher dans l'ordre numérique



Marche
Couleur
ou
Marche
Mono

Pour rechercher dans l'ordre alphabétique*

* Pour rechercher dans l'ordre alphabétique, vous pouvez utiliser le pavé numérique pour taper la première lettre du nom que vous recherchez.

Recomposition du numéro de fax

Si vous envoyez un fax manuellement et que la ligne est occupée, appuyez sur **Bis/Pause**, puis sur **Marche Mono** ou sur **Marche Couleur** pour réessayer. Si vous souhaitez rappeler le dernier numéro composé, vous pouvez économiser du temps en appuyant sur **Bis/Pause** et sur **Marche Mono** ou sur **Marche Couleur**.

Bis/Pause ne fonctionne que si vous avez composé le numéro à partir du panneau de commande.

Si vous envoyez un fax automatiquement et que la ligne est occupée, l'appareil recompose automatiquement le numéro une fois à cinq minutes d'intervalle.

Comment transmettre des fax

Transmission de fax couleur

Votre appareil peut transmettre un fax couleur aux appareils qui prennent en charge cette fonction.

Toutefois, les fax couleur ne peuvent pas être enregistrés dans la mémoire. Lorsque vous envoyez un fax couleur, l'appareil le fait en temps réel (même si **TX immédiat** est réglé sur **Off**).



Les fonctions fax en différé et transmission par relève ne sont pas disponibles pour les fax couleur.

Envoyer un fax depuis l'ADF

Insérez le document face vers le bas dans l'ADF.

- 1** Si le symbole n'est pas allumé en vert, appuyez sur  (**Fax**).
- 2** Chargez votre document.
- 3** Composez le numéro de fax.
- 4** Appuyez sur **Marche Mono** ou sur **Marche Couleur**.
L'appareil se met à numériser le document.



Pour annuler, appuyez sur **Arrêt/Sortie**.



Si la mémoire est pleine, il sera envoyé en temps réel.

Envoi de fax à partir de la vitre du scanner

Vous pouvez utiliser la vitre du scanner pour faxer des pages d'un livre ou une page à la fois. Les documents peuvent être de la taille A4 au maximum.

1 Si le symbole n'est pas allumé en vert, appuyez sur  (**Fax**).

2 Placez votre document sur la vitre du scanner.

3 Composez le numéro de fax.

Appuyez sur **Marche Mono** ou sur **Marche Couleur**.

■ Si vous appuyez sur **Marche Mono**, l'appareil commence à numériser la première page.

■ Si vous appuyez sur **Marche Couleur**, l'appareil commence à transmettre.

4 Pour transmettre une seule page, appuyez sur **2** (ou appuyez sur **Marche Mono** à nouveau).

Page suivante?
1.OUI 2.NON

L'appareil débute l'envoi du document.

—**OU**—

Pour envoyer plus d'une page, appuyez sur **1** et passez à l'étape 5.

5 Déposez la page suivante sur la vitre du scanner.

Placez page suiv
Appuyez sur Conf

Appuyez sur **Menu/Confirme**.

L'appareil se met à numériser. (Recommencez les étapes 4 et 5 pour chaque page supplémentaire.)

 Pour annuler, appuyez sur **Arrêt/Sortie**.

 ■ En cas de saturation de la mémoire et si vous transmettez une seule page, cette page sera envoyée en temps réel.

■ Vous ne pouvez pas envoyer des pages multiples pour les fax couleur.

Transmission automatique

C'est la méthode de transmission de fax la plus simple.

- 1 Si le symbole n'est pas allumé en vert, appuyez sur  (**Fax**).
- 2 Chargez votre document.
- 3 Composez le numéro de fax que vous souhaitez appeler. (Voir *Comment composer un numéro* à la page 3-1.)
- 4 Appuyez sur **Marche Mono** ou sur **Marche Couleur**.

Transmission manuelle

La transmission manuelle vous permet d'entendre la tonalité de numérotation, la sonnerie et la tonalité de réception de fax lorsque vous envoyez un fax.

- 1 Si le symbole n'est pas allumé en vert, appuyez sur  (**Fax**).
- 2 Chargez votre document.
- 3 Décrochez le combiné de l'appareil et attendez la tonalité.
—OU—
Appuyez sur **Mains Libres** et attendez la tonalité.
- 4 Composez le numéro de fax que vous souhaitez appeler.
- 5 Quand vous entendez la tonalité de fax, appuyez sur **Marche Mono** ou sur **Marche Couleur**.
- 6 Si vous avez décroché le combiné, raccrochez.

Transmission d'un fax en fin de conversation

En fin de conversation, vous pouvez transmettre un fax à votre correspondant avant de raccrocher.

- 1 Demandez à votre correspondant d'attendre la tonalité de fax (bips sonores) et d'appuyer sur la touche Démarrer ou Envoi avant de raccrocher.
- 2 Si le symbole n'est pas allumé en vert, appuyez sur  (**Fax**).
- 3 Chargez votre document.
- 4 Appuyez sur **Marche Mono** ou sur **Marche Couleur**.

Opérations de transmission de base

Transmission de fax en utilisant différents réglages

Lorsque vous transmettez un fax, vous pouvez choisir parmi les combinaisons suivantes de réglage: contraste, résolution, mode international, horloge pour fax en différé, relève ou transmission en temps réel.

- 1 Si le symbole n'est pas allumé en vert, appuyez sur  (**Fax**).

Après chaque réglage accepté, l'écran LCD vous demande si vous souhaitez apporter d'autres réglages:

- 2 Appuyez sur **1** pour sélectionner d'autres réglages. L'écran LCD retourne sur le menu Param. TX..

Suivant 1.Oui 2.Non

—OU—

Appuyez sur **2** si vous avez terminé la sélection des réglages puis passez à l'étape suivante.

Contraste

Si votre document est très clair ou très foncé, vous pouvez, si vous le souhaitez, régler le contraste. Pour la plupart des documents, le réglage par défaut "Auto" peut être utilisé. Le contraste approprié pour votre document sera choisi automatiquement.

Utilisez `Clair` pour transmettre un document clair.

Utilisez `Fonce` pour transmettre un document foncé.

- 1 Si le symbole n'est pas allumé en vert, appuyez sur  (**Fax**).
- 2 Chargez votre document.
- 3 Appuyez sur **Menu/Confirme, 2, 2, 1**.
- 4 Appuyez sur **▲** ou sur **▼** pour sélectionner `Auto`, `Clair` ou `Fonce`.
Appuyez sur **Menu/Confirme**.

Résolution de fax

Vous pouvez utiliser la touche **Résolution** pour changer provisoirement la configuration (pour ce fax uniquement). En mode Fax , appuyez sur **Résolution** et sur ▲ ou sur ▼ pour sélectionner la configuration souhaitée, puis appuyez sur **Menu/Confirme**.

—OU—

Vous pouvez changer le réglage par défaut:

- 1 Si le symbole n'est pas allumé en vert, appuyez sur  (**Fax**).
- 2 Chargez votre document.
- 3 Appuyez sur **Menu/Confirme**, **2**, **2**, **2**.
- 4 Appuyez sur ▲ ou sur ▼ pour sélectionner la résolution souhaitée.
Appuyez sur **Menu/Confirme**.

 Il y a quatre niveaux de réglage de résolution pour les fax en monochrome et deux niveaux pour les fax en couleur.

Monochrome

Standard	Convient pour la plupart des documents dactylographiés.
Fin	Convient pour les petits caractères. La transmission est un peu plus lente qu'en résolution Standard.
Sup. fin	Convient pour les petits caractères et le dessin au trait. La transmission est plus lente qu'avec le niveau Fin.
Photo	À utiliser lorsque le document est une photo ou comporte diverses nuances de gris. Ce réglage produit la transmission la plus lente.

Couleur

Standard	Convient pour la plupart des documents dactylographiés.
Fin	À utiliser lorsque le document est une photo. La transmission est plus lente qu'avec la résolution standard.

Si vous sélectionnez *Sup. fin* et *Photo* pour le fax couleur, le réglage revient sur *Fin*.

Multitâche (monochrome uniquement)

Vous pouvez composer un numéro et commencer à numériser le fax dans la mémoire—même lorsque l'appareil transmet à partir de la mémoire ou reçoit un fax. L'écran LCD affiche le nouveau numéro de tâche et la mémoire disponible.



Généralement votre appareil fonctionne en mode Multitâche. Toutefois, lorsque vous envoyez un fax couleur, l'appareil envoie le document en temps réel (même si **TX immédiat** est réglé sur **Off**).

Le nombre de pages que vous pouvez numériser dans la mémoire varie en fonction des données qu'elles contiennent.



Si le message **Mémoire saturée** s'affiche pendant la numérisation de la première page d'un fax, appuyez sur **Arrêt/Sortie** pour annuler la numérisation. Si le message **Mémoire saturée** s'affiche pendant la numérisation d'une page ultérieure, vous pouvez appuyer sur **Marche Mono** pour transmettre les pages déjà numérisées, ou appuyer sur **Arrêt/Sortie** pour annuler l'opération.

Transmission en temps réel

Lorsque vous envoyez un fax, l'appareil numérise d'abord le document en mémoire avant de l'envoyer. Ensuite, dès que la ligne téléphonique est libre, l'appareil commence à composer le numéro puis à transmettre.

En cas de saturation de la mémoire, l'appareil transmet le document en temps réel (même si **TX immédiat** est réglé sur **Off**).

Il se peut parfois que vous souhaitiez envoyer un document important immédiatement sans avoir à attendre la transmission depuis la mémoire. Vous pouvez régler **TX immédiat** sur **On** pour tous les documents ou pour le fax suivant uniquement.

Si vous souhaitez envoyer plusieurs pages par le biais de la vitre du scanner, la Transmission en temps réel doit être réglée sur **Off**.

Envoi en temps réel de tous les fax

- 1** Si elle n'est pas allumée en vert, appuyez sur la touche **(Fax)**. 
- 2** Appuyez sur **Menu/Confirme, 2, 2, 5**.
- 3** Appuyez sur **▲** ou sur **▼** pour sélectionner **On** (ou **Off**). Appuyez sur **Menu/Confirme**.

Envoi en temps réel pour le fax suivant uniquement

- 1** Si elle n'est pas allumée en vert, appuyez sur la touche **(Fax)**. 
- 2** Chargez le document.
- 3** Appuyez sur **Menu/Confirme, 2, 2, 5**.
- 4** Appuyez sur **▲** ou sur **▼** pour sélectionner **Fax suivant uniq.** Appuyez sur **Menu/Confirme**.
- 5** Appuyez sur **▲** ou sur **▼** pour sélectionner **On** (ou **Off**). Appuyez sur **Menu/Confirme**.
- 6** Appuyez sur **Marche Mono** ou sur **Marche Couleur**.



- En mode de transmission en temps réel, la fonction de recomposition automatique ne fonctionne pas lorsque l'on utilise la vitre du scanner.
- Si vous envoyez un fax couleur, l'appareil envoie le document en temps réel (même si l'option **TX immédiat** est réglée sur **Off**).

Vérification de l'état des tâches

Vous pouvez vérifier quelles sont les tâches qui se trouvent toujours en attente dans la mémoire. (S'il n'y a pas de tâches en mémoire, l'écran LCD affiche `Pas job en att..`)

- 1 Appuyez sur **Menu/Confirme**, **2**, **6**.
- 2 S'il y a plus d'une tâche en attente, appuyez sur ▲ ou sur ▼ pour faire défiler la liste.
- 3 Appuyez sur **Arrêt/Sortie**.

Annulation d'un fax en cours d'exécution

Si vous voulez annuler un fax, alors que l'appareil est en train de le numériser, composer ou transmettre, appuyez sur **Arrêt/Sortie**.

Annulation d'une tâche programmée

Vous pouvez annuler un fax qui est enregistré et en attente en mémoire.

- 1 Appuyez sur **Menu/Confirme**, **2**, **6**.
Les tâches en attente s'affichent à l'écran LCD.
- 2 S'il y a une tâche ou plus en attente, appuyez sur ▲ ou sur ▼ pour sélectionner la tâche que vous souhaitez annuler.
Appuyez sur **Menu/Confirme**.
—OU—
S'il n'y a qu'une tâche en attente, passez à l'étape 3.
- 3 Appuyez sur **1** pour annuler.
Pour annuler une autre tâche, passez à l'étape 2.
—OU—
Appuyez sur **2** pour quitter sans annuler.
- 4 Appuyez sur **Arrêt/Sortie**.

Opérations de transmission avancées

Diffusion (monochrome uniquement)

La diffusion est l'envoi automatique d'un même fax à plusieurs numéros de fax. Vous pouvez inclure dans la même diffusion des groupes, des numéros abrégés et jusqu'à 50 numéros composés manuellement.

Appuyez sur **Menu/Confirme** entre les numéros. Utilisez la touche **Rechercher/Num.Abrégé** pour faciliter la sélection des numéros. (Pour configurer les numéros de groupes, voir *Configuration de groupes de diffusion* à la page 5-3.)

Une fois la diffusion terminée, l'appareil imprime un rapport de diffusion pour vous faire savoir les résultats de l'opération.

- 1 Si le symbole n'est pas allumé en vert, appuyez sur  (**Fax**).
- 2 Chargez votre document.
- 3 Saisissez un numéro en utilisant un numéro abrégé, un numéro de groupe, la fonction Rechercher ou la numérotation manuelle à l'aide du pavé numérique.
(Exemple: numéro de groupe)
- 4 Quand l'écran LCD affiche le numéro de fax ou le nom du correspondant, appuyez sur **Menu/Confirme**.
Vous êtes invité à taper le numéro suivant.
- 5 Composez le numéro suivant.
(Exemple: numéro abrégé)
- 6 Quand l'écran LCD affiche le numéro de fax ou le nom du correspondant, appuyez sur **Menu/Confirme**.
- 7 Une fois tous les numéros de fax saisis, passez à l'étape 8 pour commencer la diffusion.
- 8 Appuyez sur **Marche Mono**.



- Si vous n'avez pas utilisé les numéros pour les groupes, les codes d'accès ou les numéros de cartes de crédit, vous pouvez diffuser des fax à un nombre maximum de 130 numéros différents.
- La mémoire disponible varie en fonction des tâches dans la mémoire et du nombre d'emplacements utilisés pour la diffusion. Si vous diffusez auprès des numéros maximum disponibles, vous ne pourrez pas utiliser la fonction Multitâche ni la fonction Fax en différé.
- Entrez les numéros à longue séquence de numérotation comme à la normale, mais n'oubliez pas que chaque numéro abrégé compte comme un numéro et donc le nombre d'emplacements que vous pouvez utiliser est limité.
- En cas de saturation de la mémoire, appuyez sur **Arrêt/Sortie** pour interrompre la tâche ; s'il y a eu numérisation de plus d'une page, appuyez sur **Marche Mono** pour transmettre la partie se trouvant en mémoire.

Pour arrêter une diffusion en cours

- 1 Appuyez sur **Menu/Confirme, 2, 6**.
Le numéro de fax composé s'affiche sur l'écran LCD.
- 2 Appuyez sur **Menu/Confirme**.
L'écran LCD indique :

XXXXXXXXX
1. Annul 2. Quit
- 3 Appuyez sur **1** pour annuler.
L'écran LCD affiche le numéro de travail de la diffusion ainsi que le message 1. Annul 2. Quit.
- 4 Pour annuler la diffusion, appuyez sur **1**.
- 5 Appuyez sur **Arrêt/Sortie**.

Mode international

Si vous avez des difficultés à envoyer un fax à l'étranger, par exemple à cause de perturbations sur la ligne téléphonique, nous vous recommandons d'activer le mode international. Après la transmission d'un fax en mode international, l'appareil désactive automatiquement la fonction.

- 1 Si le symbole n'est pas allumé en vert, appuyez sur  (**Fax**).
- 2 Chargez votre document.
- 3 Appuyez sur **Menu/Confirme, 2, 2, 7**.
- 4 Appuyez sur ▲ ou sur ▼ pour sélectionner On (ou Off).
Appuyez sur **Menu/Confirme**.

Fax en différé (monochrome uniquement)

Pendant la journée, vous pouvez enregistrer un maximum de 50 fax dans la mémoire pour les transmettre dans les 24 heures qui suivent. Ces fax seront transmis à l'heure de la journée que vous programmez dans l'étape 4.

1 Si le symbole n'est pas allumé en vert, appuyez sur  (**Fax**).

2 Chargez votre document.

3 Appuyez sur **Menu/Confirme**,
2, 2, 3.

Param. TX.
3. Envoi différé

4 Appuyez sur **Menu/Confirme** pour accepter l'heure affichée.

—OU—

Tapez l'heure à laquelle vous souhaitez transmettre le fax (format 24 heures).

Appuyez sur **Menu/Confirme**.

(Par exemple, tapez 19:45 pour sept heures quarante-cinq de l'après-midi.)



Le nombre de pages que vous pouvez numériser dans la mémoire varie en fonction des données qu'elles contiennent.

Transmission par lot en différé (monochrome uniquement)

Avant d'envoyer les fax en différé, votre appareil réalisera des économies en triant tous les fax en mémoire par destination et par heure programmée. Tous les fax en différé programmés pour être transmis à la même heure à un même numéro de fax seront envoyés en une seule transmission pour gagner du temps.

1 Si le symbole n'est pas allumé en vert, appuyez sur  (**Fax**).

2 Appuyez sur **Menu/Confirme**,
2, 2, 4.

Param. TX.
4. TX différé

3 Appuyez sur ▲ ou sur ▼ pour sélectionner **On** (ou **Off**).

Appuyez sur **Menu/Confirme**.

4 Appuyez sur **Arrêt/Sortie**.

Configuration de la transmission par relève (standard) (monochrome uniquement)

En mode de transmission par relève, l'appareil chargé d'un document attend afin qu'un autre télécopieur vienne en extraire le document en question.

- 1 Si le symbole n'est pas allumé en vert, appuyez sur **(Fax)**. 
- 2 Chargez votre document.
- 3 Appuyez sur **Menu/Confirme, 2, 2, 6.**
- 4 Appuyez sur ▲ ou sur ▼ pour sélectionner **Standard.**
Appuyez sur **Menu/Confirme.**

Configuration de la transmission par relève avec code sécurisé (monochrome uniquement)

Lorsque vous sélectionnez l'option **Relevé TX:Protégé**, toute personne qui accède à l'appareil par relève doit saisir le code sécurisé de relève.

- 1 Si le symbole n'est pas allumé en vert, appuyez sur **(Fax)**. 
- 2 Chargez votre document.
- 3 Appuyez sur **Menu/Confirme, 2, 2, 6.**
- 4 Appuyez sur ▲ ou sur ▼ pour sélectionner **Protégé.**
Appuyez sur **Menu/Confirme.**
- 5 Saisissez un numéro à quatre chiffres.
Appuyez sur **Menu/Confirme.**

 Le document est enregistré dans la mémoire de l'appareil et peut être extrait à partir de n'importe quel autre télécopieur jusqu'à la suppression du fax dans la mémoire à l'aide du réglage de mune **Annulation d'une tâche.** (Voir *Annulation d'une tâche programmée* à la page 3-10.)

 Vous pouvez uniquement utiliser la fonction de relève protégée avec des télécopieurs de la marque Brother.

Sécurité mémoire

La fonction Sécurité mémoire empêche tout accès non autorisé à l'appareil. Quand la fonction Sécurité mémoire est réglée sur On les opérations suivantes sont actives:

- Réception de fax en mémoire (en fonction du volume de la mémoire)
- Réadressage de fax (si la fonction Réadressage de fax était déjà réglée sur On)
- Extraction à distance (si la fonction Mémoriser fax était déjà réglée sur On)
- Enregistrement des messages entrants (si le mode Répondeur était déjà activé)

Quand la fonction Sécurité mémoire est réglée sur On les opérations suivantes NE sont PAS disponibles:

- Utilisation du téléphone (voix) avec **Mains Libres**
- Transmission de fax
- Impression de réception des fax
- Copie
- Impression PC
- Numérisation
- PhotoCapture



Vous ne pourrez pas continuer à programmer des fax différés ou des tâches de relève. Toutefois, les fax différés préprogrammés seront envoyés dès que la fonction Sécurité mémoire sera réglée sur On; ainsi ces fax ne seront pas perdus. Si vous avez sélectionné Réadressage de fax ou Mémoriser fax (**Menu/Confirme, 2, 5, 1**) avant d'activer la fonction Sécurité mémoire, alors les fonctions Réadressage de fax et Extraction à distance continueront à être actives.



Pour imprimer les fax en mémoire, réglez la fonction Sécurité mémoire sur Off.



La fonction de sécurité mémoire ne peut être activée si la fonction de réception de PC-FAX est activée (voir *Désactivation des Options de fax à distance* à la page 6-4).

Configurer le mot de passe



- Si vous aviez déjà défini le mot de passe, vous n'avez pas besoin de le redéfinir.
- Si vous avez oublié le mot de passe, contactez Brother ou le distributeur Brother pour demander assistance.

- 1 Appuyez sur **Menu/Confirme**, **2, 0, 1**.
- 2 Saisissez un nombre à 4 chiffres pour le mot de passe.
Appuyez sur **Menu/Confirme**.
- 3 Si l'écran LCD affiche **Vérif. :**, saisissez à nouveau le mot de passe.
Appuyez sur **Menu/Confirme**.
- 4 Appuyez sur **Arrêt/Sortie**.

Modification du mot de passe de la Sécurité mémoire

- 1 Appuyez sur **Menu/Confirme**, **2, 0, 1**.
- 2 Appuyez sur **▲** ou sur **▼** pour sélectionner **Mot De Passe**.
Appuyez sur **Menu/Confirme**.
- 3 Saisissez un nombre à 4 chiffres pour le mot de passe actuel.
Appuyez sur **Menu/Confirme**.
- 4 Saisissez un nombre à 4 chiffres comme nouveau mot de passe.
Appuyez sur **Menu/Confirme**.
- 5 Si l'écran LCD affiche **Vérif. :**, saisissez à nouveau le mot de passe.
Appuyez sur **Menu/Confirme**.
- 6 Appuyez sur **Arrêt/Sortie**.

Activer la fonction Sécurité mémoire

- 1 Appuyez sur **Menu/Confirme**, **2, 0, 1**.
- 2 Appuyez sur **▲** ou sur **▼** pour sélectionner **Sécurité**.
Appuyez sur **Menu/Confirme**.
- 3 Saisissez le mot de passe à 4 chiffres que vous avez enregistré.
Appuyez sur **Menu/Confirme**.
L'appareil se met hors ligne et l'écran LCD affiche
Mode sécurité.

Désactiver la fonction Sécurité mémoire

- 1 Appuyez sur **Menu/Confirme**.
- 2 Saisissez le mot de passe à 4 chiffres que vous avez enregistré.
Appuyez sur **Menu/Confirme**.

La fonction Sécurité mémoire est désactivée automatiquement.



Si vous tapez le mauvais mot de passe, l'écran LCD affiche `Erreur m. passe` et l'appareil reste hors ligne. L'appareil reste en mode de sécurité jusqu'à la saisie du mot de passe enregistré.

Faxer des documents de format lettre à partir de la vitre du scanner

Quand des documents ont la taille lettre, vous devez régler la taille de la vitre du scanner; sinon, la partie de côté des fax manquera.

- 1 Appuyez sur **Menu/Confirme**, **2, 2, 0**.
- 2 Appuyez sur ▲ ou sur ▼ pour sélectionner `Letter` (ou `A4`).
Appuyez sur **Menu/Confirme**.
- 3 Appuyez sur **Arrêt/Sortie**.

4

Configuration de la réception

Opérations de base pour la réception de fax

Sélection du mode Réception

Il existe quatre modes de Réception sur votre appareil. Vous pouvez sélectionner le mode qui correspond le mieux à vos besoins. (Voir *Mode REP* à la page 7-1 pour configurer le mode Répondeur Actif.)

LCD	Fonctionnement	Application
Fax (réception automatique)	L'appareil répond automatiquement à tout appel comme s'il s'agissait d'un fax.	Pour les lignes de fax spécialisées.
Fax/TÉL (fax et téléphone)	L'appareil contrôle la ligne et répond automatiquement à tous les appels. S'il s'agit d'un fax, l'appareil accepte le fax. S'il ne s'agit pas d'un fax, l'appareil sonne (pseudo-sonnerie double) pour que vous preniez l'appel.	Utilisez ce mode si vous pensez recevoir de nombreux messages fax et peu d'appels vocaux. Vous ne pouvez pas avoir un répondeur sur la même ligne, même s'il est branché sur une prise téléphonique séparée sur la même ligne. Quand ce mode est actif, vous ne pouvez pas utiliser le service de Messagerie vocale de la compagnie de téléphone.
Manuel (réception manuelle) (avec une sonnerie distinctive)	Vous contrôlez la ligne téléphonique et vous devez répondre vous-même à tous les appels.	Utilisez ce mode si vous ne recevez pas beaucoup de fax, si vous avez un REP externe branché à l'appareil, utilisez une sonnerie distinctive ou si vous utilisez un modem d'ordinateur sur la même ligne téléphonique. Si vous répondez et si vous entendez une tonalité de fax, attendez que l'appareil prenne l'appel, puis raccrochez. (Voir <i>Détection de fax</i> à la page 4-6.)
Répondeur Actif 	Le REP numérique intégral répond aux appels vocaux et reçoit automatiquement des fax.	Utilisez ce mode pour enregistrer des messages vocaux dans la mémoire de l'appareil. (Pour plus de détails, voir <i>Mode REP</i> à la page 7-1.)

Comment sélectionner ou changer le mode réception

- 1 Si le symbole n'est pas allumé en vert, appuyez sur  (**Fax**).
- 2 Appuyez sur **Menu/Confirme**, **0**, **1**.
- 3 Appuyez sur **▲** ou sur **▼** pour sélectionner Fax, Fax/Tél, ou Manuel.
Appuyez sur **Menu/Confirme**.
- 4 Appuyez sur **Arrêt/Sortie**.

Hex dump mode
1.Mode réponse

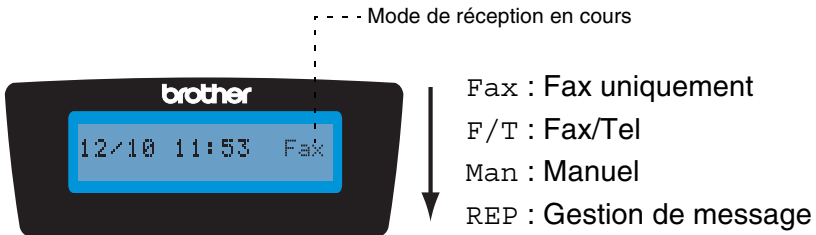

Appuyez et maintenez
jusqu'à ce qu'elles'allument.

Si le mode REP est sur On, il prend la priorité sur le réglage mode de réception. L'écran affiche **Repondeur Actif**



OFF

Si le mode REP est sur OFF, le mode de réception retourne à votre propre configuration. (Voir *REP (répondeur téléphonique)* à la page 7-1.)

Configuration de la longueur de sonnerie

La longueur de sonnerie détermine le nombre de sonneries émises par l'appareil avant qu'il ne réponde en modes Fax, Fax/Tél et Repondeur Actif. Si des téléphones supplémentaires et l'appareil partagent la même ligne ou si vous êtes abonné au service Sonnerie distinctive de la compagnie de téléphone, réglez la longueur de sonnerie sur 4.

(Voir *Détection de fax* à la page 4-6 et *Fonctionnement avec des téléphones supplémentaires* à la page A-1.)

1 Si le symbole n'est pas allumé en vert, appuyez sur  (**Fax**).

2 Appuyez sur **Menu/Confirme, 2, 1, 1.**

3 Appuyez sur ▲ ou sur ▼ pour sélectionner Long. sonnerie.

Long. sonnerie
Long. sonnerie

Appuyez sur **Menu/Confirme.**

4 Appuyez sur ▲ ou sur ▼ pour sélectionner le nombre de sonneries avant que l'appareil n'intercepte l'appel (03 – 05)

Appuyez sur **Menu/Confirme.**

5 Appuyez sur **Arrêt/Sortie.**



La fonction d'économiseur de taxe doit être réglée sur OFF pour pouvoir utiliser la configuration de la longueur de sonnerie. (Voir *Configuration de la fonction d'économiseur de taxe (mode REP)* à la page 4-4.)

Configuration de la fonction d'économiseur de taxe (mode REP)

Lorsque vous configurez la fonction d'économiseur de taxe, l'appareil répond après quatre sonneries si vous n'avez pas de messages vocaux ou de fax, et après deux sonneries si vous avez des messages vocaux ou de fax. Ainsi, lorsque vous appelez l'appareil pour une extraction à distance et vous le laissez sonner trois fois, vous savez qu'il n'y a pas de messages et vous pouvez raccrocher pour éviter les frais de téléphone.



- Lorsque la fonction d'économiseur de taxe est réglée sur **On**, elle prend la priorité sur le réglage de la longueur de sonnerie. (Voir *Configuration de la longueur de sonnerie* à la page 4-3.)
- La fonction d'économiseur de taxe est seulement disponible quand le REP est réglé sur **On**.
- Si vous utilisez une sonnerie distinctive, n'utilisez **PAS** la fonction d'économiseur de taxe.

- 1** Si le symbole n'est pas allumé en vert, appuyez sur  (**Fax**).
- 2** Appuyez sur **Menu/Confirme**, **2**, **1**, **1**.
- 3** Appuyez sur ▲ ou sur ▼ pour sélectionner **Eco.Com.**

Long. sonnerie Eco.Com.

Appuyez sur **Menu/Confirme**.
- 4** Appuyez sur ▲ ou sur ▼ pour sélectionner **On** (ou **Off**).
Appuyez sur **Menu/Confirme**.
- 5** Appuyez sur **Arrêt/Sortie**.

Configuration de la durée de sonnerie F/T (mode Fax/Tel uniquement)

Si le mode de réception est réglé sur Fax/Tel, il vous faudra déterminer la durée pendant laquelle l'appareil émet la pseudo-sonnerie double spéciale vous indiquant la présence d'un appel *vocal*. (S'il s'agit d'un fax, l'appareil imprime le fax.)

Cette pseudo-sonnerie double intervient après la sonnerie initiale émise par la compagnie de téléphone. Seul l'appareil sonne et aucun autre téléphone sur la même ligne n'émettra la pseudo-sonnerie double spéciale. Néanmoins, vous pouvez intercepter l'appel sur n'importe quel téléphone branché sur la même ligne que l'appareil. (Voir *Pour le mode Fax/Tel uniquement* à la page A-2.)

- 1 Si le symbole n'est pas allumé en vert, appuyez sur  (**Fax**).
- 2 Appuyez sur **Menu/Confirme, 2, 1, 2**.
- 3 Appuyez sur ▲ ou sur ▼ pour sélectionner la durée de la sonnerie de l'appareil vous signalant un appel vocal (20, 30, 40 ou 70 secondes).
Appuyez sur **Menu/Confirme**.
- 4 Appuyez sur **Arrêt/Sortie**.

 Même si votre correspondant raccroche pendant la pseudo-sonnerie double, l'appareil continue à sonner pendant le reste de la durée programmée.

Configuration de l'annonce Fax/Tél

Pour le mode réception de Fax/Tél., vous pouvez configurer l'appareil de sorte qu'il émette une annonce sortante pour les correspondants quand il n'y a personne pour répondre aux appels. (Voir *Enregistrer une annonce sortante Fax/Tel (F/T OGM)* à la page 7-7.)

Détection de fax

Lorsque vous utilisez cette fonction, inutile d'appuyer sur **Marche Mono** ou **Marche Couleur**, ou de taper le code de réception de fax *51 quand vous répondez à un appel fax. Sélectionner **On** permet à l'appareil de recevoir des appels fax automatiquement, même si vous décrochez le combiné d'un téléphone supplémentaire ou d'un téléphone externe. Lorsque **Réception** s'affiche sur l'écran LCD ou lorsque vous entendez des 'bips stridents' dans le combiné d'un téléphone supplémentaire connecté à une autre prise téléphonique, raccrochez le combiné et l'appareil se charge du reste. Si vous sélectionnez **Semi**, l'appareil reçoit le fax uniquement si vous avez pris l'appel sur l'appareil.



- Si cette fonction est réglée sur **On**, mais si votre appareil ne prend pas un appel de fax lorsque vous soulevez le combiné d'un téléphone externe ou supplémentaire, tapez le code de réception fax *51.
- Si vous envoyez des fax à partir d'un ordinateur connecté sur la même ligne téléphonique et que l'appareil les intercepte, réglez **Détection fax** sur **Off**.
- Sélectionner **Off** signifie que vous devrez activer vous-même l'appareil en appuyant sur **Marche Mono** ou sur **Marche Couleur** sur l'appareil
—OU—

Appuyez sur *51 sur le téléphone externe ou supplémentaire si vous n'êtes pas à proximité de votre appareil. (Voir *Fonctionnement avec des téléphones supplémentaires* à la page A-1.)

- 1 Si le symbole n'est pas allumé en vert, appuyez sur **(Fax)**.
- 2 Appuyez sur **Menu/Confirme**, **2**, **1**, **3**.
- 3 Utilisez ▲ ou ▼ pour sélectionner **On**, **Semi** ou **Off**. Appuyez sur **Menu/Confirme**.
- 4 Appuyez sur **Arrêt/Sortie**.



Impression en réduction d'un fax entrant (réduction automatique)

Si vous choisissez **On**, l'appareil réduit automatiquement un fax entrant à ce qu'il puisse s'imprimer sur une feuille de type A4, Lettre ou Légal. L'appareil calcule le facteur de réduction en utilisant le format du document et le réglage de votre Format papier (**Menu/Confirme, 1, 3**).

1 Si le symbole n'est pas allumé en vert, appuyez sur  (**Fax**).

2 Appuyez sur **Menu/Confirme, 2, 1, 5**.

Param.RC.
5.Réduction auto

3 Utilisez ▲ ou ▼ pour sélectionner **On** (ou **Off**).

Appuyez sur **Menu/Confirme**.

4 Appuyez sur **Arrêt/Sortie**.



■ Si vous recevez des fax séparés sur deux pages, utilisez ce réglage. Mais si l'envoi de documents est trop long, l'appareil peut imprimer sur deux pages.

■ Si les marges gauche et droite sont coupées, activez ce réglage.

Réception d'un fax en fin de conversation

En fin de conversation, vous pouvez demander à votre correspondant de faxer les documents avant de raccrocher.

1 Demandez à votre correspondant de placer le document dans son appareil et d'appuyer sur la touche Démarrer ou Envoi.

2 Lorsque vous entendez les tonalités CNG (bips sonores) de l'appareil de votre correspondant, appuyez sur **Marche Mono** ou **Marche Couleur**.

3 Si vous avez décroché le combiné, raccrochez-le.

Impression d'un fax à partir de la mémoire

Si vous avez sélectionné **Mémoriser fax (Menu/Confirme, 2, 5, 1)**, vous pouvez tout de même imprimer un fax depuis la mémoire lorsque vous pouvez accéder à l'appareil.

(Voir *Configuration de la fonction Mémoriser fax* à la page 6-2.)

- 1 Appuyez sur **Menu/Confirme, 2, 5, 3**.
- 2 Appuyez sur **Marche Mono**.

Réception en mémoire (monochrome uniquement)

Dès qu'il n'y a plus de papier dans le bac à papier pendant la réception d'un fax, l'écran affiche **Vérif. Papier**; veuillez alors rajouter du papier dans le bac à papier. (Voir *Comment charger le papier, les enveloppes et les cartes postales* à la page 1-14.)

Si la fonction **Récp. en mem. est On** à ce moment...

La réception de fax en cours continue, les pages restantes étant mises en mémoire, s'il y a de la mémoire. Les fax entrants suivants seront également mis en mémoire et ce jusqu'à saturation de la mémoire; ensuite l'appareil ne répondra plus automatiquement au fax entrant. Pour imprimer toutes les données mises en mémoire, placez du papier dans le bac à papier puis appuyez sur **Marche Mono** ou sur **Marche Couleur**.

Si la fonction **Récp. en mem. est Off** à ce moment...

La réception de fax en cours continue, les pages restantes étant mises en mémoire, s'il y a de la mémoire. L'appareil ne répondra automatiquement au fax entrant suivant que lorsque du papier aura été rajouté dans le bac à papier. Pour imprimer le dernier fax reçu, mettez du papier dans le bac à papier puis appuyez sur **Marche Mono** ou sur **Marche Couleur**.

- 1 Si le symbole n'est pas allumé en vert, appuyez sur  (**Fax**).
- 2 Appuyez sur **Menu/Confirme, 2, 1, 6**.
- 3 Utilisez **▲** ou **▼** pour sélectionner **On** (ou **Off**).
Appuyez sur **Menu/Confirme**.
- 4 Appuyez sur **Arrêt/Sortie**.

Relève

La relève consiste à aller chercher des fax sur un autre télécopieur. Vous pouvez utiliser votre appareil pour effectuer une 'relève' sur d'autres télécopieurs ou vous pouvez demander à un correspondant de venir faire une relève sur votre appareil.

Tous les correspondants impliqués par les opérations de relève doivent configurer leurs télécopieurs respectifs pour la fonction de relève. Lorsqu'un correspondant appelle votre appareil pour venir y chercher un fax, c'est lui qui paie la communication. Lorsque vous appelez le télécopieur d'un correspondant pour en extraire un fax, c'est vous qui payez la communication.



Certains télécopieurs ne prennent pas en charge la fonction de relève.

Relève protégée

La relève protégée est un moyen d'empêcher vos documents et ceux des autres de tomber entre les mauvaises mains lorsque l'appareil est réglé pour une opération de relève. Vous pouvez uniquement utiliser la fonction de relève protégée avec des télécopieurs de la marque Brother. Toute personne effectuant une opération de relève pour recevoir un fax doit saisir le code sécurisé de relève.

Configuration pour réception par relève (standard)

Dans le cas de la réception par relève, vous appelez un autre télécopieur pour en extraire un fax.

- 1 Si le symbole n'est pas allumé en vert, appuyez sur  (**Fax**).
- 2 Appuyez sur **Menu/Confirme**, **2**, **1**, **7**.
- 3 Appuyez sur ▲ ou sur ▼ pour sélectionner *Standard*. Appuyez sur **Menu/Confirme**.
- 4 Tapez le numéro de fax que vous appelez pour l'opération de relève.
Appuyez sur **Marche Mono** ou sur **Marche Couleur**.

Configuration pour réception par relève avec code sécurisé

Veillez à utiliser le même code sécurisé que votre correspondant.

- 1 Si le symbole n'est pas allumé en vert, appuyez sur  (**Fax**).
- 2 Appuyez sur **Menu/Confirme**, **2**, **1**, **7**.
- 3 Appuyez sur ▲ ou sur ▼ pour sélectionner **Protégé**.
Appuyez sur **Menu/Confirme**.
- 4 Tapez le code sécurisé à quatre chiffres.
Le télécopieur que vous appelez a le même code sécurisé.
Appuyez sur **Menu/Confirme**.
- 5 Tapez le numéro de fax que vous appelez pour l'opération de relève.
- 6 Appuyez sur **Marche Mono** ou sur **Marche Couleur**.

Configuration pour réception par relève en différé

Vous pouvez configurer l'appareil pour commencer la réception par relève en différé.



- 1 Si le symbole n'est pas allumé en vert, appuyez sur  (**Fax**).
- 2 Appuyez sur **Menu/Confirme**, **2**, **1**, **7**.
- 3 Appuyez sur ▲ ou sur ▼ pour sélectionner **Env. Diff..**
Appuyez sur **Menu/Confirme**.
- 4 Saisissez l'heure (exprimée en utilisant le format des 24 heures) du début de la relève.
Exemple: tapez 21:45 pour neuf heures quarante-cinq du soir.
Appuyez sur **Menu/Confirme**.
- 5 Tapez le numéro de fax que vous appelez pour l'opération de relève.
Appuyez sur **Marche Mono** ou sur **Marche Couleur**.
L'appareil effectue l'appel de relève à l'heure que vous avez programmée.



Vous ne pouvez programmer qu'une seule relève en différé.

Relève séquentielle

L'appareil peut demander des documents auprès de plusieurs télécopieurs en une seule opération. Il vous suffit de spécifier plusieurs destinations au cours de l'étape 5. En fin d'opération, un rapport de relève séquentielle s'imprimera.

- 1 Si le symbole n'est pas allumé en vert, appuyez sur  (**Fax**).
 - 2 Appuyez sur **Menu/Confirme, 2, 1, 7**.
 - 3 Appuyez sur ▲ ou sur ▼ pour sélectionner *Standard*, *Protégé* ou *Env.Diff.*.
Appuyez sur **Menu/Confirme** lorsque l'écran affiche le réglage souhaité.
 - 4 Si vous avez sélectionné *Standard*, allez à l'étape 5.
 - Si vous avez sélectionné *Protégé*, tapez un code à quatre chiffres et appuyez sur **Menu/Confirme**, ensuite, allez à l'étape 5.
 - Si vous avez sélectionné *Env.Diff.*, tapez l'heure (exprimée en utilisant le format des 24 heures) du début de la relève et appuyez sur **Menu/Confirme**, puis allez à l'étape 5.
 - 5 Spécifiez les télécopieurs de destination que vous souhaitez appeler pour la relève en utilisant un numéro abrégé, la fonction Recherche, un numéro de groupe (voir *Configuration de groupes de diffusion* à la page 5-3) ou le pavé numérique. Vous devez appuyer sur **Menu/Confirme** entre chaque emplacement.
 - 6 Appuyez sur **Marche Mono** ou sur **Marche Couleur**.
L'appareil appelle chaque numéro ou groupe tour à tour pour la relève d'un document.
-  Appuyez sur **Arrêt/Sortie** pendant que l'appareil compose le numéro pour annuler l'opération de relève.
Pour annuler toutes les tâches de relève de réception séquentielle, appuyez sur **Menu/Confirme, 2, 6**.
(Voir *Annulation d'une tâche programmée* à la page 3-10.)

5

Numéros abrégés et options de numérotation

Enregistrement des numéros pour faciliter la numérotation

Vous pouvez programmer l'appareil pour effectuer les types de numérotation facile suivants : numéros abrégés et groupes pour la diffusion de fax. Lorsque vous appuyez sur un numéro abrégé, l'écran LCD affiche le nom, s'il a été enregistré, ou le numéro.



Même en cas de coupure de courant, les numéros abrégés qui sont enregistrés dans la mémoire seront conservés.

Enregistrement des numéros abrégés

Vous pouvez enregistrer des numéros abrégés que vous pouvez composer simplement en appuyant sur quelques touches (**Rechercher/Num.Abrégé**, #, le numéro à deux chiffres et **Marche Mono** ou **Marche Couleur**). L'appareil peut enregistrer 80 numéros abrégés.

- 1 Appuyez sur **Menu/Confirme**, **2**, **3**, **1**.
- 2 Utilisez le pavé numérique pour saisir un numéro abrégé de l'emplacement à deux chiffres (01-80).
(Exemple: appuyez sur **05**.)
Appuyez sur **Menu/Confirme**.
- 3 Tapez le numéro de téléphone ou de fax (20 chiffres max.).
Appuyez sur **Menu/Confirme**.
- 4 Utilisez le pavé numérique pour saisir le nom (15 caractères max.).
Appuyez sur **Menu/Confirme**.
(Consultez le tableau à la page B-13 pour vous faciliter la saisie des lettres.)
—OU—
Appuyez sur **Menu/Confirme** pour enregistrer le numéro sans l'associer à un nom.
- 5 Passez à l'étape 2 pour enregistrer un autre numéro abrégé.
—OU—
Appuyez sur **Arrêt/Sortie**.

Modification des numéros abrégés

Si vous tentez d'enregistrer un numéro abrégé dans un emplacement déjà occupé, l'écran LCD affiche le nom (ou le numéro) enregistré et vous invite à effectuer l'une des actions suivantes :

- 1 Appuyez sur **1** pour changer le numéro enregistré.

05:Mike 1.Changez 2.Quit

—OU—

Appuyez sur **2** pour quitter sans modification.

Pour changer le numéro ou le nom enregistré:

- Si vous souhaitez changer un caractère, utilisez ◀ ou ▶ pour placer le curseur sous le caractère à modifier puis tapez dessus.
- Si vous voulez supprimer le numéro complet ou le nom complet, appuyez sur **Arrêt/Sortie** lorsque le curseur se trouve sous le premier chiffre ou la première lettre. Les caractères au-dessus et à droite du curseur seront supprimés.

- 2 Tapez un nouveau numéro.

Appuyez sur **Menu/Confirme**.

- 3 Suivez les instructions commençant à l'étape 4 de la section "Enregistrement des numéros abrégés" (voir la page 5-1).

Configuration de groupes de diffusion

Les groupes vous permettent d'envoyer le même fax à différents destinataires (différents numéros) simplement en appuyant sur quelques touches (**Rechercher/Num.Abrégé, #**, le numéro à deux chiffres et **Marche Mono**). Tout d'abord, vous devrez enregistrer chaque numéro de fax en numéro abrégé.

Ensuite, vous pourrez les regrouper dans un groupe. Chaque groupe occupe un numéro abrégé. Vous pouvez programmer jusqu'à six groupes ou vous pouvez assigner jusqu'à 79 numéros à un seul grand groupe.

(Voir *Enregistrement des numéros abrégés* à la page 5-1 et *Diffusion (monochrome uniquement)* à la page 3-11.)

- 1** Appuyez sur **Menu/Confirme**, **2, 3, 2**.

Entr. abrégées
2.Groupement

- 2** Utilisez le pavé numérique pour taper le numéro abrégé à deux chiffres où vous souhaitez enregistrer le groupe.

Groupement
Num.abrégé? #

Appuyez sur **Menu/Confirme**.

(Exemple: appuyez sur **07** et **Menu/Confirme**.)

- 3** Utilisez le pavé numérique pour saisir le numéro du groupe (de 1 à 6).

Groupement
Groupe No:G01

Appuyez sur **Menu/Confirme**.

(Exemple: appuyez sur **1** pour le Groupe 1.)



Le numéro du groupe sera entre 1 et 6.

- 4** Pour inclure des numéros abrégés dans le groupe, tapez-les comme suit:

Groupement
G01:#05#09

Par exemple, pour les numéros abrégés 05 et 09. Appuyez sur **Rechercher/Num.Abrégé, 05**, **Rechercher/Num.Abrégé, 09**. L'écran LCD affiche: #05#09.

- 5** Appuyez sur **Menu/Confirme** pour accepter les numéros abrégés pour ce groupe.

6 Utilisez le pavé numérique et le tableau à la page B-13 pour spécifier un nom de groupe.

Appuyez sur **Menu/Confirme**.

(Par exemple, tapez NOUVEAUX CLIENTS).

7 Appuyez sur **Arrêt/Sortie**.



Vous pouvez imprimer une liste de tous les numéros abrégés.

Les numéros de groupe seront marqués dans la colonne GROUPE.

(Voir *Impression des rapports* à la page 8-3.)

Options de numérotation



Pour plus d'informations sur la façon de numéroté, consultez la section *Comment composer un numéro*, page 3-1).

Codes d'accès et numéros de cartes de crédit

Parfois, vous avez le choix entre plusieurs sociétés de téléphone interurbain pour faire un appel. Les tarifs peuvent varier en fonction de l'heure et de la destination. Pour profiter des tarifs réduits, vous pouvez enregistrer les codes d'accès ou les fournisseurs de services interurbains et les numéros de carte de crédit sous forme de numéros abrégés. Vous pouvez enregistrer ces longues séquences de numérotation en les divisant et en leur assignant différents numéros abrégés dans n'importe quelle combinaison. Vous pouvez même inclure la numérotation manuelle par le biais du pavé numérique. (Voir *Enregistrement des numéros abrégés* à la page 5-1.)

Par exemple, vous avez peut-être enregistré '555' sur le numéro abrégé #03 et '7000' sur le numéro abrégé #02. Si vous appuyez sur **Rechercher/Num.Abrégé, #03, Rechercher/Num.Abrégé, #02**, et **Marche Mono** ou **Marche Couleur**, vous composerez le '555-7000'.

Pour changer un numéro provisoirement, vous pouvez remplacer une partie du numéro par une numérotation manuelle sur le pavé numérique.

Par exemple pour changer le numéro et composer le 555-7001, appuyez sur **Rechercher/Numéro abrégé, #03** puis tapez **7001** en utilisant le pavé numérique.



Si vous devez attendre une autre tonalité ou un signal dans la séquence de numérotation, enregistrez une pause dans le numéro en appuyant sur **Bis/Pause**. Chaque appui de touche ajoute un délai de 3,5 secondes.

Pause

Appuyez sur **Bis/Pause** pour insérer une pause de 3,5 secondes entre les numéros. Si vous composez un numéro à l'étranger, vous pouvez appuyer autant de fois que nécessaire sur **Bis/Pause** pour augmenter la durée de la pause.

Tonalité ou impulsions

Si vous avez un service de numérotation par impulsions et que vous souhaitez envoyer des signaux à fréquences vocales (par exemple pour les services bancaires téléphoniques), suivez les instructions ci-dessous. Si vous avez un service à numérotation par tonalité, vous n'aurez pas besoin de cette fonction pour envoyer des signaux à fréquences vocales.

- 1** Décrochez le combiné.
- 2** Tapez * sur le panneau de commande de l'appareil. Ensuite, les chiffres composés transmettront des signaux à fréquences vocales.

Quand vous raccrochez, l'appareil se remet en service de numérotation par impulsions.

Utilisation du téléphone (voix)

Vous pouvez utiliser l'appareil pour effectuer des appels vocaux en composant directement le numéro ou en utilisant la fonction Rechercher ou la mémoire des numéros abrégés. Vous pouvez utiliser le combiné ou **Mains Libres** pour passer des appels et pour en recevoir.

Lorsque vous numérotez à l'aide d'un numéro abrégé, l'écran LCD affiche le nom enregistré ou, si vous n'avez pas enregistré de nom, le numéro de fax enregistré.

Comment composer un numéro

Voir *Comment composer un numéro* à la page 3-1.

Passer un appel téléphonique

- 1** Décrochez le combiné.
—OU—
Appuyez sur **Mains Libres**.
- 2** Lorsque vous entendez la tonalité, composez le numéro à l'aide du pavé numérique, d'une touche de numéro abrégé ou de la fonction Rechercher.
- 3** Si vous avez appuyé sur **Mains Libres**, parlez clairement dans le micro .
- 4** Pour raccrocher, reposez le combiné.
—OU—
Appuyez sur **Mains Libres**.

Répondre à des appels avec le haut-parleur

Lorsque l'appareil sonne, au lieu de décrocher le combiné, appuyez sur **Mains Libres**. Parlez clairement, vers le micro . Pour terminer l'appel, appuyez sur **Mains Libres**.

Si la connexion de la ligne téléphonique est mauvaise, il se peut que l'autre correspondant entende votre voix avec un écho pendant l'appel. Raccrochez et essayez à nouveau—**OU**—Décrochez le combiné.

Muet

- 1 Appuyez sur **Secret/R** pour suspendre un appel.
- 2 Vous pouvez raccrocher le combiné sans interrompre l'appel. Décrochez le combiné de l'appareil ou appuyez sur **Mains Libres** pour réactiver l'appel. Si vous décrochez un combiné supplémentaire, l'appel ne sera pas réactivé.

6 Options de fax à distance (monochrome uniquement)

Configuration du Réadressage de fax

Lorsque vous sélectionnez la fonction Réadressage de fax, votre appareil enregistre le fax reçu dans la mémoire. Puis l'appareil compose le numéro de fax préalablement programmé et retransmet le fax.

- 1 Appuyez sur **Menu/Confirme**, **2**, **5**, **1**.
- 2 Appuyez sur ▲ ou sur ▼ pour sélectionner **Réadressage fax**. Appuyez sur **Menu/Confirme**.

L'écran LCD vous invite à taper le numéro de fax où les fax seront retransmis.

- 3 Tapez le numéro de réadressage (20 chiffres max.). Appuyez sur **Menu/Confirme**.

- 4 Appuyez sur ▲ ou sur ▼ pour sélectionner **Copie sauv. :On** ou **Copie sauv. :Off**.

Réadressage fax Copie sauv. :On

Appuyez sur **Menu/Confirme**.

-  ■ Si vous sélectionnez **Copie sauv. :On**, l'appareil imprimera également le fax, afin que vous puissiez disposer d'une copie. Il s'agit d'une mesure de sécurité, au cas où une panne de courant se produirait avant que le fax ne soit transmis ou en cas de problème au niveau de l'appareil de réception. En cas de panne de courant, l'appareil peut conserver des fax en mémoire pendant un délai maximal de 24 heures.
- Si **Réadressage fax** est activé, votre appareil ne pourra pas recevoir de fax en couleur, sauf si l'appareil qui l'envoie le convertit en monochrome.

- 5 Appuyez sur **Arrêt/Sortie**.

Configuration de la fonction Mémoriser fax

Lorsque vous sélectionnez la fonction Mémoriser fax, votre appareil enregistre le fax reçu dans la mémoire. Vous pourrez récupérer les fax reçus depuis un autre poste par le biais des commandes Extraction à distance.

- 1 Appuyez sur **Menu/Confirme, 2, 5, 1.**
- 2 Appuyez sur ▲ ou sur ▼ pour sélectionner `Mémoriser fax`. Appuyez sur **Menu/Confirme**.
- 3 Appuyez sur **Arrêt/Sortie**.



- Si vous avez configuré Mémoriser fax, l'appareil imprime automatiquement une copie de sauvegarde du fax reçu.
- Si Mémoriser fax est activé, votre appareil ne pourra pas recevoir de fax en couleur, sauf si l'appareil qui l'envoie le convertit en monochrome.

Réglage de la réception de PC Fax

Si vous activez la fonction de réception de PC Fax, l'appareil stocke les fax reçus en mémoire et les envoie automatiquement sur votre ordinateur. Vous pouvez ensuite consulter et stocker ces fax sur votre ordinateur.

Même si l'ordinateur est hors tension (la nuit ou le week-end par exemple), votre appareil reçoit et stocke vos fax en mémoire. Le nombre de fax reçus stockés s'affiche sur l'écran LCD, par exemple :

Mess. fax PC:001

Au démarrage de votre ordinateur et une fois le logiciel de réception de PC-FAX lancé, l'appareil transfère automatiquement vos fax sur l'ordinateur.

Pour transférer les fax reçus sur votre ordinateur, le logiciel de réception de PC-FAX doit être en cours d'exécution sur ce dernier (pour plus de détails, voir *Réception à l'aide de PC-FAX* dans le Guide d'utilisation du logiciel sur le CD-ROM).

Si vous sélectionnez `Copie sauv.:On`, l'appareil imprime aussi le fax.

- 1 Appuyez sur **Menu/Confirme, 2, 5, 1.**
- 2 Appuyez sur ▲ ou sur ▼ pour sélectionner `Récep. Fax PC`. Appuyez sur **Menu/Confirme**.
- 3 Appuyez sur ▲ ou sur ▼ pour sélectionner l'ordinateur sur lequel vous souhaitez recevoir les fax. Appuyez sur **Menu/Confirme**.

- 4 Appuyez sur ▲ ou sur ▼ pour sélectionner Copie sauv. :On ou Copie sauv. :Off.

Récep. PC Fax
Copie sauv. :On

Appuyez sur **Menu/Confirme.**

- 5 Appuyez sur **Arrêt/Sortie.**



- La fonction de réception de PC-FAX n'est pas prise en charge sous Mac OS®.
- En cas de panne de courant, l'appareil conservera vos fax en mémoire pendant un délai maximal de 24 heures. Cependant, si vous sélectionnez Copie sauv. :On, l'appareil imprimera le fax, afin que vous puissiez disposer d'une copie si une panne de courant se produit avant l'envoi du fax sur l'ordinateur.
- Pour pouvoir configurer la réception de PC-Fax, vous devez d'abord installer le logiciel MFL-Pro Suite sur votre ordinateur. Vérifiez que votre ordinateur est connecté et sous tension (pour détails, voir *Logiciel Brother PC-FAX* à la page 6-1 du Guide d'utilisation du logiciel sur le CD-ROM.)
- Si un message d'erreur s'affiche et que l'appareil ne peut imprimer les fax présents en mémoire, vous pouvez utiliser ce réglage pour transférer vos fax sur l'ordinateur (voir *Messages d'erreur* à la page 13-1).
- Lorsque la fonction de réception de PC Fax est activée, vous pouvez uniquement recevoir des fax monochromes en mémoire et les envoyer à l'ordinateur. Les fax en couleur seront reçus en temps réel et imprimés en couleur.

Changement d'ordinateur

- 1 Appuyez sur **Menu/Confirme, 2, 5, 1.**

- 2 Appuyez sur ▲ ou sur ▼ pour sélectionner Récep. Fax PC.
Appuyez sur **Menu/Confirme.**

- 3 Pour changer d'ordinateur, appuyez sur 1.

XXXXXX
1.Changez 2.Quit

- 4 Appuyez sur ▲ ou sur ▼ pour sélectionner l'ordinateur sur lequel vous souhaitez recevoir les fax.

Appuyez sur **Menu/Confirme.**

- 5 Appuyez sur ▲ ou sur ▼ pour sélectionner Copie sauv. :On ou Copie sauv. :Off.

Récep. PC Fax
Copie sauv. :On

Appuyez sur **Menu/Confirme.**

- 6 Appuyez sur **Arrêt/Sortie.**



- Vérifiez que le logiciel de **réception de PC Fax** est en cours d'exécution (voir *Exécution du logiciel de réception de PC-FAX sur l'ordinateur* dans le Guide d'utilisation du logiciel).

Désactivation des Options de fax à distance

- 1 Appuyez sur **Menu/Confirme**, **2**, **5**, **1**.
- 2 Appuyez sur ▲ ou sur ▼ pour sélectionner **Off**.
Appuyez sur **Menu/Confirme**.



Si vous réglez les Options de fax à distance sur **Off** et qu'il reste des fax reçus dans la mémoire de l'appareil, d'autres messages s'affichent sur l'écran LCD après l'étape 3 (voir *Modification des Options de fax à distance* à la page 6-4.).

- 3 Appuyez sur **Arrêt/Sortie**.

Modification des Options de fax à distance

S'il reste des fax reçus dans la mémoire de l'appareil lorsque vous modifiez les Options de fax à distance (**Réadressage fax** ou **Mémoriser fax**), un message s'affiche sur l'écran LCD pour vous inviter à répondre à la question suivante.

Eff. tous doc?
1.Oui 2.Non

—OU—

Imprim.tous fax?
1.Oui 2.Non

- Si vous appuyez sur **1**, les fax présents dans la mémoire seront effacés ou imprimés avant modification de la configuration. Si une copie de sauvegarde a déjà été imprimée, elle ne sera pas imprimée de nouveau.
- Si vous appuyez sur **2**, les fax présents dans la mémoire ne seront pas effacés ou imprimés et la configuration ne changera pas.

S'il reste des fax reçus dans la mémoire de l'appareil lorsque vous changez l'option fax à distance pour la régler sur **PC-Fax Rx** (**Réadressage fax** ou **Mémoriser fax**), le message suivant s'affiche sur l'écran LCD et vous invite à faire un choix :

Envoy. fax à PC?
1.Oui 2.Non

- Si vous appuyez sur **1**, les fax présents dans la mémoire seront envoyés sur l'ordinateur avant modification de la configuration.
- Si vous appuyez sur **2**, les fax présents dans la mémoire ne seront pas effacés ou transférés sur l'ordinateur et la configuration ne changera pas.

Configuration de votre code d'accès à distance

Le code d'accès à distance vous permet d'avoir accès aux fonctions Extraction à distance quand vous n'êtes pas à proximité de votre appareil. Avant de pouvoir utiliser l'accès à distance et les fonctions d'extraction à distance, vous devez configurer votre propre code. Le code par défaut est le code inactif (--- *).

1 Appuyez sur **Menu/Confirme, 2, 5, 2**.

2 Tapez un code à trois chiffres en utilisant les chiffres **0-9, *** ou **#**. Appuyez sur **Menu/Confirme**. (L'astérisque ' * ' pré-réglé ne peut pas être modifié.)

 N'utilisez pas le même code utilisé pour votre code de réception de fax (* **51**) ou pour votre code de réponse de téléphone (**#51**).
(Voir *Fonctionnement avec des téléphones supplémentaires* à la page A-1.)

3 Appuyez sur **Arrêt/Sortie**.

 Vous pouvez changer votre code à tout moment en saisissant un nouveau. Si vous souhaitez rendre votre code inactif, appuyez sur **Arrêt/Sortie** au cours de l'étape 2 pour restaurer le réglage inactif (--- *).

Extraction à distance

Vous pouvez appeler votre appareil à partir de n'importe quel téléphone ou télécopieur à touches, vous pouvez ensuite utiliser le code d'accès à distance ainsi que les commandes à distance pour récupérer vos fax.

Utilisation de votre code d'accès à distance

- 1** Composez votre numéro de fax à partir d'un téléphone ou d'un autre télécopieur à touches.
 - 2** Dès que votre appareil répond à l'appel, tapez immédiatement votre code d'accès à distance (3 chiffres suivis de *).
 - 3** L'appareil signale la réception de messages:
 - 1 bip long — Fax**
 - 2 bips longs — Messages vocaux**
 - 3 bips longs — Fax & Messages vocaux**
 - Aucun bip — Pas de messages**
 - 4** L'appareil émet deux bips courts pour vous inviter à entrer une commande. Si avant d'entrer une commande, vous attendez plus de 30 secondes, l'appareil raccrochera. L'appareil émet trois bips si vous entrez une commande inconnue.
 - 5** Appuyez sur **9 0** pour réinitialiser l'appareil une fois l'interrogation terminée.
 - 6** Raccrochez.
-  Si votre appareil est en mode **Manuel** et si vous souhaitez utiliser les fonctions d'extraction à distance, vous pouvez accéder à votre appareil en attendant environ 2 minutes après le début de la sonnerie puis en tapant le code d'accès à distance dans les 30 secondes.

Commandes à distance

Suivez les commandes ci-dessous pour accéder aux fonctions quand vous n'êtes pas à proximité de votre appareil. Après avoir appelé l'appareil et tapé votre code d'accès à distance (3 chiffres suivis de *), le système émet deux bips courts pour vous inviter à entrer une commande à distance.

Commandes à distance		Détails de l'opération
91 Reproduire les messages vocaux	1 Répétez ou Faites un saut en arrière	Après un bip long, l'appareil reproduit les messages entrants (ICM). Appuyez sur 1 pendant l'écoute d'un message ICM pour le répéter. Si vous appuyez sur 1 avant un message, vous entendrez le message précédent.
	2 Faites un saut en avant	Pendant l'écoute d'un message ICM, vous pouvez effectuer un saut au message suivant.
	9 ARRETEZ la reproduction	Arrêtez la reproduction de message ICM.
	93 Effacez tous les messages ICM	Si vous entendez un bip long, l'effacement a été accepté. Si vous entendez trois bips longs, vous ne pouvez pas effacer parce que pas tous les messages vocaux n'ont été reproduits, ou parce qu'il n'y a pas de messages vocaux à effacer. * Ce code efface tous les messages enregistrés, pas l'un après l'autre.
94 Reproduction et enregistrement de messages sortants (OGM) dans la mémoire		
1 Reproduction	1 Message de REP	L'appareil reproduit le message OGM sélectionné. Vous pouvez arrêter la reproduction des messages OGM en appuyant sur 9 .
	2 Message F/T	
2 Enregistrement	1 Message de REP	Après un bip long, vous pouvez enregistrer le message OGM sélectionné. Vous entendrez le message reproduit une fois. Vous pouvez arrêter l'enregistrement du message en appuyant sur 9 .
	2 Message F/T	

Commandes à distance	Détails de l'opération
95 Changer les configurations Réadressage de fax ou Mémoriser fax	
1 OFF	Vous pouvez sélectionner OFF après avoir extrait ou supprimé tous les messages.
2 Réadressage de fax	Si vous entendez un bip long, le changement a été accepté. Si vous entendez trois bips courts, le changement est impossible car les conditions n'ont pas été respectées (par exemple, enregistrement d'un numéro de réadressage de fax). Vous pouvez enregistrer votre numéro de réadressage de fax en tapant 4. (Voir <i>Changement de votre numéro de réadressage de fax</i> à la page 6-9.) Une fois le numéro enregistré, la fonction Réadressage de fax sera activée.
4 Numéro de réadressage de fax	
6 Mémoriser fax	
96 Extraction d'un fax	
2 Extraction de tous les fax	Tapez le numéro d'un télécopieur à distance pour y recevoir (tous) le(s) fax mémorisé(s). (Voir page 6-9.)
3 Suppression des fax de la mémoire	Si vous entendez un long bip, les fax ont été effacés de la mémoire.
97 Vérification de l'état des réceptions	Vous pouvez vérifier si votre appareil a reçu des fax ou des messages vocaux. Si c'est le cas, vous entendrez un bip long. Sinon, vous entendrez trois bips courts.
1 Document	
2 Voix	
98 Changer le mode Réception	Si vous entendez un bip long, votre changement a été accepté.
1 REP	
2 Fax/Tél	
3 Fax uniquement	
90 Sortie	Si vous appuyez sur 9 0 , vous pouvez quitter la fonction Extraction à distance. Attendez le bip long, puis raccrochez le combiné.

Extraction des fax

Vous pouvez appeler votre appareil depuis n'importe quel téléphone à clavier afin d'envoyer vos fax vers un destinataire.

- 1** Composez votre numéro de fax.
- 2** Dès que votre appareil répond à l'appel, tapez immédiatement votre code d'accès à distance (3 chiffres suivis de *). Si vous entendez un bip long, vous avez des messages.
- 3** Dès que vous entendez deux bips courts, utilisez le pavé numérique pour composer le **9 6 2**.
- 4** Attendez le bip long, puis à l'aide du pavé numérique, tapez le numéro du télécopieur à distance auquel vous souhaitez que soient envoyés vos fax, puis tapez **##** (jusqu'à 20 chiffres).



Vous ne pouvez pas utiliser * et # en guise de chiffres. Toutefois, si vous souhaitez programmer une pause, appuyez sur #.

- 5** Dès que votre appareil émet un bip, raccrochez. Votre appareil appelle l'autre télécopieur qui imprimera alors vos fax.

Changement de votre numéro de réadressage de fax

Vous pouvez changer le numéro par défaut de réadressage de fax depuis un autre téléphone ou télécopieur à touches.

- 1** Composez votre numéro de fax.
- 2** Dès que votre appareil répond à l'appel, tapez immédiatement votre code d'accès à distance (3 chiffres suivis de *). Si vous entendez un bip long, vous avez des messages.
- 3** Quand vous entendez deux bips courts, utilisez le pavé numérique pour composer le **9 5 4**.
- 4** Attendez le bip long, puis à l'aide du pavé numérique, tapez le nouveau numéro du télécopieur à distance auquel vous souhaitez que soient retransmis vos fax, puis tapez **##** (jusqu'à 20 chiffres).



Vous ne pouvez pas utiliser * et # en guise de chiffres. Toutefois, si vous souhaitez programmer une pause, appuyez sur #.

- 5** Dès que votre appareil émet un bip, raccrochez.

(répondeur téléphonique)

Mode REP

Le mode Répondeur vous permet de mémoriser les messages vocaux entrants. L'appareil peut mémoriser jusqu'à 99 messages ; toutefois, le nombre maximum de messages que l'appareil peut mémoriser dépend de leur longueur. L'appareil a une capacité d'enregistrement de 29 minutes. Ainsi, plus les messages sont courts, plus il pourra en mémoriser. Vous pouvez prédéfinir la quantité de mémoire d'enregistrement utilisée par chaque message (consultez la section *Réglage de la Durée maximum pour les messages entrants* à la page 7-6).

Configuration du REP

Configurez le REP de la façon suivante:

- 1** Enregistrement d'un message sortant du REP (OGM du Centre des messages)
(Voir *Enregistrement d'un message sortant du REP* à la page 7-2.)
- 2** Appuyez sur et maintenez-le enfoncé  jusqu'à ce qu'il s'allume pour activer le mode REP.
(Voir *Activation du mode REP* à la page 7-3 et *Indicateur de message* à la page 7-3.)

Enregistrement d'un message sortant du REP

L'enregistrement du message sortant du REP (Message REP) est le premier étape que vous devez suivre avant de pouvoir activer le REP. Assurez-vous que votre message OGM ne dure pas plus que 20 secondes.

1 Appuyez sur **Menu/Confirme, 2, 7, 1.**

L'écran LCD vous invite à choisir un message OGM.

2 Appuyez sur ▲ ou sur ▼ pour sélectionner Message REP (et non Message F/T).

Appuyez sur **Menu/Confirme.**



Voici le seul réglage que vous pouvez choisir quand vous voulez activer le REP.

3 Appuyez sur ▲ ou sur ▼ pour sélectionner Enregistre MSG.
Appuyez sur **Menu/Confirme.**

4 Décrochez le combiné pour enregistrer un message.

Exemple: Allo. Nous ne pouvez pas répondre à votre appel à présent. Laissez un message après le signal s.v.p.

5 Raccrochez le combiné.

Le REP reproduira votre message OGM.

6 Appuyez sur **Arrêt/Sortie.**

Ecoute d'un message sortant (OGM)

1 Appuyez sur **Menu/Confirme, 2, 7, 1.**

2 Appuyez sur ▲ ou sur ▼ pour sélectionner Message REP (ou Message F/T).

Appuyez sur **Menu/Confirme.**

3 Appuyez sur ▲ ou sur ▼ pour sélectionner Lire MSG.
Appuyez sur **Menu/Confirme.**



Ajustez le volume en appuyant sur Volume 🔊 ou sur 🔊 .

4 Appuyez sur **Arrêt/Sortie.**

Effacement du message sortant (OGM)

- 1 Appuyez sur **Menu/Confirme, 2, 7, 1**.
- 2 Appuyez sur ▲ ou sur ▼ pour sélectionner Message REP (ou Message F/T).
Appuyez sur **Menu/Confirme**.
- 3 Appuyez sur ▲ ou sur ▼ pour sélectionner Efface MSG.
Appuyez sur **Menu/Confirme**.
- 4 Appuyez sur **1** pour effacer le message OGM.
—OU—
Appuyez sur **2** pour quitter sans effacer.
- 5 Appuyez sur **Arrêt/Sortie**.

Activation du mode REP

Appuyez sur et maintenez-le enfoncé  jusqu'à ce qu'il s'allume et que l'écran LCD affiche. Lorsque  le témoin est éteint, le REP est désactivé (OFF).
(Voir *Configuration du REP* à la page 7-1.)

Repondeur Actif

Indicateur de message

Le  témoin clignote quand vous avez de *nouveaux* messages vocaux qui vous sont destinés.

L'écran LCD affiche le nombre total de messages vocaux et de fax enregistrés dans la mémoire du REP.

VOIX:03 FAX:00



Les fax sont seulement enregistrés si la fonction Mémoriser fax est activée (**Menu/Confirme, 2, 5, 1**).

Reproduction des messages vocaux

Suivez les étapes suivantes pour écouter les messages vocaux:

1 Appuyez sur **Lect./Enr.**

Ajustez le volume en appuyant sur  ou sur .

Tous les messages seront reproduits dans l'ordre de leur enregistrement. L'écran LCD affiche le nombre de messages actuels ainsi que le nombre total de messages.

Lors la reproduction, l'écran LCD affiche l'heure et la date d'enregistrement du message.

2 Appuyez sur * (RWD) à la fin du message pour répéter un message. Appuyez sur # (FWD) pour passer au message suivant. Vous pouvez appuyer sur * et sur # de façon itérative jusqu'à ce que vous ayez atteint le message voulu.

3 Appuyez sur **Arrêt/Sortie.**

Impression d'un fax

Lorsque vous imprimez un nouveau fax enregistré dans la mémoire, ce message sera effacé automatiquement de la mémoire.

1 Appuyez sur **Lect./Enr.**

Le télécopieur commence à reproduire les messages vocaux deux secondes plus tard.

2 Si la fonction Mémoire fax est activée et qu'il n'y a pas de fax dans la mémoire, l'écran LCD affiche:

3 Pour imprimer les fax, appuyez sur **1**.

Impr. Document 1.Oui 2.Non

—**OU**—

Appuyez sur **2** pour quitter sans imprimer.

Effacement des messages entrants

Vous pouvez effacer des messages vocaux l'un après l'autre, ou tous à la fois.

Pour effacer des messages vocaux l'un après l'autre

1 Appuyez sur **Lect./Enr.**

L'appareil émet un bip de deux secondes et commence à reproduire le message. Chaque message est précédé d'un bip long, et est suivi de deux bips courts.

2 Pour effacer un message spécifique, appuyez sur **Efface** immédiatement après les deux bips courts, ou pendant la reproduction du message.

Effacer Ce MSG.?
1.Oui 2.Non

3 Appuyez sur **1** pour effacer le message.

—OU—

Appuyez sur **2** pour annuler.

4 Appuyez sur **Arrêt/Sortie**.

Pour effacer tous les messages à la fois

1 Appuyez sur **Efface**.

2 Appuyez sur **▲** ou sur **▼** pour sélectionner l'effacement de tous les messages vocaux (Eff TS MSG Voix?), de tous les messages de documents (Eff. tous doc?), ou de tous les message

vocaux et de fax (Eff. Tous MSGS?).

Appuyez sur **Menu/Confirme**.

3 Appuyez sur **1** pour effacer.

—OU—

Appuyez sur **2** pour annuler.

4 Appuyez sur **Arrêt/Sortie**.

Choix ▲▼ & Conf
Eff TS MSG Voix?

Réglage de la Durée maximum pour les messages entrants

Votre appareil a été réglé pour recevoir des messages vocaux d'une durée maximum de 30 secondes. Vous pouvez changer ce paramètre à 60, 120 ou 180 secondes.

- 1** Appuyez sur **Menu/Confirme, 2, 7, 2.**
- 2** Appuyez sur ▲ ou sur ▼ pour sélectionner le paramètre de la durée maximum pour les messages entrants (30, 60, 120 ou 180 secondes).
Appuyez sur **Menu/Confirme.**
- 3** Appuyez sur **Arrêt/Sortie.**

Configuration de la fonction d'économiseur de taxe

Voir *Configuration de la fonction d'économiseur de taxe (mode REP)* à la page 4-4.

Moniteur d'enregistrement des messages ICM

Cette fonction permet d'activer **On** ou de désactiver **Off** le volume du haut-parleur pour les messages vocaux. Lorsque vous désactiver le moniteur **Off**, vous ne pourrez pas entendre les messages entrants.

- 1** Appuyez sur **Menu/Confirme, 2, 7, 3.**
- 2** Utilisez ▲ ou ▼ pour sélectionner **Off** (ou **On**).
Appuyez sur **Menu/Confirme.**
- 3** Appuyez sur **Arrêt/Sortie.**

Enregistrement d'une conversation

Si vous utilisez le combiné, vous pouvez enregistrer une conversation téléphonique en appuyant sur **Lect./Enr.** pendant la conversation. Votre enregistrement peut durer aussi longtemps que la durée maximum d'un message entrant. Durant l'enregistrement, le correspondant entendra un bip intermittent. Pour arrêter l'enregistrement, appuyez sur **Arrêt/Sortie**.

Enregistrer une annonce sortante Fax/Tel (F/T OGM)

Il s'agit ici de l'annonce reproduite par votre appareil Brother (pas un REP externe) quand quelqu'un appelle et que votre appareil est réglé sur le mode de réception Fax/Tel. *Bien que les correspondants entendent votre annonce, ils ne peuvent pas laisser un message.* En choisissant Message F/T (et non Message REP), vous pouvez enregistrer l'annonce en utilisant les mêmes étapes que pour un message sortant du REP. (Voir *Enregistrement d'un message sortant du REP* à la page 7-2.) Vous pouvez aussi écouter et effacer le message F/T de la même façon, en choisissant Message F/T (et non Message REP). (Voir *Ecoute d'un message sortant (OGM)* à la page 7-2 et *Effacement du message sortant (OGM)* à la page 7-3.) Si vous devez réviser les étapes pour la configuration du mode de réception Fax/Tel, reportez-vous au chapitre 4.

Configuration et activité de fax

Vous devez configurer le Rapport de vérification de transmission et la Périodicité du journal dans le tableau menu.

Appuyez sur **Menu/Confirme, 2, 4, 1.**

—OU—

Appuyez sur **Menu/Confirme, 2, 4, 2.**

Personnalisation du rapport de vérification de transmission

Vous pouvez utiliser le rapport de vérification de transmission comme preuve d'envoi d'un fax. Ce rapport indique la date et l'heure de la transmission ainsi que le résultat de la transmission (OK).

Sélectionnez **On** ou **On+Image** pour imprimer un rapport pour chaque fax transmis.

Si vous envoyez de nombreux fax au même endroit, peut-être que les numéros de tâches ne suffiront pas pour savoir quel fax retransmettre. Sélectionnez **On+Image** ou **Off+Image** pour imprimer, comme pense-bête, une partie de la première page du fax sur le rapport.



Si le rapport de vérification est mis sur **Off** ou sur **Off+Image**, le rapport ne s'imprime pas s'il a une erreur de transmission. Et dans la colonne RESULT, il indique NG.

- 1** Appuyez sur **Menu/Confirme, 2, 4, 1.**
- 2** Appuyez sur **▲** ou sur **▼** pour sélectionner **Off+Image, On, On+Image** ou **Off.**
Appuyez sur **Menu/Confirme.**
- 3** Appuyez sur **Arrêt/Sortie.**

Réglage de la périodicité du journal

Vous pouvez régler l'appareil pour qu'il imprime un journal selon des intervalles spécifiques (tous les 50 fax, toutes les 6, 12 ou 24 heures, tous les 2 ou 7 jours). Si vous réglez la périodicité sur **Off**, vous pouvez imprimer le rapport en suivant les instructions qui figurent à la page suivante.

Le réglage par défaut est **Tous les 50 fax**.

- 1 Appuyez sur **Menu/Confirme**,
2, 4, 2.

Param. rapport 2.Périod.journal

- 2 Appuyez sur ▲ ou sur ▼ pour choisir une périodicité.

Appuyez sur **Menu/Confirme**.

(Si vous choisissez 7 jours, l'écran LCD vous invite à choisir le jour qui marquera le début du décompte des 7 jours.)

- 3 Saisissez l'heure de l'impression, heure exprimée en utilisant le format des 24 heures.

Appuyez sur **Menu/Confirme**.

(Exemple: tapez 19:45 pour sept heures quarante-cinq du soir.)

- 4 Appuyez sur **Arrêt/Sortie**.



Si vous sélectionnez 6, 12, 24 heures, 2 ou 7 jours, l'appareil imprimera le rapport à l'heure sélectionnée et supprimera toutes les tâches de sa mémoire. Si la mémoire de l'appareil sature avec 200 tâches avant l'heure sélectionnée, l'appareil imprimera le journal plus tôt et supprimera toutes les tâches de la mémoire. Si vous souhaitez un rapport supplémentaire avant l'heure sélectionnée, vous pouvez l'imprimer sans suppression des tâches dans la mémoire.



Si vous avez sélectionné **Tous les 50 fax**, l'appareil imprimera le journal quand il aura enregistré 50 tâches.

Impression des rapports

Les rapports suivants sont disponibles:

- | | |
|-----------------|--|
| 1.Rapp. Trans. | Permet d'imprimer un rapport de vérification de transmission à l'issue de chaque fax envoyé. |
| 2.Aide | Dresse la liste d'aide pour que vous puissiez, d'un simple coup d'oeil, voir comment programmer rapidement votre appareil. |
| 3.Comp-Rapide | Dresse dans l'ordre numérique la liste des noms et des numéros enregistrés dans la mémoire des numéros abrégés. |
| 4.Journal Fax | Dresse la liste des informations sur les derniers fax reçus et transmis.
(TX indique une transmission.) (RX indique une réception.) |
| 5.Config.Util | Dresse la liste de vos configurations. |
| 6.Config Réseau | Dresse la liste de vos configurations réseau. |

Comment imprimer un rapport

- 1** Appuyez sur **Menu/Confirme**, **6**.
- 2** Appuyez sur ▲ ou sur ▼ pour sélectionner le rapport souhaité.
Appuyez sur **Menu/Confirme**.
—OU—
Tapez le numéro du rapport que vous souhaitez imprimer.
Exemple: appuyez sur **2** pour imprimer la Liste d'aide.
- 3** Appuyez sur **Marche Mono**.



9

Comment faire des copies

Utiliser la fonction photocopie de votre appareil

Votre appareil peut vous servir de photocopieuse, pour faire jusqu'à 99 copies à la fois.

Passer en mode Copie

Avant de faire des copies, vérifiez que la touche  (**Copie**) est allumée en vert. Sinon, appuyez sur  (**Copie**) pour passer en mode **Copie**. Le réglage par défaut est Fax. Vous pouvez changer la durée en secondes ou en minutes pendant laquelle l'appareil reste en mode Copie. (Voir *Réglage de la temporisation de mode* à la page 2-4.)

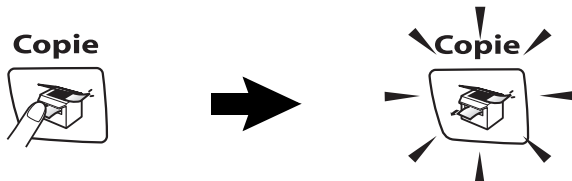



L'écran LCD affiche le réglage par défaut de l'option copie



Plain		A4
100%	Normal	01

Rapport de copie Qualité Nombre de copies

Faire une seule copie

- 1 Appuyez sur  (**Copie**) pour l'allumer en vert.
 - 2 Chargez votre document.
(Voir *Chargement de documents* à la page 1-6.)
 - 3 Appuyez sur **Marche Mono** ou sur **Marche Couleur**.
-  Pour arrêter le processus de copie, appuyez sur **Arrêt/Sortie**.

Faire plusieurs copies

- 1 Appuyez sur  (**Copie**) pour l'allumer en vert.
 - 2 Chargez votre document.
 - 3 Utilisez le pavé numérique pour taper le nombre de copies que vous souhaitez (jusqu'à 99).
 - 4 Appuyez sur **Marche Mono** ou sur **Marche Couleur**.
-  Pour trier les copies, appuyez sur la touche **Options copie**.
(Voir *Utilisation de la touche Option copie* à la page 9-3.)

Arrêter le processus de copie



Pour arrêter le processus de copie, appuyez sur **Arrêt/Sortie**.

Utilisation de la touche Option copie

Quand vous voulez changer rapidement les réglages de copie temporairement pour la copie suivante, utilisez la touche **Options copie**. Vous pouvez utiliser différentes combinaisons.







Touche Options copie —



-  L'appareil repasse sur son paramètre par défaut au bout de 60 secondes ou si la temporisation de mode fait repasser l'appareil en mode Fax. (Voir *Réglage de la temporisation de mode* à la page 2-4)
-  Vous pouvez sauvegarder les paramètres de copie utilisés le plus souvent en les réglant par défaut. (Voir *Modifier les réglages par défaut de l'option copie* à la page 9-13.)

Changer les réglages de copie provisoires

Utilisez la touche **Options copie** pour initialiser rapidement les réglages de copie suivants provisoirement pour la copie suivante.

<p>Appuyez sur</p> 	<p>Sélections du menu</p>  →   Menu/Confirme sélectionne	<p>Options</p>  →   Menu/Confirme sélectionne	<p>Réglages du fabricant</p>	<p>Page</p>
	Qualité	Rapide/Normale/Meilleure	Normale	9-5
	Agrand./Réduc.	50%/69%/78%/83%/93%/97%/100%/104%/142%/186%/198%/200%/Manuel (25-400%)	100%	9-6
	Type papier	Normal/Jet encre/ Glacé/ Transparent	Normal	9-7
	Format papier	Letter/Legal/ A4/A5/ 10 (L) x 15 (H) cm	A4	9-8
	Luminosité	- ■■■■ +	- ■■■■ +	9-8
	Empil./Trier	Empil/Trier	Empil	9-9
	Mise en page	Off(1 en 1)/ 2 en 1 (P)/ 2 en 1 (L)/ 4 en 1 (P)/ 4 en 1 (L)/ Poster(3 x 3)	Off (1 en 1)	9-10
	Nb. copies	Nb. copies:01 (01-99)	01	

Après avoir choisi vos réglages en appuyant sur **Menu/Confirme**, l'écran LCD affiche Réglage temp..

Appuyez sur **Marche Mono** ou **Marche Couleur** si vous avez terminé la configuration.

—OU—

Appuyez sur ▲ ou sur ▼ pour sélectionner d'autres réglages.

Augmenter la vitesse ou la qualité de copie

Vous pouvez sélectionner la qualité de la copie. Le réglage par défaut est Normale.

Normale	Mode recommandé pour les impressions normales. Bonne qualité de copie à une vitesse de copie adéquate.
Rapide	Vitesse de copie rapide et faible consommation d'encre. Utilisez RAPIDE pour gagner du temps (documents devant être relus, gros documents ou nombreuses copies).
Meilleure	Utilisez ce mode pour copier des images précises telles que les photos. L'option MEILLEURE utilise la plus haute résolution et fonctionne à la vitesse la plus lente.

- 1 Appuyez sur  (**Copie**) pour l'allumer en vert.
- 2 Chargez votre document.
- 3 Utilisez le pavé numérique pour taper le nombre de copies que vous souhaitez (jusqu'à 99).
- 4 Appuyez sur **Options copie** et sur ▲ ou sur ▼ pour sélectionner **Qualité**.
- 5 Appuyez sur ▲ ou sur ▼ pour choisir la qualité de copie (Rapide, Normale ou Meilleure).
Appuyez sur **Menu/Confirme**.
- 6 Appuyez sur **Marche Mono** ou sur **Marche Couleur**.

Agrandir ou réduire l'image copiée

Vous pouvez sélectionner les facteurs d'agrandissement ou de réduction suivants.

Manuel (25-400%) vous permet de saisir un rapport entre 25 et 400%.

Appuyez sur Options copie  et sur ▲ ou sur ▼ pour sélectionner Agrand./Réduc.	Manuel (25-400%)
	200%
	198% 10x15cm→A4
	186% 10x15cm→LTR
	142% A5→A4
	104% EXE→LTR
	100%
	97% LTR→A4
	93% A4→LTR
	83%
	78%
	69% A4→A5
	50%

- 1 Appuyez sur  (**Copie**) pour l'allumer en vert.
- 2 Chargez votre document.
- 3 Utilisez le pavé numérique pour taper le nombre de copies que vous souhaitez (jusqu'à 99).
- 4 Appuyez sur **Options copie** et sur ▲ ou sur ▼ pour sélectionner Agrand./Réduc..
Appuyez sur **Menu/Confirme**.
- 5 Appuyez sur ▲ ou sur ▼ pour sélectionner le rapport d'agrandissement ou de réduction souhaité.
Appuyez sur **Menu/Confirme**.

—OU—

Vous pouvez sélectionner Manuel (25-400%) et appuyer sur **Menu/Confirme**.

Utilisez le pavé numérique pour saisir un rapport d'agrandissement ou de réduction entre 25 et 400%.

Appuyez sur **Menu/Confirme**.

(Par exemple, appuyez sur **5 3** pour saisir 53%.)

6 Appuyez sur **Marche Mono** ou sur **Marche Couleur**.



Les options de Mise en page ne sont pas disponibles avec Agrand./Réduc.

Réglage du type de papier

Si vous faites une copie sur du papier spécial, veillez à sélectionner le type de papier que vous utilisez pour obtenir la meilleure qualité d'impression.

- 1** Appuyez sur  (**Copie**) pour l'allumer en vert.
- 2** Chargez votre document.
- 3** Utilisez le pavé numérique pour taper le nombre de copies que vous souhaitez (jusqu'à 99).
- 4** Appuyez sur **Options copie** et sur ▲ ou sur ▼ pour sélectionner **Type papier**.
Appuyez sur **Menu/Confirme**.
- 5** Appuyez sur ▲ ou sur ▼ pour sélectionner le type de papier utilisé (Normal, Jet encre, Glacé ou Transparent).
Appuyez sur **Menu/Confirme**.
- 6** Appuyez sur **Marche Mono** ou sur **Marche Couleur**.



Vous pouvez changer à n'importe quel moment le réglage Type de papier par défaut. (Voir *Sélectionner le type de papier* à la page 2-5.)

Réglage du format du papier

Si vous copiez sur du papier autre que papier A4, vous devrez changer le paramètre format du papier.



Vous pouvez copier sur du papier de format Lettre, Légal, A4, A5 ou photo (10(L) cm x 15(H) cm).

- 1 Appuyez sur  (**Copie**) pour l'allumer en vert.
- 2 Chargez votre document.
- 3 Utilisez le pavé numérique pour taper le nombre de copies que vous souhaitez (jusqu'à 99).
- 4 Appuyez sur **Options copie** et sur ▲ ou sur ▼ pour sélectionner `Format papier`.
Appuyez sur **Menu/Confirme**.
- 5 Appuyez sur ▲ ou sur ▼ pour sélectionner le format de papier utilisé (`Letter`, `Legal`, `A4`, `A5` ou `10 (L) x 15 (H) cm`).
Appuyez sur **Menu/Confirme**.
- 6 Appuyez sur **Marche Mono** ou sur **Marche Couleur**.

Ajustage de la luminosité

Vous pouvez régler la luminosité de la copie pour assombrir ou éclaircir les copies.

- 1 Appuyez sur  (**Copie**) pour l'allumer en vert.
- 2 Chargez votre document.
- 3 Utilisez le pavé numérique pour taper le nombre de copies que vous souhaitez (jusqu'à 99).
- 4 Appuyez sur **Options copie** et sur ▲ ou sur ▼ pour sélectionner `Luminosité`.
Appuyez sur **Menu/Confirme**.
- 5 Appuyez sur ▲ pour obtenir une copie plus claire.
—OU—
Appuyez sur ▼ pour obtenir une copie plus foncée.
Appuyez sur **Menu/Confirme**.
- 6 Appuyez sur **Marche Mono** ou sur **Marche Couleur**.

Trier des copies en utilisant l'ADF

Les pages seront triées dans l'ordre 321, 321, 321, etc.

- 1 Appuyez sur  (**Copie**) pour l'allumer en vert.
- 2 Chargez votre document.
- 3 Utilisez le pavé numérique pour taper le nombre de copies que vous souhaitez (jusqu'à 99).
- 4 Appuyez sur **Options copie** et sur ▲ ou sur ▼ pour sélectionner *Empil./Trier*.
Appuyez sur **Menu/Confirme**.
- 5 Appuyez sur ▲ ou sur ▼ pour sélectionner *Trier*.
Appuyez sur **Menu/Confirme**.
- 6 Appuyez sur **Marche Mono** ou sur **Marche Couleur**.

Copie N en 1 ou affiche (Mise en page)

Vous pouvez réduire le nombre de feuilles nécessaires en utilisant la fonction de copie N en 1. Cela vous permet de copier deux ou quatre pages sur une seule page et ainsi d'économiser du papier. Vous pouvez également créer un poster. Quand vous utilisez la fonction Poster, votre appareil divise votre document en plusieurs sections puis les agrandit de sorte que vous puissiez les assembler en un poster. Si vous souhaitez imprimer un poster, utilisez la vitre du scanner.



- Assurez-vous que le paramètre format du papier est réglé sur A4 ou Letter.
- Vous ne pouvez utiliser la fonction de copie N en 1 que pour le format de copie 100%.
- (P) signifie Portrait et (L) signifie Paysage.

- 1 Appuyez sur  (**Copie**) pour l'allumer en vert.
- 2 Chargez votre document.
- 3 Utilisez le pavé numérique pour taper le nombre de copies que vous souhaitez (jusqu'à 99).
- 4 Appuyez sur **Options copie** et sur ▲ ou sur ▼ pour sélectionner **Mise en page**.
Appuyez sur **Menu/Confirme**.
- 5 Appuyez sur ▲ ou sur ▼ pour sélectionner 2 en 1 (P), 2 en 1 (L), 4 en 1 (P), 4 en 1 (L) ou Poster (3 x 3).
Appuyez sur **Menu/Confirme**.
- 6 Appuyez sur **Marche Mono** ou sur **Marche Couleur** pour numériser le document.
- 7 Si vous faites un poster ou si vous avez placé le document dans le chargeur automatique de documents, l'appareil numérise la page et commence à imprimer.

Si vous utilisez la vitre du scanner:

8 Une fois que l'appareil a numérisé la page, l'écran LCD affiche:

Page suivante?
1.Oui 2.Non

Appuyez sur **1** pour numériser la page suivante.

9 Placez le document suivant sur la vitre du scanner.

Placez page suiv
Appuyez sur Conf

Appuyez sur **Menu/Confirme**.

Recommencez les étapes 8 et 9 pour chaque page de la mise en page.

10 Une fois toutes les pages du document numérisées, appuyez sur **2** pour terminer.



Si vous avez sélectionné **Glacé** dans le paramètre **Type de papier** pour les copies **N en 1**, l'appareil imprimera les images comme si papier ordinaire avait été choisi.



- Les copies **N en 1** ne sont pas disponibles avec des copies couleur multiples.
- Avec la fonction de copie **Poster**, vous ne pouvez pas faire plus d'une copie.

Placez chaque document face imprimée vers le bas dans le sens et dans l'ordre indiqués ci-dessous.

2 en 1 (P)



2 en 1 (L)

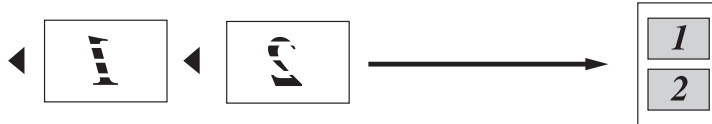

4 en 1 (P)



4 en 1 (L)



Poster (3X3)

Vous pouvez faire une copie de format poster à partir d'une photo.

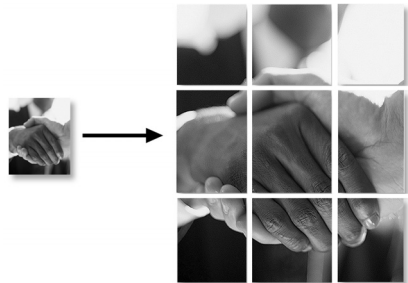

Modifier les réglages par défaut de l'option copie

Vous pouvez sauvegarder les paramètres de copie utilisés le plus souvent en les réglant par défaut. Les nouveaux paramètres seront conservés en mémoire jusqu'à ce que vous les modifiez à nouveau.

Augmenter la vitesse ou la qualité de copie

- 1 Appuyez sur **Menu/Confirme**, **3**, **1**.
- 2 Appuyez sur ▲ ou sur ▼ pour sélectionner Normale, Meilleure ou Rapide.
Appuyez sur **Menu/Confirme**.
- 3 Appuyez sur **Arrêt/Sortie**.

Ajustement de la luminosité

- 1 Appuyez sur **Menu/Confirme**, **3**, **2**.
- 2 Appuyez sur ▲ pour obtenir une copie plus claire.
—OU—
Appuyez sur ▼ pour obtenir une copie plus foncée.
Appuyez sur **Menu/Confirme**.
- 3 Appuyez sur **Arrêt/Sortie**.

Ajuster le contraste

Vous pouvez changer le contraste pour rendre une image plus nette et plus vive.

- 1 Appuyez sur **Menu/Confirme**, **3**, **3**.
- 2 Appuyez sur ▲ pour augmenter le contraste.
—OU—
Appuyez sur ▼ pour diminuer le contraste.
Appuyez sur **Menu/Confirme**.
- 3 Appuyez sur **Arrêt/Sortie**.

Ajuster la saturation des couleurs

La saturation des couleurs ne peut être modifiée que par l'intermédiaire du réglage par défaut.

- 1** Appuyez sur **Menu/Confirme**, **3**, **4**.
- 2** Appuyez sur ▲ ou sur ▼ pour sélectionner Rouge, Vert ou Bleu.
Appuyez sur **Menu/Confirme**.
- 3** Appuyez sur ▲ pour augmenter la saturation des couleurs.
—OU—
Appuyez sur ▼ pour diminuer la saturation des couleurs.
Appuyez sur **Menu/Confirme**.
- 4** Retournez à l'étape 2 pour sélectionner la couleur suivante.
—OU—
Appuyez sur **Arrêt/Sortie**.

Restrictions légales

Les reproductions couleur de certains documents sont illégales et peuvent conduire à une responsabilité pénale ou civile. Cet avertissement tient lieu de guide et ne représente pas une liste complète de toutes les interdictions possibles. En cas d'incertitude, nous proposons que vous consultiez les autorités juridiques compétentes quant à la légalité des documents qui font l'objet de doute.

Voici une liste d'exemples de documents qui ne doivent pas être photocopiés:

- Billets de banque
- Obligations et autres certificats d'endettement
- Certificats de dépôt
- Documents militaires et des forces armées
- Passeports
- Timbres-poste (oblitérés ou non oblitérés)
- Documents d'immigration
- Documents d'aide sociale
- Chèques ou traites tirés par des organismes gouvernementaux
- Documents d'identification, badges ou insignes
- Permis et certificats de titre de véhicules motorisés

Les œuvres protégées par le droit d'auteur ne peuvent pas être copiées. Des sections d'une œuvre protégée par le droit d'auteur peuvent être copiées pour une 'utilisation équitable'. Des copies multiples représentent un usage abusif.

Les œuvres d'art doivent être considérées comme l'équivalent des œuvres protégées par le droit d'auteur.

10 Walk-Up PhotoCapture Center™

Introduction

Même si l'appareil n'est pas raccordé à votre ordinateur, vous pouvez imprimer des photos directement à partir de la carte mémoire de votre appareil photo numérique. Votre appareil Brother est équipé de cinq lecteurs (fentes) pour les cartes mémoire courantes des appareils photo numériques: CompactFlash®, SmartMedia®, Memory Stick®, Memory Stick Pro™, SecureDigital™ (SD Card), MultiMediaCard™, et xD-Picture Card™.

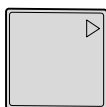

CompactFlash®
(Type I uniquement)



SmartMedia®



Memory Stick®
Memory Stick Pro™



SecureDigital™
MultiMediaCard™



xD-Picture Card™

La fonction PhotoCapture Center™ vous permet d'imprimer vos photos numériques à partir de votre appareil photo numérique à haute résolution pour une impression de qualité photo.



- miniSD™ est utilisable avec un adaptateur de miniSD™.
- Memory Stick Duo™ est utilisable avec un adaptateur Memory Stick Duo™.
- Le support Memory Stick Pro Duo™ est utilisable avec un adaptateur Memory Stick Pro Duo™.
- Les adaptateurs ne sont pas inclus avec l'appareil. Contactez un autre fournisseur pour obtenir les adaptateurs.

Exigences concernant PhotoCapture Center™

Votre appareil est conçu pour prendre en charge les fichiers et cartes mémoire des appareils photo numériques modernes. Veuillez toutefois prendre en compte les points ci-dessous pour éviter les erreurs :

- Le fichier DPOF sur la carte mémoire doit être d'un format valide. (Voir *Impression DPOF* à la page 10-8.)
- L'extension de nom de fichier de l'image doit être .JPG (les autres extensions de nom de fichier d'image comme .JPEG, .TIF, .GIF etc., ne seront pas reconnues).
- L'impression Walk-up PhotoCapture Center™ doit être effectuée séparément des opérations de PhotoCapture Center™ en utilisant le PC.
(Un fonctionnement simultané n'est pas possible.)
- IBM Microdrive™ n'est pas compatible avec l'appareil.
- L'appareil peut lire jusqu'à 999 fichiers dans une carte mémoire.
- N'utilisez que des cartes mémoire Smart à tension nominale 3,3 V.
- La carte CompactFlash® type II n'est pas prise en charge.
- La carte xD-Picture Card™ type M (grande capacité) est prise en charge.



Lors de l'impression de l'INDEX ou d'une IMAGE, PhotoCapture Center™ imprime toutes les images valides, même si une image (ou plus) est altérée. Une partie de l'image altérée peut être imprimée.



Votre appareil a été conçu pour lire des cartes mémoire qui ont été formatées par un appareil photo numérique.

Quand un appareil photo numérique formate une carte mémoire, il crée un dossier spécial dans lequel il copie les données d'image. Si vous devez modifier les données d'image enregistrées sur une carte mémoire avec votre PC, nous vous conseillons de ne pas modifier la structure du dossier créé par l'appareil photo numérique. Lorsque vous sauvegardez des fichiers d'image nouveaux ou modifiés sur la carte mémoire, nous vous conseillons aussi d'utiliser le même dossier qui utilisé par votre appareil photo numérique. Si les données ne sont pas sauvegardées dans le même dossier, il se peut que l'appareil ne puisse pas lire le fichier ou imprimer l'image.

Comment commencer

Insérez fermement la carte dans la fente qui lui correspond.

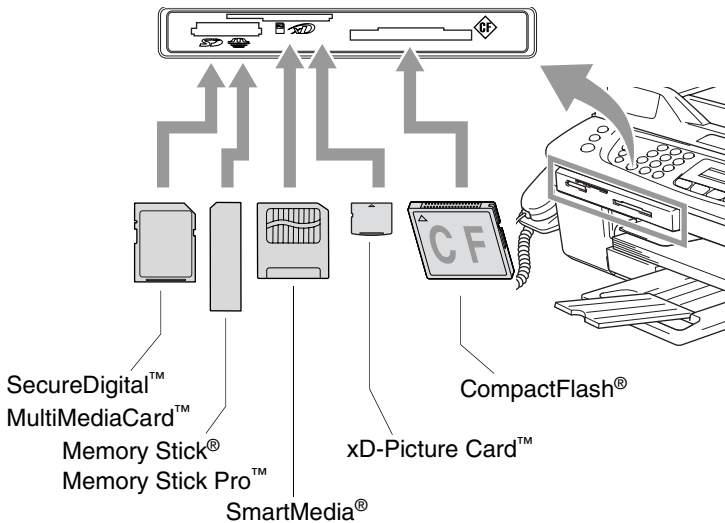

PhotoCapture indications des touches:

- Le voyant **PhotoCapture** est allumé (ON): la carte mémoire est insérée correctement.
- Le voyant **PhotoCapture** est éteint (OFF): la carte mémoire est mal insérée.
- Le voyant **PhotoCapture** CLIGNOTE: la carte mémoire est en cours de lecture ou d'écriture.

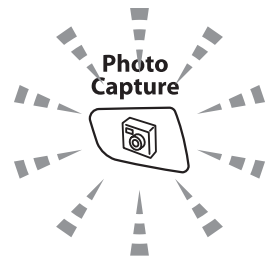

- ! Veillez à **NE PAS** débrancher le cordon d'alimentation électrique ou à **NE PAS** retirer la carte mémoire du lecteur de carte (fente) lorsque l'appareil effectue une opération de lecture ou d'écriture de la carte (clignotement du voyant **PhotoCapture**). **Vous risquez de perdre vos données ou d'endommager la carte.**

L'appareil ne peut lire qu'une carte mémoire à la fois, il est donc inutile d'insérer plus d'une carte.

Les étapes ci-dessous donnent un aperçu de la fonction Impression directe. Pour des instructions plus détaillées, reportez-vous aux pages restantes de ce chapitre.

- 1 Insérez fermement la carte mémoire dans le lecteur (fente) pour carte mémoire.

Lorsque vous insérez la carte mémoire dans l'emplacement adéquat, l'écran LCD affiche par exemple :

C.FLASH Actif
Appuyez sur la touch...



Le message Carte mémoire active s'affiche pendant 60 secondes avant de disparaître. Même dans ce cas, vous pouvez passer sur le mode PhotoCapture en appuyant sur **PhotoCapture**.

- 2 Appuyez sur  (**PhotoCapture**).

Si votre appareil photo numérique prend en charge l'impression DPOF, voir *Impression DPOF* à la page 10-8.

- 3 Imprimez l'index qui montre les miniatures des images enregistrées sur la carte mémoire. Votre machine attribue un numéro d'image à chaque miniature.

Appuyez sur ▲ ou ▼ pour sélectionner Impr. index puis appuyez sur **Menu/Confirme**.

Appuyez sur **Marche Couleur** pour lancer l'impression de la feuille d'index.

(Voir *Impression de l'index (vignettes)* à la page 10-5.)

- 4 Pour imprimer des images, appuyez sur ▲ ou sur ▼ pour sélectionner Impr. images puis appuyez sur **Menu/Confirme**.

Tapez le numéro de l'image et appuyez sur **Menu/Confirme**.

Appuyez sur **Marche Couleur** pour lancer l'impression.

(Voir *Imprimer les images* à la page 10-6.)



Vous pouvez changer les paramètres pour imprimer des images tels que le type de papier et le format du papier, le format d'impression et le nombre de copies. (Voir *Imprimer les images* à la page 10-6.)

Impression de l'index (vignettes)

PhotoCapture Center™ numérote les images (N° 1, N° 2, N° 3, etc.).



➔ No. 1
DEI.JPG

01.01.2003
100KB

Il ne reconnaît pas les numéros ou autres noms de fichier utilisés par votre PC ou appareil photo numérique pour identifier les photos. Vous pouvez imprimer une page de vignettes (page d'index avec 6 ou 5 images par ligne). On peut y voir toutes les images se trouvant sur la carte mémoire.

- 1 Vérifiez que vous avez inséré la carte mémoire.
Appuyez sur  (**PhotoCapture**). (Voir page 10-3.)
- 2 Appuyez sur ▲ ou sur ▼ pour sélectionner Impr. index.
Appuyez sur **Menu/Confirme**.
- 3 Appuyez sur ▲ ou sur ▼ pour sélectionner 6 Images/Ligne ou 5 Images/Ligne.
Appuyez sur **Menu/Confirme**.

Index



5 Images/Ligne

Index

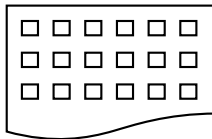



6 Images/Ligne

- 4 Appuyez sur **Marche Couleur** pour lancer l'impression.
 Le temps d'impression de l'option 5 Images/Ligne sera plus lent que pour l'option 6 Images/Ligne, mais la qualité sera meilleure. Pour imprimer une image, voir *Imprimer les images* à la page 10-6.

Imprimer les images

Avant de pouvoir imprimer une image donnée, vous devez connaître son numéro.

- 1 Imprimez tout d'abord l'index.
(Voir *Impression de l'index (vignettes)* à la page 10-5.)
- 2 Vérifiez que vous avez inséré la carte mémoire.
Appuyez sur  (**PhotoCapture**).
- 3 Appuyez sur ▲ ou sur ▼ pour sélectionner Impr. images.
Appuyez sur **Menu/Confirme**.

 Si votre carte mémoire contient des informations DPOF, l'écran LCD affiche Imp. DPOF:Oui, consultez *Impression DPOF* à la page 10-8.

- 4 Utilisez le pavé numérique pour taper le numéro de l'image que vous souhaitez imprimer et qui apparaît sur la page Index (vignettes).

Entrer No Image
No. :1,3

Appuyez sur **Menu/Confirme**.

Recommencez cette étape pour saisir les numéros de toutes les images que vous souhaitez imprimer.

 Vous pouvez saisir tous les numéros en une seule fois en utilisant la touche * pour une virgule ou la touche # pour le trait d'union. (Exemple: saisissez **1 * 3 * 6** - pour imprimer les images N° 1, N° 3 et N° 6. Saisissez **1#5** pour imprimer les images N° 1 à N° 5.)

- 5 Après avoir sélectionné tous les numéros des images, appuyez à nouveau sur **Menu/Confirme** et passez à l'étape 6.

—OU—

Si vous avez terminé la configuration, appuyez sur **Marche Couleur**.

Type de papier et format du papier

6 Appuyez sur ▲ ou sur ▼ pour sélectionner le type de papier utilisé, Letter glacé, 10x15cm glacé, 13x18cm glacé, A4 glacé, Letter normal, A4 Ordinaire, Letter J. Encre, A4 Jet Encre OU 10x15cm Jet Enc. Appuyez sur **Menu/Confirme**.

Si vous avez sélectionné Letter ou A4, allez à l'étape 7.

Si vous avez sélectionné un autre format, allez à l'étape 8.

—OU—

Si vous avez terminé la configuration, appuyez sur **Marche Couleur**.

Format d'impression





7 Si vous avez sélectionné Letter ou A4, appuyez sur ▲ ou sur ▼ pour sélectionner le format d'impression (10x8cm, 13x9cm, 15x10cm, 18x13cm, 20x15cm ou Format max.).

Appuyez sur **Menu/Confirme** et passez à l'étape 8.

—OU—

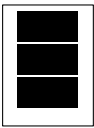
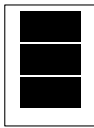
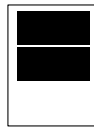
Si vous avez terminé la configuration, appuyez sur **Marche Couleur**.

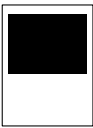
Position imprimée pour papier A4

①	②	③	④	⑤	⑥
10x8cm	13x9cm	15x10cm	18x13cm	20x15cm	Format max.
					

Nombre de copies

8 Utilisez le pavé numérique pour taper le nombre de copies que vous souhaitez.

Appuyez sur **Menu/Confirme**.

9 Appuyez sur **Marche Couleur** pour imprimer.



Les réglages que vous souhaitez utiliser avec la carte sont conservés jusqu'à ce que vous retirez la carte mémoire du lecteur (fente), que vous imprimiez des images ou que vous appuyiez sur **Arrêt/Sortie** ou jusqu'à ce que la temporisation de mode fasse repasser l'appareil en mode Fax.

Impression DPOF

DPOF est l'acronyme de l'anglais Digital Print Order Format.

Les grands fabricants d'appareils photo numériques (Canon Inc., Eastman Kodak Company, Fuji Photo Film Co., Ltd. et Matsushita Electric Industrial Co., Ltd. et Sony Corporation.) ont créé cette norme pour faciliter l'impression des images provenant d'un appareil photo numérique.

Si votre appareil photo prend en charge l'impression DPOF, vous pourrez sélectionner sur l'écran de l'appareil photo numérique les images ainsi que le nombre de copies que vous souhaitez imprimer.

Quand la carte mémoire (CompactFlash®, SmartMedia®, Memory Stick®, Memory Stick Pro™, SecureDigital™, MultiMediaCard™ et xD-Picture Card™) contenant des informations DPOF est mise dans votre appareil, vous pouvez facilement imprimer les images sélectionnées.

- 1 Insérez votre carte mémoire dans le lecteur (fente) qui lui correspond.

C.FLASH Actif
Appuyez sur la touche...



Le message Carte mémoire active s'affiche pendant 60 secondes avant de disparaître. Même dans ce cas, vous pouvez passer sur le mode PhotoCapture en appuyant sur **PhotoCapture**.

- 2 Appuyez sur  (**PhotoCapture**).

- 3 Appuyez sur ▲ ou sur ▼ pour sélectionner Impr. images.

Appuyez sur **Menu/Confirme**.

- 4 S'il y a un fichier DPOF sur la carte, l'écran LCD affiche:

Choix ▲▼ & Conf
Imp. DPOF:Oui ◆

- 5 Appuyez sur ▲ ou sur ▼ pour sélectionner Imp. DPOF:Oui.

Appuyez sur **Menu/Confirme**.

- 6 Appuyez sur ▲ ou sur ▼ pour sélectionner Letter glacé, 10x15cm glacé, 13x18cm glacé, A4 glacé, Letter normal, A4 Ordinaire, Letter J. Encre, A4 Jet Encre ou 10x15cm Jet Enc.

Appuyez sur **Menu/Confirme**.

Si vous avez sélectionné Letter ou A4, appuyez sur ▲ ou sur ▼ pour sélectionner le format d'impression (10x8cm, 13x9cm, 15x10cm, 18x13cm, 20x15cm ou Format max.).

Appuyez sur **Menu/Confirme**.

- 7 Appuyez sur **Marche Couleur** pour imprimer.

Changement des réglages par défaut

Vous pouvez sauvegarder les paramètres PhotoCapture Center™ utilisés le plus souvent en les réglant par défaut. Les nouveaux paramètres seront conservés en mémoire jusqu'à ce que vous les modifiez à nouveau.

Augmenter la vitesse ou la qualité d'impression

- 1 Appuyez sur **Menu/Confirme**, **4**, **1**.
- 2 Appuyez sur ▲ ou sur ▼ pour sélectionner Normale ou Photo. Appuyez sur **Menu/Confirme**.
- 3 Appuyez sur **Arrêt/Sortie**.

Réglage du papier et du format

- 1 Appuyez sur **Menu/Confirme**, **4**, **2**.
- 2 Appuyez sur ▲ ou sur ▼ pour sélectionner Letter glacé, 10x15cm glacé, 13x18cm glacé, A4 glacé, Letter normal, A4 Ordinaire, Letter J. Encre, A4 Jet Encre ou 10x15cm Jet Enc.

Appuyez sur **Menu/Confirme**.

Si vous avez sélectionné Letter ou A4, appuyez sur ▲ ou sur ▼ pour sélectionner le format d'impression (10x8cm, 13x9cm, 15x10cm, 18x13cm, 20x15cm ou Format max.).

Appuyez sur **Menu/Confirme**.

- 3 Appuyez sur **Arrêt/Sortie**.

Ajustage de la luminosité

- 1 Appuyez sur **Menu/Confirme**, **4**, **3**.
- 2 Appuyez sur ▲ pour obtenir une impression plus claire.

—OU—

Appuyez sur ▼ pour obtenir une impression plus foncée.

Appuyez sur **Menu/Confirme**.

- 3 Appuyez sur **Arrêt/Sortie**.

Ajuster le contraste

Vous pouvez sélectionner le réglage du contraste. Plus de contraste rend l'image plus nette et plus vive.

- 1 Appuyez sur **Menu/Confirme**, **4**, **4**.
- 2 Appuyez sur ▲ pour augmenter le contraste.
—OU—
Appuyez sur ▼ pour diminuer le contraste.
Appuyez sur **Menu/Confirme**.
- 3 Appuyez sur **Arrêt/Sortie**.

Ajustement des couleurs

Vous pouvez activer la fonction d'ajustement des couleurs pour imprimer des images plus vives. Le temps d'impression sera plus lent.

- 1 Appuyez sur **Menu/Confirme**, **4**, **5**.
- 2 Appuyez sur ▲ ou sur ▼ pour sélectionner **On**.
Appuyez sur **Menu/Confirme**.

—OU—

Sélectionnez **Off** et appuyez sur **Menu/Confirme**, puis passez à l'étape 5.



Si vous sélectionnez **On**, vous pouvez personnaliser l'équilibrage des blancs, la netteté ou la densité des couleurs.

- 3 Appuyez sur ▲ ou sur ▼ pour sélectionner **Balance blancs**, **Netteté** ou **Densité coul..**
Appuyez sur **Menu/Confirme**.
- 4 Appuyez sur ▲ ou sur ▼ pour ajuster le degré de réglage.
Appuyez sur **Menu/Confirme**.
- 5 Appuyez sur **Arrêt/Sortie**.

■ **Equilibrage des blancs**

Ce paramètre permet d'ajuster la teinte des zones blanches d'une image.

L'éclairage, les réglages de l'appareil photo et d'autres facteurs auront un effet sur l'aspect du blanc. Les zones blanches d'une image peuvent être légèrement roses, jaunes ou d'une autre couleur. Grâce à ce réglage, vous pouvez corriger cet effet et redonner aux zones blanches un blanc parfait.

■ **Netteté**

Ce paramètre permet de rehausser le détail d'une image. C'est l'équivalent de la mise au point sur un appareil photo. Si l'image n'est pas entièrement nette et si vous ne pouvez pas voir les détails précis de l'image, réglez la netteté.

■ **Densité de couleur**

Ce paramètre permet d'ajuster la quantité totale de couleur dans l'image. Vous pouvez augmenter ou diminuer la quantité de couleur dans une image pour améliorer une photo délavée ou faible.

Tronquage

Si votre photo est trop longue ou trop large pour rentrer dans l'espace disponible de la mise en page que vous avez sélectionnée, une partie de l'image sera automatiquement tronquée.

Le réglage par défaut est **On**. Si vous voulez imprimer toute l'image, placez ce paramètre sur **Off**.

- 1 Appuyez sur **Menu/Confirme**, **4**, **6**.
- 2 Appuyez sur ▲ ou sur ▼ pour sélectionner **Off** (ou **On**).
Appuyez sur **Menu/Confirme**.
- 3 Appuyez sur **Arrêt/Sortie**.

Recadrer : **On**

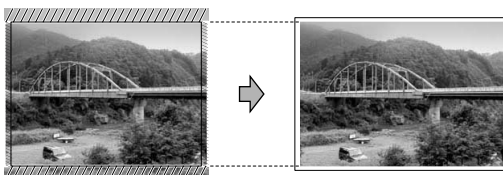

Recadrer : **Off**

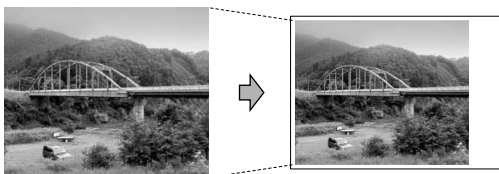

Sans bordure

Cette fonction permet d'agrandir la zone imprimable vers les bords du papier. Le temps d'impression sera légèrement plus lent.

- 1 Appuyez sur **Menu/Confirme**, **4**, **7**.
- 2 Appuyez sur ▲ ou sur ▼ pour sélectionner **Off** (ou **On**).
Appuyez sur **Menu/Confirme**.
- 3 Appuyez sur **Arrêt/Sortie**.

Numérisation vers carte mémoire

Vous pouvez numériser des documents noir et blanc et couleur dans une carte mémoire. Les documents noir et blanc seront enregistrés en format fichier PDF (*.PDF) ou TIFF (*.TIF). Les documents couleur peuvent être enregistrés en format fichier PDF (*.PDF) ou JPEG (*.JPG). Le paramètre par défaut est Couleur 150 dpi et le format fichier par défaut est PDF. L'appareil crée automatiquement des noms de fichiers à partir de la date du jour. Par exemple, la cinquième image numérisée le 1er juillet 2005 sera nommée 01070505.PDF. Vous pouvez changer la couleur, la qualité et le nom du fichier si vous le souhaitez.

Qualité	Format fichier sélectionnable	Format fichier par défaut
N/B 200x100 dpi	TIFF / PDF	TIFF
N/B 200 dpi	TIFF / PDF	TIFF
Couleur 150 dpi	JPEG / PDF	PDF
Couleur 300 dpi	JPEG / PDF	PDF
Couleur 600 dpi	JPEG / PDF	PDF



Vous pouvez choisir le format d'un fichier par défaut pour des fichiers couleur ou noir et blanc. (Voir *Changement du format de fichier couleur par défaut* à la page 10-14 et *Changement du format de fichier noir et blanc par défaut* à la page 10-14.)

1 Insérez une carte mémoire SmartMedia®, CompactFlash®, Memory Stick®, Memory Stick Pro™, SecureDigital™, MultiMediaCard™ ou xD-Picture Card™ dans votre appareil.



Ne retirez pas la carte mémoire lorsque **PhotoCapture** clignote au risque de détériorer la carte ou les données enregistrées sur la carte.

2 Chargez votre document.

3 Appuyez sur  (**Scan**).

4 Appuyez sur ▲ ou sur ▼ pour sélectionner **Scan vers cart.**
Pour changer la qualité, appuyez sur **Menu/Confirme** et passez à l'étape 5.

—OU—

Appuyez sur **Marche Mono** ou **Marche Couleur** pour démarrer la numérisation sans modifier un quelconque paramètre.

- 5** Appuyez sur ▲ ou sur ▼ pour sélectionner la qualité souhaitée. Pour changer le type de fichier, appuyez sur **Menu/Confirme** et passez à l'étape 6.

—OU—

Pour démarrer la numérisation, appuyez sur **Marche Mono** ou sur **Marche Couleur**.

- 6** Appuyez sur ▲ ou sur ▼ pour sélectionner le type de fichier que vous souhaitez.

Pour changer le nom du fichier, appuyez sur **Menu/Confirme** et passez à l'étape 7.

—OU—

Pour démarrer la numérisation, appuyez sur **Marche Mono** ou sur **Marche Couleur**.

- 7** Le nom du fichier est modifié automatiquement, cependant vous pouvez utiliser le pavé numérique pour le saisir. Vous ne pouvez changer que les 6 premiers caractères.

Appuyez sur **Marche Mono** ou sur **Marche Couleur** pour démarrer la numérisation.

Changement de la qualité par défaut

- 1** Appuyez sur **Menu/Confirme, 4, 8, 1.**
- 2** Appuyez sur ▲ ou sur ▼ pour sélectionner N/B 200x100 dpi, N/B 200 dpi, Couleur 150 dpi, Couleur 300 dpi ou Couleur 600 dpi.
Appuyez sur **Menu/Confirme.**
- 3** Appuyez sur **Arrêt/Sortie.**

Changement du format de fichier noir et blanc par défaut

- 1** Appuyez sur **Menu/Confirme, 4, 8, 2.**
- 2** Appuyez sur ▲ ou sur ▼ pour sélectionner TIFF ou PDF.
Appuyez sur **Menu/Confirme.**
- 3** Appuyez sur **Arrêt/Sortie.**

Changement du format de fichier couleur par défaut

- 1** Appuyez sur **Menu/Confirme, 4, 8, 3.**
- 2** Appuyez sur ▲ ou sur ▼ pour sélectionner PDF ou JPEG.
Appuyez sur **Menu/Confirme.**
- 3** Appuyez sur **Arrêt/Sortie.**

Comprendre les messages d'erreur

Une fois que vous connaîtrez les types d'erreurs qui peuvent se présenter avec PhotoCapture Center™, vous pourrez facilement identifier les difficultés et y remédier.

Quand un message d'erreur s'affiche sur l'écran LCD, l'appareil émet un bip pour attirer votre attention.

Erreur média—Ce message s'affiche si vous insérez une carte mémoire qui est mauvaise ou non formatée ou s'il y a un problème au niveau du lecteur de carte mémoire. Pour supprimer cette erreur, sortez la carte mémoire.

Pas de fichier—Ce message s'affiche si vous essayez d'accéder à la carte mémoire se trouvant dans le lecteur (fente) et qui ne contient pas de fichier .JPG.

Mémoire saturée—Ce message s'affiche si vous travaillez avec des images trop volumineuses pour la mémoire de l'appareil.

Utilisation de PhotoCapture Center™ à partir d'un ordinateur

Vous pouvez accéder à la carte mémoire qui est dans le lecteur (fente) de carte à mémoire de l'appareil à partir d'un ordinateur.

(pour Windows®, voir *PhotoCapture Center™* à la page 7-1 du Guide utilisateur - Logiciel sur le CD-ROM ou pour Macintosh®, voir *PhotoCapture Center™* à la page 12-2 du Guide utilisateur - Logiciel sur le CD-ROM).

11 Fonctions des logiciels et fonctions réseau

Le Guide de l'utilisateur fourni sur le CD-ROM comprend le Guide utilisateur - Logiciel et le Guide utilisateur - Réseau pour les fonctions disponibles en cas de raccordement à un ordinateur (par exemple, Impression et Numérisation).

■ Impression

(pour Windows®, voir le chapitre 1 du guide d'utilisation du logiciel sur le CD-ROM).

(pour Macintosh®, voir le chapitre 8 du guide d'utilisation du logiciel sur le CD-ROM).

■ Numérisation

(pour Windows®, voir le chapitre 2 du guide d'utilisation du logiciel sur le CD-ROM).

(pour Macintosh®, voir le chapitre 9 du guide d'utilisation du logiciel sur le CD-ROM).

■ ControlCenter2

(pour Windows®, voir le chapitre 3 du guide d'utilisation du logiciel sur le CD-ROM).

(pour Macintosh®, voir le chapitre 10 du guide d'utilisation du logiciel sur le CD-ROM).

■ Numérisation en réseau

(pour Windows®, voir le chapitre 4 du guide d'utilisation du logiciel sur le CD-ROM).

(pour Macintosh®, voir le chapitre 11 du guide d'utilisation du logiciel sur le CD-ROM).

■ Configuration à distance

(pour Windows®, voir le chapitre 5 du guide d'utilisation du logiciel sur le CD-ROM).

(pour Macintosh®, voir le chapitre 12 du guide d'utilisation du logiciel sur le CD-ROM).

■ Envoi de fax à partir de l'ordinateur

(pour Windows®, voir le chapitre 6 du guide d'utilisation du logiciel sur le CD-ROM).

(pour Macintosh®, voir le chapitre 8 du guide d'utilisation du logiciel sur le CD-ROM).

■ PhotoCapture Center™

(pour Windows®, voir le chapitre 7 du guide d'utilisation du logiciel sur le CD-ROM).

(pour Macintosh®, voir le chapitre 12 du guide d'utilisation du logiciel sur le CD-ROM).

■ Impression par réseau

(pour Windows®, voir le Guide utilisateur - Réseau sur le CD-ROM).

(pour Macintosh®, voir le Guide utilisateur - Réseau sur le CD-ROM).



Voir Comment accéder au guide de l'utilisateur complet à la page ix.

12 Informations importantes

Pour votre sécurité

Pour garantir une utilisation en toute sécurité, branchez la fiche à trois broches fournie uniquement dans une prise d'alimentation à trois broches standard correctement mise à la terre par l'intermédiaire du circuit électrique domestique.

Le fait que l'équipement fonctionne correctement ne signifie pas que l'alimentation est mise à la terre et ne prouve pas la sécurité de l'installation. Pour votre sécurité, en cas de doute sur l'efficacité de la mise à la terre de l'alimentation, consultez un électricien qualifié.

Connexion LAN

! Attention

Reliez cet appareil à une connexion LAN qui n'est pas soumise à des surtensions.

Déclaration de conformité internationale ENERGY STAR®

Le programme international ENERGY STAR® a pour objectif de promouvoir le développement et la popularisation des équipements de bureau à faible consommation.

En tant que partenaire d'ENERGY STAR®, Brother Industries, Ltd. a déterminé que ce produit répond aux directives d'ENERGY STAR® en matière d'économie d'énergie.



Directive 2002/96/CE de l'Union Européenne et norme EN50419



(Union Européenne uniquement)

Ce matériel porte le symbole de recyclage suivant. Cela signifie qu'en fin de vie de ce matériel, vous devez le mettre au rebut séparément dans un point de collecte approprié et ne pas le placer dans le flux des déchets domestiques non triés. Cela bénéficiera à l'environnement de tous (Union Européenne uniquement).

Consignes de sécurité importantes

- 1** Lisez toutes ces instructions.
- 2** Conservez-les pour référence ultérieure.
- 3** Respectez tous les avertissements et instructions figurant sur l'appareil.
- 4** Débranchez l'appareil de la prise murale avant de le nettoyer. N'utilisez pas de produits nettoyants liquides ou en aérosol. Utilisez un chiffon humide pour le nettoyer.
- 5** Ne placez pas cet appareil à proximité de l'eau.
- 6** Ne placez pas cet appareil sur un chariot, un socle ou une table si ces derniers sont instables. L'appareil risquerait de tomber et une telle chute pourrait abîmer l'appareil.
- 7** Les fentes et ouvertures pratiquées sur le boîtier ainsi qu'à l'arrière ou sur le dessous de l'appareil servent à la ventilation; pour assurer le bon fonctionnement de l'appareil et pour le protéger contre toute surchauffe, veillez à ne jamais bloquer ou couvrir ces ouvertures. Pour éviter toute obturation de ces ouvertures, ne placez jamais l'appareil sur un lit, un canapé, un tapis ou toute autre surface similaire. Ne le placez jamais sur ou près d'un radiateur ou autre appareil de chauffage. Il ne doit jamais être encastré dans un meuble sans aération suffisante.

- 8** Cet appareil doit être branché sur une prise de courant dont les caractéristiques correspondent au type de source d'alimentation indiqué sur l'étiquette. En cas de doute, appelez votre revendeur ou la compagnie d'électricité de votre région.
N'utilisez que le cordon d'alimentation fourni avec cet appareil.
- 9** Cet appareil est équipé d'une fiche de mise à la terre à 3 fils, une fiche ayant une troisième broche (mise à la terre). Il est recommandé de n'utiliser qu'une prise d'alimentation mise à la terre. Il s'agit là d'un dispositif de sécurité. Si vous ne pouvez pas insérer la fiche dans la prise de courant, appelez votre électricien pour qu'il remplace votre prise obsolète. Evitez tout expédient qui priverait l'appareil de la connexion à la terre.
- 10** Evitez de placer des objets sur le cordon d'alimentation. Ne placez pas cet appareil dans un endroit où l'on risque de marcher/trébucher sur le cordon d'alimentation.
- 11** Ne placez rien devant l'appareil bloquant la réception des fax. Ne posez rien sur le plateau d'éjection des fax reçus.
- 12** Attendez que les pages soient sorties de l'appareil avant de les saisir.
- 13** Débranchez ce produit de la prise de courant et remettez-vous-en à un centre d'entretien agréé de Brother dans les conditions suivantes:
- Le cordon d'alimentation est abîmé ou effiloché.
 - Du liquide s'est répandu dans l'appareil.
 - L'appareil a été exposé à la pluie ou à de l'eau.
 - Si l'appareil ne fonctionne pas normalement lorsqu'on suit les instructions. Limitez-vous aux réglages expliqués dans le manuel. Un mauvais réglage des autres commandes peut endommager l'appareil et pourra souvent nécessiter un travail très long par un technicien qualifié pour que l'appareil puisse à nouveau fonctionner normalement.
 - L'appareil est tombé ou le boîtier est abîmé.
 - Le comportement de l'appareil est sensiblement modifié, ce qui indique la nécessité d'une révision.
- 14** Pour protéger l'appareil contre les surtensions, nous recommandons l'utilisation d'un dispositif de protection de puissance (protecteur de surtension).

Marques commerciales

Le logo Brother est une marque déposée de Brother Industries, Ltd.

Brother est une marque déposée de Brother Industries, Ltd.

Multi-Function Link est une marque déposée de Brother International Corporation.

© 2005 Brother Industries, Ltd. Tous droits réservés.

Windows et Microsoft sont des marques déposées de Microsoft aux États-Unis et dans d'autres pays.

Macintosh et TrueType sont des marques déposées d'Apple Computer, Inc.

PaperPort et OmniPage OCR sont des marques déposées de ScanSoft, Inc.

Presto! PageManager est une marque déposée de NewSoft Technology Corporation.

Microdrive est une marque commerciale de International Business Machine Corporation.

SmartMedia est une marque déposée de Toshiba Corporation.

CompactFlash est une marque déposée de SanDisk Corporation.

Memory Stick est une marque déposée de Sony Corporation.

SecureDigital est une marque commerciale de Matsushita Electric Industrial Co. Ltd., SanDisk Corporation et Toshiba Corporation.

SanDisk est un licencié des marques déposées SD et miniSD.

MultiMediaCard est une marque d'Infineon Technologies dont une licence est cédée à MultiMediaCard Association.

xD-Picture Card est une marque commerciale de Fujifilm Co. Ltd., Toshiba Corporation et Olympus Optical Co. Ltd.

Memory Stick Pro, Memory Stick Pro Duo, Memory Stick Duo et MagicGate sont des marques de Sony Corporation.

BROADCOM, SecureEasySetup et le logo SecureEasySetup sont des marques ou des marques déposées de Broadcom Corporation aux États-Unis et/ou dans d'autres pays.

Chaque société dont le titre logiciel est mentionné dans ce manuel dispose d'un accord de licence logiciel spécifique pour ses programmes privés.

Tous les autres noms de marques et de produits mentionnés dans le guide de l'utilisateur, ce guide d'utilisation du logiciel et le Guide utilisateur - Réseau sont des marques déposées de leurs sociétés respectives.

13 Dépistage des pannes et entretien normal

Dépistage des pannes

Messages d'erreur

Comme pour tout appareil sophistiqué de bureautique, des problèmes peuvent survenir. Dans ce cas, votre appareil identifie le problème et affiche un message d'erreur. La liste ci-dessous explique les messages d'erreur les plus fréquents.

Vous pouvez corriger la plupart des problèmes par vous-même. Si vous avez besoin d'autre aide, le Centre de Solutions Brother vous offre les FAQ et conseils de dépistage des pannes les plus récents.

Visitez-nous sous <http://solutions.brother.com>.

MESSAGES D'ERREUR		
MESSAGE D'ERREUR	CAUSE	ACTION
Basse temp.	La tête d'impression est trop froide.	Laissez l'appareil monter en température.
Bourrage papier	Le papier est coincé dans l'appareil.	Voir <i>Le papier est coincé à l'intérieur du bac à papier</i> à la page 13-6, ou <i>Le papier est coincé à l'intérieur de l'appareil</i> à la page 13-7.
Convercle ouv.	Le capot du scanner n'est pas entièrement fermé.	Soulevez le capot du scanner et puis refermez-le.
Cart.Noire vide	Une ou plusieurs cartouches d'encre sont vides. L'appareil arrête toutes les opérations d'impression. Tant qu'il reste de la mémoire, les fax noir et blanc sont enregistrés dans la mémoire. Si le télécopieur émetteur a un fax couleur, l'opération de 'prise de contact' de l'appareil lui demande d'envoyer le fax en noir et blanc. Si le télécopieur émetteur est en mesure de le convertir, le fax couleur sera reçu dans la mémoire en noir et blanc.	Remplacez les cartouches d'encre. (Voir <i>Remplacement des cartouches d'encre</i> à la page 13-27.)

MESSAGES D'ERREUR		
MESSAGE D'ERREUR	CAUSE	ACTION
Chang. Imposs. Nettoy. Imposs. Initial. Imposs. Impress. imposs. Numér. Imposs.	L'appareil présente un problème mécanique. —OU— Un obstacle étranger tel qu'une trombone ou du papier déchiré se trouve dans l'appareil.	Ouvrez le capot du scanner et retirez les obstacles étrangers de l'intérieur de l'appareil. Si le message d'erreur continue, débranchez l'appareil de la prise de courant pendant quelques minutes puis rebranchez-le. La mémoire de l'appareil conservera des fax pendant 24 heures pour que vous ne perdiez pas de messages importants. Si le message d'erreur continue après l'appareil n'a pas été débranché, veuillez suivre la procédure ci-dessous pour transférer les fax à l'autre télécopieur. Vérifiez si la mémoire de l'appareil contient des fax 1. Appuyez sur Menu/Confirme, 9, 0, 1 . 2. Si aucun fax n'est stocké dans la mémoire de l'appareil, l'écran LCD affiche <i>Aucunes données</i> . —OU— S'il y a des fax, vous pouvez les transférer à un autre télécopieur. Passez à l'étape 3. —OU— Vous pouvez réadresser les fax restants à votre ordinateur. Veuillez vous reporter à la section Transfert des fax à votre PC . Transfert des fax à un autre télécopieur Si vous n'avez pas configuré votre ID Station, vous ne pouvez pas entrer le mode de transfert de fax. 3. Saisissez le numéro de fax sur lequel vous voulez transférer les fax. 4. Appuyez sur Marche Mono . Vous pouvez transférer le rapport du journal des fax sur un autre télécopieur en appuyant sur Menu/Confirme, 9, 0, 2 à l'étape 1. Transfert des fax à votre PC Vous pouvez déplacer les fax de la mémoire de votre appareil à votre PC. 5. Appuyez sur Menu/Confirme, 2, 5, 1 . 6. A l'aide de ▲ ou de ▼, sélectionnez 1. Récep. Fax PC, puis appuyez sur Menu/Confirme . L'écran LCD vous demande si vous voulez transférer un fax à votre PC. 7. Pour transférer tous les fax à votre PC, appuyez sur 1 . —OU— Pour garder tous les fax dans la mémoire de l'appareil, appuyez sur 2 . (Pour Windows®, voir le chapitre 6 du Guide utilisateur - Logiciel sur le CD-ROM.)
Déconnecté	L'appel a été interrompu par votre correspondant ou son télécopieur.	Essayez à nouveau de transmettre ou de recevoir.

MESSAGES D'ERREUR		
MESSAGE D'ERREUR	CAUSE	ACTION
Données mém.	Les données d'impression restent dans la mémoire de l'appareil.	Relancez l'impression à partir de votre ordinateur.
	Les données d'impression restent dans la mémoire de l'appareil. Le câble USB a été débranché alors que l'ordinateur envoyait les données vers l'appareil.	Appuyez sur Arrêt/Sortie . L'appareil annule la tâche et éjecte la page en cours d'impression.
Err. Connexion	Vous avez essayé d'extraire un document d'un télécopieur qui n'était pas programmé en mode d'attente de relève.	Vérifiez la configuration de relève en attente de votre correspondant.
Erreur com.	Une ligne téléphonique de mauvaise qualité a provoqué une erreur de communication.	Retentez l'appel plus tard. Si le problème persiste, appelez la compagnie de téléphone pour faire vérifier votre ligne.
Erreur média	La carte mémoire est altérée, incorrectement formatée, ou il y a un problème dans le lecteur de support.	Réintroduisez la carte fermement dans la fente pour être sûr qu'elle est positionnée correctement. Si l'erreur persiste, vérifiez le lecteur de carte mémoire en introduisant une autre carte mémoire en marche que vous connaissez.
Haute temp.	La tête d'impression est trop chaude.	Laissez l'appareil refroidir.
Mémoire saturée	La mémoire de l'appareil est saturée.	(Transmission de fax ou opération de copie en cours) Appuyez sur Arrêt/Sortie et attendez que les opérations en cours se terminent, puis essayez à nouveau. —OU— Supprimez les données se trouvant en mémoire. Pour obtenir plus de mémoire, désactivez la fonction <i>Mémoriser fax</i> . (Voir <i>Configuration de la fonction Mémoriser fax</i> à la page 6-2.) —OU— Imprimez les fax qui sont dans la mémoire. (Voir <i>Impression d'un fax à partir de la mémoire</i> à la page 4-8.) (Opération d'impression en cours) Réduisez la résolution d'impression.
Noir quasi vide	Une ou plusieurs cartouches d'encre viennent à manquer d'encre. Si le télécopieur émetteur a un fax couleur, l'opération de 'prise de contact' de l'appareil lui demande d'envoyer le fax en noir et blanc. Si le télécopieur émetteur est en mesure de le convertir, le fax couleur sera reçu dans la mémoire en noir et blanc.	Commandez une nouvelle cartouche d'encre.

MESSAGES D'ERREUR		
MESSAGE D'ERREUR	CAUSE	ACTION
Non assigné	Vous avez essayé d'accéder à un numéro abrégé qui n'est pas programmé.	Programmez le numéro abrégé (voir <i>Enregistrement des numéros abrégés</i> à la page 5-1).
Pas de fichier	La carte mémoire se trouvant dans le lecteur ne contient pas de fichier .JPG.	Réinsérez la bonne carte mémoire.
Pas Rép/Occupé	Le numéro que vous avez composé ne répond pas ou sonne occupé.	Vérifiez le numéro et retentez l'appel.
Sans cartouche	Une cartouche d'encre est mal installée.	Retirez la cartouche d'encre et remettez-la correctement en place. (Voir <i>Remplacement des cartouches d'encre</i> à la page 13-27.)
Vérif. document	Le document n'a pas été inséré ou entraîné correctement, ou le document provenant du chargeur automatique de documents était trop long.	Voir <i>Utilisation du chargeur automatique de documents (ADF)</i> à la page 1-6.
	Le document est coincé dans l'appareil.	Voir <i>Bourrages de documents</i> à la page 13-5.
Verif. taille	Le format du papier ne convient pas.	Chargez à nouveau du papier du bon format (Lettre, Légal ou A4), puis appuyez sur Marche Mono ou sur Marche Couleur .
Vérif. Papier	Il n'y a plus de papier dans l'appareil.	Ajoutez du papier et appuyez sur Marche Mono ou sur Marche Couleur .
	Le papier est coincé dans l'appareil.	Consultez la section <i>Le papier est coincé à l'intérieur du bac à papier</i> , page 13-6, ou <i>Le papier est coincé à l'intérieur de l'appareil</i> , page 13-7.

Bourrages de documents

Si le document est coincé, suivez les étapes ci-dessous.

Le document est coincé dans la partie supérieure de l'ADF

- 1 Retirez de l'ADF tout papier qui n'est pas coincé.
- 2 Ouvrez le capot de l'ADF.
- 3 Retirez le document coincé en tirant vers la droite ou la gauche.

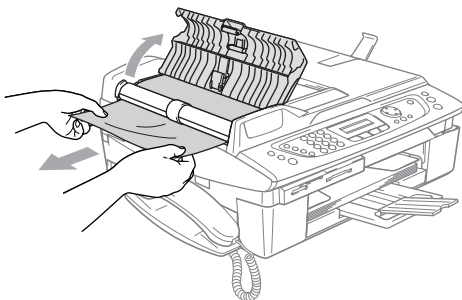

- 4 Fermez le capot de l'ADF.

Appuyez sur **Arrêt/Sortie**.



Pour éviter d'autres bourrages de documents, fermez correctement le capot chargeur de documents en appuyant sans forcer en son milieu.

Le document est coincé à l'intérieur de l'ADF

- 1 Retirez de l'ADF tout papier qui n'est pas coincé.
- 2 Soulevez le capot document.
- 3 Retirez le document coincé en tirant vers la gauche.

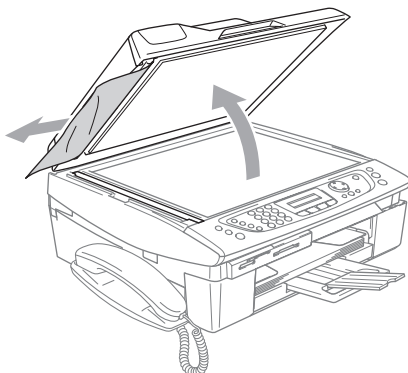

- 4 Refermez le capot document.

Appuyez sur **Arrêt/Sortie**.

Bourrage d'imprimante ou bourrage de papier

Retirez le papier coincé en fonction de la position du bourrage dans l'appareil. Ouvrez puis fermez le capot du scanner pour supprimer l'erreur.

Le papier est coincé à l'intérieur du bac à papier

- 1 Sortez le bac à papier de l'appareil.

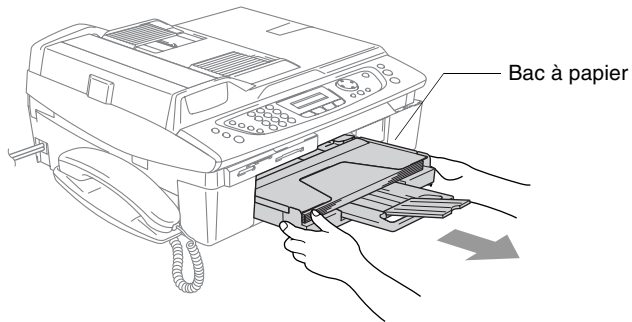

- 2 Retirez le papier coincé pour l'enlever.

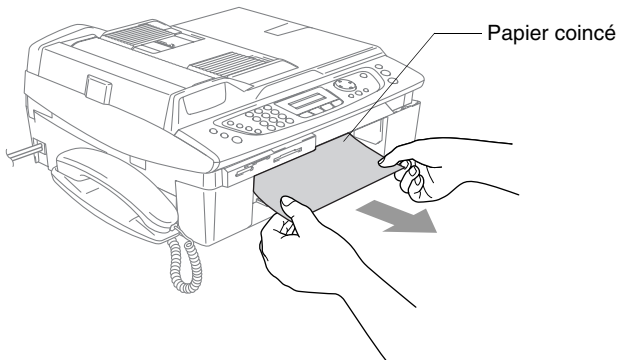

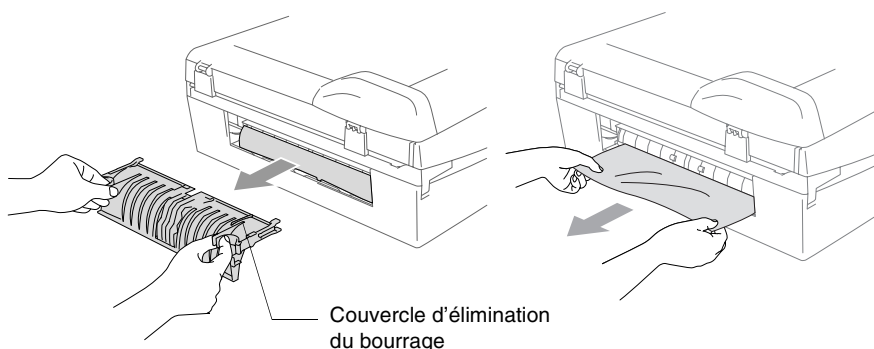

Le papier est coincé à l'intérieur de l'appareil

- 1 Enlevez le couvercle d'élimination du bouchage. Retirez le papier coincé de l'appareil.

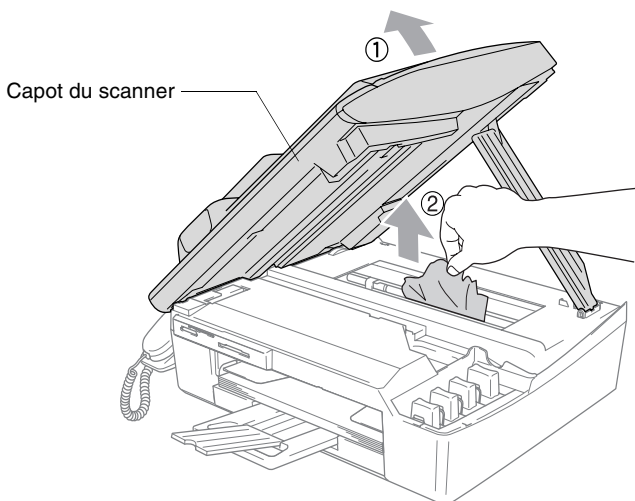

- 2 Réinsérez le couvercle d'élimination du bouchage.
- 3 Si vous ne pouvez pas retirer le papier coincé, soulevez le capot du scanner à partir de côté droit de l'appareil jusqu'à ce qu'il soit verrouillé dans la position ouverte.
- 4 Retirez le papier coincé.



-  Si le papier est coincé au dessous de la tête d'impression, débranchez l'appareil de la source de courant afin que vous puissiez déplacer la tête d'impression pour sortir le papier.

- 5** Soulevez le capot du scanner pour le déverrouiller. Sans forcer, poussez le support de capot du scanner et refermez le capot du scanner.

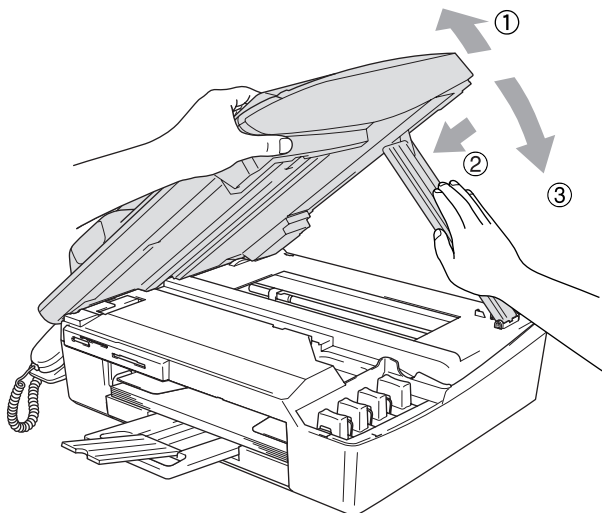

Si votre appareil présente des difficultés de fonctionnement

Si vous pensez que votre appareil a un problème, consultez le tableau ci-dessous et suivez les conseils de dépiستages des pannes.

Le Centre de Solutions Brother vous offre les FAQ et conseils de dépiستage des pannes les plus récents.

Visitez-nous sous <http://solutions.brother.com>.

PROBLEME	SUGGESTIONS
Impression	
Pas de sortie imprimée	Vérifiez la connexion du câble d'interface ou la connexion sans fil sur l'appareil et sur votre ordinateur.
	Vérifiez que l'appareil est branché sur le secteur et qu'il ne se trouve pas en mode économie d'énergie.
	Une ou plusieurs cartouches d'encre sont vides. (Voir <i>Remplacement des cartouches d'encre</i> à la page 13-27.)
	Regardez si l'écran LCD affiche un message d'erreur. (Voir <i>Messages d'erreur</i> à la page 13-1.)
Impression de mauvaise qualité.	Vérification de la qualité de l'impression. (Voir <i>Vérification de la qualité de l'impression</i> à la page 13-17.)
	Vérifiez que le paramètre Pilote d'imprimante ou Type de papier dans le menu correspond au type de papier que vous utilisez. (pour Windows®, voir <i>Type de Média</i> à la page 1-5 du Guide utilisateur - Logiciel sur le CD-ROM et pour Macintosh®, voir <i>Type de Média</i> à la page 8-3 du Guide utilisateur - Logiciel sur le CD-ROM.)
	Vérifiez que les cartouches d'encre sont récentes. Dans leur emballage original, les cartouches ont une durée de vie de deux ans, après quoi l'encre peut colmater. Les dates d'expiration des cartouches sont imprimées sur l'emballage.
	Essayez d'utiliser les types de papier recommandés. (Voir <i>A propos du papier</i> à la page 1-9.)
	La température ambiante recommandée pour votre appareil se situe entre 20°C et 33°C.
Traits blancs horizontaux dans le texte ou les graphiques.	Nettoyez la tête d'impression. (Voir <i>Nettoyage de la tête d'impression</i> à la page 13-16.)
	Essayez d'utiliser les types de papier recommandés. (Voir <i>A propos du papier</i> à la page 1-9.)
	Si des stries horizontales apparaissent lorsqu'on utilise du papier ordinaire, utilisez le mode 'Impression normale améliorée' pour aider à éviter la formation de stries sur certains types de papier ordinaire. Cliquez 'Paramètres' sur l'onglet 'Elémentaire' du pilote d'imprimante et cochez 'Impression normale améliorée'. Si vous continuez à avoir des stries horizontales, changez la sélection Type de Média à 'Papier de séchage lent' sur l'onglet 'Elémentaire' du pilote d'imprimante pour aider à améliorer la qualité d'impression.
L'appareil imprime des pages vides.	Nettoyez la tête d'impression. (Voir <i>Nettoyage de la tête d'impression</i> à la page 13-16.)
Caractères et lignes sont empilées.	Vérifiez l'alignement de l'impression. (Voir <i>Vérification de l'alignement de l'impression</i> à la page 13-19.)
Texte ou images imprimées sont mis en travers.	Vérifiez que le papier est placé correctement dans le bac à papier et que le guide-papier latéral est ajusté correctement. (Voir <i>Comment charger le papier, les enveloppes et les cartes postales</i> à la page 1-14.)

PROBLEME	SUGGESTIONS
Impression (Suite)	
Des taches ont coulé en haut au centre de la page imprimée.	Veillez à ne pas utiliser un papier trop épais ou gondolé. (Voir <i>A propos du papier</i> à la page 1-9.)
L'impression semble sale ou l'encre semble couler.	Vérifiez que vous utilisez les types de papier recommandés. (Voir <i>A propos du papier</i> à la page 1-9.) Ne manipulez pas le papier tant que l'encre n'est pas sèche.
Taches au verso ou en bas de page.	Veillez à ce que le cylindre de l'imprimante ne présente pas d'encre. (Voir <i>Nettoyage du cylindre de l'imprimante de l'appareil</i> à la page 13-25.)
Quelques lignes sont denses.	Cliquez sur 'Ordre inversé' dans l'onglet Élémentaire du pilote d'imprimante.
	Vérifiez que vous utilisez le volet du support papier. (Voir <i>Comment charger le papier, les enveloppes et les cartes postales</i> à la page 1-14.)
Les sorties imprimées sont froissées.	Cliquez 'Paramètres' sur l'onglet 'Élémentaire' du pilote d'imprimante et désélectionnez 'Impression bidirectionnelle'.
Ne peut pas effectuer une impression du type '2 en 1 ou 4 en 1'.	Vérifiez que le réglage Format papier est identique dans l'application et dans le pilote d'imprimante.
Vitesse d'impression est trop lente.	Changer la configuration du pilote d'imprimante peut aider à améliorer la vitesse d'impression. La plus haute résolution nécessite un temps de traitement de données, de transfert de données et d'impression plus long. Essayez les autres paramètres de qualité dans l'onglet 'Élémentaire' du pilote d'imprimante. En outre, cliquez sur l'onglet 'Paramètres', et assurez-vous que Ajustement des couleurs est décoché.
	L'impression sans bordure est plus lente que l'impression normale. Si vous voulez imprimer plus rapidement, réglez la fonction sans bordure sur Off. (pour Windows®, voir <i>Onglet Élémentaire</i> à la page 1-5 du Guide utilisateur - Logiciel ou pour Macintosh®, voir <i>Configuration de la page</i> à la page 8-7 du Guide utilisateur - Logiciel sur le CD-ROM.)
L'ajustement des couleurs ne fonctionne pas correctement.	Si les données de l'image ne sont pas entièrement en couleur dans votre application (par ex. 256 couleurs), la fonction Ajustement des couleurs ne fonctionne pas. Utilisez au moins des données couleur 24 bits avec la fonction Ajustement des couleurs.
L'appareil alimente plusieurs pages	Vérifiez que le papier est chargé correctement dans le bac à papier. (Voir <i>Comment charger le papier, les enveloppes et les cartes postales</i> à la page 1-14.)
	Vérifiez que plus de deux types de papier ne sont pas chargés à la fois dans le bac à papier.
Des pages imprimées ne sont pas bien empilées.	Vérifiez que vous utilisez le volet du support papier. (Voir <i>Comment charger le papier, les enveloppes et les cartes postales</i> à la page 1-14.)
Ne peut pas imprimer avec Paint Brush.	Essayez de régler l'affichage sur '256 couleurs'.
Ne peut pas imprimer avec Adobe Illustrator.	Essayez de réduire la résolution d'impression.
Impression des fax reçus	
Impression condensée et stries blanches horizontales sur la page ou parties inférieures/supérieures des caractères coupées.	Ceci peut être causé par de l'électricité statique et des parasites sur la ligne téléphonique. Vous pouvez faire une copie en utilisant la touche Marche Mono afin de voir si le même problème se présente. Si la copie vous donne satisfaction, le problème probablement vient de la ligne téléphonique et ne pas de votre appareil.
Stries verticales noires lors de la réception.	Le scanner de votre correspondant est peut-être sale. Demandez à votre correspondant de faire une copie pour voir si le problème vient de son télécopieur. Essayez de recevoir un fax en provenance d'un autre télécopieur.

PROBLEME	SUGGESTIONS
Impression des fax reçus (Suite)	
Le fax couleur reçu ne s'imprime qu'en noir et blanc.	Remplacez les cartouches d'encre couleur qui sont vides ou presque vides puis demandez à votre correspondant d'envoyer de nouveau le fax couleur. (Voir <i>Remplacement des cartouches d'encre</i> à la page 13-27.) Etant donné que l'appareil ne peut conserver en mémoire les fax couleur, veillez à ce que la mémorisation de fax ne soit pas activée. (Voir <i>Configuration de la fonction Mémoriser fax</i> à la page 6-2.)
Les marges gauche et droite sont coupées ou une seule page est imprimée sur deux pages.	Activez la fonction de réduction automatique. (Voir <i>Impression en réduction d'un fax entrant (réduction automatique)</i> à la page 4-7.)
Ligne téléphonique ou connexions	
La numérotation ne fonctionne pas. (Pas de tonalité)	Vérifiez que l'appareil est branché sur le secteur et qu'il ne se trouve pas en mode économie d'énergie.
	Vérifiez la présence d'une tonalité. Si possible, appelez votre appareil pour voir s'il répond. S'il ne répond toujours pas, vérifiez le branchement du cordon de la ligne téléphonique et assurez-vous que toutes les connexions téléphoniques sont correctes. S'il n'y a pas de sonnerie quand vous appelez l'appareil, contactez votre compagnie de téléphone pour faire vérifier la ligne.
	Changer le paramètre Tonalité/Impulsions (Voir <i>Réglage du type de ligne téléphonique</i> à la page 2-3.)
Réception des fax	
L'appareil ne peut pas recevoir de fax.	Vérifiez que le mode de réception de l'appareil est programmé correctement. (Voir <i>Opérations de base pour la réception de fax</i> à la page 4-1.)
	Si votre appareil éprouve fréquemment des interférences sur la ligne téléphonique, essayez de changer le réglage de menu de compatibilité à De base. (Voir <i>Compatibilité</i> à la page 13-15.)
	Si vous connectez votre appareil à un système PBX ou ISDN, réglez le paramètre de menu Type de ligne téléphonique en fonction de votre type de téléphone. (Voir <i>Réglage du type de ligne téléphonique</i> à la page 2-3.)
Transmission de fax	
L'appareil ne peut pas envoyer de fax.	Vérifiez que la touche de Fax  s'allume. (Voir <i>Comment passer en mode Fax</i> à la page 3-1.)
	Demandez à votre correspondant de vérifier que le télécopieur possède du papier.
	Imprimez le Rapport de vérification de transmission et vérifiez s'il y a une erreur. (Voir <i>Impression des rapports</i> à la page 8-3.)
L'appareil ne peut pas envoyer plusieurs pages à partir de la vitre du scanner	Vérifiez que l'option TX Immédiat est réglée sur Off. (Voir <i>Transmission en temps réel</i> à la page 3-9.)

PROBLEME	SUGGESTIONS
Transmission de fax (Suite)	
Le rapport de vérification de transmission indique 'Résult:NG' ou 'Résult:ERREUR'.	<p>Il y a sans doute des parasites ou du brouillage provisoirement sur la ligne téléphonique. Retentez la transmission du fax. Si vous envoyez un message PC-FAX et que vous obtenez le message 'Résult:NG' sur le rapport de vérification de transmission, il s'agit peut-être d'une saturation de mémoire au niveau de votre appareil.</p> <p>Pour libérer de la mémoire, vous pouvez désactiver les options de Fax à distance (Voir <i>Désactivation des Options de fax à distance</i> à la page 6-4), imprimer les fax se trouvant dans la mémoire (et <i>Impression d'un fax à partir de la mémoire</i> à la page 4-8) ou annuler un fax en différé ou une tâche de relève (voir <i>Annulation d'une tâche programmée</i>, page 3-10). Si le problème persiste, demandez à votre compagnie de téléphone de vérifier la ligne.</p> <p>Si vous obtenez fréquemment l'erreur de transmission avec l'interférence possible sur la ligne téléphonique, essayez de changer le réglage de menu de compatibilité à <i>De base</i>. (Voir <i>Compatibilité</i> à la page 13-15.)</p> <p>Si vous connectez votre appareil à un système PBX ou ISDN, réglez le paramètre de menu Type de ligne téléphonique en fonction de votre type de téléphone. (Voir <i>Réglage du type de ligne téléphonique</i> à la page 2-3.)</p>
Mauvaise qualité de transmission.	Essayez de passer en mode de résolution <i>Fin</i> ou <i>Sup. fin</i> . Faites une copie pour vérifier le fonctionnement du scanner de l'appareil.
Stries verticales noires lors de la transmission.	Si la copie que vous avez faite présente le même problème, votre scanner est sale. (Voir <i>Nettoyage du scanner</i> à la page 13-24.)
Gestion des appels entrants	
L'appareil 'entend' la voix comme s'il s'agissait d'une tonalité de fax (CNG).	Si votre appareil est réglé sur Détection fax ON, il est plus sensible aux sons. Votre appareil peut, à tort, interpréter certaines voix ou musiques sur la ligne comme s'il s'agissait d'un appel provenant d'un télécopieur émetteur et répondre avec une tonalité de réception de fax. Désactivez le fax en appuyant sur Arrêt/Sortie . Essayez d'éviter ce problème en mettant la fonction Détection de fax sur Off. (Voir à la page 4-6.)
Transfert d'un appel de fax à l'appareil.	Si vous avez pris l'appel sur l'appareil, appuyez sur Marche Mono et raccrochez immédiatement. Si vous avez pris l'appel sur un téléphone externe ou supplémentaire, composez votre code de réception de fax (par défaut (*51). Quand l'appareil répond, raccrochez.
Services spécifiques sur une seule ligne.	<p>Si vous avez des services téléphoniques spécifiques (ex. appel en attente, appel en attente/identification du correspondant, modèle de sonnerie, messagerie vocale, système d'alarme ou autre) sur une seule ligne téléphonique avec votre appareil, ceci peut créer un problème de transmission ou de réception de données de fax.</p> <p>Exemple: Si vous envoyez ou recevez un fax pendant qu'un signal d'un service téléphonique spécifique arrive sur la ligne, ce signal peut provisoirement interrompre ou perturber les fax. La fonction ECM de Brother devrait permettre de surmonter ce problème. Ceci est lié à l'industrie des systèmes téléphoniques et est commun à tous les dispositifs qui transmettent et reçoivent des données sur une seule ligne partagée dotée de ces services spécifiques. S'il est essentiel pour votre entreprise d'éviter la moindre interruption, nous recommandons l'installation d'une ligne séparée sans service spécifique.</p>

PROBLEME	SUGGESTIONS
Problèmes de la copie	
L'appareil ne peut pas réaliser de copies	Vérifiez que la touche de Copie  s'allume. (Voir <i>Passer en mode Copie</i> à la page 9-1.)
Des stries verticales apparaissent sur les copies	Parfois des stries verticales apparaissent sur les copies. Nettoyez le scanner. (Voir <i>Nettoyage du scanner</i> à la page 13-24.)
Mauvais résultats de copie lorsque l'ADF est utilisé	Essayez d'utiliser la vitre du scanner. (Voir <i>Utilisation de la vitre du scanner</i> à la page 1-8.)
Problèmes de numérisation	
Des erreurs TWAIN/WIA s'affichent pendant la numérisation.	Vérifiez que le pilote TWAIN/WIA de Brother est sélectionné comme source primaire. Dans PaperPort®, cliquez sur Numériser dans le menu Fichier et sélectionnez le pilote TWAIN/WIA Brother.
Mauvais résultats de numérisation lorsque l'ADF est utilisé	Essayez d'utiliser la vitre du scanner. (Voir <i>Utilisation de la vitre du scanner</i> à la page 1-8.)
Problèmes de logiciel	
Impossible d'installer le logiciel ou d'imprimer avec l'appareil	Exécutez le programme Repair MFC-Pro Suite du CD-ROM. Ce programme sert à réparer et à réinstaller le logiciel.
'Périphérique occupé'	Vérifiez que l'appareil n'affiche aucun message d'erreur à l'écran LCD.
Problèmes de PhotoCapture Center™	
Le disque amovible ne fonctionne pas correctement.	<p>a) Avez-vous installé la mise à jour Windows® 2000? Si vous ne l'avez pas fait, suivez la procédure ci-dessous:</p> <ol style="list-style-type: none"> Débranchez le câble USB. Installez la mise à jour Windows® 2000. Consultez le guide d'installation rapide. Après l'installation, le PC redémarre automatiquement. Patiencez environ 1 minute après avoir réinitialisé le PC puis connectez le câble USB. <p>b) Retirez la carte mémoire puis réinsérez-la.</p> <p>c) Si vous avez essayé "Ejecter" à partir de Windows®, il vous faudra enlever la carte mémoire avant de pouvoir continuer.</p> <p>d) Si un message d'erreur s'affiche lors de la tentative d'éjection de la carte mémoire, cela signifie qu'elle est active. Patientez un moment puis réessayez.</p> <p>e) Si la procédure ci-dessus ne fonctionne pas, éteignez votre ordinateur ainsi que l'appareil, puis rallumez-les. (Il vous faudra débrancher le cordon d'alimentation de l'appareil pour l'éteindre.)</p>
Impossible d'accéder au disque amovible depuis l'icône du bureau.	Vérifiez que vous avez inséré la carte mémoire dans la fente de support.
Problèmes de réseau	
Je ne peux pas imprimer sur le réseau.	<p>Vérifiez que votre appareil est sous tension, qu'il est en ligne et qu'il est prêt. Imprimez la liste de configuration du réseau pour voir vos paramètres réseau (voir <i>Impression des rapports</i> à la page 8-1). Raccordez le câble LAN au concentrateur (hub) pour vérifier que le câblage et les connexions réseau sont corrects. Si possible, essayez de connecter l'appareil à un port différent du concentrateur en utilisant un autre câble. Si les connexions sont correctes, l'appareil affiche LAN actif pendant 2 secondes.</p> <p>(Si vous utilisez une connexion sans fil ou si vous rencontrez des problèmes réseau, consultez le Guide utilisateur - Réseau sur le CD-ROM pour plus d'informations.)</p>

PROBLEME	SUGGESTIONS
Problèmes de réseau (Suite)	
La fonction de numérisation réseau ne fonctionne pas.	<p>(pour les utilisateurs de Windows® uniquement) Selon la configuration du pare-feu de votre ordinateur, la connexion réseau nécessaire risque d'échouer. Suivez les instructions ci-dessous pour configurer le pare-feu. Si vous utilisez un logiciel de pare-feu personnel, veuillez vous reporter au guide d'utilisation de ce logiciel ou contacter l'éditeur.</p> <p><Utilisateurs de Windows® XP SP2.></p> <ol style="list-style-type: none"> 1. Cliquez sur le bouton "Démarrer", sur "Paramètres", "Panneau de configuration" puis sur "Pare-feu Windows". Vérifier que l'option "Activé" est cochée dans l'onglet "Général". 2. Cliquez sur l'onglet "Exceptions" puis sur le bouton "Ajouter un port". 3. Entrez un nom, un numéro de port (54295 pour la numérisation réseau et 54926 pour la réception de PC-Fax en réseau), sélectionnez "UDP" et cliquez sur "OK". 4. Vérifiez que les nouveaux réglages s'affichent et sont cochés, puis cliquez sur OK. <p>Si vous utilisez Windows® XP SP1, veuillez consulter le site Brother Solutions Center.</p>
La fonction de réception de PC-Fax en réseau ne fonctionne pas.	
L'ordinateur ne trouve pas l'appareil.	<p><Pour les utilisateurs de Windows®></p> <p>Selon la configuration du pare-feu de votre ordinateur, la connexion réseau nécessaire risque d'échouer. Pour plus de détails, voir les indications données plus haut.</p> <p><Pour les utilisateurs de Macintosh®></p> <p>Re-sélectionnez votre appareil dans l'application DeviceSelector située dans le répertoire Macintosh HD/Bibliothèque/Printers/Brother/Utilities ou à partir du mode 1 de ControlCenter2.</p>
Autres problèmes	
La lecture de l'écran LCD est difficile	Modifiez le réglage du contraste (voir <i>Régler le contraste de l'écran LCD</i> à la page 2-8).

Réglage de la détection de la tonalité

Lorsque vous envoyez un fax automatiquement, par défaut l'appareil attend un certain temps prédéfini avant de composer le numéro. En définissant le réglage de la tonalité sur *Détection*, l'appareil peut composer le numéro dès la détection d'une tonalité. Ce réglage permet de gagner du temps lors de l'envoi d'un fax à plusieurs numéros différents. Si vous modifiez le réglage et que des problèmes commencent à survenir au niveau de la numérotation, vous devez rétablir le réglage par défaut *Pas de détection*.

- 1 Appuyez sur **Menu/Confirme**, **0**, **5**.
- 2 Appuyez sur ▲ ou sur ▼ pour sélectionner *Détection* (ou *Pas de détection*).
Appuyez sur **Menu/Confirme**.
- 3 Appuyez sur **Arrêt/Sortie**.

Compatibilité

Si vous avez des difficultés d'envoyer ou de recevoir un fax dû à une interférence possible sur la ligne téléphonique, nous vous conseillons d'ajuster le paramètre *Egalisation* pour être compatible. L'appareil ajuste la vitesse de modem pour les opérations de fax.

- 1 Appuyez sur **Menu/Confirme**, **2**, **0**, **2**.
- 2 Appuyez sur ▲ ou sur ▼ pour sélectionner *Normale*, (ou *De base*).
Appuyez sur **Menu/Confirme**.
- 3 Appuyez sur **Arrêt/Sortie**.

Divers 2. Compatibilité



- *De base* réduit le débit de modem à 9600 ppp. Sauf s'il y a beaucoup d'interférence sur votre ligne téléphonique, il est possible que vous préférerez de l'utiliser seulement au besoin.
- *Normale* règle le débit de modem à 14400 ppp. (par défaut)

Comment améliorer la qualité de l'impression

Nettoyage de la tête d'impression

Pour assurer la bonne qualité de l'impression, l'appareil nettoie régulièrement la tête d'impression. Vous pouvez également lancer vous-même le processus de nettoyage, si besoin est.

Nettoyez la tête d'impression et les cartouches d'encre si une ligne horizontale apparaît sur le texte ou les graphiques de vos pages imprimées. Vous pouvez nettoyer uniquement le noir ou trois couleurs à la fois (cyan/jaune/magenta), ou les quatre couleurs à la fois.

Le nettoyage de la tête d'impression entraîne une consommation d'encre. Un nettoyage trop fréquent entraîne une consommation d'encre inutile.

Attention

Ne touchez PAS la tête d'impression. Le contact de la tête d'impression peut causer une détérioration permanente et invalider la garantie de la tête d'impression.

- 1** Appuyez sur **Gestion Encre**.
- 2** Appuyez sur ▲ ou sur ▼ pour sélectionner **Nettoyage**.
Appuyez sur **Menu/Confirme**.
- 3** Appuyez sur ▲ ou sur ▼ pour sélectionner **Noir, Couleur ou Tout**.
Appuyez sur **Menu/Confirme**.

L'appareil nettoiera la tête d'impression. Après le nettoyage, l'appareil se remet automatiquement en mode de veille.



Si après au moins cinq nettoyages de la tête d'impression il n'y a aucune amélioration, demandez l'intervention de votre revendeur ou d'un technicien Brother.

Vérification de la qualité de l'impression

Si les couleurs et le texte sont décolorés ou striés sur les sorties imprimées, il se peut que quelques buses soient colmatées. Vous pouvez le vérifier en imprimant la page de contrôle de la qualité de l'impression et en contrôlant la configuration de contrôle des buses.

- 1 Appuyez sur **Gestion Encre**.
- 2 Appuyez sur ▲ ou sur ▼ pour sélectionner `Test imp..`.
Appuyez sur **Menu/Confirme**.
- 3 Appuyez sur ▲ ou sur ▼ pour sélectionner `Qual. impression.`
Appuyez sur **Menu/Confirme**.
- 4 Appuyez sur **Marche Couleur**.
L'appareil commence à imprimer la page de contrôle de la qualité de l'impression.
- 5 Suivez les instructions données sur la feuille pour voir si la qualité est OK.

Contrôle de la qualité bloc couleur

L'écran LCD affiche:

Qualité ok?
1.Oui 2.Non

- 6 Vérifiez la qualité des quatre blocs couleur sur la page.
(Noir/Couleur).
- 7 Si toutes les lignes sont nettes et visibles, appuyez sur **1** (Oui)
puis sur **Arrêt/Sortie**.

—OU—

Si vous remarquez qu'il manque des petites lignes, comme illustré ci-dessous, appuyez sur **2** (Non).

OK

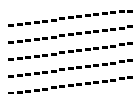

Mauvais



L'écran LCD vous demandera si la qualité d'impression est OK pour le noir et les trois couleurs.

Noir OK?
1.Oui 2.Non

- 8 Appuyez sur **2** (Non) pour le noir ou les trois couleurs qui posent un problème.

L'écran LCD affiche:

Démar. nettoyage?
1.Oui 2.Non

Appuyez sur **1** (Oui).

L'appareil commencera à nettoyer la tête d'impression.

- 9 Une fois le nettoyage terminé, appuyez sur **Marche Couleur**. L'appareil imprime à nouveau la page de contrôle de la qualité de l'impression et retourne à l'étape 5.

10 Appuyez sur **Arrêt/Sortie**.

S'il manque toujours de l'encre sur cette page de contrôle de la qualité de l'impression, recommencez les procédures de nettoyage et d'essai d'impression au moins cinq fois. S'il manque toujours de l'encre après le cinquième nettoyage et le cinquième essai d'impression, remplacez la cartouche d'encre de la couleur colmatée. (Peut-être que la cartouche d'encre est dans votre appareil depuis plus de six mois ou que la date d'expiration figurant sur l'emballage de la cartouche est dépassée. Il se peut également que l'encre ait été mal entreposée avant son utilisation.)

Après avoir remplacé la cartouche d'encre, vérifiez en imprimant de nouveau une page de contrôle de la qualité de l'impression. Si le problème persiste, recommencez au moins cinq fois les procédures de nettoyage et d'essai d'impression pour la nouvelle cartouche d'encre. S'il manque toujours de l'encre, demandez l'intervention de votre revendeur ou d'un technicien Brother.

! Attention

Ne touchez PAS la tête d'impression. Le contact de la tête d'impression peut causer une détérioration permanente et invalider la garantie de la tête d'impression.



Lorsqu'une buse de la tête d'impression est encrassée, l'échantillon ressemble à celui illustré ci-dessus.



Après le nettoyage de la buse de la tête d'impression, les lignes horizontales ont disparu.

Vérification de l'alignement de l'impression

Il est rarement nécessaire d'ajuster l'alignement d'impression. Toutefois, si après le transport de l'appareil le texte imprimé devient flou ou si les images sont décolorées, un alignement devra alors être effectué.

- 1 Appuyez sur **Gestion Encre**.
- 2 Appuyez sur ▲ ou sur ▼ pour sélectionner `Test imp..`.
Appuyez sur **Menu/Confirme**.
- 3 Appuyez sur ▲ ou sur ▼ pour sélectionner `Cadrage`.
Appuyez sur **Menu/Confirme**.

- 4 Appuyez sur **Marche Mono** ou sur **Marche Couleur**.

L'appareil commence à imprimer la page de vérification de l'alignement.

L'écran LCD affiche:

Cadrage ok?
1.Oui 2.Non

- 5 Vérifiez les essais d'impression 600 ppp et 1200 ppp pour voir si le numéro 5 correspond le mieux au numéro 0. Si l'échantillon numéro 5 de 600 ppp et l'échantillon numéro 5 de 1200 ppp correspondent le mieux, appuyez sur **1** (Oui) pour terminer la vérification de l'alignement et passez à l'étape 8.

—OU—

Si un autre numéro d'essai d'impression correspond mieux pour 600 ppp ou pour 1200 ppp, appuyez sur **2** (Non) pour le sélectionner.

- 6 Pour 600 ppp, appuyez sur le numéro de l'impression d'essai qui correspond le mieux à l'exemple numéro 0 (1-8).

Réglage 600 ppp
Choix meilleure# 5

- 7 Pour 1200 ppp, appuyez sur le numéro de l'impression d'essai qui correspond le mieux à l'exemple numéro 0 (1-8).

Réglage 1200 ppp
Choix meilleure# 5

- 8 Appuyez sur **Arrêt/Sortie**.

Vérification du volume d'encre

Vous pouvez vérifier le volume d'encre qui reste dans la cartouche.

- 1 Appuyez sur **Gestion Encre**.
- 2 Appuyez sur ▲ ou sur ▼ pour sélectionner **Volume d'encre**.
Appuyez sur **Menu/Confirme**.
- 3 Appuyez sur ▲ ou sur ▼ pour sélectionner la couleur que vous voulez vérifier.

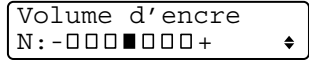

L'écran LCD affiche le volume d'encre.

- 4 Appuyez sur **Arrêt/Sortie**.



Vous pouvez vérifier le volume d'encre à partir de votre ordinateur. (pour Windows®, voir *Contrôleur d'état* à la page 1-3 du Guide utilisateur - Logiciel sur le CD-ROM ou pour Macintosh®, voir *Contrôleur d'état* à la page 8-2 du Guide utilisateur - Logiciel sur le CD-ROM.)

Emballage et transport de l'appareil

Lorsque vous devez déplacer l'appareil, utilisez son emballage d'origine. Tout appareil mal emballé risque d'invalider la garantie.

! Attention

Il est essentiel que l'appareil 'parque' la tête d'impression après une tâche d'impression. Ecoutez attentivement l'appareil avant de le déconnecter de la source de courant pour vous assurer que tous les bruits mécaniques se sont arrêtés. Si l'appareil ne peut pas effectuer ce processus de 'parking', il risque d'y avoir des problèmes d'impression et la tête d'impression risque même d'être endommagée.

- 1 Soulevez le capot du scanner à partir de côté droit de l'appareil jusqu'à ce qu'il soit verrouillé dans la position ouverte.
- 2 Retirez toutes les cartouches d'encre et mettez en place les pièces de protection jaunes. (Voir *Remplacement des cartouches d'encre* à la page 13-27.)

Lors de la mise en place des protections jaunes, veillez à ce qu'elles s'enclenchent correctement comme illustré sur la figure.

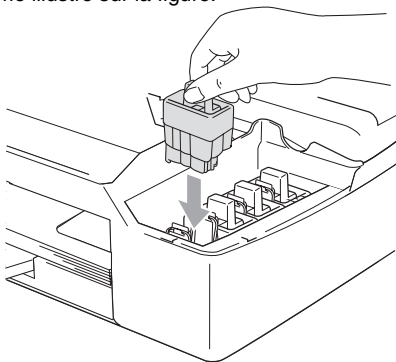

! Attention

Si vous ne trouvez plus les pièces de protection jaune, ne retirez PAS les cartouches d'encre avant l'expédition. Lors de l'expédition de l'appareil, il est essentiel qu'il soit doté des protections jaunes ou que les cartouches d'encre soient en place. Une expédition sans le couvercle d'expédition ou sans les cartouches risque d'abîmer l'appareil et peut invalider votre garantie.

- 3** Soulevez le capot du scanner pour le déverrouiller. Sans forcer, poussez le support de capot du scanner en bas et refermez le capot du scanner.

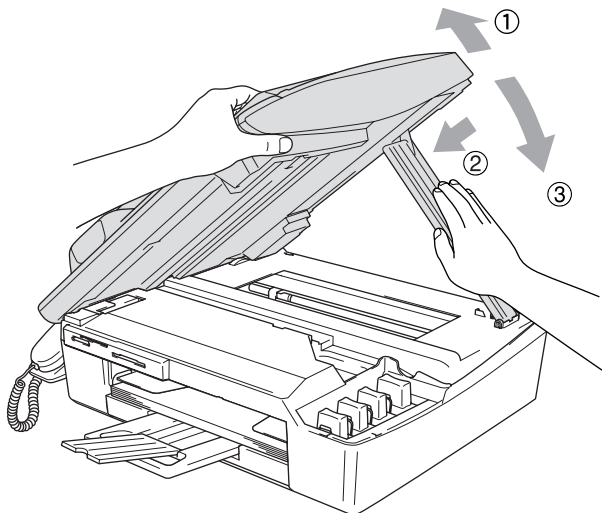

- 4** Débranchez l'appareil de la prise téléphonique et retirez le cordon téléphonique de l'appareil.
- 5** Débranchez l'appareil de la prise de courant.
- 6** Débranchez le câble USB ou le câble LAN de l'appareil, s'il est branché.
- 7** Si votre appareil possède un combiné, retirez-le et son cordon en spirale.
- 8** Emballez l'appareil dans le sac et placez-le dans son carton d'origine avec les emballages d'origine.

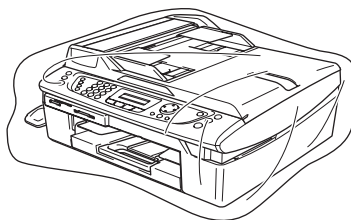

- 9** Rangez la documentation dans le carton d'origine comme ci-dessous. Ne rangez pas les cartouches d'encre utilisées dans le carton.

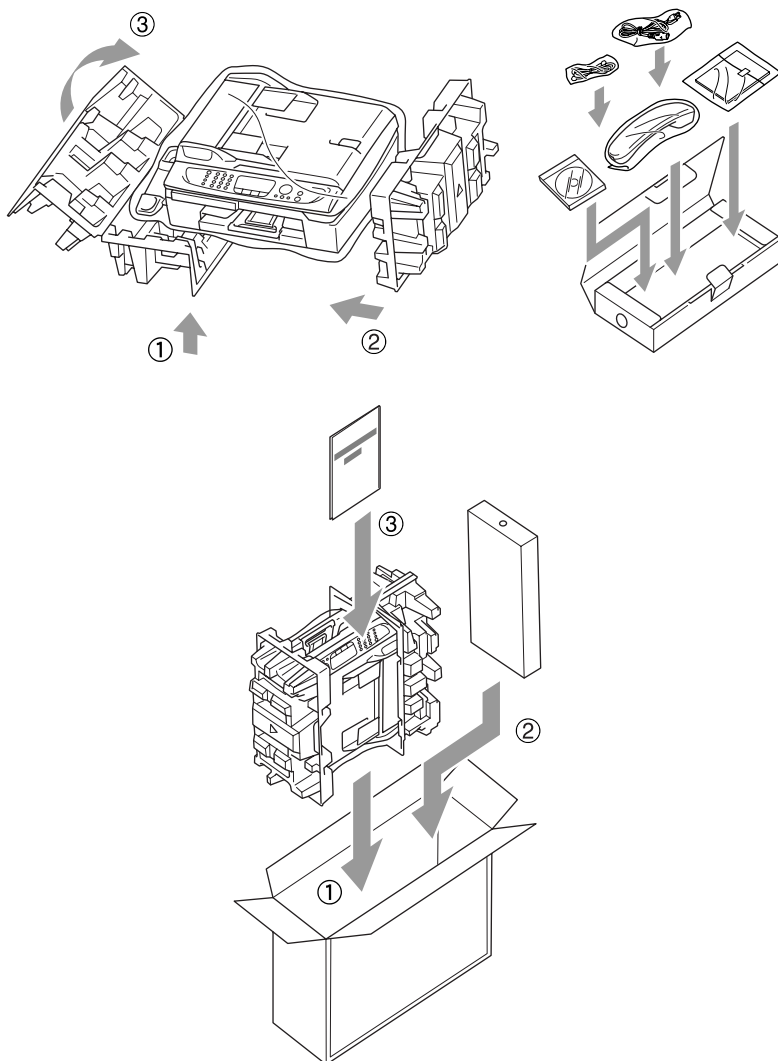

- 10** Fermez le carton.

Entretien courant

Nettoyage du scanner

Soulevez le capot document. Nettoyez la vitre du scanner à l'aide d'un chiffon non pelucheux imbibé d'alcool isopropylique.

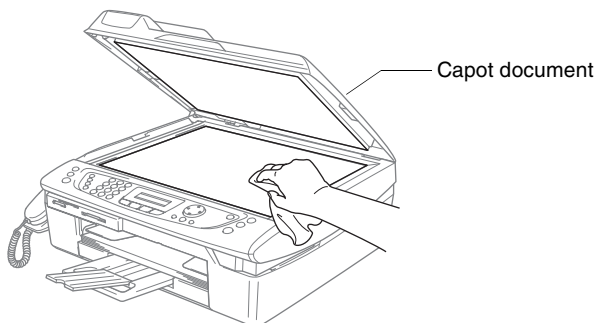

Nettoyez la barre blanche et la bande de verre sous le film avec de l'alcool isopropylique sur un chiffon non pelucheux.

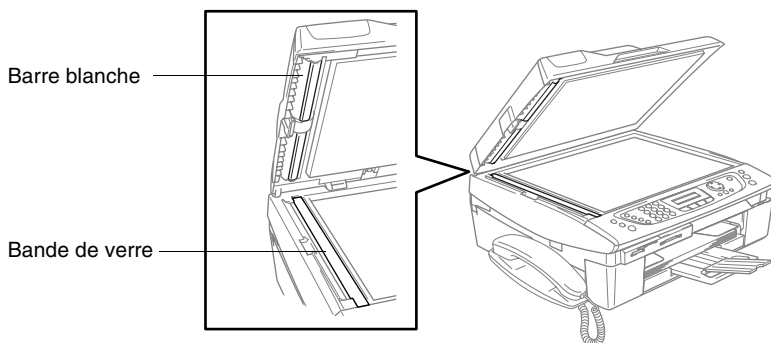

Nettoyage du cylindre de l'imprimante de l'appareil

- Prenez soin de ne toucher ni les roues d'avance du papier ni le film d'encodage.
- Veillez à débrancher l'appareil de la prise de courant avant de nettoyer le cylindre de l'imprimante.
- Si l'encre se répand sur ou autour du cylindre de l'imprimante, veillez à l'essuyer avec un chiffon non pelucheux sec.

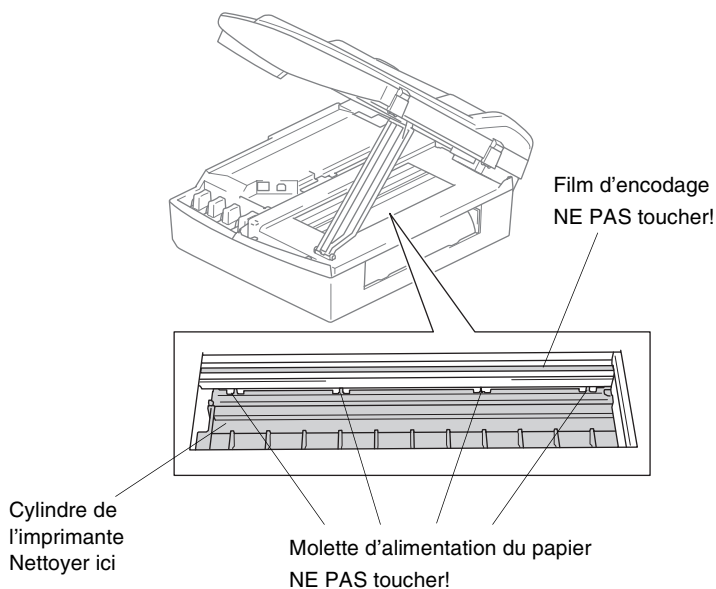

Nettoyage du rouleau d'entraînement du papier

- 1 Débranchez l'appareil de la prise de courant et retirez le couvercle de retrait de bourrage papier.

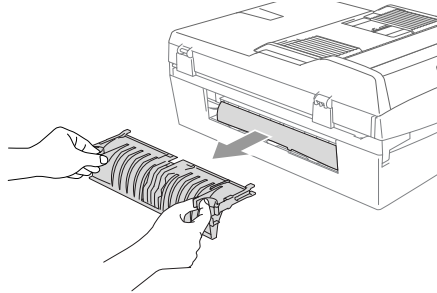

- 2 Nettoyez le rouleau d'entraînement du papier avec un coton-tige imbibé d'alcool isopropylique.

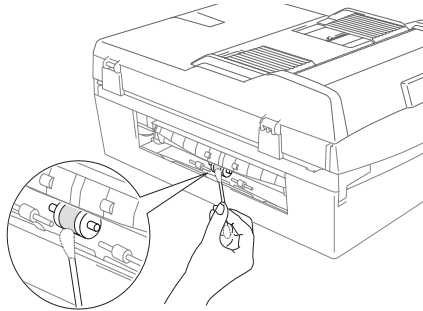

- 3 Remettez en place le capot d'élimination de bourrage.
- 4 Rebranchez le cordon d'alimentation.

Remplacement des cartouches d'encre

Votre appareil est muni d'un compteur de points d'encre. Le compteur de points d'encre contrôle automatiquement le niveau d'encre dans chacune des 4 cartouches. Lorsque l'appareil détecte qu'il n'y a plus d'encre dans une cartouche, l'appareil affiche un message sur l'écran LCD.

L'écran LCD vous indique quelle cartouche d'encre est presque vide ou doit être remplacée. Prenez soin de suivre les invites affichées à l'écran LCD pour remplacer les cartouches d'encre dans le bon ordre.

Bien que l'appareil vous informe qu'une cartouche d'encre est vide, il restera une petite quantité d'encre dans la cartouche d'encre. Il est nécessaire de laisser un peu d'encre dans la cartouche d'encre pour empêcher que l'air ne dessèche et endommage la tête d'impression.

- 1** Soulevez le capot du scanner à partir de côté droit de l'appareil jusqu'à ce qu'il soit verrouillé dans la position ouverte.
Si une ou plusieurs cartouches d'encre sont vides, par exemple la noire, l'écran LCD affiche *Cart.Noire vide et Remplacer encre*.
- 2** Tirez le crochet de la cartouche d'encre vers vous et retirez la cartouche d'encre pour la couleur indiquée à l'écran LCD.

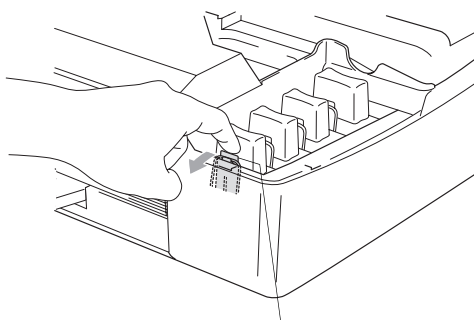

Crochet de la cartouche d'encre

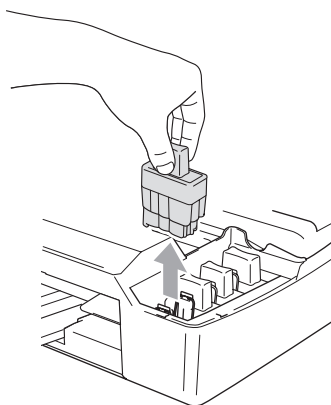

- 3** Ouvrez l'emballage de la nouvelle cartouche d'encre qui correspond à la couleur indiquée à l'écran LCD, et sortez la cartouche d'encre.

4 Enlevez le capuchon de protection jaune.



⊘ Ne touchez pas la zone indiquée sur l'illustration ci-dessous.

 Si le capuchon de protection jaune se détache à l'ouverture de l'emballage, la cartouche ne sera pas endommagée.

5 Il y a une position correcte pour chaque couleur. Conservez la cartouche d'encre en position verticale lors que vous l'introduisez dans son emplacement. Appuyez fermement sur la cartouche d'encre jusqu'à ce que le crochet s'enclenche.

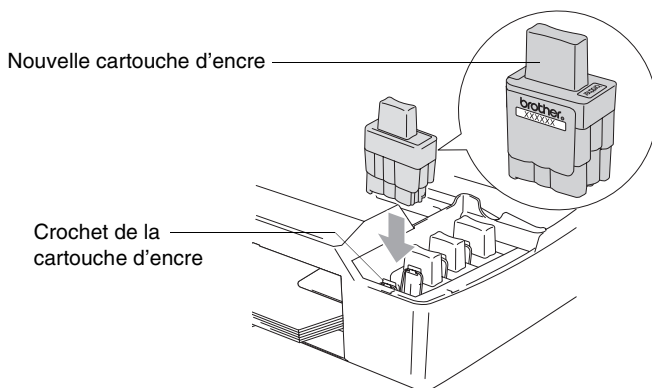

6 Soulevez le capot du scanner pour le déverrouiller. Sans forcer, poussez le support de capot du scanner en bas et refermez le capot du scanner.

7 Si vous avez remplacé une cartouche d'encre alors que le message `Noir quasi vide` était affiché à l'écran LCD, l'écran LCD vous demande de confirmer s'il s'agit ou non d'une cartouche neuve. Exemple: `Avez-vous changé Noir?` 1. Oui 2. Non. Pour chaque *nouvelle* cartouche installée, appuyez sur **1** sur le pavé numérique pour la remise à zéro automatique du compteur de points d'encre de cette couleur. Si la cartouche d'encre que vous avez installée n'est pas neuve, appuyez sur **2**.



Si vous attendez que le message `Cart.Noire vide` s'affiche à l'écran LCD, l'appareil effectue automatiquement la remise à zéro du compteur de points d'encre.



Si le message `Installer` s'affiche à l'écran après l'installation des cartouches d'encre, vérifiez qu'elles sont installées correctement.

AVERTISSEMENT

Si vous recevez de l'encre dans les yeux, rincez immédiatement à l'eau et appelez un médecin s'il y a lieu.

Attention

- Ne retirez pas les cartouches d'encre si elles n'ont pas besoin d'être remplacées. Si vous les enlevez, la quantité d'encre diminuera, et l'appareil ne connaîtra pas la quantité d'encre restant dans la cartouche.
- Ne touchez pas les fentes d'insertion des cartouches. Sinon, il y a risque de taches d'encre sur votre peau.
- En cas de taches d'encre sur la peau ou les vêtements, lavez immédiatement au savon ou au détergent.
- Si vous installez une cartouche d'encre sur la mauvaise position, vous devez nettoyer plusieurs fois la tête d'impression avant de commencer à imprimer (après avoir placé la cartouche sur la bonne position) à cause du mélange des couleurs.
- Lorsque vous avez ouvert une cartouche d'encre, installez-la dans l'appareil et utilisez-la pendant les six mois suivant l'installation. Utilisez toute cartouche d'encre non ouverte avant la date d'expiration qui figure sur la boîte.
- Ne démontez pas ou ne modifiez pas la cartouche d'encre car l'encre risque de s'échapper de la cartouche.
- Les appareils multifonctions de Brother sont conçus pour fonctionner avec une encre aux spécifications particulières pour un niveau de performances optimales lorsqu'ils sont utilisés avec des cartouches d'encre Brother d'origine. Brother ne peut garantir ces performances optimales si de l'encre ou des cartouches d'encre de spécifications différentes sont utilisées. Par conséquent, Brother déconseille l'utilisation de cartouches autres que les cartouches Brother d'origine avec cet appareil, ainsi que le remplissage de cartouches vides avec de l'encre provenant d'autres sources. Si la tête d'impression ou d'autres pièces de cet appareil sont endommagées à la suite de l'utilisation d'encre ou de cartouches d'encre autres que les produits Brother d'origine, toute réparation rendue nécessaire risque de ne pas être couverte par la garantie.

Désinstallation ou installation du combiné et du support de combiné

Si vous n'utilisez pas le combiné et son support, vous pouvez les retirer.

Désinstallation du combiné et du support de combiné

- 1 Débranchez le cordon en spirale de l'appareil.

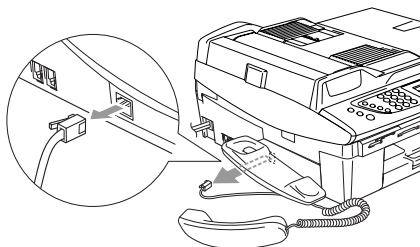

- 2 Tirez la languette vers l'extérieur et maintenez-la ainsi pour pousser le support vers l'arrière de l'appareil.

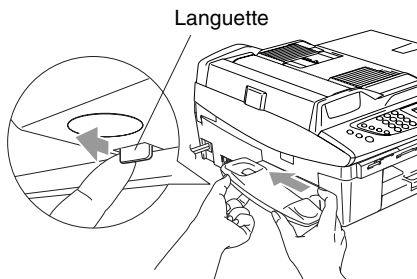

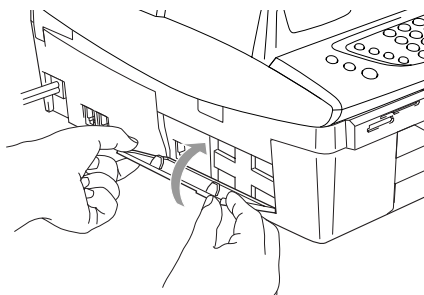

- 3 Mettez en place le couvercle latéral.

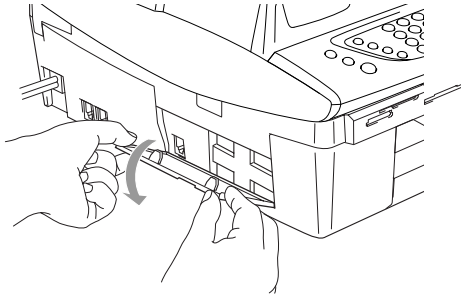

Installation du combiné et du support de combiné

- 1 Retirez le couvercle latéral.



 Si vous n'arrivez pas à ouvrir le couvercle à la main, utiliser une pièce de monnaie.

- 2 Alignez les flèches du support avec celles de l'appareil, puis faites coulisser le support vers l'avant de l'appareil jusqu'à ce qu'un déclic confirme son verrouillage.

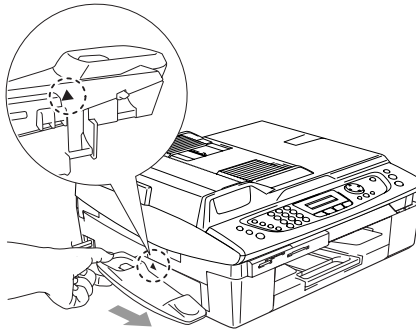

- 3 Branchez le cordon en spirale sur l'appareil.

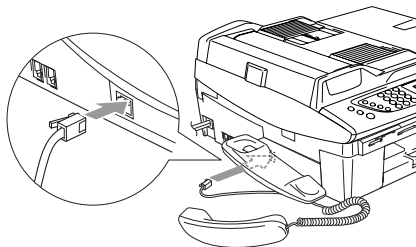

A Annexe A

Opérations de réception avancées

Fonctionnement avec des téléphones supplémentaires

Si vous repondez a un appel de fax sur un poste supplementaire ou sur un telephone externe correctement raccorde a l'appareil, vous pouvez, a l'aide d'un code de reception de fax, faire en sorte que ce dernier prenne l'appel. Lorsque vous appuyez sur le code de reception de fax *51, la reception du fax commence sur l'appareil.

Si l'appareil repond a un appel vocal et emet une pseudo-sonnerie/double sonnerie pour vous inviter a décrocher, utilisez le code de reponse de telephone #51 pour prendre l'appel sur un poste supplementaire (voir *Configuration de la durée de sonnerie F/T (mode Fax/Tel uniquement)* à la page 4-5).

Si vous repondez a un appel et que vous n'entendez personne sur la ligne, vous devez en conclure que vous recevez un fax manuel.

- Pour pouvoir utiliser l'activation a distance, vous devez activer les codes correspondants (voir *Changement des codes à distance* à la page A-3). Appuyez sur 51 et attendez la tonalite stridente ou l'affichage du message Réception sur l'écran LCD de l'appareil, puis raccrochez.



Vous pouvez aussi utiliser la fonction de detection de fax pour faire en sorte que l'appareil prenne automatiquement l'appel (voir *Détection de fax* à la page 4-6).

Mode Fax/Tél à l'état d'économie d'énergie

Lorsque l'appareil est en mode Fax/Tél et une pseudo-sonnerie double vous demande d'intercepter l'appel, vous ne pouvez répondre qu'en décrochant le combiné.

Si vous répondez *avant que* l'appareil réponde avec une pseudo-sonnerie double, vous pouvez intercepter l'appel sur un téléphone externe ou supplémentaire.

Pour le mode Fax/Tel uniquement

(Lorsque l'appareil est en mode Fax/Tel, il se sert de la durée de sonnerie F/T (pseudo-sonnerie double) pour vous signaler la présence d'un appel vocal.

Si vous êtes près de l'appareil, vous pouvez décrocher le combiné ou appuyez sur **Mains Libres** pour répondre.

Si vous décrochez le combiné du téléphone externe, appuyez deux fois sur **Mains Libres** pour répondre.

Si vous êtes près d'un téléphone supplémentaire, décrochez le combiné pendant la durée de la sonnerie F/T puis tapez **#51** entre les pseudo-sonneries doubles. Si personne n'est en ligne, ou si quelqu'un veut vous envoyer un fax, basculez l'appel sur l'appareil en tapant ***51**.

Utilisation d'un combiné externe sans fil

Si le support de téléphone sans fil est raccordé (voir page A-4) et si généralement vous transportez le combiné sans fil ailleurs, il est plus simple de répondre aux appels pendant la Longueur de sonnerie.

Changement des codes à distance

L'activation à distance vous permet d'envoyer des commandes à l'appareil à partir d'un poste distant ou d'une ligne extérieure. Pour pouvoir utiliser l'activation à distance, vous devez activer les codes correspondants. Le code de réception de fax préprogrammé est *51. Le code de réponse de téléphone préprogrammé est #51.



Si vous êtes toujours débranché lorsque vous accédez à distance à votre répondeur externe, remplacez le code de réception de fax et le code de réponse de téléphone par un autre code à trois chiffres (par exemple ### et 999).

- 1 Si le symbole n'est pas allumé en vert, appuyez sur  (**Fax**).
- 2 Appuyez sur **Menu/Confirme**, **2**, **1**, **4**.
- 3 Appuyez sur ▲ ou sur ▼ pour sélectionner On (ou Off). Appuyez sur **Menu/Confirme**.
- 4 Saisissez le nouveau code de réception de fax. Appuyez sur **Menu/Confirme**.
- 5 Saisissez le nouveau code de réponse de téléphone. Appuyez sur **Menu/Confirme**.
- 6 Appuyez sur **Arrêt/Sortie**.



Les codes à distance peuvent ne pas fonctionner avec certains systèmes téléphoniques.

Branchement d'un appareil externe à votre appareil

Branchement d'un téléphone externe

Vous pouvez brancher un téléphone séparé comme illustré sur le schéma ci-dessous.

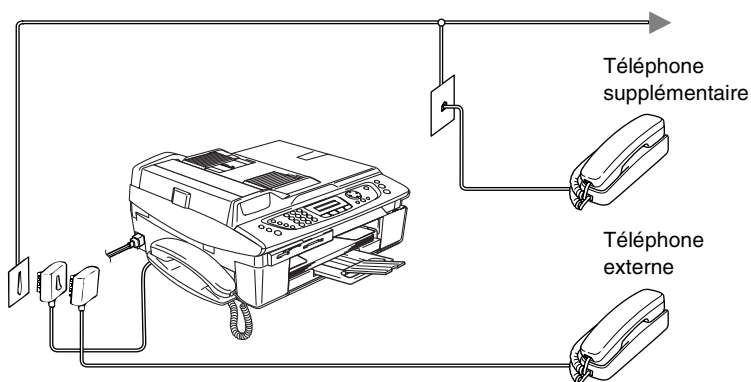

Lorsque vous utilisez une ligne extérieure ou un poste supplémentaire, l'écran LCD indique Tél. ext occupé.

Branchement d'un répondeur téléphonique externe (REP)

Séquence

Vous pouvez, si vous le souhaitez, brancher un répondeur supplémentaire. Toutefois, quand un répondeur **externe** et l'appareil partagent la même ligne téléphonique, le répondeur répond à tous les appels et l'appareil essaie de "détecter" une tonalité d'appel de fax (CNG). Si une telle tonalité est détectée, l'appareil intercepte l'appel et reçoit le fax. En l'absence de tonalité d'appel de fax, l'appareil laisse le répondeur continuer à émettre le message annonce afin que le correspondant puisse laisser un message vocal.

Le répondeur doit répondre au bout de quatre sonneries (toutefois, le réglage recommandé est de deux sonneries). L'appareil ne peut pas entendre la tonalité CNG avant l'interception de l'appel par le répondeur, et avec quatre sonneries, il ne reste que 8 à 10 secondes d'émission de tonalité CNG pour la "prise de contact" entre les télécopieurs. Veillez à bien suivre les consignes figurant dans ce guide pour l'enregistrement de votre message annonce. Nous ne recommandons pas l'utilisation de la fonction d'économiseur de taxe sur votre répondeur externe s'il y a plus de cinq sonneries.



Si vous ne recevez pas tous vos fax, réduisez le réglage de la longueur de sonnerie sur votre répondeur externe.

⊘ Ne branchez pas un répondeur ailleurs sur la même ligne téléphonique.

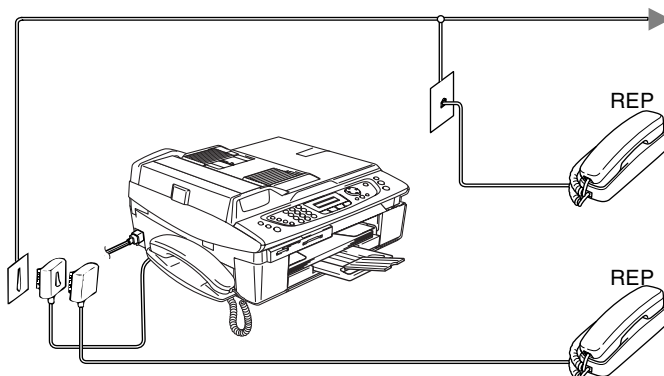

Lorsque vous utilisez une ligne extérieure ou un poste supplémentaire, l'écran LCD indique **Téléphone**.

Branchements

Le répondeur externe doit être branché comme illustré ci-dessus.

- 1** Réglez le nombre de sonneries du répondeur externe sur une ou deux sonneries. (Le réglage de la longueur de sonnerie de l'appareil n'est pas concerné.)
- 2** Enregistrez le message annonce de votre répondeur externe.
- 3** Programmez le répondeur pour qu'il réponde aux appels.
- 4** Réglez le mode Réception sur **Manuel**.
(Voir *Sélection du mode Réception* à la page 4-1.)

Enregistrement du message sortant (OGM) sur un répondeur externe

Les contraintes de durée sont importantes pour l'enregistrement de ce message annonce. Le message doit définir les procédures à suivre pour la réception manuelle et automatique des fax.

- 1** Enregistrez 5 secondes de silence au début de votre message annonce. (Ceci permet à l'appareil de détecter la tonalité d'appel de fax CNG des transmissions automatiques avant qu'elle ne prenne fin.)
- 2** Votre message annonce parlé ne doit pas durer plus de 20 secondes.



Nous vous recommandons de commencer votre message annonce par une période de silence de 5 secondes parce que l'appareil ne peut pas détecter la tonalité d'appel de fax sur une voix sonore ou forte. Vous pouvez essayer d'omettre cette pause, mais si votre appareil a des difficultés à recevoir des fax, enregistrez à nouveau le message annonce mais cette fois-ci en incluant cette pause.

Branchements multilignes (PBX)

La plupart des bureaux utilisent un central téléphonique. Alors qu'il est souvent relativement simple de brancher l'appareil sur un système d'intercommunication ou sur un standard privé (Private Branch Exchange – autocommutateur privé), nous vous recommandons de contacter la compagnie qui a installé votre système téléphonique pour lui demander de brancher l'appareil pour vous. Il est recommandé d'avoir une ligne séparée pour l'appareil.

Si l'appareil doit être branché sur un système multilignes, demandez à votre installateur de brancher l'appareil sur la dernière ligne du système. Ceci évite d'activer l'appareil à chaque appel reçu.

En cas d'installation de l'appareil sur un réseau PBX

- 1** Le bon fonctionnement de l'appareil relié à un PBX n'est pas garanti en toutes circonstances. Tous les problèmes doivent être signalés en premier lieu à la compagnie qui s'occupe de votre PBX.
- 2** Si tous les appels entrants sont pris par un standard téléphonique, il est recommandé de régler le mode Réception sur Manuel. Tous les appels entrants doivent d'abord être considérés comme des appels téléphoniques.
- 3** Veillez à ce que le Type de ligne téléphonique soit réglé sur PBX (voir *Réglage du type de ligne téléphonique* à la page 2-3).

Services spécifiques sur votre ligne téléphonique

Si votre ligne téléphonique assure les fonctions suivantes: Messagerie vocale, Mise en attente des appels, Mise en attente des appels/ID appelant, RingMaster, répondeur, système d'alarme ou autre service personnalisé, ceci peut provoquer un problème pour le fonctionnement de votre appareil. (Voir *Services spécifiques sur une seule ligne*. à la page 13-12.)

B Annexe B

Programmation à l'écran

Votre appareil est conçu pour sa facilité d'utilisation et comporte la programmation à l'écran LCD grâce aux touches de navigation. La programmation conviviale vous aide à tirer pleinement parti de toutes les fonctionnalités de votre appareil.

Comme la programmation se fait sur l'écran LCD, nous avons créé des instructions progressives qui s'affichent à l'écran pour vous aider à programmer votre appareil. Il vous suffit donc de suivre les instructions qui s'affichent et qui vous guident dans le choix des menus et des options de programmation.

Tableau des menus

Vous pourrez probablement programmer votre appareil sans consulter le guide de l'utilisateur si vous utilisez le tableau des menus commençant à la page B-3. Ces pages vont vous aider à comprendre les sélections et les options de menu que vous pouvez trouver dans les programmes de l'appareil.



Vous pouvez programmer votre appareil en appuyant sur **Menu/Confirme** puis en tapant les numéros des menus.

Par exemple pour régler *Résolution fax* sur *Fin*:





Appuyez sur **Menu/Confirme**, **2**, **2**, **2** et ▲ ou ▼ pour sélectionner *Fin*.

Appuyez sur **Menu/Confirme**.

Autonomie de la mémoire

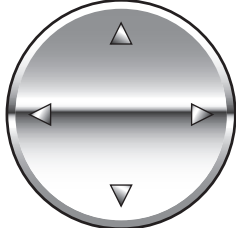
En cas de panne de courant, vous ne perdrez pas vos configurations de menu car elles sont enregistrées de manière permanente. Les configurations provisoires (ex. contraste, mode international, etc.) seront perdues. Il est également possible que vous ayez à rerégler la date et l'heure.

Touches de navigation

	 Menu/Confirme	Permet d'avoir accès au menu Permet d'aller au niveau de menu suivant Permet d'accepter une option
		Permet de parcourir le niveau en cours du menu
		Permet de revenir au niveau précédent du menu
	 Arrêt/Sortie	Permet de quitter le menu

Vous pouvez accéder au mode menu en appuyant sur **Menu/Confirme**. Lorsque vous accédez au menu, l'écran LCD défile.

Appuyez sur **1** pour afficher le menu Configuration générale

Choix ▲▼ & Conf
1.Param. général

—OU—

Appuyez sur **2** pour afficher le menu Fax

Choix ▲▼ & Conf
2.Fax

—OU—

Appuyez sur **3** pour afficher le menu Copie

Choix ▲▼ & Conf
3.Copie

⋮

Appuyez sur **0** pour afficher le menu Configuration initiale

Choix ▲▼ & Conf
0.Param. syst.

Vous pouvez parcourir plus rapidement chaque niveau de menu en appuyant sur la flèche de la direction souhaitée: ▲ ou ▼.

Puis, sélectionnez une option en appuyant sur **Menu/Confirme** lorsque l'option s'affiche sur l'écran LCD.

L'écran LCD affiche ensuite le niveau suivant du menu.

Appuyez sur ▲ ou sur ▼ pour défiler jusqu'à la sélection du menu suivant.

Appuyez sur **Menu/Confirme**.

Quand vous avez terminé le réglage d'une option, l'écran LCD affiche Confirme.

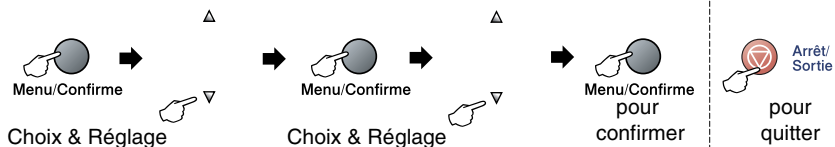

Menu principal	Sous-menu	Sélections du menu	Options	Descriptions	Page	
1.Param. général	1.Mode chrono.	—	5 Mins 2 Mins 1 Min 30 Secs 0 Sec Off	Permet de régler l'heure à laquelle repasser en mode Fax.	2-4	
	2.Type papier	—	Normal Jet encre Glace Transparent	Permet d'identifier le type de papier dans le bac à papier.	2-5	
	3.Format papier	—	Letter Legal A4 A5 10x15cm	Permet d'identifier le type de papier dans le bac à papier.	2-5	
	4.Volume	1.Sonnerie		Haut Moyen Bas Off	Permet de régler le volume de la sonnerie.	2-6
		2.Bip sonore		Haut Moyen Bas Off	Permet de régler le volume du bip sonore.	2-6
		3.Haut parleur		Haut Moyen Bas Off	Permet de régler le volume du haut-parleur.	2-7
	5.Heure été auto	—	On Off	Permet de changer automatiquement à l'heure d'été.	2-8	
	6.P.enreg Config	—	Récept. fax:On Récept. fax:Off	Permet de personnaliser la touche d'économie d'énergie pour ne pas recevoir de fax en mode d'économie d'énergie.	1-5	
7.Contraste LCD	—	Clair Foncé	Ajustez le contraste de l'écran LCD.	2-8		



Les réglages du fabricant sont affichés en caractères gras.

Menu principal	Sous-menu	Sélections du menu	Options	Descriptions	Page
2. Fax	1. Param. RC. (Uniquement en mode Fax)	1. Long. sonnerie	Long. sonnerie 03 - 05 (03)	Permet de régler le nombre de sonneries avant que l'appareil ne prenne l'appel en mode Fax uniquement, Fax/Tel ou REP.	4-3
			Eco. Com. On Off	Fonction d'économie des coûts: l'appareil sonne 2 fois s'il y a des messages et 4 fois s'il n'y a pas de messages. Ainsi, vous pouvez raccrocher et vous ne payez pas pour l'appel.	4-4
		2. Durée son. F/T	70 Sec 40 Sec 30 Sec 20 Sec	Permet de régler la durée de la pseudo-sonnerie double en mode Fax/Tel.	4-5
		3. Détection fax	On semi Off	Permet de recevoir des fax sans avoir à appuyer sur la touche Marche Mono ou Marche Couleur .	4-6
		4. Code distance	On (*51, #51) Off	Vous pouvez répondre à tous les appels à partir d'un téléphone supplémentaire ou d'un téléphone externe et utiliser des codes pour activer ou désactiver l'appareil. Vous pouvez personnaliser ces codes.	A-3
		5. Réduction auto	On Off	Permet de réduire la taille des fax entrants.	4-7
		6. Récp. en mem.	On Off	Permet de mémoriser automatiquement tous les fax entrants en cas d'épuisement du papier.	4-8
		7. Relève RC	Standard Protégé Env. Diff.	Permet de régler votre appareil pour appeler un autre télécopieur pour en extraire un fax.	4-9



Les réglages du fabricant sont affichés en caractères gras.

Menu principal	Sous-menu	Sélections du menu	Options	Descriptions	Page
2.Fax (suite)	2.Param. TX. (Uniquement en mode Fax)	1.Contraste	Auto Clair Fonce	Permet de changer la clarté ou la noirceur d'un fax que vous transmettez.	3-6
		2.Résolution fax	Standard Fin Sup.fin Photo	Permet de régler la résolution par défaut des fax sortants.	3-7
		3.Envoi différé	—	Permet de régler l'heure (exprimée en utilisant le format des 24 heures) à laquelle les fax différés seront transmis.	3-13
		4.TX différé	On Off	Permet de combiner tous les fax en différé envoyés au même numéro de fax et à la même heure de la journée en une seule transmission.	3-13
		5.TX immédiat	Off On Fax suivant uniq	Permet d'envoyer un fax sans utiliser la mémoire.	3-9
		6.Relevé TX	Standard Protégé	Permet de régler le document sur votre appareil pour qu'il puisse être relevé par un autre télécopieur.	3-14
		7.Mode outre-mer	On Off	Si vous avez des difficultés d'envoyer des fax à l'étranger, réglez la fonction sur On.	3-12
		0.Format numér.	Letter A4	Permet de régler la surface de numérisation de la vitre du scanner en fonction du format du document.	3-17
	3.Entr. abrégées	1.Num.abregé	—	Permet d'enregistrer les numéros abrégés afin que vous puissiez composer simplement en appuyant sur quelques touches (et Marche).	5-1
		2.Groupement	—	Permet de définir un numéro de groupe à des fins de diffusion.	5-3



Les réglages du fabricant sont affichés en caractères gras.

Menu principal	Sous-menu	Sélections du menu	Options	Descriptions	Page
2.Fax (suite)	4.Param. rapport	1.Rap. transmis.	On On+Image Off Off+Image	Configuration initiale pour le rapport de vérification de transmission et le rapport du journal.	8-1
		2.Périod. journal	Tous les 7 jours Tous les 2 jours Toutes les 24hrs Toutes les 12hrs Toutes les 6hrs Tous les 50 fax Off		8-2
	5.Opt. acc. dist	1.Réadr/enrgst	Off Réadressage fax Mémoriser fax Récep. Fax PC	Règle l'appareil à réadresser des fax ou à enregistrer des fax entrants dans la mémoire (pour que vous puissiez les extraire lorsque vous êtes loin de votre appareil) ou à envoyer des fax à votre PC.	6-2
		2.Accès à dist	--- *	Vous devez programmer votre propre code pour l'extraction des fax à distance.	6-5
		3.Impr. document	—	Permet d'imprimer les fax entrants enregistrés dans la mémoire.	4-8
	6.Jobs en att.	—	—	Permet de vérifier quelles tâches sont en mémoire et d'annuler des tâches spécifiques.	3-10
	7.Config Repond.	1.MSG sortants	Message REP Message F/T	Reproduire/enregistrer ou effacer le message sortant.	7-2
		2.Temps max M.E.	180 Sec 120 Sec 60 Sec 30 Sec	Permet de sélectionner la durée maximum des messages entrants.	7-6
		3.Vol. messages	On Off	Permet d'activer ou de désactiver le volume du haut-parleur pour des messages vocaux entrants.	7-6



Les réglages du fabricant sont affichés en caractères gras.

Menu principal	Sous-menu	Sélections du menu	Options	Descriptions	Page
2.Fax (suite)	0.Divers (suite)	1.Sécurité mem	—	Permet d'annuler la plupart des fonctions sauf la réception de fax en mémoire.	3-15
		2.Compatibilité	Normale De base	Permet de régler le paramètre Egalisation pour les problèmes de transmission.	13-15
3.Copie	1.Qualité	—	Meilleure Normale Rapide	Permet de sélectionner la résolution Copie pour votre type de document.	9-13
	2.Luminosité	—	- □□□■ + - □□□□ + - □□■□ + - □■□□ + - ■□□□ +	Permet de régler la luminosité.	9-13
	3.Contraste	—	- □□□■ + - □□□□ + - □□■□ + - □■□□ + - ■□□□ +	Permet de régler le contraste pour les copies.	9-13
	4.Ajust. couleur	1.Rouge	1.Rouge	R:- □□□■ + R:- □□□□ + R:- □□■□ + R:- □■□□ + R:- ■□□□ +	Permet de régler la quantité de rouge dans les copies.
2.Vert		2.Vert	V:- □□□■ + V:- □□□□ + V:- □□■□ + V:- □■□□ + V:- ■□□□ +	Permet de régler la quantité de vert dans les copies.	
3.Bleu		3.Bleu	B:- □□□■ + B:- □□□□ + B:- □□■□ + B:- □■□□ + B:- ■□□□ +	Permet de régler la quantité de bleu dans les copies.	
4.Capture Photo	1.Qualité impr.	—	Normale Photo	Permet de sélectionner la qualité d'impression.	10-9
	2.Papier&Taille	—	Letter glacé 10x15cm glacé 13x18cm glacé A4 glacé Letter normal A4 Ordinaire Letter J. Encre A4 Jet Encre 10x15cm Jet Enc	Permet de sélectionner le format d'impression et du papier	10-9



Les réglages du fabricant sont affichés en caractères gras.

Menu principal	Sous-menu	Sélections du menu	Options	Descriptions	Page	
4.Capture Photo (suite)	3.Luminosité	—	- ooooo ■ + - ooooo ■ + - ooooo ■ + - ooooo ■ + - ooooo ■ +	Permet de régler la luminosité.	10-9	
	4.Contraste	—	- ooooo ■ + - ooooo ■ + - ooooo ■ + - ooooo ■ + - ooooo ■ +	Permet de régler le contraste.	10-10	
	5.Rehaus. coul.	On Off	1.Balance blancs	- ooooo ■ + - ooooo ■ + - ooooo ■ + - ooooo ■ + - ooooo ■ +	Permet d'ajuster la teinte des zones blanches.	10-10
			2.Netteté	- ooooo ■ + - ooooo ■ + - ooooo ■ + - ooooo ■ + - ooooo ■ +	Permet de rehausser le détail de l'image.	
			3.Densité coul.	- ooooo ■ + - ooooo ■ + - ooooo ■ + - ooooo ■ + - ooooo ■ +	Permet de régler la quantité totale de couleur dans l'image.	
6.Recadrer	—	On Off	Tronque l'image autour de la marge pour l'adapter au format du papier ou au format d'impression. Désactivez cette fonction si vous voulez imprimer les images entières ou éviter tout tronçage inutile.	10-12		
7.Sans bordure	—	On Off	Cette fonction permet d'agrandir la zone imprimable en fonction des bords du papier	10-12		



Les réglages du fabricant sont affichés en caractères gras.

Menu principal	Sous-menu	Sélections du menu	Options	Descriptions	Page
4.Capture Photo (suite)	8.Scan vers cart	1.Qualité	N/B 200x100 dpi N/B 200 dpi Couleur 150 dpi Couleur 300 dpi Couleur 600 dpi	Permet de sélectionner la résolution de numérisation pour votre type de document.	10-14
		2.Type fich. n/b	TIFF PDF	Permet de sélectionner le format de fichier par défaut pour la numérisation noir et blanc.	10-14
		3.Typ fich. coul	PDF JPEG	Permet de sélectionner le format de fichier par défaut pour la numérisation couleur.	10-14
5.Réseau	1.TCP/IP (Câblé)	1.Méthode BOOT	Auto Statique RARP BOOTP DHCP	Vous pouvez sélectionner la méthode BOOT qui correspond le mieux à vos besoins.	Voir le Guide utilisateur - Réseau sur le CD-ROM
		2.Adresse IP	[000-255]. [000-255]. [000-255]. [000-255]	Saisissez l'adresse IP.	
		3.Masq. SS. réseau	[000-255]. [000-255]. [000-255]. [000-255]	Saisissez le masque de sous-réseau.	
		4.Passerelle	[000-255]. [000-255]. [000-255]. [000-255]	Saisissez l'adresse de passerelle.	
		5.Nom du nœud	BRN_XXXXXX	Entrez le nom du nœud	



Les réglages du fabricant sont affichés en caractères gras.

Menu principal	Sous-menu	Sélections du menu	Options	Descriptions	Page
5. Réseau (suite)	1. TCP/IP (Câblé) (suite)	6. Config. WINS	Auto Statique	Vous pouvez choisir le mode de configuration WINS.	Voir le Guide utilisateur - Réseau sur le CD-ROM
		7. Serveur WINS	(Primaire) [000-255]. [000-255]. [000-255] (Secondaire) [000-255]. [000-255]. [000-255]. [000-255]	Permet de spécifier l'adresse IP du serveur primaire ou secondaire.	
		8. Serveur DNS	(Primaire) [000-255]. [000-255]. [000-255]. [000-255] (Secondaire) [000-255]. [000-255]. [000-255]. [000-255]	Permet de spécifier l'adresse IP du serveur primaire ou secondaire.	
		9. APIPA	On Off	Attribue automatiquement l'adresse IP à partir d'une gamme d'adresses locales-lien.	
	2. TCP/IP (WLAN)	1. Méthode BOOT	Auto Statique RARP BOOTP DHCP	Vous pouvez choisir la méthode d'amorçage la plus adaptée à vos besoins.	
		2. Adresse IP	[000-255]. [000-255]. [000-255]. [000-255]	Entrez l'adresse IP.	
		3. Masq. SS. réseau	[000-255]. [000-255]. [000-255]. [000-255]	Entrez le masque de sous-réseau.	
		4. Passerelle	[000-255]. [000-255]. [000-255]. [000-255]	Entrez l'adresse de la passerelle.	
		5. Nom du nœud	BRW_XXXXXX	Entrez le nom du nœud	
		6. Config. WINS	Auto Statique	Vous pouvez choisir le mode de configuration WINS.	
		7. Serveur WINS	(Primaire) [000-255]. [000-255]. [000-255]. [000-255] (Secondaire) [000-255]. [000-255]. [000-255]. [000-255]	Permet de spécifier l'adresse IP du serveur primaire ou secondaire.	



Les réglages du fabricant sont affichés en caractères gras.

Menu principal	Sous-menu	Sélections du menu	Options	Descriptions	Page
5.Réseau (suite)	2.TCP/IP (WLAN) (suite)	8.Serveur DNS	(Primaire) [000-255]. [000-255]. [000-255]. [000-255] (Secondaire) [000-255]. [000-255]. [000-255]. [000-255]	Permet de spécifier l'adresse IP du serveur primaire ou secondaire.	Voir le Guide utilisateur - Réseau sur le CD-ROM
		9.APIPA	On Off	Attribue automatiquement l'adresse IP à partir d'une gamme d'adresses locales-lien.	
	3.Config. WLAN	1.Assis. Config	—	Vous pouvez configurer votre serveur d'impression.	
		2.SecurEasySetup	—	Vous pouvez facilement configurer le réseau sans fil.	
	4.Etat WLAN	1.Etat	—	Vous pouvez voir l'état actuel du réseau sans fil.	
		2.Signal	—	Vous pouvez voir la puissance actuelle du signal du réseau sans fil.	
		3.SSID	—	Vous pouvez voir le SSID actuel.	
		4.Mode de commu.	—	Vous pouvez voir le mode de communication actuel.	
		5.Mode sécurité	—	Vous pouvez voir les paramètres de sécurité actuels du réseau sans fil.	
	5.Para. divers	1.LAN câblé	Auto 100B-FD 100B-HD 10B-FD 10B-HD	Sélectionne le mode de liaison Ethernet.	
		2.Fuseau horaire	GMT+01:00	Règle le fuseau horaire pour votre pays.	
	6.Interface rés	—	LAN câblé WLAN	Vous pouvez choisir le type de connexion réseau.	



Les réglages du fabricant sont affichés en caractères gras.

Menu principal	Sous-menu	Sélections du menu	Options	Descriptions	Page
5.Réseau (suite)	0.Réinit. d'usine	1. Init.	—	Rétablit la valeur par défaut d'usine des paramètres de réseau câblé et sans fil.	
		2. Quit.	—		
6.Imp. rapports	1.Rapp. Trans.	—	—	Vous pouvez imprimer ces listes et ces rapports.	8-3
	2.Aide	—	—		
	3.Comp-Rapide	—	—		
	4.Journal Fax	—	—		
	5.Config. Util	—	—		
	6.Config Réseau	—	—		
0.Param. syst.	1.Mode réponse	—	Fax Fax/Tél Manuel	Vous pouvez sélectionner le mode de réception qui correspond le mieux à vos besoins.	4-1
	2.Date/Heure	—	—	Permet de programmer la date et l'heure sur l'écran LCD et sur les en-têtes des fax que vous envoyez.	2-1
	3.ID station	—	Fax: Nom:	Permet de programmer votre nom et votre numéro de fax qui figureront sur chaque page transmise par fax.	2-2
	4.Tonal/Impuls.	—	Tonal. Impuls.	Permet de sélectionner le mode de numérotation.	2-1
	5.Tonalité	—	Détection Pas de détection	Activez ou désactivez la détection de tonalité.	13-15
	6.Param. ligne	—	Normal PBX ISDN	Permet de sélectionner le type de ligne téléphonique.	2-3



Les réglages du fabricant sont affichés en caractères gras.

Saisie de texte

Quand vous configurez certaines sélections de menu comme l'ID Station, il vous faudra sans doute taper du texte dans l'appareil. Juste au-dessus de la plupart des touches du pavé numérique, il y a trois ou quatre lettres. Les touches **0**, **#** et ***** n'ont pas de lettres car elles sont assignées à des caractères spéciaux.

Pour accéder au caractère souhaité, appuyez sur la touche numérique concernée autant de fois que nécessaire.

Appuyez sur la touche	une fois	deux fois	trois fois	quatre fois
2	A	B	C	2
3	D	E	F	3
4	G	H	I	4
5	J	K	L	5
6	M	N	O	6
7	P	Q	R	7
8	T	U	V	8
9	W	X	Y	9

Insertion d'espaces

Pour insérer un espace dans un numéro de fax, appuyez une fois sur ► entre les chiffres. Pour insérer un espace dans le nom, appuyez deux fois sur ► entre les caractères.

Corrections

Pour corriger une lettre tapée par erreur, appuyez sur ◀ pour déplacer le curseur sous le mauvais caractère. Puis appuyez sur **Arrêt/Sortie**. La lettre située au-dessus ainsi que les lettres situées à droite du curseur seront supprimées. Retapez le caractère souhaité. Vous pouvez également revenir en arrière et taper (par écrasement) sur les lettres non souhaitées.

Lettres répétées

Si vous devez taper un caractère assigné à la même touche numérique que le caractère précédent, appuyez sur ► pour déplacer le curseur vers la droite avant d'appuyer sur la touche en question.

Caractères spéciaux et symboles

Appuyez sur *****, **#** ou sur **0**, puis appuyez sur ◀ ou sur ► pour placer le curseur sous le caractère spécial ou le symbole souhaité. Appuyez sur **Menu/Confirmer** pour sélectionner le caractère ou le symbole.

Appuyez sur *	pour	(espace) ! " # \$ % & ' () * + , - . / €
Appuyez sur #	pour	; ; < = > ? @ [] ^ _
Appuyez sur 0	pour	Ä Ë Ö Ü À Ç È É 0

G Glossaire

Accès pour extraction à distance Possibilité d'accéder à votre appareil depuis un poste distant à touches.

ADF (chargeur automatique de documents) Le document peut être placé dans l'ADF et numérisé automatiquement une page à la fois.

Ajustement des couleurs Permet d'ajuster la couleur de l'image pour une meilleure qualité d'impression, en améliorant la netteté, l'équilibrage des blancs et la densité des couleurs.

Annulation tâche Permet d'annuler une tâche programmée comme un fax en différé ou une relève.

Code d'accès à distance Code à quatre chiffres (--- ✱) qui vous permet d'appeler et d'accéder à votre appareil depuis un poste distant.

Code de réception de fax Appuyez sur ce code (✱ 5 1) lorsque vous répondez à un appel de fax sur un téléphone supplémentaire ou un téléphone externe.

Contraste Réglage permettant de compenser les documents foncés ou clairs en faisant des fax ou des copies plus clairs lorsque les documents sont foncés ou plus foncés lorsque les documents sont clairs.

Détection de fax Permet à votre appareil de répondre aux tonalités CNG si vous interrompez un appel de fax en le prenant.

Diffusion Capacité d'envoyer le même fax à plusieurs destinataires.

Durée de sonnerie F/T Durée pendant laquelle l'appareil Brother sonne (lorsque le mode de réponse est réglé sur Fax/Tel) afin de vous inviter à prendre un appel vocal reçu.

Echelle de gris Tons de gris disponibles pour copier et faxer des photos.

ECM (Mode de correction des erreurs) Détecte les erreurs qui surviennent en cours de transmission de fax et retransmet les pages affectées du fax.

Erreur de communication (ou Erreur com.) Erreur en cours de transmission ou de réception de fax généralement causée par des parasites ou du brouillage sur la ligne.

Fax en différé Permet de transmettre un fax plus tard dans la journée.

Fax manuel Vous décrochez le combiné de l'appareil ou vous appuyez sur **Mains Libres** pour entendre le télécopieur récepteur prendre l'appel puis dès qu'il répond, vous appuyez sur **Marche Mono** ou sur **Marche Couleur** pour lancer la transmission.

Fax/Tel Vous pouvez recevoir des fax et des appels vocaux. N'utilisez pas ce mode si vous utilisez un répondeur téléphonique (REP).

Groupe de compatibilité Aptitude d'un télécopieur à communiquer avec un autre. La compatibilité est assurée entre les groupes ITU-T.

ID Station Informations enregistrées qui figurent en haut des pages faxées. Elles comprennent le nom et le numéro de télécopieur de l'émetteur.

Impression de sauvegarde (backup) Votre appareil imprime une copie de tous les fax reçus et enregistrés dans sa mémoire. Il s'agit d'une fonction de sécurité pour ne perdre aucun message en cas de panne de courant.

Impulsions Forme de numérotation au cadran sur une ligne téléphonique.

Journal des fax Dresse la liste des informations sur les derniers 200 fax entrants et sortants. TX indique une transmission. RX indique une réception.

LCD (affichage à cristaux liquides) L'écran d'affichage de l'appareil qui affiche des messages interactifs au cours de la programmation et qui affiche la date et l'heure lorsque l'appareil est en veille.

Liste d'aide Une sortie papier du tableau du menu complet que vous pouvez utiliser pour programmer votre appareil quand vous n'avez pas le guide de l'utilisateur sous la main.

Liste numéros abrégés Liste des noms et des numéros enregistrés dans l'ordre numérique dans la mémoire des numéros abrégés.

- Longueur de sonnerie** Nombre de sonneries avant que l'appareil ne réponde en mode Fax, Fax/Tél et Repondeur Actif.
- Luminosité** Réglage de la luminosité permettant de rendre l'image plus claire ou plus foncée.
- Mémoriser fax** Vous pouvez enregistrer des fax dans la mémoire.
- Méthode d'encodage** Méthode d'encodage des informations contenues dans le document. Tous les télécopieurs doivent utiliser au minimum la norme Huffman modifiée (MH). Votre appareil est capable de méthodes de compression supérieure, à savoir MR (Modified Read), MMR (Modified Modified Read) et JPEG, si le télécopieur récepteur a la même capacité.
- Mode international** Apporte des changements provisoires à la tonalité de fax pour tenir compte des parasites et du brouillage sur les lignes téléphoniques à l'étranger.
- Mode menu** Mode de programmation pour changer la configuration de l'appareil.
- Multitâche** Votre appareil peut numériser les fax sortants ou les tâches programmées en mémoire et simultanément, il peut transmettre ou recevoir un fax ou imprimer un fax entrant.
- Numérisation** Procédé qui consiste à envoyer une image électronique d'un document papier dans votre ordinateur.
- Numérisation vers une carte mémoire** Vous pouvez numériser un document noir et blanc ou couleur dans une carte mémoire. Les images noir et blanc seront en format fichier TIFF ou PDF et les images couleur en format fichier PDF ou JPEG.
- Numéro abrégé** Un numéro programmé pour une composition rapide. Vous devez appuyer sur la touche **Rechercher/Num.Abrégé**, puis sur **#**, puis composer le code à deux chiffres et **Marche Mono** ou **Marche Couleur** pour lancer la composition du numéro.
- Numero de groupe** Combinaison de numéros abrégés enregistrés dans des emplacements de numéros abrégés a des fins de diffusion.
- OCR (reconnaissance optique de caractères)** L'application logicielle intégrée ScanSoft® OmniPage® permet de convertir une image de texte en texte modifiable.

Paramètres utilisateur Rapport imprimé indiquant les paramètres en cours de l'appareil.

Pause Permet d'insérer une pause de 3,5 secondes dans la séquence de numérotation enregistrée dans les numéros abrégés.

Périodicité du journal Vous permet d'imprimer des photos issues d'un appareil photo numérique à une résolution élevée pour des tirages de qualité ou de numériser des documents en les enregistrant sur une carte mémoire.

PhotoCapture Center™ Vous permet d'imprimer des photos issues d'un appareil photo numérique à une résolution élevée pour des tirages de qualité ou de numériser des documents en les enregistrant sur une carte mémoire.

Rapport transmis (rapport de vérification de transmission)

Liste de chaque transmission avec indication de la date, de l'heure et du numéro.

Réadressage de fax Permet d'envoyer un fax reçu dans la mémoire de l'appareil à un autre numéro de télécopieur programmé.

Réception sans papier Réception des fax dans la mémoire de l'appareil quand ce dernier n'a plus de papier.

Rechercher Liste alphabétique électronique des numéros abrégés et des numéros de groupe enregistrés.

Recomposition automatique Fonction qui permet à votre appareil de recomposer le dernier numéro de fax cinq minutes après si le document n'a pas été transmis parce que la ligne du correspondant était occupée.

Réduction automatique Permet de réduire la taille des fax entrants.

Réglages provisoires Vous pouvez sélectionner certaines options pour chaque transmission de fax et copie sans pour autant modifier les réglages par défaut.

Relève Procédé par lequel un télécopieur appelle un autre télécopieur pour en extraire des fax en attente.

REP (répondeur téléphonique) Vous pouvez raccorder un répondeur externe à votre appareil.

Résolution Le nombre de lignes verticales et horizontales par pouce. Voir: Standard, Fin, Super fin et Photo.

- Résolution fine** La résolution est 203 x 196 ppp. Elle est utilisée pour les graphiques et impressions de petite taille.
- Résolution photo** Réglage de résolution qui utilise différentes nuances de gris pour la meilleure représentation photographique.
- Résolution standard** 203 x 97 ppp. Elle sert pour du texte de format standard et permet la transmission la plus rapide.
- Résolution super fin** 392 x 203 ppp. Idéal pour l'impression de très petite taille et le dessin au trait.
- Tâches restantes** Permet de vérifier les tâches en attente dans la mémoire et d'annuler des tâches individuellement.
- Téléphone externe** Un REP (répondeur téléphonique) ou un téléphone branché sur l'appareil.
- Téléphone supplémentaire** Un téléphone ayant le même numéro que le fax mais branché sur une prise différente.
- Tonalité** Forme de numérotation sur la ligne téléphonique pour les téléphones à touches.
- Tonalités CNG** Tonalités spéciales (bips sonores) émises par les télécopieurs lors d'une transmission automatique pour indiquer à l'appareil récepteur que les signaux proviennent d'un fax.
- Tonalités de fax** Signaux émis par les télécopieurs émetteurs et récepteurs lorsqu'ils échangent des informations.
- Transmission** Procédé qui consiste à transmettre des fax par le biais de lignes téléphoniques depuis votre appareil vers le télécopieur récepteur.
- Transmission automatique de fax** Envoi d'un fax sans décrocher le combiné de l'appareil ou en appuyant sur **Mains Libres**.
- Transmission en temps réel** Lorsque la mémoire est saturée, vous pouvez envoyer les fax en temps réel.
- Transmission par lot** (fax monochromes uniquement) Une fonction d'économie des coûts qui permet de transmettre tous les fax en différé adressés au même numéro en une seule transmission.
- Volume de la sonnerie** Réglage du volume de la sonnerie de l'appareil.
- Volume du bip sonore** Réglage du volume du bip sonore émis à l'appui d'une touche ou en cas d'erreur.

S Spécifications

Caractéristiques de l'appareil

Généralités

Volume de la mémoire	16 Mo
Chargeur automatique de document (ADF)	Jusqu'à 10 pages
Bac à papier	100 feuilles (80 g/m ²)
Type d'imprimante	Jet d'encre
Méthode d'impression	Piezo - 74 × 5 buses
LCD (Affichage à cristaux liquides)	16 caractères × 2 lignes, éclairé par l'arrière
Source d'alimentation	220 - 240V 50/60Hz
Consommation électrique	Mode économie d'énergie: Moyenne 4 W Attente: Moyenne 9 W Fonctionnement: Moyenne 25 W

Dimensions

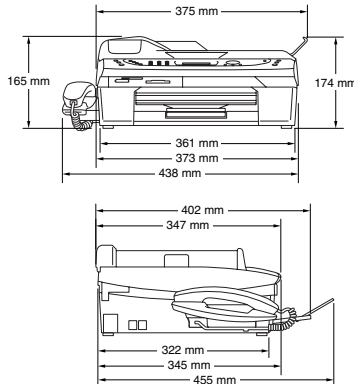

Poids	6,1 kg
Bruit	Fonctionnement: 42,5 à 51 dB* * Il dépend des conditions d'impression
Température	Fonctionnement: 10 - 35°C Meilleure qualité d'impression: 20 - 33°C
Humidité	Fonctionnement: 20 à 80% (sans condensation) Meilleure qualité d'impression: 20 à 80% (sans condensation)

Support d'impression

Entrée papier

Bac à papier

- Type de papier:
Papier ordinaire, papier jet d'encre (papier couché), papier glacé*2, transparents*1*2 et enveloppes
- Format du papier:
Lettre, Légal*3, Executive, A4, A5, A6, JIS_B5, enveloppes (commercial N° 10, DL, C5, Monarch, JE4), Carte photo, Fiche et Carte Postale
Pour plus de détails, voir *Poids, épaisseur et capacité du papier* à la page 1-12.
- Capacité maximale du bac à papier: Environ 100 feuilles de 80 g/m² de papier ordinaire

Sortie papier

Jusqu'à 25 feuilles de papier ordinaire A4 (sortie face imprimée dessus dans le bac de sortie papier)*2

*1 N'utilisez que les transparents recommandés pour l'impression à jet d'encre.

*2 Pour le papier glacé ou les transparents, nous recommandons de retirer les pages imprimées du bac de sortie papier dès qu'elles sortent de l'appareil afin d'éviter les traces de maculage.

*3 Le format légal ne peut pas être empilé sur le bac de sortie papier.

Copie

Couleur/Noir	Couleur/Noir
Taille document	Largeur ADF: 147 mm à 216 mm Hauteur ADF: 147 mm à 356 mm Largeur de la vitre du scanner: Max. 216 mm Hauteur de la vitre du scanner: Max. 297 mm
Largeur de numérisation	210 mm
Vitesse de copie	Noir Jusqu'à 17 pages/minute (papier A4)* Couleur Jusqu'à 11 pages/minute (papier A4)* <small>* Hors temps nécessaire pour alimenter l'appareil en papier. En fonction du type standard Brother. (Mode rapide/Copies empilées) Les vitesses de copie varient en fonction de la complexité du document.</small>
Copies multiples	Empile/trie jusqu'à 99 pages
Agrandissement/ Réduction	25% à 400% (par incréments de 1%)
Résolution	Papier ordinaire, à jet d'encre ou glacé : Numérisation jusqu'à 600 × 600 dpi Impression jusqu'à 1200 × 1200 dpi (monochrome) Impression jusqu'à 600 × 1200 dpi (couleur) Transparent : Numérisation jusqu'à 600 × 600 dpi Impression jusqu'à 1200 × 1200 dpi

PhotoCapture Center™

Support disponible

CompactFlash®

(type I uniquement)

(Microdrive™ n'est pas compatible)

(Carte E/S compacte telle que les cartes LAN Compact et Compact Modem ne sont pas prises en charge.)

SmartMedia® (3,3 V)

(N'est pas disponible avec ID)

Memory Stick®

Memory Stick Pro™

(n'est pas disponible pour les données musique avec MagicGate™)

SecureDigital™

MultiMediaCard™

xD-Picture Card™*

* Carte xD-Picture Card™ classique de 16 Mo à 512 Mo

* Carte xD-Picture Card™ type M de 512 Mo à 1 Go

Extension de fichier

(Format mémoire)

(Format de l'image)

DPOF, EXIF, DCF

Impression photo: JPEG*

Numériser vers

une carte mémoire: JPEG, PDF (Couleur)

TIFF, PDF (Noir)

* Le format Progressive JPEG n'est pas pris en charge.

Nombre de fichiers

Jusqu'à 999 fichiers dans la carte mémoire

Dossier

Le fichier doit être dans la 3e strate du dossier de la carte mémoire.

Sans bordure

Lettre, A4, Carte photo

Fax

Compatibilité	ITU-T Groupe 3
Système d'encodage	MH/MR/MMR/JPEG
Débit modem	Repli automatique 14400 bits/s
Taille document	Largeur ADF: 147 mm à 216 mm Hauteur ADF: 147 mm à 356 mm Largeur de la vitre du scanner: Max. 216 mm Hauteur de la vitre du scanner: Max. 297 mm
Largeur de numérisation	208 mm
Largeur d'impression	204 mm
Echelle de gris	256 niveaux
Types de relève	Standard, Protégé, Différé, Séquentiel: (monochrome uniquement)
Réglage du contraste	Automatique/Clair/Foncé (réglage manuel)
Résolution	<ul style="list-style-type: none">• Horizontale 203 points/pouce (8 points/mm)• Standard verticale -<ul style="list-style-type: none">3,85 lignes/mm (noir)7,7 lignes/mm (couleur)Fin - 7,7 lignes/mm (noir/couleur)Photo - 7,7 lignes/mm (noir)Superfin - 15,4 lignes/mm (noir)
Numéro abrégé	80 numéros
Diffusion	130 postes
Recomposition automatique	3 fois à 5 minutes d'intervalle
Réponse automatique	3, 4 ou 5 sonneries
Source de communication	Réseau téléphonique commuté public et PBX
Transmission de mémoire	Jusqu'à 480* ¹ /400* ² pages
Réception sans papier	Jusqu'à 480* ¹ /400* ² pages

*1 "Pages" se réfère au "Tableau N° 1 standard Brother" (lettre commerciale typique, résolution standard, code MMR). Les spécifications et la documentation imprimée peuvent faire l'objet de changement sans préavis.

*2 "Pages" se réfère au "Tableau d'essai ITU-T n° 1" (lettre commerciale typique, résolution standard, code MMR). Les spécifications et la documentation imprimée peuvent faire l'objet de changement sans préavis.

Scanner

Couleur/Noir	Couleur/Noir
Compatibilité TWAIN	Oui (Windows® 98/98SE/Me/2000 Professional/XP) Mac OS® 9.1-9.2/Mac OS® X 10.2.4 ou version plus récente
Compatibilité WIA	Oui (Windows® XP)
Profondeur de couleur	Traitement de couleur 36 bits (Entrée) Traitement de couleur 24 bits (Sortie)
Résolution	Jusqu'à 19200 × 19200 ppp (interpolé) Jusqu'à 600 × 2400 ppp (optique)
Vitesse de numérisation	Couleur: jusqu'à 5,93 secondes. Noir: jusqu'à 3,76 secondes. (Format A4 en 100 × 100 ppp)
Taille document	Largeur ADF : 147 mm à 216 mm Hauteur ADF: 147 mm à 356 mm Largeur de vitre du scanner: Max. 216 mm Hauteur de vitre du scanner: Max. 297 mm
Largeur de numérisation	210 mm
Echelle de gris	256 niveaux

Imprimante

Pilote d'imprimante	Pilote Windows® 98/98SE/Me/2000 Professional et XP qui prend en charge le mode de compression natif Brother et la capacité bidirectionnelle Pilote jet d'encre Brother (Ink Driver) pour Mac OS® 9.1-9.2/Mac OS® X 10.2.4 ou version plus récente
Résolution	Jusqu'à 6000 x 1200 points par pouce (dots per inch) (dpi)* 1200 x 1200 points par pouce (ppp) 600 x 600 points par pouce (ppp) 600 x 150 points par pouce (ppp) <small>* La qualité de l'image imprimée varie en fonction de nombreux facteurs, dont, entre autres, la résolution et la qualité de l'image originale et le support d'impression.</small>
Vitesse d'impression	jusqu'à 20 pages par minute (noir)* jusqu'à 15 pages par minute (couleur)* <small>* En fonction du type standard Brother. Format A4 en mode brouillon. Hors temps nécessaire pour alimenter l'appareil en papier.</small>
Largeur d'impression	204 mm (216 mm)* <small>* Quand la fonction sans bordure est réglée sur ON.</small>
Polices sur disque	35 TrueType
Sans bordure	Lettre, A4, A6, Carte Photo, Fiche, Carte Postale, Enveloppe

Interfaces

USB

Un câble Full-Speed USB 2.0 ne mesurant pas plus de 2,0 m.*

Câble LAN

Câble UTP Ethernet catégorie 5 ou plus.

LAN sans fil

Votre appareil prend en charge les communications sans fil IEEE 802.11 b/g avec votre LAN sans fil en utilisant le mode d'infrastructure ou une connexion d'égal à égal en mode Ad-Hoc.

* Votre appareil présente une interface Full-Speed USB 2.0. Cette interface est compatible avec Hi-Speed USB 2.0; toutefois, le taux maximum de transfert de données sera de 12 Mbits/s. L'appareil peut aussi être raccordé à un ordinateur muni d'une interface USB 1.1.

Configuration de l'ordinateur

Configuration minimale du système et fonctions logicielles prises en charge						
Plate-forme et version du système d'exploitation	Fonctions logicielles prises en charge	Interface PC	Processeur minimum	RAM minimum	RAM recommandée	Espace disponible sur le disque dur pour les applications
				Systèmes d'exploitation Windows® 98, 98SE Me 2000 Professional XP Home XP Professional XP Professional x64 Edition (Télécharger à partir de http://solutions.brother.com)	Impression, PC Fax ² , numérisation, disque amovible Impression, PC Fax ² , numérisation, disque amovible	USB 10/100 BASE-TX Sans fil 802.11 b/g ¹
Systèmes d'exploitation Macintosh® OS 9.1-9.2 OS X 10.2.4 ou plus récent	Impression, PC Fax ² , numérisation, disque amovible Impression, PC Fax ² , numérisation, disque amovible		Tous les modèles de base fonctionnent avec la configuration minimale requise.	128 MB	64 MB 160 MB	80 MB 200 MB

¹ Le réseau local sans fil 802.11 b/g n'est pas disponible pour Mac OS® 9.1-9.2.

² La fonction PC-Fax ne prend en charge que l'émission/réception de fax en noir et blanc.

³ La touche "Scan vers" dédiée et la numérisation en réseau ne sont pas disponibles pour Mac OS® 9.1-9.2.

⁴ "Disque amovible" est une fonction de PhotoCapture CenterTM

Pour les dernières mises à jour de pilotes, visitez le Centre de solutions Brother à l'adresse <http://solutions.brother.com>

Consommables

Encre

L'appareil utilise des cartouches d'encre noir, jaune, cyan et magenta individuelles qui sont séparées de l'ensemble de tête d'impression.

Durée de vie de la cartouche d'encre

Noir - Environ 500 pages pour une couverture de 5%

Jaune, cyan et magenta - Environ 400 pages pour une couverture de 5%

- Les chiffres ci-dessus supposent une impression consécutive à une résolution de 600 x 600 dpi en mode normal après l'installation d'une nouvelle cartouche d'encre.
- Le nombre de pages imprimées avec une cartouche peut changer en fonction de la fréquence d'utilisation de l'appareil et du nombre de pages que vous imprimez à chaque fois.
- L'appareil nettoie automatiquement et régulièrement la tête d'impression ; cette procédure consomme une petite quantité d'encre.
- Lorsque vous installez un jeu de cartouches d'encre pour la première fois, l'appareil consomme une petite quantité d'encre pour amorcer et remplir les tubes d'alimentation en encre. Cette procédure ne s'exécute qu'une seule fois.
- Lorsque l'appareil identifie une cartouche comme vide, il se peut qu'il reste une petite quantité d'encre. Cela est nécessaire pour empêcher que l'air ne dessèche et n'endommage la tête d'impression.

Consommables

<Noir standard> LC900BK
<Cyan> LC900C
<Magenta> LC900M
<Jaune> LC900Y

Reseau local

Reseau local

Vous pouvez connecter votre appareil a un reseau pour disposer de fonctionnalites d'impression reseau, de numerisation reseau et d'envoi et reception de PC-Fax (Windows® seulement). Le logiciel de gestion de reseau BRAdmin professional de Brother est egalement inclus.

Prise en charge de

Windows® 98/98SE/Me/2000/XP

Mac OS® 9.1- 9.2, Mac OS® X 10.2.4 ou plus recent
Auto-negotiation Ethernet 10/100 BASE-TX
(reseau cable)

IEEE 802.11 b/g (reseau local sans fil)

Protocoles

TCP/IP

ARP, RARP, BOOTP, DHCP, APIPA, NetBIOS, WINS, LPR/LPD, Port9100, mDNS, FTP, TELNET, SNMP, TFTP, Scanner port

Utilitaires inclus :

BRAdmin Professional (Windows®)



- Le reseau local sans fil n'est pas disponible pour Mac OS® 9.1-9.2.
- BRAdmin Professional n'est pas pris en charge sous Mac OS®.
- BRAdmin Light est disponible pour Mac OS® X 10.2.4 ou plus recent. Pour plus d'informations, veuillez consulter le site Brother Solutions Center (<http://solutions.brother.com>)
- La numerisation en reseau et la configuration a distance ne sont disponibles qu'avec Mac OS® X 10.2.4 ou plus recent.

Index

A

- ADF (chargeur automatique de documents) 1-7, 3-3
- AIDE
 - Messages à l'écran
 - LCDB-1
 - à l'aide des touches de navigationB-2
 - Tableau des menus .. B-1, B-3
- Annuler
 - fax en mémoire3-10
 - Radiomessagerie 6-7
 - Réadressage de fax ... 6-1, 6-7
 - tâches attendant la recomposition de numéro3-10
- Automatique
 - réception de fax 4-1
 - Détection de fax 4-6
 - recomposition du numéro de fax 3-2
 - transmission3-5
- Autonomie de la mémoire ...B-1

B

- Bis/Pause 3-2
- Bourrages
 - document 13-5
 - papier 13-5
- Branchement
 - REP externeA-5
 - téléphone externeA-4
- Branchements multilignes (PBX)A-8

C

- capot ADF13-5
- Cartouches d'encre
 - remplacement13-27
 - vérification du volume d'encre13-20
- Codes d'accès, enregistrement et numérotation5-5
- Codes de fax
 - Code d'accès à distance ... 6-5
 - Code de réception de fax ...A-1
 - Code de réponse de téléphone A-1
 - modification6-5, A-3
- Compteur de points d'encre13-27
- Configuration
 - Date et heure2-1
 - ID Station (en-tête de fax) saisie de texte2-2
- Configuration de l'ordinateur .. S-9
- Consignes de sécurité ...iv, 12-2
- Consommables S-10
- Copie
 - Agrandissement/
Réduction 9-4, 9-6
 - ajustement couleur9-14
 - contraste9-13
 - en utilisant l'ADF9-2
 - luminosité9-8
 - multiple9-2
 - papier9-7
 - passer en mode Copie9-1
 - réglage de la qualité9-13
 - réglages par défaut9-13
 - réglages provisoires9-3
 - touche qualité9-5
 - touches9-3

Tracé page	9-10
Tri (ADF uniquement)	9-9
une seule copie	9-2

D

Date et heure	2-1
Dépistage des pannes	13-1
bourrage de documents	13-5
bourrage de papier	13-6
messages d'erreur à l'écran LCD	13-1
qualité d'impression	13-16
si vous avez des problèmes	
appels entrants	13-12
copie	13-13
impression	13-9
Impression des fax reçus	13-10
impression ou réception de fax	13-10
ligne téléphonique	13-15
logiciel	13-13
numérisation	13-13
PhotoCapture Center™	13-13
problèmes de ligne téléphonique	13-11
réception de fax	13-11
Réseau	13-13
transmission de fax	13-11, 13-12
vérification du volume d'encre	13-20
Diffusion	3-11
configuration de groupes pour	5-3

E

Echelle de gris	S-5, S-6
ECM (Mode de correction des erreurs)	1-19
Egalisation	13-15
Entretien, courant	13-24
Enveloppes	1-14
Extraction à distance	
code d'accès	6-5, 6-6
commandes	6-7
récupérer vos fax	6-9

F

Fax, autonome	
réception	4-1
compatibilité d'un téléphone supplémentaire	A-1
en fin de conversation ...	4-7
extraction depuis un poste distant	6-9
Longueur de sonnerie, configuration	4-3
problèmes	13-10
Réadressage de fax	6-1, 6-7
réduction en fonction du papier	4-7
transmission à partir de la vitre du scanner	3-1
annuler dans la mémoire	3-4
automatique	3-10
compatibilité	3-5
contraste depuis la mémoire (Multitâche)	13-15
diffusion	3-6
en fin de conversation ...	3-8
en fin de conversation ...	3-11
en fin de conversation ...	3-5

fax couleur	3-3	Mémoriser fax	6-2
international	3-12	activation	6-2
manuelle	3-5	imprimer depuis la	
passer en mode Fax	3-1	mémoire	4-8
résolution	3-7	Message sortant (OGM du	
Transmission en temps		Centre des messages)	7-2
réel	3-9	Messages d'erreur à l'écran	
		LCD	13-1
		Encre vide	13-1
		Err. com.	13-3
		Impossible d'imprimer	13-2
		Impossible d'initialiser	13-2
		Impossible de modifier	13-2
		Impossible de nettoyer ...	13-2
		Impossible de numériser ..	13-2
		Mémoire saturée	13-3
		Non enregistré	3-2, 13-4
		Pas de papier alimenté ...	13-4
		Presque vide	13-3
		Mode Centre des	
		messages	7-1
		configuration	7-1, 7-3
		effacement des messages	7-5
		enregistrement d'un message	
		sortant (OGM du Centre des	
		messages)	7-2
		enregistrement d'une	
		conversation	7-7
		enregistrer une annonce	
		Fax/Tel (F/T OGM)	7-7
		impression des fax depuis la	
		mémoire	7-4
		reproduction des messages	
		vocaux	7-4
		Mode Fax/Tel	4-1
		Annonce	7-2
		Code de réception de fax ...	A-1
G			
Groupes de diffusion	5-3		
I			
Impression			
améliorer la qualité	13-16		
bourrage de papier	13-6		
fax depuis la mémoire	4-8		
pilotes	S-7		
problèmes	13-9, 13-10		
rapport	8-3		
résolution	S-7		
spécifications	S-7		
zone	1-13		
L			
LCD (affichage à cristaux			
liquides)	B-1, B-2		
contraste	2-8		
Liste d'aide	8-3		
Ligne téléphonique			
branchements	A-6		
multilignes (PBX)	A-8		
problèmes	13-11		
Type	2-3		
Longueur de sonnerie,			
configuration	4-3		
M			
Manuelle			
numérotation	3-1		
transmission	3-5		

Code de réponse de téléphone	A-1
Durée de sonnerie F/T	4-5
Longueur de sonnerie	4-3
réception de fax	A-2
réponse sur des téléphones supplémentaires	A-1
sonnerie double (appels vocaux)	4-5
Mode Réception	
Fax/Tel	4-1
Message REP Gestion	4-1
Mode, saisie	
Copie	9-1
Fax	3-1
Multitâche (monochrome uniquement)	3-8

N

Nettoyage	
cylindre de l'imprimante	13-25
rouleau d'entraînement du papier	13-26
scanner	13-24
tête d'impression	13-16
Numéro abrégé	
enregistrement	5-1
modification	5-2
numérotation	3-2
Numéros de cartes	
de crédit	5-5
Numérotation	
codes d'accès et numéros de cartes de crédit	5-5
Groupes	3-11
manuelle	3-1, 5-7

Numéro abrégé	3-2
recomposition automatique du numéro de fax	3-2
transmission automatique ..	3-5
une pause	5-6
Numérotation par numéro abrégé	
Codes d'accès et numéros de cartes de crédit	
configuration	5-5
Diffusion	3-11
à l'aide de groupes	3-11
Numéro abrégé	
à l'aide de	3-2
configuration	5-1
modification	5-2
Numérotation de groupe	
configuration de groupes de diffusion	5-3
modification	5-2
Rechercher	3-2

P

Panne de courant	B-1
Papier	1-9, S-2
Format	2-5
format du document	S-3
taille de papier	1-7
Type	2-5
PhotoCapture Center™	
Ajustement des couleurs	10-10
CompactFlash®	10-1
Impression de l'index	10-5
Impression DPOF	10-8
Imprimer les images	10-6

Memory Stick®	10-1
MultiMediaCard™	10-1
Papier et format	10-7
Réglages par défaut	10-9
Sans bordure	10-12
Secure Digital™	10-1
SmartMedia®	10-1
spécifications	S-4
Tronquage	10-12
xD-Picture Card™	10-1
Programmation de votre appareil	B-1, B-2

R

Radiomessagerie programmation du numéro de votre récepteur d'appel ...	6-1
Rapports	8-1
comment imprimer	8-3
Configuration réseau	8-3
Journal des fax	8-2
Périodicité du journal	8-2
Liste d'aide	8-3
Liste numéros abrégés	8-3
Paramètres utilisateur	8-3
Vérification de transmission	8-1
Vérification XMIT	8-3
Réadressage de fax changer à distance ...	6-7, 6-9
programmation d'un numéro	6-1
Réception manuelle	4-1
Réduction copies	9-4, 9-6
fax entrant	4-7
Réglages provisoires de copie	9-3
REP (répondeur téléphonique), externe	4-1, A-5

branchement	A-5, A-6
enregistrement OGM	A-7
mode réception	4-1
Répondeur (REP)	A-5
branchement	A-6
Réseau sans fil Voir le Guide d'installation rapide et le Guide utilisateur - Réseau sur le CD-ROM.	
Résolution configuration pour fax suivant	3-7
copie	S-3
fax (Standard, Fin, SuperFin, Photo)	S-5
impression	S-7
numérisation	S-6

S

Sécurité mémoire	3-15
Services téléphoniques spécifiques sur une seule ligne	13-12, A-8
Suspendre	5-8

T

Tableau de sélection du menu	B-1
Téléphone externe, branchement	A-4
Téléphone sans fil	A-3
Téléphone supplémentaire, utilisation	A-1
Texte, saisie	B-13
caractères particuliers ...	B-13
Tonalités CNG	1-18
Touche Options copie (copie) Format du papier	9-8
Luminosité	9-8
Type de papier	9-7

Touche qualité (copie)	9-3
Transmission par lot en différé	3-13
Transport de l'appareil	13-21

V

Volume, réglage	2-6
bip sonore	2-6
haut-parleur	2-7
sonnerie	2-6
Vue d'ensemble du panneau de commande	1-2

Carte d'accès pour extraction à distance

Si vous pensez avoir à extraire des messages vocaux ou des fax alors que vous n'avez pas accès physiquement à votre appareil, la carte d'accès pour extraction à distance (voir ci-dessous) vous sera utile pour les procédures d'extraction. Il vous suffit de découper la carte et de la plier en deux pour la placer dans votre portefeuille ou dans votre agenda.

Gardez-la sous la main et elle vous sera utile pour tirer le meilleur parti des fonctions réadressage de fax, et extraction à distance de votre appareil.

<p>Changement du code d'accès à distance</p> <hr/> <ol style="list-style-type: none">1 Appuyez sur Menu/Confirme, 2, 5, 2.2 Tapez un numéro à trois chiffres compris entre 000 et 999. L'astérisque * ne peut pas être changé.3 Appuyez sur Menu/Confirme.4 Appuyez sur Arrêt/sortie.	<p>Effacez tous les messages vocaux</p> <p>Appuyez sur 9 3. Quand vous entendez trois bips, cela signifie que pas tous les messages n'ont été reproduits et que le système ne les effacera pas.</p> <p>Reproduisez/Enregistrez un message sortant</p> <p>Appuyez sur 9 4 <i>puis pour</i> Reproduisez un message du REP, appuyez sur 1 1. Reproduisez un message F/T, appuyez sur 1 2. Enregistrez un nouveau message du REP, appuyez sur 2 1, puis parlez après le bip. <i>puis pour</i> Appuyez sur 9 pour arrêter. Enregistrez un nouveau message F/T, appuyez sur 2 2, puis parlez après le bip. Appuyez sur 9 pour arrêter.</p>	<p>Changez la configuration Réadressage de fax</p> <p>Appuyez sur 9 5 <i>puis pour</i> Désactivez cette fonction, appuyez sur 1. Saisissez le numéro de Réadressage de fax, appuyez sur 2. Programmez le numéro de Réadressage de fax, appuyez sur 4. Saisissez le nouveau numéro du télécopieur à distance où vous voulez réadresser vos fax, suivi de #. Sélectionnez la fonction Mémoriser fax, appuyez sur 6.</p>
<p>Commandes à distance</p> <p>Ecoutez les messages vocaux</p> <p>Appuyez sur 9 1 <i>puis pour</i> Répétez un message, appuyez sur 1. Passer au message suivant, appuyez sur 2. Arrêtez la reproduction des messages, appuyez sur 9.</p>	<p>Extraction d'un fax</p> <p>Appuyez sur 9 6 <i>puis pour</i> Extrayez tous les fax, appuyez sur 2, puis saisissez le numéro du télécopieur à distance suivi de ##. Après l'émission du bip sonore, raccrochez et patientez. Supprimez tous les fax, appuyez sur 3.</p>	

Vérifiez l'état de réception

Appuyez sur **9 7**
puits pour Les fax, appuyez sur **1**.

Les messages vocaux, appuyez sur **2**.

1 bip long — Message reçu

3 bips courts — Pas de message

Changez le mode réception

Appuyez sur **9 8**

puits pour REP, appuyez sur **1**.

Fax/Tel, appuyez sur **2**.

Fax uniquement, appuyez sur **3**.

Quittez le mode Extraction à distance

Appuyez sur **9 0**.

REP (répondeur téléphonique)

CARTE D'ACCÈS POUR EXTRACTION À DISTANCE

Utilisation du code d'accès à distance

- 1 Composez votre numéro de fax à partir d'un téléphone ou d'un télécopieur à touches.
- 2 Dès que votre appareil répond à l'appel, tapez immédiatement votre code d'accès à distance (3 chiffres suivis de *).
- 3 Votre télécopieur indique les types de messages reçus:
 - 1** bip long — Fax
 - 2** bips longs — Messages vocaux
 - 3** bips longs — Messages vocaux et de fax
 - Pas de bip** — pas de message
- 4 Après l'émission de 2 bips courts, entrez une commande.
- 5 Appuyez sur **9 0** pour réinitialiser le télécopieur une fois que vous avez terminé.
- 6 Raccrochez.

5

1

brother®

**Visitez-nous sous le World Wide Web
<http://www.brother.com>**

L'utilisation de cet appareil est uniquement agréée dans le pays où il a été acheté ; les sociétés Brother locales, de même que leurs représentants, assureront uniquement le soutien technique des télécopieurs achetés dans leurs pays d'implémentation respectifs.