

brother®

GEBRUIKERSHANDLEIDING

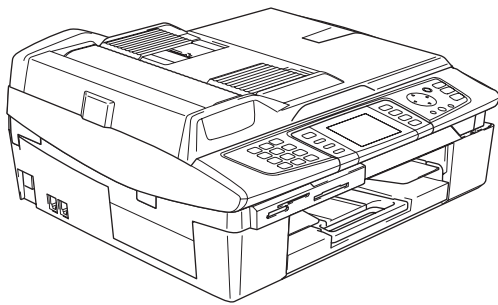

MFC-820CW



Als u de klantendienst moet bellen

A.u.b. de volgende gegevens invullen voor toekomstige referentie:

Modelnummer: MFC-820CW

Serienummer:¹ _____

Aankoopdatum: _____

Aankoopplaats: _____

¹ Het serienummer staat op de achterkant van het toestel. Bewaar deze Gebruikershandleiding samen met uw kassabon als bewijs van uw aankoop, in geval van diefstal, brand of service in geval van garantie.

Registreer uw product online op

<http://www.brother.com/registration/>

Door uw product bij Brother te registreren, wordt u geregistreerd als originele eigenaar van het product. Uw registratie bij Brother:

- kan eventueel als bevestiging van de aankoopdatum van uw product dienen, mocht u uw kassabon verliezen; en
- kan uw eventuele verzekeringsclaim ondersteunen in geval dat het product verloren gaat en dit door de verzekering gedekt is.

Informatie over goedkeuring, samenstelling en publicatie

DEZE APPARATUUR IS ONTWERPEN VOOR GEBRUIK MET EEN DUBBELDRAADS, ANALOOG PSTN-SNOER, VOORZIEN VAN EEN PASSENDE CONNECTOR.

INFORMATIE OVER GOEDKEURING

Brother wijst erop dat dit product mogelijk niet goed functioneert in een ander land dan dat waarin het oorspronkelijk werd aangekocht en biedt geen garantie indien dit product wordt gebruikt op openbare telecommunicatielijnen in een ander land.

Samenstelling en publicatie

Deze handleiding is samengesteld en gepubliceerd onder supervisie van Brother Industries, Ltd. De nieuwste productgegevens en specificaties zijn in deze handleiding verwerkt.

De inhoud van deze handleiding en de specificaties van het product kunnen zonder voorafgaande kennisgeving worden gewijzigd.

Brother behoudt zich het recht voor om de specificaties en de inhoud van deze handleiding zonder voorafgaande kennisgeving te wijzigen. Brother is niet verantwoordelijk voor enige schade, met inbegrip van gevolgschade, voortvloeiend uit het gebruik van deze handleiding of de daarin beschreven producten, inclusief maar niet beperkt tot zetfouten en andere fouten in deze publicatie.

EG conformiteitsverklaring onder de richtlijn R & TTE



EC Declaration of Conformity

Manufacturer

Brother Industries, Ltd.
15-1, Naeshiro-cho, Mizuho-ku, Nagoya 467-8561, Japan

Plant

Brother Industries (Shen Zhen) Ltd
G02414-1, Bao Chang Li Bonded Transportation Industrial Park,
Bao Long Industrial Estate, Longgang, Shenzhen, China

Herewith declare that:

Products description : Facsimile Machine
Type : Group 3
Model Name : MFC-820CW

is in conformity with provisions of the R & TTE Directive (1999/5/EC) and we declare compliance with the following standards :

Standards applied :

Harmonized :

Safety	EN60950-1:2001
EMC	EN55022: 1998 +A1: 2000 +A2: 2003 Class B EN55024: 1998 +A1: 2001 +A2: 2003 EN61000-3-2: 2000 EN61000-3-3: 1995 +A1: 2001
Radio	EN301 489-1 V1.4.1 EN301 489-17 V1.2.1 EN300 328 V1.6.1

Year in which CE marking was First affixed : 2005

Issued by : Brother Industries, Ltd.

Date : 7th October, 2005

Place : Nagoya, Japan

Signature :

Takashi Maeda
Manager
Quality Management Group
Quality Management Dept.
Information & Document Company

EG Conformiteitsverklaring onder de Richtlijn R & TTE

Producent

Brother Industries, Ltd.
15-1, Naeshiro-cho, Mizuho-ku,
Nagoya 467-8561, Japan

Fabriek

Brother Industries (Shen Zhen) Ltd
G02414-1, Bao Chang Li Bonded
Transportation Industrial Park,
Bao Lung Industrial Estate,
Longgang, Shenzhen, China

Verklaren hierbij dat:

Productomschrijving : Faxapparaat
Type : Groep 3
Modelnaam : MFC-820CW

voldoet aan de voorschriften van de richtlijn R & TTE (1999/5/EG), en we verklaren dat het aan de volgende standaards voldoet.

Toegepaste normen:

Geharmoniseerd:

Veiligheid : EN60950-1:2001
EMC : EN55022:1998 +A1: 2000 +A2: 2003 Klasse B
EN55024:1998 +A1: 2001 +A2: 2003
EN61000-3-2:2000
EN61000-3-3:1995 +A1: 2001
Radio : EN301 489-1 V1.4.1
EN301 489-17 V1.2.1
EN300 328 V1.6.1

Jaar waarin EG-certificatie voor het Eerst werd toegekend: 2005

Uitgegeven door : Brother Industries, Ltd.
Datum : 7 Oktober 2005
Plaats : Nagoya, Japan

Inhoudsopgave

Paragraaf I Algemeen

1 Algemene informatie

Gebruik van deze handleiding	2
Informatie opzoeken	2
De symbolen die in deze handleiding worden gebruikt	2
De Gebruikershandleiding openen	3
De documentatie weergeven (voor Windows®)	3
De documentatie weergeven (voor Macintosh®)	4
Overzicht van het bedieningspaneel.....	6
Indicaties LCD-scherm	8
Basishandelingen	8
Over faxapparaten	9
Faxtonen en aansluitbevestiging	9
ECM-modus (foutencorrectie)	9

2 Documenten en papier laden

Documenten laden.....	10
De ADF gebruiken	10
De glasplaat gebruiken	10
Scangebied.....	11
Over papier	12
Aanbevolen papiersoorten.....	12
Speciaal papier gebruiken	12
Papier, enveloppen en briefkaarten laden	16

3 Algemene instellingen

Energiebesparende stand.....	19
De energiebesparende stand instellen	19
De energiebesparende stand opheffen	19
Faxen ontvangen in de energiebesparende stand	20
Tijd klokstand	21
De tijd klokstand instellen	21
Papierinstellingen	21
Het type papier instellen	21
Het papierformaat instellen.....	22
Volume, instellen	22
Het belvolume instellen	22
Het volume van de waarschuwingstoon instellen	23
Het volume van de luidspreker instellen	23
Automatisch zomertijd instellen	23
LCD-scherm.....	24
Het contrast van het LCD-scherm instellen	24
De helderheid van de schermverlichting instellen	24
De lichtdim-timer instellen voor de schermverlichting	24
De uitschakelklok instellen	25

4 Beveiligingsfuncties

Geheugenbeveiliging	26
Wachtwoord instellen	26
Het wachtwoord voor geheugenbeveiliging wijzigen	27
Geheugenbeveiliging inschakelen	27
Geheugenbeveiliging uitschakelen	27

Paragraaf II Fax

5 Faxen verzenden

Faxmodus instellen	30
Faxen verzenden vanuit de ADF	30
Faxen via de glasplaat	31
Documenten in Letter-formaat faxen via de glasplaat	31
Een fax annuleren	31
Een fax in kleur verzenden	31
Rondsturen (alleen zwart-wit)	32
Een faxverzending stoppen	32
Extra handelingen bij het verzenden	33
Faxen met meer instellingen verzenden	33
Contrast	33
Faxresolutie	33
Tweevoudige werking (alleen zwart-wit)	34
Direct verzenden	34
Internationale modus	35
Tijdklok (uitgesteld zenden) (alleen zwart-wit)	35
Uitgestelde groepsverzending (alleen zwart-wit)	35
Gewijzigde instellingen opgeven als nieuwe standaardinstellingen	35
De fabrieksinstellingen herstellen	36
De status van taken controleren of geplande taken annuleren	36
Faxen handmatig verzenden	36
De melding Geheugen vol	36

6 Faxberichten ontvangen

Basishandelingen bij het ontvangen	37
De ontvangstmodus kiezen	37
De belvertraging instellen	38
De F/T-beltijd instellen (alleen in de stand Fax/Telefoon)	38
Fax waarnemen	39
Een verkleinde afdruk van een inkomend document maken (Automatische verkleining)	39
Een fax uit het geheugen afdrukken	40
Ontvangst in het geheugen (Alleen zwart-wit)	40

7 Telefoondiensten en externe apparaten

Telefoongesprekken	41
Toon of puls	41
Werken met een tweede toestel	41
Fax/Telefoon-modus	41
Fax/Telefoon-modus in de energiebesparende stand	41
Telefoondiensten	42
Het type telefoonlijn instellen	42
Een extern apparaat aansluiten op uw machine	43
Een extern of tweede telefoontoestel aansluiten	43
Een extern antwoordapparaat aansluiten	43
Aansluiting op meerdere lijnen (PBX)	44
Speciale functies op uw telefoonlijn	44
Gebruik van een draadloze telefoon	45
De codes voor afstandsbediening wijzigen	45

8 Snelkiesnummers en kiesopties

Kiesopties	46
Handmatig kiezen	46
Snelkiezen	46
Zoeken op alfabetische volgorde	46
Zoeken op numerieke volgorde	47
Faxnummer opnieuw kiezen	47
Uitgaand gesprek	47
Pauze	47
Nummers opslaan om snel te kiezen	48
Snelkiesnummers opslaan	48
Snelkiesnummers opslaan vanuit uitgaande gesprekken	48
Snelkiesnamen of -nummers wijzigen	49
Nummergroepen voor het rondsturen instellen	50
Toegangscodes en creditcardnummers	52

9 Geavanceerde faxhandelingen (alleen zwart-wit)

Faxhandelingen	53
Fax Doorzenden	53
Fax Opslaan	53
Faxvoorblik	54
Ontvang PC-Fax	55
Geavanceerde faxfuncties uitschakelen	57
Geavanceerde faxfuncties wijzigen	57
Opvragen vanaf een ander toestel	58
De toegangscode instellen	58
De toegangscode gebruiken	58
Opdrachten voor afstandsbediening	59
Faxberichten opvragen	60
Het nummer wijzigen waarnaar faxberichten worden doorgestuurd	60

10 Rapporten afdrucken

Faxrapporten	61
Verzendrapport.....	61
Faxjournaal (activiteitenrapport)	61
Rapporten.....	62

11 Pollen

Ontvang Pollen	63
Beveiligd pollen	63
Uitgesteld pollen	63
Opeenvolgend pollen.....	63
Verzend pollen (alleen zwart-wit).....	64
Verzend pollen instellen	64
Verzend pollen instellen met beveiligingscode.....	65

Paragraaf III Kopie

12 Kopiëren

Kopiëren	68
Kopieermodus instellen	68
Eén kopie maken.....	68
Meerdere kopieën maken.....	68
Kopiëren onderbreken	68
Kopieerinstellingen wijzigen.....	69
Kopieersnelheid of –kwaliteit verhogen	69
De gekopieerde afbeelding vergroten of verkleinen	69
Het type papier instellen	70
Papierformaat instellen.....	70
Helderheid instellen	70
Contrast instellen.....	71
Kleurverzadiging aanpassen	71
Kopieën sorteren met de ADF	71
N op 1 kopieën of een poster maken (paginalayout).....	72
Gewijzigde instellingen opgeven als nieuwe standaardinstellingen	73
De fabrieksinstellingen herstellen.....	73
De melding ‘Geheugen vol’	73
Wettelijke beperkingen	74

Paragraaf IV PhotoCapture Center™

13 PhotoCapture Center™

Inleiding	76
Vereisten voor PhotoCapture Center™	76
Aan de slag.....	77
PhotoCapture-modus instellen	78

Afbeeldingen afdrukken	78
Foto's bekijken	78
De index afdrukken (miniatuurbeelden).....	79
Alle foto's afdrukken	79
Foto's afdrukken	80
DPOF-afdrukken.....	80
Afdrukinstellingen wijzigen.....	81
Kopieersnelheid of –kwaliteit verhogen	82
De papiersoort en het papierformaat instellen.....	82
Helderheid instellen	82
Contrast instellen	82
Kleurverbetering	82
Bijsnijd (crop).....	83
Zonder rand	83
Gewijzigde instellingen opgeven als nieuwe standaardinstellingen	84
De fabrieksinstellingen herstellen.....	84
Naar een kaart scannen	84
Scanmodus instellen	84
Scannen naar een kaart	85
Uitleg bij de foutmeldingen	86
PhotoCapture Center™ op uw computer gebruiken.....	86

Paragraaf V Software

14 Software- en netwerkfuncties

Paragraaf VI Bijlagen

A Veiligheid en wettelijke bepalingen

Veiligheidsmaatregelen	90
Veilig gebruik van de machine.....	90
Een geschikte plaats kiezen	93
Belangrijke informatie	94
Belangrijke veiligheidsinstructies	94
Voor uw veiligheid	95
LAN-verbinding.....	95
Naleving van de International ENERGY STAR®-normen.....	95
EU-richtlijn 2002/96/EG en EN50419	95
Handelsmerken	96

B Problemen oplossen en routineonderhoud

Problemen oplossen	97
Foutmeldingen.....	97
Uw faxen of het faxjournaal overbrengen.....	100
Vastgelopen papier.....	101
Papier vastgelopen in de machine	102

Als u problemen met de machine hebt	104
Kiestoondetectie instellen	109
Storing op de telefoonlijn	109
Afdrukkwaliteit verbeteren	110
De printkop reinigen	110
De afdrukkwaliteit controleren	110
De uitlijning controleren	111
Controleren hoeveel inkt er nog over is	112
De machine inpakken en vervoeren	112
Routineonderhoud	114
De buitenkant van de machine reinigen	114
De scanner reinigen	114
De geleiderol reinigen	115
De papierinvoerrol reinigen	115
De inktcartridges vervangen	115

C Menu en functies

Programmeren op het scherm	118
Opslag in het geheugen	118
Menu-toetsen	118
Menutabel	119
Tekst invoeren	131

D Specificaties

Omschrijving van het product	132
Algemeen	132
Afdrukmedia	134
Kopie	135
PhotoCapture Center™	136
Fax	137
Scanner	138
Printer	139
Interfaces	139
Vereisten voor de computer	140
Verbruiksartikelen	141
Netwerk (LAN)	142

E Verklarende woordenlijst

F Index

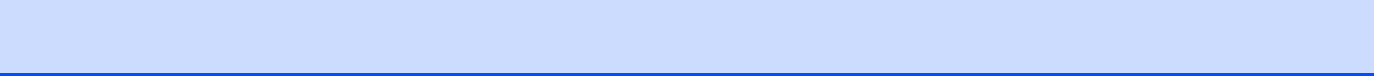



Algemeen

Algemene informatie	2
Documenten en papier laden	10
Algemene instellingen	19
Beveiligingsfuncties	26

Gebruik van deze handleiding

Wij danken u voor het aanschaffen van een machine van Brother! Deze machine is eenvoudig te gebruiken, met een LCD-scherm waarop aanwijzingen verschijnen die u helpen bij het instellen en gebruiken van diverse functies. Neemt u echter een paar minuten de tijd om deze handleiding te lezen, zodat u optimaal gebruik kunt maken van alle functies van de machine.

Informatie opzoeken

De titels van alle hoofdstukken en subhoofdstukken staan in de inhoudsopgave. U kunt informatie over specifieke kenmerken of functies opzoeken in de index achterin deze handleiding.

De symbolen die in deze handleiding worden gebruikt

In deze handleiding worden speciale symbolen gebruikt die u attenderen op belangrijke informatie, verwijzingen en waarschuwingen. Voor alle duidelijkheid zijn hier en daar speciale lettertypen gebruikt en LCD-schermen afgebeeld, zodat duidelijk wordt geïllustreerd op welke toetsen u moet drukken.

Vet Vetgedrukte tekst identificeert specifieke toetsen op het bedieningspaneel van de machine.

Cursief Cursief gedrukte tekst legt de nadruk op een belangrijk punt of verwijst naar een verwant onderwerp.

Courier New Tekst in het lettertype Courier New geeft de meldingen op het LCD-scherm van de machine weer.



Waarschuwingen vestigen uw aandacht op maatregelen die u moet treffen om te voorkomen dat u letsel oploopt.



De pictogrammen Elektrisch Gevaar waarschuwen u voor een mogelijke elektrische schok.



De pictogrammen Heet Oppervlak waarschuwen u om de hete machinedelen niet aan te raken.



Deze waarschuwingen wijzen u op procedures die u moet volgen om te voorkomen dat de machine of andere voorwerpen worden beschadigd.



Opmerkingen leggen uit hoe u op een bepaalde situatie moet reageren, of hoe de bewerking met andere functies werkt.



Het pictogram Onjuiste Configuratie waarschuwt u voor apparaten en bewerkingen die niet compatibel zijn met de machine.

De Gebruikershandleiding openen

Deze Gebruikershandleiding bevat niet alle informatie over de machine, zoals het gebruik van de geavanceerde functies van de fax, printer, de scanner, PC-Fax en het netwerk. Voor gedetailleerde informatie over deze bewerkingen verwijzen wij u naar de complete Gebruikershandleiding op de cd-rom.

De documentatie weergeven (voor Windows®)

Ga in het menu **Start** naar Programma's en selecteer **Brother, MFL Pro Suite MFC-820CW** en vervolgens **Gebruikershandleiding**.

Documentatie openen vanuit het hoofdmenu op de cd-rom

- 1 Zet de computer aan. Plaats de cd-rom van Brother met het label Windows® in het cd-romstation.
- 2 Als het scherm met de modelnaam wordt weergegeven, klikt u op de naam van uw model.

- 3 Selecteer de gewenste taal wanneer u het talenscherm ziet. Het hoofdmenu van de cd-rom wordt geopend.

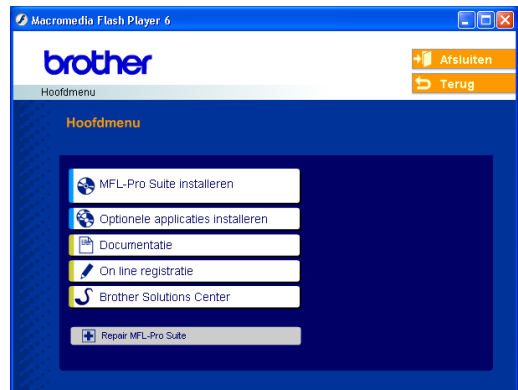

Opmerking

Als dit venster niet wordt geopend, kunt u de Verkenner van Windows® gebruiken om het programma setup.exe uit te voeren vanuit de hoofdmap van de cd-rom van Brother.

- 4 Klik op **Documentatie**.
- 5 Klik op de documentatie die u wilt lezen.
 - **Installatiehandleiding:** instructies voor de configuratie van de machine en installatie van de software
 - **Gebruikershandleiding (3 handleidingen):** gebruikershandleiding voor stand-alone handelingen, softwarehandleiding en netwerkhandleiding
 - **PaperPort® Gebruikershandleiding:** Document Management Software

Instructies voor het scannen

Er zijn verscheidene manieren waarop u documenten kunt scannen. U kunt de instructies als volgt vinden:

Softwarehandleiding

- *Scannen in hoofdstuk 2* (voor Windows® 98/98SE/Me/2000 Professional en Windows® XP)
- *ControlCenter2 in hoofdstuk 3* (voor Windows® 98/98SE/Me/2000 Professional en Windows® XP)
- *Netwerkscannen in hoofdstuk 4*

PaperPort® Gebruikershandleiding

- Instructies voor scannen direct vanuit ScanSoft® PaperPort®

Instructies voor het instellen van een netwerk

U kunt de machine aansluiten op een draadloos of bekabeld netwerk. De basisinstructies voor de installatie vindt u in de installatiehandleiding. Raadpleeg de netwerkhandleiding voor meer informatie of als uw toegangspoort SecureEasySetup™ ondersteunt.

De documentatie weergeven (voor Macintosh®)

- 1 Zet de Macintosh® aan. Plaats de cd-rom van Brother met het label Macintosh® in het cd-romstation. Het volgende venster wordt weergegeven.



- 2 Dubbelklik op het pictogram **Documentation**.
- 3 Als het taalselectiescherm wordt weergegeven, dubbelklikt u op de gewenste taal.
- 4 Klik op de documentatie die u wilt lezen.
 - **Installatiehandleiding:** instructies voor de configuratie van de machine en installatie van de software
 - **Gebruikershandleiding (3 handleidingen):** gebruikershandleiding voor stand-alone handelingen, softwarehandleiding en netwerkhandleiding

Instructies voor het scannen

Er zijn verscheidene manieren waarop u documenten kunt scannen. U kunt de instructies als volgt vinden:

Softwarehandleiding

- *Scannen in hoofdstuk 9* (voor Mac OS® 9.1-9.2/Mac OS® X 10.2.4 of hoger)
- *ControlCenter2 in hoofdstuk 10* (voor Mac OS® X 10.2.4 of hoger)

- *Netwerkscannen in hoofdstuk 11* (voor Mac OS® X 10.2.4 of hoger)

Presto!® PageManager® Gebruikershandleiding

- Instructies voor scannen direct vanuit Presto!® PageManager®

Instructies voor het instellen van een netwerk

U kunt de machine aansluiten op een draadloos of bekabeld netwerk. De basisinstructies voor de installatie vindt u in de installatiehandleiding. Raadpleeg de netwerkhandleiding voor meer informatie of als uw toegangspoort SecureEasySetup™ ondersteunt.

Overzicht van het bedieningspaneel

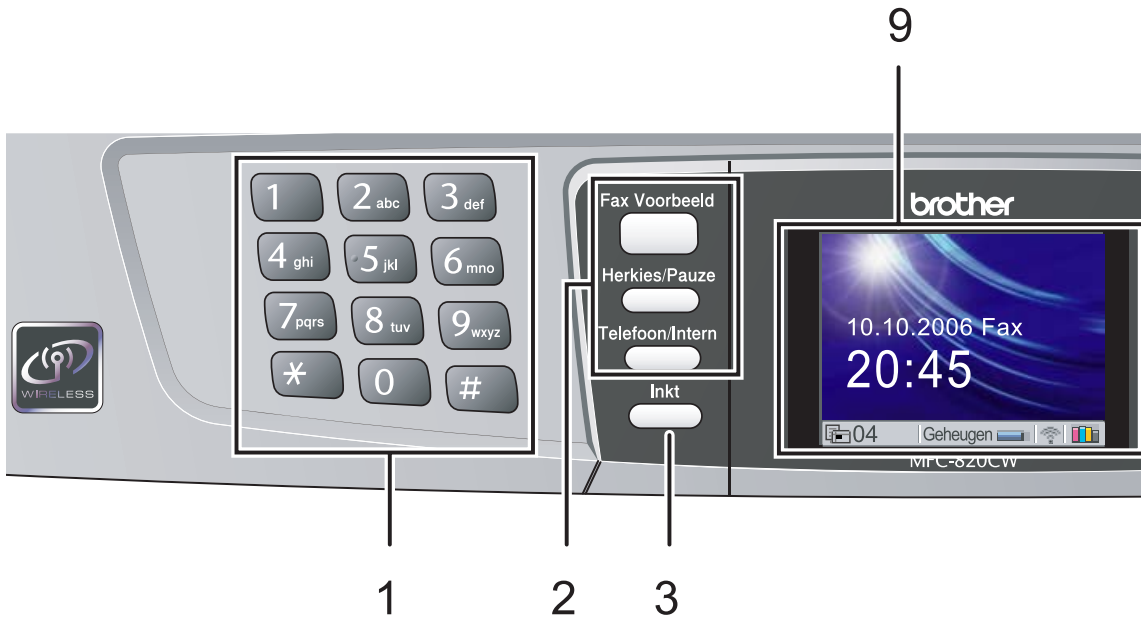

1 Kiestoetsen

Met deze toetsen kunt u telefoon- en faxnummers kiezen. Ze kunnen ook als toetsenbord worden gebruikt om informatie in de machine in te voeren.

Met de toets # kunt u tijdens een oproep de kiesmodus tijdelijk veranderen van Puls naar Toon.

2 Faxtoetsen

■ Fax Voorbeeld

Hiermee kunt u ontvangen faxberichten op het LCD-scherm bekijken.

■ Herkies/Pauze

Met deze toets kiest u een van de laatste 30 nummers opnieuw. Deze toets wordt tevens gebruikt voor het invoegen van een pauze in snelkiesnummers.

■ Telefoon/Intern

Deze toets wordt gebruikt voor een telefoongesprek nadat de externe handset met het dubbele belsignaal is opgepakt.

Deze toets wordt ook gebruikt om toegang te verkrijgen tot een buitenlijn of om een telefoontje over te zetten naar een ander toestel dat ook op de PBX is aangesloten.

3 Inkt

Met deze toets kunt u de printkoppen reinigen, en de afdrukkwaliteit en de hoeveelheid inkt controleren.

4 Modus-toetsen:

■ PhotoCapture

Hiermee krijgt u toegang tot de stand PhotoCapture Center™.

■ Kopie

Voor het kopiëren van documenten.

■ Fax

Voor het faxen van documenten.

■ Scan

Voor het scannen van documenten.

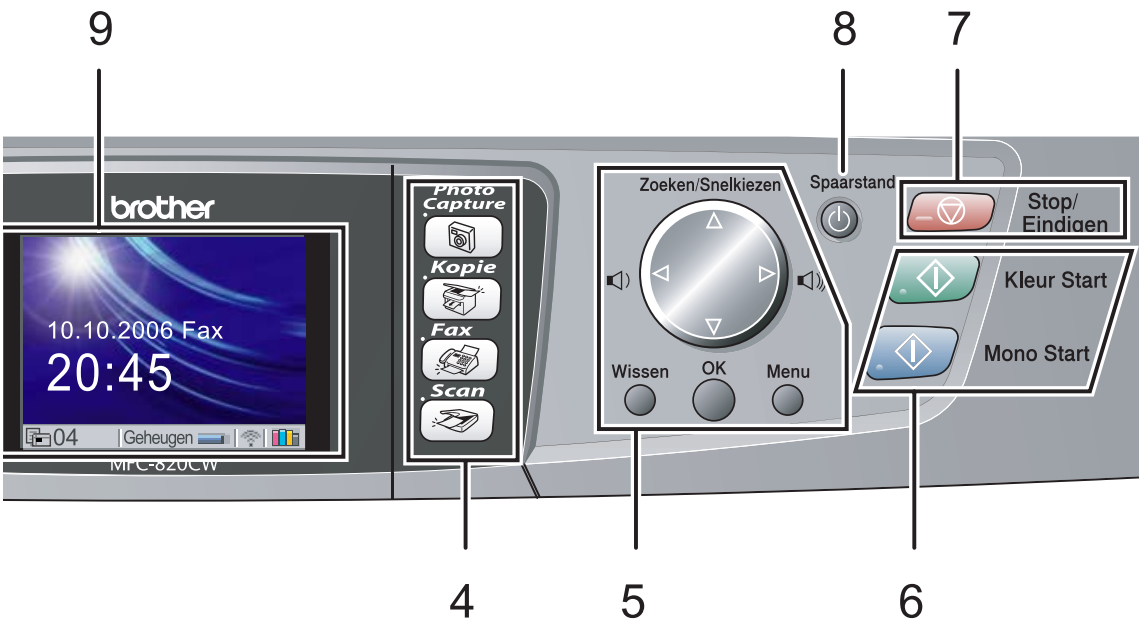

5 Menu-toetsen:

■ Volumetoetsen



In de faxmodus kunt u met deze toetsen het belvolume aanpassen.

■ ▲ Zoeken/Snelkiezen

Met deze toets kunt u nummers opzoeken die in het kiesgeheugen zijn opgeslagen. Hiermee kunt u ook opgeslagen nummers kiezen door een tweecijferig nummer in te toetsen.

■ ◀ of ▶

Druk op deze toets om vooruit of achteruit door de menuopties te schuiven.

■ ▲ of ▼

Druk op deze toets om door de menu's en opties te bladeren.

■ Menu

Met deze toets krijgt u toegang tot het menu om uw instellingen op de machine vast te leggen.

■ OK

Hiermee kunt u de instellingen op de machine opslaan.

■ Wissen

Druk op deze toets om de huidige instelling te annuleren.

6 Starttoetsen:

■ ◀▶ Kleur Start

Met deze toets start u het faxen of maakt u kopieën in kleur. Hiermee kunt u ook een scanbewerking uitvoeren (kleur of zwart-wit, afhankelijk van de scaninstelling die u in ControlCenter2 hebt opgegeven).

■ ▶ Mono Start

Met deze toets start u het faxen of maakt u kopieën in zwart-wit. Hiermee kunt u ook een scanbewerking uitvoeren (kleur of zwart-wit, afhankelijk van de scaninstelling die u in ControlCenter2 hebt opgegeven).

7 ◻ Stop/Eindigen

Met deze toets stopt u een bewerking of verlaat u het menu.

8 Spaarstand

Hiermee stelt u de energiebesparende stand in.

9 LCD-scherm (Liquid Crystal Display)

Op het LCD-scherm verschijnen berichten die u helpen bij het instellen en gebruiken van uw machine.

U kunt ook de hoek van het LCD-scherm aanpassen door deze te kantelen.

Indicaties LCD-scherm

Wanneer de machine inactief is, wordt op het LCD-scherm wordt de huidige status van de machine weergegeven.

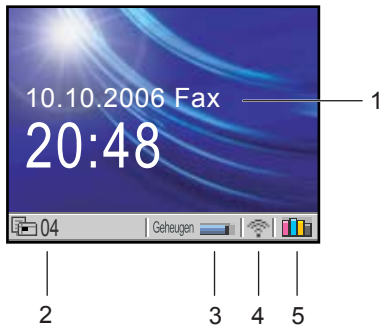

1 Huidige ontvangststand

Hier ziet u de huidige ontvangststand.

- Fax (alleen Fax)
- F/T (Fax/Telefoon)
- Ant (Antwoordapparaat)
- Hnd (Handmatig)

2 Fax in geheug.

Hier ziet u hoeveel ontvangen faxberichten zich in het geheugen bevinden.

3 Geheug.status

Hier ziet u hoeveel geheugen beschikbaar is in de machine.

4 Status draadloos

Als u gebruikmaakt van een draadloze verbinding wordt de huidige draadloze signaalsterkte op vier niveaus weergegeven.



5 Inktindicator

Hier kunt u de beschikbare hoeveelheid inkt bekijken.

Basishandelingen

Doe het volgende om bijvoorbeeld de tijdklokstand in te stellen op 30 Sec. .

1 Druk op **Menu**.

2 Druk op ▲ of ▼ om **Standaardinst.** te selecteren.



Druk op **OK**.

3 Druk op ▲ of ▼ om **Tijdklokstand** te selecteren.



Druk op **OK**.

4 Druk op ▲ of ▼ om **30 Sec.** te selecteren.



Druk op **OK**.

U kunt de huidige instelling op het LCD-scherm weergeven:



5 Druk op **Stop/Eindigen**.

Over faxapparaten

Faxtonen en aansluitbevestiging

Wanneer iemand u een fax stuurt, zendt hun faxmachine faxtonen naar uw machine (de zogenaamde CNG-tonen). Dit zijn zachte, onderbroken piepjes die met een tussenpoos van vier seconden worden uitgezonden. U hoort deze piepjes als u na het kiezen op **Mono Start** of **Kleur Start** drukt en ze houden tot ongeveer 60 seconden na het kiezen aan. Tijdens deze 60 seconden begint de verzendende machine de 'aansluitbevestiging' of verbinding met het ontvangende apparaat.

Telkens wanneer u automatisch een fax verzendt, worden er via de telefoonlijn faxtonen uitgezonden. U zult deze zachte piepjes snel genoeg horen als u de telefoon op uw faxlijn beantwoordt, zodat u weet wanneer er een fax binnenkomt.

Het ontvangende apparaat antwoordt met faxontvangsttonen: een luid tjirpend geluid. Een faxmachine die een fax ontvangt, laat dit tjirpende geluid ongeveer 40 seconden lang horen, waarna op het LCD-scherm de melding *Ontvangst* wordt weergegeven.

Als de machine in de stand *Alleen fax* staat, wordt elk telefoontje automatisch met de faxontvangsttonen beantwoord. Zelfs als de andere partij ophangt, blijft uw machine gedurende ongeveer 40 seconden 'faxontvangsttonen' uitzenden en blijft de melding *Ontvangst* op het LCD-scherm staan. Druk op **Stop/Eindigen** om het ontvangen te annuleren.

De 'aansluitbevestiging' vindt plaats wanneer beide faxmachines tegelijkertijd het 'tjirpende' geluid maken. Dit moet minstens 2 tot 4 seconden duren, zodat de machines kunnen bepalen op welke wijze de fax wordt verzonden en ontvangen. De aansluitbevestiging kan pas beginnen wanneer de oproep is beantwoord. De aansluitbevestigingstonen blijven slechts circa 60 seconden actief nadat het nummer is gekozen. Het is dus belangrijk dat de machine die de oproep ontvangt, deze oproep zo snel mogelijk beantwoordt.



Opmerking

Als er op uw faxlijn ook een extern antwoordapparaat is aangesloten, bepaalt dit apparaat na hoeveel keer overgaan een telefoontje wordt beantwoord.

ECM-modus (foutencorrectie)

In deze modus controleert de machine de faxtransmissie om te zien of deze zonder storingen verloopt. Wanneer de machine tijdens de faxtransmissie fouten ontdekt, worden de pagina's die een fout hebben gegeven, opnieuw verzonden. ECM-transmissies zijn uitsluitend mogelijk als beide faxmachines over een ECM-functie beschikken. In dat geval worden faxberichten tijdens het verzenden en ontvangen continu gecontroleerd door de machine.

2

Documenten en papier laden

Documenten laden

U kunt een fax verzenden, kopiëren en scannen vanuit de ADF (automatische documentinvoer) of vanaf de glasplaat.

De ADF gebruiken

De ADF heeft een capaciteit van maximaal 10 vellen en voert het papier vel voor vel in. Gebruik standaardpapier (80 g/m²) en blader de stapel altijd door alvorens het papier in de ADF te plaatsen.

Aanbevolen omgeving

temperatuur:	20 tot 30° C
Vochtigheid:	50% tot 70%
Papier:	80 g/m ² A4 (20 lb LTR)

Ondersteunde documentformaten

Lengte:	147 tot 356 mm
Breedte:	147 tot 216 mm
Gewicht:	64 tot 90 g/m ²

Documenten laden

! VOORZICHTIG

Trek NIET aan het document wanneer het doorschuift.

Gebruik GEEN omgekruld, verkreukeld, gevouwen, gescheurd of geniet papier, en ook geen papier met paperclips, lijm of plakband.

Gebruik GEEN karton, krantenpapier of stof.

- Zorg dat inkt geschreven documenten helemaal droog zijn.

- 1 Blader de stapel goed door. Leg uw documenten met de **bedrukte zijde naar beneden en de bovenrand eerst** in de ADF tot u voelt dat ze de invoerrol raken.
- 2 Stel de papiergeleiders in op de breedte van uw documenten.
- 3 Vouw de ADF documentsteunklep uit (1).

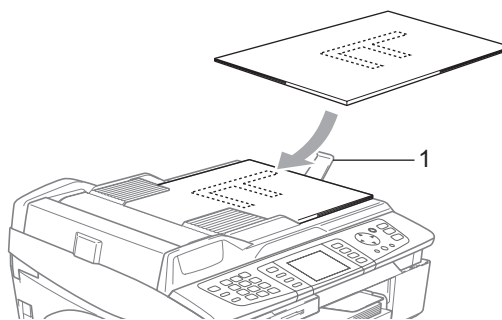

! VOORZICHTIG

Laat GEEN dikke documenten op de glasplaat liggen. Hierdoor kan het papier vastlopen in de ADF.

De glasplaat gebruiken

U kunt de glasplaat gebruiken voor het faxen, kopiëren of scannen van de pagina's van een boek of een enkele pagina van een document.

Ondersteunde documentformaten

Lengte:	Maximaal 297 mm
Breedte:	Maximaal 216 mm
Gewicht:	Maximaal 2 kg

Documenten laden



Opmerking

Als u de glasplaat wilt gebruiken, moet de ADF leeg zijn.

- 1 Til het documentdeksel op.

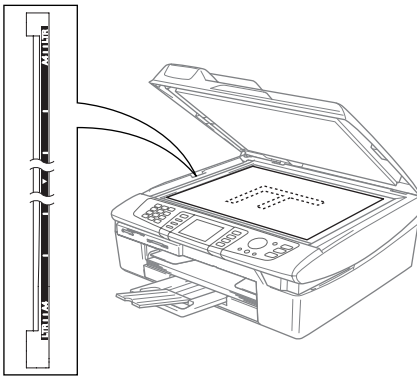

- 2 Gebruik de documentgeleiders aan de linkerkant om het document in het midden van de glasplaat te leggen, met de bedrukte zijde naar beneden.

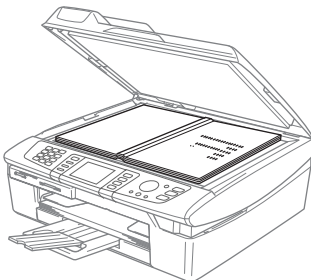

- 3 Sluit het documentdeksel.

! VOORZICHTIG

Laat het documentdeksel NIET met een klap naar beneden vallen en druk NIET op het deksel bij het scannen van een boek of dik document.

Scangebied

De grootte van het scangebied is afhankelijk van de instellingen binnen de door u gebruikte toepassing. Hieronder wordt getoond welke gebieden van het papier u niet kunt scannen.

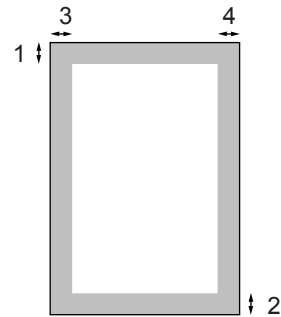

Gebruik	Document-formaat	Bovenkant (1) Onderkant (2)	Links (3) Rechts (4)
Faxen	Letter	3 mm	4 mm
	A4	3 mm	1 mm
Kopiëren	Letter	3 mm	3 mm
	A4	3 mm	3 mm
Scannen	Letter	3 mm	3 mm
	A4	3 mm	0 mm

Over papier

De afdrukkwaliteit kan worden beïnvloed door het soort papier dat u in de machine gebruikt.

Om de beste afdrukkwaliteit te krijgen voor de instellingen die u hebt gekozen, moet u de papiersoort altijd instellen op het soort papier dat u plaatst.

U kunt normaal papier, inkjetpapier (gecoat papier), glanzend papier, transparanten en enveloppen gebruiken.

Wij raden u aan om verschillende soorten papier te testen voordat u een grote hoeveelheid aanschaft.

Gebruik voor de beste resultaten uitsluitend het aanbevolen papier.

- Wanneer u afdrukt op inkjetpapier (gecoat papier), transparanten en glanzend papier, moet u op het tabblad '**Normaal**' van het printerstuurprogramma of bij de menuoptie **Papiersoort** altijd het juiste type papier selecteren (Zie *Het type papier instellen* op pagina 21).
- Wanneer u op glanzend Brother-papier afdrukt, plaatst u eerst het instructieblad dat met het glanzend papier wordt geleverd in de papierlade en plaatst u vervolgens het glanzend papier op het instructieblad.
- Als u transparanten of glanzend papier gebruikt, moet u elk vel onmiddellijk uit de uitvoerlade verwijderen om te voorkomen dat de vellen vlekken of dat er papier vast komt te zitten.
- Raak het afgedrukte oppervlak van het papier niet aan vlak na het afdrucken; de inkt kan nog nat zijn en op uw vingers vlekken.

Aanbevolen papiersoorten

Om de beste printkwaliteit te verkrijgen raden wij u aan Brother-papier te gebruiken. (Zie onderstaande tabel.)

Als er in uw land geen Brother-papier beschikbaar is, raden wij u aan verschillende soorten papier te testen voor u grote hoeveelheden papier koopt.

Wij adviseren '3M Transparency Film' te gebruiken wanneer u op transparanten afdrukt.

Brother-Papier

Papiersoort	Item
A4 Plain	BP60PA
A4 Glossy	BP60GLA
A4 Inkjet (Mat)	BP60MA
10 x 15 cm Glanzend	BP60GLP

Speciaal papier gebruiken

- Bewaar papier in de originele verpakking en zorg dat deze gesloten blijft. Bewaar het papier plat en verwijderd van vocht, direct zonlicht, en warmte.
- De gecoate zijde van glanzend papier glimt. Zorg dat u de glimmende (gecoate) zijde niet aanraakt. Plaats glanzend papier met de glimmende zijde naar beneden toe.
- Voorkom dat u de voor- of achterkant van transparanten aanraakt, daar deze gemakkelijk water en transpiratie absorbeert, wat afbreuk doet aan de afdrukkwaliteit. Transparanten die voor laserprinters en -kopieerapparaten ontworpen zijn, kunnen het volgende document bevlekken. Gebruik alleen transparanten die worden aanbevolen voor inkjetprinters.

Onjuiste configuratie

Gebruik **NOOIT** de volgende typen papier:

- Papier dat beschadigd, gekruld of gekreukt is of een onregelmatige vorm heeft

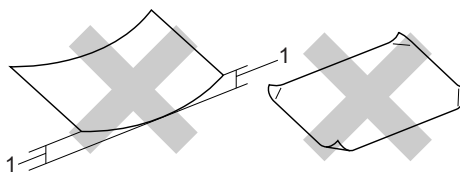

1 2 mm of langer

- Hoogglanzend of uit een speciale structuur bestaand papier
- Papier waarop al door een printer is afgedrukt
- Papier dat niet netjes kan worden gestapeld
- Breedlopend papier

Type en formaat papier voor elke functie

Papiersoort	Papierformaat		Gebruik			
			Faxen	Kopiëren	Photo Capture	Printer
Losse vellen	Letter	216 × 279 mm	Ja	Ja	Ja	Ja
	A4	210 × 297 mm	Ja	Ja	Ja	Ja
	Legal	216 × 356 mm	Ja	Ja	–	Ja
	Executive	184 × 267 mm	–	–	–	Ja
	JIS B5	182 × 257 mm	–	–	–	Ja
	A5	148 × 210 mm	–	Ja	–	Ja
	A6	105 × 148 mm	–	–	–	Ja
Kaarten	Foto	102 × 152 mm	–	Ja	Ja	Ja
	Foto L	89 × 127 mm	–	–	–	Ja
	Foto 2L	127 × 178 mm	–	–	Ja	Ja
	Indexkaart	127 × 203 mm	–	–	–	Ja
	Briefkaart 1	100 × 148 mm	–	–	–	Ja
	Briefkaart 2 (Dubbel)	148 × 200 mm	–	–	–	Ja
Enveloppen	C5-envelop	162 × 229 mm	–	–	–	Ja
	DL-envelop	110 × 220 mm	–	–	–	Ja
	COM-10	105 × 241 mm	–	–	–	Ja
	Monarch	98 × 191 mm	–	–	–	Ja
	JE4-envelop	105 × 235 mm	–	–	–	Ja
Transparanten	Letter	216 × 279 mm	–	Ja	–	Ja
	A4	210 × 297 mm	–	Ja	–	Ja

Gewicht, dikte en capaciteit van het papier

Papiersoort		Gewicht	Dikte	Aantal vellen
Losse vellen	Normaal papier	64 tot 120 g/m ²	0,08 tot 0,15 mm	100 ¹
	Inkjetpapier	64 to 200 g/m ²	0,08 tot 0,25 mm	20
	Glanzend papier	Maximaal 220 g/m ²	Maximaal 0,25 mm	20
Kaarten	Fotopapier	Maximaal g/m ²	Maximaal 0,28 mm	20
	Indexkaart	Maximaal 120 g/m ²	Maximaal 0,15 mm	30
	Briefkaart	Maximaal 200 g/m ²	Maximaal 0,23 mm	30
Enveloppen		75 tot 95 g/m ²	Maximaal 0,52 mm	10
Transparanten		–	–	10

¹ Maximaal 50 vellen voor papier van Legal-formaat 80 g/m².
Maximaal 100 vel van 80 g/m² papier.

Papiercapaciteit van de uitvoerlade

Maximaal 25 vel van 80 g/m² Letter- of A4-papier.

- Om vlekken te voorkomen moeten transparanten of glanzend papier vel voor vel van de uitvoerlade worden genomen.
- Legal-papier kan niet in de uitvoerlade worden gestapeld.

Afdrukgebied

Hoe groot het bedrukbare gedeelte van uw papier is, is afhankelijk van de instellingen binnen de door u gebruikte toepassing. De onderstaande afbeeldingen tonen het niet-bedrukbare gedeelte op losse vellen papier en enveloppen. Als u de functie Zonder rand inschakelt, wordt geen afdrukgebied weergegeven.

Losse vellen

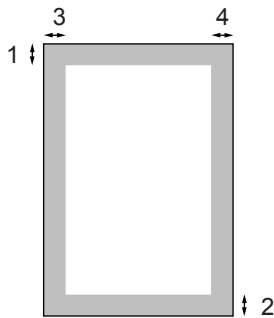

Enveloppen

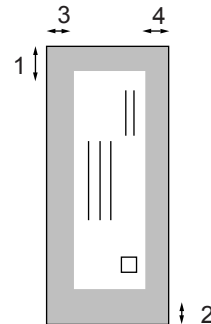

	Bovenkant (1)	Onderkant (2)	Links (3)	Rechts (4)
Losse vellen	3 mm (0,12 inch)	3 mm (0,12 inch)	3 mm (0,12 inch)	3 mm (0,12 inch)
Enveloppen	12 mm	24 mm	3 mm	3 mm



Opmerking

Zonder Marges kan niet worden gebruikt voor enveloppen.

Papier, enveloppen en briefkaarten laden

Papier of ander materiaal laden

- 1 Trek de papierlade volledig uit de machine en verwijder het deksel (1).

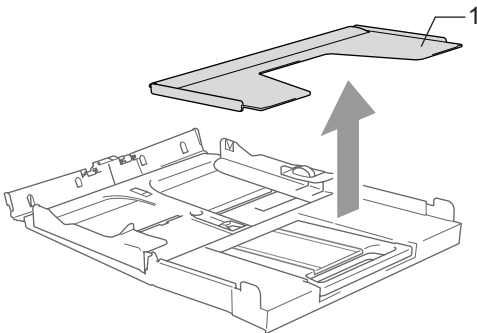
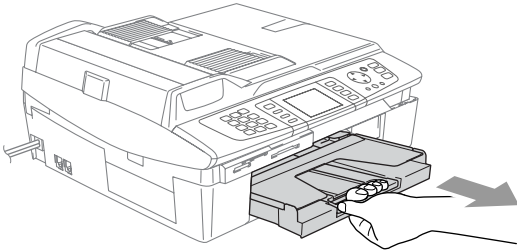

- 2 Houd de papiergeleider (1) ingedrukt en stel deze af op de breedte van het gebruikte papier.

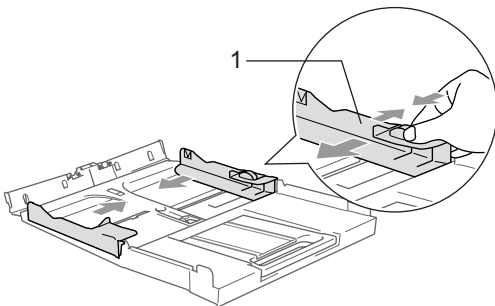

- 3 Trek de papiersteun (1) er uit en vouw de papiersteunklep uit(2).

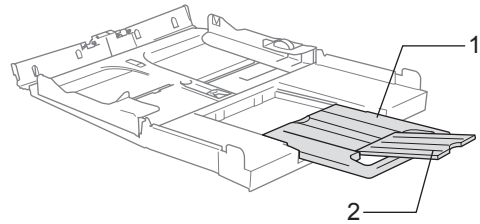

Opmerking

Gebruik de papiersteunklep voor papier van Letter-, Legal- of A4-formaat.

- 4 Blader de stapel papier goed door om te voorkomen dat papier vastloopt of scheef wordt ingevoerd.

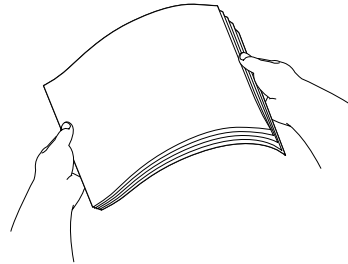

- 5 Plaats het papier voorzichtig in de papierlade met de afdrukszijde naar beneden en de bovenrand eerst. Controleer of het papier vlak in de lade ligt en of het papier niet boven de maximale papierhoogte (1) komt. Zorg dat de papiergeleiders aan de zijkant de randen van het papier aanraken.

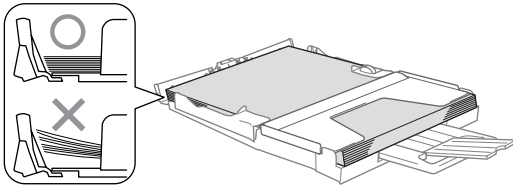
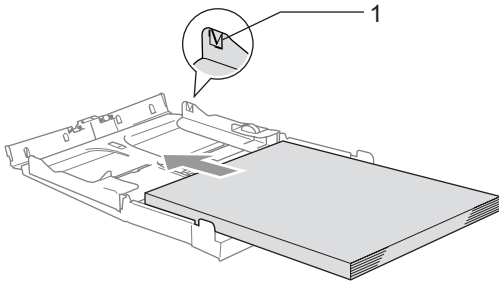

Opmerking

Zorg ervoor dat u het papier er niet te ver induwt; het kan aan de achterkant van de lade omhoog gaan staan en problemen veroorzaken bij de invoer.

- 6 Zet het deksel van de lade er weer op en duw de papierlade stevig terug in de machine.

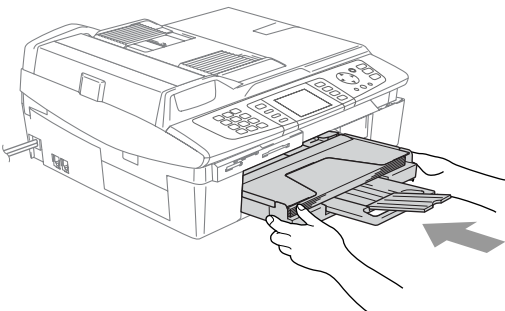

Enveloppen laden

- Gebruik enveloppen met een gewicht van 75 tot 95 g/m².
- Voor sommige enveloppen is het nodig de marge in te stellen in de toepassing. Zorg ervoor dat u eerst een testafdruk maakt.



VOORZICHTIG

Om te voorkomen dat het invoermechanisme wordt beschadigd, dient het gebruik van onderstaande soorten enveloppen te worden vermeden.

HET GEBRUIK VAN DE VOLGENDE ENVELOPPEN DIENT TE WORDEN VERMEIDEN:

- zachtgeen enveloppen
- enveloppen met reliëf (met verhoogd opschrift)
- enveloppen met sluitstukken
- enveloppen die geen scherpe vouw hebben
- enveloppen die aan de binnenkant zijn voorbedrukt

Lijm	Omslag met ronde hoeken	Dubbele omslag	Driehoekige omslag

Enveloppen laden

- 1 Druk de hoeken en zijkanten van de enveloppen zo plat mogelijk alvorens deze te plaatsen.



Opmerking

Als er verscheidene enveloppen tegelijk naar binnen worden getrokken, plaats dan één envelop per keer in de papierlade.

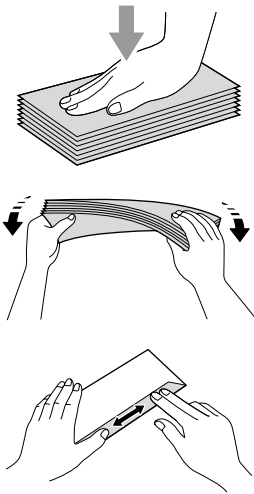

- 2 Leg de enveloppen in de papierlade met de adreszijde naar beneden en de invoerkant (bovenkant van de enveloppen) eerst. Verschuif de papiergeleider zodanig dat de envelopbreedte erin past.

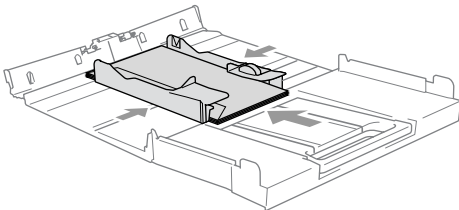

Als u problemen hebt bij het afdrucken op enveloppen, volg dan de volgende suggesties op:

- 1 Open de omslag van de envelop.
- 2 Zorg ervoor dat de open omslag zich aan de zijkant of aan de achterkant van de envelop bevindt tijdens het afdrucken.

- 3 Stel de maat en marge bij in uw toepassing.

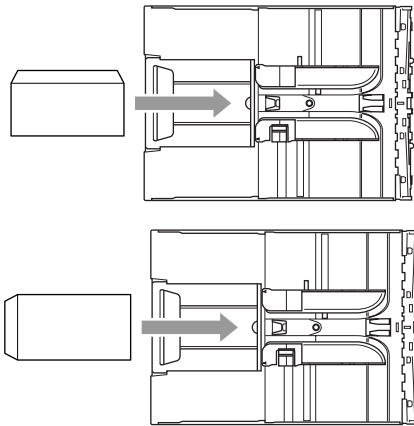

Briefkaarten laden

- 1 Til de papieraanslag (1) op en plaats de briefkaarten (2) in de papierlade. Verschuif de papiergeleider (3) zodanig dat de briefkaartbreedte erin past.

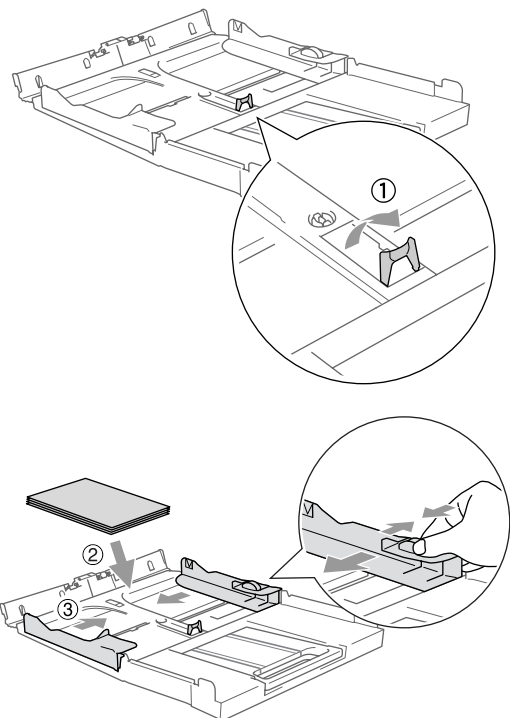

Energiebesparende stand

Wanneer de machine inactief is, kunt u hem in de energiebesparende stand zetten door op de toets **Spaarstand** te drukken. In deze stand kunt u nog steeds telefoontjes ontvangen. Zie de tabel op pagina 20 voor meer informatie over het ontvangen van faxberichten in de energiebesparende stand. De uitgestelde faxen die zijn ingesteld worden verzonden. U kunt faxen ook op een andere locatie opvragen als u zich niet in de buurt van uw machine bevindt. Voor andere bewerkingen moet u de energiebesparende stand opheffen.



Opmerking

Als u een externe telefoon of antwoordapparaat hebt aangesloten, blijven deze altijd beschikbaar.

De energiebesparende stand instellen

- 1 Houd de **Spaarstand**-toets ingedrukt totdat op het LCD-scherm **Afsluiten** wordt getoond.
Het lampje van het LCD-scherm gaat uit.

De energiebesparende stand opheffen

- 1 Houd de **Spaarstand**-toets ingedrukt totdat op het LCD-scherm **Wachten a.u.b.** wordt getoond.
Op het LCD-scherm worden de datum en tijd weergegeven.



Opmerking

- De machine zal de printkop, zelfs als u de machine in de energiebesparende stand hebt gezet, toch nog af en toe reinigen om de afdrukkwaliteit te handhaven.
- Als u de stekker uit het stopcontact hebt gehaald, is de machine volledig uitgeschakeld.
- U kunt de energiebesparende stand zo instellen, dat behalve de automatische printkopreiniging, geen bewerkingen beschikbaar zijn. (Zie *Faxen ontvangen in de energiebesparende stand* op pagina 20.)

Faxen ontvangen in de energiebesparende stand

U kunt de toets **Spaarstand** op de machine aanpassen. De fabrieksinstelling is `Faxontv:Aan`. Als de energiebesparende stand is ingeschakeld, kan de machine dan nog gewoon faxberichten en telefoontjes ontvangen. Wanneer u niet wilt dat de machine faxberichten of telefoontjes kan ontvangen, moet u deze instelling op `Faxontv:Uit` zetten. (Zie *Energiebesparende stand* op pagina 19.)

- 1 Druk op **Menu**.
- 2 Druk op ▲ of ▼ om `Standaardinst.` te selecteren.
Druk op **OK**.
- 3 Druk op ▲ of ▼ om `P.Bewaar inst.` te selecteren.
Druk op **OK**.
- 4 Druk op ▲ of ▼ om `Faxontv:Uit` (of `Faxontv:Aan`) te selecteren.
Druk op **OK**.
- 5 Druk op **Stop/Eindigen**.

Aan/Uit-instellingen	Ontvangstmodus	Beschikbare bewerkingen
Faxontv:Aan (fabrieksinstelling)	Alleen Fax Telefoon /Beantw.	Faxontv, Fax waarnemen, Tijd klok ¹ , Fax Doorzenden ¹ , Fax Opslaan ¹ , Faxvooruitblik ¹ , PC-FAX ontvangen ¹ , Afstandsbediening ¹ ■ U kunt geen faxberichten ontvangen door op Mono Start of Kleur Start te drukken.
	Handmatig Fax/Telefoon ²	Fax waarnemen, Tijd klok ¹ ■ U kunt geen faxberichten ontvangen door op Mono Start of Kleur Start te drukken.
Faxontv:Uit	—	Alleen de printkop wordt gereinigd, daarnaast zijn geen bewerkingen beschikbaar.

¹ Schakel deze functie uit voordat u de machine uitschakelt.

² U kunt niet automatisch een fax ontvangen, ook als u de ontvangstmodus hebt ingesteld op Fax/Telefoon.

Tijdklokstand

De tijdklokstand instellen

Op het bedieningspaneel van de machine bevinden zich vier tijdelijke modustoetsen: PhotoCapture, Kopie, Fax en Scan. U kunt instellen na hoeveel tijd de machine na de laatste kopie, scan of PhotoCapture-bewerking terugkeert naar de faxmodus. Wanneer u **Uit** selecteert, blijft de machine in de laatst gebruikte modus.



- 1 Druk op **Menu**.
- 2 Druk op ▲ of ▼ om **Standaardinst.** te selecteren.
Druk op **OK**.
- 3 Druk op ▲ of ▼ om **Tijdklokstand** te selecteren.
Druk op **OK**.
- 4 Druk op ▲ of ▼ om **0 Sec., 30 Sec., 1 Min., 2 Min., 5 Min. of Uit** te selecteren.
Druk op **OK**.
- 5 Druk op **Stop/Eindigen**.

Papierinstellingen

Het type papier instellen

Voor de beste afdrukkwaliteit moet u de machine instellen op de papiersoort die u gebruikt.

- 1 Druk op **Menu**.
- 2 Druk op ▲ of ▼ om **Standaardinst.** te selecteren.
Druk op **OK**.
- 3 Druk op ▲ of ▼ om **Papiersoort** te selecteren.
Druk op **OK**.
- 4 Druk op ▲ of ▼ om **Normaal, Inkjet, Glossy of Transparanten** te selecteren.
Druk op **OK**.
- 5 Druk op **Stop/Eindigen**.



Opmerking

Het papier wordt met de bedrukte zijde naar boven op de uitvoerlade aan de voorkant van de machine uitgeworpen. Als u transparanten of glanzend papier gebruikt, moet u elk vel onmiddellijk uit de uitvoerlade verwijderen om te voorkomen dat de vellen vlekken of dat er papier vast komt te zitten.

Het papierformaat instellen

U kunt vijf papierformaten gebruiken voor het afdrucken van kopieën: Letter, Legal, A4, A5 en 10 × 15 cm en drie formaten voor het afdrucken van faxberichten: Letter, Legal en A4. Wanneer u het papierformaat verandert in de machine, moet u ook de instelling voor het papierformaat veranderen, zodat uw machine een binnenkomende fax op het blad kan instellen.

- 1 Druk op **Menu**.
- 2 Druk op ▲ of ▼ om *Standaardinst.* te selecteren.
Druk op **OK**.
- 3 Druk op ▲ of ▼ om *Papierformaat* te selecteren.
Druk op **OK**.
- 4 Druk op ▲ of ▼ om *Letter, Legal, A4, A5 of 10x15cm* te selecteren.
Druk op **OK**.
- 5 Druk op **Stop/Eindigen**.

Volume, instellen

Het belvolume instellen

U kunt het volume op *Uit* zetten of selecteren hoe luid het belvolume van de machine moet zijn. Deze instellingen blijven van kracht totdat u ze weer wijzigt.

- 1 Druk op ◀ of ▶ (of ◀▶).

Het belvolume instellen vanuit het menu

- 1 Druk op **Menu**.
- 2 Druk op ▲ of ▼ om *Standaardinst.* te selecteren.
Druk op **OK**.
- 3 Druk op ▲ of ▼ om *Volume* te selecteren.
Druk op **OK**.
- 4 Druk op ▲ of ▼ om *Belvolume* te selecteren.
Druk op **OK**.
- 5 Druk op ▲ of ▼ om *Laag, Half, Hoog of Uit* te selecteren.
Druk op **OK**.
- 6 Druk op **Stop/Eindigen**.

Het volume van de waarschuwingston instellen

U kunt het volume van de waarschuwingston wijzigen. De fabrieksinstelling is **Laag**. Wanneer de waarschuwingston aanstaat zal de machine een geluidssignaal geven wanneer u een toets indrukt, een vergissing maakt of een fax verzendt of ontvangt.

- 1 Druk op **Menu**.
- 2 Druk op ▲ of ▼ om **Standaardinst.** te selecteren.
Druk op **OK**.
- 3 Druk op ▲ of ▼ om **Volume** te selecteren.
Druk op **OK**.
- 4 Druk op ▲ of ▼ om **Waarsch.toon** te selecteren.
Druk op **OK**.
- 5 Druk op ▲ of ▼ om **Laag, Half, Hoog** of **Uit** te selecteren.
Druk op **OK**.
- 6 Druk op **Stop/Eindigen**.

Het volume van de luidspreker instellen

U kunt het volume van de eenwegluidspreker van de machine instellen.

- 1 Druk op **Menu**.
- 2 Druk op ▲ of ▼ om **Standaardinst.** te selecteren.
Druk op **OK**.
- 3 Druk op ▲ of ▼ om **Volume** te selecteren.
Druk op **OK**.
- 4 Druk op ▲ of ▼ om **Luidspreker** te selecteren.
Druk op **OK**.
- 5 Druk op ▲ of ▼ om **Laag, Half, Hoog** of **Uit** te selecteren.
Druk op **OK**.
- 6 Druk op **Stop/Eindigen**.

Automatisch zomertijd instellen

U kunt de machine zo instellen dat de zomertijd automatisch wordt ingeschakeld. De machine zal automatisch in de lente een uur naar voren worden gezet en een uur terug in de herfst. Zorg daarbij wel dat u de juiste datum en tijd bij **Datum/Tijd** instelt.

- 1 Druk op **Menu**.
- 2 Druk op ▲ of ▼ om **Standaardinst.** te selecteren.
Druk op **OK**.
- 3 Druk op ▲ of ▼ om **Aut. zomertijd** te selecteren.
Druk op **OK**.
- 4 Druk op ▲ of ▼ om **Uit (of Aan)** te selecteren.
Druk op **OK**.
- 5 Druk op **Stop/Eindigen**.

LCD-scherm

Het contrast van het LCD-scherm instellen

U kunt het contrast van het LCD-scherm afstellen, zodat de weergave duidelijker wordt. Wijzig de contrastinstellingen als het LCD-scherm niet duidelijk leesbaar is.

- 1 Druk op **Menu**.
- 2 Druk op ▲ of ▼ om *Standaardinst.* te selecteren.
Druk op **OK**.
- 3 Druk op ▲ of ▼ om *LCD instell.* te selecteren.
Druk op **OK**.
- 4 Druk op ▲ of ▼ om *LCD Contrast* te selecteren.
Druk op **OK**.
- 5 Druk op ▲ of ▼ om *Licht, Half of Donker* te selecteren.
Druk op **OK**.
- 6 Druk op **Stop/Eindigen**.

De helderheid van de schermverlichting instellen

Wijzig de helderheidsinstellingen als het LCD-scherm niet duidelijk leesbaar is.

- 1 Druk op **Menu**.
- 2 Druk op ▲ of ▼ om *Standaardinst.* te selecteren.
Druk op **OK**.
- 3 Druk op ▲ of ▼ om *LCD instell.* te selecteren.
Druk op **OK**.
- 4 Druk op ▲ of ▼ om *Schermverlicht* te selecteren.
Druk op **OK**.
- 5 Druk op ▲ of ▼ om *Licht, Half of Donker* te selecteren.
Druk op **OK**.
- 6 Druk op **Stop/Eindigen**.

De lichtdim-timer instellen voor de schermverlichting

U kunt instellen hoe lang het LCD-scherm verlicht blijft nadat op de laatste toets is gedrukt.

- 1 Druk op **Menu**.
- 2 Druk op ▲ of ▼ om *Standaardinst.* te selecteren.
Druk op **OK**.
- 3 Druk op ▲ of ▼ om *LCD instell.* te selecteren.
Druk op **OK**.
- 4 Druk op ▲ of ▼ om *Lichtdim-timer* te selecteren.
Druk op **OK**.
- 5 Druk op ▲ of ▼ om *10 Sec., 20 Sec., 30 Sec. of Uit* te selecteren.
Druk op **OK**.
- 6 Druk op **Stop/Eindigen**.

De uitschakelklok instellen

U kunt instellen hoe lang het LCD-scherm aan blijft nadat op de laatste toets is gedrukt. Dit is een energiebesparende functie. Wanneer het LCD-scherm uit is, kan de machine nog gewoon afdrukken en scannen en faxberichten en telefoongesprekken ontvangen

- 1 Druk op **Menu**.
- 2 Druk op ▲ of ▼ om **Standaardinst.** te selecteren.
Druk op **OK**.
- 3 Druk op ▲ of ▼ om **LCD instell.** te selecteren.
Druk op **OK**.
- 4 Druk op ▲ of ▼ om **Uitschakelklok** te selecteren.
Druk op **OK**.
- 5 Druk op ▲ of ▼ om **1 Min., 2 Min., 3 Min., 5 Min., 10 Min., 30 Min.** of **Uit** te selecteren.
Druk op **OK**.
- 6 Druk op **Stop/Eindigen**.



Opmerking

Als het LCD-scherm is uitgeschakeld, kunt u het weer inschakelen door op een willekeurige toets te drukken.

Geheugenbeveiliging

Met geheugenbeveiliging voorkomt u dat onbevoegden toegang krijgen tot de machine. U kunt geen uitgestelde faxen of pollingtaken plannen. Eerder geplande uitgestelde faxen worden echter wel verzonden wanneer u geheugenbeveiliging inschakelt. De documenten gaan dus niet verloren.

Wanneer geheugenbeveiliging is ingeschakeld, zijn de volgende opties beschikbaar:

- Faxberichten in het geheugen ontvangen (beperkt door geheugencapaciteit)
- Faxen doorzenden (als de functie Fax doorzend al op **Aan** stond)
- Opvragen vanaf een ander toestel (als de functie Fax Opslaan al op **Aan** stond)

Wanneer geheugenbeveiliging is ingeschakeld, zijn de volgende opties NIET beschikbaar:

- Ontvangen faxen afdrukken
- Faxen verzenden
- Kopiëren
- Afdrukken vanaf de pc
- Scannen
- PhotoCapture
- Ontvang PC-Fax



Opmerking

- Schakel de geheugenbeveiliging uit om de in het geheugen opgeslagen faxberichten af te drukken
- U moet Ontvang PC-Fax uitschakelen voordat u geheugenbeveiliging kunt inschakelen. (Zie *Geavanceerde faxfuncties uitschakelen* op pagina 57.)

Wachtwoord instellen



Opmerking

- Neem contact op met uw Brother-leverancier voor onderhoud als u het wachtwoord voor geheugenbeveiliging bent vergeten.
- Als u het wachtwoord al hebt ingesteld, dient u het opnieuw in te stellen.

- 1 Druk op **Menu**.
- 2 Druk op ▲ of ▼ om **Fax** te selecteren. Druk op **OK**.
- 3 Druk op ▲ of ▼ om **Diversen** te selecteren. Druk op **OK**.
- 4 Druk op ▲ of ▼ om **Beveiligd geh.** te selecteren. Druk op **OK**.
- 5 Toets een wachtwoord van vier cijfers in. Druk op **OK**.
- 6 Als op het LCD-scherm **Nogmaals:** wordt weergegeven, voert u het wachtwoord opnieuw in. Druk op **OK**.
- 7 Druk op **Stop/Eindigen**.

Het wachtwoord voor geheugenbeveiliging wijzigen

- 1 Druk op **Menu**.
- 2 Druk op ▲ of ▼ om **Fax** te selecteren. Druk op **OK**.
- 3 Druk op ▲ of ▼ om **Diversen** te selecteren. Druk op **OK**.
- 4 Druk op ▲ of ▼ om **Beveiligd geh.** te selecteren. Druk op **OK**.
- 5 Druk op ▲ of ▼ om **Wachtwoord** te selecteren. Druk op **OK**.
- 6 Toets het viercijferig getal in dat voor het huidige wachtwoord is vastgelegd. Druk op **OK**.
- 7 Voer een viercijferig getal als een nieuw wachtwoord in. Druk op **OK**.
- 8 Als op het LCD-scherm **Nogmaals:** wordt weergegeven, voert u het nieuwe wachtwoord opnieuw in. Druk op **OK**.
- 9 Druk op **Stop/Eindigen**.

Geheugenbeveiliging inschakelen

- 1 Druk op **Menu**.
- 2 Druk op ▲ of ▼ om **Fax** te selecteren. Druk op **OK**.
- 3 Druk op ▲ of ▼ om **Diversen** te selecteren. Druk op **OK**.
- 4 Druk op ▲ of ▼ om **Beveiligd geh.** te selecteren. Druk op **OK**.
- 5 Druk op ▲ of ▼ om **Stel beveilig in** te selecteren. Druk op **OK**.
- 6 Voer het wachtwoord van 4 cijfers in. Druk op **OK**. De machine gaat offline en op het LCD-scherm wordt **Beveiligingsmode** weergegeven.



Opmerking

Als zich een stroomstoring voordoet, blijven de gegevens maximaal 24 uur in het geheugen behouden.

Geheugenbeveiliging uitschakelen

- 1 Druk op **Menu**.
- 2 Voer het wachtwoord van 4 cijfers in. Druk op **OK**. Geheugenbeveiliging wordt automatisch uitgeschakeld.



Opmerking

Wanneer u een verkeerd wachtwoord invoert, geeft het LCD-scherm **Fout wachtwoord** weer en blijft de machine offline. De geheugenbeveiliging blijft ingeschakeld totdat het correcte wachtwoord is ingevoerd.



Fax

Faxen verzenden	30
Faxberichten ontvangen	37
Telefoondiensten en externe apparaten	41
Snelkiesnummers en kiesopties	46
Geavanceerde faxhandelingen (alleen zwart-wit)	53
Rapporten afdrukken	61
Pollen	63

Faxmodus instellen

Wanneer u een fax wilt verzenden of de instellingen voor het verzenden of ontvangen van faxen wilt wijzigen, drukt u op de toets



(Fax) zodat deze groen wordt.

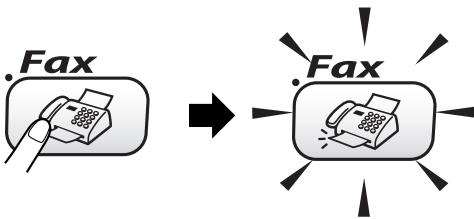

Op het LCD-scherm wordt het volgende weergegeven.



Druk op ▲ of ▼ om door de opties van de **Fax**-toets te bladeren. Sommige functies zijn alleen beschikbaar voor het verzenden van faxberichten in zwart-wit.

- Afmeting scan (Zie pagina 31.)
- Nieuwe standaard (Zie pagina 35.)
- Fabrieksinstell. (Zie pagina 36.)

Als u de gewenste optie hebt geselecteerd, drukt u op **OK**.

Faxen verzenden vanuit de ADF

- 1 Druk op  (Fax).
- 2 Plaats het document met de bedrukte zijde naar beneden in de ADF.
- 3 Voer het faxnummer in met de kiestoetsen, met een snelkiesnummer of met de zoekfunctie.
- 4 Druk op **Mono Start** of **Kleur Start**. De machine begint het document te scannen.



Opmerking

- Druk op **Stop/Eindigen** om het scannen te annuleren.
- Als het geheugen vol is, wordt het document direct verzonden.

- Faxresolutie (Zie pagina 33.)
- Contrast (Zie pagina 33.)
- Snelkies (Zie pagina 46.)
- Uitgaand gesprek (Zie pagina 47.)
- Rondsturen (Zie pagina 32.)
- Tijdklok (Zie pagina 35.)
- Verzamelen (Zie pagina 35.)
- Direct Verzend (Zie pagina 34.)
- Verzend Pollen (Zie pagina 64.)
- Ontvang Pollen (Zie pagina 63.)
- Internationaal (Zie pagina 35.)

Faxen via de glasplaat

U kunt de glasplaat gebruiken om pagina's van een boek één voor één te faxen. U kunt documenten van maximaal Letter- of A4-formaat gebruiken.

Bij kleurenfaxen kunt u niet meer dan één pagina per keer verzenden.



Opmerking

Omdat u op deze manier maar één pagina per keer kunt scannen, is het handiger om de ADF te gebruiken als u documenten van meerdere pagina's verzendt.

- 1 Druk op  (Fax).
- 2 Leg uw document met de bedrukte zijde naar beneden op de glasplaat.
- 3 Kies het faxnummer.
- 4 Druk op **Mono Start** of **Kleur Start**.
 - Als u op **Mono Start** drukt, begint de machine de eerste pagina te scannen. Ga naar stap 5.
 - Als u op **Kleur Start** drukt, wordt het document verzonden.
- 5 Voer een van de volgende handelingen uit:
 - Om een enkele pagina te verzenden, drukt u op **2** om **Nee** te selecteren (of drukt u nogmaals op **Mono Start**). De machine begint het document te verzenden.
 - Om meerdere pagina's te verzenden, drukt u op **1** om **Ja** te selecteren en gaat u naar stap 6.
- 6 Plaats de volgende pagina op de glasplaat.
Druk op **OK**.
De machine begint de pagina te scannen. (Herhaal stap 5 en 6 voor elke volgende pagina.)



Opmerking

Als het geheugen vol is en u slechts één pagina verzendt, wordt deze direct verzonden.

Documenten in Letter-formaat faxen via de glasplaat

Als u documenten in Letter-formaat wilt verzenden, moet u Afmeting scan instellen op Letter. Als u dit niet doet, zullen de zijanten van de faxen wegvallen.

- 1 Druk op  (Fax).
- 2 Druk op **▲** of **▼** om **Afmeting scan** te selecteren.
Druk op **OK**.
- 3 Druk op **▲** of **▼** om **Letter** (of **A4**) te selecteren.
Druk op **OK**.



Opmerking

U kunt de instelling die u het vaakst gebruikt opslaan door deze als de standaard in te stellen. (Zie pagina 35.)

Een fax annuleren

Als u een fax wilt annuleren terwijl de machine aan het scannen, kiezen of verzenden is, drukt u op **Stop/Eindigen**.

Een fax in kleur verzenden

De machine kan een fax in kleur verzenden naar machines die deze functie ondersteunen.

Faxen in kleur kunnen echter niet in het geheugen worden opgeslagen. Als u een kleurenfax verzendt, stuurt de machine de fax direct (zelfs wanneer **Direct Verzenden** is ingesteld op **Uit**).

Rondsturen (alleen zwart-wit)

Met de functie Rondsturen kunt u één faxbericht automatisch naar verscheidene faxnummers verzenden. U kunt een fax naar Groepen, Snelkiesnummers en maximaal 50 met de hand gekozen nummers tegelijk versturen

Nadat het rondsturen is voltooid, wordt een rapport afgedrukt.

- 1 Druk op  (Fax).
- 2 Het document laden.
- 3 Druk op ▲ of ▼ om Rondsturen te selecteren.
Druk op OK.
- 4 Druk op ▲ of ▼ om Nummer toevoegen te selecteren.
Druk op OK.
- 5 Voer een nummer in met een snelkiesnummer, een groep of de kiestoetsen.
Druk op OK.
- 6 Herhaal stap 4 en 5 als u nog meer faxnummers wilt invoeren en selecteer vervolgens Compleet door op ▲ of ▼ te drukken.
Druk op OK.
- 7 Druk op Mono Start.



Opmerking

- Als u geen locaties voor groepsnummers, toegangscodes en creditcardnummers gebruikt, kunt u naar maximaal 210 verschillende nummers faxen.
- Hoeveel geheugen er beschikbaar is, hangt echter af van de opdrachten die in het geheugen zijn opgeslagen en van het aantal nummers waarnaar u de fax stuurt. Als u de fax naar het maximale aantal nummers probeert te sturen, kunt u de tweevoudige werking en uitgesteld verzenden niet gebruiken.

- Voer de lange kiesnummers in op dezelfde manier als u dat normaal zou doen, maar denk eraan dat elke snelkiesstoets telt als één locatie. Het aantal locaties dat u kunt opslaan is dus beperkt. (Zie *Toegangscodes en creditcardnummers* op pagina 52.)
- Als het geheugen vol is, drukt u op **Stop/Eindigen** om de opdracht te stoppen. Als al meerdere pagina's zijn gescand, drukt u op **Mono Start** om het gedeelte dat zich in het geheugen bevindt te verzenden.

Een faxverzending stoppen

- 1 Druk op Menu.
- 2 Druk op ▲ of ▼ om Fax te selecteren.
Druk op OK.
- 3 Druk op ▲ of ▼ om Rest. jobs te selecteren.
Druk op OK.
Op het LCD-scherm worden het gekozen faxnummer en het taaknummer weergegeven.
- 4 Druk op OK.
Op het LCD-scherm verschijnt de volgende vraag:
Taak annuleren?
Ja → Druk op 1
Nee → Druk op 2
- 5 Druk op 1 om het nummer dat wordt gekozen te wissen.
Op het LCD-scherm wordt vervolgens het taaknummer van de fax weergegeven.
- 6 Druk op OK.
Op het LCD-scherm verschijnt de volgende vraag:
Taak annuleren?
Ja → Druk op 1
Nee → Druk op 2
- 7 Druk op 1 om het rondsturen te annuleren.
- 8 Druk op **Stop/Eindigen**.

Extra handelingen bij het verzenden

Faxen met meer instellingen verzenden

Wanneer u een fax gaat verzenden, kunt u een combinatie van de volgende instellingen kiezen: resolutie, contrast, internationale modus, timer voor uitgestelde faxen, pollen of directe verzendingen.

- 1 Druk op  (Fax).
Op het LCD-scherm wordt het volgende weergegeven.



- 2 Druk op ▲ of ▼ om de gewenste instellingen te wijzigen.
Druk op **OK**.
- 3 Telkens nadat een instelling is geaccepteerd, kunt u een volgende instelling wijzigen.



Opmerking

- De meeste instellingen zijn tijdelijk en de machine keert terug naar de standaardinstellingen nadat u een fax hebt verzonden.
- U kunt sommige instellingen die u het vaakst gebruikt opslaan door ze als de standaard in te stellen. Deze instellingen blijven van kracht totdat u ze weer wijzigt. (Zie *Gewijzigde instellingen opgeven als nieuwe standaardinstellingen* op pagina 35.)

Contrast

Als uw document erg licht of erg donker is, kunt u proberen het contrast aan te passen. Voor de meeste documenten kan de fabrieksinstelling *Automatisch* worden gebruikt. Hiermee wordt automatisch het juiste contrast voor uw document gekozen.

Gebruik *Licht* voor het verzenden van een licht document.

Gebruik *Donker* voor het verzenden van een donker document.

- 1 Druk op  (Fax).
- 2 Druk op ▲ of ▼ om *Contrast* te selecteren.
Druk op **OK**.
- 3 Druk op ▲ of ▼ om *Automatisch*, *Licht* of *Donker* te selecteren.
Druk op **OK**.



Opmerking

In de volgende omstandigheden worden faxberichten altijd met de functie *Automatisch* verstuurd, zelfs als u *Licht* of *Donker* hebt geselecteerd:

- Wanneer u een fax in kleur verstuurd.
- Wanneer u *Foto* als faxresolutie hebt geselecteerd.

Faxresolutie

U kunt de kwaliteit van een fax verbeteren door de faxresolutie in te stellen.

- 1 Druk op  (Fax).
- 2 Druk op ▲ of ▼ om *Faxresolutie* te selecteren.
Druk op **OK**.
- 3 Druk op ▲ of ▼ om de gewenste resolutie te selecteren.
Druk op **OK**.

**Opmerking**

U kunt de resolutie voor zwart-wit op vier niveaus instellen en voor kleuren op twee niveaus.

Zwart-wit	
Standaard	Geschikt voor de meeste getypte documenten.
Fijn	Geschikt voor documenten met een klein lettertype. De transmissiesnelheid is iets lager dan bij de standaardresolutie.
Superfijn	Geschikt voor kleine lettertjes of artwork. De transmissiesnelheid is lager dan bij de fijne resolutie.
Foto	Gebruik deze instelling wanneer het document verschillende grijsstinten heeft of een foto is. Deze instelling heeft de laagste transmissiesnelheid.

Kleur	
Standaard	Geschikt voor de meeste getypte documenten.
Fijn	Gebruik deze instelling wanneer het document een foto is. De transmissiesnelheid is lager dan bij de standaardresolutie.

Als u **Superfijn** of **Foto** hebt geselecteerd en vervolgens de toets **Kleur Start** gebruikt om een fax te verzenden, springt de instelling automatisch terug op **Fijn**.

Tweevoudige werking (alleen zwart-wit)

U kunt een nummer kiezen en de fax in het geheugen—scannen, zelfs wanneer de machine een fax uit het geheugen verstuurt of faxen ontvangt. Het LCD-venster toont het nieuwe taaknummer en het beschikbare geheugen.

Als u een kleurenfax verzendt, verstuurt de machine het document direct (zelfs wanneer **Direct Verzend** is ingesteld op **Uit**).

Hoeveel pagina's u in het geheugen kunt inlezen, is afhankelijk van de gegevens die erop zijn afgedrukt.

**Opmerking**

Als de melding **Geheugen vol** verschijnt tijdens het scannen van documenten, drukt u op **Stop/Eindigen** om de taak te annuleren of op **Mono Start** om de gescande pagina's te verzenden.

Direct verzenden

Als u een fax gaat verzenden, zal de machine het document eerst in het geheugen scannen alvorens deze te verzenden. Vervolgens begint de machine, zodra de telefoonlijn vrij is, met kiezen en verzenden.

Als het geheugen vol is, zal de machine het document direct verzenden (zelfs als **Direct Verzend** is ingesteld op **Uit**).

Soms wilt u een belangrijk document onmiddellijk verzenden, zonder te wachten totdat het vanuit het geheugen wordt verzonden. U kunt **Direct Verzend** inschakelen.

Als u een document direct wilt verzenden, zonder te wachten totdat het vanuit het geheugen wordt verzonden, stelt u **Direct Verzend** in op **Aan**.

- 1 Druk op  (**Fax**).
- 2 Druk op ▲ of ▼ om **Direct Verzend** te selecteren. Druk op **OK**.
- 3 Druk op ▲ of ▼ om **Aan** te selecteren. Druk op **OK**.

**Opmerking**

- Bij direct verzenden werkt de functie voor opnieuw kiezen niet wanneer u de glasplaat gebruikt.
- Als u een kleurenfax verzendt, verstuurt de machine de fax direct (zelfs wanneer **Direct Verzend** is ingesteld op **Uit**).

Internationale modus

Als u problemen hebt met het internationaal verzenden, bijvoorbeeld vanwege ruis op de lijn, is het raadzaam om de internationale stand te activeren. Nadat u een fax in deze modus hebt verzonden, wordt deze functie vanzelf weer uitgeschakeld.

- 1 Druk op  (Fax).
- 2 Het document laden.
- 3 Druk op ▲ of ▼ om Internationaal te selecteren.
Druk op OK.
- 4 Druk op ▲ of ▼ om Aan (of Uit) te selecteren.
Druk op OK.

Tijdklok (uitgesteld zenden) (alleen zwart-wit)

U kunt 50 faxberichten maximaal 24-uur in het geheugen opslaan om ze later te verzenden. Deze faxen worden verzonden op het tijdstip dat u in stap 5 specificeert.

- 1 Druk op  (Fax).
- 2 Het document laden.
- 3 Druk op ▲ of ▼ om Tijdklok te selecteren.
Druk op OK.
- 4 Druk op ▲ of ▼ om Aan te selecteren.
Druk op OK.
- 5 Voer in 24-uurformaat in om hoe laat de fax moet worden verzonden.
(Voor kwart voor acht 's avonds voert u bijvoorbeeld 19:45 in.)
Druk op OK.



Opmerking

Hoeveel pagina's u in het geheugen kunt inlezen, is afhankelijk van de gegevens die op elke pagina zijn afgedrukt.

Uitgestelde groepsverzending (alleen zwart-wit)

Alvorens uitgestelde faxen te verzenden, zal de machine alle faxen in het geheugen eerst sorteren op bestemming waarnaar en tijdstip waarop ze verzonden moeten worden. Alle uitgestelde faxen die op hetzelfde tijdstip naar dezelfde bestemming verzonden moeten worden, worden als een enkele transmissie verzonden. Zo wint u transmissietijd.

- 1 Druk op  (Fax).
- 2 Druk op ▲ of ▼ om Verzamelen te selecteren.
Druk op OK.
- 3 Druk op ▲ of ▼ om Aan te selecteren.
Druk op OK.
- 4 Druk op Stop/Eindigen.

Gewijzigde instellingen opgeven als nieuwe standaardinstellingen

U kunt de faxinstellingen die u het vaakst gebruikt voor Faxresolutie, Contrast, Direct Verzenden Afmeting scan opslaan door ze als de standaard in te stellen. Deze instellingen blijven van kracht totdat u ze weer wijzigt.

- 1 Druk op  (Fax).
- 2 Druk op ▲ of ▼ om de nieuwe instelling te selecteren.
Druk op OK.
Herhaal deze stap voor elke instelling die u wilt wijzigen.
- 3 Nadat u de laatste instelling hebt gewijzigd, drukt u op ▲ of ▼ om Nieuwe standaard te selecteren.
Druk op OK.
- 4 Druk op 1 om Ja te selecteren.
- 5 Druk op Stop/Eindigen.

De fabrieksinstellingen herstellen

U kunt alle instellingen die u hebt gewijzigd weer terugzetten naar de fabrieksinstellingen. Deze instellingen blijven van kracht totdat u ze weer wijzigt.

- 1 Druk op  (**Fax**).
- 2 Druk op ▲ of ▼ om **Fabrieksinstell.** te selecteren. Druk op **OK**.
- 3 Druk op **1** om **Ja** te selecteren.
- 4 Druk op **Stop/Eindigen**.

De status van taken controleren of geplande taken annuleren

U kunt controleren welke taken er nog in het geheugen op verzending wachten en een taak annuleren. (Als er geen taken op verzending wachten, wordt de melding **Geen opdrachten** op het LCD-scherm weergegeven.)

- 1 Druk op **Menu**.
- 2 Druk op ▲ of ▼ om **Fax** te selecteren. Druk op **OK**.
- 3 Druk op ▲ of ▼ om **Rest. jobs** te selecteren. Druk op **OK**.
Op het LCD-scherm verschijnen alle taken die in de wachtrij staan.
- 4 Druk op ▲ of ▼ om door de taken te bladeren en de gewenste taak te annuleren. Druk op **OK**.
- 5 Voer een van de volgende handelingen uit:
 - Druk op **1** om **Ja** te selecteren. Als u nog een taak wilt annuleren, gaat u naar 4.

- Als u wilt afsluiten zonder te annuleren, drukt u op **2** om **Nee** te selecteren.

- 6 Druk op **Stop/Eindigen**.

Faxen handmatig verzenden

Als u documenten handmatig gaat verzenden, hoort u de kiestoon, de beltonen en de faxontvangsttonen tijdens het faxen.

- 1 Druk op  (**Fax**).
- 2 Het document laden.
- 3 Neem de hoorn van het externe toestel van de haak en wacht totdat u de kiestoon hoort.
- 4 Kies het faxnummer.
- 5 Als u een faxtoon hoort, drukt u op **Mono Start** of **Kleur Start**.
- 6 Leg de hoorn weer op het toestel.

De melding Geheugen vol

Als de melding **Geheugen vol** verschijnt terwijl de eerste pagina van een faxbericht wordt gescand, drukt u op **Stop/Eindigen** om de fax te annuleren.

Als de melding **Geheugen vol** verschijnt terwijl een volgende pagina wordt gescand, kunt u op **Mono Start** drukken om de reeds gescande pagina's te verzenden of op **Stop/Eindigen** drukken om de bewerking te annuleren.



Opmerking

Als de melding **Geheugen vol** verschijnt tijdens het faxen en u de opgeslagen faxen niet wilt verwijderen om geheugen vrij te maken, kunt u de fax direct verzenden zonder deze eerst in het geheugen op te slaan. (Zie *Direct verzenden* op pagina 34.)

Basishandelingen bij het ontvangen

De ontvangstmodus kiezen

Er zijn vier verschillende ontvangstmodi voor deze machine. Kies de modus die het beste aan uw eisen voldoet.

LCD-scherm	Hoe werkt het	Wanneer gebruikt u het
Alleen Fax (automatisch ontvangen)	De machine beantwoordt elk telefoontje automatisch alsof het een faxbericht betreft.	Voor aparte faxlijnen.
Fax/Telefoon (fax en telefoon) (alleen met een extern of tweede toestel)	De machine beheert de lijn en beantwoordt automatisch elke oproep. Is de oproep een fax, dan wordt die ontvangen. Is de oproep geen fax, dan krijgt u het dubbele belsein van de F/T-stand, dat verschilt van het gewone belsein.	Gebruik deze stand als u talrijke faxen verwacht en slechts weinig telefoontjes. U kunt geen antwoordapparaat op dezelfde lijn aansluiten, zelfs niet als dit op een ander wandcontact/telefoonstekker wordt aangesloten. In deze stand kunt u de voicemail van uw telecombedrijf niet gebruiken.
Telefoon/Beantw. (met alleen een extern antwoordapparaat)	Het externe antwoordapparaat beantwoordt alle telefoontjes automatisch. Ingesproken berichten worden op het antwoordapparaat opgeslagen. Als het een faxoproep is, wordt de fax ontvangen.	Gebruik deze stand als u een antwoordapparaat op uw machine hebt aangesloten. De instelling Externe telefoon/Beantw. werkt alleen met een extern antwoordapparaat. Belvertraging werkt in deze instelling niet.
Handmatig (handmatig ontvangen) (alleen met een extern of tweede toestel)	U beheert de telefoonlijn en moet elk telefoontje zelf beantwoorden.	Gebruik deze stand als u niet veel faxberichten ontvangt of een computer op dezelfde lijn gebruikt. Als u beantwoordt en faxtonen hoort, moet u wachten tot de machine het telefoontje automatisch overneemt, en daarna ophangen. (Zie <i>Fax waarnemen</i> op pagina 39.)

Een ontvangststand kiezen of wijzigen

- 1 Druk op **Menu**.
- 2 Druk op **▲** of **▼** om **Stand.instel.** te selecteren. Druk op **OK**.
- 3 Druk op **▲** of **▼** om **Ontvangstmodus** te selecteren. Druk op **OK**.
- 4 Druk op **▲** of **▼** om **Alleen Fax**, **Fax/Telefoon**, **Telefoon/Beantw.** of **Handmatig** te selecteren. Druk op **OK**.
- 5 Druk op **Stop/Eindigen**.

De belvertraging instellen

De functie Belvertraging bepaalt hoe vaak de machine overgaat voordat de oproep wordt beantwoord in de stand **Alleen Fax of Fax/Telefoon**. Wanneer u een extern of tweede toestel hebt aangesloten op dezelfde lijn als de machine, kies dan het aantal keren dat de machine moet overgaan.

(Zie *Werken met een tweede toestel* op pagina 41 en *Fax waarnemen* op pagina 39.)

- 1 Druk op **Menu**.
- 2 Druk op ▲ of ▼ om **Fax** te selecteren. Druk op **OK**.
- 3 Druk op ▲ of ▼ om **Ontvangstmenu** te selecteren. Druk op **OK**.
- 4 Druk op ▲ of ▼ om **Bel Vertraging** te selecteren. Druk op **OK**.
- 5 Druk op ▲ of ▼ om in te stellen hoe vaak de telefoon moet overgaan voordat de machine opneemt (0-6). Druk op **OK**.
Als u 0 hebt geselecteerd, gaat de telefoon helemaal niet over.
- 6 Druk op **Stop/Eindigen**.

De F/T-beltijd instellen (alleen in de stand Fax/Telefoon)

Als u de ontvangststand instelt op **Fax/Telefoon**, moet u specificeren hoe lang de machine met een dubbele bel moet overgaan om u te laten weten dat het om een *telefoongesprek* gaat. (Als het een inkomend faxbericht is, wordt de fax ontvangen.)

Dit dubbele belsignaal hoort u na het eerste signaal van het telefoonbedrijf. Alleen de machine gaat over, de andere toestellen op deze lijn geven dit dubbele belsignaal niet. U kunt het gesprek echter nog steeds op elke telefoon aannemen.

- 1 Druk op **Menu**.
- 2 Druk op ▲ of ▼ om **Fax** te selecteren. Druk op **OK**.
- 3 Druk op ▲ of ▼ om **Ontvangstmenu** te selecteren. Druk op **OK**.
- 4 Druk op ▲ of ▼ om **F/T Beltijd** te selecteren. Druk op **OK**.
- 5 Druk op ▲ of ▼ om te selecteren hoe lang (20, 30, 40 of 70 seconden) de machine moet overgaan om u op een normaal telefoongesprek te attenderen. Druk op **OK**.
- 6 Druk op **Stop/Eindigen**.



Opmerking

Zelfs als de beller tijdens het dubbele belsignaal ophangt, zal dit signaal het aantal seconden dat u hebt geselecteerd aanhouden.

Fax waarnemen

Als Fax waarnemen is ingesteld op Aan:

De machine ontvangt faxberichten automatisch, zelfs als u de hoorn van een tweede of extern toestel hebt opgenomen. Zodra u *Ontvangst* op het LCD-scherm ziet of als u 'scherpe piepjes' hoort door de hoorn van een tweede telefoontoestel dat op een ander contact is aangesloten, kunt u de hoorn terugplaatsen en doet uw machine de rest.

Als Fax waarnemen is ingesteld op Uit:

Als u een faxtoon hoort, drukt u op **Mono Start** of **Kleur Start** op de machine.

Als u niet in de buurt van de machine bent, drukt u op *** 5 1** op het tweede telefoontoestel. (Zie *Werken met een tweede toestel* op pagina 41.)



Opmerking

- Als deze functie is ingesteld op **Aan**, maar de machine de faxoproep niet overneemt als u de hoorn van een extern of tweede toestel opneemt, moet u de faxontvangstcode *** 5 1** intoetsen. Als u zich bij de machine bevindt, drukt u op **Mono Start** of **Kleur Start**.
- Als u faxen verzendt vanaf een computer die op dezelfde telefoonlijn is aangesloten en de machine de faxen onderschept, moet u Fax Waarnemen instellen op **Uit**.

- 1 Druk op **Menu**.
- 2 Druk op **▲** of **▼** om **Fax** te selecteren. Druk op **OK**.
- 3 Druk op **▲** of **▼** om **Ontvangstmenu** te selecteren. Druk op **OK**.
- 4 Druk op **▲** of **▼** om **Fax Waarnemen** te selecteren. Druk op **OK**.

- 5 Druk op **▲** of **▼** om **Aan** (of **Uit**) te selecteren. Druk op **OK**.

- 6 Druk op **Stop/Eindigen**.

Een verkleinde afdruk van een inkomend document maken (Automatische verkleining)

Met deze instelling wordt een binnenkomend faxbericht automatisch verkleind om te passen op papier van Letter-, Legal- of A4-formaat. De machine bepaalt het verkleiningspercentage aan de hand van het formaat van het document en de instelling die u hebt opgegeven voor het papierformaat (zie *Het papierformaat instellen* op pagina 22).

- 1 Druk op **Menu**.
- 2 Druk op **▲** of **▼** om **Fax** te selecteren. Druk op **OK**.
- 3 Druk op **▲** of **▼** om **Ontvangstmenu** te selecteren. Druk op **OK**.
- 4 Druk op **▲** of **▼** om **Auto reductie** te selecteren. Druk op **OK**.
- 5 Druk op **▲** of **▼** om **Aan** (of **Uit**) te selecteren. Druk op **OK**.
- 6 Druk op **Stop/Eindigen**.



Opmerking

- Zet deze instelling aan, als u faxen ontvangt die over twee pagina's zijn verdeeld. Als het document te lang is, kan het echter zijn dat de machine het op twee pagina's afdrukt.
- Zet deze instelling aan wanneer de linker- en rechtermarges zijn afgesneden.

- Wanneer deze functie is ingesteld op **Aan**, lijken faxen die u in A4-formaat worden toegestuurd enigszins gekrompen, ondanks dat deze door de machine op papier van A4-formaat worden afgedrukt. Dit komt omdat de machine het stations-ID van de verzendende machine boven aan de pagina moet afdrucken.

Een fax uit het geheugen afdrucken

Als u voor faxen opslaan hebt gekozen, kunt u nog steeds vanaf de machine een fax uit het geheugen afdrucken. (Zie *Geavanceerde faxfuncties uitschakelen* op pagina 57.)

- 1 Druk op **Menu**.
- 2 Druk op ▲ of ▼ om **Fax** te selecteren. Druk op **OK**.
- 3 Druk op ▲ of ▼ om **Geavanc. Faxfuncties te** selecteren. Druk op **OK**.
- 4 Druk op ▲ of ▼ om **Print document** te selecteren. Druk op **OK**.
- 5 Druk op **Mono Start**.

Ontvangst in het geheugen (Alleen zwart-wit)

Als de papierlade leeg raakt tijdens het ontvangen van een fax, wordt op het LCD-scherm **Papier nazien weergegeven**. Plaats vervolgens nieuw papier in de papierlade. (Zie *Papier, enveloppen en briefkaarten laden* op pagina 16.)

Als Geheugen ontv. op dat moment is ingesteld op Aan...

gaat de faxmachine gewoon door met het ontvangen van de fax en worden de overige pagina's in het geheugen opgeslagen (als er genoeg geheugen beschikbaar is). Faxen die daarna worden ontvangen, worden ook in het geheugen opgeslagen totdat het geheugen vol is. Hierna worden binnenkomende faxen niet meer automatisch beantwoord. Om alle gegevens af te drukken, plaatst u papier in de papierlade en drukt u op **Mono Start** of **Kleur Start**.

Als Geheugen ontv. op dat moment is ingesteld op Uit...

gaat de faxmachine gewoon door met het ontvangen van de fax en worden de overige pagina's in het geheugen opgeslagen (als er genoeg geheugen beschikbaar is). Verdere faxoproepen worden pas weer automatisch beantwoord nadat er nieuw papier in de papierlade is geplaatst. Om de laatst ontvangen fax af te drukken, plaatst u papier in de papierlade en drukt u op **Mono Start** of **Kleur Start**.

- 1 Druk op **Menu**.
- 2 Druk op ▲ of ▼ om **Fax** te selecteren. Druk op **OK**.
- 3 Druk op ▲ of ▼ om **Ontvangstmenu te** selecteren. Druk op **OK**.
- 4 Druk op ▲ of ▼ om **Geheugen ontv.** te selecteren. Druk op **OK**.
- 5 Druk op ▲ of ▼ om **Aan (of Uit)** te selecteren. Druk op **OK**.
- 6 Druk op **Stop/Eindigen**.

Telefoongesprekken

U kunt telefoneren via een tweede of een extern telefoontoestel.

Toon of puls

Als u een externe telefoon met een pulskiezer (kiesschijf) gebruikt, maar over toonsignalen moet beschikken (bijvoorbeeld voor telefonisch bankieren), gaat u als volgt te werk. Als u een toetstelefoon hebt, hoeft u deze functie niet in te schakelen voor het verzenden van toonsignalen.

- 1 Neem de hoorn van het externe toestel van de haak.
- 2 Druk op # op het bedieningspaneel van de machine. Alle nummers die hierna worden gekozen, worden als toonsignalen verzonden. Zodra u hoorn ophangt, gaat de machine weer over op pulssignalen.

Werken met een tweede toestel

Als u een faxoproep aanneemt op een tweede toestel of op een extern toestel dat is aangesloten op de betreffende ingang op de machine, kunt u de oproep doorverbinden naar de machine door de faxontvangstcode in te toetsen. Als u de faxontvangstcode * 5 1 intoetst, zal het faxbericht op uw machine worden ontvangen.

Als de machine een normaal telefoontje aanneemt en het dubbele belseignaal geeft, toetst u de code voor het aannemen van de telefoon in (# 5 1) om het telefoontje op een tweede toestel aan te nemen. (Zie *De F/T-beltijd instellen (alleen in de stand Fax/Telefoon)* op pagina 38.)

Als u een oproep aanneemt en zich niemand aan de telefoon bevindt:

Waarschijnlijk krijgt u een handmatige fax binnen.

Als u Activeren op afstand wilt gebruiken, moet u de vereiste codes inschakelen.

(Zie *De codes voor afstandsbediening wijzigen* op pagina 45.)

Druk op * 5 1 en wacht tot u het tjiropende geluid hoort of totdat het LCD-scherm *Ontvangst* weergeeft, pas dan mag u ophangen.



Opmerking

U kunt de functie Fax waarnemen inschakelen zodat de machine het telefoontje automatisch overneemt. (Zie *Fax waarnemen* op pagina 39.)

Fax/Telefoon-modus

Als de machine in de stand Fax/Telefoon staat, wordt het dubbele belseignaal gebruikt om aan te geven dat het een normaal telefoontje betreft.

Als u zich bij een externe telefoon bevindt, tilt u de hoorn van het externe toestel op en drukt u op **Telefoon/Intern** om het gesprek te beantwoorden.

Als u zich bij een tweede toestel bevindt, moet u de hoorn tijdens het overgaan van de dubbele bel opnemen en tussen twee dubbele belseignalen in op # 5 1 drukken. Wanneer er niemand aan de lijn is of wanneer iemand u een fax wilt sturen, stuurt u het gesprek terug naar de machine door op * 5 1 te drukken.

Fax/Telefoon-modus in de energiebesparende stand

Fax/Telefoon-modus werkt niet in de energiebesparende stand. De machine zal geen telefoontjes of faxen beantwoorden en blijven rinkelen. Als u zich op een extern of tweede toestel bevindt, neemt u de hoorn van de haak om te praten. Als u faxtonen hoort, houd u de hoorn vast totdat Fax Waarnemen uw machine activeert. Als de andere partij zegt u een fax te willen versturen, activeert u de machine door te drukken op * 5 1.

Telefoondiensten

Het type telefoonlijn instellen

Als u de machine aansluit op een lijn met PBX of ISDN voor het versturen en ontvangen van faxen, moet u ook het type telefoonlijn wijzigen aan de hand van de volgende stappen.

- 1 Druk op **Menu**.
- 2 Druk op ▲ of ▼ om `Stand. instel.` te selecteren.
Druk op **OK**.
- 3 Druk op ▲ of ▼ om `Tel lijn inst` te selecteren.
Druk op **OK**.
- 4 Druk op ▲ of ▼ om `PBX, ISDN` (of `Normaal`) te selecteren.
Druk op **OK**.
- 5 Druk op **Stop/Eindigen**.

PBX en DOORVERBINDEN

De machine is in eerste instantie ingesteld op `Normaal`, zodat deze kan worden aangesloten op een standaard openbaar telefoonnetwerk. De meeste kantoren gebruiken echter een centraal telefoonsysteem of een Private Branch Exchange (PBX). De machine kan op de meeste PBX-telefoonsystemen worden aangesloten. De oproepfunctie van de machine ondersteunt alleen TBR (Timed Break Recall). TBR werkt met de meeste PABX-systemen zodat u toegang krijgt tot een buitenlijn of gesprekken naar een andere lijn kunt doorverbinden. U activeert deze functie met de toets **Telefoon/Intern**.



Opmerking

U kunt een druk op de toets **Telefoon/Intern** programmeren als onderdeel van een nummer dat is opgeslagen als een snelkiesnummer. Hiertoe drukt u tijdens het programmeren van een snelkiesnummer eerst op **Telefoon/Intern** (in het LCD-scherm wordt '!' getoond) en voert u vervolgens het telefoonnummer in. U hoeft dan niet telkens op **Telefoon/Intern** te drukken als een snelkiesnummer gebruikmaakt van een buitenlijn. (Zie *Nummers opslaan om snel te kiezen* op pagina 48.)

Als PBX echter niet is geselecteerd bij Type telefoonlijn, kunt u het snelkiesnummer waarin een druk op de toets **Telefoon/Intern** is geprogrammeerd niet gebruiken.

Een extern apparaat aansluiten op uw machine

Een extern of tweede telefoontoestel aansluiten

U kunt een aparte telefoon op de machine aansluiten, zoals hieronder getoond.

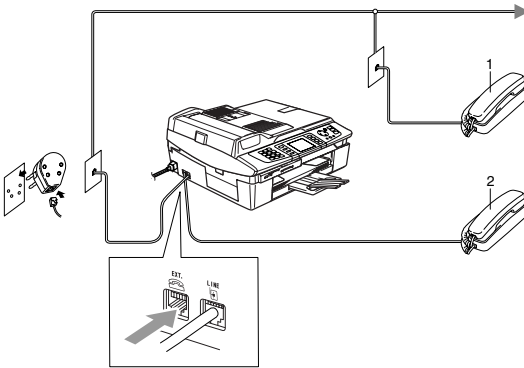

1 Tweede toestel

2 extern toestel

Wanneer u een externe telefoon gebruikt, wordt op het LCD-scherm **Telefoon** weergegeven.

Een extern antwoordapparaat aansluiten

U wilt misschien een extern antwoordapparaat aansluiten. Als u echter een **extern** antwoordapparaat aansluit op dezelfde lijn als de machine, worden alle gesprekken beantwoord door het antwoordapparaat en 'luistert' de machine naar faxtonen. Als er faxtonen klinken, neemt de machine het gesprek over en wordt de fax ontvangen. Als er geen faxtonen klinken, laat de machine het gesprek over aan het antwoordapparaat en kan er op normale wijze een bericht worden ingesproken.

Het antwoordapparaat moet elk gesprek binnen vier keer bellen beantwoorden (u wordt echter aangeraden om het apparaat in te stellen op twee keer bellen). De machine kan de faxtonen pas opvangen als het antwoordapparaat het gesprek heeft beantwoord en met vier keer bellen blijven er slechts 8 tot 10 seconden over voor de 'aansluitbevestiging'. Volg de procedure voor het opnemen van een uitgaand bericht in deze handleiding nauwkeurig. Het wordt afgeraden om op uw externe antwoordapparaat de instelling voor "toll-saver" (bespaarstand voor telefoonkosten) te gebruiken wanneer deze meer dan vijf keer overgaat.

Opmerking

Als niet al uw faxen worden ontvangen, moet u uw antwoordapparaat zodanig instellen dat het de telefoon sneller aanneemt.

Onjuiste configuratie

U mag een antwoordapparaat niet op een andere plaats op dezelfde lijn aansluiten.

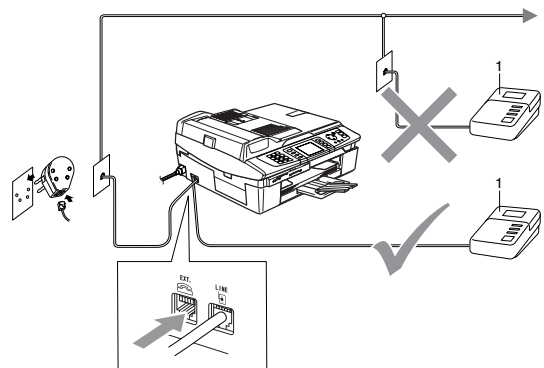

1 Antw.app.

Wanneer het antwoordapparaat het gesprek beantwoordt, wordt op het LCD-scherm **Telefoon** weergegeven.

Aansluitingen

Het externe antwoordapparaat moet zijn aangesloten zoals in de vorige illustratie wordt getoond.

- 1 Stel uw externe antwoordapparaat zo in, dat er na één of twee keer overgaan wordt opgenomen. (De instelling voor de belvertraging van de machine is niet van toepassing.)
- 2 Neem een uitgaand bericht op uw antwoordapparaat op.
- 3 Activeer het antwoordapparaat.
- 4 Stel de ontvangstmodus in op *Telefoon/Beantw..* (Zie *De ontvangstmodus kiezen* op pagina 37.)

Een uitgaand bericht op een extern antwoordapparaat opnemen

Tijdsplanning is van essentieel belang wanneer u een uitgaand bericht opneemt. Het bericht bepaalt de wijze waarop de handmatige en automatische faxontvangst verloopt.

- 1 Neem eerst vijf seconden stilte op. (Dit geeft uw machine de gelegenheid om bij automatische faxtransmissies de faxtonen te horen voordat deze stoppen.)
- 2 We adviseren het bericht te beperken tot maximaal 20 seconden.



Opmerking

Wij raden u aan om aan het begin van uw uitgaand bericht eerst een stilte van ongeveer 5 seconden op te nemen, omdat de machine geen faxtonen kan horen over een resonerende of luide stem. U kunt proberen om deze pauze weg te laten, maar als de machine problemen heeft met het ontvangen van faxberichten, dient u het bericht opnieuw op te nemen en deze stilte in te lassen.

Aansluiting op meerdere lijnen (PBX)

De meeste kantoren gebruiken een centraal telefoonsysteem (PBX). Hoewel het vaak relatief eenvoudig is om de machine aan te sluiten op een PBX-systeem (Private Branch Exchange), raden wij u toch aan om contact op te nemen met het bedrijf dat uw telefoonsysteem heeft geïnstalleerd en hen te vragen de machine voor u aan te sluiten. We adviseren u de machine op een aparte lijn aan te sluiten.

Als de machine moet worden aangesloten op een systeem met meerdere lijnen, vraagt u uw installateur om de machine op de laatste lijn in het systeem aan te sluiten. Zo voorkomt u dat de machine wordt geactiveerd telkens wanneer er een telefoongesprek wordt ontvangen.

Als u de machine installeert om met een PBX te laten werken

- 1 We garanderen niet dat het apparaat onder alle omstandigheden naar behoren met PBX's werkt. Neem bij eventuele problemen eerst contact op met het bedrijf dat uw eigen centrale verzorgt.
- 2 Als alle inkomende telefoontjes door een telefonist(e) worden beantwoord, is het raadzaam de stand voor beantwoorden in te stellen op *Handmatig*. Alle inkomende telefoontjes worden dan in eerste instantie als telefoongesprekken beschouwd.
- 3 Controleer of Type telefoonlijn is ingesteld op PBX. (Zie *Het type telefoonlijn instellen* op pagina 42.)

Speciale functies op uw telefoonlijn

Als u functies zoals Voicemail, Wisselgesprek, Wisselgesprek/Nummerweergave, BelMaster, een antwoordapparaat, alarmsysteem of een andere speciale functie op dezelfde lijn als deze machine gebruikt, kan dit problemen veroorzaken bij de werking van de machine. (Zie *Als u problemen met de machine hebt* op pagina 104.)

Gebruik van een draadloze telefoon

Als de draadloze telefoon is aangesloten op de telefoonlijn (zie *Een extern apparaat aansluiten op uw machine* op pagina 43) en u de draadloze telefoon meestal bij u hebt, is het eenvoudiger om de oproepen tijdens de Belvertraging te beantwoorden.

Als u de machine eerst laat beantwoorden, moet u naar de machine lopen en op **Telefoon/Intern** drukken om het telefoontje op het draadloze toestel aan te nemen.

De codes voor afstandsbediening wijzigen

Met Activeren op afstand kunt u vanaf een tweede of extern toestel opdrachten naar de machine sturen. Als u Activeren op afstand wilt gebruiken, moet u de vereiste codes inschakelen. De voorgeprogrammeerde faxontvangstcode is * 5 1. De voorgeprogrammeerde code voor het aannemen van de telefoon is # 5 1. Indien gewenst, kunt u deze codes wijzigen.

- 1 Druk op **Menu**.
- 2 Druk op ▲ of ▼ om **Fax** te selecteren. Druk op **OK**.
- 3 Druk op ▲ of ▼ om **Ontvangstmenu** te selecteren. Druk op **OK**.
- 4 Druk op ▲ of ▼ om **Code Op Afst.** te selecteren. Druk op **OK**.
- 5 Druk op ▲ of ▼ om **Aan (of Uit)** te selecteren. Druk op **OK**.
- 6 Voer de nieuwe Faxontvangstcode in. Druk op **OK**.
- 7 Voer de nieuwe Code voor aannemen van de telefoon in. Druk op **OK**.
- 8 Druk op **Stop/Eindigen**.



Opmerking

- Als de verbinding telkens wordt verbroken wanneer u probeert om vanaf een ander toestel toegang te krijgen tot uw antwoordapparaat, is het raadzaam om een andere driecijferige faxontvangstcode en een andere driecijferige code om de telefoon aan te nemen te kiezen met de cijfers **0-9, *, #**.
- Codes voor afstandsbediening werken mogelijk niet met alle telefoonsystemen.

Kiesopties

U kunt op alle volgende manieren nummers kiezen.

Handmatig kiezen

Toets alle nummers van het faxnummer in.





Snelkiezen

- 1 Druk op **Zoeken/Snelkiezen**.

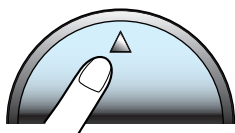
Zoeken/Snelkiezen



U kunt *Snelkies* ook selecteren door op  (**Fax**) te drukken.



- 2 Toets het tweecijferige snelkiesnummer in. (Zie *Snelkiesnummers opslaan* op pagina 48.)
- 3 Als u twee telefoonnummers onder dit snelkiesnummer hebt opgeslagen, drukt u op  of  om het nummer te selecteren dat u wilt bellen. Druk op **OK**.

Opmerking



Wanneer het LCD-scherm Niet toegewezen weergeeft wanneer u het snelkiesnummer invoert, is er geen telefoonnummer opgeslagen onder dit nummer.



Zoeken op alfabetische volgorde

U kunt zoeken naar de namen die in het geheugen voor snelkiesnummers zijn opgeslagen.

- 1 Druk op **Zoeken/Snelkiezen**. U kunt *Snelkies* ook selecteren door op  (**Fax**) te drukken.
- 2 Druk op  of  om Alfabetische volgorde te selecteren. Druk op **OK**.

Opmerking

- Druk op  om het lettertype van het LCD-scherm te vergroten.
- Druk op  om het lettertype van het LCD-scherm te verkleinen.

- 3 Voer via de kiestoetsen de eerste letter van de naam in en druk vervolgens op  of  om de naam en het nummer te selecteren die u wilt bellen. Druk op **OK**.

Zoeken op numerieke volgorde

U kunt de snelkieslocatie gebruiken om namen en nummers te zoeken die u in het snelkiesgeheugen hebt opgeslagen.

- 1 Druk op **Zoeken/Snelkiezen**.
U kunt *Snelkies* ook selecteren door op  (**Fax**) te drukken.
- 2 Druk op ▲ of ▼ om *Nummervolgorde* te selecteren.
Druk op **OK**.



Opmerking

- Druk op ✕ om het lettertype van het LCD-scherm te vergroten.
- Druk op # om het lettertype van het LCD-scherm te verkleinen.

- 3 Voer het eerste cijfer (1 tot en met 8) van de tweecijferige snelkieslocatie in en druk vervolgens op ▲ of ▼ om de naam en het nummer te kiezen die u wilt bellen. (Voer bijvoorbeeld 3 in om te zoeken vanaf snelkieslocatie 30.)
Druk op **OK**.

Faxnummer opnieuw kiezen

Als u handmatig een fax verzendt en het nummer in gesprek is, kunt u op **Herkies/Pauze** drukken en vervolgens op **Mono Start** of **Kleur Start** om het nummer nogmaals te kiezen. Als u opnieuw een nummer wilt kiezen dat u kort tevoren hebt gekozen, kunt u op **Herkies/Pauze** drukken en een van de laatste 30 nummers uit de lijst van uitgaande gesprekken kiezen.

Herkies/Pauze werkt alleen als u vanaf het bedieningspaneel kiest. Als u een fax automatisch wilt verzenden en het nummer in gesprek is, zal de machine het nummer drie keer met intervallen van vijf minuten automatisch opnieuw proberen.

- 1 Druk op **Herkies/Pauze**.
- 2 Druk op ▲ of ▼ om het nummer te selecteren dat u opnieuw wilt kiezen.
Druk op **OK**.

- 3 Druk op ▲ of ▼ om *Fax versturen* opnieuw te selecteren.
Druk op **OK**.

- 4 Druk op **Mono Start** of **Kleur Start**.



Opmerking

Bij direct verzenden werkt de functie voor opnieuw kiezen niet wanneer u de glasplaat gebruikt.

Uitgaand gesprek

De laatste 30 gekozen faxnummers worden opgeslagen in de geschiedenis van uitgaande gesprekken. U kunt een van deze nummers kiezen om een fax te verzenden, om het nummer toe te voegen aan de snelkiesnummers of om het nummer te verwijderen uit de historie.

- 1 Druk op **Herkies/Pauze**.
U kunt *Uitgaand gesprek* ook selecteren door op  (**Fax**) te drukken.
- 2 Druk op ▲ of ▼ om het nummer te kiezen dat u wilt bellen.
Druk op **OK**.
- 3 Voer een van de volgende handelingen uit:
 - Als u een faxbericht wilt verzenden, drukt u op ▲ of ▼ om *Fax versturen* te selecteren.
Druk op **OK**.
 - Als u het nummer wilt opslaan, drukt u op ▲ of ▼ om *Toevoegen snelkiesnrs. te selecteren*.
Druk op **OK**.
(Zie *Snelkiesnummers opslaan vanuit uitgaande gesprekken* op pagina 48.)
 - Druk op ▲ of ▼ om *Verwijder te selecteren*.
Druk op **OK**.
Druk op 1 ter bevestiging.

Pauze

Druk op **Herkies/Pauze** om een pauze van 3,5 seconden tussen de cijfers van een nummer in te lassen. Als u internationaal belt, kunt u zo vaak als nodig op **Herkies/Pauze** drukken om de pauze langer te maken.

Nummers opslaan om snel te kiezen

U kunt de machine op twee manieren snel laten kiezen: via snelkiesnummers of groepen voor rondsturen van faxnummers. Wanneer u op een snelkiestoets drukt, geeft het LCD-scherm de naam (indien u deze hebt opgeslagen) of het nummer weer.



Opmerking

De snelkiesnummers die in het geheugen zijn opgeslagen, gaan niet verloren als de stroom uitvalt.

Snelkiesnummers opslaan

U kunt maximaal 80 2-cijferige locaties met een naam opslaan, waarbij onder elke naam twee faxnummers kunnen worden opgeslagen. Voor het kiezen van een nummer hoeft u dan slechts op een paar toetsen te drukken (bijvoorbeeld: **Zoeken/Snelkiezen**, het tweecijferige nummer en **Mono Start** of **Kleur Start**).

- 1 Druk op **Menu**.
- 2 Druk op ▲ of ▼ om **Fax** te selecteren. Druk op **OK**.
- 3 Druk op ▲ of ▼ om **Kiesgeheugen** te selecteren. Druk op **OK**.
- 4 Druk op ▲ of ▼ om **Snelkies** te selecteren. Druk op **OK**.
- 5 Druk op ▲ of ▼ om de snelkieslocatie te selecteren waaronder u het nummer wilt opslaan. Druk op **OK**.
- 6 Voer een van de volgende handelingen uit:
 - Toets de naam in via de kiestoetsen (maximaal 15 tekens). Druk op **OK**. (Zie *Tekst invoeren* op pagina 131 voor hulp bij het invoeren van de letters.)

- Om het nummer op te slaan zonder naam, drukt u op **OK**.

- 7 Toets het faxnummer in (maximaal 20 cijfers). Druk op **OK**.
- 8 Voer een van de volgende handelingen uit:
 - Toets het tweede faxnummer in (maximaal 20 cijfers). Druk op **OK**.
 - Als u geen tweede nummer wilt opslaan, drukt u op **OK**.
- 9 Voer een van de volgende handelingen uit:
 - Ga naar 5 om nog een snelkiesnummer op te slaan.
 - Druk op **Stop/Eindigen** als u klaar bent.

Snelkiesnummers opslaan vanuit uitgaande gesprekken

U kunt snelkiesnummers opslaan vanuit de historie van uitgaande gesprekken.

- 1 Druk op **Herkies/Pauze**. U kunt **Uitgaand gesprek** ook selecteren door op  (**Fax**) te drukken.
- 2 Druk op ▲ of ▼ om de naam of het nummer te selecteren die/dat u wilt opslaan. Druk op **OK**.
- 3 Druk op ▲ of ▼ om **Toevoegen snelkiesnrs. te selecteren**. Druk op **OK**.
- 4 Druk op ▲ of ▼ om de snelkieslocatie te selecteren waaronder u het nummer wilt opslaan. Druk op **OK**.
- 5 Voer een van de volgende handelingen uit:
 - Toets de naam in via de kiestoetsen (maximaal 15 tekens). Druk op **OK**. (Zie *Tekst invoeren* op pagina 131 voor hulp bij het invoeren van de letters.)

- Om het nummer op te slaan zonder naam, drukt u op **OK**.

- 6 Druk op **OK** om het fax- of telefoonnummer te bevestigen.
- 7 Voer een van de volgende handelingen uit:
 - Toets het tweede faxnummer in (maximaal 20 cijfers). Druk op **OK**.
 - Als u geen tweede faxnummer wilt opslaan, drukt u op **OK**.
- 8 Druk op **Stop/Eindigen**.

Snelkiesnamen of -nummers wijzigen

U kunt een opgeslagen snelkiesnaam of -nummer wijzigen.

- 1 Druk op **Menu**.
- 2 Druk op ▲ of ▼ om **Fax** te selecteren. Druk op **OK**.
- 3 Druk op ▲ of ▼ om **Kiesgeheugen** te selecteren. Druk op **OK**.
- 4 Druk op ▲ of ▼ om **Snelkies** te selecteren. Druk op **OK**.
- 5 Druk op ▲ of ▼ om het tweecijferige snelkiesnummer te selecteren dat u wilt wijzigen. Druk op **OK**.
- 6 Voer een van de volgende handelingen uit:
 - Druk op ▲ of ▼ om **Wijzig instell** te selecteren. Druk op **OK** en ga naar stap 7.
 - Druk op ▲ of ▼ om **Verwijder** te selecteren. Druk op **OK**. Druk op **1** ter bevestiging en druk op **Stop/Eindigen**.



Opmerking

De opgeslagen naam of het opgeslagen nummer wijzigen:

- Als u een teken wilt wijzigen, drukt u op ◀ of ▶ om de cursor onder het betreffende teken te plaatsen. Vervolgens voert u het nieuwe teken in.
- Als u de hele naam of het hele nummer wilt wissen, drukt u op **Wissen** wanneer de cursor onder het eerste teken staat. De tekens boven en rechts van de cursor worden nu verwijderd.

- 7 Voer een van de volgende handelingen uit:
 - Toets de naam in via de kiestoetsen (maximaal 15 tekens). Druk op **OK**. (Zie *Tekst invoeren* op pagina 131.)
 - Als u de naam niet wilt wijzigen, drukt u op **OK**.
- 8 Voer een van de volgende handelingen uit:
 - Toets het nieuwe fax- of telefoonnummer in. Druk op **OK**.
 - Als u het nummer niet wilt wijzigen, drukt u op **OK**.
- 9 Voer een van de volgende handelingen uit:
 - Toets het tweede nieuwe fax- of telefoonnummer in (maximaal 20 cijfers). Druk op **OK**.
 - Als u het nummer niet wilt wijzigen, drukt u op **OK**.
- 10 Druk op **Stop/Eindigen**.

Nummergroepen voor het rondsturen instellen

Met groepen, die onder een snelkieslocatie kunnen worden opgeslagen, kunt u eenzelfde faxbericht eenvoudig naar een groot aantal verschillende faxnummers verzenden door op **Zoeken/Snelkiezen**, de tweecijferige locatie en **Mono Start** te drukken. Eerst moet elk faxnummer onder een snelkieslocatie worden opgeslagen. Vervolgens kunt u deze nummers toevoegen aan de groep. Elke nummergroep gebruikt een snelkieslocatie. U kunt maximaal zes groepen instellen, of maximaal 79 nummers aan één grote groep toewijzen.

(Zie *Snelkiesnummers opslaan* op pagina 48 en *Rondsturen (alleen zwart-wit)* op pagina 32.)

- 1 Druk op **Menu**.
- 2 Druk op ▲ of ▼ om **Fax** te selecteren. Druk op **OK**.
- 3 Druk op ▲ of ▼ om **Kiesgeheugen** te selecteren. Druk op **OK**.
- 4 Druk op ▲ of ▼ om **Groep instell.** te selecteren. Druk op **OK**.
- 5 Druk op ▲ of ▼ om **GROEP 1**, **GROEP 2**, **GROEP 3**, **GROEP 4**, **GROEP 5** of **GROEP 6** te selecteren voor de groepsnaam waaronder u de faxnummers wilt opslaan. Druk op **OK**.
- 6 Druk op ▲ of ▼ om de tweecijferige locatie te kiezen waaraan u de groep wilt toevoegen. Druk op **OK**.
- 7 Druk op ▲ of ▼ om **Nummer toevoegen** te selecteren. Druk op **OK**.

- 8 Druk op ▲ of ▼ om het nummer te kiezen dat u wilt toevoegen. Druk op **OK**.
Zie *Zoeken op alfabetische volgorde* op pagina 46 of *Zoeken op numerieke volgorde* op pagina 47.)
- 9 Als u klaar bent met het toevoegen van nummers volgens de stappen 7 en 8, drukt u op ▲ of ▼ om **Compleet** te selecteren. Druk op **OK**.
- 10 Druk op **Stop/Eindigen**.



Opmerking

U kunt een lijst van alle snelkiesnummers afdrukken. Groepsnummers staan in de kolom **GROEP**. (Zie *Rapporten* op pagina 62.)

Groepsnaam wijzigen

- 1 Druk op **Menu**.
- 2 Druk op ▲ of ▼ om **Fax** te selecteren. Druk op **OK**.
- 3 Druk op ▲ of ▼ om **Kiesgeheugen** te selecteren. Druk op **OK**.
- 4 Druk op ▲ of ▼ om **Groep instell.** te selecteren. Druk op **OK**.
- 5 Druk op ▲ of ▼ om de groepsnaam te selecteren die u wilt wijzigen. Druk op **OK**.

- 6 Druk op ▲ of ▼ om Groepsnaam wijzigen te selecteren. Druk op **OK**.



Opmerking

De opgeslagen naam of het opgeslagen nummer wijzigen:

- Als u een teken wilt wijzigen, drukt u op ◀ of ▶ om de cursor onder het betreffende teken te plaatsen. Vervolgens voert u het nieuwe teken in.
- Als u de hele naam of het hele nummer wilt wissen, drukt u op **Wissen** wanneer de cursor onder het eerste teken staat. De tekens boven en rechts van de cursor worden nu verwijderd.

- 7 Toets de nieuwe naam in via de kiestoetsen (maximaal 15 tekens). Druk op **OK**.
(Zie *Tekst invoeren* op pagina 131.) Typ bijvoorbeeld NIEUWE KLANTEN.

- 8 Druk op ▲ of ▼ om **Compleet** te selecteren. Druk op **OK**.

- 9 Druk op **Stop/Eindigen**.

Een groep verwijderen

- 1 Druk op **Menu**.
- 2 Druk op ▲ of ▼ om **Fax** te selecteren. Druk op **OK**.
- 3 Druk op ▲ of ▼ om **Kiesgeheugen** te selecteren. Druk op **OK**.
- 4 Druk op ▲ of ▼ om **Groep instell.** te selecteren. Druk op **OK**.
- 5 Druk op ▲ of ▼ om de groep te selecteren die u wilt verwijderen. Druk op **OK**.

- 6 Druk op ▲ of ▼ om **Verwijder** te selecteren. Druk op **OK**. Druk op **1** ter bevestiging.

- 7 Druk op ▲ of ▼ om **Compleet** te selecteren. Druk op **OK**.

- 8 Druk op **Stop/Eindigen**.

Een nummer uit de groep verwijderen

- 1 Druk op **Menu**.
- 2 Druk op ▲ of ▼ om **Fax** te selecteren. Druk op **OK**.
- 3 Druk op ▲ of ▼ om **Kiesgeheugen** te selecteren. Druk op **OK**.
- 4 Druk op ▲ of ▼ om **Groep instell.** te selecteren. Druk op **OK**.
- 5 Druk op ▲ of ▼ om de groep te selecteren die u wilt wijzigen. Druk op **OK**.
- 6 Druk op ▲ of ▼ om het nummer te kiezen dat u wilt verwijderen. Druk op **OK**. Druk op **1** ter bevestiging.
- 7 Druk op ▲ of ▼ om **Compleet** te selecteren. Druk op **OK**.
- 8 Druk op **Stop/Eindigen**.

Toegangscodes en creditcardnummers

Soms is het voordeliger om een andere serviceprovider te gebruiken voor uw interlokale gesprekken. Tarieven variëren, al naar gelang bestemming en tijd van de dag. Om de lagere tarieven te kunnen gebruiken, kunt u toegangscodes of nummers van interlokale serviceproviders en creditcard opslaan als snelkiesnummers. U kunt deze lange kiesreeksen opslaan door ze van elkaar te scheiden en ze als aparte snelkiesnummers in iedere combinatie in te stellen. U kunt zelfs handmatig kiezen via de kiestoetsen toevoegen. (Zie *Snelkiesnummers opslaan* op pagina 48.)

U hebt bijvoorbeeld '555' opgeslagen onder snelkiesnummer 03 en '7000' onder snelkiesnummer 02.

- 1 Druk op **Zoeken/Snelkiezen**.
- 2 Voer **03** in.



Opmerking

Als u twee nummers hebt opgeslagen voor één snelkieslocatie, wordt u gevraagd welk nummer u wilt kiezen.

- 3 Druk op ▲ of ▼ om **Snelkies** te selecteren.
Druk op **OK**.
- 4 Voer **02** in.
- 5 Druk op **Mono Start** of **Kleur Start**.
U kiest nu '555-7000'.

Als u een nummer tijdelijk wilt wijzigen, kunt u een deel van het nummer vervangen door via het toetsenbord handmatig een nummer te kiezen. Om het nummer 555-7001 te wijzigen, kunt u bijvoorbeeld op **Zoeken/Snelkiezen**, **03** drukken en vervolgens **7001** intoetsen via de kiestoetsen.



Opmerking

Als u ergens in het nummer moet wachten op een andere toon of een ander signaal, slaat u op de betreffende plaats in het nummer een pauze op door op **Her kies/Pauze** te drukken. Telkens wanneer u op deze toets drukt, wordt er een pauze van 3,5 seconde ingelast.

Geavanceerde faxhandelingen (alleen zwart-wit)

U kunt slechts één geavanceerde faxhandeling tegelijk uitvoeren:

- Fax Doorzenden
- Fax Opslaan
- Faxvoorblik
- Ontvang PC-Fax
- Uit

U kunt uw keuze op elk gewenst moment wijzigen. Als zich nog ontvangen faxberichten in het geheugen van de machine bevinden wanneer u de geavanceerde faxfunctie wijzigt, verschijnt een melding op het LCD-scherm. (Zie *Geavanceerde faxfuncties wijzigen* op pagina 57.)

Faxhandelingen

Fax Doorzenden

Als u Fax Doorzenden selecteert, slaat uw machine de ontvangen fax op in het geheugen. Vervolgens zal de machine het faxnummer dat u geprogrammeerd hebt kiezen en het faxbericht verzenden.

- 1 Druk op **Menu**.
- 2 Druk op ▲ of ▼ om **Fax** te selecteren. Druk op **OK**.
- 3 Druk op ▲ of ▼ om **Geavanc. Faxfuncties** te selecteren. Druk op **OK**.
- 4 Druk op ▲ of ▼ om **Drzenden/Opsln** te selecteren. Druk op **OK**.
- 5 Druk op ▲ of ▼ om **Fax Doorzenden** te selecteren. Druk op **OK**.
- 6 Toets het nummer in (maximaal 20 cijfers). Druk op **OK**.

- 7 Druk op ▲ of ▼ om **Backup Print:Aan** of **Backup Print:Uit** te selecteren. Druk op **OK**.



Opmerking

- Als u **Backup Print:Aan** hebt geselecteerd, maakt de machine ook een afdruk van de fax, zodat u over een kopie beschikt. Dit is voor alle zekerheid, zodat u geen gegevens verliest, mocht de stroom uitvallen voordat het faxbericht is verzonden of als er zich problemen voordoen bij de ontvangende machine. In geval van een stroomstoring blijven de faxberichten op deze machine maximaal 24 uur in het geheugen bewaard.
- Wanneer u **Fax Doorzenden** hebt ingeschakeld, ontvangt de machine alleen zwart-witfaxen in het geheugen. Kleurenfaxen worden niet ontvangen tenzij deze vóór het verzenden in zwart-wit worden omgezet op de verzendende machine.

- 8 Druk op **Stop/Eindigen**.

Fax Opslaan

Als u Fax Opslaan selecteert, slaat uw machine de ontvangen fax op in het geheugen. U kunt faxberichten op een andere locatie ophalen met de afstandsbedieningsopties.

Als u Fax Opslaan hebt ingesteld, wordt er automatisch een reservekopie op de machine afgedrukt.

- 1 Druk op **Menu**.
- 2 Druk op ▲ of ▼ om **Fax** te selecteren. Druk op **OK**.
- 3 Druk op ▲ of ▼ om **Geavanc. Faxfuncties** te selecteren. Druk op **OK**.
- 4 Druk op ▲ of ▼ om **Drzenden/Opsln** te selecteren. Druk op **OK**.

- 5 Druk op ▲ of ▼ om **Fax Opslaan** te selecteren.
Druk op **OK**.

- 6 Druk op **Stop/Eindigen**.



Opmerking

Als Fax Opslaan is ingeschakeld, kan de machine geen kleurenfaxen ontvangen, tenzij deze op de verzendende machine in zwart-wit worden omgezet.

Faxvoortblik

Als u Faxvoortblik hebt geselecteerd, kunt u ontvangen faxberichten op het LCD-scherm bekijken door op de toets Voorbeeld te drukken. Als de machine gereed is, verschijnt een melding op het LCD-scherm als u nieuwe faxberichten hebt ontvangen. U kunt alle andere handelingen gewoon voortzetten.

Faxvoortblik instellen

- 1 Druk op **Menu**.
- 2 Druk op ▲ of ▼ om **Fax** te selecteren.
Druk op **OK**.
- 3 Druk op ▲ of ▼ om **Geavanceerde Faxfuncties** te selecteren.
Druk op **OK**.
- 4 Druk op ▲ of ▼ om **Drzenden/Opsln** te selecteren.
Druk op **OK**.
- 5 Druk op ▲ of ▼ om **Faxvoortblik** te selecteren.
Druk op **OK**.

- 6 Druk op **Stop/Eindigen**.



Opmerking

Wanneer Faxvoortblik is ingeschakeld kan de machine kleurenfaxen die worden ontvangen alleen afdrucken. De functie Faxvoortblik kan alleen worden gebruikt voor faxberichten in zwart-wit.

Een voorbeeld van een fax weergeven

Wanneer een faxbericht binnenkomt, verschijnt een melding op het LCD-scherm. (Bijvoorbeeld: **Nieuwe fax:02**)

- 1 Druk op **Fax Voorbeeld**.
De lijst met nieuwe faxberichten wordt weergegeven.



Opmerking

Als u op * drukt, kunt u ook de lijst met oude faxberichten weergeven. Druk op # om terug te keren naar de lijst met nieuwe faxberichten.

- 2 Druk op ▲ of ▼ om de fax te selecteren die u wilt weergeven.
Druk op **OK**.



Opmerking

Als uw faxbericht erg groot is, kan het even duren voordat het op het LCD-scherm wordt weergegeven.

- 3 Druk op **Stop/Eindigen**.

Wanneer een faxbericht is geopend, kunt u met de toetsen op het bedieningspaneel de volgende handelingen uitvoeren.

Toets	Omschrijving
	De fax vergroten.
	De fax verkleinen.
▲ of ▼	Verticaal door menu schuiven.
◀ of ▶	Horizontaal door menu schuiven.
	De fax rechtersom draaien.
	De fax verwijderen. Druk op 1 ter bevestiging.
	Terug naar de vorige pagina.
	Naar de volgende pagina.
OK 	Naar de volgende stap. (Afdrukken, Terug en Eindigen zijn beschikbaar.)
Wissen 	Terug naar de lijst met faxen.
 Mono Start	De fax afdrukken.

Alle faxberichten uit de lijst verwijderen

- 1 Druk op **Fax Voorbeeld**.
- 2 Druk op ▲ of ▼ om `Alles wissen` te selecteren.
Druk op **OK**.
Druk op **1** ter bevestiging.

Alle faxberichten in de lijst afdrukken

- 1 Druk op **Fax Voorbeeld**.
- 2 Druk op ▲ of ▼ om `Alles afdr.` te selecteren.
Druk op **OK**.

Ontvang PC-Fax

Als u de functie PC-Fax Ontvangen inschakelt, worden binnenkomende faxen in het geheugen van de machine opgeslagen en automatisch doorgezonden naar uw pc. U kunt vervolgens uw pc gebruiken voor het weergeven en opslaan van deze faxen.

Zelfs als u de pc hebt uitgeschakeld (bijvoorbeeld 's nachts of in het weekeinde) worden binnenkomende faxen in het geheugen van de machine opgeslagen. Links op het LCD-scherm wordt het aantal ontvangen faxberichten in het geheugen getoond.

Zodra u de pc weer opstart en de ontvangstsoftware voor PC-FAX actief is, worden de faxen automatisch doorgezonden naar de pc.

Om de binnengekomen faxen over te brengen naar uw pc moet de ontvangstsoftware voor PC-FAX geactiveerd zijn op uw pc. (Zie *hoofdstuk 6 in de Softwarehandleiding op de cd-rom* voor meer informatie.)

Als u `Backup Print:Aan` hebt geselecteerd, wordt het faxbericht ook afgedrukt.

- 1 Druk op **Menu**.
- 2 Druk op ▲ of ▼ om `Fax` te selecteren.
Druk op **OK**.
- 3 Druk op ▲ of ▼ om `Geavanc. Faxfuncties` te selecteren.
Druk op **OK**.
- 4 Druk op ▲ of ▼ om `Drzenden/Opsln` te selecteren.
Druk op **OK**.
- 5 Druk op ▲ of ▼ om `Ontvang PC Fax` te selecteren.
Druk op **OK**.

- 6 Druk op ▲ of ▼ om <USB> of de pc te selecteren waarop u binnenkomende faxberichten wilt ontvangen. Druk op **OK**.
- 7 Druk op ▲ of ▼ om Backup Print:Aan of Backup Print:Uit te selecteren. Druk op **OK**.
- 8 Druk op **Stop/Eindigen**.



Opmerking

- De functie PC-Fax ontvangen wordt niet ondersteund door het Mac OS®.
- Voordat u PC-Fax Ontvangen kunt instellen, moet u de software MFL-Pro Suite op uw PC installeren. Controleer of uw pc is aangesloten en ingeschakeld. (Zie hoofdstuk 6 in de *Softwarehandleiding op de cd-rom* voor meer informatie.)
- Mocht zich een stroomstoring voordoen, dan bewaart de machine uw faxberichten nog maximaal 24 uur in het geheugen. Als u echter Backup Print:Aan selecteert, wordt de fax op de machine afgedrukt, zodat u over een kopie beschikt mocht de stroom uitvallen voordat de fax naar de pc is gestuurd.
- Als u een foutmelding krijgt en de machine de faxen in het geheugen niet kan afdrukken, kunt u deze instelling gebruiken om de faxen naar uw pc over te dragen. (Zie voor meer informatie *Foutmeldingen* op pagina 97.)
- Wanneer Ontvang PC-Fax is ingeschakeld, kunnen alleen zwart-witfaxen in het geheugen worden ontvangen en naar de pc worden gestuurd. Kleurenfaxen worden direct ontvangen en in kleur afgedrukt.

De bestemmings-pc wijzigen

- 1 Druk op **Menu**.
- 2 Druk op ▲ of ▼ om Fax te selecteren. Druk op **OK**.
- 3 Druk op ▲ of ▼ om Geavanceerde Faxfuncties te selecteren. Druk op **OK**.
- 4 Druk op ▲ of ▼ om Drzenden/Opsln te selecteren. Druk op **OK**.
- 5 Druk op ▲ of ▼ om Ontvang PC Fax te selecteren. Druk op **OK**.
- 6 Druk op ▲ of ▼ om Wijzig instell te selecteren. Druk op **OK**.
- 7 Druk op ▲ of ▼ om <USB> of de pc te selecteren waarop u binnenkomende faxberichten wilt ontvangen. Druk op **OK**.
- 8 Druk op ▲ of ▼ om Backup Print:Aan of Backup Print:Uit te selecteren. Druk op **OK**.
- 9 Druk op **Stop/Eindigen**.

Geavanceerde faxfuncties uitschakelen

- 1 Druk op **Menu**.
- 2 Druk op ▲ of ▼ om **Fax** te selecteren. Druk op **OK**.
- 3 Druk op ▲ of ▼ om **Geavanc. Faxfuncties te selecteren**. Druk op **OK**.
- 4 Druk op ▲ of ▼ om **Drzenden/Opsln** te selecteren. Druk op **OK**.
- 5 Druk op ▲ of ▼ om **Uit** te selecteren. Druk op **OK**.
- 6 Druk op **Stop/Eindigen**.



Opmerking

Op het LCD-scherm worden verdere opties getoond als er zich nog faxberichten in het geheugen bevinden. (Zie *Geavanceerde faxfuncties wijzigen* op pagina 57.)

Geavanceerde faxfuncties wijzigen

Als er zich nog faxberichten in het geheugen van de machine bevinden wanneer u de geavanceerde faxfuncties wijzigt, verschijnen de volgende vragen op het LCD-scherm:

■ Wis alle faxen?

Ja → Druk op **1**

Nee → Druk op **2**

■ Tot. print fax?

Ja → Druk op **1**

Nee → Druk op **2**

- Als u op **1** drukt, worden alle niet-afgedrukte faxen gewist of afgedrukt voordat de instelling wordt gewijzigd. Als er al een reservekopie is afgedrukt, wordt deze niet meer afgedrukt.
- Als u op **2** drukt, worden de faxen in het geheugen niet gewist of afgedrukt en blijft de instelling ongewijzigd.

Als er zich nog faxberichten in het geheugen van de machine bevinden wanneer u van **Ontvang PC Fax** overschakelt op een andere optie (**Fax Doorzenden**, **Fax Opslaan** of **Faxvooruitblik**), verschijnt de volgende vraag op het LCD-scherm:

■ Fax → PC zenden?

Ja → Druk op **1**

Nee → Druk op **2**

- Als u op **1** drukt, worden de faxen in het geheugen naar de pc verzonden voordat de instelling wordt gewijzigd.
- Als u op **2** drukt, worden de faxen in het geheugen niet gewist of naar uw pc overgebracht en blijft de instelling ongewijzigd.

Opvragen vanaf een ander toestel

U kunt uw machine van elk telefoontoestel of faxapparaat met aanraaktoetsen bellen en daarna uw toegangscode invoeren en een aantal andere toetsen indrukken om uw faxen op te vragen.

De toegangscode instellen

De toegangscode biedt u toegang tot de functies voor het op een ander toestel opvragen van uw berichten, die u kunt gebruiken wanneer u zich niet bij de machine bevindt. U moet eerst uw eigen code instellen, pas dan kunt u vanaf een ander toestel toegang tot uw machine krijgen. De van fabriekswege ingestelde standaardcode is een inactieve code (---✖).

- 1 Druk op **Menu**.
- 2 Druk op ▲ of ▼ om **Fax** te selecteren. Druk op **OK**.
- 3 Druk op ▲ of ▼ om **Geavanceerde Faxfuncties** te selecteren. Druk op **OK**.
- 4 Druk op ▲ of ▼ om **Afst. bediening** te selecteren. Druk op **OK**.
- 5 Voer een code van drie cijfers in met **0-9, ✖** of **#**. Druk op **OK**. (Het vooraf ingestelde '✖' kan niet worden gewijzigd.)



Opmerking

Gebruik niet dezelfde code als de faxontvangstcode (✖ 5 1) of de code voor het aannemen van de telefoon (# 5 1). (Zie *Werken met een tweede toestel* op pagina 41.)

- 6 Druk op **Stop/Eindigen**.



Opmerking

U kunt uw code op elk gewenst moment wijzigen door gewoon een nieuwe code in te toetsen. Als u de code wilt desactiveren, drukt u in stap 5 op **Wissen** om de inactieve instelling (---✖) weer in te stellen en drukt u vervolgens op **OK**.

De toegangscode gebruiken

- 1 Kies op een toetstelefoon of op een andere faxmachine het nummer van uw faxmachine in.
- 2 Zodra u de toon van uw machine hoort, toetst u uw toegangscode in (3 cijfers gevolgd door ✖).
- 3 De machine geeft aan of een faxbericht is ontvangen:
 - 1 lange toon— Faxberichten
 - Geen toon — Geen faxberichten
- 4 Wanneer u twee korte geluidssignalen hoort, geeft u een opdracht. Als u na 30 seconden nog geen opdracht invoert, wordt de verbinding verbroken. Als u een ongeldige opdracht invoert, hoort u drie piepjes.
- 5 Toets **9 0** in om toegang op afstand te stoppen als u klaar bent.
- 6 Hang op.



Opmerking

Als uw machine op de stand **Handmatig** is ingesteld en u de functie voor het ophalen van faxen op afstand wilt gebruiken, kunt u toegang tot de machine krijgen door de machine ongeveer twee minuten te laten overgaan en daarna binnen dertig seconde uw toegangscode in te voeren.

Opdrachten voor afstandsbediening

U kunt uw machine vanaf een ander toestel bedienen met behulp van de onderstaande opdrachten. Wanneer u de machine opbelt en de toegangscode (3 cijfers gevolgd door ✕ invoert, hoort u twee korte piepjes om aan te geven dat u een opdracht moet invoeren.

Opdrachten voor afstandsbediening		Wat u moet doen
95	Wijzig de instellingen voor Fax Doorzenden of Fax Opslaan	
	1 UIT	U kunt uit selecteren nadat u alle berichten hebt opgehaald of gewist.
	2 Fax Doorzenden	Als u één lange toon hoort, is de wijziging geaccepteerd. Als u drie korte piepjes hoort, kunt u de instelling niet wijzigen omdat er niet aan een van de voorwaarden is voldaan (er is bijvoorbeeld geen nummer opgegeven waarnaar faxen moeten worden doorgestuurd). Toets 4 in om het nummer voor Fax Doorzenden te registreren. (Zie <i>Het nummer wijzigen waarnaar faxberichten worden doorgestuurd</i> op pagina 60.) Nadat u het nummer hebt geregistreerd, werkt de functie Fax Doorzenden.
	4 Nummer voor Fax Doorzenden	
	6 Fax Opslaan	
96	Een fax opvragen	
	2 Alle faxen opvragen	Toets het nummer in van de faxmachine waarop de opgeslagen fax(en) moet(en) worden ontvangen. (Zie <i>Faxberichten opvragen</i> op pagina 60.)
	3 Faxen in het geheugen wissen	Als u een lange toon hoort, zijn de faxberichten uit het geheugen gewist.
97	De ontvangststatus controleren	
	1 Fax	U kunt controleren of uw machine faxberichten heeft ontvangen. Als dat het geval is, hoort u een lange toon. Als er geen berichten zijn ontvangen, hoort u drie korte piepjes.
98	De ontvangststand wijzigen	
	1 Telefoon/Beantw.	Als u één lange toon hoort, is de wijziging geaccepteerd.
	2 Fax/Telefoon	
	3 Alleen Fax	
90	Stop wijziging	Toets 9 0 in om de bediening op afstand af te sluiten. Zodra u een lange toon hoort, kunt u de hoorn neerleggen.

Faxberichten opvragen

U kunt vanaf een toetstelefoon inbellen op uw machine en de faxberichten naar een andere machine doorzenden.

- 1 Kies het nummer van uw faxmachine.
- 2 Zodra u de toon van uw machine hoort, toetst u uw toegangscode in (3 cijfers gevolgd door ✕). Als u een lange toon hoort, zijn er berichten voor u.
- 3 Zodra u twee korte piepjes hoort, toetst u **9 6 2** in.
- 4 Wacht op de lange toon en toets vervolgens met de kiestoetsen het nummer in van de faxmachine waar de faxberichten naartoe moeten worden gestuurd, gevolgd door **# #** (maximaal 20 cijfers).



Opmerking

U kunt ✕ en # niet als kiesnummers gebruiken. U kunt # echter wel gebruiken om een pauze in een nummer in te lassen.

- 5 Toets **9 0** in om de machine te resetten wanneer u klaar bent.
- 6 Wacht totdat u het piepje van de machine hoort en hang op. Uw machine belt het andere apparaat en dit apparaat drukt uw faxberichten af.

Het nummer wijzigen waarnaar faxberichten worden doorgestuurd

U kunt vanaf een andere telefoon of faxmachine met aanraaktoetsen de standaardinstellingen voor het nummer voor Fax Doorzenden wijzigen.

- 1 Kies het nummer van uw faxmachine.
- 2 Zodra u de toon van uw machine hoort, toetst u uw toegangscode in (3 cijfers gevolgd door ✕). Als u een lange toon hoort, zijn er berichten voor u.
- 3 Zodra u twee korte piepjes hoort, drukt u **9 5 4** in.
- 4 Wacht op de lange toon en toets vervolgens met de kiestoetsen het nummer in van de faxmachine waar de faxberichten naartoe moeten worden gestuurd, gevolgd door **# #** (maximaal 20 cijfers).



Opmerking

U kunt ✕ en # niet als kiesnummers gebruiken. U kunt # echter wel gebruiken om een pauze in een nummer in te lassen.

- 5 Druk op **9 0** als u klaar bent.
- 6 Wacht totdat u het piepje van de machine hoort en hang op.

Faxrapporten

Gebruik de toets **Menu** om het verzendrapport en de journaaltijd in te stellen.

Verzendrapport

U kunt het verzendrapport gebruiken als bewijs dat u een fax hebt verzonden. In dit rapport staan de datum en de tijd waarop het bericht werd verzonden en er wordt aangegeven of het verzenden gelukt is (OK). Als u **Aan** of **Aan+Beeld** selecteert, wordt dit rapport afgedrukt voor elke fax die u verzendt.

Als u veel faxen naar hetzelfde nummer stuurt, hebt u waarschijnlijk meer nodig dan alleen de taaknummers om te weten welke faxen u opnieuw moet verzenden. Als u **Aan+Beeld** of **Uit+Beeld** selecteert, wordt in het rapport een deel van de eerste pagina van het faxbericht afgedrukt om u te helpen herinneren wat er in de fax stond.

Wanneer het verzendrapport op **Uit** of **Uit+Beeld** wordt gezet, wordt het rapport alleen afgedrukt als er een fout is opgetreden tijdens het verzenden en wordt NG in de RESULT-kolom gezet.

- 1 Druk op **Menu**.
- 2 Druk op ▲ of ▼ om **Fax** te selecteren. Druk op **OK**.
- 3 Druk op ▲ of ▼ om **Kies rapport** te selecteren. Druk op **OK**.
- 4 Druk op ▲ of ▼ om **Verzendrapp.** te selecteren. Druk op **OK**.
- 5 Druk op ▲ of ▼ om **Aan**, **Aan+Beeld**, **Uit** of **Uit+Beeld** te selecteren. Druk op **OK**.

- 6 Druk op **Stop/Eindigen**.

Faxjournaal (activiteitenrapport)

U kunt de machine zo instellen dat er op vaste tijden een journaal wordt afgedrukt (elke 50 faxen, elke 6, 12 of 24 uur, elke 2 of 7 dagen). Als u het interval op **Uit** zet, kunt u het rapport afdrukken door de stappen te volgen in het gedeelte *Rapporten* op pagina 62. De fabrieksinstelling is **Na 50 faxen**.

- 1 Druk op **Menu**.
- 2 Druk op ▲ of ▼ om **Fax** te selecteren. Druk op **OK**.
- 3 Druk op ▲ of ▼ om **Kies rapport** te selecteren. Druk op **OK**.
- 4 Druk op ▲ of ▼ om **Journaal tijds** te selecteren. Druk op **OK**.
- 5 Druk op ▲ of ▼ om een interval te selecteren. Druk op **OK**.
(Als u 7 dagen kiest, wordt u gevraagd aan te geven welke de eerste dag van de 7-daagse periode moet zijn.)
 - 6, 12, 24 uur, 2 of 7 dagen
 De machine drukt het rapport op het opgegeven tijdstip af en verwijdert vervolgens alle taken uit het geheugen. Als het geheugen van de machine vol is omdat er 200 taken in zitten en de geselecteerde tijd nog niet is verstreken, zal de machine het journaal voortijdig afdrukken en alle taken uit het geheugen wissen. Als u een extra rapport wilt voordat het tijd is om dit automatisch af te drukken, kunt u er een afdrukken zonder dat de taken uit het geheugen worden gewist.

- Na 50 faxen
Het journaal wordt afgedrukt als de machine 50 taken heeft opgeslagen.

6 Voer in 24-uurformaat het tijdstip in waarop met afdrucken moet worden begonnen.
Druk op **OK**.
(Voor kwart voor acht 's avonds voert u bijvoorbeeld 19:45 in.)

7 Druk op **Stop/Eindigen**.

Rapporten

De volgende rapporten zijn beschikbaar:

- Verzendrapport
Hiermee drukt u een verzendrapport af van de laatste transmissie.
- Help
Een helplijst voor het snel programmeren van de machine.
- Snel Kiezen
Een lijst van namen en nummers die zijn opgeslagen in het geheugen voor snelkiesnummers. De nummers staan in numerieke volgorde in de lijst.
- Fax Journaal
In deze lijst staat informatie over de laatste ontvangen en verzonden faxen. (TX betekent verzenden.) (RX betekent ontvangen.)
- Gebruikersinst
Hiermee drukt u een lijst met de instellingen af.
- Netwerk Conf.
Hiermee drukt u een lijst met de netwerkinstellingen af.

Een rapport afdrucken

- 1 Druk op **Menu**.
- 2 Druk op **▲** of **▼** om `Print lijsten` te selecteren.
Druk op **OK**.
- 3 Druk op **▲** of **▼** om het gewenste rapport te selecteren.
Druk op **OK**.
- 4 Druk op **Mono Start**.

Met pollen kunt u de machine zo instellen dat andere personen faxen van uw kunnen ontvangen, maar dat zij voor het telefoontje betalen. U kunt ook de faxmachine van derden bellen om daar documenten op te vragen, zodat u voor het telefoontje betaalt. De pollingfunctie werkt alleen als deze op beide machines is ingesteld. Niet alle faxmachines ondersteunen de pollingfunctie.

Ontvang Pollen

Ontvang Pollen betekent dat u een andere faxmachine belt om daar documenten op te vragen.

- 1 Druk op  (Fax).
- 2 Druk op ▲ of ▼ om `Ontvang Pollen` te selecteren.
Druk op **OK**.
- 3 Druk op ▲ of ▼ om `Stand.` te selecteren.
Druk op **OK**.
- 4 Toets het te pollen faxnummer in.
- 5 Druk op **Mono Start** of **Kleur Start**.

Beveiligd pollen

Met Beveiligd pollen kunt u instellen wie de documenten kan opvragen die u hebt klaargezet om te pollen.

Beveiligd pollen werkt alleen met Brother-faxmachines. Als u een fax wilt ophalen van een beveiligde Brother-machine, moet u de beveiligingscode invoeren.

- 1 Druk op  (Fax).
- 2 Druk op ▲ of ▼ om `Ontvang Pollen` te selecteren.
Druk op **OK**.
- 3 Druk op ▲ of ▼ om `Beveilig` te selecteren.
Druk op **OK**.

- 4 Toets een viercijferige beveiligingscode in. Dit nummer moet hetzelfde zijn als de beveiligingscode van de faxmachine die u gaat pollen.
Druk op **OK**.
- 5 Toets het te pollen faxnummer in.
- 6 Druk op **Mono Start** of **Kleur Start**.

Uitgesteld pollen

Met Uitgesteld pollen kunt u instellen dat ontvang pollen op een later tijdstip wordt uitgevoerd. U kunt slechts één uitgestelde pollingtaak instellen.

- 1 Druk op  (Fax).
- 2 Druk op ▲ of ▼ om `Ontvang Pollen` te selecteren.
Druk op **OK**.
- 3 Druk op ▲ of ▼ om `Tijd klok` te selecteren.
Druk op **OK**.
- 4 Voer in 24-uurformaat in om hoe laat u het pollen wilt starten.
Voor kwart voor tien 's avonds voert u bijvoorbeeld 21:45 in.
Druk op **OK**.
- 5 Toets het te pollen faxnummer in.
- 6 Druk op **Mono Start** of **Kleur Start**.
De machine begint op het door u aangegeven tijdstip met het pollen.

Opeenvolgend pollen

Met Opeenvolgend pollen kunt u in één bewerking documenten op verschillende faxmachines opvragen.

- 1 Druk op  (Fax).
- 2 Druk op ▲ of ▼ om `Ontvang Pollen` te selecteren.
Druk op **OK**.

- 3 Druk op ▲ of ▼ om **Standaard**, **Beveilig** of **Tijdklok** te selecteren. Druk op **OK**.
- 4 Voer een van de volgende handelingen uit:
 - Als u **Stand.** hebt geselecteerd, gaat u naar stap 5.
 - Als u **Beveilig** hebt geselecteerd, voert u een viercijferig nummer in, drukt u op **OK** en gaat u naar stap 5.
 - Als u **Tijdklok** hebt geselecteerd, voert u in 24-uurformaat in hoe laat u wilt pollen en drukt u op **OK**. Ga vervolgens naar stap 5.
- 5 Druk op ▲ of ▼ om **Rondsturen** te selecteren. Druk op **OK**.
- 6 Druk op ▲ of ▼ om **Nummer toevoegen** te selecteren. Druk op **OK**.
- 7 Voer een nummer in met een snelkiesnummer, een groep of de kiestoetsen. Druk op **OK**.
- 8 Herhaal stap 6 en 7 voor alle faxnummers die u wilt pollen en selecteer vervolgens **Compleet** door op ▲ of ▼ te drukken. Druk op **OK**.
- 9 Druk op **Mono Start** of **Kleur Start**. Elk nummer of elk groepsnummer wordt op volgorde gekozen en de documenten worden op de betreffende faxmachines opgevraagd.

Druk op **Stop/Eindigen** terwijl de machine een nummer kiest om de huidige pollingtaak te annuleren.

Zie *De status van taken controleren of geplande taken annuleren* op pagina 36 om alle opeenvolgende pollingtaken te annuleren.

Verzend pollen (alleen zwart-wit)

Als u Verzend pollen instelt, wacht de machine met een document in de invoer totdat een andere faxmachine de machine belt en het document opvraagt.

Het document wordt opgeslagen en kan vanaf andere faxmachine worden opgevraagd totdat u het document uit het geheugen wist. (Zie *De status van taken controleren of geplande taken annuleren* op pagina 36.)

Verzend pollen instellen

- 1 Druk op  (**Fax**).
- 2 Het document laden.
- 3 Druk op ▲ of ▼ om **Verzend Pollen** te selecteren. Druk op **OK**.
- 4 Druk op ▲ of ▼ om **Stand.** te selecteren. Druk op **OK**.
- 5 Druk op ▲ of ▼ om de gewenste instellingen te wijzigen. Druk op **OK**.
Telkens nadat een instelling is geaccepteerd, kunt u een volgende instelling wijzigen.
- 6 Druk op **Mono Start**.

Verzend pollen instellen met beveiligingscode

Met Beveiligd pollen kunt u instellen wie de documenten kan opvragen die u hebt klaargezet om te pollen.

Beveiligd pollen werkt alleen met Brother-faxmachines. Als een andere persoon een fax vanaf uw machine wil ophalen, dient deze de beveiligingscode in te voeren.

- 1 Druk op  (**Fax**).
- 2 Het document laden.
- 3 Druk op ▲ of ▼ om Verzend Pollen te selecteren.
Druk op **OK**.
- 4 Druk op ▲ of ▼ om Beveilig te selecteren.
Druk op **OK**.
- 5 Toets een viercijferige code in.
Druk op **OK**.
- 6 Druk op ▲ of ▼ om de gewenste instellingen te wijzigen.
Druk op **OK**.
Telkens nadat een instelling is geaccepteerd, kunt u een volgende instelling wijzigen.
- 7 Druk op **Mono Start**.



Kopie

Kopiëren

68

Kopiëren

Kopieermodus instellen

Druk voor het maken van kopieën op de

 (**Kopie**)-toets zodat deze groen wordt.

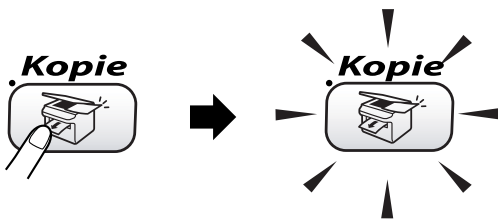

Op het LCD-scherm wordt het volgende weergegeven.



1 Aant. kopieën

U kunt het gewenste aantal kopieën via het toetsenbord invoeren.

Druk op ▲ of ▼ om door de opties van de toets **Kopie** te bladeren.

- Kwaliteit (Zie pagina 69.)
- Vergr./Verklein (Zie pagina 69.)
- Papiersoort (Zie pagina 70.)
- Papierformaat (Zie pagina 70.)
- Helderheid (Zie pagina 70.)
- Contrast (Zie pagina 71.)
- Kleuren aanp. (Zie pagina 71.)
- Stapel/Sorteer (Zie pagina 71.)
- Pagina layout (Zie pagina 72.)

- Nieuwe standaard (Zie pagina 73.)
- Fabrieksinstell. (Zie pagina 73.)

Als u de gewenste optie hebt geselecteerd, drukt u op **OK**.

Opmerking

De standaardinstelling is de faxmodus. U kunt instellen hoe lang de machine na de laatste kopie nog in de kopieermodus blijft. (Zie *De tijdklokstand instellen* op pagina 21.)

Eén kopie maken

- 1 Druk op  (**Kopie**).
- 2 Het document laden.
(Zie *Documenten laden* op pagina 10.)
- 3 Druk op **Mono Start** of **Kleur Start**.

Meerdere kopieën maken

U kunt maximaal 99 kopieën maken.

- 1 Druk op  (**Kopie**).
- 2 Het document laden.
- 3 Voer het gewenste aantal kopieën in.
- 4 Druk op **Mono Start** of **Kleur Start**.

Opmerking

Om de kopieën te sorteren, drukt u op ▲ of ▼ om **Stapel/Sorteer** te selecteren. (Zie *Kopieën sorteren met de ADF* op pagina 71.)

Kopiëren onderbreken

Druk op **Stop/Eindigen** om het kopiëren te stoppen.

Kopieerinstellingen wijzigen

U kunt de kopieerinstellingen tijdelijk wijzigen voor de volgende kopie.

De machine schakelt 60 seconden na het kopiëren weer over naar de standaardinstellingen of naar de faxmodus als u de tijd klokstand hebt ingesteld. (Zie *De tijd klokstand instellen* op pagina 21.)

Druk op **Mono Start** of **Kleur Start** als u verder geen instellingen wilt opgeven.

Als u nog meer instellingen wilt opgeven, drukt u op ▲ of ▼.



Opmerking

U kunt sommige instellingen die u het vaakst gebruikt opslaan door ze als de standaard in te stellen. Deze instellingen blijven van kracht totdat u ze weer wijzigt. (Zie *Gewijzigde instellingen opgeven als nieuwe standaardinstellingen* op pagina 73.)

Kopieersnelheid of –kwaliteit verhogen

De fabrieksinstelling is **Norm**.

■ Snel

Hoge kopieersnelheid en laagste inktverbruik. Gebruik deze instelling om tijd te besparen (documenten die u wilt proeflezen, grote documenten of een groot aantal kopieën).

■ Norm

Aanbevolen instelling voor normale afdrukken. Goede kopieerkwaliteit met adequate kopieersnelheid.

■ Fijn

Gebruik deze instelling voor het kopiëren van precieze beelden, zoals foto's. Deze modus biedt de hoogste resolutie en de laagste snelheid.

- 1 Druk op  (**Kopie**).
- 2 Het document laden.
- 3 Voer het gewenste aantal kopieën in.
- 4 Druk op ▲ of ▼ om **Kwaliteit** te selecteren.
Druk op **OK**.
- 5 Druk op ▲ of ▼ om **Snel, Norm of Fijn** te selecteren.
Druk op **OK**.
- 6 Als u verder geen instellingen wilt opgeven, drukt u op **Mono Start** of **Kleur Start**.

De gekopieerde afbeelding vergroten of verkleinen

U kunt een vergrotings-/verkleiningspercentage selecteren.

- 1 Druk op  (**Kopie**).
- 2 Het document laden.
- 3 Voer het gewenste aantal kopieën in.
- 4 Druk op ▲ of ▼ om **Vergr./Verklein** te selecteren.
Druk op **OK**.
- 5 Voer een van de volgende handelingen uit:
 - Druk op ▲ of ▼ om het gewenste vergrotings- of verkleiningspercentage te selecteren. Druk op **OK**.
 - Druk op ▲ of ▼ om **Custom (25–400%)** te selecteren en een vergrotings- of verkleiningspercentage in te voeren tussen 25% en 400%. Druk op **OK**. (Druk bijvoorbeeld op **5 3** om 53% in te voeren.)

50%
69% A4→A5
78% LGL→LTR
83% LGL→A4
93% A4→LTR
97% LTR→A4
100%*
104% EXE→LTR
142% A5→A4
186% 10x15cm→LTR
198% 10x15cm→A4
200%
Custom (25-400%)

- 6 Als u verder geen instellingen wilt opgeven, drukt u op **Mono Start** of **Kleur Start**.



Opmerking

De opties voor de paginalay-out zijn bij Vergr./Verklein niet beschikbaar.

Het type papier instellen

Als u op speciaal papier kopieert, selecteert u het type papier dat u gebruikt om de beste afdrukkwaliteit te verkrijgen.

- 1 Druk op  (**Kopie**).
- 2 Het document laden.
- 3 Voer het gewenste aantal kopieën in.
- 4 Druk op ▲ of ▼ om **Papiersoort** te selecteren.
Druk op **OK**.
- 5 Druk op ▲ of ▼ om **Normaal, Inkjet, Glossy** of **Transparanten** te selecteren.
Druk op **OK**.
- 6 Als u verder geen instellingen wilt opgeven, drukt u op **Mono Start** of **Kleur Start**.

Papierformaat instellen

U moet de instelling voor het papierformaat wijzigen indien u op een ander formaat dan A4 kopieert.

U kunt uitsluitend kopiëren op de papierformaten Letter, Legal, A4, A5 of Photo Card [10 cm (B) × 15 cm (H)] .

- 1 Druk op  (**Kopie**).
- 2 Het document laden.
- 3 Voer het gewenste aantal kopieën in.
- 4 Druk op ▲ of ▼ om **Papierformaat** te selecteren.
Druk op **OK**.
- 5 Druk op ▲ of ▼ om **Letter, Legal, A4, A5** of **10x15cm**.
Druk op **OK**.
- 6 Als u verder geen instellingen wilt opgeven, drukt u op **Mono Start** of **Kleur Start**.

Helderheid instellen

U kunt de helderheid instellen om kopieën donkerder of lichter te maken.

- 1 Druk op  (**Kopie**).
- 2 Het document laden.
- 3 Voer het gewenste aantal kopieën in.
- 4 Druk op ▲ of ▼ om **Helderheid** te selecteren.
Druk op **OK**.
- 5 Druk op ◀ om een donkerdere kopie te maken of druk op ▶ om een lichtere kopie te maken.
Druk op **OK**.
- 6 Als u verder geen instellingen wilt opgeven, drukt u op **Mono Start** of **Kleur Start**.

Contrast instellen

U kunt het kopieercontrast wijzigen om het beeld er scherper en levendiger te laten uitzien.

- 1 Druk op  (**Kopie**).
- 2 Het document laden.
- 3 Voer het gewenste aantal kopieën in.
- 4 Druk op ▲ of ▼ om **Contrast** te selecteren.
Druk op **OK**.
- 5 Druk op ► om het contrast te verhogen of op ◀ om het contrast te verlagen.
Druk op **OK**.
- 6 Als u verder geen instellingen wilt opgeven, drukt u op **Mono Start** of **Kleur Start**.

Kleurverzadiging aanpassen

- 1 Druk op  (**Kopie**).
- 2 Het document laden.
- 3 Voer het gewenste aantal kopieën in.
- 4 Druk op ▲ of ▼ om **Kleuren aanp.** te selecteren.
Druk op **OK**.
- 5 Druk op ▲ of ▼ om **Rood, Groen** of **Blauw** te selecteren.
Druk op **OK**.
- 6 Druk op ► om de kleurverzadiging te verhogen of op ◀ om de kleurverzadiging te verlagen.
Druk op **OK**.
- 7 Voer een van de volgende handelingen uit:
 - Als u de kleurverzadiging wilt wijzigen, gaat u naar stap 5.

- Als u nog meer instellingen wilt wijzigen, drukt u op ▲ of ▼ om **Stop wijziging** te selecteren.
Druk op **OK**.
- Als u verder geen instellingen wilt opgeven, drukt u op **Mono Start** of **Kleur Start**.

Kopieën sorteren met de ADF

U kunt meerdere kopieën sorteren. De pagina's worden in omgekeerde volgorde gesorteerd.

- 1 Druk op  (**Kopie**).
- 2 Het document laden.
- 3 Voer het gewenste aantal kopieën in.
- 4 Druk op ▲ of ▼ om **Stapel/Sorteer** te selecteren.
Druk op **OK**.
- 5 Druk op ▲ of ▼ om **Sorteren** te selecteren.
Druk op **OK**.
- 6 Als u verder geen instellingen wilt opgeven, drukt u op **Mono Start** of **Kleur Start**.

N op 1 kopieën of een poster maken (paginalayout)

U kunt het aantal pagina's voor kopieën verlagen met de functie N op 1. U kunt zo twee of vier pagina's op één vel kopiëren en daarmee papier besparen.

U kunt ook een poster maken. Wanneer u de posteroptie gebruikt, verdeelt de machine uw document in delen en vergroot deze delen, zodat u ze kunt samenvoegen tot een poster. Als u een poster wilt maken, moet u de glasplaat gebruiken.

Opmerking

- Controleer of het papierformaat is ingesteld op Letter of A4.
- (P) betekent Portret (staand) en (L) betekent Landschap (liggend).
- U kunt slechts één poster maken per kopieeropdracht.

- Druk op  (Kopie).
- Het document laden.
- Voer het gewenste aantal kopieën in.
- Druk op ▲ of ▼ om Pagina layout te selecteren. Druk op OK.
- Druk op ▲ of ▼ om Uit (1 Op 1), 2 in 1 P, 2 in 1 L, 4 in 1 P, 4 in 1 L of Poster (3x3) te selecteren. Druk op OK.
- Als u verder geen instellingen wilt opgeven, drukt u op **Mono Start** of **Kleur Start** om de pagina te scannen. Als u een poster aan het maken bent of het document in de ADF hebt geplaatst, scant de machine de pagina's en start met printen. **Bij gebruik van de glasplaat gaat u naar stap 7.**
- Nadat de machine de pagina heeft gescand, drukt u op 1 om de volgende pagina te scannen.

- Plaats de volgende pagina op de glasplaat. Druk op **OK**. Herhaal stap 7 en 8 voor elke pagina die u in deze indeling gebruikt.
- Nadat alle pagina's zijn gescand, drukt u op 2 om de opdracht te voltooien.

Opmerking

- Als u Glossy hebt geselecteerd als papieroort voor N op 1, zal de machine de afbeeldingen afdrucken alsof normaal papier is geselecteerd.
- Als u kopieën met meerdere kleuren maakt, is N op 1-kopie niet beschikbaar.

Leg het document in de hieronder getoonde richting met de bedrukte zijde naar beneden op de glasplaat.

■ 2 in 1 (P)



■ 2 in 1 (L)

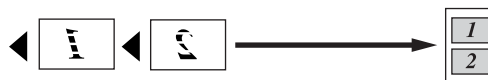

■ 4 in 1 (P)



■ 4 in 1 (L)

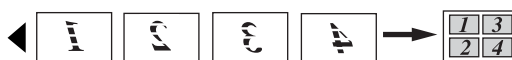

Poster (3 x 3)

U kunt van een foto een kopie op posterformaat maken.

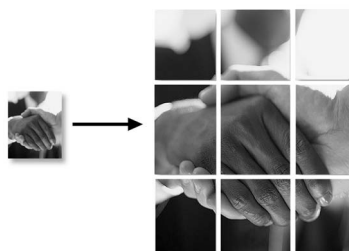

Gewijzigde instellingen opgeven als nieuwe standaardinstellingen

U kunt de kopieerinstellingen die u het vaakst gebruikt voor *Kwaliteit*, *Papiersoort*, *Helderheid*, *Contrast* en *Kleuren aanp.* opslaan door ze als de standaard in te stellen. Deze instellingen blijven van kracht totdat u ze weer wijzigt.

- 1 Druk op  (**Kopie**).
- 2 Druk op ▲ of ▼ om de nieuwe instelling te selecteren.
Druk op **OK**.
Herhaal deze stap voor elke instelling die u wilt wijzigen.
- 3 Nadat u de laatste instelling hebt gewijzigd, drukt u op ▲ of ▼ om *Nieuwe standaard* te selecteren.
Druk op **OK**.
- 4 Druk op **1** om *Ja* te selecteren.
- 5 Druk op **Stop/Eindigen**.

De fabrieksinstellingen herstellen

U kunt alle instellingen die u hebt gewijzigd weer terugzetten naar de fabrieksinstellingen. Deze instellingen blijven van kracht totdat u ze weer wijzigt.

- 1 Druk op  (**Kopie**).
- 2 Druk op ▲ of ▼ om *Fabrieksinstell.* te selecteren.
Druk op **OK**.
- 3 Druk op **1** om *Ja* te selecteren.
- 4 Druk op **Stop/Eindigen**.

De melding 'Geheugen vol'

Als de melding *Geheugen vol* verschijnt tijdens het scannen van documenten, drukt u op **Stop/Eindigen** om de taak te annuleren of op **Mono Start** of **Kleur Start** om de gescande pagina's te kopiëren.

Voordat u verder kunt gaan, dient u enkele taken uit het geheugen te verwijderen.

Ga als volgt te werk om geheugen vrij te maken:

- Schakel geavanceerde faxfuncties uit (Zie *Geavanceerde faxfuncties uitschakelen* op pagina 57.)
- Druk de faxberichten in het geheugen af. (Zie *Een fax uit het geheugen afdrukken* op pagina 40.)

Wanneer de melding *Geheugen vol* verschijnt, kunt u toch kopieën maken door eerst de binnengekomen faxberichten in het geheugen af te drukken zodat het beschikbare geheugen weer op 100% komt.

Wettelijke beperkingen

De kleurenreproductie van bepaalde documenten is verboden en kan strafrechtelijke of civielrechtelijke aansprakelijkheid als gevolg hebben. Deze aantekening is meer bedoeld als richtlijn dan als een volledige opsomming van elk mogelijk verbod. In geval van twijfel raden wij u aan de betreffende instanties in uw eigen land te raadplegen met betrekking tot de wettigheid van documenten waar twijfel over bestaat.

Hieronder staan een aantal voorbeelden van documenten die niet gekopieerd mogen worden:

- Geld
- Obligaties of andere schuldbewijzen
- Depositobewijzen
- Strijdmacht- of dienstpapieren
- Paspoorten
- Postzegels (al dan niet afgestempeld)
- Immigratiepapieren
- Bijstandsdocumenten
- Cheques of wissels getrokken door overheidsinstanties
- Identificatiedocumenten, badges of insignes
- Rijbewijzen en eigendomspapieren voor motorvoertuigen

Werk dat auteursrechtelijk is beschermd, mag niet worden gekopieerd. Delen van werk dat auteursrechtelijk is beschermd mogen echter wel voor 'eigen gebruik' worden gekopieerd. Meer kopieën zou ongepast gebruik kunnen betekenen.

Kunstwerken moeten worden beschouwd als werk dat auteursrechtelijk is beschermd.

Rijbewijzen en eigendomspapieren voor motorvoertuigen mogen niet worden gekopieerd in bepaalde rechtsgebieden.



PhotoCapture Center™

PhotoCapture Center™

76

Inleiding

Ook wanneer de machine niet is aangesloten op de computer, kunt u foto's rechtstreeks vanaf de media van de digitale camera afdrukken. De machine van Brother is voorzien van mediasleuven die geschikt zijn voor de meeste populaire digitale cameramedia: CompactFlash®, SmartMedia®, Memory Stick® Memory Stick Pro™, SecureDigital™, MultiMediaCard™ en xD-Picture Card™.



CompactFlash®



SmartMedia®



Memory Stick®

Memory Stick Pro™



SecureDigital™

MultiMediaCard™



xD-Picture Card™

- miniSD™ kan worden gebruikt met een miniSD™-adapter.
- Memory Stick Duo™ kan worden gebruikt met een Memory Stick Duo™-adapter.
- Memory Stick Duo™ kan worden gebruikt met een Memory Stick Duo™-adapter.
- Bij de machine worden geen adapters geleverd. Neem contact op met een leverancier voor adapters.

De functie PhotoCapture Center™ stelt u in staat om digitale foto's van uw digitale camera met een hoge resolutie af te drukken, zodat u afdrukken kunt maken met een kwaliteit die gelijk staat aan de kwaliteit van foto's.

Vereisten voor PhotoCapture Center™

Uw machine is compatibel met beeldbestanden en mediakaarten van moderne digitale camera's. Lees echter het onderstaande om fouten te voorkomen:

- Het DPOF-bestand op de mediakaart moet een geldige bestandsindeling hebben. (Zie *DPOF-afdrukken* op pagina 80.)
- De extensie van het beeldbestand moet .JPG zijn (andere extensies voor beeldbestanden, zoals .JPEG, .TIF, .GIF enz., worden niet herkend.)
- Afdrukken via PhotoCapture Center™ dient gescheiden te worden uitgevoerd van PhotoCapture Center™-bewerkingen waarbij een pc wordt gebruikt. (Het is niet mogelijk om deze bewerkingen gelijktijdig uit te voeren.)
- IBM Microdrive™ is niet compatibel met de machine.
- De machine kan tot 999 bestanden op een mediakaart lezen.
- Gebruik alleen Smart-mediakaarten met een spanning van 3,3 Volt.
- CompactFlash®, type II wordt niet ondersteund.
- xD-Picture Card™, type M (grote capaciteit) wordt ondersteund.

Neem het volgende in acht:

- Als u de INDEX of het BEELD afdruckt, zal het PhotoCapture Center™ alle geldige beelden afdrukken, zelfs als een of meer beelden corrupt zijn. Bij defecte beelden kunnen bepaalde delen op de afdruk ontbreken.

- Uw machine kan mediakaarten die door een digitale camera zijn geformatteerd lezen.

Als een digitale camera een mediakaart formatteert, maakt de camera een speciale map waar de beeldgegevens naartoe worden gekopieerd. Als u de beeldgegevens die op een mediakaart staan met uw computer wilt bewerken, raden wij u aan de mapstructuur die door de digitale camera is aangemaakt niet te wijzigen. Als u nieuwe of gewijzigde beeldbestanden op de mediakaart opslaat, raden wij u ook aan de map te gebruiken die de digitale camera ook gebruikt. Als de gegevens niet in dezelfde map worden opgeslagen, kan de machine het bestand misschien niet lezen of het beeld afdrucken.

Aan de slag

Steek de kaart goed in de daarvoor bestemde sleuf.

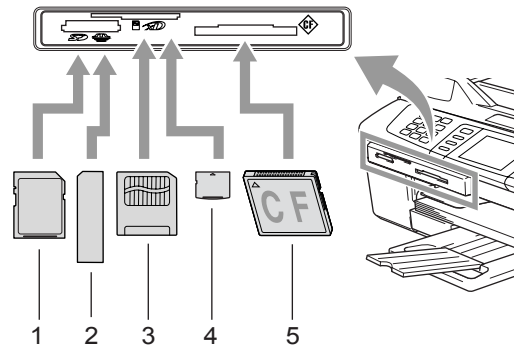

- 1 **SecureDigital™, MultiMediaCard™**
- 2 **Memory Stick®, Memory Stick Pro™**
- 3 **SmartMedia®**
- 4 **xD-Picture Card™**
- 5 **CompactFlash®**

Indicaties **PhotoCapture**-toets:

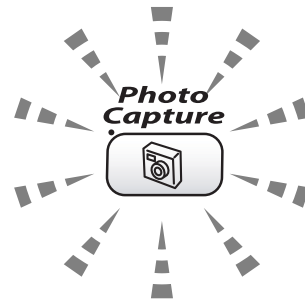

- Als het **PhotoCapture**-lampje aan is, is de mediakaart correct geplaatst.
- Als het **PhotoCapture**-lampje uit is, is de mediakaart niet correct geplaatst.
- Als het **PhotoCapture**-lampje knippert, wordt de mediakaart gelezen of beschreven.

! VOORZICHTIG

Wanneer de machine de kaart leest of daarnaar schrijft (de **PhotoCapture**-toets knippert), mag u **NOOIT** de stekker uit het stopcontact halen of de mediakaart uit de sleuf verwijderen. **Doet u dit toch, dan kunnen de gegevens op de kaart verloren gaan of kan de kaart beschadigd raken.**

De machine kan slechts één mediakaart tegelijk lezen, plaats daarom nooit meer dan één kaart in de sleuf.

PhotoCapture-modus instellen

Nadat u de mediakaart in de sleuf hebt geplaatst, drukt u op de



(**PhotoCapture**)-toets zodat deze groen wordt en de opties van PhotoCapture op het LCD-scherm verschijnen.

Op het LCD-scherm wordt het volgende weergegeven.



Druk op ▲ of ▼ om door de opties van de PhotoCapture-toets te bladeren.

- Foto(s) bekijken (Zie pagina 78.)
- Print index (Zie pagina 79.)
- Alle fotos afdr. (Zie pagina 79.)
- Fotos afdrukken (Zie pagina 80.)

**Opmerking**

Zie *DPOF-afdrukken* op pagina 80 als uw digitale camera DPOF-afdrukken ondersteunt.

Als u de gewenste optie hebt geselecteerd, drukt u op **OK**.

Afbeeldingen afdrukken**Foto's bekijken**

U kunt een voorvertoning van uw foto's op het LCD-scherm bekijken voordat u ze afdrukt. Als uw foto's grote bestanden zijn, kan het even duren voordat elke foto op het LCD-scherm wordt weergegeven.

- 1 Controleer of u de mediakaart in de juiste sleuf hebt geplaatst.
Druk op (**PhotoCapture**).
- 2 Druk op ▲ of ▼ om Foto(s) bekijken te selecteren.
Druk op **OK**.
- 3 Druk op ◀ of ▶ om uw foto te selecteren.

**Opmerking**

In plaats van door de foto's te bladeren kunt u direct het 3-cijferige afbeeldingsnummer van de indexpagina invoeren via de kiestoetsen. (Zie *De index afdrukken (miniaturbeelden)* op pagina 79.)

- 4 Druk op ▲ of ▼ om het aantal exemplaren te verhogen of verlagen.
- 5 Herhaal stap 3 en stap 4 totdat u alle foto's hebt geselecteerd.

**Opmerking**

Druk op **Wissen** om terug te keren naar het vorige menuniveau.

- 6 Nadat u alle foto's hebt geselecteerd, voert u een van de volgende handelingen uit:
 - Druk op **OK** en geef de afdrukinstellingen op. (Zie pagina 81.)
 - Als u verder geen instellingen wilt opgeven, drukt u op **Kleur Start** om af te drukken.

De index afdrukken (miniaturbeelden)

Het PhotoCapture Center™ geeft de beelden nummers (bijvoorbeeld nummer 1, nummer 2, nummer 3, enz.).



→ No. 1
DEI.JPG 01.01.2003
100KB

Het PhotoCapture Center™ herkent geen andere nummers of bestandsnamen die door uw digitale camera of computer werden gebruikt om de beelden te identificeren. U kunt een pagina met miniaturbeelden afdrukken (indexpagina met 6 of 5 beelden per regel). Hierop staan alle beelden van de mediakaart.

- 1 Controleer of u de mediakaart in de juiste sleuf hebt geplaatst.
Druk op  (**PhotoCapture**).
- 2 Druk op ▲ of ▼ om `Print index` te selecteren.
Druk op **OK**.
- 3 Druk op ▲ of ▼ om
`6 Images/Regel Snel` of
`5 Images/Regel Foto` te selecteren.
Druk op **OK**.



5 Images/Regel
Foto

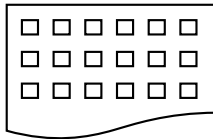

6 Images/Regel
Snel

Het afdrukken van 5 beelden per regel neemt meer tijd in beslag dan het afdrukken van 6 beelden per regel, maar de kwaliteit is beter.

- 4 Druk op **Kleur Start** om af te drukken.

Alle foto's afdrukken

U kunt alle foto's op uw mediakaart afdrukken.

- 1 Controleer of u de mediakaart in de juiste sleuf hebt geplaatst.
Druk op  (**PhotoCapture**).
- 2 Druk op ▲ of ▼ om
`Alle fotos afdr. te selecteren`.
Druk op **OK**.
- 3 Voer het gewenste aantal exemplaren via kiestoetsen in.
- 4 Voer een van de volgende handelingen uit:
 - Wijzig de afdrukinstellingen. (Zie pagina 81.)
 - Als u verder geen instellingen wilt opgeven, drukt u op **Kleur Start** om af te drukken.

Foto's afdrukken

U moet eerst het nummer van een beeld weten voordat u het kunt afdrukken.

- 1 Controleer of u de mediakaart in de juiste sleuf hebt geplaatst.
Druk op  (**PhotoCapture**).
- 2 Druk de index af. (Zie *De index afdrukken (miniaturbeelden)* op pagina 79.)
- 3 Druk op ▲ of ▼ om Fotos afdrukken te selecteren.
Druk op **OK**.
- 4 Voer het nummer van de afbeelding in die u wilt afdrukken van de indexpagina (miniaturbeelden).
Druk op **OK**.
- 5 Herhaal stap 4 totdat u alle nummers van de af te drukken beelden ingevoerd hebt.



Opmerking

U kunt alle nummers tegelijk invoeren door de toets ✕ als een komma te gebruiken of door de toets # als een koppelteken te gebruiken. (Voer bijvoorbeeld 1, ✕, 3, ✕, 6 in om de afbeeldingen nummer 1, 3 en 6 af te drukken. Voer 1, #, 5 in om de afbeeldingen 1 tot en met 5 af te drukken).

- 6 Nadat u alle gewenste nummers hebt geselecteerd, drukt u nogmaals op **OK**.
- 7 Voer het gewenste aantal exemplaren via het toetsenbord in.
- 8 Voer een van de volgende handelingen uit:
 - Wijzig de afdrukinstellingen. (Zie pagina 81).
 - Als u verder geen instellingen wilt opgeven, drukt u op **Kleur Start** om af te drukken.

DPOF-afdrukken

DPOF betekent Digital Print Order Format.

Grote producenten van digitale camera's (Canon Inc., Eastman Kodak Company, Fuji Photo Film Co. Ltd. en Matsushita Electric Industrial Co., Ltd. en Sony Corporation.) hebben deze standaard gecreëerd om het afdrukken van beelden vanaf een digitale camera te vereenvoudigen.

Als uw digitale camera het DPOF-afdrukken ondersteunt, kunt u de beelden en het aantal exemplaren dat u kunt afdrukken op de display van de digitale camera selecteren.

Wanneer u de geheugenkaart (CompactFlash®, SmartMedia®, Memory Stick®, Memory Stick Pro™, SecureDigital™ MultiMediaCard™ and xD-Picture Card™) met DPOF-gegevens in de machine plaatst, kunt u de geselecteerde afbeeldingen eenvoudig afdrukken.

- 1 Controleer of u de mediakaart in de juiste sleuf hebt geplaatst.
Druk op  (**PhotoCapture**). Er wordt u gevraagd of u de DPOF-instelling wilt gebruiken.
- 2 Druk op 1 om Ja te selecteren.
- 3 Voer een van de volgende handelingen uit:
 - Wijzig de afdrukinstellingen. (Zie pagina 81).
 - Als u verder geen instellingen wilt opgeven, drukt u op **Kleur Start** om af te drukken.

Afdrukinstellingen wijzigen

U kunt de afdrukinstellingen tijdelijk wijzigen voor de volgende afdrukopdracht.

De machine schakelt 180 seconden na het kopiëren weer over naar de standaardinstellingen of naar de faxmodus als u de tijd klokstand hebt ingesteld. (Zie *De tijd klokstand instellen* op pagina 21.)



Opmerking

U kunt de afdrukinstellingen die u het vaakst gebruikt opslaan door ze als de standaard in te stellen. (Zie *Gewijzigde instellingen opgeven als nieuwe standaardinstellingen* op pagina 84.)

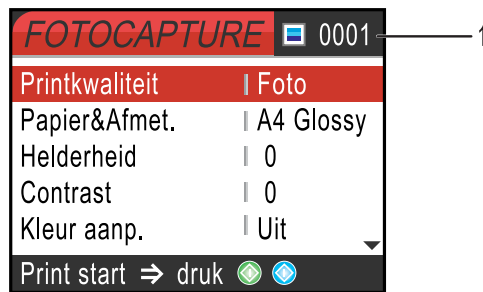

1 Aantal afdrukken

(Voor Foto (s) bekijken)

Hiermee kunt u het totale aantal foto's bekijken dat wordt afgedrukt.

(Voor Alle fotos afdr., Foto's afdrukken)

Hiermee kunt u bekijken hoeveel exemplaren van elke foto worden afgedrukt.



Menuopties	Opties	Pagina
Printkwaliteit	Norm/ Foto*	82
Papier&Afmet.	Letter Glossy/ 10x15cm Glossy/ 13x18cm Glossy/ A4 Glossy* / Letter Gewoon/ A4 Plain/ Letter Inktjet/ A4 Inktjet/ 10x15cm Inktjet	82
Helderheid	0	82
Contrast	0	82
Kleur aanp.	Aan/ Uit* Wit Balans 0 / Scherppte 0 Kleurdensiteit 0	82
Bijsnijd(crop)	Aan* /Uit	83
Zonder rand	Aan* /Uit	83
Nieuwe standaard	Ja/Nee	84
Fabrieksinstell.	Ja/Nee	84

Kopieersnelheid of –kwaliteit verhogen

- 1 Druk op ▲ of ▼ om *Printkwaliteit* te selecteren. Druk op **OK**.
- 2 Druk op ▲ of ▼ om *Norm of Foto* te selecteren. Druk op **OK**.
- 3 Als u verder geen instellingen wilt opgeven, drukt u op **Kleur Start** om af te drukken.

De papiersoort en het papierformaat instellen

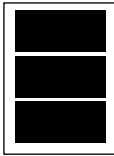
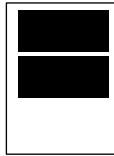
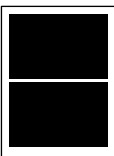
- 1 Druk op ▲ of ▼ om *Papier&Afmet.* te selecteren. Druk op **OK**.
- 2 Druk op ▲ of ▼ om de papiersoort te selecteren die u gebruikt: *Letter Glossy, 10x15cm Glossy, 13x18cm Glossy, A4 Glossy, Letter Gewoon, A4 Plain, Letter Inktjet, A4 Inktjet of 10x15cm Inktjet*. Druk op **OK**.
- 3 Als u *Letter* of *A4* hebt geselecteerd, drukt u op ▲ of ▼ om het afdrukformaat te selecteren. Druk op **OK**.

Bijvoorbeeld: afdrukpositie voor A4-papier		
1 10x8cm	2 13x9cm	3 15x10cm
		
4 18x13cm	5 20x15cm	6 Max. afmetingen
		

- 4 Als u verder geen instellingen wilt opgeven, drukt u op **Kleur Start** om af te drukken.

Helderheid instellen

- 1 Druk op ▲ of ▼ om *Helderheid* te selecteren. Druk op **OK**.
- 2 Druk op ◀ om een donkerdere kopie te maken of druk op ▶ om een lichtere kopie te maken. Druk op **OK**.
- 3 Als u verder geen instellingen wilt opgeven, drukt u op **Kleur Start** om af te drukken.

Contrast instellen

U kunt de contrastinstelling wijzigen. Met meer contrast ziet een beeld er scherper en levendiger uit.

- 1 Druk op ▲ of ▼ om *Contrast* te selecteren. Druk op **OK**.
- 2 Druk op ▶ om het contrast te verhogen of op ◀ om het contrast te verlagen. Druk op **OK**.
- 3 Als u verder geen instellingen wilt opgeven, drukt u op **Kleur Start** om af te drukken.

Kleurverbetering

U kunt de functie voor kleurverbetering inschakelen om levendigere afdrukken te maken. Het afdrukken zal langer duren.

- 1 Druk op ▲ of ▼ om *Kleur aanp.* te selecteren. Druk op **OK**.

- 2 Voer een van de volgende handelingen uit:
 - Als u de witbalans, scherpste of kleurdichtheid wilt aanpassen, drukt u op ◀ of ▶ om **Aan** te selecteren en gaat u vervolgens naar stap 3.
 - Als u geen aanpassingen wilt uitvoeren, drukt u op ◀ of ▶ om **Uit** te selecteren.
Druk op **OK** en ga vervolgens naar stap 6.
- 3 Druk op ▲ of ▼ om **Wit Balans**, **Scherpste** of **Kleurdensiteit** te selecteren.
Druk op **OK**.
- 4 Druk op ◀ of ▶ om de instellingsbalans aan te passen.
Druk op **OK**.
- 5 Voer een van de volgende handelingen uit:
 - Als u andere opties voor de kleurverbetering wilt aanpassen, drukt u op ▲ of ▼ om een andere optie te selecteren.
 - Als u andere instellingen wilt wijzigen, drukt u op ▲ of ▼ om **Stop wijziging** te selecteren en drukt u vervolgens op **OK**.
- 6 Als u verder geen instellingen wilt opgeven, drukt u op **Kleur Start** om af te drukken.



Opmerking

• Witbalans

Deze instelling regelt de tint van de witte vlakken in een afbeelding. Verlichting, de instellingen van de camera en andere invloeden bepalen de tint wit. De witte vlakken van een afbeelding kunnen er een beetje roze of geelachtig uitzien of naar een andere kleur neigen. Met deze instelling kunt u dergelijke afwijkingen corrigeren en de witte vlakken weer zuiver wit maken.

• Scherpste

Met deze instelling verbetert u de details van een afbeelding, vergelijkbaar met het scherpstellen van een camera. Als het beeld niet goed scherp is en u de fijne details van het beeld niet kunt zien, moet u de scherpste instellen.

• Kleurdensiteit

Met deze instelling kunt u de totale hoeveelheid kleur in het beeld instellen. U kunt de hoeveelheid kleur in een beeld verhogen of verlagen om een vaag of vaal beeld te verbeteren.

Bijsnijd (crop)

Wanneer een foto te lang of te breed is voor de ruimte die u hebt geselecteerd, wordt er automatisch een gedeelte van de afbeelding afgesneden.

De fabrieksinstelling is **Aan**. Wanneer u de hele afbeelding wilt afdrukken, plaatst u deze instelling op **Uit**.

- 1 Druk op ▲ of ▼ om **Bijsnijd (crop)** te selecteren.
Druk op **OK**.
- 2 Druk op ▲ of ▼ om **Uit** (of **Aan**) te selecteren.
Druk op **OK**.
- 3 Als u verder geen instellingen wilt opgeven, drukt u op **Kleur Start** om af te drukken.

Bijsnijd (crop) : Aan

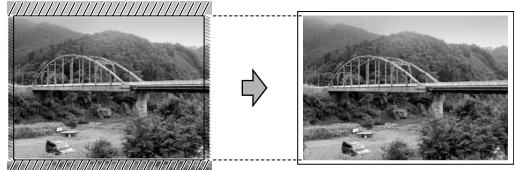

Bijsnijd (crop) : Uit

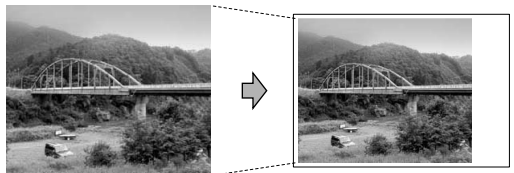

Zonder rand

Hiermee wordt het bedrukbare gedeelte vergroot tot de randen van het papier. Het afdrukken zal iets langer duren.

- 1 Druk op ▲ of ▼ om **Zonder rand** te selecteren.
Druk op **OK**.

- 2 Druk op ▲ of ▼ om **Uit** (of **Aan**) te selecteren.
Druk op **OK**.
- 3 Als u verder geen instellingen wilt opgeven, drukt u op **Kleur Start** om af te drukken.

Gewijzigde instellingen opgeven als nieuwe standaardinstellingen

U kunt de afdrুকinstellingen die u het vaakst gebruikt opslaan door ze als de standaard in te stellen. Deze instellingen blijven van kracht totdat u ze weer wijzigt.

- 1 Druk op ▲ of ▼ om de nieuwe instelling te selecteren.
Druk op **OK**.
Herhaal deze stap voor elke instelling die u wilt wijzigen.
- 2 Nadat u de laatste instelling hebt gewijzigd, drukt u op ▲ of ▼ om **Nieuwe standaard** te selecteren.
Druk op **OK**.
- 3 Druk op **1** om **Ja** te selecteren.
- 4 Druk op **Stop/Eindigen**.

De fabrieksinstellingen herstellen

U kunt alle instellingen die u hebt gewijzigd weer terugzetten naar de fabrieksinstellingen. Deze instellingen blijven van kracht totdat u ze weer wijzigt.

- 1 Druk op ▲ of ▼ om **Fabrieksinstell.** te selecteren.
Druk op **OK**.
- 2 Druk op **1** om **Ja** te selecteren.
- 3 Druk op **Stop/Eindigen**.

Naar een kaart scannen

Scanmodus instellen

Als u naar een kaart wilt scannen, drukt u op de  (**Scan**)-toets zodat deze groen wordt.

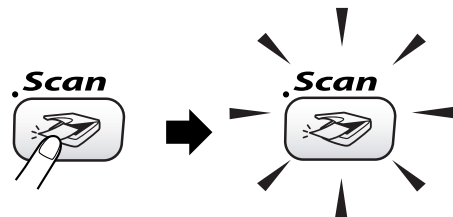

Op het LCD-scherm wordt het volgende weergegeven.



Druk op ▲ of ▼ om **Scan n. kaart** te selecteren.

Druk op **OK**.

Als er geen verbinding met de computer is, verschijnt alleen de optie **Scan n. Kaart** op het LCD-scherm. (Zie de *Softwarehandleiding* voor meer informatie over de overige menuopties.)

Scannen naar een kaart

U kunt documenten in zwart-wit of kleur naar een mediakaart scannen. Documenten in zwart-wit kunnen worden opgeslagen in de bestandsindelingen PDF (*.PDF) of TIFF (*.TIF). Documenten in kleur kunnen worden opgeslagen in de bestandsindelingen PDF (*.PDF) of JPEG (*.JPG). Voor kleurendocumenten is de fabrieksinstelling 150 dpi Kleur. Het standaardbestandsformaat is PDF. Voor zwart-witdocumenten is de fabrieksinstelling 200x100 dpi ZW/W. Het standaardbestandsformaat is TIFF. De machine maakt automatisch bestandsnamen op basis van de huidige datum aan. (Zie de Installatiehandleiding voor meer informatie.) Zo wordt het vijfde beeld dat u op 1 juli 2006 scant bijvoorbeeld 07010605.PDF genoemd. U kunt de kleur, kwaliteit en bestandsnaam wijzigen.

Kwaliteit	Bestandsformaat dat u kunt selecteren
150 dpi Kleur	JPEG / PDF
300 dpi Kleur	JPEG / PDF
600 dpi Kleur	JPEG / PDF
200x100 dpi ZW/W	TIFF / PDF
200 dpi ZW/W	TIFF / PDF

- Plaats een SmartMedia[®]-, CompactFlash[®]-, Memory Stick[®]-, Memory Stick Pro[™]-, SecureDigital[™]-, MultiMediaCard[™]- of xD-Picture Card[™]-kaart in de machine.



WAARSCHUWING

Verwijder de mediakaart niet als **PhotoCapture** knippert; anders kunnen de kaart of de gegevens erop beschadigd raken.

- Het document laden.
- Druk op  (Scan).

- Druk op **▲** of **▼** om Scan n. kaart te selecteren.
Druk op **OK**.
- Voer een van de volgende handelingen uit.
 - Ga naar stap **6** om de kwaliteit te wijzigen.
 - Druk op **Mono Start** of **Kleur Start** om het scannen te starten zonder extra instellingen te wijzigen.
- Druk op **▲** of **▼** om 150dpi Kleur, 300dpi Kleur, 600dpi Kleur, 200x100dpi ZW/W of 200dpi ZW/W te selecteren.
Druk op **OK**.
- Voer een van de volgende handelingen uit.
 - Ga naar stap **8** om het bestandstype te wijzigen.
 - Druk op **Mono Start** of **Kleur Start** om het scannen te starten zonder extra instellingen te wijzigen.
- Druk op **▲** of **▼** om JPEG, PDF of TIFF te selecteren.
Druk op **OK**.



Opmerking

- Als u kleur hebt gekozen bij de resolutie, kunt u **TIFF** niet selecteren.
- Als u zwart-wit hebt gekozen bij de resolutie, kunt u **JPEG** niet selecteren.

- Voer een van de volgende handelingen uit.
 - Ga naar stap **10** om de bestandsnaam te wijzigen.
 - Druk op **Mono Start** of **Kleur Start** om het scannen te starten zonder extra instellingen te wijzigen.
- De bestandsnaam wordt automatisch ingesteld, maar u kunt een andere naam invoeren met de kiestoetsen. U kunt alleen de eerste 6 cijfers wijzigen.
Druk op **OK**.



Opmerking

Druk op **Wissen** om de huidige naam te verwijderen.

- Druk op **Mono Start** of **Kleur Start**.

Uitleg bij de foutmeldingen

Als u eenmaal vertrouwd bent met de verschillende fouten die kunnen optreden wanneer u met het PhotoCapture Center™ werkt, kunt u problemen gemakkelijk identificeren en verhelpen.

Als er een foutmelding op het LCD-scherm wordt weergegeven, geeft de machine een piepje om u daarop te attenderen.

■ Media fout

Deze melding verschijnt als u een mediakaart plaatst die defect of niet geformatteerd is, of als er iets niet in orde is met de mediasleuf. Verwijder de mediakaart om deze foutmelding te wissen.

■ Geen bestand

Deze melding verschijnt als u een mediakaart in de sleuf probeert te openen waarop geen .JPG-bestand staat.

■ Geheugen vol

Deze melding verschijnt als u werkt met afbeeldingen die te groot zijn voor het geheugen van de machine.

PhotoCapture Center™ op uw computer gebruiken

U kunt vanaf de computer toegang krijgen tot de mediakaart die in de mediasleuf van de machine is geplaatst.

(Zie hoofdstuk 7 of hoofdstuk 12 in de Softwarehandleiding op de cd-rom.)



Software

Software- en netwerkfuncties

88

De Gebruikershandleiding op de cd-rom bevat de Softwarehandleiding en Netwerkhandleiding voor de functies die beschikbaar zijn bij aansluiting op een computer (bijvoorbeeld printen en scannen).

■ Afdrukken

(Zie voor Windows® hoofdstuk 1 in de Softwarehandleiding op de cd-rom.)

(Zie voor Macintosh® hoofdstuk 8 in de Softwarehandleiding op de cd-rom.)

■ Scannen

(Zie voor Windows® hoofdstuk 2 in de Softwarehandleiding op de cd-rom.)

(Zie voor Macintosh® hoofdstuk 9 in de Softwarehandleiding op de cd-rom.)

■ ControlCenter2

(Zie voor Windows® hoofdstuk 3 in de Softwarehandleiding op de cd-rom.)

(Zie voor Macintosh® hoofdstuk 10 in de Softwarehandleiding op de cd-rom.)

■ Remote Setup

(Zie voor Windows® hoofdstuk 5 in de Softwarehandleiding op de cd-rom.)

(Zie voor Macintosh® hoofdstuk 12 in de Softwarehandleiding op de cd-rom.)

■ Faxen vanaf uw computer

(Zie voor Windows® hoofdstuk 6 in de Softwarehandleiding op de cd-rom.)

(Zie voor Macintosh® hoofdstuk 8 in de Softwarehandleiding op de cd-rom.)

■ PhotoCapture Center™

(Zie voor Windows® hoofdstuk 7 in de Softwarehandleiding op de cd-rom.)

(Zie voor Macintosh® hoofdstuk 12 in de Softwarehandleiding op de cd-rom.)

■ Afdrukken in een netwerk

(Zie de Netwerkhandleiding op de cd-rom.)

■ Scannen in een netwerk

(Zie voor Windows® hoofdstuk 4 in de Softwarehandleiding op de cd-rom.)

(Zie voor Macintosh® hoofdstuk 11 in de Softwarehandleiding op de cd-rom.)



Opmerking

Zie De Gebruikershandleiding openen op pagina 3.



Bijlagen

Veiligheid en wettelijke bepalingen	90
Problemen oplossen en routineonderhoud	97
Menu en functies	118
Specificaties	132
Verklarende woordenlijst	143

A

Veiligheid en wettelijke bepalingen

Veiligheidsmaatregelen

Veilig gebruik van de machine

Bewaar deze voorschriften zodat u ze later kunt naslaan. Raadpleeg ze altijd voordat u probeert enig onderhoud te verrichten.



Opmerking

Als er zich nog faxberichten in het geheugen van de machine bevinden, dient u deze af te drukken of op te slaan voordat u de machine uitschakelt en de stekker uit het stopcontact haalt. (Zie *Een fax uit het geheugen afdrukken* op pagina 40 om faxberichten uit het geheugen af te drukken. (Zie *Faxberichten overbrengen naar een andere machine* op pagina 100 of *Faxberichten overbrengen naar de pc* op pagina 100 om faxberichten in het geheugen op te slaan.)



WAARSCHUWING



Binnen in de machine bevinden zich elektroden waar hoge spanning op staat. Controleer voordat u de binnenkant van de machine reinigt of u de telefoonlijn eerst hebt ontkoppeld en daarna het voedingsnoer uit het stopcontact hebt verwijderd.

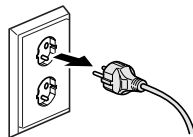

Pak de stekker **NOOIT** met natte handen vast. U kunt dan namelijk een elektrische schok krijgen.

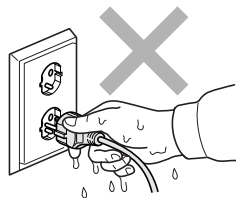



Plaats uw handen NIET op de rand van de machine onder het scannerdeksel om letsel te voorkomen.

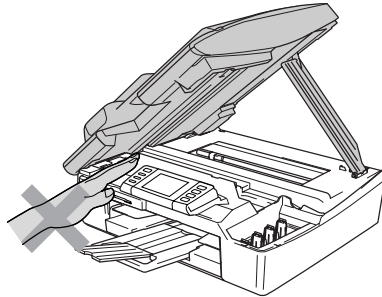

Raak het grijze gedeelte in de afbeelding NIET aan. Hierdoor kan letsel ontstaan.

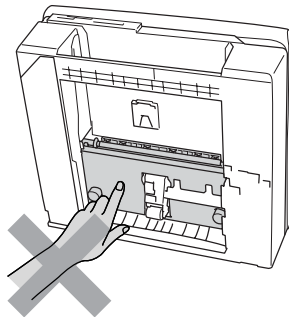

Wanneer u de machine verplaatst, moet u deze aan de onderkant optillen door een hand aan iedere kant van het toestel te plaatsen, zoals weergegeven in de illustratie. Draag de machine nooit door het scannerdeksel vast te houden.

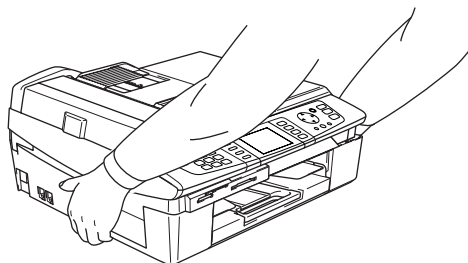



WAARSCHUWING

- Ga bij het installeren of wijzigen van telefoonlijnen voorzichtig te werk. Raak niet-geïsoleerde telefoondraden of aansluitingen nooit aan, tenzij de telefoonlijn bij het wandcontact is afgesloten. Installeer telefoonbedrading nooit tijdens onweer. Installeer een telefoonwandstekker nooit op een vochtige plaats.
- Installeer dit product in de nabijheid van een goed bereikbaar stopcontact. In geval van nood moet u het netsnoer uit het stopcontact trekken om het apparaat volledig uit te schakelen.



WAARSCHUWING

BELANGRIJKE VEILIGHEIDSVOORSCHRIFTEN

Volg bij het gebruik van telefoonapparatuur belangrijke waarschuwingen op om het risico van brand, een stroomstoot of lichamelijk letsel te verkleinen, zoals:

- 1 Gebruik dit product NIET in de buurt van water, bijvoorbeeld bij een badkuip, wasbak, aanrecht of wasmachine, in een natte kelder of in de buurt van een zwembad.
- 2 Gebruik dit product niet tijdens onweer. Bliksem kan elektrische schokken veroorzaken.
- 3 Gebruik dit product NIET in de buurt van een gaslek als u dit gaslek wilt melden.

Een geschikte plaats kiezen

Zet de machine op een vlakke, stabiele ondergrond die niet trilt en schokt, zoals een bureau. Plaats de machine in de buurt van een telefoonaansluiting en een standaard geaard stopcontact. Kies een locatie waar de temperatuur tussen de 10° en 35° C blijft.

! VOORZICHTIG

- Zet de machine niet op een plaats waar veel mensen heen en weer lopen.
- Plaats de machine niet op tapijt.
- Plaats de machine NIET in de buurt van verwarmingstoestellen, radiatoren, airconditioners, water, chemicaliën of koelkasten.
- Zorg dat de machine NIET wordt blootgesteld aan direct zonlicht, overmatige warmte, vocht of stof.
- Sluit de machine NIET aan op een stopcontact dat is voorzien van een wandschakelaar of een automatische tijdschakeling.
- Bij een stroomonderbreking kunnen de gegevens in het geheugen van de machine verloren gaan.
- Sluit de machine niet aan op een stopcontact dat op dezelfde stroomkring zit als grote apparaten of andere apparatuur die de stroomtoevoer kan verstoren.
- Vermijd bronnen die storingen kunnen veroorzaken, zoals luidsprekers of de basisstations van draadloze telefoons.

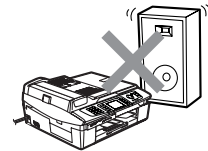
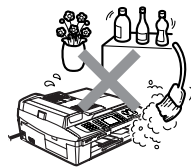
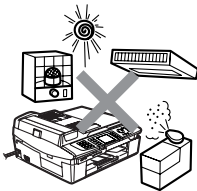

Belangrijke informatie

Belangrijke veiligheidsinstructies

- 1 Lees alle instructies door.
- 2 Bewaar ze, zodat u ze later nog kunt naslaan.
- 3 Volg alle waarschuwingen en instructies die op het apparaat worden aangegeven.
- 4 Haal de stekker van dit product uit het stopcontact alvorens u de binnenkant gaat reinigen. Gebruik geen vloeibare reinigingsmiddelen of spuitbussen. Gebruik een vochtige doek om het apparaat schoon te maken.
- 5 Gebruik het apparaat niet in de buurt van water.
- 6 Zet het apparaat niet op een onstabiel oppervlak, stelling of tafel. Het apparaat kan dan namelijk vallen, waardoor het ernstig kan worden beschadigd.
- 7 In de behuizing en de achter- en onderkant bevinden zich gleuven en openingen voor de ventilatie. Om zeker te zijn van betrouwbare werking van het apparaat en om het te beschermen tegen oververhitting, mogen deze openingen beslist nooit afgesloten of afgedekt worden. Deze openingen mogen ook nooit afgedekt worden door het apparaat op een bed, een bank, een kleed of op een soortgelijk oppervlak te zetten. Zet het apparaat nooit in de buurt van of boven een radiator of verwarming. Het apparaat mag nooit in een kast worden ingebouwd, tenzij er voldoende ventilatie aanwezig is.
- 8 Dit apparaat moet worden aangesloten op een spanningsbron zoals op het etiket staat aangegeven. Als u niet zeker weet welke soort stroom geleverd wordt, neem dan contact op met de leverancier of het plaatselijke elektriciteitsbedrijf.
- 9 Gebruik alleen het netsnoer dat bij de machine wordt geleverd.
- 10 Dit apparaat is voorzien van een 3-draads geaard snoer en een geaarde stekker. Deze stekker past alleen in een geaard stopcontact. Dit is een veiligheidsmaatregel. Kan de stekker niet in uw stopcontact worden gebruikt, raadpleeg dan een elektricien en vraag hem uw oude stopcontact te vervangen. Het is absoluut noodzakelijk dat een geaarde stekker en een geaard stopcontact worden gebruikt.
- 11 Plaats nooit iets op het netsnoer. Zet het apparaat niet op een plaats waar mensen over de snoeren kunnen lopen.
- 12 Zorg dat de opening voor ontvangen faxberichten van de machine nooit wordt geblokkeerd. Plaats nooit een voorwerp in het pad van inkomende faxberichten.
- 13 Wacht totdat de machine de pagina's heeft uitgeworpen voordat u ze eruit pakt.
- 14 Trek de stekker van dit product uit het stopcontact en neem contact op met een bevoegde servicemonteur wanneer het volgende zich voordoet:
 - Het netsnoer is defect of gerafeld.
 - Er is vloeistof in het apparaat gemorst.
 - Het apparaat is blootgesteld aan regen of water.
 - Wanneer het apparaat niet normaal functioneert, ondanks het naleven van de bedieningsinstructies, past u alleen de instellingen aan die in de bedieningshandleiding worden aangegeven. Onvakkundig aanpassen van andere instellingen kan schade veroorzaken en vereist vaak uitvoerige reparaties door een vakbekwaam monteur.
 - Het apparaat is gevallen of de behuizing is beschadigd.
 - Als het apparaat duidelijk anders gaat presteren, waarbij reparatie nodig blijkt.
- 15 Om uw apparaat te beveiligen tegen stroompieken en -schommelingen adviseren wij het gebruik van een overstroombeveiliging.

16 Neem het volgende in acht om het risico van brand, een stroomstoot of lichamelijk letsel te verkleinen:

- Gebruik het apparaat niet naast apparaten die gebruikmaken van water, een zwembad of in een vochtige kelder.
- Gebruik deze machine niet tijdens onweer (er bestaat een kleine kans op een elektrische schok) of in de buurt van een gaslek als u dit gaslek wilt melden.

Voor uw veiligheid

Voor een veilige werking moet de meegeleverde geaarde stekker in een normaal geaard stopcontact worden gestoken dat via het huishoudelijk net geaard is.

Het feit dat dit apparaat naar tevredenheid werkt, betekent niet per se dat de voeding is geaard en dat de installatie volkomen veilig is. Het is in uw eigen belang dat u in geval van twijfel over de aarding een bevoegd elektricien raadpleegt.

LAN-verbinding

! VOORZICHTIG

Sluit dit apparaat NIET aan op een LAN-verbinding die kan blootstaan aan overspanningen.

Naleving van de International ENERGY STAR®-normen

Het doel van het International ENERGY STAR®-programma is het bevorderen van de ontwikkeling en verspreiding van energiezuinige kantoorapparatuur.

Als partner van ENERGY STAR® verklaart Brother Industries, Ltd. dat dit product voldoet aan de richtlijnen van ENERGY STAR® inzake energiebesparing.



EU-richtlijn 2002/96/EG en EN50419



Deze machine is voorzien van het bovenstaande symbool. Dit symbool geeft aan dat u het apparaat aan het einde van de levensduur moet afleveren bij een daartoe aangewezen verzamelpunt en niet bij het normale huishoudelijke afval moet voegen. Dit komt het milieu ten goede. (Alleen voor landen van de Europese Unie)

Handelsmerken

Het Brother-logo is een wettig gedeponneerd handelsmerk van Brother Industries, Ltd.

Brother is een wettig gedeponneerd handelsmerk van Brother Industries, Ltd.

Multi-Function Link is een wettig gedeponneerd handelsmerk van Brother International Corporation.

© 2006 Brother Industries, Ltd. Alle rechten voorbehouden.

Windows en Microsoft zijn wettig gedeponneerde handelsmerken van Microsoft in de VS en andere landen.

Macintosh en TrueType zijn wettig gedeponneerde handelsmerken van Apple Computer, Inc.

PaperPort en OmniPage zijn wettig gedeponneerde handelsmerken van ScanSoft, Inc.

Presto! PageManager is een wettig gedeponneerd handelsmerk van NewSoft Technology Corporation.

Microdrive is een handelsmerk van International Business Machine Corporation.

SmartMedia is een wettig gedeponneerd handelsmerk van Toshiba Corporation.

CompactFlash is een wettig gedeponneerd handelsmerk van SanDisk Corporation.

Memory Stick is een wettig gedeponneerd handelsmerk van Sony Corporation.

SecureDigital is een handelsmerk van Matsushita Electric Industrial Co. Ltd., SanDisk Corporation en Toshiba Corporation.

SanDisk is licentiehouders van de handelsmerken SD en miniSD.

MultiMediaCard is een handelsmerk van Infineon Technologies en in licentie gegeven aan de MultiMediaCard Association.

xD-Picture Card is een handelsmerk van Fujifilm Co. Ltd., Toshiba Corporation en Olympus Optical Co. Ltd.

Memory Stick Pro, Memory Stick Pro Duo, Memory Stick Duo en MagicGate zijn handelsmerken van Sony Corporation.

BROADCOM, SecureEasySetup en het SecureEasySetup-logo zijn handelsmerken of gedeponneerde handelsmerken van Broadcom Corporation in de Verenigde Staten en/of andere landen.

Elk bedrijf waarvan software in deze handleiding wordt vermeld, heeft een softwarelicentieovereenkomst die specifiek bedoeld is voor de betreffende programma's.

Alle andere merknamen en productnamen die in deze Gebruikershandleiding, de Softwarehandleiding en de Netwerkhandleiding worden gebruikt, zijn wettig gedeponneerde handelsmerken van de betreffende bedrijven.

B

Problemen oplossen en routineonderhoud

Problemen oplossen

Foutmeldingen

Zoals bij alle geavanceerde kantoorproducten kunnen er zich stringen voordoen. Wanneer dat het geval is, identificeert de machine het probleem en wordt er een foutmelding getoond. De onderstaande lijst geeft een overzicht van de meest voorkomende foutmeldingen.

De meeste problemen kunt u zelf oplossen. Indien u extra hulp nodig heeft, biedt het Brother Solutions Center de meest recente veelgestelde vragen en tips voor het oplossen van problemen.

Ga naar <http://solutions.brother.com>.

Foutmelding	Oorzaak	Wat te doen
Afgebroken	De andere persoon of de faxmachine van de andere persoon heeft het gesprek beëindigd.	Probeer opnieuw te verzenden of te ontvangen.
Bijna leeg	Een of meer inktpatronen zijn bijna leeg. Als er een kleurenfax binnenkomt, zal de machine de verzendende machine tijdens de 'aansluitbevestiging' vragen om de fax in zwart-wit te versturen. Als de verzendende machine de kleurenfax kan converteren, wordt hij als een zwart-witfax in het geheugen opgeslagen.	Bestel een nieuwe inktpatroon.
Communicatiefout	Er is een communicatiefout opgetreden vanwege een slechte verbinding.	Verzend het faxbericht nogmaals of sluit de machine op een andere telefoonlijn aan. Als het probleem nu nog niet is verholpen, belt u het telecommunicatiebedrijf en vraagt u of ze uw telefoonlijn willen controleren.
De inkt is op	Een of meer inktpatronen zijn leeg. De machine stopt alle afdrukbewerkingen. Zolang er geheugen beschikbaar is, worden zwart-witfaxen in het geheugen opgeslagen. Als er een kleurenfax binnenkomt, zal de machine de verzendende machine tijdens de 'aansluitbevestiging' vragen om de fax in zwart-wit te versturen. Als de verzendende machine de kleurenfax kan converteren, wordt deze als een zwart-witfax in het geheugen opgeslagen.	Vervang de inktpatronen. (Zie <i>De inktcartridges vervangen</i> op pagina 115.)

Foutmelding	Oorzaak	Wat te doen
Document nazien	Het document is niet goed ingevoerd of het document dat via de ADF is gescand, was te lang.	Zie <i>De ADF gebruiken</i> op pagina 10. Zie <i>Vastgelopen papier</i> op pagina 101.
Formaat nazien	U gebruikt een verkeerd papierformaat.	Plaats papier van het juiste formaat (Letter, Legal of A4) en druk vervolgens op Mono Start of Kleur Start .
Geen antw/Bezetting	Het gebelde nummer antwoordt niet of is bezet.	Controleer het nummer en probeer het opnieuw.
Geen bestand	Er staat geen .JPG-bestand op de mediakaart in de mediasleuf.	Steek de juiste mediakaart opnieuw in de sleuf.
Geen contact	U hebt geprobeerd te pollen naar een faxmachine die niet in de wachtstand voor pollen staat.	Controleer of de andere faxmachine is ingesteld op pollen.
Geen patroon	Een van de inktpatronen is niet goed geïnstalleerd.	Plaats de inktpatroon opnieuw. (Zie <i>De inktcartridges vervangen</i> op pagina 115.)
Geheugen vol	Het geheugen van de machine is vol.	<p>Fax bezig met verzenden of kopiëren</p> <p>Voer een van de volgende handelingen uit:</p> <ul style="list-style-type: none"> ■ Druk op Stop/Eindigen, wacht tot de andere processen zijn afgewerkt en probeer het daarna opnieuw. ■ Verwijder de gegevens uit het geheugen. Als u meer geheugen wilt vrijmaken, kunt u de geavanceerde faxfuncties uitschakelen. (Zie <i>Geavanceerde faxfuncties uitschakelen</i> op pagina 57.) ■ Druk de faxberichten in het geheugen af. (Zie <i>Een fax uit het geheugen afdrukken</i> op pagina 40.) <p>Bezig met afdrukken</p> <p>Verminder de afdrukresolutie. (Zie <i>hoofdstuk 1 of hoofdstuk 8 in de softwarehandleiding op de cd-rom</i> voor meer informatie.)</p>
Kap open	Het scannerdeksel is niet goed gesloten.	Til het scannerdeksel op en sluit het weer.
Media fout	De mediakaart is defect, slecht geformatteerd of er is een probleem met de mediakaart.	Steek de kaart opnieuw stevig en op de juiste manier in de sleuf. Als de fout zich blijft voordoen, controleert u de mediasleuf door een andere mediakaart te plaatsen, waarvan u weet dat hij functioneert.

Foutmelding	Oorzaak	Wat te doen
Meer gegevens	Er bevinden zich nog afdrukgegevens in het geheugen van de machine.	Hervat het afdrukken vanaf de computer.
	Er bevinden zich nog afdrukgegevens in het geheugen van de machine. De USB-kabel was losgekoppeld terwijl de computer gegevens naar de machine stuurde.	Druk op Stop/Eindigen . De taak wordt geannuleerd en uit het geheugen verwijderd. Geef opnieuw een afdrukupdracht.
Niet toegewezen	U hebt geprobeerd een snelkiesnummer te gebruiken dat niet is opgeslagen.	Stel het snelkiesnummer in. (Zie <i>Snelkiesnummers opslaan</i> op pagina 48.)
Papier nazien	Het papier is op of niet juist in de papierlade geplaatst.	Voer een van de volgende handelingen uit: <ul style="list-style-type: none"> ■ Plaats papier in de lege lade en druk op Mono Start of Kleur Start. ■ Verwijder het papier en plaats het opnieuw in de lade. Druk vervolgens op Mono Start of Kleur Start.
	Het papier is vastgelopen in de machine.	Zie <i>Papier vastgelopen in de machine</i> op pagina 102.
Papierstoring	Het papier is vastgelopen in de machine.	(Zie <i>Papier vastgelopen in de machine</i> op pagina 102.)
Temperatuur laag	De printkoppen zijn te koud.	Laat de machine opwarmen.
Temperatuur hoog	De printkoppen zijn te warm.	Laat de machine afkoelen.
Veranderen onmog Reinigen onmog. Opstartprobleem Print onmogelijk Scan onmogelijk Machinefout: XX	De machine heeft een mechanisch probleem.	Haal de stekker van de machine enkele minuten uit het stopcontact. (U kunt de machine maximaal 24 uur uitgeschakeld laten zonder dat de in het geheugen opgeslagen faxberichten verloren gaan. Als u de machine langer dan 24 uur wilt uitschakelen, kunt u de opgeslagen faxberichten naar een andere machine overdragen of opslaan op uw pc. (Zie <i>Uw faxen of het faxjournaal overbrengen</i> op pagina 100.)

Uw faxen of het faxjournaal overbrengen

Als op het LCD-scherm een van de volgende meldingen wordt weergegeven nadat u de stekker van de machine uit het stopcontact hebt gehaald en weer hebt aangesloten, raden wij u aan uw faxen naar een andere machine of uw pc over te brengen. (Zie *Faxberichten overbrengen naar een andere machine* op pagina 100 of *Faxberichten overbrengen naar de pc* op pagina 100.)

- Veranderen onmog.
- Reinigen onmog.
- Opstartprobleem
- Print onmogelijk
- Scan onmogelijk
- Machinefout: XX

U kunt ook het faxjournaal overbrengen om te controleren of er nog faxen zijn die u moet overbrengen. (Zie *Het faxjournaal overbrengen naar een andere faxmachine* op pagina 101.)



Opmerking

Als zich een foutbericht op het LCD-scherm bevindt nadat de faxen zijn doorgezonden, haalt u de stekker van de machine enkele minuten uit het stopcontact.

Faxberichten overbrengen naar een andere machine

Als u nog geen stationsnummer hebt ingesteld, kunt u de faxoverbrengingsstand niet gebruiken.

- 1 Druk op **Stop/Eindigen** om de fout tijdelijk te wissen.
- 2 Druk op **Menu**.
- 3 Druk op ▲ of ▼ om **Service** te selecteren.
Druk op **OK**.

4 Druk op ▲ of ▼ om **Dataoverdracht** te selecteren.
Druk op **OK**.

5 Druk op ▲ of ▼ om **Fax overdracht** te selecteren.
Druk op **OK**.

6 Voer een van de volgende handelingen uit:

- Als op het LCD-scherm **Geen dataopslag** wordt weergegeven, bevinden zich geen faxberichten meer in het geheugen. Druk op **Stop/Eindigen**.
- Voer het faxnummer in waarnaar faxberichten moeten worden verzonden.

7 Druk op **Mono Start**.

Faxberichten overbrengen naar de pc

U kunt de in het geheugen opgeslagen faxberichten naar uw pc overbrengen.

1 Druk op **Stop/Eindigen** om de fout tijdelijk te wissen.

2 Controleer of **MFL-Pro Suite** is geïnstalleerd op uw pc en schakel vervolgens **PC-Fax Rx** in op de pc. (Zie *hoofdstuk 6 in de Softwarehandleiding op de cd-rom* voor meer informatie.)

3 Controleer of u **Ontvang PC-Fax** hebt ingeschakeld op de machine. (Zie *Ontvang PC-Fax* op pagina 55.) Tijdens de configuratie wordt u op het LCD-scherm gevraagd of u faxen naar uw computer wilt overbrengen.

4 Voer een van de volgende handelingen uit:

- Om alle faxen naar uw pc over te brengen, drukt u op **1**.
- Om af te sluiten en alle faxen in het geheugen te laten, drukt u op **2**. (Deze worden verwijderd zodra u de machine langer dan 24 uur loskoppelt.)

5 Druk op **Stop/Eindigen**.

Het faxjournaal overbrengen naar een andere faxmachine

Als u nog geen stationsnummer hebt ingesteld, kunt u de faxoverbrengingsstand niet gebruiken.

- 1 Druk op **Stop/Eindigen** om de fout tijdelijk te wissen.
- 2 Druk op **Menu**.
- 3 Druk op ▲ of ▼ om *Service* te selecteren.
Druk op **OK**.
- 4 Druk op ▲ of ▼ om *Dataoverdracht* te selecteren.
Druk op **OK**.
- 5 Druk op ▲ of ▼ om *Report overdr.* te selecteren.
Druk op **OK**.
- 6 Voer het faxnummer in waarnaar het faxjournaal moet worden verzonden.
- 7 Druk op **Mono Start**.

Vastgelopen papier

Volg de onderstaande stappen, als het papier is vastgelopen.

Documenten kunnen vastlopen als ze niet goed zijn ingevoerd of te lang zijn. Ga als volgt te werk om vastgelopen papier te verwijderen.

Het document is bovenaan de ADF vastgelopen

- 1 Verwijder al het papier uit de ADF dat niet is vastgelopen.
- 2 Open het ADF-deksel.
- 3 Trek het vastgelopen document er naar rechts of links uit.

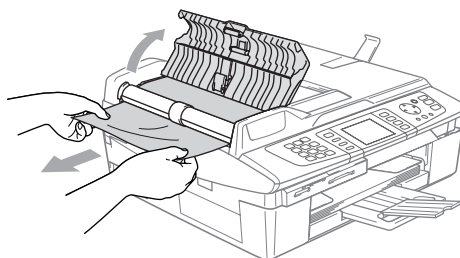

- 4 Sluit het ADF-deksel.
- 5 Druk op **Stop/Eindigen**.

Het document is in de ADF vastgelopen

- 1 Verwijder al het papier uit de ADF dat niet is vastgelopen.
- 2 Til het documentdeksel op.
- 3 Trek het vastgelopen document er naar links uit.

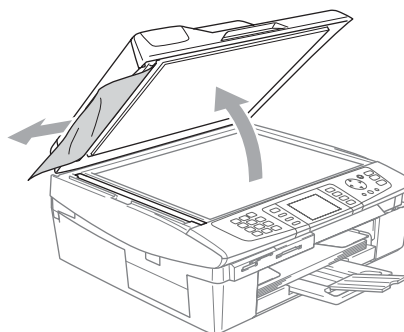

- 4 Sluit het documentdeksel.
- 5 Druk op **Stop/Eindigen**.

Papier vastgelopen in de machine

Verwijder het vastgelopen papier uit de plaats waar het in de machine is vastgelopen. Open en sluit het scannerdeksel om de foutmelding te verwijderen.

Papier is vastgelopen binnen in de machine

- 1 Open de klep ter verwijdering van vastgelopen papier (1). Trek het vastgelopen papier uit de machine.

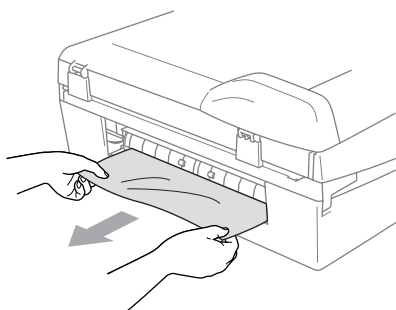
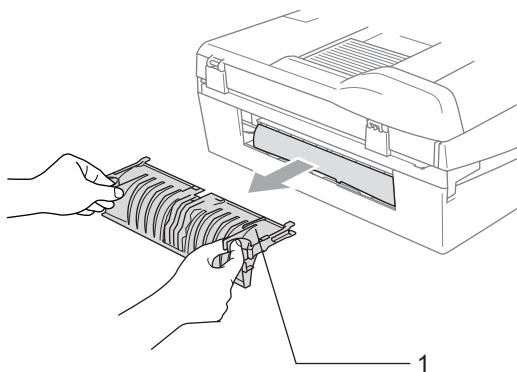

- 2 Sluit de klep ter verwijdering van vastgelopen papier.

- 3 Als u het vastgelopen papier er niet uit kunt trekken, tilt u het scannerdeksel (1) aan de rechterkant van de machine op, totdat deze in de open stand vergrendeld is. Verwijder vastgelopen papier uit de machine.

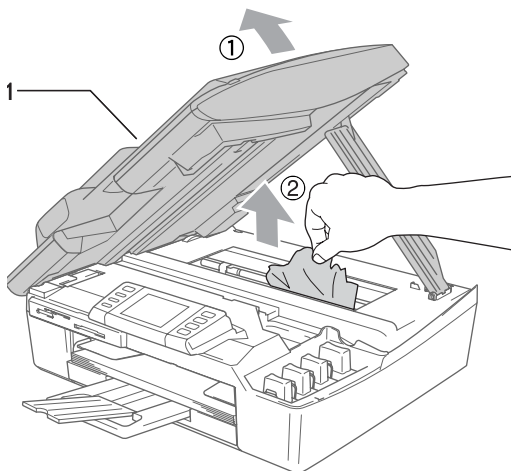

Opmerking

Als het papier onder de printkop is vastgelopen, trekt u de stekker van de machine uit het stopcontact en verplaatst u vervolgens printkop om het papier te verwijderen.

- 4 Til het scannerdeksel op om de vergrendeling los te halen. Druk de steun van het scannerdeksel voorzichtig naar beneden en sluit het scannerdeksel.

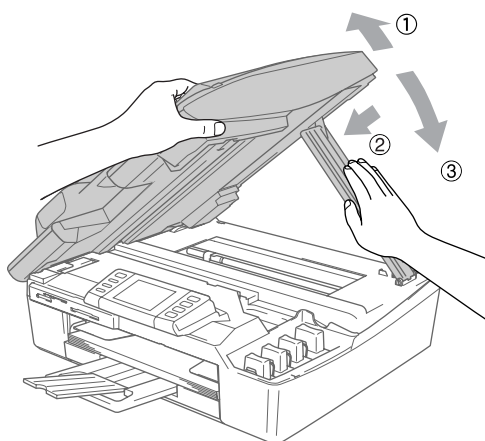

Papier is vastgelopen binnen de papierlade

- 1 Trek de papierlade (1) uit de machine.

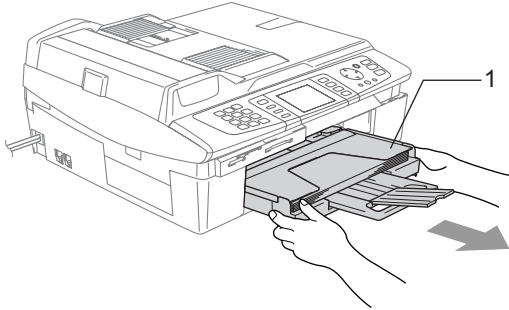

- 2 Trek het vastgelopen papier (1) uit de machine.

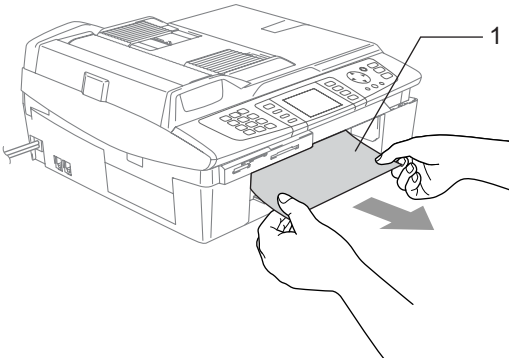

Als u problemen met de machine hebt

Als u vindt dat uw faxen er slecht uitzien, raden wij u aan om eerst een kopie te maken. Als de kopie er goed uitziet, heeft het probleem waarschijnlijk niet met de machine te maken. Raadpleeg de onderstaande tabel en volg de instructies.

In het Brother Solutions Center vindt u de nieuwste veelgestelde vragen en tips voor het oplossen van problemen.

Ga naar <http://solutions.brother.com>.

Afdrukken

Probleem	Suggesties
Geen afdruk	Controleer of de interfacekabel of de draadloze verbinding goed is aangesloten tussen de machine en de computer. (Zie de <i>Installatiehandleiding</i> .)
	Controleer of de stekker van de machine in het stopcontact zit en de machine niet in de energiebesparende stand staat.
	Een of meer inktpatronen zijn leeg. (Zie <i>De inktcartridges vervangen</i> op pagina 115.)
	Controleer of het LCD-scherm een foutmelding weergeeft. (Zie <i>Foutmeldingen</i> op pagina 97.)
	Controleer of de juiste printerdriver is geïnstalleerd en geselecteerd.
	Controleer of de machine on line is. Klik op Start en vervolgens op Printers en faxapparaten . Klik met de rechtermuisknop op Brother MFC-820CW en controleer of Printer on line gebruiken is uitgeschakeld.
Slechte afdrukkwaliteit	Controleer de afdrukkwaliteit. (Zie <i>De afdrukkwaliteit controleren</i> op pagina 110.)
	Controleer of de instelling voor de papiersoort in het printerstuurprogramma of het menu van de machine overeenkomt met het soort papier dat u gebruikt. (Zie <i>hoofdstuk 1 of hoofdstuk 8 in de Softwarehandleiding op de cd-rom en Het type papier instellen</i> op pagina 21.)
	Controleer of de uiterste verbruiksdatum van uw inktpatronen niet is verstreken. De inkt kan opdrogen door de volgende oorzaken: <ul style="list-style-type: none"> ■ De uiterste gebruiksdatum die op de verpakking staat vermeld, is verstreken. (Inktpatronen zijn in de originele verpakking maximaal twee jaar houdbaar.) ■ De inktpatroon bevindt zich al meer dan zes maanden in de machine. ■ De inktpatroon is vóór gebruik mogelijk niet goed opgeslagen geweest.
	Gebruik het aanbevolen type papier. (Zie <i>Over papier</i> op pagina 12.)
	De aanbevolen omgevingstemperatuur voor de machine is tussen 20° C tot 33° C .
Witte horizontale lijnen in tekst of grafische afbeeldingen.	Reinig de printkoppen. (Zie <i>De printkop reinigen</i> op pagina 110.)
	Gebruik het aanbevolen type papier. (Zie <i>Over papier</i> op pagina 12.)
	Als er horizontale lijnen verschijnen wanneer u normaal papier gebruikt, gebruik dan de stand 'Normaal printen versneld' waardoor er op sommige types normaal papier geen strepen ontstaan. Klik in het printerstuurprogramma op Instellingen op het tabblad Normaal en schakel Normaal printen versneld in. Als er horizontale lijnen blijven verschijnen, wijzig dan het geselecteerde type papier in Langzaam drogend papier op het tabblad Normaal van het printerstuurprogramma om de afdrukkwaliteit te verbeteren.
De machine print blanco pagina's.	Reinig de printkoppen. (Zie <i>De printkop reinigen</i> op pagina 110.)
Teksten en regels staan over elkaar heen.	De uitlijning controleren. (Zie <i>De uitlijning controleren</i> op pagina 111.)
Afdrukte tekst of afbeeldingen staan scheef.	Zorg ervoor dat het papier correct is geplaatst in de papierlade en dat de papiergeleiders aan de zijkant en de achterkant goed staan afgesteld. (Zie <i>Papier, enveloppen en briefkaarten laden</i> op pagina 16.)

Afdrukken (Vervolg)

Probleem	Suggesties
Er zit een vlek in het midden aan de bovenkant van de afgedrukte pagina.	Controleer of het papier dat u gebruikt niet te dik is en niet krult. (Zie <i>Over papier</i> op pagina 12.)
Op de afdruk staan vlekken of het lijkt of de inkt vlekt.	Zorg dat u het juiste type papier gebruikt. (Zie <i>Over papier</i> op pagina 12.) Raak het papier pas aan als de inkt droog is.
Er staan vlekken op de achterkant of onder aan de pagina.	Controleer of er geen inkt op de drukplaat zit. (Zie <i>De geleiderol reinigen</i> op pagina 115.)
	Wees er zeker van dat u de papiersteunklep gebruikt. (Zie <i>Papier, enveloppen en briefkaarten laden</i> op pagina 16.)
Er staan een aantal dichte lijnen op de afdruk.	Selecteer Omgekeerde volgorde op het tabblad Normaal van het printerstuurprogramma.
De afdrukken zijn gekreukeld.	Klik in het printerstuurprogramma op Instellingen op het tabblad Normaal en schakel Bi-Directioneel Printen uit.
Kan '2 op 1- of 4 op 1'-afdrukken niet uitvoeren.	Controleer of de instellingen voor het papierformaat in de toepassing en het printerstuurprogramma hetzelfde zijn.
Het afdrukken verloopt te traag.	Wijzig de instelling van het printerstuurprogramma. De hoogste resolutie heeft meer tijd nodig voor het verwerken, verzenden en afdrukken van de gegevens. Probeer de andere kwaliteitsinstellingen op het tabblad Normaal van het printerstuurprogramma. Klik ook op het tabblad Instellingen en schakel Kleurverbetering uit.
	Schakel de functie Zonder rand uit. Printen zonder marges is langzamer dan normaal printen. (Zie <i>hoofdstuk 1 of hoofdstuk 8 in de Softwarehandleiding op de cd-rom.</i>)
Kleurverbetering werkt niet goed.	Als de beeldgegevens in uw toepassing niet in kleurendruk zijn (zoals 256 kleuren), werkt Kleurverbetering niet. Gebruik voor de functie Kleurverbetering ten minste 24-bits kleurgegevens.
Machine voert meerdere pagina's in.	Zorg dat het papier op de juiste wijze in de papierlade is geplaatst. (Zie <i>Papier, enveloppen en briefkaarten laden</i> op pagina 16.)
	Controleer of er nooit meer dan twee papersoorten tegelijk in de papierlade zijn geplaatst.
De afgedrukte pagina's zijn niet juist afgelegd.	Wees er zeker van dat u de papiersteunklep gebruikt. (Zie <i>Papier, enveloppen en briefkaarten laden</i> op pagina 16.)
Machine kan niet afdrukken wanneer Paint Brush wordt gebruikt.	Probeer het beeldscherm in te stellen op '256kleuren'.
Machine kan niet afdrukken wanneer Adobe Illustrator wordt gebruikt.	Gebruik een lagere resolutie. (Zie <i>hoofdstuk 1 of hoofdstuk 8 in de Softwarehandleiding op de cd-rom.</i>)

Afdrukken van ontvangen faxen

Probleem	Suggesties
Tekst staat te dicht op elkaar en witte strepen op de pagina of de boven- en onderkant van zinnen ontbreekt.	Mogelijk was de verbinding niet goed door statische ruis of storing op de lijn. Vraag de afzender de fax nogmaals te verzenden.
Verticale zwarte lijnen bij ontvangst.	De scanner van de verzender kan verontreinigd zijn. Vraag de verzender om een kopie te maken om te zien of het probleem bij de verzendende machine ligt. Probeer een fax van een andere faxmachine te ontvangen.
Ontvangen kleurenfaxen worden alleen in zwart-wit afgedrukt.	Vervang de kleureninktpatronen die leeg of bijna leeg zijn en vraag de andere partij de kleurenfax opnieuw te sturen. (Zie <i>De inktcartridges vervangen</i> op pagina 115.) Controleer of de geavanceerde faxfuncties zijn uitgeschakeld. (Zie <i>Geavanceerde faxfuncties uitschakelen</i> op pagina 57.)
De linker- en rechtermarges zijn weggevalen of er is een hele pagina op twee pagina's afgedrukt.	Schakel automatische verkleining in. (Zie <i>Een verkleinde afdruk van een inkomend document maken (Automatische verkleining)</i> op pagina 39.)

Telefoonlijn of verbindingen

Probleem	Suggesties
Het apparaat kan geen nummer kiezen. (Geen kiestoon)	Controleer of de stekker van de machine in het stopcontact zit en de machine niet in de energiebesparende stand staat.
	Controleer alle aangesloten snoeren.
	Instelling voor Toon/Puls wijzigen. (Zie de <i>Installatiehandleiding</i> .)
	Als er een extern toestel is aangesloten op de machine, stuurt u handmatig een fax door de hoorn van het externe telefoontoestel op te nemen en het nummer te kiezen. Wacht tot u de faxontvangsttonen hoort en druk pas dan op Mono Start of Kleur Start .
De machine neemt niet op wanneer deze wordt gebeld.	Controleer of de machine in de juiste ontvangststand staat. (Zie <i>De ontvangstmodus kiezen</i> op pagina 37.) Controleer of u een kiestoon hoort. Bel indien mogelijk uw eigen machine om te zien wat er gebeurt. Neemt uw faxmachine nog niet op, controleer dan de aansluiting van het telefoonsnoer. Als de bel niet overgaat wanneer u uw machine belt, vraag dan uw telecommunicatiebedrijf om de lijn te controleren.

Faxen ontvangen

Probleem	Suggesties
Kan geen fax ontvangen.	Controleer of de machine in de juiste ontvangststand staat. (Zie <i>Basishandelingen bij het ontvangen</i> op pagina 37.)
	Als u vaak storing op de telefoonlijn hebt, kunt u de menu-instelling Compatibel op Minimaal zetten. (Zie <i>Storing op de telefoonlijn</i> op pagina 109.)
	Als u uw machine aansluit op PBX, PABX, ADSL of ISDN, moet u de menu-instelling van Type telefoonlijn wijzigen in uw telefoontype. (Zie <i>Het type telefoonlijn instellen</i> op pagina 42.)

Problemen met het verzenden van faxen

Probleem	Suggesties
Kan geen fax verzenden.	Controleer of de toets Fax  brandt. (Zie <i>Faxmodus instellen</i> op pagina 30.)
	Vraag de andere partij te controleren of de ontvangende machine over papier beschikt.
	Druk het Verzendrapport af en controleer of er storingen worden gemeld. (Zie <i>Rapporten</i> op pagina 62.)
In het Verzendrapport wordt 'Result:ERROR' aangegeven.	Er is waarschijnlijk een tijdelijke storing of ruis op de lijn. Probeer het faxbericht nogmaals te verzenden. Als u een fax via PC-Fax verzendt en op het Verzendrapport 'Result:NG' wordt aangegeven, is er waarschijnlijk niet voldoende geheugen beschikbaar in de machine. Maak meer geheugen beschikbaar door geavanceerde faxfuncties uit te schakelen (zie <i>Geavanceerde faxfuncties uitschakelen</i> op pagina 57), faxberichten in het geheugen af te drukken (zie <i>Een fax uit het geheugen afdrukken</i> op pagina 40) of een uitgestelde fax of pollingtaak te annuleren (zie <i>Een fax annuleren</i> op pagina 31 of <i>De status van taken controleren of geplande taken annuleren</i> op pagina 36.) Als het probleem nu nog niet is verholpen, belt u dan het telecommunicatiebedrijf en vraag of ze uw telefoonlijn willen controleren.
	Als u vaak verzendfouten met mogelijke storing op de telefoonlijn hebt, kunt u de menu-instelling Compatibel op Minimaal zetten. (Zie <i>Storing op de telefoonlijn</i> op pagina 109.)
	Als u uw machine aansluit op PBX, PABX, ADSL of ISDN, moet u de menu-instelling van Type telefoonlijn wijzigen in uw telefoontype. (Zie <i>Het type telefoonlijn instellen</i> op pagina 42.)
Slechte verzendkwaliteit.	Wijzig de resolutie in <i>Fijn</i> of <i>Superfijn</i> . Maak een kopie om te controleren of de scanner van de machine goed werkt. Reinig de scanner als de kopieerkwaliteit niet goed is. (Zie <i>De scanner reinigen</i> op pagina 114.)
Verticale zwarte lijnen bij het verzenden.	Als de kopie die u hebt gemaakt hetzelfde probleem vertoont, moet u de scanner reinigen. (Zie <i>De scanner reinigen</i> op pagina 114.)

Inkomende gesprekken

Probleem	Suggesties
De machine registreert een spraakverbinding als faxtonen.	Als de functie Fax Waarnemen is ingeschakeld, is de machine gevoeliger voor geluiden. De machine heeft misschien per ongeluk stemmen of muziek op de lijn geïnterpreteerd als faxtonen en reageert dan met faxontvangsttonen. Desactiveer de machine door op Stop/Eindigen te drukken. Vermijd dit probleem door de functie Fax Waarnemen uit te schakelen. (Zie <i>Fax waarnemen</i> op pagina 39.)
Een faxoproep naar de machine overzetten.	Als u een faxoproep beantwoordt vanaf een extern of tweede toestel, moet u de faxontvangstcode intoetsen (fabrieksinstelling is X51). Hang op zodra de machine opneemt.
Speciale functies op een enkele telefoonlijn	Als u Wisselgesprekken, Wisselgesprekken/Nummerweergave, , een alarmsysteem of andere speciale functies op een enkele telefoonlijn met uw machine gebruikt, kan dit problemen opleveren bij het versturen of ontvangen van faxen. Bijvoorbeeld: als u een abonnement op Wisselgesprekken of andere speciale functie hebt en een signaal van een van deze functies op de lijn binnenkomt terwijl de machine bezig is met het verzenden of ontvangen van een fax, kan dit signaal de fax tijdelijk onderbreken of verstoren. Brother's functie voor foutcorrectie kan helpen om dit probleem te corrigeren. Deze situatie heeft betrekking op telefoonsystemen in het algemeen en komt veel voor bij apparaten die informatie verzenden en ontvangen over een lijn waarop ook speciale functies worden gebruikt. Als het voor uw bedrijf van essentieel belang is dat dergelijke onderbrekingen worden voorkomen, is het raadzaam een afzonderlijke lijn zonder speciale functies te gebruiken.

Problemen met kopiëren

Probleem	Suggesties
Kan geen kopie maken.	Controleer of de toets Kopie  brandt. (Zie <i>Kopieermodus instellen</i> op pagina 68.)
Verticale strepen op de kopieën.	Reinig de scanner als u verticale strepen op de kopieën ziet. (Zie <i>De scanner reinigen</i> op pagina 114.)
Slechte kopieerresultaten bij gebruik van de ADF	Probeer de glasplaat te gebruiken. (Zie <i>De glasplaat gebruiken</i> op pagina 10.)

Problemen met scannen

Probleem	Suggesties
Tijdens het scannen treden er TWAIN/WIA-fouten op.	Zorg dat het TWAIN/WIA-stuurprogramma van Brother als primaire bron is geselecteerd. Klik in PaperPort® op Bestand en vervolgens op Scannen en selecteer het Brother TWAIN/WIA-stuurprogramma.
Slechte scanresultaten bij gebruik van de ADF.	Probeer de glasplaat te gebruiken. (Zie <i>De glasplaat gebruiken</i> op pagina 10.)

Problemen met de software

Probleem	Suggesties
Kan software niet installeren of afdrucken.	Het programma Repair MFL-Pro Suite op de cd-rom uitvoeren. Dit programma repareert en herinstalleert de software.
'Apparaat bezet'	Controleer of er op het LCD-scherm van de machine een foutmelding staat.

Problemen met PhotoCapture Center™

Probleem	Suggesties
Verwisselbare schijf werkt niet naar behoren.	<ol style="list-style-type: none"> 1 Hebt u de update van Windows® 2000 geïnstalleerd? Zo niet, doe dan het volgende: <ol style="list-style-type: none"> 1) Koppel de USB-kabel los. 2) Installeer de update voor Windows® 2000 en raadpleeg de Installatiehandleiding. Nadat de installatie is voltooid, wordt de pc automatisch opnieuw gestart. 3) Wacht ongeveer 1 minuut nadat de pc opnieuw is gestart en sluit daarna de USB-kabel aan. 2 Verwijder de mediakaart en plaats deze opnieuw in de sleuf. 3 Als u 'Schijf uitwerpen' in Windows® hebt geprobeerd, moet u de mediakaart verwijderen voordat u verdergaat. 4 Als er een foutmelding wordt weergegeven wanneer u de mediakaart probeert uit te werpen, betekent dit dat de kaart gebruikt werd. Wacht even en probeer het opnieuw. 5 Als al deze maatregelen geen resultaat hebben, schakelt u de pc en de machine uit en schakelt u ze vervolgens opnieuw in. (U moet de stekker van de machine uit het stopcontact halen om de machine helemaal van de elektrische voeding af te sluiten.)
Geen toegang tot Verwisselbare Schijf vanuit pictogram Desktop.	Controleer of u de mediakaart in de sleuf hebt geplaatst.

Netwerkproblemen

Probleem	Suggesties
Kan niet via het netwerk printen.	<p>Controleer of de machine is ingeschakeld, on line is en gereed is om te printen. Druk de netwerkconfiguratielijst af (zie <i>Rapporten</i> op pagina 62.) en controleer de huidige netwerkinstellingen in de lijst. Sluit de LAN-kabel weer aan op de hub om te controleren of de kabels en de netwerkaansluitingen in orde zijn. Probeer, indien mogelijk, de machine aan te sluiten op een andere poort van de hub en gebruik een andere kabel. Als de aansluitingen goed zijn, toont de machine twee minuten lang LAN Actief.</p> <p>(Als u een draadloze verbinding gebruikt of problemen met het netwerk hebt, raadpleegt u de Netwerkhandleiding op de cd-rom voor meer informatie.)</p>
De netwerkscanfunctie werkt niet.	<p>(Alleen voor Windows®) De Firewall-instelling op uw pc verhindert mogelijk de vereiste netwerkverbinding. Volg de onderstaande instructies om de Firewall te configureren. Raadpleeg de Gebruikershandleiding bij uw software of neem contact op met de fabrikant als u eigen Firewall-software gebruikt.</p> <p>Gebruikers van <Windows® XP SP2></p> <ol style="list-style-type: none"> 1 Klik op Start, wijs naar Instellingen, klik op Configuratiescherm en vervolgens op Windows Firewall. Controleer of Windows Firewall is ingeschakeld op het tabblad Algemeen. 2 Klik op het tabblad Uitzonderingen en vervolgens op de knop Poort toevoegen. 3 Voer een naam en poortnummer in (54295 voor netwerkscannen 54926 voor PC-Fax ontvangen via het netwerk), selecteer UDP en klik op OK. 4 Controleer of de nieuwe instelling is toegevoegd en ingeschakeld en klik vervolgens op OK. <p>Bezoek het Brother Solutions Center als u Windows® XP SP1 gebruikt.</p>
De functie netwerk PC-FAX ontvangen werkt niet.	

Netwerkproblemen (Vervolg)

Probleem	Suggesties
De computer kan de machine niet vinden	<p><Windows®-gebruikers></p> <p>De Firewall-instelling op uw pc verhindert mogelijk de vereiste netwerkverbinding. Zie bovenstaande instructies voor meer details.</p> <p><Macintosh®-gebruikers></p> <p>Selecteer uw machine opnieuw in het programma DeviceSelector in Macintosh HD/Bibliotheek/Printers/Brother/Utilities of via de keuzelijst Model in ControlCenter2.</p>

Kiestoondetectie instellen

Als u automatisch een fax verzendt, wacht de machine standaard een bepaalde tijd alvorens het faxnummer te kiezen. Als u de kiestoon instelt op *Detectie* begint de machine het nummer te kiezen zodra een kiestoon wordt gedetecteerd. Deze instelling levert u een kleine tijdsbesparing op als u faxen naar een groot aantal verschillende nummers wilt verzenden. Als u deze instelling hebt gewijzigd en de machine problemen heeft met het kiezen van nummers, dient u terug te gaan naar de fabrieksinstelling *GEEN detectie*.

- 1 Druk op **Menu**.
- 2 Druk op ▲ of ▼ om *Stand. instel.* te selecteren.
- 3 Druk op ▲ of ▼ om *Kiestoon* te selecteren.
Druk op **OK**.
- 4 Druk op ▲ of ▼ om *Detectie* of *GEEN detectie* te selecteren.
Druk op **OK**.
- 5 Druk op **Stop/Eindigen**.

Storing op de telefoonlijn

Als u problemen met het verzenden of ontvangen van een fax hebt door mogelijke storing op de telefoonlijn, raden wij u aan de optie *Egalisatie bij Compatibel* aan te passen om de modemsnelheid voor faxbewerkingen te verlagen.

- 1 Druk op **Menu**.
- 2 Druk op ▲ of ▼ om *Fax* te selecteren.
- 3 Druk op ▲ of ▼ om *Diversen* te selecteren.
Druk op **OK**.
- 4 Druk op ▲ of ▼ om *Compatibel* te selecteren.
Druk op **OK**.
- 5 Druk op ▲ of ▼ om *Normaal* (of *Minimaal*) te selecteren.
 - *Minimaal* verlaagt de modemsnelheid naar 9600 bps. Tenzij ruis op uw telefoonlijn een vaak voorkomend probleem is, kunt u er de voorkeur aan geven het alleen te gebruiken wanneer nodig.
 - *Normaal* stelt de modemsnelheid in op 14400 bps. (fabrieksinstelling)
Druk op **OK**.
- 6 Druk op **Stop/Eindigen**.



Opmerking

Wanneer u de compatibiliteit in *Minimaal* wijzigt, is de functie voor foutcorrectie niet beschikbaar.

Afdrukkwaliteit verbeteren

De printkop reinigen

Om een goede afdrukkwaliteit te garanderen, zal de machine de printkop regelmatig reinigen. U kunt het reinigingsproces handmatig opstarten indien noodzakelijk.

Als er op de afgedrukte pagina's een horizontale streep door tekst of grafisch werk loopt, moet u de printkop en de inktpatronen reinigen. U kunt alleen zwart, 3 kleuren tegelijk (cyaan/geel/magenta) of alle vierkleuren tegelijk reinigen.

Bij het reinigen van de printkop wordt wat inkt verbruikt. Wanneer de kop te vaak wordt gereinigd, wordt er onnodig inkt verbruikt.

! VOORZICHTIG

Raak de printkoppen NIET aan. Als u een printkop aanraakt, kan hij beschadigd raken en kan de garantie vervallen.

- 1 Druk op **Inkt**.
- 2 Druk op ▲ of ▼ om **Reinigen** te selecteren.
Druk op **OK**.
- 3 Druk op ▲ of ▼ om **Zwarte inkt**, **Kleur** of **Alle** te selecteren.
Druk op **OK**.
De machine begint de printkop te reinigen. Nadat het reinigen is voltooid, zal de machine automatisch weer overschakelen naar de stand Stand-by.



Opmerking

Als u de printkop tenminste vijf keer hebt gereinigd en de afdruk niet is verbeterd, neemt u contact op met uw Brother-leverancier voor onderhoud.

De afdrukkwaliteit controleren

Als er fletse of gestreepte kleuren en tekst verschijnen op uw uitvoer, kunnen enkele spuitmondjes verstopt zijn. U kunt dit controleren door de Testpagina Printkwaliteit te printen en naar het patroon van de spuitmondjes te kijken.

- 1 Druk op **Inkt**.
- 2 Druk op ▲ of ▼ om **Testafdruk** te selecteren.
Druk op **OK**.
- 3 Druk op ▲ of ▼ om **Printkwaliteit** te selecteren.
Druk op **OK**.
- 4 Druk op **Kleur Start**.
De machine begint de testpagina af te drukken.
- 5 Controleer de kwaliteit van de vier kleurenblokken op de testpagina.
- 6 Op het LCD-scherm wordt u gevraagd of de afdrukkwaliteit in orde is. Voer een van de volgende handelingen uit:
 - Als alle lijnen duidelijk en zichtbaar zijn, drukt u op **1 (Ja)** om de controle van de afdrukkwaliteit te voltooien.
 - Als er zoals hieronder korte lijnen ontbreken, drukt u op **2** om **Nee** te selecteren.

OK

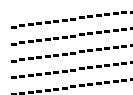

Niet OK

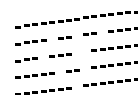

- 7 Op het LCD-scherm wordt u gevraagd of de afdrukkwaliteit voor zwart en drie kleuren in orde is.
Druk op **1 (Ja)** of **2 (Nee)**.

- 8 Op het LCD-scherm wordt u gevraagd of u de printkop wilt reinigen. Druk op **1** (Ja). De machine begint de printkop te reinigen.
- 9 Druk op **Kleur Start** wanneer het reinigen is voltooid. De machine zal nu de testpagina nogmaals afdrukken en vervolgens terugkeren naar stap 5. Als u deze procedure ten minste vijf keer hebt uitgevoerd en de afdrukkwaliteit nog steeds matig is, vervangt u de inktpatroon van de verstopte kleur. Nadat u de inktpatroon hebt vervangen, controleert u de afdrukkwaliteit. Als het probleem niet is verholpen, moet u de printkop vijfmaal reinigen en nogmaals een testpagina afdrukken. Ontbreekt er nu nog steeds inkt, neem dan contact op met uw Brother-leverancier voor onderhoud.

! VOORZICHTIG

Raak de printkoppen NIET aan. Als u een printkop aanraakt, kan hij beschadigd raken en kan de garantie vervallen.

Opmerking



Als een spuitmondje van de printkop verstopt is, ziet het afgedrukte voorbeeld er als volgt uit.



Nadat het spuitmondje van de printkop gereinigd is, zijn de horizontale strepen verdwenen.

De uitlijning controleren

Het kan zijn dat u de uitlijning moet afstellen; als na het transport van de machine de afgedrukte tekst vlekkelig is of afbeeldingen flets zijn, moet u de uitlijning mogelijk aanpassen.

- 1 Druk op **Inkt**.
- 2 Druk op **▲** of **▼** om **Testafdruk** te selecteren. Druk op **OK**.
- 3 Druk op **▲** of **▼** om **Instel kantlijn** te selecteren. Druk op **OK**.
- 4 Druk op **Mono Start** of **Kleur Start**. De machine begint de uitlijningcontrolepagina af te drukken.
- 5 Controleer de testafdrucken voor 600 dpi en 1200 dpi om te zien of nummer 5 het beste overeenkomt met nummer 0.
- 6 Voer een van de volgende handelingen uit:
 - Als nummer 5 voor zowel 600 dpi als 1200 dpi het beste overeenkomt met nummer 0, drukt u op **1** (Ja) om de uitlijningscontrole te voltooien.
 - Als een van de andere nummers beter overeenkomt voor 600 dpi of 1200 dpi, drukt u op **2** (Nee) om dat nummer te selecteren.
- 7 Druk voor 600 dpi op het nummer (1-8) van de testafdruk die het beste overeenkomt met het voorbeeld van nummer 0.
- 8 Druk voor 1200 dpi op het nummer (1-8) van de testafdruk die het beste overeenkomt met het voorbeeld van nummer 0.
- 9 Druk op **Stop/Eindigen**.

Controleren hoeveel inkt er nog over is

Op het LCD-scherm wordt weergegeven hoeveel inkt er nog over is. Met de knop **Inkt** kunt u echter een grotere schematische weergave van de hoeveelheid beschikbare inkt in elke cartridge weergeven.

- 1 Druk op **Inkt**.
- 2 Druk op ▲ of ▼ om **Inktvolume** te selecteren.
Druk op **OK**.
Op het LCD-scherm wordt aangegeven hoeveel inkt er nog in de patroon zit.
- 3 Druk op **Stop/Eindigen**.



Opmerking

U kunt het inktniveau van de computer controleren. (Zie *hoofdstuk 1* of *hoofdstuk 8* in de *softwarehandleiding* op de *cd-rom*.)

De machine inpakken en vervoeren

Als u de machine gaat transporteren, gebruik dan de oorspronkelijke verpakkingsmaterialen van de machine. Als u de machine niet goed inpakt, kan de garantie vervallen.



VOORZICHTIG

Het is belangrijk dat u de machine de printkop laat 'parkeren' na een afdrukopdracht. Luister goed naar de machine voordat u het apparaat uitschakelt om te controleren of alle mechanische geluiden zijn gestopt. Indien u de machine dit parkeerproces niet laat voltooien, kan dit leiden tot afdrukproblemen en mogelijke schade aan de printkop.

- 1 Zet het scannerdeksel omhoog in de hoogste stand totdat dit vergrendeld zit.
- 2 Verwijder alle inktpatronen en bevestig de gele beschermingen. (Zie *De inktcartridges vervangen* op pagina 115.)
Zorg er bij het aanbrengen van de beschermingen voor dat deze op hun plaats klikken zoals weergegeven in het schema.

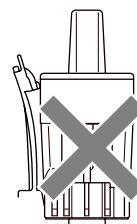
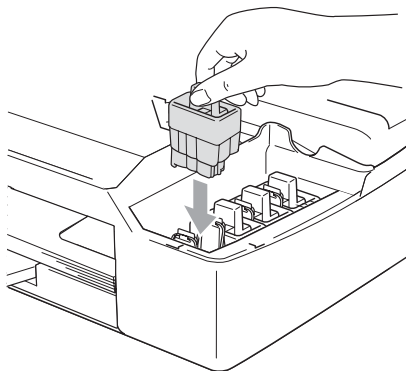

! VOORZICHTIG

Als u de beschermingen niet kunt vinden, mag u de inktcartridges NIET verwijderen als u de machine gaat vervoeren. Het is van essentieel belang dat tijdens het vervoeren van de machine de beschermingen zijn geplaatst of dat de inktcartridges op hun plaats zitten. Als u de beschermingen niet kunt vinden en de machine zonder de inktcartridges vervoert, kan de machine worden beschadigd en de garantie vervallen.

- 3 Til het scannerdeksel op om de vergrendeling los te halen. Druk de steun van het scannerdeksel voorzichtig naar beneden en sluit het scannerdeksel.

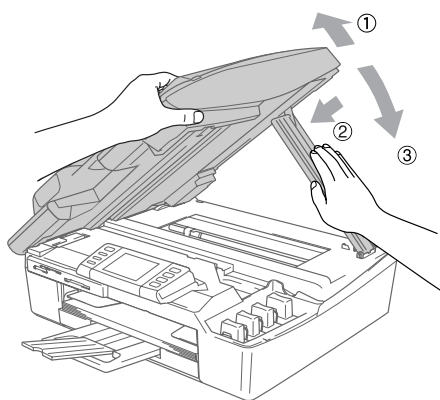

- 4 Haal de stekker van de machine uit het telefoonwandcontact en verwijder het telefoonsnoer van de machine
- 5 Haal het netsnoer van de machine uit het stopcontact en de machine.
- 6 Koppel de interfacekabel los van de machine (indien aangesloten).
- 7 Verpak de machine in de zak en plaats deze in de originele doos met het originele verpakkingsmateriaal.

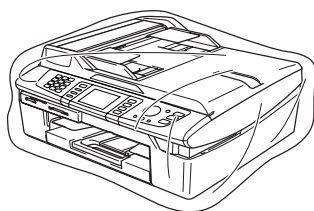

- 8 Verpak de bijbehorende onderdelen in de originele doos, zoals hieronder getoond. Doe geen gebruikte inktpatronen in de doos.

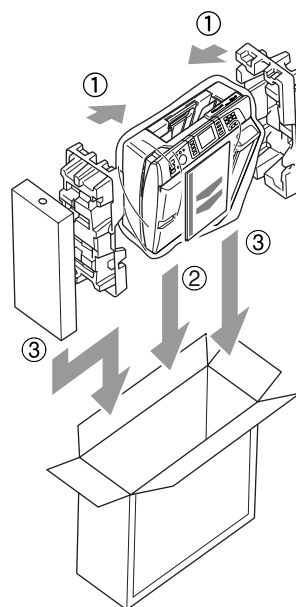
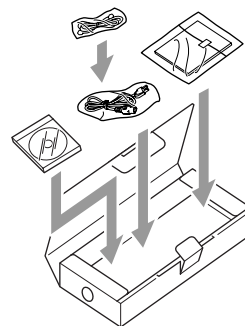

- 9 Sluit de doos en tape deze stevig dicht.

Routineonderhoud

De buitenkant van de machine reinigen

! VOORZICHTIG

Gebruik neutrale reinigingsmiddelen. Schoonmaken met vloeistoffen die vervliegen, zoals verdunner of benzine, beschadigt de buitenkant van de machine.

Gebruik GEEN schoonmaakmiddelen die ammoniak bevatten.

Gebruik GEEN isopropylalcohol om het bedieningspaneel schoon te maken. Hierdoor kan het bedieningspaneel gaan barsten.

Ga als volgt te werk om de buitenkant van de machine te reinigen:

- 1 Trek de papierlade volledig uit de machine.

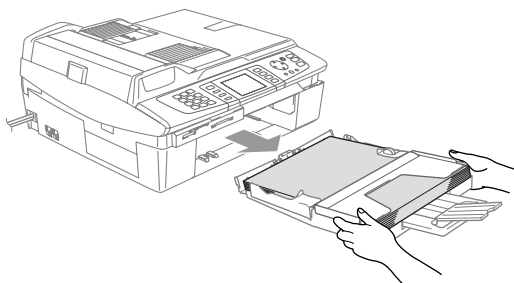

- 2 Reinig de buitenkant van de machine met een zachte doek om stof te verwijderen.

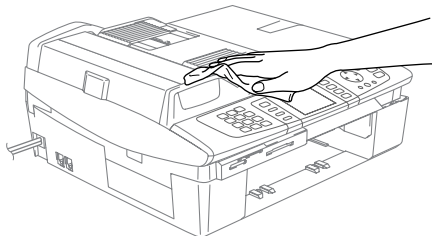

- 3 Verwijder alles wat in de papierlade is vastgelopen.
- 4 Reinig de papierlade met een zachte doek om stof te verwijderen.

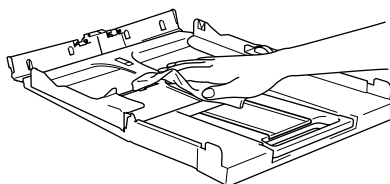

- 5 Duw de papierlade stevig terug in de machine.

De scanner reinigen

- 1 Til het documentdeksel op (1). Reinig de glasplaat met isopropylalcohol op een zachte, pluivrije doek.

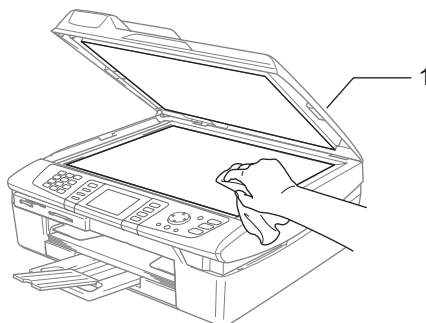

- 2 Reinig de witte balk (1) en de glazen strook (2) onder de plaat van de ADF met behulp van een pluivrije doek met isopropylalcohol.

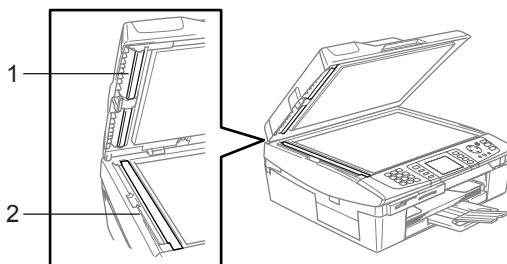

De geleiderol reinigen



WAARSCHUWING

Raak de sterwielen voor papierdoorvoer (1) of de codeerfilm (2) NIET aan.

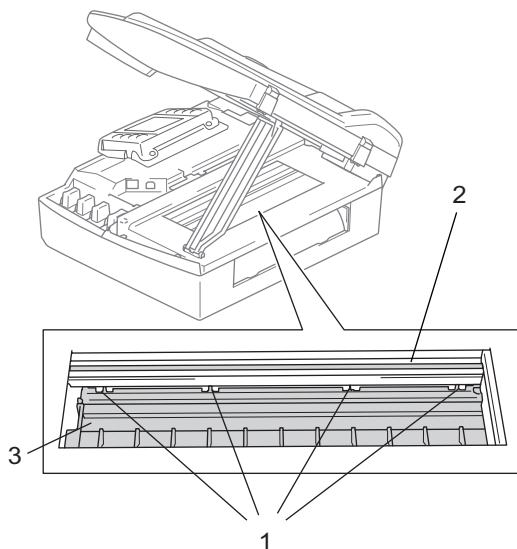

- 1 Haal het netsnoer van de machine uit het stopcontact voordat u de geleiderol reinigt (3).
- 2 Als er inkt is gemorst op of rondom de geleiderol, zorg er dan voor deze te verwijderen met een zachte, *droge*, pluisvrije doek.

De papierinvoerrol reinigen

- 1 Haal de stekker van de machine uit het stopcontact en verwijder de klep ter verwijdering van vastgelopen papier.

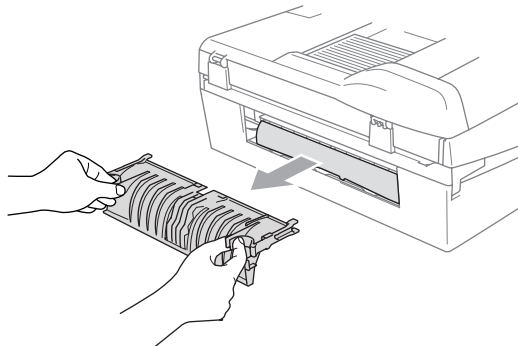

- 2 Reinig de papierinvoerrol met behulp van een wattenstaafje met isopropylalcohol.

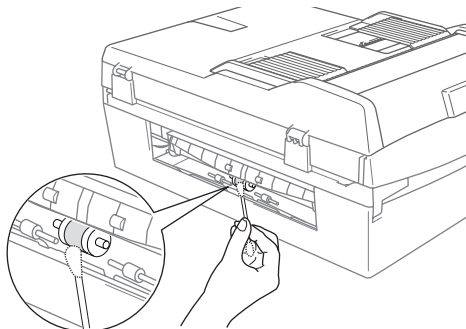

- 3 Zet de klep verwijdering vastgelopen papier weer op zijn plaats.
- 4 Steek het netsnoer weer in het stopcontact.

De inktcartridges vervangen

Uw machine is voorzien van een inktstippenteller. De inktstippenteller controleert automatisch het inktniveau in elk van de 4 cartridges. Als de machine ontdekt dat een inktcartridge bijna leeg is, zal de machine u waarschuwen door middel van een melding op het LCD-scherm.

Het LCD-scherm informeert u welke inktcartridge bijna leeg is of vervangen moet worden. Volg de aanwijzingen op het LCD-scherm om de inktcartridges in de juiste volgorde te vervangen.

Ook al informeert de machine u dat er een inktcartridge leeg is, zal er nog een kleine hoeveelheid inkt in de inktcartridge aanwezig zijn. Het is noodzakelijk dat er inkt in de inktcartridge aanwezig blijft om te voorkomen dat de lucht de printkopset uitdroogt en beschadigt.

- 1 Zet het scannerdeksel omhoog in de hoogste stand totdat dit vergrendeld zit. Als één of meer inktcartridges leeg zijn (bijvoorbeeld zwart), wordt op het LCD-scherm De inkt is op en Zwarte inkt weergegeven.
- 2 Trek de haak van de cartridge (1) naar u toe en verwijder de inktcartridge voor de kleur die op het LCD-scherm wordt getoond.

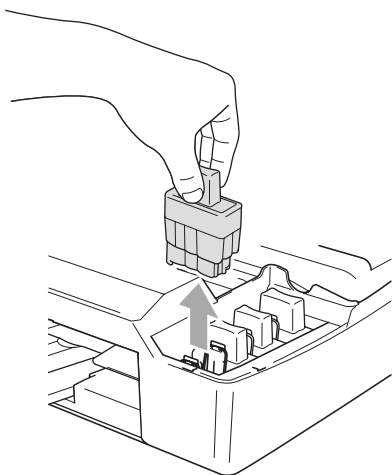
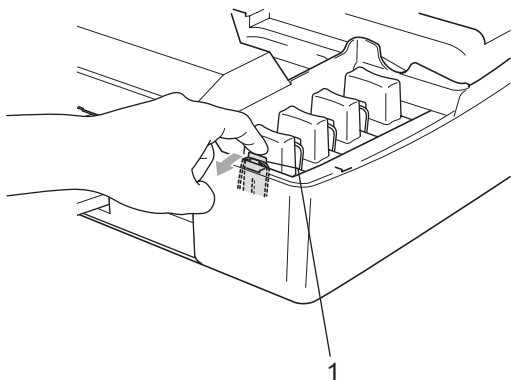

- 3 Open de zak met de nieuwe inktpatroon voor de kleur die op het LCD-scherm wordt aangegeven en haal de inktcartridge uit de zak.

- 4 Verwijder het gele beschermkapje (1).

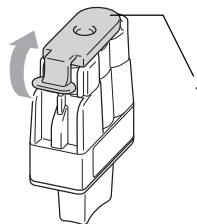

⊘ Onjuiste configuratie

Raak het grijze gedeelte in de afbeelding NIET aan.

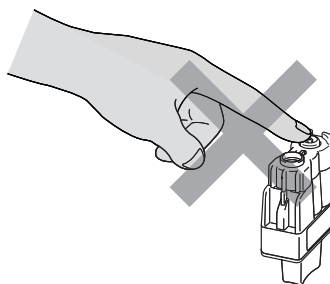

📝 Opmerking

Als het gele beschermkapje loskomt terwijl u de zak opent, raakt de cartridge niet beschadigd.

- 5 Elke kleur heeft zijn eigen juiste positie. Houd de inktpatroon rechtop wanneer u deze in de sleuf plaatst. Duw op de inktcartridge totdat de haak (1) eroverheen klikt.

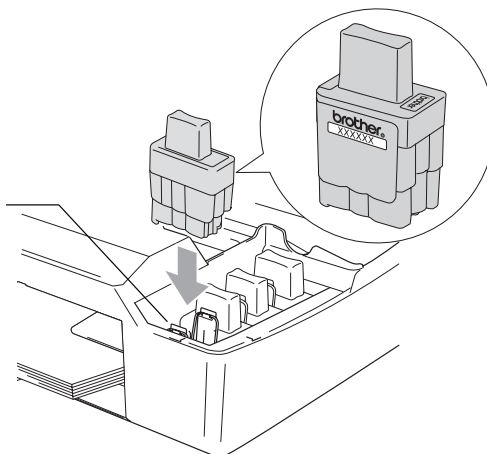

- 6** Til het scannerdeksel op om de vergrendeling los te halen. Druk de steun van het scannerdeksel voorzichtig naar beneden en sluit het scannerdeksel.
- 7** Als u een inktcartridge hebt vervangen terwijl de melding *Bijna leeg* op het LCD-scherm werd weergegeven, wordt u gevraagd te bevestigen dat dit een gloednieuwe cartridge is. (*Vervang u*). Druk voor elke nieuwe cartridge die u hebt geïnstalleerd op **1** (*Ja*) om de inktstippenteller automatisch opnieuw in te stellen voor die kleur. Als de inktcartridge die u hebt geïnstalleerd niet nieuw is, moet u op **2** (*Nee*) drukken. Als u wacht tot *De inkt is op* op het LCD-scherm wordt weergegeven, stelt de machine inktstippenteller automatisch opnieuw in.



Opmerking

Als *Installeer* op het LCD-scherm wordt weergegeven nadat u de inktcartridges hebt geïnstalleerd, zijn de cartridges correct geïnstalleerd.



WAARSCHUWING

Mocht u inkt in uw ogen krijgen, spoel ze dan onmiddellijk uit met water en raadpleeg een arts als u zich bezorgd maakt.



VOORZICHTIG

Verwijder **GEEN** inktcartridges als deze niet vervangen hoeven te worden. Als u dit toch doet, kan dit de hoeveelheid inkt verminderen en weet de machine niet hoeveel inkt er nog in de patroon zit.

Raak de sleuven voor de cartridges **NIET** aan. Als u dat doet, kan de inkt vlekken op uw huid achterlaten.

Als de inkt vlekken op uw huid of kleding achterlaat, was deze dan onmiddellijk met zeep of een wasmiddel.

Als de kleuren gemengd zijn omdat u een inktcartridge in de verkeerde kleurpositie hebt geïnstalleerd, moet u nadat u de cartridge op de juiste plaats hebt geïnstalleerd de printkop diverse keren reinigen.

Zodra een inktcartridge geopend is, moet hij in de machine geïnstalleerd worden en binnen zes maanden na de installatie worden opgebruikt. Gebruik ongeopende inktpatronen vóór de uiterste verbruiksdatum die op de doos vermeld staat.

De inktcartridge **NIET** openmaken of ermee knoeien, want daardoor kan de cartridge inkt verliezen.

De multifunctionele machines van Brother zijn ontworpen om te werken met inkt van een bepaalde specificatie en leveren optimale prestaties indien gebruikt met originele inktpatronen van Brother. Brother kan deze optimale prestaties niet garanderen indien inkt of inktpatronen van andere specificaties worden gebruikt. Het gebruik van patronen anders dan originele patronen van Brother en van patronen die met inkt van andere merken zijn gevuld, wordt daarom afgeraden. Indien de printkop of een ander onderdeel van deze machine wordt beschadigd als gevolg van het gebruik van niet-compatibele producten, worden reparaties die nodig zijn als gevolg daarvan niet door de garantie gedekt.

Programmeren op het scherm













De machine is zodanig ontworpen, dat zij eenvoudig is te gebruiken en met behulp van de menu-toetsen en het LCD-scherm kan worden geprogrammeerd. Met het gebruiksvriendelijke programmeren kunt u alle menuselecties van de machine optimaal benutten.

Tijdens het programmeren van uw machine verschijnen op het LCD-scherm stap voor stap aanwijzingen die u door de programmeerprocedure leiden. U volgt gewoon de aanwijzingen op het LCD-scherm; ze helpen u de juiste menu-onderdelen en programmeeropties te selecteren.

Opslag in het geheugen

Zelfs bij een stroomstoring zullen de instellingen die u via de toets Menu hebt opgegeven niet verloren gaan, omdat deze permanent worden opgeslagen. Ook zullen de instellingen die u via de menu-toetsen PhotoCapture, Fax en Kopie hebt opgegeven niet verloren gaan als u Nieuwe standaard hebt geselecteerd. U zult waarschijnlijk de datum en de tijd opnieuw moeten instellen.

Menu-toetsen

	Hiermee opent u het hoofdmenu.
 Photo Capture  Kopie  Fax  Scan	Hiermee opent u de desbetreffende modus en het bijbehorende menu met tijdelijk instellingen.
 	Door huidige menuniveau bladeren.
	Terug naar het vorige menuniveau.
	Naar het volgende menuniveau.
	<ul style="list-style-type: none"> ■ Naar het volgende menuniveau. ■ Optie accepteren.
	<ul style="list-style-type: none"> ■ De huidige bewerking annuleren. ■ Terug naar het vorige menuniveau.
	<ul style="list-style-type: none"> ■ De huidige bewerking stoppen.

Menutabel

De menutabel helpt u de menuselecties en -opties de programma's van de machine te begrijpen. De fabrieksinstellingen staan vetgedrukt met een asterisk.

Menu
Menu ()

Niveau 1	Niveau 2	Niveau 3	Opties	Omschrijvingen	Pagina	
Standaardinst.	Tijdklokstand	—	Uit 0 Sec. 30 Sec. 1 Min. 2 Min.* 5 Min.	Hiermee stelt u de tijd in waarna wordt teruggekeerd naar de faxstand.	21	
	Papiersoort	—	Normaal* Inkjet Glossy Transparanten	Hiermee kunt u instellen welk type papier er in de papierlade wordt gebruikt.	21	
	Papierformaat	—	Letter Legal A4* A5 10x15cm	Hiermee kunt u instellen welk papierformaat er in de papierlade wordt gebruikt.	22	
	Volume	Belvolume		Uit Laag Half* Hoog	Hiermee stelt u het belvolume in.	22
		Waarsch. toon		Uit Laag* Half Hoog	Hiermee stelt u het volume van de waarschuwingstoon in.	23
		Luidspreker		Uit Laag Half* Hoog	Hiermee stelt u het volume van de luidspreker in.	23
	Aut. zomertijd	—	Aan* Uit	De zomertijd wordt automatisch ingesteld.	23	

 De fabrieksinstellingen staan vetgedrukt met een asterisk.

Niveau 1	Niveau 2	Niveau 3	Opties	Omschrijvingen	Pagina
Standaardinst. (Vervolg)	P.Bewaar inst.	—	Faxontv:Aan* Faxontv:Uit	De toets Spaarstand is zo aangepast dat er in de energiebesparende stand geen faxen worden ontvangen.	20
	LCD instell.	LCD Contrast	Licht Half* Donker	Hiermee stelt u het contrast van het LCD-scherf af.	24
		Scherfverlicht	Licht* Half Donker	U kunt de helderheid van het LCD-scherflicht aanpassen.	24
		Lichtdim-timer	Uit 10 Sec. 20 Sec. 30 Sec.*	U kunt instellen hoe lang het LCD-scherf verlicht blijft nadat op de laatste toets is gedrukt.	24
		Uitschakelklok	Uit* 1 Min. 2 Min. 3 Min. 5 Min. 10 Min. 30 Min.	U kunt instellen hoe lang het LCD-scherf aan blijft nadat op de laatste toets is gedrukt.	25
Fax	Ontvangstmenu	Bel Vertraging	0 1 2* 3 4 5 6	Hiermee wordt ingesteld hoe vaak de machine overgaat voordat er wordt beantwoord in de stand Alleen Fax of Fax/Telefoon.	38
		F/T Beltijd	20 Sec. 30 Sec.* 40 Sec. 70 Sec.	Met deze functie bepaalt u hoe lang de telefoon in de stand Fax/Tel met een dubbele bel overgaat om u te waarschuwen dat het een normaal telefoontje is.	38
		Fax Waarnemen	Aan* Uit	Faxberichten worden ontvangen zonder op de toets Mono Start of Kleur Start te drukken.	39
 De fabrieksinstellingen staan vetgedrukt met een asterisk.					

Niveau 1	Niveau 2	Niveau 3	Opties	Omschrijvingen	Pagina	
Fax (Vervolg)	Ontvangstmenu (Vervolg)	Code Op Afst.	Aan* (✕51, #51) Uit	U kunt alle telefoontjes op een tweede of een extern toestel aannemen en deze codes gebruiken om de machine te activeren of te desactiveren. U kunt deze codes aanpassen aan uw persoonlijke wensen.	45	
		Auto reductie	Aan* Uit	Als deze functie is ingeschakeld, wordt een inkomend faxbericht verkleind afgedrukt.	39	
		Geheugen ontv.	Aan* Uit	Inkomende faxen worden automatisch in het geheugen opgeslagen als het papier op is.	40	
	Kiesgeheugen	Snelkies	—	Hiermee worden snelkiesnummers in het geheugen opgeslagen, die u met één druk op slechts een paar toetsen (en Start) kunt kiezen.	48	
		Groep instell.	—	Hiermee stelt u een groepsnummer voor groepsverzenden in.	50	
	Kies rapport	Verzendrapp.	Aan Aan+Beeld Uit* Uit+Beeld	Hier stelt u in wanneer het verzendrapport en het faxjournaal worden afgedrukt.	61	
		Journaal tijd	Uit Na 50 faxen* Elke 6 uur Elke 12 uur Elke 24 uur Elke 2 dagen Elke 7 dagen		61	
	Geavanc. Faxfuncties	Drzenden/Opsln	Uit*	Fax Doorzenden Fax Opslaan Faxvoorblik Ontvang PC Fax	Hiermee kunt u de machine instellen om faxberichten door te zenden, binnenkomende faxen in het geheugen op te slaan (zodat u ze op kunt opvragen wanneer u niet bij uw machine bent) een voorvertoning van de faxen weer te geven of faxen naar uw pc te sturen.	53
			Afst. bediening			
		Print document	—	Met deze functie wordt een afdruk gemaakt van de in het geheugen opgeslagen faxberichten.	40	
	Rest. jobs	—	—	Hiermee kunt u controleren welke taken er in het geheugen zitten en geselecteerde taken annuleren.	36	



De fabrieksinstellingen staan vetgedrukt met een asterisk.

Niveau 1	Niveau 2	Niveau 3	Opties	Omschrijvingen	Pagina
Fax (Vervolg)	Diversen	Beveiligd geh.	—	De meeste functies zijn geblokkeerd, behalve het ontvangen van faxberichten in het geheugen.	26
		Compatibel	Normaal* Minimaal	Hiermee past u de egalisatie voor verzendproblemen aan.	109
LAN	TCP/IP (kabel)	BOOT Method	Autom.* Statisch Rarp BOOTP DHCP	Kies de opstartmethode die het beste aan uw eisen voldoet.	Zie de <i>Netwerk-handleiding op de cd-rom</i>
		IP Address	[000-255]. [000-255]. [000-255]. [000-255]	Voer het IP-adres in.	
		Subnet Mask	[000-255]. [000-255]. [000-255]. [000-255]	Voer het Subnet-masker in.	
		Gateway	[000-255]. [000-255]. [000-255]. [000-255]	Voer het adres van de Gateway in.	
		Knooppunt naam	BRN_XXXXXX	Voer de naam van het knooppunt in.	
		WINS Config	Autom.* Statisch	U kunt de WINS-configuratiemodus kiezen.	
		WINS Server	(Primary) 000.000.000.000 (Secondary) 000.000.000.000	Hier specificeert u het IP-adres van de primary of secondary server.	
		DNS Server	(Primary) 000.000.000.000 (Secondary) 000.000.000.000	Hier specificeert u het IP-adres van de primary of secondary server.	
		APIPA	Aan* Uit	Het IP-adres wordt automatisch toegewezen uit het link-local adresbereik.	
 De fabrieksinstellingen staan vetgedrukt met een asterisk.					

Niveau 1	Niveau 2	Niveau 3	Opties	Omschrijvingen	Pagina
LAN (Vervolg)	TCP/IP (WLAN)	BOOT Method	Autom.* Statisch Rarp BOOTP DHCP	Kies de opstartmethode die het beste aan uw eisen voldoet.	Zie de <i>Netwerkhandleiding op de cd-rom</i>
		IP Address	[000-255]. [000-255]. [000-255]. [000-255]	Voer het IP-adres in.	
		Subnet Mask	[000-255]. [000-255]. [000-255]. [000-255]	Voer het Subnet-masker in.	
		Gateway	[000-255]. [000-255]. [000-255]. [000-255]	Voer het adres van de Gateway in.	
		Knooppunt naam	BRW_XXXXXX	Voer de naam van het knooppunt in.	
		WINS Config	Autom.* Statisch	U kunt de WINS-configuratiemodus kiezen.	
		WINS Server	(Primary) 000.000.000.000 (Secondary) 000.000.000.000	Hier specificeert u het IP-adres van de primary of secondary server.	
		DNS Server	(Primary) 000.000.000.000 (Secondary) 000.000.000.000	Hier specificeert u het IP-adres van de primary of secondary server.	
		APIPA	Aan* Uit	Het IP-adres wordt automatisch toegewezen uit het link-local adresbereik.	
		Instell. WLAN	Inst. Wizard	—	
		SecureEasySetup	—	U kunt het draadloze netwerk eenvoudig configureren.	
 De fabrieksinstellingen staan vetgedrukt met een asterisk.					

Niveau 1	Niveau 2	Niveau 3	Opties	Omschrijvingen	Pagina
LAN (Vervolg)	Status WLAN	Status	—	U kunt de status van het huidige draadloze netwerk bekijken.	Zie de <i>Netwerk-handleiding op de cd-rom</i>
		Signaal	—	U kunt de status van de huidige signaalsterkte van het netwerk weergeven.	
		SSID	—	U kunt de huidige SSID weergeven.	
		Comm. Modus	—	U kunt de huidige communicatiemodus weergeven.	
		Modus Beveil.	—	U kunt de beveiligingsinstellingen van het huidige draadloze netwerk weergeven.	
	Setup Misc.	LAN met kabel	Automatisch* 100B-FD 100B-HD 10B-FD 10B-HD	Hier stelt u de modus Ethernet link in.	
		Time Zone	GMT+01:00	Hier wordt de tijdzone voor uw land ingesteld.	
	Netwerk I/F	—	LAN met kabel WLAN	U kunt het type netwerkverbinding kiezen.	
Factory Reset	—	Ja Nee	Hiermee stelt u alle bedraade en draadloze netwerkinstellingen weer in op de fabrieksinstellingen.		
Print lijsten	Verzendrapport	—	—	Hiermee drukt u de betreffende lijsten en rapporten af.	62
	Help	—	—		
	Snel Kiezen	—	—		
	Fax Journaal	—	—		
	Gebruikersinst	—	—		
	Netwerk Conf.	—	—		
Stand. instel.	Ontvangstmodus	—	Alleen Fax* Fax/Telefoon Telefoon/Beantw. Handmatig	Kies de ontvangstmodus die het beste aan uw eisen voldoet.	37
 De fabrieksinstellingen staan vetgedrukt met een asterisk.					











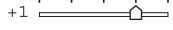
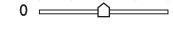

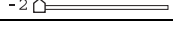
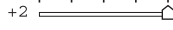
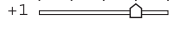
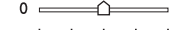

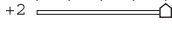

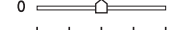

Niveau 1	Niveau 2	Niveau 3	Opties	Omschrijvingen	Pagina
Stand. instel. (Vervolg)	Datum/Tijd	—	—	De datum en de tijd komen op het LCD-scherm en op de faxberichten te staan.	Zie de <i>Installatiehandleiding</i>
	Stations-ID	—	Fax: Naam:	Voer de naam en het faxnummer in die op elke faxpagina moeten worden afgedrukt.	
	Toon/Puls	—	Toon* Puls	Hiermee selecteert u de kiesmodus.	
	Tel lijn inst	—	Normaal* PBX ISDN	Selecteer het type telefoonlijn.	42
	Kiestoon	—	Detectie GEEN detectie*	Hiermee schakelt u kiestoondetectie in of uit.	109
 De fabrieksinstellingen staan vetgedrukt met een asterisk.					

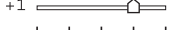
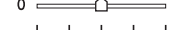
PhotoCapture ()

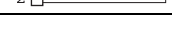
Niveau 1	Niveau 2	Niveau 3	Opties	Omschrijvingen	Pagina
Foto(s) bekijken	—	—	Raadpleeg de onderstaande tabel met afdrukinstellingen.	U kunt een voorvertoning van uw foto's op het LCD-scherm bekijken.	78
Print index	—	—	6 Images/Regel Snel 5 Images/Regel Foto	U kunt een pagina met miniatuurbeelden afdrukken.	79
Alle fotos afdr.	—	—	Raadpleeg de onderstaande tabel met afdrukinstellingen.	U kunt alle foto's op uw mediakaart afdrukken.	79
Fotos afdrukken	—	—	Raadpleeg de onderstaande tabel met afdrukinstellingen.	U kunt een afzonderlijke afbeelding afdrukken.	80

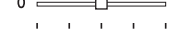
Afdrukinstellingen

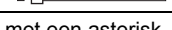









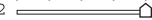



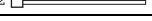

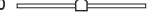

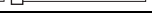



Optie 1	Optie 2	Optie 3	Optie 4	Omschrijvingen	Pagina
Printkwaliteit	Norm Foto*	—	—	Hiermee kiest u de afdrukkwaliteit.	82
 De fabrieksinstellingen staan vetgedrukt met een asterisk.					

Optie 1	Optie 2	Optie 3	Optie 4	Omschrijvingen	Pagina
Papier&Afmet.	Letter Glossy 10x15cm Glossy 13x18cm Glossy A4 Glossy* Letter Gewoon A4 Plain Letter Inktjet A4 Inktjet 10x15cm Inktjet	10x8cm 13x9cm 15x10cm 18x13cm 20x15cm Max. afmetingen	—	Hiermee selecteert u het papier- en afdrukformaat.	82
Helderheid	+2  +1  0  -1  -2 	—	—	Met deze functie kunt u de helderheid instellen.	82
Contrast	+2  +1  0  -1  -2 	—	—	Met deze functie kunt u het contrast instellen.	82
Kleur aanp.	Aan Uit*	Wit Balans	+2  +1  0  -1  -2 	Hiermee kunt u de tint van de witte vlakken instellen.	82
		Scherpte	+2  +1  0  -1  -2 	Hiermee verbetert u het detail van het beeld.	
		Kleurdensiteit	+2  +1  0  -1  -2 	Hiermee kunt u de totale hoeveelheid kleur in het beeld instellen.	
 De fabrieksinstellingen staan vetgedrukt met een asterisk.					

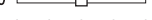
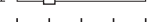
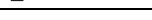
Optie 1	Optie 2	Optie 3	Optie 4	Omschrijvingen	Pagina
Bijsnijd (crop)	Aan* Uit	—	—	Trim de afbeelding rond de marge zodat deze is aangepast aan het papierformaat of het afdrukformaat. Zet deze functie uit wanneer u hele afbeeldingen wilt afdrukken of ongewenst trimmen wilt vermijden.	83
Zonder rand	Aan* Uit	—	—	Hiermee wordt het bedrukbare gedeelte vergroot tot de randen van het papier.	83
Nieuwe standaard	Ja Nee	—	—	U kunt de afdrukinstellingen opslaan.	84
Fabrieksinstell.	Ja Nee	—	—	U kunt alle instellingen weer terugzetten naar de fabrieksinstellingen.	84
 De fabrieksinstellingen staan vetgedrukt met een asterisk.					

Kopie ()

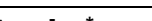
Niveau 1	Niveau 2	Niveau 3	Opties	Omschrijvingen	Pagina
Kwaliteit	—	—	Snel Norm* Fijn	Hiermee selecteert u de kopieerresolutie voor uw document.	69
Vergr./Verklein	—	—	50% 69% A4→A5 78% LGL→LTR 83% LGL→A4 93% A4→LTR 97% LTR→A4 100%* 104% EXE→LTR 142% A5→A4 186% 10x15cm→LTR 198% 10x15cm→A4 200% Custom (25-400%)	U kunt de volgende vergrotings-/verkleiningspercentages selecteren voor uw type document.	69
Papiersoort	—	—	Normaal* Inkjet Glossy Transparanten	Kies het type papier dat overeenkomt met het papier in de papierlade.	70
 De fabrieksinstellingen staan vetgedrukt met een asterisk.					

Niveau 1	Niveau 2	Niveau 3	Opties	Omschrijvingen	Pagina
Papierformaat	—	—	Letter Legal A4* A5 10x15cm	Kies het papierformaat dat overeenkomt met het papier in de papierlade.	70
Helderheid	—	—	+2  +1  0  -1  -2 	Hiermee past u de helderheid van kopieën aan.	70
Contrast	—	—	+2  +1  0  -1  -2 	Hiermee past u het contrast van kopieën aan.	71
Kleuren aanp.	Rood	—	+2  +1  0  -1  -2 	Hiermee stelt u de hoeveelheid Rood in kopieën in.	71
	Groen	—	+2  +1  0  -1  -2 	Hiermee stelt u de hoeveelheid Groen in kopieën in.	
	Blauw	—	+2  +1  0  -1  -2 	Hiermee stelt u de hoeveelheid Blauw in kopieën in.	
Stapel/Sorteer	—	—	Stapelen* Sorteren	U kunt meerdere kopieën stapelen of sorteren.	71
Pagina layout	—	—	Uit(1 Op 1)* 2 in 1 P 2 in 1 L 4 in 1 P 4 in 1 L Poster(3 x 3)	U kunt N op 1 kopieën of een poster maken	72
 De fabrieksinstellingen staan vetgedrukt met een asterisk.					

Niveau 1	Niveau 2	Niveau 3	Opties	Omschrijvingen	Pagina
Nieuwe standaard	—	—	Ja Nee	U kunt de kopieerinstellingen opslaan.	73
Fabrieksinstell.	—	—	Ja Nee	U kunt alle instellingen weer terugzetten naar de fabrieksinstellingen.	73
 De fabrieksinstellingen staan vetgedrukt met een asterisk.					

Fax ()

Niveau 1	Niveau 2	Niveau 3	Opties	Omschrijvingen	Pagina
Faxresolutie	—	—	Standaard* Fijn Superfijn Foto	Hiermee wijzigt u de resolutie voor uitgaande faxen.	33
Contrast	—	—	Automatisch* Licht Donker	Met deze functie kunt u de helderheid bijstellen van een faxbericht dat u gaat verzenden.	33
Snelkies	—	—	Alfabetische volgorde Nummervolgorde	U kunt een nummer kiezen door slechts op enkele toetsen te drukken (en op Start).	46
Uitgaand gesprek	Fax versturen Toevoegen snelkiesnrs. Verwijder	—	—	U kunt een nummer kiezen in de geschiedenis van uitgaande gesprekken en vervolgens een fax naar dit nummer verzenden, het nummer toevoegen aan de snelkiesnummers of het nummer verwijderen.	47
Rondsturen	Nummer toevoegen Compleet	—	—	U kunt hetzelfde faxbericht naar meerdere faxnummers verzenden.	32
Tijd klok	—	—	Aan Uit*	Met deze functie kunt u in 24-uurformaat instellen hoe laat uitgestelde faxberichten moeten worden verzonden.	35
Verzamelen	—	—	Aan Uit*	Met deze functie verzendt u alle uitgestelde faxen in één transmissie naar hetzelfde faxnummer.	35
Direct Verzend	—	—	Aan Uit*	Met deze functie kunt u faxberichten verzenden zonder het geheugen te gebruiken.	34
Verzend Pollen	—	—	Stand. Beveilig Uit*	Hiermee kan het document op uw machine op een andere faxmachine worden opgehaald.	64
 De fabrieksinstellingen staan vetgedrukt met een asterisk.					

Niveau 1	Niveau 2	Niveau 3	Opties	Omschrijvingen	Pagina
Ontvang Pollen	—	—	Stand. Beveilig Tijdklok Uit*	Met deze functie kunt u de machine een andere faxmachine laten bellen en daar een faxbericht opvragen (pollen).	63
Internationaal	—	—	Aan Uit*	Als u problemen hebt met het internationaal verzenden van faxen, zet dit dan op On.	35
Afmeting scan	—	—	A4* Letter	Hiermee wordt het scangebied van de glasplaat voor het documentformaat ingesteld.	31
Nieuwe standaard	—	—	Ja Nee	U kunt de faxinstellingen opslaan.	35
Fabrieksinstell.	—	—	Ja Nee	U kunt alle instellingen weer terugzetten naar de fabrieksinstellingen.	36
 De fabrieksinstellingen staan vetgedrukt met een asterisk.					

Scan ()

Niveau 1	Optie 1	Optie 2	Optie 3	Omschrijvingen	Pagina
Scan n. e-mail	—	—	—	U kunt een document in zwart-wit of kleur naar uw e-mailtoepassing scannen.	Zie de <i>Software-handleiding op de cd-rom</i>
Scan naar beeld	—	—	—	U kunt een afbeelding in kleur naar een grafische toepassing scannen.	
Scan naar OCR	—	—	—	U kunt tekstdocumenten converteren naar een bewerkbaar tekstbestand.	
Scan naar file	—	—	—	U kunt een document in zwart-wit of kleur naar uw computer scannen.	
Scan n. kaart	150dpi Kleur* 300dpi Kleur 600dpi Kleur 200x100dpi ZW/W 200dpi ZW/W	PDF*/JPEG PDF*/JPEG PDF*/JPEG TIFF*/PDF TIFF*/PDF	(Bestandsnaam) XXXXXXXX	Hier kiest u de scanresolutie en het bestandsformaat en voert u de bestandsnaam voor het document in.	84
 De fabrieksinstellingen staan vetgedrukt met een asterisk.					

Tekst invoeren

Bij het instellen van bepaalde menuopties, zoals het stationsnummer, moet tekst in de machine worden ingevoerd. Boven de meeste cijfertoetsen staan drie of vier letters. Boven de toetsen **0**, **#** en ***** staan geen letters omdat deze toetsen een speciale functie hebben.

U kiest een letter door het cijfer met de benodigde letter erboven het juiste aantal malen in te drukken.

Toets	een-maal	twee-maal	drie-maal	vier-maal
2	A	B	C	2
3	D	E	F	3
4	G	H	I	4
5	J	K	L	5
6	M	N	O	6
7	P	Q	R	S
8	T	U	V	8
9	W	X	Y	Z

Spaties invoegen

Als u een spatie in het faxnummer wilt invoegen, drukt u één keer op ► tussen de cijfers. Als u een spatie in de naam wilt invoegen, drukt u twee keer op ► tussen de tekens.

Corrigeren

Wilt u een verkeerd ingevoerde letter corrigeren, druk dan op ◀ om de cursor onder het verkeerd ingevoerde teken te zetten. Druk vervolgens op **Wissen**. Alle letters die rechts van de cursor staan, worden nu verwijderd. U kunt nu het juiste teken invoeren. U kunt ook teruggaan en een foutief teken overtypen.

Letters herhalen

Als u een teken wilt invoeren dat op dezelfde toets als het vorige teken staat, drukt u op ► om de cursor naar rechts te verplaatsen en drukt u daarna opnieuw op de toets.

Speciale tekens en symbolen

Druk herhaaldelijk op *****, **#** of **0** totdat u het gewenste teken of symbool ziet.

Druk op ***** voor (spatie)! " # \$ % & ' () *
+ , - . / €

Druk op **#** voor ; < = > ? @ [] ^ _

Druk op **0** voor Ä Ë Ö Ü À Ç È É 0

Omschrijving van het product

Algemeen

Geheugencapaciteit	16 MB
ADF (automatische documentinvoer)	Max. 10 pagina's Temperatuur: 20° C - 30° C Luchtvochtigheid: 50% - 70%
Papierlade	Papier: [80 g/m ²] A4/Letter-formaat 100 vel [80 g/m ²]
Printertype	Inkjet
Afdrukmethode	Piëzo met 74 × 5 spuitmondjes
LCD-scherm (Liquid Crystal Display)	63,5 mm kleuren-LCD-scherm
Stroombron	220-240 volt wisselstroom 50/60 Hz
Stroomverbruik	Energiebespa- Gemiddeld 4 W rende stand: Gemiddeld 10 W Stand-by: Gemiddeld 24 W In bedrijf:

Afmetingen

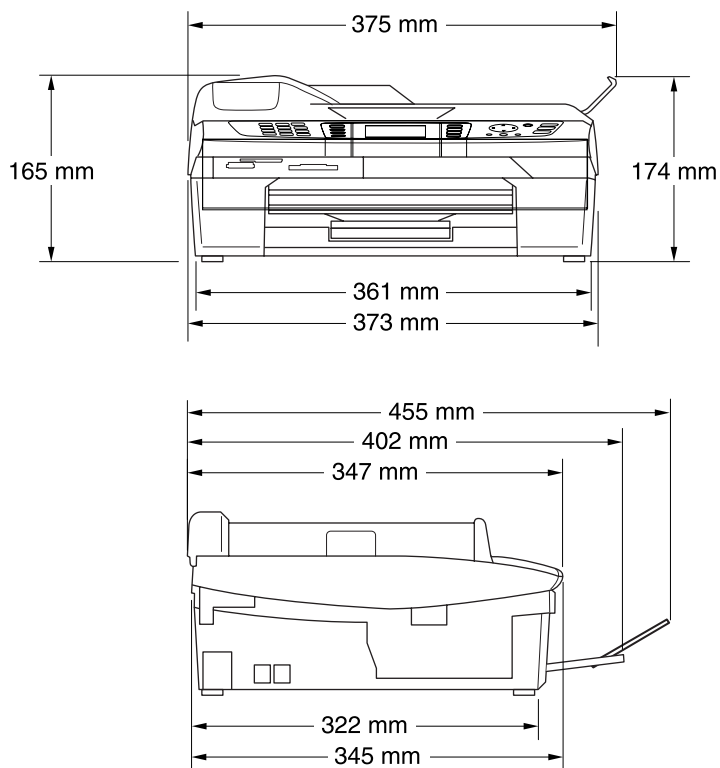

Gewicht	6 kg
Geluidsemissie	In bedrijf: 42,5 tot 51 dB ¹
Temperatuur	In bedrijf: 10 tot 35° C Beste afdrukkwaliteit: 20 tot 33° C
Vochtigheid	In bedrijf: 20 tot 80% (niet condenserend) Beste afdrukkwaliteit: 20 tot 80% (niet condenserend)

¹ Dit is afhankelijk van de omstandigheden waarin wordt afgedrukt

Afdrukmedia

Papierinvoer

Papierlade

■ Type papier:

Normaal papier, inkjetpapier (gecoat papier), glanzend papier², transparanten^{1 2} en enveloppen.

■ Papierformaat:

Letter, Legal³, Executive, A4, A5, A6, JIS_B5, enveloppen (commercial No.10, DL, C5, Monarch, JE4), Photo card, indexkaart en briefkaart⁴.

Zie Gewicht, dikte en capaciteit van het papier op pagina 14 voor meer informatie.

■ Maximale capaciteit papierlade: circa 100 vel van 80 g/m² normaal papier.

Papieruitvoer

Maximaal 25 vel normaal A4-papier (met de bedrukte zijde naar boven op de uitvoerlade uitgeworpen)²

¹ Gebruik alleen transparanten die worden aanbevolen voor inkjetprinters.

² Voor glanzend papier en transparanten raden wij u aan om de afgedrukte pagina's direct nadat ze zijn uitgeworpen van de uitvoerlade te nemen om vlekken te voorkomen.

³ Legal-papier kan niet in de uitvoerlade worden gestapeld.

⁴ Zie *Type en formaat papier voor elke functie* op pagina 13.

Kopie

Kleur/zwart-wit	Ja/Ja
Documentformaat	Breedte ADF: 147 mm tot 216 mm Hoogte ADF: 147 mm tot 356 mm Breedte glasplaat: maximaal 216 mm Hoogte glasplaat: maximaal 297 mm Kopieerbreedte: maximaal 210 mm
Kopieersnelheid	Zwart-wit: maximaal 17 pagina's/minuut (A4-papier) ¹ Kleur: maximaal 11 pagina's/minuut (A4-papier) ¹
Meerdere kopieën	Kan maximaal 99 pagina's stapelen/sorteren
Vergr./Verklein	25 % tot 400 % (in stappen van 1%)
Resolutie	Normaal, inkjet- of glanzend papier: (Zwart-wit) <ul style="list-style-type: none"> ■ Kan maximaal 1200×1200 dpi scannen ■ Kan maximaal 1200×1200 dpi afdrukken (Kleur) <ul style="list-style-type: none"> ■ Kan maximaal 600×1200 dpi scannen ■ Kan maximaal 600×1200 dpi afdrukken OHP/transparanten: <ul style="list-style-type: none"> ■ Kan maximaal 600×600 dpi scannen ■ Kan maximaal 1200×1200 dpi afdrukken

¹ Exclusief de tijd die het duurt om het papier in te voeren. Gebaseerd op het standaardpatroon van Brother. (Snelle modus/Stapelkopieëren) Kopieersnelheid is afhankelijk van de complexiteit van het document.

PhotoCapture Center™

Beschikbare media

CompactFlash®

(Alleen type I)

(Microdrive™ is niet compatibel)

(Compact I/O-kaart zoals Compact LAN-kaart en Compact Modem-kaart worden niet ondersteund.)

SmartMedia® (3.3V)

(Niet beschikbaar voor gebruik met ID)

Memory Stick®

Memory Stick Pro™

(Niet beschikbaar voor muziekgegevens met MagicGate™)

MultiMediaCard™

Secure Digital™

xD-Picture Card™¹

Bestandsextensie

DPOF, EXIF, DCF, EXIF 2.0

(Mediaformaat)

Photo Print:JPEG²

(Beeldformaat)

Scannen naar kaart:JPEG, PDF (kleur)

TIFF, PDF (Zwart)

Aantal bestanden

Maximaal 999 bestanden in de mediakaart

Map

Bestanden moeten zich op het 3e niveau van de mediakaartmap bevinden.

Zonder rand

Letter, A4, Photo Card (10×15 cm)³

¹ xD-Picture Card™, conventionele kaart, 16 MB - 512 MB
xD-Picture Card™, type M, 512 MB - 1 GB

² Progressief JPEG-formaat wordt niet ondersteund.

³ Zie *Type en formaat papier voor elke functie* op pagina 13.

Fax

Compatibel	ITU-T Groep 3
Coderingssysteem	MH / MR / MMR / JPEG
Modemsnelheid	Automatische fallback 14400 bps
Documentformaat	Breedte ADF: 147 mm tot 216 mm Hoogte ADF: 147 mm to 356 mm Breedte glasplaat: maximaal 216 mm Hoogte glasplaat: maximaal 297 mm
Scanbreedte	208 mm
Afdrukbreedte	204 mm
Grijstinten	256 grijstinten
Pollingtypen	Standard, Secure, Timer Sequential: (alleen zwart-wit)
Contrastregeling	Automatisch/licht/donker (handmatig instellen)
Resolutie	<ul style="list-style-type: none"> ■ Horizontaal 8 dots/mm (203 dots/inch) ■ Verticaal <ul style="list-style-type: none"> Standaard 3,85 regels/mm (98 regels/inch) (Mono) 7,7 regels/mm (196 regels/inch) (Kleur) Fijn 7,7 regels/mm (196 regels/inch) (Mono/Kleur) Foto 7,7 regels/mm (196 regels/inch) (Mono) Superfijn 15,4 regels/mm (392 regels/inch) (Mono)
Snelkiezen	80 stations
Rondsturen	130 stations
Automatisch opnieuw kiezen	3 keer met 5 minuten tussenpauze
Autom. beantwoorden	0, 1, 2, 3, 4, 5 of 6 keer overgaan
Bron van communicatie	Openbaar telefoonnetwerk
Verzenden vanuit het geheugen	Max. 200 ¹ /170 ² pagina's
Ontvangst zonder papier (Geh.ontvangst)	Max. 480 ¹ /400 ² pagina's

¹ 'Pagina's' verwijst naar de 'Brother Standard Chart No. 1' (een standaard zakelijke brief, standaardresolutie, MMR-code). Specificaties en gedrukt materiaal kunnen zonder vooraankondiging worden gewijzigd.

² 'Pagina's' verwijst naar de 'ITU-T Test Chart #1' (een standaard zakelijke brief, standaardresolutie, MMR-code). Specificaties en gedrukt materiaal kunnen zonder vooraankondiging worden gewijzigd.

Scanner

Kleur/zwart-wit	Ja/Ja
TWAIN-uitwisselbaar	Ja (voor Windows® 98/98SE/Me/2000 Professional/XP ¹ / XP Professional x64 Edition ^{1 3}) Mac OS® 9.1-9.2/Mac OS® X 10.2.4 of hoger
WIA-uitwisselbaar	Ja (Windows® XP ¹)
Kleurintensiteit	36 -bitskleurverwerking (Invoer) 24 -bitskleurverwerking (Uitvoer)
Resolutie	Maximaal 19200 × 19200 dpi (geïnterpoleerd) ² Maximaal 600 × 2400 dpi (optisch)
Scansnelheid	Kleur: maximaal 5,93 sec. Zwart-wit: maximaal 3,76 sec. (A4-formaat bij 100 × 100 dpi)
Documentformaat	Breedte ADF: 147 mm tot 216 mm Hoogte ADF: 147 mm tot 356 mm Breedte glasplaat: maximaal 216 mm Hoogte glasplaat: maximaal 297 mm
Scanbreedte	210 mm
Grijstinten	256 grijstinten

¹ Tot Windows® XP worden in deze handleiding Windows® XP Home Edition, Windows® XP Professional en Windows® XP Professional x64 Edition gerekend.

² Sannen met maximaal 1200 × 1200 dpi bij gebruik van het WIA-stuurprogramma voor Windows® XP (resolutie van maximaal 19200 × 19200 dpi kan worden geselecteerd in het Brother-scanhulpprogramma)

³ Drivers voor XP Professional x64 Edition kunnen worden gedownload van <http://solutions.brother.com>.



Opmerking

Scannen in Mac OS® X wordt ondersteund door Mac OS® X 10.2.4 of hoger.

Printer

Printerstuurprogramma	Stuurprogramma voor Windows® 98/98SE/Me/2000 Professional/XP ¹ en XP Professional x64 Edition ^{1 6} dat Brother Native Compression ondersteunt en bi-directioneel is Brother-inktdriver Mac OS® 9.1-9.2/Mac OS® X 10.2.4 of hoger
Resolutie	Maximaal 1200 × 6000 dpi ² 1200 × 1200 dpi. 600 × 600 dpi. 600 × 150 dpi.
Afdruksnelheid	maximaal 20 pagina's per minuut (zwart-wit) ³ maximaal 15 pagina's per minuut (kleur) ³
Afdrukbreedte	204 mm (216 mm) ⁴
Op schijf geladen lettertypen	35 TrueType
Zonder rand	Letter, A4, A6, Photo Card, Index Card, Post Card ⁵

- ¹ Tot Windows® XP worden in deze handleiding Windows® XP Home Edition, Windows® XP Professional en Windows® XP Professional x64 Edition gerekend.
- ² Kwaliteit van de afgedrukte afbeelding varieert op basis van verscheidene factoren zoals de resolutie van de ingaande afbeelding en de afdrukmedia.
- ³ Gebaseerd op het standaardpatroon van Brother.
A4-formaat in ontwerpmodus.
Exclusief de tijd die het duurt om het papier in te voeren.
- ⁴ Wanneer u de optie Zonder Rand inschakelt.
- ⁵ Zie *Type en formaat papier voor elke functie* op pagina 13.
- ⁶ Drivers voor XP Professional x64 Edition kunnen worden gedownload van <http://solutions.brother.com>.

Interfaces

USB	Een USB 2.0-interfacekabel die niet langer is dan 2,0 m. ¹
LAN-kabel	Ethernet UTP-kabel van categorie 5 of hoger.
Draadloos LAN	De machine ondersteunt de IEEE 802.11b/g norm voor draadloze communicatie voor uw draadloze LAN in de infrastructuurmodus of via een draadloze peer-to-peer-verbinding in de ad-hocmodus.

- ¹ De machine heeft een full-speed USB 2.0-interface. Deze interface is compatibel met Hi-Speed USB 2.0; de maximale gegevensoverdrachtsnelheid zal echter 12 Mbits/s bedragen. De machine kan ook worden verbonden met een computer die over een USB 1.1 interface beschikt.

Vereisten voor de computer

Minimale systeemvereisten en ondersteunde softwarefuncties voor pc								
Computerplatform en versie van besturingssysteem	Ondersteunde softwarefuncties voor pc	Pc-interface	Minimale processorsnelheid	Aanbevolen hoeveelheid RAM		Beschikbare ruimte op de harde schijf voor programma's		
				Minimum hoeveelheid RAM	Minimum hoeveelheid RAM	voor drivers	voor programma's	
Windows®. besturingssysteem	98, 98SE	Afdrukken, PC-Fax ² , Scannen, Verwisselbare schijf	Intel® Pentium® II of gelijkwaardig	32MB	64MB	90MB	130MB	
	Me			64MB	128MB	150MB	220MB	
	2000 Professional			10/100 BASE-TX draadloos 802.11 b/g¹	64MB	128MB	150MB	220MB
	XP Home XP Professional XP Professional x64 Edition <small>Downloaden via http://solutions.brother.com/</small>			AMD Opteron™ AMD Athlon™ 64 Intel® Xeon™ met Intel® EM64T Intel® Pentium® 4 met Intel® EM64T	64MB	256MB	150MB	220MB
Macintosh®. besturingssysteem	OS 9.1-9.2	Afdrukken, PC-Fax ^{2,4} , Scannen ³ , Verwisselbare schijf	Alle basismodellen voldoen aan de minimumvereisten		64MB	80MB	200MB	
	OS X 10.2.4 of hoger	Afdrukken, PC-Fax ^{2,4} , Scannen ³ , Verwisselbare schijf	128MB	160MB	80MB	200MB		

¹ Draadloos 802.11 b/g is niet beschikbaar voor Mac OS® 9.1-9.2.

² PC-Fax ondersteunt alleen zwart-witfaxen.

³ Scannen naar ander programma en netwerkscannen zijn niet beschikbaar voor Mac OS® 9.1-9.2.

⁴ PC-Fax verzenden is alleen beschikbaar voor Mac®-gebruikers.

Ga voor de meest recente driverupdates naar het Brother Solutions Center op <http://solutions.brother.com>

Verbruiksartikelen

Inkt

De machine gebruikt aparte inktcartridges in zwart, geel, cyaan en magenta die los staan van de printkopset.

Gebruiksduur van inktcartridge

Zwart - Circa 500 pagina's bij een bladvulling van 5% geel, cyaan en magenta - Circa 400 pagina's bij een bladvulling van 5%.

- De bovenstaande cijfers zijn gebaseerd op continu afdrucken met een resolutie van 600 x 600 dpi in normaalstand na het installeren van een nieuwe inktcartridge.
- Het aantal pagina's dat met een inktcartridge kan worden afgedrukt, is afhankelijk van hoe vaak u de machine gebruikt en hoeveel pagina's u per keer afdrukt.
- De machine reinigt de printkopset automatisch en regelmatig. Hierbij wordt een kleine hoeveelheid inkt verbruikt.
- De eerste keer dat u een set inktcartridges installeert, gebruikt de machine een kleine hoeveelheid inkt om de inkttoevoerbuisjes te vullen en gereed te maken. Dit gebeurt eenmalig.
- Als de machine een cartridge als leeg aanmerkt, kan deze nog een kleine hoeveelheid inkt bevatten. Dit is nodig om te voorkomen dat lucht de printkopset uitdroogt en beschadigt.

Verbruiksonderdelen vervangen

<Zwart> LC900BK, <cyaan> LC900C,
<magenta>LC900M, <geel> LC900Y

Netwerk (LAN)

LAN	U kunt de machine op een netwerk aansluiten ten behoeve van afdrukken, scannen, PC-Fax Verzenden en PC-Fax Ontvangen via het netwerk (alleen Windows®). Tevens is de software Brother BRAdmin Professional Network Management opgenomen.
Ondersteuning van	Windows® 98/98SE/Me/2000/XP Mac OS® 9.1- 9.2, Mac OS® X 10.2.4 of hoger Ethernet 10/100 BASE-TX Auto Negotiation (bedraad LAN) IEEE 802.11 b/g (draadloos LAN)
Protocollen	TCP/IP ARP, RARP, BOOTP, DHCP, APIPA, NetBIOS, WINS, LPR/LPD, Port9100, mDNS, FTP, TELNET, SNMP, TFTP, Scannerpoort
Netwerkbeveiliging	SSID/ESSID, 128 (104) / 64 (40) bits WEP, WPA-Personal (TKIP)
SecureEasySetup™	Ja (eenvoudige installatie met uw voor SecureEasySetup™-geschikte router)



Opmerking

- BRAdmin Professional wordt niet ondersteund in Mac OS®.
 - Draadloos LAN is niet beschikbaar voor Mac OS® 9.1-9.2.
 - BRAdmin Light is beschikbaar voor gebruikers van Mac OS® X 10.2.4 of hoger. Bezoek het Brother Solutions Center (<http://solutions.brother.com>) voor meer informatie.
 - Netwerkscannen en Remote Setup zijn niet beschikbaar voor Mac OS® 10.2.4 of recenter.
-

Dit is een uitvoerige lijst van functies en termen die voorkomen in Brother-handleidingen. Beschikbaarheid van deze functies is afhankelijk van het model dat u heeft aangeschaft.

ADF (automatische documentinvoer)

Het document kan in de ADF worden geplaatst, waarbij iedere pagina om beurten automatisch wordt gescand.

Antw.app. (antwoordapparaat)

U kunt een extern antwoordapparaat op uw machine aansluiten.

Autoreductie

Als deze functie is geactiveerd, wordt een inkomend faxbericht verkleind afgedrukt.

Automatisch een fax verzenden

Een fax verzenden zonder de hoorn van een externe telefoon op te nemen.

Automatisch opnieuw kiezen

Een functie waarmee de machine het laatste faxnummer na vijf minuten opnieuw kan kiezen als de fax niet kon worden verzonden omdat de lijn bezet was.

Belvertraging

Het aantal keren dat de machine overgaat vóór het beantwoorden in de standen *Alleen Fax* en *Fax/Telefoon*.

Belvolume

Instelling van het volume voor het belsignaal van de machine.

CNG-tonen

De speciale tonen die een faxmachine tijdens automatische transmissies uitzendt om de faxmachine aan de andere kant van de lijn te laten weten dat het een faxtransmissie betreft.

Code voor het aannemen van de telefoon (alleen voor de stand Fax/Telefoon)

Als de machine een normaal telefoontje aanneemt, hoort u een dubbel belsignaal. U kunt het telefoontje op een tweede toestel aannemen door de code **# 5 1** in te toetsen.

Coderingsmethode

Methode voor het coderen van informatie in een document. Alle faxmachines moeten de minimale standaard Modified Huffman (MH) gebruiken. De machine is uitgerust met betere compressiemethoden, Modified Read (MR) en Modified Modified Read (MMR) en JPEG, die werken als de ontvangende machine over deze mogelijkheden beschikt.

Communicatiefout (Comm. Fout)

Een fout tijdens het verzenden of ontvangen van een faxbericht, wordt meestal veroorzaakt door ruis of statische elektriciteit op de lijn.

Compatibiliteitsgroep

De mogelijkheid van een faxapparaat om met een ander faxapparaat te communiceren. Tussen de ITU-T-groepen is compatibiliteit verzekerd.

Contrast

Instelling om voor donkere of lichte documenten te compenseren. Faxen of kopieën van donkere documenten worden lichter en omgekeerd.

Direct verzenden

Als het geheugen vol is, kunt u faxberichten onmiddellijk verzenden.

ECM-modus (foutencorrectie)

Deze functie controleert tijdens een faxtransmissie of er fouten optreden en verzendt de pagina's met fouten zondig opnieuw.

Extern toestel

Een antwoordapparaat of telefoon die is aangesloten op de machine.

F/T-beltijd

Het aantal keren dat de dubbele bel van de machine overgaat om u te waarschuwen dat u een normaal telefoongesprek moet beantwoorden (als de machine in de stand FAX/TEL de telefoon automatisch heeft beantwoord).

Fax Doorzenden

Met deze functie wordt een ontvangen faxbericht doorgestuurd naar een vooraf geprogrammeerd nummer.

Fax Opslaan

U kunt binnenkomende faxen in het geheugen opslaan.

Fax waarnemen

Als deze functie is geactiveerd, reageert de machine toch op CNG-tonen als u de telefoon aanneemt en het een faxoproep blijkt te zijn.

Fax/Telefoon

In deze stand kunt u faxen en telefoontjes ontvangen. Gebruik de stand Fax/Telefoon niet als u een extern antwoordapparaat hebt aangesloten.

Faxjournaal

In het journaal staat informatie over de laatste 200 faxberichten die zijn ontvangen en verzonden. TX betekent verzonden. RX betekent ontvangen.

Faxontvangstcode

Toets deze code in (✕ 5 1) als u een faxoproep aanneemt op een extern of tweede toestel.

Faxtonen

De tonen die tijdens faxtransmissies door de faxmachines worden uitgezonden.

Fijne resolutie

Resolutie is 203 × 196 dpi. Wordt gebruikt voor faxberichten met kleine lettertjes en afbeeldingen.

Fotoresolutie

Een resolutie die verschillende grijstinten gebruikt, zodat foto's optimaal worden gereproduceerd.

Gebruikersinstellingen

Een afgedrukt rapport met de huidige instellingen van de machine.

Grijstinten

De grijstinten die voor het kopiëren en faxen van foto's worden gebruikt.

Groepsnummer

Een combinatie van snelkiesnummers die zijn opgeslagen onder snelkieslocaties en die gebruikt worden voor het groepsverzenden.

Groepsverzending

(Alleen zwart-witfaxen) Om kosten te besparen kunnen alle uitgestelde faxen naar hetzelfde faxnummer in één verzending worden verzonden.

Handmatig faxberichten verzenden

Als u de hoorn van het externe telefoontoestel opneemt, hoort u het ontvangende faxapparaat antwoorden voordat u op **Mono Start** of **Kleur Start** drukt om met verzenden te beginnen.

Helderheid

Wijzigt de helderheid en maakt de hele afbeelding lichter of donkerder.

Helplijst

Een afdruk van de complete Menutabel, die u kunt gebruiken om de machine te programmeren als u de Gebruikershandleiding niet bij de hand hebt.

Internationale modus

In deze stand worden de faxtonen tijdelijk gewijzigd, zodat ruis en statische elektriciteit op de lijn onderdrukt worden.

Journaal tijd

De vooraf geprogrammeerde regelmaat waarmee het faxjournaal automatisch wordt afgedrukt. U kunt het faxjournaal desgewenst ook op elk ander tijdstip afdrukken (zonder deze instelling op te heffen).

Kleurverbetering

Stelt de kleur in een beeld in op een hogere kwaliteit door de helderheid, witbalans en kleurdichtheid te verbeteren.

LCD-scherm (Liquid Crystal Display)

Dit is het schermje op uw machine waarop tijdens het programmeren meldingen verschijnen. Wanneer de machine inactief is, worden op dit schermje de datum en de tijd aangegeven.

Naar een kaart scannen

U kunt documenten in zwart-wit of kleur naar een mediakaart scannen. Afbeeldingen in zwart-wit worden opgeslagen in de bestandsindeling TIFF of PDF en afbeeldingen in kleur kunnen worden opgeslagen in de bestandsindeling PDF of JPEG.

OCR (Optical Character Recognition)

De meegeleverde softwaretoepassing ScanSoft® OmniPage® zet een beeld van tekst om in tekst die u kunt bewerken.

Ontvangst zonder papier (Geh.ontvangst)

Faxen worden in het geheugen van de machine opgeslagen als de machine geen papier meer heeft.

Opvragen vanaf een ander toestel

Via een toetstelefoon toegang krijgen tot de machine.

Pauze

Hiermee kunt u een pauze van 3,5 seconde in een snelkiesnummer invoeren. Druk zo vaak op **Herkies/Pauze** als het aantal pauzes dat u wilt inlassen.

PhotoCapture Center™

Hiermee kunt u digitale foto's van uw digitale camera met een hoge resolutie afdrukken met een kwaliteit die gelijkstaat aan die van foto's.

Pollen

Een proces waarbij een faxapparaat een ander faxapparaat opbelt en daar documenten opvraagt.

Programmeermodus

De stand waarin u de instellingen van de machine kunt wijzigen.

Puls

Een kiesmethode voor een telefoonlijn (traditionele kiesschijf).

Reserveafdruk

De machine maakt een afdruk van alle faxen die worden ontvangen en opgeslagen in het geheugen. Dit is een veiligheidsmaatregel zodat geen faxberichten verloren gaan, mocht de stroom uitvallen.

Resolutie

Het aantal horizontale en verticale lijnen per inch. Zie Standaard, Fijn, Superfijn en Foto.

Resterende taken

U kunt controleren welke opdrachten nog in het geheugen staan en deze opdrachten desgewenst afzonderlijk annuleren.

Rondsturen

Een en hetzelfde faxbericht naar meer locaties zenden.

Scannen

Dit betekent dat een elektronisch beeld van een papieren document in uw computer wordt ingelezen.

Snelkieslijst

Een lijst van namen en nummers die zijn opgeslagen in het geheugen voor snelkiesnummers. De nummers staan in numerieke volgorde in de lijst.

Snelkiezen

Een voorgeprogrammeerd nummer dat u snel kunt kiezen. U moet op **Zoeken/Snelkiezen** drukken, de tweecijferige code intoetsen en op **Mono Start** of **Kleur Start** drukken om het kiezen te starten.

Standaardresolutie

203 × 97 dpi. Wordt gebruikt voor tekst van normaal formaat en biedt de snelste transmissie.

Stationsnummer

De opgeslagen informatie die bovenaan gefaxte pagina's verschijnt. Deze inforegel bevat de naam van de verzender en het faxnummer.

Superfijne resolutie

392 × 203 dpi. Ideaal voor zeer kleine druk en lijntekeningen.

Taak annuleren

Annuleert een geprogrammeerde taak, zoals Uitgestelde Fax of Pollen.

Tijdelijke instellingen

Voor elke faxtransmissie en kopie kunnen bepaalde instellingen worden gemaakt die alleen voor die transmissie gelden en die geen invloed hebben op de standaardinstellingen.

Tijd klok

Een faxbericht dat op een gespecificeerd later tijdstip wordt verzonden.

Toegangscode

Uw eigen viercijferige code (---*) waarmee u de machine kunt bellen en vanaf een ander toestel toegang tot de machine kunt krijgen.

Toon

Een kiesmethode die gebruikt wordt bij toetstelefoons.

Transmissie

Het vanaf de machine over de telefoonlijn verzenden van documenten naar een ander faxapparaat.

Tweede telefoontoestel

Een telefoontoestel dat gebruikmaakt van dezelfde telefoonlijn als de faxmachine maar op een aparte wandcontactdoos is aangesloten.

Tweevoudige werking

De machine kan uitgaande faxen of taken in het geheugen scannen terwijl ze een fax verzendt, een fax ontvangt of een binnenkomende fax afdrukt.

Verzendrapport (controle rapport)

Dit is een lijst met een overzicht van alle uitgaand faxverkeer. In deze lijst staan gegevens zoals het nummer van de beller en de datum en tijd.

Volume van waarschuwingstoon

Instelling van het volume van het geluidssignaal dat u telkens hoort wanneer u een toets indrukt of een vergissing maakt.

Zoeken

Een elektronische lijst van snelkiesnummers en groepsnummers. De nummers staan in alfabetische volgorde in de lijst.

A

Aansluiten	
extern antwoordapparaat	43
extern toestel	43
Aansluiting op meerdere lijnen (PBX)	44
ADF (automatische documentinvoer)	
.....	10, 30
ADF-deksel	101
Afdrukken	
fax uit geheugen	40
gebied	15
kwaliteit verbeteren	110
problemen	104, 105
rapport	62
resolutie	139
specificaties	139
stuurprogramma's	139
vastgelopen papier	102
Annuleren	43
aansluiten	44
Fax Doorzenden	59
taken die wachten op herhaald kiezen	
.....	36
Van afstand oproepen	59
Antwoordapparaat, extern	37, 43
aansluiten	43, 44
ontvangststand	37
uitgaand bericht opnemen	44
Apple® Macintosh®	
Zie de Softwarehandleiding op	
de cd-rom.	
Automatisch	
faxberichten ontvangen	37
Fax waarnemen	39

B

Belvertraging, instellen	38
--------------------------------	----

C

ControlCenter2	
Zie de Softwarehandleiding op	
de cd-rom.	
Creditcardnummers	52

D

De machine programmeren	118
De machine vervoeren	112
Draadloos netwerk	
Zie installatiehandleiding en	
netwerkhandleiding op de cd-rom.	
Draadloze telefoon	45

E

ECM-modus (foutencorrectie)	9
Enveloppen	13, 16
Extern toestel, aansluiten	43

F

Fax Doorzenden	
programmeren, een nummer	53
wijzigen, vanaf een ander toestel ...	59, 60
Fax Opslaan	53
afdrukken uit geheugen	40
inschakelen	53
Fax waarnemen	39
Fax, stand-alone	
ontvangen	37
afdrukken uit geheugen	40
Belvertraging, instellen	38
F/T-beltijd, instellen	38
Fax Doorzenden	59
in het geheugen	40
Ontvangstmodus, kiezen	37
opvragen vanaf een ander toestel	60
problemen	104, 105
storing op de telefoonlijn	109
van een tweede telefoontoestel	41
verkleinen om op papier te passen ...	39
verzenden	30, 63
annuleren vanuit geheugen	36
contrast	33
Direct verzenden	34
fabrieksinstellingen herstellen	36
faxmodus instellen	30
handmatig	36
internationaal	35
nieuwe standaardinstellingen	35
Resolutie	33

Rondsturen	32
storing op de telefoonlijn	109
tijd klok	35
uitgestelde groepsverzending	35
vanuit geheugen (tweevoudige werking)	34
via de glasplaat	31
Fax, van PC	
Zie de Softwarehandleiding op de cd-rom.	
Fax/Telefoon-modus	
Belvertraging	38
Code voor het aannemen van de telefoon	41
dubbel belsignaal (telefoongesprekken)	38
F/T-beltijd	38
Faxontvangstcode	41
op een tweede toestel aannemen	41
Faxcodes	
Faxontvangstcode	41
Toegangscodes	58
wijzigen	45, 58
Faxvoorblik	54
Foutmeldingen op het LCD-scherm	97
Bijna leeg	97
Comm. fout	97
Geen papierinvoer	99
Geheugen vol	98
tijdens het scannen van een document	73
Inktpatroon leeg	97
Niet toegewezen	46
Opstartprobleem	99
Print onmogelijk	99
Reinigen onmog.	99
Scan onmogelijk	99
Veranderen onmog	99

G

Geheugenbeveiliging	27, 64
Grijstinten	137, 138
Groepen voor rondsturen	50

H

Handmatig	
kiezen	46
ontvangen	37

verzenden	36
HELP	
Meldingen op het LCD	118
menutoetsen gebruiken	118
Tabel met menuopties	119
Herkies/Pauze	47

I

Inktpatronen	
inkthoeveelheid controleren	112
vervangen	115
Inkttippenteller	115

K

Kiezen	
een pauze	47
Groepen	32
handmatig	46
toegangscodes en creditcardnummers	52
Uitgaand gesprek	47
Kopiëren	
contrast	71
één	68
geheugen vol	73
kleurverzadiging	70, 71
Kopieermodus instellen	68
kwaliteit	69
meerdere exemplaren	68
met de ADF	68
nieuwe standaardinstellingen	73
paginalayout	72
papierformaat	70
sorteren (uitsluitend ADF)	71
Standaardinstellingen herstellen	73
type papier	70
vergroten/verkleinen	69

L

LCD-scherm (Liquid Crystal Display)	118
Contrast	24
Helderheid	24
Helplijst	62
Lichtdim-timer	24
Uitschakelklok	25

M

Macintosh®	
Zie de Softwarehandleiding op de cd-rom.	
Modus, instellen	
Faxen	30
Kopiëren	68
Scannen	6

N

Netwerk	
Afdrukken	
Zie de Netwerkhandleiding op de cd-rom.	
Scannen	
Zie de Softwarehandleiding op de cd-rom.	

O

Onderhoud, routine	114
Ontvangststand	37
Alleen Fax	37
Fax/Telefoon	37
Handmatig	37
Telefoon/Beantw.	37
Opslag in het geheugen	118
Opvragen vanaf een ander toestel	58
faxen opvragen	60
opdrachten	59
toegangscode	58
Overzicht van het bedieningspaneel	6

P

PaperPort®	
Zie softwarehandleiding en PaperPort® Gebruikershandleiding op de cd-rom.	
Papier	12, 134
documentformaat	10
Formaat	22
Type	21
PhotoCapture Center™	
Afdrukinstellingen	
Contrast	82
Fabrieksinstellingen herstellen	84
Helderheid	82

Kleurverbetering	82
Kwaliteit	82
Nieuwe standaardinstellingen	84
Papiersoort en -formaat	82
Alle foto's afdrukken	79
Bijsnijd (crop)	83
CompactFlash®	76
DPOF-afdrukken	80
Foto's afdrukken	80
Index afdrukken	79
Memory Stick Pro™	76
Memory Stick®	76
MultiMediaCard™	76
Naar een kaart scannen	84
SecureDigital™	76
SmartMedia®	76
specificaties	136
van PC	
Zie de Softwarehandleiding op de cd-rom.	
Voorvertoning foto's	78
xD-Picture Card™	76
Zonder rand	83
Presto! PageManager®	
Zie Help in Presto! PageManager® om in de Gebruikershandleiding te komen.	
Problemen oplossen	97
afdrukkwaliteit	110
als u problemen hebt	
afdrukken	104
faxen ontvangen	106
faxen verzenden	106
inkomende gesprekken	107
kopiëren	107
Netwerk	108
Ontvangen faxen afdrukken	105
PhotoCapture Center™	108
scannen	107
software	107
telefoonlijn of verbindingen	106
foutmeldingen op het LCD-scherf	97
inkthoeveelheid controleren	112
vastgelopen papier	101, 102

R

Rapporten	61
afdrukken	62
Faxjournaal	62
Journaal tijd	61

Gebruikersinstellingen	62
Helplijst	62
Netwerkconfiguratie	62
Snelkieslijst	62
Verzendrapport	61, 62
Reinigen	
geleiderol	115
papierinvoerrol	115
printkop	110
scanner	114
Remote Setup	
Zie de Softwarehandleiding op de cd-rom.	
Resolutie	
afdrukken	139
fax	137
instellen voor de volgende fax	33
kopiëren	135
scannen	138
Rondsturen	32
groepen instellen voor	50

S

Scannen	
Zie de Softwarehandleiding op de cd-rom.	
Snel Kiezen	
Groepskiezen	
Groepen voor rondsturen instellen	50
wijzigen	48, 49
Rondsturen	32
Groepen gebruiken	32
Snelkiezen	
instellen op tweecijferige locatie	48
instellen vanuit uitgaande gesprekken	48
met behulp van	46
wijzigen	48, 49
Toegangscodes en creditcardnummers	
instellen	52
Zoeken	46, 47
Snelkiezen	
opslaan	48
wijzigen	48, 49
Speciale telefoonfuncties op een enkele telefoonlijn	44, 107
Storing op de telefoonlijn	109
Stroomstoring	118

T

Tekst, invoeren	131
speciale tekens	131
Telefoonlijn	
aansluitingen	44
meerdere lijnen (PBX)	44
problemen	106
type	42
Toegangscodes, opslaan en kiezen	52
Tweevoudige werking	34

V

Vastgelopen	
document	101
papier	101
Veiligheidsinstructies	90, 94
Verbruiksartikelen	141
Verkleinen	
binnenkomende faxen	39
kopieën	69
Volume, instellen	
bel	22
luidspreker	23
waarschuwingston	23

OPMERKING

Dit apparaat bevat een Ni-MH batterij voor memory back-up.

Raadpleeg uw leverancier over de verwijdering van de batterij op het moment dat u het apparaat bij einde levensduur afdankt.

Gooi de batterij niet weg, maar lever hem in als Klein Chemisch Afval.

Bij dit produkt zijn batterijen geleverd.

Wanneer deze leeg zijn, moet u ze niet weggooien maar inleveren als KCA.

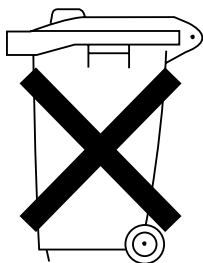

brother®

Bezoek ons op World Wide Web
<http://www.brother.com>

Deze machine is alleen goedgekeurd voor gebruik in het land waarin ze is gekocht. Plaatselijke Brother-kantoren of hun wederverkopers ondersteunen uitsluitend machines die in hun eigen land gekocht zijn.

DUT